

Національна академія наук України
Інститут історії України
Інститут археології
Інститут мистецтвознавства, фольклористики
та етнології ім. М. Т. Рильського

Міністерство регіонального розвитку,
будівництва та житлово-комунального
господарства України

Міністерство культури України

Українське товариство охорони
пам'яток історії та культури

Головна редакція
Зводу пам'яток історії та культури
при видавництві «Українська енциклопедія»
ім. М. П. Бажана

**ЗВІД
ПАМ'ЯТОК
ІСТОРІЇ
ТА КУЛЬТУРИ
УКРАЇНИ**



ГОЛОВНА РЕДАКЦІЙНА РАДА

Голова ради — Володимир ЛИТВИН

Юрій БОГУЦЬКИЙ, Геннадій БОРЯК, В'ячеслав ГОРБИК,
Леонід ГУБЕРСЬКИЙ, Іван ДЗІЮБА, Микола КІПОРЕНКО,
Василь КРЕМЕНЬ, Іван КУРАС, Борис ПАТОН,
Олександр ПОПОВ, Валерій СМОЛІЙ, Петро ТРОНЬКО

ЗВІД ПАМ'ЯТОК ІСТОРІЇ ТА КУЛЬТУРИ УКРАЇНИ

ЕНЦИКЛОПЕДИЧНЕ ВИДАННЯ

У ДВАДЦЯТИ ВОСЬМИ ТОМАХ

ГОЛОВНА РЕДАКЦІЙНА КОЛЕГІЯ

Головний редактор — Валерій СМОЛІЙ

В'ячеслав ГОРБИК (заступник головного редактора),
Віктор ДАНИЛЕНКО, Микола ДЬОМІН, Микола ЖУЛИНСЬКИЙ,
Ярослав ІСАЄВИЧ, Микола КІПОРЕНКО, Юрій ЛЕВЕНЕЦЬ,
Володимир МИХЕЄВ, Віктор МИЦ, Олексій ОНИЩЕНКО,
Ганна СКРИПНИК, Валерій СОЛДАТЕНКО,
Петро ТОЛОЧКО (заступник головного редактора),
Петро ТРОНЬКО, Лариса ФЕДОРОВА (відповідальний секретар)

Київ

Головна редакція Зводу пам'яток історії та культури
при видавництві «Українська енциклопедія» ім. М. П. Бажана
2011

ЗВІД ПАМ'ЯТОК ІСТОРІЇ ТА КУЛЬТУРИ УКРАЇНИ

КИЇВ

Кн. I, ч. III

С — Я

РЕДАКЦІЙНА КОЛЕГІЯ ТОМУ

Відповідальний редактор — Петро ТРОНЬКО

[Юрій АСЄЄВ], Сергій БЛОКІНЬ, В'ячеслав ГОРБИК,
Світлана ДМИТРУК, [Валентин ЄЖОВ], Михайло ЗЯБЛЮК,
Гліб ІВАКІН, Михайло КАЛЬНИЦЬКИЙ, Микола КІПОРЕНКО,
Ніна КОВАЛЕНКО (відповідальний секретар),
Станіслав КУЛЬЧИЦЬКИЙ, Віра КУПЧЕНКО,
Любов МАЗУР, Тетяна МАНІФАСОВА, Леонід НОВОХАТЬКО,
Микола ПАРХОМЕНКО, Елла ПІСКОВА, Леонід ПРИБСГА,
Олена СЕРДЮК, [Олесь СИЛИН], Валерій СМОЛІЙ,
Павло СОХАНЬ, Максим СТІХА, Тетяна ТРЕГУБОВА,
Лариса ФЕДОРОВА, Лариса ШЕВЧЕНКО

Київ

Головна редакція Зводу пам'яток історії та культури
при видавництві «Українська енциклопедія» ім. М. П. Бажана

2011

Головна редакція Зводу висловлює подяку за спонсорську підтримку Київському науково-методичному центру по охороні, реставрації та використанню пам'яток історії, культури та заповідних територій (генеральний директор Л. Мазур), Всеукраїнському науково-методичному та дослідно-інформаційному центру архітектурної спадщини Мінрегіонбуду України (директор Т. Маніфасова), Науково-дослідному інституту пам'яткоохоронних досліджень (директор О. Сердюк).

Звід пам'яток історії та культури України засновано
за постановою Ради Міністрів Української РСР
від 3 вересня 1982 р.

Упорядники

*В'ячеслав Горбик, Микола Кіпоренко,
Ніна Коваленко, Лариса Фегорова*

Звід пам'яток історії та культури України — перше в Україні енциклопедичне науково-довідкове видання про всі відомі на її території нерухомі пам'ятки археології, історії, архітектури та містобудування, монументального мистецтва. Звід включатиме 28 томів, відповідно до адміністративно-територіального поділу країни (24 області, Автономна Республіка Крим, міста Київ і Севастополь), окремий том присвячено пам'яткам української культури за рубежом.

Відкриває Звід том «Київ», який складається з двох книг (перша книга — у трьох частинах, друга міститиме статті про цвинтарі міста). Частина перша книги 1-ї тому «Київ» побачила світ 1999. Великий обсяг матеріалу зумовив поділ книги не на дві частини, як оголошувалося в анотації до першої частини, а на три. Частина друга вийшла друком 2004.

До третьої частини ввійшло 778 статей, про пам'ятки культурної спадщини столиці України, а також статті топонімичного та архітектурного словників. Значний обсяг інформації вперше вводиться до широкого наукового та суспільного обігу. Над підготовкою матеріалів книги працювало 387 авторів, які представляють різні галузі науки і культури.

Книгу супроводжує науково-довідковий апарат (джерела та література, покажчики — вулиць, іменний, постанційний), список авторів, ілюстративний матеріал (1610 фотографій, схем, планів).

The Catalogue of landmarks of Ukrainian history and culture is the first encyclopaedic scholarly reference publication in Ukraine, covering all known immovable landmarks of archaeology, history, architecture, town planning, and monumental art on its territory. The Catalogue will consist of 28 volumes, in accordance with the administrative territorial structure of the country (24 oblasts, the Autonomous Republic of Crimea, the cities of Kyiv and Sevastopol); a special volume will present Ukrainian cultural landmarks abroad.

The Catalogue begins with the «Kyiv» volume; it consists of two books (the first book will be in three parts, the second will include articles about city's necropolises). Part I of the 1st book of the «Kyiv» volume appeared in print in 1999. A large amount of information resulted in the book being divided into three rather than two parts that had been announced in the annotation. Part II was published in 2004.

Part III contains 778 articles: those on landmarks of Ukrainian capital's cultural heritage, and articles of the toponymical and architectural glossaries. A large body of data is put into wide scholarly and public circulation for the first time. 387 contributors representing different areas of research and culture have been working at the publication.

The book is provided with scholarly reference aids (sources and literature, street, name and article indices), the list of contributors, and illustrations (1610 photographs, scheme and layout drawings).

За повного або часткового використання публікацій книги посилання
на видання обов'язкове

By full or partial use of the publications of the book references
to the edition are obligatory.

© Головна редакція Зводу пам'яток історії та культури при видавництві «Українська енциклопедія» імені М. П. Бажана. 2011

© Chief Editorial Board of Handbook
Summary of history and culture
at the Edition «Ukrainian Encyclopedia»
named after M. P. Bazan, 2011



489. СВЯТО-УСПЕНЬСЬКА КИЄВО-ПЕЧЕРСЬКА ЛАВРА, 11—20 ст. (археол., архіт., іст., мист.). Вул. Січневого повстання, 21—25. На узгір'ях правого берега Дніпра. За літописними даними, Києво-Печерський монастир заснований 1051 поблизу замиської резиденції великих київських князів у с. Берестове. Свою назву отримав від печер, де оселилися перші його ченці. На поч. 1060-х рр. великий князь Ізяслав Ярославич подарував монастиреві гору над печерами, де ігумен і братія заклали дерев'яну церкву Успіння Пресвятої Богородиці та келії, обнесли «стовп'єм» монастир, що з того часу носив назву Печерського.

Великий князь Святослав розширив територію монастиря за рахунок власного поля, на якому в 1070-х рр. почалося інтенсивне будівництво не тільки дерев'яних, але й мурованих споруд. 1073—78 зведено собор Успіння Пресвятої Богородиці, 1106—08 — Свято-Троїцьку надбрамну церкву, трапезну, у кін. 12—13 ст. верхню територію монастиря обнесено оборонним муром. Вже за часів Київської Русі закладено основи архітектурного ансамблю монастиря. Монастирське будівництво мало великий вплив на розвиток давньоруської архітектури, зокрема, тут було започатковано новий тип шестистовпного хрещатого одноканального храму без сходових башт і відкритих галерей — собор Успіння Пресвятої Богородиці, після зведення й освячення якого на Русі з'явилися десятки подібних церков. В монастирі удосконалювалася майстерність будівничих, швидко розвивалося місцево живопису, різьблення на дереві і камені, художньої обробки металу.

1240, під час навали орд хана Батия, Печерський монастир було зруйновано і пограбовано, повністю знищено його оборонні споруди. Відомостей про монастир 13—14 ст. майже не збереглося. Найчастіше він згадується з 2-ї пол. 14 ст., коли до Великого князівства Литовського увійшли Волинь, Київщина і Західне Поділля. Монастир поступово відновлювався, проте Литовське князівство не могло захистити українські землі від постійних набігів татар. Особливо великі руйнування Києву та Печерському монастирю завдали 1482 орди Менглі-Гірея.

На своїй території й у прилеглому містечку монастир проводив масштабні на той час будівельні роботи. Особливо активізувалася будівельна діяльність у 17—18 ст. У цей час формуються архітектурні ансамблі соборної площі, Близьких і Дальніх печер. Замість дерев'яної огорожі верхньої території Лаври споруджено оборонні мури з вежами та церквами, вдосконалено укріплення містечка. У зв'язку із загрозою шведської інтервенції в 1706—23 монастир з прилеглою територією охоронено півколом земляних бастионних укріплень Києво-Печерської фортеці.

Формування архітектурно-художнього ансамблю Києво-Печерської лаври в сучасному його вигляді більшість дослідників пов'язує з відбудовчим періодом після пожежі, яка сталася вночі проти 22 квітня 1718 і знищила всі дерев'яні та дуже пошкодила муровані будівлі. В соборі Успіння Пресвятої Богородиці вогонь знищив дерев'яні крокви, покрівлю, тинь з розписами, іконостаси, більшу частину ікон, різницю. З 1720 почалися відбудовчі роботи і зведення нових мурованих споруд. Це був час розквіту українського бароко, коли архітектурна виразність ансамблю базувалася на контрастному зставленні вежоподібних об'ємів церков і дзвіниць з низькими спорудами, коли особлива увага приділялася пластичній виразності архітектурних форм із застосуванням ордеру, а рослинний орнамент майже повністю заповнював фігурні фронтони, обрамлював віконні й дверні прорізи. Вторинючі будівничим, живописці віддавали перевагу яскравим фарбам, а різьбярі та карбувальники робили все, щоб інтер'єри споруд були ошатними та урочистими. Будівничі цієї доби намагалися інтерпретувати у камені форми та прийоми українського народного будівництва, а в декоративному оздобленні — національні орнаментальні мотиви.

У Лаврі в цей час працювали відомі російські та іноземні архітектори Д. Аксамитов, Ф. Васильєв, П. Нейолов, Й.-Г. Шедель; численні майстри кам'яних справ, серед яких С. Ковнір, П. Колосовський, І. Лисенко, М. Онищенко, П. Рубашевський, Г. Чирва, сім'ї Горозів і Шароварів, а також десятки каменярів, різьбярів на камені та дереві, карбувальників і живописців та інших майстрів. Було відновлено та значно розширено собор Успіння Пресвятої Богородиці, корпуси соборних старців і крилошан, економічний корпус, будинок архимандрита (настоятеля монастиря), друкарню. Найвизначнішою спорудою цього періоду стала Велика лаврська дзвіниця — головна висотна доміканта не тільки монастиря, але й Києва.

Наступному формуванню архітектурних комплексів Близьких і Дальніх печер та інших ділянок монастиря в кін. 18 — на поч. 19 ст. сприяло будівництво келій, будинків бластителів печер, нових галерей до печер та інших споруд як за проектами лаврських послухників, зокрема О. Якушкіна (у чернецтві Арсеній), так і цивільних архітекторів І. Кедріна, А. Меленського, О. Яновського, військових Київської інженерної команди. Духовний собор Лаври через шафарів та спеціально уповноважених ним осіб постійно контролював якість будівельних робіт. Понад 25 років (1820-і рр. — 1854) ці функції виконував Веніамін (Базилевич), додатково до основного послуху друкаря. 1839 впроваджено посаду лаврського архітектора, яку зазвичай

обіймав київський єпархіальний архітектор. На цій посаді працювали військові інженери Г. Наумов (з часом — ієромонах Лаври Євкарпій), О. Ветринський, О. Середа, архітектори В. Сичугов, П. Спарро, К. Тарасов, В. Ніколаєв, Є. Єрмаков, С. Коливанов. Нагляд за станом будівель та ремонтом їх здійснювали також військовий інж. В. Пещанський, інж. В. Іванов (у чернецтві — Варфоломей, пізніше — схиархідиякон Пимен) та ін.

Будівництво на території Лаври здійснювалося на основі планувальної структури, що складалася в давнину. Як середньовічним будівничим, так і їхнім наступникам було притаманне дбайливе ставлення до історичного ландшафту і складного рельєфу місцевості. На території монастиря постійно проводилися ремонтні роботи, добудови і перебудови, зводилися споруди на місці старих, ущільнювалася наявна забудова та освоювалися нові незабудовані ділянки території. Значних змін зазнали і печерні комплекси.

З 2-ї пол. 19 ст. на характері й масштабі будівництва позначилися нові принципи господарювання, пов'язані з швидкими темпами розвитку капіталістичних відносин. Зі спорудження залізниці до Києва різко зросла кількість прочан, які відвідували православний релігійний центр. У цей час значна увага приділялася будівництву корпусів готелів для богомольців, було зведено електростанцію, водогін, насосу, упорядковано територію. Будувалися також менші за розмірами споруди, що нині відіграють помітну роль в ансамблі монастиря. До таких належать крамниці, водосвятні каплиці — ківорії поблизу Великої лаврської дзвіниці й на території Дальніх печер, фонтани, огорожі тощо. У 19 — на поч. 20 ст. за проектами й під керівництвом архітекторів та інженерів І. Антонова, Г. Водоп'янова, Є. Єрмакова, В. Ніколаєва, О. Середи, В. Сичугова, П. Спарро збудовано та реконструйовано кілька десятків монастирських споруд, серед яких виділяються Трапезна палата з церквою в ім'я преподобних Антонія і Феодосія Печерських та церква Благовіщення Пресвятої Богородиці на соборній площі, поза муром — водонапірна вежа та лікарня братська і прочанська.

1918—20 будівлі монастиря зазнали значних пошкоджень внаслідок збройної боротьби між ворогуючими силами, особливо в період 15—25 січня 1918, коли артилерійськими снарядами було пошкоджено собор Успіння Пресвятої Богородиці, Велику лаврську дзвіницю, церкву Здвиження Чесного Хреста Господнього, друкарню та ряд інших споруд. За кошторисом, складеним арх. Є. Єрмаковим, для виправлення пошкоджень потрібна була сума понад 28 тис. крб. Загальні збитки, заподіяні Лаврі більшовиками, за підрахунками монастиря, склали понад 280 тис. крб.



489. Києво-Печерська лавра. Гравюра. 1677.

Вибух складу боєприпасів на Звіринці 24 травня 1918 заподіяв монастирю збитків на 174,6 тис. крб. Зазнала втраг Лавра і під час бою з денікінськими військами: 1 грудня 1919 більшовики обстріляли з гармат Гостиний двір, в якому розмістилися білці Добровольчої армії, від запалювальних артилерійських снарядів згоріли корпуси № 12 і № 13 Гостиного двору. 9—11 червня 1920 монастир опинився в зоні обстрілу польських та більшовицьких батарей, внаслідок чого в соборній церкві, Трапезній, церквах Благочиння Пресвятої Богородиці, Всіх Святих, Свято-Троїцькій над Святою брамою, в готелі для прочан утворилися пробоїни, при висадженні поляками Ланцюгового моста повилітали усі шибки, на Гостиному дворі, у фотографічній майстерні виникли пожежі тощо.

У роки нацистської окупації Києва з вересня 1941 до осені 1942 територія заповідника перебувала у віданні військових частин, пізніше — поліції. З листопада 1941, за нез'ясованих досі обставин, висаджено у повітря собор Успіння Пресвятої Богородиці. Німецька контора з розбирання нібито зруйнованих споруд на верхній території Лаври збирала та вивозила до Німеччини кольоровий метал, знімала мармурові панелі, сходи і підвіконня, розбирала дахи, мурування стін, заповнення віконних та дверних отворів, підлоги з метласької плитки, кахляні груби, дерево тощо, внаслідок чого споруди зазнали значних пошкоджень. За підсумками «Надзвичайної державної комісії по встановленню й розслідуванню злочинів німецько-фашистських загарбників і їх посібників і заподіяно ними шкоди...» 1944, окупанти завдали Києво-Печерському заповіднику збитків на суму 120 млн. крб.

1944, після визволення Києва і відновлення діяльності заповідника, на території Лаври було складено генеральний кошторис відбудовчих робіт у корпусах № 3, 4, 6, що поклало початок ремонтно-реставраційним заходам. До 1950 відбудовано 13 корпусів, проведено часткову консервацію руїн собору Успіння Пресвятої Богородиці. 1950 проектно-реставраційним сектором тресту «Будмонумент» розроблено генеральний план відновлення споруд і реконструкції всього наземного та підземного господарства заповідника, на базі якого проводилася багаторічна копівка праця архітекторів, реставра-

торів, будівельників та художників. Проте згодом темпи ремонтно-реставраційних робіт уповільнилися, 1959 було засипано стародавні колодязі Антонія та Феодосія Печерських. 1963 за постановою Ради Міністрів УРСР кількість пам'яток, що перебували на державному обліку, зменшено до 39. В 1970 в інституті «Київпроект» розроблено генеральний план і проект благоустрою заповідника. 1972 реставровано вежу Іоанна Кушника, завершено ремонтно-реставраційні роботи в Трапезній, церкві Різдва Пресвятої Богородиці, 1980 — дзвіниці на Дальніх печерах, відреставровано живопис Свято-Троїцької надбрамної церкви, ділянки оборонних мурів та інших будівель. Відбудова та ремонтно-реставраційні роботи проводилися за проектами і під керівництвом архітекторів Р. Бикової, М. Говденко, О. Годованюк, Г. Данилової, М. Дьоміна, В. Корнєєвої, А. Кулагіна, Є. Лопушанської, А. Маїницької, Є. Пламеницької та багатьох ін.

1984 у Головному управлінні «Київпроект» на основі попередніх розробок і досліджень, проведених у кількох інститутах («КиївНДІПмістобудування», «КиївНДІП», «Укрпроектреставрація») складено генеральний план розвитку Києво-Печерського історико-культурного заповідника (автори О. Колесников, С. Дудник). Передбачалися проведення ремонтно-реставраційних робіт після відселення орендарів, реконструкція інженерних мереж, протизсувні заходи, дослідження археологічних об'єктів і підземних споруд, благоустрій території (у т. ч. земляних валів), а також підготовка до відтворення зруйнованого під час війни головного монастирського храму. 1998—2000 відновлено собор Успіння Пресвятої Богородиці у формах бароко зі збереженням автентичних решток храму, з 2000 триває оздоблення інтер'єрів.

Архітектурний ансамбль монастиря займає мальовничу територію пл. 22 га, яка складається з п'яти різних за розмірами та просторовою структурою ансамблів і комплексів. На відносно рівному плато навколо соборної площі групуються споруди верхньої території Лаври, в улоговині на невеликому уступі схилу гори розташовується комплекс споруд Ближніх печер, далі, на терасах південного пагорба — комплекс Дальніх печер. Свої назви печери отримали від місця розташування — віддаленості від головної споруди комплексу Києво-Печерського монастиря

— собору Успіння Пресвятої Богородиці. У верхній частині улоговини на південь від верхньої території Лаври — територія Гостиного двору. Окрему групу складають споруди поза мурами, що займають ділянку на вул. Січневого повстання між узвозом до печер та вежами Іоанна Кушника і Південною (Годинниковою).

Велична панорама Свято-Успенської Києво-Печерської лаври — гармонійний синтез архітектури і природного ландшафту — найбільш повно розкривається з боку Дніпра. Провідне місце в ній посідає головна частина монастиря — оточений оборонними мурами та вежами ансамбль верхньої території Лаври з висотними домінантами — Великою лаврською дзвіницею, собором Успіння Пресвятої Богородиці, Трапезною палатою з церквою в ім'я преподобних Антонія і Феодосія Печерських на соборній площі і церквою Всіх Святих над Економічною брамою. Інші храми і споруди мають підпорядковане композиційне значення і сприймаються як елементи архітектурного середовища монастиря або вуличної забудови. Архітектурний ансамбль Дальніх печер акцентований вишуканими за силуєтом церквою Різдва Пресвятої Богородиці з дзвіницею та церквою Зачаття св. Анни. Обидва ансамблі розділено зеленою улоговиною, на північній терасі якої під верхньою територією Лаври розташований ансамбль Ближніх печер. Його архітектурні домінанти — церква Здвиження Чесного Хреста Господнього і дзвіниця — сприймаються не тільки в загальній панорамі, а й з оглядових майданчиків Лаври і Дальніх печер. Усі три ансамблі об'єднані горизонтальними смугами перехідних галерей і оборонних мурів нижньої території Лаври, ледь помітними серед зелених насаджень. Споруди на Гостиному дворі і на терені за мурами монастиря відіграють у панорамі роль тла. Кожна частина монастирського комплексу відзначається своєрідним розташуванням та особливостями архітектурного середовища. Найщільніше забудована верхня територія Лаври, що нагадує середньовічне містечко з центральною площею, пов'язаною вулицями-шляхами з трьома головними брамами в оборонному мурі. Периметрально забудовані вулиці ділять територію на своєрідні квартали. У північно-західному, біля Свято-Троїцької надбрамної церкви, розташовано давній Свято-Троїцький лікарняний монастир з цер-

квою св. Миколи, а також внутрішній прохід до вулиці, спрямованої в бік Економічної брами з церкви Всіх Святих. Східний квартал обіймає економічне (господарське) подвір'я. У південно-західному кварталі, окресленому з боку площі визначними спорудами, у зниженій частині біля оборонного мурованого митрополичий сад. Контрастне зіставлення великих об'ємів з малоповерховими будівлями, замкнене центрично-радіальне планування соборної площі з храмом посередині, Трапезною (з півдня) та окремою дзвіницею (з заходу) стало взірцем для монастирів не лише в Україні, а й за її межами. Натомість архітектурні ансамблі Близьких і Дальніх печер з камерними площами мають відкритий ландшафтний характер і лінійно-терасне планування, зумовлене специфікою рельєфу та напрямками підхідних доріг. Якщо на Близьких печерах спорудження провідних об'єктів — церкви і дзвіниці — визначено місцями входу і галереї до печерного лабіринту, то на Дальніх печерах аналогічні об'єкти акцентують найвищі ділянки рельєфу, які значно підносяться над входом до печер. Різні за композицією ансамблі об'єднують пишні форми бароко та історизму головних споруд і стримані форми класицизму та цегляного стилю з елементами історизму — другорядних. Просторова організація й архітектура Гостиного двору і території за мурами монастиря відповідають часу їхнього спорудження. Гостиний двір, що будувався у 19—20 ст., має перехресно-рядове планування з терасним розташуванням окремих споруд у стилі або у формах пізнього класицизму. Невеликий комплекс з кількох споруд на території за мурами монастиря утворено з утилітарною метою без цілісного композиційного задуму. Функціональну і стилістичну строкатість споруд серед. 19 — поч. 20 ст. (класицизм, неовізантійський, неоросійський стилі) посилює кафе-ротонда, зведена 2003 «під бароко» поряд із вежею Іоанна Кущника.

Окремі частини монастиря здавна були з'єднані стежками одна з одною і собором Успенія Пресвятої Богородиці. Їхній шлях збігався з сучасною

S-подібною у плані дорогою, що спускається від західної брами (корпус № 71-а) та, повертаючи на південь, прямує до площі Дальніх печер. На плані 1638 у творі «Тератургіма» Афанасія (Кальнофойського) до Дальніх печер веде криволінійна стежка з відгалуженнями до Близьких печер і городів в улоговині, яка прилучається до широкого узвозу, що веде з верхнього плато до нижньої (Печерної, або південної) брами Лаври. Внизу узвозу і верхньої території Лаври зображено два розташовані поряд колодязі, які зумовили вибір місця для будівель пральні (у 17 ст. містилася з боку Близьких печер) і братської лазні (існує на верхній території монастиря). Перетворення стежок і шляхів на сучасні дороги відбулося у 1-й пол. 19 ст.

У зведенні споруд монастиря, що збереглися до наших днів, брали участь відомі архітектори: Д. Аксамитов: оборонні мур монастиря 1698 — поч. 18 ст. (корпус № 92); Д. де Боскет: підірний мур на Близьких печерах (серед. 18 ст., корпус № 77, 77-а, 77-б); О. Ветринський: будинок позолотної, фотографії, іконописної майстерні та школи (1871—74, корпус № 31); І. Дзичканець: вежа Північна (1838—41, корпус № 17, класицизм), келії братські з церквою Всіх преподобних Печерських (1830-і рр., корпус № 48, класицизм); Є. Срмаков: іконна крамниця (1902—03, корпус № 35, цегляний стиль), аптека та новокрилошанський корпус (1902—03, корпус № 24, історизм), будинок півних митрополичого хору (1902—03, корпус № 6, цегляний стиль), палітурня (1903—04, корпус № 15, історизм), стolarsна майстерня (1904, корпус № 23, цегляний стиль), церква Благовіщення Пресвятої Богородиці (1904—05, корпус № 86, історизм), бібліотека митрополита Флавіана (1908—09, корпус № 5, історизм), проскурня нова (1913, корпус № 11, цегляний стиль), оранжерея (1914, 1950-і рр., корпус № 87), каплиця над артезіанським колодязем (1914, корпус № 47, історизм); М. Іконников: каплиця над склепом подружжя Безаків (поч. 1870-х рр., історизм); І. Кедрін: келії (1829—31, корпус № 55, пізній класицизм); А. Меленський: архітектурне оформлення брами ниж-

ньої (Печерної, або південної), спорудженої 1792—95 (поч. 19 ст., корпус № 79, класицизм), вхідний павільйон галереї до Близьких печер (1829, корпус № 37-а, класицизм; добудований 1901), другий поверх галереї з входом у Близькі печери (1823, корпус № 41, класицизм), перший поверх келій братських над льохом (1-а пол. 19 ст., корпус № 44, класицизм), перший поверх келій схимників (1824—25, корпус № 51); Г. Наумов: надбудова другого поверху книжкової крамниці (1865, корпус № 28), розширення братської лікарні (1859—61, корпус № 26, пізній класицизм); В. Ніколаєв: надбудова кухні Трапезної (кін. 17—19 ст., корпус № 85), Трапезна палата з церквою в ім'я преподобних Антонія та Феодосія Печерських (1893—95, корпус № 29, російсько-візантійський стиль), набиральня та коректорська (1897—98, корпус № 14, історизм), келії братські (1899, корпус № 43, цегляний стиль); келії (1898—99, корпус № 53, цегляний стиль), другий поверх келій схимників (1894—96, корпус № 51, історизм), ківорій водосвятний на Дальніх печерах (1897, корпус № 96), ківорій водосвятний (1897, корпус № 95); О. Серета: келії братські (1890, корпус № 45, історизм), крамниця іконна та книжкова (1870, корпус № 39, цегляний стиль), братський корпус (1885, корпус № 60, класицизм), прибудова до контори Гостиного двору і готелю (1870, корпус № 54), перебудова лікарні прочанської з церквою Всіх скорботних Радість (1864—66, корпус № 68, пізній класицизм); В. Сичугов: будинок іконописних шкіл і майстерні та ключні (1880—83, корпус № 30, цегляний стиль), водонапірна башта (1879—80, корпус № 113, цегляний стиль); П. Спарро: другий поверх келій братських над льохом (1847, корпус № 44, класицизм), другий поверх келій «майстрових» (1848, корпус № 20), лікарня братська (1841—42, корпус № 26, класицизм), західна брама зі сторожкою (1883, корпуси № 71-а, 71-б), нижня брама на в'їзді до Близьких і Дальніх печер (1852—53, корпус № 71-в), склад книжок і паперу друкарні та книжковий магазин (1850—51, корпус № 112, класицизм), готель (1853, корпус № 63, класицизм), готель для заможних прочан (1851, корпус № 56, класицизм),

489. Загальний вигляд Свято-Успенської Києво-Печерської лаври.

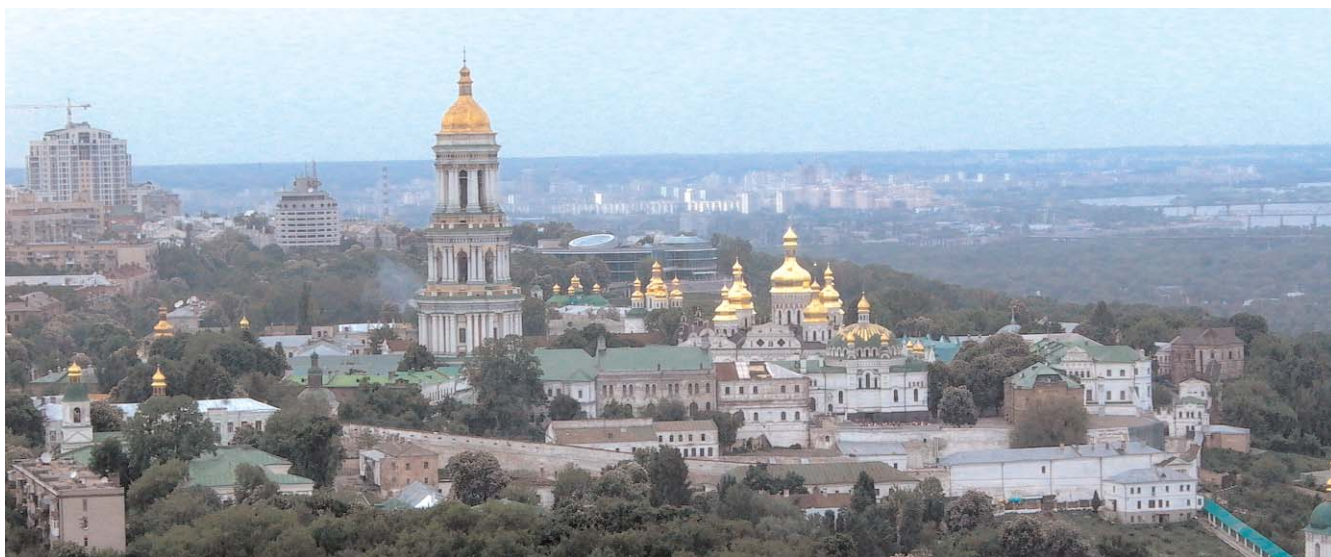

келії (1853—59, корпус № 58, пізній класицизм), контора Гостиного двору і готель (1853, корпус № 54, пізній класицизм), лікарня прочанська з церквою Всіх скорботних Радість (1848—50, корпус № 68, пізній класицизм); Ш.-П. де Шардон: брама нижня (Печерна, або південна; 1792—95, корпус № 79, класицизм), підірний мур тераси з оглядовим майданчиком (перемурований 1793, корпус № 30-а); Й.-Г. Шедель: Велика лаврська дзвіни-

ця (1731—45, корпус № 81, бароко), перший поверх галереї з входом у Ближні печери (1749—51, корпус № 41, бароко), галерея з підірним муром на Дальніх печерах (1744, корпус № 61, бароко); О. Якушкін: будинок настоятеля Дальніх печер (1812—13, корпус № 49, класицизм). Яскравими пам'ятками українського бароко є мур з брамою біля Великої лаврської дзвіниці (18 — поч. 20 ст., корпус № 81-а), вежа Іоанна Кушника

(1696—1701, 18 ст., корпус № 88), вежа Онуфріївська (Палатна, 1701, корпус № 83), вежа Південна (Годинникова, 1698—1701, корпус № 89), флігель (18 ст., корпус № 22), церква Здвиження Чесного Хреста Господнього (1700—04, 1839, корпус № 36), келії полатного та шафаря (1759—61, корпус № 13), т. зв. Ковнірівський корпус (17—18 ст., корпус № 12), друкарня (18—19 ст., корпус № 9), будинок митрополита (1727—1867, корпус № 2), економічний корпус (18—19 ст., корпус № 7), келії соборних старців (16—18 ст., корпус

489. Генеральний план Свято-Успенської Києво-Печерської лаври.

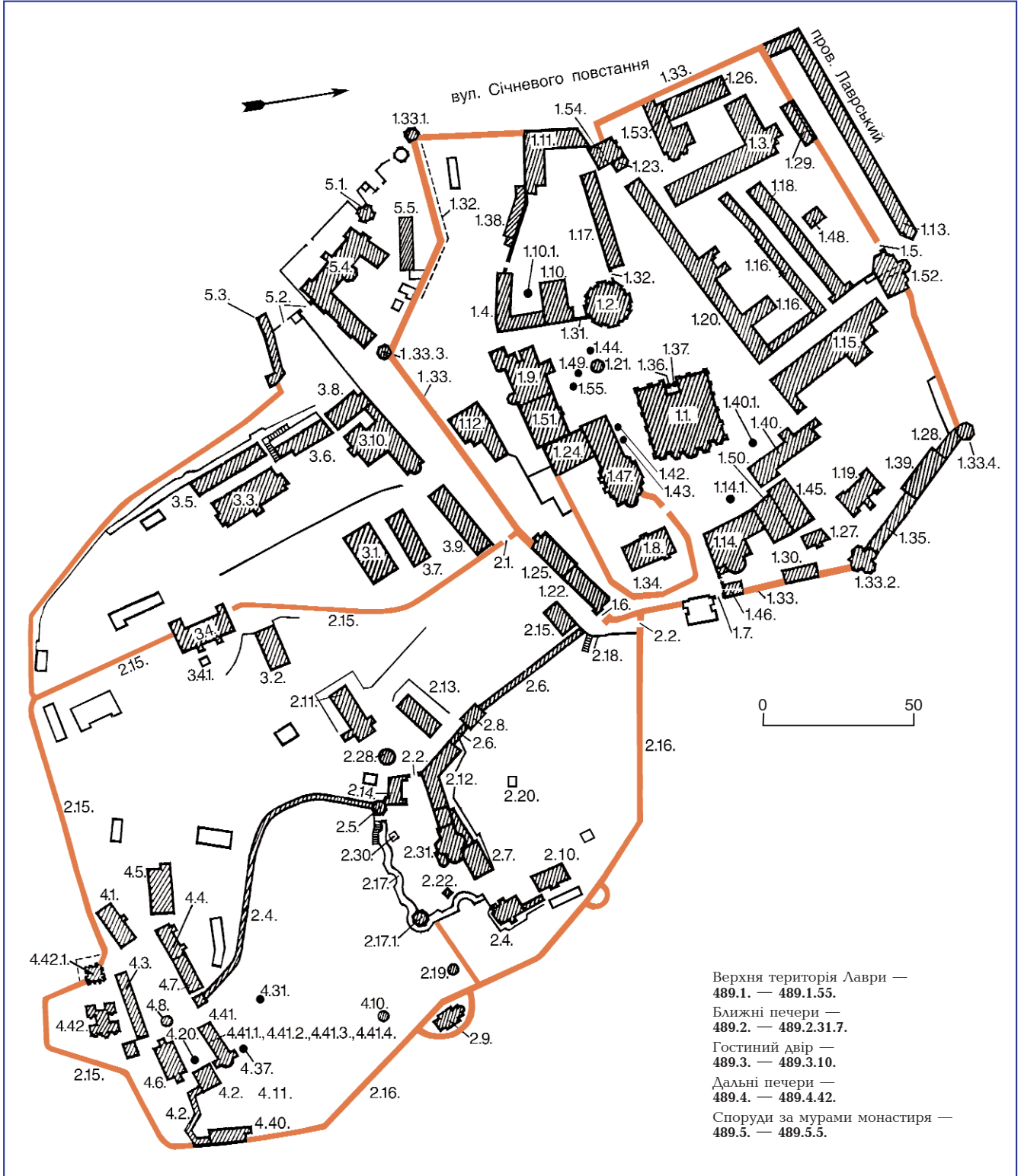

№ 4), келії крилошан (1720—21, корпус № 3), церква Всіх Святих над Економічною брамою (1696—98, 1906, корпус № 82), церква Різдва Пресвятої Богородиці (1696, корпус № 59) та дзвіниця поряд з нею (1761, корпус № 62).

До унікальних пам'яток підземної архітектури належать церкви Введення у храм Пресвятої Богородиці (11—19 ст.), преподобного Антонія Печерського (16—19 ст.), преподобного Варлаама Печерського (17—19 ст.) у Ближніх печерах і церкви Благовіщення Пресвятої Богородиці (11—20 ст.), Різдва Христового (11—19 ст.) та преподобного Феодосія Печерського (17—19 ст.) — у Дальніх печерах.

Рідкісною пам'яткою, що поєднала в собі форми давньоруської архітектури і доби бароко, є Свято-Троїцька церква над Святою брамою (2-а пол. 11—18 ст., корпус № 27). Цінна пам'ятка дерев'яної цивільної архітектури кін. 18 ст. — будинок наглядача Ближніх печер (корпус № 42, класицизм).

Наземні храми Лаври оздоблено розписами, що мають значну мистецьку цінність. Переважну їх більшість виконали монастирські художники, учні лаврської іконописної майстерні. Визначними пам'ятками мистецтва доби бароко є розписи Свято-Троїцької церкви над Святою брамою, виконані в 18 ст. художниками Алімпієм (Галиком), Іоанном (Максимовичем), Феоктистом (Павловським), А. Улазовським та ін. На поч. 20 ст. у Лаврі плідно працював І. Жакевич, під керівництвом якого розписано церкву Всіх Святих над Економічною брамою, він брав участь в оздобленні Трапезної палати з церквою в ім'я преподобних Антонія і Феодосія Печерських, виконав розписи уступів мурів біля Святої брами, на яких намалював собори преподобних Ближніх і Дальніх печер. У підземних і більшості наземних церков збереглися автентичні іконостаси, виконані українськими різьбярями. До пам'яток монументального мистецтва належать також надробки Д. Долгорукова і Н. Долгорукової (1774, бароко), А. Ілляшенка (бл. 1886, неоготика), П. Красовського (1857), С. Кудашева і К. Кудашевої (1862), М. Леонова і С. Леонова (1884), Олімпіади (Стригальової) (1830), Ф. фон-дер Остен-Сакена (1837), І. Потапова (1842), Є. Путьятіна (бл. 1900).

Києво-Печерська лавра є унікальною пам'яткою історії України. Початок історії монастиря відображено у давньоруських літописах та «Києво-Печерському патерику». Засновником монастиря був Антоній (світське ім'я Антипа) з м. Любеч (тепер Чернігівська обл.). Змолоду мріючи стати ченцем, він пішов на Афонську гору, де в Есфігменському монастирі прийняв постриг з ім'ям Антоній і навчився чернечому чину. За прикладом афонських ченців усамітнівся й оселився поряд з монастирем у печері. Зважаючи на успіх духовного життя Антонія, ігумен благословив його і відправив на Батьківщину з пророцтвом, що від Антонія поширюватиметься чернецтво на Русі. Повернувшись у Київ, він оселився у Варязькій печері на Берестові, яку літопис називає печерою першого митрополита-русина Іларіона, який усамітнювався в ній для молитов. 1051 вважається роком заснування печерної оби-



489. Києво-Печерська лавра. Фрагмент плану Києва за А. Кальнофойським. 1638.

тели, прибуття до неї на постриг братії. Перше братство Антонія складалося з кількох чоловік. Коли їх стало дванадцять, вони розширили печери, влаштували першу печерну церкву Різдва Пресвятої Богородиці, трапезну та келії; спорудили біля печер дерев'яну церкву Успіння Пресвятої Богородиці. Печери перших ченців з часом перетворилися на складний підземний комплекс, який одержав назву Дальніх, або Феодосієвих печер.

Бл. 1062 Антоній призначив ігуменом монастиря Варлаама, а сам викапав печеру на іншій горі, в якій усамітнівся до кінця життя. Започатковані тут Антонієм печери згодом стали називати ім'ям їх засновника — Антонієвими, або Ближніми.

Із збільшенням числа насельників на прохання Антонія князь Ізяслав Ярославич подарував обителі територію гори над печерами, де й було з часом зведено велику соборну церкву і келії, монастир огорожено частоколом. Коли бл. 1063 князь перевів ігумена Варлаама у новозбудований Свято-Димитрівський монастир, братство Печерської обителі обрало другим ігуменом монастиря Феодосія (народився в м. Василів, тепер м. Васильків, Київська обл.). За нього кількість насельників монастиря збільшилася до 100.

За Феодосія було визначено правила чернечого життя, в основу яких покладено Студійський статут. Його створив настоятель Студійського монастиря в Константинополі Феодор Студіт, після смерті якого (826) статут набув поширення в багатьох монастирях Європи; з Києво-Печерської лаври — на всі інші обителі Київської Русі. Тому Феодосія називають засновником чернечого

життя на Русі і вшановують нарівні з Антонієм Печерським. Від Печерської обителі інші монастирі запозичили систему богослужбових співів — обиход. Монастирська братія поділялася на чотири категорії: 1) послушники — не мали постригу, ходили у світському одязі, виконували різні доручення; 2) послушники, які носили чернечий одяг; 3) мантійні ченці — ті, які прийняли постриг і носили довгі, широкі мантії; 4) схимники — приймали на себе великий ангельський образ, давали суворі обітниця і носили особливий чернечий одяг. За статутом було запроваджено перші монастирські посади: домостик, або уставник (керував читанням і співом у церкві), паламар (відав церковним вином, миром, церковним дзвоном), економ (відав монастирською скарбницею і майном), келар (відав братської трапезною і проскурнею), ключник (помічник келаря, зберігав у себе ключі від комор, льохів та інших місць, де зберігалися харчові припаси), начальник хлібопекарів та ін.

Феодосій доклав багато зусиль для розширення і благоустрою монастиря, саме він закликав 1073 собор Успіння Пресвятої Богородиці, будівництво якого продовжив ігумен монастиря з 1074 Стефан. Завершив спорудження собору його наступник з 1078 Никон. Він же запровадив звичай ховати ченців у печерах. За ігуменства Феодосія обитель влаштувала особливий двір з церквою, трапезною та притулком для нужденних, на утримання яких Печерський монастир давав десяту частину своїх прибутків.

Уже з 11 ст. монастир став визначним церковно-політичним і культурним осередком, з яким рахувалася навіть князівська влада. Історичні джерела свідчать і про його міжнародні зв'язки: в 11—12 ст. печерських ченців можна було зустріти на Афоні, в Болгарії, Константинополі, Єрусалимі, Александрії єгипетській та інших місцях. У монастирі жили і працювали іноземці: болгарі, вірмени, греки, грузини, половці, серби, сирійці, угорці та ін. Це було закономірним наслідком економічного, політичного і культурного розвитку Київської Русі. Монастир протистояв експансіоністській політиці Візантії, підтримував політику київських князів, закликав до цілісності держави. Але головним завданням монастиря, який виник у період становлення й утвердження християнської релігії в Київській Русі, було виховати християнина, прищепити людям християнські ідеали, правила співжиття, мораль, викоринити з побуту і духовного життя язичництво. Видатним подвижником Печерського монастиря був ігумен Феодосій, повчання якого мають практичну спрямованість — посіяти зерна християнської моралі серед народу, прищепити почуття їхнього високого обов'язку перед Богом і людьми. Збереглися проповіді ще одного визначного церковного діяча, постриженця й архимандрита Печерського монастиря Серапіона, призначеного 1274 єпископом Владимирським і Суздальським. Великого значення надавали лаврські проповідники підвищенню авторитету духовництва — головної сили в поширенні й зміцненні православ'я на Русі. З постриженців обителі вишло багато православних ієрархів, які поступово

витіснили з єпископських кафедр греків і утверджували незалежність руської церкви, що мало в тих умовах першорядне політичне значення. До поч. 13 ст. з їх числа в різні землі Русі було призначено бл. 50 єпископів, чимало печерських ченців ставало місіонерами.

У 12 ст. Києво-Печерський монастир домігся виходу з-під опіки Константинопольського патріарха. 1159 князь Андрій Боголюбський, виконуючи волю свого батька Юрія Долгорукого, дав монастирю грамоту на володіння містами Мичеськ і Васильків з прилеглими волостями й угіддями. Обитель стала впливовим чоловічим православним монастирем, внаслідок чого 1169 отримав титул лаври, що надавало йому великі привілеї й у певних межах автономію. З того часу він мав статус архімандрії і ставропігії, був незалежний від влади митрополита Київського. Києво-Печерський монастир відіграв велику роль у розвитку літератури, мистецтва, архітектури, ужиткового мистецтва, книгодрукування, науки й освіти. У Лаврі жили та працювали відомі проповідники, літописці, вчені, лікарі, будівничі, малярі, знавці церковного співу. З монастирем пов'язаний початок літописання. Першим відомим літописцем був Іларіон (у схимі — Никон), який почав збирати матеріали для літописного зводу у 1060-х рр., а завершив 1073, надавши давньоруському літописанню антигрецької спрямованості. Тут бл. 1113 чернець Нестор упорядкував і дописав видатну пам'ятку вітчизняного літопису «Повість временних літ» — основне джерело наших знань з історії Київської Русі. У 1-й третині 13 ст. в Лаврі було створено «Києво-Печерський патерик» — унікальну пам'ятку історії та літератури Київської Русі.

У Печерському монастирі розвивалось і образотворче мистецтво, яскравий представник якого Алішій (приїняв постриг 1087) був не тільки іконописцем, котрий створив відмінний від візантійського напрям у давньоруському живописі, але й основоположником школи реставрації живопису. Відомим іконописцем був і чернець Григорій.

Печерський монастир відіграв велику роль у розвитку медицини Давньої Русі. Засновник монастиря Антоній лікував хворих травами, його учень Агапіт — хранитель таємниць народної медицини — уславився зціленням людей. Збереглися відомості про те, як він врятував життя князю Володимиру Мономаху. Медичними знаннями володіли ченці Даміан, Єфрем, Іпатій та ін. Початок стаціонарній лікарні в монастирі поклав князь луцький й остерський Святослав Давидович, який прийняв тут 1107 постриг і став відомий як Микола Святоша. Він був засновником Свято-Троїцького (Микільського) лікарняного монастиря Лаври, що діяв до 1920-х рр.

У 13—15 ст. Києво-Печерський монастир, незважаючи на набіги татар і спустошення, впливав на розвиток церкви в суміжних руських землях, в яких його ченці заснували кілька нових обителей. Монастир відзначався аскетичним життям своїх подвижників, деякі князі приходили в Лавру і залишалися в ній назавжди. Так, 1439 князь Ф. Острозький прийняв тут постриг з ім'ям Феодосій і передав монастирю все своє



489. Прибуття будівничих із Царгорода до Антонія та Феодосія. Гравюра до «Києво-Печерського патерика». 1702.

майно. Собор Успіння Пресвятої Богородиці з серед. 14 ст. став успальнею князівських та інших знатних родів, з кін. 16 ст. собор та інші місця обителі — місцем поховання ієрархів і світської знаті, чий родичі робили внесок у монастирську казну і дарували земельні угіддя. Їхні імена заносили в монастирські синодики. Лавра користувалася певною протекцією литовських князів і польських королів, до яких її настоятелі зверталися з проханнями дати підтвердні й нові грамоти на земельні володіння, захистити від зазіхань місцевої світської влади, дозволити самостійно обирати архімандрита тощо. З 1530-х рр. монастир все частіше купував земельні володіння. Станом на 1593 йому належало два міста — Васильків і Радомишль із замками, два містечка, бл. 65 великих сіл і хуторів, кілька маєтків, два подвір'я, рибні ловища, озера, річкові перевози, млини. Обитель одержувала медову по-

489. Прибуття іконописців із Царгорода в монастир Печерський. Гравюра до «Києво-Печерського патерика». 1702.



дять у 300 пудів від государевих сіл з Бобруйської волості, десять — з Могильова тощо. Земельні угіддя монастиря містилися майже в усіх повітах Київщини, а також у Білорусі та Литві.

У 13—16 ст. Лавра залишалася культурним центром України. В 14 ст. тут було переписано великим уставом Євангеліє Апракос «Лаврське», яке вирізняється високомистецьким оздобленням; 1406 підготовлена т. зв. Арсеніївська (за ім'ям єпископа Тверського, постриженця Лаври), у 1460 — Кассіанівська (за ім'ям печерського крилошанина) редакції «Києво-Печерського патерика». 1470 коштом князя Семена Ольшовича відбудовано монастир і собор Успіння Пресвятої Богородиці, для нього на замовлення князя створено рельєф-триптих із зображенням Богоматері й засновників монастиря Антонія і Феодосія (у 18 ст. його вмуровано у стіни Великої лаврської дзвіниці); 1579 виготовлено і встановлено у соборі надгробний пам'ятник князю К. Острозькому. Лаврська малярня, вірогідно, продовжувала діяти у 14—17 ст. Збереглися відомості про те, що київський чернець Антоній 1409 розписував собор у Пскові. За Павлом (Алепським), у 17 ст. келії монастиря «розмальовані і розписані фарбами та прикрашені різними картинами і чудовими зображеннями». Наступний етап розвитку іконописної майстерні монастиря базувався на українських національних традиціях малярства і був пов'язаний зі зростанням ролі Лаври у 17—18 ст. як православного центру.

Після Люблінської унії 1569, коли значна частина українських земель разом з Києвом відійшла до Польщі, монастир став одним з осередків боротьби проти окатоличення українського народу. 1592 за протекцією київського воєводи — князя К. Острозького Києво-Печерський монастир дістав від патріарха Константинопольського підтвердження права ставропігії та гідності лаври. У 16 ст. його матеріально і морально підтримували князі Вишневецькі, Збарзькі, Корецькі, Острозькі, Сангушки, Чарторийські, шляхетські родини Балабанів, Боїнів, Горностаїв, Гулевичів, Єльців, Загоровських, Киселів, Кішок, Немировичів, Саковичів, Свірських, Солтанів, Тризн, Хребтовичів, Чаплів та інші знатні роди.

У 16—18 ст. історія Києво-Печерської лаври тісно пов'язана з козацтвом, яке надавало монастирю політичну і військову підтримку, особливо після Берестейської унії 1596. Гетьмани і козацька старшина жертвували значні кошти на відбудову Лаври і зведення в ній багатьох церков і споруд, зокрема фортифікаційних. Козаки разом з ченцями й озброєними мирянами у кін. 16 ст. не дозволили греко-католикам оволодіти монастирем та його земельними угіддями і позбавити сану архімандрита Лаври Никифора (Тура). Його наступника (з 1599) — архімандрита Єлисея (Плетенецького) лише 1605 на прохання князів Острозьких офіційно затвердив польський король Сигізмунд III Ваза. Спираючись на козацтво, архімандрит Єлисей відновив Лавру як духовний центр православ'я, повернув монастирю відібрані уніатами маєтності, перетворив його на визначний культурний осередок України. Він брав участь у відновленні української православної

ієрархії, запросив до Києва визначних вчених, письменників, перекладачів, художників, друкарів, церковних діячів, утворивши в Лаврі вчений гурток, члени якого зробили значний внесок у розвиток богослов'я, поширення освіти і наукових знань. Серед них такі відомі діячі, як Памво (Берида), Тарасій (Земка), Лаврентій (Зизаній, Кукіль-Тустановський), Філофей (Кизаревич), Захарія (Копистенський), О. Митуря. Вони брали участь у заснуванні Київського братства в 1615, викладали у Братській школі, першим ректором якої став Іов (Борецький). Саме за архимандритства Єлисея (Плетенецького) постанала бл. 1615 лаврська друкарня і видала перші одинадцять книжок. Книговидавнича діяльність Лаври відразу була орієнтована не лише на Україну, а й на інші слов'янські країни.

Визначне місце в історії Києво-Печерського монастиря належить його архимандриту (з 1627), одночасно митрополиту Київському і Галицькому (з 1632) Петру (Могили). Він домогся від польської влади легалізації православної церкви в Україні. За нього діяльність Лаври була порядкована. Він заснував Голосіївську пустинь, побудував у монастирі богадільню, провів великі роботи з реставрації і прикрашання печер. 1632 дав згоду на об'єднання заснованої ним Лаврської школи з Братською, з яких постав Києво-Могилянський колегіум (пізніше — академія). Велику увагу приділяв розвитку лаврської друкарні, значно збільшив земельні володіння монастиря. Петро (Могила) здійснив першу канонізацію печерських ченців, 1643 причислив до лику преподобних 69 похованих у печерах. Указом Святійшого Синоду від 15 червня 1762, підтвердженням 8 травня 1775 і 31 жовтня 1784, дні пам'яті києво-печерських святих внесено в загальні місяцеслови, а служби їх — у загальні місячні мінеї.

У Лаврі, як і в інших монастирях і соборних церквах Київської єпархії, було введено нову традицію — у Великий піст завершувати Пасху читанням Євангелія про страждання Господні та Акафіста Страстям Христовим, що зберігається до нашого часу. Владика збирав у спеціальну книгу розповіді про чудесну поміч завдяки молитвам Пресвятої Богородиці та печерським угодникам. У Лаврі та Голосіївській пустині Петро (Могила) написав разом з ігуменом Пустинно-Миколаївського монастиря Ісайєю (Трофимовичем-Козловським) капітальний твір православ'я «Православне сповідання віри» («Катехізис»), схвалений чотирма вселенськими патріархами; кілька релігійно-полемічних книжок, склав «Требник». Митрополит був похований у церкві Успіння Пресвятої Богородиці Лаври (1647, поховання не збереглося). 1996 його прилучено до лику святих.

Після Переяславської ради 1654 митрополит Сильвестр (Косів) і печерський архимандрит Йосиф (Тризна) спочатку відмовилися привести киян і ченців Лаври до присяги на вірність рішенням Ради. Вони домоглися підтвердження привілеїв Києво-Печерського монастиря царськими грамотами 1654 і 1688. У 1688 патріарх Московський, 1720 — російський цар підтвердили монастирю

титул Лаври. За новими правилами, лаврська братія мала обирати в архимандрити не з одного, а з двох або трьох кандидатів у присутності митрополита і гетьмана або представника гетьманської канцелярії. Гетьман мав представляти одного з кандидатів на затвердження царю, і тільки тоді архимандрит міг бути висвячений у сан патріархом.

Для козацтва монастир був головною опорою православ'я, тому він одержував жалувані грамоти на маєтки не тільки від московського уряду, а й від гетьманів України І. Виговського, П. Тетери, І. Брюховецького, П. Дорошенка, Д. Многогрішного, І. Мазепи. Особливо відзначився доброчинною діяльністю гетьман І. Мазепа. Його коштом (понад 1 млн. золотих) у кін. 17 — на поч. 18 ст. побудовано монастирський мур з вежами і брамами, церкву Всіх Святих над Економічною брамою, відновлено Свято-Троїцьку церкву над Святою брамою, позолочено бані собору Успіння Пресвятої Богородиці і прибудовано до нього північний і південний приділи. Гетьман пожертвував 4 тис. крб. на спорудження нової лаврської дзвіниці, подарував села Острого і Ядмівку Барішівського пов. Переяславського полку на утримання монастирського шпиталю. Гетьман І. Скоропадський дав 5 тис. крб. на відновлення собору Успіння Пресвятої Богородиці і лаврської дзвіниці, які постраждали під час пожежі 1718. Загалом на реставрацію споруд Києво-Печерської лаври І. Скоропадський разом з усіма козацькими полками пожертвував понад 50 тис. золотих. Лаврські ченці збирали пожертви і в Запорозькій Січі серед низового козацтва. Власним коштом полковника П. Гердика побудовано церкву Здвиження Чесного Хреста Господнього на Ближніх печерах (1700—04), в якій його й поховано; коштом полковника К. Мокієвського — церкву Різдва Пресвятої Богородиці (1696) на Дальніх печерах.

У 17—18 ст. визначну роль у культурно-духовному житті країни відігравала лаврська друкарня. За архимандрита Інокентія (Гізеля) (1656—83) у ній видано «Києво-Печерський патерик» (1661, перевидано 1678), упорядкований архимандритом «Синописис, або Коротку збірку від різних літописців про початок слов'яно-російського народу» (1674) — перший підручник вітчизняної історії, який у 17—19 ст. видавався 30 разів. Він сприяв публікації у Лаврі творів Лазаря (Барановича) «Меч духовний» (1666) і «Труби словес проповідних» (1674), Іоанникія (Галатовського) «Ключ розуміння» і «Месія правдивий» (обидва — 1659), Антонія (Радивиловського) «Огородок Марії Богородиці» (1676). Домігся дозволу на продаж у Москві виданих у лаврській друкарні книг, 1672 відкрив там першу в Росії спеціалізовану книжкову крамницю.

На запрошення Варлаама (Ясинського) — архимандрита Лаври (1684—90) у монастирі жив у 1684—86 знаменитий православний письменник і проповідник Дмитрій (Д. Туптало), майбутній митрополит Ростовський і Ярославський, який виконував обов'язки проповідника і в цей час почав працювати над головним твором свого життя — «Четьми Мінеями» («Книгами житій святих»). Вдруге оселився тут 1692, жив на подвір'ї друкарні, в якій і було надруковано чотири томи цієї церковно-релігійної енциклопедії (1689, 1695, 1700, 1705; друге видання — 1711—18). Впродовж кількох років архимандрит Варлаам послідовно відстоював незалежність лаврського друку, незважаючи на заборону видавати книги без попередньої цензури з боку Московського патріархату. Однак з 1689 лаврська друкарня стала підлеглою духовній владі патріарха Московського, з 1721 — Святійшого Синоду, що призвело до цензурних та інших обмежень, підпорядкування лаврської

489. Верхня територія Лаври та Ближні печери. Малюнок А. ван Вестерфельда. 1651.

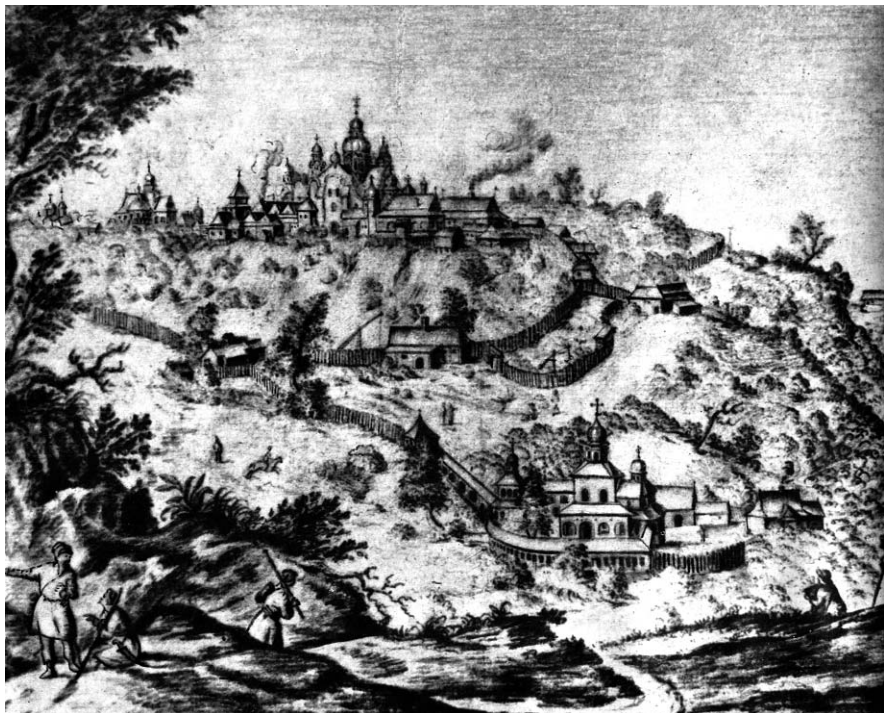



489. Церква Всіх Святих у Києво-Печерській лаврі. Малюнок Т. Шевченка. 1846.

друкарні загальним правилам російського церковного книгодрукування.

Багатьох зусиль для розвитку книгодрукування в Лаврі доклали і наступники Варлаама (Ясинського) — печерські архімандрити: 1690—97 — Мелетій (Вуяхевич-Височинський), 1697—1708 — Йоасаф (Кроковский), 1710—14 — Афанасій (Миславський), 1715—29 — Іоаннікій (Сенютович). Друкувалися книги не тільки церковнослов'янською і російською, але й грецькою, латинською, польською мовами, поряд з кілографією було освоєно новий спосіб гравіювання на міді. Як і раніше Лавра розповсюджувала свої видання в Україні, Росії, Польщі, Сербії, Чорногорії, Болгарії, Греції, Туреччині та інших країнах.

У кін. 17 — на поч. 18 ст. у друкарні працювали гравери Д. Галяховський, Ілля, Л. і О. Тарасевичі, І. Щирський; співробітничали художники і гравери А. Козачківський, Г. Левицький-Ніс. Їхня творчість мала значний вплив на мистецьку діяльність лаврської іконописної майстерні.

У 2-й пол. 18 ст. Києво-Печерський монастир був одним з найбагатших в Російській імперії, мав шість приписних монастирів. Йому належало три міста, сім містечок, 120 сіл і хуторів з 56 тис. кріпаків, бл. 300 тис. десятин орної землі, бл. 400 тис. десятин лісових угідь, сотні виробничих і торговельних підприємств (зокрема, заводи з виробництва скла, цегельні, рудні, млини, винокурні, шинки тощо). 1786 всі монастирські та церковні землі з кріпаками перейшли до казни, але царський уряд залишив за Києво-Печерською лаврою понад 3 тис. десятин землі (города, сади, ліси, рибні угіддя). У районі Києва монастирю належали Голосіїв, Китаєве тощо.

Після секуляризації 1786 Києво-Печерська лавра як ставропігійальний монастир перебувала у безпосередньому віданні Святійшого Синоду. Їй було визначено штат і грошовий оклад на 100 ченців і 100 служителей. Китаївська пустиня призначалася для усамітнення

старих печерських ченців, Голосіївська зі штатним окладом 3-го класу залишена «до кінця днів» колишньому лаврському архімандриту Зосимі (Валькевичу). За новими духовними штатами 1797 Лаврі дозволялося мати додатково десять соборних ієромонахів з семінарською або академічною освітою.

Головна розпорядча влада в монастирі належала його настоятелю. З 1786 митрополити Київські і Галицькі були одночасно і священноархімандритами (настоятелями) монастиря: 1786—96 — Самуїл (Миславський), 1796—99 — Ієрофей (Малицький), 1799—1803 — Гавриїл (Банулеско-Бодоні), 1803—22 — Серапіон Александровський (Логиновський), 1822—37 — Євгеній (Болховітінов), 1837—57 — Філарет (Амфітеатров), 1858—60 — Ісидор (Никольський), 1860—76 — Арсеній (Москвін), 1876—82 — Філофей (Успенський), 1882—91 — Платон (Городецький), 1891—1900 — Іоаннікій (Руднев), 1900—03 — Феогност (Лебедев), 1903—15 — Флавіан (Городецький), 1915—18 — Володимир (Богоявленський), 1918—19 — Антоній (Храповицький). Виконавчу й контролюючу функції виконували намісники Лаври і Духовний собор. Намісник був у сані ієромонаха або ігумена, після 1817 — архімандрита. До обов'язків намісника входило ведення справ усього управління монастирем. Він відповідав за загальний порядок, виконання розпоряджень Святійшого Синоду і настоятеля, наглядав за збереженням казни та її витратами, за цілістю книгозбірки і порядком у бібліотеці. Намісник був головою Духовного собору Лаври, за відсутності настоятеля виконував його обов'язки. З лаврських намісників (з кін. 18 ст. — у сані архімандрита) вийшло кілька вищих ієрархів церкви — єпископів, архієпископів.

Центральним органом управління був Духовний собор, через який реалізувалися укази Святійшого Синоду, розпорядження настоятеля і намісника. Собор займався усіма поточними справами монастиря. Його рішення подава-

лися на затвердження настоятелю. Засідання собору відбувалися двічі-тричі на тиждень. При ньому діяли канцелярія і рахункові столи, архів Лаври. Скарбник приймав гроші, зберігав їх і видавав на певні витрати. Начальник рахункового столу виконував бухгалтерську роботу.

Еклезіарх видав усіма лаврськими церквами, за винятком церкви св. Миколи Свято-Троїцького лікарняного монастиря, печерних церков і храмів у лаврських пустинях. Йому підпорядковувалися майстерня (кравечня) з пошиття нового і для ремонту старого церковного облачення, проскурня, завод церковних свічок, майстерня срібних справ і церковна сторожа.

Благочинний, згідно з указом Святійшого Синоду 1799, наглядав за порядком у монастирі та поведінкою ченців, послушників, служителів і сторонніх осіб, які перебували у лаврських готелях.

Економ внутрішній завідував господарською частиною Лаври: відповідав за збереження, ремонт і безпеку від вогню усіх споруд як у Лаврі, так і підпорядкованих їй, та за все монастирське рухоме майно, крім церковного. Економ зовнішній виконував такі ж обов'язки щодо майна монастиря поза його межами.

Келар завідував заготівлею, збереженням і витрачанням усіх харчів. Йому підпорядковувалися братські трапезна і кухня, хлібня, полата (комора для зберігання запасів їжі) та амбар, ключня (льох).

Уставник (у давні часи називався доместик) стежив за порядком богослужінь і точним виконанням лаврського статуту, відповідав за церковний спів і читання молитов і текстів богослужбових книжок.

Блюстителі (начальники) печер (окремо на Ближніх і Дальніх) наглядали за братією і порядком у печерах і печерних церквах. Головний обов'язок — зберігання та охорона мощей в печерах, одягу та покривів, дотримання порядку проходження прочан печерами. Начальник друкарні керував нею і розпоряджався підготовкою до друку і друкуванням книг, відповідав за придбання й використання машин, інструментів і матеріалів, слідкував за продажем книжок у крамницях, відправкою замовлень тощо.

Начальник Свято-Троїцького (Микільського) лікарняного монастиря піклувався про хворих і старих лаврських ченців. Лікарня до кін. 18 ст. була особливим монастирем при Лаврі.

Штатний духовник для сповіді лаврської братії обирався з авторитетних ченців, які мали великий досвід і бездоганне життя. Йому допомагали окремі духовники.

Начальники Голосіївської, Китаївської і Свято-Преображенської пустиней завідували церквами, майном, порядком богослужіння, наглядали за братією та виконували інші, ввірені їм обов'язки.

За даними 1887, Лаврі належало 2732 дес. земельних угідь, на городах, сіножатях, рибних угіддях, в садах, лісах працювало від 100 до 300 послушників та найманих робітників. У Голосіївській, Китаївській, Самбурській лісових пушках розводили бджіл, виловлювали щороку до 1200 пудів риби. Монастирю належали цегельні на р. Либідь, чотири водяні і один паровий мли-

ни (у Голосіві і на р. Либідь), пивоварний завод на Звіринці, свічковий завод. Підприємства задовольняли спочатку потреби монастиря, у 19 ст. значна кількість продукції надходила на ринок. Застосування найновішого обладнання дало змогу в кілька разів підняти продуктивність праці. Так, лаврський свічковий завод виробляв 1850 до 500 пудів свічок, 1884 — вже 2 тис. Друкарня давала понад 100 тис. крб. прибутку щороку. Значні грошові надходження одержувала лаврська казна від готелів, бакалейних лавок, винайму в оренду земельних угідь тощо. Коштовні подарунки і гроші жертвували монастирю представники царської родини, знаті, купецтва, прочани. Загалом на банківських рахунках монастиря у 1914 було понад 2,6 млн. крб.

У 19 ст. кількість ченців Лаври значно перевищувала визначену обителі норму. 1838 тут було 134 ченця, 250 послушників, 100 штатних служителів, загалом 484 чоловіка; 1914 в Лаврі, її пустинях, подвір'ях та інших відомствах — 518 ченців, 618 послушників і працюючих, загалом — 1136 осіб. Лаврські ченці й послушники, крім виконання своїх духовних обов'язків, були одночасно іконописцями, вчителями, співаками, граверами, друкарями, палітурниками, позолотниками, фотографами, канцеляристами, записувачами, писцями рахункового столу, ключниками, сторожами, машиністами водокачки, кухарями, пекарями, годинниківями, покривельниками, столярами, маляра-

ми, працювали у странноприймниці, на пасіках і городах, у садах тощо.

Доброчинність — одна зі сторін багатогранного життя Києво-Печерської лаври. 1860 вона відкрила поза монастирською територією двокласне народне училище, в якому безкоштовно навчалось 130—140 хлопчиків і дівчат — дітей мешканців Києва. У 19 — на поч. 20 ст. щороку монастир асигнував на добротні потреби понад 3,6 тис. крб., окрім одноразових пожертв, які склали до 10 тис. крб. Лавра утримувала Свято-Володимирську каплицю на місці, де, за легендою, хрестили синів князя Володимира Святославича; странноприймницю з лікарнею, в якій прочани (до 200 осіб на добу) мали притулок, їжу і безкоштовну медичну допомогу, на що витрачалося понад 10 тис. крб. сріблом; київське училище для дівчат із сімей духовництва. На спорудження Свято-Володимирського собору пожертвувала 1 млн. цеглин. Надсилала пожертви на будівництво православних храмів та шкіл у західних губерніях імперії; слов'янам Балканського півострова; Товариству піклування про сім'ї воїнів, які втратили на службі здоров'я; на полішення побуту православних прочан у Палестині, на відродження православ'я на Кавказі, на користь місіонерського товариства, Товариству піклування про сліпих, церковнопарафіяльним школам Київської єпархії, Товариству піклування про нужденних міста Києва, Маріїнській громаді сестер-жалібниць, для голоду-

ючих у Буковині й Галичині (1913), сім'ям, які постраждали під час бойових дій під час 1-ї світової війни, пораненим солдатам. Значні суми витрачалися на безкоштовне харчування й приміщення для вихованців духовних навчальних закладів, коли вони приїздили в Лавру на канікули.

Печерський монастир завжди був центром паломництва як найстаріша і найавторитетніша православна святиня. Впродовж майже тисячолітньої історії існування в ньому побували майже всі відомі державні, політичні, військові діячі, діячі науки і культури України і Росії. Серед них і Т. Шевченко, який зробив серію малюнків Лаври.

У кін. 18 — на поч. 20 ст. відбулися значні зміни у видавничій діяльності Лаври. З 1786, після підпорядкування її митрополиту Київському і Галицькому, який був членом Святійшого Синоду, контроль Синоду за діяльністю друкарні дещо послабився. 1787 російська імператриця Катерина II наказала Києво-Могилянській академії заснувати власну друкарню при Києво-Печерській лаврі. Так при монастирській друкарні виникло ніби друге видавництво. Тут почали друкувати цивільним шрифтом книжки, брошури й періодичні видання світського змісту, праці вихованців Київської духовної академії. Розширення тематики видань і зміцнення матеріально-технічної бази друкарні поклало початок новому етапу цивільного книгодрукування, пов'язаного з діяльністю митрополита Київського і Галицького Євгенія (Болховітінова). Друкарня одержала у цей час нове обладнання з Німеччини, було на-

489. Загальний вигляд Свято-Успенської Києво-Печерської лаври.
Худ. А. Ждаха. 1914.



лагоджено виробництво шрифтів у Києві, робилися замовлення відомому паризькому літографу Ж.-П. Лемерсьє та його фірмі. 1835 у друкарні було п'ять видів лише російських цивільних шрифтів, 1859 тут встановили парову швидкодрукувальну машину, 1863 обладнано хромолітографію. Серед відомих видань цієї доби — «Коротка історична звітка про Київ» М. Берлінського (1801), «Короткий історичний опис Києво-Печерської лаври» Самуїла (Миславського) (1793, 1795, 1801, 1805 і 1817), «Службник» (1805), «Молитвослов» (1821), «Опис Києво-Печерської лаври» Євгенія (Болховітінова) (1826, 1831, 1847), «Алфавіт духовний» Ісайя

(Копинського) (1877), твори Дмитрія Ростовського (1881), «Служба преподобним отцям Печерським» (1900). На поч. 20 ст. було здійснено низку видань з історії церкви, Києва, Києво-Печерської лаври та її друкарні тощо. У цей час друкарня випускала щорічно до 100 тис. примірників книжок і понад 130 тис. листків і молитов, маючи щорічний прибуток від продажу видань бл. 155,5 тис. крб.

Лавра відіграла значну роль у розвитку образотворчого мистецтва, насамперед сакрального. Тут виховувались іконописці, срібних і золотих справ майстри, різьбярі, які брали участь не лише в оздобленні монастирських споруд Лаври, а й інших церков і монастирів України. У Лаврі діяла іконописна школа (майстерня, іконний заклад). Посаду на-

чальника школи в різний час обіймали Алімпій (Галик), Захарія (Голубовський), Іоанн (Максимович), Порфирій (Маньковський), Феодосій (Ааронський), Феоктист (Павловський), О. Рокачевський, В. Фрідеріче. Найкращим випусникам давали свідоцтво для вступу в Імператорську АМ у Санкт-Петербурзі. В лаврській школі здобуло малярську освіту чимало відомих живописців, зокрема Ф. Бальцерівський, І. Їжакевич, Ф. Коновалюк, О. Судомора, С. Яремич та ін.

У розвитку духовно-культурного життя Києво-Печерської лаври велике значення мав церковний спів. Оригінальні лаврські розспіви було вперше оформлено в рукописному «Ірмологіоні» (1728). 1908 Святійший Синод дав дозвіл надрукувати «Повне річне коло богослужбових співів Києво-Печерської лаври». 1848 у Лаврі було 22 співака-крилошанина, 1911 кількість усіх співаків складала бл. 80 чол.

Монастир володів цінними бібліотечними збірками. Під час пожежі 1718 значна частина книжок згоріла. Відтворення книгозбірні почалося з ініціативи і за активної участі настоятеля монастиря в 1715—29 — архімандрита Іоаннікія (Сенютовича). До лаврської бібліотеки було передано книги і рукописи з бібліотек Свято-Троїцького (Микільського) лікарняного монастиря, церков Ближніх і Дальніх печер, Китаївської та Голосіївської пустині і з вотчинних церков. Пізніше вона поповнювалася особистими збірками митрополитів, архімандритів, ченців і приватних осіб, за рахунок закупівлі. На поч. 20 ст. у бібліотеці було бл. 30 тис. книг, 429 рукописів, зокрема дві рукописні книги 14 ст., п'ять — 15 ст. і 40 — 16 ст. Серед стародруків 16—17 ст. — видання Острозької, Віленської і Венеціанської друкарень, Києво-Печерської лаври. 1908—09 для бібліотеки, яка була подарована монастирю митрополитом Флавіаном (Городецьким), споруджено спеціальний будинок на території монастиря (корпус № 5).

Під час 1-ї світової війни монастир жертвував на потреби держави понад 547,8 тис. крб. У діючій армії служило 316 послушників та працюючих у монастирі, 20 ченців виконували обов'язки священників у полках і шпиталях. Для потреб військового відомства було передано частину корпусів Гостиного двору та лікарню. 1916 у Китаївській пустині створено притулок для дітей військових та загиблих на війні.

У цей час територія Києво-Печерського монастиря становила 15 десятин 1595 сажнів. З півночі та півдня до лаврської огорожі прилягали троє «задвірків» заг. пл. 1859 кв. сажнів. На південному заході розташовувалося Оленінське подвір'я з невеликим дерев'яним будинком, пл. якого становила 445 кв. сажнів. У власності Лаври були також т. зв. Судове подвір'я (пл. — 578 кв. сажнів) з «Зеленим готелем», двома будинками і будівлями господарського призначення на вул. Московській, 30; Іпсілантійське подвір'я (пл. — 1185 кв. сажнів) з трьома будинками та службами на сучасній вул. Січневого повстання, 6; Конюшенне подвір'я (пл. 2346 кв. сажнів) з «Великим готелем», стайнею і службою на вул. Микільській, 6 поряд із територією Свято-Микільського монастиря (сучасна

489. Листівки Києво-Печерської лаври. Поч. 20 ст. Вигляд Лаври з півдня.



Вигляд Лаври зі сходу.



вул. Січневого повстання, 9). Актом від 11 травня 1915 Лавра обміняла з військовим відомством т. зв. Печерне подвір'я, одержавши взамін дві земельні ділянки, що прилягали до монастирської огорожі з півдня, північного сходу та північного заходу пл. 2099 кв. сажнів.

Монастирю належали три пустині — Голосіївська, Китаївська та Спасо-Преображенська; власне подвір'я на о. Василівській у Санкт-Петербурзі (з житловим будинком, церквою та іншими будівлями).

Станом на 1917 монастир мав досить міцну економічну базу. Річний прибуток складав понад 123,7 тис. крб., від нерухомого майна — бл. 424 тис. крб., різні вкладники залишили понад 2 млн. 687 тис. крб. Лавра мала у своїй власності понад 3161 десятин земельних угідь, друкарню і літографію, словолитню, палітурню, малярню, позолотну, ремонтно-срібну, швецьку, столярну, ковальсько-слюсарну майстерні, книжкові, іконні, бакалійні лавки тощо. У Китаївській пустині діяв свічковий завод та воскобійня, на монастирських ділянках біля р. Либідь — цегельний завод, паровий млин та лісопильня.

На території Лаври, о. Жуків, в її пустинях, на петроградському подвір'ї було 29 церков з понад 40 престоломи. 1917 монастирське братство налічувало 585 осіб (не враховуючи тих, хто перебував у діючій армії), з них 472 ченці, 113 рясофорних послушників.

Відповідно до декрету радянської влади від 20 січня 1918 та ухваленого 22 січня 1919 Тимчасовим робітничо-селянським урядом України декрету про відділення церкви від держави, почався процес ліквідації майна релігійних установ. У квітні того ж року монастир створив Києво-Лаврську сільськогосподарську та ремісничу трудову громаду з метою захисту своїх земельних володінь. До її складу ввійшло понад 1 тис. робітників, послушників, ченців Лаври. Впродовж 1919—20 вона двічі припиняла свою діяльність внаслідок зміни влади в місті. У серпні 1922 її перереєстровано як трудову громаду «Києво-Печерська лавра». Громаду очолювала рада, до складу якої входили і печерські ченці. Згідно з наказом емісара Лаври від 2 січня 1920, її рухоме і нерухоме майно передано у відання Київського губсоцзабезу. 14 грудня 1920 церковна громада уклала угоду з Київським губревкомом на право користування 20 церквами Лаври, у т. ч. собором Успіння Пресвятої Богородиці. Відповідно до декрету ВУЦВК «Про скасування права приватної власності на нерухомість у містах» від 29 червня 1919 та Житлового закону, житлові приміщення передавалися ченцям монастиря в оренду за оплату.

Ще в липні 1919 було вперше вилучено коштовності з ризниці собору, з позолотної майстерні й еклезіаршого корпусу, у квітні—червні 1922 — значну кількість цінного церковного начиння, зокрема ризу з ікони «Успіння Богородиці», коштовності якої оцінено в 62 550 крб. золотом. Загалом у цей час було вилучено цінностей на суму понад 164,5 тис. крб. У серпні 1921 Лавра пожертвувала комітету з боротьби з голодом 1 млн. крб., а кожен її насельник виплатив на допомогу голодуючим податок у сумі 250 крб. Значну кількість

золота, срібла і цінних речей передала Лавра на допомогу голодуючим і в 1922. На верхній території Лаври було створено Інвалідне містечко соцзабезу, для потреб якого конфісковували монастирське майно.

За розпорядженням Київського губвиконкому Духовний собор Лаври припинив своє існування 27 грудня 1922, його матеріали передали Головархіву. В серед. 1924 кількість братії становила бл. 560 осіб. З 15 грудня 1924 старослов'янській громаді заборонено богослужіння у церквах Лаври, замість неї у лютому 1925 зареєстровано синодальну церковну громаду («обновленці»). На 1 січня 1929 старослов'янська громада налічувала 197 ченців, синодальна — 22. Станом на 1 жовтня релігійна громада використовувала тільки собор

489. Листівки Києво-Печерської лаври. Поч. 20 ст. Вигляд верхньої території Лаври.



Вигляд Дальніх печер.



Успіння Пресвятої Богородиці, церкву в ім'я преподобних Антонія та Феодосія Печерських, церкву Зачаття св. Анни та печерні храми. У червні загальна кількість усіх ченців, які проживали в монастирі, становила бл. 170. В листопаді з його території було виселено 138 ченців старослов'янської громади. Згідно з рішенням Київського окрвиконкому від 18 листопада 1929, Києво-Печерську лавру закрито. Станом на 10 грудня 1929 всі церковні споруди було опечатано, «нетрудовий елемент» виселено з будинків. У 1920—30-х рр. частина лаврської братії проживала у Китаївській пустині, на приватних квартирах Києва, частина стала священнослужителями в храмах Київської та інших областей України.

У 1920—30-х рр. на різні строки було ув'язнено більшість ченців Лаври, частину з них заарештовували двічі, більшість з них загинула на поселен-

нях, у таборах і в'язницях. За неповідомними даними бл. 40 осіб розстріляно.

Лаврське подвір'я в Ленінграді існувало до 1932, коли було арештовано його ченців. З 1924 тут діяв Богословський інститут (курси), де пройшли навчання десятки лаврських ченців. Закритий навесні 1928, хоча ще деякий час функціонував нелегально (до 1930). Церкву закрито 23 січня 1935.

Під час окупації Києва військами нацистської Німеччини у кін. 1941 монастир відновив свою діяльність на території Близьких печер. Ініціатором відродження виступив колишній архієпископ Херсонський і Таврійський Дмитрій, у схімі — Антоній (Абашидзе). До кін. 1941 у Лавру повернулося понад 10 ченців, загалом у 1941—43 — бл. 30. У період окупації німецька влада

двічі закривала монастир. Офіційно дозволила його відкрити наприкінці 1942. Намісником Лаври у грудні був обраний архімандрит Валерій (Устименко). 27 вересня 1943 (перед наступом радянських військ) окупаційна влада знову закрила монастир. Розпочав діяти 6 листопада 1943 після визволення Києва. Відновив діяльність і Духовний собор. За його рішенням, 1944 на потреби оборони країни було пожертвовано 30 тис. крб. і чотири ризи. У жовтні 1945 монастирю передали церкву Різдва Пресвятої Богородиці, дзвіницю та ризницю на Дальніх печерах. Відповідно до рішення Київського міськвиконкому від 31 грудня 1946, за монастирем закріплено в користування 5,25 га, вісім будівель та чотири церкви з дзвіницями на території Близьких і Дальніх печер. У число братії Лаври увійшли ченці із закритих київських монастирів: 1944 — Свято-Троїцького (Іонівського), 1949 — Свято-Михайлів-

ського Золотоверхого та скита «Пречистої» в історичній місцевості Києва Церковщині. Кількість братії монастиря становила в 1944 — 37, 1946 — 56, 1947 — 62, 1950 — 99, 1951 — 102, 1957 — 98, 1958 — 96 осіб.

У 2-й пол. 1950-х рр. радянська влада послала тиск на релігійні громади України. У Києво-Печерській лаврі відібрали три церкви, закрили Дальні печери; 1959 вилучили п'ять житлових корпусів; було зруйновано такі місця паломництва, як колодазі преподобних Антонія і Феодосія Печерських. 9 липня 1960 з монастирем уклали нові орендно-охоронні договори на користування об'єктами. Ченців переводили в інші (провінційні) монастирі. Станом на 27 червня 1960 кількість братії зменшилася до 37 чол., а на 15 лютого 1961 їх залишилося одинадцять. 28 лютого того ж року Київський міськвиконком ухвалив рішення розірвати договори з Києво-Печерською Свято-Успенською лаврою. Всю її територію підпорядкували державному заповіднику з передачею рухомого і нерухомого майна. Монастир закрили, ченців виселили.

З встановленням радянської влади і початком переслідування церкви велику роль у збереженні унікального архітектурно-історичного комплексу Києво-Печерської лаври та його рухомих цінностей відіграли ВУКОПМИС і УАН (з 1921 — ВУАН). У квітні 1919 співробітники архітектурної секції ВУКОПМИСу склали анкети собору Успіння Пресвятої Богородиці та інших храмів Лаври для визначення їх технічного і художнього стану. Велику роль у створенні музею на території Лаври відіграв академік УАН, керівник музейної секції ВУКОПМИСу, голова Археологічного комітету УАН Ф. Шміт. З його ініціативи в 1919—20 Київський губКОПМИС взяв на облік речі виняткового історико-художнього значення Лаври і згодом відкрив у соборі Успіння Пресвятої Богородиці Музей лаврської старовини. У цій роботі за дорученням ВУКОПМИСу і Київського губКОПМИСу взяв найдіяльнішу участь мистецтвознавець Ф. Морозов. У липні 1921 він обстежив матеріали історичного значення лаврської друкарні, які було вилучено і взято під охорону (1922 будинок друкарні передано ВУАН); прийняв за описом обидві лаврські бібліотеки і передав їх УАН. З грудня 1921 обстежував і обліковував мистецьке та історико-археологічне майно монастиря. Мистецтвознавець одночасно з Ф. Шмітом виступив ініціатором заснування Лаврського музею культур та побуту, звернувшись з відповідним листом до голови губКОПМИСу Ю. Михайліва. Для створення музею було сформовано спеціальну комісію, до складу якої ввійшли Ф. Морозов, мистецтвознавець Ф. Ерст і художник А. Середа.

У лютому 1923 Ф. Шміт зініціював звернення Археологічного комітету до Київського губвиконкому з пропозицією утворити на території Лаври музейне містечко, надіслав матеріали щодо проблем її збереження до Наркомосу РСФРР, щоб заручитися його підтримкою, та вжив інших заходів у цьому напрямі. Незважаючи на рішення Київського губвиконкому, згідно з яким велику частину території та спо-

489. Листівки Києво-Печерської лаври. Поч. 20 ст. Вигляд Лаври зі сходу.



Ковнірівський корпус.



руд передали губернському відділу соціального забезпечення під Інвалідне містечко, найвидатніші історичні пам'ятки — собор Успіння Пресвятої Богородиці, церкви Свято-Троїцьку та Всіх Святих, братські корпуси та інші споруди (загалом 23) залишили за губернським відділом народної освіти. Саме Археологічний комітет сформулював ідею проголошення Києво-Печерської лаври державним історико-культурним заповідником. Розроблені комітетом рекомендації підписали президент ВУАН В. Липський і неодмінний секретар А. Кримський. У червні 1923 голова РНК УСРР Х. Раковський затвердив підготовлену Наркоматами освіти і соціального забезпечення інструкцію «Про використання майна рухомого і нерухомого колишньої Печерської лаври в Києві». Тоді ж рухоме і нерухоме майно монастиря було передане у розпорядження органів освіти, науково-методичне керівництво покладалося на Археологічний комітет. 1923 в Лавру перевезли більшу частину збірок Церковно-археологічного музею Київської духовної академії, колекції культових речей Свято-Михайлівського Золотоверхого, Флорівського, Братського Богоявленського, Видубицького Свято-Михайлівського, Микільського, Свято-Миколаївського (Слупського) монастирів, собору Святої Софії.

Ф. Шміт домігся передання під музей будинку митрополита (корпус № 2), де було зібрано також і художньо-історичні цінності Лаври. 1923 музеєм недовго керував губінспектор політосвіти А. Вінницький, у червні 1923 — квітні 1924 — Ф. Шміт, хранитель — Ф. Морозов (потім — директор музею). За екскурсійно-роботу відповідала екскурсійно-виставкова музейна секція губполітосвіти. З 1 травня 1924 музей очолював археолог П. Курінний. Станом на 1925 музей був одним із провідних в республіці, його фонди налічували 82 тис. одиниць зберігання і були систематизовані у восьми відділах: металів, станкового малярства, тканини і шитва, нумізматики, культів, історії Лаври, манускриптів, друку. Діяли фотоархів і портретна галерея. Того ж року почали організовувати відділи української книги і книгодрукування, стародруків і будівельної техніки.

29 вересня 1926 ВУЦВК і РНК УСРР видали постанову «Про визнання колишньої Києво-Печерської лаври історико-культурним заповідником і про перетворення її у Всеукраїнське музейне містечко». Було створено спеціальну комісію з прийому архітектурних споруд і майна монастиря, яка працювала до серпня 1927. Після цього РНК УСРР затвердив положення про Всеукраїнське музейне містечко, яким визначено його територію (в межах стародавніх і нових фортечних укріплень) і функції: збереження, охорона, вивчення і реставрація культурно-історичного, архітектурного і побутового ансамблю Києво-Печерської лаври; проведення археологічних, археографічних й історичних досліджень території заповідника та його цінностей тощо. До складу заповідника увійшли Лаврський музей культів та побуту з відділами тканини і шитва, металу й каменю, станкового малярства, письма і друку, історії Лаври, порівняльної історії релігій, нумізматики; Музей старої ук-

раїнської будівельної техніки; Всеукраїнська реставраційна майстерня; Ближні і Дальні печери; музеї-храми: собор Успіння Пресвятої Богородиці, церкви Свято-Троїцьку над Святою брамою, Спаса на Берестові, Здвиження Чесного Хреста Господнього, Всіх Святих, Різдва Пресвятої Богородиці і Зачаття св. Анни, дзвіниці на Ближніх і Дальніх печерах, фортечні мури з вежами і церквами; архів і бібліотека Києво-Печерської лаври, бібліотека митрополита Флавіана. Тут розмістилися також архівні фонди Центрального й Округового архівних управлінь. Було створено екскурсійні та допоміжні (столарна, слюсарна, ковальська, малярна та інші майстерні) служби. 1927 в Лавру з Ленінграда перевезено приватну збірку П. Потоцького і на її основі створено «Музей України». На території заповідника діяли музеї ВУАН: театральний і діячів української науки та мистецтва.

1930 до складу заповідника, як його філіали, увійшли закриті для релігійних відправ Володимирський і Софійський собори. Вони, як і Лавра, стали виконувати функції антирелігійних музеїв. З Всеукраїнським музейним містечком пов'язана діяльність багатьох відомих діячів науки і культури України (більшість співробітників проживала в Лаврі). Тут працювали директор містечка — археолог П. Курінний, голова Всеукраїнського археологічного комітету ВУАН О. Новицький та його дочка — мистецтвознавець М. Новицька, історики й археологи В. Ляскоронський, М. Рудинський, Ю. Сіцинський, історик і літературознавець Є. Рудинська, театрознавець П. Рудін, книгознавець П. Попов, історик і нумізмат В. Шугаєвський, мистецтвознавець К. Мощенко, історик архітектури І. Моргілевський, один із основоположників української школи наукової реставрації М. Касперович, реставратор К. Кржемінський та ін. Поза штатом музеїв або тимчасово в заповіднику працювали художники Ф. Красицький, І. Макушенко, В. Меллер, театрознавець

О. Кисіль, актор і перекладач С. Паньківський та ін.

1932 заповідник перевіряла комісія ЦК КП(б)У, яка піддала критиці його роботу («відсутність класового підходу в науковій діяльності, захоплення старовиною»). Науковий і технічний штат заповідника замінили співробітниками, «відданими справі соціалістичного будівництва». Замість музею культів та побуту було створено Центральний антирелігійний музей УСРР. За Постановою РНК УСРР від 11 липня 1939, за ним закріплено корпуси № 1, 3, 4, 5, 24, 28, 29, 30, 48, 48-а, собор Успіння Пресвятої Богородиці, церкви Свято-Троїцьку над Святою брамою, Всіх Святих, Велику лаврську дзвіницю, церкви Дальніх печер, Ближні і Дальні печери. Частину корпусів заповідника передано Центральному історичному музею ім. Т. Шевченка (№ 2, 7—10, 13). У цей час у Лаврі функціонували також Український театральний музей і Музей революції. На базі бібліотечних фондів Лаври створено Державну історичну бібліотеку УСРР; на основі архіву Лаври, Київської духовної консисторії, культових установ Правобережної України і ряду інших організацій — Центральний історичний та окружний архіви, які містилися на території заповідника.

У передвоєнний час заповідник перетворився на значний культурно-просвітницький центр, архітектурний ансамбль, музей та виставки якого в 1926—41 відвідало бл. 2,5 млн. екскурсантів.

З початком Великої Вітчизняної війни значна кількість збірок заповідника не була евакуйована. Окупанти вивезли найцінніші колекції Центрального історичного музею, зокрема зброю, документи 15—18 ст., нумізматику. Із собору Успіння Пресвятої Богородиці — 20 срібних риз, срібні царські врата, Євангелія в срібних оправах, три срібні труни, збірку тканин і парчі. Були відправлені у Німеччину документи з архівів київських митрополитів, книги з бібліотеки Флавіана, частину зібрання П. Потоцького тощо.

489. Залишки собору Успіння Пресвятої Богородиці. Фото 1950-х рр.

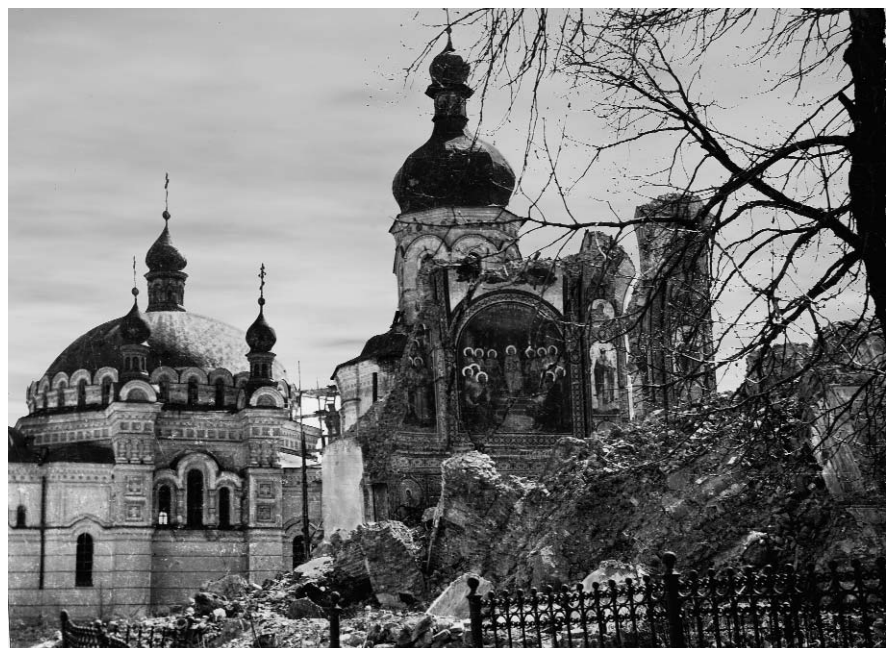

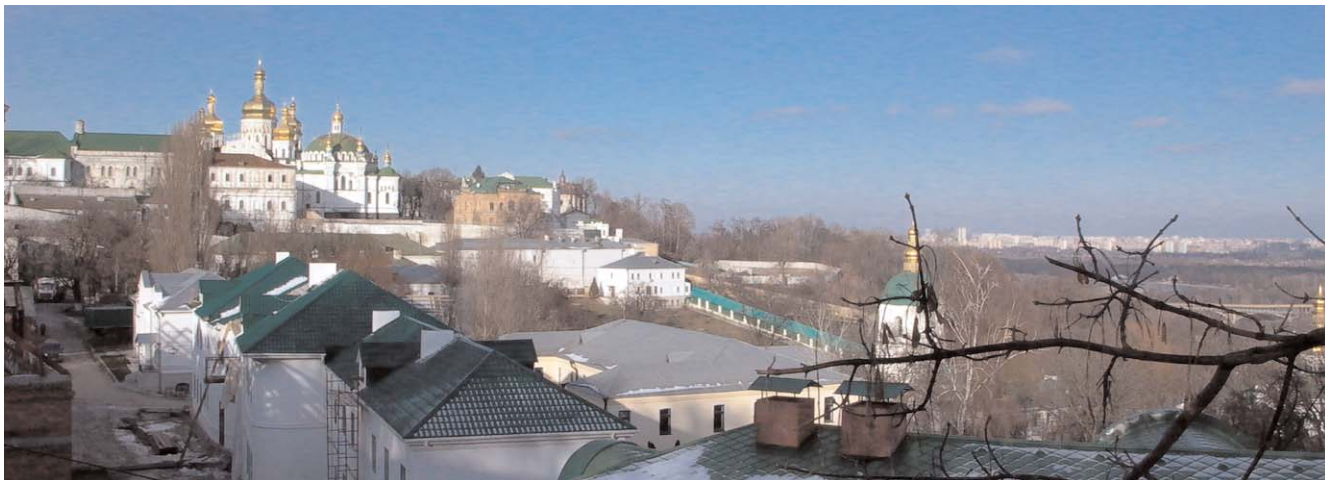

489. Загальний вигляд Свято-Успенської Києво-Печерської лаври з південного сходу.

Після визволення Києва з 13 листопада 1943 поновила роботу управління заповідника. 30 травня 1944 РНК УРСР ухвалила постанову «Про відновлення діяльності державного історико-культурного заповідника "Києво-Печерська лавра"». За ним закріплювалися верхня та нижня території Лаври, а також церква Спаса на Берестові і Видубицький Свято-Михайлівський монастир. На території Ближніх і Дальніх печер до кін. лютого 1961 діяв відновлений 1941 чоловічий монастир.

Головними напрямками діяльності заповідника впродовж тривалого часу були відбудовчі та ремонтно-реставраційні роботи, збирання і повернення музейних цінностей, зокрема і вивезених до Німеччини. 1987 на базі Києво-Печерського державного історико-культурного заповідника і музеїв, що містилися на його території (книги і книгодрукування, українського народного декоративного мистецтва, театрального, музичного і кіномистецтва), було організовано перше в Україні музейне об'єднання.

Після війни частину корпусів передано в оренду різним установам і організаціям, частина продовжувала використовуватися під житло до 1980-х рр. Велику історичну цінність має лаврський некрополь. На верхній території Лаври поховано державного діяча Російської імперії П. Столипіна (1912), мистецтвознавця, етнографа, історика, музейного діяча Д. Щербаківського (1927), політичних діячів доби козаччини І. Іскру та В. Кочубея (1708). На території Ближніх печер поховані: схиархієпископ Антоній (Абашидзе) (1942), Київський, Подільський і Волинський генерал-губернатор О. Безак (1869), державний діяч С. Кудашев (1862), архімандрит, останній ректор Києво-Могилянської академії Мелетій (Носков) (1848), начальник лаврської друкарні Павлін (Сорока) (1805); на території Дальніх печер: С. Аксакова, дочка письменника С. Аксакова (1885), намісники Києво-Печерської лаври Калліст (Стефанов) (1792), Іоїль (Воскобойников) (1816); настоятелі Києво-Печерської лаври та Китаївської пустині в Києві Іустин (Звіряка) (1790); архімандрити Лаври Амвросій (Булгак) (1920), Антоній (Петрушевський) (1912), Дмитрійан (Щербак) (1921), архієпископ Псковський, Ізборський і

Нарвський, просвітник і письменник Варлаам (Ліницький) (1741), ректор Києво-Могилянської академії Давид (Нащинський) (1793); ігумена Олексіївського монастиря в м. Арзамасі Олімпіада (Стригальова) (1828); живописець, фініфтьяр Феодосій (Ааронський) (1825); старший голова Київської судової палати А. Іляшенко (1885); генерал-фельдмаршал Ф. фон-дер-Остен-Сакен (1837), генерали від інфантерії П. Красовський (1843) і П. Кайсаров (1844), генерал-майор М. Леонов (1878) і генерал-лейтенант С. Леонов (1899); київські коменданти — генерал-лейтенанти Й. Мусницький (1866) і П. Турчанинов (1839), командир Київського артилерійського гарнізону генерал-майор І. Потапов (1842); військовий, державний діяч, дипломат Є. Путятін (1883) та ін.

У церкві Здвиження Чесного Хреста Господнього на Ближніх печерах: митрополити Київські і Галицькі Арсеній (Москвін; 1876), Філофей (Успенський; 1882), Іоанникій (Руднев; 1900), Феогност (Лебедев; 1903), Флавіан (Городецький; 1915), полтавський полковник П. Герцик (1700); у церкві Зачаття св. Анни на Дальніх печерах: єпископи Олександр (Павлович; 1874), Євгеній (Шерешіаов; 1897), Іоанникій (Надеждін; 1901), військовий інженер, чернець Арсеній (О. Якушкін; 1823).

Визначними пам'ятками історії є печери з мощами преподобних Печерських. В Антонієвих (Ближніх) печерах з келією Антонія Печерського (1062) та пам'ятним місцем його поховання (1073) поховано 73 святих, серед яких: лікар Агапіт (бл. 1095); іконописець Аліпій (бл. 1114); ігумен Печерський Варлаам (бл. 1065); преподобномученик Василій і Феодор (1098); Григорій чудотворець (1093); єпископ Переяславський Єфрем (бл. 1098); билинний богатир Ілля Муромець (бл. 1188); єпископ Туровський Лаврентій затвірник (бл. 1194); Марко Печерник (рубіж 11—12 ст.); князь лудький і остерський Микола Святоша (1143); дружинник Мойсей Угрин (бл. 1043); Нестор Літописець (бл. 1114); один із засновників монастиря Никон Великий (1088); єпископ Новгородський Нифонт (1156); архімандрит Печерський Полікарп (1182); чудотворець Прохор Лебідник (Лободник, 1103); єпископ Владимирський Симон (1226) та ін.

У Феодосієвих (Дальніх) печерах збереглася келія, в якій жив і був первісно похований Феодосій Печерський (11 ст.). Загальна кількість поховань — 51, серед них: поховання Діонісія затвірника (15 ст.), архімандрита Печерського Ігнатія (15 ст.), князя Ф. Острозького (1446), архієпископа Новгородського Феофіла (бл. 1482), митрополита Тобольського і Сибірського Павла (Конюскевича) (1770), митрополитів Київських і Галицьких Філарета (Амфітеатрова) (1857), Володимира (Богоявленського) (1918) та ін.

Велику кількість поховань втрачено, найбільше — у соборі Успіння Пресвятої Богородиці. У храмі та на території навколо було поховано визначних церковних, державних, політичних, культурно-освітніх діячів. З відновленням діяльності чоловічого монастиря на більшості могила, що збереглися, встановлено нові пам'ятники.

Великий громадський інтерес до святкування 1000-річчя хрещення Русі сприяв поверненню православній церкві території Дальніх (постанова Ради Міністрів УРСР від 31 черня 1988 — 16 споруд) та Ближніх (постанова Ради Міністрів УРСР від 28 квітня 1990 — 19 споруд) печер і поступовій передачі інших будов для відновлення діяльності чоловічого монастиря — Свято-Успенської Києво-Печерської лаври Української православної церкви. На території монастиря містяться духовні семінарія й академія УПЦ, резиденція митрополита Київського і всієї України УПЦ.

Враховуючи величезне історико-художнє значення архітектурного ансамблю Лаври XIV століття Міжурядового комітету ЮНЕСКО з питань збереження всесвітньої культурної та природної спадщини, яка відбулась у Канаді (м. Банф) 7—12 грудня 1990, внесла архітектурний ансамбль Києво-Печерської лаври до Списку об'єктів всесвітньої спадщини. Указом Президента України від 13 березня 1996 заповіднику надано статус Національного [1374].

Сергій Кілессо, Людмила Рилкова, Лариса Феодорова, Василь Шигенко.

489.1. Верхня територія Лаври, 11—20 ст. (археол., архіт., іст., містобуд.). У найвищій північній частині території Свято-Успенської Києво-Печерської лаври, на майже рівному плато з прилеглими до нього південно-східними схилами. Відіграє провідну роль у комплексі монастиря. За «Києво-Печерським па-

териком», виникла на княжому полі, наданому князем Святославом Ярославичем для будівництва «великої церкви Печерська». Згадується як «новий» монастир на відміну від первісного старого («ветхого») монастиря на Дальніх печерах. Топографічне розташування зумовило поширену в минулому столітті назву — верхня територія Лаври. Першою мурованою спорудою Печерського монастиря був собор Успіння Пресвятої Богородиці, заснований за ігумена Феодосія за участю князя Святослава Ярославича 1073, освячений 1089 у присутності митрополита Київського Іоанна II і князя Всеволода Ярославича. За ігуменства Іоанна (1088—1103) біля собору зведено малу церкву в ім'я св. Іоанна Предтечі (хрещальню), через яку на «латі восходять». Територія «нового» монастиря була оточена

дерев'яними стінами. Під 1073—78 літопис повідомляє, що «ігумен і братія заклали церкву велику, і монастир обгородили стовп'ям, і келій поставили багато». З опису про набіг половців 1096 можна уявити особливості тогочасного розпланування території: вирубаючи монастирські ворота, нападники кинулися по келяях, пограбували та підпалили «храм Святої владичиці Богородиці», на хорах якого сховалася частина ченців, а решта повтікала за двірками (ймовірно, тильною хвірткою або воротами). Тобто, вже тоді були головні й тильні ворота та келії на шляху до собору. 1106—08 коштом князя-ченця Святослава Давидовича (Миколи Святоші) змуровано Свято-Троїцьку надбрамну церкву, на північ від якої засновано лікарняний монастир для хворих та немічних ченців. 1108

«кончаха трапезницю Печерського монастиря при Феоктисті ігумені», муровані залишки якої досліджено у південно-західній частині площі (див. ст. 1.55). За часів митрополита Василя (1182—97), замість попередньої дерев'яної огорожі (стовп'я), територію обнесено мурованою стіною (див. ст. 1.33). За повідомленням Інокентія (Гізеля) («Київський синопис»), відстань між стінами дорівнювала двом стрільбищам (двом льотам стріли) — 300 м, що відповідає сучасним межах верхньої території Лаври. Літопис згадує про існування «била на дворі», яким скликали до молитви, а також поварні, келії «економові та Полікарпові» тощо. 1230 стався землетрус, що значно пошкодив церкву Успіння Пресвятої Богородиці та трапезну. Під час монголо-татарської навали 1240 «...нечестиві варвари овнами і таранами стіни кам'яні монастирські стол-

489.1.—489.1.55. Генеральний план верхньої території Лаври.

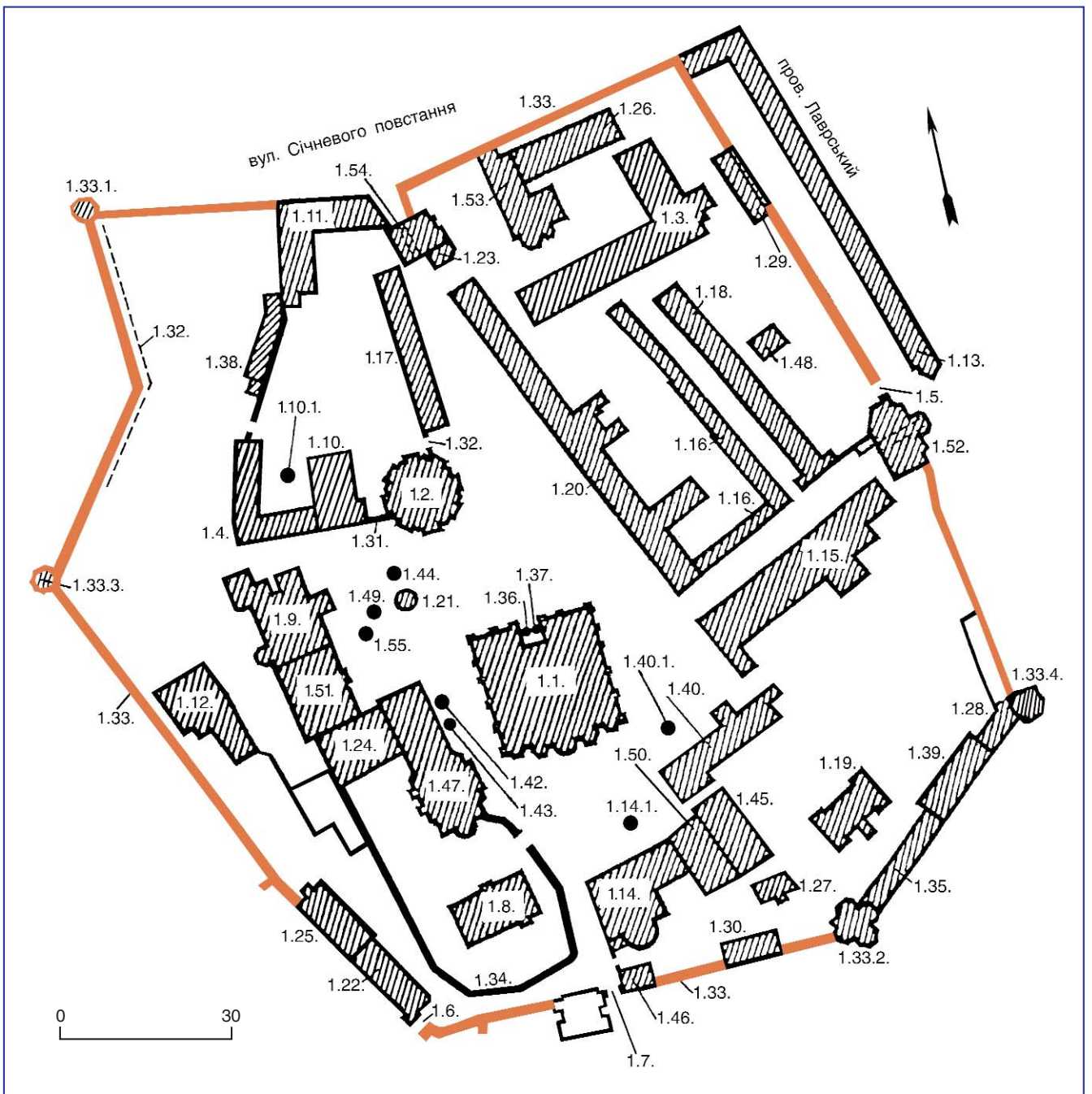

кли і до підмурків розтрошили ... і саму небоподібну церкву Богородиці Печерську опоганили, всі прикраси пограбували ..., а верх ... церкви до вікон з наказу проклятого Ботия розвалили». Значної шкоди завдали набіги кримчаків на чолі з ханами Едигеєм (1416) і Менглі-Гіреєм (1482). Незважаючи на руйнування, монастир залишався визначним духовним і культурним осередком, в якому постійно велися будівельні й відновлювальні роботи.

Під 1462 згадується нова дерев'яна церква св. Миколи на подвір'ї Свято-Троїцького лікарняного монастиря. 1470 коштом київського удільного князя Самсона Омельковича відбудовано собор Лаври, що був почесним місцем для поховання членів правлячої верхівки. У 16 ст. до його реставрації були причетні князі Острозькі. Після Берестейської церковної унії (1596) на терені Лаври створено освітянські установи, спрямовані на боротьбу з католицизмом та уніатами.

За архимандрита Єлисея (Плетенецького) зведено першу у Києві дерев'яну будівлю друкарні (1615). 1631 архимандрит Петро (Могила) заснував у лікарняному монастирі «гімназіум» на зразок європейських навчальних закладів (1632 приєднаний до братської школи на Подолі). Обраний 1632 митрополитом Київським і Галицьким Петро (Могила) приділяв велику увагу розбудові Києво-Печерської лаври, яка стала його резиденцією.

Найраніше зображення загального вигляду верхньої території Лаври містяться на плані-додатку до «Тератургіми» Афанасія (Кальнофойського) (1638). Комплекс монастирських, переважно дерев'яних, споруд займав заокруглену в плані територію, розміри і розпланування якої майже тотожні сучасним. Її оточували рублені стіни з вертикально встановлених колод, вкритих тесаним піддашком. У стінах було дві брами, що згадувалися у давньоруській час: головна зі Свято-Троїцькою надбрамною церквою з боку Печерського містечка та нижня, під косогором, у вигляді дерев'яної хвіртки, пов'язаної з дорогою до печер і монастирських городів (розташовувалася на місці східної брами, 1898). Муровані Успенія Пресвятої Богородиці, св. Іоанна Предтечі та Святої Трійці храми 11—12 ст. зберегли первісну просторову структуру з однією сферичною банею. Зміни, що відбулися, полягали в заміні позакомарного покриття на складчасте, вальмове, в появі каплиць-приділів навколо собору та дерев'яної дзвіниці лікарняного монастиря біля північного фасаду надбрамної церкви.

Основою планування внутрішньої верхньої території Лаври були периметрально забудована соборна площа з вулицями-дорогами, що вели до брами. В тилах одно-, двоповерхових дерев'яних келій містилися подвір'я лікарняного монастиря з будинком лікарні, келіями і коморами, а також сади і городи з поодинокими будиночками. Шлях від головної брами, що розширювався в бік соборної площі, фланкували ряди одноповерхових келій «благочестивих отців і братій».

Перед південним фасадом собору стояла «трапезна велика» з теплою церк-

вою в ім'я святих апостолів Петра і Павла, залу якої перекривав складчастий дах з чотирма уступчастими щипцями, церкву — намет. Поряд із трапезною розташовувалася кухня братські й архимандрита. Південно-західний кут площі займали келії для слуг архимандрита, «покої настоятельські» у вигляді ускладненої споруди з двома шоломоподібними церковними банями, до якої прилягала монастирська аптека.

Східний бік площі, на відміну від інших, формували окремі одноповерхові будівлі друкарні та пекарні з коморами. Через дорогу до нижньої хвіртки, на пагорбі (вірогідно, на місці корпусу № 30), стояв двоповерховий будинок для гостей з вежеподібною прибудовою, поряд з ним — невелика одноповерхова «бібліотека церковних книг, руських і слов'янських» (обидва будинки пізніше не відновлювалися).

У центрі площі біля собору підносилися дві дерев'яні дзвіниці (час побудови не встановлено): висока двоярусна каркасно-зрубної конструкції (вірогідно, постала на фундаментах трапезної 12 ст.) та низенька каркасна зі дзвоном «Балик» біля південно-східного наріжжя храму.

В цілому архітектурне середовище верхньої території Лаври 1-ї пол. 17 ст. визначали традиції народного дерев'яного будівництва з певними рисами готики, які проявлялися в стрімких наметових та двосхилих дахах, застосуванні трикутних і уступчастих щипців-фронтонів. З метою зміцнення православної віри митрополит Петро (Могила) здійснював перебудову багатьох київських храмів, серед них — собор Успенія Пресвятої Богородиці. Йому надали вигляду величного багатоярусного храму, характерного для часу найвищого розквіту Київської Русі. Зміни, що відбулися, відображено на гравюрах лаврського друку, малюнку голландського художника А. ван Вестерфельда (1651), в описі Павла (Алепський) (1654). Наступне розширення і художнє переоздоблення у 1677—1709 перетворило собор на симетричну за масою дев'ятиверху споруду з ренесансно-бароковими банями з ліхтариками та маківками, вінцевими фронтонами й аттиками. Стилістичні зміни торкнулися також Свято-Троїцької церкви над Святою брамою й архітектури нових споруд.

За архимандрита Інокентія (Гізеля) (1656—83) замість двох попередніх дзвіниць на західному боці соборної площі зведено високу чотириярусну, також дерев'яну дзвіницю під шоломоподібною двозаломною банею з арковими галереями на ярусах (зображена на гравюрі до «Акафістів» 1677, на плані Києва 1695). Подібною галереєю завершувався зруб нижньої монастирської брами, перебудованої з хвіртки на двоярусну вежу (план Києва 1695). Між 1684—94 на місці дерев'яної трапезної на південному боці площі зведено муровану Трапезну палату з церквою в ім'я святих апостолів Петра і Павла, до якої прилягав об'єм кухонних приміщень.

Бл. 1700 на попередніх місцях змуровано лікарняну церкву св. Миколи й одноповерхову трикамерну будівлю друкарні. Фрагменти мурування 16—17 ст. досліджено також в об'ємах інших

споруд — будинку намісника (корпус № 1), келій соборних старців (корпус № 4), хлібні та проскурні (частини корпусів № 8, 12).

У кін. 17 — на поч. 18 ст. вагомий вплив на архітектурний розвиток мав оборонний фактор. Включення Печерського монастиря до складу створеної під орудою гетьмана І. Самойловича земляної фортеці (1679) викликало потребу посилити захист найважливіших споруд. 1696—1701 коштом гетьмана І. Мазеши перед дерев'яною стіною Лаври споруджено цегляний, полігональний у плані оборонний мур з п'ятьма вежами: Іоанна Кушника, Онуфрійською (Палатною), Південною (Годинниковою), Північною («Малярною»), північно-західною наріжною (не збереглася). У мур включено дві давні брами: головну Святу під Свято-Троїцькою надбрамною церквою, нижню (Печерну, або південну), яку пересунуто на південно-західне наріжжя, та новостворену північну, або Економічну з п'ятибанною церквою Всіх Святих над нею — видатною пам'яткою архітектури в стилі українського бароко. До в'їзної (північної) брами з боку соборної площі прокладено нову (економічну) вулицю, на східному боці якої побудовано «кам'яні келії з економською» (північна частина корпусу № 7). Монументальні мури з вежами істотно змінили образ верхньої території Лаври, перетворивши її на надійне укріплення, що розглядалось як цитадель під час закладін російським царем Петром I бастионної земляної Києво-Печерської фортеці (1706).

В ніч з 22 на 23 квітня 1718 жахлива пожежа спустошила верхню монастирську територію. 1720 починається відбудова пошкоджених споруд і зведення низки нових. З архівних документів відомо, що трапезна, кухня, друкарня, пекарня з проскурнею, «старі кам'яні келії з економською», «огради і церква на ограді і лікарні» тільки «поправлялися». Тобто, Свято-Троїцька надбрамна церква, церква Всіх Святих над Економічною брамою, оборонний мур з вежами, лікарняна церква св. Миколи, Трапезна з кухнею, поварня з проскурнею (тепер у складі Ковнірівського корпусу № 12), північна частина Економічної (корпусу № 7) не зазнали ґрунтовних пошкоджень.

Відбудова, що велася на попередній планувальній основі, припала на час найвищого розквіту українського бароко з властивою для нього пластичністю архітектурних форм, вишуканістю й багатством ліпленого і живописного декору. Характерною рисою стають ордерні членування, спочатку спрощені, на основі площинних пілястрів і розвинених розквітованих карнизів, згодом — із повних ордерних форм, застосованих, зокрема, у Великій лаврській дзвіниці. Позолочені грушеподібні бані зі стрункими ліхтариками і маківками, високі дахи з заломами та щитоподібними фронтонами над житловими й ужитковими будівлями надали архітектурному середовищу нового художнього звучання. Свій внесок у розвиток архітектури зробили як приїжджі, так і місцеві будівничі.

1722—29 за надісланим на прохання Лаври проектом російського арх. Ф. Васильєва під керівництвом майстра

І. Калаїда відбудовано собор Успіння Пресвятої Богородиці. Всі прибудови навколо його стародавнього ядра об'єднано у двоярусний об'єм, розчленований на фасадах карнизами та пілястрами. Споруду увінчали сім двоярусних грушоподібних бань та фігурні фронти, які ще з більшою пишнотою реконструйовано 1767—69 лаврським майстром С. Ковніром і майстром Ю. Белінським. 1723—24 відновлено Трапезну палату з церквою, освяченою на честь Дванадцяти апостолів. За кресленнями арх. А. Меленського (1829) й світлинами, зробленими напередодні знесення храму 1893, це була двоярусна, прямокутна у плані споруда з трикутним бароковим фронтом на західному фасаді і грушоподібною банею на світловому підбаннику над східним, гранчастим у плані об'ємом церкви. 1730—31 в пишні барокові шати вдягнуто стародавній Свято-Троїцький храм, до якого домуровано північний притвор зі сходами у приміщення церкви. Мальовничою трипрогінною галереєю на масивних колонах оформлено вхід до церкви Всіх Святих над Економічною брамою. На подвір'ї лікарняного монастиря з'явилися Г-подібні у плані келії (розібрані на поч. 20 ст. під час спорудження корпусу № 24), до церкви св. Миколи лікарняного монастиря прибудовано об'єми дяконника і ризниці.

Відразу після пожежі значну увагу приділено спорудам, пов'язаним із забезпеченням життєдіяльності монастиря. На поч. 1720-х рр. на старій основі відновлено з цегли келії крилошан та соборних старців (корпуси № 3 і 4), «напівсоборні», або Економічні келії, які продовжено у південному напрямку (корпус № 7), будинок друкарні та пекарню з проскурнею, до яких долучено книжкову крамницю. 1744—46 пекарню з проскурнею та книжкову крамницю об'єднано в один корпус (№ 12), який за прізвиськом майстра, котрий звів вінцеві фронти, дістав назву «Ковнірівський». У 2-й пол. 18 ст. над одноповерховими спорудами реконструювали дахи із заміною гонтової покрівлі на бляшану, облаштуванням мансард і горіщ, оздоблених щитоподібними фронтонами. У тилу пекарні з проскурнею зведено стару хлібню (корпус № 8). 1772—73 за проектом інж. Ш.-П. де Шардона влаштовано другий дерев'яний поверх над друкарнею, її південний фасад укріплено трьома аркубутанами. Нові муровані споруди репрезентативного призначення зосереджено у південно-західній частині соборної площі. 1727—31 на старому місці побудовано двоповерхові келії архімандрита (з 1786 — будинок митрополита, нині корпус № 2), розширений у 1752—61 добудовою з півдня паралель-

ного до нього об'єму (об'єднані спільним дахом на поч. 19 ст.). Між східним торцем митрополитичого будинку та кухнями Трапезної палати у 18 ст. існувала одноповерхова зала парадної їдальні, в тилах будинку — дерев'яна хрещата церква Благовіщення Пресвятої Богородиці (не збереглася). Знаменним явищем у формуванні архітектурного комплексу верхньої території і Києво-Печерського монастиря в цілому стало спорудження у 1731—45 Великої лаврської дзвіниці — найвищої у свій час дзвіниці в Україні та Росії. Підготовку до побудови мурованої дзвіниці неподалік від попередньої дерев'яної розпочато ще в кін. 17 ст. Після пожежі 1718 арх. Ф. Васильєв склав попередній проект, який переробив і втілював у життя відомий в Росії арх. Й.-Г. Шедель, запрошений до Києва митрополитом Рафаїлом (Заборовським). Вирішена у класичному ордері велична чотириярусна споруда досі домінує в панорамі міста. Займаючи на площі наріжне положення, вона сполучена цегляними мурами з сусідніми будинками, зокрема, з колишніми келіями ключників (1731—41), пристосованими 1824 під будинок намісника Лаври (корпус № 1). Ущільнюється забудова внутрішньоквартальних просторів, зайнятих монастирськими садами. Залежно від кількості житлових секцій у складі довгих келій на червоній лінії забудови сади поділялися на окремі прямокутні ділянки

489.1. Загальний вигляд Лаври. Хромолітографія. Поч. 20 ст.



ки на зразок середньовічної міської, т. зв. магдебурзької, забудови. Тильні флігелі на ділянках поступово заливались у суцільні лінійні структури. Сформований таким чином корпус № 21 разом із паралельними «майстровими» келіями (1727—80, корпус № 20) створили внутрішньоквартальний прохід (т. зв. третю лінію) від брамки з боку економічної вулиці до дзвіниці над входом на подвір'я лікарняного монастиря (перебудована).

Між келійним корпусом № 7 та оборонним муром Лаври сформувалось економічне подвір'я, на яке потрапляли брамкою в цегляній огорожі (не збереглася), що прилягала до церкви Всіх Святих. Сади у затиллі корпусу № 7 окреслювали периметральні флігелі (зруйновані під час Великої Вітчизняної війни). Попід оборонними мурами тулилися господарські будівлі, що належали до пекарні та друкарні (пізніше перебудовані). В глибині двору майстром С. Ковніром у 1759—61 зведено компактні одноповерхові цегляні келії для полатного та шафаря (корпус № 13).

Південно-західну частину верхньої території Лаври займали затильні садові ділянки корпусу № 3, «клячницький двір», «митрополичі задвіркі» з будівлями (не збереглися) та прилеглий до оборонного муру великий, регулярно розпланований митрополичий сад. Схили незабудованого південно-східного пагорба, де за планом 1638 стояв «високий дім для гостей», було укріплено підпірним муром, відремонтованим після землетрусу 1787 інж. Ш.-П. де Шардоном. Ним же у формі ордерної триумфальної арки перебудовано нижню (Печерну, або південну) браму, узвіз до якої отримав перше в історії Лаври стале покриття з великих кам'яних плит (1793), вдосконалено стовпоподібний сонячний годинник на соборній площі (стояв у сквері біля дзвіниці, зберігся фундамент).

Відроджений у камені ансамбль верхньої території Лаври у 18 ст. досяг вершини композиційної завершеності та стилістично-художньої єдності завдяки багатству й живописності декоративних засобів бароко.

Будівництво 19 — поч. 20 ст. підпорядковувалось усталеній планувально-просторовій організації. Після секуляризації монастирських маєностей і введення духовних штатів (1786), що мало наслідком погіршення матеріального становища Лаври, певний час велася ремонтні і реконструктивні роботи, частково пов'язані з надбудовою других поверхів над наявними спорудами (корпуси № 1, 7, 8, 9, 10, 20, 25, 100). З розвитком економічної діяльності, зростанням кількості прочан, запровадженням водогінних, опалювальних і електричних мереж зведено низку нових цегляних споруд торговельного, житлового і господарського призначення, розташованих переважно на внутрішніх подвір'ях. Нова забудова здійснювалась у формах історизму і т. зв. цегляного стилю, наближених до характеру архітектурного середовища. Прикметно, що будівельні роботи проводили головним чином місцеві дипломовані фахівці. На поч. 19 ст. міський арх. А. Меленський склав фіксаційні креслення споруд Лаври, в 3-й чв. 19 ст. до будівництва залучалися

військові інженери Г. Водоп'янов, І. Дзичканець, О. Серета, архітектори В. Сичугов і П. Спарро. Найзначніші об'єкти кін. 19 — поч. 20 ст. зведено за проектами епархіальних архітекторів В. Николаєва та С. Єрмакова.

Після створення Імператорської археологічної комісії (1859) і появи місцевих історичних товариств встановлено нагляд за збереженням стародавніх храмів, до яких були віднесені собор Успіния Пресвятої Богородиці і Свято-Троїцька надбрамна церква. Натомість Трапезна палата з церквою Дванадцяти апостолів — пам'ятка 17—18 ст. — була розібрана і замінена новою спорудою.

У соборі в 1820-і та 1840-і рр. поновлювався внутрішній живопис. Під час реставрації фасадів (1880—88) повністю збережено архітектурні форми, що склались у 18 ст. Збитий з тиньком ліпленний декор і живопис відновлено за старими взірцями. 1893—96 реконструйовано інтер'єр із знищенням багатшарового розпису. Нове художнє оформлення інтер'єра виконано під керівництвом худ. В. Верещагіна й арх. С. Лазарева-Станицьова за участю інших майстрів (А. Лакова, Г. Попова, О. Щусева та ін.).

Зі зняттям тиньку і відновленням барокового ліпленого й живописного декору проведено реставрацію фасадів Свято-Троїцької церкви (1881—83). На південному фасаді розкрито для огляду архітектурні членування 12 ст., що складаються з лопаток та арок закомар. Цей перший у Києві зразок наукової реставрації здійснено під керівництвом професорів А. Прахова і П. Лашкарьова. В інтер'єрі було збережено унікальні настінні розписи доби українського бароко.

Докорінним чином змінюється образ церкви св. Миколи Свято-Троїцького лікарняного монастиря: за проектом П. Спарро до її північного фасаду прибудовано двоповерхову лікарню (1841—42, корпус № 26), після чого над об'ємом церкви зведено другий поверх (1856—61). На монастирському дворі ліворуч від входної брами розбудовано книжкову крамницю (корпус № 28), замість одноповерхового флігеля за проектом Є. Єрмакова зведено двоповерховий, Г-подібний у плані будинок аптеки та новокрилошанського корпусу (1902—03, № 24). В об'ємі корпусу на місці колишньої дзвіниці влаштовано наскрізний прохід, акцентований чотиригранною вежею. На північ від корпусу впритул до оборонного муру споруджено столярну майстерню (1904, корпус № 23).

Значні зміни відбулися в забудові південного фронту соборної площі. Не раз ремонтновано двоповерховий будинок митрополита (корпус № 2) та реконструйовано 1861—63 за проектом арх. П. Спарро з частковою перебудовою північного і південного фасадів. У часи митрополита Філарета (Амфітеатрова) (1837—57) прилегло до будинку одноповерхову залу парадної ідальні перетворено на теплу церкву св. Михайла, першого митрополита Київського. 1904—05 за проектом арх. Є. Єрмакова на її місці побудовано двоярусну церкву Благовіщення Пресвятої Богородиці в формах неobaroko (корпус № 86).

Найпоказнішою новою спорудою була

двоповерхова Трапезна палата з церквою в ім'я преподобних Антонія і Феодосія Печерських. Зведена 1893—95 замість попередньої за проектом арх. В. Николаєва у візантійсько-російському стилі. Широка сферична баня над церквою, що наслідує перекриття храму Святої Софії в Константинополі, відрізняється від характеру інших барокових церковних бань Лаври. Цю невідповідність пом'якшують кілька декоративних цибулястих баньок на глухих ліхтариках, що увінчують споруду. Художнє оформлення інтер'єра виконано під керівництвом арх. О. Щусева за участю художників І. Іжакевича, А. Лакова, Г. Попова — авторів розпису в інтер'єрі. В підвалі споруди встановлено опалювальний котел, що обігрівав також Успенський собор і Благовіщенську церкву. Одночасно з побудовою Трапезної реконструйовано та надбудовано другим поверхом корпус трапезної кухні (№ 85), що прилягає до неї впритул із півдня.

1880—83 на оглядовому майданчику зі сходу від Трапезної церкви за проектом арх. В. Сичугова зведено двоповерховий цегляний будинок іконописної школи та ключні з глибокими господарськими погребями (корпус № 30). Нижче нього попід південним оборонним муром сформувалось вузьке господарське подвір'я, яке отримало назву «лазневе» від братської лазні, що була тут у 1887—88 (корпус № 34). В глибині подвір'я 1871—74 інж. О. Середою споруджено двоповерховий будинок позолотної майстерні та фотографії (корпус № 31). На пожевленому місці біля нижньої брами Лаври розташовано двоповерхову іконну крамницю (корпус № 35), побудовану 1902—03 Є. Єрмаковим замість попередньої одноповерхової будівлі (можливо, сторожки). На території розташовувалися ще два (розібрані по війні) цегляні корпуси: № 32 (електростанція, 1910-і рр.) і № 33 (служби, 19 ст.). Зі зростанням попиту на друковану продукцію та через часті пожежі не раз реконструювався старий будинок друкарні (корпус № 9). 1829 зроблено північну і східну прибудови. 1860—64 за проектом арх. П. Спарро значно розширено: зі східного боку добудовано т. зв. друге відділення з півкруглим ризалітом, під яким на рівні цоколю облаштовано підпірну терасу, з північного боку приєднано будівлю старої хлібні (корпус № 8). Над усією спорудою зведено другий цегляний поверх. Південний бічний фасад укріплено четвертим аркбутаном за зразком попередніх (кін. 18 ст.). Первісню західну частину цього фасаду та вісь головного входу акцентовано новозведеними бароковими фронтонами. У підвальному приміщенні встановлено паровий котел і машину, що приводила в рух друкарські і токарні верстати. Одночасно позаду будинку на друкарському подвір'ї за проектом інж. Г. Водоп'янова надбудовано словолитню (корпус № 10) і столярну друкарську майстерню (корпус № 100). Ці прилеглі до оборонного муру цегляні двоповерхові будівлі разом із мальовничою брамкою, що веде у двір, оздоблено в формах романсько-готичної архітектури. Останній ремонт, що надав будинку друкарні наявного вигляду, відбувся у 1880-і рр. Тоді на зверненому до Дніпра східному фасаді

встановлено чавунні балконні огорожі художнього литва.

Споруди, що належали до друкарні, зводилися на суміжному економічному подвір'ї. У кін. 19 — на поч. 20 ст. до північно-східного прясла оборонного муру прилучено двоповерхові цегляні корпуси набиральні та коректорської (№ 14, арх. В. Николаєв) і палітурні (№ 15, арх. Є. Єрмаков). Окрім того, в 19 ст. побудовано склади (містилися похід північним пряслом оборонного муру) та кілька майстерень (корпуси № 11-а і № 16). Північну («Маярну») вежу перебудовано 1838—41 інж. І. Дзичканцем. У південно-західній частині подвір'я, де здавна містилися хлібопекарські заклади, 1913—14 за проектом Є. Єрмакова зведено новий триповерховий корпус проскурні та хлібні (№ 11).

Істотно реконструйовано забудову південно-західного кварталу, до складу якого входить Велика лаврська дзвіниця. 1882 підвищено на один поверх будинок намісника Лаври (корпус № 1), що докорінно змінило його вигляд. З півдня до нього прилучено двоповерхову будівлю бібліотеки (корпус № 5), споруджену 1908—09 коштом митрополита Флавіана (Городецького) для подарованої монастирю власної книгозбірні. Впритул до оборонного муру, в глибині подвір'я зведено 1902—03 двоповерховий корпус півчих митрополичого хору (№ 6). Автором обох Г-подібних у плані будинків був арх. Є. Єрмаков. На терені митрополичого саду 1914 збудовано цегляну оранжерею (корпус № 87).

Зростання потоку богомольців спричинило до облаштування поза мурами Лаври приміщення для їхнього тимча-

сового перебування. Поряд з Онуфріївською вежею, впритул до оборонної стіни 1882 споруджено дві двоповерхові дерев'яні повітки на цегляних стовпах для розміщення прочан у літній час (не збереглися). Паралельно оборонному муру від його наріжжя до церкви Всіх Святих простягнувся капітальний двоповерховий готель, зведений 1906—08 за проектом арх. Є. Єрмакова (корпус № 19). Для зв'язку з нижньою територією в оборонному мурі 17—18 ст. пробито східну та в'їзну (північну) брами (корпуси № 94-а, 82-а). Біля східної брами з виходом на узвіз у 2-й пол. 19 ст. закладено цегляне приміщення для громадського туалету (корпус № 94, перебудований).

Упродовж століття сталися зрушення в благоустрої території. У кін. 18 ст. кам'яне замощення було тільки перед входом у собор Успіння Пресвятої Богородиці та на узвозі до нижньої (Печерної, або південної) брами. На інших ділянках, навіть на соборній площі, пересування відбувалося дерев'яними містками (пішохідними доріжками). 1826 замощено площу довкола собору і дорогу до Економічної брами, 1838 — майданчик перед Свято-Троїцькою надбрамною церквою. В бруківку навколо собору були включені надмогильні плити некрополя, що склався історично. Значну увагу приділено малим архітектурним формам. 1896 на площі поряд із дзвіницею встановлено ажурний металевий ківорій над питним фонтанчиком (арх. В. Николаєв). Крім того, на верхній території облаштовано чотири фонтани, встановлено металеві й цегляні огорожі біля будинків друкарні, іконописної школи та навколо палісаджиків.

Безперервний майже 900-річний розвиток архітектурного комплексу Лаври, що відбувся на основі спадковості, завершився на поч. 20 ст.

В період революції й зміни влад у Києві комплекс Лаври двічі постраждав від артилерійського обстрілу (1918, 1920). 1919 уряд радянської України прийняв декрети про відокремлення церкви від держави та про планомірне використання церковного майна, що з метою вирішення проблем соціального забезпечення передавалося для утворення богадільень, інвалідних та дитячих будинків тощо. Згідно з іншим декретом (1919), будинки, приміщення мистецько-історичного значення, а саме — старовинні церкви, монастирі та інші культові споруди не підлягали реквізиції і мали охоронятися Народним комісаріатом освіти. Тому Київська губернська комісія з охорони пам'яток мистецтва і старовини (губКОПМИС), до якої входили провідні фахівці, здійснила обстеження й взяла на облік всі художні та історико-археологічні пам'ятки монастиря. На поч. 1920-х рр. окремі будинки й установи на верхній території Лаври передано Всеукраїнській академії наук — бібліотека, друкарня, музей лаврської старовини, перетворений 1923 на Музей культури та побуту, очолюваний акад. Ф. Шмітом. З фондів музею та з лаврських храмів 1922 владою було конфісковано та передано у фонд допомоги голодуючим багато коштовних речей видатної художньої та історичної цінності.

Крім культурно-освітніх установ, споруди Лаври використовувалися церковною громадою (до 1929) та Інвалідним містечком (1923—29). Відомча невизначеність шкодила справі охорони пам'яток. Край цьому мала

489.1. Загальний вигляд північно-східної території Лаври. Фото поч. 1930-х рр.



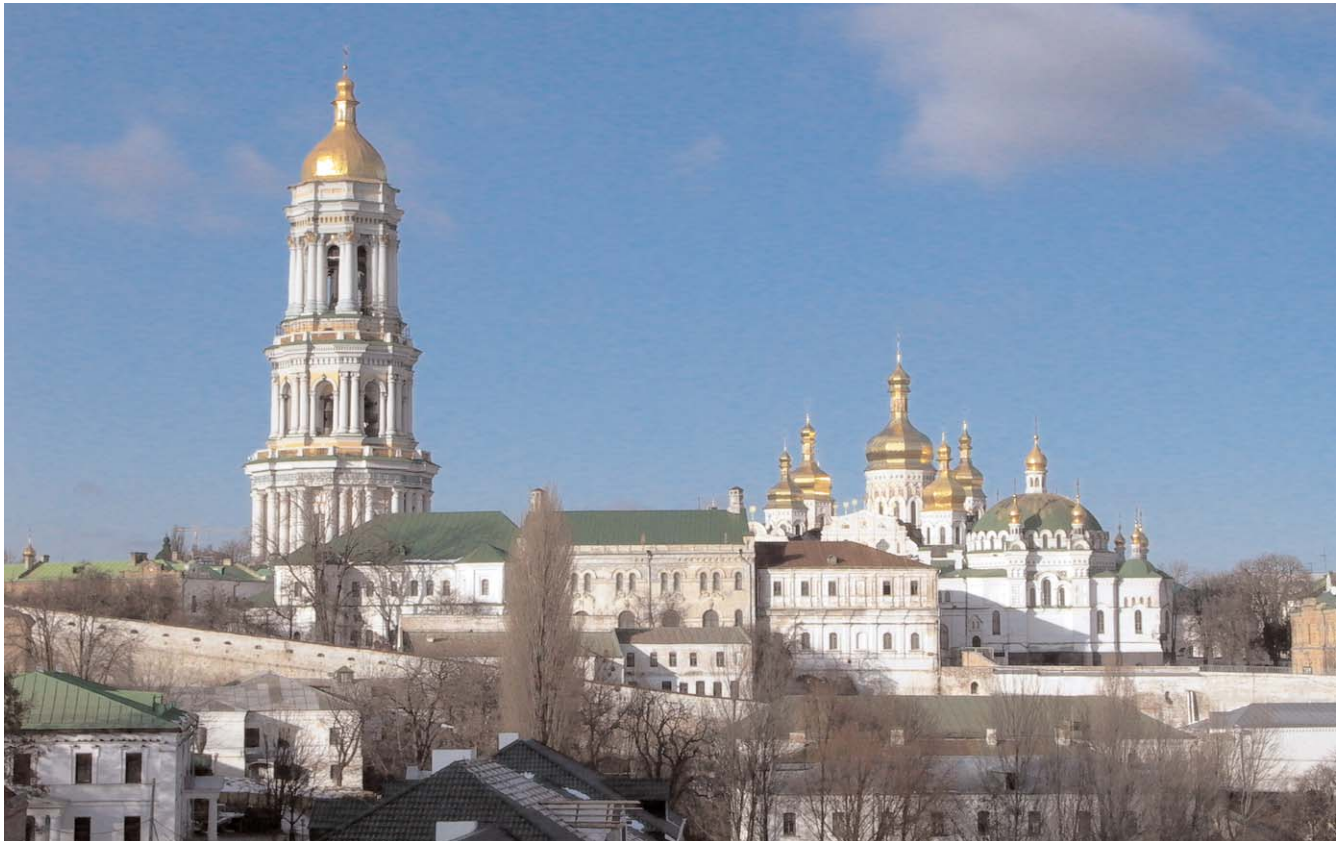

489.1. Верхня територія Лаври.

покласти постанову ВУЦВК і РНК УСРР від 29 вересня 1926 «Про визнання колишньої "Києво-Печерської Лаври" історико-культурним державним заповідником і про перетворення її на всеукраїнське музейне містечко». Для передачі заповіднику будівель і майна монастиря було створено спеціальну комісію, в документах якої зафіксовано незадовільний стан багатьох споруд, що потребували термінового ремонту. Через пошкодження дренажної і водогінно-каналізаційної системи під загрозою зсуву опинилася південно-східна частина забудови. 1925—26 укріплено Південну (Годинникову) вежу, 1938—39 побудовано підземну дренажну шtolню. Згідно зі структурою заповідника, в ряді відремонтованих будинків було відкрито різні тематичні музеї. В заповіднику розгорнулися наукові дослідження, вивчення й обміри архітектурних пам'яток. Найзначніші з них пов'язані з іменами відомих українських вчених Ф. Ернста, І. Моргілевського, В. Січинського, Д. Щербаківського, В. Щербини.

Тимчасова окупація Києва нацистською Німеччиною в 1941—43 згубно відбилася на архітектурному комплексі заповідника та його музейних колекціях. 3 листопада 1941 о другій годині дня висаджено в повітря собор Успіння Пресвятої Богородиці, вибуховою хвилею пошкоджено кілька споруд. Після звільнення міста від окупації вийшла постанова РНК УСРР від 30 травня 1944 «Про відновлення діяльності Державного історико-культурного заповідника "Києво-Печерська Лавра"». З 1945 організовано розбирання завалів зруйнованих споруд із санацією внутрішніх дворів, розпочато архітек-

турно-археологічне дослідження залишків собору із залученням провідних фахівців — Ю. Асєєва, В. Богусевича, М. Говденко, Г. Логвина, М. Холостенка та ін. 1946 за розпорядженням Ради Міністрів УСРР створено Республіканський трест з будівництва монументів та реставрації пам'яток архітектури («Будмонумент»), реорганізований 1951 на Республіканські спеціальні науково-реставраційні виробничі майстерні при Держбуді УСРР (РСНРВМ), у яких започатковано українську школу реставрації. З майстернями (1980 перетворені на Інститут «Укрпроектреставрація») пов'язані ремонтно-реставраційні роботи у Києво-Печерському заповіднику. Значний внесок у повоєнне відродження ансамблю Лаври зробили архітектори-реставратори М. Александрова (Говденко), Р. Бикова, О. Годованюк, Л. Граужис, Г. Данилова, М. Дьомін, В. Корнєєва, А. Кулагін, Є. Лопушинська, І. Макушенко, В. Петичинський, Є. Пламеницька, М. Холостенко, І. Шмульсон, художники-реставратори І. Антоненко, В. Баб'юк, О. Домнич, І. Дорофійенко, А. Марампольський, Н. Сліпченко, Г. Честнейший, М. Ященко та багато інших фахівців, інженерів, конструкторів, мистецтвознавців. Ретельне натурне вивчення пам'яток розкрило багато невідомих сторінок їхньої будівельної історії. В цей період зроблено кілька археологічних відкриттів — виявлено залишки оборонного муру 12 ст. (1951, Ю. Асєєв, В. Богусевич), фундаменти первісної Трапезної 12 ст. (1984, В. Харламов).

У 1950—70-і рр. архітектурний комплекс у цілому було приведено до ладу. Залежно від цінності та збереженості споруд при їхній відбудові застосовувалися різні види робіт: ремонт, консервація, реставрація разом з пізнішими

будівельними нашаруваннями (т. зв. фрагментарна реставрація), з поверненням первісного вигляду (т. зв. цілісна). Найбільшого поширення набули ремонт і «фрагментарна» реставрація, яка сприяла збереженню корисної площі в спорудах. Цілісну реставрацію з розбирання нашарувань 2-ї пол. 19 ст. застосовано на будинку намісника (корпус № 1), у церкві св. Миколи Свято-Троїцького лікарняного монастиря (корпус № 25), будинку митрополита (корпус № 2).

Більшість відремонтованих будівель заповідника у 1950-і рр. було передано орендарям, діяльність яких часом завдавала великих збитків. Так, 1962 сталася аварія на виробництві, розташованому на південно-східному (лазневому) подвір'ї, внаслідок чого розібрано два корпуси 19 ст. (№ 32, 33), деформовано ділянку оборонних мурів 17—18 ст. (консерваційно-реставраційні роботи здійснено в 1969—73). Деякі заходи з покращення ситуації передбачено урядовою постановою 1962 «Про заповідник "Києво-Печерська лавра"».

На виконання постанови у 1962—63 продовжено розбирання руїн собору з метою вивчення, консервації і музеєфікації відрізнених фрагментів пам'ятки. Для цього на основі РСНРВМ утворено спеціальну експедицію (керівники — В. Петичинський, М. Холостенко). Після закінчення робіт залишки собору — приділ Іоанна Богослова, фрагменти мурування стін і пілонів було законсервовано, соборну площу заасфальтовано. Наступне ґрунтове архітектурно-археологічне дослідження пам'ятки проведено у 1969—79 під орудою Інституту археології АН УСРР (керівники — П. Толочко, В. Петропавловський, М. Холостенко). Валивим результатом дослідження була наукова реконструкція

первісного вигляду храму (автор — М. Холостенко). По закінченні робіт на його терені передбачалося відкрити лаїдарій — своєрідний музей просто неба. У 1970-і рр. за проектом Головного управління «Київпроект» соборну площу заощено великомірними бетонними плитами, що не узгоджувалося з масштабом навколишньої забудови, полагоджено інженерні мережі. На площі поновлено малі архітектурні форми 19 ст. — ківорій над питним фонтанчиком, металеву огорожу скверу тощо (архітектори В. Безякін, О. Граужис). На межі 1970—80-х рр. знову реставровано Велику дзвіницю з перефарбуванням фасадів, проведено значні роботи в інтер'єрі Трапезної палати (корпус № 29) з частковим відновленням розписів (архітектори В. Корнєєва, В. Отченашко, Л. Провозен, група художників на чолі з А. Марампольським).

Незважаючи на успіхи в повоєнному відродженні забудови верхньої території Лаври, стало очевидним, що при відсутності головної змістовної та архітектурної доміанти — собору Успіння Пресвятої Богородиці — ансамбль має незавершений вигляд. Наукові підстави до відновлення пам'ятки у формах українського бароко були наведені у праці КиївНДІТІ (пізніше НДІТІАМ) «Історико-архітектурні обґрунтування перспективного розвитку Державного історико-архітектурного заповідника "Києво-Печерська лавра"» (1979). 1981 Київським міськвиконкомом і Держбудом України було затверджено програму-завдання на розроблення проекту відновлення собору. Проектування й організацію додаткового дослідження пам'ятки доручено Інституту «Укрпроектреставрація». Головним архітектором проекту відтворення призначено О. Граужиса. Комплекс інженерно-технічних пошуків проведено під загальним керівництвом А. Антонока, І. Бойка, І. Гордєєва, А. Рожкова. Вивченням стану підмурків займалася 1982—86 архітектурно-археологічна експедиція

АН УРСР на чолі з В. Харламовим. Проект, що мав бути реалізований до святкування 1000-річчя прийняття християнства на Русі (1988), отримав негативну оцінку пам'яткоохоронців через пропозицію застосувати буронабивні палі великого діаметра для укріплення фундаментів.

До проблеми відродження собору знову повернулися після проголошення незалежності України. 9 грудня 1995 видано указ Президента України «Про заходи щодо відтворення видатних пам'яток історії та культури», 27 січня наступного року — розпорядження «Про першочергові заходи щодо відбудови комплексу Михайлівського Золотоверхого монастиря та Успенського собору Києво-Печерської лаври». Розпорядженням Київської міської державної адміністрації замовником відбудови собору визначено Управління охорони пам'яток історії, культури та історичного середовища КМДА, генпідрядником — корпорацію «Укрреставрація», генпроектувальниками — АТ «Київпроект» разом з інститутом «Укрпроектреставрація». До проектних і будівельних робіт залучалася низка субпідрядних організацій. Відтворення пам'ятки здійснено в стислі терміни: 21 листопада 1998 датується початок робіт, 24 серпня 2000 в день Незалежності України відбулося освячення собору.

Згідно з затвердженою концепцією (1998) собор Успіння Пресвятої Богородиці відтворено у формах українського бароко 1-ї чв. 18 ст., тобто у вигляді, який він мав до вибуху 3 листопада 1941. Відповідно до реставраційних вимог всі автентичні залишки споруди було збережено: бутві фундаменти підсилено палями малого діаметра (т. зв. коренеподібними), давні стіни та фрагменти мурування включено до нових конструкцій. Застосовано унікальний метод монтажу готових позолочених бань, виготовлених на спеціальному майданчику. Храм оснащено сучасними системами теплозабезпечення,

вентиляції, кондиціонування повітря, у зв'язку з чим реконструйовано зовнішні та інженерні мережі. Соборну площу наново заощено клінкерною цеглою із включенням гранітних доріжок, що ведуть до брам. У північно-західній частині площі встановлено металеву альтанку над великим фрагментом мурування собору 11 ст. У сквері біля ківорія експонуються фундаменти Трапезної церкви з палатою 12 ст. та численні старовинні надмогильні плити, віднайдені біля собору під час археологічних досліджень, встановлено новий гранітний надгробок над похованням історика, археолога, мистецтвознавця Д. Щербаківського (1877—1927). Відтворення собору Успіння Пресвятої Богородиці гідно завершило півстолітній період відродження з руїн Лаври та її історичної панорами.

Комплекс займає територію пл. 10 га у формі неправильного шестикутника, обмежену оборонними мурами (1698—1701, корпус № 92) з чотирма вежами: Іоанна Кушника (1696—1701, корпус № 88) на південно-західному наріжжі, Південною (Годинниковою; 1698—1701, корпус № 81) на зламі муру, Північною («Малярною»; 1838—41, корпус № 17) на північно-східному наріжжі, Онуфріївською (Палатною; 1701, корпус № 83) на східному зламі муру. Головні входи на територію акцентовано: із заходу (з боку вул. Січневого повстання) — Свято-Троїцькою церквою над Святою брамою (12—18 ст., корпус № 27), з півночі (з боку пров. Лаврського) — церквою Всіх Святих над Економічною брамою (1696—98, 1906, корпус № 82), з півдня — нижньою (Печерною, або південною) брамою, спрямованою до печер (1792—95, корпус № 79). Додатковий зв'язок із довкіллям забезпечують також пробита обабіч церкви Всіх Святих в'їзна (північна) брама (1884, корпус № 89-а) та розташована на узвозі східна брама (1898, корпус № 94-а).

Розпланування території, яке склалося еволюційним шляхом, формують центральна соборна площа (бл. 1,5 га) і три радіальні вулиці-дороги від основних

489.1. Верхня територія Лаври. Хромолітографія. Поч. 20 ст.



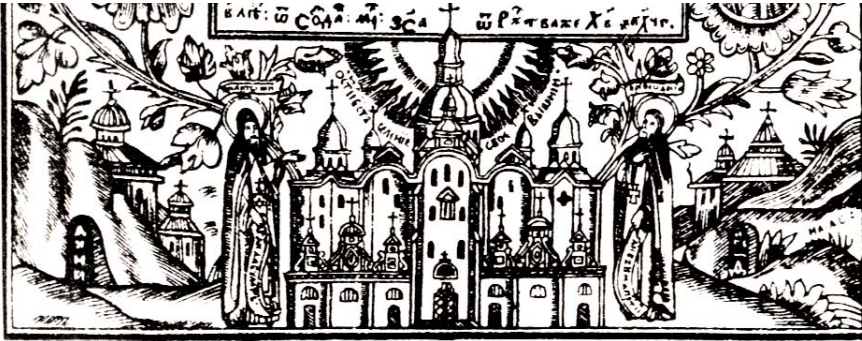

489.1.1. Собор Успіння Пресвятої Богородиці, Ближні та Дальні печери. Гравюра. 1693.

брам. Архітектурними домінантами нерегулярної у плані площі і всього комплексу в цілому є Велика лаврська дзвіниця (1731—45, корпус № 81) і собор Успіння Пресвятої Богородиці (11—20 ст., корпус № 80), велич яких підкреслює невисока навколишня забудова. Особливості планування і розміщення споруд вочевидь продиктовані композиційними міркуваннями. Так, перспективу вулиці замикає встановлений посеред площі головний монастирський храм, що сприймається з них у ракурсі. З урахуванням ефекту зворотньої перспективи сплановано парадний прохід від Святої брами, фланкований одноповерховими лінійними корпусами: праворуч — келіями крилошан (1720—21, корпус № 3), ліворуч — келіями соборних старців (16—18 ст., корпус № 4). Завдяки його розширенню в бік площі, відстань до собору зороро скорочується, а до надбрамної церкви, навпаки, збільшується. З огляду на провідну роль собору у панорамі верхньої території Лаври місце для будівництва дзвіниці обрано на задньому плані із заходу. Дзвіницю сполучено з корпусом № 3 муром із брамою на подвір'я (корпус № 81-а). Західний фронт забудови соборної площі з Великою лаврською дзвіницею на розі разом з уступчастим у плані південним фронтом, що замикається зі

сходу домінантним об'ємом Трапезної палати з церквою в ім'я преподобних Антонія і Феодосія Печерських (1893—95, корпус № 29), утворюють своєрідний курдонер. На нього зорієнтовані входи в будинок намісника Києво-Печерської лаври (17 ст., 1745, 1823—24, корпус № 1), бібліотеку митрополита Флавіана (1908—09, корпус № 5), будинок митрополита (1727—1823, корпус № 2), церкву Благовіщення Пресвятої Богородиці (1904—05, корпус № 86), кухню Трапезної палати (17—18 ст., корпус № 85) та в саму палату. У сквері біля дзвіниці поряд із водосвятним ківорієм (1897, корпус № 85) експонують фрагменти фундаментів церкви і Трапезної 12 ст. (загальні контури споруди викладено червоним гранітом). У сквері розташована могила Д. Щербаківського (1927) та віднайдені під час археологічних досліджень надмогильні плити. Від почесного некрополя навколо собору збереглося лише кілька пам'яток історії та мистецтва: під північною стіною Трапезної палати — поховання В. Кочубея та І. Іскри (1708, об'єднано спільною огорожею з двома сусідніми могилами 18 ст.) та поховання П. Столипіна (1912), перед центральним входом у собор — надгробки Д. Долгорукова і Н. Долгорукової (обидва 1774). Г-подібний у плані східний фронт забу-

дови соборної площі утворюють дві споруди: Ковніврівський корпус (17—18 ст., № 12) та поставлена на схід від нього будівля друкарні (18—19 ст., корпус № 9) з північною прибудовою (2-а пол. 18—20 ст., корпус № 8). У сквері перед спорудами відреставровано два фонтани (кін. 19 — поч. 20 ст.). Прямолінійний північний фронт забудови площі розділяє економічна вулиця, що ефектно замикається однойменною брамою з церквою Всіх Святих. На червоній лінії вулиці праворуч розташовано довгий Економічний корпус (18—19 ст., № 7), ліворуч — з'єднані прохідною брамою торцеві фасади «майстрових» старокрилошанських келій (1727—1780 — 1848, корпус № 20) та келійного корпусу № 21 (18 ст.). У тилу корпусу № 20 зберігся невеликий флігель (18 ст., корпус № 22). Окрім соборної площі для верхньої території Лаври характерні затишні внутрішні двори і мальовничі куточки. Найвідомішим є подвір'я давнього Свято-Троїцького лікарняного монастиря, де містяться церква св. Миколи (кін. 17—18 ст., корпус № 25), братська лікарня (1841—42, 1859—61, корпус № 26), велика будівля аптеки і новокрилошанського корпусу (1902—03, № 24) з наскрізним проходом на крилошанську вулицю та столярня майстерня (1904, корпус № 23). Брамка головного входу на це подвір'я — між прилеглою до Святої брами книжковою крамницею (18—19 ст., корпус № 28) і келіями соборних старців (корпус № 4). Зовні паралельно північно-західному пряслу оборонного муру простягнувся будинок готелю (1906—08, корпус № 19). З протилежного — південного боку Свято-Троїцької церкви розташовано корпус півчих митрополитичого хору (1902—03, № 6), перед чоловим фасадом якого з боку дворика у 1980-і рр. встановлено надгробний пам'ятник князю К. Іпсіланті (1818, перенесений 1935 з розібраної Георгіївської церкви до собору Успіння Пресвятої Богородиці). В озелененому дворику збереглася чаша фонтана

489.1.1. Шиферний триптих з написом про відбудову церкви Успіння Пресвятої Богородиці. 15 ст.



(1908), у відокремленому митрополичому саду — будівля оранжереї (1914, корпус № 87).

За Трапезною палатою з церквою в ім'я преподобних Антонія і Феодосія Печерських на підпирній стіні сплановано оглядовий майданчик (18 ст., корпус № 30-а), відмежований від соборної площі фігурною цегляною огорожею (1894, арх. В. Ніколаєв). Посеред майданчика підноситься будинок іконописних школи й майстерні та ключні (1880—83, корпус № 30).

Північно-східну частину верхньої території Лаври займає велике економічне подвір'я, посеред якого розташовано келії полатного та шафаря (1759—61, корпус № 13), вздовж оборонних murів — покрівельна майстерня (серед. 19 ст., корпус № 16), палітурня (1903—04, корпус № 15), набиральня та коректорська (1897—98, корпус № 14); з південного боку — нова прокурня (1913, корпус № 11) та хлібня (2-а пол. 18 ст., 1914, корпус № 8), льодовня (1893, корпус № 11-б). Звідси починається похилий прохід до друкарського дворика з пристінними будинками столярної майстерні (1780, 1862, корпус № 100) та словитні з брамою на подвір'я (18—19 ст., 1885, корпус № 10), яка орієнтована на узвіз до нижньої (Печерної, або південної) брами верхньої території Лаври.

Праворуч від нижньої брами відкривається прохід на вписане між оборонним муром та підпірною стіною оглядового майданчика видовжене у плані нижнє подвір'я (т. зв. лазневе). Біля входу збереглися будівлі книжкової крамниці (1902—03, корпус № 35), братської лазні (1887—88, корпус № 34), в глибині

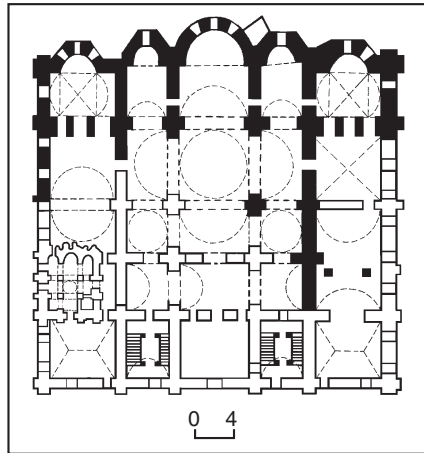

489.1.1. План першого ярусу.

подвір'я — будинок позолотної, фотографії, іконописних школи й майстерні та ключні (1880—83, корпус № 30). Ансамбль споруд верхньої території Лаври є видатною пам'яткою архітектури і містобудування, археології, історії та мистецтва 11—20 ст., який у складі Києво-Печерського монастиря відіграв значну роль в історії українського народу та всього православного світу. Покладений в основу ансамбля принцип центричної об'ємно-планувальної композиції правив за взірць під час будівництва багатьох монастирів України та Росії.

Тепер територія перебуває у користуванні Національного Києво-Печерського історико-культурного заповідника. Більшість споруд використовую-

ється з культурно-просвітницькою метою — чотирима музеями, Національною історичною бібліотекою України, як виставкові і службові приміщення заповідника, галереї, офісні приміщення пам'ятоохоронних організацій. На економічному подвір'ї розміщена Національна академія керівних кадрів культури і мистецтв. У соборі Успіння Пресвятої Богородиці і Трапезній палаті з церквою в ім'я преподобних Антонія і Феодосія Печерських правляться служби Українською православною церквою [1375].

Тетяна Трегубова.

489.1.1. Собор Успіння Пресвятої Богородиці, 11—20 ст. (архіт., іст., мист.). Корпус № 80. Займає центральне положення у планувальній структурі та домінує в об'ємно-просторовій композиції архітектурного комплексу верхньої території Лаври. До нього ведуть усі три монастирські вулиці — від Святої, Економічної та нижньої брам. Разом з Великою лаврською дзвіницею храм є головним компонентом унікальної панорами Свято-Успенської Києво-Печерської лаври, що відкривається з лівого бережжя Києва.

Збудований у 1073—78, був першою мурованою спорудою монастиря. Іпатіївський літопис і «Києво-Печерський патерик» називають ініціаторами будівництва храму перших ігуменів Печерського монастиря Антонія і Феодосія та князя Святослава Ярославича, який відвів для його спорудження ділянку землі на Берестові, пожертвував 100 гривень золотом й особисто брав участь в урочистих закладах фундаментів собору влітку 1073. За даними «Києво-Печерського патерика», будівничими церкви були грецькі майстри з Царгорода. Характер віднайдених клейм на плінфі та голосниках, ма-

489.1.1. Собор Успіння Пресвятої Богородиці. Головний фасад.



лонків і написів на тиньку засвідчує, що виконавцями робіт були і давньоруські майстри. За монастирською легендою, «божественну міру» для будівництва храму вказала сама Богородиця. Нею слугував «золотий пояс Шимона», пожертвований боярином-варягом для зведення святині в пам'ять про своє чудесне врятування на морі. Шир. собору мала складати 20, довж. — 30, вис. з верхом — 50 поясів. Аналізуючи реальні розміри храму, арх. М. Холостенко встановив, що «пояс», яким користувалися для розбивки плану споруди, дорівнював 1,08 м, тобто половині давньоруського косога сажня. Шир. собору — 21,62 м (1,08 м × 20), довж. — 32,40 м (1,08 м × 30). Інші розміри храму також кратні «поясу» — 1,08 м. За іншою версією (К. Афанасьєв, Г. Логвин, М. Мур'янов), розмір «пояса», знятого варягом Шимоном з виготовленого його батьком Африканом латинського розп'яття, визначався у римських футах (1 фут дорівнює 29,6 см). У липні 1078 будівництво в основному було завершено, одночасно або дещо пізніше (1078 або 1081) біля північно-західного наріжжя храму зведено невелику, ймовірно, одноярусну, квадратну в плані (8,4 × 8,4 м), триапсидну церкву в ім'я св. Іоанна Предтечі, яку на межі 11—12 ст. підвищено до рівня стін собору. 1119 на південному боці західного фасаду споруджено каплі-



489.1.1. Фронтон північного фасаду. В центрі ікона «Проповідь Іоанна Предтечі».

цю в ім'я Трьох святих над склепом княгині Свпраксії. Мистецьке опорядження інтер'єра здійснено 1083—89. У створенні мозаїк і фресок разом з грецькими митцями брали участь і місцеві художники, зокрема Аліпій. Собор освячено напередодні свята Успіння Пресвятої Богородиці 1088 — у рік 100-річчя введення на Русі християнства. 1096 собор отримав пошкодження під час навали половців під проводом хана Боняка, 1151 і 1159 — від

військ владими́ро-суздальських князів Юрія Долгорукого та Андрія Боголюбського, 1203 — чернігівських князів Ольговичів. 1230 величезних руйнувань завдав землетрус: завалилися склепіння, південні стіна та апсида. Церква св. Іоанна Предтечі не постраждала. 1240 собор зазнав пошкоджень під час захоплення Києва монголо-татарами. Відновлення храму з укріпленням стін контрфорсами відбулося в 13—14 ст.

В 11—13 ст. собор Успіння Пресвятої Богородиці являв собою величний шес-

489.1.1. Собор Успіння Пресвятої Богородиці. Північний фасад.

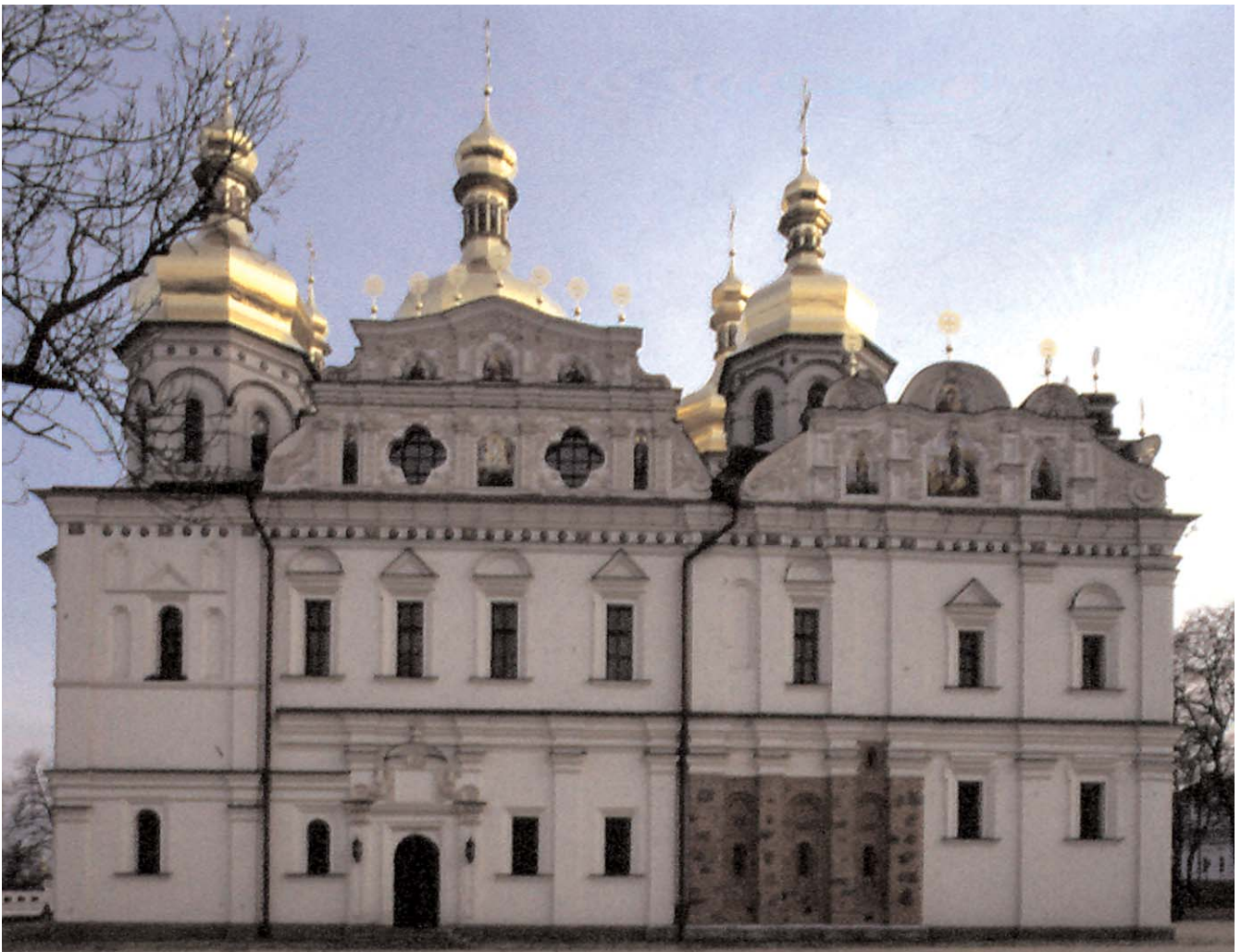

тистовпний, тринавний, хрещатий, од-
новерхий храм з нартексом та трьома
пониженими апсидами, до його північ-
но-західного наріжжя прилягала невелика
вежеподібна одноверха церква св.
Іоанна Предтечі. Над нартексом і за-
хідною парою стовпів середохрестя
містилися П-подібні у плані хори, роз-
криті в інтер'єр трьома великими арко-
вими отворами. На хори потрапляли
сходами, влаштованими або між пів-
нічною стіною собору і церквою, або в
самому об'ємі церкви. Півсферичні
бані спиралися на струнки світлові
підбаники. Просторові компартименти,
окрім бань, перекривали коробові
склепіння, торцеві частини яких утво-
рювали фасадні закомари. Склепіння
просторового хреста, сформованого
центральною навою і трансептом, знач-
но перевищували бічні, що надавало
певної динамічності статичній за ха-
рактером композиції храму. Розташо-
вані ярусами віконні та дверні прорізи
мали півциркульні завершення. Стіни
зведено у давньоруській техніці зміша-
ного мурування, типовій для архітектури
Києва 11 ст.: з валунного каменю та
цегли-плінфи. Мурування поверхневих
шарів стін регулярне, з каменю, що
чергується з двома—трьома рядами
плінфи, простір між ними заповнено
бутовим камінням на цем'янковому
розчині. У муруванні стін і перекриттів
використовувалася плінфа квадратної і

прямокутної форми, для окремих кон-
струкцій та декоративних деталей за-
стосовувалася плінфа спеціальної кли-
ноподібної та лекальної форм, в скле-
піння вмуровувалися глечики-голосни-
ки для зменшення їх ваги та поліпшен-
ня акустики інтер'єра. П'яти склепінь
спиралися на карнизи з шиферних
плит, з'єднаних металевими анкерами
зі свинцевою заливкою (досліджено в
залишках церкви св. Іоанна Предтечі).
Поверхні стін, пілонів і арок було тинь-
ковано цем'янковим розчином, при
цьому виступні ряди плінфи залишали
відкритими, що надавало муруванню
декоративності. Фундаменти зводили з
нижнього ряду великого каменю, який
складали у розпір ретельно виконаного
бутового мурування, поверх якого кла-
ли дерев'яні в'язі і далі мурували стіни.
Глибина закладання фундаментів —
183 см (від сучасного денного рівня).
Фасади собору членували плоскі лопат-
ки значного виступу і широкий декора-
тивний меандровий пояс між першим і
другим ярусами вікон. Грані апсид та
підбаників підкреслювали півколонки.
Входи обрамляли ступінчасті перспек-
тивні портали, аналогічно оздоблювали
й вікна. Площини стін і закомар при-
крашали декоративні ніші, арки зако-
мар — смужки зубців. Підбаники за-
вершували аркатурні пояси. Стіни ап-
сид увінчував меандровий фриз і
дрібночарунковий орнамент. Півсфе-

ричну баню та коробові склепіння було
вкрито листами свинцю.

Площини стін, арки й склепіння в
інтер'єрі було пишню оздоблено фрес-
ковим і мозаїчним живописом, викона-
ним у традиціях візантійського мис-
тецтва — зображеннями Богородиці і
Свхаристії в головній апсиді, Святого
Духа — у бані, святих мучеників — на
стінах. У центральному підбанному
просторі підлога була шиферно-мо-
заїчна, у вівтарі — з дрібної поліхром-
ної мозаїки, у навах — з червоних ши-
ферних плит, з яких, ймовірно, було
виконано і огороження хорів, прикра-
шене скульптурними рельєфами (два
фрагменти з зображеннями т. зв. Ге-
ракла і Кібели зберігаються в фондах
НКПІКЗ). Вівтар відокремлювала неви-
сока мармурова перепона (темплон),
антаблемент і колони з якої в 17 ст. пе-
ренесено у Ближні печери.

Прямих свідчень про стан собору в
післямонгольську добу немає. Він, ймо-
вірно, залишався діючим храмом, у
якому в 14—15 ст. ховали представни-
ків правлячої литовської династії та фе-
одально-церковної знаті, що сприяло
надходженню коштів на будівельні й
оздоблювальні роботи. 1416 монастир
постраждав від навали кримських та-
тар хана Едигея. Собор відновлено
1470—71 коштом київського князя
Симеона Омельковича, про що, зокрема,
свідчить напис на поліхромному трип-
тиху з рельєфним зображенням Бого-
родиці та Антонія і Феодосія Печерсь-

489.1.1. Собор Успіння Пресвятої Богородиці. Південний фасад.



ких (містився на зовнішній вівтарній стіні, у 19 ст. перенесений на фасад Великої лаврської дзвіниці). Наступного руйнування храму завдано 1482 під час нападу на Київ кримського хана Менглі-Гірея. Відбудову здійснено за сприяння ктитора Печерського монастиря К. Острозького, який, зокрема, 1516 заклад біля південно-східного наріжжя давнього ядра невелику каплицю св. Іоанна Богослова. У 3-й чв. 16 ст. його син К. Острозький встановив над могилою батька, похованого в соборі, унікальний для Києва скульптурний надгробок (1941 зруйнований), відновив стінопис і прикрасив інтер'єр високомистецьким різьбленим іконостасом (відомий за бронзовою копією 18 ст., виготовленою за наказом патріарха Московського Никона).

На поч. 17 ст. собор зберігав давньоруську об'ємно-просторову структуру з великою центральною і малою (над церквою св. Іоанна Предтечі) півсферичними банями. Найраніші зображення собору у лаврських виданнях [«Бесіди Іоанна Златоуста», 1623, «Тератургіма» Афанасія (Кальнофойського) 1638 та ін.] фіксують заміну склепінчастої покрівлі на двохсхилу дахову, що утворювала трикутні щипці над закомарами та один великий щипець завширшки у три нави на східному фасаді. Гостролуку щипці привнесли в архітектуру і риси готики. Над похованнями можновладців ззовні собору у кін. 16 — на поч. 17 ст. з'являється кілька каплиць, односхилі дахи яких сягали рівня вікон другого ярусу: на північному фасаді поряд з північною апсидою — князів Корецьких-Пінських з вівтарем св. Стефана та князів Єльців біля східної стіни церкви св. Іоанна Предтечі, на південному фасаді поблизу західного наріжжя — приділ Трьох святих.

1630—42 значні поновлювальні роботи здійснив митрополит Київський Петро (Могила), внаслідок яких собор став багаточасним. 1654 Павло (Алепський) бачив дев'ять вкритих сяючою бляхою

бань з позолоченими хрестами, частина яких була декоративною (кількість і розташування бань на світлових підбаниках достеменно не відомі). Він вперше загадує живописні композиції на фасадах. В інтер'єрі відмічено збереження традиційного для давньоруського мистецтва зображення Богородиці на стіні головної апсиди. Є свідчення, що стінопис було доповнено малюванням грецьких майстрів, залучених Петром (Могилою). Графічні джерела серед 17 ст. вказують на певні стилістичні зміни в архітектурі. Замість трикутних фасадних щипців, зафіксованих на дереворитах 1660—61 роботи лаврського майстра Іллі, облаштовуються вінцеві ренесансно-барокові фронтони — трикутні над бічними пряслами західного фасаду — та розірвані із баньками — над центральними пряслами фасадів (малюнок А. ван Вестерфельда серед 17 ст., дереворити з лаврських видань 1676 і 1677). Форма бань змінюється зі сферичної на шоломоподібну, з ковнірами. Над центральною банею з'являється літарик, на підбаниках (центральному і церкви св. Іоанна Предтечі) — декоративні фризові розетки.

Наступний архітектурний розвиток йшов у напрямі утворення цілісного, симетричного за композицією об'єму у формах українського бароко. Ці істотні зміни пов'язують з реставраційними роботами, здійсненими після 1690 коштом гетьмана І. Мазепи. Зокрема, собор зображено на мідьориті І. Мигури (1706) серед інших храмів мазепинської фундації. Асиметрію західного фасаду усунуто розширенням і підвищенням приділу Трьох святих, що врівноважив об'єм церкви (приділ) св. Іоанна Предтечі. Каплички перед північним і південним крилами західного фасаду об'єднано у два одноповерхові притвори, членовані пілястрами й увінчані шістьма (по три з кожного боку) фігурними бароковими фронтонами (дереворити з лаврських видань 1693 і 1697). На поч. 18 ст.

фронтони розібрано, натомість пластичний акцент перенесено на пишні двоярусні фронтони з рипідами над бічними навами давнього ядра та портал головного входу, відмічені застосуванням ордеру (мідьорити 1702 роботи Л. Тарасевича, дереворит до «Літургіона», 1708). З'являються фризи з кахляних розеток під карнизами бань та західних притворів. Розбудовані бічні каплиці перетворено на приділи святих Стефана (північно-східний) та Іоанна Богослова (південно-східний), на другому ярусі яких відповідно облаштовано додаткові вівтарі — Преображення Господнього і св. Андрія Первозванного. Південну апсиду давнього ядра зайняв вівтар св. архангела Михаїла. Майже кубічний об'єм храму завершували сім світлових бань із літариками та маківками: чотири — на наріжжях, три — на головній осі схід—захід. Бані і маківки набули грушоподібного абрису. За програмою, розробленою київськими богословами, оновлено стінопис в інтер'єрі. Його прикметна ознака — розміщення сюжету «Розп'яття» у головному вівтарі, що був частиною композиції «Свята Трійця», яка у зримих образах втілювала духовні цінності української національної церкви, спрямовані на боротьбу з ідеєю антиринітаризму. Окрім релігійних сюжетів, на стінах храму були зображення руських князів-благодійників, а також гетьманів Б. Хмельницького та, вірогідно, І. Мазепи.

Під час пожежі в ніч з 21 на 22 квітня 1718 згоріли усі дерев'яні споруди на території Лаври. Від собору залишилися тільки стіни й склепіння. Тоді, ймовірно, було остаточно знищено залишки стародавнього фрескового живопису і мозаїк. Через рік після пожежі Духовний собор Лаври звернувся до російського імператора Петра I з проханням про допомогу. 11 грудня 1719 царським указом було звелено відбудувати соборну церкву Києво-Печерського монастиря і видати на цю справу 5 тис. крб. з царської казни, додаткова необхідна сума мала бути зі-

489.1.1. Собор Успіння Пресвятої Богородиці. Загальний вигляд зі сходу.



брана з козацької старшини та знатних козаків. 20 травня 1721 на ім'я гетьмана України І. Скоропадського надійшла нова царська грамота, з наказом зібрати з козаків та заможних міщан 10 тис. крб.

Пошуками архітектора й справами відбудови займався намісник Лаври Антоній (Тарасевич). Проект відновлення й реконструкції храму у дев'яти-верхому варіанті склав Санкт-Петербурзький арх. Ф. Васильєв, який прибув до Києва у серпні 1720 з гетьманським представником. Керував будівництвом московський арх. І. Каландін з помічниками, який приїхав 1722. Лавра задалегідь підбрала кваліфікованих майстрів-мулярів. Серед них — брати Н. і С. Горохи, С. Козир, О. Литвин, П. і С. Палладієви, Й. Рубашевський, Р. Чоботок, десятники Й. та С. Муровицьки. У відбудові брали участь теслі Аврам, Ф. Бібік, Данило, Іван, Ф. Кочержинський, Ф. Кучер, Т. Логоша, Максим, Мойсей, Г. Обаченко, Олекса, Р. Поротник, І. Станковенко, Федір, А. Чарюк; столяри — Григорій та Іван, Г. Пінчук; гамарники (мідники) — Андрій, Антоній, Клим, Павло і Хома; слюсарі — Василь, чернець Нестор, Олексій і Федір; ковалі — чернець Аверкій, Михайло москаль, який разом з київським майстром Андрієм у сезони 1731—32 покрив церкву бляхою.

Храм з сімома світловими банями відбудовано у межах попередніх підмурків. Низькі притвори на західному фасаді перетворено на двоярусні ризаліти, в яких розміщено сходи на хори та приміщення бібліотеки, книгосховища, ризниці тощо. У бічних приділах влаштовано додаткові хори, розкриті до центральної частини інтер'єра новопробитими арковими отворами. Відновлено вівтарі: центральний — Успіння Пресвятої Богородиці, у південній апсиді давнього ядра — св. архангела Михаїла, на південному сході — св. Іоанна Богослова (внизу) і св. Андрія Первозванного (на рівні хорів), на північному сході — св. архidiaкона Стефана (внизу) і Преображення Господнього (на рівні хорів), у західній частині храму — св. Іоанна Предтечі (ліворуч) і Трьох святих (праворуч). У західній частині хорів облаштовано нові вівтарі на честь преподобних Печерських Феодосія (ліворуч) і Антонія (праворуч).

1726 розпочалися оздоблювальні роботи. Їх організаторами виступили художник О. Тарасевич та еклезіарх Лаври Ілюдор (Копистенський). Війт Київського магістрату направив для роботи у соборі місцевих жителів — малярів Власа, Дмитра, С. Комісаренка, Н. Матвія, П. Молодика, Павла та ін. До Лаври приїхали майстри, зокрема іконописці, з понад півтора десятка українських міст (Батурин, Березна, Васильків, Золотоноша, Ніжин, Переяслав, Полтава, Харків, Чернігів та ін.).

1726—32 під керівництвом П. Поповича у живописних та іконописних роботах з оздоблення собору брало участь 88 майстрів, зокрема 1727—28 — художники М. Беневський, Л. Буяновський, І. Великий, Я. Галик (у чернецтві — Алімпій), Д. Глинський, П. Дурницький, Д. Дяченко, С. Зайончковський, Ф. Золотоношський, П. Казанович, І. та Ф. Камінські, І. Кашниченко, І. Козельський, Я. Коломієць, В. Коломійченко,



489.1.1. Фрагмент фронтона західного фасаду.

Л. Кропив'янський, М. Лисянський, Я. Лупницький, А. Любецький, Я. Млярчик (брат П. Поповича), І. Могильовець, Ф. Молодик, Ф. Павловський, В. Пашинський, І. Петгорович, І. Переяславський, Полтавець, І. Сітковський, Я. Ступницький, П. Трош, Г. Чернігівський, С. Шведик, М. Шумейко, Ф. Щербинський; а також Андрушко (малярчик з Березни); Давид, Денис, Захарко,



489.1.1. Головний вхід.

489.1.1. Портал західного входу.



Матвій, Никифор (з Києва); Свстафій; Констанцій (з Ніжина); Микита, Сава, Софроній та ін. Київські маляри Матвій та Никифор написали в центральній частині інтер'єра багатогігурні композиції Вселенських соборів. У кін. 1728 розписи центральної частини собору та іконостаса були в основному закінчені. 1729 в малярських роботах брало участь 30 чоловік. П. Попович на другому поверсі розписав вівтар св. Андрія Первозванного, І. Летковський на верхньому ярусі — іконостаси вівтарів преподобних Антонія і Феодосія Печерських, Ф. Павловський писав образи до іконостаса вівтаря св. Стефана, Ф. Камінський — корогви. Великий вівтар розписали маляри Л. Буяновський, Я. Галик, Я. Глинський, Я. Дурницький, Д. і П. Дяченко, П. Казанович, І. Козельський, В. Коломійченко, Матвій, С. Мисальський, В. Пашинський, І. Сітковський, Я. Ступницький, В. Циганчук, Ф. Щербинський та ін. 1729 основні роботи з відбудови та оздоблення собору було завершено. Зроблено нову підлогу з чавунних плит.

Ще до початку відновлювальних робіт здійснювалося підготування до виготовлення головного (великого) іконостаса, яку розпочав чернігівський сніцар Г. Петров, котрого підраядив гетьман І. Скоропадський. Майстрем був добре відомий у Києві своїми творами різьбярства: іконостасами собору Святої Софії, церкви Миколи Доброго, Свято-Михайлівського Золотоверхого собору. Після його смерті 1722 роботу продовжив васильківський майстер І. Сніцар, який у грудні 1728 встановив у храмі п'ятирусний іконостас. 1730 він же виготовив місце для архимандрита біля правого крила, різьблену кафедру, 1730—31 вирізьбив іконостас вівтаря св. архангела Михаїла (малий іконостас), що мистився між головним вівтарем і старою південною стіною. Розписали його Ф. Камінський і Ф. Щербинський. Дерев'яні царські врата цього іконостаса простояли до 1839, коли їх замінили коштом кн. К. Кудашевої на срібні, що розмірами і формами нагадували попередні. Дворярусний іконостас вівтаря св. архidiaкона Стефана виготовив у 1727 сніцар А. Топольницький, розписали у 1728—29 Ф. Камінський і Ф. Павловський. Іконостас вівтаря св. Іоанна Богослова за своїми художньо-стильовими особливостями нагадував іконостас вівтаря св. Стефана. Розписав Я. Глинський. Дворярусний іконостас вівтаря св. Андрія Первозванного вирізьбив лаврський сніцар Іларіон, розписали П. Попович, Г. Черняк, за участю Д. Бабєєва і В. Пашинського. Престол і жертвник зробив столяр Г. Пінчук.

Різьблений двоярусний дерев'яний іконостас для вівтаря Преображення Господнього виготовили лаврський сніцар Іларіон, розписали Ф. Павловський і Ф. Щербинський. Престол і жертвник зробив Г. Пінчук. Дворярусний іконостас вівтаря св. Іоанна Предтечі вирізьбив 1728 сніцар Г. Пінчук, живописні роботи виконав 1731—32 Д. Дяченко, С. Кантакузін, В. Пашинський, Ф. Щербинський. Ліплені гіпсові (алебастрові) роботи виконав 1726 майстер Ю. Белінський. 1732 він оздобив ліпними прикрасами місце, де мала стояти «гробниця з главою Святого Володимира», а та-

кож навколо надгробної скульптури кн. К. Острозького.

Велику роль у художньому оформленні інтер'єрів соборної церкви у 1720—30-х рр. відіграли золотих та срібних справ майстри. Я. Білецький виконав оздоблення намісних ікон, хрести, свічники, ліхтарі. Великий іконостас, два криласи, місце архимандрита, чотири іконостаси у вівтарях визолотили І. Летковський зі своїм челядником Павлом. Після смерті І. Летковського у березні 1730 Павло «з товаришами» продовжив роботи у вівтарях св. Андрія Первозванного, Преображення Господнього, позолотив бляхи іконостаса у вівтарі св. Іоанна Предтечі, ланцюг великого панікадила, викарбуваний золотарем А. Сріблянським. Київський золотар Сава разом з німецьким майстром з Бреслава Х. Бауером виготовив мідні речі до гробниці преп. Феодосія Печерського, проект якої склав Антоній (Тарасевич). 1730—31 золотарі Іван, Сава та Юхим позолотили західні двері собору та велику кількість мідних блях для покрівлі бань, виготовили чотири срібні лампи у вівтар св. Іоанна Предтечі та шати ікон. Х. Бауер зробив кілька срібних свічників, разом з М. Лазаревичем визолотив церковні двері, зроблені карбувальником С. Олішевським. У роботах також брали участь київські золотарі Гапон, С. Градовський, Іван, І. Равич, С. Тарановський. Визначним витвором А. Сріблянського було велике срібне панікаділо чудового карбування на 28 свічок. М. Юревич, крім шат на ікони, виготовлених спільно з А. Сріблянським, викарбував чотири срібні лампи. Київський майстер М. Юревич прославився царськими вратами великого іконостаса, які виготовив 1713 коштом графа Б. Шереметева, переробив 1746 (їх фрагмент знайдено під руїнами собору у 1940-х рр.). Під час освячення собору архієпископом Київським Варлаамом (Ванатовичем) у храмі було покладено частки мощей святих апостолів Варнави, Варфоломея, евангеліста Луки, великомучеників Георгія Звитязця, Дмитрія, Євстратія, Ірини, Марини, Меркурія, Пантелеймона, Прокопія, Стефана архidiaкона, Федора Тірона, Фекли, священномученика Антипи. Впродовж наступних трьох років розписано приміщення другого поверху.

1767 проведено ремонтні роботи, під час яких під керівництвом майстрів С. Ковніра і Ю. Белінського над фасадами спорудили нові, ще пишніші щити-фронтони — два над ризалітами західного фасаду, по два — над північним і південним, три — над центральними апсидами східного фасаду. Наступні реставраційні й ремонтні роботи істотних змін не привнесли. 1769 реставрувався живопис в інтер'єрі, який 1772—76 був значною мірою переписаний.

В результаті відновлювальних робіт остаточно сформувався новий архітектурний образ величного семиверхого собору, що мав майже квадратний план з п'ятьма апсидами і двома ризалітами на західному фасаді. Його стародавнє ядро з півдня, півночі та заходу було оточено симетричними, з прямикутними прорізами прибудовами у пишних формах пізнього українського бароко, часу його найвищого розвитку. Двоюрусні фасади храму було роз-



489.1.1. Фрагмент оздоблення собору до руйнування. Приділ Іоанна Предтечі.

членовано поодинокими пілястрами, складними розкріпованими карнизами, прикрашено ліпленням і декоративними нішами. Лиштви вікон західного фасаду, портали входів і апсиди оформлено пишним рослинним ліпленням. Під карнизами стін і підбаників проходили фризи з поліхромними майоліковими вставками — розетками та голівками янголати над пілястрами. Стіни увінчували двоярусні ордерні фронтони з бічними волютами та півциркульними сандриками, пишню декоровані ліпленням і живописом. Сім позолочених грушоподібних бань завершувалися ліхтарями і маківками з хрестами, фронтони — позолоченими рипідами.

Собор був найбільшим у Києві, вмщував під час служби бл. 6 тис. парафіян (підрахунок кін. 19 ст.). Бароковий ансамбль оздоблення інтер'єра відзначався розкішню й багатством архітектурних і декоративних форм, пишністю окрас, блиском золота і срібла, яскравістю барв. Стіни поспіль було покрито розписом, систематизованим за тематичними циклами, що відображали ідеї української теології 17 ст. Попри офіційну заборону 1722 алегоричних зображень у церковному мистецтві, вони, судячи зі складених лаврськими ценцями описів, набули в соборі поширення. У головному вівтарі обабіч «Розп'яття» були символічні зображення Святого Духа з сімома його дарами та «Воскресіння Христа» з дванадцятьма його явленнями після воскресіння. На головній бані замість канонічного Пантократора відновлено зображення 17 ст. «Свята Трійця Новозаповітна», навколо неї — дев'ять ангельських хорів у хмарах. Розписи у жертovníку присвячувалися страстному циклу, у вівтарі св. архангела Михаїла — ангельському циклу із зображенням сцен апокаліпсиса. Окрім численних біблійних евангельських і дидактичних циклів значне місце у розписах посідала церковно-історична тематика, зокрема, великі багатофігурні композиції Вселенських соборів у центральній частині храму та символічно-ландшафтні картини «небесного Єрусалима» із зобра-

женням київських пагорбів або Російського Сіону — частини християнського православного світу.

Окрему, але органічну частину розпису складав цикл портретів добродійців та ігуменів монастиря, започаткований, ймовірно, в часи Петра (Могили) та І. Мазепи й доповнений упродовж 18 ст. Портрети на повний зріст займали нижні частини стін нартекса та головного об'єму церкви разом з пілонами. На північній стіні головного об'єму зображувалися литовські князі та українська старшина (зокрема, гетьмани Б. Хмельницький та І. Самойлович), на південній стіні — ігумени й архимандрити, у нартексі — київські князі і московські царі (зокрема Петро I).

Послідовність розміщення портретних зображень відображала історію Свято-Успенської Києво-Печерської лаври і разом з тим стверджувала ідею спадковості від Київської Русі до Російської держави. Унікальний ансамбль монументального українського барокового живопису у переписаному вигляді проіснував до кін. 19 ст.

Зовнішній вигляд собору залишався без змін. 1825 перед входами до нього встановлено тамбури старішої роботи. 1808, 1817 і 1830 поновлено монументальний живопис на фасадах. Проводився також поточний ремонт дахів і бань. Особливої уваги вимагали настінні розписи в інтер'єрі, які швидко псувалися через несприятливий температурно-вологісний режим у неопалюваному приміщенні. 1798 під наглядом начальника лаврської малярні Захарії (Голубовського) іконописний майстер С. Сокольський поновив 29 ікон, написаних на бляхах у вівтарі. 1804 замісно тинькування на хорах і в приділах Преображення Господнього та св. Андрія Первозванного. 1813 художник І. Квятковський по новому тиньку розписав частину приділу св. архidiaкона Стефана. 1826 іконописець І. Ороб'євський склав проект розпису приділу св. Іоанна Предтечі й після схвалення Святейшим Синодом втілю його в життя. 1831 поновлено стінопис приділу св. Іоанна Богослова. С відомості про реставрацію живопису в інших частинах храму та виконання декоративно-оздоблювальних робіт, пов'язаних з виготовленням нових окладів і позолотою. Найбільш масштабне поновлення розписів відбулося 1840—42. До цієї роботи митрополит Київський Філарет (Амфітеатров) запросив художника Іоакима родом з Чернігівської губ. (в чернецтві — Іринарх). За вказівкою російського імператора Миколи I 1843 залучено академіка живопису Ф. Солнцева, який одночасно виготовив чотири кольорові розгортки інтер'єра. Від старого розпису тоді залишалася частина історичних портретів і композиції Вселенських соборів.

У кін. 19 — на поч. 20 ст. у соборі Успіння Пресвятої Богородиці здійснено ґрунтовні ремонтно-реставраційні роботи. 1880—88 після зняття тиньку реставровано фасади з відновленням ліплення й декору за старими візирями. На підставі обстеження мурування стін проф. П. Лашкар'єв вперше визначив обсяг давньоруського ядра й характер його руйнування у 13 ст. За проектом військового інж. І. Лільє 1885



в соборі облаштовано водяне опалення низького тиску, вдосконалено 1895. Обладнання для опалення виготовлено на Київському машинобудівному і чавуноливарному заводі О. Термена. 1886 чавунну підлогу замінено дубовим паркетом, цоколь облицьовано гранітом. 1893 розпочато капітальний ремонт в інтер'єрі з оббиттям попереднього настінного розпису, що, на думку Святейшого Синоду та спеціальної комісії, утвореної 1886, не відповідає давнім іконописним канонам. Будівельні роботи очолював арх. В. Николаєв, який на основі натурних обстежень встановив вкрай незадовільний стан несучих конструкцій споруди, істотно доповнив спостереження П. Лашкарьова новими даними щодо стану збереженості давнього храму та його архітектурних особливостей. Після оббиття тиньку сподіваних залишків давньоруських мозаїк і фресок не було віднайдено. Під час проведення укріплювальних і протиаварійних заходів застосовувався метал.

За проектом арх. В. Николаєва в західних ризалітах побудовано нові гранітні сходи. Деяко змінено внутрішню структуру: ліквідовано приділи Трьох святих (перетворений на ризницю), св. архангела Михаїла (перетворено на архidiaконник), преподобних Антонія та Феодосія Печерських на хорах. 1898 під час розчистки приділу преп. Феодосія віднайдено великий скарб з монет 15—18 ст., який згодом передано Ермітажу у Санкт-Петербурзі. З попередніх дев'яти вітварів залишено п'ять: головний — Успіння Пресвятої Богородиці, на першому поверсі — святих Іоанна Предтечі та архidiaкона Стефана, на хорах — Преображення Господнього і св. Андрія Первозванного.

1895—1901 велось оздоблення інтер'єра. Для виконання настінних розписів керівництво монастиря спочатку звернулося до художників В. Васнецова і М. Нестерова, які працювали у київському Свято-Володимирському соборі, але ті не погодилися з різних міркувань. Тому були запрошені професор Імператорської АМ, відомий майстер історичного жанру В. Верещагін та академік архітектури С. Лазарєв-Стані-



489.1.1. Фрагмент зовнішнього оздоблення центральної вітварної апсиди собору.

щев, якому доручено загальне керівництво роботами і проектування орнаментів. 14 травня 1894 розроблений ним проект затвердив імператор Олександр III.

Тематика і розміщення зображень обумовлювалися Богородичною посвятою храму. Богородичні сюжети займали найпомітніші місця у головній апсиді (образ «Матір Божа про тебе радується») і в центральній частині храму, усі інші — місця другорядні. Розпис головного банного простору складався з канонічних зображень Христа Вседержителя (у бані), дванадцяти апостолів (у простінках) і чотирьох євангелістів (на парусах). Західна частина храму відводилася під події та свята, що мали історико-топографічне відношення до Києва. У створенні багатофігурних композицій і окремих образів В. Верещагіну допомагали десять київських художників, головним серед яких був Г. Попов. Орнаменти за ескізами С. Лазарєва-Станіщева виконав академік

живопису В. Фартусов з помічниками. У головному вітварі, жертovníку та дяконнику живопис розміщено на золотому тлі. Усього було виконано бл. 280 олійних зображень заг. пл. до 300 кв. сажнів.

Нове оформлення інтер'єра отримало неоднозначну оцінку сучасників. У зв'язку зі знищенням попереднього розпису наукова громадськість широко обговорювала питання про датування, ступінь збереженості барокового живопису та його історико-художню цінність. Офіційні відгуки були схвальними. Так, на спільному засіданні Імператорської археологічної комісії з представниками Святейшого Синоду та Імператорської АМ стиль нових розписів визнано відповідним візантійському мистецтву 11—12 ст. Високу оцінку малюванню в цілому дав відомий дослідник візантійської культури М. Покровський. Худ. М. Пимоненко відкрито звинуватив духовництво у варварстві. Відомий український мистецтвознавець К. Широцький охарактеризував роботу В. Верещагіна як новомодний безбарвний розпис, що не гармує ні з блиском старого лаврського іконостаса, ні з духом історії.

1896 розібрано верхні яруси іконостаса, залишено тільки намісний ряд з різьбленими позолоченими колонками. Його мав замінити новий мармуровий іконостас, запроєктований арх. О. Щусевим, разом з огорожею солей, виготовленої з бронзи. Декоровану плетінкою нову огорожу хорів з білого карарського мармуру виконано за ескізами В. Фартусова. Центральну частину храму було облицьовано панеллю з кольорового мармуру. 1900 паркетну підлогу замінено на пірогранітні плитки. За проектами Є. Єрмакова та В. Николаєва перед входами у собор влаштовано металеві ажурні тамбури.

Під час артилерійського обстрілу Києва більшовицькими військами у січні 1918 та боїв з польськими військами у червні 1920 собор пошкоджено, зокрема верхній фронтон з південно-східного боку, стіни жертovníка й вітваря, що отримали три пробіни, покрівлю, в яку влучив снаряд з боку Трапезної палати, розбито всі вікна. З листопада 1941, під час нацистської окупації

489.1.1. Іконостас вітваря Преображення Господнього.



489.1.1. Фрагмент папертного іконостаса.

489.1.1. Фрагмент інтер'єра.



489.1.1. Іконостас вітваря св. апостола Андрія Первозванного.

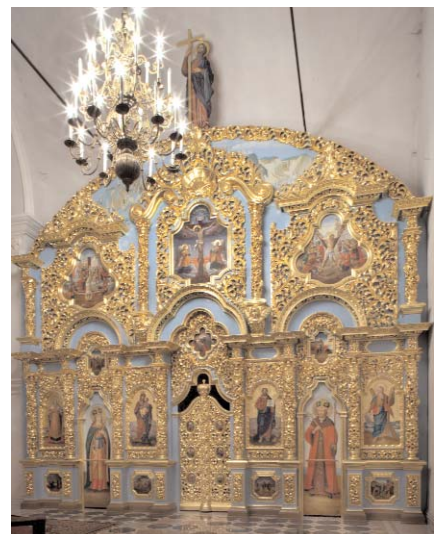

Києва, собор висаджено в повітря (за однією з версій він був замінований при відступі з міста радянських військ). Епіцентр вибуху мистився між північною стіною давнього осередку і приділом св. Іоанна Предтечі. Збереглися лише у незначному об'ємі стіни апсид, фрагменти давньої північної стіни, два пілони 11 ст., східна частина приділу св. Іоанна Богослова з верхнім вітарем св. Андрія Первозванного та вінцевою бароковою банею.

З 1945 проводилися роботи з розбирання завалів. Дослідження пам'ятки здійснено 1947 В. Богусевичем, 1951—52, 1962—63, 1970—71 — М. Холостенком (за участю Ю. Асєєва, М. Говденко, Г. Логвина та ін.). 1947—48 укріплено залишки приділу св. Іоанна Богослова, 1962—63 — законсервовано інші фрагменти (арх. М. Говденко). 1981 вирішено відновити собор Успіння Пресвятої Богородиці до святкування 1000-річчя прийняття християнства на Русі, але це рішення не було реалізовано. Проект відбудови розроблено на основі правової та дозвільно-вихідної документації і концепції, затвердженої 25 червня 1998, якою передбачено відтворення пам'ятки у формах бароко 18 ст. Авторський колектив і відповідальні виконавці проекту: А. Антонюк (наукове керівництво), О. Граужис (автор проекту), А. Рожков (автор проекту «Конструкторська частина»), Т. Філіпова (автор проекту інтер'єрів), Н. Шепітько (підготовка історичних матеріалів) та ін. Генеральний підрядчик — корпо-

рація «Укрпроектреставрація», генеральні проектувальники — «Київгенплан» і «Київпроект». 1998—2000 здійснено будівельні роботи з відтворення собору, у 2000 розпочато оздоблення інтер'єра. В структурі храму було збережено автентичні залишки: стіни з фрагментами живопису 19 ст. приділів святих Іоанна Богослова та Андрія Первозванного, мурування апсид, яке датується 11, 15, 17 ст., з'єднано з відновленими частинами споруди. Їх не тільки законсервували й реставрували, але й укріпили та зв'язали з новими стінами та склепіннями, сховавши всі нові конструкції. В середині храму звели малу церкву св. Іоанна Предтечі у гіпотетичному первісному вигляді. Нашарування підлог, фундаменти, мурування стін, фрагменти живопису 19 ст. у вигляді зондажів представлено для огляду. Фундаменти укріплено за допомогою залізобетонного пояса, стіни — металевими тягами. Склепіння виконано із залізобетону. Плінфу і розетки виготовлено на Київському керамічному заводі. Ліплені прикраси зроблено з гіпсу з доданням скловолна. Позолочені бані виготовлено на окремому майданчику і змонтовано на місці за допомогою крана.

Роботи з оздоблення фасадів та інтер'єра (ліплення, живопис, виготовлення дверей, позолота, малювання ікон) здійснили ТОВ «Декор», АТ «Україна-Реставрація», ТОВ НВП «Аркант», інститут

«Укрзахідпроектреставрація», МСП РВП «Майстер», АТЗТ «Майстерня з реставрації живопису».

Собор забезпечено новітнім технічним оснащенням: повітряним опаленням з використанням каналів 19 ст., теплою підлогою, вітчизняною системою кондиціонерів, підігрівом даху, ліфтом, під'їздом для інвалідних візків тощо. Підсвічування іконостаса виконане ЗАТ «Укрсвітло».

Освячення вітаря собору відбулося 24 серпня 2000 в День Незалежності України.

Споруда цегляна, на складному розчині, тинькована, побілена, семиверха, у плані хрещата. Бані покрито позолоченими мідними листами по металевому каркасу. Їх завершують ліхтарі з маківками та металевими позолоченими хрестами на мідних позолочених кулях-яблуках. Центральний хрест увінчує позолочене зображення голуба. Окрім бань, собор увінчують 48 позолочених рипід. Цоколь облицьовано фігурними гранітними блоками. Віконні заповнення та вхідні двері оздоблено декоративними накладними бляхами. Фасади прикрашає пишній ліплений декор з елементами позолоти, 362 поліхромні майолікові розетки на фризах, 186 живописних композицій, написаних київськими художниками-реставраторами С. Баяндіним і Ю. Гузенком. В інтер'єрі за старими зображеннями відтворено дерев'яні різьблені іконостаси, кафедри, кіоти, амвони і стасидії. Головний п'ятирусний, сосново-липовий позолочений іконостас (вис. — 21 м, довж. — 25 м) містить 96 ікон, написа-

489.1.1. Собор Успіння Пресвятої Богородиці. Вигляд з заходу.



них художниками зі Львова. Царські врата іконостаса, що фрагментарно збереглися, є унікальною пам'яткою українського декоративного мистецтва: срібні, різьблені, позолочені, виготовлені 1713 київським майстром М. Юревичем коштом графа Б. Шереметєва, перероблені 1746 (реставровано і доповнено втраченими елементами). Престоли та жертovníки виконано з цегли, їхнє облицювання — з мідних та срібних позолочених листів, прикрашених карбуваннями. Покриття солей зі східцями — з червоного граніту, огороження солей — з бронзи. Підлогу заощено різнокольоровими плитами з мармуру, граніту і лабрадориту, завезеними з різних місцевостей України та з закордону. Інтер'єр прикрашено мідним посрібленим та позолоченим панікаділом вагою понад 600 кг. Планується відновлення монументального розпису інтер'єра на підставі малюнків Ф. Солнцева (1843) та описів 18—19 ст. Під бічним вівтарем в ім'я архidiaкона Стефана відновлено склеп, у крипті церкви св. Іоанна Предтечі перепоховано усі останки небіжчиків з пошкоджених поховань.

Впродовж дев'яти століть собор був головною планувальною домінантою в об'ємно-просторовій композиції Києво-Печерського монастиря, його пейзажі й силуети. Своім масштабом, компактністю, композицією відрізнявся від раніше споруджених величезних князівських соборів. Служив прообразом, за яким у 11—13 ст. збудовані храми у Ростові, Суздалі, Чернігові, Києві та багатьох інших містах. Набувши у 17—18 ст. нового художнього вигляду, собор не тільки став центральною спорудою мурованого барокового ансамблю Свято-Успенської Києво-Печерської лаври, але й вплинув значною мірою на весь розвиток української національної архітектури того часу.

За християнською традицією, собор був місцем поховання багатьох відомих історичних діячів. Джерела повідомляють, що вже у 16 ст. він був щільно заставлений гробницями, тому надалі поховання здійснювалися у прибудованих до зовнішніх стін храму склепах, над ними влаштували муровані каплиці (Сльців, Корецьких), які з часом увійшли до об'єму храму. У кін. 19 ст. біля собору містився великий некрополь, право на поховання в якому виборювали протягом століть представники різних соціальних груп. Через численні руйнації, періодичні відбудови та опоряджувальні роботи значну кількість поховань було знищено, інші неможливо атрибутувати. На сьогодні встановлено імена понад 100 осіб, які покоїлися у соборній церкві Києво-Печерської лаври та поза її стінами. Серед них: преп. Феодосій Печерський (помер 1074) — один із засновників монастиря, якого поховали спочатку у Дальніх печерах, 1091 перепоховали в соборі; Шимон (Симон) Африканович (помер у кін. 11 ст.) — варязький князь, який служив у сина князя Ярослава Мудрого і золотим поясом якого виміряно храм; духовний син і друг Феодосія Печерського, боярин Ян Вишата (помер 1106) та його дружина Марія; Євпраксія Всеволодівна (померла 1109) — дочка великого київського князя Всеволода Ярославича, дружина німецького імператора Генріха IV; Гліб

Всеславич (помер 1119) — праправнук Володимира Святославича та Рогніди, князь мінський та його дружина Анастасія Ярополківна (померла 1159) — дочка Ярополка Ізяславича; Юліанія Олександрівна (померла 1392) — княгиня тверська, дружина великого князя литовського Ольгерда Гедиміновича (1354—96); син Ольгерда від княгині вітебської Марії Ярославни — князь київський Володимир Ольгердович (помер 1392) та його син Омелько (Олександр) Володимирович (помер 1455); син останнього Семен (Симеон) Омелькович (помер 1470) та його син Василь Симеонович (помер 1495); нащадки великого князя литовського Гедиміна князі Горські; представники родин князів Вишневецьких, Гольшанських, Сльців, Корецьких, Омельковичів-Сльцівських, Полубенських, Сангушків, Тишкевичів; Путятін Дмитро Іванович (помер 1505) — воєвода київський (з 1492), племінник Омельки Володимировича, онук Феодора (Феодосія) Острозького; князь Острозький Костянтин Іванович (помер 1530) — політичний, військовий діяч, меценат української культури, гетьман Великого князівства Литовського (з 1497); архімандрит Києво-Печерської лаври, культурно-освітній діяч Єлисей (Плетенецький; помер 1624); його наступник на посаді архімандрита, письменник, богослов, культурний діяч Захарія (Копистенський; помер 1627); лексикограф, поет, друкар і гравер Памво (Беринда; помер 1632); член Духовного собору Лаври, поет і друкар Тарасій (Земка; помер 1632); архімандрит Києво-Печерської лаври (з 1627), митрополит Київський і Галицький (з 1631), політичний і культурний діяч Петро (Могила; помер 1647); архімандрит Лаври (з 1656) і управитель її друкарні, історик, освітній діяч Інокентій (Гізель; помер 1683); митрополит Київський (з 1690) Варлаам (Ясинський; помер 1707); полковник Харківського полку Квітка (Кветка) Григорій Семенович (помер 1734), який був прадідом письменника Г. Квітки-Основ'яненка; намісник, архімандрит Києво-Печерської лаври (з 1730) Роман (Копа; помер 1736); київський генерал-губернатор у 1738—52 Леонтєв Михайло Іванович (помер 1752) та його дружина; архімандрит Києво-Печерської лаври (з 1752) Лука (Білоусович; помер 1761) та його наступник у 1761—86 й останній ставропігійний настоятель Лаври Зосима (Валькевич; помер 1793); представник відомого російського роду генерал-майор Долгоруков Петро Сергійович (помер 1769); митрополит Тобольський (1758—68) Павло (Конюсевич; помер 1770); генерал-поручик, начальник Санкт-Петербурзького артилерійського та інженерного корпусу (1764—76) Бегічев Матвій Семенович (помер 1791) та його син — генерал-майор Бегічев Дмитро (помер 1836), який 1834 подарував власний будинок новоутвореному київському Університету св. Володимира (пізніше на його місці зведено Інститут шляхетних дівчат); католикос Імеретинський та Абхазький (1776—84) Максим з роду князів Абшидзе (помер 1795); сподвижник російського імператора Петра I, генерал-фельдмаршал Рум'янов-Задунайський Петро Олександрович (помер 1796), який у 1764—94 обіймав посади гене-

рал-губернатора України і президента Малоросійської колегії; генерал-фельдмаршал, член Державної ради, сенатор Гудович Іван Васильович (помер 1821) та ін.

У соборі мстилася лаврська ризниця, яку на поч. 20 ст. було відкрито як музей для широкого відвідування. Тут були представлені Євангелія 16—19 ст., напрестольні посудини, хрести, дарохранительниці, панікадила, лампади, велика кількість митр й облачення, ікони, килими, панатії, нагороди, дорожні каміння, ювелірні вироби, у т. ч. подарунки гетьманів І. Самойловича, І. Мазепи, російських царів Петра I, Єлизавети, Катерини II, князів Шереметєвих, речі Петра (Могили) та інших митрополитів Київських й архімандритів Лаври, шитво 16—18 ст., гаптування, збірка гравірованих дошок лаврської друкарні 17—19 ст. та багато інших речей високої історичної та мистецької цінності. 1919—20 колекції ризниці було взято на облік Київським губКОПМІСом і на їх основі створено Музей лаврської старовини. Велику роль в його збереженні відіграв академік ВУАН Ф. Шміт. 1922 музей перейшов у відання Наркомату освіти УСРР. 1923 його матеріали передано новоутвореному Лаврському музею культів та побуту, першим директором якого став Ф. Шміт. Частину колекцій вилучено 1922 у фонд допомоги голодуючим (у т. ч. золота, оздоблена діамантами та іншими дорожчими каміннями риза з чудотворної ікони «Успіння Божої Матері»).

З 1929 службу в соборі не правили. Пам'ятку було передано Всеукраїнському музейному містечку і перетворено спочатку на Музей історії релігії, згодом — на Центральний антирелігійний музей.

Тепер — діючий храм [1376].

Олег Граужис, Тетяна Трегубова, Олександра Чумаченко, Василь Шиденко

489.1.2. Велика лаврська дзвіниця, 1731—45 (архит., іст., мист.). Корпус № 81. Зведено на захід від собору Успіння Пресвятої Богородиці. Головна висотна домінанта в об'ємно-просторовій композиції архітектурного ансамблю Києво-Печерської лаври, відіграє провідну роль у панорамі право-бережної частини міста з боку Дніпра. Розташування зумовлено історичною традицією: тут на площі існували більш ранні дерев'яні дзвіниці. За планом Афанасія (Кальнофойського), вміщеним у «Тератургімі» (1638), поряд із собором Успіння Пресвятої Богородиці стояли «висока» (п'ятиярусна) та «нижча» дзвіниці. За описом арабського мандрівника Павла (Алеппського) 1654, на дерев'яній дзвіниці висіло п'ять великих та п'ять малих дзвонів, в одній з камер містився великий залізний годинник, бій якого було чути на значній відстані. Він бив кожну чверть години одним ударом у малий дзвін, годину вибивав спочатку тихо чотири рази, потім великий дзвін бив відповідну кількість годин. Друга дзвіниця була влаштована спеціально для великого — вагою 200 пудів — дзвона, відлитого 1613 завдяки бурмістру Києва С. Балику і названого на його честь «Балик» (пошкоджений під час пожежі 1718, пізніше перелитий із збереженням назви). Петро Олександрович 1677 та плани Києва 1695 зображено багатоярусну дере-

в'яну дзвіницю, збудовану 1669—72, що згоріла 1718. Бл. 1707 коштом гетьмана І. Мазепи планувалося спорудити муровану дзвіницю за участю московського арх. Д. Аксамитова, для чого придбали будівельні матеріали, але у зв'язку зі смертю архітектора та зміною політичної ситуації намір залишився не здійсненим. Перший проект мурованої дзвіниці розробив 1721 Санкт-Петербурзький арх. Ф. Васильєв. На його кресленні зображена струнка п'ятиярусна дзвіниця заввишки 88 м, зі скульптурою і декоративним оздобленням на наріжних майданчиках, увінчана банею з цибулиноподібною маківкою і хрестом. Проект не був здійснений. 1731 для будівництва дзвіниці архієпископ Рафаїл (Заборовський) запросив із Москви арх. Й.-Г. Шеделя. За його проектом дзвіниця мала бути чотириярусною, восьмикутною в плані, з ордерною системою побудови, два її перші яруси мали подібне до проекту Ф. Васильєва архітектурно-композиційне рішення й однакові розміри. За задумом Й.-Г. Шеделя висоту споруди збільшено до 96,5 м, зменшено кількість колон, змінено цоколь і декоративне оздоблення. Для будівництва дзвіниці використано деревину, алебастр і вапно зі Свенського і Чельського монастирів на Брянщині, приписаних до Києво-Печерської лаври. Залізо замовлялося в Тулі на Демидовському заводі та в Уфі у російських промисловців О. і С. Строганових. Цегла, керамічні блоки для карнизів і баз колон виготовлялися на цегельних заводах Лаври під наглядом автора проекту, за його кресленнями і технологіями. Закладни дзвіниці відбулися 25 травня 1731. На зведення споруди використано 4 млн. 964 тис. штук цеглин. У грандіозному на той час будівництві, вартість якого становила 92,4 тис. крб., брали участь найвідоміші архітектори 1-ї пол. 18 ст. — І. Бланк, М. Земцов, І. Коробов, І. Мічурін, Я. Шумахер, талановиті інженери Д. де Боскет, В. Цвінгер. Спорудження дзвіниці впродовж 14 років, замість трьох, передбачених укладеною з Й.-Г. Шеделем угодою, стало своєрідною будівельною школою того часу. Тут здобули професійні навички понад 600 майстрів-каменярів Києво-Печерської лаври, серед яких — Андрій, Григорій, Іван та Сидір Горохи, В. Возниченко, С. Ковнір, Й. Рубашевський, І. та Г. Шаровари. Споруда стала взірцем для зведення аналогічних дзвіниць у багатьох монастирях: Микільського — в Києві, Хрестозвиженського — в Полтаві, Вознесенського — в Переяславі (тепер Переяслав-Хмельницький), при соборі Різдва Пресвятої Богородиці в м. Козелець на Чернігівщині та ін. На одній з метоп другого ярусу південного фасаду збереглося написане Й.-Г. Шеделем власне прізвище і дати основних будівельних робіт — «1731—1744». Хрест на дзвіницю виготовив годинникар П. Чернявський. Над головним східним входом 1825 було встановлено мідну дошку з написом про початок будівництва дзвіниці 25 травня 1731 та його завершення 1745, а також про відновлення 1825 (не збереглася). 1782 проведено капітальний ремонт споруди з позолотою бані, 1825 —



489.1.2. Велика лаврська дзвіниця.

повне нове тинькування під керівництвом десятника О. Іванова; 1879, 1895 — чергові ремонти. 1894 первісні вхідні металеві двері замінено тотожними новими, виготовленими в майстерні Ф. Валькера в Києві. В листопаді—грудні 1919 та червні 1920 будівлю неодноразово пошкоджено снарядами. У 2-й пол. 1920-х рр. проведено ремонт. У 20 ст. замуровано вхід у підвальне приміщення. Внаслідок вибуху в соборі Успіння Пресвятої Богородиці 3 листопада 1941 повністю згоріли дерев'яні склепіння, перекриття третього ярусу дзвіниці, брус для підвішування дзвонів, дерев'яні сходи між двома верхніми ярусами. 1947—49 відремонтовано баню, дах, покрівлю, влаштовано нові сходи. 1957—62 дзвіницю відреставровано під керівництвом арх. М. Холостенка: відновлено втрачені конструкції, елементи декору фасадів, внутрішні сходи, металеві огороження оглядових майданчиків, підлогу на ярусах, позолочено баню (використано 3,275 кг сусального золота). 1976—80 і

1996—99 проведено ремонт і пофарбування фасадів. Результатами досліджень доведено, що спочатку дзвіниця була пофарбована в білий колір, її декоративні деталі — в синій. Чотиририбна з підвалом, цегляна, тинькована, пофарбована, у плані восьмикутна, увінчана шоломоподібною позолоченою банею з маківкою та хрестом. Трапецієподібні у плані приміщення першого та другого ярусів розташовано за принципом центральної симетрії по вісім на кожному (у середній частині другого ярусу — зала) і перекрито хрещатими склепіннями. На двох верхніх ярусах влаштовано кільцеві майданчики, огорожені чавунними балюстрадами. Фундамент гранітний, завтовшки 8,52 м; глибина залягання — від 4,0 до 6,39 м. Товщина стін першого ярусу — 8 м, діам. над підмурком — 28,8 м. Між'ярусні перекриття склепінчасті. Цегляні конструкції зміцнено залізними в'язями та анкерами. До рівня третього ярусу ведуть 150 дерев'яних та 24 бетонні сходинок, вище — металеві й дерев'яні. Вхід у дзвіницю зі сходу.

489.1.2. Креслення. Поярусні плани. 20 ст.

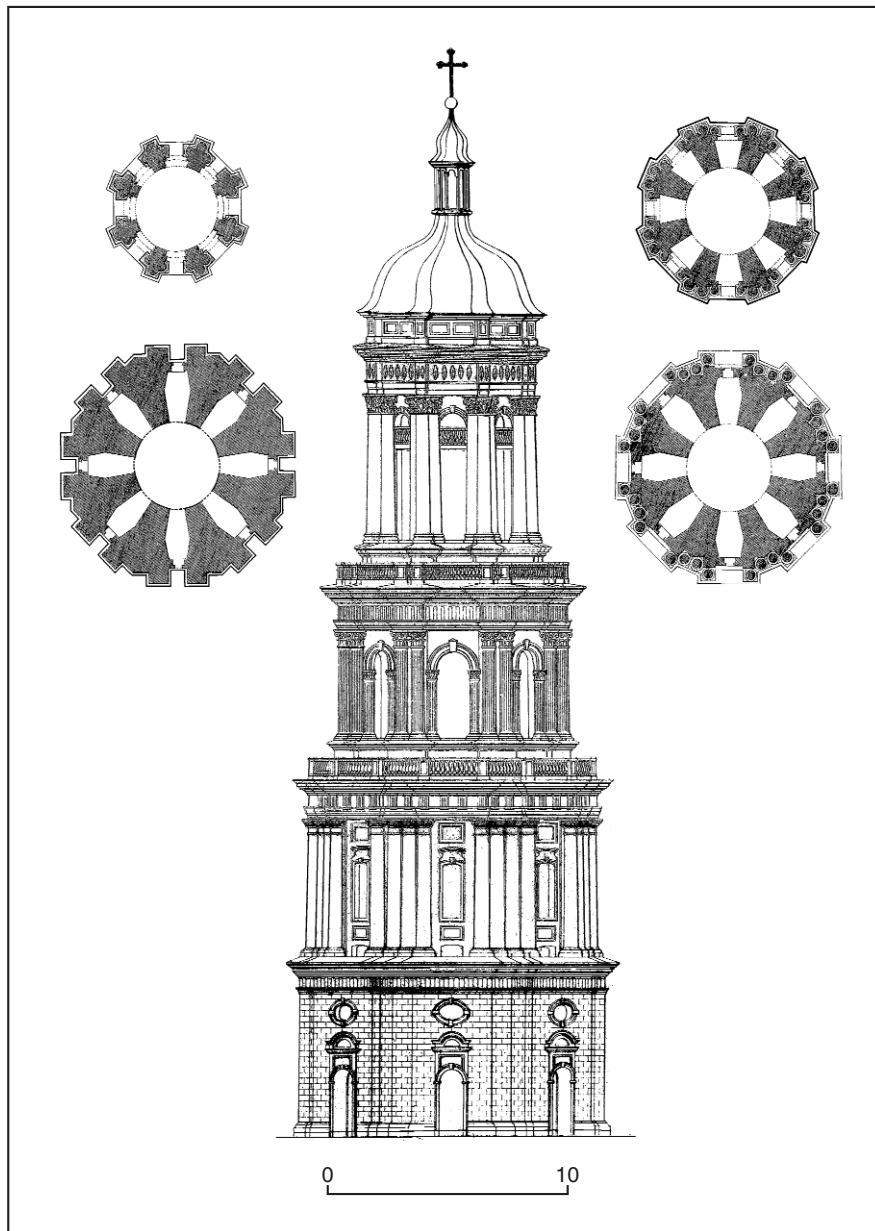

489.1.2. Коринфські колони четвертого ярусу.

Оформлена в стилі бароко. Основою композиційного рішення дзвіниці є ярус. Поступове нарощування висоти ярусів (перший — 12,44 м, другий — 16,15 м, третій — 17,98 м, четвертий — 22,42 м) створює характерний для бароко ефект вертикального динамізму та надає виразності споруді. Кожний вищерозташований ярус вужчий від нижчого в діаметрі. Велику роль у тектоніці споруди відіграють вертикальні членування у вигляді струнких колон, розмінених пластичними групами. Композиційну роль вертикальних елементів підсилено розкріповками. Перший ярус із контрфорсами значного виносу рустований. Другий оздоблено 32 колонами доричного ордеру, розставленими по чотири колони у простінках між вісьмома вікнами. В антаблементі ярусу — фриз з мереживом тригліфів і метоп, прикрашених квітковими розетками. Третій ярус оточений 16 стрункими колонами іонічного ордеру, встановленими обабіч восьми аркових прорізів, оздоблених маскаронами. Четвертий — 24 колонами коринфського ордеру (вісім груп по три) з керамічними позолоченими двоголовими орлами в капітелях з розмахом крил 2,5 м, змонтованих з окремих деталей. У декорі цього ярусу використано герб митрополита Рафаїла (Заборовського) в обрамленні листя аканта. Весь архітектурний декор — листви, замкові камені, фризи, тригліфи, метопи, капітелі — керамічний. Стіни дзвіниці пофарбовано у жовтий колір, ордерні елементи та обрамлення отворів — у білий, декоративні деталі фризів — у синій.

На фасадах першого ярусу позначено дати ремонтів і пофарбування дзвіниці: «1879», «1895» — на північному; «1825» — північно-західному; «1976—1980» — східному; «1996—1999» — на північно-східному. На північній, західній та південній гранях першого ярусу вмонтовано шиферні рельєфи із зображенням Богоматері Оранти і засновників монастиря — преподобних Антонія і Феодосія Печерських. Вони склали єдиний триптих, виготовлений 1470 на замовлення кн. Симеона Омельковича для собору Успіння Пресвятої Богородиці. Під рельєфами у два

рядки накреслено напис церковно-слов'янською мовою: «Основана бысть церковь Пресвятыя Богородицы Печерская на старом основаніи при великом короли Казимире Благочестивым князем Симеоном Александровичем отчи киевском при архимандрите Иоанне». Рельєфні зображення були пофарбовані.

Зняті з апсиди собору під час відбудови у 1720-х рр. після пожежі 1718, згодом перенесені на новозбудовану дзвіницю. З часом, у ході ремонтів, рельєфи майже зникли під шаром тиньку і фарби. 1866 виявлені істориком церкви, протоієреєм собору Святої Софії П. Лебединцевим.

Триптих — рідкісна пам'ятка мистецтва та палеографії 17 ст.

Дзвіниця — видатний витвір архітекту-



489.1.2. Фрагмент фасаду четвертого ярусу.

ри бароко в Україні, за технічною досконалістю у використанні кераміки є унікальною спорудою.

На новозбудованій дзвіниці було встановлено нові дзвони, на відлиття яких витрачено понад 30,4 тис. крб. 1786 на третьому ярусі на товстих дерев'яних балках було підвішено десять дзвонів. Один відбивав години, вісім — чверті години, також одне металеве клепало (било) вагою понад 19 пудів. До поч. 19 ст. їх кількість залишалася незмінною. 1816 з Південної (Годинникової) вежі сюди перенесли годинниковий дзвін 1683 (вагою понад 30 пудів), якому дали назву «Мазепа», та п'ять малих дзвоників (чвертьгодинних) загальною вагою понад три пуди. За описом 1922, на дзвіниці було 24 дзвони: «Братський» — вагою 1636 пудів, відлитий 1899 на московському заводі П. Фінляндського; «Успенський» — 1 тис. пудів, виготовлений у жовтні 1732 московським майстром І. Маториним; «Ростовський» — понад 728 пудів, привезений 1896 з Ростова-на-Дону; «Орел» — 550 пудів, відлитий у лютому 1720 майстром Я. Андреевим; «Зосима» («Зосимівський») — понад 493 пуди, перелитий у Києві 1825 майстром О. Ларіоновим [первісний — «Новий» вагою 420 пудів відлито за архимандрита Зосими (Валькевича) у січні 1778 майстром І. Коробкіним]; «Копя» («Поліелейний») — понад 342 пуди, перелитий 1825

[первісний — 296 пудів, відлитий 1733 І. Маториним за архі-мандрита Романа (Копи)]; «Балик» — 230 пудів, перелитий з попереднього 1719 майстром О. Звонником (Звонков); «Благовісник» («Благовісний») — 150 пудів, відлитий у січні 1751 в Тулі; «Вознесенський» («Буденний») — 199 пудів, перелитий у серпні 1849 майстром Л. Стариковим (первісний вагою 70 пудів відлитий 1753); «Безіменний» («Ранній») — 107 пудів, відлитий у січні 1752 у Тулі; «Мазепа» (колишній «Годинниковий») — понад 30 пудів; «Скликун» — понад 2 пуди, 18 ст. Решта 12 дзвонів загальною вагою понад 58 пудів не мала назв. Крім дзвонів, на цьому ярусі містилися два металеві біла вагою понад 15 і 20 пудів, придбані монастирем 1889. З перших років існування Києво-Печерського монастиря для скликання братії, відповідно до Студійського статуту, використовувалися дерев'яні біла (одне з них зберігалася в соборі Успіння Пресвятої Богородиці і використовувалося до поч. 1925), пізніше також — дзвони та металеві клепала. За відомостями 2-ї пол. 19 ст., на всенощ у Лаврі скликали дзвонами, а також ударами в клепало. В окремі дні, за давньою традицією, не дзвонили зовсім, використовуючи тільки клепало чи било. Одне з металевих клепал зберігається у фондах заповідника, друге — вагою понад 250 кг, виготовлене на заводі С. Чарішнікова в Нижньогородській губ., експонується у вхідному приміщенні дзвіниці. 1930 на вимогу дирекції заповідника всі великі дзвони



489.1.2. Фрагмент фасаду третього ярусу.

зняли і здали у металобрухт. Того ж року до лаврського музейного містечка передано 12 малих дзвонів київського виробництва вагою від одного до двох пудів (з них три — 17 ст., сім — 18 ст., два — 19 ст.), зняті з кількох подільських церков, а також із дзвіниць Видубицького монастиря, Микільського військового собору і Троїцької церкви на вул. Червоноармійській. Лаврські та новоотримані дзвони увійшли до т. зв. Музею ливарництва (третьої поверх дзвіниці). Внаслідок пожежі після вибуху 1941 собору Успіння Пресвятої Богородиці два дзвони впали і зазнали uszkodжень. Восени 1942 дзвони було

знято й вивезено (окрім п'ятьох). 1947 один із дзвонів передано Володимирському кафедральному собору в Києві. В наш час на дзвіниці розміщено три старі дзвони — «Балик», «Копя», «Вознесенський» та п'ять малих дзвонів.

1744 на дзвіниці встановлено годинникурунанти, виготовлений годинниковим майстром, лаврським підданим П. Чернявським. 1758 його замінено на новий — роботи А. Левинського, 1788 — на куранти майстра І. Кобиліна, що містилися на другому ярусі. У монастирі працювала годинникова майстерня. До 1846 мешканці Печерської частини Києва звряли час за лаврськими курантами. 1901 Духовний собор монастиря вирішив замінити застарілий та аварійний годинник. 1903 укладено угоду з московським майстром А. Єнодіним на виготовлення нових курантів. Того ж року на четвертому ярусі дзвіниці за проектом арх. С. Єрмакова обладнано спеціальний майданчик, футляр для годинника, 10-метрову шахту для його гир. Під керівництвом компаньйона А. Єнодіна — Й.-Г. Соре 13 грудня 1913 куранти було встановлено і запущено. Годинник — маятникового типу (без циферблата і стрілок). Години відбиває великий дзвін, кожні 15 хвилин — малі дзвони, передзвін яких утворює музичну гаму. Заг. вага — 4,5 т. Останнім монастирським годинникарем (до кін. 1928) був о. Дисан (Кеба). Пошкоджені 1941 куранти після ремонту почали знову працювати 7 вересня 1947.

Підвальне приміщення дзвіниці до закриття монастиря використовувалося під склад свічок. На першому ярусі з 1889 містилося лаврське архівосховище, переведене з корпусу № 20, внаслідок чого північно-західна частина внутрішніх приміщень зазнала деяких змін, також було відкрито один із входів у дзвіницю. В лаврському архіві зберігалися матеріали з 1718 (після пожежі) до 1920-х рр., систематизовані за інвентарними та алфавітними описами. За даними 1919, в архіві зберігалися 22 291 справа та 6 тис. канцелярських книжок, у т. ч. описи справ. Останнім архіваріусом з 1905 до поч. 1920-х рр. був ієромонах Антоній (Орлов). Архів

489.1.2. Фрагмент фасаду другого ярусу.



використовували для написання досліджень з історії православної церкви та Києво-Печерської лаври відомі культурні й церковні діячі І. Огієнко, Ф. Титов та ін., до нього зверталася також для довідок під час ремонту та нового будівництва монастирських споруд. Для забезпечення зберігання документації 24 червня 1920 Головархів видав охоронний лист на архів монастиря. У 1920-х рр. у дзвіниці також було зосереджено архіви київських Видувицького та Микільського і Слупського монастирів, військовий та військово-революційний Головного та Губернського архівів. Після закриття (за вимогою Губліквідкому) Духовного собору Лаври у грудні 1922 його справи передано в архів. Архівосховище підпорядковано Київському губернському (обласному) архіву. Тепер більша частина архівів зберігається у ЦДАКУ.

На другому ярусі дзвіниці розташовувалася лаврська бібліотека, яка почала складатися, вірогідно, з перших років існування монастиря. Відомо, що на поч. 12 ст. свою книгозбірню передав монастирю його чернець Микола Святоша — колишній князь луцький й остерський Святослав Давидович. За Афанасієм (Кальнофойським), у 17 ст. поряд з «трапезною великою» з «теплою церквою» стояв невеликий одноповерховий дерев'яний будинок, в якому містилася «бібліотека церковних книг, руських і слов'янських». Збірка зазнала значних втрат під час пожежі 1718. Пізніше була розміщена на хорах собору Успіння Пресвятої Богородиці. 1897 перенесена до приміщення дзвіниці. У кін. 19 ст. книгозбірню налічувала понад 30 тис. книжок, 429 рукописів. З них — три на пергаменті, два рукописи 14 ст., п'ять — 15 ст., бл. 40 — 16 ст. (містилися у 120 шафах). Книжкове зібрання було систематизоване (систематичний та алфавітний каталоги). У приміщенні бібліотеки було влаштовано портретну галерею, на стінах висіли також сюжетні картини. З 1910-х рр. у читальній залі, де виставлялися рукописні та раритетні видання, влаштовувалися екскурсії.

Понад 20 років посаду бібліотекаря обіймав архімандрит Михайло (світське ім'я — Тростянський Іоанн Васильович; 1859—?), з вересня 1888 — послушник Лаври, 1891 прийняв постриг у чернецтво, був помічником бібліотекаря, бібліотекарем, згодом — ієродиякон, ієромонах. Одночасно — священник Свято-Троїцького (Микільського) лікарняного монастиря Лаври, пізніше — собору Успіння Пресвятої Богородиці. 1894 у зв'язку з хворобою перебував на Афоні, після повернення виконував у монастирі різні обов'язки, з серпня 1903 — знову бібліотекар. З 1909 — ігумен, з 1915 — архімандрит. Підготував каталог бібліотеки, виданий у Лаврі 1908 та 1912 (у 2-х томах). З липня 1916 до липня 1918 — священник військового евакуаційного пункту (призначений за власним проханням). З липня 1916 до 1920 завідувачем бібліотеки був ієромонах Іполит (світське ім'я — Павлик Іоанн Кузьмович; 1866—1938), який працював з 1909 помічником бібліотекаря і доглядачем читальної зали. Підготував і видав у лаврській друкарні кілька досліджень. 1932—35 — священник церкви с. Велика Солтанівка (Київська обл.). Заарештований

15 вересня 1937 у селі, розстріляний 22 березня 1938 у київській в'язниці.

27 липня 1921 фонди бібліотеки передано у відання ВУАН (включі від монастирської бібліотеки відібрано 12 жовтня 1921), пізніше розподілено між різними книгозбірнями Києва.

Тепер дзвіниця входить до складу заповідника, відкрита для відвідування екскурсантів та використовується за первісним призначенням [1377].

[Свєтєнія Горбенко, Людмила Рилкова.]

489.1.3. Аптека та новокрилошанський корпус 1902—03, де містилися Музей українських діячів науки та мистецтва, Український театральний музей, працювали відомі діячі науки і культури (архит., іст.). Корпус № 24. У північно-західній частині верхньої території Лаври. Входить до складу Свято-Троїцького (Микільського) лікарняного монастиря, обмежує з півночі та сходу його дворовий простір. Будинок зведено за проектом арх. Є. Єрмакова на місці дзвіниці лікарняного монастиря і двох одноповерхових цегляних флігелів — аптеки та келій. В ньому були братські келії лікарняного монастиря і келії крилошан, аптека (на першому поверсі лівого крила), а також службові приміщення. Над корпусом височіла дзвіниця лікарняного монастиря з п'ятьма дзвонами (зняті на продаж восени 1925 Лаврським музеєм культур та побуту). 1905 будинок побілено по цеглі. Після націоналізації, на поч. 1920-х рр. приміщення використовували під житло, амбулаторію, одну кімнату аптеки (пл. 25 кв. м) винаймав монастир. 1926 корпус передано ВУАН (загалом 70 кімнат), сюди було перевезено збірки Українського театального музею. Після проведеного 1928—29 коштом ВУАН ремонту тут містився і Музей українських діячів науки та мистецтва. 1939 будинок передано створеній того ж року Державній історичній бібліотеці УРСР (основу її книгозбірні склали бібліотечні фонди Києво-Печерської лаври). 1942—43 будівля зазнала пошкоджень. Після війни частину приміщень і підвали орендував райторг. 1955 будинок відремонтовано трестом «Діпролепромбуд» з пристосуванням під житло, 1962 знову передано історичній бібліотеці. Після ремонту тут розмістили фонди бібліотеки та читальну залу. 1969—70 у південне крило основного об'єму переведено Державний музей театального, музичного та кіномистецтва УРСР.

Будинок двоповерховий з підвалом, цегляний, у плані Г-подібний, з ризалітом на північному фасаді, вкритий вальмовим дахом з бляшаною покрівлею. Над центральною частиною головного, видовженого в меридіональному напрямку крила з наскрізним проїздом височить чотиригранна зі зрізаними кутами башта дзвіниці, увінчана великою гранчастою банею з цибулянопоподібною маківкою. Двосекційний, планування коридорне, має п'ять входів; окремі два входи у підвальне приміщення зроблено у прибудові на північному фасаді (один з них закладено). Фасади пофарбовано по цегляному муруванню у два кольори. Підмурок стрічковий, перекриття основних приміщень плоскі, над коридорами першого поверху — система поперечних лучкових цегляних склепінь на двотаврових металевих балках із засто-

суванням трицентрових підпружних арок. Склепіння над другим поверхом півциркульні, над проїздом — хрещаті. Вирішений еkleктично з використанням форм ренесансо-барокових стилізацій. Композиційно видовжених західного і східного фасадів асиметрична, ґрунтується на сполученні горизонтальних (карнизи, фризи) і вертикальних (розкріповки, ризаліт, лопатки) членувань. Головну вісь, визначену домінують дзвіниці, виділено розкріповкою, увінчаною трикутним фронтонном аттика (з викладеною у цеглі датою мурування споруди — «1902»), акцентовано здвоєними півциркульними вікнами над півциркульною аркою проїзду. Лопатки, що фланкують арки, ризаліт і розкріповки з вхідними отворами у південному крилі головного об'єму, наріжжя будинку — рустовані. Лопатки в простінках рустовані на першому, здвоєні та прикрашені вгорі фільонками — на другому поверсі. Метричний ряд прямокутних віконних прорізів з лучковими клинчастими перемичками обумовлює ритмічність побудови фасадів, в оздобленні яких використано мотив сухариків (над вікнами другого поверху), поребрик (у фризі під міжповерховим карнизом), плоскі ніші (під вікнами першого поверху). Розміщені попарно на широких гранях дзвіниці півциркульні вікна оформлено архівольтами з замковими каменями та імпостами.

Корпус зберігає історичне планування Києво-Печерського монастиря.

У листопаді 1929 в цьому будинку розташувався Музей українських діячів науки і мистецтва (раніше містився на сучасній вул. Десятинній, 9). Для нього було відведено 19 кімнат на другому поверсі, пристосованих під експозиційні зали, робочі приміщення, фондосховища. Пізніше планувалося використовувати також кімнати на першому поверсі.

Формування меморіальних збірок українських діячів науки і мистецтва було започатковано в музеї Українського наукового товариства (УНТ) в Києві, 1919 в ньому утворено окремий відділ українських діячів, перетворений після приєднання 1921 УНТ до ВУАН на окремий академічний Музей діячів України при Історико-філологічному відділі. 28 червня 1926 Спільне зібрання ВУАН перейменувало установу на Музей українських діячів науки та мистецтва, що точніше відповідало складу його колекцій. У фондах музею було зосереджено іконографічний матеріал, рукописи, книжки, періодику, афіші, художні твори, меморіальні речі, матеріали про вшанування діячів тощо. У кін. 1920-х рр. найціннішими колекціями були матеріали родини Алчевських, В. Антоновича, Д. Багалія, М. Біляшівського, Ф. Вовка, Б. і М. Грінченків, П. Демущього, В. Доманицього, М. Драгоманова, І. Каманіна, М. Кащенко, О. Кониського, М. Костомарова, П. Куліша, О. Лазаревського, В. Лякоронського, Г. Нарбута, І. Неучуя-Левуцького, Г. Павлуцького, О. Русова, О. Сластина, М. Сумцова, Т. Шевченка, Д. Щербаківського, Д. Яворницького та ін. Якщо у 1924—25 збірка налічувала 2,5 тис. меморіальних речей, то у кін. 1920-х рр. — бл. 15 тис. одиниць зберігання. Музей замовляв художникам і скульпторам портрети

видатних українців. Над ними працювали Ф. Балавенський, Л. Блох, М. Жук, В. Касян, М. Шаронов та інші митці. В музеї проводилися засідання, присвячені видатним діячам, влаштовувалися виставки.

1924—30 директором музею був Новицький Олексій Петрович (1862—1934) — історик мистецтва й архітектури, шевченкознавець, акад. ВУАН (з 1922), голова Всеукраїнського археологічного комітету ВУАН (з 1924), завідувач науково-дослідної кафедри мистецтвознавства (з 1924), директор Українського театрального музею (з 1926), член Реставраційної комісії Всеукраїнського музейного містечка, голова Секції історії матеріальної культури ВУАН (з 1933).

1926—30 завідувачем (вченим консерватором), 1930—34 — директором музею працювала Рудинська Євгенія Яківна (1885—1977) — історик, літературознавець, мистецтвознавець, перекладач. До 1924 — завідувачка етнографічного відділу Центрального пролетарського музею Полтавщини (Полтава). Разом з братом М. Рудинським зазнала утисків і репресій за звинуваченням у контрреволюційній діяльності. 1929 заарештована у справі СВУ (в музеї було вилучено передані до нього статті та нотатки С. Єфремова). У квітні 1930 звільнена під розписку про нерозголошення справи С. Єфремова. 27 березня 1934 заарештована, перебувала на засланні, після війни працювала в Інституті археології АН УРСР. Проживала у Лаврі в корпусі № 2.

Разом з О. Новицьким провела велику

489.1.3. План першого поверху.

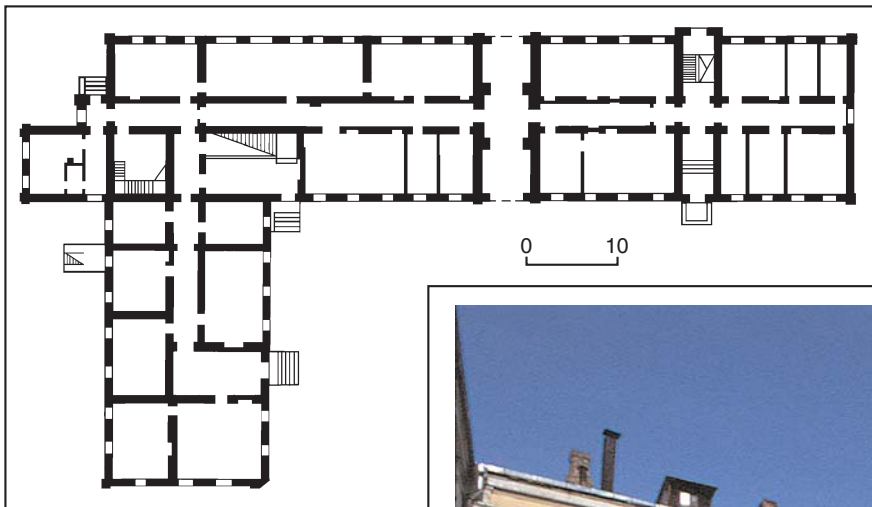

роботу з розбудови музею: комплектування, систематизації, вивчення, популяризації й введення до наукового обігу музейних колекцій. Вони листувалися з багатьма діячами, які передали власні колекції музею, готували до видання рукописну спадщину мемуарів. Налагодили зв'язки з родинами визначних діячів української культури, клопоталися про встановлення ім меморіальних дошок, збереження меморіальних споруд і могил у місцях, де вони проживали або були поховані; про надання матеріальної допомоги митцям. Музей побудував постійну експозицію, влаштував вис-

тавки, присвячені М. Лисенку (1926 і 1928), Ганні Барвінок, М. Коцюбинському, І. Нечую-Левицькому, Д. Щербаківському (усі — 1928), «ВУАН на сучасному етапі» (1932); здійснював експедиції для збирання матеріалів; видав перший том музейного «Збірника», каталоги виставок М. Лисенка і М. Коцюбинського тощо.

У музеї на поч. 1930-х рр. працювали, крім двох штатних, три нештатні постійні співробітники та кілька тимчасових працівників. Серед останніх — Красицький Фотій Степанович (1873—1944) — живописець, графік, викладач Київського художнього інституту; Макушенко Іван Семенович (Макуха-Макушенко; 1867—1955) — живописець.

489.1.3. Аптека та новокрилошанський корпус.



На поч. 1930-х рр. діяльність музею було піддано критиці й запропоновано перебудувати роботу з метою відображення досягнень соціалістичного суспільства. У січні 1934 за розпорядженням адміністративно-фінансового управління ВУАН його експозицію було згорнуто (за винятком трьох зал відділу М. Лисенка, що увійшов до складу Українського театрального музею), до спецчастини ВУАН вилучено дорожці речі (33 предмети). Музейне зібрання розподілили між Всеукраїнським історичним музеєм ім. Т. Шевченка та установами Всеукраїнського музейного містечка, частина з них потрапила до відділу рукописів Всенародної бібліотеки України (тепер Інститут рукопису Національної бібліотеки України ім. В. Вернадського НАНУ).

З 1926 у корпусі містився Український театральний музей, заснований 30 січня 1923 як Театральний музей при мистецькому об'єднанні «Березіль». Музейну комісію об'єднання очолював актор, режисер В. Василько. Його власна збірка (бл. 800 одиниць фото, афіш, негативів) і театральна бібліотека (понад 5 тис. томів), подарунки старшої генерації березильців (Д. Антоновича, А. Бучми, Л. Гаккебуш, С. Каргальського, Леся Курбаса, І. Мар'яненка, В. Меллера та ін.) поклали початок музейному зібранню. З 1924 музей містився у будинку колишнього театру «Соловцов» (тепер Національний академічний драматичний театр ім. І. Франка). 14 жовтня 1926 кафедра українського мистецтва ВУАН з ініціатиби П. Рудіна ухвалила відкрити Український театральний музей ВУАН. Головування музеєм 23 грудня 1926 доручили акад. О. Новицькому.

1926—36 музеєм завідував Рудін Петро Іванович (1892—1940) — театрознавець, педагог, музейний діяч, професор Київського музично-драматичного інституту ім. М. Лисенка (1920—34). Співробітничав у багатьох комісіях ВУАН — для складання біографічного словника діячів України, для видавання пам'яток новітнього українського письменства, для складання енциклопе-

489.1.3. Аптека та новокрилошанський корпус.



дичного словника. В роки його роботи було значно поповнено фонди музею (у кін. 1930-х рр. налічували понад 60 тис. одиниць зберігання), побудовано першу експозицію, відкриту 13 листопада 1927 у трьох залах цього будинку. Було влаштовано кілька стаціонарних і пересувних виставок. П. Рудін започаткував видання «Річник театального музею» (1929), демонстрував музейні колекції на європейських виставках льяльського театру в Парижі, Празі, Римі. Досліджував історію українського театру, творчість М. Заньковецької, І. Котляревського, М. Кропивницького, М. Старицького, М. Щепкіна та ін.

1929 П. Рудін підписав відкритий лист українських діячів з приводу самогубства Д. Щербаківського. 1934 звільнений з інституту. Проживав у сучасному пров. Бехтеревському, 4-б, квартира № 4 (будинок зруйнований), де був заарештований 29 вересня 1936 за сфабрикованим звинуваченням, засуджений на шість років позбавлення волі. Покарання відбував на Колимі, де і загинув.

З музеєм співпрацювали відомі діячі культури.

Розділ експозиції, присвячений театру «Березіль», оформив 1927 Меллер Вадим Георгійович (1884—1962) — художник театру, заслужений діяч мистецтв УРСР (з 1942). У цей час — головний художник театру «Березіль» у Харкові. Значну допомогу у розбудові музею надали: Кисіль Олександр Григорович (справж. — Кисельов; 1889—1942) — театрознавець, член театральної секції ВУАН; Паньківський Северин Федорович (1872—1943) — актор, перекладач; викладачі та студенти Музично-драматичного інституту.

Впродовж 1927—33 фонди музею перетворилися на найбільшу збірку театральних пам'яток в Україні, що налічувала бл. 100 тис. одиниць збері-

гання. Серед них: бл. 200 макетів, 1 тис. шкідливих, понад 5 тис. негативів, велика кількість афіш, програм, рукописні матеріали з історії українського театру (листування, документи, мемуари, зокрема корифеїв театру М. Кропивницького, Карпенка-Карого (І. Тобілевича), Г. Затиркевич-Карпинської та ін.), унікальний Сокиринський вертеп, переданий Прилуцьким музеєм, поточні матеріали діяльності театрів України тощо.

В умовах ідеологічного тиску поч. 1930-х рр. акад. О. Новицький відійшов від керівництва музеєм, який поступово змінював напрями і форми своєї діяльності.

У січні 1934 сесія ВУАН передала заклад Народному комісаріату освіти. 1936 музей підпорядковано Управлінню в справах мистецтв при РНК УСРР, йому надано статус Державного музею театального мистецтва УСРР. 1939 переведено у корпус № 6 (нині — у корпусі № 26).

Тепер у будинку містяться дирекція та наукові відділи Музею театального, музичного та кіномистецтва України (з кінця 1970-х рр.) і Національна історична бібліотека України [1378].

Олександр Бонь, Людмила Рилкова, Лариса Федорова.

489.1.4. Бібліотека митрополита Флавіана 1908—09, в будинку якої міститься Реставраційна майстерня Всеукраїнського музейного містечка, де працювали Касперович М. І., Кржемінський К. І. (архит., іст.). Корпус № 5. У центральній частині верхньої території Лаври. Одна з будівель, що оточують соборну площу. Північним торцем прилягає до будинку намісника (корпус № 1), південний виводжений фасад звернений до митрополичого саду. Споруджено на місці сараю та цегляного будинку 19 ст., в якому містилися кухня та келії кухарів і садівників, за проектом арх. Є. Єрмакова, за розпорядженням і коштом митрополита

Київського і Галицького, священноархімандрита Києво-Печерської лаври Флавіана (Городецького) для бібліотеки, яку він передав у дар монастирю. Залізобетонні перекриття по двотаврових металевих балках (другого поверху — кесоновані) зробила контора К. Зоммер-Радевича, ліплене оздоблення стелі читальної зали виконав ск. Ф. Соколов (не збереглося), піддашок над входом — майстер А. Дзюба. На першому поверсі у північному крилі розміщувалася читальна зала бібліотеки, у трьох кімнатах другого поверху — книгозховище. У південному крилі будинку — дев'ять келій кухарів і садівників, кухня, на другому поверсі — келії бібліотекарів. Згодом на другому поверсі будинку намісника пробито стіну і влаштовано двері у бібліотеку (тепер закладено). 1909 у зв'язку з відкриттям бібліотеки шафи та вітрини для книжок виконала столярня майстерня І. Прядченка. Над внутрішніми дверима читальної зали вмонтовано білу мармурову дошку з назвою бібліотеки, що була виготовлена в київській майстерні мармурових і гранітних справ І. Дрекслера (втрачена). Споруду пошкоджено артильськими 9—11 червня 1920 під час польсько-більшовицької війни. Значної руйнації зазнала в 1942—43. У 1953 за проектом арх. І. Михайловського (розроблений 1948) будинок відремонтовано майстернею тресту «Будмонумент» без відновлення ліпленого декору. 1965 Українське спеціальне науково-виробниче реставраційне управління провело ремонтні роботи, під час яких, крім загальних робіт, відновлено аттик і піддашок над входом, розібрано кахляні груби. Будівля двоповерхова з підвалом, цегляна, у плані Г-подібна, обидва крила завершуються двосхилим низьким дахом з бляшаною покрівлею. Плануван-

489.1.4. Піддашок над входом до бібліотеки митрополита Флавіана.

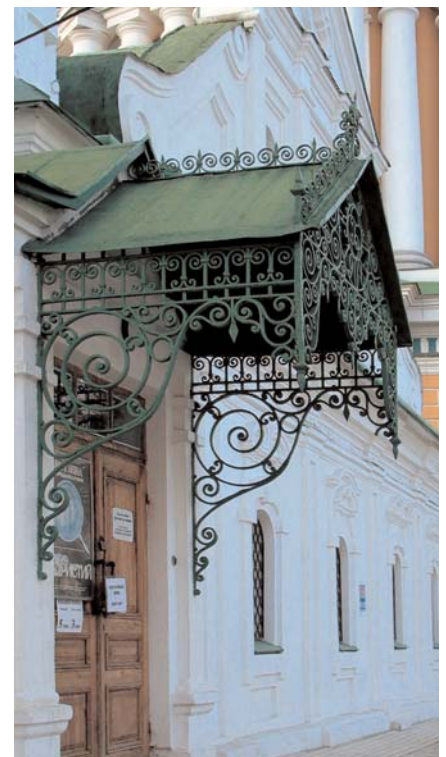

489.1.4. Бібліотека митрополита Флавіана.

ня двосекційне, переважно коридорне з одностороннім розташуванням приміщень. Головне крило має два входи: з боку чолового (східного) та дворового фасадів, вкриті піддашками з оригінальним візерунком із гнучого смугового заліза. Окремий вхід у підвальне приміщення влаштовано на дворовому фасаді. Перекриття підвального приміщення — цегляні склепіння по металевих балках. Вхід у південне крило — в центрі фасаду, перекриття залізобетонні.

Оформлена еkleктично, з використанням спрощених бароково-ренесансних форм. Фасади, за винятком західних, прорізані простим ритмом прямокутних вікон з лучковими клинчастими перемичками. Композиція чолового фасаду асиметрична, зрівноважена, ґрунтується на сполученні горизонтальних (вінцевий і міжповерховий карнизи) і вертикальних членувань. Фланги акцентовано розкріповками, яким угорі відповідають фігурний та прямокутний аттики. Віконні прорізи оздоблено лиштвами, замковими каменнями, на другому поверсі додатково — горизонтальними сандриками. Зв'язок з дворовим простором забезпечує прямокутний отвір проїзду, віднесений до південного флангу. Видовжене по осі схід—захід південне крило має спрощену композицію північного (дворового) фасаду. Західний торцевий фасад завершується трикутним фронтоном. Чоловий фасад пофарбовано по цегляному муруванню. Дворові тиньковані фасади побілено.

Будинок — одна зі споруд, що зберігає історичне планування монастиря.

Фундатор бібліотеки — Флавіан (світське ім'я — Городецький Микола Миколайович; 1840—1915) — митрополит Київський і Галицький, священно-архімандрит Києво-Печерської лаври (1903—15), член Святейшого Синоду (з 1898). Проживав у будинку митрополита (корпус № 2, див. ст. 489.1.9).

Бібліотека налічувала 8300 найменувань видань (бл. 20 тис. томів), серед яких було чимало цінних творів з богослов'я, історії, філософії, окремих розділів — з церковного співу. Серед раритетних рукописів — повна патрологія, архіви князів Воронцових та Куракіних, Південно-Західної Росії тощо. Збірка була каталогізована, картковий каталог склав особисто митрополит Флавіан, систематичний — ігумен Михайл. Бібліотекою користувалися священнослужителі, викладачі і студенти Київської духовної академії, Університету св. Володимира, вчені, службовці Києва та інших міст.

У липні 1921 Київський губернський комітет охорони пам'яток мистецтва і старовини взяв книгозбірню на державний облік, у серпні 1922 її передано у відання ВУАН без права вивозу. 11276 книжок бібліотеки Флавіана в 1931 переведено до фонду письма та книгодрукування (містився у корпусі № 1) Лаврського музею культур та побуту Всеукраїнського музейного містечка, в якому вони частково експонувалися на виставці «Історія книги на Україні».

За радянських часів після націоналізації будинок передано інвалідським курсам соціального забезпечення.

У квітні 1928 в будинку розміщено Реставраційну майстерню Всеукраїн-

ського музейного містечка (переведена сюди з корпусу № 7). 1931 замість майстерні створено Всеукраїнські художньо-реставраційні репродукційні майстерні. До складу Реставраційної комісії, яка здійснювала керівництво діяльністю майстерні, входили директор Всеукраїнського державного культурно-історичного заповідника «Всеукраїнське музейне містечко» П. Курінний (голова), М. Макаренко, О. Новицький та інші вчені, художник А. Середа, завідувач майстерні М. Касперович.

З 1927 завідувачем Реставраційної майстерні працював Касперович Микола Іванович (1885—1938) — художник, реставратор творів станкового мистецтва, один з основоположників української школи наукової реставрації, засновник київської школи музейної реставрації. Знавець давніх художніх технік. Всебічно досліджував реставровані пам'ятки, виготовляючи паралельно експериментальні зразки (деякі зберігаються у зібранні Національного художнього музею України). Зробив значний внесок у розробку технології та методики реставрації мистецьких творів. У цей період разом з фахівцями Київського політехнічного інституту та Інституту судової експертизи проводив хімічні й оптичні дослідження пам'яток, вивчав нові методи — рентгенографію, мікрофотографію, проводив семінари і заняття зі студентами, аспірантами, музейними працівниками з проблем реставрації та охорони пам'яток. 1928 відкрив реставраційну виставку, перетворену 1929 на реставраційний (навчальний) музей. Член ВУАКу, кафедри мистецтвознавства ВУАН (з 1926). У серед. 1930 виїхав з Києва, по поверненні у кін. 1932 працював реставратором у Всеукраїнських художньо-реставраційних репродукційних майстернях (мешкав у корпусі № 39) та Музеї західного і східного мистецтва (тепер Музей мистецтв ім. Богдана і Варвари Ханенків). 1938 заарештований, розстріляний.

З 1927 в майстерні працювали ще два

реставратори і фотограф, серед них сини М. Касперовича — Іван (фотограф) і Тодось (реставратор).

1927—33 реставратором станкового малярства, завідувачем фонду муміфікації працював Кржемінський Костянтин Іполитович (1893—1937) — мистецтвознавець, реставратор, засновник керамічної майстерні в с. Піковець поблизу м. Умань (1919), школи народного мистецтва ім. Шевченка в м. Умань (1920). Викладав також у Київському художньому інституті, працював у Художньому фонді. 1937 заарештований, розстріляний.

На першому поверсі будинку містилася також контора Союзу воєнних безбожників. 1939 приміщення і бібліотеку Флавіана передано новоствореній Державній історичній бібліотеці. Під час нацистської окупації Києва бібліотека була пограбована. У 1950—60-х рр. корпус використовували управління заповідника, районна бібліотека, під житло та гуртожиток технікуму підготовки культпросвітпрацівників.

З 1969 у будинку містився Український центр народної творчості — тепер Український центр культурних досліджень, виставка мікрмініатюр майстра народної творчості М. Сядристого (з 1979) та наукові відділи заповідника (з 2003) [1379].

Людмила Рилкова, Лариса Федорова.

489.1.5. Брама в'їзна (північна) до господарського двору, 1884 (архит.). Корпус № 89-а. На північній ділянці монастирських оборонних мурів кін. 17 — поч. 18 ст., поряд з церквою Всіх Святих над Економічною брамою, неподалік від корпусу № 19. Впродовж століть на верхній території Лаври кількість брам, за винятком Святої (західної), Економічної та нижньої (Печерної, або південної), змінювалася. В разі необхідності брами закладалися, будувалися нові.

Північну браму влаштовано для проїзду «на задвірки» та до Свято-Троїцького (Микільського) лікарняного монастиря у господарських потребах.

1969 майстернями Українського спеціалізованого науково-реставраційного виробничого управління проведено її капітальний ремонт.

Півциркульний арковий отвір з внутрішніми скосами розтесано в товщі оборонного муру та обкладено по контуру кількома рядами побіленої цегли. Ворота металеві, двостулкові, глухі.

Брама — складова частина огорожі верхньої Лаври [1380].

Людмила Рилкова.

489.1.6. Брама нижня (Печерна, або південна), 1792—95 (архит.). Корпус № 79. На південно-східній ділянці оборонного муру верхньої території Лаври, яку брама з'єднує з нижньою територією монастиря. З північного боку до брами на всю її висоту прилягає оборонний мур, з південно-західного — оборонний мур і корпус № 35. Вперше позначена на планах серед. 18 ст., мала назву третій, або нижній воріт. Первісну цегляну браму з прилеглими ділянками муру зруйновано 1789 землетрусом. У вересні 1791 військовий інж. — генерал-майор Ш.-П. де Шардон після огляду зруйнованої споруди склав проект і кошторис на її відновлення за рахунок казенних коштів; будівельні роботи здійснено 1792—93 під його наглядом. Він же розробив план, фасад і кош-

489.1.4. План першого поверху.

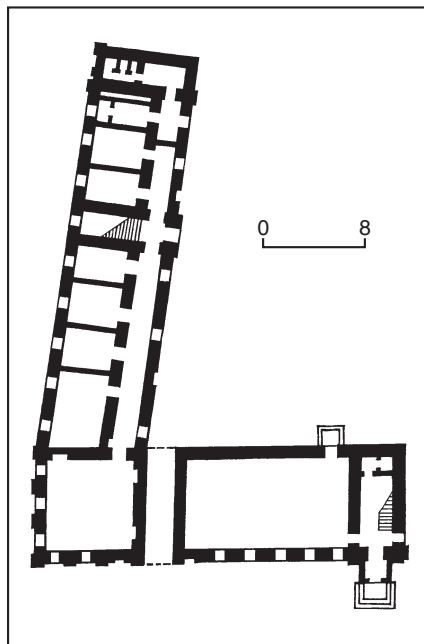

торис цегляної споруди для двох келій брамників. Будівництво здійснив підрядчик — ніжинський купець Ф. Рябчиков, який 1795 виконав також тинькування ділянки муру. В архітектурному оформленні брами на поч. 19 ст. брав участь арх. А. Меленський. З 1895 на південно-східному фасаді була ікона Спасителя з Богоматір'ю, Іоанном Предтечею та святими мучениками Флором і Лавром, 1906 замінена на ікону Успіння Пресвятої Богородиці з двома ангелами, Святим Духом та Великою церквою на хмарах. На північно-західному — ікона Печерської Божої Матері. 1980 проведено ремонтно-реставраційні роботи.

Цегляна, тинькована, пофарбована, з арковим проїздом півциркульної форми. Вирішена в стилі класицизм. Головний, південно-східний фасад, звернений до входу в галерею Ближніх печер, оформлено розміщеними на одній осі дво- та чотириколонним пристінними портиками тосканського ордера з подвійним трикутним фронтоном, північно-західний фасад з вінцевим профільованим карнизом, має вигляд продовження площини оборонного муру. Браму увінчує восьмикінцевий хрест у вигляді трилисника, встановлений на кулі, у середохресті — зображення променів. Металеві стулки воріт сучасні. У пласкій ніші над архівольтом арки проїзду на південно-східному фасаді вміщено живописну копію намісної ікони «Успіння Божої Матері».

Брама — цінна пам'ятка архітектури, одна з перших на території Лаври, зведених у стилі класицизм [1381].

Михайло Дегтярьов, Людмила Рилкова.

489.1.7. Брама східна, 1898 (архит.). Корпус № 94-а. На східній ділянці оборонного муру верхньої території Лаври, між господарським приміщенням і словолитнею (корпус № 10), на узвозі до нижньої (Печерної, або південної) брами.

Побудована за проектом арх. В. Ніколаєва для забезпечення господарського виїзду на дніпровські схили поза межами монастиря. Первісно підковоподібний отвір брами закривався дерев'яними стулками з накладним дощаним орнаментом. 1942—43 зазнала значних пошкоджень. У ході відбудовних робіт 1950-х рр. зроблено металеві стулки та змінено абрис верхньої частини брами. Під час відтворення собору Успіння Пресвятої Богородиці у кін. 1990-х рр. видалено верхню частину клинчастої перемички.

Підковоподібний отвір брами зроблено у площині цегляного муру, завершеного двосхилим бляшаним дашком. Арку у формі неповного кола підкреслено вузьким профільованим архівольтом, що продовжується до невисокого стрічкового цоколю. Форма арки свідчить про вирішення цієї монастирської споруди у авангардному на той час стилі модерн. Абрис отвору підкреслено формою суцільнометалевих стулок, поле яких вкрито великим геометричним волотоподібним орнаментом. Брама — функціонально важливий елемент історичної забудови верхньої території Лаври з яскраво вираженими стильовими ознаками модерну.

Перебуває у напіврозібраному стані, потребує реставрації [1382].

Олександр Тищенко.

489.1.8. Будинок іконописних школи й майстерні та ключні 1880—83, в якому містяться Музей архітектури Лаврського музею культур та побуту, працювали і проживали відомі діячі культури (архит., іст.). Корпус № 30. У південно-східній частині верхньої території Лаври, на оглядовому майданчику. Зведено за проектом арх. В. Сичугова для іконописної школи та ключні. 1883 здійснено часткове перепланування приміщень з відокремленням чотирьох келій ключників. Пізніше віконний проріз на південному торцевому фасаді перероблено на дверний отвір з ганком для однокімнатного приміщення хлібодарні. 1905 дерев'яні внутрішні сходи замінено на гранітні та влаштовано



489.1.6. Брама нижня (Печерна, або південна).

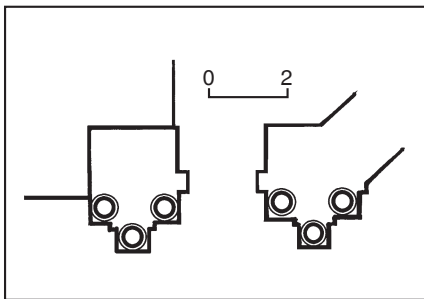

489.1.6. План.

489.1.6. Ікона «Успіння Божої матері».



балкон. У 1942—43 будівля зазнала значних пошкоджень, було зруйновано понад 76 відсотків загального об'єму. 1952 корпус передано Українському філіалу творчих художніх майстерень Художнього фонду СРСР. Відбудову виконало Українське спеціалізоване науково-реставраційне виробниче управління за проектом арх. П. Захарченка. Було надбудовано мансарду, спрощено аттик і парапет, переплановано приміщення першого та другого поверхів, що дало можливість збільшити площу та кількість майстерень. 2000 реконструйовано балкон на східному фасаді.

Двоповерховий з мансардою та триярусним підвалом, цегляний, у плані прямокутний з розташованим упоперек комунікаційним вузлом, двомаршові гранітні сходи якого ведуть на верхній поверх та в підвал. Інший вхід у підвал — у прибудову на східному фасаді. Планування змінено. Перекриття пласкі. Дах вальмовий під бляхою, з мансардними вікнами на північному, східному та південному схилах.

Оздоблений у цегляному стилі у формах ренесансу з елементами неоросійського стилю (ширинки, сухарики тощо). Композиція усіх чотирьох фасадів симетрично-осьова, підкреслена центральними розкріповками, завершеними на східному, північному та південному фасадах парапетами ажурного цегляного мурування. Центральну вісь головного (західного) фасаду акцентовано слабо винесеним підвищеним ризалітом, завершеним прямокутним аттиком, широким лучковим отвором входу, великим тридільним вікном другого поверху. Площини стін виразно декоровано рельєфним та пласким муруванням з червоної та жовтої цегли. Наріжжя будинку і розкріповки фланкують поповерхові лопатки: на першому поверсі — рустовано-фільончасті з рельєфними червоними хрестами у верхніх ширинках, на другому — пласкі з червоним геометричним орнаментом. Горизонтальне членування досягається фігурним муруванням вінцевого та міжповерхового карнизів із фризами. Важливе місце в архітектурній композиції займають різноманітні віконні прорізи, ширші на центральних ділянках фасадів. Вікна першого поверху перекрито лучковими клинчастими перемичками, другого — півциркульними, оздобленими широкими смугастими архівольтами з бровками. Винятком є три великі лучкові прорізи у центральній частині східного фасаду з балконом на головній осі.

Будинок — одна з найвиразніших споруд у цегляному стилі в Києві.

Перший поверх частково використовувався під господарські приміщення і житло, на другому містилися навчальні класи та гуртожиток іконописної школи, переведеної з корпусу № 31. У підвалі було влаштовано велику піч для квасової заправки. Тут стояли бочки з медом, пивом та легким хлібним квасом. На поч. 1920-х рр. ще зберігалися два мідні котли з кранами на 100 та 190 відер, понад 50 чавунних котлів і лебідка з трьома блоками для спуску та підйому бочок. За ключню відповідали доглядач і три послушники.

У 1883 — на поч. 1920-х рр. тут діяла Лаврська іконописна школа. Офіційного затвердження не мала, утримува-

лася за рахунок монастиря. Цей період пов'язаний з новою спробою підняти мистецький рівень ушавленої у минулому іконописної майстерні. 1888 у школі налічувалося 27 учнів і послушників, 1892—29, 1893—34, 1901—29. За рішенням Духовного собору Лаври у вересні 1906 іконописну школу перетворено на іконописну майстерню з утриманням при ній десяти учнів-пансіонерів. Доглядачами школи і майстерні призначали лаврських ієромонахів.

З 1903 доглядачем школи був Володимир (світське ім'я — Соколов Василь Олександрович, у схимі — Варлаам; 1858 — 1919) — художник, ієромонах. Закінчив Строгановське училище технічного рисування в Москві та Лаврську іконописну школу, в якій згодом працював учителем. З 1888 — у Києво-Печерському монастирі, 9 квітня 1894 прийняв черничий постріг, з 6 серпня 1897 — ієродиякон, з 3 червня 1901 — ієромонах. З 7 квітня 1903 — доглядач Лаврської іконописної школи, послух в якій поєднував з черговим богослужінням у великій соборній церкві. 19 грудня 1918 прийняв послух у велику схиму. 29 вересня 1919 помер у лаврській братській лікарні. Організовував шкільний навчальний процес та роботу майстерні. Розробив проект розміщення композицій для розпису церкви Всіх Святих над Економічною брамою Лаври (див. ст. 489.1.52).

8 листопада 1918 останнім доглядачем школи призначено ієромонаха Тимофія (Харченка).

Водночас доглядачі були іконописцями або виконавцями інших художніх робіт. Тут працювали і наймані майстри, зокрема І. Апатов, С. Науменко. Майстри та вихованці школи і майстерні під керівництвом наставників виконали значний обсяг робіт з реставрації (поновлення) монументального живопису та ікон у лаврських церквах, розписували храми Києва, інших міст і сіл України, писали образи на замовлення та для продажу в іконних лавках монастиря. 1918 прийом учнів було припинено, майстерня, в якій працювали п'ять ченців та один рясофорний послушник, проіснувала до поч. 1920-х рр.

489.1.8. Будинок іконописних школи й майстерні та ключні.



В іконописній школі та майстерні працювали відомі художники.

У червні 1905 — вересні 1906 на запрошення Духовного собору Лаври у школі викладав рисування Іжакевич Іван Сидорович (1864—1962) — живописець, графік, заслужений діяч мистецтв УРСР (з 1940), народний художник УРСР (з 1951). Вихованець іконописної школи Києво-Печерської лаври (1876—82), Київської рисувальної школи М. Мурашка (1882—84), Імператорської АМ у Санкт-Петербурзі (1885—90). Запровадив у школі рисування з натури і по пам'яті, копіювання творів не тільки старих майстрів, а й сучасних художників-реалістів; влаштовував учнівські творчі виставки. У цей час завершував роботу з мистецького оздоблення Трапезної палати з церквою в ім'я преподобних Антонія та Феодосія Печерських (див. ст. 489.1.47). В березні—вересні 1906 разом з учнями іконописної школи виконав розпис церкви Всіх Святих над Економічною брамою Лаври (див. ст. 489.1.52). Загалом над проектом та його виконанням працювало 18 учнів, п'ять послушників і чернець.

У жовтні 1906 — серпні 1910 в іконописній майстерні викладав рисування Сонін Володимир Дмитрович (1853 — після 1910) — живописець. Змів І. Іжакевича на посаді за його рекомендацією. Вихованець Київської рисувальної школи М. Мурашка (1893) та Імператорської АМ у Санкт-Петербурзі (1901). Працював у Лаврі з 1899, поновлював живопис на фасадах Свято-Троїцької надбрамної церкви (див. ст. 489.1.54), стін біля Святої брами. У викладанні продовжував традиції свого попередника. 1910 виконав з учнями і лаврськими іконописцями мистецьке

489.1.8. План першого поверху.

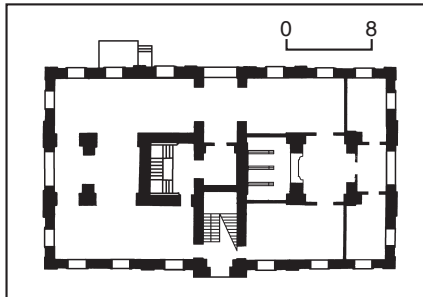

оздоблення церкви в с. Тернівка Олександрівського пов. Катеринославської губ. (тепер Дніпропетровська обл.) та іконостаса у ній.

1910—15 керівником майстерні був І. Міщенко. 1910—12 вчителем малювання працював також О. Чижський, на поч. 1918 — О. Вереченко.

В іконописній школі та майстерні у цьому будинку навчалися відомі митці. 1903—09 — Коновалюк Федір Зотикович (1890—1984) — живописець, учень ієромонаха Володимира (Соколова), І. Іжакевича, В. Соніна. Пізніше навчався у Києві в художньому училищі (1911—15) і художньому інституті (1925—27). У період навчання в Лаврі 1906 працював над оздобленням церкви Всіх Святих, написав у ній образи Ієремії та Матвія Прозорливих, деякі орнаменти всередині храму та в його притворі; в 1910 разом з Володимиром (Соколовим), В. Соніним розписував храм у с. Тернівка Олександрівського пов. Катеринославської губ.

1906—07 — Судомора Охрім Іванович (1889—1968) — графік, учень І. Іжакевича і В. Соніна. До навчання в майстерні з 1898 співав у митрополітському хорі Києво-Печерської лаври, пізніше навчався в Київському художньому училищі (1907—13), відзначився як книжковий графік. Під час навчання в Лаврі розробив проект і виконав частину декоративного розпису стін та вхідної галереї церкви Всіх Святих із стилізованими краєвидами Афону й орнаментами у народних традиціях.

1882—87 — Яремич Степан Петрович (1869—1939) — художник, мистецтвознавець. Навчався у Київській рисувальній школі М. Мурашка (1887—94) та у живописця М. Ге на хут. Іванівський (тепер с. Шевченкове, Бахмацький р-н, Чернігівська обл.). Брав участь у розписах Володимирського собору в Києві (див. ст. 74). З 1900 жив у Санкт-Петербурзі, з 1918 — головний хранитель, з 1927 — завідувач реставраційної майстерні Ермітажу в Ленінграді. Відомий як знавець західного живопису та графіки, один з теоретиків і практиків реставрації творів мистецтва. Автор живописних творів і статей про українське мистецтво.

Учнями іконописної школи й майстерні у період перебування її в цьому будинку також були: Я. Давиденко,

489.1.8. Фрагмент оздоблення фасаду.



М. Зубарев, В. Лукін, О. Павленко, В. Поварницький, Г. Скліфос, Є. Хомєнський, К. Циганок, І. Чернявський, А. Черняков, В. Шуршинов та ін. Після націоналізації у будинку містилася художня школа Народної освіти УСРР. З серед. 1920-х рр. частину приміщень корпусу займала галерея портретів Лаврського музею культів та побуту Всеукраїнського музейного містечка. Частина приміщень використовувалася під житло.

В кін. 1918 — на поч. 1920-х рр. в одній з кімнат жив Тверської Віктор Михайлович — заступник директора заповідника (з лютого 1944). Закінчив Орловську духовну семінарію та Київську духовну академію. Деякий час був головою лаврської громади. Згодом — викладач Київської об'єднаної вищої командної школи ім. С. Каменєва. З 1942 — директор управління Києво-Печерської лаври, входив до складу комісії, яка за вимогою окупаційної влади восени 1942 двічі закривала монастир. З 13 листопада 1943 — директор управління Лаври (заповідника) та уповноважений райвиконкому по Лаврі, з 3 лютого 1944 — заступник директора заповідника. Далека доля (з серед. 1940-х рр.) невідома. Склав спогади про пограбування й руйнування Лаври та життя в окупованому Києві у 1941—43 (листопад 1943).

Проживав також у корпусах № 4 та № 39.

З жовтня 1927 у корпусі розміщувався Музей архітектури, створений 1926 як відділ Лаврського музею культів та побуту, згодом — Музей старої української будівельної техніки, у 1930-х рр. — фонд архітектури Всеукраїнського музейного містечка. У ньому були представлені матеріали від часів трипільської культури до будівництва 1930-х рр.: креслення, фотографії, макети будинків і конструкцій, зразки будівельних матеріалів тощо.

З 1 жовтня 1926 до 1933 музеєм завідував і проживав у цьому будинку Моргілевський Іполит Владиславович (1889—1942) — історик архітектури, чл.-кор. Академії архітектури СРСР (з 1941). З 1924 — співробітник Історико-філологічного відділу ВУАН, цього ж року обраний науковим співробітником Ленінградського відділення Академії історії матеріальної культури. З 1926 — дійсний член Всеукраїнської наукової асоціації сходознавства, з 1929 — ВУАКу, з 1930 — комісії ВУАН для вивчення історії Близького Сходу.

Під час роботи в музеї дослідив і описав багато пам'яток України, зокрема Софійський та Михайлівський Золотоверхий собори у Києві, Спасо-Преображенський собор та Успенську церкву Єлецького монастиря у Чернігові. Досліджуючи давньоруську архітектуру, вчений заперечував тезу про те, що вона була провінційною школою візантійської архітектури, звертав увагу на її власні глибокі традиції та притаманні їй риси її особливості. У пошуках джерел вітчизняного будівництва вивчав пам'ятки Херсонеса й Ольвії, подорожував по Вірменії, Середній Азії, робив обміри храмів Вітебська, Новгород, Полоцька, Пскова, Смоленська, Стамбула. Одночасно викладав у Київському археологічному інституті, на архітектурному факультеті Київського художнього інституту (був також деканом), у Київському вечірньому індустріальному інституті підвищення кваліфікації інженерно-технічних кадрів. Викладав і керував групою технології будівельних матеріалів на факультеті інженерів шляхів Київського політехнічного інституту. З 1933 — професор Київського будівельного інституту. Раніше мешкав на вул. Володимирській, 24, квартира № 1, пізніше — на сучасній вул. Смирнова-Ласточкина, 13 (див. ст. 140).

У 1920—30-х рр. в музеї працював Сіцинський (Сецинський) Юхим (Євфимій) Йосипович (1859—1937) — історик Поділля, археолог, етнограф, музейний діяч, православний священик. Член-секретар Подільського епархіального історико-статистичного комітету (1890—93), один із засновників його музею — Давньохсвици (1890, тепер Національний історико-архітектурний заповідник «Кам'янець» у м. Кам'янець-Подільський), його директор до 1922; з 1903 — голова утвореного на основі комітету Подільського церковного історико-археологічного товариства. 1918—22 викладав у Кам'янець-Подільському державному українському університеті й утвореному на його основі Інституті народної освіти. Потім переїхав у Київ. Був членом ВУАКу, співробітничав з Історичною секцією ВУАН. 1933 повернувся у м. Кам'янець-Подільський, де й помер. Був заарештований у 1930 і 1937.

Опублікував низку праць з краєзнавства Поділля, археології, етнографії, архітектури, народного мистецтва. 1939 корпус повністю передано Центральному історичному музею ім. Т. Шевченка (тепер Національний музей історії України, міститься на вул. Володимирській, 2).

З 1950-х рр. будинок передано під творчі майстерні Спілки художників України. Тут працювали відомі митці.

З 1945 до серед. 1960-х рр. у кімнаті в південно-східному наріжжі на першому поверсі будинку — Гончар Іван Макарович (1911—93) — скульптор, живописець, графік, заслужений діяч мистецтв УРСР (з 1960), народний художник УРСР (з 1991), лауреат Державної премії УРСР ім. Т. Шевченка (1989). У цей період створив пам'ятники М. Горькому в Ялті (1956), Т. Шевченку в с. Шешори Івано-Франківської обл. (1964); на основі матеріалів, зібраних під час подорожей по Україні, починаючи з 1960-х рр., — серію історико-етнографічних альбомів «Україна та українці». Зібрав колекцію творів народного мистецтва і побуту — ікони, народний одяг, декоративно-ужиткові вироби, декоративний розпис тощо, а також живописні твори українських художників.

1937—38 працював у лівому притворі собору Успіння Пресвятої Богородиці, з весни 1938 до червня 1941 — у флігелі корпусу № 4 (див. ст. 496.13).

З 1956 до серед. 1970-х рр. у кімнаті з балконом на другому поверсі в східній частині будинку — Деревус Михайло Гордійович (1904—97) — живописець, графік, народний художник СРСР (з 1963), чл.-кор. АМ СРСР (з 1958), лауреат Державної премії УРСР ім. Т. Г. Шевченка (1969). У 1956—62 — голова правління Спілки художників України. Працював у галузі станкового

живопису, станкової і книжкової графіки. У ці роки створив триптих «Дума про козака Голота» (1960), картини «Перебендя» (1961), «Народження пісні» (1967); серію офорту «Українські народні думи та історичні пісні» (1947—70); книжкову графіку: ілюстрації до оповідань Марка Вовчка (1958), поем Т. Шевченка «Катерина» і «Наймичка» (1964) та ін. Пізніше майстерня митця містилася на Андріївському узвозі, 36. Мешкав на вул. Володимирській, 9, квартира № 10.

У 1966—80 в одній із кімнат мансарди — Якутович Георгій В'ячеславович (1930—2000) — графік, заслужений діяч мистецтв УРСР (з 1968), народний художник УРСР (з 1990), дійсний член АМ СРСР (з 1988), лауреат Державної премії УРСР ім. Т. Шевченка (1983, 1991). Працював у галузі книжкової і станкової графіки, кінодекораційного мистецтва. У цей період створив ілюстрації до книжки М. Пригари «Козак Голота» (1966), повісті М. Коцюбинського «Тині забутих предків» (1967), збірок поезій М. Рильського «Сонети» (1969) та Д. Павличка «Золоторогий олень» (1970), повісті І. Франка «Захар Беркут» (1971), збірки оповідань В. Стефаника «Кленові листки», «Слова про Ігорів похід» (обидві 1977) та ін. Оформив на Київській кіностудії художніх фільмів ім. О. Довженка кінострічку «Захар Беркут» (1971). З серед. 1980-х рр. майстерня митця містилася на вул. Горького, 102, кімната № 10. Мешкав на вул. Курганівській, 3, квартира № 60 [1383].

Сергій Кот, Людмила Рилкова.

489.1.9. Будинок митрополита 1727—1867, в якому проживали відомі церковні та державні діячі, містилися управління Лаврського музею культів та побуту і Всеукраїнського музейного містечка, відділ станкового малярства музею, працювали і проживали відомі діячі науки і культури (архит., іст.). Корпус № 2. Замикає з півдня соборну площу, східним торцем межує з церквою Благовіщення Пресвятої Богородиці (корпус № 86).

Настоятельські покої — келії архимандрита (архимандрію введено 1159), що стояли на цьому місці, позначено на плані 1638 та описано Павлом (Алепським) у 1650-х рр. як великий розкішний будинок, що мав терасу з видом на Дніпро і сад поряд. На плані Києва полковника І. Ушакова 1695 зображений як двоповерхова будівля на високих підкаліттях. 1718 келії згоріли.

Зведений 1727 як одноповерховий, трикамерний корпус. 1731 добудовано другий поверх і тамбур на головному, північному, фасаді. В 1752—61 на відстані 3,0 м від стіни південного фасаду споруджено другий двоповерховий будинок з двома ризалітами з боку саду. 1776 прибудований до західного фасаду дерев'яний флігель перебудовано на дерев'яну церкву в ім'я Благовіщення Пресвятої Богородиці. 1809 на її місці споруджено цегляну церкву в ім'я Серапіона, архієпископа Новгородського, переосвячено 1827 в ім'я святиителя Михаїла — першого митрополита Київського. 1823 здійснено повну перебудову середньої й південної стін на всю їх висоту, обидві споруди, північну і південну, об'єднано під спільним бляшаним дахом. 1861—63 за проектом арх. П. Спарро між двома південними ри-

залітами влаштовано двоповерхову галерею на цегляних стовпах. 1867 одноповерховий об'єм Свято-Михайлівської церкви добудовано другим поверхом бібліотечної зали. Одночасно уздовж усього західного фасаду прибудовано двоповерховий об'єм зі сходами. 1905 східний фасад перекрила прилегла до нього новозбудована церква Благовіщення Пресвятої Богородиці. У спорудженні й реконструкції будинку в різні роки брали участь архітектори І. Володимиров, С. Єрмаков, А. Меленський, П. Спарро, А. Станзані. За описом 1920, парадний вхід було обладнано металевим піддашком на кронштейнах. На першому поверсі містилося дев'ять кімнат, три передпокої, чотири комори та дві комирчини. В передпокої був вхід до церкви Благовіщення Пресвятої Богородиці. На другому поверсі головного фасаду та з тильного фасаду на першому та другому поверхах було влаштовано балкони, під нижнім з них — вхід у підвальне приміщення. На другий поверх вели мармурові чотиримаршові сходи на 30 сходинок. Тут містилися приймальня митрополита, кабінет (старий і новий), молитовня, бібліотека, покої, зала, вітальня, їдальня, гардеробна, буфетна, кімната келейника; з тилу — допоміжні приміщення. Підлога на другому поверсі — з дубового паркету. Кабінет митрополита було обставлено меблевим гарнітуром поч. 19 ст. з червоного дерева, вітальню — гарнітуром 18 ст. з карельської берези (втрачено). У приміщеннях налічувалося 132 ікони, дві картини, 14 портретів настоятелів Лаври та митрополитів Київських і Галицьких.

1847 майстром кам'яних та тинькувальних справ І. Субботиним проведено капітальний ремонт з переробкою стель. Того ж року майстер Ф. Фокін розписав покої на другому поверсі. 1900—02 під час ремонту дерев'яні парадні сходи та підвіконня замінено на нові, виготовлені з подільського мармуру (не збереглися). Художник В. Фартусов зробив сюжетний та орнаментальний розпис стін і стелі парадних сходів (втрачений). Дах будівлі був пошкоджений внаслідок вибуху в соборі Успіння Пресвятої Богородиці 3 листопада 1941; під час окупації 1942—43 значних руйнувань будинку завдала німецька контора з розбирання споруд та вилучення металевих і будівельних матеріалів на території Лаври (понад 47 відсотків втрат від загального об'єму). 1960—63 проведено реставрацію за проектом арх. Є. Пламеницької: відновлено конструктивні елементи будинку, втрачений декор фасадів, максимально розкрито складну будівельну історію пам'ятки.

Здавня при будинку існував сад. За описом Павла (Алеппського), вхід до нього було влаштовано через високу арку. У саду росли абрикосові, шовковичні дерева, горіх, виноград, агрус тощо.

Двоповерховий з підвалом, цегляний, тинькований, побілений, у плані прямокутний, з ризалітами на північному та південному фасадах й одноповерховою прибудовою — на західному, вкритий високим вальмовим дахом з бляшаною покрівлею. Різномасштабність побудови північного і південного об'ємів підкреслено заслінням розривом між ними. У планувальній структурі

споруди простежуються народні традиції трикамерного житлового будинку. Планування давнішого північного об'єму — трикамерне, південного — п'ятикамерне. Перекриття першого поверху — коробові склепіння з розпалубками, другого — пласкі по балках. Сходи у ризаліті тримаршові.

Вирішений у формах бароко. Фасади північного об'єму розчленовано лопатками з декоративними фільонками прямокутної, круглої та овальної форм, що розкріповують профільований міжповерховий карниз і цоколь; на другому поверсі у міжвіконних простінках і на південному фасаді — гладенькі лопатки. Двоповерховий ризаліт північного фасаду завершено бароковим фронтоном. Віконні прорізи — у прямокутних нішах. Пластичне рішення фасадів з численними світлотіньовими ефектами збагачують півциркульні та трикутні ніші з профільованими обрамленнями над вікнами і вхідним отвором у північному ризаліті.

Будинок — характерна для доби українського бароко споруда в архітектурному ансамблі головної площі Лаври.

У будинку проживали настоятелі Києво-

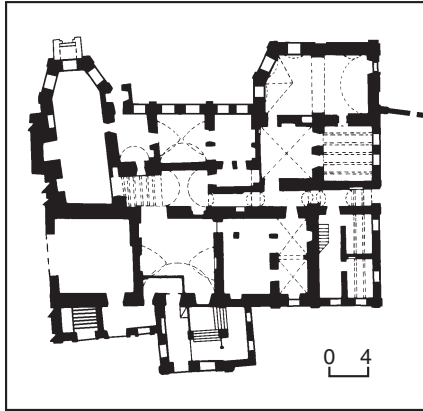

489.1.9. План першого поверху.
489.1.9. Будинок митрополита.

Печерської лаври, відомі церковні діячі. До пожежі 1718 та у 1727—29 — Іоанникій (світське ім'я — Сенютович Йосип; ? — 1729). Вихованець Києво-Могилянської академії, по закінченні якої прийняв чернечий постриг у Братському Богоявленському монастирі, архідиякон, ієромонах, намісник Софійського монастиря. 1713—15 — ігумен Свято-Михайлівського Золотоверхого монастиря в Києві. 1715 обраний архімандритом Києво-Печерської лаври у присутності митрополита Йоасафа (Кроковського), ігумена київського Пустинно-Миколаївського монастиря Христофора (Чарнуцького), настоятеля Лаври Варлаама (Голенковського) і гетьмана І. Скоропадського. Висвячений на архімандрита у московському Успенському соборі 24 липня того ж року. Під час настоятельства в Лаврі підтримував Києво-Могилянську академію, залучав її випускників до служби в монастирі, опікувався справами друкарні, відбудовою погорілих у 1718 споруд, зокрема друкарні, собору Успіння Пресвятої Богородиці (освячений у серпні 1729). Незважаючи на указ російського царя Петра I від 5 жовтня 1720, яким лаврську друкарню позбавили свободи друку, 1724 було видано «Тріюдь цвітну», але Святейший Синод виявив мовні розбіжності з текстом московського оригіналу, за що архімандрита Іоанникія було оштрафовано, а наклад книги наказано виправити. Помер у Києві. 1730—36 — Роман (Коба; 1677—1736). Прийняв чернечий постриг у Лаврі (1700), ієродиякон (з 1701), ієромонах (з 1716). Висвячений на архімандрита Києво-Печерської лаври 12 червня 1730 єпископом Нижньогородським Питиримом у московській церкві Всіх Святих Ізмайлівського палацу в присутності імператриці Анни Іоаннівни. Незадовго до смерті прийняв постриг у схиму. За нього 1731 у монастирі почато будівництво Великої лаврської дзвіниці, 1732 віддано великий дзвін для неї вагою 1 тис. пудів під назвою «Успенський». 1737—40 — Іларіон (Негребецький;

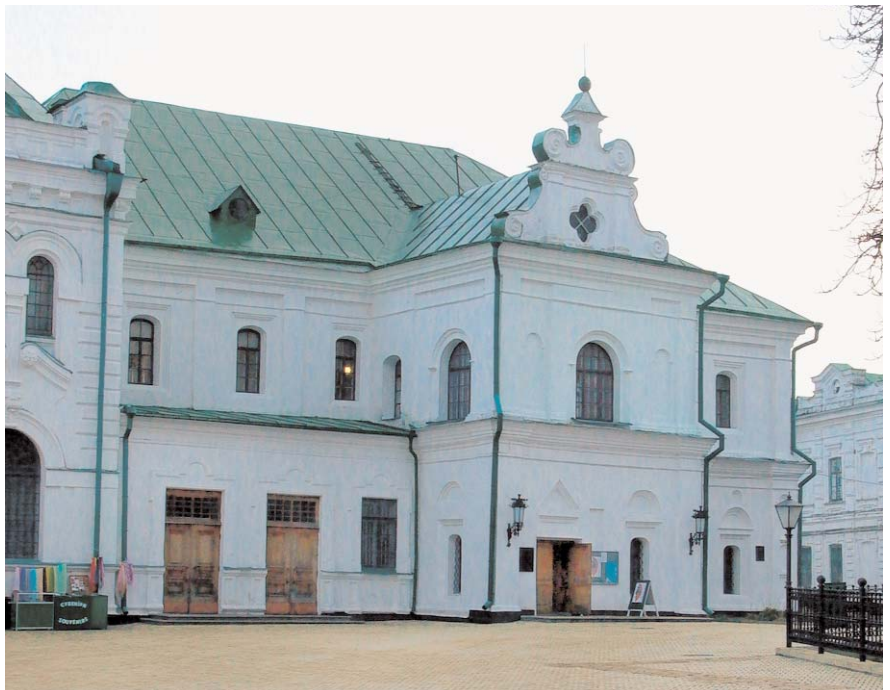

1692—1740) — вихованець Києво-Могилянської академії, після закінчення якої прийняв чернечий постриг у Києво-Печерській лаврі (1720), ієродиякон (з 1721), ієромонах (з 1722), друкар Лаврської друкарні (1722—34), одночасно викладав в академії курс риторики (1722—23) і богослов'я (1733—35). Був членом Духовного собору Лаври, з 1835 — ігуменом приписаного до Києво-Печерської лаври змійського Свято-Преображенського монастиря (тепер Харківська обл.). Обраний архимандритом Лаври у присутності архієпископа Київського Рафаїла (Заборовського), висвячений 8 травня 1737 у Санкт-Петербурзькому Петропавловському соборі єпископом Нижньгородським Питиримом. Придїяв значну увагу благоустрою монастиря, облаштуванню друкарні, залучав до служби в Лаврі випускників Києво-Могилянської академії. 1738 її студенти присвятили архимандриту академічні тези. Помер у Києві. Заповів власне майно на допомогу нужденним, монастирям, церквам і богадільням.

1740—48 — Тимофій [світське ім'я — Щербаський (Щербак) Тихін Іванович; 1698—1767] — випускник Києво-Могилянської академії (1727). Того ж року прийняв чернечий постриг, ієромонах (з 1728) і писар Київського кафедрального правління (1728—37), помічник архієпископа Рафаїла (Заборовського) у справах управління єпархією. 1737 призначений ігуменом лубенського Мгарського Спасо-Преображенського монастиря, згодом того ж року — настоятелем Видубицького Свято-Михайлівського монастиря в Києві. Архимандрит Києво-Печерської лаври з 1740. За нього було завершено будівництво Великої лаврської дзвіниці (1745), укріплено лаврські пагорби над печерами. Опікувався видавничою і просвітницькою діяльністю монастиря, зокрема запрошував до нього вихованців Києво-Могилянської академії, яким доручав написання книжок і підготовку їх до друку. 1744 приймав у своїх покоях російську імператрицю Єлизавету Петрівну. 10 березня 1748 висвячений на митрополита Київського, Галицького і всієї Малої Росії, жив у Софійському монастирі в Києві, з 1757 — митрополит Московський і Севський, з 1764 — митрополит Московський і Калузький. Помер у Москві.

1748—51 — Йосиф (Оранський; ?—1751) — вихованець Києво-Могилянської академії (1720-і рр.), в якій 1730—31 викладав риторику. Прийняв чернечий постриг у Софійському монастирі в Києві (1731), викладав у Московській слов'яно-греко-латинській академії (1731—33), архимандрит слудського Свято-Троїцького монастиря (1733—44) — церковно-адміністративного центру Білорусі та Західної України, служив у Варшаві при російському послі (1744—48). Указом російської цариці Єлизавети Петрівни від 15 березня 1748 призначений архимандритом Києво-Печерської лаври без традиційного обрання братією монастиря. Особливо опікувався облаштуванням собору Успенія Пресвятої Богородиці, про що було зроблено пам'ятний напис на царських вратах храму. Помер у Лаврі. 1752—61 — Лука (Білоусович; 1706—61). Походив з української козацької родини з м. Гадач, чернечий постриг

прийняв 1733 в Києво-Печерській лаврі від архимандрита Романа (Копи). Обраний архимандритом Лаври у присутності митрополита Київського і Галицького Тимофія (Щербаського) і представників гетьманської адміністрації — генерального бунчужного Д. Оболенського і бунчукового товариша Ю. Дарагана, хіротонізований 21 червня 1852 архієпископом Санкт-Петербурзьким та Шліссельбурзьким Сильвестром (Кулябкою) у присутності імператриці Єлизавети Петрівни в придворній петергофській Петропавловській церкві. На посаді архимандрита надавав значну допомогу Києво-Могилянській академії, зокрема, 1760 передав лаврську ділянку в приході церкви св. Миколи Набережного для будівництва нової бурси академії. За нього Лавра одержала нові покрівельні матеріали для собору Успенія Пресвятої Богородиці, Трапезної палати і друкарні. Помер у Києві.

1762—86 — Зосима [світське ім'я — Валькевич (Валкевич) Захарій Степанович; 1719—93]. З роду української козацької старшини, батько був бунчуковим товаришем. Ймовірно, навчався у Києво-Могилянській академії, 1745 прийняв чернечий постриг від архимандрита Києво-Печерської лаври Тимофія (Щербаського), був блюстителем Ближніх печер і членом Духовного собору Лаври. Обраний її архимандритом у вересні 1761 у присутності митрополита Київського і Галицького Арсенія (Могилянського) і представників гетьманської адміністрації — київського полковника Ю. Дарагана і бунчукового товариша В. Туманського, затверджений царським указом Петра III у лютому 1762, хіротонізований 21 травня 1762 у Санкт-Петербурзі. Час настоятельства владика Зосими був позначений посиленням утисків російського уряду на лаврське видавництво щодо мовних і правопописних особливостей видань, вимогами друкувати книжки тільки за московськими аналогами. 1769 зробив спробу видати «Буквар» українською мовою, але Святійший Синод заборонив тиражувати надісланий йому примірник. 1767 видано «Каноник» з місяцесловом, в якому вміщено імена 118 преподобних Печерських, які 1762 за указом Святійшого Синоду були включені для загального шанування. 1775 було одержано дозвіл зазначити у виданнях також імена першого митрополита Київського Михаїла та ще кількох Печерських святих. У цей час друкарня видавала і навчальною літературу. Заручився підтримкою видавничої справи Лаври з боку відомого українського письменника Г. Полетики, який жив у Санкт-Петербурзі. За архимандрита Зосими коштом пожертвувальників було позолочено бані собору Успенія Пресвятої Богородиці і Великої лаврської дзвіниці; в Успенському соборі було облачено сріблом з позолотою престол, жертвник і раку великого князя Володимира, а також раки преподобного Антонія у Близьких печерах і преподобного Феодосія в Дальніх печерах, вкрито мідними позолоченими листами зі срібними накладками престол у соборному вівтарі архістратига Михаїла; покрито бляхою більшу частину братських келій, друкарню, лікарню, Свято-Микільську лікарню і Свято-Троїцьку

церкви, бані останньої позолочено, в Свято-Микільській церкві встановлено новий іконостас; позолочено бані церкви Здвиження Чесного Хреста Господнього на Близьких печерах і встановлено в ній новий іконостас, чотири помісні ікони, і царські врата обкладено срібними ризами з частковою позолотою, престол — мідними позолоченими деками зі срібними накладками; позолочено бані церкви Різдва Пресвятої Богородиці та її дзвіниці на Дальніх печерах, зроблено срібні з позолотою царські врата храму, престол обкладено мідними позолоченими деками зі срібними накладками; відновлено церкву Зачаття св. Анни на Дальніх печерах, її верхню баню позолочено, у храмі встановлено новий іконостас.

Зосима (Валькевич) був останнім обраним і ставропігальним архимандритом Лаври. У квітні 1786 царським указом монастир був позбавлений незалежного статусу і підпорядкований митрополиту Київському і Галицькому, який з того часу іменувався священноархимандритом Києво-Печерської лаври. Владика Зосиму звільнили на спочинок і направили ігуменом у Голосіївську пустинь монастиря з правами ставропігії (статус ліквідовано після його смерті), де він й помер. Похований за заповітом посеред дороги поблизу південного фасаду церкви Успенія Пресвятої Богородиці, навпроти входу у Трапезну палату з церквою в ім'я преподобних Антонія і Феодосія Печерських (могила не збереглася).

З 29 серпня до 12 вересня 1744 у будинку проживала Єлизавета Петрівна (1709—61) — російська імператриця (з 1741), яка подорожувала Україною. Двічі відвідала Києво-Могилянську академію, студенти якої підготували з нагоди її перебування театральні видовища, вертепи, хорівий спів, диспути, привітальні промови. Ознайомилася зі шкільною драмою «Благодіє Марка Аврелія Антонія, кесаря римського», поставленою професором академії, письменником Михайлом (Козачинським). Він написав панегірик, надрукований слов'янською, латинською і польською мовами, який піднесено імператриці. Була присутньою на шкільному диспуті в її честь під керівництвом ректора академії Сильвестра (Кулябки). Пожертвувала на потреби академії 1 тис. крб. На оздоблення собору Успенія Пресвятої Богородиці та церковно-облачення подарувала 10 тис. крб. (ще в 1741 пожертвувала Лаврі 5 тис. крб.), митрополиту Тимофію (Щербаському) — 3 тис. крб. Виступила замовницею будівництва Андріївської церкви в Києві, була присутня на освяченні місця спорудження храму митрополитом Рафаїлом (Заборовським). На фасаді церкви вміщено царський вензель у картуші; на честь імператриці над го-ловним входом до будинку настоятеля було встановлено зображення двоногового орла (знято у перші після-революційні роки).

Разом з імператрицею тут мешкала велика княгиня Катерина Олексіївна (справж. прізвище та ім'я — Ангальт-Цербстська Софія-Фредеріка-Августа; 1729—96) — наречена великого князя Петра Федоровича (імператор Петро III), майбутня російська імператриця Катерина II (з 1762).

1792—95 в будинку жив і помер ос-

танный католикос Імеретинський й Абхазький Максиме II (з роду князів Абашидзе). Прибув у Києво-Печерську лавру в листопаді 1792 з Астрахані, куди переїхав після незгоди з царем Іраклієм II, який 1783 уклав угоду з Росією. Згідно з договором, встановлювався її протекторат над Східною Грузією для захисту від турків, персів та інших народів, що утискали Грузію в цей період. Помер після тяжкої хвороби 30 травня 1795. За письмовим заповітом Максиме II був похований на відстані семи аршинів від південної стіни собору Успіння Пресвятої Богородиці поряд з могилою останнього настоятеля Лаври в сані архимандрита Зосими (Валькевича). Пізніше на соборі встановили мідну позолочену табличку з меморіальним написом (поховання не збереглося).

У 18 ст. на прощу в Києво-Печерський монастир приїздили і по кілька місяців жили тут й інші першоєрархи грузинської православної церкви.

У 18 ст. в будинку бували митрополити Київські, Галицькі і всієї Малої Росії Рафаїл (Заборовський), Тимофій (Щербатський), Арсеній (Могилянський) і Гавриїл (Кременецький), які постійно проживали у Софійському монастирі в Києві. З підпорядкуванням 1786 Лаври митрополитові Київському і Галицькому, який одночасно був священноархимандритом Києво-Печерської лаври, тут тимчасово перебували Самуїл (Миславський), Ієрофей (Малицький), Гавриїл (Банулеско-Бодоні), Серапіон (Логинівський; Александровський) і Євгеній (Болховітін).

1838—1919 будинок настоятеля був резиденцією митрополитів Київських і Галицьких, священноархимандритів Києво-Печерської лаври, тому він дістав назву будинок митрополита. Тут проживали:

1838—57 — Філарет (світське ім'я — Амфітеатров Федор Георгійович; 1779—1857) — митрополит Київський і Галицький (з 18 квітня 1837), священноархимандрит Києво-Печерської лаври, член Святейшого Синоду (1836—42), духовний письменник, проповідник. 1841 таємно прийняв схиму з ім'ям Феодосій у церкві Зачаття св. Анни на Дальніх печерах. Розробив для монастиря регламент духовного життя. За нього було розширено друкарню, збудовано нові оборонні мурі, готель і лікарню для прочан, збільшено різницю, для всіх святих мощей виготовлено кипарисові раки, відроджено Голосіївську пустинь, на що владика пожертвував чимало власних коштів. Пустинь стала літньою резиденцією митрополита. Брав участь у справах зі спорудження Володимирського собору, поновлення собору Святої Софії. 1839 відкрив власним коштом у будинку митрополита на території колишнього Софійського монастиря духовне училище для дітей-сиріт, приділяв увагу вдосконаленню навчального процесу в духовних семінарії та академії, надавав допомогу нужденним уням і студентам. Подарував семінарії власну бібліотеку. Був віце-президентом Київського опікунства над в'язницями (з 1838), членом Київського товариства допомоги нужденним (з 1840), почесним членом опікунства над дитячими притулками. Відзначився як проповідник, опублікував низку богословських праць.

Був похований у церкві Здвиження Чесного Хреста Господнього на Близьких печерах. 1994 мощі владика Філарета перенесено у Дальні печери — в церкву преподобного Феодосія Печерського (див. ст. 489.4.11.7.1).

1856 владика відвідав у цьому будинку великий князь Михайло Миколайович, у жовтні 1857 — російський імператор Олександр II з дружиною Марією Олександрівною.

1858—60 — Ісидор (світське ім'я — Никольський Яків Сергійович; 1799—1892) — митрополит Київський і Галицький, священноархимандрит Києво-Печерської лаври, духовний письменник. За нього проводилися відновлювальні роботи у Трапезній палаті з церквою в ім'я преподобних Антонія та Феодосія Печерських, в лікарні, перебудовано ряд інших лаврських споруд. Багато уваги приділяв розвитку друкарні. Перекладав російською мовою Біблію, усі книги якої було видано 1860—77. З 1860 — митрополит Новгородський і Санкт-Петербурзький. 1878 виступив ініціатором створення і дав власні гроші на розбудову в Києві комплексу споруд Свято-Введенської релігійної жіночої громади, що здійснила М. Єгорова (див. ст. 296.6).

1860—75 — Арсеній (світське ім'я — Москвін Федор Павлович; 1796—1876) — митрополит Київський і Галицький (з 1 липня 1860), священноархимандрит Києво-Печерської лаври, член Святейшого Синоду. Багато уваги приділяв розвитку освіти в епархії. 4 листопада 1860 запровадив посаду спостерігача церковнопарофіяльних шкіл у повітах. Відкрив у Київській консисторії особливий училищний відділ. У перший рік його управління в епархії було засновано понад 1 тис. нових шкіл. Митрополит вишукував кошти для матеріальної підтримки їх, пожертвував багато книжок. У кін. 1861 — на поч. 1862 запровадив вибори благочинних, яких раніше призначала єпархіальна влада, що було першою спробою введення виборного начала в середовищі духовництва. Заснував в усіх округах епархії благочинні бібліотеки з метою підвищення освітнього рівня духовництва. Фондатор єпархіального жіночого училища в Києві, відкритого 1861 у Кловському палаці на Печерську, який він повернув Києво-Печерській лаврі. 1867 ввів єпархіальну добавку на утримання семінарії і училищ, збільшив оклади в Київській духовній академії, внаслідок чого вона з 1869 вже не потребувала грошової допомоги від Лаври, а вивільнені кошти владика Арсеній призначив на підтримку нижчих духовних училищ Київської епархії й утримання початкової елементарної і малярської школи, що перебувала у віданні Лаври. 1869 пожертвував по 1 тис. крб. Київській духовній семінарії та Подільському і Софійському духовним училищам для утримання на відсоток від наданих коштів нужденних вихованців. Клопотався про перенесення семінарії на зручніше місце, яке сам пожертвував для неї. Подарував Київській духовній академії капітал у 18,2 тис. крб., на відсотки з цієї суми заснував 1863 одну стипендію, інші кошти призначалися на підтримку науково-богословської літературної діяльності, видання книжок. Не раз виділяв академії грошову допомогу, 1869 брав участь у підготовці

її 50-річного ювілею, на що пожертвував 2 тис. крб.

Особливу увагу приділяв лаврській друкарні, її переобладнанню новітнім устаткуванням. За нього було надруковано понад 4 мн. книжок, збільшено кількість власних видань друкарні, відкрито стереотипний і гальванопластичний заклади, ксилографію, фотографію, хромолітографію. 1872 друкарня була нагороджена медаллю Політехнічної виставки за ікони, надруковані хромолітографічним способом.

1861 дав згоду на внесення труни з тілом Т. Шевченка до церкви Різдва Христового в Києві під час його перевезення до Канева.

Відзначився як проповідник, опублікував низку богословських праць. Постійним місцеперебуванням владика був Софійський митрополічий будинок. Помер під час перебування у службових справах у Санкт-Петербурзі. Похований у церкві Здвиження Чесного Хреста Господнього на Близьких печерах (див. ст. 489.2.31).

1876—82 — Філофей (світське ім'я — Успенський Тимофій Григорович; 1808—82) — митрополит Київський і Галицький (з 5 травня 1876), священноархимандрит Києво-Печерської лаври, член Святейшого Синоду. Уславився широкою доброчинністю, допомагаючи різним товариствам, установам, духовним навчальним закладам. Вів аскетичний спосіб життя. Автор численних проповідей, які друкував у «Киевских епархиальных ведомостях».

Похований в церкві Здвиження Чесного Хреста Господнього на Близьких печерах (див. ст. 489.2.31.5).

1891—1900 — Іоаннікій (світське ім'я — Руднев Іван Максимович; 1826—1900) — митрополит Київський і Галицький, священноархимандрит Києво-Печерської лаври, член Святейшого Синоду. Почесний член Київської духовної академії (з 1882), її головний начальник, попечитель і доброчинець. Встановив в академії власним коштом дві стипендії — свого імені та імені імператора Миколи II. Влаштував будинки для вів та сиріт духовництва, пожертвував на розвиток єпархіального заводу церковних свічок 50 тис. крб. Уславився як проповідник. Публікував свої твори переважно у щотижневиків Київської духовної академії «Воскресное чтение». 1899 усі їх видруковано окремим виданням. Похований у церкві Здвиження Чесного Хреста Господнього на Близьких печерах (див. ст. 489.2.31).

1901—02 — Феогност (світське ім'я — Лебедев Георгій Іванович; 1829—1903) — митрополит Київський і Галицький (з серпня 1900, приїхав у Київ у травні 1901), священноархимандрит Києво-Печерської лаври, член Святейшого Синоду (з 1895). Вів суворе аскетичне життя. За нього здійснено відновлювальні роботи в соборі Успіння Пресвятої Богородиці, відремонтовано будинок митрополита. Опікувався духовними навчальними закладами. Начальник і почесний член Київської духовної академії, який надавав значну матеріальну допомогу. В листопаді 1902 поїхав у Санкт-Петербург на засідання Святейшого Синоду, де й помер. Похований у церкві Здвиження Чесного Хреста Господнього на Близьких печерах (див. ст. 489.2.31.4).

1903—15 — Флавіан (світське ім'я — Городецький Микола Михайлович; 1840—1915) — митрополит Київський і Галицький (з 1 лютого 1903), священно-архімандрит Києво-Печерської лаври, член Святейшого Синоду (з 1898). 1902 заснував у Києві місіонерський комітет, перетворений 1908 на єпархіальну місіонерську раду, її голова. Жертвував гроші на утримання місіонерського персоналу. Посилив парафіяльну діяльність духовництва у парафіях. Забезпечив церковнопарафіяльні школи утриманням за рахунок щорічних фіксованих відрахувань від прибутків церков єпархій. За дорученням Святейшого Синоду влітку 1908 керував 4-м Всеросійським місіонерським з'їздом у Києві (почесний голова); влітку 1909 правив урочисте богослужіння в присутності російського імператора Миколи II в Полтаві з нагоди святкування 200-річчя Полтавської битви. В лютому 1910 у Києві відбулися урочистості на честь 25-річчя архієпископського служіння владики. Знав кілька мов, у т. ч. китайську. Коли очолював Пекінську православну місію, зібрав колекцію китайських художньо-декоративних творів, яка зберігалася у митрополичому будинку. Склавав альбом портретів усіх архієреїв синодального періоду (у 4 томах), які заповів бібліотеці Святейшого Синоду.

За владики Флавіана здійснено останні значні перебудови у Києво-Печерській лаврі: споруджено митрополичу церкву в ім'я Благовіщення Пресвятої Богородиці (корпус № 86), власним коштом — будинок для своєї бібліотеки (корпус № 5), яку заповів монастирю і залишив капітал для її поповнення; готельний корпус (№ 19), лікарню (корпус № 111), аптеку (корпус № 24); малий храм св. Серафима Саровського в Китаївській пустині тощо. Помер у цьому будинку. Похований у церкві Здвиження Чесного Хреста Господнього на Ближніх печерах (див. ст. 489.2.31.6).

1915—18 (з перервами) — Володимир (світське ім'я — Богоявленський Василь Никифорович; 1848—1918) — митрополит Київський і Галицький (з листопада 1915), священноархімандрит Києво-Печерської лаври, духовний письменник і проповідник. Заснував Богоявленське братство при Київській духовній академії для нужденних студентів. 1917 виступав проти автокефалії української православної церкви. Увечері 25 січня (6 лютого) 1918 виведений невідомими озброєними нападниками з будинку через Економічну браму за межі монастиря. Загиблого владику знайдено вранці 26 січня (7 лютого) біля земляних оборонних валів. 1918 місце загибелі було огорожено, встановлено дерев'яний хрест, замінений через рік на лабрадоритовий (згодом знесений). Був похований у церкві Здвиження Чесного Хреста Господнього на Ближніх печерах, 1992 мощі священномученика Володимира перенесено до церкви Благовіщення Пресвятої Богородиці на Дальніх печерах (див. ст. 489.4.11.5). За рішенням Помісного собору Російської православної церкви від 18 квітня 1918 встановлено щорічне поминання сповідників і мучеників православних за віру у день 7 лютого.

У червні—грудні 1918 та у вересні—

листопаді 1919 — Антоній (світське ім'я — Храповицький Олексій Павлович; 1863—1936) — митрополит Київський і Галицький (1918), доктор богослов'я (з 1911). В 1885 закінчив Санкт-Петербурзьку духовну академію і прийняв чернечий постриг. З 1890 — архімандрит, ректор Московської, 1895—1900 — Казанської духовних академій. З 1897 — одночасно єпископ Чебоксарський, другий вікарій, в 1899 — перший вікарій Казанської єпархії, єпископ Чистопольський. З 1900 — єпископ Уфимський і Манзелинський; з 1902 — єпископ, з 1906 — архієпископ Волинський і Житомирський, священноархімандрит Свято-Успенської Почаївської лаври; 1914—17 — архієпископ Харківський і Охтирський (звільнений з посади Тимчасовим урядом). Один з найактивніших депутатів Всеросійського помісного собору, один з трьох кандидатів на патріаршество, член патріаршого Святейшого Синоду (1917). З серпня 1917 — архієпископ, з грудня — митрополит Харківський і Охтирський.

У травні 1918 Київськими єпархіальними зборами обраний митрополитом Київським і Галицьким, священноархімандритом Києво-Печерської лаври (затверджений Святейшим Синодом на посаді у червні). Керував єпархією та монастирем у складних політичних та економічних умовах. Виступав за автономну Українську православну церкву під главенством всеросійського патріарха. Брав активну участь у підготовці й проведенні Всеукраїнського церковного собору. Організував при Лаврі училище пастирства.

17 грудня 1918 у цьому будинку був заарештований урядом Директорії УНР єпископ Волинський Євлогій (Георгієвський), 18 грудня — митрополит Антоній. Від них вимагали видачі Б. Кістяківського та ще кількох урядовців Української Держави. Впродовж п'яти місяців їх утримували у василіанському монастирі у м. Бучач, потім звільнили. 8 червня 1919 заарештованих за наказом командування польської армії перевезено у Львів, згодом — у Краків. На вимогу уряду Франції та інших країн Антанти звільнено з полону у серпні 1919.

7 вересня 1919 митрополит Антоній повернувся в Київ. 17 листопада 1919 виїхав у м. Новочеркаськ (Росія) на засідання Архієрейського собору, через зміну політичної ситуації в Україні не повернувся. З 1920 — на еміграції, з 1921 до кінця життя проживав в Югославії, один з організаторів Вищого російського церковного управління за кордоном, голова Синоду Російської православної церкви за кордоном.

Склав службу святам слов'янським просвітителю Кирилу та Мефодію, службу та акафіст на честь Почаївської ікони Божої Матері, новий текст служби преп. Іову Почаївському, митрополиту Тобольському Павлу (Конюскевичу) і князю Ф. Острозькому. Помер у м. Сремські-Карловці, похований у Белграді (тепер Сербія). Пізніше будинок займали Рада церковної громади, правління лаврської артілі «Працелюбність».

У 1923—26 в будинку містилося управління Лаврського музею культур та побуту, 1926—41 — Всеукраїнського дер-

жавного історико-культурного заповідника «Всеукраїнське музейне містечко»: у кімнатах № 3 — кабінет директора, № 5—6 — канцелярія заповідника. Організатором і першим директором музею з 1 червня 1923 до кінця квітня 1924 був Шміт Федір Іванович (1877—1937) — мистецтвознавець, археолог, голова Софійської комісії, Музейного комітету Музею мистецтв, Археологічного комітету ВУАН, професор архітектурного, директор археологічного інститутів у Києві. Особливу увагу приділяв роботі зі збереження архітектурного комплексу Києво-Печерської лаври та рухомих пам'яток культури монастиря. Науково-методичне керівництво з розбудови музею здійснював Археологічний комітет. До Лаврського музею культур та побуту було передано матеріали Музею лаврської старовини, створеного 1919—20 у ризницькому соборі Успіння Пресвятої Богородиці, 1922—23 перевезено більшу і найціннішу частину колекцій Церковно-археологічного музею Київської духовної академії, речей церковного вжитку Михайлівського Золотоверхого, Флорівського, Братського Богоявленського, Видубицького, Микільського, Миколаївського (Слупського) монастирів, Софійського собору. Домігся передавання під музей цього будинку, де зосереджувалися художньо-історичні цінності, на основі яких було створено фонди кількох музейних відділів (секцій), будувалися експозиції.

З 1 травня 1924 Лаврський музей культур та побуту, 1926—33 — Всеукраїнський державний культурно-історичний заповідник очолював і працював у цьому будинку Курінний Петро Петрович (1894—1972) — історик, археолог, етнограф, мистецтвознавець, один з організаторів Української вільної академії наук у Німеччині (1948), дійсний член Міжнародної вільної академії наук у Парижі (з 1951). У ці роки одночасно завідував відділу (секції) металу та каменю Лаврського музею, дійсний член і секретар ВУАКу, науковий співробітник кафедри мистецтвознавства, член комісії ВУАН: археографічної, Києва та Правобережжя.

Багато зробив для становлення і розвитку заповідника, комплектування колекцій, ремонту, реставрації та пристосування для музейних потреб споруд Лаври, відселення з них мешканців, вивчення та дослідження рухомих і нерухомих пам'яток, побудови музейних експозицій. У той же час для поліпшення фінансового стану заповідника дозволяв продавати майно монастиря, зокрема й історичні цінності.

У цей період опублікував праці, присвячені пам'яткам трипільської культури, лаврським інтродукторам 17—18 ст., діяльності Всеукраїнського музейного містечка, його реставраційній майстерні та ін. Один з редакторів збірника «Український музей» (1927).

1932 комісія ЦК КП(б)У дійшла висновку, що у Всеукраїнському музейному містечку працює «тепла компанія українських націоналістів» на чолі з П. Курінним, якого на поч. 1933 заарештували разом з іншими співробітниками, у травні того ж року звільнили. Надалі працював в Інституті археології АН УРСР, 1943 емігрував у Німеччину. Мешкав у цьому будинку

в кімнаті № 4, згодом — на вул. Артема, 29 (будинку не зберігся).

Штатним помічником директора, за його відсутності — виконувачем обов'язків, був В. Ляскоронський — завідувач відділу (секції) нумізматики. Працював у корпусі № 26 (див. ст. 489.1.26).

1933—37 директором заповідника був Багрій Назарій Олексійович (1895—1937). У червні 1937 заарештований, у листопаді розстріляний.

З 1923 в будинку містився відділ (секція) станкового малярства Лаврського музею культур та побуту, в якому 1932 відкрито експозицію для масового відвідування. В ньому було зібрано ікони Києво-Печерського монастиря, у т. ч. чудотворні образи «Успіння Пресвятої Богородиці» та Ігорівської Божої Матері, матеріали Лаврської іконописної майстерні та школи, образотворчі пам'ятки, які поступили з ліквідованого Церковно-археологічного музею Київської духовної академії та багатьох церков і монастирів Києва. У віданні секції були монументальні розписи церкви Спаса на Берестові, Свято-Троїцької надбрамної церкви, собору Успіння Пресвятої Богородиці, Трапезної палати з церквою в ім'я преподобних Антонія і Феодосія Печерських, церков на Ближніх та Дальніх печерах.

У червні 1925 — квітні 1930 відділом завідував Мощенко Костянтин Васильович (1876—1944) — художник, архітектор, мистецтвознавець, етнограф. Здійснив кілька наукових експедицій з метою комплектування музейних збірань, зокрема у 1926 і 1927 — на Поділля, де було зібрано багато пам'яток з історії народного житлового будівництва, килимарства, писанок. Під час експедиції 1929 на Поділля та Полтавщині ним було придбано понад 500 зразків килимів, виробів з кераміки, різьблення по дереву. Працював над побудовою експозицій і виставок, у т. ч. виставок старовинних ікон, зразків народного мистецтва Поділля. Допомігав формуванню й розширенню інших відділів музею, багато зусиль докладав до реставрації та консервації музейних пам'яток. Звільнений з посади зі звинуваченням у «буржуазному націоналізмі». Жив у корпусі № 1 (див. ст. 489.1.10).

З 1930 відділом (фондом) завідував Чорногубов Микола Миколайович (1873—1941) — музейний діяч. 1902—17 — старший вчений консерватор Третяковської галереї у Москві, потім до 1930 — хранитель збірок Харитоненків в їхньому маєтку у Наталівці. Складав описи ікон Лаври та тих, що надходили із закритих храмів, живопису, дерев'яного різьблення, частин іконостасів тощо. Загинув у Лаврі під час німецької окупації міста за нез'ясованих обставин.

У 1920—30-х рр. у кімнатах № 7—8 будинку жили завідувач відділу шитва й тканини М. Рудинський (працював з 1925 у цьому корпусі, з 1926 — у корпусі № 86; див. ст. 489.1.51) і його сестра — вчений консерватор Музею українських діячів науки і мистецтва Є. Рудинська (працювала у корпусі № 24; див. ст. 489.1.3).

У будинку в різний час містилися домоуправління, штаб міліції, Будинок вечних та літераторів, у 1930-х рр. — Центральний історичний музей і експозиція Центрального антирелігійного музею.

Тепер у будинку Національний музей українського народного декоративного мистецтва (з 1963) [1384].

[Євгенія Пламеницька]

Людмила Рилкова, Лариса Федорова.

489.1.10. Будинок намісника Києво-Печерської лаври 17—19 ст., в якому проживали відомі церковні діячі, містилися Лаврська іконописна школа, відділ письма й друку Лаврського музею культур та побуту, працювали і проживали відомі діячі науки та культури (архіт., іст.). Корпус № 1. Поряд із дзвіницею, південним фасадом прилягає до корпусу № 5. Чоловим східним фасадом звернений до соборної площі. 1745 на місці збудованих у 17 ст. келій квасоварів за проектом арх. Й.-Г. Шедела майстер С. Ковнір звів ключню. Мурування середньої стіни келій включено у північну стіну ключні, східну та південну стіни муровано наново. Фасади одноповерхової споруди було оформлено у стилі бароко, східний завершувався високим фронтоном, південний зберігав архітектуру старих келій з відкритою галереєю. У квітні 1823 — серпні 1824 ключню капітально перебудовано під помешкання намісника Лаври за проектом арх. І. Гельмера. Роботи провів підрядчик Т. Сивков, завершив Я. Молодов. Тоді ж розібрано склепіння, влаштовано пласку стелю, перероблено віконні прорізи, в об'ємі даху за бароковим фронтоном влаштовано літню кімнату. Вхід до льоху зі східного фасаду перенесено на подвір'я, в'їзна брама до якого розміщувалася біля південного торця (на місці корпусу № 5). Після перебудови у будинку було шість кімнат, службові приміщення, льох. 1882 за проектом арх. В. Сичугова замість мансарди надбудовано другий поверх, розібрано вінцевий карниз і на іншому рівні вимуровано новий, розтесано віконні прорізи на східному та південному фасадах, закладено аркаду галереї, здійснено внутрішнє перепланування. З боку подвір'я будинку залишився одноповерховим. Барокова споруда набула форм неокласицизму. Наступні ремонти: 1892, 1899 (побудовано нову льодовню), 1906 (влаштовано балкон), 1907 (перероблено парадний вхід), 1908 (на другому поверсі зроблено прохід до корпусу № 5 у бібліотеку митрополита Флавіана), 1910, 1923—24. В 1942—43 внаслідок розбирання зруйновано понад 60 відсотків загального об'єму споруди, яка втратила перекриття, дах, віконні та дверні заповнення. В 1957—60 Республіканське спеціальне науково-реставраційне виробниче управління (арх. Є. Лопушинська) здійснило реставрацію у формах 1745. За обмірними кресленнями арх. А. Меленського відновлено східний фасад. У кін. 1960-х рр. зроблено ремонт з пристосуванням будівлі під кафе, 1993—96 — капітальний ремонт. Одноповерховий з підвалом та мансардою, цегляний, тинькований, побілений, у плані прямокутний з невеликим бічним ризалітом на північному фасаді. На північно-західному наріжжі — чотирипрогінна аркада відкритої тераси. Дах вальмовий із заломом та люкарнами, покриття бляшане. Планування двоярдне. Входи влаштовано з подвір'я на північному та південному фасадах.

Асиметричний за композицією. Оздоб-

лений у формах бароко. Чотири фасади оформлено по-різному. Віконні та дверні прорізи переважно аркові (з півциркульними й лучковими перемичками). На східному та південному фасадах вікна обрамлено пласкими лиштвами з волютоподібними та лучковими сандриками, на південному — із замковими каменями. В міжвіконнях — пласкі фільончасті (на східному фасаді) й гладенькі лопатки, що підтримують багатопрофільний, розкритий над лопатками вінцевий карниз, який продовжується на підвищеному об'ємі відкритої тераси спрощеним карнизним гуртом. Півциркульні арки тераси спираються на три пілони, один з яких наріжний. Чоловий (східний) фасад акцентовано високим фронтоном, який вирішено у вигляді пристінного портика під трикутним фронтоном з волютами обабіч. Між його пілястрами в прямокутних нішах — видовжені аркові вікна. Тимпан фронтона портика прикрашено чотирипелюстковою фільонкою.

Будинок — стилістично виразний складовий елемент ансамблю центральної площі монастиря.

За виконання постанов Духовного собору Лаври, розпоряджень митрополита, дотримання порядку в монастирі відповідали намісники. З 1817 ім присвоювався сан архімандрита, вони призначалися митрополитами Київськими і Галицькими, затверджувалися Святійшим Синодом. За чином — друга посадова особа в монастирі після настоятеля. Помешкання намісника містилося після перебудови будинку 1824 на другому поверсі, на першому відводилися приміщення архієреям, які приїздили до Києво-Печерської лаври. Тут проживало 14 намісників.

З 1824 до 31 січня 1826 — Антоній (світське ім'я — Смирницький) Авраамій Гаврилович; 1773—1846) — архімандрит, пізніше — єпископ. Народився в сім'ї священика с. Повстин, тепер Пирятинський р-н, Полтавська обл. Після закінчення Києво-Могилянської академії митрополит Самуїл (Миславський) не благословив його на одруження. З 13 серпня 1796 — у Києво-Печерській лаврі, 21 лютого 1797 прийняв постриг у чернецтво з ім'ям Антоній (у цей час виконував послух проповідника та крилошанина), з 12 квітня цього ж року — ієродиякон, з 20 листопада 1799 — ієромонах, доглядач бібліотеки, з 1808 — начальник лаврської друкарні, з 1814 — начальник Ближніх печер, з 1815 — намісник Лаври, з 1817 — архімандрит. За нього здійснювалися відбудова споруд на території Ближніх і Дальніх печер, нове будівництво у монастирі. У вересні 1817, під час перебування імператора Олександра I у Лаврі, нагороджений наперсним хрестом, прикрашеним діамантами. 31 січня 1826 висвячений на єпископа Воронежського, згодом архієпископ Воронежський і Задонський. Уславився проповідями і подвижництвом. Похований у соборі Благочинія Пресвятої Богородиці м. Воронеж (тепер РФ).

1896—1909 — Антоній (світське ім'я — Петрушевський) Кипріан Гервасійович; 1828—1912) — архімандрит, член Київської духовної консисторії та Київської єпархіяльної училищної ради, член ради київського Свято-Володимирського

братства, пізніше його почесний член, дійсний член Церковно-археологічного товариства при Київській духовній академії, почесний член Петропавловського попечительства про неможливі вихованців Київської духовної семінарії. Був одним із засновників Київського товариства релігійно-морального виховання, його першим скарбничим, жертвував багато грошей на його діяльність. 18 липня 1900 відбулися урочистості з нагоди 50-річного ювілею священства архимандрита Антонія (божественна літургія в Трапезній палаті з церквою в ім'я преподобних Антонія та Феодосія Печерських, прийом у покоях намісника), на яких були присутні представники державної влади в краї, церковні діячі, викладачі духовних навчальних закладів. 30 вересня 1909 звільнений за його проханням, перебував на спочинку в Лаврі. Подарував монастирю 5 тис. крб. на будівництво нової лікарні та на два мармурові кіоти в соборі Успіння Пресвятої Богородиці. Похований на території Дальніх печер, поряд з церквою Різдва Пресвятої Богородиці (див. ст. 489.4.42).

У 1917—1920-х рр. — Климент (світське ім'я — Жеретієнко Костянтин Матвійович; 1865—1950) — архимандрит. У 1887—91 проходив військову службу старшим писарем у Київському піхотному училищі. З 15 лютого 1891 — на послуху в келарському відомстві Києво-Печерського монастиря, у березні—листопаді працював у канцелярії. 19 листопада 1896 прийняв постриг у чернецтво, з 22 липня 1898 — ієродиякон, з 21 травня 1900 — ієромонах. Обіймав монастирські посади: доглядача свічкового заводу у Китаївській пустині, економа Софійського митрополічного будинку, з 1884 — ігумен, з 12 травня 1913 — архимандрит. З 7 серпня 1913 до 3 січня 1918 — економ Лаври, з 2 вересня — член Духовного собору. З 23 грудня 1917 тимчасово виконував обов'язки намісника, з 26 травня 1921 — намісник Лаври. 30 вересня 1918 обраний представником монастиря на Всеукраїнській церковній собор. У зв'язку з довготривалою від-

сутністю настоятеля Лаври митрополита Антонія (Храповицького) 28 січня 1922 призначений виконувачем обов'язків настоятеля, голови Духовного собору. 4 серпня 1924 обраний настоятелем Лаври. Одночасно з 31 липня 1922 керуючий націоналізованими будинками, які займав монастир. Вперше заарештований в ніч на 11 квітня 1923 у братській лікарні, до 30 квітня перебував під арештом, потім вернувся в монастир. 25 жовтня 1924 заарештований разом з намісником Макарієм (Величком) за протистояння обновленській громаді «Жива церква». Впродовж грудня 1924 — січня 1925 відділом ДПУ арештовано велику групу ченців за слідчою справою під назвою «Жеретієнко та інші». Чотирьох лаврських архимандритів на чолі з настоятелем вислано у Харків з підпискою про невиїзд, де вони служили у різних храмах. Справу припинено 20 лютого 1928, підписку анульовано.

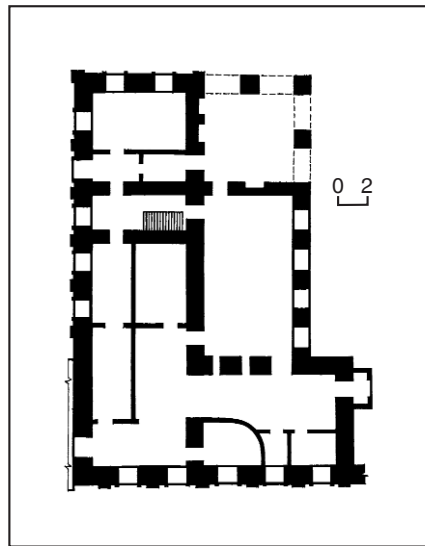

489.1.10. План першого поверху.
489.1.10. Будинок намісника Києво-Печерської лаври.



У зв'язку з публікацією «Декларації» 1927 митрополита Сергія (Страгородського), спрямованої на легалізацію Російської православної церкви в умовах більшовицької влади, архимандрити Климент і Макарій приєдналися до руху «непоминаючих». Пізніше архимандрит Климент відійшов у т. зв. катакомбну церкву, правлячи богослужіння на квартирах та в будинках прочан у Харкові, перебував на нелегальному становищі. 1942 з відновленням діяльності Києво-Печерської лаври прийшов у Київ, але братія відмовилася обрати його намісником. Деякий час служив священником церкви в передмісті Києва — Мишоловці, 1943 повернувся до Харкова. Вірогідно, тоді прийняв схиму з ім'ям Антоній. Похований на Залютинському цвинтарі Харкова.

З серпня 1921 до 5 лютого 1923 на другому поверсі будинку у кімнатах № 8 і 16 проживав Михайл (світське ім'я — Єрмаков Василь Федорович; 1862—1929) — митрополит Київський і Галицький, патріарший екзарх всієї України (з січня 1921). Прибув в Україну 13 березня 1921. На засіданні Всеукраїнського собору УАПЦ 19 жовтня 1921 митрополит Михайл відмовився висвятити українських єпископів, наслідком чого постала висвята шляхом пресвітерської хіротонії митрополита УАПЦ В. Липківського та єпископів.

У січні 1923 Губліквідком зареєстрував канцелярію митрополита, 25 січня проти владики заведено слідчу справу. 5 лютого того ж року заарештований через те, що «гальмував роботу ДПУ з розколу духовенства Київської губернії та Правобережжя». До 1925 перебував в ув'язненні (у Києві та Москві), пізніше — на засланні у Ташкенті. З серпня 1925 проживав у Москві без права виїзду, потім — знову на засланні на Північному Кавказі, в 1927—28 перебував у Харкові, з кін. 1928 жив у Києві в Свято-Михайлівському Золотоверхому монастирі, де й помер. Був похований на території Софійського монастиря (див. ст. 504.14).

На поч. 1920-х рр. у кімнатах № 9, 11, 12 на другому поверсі будинку жив Єрмоген (світське ім'я — Голубев Олексій Степанович; 1896—1978) — архимандрит. Син професора Київської духовної академії С. Голубева. 1919, після закінчення Московської духовної академії зі ступенем кандидата богослов'я — на послуху в московському Свято-Даниловому монастирі, де 21 червня того ж року прийняв постриг у чернецтво. З 22 жовтня 1920 — у Києво-Печерській лаврі, помічник місіонера-проповідника. У вересні 1921 одержав послух проводити бесіди для братії монастиря на богословські, церковно-історичні та загальноосвітні теми, в січні 1922 ще один послух — місіонера-проповідника. З 16 січня 1922 — член Духовного собору Лаври, з 23 липня — архимандрит. В ніч на 6 квітня 1923 заарештований. Проходив у справі ДПУ по звинуваченню у «контрреволюційній діяльності» єпископів Дмитра (Вербицького), Василя (Богдасьєвського), Назарія (Блінова) та ще кількох київських священників. Перебував на засланні у м. Краснокожанськ (тепер Йошкар-Ола, РФ). У грудні 1924 повернувся в Київ, організував збір пожертв і допомогу

заарештованим та заміщенням заарештованих священнослужителів у церквах Києва та Київської єпархії. Настоятель Києво-Печерської лаври з 5 жовтня 1926 (вважався на посаді до 7 грудня 1942), 27 січня 1931 заарештований, засуджений на десять років позбавлення волі, звільнений взимку 1939 через тяжку хворобу. До 1941 проживав на Кавказі, потім — в Астраханській обл., де був настоятелем церкви та благочинним, з 1948 — настоятель Покровського собору в Самарканді, з 1953 — єпископ Ташкентський та Середньоазійський, з 1958 — архієпископ. 1962—63 — архієпископ Омський і Тюменський, 1963—65 — архієпископ Калузький та Боровський. 1965 примушений радянською владою піти на спочинок, перебував до кінця життя у Жировицькому монастирі (тепер Республіка Білорусь). За заповітом похований на Корчуватському цвинтарі в Києві.

На поч. 1920-х рр. у кімнаті № 4 на першому поверсі мешкав ієромонах Митрофан (світське ім'я — Полікарпов Микола Іванович; 1871—1934) — останній літописець монастиря. Закінчив Київську духовну академію зі ступенем кандидата богослов'я. 3 червня 1918 — у Києво-Печерській лаврі, з 22 травня 1920 — послушник, з березня 1922 прийняв чернечий постриг, з 10 липня того ж року — ієродиякон, з 9 листопада 1923 — ієромонах. Склавав лаврський літопис, ведення якого було припинено в лютому 1923. Одночасно у 1922—23 — вчений секретар бібліотеки ВУАН. У грудні 1923 за розпорядженням патріарха Тихона (Белавіна) відряджений у Москву для хіротонії в сан єпископа (відбулася 7 січня 1924). З 1924 жив у Москві без права виїзду. У листопаді 1925 заарештований, у квітні 1926 висланий у Киргизьку АРСР (тепер Республіка Киргизстан), 1929 звільнений без права проживання у головних містах СРСР. У подальшому — вікарний єпископ Воронежської єпархії. Помер у м. Баку після звільнення з в'язниці.

На поч. 1920-х рр. у будинку жив майбутній намісник Лаври (1942—47) Валерій (Устименко) (див. ст. 489.2.14).

У 1840-х рр. одну з кілкі було відведено для лаврської малярні, яку з 1860-х рр. називали іконописною школою. 1852 закрита за вказівкою її начальника — соборного старця Іринарха. За розпорядженням митрополита Філарета (Амфітеатрова) в листопаді 1852 відкрита знов у тому ж приміщенні для навчання малярству «людей різного звання». Начальником іконописної школи був призначений лаврський послушник П. Львов (див. ст. 489.8).

З 1860 керував школою і навчав малюванню Рокачевський Опанас Юхимович (1830—1901) — живописець, акад. Санкт-Петербурзької Імператорської АМ (з 1860), в якій навчався 1852—57. У 1867 школу перевели до Іпсілантєвого подвір'я монастиря (сучасна вул. Січневого повстання, б, 6-а, 6-б; див. ст. 498.12).

1920 у будинку розміщувалися управління лаврської сільськогосподарської громади «Працелюбність», приймальня Київської митрополії; у 1922 — канцелярія Духовного собору Лаври. Вірогідно, саме у цьому будинку в грудні 1922 було припинено його діяльність,

документацію передано в архів, у лютому 1923 — також літопис монастиря, який вів ієромонах Митрофан (Полікарпов).

У 1920—30-х рр. шість кімнат (№ 1, 2, 7—10, з них три — експозиційні, інші — службові) на обох поверхах будинку займав відділ (секція, фонд) письма й друку Лаврського музею культур та побуту, створений 1923. Основу його зібрання склали частина рукописної збірки й колекції гравюр Церковно-археологічного музею Київської духовної академії; книги, патріарші й царські грамоти, гетьманські універсали Києво-Печерського монастиря з його ризниці, колекція кіліше друкарні Лаври за останні 200 років її функціонування, книгозбірня архимандрита Філадельфа (Пшеничникова), речі з собору Святої Софії, уніатської церкви. Збірка включала відділи: книги (рукописні, друквані, інтролігаторство, сфрагістика з дипломатикой); друкарської техніки; гравюри, літографії, плаката. В кін. 1920-х рр. у фондах відділу налічувалося понад 30 тис. одиниць зберігання.

З 1 червня 1923 до 15 квітня 1930 завідувачем (до 31 червня 1923 — вчений хранитель Лаврського музею культур та побуту) відділу письма й друку був Попов Павло Миколайович (1890—1971) — літературознавець, мовознавець, фольклорист, мистецтвознавець, книгознавець, чл.-кор. АН УРСР (з 1939). Здійснив експедиції з метою збирання пам'яток письменства на Ніжинщину, Глухівщину, Путивльщину, Курщину, під час яких записував казки, легенди, оповідання, приказки, приспиви. Водночас був хранителем портретної галереї Лаврського музею культур та побуту і його старого фотоархіву. Побудував експозицію відділу, розробив проект організації Всеукраїнського музею книги (не реалізований), описував, систематизував і постійно комплектував новими пам'ятками музейне зібрання. У травні 1930 подарував музейному мистецьку збірку селянських ікон.

489.1.10. Північно-західний фасад.



Водночас позаштатний (з 1 січня 1920), штатний (з 1 червня 1928) науковий співробітник Історико-філологічного відділу ВУАН, член її комісії: для складання словника живої української мови, для складання історичного словника української мови, фольклорно-етнографічної, археографічної, давньоукраїнського письма (в останній — з 2 лютого 1928), позаштатний науковий співробітник науково-дослідної кафедри мовознавства (з 16 квітня 1925); викладач російської мови в Київському інвалідному технікумі (1923—24), професор поліграфічного факультету Київського художнього інституту (з 1 лютого 1928), дійсний член ВУАКУ (з 15 лютого 1928). Співробітник Українського науково-дослідного інституту книгознавства (з поч. 1924), член його комісії: історії книги, мистецтва книги, бібліографічної. 11 червня 1929 обраний за конкурсом завідувачем відділу рукописів Всенародної бібліотеки України (тепер — Національна бібліотека України ім. В. Вернадського НАНУ), обійняв посаду 14 вересня 1929, залишаючись водночас в Лаврському музеї до квітня 1930 у зв'язку з передачею фондів відділу письма й друку іншому співробітнику.

Досліджував історію друкарства, української літератури, складав словник українських граверів, опублікував кілька розвідок, присвячених відділу письма і друку та його пам'яткам, проєктованому музею книги, розробляв методику збирання фольклорних матеріалів. Вивчав творчість М. Голя, Г. Сковороди, І. Франка, Т. Шевченка та інших українських письменників.

Жив у двох кімнатах (№ 9 і 10) на другому поверсі цього будинку.

Раніше жив у Києві в пров. Діонісівському (тепер — пров. Бехтеревський), 4, квартира № 4 (будинок не зберігся), пізніше — на сучасних вулицях Ярославів Вал, 13 та Володимирській, 37/39 і 51/53.

1929—33 у відділі працювала Щепотєва Марія Олександрівна (1893—1974) — мистецтвознавець. Досліджу-

вала орнаменти українських килимів, історію лаврської друкарні.

1925—30 у кімнатах № 11 і 12 на другому поверсі будинку жив Мощенко Костянтин Васильович (1876—1963) — художник-архітектор, мистецтвознавець, етнограф, краєзнавець. 1906—24 працював у Музеї Полтавського губерньського земства (1920—41 — Центральный пролетарський музей Полтавщини, тепер — Полтавський краєзнавчий музей), з якого звільнений як «антирадянський елемент». У травні 1925 переїхав до Києва, у червні очолив відділ станкового малярства Лаврського музею культів та побуту (містився у корпусі № 2; див. ст. 489.1.9). Здійснив кілька наукових експедицій з метою комплектування музейних збірок, працював над побудовою експозицій і виставок.

Водночас завідував відділу народного мистецтва Всеукраїнського історичного музею ім. Т. Шевченка (з липня 1926), дійсний член ВУАКу (з липня 1925), член архітектурної секції Асоціації художників Червоної України. В історичному музеї керував підготовкою аспірантів, 1928 очолював у ньому історико-побутовий відділ та виконував обов'язки директора музею. Як член ВУАКу брав участь в охороні нерухомих пам'яток культури: обстежував і розробляв пропозиції щодо збереження старовинного палацу в м. Янів на Подолі, у Києві — Володимирського собору, Кловського палацу і трапезної Братського Богоявленського монастиря, будинку в пров. Хрещатицькому (тепер — пров. Т. Шевченка), в якому жив Т. Шевченко, разом з В. Кричевським здійснював у ньому ремонтно-реставраційні роботи. Учасник Республіканської експедиції з дослідження пам'яток мистецтва на території Дніпрельстану, Всеукраїнської музейної конференції 1926, Всеукраїнської художньої виставки 1927. Розробляв власні архітектурні проекти, ескізи орнаментів для кераміки тощо.

В умовах тиску на національну культуру, боротьби з «українським сепаратизмом» у квітні 1930 звільнений з посади у Всеукраїнському музейному місечку, у вересні — з історичного музею. Пізніше працював художником-архітектором на Київському агрокомбінаті, Київській кінофабриці, з липня 1932 очолював цех реставрації пам'яток архітектури Всеукраїнських художньо-реставраційних майстерень. У листопаді 1933 заарештований, засланий у Казахстан, з 1944 — на еміграції у Німеччині.

1927 на першому поверсі будинку було вигороджено дві кімнати у коридорі між виходами, в яких мешкав до 1933 Шугаєвський Валентин Андрійович (1884—1966) — історик, нумізмат, археолог, краєзнавець. З 1 вересня 1926 — співробітник, з 1928, після смерті В. Ляскоронського, — завідувач відділу (секції, фонду) нумізматики Лаврського музею культів та побуту (містився у корпусі № 4 і 26; див. ст. 489.1.20 і 489.1.26). Займався комплектуванням, експертизою, систематизацією, описом й впорядкуванням музейних збірок. Співпрацював також з кількома кафедрами і комісіями ВУАН. Досліджував історію грошового обігу в Україні. 1933 заарештований разом з групою співробітників заповідника, два місяці пе-

ребував в ув'язненні, пізніше — завідувач нумізматичного відділу Центрального історичного музею ім. Т. Шевченка. Під час нацистської окупації Києва брав участь у відновленні діяльності Академії наук. 1943 емігрував, жив у Чехії, США.

З 1960-х рр. приміщення орендувалося Дирекцією художніх виставок України, тут також розміщувалися методфонд і бібліотека заповідника. 1969—90 та 1992—93 — кафе.

З 1997 — виставкова зала заповідника та кафе [1385].

[Євгенія Лопушинська], Людмила Рилкова, Лариса Федорова.

489.1.10.1. Фонтан, 1908 (архит.). На подвір'ї будинку намісника (корпус № 1). У 1890-х рр. проведено часткове перепланування водогінної мережі монастиря, під час якої водогін прокладено через сад намісника. Згодом здійснено благоустрій подвір'я. 1908 влаштовано фонтан з басейном. 1942—43 фонтан і водогін пошкоджено, 1966 — відремонтовано; водогінну систему фонтана демонтовано у 2-й пол. 1960-х рр., відновлено 2002.

Металевий, складається з вертикальної колонки, на якій встановлено овальну чашу, вирішену в пластично пророблених декоративних формах. У центрі чаші збереглися рештки нижньої частини насадки. Фонтан оточує бетонний, овальний у плані басейн з високим профільованим бортиком. Фонтан — зразок архітектури малих форм поч. 20 ст. в монастирі.

Людмила Рилкова.

489.1.11. Будинок півчих митрополичого хору 1902—03, в якому працювали Іадор (Ткаченко), Феогност (Ніколаєнко), містився Музей України (Збірка Потоцького П. П.) (архит., іст.). Корпус № 6. На південь від Свято-Троїцької надбрамної церкви, західним (тильним) фасадом і північним торцем прилягає до монастирського оборонного муру, південний фасад звернений до митрополичого саду. Зведено за проектом арх. Є. Єрмакова мулярами підрядчика М. Кушнар'ова на місці розібраного корпусу 19 ст. того ж призначення та інших старих будівель. Крім келій півчих митрополичого хору, в будинку містилися «співочна» (репетиційне приміщення), їдальня, частину приміщень було відведено для проживання «малих півчих» та для навчальних класів. 1913 в будинку розміщувалася також редакція журналу «Свет Печерський». Після націоналізації 1920 корпус передано у відання органів соціального забезпечення населення, який влаштував тут притулок. З утворенням заповідника на території Лаври будинок увійшов до його складу. Ремонтні роботи здійснювались 1907, 1908 та 1913. Споруда зазнала пошкоджень від артобстрілів 9—11 червня 1920 під час боїв за Київ між польськими військами та частинами Червоної армії та 1943; відремонтована 1926—27, 1945.

Двоповерховий з підвалом, цегляний, у плані Г-подібний, завершений вальмовим дахом з бляшаною покрівлею. Планування переважно коридорного типу з одностороннім розташуванням приміщень. Перекриття пласкі. Оформлений у цегляному стилі. Фасади розчленовано розвиненим міжповерховим та вінцевим карнизами. Перший поверх

рустований, в оформленні другого активно використано мотив сухариків. Віконні прорізи з клинчастими перемичками оздоблено замковими каменями. Усі елементи декору виконано в цеглі. Вхід на північному фасаді акцентовано металевим піддашком.

Будинок — одна з характерних споруд монастиря поч. 20 ст.

Здавня й до закриття монастиря під час служби у домовій митрополичій церкві співав хор, відомий як хор «покоевих півчих», або «півчих митрополичого хору» (на відміну від крилошан, які співали на криласах у лаврських церквах). В останній третині 18 ст. до числа «покоевих півчих» включено десять «малих півчих» — хлопчиків, котрі приходили з сімей підданих Лаври, з Києва та інших місцевостей України. Згодом входили до складу митрополичого хору, утримувався монастирем. Кількість півчих змінювалась, у 20 ст. становила 20—25 осіб.

З серед. 19 ст. у Лаврі існувала школа «малих півчих», в якій вони проходили курс навчання за окремою програмою (з отриманням платні). 1902 у хорі співали дисканти І. Іванов, П. Карпенко, О. Тесля, альти — В. Гребинський, Я. Давиденко, О. Дудар, І. Пивчун, тенори — М. Каменський, К. Цитович, Г. Шам, баси — В. Володичев, Ф. Николаєнко, Н. Оверко та ін. Одна з останніх архівних відомостей про хор належить до 1924. У цей час він складався з чотирьох півчих та регента. Співаки орендували одну кімнату в корпусі.

1898—1916 передостаннім регентом митрополичого хору був Іадор (світське ім'я — Ткаченко Ларіон Опанасович; 1865—?) — архимандрит. Послух у Києво-Печерській лаврі розпочав 31 жовтня 1889 крилошанином церкви «странноприймниці». 22 листопада 1897 прийняв постриг. З 21 січня 1898 виконував обов'язки регента, з 25 липня 1900 — регент хору. Додатково з жовтня 1901 був учителем співів лаврської двокласної школи. Виїздив у Санкт-Петербург для ознайомлення зі співами церковних хорів та придворної капели. 1904—07 навчався в Музичному училищі Київського відділення Імператорського Російського музичного товариства. Брав участь у підготовці та виданні лаврського обиходу. Гармонізував лаврські співи, писав богослужбову музику. На виконанні митрополичого хору під керівництвом о. Іадора позначився вплив т. зв. партесного співу та новітнього музичного стилю. З серпня 1915 до 1 лютого 1918 перебував у діючій армії, священник шпиталю № 425. З 28 лютого 1918 — доглядач лаврської «странноприймниці», 1921 — ігумен, 1922 — архимандрит, член Ради (Духовного собору) Лаври. З 5 вересня 1922 — начальник лікарняного монастиря, з 1926 — священник церкви у с. Совки, після її закриття з 1929 до січня 1933 — у с. Будаївка в передмісті Києва. Вперше заарештований у Лаврі 20 грудня 1924 за звинуваченням у приховуванні монастирського (церковного) майна, утримувався чотири місяці в київському БУПРі (будинку примусових робіт), проходив у справі архимандрита Клиента (Жеретієнка) та інших ченців. Звільнений 13 квітня 1925 з підпискою про невиїзд. Вдруге заарештований 13 березня 1933 разом з 15 ченцями Лаври, які після офіцій-

ного закриття монастиря мешкали на приватних квартирах і зберегли лаврську громаду та її устрій. 1926—30-і рр. — намісник монастиря. На момент арешту жив на вул. Воздвиженській, 13, квартира № 2 (будинок не зберігся). За браком доказів звільнений 20 травня того ж року з підпискою про невиїзд. Втретє заарештований 13 липня 1938 у помешканні на вул. Мільйонній, 16, квартира № 4 (тепер вул. Панаса Мирного; будинок не зберігся) за звинуваченням у «контрреволюційній агітації». Висланий у Казахстан терміном на п'ять років. Дальша доля невідома. 1916—24 останнім регентом митрополичого хору був Феогност (світське ім'я — Николаєнко Федір Тимофійович; 1877—?) — ієромонах. 30 червня 1886 прийнятий до митрополичого хору Лаври, у складі якого неодноразово супроводжував митрополита до Санкт-Петербурга (1888, 1890, 1902 та в інші роки). 1891—92 та 1914—16 виконував криласний послух на подвір'ї Києво-Печерської лаври в Санкт-Петербурзі. У березні 1914 прийняв чернечий постриг. З 9 вересня того ж року — ієродиякон, з 4 червня 1920 — ієромонах. З 10 лютого 1916 до 1924 — регент митрополичого хору. Дальша доля невідома. 1927—38 у будинку містився Музей України (Збірка Потоцького П. П.). Тут жив його фондоутворювач і учений хранитель Потоцький Павло Платонович (1857—1938) — військовий, генерал (з 1916), історик, колекціонер, музейний діяч. Походив із старовинного українського козацького роду. Закінчив Петровську Полтавську військову гімназію, Михайлівське артилерійське училище і Михайлівську артилерійську академію (1877) у Санкт-Петербурзі. Брав участь у російсько-турецькій 1877—78, російсько-японській 1904—05, 1-й світовій війнах. Нагороджений кількома орденами за бойові заслуги. Займаючись військовою історією, вивчав військові архіви,

опублікував низку досліджень з історії російської артилерії. Член-засновник Імператорського Російського військово-історичного товариства (з 1907). Зробив значний внесок у створення військових музеїв у Росії. В радянський час очолював 13 військових музеїв і шість військово-музейних фондів Петрограда (Ленінграда). З 1925 — хранитель Інтендантського музею і науковий консультант у справах військових музеїв. З 1923 — член Товариства дослідників української історії, писемності й мови у Петрограді, яке очолював акад. ВУАН В. Перетц. Приватне зібрання П. Потоцького мало виняткову історичну, художню, наукову цінність для вивчення української та російської історії й культури. Важке матеріальне становище змусило власника шукати можливість його збереження. 1925 він приїхав у Київ, де звернувся до ВУАН з пропозицією прийняти зібрання за умови збереження його цілісності. 28 квітня 1926 був підписаний договір про передачу збір-

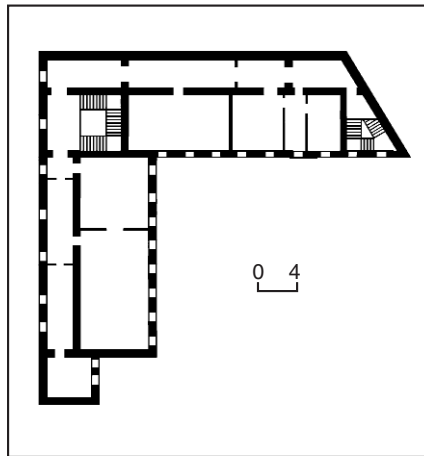

489.1.11. План другого поверху.

489.1.11. Будинок півних митрополичого хору.

ки українському уряду, власник призначений її вченим хранителем. Колекції включали 17 тис. книжок десятками мовами, у т. ч. рукописні книжки 12 ст. Києво-Печерської лаври, рукопис про права Малоросії, рукопис 1-ї частини «Історії Малої Росії» Д. Бантиша-Камєнського з портретами Б. Хмельницького та його сина Юрія роботи Я. Аргунова, а також видання з автографами Марка Вовчка, Г. Квітки-Основ'яненка, М. Костомарова, І. Котляревського, Т. Шевченка, Д. Яворницького. Колекція рукописних документів з історії України включала універсали гетьманів І. Брюховецького, І. Мазепа, Д. Многогрішного, І. Самойловича, І. Скоропадського, Б. Хмельницького; родовий архів українського козацько-дворянського роду Потоцьких (від 1700). До складу зібрання входили бл. 13 тис. гравюр російських, англійських, французьких, німецьких художників (історичні та батальні композиції, краєвиди, у т. ч. українських міст, портрети роботи Г. Дроу, Т. Райта), літографії (зокрема, «Т. Г. Шевченко на смертному одрі» В. Верещагіна), репродукції (бл. 15 тис.), рисунки, картини (бл. 300, зокрема твори М. Пимоненка, М. Самокиша, К. Трутовського, портретна галерея гетьманів України, українські народні картинки), географічні карти (бл. 5 тис., у т. ч. карти України 17—20 ст.), зброя (бл. 40 одиниць), документи, старовинні меблі (бл. 100 зразків — від 16 ст.), мейсенський фарфор, фаянс Києво-Межигірської фабрики, срібні й золоті вироби з дорогоцінним камінням (вагою 28 пудів) — посуд, годинники та ін.

У липні 1927 збірку перевезли в Києво-Печерську лавру і розмістили у 14 кімнатах цього корпусу. Згодом тут було відкрито експозицію: у двох залах другого поверху експонувалися рідкісні й цінні видання, матеріали для вивчення історії, традицій та побуту населення України. У демонстраційній залі влаштовувалися виставки з історії різних країн для зарубіжних делегацій. На



першому поверсі містилися фонди і бібліотека. Музей спочатку мав назву — Музей української старовини, згодом — Музей України (Збірка Потоцького П. П.).

П. Потоцький продовжував поповнювати музейне зібрання, брав участь у виставковій діяльності Всеукраїнського музейного містечка, приймав і консультував відвідувачів, систематизував, описував і складав каталог збірки. Значну допомогу йому надавала дружина Єлизавета Денисівна — онука відомого партизана часів війни Росії з наполеонівською Францією 1812 Д. Давидова, яка виконувала також безкоштовно обов'язки перекладача й екскурсовода.

У вересні 1933 директор Всеукраїнського музейного містечка заборонив масове відвідування музею. 1934 за наказом народного комісара освіти В. Затонського Музей України передано Всеукраїнському історичному музею ім. Т. Шевченка, в якому П. Потоцький отримав посаду наукового співробітника. У 1930-х рр. понад 360 найменувань видань вилучено з бібліотеки як «контрреволюційні». У червні 1937 директор історичного музею В. Грінченко заборонив відвідування Музею України без спеціальної перепустки. Було вирішено передати колекції П. Потоцького у різні музейні установи, а проти їх власника розпочалася кампанія цькування. В липні 1938 П. Потоцького заарештували (під час арешту знищено сімейний архів: листування, фото тощо). Помер 27 серпня 1938 у Лук'янівській в'язниці. Дружину та її сестру було розстріляно, онук потрапив до Воркутлагу.

Колекції цього зібрання зберігаються тепер у Національному музеї історії України, Національному художньому музеї України, НБУ ім. В. Вернадського НАНУ, ЦДІА України в м. Києві та інших установах. Частина колекцій втрачено (вірогідно, вивезено нацистами).

1935 у цей будинок переміщено з корпусу № 24 фонди Музею діячів української науки і мистецтва та Українського театрального музею. 1939 будинок

передано театральному музею, зібрання Музею України — Центральному історичному музею (корпус № 9). 1945 другий поверх корпусу було відведено під фонди заповідника, на першому містилися управління, згодом — дирекція Києво-Печерського державного історико-культурного заповідника. 1947 частину приміщень займав Комітет у справах культурно-освітніх закладів УРСР. 1955—70 — приміщення і фонди Державного музею театрального, музичного та кіномистецтва УРСР.

Тепер тут містяться фонди Національного Києво-Печерського історико-культурного заповідника [1386].

Людмила Рилкова, Лариса Федорова.

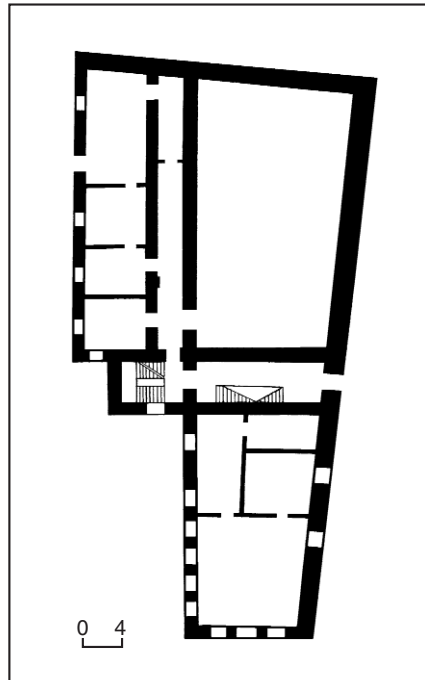

489.1.12. План другого поверху.

489.1.12. Будинок позолотної, фотографії, іконописної (живописної) школи та майстерні.



489.1.12. Будинок позолотної, фотографії, іконописної (живописної) школи та майстерні 1871—74, де навчався Їжакевич І. С., проживав Власій (Бичко) (архит., іст.). Корпус № 31. На т. зв. банному подвір'ї, вздовж південної ділянки оборонного муру верхньої території Лаври, на ділянці різкого перепаду рельєфу. 1870 військовий інж. О. Середа розробив проект будівництва братських келій на місці огорожі митрополичого саду. В зв'язку з рішенням про розміщення у споруджуваному будинку живописної школи військовий інж. О. Ветринський 1871 переробив проект. 1872 ним же розроблено план засклені галереї для фотомайстерні. 1873 її зведено над другим поверхом східного крила. Калориферне опалення й влаштування галереї з рейнського скла та стелі з матового скла виконала установка саксонського підданого О. Гейце. 1895—96 будинок відремонтовано. 1900, відповідно до рекомендацій київського художника-фотографа Г. Лазовського, перебудовано фотографійон за проектом арх. Є. Єрмакова. 1911 будівлю знову відремонтували та електрифікували. Під час відступу з Києва польських військ 11 червня 1920 будинок пошкоджено трьома снарядами. До 1941 використовувався як житловий. У 1942—43 зазнав руйнації, 1948 законсервований. Відбудований 1955 для гуртожитку Управління будівництвом будинків уряду УРСР.

Триповерховий на східному фасаді й одно-, двоповерховий — на західному, з підвалом, цегляний, на стрічкових підмурках, зі складним, наближеним до Г-подібного абрисом плану, вкритий вальмовим дахом з бляшаною покрівлею. Система планування коридорна з одно- та двобічним розташуванням приміщень. Входи до будинку влаштовано у центральній частині східного та на північному фасадах. У підвалі — вхід у продовольчий льох 18 ст. при будинку митрополита (корпус № 2). Перекриття пласкі. Сходи та сходові майданчики чавунні.

Оформлений без виразних стилевих ознак. Побілені фасади розчленовано простими карнизами і гуртами. Прорізи вікон прямокутні, на стінах західного об'єму споруди оздоблені ланцюжками з рустів.

Одна зі споруд, що репрезентує забудову 2-ї пол. 19 ст. Києво-Печерської лаври.

1874 у будинок переведено живописну школу із садиби Іпсіланті (сучасна вул. Січневого повстання, 6-6). За новим статутом вона дістала назву Лаврського іконного закладу, що складався з п'яти відділень: іконописної та живописної шкіл, золотарні, карбувальної та фотомайстерні. У той час у закладі було 25 послухників та учнів. Термін навчання тривав від чотирьох до семи років. До школи приймали підлітків з 13 років.

1876—82 тут навчався Їжакевич Іван Сидорович (1864—1962) — живописець, графік, народний художник УРСР (з 1951).

1883, після переведення іконописної (живописної) школи у корпус № 30, у цьому будинку залишилися позолотна майстерня, відділення фотографії, житлові приміщення, у підвалі — кухня та їдальня. Золотарня й карбувальня були

допоміжними майстернями при Лаврському іконному закладі. Спочатку їх штат складався з десяти осіб — доглядача (завідувача), майстрів та учнів. Надалі, з розвитком церковного будівництва в Україні, штат і обсяги роботи майстерні було розширено. Працівники майстерні здійснювали ремонтно-профілактичні, реставраційні, оздоблювальні роботи у лаврських церквах, виготовляли іконостаси, хрести, іконні рами, інші речі церковного вжитку, золотили їх, виконували різьблення тощо — як для продажу в іконних крамницях монастиря, так і на замовлення прочан і церковних громад. Сусальне золото і срібло постачала майстерня братів Соколових (Ярославська губ.), хімікати, фарби — заклад І. Оссовецького (Київ) та інші підприємства. З кін. 19 ст. і до закриття майстернею керував її доглядач, позолотних справ майстер ієромонах Феоген (Бойченко-Бабиченко). В 1918—19 разом з ним працювали лише два майстри — Д. Лавренюк та П. Левницький, 1920, крім доглядача, — чернець Астїон (Діаковський). На поч. 1920-х рр. майстерня припинила діяльність.

Першим лаврським фотомайстром, який з 1870 фотографував церкви та ризничі ікони, був послушник С. Гапченко. Відомо, що на Політехнічну виставку у травні 1872 в Москві Лавра представила 12 фотографій. 1878 в іконну крамницю монастиря надійшли для продажу перші 15 знімків Києво-Печерської лаври. 1874 Міністерство внутрішніх справ видало Лаврі свідоцтво як «фотографічному закладові» (комерційному). 1879 його закрито через занедбаність фотографічної справи, 1891 відкрито знову. Відтоді фотографувалися й тиражувалися для продажу види монастиря, портрети священнослужителів, пам'ятки Києва. У ті роки в Лаврі працював фотограф Васильєв з помічниками. У фотомайстерні крім того працювали три—чотири чоловіки. Одними з останніх лавр-

ських фотографів у 1920-х рр. були ієромонах Андрій (Матюх) — доглядач фотомайстерні — та Власій (Бичко). Після націоналізації фотоархів передано Лаврському музею культів та побуту (нині зберігається у фондах Національного Києво-Печерського історико-культурного заповідника).

В 1900—20-х рр. у будинку проживав та працював Власій (світське ім'я — Бичко Володимир Миколайович; 1881—1942) — ієромонах. З 1895 — послушник Свято-Троїцького монастиря (тепер с. Густиня, Прилуцький р-н, Чернігівська обл.), з 1899 — Києво-Печерської лаври. 13 червня 1915 прийняв чернеций постриг, з 4 липня того ж року — ієродиякон, з 1922 — ієромонах. Працював у фотографічній майстерні монастиря, після його закриття — у Лаврському музеї культів та побуту, 1926—28 у заповіднику. 1929 мешкав у корпусі № 35, потім — на вул. Старонаводницькій, 80 (будинок не зберігся). 1929—33 був співаком лаврського хору церкви св. Ольги, залишаючись членом монастирської громади, яка гуртувалася в той час при цьому храмі. 1933—38 — священик церкви на Воскресенській слобідці в Києві. Після впровадження 1933 паспортної системи зміг одержати паспорт, нелегально переховував деякий час кількох лаврських ченців, яким було заборонено проживати в Києві; взимку 1937—38 таємно від власниці будинку переховував у сараї архімандрита Валерія (Устименка). Мав організаційні зв'язки з єпископом Іоасафом (Жеваховим), який незадовго до свого арешту 1936 нелегально відвідав Київ і зустрічався з о. Власієм на його квартирі та з іншими представниками т. зв. контрреволюційної монархічної організації. 1930 о. Власій випадково заарештований під час поїздки до ієромонаха Андрія (Матюха), який перебував у сільській парафії Вінницької обл. Чоти-

ри місяці утримувався в Харківській в'язниці. 18 квітня 1938 заарештований вдруге «як служитель релігійного культу й активний учасник контрреволюційної монархічної організації». Заарештований на вісім років виправно-трудоного табору. Помер в Усольтаборі (поблизу м. Солікамськ, Пермська обл., нині РФ).

Тепер у будинку містяться майстерні центру реставрації та експертизи заповідника [1387].

Людмила Рилкова.

489.1.13. Готель 1906—08, в якому містилося Київське республіканське художньо-промислове училище, де працювали відомі діячі культури (архіт., іст.). Корпус № 19. На розі вул. Січневого повстання і пров. Лаврського, прилягає глухим торцем до монастирського муру. Споруджено за проектом арх. Є. Єрмакова на т. зв. економічному задвірку мулярами підприємця О. Єрохіна. Будівництво корпусу було зумовлено значним збільшенням з 2-ї пол. 19 ст. кількості прочан, які приїздили до Києво-Печерської лаври. Частина приміщень використовувалася для проживання робітників, які працювали у монастирі. В роки 1-ї світової війни в готелі розміщувався понтонний батальйон. За даними 1922, корпус був ушкоджений, після націоналізації входив до складу Інвалідного містечка. У 1920-х рр. в ньому містилися т. зв. Трудовий дім, Всеукраїнські курси інвалідів та майстерні, протезний завод. 1925—44 частина приміщень належала Київському (згодом Центральному) державному історичному архіву УРСР.

Двоповерховий з підвалом та напівпідвалом, цегляний, пофарбований, у плані Г-подібний, з довжиною крила бл. 146,0 і 25,0 м, кожне з яких завершується двосхилим пологим дахом з бляшаною покрівлею. Складається з семи секцій з коридорним плануванням й однобічним розташуванням приміщень. У центрі видовженого крила влаштовано проїзд на подвір'я. До нього звернені чоловий південний та східний фасади, прорізані чітким ритмом лучкових вікон і входів, оформлених півциркульними архівольтами й підкреслених розкріповками, а також великими віконними прорізами сходових кліток з сучасним заповненням із склоблоків. Дворові фасади декоровано сухариками над вікнами, поребриком у міжвіконнях першого поверху, пластичними нішами. Оригінально вирішено глухі вуличні фасади, розчленовані на пропорційні структурні елементи, оформлені у вигляді фальшивих вікон на другому та фільонки на першому поверхі.

Одна з найрепрезентативніших споруд монастиря та Києва у цегляному стилі.

489.1.13. План другого поверху.

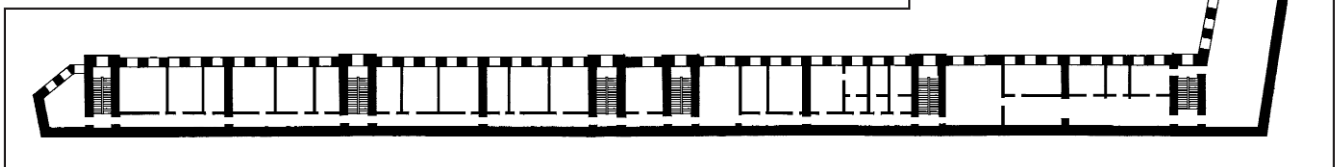

1938—68 у будинку містилися Київське республіканське художньо-промислове училище та його гуртожиток. Створене за постановою РНК УРСР від 6 квітня 1938 на базі школи майстрів декоративно-прикладного мистецтва, відкритої 1936 при Київському державному музеї українського мистецтва. 1949 реорганізоване на Київське училище прикладного мистецтва, 1962 — Київський художньо-промисловий технікум, 1999 — Київський державний інститут декоративно-прикладного мистецтва і дизайну ім. М. Бойчука. Тут працювали відомі діячі культури: Власенко Параска Іванівна (1900—60) — майстер декоративного розпису, майстер народного мистецтва УРСР (з 1936);

Вовк Наталія Юхимівна (1896—1970) — килимарниця, майстер народного мистецтва УРСР (з 1936);

Гаущенко Пелагія (Поліна) Іванівна (1908—83) — майстер народно-декоративного розпису (вихованка Т. Папи), заслужений майстер народної творчості УРСР (з 1967);

Головко Дмитро Федорович (1905—78) — майстер художньої кераміки, народний художник УРСР (з 1972), дійсний член Міжнародної академії кераміки в Женеві (з 1970);

Гончар Іван Тарасович (1888—1944) — кераміст, майстер народного мистецтва УРСР (з 1936);

Грядунова Олександра Павлівна (1898—1974) — майстер народного керамічного розпису (вихованка І. Гончара);

Кулик Олександра Василівна (1897—1973) — майстер народної вишивки, автор першого підручника з цього виду народного мистецтва;

Муха Макар Корнійович (1906—90) — художник декоративно-ужиткового мистецтва (вихованець училища), заслужений майстер народної творчості УРСР (з 1967);

Пата Тетяна Якимівна (1884—1976) — майстер петриківського народно-декоративного розпису та графіки, заслужений майстер народної творчості УРСР (з 1962);

Примаченко Марія Овксентіївна (1908—97) — майстер народно-декоративного розпису, народний художник УРСР (з 1988), заслужений діяч мистецтв УРСР (з 1970). Відзначена Державною премією УРСР ім. Т. Шевченка (1966).

У кін. 1930-х рр. та в повоєнний час деякі викладачі мешкали у цьому корпусі та флігелях на його подвір'ї (не збереглися).

1968 технікум переведено в новозбудовані приміщення на вул. Кіквідзе, 32; 1970, — також гуртожиток. У 1993—2000 частину приміщень займав Український комітет ІКОМОС.

З 1969 в корпусі міститься Правління Українського товариства охорони пам'яток історії та культури [1388].

Людмила Рилкова.

489.1.14. Друкарня, 18—19 ст. (архіт., іст.). Корпус № 9. На схід від собору Успіння Пресвятої Богородиці, обмежує простір соборної площі, північним торцем прилягає до нової проскурні (корпус № 11).

Первісно друкарня, заснована на поч. 17 ст., розміщувалася в невеликій одноповерховій, у плані прямокутній дерев'яній будівлі, зафіксованій на плані

Афанасія (Кальнофойського), вміщеному в «Тератургімі» (1638). У період масштабних будівельних робіт кін. 17 — поч. 18 ст. стару споруду розібрали, на її місці звели нову цегляну. Московський мандрівник І. Лук'янов, який перебував у Києві 1701, у своїх записках повідомив про спорудження друкарні одночасно з оборонними мурами Лаври. Зображення споруди є в «Тезах» — гравюрах 18 ст., надрукованих у Києво-Печерській лаврі. На титульному аркуші Біблії лаврського видання 1758 показано одноповерхову, в плані прямокутну будівлю. Її чоловий (західний) фасад з головним входом членувався ритмом напівколон та віконних прорізів, обрамлених фігурними лиштвами. Фриз прикрашали майолікові розетки. На тлі високого даху із заломом виділялися фронтони, декоровані волютами та різноманітними ліпними деталями, що відповідали стилістиці архітектурного ансамблю верхньої території Лаври 18 ст. — доби розквіту українського бароко. Уявлення про первісний характер планування будівлі дає план Лаври 1742, де прямокутний основний об'єм з двома невеликими східними прибудовами розділено наскрізними сіннями на дві половини. В наступні часи корисна площа друкарні збільшувалася, в основному, за рахунок прибудов з боку тильного (східного) фасаду. На поч. 1760-х рр. посилювалися зсувні процеси на схилах, що призвело до вкрай незадовільного технічного стану будівлі. У серпні 1772 внаслідок сильної пожежі, яка почалася з словолитні, згоріли дерев'яні конструкції даху, було пошкоджено стіни друкарні. Ремонтні роботи здійснювалися до 1774, в них брали участь кам'яних справ підмайстер П. Рубашевський разом з робітниками П. Колосовським, Я. Рогаченком, М. Ткачем, Г. Шароваром та ін.; майстри-покрівельники В. Кудрявецький і Т. Чернявський. У кін. 18 ст. на стінах і склепіннях з'явилися глибокі тріщини. 1793 військовий інж. Ш.-П. де Шардон почав спорудження аркбутанів-контрфорсів південної

489.1.14. Аркбутани. Видля зі сходу.

стіни друкарні, які забезпечили вільний прохід під ними до південної (Печерної) брами верхньої території Лаври. Тоді ж було вимощено великими кам'яними плитами узвіз до Нижньої брами, забутовано глибокий підвал під проскурнею, що призвело, на думку Ш.-П. де Шардона, до деформації північної стіни друкарні. В обмірних кресленнях поч. 19 ст., виконаних арх. А. Меленським, зафіксовано одноповерховий друкарський корпус, який у загальних рисах зберіг форми серед. 18 ст. (за винятком розібраних двох бічних фронтонів на чоловому західному фасаді). 1815 зі східного боку влаштовано піддашши на дерев'яних стовпах. У кін. 1820-х рр. із східного та північного боків до основного об'єму зроблено прибудови, у зв'язку з чим значно збільшилася корисна площа, ускладнилося внутрішнє планування споруди. В листопаді 1849 у проскурні сталася пожежа, що поширилась і на друкарню, дах якої згорів. Дерев'яні конструкції та бляшану покрівлю пізніше було відновлено. Після пожежі в січні 1859, що почалася з кузні, аварійні ділянки стін розібрано й зведено нові від підмурків, розібрано та перебудовано й склепіння деяких приміщень. 1859—63 споруджено другий цегляний поверх за проектом арх. П. Спарро. Мурування стін велось під керівництвом та наглядом майстра кам'яних справ І. Грюнова. Майстер В. Омеліч пофарбував дах мідянкою. Головні дубові сходи на другий поверх спорудив київський столяр О. Ховренко. Одночасно було влаштовано калориферне опалення, проведено водогін. У кін. 1864 південну стіну будівлі зміцнено четвертим аркбутаном на зразок трьох збудованих раніше. 1892 калориферне опалення замінили на водяне. Необхідне для цього обладнання було виготовлено на київському машинобудівному чавуноливарному заводі О. Термена. Того ж року перед східним фасадом споруджено кам'яну заасфальтовану платформу з навісом над нею. У кін. 19 ст. гранітом забруковано дорогу до друкарні та майданчик навколо фонтана перед чоловим фасадом; так само



збудовано господарське подвір'я зі східного боку будинку. Дерев'яну огорожу перед чоловим фасадом замінено на цегляну з металевими ґратами між стовпами. У 1920-х рр. внутрішнє планування зазнало часткових змін відповідно до потреб друкарні ВУАН. 1942—43 споруда дуже пошкоджена: залишилися лише цегляні стіни та частково склепіння деяких підвальних приміщень. За проектом 1946 арх. М. Дьоміна на поч. 1950-х рр. здійснено ремонтно-реставраційні роботи: відновлено цегляні стіни та склепіння, пробито нові й закладено деякі старі отвори, зроблено міжповерхові перекриття по металевих балках, настелено мозаїчні підлоги у приміщеннях першого та паркетні — другого поверхів, відремонтовано гранітні сходи й влаштовано нові ґрати складного рисунка з поруччям. На фасадах реставровано гурти, карнизи, лиштва та інші декоративні деталі. Останній капітальний ремонт проведено у 1990-х рр.

Будинок двоповерховий з підвалом на західному, триповерховий на південному та східному фасадах, цегляний, тинькований, побілений, у плані Г-подібний з великим півкруглим ризалітом зі сходу, завершений двосхилим дахом з фронтоном і бляшаною покрівлею. Планування змішаного типу являє сполучення коридорної, анфіладної та секційної систем. Перекриття першого поверху склепінчасті, інших — пласкі залізобетонні та дерев'яні.

Фасади вирішено у формах бароко. Чоловий (західний) фасад розчленовано лопатками, напівколоннами. Головний вхід на центральній осі оформлено бароковим порталом складного профілю з тричвертевими колонами обабіч. Різноманітні за розмірами та формою (прямокутні, з півциркульними й лучковими перемичками) віконні прорізи на першому поверсі обрамлено лиштвами, на верхньому — прикрашено сандриками. У фризі нижнього поверху вміщено поліхромні керамічні розетки. Стіну південного фасаду зміцнено чотирма аркбутанами. На східному

(тильному) фасаді влаштовано службові входи.

Споруда — цінний оригінальний зразок цивільної архітектури 18—19 ст. Друкарня Києво-Печерської лаври заснована видатним релігійним і громадським діячем, архимандритом Лаври у 1599—1624 Єлисеєм (Плетенецьким). 1606 він придбав у м. Стрятин (тепер с. Стратин, Рогатинський р-н, Івано-Франківська обл.) друкарню архієпископа Галицького і Львівського Гедеона (Балабана), ймовірно тоді ж — й інше друкарське обладнання, влаштував у лаврському вотчинному маєтку у Радомишлі паперову фабрику. Друкарня безперервно працювала понад 300 років — з поч. 17 ст. до 1920-х рр., що є унікальним явищем в історії світового книговидання. Вона досить скоро стала відігравати роль культурно-просвітницького центру в Україні. Єлисей (Плетенецький), один із фундаторів Київського братства, згуртував навколо друкарні вчених, письменників, художників, майстрів-друкарів з метою захистити православну віру, духовні й культурні цінності українського народу та його мову, поширювати освіту. Цьому сприяли своєю діяльністю письменники-богослови, просвітителі Памво (Беринда), Степан (Беринда), Іов (Борецький), Тарасій (Земка), Лаврентій (Зизаній), Кукіль-Тустановський, Афанасій (Кальнофойський), Філофей (Кизаревич), Йосиф (Кирилович), Захарія (Копистенський), О. Митура, Касіян (Саківич), друкарі Т. Вербицький, А. Миколайович, Т. Петрович та ін. За архимандритства Єлисея (Плетенецького) лаврська друкарня видала одинадцять книжок. Перше відоме її видання — «Часослов» (1616—17) — використовувалося як шкільний посібник. 1618 друкарня вперше видала збірку віршів — панегірик її засновникові — «Візерунок цнот» О. Митури; 1619 — «Анфологон», розкішно оформлений збірник святкових служб на рік, перекладений з грецької і прокоментований Іовом (Борецьким), Захарією (Копистенським) і Памвом (Бериндою); 1620 — «Вірші на жалосний погреб... Петра Конашевича Сагайдачного, гетьмана

Війська Запорозького», складені ректором Київської братської школи Касіяном (Саковичем). До тексту додано гравюру, на якій зображено гетьмана на коні.

За архимандрита Захарії (Копистенського; 1624—27) було видано дев'ять книг. Серед них «Триодь пісна» (1627) — велика збірка (понад 800 сторінок) церковних текстів з його передмовою. У книзі багато заставок, ініціалів, кінцівок. Захарія (Копистенський) — теолог, знавець класичних і слов'янських мов — здійснив загальну редакцію «Бесід на діяння святих апостолів» Іоанна Златоуста (1624). Їм передує передмова Єлисея (Плетенецького), книга майстерно прикрашена гравюрами Т. Петровича. Передмови, післямови та посвяти киево-печерських видань цінні історіографічним, літературним і часто автобіографічним матеріалом. 1627 побачив світ перший український друкований словник «Лексіконъ словеноросскій и именъ тлъкованіе» Памва (Беринди). В ньому витлумачено бл. 7 тис. слів і висловів українською мовою з грецької, латинської, єврейської та інших мов. Словник понад два століття використовувався як навчальний посібник.

Особливого розвитку друкарство набуло за архимандрита Петра (Могила), архимандрита (з 1627) і митрополита Київського і Галицького (1632—47), який очолював у Лаврі й видавничу справу. З ним співпрацювали професори Братського колеґіуму — Іларіон (Денисович), Ісайя (Трофимович-Козловський), Сильвестр (Косов) та ін. Було придбано польський шрифти і започатковано друкування книжок польською мовою. До 1632 друкарню очолював Тарасій (Земка), якого змінив Софроній (Почаський); технічними справами відав Памво (Беринда), граверами були Парфен (Молковицький) і Михайло (Фойнацький), коректором — Дмитрій (Захаревич), друкарем — Степан (Беринда). Серед видань цього часу — «Тлумачення на Апокаліпсис» (1625) — у книзі вміщено вірш Тарасія (Земки)

489.1.14. Південний (бічний) фасад.



489.1.14. Фрагмент східного фасаду.



українською мовою на герб Захарія (Копистенського); «Триодь цвітна» (1631), «Патерикон» Сильвестра (Косова) (1635); «Тератургіма» Афанасія (Кальнофойського) (1638; до книги додано план частини Києва і Києво-Печерського монастиря, чим було започатковано вітчизняне картодрукування). Петро (Могила) відкрив 1631 Лаврську школу, яку через рік об'єднали з Братською школою і назвали цей перший в Києві навчальний заклад вищого типу Києво-Могилянським колегіумом. Митрополит написав низку книг старослов'янською, польською і латинською мовами. Своєю церковною, культурно-освітньою і творчою діяльністю сприяв формуванню національної свідомості українського народу, визріванню в ньому визвольних ідей. Друкам, що вийшли за часів Петра (Могили), притаманні науковість, фундаментальність, вміле поєднання західноєвропейських досягнень з кращими національними зразками книжкового мистецтва. В їх числі — «Анфологон» (1636), «Євангеліє учительне» (1637) — з передмовою Петра (Могили), переклад з церковно-слов'янської мови українською здійснив Мелетій (Смотрицький); православний катехізис під назвою «Збірка короткої науки про артикули віри» — у співавторстві з Ісайєю (Трофимович-Козловським) (1645); гарно ілюстрований дереворитамі художника Іллі «Требник» (у 3-х ч.; 1646), в якому подано детальний опис обрядів хрещення, вінчання, причастя, освячення води, військових знамен тощо, пов'язаних з українськими традиціями. У книзі виражено дух українського православ'я. Її, як й інші лаврські друки, було піддано осуду в Москві на церковному соборі 1690 (після підпорядкування Київської митрополії Московському патріархату).

Друкарня Києво-Печерської лаври надалі продовжувала роботу за правління архимандритів Йосифа (Тризно) (1647—55) та Інокентія (Гізеля) (1656—83). У 1661 вперше було видано мовою оригіналу «Києво-Печерський патерик» — пам'ятку давньоруської літератури 13—14 ст. (перевидано ще кілька разів у наступні століття). У «Патерику» подано багато історичних і побутових свідчень про життя і діяльність монастиря, життєписи відомих ченців — преподобних Антонія і Феодосія — засновників святої обители, літописця Нестора, лікаря Агапіта, іконописця Аліпія та ін. Видання прикрашає серія дереворитів художника Іллі, що мають значення для вивчення лаврської архітектури. Управителем друкарні на той час був ієромонах Іосафат.

У серед. і 2-й пол. 17 ст. друкарня видає низку книжок релігійного та науково-філософського змісту, зокрема, «Твір про всю філософію» (1645—47) та «Мир з Богом людині» (1669) Інокентія (Гізеля); «Ключ розуміння» (1659) — збірник проповідей ректора Києво-Могилянського колегіуму Іоаннікія (Гаятовського) (тривалий час використовувався як посібник з риторики); «Огородок Марії Богородиці» (1676) Антонія (Радивилівського) — намісника Лаври. Підготовлений до друку ще Йосифом (Тризною) за редакцією Інокентія (Гізеля) в 1674 побачив світ «Синопис» («Огляд») — істо-

ричний твір, в якому на основі місцевих літописних матеріалів і польських хронік систематизовано відомості про походження слов'ян, з історії Київської Русі, України і Росії. «Синопис» видавався потім бл. 30 разів і понад півтора століття був єдиним шкільним підручником вітчизняної історії. З передмовою Інокентія (Гізеля) 1680 видано багато оздоблену «Мінею» (бл. 90 заставок з орнаментами та зображеннями святих). Інокентій (Гізелью) вдалося домовитися на деякий час з московською церковною владою про вільний продаж лаврських книжок на території всієї держави, що сприяло збільшенню накладів видань друкарні. У Києві чернігівський архієпископ Лазар (Баранович) видав збірки своїх проповідей на теми християнської моралі, утвердження православної віри, ілюстровані численними дереворитами в стилі бароко: «Меч духовий» (1666, гравюра на титульному аркуші книги — зразок емблематичного мистецтва) і «Труби на дні...» (1674). Крім наукової літератури, до якої належать також «Постанова про вольності Війська Запорозького», «Про сакаменти», «Викалд про церкву», «Наука про тайну св. покаяння», випускалися навчальні посібники, букварі, священні та богослужбові книжки — акафісти, молитвослови, псалтирі, октоїхи, ірмологіони, піснеспіви, святці служб, полемічні твори, спрямовані проти покатоличення населення тієї частини України, що перебувала під владою Польщі. Загалом у 2-й пол. 17 ст. було видано понад 120 назв книжок.

У кін. 17 — на поч. 18 ст. значну роль у розвитку книгодрукування в монастирі відіграли його архимандрити Варлаам (Ясинський) (1684—90), Мелетій (Вуяхевич-Височинський) (1690—97), Іосафат (Кроковський) (1697—1708), Афанасій (Миславський) (1710—14), Іоаннікій (Сенютович) (1715—29). У цей час друкувалися книжки давньоукраїнською, церковнослов'янською, російською, грецькою, польською, латинською мовами як релігійно-моралізаторського змісту, так й історичні твори, повчальні листки для народу, сюжетні малюнки, ікони. Було опановано гравірування на міді (виготовлення мідьоритів). 1689—1704 було видано чотири томну працю Димитрія Ростовського

(Д. Туптала) «Четві-Мінеї» («Книга житій святих»), у 1711—18 цей один з найкращих творів тогочасної літератури був перевиданий. На поч. 18 ст. вийшов «Ірмологіон» — унікальна книга, в якій поєднано рукописну, штемпельну та друкарську техніку видання нот. 1709 з нагоди Полтавської битви опубліковано «Панегірик» ректора Києво-Могилянської академії Феофана (Прокіповича); 1728 — філософський трактат з критикою протестантизму «Камінь віри» Стефана (Яворського) — першого президента Святейшого Синоду та протектора московської Слов'яно-греко-латинської академії. 1758 здійснено перше київське видання Біблії, що було другим в Україні після «Острозької біблії» І. Федорова. На титульному аркуші зображено архітектурні споруди Києво-Печерської лаври: собор Успіння Пресвятої Богородиці, Велику дзвіницю, будинок друкарні (гравюра Я. Кончаківського).

У 2-й пол. 18 ст. активізувалося друкування літератури світського змісту — календарів, місяцесловів, шкільних підручників, букварів. 1760 було видано 2 тис. букварів і часословів для навчання дітей козаків, 1775 — букварі для навчання грамоти солдатських дітей. Виконувалися державні замовлення на видання матеріалів, пов'язаних з адміністративними та економічними реформами, воєнними подіями, зокрема урядових наказів, інших офіційних документів.

Лаврська друкарня була найкраще технічно обладнана і впорядкована. Для її потреб на території монастиря працювали словолитня, рисувальна, гравірувальна та палітурна майстерні, виготовлялися високої якості фініфтеві оздоби для книжок. Вона мала свої папірні в Радомишлі та Пакулі.

Друкарня зробила важливий внесок у розвиток граверного й книжкового мистецтва. У серед. 17 — на поч. 18 ст. тут працювали видатні художники Д. Галяховський, Н. Зубрицький, Ілля, І. Мигура, І. Стрельбицький, Л. та О. Тарасевичі; у 1730—50-х рр. — А. Козачківський, Г. Левицький-Ніс та ін.

Лаврські видання прикрашалися численними графічними мініатюрами, заставками, ініціалами, кінцівками, тематичними композиціями, в яких відбито національний український колорит, міфологічні й біблійні сюжети, сцени з реального життя, побутові деталі тощо.

489.1.14. План другого поверху.

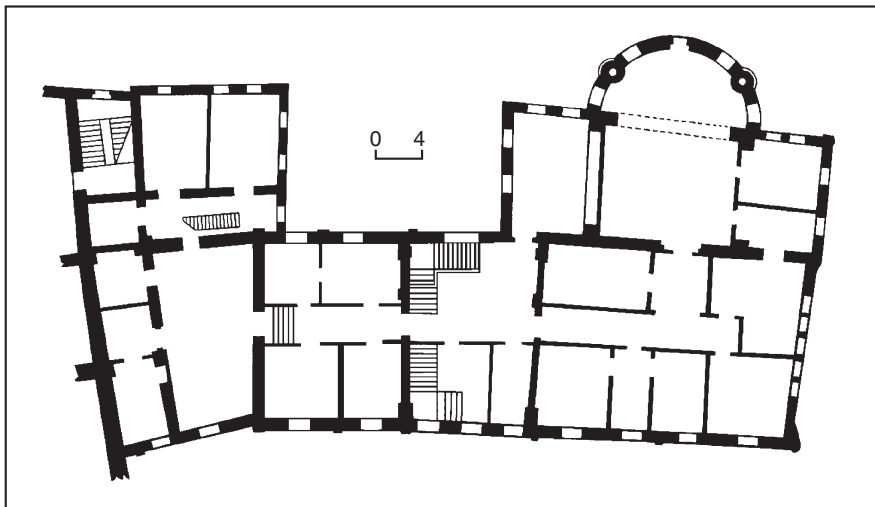

Вірціями високомистецького оформлення видань у стилі бароко, що панували в цей період, були «Києво-Печерський патерик», «Триодь цвітна» (обидва — 1702), «Служби преподобним отцям Печерським» (1763), оздоблені мідьоритами Л. Тарасевича. Художник був майстром портрета й архітектурних замальовок. 1737 Г. Левицький-Ніс створив серію мідьоритів до малоформатних видань «Свангелія» й «Апостола». Друкарня періодично практикувала випуск мініатюрних видань: «Новий Заповіт» (1703) з гравюрами Л. Тарасевича, «Молитвослов» (1746, 1753), «Псалтир» (1798) та ін., засвідчуючи високий рівень книжкового мистецтва. У стилі бароко друкувалися т. зв. Тези, присвячені відомим особам і подіям. Зокрема, на честь митрополита Рафаїла (Заборовського) 1739 виготовив естамп-афішу Г. Левицький-Ніс з нагоди диспуту в Києво-Могилянській академії. Панегіричну гравюру «Святий Іоанн Хреститель» присвятив гетьманові І. Мазепі О. Тарасевич. 1705 на честь цього гетьмана виготовив мідьорит І. Мигура. Майстерно прикрашені мідьоритами А. Козачківського «Служебник» (1735) і «Свангеліє» (1746, вміщено бл. 80 маленьких дереворитів), «Апостол» (1752, оздоблений бароковими мідьоритами Г. Левицького-Носа).

Над зовнішнім оформленням лаврських видань працювали досвідчені майстри-інтрюлігатори. Особлива увага приділялася подарунковим книгам, для яких виготовляли металеву, шкіряну, парчеву чи оксамитову оправу, їх ретельно оздоблювали коштовними прикрасами, карбуванням, фініфтами тощо. Наприклад, «Свангеліє» (1697) з поштивою І. Мазепі має срібну позолочену оправу з гравіюваними наріжниками та середником; в «Свангелії» (1773) — позолочена карбована оправу з фініфтовими медальйонами у стилі рококо; в «Апостолі» (1790) — срібна позолочена оправу з карбуванням.

Лавра мала великі прибутки не лише від своїх багатих угідь, пасік, млинів, нерухомості, але й від продажу книжок. Дві її книгарні діяли у монастирі та на Подолі. Лаврські книги розповсюджувалися в Україні, Росії, Білорусі, Болгарії, Греції, Молдові, Польщі, Румунії, Сербії, Туреччині, Чорногорії. Культурно-просвітницька діяльність Лаври завдяки книгодрукуванню набувала всеслов'янського значення, що непокоїло церковну і світську владу Російської держави.

Після підпорядкування Києво-Печерської лаври Московському патріархату за її друкарями встановлюється пильний нагляд, із заснуванням вищого церковного органу — Святейшого Синоду в 1721 — сувора цензура. 1720 наказом російського імператора Петра I заборонялося друкувати книжки українською мовою. Церковні лаврські друки мали звірятися з «великоросійськими друками, аби ніякої різниці й особливого наріччя не було». Навіть попередні українські богослужбові книги наказано було вилучати і замінити їх російськими. В «Апостолі» (1722) уперше вміщено цензурне свідчення Святейшого Синоду на дозвіл зазначеного видання. Цензурні обмеження, утиски, заборони дошкуляли Лаврі. 1769 вона не отримала в черговий раз дозволу на видання українського букваря (москов-

ські в Україні не мали збути через незнання російської мови). Лаврська друкарня потерпала не лише матеріально, знищувався дух української книжки. Друкарська справа почала занепадати.

1786, після підпорядкування Лаври митрополиту Київському, йому було надано певної самостійності у книговидаванні. 1787 при друкарні засновано спеціальну друкарську дільницю. Вона почала випускати книжки цивільним шрифтом, в основному на замовлення Києво-Могилянської академії (пізніше — Київської духовної академії). Збільшився випуск книжок світського змісту, навчальної літератури, з'явилися брошури практичного призначення (з господарської, медичної тематики), періодичні видання. У цей час вийшли книжки про Київ: «Достопамятні старожитності у Києві» (1795), «Коротка історична звітка про Київ» (1801) М. Берлінського, «Короткий історичний опис Києво-Печерської лаври» (1801, 1805, 1817) митрополита Самуїла (Миславського).

Справі розвитку цивільного книгодрукування, розширення тематики видань, зміцнення матеріальної бази друкарні активно сприяв настоятель Лаври та митрополит Київський і Галицький (1822—37) Євгеній (Болховитінов). Він забезпечив її новітніми матеріалами й друкарським обладнанням, закупленим у Німеччині. Поповнився, розширився асортимент шрифту. Тоді лаврська друкарня випустила унікальні пам'ятки української історичної думки — «Синописис» (4-е і 5-е вид., 1823, 1836), «Хроніку літописців стародавніх» Феодосія (Софоновича), яка доти була відома лише в рукописних списках. На основі давніх літописів і активих документів митрополит Євгеній підготував і видав ґрунтовні дослідження: «Опис Києво-Софійського собору та Київської ієрархії» (1825) й «Опис Києво-Печерської лаври» (1826).

1859 у друкарні було встановлено парову швидкодрукувальну машину, 1863 впроваджено хромолітографію. 1868 уже працювало дві швидкодрукувальні машини, сім ручних друкарських верстатів, три словолитні машини, чотири літографські верстати. У цей час дру-

карня виконувала чимало престижних замовлень, зокрема, для відомого паризького літографа Ж. Р. Лемерсьє. З видань 2-ї пол. 19 ст. відомі «Алфавіт духовний» Ісайї (Копинського) (1877), Свангелія, численні житія святих, требники, акафісти, молитовники, мінеї, окремі хромолітографічні ілюстрації та поштівки з мальовничими видами Лаври тощо. На поч. 20 ст. видано низку творів з історії церкви, Києва, Києво-Печерської лаври та її друкарні. У цей час щорічний наклад видань друкарні складав 100 тис. примірників книжок і понад 130 тис. листівок і молитов. Напередодні революції 1905—07 щотижня випускалося 20 тис. примірників повчальних листівок і для богомольців.

Свідченням високої оцінки продукції лаврської друкарні було запрошення її до участі у Всеросійській промисловій виставці в Києві (1913) і Міжнародній виставці друкарської справи та графіки у Лейпцигу в Німеччині (1914).

З початком 1-ї світової війни випуск друкованої продукції значно зменшився: готуючись до евакуації, продали частину шрифтів і устаткування. 1917 друкарня відсвяткувала 300-річний ювілей від дня виходу своєї першої книжки. Впродовж 1917—23 вона пережила ряд ревізій. У жовтні 1917 її реквізував Перший запасний Український козацький полк для потреб Українського військового генерального комітету та своїх власних, залишаючи за Лаврою право друку. З листопада тут друкували книги і видавництво «Вернігора». Після захоплення Києва у січні 1918 більшовицькими військами друкарня випускала матеріали штабу військ і кілька номерів газети «Боротьба з контрреволюцією». У березні 1918 майно друкарні реквізувало Військове міністерство УНР. Гетьман П. Скоропадський повернув Лаврі її друкарню. У цей час вона випустила замовлену ще 1905 професору Київської духовної академії Ф. Титову працю з історії книгодрукування в Лаврі (т. 1), путівник по Лаврі та ін. У грудні 1918 друкарню реквізувала Директорія УНР для потреб Центрального інформаційного бюро, яке видало понад 24 тис. урядових відозв. З відновленням радянської влади у лютому 1919 друкарня перешла у відання Наркомзему, випускала

489.1.14. Фрагмент західного фасаду.





урядові документи, матеріали Книжкової палати та інших установ. Якщо напередодні 1-ї світової війни тут працювало 114 осіб, то у цей час штат зменшився до 43, з яких чотири — ченці. Із захопленням Києва у кінці серпня 1919 денікінськими військами Лавру відновили у всіх правах, але її матеріальний стан настільки погіршився, що роботу друкарні зупинили, звільнивши 25 чоловік, які ще працювали в ній на цей час. Після чергового повернення Червоної армії в Київ у грудні 1919 будинок друкарні зазнав значних пошкоджень. За розпорядженням влади друкарню передали у підпорядкування Київському губернському відділу соціального забезпечення. 1920 під час окупації Києва польськими військами Лавра спробувала знову повернути собі друкарню, але згодом з остаточним встановленням радянської влади її було націоналізовано, будинок використовувався як склад поліграфічних матеріалів та обладнання. Було вилучено значну частину устаткування, 1921 — всі видання, рукописи, гравюри на міді, кліше, зразки видань та інші матеріали, що мали історичну та художню цінність; їх передали різним установам і організаціям. З 1922 лаврська друкарня належала ВУАН. За описом 1927, на першому поверсі будинку були кабінет директора, друкарський і малий друкарський відділи, складальня, фабзавком, складське і службові приміщення; на другому — палітурна майстерня, літографічний відділ з фотолабораторією, сушарня, складські й допоміжні приміщення. 1935 друкарське устаткування перевезено в собор св. Миколи Мірлікійського Покровського монастиря (пров. Бехтеревський, 15), приміщення якого пристосували під друкарню і книгосховище АН УРСР. В 1950—60-х рр. у будинку містилися різні державні установи. Після завершення капітального ремонту 1972 приміщення передано новоствореному Державному музею книги і книгодрукування УРСР (тепер Музей книги і друкарства України), експозиція якого розкриває історію вітчизня-

489.1.14.1. Фонтан.

ної книги і книжкової справи від часів Київської Русі і дотепер, у т. ч. діяльність друкарні Києво-Печерської лаври [1389].

Микола Гламазда,

Михайло Детярьов, Ніна Коваленко.

489.1.14.1. Фонтан, кін. 19—21 ст. (архит.). На верхній території Лаври, у сквері перед будинком друкарні (корпус № 9). Під час технічного переобладнання друкарні, що проводилось у 1860-х рр., для забезпечення водою парової машини перед головним фасадом будинку було влаштовано «внутрішній колодязь» — цистерну з розподільним пристроєм, який вмонтували нижче рівня землі. Роботи виконав київський Механічний чавунно-мідноливарний завод Ф. Доната. 1861 змонтовано фонтан. 1879—80 до друкарні підведено водогін. 1880—81 під керівництвом військового інж. В. Катеринича над цистерною встановлено фонтан, який виготовили у Санкт-Петербурзі. До 1883 навколо нього влаштовано сквер з огорожею, 1899 забруковано майданчик. Станом на серед. 1910-х рр. фонтан був двоярусним з високою, складною за конструкцією шийкоподібною насадкою. На знімках 1940-х рр. зафіксований одноярусним. Водогінна система на той час не діяла. У 1950-х рр. відремонтовано басейн фонтана, водогінну систему, у центр чаші встановлено коротку насадку. В 1960-х рр. водогін від фонтана відключено. 2002

489.1.15. План першого поверху.

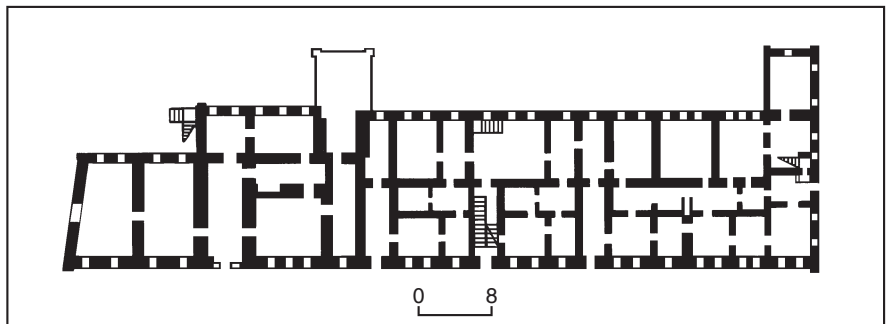

фонтан реконструйовано, відремонтовано водогінну систему.

Належить до типу каскадних чашоподібних з центрально розміщеною водометною колоною. Пірамідальна ярусна композиція складається з трьох чавунних водоприймальних чаш різного діаметра на одній вертикальній осі, завершується багатоструменевою насадкою з регульованою висотою струменів. Встановлено на чавунній колоні в центрі круглого у плані, неглибокого цегляного басейну з профільованим бортиком на невисокому цоколі. Ідентичний фонтанам біля корпусів № 1 та 12.

Фонтан — зразок архітектури малих форм на території монастиря [1390].

Людмила Рилкова.

489.1.15. Економічний корпус 18—19 ст., в якому містилася Реставраційна майстерня Лаврського музею культур та побуту, де працював Касперович М. І., проживали В'ячеслав (Шкурко), Івченко В. Г., Мовчанівський Т. М. (архит., іст.). Корпус № 7. Уздовж економічного проїзду, що веде від Економічної брами з церквою Всіх Святих до соборної площі.

Зведено 1720—23 на місці келій, які згоріли під час пожежі 1718. Первісно одноповерховий. У кін. 18 ст. до південного крила добудовано одноповерхову споруду, прилеглу до північного фасаду т. зв. Ковнірівського корпусу (корпус № 12). 22 грудня 1872 під час пожежі згоріли дах, горіщні перекриття та дерев'яні добудови біля східного фасаду. 1873 за проектом військового інж. О. Ветринського майстрами підрядчика В. Кулешова зведено другий поверх. 1873—74 відремонтовано перший поверх, з метою утворення протипожежного розриву розібрано частину прибудови, яка з'єднувала Економічний корпус з Ковнірівським, зі сходу прибудовано сніни. Внаслідок зробленої до північного фасаду добудови довжина будівлі збільшилася більш як на третину. Тинькування приміщень здійснено влітку 1874, фасадів — 1875.

За описом 1785—88, в корпусі було шість келій. Одну з них займав друкар, другу — економ. За описом 1823, у будинку також проживали працівники друкарні. Восени 1874 сюди з корпусу № 20 переведено «присутствіє» Духовного собору, канцелярію та інші служби, пов'язані з його діяльністю. Частину корпусу використовували як службові приміщення скарбничого та інших служб управління Києво-Печерського монастиря, частину — як келії. З 1936 тут розміщувалося фондосховище Всеукраїнського музейного містечка. Внаслідок руйнувань у 1942—43 від корпусу залишилися пошкоджені зовнішні стіни та склепіння. Перший по-

верх до кін. 1950-х рр. використовувався як склад паперу. 1959—64 здійснено реставрацію у формах 1875 (автори — арх. А. Кулагін, інж. А. Малиновська). При цьому під пізними нашаруваннями відкрили оформлення першого поверху 18 ст. Для максимального виявлення первісних архітектурних форм на фасадах першого поверху виконано тонкошарове вапняне затирання «під рукавицю», другий поверх тиньковано. Щоб уникнути перевантаження послаблених склепін першого поверху, над ними влаштовано залізобетонні міжповерхові перекриття. Східні сіни перероблено на двосвітний хол.

1961—97 в корпусі розміщувався кінофакультет Інституту театрального мистецтва ім. І. Карпенка-Карого, де готували кадри кінорежисерів, кінооператорів і кінознавців (переведений в корпусі Української студії хронікально-документальних фільмів на вул. Щорса, 18).

Двоповерховий, цегляний, у плані прямокутний, тинькований, побілений, з вальмовим дахом під бляшаною покрівлею. Планування коридорного типу. Товщина зовнішніх стін — бл. 1,0 м. Перекриття першого поверху залізобетонні над цегляними склепіннями, другого — пласкі залізобетонні.

У бароковому оформленні першого поверху особливо виразною є пластика чолового (західного) фасаду, що має довжину 84,0 м. Він членується широкими лопатками, які розкріповують міжповерховий карниз складного профілю. Розвинений профільований цоколь також розкріпований лопатками, між якими на першому поверсі — аркові віконні та дверні прорізи з утепленими профільованими лиштвами й трикутними сандриками. Над дверними отворами, що ведуть до сіней, — невеликі восьмикутні, витягнені по горизонталі віконця. Оформлення другого поверху, завершеного карнизом з сухариками, менш виразне. Тут між лопатками розташовані вікна в обрамленні пласких «вухатих» лиштв з подвійними замковими каменями.

Являє інтерес як зразок двох великих будівельних періодів в історії розвитку монастирського ансамблю: доби бароко — 1-а чв. 18 ст. та еkleктики — 19 ст. У 1910-х рр. у корпусі проживав В'я-

чеслав (світське ім'я — Шкурко Василь Феофілович; 1899—1937) — ієромонах, єпископ (з 1932). Народився у дворянській сім'ї. Після закінчення гімназії (1911) працював канцелярським службовцем Полтавського губернського правління, потім — Полтавського губернатора. 27 січня того ж року подав прохання про зарахування його на послух у Києво-Печерську лавру. 7 березня 1913 прийняв постриг у рясофор, 21 лютого 1915 — у чернецтво з ім'ям В'ячеслав. З червня 1919 — ієродиякон, з грудня 1921 — ієромонах. У 1916—19 закінчив четвертий—шостий курси Київської духовної семінарії, згодом навчався у Київській духовній (богословській) академії. З 5 лютого 1918 — помічник правителя справами Духовного собору Лаври, з 30 липня 1919 — помічник лаврського бібліотекаря. Проводив богослужіння не лише церковнослов'янською, але й грецькою мовами. З 1924 — священник Микільського монастиря, з 1926 — церкви на Трухановому острові в Києві. 1932 призначений на парафію в Пушчу-Водицю, ігумен, у тому ж році — архімандрит. 13 листопада 1932 хіротонізований на єпископа Новоград-Волинського, призначений управляти Волинською єпархією. З 23 жовтня 1934 — єпископ Сумський, вікарій Харківської єпархії. З 1936 — єпископ Яранський, вікарій Кіровської єпархії (тепер РФ). На всіх місцях служіння приділяв велику увагу прославленню святих. 1917 написав і опублікував житіє ієросхимонаха Києво-Печерської лаври, старця Олексія (Шепелева). У Житомирі склав акафіст небесній покровительці міста Анастасії Римлянці, в Яранську — перший життєпис місцевостанованого ієромонаха Матфея, настоятеля монастиря (канонізований 1997 як святий Матфей Яранський). Заарештований у кін. 1937 Кіровським НКВС, 17 грудня того ж року розстріляний.

1924—28 в будинку містилася Реставраційна майстерня відділу станкового малярства Лаврського музею культур та побуту. Почала діяти 1 травня 1924. З утворенням 1926 заповідника «Всеукраїнське музейне містечко» перепідпо-

рядкована йому, 1927 доповнена відділами реставрації кераміки та шитва й тканини. Ставила за мету реставрацію і консервацію пам'яток мистецтва київських музеїв і церков. Керівництво діяльністю майстерні здійснювала Реставраційна комісія, сформована 1925 Лаврським музеєм, ВУАКом та Укрнаукою. До її складу входили: директор Лаврського музею і заповідника П. Курінний (голова), від ВУАКУ — М. Макаренко, О. Новицький, Д. Щербаківський (останній — до 1927), реставратор М. Касперович, завідувач відділу станкового малярства Лаврського музею К. Мощенко (до 1928). Комісія влаштовувала відкриті засідання за участю музейних працівників Києва, ухвалила головні принципи та плани роботи Реставраційної майстерні. Члени комісії розробили інструкції зі збереження музейних пам'яток: станкового малярства (М. Касперович), шитва й тканини (М. Макаренко, Д. Щербаківський).

З 1 травня 1924 реставратором пам'яток відділу станкового малярства працював Касперович Микола Іванович (1885—1938) — художник, один із основоположників української школи наукової реставрації, засновник київської школи музейної реставрації. Здобувши освіту в Строгановському училищі технічного малювання в Москві (1901—05), Академії мистецтв у Кракові (1905—09), до 1911 студіював мистецтво і методику наукової реставрації в Парижі, брав участь у діяльності Української громади в Парижі (провідник — М. Бойчук) і виставках художніх салонів. 1911—12 працював реставратором у Національному музеї у Львові, 1912—14 — у Музеї українських старожитностей ім. В. Тарновського Чернігівського губернського земства, надалі займався приватною реставрацією у Чернігові та Києві. З 1918 — викладач Миргородського художньо-промислового інституту, 1920—22 — завідувач художньої частини створеного на його базі 1919 технікуму. 1921 обраний професором Української академії мистецтв у Києві, вченим реставратором ВУАН. 1922—24 — реставратор Першого державного музею у Чернігові.

Працюючи у Києві, в 1924—27 описав

489.1.15. Економічний корпус.



стан, склав проекти реставрації 500 пам'яток мистецтва музейних фондів: відділів Лаврського музею культів та побуту (97 одиниць), Всеукраїнського історичного музею ім. Т. Шевченка (57), Музею мистецтв ВУАН (252), Музею українського мистецтва у Харкові (150 одиниць), зробив контрольний огляд відреставрованих ним творів мистецтва у Чернігівському державному музеї. Одночасно здійснив заходи щодо консервації творів, які перебували в незадовільному стані. Відреставрував 120 пам'яток мистецтва Лаврського музею культів та побуту, 30 — Всеукраїнського історичного музею, 12 — Музею мистецтв ВУАН, 21 — Музею українського мистецтва в Харкові. Розпочав систематичні наукові дослідження творів старого українського малярства, зокрема ікони Миколи Мокрого з Софії Київської та образа Ігорівської Божої Матері собору Успіння Пресвятої Богородиці Києво-Печерської лаври, аналізував їхнє походження, датування, стиль і техніку малювання. 1925 пройшов стажування у провідних центрах Москви і Ленінграда. Був членом ВУАКу, кафедри мистецтвознавства ВУАН (з 1926). 1927 призначений завдувачем майстерні, влаштував звітну реставраційну виставку. У квітні 1928 майстерню переведено в корпус № 5 (див. ст. 489.1.4).

У 1920—30-х рр. в будинку містилася секція порівняльної історії культів Лаврського музею культів та побуту Всеукраїнського музейного містечка, створена 1924 як відділ культів. Ставила за мету комплектування матеріалів і вивчення усіх форм релігійних вірувань та їхньої еволюції на території СРСР, починаючи від речей шаманських культів, зібраних у Сибіру, єгипетських предметів релігійного вжитку, пам'яток буддизму, іудаїзму (зібрані в ході експедицій з культових установ України), язичництва, християнства тощо. Основним завданням цього відділу

була антирелігійна пропаганда. Основу музею склали матеріали Церковно-археологічного музею Київської духовної академії, націоналізовані цінності релігійних громад.

1926—29 у кімнаті № 20 корпусу проживав Івченко Василь Григорович (1883—1942) — пам'яткоохоронець, мистець. Народився в селянській сім'ї. 1898 прийшов у Київ, вступив до Лаврської іконописної майстерні, потім деякий час навчався в Катеринодарі, 1901—05 — у Київському художньому училищі. Пізніше закінчив також Паризьку академію мистецтв. 1908 повернувся в Україну. 1917—18 працював у Київському художньо-промисловому і науковому музеї як експерт з обстеження історико-мистецьких пам'яток. 1920—22 учителював у с. Гусакове на Звенигородщині. З 1922 — священник УАПЦ у с. Кирилівка — батьківщині Т. Шевченка. 1926 зрікся сану, працював інспектором мистецько-історичних пам'яток Всеукраїнського музейного містечка. Розгорнув енергійну діяльність, спрямовану на порятунок мистецьких і загальноукраїнських скарбів. За свідченням мистецтвознавця С. Гярова, у червні 1927 під сходами на дзвіницю Свято-Троїцької церкви (не збереглася) на сучасній вул. Червоноармійській В. Івченко знайшов знамениту картину «Адам і Єва» Л. Кранаха, яку більшовики потім вилучили з Музею мистецтв ВУАН (тепер Музей мистецтв ім. Богдана і Варвари Ханенків) і продали за кордон. Як представник заповідника брав на схов речі з тих храмів, які радянська влада закривала, і передавав їх до музеїв заповідника, рятуючи таким чином культурні цінності від нищення. 22 квітня 1929 ув'язнений, проходив у справі Комітету визволення України. Засуджений на п'ять років позбавлення волі на Соловках. 1942 знову заарештований, розстріляний.

489.1.16. Тильний фасад келій.



У 1930-х рр. (ймовірно, з 1932) в мешканні № 11 будинку проживав Мовчанівський Годосій Миколайович (1899—1938) — археолог, музейний діяч, перший директор Бердичівського соціально-історичного музею (з 1925) та створеного на його основі Бердичівського державного історико-культурного заповідника (1928), заступник директора заповідника з наукової роботи (1928—32). В 1932 переїхав у Київ, був науковим співробітником ВУАКу, секції історії матеріальної культури (з 1933), Інституту історії матеріальної культури ВУАН (з 1934). В останньому виконував обов'язки вченого секретаря, був завідувачем відділу слов'янської і давньоруської археології. 1934 в основному завершив розпочаті 1929 дослідження відкритого ним за участю П. Курінного 1926—27 Райковецького городища 11—13 ст. біля с. Райки на р. Гнилоп'яч (Бердичівський р-н, Житомирська обл.), що дало вагомі результати для вивчення історії давньоруських міст. З ініціативи і під керівництвом вченого були утворені й працювали Київська та Вишгородська експедиції. Перша з них здійснила археологічні дослідження в районі Десятинної церкви та Михайлівського Золотоверхого монастиря. Результати розкопок опублікував у низці наукових праць. 17 лютого 1938 заарештований у цьому будинку за сфальсифікованим звинуваченням (участь у діяльності української націоналістичної організації), 10 травня 1938 розстріляний.

1999 корпус передано Державній академії керівних кадрів культури і мистецтв Міністерства культури і туризму України (нині — Національна) [1391].

Сергій Білокінь, Маріонілла Годвенко, Людімила Рилкова, Лариса Федорова.

489.1.16. Келії, 18 ст. (архіт.). Корпус № 21, 21-а. У північній частині верхньої території Лаври, з півночі прибудовані до келій соборних старців (корпус № 4), з якими утворюють майже замкнений дворовий простір. Г-подібний у плані сукупний об'єм сформовано у 18 ст. із споруд на задвірках «першого соборного ряду» (корпус № 4). У 18—19 ст. називалися «задвірками». За описом 1788, тут розміщувалися дерев'яні та кам'яні споруди житлового та господарського призначення, зокрема свічарня (містилася до 1833). За час існування будівлі неодноразово перебудовувалися (закладалися і прорізувалися отвори, влаштовувалися перегородки). На поч. 20 ст. називалися «ключарня з галереєю». У 1930—41 використовувалися як житлові приміщення для працівників заповідника. Значно пошкоджені 1942—43: зруйновано дах, частково — перекриття, муровання стін. 2004 будинок реставровано за проектом архітекторів В. Касьяненка та В. Корнеевої. Корпус складається з двох об'ємів, при-

489.1.16. План першого поверху.

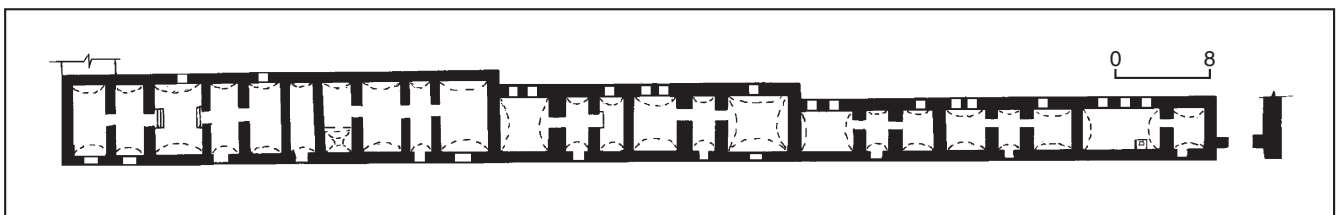

будованих один до одного: північного крила — келій; східного крила — паламарні.

Келії ключників, записувачів та гробових собору Успіння Пресвятої Богородиці, 18 ст. Корпус № 21. На південь від келій «майстрових» (корпус № 20), паралельно їм видовжені у широтному напрямку, обмежують «вуличний простір», східним торцем прилягають до корпусу № 21-а. На плані Києво-Печерського монастиря 1744 на цьому місці позначено дві невеликі муровані будівлі, решта сучасної його площі лишалася незабудованою. У кін. 1770-х рр. будівлі «задвірків» підведено під спільний дах, 1794 за планом та під керівництвом мурмайстра І. Володимирова їх обкладено цегляною стіною. За описом Лаври митрополита Євгенія (Болховітінова) 1-ї третини 19 ст., це були «муровані одноповерхові келії з коморами, льогами, в деяких місцях льодовнями».

Протягом кін. 19 ст. — поч. 1920-х рр. у келіях розміщувалися ключники, записувачі та гробові (наглядачі за святими мощами) церкви Успіння Пресвятої Богородиці, а також дзвонарі. 1951 келії передано Державному видавництву художньої літератури, яке пристосовало частину приміщень під склад паперу. Відремонтовані у серед. 1950-х рр. за проектом 1948 арх. Л. Граужис. Реставровані у кін. 1990-х рр. — 2004.

Будинок одноповерховий з підвалом, цегляний, тинькований, побілений, у плані складається з трьох прямокутників різної ширини, видовжених по одній прямій. Дах високий двохсхилий з півциркульними слуховими віконцями та бляшаною покрівлею. Планування восьмисекційне з наскрізними сіннями. Стіни вимуровані з жовтої цегли на вапняному розчині, перекриття — хрещаті склепіння.

Збудований у стилі бароко, з рідко розташованими прямокутними вхідними та віконними прорізами, стримано оформлений північний фасад ритмічно розчленовано плоскими лопатками та завершено широким дрібнопрофільованим карнизом. Тильний (південний) фасад має триступчасту побудову.

Цікавий зразок другорядної споруди 18 ст., що позначає певний етап у розвитку об'ємно-просторової організації монастиря.

Паламарня, 18 ст. Корпус № 21-а. Вздовж проїзду від Економічної брами до соборної площі, північним боком прибудована до корпусу № 21, південним торцем — до корпусу № 4.

Первісний малий об'єм будівлі з двома приміщеннями позначено на плані Києво-Печерського монастиря 1744. За описом монастирських келій 1780-х рр., на східному фланзі соборного ряду (корпус № 4) містилися келії еклезіарха із «задвірками». До листопада 1785 затверджено положення про утримання еклезіаршої келії, опис якої зберігався в канцелярії Духовного собору Лаври (назва походить від еклезіарха — монастирської посадової особи, члена Духовного собору, який завідував церквами, церковним майном тощо). Згодом келії відведено для паламаря. Приміщення на «задвірках» також використовувалися для паламарських потреб.

За переліком кам'яних споруд монастиря 1826, корпус вже існував у сучасних розмірах і складався з чотирьох приміщень, розташованих уздовж східного фасаду, та галереї на західному дворовому фасаді. 1906 на галереї влаштовано нові кам'яні стовпи. На поч. 20 ст. споруда мала назву «галерея позаду келій великоцерковних записувачів» (тепер корпус № 21). Вірогідно, після націоналізації та зміни функціонального призначення споруди аркаду галереї закладено (існування галереї підтверджено обстеженням 1947).

У будинку тривалий час розміщувалися комори, де (окрім ризниці) зберігалося церковне майно та начиння, яким віддав еклезіарх. Після націоналізації, 9 червня 1923 комори було розкрито. Відбудовано в серед. 1950-х рр., тоді ж засипано льох завглибшки 6,0 м у підвальному приміщенні. В останній чверті 20 ст. споруду було законсервовано. У кін. 1990-х рр. — 2003 відремонтовано (відновлено галерею на західному фасаді, закладено та зроблено ряд віконних і дахерних прорізів).

Будинок одноповерховий з підвальним приміщенням у південній частині, цегляний, тинькований, побілений, у плані прямокутний, вкритий двохсхилим дахом з бляшаною покрівлею. Планування змішане з переважанням галерейного типу. Стіни завтовшки від 0,6 до 1,18 м змуровано з жовтої цегли на вапняному розчині; перекриття — цегляні хрещаті склепіння; підлога дерев'яна, у підвальному приміщенні — цегляна.

Зведений у стилі бароко. Стримано оформлений глухий східний фасад метрично розчленовано десятьма рядовими та двома наріжними плоскими лопатками, на яких розкріповується розвинений дрібнопрофільований вінцевий карниз. Під карнизом розкріпований лопатками простий гурт позначає стрічку гладенького фризса. На західному фасаді влаштовано галерею з п'ятипрогінною аркадою. Наєжить до типологічно рідкісних споруд 18 ст. [1392].

Валентина Корнєва,

Люмила Рилова.

489.1.17. Келії крилошан 1720—21, в яких проживав Флавіан (Приходько) (архит., іст.). Корпус № 3. Між Свято-Троїцькою надбрамною церквою і Великою лаврською дзвіницею, вздовж напрямку руху від Святої брами до собору Успіння Пресвятої Богородиці, з півдня обмежують і формують простір парадного проходу до соборної площі Лаври.

За схематичним планом 1584 львівського купця М. Груневега, на місці сучасного корпусу розташовувалися дерев'яні келії, детальний опис яких подав Павло (Алепський). Келії позначено на плані Києва 1695 полковника І. Ушакова. 1718 споруда згоріла під час пожежі в Лаврі, відбудована в цеглі. 1783 під керівництвом майстра П. Рубашевського проведено капітальний ремонт і реконструкцію, зокрема гонтове покриття даху замінено на бляшане (дату ремонту зазначено на західному фронтоні). Келії ремонтувалися також 1829. Інтер'єри (стіни, стелі, двері, меблі) прикрашав орнаментальний та сюжетний живопис. Вздовж головного фасаду розташовувалися палісадики з дерев'яними (з поч. 20 ст. — металевими)

огорожами, з тилу — ганки з виходами в невеликі сади та на городи. 1942—43 значно пошкоджені — втрачено понад 54 відсотки від загального об'єму. Відбудовані 1948—50 за проектом арх. С. Лопушинської.

Будинок одноповерховий, цегляний, тинькований, побілений, у плані прямокутний, завершується двохсхилим дахом із заломом і бляшаною покрівлею.

Об'ємно-просторова структура й архітектурне вирішення характерні для лаврських споруд доби бароко. Видовжений корпус (довж. — бл. 64,0 м, шир. — 6,0 м) розділено поперечними стінами на п'ять секцій, кожна з яких включає сінні, покої, служби і має виходи на чоловому та тильному фасадах. Перекриття — коробові склепіння з розпалубками.

Фасади ритмічно розчленовано міжвіконними лопатками. Багатопрофільні карнизи розкріповані. Віконні ніші з лучковими перемичками, що ледь западають у площину стіни, обрамлено профільованими лиштвами й трикутними «розірваними» сандриками. Над дверима сіней — світлові прорізи восьмикутних окреслень. Важливу композиційну й декоративну роль відіграють розвинені фронтони барокової форми на торцях будинку — з волютами, ліпним декором, нішами, світловими прорізами.

Споруда — зразок мурованого монастирського житла 18 ст.

Корпус здавна називався крилошанський, проте за описом 1788, крилошани тут не проживали. З поч. 19 ст. знову використовувався під житло крилошан. Станом на 1920 називався «братський (благочинський) корпус».

У келіях корпусу тривалий час проживали крилошани собору Успіння Пресвятої Богородиці. Церковні хори поділялися на два криласи — правий та лівий. Пісенстві виконувалися під керівництвом уставщика (доместика, у 20 ст. називався регентом) та підуставщиків. Хор складався з тенорів, басів, альтів, дискантів, канонархів.

Неповторний лаврський спів почав створюватися з перших часів заснування Києво-Печерського монастиря на основі давньогрецьких та під впливом південнослов'янських і київського знаменного наспівів з урахуванням самобутньої творчості лаврських співаків. Цей спів відзначається урочистою благозвучністю, молитовним настроєм та своєрідним складом. Лаврський богослужбовий спів було зібрано у рукописному «Ірмологіоні» 1728. У 1847—49 за указом Святейшого Синоду весь лаврський річний церковний спів (разом з давніми лаврськими піснеспівами) було перекадено на ноту. Рукописний «Ірмологіон» було сформовано в «особливу книгу» і в травні 1849 відправлено Святейшому Синоду у Санкт-Петербурзі. Книгу оформив уставщик правого криласа — ієромонах Модест (Карпенко), під наглядом якого було виготовлено також шість копій для собору Успіння Пресвятої Богородиці, церков Ближніх і Дальніх печер, Свято-Троїцького (Микільського) лікарняного монастиря Лаври, її Голосіївської та Китаївської пустиней. Ієромонах Модест входив до складу комітету, утвореного 1848 в Київській єпархії, що мав завданням перекаласти на ноту всі давні

наспіви, які виконувались у православної церкви.

Починаючи з 1905, за пропозицією намісника монастиря, комісією за участю регента митрополичого хору Іадора (Ткаченка) нотні книги було звірено, виправлено, доповнено і надруковано 1908 під назвою «Повне річне коло богослужбових співів Києво-Печерської лаври».

Самобутній лаврський спів зберігся до наших днів, окремі його пісенспіви виконуються у православних церквах інших країн.

На поч. 20 ст. в корпусі проживав Флавіан (світське ім'я — Приходько Микола Семенович; 1867—1933) — архімандрит, один з найталановитіших регентів великоцерковного хору. З 15 грудня 1886 — крилошанин собору Успіння Пресвятої Богородиці Києво-Печерської лаври. 27 червня 1894 прийняв чернечий постриг, з 25 вересня — ієродиякон, з 18 травня 1900 — ієромонах. З жовтня 1897 — підставщик, з серпня 1899 — уставщик лівого криласа, з 7 травня 1905 — уставщик правого криласа великоцерковного хору. За сумнівність та успіхи в керівництві хором не раз був відзначений нагородами. У кін. 1910 без погодження з митрополитом Київським і Галицьким та Святійшим Синодом дав згоду власнику київського музичного магазину Г. Піндржишеку та двом представникам іноземних фірм записати найкращі лаврські співи. Запис проходив у келії о. Флавіана, де під його особистим

управлінням впродовж двох тижнів хористи виконали 68 вибраних лаврських співів. Це був перший в історії країни грамофонний запис богослужбового співу, прорекламований у каталозі платівок товариством «Екстра-



489.1.17. Східний фронтон.
489.1.17. Келії крилошан.



фон». Указом Святійшого Синоду від 19 листопада 1911 цей перелік вилучили з каталога, заборонили продаж платівок і наступний запис богослужбових співів. 30 грудня о. Флавіана звільнили з посади уставщика і перевели на чергове богослужіння у Китаївську пустинь, 3 жовтня 1912 — на Ближні печери Лаври. У вересні 1914 — грудні 1918 — священник польового шпиталю № 98 42-ї піхотної дивізії, де влаштував похідну церкву й організував церковний хор. З 1918 до квітня 1920 — знову уставщик правого криласа собору Успіння Пресвятої Богородиці Лаври. З 23 грудня 1918 — ігумен, з травня 1922 — архімандрит. 1920—22 — священник сільських парафій Пирятинського пов. Полтавської губ. З березня 1924 — духівник прочан Києво-Печерської лаври. Заарештований 1933. Дальша доля невідома.

Після націоналізації будинок використовувався як житлове приміщення працівників заповідника. Після відбудови 1948 тут розміщувалися деякий час відділи заповідника, пізніше й дотепер — постійно діючі виставки заповідника [1393].

Володимир Ленченко, Людмила Рилкова.

489.1.18. Келії «майстрові» (старокрилошанський корпус) 1727—80, 1848, в яких містилася малярня, де навчалися і працювали відомі митці (архїт., іст.). Корпус № 20. На північній ділянці верхньої території Лаври. На планах 16—17 ст. цю ділянку позначено забудованою різними дерев'яними спорудами житлового та службово-господарського призначення (знищені під час пожежі 1718). На цьому місці 1727 зведено цегляний одноповерховий будинок — «келії різних художників». За даними історико-архітектурних досліджень, проведених у кін. 1940-х рр., корпус мав у 18 ст. ще два будівельні періоди: 1760 і 1780. Спочатку до нього прибудовано витягнутий по осі схід—захід одноповерховий об'єм з секційною схемою планування. Призначався для проживання лаврських майстрів і ремісників (у документах називається «майстровими келіями», окремі з яких позначено як «шевська», «кравецька», «іконописна» тощо). Двоповерхову торцеву (східну) частину будинку зведено 1780. В її приміщеннях проходили засідання Духовного собору Лаври, містилися монастирська канцелярія, архів та кілька келій. 1848 за проектом арх. П. Спарро над одноповерховими об'ємами, зведеними 1727 і 1760, надбудовано другий поверх. Роботу виконали майстри підрядчика М. Симонова.

489.1.17. План першого поверху.

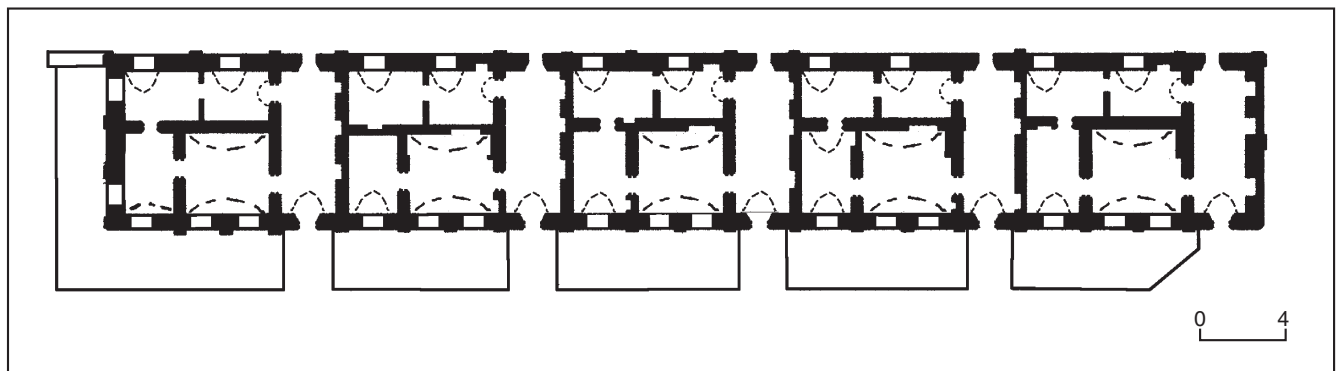

1849 встановлено голландські груби, потиньковано та пофарбовано надбудований поверх. Одночасно проведено часткове перепланування першого поверху, пов'язане, в основному, з улаштуванням сходів на другий поверх. 1853 здійснено ремонт стін і тинькування першого поверху. За описом 1922, тут було 40 кімнат. На деяких планах Києво-Печерської лаври 19 — поч. 20 ст. корпус позначений як «старокрилошанський».

У радянський час здійснено перепланування. Найбільших змін зазнав північний фасад будинку, до якого в минулому прилягали дерев'яні прибудови. Розтесували або закладали первісні віконні прорізи, пробивали нові, внаслідок чого було порушено їхній чіткий первісний ритм і втрачено деякі декоративні елементи. Будинок зазнав значних пошкоджень 1942—43: розібрано дах і перекриття другого поверху, частково — склепіння над першим поверхом, знищено всі дерев'яні конструкції та сходи. 1952 арх. І. Шмуйсон (Облпроект) розробив проект відбудови. 1953—54 проведено реставраційні роботи, після закінчення яких відновлено браму, влаштовану у 18 ст. між корпусами № 20 і № 21.

Будинок двоповерховий, цегляний, тинькований, побілений, у плані прямокутний, видовжений по осі схід—захід. Завершується двосхилим похилим дахом з бляшаною покрівлею. До східного торця з півдня та півночі прибудовано одноповерхові, квадратні у плані однокамерні приміщення під односхилим дахом. Трисекційний. Перекриття першого поверху — коробити склепіння з розпалубками, другого — пласкі.

Фасади членує розвинений міжповерховий профільований карниз значного виносу. Перший поверх оформлено у стилі бароко, другий вирішено площинно. Ритмічність багатоосьової горизонтальної композиції чолового (південного) фасаду обумовлено метричним рядом віконних і вхідних отворів, підкресленим поповерховими пласкими лопатками в простінках. Виразну пластику першого поверху формують прямокутні віконні та трикутні надвіконні пласкі ніші. Віконні прорізи другого поверху з лучковими перемичками облямовано пласкими фігурними лиштвами. Оформлення північного (тильного) фасаду спрощене. Торцеві фасади завершено трикутними фронтонами ускладненої форми з волотами, з яких вищий (східний) має характерні барокові риси.

Корпус — цінний зразок монастирської споруди поч. 18 — серед. 19 ст., в якій гармонійно поєднано стилістику різних будівельних періодів.

У цьому корпусі з 18 ст. до серед. 19 ст. містилась лаврська малярня. За описом Лаври 1785, «келія іконописна» розташовувалась у центральній частині будинку; за описом 1823, малярня містилась у келії № 27.

1763 здійснено реорганізацію навчаль-

ного процесу з підготовки іконописців. Рішенням Духовного собору було заборонено келійне навчання малярству і створено єдину (об'єднану) малярню (вірогідно, на основі «великої малярні», яка існувала ще 1761), з десятима «молодиками та 20 учнями», передусім для монастирських потреб. Учням видавали безкоштовно їжу та одяг. Навчали за німецькими, французькими, голландськими, англійськими та російськими підручниками. Процес навчання складався з поетапного копіювання різних серій спеціальних альбомів, гравюр відомих художників, як зарубіжних, так і українських. Такі малюнки-копії, частина з яких підписана виконавцями, були скомплектовані в спеціальні альбоми — «кужбушки». Найстаріші з них датовані 1728—50.

У 1750-х рр. тут навчався Бальцеровський Федір (Бальцеров; ?—?) — живописець. Учень начальника малярні Алімпія (Галика). В «кужбушках» збереглися його малюнки «Поклоніння волків», «Благовіщення», «Апостол Фома», «Іоанн Предтеча» (два останні — 1750), «Портрет Василя Дворецького» (1751), «Марія Магдалина» (1752). У 1780-х рр. виконав іконостас для Іоанно-Предтечинської церкви в м. Остер Чернігівської губ. (не збереглася).

Учні малярської школи брали участь у розписах та оформленні собору Успіння Пресвятої Богородиці, Свято-Троїцької надбрамної церкви та інших храмів Лаври й України.

Начальниками малярні були відомі художники, ченці Лаври:



489.1.18. Східний фасад.
489.1.18. Келії «майстрові»
(старокрилошанський корпус).



489.1.18. План першого поверху.

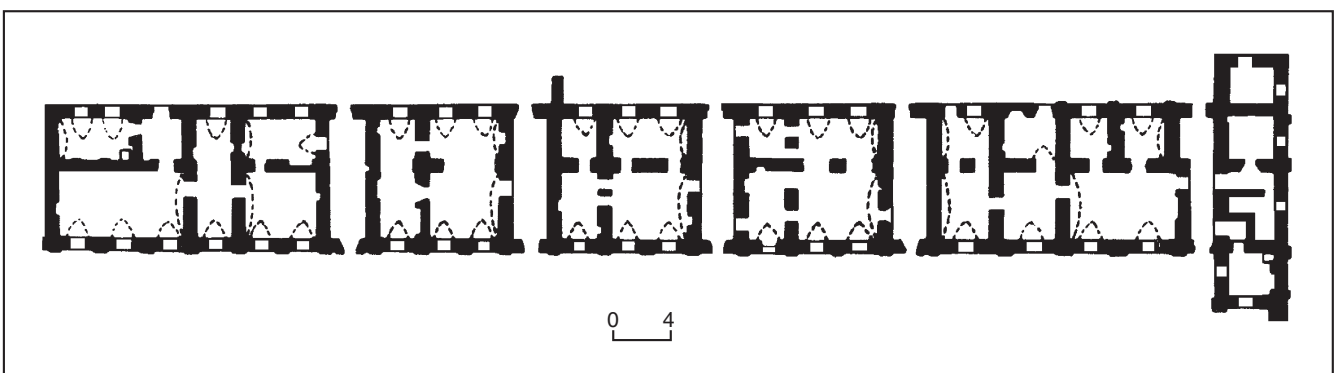

1724—44 — Іоанн (Максимович) (1679—1745) — живописець. Виконав настінні розписи собору Успіння Пресвятої Богородиці Києво-Печерської лаври та у кількох інших лаврських церквах, у Золотоніському, Мгарському та Переяславському монастирях.

З 1730 працював і деякий час керував малярнею Феоктист (Павловський, Язловський; 1706—44) — живописець, іконописець, випускник Києво-Могилянської академії. Писав ікони, пейзажі, портрети. Автор «Тези Сильвестра Кулябки» (1744).

1744—55 — Алімпій (Галик; бл. 1685—1763) — живописець, іконописець, гравер. Розписував собор Успіння Пресвятої Богородиці (1724—31), Свято-Троїцьку надбрамну церкву (1742—44) Києво-Печерської лаври. Написав портрети Петра I, Катерини I, принца Оранського, королеви Собеської (усі — 1745), ікони для церкви та фортеці св. Єлизавети (сучасне м. Кировоград, 1754) тощо. Особисто навчав учнів іконопису.

У 2-й пол. 1750-х — на поч. 1760-х рр. до Лаври запрошений італійський художник В. Фрідріче. Згодом малярнею керували ієромонахи Ігнатій, Роман.

1764—65, 1772—1810 — Захарія [світське ім'я — Голубовський (Голубничий) Зіновій Петрович; 1736—1810] — живописець. Після закінчення Києво-Могилянської академії (1758) працював у майстерні Алімпія (Галика), проходив послух у церкві Здвиження Чесного Хреста Господнього на Ближніх печерах. Прийняв постриг у червні 1761, з грудня 1762 — ієродиякон, з серпня 1770 — ієромонах, з вересня 1797 — соборний старець. Керував оновленням розписів собору Успіння Пресвятої Богородиці Києво-Печерської лаври (1772—77), оформив іконостас церкви Здвиження Чесного Хреста Господнього на Ближніх печерах (з 1768), написав образи шести пророків для царських врат церкви св. Миколи Свято-Троїцького лікарняного монастиря Лаври, ікони «Успіння», «Антоній і Феодосій Печерські», «Свята мучениця з квіткою в руці» (зберігаються у заповіднику).

1810—25 — Феодосій (світське ім'я — Ааронський Федір Іванович; бл. 1742—1825) — живописець, фініфтьяр, іконописець, лаврський духівник. Навчався



489.1.18. Брама між корпусами № 20 і 21.

живопису у Захарії (Голубовського). Створив власну школу. Виконував замовлення Києво-Печерської лаври, а також інших монастирів і церков, приватних осіб. Автор численних портретів, ікон. Як фініфтьяр оздоблював оклади книжок, ювелірні вироби відомих майстрів, митри, сакоси тощо.

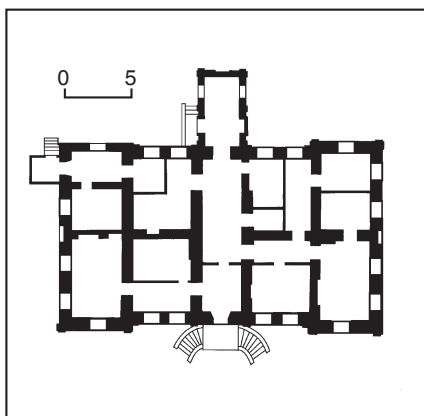

489.1.19. План.

489.1.19. Келії полатного та шафаря (будинку келаря).



Похований поряд з церквою Різдва Пресвятої Богородиці на Дальніх печерах.

Деякий час у наступні роки малярнею керували ієродиякони Даміан, Єфрем.

З 1829 — ієромонах Порфирій (світське ім'я — Маньковський Прокіп; бл. 1801 — ?) — живописець. Поновлював іконостаси, зокрема 1841 — у Китаївській пустині. В цей період тут працювали майстри І. Левицький, Ф. Величковський, М. Мащенко та ін.

З 1843 — ієромонах Іринарх.

Частина ченців, послушників та учнів Лаври проживала у цьому будинку. 1828—36 при малярні діяв фініфтьєвий заклад. У 1840-х рр. малярню переведено у будинок намісника Лаври (корпус № 1).

Надалі, після націоналізації, будинок використовувався як житловий, зокрема, для музейних співробітників. Після відбудови, проведеної у 1950-х рр., тут тривалий час розташовувалися Республіканські науково-реставраційні майстерні, складські приміщення, гуртожиток, майстерні «Укратеамонтаж», майстерня з ремонту музичних інструментів, з 1969 — редакція журналу «Образотворче мистецтво».

З 1996 у будинку розміщується Всеукраїнський фонд відтворення видатних пам'яток історико-архітектурної спадщини ім. О. Гончара [1394].

Михайло Детярьов, Людмила Рилкова.

489.1.19. Келії полатного та шафаря (будинку келаря), 1759—61 (архит.)

Корпус № 13. У південно-східній частині економічного подвір'я верхньої території Лаври. Тривалий час будівля помилково було атрибутовано як стару палітурню з неправильною датою спорудження.

Під час післяпожежної відбудови монастиря у 1727 було зведено «полату» з льохами та келіями (вірогідно, дерев'яними) полатного та шафаря. 1759—61 замість келій над полатним льохом споруджено цегляний будинок. 1760 змуровано новий вхід у підвальне приміщення. 1761 жителі Печерського містечка Г. і П. Гончарі виготовили кахлі й обклали ними печі. За описом 1761, на одній половині будинку розміщувалися дві келії та одна комірка, на другій половині — три келії та дві комірки. В останній чв. 18 ст. полату — комору лаврських продовольчих припасів було переведено в Онуфріївську вежу. За описом 1788 «всіх келій у Києво-Печерській Лаврі», кількість основних помешкань тут лишалася незмінною — п'ять келій, проте кількість допоміжних приміщень змінилася на шість комірок та одну комору. В цей період у споруді мешкав лаврський «рухлядний» та економ колишнього Межигірського монастиря. З 18 ст. чотири вікна однієї з келій мали дерев'яні пофарбовані віконниці. На західному та східному фасадах було два ганки, які 1790 замінені новими. З 1822 до поч. 1920-х рр. у будинку проживав лаврський келар з прислужниками та помічниками. До 1823 приміщення дещо переплановано — влаштовано «прихожі з дерев'яними перегородками». З 1822 одна з печей будинку використовувалася для пересушування продовольчих припасів. У 1830-х рр. три кімнати деякий час використовувалися як житлові та під майстерні для виконання робіт фініф-

тевим закладом Лаври. У 1830-і рр. споруду відремонтовано. 9—11 червня 1920 під час боїв за Київ між польськими військами і Червоною армією у неї влучило три снаряди. Станом на 1927 більшість мешканців будинку становили ченці та послушники, у підвальному приміщенні зберігався інвентар садово-городньої лаврської артілі. До 1941 — житловий будинок, підвальне приміщення якого використовувалося винно-коньячним трестом «Ара-рат». 1942—43 зазнав пошкоджень. За проектом відбудови 1953 (архітектори Є. Лопушинська, І. Шмуйльсон) корпус пристосовано для потреб лабораторії спецсплавів Інституту чорної металургії АН УРСР. Під час відбудови спрощено форму даху, до головного (західного) фасаду прибудовано парадні сходи. З 1970-х рр. тут містилися реставраційні майстерні заповідника. Будинок одноповерховий з напівпідвалом, цегляний, тинькований, побілений, у плані прямокутний. Дах вальмовий з горіщними віконцями, критий покрівельною бляхою. В основу симетричної композиції архітектурного об'єму покладено план української кам'яниці, де кімнати розташовано обабіч наскрізних сіней. Перекриття пласкі балкові, у напівпідвалі — цегляні коробові склепіння. Вирішений у формах українського бароко. Чоловий (західний) і східний (тильний) фасади мають виділені виступами одновіконні фланги, розкриті лопатками. Аналогічними лопатками фланковано ризаліт тамбура на східному фасаді, оздобленого ідентично до основного об'єму. Лучкові віконні прорізи з замковими каменями оформлено фігурними лиштвами з підвіконними «фартушками» та лучковими сандриками. Прямокутний отвір входу на західному фасаді, до якого ведуть криволінійні у плані сходи, акцентовано трикутним сандриком. На пофарбованій у темний колір площині цокольної частини виділяються глибокі ніші вікон напівпідвальних приміщень з коробовими перемичками. Стіни завершено розвиненим карнизом складного профілю, розкріпованим над лопатками. Споруда — цінний зразок цивільної архітектури доби бароко. Тепер тут міститься Центр реставрації та експертизи заповідника [1395].

Людмила Рилкова.

489.1.20. Келії соборних старців 16—18 ст., в яких відбувалися засідання Духовного собору Лаври, проживали і працювали відомі церковні та культурні діячі, містився відділ нумізматики Лаврського музею культур та побуту (архит., іст.). Корпус № 4. Поблизу Свято-Троїцької надбрамної церкви, з півночі обмежує прохід від Святої брами до соборної площі та формує північний фронт забудови останньої. Разом з келіями (корпус № 21, 21-а) утворює П-подібний у плані дворовий простір, де раніше розташовувалися т. зв. задвірки (невеликі сади, комори, льохи тощо). Об'ємно-просторова структура та зовнішній вигляд споруди формувалися впродовж тривалого часу. За планом 1584 львівського купця М. Груневега, на цьому місці стояли дерев'яні келії. Опис структури та інтер'єрів будівлі серед. 17 ст. залишив Павло (Алешський). Її зображено на

плані полковника І. Ушакова 1695. Найвну споруду, в якій тепер переважають риси архітектури бароко, зведено 1720—21 з включенням залишків мурованих келій 16—17 ст., що згоріли 1718. У 1777 здійснено капітальний ремонт і реконструкцію (дату позначено на східному фронтоні). 1942—43 келії зазнали руйнувань. 1945 під час обстеження в інтер'єрі знайдено фрагменти орнаментального живопису 18 ст. У 1953—63 корпус відреставровано (арх. Л. Граужис; не відновлено первісне завершення східного фронтона). Корпус одноповерховий, цегляний, тинькований, побілений, головний об'єм у плані прямокутний (довж. — 140,0 м, шир. — 6,0 м), завершений двоххилим бляшаним дахом з заломом. З боку подвір'я має прибудови. Поділений внутрішніми поперечними стінами на ряд послідовно розташованих блоків, планування яких походить від традиційного українського народного житла типу «хата і сіни» й «хата на дві половини». Приміщення перекрито коробовими склепіннями з розпалубками. Оформлений у стилі бароко. Фасади ритмічно розчленовано міжвіконними піластрами, що розкріповують розвинений багатопрофільний карниз. Віконні та дверні отвори з лучковими перемичками обрамлено профільованими лиштвами й увічнено півциркульними сандриками, тимпани яких заповнено ліпленими мушлями. Бічні фасади завершено фронтонами барокового абрису — з волютами, ошатним ліпленим декором, віконцями горіщних приміщень. Вздовж чолового фасаду — палісадники з чавунними ого-рожами. Споруда — унікальний зразок монастирського житла 16—18 ст. Відіграє важливу композиційну і художню роль у формуванні ансамблю головного входу і соборної площі монастиря. У корпусі, в т. зв. архімандритих, або намісницьких, келіях тривалий час проходили засідання Духовного собору, який до 18 ст. називався капітулою. За патріаршою грамотою 1688, собор складався «з старців соборних дванадцяти чи скільки потрібно для розгляду справ» та «управління соборно-монастирем». 1762 для його засідань

489.1.20. Келії соборних старців.

вирішено відвести спеціальну келію. З часом вони відбудувалися у келії № 4 (згодом переведено у корпус № 20). За описом 1785—88, у будинку було одинадцять келій — еклезіарша, намісницька (за місцем проживання до кін. 1-ї чв. 19 ст. намісника Лаври), архімандрита, келія скарбника, уставника та ін. соборних старців. У 18 ст. за указом Святейшого Синоду до Києво-Печерського монастиря було направлено на спочинок деяких архієреїв та настоятелів монастирів як з території України, так і Росії. Крім того, у зв'язку з міжнародними політичними ускладненнями тут проживало кілька архієреїв з Греції, Сербії, Далматії, перебування яких на території Російської імперії регулювалося царським указом від 22 грудня 1724. Зазвичай мешкали у келіях соборного ряду, зокрема у келії № 5.

У жовтні 1777 — квітні 1789 в келії № 8 жив і помер митрополит Лакедемонський Серафим (Вестархіс). Заповіт поховати його як «ченця убогого». 1778—92 в келії № 9 мешкав архієпископ Сербської православної церкви Спиридон (Віткович). Помер у травні 1792 під час подорожі на богослужіння у Новгород-Сіверському намісництві. Похований в склепі церкви Пресвятої Богородиці в с. Погари. З 1761 в соборних келіях проживав єпископ Симеон (Концаревич) — відомий у Далматії богослов. Незважаючи на те, що місцем його перебування була визначена Лавра, владику жив і помер 1769 у Петропавлівському монастирі, в церкві якого був похований. В цьому корпусі проживав і помер Павло (Конюсевич Петро; 1705—70) — митрополит Тобольський і Сибірський. У квітні 1768 подав прохання до Святейшого Синоду про звільнення на спочинок та поселення у Києво-Печерській лаврі. З кін. серпня того ж року оселився у келіях соборних старців. Зробив грошову пожертву на позолочення бань собору Успіння Пресвятої Богородиці. Похований 19 грудня 1770 біля північної стіни церкви Благовіщення Пресвятої Богородиці (див. ст. 489.4.11.5.2). Приблизно 1905—18 в одній з келій корпусу періодично перебував і працював Титов Федір Іванович (1864—1935) — історик, богослов, археограф, церковний і громадський діяч, професор Київської духовної акаде-



мії (з 1904), доктор церковної історії (з 1905), священник і настоятель (з 1896), протоіерей (з 1905) Андріївської церкви. В 1900—08 — член комітету зі спорудження пам'ятника на місці смерті митрополита Київського Макарія. З лютого 1901 — відповідальний редактор офіційної частини газети «Києвские епархиальные ведомости» (до її закриття в 1917), опублікував у ній численні наукові, критико-бібліографічні статті, огляди духовних журналів інших епархій, проповіді, повідомлення, некрологи. З 1904 — член-діловод Київського епархіального місіонерського комітету. В серпні 1916 — листопаді 1917 — представник протопресвітера військового і морського духівництва у Галицько-Буковинському генерал-губернаторстві. 1917—18 був депутатом Першого Всеукраїнського церковного собору, в травні 1918 обраний членом Київської епархіальної ради, в липні — Вищої церковної ради. Виступав проти автокефалії української церкви. Був членом Історичного товариства Нестора-літописця, Київського товариства старожитностей і мистецтв, Київського товариства охорони пам'яток старовини і мистецтва, Київського відділу Імператорського Російського военно-історичного товариства, Церковно-археологічного товариства при Київській духовній академії, Київської і Владимирської вчених архівних комісій, Київського відділення Слов'янського добродійного товариства, Київського релігійно-просвітницького товариства, Богоявленського братства, київського епархіального Свято-Володимирського братства та ін. З поваленням уряду гетьмана П. Скоропадського у кінці грудня 1918 виїхав в Одесу. 1919 емігрував, жив у м. Земун, з 1920 — професор і завідувач кафедри церковної історії та археології богословського факультету Белградського університету. Постійно мешкав на Андріївському узвозі, 21. У вересні 1904 Духовний собор Лаври звернувся до вченого з пропозицією написати історію монастирської друкарні до її 300-річчя. З того часу і до еміграції постійно вивчав історію Києво-Печерської лаври, переїжджаючи час від часу в цей корпус, працював у лаврському архіві й бібліотеці. Наслідком багаторічної наукової роботи стали видання: «Києво-Печерська лавра. Місце її в ряді інших монастирів і значення її в історії російської церкви і російського народу» (1905), «Путівник для огляду святинь і визначних місць Києво-Печерської лаври і м. Києва» (1910), «Короткий історичний опис Києво-Печерської лаври та інших святинь і визначних місць міста Києва» (1911), «Житіє преподобного отця нашого Антонія Печерського», «Друкарня Києво-Печерської лаври. Історичний нарис» з фундаментальним окремим томом додатків (т. 1; другий том через війну і революцію не

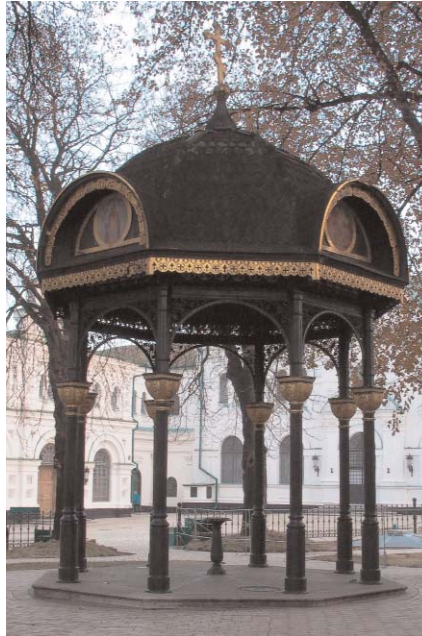

489.1.21. Ківорій водосвятний.



489.1.21. Фрагмент покрівлі.
489.1.21. Капітель підпірної колони.



489.1.20. План.



видано). В 1913—15 на замовлення Духовного собору підготував новий російськомовний переклад «Києво-печерського патерика» з передмовою і примітками. Опублікував життєписи митрополитів Київських і Галицьких: 1908 — Філарета (Амфітеатрова), 1912 — Євгенія (Болховітінова), 1915 — Флавіана (Городецького), 1918 — Володимира (Богоявленського). Був секретарем комісії зі збирання матеріалів для канонізації святителя Павла (Конюскевича), митрополита Тобольського, похованого у Лаврі. Впорядкував та видав його біографічні матеріали, свідчення про чудеса і знамення біля його могили. В лютому 1918, коли постало питання про створення в Лаврі Церковно-археологічного музею замість однойменного музею при Київській духовній академії, включений до складу комісії, якій було доручено розробити проект музею (працював у корпусі № 12, див. ст. 489.1.40).

З кін. 1920-х рр. у корпусі містився відділ (секція) нумізматики Лаврського музею культів та побуту, переміщений у цей будинок з корпусу № 26 (див. ст. 489.1.26). На базі його збірки планувалося відкрити Всеукраїнський музей нумізматики.

1928—33 відділом завідував Шугасвський Валентин Андрійович (1884—1966) — історик, нумізмат, археолог, краєзнавець. Жив у корпусі № 1 (див. ст. 489.1.10). У цей час зібрання відділу поповнилося нумізматичними колекціями Церковно-археологічного музею Київської духовної академії, 1931 — мюнц-кабінету університету, які завідувач перевіз до Лаври. Працював над систематизацією, описом і впорядкуванням колекцій, розробкою методики інвентаризації, готував експозицію, створював нумізматичну бібліотеку, здійснював експертизу монет і скарби для ВУАКу, музеїв України. Був експертом комісії для передачі нумізматичного кабінету Харківського університету до Харківського археологічного музею. Написав сценарій кінофільму з історії нумізматики та грошового обігу в Україні. За відсутності директора виконував його обов'язки. Співпрацював також з кількома кафедрами і комісіями ВУАН. Досліджував скарби Києва, грошовий обіг в Україні, розробляв концептуальні засади запроєктованого нумізматичного музею тощо. 1933 заарештований разом з групою співробітників заповідника, деякий час перебував під слідством. Після звільнення — завідувач нумізматичного відділу Центрального історичного музею ім. Т. Шевченка

(тепер Національний музей історії України), до якого 1936 було передано нумізматичне зібрання Лаврського музею.

Експертом відділу працював запрошений у 1928 відомий нумізмат М. Захаревич-Захар'євський.

У 1920-х рр. у корпусі проживала з родиною Кор'юс Милиця Артурівна (1909—80) — співачка, кіноактриса. Співала у церковному хорі Лаври, з лютого 1927 — у провідному хоровому колективі України — капелі «Думка», з яким багато гастролювала, у березні 1927 брала участь в урочистостях в Москві з нагоди дня народження Т. Шевченка. 1928—33 проживала в Таллінні (тепер Естонська Республіка), потім — у Магдебурзі (Німеччина), виступала на оперних сценах Берліна, Відня, Магдебурга, здобувши визнання кращого колоратурного сопрано Німеччини. 1936 її запросили в Америку зніматися в Голлівуді. Роль головної героїні Карли Доннер в американському фільмі «Великий вальс» (вийшов на екрани 1938) принесла актрисі всесвітню славу. Пізніше до кінця життя жила в Америці, була провідною солісткою «Метрополітен-опера».

У повоєнний час в будинку містилися поштове відділення, нарсуд. З серед. 1950-х рр. тут експонувалася виставка «Печери та муміфікація». Після реставрації у келіях розмістили виставку «Архітектурний ансамбль Києво-Печерської лаври», що діяла до 1990.

14 вересня 1982 на фасаді будинку відкрито меморіальну дошку Нестору Літописцю з барельєфним портретом і рельєфним присвятним написом українською та російською мовами (ск. А. Фуженко, арх. Т. Довженко).

Тепер — виставкові зали заповідника [1396].

Володимир Ленченко,

Людмила Рилкова, Лариса Федорова.

489.1.21. Ківорій водосвятний, 1897 (архіт.). Корпус № 95. На соборній площі, у сквері біля Великої дзвіниці, де у 1-й пол. 19 ст. була альтанка. Виготовлений механічним закладом Й. Герстофа за проектом арх. В. Ніколаєва. В центральній частині встановлено чавунну чашу з розбірними крапами. В 1906 майданчик з ківорієм обнесено металевими ґратами, виготовленими за кресленням арх. Є. Єрмакова у друкарській майстерні Лаври під керівництвом механіка М. Бергера. В цьому ж році майданчик забрукували цеглою. Під час артобстрілу 9—11 червня 1920 ківорій пошкоджено снарядами. Ремонтно-реставраційні роботи за проектом арх. В. Безякіна проведено 1976 не в повному обсязі (не відновлено чавунну чашу). 2000 підведено водогін та встановлено нову чашу, розібрано огорожу майданчика та зроблено нову за зразком огорожі 1906. Ажурна металева споруда у плані восьмикутна. Сферична баня з чотирма півциркульними фронтонами спирається на вісім чавунних колон з чітко позначеними базами на високих циліндричних п'єдесталах. Фуси колон декоровано канелюрами, масивні капітелі — рослинним орнаментом. Півциркульні фронтони прикрашено медальйонами з олійним живописом (сюжети «Преподобний Антоній Печерський», «Христос і самаритянка», «Преподобний Феодосій Печерський», «Хрещення») та фризом з просічного заліза.



489.1.22. Крамниця іконна.

489.1.22. План першого поверху.

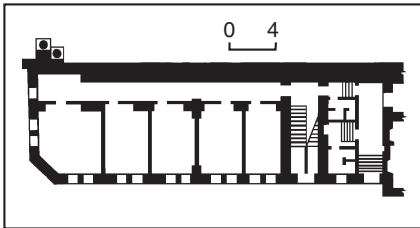

Аналогічний підзор оперізує звис бані, завершеної позолоченим хрестом на литій мідній кулі. В декоративному оздобленні вдало поєднуються позолота, ковани деталі, чавунне литво. У центрі майданчика під ківорієм встановлено чавунну водометну колону з насадкою для питного фонтанчика. Водоприймальна чаша овальної форми.

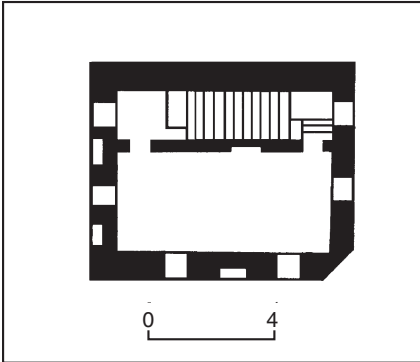

489.1.23. План другого поверху.

489.1.23. Крамниця книжкова.



Ківорій — один з кращих зразків малих архітектурних форм кін. 19 ст. [1397].

Людмила Рилкова.

489.1.22. Крамниця іконна, 1902—03 (архіт.). Корпус № 35. Біля Нижньої (південної) брами верхньої території Лаври, південним фасадом прилягає до монастирського муру, західним торцем — до корпусу № 34 (лазня братська), з яким з'єднана спільним дахом. Зведена за проектом арх. Є. Єрмакова на місці старої споруди іконної крамниці № 1. Перший поверх призначався для торговельної зали й складу ікон, виготовлених лаврськими майстрами, верхній — для келій. 1903 у торговельній залі фірмою купця М. Горелова (власник дзеркального магазину й майстерні на вул. Хрещатик) встановлено дзеркальні вітрини. Згодом на чоловому фасаді замість кожного з семи великих вітринних прорізів влаштовано по два вікна, закладено вхідний отвір на наріжжі будинку. Після націоналізації крамницю було передано соцбезпеці, в ній містилися Всеукраїнські курси інвалідів, у 1930-х рр. — магазин, вишівальний цех. Пошкоджена 1942—43, на поч. 1950-х рр. відбудована трестом «Облдорбуд» під житло. Понад 20 років приміщення використовувалося під гуртожиток для слухачів Курсів підвищення кваліфікації працівників культури. 1993 відремонтована.

Двоповерхова, цегляна, пофарбована, у плані прямокутна зі зрізаним північно-східним наріжжям, завершена низьким трисхилим дахом з бляшаною покрівлею. Система планування коридорна з однобічним розташуванням приміщень, перекриття — цегляні склепіння по металевих балках, сходи гранітні. Споруджена у цегляному стилі. Ритмічні за композицією фасади мають виразне горизонтальне та вертикальне членування, у декорі використано мотиви сухариків, фільонки, клинчасті перемички віконних прорізів. Вхід в будинок на західному крилі північного фасаду.

Будівля — важлива функціональна складова забудови монастиря.

Тепер використовується як книгохвище Національної історичної бібліотеки України [1398].

Людмила Рилкова.

489.1.23. Крамниця книжкова 1811—12, де проживав Пафнутій (Львов) (архіт., іст.). Корпус № 28. Поряд зі Свято-Троїцькою надбрамною церквою, до якої прилягає західним крилом, з півдня фланкує вхід на подвір'я Свято-Троїцького (Микільського) лікарняного монастиря, до муру якого прибудована з півночі.

В кін. 18 ст. на цьому місці вже існувала книжкова комірка, що замінила собою попередню аналогічну споруду, розташовану до 1790-х рр. неподалік — на південь від Святої брами. Під час пожежі 1811, коли на подільському подвір'ї Лаври в Києві згоріла цегляна книжкова крамниця, стали вживатися термінові заходи з розширення книжкової торгівлі безпосередньо на території монастиря.

1811 замість комірки побудовано книжкову крамницю. 1812 у двох кімнатах одноповерхової споруди зроблено дерев'яну підлогу, дах вкрито бляхою. Муляр П. Кукунін підвищив мур над південною стіною споруди. До 2-ї пол. 19 ст. продаж книжок здійснювався через невелике південне вікно. 1865

за проектом ієромонаха Євкарпія (колишній цивільний інж. Г. Наумов) надбудовано мур та другий поверх кранниці, в якій замість вікна було влаштовано вхід у споруду. Крім кранниці, в ній розміщувалися склад книжок і літографій, які друкувались у Лаврській друкарні, та келія. 1903 здійснено ремонт будівлі, 1911 проведено електричне освітлення. Ремонтувалася 1951, 1980, 1988. Після націоналізації і до 1941, а також у повоєнний час на першому поверсі розміщувалася перукарня, на другому — канцелярія заповідника, пізніше — один з його відділів. Двоповерхова на підмурках, цегляна, тинькована, побілена, у плані прямокутна зі зрізаним північно-східним наріжжям, вкрита трисхилим дахом з бляшаною покрівлею. Односекційна з двомаршовими залізобетонними сходами, однокамерна.

В архітектурі будівлі використано форми бароко. Розкріпований дрібнопрофільований карниз та два міжповерхові гурти членують фасади по горизонталі, лопатки — по вертикалі.

Фасади оздоблено фільонками, вікна обрамлено лиштвами. Частину вікон тепер закладено. Вхід на південному фасаді.

Споруда — цінний типологічний зразок книжкової кранниці.

У 1865 у келії на другому поверсі проживав Пафнутій [світське ім'я — Львов Петро Львович (Леонтьович); 1801—65] — ієромонах, начальник лаврської іконописної майстерні. Народився в Києві. Вільновідпущеник. Закінчив Імператорську АМ у Санкт-Петербурзі зі званням вільного художника-портретиста (1839). З червня 1848 — у Києво-Печерському монастирі, в липні прийнятий в іконописну майстерню для написання ікон преподобних Печерських, похованих у Ближніх і Дальніх печерах. Значна кількість образів біля рак святих, створених Пафнутієм, збереглася до наших днів. З 18 листопада 1852 — начальник майстерні. Прийняв постриг у чернецтво 4 серпня 1853, з 10 травня 1854 — ієродиякон, з 3 травня 1859 — ієромонах. Помер у монастирі.

Тепер — екскурсійне бюро заповідника [1399].

Людмила Рихова.

489.1.24. Кухня Трапезної палати, кін. 17—19 ст. (архіт.). Корпус № 85. Над південним підірним муром верхньої території Лаври, впритул до Трапезної палати (корпус № 29) і церкви Благовіщення Пресвятії Богородиці (корпус № 86), які разом з корпусом № 30 утворюють один з численних дворів монастиря.

Зведена 1684—94 разом зі старою трапезною, розібрана 1893. Відомо, що мурована будівля кухні згоріла під час пожежі 1718, відбудована одноповерховою 1721. Капітально перебудована 1746—51 «кам'яних справ майстром» С. Ковніром, внаслідок чого змінено її об'ємно-просторове рішення і внутрішнє планування. Неодноразово ремонтувалася, печі переобладналися. 1880 до кухні підведено водогін. 1895—96 під керівництвом арх. В. Ніколаєва будівлю надбудовано другим поверхом, влаштовано гранітні сходи, переобладнано устаткування. Кухня розташовувалася в трьох приміщеннях, мала додатково окреме приміщення для роздачі їжі та для миття посуду.



489.1.24. Кухня Трапезної палати.

489.1.24. План другого поверху.

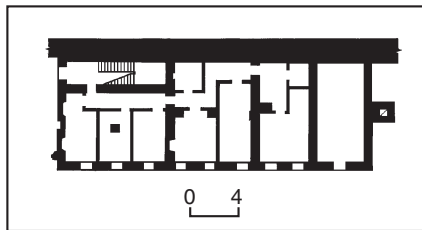
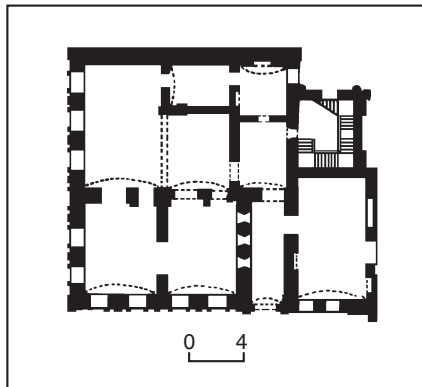

489.1.25. План першого поверху.

489.1.25. Лазня братська.

В будинку були також келії кухаря та послушників. За описом поч. 1920-х рр., на кухні було 29 мідних котлів місткістю від чотирьох до 65 відер, 23 мідні каструлі, мідні решітки для приготування риби, великий годинник у футлярі, за яким відліковували час приготування їжі, тощо. Їжа готувалася під керівництвом кухмістера (наглядача та кухаря) за рецептами, що складалися та доповнювалися впродовж століть. Зокрема, 1822 на вимогу Духовного собору Лаври зроблено копію монастирської трапезної книги — «Список страв монастирських для братії», що включав понад 90 страв з овочів та риби, а також напої.

1942—43 споруда зазнала значних руйнувань: знищені дах і перекриття другого поверху, склепіння першого поверху пошкоджені. 1952—57 проведено ремонтно-реставраційні роботи за проектом арх. Є. Лопушинської зі збереженням архітектури 18 ст. та внутрішнього планування.

Будинок двоповерховий, цегляний, тинькований, у плані прямокутний, з трисхилим бляшаним дахом. Під сучасною підлогою — фундамент великої печі, яка займала найбільше приміщення першого поверху. Перекриття першого поверху — цегляні склепіння, другого — пласкі по дерев'яних балках, сходи гранітні. На рівні першого поверху планувально з'єднаний із Трапезною палатою.

Архітектура вирішена в стриманих формах бароко. Фасади розчленовано пілястрами, віконні прорізи з трицентровими арковими перемичками обрамлено пласкими лиштвами із замковими каменями. На східному фасаді збереглася первісне архітектурне оздоблення кін. 17 — поч. 18 ст. у вигляді тричвертьєвих колон з коринфськими капітелями та розвиненого багато-профільного карниза, значною мірою сховане за цегляною перегородкою у простінку між кухнею та церквою Благовіщення Пресвятії Богородиці. Проглядається лише фрагмент біля входу на сходові марші. Над одноповерховим приміщенням роздавальні (між північною стіною кухні та південною стіною Трапезної палати) влаштовано відкриту терасу. Будинок має кілька входів: на перший поверх — зі сходу, на другий — з церкви Благовіщення Пресвятії Богородиці та з пе-



роходу від Трапезної палати до церкви. Пам'ятка — рідкісний типологічний зразок господарської будівлі доби бароко в Україні.

Тепер на першому поверсі — фонди Національної історичної бібліотеки України, другий поверх займає Національний музей українського народного декоративного мистецтва [1400].

Євгенія Лопушинська, Людмила Рилкова.

489.1.25. Лазня братська, 1887—88 (архит.). Корпус № 34. Вздовж південного муру верхньої території Лаври, до якого прибудована тильною частиною, східним торцем прилягає до іконної кранниці (корпус № 35).

Протягом століть лазня (старовинна назва «врачебниця») розташовувалися на різних ділянках монастиря: у 18 ст. — на Ближніх печерах, з 1830-х рр. — на теперішньому місці, в зв'язку з чим подвір'я отримало назву «лазневого».

Збудована на місці старої лазні. Водночас було замінено чавунний водогін, прокладений до неї через митрополичий сад, встановлено металевий резервуар для води, яку нагрівали вісьмома газовими печами. На другому поверсі була також келія лазника. Поряд з лазнею був колодязь (засипаний на поч. 20 ст.). Вхід на подвір'я лазні та розташованих біля неї будинків електростанції (не збереглися), позолотної майстерні та відділення фотографії (корпус № 31) здійснювався через браму (не збереглися; 1994 встановлено нову металеву).

Ремонтні роботи проведено 1895 — на другому поверсі (у т. зв. паровому та мильному відділенні), 1912 — на першому. До західного фасаду прибудовано у плані прямокутний високий витяжний димар лазні (знесений).

В 1920—30-х рр. використання приміщень неодноразово змінювалося, зокрема тут до 1941 розміщувалися красильня та вишивальна майстерня. 1942—43 зазнала пошкоджень. Відремонтована у 1950-х рр. за орендним договором трестом «Укршляхбуд». До 1993 мала спільний дах та внутрішній зв'язок з іконною кранницею (корпус № 35). 1993—94 проведено капітальний ремонт внутрішніх приміщень та їхнє часткове перепланування у зв'язку з пристосуванням під устанovu. Вхід до будинку перенесено

з торцевого західного фасаду на північно-східне наріжжя.

Будинок двоповерховий, цегляний, побілений, у плані прямокутний. Дах трисхилий з бляшаною покрівлею. Планування коридорне з однобічним розташуванням приміщень. Вхід — на північно-східному наріжжі. Перекриття плоскі, дерев'яні. Сходи гранітні. Горизонтальний характер композиції північного фасаду, позбавленого декору, підкреслено міжповерховим гуртом і вінцевим карнизом з ускладненими сухариками. На другому поверсі будівлі в монастирському мурі здавна влаштовано віконний проріз, через який відкривається вид на ансамблі нижньої території Лаври.

Лазня — функціонально важливий елемент історичної забудови монастиря. Тепер будинок використовується як келія [1401].

Людмила Рилкова.

489.1.26. Лікарня братська 1841—42, 1859—61, де містився відділ нумізматики Лаврського музею культур та побуту, в якому працювали Ляскоронський В. Г., Шугаєвський В. А. (архит., іст.). Корпус № 26. На верхній території Лаври, вздовж монастирського муру кін. 17—18 ст. Входить до комплексу споруд Свято-Троїцького (Микільського) лікарняного монастиря, що існував з 12 ст. Зведено за проектом арх. П. Спарро. 1845 фасади тиньковані й побілені. 1859—61 під керівництвом ієромонаха Євкарпія (до постригу — цивільний інж. Г. Наумов) споруду розширено цегляною добудовою (замість старої дерев'яної) до стіни церкви св. Миколи. Одночасно на другому поверсі влаштовано теплу церкву в ім'я ікони Божої Матері «Всіх скорботних Радість». Над храмом встановлено не-

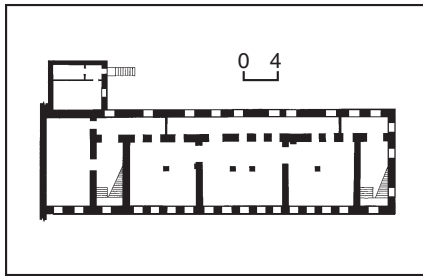

489.1.26. План другого поверху.
489.1.26. Лікарня братська.

величку позолочену баньку з хрестом (не збереглися). Одноярусний різьблений позолочений іконостас, розпис плафона та ікони (все втрачено) виконали лаврські майстри. 1897 на подвір'ї перед головним фасадом за проектом арх. В. Ніколаєва влаштовано металеву водосвятну чашу з питними кранами (не збереглися). 1888 проведено ремонт приміщень. 1918—19 будинок пошкоджено під час обстрілів. 1919 відремонтовано церкву й оновлено її розписи. 1942—43 лікарня зазнала значних пошкоджень внаслідок розбирання будівельних конструкцій (лишилися тільки зовнішні стіни без перекриттів). 1948 законсервована, в 1950-х рр. відбудована трестом «Укрлебудмонтаж». У 1970-х рр., у зв'язку з пристосуванням під експозицію музею, зроблено капітальний ремонт, згодом переобладнано вхід у будинок.

Будівля двоповерхова, цегляна, тинькована, побілена, у плані прямокутна, завершена вальмовим дахом з бляшаною покрівлею. Планування двосекційне, коридорне з однобічним розташуванням приміщень. Підмурки стрічкові, перекриття плоскі.

Оформлена у стилі пізнього класицизму. Композиція чолового (східного) фасаду, розчленованого міжповерховим і підвіконним гуртами, ритмічна, горизонтальна. Прямокутні віконні прорізи оздоблено замковими каменями — на першому поверсі, плоскими, розірваними у середній третині П-подібними листвами — на другому.

Одна з небагатьох класицистичних споруд на верхній території Лаври.

1822 у монастирі введено посаду лікаря, яку зайняв доктор медицини, хірург С. Баранович. Помічником до 1830-х рр., згодом — «підлікарем» працював лаврський послушник С. Мужаловський. 1830 на посаду лікаря запросили ординатора Київського військового шпиталю М. Велланського, на вимогу якого для прийому хворих у будинку виділили окреме приміщення. З 1844 у 20 келіях новозбудованої лікарні розміщувалося 32 ліжка. Працювали лікар, 15 осіб обслуговуючого персоналу, наглядач. З 1848 лікарнею завідував лікар П. Пелехін.

Після переведення 1912 братської лікарні до новозбудованого приміщення і проведення 1913 ремонтних робіт тут розмістили богадільню для звільнених за віком архієреїв і старців з лаврської братії. На першому поверсі освячено церкву в ім'я ікони Божої Матері «Утамуй мої печалі». Восени 1918 сюди повернули братську лікарню, яка проіснувала до серед. 1923.

З квітня 1918 лікарем працював Ткаченко Михайло Прокопович (1874—1919) — доктор медицини (з 1902). Випускник Київського університету (1898). 1900—02 уdosконалював знання у клініці при Військово-медичній академії в Санкт-Петербурзі. До 1 вересня 1913 — ординатор Санкт-Петербурзької міської лікарні, 1914—17 працював у військових шпиталях Києва. Одночасно навчався в Київській духовній академії, яку закінчив 1918 зі ступенем кандидата богослов'я. Був на послуху в Лаврі. Помер від тифу. Похований на Спасо-Преображенському лаврському цвинтарі (могила не збереглися).

У лікарні в ніч з 10 на 11 квітня 1923 бу-



ло заарештовано й ув'язнено тимчасово виконуючого обов'язки настоятеля монастиря архімандрита Климента (Жеретієнка; див ст. 489.1.10).

У 1920-х рр. в будинку містився відділ (секція) нумізматики Лаврського музею культур та побуту, заснований 1923. До 1928 відділ очолював Ляскоронський Василь Григорович (1859—1928) — історик, археолог, нумізмат, етнограф, краєзнавець. Комплектував і систематизував збірні відділу, складав каталог колекцій та описував їх. З його ініціативи Лаврському музею було передано мюнц-кабінет Київського університету, колекції якого він особисто приймав (перевезені до Лаври після смерті вченого). Був також штатним помічником директора Лаврського музею і заповідника П. Курінного, за відсутності якого виконував його обов'язки.

Одночасно — професор Київського археологічного інституту (1922—24), постійний позаштатний науковий співробітник етнографічних кабінету і комісії ВУАН (з 1923), член ВУАКУ (з 1924), Комісії Києва і Правобережжя Історичної секції ВУАН. Брав участь у діяльності Українського науково-дослідного інституту книгознавства, Софійської комісії, академічних комісій краєзнавства, сходознавства, зі складання науково-термінологічного словника.

Здійснив кілька наукових експедицій по Київщині, Полтавщині, Чернігівщині, під час яких збирав оповіді про свято-цілющі криниці, Русалчин великдень, легенди про князів Бориса і Гліба, розробив програму для збирання відомостей про чумаків і чумацтво, брав участь у дослідженні київських некрополів. 1925 керував розкопками на цвинтарі Софії Київської.

Восени 1927 власними силами провів археологічні дослідження підмурків Золотих воріт, відкрив їх первісні дерев'яні субструкції, котрі пізніше спалили безпритульні. Під час роботи застудився, захворів на запалення легень, від якого помер у січні 1928. Похований на Лук'янівському цвинтарі.

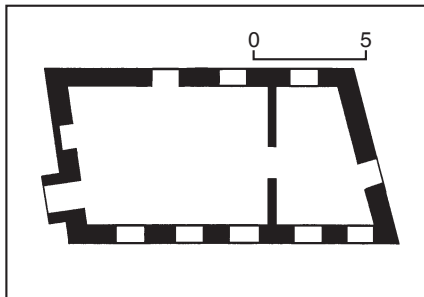

489.1.27. План.

Досліджував археологічні пам'ятки, грошовий обіг в Україні, питання історичної географії, топоніміки Києва та околиць, опублікував низку етнографічних розвідок, статей про життя і творчість відомих вчених тощо. Співредактор збірника «Український музей» (1927). Мешкав на вул. Великій Житомирській, 38.

З 1 вересня 1926 у відділі працював Шугаєвський Валентин Андрійович (1884—1966) — історик, нумізмат, археолог, краєзнавець. З 1928, після смерті В. Ляскоронського — завідувач відділу. Комплектував музейні колекції, займався їх науковим описом, систематизацією та вивченням. Досліджував питання грошового обігу в Україні від найдавніших часів. Жив у корпусі № 1. У кін. 1920-х рр. музей переміщено в корпус № 4 (див. ст. 489.1.19).

Тепер у будинку міститься Музей театрального, музичного та кіномистецтва України [1402].

Людмила Рилкова, Лариса Федорова.

489.1.27. Льодовня, 1893 (архит.). Корпус № 11-б. У східній частині верхньої території Лаври, на економічному подвір'ї, між оборонним муром і проскурнею (корпус № 11). У 1-й третині 19 ст. на цьому місці влаштовано новий льох з дубових колод для льоду, де зберігалися дріжджі проскурні. 1893 за проектом цивільного інж. К. Тарасова замість дерев'яної споруджено

489.1.26. Свято-Троїцький лікарняний монастир. Фото кін. 1920-х рр.

цегляну льодовню з окремою коморою для борошна та проскур. 1920—41 використовувалася хлібозаводом. У цей період замість кількох вузьких віконних прорізів у наземній частині споруди прорізано стандартні вікна. 1942—43 розібрано дах, пошкоджено стіни, перекриття. 1952—53 за проектом архітекторів Є. Лопушинської та І. Шмульсона здійснено реконструкцію, під час якої змінено форму даху з вальмової на високу двосхилу, над південним приміщенням влаштовано світловий ліхтар, прибудовано тамбур на східному фасаді (розібраний у 1990-х рр.).

Одноповерхова з підвалом, цегляна, пофарбована, у плані має форму паралелограма. Дах двосхилий, покриття бляшане, над південній частині — з підвищеним світловим ліхтарем з вертикальним стрічковим заскленням. Внутрішнє планування двокамерне. Північне приміщення перекрито поперечними лучковими склепіннями по металевих балках.

У стильовому вирішенні домінують ремінісцентні форми класицизму. Чоловий (східний) фасад з центральним входом та чотирма симетричними прямокутними вікнами без оздоблення членує низький цоколь, що підвищується у південному напрямку, і увінчується простий профільований карниз. Торцеві (південний та північний) фасади завершено трикутними фронтонами, окресленими профільованими карнизами, тимпан північного прорізано горіщим віконцем. На цоколі південного торця зберігалися замуровані вікна підвалу 1-ї третини 19 ст.

Виробнича за призначенням споруда — функціонально й типологічно цінний елемент історичної забудови монастиря [1403].

Олександр Тищенко

489.1.28. Майстерня покрівельна (бляшана), серед. 19 ст. (архит.). Корпус № 16. У північно-східному куті економічного подвір'я, межує з корпусами № 15, 17, 18; з тилу прибудована до оборонного лаврського мурі. В корпусі містилася покрівельня. 1926 споруду включено до складу заповідника як підсобне приміщення — покрівельну майстерню. 1939—41 використовувалася під житло. 1942—43 зазнала значних пошкоджень, за актом від 1944 — 69,4 відсотка. 1948 відбудована «Академбудом» для лабораторії НДІ чорної металургії АН УРСР.

Двоповерхова, з підвалом на стрічкових підмурках, цегляна, пофарбована, тильний фасад тиньований, у плані наближена до Г-подібної. Дах двосхилий, на дерев'яних кроквах, покрівля бляшана. Міжповерхові й підвальні перекриття — дерев'яні балкові. Планування поверхів коридорне однобічне, більшу частину суміжних приміщень (кімнат) зосереджено у дворовому ряді, коридор прилягає до тильного мурі. Допоміжні приміщення, одномаршові сходи й великий хол на першому поверсі та побутову кімнату над ним на другому розташовано у малому крилі та в наріжній частині. Стельове вирішення тяжіє до форм класицизму. Головний фасад прорізаний ритмом невеликих прямокутних вікон, обрамлених вузькими лиштвами й завершених широкими лучковими клинчастими перемичками. Останнє бічне вікно великого крила, розташо-





ване трохи вище, може свідчити про існування сходового переходу до сусіднього корпусу № 15. Горизонтальний характер композиційного вирішення чолового фасаду підкреслено вузькими гуртами між поверхами й під вікнами другого поверху, а також карнизом спрощеного профілю. Вхід у середній частині малого крила обладнано сучасним металевим піддашком лучкової форми на бічних ажурних консолях. Тильний фасад, що є частиною зовнішнього лаврського муру, розчленовано міжповерховим гуртом, на рівні другого поверху прорізано чотири маленькими вікнами без обрамлення. Стіну завершує широкий антаблемент. Оздоблення інтер'єрів не збереглося. Майстерня — типологічно цінний зразок пізньої історичної забудови верхньої території Лаври. Тепер — гуртожиток Національної академії керівних кадрів культури і мистецтв Міністерства культури і туризму України (належить їй з 1970-х рр.) [1404].

Олександр Тищенко.

489.1.29. Майстерня столярна, 1904 (архит.). Корпус № 23. На північ від комплексу Свято-Троїцького (Микільського) лікарняного монастиря, прибудована до північного прясла оборонного муру кін. 17 — поч. 18 ст. Нове приміщення столярної споруджено за проектом арх. Є. Єрмакова у зв'язку з великим обсягом столярних робіт у монастирі. Під час копання котловану було знайдено скарб срібних монет 18 ст. та каблучку (передані у ризницю собору Успіння Пресвятої Богородиці). Крім майстерні, у будинку містилися келії, кухня та їдальня для працюючих тут. Будівля пошкоджена під час артобстрілу 9—11 червня 1920. В 1920-х рр. майстерня перебувала у віданні Інвалідного містечка, пізніше — заповідника, 1940 закріплена за школою народних майстрів. Зазнала значних руйнувань у 1942—43. Відбудована 1949 трестом «Будмонумент» для скульптурних майстерень та житла, згодом тут містилися столярні майстерні та механічний цех «Укртеамонтажу». Останній ремонт проведено в 1990-х рр. Двоповерхова, цегляна, у плані прямокутна. Дах вальмовий з бляшаною

489.1.28. Майстерня покрівельна (бляшана).
489.1.28. План другого поверху.

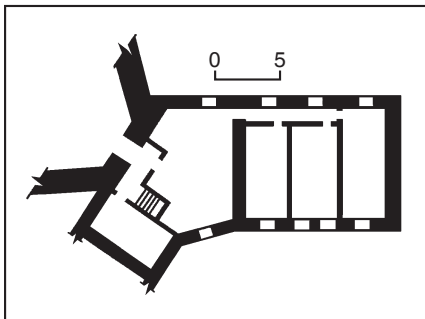

покрівлею. З урахуванням протипожежних заходів товщина стін — бл. 0,75 м. Первісне планування не збереглося. На кожному поверсі — два приміщення, більше з яких зального типу.

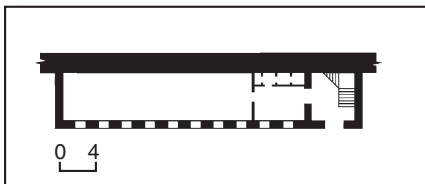

489.1.29. План першого поверху.
489.1.29. Майстерня столярна.



Перекриття пласкі, сходи двомаршові, залізобетонні.

Оформлена у цегляному стилі. Горизонтальний характер композиції південного фасаду підкреслено профільованим міжповерховим і підвіконним гуртами та карнизом. Ритм віконних прорізів з лучковими перемичками, завершених на другому поверсі П-подібними сандриками, відрізняє чоловий фасад від глухих торцевих. Вхід у будинок на південному фасаді віднесено до східного наріжжя.

Будинок — зразок монастирської господарської споруди поч. 20 ст.

З 1990-х рр. — книгосховище Національної історичної бібліотеки України [1405].

Людмила Рилкова.

489.1.30. Майстерня столярна друкарська, кін. 18—19 ст. (архит.). Корпус № 100. На подвір'ї друкарні (корпус № 9), на північ від словолитні. Східним фасадом прибудована до монастирського муру. Тривалий час за корпусом зберігалася побутова назва «Кавказ».

У кін. 18 ст. друкарська майстерня розміщувалася в окремій споруді, яка первісно була одноповерховою. Перебудована у 1830-х рр. 1862 за проектом військового інж. Г. Водоп'янова здійснено надбудову другого поверху. В 1890-х рр. плаский дах перероблено на двосхилий, проведено ремонт приміщення. З 1926 — підсобна майстерня заповідника, 1939 передана у відання Центрального історичного музею ім. Т. Шевченка, 1942—43 зазнала значних пошкоджень, відремонтована 1947. У серед. 1950-х рр. обладнана під котельню та насосну.

Двоповерхова з підвалом, цегляна, пофарбована, у плані прямокутна, вкрита двосхилим дахом з бляшаною покрівлею. Перекриття пласкі, сходи металеві.

Оформлена еkleктично. Перший поверх вирішено під впливом класицизму: оздоблено дощаним рустом; прямокутні віконні прорізи прикрашено замковими каменями. В оздобленні другого поверху використано готично-романські мотиви. Вхід до будинку в центрі південного фасаду оформлено широким стрілочастим арковим отвором. Над ним на другому поверсі над кільовою нішею викладено цеглою дату надбудови — «1862».

Разом зі словолитнею входить до комплексу Лаврської друкарні, є невід'ємною складовою історичної забудови монастиря [1406]. Іл. див. ст. 1292.

Людмила Рилкова.



489.1.31. Мур з брамою біля Великої лаврської дзвіниці, 18 — поч. 19 ст. (архит.). Корпус № 81-а. У центральній частині верхньої території Лаври, огорожує лаврський сад і поєднує його з головним подвір'ям. Складається з двох ділянок: 1) муру між Великою лаврською дзвіницею (корпус № 81) і будинком намісника (корпус № 1) та 2) муру з брамою між Великою лаврською дзвіницею та келіями крилошан (корпус № 3).

Мур між Великою лаврською дзвіницею та будинком намісника, 1731—45. Продовжує площину стіни чолового фасаду будинку намісника, з протилежного боку прибудований до південного фасаду Великої лаврської дзвіниці, обмежує сад зі сходу. Ідентичність архітектурного оформлення чолових фасадів муру та будинку намісника Лаври на рівні першого поверху (1745), час побудови Великої лаврської дзвіниці (1731—45), план монастиря 1785, на якому по лінії муру розташовано втрачене крило будинку намісника, дають підстави віднести спорудження цієї ділянки муру до 1731—45.

Не виключено, що автор проекту — арх. Й.-Г. Шедель, який будував у цей час келії квасоварів (первісний об'єм одноповерхових келій намісника Лаври) та Велику лаврську дзвіницю.

Зведений під один карниз з першим поверхом будинку намісника, цегляний, тинькований, побілений, завершений двосхилим бляшаним дахом.

Вирішений у формах українського бароко. Асиметричний за композицією. Декорований двома блендами, ритм яких продовжує характер ритмічного чергування вікон на чоловому фасаді будинку намісника, з трицентровим арковим отвором хвіртки біля дзвіниці, обладнаним металево-гратчастою ступкою. Обрамлення ніш бленд повторює оформлення віконних прорізів першого поверху сусіднього будинку, основу якого складає широка рамкова лиштва.

489.1.30. Майстерня столярна друкарська.
489.1.30. План першого поверху.

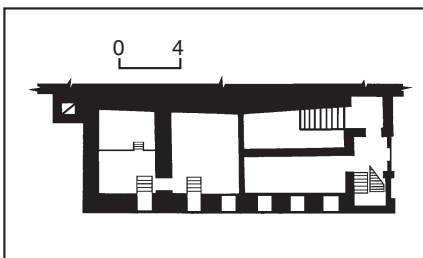

Верхні частини ніш акцентовано лучковими архівольтами із замковими каменями та сандриками: лучковим і складним (з двох зустрічних волют), що продовжують прийом їх чергування на чоловому фасаді будинку намісника. Підвіконні частини прикрашено фільонками. Ідентичний оформленню бленд декор нижнього отвору хвіртки доповнює невеличке «сліпе» віконце над ним, підкреслене дрібнопрофільованим хвилястим сандриком. Стіну завершує потужний дрібнопрофільований карниз, розкріпований над розміщеними у простінках фільончастими лопатками. На вкрай лаконічному за рішенням садовому фасаді дрібнопрофільований карниз завершує незрозуміло розчленовану гладінь стіни.

Мур з брамою між Великою лаврською дзвіницею та келіями крилошан, серед. 1740-х рр. — поч. 19 ст. Поєднує зазначені споруди, відокремлює сад у його північно-східній частині від головного лаврського подвір'я. На плані Лаври 1785 позначено прибудовану до Великої лаврської дзвіниці частину муру, яка не поєднується з келіями. Мур у сучасному вигляді з'являється вперше на гравюрах поч. 19 ст. Тому, вірогідно, його споруджено у період з 1740-х рр. до поч. 19 ст.

Цегляний, тинькований, побілений, завершений двосхилим бляшаним дахом. Заввишки дорівнює першому поверху

келій. У середній частині прорізаний отвором брами, який оснащено двома суцільнометалевими ступками.

Оформлений у стилі бароко. Деталювання і композиція чолового фасаду, порівняно зі східним, стримані. Отвір брами фланковано двома великими, у висоту стіни, лопатками, що поділяють фасад на три частини. Їхні могутні вертикалі збалансовано горизонтально акцентованими елементами: стрічками низького цоколю й широкого антаблемента. Останній складається з гладенької фризової смуги та дрібнопрофільованого, виразно розкріпованого над лопатками карниза. Лаконічне вирішення садового фасаду визначено суцільною гладінню завершеної вузьким дрібнопрофільованим карнизом стіни з отвором брами.

Мур з брамою є однією з найстаріших споруд Лаври, що має виражені стильові ознаки і гідно репрезентує архітектуру малих форм у центральній частині лаврського подвір'я [1407].

Олександр Тищенко

489.1.32. Мур оборонний, 12—13 ст. (археол.). На території колишнього митрополичого саду біля корпусу № 2. Відкрито В. Харламовим 1987. Досліджено фрагмент фундаменту муру поряд з внутрішньою площиною південної стіни 17 ст. на глибині 1,05 м від сучасної поверхні на ділянці завдовжки 1,5 м (шир. — 1,2 м, вис. — 0,5 м). Підмурок з пісковиком і шматків плинфи на вапняно-цемент'янковому розчині. Виявлений відтинок, орієнтований у північно-східному напрямку, є частиною південної ділянки оборонного муру монастиря 12—13 ст.

Під час археологічних розкопок 1991—92, що їх провели В. Харламов, В. Гончар та Г. Трофименко на території господарського двору біля корпусу № 2 знайдено ще дві ділянки оборонного муру. Залишки фундаментних ровів завглибшки 0,9 м і завширшки 1,25 м простежені на ділянці у 8,0 м на глибині 1,4 м від сучасної поверхні, заповнені каменем (сірий пісковик) та битою плинфою. Загальна ширина котлованів фундаменту з проміжком між ними — 2,3 м. Зверху кладки підмурка частково зафіксовано рештки кладки стіни, яка була зведена з плинфи розміром 35,0 × 28,0 × 4,0 см на вапняно-цемент'янковому розчині. Ділянки належать до західного і північного фасадів монастирської стіни 12—13 ст.

Матеріали досліджень зберігаються в Національному Києво-Печерському історико-культурному заповіднику [1408].

Володимир Гончар

489.1.33. Мури оборонні верхньої території Лаври, 1698—1701, 19 ст. (архит.). Корпус № 92. За літописом, на початку існування (2-а пол. 11 ст.) монастир був обнесений дерев'яним частоколом, який у 12 ст. замінено оборонними мурами, спорудженими з плинфи та каменю на вапняно-цемент'янковому розчині. Залишки цих мурів виявлено під час археологічних розкопок у 1940-х рр. (археолог В. Богусевич, арх. Ю. Асєєв) у митрополичому саду, біля Свято-Троїцької надбрамної церкви, а також під час реставрації церкви св. Миколи Свято-Троїцького лікарняного монастиря (арх. Є. Пламеницька). Товщина стін сягала 2,0 м, вис. — 5,0—6,0 м. Під час монголо-татарської навали 1240 мури зруйновано. Час їх оста-

точної втрати невідомий. У 17 ст. монастир і частина розташованого на північному заході від нього печерського посаду були оточені дерев'яною огорожею. В 1670—80-х рр. силами козаків гетьмана І. Самойловича навколо монастиря зведено земляні вали з частоколом. З ініціативи і коштом гетьмана І. Мазепи та за згодою російського царя Петра I замість них побудовано цегляні монастирські мурів з вежами і брамами, що збереглися дотепер. На верхньому ярусі містилися дерев'яні бойові галереї на консольних балках, заведених у мурування на рівні бойових майданчиків. У місцях прилягання мурів до веж на рівні бойових ярусів було влаштовано виходи на консольні галереї, що оперізували вежі з напильного боку. Масштабні будівельні роботи здійснено переважно українськими козаками під наглядом надісланих у Київ Петром I російських «майстрів кам'яних справ». Основний обсяг будівництва завершено 1701, коли ще не було зведено східні прясла. Ймовірно, автор проекту оборонних мурів і пов'язаних з ними споруд — арх. Д. Аксамитов, який працював у Лаврі в кін. 17 — на поч. 18 ст. У 1-й чв. 18 ст. оточену мурами територію Лаври включено до складу укріплень Києво-Печерської фортеці як її внутрішню цитадель.

У кін. 18 ст. мурів втратили своє оборонне значення, було розібрано бойові галереї, зроблено вінцеві карнизи. Частина бійниць замуровано. В 19 ст. над більшістю бойових майданчиків мурів зведено цегляні докладки з ухилом у бік двору, покрито, як і верх мурів, бляхою по дерев'яних кобилках і латах. Як і всі споруди Лаври, мурів пошкоджено в роки Великої Вітчизняної війни. 1959 на ділянці західного прясла оборонного муру між корпусами № 25 і 27 утворилися тріщини, мур почав просідати. Шурфом на глибині 7,0 м було виявлено розгалужену підземну галерею (див. ст. 489.1.41). Дослідження та укріплювальні роботи здійснено під наглядом головного геолога «Київпідзембуду» О. Голованя. 1969 проведено консерваційно-реставраційні роботи на окремих ділянках мурів (архітектори-реставратори М. Говденко — головний архітектор проекту, Р. Бикова, О. Годованюк, О. Давиденко, Г. Данилова, А. Петрова, Л. Цяук, Л. Чекурда).

Монастирські мурів у 18 ст. являли надійну оборонну споруду, що захищала монастир, територія якого має форму неправильного багатокутника. До системи оборони Лаври входили також мурів навколо нижньої території (зве-



489.1.33.1. Вежа Іоанна Кущника.
489.1.33.1. План.

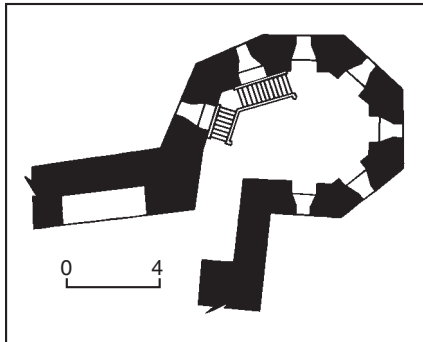

дені у 19 ст.), брами і надбрамні храми, бойові вежі, комплекс підземних комунікацій зі сховищами, тайниками, «слухами» та пастками (вивчені частково). Головною є західна Свята брама зі Свято-Троїцькою церквою над нею (див. ст. 489.1.54). Прилегли до наріжних частин її західного фасаду прясла стін (поч. 18 ст.) утворюють перед бра-

489.1.33. Фрагмент оборонних мурів верхньої території Лаври.

мою невеликий у плані трапецієподібний курдонер, парадна значимість якого підкреслена монументальним живописом, виконаним на поч. 20 ст. Над північною — Економічною (господарською) брамою — церква Всіх Святих (див. ст. 489.1.52), на північно-східному наріжжі — Північна вежа (див. ст. 489.1.33.4), на східному — Онуфріївська вежа (див. ст. 489.1.33.2), на південному — Південна (Годинникова) вежа (див. ст. 489.1.33.3), на південно-західному розі — вежа Іоанна Кущника (див. ст. 489.1.33.1). Не збереглися північно-західна (розібрана в кін. 19 ст.) та південно-східна вежі. На місці останньої 1792—95 споруджено нижню браму (див. ст. 489.1.6). У кін. 19 ст. влаштовано північну і східну брами (див. ст. 489.1.5, 489.1.7).

Загальна довжина мурів — 1190 м. Споруджені з цегли (30—31 × 15—16 × 5 та 28 × 15 × 5,5 см) на фундаменті неглибокого закладання з цегли і величезних валунів. Мають тришарову конструкцію: зовнішні площини викладено порядовою цегляною кладкою, внутрішній шар — кам'яна забутовка. Товщина стін унизу — 2,5—3,0 м, на рівні бійниць — 1,0—1,5 м. Висота — до 7,0 м. Вкриті двосхилим дахом з бляшаною покрівлею. У нижній потовщеній частині мурів — ряд розвантажувальних арок, які утворюють глибокі ніші на тильних фасадах. Своєрідно вирішено двоярусні бійниці, включені до спільних ніш — верхні півкруглі — для стрільби стоячи і для варті; нижні, маленькі квадратні — для стрільби з коліна. Особливої монументальності мурам надає нахил усередину напильних фасадних площин з цегляним валом на рівні переходу до вертикального бійничного ярусу. Напильні фасади тиньковано, побілено.

Оборонні мурів — пам'ятка фортифікаційної архітектури кін. 17—19 ст. зі своєрідно вирішеними архітектурними формами та конструкціями [1409].

Маріоніла Говденко, Михайло Дегтярьов.

489.1.33.1. Вежа Іоанна Кущника, 1696—1701 (архит.). Корпус № 88. На південно-західному наріжжі оборонних мурів верхньої території Лаври. Позначена на плані 1713—15 як вежа, увінчана хрестом. Церкву освячено на честь святого патрона гетьмана І. Самойловича — преподобного Іоанна Кущника (жив у 5 ст. у Віфінії), пам'ять якого вшановується 15 січня. Первісну архітектуру споруди обумовило її дозорне, бойове та культове призначення. Сім граней об'єму винесено в бік «поля». Стіни прорізано бійницями для артилерійського та рушничного



бою. Влаштовано зовнішню бойову галерею на дерев'яних консолях, пов'язану з бойовими галереями прилеглих прясел оборонних мурів. Вежа та церква в ній зазнали пошкоджень під час пожежі 1718. Про необхідність поновлення трьох церков на оборонних мурах, серед яких названо і церкву Іоанна Кущника, йдеться 1721 у повідомленні архімандрита Лаври Іоаннікія (Сенютовича) Київському губернатору — князю П. Голіцину (проте церкву, ймовірно, не відновляли). 1785 зроблено бляшану покрівлю. 1797 капітально відремонтовано. 1918 пошкоджена внаслідок вибуху порохових складів на Звіринці, у тому ж році відремонтована. Ремонтувалася 1953. У 1972 проведено ремонтно-реставраційні роботи (арх. А. Кулагін, мистецтвознавець В. Підгора): укріплено склепіння та стіни, реставровано конструкції даху та бані, відкрито закладені прорізи верхнього ярусу та підбанника, позолочено хрест, виконано зовнішні опоряджувальні роботи. Триярусна, цегляна, тинькована, побілена, восьмигранна, у плані — неправильний восьмикутник, видовжений по осі схід—захід, завершена двозаломною банею з бляшаною покрівлею на восьмигранному підбаннику, увінчана позолоченими маківкою з хрестом на кулі. Перекриття першого та другого поверхів пласкі (первісно дерев'яні), третього — цегляне зімкнуте склепіння, на яке спирається цегляний підбанник, перекритий купольним склепінням. Розміри споруди в плані по поздовжній і поперечній осях на першому поверсі — 9,0 і 7,3 м; на другому — відповідно 8,5 м та 7,0 м. Вис. до хреста — 25 м. Стіни на рівні першого поверху завтовшки 1,5 м, третього — 1,2 м. Розміри цеглин мурування 30—31 × 15 × 5 та 28—29 × 15,5 × 5,5 см. Вирішена у формах українського бароко. Стіни нижнього ярусу на рівні другого поверху прорізано рушничними бійницями. На верхньому поверсі віконні прорізи з арковими перемичками вміщено у прямокутні ніші з утопленням профільованим обрамленням. Площини граней розчленовано вузькими підвіконними і надвіконними гуртами, завершено профільованим карнизом. Таким самим карнизом оформлено восьмигранний підбанник з арковими віконними прорізами та нішами, що чергуються між собою на його гранях.

Вежа — визначний зразок фортифікаційної споруди 17—18 ст. з паралельною культовою функцією, виконана у формах українського бароко. Відіграє провідну роль в системі оборонних укріплень монастиря [1410].

Маріоніла Говденко, Людмила Рилкова.

489.1.33.2. Вежа Онуфріївська (Палатна), 1701 (архит.). Корпус № 83. На зверненій до Дніпра східній ділянці оборонного муру верхньої території Лаври, у точці зміни його напрямку. Збудована коштом гетьмана І. Мазепи. Найдавніше зображення споруди — на гравюрі 1702 Л. Тарасевича. Первісно була двоярусною. У 18 — на поч. 20 ст. завершувалася хрестом-короговою — («прапором Христової перемоги»). За період існування зазнала перебудов і переробок. До 1718 використовувалася як церква св. Онуфрія, культ якого був поширений в Україні в минулі століття



489.1.33.2. Вежа Онуфріївська (Палатна).
489.1.33.2. План першого ярусу.

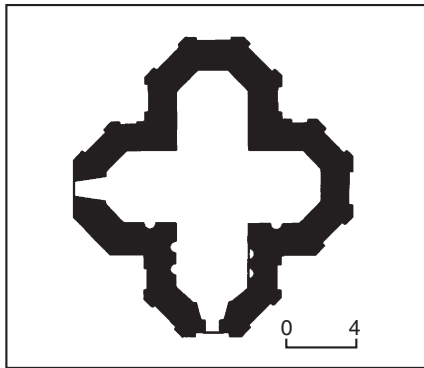

(звідси й назва вежі). Наявність церкви підтверджує Інокентій (Щирський) у присвяті гетьману І. Мазепі до гравюри із зображенням преп. Онуфрія — «великому великого угодника Бжія Прп. Онуфрія любителю и любовь свою воздвиженны во память его на стенах Лавры Печерской храмом известившему». Будівля пошкоджена під час пожежі 1718. Про необхідність поновлення церкви св. Онуфрія йдеться у повідомленні архімандрита Іоаннікія (Сенютовича) Київському губернатору — князю П. Голіцину. На існування церкви на оборонних мурах до пожежі 1718 вказує історик М. Берлінський («одна церква на північно-східному наріжжі монастиря перетворена на монастирську палатну»). У поясненні до плану Києво-Печерської лаври видання 1826 митрополита Євгенія (Болховітінова) також позначена «палата, колишня церква, де зберігаються тепер різні столові припаси». Переведена з корпусу № 13 палата (полата) розміщувалась у вежі з останньої чв. 18 ст. Бляшане покриття даху зроблено у серед. 1780-х рр. З кін. 18 ст. до 1920-х рр. використовувалася для зберігання запасів соленої та в'яленої риби, круп, бобових, сухофруктів, олії та інших продуктів харчування для трапези. Звідси друга назва вежі — Палатна.

1906 капітально відремонтована з облицюванням цеглою, 1907 встановлено металеві ґрати у вікна. Пошкоджена 1918, 1942—43. У 2-й пол. 1940-х рр. використовувалася овочевою базою. 1952—53 відремонтована за проектом

арх. І. Шмольсона й пристосована під лабораторію спецсплавів Інституту металознавства АН УРСР (містилася тут до кін. 1960-х рр.). Залізобетонними конструкціями було укріплено мурування стін, влаштовано систему вентиляції, водяного опалення та енергопостачання. Таке пристосування негативно впливало на стан збереження пам'ятки. 1986 за проектом арх. Л. Мішуткіної розпочато комплексні роботи з реставрації споруди у формах поч. 18 ст. Було укріплено фундаменти, замінено переkritтя, сходи, відновлено конструкції завершення, встановлено нові заповнення вікон і дверей, ґрати (реставрацію не закінчено). Двоярусна, цегляна, тинькована, побілена, у плані хрещата зі зрізаними наріжжями ramen. Дах напівшпилястий над кожним ramen, з вальмами над зрізаними наріжжями, з мансардними приміщеннями, завершений на перетині гребенів дерев'яною маківкою-ліхтариком. Стіни й склепіння другого ярусу виконано з цегли на вапняному розчині. Міжповерхові переkritтя — із сучасних матеріалів. Фундаменти гранітні.

Вирішена у формах українського бароко. Фасади другого ярусу декоровано наріжними лопатками, розкріпованим карнизом, профільованими листвами і трикутними сандриками в оформленні вікон, міжповерховими гуртами. Перший ярус має гладеньку площину стін. Вхід влаштовано з заходу.

Пам'ятка — цінний зразок оборонної архітектури поч. 18 ст. Тепер на реставрації [1411].

Лариса Мішуткіна, Людмила Рилкова.

489.1.33.3. Вежа Південна (Годинникова), 1698—1701 (архит.). Корпус № 89. У складі південного відрізка оборонного муру верхньої території Лаври.

Зведена як фортифікаційна споруда з бійницями для вогню, що вівся з флангів. Годинник на вежі встановлено у 1760-х рр. лаврським підданним, годинниковим майстром П. Чернявським. За

489.1.33.3. Вежа Південна (Годинникова).



описом 1786, «при годиннику» був дзвін вагою понад 30 пудів (відбивав години) та п'ять малих дзвонів вагою 35, 30, 25, 20 та 15 фунтів. 1816 годинник з боєм перенесено на Велику лаврську дзвіницю, але вежа зберегла назву Годинникової. Первісно мала гонтове покриття, яке 1785 замінено на бляшане. 1797 вежу тиньковано й побілено. У 18 ст. втратила фортифікаційне значення у зв'язку з будівництвом Печерської цитаделі й поступово перетворилася на господарську будівлю. 1925—26 проведено капітальний ремонт, під час якого стіни вежі було стягнуто у двох рівнях сталевим обруччям. 1973 під керівництвом архітекторів М. Говденко та О. Годованюк здійснено реставрацію пам'ятки: укріплено стіни ін'єктуванням розчину в тріщини, замінено пошкоджені елементи конструкції бані, відновлено декор фасадів тощо.

Двоярусна, восьмигранна, цегляна, тинькована, побілена, завершена дерев'яною з бляшаною покрівлею банею барокової тераси з банькою та маківкою, увінчаною хрестом на кулі. На гранях вежі прорізано по одному вузькому вікну-бійниці з півциркулярною перемичкою. Стіни завершено карнизом складного профілю. Вхід у споруду — з північного боку. Вежа — цінний зразок фортифікаційного мистецтва України кін. 17— поч. 18 ст. [1412].

Михайло Дегтярьов, Людмила Рилкова.

489.1.33.4. Вежа Північна («Малярна»), 1838—41 (архіт.). Корпус № 17. На північно-східному наріжжі оборонного муру верхньої території Лаври, між церквою Всіх Святих над Економічною брамою та Онуфріївською (Палатною) вежею. Західний фасад вежі з боку подвір'я перекрито корпусами № 16 та № 18.

Першу кам'яну сторожову вежу на цьому місці споруджено 1698—1701. До пожежі 1718, в ній, за припущеннями деяких вчених, на другому поверсі розміщувалася лаврська малярня, згодом переведена у келії «майстрові» (корпус № 20). На плані монастиря 1744 та на «Першпекте Києво-Печерської крепости і части форштата от московской стороны» 1783 зображена хрещатого в плані. Поряд з вежею розташовувався Павловський бастион Києво-Печерської фортеці. У 1-й третині 19 ст. в стінах вежі з'явилось кілька тріщин, що призвели до аварійного стану споруди, яку було розібрано разом із фундаментом.

Нову вежу побудовано 1838—39 за проектом командира Київської інженерної команди підполковника І. Дзичканця підрядчиком В. Сафроновим. Фун-

489.1.33.3. План першого ярусу.

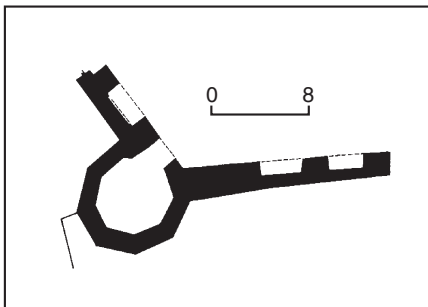

489.1.33.4. Вежа Північна («Малярна»).

489.1.33.4. План.

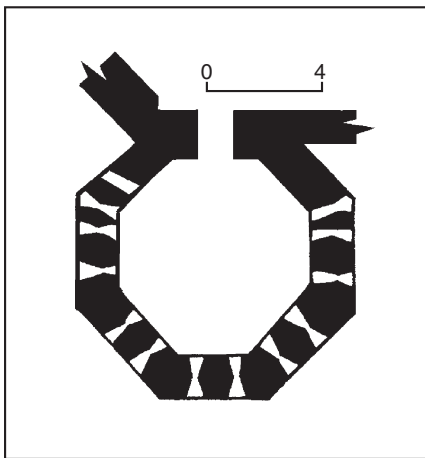

дамент зроблено з каменю, нової цегли та щебню. Стіни по верху зміцнено залізними в'язями та зведено баню «зі шкінцем». Впродовж 18, 19 і на поч. 20 ст. вежу увінчував хрест-корогова — «прапор Христової перемоги». 1841 ззовні потинькована й побілена. У тому ж році київським майстром В. Молодовим обабіч вежі замість старих споруджено нові ділянки муру.

Ремонтні роботи проводилися 1947—48 та в 1950-х рр. До кін. 1960-х рр. приміщення використовувалися лабораторією Інституту чорної металургії АН УРСР. Реставрована в кін. 1980-х рр. У кін. 1990-х рр. спрощено форму даху, розібрано південно-західну стіну, вежу сполучено з корпусом № 16 і пристосовано під спортивну залу. Назва вежі «Малярна» затвердилася у серед. 20 ст.

Двоповерхова, цегляна, тинькована, побілена, у плані восьмикутна. Дах з бляшаною покрівлею, восьмихилий, банеподібний, плескатих пропорцій, увінчаний конічним шпилем на кулі. Перекриття плоскі балкові. Об'єм вежі перебудовано.

Зведена у стилі класицизм. Первісні бійниці та амбразури розтесано. На першому та другому поверхах у зовнішніх стінах прорізано по два невеликі вікна. Серед інших веж Лаври вирізняється строгістю зовнішнього вигляду та стриманістю декору.

Вежа — цінна пам'ятка мурованої оборонної архітектури України.

Тепер — спортзала Національної академії керівних кадрів культури і мистецтв Міністерства культури і туризму України [1413].

Людмила Рилкова.

489.1.34. Мур підпирний тераси з оглядовим майданчиком, 18 ст. (архіт.). Корпус № 30-а. У південно-східній частині верхньої території Лаври. З півдня, півночі та сходу обмежує терасу, на якій розміщено будинок іконописної школи та майстерні (корпус № 30), зі сходу прилягає до корпусів № 29 і 85. На північній і східній ділянках проходить вздовж узвозу до Нижньої (Печерної) брами (корпус № 79).

Зведений як підпирний мур урвистого пагорба з розташованими на ньому спорудами. Зруйнований під час землетрусу 1789 (обвалилося мурування). Перемурований 1793 під керівництвом військового інж. генерал-майора Ш.-П. де Шардона. 1825 проведено капітальний ремонт. У кін. 19 ст. мур обкладено цеглою, 1906 відремонтовано. Восени 1941, після вибухів в Успенському соборі та біля східної ділянки муру, зруйнований на відтинку 20,0 м. Відбудований 1950—52 Українськими спеціальними науково-реставраційними виробничими майстернями. В 1990-х рр. проведено ремонтно-реставраційні роботи.

Цегляний, зі зворотними контрфорсами заввишки до 4,0 м, заглибленими у ґрунт пагорба. Складається з прямолінійних ділянок (південної, південно-східної, східної, північної) та криволінійної нижчої (північно-західної). Заг. довж. — 167,6 м; висота змінюється залежно від перепаду рельєфу, максимальна становить 15,0 м. Підмурок північної ділянки муру слугує опорою для аркутанів, що підтримують будинок друкарні (корпус № 9). Фасади тиньковані, побілені. Північно-східний фасад розчленовано трьома лопатками, завершеними простим карнизом. Мур огорожено сучасними металевими ґратами на цоколі із залізобетонних блоків (заввишки 0,5 м). З оглядового майданчика, розташованого на підпирному мурі, відкриваються види на архітектурні ансамблі Ближніх і Дальніх печер та на Лівобережжя.

Мур — цікавий зразок інженерної монастирської споруди 18 ст. [1414].

Людмила Рилкова.

489.1.35. Набиральня та коректорська, 1897—98 (архіт.). Корпус № 14. На економічному подвір'ї верхньої території Лаври. Прибудований до північно-східного прясла оборонного муру та Онуфріївської вежі (корпус № 83), прилягає до південно-східного торця палітурні (корпус № 15). Споруджено за проектом арх. В. Ніколаєва на місці одноповерхового цегляного будинку зі службовими й житловими приміщеннями друкарського та келарського відомств монастиря. В новозбудованому корпусі розмістилися набиральня та коректорська, келії ченців і послушників, в одній із кімнат — шевська майстерня, яку в 1920-х рр. орендував монастир. У липні 1921 набиральню передано друкарні ВУАН, згодом переведено в будинок друкарні (корпус № 9). З 1920-х рр. до 1941 — житлові приміщення музейних працівників. 1942—43 будинок значно пошкоджено.



1948 проектною конторою Міністерства внутрішніх справ УРСР (автори Буслович і Солнцев) розроблено проект його відбудови як лабораторного корпусу Інституту чорної металургії АН УРСР. Згодом проведено капітальний ремонт з підсиленням фундаментів і стін, заміною дерев'яних перекриттів на залізобетонні тощо.

Будинок двоповерховий, цегляний, пофарбований, у плані трапецієподібний, завершений низьким двосхилим дахом з бляшаною покрівлею. Планування односекційне зі сходовою кліткою на центральній поперечній осі, коридорне з однобічним розташуванням приміщень. Перекриття плоскі залізобетонні.

Вирішений еkleктично з елементами класицизму. Композиція видовженого південно-західного фасаду симетрична відносно центральної осі, ґрунтується на поєднанні вертикальних і горизонтальних членувань. Бічні двоосьові частини підкреслено розкріповками, фланковано плоскими лопатками, рустованими на першому та фільончастими на другому поверсі, увінчано прямокутними дводільними аттиками. Такими самими лопатками й аттиком виділено центральну частину фасаду з широким вхідним отвором і вікном над ним. Винцевий і міжповерховий карнизи оздоблено сухариками. Горизонтальні членування доповнюють підвіконні та фризийні гурти простого профілю. Лучкові клинчасті перемички віконних прорізів акцентовано пофарбуванням.

Будинок входить до комплексу споруд друкарні і є складовою частиною історичної забудови монастиря.

З 1970 використовується як службовий корпус Інституту підвищення кваліфікації працівників культури (тепер Національна академія керівних кадрів культури і мистецтв Міністерства культури і туризму України) [1415].

Людмила Рихова.

489.1.36. Надгробки Долгорукова Д. І. та Долгорукової Н. Б., 1774 (мист.). Навпроти західного входу до собору Успіння Пресвятої Богородиці. Біля південного уступу собору — надгробок Н. Долгорукової, біля північного — її сина Д. Долгорукова. Виконані у вигляді чавунних плит. Розміри: довж. — 2,18 м (надгробок Д. Долгорукова),

489.1.35. Набиральня та коректорська.
489.1.35. План першого поверху.

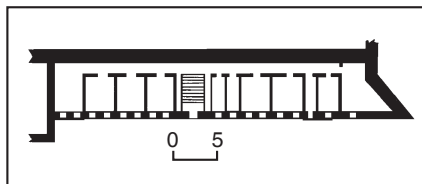

2,19 м (надгробок Н. Долгорукової), шир. обох надгробків — 0,87 м (вгорі), 0,70 м (внизу). Поховання не збереглися.

Долгоруков Дмитро Іванович (4.10.1738, с. Березово, Тобольська губ., тепер смт Березово, Ханті-Мансійський автономний округ, РФ — 26.05.1769, Київ) — князь, син фаворита російського імператора Петра II І. Долгорукова та Н. Долгорукової. 1751—61 служив у лейб-гвардії Семеновському полку, за станом здоров'я вийшов у відставку у званні поручика. У червні 1763 приїхав

489.1.36. Надгробки Д. Долгорукова і Н. Долгорукової.

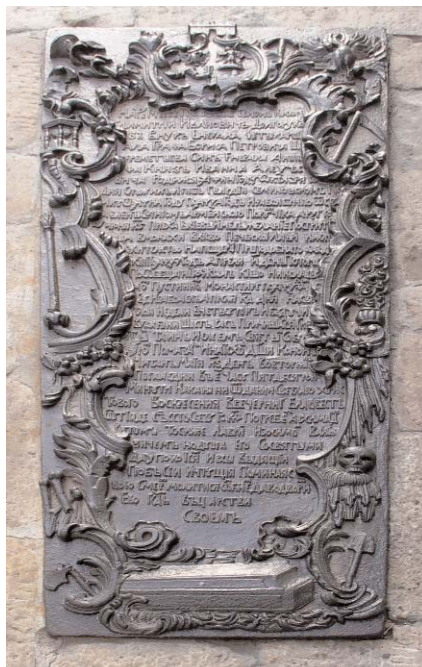

у Київ, до квітня 1767 жив у Дальніх печерах Києво-Печерської лаври, пізніше до кінця життя — чернець Микільського пустинного монастиря. Долгорукова Наталія Борисівна (17.01.1714, м. Лубни, тепер Полтавська обл. — 3.07.1771, Київ) — княгиня, мемуаристка, черниця. Дочка прибічника російського імператора Петра I — фельдмаршала, графа Б. Шереметева, коштом якого 1713 зроблено срібні царські врата до головного іконостаса соборної церкви Києво-Печерської лаври.

24 грудня 1729 Н. Долгорукова стала нареченою, 5 квітня 1730 — дружиною князя І. Долгорукова — фаворита царя Петра II. За підробку заповіту хворого царя, текст якого склали батько і дядьки у січні 1730, І. Долгоруков з воцарінням Анни Іоаннівни був засланий разом з дружиною у квітні 1730 спочатку у Касимівський пов. Воронезької губ., у червні 1730 — у с. Березово (Тобольщина) з позбавленням усіх звань і мастків. Навесні 1738 його було заарештовано і вивезено у Тобольськ, потім — у Шліссельбург, у листопаді 1739 четвертовано у Новгороді. Вдова отримала дозвіл жити у брата і в жовтні 1740 переїхала в Москву. По смерті цариці відновлена в усіх правах. Присвятила себе вихованню двох синів, один з яких був невиліковно хворим. Побудувала власним коштом дві каплички на Червоному полі в Новгороді, де були страчені її чоловік та його рідні. 1768 їхній син Михайло з рідними звели замість капличок церкву Миколи Чудотворця, в якій перепоховали страчених.

1758 Н. Долгорукова переїхала у Київ, 28 вересня того ж року прийняла постриг у черниці Флорівського монастиря з ім'ям Нектарія, 18 березня 1767 — схиму. Перебуваючи в монастирі, написала мемуари про своє життя до приїзду в Березово. Під назвою «Власноручні записки Н. Б. Долгорукової» їх видав 1810 її онук І. Долгоруков. У фондах Національного Києво-Печер-



ського історико-культурного заповідника зберігається кілька галтованих нею речей, виконаних у традиціях українського мистецтва (фелонь, епітрахаль і стихар).

Доля Н. Долгорукової приваблювала багатьох письменників. К. Рилєєв присвятив їй одну з «Дум», І. Козлов — поему, її згадують у своїх творах О. Купрін, М. Некрасов та ін. 1984 у Києві знято документальний фільм про княгиню «Кохання вірна».

Про місце свого поховання Н. Долгорукова поклопоталася відразу після постригу, зробила значні пожертви на церковне оздоблення, дарувала ікони Києво-Печерській лаврі. Чавунні плити на могили надіслав у травні 1774 її син М. Долгоруков. Після зруйнування собору плити зберігалися в заповіднику, з відновленням храму зайняли своє первісне місце (2001). Свого часу розташування та написи на надгробках були зафіксовані митрополитом Київським Євгенієм (Болховітіним) у праці, присвяченій Києво-Печерській лаврі. В 1830-х рр. чавунні надгробки покрито гранітною підлогою, тексти з них скопійовано на позолочені таблиці, вмонтовані в стіни перед західними дверима собору.

Надгробки — цінні пам'ятки меморіальної пластики кінця 18 ст. Значущість цих пам'ятників зумовлена тією помітною і своєрідною роллю, яку відіграли представники родини в українській культурі, а також майже повною втратою пам'ятників цього типу на київських некрополях (у радянський час їх масово відправляли на переплавку). Надгробки являють інтерес зі стилістично-мистецької точки зору. В їхньому вже дещо архаїчному на момент створення оздобленні наочно представлена складність стилістичної еволюції на теренах України.

Органічно властива рококо витонченість форми входить тут у надзвичайно цікаве змістовно-контрастне поєднання з макабричною символікою і надає образному звучанню надгробків по-бароковому патетичної інтонації. Емоційної напруги образному звучанню надгробків надає специфічними пластичними якостями матеріал, з якого їх виконано, — чавун. Цей метал широко використовувався у 18 ст. в архітектурі для монументально-декоративних робіт, у т. ч. і для меморіальних споруд і надгробків.

Обидві плити дуже подібні за своїм оздобленням, але не тотожні. Вони різняться гербами матері та сина і деякими деталями біля гербів. Зокрема, на плиті Н. Долгорукової біля герба вміщено зображення фенікса — символу воскресіння — та постать воїна, який підтримує герб. На надгробку Д. Долгорукова ці зображення відсутні. Обидві плити було виконано, вірогідно, за єдиною збірною моделлю, окремі елементи якої могли замінюватися та варіюватися. Насамперед це стосується текстової частини.

Унікального характеру надає надгробкам пишний декор, далекий від лаконізму поширених композиційних схем, які звичайно включали зображення в низькому рельєфі сяючого хреста, тексту епітафії та горельєфної Адамової голови. Київські пам'ятники мають ряд аналогів у некрополі Олександрівської лаври у Санкт-Петербурзі,

який став місцем поховання еліти Російської імперії 18—19 ст. Це, зокрема, бронзові надгробні плити М. Скавронського (1770-і рр.) та І. Трубецького (1750—60-і рр.), в яких ще дуже відчутні традиції барокового художнього мистецтва 17 ст. При певній подібності до Санкт-Петербурзьких пам'ятників є й значні відмінності. У композиції плит Долгорукових значно більша роль відводиться тексту. Найближче за стилістикою київські надгробки нагадують рельєфний декор срібної раки Олександра Невського 1740—50-х рр. Проте, аналогічні бароково-рокайлеві зразки трапляються і в самому Києві (Андріївська церква, Маріїнський палац, іконостас церкви Здвиження Чесного Хреста Господнього у Лаврі, естампа та книжкова графіка). Однак, широкого розвитку рокайлів в Україні не мав.

Композиційну основу надгробків Долгорукових складає характерне горельєфне обрамлення з фігурним гербовим щитом вгорі з ретельно відтвореними геральдичними зображеннями та вплетеними у вигини орнаментальних форм предметів-символів «memento mori». У досить масивних, пружних вигинах рокайлів та стилізованого пальмового листя з обох боків обрамлення вміщено пісочний годинник, косу, смолоскип, кадило з орнаментально трактованою хмарою диму. Ліворуч нижче — наївно і водночас натуралістично зображено череп (своїм розташуванням він нагадує відповідний фрагмент тези Р.-М. Олехновича, гравірованої Л. Тарасевичем у 1688—89), а також уламки кісток, мотики та ристкаль. Закликається композиція зображенням труни. Внут-

рішнє поле заповнено текстом прозаїчних епітафій — суха констатація біографії Н. Долгорукової та дещо більш піднесена за стилістикою — у Д. Долгорукова. Шриффт написів за пропорціями і малюнком літер нагадує давньоруську в'язь. Більш архаїчний у написанні на надгробку Н. Долгорукової, він розташований нерівними щільними рядками і створює значний декоративно-орнаментальний ефект.

У формах бароково-рокайлевого обрамлення надгробків, насиченого атрибутикою минулості земного життя, позначився вплив української емблематики, яка переживала у 1770-х рр. свій останній яскравий спалах. Образотворчий текст надгробків майстерно організовано за правилами барокової риторики у своєрідну візуальну проповідь, що значно поглиблює зміст епітафії. «Читання» зображення може розгортатися і як низхідне, за текстом напису, що фіксує етапи життя в наближенні його до фіналу, і як висхідне — від картини тління до ідеально-піднесеного образу померлого, символізованого складною та вишуканою пластикою герба. Значною мірою тут також позначився вплив українського образотворчого фольклору — як у застосованих пластичних засобах, так і в плані смислового трактування, в якому темна сторона життя послідовно нівелювалась.

Надгробки Д. і Н. Долгорукових, втілюючи багатогранний комплекс естетичних та світоглядних уявлень своєї доби, являють винятковий історико-культурний та мистецький інтерес як автентичні пам'ятки, що несуть в собі образ епохи і пам'ять про непересічних особистостей [1416].

Олексій Овчаренко, Людімила Проценко.

489.1.37. Надгробок Іпсиланті К. О., 1818, 1997 (мист.). На подвір'ї будинку півних митрополичого хору (корпус № 6), на спеціально облаштованому майданчику серед зеленого газону. Автор — ск. С. Пименов. Розміри: вис. скульптури — 1,58 м, постамент — 1,29 × 0,97 × 1,05 м, плінт на постаменті — 0,54 × 1,07 × 0,18 м, саркофаг — 1,10 × 0,53 × 0,57 м.

Іпсиланті Константин Олександрович (1760—1816) — дипломат, політичний діяч, великий драгоман Порти (1796—99), господар Молдови (1799—1801), Валахії (1802—06), господар Молдови і Валахії (1807), прихильник інтересів Російської імперії на Балканах, які був змушений залишити у серпні 1807. В 1808—16 (з перервами) проживав у Києві на сучасній вул. Січневого повстання, 6 (див. ст. 498.11). Був похований у церкві св. Георгія (на розі сучасних вулиць Рейтарської і Золотоворітської).

1818 у храмі встановлено надгробок, 1935, після зруйнування церкви, його перенесли до собору Успіння Пресвятої Богородиці Києво-Печерської лаври. Під час вибуху собору в листопаді 1941 пам'ятник був пошкоджений, зберігався у фондах заповідника. Відреставрований з ініціативи грецької громади України і 1997 встановлений на території Лаври. Автор проекту реконструкції — О. Загребельний, скульптори В. Мікропуло, О. Рачковський, С. Юхно, реставратори В. Баглей, В. Дудніков, Т. Коваленко, А. Попович. Кам'яні частини пам'ятника (крім саркофага)

489.1.37. Надгробок К. Іпсиланті.



первісні, бронзові (крім лев'ячих лап-підставок та плакетки з присвятою) відтворили автори реконструкції.

Пам'ятник оформлено у стилі класицизм. Білу мармурову жіночу постать встановлено на прямокутному постаменті з червоного граніту. За скульптурою на постамент покладено плаский прямокутний сірий гранітний плінт, на якому стоїть саркофаг з того самого матеріалу, стилізований у давньоримському дусі. Він спирається на бронзові опори у вигляді чотирьох лев'ячих лап, верхні кути прикрашено чотирма бронзовими маскаронами. Алегорична жіноча постать у довгому хітоні та пелосі, що її огортає, прикриваючи голову та чоло, й спадає м'якими складками, уособлює смуток, скорботу і Божу благодать. У лівій руці вона тримає великий металевий з позолотою хрест, у притиснутій до грудей правиці — бронзову чашу. На чоловому боці постаменту вмонтовано мармуровий білий медальйон з рельєфним портретом К. Іпсіланті, зображенням у похилому віці. Медальйон облямовано металевією з позолотою гірляндою з дубового листа. Обабіч — два бронзові давньоримські світильники. На східному торці постаменту — бронзовий картуш з гербом роду Іпсіланті, на західному викарбувано меморіальний напис. На тильному боці постаменту на бронзовій плакетці, що збереглася з 19 ст., епітафія грецькою та російською мовами. Перед пам'ятником встановлено бронзову пластину з написом, який інформує про ініціаторів його відновлення [1417].

Галина Склярєнко.

489.1.38. Оранжерея, 1914, 1950-і рр. (архит.). Корпус № 87. У північно-західній частині верхньої території Лаври, прибудована до південного боку муру, що огорожує митрополичий сад з півночі, поряд зі східним торцем корпусу півних митрополичого хору (корпус № 6).

До 1780 на верхній території Лаври існувала оранжерея, стара на той час; замість неї планували спорудити нову за Нижньою брамою. В 19 ст. у митрополичому саду влаштовано оранжерею з дубовим каркасом. Сучасну збудовано під наглядом арх. Є. Єрмакова на місці теплиці, спорудженої 1902. Пошкоджена 1942—43. Відбудована в 1950-і рр. із заміною дубового каркаса на металевий.

Митрополичий сад займав пл. 0,15 га. 1944 налічував 74 плодіві дерева та значну кількість кущів. У кін. 1940-х рр. доповнювався новими насадженнями.



489.1.38. Оранжерея.

489.1.38. План.

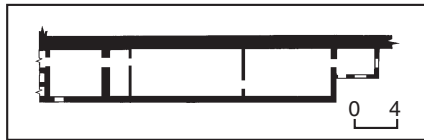

Мав регулярне ортогональне розпланування.

Тригранний прямокутно-призматичний об'єм оранжереї утворено металевим рамним каркасом із застосуванням схилу південної грані, глухою поверхнею садового муру, земною поверхнею, торцевими цегляними стінами. До східного торця прибудовано невеличкий цегляний у плані прямокутний об'єм, у південній стіні якого зроблено відкритий отвір. Опалення водяне, вентиляція природна.

Оранжерея — зразок господарських садових споруд монастиря поч. 20 ст.

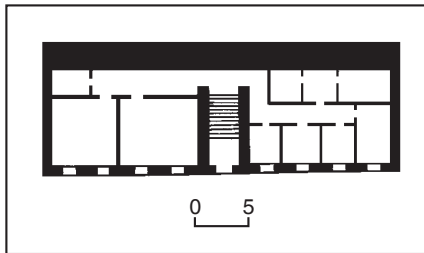

489.1.39. План першого поверху.

489.1.39. Палітурня.

Використовується Національним Києво-Печерським історико-культурним заповідником за первісним призначенням [1418].

Людмила Рилкова.

489.1.39. Палітурня, 1903—04 (архит.). Корпус № 15. На економічному подвір'ї; північно-східним фасадом прибудована до монастирського муру, торцевими стінами прилягає до корпусів № 14 та 16. Входить до комплексу будівель друкарні. Впродовж 18—19 ст. мала назви інтролегалаторня, «перепльотня», палітурня, розміщувалась у різних будинках верхньої території Лаври, тривалий час у спеціальному будинку — «у куті від Троїцької брами». У зв'язку з розширенням видавничої діяльності Лаври було споруджено будинок для палітурні на місці продовольчих складів за проектом арх. Є. Єрмакова. З вересня 1904 палітурня займала перший поверх та одну кімнату на другому. Половину підвалу відвели під кухню та їдальню, іншу — під склад. Приміщення горища згодом пристосували під склад матеріалів. У палітурних роботах використовували три види шкіри, два — коленкору, оксамит, срібло, два сорти золота тощо.

Під час воєнних дій у грудні 1919 і травні 1920 будинок пошкоджено. 1923 палітурне обладнання та устаткування передано «Київдруку» і вивезено з будинку. Після націоналізації використовувався як житловий, з кін. 1920-х рр. частину приміщень займав окружний архів. У 1930-х рр. — 1941 в ньому містився гуртожиток заводу «Арсенал». Зазнав руйнувань 1942—43, відбудований 1947—48. Під час ремонтних робіт у монастирському мурі на тильному фасаді будівлі на рівні першого поверху пробито два вікна. Після ремонту споруду передано Інституту чорної металургії АН УРСР. 1970 в ній розміщено дирекцію та навчальні приміщення курсів підвищення кваліфікації Міністерства культури УРСР.

Будинок двоповерховий з напівпідвалом, цегляний, у плані прямокутний, завершений двосхилим пологістим дахом з бляшаним покриттям. Переkritтя пласкі. Планування коридорне з одно-, двобічним розташуванням приміщень. Композиція чолового (південно-західного), зведеного у модернізованих неоренесансних формах, фасаду центрально-осьова, симетрична. Його центральну частину з широким вхідним отвором та великим вікном з півциркульною перемичкою на другому поверсі виділено розкріпуванням, що завершується над вінцевим карнизом аттиком складної форми з люкарною. Вхід до будинку обладнано металевим піддашком на ажурних металевих кронштейнах. Фланги розкріпування і наріжжя будинку акцентовано металевими лопатками. Фасад розчленовано міжповерховим і підвіконними карнизами, що відокремлюють оздоблений дошаним рустом перший поверх від гладенької стіни цоколю та другого поверху. Великі тридільні вікна з лучковими клинчастими перемичками прикрашено замковими каменями, підвіконними фільонками. Уздовж фасаду на рівні підвального приміщення влаштовано приямок. На відміну від чолового, другий поверх північно-східного фасаду, що височить над монастирським муром, потиньковано і побілено.



Палітурня — виразний за стильовим рішенням зразок будівлі спеціального призначення поч. 20 ст.

Тепер — Національна академія керівних кадрів культури і мистецтв Міністерства культури і туризму України [1419].

Людмила Рилкова.

489.1.40. Пекарня, келія, книжкова крамниця (Ковнірівський корпус), 17—18 ст. (архіт.). Корпус № 12. Формує східний бік соборної площі верхньої території Лаври. Назву дістав у 2-й пол. 20 ст. від імені кам'яних справ майстра С. Ковніра, який брав участь у його будівництві. На плані Афанасія (Кальнофойського), вміщено у «Тератургімі» (1638), на цьому місці позначені дерев'яні «пекарня з коморами й усім, що до них належить» та «келія благочинного брата, який наглядає за пекарнею».

У 2-й пол. 17 ст. зведено Г-подібну в плані муровану споруду, що містила пекарську залу (збереглася) з печами вздовж північної стіни та проскурню (знесена). Інтер'єр і пекарську піч зображено на гравюрі до розповіді про проскурників Спиридона та Никодима у «Києво-Печерському патерику» видання 1702. У кін. 17 — на поч. 18 ст. до північної стіни пекарської зали прибудовано двокамерну келію (ймовірно, за проектом арх. Д. Аксамитова). 1718 споруду пошкоджено пожежею. 1721—27 за участю С. Ковніра до північного фасаду келії прибудовано книжкову крамницю. Пізніше, для надання споруді архітектурної цілісності, невисоку келію надбудовано зі зміною декору фасаду (зокрема на місці наріжних колонок зроблено пілястри). У 1770-х рр. над спорудою зведено горищні приміщення з фронтонами барокової форми майстром С. Ковніром. 1772 високе горище книжкової крамниці пристосовано для господарських потреб. При цьому прорубане вікно врізано у вінцевий карниз. 1818 обмірне креслення західного фасаду виконав арх. А. Меленський. У 19 ст. корпус частково перебудовано. До 1920-х рр. барокові фронтони на чоловому фасаді увінчували невеликі позолочені хрести.

У книжковій крамниці, де продавали книжки прочанам, існувала також книжково-посилочна лавка, яка з 1860-х рр. надсилала через поштово-транспортні контори у різні населені пункти Російської імперії та за кордон продукцію лаврської друкарні на замовлення: книжки, священні зображення та краєвиди. Використання першого поверху крамниці лишалося незмінним з 18 ст. до 1918. Другий —



489.1.40.1. Фонтан.

горищний поверх — змінював функціональне призначення і тому зазнав деяких перепланувань. Тут розташовувалися складські й житлові приміщення, в кін. 19 ст. — палітурня (звідси переведена у корпус № 15), житло хлопчиків — учнів друкарні тощо. 1918 приміщення книжкової крамниці переобладнано для Церковно-археологічного музею, колекції якого згодом передано Лаврському музею культів та побуту. З 1924 до кін. 1930-х рр. у корпусі містилася хлібопекарня Соцробкоопу. В 1920-х рр. частину будинку займали націоналізовані архіви Київської консисторії та військово-революційні архіви, 4-е відділення Центрального архівного управління, деякі приміщення використовувалися під житло.

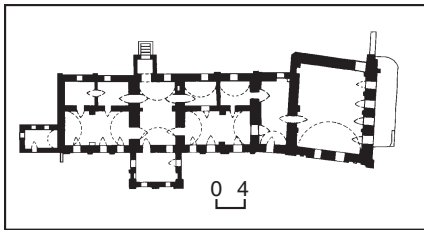

489.1.40. План.

489.1.40. Пекарня, келія, книжкова крамниця (Ковнірівський корпус).

1925 частково згорів дах. У червні—серпні 1928 проведено ремонт. Великої руйнації будівлі завдала контора з розбирання зруйнованих споруд, що діяла на верхній території Лаври у 1942—43: було розібрано дах, вилучено віконні заповнення, внаслідок чого обвалилися склепіння пекарської зали. Пізніше окремі приміщення й підвали використовувалися під склади. Реставрацію проведено 1958—63 (архітектори М. Говденко, С. Пламеницька, інж. А. Малиновська): закріплено цегляні конструкції стін і склепінь, над пошкодженими склепіннями зведено залізобетонні оболонки, зроблено залізобетонні склепіння над пекарською залогою, влаштовано двоє сходів на другий (горищний) поверх, реставровано фронтони, келію (виявлена передреставраційними дослідженнями), первісні прорізи й декор фасадів.

За постановою Ради Міністрів УРСР від 22 листопада 1963 корпус передано для розміщення в ньому Державного музею історичних коштовностей Української РСР, який відкрився для відвідувачів 1969.

Будинок двоповерховий з підвалом, цегляний, тинькований, побілений, у плані складної конфігурації, з невисокими ризалітами наближений до прямокутного, витягнутий по осі північ—південь. Перекритий двосхилим високим дахом з діагонально розташованими квадратами бляхи. Загальні габарити плану — 49,0 × 13,0 м. Складається з трьох різночасових архітектурних об'єктів. У плануванні північного — колишньої книжкової крамниці — простежуються традиції української народної архітектури (хата на дві половини): у центрі сіни, обабіч них — по три приміщення — одне велике і два малі. Входи влаштовано в ризалітах західного та східного фасадів. Інший вхід у будинок — на західному фасаді середнього об'єму колишньої келії. Стіни (товщина — 1,5 м) найдавнішої південної частини корпусу — колишньої пекарської зали — складено із жолобчастої цегли (29,0—30,0 × 15,5—16,0 × 5,5—6,5 см). У муруванні використано великі валуни. Келію викладено з цегли (28,0 × 14,0 × 4,5 см), якої не виявлено в спорудах Лаври після 17 ст. Цегла найбільшого об'єму споруди — колишньої книжкової крамниці — гладенька (29,0—30,0 × 15,0—16,0 × 6,0—6,5 см). Усі приміщення першого поверху та підвалу перекрыто склепіннями — хрещатими й циліндричними з розпалубками над прорізами, другого — залізобетонними, гранчастими.



Фасади вирішено у формах українсько-го бароко. Чоловий (західний), звернений до площі фасад, розчленовано міжвіконними пілястрами, які розкріповують антаблемент, та увінчано рядом різноманітних за формою, насичених цегляним і ліпленим декором фронтонів, що створюють виразний архітектурно-художній образ споруди. Фронтони з арковими вікнами та блендами оформлено пілястрами, волютами, трикутними й півкруглими сандриками зі шпильями. Окремий фронтон з півколонами іонічного ордера завершує західний фасад ризаліту, стіни якого розчленовано оригінальними пілястрами, розкресленими валиками на прямокутні фіьонки. Аркові вікна першого поверху заглиблено в площину стіни: в об'ємі пекарської зали їх окреслено простим перспективним обрамленням, в об'ємі крамниці завершено півцир-

кульними тимпанами із заповненням у вигляді мушлів та напіврозеток. На розкритому під час реставрації фрагменті фасаду колишніх келій — прикрашений перлинами перспективний портал, тричвертеві колони на постаментах, зубчастий поребрик карниза. На тильному, простішому за архітектурою фасаді з трьома позбавленими декору фігурними фронтонами залишено зондаж мурування на місці прилягання стін первісної проскурні.

Ковнірівський корпус — шедевр барокової архітектури в Україні. Тепер — Музей історичних коштовностей України, філіал Національного музею історії України [1420].

Маріоніла Говденко, Людмила Рилкова.

489.1.41. Схема підземних споруд верхньої території Лаври.

489.1.40.1. Фонтан, кін. 19 — поч. 20 ст. (архіт.). На верхній території Лаври, перед південним фасадом Ковнірівського корпусу (корпус № 12). У 1879 — на поч. 1880-х рр. за проектом і під наглядом інж.-капітана І. Запорожського з фортечного водогону на територію монастиря було проведено водогін. Це дало можливість встановити у Лаврі кілька декоративних фонтанів. Фонтан перед Ковнірівським корпусом споруджено під керівництвом військового інж. В. Катеринича. Чавунні частини для нього надіслано зі складу М. Гицля у Санкт-Петербурзі. Відремонтований у 1950-х рр., 2002 фонтан і водогінну систему відновлено.

Належить до типу каскадних чашоподібних. Складається з круглого у плані водоприймального басейну, в центрі якого встановлено чавунну водометну колонку з п'ятьма чавунними

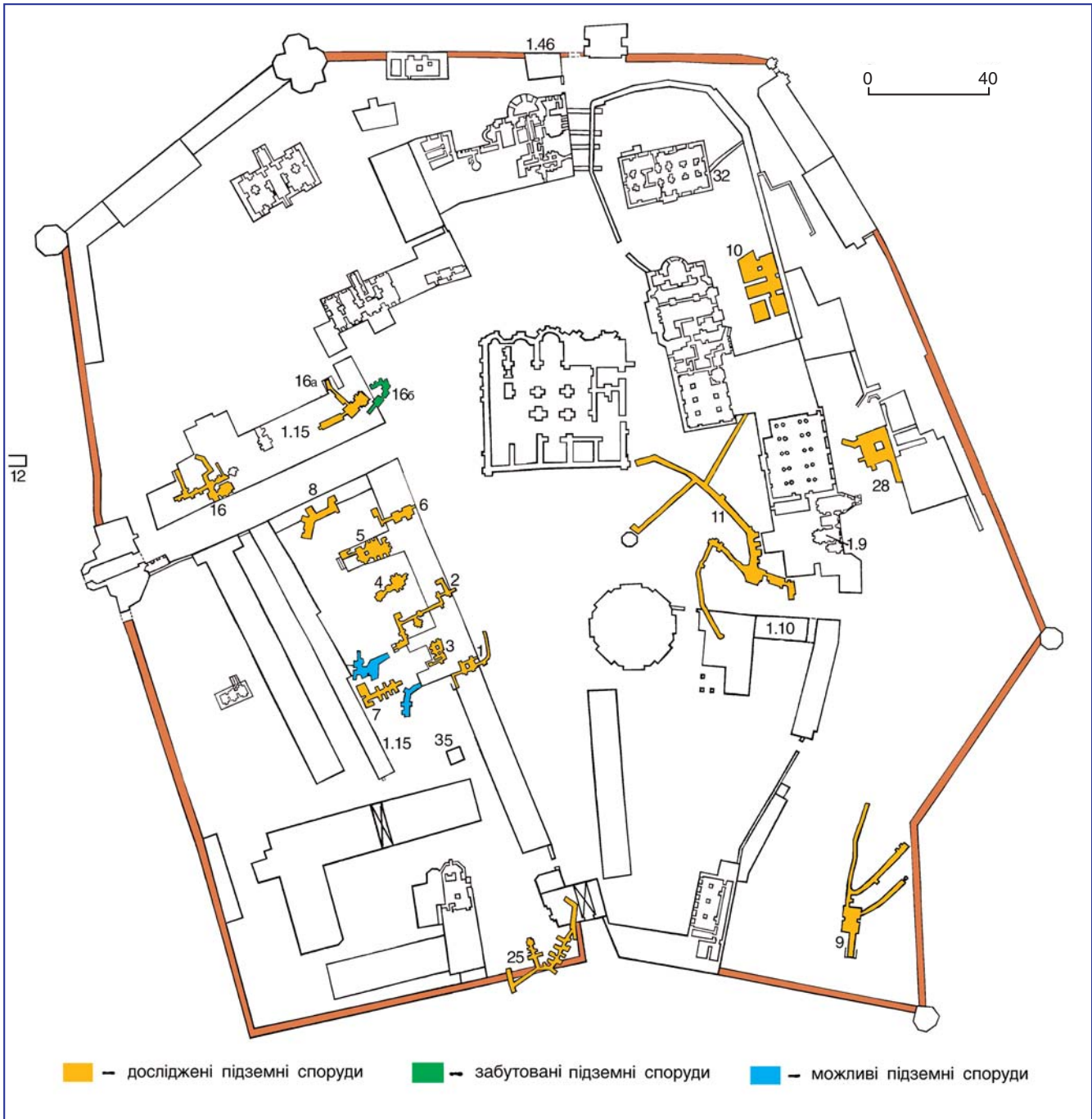

чашами на одній вертикалі, діаметр яких догори послідовно зменшується. Пірамідальну композицію завершує багатоструминна форсунка з регульованою висотою струменів. Вода переливається з чаш в чашу, які вирішено в легких, пластично пророблених декоративних формах, і наповнює неглибокий цегляний басейн з профільованим бортиком на низькому цоколі.

Фонтан — зразок архітектури малих форм кін. 19 ст. на території монастиря [1421]. Л. див. с. 1299. Людмила Рилкова.

489.1.41. Підземні споруди верхньої території Лаври, 11—18 ст. (археол., архіт.). Найдавнішими підземними спорудами Лаври є печерні комплекси (Ближні і Дальні печери) з ходами, келіями, церквами, поховальними нішами тощо. З розвитком монастиря виникла необхідність у побудові інших підземних споруд, які за функціональним призначенням можна поділити на: культові — лабіринти Антонієвих і Федосієвих печер з церквами, келіями, локулами; господарські — льохи, підвали, льодовні; інженерні — водогін, артезіанська система, опалювальні системи; військово-оборонні — виходи за межі оборонних мурів (потерни), «слухи» тощо. Умовно підземні споруди верхньої території Лаври поділяються на три системи: під соборною площею — між собором Успіння Пресвятої Богородиці та будинком митрополита (корпус № 2); під Свято-Троїцькою надбрамною церквою (корпус № 27); між келіями соборних старців (корпус № 4) та корпусами № 21, 21-а.

Підземні споруди, № 1—6, 35, 18 ст. Під келіями соборних старців (корпус № 4). Складаються з семи об'єктів різних розмірів і конфігурації. Деякі з них побудовано до зведення корпусу келій соборних старців, коли на його місці, згідно з планом 1638 з «Тератургіми» Афанасія (Кальнофойського) стояли окремі будинки з підвальними приміщеннями кожен.

Споруда № 1. Під середньою частиною корпусу. Була засипана піском під час повоєнної його реставрації. 1973 розчищено до підземного коридору, вхід у який забутовано камінням на цементному розчині. Після дослідження засипана піском, 1989 розчищено.

Вхід у цегляному тамбурі на північному фасаді по цегляних сходах, що звертають на південь під кутом 90°. Коридор (3,5 × 1,0 м) веде до основного приміщення, що являє собою у плані прямокутну камеру. Розміри — 4,4 × 5,4 м, вис. — 2,7 м. У стінах зроблено п'ять ніш з арковим завершенням [дві — східні, одна — південна (з вентиляційним отвором), одна — західна, одна — у південній частині західної стіни, що веде через отвір до приміщення, яке забучено]. Склепіння основного приміщення циліндричне на підпружних арках, що спираються на центральний квадратний у плані пілон. 2005 у південно-східній частині основного приміщення виявлено залишки споруди дерев'яного будинку, який зображено на плані Афанасія (Кальнофойського). У південній стіні, ближче до західної, зберігся отвір зі слідами дверної коробки. Від нього йде склепінчастий коридор з підлогою, що різко понижується. Коридор звертає на схід у бік собору Успіння Пресвятої Богородиці, закінчується нішею. На його західній стіні вла-

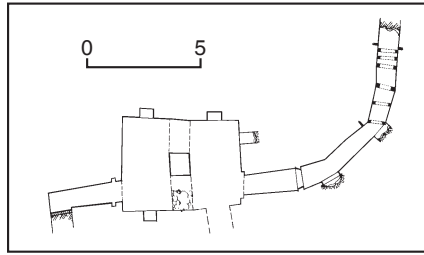

489.1.41. План споруди № 1.

штвано ще дві ніші (0,87 × 0,20 м; 0,82 × 0,20 м). Розміри коридору: шир. — 0,67—0,95 м, довж. — бл. 25 м, вис. — 1,7—2,1 м. Стіни обкладено цеглою 18 ст. на глиняному розчині, конструкції змуровано на вапняному, цегла жовтого кольору (розміри 31,5 × 15,0 × 16,0 см). Підлога не збереглася. Ймовірно, коридор входить до підземної системи під соборною площею.

Споруда № 2. Частково за межами плану корпусу. Вхід оформлено цегляною будкою. Обстежено 1973—74 загоном спелеологів Київської лабораторії спелеологічних досліджень, а також 1989 дільницею Спеціального управління протизсувних підземних робіт (СУППр), обстеження продовжено спеціальною дільницею заповідника. 1973—74 розчищено понад 40 м тунелю — від спускових цегляних сходів з боку двору келій до наріжних сходів ділянки № 4, закладених бугтом та цеглою. 1989 проведено обстеження споруди з півночі — з боку входу в середній частині корпусу № 4. Конструкція входу була втрачена і відбудована у 1970-х рр.

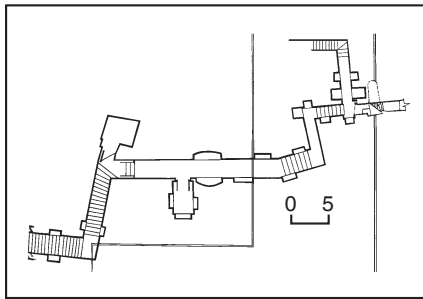

489.1.41. План споруди № 2.

489.1.41. Головна галерея споруди № 2.

На ділянці № 1 розчищено три підземні приміщення. Розчищені склепінчасті ніші влаштовано у стінах, деякі з них вимуровано цеглою, деякі не облицьовано. Ніші на ділянці № 3 закладено жовтою цеглою 18 ст., з якої виконано основні конструкції та вимуровано стіни й склепіння; розміри — 9,5 × 14,5 (15,0) × 6,5 (7,0) см. Нішу № 15 виконано з червоної цегли 15—16 ст., в ніші № 16 торцеву стіну вимуровано червоною цеглою 15—16 ст., стіни — жовтою — 17 ст., під якою виявлено мурування з давнішої червоної цегли. Ніша № 18 — з цегли 15—16 ст. Ділянка № 5 за нішею № 16 містить стару підземну споруду, заповнену ґрунтом після обвалів. Не обкладена цеглою, в стінах виявлено сліди ніш. Зі стіни, на відстані від підлоги виступав бутуваний фундамент корпусу. Ймовірно, ця ділянка існувала до побудови корпусу № 4 і була зруйнована під час його спорудження. На ділянці № 1, протилежній від входу, південну стінку овалового приміщення № 3 було замуровано жовтою цеглою 18 ст., завтовшки 80 см; на межі ділянок № 3 і № 4 була друга замуровка цеглою 18 ст. завтовшки в одну цеглину. У глухому куті ділянки № 2 і тупика ділянки № 3 частково збереглася підлога. Являє собою склепінчастий тунель завдовжки 50 м з шістьма поворотами, 21 нішею, з виходом до келій соборних старців. Вниз ведуть цегляні сходи, які через 4,5 м повертають під кутом 90° на схід. У стінах на відстані 2,8 м від входу влаштовано дві невеликі аркові ніші № 1 і № 2 розміром 0,53 × 0,72 м. Шир. спуску — 1,5 м, вис. — 2,0 м. Через 5,5 м спускові сходи закінчуються невеликим майданчиком, над яким розміщено вентиляційну шахту пізніших часів. На цій ділянці сходів у стінах влаштовано дві аркові ніші — № 3 (0,44 × 0,27 м) та № 4 (0,60 × 0,33 м). Навпроти сходів квадратна у плані камера (2,75 × 2,75 м) зі слідами дверного отвору й арковими нішами в стінах. Шир. ділянки № 2 — 1,5 м, вис. — 2,0 м. Підземелля на ділянці № 2 являє собою склепінчастий тунель. Стіни і склепіння муровано жовтою цеглою 18 ст. (27 × 13 × 7 см) на вапняному і глиняному розчині зі слідами тинькування «під рукавицю». Вапняний розчин — срий, з заповненням із дрібного піску. Ділянка № 4 — відрізок між сходами і

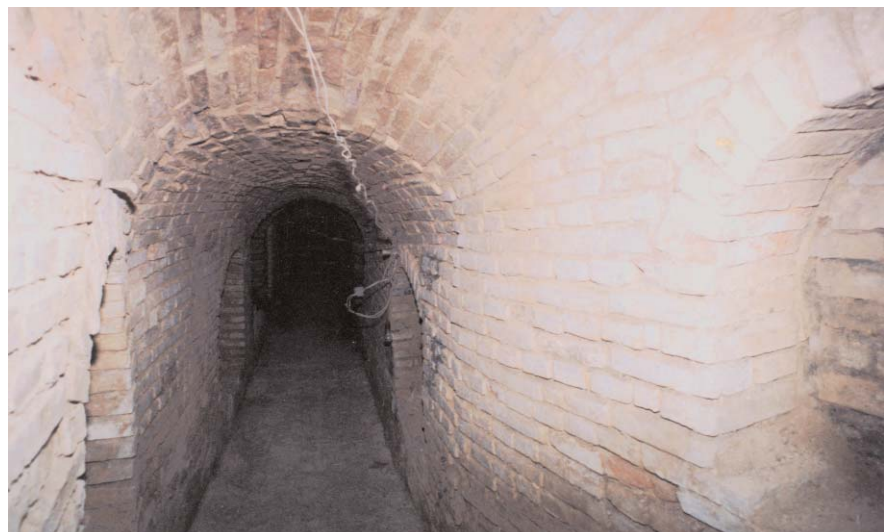

приміщенням № 1, спрямований на південь. Розміри: довж. 6,0 м, шир. — 1,5 м, вис. — 2,0 м. З цього місця починається основна галерея. На самому початку видно сліди одвірка. 1996 встановлено двері. У цегляному муруванні стін влаштовано аркові отвори для ніш (ніша № 5 — $0,73 \times 0,26$ м). На відрізьку № 5 зроблено підземне приміщення (камеру) № 2 (розміри — $2,33 \times 1,33$ м, вис. — 2,0 м) з трьома нішами в стінах. Розміри ніш: № 6 — $0,93 \times 0,26$ м; № 7 — $1,13 \times 0,27$ м; № 8 — $0,66 \times 0,33$ м. При вході до приміщення помітно сліди одвірків (1995 встановлено ґрати). На цій ділянці глибина пролягання тунелю найбільша — 8,15 м. Далі тунель проходить через овальне у плані приміщення зі сферичним склепінням, у замок якого вмуровано металевий гак для підвіски ліхтаря. Поверхню склепіння тиньковано глиняним розчином, побілено. Вздовж стін приміщення обабіч проходу влаштовано підвищення земляної підлоги розмірами $1,93 \times 0,6$ м; $1,8 \times 0,6$ м. На відрізьку № 4 фрагментарно збереглися залишки тинькування «під рукавицю». Стіни і склепіння муровано з жовтої цегли на лесовій основі. Шир. тунелю — $1,6—1,7$ м, вис. — $1,9—2,0$ м. Ділянка № 4-Б розташована далі до повороту основного тунелю на 90° . По коридорі у шаховому порядку влаштовано п'ять ніш. Нішу № 9 не обмуровано. Її розміри — $1,33 \times 0,33$ м. Ніша № 10 — $1,33 \times 0,33$ м; № 11 — $0,99 \times 0,40$ м; № 12 — $0,86 \times 0,33$ м. Шир. ходу ділянки — $1,5—1,6$ м, довж. — 9,0 м, вис. — до 2,0 м, глибина прокладання — $7,78—7,16—6,68$ м. Стіни і склепіння муровано з жовтої цегли. Підлога не збереглася. Ділянка № 5 характерна різким звуженням проходу. Шир. — $0,70—0,65$ м. Сходовий майданчик містить дві ніші. Нішу № 15 ($0,73 \times 0,63$ м) було повністю закладено цеглою у 18 ст., розчищено 1974. Мурування з червоної цегли 15—16 ст. Такою ж цеглою викладено частину ніші № 16 ($0,60 \times 0,59$ м). За нею виявлено продовження підземної споруди № 2. Дві склепінчасті ніші — № 17 ($0,6 \times 1,0$ м) і № 18 ($0,7 \times 1,5$ м) обкладено цеглою 16 ст. На цій ділянці глибина залягання зменшується від 6,54 м — у тому місці, де експедиція 1973—74 вийшла за межі корпусу № 4 і нашттовхулася на коріння дерев. 1995 тут встановлено ґрати. На ділянці № 5 стіни і склепіння муровано з цегли, збереглися фрагменти цегляної підлоги. Шир. тунелю — $0,78—0,90$ м, вис. — $1,7—2,0$ м. На цьому відрізьку — № 6 — у стінах влаштовано чотири ніші, розташовані симетрично: № 19 ($0,8 \times 0,8$ м), № 20 ($1,1 \times 0,8$ м), № 21 ($0,53 \times 0,54$ м), № 22 ($0,60 \times 0,54$ м), збереглися фрагменти цегляної підлоги. Глибина залягання — від 3,76 м до 2,91 м біля сходів, що ведуть до приміщення корпусу. 1990 на цьому місці розчищено забутовку з цегли та лящадника, реконструйовано цегляні сходи (1995 прокладено дерев'яні проступи), за допомогою яких з корпусу потрапляли до підземелля. Шир. ходу на відрізьку № 6 — $0,7—0,9$ м, вис. — 1,9 м, стіни та склепіння з цегли 18 ст. Споруда могла поєднувати функції господарські і комунікаційні (між келіями та іншими будівлями верхньої території Лаври). Час спорудження ділянок № 4, 5, 6, — до побудови корпусу № 4; № 1, 2, 3, 4-А

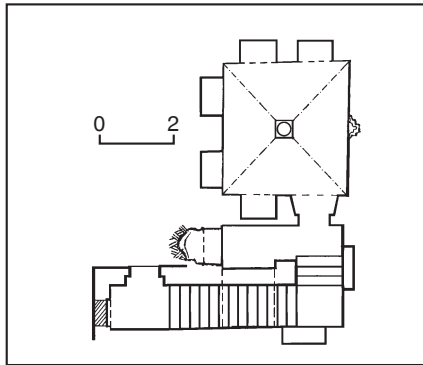

489.1.41. План споруди № 3.

489.1.41. План споруди № 4.

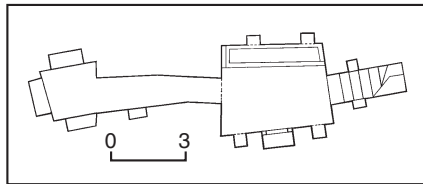

489.1.41. План споруди № 5.

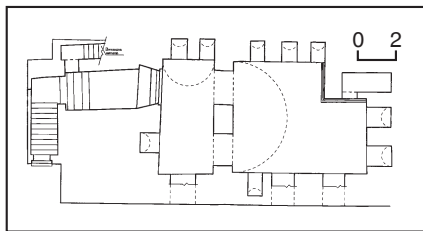

489.1.41. План споруди № 6.

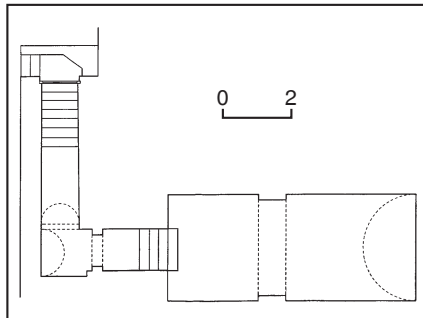

до звуження ходу до 0,7 м — 18 ст. 1995 у південній стіні підземного ходу під його фундаментом на глибині 3,0 м від рівня підлоги корпусу, під східчастим підйомом до нього, виявлено побутову яму 14—15 ст., що передувала спорудженню корпусу № 4. Яма майже кругла у плані, діам. — $0,9—1,1$ м. Дно — на глибині 3,82 м. Стіни мають сліди затікання, зверху помітно сліди розширення й руйнування. Заповнення ями багатшарове. Зверху на третину — шар гумусного ґрунту з дрібними залишками плінфи, фрагментами кераміки 15—16 ст. Нижній шар, що виник в результаті засипання ями, маркірує прошарок вапняку, що перекриває нижчі відкладення, які виникли внаслідок функціонування об'єкта. Далі — грудчаста ґрунтова маса. Археологічні знахідки нечисленні. Побутова яма входила до комплексу споруд верхньої території Лаври, знищених поже-

жею 1718. Об'єкт припинив існування завдовго до пожежі, можливо, під час однієї з перебудов 15—16 ст. Споруда має третій вихід, який влаштовано біля південного фасаду корпусу.

Споруда № 3. Розчищена 1990. Вхід (1996 встановлено ґрати і дерев'яні двері) розташований у західній прибудові до корпусу № 4. Сходи — у склепінчастому тунелі, орієнтованому по осі північ—південь. Розміри коридору: довж. — 5,0 м, шир. — $0,9—1,0$ м, вис. — $1,6—2,0$ м. Наприкінці у стіні влаштовано нішу № 1 з арковим завершенням. Її розміри: $1,00—1,12$ м, глибина — $0,40—0,49$ м. Стіни, сходи, нішу обкладено світло-вохристою цеглою, у деяких місцях збереглися фрагменти тинькування «під рукавицю». Після майданчика сходи повертають на схід під кутом 90° , далі — короткий марш з нішею № 2 у стіні (шир. — $0,27$ м, глибина — $1,1$ м). Ліворуч — відгалуження у північний бік, довж. — $2,01$ м, шир. — $0,87—1,08$ м. Основним приміщенням є квадратний у плані господарський льох. Розміри: $3,43 \times 3,43$ м, вис. — 2,0 м, глибина залягання — понад 5,0 м. Зберегся вхідний отвір зі слідами завісів. Склепінчасте перекриття підтримують кругла у плані колона та підпружні арки. Ніші з арковим завершенням обкладено цеглою. Ніша № 3: шир. — $0,91$ м, глибина — $0,56$ м; № 4 відповідно — $0,92$ м і $0,58$ м; № 5 — $0,92$ м і $0,57$ м. У приміщенні влаштовано два вентиляційні віконці, обкладених цеглою. Підлога не збереглася. Круглу в перетині колону, обмуровання стін, ніш виконано на вапняному розчині з домішками глини. Система перев'язки мурування верстова. Розміри цегли: $29,5 \times 14,5$ ($15,0$) $\times 5,5$ ($7,0$) см. Шов горизонтальний — $3,0—3,5$ см, вертикальний — $2,0—3,5$ см.

Споруда № 4. Вхід розташовувався у прибудові до корпусу № 4, яку знесено в 1960-х рр. 2001 споруду реставровано. 2003 побудовано цегляну будку і сходи. Має чотири ділянки. Ділянка № 1 — колишній вхід з рештками цегляних сходів завдовжки бл. 3,0 м, являє собою склепінчастий тунель (шир. — $1,04—1,05$ м, вис. — $1,6—2,0$ м). У стінах дві обкладені цеглою ніші з арковим завершенням. Розміри ніш: № 1 — $0,44$ м, глибина — $0,3$ м; № 2 — $0,35$ м, глибина — $0,4$ м. Стіни, рештки сходів, склепіння обкладено великомірною світло-вохристою цеглою. Ділянка № 2 — майже прямокутне у плані основне приміщення. Розміри — $3,5 \times 3,3$ м, на глибині — 4,7 м. Перекрито циліндричним склепінням з розпалубками, у стінах — п'ять ніш з арковими завершеннями, обкладених цеглою. Розміри ніш на східній стіні: № 3 — $0,47 \times 0,47$ м; № 4 — $0,77 \times 0,62$ м; № 5 — $0,42 \times 0,43$ м. На західній стіні: № 6 — $0,46 \times 0,40$ м; № 7 — $0,46 \times 0,35$ м. Усі конструкції виконано з цегли на вапняному розчині, стіни обкладено цеглою [$30,0 \times 14,5$ ($15,0$) $\times 6,5$ см] на глиняному розчині, система перев'язки мурування — верстова. Підлога не збереглася. Ділянка № 3. Починається від основного приміщення вузьким ходом у вигляді склепінчастого тунелю, що поступово розширюється. Розміри ходу: $4,50 \times 0,68—1,80$ м. Закінчується ще одним приміщенням — ділянкою № 4 розміром — $2,30 \times 1,67$ м. Перекрито циліндричним склепінням з роз-

палубками. У східній, західній і південній стінах зроблено по одній ніші: № 9 — 1,11 × 0,40—0,48 м; № 10 — 1,30 × 0,25—0,30 м; № 11 — 1,18 × 0,55 м. Мурування конструкцій на вапняному розчині, стіни обкладено цеглою [30,0 × 14,0 (15,0) × 6,5 см] на глиняному розчині. Система перев'язки мурування верстова.

Споруда № 5. Сучасний вхід — у тамбурі на північному фасаді східної прибудови до корпусу № 4. Первісний вхід було влаштовано у східній частині північної стіни прибудови. Сучасні сходи цегляні, ведуть вниз у похилому склепінчастому коридорі (2,54 × 1,4 м; вис. — 2,0 м) з поворотом на 90°. Розміри другого коридору: 3,74 × 1,4 м; вис. — 2,0 м. У східній частині є відгалуження, з якого йдуть сходи входу у прибудову до корпусу № 4. Основне приміщення у плані прямокутне (10,4 × 5,9 м); вис. — 3,0 м. У стінах по периметру — дев'ять ніш. У західній стіні — два віконця. Перекриття циліндричні півциркульні склепіння на підпружних арках, що спираються на прямокутний у плані пілон. Всі конструкції, облицювання стін, підлогу викладено з цегли. Система перев'язки мурування верстова. Цегла жовта (31,5 × 14,5 × 5,5 см).

Споруда № 6. Вхід — через цегляну будку біля північного фасаду корпусу № 4. Сходи цегляні, частково зруйновані, ведуть вниз, повертають під кутом 90°. Розмір першого коридору: 5,8 × 1,2 м; вис. — 2,0 м; другого — 2,6 × 1,2 м; вис. — 2,0 м. Перекриття — півциркульне циліндричне склепіння з підпружною аркою. У першому коридорі у протилежних стінах — дві ніші. Всі конструкції, облицювання стін мурувано з цегли; конструкції — на вапняному розчині, стіни — на глиняному. Система перев'язки мурування верстова. Розміри цегли: 31,5 × 14,5 × 5,5 см. Підлога цегляна, збережена частково. У південній стіні світлове вікно.

Споруда № 35. На північ від келій соборних старців (корпус № 4). Було розташовано під прибудовою до корпусу, яку знесено у повоєнні роки. Виявлено 2003 під час будівельних робіт. У плані квадратна (3,11 × 3,11 м), заввишки 3,0 м, перекиртя склепінчасте. У північній та східній стінах по дві ніші, у південній — одна; всі завширшки 0,75 м, закладені цеглою. На східній стіні під нішами — заглиблений у ґрунт арковий отвір з прогоном 1,5 м. Від східного боку південної стіни відходить галерея завдовжки 2,5 м, завширшки 0,8 м, заввишки 2,0 м зі сходами, що ведуть на поверхню (раніше — у прибудову). Вхідний отвір закладено цеглою. На початку галереї збереглися металеві завіси із залишками деревини. У стінах з обох боків влаштовано ніші, з яких східна завширшки 0,51 м, завглибшки 0,48 м. У північній половині західної стіни — отвір для вентиляції та освітлення завширшки 0,65 м. Поряд, з південного боку на захід відходить склепінчаста галерея завдовжки 4,5 м, завширшки 0,75 м, заввишки 1,55—1,09 м, підлога якої знижується у напрямку від споруди. У стінах — дві ніші: північна завширшки 0,65 м, південна — 0,59 м. У кінці галереї склепіння роздвоюється. Стіни та склепіння викладено цеглою 18 ст., підлога ґрунтова.

Споруда № 7, льох винний, 18 ст. На південь від келій (корпус № 21).

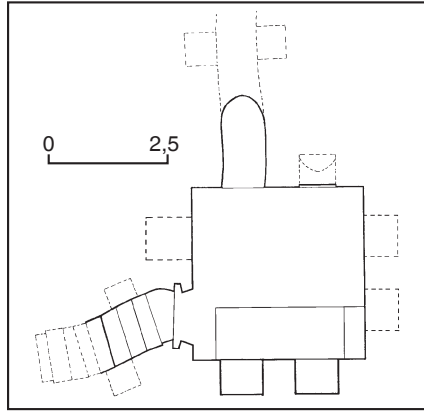

489.1.41. План споруди № 35.

489.1.41. План споруди № 8.

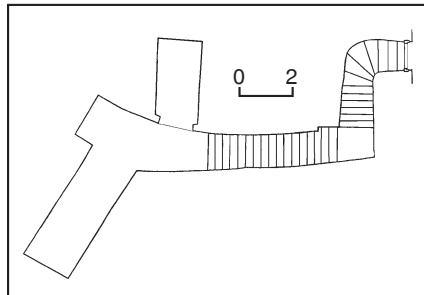

Розчищено 1990. Вхід — перед південним фасадом корпусу, через цегляну будку, зведену 2001. Хід повертає на схід під кутом 90° під аркову цегляну перемичку, потім — другий поворот на

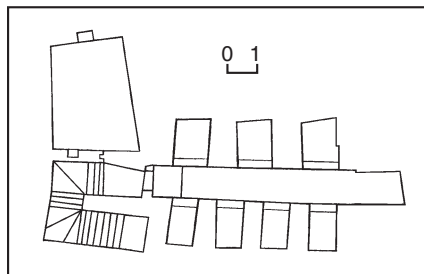

489.1.41. План споруди № 7.

489.1.41. Ніші споруди № 7.

90° на південь. Звідси починається основний прямолінійний коридор завдовжки 13,0 м, завширшки 1,2 м, заввишки 1,6—2,0 м, що пролягає з півночі на південь на глибині 5,4 м від земної поверхні. Підлога з невеликим похилом ухилом. У двох місцях долівка має вертикальні уступи. У північній частині східної стіни — вхід до кімнати (3,0 × 4,0 × 2,0 м). У стінах коридору влаштовано глибокі ніші, перекиртя циліндричними склепіннями: три — у східній стіні (1,47 × 2,0 м; 1,48 × 2,0 м; 1,46 × 2,20 м); чотири — у західній (1,08 × 1,9 м; 1,08 × 2,0 м; 1,1 × 1,9 м; 1,1 × 2,0 м); одна — у торці (1,42 × 2,1 м). Стіни та склепіння облицьовано світловохристою цеглою (30,0 × 13,0—14,6 × 6,5 см) на вапняному розчині з глиняними вкрапленнями. Система перев'язки мурування хрещата.

Споруда № 8, 18 ст. Частково під паламарню (корпус № 21-а) та на захід від неї. Має господарське призначення. Вхід через цегляну будку, збудовану раніше за корпус. Після зведення корпусу опинився у приміщенні. До підземної споруди веде склепінчаста галерея з двома поворотами і двома сходами, на нижній ділянці орієнтована по осі північ—південь. Розміри до першого повороту: 1,7 × 1,1 м, вис. — 2,23 м; до другого: 5,0 × 1,2—1,45 м, вис. — 2,05 м. Основне приміщення у плані неправильної, наближеної до прямокутної форми. Його північна частина під тупим кутом повертає на схід. Розміри: шир. — 1,7; 2,07; 1,8 м; довж. західної частини — 5,55 м, східної — 4,52 м. На відстані 0,62 м у східній стіні — вхід у приміщення, розташоване на сходах від галереї. У вхідному отворі збереглися з обох боків завіси, тобто двері були двостулкові. Розмір приміщення: шир. західної частини — 1,3 м, східної — 1,69 м; довж. північної частини — 3,0 м, південної — 3,25 м, вис. — 2,0 м. Тут у циліндричному склепінні влаштовано прямокутний у плані отвір шахти, що виходить у корпус № 21-а. Її розміри: 1,75 × 1,35 м. На відстані 2,75 м від сходів у західній стіні розташоване приміщення у плані прямокутної форми, зорієнтоване по осі північний захід—південний схід. Розміри: 5,07 × 1,94; 1,92 м. Стіни та циліндричні склепіння споруди мурувано з жовтої цегли розміром 27,5 × 13,5 × 7,5 см.



Споруда № 9, льох винний, 18 ст. На південь від будинку півних митрополитичого хору (корпус № 6), на північний схід від вежі Іоанна Кушника (корпус № 89), у саду. Призначався для зберігання церковних вин Лаври. На планах 18—19 ст. позначений як дерев'яний сарай над льохом. Розчищено 1989. Підлога не збереглася. 1990 побудовано цегляну будку, основне приміщення обкладено сучасною цеглою, конструкції зміцнено залізобетонним кріпленням.

Являє собою льох з трьома галереями. Вхід міститься у невеликому тамбурі, з якого у склепінчастому похилому коридорі до основного приміщення ведуть сходи завдовжки 8,63 м, завширшки 1,52 м. Основне приміщення у плані прямокутне. Розміри: 9,5 × 6,0 м, вис. — 3,5 м. Перекрито коробовим склепінням, що починається майже від підлоги. У центрі — підпружна арка, під якою влаштовано два вентиляційні отвори, що виходять на поверхню. Система перев'язки мурування стін і циліндричного склепіння хрещата, мурування на вапняному розчині, із світло-жовтої цегли (29,5 × 14,5 × 6,5 см). У східній стіні — вхід в аркову галерею. Розміри галереї: довж. — 34,5 м, шир. — 1,6 м, вис. — 1,8 м. Грунтова підлога нижче рівня підлоги основного приміщення на 1,2 м. Стіни і склепіння коридору до розгалуження обкладено цеглою (28 × 14 × 7 см; 27,5 × 13,5 × 7 см), товщина швів — 1,0—1,5 см. Цегляне облицювання збереглося на відрізку завдовжки 2,5 м. Розчин вапняний, із заповненням з дрібного піску. Підлога ґрунтова. Ліворуч від входу у циліндричному склепінні влаштовано арковий проріз для вентиляції завширшки 0,62 м. До кінця коридору цегляне облицювання стін та склепіння майже втрачено. У південній стіні на відстані 4 м від входу — вхід у другу галерею. Оформлений як отвір з півциркульною перемичкою зі стрілою 25 см. Цегляне склепіння циліндричної форми. Хід завдовжки 5,7 м, на цьому відрізку завширшки 1,0—2,0 м, вис. — 1,8 м. Хід закінчується цегляною стіною з прорізом завширшки 0,89 м з арковою перемичкою. Підлога не збереглася. Вис. останньої ділянки ходу — 1,2—1,5 м, довж. — 23 м. У стінах — чотири ніші з

арковими перемичками, влаштовані на вис. 0,5 м від підлоги: № 1 — 0,65 × 0,41 м; № 2 — 0,88 × 0,34 м; № 3 — 0,83 × 0,34 м; № 4 — 0,90 × 0,25 м. У південній стіні основного приміщення — вхід до третьої галереї у формі аркового отвору заввишки 1,65 м, завширшки 1,6 м, від якого ведуть цегляні сходи з розміром проступінка — 27 см, присхідця — 15 см. Галерея йде майже паралельно галереї № 2, з поворотом на південний схід. Біля входу у галерею — цегляні стіни і склепіння на ділянці завдовжки 1 м. Розміри цегли: 26 × 14 × 7 см. Розчин вапняний. На відстані 17 м від входу зберігся ще один фрагмент цегляного облицювання стін (1 м) та склепіння. На кінцевому відрізку ходу залишилися цегляні стіни заввишки 1,4—1,6 м.

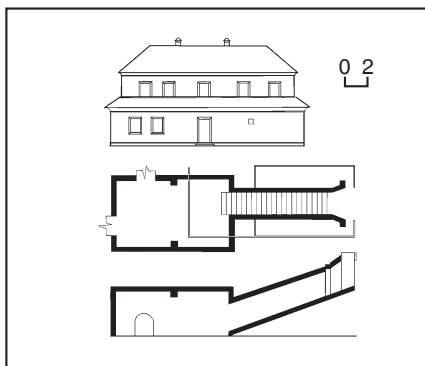

489.1.41. План споруди № 9.

489.1.41. План та розріз споруди № 9. 1816.

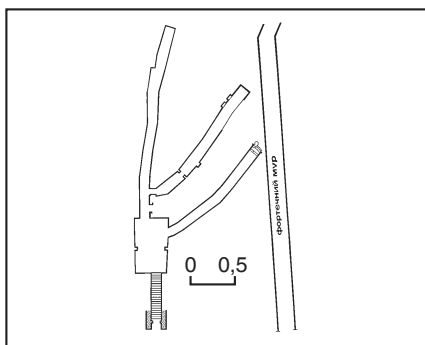

489.1.41. Центральна галерея споруди № 9.

Склепіння на всьому протязі цієї галереї зруйновано. Розміри галереї: довж. — 23,5 м, шир. — 0,93—1,60 м, вис. — 1,8 м. 1820 двоповерхові дерев'яні келії, що стояли над винним погребом, перенесено на Гостиний двір. На їхньому місці споруджено дерев'яну будку з вікнами.

Споруда № 10, льох, 1912. Біля кухні Трапезної палати (корпус № 85). Побудовано за проектом арх. С. Єрмакова для зберігання соління. Виявлено 1990 під час проведення робіт з підсилення фундаментів методом силікатизації ґрунту під корпусом № 85. Розчищено частково, тому що з північного боку проходить теплотраса. Льох був засипаний сміттям, цеглою, фрагментами тиньку з розписом із собору Успіння Пресвятої Богородиці. 1991 його відбудовано. Сучасною цеглою вимуровано втрачені ділянки стін, закладено північну частину споруди між стовпом та стіною, льох перекрито залізобетонними плитами, зроблено дверний отвір в приміщення № 2, влаштовано новий вхід у споруду в її західній частині.

Складається з чотирьох приміщень, зорієнтований по осі схід—захід, планування ланцюжкове. У східному приміщенні є цегляний стовп. Північно-західне приміщення не сполучається з іншими. Всі об'єми прямокутні у плані. Розміри: № 1 — 6,88 × 4,98 м; № 2 — 7,1 × 5,7 м; № 3 — 8,94 × 4,69 м; № 4 — 8,94 × 6,22 м, вис. — 3,73 м. Стіни облицьовано цеглою. Мурування на вапняному розчині. Розмір цегли світло-вохристого кольору: 29,5 × 14,0 × 6,5 см. Перекриття плоске, залізобетонне. Підлога цегляна, збереглася фрагментарно. Вхід у західній частині, обладнано тамбуром і сходами.

Споруда № 11, 11—18 ст. У 1888 внаслідок прориву водогону між будинками намісника (корпус № 1) та митрополита (корпус № 2) виявлено підвали, 1894 відбувся аварійний виток води з водогону під площею, навпроти дзвіниці. Того ж року провалялася засипано глиною, лабіринти підвалів — сміттям та землею. У травні 1896, після чергової аварії водогону, ґрунт було змито водою в підземелля, вхід у яке містився біля будинку митрополита. Зберігся фрагмент плану підземних ходів, складеного 1894. Дані з архівних джерел свідчать про розташування споруди у двох рівнях. У 1952—53 досліджено частину підземної системи біля будинку митрополита, 1962 проведено зондування ґрунту на глибину 1,4—1,5 м. 1963 і в 1970—80-х рр. частину відгалужень забутовано і засипано піском. 1985 у центральній частині споруди відбувся обвал, досліджений архітектурно-спелеологічною експедицією Інституту «Укрпроектреставрація». 1992 забутовані та засипані ходи розчистила спеціалізована дільниця підземних робіт заповідника. Частину системи від входу біля корпусу № 2 до центру споруди було укріплено бетоном. Інша частина залишена у цегляному муруванні 18 ст. 2000 збудовано вхідний тамбур. Являє розгалужену систему галерей з нішами та основним приміщенням, у лесовому ґрунті, на глибині 3—12 м. Заг. довж. — 118 м, шир. — 1,0—3,5 м, вис. — 1,5—3,0 м. Система перев'язки мурування хрещата. Цегла світло-жовтого та червоного кольорів, розміром

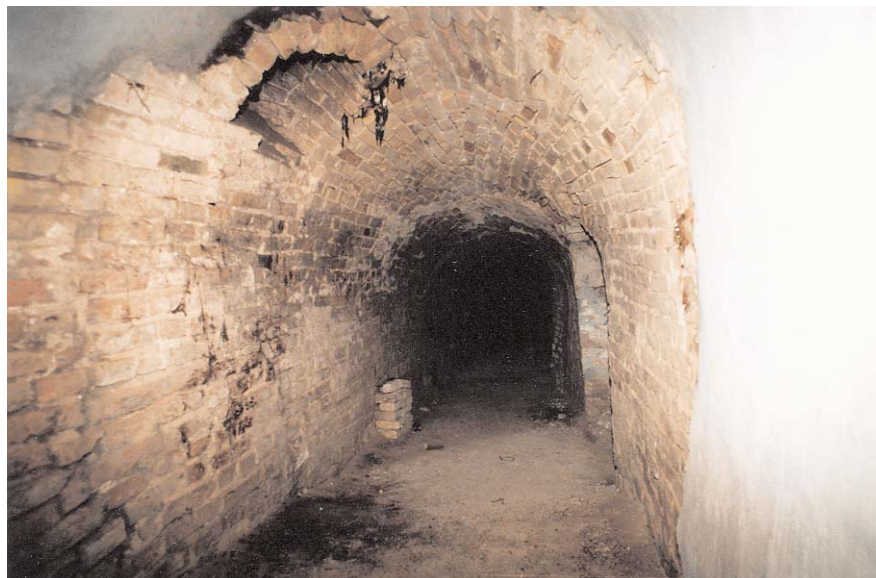

27 × 15 × 5 см, типова для 18 ст. Розчин вапняний, із піщаним заповненням. Вхід у побудованому 2000 тамбурі міститься перед західним фасадом корпусу № 2. Привхідне приміщення № 1 у плані прямокутне, видовжене по осі захід—схід. Розміри: 4,0 × 1,5 м, вис. — 3 м. Перекрито залізобетонною плитою. Приміщення № 2 між привхідним та основним об'ємами у плані прямокутне, зорієнтоване по осі північ—південь. Розміри: 1,7 × 1,5 м. Основне приміщення № 3 у плані прямокутне, зорієнтоване по осі північ—південь. Розміри: 10,0 × 2,5 м, вис. — 3,5 м. У склепінні — отвори для трьох вентиляційних труб. У південній частині основного приміщення є забучений колодязь, який веде до нижнього ярусу споруди. У південно-східній частині — вхід у південну галерею № 4, зорієнтовану по осі схід—захід, довж. 48 м, шир. — 1,5 м. У південній стіні — чотири ніші (0,9 × 4,0 м), у північній — три ніші (0,9 × 4,0 м). На відстані 17 м від входу в галерею з її південного боку починається відгалуження № 5 в бік Трапезної палати розміром 8 × 1 м. У північній стіні на відстані 26 м від входу в галерею — відгалуження у бік собору Успіння Пресвятої Богородиці розміром 13,5 × 1,5 м. На відстані 2,5 м від початку південної галереї міститься вхід до північної галереї № 7, що прямує на схід. На відстані 6,0 м — поворот під тупим кутом на північ у бік дзвіниці. Довж. галереї — 14,5 м. На її південній стіні на відстані 5,0 м від входу — три ніші розміром 0,6 × 0,8 м, на північній — також три ніші розмірами 1,3 × 0,8 м; 0,4 × 0,6 м; 1,0 × 0,4 м. Ймовірно, підземну систему започатковано в 11 ст. 1982 під час архітектурно-археологічних досліджень собору Успіння Пресвятої Богородиці у південній частині нартекса, де стояла гробниця Феодосія Печерського, на глибині 0,5 м від давньої підлоги у підмурках було виявлено отвір з півциркулярною перемичкою, складеною з плінфи розміром 35 × 27 × 4 см, характерної для мурування 11 ст. Замок перемички роздавлено і деформовано.

489.1.41. Колодязь споруди № 11.

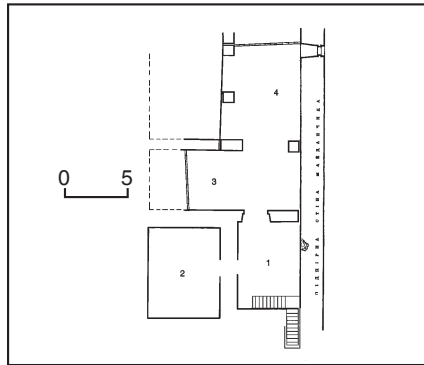

489.1.41. План споруди № 10.

489.1.41. План споруди № 12.

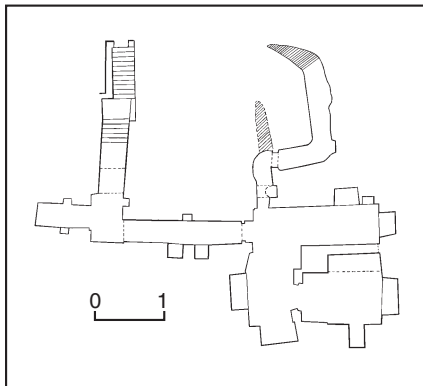
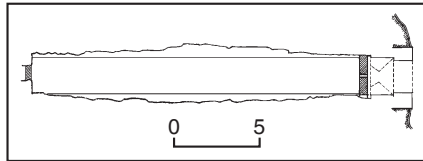

489.1.41. План споруди № 16.

489.1.41. План споруди № 16-а.

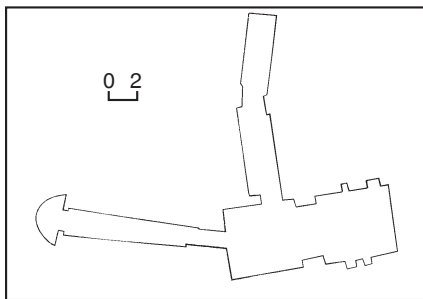

489.1.41. План споруди № 11.

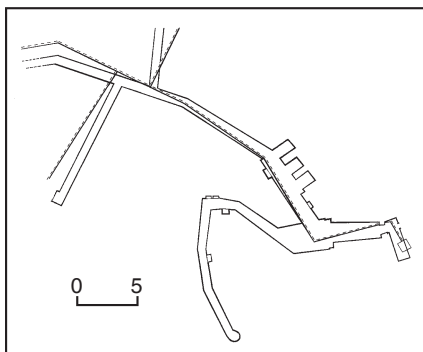

Поверхню стін ходу виконано охайно, плінфи виступного ряду вирівняно, розчин затерто та підрізано у верхній частині. Лицьові поверхні каменю-пісковика, використаного у муруванні стін проходу, ретельно затерто з країв та підрізано. Поверхню стін ходу було пофарбовано світло-сірою фарбою. Вис. ходу — 1,5 м, шир. — 0,73 м, довж. — бл. 2,0 м. Отвір вів у підземний хід, ймовірно, у крипту, що була задумана 1073 під час спорудження підмурків собору та засипана в 11 ст. при зведенні стін собору.

На планах Афанасія (Кальнофойського) 1638 цю споруду позначено як винний погріб при ключні (корпус № 1). Після того як ключню перебудували під будинок намісника, вхід споруди перенесено на задвірки будинку митрополита. Пізніше споруда не використовувалася як винний погріб. Після перебудови змінено конфігурацію галерей — їх продовжили.

Споруда № 12, потерна, 18 ст. На північ від церкви Всіх Святих над Економічною брамою (корпус № 87). Слугувала виходом за межі фортеці. Зорієнтована по осі північ—південь. Являє собою тунель з циліндричним склепінням завдовжки 18,75 м, завширшки 2,13—2,15 м, заввишки — понад 2,0 м. Стіни і склепіння обкладено жовтою цеглою (29,5 × 15,0 × 7,0 см) на вапняному розчині з домішками глини. Шов горизонтальний завтовшки 3,5 см, вертикальний — 1,5—2,0 см. Підлога не збереглася. Північний вхід було замуровано, південний закрито дерев'яними дверима. Рівень ґрунту в обох входах підвищено на 1,2 м.

Споруди № 16, 16-а, 16-б, 18 ст. Під Економічним корпусом (корпус № 7). Виявлено п'ять підземних споруд: дві маленькі, розташовані під центральною його частиною, побудовані у 18 ст. одночасно з Економічним корпусом. Заг. пл. 16,0 кв. м, вис. — 2,1 м і 1,75 м. Розміщені на різних рівнях. Споруди № 16 і 16-а під північною та південною частинами корпусу існували раніше його зведення і були забуті. Знайдені 1873 у ході відбудови пошкодженого

489.1.41. Основне приміщення споруди № 11.

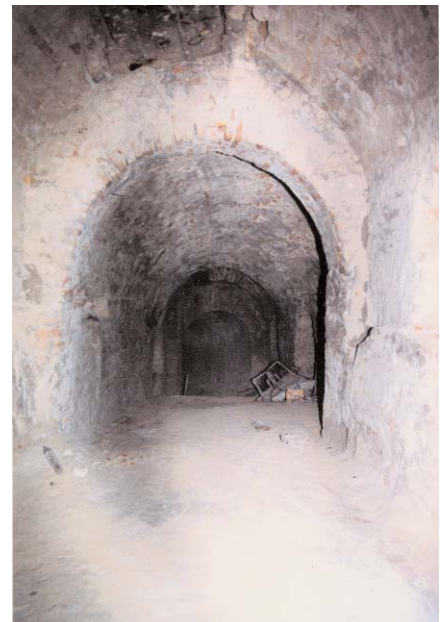

пожежею корпусу. У цей час обладнали входи до підземних споруд, на східному фасаді розібрали цегляний тамбур перед входом у приміщення друкаря, вхід перебудували.

Споруда № 16. У північній частині Економічного корпусу. Вхід у тамбурі на східному фасаді корпусу № 7. Розміри сходів: довж. — 6,3 м, шир. — 1,3—1,5 м. Підлога споруди міститься на глибині 3,2 м від денної поверхні землі. Сходи ведуть до прямокутного у плані приміщення пл. 1,7 × 2,5 м, перекритого циліндричним склепінням. У північній стіні — вхід у коридор розміром 1,5 × 3,0 м. У західній та східній стінах — по одній невеликій ніші. В південній частині — початок коридору (1,4 × 7,0 м) до основного прямокутного у плані приміщення розміром 6,0 × 3,12 м, зорієнтованого по осі схід—захід. У центрі приміщення пілон (1,5 × 1,5 м), на який спираються чотири підпружні арки. Коробове склепіння перекриває простір між арками та стінами. Пілон умовно поділяє приміщення на дві частини — західну та східну. В західній стіні — дві ніші, у східній — одна, їхні стіни ґрунтові. В північній та західній стінах — аркові ніші. В східній стіні північної частини є відгалуження, на початку якого в південній частині влаштовано сходи на перший поверх корпусу. Решту відгалуження, що повертає на південь, потім — на схід, забутовано. Довж. — 9,43 м. Західна частина основного приміщення зорієнтована по осі північ—південь, у плані прямокутної форми (4,42 × 2,5 м). У південній стіні — ніша (2,0 × 0,8 м) та світлове вікно, що виходить на західний фасад корпусу. Східна частина зорієнтована по осі північ—південь, у плані прямокутної форми (4,42 × 2,1 м). У східній стіні — ніша (1,2 × 0,8 м), в південній частині стіни — вентиляційна галерея.

Споруда № 16-а, 18 ст. Вхід у тамбурі на південному боці східного фасаду корпусу. Сходи двомаршові, починаються у тамбурі поза корпусом, перший марш орієнтовано по осі схід—захід. Розміри: 4,32 × 1,3 м. Далі сходи пролягають під підмурками корпусу, повертають під тупим кутом на південний захід, закінчуються арковим вхідним отвором завширшки 1,2 м у східній стіні основного приміщення. Розмір сходів: південна стіна — 4,5 м, північна — 5,5 м; їх прокладено у похилій склепінчастій галереї. У місці її проходження під фундаментами влаштовано підпружну арку з майданчиком під нею розміром бл. 1,2 × 1,5 м. Основне приміщення у плані прямокутної форми, зорієнтовано по осі північ—південь, розміри: 9,8; 8,44 × 4,11 м. Пілони, на які спирається підпружна арка, поділяють приміщення на дві рівні частини. Дві паралельні стіни південної частини, ймовірно, підведені 1873 для укріплення підвалу. У східній та західній її стінах — ніші. У північній стіні основного приміщення — невеликий вхідний отвір, за яким у північному напрямку йде відгалуження зі зниженням рівня підлоги. Розміри галереї: 9,3 × 1,2 м. На відстані 3,6 м від входу у східній стіні на вис. 0,7 м від підлоги за обвалом видно мурування, до якого ведуть східці. Можливо, тут був первісний вхід у споруду. Склепіння підземної споруди циліндричне півциркульне.

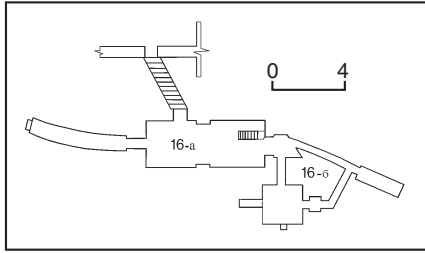

489.1.41. План споруд № 16-а, 16-б О. Ветринського. Кін 19 ст.

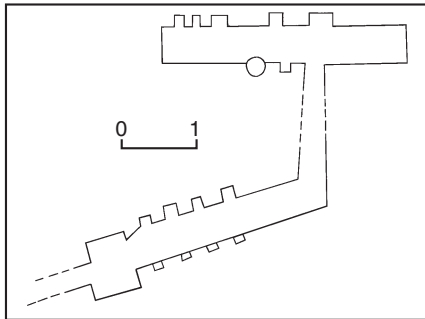

489.1.41. План споруди № 16-б Д. Красицького. 1946.

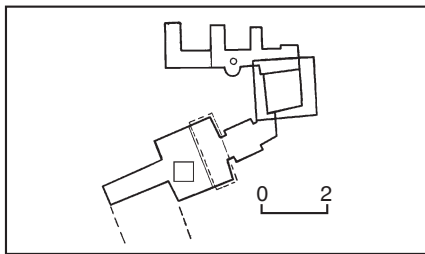

489.1.41. План споруди № 16-б. Інститут «Київпроект». 1960-і рр.

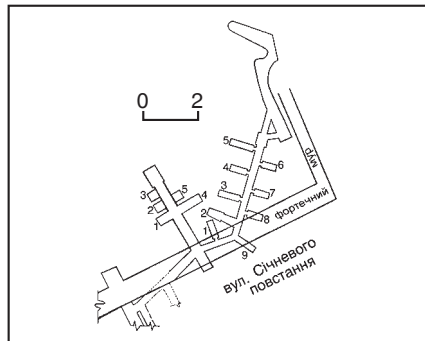

489.1.41. План споруди № 25.

489.1.41. План споруди № 28.

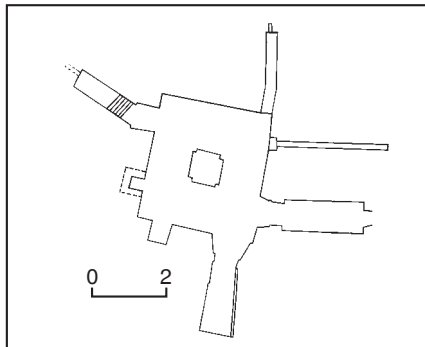

Споруда № 16-б. На південь від Економічного корпусу (корпус № 7). Конструктивно не пов'язана з ним. Виявлена 1946 під час прокладання водогону. Існує три плани підземної споруди: кін. 19 ст. — О. Ветринського, 1946 — Д. Красицького, 1960-х рр. — інституту «Київпроект», на яких вона має різні окреслення. Вірогідним є план кін. 19 ст. (під час натурних досліджень споруди виявлено вхідні сходи, позначені на цьому плані). Складається з галереї-ходів та у плані квадратного основного приміщення з нішами у стінах. Цеглою 15 ст. обкладено поверхні стін і склепінь, замуровано ніші. Споруду частково забутовано, частково засипано піском. Потребує дальшого дослідження й атрибуції.

Споруди № 25. Біля Свято-Троїцької церкви над Святою брамою (корпус № 27). У кін. 17— на поч. 18 ст. побудовано фортечний мур навколо верхньої території Лаври. Майже по всьому його периметру зроблено «слухи» на глибині 7,0 м, завширшки 1,2 м і заввишки 2,0 м з нішами у шахматному порядку. Галереї облицьовано цеглою, ніші не облицьовано. Частину «слухів» виявлено в кін. 1950-х— на поч. 1960-х рр. Складаються з галереї й ходів.

Галерея, 18 ст. Виявлено 1959 внаслідок осідання ґрунту під оборонним муром з півночі від Свято-Троїцької надбрамної церкви. Того ж року проведено маркшейдерські та геологічні роботи, вздовж оборонного муров зроблено сім шурфів завглибшки 6,5—10,0 м. 1961—62 розчищено бл. 100 м коридору, встановлено тимчасове кріплення. 1963 підземну споруду забутовали камінням та залили цементним розчином під тиском. Потребує дальшого дослідження й атрибуції.

Розташована на глибині 10 м зі зниженням у бік церкви, зорієнтована по осі північний захід—південний схід, з двома відгалуженнями, перпендикулярними до основного коридору. Являє склепінчасту галерею, облицьовану цеглою 17 ст. Вис. — бл. 2 м, шир. — 1 м. Довж. основного коридору — бл. 20,5 м. По стінах у шаховому порядку на відстані 2,0 м одна від одної влаштовано ніші. На північному боці — п'ять ніш, на південному — чотири. Ніша № 1 — прямокутна, розмір — 2,0 × 0,7 м, вис. — бл. 2,0 м, розмір гирла — 0,4 × 0,3 м. Ніша № 2 — трапецієподібна, розмір — 1,9 × 0,9 × 1,2 м, вис. — бл. 2,0 м, розмір гирла — 1,7 × 1,5 × 0,7 × 1,0 м. Ніша № 3 — прямокутна, розмір — 2,5 × 0,7 м, вис. — 2 м, розмір гирла — 0,4 × 0,3 м. Ніша № 4 — прямокутна, розмір — 2,5 × 0,7 м, вис. — 2,0 м, розмір гирла — 0,4 × 0,3 м. Ніша № 5 — прямокутна, розмір — 1,7 × 0,7 м, вис. — бл. 2,0 м, розмір гирла — 0,4 × 0,3 м. Ніша № 6 — прямокутна, розмір — 1,7 × 0,7 м, вис. — бл. 2,0 м, розмір гирла — 0,4 × 0,3 м. Ніша № 7 — трапецієподібна, розмір — 1,7 × 1,8 × 0,9 × 0,7 м, вис. — бл. 2,0 м, розмір гирла — 0,4 × 0,3 м. Ніша № 8 — прямокутна, розмір — 1,7 × 0,7 м, вис. — бл. 2,0 м, розмір гирла — 0,4 × 0,3 м. Ніша № 9 — на розі, прямокутна, розмір — 2,5 × 0,7 м, вис. — бл. 2,0 м, гирло відсутнє. Від основного коридору на схід, з поворотом на південь, під приміщенням церкви йде відгалуження № 1, закінчене циліндричною торцевою стінкою. Розміри відгалуження: до повороту — 9,5 × 1,3 м, вис. — 2,0 м,

після повороту — $6 \times 1,5$; $1,3$ м, вис. — 2 м. Розміри північного відгалуження: $11,5 \times 1,2$ м, вис. — 2 м. Має п'ять ніш, розташованих обабіч парами на двох перпендикулярних до ходу осей. На північному боці три ніші: № 1 — розміром $1,6 \times 1,0$ м; № 2 — $1,2 \times 1,0$ м; № 3 — $1,2 \times 1,0$ м. На південному боці дві ніші: № 4 — $2,0 \times 1,5$ м; № 5 — $1,5 \times 1,0$ м. Хід закінчується камерою розміром $2,0 \times 1,5$ м, вис. — $2,0$ м. Північно-західна частина споруди пролягає під оборонним муром.

Споруда № 28, 18 ст. З північного боку будинку позолотної майстерні (корпус № 31). Сучасний вхід влаштовано у північній стіні підвалу корпусу. Споруджена до побудови будинку, з яким конструктивно не пов'язана. Склепінчаста галерея, що веде до підземної споруди, облицьована цеглою 19 ст. Розмір галереї: $9,5 \times 2,9$ м. Основне приміщення у плані квадратне. Розміри: $12,0 \times 12,0$ м, вис. — $3,5$ м. Склепіння підтримують чотири арки, що спираються на хрещатий у плані пілон та стіни. Конструкції, облицьовання стін і склепін виконано з цегли 18 ст. розміром $31,0 \times 14,5$ см. У східній частині північної стіни — відгалуження з цегляними сходами, які ведуть вгору. Можливо, приміщення сполучалося раніше з кухнею Трапезної палати (корпус № 85). У східній частині південної стіни влаштовано вентиляційну галерею, обладану цеглою 19 ст. У південній частині східної стіни починається опалювальна галерея 19 ст. Первісний вхідний отвір у західній стіні основного приміщення з південного її краю замуровано цеглою 19 ст. Від входу починається тунель завдовжки $6,85$ м, завширшки $2,6$ м, підлога якого має невеликий ухил у бік споруди. В отворах на східній, західній та північній стінах збереглися металеві завіси для дверей.

Споруда № 32, 19 ст. Біля південної частини прясла підпільного муру (корпус № 30-а). Тут міститься вхід у споруду, що має гідротехнічне призначення. З'єднується з одним із трьох підвальних поверхів будинку ключні (корпус № 30). Зорієнтована по осі північ—південь. Розміри: $15,0 \times 0,6$ м, вис. — $1,5$ м. Стіни, циліндричне склепіння та підлогу викладено цеглою 19 ст.

Підземні споруди верхньої території Лаври — цінні пам'ятки інженерно-будівельного мистецтва [1422].

Євгенія Чередиченко.

489.1.42. Поховання Іскри І. І. та Кочубея В. А. 1708 (іст.). Біля північного фасаду Трапезної палати з церквою в ім'я преподобних Антонія та Феодосія Печерських.

Іскра Іван Іванович (? — 15/26.07.1708, неподалік с. Борщагівка, тепер Погребищенський р-н, Вінницька обл.) — політичний, військовий діяч. Родом з українських козаків, на поч. 18 ст. отримав дворянський титул. Дядько відомого політичного та військового діяча 18 ст. Іскри Захара Юрійовича — нащадка гетьмана Я. Острянина (Остряниці), зять полтавського полковника Федора Жученка — соратника гетьмана Б. Хмельницького, свояк генерального писаря Кочубея Василя Леонтійовича.

З 1683 — осавул Полтавського полку, бл. 1696—1703 — полковник, 1703—08 — знатний військовий товариш.



489.1.42. Поховання І. Іскри та В. Кочубея.

Брав участь у походах українсько-російських військ 1696—97 на турецько-татарські фортеці Ісламкермен, Кизикермен, Тавань, Шингірей. 1700—01 відзначився у боях проти шведської армії. Через конфлікт з гетьманом І. Мазепою 1703 позбавлений полковницької булави.

Кочубей Василь Леонтійович (1640 — 15/26.07.1708, неподалік с. Борщагівка, тепер Погребищенський р-н, Вінницька обл.) — державний діяч. Його доньки були одружені з представниками козацької старшини: Мотря (хрещениця гетьмана І. Мазепи) — з генеральним суддею Васиелем Чуйкевичем; Ганна — з ніжинським полковником Іваном Обидовським — племінником І. Мазепи.

За гетьмана І. Самойловича — управитель Генеральної військової канцелярії. За часів гетьмана І. Мазепи — генеральний писар (1687—99), генеральний суддя (1699—1708). Брав участь в Азовських походах 1695—96. Був довіреною особою І. Мазепи, разом з яким починав службу у гетьманів П. Дорошенка, І. Самойловича. 1706—08 призначався наказним гетьманом. З 1704 конфліктував з І. Мазепою через його політичну орієнтацію на Річ Посполиту. Відносини з гетьманом ще більше загострилися внаслідок його бажання одружитися з Мотрею Кочубея.

У лютому 1708 І. Іскра зустрівся з охтирським полковником Ф. Осиповим і переказав йому для передачі російському цареві Петру I від імені В. Кочубея про плани І. Мазепи перейти на бік польського короля С. Лещинського і шведського короля Карла XII та підбурювання гетьманом українських козаків на повстання проти Петра I. Довідавшись, що російський цар не повірив доносу і звелів заарештувати І. Іскру та В. Кочубея, у березні 1708 вони сховалися зі своїми прибічниками в містечку Красному Куті Охтирського полку, у квітні втекли до Вітебська, де перебу-

489.1.43. Поховання П. Столипіна.



вала царська похідна канцелярія, приїхали у ставку царя, були заарештовані. Під час слідства (у Смоленську), не витримавши тортур, зреклися від своїх звинувачень. За наказом Петра I їх видали І. Мазепі.

За рішенням козацького військового суду, І. Іскру та В. Кочубея було прилюдно страчено (обезглавлено) в козацькому таборі поблизу с. Борщагівка. Після переходу І. Мазепи до Карла XII їх визнали невинними, маєтки повернули рідним.

Поховані у Києво-Печерській лаврі 17 липня 1708. Того ж року на могили встановлено білий кам'яний надгробок з епітафією та написом про день і місце страги й дату поховання небіжчиків; 1895 — чавунну плиту (розміри $0,6 \times 2,0$ м), що збереглася до сьогодні, рельєфний напис на якій повторює попередній. Вгорі — рельєфні зображення сонця (ліворуч), місяця (праворуч), нижче — хреста з Адамовою головою під ним в обрамленні променів.

Праворуч від могили І. Іскри та В. Кочубея поховані Краснощоків Андрій Іванович (?—1760) — полковник Донського похідного війська, учасник Семилітньої війни 1756—63 і Фролов Федір Іванович (?—1.08.1739) — донський козак, учасник російсько-турецької війни 1735—39. Чавунні плити на їхніх могилах виготовлені за одним зразком з надгробком І. Іскри та В. Кочубея. На поч. 20 ст. усі три поховання об'єднано спільною металевою огорожею лінійного малюнка, яка була пошкоджена 1941 під час вибуху собору Успіння Пресвятої Богородиці. Після війни огорожу відремонтовано [1423].

Елеонора Кучменко, Людімила Проценко.

489.1.43. Поховання Столипіна П. А. 1911 (іст.). Біля північного фасаду Трапезної палати з церквою в ім'я преподобних Антонія та Феодосія Печерських (корпус № 29).

Столипін Петро Аркадійович (2/14.04.1862, Дрезден, тепер ФРН — 5/18.09.1911, Київ) — економіст, юрист, державний діяч. Походив із стародавнього українського роду Столип, відомого з 16 ст. Другий з трьох синів обер-камергера, завідувача придворної частини в Москві, генерала-від-артилерії, генерал-ад'ютанта Столипіна Аркадія Дмитровича (доводився двоюрідним дядьком поету М. Лермонтову) та княгині Горчакової Наталії Михайлівни. Був одружений з Нейдгарт Ольгою Борисівною — донькою обер-гофмейстера Нейдгарта Бориса Олександровича і Талізної Марії Олександрівни, яка була правнучкою генералісимуса О. Суворова. Мали п'ятьох дочок і сина.

Закінчив гімназію у м. Вільно. 1881—85 навчався на фізико-математичному факультеті Санкт-Петербурзького університету. Під час навчання 1884 зарохований на службу в Міністерство внутрішніх справ. 1887—89 служив у Департаменті землеробства та сільського господарства Міністерства державного майна. 1888 отримав придворне звання камер-юнкера. 1889—99 — ковенський повітовий предводитель дворянства, голова Ковенського з'їзду мирових посередників, 1899—1902 — ковенський губернський предводитель дворянства, почесний мировий суддя Інсарського та Ковенського

судово-мирових округів. З 1902 — губернатор Гродненської, 1903—06 — Саратовської губерній. З 26 квітня 1906 — міністр внутрішніх справ й одночасно з 8 липня — голова Ради міністрів Російської імперії. З 1 січня 1907 — член Державної ради. З січня 1903 — статс-секретар імператора.

Був активним захисником самодержавства. 1906—07 ініціював придушення першої російської революції надзвичайними засобами, зокрема захочував діяльність військово-польових судів, застосування смертної кари. 12 серпня 1906 здійснено замах на П. Столипіна, під час якого загинуло 27 осіб, поранено його сина й доньку. За участю уряду на чолі з П. Столипіним було підготовлено умови для видання царського маніфесту про розпуск 2-ї Державної думи у червні 1907. Деяких її членів було заарештовано й засладо. Внесені зміни до закону про вибори порушували задекларовані у царському маніфесті від 17 жовтня 1905 права, що забезпечило перевагу у 3-й Державній думі упривілейованим станам, обмежило національне представництво. Сприяв створенню націоналістичних російських організацій, зокрема, Всеросійського національного союзу. В січні 1910 уряд Російської імперії заборонив національні товариства, клуби, видання газет національними мовами (у т. ч. українською). Було закрито «Провсвітні», заборонено заходи з вшанування пам'яті Т. Шевченка тощо. Переслідування національного й громадсько-культурного руху в цей період увійшло в історію під назвою «столипінська реакція». Брав активну участь у розробці та проведенні аграрної реформи 1906—11, метою якої було підвищення продуктивності сільського господарства, ліквідація малоземелля, збільшення заможних верств селянства при збереженні поміщицького землеволодіння. В цілому реформа, яка отримала назву Столипінської, не дала очікуваних політичних та економічних результатів. Багато зробив для зміцнення державної оборони, розвитку земств, вніс на розгляд кілька демократичних законопроектів, зокрема, про свободу віросповідання. Діяльність П. Столипіна оцінювалася сучасниками суперечливо. 1 вересня 1911 під час вистави у київському Міському театрі (тепер Національний академічний театр опери та балету України ім. Т. Шевченка) у присутності імператора Миколи II і вищих сановників смертельно поранений есером Д. Бог-



489.1.44. Поховання Д. Щербаківського.

ровим, якого вважають також агентом охоронного відділення.

8 вересня труну з тілом було перевезено у Трапезну церкву Лаври, 9 вересня поховано у присутності членів уряду, Державної думи і крайового керівництва.

Київська міська дума посмертно обрала П. Столипіна почесним громадянином міста, вул. Маловолодимирську, де містилася клініка С. Маковського (тепер № 33), в якій він перебував після замаху, 1911 перейменовано на Столипінську (тепер вул. О. Гончара). Було встановлено три іменні стипендії нужденним учням Першої київської гімназії, названо Столипінською одну з лікарень міста. 1913 на пл. Думській (тепер Майдан Незалежності) відкрито пам'ятник П. Столипіну (демонтований 1917).

На могили було встановлено надгробок, виготовлений у скульптурних майстернях Гвіді: на високому постаменті з чорного граніту покладено бронзову

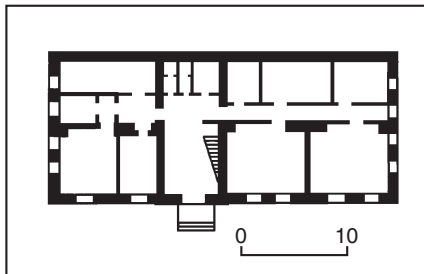

489.1.45. План першого поверху.
489.1.45. Проскурня нова.

плиту з рельєфним зображенням Голофи й меморіальним написом. У головах — масивний високий давньоруський хрест з чорного граніту, на якому планувалося помістити мозаїчне зображення Спасителя за проектом худ. В. Васнецова. 1954 надгробок знято (розбитий хрест зберігався у Великій лаврській дзвіниці, плиту втрачено), місце могили заасфальтовано. 1991 надгробок відновлено у первісному вигляді, встановлено відреставрований хрест, поховання обнесено металевою огорожею [1424].

[Людмила Проценко], Лариса Федорова.

489.1.44. Поховання Щербаківського Д. М. 1927 (іст.). У сквері навколо водосвятного ківорія, навпроти входу до Великої лаврської дзвіниці.

Щербаківський Данило Михайлович (17/29.12.1877, с. Шпичинці, Сквирський пов., Київська губ., тепер Ружинський р-н, Житомирська обл. — 6.06.1927, Київ) — мистецтвознавець, етнограф, історик, археолог, краєзнавець, музейний і громадський діяч. Батько — священник Щербаківський Михайло Пилипович був близьким до Київської Старої громади та гурту журналу «Киевская старина». Брат Вадим — археолог, етнолог, музейний діяч; сестра Євгенія — дружина архітектора, художника В. Кричевського.

1897 закінчив Третю київську гімназію, 1901 — історико-філологічний факультет Київського університету, в якому був залишений для підготовки дисертації. Учень В. Антоновича. За дорученням Підготовчого комітету з організації XIII Археологічного з'їзду здійснив 1904 свої перші археологічні розкопки на кордоні Київської і Херсонської губерній. 1904—06 служив в армії. 1906—10 викладав в Уманській гімназії. Організував систематичне археологічне, історичне, етнографічне, мистецьке обстеження Уманщини, збирання пам'яток народного мистецтва, які передавав Київському художньо-промислому та науковому музею, Природничо-історичному музею Полтавського губернського земства, Науковому товариству імені Шевченка у Львові (був його дійсним членом). Ініціатор створення Уманського музею (заснований 1913). 1910—27 працював у Київському художньо-промислому та науковому музеї (у 1920-х рр. — Всеукраїнський історичний музей ім. Т. Шевченка) спочатку хранителем історичного та етнографічного відділів, згодом — завідувачем відділів історико-побутового та народного мистецтва. 1913 перебував у науковому відрядженні за кордоном, вивчав музейну справу в Австрії, Італії, Німеччині, Польщі, Швейцарії. Під час 1-ї світової війни (1914—17) — підпоручик 2-го мортирного паркового дивізіону діючої армії; перебуваючи в цей час у Галичині, зібрав для музею цінну збірку західноукраїнських ікон. За роки праці в музеї особисто зібрав й атрибутував бл. 30 тис. пам'яток українського народного мистецтва. Під час численних експедицій по Україні робив замальовки і фотографував архітектурні споруди, зразки народного мистецтва, обряди, записував повір'я тощо. Член Українського наукового товариства в Києві (з 1907) і секретар його секції історії мистецтв (з 1918), секретар комісії відділу «Старий Київ»



Київського товариства старожитностей і мистецтв (1912—18, з перервами). У роки Української революції багато зробив у справі охорони пам'яток. 1919—21 — член Всеукраїнського комітету охорони пам'яток мистецтва і старовини, учений хранитель його Музейного фонду. З 1921 — член Археологічної комісії ВУАН, реорганізованої 1922 на Археологічний комітет, з 1924 — заступник голови ВУАКУ, член його Софійської та Золотарської комісій, співробітник кафедри мистецтвознавства. Один з організаторів Археологічного інституту (1917), Кабінету антропології та етнології ім. Ф. Вовка (1921), Етнографічного товариства (1925, був членом його Ради), член комісії для складання біографічного словника діячів України (з 1919) і Києва та Правобережжя Історичної секції ВУАН (з 1924), науковий співробітник редакції журналу «Україна». Викладав в Архітектурному (1918—24) й Археологічному (1917—24) інститутах, Українській державній академії мистецтв (з 1919), Київському художньому інституті (з 1924), керував підготовкою аспірантів на кафедрі мистецтвознавства ВУАКУ.

Мешкав у будинку музею на сучасній вул. М. Грушевського, 6. Через несприятливі умови для наукової праці, що склалися в музеї, і психологічний тиск заподіяв собі смерть (втопився у Дніпрі). Похований 11 червня 1927. У Трапезній церкві в ім'я преподобних Антонія та Феодосія Печерських відбулася громадська панахида, в якій взяли участь провідні вчені та музейні працівники Києва й інших міст України.

Творчий доробок Д. Щербаківського складає бл. 60 опублікованих праць й велику кількість рукописів. Зробив значний внесок у мистецтвознавство: вперше запровадив аналіз народних декоративних виробів як творів мистецтва; здійснив першу спробу класифікації українських килимів; простежив еволюцію срібних оправ книжок в Україні та встановив прізвиська кількох майстрів; вперше дослідив сюжет «Козак Мамай» в українському мистецтві й подав класифікацію основних типів та відстежив історичну еволюцію цієї народної картинки; поклав початок систематизації українських портретів 15—17 ст.

Наукові праці: «Нарис історії Луцького князівства до половини XV ст.» (1900), «Вишневецька бібліотека» (1902), «Козак Мамай (народна картинка)» (1913), «Символіка в українському мистецтві», «Українські дерев'яні церкви...» (обидві — 1921), «Оркестри, хори і капели на Україні за панщини», «Золотарська управа книжки на Україні в XVI—XIX ст.», «Сторінка з української демонології (вірування про холеру)» (усі — 1924), «Український портрет. Виставка українського портрету XVII—XX ст.» (1925, у співавт. з Ф. Ернстом), «Реліквії старого київського самоврядування» (1925), «Українське мистецтво» (т. II), «М. Т. Біляшівський і українське мистецтво», «Оправи книжок у київських золотарів XVII—XVIII ст.» (усі — 1926), «Український килим», «Культурні цінності в небезпеці» (обидві — 1927) та ін.

1934 могилу зрівняли. 1993 Києво-Печерський заповідник встановив над-

гробок на місці поховання, яке вказала дослідниця Київського некрополя Л. Проценко. На постамент з червоного граніту покладено чорну лабрадоритову плиту з викарбуваним і позолоченим меморіальним написом [1425].

Лариса Федорова.

489.1.45. Проскурня нова, 1913 (архит.). Корпус № 11. На економічному подвір'ї у східній частині верхньої території Лаври, прилягає до корпусів № 8 і 12. Збудована за проектом арх. С. Єрмакова мулярами підрядчика М. Кушнар'єва на місці проскурні кін. 17 ст. З 1914 тут містилися братська хлібня та проскурня, в яких працювало 14 осіб. Для випічки щорічно використовувалося бл. 3,5 тис. пудів пшеничного борошна. 9—11 квітня 1920 будинок пошкоджено снарядами. Вилучені дерев'яні проскурні печатки 7 лютого 1929 були передані до Лаврського музею культів та побуту. З 1925 до кін. 1930-х рр. тут розміщувався хлібзавод № 7, третій поверх був пристосований під житло. 1942—43 споруда зазнала руйнувань. 1946—50 перший поверх слугував складом. На поч. 1950-х рр. за проектом Республіканських спеціалізованих науково-реставраційних виробничих майстерень (архітектори С. Лопушинська, І. Шмільсон) корпус відбудовано для лабораторій Інституту чорної металургії АН УРСР з деякими змінами внутрішнього планування.

Будинок триповерховий з цоколем напівповерхом, цегляний, пофарбований, у плані прямокутний. Дах вальмовий, критий бляхою. Односекційний, сходову клітку зміщено відносно цент-

ральної осі. Планування коридорного типу з двобічним розташуванням приміщень. Міжповерхові перекриття пласкі, у цокольній частині — цегляні склепіння по металевих балках. Сходи залізобетонні з мозаїчними сходами. Вирішений у цегляному стилі. Два відкриті для огляду фасади мають ритмічно-ярусну тектоніку. Головний (північний) фасад за композицією асиметричний у зв'язку із зміщенням на схід входу, акцентованого вторі прямокутним аттиком з позначеною на ньому датою побудови. Основним мотивом архітектурного оздоблення є вертикальні ряди вікон. На першому поверсі вони великі за розміром, тристулкові, на другому та третьому — менші, двостулкові, у спільному заглибленні, оздобленому смужками сухариків. Лучкові перемички клинчасті, на другому поверсі — з замковими каменями. Горизонтальні членування фасаду позначено над цокольною частиною валиком, зубчастим гуртом між першим і другим поверхами та вінцевим карнизом з сухариками, вище якого влаштовано металеве ґратчасте огороження даху. З боку північного фасаду для природного освітлення цокольного поверху зроблено приямок.

Проскурня — важлива споруда господарського призначення у складі історичної забудови монастиря.

Тепер — навчальний корпус Національної академії керівних кадрів культури і мистецтв Міністерства культури і туризму України [1426].

Людмила Рилкова.

489.1.46. Словолитня, 18—19 ст., з брамою, 1865 (архит., іст.). Корпус № 10. На схід від друкарні, з якою з'єднана огорожено з брамою по лінії південних фасадів, східним фасадом прибудована до оборонного муру; біля узвозу до Нижньої брами. З 1-ї пол. 1740-х рр. розміщувалася в окремому кам'яному будинку келій поблизу друкарні. Згадується у переліку мурованих споруд монастиря, складеному до пожежі 1772. Після пожежі, що поширилася на друкарню з прибудовами, відремонтована. На місці свого сучасного розташування позначена на планах монастиря 2-ї пол. 18 ст. Архівні джерела кін. 18 ст. містять відомості про ливарний дім, чи келю для відливання літер. Існування у 18 ст. мурованого будинку словолитні підтверджено митрополитом Самуїлом (Миславським) у книзі «Короткий опис Києво-Печерської лаври».

Будинок значно розширено за митрополита Серапіона Александровського (1803—22). Він позначений на планах у виданнях митрополита Євгенія (Болховітінова) «Опис Києво-Печерської лаври» (1826) та історика М. Берлінського «Короткий опис Києва» (1820) та ін. 1830 фігурну та літерну словолитню реконструйовано. 1862—63 за проектом військового інж. Г. Водоп'янова надбудовано другий поверх. Роботи виконав муляр І. Горюнов, тинькування — П. Канушкін. Згодом біля входу на рівні другого поверху, замість містка, споруджено ганок з півциркульними в плані сходами обабіч. Разом з іншими спорудами у комплексі друкарні неодноразово пошкоджена пожежами, після чого відремонтована. 1865 між будинками друкарні та словолитні споруджено браму. В 1890-х рр. проведено

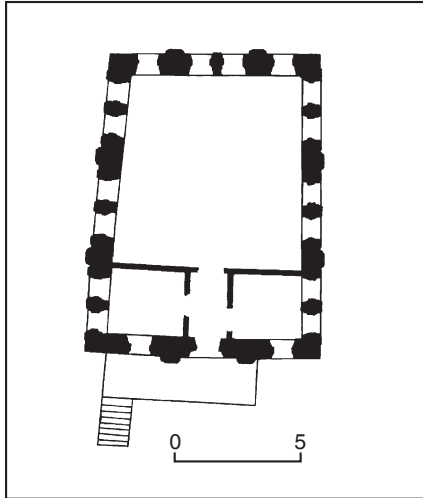

489.1.46. План другого поверху.

489.1.46. Словолитня.



капітальний ремонт, під час якого перебудовано дах, влаштовано перекриття по металевих балках, відремонтовано мурування східної стіни тощо. В листопаді 1919 у будинок влучив снаряд. 1920 словолитню націоналізовано і разом з друкарнею передано Наркомвідділу друкувальних робіт. З 1922 — у віданні ВУАН. Після закриття друкарні в 1936—41 приміщення використовувалися Центральним історичним музеєм ім. Т. Шевченка. 1942—43 будівля зазнала значних пошкоджень. У 1948 — на поч. 1950-х рр. відремонтована. У ході робіт на південному фасаді виявлено мурування 18 ст. З 1954 у будинку словолитні містився гуртожиток технікуму підготовки культпросвітпрацівників. 1972—73 проведено капітальний ремонт під керівництвом архітекторів В. Корнєвої та Н. Селіванової. Двоповерхова, цегляна, частково тинькована, пофарбована, у плані трапецієподібна з північним ризалітом під ганком головного входу. Дах вальмовий з бляшаним покриттям. Внутрішнє планування анфіладно-коридорне. Перекриття першого поверху — цегляні склепіння по металевих балках, другого — пласкі.

Вирішена еkleктично з використанням російсько-візантійських і готичних мотивів. Три відкриті для огляду фасади з різною кількістю віконних осей (три — з півночі, чотири — з півдня, шість — із заходу) мають різнозначне архітектурне оформлення. Їхні центральні частини підкреслено трикутними щипцями, на другому поверсі фланковано гранчастими лопатками, що завершуються гранчастими стовпчиками, підвищеними над рівнем декорованого ширинками невисокого аттика. Горизонтальні членування визначено між-

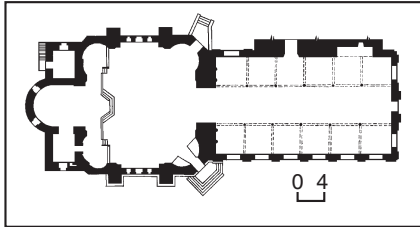

489.1.47. План першого поверху.
489.1.47. Трапезна палата з церквою в ім'я преподобних Антонія та Феодосія Печерських. Вигляд з північного заходу.

поверховим, профільованим підвіконними гуртами і вінцевим карнизом. Віконні прорізи першого поверху невеликі прямокутні, на західному і північному фасадах прикрашені лучковими сандриками, на другому поверсі — з півциркульними перемичками, на південному і західному фасадах декоровані широкими архівольтами, що спираються на встановлені на кронштейнах пілястри. На північному фасаді півциркульні вікна другого поверху обабіч головного входу увінчано кілеподібними сандриками. Прямокутний отвір входу на другому поверсі на центральній осі облямовано лиштвою та оснащено півкругло-циліндричним металевим піддашком з бляшаним покриттям на ажурних металевих кронштейнах. З рівня подвір'я до ганку (на другий поверх) ведуть одномаршові сходи з ажурним металевим огородженням.

Архітектуру брами вирішено в єдиній стилістиці зі словолитнею. Обрамлений рустуванням півциркульний арковий отвір фланковано гранчастими пілонами, увінчаними стовпчиками. Розвинена вінцева частина чолового фасаду складається з аркатурного фриза, карниза та підвищеного центрального прямокутного аттика між гранчастими стовпчиками. До 1980-х рр. у верхній частині брами цеглою було викладено дагу спорудження — «1865». Отвір брами на половину висоти закривають глухі металеві стулки.

Завдяки оригінальному архітектурному завершенню обидві споруди сприймаються як акцентні на шляху до нижньої брами верхньої території Лаври.

Пам'ятка пов'язана з розвитком видавничої діяльності монастиря. Перші писемні згадки про словолитню справу в друкарні Києво-Печерської лаври належать до 1630, коли у надрукованій тут «Імнології», серед авторів віршів, зазначено «словолеателя» Леонтія (Срусалимовича). У 17—18 ст. разом зі шрифтами, які закупували для друкарні, використовували також відлітні у лаврській словолитні. Високому рівню оформлення книжок сприяли художні шрифти, особливо фігурні заголовні та кінцеві літери, які виготовляли за малюнками лаврських художників. У 18 — на поч. 19 ст. тут працювали словолитники — ченці Донат, Григорій (Відзерський), Іануарій, Лаврентій, Іван (Йосипович), Іван (Медвідь), Іван (Щербацький) та ін. Поширенню словолитної справи сприяло надання 1787 друкарні Лаври дозволу друкувати книжки цивільним «різного почерку шрифтом, як російською, так й іноземними мовами». У кін. 18 ст. словолитня мала вісім словолитних печей, значну кількість пуансонів і шрифтів, серед яких дев'ять слов'янських.

У 1-й пол. 19 ст. разом з лаврськими майстрами П. Корсаковим і С. Песцовим, які налагоджували обладнання, виготовляли та відливали шрифти, працювали й іноземці, зокрема, прусський підданий Я. Апельбаум. 1841 затверджено інструкцію про друкарню, де зазначено словолитнє відділення. У 1860-х рр. удосконалено обладнання, влаштовано літографічне та стереотипне відділення. В 2-й пол. 19 ст. лаврська словолитня була однією з найкращих у країні.

Тепер у будівлі міститься дирекція Музею книги та друкарства України [1427].

Людмила Рилкова.



489.1.47. Трапезна палата з церквою в ім'я преподобних Антонія та Феодосія Печерських 1893—95, 1902—10, де проживали Варфоломей (Іванов), Володимир (Кобець), Феодосій (Михайловський) (архит., іст., мист.). Корпус № 29. Навпроти південного фасаду собору Успіння Пресвятої Богородиці. З 1638 незмінним лишалось розташування та загальна побудова споруди, що складається з об'ємів церкви і Трапезної палати. 1684—94 коштом київського міщанина М. Максимовича зведено муrowану Трапезну палату з церквою Святих апостолів Петра і Павла. На запрошення монастиря в її будівництві брав участь інж. П. Гордон. Після пожежі 1718 відновлена, 1720 освячена на честь Дванадцяти апостолів. Типова для української архітектури 17—18 ст. споруда складалася з видовженого основного об'єму, що замикався на сході гранчастою вівтарною апсидою, завершеною цибулястою позолоченою банею з маківкою над ліхтариком. 1823—24 інтер'єр Трапезної прикрасили розписом із зображеннями ликів преподобних отців Печерських у золотих зірках. У 1880-х рр. у передпокої Трапезної містилося перспективне зображення Єрусалима. Всередині приміщення великий чотиригранний стовп підтримував склепіння. Біля стовпа стояла прикрашена різьбленням кафедра, з якої під час обідні читали житія святих. На стінах і склепінні було зображено преподобних Печерських: Антонія, до ніг якого витязь кладе свій скарб (гадають, що це сцена відречення від світу сина боярина Іоанна, майбутнього Варлаама або провіщення майбутньої долі боярину Шимону), ігумена Феодосія, який пригощає великого князя Ізяслава, Пимена Багатохвороб-

ливого, Миколу Святошу, Нестора Літописця, Марка Печерника, Аліпія Іконописця, Іоанна Багатотраждального та інших печерських угодників. Наприкінці 19 ст. будівля виявилася вже замалою, а її технічний стан незадовільним (з'явилися тріщини у стінах). У жовтні 1893 Духовний собор Лаври ухвалив спорудити нову церкву і Трапезну палату та освятити храм в ім'я преподобних Антонія та Феодосія Печерських у зв'язку з закриттям вівтарів на їх пошанування на хорах собору Успіння Пресвятої Богородиці. Того ж року арх. В. Ніколаєв склав проект нової споруди. Восени закладено фундамент нової церкви, взимку 1893—94 розібрано стару Трапезну. Влітку 1894 муляри підрадчика М. Литвинова завершили будівництво храму. Нову двоповерхову споруду для братської трапези зведено ними 1894—95 за проектом арх. В. Ніколаєва. У зв'язку із збільшенням площі забудови над склепом з похованнями І. Іскри та В. Кочубея влаштовано цегляну арку, яку включено в систему підвалин нової Трапезної палати. Нетиньковані стіни споруди з жовтої київської цегли було оздоблено кольоровими рельєфними орнаментами з алебастру. Ліплення на фасадах виконав майстер І. Телешов. За малюнками та кресленнями В. Ніколаєва виготовлено десять чавунних колон для Трапезної; 1895 на фабриці металевих виробів Ф. Валькера — десять металевих хрестів: вісім — на церкву, два — на Трапезну; майстрами Й. Герстофа — металеві ажурні ступки дверей між церквою та Трапезною палатою; столяр М. Скворцов зробив захід-

ний вхідний тамбур. 1895 за проектом В. Ніколаєва збудовано цегляну огорожу від північно-східного наріжжя Трапезної церкви до контрфорсів (біля корпусу № 30). 13 серпня 1895 відбулося освячення церкви і Трапезної. 1902 підлогу Трапезної палати і церкви викладено пірогранітними плитками (майстер П. Кубликів), зроблено мармурову солею, у вівтарі настелено дубовий паркет. 1902—04 під керівництвом М. Бергера влаштовано вентиляцію та парове опалення. 1904 частину приміщення церкви вдруге потиньковано майстрами підрадчика Ф. Курбатова (первісною 1895 — Д. Хоревим). Гранітні сходи церкви з півночі та південного сходу, а також мармурові підвіконня зроблено в майстерні І. Дреклера. В липні 1906 позолочено бани. Розпис інтер'єрів у техніці олійного живопису виконали відомі митці. Генеральне рішення системи розписів належить арх. О. Щусеву, детальна розробка та втілення — художникам І. Іжакевичу, А. Лакову, Г. Попову. 1903 завершено монументальний розпис у трапезній залі, 1910 — в інтер'єрі церкви. І. Іжакевич та Г. Попов виконали основні живописні роботи. Згідно з укладеною 1902 угодою, Г. Попов написав у храмі композиції «Тайна вечеря», «Божя Матір на троні з преподобними Антонієм і Феодосієм, які стоять перед Нею», в медальйоні — «Спаситель», композиції поховання Христа зі святыми апостолами обабіч: Іаковом — Братом Господнім, Іоанном Златоустом та Григорієм Богословом, «Розп'яття Господнє», Григорія Двоєлова та Миколи Чудотворця, «Нагірна проповідь», «Насичення п'ятьма хлібинами п'яти тисяч». І. Іжакевич виконав сім найбільш мис-

489.1.47. Композиція «Нагірна проповідь». Північна стіна церкви.



тецькі значущих складних сюжетних композицій та 56 однофігурних зображень. З них розпис у церкві в бані: «Спаситель на троні в оточенні архангелів, які стоять перед Ним»; зображення праотців і пророків; вісім серафимів; «Богоявлення Господнє»; «Різдво Христове»; «Воскресіння Христове»; «Стрітіння Господнє»; святі Макарій та Феогност, митрополити Київські; Інокентій Иркутський; преп. Філофей Пресвітер; преподобні Платон Студитоніт та Іоаннікій Великий; мученики Євгеній, Філарет Милостивий, Арсеній Великий та Ісидор Пелусіот; у медальйонах: Дмитрій — митрополит Ростовський, Леонтій — єпископ Ростовський, Феодосій — архієпископ Чернігівський та зображення чотирьох євангелістів.

У Трапезній залі центральний плафон з композицією «З'явлення Божої Матері апостолам» («Вознесіння Панагії»; не збереглося) розписали І. Іжакевич (верхню частину) та Г. Попов (нижню частину). І. Іжакевич створив також ікону «Успіння Пресвятої Богородиці». Г. Попов належать композиції «Спаситель з євангелістами» на західному плафоні (не збереглося), «Дивовижний лов риби» та «Христос в Еммаусі» — на південній стіні. І. Іжакевич написав у Трапезній залі постаті святих — єпископа Переяславського Сфрема, преподобних Никона і Стефана — ігуменів Печерських, Полікарпа та Ігнатія — архімандритів Печерських; преподобних Печерських: ігумена Варлаама, Миколу Святошу; проскурників Спиридона та Никодима, Марка Гробоконча, економа Луку та Прохора Лободника, Нестора Літописця та Ісаакія затвірника. Орнаментальний розпис та позолочення в інтер'єрі храму і Трапезної палати виконав А. Лаков. Крім ос-

новних договірних робіт, за малюнками та кресленнями арх. О. Щусєва виготовлено кіоти, металеві частини іконостаса, лампади, підвіски, ризи для ікон, бронзовані металеві ґрати огороження солеї тощо. 1909—10 замість дерев'яного встановлено мармуровий іконостас, виконаний київською фірмою І. Дрекслера (мармур) і московською фірмою М. Риндіна (позолота, карбування). Г. Попов написав 30 ікон для іконостаса та закриласних кіотів, 1910 виконав дві ікони на мідних дошках для кіотів Трапезної палати — «Спаситель Благословляючий» та «Божа Матір з Немовлям». Мозаїчні мармурові кіоти виготовила Санкт-петербурзька фірма братів Ботта. Після завершення всіх робіт в інтер'єрі церкви та трапезної 7 березня 1910 освятили іконостас і церкву (мале освячення). Тоді ж фотографом фотолітодрукерні С. Кульженка було зроблено 68 знімків монументального та станкового живопису, іконостаса, кіотів (негативи передано у Лаврську друкарню).

Літургія у храмі правилася т. зв. бездзвінна. Дзвін, що висів над Трапезною палатою використовувався тільки для скаликання братії на трапезу. За описом 1920, Трапезна палата використовувалася за призначенням. У ній стояли 24 дубові столи, 40 лав. На другому поверсі розміщувалися келії. 10 серпня 1923 за рішенням Губліквідкому приміщення передано Лаврському музею культів та побуту. Церква за орендною угодою використовувалася за прямим призначенням до вересня 1924, коли її також було передано музею. До 1941 тут містилися реставраційна майстерня, аудиторія Всеукраїнського музейного містечка, музейні приміщення.

489.1.47. Трапезна церква. Видляд зі сходу.



У серпні 1924 проведено ремонт церкви, 1928 — на другому поверсі Трапезної палати. 3 листопада 1941 будівлю пошкоджено внаслідок вибуху в соборі Успіння Пресвятої Богородиці — втрачено засклення вікон, частково зрівано покрівлю даху. Значних руйнувань зазнала 1942—43 від дій контори з розбирання лаврських споруд; було розібрано дах та перекриття Трапезної палати, внаслідок чого знищено розпис стелі, відхилилася на 3 см від вертикалі її північна стіна. 1945 розпочато ремонтно-консерваційні роботи. 1951 затверджено проект відбудови та реконструкції Трапезної — інж. Л. Волошин (трест «Будмеханізація»). 1956 завершено першу чергу будівельних робіт. 1958—60 фахівцями Республіканських спеціальних науково-реставраційних виробничих майстерень при Раді Міністрів УРСР під керівництвом арх. С. Лопушинської проведено історико-архитектурні дослідження. 1965 завершено ремонт в інтер'єрі церкви та відкрито виставку «Будова Всесвіту і маятник Фуко». 1970—73 внаслідок тривалого замочання південної стіни Трапезної палати і загрози знищення живопису композицію «Дивовижний лов риби» перенесено на дюралюмінієві листи, закріплено на каркасі. 1975—77 за проектом арх. І. Іваненко проведено зміцнення колон Трапезної палати — зроблено металеві обійми та стяжки капітелей колон, підвісну стелю, зварні металеві ферми (замість дерев'яних) та нову покрівлю даху. 1975—78 фахівцями Українського спеціального науково-реставраційного виробничого управління Держбуду УРСР під керівництвом арх. В. Корнєєвої проведено реставрацію об'єму церкви. 1976 реставровано мармурові частини іконостаса й облицювання стінових панелей. 1978—80 здійснено ремонтно-реставраційні роботи з заміною у 1980 покриття бань. 1979 реставровано металеві частини іконостаса методом карбування на міді і позолочення гальванічним способом (керівник — А. Марченко). Одночасно реставровано та електрифіковано панікаділо 18 ст. з собору Успіння Пресвятої Богородиці. 1985—86 настелено мармурову підлогу в церкві. 1987 виконано проект реконструкції розпису склепіння Трапезної зали (реставратор С. Чорноземко). 1973—81, 1988—90 здійснено реставрацію монументального та станкового живопису бригадою реставраторів В. Баб'юка під керівництвом І. Дорюф'єнко. 1991 відремонтовано фасади.

У серед. 1950-х рр. на другому поверсі Трапезної палати відкрито експозицію Державного музею українського народного декоративного мистецтва. Приміщення Трапезної палати займала проектна контора Київського відділення Інституту «Діпробудмаш» Міністерства будівельних і шляхових машин УРСР. 1965 у приміщенні церкви розмістили виставку «Християнство та релігія».

Споруда з підвалами складається з двох частин: двосвітної, центричної, восьмикутної у плані церкви з пониженими гранчастими наріжжями й напівкруглою вівтарною апсидою, фланкованою прямокутними приміщеннями ризниці і дяконника, та двоповерховою прямокутної у плані Трапезної палати, що з південного заходу прилягає до старої

будівлі — кухні Трапезної палати 17—18 ст. (див. ст. 489.1.25). Через перепад рельєфу підвали утворюють повний цокольний поверх з боку південно-східного подвір'я. Стіни цегляні, тиньковані й побілені, цоколь пофарбовано у чорний колір, орнаментальні декоративні деталі на фасадах поліхромні. Різні за формою дахи (баневі у церкві, вальмовий над Трапезною) вкрито покрівельним залізом, пофарбованим у зелений колір, маківки декоративних баньок з хрестами (сім — над церквою, одна — над Трапезною) позолочено. Внутрішнє планування зального типу — восьмигранне приміщення церкви з діагонально розташованими нішами-екседрами через широку арку сполучається з першим поверхом трапезної зали, розділеної на три нави десятьма литими чавунними колонами; другий (службовий) поверх Трапезної з балковим перекриттям має двобічне коридорне планування.

Більшість приміщень споруди перекрито цегляними, посиленими металом, склепіннями. Головний об'єм церкви завершує велика півсферична баня (діам. — бл. 20,0 м) на восьми сферичних парусах, прорізана в основі 32 арковими вікнами. Взірцем для неї став верх храму Святої Софії в Константинополі. Бічні компартименти перекрито циліндричними, зімкненими та конховими склепіннями. Входи до церкви влаштовано у північно-західній і південно-західній нішах-екседрах, виділених на наріжжях фасадів тригранними пониженими об'ємами.

Центральна нава Трапезної зали перекрита лучковим склепінням, бічні — зімкненими чотиригранними склепіннями по металевих балках, вхід розташований по осі західного торцевого фасаду. На другий поверх Трапезної ведуть п'ятимаршові сходи, включені до об'єму кухні Трапезної палати 17—18 ст. Склепінчасті перекриття підвали влаштовано на металевих прогонах і цегляних масивних стовпах, входи у підвали — на східному та південному фасадах.

Вирішена у російсько-візантійському стилі з характерною півциркульною формою прорізів, застосуванням лопаток, зубців, ширинок тощо. Домінуюча в композиції східна частина споруди — церква в ім'я преподобних Антонія та Феодосія Печерських — відзначається пірамідальною побудовою і виразним силуетним вирішенням. Юрусність фасадів підкреслено горизонтальними членуваннями, середні прясла на північному та південному боці фланковано контрфорсами, прикрашеними вгорі ширинками з хрестами, потрійними канделябровими півколонками і півциркульними кокошниками. Вінцева, на низькому восьмерику, півсферична баня внизу оточена поясом з 32 віконних прорізів в обрамленні аркатури. Верх бані акцентовано декоративною банькою з глухим ліхтариком, цибулястою маківкою з хрестом, від якої розходяться позолочені промені, що утворюють на сферичній покрівлі рисунок восьмираменної зірки. Другий рівень завершення складають аналогічні за формою чотири декоративні баньки над контрфорсами бічних фасадів. Найнижчі за рівнем декоративні бань-

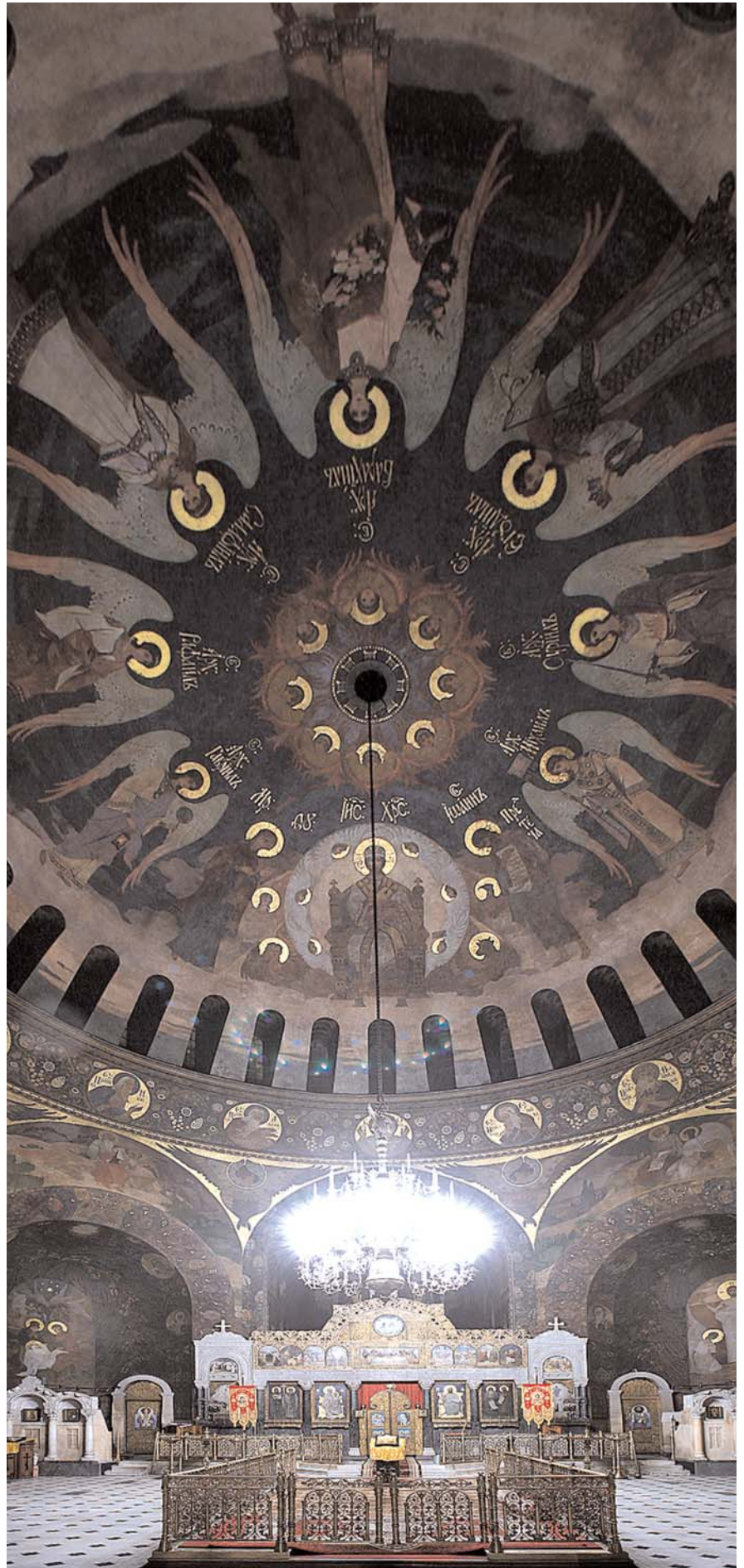

489.1.47. Інтер'єр центральної нави.

ки увінчують півбаневі покриття вітвара, ризниці та дияконника на зверненому в бік Дніпра східному фасаді. Вирішення фасадів симетричне відносно осі схід—захід. Цоколь тинькований, перший ярус під профільованим гуртом, що вигинається дугами над поодинокими арковими вікнами, оброблено дощаним рустом. Наріжжя об'ємів ризниці та дияконника оздоблено подвійними візантійськими півколонками, арковий отвір головного входу з боку соборної площі обладнано металевим піддашком на ажурних кронштейнах. Другий ярус характеризується чергуванням глухих площин з групами віконних прорізів: трифоріями у середніх пряслах бічних фасадів, чотирма віконцями й нішками у ризниці та дияконнику. Його завершення на висоті наріжних та східних понижених об'ємів складається з зубчастого карниза і фриза, прикрашеного розетками. Найвища частина утворена вінцевим зубчастим карнизом та рясно декорованим ширинками високим фризом, що проходить на рівні підбанника. Видовжений призматичний об'єм Трапезної палати під вальвовим дахом об'єднують з церквою спільні горизонтальні членування та архітектурні деталі. Фасади поділено широким міжповерховим гуртом і завершено ідентичним з другим ярусом церкви фризом і карнизом. Вертикальні членування утворено простіночними фільончастими лопатками, між якими на першому поверсі вписано великі півциркульні вікна, на другому — два невеликі аркові вікна обабіч такої ж за формою ніші. Масивні профільовані архівольти, що стікуються на рівні імпостів, надають першому поверху вигляду аркади — шестипрогінної на північному і трипрогінної на західному фасадах. Вхід у Трапезну на центральній осі торцевого фасаду акцентовано аттиком у формі однопрогінної аркової дзвіниці, увінчаної декоративною банькою. Інтер'єри обох частин споруди мають різні принципи просторової організації: висотної у приміщенні церкви і глибинної у Трапезній залі. Для внутрішнього простору храму характерне



489.1.47. Композиція «Богоявлення». Південно-західна бічна апсида.

сполучення восьмерика периметральних стін з вінцевою сферичною банею. Грані восьмерика оформлено високими арками, дві з яких відповідають проходам до вітвара і Трапезної, чотири — наріжним конховим нішам-екседрам, ще дві охоплюють вікна-трифорії на північному і південному фасадах. Півциркульні перемички арок окреслюють сферичні паруси під круговим фризом в основі бані. Важливими архітектурними елементами в оформленні зали Трапезної є два ряди чавунних колон (по п'ять з кожного боку) зі складними фустами і спрощеними візантійськими капітелями. Ритму інтерколуменіїв відповідає розташування віконних прорізів у північній і західній стінах. Південна стіна має одне вікно і дві аркові ніші (одна з них — вхід до приміщення у суміжному корпусі). В оформленні інтер'єра церкви домінує розпис склепіння бані, акцентований світловим колом вікон, виконаний худ.

І. Їжакевичем. Це просторово цілісна есхатологічна сцена небесного з'явлення Христа у славі та Богоматері на хмарах, Іоанна Предтечі та архангелів, які стоять перед Ним. Загальна симетрія композиції підтримується розташованим у центрі склепіння меншим колом з зображенням херувимів. Вирішене у дещо приглушених, червоно-вохристих, теракотових відтінках, це коло гармонійно поєднується з глибокою синявою тла і створює ефект концентричного руху зображень, що ніби спускаються від центру бані, надаючи всій композиції динаміки. У східній частині склепіння — Христос на престолі у світлій сіро-блакитній маңдорлі, в образі якого поєднано іконографічні типи Христа-архієрея та Христа у славі. У середині маңдорлі — кілька зображень херувимів, помітних завдяки щедро використаному золотому асисто. Обабіч Христа схилилися Богоматір та Іоанн Предтеча, поряд з ними — символи євангелістів, далі по колу написано архангелів, які своєю виразністю подекуди перевершують центральні образи. Від Іоанна Хрестителя і далі по колу представлені архангели Михаїл, Уріїл, Єгудїїл. Навпроти Христа — архангел Варахїїл з букетом квітів, далі — архангел Салафіїл, позначений особливою психологічною виразністю, колірною пластичною гармонією. Менш вдалими є зображення архангела Рафаїла. Замикає коло архангел Гавріїл біля постаті Богоматері. У підбаннику в простінках намальовано фрагменти вечірнього неба. Відкоси вузьких вікон щільно вкрито орнаментальним розписом. Під колом вікон — фриз із 16 медальйонами, в яких зображені на золотому тлі Бог Отець, праотці Адам і Єнох, старозаповітні пророки, зокрема Мойсей та Аарон. Образ Саваофа подано фронтально, із здійсненими у благословенні руками та голубом Святого Духа на грудях. Цей медальйон разом із розташованим вище зображенням Христа представляє всі три іпостасі Новазаповітної Трійці. Зображення Бога Отця, праотців і пророків відзначаються майстерною площинно-лінійною розробкою об'ємних форм. Ме-

489.1.47. Преподобний Стефан ігумен Печерський. Розпис на північній стіні Трапезної палати.



489.1.47. Попов Г. Композиція «Дивовижний лов риби». Розпис на південній стіні Трапезної палати.



489.1.47. Преподобний Никон ігумен Печерський. Розпис на північній стіні Трапезної палати.



далийони об'єднано пишним рослинним орнаментом, виконаним за мотивами українського народного декоративного мистецтва. На восьми парусах над апсидами зображено серафимів. Їхне колірне вирішення побудоване на стримано-контрастному сполученні темно-рожевого й синьо-сірого кольорів, а силуети майстерно вписані у позолочені трикутники. Аркові отвори ніш-екседр мають своєрідні розширення-скоси, що пом'якшують перехід до їх заглиблених частин. Поверхні скосів суцільно вкриті витонченими рослинними візерунками, що збагачують архітектурні площини чергуванням насичених барв, серед яких спалахують іскри позолочених деталей.

В екседрах вміщено композиції: «Різдво Христове» (у північно-східній) і «Стрітєння Господнє» (у північно-західній), які належать до числа найбільш майстерних розписів І. Іжакевича у церкві. Їх вирізняє урочиста симетрія загальної побудови та лаконізм узагальненої і водночас делікатної живописної мови, багатство психологічних нюансів у характеристиках персонажів та реалістичність типажів. Емоційної експресії сповнені жести персонажів. Митець майстерно використав у них ніжні сполучення вишнево-брунатних та темно- й світло-оливкових відтінків, серед яких найважливіші деталі зображення акцентовано золотом німбів і чистою білою барвою. Все це свідчить про тонко відчуту художником шляхетну стриманість барв давнього фрескового живопису. Ці композиції є взірцем вишуканої архаїзації.

У південно-східній і південно-західній екседрах композиції «Воскресіння» та «Хрещення» виконані Г. Поповим у наближеній до творів І. Іжакевича колірній гамі, але помітно слабше як з фор-

мальною, так і з образно-психологічно-боку. Навколо цих композицій, на внутрішніх поверхнях апсидних арок, у медальйонах по чотири на кожній зображені святителі, намальовані І. Іжакевичем: Макарій і Феогност — митрополити Київські, Симон — єпископ Суздальський та Ростовський, Михаїл — митрополит Київський, Димитрій — митрополит Ростовський, Леонтій — єпископ Ростовський, Феодосій — архієпископ Чернігівський, священномученик Євгеній, праведник Філарет Милостивий, преподобні Арсеній Великий та Ісидор Пелусіот. На південно-західній стіні — композиція «Преображення Господнє», у медальйонах — святителі Інокентій Іркутський, Філофей Пресвітер, преподобні Платон Студитоніт й Іоаннікій Великий.

Центральна вівтарна апсида має живописне обрамлення з мотивами винограду, конвалії та листя каштана. Подібні розкішні й витончено деталізовані орнаментальні стрічки також прикрашають поверхню апсида всередині. Над конхою вміщено композицію «Спас Нерукотворний», у консі — Богоматір Печерська з преподобними Антонієм і Феодосієм Печерськими, які стоять перед Нею та ангелами, написану Г. Поповим. Від інших монументальних розписів цього художника в Трапезній церкві композиція, виконана суто канонічно, відрізняється яскравим, насиченим колоритом, тон якого задають пурпуровий мафорій Богоматері та золото німбів і дрібних деталей. Г. Попов також написав у вівтарі сюжети «Тайна вечеря», «Поховання Христа», зображення святителів Іоанна Златоуста

489.1.47. Розписи на північній стіні Трапезної палати.

та Григорія Двоєслова. Художник виконав у храмі і великі настінні розписи: з північного боку — «Нарічну проповідь», з південного — «Насичення п'ятьма хлібинами п'яти тисяч». У цих багатофігурних, подібних одна до одної композиціях дія розгортається навколо постаті Христа в оточенні апостолів та слухачів на тлі реалістично потрактованого пейзажу. Обидві композиції є взірцем високої професійної культури, притаманної історико-релігійному живопису кін. 19 ст.

Нижню частину стін облицьовано панелями з сірого мармуру, над якими тягнеться живописний орнаментальний фриз із стилізованих квітів і пальмет.

Оздоблення інтер'єра церкви доповнює мармуровий іконостас з дрібним ажурним різьбленням, прикрашений позолоченими карбованими металевими елементами. Автор проекту іконостаса О. Шувєв, згідно з неовізантійською стилістикою, трактує його як невисоку передвівтарну перепону, яку пізніше доповнено другим ярусом. Нижній ярус іконостаса виконано з каменю кількох відтінків, що утворюють вишукано-благородні сполучення білого, зеленого та пожеясто-сірого карарського мармуру з ніжно-золотавим міланським мармуром. Для намистового ряду, окрім канонічно обов'язкових образів Христа і Богоматері, Г. Попов створив храмову ікону преподобних Антонія та Феодосія Печерських і образи святих Кирила та Мефодія (ліворуч). У другому ярусі зліва направо розташовані ікони святкового ряду, написані Г. Поповим: «Сходження Святого Духа», «Різдво Діви Марії», «Введення у храм», «Преображення», «Воскресіння», «Стрітєння», «Хрещення», «Різдво». По центральній осі іконостаса на металевій частині — «Трійця Старозаповітна»



(в колі), нижче — «Тайна вечеря». Царські врата прикрашає сцена «Благовіщення». В кіотах вміщено ікони «Воскресіння» (ліворуч) та «Вознесіння» (праворуч), виконані у пізноакадемічній стилістиці, характерній для церковного живопису поч. 20 ст.

До Трапезної зали веде великий широкий арковий отвір, забраний металевою заскленою перегородкою. Внутрішню поверхню арки декоровано орнаментальною килимовою композицією: на темно-червоному тлі розкидано кола, ромби, зубці. Нижню частину отвору немов запинає завіса з квітковим візерунком. Драпірування написано темперментними ударами пензля, що творить пастозну мозаїчну фактуру та різноманітне колірне варіювання від рудувато-вохристих до сіро-блакитних відтінків. Біля входу торцеві стіни зали вкрито розписом у вигляді стилізованого осіннього пейзажу на золотому тлі.

Головну роль в оздобленні інтер'єра Трапезної відіграють настінні розписи. Серед пишної орнаментики обрамлень з орієнтальними та екзотичними мотивами (пальма, арабески, лотос) на південній стіні намальовано багатопланову композицію «Дивовижний лов риби» та «Ісус Христос в Еммаусі», виконані Г. Поповим. Поряд з ними, у простінках вікон північної та західної стін — 14 зображень преподобних Печерських, архімандритів та ігуменів Лаври. Вибір сюжетів обумовила монастирська традиція читання вголос під час трапези уривків зі Святого Письма

та житій преподобних. Створюючи образи, автор спирався на літературні джерела, зокрема «Києво-Печерський патерик», та іконографічну традицію Печерського монастиря. У багатопланових композиціях поєднано розвинену просторовість, переконливість природного пейзажного оточення, відтвореного засобами плерного живопису, розмаїття колоритних, спостережених у житті деталей з урочистою монументальністю загальної побудови. Образові Христа в композиції «Дивовижний лов риби» художник надав діяльної енергії і водночас відстороненості від оточення. Цьому сприяє іконографія Христа, що складалася в академічному історико-релігійному живописі, та антикізований одяг, що сприймається як продиктована жанром метафорична умовність серед реалістично трактованого середовища. Особливо ці риси помітні у «Дивовижному лові риби», де зображено Христа в червоно-брунатному хітоні й синьому гіматії. Він кличе до себе рибаку Симона — майбутнього апостола Петра та його товаришів у човні. Надзвичайно виразна постать побожно схиленого перед Христом апостола-неофіта, який стоїть по коліна у воді серед її блакитних відблисків та вранішнього серпанку. Меншою мірою контрастне зіставлення образу Христа й інших персонажів притаманне композиції «Ісус Христос в Еммаусі». В ній показано мить упізнання учнями воскреслого Христа під час трапези в селищі Еммаус. Сцена, майстерно скомпонована й віртуозно написана,

вирізняється широтою живописної манери, витонченістю і делікатністю колористично-тонального моделювання, міцним, позбавленим схематизму рисунком. Дія відбувається на терасі біля столу, за яким сидять Христос і два учні, зображені збоку і зі спини. Вся їхня увага прикута до Спасителя, який характерним жестом ламає хліб. Обличчя Ісуса в холодному сріблястому сяйві піднесене й натхненне. Між колонами тераси відкривається краєвид освітленої променями вечірнього сонця лагуни (в дусі пізніх романтиків). Виразно трактовано й другорядні елементи композиції: натюрморт з глеком на першому плані та сходи в глибині, встелені пожовклим листям винограду. На південній стіні — образи преподобних Печерських Сфрема, єпископа Переяславського, Нестора Літописця, Миколи Святоші, Ісаакія затвірника, Марка гробокопача, позначені життєвістю та багатством психологічних характеристик, вмінням художника синтезувати натурні враження, глибоким творчим осягненням традиції у вирішенні образів і новітніми на той час формально-стилістичними пошуками, суголосними внутрішньому баченню митця. Пастозно темпераментно покладені фарби посилюють емоційну виразність зображень. Підвищеною пластичною та колірною експресією відзначається образ преп. Сфрема, єпископа Переяславського, що свідчить про вплив на І. Іжакевича мистецтва М. Врубеля. Особливо тонким психологічним нюансуванням вирізняється образ Нестора Літописця, зображеного у келії серед старовинних книг та манускриптів у мить творчої праці. Образ Марка гробокопача дуже цікавий композиційно. В ньому досягнуто суміщення двох точок зору — з низьким та високим горизонтами. Чернець у чорній рясі та клобуку стоїть, спершись на заступ, і пишно дивиться у вічі. На північній стіні представлені преподобні архімандрити Ігнатій і Полікарп та ігумени Варлаам, Стефан і Яків. У цих зображеннях більше уваги приділено зовнішньому декору, особливо у двох останніх, в яких можна простежити риси спільності з традицією барокового українського портрета. На західній стіні обабіч дверей — образи преподобних Спиридона та Никодима — проскурників Печерських (ліворуч), Луки — економа Печерського, Прохора Лободника — чудотворця Печерського (праворуч). Найцікавіший з них — преп. Лука, зображений на тлі вечірнього неба. Над дверима — розпис із видом стилізованого міста, зроблений невмілою учнівською рукою. Над будівлями розпростер крила ангел. Над ним тричі повторений напис «Алілуйя». Траві бічних нав прикрашають орнаментальні композиції, що наслідують мотиви ранньохристиянського мистецтва: голуби, які поклоняються хресту, та плоди у чаші на жовтому й синьому тлі. Розпис центральної нави не зберігся. Дві ніші східної стіни декорують мармурові кіоти, оздоблені мозаїчним рослинним орнаментом. Постаменти та колони, що підтримують арки, виконано з полірованого сіро-зеленого малахіту. Литі металеві капітелі колон являють собою оригінальні переплетення з виноградною лозою і гронами.

Трапезна палата з церквою в ім'я пре-

489.1.47. Преподобний Лука, економ Печерський (ліворуч) і Прохор Лободник, чудотворець Печерський (праворуч). Західна стіна Трапезної палати.



подобних Антонія та Феодосія Печерських є вагомою складовою історико-архітектурного ансамблю Лаври. Її розписи і внутрішній декор належать до найкращих зразків українського монументального мистецтва кін. 19 — поч. 20 ст.

1918—34 у келії № 16 над Трапезною палатою проживав Варфоломей (світське ім'я — Іванов В'ячеслав Володимирович; у схімі — Пимен; 1878—1958) — схиархидиякон. 1904 закінчив Ризький політехнічний інститут за спеціальністю інженер-технолог. З 1918 — на послуку в Києво-Печерській лаврі, 5 березня призначений архітектором монастиря та завідувачем лаврської електростанції, якою керував до остаточного закриття Лаври. Того ж року обстежив і заактував пошкодження монастиря Лаври і Звіринського скиту внаслідок вибуху артскладів, 1920 склав план Києво-Печерської лаври. 26 вересня 1919 прийняв чернеций постриг. З 21 березня 1920 — ієродиякон. Вивчав історію, астрономію, біологію з метою їх пояснення з точки зору християнського світогляду. 1934—41 працював на будівництві в Бучі (під Києвом) та в Остріві (Чернігівська обл.). 1942 повернувся у Києво-Печерську лавру. В роки окупації Києва нацистами — архідиякон, прийняв схиму. У зв'язку з тяжкою хворобою виконував послуку паспортиста, «правителя справ». До 1958 мешкав у корпусі № 42 і 48.

1922—28 у келії № 17 жив Феодосій (світське ім'я — Михайловський Іван Петрович; 1897 —?) — архімандрит. Навчався у Київській духовній академії (1918—23), після її тимчасового закриття у грудні 1918 — на послуку в Києво-Печерській лаврі, в грудні 1922 — послушник монастиря. Виконував послуку у бібліотеці, канцелярії собору, був учителем, деякий час — келейник архімандрита Єрмогена (Голубева), псаломщик церкви Воскресіння Христового. Одночасно з вересня 1922 до лютого 1928 — бібліотекар (науковий працівник) Всенародної бібліотеки України (колишньої лаврської). 1924 прийняв чернеций постриг. 1928 чотири місяці перебував у Москві, збирав кошти на ремонт церкви і дзвіниці в Китаєві. Потім упродовж року виконував обов'язки настоятеля лаврського подвір'я у Ленінграді. З кін. 1920-х рр. — архімандрит. Згодом, до лютого 1931, — священник у Китаєвській пустині. Постійно займався самоосвітою, 1923 здавав заліки та іспити академічного курсу духовної академії. Був під арештом з 26 грудня 1924 до 25 лютого 1925 у справі архімандрита монастиря Климента (Жеретієнка) та намісника Макарія (Величка). 4 лютого 1931 заарештований у Китаєві у справі «церковної контрреволюційної організації», за якою проходило 28 осіб, зокрема й архімандрит Єрмоген (Голубев). 14 серпня 1931 засуджений на розстріл. Написав «покаяння», в якому практично звинуватив владу в тому, що вона «...жорстоко обірвала Лавру, знедолила всіх її насельників, перетворила велику святиню на вогнище антирелігійної пропаганди». 2 січня 1932 вирок було замінено на десять років виправно-трудова таборів. Дальша доля невідома.

В 1920-х рр. у корпусі деякий час про-



489.1.47. Попов Г. Композиція «Ісус Христос в Еммаусі». Південна стіна Трапезної палати.

живав Володимир (світське ім'я — Кобець Костянтин Даміанович; 1884—1960) — ієромонах, майбутній архієпископ. З 1909 ніс послуку у Києво-Печерській лаврі. 1914—18 — на військовій службі. З червня 1921 — на послуку у медведівському Свято-Миколаївському монастирі (тепер Черкаська обл.), де 22 червня 1922 прийняв чернеций постриг, у тому ж році висвячений на ієродиякона, у вересні 1922 — на ієромонаха, направлений священником у с. Федорівка (тепер Херсонська обл.). 1924 повернувся в Лавру. 1931 призначений намісником лаврського подвір'я в Ленінграді, з 1932 — його настоятель, архімандрит. З 1935, після закриття монастирського подвір'я, служив у храмах Ленінграда, з 1936 — настоятель Князе-Владимирського собору. Під час Великої Вітчизняної війни залишався у блокадному місті. 1946—47 виконував обов'язки намісника Троїце-Сергієвої лаври, 1947—48 — намісник Псково-Печорського монастиря. 7 березня 1948 хіротонізований у сан єпископа Порховського, вікарій Псковської єпархії, одночасно настоятель монастиря. 24 грудня 1949 призначений начальником Російської православної місії в Єрусалимі та повноважним представником Московської патріархії в Палестині. З 21 грудня 1951 — єпископ Житомирський і Овруцький, з 20 червня 1954 — архієпископ. З липня 1956 — на спочинку, проживав у Ленінграді, Києві та Псково-Печорському монастирі, де помер і похований. 1991 Трапезну палату з церквою передано Українській православної церкві. Церква використовується монастирем за первісним призначенням, підвали

Трапезної палати — як складські та допоміжні технічні приміщення. У Трапезній залі розміщено іконну крамницю [1428].

Олексій Овчаренко, Віталій Отченашко, Людмила Рилкова, Тетяна Трегубова.

489.1.48. Флігель, 18 ст. (архіт.). Корпус № 22. У північній частині верхньої території Лаври, перед північним (тильним) фасадом келії «майстрових» (корпус № 20). Вірогідно, позначений на плані 1713—15 «на задвірку» Лаври. Неодноразово перебував у складі. Надбудований у 19 ст. За актом обстеження 1922, двоповерховий, восьмикімнатний. Після закриття монастиря у радянський час використовувався як житловий будинок. 1942—43 значно пошкоджений: розібрано дах і міжповерхові перекриття. У 1950-х рр. відбудований. 1992 реставрований у архітектурних формах 18 ст.

Одноповерховий з підвалом, цегляний, тинькований, побілений, у плані прямокутний. Дах високий вальмовий з бляшаною покрівлею. Планувально поділений центральними сіннями на дві половини.

Виконаний у стриманих формах бароко. Фасади завершує уступчастий карниз.

На центральній осі головного (східного) фасаду влаштовано вхід у приміщення, обабіч якого розміщено по одному віконному прорізу з лучковими перемичками. До чолового фасаду прибудовано окремі об'єми для входу у підвальне приміщення.

Будинок зберігає історичне планування верхньої території Лаври.

Тепер у складі заповідника. Іл. див. на с. 1318 [1429].

Людмила Рилкова.

489.1.49. Фундамент сонячного годинника, 18 ст. (археол.). У сквері, на схід від Великої лаврської дзвіниці. За свідченням 1584 купця М. Груневега, в Лаврі тоді вже був сонячний годинник. 1792 під керівництвом інж. генерал-майора Ш.-П. де Шардона на місці старого сонячного годинника встановлено новий з каменю. Автор проекту — майстер І. Володимиров. Тесля О. Федоренко виготовив дубовий корпус на риб'ячому клеї. «Рисування годинника» здійснив сержант П. Кулаков. Кам'яних справ майстер П. Рубашевський вимурував фундамент і стовп, що разом з п'єдесталом тиньковано алебастром. Навколо було влаштовано палисадну огорожу на мурованих стовпчиках. 1799—1800 недовговічні дерев'яні деталі годинника замінено металевими. 1799 олов'яні дошки та годинниковий компас виготовив словолитник Лаврської друкарні — чернець Лаврентій. У червні 1800 земну кулю вагою в 4 пуди 11 фунтів віддав київський майстер І. Раздишевський. 1878 відремонтовано. Сонячний годинник вертикального ускладненого типу забезпечував отримання, крім часу, деяких астрономічних даних тощо. Принцип дії полягав у використанні старовинного астрономічного інструмента — гномона, який складався із стрижня на площині, завдяки якому визначалися висота та азимут сонця й переведення цих даних в одиниці часу. Мурований чотиригранний стовп на п'єдесталі завершувався глобусом з позначенням на ньому восьми міст, у т. ч. Києва, та двома невеличкими годинниками, що показували дату і час весняного та осіннього рівнодення. Написи — російською та французькою мовами. У нижній частині містилися знаки зодіаку шести весняно-літніх місяців (з 10 березня до 10 вересня) та шести осінньо-зимових (з 10 вересня до 10 березня). На кожному з чотирьох граней стовпа по сторонах світу містився годинник. Східний показував час від сходу сонця до полудня у зазначених містах на годиннику, знаки зодіаку, місяць, число; західний — ті самі дані, але від полудня до заходу сонця. «Полуденний» (південний) показував час, тривалість дня та ночі; північний використовувався від березня до вересня місяця. На чотиригранному п'єдесталі було розміщено за сторонами світу чотири циліндричні годинники. Південний годинник показував час по сонцю вдень, по місяцю — вночі. Західний — по зірках, шляхом наведення устрою на Полярну зірку, Велику або Малу Ведмедицю. Східний — по сонцю, часу його сходу і заходу. За північним годинником можна було визначити час у Києві цілодобово. 1896 наземну частину годинника було розібрано через застаріння. 1990 В. Харламовим проведено археологічне дослідження. На глибині 0,2 м виявлено залишки мурованого на піщано-вапняному розчині фундаменту діам. 3,14 м та овальний у плані цоколь годинника діам. 2,4 м. Місце знаходження фундаменту позначено на денній поверхні замощенням [1430].

Людмила Рилкова.

489.1.50. Хлібня, 2-а пол. 18 ст., 1914 (архт.). Корпус № 8. На східному боці соборної площі, між корпусами друкарні (№ 9) і нової прокурні (№ 11), прилягає до них. З кін. 17 ст. входила



489.1.48. Флігель.

489.1.48. План.

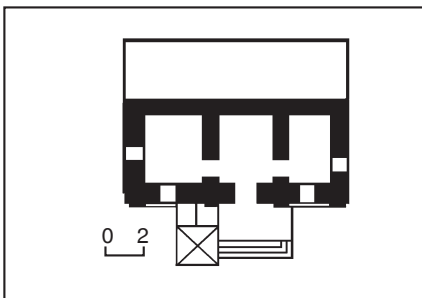

до комплексу лаврської пекарні. 1791 спільна стіна хлібодарні (так названо споруду в монастирських документах того часу) й друкарні розколась. Обстежена лаврським мурмайстером І. Володимировим. У квітні 1792 військовий інж. генерал Ш.-П. де Шардон склав кошторис капітального ремонту, під час якого було поглиблено фундамент, засипано підвал (для запобігання зсувам), майже повністю перекладено стіни та склепіння. Після пожежі 19 листопада 1849 Духовний собор Лаври вирішив приєднати приміщення хлібні до друкарні, перетворивши його на житлове. На поч. 1860-х рр. проведено реконструкцію, хлібно відокремлено від робочого приміщення пекарні коридором і брандмауером. Восени 1914 за проектом та кошторисом, складеним у вересні 1913 арх. С. Коливановим, первісно одноповерхова споруда була підвищена на два поверхи (до рівня друкарні). В кін. 1914 перший поверх переобладнано під крамницю з продажу проскур, у зв'язку з чим розібрано старі печі та пробито вхід з боку соборної площі. Верхні поверхи використовувалися під житло. У 1920-х рр. тут містився клуб друкарні та їдальня. 1942—43 будівля зазнала значних пошкоджень. У 1960-х рр. повністю відбудована.

Триповерхова, з підвалом, цегляна, тинькована, побілена, у плані трапецієподібна, завершена двосхилим дахом з

489.1.49. Підмурки сонячного годинника.



бляшаною покрівлею. Планування змішане. Перекриття першого поверху склепінчасті, другого та третього — плоскі. Сполучення з другим поверхом забезпечують залізобетонні сходи з боку головного входу, з третім — гранітні сходи у східній частині споруди. Будинок має два входи — на головному та дворовому фасадах.

Вирішення фасадів узгоджено з бароковою архітектурою прилеглих споруд. В оформленні використано профільовані проміжні (над другим поверхом) і вінцеві карнизні гурти, лопатки (на західному фасаді), плоскі «вухаті» листви (третій поверх), замкові камені у перемичках вікон тощо. Вікна прямокутні (перший поверх) та лучкові (верхні поверхи й напівпідвальний на східному фасаді). Головний вхід з арковим отвором підкреслено металевим піддашком.

Споруда — цінний зразок цивільної архітектури монастиря.

З 1960-х рр. у будинку міститься дирекція заповідника [1431].

Людмила Рилкова.

489.1.51. Церква Благовіщення Пресв'ятій Богородиці 1904—05, в якій містився відділ шитва й ткацтва Лаврського музею культів та побуту, де працювали Новицька М. О., Рудинський М. Я. (архт., іст.). Корпус № 86. Між будинком митрополита (корпус № 2) і кухнею Трапезної палати (корпус № 85). Споруджено за проектом арх. Є. Єрмакова на місці церкви св. Михаїла поч. 19 ст., яку розібрали у січні—березні 1904. 21 травня 1904 під час урочистих закладань церкви Благовіщення відбулося вмуровування у фундамент закладної дошки з написом. Фундамент і стіни споруджено мулярами підрядчика М. Кушнарьова, тинькування — В. Сафонов. Технічна контора К. Зоммера-Радкевича (Варшава) поставила гвинтові сходи, чавунні колони, двотаврові балки та необхідні матеріали для бетонних перекриттів і конструкцій даху. Вентиляцію та опалення влаштовано за системою інж. К. Сроковського під наглядом лаврського механіка М. Бергера. Майстрами підрядчика М. Чванова виконано ліплення на чоловому (північному) та південному фасадах. Підлогу з пірогранітної плитки викладено майстром П. Певним. Гранітні сходи, мармурові підвіконня та балюстраду другого поверху зроблено майстрами підрядчика І. Дрекслера. К. Щастний пофарбував приміщення кольоровими клейовими фарбами, А. Лаков — чавунні колони. Первісно фронтони торцевих фасадів і центральної розкріповки увінчували шість позолочених баньок з маківками (втрачені), хрести для яких виготовлено за малюнком арх. Є. Єрмакова у майстерні А. Дашковського, позолочено у лаврській позолотній майстерні. Світловий ліхтар та огороження даху не збереглися. Іконостаси, горні місця, кіоти виготовили І. Чухнов та К. Юрчевський за малюнками 1904 наглядача іконописної школи Лаври Феогноста. Ікони для церкви Благовіщення та св. Михаїла написали М. Дерев'яно (54 образи), Д. Давидов, Г. Крушевський, М. Шароватов. 1906 у центральній частині чолового фасаду встановлено металеву ікону «Благовіщення Пресв'ятій Богородиці» в обрамленні ліпленого вікна, нижче — мозаїчну вставку (втрачені).

У споруді містилися дві церкви: у двосвітньому верхньому об'ємі — трипрестольна зального типу церква Благовіщення Пресвятій Богородиці, у напівпідвалі — однопрестольний храм св. Михаїла. 30 жовтня 1905 на першому поверсі освячено головний престол в ім'я Благовіщення Пресвятій Богородиці; 2 листопада 1905 — престол на хорах праворуч в ім'я Флавіана, патріарха Константинопольського, 4 листопада 1905 — престол на хорах ліворуч в ім'я святого Митрофана, єпископа Воронежського.

1 листопада 1905 освячено однопрестольну церкву в ім'я першого митрополита Київського та всієї Русі, чудотворця Михаїла. У храмі було встановлено двоярусний дерев'яний різьблений позолочений іконостас. Крім вітарних та закриласних ікон, тут містився великий кіот з іконою Іверської Божої Матері. Для кращого освітлення чотири великі вікна на північному фасаді та шість малих на південному було зашклено спеціальними призмами «Луксор» (не збереглися). Втрачено і паркетну підлогу вівтарної частини та солеї.

У березні 1923 церкву закрито. 1925—26 Лаврський музей культів та побуту продав триярусний іконостас з церкви Благовіщення у с. Бобрик (тепер Миколаївська обл.), придільні іконостаси з цієї церкви, престоли й жертovníки з церкви св. Михаїла — у церкві сіл Київської та Чернігівської областей. Ззнала пошкоджень 1942—43. Ремонт-

489.1.51. План першого ярусу.

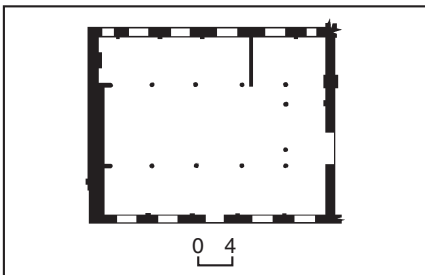

489.1.51. Гвинтові сходи.



но-реставраційні роботи проведено 1951—54 Республіканськими науково-реставраційними виробничими майстернями за проектом архітекторів М. Говденко та Є. Пламеницької.

Двоповерхова з напівпідвалом, безпосидна, цегляна, тинькована, побілена, у плані прямокутна, завершена двосхилим бляшаним дахом, на гребені якого восьмигранні вежки увінчують торцеві трикутні фронтони. Перекриття напівпідвалу склепінчасте бетонне по металевих балках, спирається на чотири ряди чавунних колон, верхнього поверху — пласке.

Оформлена еkleктично з рисами необароко. Композиція чолового (північного) п'ятиосьового фасаду центрально-осьова, симетрична. Головну вісь

489.1.51. Церква Благовіщення Пресвятій Богородиці.



489.1.51. Інтер'єр.



виділено розкріповкою, що включає арковий вхід, овальне вікно на другому поверсі та вінцеву частину з бічними волотами, і середнім, піднесеним на шийці, розірваним лучковим сандриком. Фланги фасаду завершено прямим карнизом з модульйонами та фільончастим аттиком з наріжними фігурними стовпчиками. Портал входу з гранітними східцями оформлено здвоєними пілястрами коринфського ордеру та напіврозірваним лучковим фронтоном. Овальне вікно другого поверху оздоблено дугоподібним сандриком і замковим каменем у вигляді картуша в оточенні рослинного орнаменту. Віконні прорізи — з арковими перемичками: у верхньому ряді здвоєні, прикрашені широкими профільованими архівольтами та простінковими пілястрочками, у нижньому — лиштвами з замковими каменями й

оригінально вирішеними зустрічно-навкісними волютоподібними сандриками.

В інтер'єрі ажурні гвинтові чавунні сходи ведуть на хори, влаштовані по периметру двосвітньої верхньої зали, гранітні сходи — до напівпідвального приміщення.

Пам'ятка — цінний зразок цегляної церковної архітектури поч. 20 ст.

До поч. 1990-х рр. у церкві св. Михаїла містилася ніша з печами, в якій були котли для виготовлення святого мира. Воно освячувалося і зберігалося в алавастрах. Києво-Печерська лавра з 1846 була єдиним монастирем, звідки в усі храми України доставлялося святе миро (в Російській імперії — один з двох монастирів, де воно виготовлялося). Востаннє його варили 1917. На час закриття церкви 1923 тут зберігалося кілька десятків олов'яних алавастрів.

15 грудня 1918 у церкві Благовіщення відбулись урочисті збори, присвячені 300-річчю діяльності Києво-Печерської друкарні.

З 1926 у будинку містився відділ (секція, фонд) шитва й тканини Лаврського музею культур та побуту (раніше — у корпусі № 2). Включав понад 4 тис. пам'яток 16—20 ст., які висвітлювали історію техніки шиття та виготовлення тканин у багатьох країнах. Найкоштовнішими були колекції українського шитва, зокрема монастирського, дарунки Лаврі від українських гетьманів та старшини, російських царів, князів. З червня 1925 до січня 1928 першим завідувачем відділу був Рудинський

Михайло Якович (1887—1958) — археолог, історик, мистецтвознавець. Переїхав у Київ з Полтави, де був директором Центрального пролетарського музею Полтавщини. Звільнений з посади 1924 як «антипролетарський елемент». Одночасно — позаштатний співробітник Кабінету антропології ім. Ф. Вовка, дійсний член ВУАКУ (з 1924), вчений секретар його президії (1925—29), дійсний член кафедри антропології та географії при Харківському інституті народної освіти (з 1927). Ініціатор видання «Короткі відомості ВУАК», щорічника Кабінету антропо-

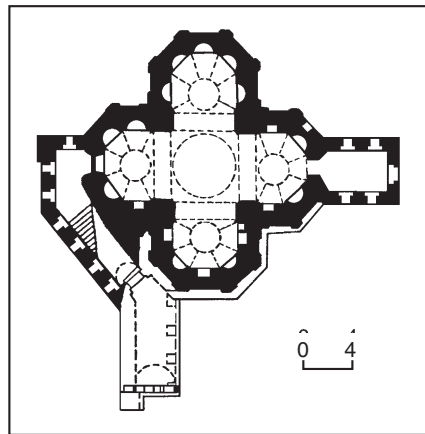

489.1.52. План.

489.1.52. Церква Всіх Святих над Економічною брамою. Вигляд з півдня.



логії — «Антропологія». Проводив археологічні розвідки і розкопки пізньопалеолітичних стоянок на Чернігівщині та на Неолітному Дністрі, мезолітичних і неолітичних пам'яток вздовж Десни, поселень трипільської культури, за результатами яких опублікував низку статей. 1926 працював також у відділі археології Всеукраїнського історичного музею ім. Т. Шевченка. Один з редакторів збірника «Український музей» (1927). У 1929 зосередився на роботі в Кабінеті антропології, 1929—33 тяжко хворів. 1932 організував у Києві виставку палеолітичних знахідок. З 1933 очолював сектор докласового суспільства Інституту історії матеріальної культури ВУАН. 1934 заарештований, засуджений на заслання в Архангельську обл. (до 1944).

Під час роботи у заповіднику проживав з сестрою у корпусі № 2.

З 1924 у відділі працювала, з 1 лютого 1928 до поч. 1933 була його завідувачкою Новицька Марія Олексіївна (1896—1965) — мистецтвознавець. Дочка голови ВУАКУ — акад. О. Новицького. Під час роботи в музеї закінчила Київський інститут народної освіти (1924), 1928 — аспірантуру Харківської науково-дослідної кафедри історії української культури по секції українського мистецтва, захистивши дисертацію «Матеріали до історії гаптарських майстерень на Україні середини XVIII віка». Одночасно виконувала обов'язки секретаря наукової колегії заповідника. Брала участь в етнографічних експедиціях по Чернігівщині, Полтавщині, вивчала зразки народного мистецтва (гаптування, вишивка, вибілки, різьблення, малярство тощо), зокрема і в музеях Криму, Москви та Ленінграда. Працювала над систематизацією і науковим описом колекцій відділу, побудовою його експозиції, яку було відкрито для масового відвідування 1932. Після тенденційної кампанії критики, розгорнутої через засоби масової інформації, разом з іншими науковими співробітниками звільнена з посади. Пізніше працювала не за фахом.

У цей період проживала з батьками на сучасній вул. Десятинній, 9, пізніше — на вул. Софійській, 25.

Після ремонту, проведеного в 1950-х рр., тут експонувалася постійна виставка декоративно-прикладного мистецтва Київського музею українського мистецтва, тепер — експозиція Національного музею українського народного декоративного мистецтва [1432].

Віталій Отченашко, Людмила Рилкова, Лариса Фегорова.

489.1.52. Церква Всіх Святих над Економічною брамою, 1696—98, 1906 (архит., мист.). Корпус № 82. На північній межі верхньої території Лаври, поєднана з оборонними мурами, замкає економічний проїзд з півночі, через який до Лаври возили продукти харчування, будівельні матеріали тощо. Побудована коштом гетьмана І. Мазепи. Пошкоджена пожежею 1718, відновлена в 1720-х рр. У 18 ст. підлогу церкви вимощено чавунними плитами з уральських заводів Демидових. Неодноразово ремонтувалася, 1904 проведено капітальний ремонт. 1906 бані позолочено червоним сульфним золотом на пожертви лаврської братії. Роботи здій-

снено позолотено майстернею монастиря. У травні—серпні 1906 18 учнів Лаврської іконописної школи (С. Андреев, М. Висоцький, Я. Давиденко, М. Зубарев, Р. Кожедуб, Ф. Коновалюк, О. Павленко, П. Пастухов, В. Поварницький, О. Попович, Г. Рибаків, В. Сидоренко, Г. Скліфос, О. Судомора, Г. Теленков, К. Циганок, В. Шуршинов, Я. Яковенко), п'ять послухників іконописної майстерні (М. Алексеев, В. Лукін, С. Хоменський, І. Чернявський, А. Черняков — колишні учні школи) та чернець Страгоник (Богдан) під керівництвом худ. І. Жакевича та за участю доглядача школи ієромонаха Володимира (Соколова) розписали інтер'єр церкви. Проект розміщення композицій склав ієромонах Володимир, детальні акварельні ескізи розроблено під керівництвом І. Жакевича та затверджено Духовним собором Лаври. Частину розписів зроблено за власними композиціями учнів. Тоді ж реставровано іконостас.

Ремонтно-реставраційні роботи проведено 1958—59 (у цей час під металевою підлогою було виявлено голосники, що полегшували конструкцію споруди, зведеної над проїздом), 1986—88 (за проектом арх. С. Лопушинської), 1993 (з силікатизацією фундаментів). 1968—73 реставровано монументальний живопис в інтер'єрі та іконостас (художники-реставратори В. Баб'юк, І. Дорофійенко). 1999 на північному фасаді відновлено герб І. Мазепи.

За постановою уряду УСРР від 29 вересня 1926 церкву включено до складу заповідника. Станом на 1929 тут жили 16 ченців похилого віку. До 1949 приміщення храму використовувалося під фонди Державного архіву Київської області.

П'ятибанна, двоярусна, цегляна, тинькована, побілена, у плані хрещата. На першому ярусі по осі північ—південь влаштовано браму з прилеглими до неї коморами та приміщеннями сторожі, які перекрито хрещатими склепіннями з розпалубками. Півциркульний отвір брами закривають двостулкові ворота з глухими металевими полотнами. Церква займає другий ярус. Гранчасті рамена її просторового хреста, злиті навколо середохрестя, переходять у світлові підбанники-восьмерики. Центральний великий підбанник, що має всередині циркульне окреслення, перекрито сферичними склепіннями. Верхи увінчано позолоченими грушоподібними банями з пружними перехватами, гранчастими ліхтарями, маківками і хрестами. До східної апсиди церкви прибудовано вежоподібну, прямокутну у плані ризницю, з'єднану з оборонним муром. До церкви у другому ярусі веде розміщена з південного заходу від брами наріжна галерея з дерев'яними сходами, вхід до якої оформлено підсінням з бароковим фронтоном на південному фасаді та трипрогінною аркадою на східному. В цілому храм має характерну пірамідальну композицію. Поеднує елементи української дерев'яної церковної архітектури з рисами мурованих споруд у стилі бароко.

Фасади оздоблено вишуканим пластичним декором, який складають наріжні пілястри з «рогатими» капітелями і зворотними волютами, численні пояски-перехвати, профільовані ліштви та напівколонки обрамлення вікон і ніш, ба-

гатопрфільні розкріповані карнизи. Над карнизом, що відокремлює яруси, проходить пояс декоративних ніш. На північному фасаді над отвором брами вміщено герб гетьмана І. Мазепи.

Інтер'єр церкви вражає своїм ефектним висотним розкриттям, щедрими потоками світла. У зовнішніх стінах по периметру споруди на рівні нижніх панелей влаштовано глибокі, перекриті конхами ніші з внутрішнім профільованим карнизом, що поліпшують акустику приміщення.

Розписи відзначаються характерним для стилістики модерну поєднанням архаїзації з прийомами реалістичного живопису, світлою насиченою гамою кольорів. Тракткування постатей загальною площинне з мінімальним використанням світлотіньового моделювання, іноді з графічним підкресленням силуетів та акцентуванням чітко виконаних написів. Перевагу віддану виражальним можливостям кольору, гармонізації його локальних плям. Рівень виконавської майстерності різний, особливо у напівпостатях святих на віконних відкосах. Найцікавішими у розписах є їх загальний задум та орнаментальні композиції, позначені потужним впливом української народної орнаментики і прагненням до непосредної переробки спостережених у природі мотивів. Орнаменти виконано найбільш ретельно й тонко, тоді як постаті святих часом мають помітні хиби в рисунку.

489.1.52. Вигляд з південного заходу.

Від первісних розписів збереглися за вітарем та в нішах південної частини храму незначні фрагменти саме орнаментального розпису, виконаного лінійно в два—три кольори (червоно-брунатний, світло-червоний, вохристій) на сіро-зеленкуватому тлі на зразок шпалер — стилізовані вазони з квітами.

Стіни, арки і склепіння храму поділено на кілька регістрів. Нижню частину стін займають пофарбовані панелі темно-брунатного з домішкою зеленого кольору, трохи вище відділено смугою рослинного орнаменту другу панель, на пурпурово-червоному тлі якої світложовтими штрихами намальовано квіти. У головній бані — Христос Пантократор та чотири серафими — робота учня іконописної школи В. Шуршинова. Це найбільше зображення, вдало стилізоване й вписане в коло центрального медальйона. Христос постає як Спаситель з написом у відкритій книзі в його руках: «Азь есмь светъ міру». Цікавіми є зображення євангелістів в оточенні ошатних золотих орнаментів на темно-червоному тлі у парусах: св. Лука (учня О. Павленка), св. Марк (учня Г. Скліфоса). Святий Дух — у вітарній бані (учня П. Пастухова). У чотирьох бічних склепіннях під банями зображено 32 серафими (роботи учнів М. Зубарева, В. Поварницького, Г. Теленкова, К. Циганка, Я. Яковенка, а також послухників М. Алексеева, В. Лукіна). Серафимів намальовано енергійно. Їхні рухи сповнені стриманою динамікою. Вони ніби витають під ультрамариново-

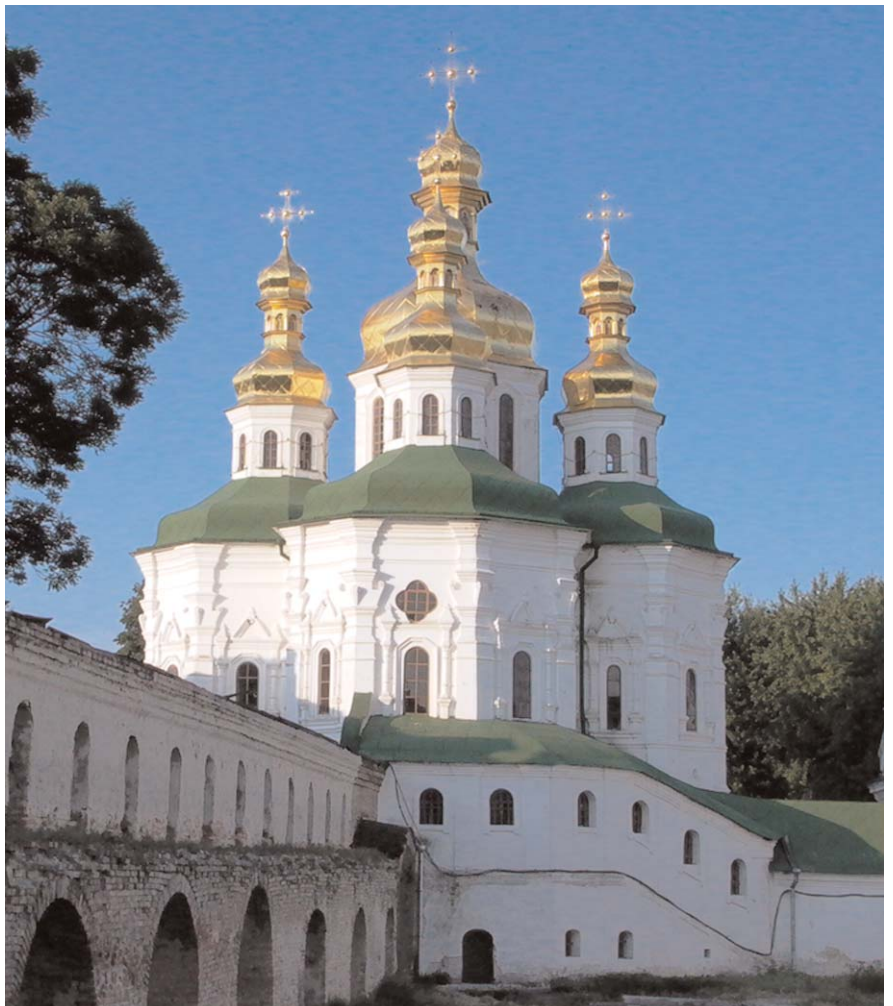

синіми склепіннями, колір яких добре гармонує з сірими та темно-рожевими відтінками їхніх крил. У цих розписах помітне наслідування відповідних типажів з розписів Володимирського собору у Києві. По центру кожного склепіння відкривається світловий ліхтар, на стелі якого намальовано стилізовану під квітку золоту мандорлу з орнаментально-епіграфічною композицією з літер «СТЪ», що є скороченням «светъ» і втворює напису в книзі Христа. На південній і північній стінах вітвара зображено чотирьох святих на повен зріст (робота учня В. Шуршинова), у вітварі — св. апостола Іакова, брата Господнього (учня Г. Теленкова), у вітварних нішах — св. архідиякона Стефана (учня В. Сидоренка), сцену «Різдво Христове» (учня В. Поварницького). На вітварній арці в медальйонах зображення чотирьох святих: св. Миколи Чудотворця (послушника І. Чернявського), св. Афанасія Великого та Спиридона Триміфунтського (послушника М. Алексєєва), св. Григорія Богослова (учня Г. Рибаківа). На трьох підпружних арках — святі апостоли Петро, Павло, Андрій Первозванний, Яків, Фома, Іуда та Симон Зилот — намальовані учнями іконописної школи, відповідно В. Шуршиновим, О. Поповичем, М. Висоцьким, В. Сидоренком, Г. Теленковим, М. Зубаревим; святі апостоли Філіпп, Іаков Заведєєв, Варфоломій — роботи послухників І. Чернявського, М. Алексєєва, В. Лукіна. Апостолів зображено у круглих медальйонах на яскраво-жовтому тлі в червоно-рудуватому обрамленні, з золотими німбами та чорними написами. Зображення преподобних Печерських на віконних відкосах (серед них — Марко Печерник гробокопач, Авраамій Працелюбний, Ієремія та Матфей Прозорливі, Феофіл та Іоанн Печерські, Микола Святоша, Прохор Лободник, Ісаакій затвірник, Мойсей Угрин та інші — всього 22 постаті) — роботи учнів школи та ценця Стратоніка. Найцікавіші з них — зображення канонархів Печерських Геронтія та Леонтія, в яких відчутний вплив творів М. Нестєрова, а також В. Васнецова (постать Нестєра Літописця).

На північній стіні західного рамена храму — образ св. рівноапостольного князя Володимира, написаний послухником Є. Хоменським, що є переробкою відомого образу В. Васнецова з Володимирського собору в Києві. Князя зображено на повен зріст у тричвертевому повороті праворуч. Велична постать у коштовному жовто-золотавому строї чітко вимальована на червоному тлі. В образі хрестителя Русі-України помітний вплив стилістики українського барокового портрета.

На протилежній південній стіні — розпис з посталями святих рівноапостольних Кирила і Мефодія, створений послухником В. Лукіним. Це зображення більше пов'язане з іконописною традицією. Фронтальність постави святих пом'якшується поворотом Кирила трохи праворуч. Він постає у темній рясі та клобуці, Мефодій вбраний у сілочно-білу мантію. Зображення князя Володимира, просвітителів Кирила і Мефодія відзначаються урочистістю та монументальністю, що в цілому дисонує з усім ансамблем розписів 1906. За-



489.1.52. Іконостас.

дум І. Жакевича полягав у створенні художнього середовища, в якому б розкривався насамперед образ Божества доступного й доброзичливого, а не безмежно піднесеного над світом у своїй неземній досконалості. Цей підхід, притаманний творчості художника, розкривається в масштабній побудові системи зображень, їхній співмірності з глядачем. Орнаменти, написи й постаті вгорі збільшено таким чином, що вони створюють враження наближених і досяжних.

Глибокі відкоси вхідних дверей рясно вкрито орнаментальним розписом, серед якого вирізняється круглий темно-зелений медальйон із стилізованим під давньоруську в'язь написом, що є свого роду епіграфом до храму, присвяченого Всім Святим: «Дивень Бог во святыхъ своихъ...». Орнаментальний розпис церкви за власними композиціями виконали учні Ф. Коновалюк та О. Судомора, орнаменти та інші зображення — учні Я. Давиденко, Г. Рибаків, Г. Теленков, К. Циганок та ін.

Стіни й півциркульне склепіння галереї з крутими дерев'яними сходами вкрито олійним розписом (1906). Над аркою входу до галереї — зображення гори Афон з монастирями біля її підніжжя, на стінах — стилізований красвид монастиря. Геометризований архітектурний стафаж, в якому відчувається певний вплив стилю модерн, пишна, орнаментально трактована рослинність на тлі рожевого неба взаємно

489.1.52. Галерея входу.



посилують і підкреслюють рух угору. Перед самим входом з галереї до храму — невелике приміщення. Його стіни вкрито розписом у вигляді фантастичних німбів-соняних, що в поєднанні з іншими рослинними мотивами міняться розмаїттям вохристих, золотаво-жовтих, оливково-брунатних відтінків пастозно покладеної фарби, серед яких подекуди спалахують вкраплення синього, яскраво-зеленого, пурпурного кольорів.

В інтер'єрі зберігся п'ятирусний різьблений позолочений іконостас 18—19 ст. Зважаючи на досить скромне різьблення, його основну частину (чотири ряди) виконано на поч. 18 ст. Іконостас без солей здіймається майже на всю висоту храму до склепінь. Архітектурно оформлений на основі вільно трактованого коринфського ордера, що декорує традиційну тяблову конструкцію. 14 струнких позолочених колон, орнаментальні вставки, лінії карнизів ефектно виділяються на пурпуровому тлі. Чотири центральні колони особливо ошатні, зі стовбурами, вкритими рельєфним різьбленням у вигляді виноградних грон та листя аканта. Поблизу увінчаного півциркульною аркою прорізу царських врат фронтальна поверхня іконостаса хвилеподібно виступає вперед, горизонтальні членування вигинаються вгору, спрямовуючи увагу до найбільшої ікони — «Собор архістратига Михаїла». У соковите різьблення ступок царських врат з мотивами винограду, стилізованих пагонів аканта й корон умонтовано шість овальних мідних медальйонів, серед яких тільки у верхньому правому збереглося зображення Діви Марії з книгою — частина композиції «Благовіщення». У люнеті царських врат — «Спас Нерукотворний». На дяконських дверях ліворуч — зображення св. рівноапостольного князя Володимира та св. рівноапостольного царя Константина, які є довершеними творами українського барокового малярства і мають ознаки творчої манери лаврського іконописця Алімпія (Галика).

У нижньому ярусі іконостаса в невеликих восьмикутних полях розташовано сім всьмикових і символіко-алегоричних композицій: «Свята аптека», «Сії еста две масляни пред Богомъ земли стояща», «Дивовижний лов риби»; «Да светите всемъ іже в храмєнь суть»; «Ковчег Заповіту»; «Зустріч Марії і Єлизавети з Йосифом та пророком Захарією»; «Іоанн Хреститель в пустелі». Особливо цікава композиція «Свята аптека» із зображенням преп. Миколи Святоші, в якій останній постає як князь у світському вбранні, червоному корзні й шапці, сидючи за столом поряд з полицями й скриньками, де розтавлені склянки й мішечки з ліками; емблематична композиція «Да светите всемъ іже в храмєнь суть» — алегорія Знання та Благодаті: рука з хмара знімає ковпак зі свічника із запаленою свічкою.

У святковому ряді збереглися дві ікони: «Стрігєння» та «Воскрєсєння Лазаря». Вище розміщено великі, бл. 2 м заввишки, багатогіурні образи. Ікона «Собор архістратига Михаїла» в центрі вирізняється складною багатоеlementною композицією і сльвом золотого тла, на якому контрастно читається постать архістратига в центрі в оточенні

Сил Небесних. Унизу ангели приймають душу померлого, вгорі — Трійця Новозаповітна. Решта композицій ряду написана на полотні в бароковому стилі на взірць розписів Свято-Троїцької надбрамної церкви. Ліворуч — «Лики мучеників», де мученики представлені як святі воїни-лицарі у блискучому дорогоцінному обладунку, химерних шоломах з плюмажами. Вони щільними рядами піднімаються вгору, заповнюють весь простір картини. Попереду всіх стоїть св. Георгій Звятижець. Його панцир щедро декоровано золотими переплетіннями орнаменту. Мученики виступають як ідеалізоване втілення лицарських чеснот козацької старшини, нагадуючи іконографією зображення гетьмана І. Мазепи з панегіричної гравюри І. Мигури. «Лики патріархів» збереглися гірше, але теж вражають пишнотою стрів статечних персонажів у чалмах і візерунчастих мантіях. «Лики царів» хоча й мають композицію, схожу на інші, але є твором пізнього часу.

Розташованим праворуч композиціям «Лики мучениць», «Лики праотців» і «Лики святителів» притаманні ті самі високі художні якості, що й творам лівої частини: довершений малюнок, блискуча манера виконання, насичений, яскравий колорит. У «Ликах мучениць» персонажі, які постають як знатні панни у вишуканому вбранні та діадемах, були, мабуть, частково перепи-сані. Їх портретний типаж наближено до академічного класицистичного канону. Живопис двох останніх композицій, вірогідно, не зазнав істотних втручань, але потребує реставрації. «Лики святителів» при значних розмірах зображення є виразним зразком декоративної майстерності київських барокових живописців, які вміли з ювелірною ретельністю опрацювати золототкані стрії ієрархів, продовжуючи традицію старого українського репрезентативного портрета.

У центрі верхнього яруса іконостаса в круглому медальйоні міститься образ Богоматері «Знамення» та зображення апостолів і пророків, що були створені, вірогідно, під час реставрації 1906. Праворуч і ліворуч іконостас завершується цибулиноподібними щипцями з живописними медальйонами в центрі. Окрім іконостаса, храм прикрашають два мармурові кіоти з інкрустацією з поліхромної кераміки і сграфіо. У кіо-



489.1.53. Церква св. Миколи Свято-Троїцького лікарняного монастиря. Південно-східний фасад.

489.1.53. План.

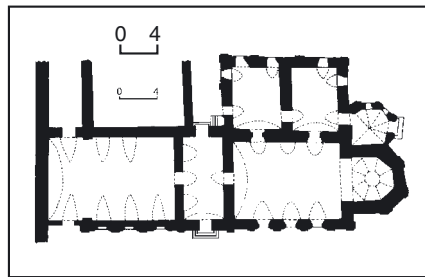

тах поміщено образи «Святий Іоаннікій Великий» та «Іоанн Хреститель», перенесені з Трапезної палати Лаври. Написані на мідному листі у тонально витонченому зеленкуватому колориті, ці твори стилістично належать до 2-ї пол. 19 ст.

Церква Всіх Святих — один з найкращих творів архітектури доби бароко в Україні, цінна пам'ятка мистецтва, що поєднала в собі художні надбання кількох століть [1433].

Володимир Ленченко, Олексій Овчаренко, Людмила Рилкова.

489.1.53. Церква св. Миколи Свято-Троїцького лікарняного монастиря, кін. 17—18 ст. (архіт., іст.). Корпус № 25. У західній частині верхньої території Лаври, на північ від Свято-Троїцької надбрамної церкви. Була центральною спорудою комплексу Свято-Троїцького (Микільського) лікарняного монастиря у складі Києво-Печерської лаври. Первісно дерев'яна, 1677—95 зведена на давніших підвалинах у цеглі за типом одноярусних тридільних трапезних храмів. У документах 18 — поч. 19 ст. згадується як трапезна церква. Після пожежі 1718 храм відновлено і добудовано двокамерним приділом з паламарнею. У кін. 18 ст. підбанник оздоблено ліпленням. У 1770-х рр. церкву розписано, оздоблено жертвник, престол, встановлено іконостас, виготовлений київським різьбярем А. Здорилковським (не зберігся). Позолочення та образи іконостаса виконано під наглядом та за участю лаврського художника — ієромонаха Захарія (Голубовського). Старий різьблений іконостас передано 1781 у підпорядкований Лаврі броварський масток і встановлено у щойно відбудований після пожежі 1775 Свято-Троїцькій церкві. 1825 розширено західне лікарняне приміщення. 1842 частину північного фасаду закрити прибудований двоповерховий корпус лікарні (№ 26). У 1848 влаштовано вхід з церкви в приділ. 1861 за проектом арх. П. Спарро увесь об'єм надбудовано другим поверхом, що істотно змінило первісний вигляд храму. У кін. 19 ст. з півдня прибудовано тамбур. Церква функціонувала до поч. 1920-х рр.

1942—43 зазнала значних пошкоджень, було втрачено монументальний живопис. 1955—58 реставрована у формах поч. 18 ст. з видаленням архітектурних нашарувань 19 ст. — другого поверху і тамбура (автор проекту — арх. Є. Пляменицька).

Основний об'єм церкви одноярусний, цегляний, у плані прямокутний, під чотирихилим дахом із заломом і бляшаною покрівлею, з п'ятигранною східною апсидою, увінчаною банею на восьмигранному підбаннику. Планування тридільне: сіни, трапезна зала зі сходу з підвалом, із заходу — зала лікарняна. Перекриття — коробові склепіння з розпалубками. Північний приділ у плані прямокутний, двокамерний, з п'ятигранною паламарнею, що прилягає до апсиди церкви. Виконана у стилі бароко.

489.1.53. Оздоблення вікна південного фасаду.



489.1.53. Меморіальна дошка Агапіту Лікарю.

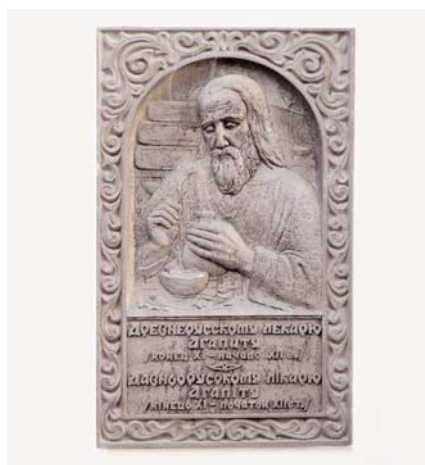

489.1.53. Оздоблення підбанника.



Тиньковані й побілені фасади декоровано лопатками, що розкріповують карниз і цоколь. Півциркульні прорізи обрамлено профільованими лиштвами, південний фасад з вхідним отвором прикрашено трикутними нішами, отвір північний — напівколонками. Підбанник оздоблено ліпним орнаментом і кольоровими керамічними розетками у фризі, баню — накладними золоченими зірками на синьому тлі; маківку з хрестом позолочено, на гранях ліхтарика вміщено іконопис. Оздоблення інтер'єрів не збереглося.

Церква — характерний зразок архітектури українського бароко, в якому чітко відбито три будівельні періоди — кін. 17, серед. і кін. 18 ст.

Храм є свідком періоду найвищого піднесення й економічної самостійності Свято-Троїцького (Микільського) лікарняного монастиря. Створення лікарняного монастиря пов'язані з ім'ям князя остерського Святослава Давидовича (син чернігівського князя Давида Святославича), який 1106 прийняв постріг у Києво-Печерському монастирі з ім'ям Микола (серед братії відомий як Микола Святоша) і зробив йому значні матеріальні пожертви. Незважаючи на знатне походження, працював нарівні з іншими, лікував хворих. Заснував одну з перших лікарень, звідки традиції медицини, гігієни та благодійництва з Києва поширилися в інші князівства. Прожив у монастирі понад 30 років, похований у Близьких печерах (див. ст. 2.20.9).

Межі монастиря, розташованого на північно-західній ділянці верхньої території Лаври, лишалися незмінними впродовж століть. Він згадується 1462 у зв'язку з виданням у монастирі повної редакції «Києво-Печерського патерика». На графічних зображеннях у книзі «Тератургіма» (1638) Афанасія (Кальнофойського) будівлі монастиря позначено як дерев'яні. Вхід на територію здійснювався через браму. За описом 18 ст., до його складу входили келія «болницька велика при церкві св. Миколая», кілька одноповерхових келій, комори господарського призначення, церква і дзвіниця, що містилися поряд із Свято-Троїцькою надбрамною церквою. Зі сходу монастир також було обнесено огорожею з брамою. 1768 цю «задню браму» перебудовано на муровану з мурованою дзвіницею над нею (не збереглася). Впродовж 18—19 ст. усі будівлі монастиря замінені цегляними. Зберігся опис Свято-Троїцького «болницького» монастиря 1724. Під такою ж назвою він позначений в ескізах у келіях до планів 18 ст., пізніше — з 2-ї пол. 19 ст. згадується в документах як лікарняний, або Микільський лікарняний монастир.

Свято-Троїцький лікарняний монастир мав свого окремого ігумена, старців, підпорядковувався архімандриту (священноархімандриту) Лаври. Здавня і до 1764—86 мав власні «жалувані, владні та покупні вотчини», право на володіння якими неодноразово підтверджувалося, у т. ч. польським королем Сигізмундом III Вазою, гетьманом України І. Скоропадським.

З лікарняним монастирем пов'язаний початковий період лаврської школи («гімназіуму»), створеної архімандритом Петром (Могилою) восени 1630 (збереглися його розпорядження щодо

розміщення навчального закладу на території монастиря). Школу відкрито 1631. Планувалася як вищий навчальний заклад європейського рівня. Проіснувала тут майже рік, мала понад 100 учнів. Для викладання були запрошені відомі церковні та освітні діячі, серед яких префект Сильвестр (Косов) та ректор Ісайя (Трофимович-Козловський). У березні 1632 лаврська друкарня випустила панегірик «пастирю, патрону та фундатору» Петру (Могили) від «школи риторики». Привітання підписали професор риторики Софроній (Почаський); автори 23 віршів з числа надрукованих — учні школи. На прохання духівництва, української шляхти та козацької старшини Петро (Могила) об'єднав лаврську школу з братською у навчальний заклад, який пізніше отримав назву Києво-Могилянського колегіуму (містився у Братському Богоявленському монастирі на Подолі). Акт з'єднання підписано 30 грудня 1631.

У Свято-Троїцькому лікарняному монастирі з 18 ст. діяла власна малярня, майстри та учні якої у 1720—30-х рр. брали участь у розписах Свято-Троїцької надбрамної церкви. Після 1786 статус монастиря змінився. З кін. 18 ст. він втрачає свої права. Монастир, на території якого розташовувалися лікарня та аптека, поступово перетворився на своєрідний лікувальний заклад лаврської братії. Припинив існування після 1923.

14 вересня 1982 на південному фасаді церкви встановлено бронзову меморіальну дошку з барельєфним зображенням давньоруського лікаря Агапіта (ск. О. Молдаван-Фоменко, арх. Т. Довженко).

Тепер входить до складу заповідника, використовується як лекторій [1434].

Євгенія Пламеницька, Людмила Рикова.

489.1.54. Церква Свято-Троїцька над Святою брамою, 12—18 ст. (архит., мист.). Корпус № 27. На головному західному вході на верхній території Лаври, в уступі оборонного мурі 1695—1701. Перша згадка про браму міститься у літописному повідомленні про напад половців 1096. Разом з монастирською огорожею (стовп'ям) у той час була дерев'яною. Будівництво наявної мурованої споруди, що виконувала подвійну функцію — головної монастирської (Святої) брами та церкви, датується 1106—08 на підставі пояснення Афанасія (Кальнофойського) до плану Києва 1638. У ньому згадуються ворота, «які і над якими церкву святої Трійці заснував князь Микола Святоша Давидович і при ній для хворих і немічних іноків улаштував лікарню», підкреслюється подібність цієї споруди до церкви «Благовіщення Пресвятої Богородиці, яка містилася на Київських Золотих воротах».

У кін. 12 ст. брама увійшла до складу оборонного мурі, побудованого замість первісної дерев'яної огорожі. Мур зруйновано під час монголо-татарської навали, але Свято-Троїцька церква збереглася і, вірогідно, стала на деякий час провідним монастирським храмом через руйнацію собору Успіння Пресвятої Богородиці, з 15 ст. — головним храмом заснованого Миколою Святошею Свято-Троїцького лікарняного монастиря. Найраніше його зображення в «Тератургімі» Афанасія (Кальнофойсь-

кого) свідчить про виходження споруди до системи тогочасної дерев'яної оборонної стіни, про заміну первісного позаконмарного покриття на складчасте, виявляє трьома трикутними щипцями на східному фасаді. Церква зберегла давньоруську тридільну структуру фасадів, шоломоподібну форму центральної бані на високому світловому підбаннику, прохід по осі схід—захід у нижньому ярусі. До храму вели східці у північній дерев'яній прибудові із дзвіницею, що належала лікарні.

Вірогідно, за митрополита Петра (Могили) здійснено певну перебудову, оновлено або виконано наново внутрішній і зовнішній стінопис. В узагальненому описі Павла (Алепського) 1650-х рр. зазначено, що над монастирськими воротами «ніби висить церква з багатьма круглими віконцями і високою гранчатою банею, вона на честь Святої Трійці, тому що всередині неї зображення ангелів та Авраама». Її зовнішній вигляд порівнювався з високою побіленою баштою. Згадується годинник на мурованій дзвіниці церкви, що відзначав боєм час закриття монастирських воріт, в'їзд через які, з поваги до святості монастиря, заборонявся навіть поважним особам. На гравюрі в «Акафістах», виданих друкарнею Печерського монастиря 1677, зображено західний фасад церкви. Його завершує карниз над трьома півциркульними закомарами, в середній з яких вміщено зображення Богородиці Оранти. Значні стилістичні зміни простежуються у вінцевій частині споруди: центральна баня набула ренесансного абрису з вінцевим ліхтариком та маківкою, трикутні фронтончики по осі закомар увінчувалися декоративними главлками з хрестами, що разом віддзеркалювало тенденцію до відродження традицій національного багатоступового храмубудування за часів Петра (Могили). Ренесансний двозаломний верх мала дзвіниця над північною дерев'яною прибудовою. Такий самий вигляд споруди зафіксовано на плані Києва 1695. Про наявність розписів церкви у 2-й пол. 17 ст. свідчить звернення Сильвестра, ігумена Свято-Троїцького лікарняного монастиря, до російського царя Олексія Михайловича з проханням надіслати для «настенного письма красок і золота», бо «настенное письмо смяло». 1698—1701 до наріжжя західного фасаду прилягли відкоси оборонного мурі Лаври. Мабуть, пожежа 1718 не обминула церкву. У 1720-х рр. замість північної дерев'яної прибудови з дзвіницею споруджено кам'яний привітор з одномаршовими сходами. 1731 західний та східний фасади облицьовано новою цеглою й рясно оздоблено ліпним декором (майстер В. Стефанович). Тоді ж художники Алімпій (Галик) та І. Кодельський розписали фасади по тиньку. Споруда набула теперішнього вигляду з великими бароковими фронтонами на чотирьох фасадах. 1734 майстри київської школи монументального живопису завершили розпис інтер'єра. Головні виконавці — керівники лаврської іконописної майстерні Іоанн (Максимович) і Феоктист (Павловський). Останній намалював на склепінні «Трійцю». У живописному оздобленні також брали участь ігумен Свято-Троїцького лікарняного монастиря Мойсей (Якубович) та живописці

лікарняного монастиря. Про участь учнів лаврської іконописної майстерні у створенні нового живопису свідчать ескізи до окремих композицій, що збереглися в лаврських альбомах-кужбушках. Керівник майстерні Алімпій (Галик) був головним виконавцем розпису притвору, завершеного, ймовірно, 1744. Іконостас виготовлено 1734 сницарями І. Оветкою та І. Опанасовим, ікони — живописцями Алімпієм (Галиком), Феоктистом (Павловським), А. Улазовським та ін. 1825 поновлено живопис на фасадах. 1865 у зв'язку з надбудовою другого поверху на прилеглій до північно-східного наріжжя книжковій крамниці вхід на сходи у північному притворі переміщено зі східного фасаду на північний. 1881 стан ліпленого декору та живопису на фасадах споруди визначався як загрозливий. Під час ремонту 1881—83 повністю збито тиньк і ліплений декор (після попереднього зняття форм), живопис переведено на картони. Тоді ж уперше проведено натурне дослідження церкви, яке дало змогу встановити повне збереження її давнього ядра, за винятком верхньої частини центральної бані, де виявлено нове мурування.

Дослідження проводила комісія фахівців у складі П. Лашкарьова, П. Лебединцева, П. Петрова, М. Прахова, В. Сичугова. У первісних формах реставровано південний фасад. Відновлення живопису на фасадах в академічній манері виконала група художників під керівництвом В. Соніна. Роботи тривали до 1902. Живописні композиції, нанесені на цинкові листи, вміщено на стінах. Деякі композиції, що не відповідали тогочасним ортодоксальним уявленням, було замінено (наприклад, образ коронування Богоматері, характерний для західної церкви). Живопис становить швидше історичну, ніж мистецьку цінність. Тоді ж фасади оздоблено мідним мереживом підзорів, позолоченим разом з іншими елементами. У жовтні 1945 досліджено стан настінного живопису в інтер'єрі (реставратор О. Домбровська) і встановлено відшарування значних фрагментів тиньку під фарбовим шаром. 1945—46 проводилися відновлювальні роботи під керівництвом арх. М. Дьоміна. Масштабні ремонтно-консерваційні заходи здійснили 1956—58 фахівці Республіканських спеціальних науково-рес-

тавраційних виробничих майстерень (керівник — арх. С. Лопушинська). Ретельні дослідження дали змогу уточнити об'єми давньоруської частини споруди, зокрема, спиртувати думку щодо існування трьох входів у нижньому ярусі. Майже повністю замінено ліплений декор, оновлено позолоту, реставровано живопис на фасадах, в інтер'єрі та іконостас. 1980—82 проведено реставрацію монументального живопису в інтер'єрі та іконостаса (науковий керівник І. Дорофійенко, художники-реставратори А. Біляй, А., В. і Т. Марампольські, В. Подкопаєва, Р. Юсим). Під час реставрації під шаром олійного живопису відкрито раніший темперний. 1998 пам'ятку детально обстежили фахівці інституту «Укрпроектреставрація» під керівництвом арх. В. Корнесвої.

Церква зведена над однопрогінною брамою з двостулковими масивними ворітьми. Біля головної брами Києво-Печерської лаври оборонні мури мають два злами, що утворюють мініатюрну площу трапецієподібних абри-

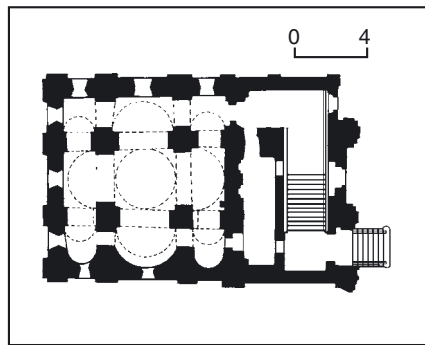

489.1.54. План.

489.1.54. Церква Свято-Троїцька над Святою брамою. Західний фасад.

сів. Подібне композиційне рішення було продиктоване як загальною планувальною ситуацією біля Святих воріт Лаври, так і суто фортифікаційними (можливість флангового й перехресного обстрілу нападників тощо) та естетичними міркуваннями. Утворений простір давав необхідну дистанцію для сприйняття Свято-Троїцької надбрамної церкви, посилював урочистість її архітектурного образу. За часів підготовки до приїзду 1744 в Київ імператриці Єлизавети на стінах, що прилягають до головної монастирської брами, були намальовані численні печерські угодники та святи, що ніби вийшли з монастиря назустріч цариці. На верхній частині стін було зображене «лаврське небо», тобто Ближні та Дальні печери з церквами, в зірках — лики печерських святих. Зображення у дусі барокового ілюзійнізму поєднувало небожителів з реальними мешканцями монастиря, надавало більшої значущості зустрічі імператриці, перед якою Лавра поставала в усій сукупності своєї багатотомової історії. На поч. 20 ст. ці композиції істотно перероблено. 1902—05 під керівництвом худ. В. Соніна на стінах перед Святою брамою живописці Ф. Коновалюк, В. Сидоренко, Г. Тимків та В. Шуршинов створюють новий монументальний розпис «Собор Всіх Святих Печерських». Мотив процесії печерських подвижників зберігається, але йому надається типовий для кін. 19 — поч. 20 ст. характер станкової композиції, де персонажі зображені не такими, що ніби сходять зі стіни в реальну юрбу прочан, а перебувають у своєму власному просторі, серед реалістично трактованих схилів дніпровського ландшафту. Пластична узагальненість і виразність силуетів пейзажу поєднані з широкими панорамами, що надає композиціям епічного звучання.

489.1.54. Фрагмент оздоблення західного фасаду.



На тлі масивних пагорбів з лісової гущавини до нас виходять перші поселенці Печерської обителі. На південному зламі праворуч зображено подвижників Дальніх печер на чолі з преп. Феодосієм, на північному ліворуч — ченців Ближніх печер з преп. Антонієм. Композиції вдало поєднують мотив процесійної ходи з іконописним ієратизмом основних постатей. В зображеннях преподобних Антонія і Феодосія Печерських дотримано їх традиційне іконографічне трактування, що походить від ікони Печерської (Свенської) Богоматері. Обидві композиції мають орнаментальне обрамлення у вигляді смуг стилізованого рослинного орнаменту.

Розписи виконано по тиньку в техніці олійного живопису, що зумовлює необхідність їх періодичного ґрунтового оновлення. Зображення вирішено у брунатно-зеленкуватій гамі, крізь яку проглядаються теракотові відтінки тинькування і темно-рожева підмалявка. Загальне враження пожвалюють на окремих постажах акценти вишнево-червоного, оливково-білого й золотаво-вохристого кольорів. Завдяки «пустельному» пейзажу в зображених сценах домінує не зовнішня репрезентація, а втілений у мелодиці узагальнених ліній та приглушених кольорах глибокий елегантний настрій, що певним чином налаштовує відвідувача перед тим, як вступити під склепіння Святої брами.

Розписи на стінах перед Свято-Троїцькою надбрамною церквою є цінною пам'яткою монументального малярства і невід'ємною часткою історично сформованого комплексу оздоблення головного входу Києво-Печерського монастиря.

Споруда храму двоярусна, цегляна, тинькована, у плані майже квадратна (14,0 × 14,6 м). Цоколь облицьовано гранітом. У нижньому брамному ярусі, перекритому коробовими склепіннями, по осі захід—схід розташовано проїзд (шир. бл. 3 м), обабіч — вузькі приміщення для сторожі. Верхній ярус займає двосвітна, однобання, хрестовокупольна церква з чотирма стовпами-опорами і трьома вівтарними півкруглими нішами у товщі східної стіни. Три нави і трансепт церкви перекрито циліндричними склепіннями, вівтарні ніші — конхами, середохрестя — сферичним куполом (діам. 4 м) на циліндричному (ззовні — восьмигранному) світловому підбаннику, що спирається на підпружні арки і сферичні паруси. Стіни зведено у техніці мішаного мурування, типового для кін. 11 — поч. 12 ст., із застосуванням плінфи (26,0—34,0 × 4,5—5,0 см) і прошарків грубо обтесаних валунів у нижній частині споруди. Для поліпшення акустичних властивостей інтер'єра і полегшення склепінь у них закладено голосники — видовжені керамічні горщики до 32 см завдовжки з вузькою шийкою. Вхід у церкву розташований у північному притворі. Два прогони обабіч середньої стіни притвору перекрито коробовими склепіннями, фасадне приміщення відведено для одномаршових кам'яних сходів з дерев'яними приступками. Входи у приміщення для сторожі зроблено в проїзді та на південному фасаді. Дах над об'ємом церкви — хрещатий, восьмихилий, над притвором — двоххилий з нижньою кри-



489.1.54. Північний фасад.

волінійною частиною, відділеною заломом. Бляшану покрівлю пофарбовано у зелений колір. Криту міддю центральну грушоподібну баню з глухим ліхтариком, маківкою і хрестом, а також піддашся з підзорами на західному і східному фасадах, вінцеві хрести і рипіди над фронтонами позолочено. Фасади (за винятком південного) оформлені у стилі українського бароко. Кожний фасад має індивідуальне пластичне вирішення, три з них (південний, західний і східний) відбивають давню просторову структуру споруди. Реставрований у формах 12 ст. південний фасад розчленовано на три прясла плоскими гладенькими лопатками, розміщеними на осях хрещатих стовпів. Лопатки з'єднані угорі півциркульними арками закомар з двоступінчастою крайкою. В утворенні таким чином плоскі фасадні ніші вписано трирівневі вертикальні ряди аркових віконних прорізів і нішок, що зберегли первісну перспективну форму. Зондажі відкри-

489.1.54. Декоративне оздоблення вікна.



вають під тиньком фрагменти давнього мурування. Побілений монохромний фасад завершується бароковим щипцем криволінійного окреслення. Первісну триосову композицію й аркову форму прорізів зберегли західний і східний фасади з великим центральним отвором Святої брами. Парадну роль фасадів підкреслено пишним оздобленням — білим на синьому тлі архітектурним й орнаментальним ліпленням декором, поруділим від часу настінним живописом, позолотою. Попри подібність загальної побудови вони відрізняються певними особливостями, зокрема, абрисом увінчаних золотими хрестами трикутних вінцевих фронтонів — хвилястим з наріжними рипідами на стовпцях на західному фасаді та волютоподібним з заокругленими наріжними аттиками — на східному. Криволінійна конфігурація фронтонів перекувається з формою гранчастої з перехватом церковної бані, на якій височить глухий ліхтар, увінчаний маківкою з хрестом. Фриз восьмигранного світлового підбанника прикрашають кольорові майоликові розетки, наріжжя на рівні півциркульних віконних перемичок — ліплені прикраси з барельєфним і горельєфним зображеннями плодів і квітів.

Звернений до вулиці західний фасад чітко поділяється на нижній брамний ярус з винесеною вперед стіною та верхній, що відповідає приміщенню церкви. У нижньому ярусі отвір брами оформлено порталом. Акцентований рипідою кілеподібний фронтон порталу разом із приступком стіни вкрито металевим піддашшям, звис якого прикрашено фігурним позолоченим підзором. Запліччя дугоподібного профільованого архівольта порталу спираються на двоярусні пліастри модифікованими коринфськими капітелями. Глухі стіни обабіч пліастрів по вертикалі поділено на цоколь з фільончастим гранітним облицюванням, середню смугу з прямокутним заглибленням (призначалося для великої ікони) і верхню ділянку з арковою нішкою, обрамленою тосканськими пліастрочками й ліпленням. У нішках — ікони преподобних Романа Солодохосівця (ліворуч) та Іоанна Дамаскіна (праворуч від входу). Три видовжені ніші — прясла на верхньому ярусі фасаду містять два горизонтальні ряди віконних і декоративних прорізів. По лінії підвіконь верхнього ряду проходить карнизний гурт, що перетинає плоскі лопатки. Різновеликі арки на місці закомар прикрашено замковими каменями у формі пишного картуша в найширшому центральному пряслі та волютоподібних згортків на менших із раменцями бічних арках. Ніші навколо вікон заповнено вишуканим ліпленням декором — гіллям та сплетінням аканта, ланцюжками з трілисника й квітів, звивистими стрічками, мушлями, закрутками. Привертають увагу відмінні за рисунками ліплені композиції під нижніми вікнами — з переважанням зображень квітів (ліворуч) та фруктів і овочів (праворуч). Бляшаний вінцевий карниз захищено піддашшям вишуканого криволінійного абрису з піднесеною центральною частиною. Звис піддашся по всій ширині фасаду оздоблено золотим мереживом підзора. На дугоподібній поверхні карниза намальоване «небо» з фігурою Ісуса Христа

в оточенні ангелів і архангелів. Змістовним акцентом живописного оформлення є ікона Богородиці з Немовлям на троні у середній ніші закладеного вікна верхнього ряду. Тематика розписів на лопатках відображає місцеву специфіку. У верхньому ряді (зліва направо) зображено дуже шанованих в Україні святих — рівноапостольних княгиню Ольгу і князя Володимира, першого київського митрополита Михаїла, великомученицю Варвару, у нижньому ряді — князів Бориса і Гліба (на флангах), преподобних Антонія і Феодосія Печерських (у центрі).

Оформлення східного фасаду більш площинне і стримане, у ньому переважають вертикальні членування. Мабуть, для ув'язки з архітектурою споруд на головному монастирському подвір'ї давні лопатки на фасадах переоблено на фільончасті пілястри з п'єдесталами та капітелями, дещо подібними до коринфських. Отвір брами окреслено простим архівольтом на імпостах — карнизах, розміщених трошки нижче від лінії цоколя. В бічних пряслах брамного ярусу прорізано невеликі віконця приміщень для сторожі. Три вікна для освітлення церкви влаштовано в середньому рівні верхнього ярусу. Найширше центральне прясло фасаду завершено округлим у плані, позолоченим дашком бане-подібного абрису, бічні прясла — арками закомар. Ліплений і живописний декор підпорядкований архітектурній структурі. Вікна й ніші оформлено листвами з елементами рослинного орнаменту, який над отвором брами утворює своєрідний килим із включенням образу Богоматері в наближеному до овалу обрамленні. Вісь отвору брами підкреслює складної конфігурації верхня ікона із зображенням Ісуса Христа, який навчає учнів вірити у Святу Трійцю. В розміщенні сюжетів простежується певна ієрархія. Так, площини під арками закомар займають постаті святих апостолів, верхні ділянки бічних пілястрів — архангели Михаїл і Гавриїл. В інших місцях змальовано численних православних святих, зокрема, Михаїла Чернігівського і боярина Федора, які в ім'я православної віри прийняли смерть у ханській ставці.

489.1.54. Фрагмент оздоблення східного фасаду.



західному фасадах прикрашено стилізованим під старовину поліхромним орнаментом — плетеницею. Прохід Святої брами й обковані залізом ступки також прикрашалися розписами (не збереглися). Тепер стіни і склепіння проходу оздоблено ліпними деталями — меандровим пояском, розетками на підпружних арках й профільованим бордюром. Північний фасад притвору з вхідним ганком на лівому фланзі був головним на подвір'ї Свято-Троїцького (Микіальського) лікарняного монастиря. Центрально-осьова ярусна композиція витворена засобами архітектурної пластики, підкресленою білим кольором по жовтому тлі стіни. Центральну частину, що виступає, виділено наріжними пучковими пілястрами, які продовжені на вінцевому фронтоні. Такі самі пілястри з фільонками застосовано на флангах фасаду. Потужні багатопрофільні гурти та міжповерховий і вінцевий карнизи розкріповані над пілястрами. Тридільний фронтон криволінійного абрису з овальним вікном-люкарною має піднесено центральну ділянку, окреслену двома ярусами бічних волют. Її акцентовано трьома позолоченими рипідами. У першому поверсі посередині та обабіч прорізано дверні отвори. Середній отвір з коробовою перемичкою облямовано пласкою листвою із замковим каменем. Три вікна другого поверху з коробовими перемичками оформлено листвами з лучковими перемичками та включенням волюто-подібних закруток. Архітектура північного фасаду відзначається динамізмом й ускладненістю порівняно з більш статичною тектонікою інших фасадів.

Інтер'єр оформлено в стилі бароко відповідно до просторової організації, що складалася історично: склепінчастий коридор з підйомом на верхній ярус (у притворі) та хрещата структура чоти-

489.1.54. Східний фасад.



ристовного церковного приміщення. Ретельно продуманий мистецький ансамбль 18 ст. складають монументальний живопис, ліплення та іконостас. Стінопис творить своєрідний синтез з конструктивною основою стародавнього стовпового храму. Тематичні розписи вкривають суцільним килимом верхню і середню частину стін, нижня частина їх у притворі, самій церкві та вівтарях — це майстерно виконані пейзажі. Зображальна система розписів поєднує канонічну визначеність з оригінальністю загального задуму в побудові сцен. В основі структури інтер'єра церкви лежить вписаний у квадрат рівнобічний хрест. Кожен з просторово-планувальних елементів (підбаний об'єм, частини трансепта, центральної нави, наріжні об'єми — усього дев'ять частин) містить на поверхнях стін, стовпів і склепінь окремі тематичні живописні цикли, який є складовою загальної іконографічної програми, надзвичайно насиченої сюжетами, яких нараховується бл. 120. Живописний ансамбль відзначається бароковою метафоричною ускладненістю та багатозначністю.

Системою декорування Свято-Троїцької церкви притаманна підпорядкованість образного ладу принципам емблематизму, що з'єднують у художню цілісність зображення і слово, змістовну глибину візуального символу і дидактичну оповідність. Синтезу мистецької та архітектурної композиції митці надали яскравого образно-символічного значення і, враховуючи традиції давньоруського періоду, розкрили синтетичними засобами мистецтва богословську концепцію Всесвіту.

Розпис починається з притвору зі сходами, що ведуть до церкви. Сюжетна канва є індивідуальним задумом, автори якого мислили прийомом «емблематичної поезії», за якими створювалися в часи панування бароко композиції панегіричних тез тощо. Крім теми «Похід праведників до раю», що входить до «Страшного суду», є мотиви «Апокаліпсиса» та «Псалтиря». Зокрема, оригінальні зображення флори і фауни у нижньому ярусі розпису — своєрідна ілюстрація до псалма «Всяке дихання хай хвалить Господа». В основі композиції живопису притвору по-

489.1.54. Фрагмент оздоблення східного фасаду.



кладено мотив урочистого входження у храм як вмістилища Божої благодаті. Ритм зображень, що поступово наростає, активно впливаючи на глядача, своєрідно спрямовує та емоційно намагає його рух до храму.

Навпроти входу до притвору на стіні зображено літнього ченця з сивою бородою, який сидить біля входу до печери. Ймовірно, це засновник монастиря Антоній Печерський. Підведене вгору зосереджене обличчя дає підстави трактувати сюжет розпису як прозріння ченця, перед внутрішнім зором якого ніби постають яскраві видіння, відтворені на стінах притвору. Зображення має багато спільного з гравюрою Л. Тарасевича «Ієремія Прозорливий» до «Києво-Печерського патерика» (1702), хоч і не повторює її. Краєвид на гравюрі міг бути одним з джерел натхнення для декораторів притвору. На склепінні — зображення Бога Отця у сльозі, поруч з ним — ангели, які золотими сурмами сповіщають про початок суду Царя Небесного. Над землею зображено маєстатичної групи преподобних, непорочних дів, мучеників, царів, пророків, святителів, апостолів, протців. Постаті в них тісно згуртовані, але на передньому плані вони подані у вільному русі. Образи праведників належать до найкращих у церкві. Серед них привертать увагу реалістично трактовані обличчя дівчат та юнаків, сповнені шляхетності обличчя статечних мужів. Особливо багатогранністю психологічних характеристик відзначається група преподобних на торцевій стіні, біля входу в притвор. Суворий аскетизм преп. Пахомія Великого — засновника першого монастиря в історії вселенської церкви — межує із споглядалою просвітленістю, відстороненою самозаглибленістю, а подекуди й загостреним інтелектуалізмом інших персонажів групи, в яких поєднано виразність портретного зображення конкретної людини і широку типізацію.

У квітучих обличчях непорочних дів або у сповнених мудрості й досвіду ликах святителів і пророків, в орнаментальній пишності їхнього одягу втілюється той ідеальний тип національної краси, що склався в уявленні народу. В ліричності ліків святих мучеників та царів, у піднесеній святковості всього розпису знайшло втілення характерне для естетичної свідомості бароко прагнення поєднати красу матеріальну і духовну. Вся нижня частина стін, не вкритих зображеннями ліків святих, розписана пейзажами з екзотичними або поширеними в Україні птахами й звірами. Серед них є й напівфантастичні та метафоричні зображення павича, слона із зубчастими вухами, пелікана, який годуватиме пташенят, мавл з мавпенятами, орлів, левів та інших звірів, що мирно сусідять між собою. У звивистих потоках граються тритони та гіпокамфи, виривають кити. В одному з них, що вивергає з пащі св. Іону, неважко впізнати прикрашеного уявою живописця велетенського сома. Картини тваринного світу серед пишної рослинності уявляють думку про незбагненність та розмаїття Божого творіння і водночас мають символічне та морально-дидактичне значення. Композиція розпису притвору Свято-Троїцької церкви створювалася, можливо, під впливом по-

дібних розписів у храмах афонських монастирів, де верхній ярус призначався для представників «горного світу», а нижній — зображував «хваління Бога земнородними». На верхньому майданчику притвор повертає ліворуч. У північно-західному куті зображено ангела, який немов зустрічає віруючих, з довгим сувоєм-хартією в одній руці і гусячим пером у другій. Він звертається до них з настановою входити у храм, маючи в душі страх Божий. На склепінні та стінах цієї останньої частини притвору представлено лики протців, апостолів, першосвящеників та святих дів з Богоматір'ю попереду. Розкриття загального змістового спрямування живописних композицій притвору слід шукати в написі над входом до церкви: «Ви приступили до гори Синайської, до міста Бога живого, до Єрусалима небесного і до десятків тисяч Ангелів, і до Церкви первороджених, на небі написаних, і до Судді всіх — до Бога, і до духів досконалих праведників, і до Посередника Нового Заповіту — до Ісуса, і до покроплення крові, що краще промовляє, як Авелева». Напис у прямокутному картуші є складовою композиції, що зображує процесію праведників перед кам'яною брамою та Ісуса, який промовляє до одного з книжників: «Недалеко ти від царства Божого». Таким чином, внутрішній простір надбранної церкви постає в образі царства Божого на землі. Залізні двері в храм також вкрито розписом, що включає чотири композиції: «Розп'яття», «Воскресіння» (вгорі), «Тайна вечеря» та сцена біля собору Успіння Пресвятої Богородиці Києво-Печерської лаври (нижні композиції погано збереглися). Він нагадує відповідну ілюстрацію Л. Тарасевича до «Києво-Печерського патерика» (1702). На укосах обабіч дверей вміщено зображення святих протців людства Адама і Сви. Ліворуч від входу до церкви на дверях паламарні (розташована між притвором і приміщенням церкви, з'єднується з вівтарною частиною дверима) — зображення преп. Миколи Святоші (погано збереглося).

У художньому оформленні інтер'єра панує тема Святої Трійці, трактована в старозаповітній і новозаповітній іконографії. На склепінні в бані — «Новозаповітна Трійця». У простінках між вікнами підбанника представлені Іаков, брат Господній, та Іоанн Богослов, а також шість отців церкви: Іоанн Златоуст, Василій Великий, Григорій Богослов, Афанасій Александрійський, Діонісій Ареопагіт і Симеон Метафраст. В образах святих у підбаннику немов би сфокусовано програму всього розпису храму та її головні теми: Свята Трійця (відповідно тема «Зішестя Святого Духа») і Божественна літургія. За традицією, на чотирьох парусах у рельєфних барокових картушах-медальйонах вишуканого малюнка зображено чотирьох євангелістів як опору християнської віри. Розписи вкривають також чотири підпрудні арки зі стовпами, що тримають баню. Цикли живописних клейм, що з внутрішнього боку декорують підпрудні арки і стовпи, також пов'язані з розписом бані. Внутрішній бік центральної та західної арки і відповідні площини стовпів, на які вона спирається, розписано композиціями на сюжеті притч і проповідей Христа.

Винятком є лише «Старозаповітна Трійця», що виконує роль храмового образу.

Тематичний ряд настінного розпису трьох вівтарних апсид складають богословські систематизовані сюжети, які розкривають догмат жертви — спокутування за гріхи. На стінах північно-східної апсиди — сцени «Жертвоприношення Авраама», «Христос перед Пілатом», під вікном — невелике «Розп'яття». У південно-східному куті, у т. зв. дяконнику, або ризниці — «Мойсей зі скрижалями», «Ковчег Заповіту»; праворуч — жертвник, біля нього у глибині — сцена, де пророка Гедеона показано як звичайного хлібороба. Композиції на арці ілюструють події, пов'язані з священнослужінням у храмі: «Анна з Немовлям», «Прийняття Давидом хлібів ритуальних і зброї Голафа», «Падіння перед ідолом Дагона», «Милосердний самаритянин» та ін. Конху вівтарної апсиди заповнює композиція, присвячена провідній темі розпису — «Новозаповітній Трійці». Сповнені величного спокою сидять на золотих престолах серед хмар та небесної блакиті Бог Син і Бог Отець. Між ними — осяяний голуб Святого Духа. Нижче — групи ангелів, які тримають знаряддя Христових мук. Під ними, в розписах вівтарної частини храму, біблійні приклади жертвоприношень завершуються великою «Літургійною сценою» в апсиді головного вівтаря, де представлено образ символічної та містичної жертви — Євхаристії. На стінах вівтаря зображено інтер'єр зали з мармуровими колонами і вівтарем з престолом, в якій Іоанн Златоуст відправляє літургію.

На північній та південній стінах, які безпосередньо прилягають до вівтарної частини, розташовані чотири великі, монументально трактовані (на відміну від дрібних сцен підбанного простору) композиції: «Хрещення євнуха апостолом Філіппом», «Христос посилає апостолів хрестити всі народи» (північна стіна), «Христос з апостолами» і «Пророк Іля біля потоку Хорафа» (південна стіна). Для посилення значення догмата Святої Трійці в програмі живопису підкреслено роль Нікейського собору, який відбувся 325 у Віфінії і засудив аріянську єресь та сформулював символ віри — єдине єдиносущність Святої Трійці. Сцені «Перший Вселенський собор» відведено окреме значне місце. Це найбільша, урочисто статична композиція на майже всю західну стіну. Події показано у ретельно виписаному інтер'єрі імпазантної зали з колонами, в глибині якої зображений імператор Константин на престолі в оточенні патріархів. Текст, який розкриває зміст зображення, міститься в масивному бароковому картуші, декорованому гірляндами з плодів і квітів (певна часова умовність зображення підкреслює його символічне значення). На першому плані композиції зображено «Суд над пресвітером Арієм», де вирізняються постаті святителів, які дискутують з супротивниками про догмат Святої Трійці: Афанасій Великий з невідомим ченцем та Микола Мірлікійський, який загрозливо здійняв правицю над відступником Арієм. На правій пілястрі — Спиридон Триміфунтський, який полемізує з філософом; на лівій — святий Петро Александрійський, якому,

за церковним переказом, прийшло видіння Ісуса у вигляді дитини, що символізує вічне духовне начало. Обидва зображення надають полемічної гостроти сцені Нікейського собору, учасниками якого показані й сучасники художників — виконавці живописних розписів. Обабіч центру композицій, за посталями ієрархів, котрі сидять у кріслах, вміщено групи козацьких старшин з ктитором Лаври — гетьманом І. Скоропадським (ліворуч) та офіцерів Малоросійської колегії на чолі з її президентом-бригадиром С. Вельяміновим-Зерновим. Обидві групи привертють увагу виразними портретними характеристиками. Особливо живим та безпосереднім емоційно-психологічним трактуванням, попри певну узагальненість, вирізняються портрети гетьмана І. Скоропадського та його сподвижників. Застосовуючи властиві мистецтву бароко поєднання протилежностей і різночасових подій, з'єднуючи сучасність і значні події минулого, автори композиції прагнули актуалізувати мотиви єдності світської та церковної влади, притаманні східнохристиянській традиції. Особливу роль у розпису відведено апофеозу Святого Духа. Голуб — Святий Дух ніби витає в ілюзорному просторі бані та склепінь над іконостасом. Тема Святого Духа розкривається в різних сюжетах євангельської та старозаповітної історій, апостольських діянь, у символічних зображеннях. Сюжет «Зішестя Святого Духа» представлений на північному склепінні трансепта та в іконостасі. Сутність Святого Духа програма живопису розкриває у кількох циклах, одним з яких є тема дарів Святого Духа. Поряд з ним панує образ Саваофа. Починаючи з притвору, він постає і в бані, і на склепіннях. У південній частині храму на склепінні намальовано композицію «Уклін тому, хто сидить на престолі», де також представлено Саваофа. Майстерністю виконання в системі розпису особливо вирізняється композиція, вміщена над входними дверима — «Вигнання торговців з храму».

489.1.54. Композиція «Перший Вселенський собор».



Високо піднята лінія її горизонту замикається глибокою архітектурною перспективою, на тлі якої постає гнівна постать Христа. Динамічна побудова, різкі жести, неспокійний колорит посилюють драматизм сцени. У нижній частині стін церкви майстерно намальовано краєвид, який має суто декоративне значення, хоч серед нього вміщено зображення Іоанна Богослова на о. Патмос та сюжет про Валаамову ослицю. Легка і вільна манера виконання, світлоносний живопис відрізняють цю частину розпису від інших. У вівтарній частині пейзажний фриз продовжують композиції із зображеннями милосердного самаритянина і св. Онуфрія, де постаті персонажів є лише деталлю широко розгорнутого краєвиду. Серед ідеальної природи з пишною рослинністю протікають річки з перекинутими містками, височать замки, руїни й обеліски. Відчувається обов'язність художників із західноєвропейським живописом, зокрема героїзованим пейзажем 17 ст. Впадає в око відмінність характеру цієї пейзажної, виконаної у широкій вільній манері й тонкому зеленувато-брунатному колориті частини розпису від тематичних композицій у верхній частині церкви у вигляді дрібних, внесених у різко окреслені межі, складних за своїми компонентами зображень з насиченими, часом важкими кольорами. Здається, ніби змагаються традиційні засоби суцільного заповнення поверхні стіни щільно поставленими зображеннями і вільний декоративний розпис, побудований на ілюзорно-перспективних ефектах. Незважаючи на застосування лінійної перспективи в окремих зображеннях, у цілому тісно зіставлені між собою сцени насамперед підкреслюють площинність стін, вкриваючи їх наче килимом і візуально поглиблюючи простір інтер'єра.

Поряд із зображеннями, створеними за

489.1.54. Іконостас.



східнохристиянською іконографією, серед розписів храму є композиції, заповнені з ілюстрованих західноєвропейських видань, зокрема широко відомої в Україні Біблії нідерландського гравера і видавця Я.-В. Піскаратора (видання 1650 і 1674), а також Біблії 1695 аугсбурзького видавця і графіка Й.-К. Вейгеля.

Розпис притвору і власне церкви є класичною пам'яткою київської школи малярства. Блискуча декоративність розпису пов'язана з народним мистецтвом. Вся сукупність художніх засобів — композиційних, іконографічних і особливо колористичних — створює враження святкової піднесеності та життєрадісності всього монументального оздоблення інтер'єра Свято-Троїцької надбрамної церкви, що вважається перлиною не лише українського, а й європейського церковного мистецтва 18 ст.

Надзвичайно гармонійно, з високим відчуттям пропорцій та ювелірною витонченістю пластики вирішено розкритий п'ятирусний (разом з цоколем) іконостас з 35 образами, що є однією з яскравих художніх доміант оздоблення. Потоки світла з трьох західних вікон та з вікон підбанника зосереджують увагу глядача передовсім на його ажурній завісі з вирізьбленого з липи й позолоченого стилізованого листя аканта, що охоплює обрамлення ікон, картуші, пружними спіралями звивається на колонах, підхоплює горизонталі антаблементів і карнизів і, зрештою, досягає вершини у триумфальній арці, яка обрамлює центральний образ — «Новозаповітну Трійцю» та гостроверхі завершення пророчого ряду. Віртуозною довершеністю відзначається різьблення царських врат з пластичним багатством та винахідливістю у варіюванні класичного рослинного мотиву. Довкола шести медальйонів на тлі загального різьблення були чотири випуклі розетки, які не збереглися. «Новозаповітна Трійця», що увінчує іконостас, фланкована посталями Богородиці та Іоанна Предтечі. За ними постають дванадцять апостолів. У верхньому

489.1.54. Стасидії.



ярусі представлені першосвященники Аарон і Захарія з пророками. Ікони святкового ряду не збереглися. Над царськими вратами — «Спас Нерукотворний» і «Тайна вечера» над ним. На тильному боці іконостаса є написані на полотні композиції «Авраам з Мельхисидеком і воїном», «Апостоли біля труни з ризою Христовою» і «Зцілення жони кровоточивої».

До вершинних досягнень українського іконопису 18 ст. належать образи «Христос», «Богородиця з Немовлям» та «Старозаповітна Трійця» в центральній частині намісного ряду. Вони відіграють роль духовно-естетичного центру всього художнього ансамблю інтер'єра, м'яко і ненав'язливо зосереджуючи на собі увагу. Досягається це не так завдяки особливостям розміщення й освітлення, як глибиною піднесено-гуманістичного трактування образу Божества. Висота духовного ідеалу з'єдналася у шедеврах цього іконостаса з винятковою майстерністю художників. Сяяння яскравих і водночас нижніх фарб, вишукана декоративність з відчутними фольклорними джерелами, коштовне різьблення золоченого тла втілюють думку про обнадійливу можливість просвітлення людини і матеріального світу.

У притворі та в інтер'єрі церкви вздовж західної стіни суцільним рядом встановлено стасидії (стілці) з високими фігурними різьбленими спинками, прикрашені олійним розписом. Їх виготовлено, ймовірно, одночасно з виконанням настінного живопису.

До склепіння бані на ланцюгу підвішено 16-свічкове панікаділо вагою 41 пуд 19 фунтів, виготовлене 1725 зі спеціального сплаву. Підлогу вистелено фігурними чавунними плитами, відлитими 1732 на уральських заводах А. Демидова.

Свято-Троїцька надбрамна церква — унікальна пам'ятка української архітектури та мистецтва 12—18 ст. світового значення [1435].

Євгенія Лопушницька, Олексій Овчаренко, Тетяна Трегубова, Раїса Фурман.

489.1.55. Церква (трапезна), 12 ст. (археол.). На верхній території Лаври, на відстані 20 м від південно-західного наріжжя собору Успіння Пресвятої Богородиці. 1984 відкрив і дослідив В. Харламов. Залишки споруди оточують з літописною лаврською «трапезницею», яка будувалася коштом мінського князя Гліба Всеславича і 1108 була завершена.

Розміри будівлі в плані: 17,6 × 17,6 м. Орієнтована по осі північ—південь. Фундаменти збереглися повністю, стіни — на вис. до 0,5 м. Фундаменти стрічково-переривчасті завширшки 0,9 м; глибина закладання — 0,6 м. На дні фундаментного рову виявлено рештки дерев'яних субструкцій — квадратні в перетині бруси (25 × 25 см, 18 × 18 см), покладені навхрест. Бруси було залито вапняно-цементним розчином з домішкою каміня (пісковик, граніт).

Дослідження кладки стін виявило кілька періодів будівництва і перебудов. Початкова конструктивна основа споруди — хрещаті в плані пілони. В перший будівельний період використовувалася кладка системи «opus mixtum» із заглибленим рядом, що чергується через три—чотири шари з рядами каменю на цементному розчині. З

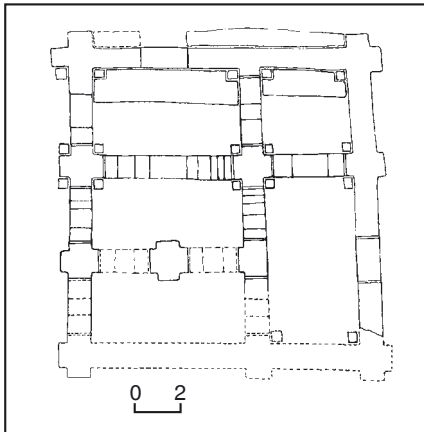

489.1.55. План церкви (трапезної).

зовнішнього боку на частинах стін, що збереглися, знайдено залишки цем'янки блідо-рожевого кольору з фракціями товченої цегли. Кладка високої якості, монолітна. Розміри використаної плінфи: 34 × 27 × 4,5 см. Зовні будівлю розчленовано лопатками, згідно з її внутрішньою структурою. Західна її камера являла собою лоджію з чотирма отворами для дверей. 1230 трапезна була пошкоджена під час землетрусу, після чого всередині і зовні будівлі зведено додаткові стіни. Наступні перебудови й укріплення здійснено в системі рівношарового муровання. Фундаменти завглибшки 0,93 м забутовано каменем, битою плінфою і землею з фундаментного рову.

Трапезну прикрашав фресковий живопис, про що свідчить велика кількість фрагментів тиньку із залишками фарби і цвяхків для кріплення фрескового тиньку. Серед знахідок — фрагменти голосникової кераміки, уламки шиферних плит, полив'яних керамічних поліхромних плиток долівки складної конфігурації, чотири глиняні корчаги. Пам'ятку законсервовано. Матеріали дослідження зберігаються в Національному Києво-Печерському історико-культурному заповіднику та в Інституті археології НАН України [1436].

Віктор Харламов.

489.2. Ближні печери, 11—20 ст. (археол., архіт., іст., мист.). Під верхньою територією Лаври, на південно-східному виступі пагорба, відокремленого від території Дальніх печер глибокою долиною. До головного подвір'я на терасі ведуть дерев'яна галерея, що починається біля нижньої (Печерної, або південної) брами верхньої території Лаври, та узвіз, який відгалужується від дороги на Дальні печери та йде повз огорожу саду. Входи у печери містяться в об'ємах церкви Здвиження Чесного Хреста Господнього біля підніжжя південного схилу пагорба.

Виникнення території пов'язане з печерою, викопаною 1062 Антонієм Печерським, в якій він усамітнівся від чернечої братії первісного (старого) монастиря на Дальніх печерах. З ім'ям засновника і близькістю до верхньої території Лаври пов'язана й назва — Антонієві, або Ближні печери. Про ранні наземні споруди не відомо. В 16 ст. печери вже були широковідомими й незмінно згадуються іноземними мандрівниками. За свідченням М. Груневега

(1584) та Е. Лясоги (1594), вхід до печер було обладнано на зразок входу до копальні. Вперше Антонієві печери зображено на титулі книги «Бесіди Іоанна Златоуста» (1623), де показано кілька дерев'яних споруд: вхід до печер у формі призматичної каплиці, увінчаної наметовою дзвіницею із зовнішніми сходами, та окрему браму на подвір'ї. На плані Ближніх печер у «Тератургії» Афанасія (Кальнофойського) (1638), окрім підземного лабіринту, зображено розгороджену дерев'яними парканами наземну територію з садами й городами, вхід до печер у вигляді одноповерхової дерев'яної будівлі з банькою і шпилем, дві одноповерхові дерев'яні келії — «отця печерного» (на місці сучасного корпусу № 46) і «нижню» — на схилі з боку Дніпра. У 1640-х рр. за архимандрита Петра (Могили) перед входом до печер зведено дерев'яну церкву. За малюнком голландського художника А. ван Вестерфельда 1651 і гравюрою майстра Іллі до «Києво-Печерського патерика» 1661 вона мала вигляд українського тридільного, двоверхого храму з опасанням в центральній частині, до західної притвору якого прилягала ярусна дзвіниця, від якої в напрямку брами верхньої території Лаври здійснювалася перехідна галерея, що закінчувалася посередині схилу чотиригранною наметовою баштою (ймовірно, стояла на місці існуючої дзвіниці).

На схід від церкви нарисовано прилеглу до південного схилу одноповерхову споруду (на місці корпусу № 41) та ускладненої форми будинок під високим заломним дахом на краю гори (на місці сучасного корпусу № 42). Зіставивши обидва зображення, бачимо, що до 1661 подвір'я біля церкви перетворено на укріплену зрубками прямокутну в плані терасу, розміри якої відповідають сучасним. Територію оточувала дерев'яна огорожа, з південного заходу — видовжена одноповерхова будівля (можливо, галерея), що закінчувалася арковою брамою. Мабуть, звідси починалася перехідна галерея до Дальніх печер, яку вперше зафіксовано на плані Києва 1695 полковника І. Ушакова.

Розташування дерев'яних споруд зумовило наступну композицію забудови, яка поступово ставала мурованою. На зламі 17—18 ст. коштом полтавського полковника П. Герцика на старому місці зведено триверху церкву Здвиження Чесного Хреста Господнього в стилі українського бароко (на плані 1695 показано як муровану). Особливістю архітектурних об'єктів 18— поч. 19 ст. було застосування ордеру. У формах пізнього бароко побудовано: в 1749—51 — одноповерхову колонну аркаду-галерею зі входом до печер (корпус № 41, ймовірно, за проектом арх. Й.-Г. Шеделя, другий поверх — арх. А. Меленський; поч. 19 ст.), у 1759—63 — двоюрисну дзвіницю у складі галереї до Ближніх печер (корпус № 38, будівничий С. Ковнір). У 1790—96 на врізаному в схил цегляному цокольному поверсі зведено дерев'яний будинок настоятеля Ближніх печер у стилі класицизм (корпус № 42, арх. О. Яновський, перебудова 1855). У 2-й пол. 18 ст. під наглядом військових інженерів Д. де Боскега та І. Тучкова споруджено могутній підпірний мур дворової те-

раси (корпус № 77), по краю якої встановлено башти-ротонди — ризницю (корпус № 74) і вхід у галерею до Дальніх печер (корпус № 72), з'єднані огорожено з круглих стовпів і дерев'яних ґрат (тепер замінено металевими). Подібну башту на поч. 19 ст. збудовано перед в'їздом на площу-подвір'я (корпус № 97). На протилежному боці в'їзду в кін. 18 — серед. 19 ст. зведено двоповерховий будинок келій над льохом (корпус № 44, архітектори А. Меленський, П. Спарро). Під час підготовки Наполеоном воєнної кампанії в Росії 1812 для підвищення обороноздатності Києво-Печерської фортеці створено «затильне укріплення» з валів кремальєрного абрису, частина якого проходила над ближньопечерним лабіринтом і по трасі галереї до Дальніх печер. Поява валів негативно позначилася на стані підземного комплексу. Після закінчення війни їх зрили, Київська інженерна команда відновила дерев'яні перехідні галереї на цегляних підпорах. 1829 оформлено у стилі класицизм верхній вхід у галерею до Ближніх печер (корпус № 37, арх. А. Меленський). Горжі старої Києво-Печерської фортеці (цитаделі) зімкнено лише у 1844—45 під час спорудження оборонного муру навколо нижньої території Лаври (корпус № 93). У 2-й чв. 19 ст. завершено формування забудови головного подвір'я, або ближньопечерної площі. 1839 до західного фасаду церкви прилучено одноповерхову трапезну, зведену одночасно із суміжним двоповерховим, Г-подібним у плані будинком келій з двома ампірними фасадними портиками і проходом до галереї (корпус № 48, інж. І. Дзичканець). Наріжжя цього будинку та протилежний йому об'єм одноповерхових келій 1840-х рр. з'єднано масивною огороженою з проїжджою брамою, біля якої у 2-й пол. 19 ст. з'явилися келії та сторожка (корпуси № 46, 46-а, 46-б). Яскравий пластичний

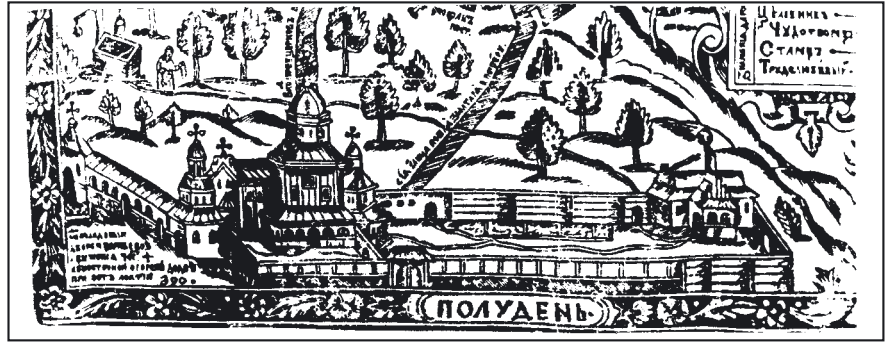

489.2. Ближні печери. Гравюра до «Києво-Печерського патерика». 1661.

акцент у забудову площі внесла каплиця над похованням генерал-губернатора О. Безака та його дружини, споруджена в 1870-х рр. у формах еkleктики (корпус № 78, арх. М. Іконников). Для кін. 19 — поч. 20 ст. характерні двоповерхові споруди господарського і житлового призначення в стриманих формах історизму чи цегляного стилю. Це — крамниця іконна та книжкова 1870—90-х рр. праворуч від входу у галерею до Ближніх печер (корпус № 39, інж. О. Середа), великий будинок келій 1890—91 праворуч від в'їзду на площу (корпус № 45, інж. О. Середа), келії 1898—09 біля будинку настоятеля Ближніх печер (корпус № 43, арх. В. Ніколаєв). Над колодязем преп. Антонія Печерського 1913 влаштовано металевий ківорій (корпус № 75, арх. В. Ніколаєв; 2002 відбудовано як каплицю). 1904 територію монастирського саду обнесено огороженою з цегляними стовпчиками (корпус № 44-а), 1908 в оборонному мурі 1840-х рр. неподалік від Печерної, або південної брами верхньої території Лаври розташовано північну браму (корпус №

489.2. Ближні печери. Генеральний план.

93-а). Найпоказовішою будівлею тієї доби є каплиця над артезіанським колодязем, зведена 1914 в межах напівбашти оборонного муру понизу долини (корпус № 47, арх. Є. Єрмаков). З визнанням 1926 території Києво-Печерської лаври з усіма спорудами Історико-культурним державним заповідником «Всеукраїнське музейне містечко» діяльність монастиря на Ближніх печерах припинено (1929), печерний лабіринт відкрито для досліджень і екскурсій. Відроджений 1941—42 монастир проіснував до 1961. Після його закриття здійснено значний обсяг ремонтно-реставраційних робіт. 1990 весь комплекс повернено Українській православної церкві, проведено капітальні відновлювальні роботи.

Розташування Києво-Печерської лаври на кругосхилі зумовило неповторну композицію архітектурного ансамблю, яка відзначається ярусністю. Будівлі на верхній та нижній позначках (вхід у галерею до Ближніх печер, крамниця іконна і книжкова, північна брама та каплиця преп. Антонія Печерського і оборонний мур з каплицею у напівбашті над артезіанською свердловиною) не відіграють помітної ролі в ансамблі. Провідні споруди зосереджено на середньому ярусі, де на підпірному мурі зі сходами до колодязя облаштовано головну площу. Прилегла до південного схилу однобічна забудова площі продиктована розташуванням її в пагорбі печерного лабіринту, пов'язаного трьома виходами з наземними спорудами: церквою Здвиження Чесного Хреста Господнього, суміжними будинками трапезної (з заходу), галереєю з входом до Ближніх печер і келіями (зі сходу).

Фронт забудови подовжує будинок келій з транзитним коридором у бічному крилі, спрямованим до перехідної галереї. Вище по схилу над галереєю підноситься прохідна дзвіниця, яка разом із церквою є головною архітектурною домікантою ансамблю. Окремо на східному схилі розміщено будинок настоятеля Ближніх печер і келії. Із заходу площу замикає брама, перед якою на різних рівнях містяться два великі будинки келій обабіч дороги, ротонда й сторожка. Вид на ансамбль з території Дальніх печер збагачує ошатна огорожа на краю підпірного муру, що з'єднує будинок намісника, наріжну башту-ротонду і ротонду входу в галереї до Дальніх печер, прилеглу до одноповерхових келій.

Особливої краси архітектурному ансамблю надають зелені насадження, що оточують його, зокрема, монастирський сад над печерами.

Окрім архітектурних пам'яток різних

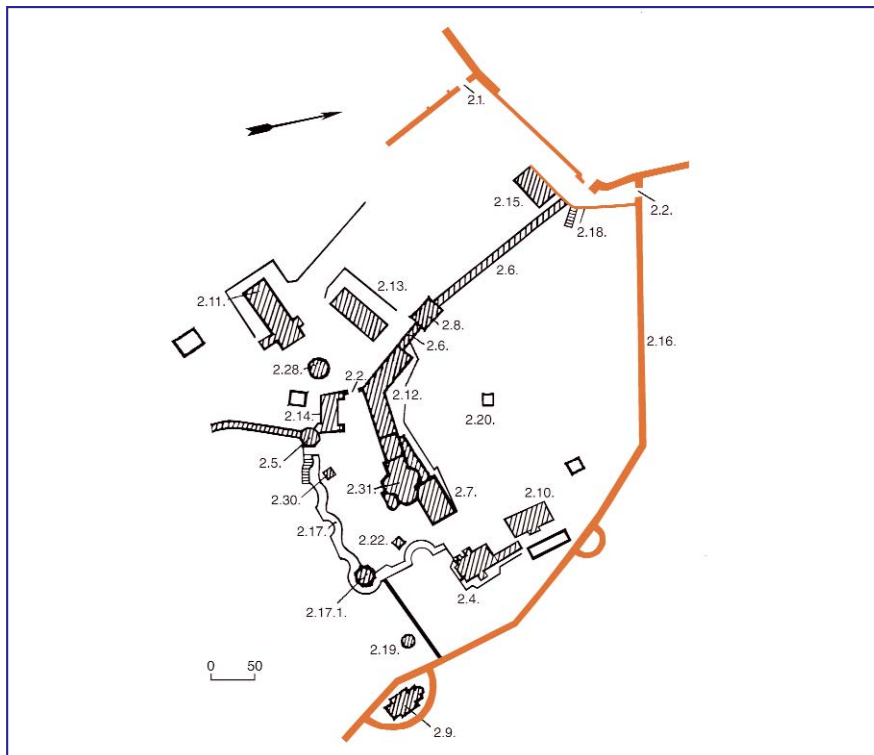

стилістичних напрямів на терені Ближніх печер, що використовувався як некрополь, збереглися численні поховання значних особистостей минулого. Найдавніші з них, датовані 11—13 ст., розташовані у печерному лабіринті. У церкві Здвиження Чесного Хреста Господнього поховані фундатор храму — полтавський полковник П. Герцик (див. ст. 489.2.31.3), митрополити Київські і Галицькі та священноархимандрити Києво-Печерської лаври: Арсеній (Москвін; див. ст. 489.2.31.2), Іоаннікій (Руднев; див. ст. 489.2.31.4), Феогност (Лебедев; див. ст. 489.2.31.5), Філофей (Успенський; див. ст. 489.2.31.6), Флавіан (Городецький; див. ст. 489.2.31.7). На площі поблизу церкви розташовані поховання, частина надгробків з яких має архітектурну та мистецьку цінність. Це — склеп І. Васильчикова та К. Васильчикової (див. ст. 489.2.29), пам'ятник на могили С. Кудашева і К. Кудашевої (див. ст. 489.2.25), каплиця над склепом О. Безака і Л. Безак (див. ст. 489.2.22).

Територія Ближніх печер — комплексна пам'ятка археології, архітектури, історії та мистецтва, архітектурний ансамбль якої є одним із найдовіршених в історії містобудування України в сенсі майстерного використання складного рельєфу місцевості [1437].

Тетяна Трегубова.

489.2.1. Брама в'їзна, 1840-і рр. (архіт.). Корпус № 46-б. Біля головного входу на подвір'я Ближніх печер. 1836 княгиня К. Кудашева дала кошти на впорядкування території Ближніх печер. За деякими даними, проект огорожі та брами виконано 1838 під впливом поширеної у той час серії зразкових проєктів. Одночасно з будівництвом на площі біля брами зроблено дерев'яний настил, який у серед. 2-ї пол. 19 ст. замінено на кам'яну бруківку. В 1946—49 брама частково зруйнована внаслідок зсуву землі. Ремонти проводилися 1949, 1960 (арх. Є. Пламеницька), у 1980-х рр., 1998.

Належить до типу розпашних двостулкових брам. Цегляна, тинькована, з прямокутним отвором і дещо підвищеною над рівнем муру перемичкою, вкрита вальмовим дашком з бляшаною покрівлею. Побудована за принципом центрально-осової симетрії, з ознаками форм класицизму.

Чоловий і дворовий фасади вирішено ідентично. Отвір брами заглиблено у прямокутну нішу, двома бічними прямокутними нішами підкреслено симетрію побудови. Ці членування створюють геометричний за характером пластичний акцент, що поживляє монотонну гладь муру. Фасади завершує вузький профільований карниз. Ступки воріт — ґратчасті, простого геометричного рисунка, в одній з них влаштовано хвіртку.

Споруда є важливим елементом у забудові території Ближніх печер [1438].

Олександр Тищенко.

489.2.2. Брама нижня на в'їзді до Ближніх і Дальніх печер, 1852—53 (архіт.). Корпус № 71-в. На нижній ділянці узвозу до Ближніх і Дальніх печер. Запланована до будівництва Київською інженерною командою 1850. Влаштована у фортечному мурі 19 ст. Споруджена за проєктом арх. П. Спарро, в основу якого покладено один із зразкових проєктів, кам'яних справ



489.2.1. Брама в'їзна.

майстрами І. Бобровим та П. Кисельовим. Теслярські роботи виконав Я. Василіч. Напівзруйнована 1942—43. Відновлена в 1980-х рр. у сучасному вигляді.

Браму влаштовано на всю висоту муру (первісно перекриття отвору не збереглося). По вертикалі отвір обрамлено металевими конструкціями, на яких встановлено двостулкові ворота. Сучасне лучкове завершення брами з металевого короба на центральній осі увінчано ажурним хрестом. Глухі дерев'яні набірні ступки повторюють абрис отвору та перекривають його на дві третини висоти.

Є невід'ємною складовою огорожувальних споруд нижньої території Лаври [1439].

Людмила Рилкова.

489.2.3. Брама північна, 1908 (архіт.). Корпус № 93-а. У північно-східному пряслі оборонного муру 1840-х рр., неподалік від нижньої (Печерної, або південної) брами верхньої території Лаври. Первісно фортечна брама. Відновлена під керівництвом арх. Є. Єрмакова з метою поліпшення транспортного сполучення з нижньою територією монастиря. Влаштована на всю висоту (3 м) муру. В основу покладено один з типових проєктів брам серед. 19 ст. До серед. 20 ст. дійшла у напівзруйнованому стані. Відбудована в 1980-х рр. без цегляної перемички.

Вертикально обмежений проріз у цегляному мурі фланковано цегляними, у плані прямокутними пілонами завширшки 1 м. Розпашні двостулкові (з хвірткою) ворота мають лучкове завершення. Ступки дерев'яні, набірні (тришарові). Набори та кріплення воріт — металеві. Вис. — 3 м, шир. — 3 м, товщина стулук — 0,14 м.

Пам'ятка — цінний складовий елемент оборонного муру нижньої території Лаври [1440].

Людмила Рилкова.

489.2.3. Брама північна.



489.2.4. Будинок настоятеля Ближніх печер 1790—96, 1855, в якому проживали Антоній (Абашидзе), Валерій (Устименко), Іоанн (Соколов), Парфеній (Краснопевцев) (архіт., іст.). Корпус № 42. На схід від церкви Здвиження Чесного Хреста Господнього, на крутому схилі пагорба. З боку Дніпра сприймається як продовження і завершення східної ділянки підпільного муру. Зведений за проєктом арх. О. Яновського для келій доглядача Ближніх печер на місці дерев'яного одноповерхового будинку. Керував будівництвом військовий інж. І. Владімиров, підрядчик — П. Лозовський. Цеглу привезено з лаврського заводу (с. Пирогів), вапно і будівельний ліс — з монастирських вотчин. Споруджений за будівельні сезони 1790—93, тинькований 1796 після осідання стін. 1815 дерев'яну покрівлю даху замінено на бляшану. У жовтні 1855 за проєктом військового інж. Г. Наумова (у чернетці — Євкарпій) споруду перебудовано: вирубано дві дерев'яні стіни, перенесено вхід на горіщче приміщення, переплановано окремі келії, влаштовано новий ганок до домової церкви Стрітення Господнього (освячена 13 вересня 1853) та два інші вхідні ганки, перероблено іконостас церкви тощо.

З 1990 використовується монастирем. 1998 проведено капітальний ремонт споруди, в ході якого ліквідовано другий вхідний тамбур, головний фасад обкладено цеглою, зроблено прибудови до тильного (східного) фасаду.

Одноповерховий, дерев'яний з півночі та заходу, на цокольному цегляному поверсі з півдня та сходу, тинькований, побілений, у плані прямокутний, з прямокутною цегляною прибудовою з півночі по лінії східного фасаду. Основний об'єм завершено вальмовим, прибудову — двосхилим дахом з бляшаною покрівлею. Планування змішане: верхнього поверху — переважно анфіладного типу, нижнього — коридорне двобічне та камерне. Перекриття цокольного поверху — цегляні склепіння, верхнього — плоскі, балкові.

Оформлений у стилі класицизм. На західному фасаді невеликий ризаліт вхідного тамбура завершено трикутним фронтоном з профільованим карнизом. Вікна — з фільовчастими віконницями. Над південним та східним фасадами з рустованим цоколем поверхом відкрита галерея з балюстрадою. На південному фасаді чотириколонний портик увінчано масивним трикутним фронтоном, на східному влаштовано застену веранду.

Будинок — унікальна пам'ятка цивільної архітектури кін. 18 ст., єдина такого типу в Києво-Печерській лаврі й одна з нечисленних аналогічних споруд, що збереглися в Україні.

У 1830—50-х рр. у будинку проживав Парфеній (світське ім'я — Краснопевцев Петро; 1790—1855) — схієромонах. У Києво-Печерському монастирі — з 1819, 1824 прийняв чернецій постриг з ім'ям Пафнутій, з 1830 — ієромонах. 1835 митрополит Київський і Галицький Євгеній (Болховітінов) призначив його духівником Лаври. 1838 прийняв схиму з ім'ям Парфеній. Тринадцять років щоденно правив службу в підземній церкві св. Антонія Печерського. Здійснив 1841 постриг митрополита Філарета (Амфітеатрова) у схиму,

був його духівником. За розпорядженням владика старцю Парфенію у будинку настоятеля Ближніх печер надано келію та за кілька днів у вересні 1853 було влаштовано домову церкву Стрітіння Господнього. Кошти на її облаштування пожертвувала графиня О. Орлова. Після смерті Парфеній був прилучений до лику преподобних Печерських. Залишив духовні повчання.

У липні 1880 ухвалено рішення про припинення богослужіння в церкві. Іконостас та святий престол залишено в її приміщенні, решту речей церковного вжитку передано в ризницю Ближніх печер. Церква Стрітіння Господнього згодом відновлена, в кін. 1920-х рр. закрита.

1942 у будинку жив і помер Антоній (світське ім'я — Абашидзе Давид Ілліч; 1867—1942) — схиархієпископ, організатор відбудови Свято-Успенської Києво-Печерської лаври у роки нацистської окупації Києва. Останній православний архіпастир, який залишився в Києві у кін. 1930-х рр. після масових репресій проти духівництва. Користувався високою повагою серед священнослужителів, сприяв організації катакомбної православної церкви в Грузії. Похований поряд з церквою Здвиження Чесного Хреста Господнього на території Ближніх печер Лаври (див. ст. 489.2.20).

1942—47 у будинку проживав Валерій [світське ім'я — Устименко Василь Олександрович; 1869 (за іншими даними — 1866) — 1953] — намісник Свято-Успенської Києво-Печерської лаври з 7 грудня 1942 до 20 лютого 1947. Пізніше мешкав у корпусі № 46 (див. ст. 489.2.14).

1956—59 будинок слугував лаврською резиденцією Іоанна (світське ім'я — Соколов Іван Олександрович; 1877—1968) — екзарха всієї України, митро-

489.2.4. Будинок настоятеля Ближніх печер. Східний фасад.



489.2.4. Будинок настоятеля Ближніх печер. Західний фасад.

489.2.4. План першого поверху.

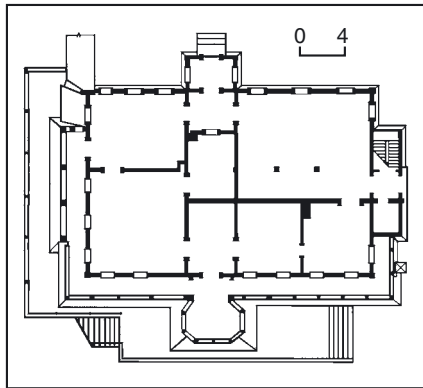

полита Київського і Галицького, священноархімандрита Свято-Успенської Києво-Печерської лаври. Постійна резиденція екзарха була на вул. Пушкінській, 36. 1897 закінчив духовну семінарію, працював учителем духовної школи при Ніколо-Угрешському монастирі (Московська губ.), з 1901 — священик московських храмів. 1912 закінчив Московський археологічний інститут, за фахом — вчений-археолог. З 1919 — благочинний одного з округів Москви, протоіерей. 1918—21 одночасно співробітничав у Комісії з охорони пам'яток мистецтва і старовини. У жовтні 1928 прийняв постріг, після чого висвячений на єпископа. Кілька років служив вікарним єпископом Московської єпархії. 1936—37 — єпископ Брянський, потім Вологодський, з 1937 — архієпископ Архангельський. 1941 призначений на Ульяновську кафедру, 1942—43 — на Ярославській кафедрі, одночасно тимчасово управляв Івановською єпархією. З 1944 — екзарх України; митрополит Київський і Галицький, священноархімандрит Свято-Успенської Києво-Печерської лаври до її закриття у лютому 1961. Не давав владі своїєї згоди на закриття парафіяльних церков. З 1964 — на спочинку. Похований на Байковому цвинтарі у Києві.

1942 — 60 споруда перебувала у віданні Києво-Печерського монастиря. Пізніше використовувалася за різним призначенням.

Тепер — будинок намісника Свято-Успенської Києво-Печерської лаври [1441].

Марія Кагомська, Людмила Рилкова.

489.2.5. Галерея від Ближніх до Дальніх печер, 19 ст. (архіт.). Корпуси № 72, 72-а, 74-а. Вздовж схилу гори. З'єднує найкоротшим шляхом комплекси Ближніх і Дальніх печер. Складається з галереї (переходу) та двох вхідних павільйонів — ротонди на південному виступі підпірного муру Д, де Боскета на Ближніх печерах та павільйону на майданчику біля церкви Зачаття св. Анни на Дальніх печерах.

Критий дерев'яний перехід між печерами позначено на плані Києва 1695 І. Ушакова. Відомості про завершення спорудження критих переходів між пе-

черними комплексами з входом через восьмигранну вежу-ротонду датовано 1793. Перехід і вежу розібрано 1811—12 у зв'язку із загрозою вторгнення французької армії імператора Наполеона й підготовкою Київської фортеці до бойових дій. 1816 за проектом інж. К. Опшермана тесляр П. Меснов відбудував дерев'яну галерею у класицистичних формах, згодом, за проектом Київської інженерної команди, — вхідну ротонду. 1869 на місці попередньої галереї за проектом ієромонаха Свкарпія (в миру — військовий інж. Г. Наумов) зведено нову — на цегляних стовпах у спрощених архітектурних формах (порівняно з попередньою). У серед. 1890-х рр. вхідний дерев'яний павільйон, розташований на площі Дальніх печер біля церкви Зачаття св. Анни, замінено на цегляний (автор — арх. В. Ніколаєв). 1975 проведено ремонтно-реставраційні роботи за проектом арх. Г. Сапожникової, під час яких з нагірного боку відновлено підпірний мур з системою водовідвідних лотків.

Галерея, 1869. Корпус № 72. Складається з двох по різному конструктивно вирішених ділянок: горизонтальної, що перекинута через глибокий яр на високих цегляних стінах з арковими отворами для поверхневих стоків, та похилої, що повторює рельєф місцевості, зі сходами на крутосхилі, захищеної з нагірного боку підпірним муром.

Являє критий перехід, стіни якого утворено дерев'яним заповненням між цегляних стовпів, що підтримують двохсхилий дах з бляшаною покрівлею. З нагірного боку стіни глухі, на протилежному — з отворами, заповненими точеними баясінами. Стеля плоска, підшита дошками. Підлога дощана.

Довжина галереї між павільйонами — 193,0 м.

Павільйон, 1897. Корпус № 72-а. Споруджений за проектом арх. В. Ніколаєва. Одноповерховий, цегляний, тинькований, побілений, у плані прямокутний. Дах двохсхилий з бляшаною покрівлею. Оздоблений у неоросійському стилі. Отвір входу оформлено перспективним порталом.



489.2.5. Галерея від Ближніх до Дальніх печер (вхід до Ближніх печер).

489.2.5. План.

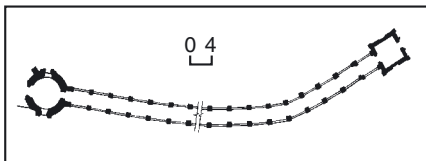

489.2.5. Вхід до Дальніх печер.

489.2.5. Галерея від Ближніх до Дальніх печер.

Ротонда, 1793. Корпус № 74-а. Споруджена, ймовірно, за проектом арх. О. Яновського. Одноярусна, цегляна, тинькована, побілена, у плані кругла, завершена сферичною банею з бляшаною покрівлею. Зведена у стилі класицизм. Стіни розчленовано розміщеними навхрест рустованими розкріпками, увінчаними трикутними профільованими фронтонами. На центральних осях у двох з них влаштовано вхідні отвори з трицентровим арковим завершенням, у двох інших — круглі вікна.

Пам'ятка — цінний зразок інженерної монастирської споруди. 19 ст.

1990 споруду передано в користування монастирю [1442].

Людімила Рилкова, Ганна Сапожникова.

489.2.6. Галерея до Ближніх печер, 1829, 1901 (архит.). Корпуси № 37, 37-а. У північно-східній частині нижньої території Лаври, на схилі пагорба. Починається неподалік від нижньої (Печерної, або південної) брами верхньої території Лаври з ближньопечерною площею. На нижній ділянці проходить крізь перший ярус дзвіниці Ближніх печер з деякою зміною напрямку. Складається з галереї (переходу) та вхідного павільйону.

Одна з відомих галерей на цьому місці позначена на плані Києва 1695 полковника І. Ушакова. 1812 розібрана у зв'язку з підготовкою території Київської фортеці до воєнних дій з французькою армією імператора Наполеона, пізніше відбудована. 1819 за проектом арх. А. Меленського до галереї, що відновлювалася, прибудовано дерев'яну вхідну вежу. 1826 ухвалено спорудити нову галерею, до якої 1829 за проектом того ж архітектора добудовано вхідний цегляний павільйон. За проектом 1861 арх. П. Спарро галерею перебудовано. 1901 дерев'яну галерею повністю розібрано, на її місці зведено нову. Ремонти проведено у 1950-х, 1970-х і 1990-х рр. 1984 за проектом арх. Л. Мішуткіної виконано реставраційні роботи.

Галерея, 1901. Корпус № 37. Являє критий зі сходами перехід на цегляних підмурках з цегляними несучими стовпами та дерев'яним заповненням між ними. Перекриття та конструкції даху дерев'яні. Вирішена у спрощених архітектурних формах. Західний фасад глухий, східний — з широкими прорізами над цегляним цоколем, заповненими точеними баясінами. Заг. довж. — 111,6 м, шир. — 4,4 м.

Павільйон вхідний, 1829. Корпус № 37-а. Одноповерховий, цегляний, тинькований, побілений, у плані прямокутний. Зведений у стилі класицизм. Чоловий (північний) фасад з вхідним отвором оформлено чотириколонним пристінним портиком з підвищеним ускладненим трикутним фронтоном. Пам'ятка — невід'ємний елемент архітектурного комплексу Ближніх печер. 1990 споруду передано в користування монастирю [1443].

Валентина Корнєва, Людімила Рилкова.

489.2.7. Галерея з входом в Антонієві (Ближні) печери та келіями, 18—19 ст. (архит., мист.). Корпус № 41. Прибудова до північно-східного наріжжя церкви Здвиження Чесного Хреста Господнього (корпус № 36), вкомпонована у ділянку кругого схилу нижче садової тераси. Активно формує західний фронт забудови подвір'я Ближ-



ніх печер. С архітектурно впорядкованим входом (одним з трьох) в Антонієві (Ближні) печери.

Перший поверх споруди у вигляді відкритої галереї з входом у печери зведено, ймовірно, в 1740-х рр. за проектом арх. Й.-Г. Шеделя. Другий — цегляний — для чернечих келій (замість тимчасового дерев'яного) запропонував арх. А. Меленський 1816, після схвалення у Санкт-Петербурзі його побудовано 1823. В 1793 на схилі вздовж східного торця влаштовано кам'яні сходи, що вели з подвір'я до саду на розташованій вище терасі. У серед. 19 ст. нижній поверх тиньковано, верхній — засклено. В кін. 19 ст. споруду перебудовано, ймовірно, за проектом арх. В. Ніколаєва. В 1970—75 за проектом архітекторів Г. Данилової та В. Новгородова проведено історико-архітектурні дослідження і реставраційні роботи, виконані Українським спеціалізованим науково-реставраційним виробничим управлінням Держбуду УРСР. Ремонтно-реставраційні роботи за проектом інституту «Укрпроектреставрація» здійснено 1992, останній ремонт — у 1997—98.

Будівля одноповерхова з півночі (з боку саду), двоповерхова з півдня (з боку подвір'я), цегляна, на стрічковому буттовому підмурку, тинькована, пофарбована, у плані прямокутна. Дерев'яна кров'яна конструкція напівшипаластого даху вкрита бляхою. Перекриття плоскі. На другому поверсі східного торця влаштовано дерев'яну веранду (раніше мала вихід у сад). Внутрішнє планування дворядне, з вбудованим у товщу схилу склепінчастим поздовжнім коридором першого поверху, пов'язаним зі сходами до печер (вхід у коридор — у західному торці будівлі). Одномаршові міжповерхові сходи дещо зміщено відносно центральної поперечної осі.

В архітектурі головного південного фасаду домінують форми бароко, присутні й риси класицизму. Перший поверх має вигляд шестипрогінної аркадної галереї (тепер засклена), лучкові перемички якої спираються на характерні для робіт Й.-Г. Шеделя присадкуваті колони доричного ордера. Архівольти ретельно профільовано й акцентовано замковими каменями. Другий поверх з майже квадратними вікнами оздоблено у простінках безордерними пілястрами. Горизонтальні членування визначають міжповерховий і підвіконний гурти та розкріпований вінцевий карниз задрібненого витонченого профілю. Західне прясло фасаду, яке складає дерев'яна веранда, нетиньковане, з прямокутним вікном, обрамленим різьбленими лиштвами. Значно простіше оформлено торцеві і тильний фасади з прямокутними прорізами вікон.

У лаконічному вирішенні інтер'єрів виномом є оздоблення зального за характером приміщення вхідної галереї. Його велика поздовжня внутрішня стіна розділена на два масштабні за розмірами живописні панно з сюжетами на тему «Страшного суду» й «Митарств Феодори» у позолочених рамах. Стилистично стінопис можна віднести до 1-ї пол. 19 ст., оскільки він ретельно наслідує стилістику синодального академічного живопису. Не маючи значних художніх якостей, цей живопис,

однак, відіграє важливу дидактичну й психологічну роль. Розпис, не позбавлений своєрідної експресії у трактуванні теми гріховності людини та її духовного спасіння, становить істотну історико-культуру цінність як органічний компонент образу споруди. Найцікавішою з сюжетного погляду є одна з двох великих горизонтального формату композицій на північній стіні (в східній її частині) приміщення — «Митарства, або повітряні бісівські стражі». Все зображення має фризову будову і поділяється на чотири основні ряди-регістри і п'ятий — небесний світ. Джерело сюжету «Житіє преп. Василя Нового» написано його учнем — ченцем Григорієм (10 ст.). У ньому оповідається про смерть св. Феодори — жінки, в якій проживав преп. Василій у Константинополі і яка служила йому.



489.2.6. Галерея до Ближніх печер (вхід до галереї).

489.2.6. План.

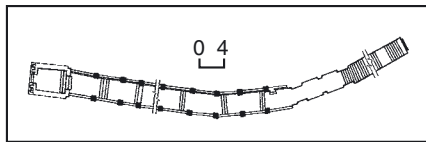

489.2.6. Галерея.



Далі йде розповідь про миропомазання Феодори та мандрівку її душі у супроводженні ангелів крізь 20 бісівських небесних страж і досягнення нею Божого престолу. Зображення передбачає буквальне й візуально-образне «читання» регістрів композиції. В кутах, вгорі і по центру розташовані ключові сцени смерті, пекла, Небесного града тощо. Оповідь починається з лівого нижнього кута, в якому представлена на тлі умовного інтер'єра смерть св. Феодори. Біля її ложа стоять два ангели та моторошний кістяк з косою. Далі душа св. Феодори у вигляді дівчинки років десяти приймає миро від преп. Василя та разом із ангелами послідовно постає перед бісами, які звинувачують її та шукають провини у гріхах — лихослів'ї та сміхотворстві, брехні і клятві, осудженні й наклені, обжерливості та пияцтві, лінощах, татбї (тобто розбою), скупості, хабарництва, неправді, заздрощах, гордошах, гніві, злопам'ятності, убивстві, чародійстві, блуді, перелюбстві, содомському митарстві, ересях і розколив, митарстві немилосердя.

У кожному епізоді білильно-безтілесні ангели й душа померлої протистоять чорно-зеленим з червоною очима бісам з атрибутами деяких гріхів. Біси намальовано за західною, поверхово трактованою іконографією, відомою як з привізної гравюри, так і з власних видань, зокрема, гравюр Ілі та Л. Тарасевича до «Києво-Печерського патерика» (1661, 1702) та їх численних пізніших передруків. Біси постають як потворні й настирливі створіння, подекуди кумедні і водночас небезпечні. Пройшовши крізь чати, душа опиняється перед небесною брамою, зображеною в центрі верхнього регістра у вигляді подвійної півциркульної арки. Праворуч представлена сцена поклоніння душі Богу у сонмі ангелів та вирішення її наступної долі, перебування в пеклі (палаюче каміння з демонами праворуч вниз) чи у Небесній обительі — образі ідеального міста-оазису в чотирикутнику стін з ледь наміченими будівлями. Живопис, досить маловиразний в окремих фрагментах, особливо у зображенні Небесного світу, і

більш напружений в епізодах з бісами, вражас за рахунок значних розмірів (бл. 3,5 × 2,0 м) та загального сіро-свинцевого тла композиції, що створює необхідний контраст для постатей персонажів і горнього світу. Поряд з «Митарствами Феодори» розміщено багатофігурну та насичену кольоровими контрастами композицію «Страшний суд». Вона маловиразна через слабке пластичне виконання. Вгорі по центру представлений Христос серед святих і ангелів. Праворуч від нього — спасенні і праведники з Адамом і Своєю попереду. Ліворуч від Христа зображено засуджених у пекельному вогні. Між обома групами — найвиразніша частина композиції — чорне провалля із золотим хрестом та написом «Волаючи у пітьмі».

На стелі міститься зображення Бога Отця, що є найбільш академічно вивченим та гармонійним за колористичним рішенням, основу якого задає смарагдово-зелений хітон Саваофа. Переконаливими і виразними є його лик, модельований легко і прозоро в обрамленні сивого волосся, глибокий погляд великих темних очей, жест розведених рук, що творять Всесвіт. Поруч з Богом Отцем зображено Богоматір Покрову серед херувимів. Манера виконання подібна до Бога Отця, фарби нанесено прозорими лесуваннями. На торцевих простінках галереї композиції — «Лазар Убогий перед праотцем Авраамом» (східна стіна) та «Видіння преп. Григорія Мніха» (західна стіна з входом до печер). Кожну композицію утворюють три постаті, зображені майже на одній лінії. В першій з них Лазар у присутності ангела стоїть на колінах перед Авраамом, у другій — преп. Василій і св. Феодора предстоять Христу.

Сюжетним малюванням вкриті також пласка стеля та верхня частина торцевих стін. Виважено та вдало застосовано такі засоби, як позолота, альфрейний живопис, штучний і натуральний мармур (останнім викладено підлоги) та ін.

Споруда є невід'ємним елементом в історичній забудові подвір'я Ближніх печер.

Використовується монастирем за первісним призначенням [1444].

Олексій Овчаренко, [Олександр Тищенко.]

489.2.7. Галерея з входом у печери Антонієві (Ближні) та келіями.



489.2.7. Панно «Страшний суд».



489.2.7. Панно «Митарства Феодори».
489.2.7. План.

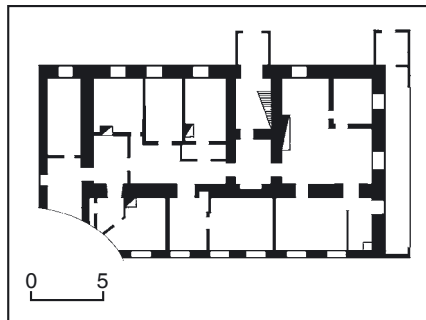

489.2.8. Дзвіниця, 1759—63 (архит.). Корпус № 38. На схилі пагорба. Сполучена з галереєю до Ближніх печер (корпус № 37). Перші зображення дерев'яної дзвіниці на Ближніх печерах збереглися на малюнку з відом Києво-Печерської лаври 1651 А. ван Вестерфельда, на плані Ближніх печер 1674 та плані Києва 1695 полковника І. Ушакова. Муровану дзвіницю закладено 1754, вірогідно, під керівництвом арх. П. Нейолова, з яким Лавра мала домовленість про нагляд за будівництвом та про складання «планів, фасадів і профілів». Проте всі будівельні роботи відклали до кін. 1750-х рр. у зв'язку з зсувами на ближньопечерному пагорбі. Збудована лаврськими кам'яних справ майстрами С. Італ'янцем і С. Ковніром. Опоряджувальні роботи завершено 1763. У серед. 1750-х рр. для дзвіниці було віддано два дзвони. Один з них — «поліселейний» вагою понад 70 пудів — розбився влітку 1783. Через кілька місяців дзвін перелив «звоник» І. Коробкін — киево-подільський міщанин, інстигатор. 1785 баню позолочено лаврськими іконописцями. 1817 споруду відремонтував майстер Т. Коротич із заміною частини дерев'яних конструкцій бані. Збереглися обміри дзвіниці 1819, зроблені арх. А. Меленським. У 1852—53 покрівлю бані пофарбовано мідянкою (Л. Синицин), відремонтовано мурування стін і тиньк (М. Мешков). 1872 баню перефарбовано у блакитний колір та закріплено на ній позолочені зірки (Г. Дудкевич, Д. Степанов). 1877 бані повернено зелений колір. 1883 під керівництвом лаврського архітектора — інж.-капітана О. Середи підрядчиком Д. Хоревим проведено капітальний ремонт споруди: замінено дерев'яні конструкції бані та покрівлю, яку пофарбували мідянкою з накладанням позолочених зірок, оновлено іконопис у ліхтариках баньки та маківки; відремонтовано тиньк, перетерто стіни; замінено профілі деталей з тиньку — карнизів, гуртів, лиштв, ніш; обкладено цоколь новою цеглою та тиньковано; перероблено дерев'яні сходи та підлоги другого ярусу. 1896 проведено ремонт конструкцій бані з заміною частини дерев'яних елементів. 1911 оновлено позолоту маківки. На поч. 1920-х рр. на дзвіниці було дев'ять дзвонів; 2004 — два (1961 їх знято); 2004 — один середніх розмірів (1683) та дев'ять малих сучасних дзвонів.

Використовувалася за первісним призначенням до поч. грудня 1929 та в кін. 1941—1961. Реставрована 1977—79 за проектом арх. Т. Ломакіна, згідно з яким дзвіниці повернено первісну форму архітектурних деталей і колір пофарбування бані.

Двоюрисна, цегляна, тинькована, побілена, у плані квадратна, завершена куклястою банею з ковніром, банькою, двоюрисним глухим ліхтариком та маківкою з хрестом. Наскрізний прохід першого ярусу поєднує прилеглі до східного і західного фасадів частини галереї. Фундаменти, стіни і склепінчасті перекриття першого ярусу муровані з цегли на вапняному розчині. Перекриття другого ярусу пласке по дерев'яних балках. Сходи та конструкції бані дерев'яні, покрівля з листової міді.

Зведена в стилі бароко. Фасади на





489.2.8. Дзвіниця.
489.2.8. План.

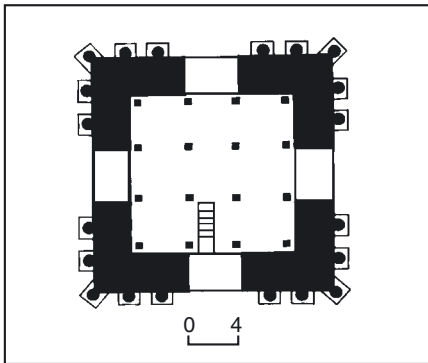

рівні першого ярусу прикрашено горизонтальним рустом і розчленовано ритмом рустованих лопаток. На другому — дзвоновому — ярусі відкриті отвори з півциркульним завершенням на центральних осях фасадів фланковано трійками ритмічно розміщених тричвертєвих колон з капітелями, оздобленими ліпленням рослинним орнаментом у стилістиці українського народного мистецтва. Яруси завершують розкріповані відповідно до вертикальних членувань карнизи. На другому ярусі розміщено дерев'яні конструкції для підвішування дзвонів.

Дзвіниця — цінний зразок архітектури українського бароко.

У квітні 1990 передана монастирю. Використовується за первісним призначенням [1445].

[*Валентина Корнєєва*, *Людмила Рилкова*.

489.2.9. Каплиця над артезіанським колодязем (церква Живоносного джерела), 1914 (архіт.). Корпус № 47. У центрі східної напіввежі оборонного муру нижньої території Лаври, поблизу колодязя преп. Антонія Печерського (корпус № 75).

1913 у зв'язку з недостатньою потуж-

ністю водогону Київського фортечного управління-складу, що постачав воду монастирю, було вирішено влаштувати власний артезіанський колодязь. Він був споруджений за проектом та під керівництвом київського гідротехніка С. Коклика. Труби для обладнання колодязя придбали в Акціонерного товариства Сосновицьких, насос подвійної дії — у фірми «Вейзе та Момський» (Німеччина). Дренажні роботи навколо колодязя виконав підрядчик Г. Антошенко, який на 60 погонних сажнях уклав гончарні труби та щєбінь. У серпні—вересні 1914 за проектом арх. Є. Єрмакова над колодязем споруджено каплицю. Забутування бетоном підмурків та мурувальні роботи проведено підрядчиком К. Ковальовим. Артезіанський колодязь був оснащений електродвигуном, попереджувальною сигналізацією про зупинення насоса та телефоном. Одночасно від колодязя до водонапірної башти було прокладено водогін. Колодязь потужністю 1800 відер води на годину введено в експлуатацію наприкінці вересня 1914. Він постачав воду, окрім монастиря, розташованим неподалік церквам Воскресіння Ісуса Христа та преподобного Феодосія Печерського, а також кільком військовим установам на Печерську. Після націоналізації перебував у віданні Київського комунгоспу. Каплицю значно пошкоджено пожежею у серед. 1950-х рр. Колодязь тривалий час не використовувався. Артезіанська свердловина та її первісне устаткування не збереглися. Ремонтно-реставраційні роботи каплиці проведено в 1997—98 не в повному обсязі (шатрове завершення відновлено у спрощених формах); до північного фасаду прибудовано гранчасте у плані допоміжне приміщення, нижче за основний об'єм. Споруда цегляна, пофарбована у два кольори, складається з трьох прямокут-

489.2.9. Каплиця над артезіанським колодязем (церква Живоносного джерела).

них у плані об'ємів, згрупованих по осі північ—південь за принципом тридільних храмів. У композиції домінує підвищений центральний об'єм, завершений пірамідальним верхом з блискучою покрівлею на глухому восьмигранному підбаннику. Бічні компартименти перекрито двосхилими дахами з трикутними фронтонами на торцевих фасадах. Оздоблена у стилізованих формах російської архітектури 17 ст. Прямокутний за абрисом головний (південний) вхід й аркові вікна обрамлено лиштвами зі стилізованих візантійських колонок і кілеподібних сандриків. В оформленні наріжжів застосовано масивні бочкоподібні колони й лопатки, прикрашені ширинками. По верху стін центрального об'єму проходить своєрідний фриз, декорований наріжними здвоєними бочкоподібними колонками, центральними трилопатеми арковими нішками та ширинками. Аналогічні нішки вписано у тимпани південного та північного фронтонів. Декор доповнюють цегляні орнаменти у вигляді поребрика й сухариків. Складний силует споруди формують розташовані над карнизом кокошники, завершені хрестами маківки над восьмигранним пірамідальним дахом центрального об'єму.

Інтер'єр не має висотно розкритого простору. Пласкі стелі й стіни заповнено сучасними розписами. Золочений іконостас виконано у формах 19 ст.

Пам'ятка — складова частина архітектурного ансамблю нижньої території Лаври.

У квітні 1990 споруду передано в користування монастирю. 1999 церква освячена на честь ікони Пресвятої Богородиці «Живоносне джерело» [1446]. Іл. див. с. 1338. *Людмила Рилкова*.

489.2.10. Келії братські, 1899 (архіт.). Корпус № 43. У східній частині комплексу Ближніх печер, на крутосхилі, на північ від будинку доглядача (корпус № 42). Споруджено за проектом арх. В. Ніколаєва на місці знесених однопо-





верхових дерев'яних келій печерних послушників. У двох верхніх поверхах новобудови містилося 19 келій, у нижньому — дві келії та три службові приміщення (склад церковного начиння тощо). Ремонти здійснювалися 1904 (фундаменту зі східного й південного боків споруди та підп'ятого муру), 1915 (дренажу), 1975 та 1995 (укріплення підп'ятого муру), 1985 та 1993 (вибірковий капітальний ремонт). До грудня 1929 та в кін. 1940-х — на поч. 1960-х рр. використовувалися монастирем за прямим призначенням. Потім тут розміщувався профілакторій заводу «Арсенал», дитячий садок, згодом — відділи заповідника.

Будинок триповерховий, цегляний, у плані прямокутний, з центральним ризалітом на східному фасаді. Завершений низьким вальмовим дахом з бляшаною покрівлею. Симетричний за композицією. Планування коридорного типу з двобічним розташуванням приміщень. Входи до будинку — на третьому поверсі західного і першому поверсі південного фасадів. Перекриття пласкі. Фасади розчленовано міжповерховими та підвіконними карнизами, лопатками, прорізано прямокутними вікнами, оздоблено у цегляному стилі з використанням сухариків та інших властивих стилю мотивів.

На західному фасаді для входу на третій поверх через приямок перекинуто металевий місток. Крутий схил перед східним фасадом укріплено залізобетонним підп'ягим муром.

Пам'ятка — зразок житлової архітектури кін. 19 ст. в історичній забудові монастиря на ділянці складного рельєфу.

1990 споруду передано монастирю. Використовується за первісним призначенням [1447].

Людмила Рилкова.

489.2.11. Келії братські, 1890 (архіт.). Корпус № 45. На південь від дороги, що веде до Ближніх печер, на ділянці з різким перепадом рельєфу. Споруджено за проектом військового інж. О. Середи для проживання ченців. Після націоналізації у 1920-х рр. тут містився готель Спілки транспортних робітників. Тривалий час споруда використовувалась як житлова, після 1985 в ній розміщено музейну експозицію заповідника.

489.2.9. Інтер'єр.
489.2.9. План.

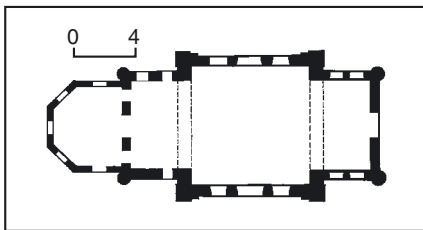

Ремонти проводились у 1950-х рр., 1984—85 та 1998—99.

У зв'язку з перепадом рельєфу південно-західна частина будинку двоповерхова, північно-східна — триповерхова. Цегляний, пофарбований, у плані Г-подібний, вкритий вальмовим дахом з бляшаною покрівлею. Має кілька входів. Планування двосекційне, в основному з дворядним розташуванням приміщень. Міжповерхові перекриття пласкі, сходи гранітні.

Оформлений з використанням елементів класицизму. Головний (північний) фасад, побудований за принципом центрально-осової симетрії, членується лопатками. Його центральну частину

489.2.10. Келії братські. Західний фасад.



акцентовано тридільними вікнами, завершено трикутним щипцем, у центрі якого вікно, декороване лиштвою та хрестом. Під вікном — дата побудови (1890). Два симетрично розташовані на флангах входи по-різному облаштовано: східний — прибудованим тамбуром, західний — невеликим ганком з металевим піддашком. На південному фасаді на рівні першого поверху — відкрита галерея у вигляді аркади з пласким перекриттям, огорожена дерев'яною балюстрадою. Східний і західний (торцеві) фасади також завершено трикутними щипцями. Переважно горизонтальний характер членування фасадів формується міжповерховим і вінцевим карнизами складного профілю, підвіконними фільонками на першому поверсі головного фасаду, галереєю південного фасаду. Лучкові вікна обрамлено лиштвами.

Являє цікавий зразок монастирської будівлі кін. 19 ст. 1996 корпус передано монастирю [1448].

Людмила Рилкова.

489.2.12. Келії братські, 1830-і рр.

(архіт.). Корпус № 48. Східним (торцевим) фасадом прилягає до притвору церкви Здвиження Чесного Хреста Господнього. Споруджено 1836 як келії ченців Ближніх печер за проектом військового інж. І. Дзичканця. У зв'язку з відсутністю на території Ближніх печер теплої церкви Духовний собор 1839 вирішив влаштувати її на другому поверсі корпусу. Проект реконструкції виконав арх. П. Спарро. Восени 1839 зроблено дерев'яні сходи на другий поверх, розібрано перегородку, груби тощо. Із закриттям приділу Трьох святих на другому поверсі собору Успіння Пресвятої Богородиці Лаври його іконостас перемістили у цю споруду, де було освячено церкву в ім'я Всіх преподобних Печерських. 1840 келії тиньковано й побілено. 1872 здійснено розширення та ремонт приміщення церкви за проектом військ. інж. О. Вертинського: розібрано перегородку, що відокремлювала храм від «пустопорожнього» місця, переміщено сходи на горище у західний кут, зроблено дві нові голандські груби тощо. Церква діяла до 1920-х рр. (закрита, вірогідно, 1929). З серед. 1940-х рр. до закриття монастиря використовувалась за призначенням. 2002 завершено капітальний ремонт споруди і церкви в ній.

Будинок двоповерховий, цегляний,

тинькований, побілений, у плані Г-подібний, вкритий вальмовим дахом з бляшаною покрівлею. Має кілька входів. Система планування змішана, на другому поверсі — зального типу. Перекриття першого поверху — циліндричні склепіння з розпалубками, другого — плоскі. Сходи гранітні. Вирішені у формах класицизму. Центральні частини семиосьових південного і західного фасадів акцентовано чотириколонними пристінними вхідними портиками з трикутними фронтонами. Прямокутні віконні прорізи і дверні отвори обрамлено профільованими лиштвами. Фасади завершено профільованим карнизом. В інтер'єрі другого поверху сучасний розпис.

Є невід'ємною складовою комплексу Ближніх печер. 1990 корпус передано монастирю.

Тепер на першому поверсі — книжкова та іконна крамниця, службові приміщення монастиря, на другому — церква Всіх преподобних Печерських [1449]. Іл. див. с. 1340.

Михайло Дегтярьов, Людмила Рилкова.

489.2.13. Келії братські 1-ї пол. 19 ст. над льохом 18 ст. (архит.). Корпус № 44. На схилі вздовж дороги, що веде до Ближніх печер. У 18 ст. над льохом споруджено дерев'яні одноповерхові келії для ченців Ближніх печер, розібрані у 1820-х рр. За проектом арх. А. Меленського на цьому місці споруджено одноповерховий цегляний будинок з ганком. 1847 київський підрядчик М. Симонов за проектом арх. П. Спар-

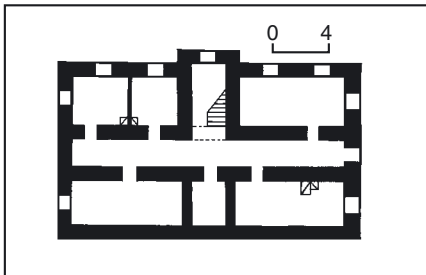

489.2.10. План третього поверху.

489.2.10. Келії братські. Східний фасад.



489.2.11. Келії братські.

489.2.11. План другого поверху.

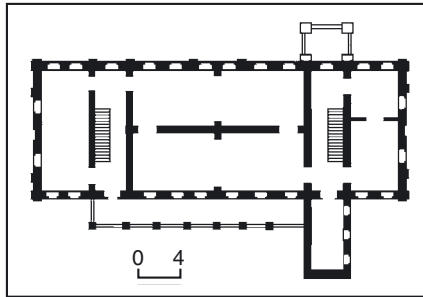

ро надбудував другий поверх. 1848 корпус тинькований та влаштовано груби, облицьовані білими кахлями. Капітальний ремонт проведено 1985—86. У 1984 на захід від будинку влаштовано підпірний мур. 1988—90 розчищено та укріплено підземну частину споруди (льодовню). 1997—98 здійснено ремонт першого поверху та ганку. Після націоналізації і до 1981 будинок використовували як житловий. 1960—63 частину приміщень першого поверху займали Науково-виробничі реставраційні майстерні, пізніше — господарський корпус Музею театрального, музичного і кіномистецтва УРСР. Келії. Будинок двоповерховий, цегляний, тинькований, побілений, у плані

прямокутний. Дах чотирихилий з бляшаною покрівлею. Південно-східну частину будинку розміщено на стилобаті. Планування галереино-секційного типу. Перекриття плоскі балкові, над підвалом — склепінчасті. Споруджений із застосуванням класицистичної симетричної схеми.

Оздоблений у стилі класицизм з окремими ремінісценціями бароко (розкриті карнизи, «вухаті» лиштва прорізів першого поверху). Вінцевий карниз дрібнопрофільований, розкритий. Віконні прорізи першого поверху — з лучковими перемичками, другого — прямокутні, декоровані замковими каменями, обрамлені плаस्कими лиштвами. Південний і торцеві фасади членовано гуртами, спрощеними пілястрами. На північному фасаді — галерея з квадратними у плані пілонами першого та тосканськими колонами другого ярусів. Зовнішні одномаршові дерев'яні сходи, що починаються на лінії східного торцевого фасаду, ведуть на другий ярус. З галереї влаштовано входи до будинку — по два на кожному поверсі. Вздовж південного фасаду з двома вхідними отворами — відкрита тераса. Під одномаршовими кам'яними сходами на терасу — вхід у підвал.

Льох. Складається з невеликого тамбура, вхідного зі сходинок коридору і трьох мурованих ділянок. На стінах першої влаштовано дві ніші та вхід до двох інших глухих відгалужень (одне з них з 1990 має залізобетонне укріплення). Вис. — від 1,4 до 2,1 м, шир. — від 0,7 до 1,6 м, заг. довж. — бл. 35,0 м. Глибина залягання — понад 4,0 м. Келії — цінний зразок житлової архітектури монастиря доби класицизму. Тепер корпус пристосовано під житло вихованців Київської духовної семінарії УПЦ [1450]. Іл. див. с. 1340.

Людмила Рилкова.

489.2.14. Келії (схимницький корпус) 1840, в яких проживали Валерій (Устименко), Нестор (Тугай) (архит., іст.). Корпус № 46. Праворуч від в'їзної брами подвір'я Ближніх печер. Західним торцем укомпоновані в огорожувальний мур, південним торцем меншого крила прибудовані до вхідної ротонди галереї від Ближніх до Дальніх печер (корпус № 74-а). Споруджено на місці попередньої дерев'яної будівлі. Відомі під назвою схимницького корпусу. 1948 пошкоджені зсувом землі. 1950 відремонтовані (керівник — арх. М. Говденко). Капітальні ремонтні роботи проведено 1982—83, 1993 (з частковим переплануванням приміщень). Будинок одноповерховий, цегляний,



тинькований, побілений, у плані Г-подібний. Вальмовий дах — по дерев'яних кроквах, покриття бляшане. Прямокутний у плані основний об'єм поділено на три частини: середню, переплановану за дворядною схемою, та бічні тамбури з входами на північному фасаді. Ще один вхід міститься на тильному фасаді.

Оздоблений у стилі класицизм. Центри всіх чотирьох фасадів виділено слабо винесеними ризалітами, завершеними трикутними фронтонами. Головний (північний) фасад членують вісім прямокутних віконних і дверних прорізів, торцеві фасади — бленди. Спокійну ритмічну систему членувань доповнює широкий профільований карниз.

Оздоблений у стилі класицизм. Центри всіх чотирьох фасадів виділено слабо винесеними ризалітами, завершеними трикутними фронтонами. Головний (північний) фасад членують вісім прямокутних віконних і дверних прорізів, торцеві фасади — бленди. Спокійну ритмічну систему членувань доповнює широкий профільований карниз.

Памятка — важлива частина архітектурного ансамблю Близьких печер. 1947—53 у будинку проживав і помер Валерій [світське ім'я — Устименко Василь Овксентійович; 1869 (за іншими даними — 1866) — 1953] — намісник Свято-Успенської Києво-Печерської лаври з 7 грудня 1942 до 20 лютого 1947. Послушник монастиря з вересня 1891. З 21 березня 1896 до 1 лютого 1922 — крилошанин, підставник, уставник. Чернечий постриг прийняв 1 листопада 1900. З 7 червня 1915 — ієродиякон. З 15 лютого 1916 до вересня 1918 — уставник церкви Успіння Пресвятої Богородиці подвір'я Києво-Печерської лаври в Петрограді, до якої передав 19 особисто переписаних нотних зошитів з богослужбовими піснеспівами Лаври. З 1 вересня 1919 — ієромонах, поєднував криласний послух з черговим богослужінням, з 21 лютого 1922 — духвник прочан собору Успіння Пресвятої Богородиці Києво-Печерської лаври. З 3 травня 1924 — ігумен, з 16 серпня 1928 — архимандрит. 1925—33 — священик церкви св. Ольги на Печерську в Києві (не збереглася). У цей період проживав на вул. Рибальській, 23, квартира № 1. З 7 квітня до 29 травня 1933 у складі великої групи лаврських ченців ув'язнений, за браком доказів звільнений. 1934—36 — на сільгоспроботах, 1936—41 працював сторожем. Восени 1941 повернувся в монастир, обраний його намісником, затверджений на посаді 7 грудня 1942. Очоловав монастир у найскладніший період, коли окупаційна влада двічі нама-

489.2.12. Келії братські.

489.2.12. План першого поверху.

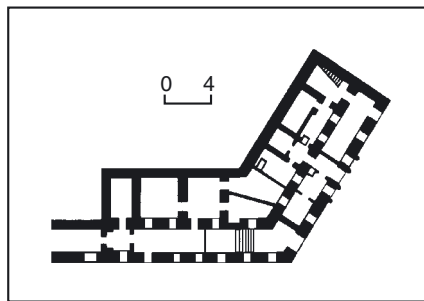

галася його закрити. До 1947 проживав у корпусі № 42. Похований на Звіринецькому цвинтарі в Києві.

З 1953 до лютого 1961 тут мешкав Нестор (світське ім'я — Тугай Микита Арсенійович; 1899—1969) — намісник Свято-Успенської Києво-Печерської лаври в 1953—61. З квітня 1910 на послуху в Лаврі, співав на криласі,

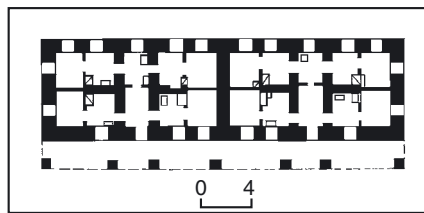

489.2.13. План першого поверху.

489.2.13. Келії братські над льохом.

близько чотирьох років був канонархом, з серпня 1914 до серпня 1915 — учень наладчика в друкарні, з кін. серпня 1915 до 1917 — в армії. У грудні 1917 прийнятий в Лавру послушником. 1920 закінчив пастирські курси при Свято-Михайлівському Золотоверхому монастирі в Києві. До 1923 — півчий Лаври, згодом — регент хору лаврського подвір'я в Петрограді. У серпні 1924 прийняв постриг у чернецтво, висвячений на ієродиякона. Разом з іншими ченцями подвір'я 16 лютого 1933 заарештований, засуджений на десять років поселення. 1933—39 працював у геологічній партії в Комі АРСР (тепер РФ), 1939—41 бухгалтер в одному з сіл Орловської обл. У серпні 1941 — вересні 1945 — служив в авіасанітарному полку діючої армії. З грудня 1945 — в Лаврі, виконував послух уставника. З грудня 1946 — ієромонах, призначений благочинним монастиря, 1950—52 — уставник і регент. У 1949—53 навчався в Київській духовній семінарії, після закінчення якої висвячений на архимандрита. У серпні 1953 — лютому 1961 — намісник Лаври. З грудня 1953 — єпископ Уманський, вікарій Київської єпархії. Після закриття Києво-Печерського монастиря призначений єпископом Харківським і Богодухівським. З 1964 — єпископ Чернігівський і Ніжинський, керуючий Сумською єпархією. Помер у Києві, похований на Звіринецькому цвинтарі. 1990 корпус передано в користування монастирю [1451].

Людмила Рилкова, [Олександр Тищенко](#).

489.2.15. Крамниця ікона та книжкова 1870—72, в якій проживав Касперович М. І. (архит., іст.). Корпус № 39. Поряд із входом у галерею Близьких печер, на ділянці крутого рельєфу. Споруджена за проектом військового інж.-підпоручика Київського кріпосного управління О. Середи на місці старої дерев'яної крамниці, зведеної 1824. Окрім двох іконних крамниць, тут містилися відділення з продажу хромолітографічних зображень святих та житлові приміщення службовців крамниці (згодом у ній продавалися і книжки). 1871 столяр З. Щербак з м. Стародуба Чернігівської губ. виготовив для крамниць шафи та вітрини (у кін. 1920-х рр. їхнє обладнання використано для створення експозиції музейного містечка). У кін. 1890-х рр. перероблено ганок, під корпусом влаштовано дренаж. 1906 за проектом та під керівництвом арх. Є. Єрмакова проведено капітальний ремонт: підсилено міжповерхові перекриття, частково пе-



реплановано приміщення, влаштовано балкон, дзеркальні вікна, на північному фасаді закладено два вхідні отвори з трьох, перебудовано підвальні приміщення та дренажну систему під будинком. Після націоналізації 1920-х рр. у споруді розміщувалась амбулаторія, пізніше тривалий час вона використовувалась під житло. Ремонти проведено 1948, 1983 (підсилено торцеву стіну, замінено дерев'яні сходи), 1994. В кін. 1980-х — на поч. 1990-х рр. корпус використовувався заповідником. У ході експлуатації втрачено первісний декор дверних отворів та віконних прорізів першого поверху, закладено частину вікон, переплановано приміщення. На поч. 1990-х рр. відновлено крайній зліва вхід до будинку у прилеглому північно-західному тамбурі.

Будинок розміщено на ділянці різкого перепаду рельєфу, через що південний фасад триповерховий, чоловий (північний) — двоповерховий. Цегляний, у плані прямокутний, вкритий вальмовим дахом з бляшаною покрівлею. Планування змішане з переважанням коридорного типу. Перекриття другого поверху — цегляні склепіння по металевих балках, інших — плаські.

Оздоблений у спрощених формах цегляного стилю. Горизонтальний характер членувань побілених по цеглі фасадів з прямокутними прорізами підкреслено простим міжповерховим гуртом та вінцевим карнизом складного профілю. Симетрію побудови п'яти-осьового чолового (північного) двоповерхового фасаду з великими вітрильними вікнами першого поверху порушує вхідний тамбур з лівого його краю. Дверний отвір у тамбурі захищено кілеподібним металевим піддашком на ажурних кронштейнах. В опорядженні віконних прорізів другого поверху використано мотив сухариків. Головну вісь симетричного південного триповерхового фасаду підкреслено центральним розміщенням вхідного та балконного отворів. На західному торцевому фасаді влаштовано ганок-терасу і вхід у будівлю.

Будинок — невід'ємна частина історичної забудови монастиря.

У 1930-х рр. (ймовірно, з 1932) — до 1938 у помешканні № 14 будинку проживав Касперович Микола Іванович (1885—1938) — художник, один з основоположників української школи наукової реставрації, засновник київської школи музейної реставрації. З травня 1924 працював реставратором, 1927—30 — завідувач реставраційної майстерні відділу станкового малярства Лаврського музею культур та побуту, з 1926 — Всеукраїнського музейного містечка. Майстерня містилась у корпусах № 7 (до 1928) і № 5. В 1930—32 проживав у Криму та, вірогідно, на Кавказі. З 1932 — реставратор Всеукраїнських художньо-реставраційних репродукційних майстерень на території Всеукраїнського музейного містечка та Музею західного і східного мистецтва (тепер Музей мистецтв ім. Богдана і Варвари Ханенків). З березня 1938 заарештований у цьому помешканні, утримувався в Лук'янівській в'язниці. Розстріляний 22 квітня 1938 за звинуваченням у контрреволюційній діяльності.

З 1993 у споруді розміщено відділи УПЦ [1452].

Сергій Білокінь, Людмила Рилкова.



489.2.14. Келії (схимницький корпус).

489.2.14. План.

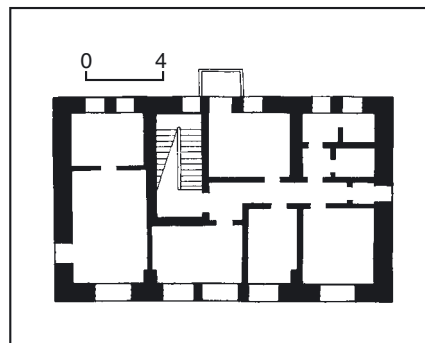
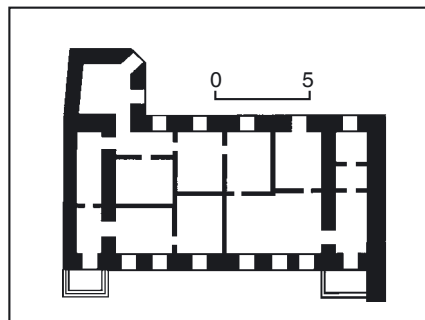

489.2.15. План першого поверху.

489.2.15. Крамниця іконна та книжкова.

489.2.16. Мур оборонний, 1844—45, 1866 (архит.). Корпус № 93. Є частиною комплексу Київської фортеці. Відповідно до складного рельєфу місцевості то опускається до Дніпра, то піднімається на узгір'я. Охоплює півколом неправильної форми комплекс споруд на Ближніх і Дальніх печерах. Зі сходу та з півдня відокремлює нижню територію Лаври від паркової зони, з заходу — від Гостиного двору монастиря. З півночі прилягає до оборонного мурі 18 ст. верхньої території Лаври.

В 1-й пол. 19 ст. під час розширення й реконструкції Києво-Печерської фортеці здійснено укріплення відкритої частини горжі цитаделі, зверненої в бік Дніпра. Проект мурі навколо нижньої території Лаври на замовлення монастиря розроблено 1837 військовим інж. Київського гарнізону О. фон Фрейманом. Проте, дозвіл на його будівництво надійшов з Інженерного департаменту на поч. 1839. Кошти за указом російського імператора Миколи I частково виділила Лавра (бл. 30 тис. руб.), частково — військове відомство (бл. 28 тис. руб.). Будівництво здійснювала спеціальна військово-інженерна команда Київського гарнізону під керівництвом підполковника Бурмана. Мур зводили з жовтої цегли, яку доставляли «зимовим шляхом» з либідських казенних заводів. У ході робіт проект коригувався на окремих ділянках. Зведення мурі розпочато у квітні 1844, в основному завершено в кін. 1845;





489.2.16. Мур оборонний.

1846 під керівництвом арх. П. Спарро проведено упорядкування території. За описом 1845, довж. муру становила 519 сажнів 3 фути, вис. цоколю — 2 фути 4 дюйми, середня вис. від цоколю — 12 футів, товщина — 3,5 цеглини, напіввежі — 5 і 9,5 цеглин. Первісно в оборонному мурі налічувалося 697 бійниць, у напіввежі — 36, амбразур у стіні — 22, у напіввежі — 20. Фортешний мур такої значної довжини на пересіченій місцевості періодично потребував ремонту на окремих ділянках. 1866 проведено ґрунтовну реконструкцію муру в межах Різдявного бастиону з метою зміни напрямку обстрілу зі сходу (у бік Дніпра) на південь (у бік Неводницького яру). В кін. 19 ст., коли Києво-Печерська фортеця втратила своє оборонне значення, мур виконував функцію монастирської огорожі. З цього часу в ньому закладено частину бійниць та амбразур, пробито нові отвори. Під час Великої Вітчизняної війни мур значно пошкоджено. У 1980-х рр. проведено ремонтно-реставраційні роботи (автори проекту — архітектори Д. Ільницька і Л. Мішуткіна).

Змурований з жовтої цегли, нетинькований. Має три в'їзні отвори: два в місцях прилягання до муру верхньої території лаври — браму нижню на в'їзді до Ближніх і Дальніх печер (корпус № 71-в), браму північну (корпус № 93-а), один — у нижній частині території Лаври, зверненої до Дніпра. На східній ділянці з муром поєднані три відкриті напіввежі (одна — діам. 1,6 м, дві — по 8 м), вкриті, як і мур, бляхою по дерев'яних латах. Фундамент цегляний, на складних ділянках — бутовий,

глибина залягання — до 1,5 м. Сучасна довж. стін — 1039,0 м, вис. — 4,0—4,5 м, товщина — бл. 1,0 м. Із зовнішнього боку стіну завершує карниз з лекальної цегли, з внутрішнього — цегляний поребрик. Гладенькі поверхні стін муру і башт прорізано вузькими рушничними бійницями та гарматними амбразурами. У деяких місцях у цокольній частині муру влаштовано різного розміру півциркульні отвори з ґратами — для стікання води.

Являє значний історико-культурний інтерес як єдина добре збережена ділянка мурів Київської фортеці [1453].

Михайло Дегтярьов,

Діана Ільницька, Людмила Рилкова.

489.2.17. Мур підпірний Д. де Боскета, серед. 18 ст. (архит.). Корпуси № 77, 77-а, 77-б. На схилі пагорба, з півдня і сходу обмежує терасу комплексу Ближніх печер. Найдавніші зображення дерев'яних укріплень схилів ближньопечерного пагорба збереглися на плані монастиря Афанасія (Кальнофойського), опублікованому 1638 у «Тературґімі», на панорамному зображенні Лаври 1651 худ. А. ван Вестерфельда, на планах 1674 архимандрита Лаври Інокентія (Гізеля), 1695 — полковника І. Ушакова. За даними киевознавця М. Закревського, 1685 на замовлення монастиря проведено роботи з укріплення схилів пагорба, під керівництвом військового інженера генерал-майора П. Гордона влаштовано дренажну систему для відведення джерельної води. У 1-й пол. 18 ст. схил гори Ближніх печер мав дубове укріплення, про аварійний стан якого сповіщав Святійшому Синоду 1749 настоятель Києво-Печерської лаври. Питання про необхідність спорудження масивного підпірного муру на

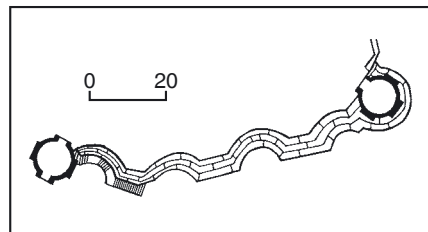

489.2.17. План.

489.2.17. Мур підпірний.

Ближніх печерах постало у зв'язку з інтенсивними зсувами придніпровських пагорбів, що загрожувало руйнуванням лабіринтів Ближніх печер зі святими мошами, а також усьому архітектурному комплексу на цій території. Воно обговорювалося лаврським духовництвом у 1730-х — на поч. 1740-х рр. Після приїзду в Київ 1744 російської імператриці Єлизавети, яка особисто впевнилася в необхідності негайного ремонту печер й укріплення «печерних» гір, проектування укріплення було доручено інж.-полковнику Київського гарнізону Д. де Боскету. У вересні 1849 проект було складено, узгоджено з керівництвом Лаври і надіслано до Санкт-Петербурга для затвердження. Наступного року з царської казни виділено кошти на будівництво, на цегляних заводах монастиря розпочалося заготовлення цегли, вапна, піску та інших будівельних матеріалів. Згідно з проектом, планувалося зведення цегляної стіни з контрфорсами, забування камінням простору між поверхнею схилу пагорба та верхом підпірного муру, що дало б можливість зводити цегляні й дерев'яні будови по всьому укріпленню, влаштовувати цегляні стовпи під фундаментом для стікання джерельної та дощової води. Мур будували солдати Київського гарнізону, кріпосні селяни Києво-Печерської лаври, а також вільнонаймані робітники. Розпочав Д. де Боскетом зведення контрфорсної стіни Ближніх печер затягнулося й було завершено, ймовірно, іншим архітектором. Про первісний вигляд підпірного муру дають уявлення плани і панорами зображення споруд монастиря 1785. Мур мав сучасну конфігурацію і завершувався встановленими по краю двоюрисними, в плані прямокутними вежками з балюстрадами між ними. Вірогідно, після завершення всіх будівельних робіт, у кін. 1780-х — на поч. 1790-х рр. було упорядковано територію комплексу Ближніх печер. За свідченням митрополита Київського і Галицького Самуїла (Миславського), 1793 зверху по краю муру зроблено решітку з цегляними стовпчиками, належним чином пофарбовано. На мурі було побудовано в різний час дві ротонди — східну (корпус № 74) й західну — вхід у галерею від Ближніх до Дальніх печер (корпус № 74-а). На поч. 19 ст., напередодні вторгнення у Росію військ французького імператора Наполеона, на території Ближніх печер було влаштовано глибокі рови, вали, вирубані дерева, встановлено гарматну батарею. Ці дії гарнізону Київської фортеці призвели до завалів, зсувів, пошкодження муру Д. де Боскета. 1816 територію впорядкували за кресленнями Київської інженерної команди. Ремонтні роботи проводились у 2-й пол. 1840-х та в кін. 1850-х рр. Під час ремонтів 1841 та 1890-х рр. глибокі тріщини й пошкодження в різних місцях муру закладено цеглою, зовнішню поверхню наново тиньковано. Під час останнього ремонту спеціально створена комісія на чолі з арх. О. Середою дійшла висновку про необхідність влаштування в стіні отвору для виводу ґрунтових вод у водовідвідну каналу до яру. 1898 ремонтувався підпірний мур, 1893 та 1901 — його огородження. 1912—14 під наглядом арх. Є. Єрмакова замість двох давніх сходів влаштовано єдиний



шлях до колодязів преподобних Антонія та Феодосія Печерських. Для спорудження нових кам'яних сходів використано цегляну аркаду галереї 18 ст. Збудовані коростишівською артілью каменярів. Капітальний ремонт муру здійснено в кін. 1940-х, в 1990-х рр. (за проектом арх. Д. Льницької) та 2002. Під час ремонту огороження у 1997—98 штахети замінено ґратами.

Цегляний, тинькований, побілений, в плані вигнутий за контуром тераси, наближений до Г-подібного, з п'ятьма потужними півкруглими в плані та двома невеликими двогранными контрфорсними виступами. Зверху по краю муру встановлено огороження, що складається з 33-х цегляних колонок та ґрат на цегляному цоколі в інтерколонніях. Огорожа разом з ротондами у формах класицизму надає архітектурно-художнього завершення протизсувній споруді. Довж. стіни в умовно розгорнутому вигляді — 133,0 м, вис. — від 10,0 до 18,0 м, об'єм мурування — бл. 3720 куб. м. Сходи влаштовано вздовж зовнішнього (південного) боку західної ділянки підпінного муру. Гранітні, тримаршові, з 56-ма сходинками довж. від 180 до 290 см, шир. від 20 до 47 см. Спираються на цегляну аркаду.

Підпінний мур Д. де Боскета — неповторний зразок інженерного та архітектурного мистецтва серед. 18 ст. [1454].

Михайло Детярьов, Людмила Рилкова.

489.2.17.1. Ротонда на підпінному мурі Д. де Боскета, 1786 (архит.). Корпус № 74. На північно-східному наріжжі муру. Споруджено за проектом арх. О. Яновського для розміщення ризниці Ближніх печер. 1848 кам'яних справ майстер І. Субботін переклав дві арки, відремонтував, тинькував і побілів стіни ротонди. У 1-й третині 19 ст. ризницю перенесли у корпус № 41. Ротонда використовувалась як підсобне приміщення, зокрема, до 1961 — як слюсарна майстерня.

Одноповерхова, цегляна, тинькована, побілена, в плані кругла, з півсферичним завершенням. Підвалинами ротонди є підпінний мур Д. де Боскета, що у цьому місці сягає вис. 12—14,0 м. Покрівля мідна по дерев'яних конструкціях (столя, кружала, підкоси, решітка).

Вирішена у стилі класицизм. Фасади розчленовано чотирма рустованими розкріповками, в центрі трьох площин влаштовано циркульні вікна. Вхід у споруду — на південно-західному фасаді. Розкріпування увінчано трикутними фронтонами, стіни — карнизом складного профілю. Товщина стін — 0,9 м.

Ротонда — оригінальний зразок архітектури малих форм стилю класицизм. 1990 споруду передано монастирю [1455].

Людмила Рилкова.

489.2.18. Огорожа монастирського саду, 1904 (архит.). Корпус № 44-а. На межі тротуару вздовж шляху, що веде до Ближніх печер, від верхньої ділянки оборонного муру 1840-х рр. (корпус № 93) до келій братських над льохом (корпус № 44), на крутому схилі. Споруджено за проектом арх. Є. Єрмакова. За планом Афанасія (Кальнофойського), опублікованим 1638 у «Тератургімі», огорожа була дерев'яною, складалася з вертикально поставлених брусів, з'єднаних горизонтальними латами. Дерев'яна огорожа навколо ближньопечерного пагорба зафіксована на плані 1695 полковника І. Ушакова. Вірогідно,



489.2.17.1. Ротонда на підпінному мурі.

неодноразово поновлювалася. Розібрана інженерною командою напередодні війни 1812 Росії з Францією. Одночасно на пагорбі вирубили дерева, влаштували вали та рови, засипали дренажний канал, що призвело до зсувів ґрунту. 1814—16 територію рекултивовано, згодом насаджено плодові дерева. Впродовж 19 ст. тут була дерев'яна огорожа спрощеної форми, яка складалася з горизонтальних брусів, прикріплених до стояків. Значних пошкоджень огорожа зазнала у 1904, 1920-х та 40-х рр., відбудована у 1980-х рр. зі спрощеним завершенням та декору цегляних



489.2.19. Колодязь Антонія Печерського. Фото 1999.

489.2.19. Каплиця в ім'я преп. Антонія Печерського.

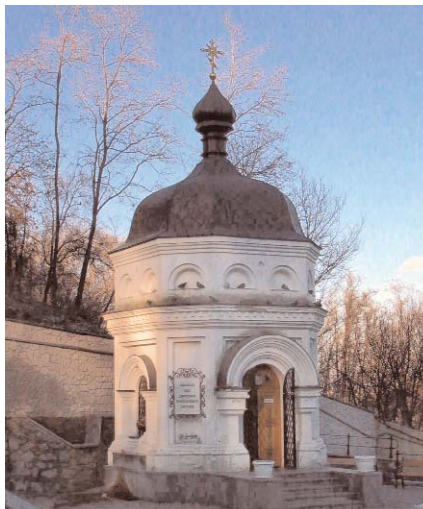

стовпчиків. У листопаді—грудні 2000 перебудовано її південно-західне наріжжя. Тут, на спеціально влаштованому майданчику, в пам'ять 2000-річчя Різдва Христового встановлено хрест на стилобаті з написом.

Огорожа складається з цегляних, у плані прямокутних рустованих стовпів та ґрат на цегляному цоколі між ними. Відіграє важливу роль у збереженні історичного планування нижньої території Лаври [1456].

Людмила Рилкова.

489.2.19. Пам'ятне місце влаштування Антонієм Печерським колодязя на Ближніх печерах 11 ст. (іст.). Корпус № 75. У яру, біля підніжжя пагорба Ближніх печер, на майданчику поряд з наріжжям підпінного муру Д. де Боскета. За легендою Києво-Печерського монастиря, на цьому місці в 11 ст. викопав колодязь Антоній Печерський (світське ім'я — Антипа; бл. 983—1073) — начальник чорного чину на Русі (див. ст. 489.2.20).

Колодязь біля Ближніх печер «для тутешньої братії і богомольців» згадується в архівних документах монастиря 1787 у зв'язку з необхідністю відремонтувати його дерев'яний зруб. За відомостями 1793, колодязь та «шалестий» навіс над ним потребували переробки. Планувалося також, «як і раніше було», для зручності перенесення у святі печери води знову зробити сходи з колод та дошок з поруччями. До 2-ї пол. 19 ст. дерев'яні сходи було прокладено вздовж фасаду будинку наглядача Ближніх печер (корпус № 42), далі — по прямій до колодязя. Потім напрямок змінили — сходи починалися біля ризниці (східної ротонди підпінного муру Д. де Боскета, корпус № 74). У 1830-х рр. поновлено дубовий зруб та каплицю, яку обшили сосновими дошками, одночасно відремонтували дерев'яні сходи. Станом на 1855 зруб колодязя був дерев'яний. Планувалося його поглибити й облакати чавунними блоками. Колодязь та сходи до нього поновлювались у 2-й пол. 19 ст., 1904 та 1906.

1912—14 під керівництвом арх. Є. Єрмакова впорядковано навколишню територію та влаштовано єдиний шлях (замість двох, що існували здавна) до колодязів преподобних Антонія і Феодосія Печерських. Одночасно 1913 переобладнано колодязь преп. Антонія та влаштовано металевий ківорій над ним. Монтаж ківорія провів слюсар Я. Дзюба, металеві конструкції для ківорія та огорожі сходів надійшли зі складу Південно-Російського товариства торгівлі залізними виробами та від підприємця Б. Левинського. Колодязь та ківорій відремонтовано в 1947 і 1950 (також сходи), у кін. 1950-х рр. за рішенням влади зруйновано. Відновлено 1988.

У лютому 2001 ківорій та колодязь знесено у зв'язку з влаштуванням на цьому місці артезіанської свердловини. Того ж року над нею споруджено цегляну каплицю на честь преп. Антонія Печерського. Освячена в січні 2002. Каплицю вирішено у стилізованих формах російської архітектури 17 ст. На західній стіні вмонтовано крани з автоматичною подачею води. Схил гори за тильним (північним) фасадом каплиці укріплено невисокою підпінною стіною. Перебуває у віданні монастиря [1457].

Людмила Рилкова.

489.2.20. Печери Антонієві (Ближні), 11—18 ст. (археол., архіт., іст., мист.). На нижній терасі Києво-Печерської лаври, у товщі північного схилу розлогого яру, що перетинає у цьому місці печерське плато. Названо Ближніми через розташування печер поблизу верхньої території Лаври. Викопані за 400 м від Дальніх печер. За писемними джерелами, історія Ближніх печер починається після 1062, коли з Дальніх печер Антоній Печерський переселився у викопану ним печеру (звідси й інша назва — Антонієві). Невдовзі на Ближніх печерах утворилася друга печерна громада, яка разом з «Ветхим монастирем» (на Дальніх печерах) становили Печерний монастир. Після спорудження у 1070-х рр. собору Успіння Пресвятої Богородиці більшість братії переселилася на верхню територію Лаври. За описом львівського купця М. Груневега 1584, вхід під «горою закрито загратованими дверима». В 16—17 ст. прочанами та мандрівниками відвідувалися в основному Ближні печери. В 18 — на поч. 20 ст. сформувався наземний архітектурний комплекс Ближніх печер. Протягом їх існування з метою запобігання руйнації проводилися протизсувні й дренажні заходи. У 1-й пол. 1960-х рр. у печерах проведено ремонт, 1976—80 — реставраційні роботи. Результати археологічних досліджень

печер 1930-х рр. не збереглися. Наступні дослідження 1977—79 провів загін Київської археологічної експедиції Інституту археології АН УРСР під керівництвом І. Мовчана разом зі співробітниками Києво-Печерського заповідника. Комплексно вивчено підземну архітектуру, археологічні та антропологічні матеріали.

Підземні ходи вирито в товщі пісковику на глибині від 5 до 20 м від денної поверхні землі у лесовому ґрунті, що має достатню міцність і водночас легко піддається обробці шанцевими інструментами й не потребує додаткового кріплення.

За формою і розмірами підземні ходи було пристосовано до габаритів людського тіла, тому їхня первісна висота в середньому дорівнювала зросту людини — 1,5—1,8 м, а ширина розраховувалася так, щоб двоє могли розминутися, і дорівнювала 0,7—1,0 м. Тепер їхня висота сягає до 2,0 м. Довжина відкритих для огляду печерних коридорів становить 228 м. Загальна довжина печерного комплексу разом з локулами та криптами складає понад 600 м. За писемними джерелами, у Ближніх печерах було поховано ченців Печерського монастиря та світських осіб давньоруської доби. «Києво-Печерський патерик» згадує понад 180 похованих. Переважну більшість поховань здійснено в стінах печерного лабі-

ринту. В різних його частинах виявлено порожнини штучного походження: локули, крипти, аркасолії.

Локули — поховальні ніші, розраховані на одного небіжчика. Обстежено 133 добре збережені локули, розташовані у стінах в один, два, іноді й три яруси, викопані перпендикулярно стосовно проходів. Досліджено 16 крипт, які спочатку використовувалися для групових поховань, пізніше їх інколи перетворювали на приміщення, куди складали кістки, виїняті із старих локул для нових поховань. Археологічними дослідженнями встановлено, що в Ближніх печерах містилося 179 локул і крипт, де поховано 212 небіжчиків. Остеологічні залишки, знайдені в криптах в неанатомічному стані, свідчать, що кількість похованих в лабіринті була в кілька разів більша, а локули і крипти використовувалися для поховань багаторазово. В найдавнішій частині печерного коридору виявлено новий, раніше невідомий поховальний обряд — поховання небіжчика під підлогою, в заглибленнях, викопаних у пісковику. Місця таких поховань було позначено великими кованими цвяхами, вбитими в щілини бруківки, викладеної з цегли. Під підлогою знайдено 17 поховань, 14 з них — у дерев'яних трунах. У дев'яти випадках вони виготовлені з соснових колод великого діаметра, верхня части-

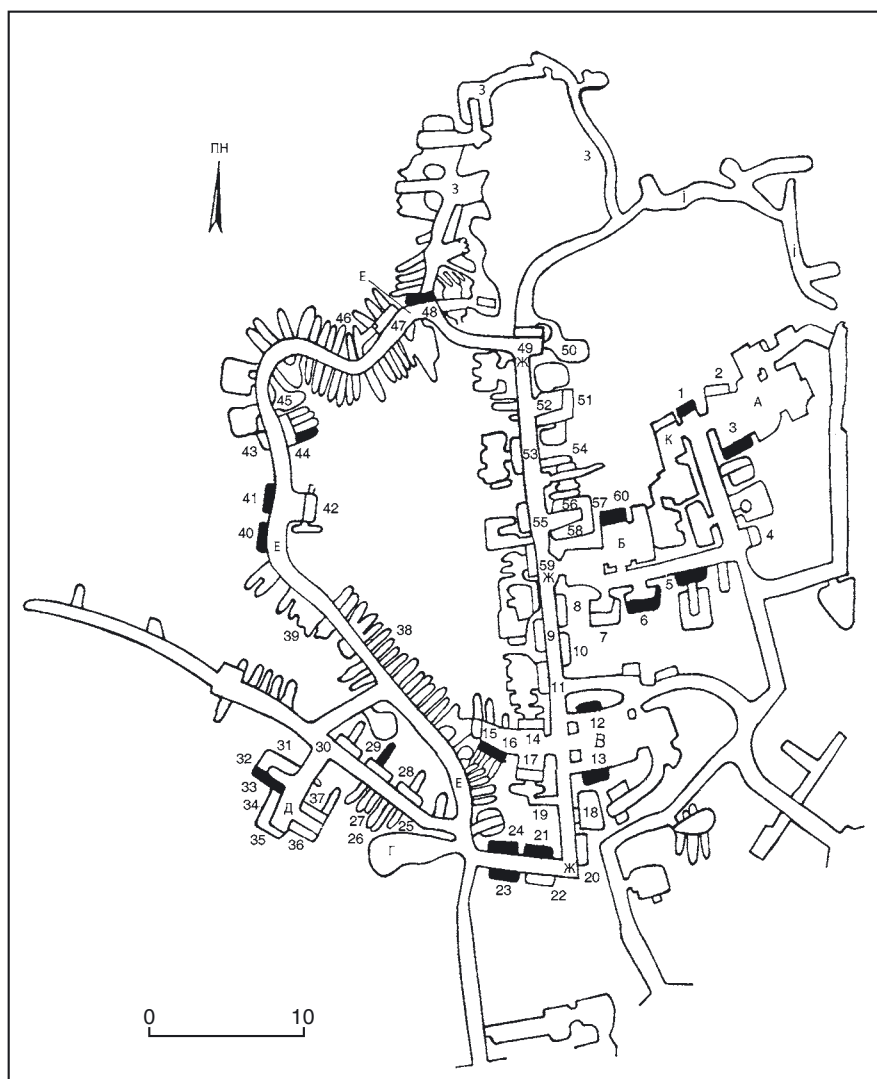

489.2.20. Схема Антонієвих (Ближніх) печер і поховань у них.

- А. Церква преп. Антонія Печерського.
- Б. Церква преп. Варлаама Печерського.
- В. Церква Введення у храм Пресвятої Богородиці.
- Г. Трапезна стара.
- Д. Трапезна нова.
- Е. Поховальна вулиця.
- Ж. Жила вулиця.
- З. «Хід Нестора».
- І. «Хід Меркурія».
- К. «Келія Антонія».

1. Пам'ятне місце поховання Антонія Печерського (див. ст. 489.2.20.2).
3. Поховання Прохора Лободника (Лебідника) (див. ст. 489.2.20.17.1).
5. Поховання Василя і Феодора преподобномучеників (див. ст. 489.2.20.4).
6. Поховання Полікарпа, архімандрита Печерського (див. ст. 489.2.20.14).
12. Поховання Аганіта Лікаря (див. ст. 489.2.20.16.1).
13. Поховання Єфрема, єпископа Переяславського (див. ст. 489.2.20.16.2).
16. Поховання Ілі Муромця (див. ст. 489.2.20.6).
21. Поховання Никона Великого (див. ст. 489.2.20.12).
23. Поховання Симона, єпископа Владимирського (див. ст. 489.2.20.15).
24. Поховання Аліпія (Алімпія) Іконописця (див. ст. 489.2.20.3).
29. Поховання Лаврентія затвірника, єпископа Туровського (див. ст. 489.2.20.7).
33. Поховання Нифонта, єпископа Новгородського (див. ст. 489.2.20.13).
40. Поховання Григорія чудотворця (див. ст. 489.2.20.5).
41. Поховання Миколи Святоші (див. ст. 489.2.20.9).
44. Поховання Мойсея Угриня (див. ст. 489.2.20.10).
48. Поховання Нестора Літописця (див. ст. 489.2.20.11).
56. Поховання Марка Печерника, гробокопача (див. ст. 489.2.20.8).
60. Поховання Варлаама, ігумена Печерського (див. ст. 489.2.20.18.1).

на яких відколювалась у вигляді дошки і служила віком труні, в нижній відовбувалася порожнина для тіла небіжчика. Усі 14 поховань у дерев'яних трунах повністю або частково муміфіковані. В одинадцять трунах усередині був пісок, який, ймовірно, сприяв муміфікації тіла. Можливо, це були найдавніші поховання у Ближніх печерах. Пізніше поховання було перекрыто великоформатною брущатою цеглою, зверху насипано пісок, на який 1826 укладено чавунні плити.

Аркасолії — аркоподібні ніші для поховань в стіні печери, куди клали померлого вздовж стіни, з'явилися в Ближніх печерах, напевно, не раніше 17 ст. Існування тут т. зв. келій затвірників до перетворення їх на місця поховань не виявлено. Обстеження лежанок у криптах показало, що вони використовувалися винятково для розміщення на них небіжчика. Ровик і валик по краю лежанки не мали слідів затертості.

Під час дослідження печер виявлено дві раніше не відомі стародавні ділянки печерного лабіринту. Одна з них (довж. ходу — 65,1 м, шир. — 1,0—1,5 м, вис. — бл. 1,0 м) міститься поряд з похованням Меркурія. Вхід на цю ділянку був в аркасолії, зробленій для раки з мощами Пимена Багатохворобливого. Давній хід, прокладений в обвалі повторно, ніби продовжував вулицю, що вела від підземних церков Введення у храм Пресвятої Богородиці і преп. Варлаама Печерського на схід. За 9,5 м від початку ходу досліджено відгалуження (довж. — 11,5 м), в якому виявлено дві однолежанкові крипти без поховань. Можливо, після обвалу їх перенесено в інше місце. За 16,5 м від входу до нової ділянки печер містилася підземна церква, зруйнована внаслідок зсуву гори. Стіни храму (довж. — 6,0 м) викладено плінфою на глиняному розчині (розміри цегли аналогічні розмірам плінф собору Успіння Пресвятої Богородиці). На склепіннях підземного приміщення збереглися незначні фрагменти розпису у вигляді орнаментальних мотивів і хрестів, виконаних мінеральними фарбами безпосередньо по гладенько затертому пісковіку. Виявлена в церкві плінфа дає можливість датувати підземну споруду кін. 11 ст. У давнину в ній, ймовірно, зберігалися якісь монастирські святині, про що свідчить проритий сюди після зсуву хід, спорудження якого було пов'язане з великим ризиком для життя та трудомісткою роботою. Це найдавніший храм з чотирьох церков Ближніх печер, три з яких існують і досі.

Друга стародавня ділянка печер, досліджена 1977—79, починається в аркасолії з ракою Нестора Літописця (довж. — 76,5 м). Хід, закладений цеглою, відгалужувався від головного печерного коридору на північ (довж. — бл. 14,0 м, шир. — від 1,0 м до 2,5 м). В західній і східній його стінах розміщено дванадцять локул і п'ять крипт (нині хід замуровано). Крайнім північним приміщенням цієї частини печерного лабіринту є прямокутна у плані крипта з півциркульним склепінням (2,6 × 2,2 м) з трьома лежанками по боках стін. Найцікавіші знахідки на цій ділянці зафіксовано 1951 та вперше досліджено написи — графіті, виконані переважно у 1-й чв. 17 ст. українською,

російською, польською та один вірменською мовами. Винятковий інтерес становить давньоруський напис, датований 1150. Його виявлено над входом до вищезгаданої крипти, вхід до якої оформлено у вигляді декоративної арочки — ніші. В ній на твердому коалізованому піску каліграфічним почерком виконано напис (вис. літер — 2,5 см). Чіткість і рельєфність літер підкреслено червоною фарбою в їх заглибленні. Текст складається з шістьох рядків, три нижні дуже пошкоджені. На рівні першого і другого рядків на поверхні стіни помітно сліди розлінування, що передувало написанню тексту. Напис, що є унікального пам'яткою давньоруської писемності, повідомляє рік спорудження крипти для поховання (ім'я особи не встановлено через псування останніх рядків). Перед входами в деякі інші крипти помітно сліди аналогічних написів. Можливо, що подібні пояснювальні або пам'ятні написи у 12 ст. робили і над іншими криптами, причому виконувалися вони не з ініціативи самих писців, а за вказівкою чи на замовлення керівництва монастиря. Знайдений напис є одним з уцілілих у печерах офіційних написів, зроблених за вказівкою ігумена.

Матеріали археологічних досліджень зберігаються у фондах Національного Києво-Печерського історико-культурного заповідника.

Планування печер обумовлено природними чинниками (особливостями породи, наявністю підземних вод та ін.). У печери ведуть три входи. Первісним, ймовірно, є західний, влаштований у притворі церкви Здвиження Чесного Хреста Господнього. Неповдалі від нього — перехрестя, від якого відходять три головні гілки (вулиці) печерного комплексу. Прямо на північ веде вулиця, на якій містився давній цвинтар, тому вона має назву Поховальна. Ліве відгалуження веде до т. зв. трапезної спільної — приміщення, просторішого за келії, в якому вздовж стін улаштовано сидіння. За давньоруських часів тут відбувалися трапези печерних насельників. Відгалуження круто повертає на схід, йде до повороту на головну магістраль — Печерну, або Жилу вулицю, що прямує на північ. У давнину вулиця продовжувалася на схід до церкви преподобного Антонія Печерського. Назва вулиці походить від великої кількості келій-печер. У «Тератургімі» Афанасія (Кальнофойського) 1638 наведено опис келії Ісаакія затвірника. Вона мала маленьке віконце, обабіч входу — два виступи, один з яких використовувався як ліжко і мав заглиблення для постелі, другий правив за стіл. У стіні робили ніші для ікони або свічки. Келії було перекрыто вирубаними у ґрунті склепіннями пл. до 6 кв. м. Первісні розміри келії: 6,2 × 0,4 м (2,48 кв. м). Призначалися вони для житла ченців у давні часи та для усамітнених молитов.

За афонським обрядом, через певний час після поховання кістки померлих ченців викопували і переносили у спеціальну успальню, черепи братія могла забрати у свої келії. У Києво-Печерській лаврі цієї традиції дотримувалися до кін. 17 ст.: кістки складали в порожні келії. Припускають, що приміщенням для зберігання кісток була т. зв. крипта убієнних Батием.

Загальний план печер і досі не визначено, особливо їхньої північної частини. Наприклад, хід, що має назву Несторового, на дві третини прокопано крізь завали більш ранніх печер. 1620 внаслідок землетрусу печери завалились. Уцілілі відремонтували, Печерну вулицю обклали цеглою. Деякі завалені ділянки — систему ходів навколо «крипти убієнних Батием» та приділ Нестора розчистили у кін. 20 ст. Графіті, досліджені в першому з них, виконано не пізніше 1-ї чв. 17 ст. Вони підтверджують, що після землетрусу ці приміщення не використовувалися.

В 1630-х рр. за митрополита Київського і Галицького Петра (Могили), який був одночасно архімандритом Лаври, у печерах проведено значні роботи з упорядкування некрополя та підземних споруд; відновлено завалені під час землетрусу ходи, розтесано стіни центральної вулиці, вздовж яких на вис. бл. 0,5 м від рівня підлоги зроблено просторі аркасолії завглибшки бл. 0,5 м і завдовжки бл. 2,0 м. У них розміщували труни для показу прочанам мощей преподобних. Аналогічні розміри мають локули. Горловину локул — місця поховання ченців — закривали дерев'яною заслінкою з написаним на ній ім'ям похованого. Тоді ж прокопано другий вхід, розташований тепер у церкві Здвиження Чесного Хреста Господнього. За допомогою кутомірних приладів було виготовлено плани підземель з нанесеними на них визначними реліквіями. Третій вхід — на сході — з'явився 1700 одночасно з будівництвом церкви Здвиження Чесного Хреста Господнього; він веде з галереї, що прилягає до вівтарної частини.

Внаслідок перебудов 17—18 ст. Ближні печери змінили первісні розміри. Більшість печерних ходів перетворено на галереї до 1,5 м завширшки та до 2,5 м заввишки. У багатьох місцях їх обкладемо цеглою та тиньковано. У 1760-х рр. підлогу галерей викладено чавунними плитами, частково орнаментованими. Під плитами збереглися рештки давньої цегляної підлоги.

На Печерній вулиці, ближче до входу у печери, розташована найдавніша церква — Введення у храм Пресвятої Богородиці (11 ст.). На плані Афанасія (Кальнофойського) 1638 вона має вигляд тридільної: на сході — власне церква, за вівтарем якої показано двері до ризниці, або паламарні, далі — притвор з похованнями кількох преподобних. На протилежному боці вулиці — ще один притвор неправильної форми з кількома похованнями. Такою самою за структурою була і церква преподобного Антонія Печерського, влаштована у 16 ст. Навпроти входу у храм розташована келія Антонія Печерського.

1691 за митрополита Київського і Галицького Варлаама (Ясинського) споруджено підземну церкву в ім'я преподобного Варлаама Печерського. Для храму було використано давню келію. Спочатку він відтворював форми давніх церков. Після пожежі 1718 всі підземні церкви Ближніх печер перероблено й збільшено. З пошкодженого собору Успіння Пресвятої Богородиці у печерні храми перенесено і встановлено (як конструктивні підпори) кілька мармурових фрагментів

колон давньоруського часу. Два фусты колон від вівтарної перепони собору потрапили у церкву преподобного Антонія Печерського; дві колони від напестольної сіні — у церкву Введення у храм Пресвятої Богородиці; мармурові одвірки одного з порталів собору — у церкву преподобного Варлаама Печерського. Після реконструкції церкви Близніх печер (особливо Введення у храм Пресвятої Богородиці та преподобного Антонія Печерського) стали нагадувати крипти римських катакомб. Їхній простір так само розділено двома колонами: у західній частині обабіч розташовані раки з мощами; у східній частині вівтаря є місце для проходу. Іконостаси всіх церков відліто з міді та позолочено. Для церков Введення у храм Пресвятої Богородиці та преподобного Варлаама Печерського їх виконав у 1814—19 відомий київський золотар Ф. Коробкін (Коробка), для церкви преподобного Антонія Печерського — З. та Ю. Бризгунови. Іконостаси церков Введення у храм Пресвятої Богородиці та преподобного Антонія Печерського втратили первісні фрагменти поліхромних розписів. Близні печери використовувалися монастирською братією до кін. 1929 (підпорядковані заповіднику постановою ВУЦВК та РНК УСРР від 29 вересня 1926) та з кін. 1941 до лютого 1961. У 1961—65 закриті для відвідування. В квітні 1990 за постановою уряду знову передані в користування монастирю. Близні печери — цінна пам'ятка підземної монастирської архітектури 11—19 ст. Сухий ґрунт і постійна температура сприяли муміфікації тіл похованих. Внаслідок гігієнічних та мікрокліматичних обстежень, проведених 1988—90, встановлено, що середньодобові показники температури у печерах змінюються у межах 7—19° С, відносна вологість — 75—99 відсотків. Найнижча температура — взимку та навесні. Добові коливання температури й вологості сягають у середньому 2—4° С й відповідно 3—4 відсотки. У серед. 12 ст., як повідомляється в житті Лаврентія затвірника у «Києво-Печерському патерику», підземний цвинтар стали вважати місцем упокоєння праведників, що є першим свідченням офіційного шанування культу печерських святих. Під час монголо-татарської навали 1240 некрополь Близніх печер зазнав пљондрування. Найцінніші реліквії, зокрема мощі Антонія Печерського, були сховані під спудом. 1482 монастир пограбували війська татарського хана Менглі-Гірея. З кін. 14 ст. культ печерських святих відроджується. Під 1462 в «Києво-Печерському патерику» вперше згадується доглядач (начальник) підземного некрополя, що вказує на зростання паломництва до святині. Особливого розмаху вшанування печерських святих досягло у кін. 16 — 2-й пол. 17 ст. у зв'язку із загостренням в Україні національно-релігійної ситуації. У Києво-Печерському монастирі ретельно фіксували всі випадки чудотворення мощей, зокрема про це йдеться в «Патерикині» 1635 Сильвестра (Косова), «Тератургімі» 1638 Афанасія (Кальнофойського) та ін. Сучасний склад і чисельність мощей підземного некрополя Близніх печер

сформувалися у 2-й пол. 18 ст. і зросли з 68 поховань у 1638 до 73 в 1826. У 1939 та 1988—90 тут проводилися комплексні медико-антропологічні дослідження мощей, що, як і археологічні розкопки 1977—79, дали важливі наукові результати. Зокрема, здійснено особову ідентифікацію останків найвідоміших історичних осіб, встановлено їхній прижиттєвий вік і давність поховань. Пантеон Близніх печер складається, за монастирською традицією, з 73 іменних поховань, головним чином, 11—13 ст. та великої кількості безіменних могил, розташованих у локулах, аркасоліях і криптах уздовж підземних вулиць та в підземних церквах. День пам'яті собору святих Близніх печер — 28 вересня. У Близніх печерах містяться раки з мощами преподобних:

Авраамій затвірник (12—13 ст., 29 жовтня) [19]*
 Авраамій Працелюбний (12—13 ст., 21 серпня) [32]
 Агапіт Лікар (бл. 1095, 1 червня) [12]
 Алексій затвірник (13 ст., 24 квітня) [54]
 Аліпій (Алімпій) Іконописець (бл. 1114, 17 серпня) [24]
 Анастасій, ієродиякон, преподобномученик (12 ст., 22 січня) [20]
 Анатолій затвірник (12 ст., 3 липня і 31 жовтня) [30]
 Антоній Печерський (бл. 983— 7 травня 1073, 7 травня і 10 липня) [1]
 Арефа затвірник (12 ст., 24 жовтня) [25]
 Афанасій затвірник (бл. 1176, 2 грудня) [11]
 Варлаам, ігумен Печерський (бл. 1065, 19 листопада) [60]
 Василій преподобномученик (1098, 11 серпня) [5]
 Григорій Іконописець (11—12 ст. або 1105, 8 серпня) [53]
 Григорій чудотворець (25 травня 1093, 8 січня) [40]
 Даміан Цілитель (1071, 5 жовтня) [7]
 12 греків-будівничих (11 ст., 14 лютого) [18]
 Еладій преподобномученик (12—13 ст., 4 жовтня) [46]
 Еразм (бл. 1160, 24 лютого) [59]
 Євстратій преподобномученик (1097, 28 березня) [47]
 Єфрем, єпископ Переяславський (бл. 1098, 28 січня) [13]
 Ієремія Прозорливий (бл. 1070, 5 жовтня) [45]
 Ілля Муромець (бл. 1188, 19 грудня) [16]
 Іоанн, брат Фефіла (11—12 ст., 29 грудня) [57]
 Іоанн Багатостраждальний (бл. 1160, 18 липня) [43]
 Іоанн отрок, варяг, першомученик Київський (983, 12 липня) [15]
 Іоанн постник (12 ст., 7 грудня) [2]
 Ісаакій затвірник (бл. 1090, 14 лютого) [10]

Ісайя чудотворець (1115, 15 травня) [31]
 Іуліанія, княжна Ольшанська (бл. 1550, 6 липня) [4]
 Кукша священномученик (поч. 12 ст., 27 серпня) [36]
 Лаврентій затвірник, єпископ Туровський (бл. 1194, 29 січня) [29]
 Лука, економ Печерський (13 ст., 6 листопада) [17]
 Макарій постник (12 ст., 19 січня) [35]
 Марко Печерник, гробокопач (межа 11—12 ст., 29 грудня) [56]
 Матфей Прозорливий (бл. 1085, 5 жовтня) [38]
 Меркурій, єпископ Смоленський (1239, 7 серпня) [50]
 Микола Святоша, князь луцький і остерський (1143, 14 жовтня) [41]
 Мойсей Угрин (бл. 1043, 26 липня) [44]
 Нектарій, інок Печерський (12 або 13 ст., 29 листопада) [55]
 Нестор Літописець (бл. 1114, 27 жовтня) [48]
 Никодим проскурник (12 ст., 31 жовтня) [8]
 Никон Великий, ігумен Печерський (1088, 23 березня) [21]
 Никон Сухий (бл. 1101, 11 грудня) [14]
 Нифонт, єпископ Новгородський (21 квітня 1156, 8 квітня) [33]
 Онисим затвірник (12—13 ст., 21 липня і 4 жовтня) [39]
 Онисифор сповідник (1148, 9 листопада) [28]
 Онуфрій Мовчазний (12 ст., 21 липня) [42]
 Пимен Багатохворобливий (1110, 7 серпня) [49]
 Пимен постник (поч. 12 ст., 27 серпня) [37]
 Полікарп, архімандрит Печерський (24 липня 1182, 24 липня) [6]
 Прохор Лободник (Лебідник) (1107, 10 лютого) [3]
 Сава, інок Печерський (12 або 13 ст., 24 квітня) [51]
 Сергій послушливий (13 ст., 7 жовтня) [52]
 Сильвестр, інок Печерський (12 ст., 2 січня) [34]
 Симон, єпископ Владимирський (22 травня 1226, 10 травня) [23]
 Сисой затвірник (12 або 13 ст., 24 жовтня) [27]
 Спиридон проскурник (12 ст., 31 жовтня) [9]
 Тит, пресвітер Печерський (бл. 1190, 27 лютого) [58]
 Феодор преподобномученик (1098, 11 серпня) [5]
 Феофан постник (12 ст., 11 жовтня) [22]
 Феофіл затвірник (12—13 ст., 24 жовтня) [26]
 Феофіл, інок Печерський, брат Іоанна (11—12 ст., 29 грудня) [57].
 Серед святих є відомі історичні постаті, біографії яких описано у різному обсязі в «Києво-Печерському патерику», давньоруських літописах тощо. Історична основа більшості печерських житій вкладається лише у стишу агіографічну схему і не може бути перевірена за допомогою паралельних джерел або висвітлена докладніше. Біографічні відомості про багатьох святих або цілком відсутні, або мають леген-

* У круглих дужках позначено дати життя або смерті (якщо відомо) та дні пам'яті (за старим стилем), у квадратних — номер поховання на плані с. 1344.



489.2.20.1. Келія Антонія Печерського.

дарний чи напівлегендарний характер. У їх числі 12 греків, будівничих собору Успіння Пресвятої Богородиці, які прибули з Константинополя бл. 1072. За переказом, усі майстри після завершення будівництва постриглися у ченці і назавжди залишилися у Києво-Печерському монастирі. Дуже шанованими є мощі Іоанна отрока, варяга, першомученика Київського. За монастирською традицією його вважають саме тим юнаком, якого 983 принесли у жертву київські погани й котрий загинув разом зі своїм батьком Феодором. До мощей Іоанна звертаються з проханнями про народження дітей через неплідність. Численними чудотворіннями відзначилися мощі князів Ольшанської Іуданії, яка померла у віці 16 років (бл. 1550) і була похована біля собору Успіння Пресвятої Богородиці. Її останки, чудесно знайдені за архимандрита Єлисея (Плетенецького) й ушавлені за Петра (Могили), поклали спочатку в соборі, де рака постраждала від пожежі 1718. За наказом російської цариці Анни Іоаннівни раку Іуданії перенесено 1730 у Ближні печери. Тепер Ближні печери належать діючому монастирю [1458].

*Євген Кабанець,
Іван Мовчан, Андрій Реутов.*

489.2.20.1. Келія Антонія Печерського 1062 (іст.). Навпроти входу до однойменної церкви. Викопа Антонієм після його переселення у Ближні печери 1062. Вперше показана на цьому місці 1638 у книзі «Тератургіма» Афанасія (Кальнофойського). Під час пізніших перепланувань була сполучена проходом з вівтарною частиною підземної церкви преподобного Варлаама Печерського. Являє собою невелике прямокутне приміщення, орієнтоване за віссю північ—південь. Розміри: бл. 1,5 × 2,5 м. Біля північної стіни влаштовано престол з кількома іконами над ним. Келія виконує функції другого вівтаря храму преподобного Антонія Печерського та окремої каплиці [1459].

489.2.20.2. Пам'ятне місце поховання Антонія Печерського 1073 (іст.). Ліворуч від входу у церкву преподобного Антонія Печерського. Антоній Печерський (світське ім'я — Антипа; бл. 983 — 7 травня 1073) — за-

сновник чернецтва на Русі, один з найшанованіших святих православної церкви. Вважається, що народився в Любечі (тепер Чернігівська обл.), прийняв чернечий постриг у Греції на півострові Афон, де перебував до серед. 11 ст. Повернувся на межі 1040—50-х рр. у Руську землю, заснував самітницьку печерну громаду у Варязькому підземеллі на берестейському пагорбі в Києві. 1062 переселився у Ближні печери. Через конфлікт з київським кн. Ізяславом Ярославичем 1069 змушений переїхати у Чернігів, де на Болдиних горах заснував підземний монастир, який склав основу стародавнього Свято-Іллінського монастиря (тепер Свято-Троїцько-Іллінський монастир у Чернігові). Ці печери також називають Антонієвими. Пізніше повернувся в Київ, брав участь у закладах собору Успіння Пресвятої Богородиці в Лаврі. Був похований у Ближніх печерах. У записках австрійського дипломата Е. Лясоги (1594) наведено легенду, згідно з якою після прощання з братією Антоній прийшов у т. зв. задній вівтар церкви (келія Антонія), земля провалилася між ним і ченцями й роз'єднала їх. Ченці спробували копати, щоб відшукати Антонія, але із землі вирвався вогонь і відігнав їх. Коли ж почали копати в іншому місці, на заваді став сильний потік води. Сліди води і вогню й до сьогодні видно за іконою преп. Антонія. Письменник Афанасій (Кальнофойський) в «Тератургімі» (1638) відносить події з вогнем та водою не до моменту смерті Антонія, а до пізнішого часу, коли його мощі начебто хотіли викрасти. Ймовірно, хід до місця поховання був перекритий внаслідок обвалу під час землетрусу 1620. Аналіз сучасного плану печер і результати археологічних розкопок 1977—79 дають змогу припустити, що спроби розкопати місце поховання і



489.2.20.3. Поховання Аліпія (Алімпія) Іконописця.

489.2.20.4. Поховання Василя і Феодора преподобномучеників.



489.2.20.2. Пам'ятне місце поховання Антонія Печерського.

завал були неодноразовими ще в давньоруський час. Старі плани печер (1661 і 1703) та дані археологічних досліджень 1980-х рр. вказують, що за місцем, де нині встановлено кіот з образом преп. Антонія, галерея значно продовжена. Кіот має пишне барокове різьблення, що зберігає сліди позолоти. Ікону, на якій зображено напівпостать преподобного у чернечому облаченні, написано у 2-й пол. 19 ст. Канонізований на межі 13—14 ст. Дні пам'яті — 7 травня (успіння) і 10 липня [1460].

Євген Кабанець.

489.2.20.3. Поховання Аліпія (Алімпія) Іконописця бл. 1114 (іст.). Поблизу старої трапезної.

Аліпій (? — бл. 1114) — перший відомий за ім'ям давньоруський іконописець, мозаїст. Навчався у візантійських майстрів, разом з ними розписував собор Успіння Пресвятої Богородиці Києво-Печерського монастиря. Прийняв чернечий постриг за ігуменства Нікона Великого (1077—88), пізніше одержав священицький сан. Вважається автором кількох ушавлених ікон, зокрема, «Печерська Пресвята Богородиця з Антонієм і Феодосієм Печерськими» зі Свенського Брянського монастиря та «Ярославська Оранта»; обидві нині зберігаються у Третьяковській галереї (Москва, РФ). Припускають, що Аліпій також брав участь у створенні мозаїк Свято-Михайлівського Золотоверхого собору. Практикував і як лікар, готував ліки з рослинних і мінеральних компонентів, як і фарби для живописних робіт. Вшановується церквою як святий. День пам'яті — 17 серпня [1461].

Євген Кабанець.

489.2.20.4. Поховання Василя і Феодора преподобномучеників 1098 (іст.). Неподалік від церкви преподобного Варлаама Печерського.

Василій і Феодор преподобномученики — печерські ченці. Протягом 1080—90-х рр. виконували послух у Варязькому підземеллі на Дальніх печерах і випадково знайшли там скарб срібних та золотих речей: т. зв. варязьку поклажу. Убиті 1098 після жорстоких тортур сином київського кн. Святополка Мстиславом за відмову віддати йому скарб. Невдовзі вбивця загинув від тієї



489.2.20.5. Поховання Григорія чудотворця.

самої стріли, якою смертельно поранив Василя. Спочатку тіла загиблих поклали у Варязькій печері, пізніше їх поховали у спільній домовині у Ближніх печерах. День пам'яті — 11 серпня [1462]. *Євген Кабанець.*

489.2.20.5. Поховання Григорія чудотворця 1093 (іст.). На центральній ділянці Поховальної вулиці.

Григорій (? — 25 травня 1093) — чернець, провидець. Постригся в Печерському монастирі за ігуменства Феодосія (1062—74). Був відомий своєю великою освіченістю, зібрав бібліотеку, яку продав, щоб роздати гроші вбогим. Убитий Ростиславом Всеволодовичем, братом кн. Володимира Мономаха, за пророцтво поразки в битві з половцями, про що згадує «Києво-Печерський патерик». Іноді його ототожують з Григорієм, творцем канонів, ймовірно автором служб кн. Володимиру, Феодосію Печерському та на перенесення мощей князів Бориса і Гліба. День пам'яті — 8 січня [1463]. *Євген Кабанець.*

489.2.20.6. Поховання Іллі Муромця бл. 1188 (іст.). У камері навпроти входу до церкви Введення у храм Пресвятої Богородиці.

Ілля Муромець (? — бл. 1188) — билинний богатир, герой народного епосу. Народився в Муромі в селянській родині. За переказами, до 33-річного віку був паралізований, потім почав ходити і, набувши величезної сили, став захищати південні кордони Русі від кочовиків. 1594 зруйноване поховання Іллі Муромця описав у своїх записках Е. Лясота, австрійський дипломат, посол німецького імператора до українських козаків. У книзі «Гератургіма» (1638) Афанасій (Кальнофойський) пише, що легендарний богатир жив за 450 років до нього, тобто помер бл. 1188. Медико-антропологічні дослідження останків Іллі показали, що він загинув від смертельного поранення списом у груди. День пам'яті — 19 грудня [1464]. *Євген Кабанець.*

489.2.20.7. Поховання Лаврентія затвірника, єпископа Туровського бл. 1194 (іст.). Поблизу нової трапезної.

Лаврентій (? — бл. 1194) — церковний діяч. Постриженник Печерського монастиря. Замолоду хотів жити у затворі. Але, не одержавши за ігуменства Никона Великого (1078—88) дозволу старшої братії печерської, змушений перейти у Свято-Димитріївський мо-

настир у Києві, звідки був поставлений 1182 на туровську кафедру, став наступником відомого проповідника і письменника Кирила Туровського. Уславився також як цілитель. Після смерті Лаврентія його мощі покладено в Туровському Борисоглібському монастирі, пізніше перенесено до Києво-Печерської лаври. День пам'яті — 29 січня [1465]. *Євген Кабанець.*

489.2.20.8. Поховання Марка Печерника, гробокопача межа 11—12 ст. (іст.). Поблизу церкви преподобного Варлаама Печерського.

Марко Печерник (? — межа 11—12 ст.) — чернець Києво-Печерського монастиря. Копав могили для померлих іноків у печерах. Припускають, що саме він брав участь у перенесенні мо-



489.2.20.6. Поховання Іллі Муромця.



489.2.20.8. Поховання Марка Печерника, гробокопача.



489.2.20.9. Поховання Миколи Святоші.

489.2.20.10. Поховання Мойсея Угриня.

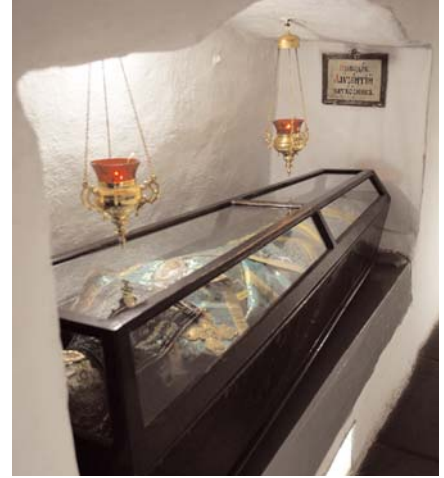

489.2.20.7. Поховання Лаврентія затвірника, єпископа Туровського.

щей преп. Феодосія Печерського в собор Успіння Пресвятої Богородиці. Уславився чудодійствами, ніколи не брав гроші за свою працю, а те, що іноді отримував, роздавав нужденним. Зберігся хрест-релікварій, що, за переказом, належав преп. Марку. День пам'яті — 29 грудня [1466]. *Євген Кабанець.*

489.2.20.9. Поховання Миколи Святоші 1143 (іст.). На центральній ділянці Поховальної вулиці.

Микола Святоша (світське ім'я — Святослав Давидович; ? — 1143) — у хрещенні Панкратій, князь луцький (1099—1100) і остерський (1106). Правнук великого київського кн. Ярослава Мудрого. Був одружений з Анною, дочкою великого князя київського Святополка Ізяславича. Зрікся князівської влади. 17 лютого 1106 постригся в ченці Києво-Печерського монастиря, працював у монастирській поварні, був ключником при головній брамі. Зібрав багато книг, які з часом передав монастиреві; замовляв переклади з іноземних мов (зокрема, «Послання папи Лева до Константинопольського патріарха Флавіана»). Пожертвував кошти на будівництво, вважається засновником Свято-Троїцької церкви над Святою брамою і однієї з перших лікарень. Ім'я Миколи Святоші згадується в Іпатіївському літописі. 1142 на прохання київського кн. Всеволода Ольговича був посередником у дипломатичних переговорах князів чернігівських Давидовичів. Прославився даром чудотворця. День пам'яті — 14 жовтня [1467]. *Євген Кабанець.*

489.2.20.10. Поховання Мойсея Угриня бл. 1043 (іст.). На центральній ділянці Поховальної вулиці.

Мойсей Угрин (? — бл. 1043) — дружинник. Угорець за походженням. Належав до найближчого оточення кн. Бориса Володимировича, підступно вбитого за наказом Святополка Окаяного на Альтському полі в липні 1015. Потрапив у польський полон під час міжусобної війни на Руській землі в 1015—19. Після тривалого перебування в неволі повернувся до Києва і оселився у Варязькій печері. Вважається одним з перших постриженників Антонія Печерського. За іншою версією, жив ще до заснування Києво-Печерського монастиря. День пам'яті — 26 липня [1468]. *Євген Кабанець.*

489.2.20.11. Поховання Нестора Літописця бл. 1114 (іст.). На верхній ділянці Поховальної вулиці.

Нестор (? — бл. 1114) — найвідоміший давньоруський хроніст і духовний письменник. Укладач «Повісті временних літ» у редакції 1113, автор «Житія Феодосія Печерського» і «Житія Бориса і Гліба» (1080-і рр.).

Постриг у Києво-Печерському монастирі і висвячення на диякона відбулися за ігуменства Стефана (1074—78). У 1091 за дорученням настоятеля Іоанна брав участь у пошуках могили Феодосія Печерського на Дальніх печерах і перепохованні святого в соборі Успіння Пресвятої Богородиці. Під враженням від цих подій написав «Слово про перенесення мощей святого і преподобного отця нашого Феодосія», пізніше вміщене ним до літопису. За князювання Святополка Ізяславича став його особистим біографом, ретельно описував події кін. 11 — першого десятиліття 12 ст. Помер у 60—65-річному віці. 1829 над ракою Нестора встановлено мідну карбовану й позолочену дошку з присвятним написом від Товариства історії та старожитностей російських при Московському університеті.

1982 на фасаді корпусу № 4 (келії соборних старців) Києво-Печерської лаври відкрито бронзову меморіальну дошку з барельєфним зображенням святого (ск. А. Фуженко, арх. Т. Довженко); 1988 у сквері навпроти Гостиного двору Києво-Печерської лаври — пам'ятний знак Нестору (ск. Ф. Согоян, арх. М. Кислий). Його ім'ям 1855 названо провулок у Києві. День пам'яті — 27 жовтня [1469].

Євген Кабанець.

489.2.20.12. Поховання Никона Великого, ігумена Печерського 1088 (іст.). На південній ділянці Жилої вулиці.

Никон Великий (? — 1088) — ігумен, церковний діяч, один з перших літописців Русі, названий Нестором Літописцем Великим. Один із засновників Києво-Печерського монастиря, перший пресвітер чернечої громади. За гіпотезою історика М. Присьолкова, під цим ім'ям у печері переховувався Іларіон — перший митрополит Київський з місцевого духовництва (1051—54). Позбавлений сану через неканонічне поставлення на загальноруську кафедру кн. Ярослава Мудрим та протидію візантійській духовній експансії. Зазнав гонінь від великокнязівської влади за постриг двох дружинників кн. Ізяслава Ярославича. У 1060-х рр. змушений втекти у Тмутаракань, 1066 повернувся до Києва, 1073 залишив монастир після того, як містом насильницьки заволодів чернігівський кн. Святослав Ярославич. 1077 обраний печерським ігуменом.

489.2.20.12. Поховання Никона Великого.



489.2.20.11. Поховання Нестора Літописця.
489.2.20.11. Меморіальна дошка над ракою Нестора Літописця.



Здійснив постриг преподобних Агапіта, Варлаама, Єфрема, Феодосія та ін. Вважається, що завдяки Никону Печерський монастир був духовним училищем для майбутніх архієреїв, та своєрідною чернечею єпископією, яка впродовж всієї історії православної церкви мала величезний вплив на слов'янські народи. Створив перший систематичний виклад руської історії — «Києво-Печерський ізвод» (1072—73), уславився як обдарований проповідник та вчитель. День пам'яті — 23 березня [1470].

Євген Кабанець.

489.2.20.13. Поховання Нифонта, єпископа Новгородського 1156 (іст.). У новій трапезній.

Нифонт (? — 21 квітня 1156) — церковний діяч, письменник. Пострижений Києво-Печерського монастиря, за переказами — киянин. За даними істо-

489.2.20.13. Поховання Нифонта, єпископа Новгородського.



рика В. Татищева, був ігуменом на Воліні. 1130 висвячений на єпископа Новгородського. Постійно дбав про церковне будівництво у Новгороді: за нього зведено мурований храм Успіння Пресвятої Богородиці на Торговищі (1135—44), розписано притвори храму Святої Софії (1144), зроблено для нього нову свинцеву покрівлю та побілено стіни (1151). Доклав багато зусиль для вгамування князівських чвар між Мономаховичами та Ольговичами. Рукопоклав на ігуменство Антонія Римлянина. Був непримиренним до порушень канонів церкви, що сталося на соборі 1147, під час обрання на митрополита Кліма Смолятича, за що був засланий київським кн. Ізяславом Мстиславичем у Києво-Печерський монастир (1149). Знаюч канонів та звичаїв Східної церкви.

Нифонту належать відповіді на «Вопрошання Кирика Новгородця» — збірника питань, що стосуються церковного права і обрядовості; його також вважають ініціатором написання «Софійського временника» 1136 — новгородського літопису з відверто антикнязівським спрямуванням. Помер у Києві, похований спочатку в Дальніх печерах. День пам'яті — 8 квітня [1471].

Євген Кабанець.

489.2.20.14. Поховання Полікарпа, архімандрита Печерського 1182 (іст.). Навпроти південного входу в церкву преподобного Варлаама Печерського.

Полікарп (? — 24 липня 1182) — церковний діяч, хроніст. Замолоду служив у новгород-сіверського (1146—57), пізніше чернігівського (1157—64) кн. Святослава Ольговича. Вів господарські справи у свого володаря, супроводжував князя під час дипломатичних місій. У кін. 1150-х рр. прийняв постриг у Києво-Печерському монастирі, тоді ж почав доповнювати печерський літопис, продовжив його до поч. 1170-х рр. 1164 обраний ігуменом. Зміцнив автономний статус Києво-Печерського монастиря, здобувши для нього ставропітійну грамоту з титулом «лавра» та статус архімандрії. 1174 вперше згадується як архімандрит. Користувався великою повагою у київського кн. Ростислава Мстиславича (1159—67), вславився як добрий пастир, наставник і порадинок, тому за його ігуменства Києво-Печерський монастир постійно був місцем хрестоцілувальних присяг. День пам'яті — 24 липня [1472].

Євген Кабанець.

489.2.20.15. Поховання Симона, єпископа Владимирського 1226 (іст.). Неподалік від старої трапезної.

Симон (? — 22 травня 1226) — церковний діяч, письменник. Постриже-

489.2.20.14. Поховання Полікарпа, архімандрита Печерського.



ник Києво-Печерського монастиря. На поч. 13 ст. став ігуменом монастиря Різдва Пресвятої Богородиці у Володимирі й одночасно духівником великого князя владимиро-суздальського Всеволода Велике Гніздо. 1214 висвячений на єпископа Владимира та Суздаля. Під час міжусобної боротьби між нащадками Всеволода Юрійовича, мусив тимчасово залишити кафедру у Володимирі й переїхати з кн. Юрієм Всеволодичем до Суздаля. Вславився будівельною діяльністю: перебудував 1219 церкву Різдва Пресвятої Богородиці в однойменному монастирі у Володимирі та звів на старих підмурках новий собор Різдва Пресвятої Богородиці в Суздалі 1222—25. Один з укладачів «Києво-Печерського патерика» — збірника житій печерських святих, де йому належать «Слово про будівництво Печерської церкви» (між 1222 і 1226), «Послання до печерського інокса Полікарпа» і дев'ять оповідань про печерських чорноризців (1225—26). У владимирському соборі Успіння Пресвятої Богородиці зберігається кенотаф єпископа. День пам'яті — 10 травня [1473].

Євген Кабанець.

489.2.20.16. Церква Введення у храм Пресвятої Богородиці, 11—19 ст. (архит., іст., мист.). На початку вул. Жилої. Головна планувальна вісь підземного храму перетинає вулицю під прямим кутом і об'єднує приміщення з обох її боків. Цей перетин — головний вхід до храму. Найдавніша церква в Антонієвих печерах.

Присвячена одному з дванадцятихристиянських свят. У православі цей день відзначається 4 грудня. Вірогідно, первісний план храму включав один просторовий об'єм, що складався з вівтаря і нави. Наступні зміни у плануванні можна простежити за картографічними зображеннями печер у виданнях лаврської друкарні. На плані 1638 із «Терагургіми» Афанасія (Кальнофойського) церква тридільна, з чітким розподілом приміщень, об'єднаних вузькими прорізами-проходами: у південно-східній частині розташовувалася власне церква, за вівтарем якої показано двері у ризницю, або паламарню; далі — витягнутий у меридіональному

489.2.20.16. Іконостас.



489.2.20.15. Поховання Симона, єпископа Володимирського.

напрямку притвор з похованням кількох преподобних. На протилежному боці вулиці — приміщення неправильної форми з кількома похованнями.

На гравюрі 1638 у фронтальній проекції зображено найранішній з відомих іконостас розвиненої двоярусної конструкції з десятима іконними полями та центральним півциркульним завершенням. Іконостас увінчували три хрести. Така його форма і пропорції (занадто малими зображено царські врата) дають підстави припустити, що вівтарна частина на поч. 17 ст. була вищою за сучасну. Про пишноту оздоблення церкви свідчить і запис автора твору: «Церква офірування Пречистої Діви прекрасно оздоблена». На плані Антонієвих печер гравера Ілі до «Києво-Печерського патерика» (1661), помітно значне розширення і злиття об'ємів, відомих з плану 1638. Одним просторовим цілим стали приміщення притвору і вівтаря, збільшилися бічні приміщення навколо вівтарної частини, утворюю-

ючи простір на зразок трансепта, хрещатих абрисів набула західна частина. Витягнутий дугою широкий хід з вівтаря поєднав храм з системою печерних галерей-вулиць. У 2-й пол. 17 ст. церкву прикрашав іконостас вже іншої конструкції: тридільний, одноярусний, з трьома однаковими лучковими фронтонами, що містив, власне, одну велику композицію із зображенням першосвященника Єрусалимського храму, який приймає Марію. На плані також докладно показано, яких саме подвижників було поховано в церкві та її своєрідному екзонартексі. Обабіч входу — пресвітер Печерський (12 ст.) Тит (ліворуч; тепер покоїться у Ближніх печерах) та перший митрополит Київський (10 ст.) Михаїл (праворуч; 1730 мощі перенесено в собор Успіння Пресвятої Богородиці, тепер — у Дальніх печерах); у західному притворі — Ісаакій затвірник (11 ст.), Никон Сухий (12 ст.) та Ілля Муромець (12 ст.). Те саме планування церкви з незначними змінами представлено у книзі І. Гербінія «Religiosae kiovienses cryptae» — латиномовному скороченому перекладі «Києво-Печерського патерика», виданому 1674 у м. Йена (Німеччина). За картами печер 1703 гравера Л. Тарасевича, на той час у структурі церкви й у планувальній ситуації навколо неї відбулись істотні зміни. Знову дещо розширено і заокруглено східну частину, ліквідовано приміщення ризниці та паламарні. Об'єм останньої використано для влаштування нового з'єднувального ходу до вівтаря церкви Здвиження Чесного Хреста Господнього. Дугоподібна галерея, що раніше мала таке ж призначення, обігнувши приміщення церкви з півночі, поглинула об'єм ризниці та розташовані поряд келії. Західна частина підземного храму стала більш видовженою за рахунок діагонального відгалуження у північно-західному напрямку. Іконостас залишився, ймовірно, тим самим. Мабуть, він був замінений під час ремонтних та опоряджувальних робіт на поч. 19 ст.

Сучасна планувальна структура церкви зафіксована на планах 1825, доданих до «Опису Києва» М. Закревського. У просторовій композиції інтер'єра посилюється поділ на окремі частини. Зокрема, притвор-нартекс відокремлено двома мармуровими колонами від надпрестольної сіні з пошкодженого пожежею 1718 лаврського собору Успіння Пресвятої Богородиці. Наву з'єднано широкими прорізами з північною галереєю, вівтар знову набув хрещатих, уступчастих абрисів, ліквідовано південно-східний з'єднувальний хід. Зрівняно виступи та подовжено протилежну західну частину, що стала більш пристосованою для постійного руху відвідувачів. З приміщення церкви сюди перенесено мощі єпископа Переяславського Єфрема (помер 1098) та першомученика Київського Іоанна отрока. За монастирськими переказами, це той юнак, якого 983 принесли в жертву кийські язичники і який загинув разом зі своїм батьком. Обидва тепер покояться у Ближніх печерах.

Стіни й склепіння церкви обкладено цеглою та тиньковано. Підлогу на поч. 19 ст. вимощено чавунними плитами. Протягом 19 ст. вівтарна частина помітно змінилася. План вівтаря знову набув асиметричних абрисів, з його



південної частини влаштовано широкий дугоподібний хід-галерею до великої прямокутної келії, що межує з церквою з південного боку. 1819 встановлено мідний позолочений іконостас роботи відомого київського золотаря Ф. Коробкіна (Коробки).

1976—80 під керівництвом арх. Г. Сапожникової у церкві проведено ремонтно-реставраційні роботи фахівцями УСНРВУ при Держбуді УРСР.

Церква являє собою трикамерну підземну споруду, об'єми якої розташовано з обох боків Печерної вулиці: на східному — нава і вівтар, на західному — видовжений та ускладнений в плані притвор, до якого зроблено широкий вхід. Помітно вужчий вхідний отвір основної частини храму оформлено профільованою балковою перемичкою. Приміщення нави та вівтаря перекрито коробовими склепіннями, обкладено цеглою та тиньковано. Встановлені на поперечній осі два фусті колон з проконеського мармуру підтримують заведену у стіни трипрогінну балку з удаваним арковим пологим підйомом в інтерколумнії. У поздовжніх стінах нави влаштовано два аркасолія з мошами преп. Агапіта Лікаря (ліворуч) і Тита, пресвітера Печерського (праворуч).

Нава та вівтар церкви з півночі й півдня (тільки вівтар) мають виходи в галереї, що змикаються з магістральною Печерною вулицею і системою ходів до церков преподобних Варлаама і Антонія.

Притвор у плані поступово звужується і відхиляється на північ. Його різні за розмірами частини перекрито хрещатими та коробовими склепіннями. Поверхню тинькованих стін притвору прорізано трьома аркасоліями з похованнями Никона Сухого, єпископа Переяславського Єфрема, Іллі Муромця та приблизно на половині висоти стін шістьма арковими нішами малого розміру, за якими містяться локули.

На стінах притвору збереглися фрагменти виконаних у техніці олійного живопису орнаментальних та сюжетних розписів 18—19 ст.: з елементами квіткового орнаменту — на стіні в глибині притвору над похованням Іллі Муромця; зображення кількох постатей із сцени «Успіння» — на поверхні виступу біля поховання єпископа Луки тощо. Найцікавішими з художнього погляду є фрагменти із зображенням Ісуса Христа (напівпостать за іконографічним типом Христа Пантократора з відкритим Євангелієм) та Богоматері з Немовлям (напівпостать за типом Одігетрії), які з середини притвору фланкують арку входу. У зображенні Христа (праворуч від входу) під час дослідження виявлено три шари тиньку з живописом, у зо-

489.2.20.16. Вхід до церкви.



489.2.20.16.1. Поховання Агапіта Лікаря.

бразенні Богоматері (ліворуч від входу) — два шари, які розкрито для огляду. Одночасне сприйняття фрагментів різних шарів, відмінних за композицією, стилістикою і станом збереженості, але однакових за іконографічним типом, справляє незвичайне враження. При сильному освітленні живопис верхніх шарів більш бляклий з домінуванням брунатних та сизо-сірих відтінків. Фрагменти нижніх шарів мають насичені, контрастні кольори. Спалахи карміну на одязі Христа та мафорії Богоматері, зеленувато-сині відтінки драперій і тла, залишки позолоти на німбах та орнаментіці надають зображенням декоративності й емоційної виразності, суворо зосередженої в образі Христа і більш ліричної та м'якої у Богоматері.

Іконостас встановлено на межі звуженої вівтарної частини і нави. За загальною композицією (два яруси на десять ікон та три медальйони на об'єднувальному півдиркульному завершенні, та ж сама трилопатева арка царських врат) та орнаментикою (профільовані обрамлення ікон з карбованим візерунком з дрібного листа, рослинні гірлянди й промені сива навколо медальйонів, дрібні квіткові розетки тощо) він подібний до іконостаса церкви преподобного Варлаама Печерського, виконаного тим самим майстром (див. ст. 489.2.20.18). Однак оздоблення цього іконостаса більш пишне й насичене деталями. Особливо привертають увагу великі розетки зі стилізованого листа, що візуально відокремлюють перший ярус від другого. Вони демонструють високу професійну вправність, вміння поєднати красу витонченої деталі та соковите ліплення цілого, в якому підкреслено хрещатий мотив. Не всі деталі пластичного оздоблення збереглися. Зокрема, втрачено первісні царські врата, рельєф голуба — Святого Духа над ними, фігурки ангелів, що підтримують медальйони з назвами ікон, рослинні накладки на швах конструкції тощо. Пружини вигини широколистяних пагонів аканта охоплюють центральний медальйон із зображенням увінчання

Богоматері Христом та Богом Отцем. Разом із бічними медальйонами, на яких представлені архангели, та іконою «Собор святих отців Печерських» вони є найцікавішими з художнього погляду творами в іконостасі, стилістично відповідними його композиційній та орнаментальній складовим, і несуть у собі ознаки художнього бачення попереднього 18 ст. Інші ікони помітно відрізняються від них своєю якістю, це особливо стосується намісних образів Христа і Богоматері, що є повтореннями ікон з церкви преподобного Варлаама Печерського. Медальйони царських врат із зображеннями євангелістів та сцени «Благовіщення» мають виразні ознаки творчої манери І. Іжакевича. Середні зображення Марії та архангела Гавриїла, слабкіші за художнім рівнем, вірогідно, належать до кола його учнів.

Церква відіграє винятково вагомую роль у комплексі підземних споруд. В аркасоліях храму встановлено раки з мошами Агапіта Лікаря та Єфрема, єпископа Переяславського [1474].

Олексій Овчаренко.

489.2.20.16.1. Поховання Агапіта Лікаря бл. 1095 (іст.). У північному аркасолії церкви Введення у храм Пресвятої Богородиці.

Агапіт (? — бл. 1095) — лікар, чернець. Учень і пострижник засновника монастиря Антонія Печерського. Славнозвісний лікар Київської Русі. За переказом, до нього звертався «за уздоровленням» Володимир Мономах — у той час чернігівський князь. Лікував усіх безкоштовно. Українська православна церква вшановує Агапіта як святого. День пам'яті — 1 червня.

1982 на південному фасаді церкви св. Миколи Свято-Троїцького лікарняного монастиря Києво-Печерської Лаври встановлено бронзову меморіальну дошку ченцю (ск. О. Молдаван-Фоменко, арх. Т. Довженко) [1475].

Євген Кабанець.

489.2.20.16.2. Поховання Єфрема, єпископа Переяславського бл. 1098 (іст.).

У південному аркасолії церкви Введення у храм Пресвятої Богородиці. Єфрем (? — бл. 1098) — церковний, культурний діяч. Був управителем двору київського кн. Ізяслава Ярославича. Постригся у ченці Печерського монастиря бл. 1061, що викликало гнів князя. Через переслідування змушений був виїхати до Візантії, тривалий час жив в одному з константинопольських монастирів. Переписав там на замовлення ігумена Феодосія Печерського загальножитійний Студійський статут. Вірогідно, у 2-й пол. 1070-х рр. повернувся

489.2.20.16.2. Поховання Єфрема, єпископа Переяславського.



на Русь після вдалої духовної кар'єри у греків у сані митрополита. Був призначений на переяславську кафедру, де розгорнув широку будівельну та культурну діяльність, зокрема, спорудив у Переяславі Свято-Михайлівський кафедральний собор, надбрамну церкву св. Феодора, Андріївську церкву, цитадель. Відкрив безкоштовні лікарні для недужих по всій єпархії. Вершиною діяльності Єфрема було будівництво владичого Милитина-града, археологічно досі не атрибутованого. 1091 брав участь у перепохованні мощей Феодосія Печерського в соборі Успіння Пресвятої Богородиці Києво-Печерської лаври. День пам'яті — 28 січня [1476].

Євген Кабанець.

489.2.20.17. Церква преподобного Антонія Печерського, 16—19 ст. (архит., іст., мист.). У північно-східній частині Ближніх печер, у кінці східного відгалуження, праворуч від головної вул. Печерної, навпроти келії Антонія. Найвіддаленіша з трьох церков Ближніх печер. Влаштована в ім'я засновника монастиря. Найраніша відома згадка про храм міститься в записках австрійського дипломата Е. Лясоти 1594, де він згадує «задній вівтар», в якому щосуботи служили обідню. Проте можливо, що малася на увазі лише ікона над місцем поховання преп. Антонія (див. ст. 489.2.20.2.). За часів Е. Лясоти церква була вже збудована, ікона преп. Антонія містилася не на теперішньому місці, а значно глибше, в печерній галереї. Це підтверджується старими планами печер 1661 і 1703 та даними археологічних досліджень 1980-х рр. Афанасій (Кальнофойський) вказав у своєму творі «Тератургіма» (1638), що церква в ім'я преподобного Антонія «...від побожних законників, що жили незадовго перед нами, ...витесана». На планах «Тератургіми» видно досить розвинений об'єм підземного храму, який з часом набув виразної тридільності, характерної для печерних храмів Лаври. Наступний етап розвитку архітектурних форм церкви представлений на карті «Києво-Печерського патерика» (1661), де добре виявлено основні риси об'ємно-просторової композиції храму, що, змінюючись з часом в роз-



489.2.20.17.1. Поховання Прохора Лободника (Лебідника).

мірах і деталях, залишалася в цілому визначальною. Планувальна вісь храму, як і в більшості інших підземних церков, під прямим кутом перегинає Печерну вулицю. На східному її боці розташовані вівтарна частина і нава, відділені одна від одної півкруглими виступами. Церкву прикрашав не іконостас, а лише одна ікона преп. Антонія, зображеного на повний зріст. Вівтарна частина видовжувалася на північ і сполучалася коридором з обхідною вулицею. Із заходу, через вулицю, навпроти основного приміщення церкви, розташовувалася келія, що дістала назву келії Антонія Печерського (див. ст. 489.2.20.1), об'єм якої становив притвор-нартекс тридільного печерного храму. На плані 1703 простір храму позбавлений внутрішнього поділу, показаний з округлою вівтарною частиною, якій, вірогідно, відповідає коробове склепіння приміщення. Нартекс, що набув чіткої форми квадрата, вузьким звивистим коридором сполучено з вівтарем іншої підземної церкви — в ім'я преподобного Варлаама Печерського, збудованої 1691. Згодом між келією Антонія і церквою преподобного Варлаама виникла низка об'єднувальних просторових об'ємів та коридорів. Зокрема, з південного боку келії-нартекса, окрім коридору між ним та церквою преподобного Варлаама, було прокладено діагональний хід, який додатковоєднав нартекс з печерною галереєю (нині цей хід замуровано). План краєзнавця М. Закревського (1868) засвідчив наступний якісний етап у розвитку структури храму, після чого його архітектурна основа вже не зазнавала іс-

тотних змін. 1972 частково відреставровано іконостас. 1976—80 проведено ремонтно-реставраційні роботи в храмі. Виконавець — УСНРВУ при Держбуді УРСР. Керівник — арх. Г. Сапожнікова.

Церква являє собою видовжений по осі захід—схід об'єм з хрещатою в плані вівтарною частиною, перекритий коробовим склепінням незначної кривизни. Склепіння підтримують дві мармурові колони від передвітарної перепони собору Успіння Пресвятої Богородиці, перенесені у печери після пожежі 1718. Більші глибина й розміри ніш з південного боку надають просторовій композиції церкви дещо асиметричного характеру. Підлогу вимощено чавунними плитами (1760-і рр.).

Двоюрусий, мідний позолочений іконостас зроблений 1813 українськими золотарями З. і Ю. Бризгуновими. Конструктивно й стилістично він подібний до іконостасів, створених відомим майстром-золотарем Ф. Коробкіним (Коробкою), але значно скромніший і композиційно менш виразний. Це визначається, насамперед, спрощеною лінією півкруглого фронтона, підігнаного під майже плоске склепіння. Декор мінімальний, складається зі скромного класицистичного облямівання ікон й овальних вінквів, розташованих між нижнім і верхнім рядом образів. Серед ікон верхнього ярусу — образи св. Іларіона — митрополита Київського, Богоматері Одігитрії, Христа й успіння преп. Антонія, які є характерними зразками лаврського іконопису поч. 19 ст. Олійний живопис на мідній основі зберігся не повністю, має численні втрати й осипи, що ускладнює його сприйняття. У нижньому ярусі — ікони, присвячені вибору місця для собору Успіння Пресвятої Богородиці: «Знамення через вогонь» (композиція за гравюрою Л. Тарасевича) та «Знамення через росу» (являє собою досить узагальнене зображення), а також «Пророк Ісайя і пророк Мойсей зі скрижалями», «Преп. Антоній (Антипа) в дорозі до Святої гори». Ікони цього ярусу не мають значних ушкоджень. Первісні царські врата іконостаса втрачено.

Сучасні ажурні, різьблені з дерева і позолочені врата є пізнішими. Стилістично вони подібні до царських врат церкви Введення у храм Пресвятої Богородиці на Ближніх печерах і можуть бути датовані серед. або 2-ю пол. 19 ст. Композиції шести овальних медальйонів царських врат із зображеннями сцени «Благовіщення» та євангелістів також не автентичні й мають напівпрофесійний характер. Близкість до келії й місця поховання Антонія надає особливої духовної наповненості суворому лаконізму форм церкви і посилює відчуття безпосереднього зв'язку з образом одного із засновників Києво-Печерської лаври. В аркасоліях церкви встановлено раки з мощами Іоанна Постника і Прохора Лободника (Лебідника) [1477].

Олексій Овчаренко.

489.2.20.17.1. Поховання Прохора Лободника (Лебідника) 1107 (іст.). У південному аркасолії церкви преподобного Антонія Печерського. Прохор Лободник (Лебідник; ? — 1107) — чернець, добричинець. Уродженець Смоленська, постригся в Києво-



489.2.20.17. Іконостас.

Печерському монастирі за ігуменства Іоанна (1088—1103). Був відомий завдяки чудотворінням та добродійності, завжди тримав великий піст. За переказами, вславився тим, що під час голоду в Києві у кін. 1080-х рр. виготовляв їстівний хліб з лободи (такий хліб їв сам протягом життя), перетворював попіл на сіль і роздавав усе нужденним людям, у той час як київський кн. Святополк Ізяславич гендував на цьому. Конфлікт між останнім та монастирем вирішився на користь Прохора, який згодом здобув велику повагу в князя. День пам'яті — 10 лютого [1478].

Євген Кабанець.

489.2.20.18. Церква преподобного Варлаама Печерського, 1691—19 ст. (архит., іст., мист.). На північному боці поперечного провулка, який з'єднує головну вул. Жилу та подібну східну гілку системи печерних ходів. Збудовано в січні—квітні 1691 заходами архимандрита Києво-Печерської лаври (1684—90) та митрополита Київського і Галицького (з 1690) Варлаама (Ясинського) за настоятеля монастиря Мелетія (Вуяхевича-Височинського) і блюстителя печер ієромонаха Іларіона. Освячена 4 квітня 1691. Влаштована на місці келії, де були мощі першого ігумена Печерського Варлаама. 1703 храм мав традиційний для підземної лаврської архітектури вигляд. Вузкий вхід з боку Печерної вулиці вів до прямокутного приміщення, видовженого по осі схід—захід і перекритого півциркульним склепінням. Церква не мала внутрішнього поділу, за винятком північного аркасолію для мощей преп. Варлаама. Вузкими ходами вівтарна частина з'єднувалася з келією Антонія та з поперечним провулком, вздовж якого була орієнтована. Після пожежі 1718, що знищила майже всі будівлі верхньої території Лаври, проведено великі роботи з реконструкції підземних храмів. Усі церкви Близьких печер ґрунтовно перебудовано та збільшено. Значних змін зазнала церква преподобного Варлаама Печерського. Внаслідок розширення аркасолії її поділено на окремі об'єми, всю східну частину (притвор) звужено і перенесено південніше. Тоді ж у церкві було встановлено два мармурові одвірки з порталів собору Успіння Пресвятої Богородиці Лаври. Іконостас 1818 виконав київський золотар Ф. Коробкін (Коробка).

Церква складається з двох підземних об'ємів: перекритої зімкнутих склепінням нави та притвору, що просторово поєднаний з провулком. Паралельні планувальні осі цих приміщень пролягають на відстані одна від одної. Наву поділяють на три частини бічні аркасолії та встановлені на поперечній осі два мармурові одвірки, які утворюють своєрідну раму перед іконостасом. Входи в церкву з провулка — через притвор та арковий отвір у південній стіні нави. У північну стіну притвору вмонтовано кам'яну меморіальну дошку з гравірованим орнаментальним написом на зразок в'язі про побудову церкви та початок служби у ній.

Іконостас являє собою триярусну конструкцію з позолоченої міді з центральними царськими та розташованими ліворуч дияконськими вратами. Композиційно-ритмічний лад іконостаса й орнаментальне оздоблення послідовно

втримано у стилі класицизм з притаманною йому рівновагою та чіткою регулярністю геометрично правильних форм. Його вирізняє гармонійна узгодженість пропорцій як в цілому, так й окремих елементів. Гладь присадкуватої позолоченої стіни, завершеної лучковим фронтоном, урізноманітнено вишукано-лаконічними декоративними елементами: вінками, гірляндами, квітковими розетками, фільонками і гуртами. У рисунку рослинних деталей присутня соковита пластичність й енергійна пружність форм, традиційна



489.2.20.18. Вхід до церкви.

489.2.20.18. Інтер'єр церкви.



489.2.20.18. Іконостас.



для бароково-рокайлевої орнаментики. Декоративним акцентом іконостаса є ажурний візерунок царських врат, вирішених у вигляді вертикальних ґрат, оплетених пагонами з дрібним, вибагливої форми листям, серед якого вкомпоновано шість медальйонів у рослинних карбованих обрамленнях. На чотирьох верхніх зображено свангелістів. Образи святих Матфея та Марка наполовину втрачено внаслідок осипання фарб, Луки та Іоанна — у задовільному стані. Зображення відзначаються насиченим колоритом яскравих прозорих фарб, гармонізованих на основі теплих золотавих відтінків тла. В нижніх медальйонах вміщено цитати з Євангелій. Верхню частину трилопатевої арки заповнює карбоване з тонкої міді променисте саяво навколо медальйона з голубом — символом Святого Духа, зображення якого втрачено, як і корону на вершині ступок врат. Цілісністю задуму та виконання позначені образи, намальовані олійними фарбами на мідних дошках. Ікони середнього, найбільш значущого, ярусу: намісні образи «Христос на престолі», «Богоматір», «Архангел Михаїл», «Собор святих отців Печерських» доповнено іконою «Смерть преп. Варлаама». Вона є дещо незвичним варіантом храмового образу. Тут замість узагальненого зображення постаті Варлаама представлено конкретний, хоча й кульмінаційний, епізод його життя. Ікона продовжує і завершує драматичну оповідь про життя святого, розгорнену в нижньому ярусі іконостаса на основі текстів «Києво-Печерського патерика» (1661) та гравюр Л. Тарасевича 1702: ліворуч «Батько силоміць забирає Варлаама з печери», «Варлаам та його дружина», «Варлаам скидає багатий одяг»; праворуч: «Христос», «Прощання Варлаама з родиною», «Постриг преп. Варлаама». Образи Христа, Богоматері, архангела Михаїла написано найбільш академічно, стримано й строго, у дещо вивітленій, бляклій кольоровій гамі брунатно-рожевих, сизо-сірих, зеленкуватих та світло-жовтих відтінків. Іконографічна основа їх модифікована в дусі академізованого іконопису поч. 19 ст., де візантійська основа (типи Одігітрії та Христа Пантократора) поєднується з

впливами західноєвропейського мистецтва 16—18 ст. Малюнок, моделювання форм хоча й наслідують академічні зразки, проте мають ряд спрощень і похибок, особливо у зображеннях численних ангелів, які вносять у композиції з Христом і Богоматір'ю елемент оповідності та жанрове поживлення. Інший характер мають житійні ікони преп. Варлаама та «Собор усіх святих Печерських». Виконані в тонкій манері лесування, вони відзначаються насиченішим колоритом та контрастним світлотіньовим моделюванням. Слідом за Л. Тарасевичем іконописець звертається до найдраматичніших епізодів життя преподобного, зосереджуючи увагу на емоціях героїв. Особливою експресією позначена сцена прощання Варлаама з рідними, в якій вдало поєднано для змістовного розкриття сюжету ритм рухів, напружене зіставлення контрастних кольорів та спалахи освітлення. У типані фронтону в медальйонах у манері, подібній до намісних образів іконостасу, зображено по центру «Новозаповітну Трійцю», обабіч неї — чотири групи «Апостолів» та «Пророків». Центральна композиція — у пишному декоративному обрамленні з променистого ореолу на зразок орденської зірки та вигинів стилізованого аканта — вирізняється високими художніми якостями і нагадує емалеві клейма на коштовних оправах лаврських стародруків.

Іконостас церкви преподобного Варлаама Печерського є класицистичним та найбільш вишуканим серед іконостасів печерних церков Лаври. Його висока художня якість і єдність декоративно-архітектурної основи та іконопису, неординарне композиційне рішення розікненого простору храму — зосереджено-камерне і динамічне водночас, надають підземній церкві неповторного характеру.

У церкві встановлено раку з мощами преп. Варлаама Печерського [1479].

Олексій Овчаренко.

489.2.20.18.1. Поховання Варлаама, ігумена Печерського бл. 1065 (іст.). Біля північної стіни церкви преподобного Варлаама Печерського.

Варлаам (? — бл. 1065) — церковний діяч. Походив із боярської родини. Пострижений у ченці бл. 1060 у Києво-Печерському монастирі пресвітером Никоном Великим. Перший настоятель Печерської громади (з поч. 1060-х рр.). За Варлаама братія вперше залишила печери і оселилася назовні. Розпочав будівництво наземного «ветхого монастиря», завершеного за ігуменства Феодосія. Бл. 1062 переведений ігуменом до княжого Дмитріївського монастиря в Києві. На поч. 1060-х рр. відбув прощу у Константинополь та Палестину. За переказом, заснував корецький Свято-Троїцький монастир на Волині. Під час однієї з місіонерських подорожей бл. 1065 тяжко захворів і помер у зименському Святогорському монастирі поблизу м. Володимир-Волинський. За заповітом його поховано у Києво-Печерській лаврі у збудованій ним «ветхій церкві», пізніше перенесено в Ближні печери. День пам'яті — 19 листопада [1480].

Свєтєн Кабанець.

489.2.21. Поховання Антонія (Абашидзе) 1942 (іст.). Біля вівтарної апсиди церкви Здвиження Чесного Хреста Господнього.



489.2.20.18.1. Поховання Варлаама, ігумена Печерського.

Антоній (світське ім'я — Абашидзе Давид Ілліч; у чернецтві — Дмитрій, у схимі — Антоній; 15.10.1867, с. Ведіжан, Сигнахський пов., Тифліська губ., тепер Республіка Грузія — 1.11.1942, Київ) — схиархієпископ, церковний діяч. Народився в сім'ї грузинського князя. Закінчив Тифліську гімназію та юридичний факультет Новоросійського університету в Одесі. 1892 прийнятий у Київську духовну академію. 16 листопада того ж року в церкві преподобного Антонія Печерського у Ближніх печерах прийняв чернечий постриг з ім'ям Дмитрій, з 21 листопада — ієродиякон, з 9 червня 1896 — ієромонах. По закінченні академії 1896 Святійший Синод призначив його викладачем Тифліської духовної семінарії. Потім обіймав посаду інспектора Кутаїської, з 1898 — Тифліської духовних семінарій. З 1900 — архімандрит, ректор Ардонської Олександрівської місіонерської семінарії. З 23 квітня 1902 — єпископ Алавердинський, вікарій Грузинського екзархату, настоятель тифліського Спасо-Преображенського монастиря. У період перебування в Грузії багато уваги приділяв справам духовної освіти, очолював комітет з видання грузинського церковного обиходу та Церковно-археологічний музей Грузії. З 4 листопада 1903 — єпископ Гурійсько-Мінгрельський, настоятель мартвільського Свято-Богородичного монастиря. 16 червня 1905 переведений в Ук-

План поховань на території Ближніх печер.

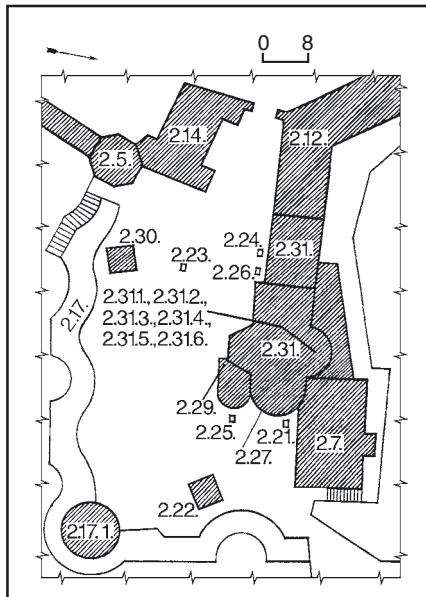

раїну — єпископ Балтський, вікарій Подільської єпархії. 20 січня 1906 призначений єпископом Ташкентським і Туркестанським найвіддаленішої й найбільшій єпархії Російської православної церкви. За час перебування на цій кафедрі подвоїв число парафій (з 78 до 161), за нього було споруджено кілька нових храмів, у т. ч. кафедральний собор у м. Верний (тепер Алмати, 1907), організував видання «Туркестанських єпархіяльних ведомостей», 1908 скликав перший з'їзд всього духовництва єпархії, осуджував революційні виступи та міжнаціональну ворожнечу. 25 квітня 1912 очолив Таврійську кафедру, з 1915 — архієпископ. Був настоятелем корсунського Свято-Богородичного та балаклавського Свято-Георгіївського монастирів. В роки 1-ї світової війни виконував обов'язки священника на одному з бойових кораблів Чорноморського флоту, нагороджений рідкісною відзнакою — панагією на Георгіївській стрічці. Один з найактивніших учасників Всеросійського помісного церковного собору 1917—18. На Соборі 31 жовтня 1917 обраний членом делегації, яка направлялася у московський штаб Військово-революційного комітету з метою запобігти артобстрілу Кремля і знищенню святинь на його території. Ім'я архієпископа Дмитрія було внесено у перший (т. зв. великий) список кандидатів на патріарший престол. 1918 повернувся в Крим. Один з організаторів Південно-російського помісного собору, що проходив у травні 1919 у м. Ставрополь. Обраний одним із двох членів Тимчасового вищого церковного правління, яке діяло на території, підконтрольній Збройним силам Півдня Росії. 1920 на прохання генерала П. Врангеля брав участь в утворенні Тимчасового вищого церковного управління на території Криму, його голова у квітні—листопаді 1920 (містилося у м. Севастополь).

Після поразки військ П. Врангеля, відмовився виїхати за кордон, продовжував очолювати таврійську кафедру. 1921 відмовився від управління єпархією. 17 травня 1921 із Сімферополя надіслав лист у Києво-Печерську лавру з проханням прийняти його до монастиря на спочинок. 1922 перебував під слідством, засуджений умовно на рік виправних робіт, 1923 — понад місяць у сімферопольській тюрмі та тюремній лікарні. Вірогідно, дружні стосунки зі Й. Сталіним, що склалися в роки навчання останнього в Тифліській духовній семінарії, листування з ним врятували владу в 1920—30-і рр. від жорстоких покарань.

З червня 1923 жив у Китаївській пустині Києво-Печерського монастиря до її закриття; 10 грудня у печерній церкві преподобного Антонія Печерського прийняв схиму з ім'ям Антоній. Після закриття Китаївської пустині у 1929—33 жив на приватних квартирах у с. Мишоловка, згодом — у Києві. Підтримував духовно і надіслав передачі засудженим у табори. 13 березня 1933 владика Антоній заарештований разом з іншими членами лаврської братії. 10 травня звільнений з київського ДОПРу за підпискою про невізід. 22 липня 1933 постановою Особливої наради при Колегії ДПУ УСРР засуджений на три роки концтаборів умовно. У жовтні 1937 на Лук'янівському цвинтарі таєм-

но здійснив відспівування загиблого у тюрмі патріаршого екзарха всієї України, митрополита Київського Костянтина (Дьякова).

У 1930-х рр., після закриття на території Грузії парафіяльних храмів, був організатором катакомбної церкви. Користувався великою повагою серед священнослужителів різних течій православ'я того часу. У кін. 1930-х рр. був єдиним православним архієреєм, який залишився в Києві. У цей час жив на Кловському узвозі, 20 (будинок не зберігся). 1941, під час нацистської окупації міста, сприяв відродженню діяльності Києво-Печерської лаври, в якій мешкав останній рік свого життя й помер (корпус № 42; див. ст. 489.2.3).

Первісно на могилі, обнесеній дерев'яними штахетами, стояв дерев'яний хрест з іконою, невгасаючою лампадою й меморіальним написом. 1963 могилу зрівняно. 1991 відновлений монастир встановив на ній надгробок — прямокутну плиту з чорного лабрадориту з меморіальним написом та епітафією. Поховання оточене невисокою металевою огорожею, в узгоді на вівтарній апсиді церкви вмонтовано ікону «Здвиження Чесного Хреста Господнього» [1481].

Людмила Рилкова.

489.2.2. Поховання Безака О. П. 1869, Безак Л. І. 1875, каплиця над склепом, поч. 1870-х рр. (архит., іст.). Корпус № 78. У східній частині площі Близьких печер, поряд з церквою Здвиження Чесного Хреста Господнього. Каплицю споруджено за проектом арх. М. Іконікова. Ремонтні роботи проводились у 1951, 1964, 1987, 1998. За описом 1903, в каплиці було 19 ікон, у т. ч. залишені представниками міст Києва та Оренбурга, кілька образів — у срібних штахах (втрачені).

У склепі поховано (у трунах під підлогою) подружжя Безаків (поховання збереглося частково).

Безак Олександр Павлович (24.04.1801, Санкт-Петербург — 30.12.1868, Санкт-Петербург) — військовий, державний діяч. Родом із дворян німецького походження. Його дід Безак Християн Християнович (Готліб-Християн) 1760 поступив на російську службу, був інспектором і професором філософських та історичних наук в Сухопутному шляхетському корпусі в Санкт-Петербурзі. Батько, Безак Павло Християнович, служив управителем справ канцелярії генерал-прокурора. Мати, Рашетт Сусанна Яківна — дочка відомого скульптора. Син, Безак Микола Олександрович — генерал-лейтенант, член Державної ради, начальник Головного управління пошт і телеграфів.

Навчався О. Безак у пансіоні при Московському університеті, 1819 закінчив Царськосельський ліцей. Згодом служив у 1-й гвардійській артилерійській бригаді. Брав участь у російсько-турецькій війні 1828—29, у придушенні польського повстання 1830—31. З 1831 — полковник, начальник штабу артилерії армії, розквартированої у Польщі. За його проєктами було влаштовано арсенали у Варшаві та Новогеоргієвську, вдосконалено польову артилерію. З 1841 — генерал-майор. 1843 супроводжував імператора Миколу I під час його поїздки до Берліна, 1846 зарахований до почту імператора. З жовтня 1848 — генерал-лейтенант, начальник штабу



489.2.21. Поховання Антонія (Абашидзе).

генерал-фельдцейхмейстера — великого князя Михайла Павловича, головнокомандувача російської артилерії, брата імператора Миколи I. З вересня 1849 — генерал-ад'ютант, начальник штабу інспектора артилерії російської армії. Перебуваючи на цих посадах, запровадив чимало нововведень у російській артилерії: заснував запасні батареї та артилерійське депо, реформував арсенали та заводи, взяв на озброєння полегшу 12-фунтову гармату, поліпшив кування ствольного гарматного заліза, розробив зручні засоби постачання сірки та селітри. 1853 під керівництвом О. Безака видано книжки: «Правила вправлення польовою артилерією», «Керівництво для артилерійської служби» (остання впродовж тривалого часу була посібником для артилеристів). З початком Кримської війни 1853—56 призначений директором артилерійського департаменту, одночасно залишався на попередній посаді. Відповідав за російську артилерію.

489.2.22. Каплиця над склепом О. Безака і Л. Безак.



З березня 1856 — командувач 3-го армійського корпусу. З вересня 1859 — генерал від артилерії. З 1860 — Оренбурзький та Самарський генерал-губернатор, командувач окремого Оренбурзького корпусу.

З січня 1863 — член Державної ради. З 19 січня 1865 до кінця життя — командувач військ Київського військового округу, одночасно — Київський, Подільський і Волинський генерал-губернатор. Керівництво О. Безака генерал-губернаторством припало на час політичної реакції. Проводив офіційну державну політику русифікації, придуюючи прояви національних інтересів українського народу. Здійснив кілька реформ, розпочав царизмом: губернських штатів, цензурну (обидві — 1865). У ході земельної реформи в рамках антипольської кампанії зніщив закон, що забороняв поміщикам-полякам купувати землі у підвладчому регіоні. Продаж землі дозволявся лише особам російського походження. Вжив енергійних заходів для викупу селян з кріпацької залежності від польських поміщиків та надання їм землі. Внаслідок цих заходів російське землевладіння у краї зросло на 40 відсотків. Збільшив кількість росіян на чиновничих посадах, покращив їх забезпечення. Своїм розпорядженням закрити багато католицьких монастирів і костелів, скасував Кам'янецьку католицьку єпархію (1866), створивши натомість православному кафедрі у м. Кам'янець, домігся підвищення платні православним священникам. Сприяв розвитку цукрового виробництва, скасувавши право пропінатції (виготовлення та продажу міцних напоїв на землях того чи іншого володаря). Відкрив кредитні установи та збільшив хлібні запаси. За його губернаторства у Києві 1868 збудовано цукрово-рафінадний завод на Деміївці (тепер ЗАТ «Київська кондитерська фабрика ім. Карла Маркса»), створено Товариство взаємного кредиту, почав діяти приватний комерційний банк. Відкрито рух на Курсько-Київській залізниці. 1866 у Києві відкрито Міську публічну бібліотеку (на той час містилася в будинку Міської думи; тепер Національна парламентська бібліотека України), того ж року — першу публічну бібліотеку у Кам'янці-Подільському. 1867 у Києві створено міську російську оперну трупу, у січні 1868 відкрито музичну школу. Коштом родини О. Безака побудовано церкву св. Олександра Невського в його маєтку в с. Юзефівка Бердичівського пов. на Житомирщині (згоріла 1898).

За розпорядженням Святійшого Синоду 10 січня 1869 похований у Лаврі. Ім'я генерал-губернатора носила у 1869—1919 сучасна вул. Комінтерну у Києві (вул. Безаківська), 2009 перейменована на вул. С. Петлюри.

Поряд похована дружина О. Безака — Безак Любов Іванівна (25.10.1811 — 30.12.1874) — громадська діячка. Під час проживання у Києві — голова Товариства допомоги нужденним (1865—69). При Сулімівському добродійному закладі (вул. Лютеранська, 16) відкрила безкоштовні курси креслення і малювання для ремісників та рукодільну школу для дівчат, забезпечивши її недоторканим капіталом (10 тис. крб.). Організувала збір жертв для ремонту його приміщень, прибувала до бу-

динку закладу домову церкву св. Олександра Невського.

Каплиця цегляна з цоколем із гранітних блоків, пофарбована, у плані прямокутна. Оформлена у характерних для останньої третини 19 ст. формах з використанням елементів російсько-візантійського стилю. Наріжжя виділені системою розташованих одна на одній одинарних та невеликих подвійних колон з полірованого граніту, завершених маківками з хрестами. Центральну частину увінчує гранчаста шоломоподібна баня з хрестом, яка надає будівлі виразного силуету. Вхід до каплиці — із заходу, у вигляді металевих ажурних ґрат, за якими розташовані фільончасті дубові двері з півциркулярною фрамугою. Над входом напис: «Приїдите ко мнѣ вси труждающіеся и обремененніи азъ упокою Вы». Склепіння розписано олійним сюжетним живописом. Підлогу викладено мармуровими плитами. В середині каплиці під композицією «Воскресіння» встановлено мармурові дошки з іменами похованих: під іконою св. Олександра Невського — напис з датами життя О. Безака, під образом Богоматері — з датами життя Л. Безак. Склеп цегляний, перекритий циліндричним склепінням, вхід до нього замуrowаний. Обабіч входу в каплицю встановлено дві білі мармурові дошки з епітафіями О. та Л. Безакам. Територію навколо каплиці огорожено невисокими металевими ґратами.

Каплиця — поховальна споруда, характерна для свого часу [1482].

Людмила Рилкова, Кирило Хоменко.

489.2.23. Поховання Енгельгард А. Б. 1835 (іст.). На південь від церкви Здвиження Чесного Хреста Господнього, навпроти входу у печери.

Енгельгард Анна Богданівна (20.01.1753 — 11.12.1835, Київ) — добродійниця Києво-Печерської лаври. Останні 30 років життя мешкала в Києві на вул. Ніжинській (тепер вул. Різницька). Допомогала нужденним, робила пожертви Лаврі, зокрема 1805 подарувала ікону Богоматері, оздоблену золотом, сріблом та діамантами, 1806 — олов'яний посуд вагою 36 фунтів для Трапезної.

1829 в її помешканні побував Т. Шевченко під час свого першого приїзду до Києва разом з паном П. Енгельгардом, дружина якого була рідною племінницею А. Енгельгардт.

Чорну гранітну плиту з меморіальним написом, привезено 1836 з Москви племінником небіжчиці — генералом Л. Енгельгардом, встановлено на цегляному високому підмурку, орієнтованому на південь. Напис на плиті з часом стерся, 1991 реставрований [1483].

Людмила Проценко.

489.2.24. Поховання Гімнасія (Новицького) 1848 (іст.). Біля південного фасаду церкви Здвиження Чесного Хреста Господнього.

Гімнасій (Новицький; 1771, Київщина — 10.03.1848, Київ) — чернець, півчий. Походив з дворян. У Лаврі — з 1797, 14 червня 1802 прийняв постриг у чернецтво, 19 червня того ж року посвячений на ієродиякона, 15 серпня 1810 — на ієромонаха. З 25 лютого 1820 і до кінця життя — еклезіарх, соборний старець. Спочатку крилошанин, підставник (керівник півчих) лівого криласа собору Успіння Пресвятої Богородиці, пізніше — головщик усього

криласа, провідний співак хору, майстер імпровізації. Керував хором і نگاهдав за співаками монастиря до 1824. На могилі чавунна, обрамлена орнаментом плита з рельєфними зображеннями хреста — вгорі, черепа з кістками (Адамової голови — алегорії смерті) — внизу та меморіальним написом (встановлена рідними небіжчика).

Людмила Проценко.

489.2.25. Поховання Кудашева С. Д. 1862, Кудашевої К. С. 1847, надгробок, 1862 (іст., мист.). Біля хрещальні церкви Здвиження Чесного Хреста Господнього.

Кудашев Сергій Данилович (29.05.1795, Поділля — 18.03.1862, Київ) — військовий, державний діяч, князь. Походив з



489.2.23. Поховання А. Енгельгардт.



489.2.24. Поховання Гімнасія (Новицького).

489.2.26. Поховання Мелетія (Носкова).



роду татарських музз 17 ст., нащадок ординських татар. Його дружина Матильда де Шуазель-Гуф'є — з французького роду, відомого з 11 ст. Дочка Кудашевих Ольга була в шлюбі з представником роду Бердяєвих. Один з її синів — Микола Бердяєв став всесвітньовідомим філософом, письменником, громадським діячем; другий син, Сергій Бердяєв — поетом, перекладачем, лікарем, відомим у Києві громадським діячем. Друга дочка С. Кудашева — Марія була в шлюбі з поетом А. Подолінським. Брат Микола одружений з дочкою генерал-фельдмаршала М. Кутузова, тож Кудашеві були родичами правнучки М. Кутузова Ольги Реріх — дружини худ. М. Реріха й племінниці композитора М. Мусоргського. Онук Кудашевих Олександр — інженер, з 1900 викладав у Київському політехнічному інституті, 1910 здійснив політ на біплані з бензиновим двигуном власної конструкції.

С. Кудашев з 1812 служив в армії португей-юнкером лейб-гвардії кінного полку. Учасник війни з наполеонівською Францією. З 1816 — у відставці в чині поручика. З 1820 — камер-юнкер, з 1828 — чиновник з особливих доручень при Київському, Подільському і Волинському генерал-губернаторі. 1841 виконував обов'язки губернатора. Мав великі маєтки в Херсонській губ.

На могилі встановлено надгробок з білого мармуру, орієнтований на схід. Вис. — 3,6 м, пл. — 9,7 кв. м.

Зовні традиційна тридільна структура скульптурного пам'ятника нагадує стилізовану каплицю з ребристою, із заломом банею, увінчаною фігурним хрестом. П'єдестал призматичний, у плані квадратний, завершений профільованим карнизом значного виносу. Цоколь східчастий, на гранітному плінті. Ускладнену валиками базу та суцільні рамена хреста оздоблено тонким геометричним рисунком. Рамена хреста акцентовано трикутниками. На чоловому боці постаменту вирізьблено меморіальний напис.

Поряд (ліворуч) похована Кудашева Катерина Сергіївна (чернече ім'я — Єфросинія; уроджена Баратова; 17.06.1762 — 17.04.1847, Київ) — грузинська княгиня, мати С. Кудашева. Робила значні пожертви Києво-Печерській лаврі.

На могилі плита з червоного граніту, напис збито. На металевій дошці, вмонтованій в стіну хрещальні, викарбувано меморіальний напис, що повторює первісний текст на плиті.

Поряд з могилами Кудашевих містяться ще кілька поховань, оточених з двох боків металевою огорожею лінійного рисунка, що прилягає до склепу Васильчиківих і до церкви. [1484].

Людмила Проценко, Олександра Тимченко.

489.2.26. Поховання Мелетія (Носкова) 1851 (іст.). Біля південного фасаду церкви Здвиження Чесного Хреста Господнього.

Мелетій (світське ім'я — Носков Іван; 1776, Київ — 15.02.1851, Київ) — церковний діяч, педагог. Народився в сім'ї священика. Навчався в Києво-Могилянській академії (1789—1801), по закінченні викладав у ній російську, грецьку, німецьку мови, арифметику в нижчих граматичних класах, з 1814 — професор філософії та префект академії. 1809 прийняв чернечий постриг,

того ж року висвячений на ієромонаха, з 1814 — соборний ієромонах Києво-Печерської лаври, з 1815 — архімандрит київського Видубицького Свято-Михайлівського монастиря, одночасно професор академії. З 1816 виконував обов'язки ректора Києво-Могилянської академії і викладав богослов'я, настоятель Братського Богоявленського монастиря. Після закриття академії 1817 був послідовно архімандритом кількох монастирів: домницького Різдва Пресвятої Богородиці і чернігівського Слєцького Успіння Пресвятої Богородиці, острозького Спаського, лубенського Мгарського Свято-Преображенського. Одночасно ректор духовних семінарій — Чернігівської (з 1817), Волинської (1823—24), Полтавської (1824—38). З 1838 — архімандрит свяцького Богородичного монастиря. З 1843 перебував на спочинку у Києво-Печерській лаврі. На могилі чавунна плита з рельєфним меморіальним написом і зображенням хреста (вгорі), встановлена родичем похованого — генерал-майором І. Носковим [1485].

Людмила Проценко.

489.2.27. Поховання Павлина (Сороки) 1805 (іст.). На схід від церкви Здвиження Чесного Хреста Господнього. Павлин (світське ім'я — Сорока Павло; 1735, Київ — 1.11.1805, Київ) — чернець, друкар. З 1775 — в Києво-Печерській лаврі, 1778 прийняв чернечий постриг, з 1779 — ієромонах. 1778—82 — довірений у справах лаврських маєностей. 1787—93 — начальник Лаврської друкарні. 1793—1805 — доглядач Ближніх печер, соборний старець. Мідну таблицю з меморіальним написом та епітафією (не збереглися) було вмонтовано у вівтарну апсиду. 1990 монастир встановив на тому самому місці таблицю з білого мармуру, на якій вибито первісний текст і зображення хреста вгорі, обрамлені рослинним орнаментом [1486].

Людмила Проценко.

489.2.28. Ротонда перед в'їзною брамою на подвір'я Ближніх печер, поч. 19 ст. (архіт.). Корпус № 97. Споруджено за проектом арх. О. Яновського за зразком ротонд на мурах Д. де Боскета 18 ст. З 1920-х рр. до 1980 використовувалася для господарських потреб, пізніше — як магазин сувенірів заповідника.

Одноярусна, цегляна, тинькована, побілена, у плані кругла, завершена півсферичною банею. Зведена у стилі класицизму. Фасади розчленовано рустованими розкріповками, завершеними трикутними фронтонами. Стіни увінчано карнизом складного профілю. Пам'ятка — характерний зразок архітектури малих форм доби класицизму. Тепер — книжкова крамниця монастиря [1487].

Михайло Дегтярьов.

489.2.29. Склеп Васильчикова І. І. та Васильчикової К. О., 1870-і рр. (архіт., іст.). З південного боку церкви Здвиження Чесного Хреста Господнього, орієнтований по осі схід—захід. Зведений під наглядом військового інж. О. Середи, 1895 відремонтований під керівництвом арх. В. Ніколаєва за його проектом.

Васильчиков Іларіон Іларіонович (21.10.1805—12.10.1862, Київ) — військовий, державний діяч, князь. Походив з відомого російського дворянського і князівського роду, що бере початок від Василя Толстого (серед. 14 ст.), діти



489.2.25. Поховання С. Кудашева та К. Кудашевої.

489.2.27. Дошка над похованням Павлина (Сороки).

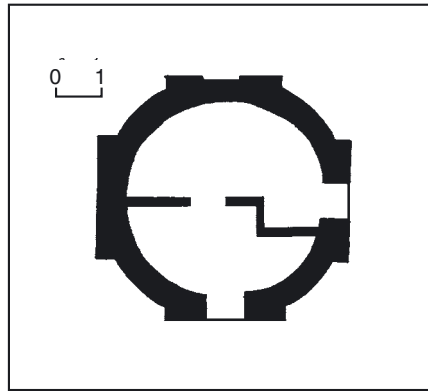

489.2.28. План.

489.2.28. Ротонда перед в'їзною брамою на подвір'я Ближніх печер.



якого стали носити прізвище Васильчиков. І. Васильчиков з 18 років служив в армії. З 1846 — генерал-майор, з 1852 — генерал-ад'ютант, з 1858 — генерал-лейтенант. 14 грудня 1825 був на Сенатській площі у Санкт-Петербурзі у складі військ, направлених на придушення повстання декабристів. Брав участь у російсько-турецькій війні 1828—29, придушенні польського повстання 1830—31, у Кавказькій війні з імаматом Шаміля (з 1834). З 1847 — Костромський губернатор, з 1848 — військовий губернатор м. Житомир і Волинський цивільний губернатор. З 30 серпня 1852 — Київський військовий, Подільський і Волинський генерал-губернатор. До 7 жовтня 1852 також виконував обов'язки генерал-губернатора, до вересня 1856 — полечителя Київського навчального округу. З 1861 — член Державної ради. Був провідником офіційної урядової політики в Україні, намагався примирити великоросійські та польські інтереси в краї. За нього було послаблено обмеження діяльності католицького духовництва у вивченні польської мови в навчальних закладах округу, придушено масовий селянський рух на Київщині 1855 (т. зв. Київська козаччина), переслідувався громадський і студентський рух, розпочато проведення селянської реформи 1861. Приділяв значну увагу розвитку освіти і культури. Дозволив відкрити в Києві першу в Російській імперії недільну школу (жовтень 1859), школи для євреїв у краї, заснував стипендію для нужденного студента університету св. Володимира для оплати його проживання в Сумицькому доброточинному закладі, сприяв відкриттю 1860 Фундуклеївської жіночої гімназії в Києві, клопотався перед царем про будівництво в місті нового будинку Міського театру (зведений 1856 на вул. Володимирській, 50). Тимчасова комісія для розгляду давніх актів, яка діяла під опікою генерал-губернатора, 1859 розпочала випуск «Архива Юго-Западной России». За часів губернаторства І. Васильчикова споруджено пам'ятник князю Володимиру (1853), почалося будівництво Володимирського собору (1862), засновано журнал «Киевские епархиальные ведомости» (1861).

У липні 1859 він видав наказ про арешт Т. Шевченка, який перебував в Україні, за доносом про «ганебні» висловлювання поета про царя. Т. Шевченка привезли на допит у Київ, де утримували під домашнім арештом. І. Васильчиков особисто його прийняв, порадив повернутися у Санкт-Петербург і припинив справу. У травні 1861 дозволив ввезти останки Т. Шевченка, якого переправляли для поховання в Канів, у Київ, але побоюючись заворушень, заборонив виголошення промов під час панахиди у церкві Різдва Христового (не збереглася, відновлена в 2003—04), де було встановлено труну з тілом.

У 1863—1919 сучасна вул. Прорізна мала назву вул. Васильчиківська, 1863—1928 частина теперішньої вул. Смирнова-Ласточкина носила назву Іларіонівського узвозу (за наказом генерал-губернатора його було впорядковано і вимощено бруківкою).

Васильчикова Катерина Олексіївна (уроджена Щербатова; 9.02.1818—13.07.1869, маєток під Москвою) — доб-

рочинниця, дружина І. Васильчикова, княгиня. 1852—62 очолювала Товариство для допомоги бідним, влаштувала добродійні концерти, бали, спектаклі, лотереї та інші заходи, прибутки від яких шли на допомогу нужденним.

За її пропозицією кожна з частин Києва мала призначених попечителів. 1859 відкрила Сулимівські добродійні заклади на вул. Лютеранській, 16, які носили її ім'я. 1856 було засновано ще один притулок товариства на Подолі. Опікувалася Кирилівською лікарнею, де сприяла перебудові будинків для божівельних. З ініціативи К. Васильчикової і за клопотанням її чоловіка 1861 російський імператор дав дозвіл на влаштування в Києві на Подолі лікарні для нужденних євреїв. 1862, після смерті чоловіка, переїхала в Санкт-Петербург, але часто приїздила до Києва. 1866 домоглася дозволу на відкриття в місті Свято-Троїцького чоловічого монастиря з добродійними закладами при ньому і взяла зобов'язання з матеріального забезпечення їх. Пожертвувала для цього власну землю у Києві. У зовнішньому вигляді склепу подружжя Васильчикових синтезовано риси християнських каплиц з підземною камерою-криптою. Форми пам'ятки не мають яскравих стильових ознак. Розміри: вис. з хрестом — 2,57 м, до карниза — 2,23 м, шир. — 2,36 м, довж. — 3,40 м.

Викладений з блоків сірого граніту, побілений, у плані прямокутний, з циліндричним бляшаним дахом, увінчаним маківкою з хрестом на шестигранному глухому ліхтаріку. Західний фасад з лучковим завершенням фланкований елементами у формі чверті кола. Вхідний отвір з півциркулярною перемичкою з раменцями оздоблено великим замковим каменем, який видається над поверхню даху. Вхід закривають металеві двостулкові двері, що повторюють абрис отвору. Їхні фігурні полотна прикрашено накладним рельєфом у формі центрального хреста та двох волют внизу обабіч його вертикалі. Вінцеві частини гладеньких бічних фасадів підкреслено гуртами.

Є зразком поховальних споруд 2-ї пол. 19 ст. Усипально, в якій було поховано подружжя Васильчикових (поховання, імовірно, не збереглися), перебудовано за вимогою їхнього сина Сергія. Поряд (зі східного боку) покладено дві чорні лабрадоритові плити з анотаційними написами про небіжчиків та епітафіями [1488].

Ніна Коваленко, Людмила Проценко, Олександра Тимченко, Кирило Хоменко.

489.2.30. Сторожка, 2-а пол. 19 ст. (архит.). Корпус № 46-а. У південно-західній частині подвір'я Близніх печер. За стильовими ознаками могла бути побудована в 1860—90-х рр. 1950 здійснено частковий ремонт споруди (арх. М. Говденко). Ремонти проведено 1982—84 і 1993.

Одноповерхова, цегляна, побілена, у плані квадратна, однокамерна. Споруджена у формах т. зв. російсько-візантійського стилю. Пірамідальний, покритий бляхою дах увінчано цибулястою маківкою з хрестом. Майже тотожні фасади мають по одному прорізу на центральній осі (з них південний — вхідний), а також наріжні фільончасті



489.2.29. Склеп І. Васильчикова та К. Васильчикової.

лопатки. Горизонтальні членування визначають смуги невисокого цоколю, прикрашений сухариками широкий фриз і дрібнопрофільований карниз. Головним пластичним акцентом фасадів є обрамлення вікон і входу, що складається з двох бічних тричвертєвих колон з кубічними (візантійськими) капітелями, на які спирається масивний, пластично пророблений горизонтальний сандрик.

Невелика споруда сприймається як невід'ємний і дуже тактовний за характером допоміжний елемент забудови подвір'я Близніх печер.

З 1990 використовується монастирем як крамниця [1489]. [Олександр Тищенко.]

489.2.31. Церква Здвиження Чесного Хреста Господнього 1700—04, 1839, в якій поховані Герцик П. С., митрополит Київські і Галицькі (архит., іст., мист.). Корпус № 36. На терасі південного схилу пагорба верхньої території Лаври. Домінує в архітектурному ансамблі Близніх печер.

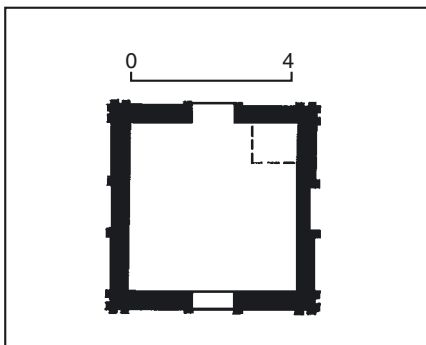

489.2.30. План.
489.2.30. Сторожка.



На поч. 17 ст. біля входу в Антонієві пещери існувала невелика каплиця, на схід від якої після 1638 зведено дерев'яний храм. На її місці в 1700—04 коштом київського полковника П. Герцика споруджено наповну муровану церкву, освячену 13 вересня 1704 митрополитом київським Варлаамом (Ясинським) за архімандрита Йоасафа (Кроковського). 1740—45 з північного сходу до церкви прилучено галерею з одним із входів у пещери (корпус № 41). 1767—69 сницяр К. Шверін вирізбив з липи іконостас, прикрашений іконами роботи Захарії (Голубовського) та його учнів з лаврської малярні, 1784 срібні царські врата для іконостаса викарбував майстер золотих справ О. Іщенко (реквізовані 1922, зберігаються у Лос-Анжелесському музеї мистецтва). 1839 до західного фасаду церкви прибудовано притвор (трапезну), в західну частину якого вклучено рештки каплиці 17 ст. У 19 ст. з північного боку храму споруджено підпирний мур, систему водовідведення та забруковано подвір'я. Попередні розписи інтер'єра поновлено 1817, у 1894—95 — іконописцем Д. Давидовим. 1970—74 церкву капітально відреставровано (архітектори Г. Данилова, В. Новгородов). 1985 за проектом інституту «Київпроект» для запобігання перезволоження стін вздовж північного фасаду влаштовано глибокий приямок із залізобетонними підпирними стінами, вкритий піддашшям, прокладено водовідвідні лотки. Консерваційно-реставраційні роботи для збереження монументального і станкового живопису проведено в 1950-і рр. групою московських і українських реставраторів, у 1971—74 та 1985—87 — київськими художниками-реставраторами на чолі з А. Марампольським під науковим керівництвом І. Дорюфінко. Під час здійснення робіт у вітварі відкрито фрагмент орнаментального розпису 18 ст. У 1990-і рр. живопис частково поновлено, попередню чавунну підлогу замінено мармуровою.

Споруда складається з церкви та прилеглої до її західного входу одноповерхового притвору, в який потрапляють через суміжні келії (корпус № 48). Цегляна, тинькована, побілена, має два входи з ближньопещерної площі і три входи у пещери на прилеглому до схилу північному боці. Отвори входів і вікна (відсутні на північному фасаді) аркової форми.

Церква одноярусна, у плані хрещата — триконхова з прямокутним нартексом, перекритим коробовим склепінням; східне, північне і південне рамена — півкруглі апсиди (південна в екстер'єрі — тригранна), перекриті конховим склепінням. Середохрестя накрите банею на циліндричному зсередини світловому підбаннику, підтриманому чотирма сферичними парусами. У нартексі — вузькі хори, на які ведуть дерев'яні сходи, розміщені у північній прибудові. Прилегло до апсид, у плані криволінійні об'єми ризниці та паламарні понижені відносно основного, завершеного на поздовжній осі трьома грушоподібними позолоченими банями на гранчастих підбанниках. Центральну баню, значно більших розмірів, увінчано, як і менші, маківкою з хрестом на глухому ліхтаріку. Оформлена в стилі бароко. Фасади вирішено прос-

то і лаконічно. Виразність обумовлена сполученням заокруглених аспид, пластичних граней притвору, компактних розміщених верхів. З гладінної стін контрастують розвинений антаблемент і декорований ліпленням південний портал, заповнення якого (як і заповнення віконних прорізів) містяться за глибокими укосами у товщі стіни. В композиції барельєфного ліпленого декору порталу — голівки ангелів і гірлянда квітів. Значно нижчий за церкву західний притвор у плані прямокутний, дводільний. Східну камеру перекрито коробовим склепінням, західну (на місці каплиці 17 ст.) — восьмигранною банею на масивному світлому підбаннику. Дах двосхилий під бляхою. Шоломоподібна пофарбована баня увінчана грушоподібною позолоченою маківкою з хрестом на глухому літаріку. Вирішений у формах класицизму, наближених до бароко. Фасад з боку площі членовано пілястрами і завершено високим профільованим карнизом. Лиштви чотирьох аркових вікон складаються з півколонок та прямих сандриків.

Інтер'єр церкви прикрашають визначні за своїми художніми якостями твори монументально-декоративного мистецтва. Загальне композиційне вирішення різьбленого іконостаса у стилі рококо (1767—69) нагадує іконостас Андріївської церкви в Києві. Однак, у К. Шверіна вишукані за абрисами позолочені рокайлеві обрамлення та орнаментальні елементи м'яко виблискують на білому тлі, а не напружено контрастують на червоному, як у Б.-Ф. Растреллі. У виборі більш спокійних, висвітлених кольорових сполучень відчутне стилістичне наближення ампіру. Ордерна система з коринфськими канелюрованими колонами, що відзначаються чистотою і довершеністю рисунка, разом із волютами, що спадають з обох країв, поділяє стіну іконостаса на три яруси. В нижній його частині вкомпоновано три ряди ікон, у верхній — по два ряди. У нижньому ярусі привертають увагу чотири великі ікони 18 ст., яких не торкнулися поновлення. Їх виконано одночасно з іконостасом. Це, зокрема, розташовані обабіч царських врат «Лици святих отців» та «Лици святих царів», «Причастя» (ліворуч) та «Здвиження Чесного Хреста Господнього» (праворуч). У зображенні хреста на храмовій іконі було вмонтовано реліквію — частинку дерева Хреста Господнього. В ликах святих отців і царів особливо ретельно прописано перший план з чудовим драпіруванням оксамиту. Саме різноманітно трактована гра світла на зламах дорожніх тканин надає постатям першого плану рис індивідуальної характерності на відміну від трохі уніфікованої благовидності персонажів, зображених поза ними. Оповідність, яка притаманна українській іконі 17—18 ст., простежується в композиції «Здвиження Чесного Хреста Господнього». В її центральній частині розташовано головний сюжет, в семи невеликих, вишуканого малюнка барокових картушах обабіч від неї, представлено сюжетну канву легенди. Низка медальйонів завершується внизу зображеннями печерських святих. Визначальним у загальному ансамблі є розпис центральної бані та бічних

конх, мистецькі композиції яких розкривають значення пошанування хреста. В бані намальована Трійця Ново-заповітна з Христом у терновому вінку та ангелами, які тримають знаряддя його мук, зокрема головні — хрест і спис. Композиція сповнена стриманого пафосу і відзначається виразною пластикою та академічним малюнком, насиченим, гармонійним колоритом, в основі якого співставлення брунатно-пурпурового гіматію Христа та складної тональності тіла з глибокими тінями. Постаті ангелів і Бога Отця вирішено достатньо м'яко і нейтрально. У простінках підбанника за традицією зображено апостолів, на широких парусах в рельєфно обрамлених медальйонах — образи євангелістів. Поруч з кожним із них — відповідний символ (Марко — з левом, Матфей — з анге-

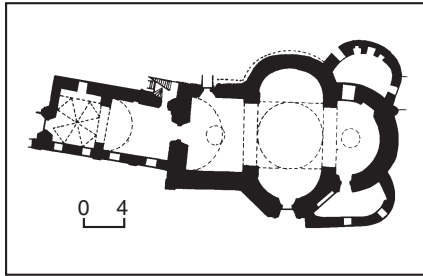

489.2.31. План.

489.2.31. Церква Здвиження Чесного Хреста Господнього.

лом, Лука — з тільцем, Іоанн Богослов — з орлом). Поза медальйонами зображено херувимів. Розпис північної конхи також присвячено Трійці Ново-заповітній, але за іншим іконографічним рішенням. Бог Отець та Бог Син сидять один проти одного на хмарах, над ними ширше голуб — символ Святого Духа. На склепінні протилежній — південній конхи — багатофігурна сцена «Поклоніння Хресту». В центрі у золотавому сьайві підноситься хрест, який вшановують апостоли та інші святі. У колористичному відношенні сцену вирішено найбільш мажорно з усіх трьох основних композицій, в межах звичайної для академічного живопису 1-ї пол. 20 ст. локально-тональної системи. Живопис «Поклоніння Хресту» побудовано на насичених відтінках теракотово-червоного, брунатного, сьньо-зеленого й блакитного кольорів. Розписам нартекса притаманні риси живопису кін. 20 ст. До числа найвиразніших належать образи прабабків людства Адама і Єви на бічних поверхнях центрального західного входу. Їхні постаті трохи приземкуваті й пропорційно важкі, написані в оливково-христійській тональності із застосуванням брунатних та червоно-брунатних лєсувань на сіро-блакитному тлі. Вгорі між постатями прабабків зображено вогнекрилого серафима. На західній стіні під хорами розміщено «Лици святих царів» (праворуч від входу) і «Лици святих праотців» (ліворуч). Ці композиції в натуральний розмір мають, на-

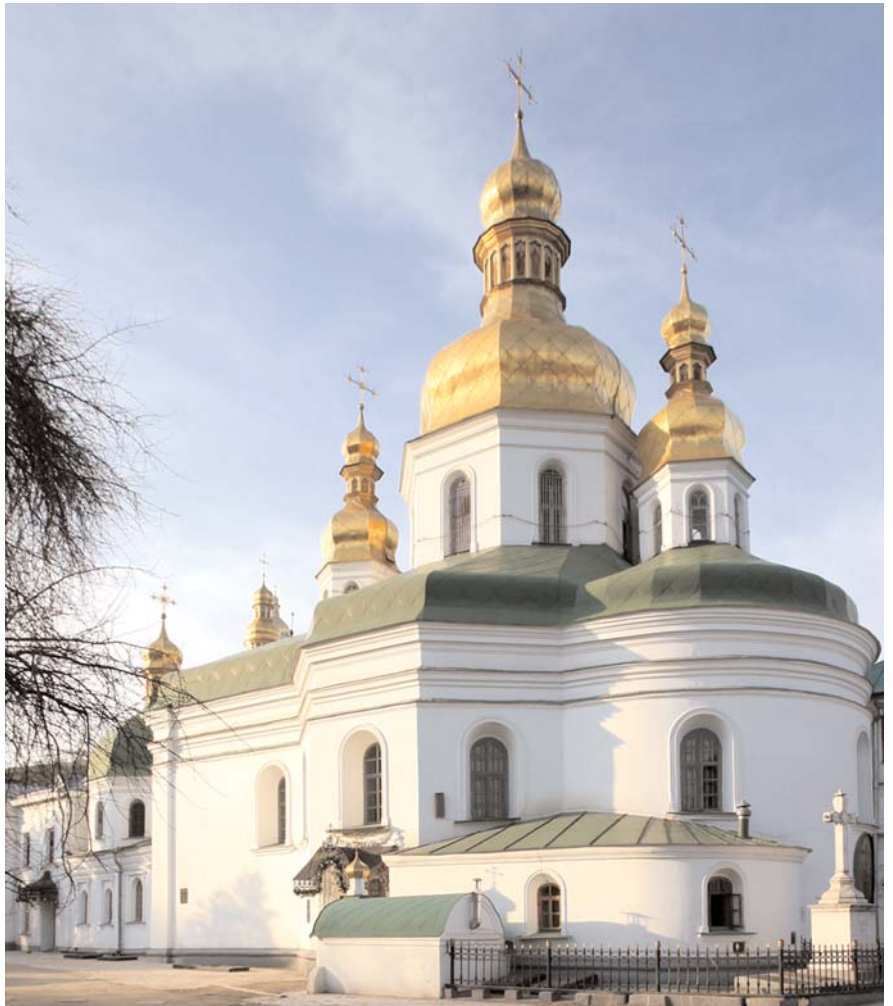

самперед, ансамблеве і декоративне значення. Виконані професійно, в академічній манері образи мало індивідуалізовані й сприймаються узагальнено. Значну увагу приділено орнаментам. Верхні частини бічних стін нартекса, над надгробками, займають зображення «Святих непорочних» та «Лики святих мучеників» (праворуч), «Лики святих мучеників» і «Лики преподобних отців» (ліворуч). На склепінні зліва представлені пророки, навпроти — сцена «Приведуться царю девы». Остання цікава як своїм реалістичним трактуванням типажу, так і зображенням княгині Ольги на чолі процесії. По центру склепіння навколо закладеного отвору світлового ліхтарика зроблено напис: «Господь от четырех ветрь соберет избранныя своя» та зображено чотирьох ангелів з трубами, які закликають вірних до Бога. Західну арку, що відділяє нартекс від підбанного про-

стору, прикрашено медальйонами з грудними зображеннями святих Іоанна — митрополита Московського, Філіппа — митрополита Московського, Макарія — митрополита Київського, Алексія — митрополита Московського, Петра — митрополита Московського та Михаїла — митрополита Київського. На відміну від більшості постатей з «Ликів» образам митрополитів надано більше індивідуальності, що зумовлено портретним характером зображень. Вівтарна частина, відокремлена від решти храму іконостасом, також має настінні розписи та прикрашена іконами, що складають історично сформований цілісний комплекс. На стінах, зокрема, містяться композиції «Превелєбні отці Печерські», «Покладання в домовину», «Зішестя Святого Духа», «Воскрєсіння Лазаря», «Воскрєсіння

489.2.31. Іконостас.



Христове», «Зняття з хреста» тощо. Всі композиції, як і в основній частині храму, академічного характеру. З мистецької точки зору найбільшу цінність мають «Превелєбні отці Печерські» та «Воскрєсіння Христове». Перша цікава, як прояв місцевої художньої традиції, адже подібні зображення типові для гравюри печерських друків та монументальних розписів 17—18 ст., зокрема, собору Успіння Пресвятої Богородиці та Свято-Троїцької церкви над Святою брамою. Саме завдяки гравюрним аналогам, за відсутності написів з іменами на самому розписі, можна точно встановити іконографічну приналежність «Превелєбних отців».

Група центів, представлена преп. Антонієм в одязі схимника та преп. Никоном Великим в єпископських строях, нагадує репрезентативні портрети українських ієрархів. Найважливішим є розпис у ніші північного замурованого вікна «Воскрєсіння Христове». Форму ніші осмислено як поховальний склеп, з якого виходить благословляючий Христос у сяючих світло-рожевих одягах із знаменом воскресіння, обабіч нього, на стінах ніші, один навпроти одного — ангел та жни-мироносиці. Образ Христа у цій композиції належить до кращих зразків монументального живопису в київських храмах 20 ст. Дещо видовжену за пропорціями постать Христа написано впевненою та водночас делікатною рукою. Художник вдало поєднав урочистий спокій та емоційну піднесеність Христа. Проникливий погляд його ясно-блакитних очей справляє сильне враження. Кольорова будова твору не є його вирішальною складовою і підпорядкована ефекту біло-золотавого сяйва навколо обличчя Христа. Постать м'яко виринає із прозорих бузково-сірих та оливково-брунатних півтонів затіненого поєму та сяянням німба пов'язується із зеленкуватою блакиттю неба на склепінні ніші.

Окрім монументальних розписів вівтар прикрашає асиметричний іконостас-складень із великоформатних (понад 1,0 м заввишки) ікон «Деїсус», «Св. апостол Іаков», «Св. Василій Великий», «Св. Григорій Двоєслов», «Св. Іоанн Златоуст». Святителів та апостола Іакова написано в парсунній манері на полотні олійними фарбами. Стилiстично вони належать до 18 ст. За винятком обличчя і рук постаті практично не модельовані і тому площинні. Об'єм не сприймається під розкішно орнаментованими шатами святителів, мальованими частково на золотій підкладці. Ікона «Деїсус», найбільша в іконостасі, написана олійною технікою на металі, виконана під впливом естетичних настанов академізму серед 19 ст. Обабіч Христа на троні, представленого як Цар Небесний (імператорська корона на голові, бірюзово-блакитний далматик) зображено Богоматір та Іоанна Хрестителя. Ікона відрзняється високим професійним рівнем, чудовим малюнком класицистичної школи та добре розрахованим колористичним рішенням, згідно з яким яскраві локальні кольори драпірувань гармонізовано за рахунок тонко розробленого перлинно-сірого просторового тла.

Церква — найвишачніша споруда

ансамблю Ближніх печер, цінний зразок синтезу архітектури, монументально живопису і декоративно-ужиткового мистецтва.

У церкві поховані полтавський полковник П. Герцик (1700), митрополити Київські і Галицькі та священноархімандрити Києво-Печерської лаври: Арсеній (Москвін; 1876), Іоанників (Руднев; 1900), Феогност (Лебедев; 1903); Філофей (Успенський; 1882); Флавіан (Городецький; 1915). Поховання П. Герцика позначено його портретом, митрополитів — кіотами. У храмі були поховані також митрополити Володимир (Боголюбський), 1918, перепохований 1992 в Дальніх печерах) і Філарет (Амфітеатров, 1857; перенесений у Дальні печери 1994). Місце поховання Володимира позначено білою мармуровою таблицею з написом, Філарета — кіотом [1490].

Маріоніла Говденко, Олексій Овчаренко, Тетяна Трегубова.

489.2.31.1. Надгробок Філарета (Амфітеатрова), 1857 (мист.). У південно-східному куті притвору церкви. Розміри: вис. — 2,91 м, шир. постаменту — 1,18 м, шир. хреста — 0,97 м, винос надгробка від стіни — 0,14 м.

Дерев'яний хрест-кіот встановлено на фігурному завершенні плаского постаменту й прикрашено позолоченими архітектурними деталями у вигляді пілястрів композитного ордера, гуртів та розвиненого карниза. По центру завершення розташовано бароково-рокайлеву орнаментальну композицію рослинного характеру. На вертикалі й раменах хреста — ікони, що знаменують основні віхи життя владика Філарета. У центрі — «Покрова Пресвятої Богородиці» — на честь його народження при церкві Покрови; праворуч — «Священномученик Симеон» — на честь єпископа Селевкійського та Ктезифонтського, в день пам'яті якого владика народився; ліворуч — «Преподобний Феодор Сикеот» — настоятель монастиря, згодом єпископ Анастасіопольський, на честь якого владика під час хрещення отримав ім'я Феодор; вгорі — «Святий праведний Філарет милостивий» — на честь якого владика отримав ім'я при постригу в чернецтво; внизу — «Преподобний Феодосій Печерський» — ігумен монастиря, засновник чернечого життя у Київській Русі, його ім'я прийняв Філарет при постригу в схиму. Моці владика перенесено 1994 у Дальні печери (див. ст. 489.4.11.7.1).

Олексій Овчаренко, Людмила Рилкова.

489.2.31.2. Поховання Арсенія (Москвіна) 1876 (іст., мист.). У церкві Здвиження Чесного Хреста Господнього, біля північної стіни перед дверима у печери.

Арсеній (світське ім'я — Москвін Феодор Павлович; 1796, Костромська губ., тепер Російська Федерація — 28.04.1876, Санкт-Петербург) — церковний діяч. Метричний запис про народження зроблено 1797, тому на надгробку позначено цю дату. Син дякона с. Воронього Костромського пов. Навчався в духовному училищі та духовній семінарії у Костромі, 1819—23 — в Санкт-Петербурзькій духовній академії. 11 вересня 1821 прийняв чернечий постриг, 14 вересня висвячений на ієродиякона. По закінченні академії викладав Святе Письмо та діяльне богослов'я у ній.

5 серпня 1823 висвячений на ієромонаха. З 26 серпня 1825 — ректор і професор богословських наук Могильовської духовної семінарії. З 4 грудня 1826 — архимандрит, настоятель Могильовського братського та приписаного до нього Буйницького монастирів. З 23 серпня 1827 — ректор і професор богослов'я Орловської духовної семінарії, настоятель мценського Петропавлівського монастиря. З вересня 1829 — ректор і професор богослов'я Рязанської духовної семінарії, настоятель Свято-Троїцького монастиря, з травня 1830 — настоятель Спаського монастиря в Рязані, залишений на посаді в семінарії. З жовтня 1831 — ректор і професор богослов'я Тверської семінарії, настоятель тверського монастиря Успіння Пресвятої Богородиці. З грудня 1831 — настоятель Свято-Троїцького монастиря у Колязні. З 12 березня 1832 — єпископ Тамбовський і Шацький. З 5 квітня 1841 — архієпископ Подільської єпархії. З 6 листопада 1848 — архієпископ Варшавської єпархії, водночас керуючий Волинською єпархією та архимандрит почаївської Свято-Успенської лаври. Численні переміщення пов'язані з тим, що о. Арсеній швидко налагоджував діяльність підлеглих йому навчальних закладів та єпархій. Боровся за зміцнення позицій православія, проти розколу і сектантства, покращував матеріальне становище монастирів, призначав на парафії освічених священників. Уславився як проповідник. У Варшаві написав значну кількість богословських полемічних творів. З 1 липня 1860 — митрополит Київський і Галицький, священноархимандрит Києво-Печерської лаври, член Святейшого Синоду. Жив у корпусі № 2. Сприяв розвитку православної науки та освіти, допомагав матеріально нужденним і старим членам духовництва, вдовам, сиротам, церковним братствам та їх установам. У листопаді 1860 встановив посаду доглядача парафіяльних шкіл. Відкрив у Консисторії особливий училищний відділ. У кін. 1861 — на поч. 1862 запровадив вибори благочинних, яких раніше призначала єпархіальна влада, що було першою спробою введення виборного начала в середовищі духовництва. Заснував в усіх округах єпархії благочинницькі бібліотеки. Фундував жіночого єпархіального училища в Києві, відкритого 1861 у Кловському палаці на Печерську, який він повернув Києво-Печерській лаврі. 1867 ввів єпархіальний додаток на утримання семінарій і училищ, збільшив оклади в Київській духовній академії. Клопотався про перенесення Київської духовної семінарії на зручніше місце. Вносив кошти на розвиток духовних навчальних закладів. Особливу увагу приділяв справам лаврської друкарні, її переобладнанню новітнім устаткуванням. За нього відкрито стереотипний і гальванопластичний заклади, ксилографію, фотографію, хромолітографію, школу іконопису.

1861 дав згоду на внесення труни з тілом Т. Шевченка у церкву Різдва Христового в Києві під час його перевезення до Канева.

Був почесним членом 19 товариств і навчальних закладів. Праці: «Наставляння священику відносно відпавших від церкви в секту молюканську» (1845), «Вступ до свя-

щенних книг Старого Заповіту» (1873, містить лекції, прочитані в Санкт-Петербурзькій духовній академії), «Глумачення на перші двадцять шість псалмів» (1873), «Записка про секту молуканську та інші секти в тамбовській єпархії» (1875), «Збірник слів, бесід і промов Синодального Члена Високопреосвященнішого Арсенія, митрополита Київського і Галицького» (1873—74, т. I—V), «Пояснення божественної літургії» (опубл. 1879).

У кін. 1875 поїхав у Санкт-Петербург для участі в засіданнях Святейшого Синоду, там і помер. Похований у Києві 9 травня 1876.

Надгробок владика Арсенія встановлено у церкві ліворуч від входу, біля північної стіни. Розміри: вис. — 2,91 м, шир. постаменту — 1,18 м, шир. хреста — 0,97 м, винос від стіни — 0,14 м. Пам'ятник композиційно подібний до розташованого ліворуч надгробка єпископа Іоаннікія (Руднева), проте він дещо менший за розмірами та інший за оформленням. Це так само хрест, але з дерева, встановлений на цементному побіленому постаменті, прикрашеному позолоченими архітектурними деталями у вигляді пілястрів композитного ордера, гуртів та розвиненого карниза. Постамент має фігурне завершення з хрестом, по центру розташовано бароково-рокайлеву орнаментальну композицію рослинного характеру. На вертикалі й раменах хреста — п'ять ікон, більша частина яких належить до кін. 20 ст. Їх стилізовано під академічний іконопис межі 19—20 ст. Вгорі — ікона з образом св. Філарета, в центрі — «Св. преподобна Олександра Дивовська», праворуч — «Священномученик Іоанн Київський» (можна віднести до кін. 19 ст.), ліворуч «Св. Корнилій», внизу — «Св. Іоанн Кронштадтський». На центральній частині постаменту — викарбуваний з міді рельєф із зображенням труни й атрибутів митрополитичого сану та священницького служіння. Труну увінчують і частково закривають митра й риза з орденами та панагією, камілавка, хрест з чотками, епитрахиль, рипіді, митрополитичий жезл тощо, утворюючи пишний репрезентативний натюрморт-алегорію на тему минулості життя й посмертної слави. На площині труни вигравіровано меморіальний напис. Оздоблення надгробка митрополита Арсенія, як і однотипний йому розташований навпроти пам'ятник митрополиту Філарету (Амфітеатрову), за своєю стилістикою добре пов'язане з пишним рокайлевим оздобленням іконостаса і кіотів церкви, утворює з ними гармонійну цілість [1491].

Олексій Овчаренко,

Людмила Проценко, Лариса Федорова.

489.2.31.3. Поховання Герцика П. С. 1700, надгробок, бл. 1837 (іст., мист.). У церкві Здвиження Чесного Хреста Господнього, біля південної стіни.

Герцик Павло Семенович (до 1632, Полтава — 1699, за ін. даними 1700) — військовий. До 1675 — полтавський полковий писар, 1675—95 (з перервами) — полтавський полковник. На його кошти 1700—04 споруджено церкву Здвиження Чесного Хреста Господнього Києво-Печерської лаври. Був одружений з І. Яблонською, засланою Петром I після Полтавської битви до Сибіру. Їхня дочка Ганна була в шлюбі з майбутнім гетьманом П. Орликом, при-

бічником І. Мазепи; син Григорій — полтавський наказний полковник, втік з І. Мазепою до Бендер; разом з ними втекли ще два сини полковника — Іван і Панас; дочка Христіна — дружина охочекомонного полковника Г. Новицького, засланого у Сибір.

Вірогідно, надгробок з'явився після 1837, коли вирішили вилучити з храму портрет П. Герцика. Портрет світської особи користувався винятковою шанною пастви, яка ставилася до нього, як до ікони, що викликало невдоволення монастирського начальства. За висловлюванням митрополита Євгенія (Болховітінова), це — типовий зразок українського епітафічного портрета, що зображував П. Герцика під час молитви перед хрестом, нагадуючи про ктиторство полковника. Є свідчення, що портрет і поховання під ним містилися праворуч від іконостаса, тобто біля південного входу в храм. У той же час Болховітінов не згадує ні про окремий надгробок, ні про напис на ньому. Ймовірно, разом із вилученням портрета ктитора з храму було створено наявний надгробок.

Розміри надгробка: вис. — 1,66 м, шир. — 0,62 м, винос від стіни — 0,08 м. Являє собою дерев'яний, досить стриманий за оздобленням і формами кіот. Увінчаний півкруглим лучковим фронтоном з восьмипроменевим хрестом над ним. Нижню частину хреста стилізовано у вигляді чотирьох листків. У центрі фронтоном — коло з розквітлим грецьким хрестом, навколо — стилізовані рослинні пагони на фактурному тлі. Обабіч фронтоном — круглі виступи-волоти з квітковими розетками в них. Нижче виконано гладенький архитрав, який підтримують канелюровані шлястри композитного типу, в основу покладено вільну варіацію коринфського ордера. Позолочені капітелі повторено двічі — вгорі і внизу. Нижній ярус кіота, обрамлений профільованими планками, має посередині невеличкий медальйон з мотивом хреста з подвійними променями у вигляді пелюстки-пелюсток. Кіот поставлено на профільовану базу, в центрі вмонтовано мармурову дошку з врізаним позолоченим меморіальним написом, над яким розташовано гравірований, наведений золотом хрест [1492].

Олексій Овчаренко, Людмила Проценко.

489.2.31.4. Поховання Іоаннікія (Руднева) 1900 (іст., мист.). За північним криласом церкви Здвиження Чесного Хреста Господнього, при вході до печер.

Іоаннікія (світське ім'я — Руднев Іван Максимович; 20.02.1826, с. Вешня, Тульська губ., тепер Російська Федерація — 7.06.1900, Київ) — церковний діяч. У 1845—49 навчався в Київській духовній академії, по закінченні одержав ступінь магістра. 11 жовтня 1849 прийняв чернечий постриг у Києво-Печерській лаврі, 6 листопада 1850 рукоположений на ієродиякона, 7 листопада 1850 — на ієромонаха. В 1849—58 — наставник у Київській духовній академії (з 1849 — учитель, з 1851 — бакалавр, з 1856 — професор), у 1850—53 — одночасно помічник інспектора, у 1853—58 — інспектор, член внутрішнього академічного правління. З 4 листопада 1859 — ректор Київської духовної академії та настоятель Братського Богоявленського монастиря. Один з

ініціаторів і перший редактор періодичного збірника «Труды Киевской духовной академии», заснованого 1860. Виступив з ініціативою відновити храми Братського монастиря, що було виконано його наступником. З 6 жовтня 1860 — ректор Санкт-Петербурзької духовної академії. Єпископ Виборзький (вікарій Санкт-Петербурзької митрополії), Саратовський, Нижньгородський, з 1877 — архієпископ, екзарх Грузії. З 1882 — митрополит Московський, архімандрит Троїце-Сергієвої лаври. 11 червня 1882 обраний почесним членом Київської духовної академії. В усіх єпархіях влаштовував будинки для вдів та сиріт священнослужителів; єпархіальні заводи церковних свічок, прибутки від яких використовував для утримання духовних семінарій, училищ та гуртожитків при них, училищ для дочок духівництва.

З 1891 — митрополит Київський і Галицький, священоархімандрит Києво-Печерської лаври, член Святейшого Синоду. Багато зробив для поліпшення матеріального стану парафіяльного духівництва: пожертвував 50 тис. крб. на єпархіальний свічковий завод, заснував ємірительну єпархіальну касу, кілька професійних училищ для дітей священників, влаштував власним коштом богадільню для старих служителів, їхніх вдів та сиріт. У кожному духовному навчальному закладі в єпархії утримував по одному стилієдугу. Головний начальник, попечитель і меценат Київської духовної академії. Пожертвував капітал на встановлення в ній двох стипендій — свого імені та імені імператора Миколи II. За нього почалося спорудження нового будинку Київської духовної семінарії з храмом і гуртожитком (сучасна вул. Смирнова-Ласочкіна, 20). Коштом владики при Першому жіночому училищі духовного відомства (містилося у Кловському палаці, сучасна вул. П. Орлика, 8) облаштовано храм, при Другому жіночому училищі (сучасна вул. Десятинна, 4/6) відкрито початкову школу-притулок для найбідніших повних сиріт — дітей духівництва. У Києво-Печерській лаврі займався справами спорудження та опорядження Трапезної паляти з церквою в ім'я преподобних Антонія та Феодосія Печерських, будівництва свічкового заводу, зведенням кількох нових житлових корпусів.

Уславився як проповідник. Свої богословські твори публікував переважно у щотижневикі Київської духовної академії «Воскресное чтение». 1899 видруковані у Санкт-Петербурзі окремим виданням — «Ювілейний збірник. Промови, слова, бесіди і повчальні статті високопреосвященного Іоаннікія, митрополита Київського і Галицького». Помер у Голосіївській пустині Києво-Печерської лаври. Похований 11 червня.

У церкві ліворуч біля північної стіни (перший від входу) встановлено надгробок, виготовлений у Москві в майстерні В. Фаргусова, що позначено в нижній частині. Розміри: вис. — 3,40 м, шир. постаменту — 1,24 м, шир. хреста — 1,30 м, винос від стіни (карниз постаменту) — 0,10 м.

Пам'ятник виконано з темно-сірого мармуру у формах неоросійського стилю, з орнаментальним оздобленням, в якому наслідуються орнамента собору Святої Софії в Києві. Являє со-

бою приставлений до стіни монументальний хрест на широкому постаменті, що закриває хід зі сходами в Ближні печери. Вершину хреста оформлено масивним карнизом, над яким поставлено різьблене зображення відкритої книги. Між хрестом та постаментом — пишно декорований карниз складного профілю. Обабіч хреста — рельєфно орнаментовані волоти із вписаними в них круглими медальйонами з мотивами грецьких рівнопроменевих хрестів. Поверхню хреста і постаменту прикрашено інкрустованими хрещатими візерунками із золотою мозаїкою, білого та світло-сірого мармуру. Орнаменти доповнено вмонтованими стеатитовими кульками білого (на волотах) і зеленкуватого відтінків. Постамент має потрійний поділ. На бічних звужених частинах в обрамленні рослинного візерунка зображено хрести. На центральній виступній поверхні — гравірований, наведений золотом меморіальний напис, під ним на базі постаменту — епітафія.

2000 на центральній частині хреста та бічних раменах встановлено п'ять ікон сучасного письма, виконані в академічній стилістиці, з дрібно орнаментованим гравірованим тлом. Вгорі — образ «Митрополит Київський Петро», ліворуч «Св. Павло, митрополит Київський», праворуч — «Священномученик Володимир, митрополит Київський», в центрі — «Здвиження Чесного Хреста Господнього», під ним — «Св. Філарет, митрополит Київський». Нижче — мармуровий барельєф із зображенням регалій духовної влади та літургійних предметів як символ служіння та життєвого шляху померлого. В композиції поєднані митра, камілавка, розп'яття, рипіди і митрополичий жезл, панатія та свічки дикірія і трикірія. Різьблення витончене, виконане в традиції 19 ст. Загальна холодність тональності і жорсткість ліній силуєту й орнаментики надгробка дещо контрастують з оформленням інтер'єра храму. Поховання привертає увагу, передусім, завдяки стилістичному вирішенню і розмірам [1493].

Олексій Овчаренко, Людмила Проценко, Лариса Федорова.

489.2.31.5. Поховання Феогноста (Лебедева) 1903 (іст., мист.). В усипальні церкви Здвиження Чесного Хреста Господнього, біля південної стіни.

Феогност (світське ім'я — Лебедев Георгій Іванович; 27.01.1829, с. Прудово-Михайлівське, Бежецький пов., Тверська губ., тепер Російська Федерація — 22.01.1903, Санкт-Петербург) — церковний діяч. Народився у сім'ї священика Тверської єпархії. Навчався в духовному училищі та духовній семінарії у Твері, з 1849 — у Санкт-Петербурзькій духовній академії. На останньому курсі 14 березня 1853 прийняв чернечий постриг, 6 вересня висвячений на ієромонаха. З 31 жовтня 1853 — ректор Кирилівського духовного училища Новгородської єпархії. У 1856—57 — професор Санкт-Петербурзької, 1857—61 — інспектор Новгородської духовних семінарій. У жовтні 1858 висвячений у сан архімандрита, з 1861 — ректор Орловської, з 1864 — Кам'янець-Подільської духовних семінарій і настоятель кам'янецького Свято-Троїцького монастиря. 13 грудня 1866 призначений єпископом Балтським і вікарієм Подільської єпархії,

висвячений на єпископа 19 січня 1867 у церкві св. Михаїла в будинку митрополита Києво-Печерської лаври (корпус № 2), хіротонізований 22 січня в соборі Успіння Пресвятої Богородиці митрополитом Арсенієм (Москвіним). У 1870—74 — єпископ Астраханський, 1874—78 — єпископ Подільський. Заснував у Кам'янці-Подільському Церковно-історичний і статистичний комітет з метою збирання й опису місцевих пам'яток церковної старовини та вивчення історії краю. Залучив до його діяльності багатьох відомих учених і культурних діячів, надавав фінансову допомогу. Відновлював і заснував церковнопарафіяльні братства і попечительства, сприяв відбудові та спорудженню нових православних храмів. За нього було відкрито бл. 800 церковнопарафіяльних шкіл, зведено новий будинок духовної семінарії, поліпшено матеріальний стан усіх духовних навчальних закладів.

З 1878 — єпископ Владимирський у Володимирі на Клязьмі, з 1883 — архієпископ Владимирської єпархії. У листопаді 1879 заснував єпархіальне братство св. Олександра Невського, був його головою. Братство відіграло велику роль у місцевому церковно-громадському житті: було відкрито центральний іконно-книжковий склад з 130 відділеннями в єпархії, який забезпечував усі церковнопарафіяльні бібліотеки і священників іконами, книжками, брошурами; засновано церковно-історичне давньохосвище, школу церковного співу, дві школи іконопису, школу бджільництва з навчальною пасікою, єпархіальний притулок для хворих і старих священників, свічковий завод, побудовано кілька гуртожитків при духовних навчальних закладах тощо. За нього відновлено старовинний собор Успіння Пресвятої Богородиці у Володимирі, реставрація якого тривала 10 років. З 1892 — архієпископ Новгородської єпархії, в якій заснував нові церковнопарафіяльні школи, відновив собор Святої Софії, опікував братством Святої Софії. З травня 1895 — член Святійшого Синоду.

З серпня 1900 — митрополит Київський і Галицький, священноархієпископ Києво-Печерської лаври. Приїхав у Київ у травні 1901. Жив у корпусі № 2. Вів аскетичне чернече життя. За владики Феогноста проведено відновлювальні роботи в соборі Успіння Пресвятої Богородиці. Начальник, опікун і почесний член Київської духовної академії, надавав матеріальну допомогу професорському складу, Боговлянському академічному братству, фундаментальній бібліотеці, на утримання нужденних студентів. Помер у Санкт-Петербурзі, куди поїхав у листопаді 1902 на засідання Святійшого Синоду. 26 січня 1903 тіло небіжчика перевезли до Києва, відспівали у храмі Святої Софії та соборі Успіння Пресвятої Богородиці в Лаврі, 28 січня поховали. У церкві праворуч від входу, біля південної стіни, ліворуч від пам'ятника митрополиту Філофею (Успенському) встановлено надгробок владиці Феогносту. Розміри: вис. — 2,20 м, шир. постаменту — 0,87 м, шир. хреста — 0,71 м, винос від стіни — 0,20 м.

Являє собою масивну стелу-постамент із сірого мармуру, на якому встановлено світло-сірий мармуровий хрест.

Три промені його мають потрійне заокруглення. На хресті — невелике скульптурне зображення розп'ятого Христа з карбованої полірованої бронзи сучасної роботи. Окрім скульптури, на хресті накладні вилити літери «ІНЦІ» та «ІС ХС», внизу — зображення т. зв. Адамової голови. В стелу внизу вмонтовано плиту з світлішого мармуру з вирізьбленим позолоченим меморіальним написом [1494].

Олексій Овчаренко, Лариса Федорова, Кирило Хоменко.

489.2.31.6. Поховання Філофея (Успенського) 1882 (іст., мист.). За південним крилосом в усипальні церкві Здвиження Чесного Хреста Господнього.

Філофей (світське ім'я — Успенський Тимофій Григорович; 15.01.1808, с. Закоб'якине, Любимський пов., Ярославська губ., тепер Російська Федерація — 29.01.1882, Київ) — церковний діяч. Народився в сім'ї причетника. Закінчив Ярославську духовну семінарію, 1832 — Московську духовну академію, призначений бакалавром у ній на кафедрі церковної словесності. 1833 переведений на кафедру герменевтики і церковної археології. У листопаді 1832 прийняв чернечий постриг у Троїце-Сергіївській лаврі. З 1838 — інспектор Санкт-Петербурзької духовної академії, з 1842 — її ординарний професор. З 1839 — архієпископ. У липні 1842 призначений ректором Харківської духовної семінарії, того ж року переведений на посаду ректора Віфанської духовної семінарії. 1846—47 — ігумен Іоаннозлатоустівського монастиря в Москві. 1847—49 — ректор Московської духовної семінарії та архієпископ московського Петропавлівського монастиря. З 1849 — єпископ Дмитрівський, вікарій Московської єпархії. З 1853 — єпископ Костромський, з 1857 — єпископ Тверський, з 1861 — архієпископ. З квітня 1857 до серпня 1867 брав участь у роботі Святійшого Синоду, голова Комітету із застосування судових статутів 1864 до духовного відомства.

З 5 травня 1876 — митрополит Київський і Галицький, член Святійшого Синоду, священноархієпископ Києво-Печерської лаври. Жив у корпусі № 2.

Автор численних проповідей, які друкував в «Єпархіальних ведомостях» за місцем проживання, богословських творів, зокрема «Про достоїнство людини, розкрийте й затвержене християнською релігією» (1832), «Листи до протоієрея Ф. О. Голубинського» (опубл. 1887) та ін. На всіх теренах служіння уславився широкою доброчинністю, допомагаючи духовним навчальним закладам, установам, різним товариствам. Вів аскетичний спосіб життя. Похований 4 лютого.

У церкві праворуч від входу, біля південної стіни встановлено надгробок владиці Філофею. Розміри надгробка: вис. — 3,35 м, шир. постаменту — 0,87 м, шир. хреста — 1,33 м, винос від стіни — 0,12 м.

Пам'ятник — чотирипроменевий дерев'яний різьблений хрест з іконами, закріпленими на площинах його променів, встановлений на дерев'яному постаменті. По периметру хрест оформлено профільованими гуртами та орнаментом тригранно-вільчастого типу і витим джгутотом. Між променя-

ми — різьблені сегменти стилізованого сьвайа, аналогічне завершення над хрестом. Шість ікон кін. 20 ст. стилізовані під академічний іконопис кін. 19 — поч. 20 ст. Вгорі — «Св. преподобний Іов Почаївський», праворуч — «Св. преподобний Серафим Саровський», ліворуч — «Св. преподобний Сергій Радонезький», в центрі — «Богоматір Печерська» з пристоячими преподобними Антонієм і Феодосієм Печерськими, ангелами та херувимами, внизу — «Св. великомученик кн. Даниїл Московський», «Св. владики кн. Олександр Невський». На постаменті біла мармурова плита з викарбуванням і позолоченим меморіальним написом та епітафією [1495]. *Олексій Овчаренко, Лариса Федорова, Кирило Хоменко.*

489.2.31.7. Поховання Флавіана (Городецького) 1915 (іст., мист.). У церкві Здвиження Чесного Хреста Господнього, у склепі біля південної стіни.

Флавіан (світське ім'я — Городецький Микола Миколайович; 26.07.1840, Орловська губ., тепер Російська Федерація — 4.11.1915, Київ) — церковний діяч. Народився у дворянській сім'ї. Закінчив Орловську гімназію, вступив на юридичний факультет Московського університету, на останньому курсі покинув навчання, 1861 став послушником у песношському Свято-Миколаївському монастирі Московської єпархії, з грудня 1863 — послушник московського Симонового монастиря. 17 лютого 1866 прийняв чернечий постриг, невдовзі висвятився на ієродіякона. З квітня 1867 — ієромонах. 15 лютого 1868 переведений до братства архієрейського дому. У липні — вересні — пресвітер Феодоро-Стратилатівської церкви в м. Аушта; у жовтні — грудні — виконував обов'язків економа архієрейського дому (у вересні 1872 — квітні 1873 — економ). З січня 1869 — духівник Таврійського єпархіального дому, у грудні 1868 — січні 1869 — виконував обов'язків настоятеля Бахчисарайського скиту, у квітні — липні 1873 — настоятель. У грудні 1871 — серпні 1872 — інспектор класів і законовчитель Таврійського єпархіального училища. 6 червня 1873 призначений членом Російської православної духовної місії у Пекіні (священник при ній), з 2 січня 1879 — начальником місії в сані архієпископа. Займався місіонерською діяльністю, вивчив китайську мову, правив нею службу, перекладав книги релігійно-морального змісту, видав складене ним «Пояснення православного богослужіння», твори відомих богословів. Упорядкував залишені йому архієпископом Паладієм (Кафаровим) матеріали для китайсько-російського словника. По поверненні в Росію 1883 вступив у братство Олександрівської лаври в Санкт-Петербурзі. З 19 січня 1885 — єпископ Аксакайський, вікарій Донської єпархії, з 29 червня — вікарій Люблянський Холмсько-Варшавської єпархії. З 14 грудня 1891 — єпископ Холмський і Варшавський. Діяльність на цій посаді була спрямована на зміцнення позицій православ'я в краї з католицьким населенням. Розширив і прикрасив Свято-Преображенську церкву варшавського архієрейського дому, на що пожертвував власних 11 тис. крб. 15 травня 1892 висвячений у сан архієпископа. З 1892 запрошувався

на засідання Святейшого Синоду. З 21 лютого 1898 — архієпископ Карталінський і Кахетинський, екзарх Грузії і член Святейшого Синоду, з 10 листопада 1901 — архієпископ Харківський і Охтирський.

З 1 лютого 1903 — митрополит Київський і Галицький, священноархімандрит Києво-Печерської лаври. Жив у корпусі № 2. 1902 заснував у Києві особливий місіонерський комітет, перетворений 1908 на єпархіальну місіонерську раду. Забезпечив церковнопарафіяльні школи постійним утриманням за рахунок щорічних фіксованих відряджень від прибутків церков єпархії. За дорученням Святейшого Синоду влітку 1908 керував 4-м Всеросійським місіонерським з'їздом у Києві (почесний голова); влітку 1909 правив урочисте богослужіння в присутності імператора в Полтаві з нагоди святкування 200-річчя Полтавської битви.

У лютому 1910 в Києві відбулися урочистості з нагоди 25-річчя архіпастирського служіння владыки, Міська дума ухвалила рішення заснувати чоловічу школу його імені. Приділяв значну увагу справам Києво-Печерської лаври. Спорудив митрополічу церкву в ім'я Благівіщення Пресвятої Богородиці (корпус № 86), будинок для своєї бібліотеки у 20 тис. томів (корпус № 5), яку заповів монастирю і залишив капітал для її поповнення, готельний корпус (№ 19), лікарню (корпус № 111), аптеку (корпус № 24) та ін. Збудував також малий храм св. Серафима Саровського в Китаївській пустині. Був почесним членом Казанської (з 1898), Санкт-Петербурзької (з 1899) і Київської (з 1902) духовних академій. Похований 9 листопада у склепі, який

збудував для себе за три роки до смерті. В середній частині храму праворуч встановлено різьблений кіот з білого мармуру з дев'ятьма іконами у центральній його частині, однією — у фронтоні. Внизу викарбувано позолочений меморіальний напис [1496].

Лариса Федорова, Кирило Хоменко.

489.3. Гостиний двір, 19—20 ст. (архит., іст.). У південно-західній частині території Лаври, на пологому схилі, що спускається в бік Дальніх і Близьких печер (називався також «странноприїмниця»). За літописними свідченнями, на цьому місці, ймовірно, існувала странноприїмниця для калік, незрячих, хворих та знедолених, заснована 1062 преп. Феодосієм Печерським, який для цієї мети «...сотвори двір коло монастиря свого та церкву святого Стефана». У 1070-х рр. разом з монастирем обнесена дерев'яною огорожею-«стовп'ям». На її утримання виділялася десята частина прибутків Києво-Печерського монастиря. Після монголо-татарської навали відомості про странноприїмницю зникають. Її відродження почалося, вірогідно, з 16 — поч. 17 ст. Є свідчення, що архімандрит Елисей (Плетенецький) (1599—1624) піклувався про краще облаштування «шпиталю для убогих» та кухні для них. За заповітом 1646 Петра (Могили), на створену «біля церкви преподобного Феодосія у містечку Печерському» богадільню виділялося 1500 злотих. На плані Києва 1638 «гостиний дім для чернечої братії та захожих богомольців» (тобто Гостиний двір) зображено на терені, зайнятому тепер водонапірною баштою та спорудою братської і прочанської лі-

489.3. Гостиний двір. Генеральний план.

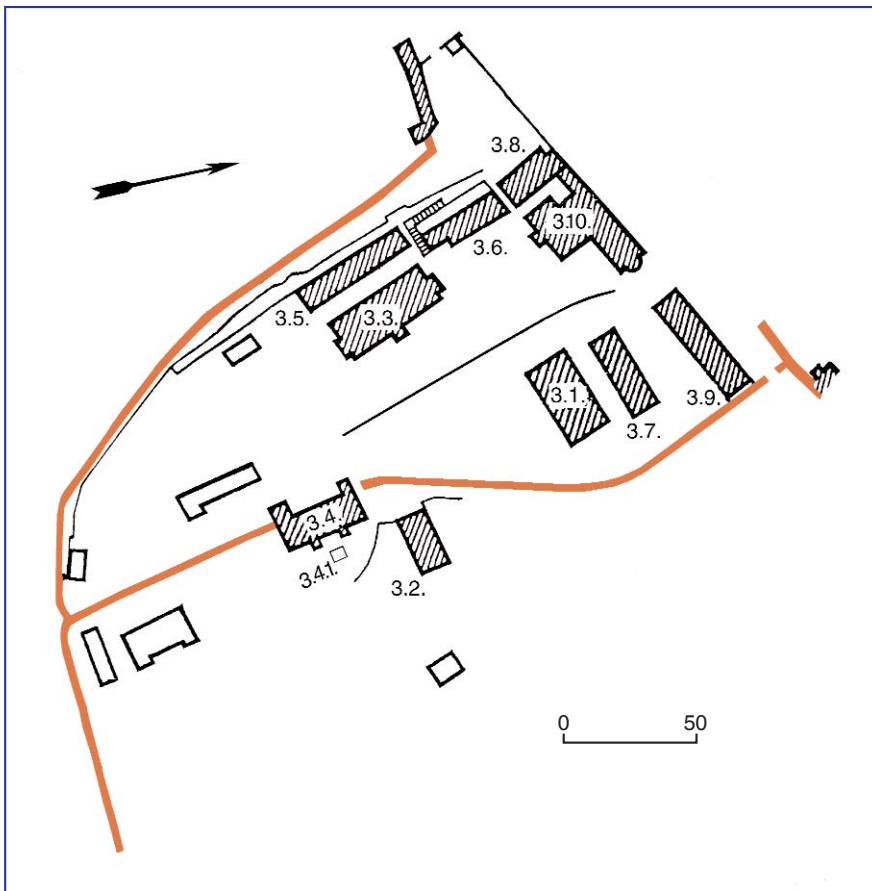

карні (1912, корпус № 111). За планом Києва 1695, на місці наявного Гостиного двору містилися «города печерські», обнесені дерев'яною огорожею, з прилеглими господарськими дерев'яними будівлями з боку «вулиці позаду монастиря» (нині узвіз до Близьких печер). На планах 18 ст. тут зафіксовано кілька дерев'яних господарських будівель.

З 1801 територію відведено під Гостиний двір Лаври, для якого пристосовувалися старі та споруджувалися нові дерев'яні на кам'яних фундаментах будівлі. У кін. 1820-х рр. керівництво Лаври ухвалило рішення про капітальну забудову двору, у т. ч. про спорудження цегляних будинків кухні та готелю. Збудова здійснювалася без плану т. зв. господарським способом, з урахуванням особливостей рельєфу, внаслідок чого будинки розмістилися на трьох рівнях (терасах), переважно у північній частині території, наближеній до верхньої території Лаври. 1844—45 ділянку Гостиного двору із будівлею свічкового заводу було відрізане оборонним муром, зведеним навколо Близьких і Дальніх печер. У 2-й пол. 19 ст. забудовувалася південна частина території та «чорний двір». Спорудження готелів і допоміжних будівель велось за проектами або під керівництвом архітекторів та інженерів І. Кедріна, Г. Наумова (єромонах Євкарпій), В. Николаєва, О. Середи, В. Сичугова, П. Спарро, К. Тарасова. У серед. 1910-х рр. Гостиний двір налічував понад 20 цегляних споруд, більшість з яких була двоповерховою, шість — триповерховою, одна — чотириповерховою. 1896 за проектом арх. В. Николаєва верхню ділянку двору огорожено кам'яною стіною замість дерев'яного паркану. У кін. 19 ст. проведено водогін, упорядковано територію, споруджено підпірні кам'яні мури вздовж південного та західного гористого схилу цієї частини Гостиного двору (відновлено 2007 разом з кам'яними стінами). З півночі між корпусами № 54 та 68 в'їзд на подвір'я перекривався дерев'яними воротами (згоріли під час обстрілу 1918).

З серед. 1870-х рр., після реорганізації, Гостиний двір мав штат послушників та найманих працівників. На його території, крім платних, існувало кілька безкоштовних готелів, лікарня та ідальня для прочан і знедолених. Під час літніх канікул тут проживала учнівська та студентська молодь, яка отримувала безкоштовне житло і харчування. У літню пору щоденно на Гостиному дворі обслуговувалося до 3 тис. і більше осіб, в інші дні — до 200. На подвір'ї розташовувалися т. зв. дворянська кухня, де готували страви за невелику платню для прочан та для хворих у лікарні, а також чайна, квасна, булочна (не збереглися). 1877—78 (під час російсько-турецької війни) і 1914—18 (під час 1-ї світової війни) тут розміщувалися військові частини та шпиталі. 1918 у приміщеннях Гостиного двору проживали учасники Всеукраїнського церковного собору, а також учні Київської духовної семінарії. Того ж року три корпуси безкоштовно виділено мешканцям Звіринця, які втратили житло внаслідок вибуху артилерійських складів. Будівлі Гостиного двору зазнали пошкоджень під час

бойових дій 1918, 1919 та 1920. У листопаді—грудні 1919 і 9—11 червня 1920 снарядами та пожежею було зруйновано корпуси № 12, 13 (розібрано у серед. 1920-х рр.). У 1920—30-х рр. приміщення використовувалися військовим шпиталем, під житло, у повоєнні роки — як житлові, пізніше — як промислово-господарські, двоповерхова дерев'яна будівля для проживання прочан у літню пору — як майстерні Спільки художників України (знесена). Благоустрій території проведено у 2-й пол. 1980-х рр. Тепер у південно-східній частині здійснено нове будівництво — адміністративний будинок митрополії УПЦ і монастирський корпус.

Територія Гостиного двору пл. понад 3 га має у плані форму неправильного багатокутника, обмеженого підпірною стіною з боку вул. Січневого повстання, дорогою — узвозом до Близніх і Дальніх печер та оборонним муром нижньої території Лаври (1844—45, корпус № 93). В'їзд — із півночі від узвозу, входи — через хвіртки влаштовано в оборонному мурі. Планувальним стрижнем території є внутрішній тупиковий проїзд, що починається від в'їзду, фланкованого спорудами контори Гостиного двору і готелю (1853, 1870—73, корпус № 54) та лікарні прочанської з церквою в ім'я ікони Божої матері «Всіх скорботних Радість» (19 ст., корпус № 68). Нижче від проїзду, поряд із корпусом № 54 розташовані два паралельні будинки-келії (1829—31, корпус № 55) і братський корпус (1885, корпус № 60). Праворуч від проїзду, у центральній частині двору, підноситься велика споруда готелю (1851, корпус № 56). В її тилах розташовані окремі об'єми господарських приміщень (2-а пол. 19 — поч. 20 ст.), який разом з будівлями кухні (2-а пол. 19 ст., корпус № 69) і келій (1860-і рр., корпус № 58), прилеглих до прочанської лікарні, утворює другу лінію забудови. У нижній частині території поза оборонним муром розташовані будинки свічкового заводу (1830—31, корпус № 64) і готелю (1880-і рр., корпус № 63).

Загалом з історичної забудови Гостиного двору збереглося десять споруд, архітектура яких вирішена у формах пізнього класицизму. В найбільш чистому вигляді стильові ознаки проявляються в будинках 1-ї пол. 19 ст. — свічкового заводу (1830—31), келій (1829—31), готелю (1851). Попри відсутність чіткого композиційно-планувального задуму і стриманий характер архітектури, середовище Гостиного двору — складової частини ансамблю Києво-Печерської лаври — є досить виразним. Його збагачує мальовничий рельєф, який зумовив ярусне розміщення будинків, облаштування на сходах кількох кам'яних сходів. Тепер всі історичні споруди використовуються УПЦ [1497].

Людмила Рилкова, Тетяна Трегулова.

489.3.1. Братський корпус, 1885 (архит.). Корпус № 60. У північно-східній частині Гостиного двору, на схилі. Споруджено мулярами підрядчика С. Кушнарєва за проектом, розробленим 1868 військовим інж. О. Середою на місці будівлі 19 ст. такого самого призначення. На першому поверсі корпусу розмістилися пекарня з кухнею та комора, на

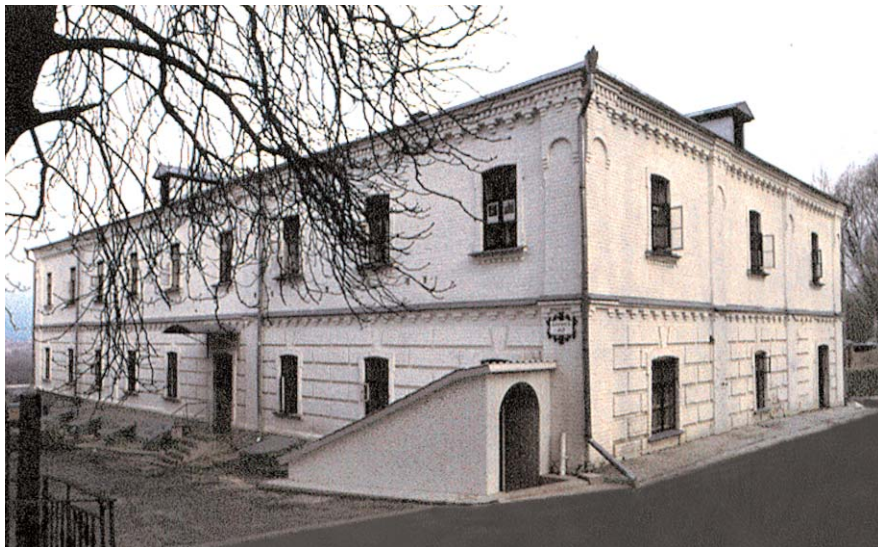

489.3.1. Братський корпус.
489.3.1. План.

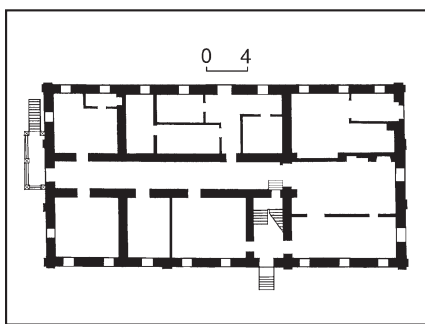

другому — келії ченців і послушників, які обслуговували Гостиний двір. Після націоналізації використовувався відділенням Київського військового шпиталю та під житло, у 1944—50-х рр. — під житло, пізніше тут містився трест «Арарат», у 1980—90-х рр. — виробничі майстерні. 1991—92 проведено капітальний ремонт.

Двоповерховий з підвалом та цокольним поверхом у східному крилі, цегляний, побілений, у плані прямокутний, завершений низьким вальмовим дахом з бляшаною покрівлею. Планування

489.3.2. Готель.



коридорне з двобічним розташуванням приміщень. Перекриття пласкі. Сходи гранітні. Входи в будинок влаштовано на західному, східному (по зовнішніх металевих сходах) та північному (в підвальні приміщення) фасадах.

Споруджений з використанням форм класицизму. Чоловий (південний) фасад побудовано за принципом центрально-осьової симетрії, розчленовано міжповерховими гуртами, пласкими лопатками, завершено карнизом складного профілю. Горизонтальні членування посилює рустування на рівні першого поверху. Віконні прорізи з лучковими перемичками обрамлено пласкими лиштвами, на першому поверсі прикрашено замковими каменями. В архітектурному декорі використано мотив сухариків (вінцевий карниз, міжповерховий гурт).

Пам'ятка — зразок споруди житлового та господарського призначення 2-ї пол. 19 ст., що зберігає історичне планування монастиря.

Тепер перебуває у віданні УПЦ, використовується як гуртожиток духовних навчальних закладів [1498].

Людмила Рилкова.

489.3.2. Готель, 1880-і рр. (архит.). Корпус № 63. Вздовж дороги на Дальні печери. Збудовано за проектом, ймовірно, арх. О. Середи як готель для прочан, з 1920-х рр. перейшов у відом-



ство Соцзабезу і тривалий час використовувався як житловий будинок.

Двоповерховий з напівпідвалом, на високому цоколі, цегляний, у плані прямокутний, орієнтований поздовжньою віссю у широтному напрямку. Дах вальмовий по дерев'яних кроквах з бляшаною покрівлею. Планування поверхів коридорне двобічне. Входи до будинку влаштовано окремо на кожному поверх: на перший — з північного фасаду, на другий — із західного торця, у цокольний — зі східного. Міжповерхові перекриття плоскі, дерев'яні.

Побудований у формах класицизму. Дрібнопрофільовані міжповерховий гурт і вінцевий карниз, широка смуга високого цоколю виразно підкреслюють переважно горизонтальний характер композиції та виважену пропорційність споруди. Основним мотивом членувань є невеликі за розміром прорізи рідко розташованих лучкових вікон на гладенькій поверхні стіни, на другому поверсі прикрашених П-подібними сандриками. На відміну від класицистичних схем, кількість прорізів на поздовжніх фасадах є парною, вхід на північному фасаді розташовано ацентрично. Обладнані ганками східний та західний входи фіксують поздовжню вісь будинку.

Готель — важливий, стилістично виразний елемент у західному фронті за будови Гостиного двору.

Тепер — навчальні та житлові приміщення учнів духовної семінарії УПЦ [1499].

Олександр Тищенко.

489.3.3. Готель для заможних прочан, 1851 (архт.). Корпус № 56. У південно-західній частині Гостиного двору, на крутому схилі. Збудовано за проектом арх. П. Спарро. Був однією з перших цегляних споруд Гостиного двору. Тривалий час використовувався під житло. 1979—80 проведено капітальний ремонт будинку (з пристосуванням під обчислювальний центр Міністерства фінансів УРСР), під час якого замінено перекриття по дерев'яних балках на залізобетонні, переплановано приміщення. 1986 будинок передано заповіднику. 2004 реставровано з пристосуванням під готель за проектом арх. В. Хромченкова.

Двоповерховий, на високому цокольному поверсі, цегляний, тинькований,

489.3.3. Готель для заможних прочан.

489.3.3. План першого поверху.

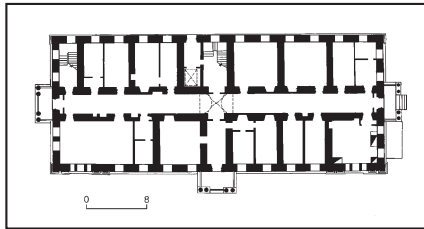

пофарбований, у плані прямокутний, вкритий вальмовим дахом з бляшаною покрівлею. Планування коридорне двобічне. Перекриття плоскі, залізобетонні, над підвалом і цокольним поверхом — цегляні циліндричні склепіння з розпалубками.

Зведений з використанням форм класицизму. Фасади розчленовано міжповерховим, підвіконними та фризивим гуртами, завершено карнизом великого виносу з модульйонами, фланковано плоскими наріжними лопатками. На східному фасаді горизонтальні члену-

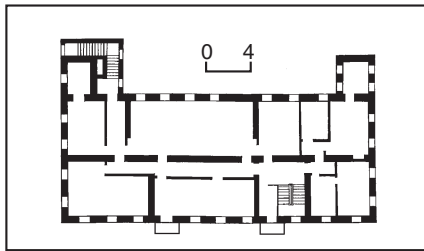

489.3.4. План.

489.3.4. Завод свічковий.

вання посилено рустуванням першого поверху. Бічні частини з тридільними вікнами виявлено розкріповками та підкреслено обабіч здвоєними плоскими лопатками-пілястрами на висоту двох поверхів. Прямокутні віконні прорізи акцентовано замковими каменями на першому та обрамлено розірваними наріжними листвами на другому поверсі. Входи з високих ганків на південному, північному і східному фасадах оформлено чотириколонними портиками зі здвоєними гладкофустовими колонами та трикутними дерев'яними фронтонами. Ще один вхід — на західному фасаді.

Пам'ятка — цікавий зразок цивільної архітектури серед. 19 ст.

Перебуває у віданні монастиря, використовується як готель [1500].

Володимир Хромченков.

489.3.4. Завод свічковий, 1830—31, 1872—74 (архт., іст.). Корпус № 64. У південно-східній частині Гостиного двору, вздовж дороги до Дальніх печер. Первісний об'єм — одноповерховий цегляний будинок заводу споруджено 1830—31 будівничим І. Забеліним за проектом арх. А. Меленського. Подвір'я було огорожено парканом з в'їзною брамою. Сюди перевели свічарню, яка до цього існувала на верхній території Лаври (завірки корпусу № 4). 1869, у зв'язку з необхідністю збільшення виробничої площі, арх. О. Середа розробив проект надбудови другого поверху, здійснений 1872—74 під наглядом арх. О. Ветринського. У кін. 1880-х рр. проведено капітальний ремонт: укріплено фундамент і стіни, східне наріжжя посилено контрфорсом, проведено водогін. Після побудови 1898 у Китаївській пустині нової споруди лаврського свічкового заводу (арх. В. Ніколаєв) приміщення було переплановано та переобладнано на номери готелю, підвали — на комори для зберігання свічок та дві келії. У радянський період тривалий час використовувався як житловий будинок. Споруду ремонтували 1920, 1948, 1990, 2004.

Двоповерховий з підвалом, що на чоловому фасаді має вигляд цокольного поверху, цегляний, тинькований, пофарбований, у плані П-подібний, завершений вальмовим дахом з бляшаною покрівлею. Планування переважно коридорного типу. Перекриття першого та другого поверхів плоскі, над підвалом — коробові склепіння.

Вирішений у стилі класицизму. Композиція чолового (східного) фасаду симетрична відносно центральної осі. Середню п'ятиосьову частину виділено розкріповкою та увінчано уступчастим аттиком. Розташовані на флангах входи до будинку оформлено виступними ганками з двоколонними портиками на



рівні першого поверху, на який ведуть тримаршові розпашні сходи. На третьому поверсі над колонами влаштовано балкони. Товщина зовнішніх стін — 0,85 м. Завершені карнизом фасади розчленовано міжповерховим і підвіконним гуртами. Прямокутні вікна на другому поверсі прикрашено сандриками.

Будівля заводу — складова частина історичної забудови Лаври, одна з небагатьох промислових споруд монастиря. Завод забезпечував потреби Києво-Печерської лаври та єпархії у церковних свічках. У 1830-х рр. свічарня виготовляла до 300 пудів свічок різного ґатунку, 1860 — до 2 тис., у 1870-х рр. — до 3 тис. пудів. Сировину для свічок білого та жовтого воску отримували з Київської, Чернігівської та Курської губерній, понад 30 пудів бавовняної пряжі для ґнотів постачав купець С. Морозов, золото-двійник — торговий дім Л. Виноградова (Москва). Свічки виробляли різного кольору (у т. ч. червоні на Великодні свята), гладенькі, або з позолотою чи з художнім оздобленням; різного розміру, від найтонших до т. зв. пудових. На заводі було встановлено два пародвигуни, виготовлені 1873 за кресленнями рясфорного Анастасія. Станом на 1894, устаткування складалося з парового двигуна, залізного котла для плавлення воску та мідного котла, виготовленого в слюсарній майстерні Лаври для розплавки та витягування свічок. Крім свічкового, монастирю належав також воскобійний завод у Китаївській пустині.

1990 корпус передано УПЦ. Тепер — навчальний корпус духовної семінарії і духовної академії УПЦ [1501].

Людмила Рилкова.

489.3.4.1. Пам'ятник Петру (Могила), 2007 (мист.). Перед будинком Київської духовної академії Української православної церкви (колишній свічковий завод Києво-Печерської лаври, корпус № 64). Відкритий до 15-ї річниці Харківського архієрейського собору, що відбувся 2 червня 1992, освячений Предстоятелем УПЦ — митрополитом Київським і всієї України Володимиром (Сободаном). Споруджений коштом родини Засух.

Петро (світське ім'я — Могила Петро Симеонович; 1596—1647) — митрополит Київський, Галицький і всієї Русі. Народився в сім'ї молдовського господаря й угорської княжни. Ймовірно навчався у Львівській братській школі. 1625 прийняв чернецький постриг. З 16 вересня 1627 — архимандрит Києво-Печерської лаври, 1630 заснував на території лікарняного монастиря при ній Лаврську школу, працювати в якій запросив найосвіченіших діячів України. 1631 вступив у Київське братство. З листопада 1632 Петро (Могила) — митрополит Київський, Галицький і всієї Русі, хіротонізований 28 квітня 1633 у Львівській братській церкві Успіння Пресвятої Богородиці.

Об'єднав Лаврську і Братську школи у Київський братський колегіум, що почав діяти з вересня 1632. Петро (Могила) відіграв вирішальну роль в розвитку навчального закладу, організації навчального процесу на засадах європейської освітньої системи. Після смерті фундатора й опікуна, який заповів йому велику частину маєтностей, кошти і бібліотеку, став іменуватися



489.3.5. Келії.

489.3.5. План першого поверху.

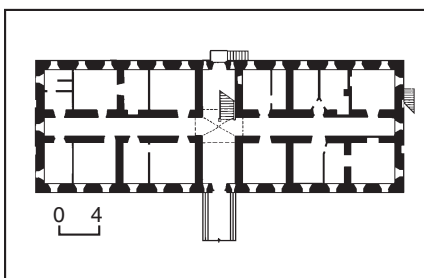

Києво-Могилянським колегіумом, з 1694 — академією.

Митрополит надавав великої уваги розвитку друкарства, особливо друкарні Києво-Печерської лаври, яка в цей час досягла розквіту.

Петро (Могила) добився у польського короля легалізації православної церкви в Україні та повернення їй майна, дбав

489.3.4.1. Пам'ятник Петру (Могили).



про її піднесення, унормування правового статусу, покращення матеріально-церковних споруд. Він упорядкував Устав православної церкви й уніфікував обрядовість. Основою віровчення православних став твір Петра (Могили) та Ісайї (Трофимовича-Козловського) «Православне сповідання віри» («Катехізис»), схвалений на Київському соборі 1640 і чотирма вселенськими патріархами.

1646 лаврська друкарня випустила «Требник» Петра (Могили), обсягом 1760 сторінок, прикрашений гравюрами лаврського майстра Іллі. Видання набуло значення церковної енциклопедії, яка не втратила свого значення дотепер.

Владика поховано в соборі Успіння Пресвятої Богородиці (могила не збереглась). 12 грудня 1992 прилучений до лику святих православної церкви.

Бронзове погруддя встановлене на постаменті призматичної форми з грубо обробленого сірого граніту. Виконаний в реалістичній традиції. Святителя вдягнений у літургійний одяг і митру. Митрополит ніби звертається до пастви, тримаючи у руках розгорнуту книгу «Требник» — своєрідний символ відродженого православ'я. Виразне одухотворене обличчя з владним поглядом великих очей і міцно студеними вустами в обрамленні довгих усів і бороди, близьке до прижиттєвих зображень владика. Ретельне опрацювання обличчя, рук, деталей одягу поєднується з загальною монументальністю пластичного рішення, що створює життєво переконливий і водночас узагальнюючий піднесений образ.

На чоловому боці постаменту накладними бронзовими літерами наведено ім'я і дати життя митрополита. На торцевому боці — дві металеві пластини з присвятою та дарчим написом.

Наталія Ковпаненко.

489.3.5. Келії, 1829—31 (архит.). Корпус № 55. У східній пониженій частині Гостиного двору, поблизу підпірного муру тераси, на ділянці різкого падіння рельєфу у східному напрямку, між корпусами № 54 і 60. Перший цегляний будинок на території Гостиного двору. Побудовано коштом добродійців замість знесених дерев'яних будівель за проектом губерньського арх. І. Кедріна. У 19 ст. використовувався за первісним призначенням. 1869 проведено ре-



монт дахів, 1891 — капітальний ремонт. У 1920 — один із корпусів Київського військового шпиталю, в довоєнні та повоєнні роки — житловий будинок, у зв'язку з чим частково перепланований з закладенням окремих віконних прорізів. Тривалий час у келіях розміщувалося київське дослідне виробництво експериментально-виробничого об'єднання «Динамо» МВС УРСР. 1989—90 проведено комплекс ремонтних робіт: ремонт дахів та сходів, тинькування фасадів тощо.

Двоповерховий на цокольному напівповерсі, найдавліший, тинькований, побілений. У плані прямокутний, з вальмовим дахом і бляшаною покрівлею. Планування коридорного типу з двобічним розташуванням приміщень. Односекційний — двомаршові дерев'яні сходи розміщено в центральних наскрізних снігах, до яких ведуть входи з південного та північного фасадів. Вхід у цокольний напівповерх — у центрі східного торця. Фундамент стрічковий, бутвий. Перекриття двох верхніх поверхів пласкі дерев'яні, цокольного — цегляні циліндричні склепіння з розпалубками.

Збудований у формах пізнього класицизму. Фасадні стіни прорізано непарною (по 13 — на поздовжніх, по три — на торцевих) кількістю невеликих прямокутних, рідко розташованих вікон. Входи на центральних осях видовжених фасадів виділено потрійно згрупованими прорізами, обладнано ганками. Акцентну роль відіграє мотив горизонтальних членувань: масивних тягнутих гуртів і вінцевого карниза, широкої стрічки значно підвищеного з боку східного торця цоколю. Перший поверх оформлено горизонтальним дощаним рустом. Акцентування вікон першого та цокольного поверхів клинчастими перемичками з великими замковими каменями підкреслює лаконічний характер оздоблення прорізів другого поверху підвіконними полицями.

Споруда — важливий і стилістично виразний елемент забудови Гостиного двору.

Тепер використовується УПЦ [1502].

Олександр Тищенко.

489.3.6. Келії. Тильний фасад.

489.3.6. План першого поверху.

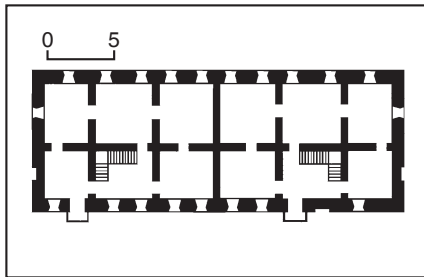

489.3.6. Келії, 1860-і рр. (архит.). Корпус № 58. У північно-західному куті Гостиного двору, біля корпусу № 69. Збудовані 1859 за проектом і під наглядом арх. П. Спарро, згодом за його ж про-

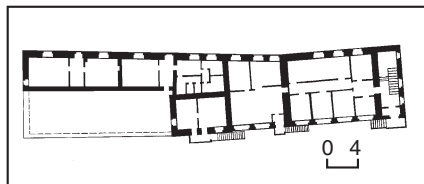

489.3.7. План.

489.3.7. Келії та господарські приміщення.



ектом розширені західною добудовою. З 1920 перейшли до відомства Соцзабезу, у довоєнні й повоєнні роки використовувались як житлові приміщення. 1947 проведено ремонт, 1980 — капітальний ремонт з ґрунтовною зміною фасадів і влаштуванням додаткових входів.

Двоповерховий з боку головного (західного) фасаду, зі сходу — триповерховий з цокольним напівповерхом, цегляний, тинькований, побілений, у плані прямокутний. Дах вальмовий по дерев'яних кроквах з азбоцементною хвилястою покрівлею. Планування коридорне двобічне. Перекриття першого та цокольного поверхів — лучкові цегляні склепіння, двох верхніх — пласкі дерев'яні, у коридорах застосовано систему лучкових підпружних арок.

Залишки первісного декору — вікна з лучковими клинчастими перемичками й підвіконними полицями на фланзі головного фасаду, багатопрофільні міжповерхові гурти й вінцевий карниз на тильному й торцевому (південному) фасадах свідчать про первісне архітектурне оздоблення в стилі пізнього класицизму. Тепер вигляд головного фасаду з вхідним отвором визначають ритм великих квадратних вікон сучасного розтесування та бічне тридільне вікно сходової клітки заввишки у два поверхи.

Споруда має цінність як важливий елемент історичної забудови Гостиного двору.

Тепер корпус належить монастирю [1503].

Олександр Тищенко.

489.3.7. Келії та господарські приміщення, 1854, 2-а пол. 19—20 ст. (архит.). Корпус № 57. У тилу корпусу № 56, паралельно йому.

Сформований з трьох різночасових споруд, з яких найдавліша південна, споруджена за проектом арх. П. Спарро. Пізніше добудовано об'єм середньої частини, перший поверх якого займали склади пива, у 20 ст. — північної.

З 2-ї пол. 1940-х рр. тут містився гуртожиток заводу «Арсенал», після ремонту 1952 — житловий будинок, у кін. 1970-х — на поч. 1980-х рр. — ПТУ виробничого взуттєвого об'єднання «Київ». Внаслідок такої експлуатації зазнав значних змін, крім того, був збудований критий перехід до корпусу № 56 (знесено).

Одно-, двоповерховий з напівпідвалом, цегляний, пофарбований. З'єднані переходами три складові частини разом утворюють прямокутний абрис плану з внутрішнім дворядним плануванням та автономними входами. Дахи односхилі й вальмові, покриття бляшане. Міжповерхові перекаріття пласкі, сходи дерев'яні.

Стильове вирішення південної та середньої частини тяжіє до ремінісцентних форм класицизму, північної — сучасне. Фасади південної частини прорізано невеликими вікнами з лучковими клинчастими перемичками, розкреслено горизонтальними смугами дрібнопрофільованого карниза, підвіконного гурта й високого цоколю із заглибленими у приямки вікнами напівпідвалу. Двоповерхову середню частину з вузьким фасадом на три прямокутних вікна розчленовано міжповерховим гуртом і завершено широким профільованим карнизом з виразним заокругленням наріжних час-

тин. Фасад найвищої (північної) двоповерхової частини визначають великі квадратні вікна з широкими перемичками.

Споруда — типологічно цінний елемент історичної забудови Гостиного двору.

Тепер використовується як службові приміщення та майстерні монастиря [1504].

Олександр Тищенко.

489.3.8. Келії та кухня, 2-а пол. 19 ст. (архит.). Корпус № 69. У північно-західній частині Гостиного двору. Побудовано, вірогідно, у 1860-х рр. (після спорудження 1859 корпусу № 58). Перший поверх відводився під дворянську кухню, де за невелику платню готувалася пісна їжа для прочан та безкоштовно — для прочанської лікарні, другий — під келії, в яких 1863 проживало на поселенні кілька арештованих польських інсургентів. 1930 споруда використовувалася взуттєвою фабрикою. Після 1945 — комунальне житло, потім — ремонтно-реставраційні майстерні.

Двоповерховий (із заходу заглиблений у приямок), цегляний, побілений, у плані близький до прямокутного. Дах вальмовий по дерев'яних кроквах, покрівля азбофанерна. Планування галерейного типу.

Вирішений без виразних стильових ознак з окремими елементами пізнього класицизму: прямокутними вікнами з лучковими клинчастими перемичками, міжповерховим гуртом та вінцевим профільованим карнизом, що збереглися на тильному (західному) і торцевому (південному) фасадах. Чоловий (східний) фасад прорізано сучасними, майже квадратними вікнами та великими отворами в'їздів із входами до будинку.

Споруда — цінний елемент історичної забудови Гостиного двору.

Тепер тут містяться ремонтно-господарські майстерні та служби монастиря [1505].

Олександр Тищенко.

489.3.9. Контора Гостиного двору і готель, 1853, 1870—73 (архит.). Корпус № 54. Вздовж узвозу, ліворуч від в'їзду у Гостиний двір, обмежує з півночі його територію. В 1-й пол. 19 ст. на цьому місці стояв невеликий дерев'яний флігель, в якому жили доглядач Гостиного двору й два послушники. Новий корпус контори, де розташовувався і



489.3.8. Келії та кухня.

489.3.8. План.

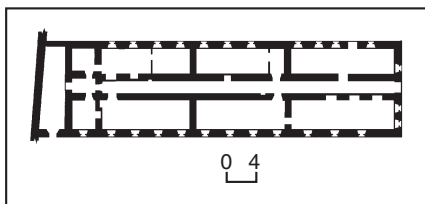
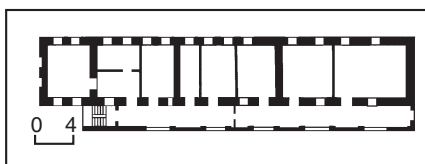

489.3.9. План цокольного поверху.

489.3.9. Контора Гостиного двору і готель.

готель, споруджено у два етапи. 1853 за проектом арх. П. Спарро зведено двоповерховий цегляний невеликий будинок. 1870 під керівництвом військового інж. О. Середи до його східного фасаду прибудовано видовжений об'єм, закладено або перероблено частину віконних прорізів на дверні отвори тощо. У будівлі розміщувалися контора Гостиного двору та готель для прочан, мешкали його доглядач (начальник) і послушники, які обслуговували «странно-приміщення». З 2-ї пол. 19 ст. корпус значився під № 1 (за нумерацією споруд Гостиного двору). Зазнав пошкоджень під час артилерійського обстрілу 9—11 червня 1920. Після націоналізації перебував у віданні Київського військового шпиталю. В 1940—60-х рр. використовувався під житло, потім — як виробничі приміщення. Капітальний ремонт проведено у 1980-х рр.

Дво-, триповерховий (за характером рельєфу) з підвалом, цегляний, пофарбований, у плані прямокутний. Дах вальмовий з бляшаною покрівлею. Планування коридорного типу з двобічним розташуванням приміщень. Перекриття пласкі.

Вирішений у спрощених формах пізнього класицизму. Розчленовані розвиненим вінцевим і міжповерховим карнизами фасади вирізняє чіткий ритм прямокутних віконних прорізів з клинчастими перемичками. Головний вхід у споруду — в центрі західного фасаду, з другим поверхом сполучається бетонними сходами. Влаштовано також входи в окремі приміщення першого поверху на південному фасаді та на другий поверх — по зовнішніх металевих сходах у східній частині південного фасаду.

Споруда — зразок будівлі готельного призначення 2-ї пол. 19 ст., що зберігає історичне планування монастиря.

Тепер використовується монастирем [1506].

Людмила Рилкова.





489.3.10. Лікарня прочанська з церквою Всіх скорботних Радість, 19 ст. (архит.). Корпус № 68. У північній частині Гостиного двору, вздовж узвозу до Ближніх і Дальніх печер. Первісно споруджена як двоповерхова за проектом арх. П. Спарро в 1848—50. За проектом військового інж. О. Середи 1859, затвердженим у травні 1860, до східного фасаду в 1864—66 прибудовано апсиду теплої церкви, до західного — додаткові приміщення для хворих. У грудні 1866 храм освячено в ім'я ікони Божої Матері «Всіх скорботних Радість». 1899 за проектом арх. В. Николаєва надбудовано третій поверх. На першому розміщувалися житлові кімнати майстрів і робітників, які працювали в Лаврі. Церква займала другий поверх циліндричного східного об'єму. Конху було увінчано двома верхами з позолоченими маківками та хрестами, оздобленими кольоровим склом. Храм освітлювався через шість вікон. Стіни та склепіння розписали лаврські майстри. У вітварі зберігався невеликий срібний хрест з частками Хреста Господнього та мощей Григорія Богослова, Іоанна Златоуста, апостола Андрія Первозванного, сорока мучеників, Ніла Афонського, Димитрія Солунського і часткою дерева від труни преп. Сергія Радонезького. У південній частині церкви стояла дерев'яна з позолоченими банями модель собору Успіння Пресвятої Богородиці. 1867 майстер І. Осмоловський виготовив різьблений дерев'яний іконостас, кіоти та жертівники. Царські врата й кіоти було позолочено (все втрачено).

Лікарня, що складалася з чоловічого та жіночого відділень, щорічно обслуговувала до 500 хворих, мала окрему кухню та допоміжні приміщення. Утримувалася, в основному, за рахунок благодійних внесків.

Після спорудження 1912 нової лікарні (корпус № 111) в будинку розміщено богадільню. 1918 прочанську лікарню повернено на старе місце (корпус № 68). 11 червня 1920 під час артилерійського обстрілу церкву пошкоджено снарядами. 1921, на вимогу воєнкому 2-го Київського військового шпиталю, закрито. Після націоналізації споруда перебувала у віданні Соцзабезу. У повоєнні роки будинок використовувався як житловий, згодом — як виробничий. У 1980-х рр. та 2006—07 проведено капітальні ремонти.

Дво-, триповерховий на цокольному поверсі, цегляний, пофарбований, у

вається Ближньою, або Антонієвою. Спільножиття монастирська громада обрала ігумена (у 1060—62 — Варлаама, з 1062 — Феодосія), монастир отримав від великого київського князя Ізяслава гору над печерами, де поставив першу наземну дерев'яну церкву Успіння Пресвятої Богородиці та келії, обгороджені «стовпцем». Після побудови однойменного мурованого собору і перенесення головного монастирського осередку на верхню територію Лаври храм на Дальніх печерах втратив провідне значення і перетворився на цвинтарний. Вигляд первісного, або старого монастиря не відомий. Найстарші зображення забудови тере-

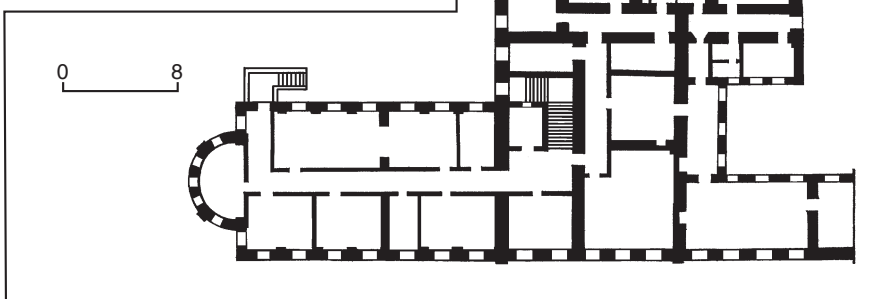

плані Г-подібний з півкруглою східною апсидою. Перекриття пласкі, на першому поверсі східного об'єму — склепінчасті. Дах вальмовий, над апсидою — конховий, покривля бляшана. Планування коридорного типу з двобічним розташуванням приміщень. Фасади вирішено у формах пізнього класицизму: розчленовано профільованими карнизами, підвіконними гуртами, пласкими та фільончастими лопатками; цоколь оздоблено рустом, віконні прорізи з лучковими клинчастими перемичками — замковими каменями, підвіконними фільонками тощо. Входи влаштовано на східному, західному та південному фасадах.

Лікарня — одна з найважливіших споруд на території Гостиного двору. З 2003 використовується монастирем *Логмила Рикова.*

489.4. Дальні печери, 11—12 ст. (археол., архіт., іст., мист.). На крайній південній частині, на високому наддніпрянському пагорбі, верхня відмітка якого нижча на 15 м від соборної площі Лаври. Забудова розташована на трьох рівнях. Відіграє важливу роль в архітектурному ансамблі Лаври та міській панорамі з боку Дніпра.

Звідси бере початок Печерський монастир, виникнення якого бл. 1051 пов'язане з ім'ям преп. Антонія, родом з Любеча, який, примандрувавши до Києва з Афону, оселився в двосажений печері, викопаний Іларіоном, священиком церкви поблизу княжого селища Берестове. За даними літопису, коли біля Антонія згуртувалася братія «числом із дванадцять, викопали вони печеру велику, і церкву, і келії, які є сьогодні в печері під старим монастирем», а сам він подався на сусідню гору, де викопав другу печеру, яка тепер назива-

ється Ближньою, або Антонієвою. Спільножиття монастирська громада обрала ігумена (у 1060—62 — Варлаама, з 1062 — Феодосія), монастир отримав від великого київського князя Ізяслава гору над печерами, де поставив першу наземну дерев'яну церкву Успіння Пресвятої Богородиці та келії, обгороджені «стовпцем». Після побудови однойменного мурованого собору і перенесення головного монастирського осередку на верхню територію Лаври храм на Дальніх печерах втратив провідне значення і перетворився на цвинтарний. Вигляд первісного, або старого монастиря не відомий. Найстарші зображення забудови тере-

ну Дальніх печер відбито на гравюрах до друкованих видань 17 ст., де наземні будівлі поєднані з планом печерного лабіринту. На плані 1638 до «Тературґіми» Афанасія (Кальнофойського) на наземній, найбільш високій частині території показано триверху дерев'яну церкву Різдва Пресвятої Богородиці, відновлену 1635 на місці попередніх застарілих храмів, що зводилися тут з часів князя Ізяслава. Поряд із церквою містилися «гробі людей, благочестиво померлих». На нижній частині території (на місці корпусу № 73) зазначено башточку над входом у печери під високим дерев'яним наметом з вінцевою банькою. Узвіз до входу було доповнено дерев'яною галереєю на стовпах. Ділянку, до якої з півдня прилягав монастирський виноградник, оточував тин, що мав верхню браму і хвіртку з боку Печерського містечка та нижню хвіртку, звідки потрапляли до Ближніх печер й спускалися в долину. Біля верхньої та нижньої хвіртки були дві дерев'яні келії «виноградних отців» і ченців, які «живуть біля цієї печери». На гравюрі майстра Іллі до «Києво-Печерського патерика» 1661 та на її відтворенні у книзі віленського пастора І. Гербінія про київські печери (Лена, 1675) зазначено два храми: українська за типом триверхої дерев'яної церкви Різдва Пресвятої Богородиці за зрубною підпірною стіною під бічним фасадом та мала однобанна церква св. Андрія над входом у печери. 1679 на проміжному майданчику між обома храмами коштом мешканця Печерського містечка О. Новицького зведено муровану церкву Зачаття св. Анни, яка згодом не раз перебудовувалася (корпус № 67). З її притвору пізніше було влаштовано новий підземний прохід

до печерного лабіринту. Зображена на плані полковника І. Ушакова 1695 багатопверховою, з'єднаною дерев'яною галереєю з двоповерховою будівлею з хрестом над нижнім входом у печери. Поряд із церквою вже склалася забудова з кількох дерев'яних келій.

1696 на місці дерев'яної закладено муровану церкву Різдва Пресвятої Богородиці, споруджену за архімандрита Мелетія (Вуяхевича) коштом родини гетьмана України І. Мазепи та білоцерківського полковника К. Мокієвського. Вона являє архітектурний шедевр у стилі українського бароко (корпус № 55).

Після заснування 1706 старої Києво-Печерської фортеці (цитаделі) обабіч цієї церкви утворено земляний напівбастион, названий Рождественським. Напередодні війни Росії з наполеонівською Францією вали бастиону доповнено т. зв. затишним укріпленням, насипаним за проектом фортифікатора генерал-лейтенанта К. Опшермана для захисту фортеці з боку Дніпра (1816 ліквідовано). Земляні фортифікаційні роботи вкрай негативно позначилися на стані дальньопечерного пагорба. Укріпленням його схилів, що не раз обвалювалися, у 18 — на поч. 19 ст. керували військові інженери І. Глухов, І. Князев, П. фон Сухтелен, К. фон Толь, Ш.-П. де Шардон. У 18 ст. остаточно сформувалась архітектурно-планувальна композиція наземного архітектурного ансамблю. 1744 під північним фасадом церкви Різдва Пресвятої Богородиці, ймовірно, за проектом арх. Й.-Г. Шеделя, зведено цегляну колонну галерею з підірним муром верхньої тераси (корпус № 61). Перед західним фасадом церкви (вірогідно, на місці брами, яка у 17 ст. вела до Печерського містечка) майстром С. Ковніром за проектом



489.4. Дальні печери. Гравюра. 1674.

арх. П. Нейолова 1761 побудовано унікальну за композицією двоярусну барокову дзвіницю (корпус № 62). Визначилися місця житлових корпусів (№ 43, 50, 51, 52, 53) і двох павільйонів — входів у галереї (№ 66 і 72), які в наступному столітті перебудовано в цеглі. Характер дерев'яної забудови площі передано на малюнку Т. Шевченка і літографії В. Тіма серед. 19 ст. Будівельні роботи в 1-й пол. 19 ст. здійснювали арх. А. Меленський, військові інженери О. Якушкін (у чернецтві Арсеній) та І. Глухов, у середині століття — цивільний інж. Г. Наумов

489.4. Дальні печери. Генеральний план.

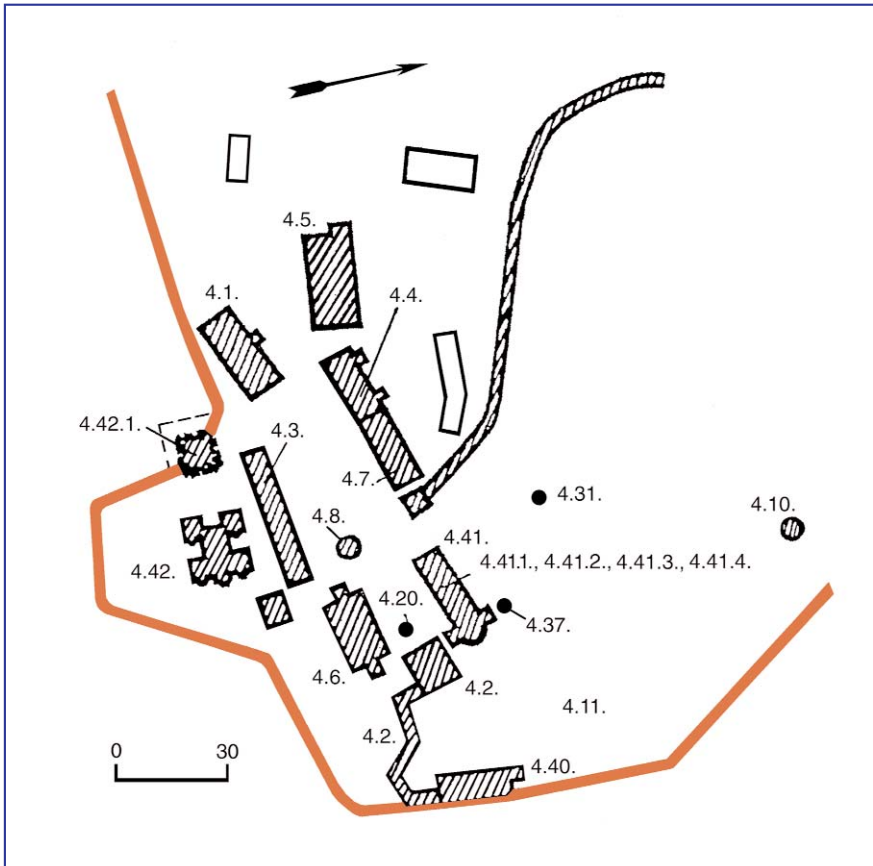

(у чернецтві Євкарпій). У 1840-і рр. за проектом військових інженерів І. Дзичканця та О. фон Фреймана споруджено цегляний оборонний мур навколо нижньої території Лаври, до складу якого увійшли дзвіниця церкви Різдва Пресвятої Богородиці й ризниця. Трасу муру було скориговано з метою збереження поховань на території Рождественського бастиону. У 2-й пол. 19 — на поч. 20 ст. проекти розробляли військовий інж. О. Середа, архітектори С. Єрмаков та В. Ніколаєв. Точасні архітектурні вирішення у формах класицизму, історизму та цегляного стилю узгоджено з виглядом споруд 17—18 ст. у стилі бароко. В кін. 19 ст. проведено роботи щодо печер, влаштовано підірну стіну біля корпусу № 49, замощено дорогу. За радянських часів споруди Дальніх печер націоналізовано та передано різним орендарям, у т. ч. чернецій громаді, яку було виселено 1929. Присутність сторонніх організацій завдала значної шкоди будівлям та сприяла розкраданню історично цінного майна. Певні запобіжні кроки було прийнято пам'яткоохоронцями створеного 1926 історико-культурного заповідника. Зокрема, проведено інвентаризацію культурних цінностей, досліджено 20 раку підземного лабіринту. 1942 під час нацистської окупації Києва відновилася діяльність монастиря, яка тривала до його закриття 1961.

По війні майже повністю збережена забудова перебувала у вкрай незадовільному стані. В 1940—50-і рр. здійснювалися ремонтно-реставраційні роботи. Після передачі території Києво-Печерському історико-культурному заповіднику (1962) проведено наукову реставрацію найзначніших об'єктів. Проекти розробляли провідні фахівці Республіканських спеціальних науково-реставраційних виробничих майстерень (з 1989 — інститут «Укрпроектреставрація») — архітектори М. Александрова (Говденко), Р. Бикова, С. Лопушинська, В. Корнєєва, І. Макушенко, В. Отченашко та ін. Масштабні протизсувні заходи виконано у 1970—80-х рр. за розробкою інституту «Київпроект». Одночасно зроблено нові дорожні покриття дальньопечерних площі та вулиці. 1988 територію та споруди Дальніх печер передано Українській православної церкви, яка здійснює сучасні ремонтні та оздоблювальні роботи. Особливості рельєфу та місце первісних наземних об'єктів обумовили унікальну композицію архітектурного ансамблю Дальніх печер. Він займає мисоподібний пагорб, що понижується з заходу на схід, тому і складається з кількох ярусів забудови. Провідні доміанти — церква Різдва Пресвятої Богородиці (1696, корпус № 59) і дзвіниця (1761, корпус № 62) — височать на верхній терасі, яка з півночі укріплена галереєю з підірним муром (1744, корпус № 61), з південного заходу окреслена оборонним муром (1844—45, 1866, корпус № 93). На середній терасі розташована дальньопечерна площа, яка пов'язана з іншими частинами Лаври вулицею-дорогою, з подвір'ям Ближніх печер — дерев'яно-цегляною галереєю (19 ст., корпус № 72). У нижній частині території над первісним входом у печерний лабіринт містяться акцентована баштою ризниця Дальніх печер

(19 — поч. 20 ст., корпус № 73), що перебудовувалася за участю інж. І. Глухова, архітекторів Є. Єрмакова та В. Ніколаєва.

Більшу частину забудови сконцентровано навколо невеликої (до 0,4 га) дальнопечерної площі у формі неправильного прямокутника з нахилом у східному напрямку. Вхід з вулиці на площу відкриває розташований на косогорі верхньої тераси одноповерховий на цоколі будинок настоятеля Дальніх печер у стилі класицизм (1812—13, інж. О. Якушкін, корпус № 49). Фронт забудови на протилежному (північному) боці площі складається з трьох дво-, триповерхових келійних корпусів у стриманих формах класицизму та цегляного стилю: № 53 (1898—99, арх. В. Ніколаєв), № 52 (1823, арх. А. Меленський) та № 51 (1824—25, 1894—96, архітектори А. Меленський, В. Ніколаєв). Поряд з корпусом № 51 розміщено невеличкий у формах історизму павільйон входу в галерею до Ближніх печер (19 ст., корпус № 72).

Уступчастий у плані східний бік забудови площі ліворуч фланкує еклектична за архітектурою церква Зачаття св. Анни з шатровим верхом (1679, 1809—11, у 19 ст. перебудована за проектами інженерів О. Середи та О. Якушкіна, корпус № 67), праворуч — двоповерхові братські келії у стилі класицизм (1856—57, інж. Г. Наумов, корпус № 50). Проміжок між ними замикає відсуну-

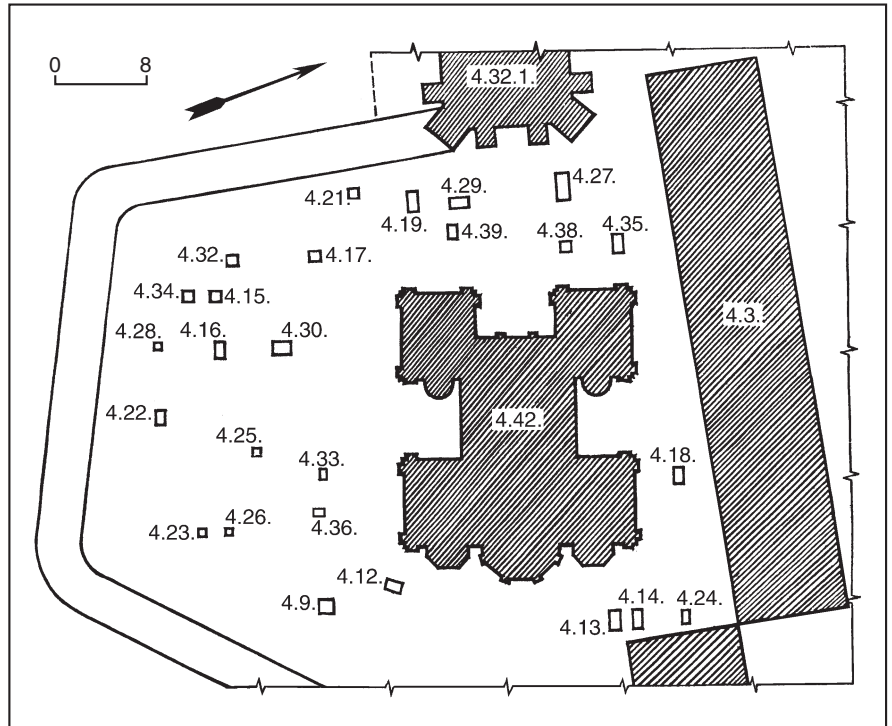

489.4. План поховань на території Дальніх печер.

489.4. Фрагмент забудови Дальніх печер.

тий в глибину павільйон входу в галерею, яка схилом спускається до різниці (1898, арх. В. Ніколаєв, корпус № 66). Оформлений аркадою одноповерховий чоловий фасад павільйону пишно декоровано у неоросійському стилі. Навпроти нього у центрі площі встановлено металевий ажурний водосвятний ківорій (1897, арх. В. Ніколаєв, корпус № 96). В церкві Зачаття св. Анни збереглося кілька поховань церковних діячів кін. 19 — поч. 20 ст. З південного боку площі між корпусами № 49 і № 41 вписано кам'яні сходи на верхню терасу, де зберігся цвинтар з численними похованнями 18 — поч. 20 ст., що є пам'ятками історії та мистецтва. Архітектурний ансамбль і Феодосіїв печери найстарішої території Свято-Успенської Києво-Печерської лаври входить до визначних об'єктів культурної спадщини України. Тепер використовується Українською православною церквою [1508].

Тетяна Трегубова.

489.4.1. Будинок настоятеля Дальніх печер 1812—13, в якому проживав Арсеній (Якушкін) (архит., іст.). Корпус № 49. У південно-західній частині Дальніх печер, на косогорі, поблизу дзвіниці церкви Різдва Пресвятої Богородиці (корпус № 62). Зведений замість дерев'яних келій доглядача Дальніх печер, які здавна будувалися на цьому місці. Автор проекту — військовий інж. О. Якушкін, підрядчик — В. Сериков. Проектом передбачалося влаштування в будинку кабінету-вітальні, їдальні, спальні, кухні, житлових кімнат послушників, підсобних приміщень. За описом 1823, крім настоятеля, у корпусі проживали також крилошани Дальніх печер. У 1890-х рр. у будинку перероблено конструкції даху та покриття. З кін. 1920-х рр. використовувався як ясла-дитсадок, пізніше — як житло. 1946 Трест радгоспів здійснив ремонт і перекрив дах у будинку. 1988 переданий відновленому монастирю. Дво-, триповерховий з мезонієм та



цокольным поверхом, цегляний, тинькований, побілений, у плані прямокутний, з невеликими центральними ризалітами видовжених фасадів, вкритий вальмовим дахом з бляшаною покрівлею. Планування тридільне, зально-анфіладного типу. У середній частині — дерев'яні сходи до приміщення в мезоніні. Перекриття дерев'яні балкові. Збудований у стилі класицизм. На східному фасаді — чотирипрогінна колонада відкритої галереї з балюстрадою в інтерколумніях. З галереї, на яку ведуть дерев'яні сходи, влаштовано вхід до будинку. Інший вхід у центральному ризаліті південного фасаду оформлено арковим отвором. На північному фасаді в глибокій арковій ніші — вхід у приміщення цокольного поверху. Дах верхньої тераси ризаліту підтримують дві тосканські колони на масивних кубічних п'єдесталах. Наріжні пілястри першого поверху і стіни цокольного оброблено горизонтальним рустом. Прямокутні віконні прорізи першого поверху прикрашено замковими каменями.

Споруда — цінний зразок житлової архітектури монастиря доби класицизму. 1813—23 у цьому будинку проживав Арсеній (світське ім'я — Якушкін Олександр Іванович; 1749—1823) — ієромонах, блюститель Дальніх печер, соборний старець (з 1811). До постригу — військовий інженер. Спочатку мешкав у «майстровому» ряді, де збудував собі 1803 власним коштом келію. Таке спорудження житла у монастирях дозволялося згідно з указом Святейшого Синоду 1792. Займався наглядом за будівництвом та ремонтом споруд у монастирі. В церкві Зачаття св. Анни на Дальніх печерах, перебудованій за його проектом, влаштував власним коштом бронзовий престол та жертвник, робив пожертви на ремонт храму. Похований у церкві Зачаття св. Анни (див. ст. 489.4.41.4).

1988 будинок передано відновленому монастирю.

Тепер — канцелярія митрополита Київського і всієї України Української православної церкви [1509].

[Анатолій Артемов], Людмила Рилкова.

489.4.2. Галерея з входом у Дальні печери, 1898 (архіт.). Корпус № 66. У південно-східній частині Лаври, на кру-



489.4.1. Будинок настоятеля Дальніх печер.
489.4.1. План.

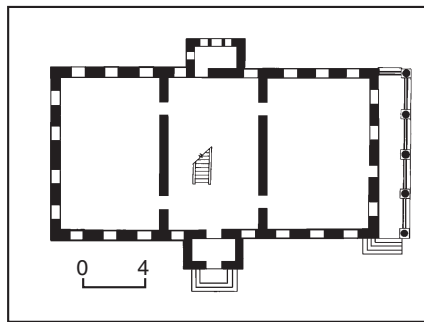

тосхилі. Починається на східному боці площі Дальніх печер, поєднана з підземною частиною вхідних приміщень до печер на межі з корпусом № 73. У 1661—74 для переходу до печер збудовано дерев'яну галерею з невеликою за об'ємом церквою в ім'я св. апостола Андрія. Її зображено на плані Києва 1695 І. Ушакова. 1809 за проектом військового інж. — генерал-майора

489.4.2. Галерея з входом у печери.
489.4.2. План.

І. Глухова розпочато будівництво нової галереї «з дахом, гонтом та тесом покритим». 1815—16 поновлена теслею П. Месновим. 1830—32 майстер кам'яних справ Я. Молодов замість дерев'яних підвів під існуючу галерею кам'яні стовпи, М. Фадеев спорудив нову галерею в стилі класицизм. У верхній частині її стін між подвійними колонами доричного ордера було прорізано півциркульні вікна, в оздобленні інтерколумніїв використано накладний декор. Вхідний павільйон галереї серед. 19 ст. зображено на малюнку Т. Шевченка «На Дальніх печерах» з серії «Мальовнича Україна», який поширено 1859 виданням В. Тімма.

1898 за проектом 1893 арх. В. Ніколаєва на місці старого вхідного павільйону та галереї споруджено більший за об'єм новий павільйон і галерею завширшки у п'ять аршинів (замість чотирьох у попередній). Останні ремонтні роботи проведено 1972, 1997.

Складається з вхідного павільйону та галереї-переходу.

Павільйон одно-, двоповерховий, цегляний, у плані прямокутний, з вальмовим дахом, у західному схилі якого влаштовано центральний гранчастий ліхтар з маленькими квадратними ві-

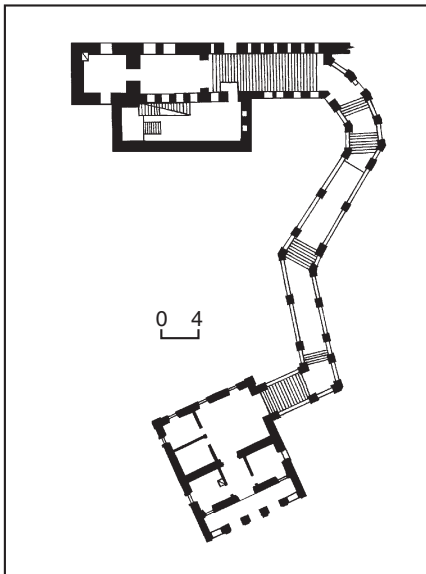

концями, завершений восьмисхилим шатром з маківкою та хрестом. Основне приміщення зального типу. Споруджений у стилізованих формах російської архітектури 17 ст. Центральну вісь симетричної пластично виразної композиції чолового (західного) однопверхового фасаду з п'ятипрогінною аркадою пониженої зовнішньої галереї підкреслено великим кокошником над карнизом з сухариками. Пластику фасаду доповнюють фільончасті лопатки, увінчані маленькими кокошниками.

Від південного (бічного) фасаду відходить галерея на цегляних опорних стовпах з горизонтальним шалівковим заповненням між ними, вкрита двосхилим бляшаним дахом. У плані складається з трьох прямолінійних та дугоподібних ділянок зі сходами. У стінах середньої частини галереї влаштовано півциркульні засклени вікна. В нижній частині стін — заповнення з точених блясин. Циліндрична стеля підшита дошками.

Споруда — невід'ємна складова історичного комплексу забудови Дальніх печер.

З травня 1988 використовується діючим монастирем [1510].

Людімила Рилкова.

489.4.3. Галерея з підпірним муром, 1744 (архіт.). Корпус № 61. Зведена як підпірна стіна тераси з церквою Різдва Пресвятої Богородиці в центральній частині комплексу Дальніх печер. Автор проекту, ймовірно, арх. Й.-Г. Шедель. 1846 галерею перебудовано під келії: в інтерколумніях зведено стіни з віконними прорізами, всередині зроблено перегородки, влаштовано пічне опалення, настелено дощану підлогу. 1972—77 споруду реставровано у первісному вигляді (арх. І. Макушенко).

Одноярусна, цегляна, тинькована, у плані являє дуже видовжений у широтному напрямку прямокутник, вкрита односхилим дахом з бляшаною покрівлею. Південна стіна галереї є підпірним муром тераси, на яку знизу ведуть дерев'яні сходи. Сходову клітку в центральній частині споруди оформлено двоярусною, цегляною, у плані прямокутною вежею з наметовим бляшаним дахом, увінчаним хрестом на кулі. У західному крилі галереї — ззовні за-



489.4.4. Келії братські.
489.4.4. План першого поверху.

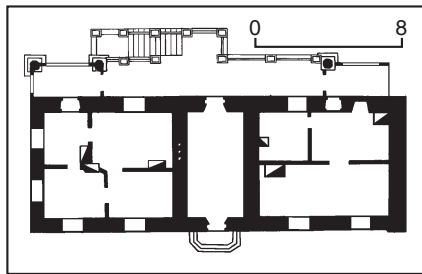

489.4.3. План.
489.4.3. Галерея з підпірним муром.

крите, двокамерне, планувально поєднане з нею приміщення.

Зведена в стилі бароко. На північному фасаді — лучкова аркада, що спирається на здвоєні присадуваті гладкоствольні колони з тосканськими капітелями. Аркові перемички прикрашено простими архівольтами із замковими каменями. У західному крилі фасадну стіну розчленовано чотирма фільончастими лопатками, що розкріповують вінцевий профільований карниз. Віконні прорізи з лучковими перемичками обрамлено плоскими «вухатими» листвами з півциркульними «фартушками» під вікнами. Прямі горизонтальні сандрики поєднано з листвами плоскими рельєфними елементами (ручками-підвісками). Вхід до сходової клітки оформлено високим півциркульним арковим отвором, у другому ярусі вежі

прорізано підкреслені розкріповками широкі вікна з лучковими перемичками. Яруси завершуються профільованими карнизами. Наріжні лопатки другого ярусу і північну стіну першого рустовано. В інтер'єрі у південній стіні галереї — ритмічно розташовані ніші. Пам'ятка — оригінальна інженерна споруда 1-ї пол. 18 ст.

Використовується монастирем [1511].

Валентина Корнєєва.

489.4.4. Келії братські, 1823 (архіт.). Корпус № 52. Разом з прилеглим до нього зі сходу корпусом № 51 замикає з півночі центральну площу комплексу Дальніх печер. Зведені за проектом арх. А. Меленського на місці розібраного старого дерев'яного корпусу. Тривалий час будинок використовувався як житловий. 1947 під час пожежі пошкоджено фасади. 1950 відремонтований Республіканськими науково-реставраційними виробничими майстернями з пристосуванням під житло (арх. Д. Криворучко); переплановано приміщення, спрощено оформлення фасадів, закладено півциркульні віконні прорізи на торцевих фронтонах. Первісну гале-



рею на тильному фасаді не відновлено. 1988 будинок передано монастирю. Двоповерховий з підвалом, цегляний, тинькований, у плані прямокутний. Дах високий двосхилий, покрівля бляшана. Планування тридільне, з центральною розташованою сходовою кліткою. Система планування змішана, на другому поверсі — коридорна. Перекриття пласкі.

Фасади, вирішені у формах класицизму, завершено цегляним профільованим карнизом, розчленовано міжповерховим та підвіконним (на рівні першого поверху) гуртами. Над вікнами другого поверху поличка відбиває смугу фриза. Головний (південний) фасад декоровано центральним трикутним фронтоном. Розташований на центральній осі вхід до будинку з високого ганку оформлено півциркульним отвором з раменцями та вкрито циліндричним півциркульним металевим піддашком з бляшаною покрівлею. До тильного (північного) фасаду прилягає на всю його довжину пізніша одноповерхова прибудова, зведена у спрощених архітектурних формах. Вхід у прибудову зміщено відносно центральної осі. Споруда — цінний зразок житлової архітектури Лаври доби класицизму. Тепер у корпусі містяться монастирський готель, кухня та книжкова крамниця [1512].

Михайло Детярьов, Людмила Рилкова.

489.4.5. Келії братські, 1898—99 (архіт.). Корпус № 53. Уздовж дороги, що веде до Дальніх печер. Споруджено за проектом арх. В. Ніколаєва на місці старих келій печерних сторожів (розібрані 1897). З поч. 20 ст. до 1920-х рр. у будинку містилася домова церква. Після націоналізації перебував у віданні Інвалідного містечка Соцзабезу, до 1950-х рр. був заселений інвалідами по зору. До 1983 використовувався як житловий. 1949 і в 1980-х рр. проведено ремонтні роботи.

Будинок двоповерховий з підвалом, цегляний. Основний об'єм у плані прямокутний, вкритий низьким вальмовим дахом з бляшаною покрівлею. Планування коридорного типу з двобічним розташуванням приміщень, у прибудові до західного торця — санітарно-технічний блок. Перекриття пласкі. Оформлений еkleктично, оздоблений у цегляному стилі з використанням елементів російської архітектури 17 ст.

Центральну вісь чолового (південного) фасаду з прямокутним отвором входу підкріплено розкріпкою, що завершується фігурним фронтоном. Наріжні лопатки увінчано кокошниками. Вінцевий та міжповерхові карнизи прикрашено сухариками, що повторюються на фризі у збільшених розмірах. Прямокутні віконні прорізи обрамлено профільованими лиштвами й П-подібними сандриками.

Споруда — цінна складова архітектурного комплексу Дальніх печер, що зберігає його історичне планування.

1988 будинок передано діючому монастирю [1513].

Людмила Рилкова.

489.4.6. Келії братські 1856—57, в яких проживали Євменій (Хорольський), Кронід (Сакун), Кукша (Величко), Поліхроній (Дубровський) (архіт., іст.). Корпус № 50. У південно-східній частині Дальніх печер. На місці розібраного 1856 дерев'яного одноповерхового бу-



489.4.6. Дальні печери.
Літографія В. Тімма. 1859.

динку келій різничого та ченців Дальніх печер, спорудженого за проектом арх. А. Меленського і зображеного на літографії В. Тімма 1859. Автор проекту — цивільний інж. Г. Наумов (прийняв чернецтво і перебував у Лаврі в 1847—72 з ім'ям Євкарпій). Корпус збудовано майстрами підрядчика І. Сердюка. З 1944 до кін. 1950-х рр. використовувався за первісним призначенням — як келії, згодом — житловий будинок. 1988 проведено ремонтно-реставраційні роботи.

Двоповерховий з підвалом, цегляний, тинькований, у плані прямокутний, з ризалітами на торцевих фасадах, вкритий вальмовим дахом з бляшаною

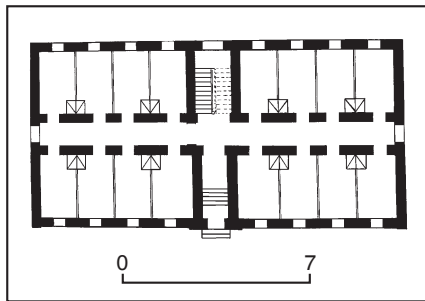

489.4.5. План першого поверху.
489.4.5. Келії братські.

покрівлею. Внутрішнє планування коридорне з двобічним розташуванням приміщень. Перекриття підвалу склепінчасті, міжповерхові — пласкі по дерев'яних балках.

Вирішений у формах пізнього класицизму. Фасади розчленовано широким міжповерховим і вузьким підвіконним (на рівні другого поверху) гуртами, завершено простим карнизом з мутулами. Стриманий декор фасадів складають оконтурені простим профілем лиштви і підвіконні фіянки другого поверху. Горизонтальні членування та декоративні елементи виділено пофарбуванням.

Келії — цікавий зразок житлової монастирської архітектури доби класицизму, зберігають історичне планування території Дальніх печер.

У корпусі проживали відомі церковні діячі.

1946 — на поч. 1950-х рр. — Євменій (у схимі — Єфрем; світське ім'я — Хорольський Євген Миколайович; 1886—1967) — майбутній архієпископ Житомирський і Овруцький. Народився у с. Богородственка, Херсонська губ. (тепер Одеська обл.). Закінчив церковнопарафіяльну і вчительську школи. 1905—07 — послушник Свято-Троїцького монастиря в Києві. Після проходження військової служби 1912—14 — секретар єпископа Саратовського. 1914—18, під час 1-ї світової війни, — в діючій армії. З 1918 — послушник київського





Свято-Михайлівського Золотоверхого монастиря, де 1919 прийняв постриг у чернецтво, згодом — ієродиякон. 1924—25 — у Києво-Печерській лаврі, 1925 переведений на лаврське подвір'я в Ленінграді, де прослухав три курси Богословського інституту. Архидиякон церкви Успіння Пресвятої Богородиці лаврського подвір'я. Арештований в ніч з 22 на 23 серпня 1931. Згодом працював бухгалтером. На поч. 1946 повернувся у Києво-Печерську лавру, призначений економом монастиря (на поч. 1950-х рр. проживав у корпусі № 48). З березня 1950 — ієромонах, згодом — член Духовного собору та благочинний Лаври. З січня 1954 — архимандрит, з того ж року — єпископ Чернівецький та Буковинський. З 1958 — архієпископ Житомирський і Овруцький. Похований у Житомирі. 1944—53 — Кронід (світське ім'я — Сахун Кіндрат Сергійович; 1883—1954) — намісник Свято-Успенської Києво-Печерської лаври в 1947—53. Виконував послуш на Гостиному дворі монастиря з 24 квітня 1909. З квітня 1915 перебував на військовій службі, у квітні 1918 повернувся в Лавру. Чернецький постриг прийняв 21 червня 1921, з вересня 1922 — ієродиякон, у лютому 1923 — ієромонах. Виконував послуш помічника місіонера-проповідника. В січні—лютому 1925 перебував під арештом. 1925—41 — священник у с. Вороньків (Київська обл.). Восени 1941 в числі перших повернувся у Києво-Печерський монастир. З 1941 — ігумен, з 1947 — архимандрит. З 20 лютого 1947 до 1 серпня 1953 — намісник Лаври. Похований на Звіринецькому цвинтарі в Києві.
До кін. 1920-х рр. у келії, потім у ко-

489.4.6. Келії братські.
489.4.6. План першого поверху.

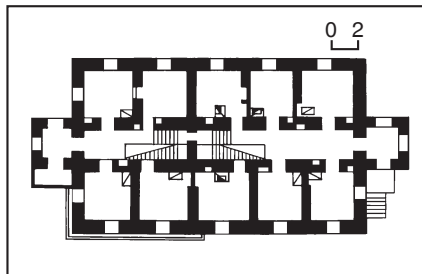

мірці будинку — Ксенофонт (у схимі — Кукша; світське ім'я — Величко Косьма Кирилович; 1875—1964) — майбутній схиигумен. Народився в с. Арбузинка, Херсонська губ. (тепер смт, Миколаївська обл.). 1897 з благословіння архимандрита київського Свято-Троїцького монастиря Іони (Мірошниченка) став послушником Свято-Пантелеймонівського монастиря на Афоні. 23 березня 1904 прийняв постриг у мантію з ім'ям Ксенофонт. До серед. 1913 перебував у пустині

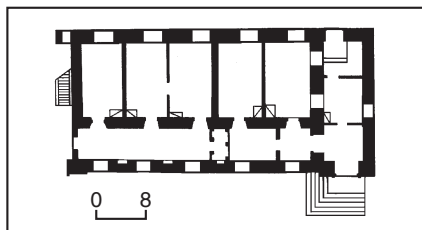

489.4.7. План першого поверху.
489.4.7. Келії схимників.



Фіваїди Свято-Пантелеймонівського монастиря, потім — у Свято-Успенській Києво-Печерській лаврі. В роки 1-ї світової війни був дев'ять місяців санітаром у санітарному поїзді, в 1917—19 (з березня 1918 — послушник) працював у лаврській проскурні та хлібні. З 29 жовтня 1919 — сторож Дальніх печер, одночасно до кін. 1920-х рр. — чорнороб за наймом. 18 червня 1922 рішенням Духовного собору Лаври визнано дійсним його постриг на Афоні. 8 квітня 1931 прийняв постриг у схиму з ім'ям Кукша — на честь преп. Кукші, священномученика, мощі якого зберігаються в Близьких печерах Лаври. З квітня 1934 — ієродиякон, з травня того ж року — ієромонах, служив у церкві на Воскресенській слобіді в Києві. Вперше заарештований Київським об'єддідом ГПУ УРСР 13 березня 1933 в складі великої групи лаврських монахів і послушників. За відсутністю доказів звільнений 28 червня того ж року. В квітні 1938 заарештований і засуджений на п'ять років виправно-трудова таборів. Покарання відбував у Солікамському таборі відділення м. Вільма на Уралі, 5 травня 1943 звільнений, направлений на поселення в м. Кунгур біля м. Солікамськ. Влітку 1947 повернувся в Києво-Печерську лавру, виконував послуш свічника та провідника по Близьких печерах, з 1948 — схиигумен. Проживав у корпусі № 46 на Близьких печерах. 23 жовтня 1951 переведений у почаївську Свято-Успенську лавру. З квітня 1957 перебував у Свято-Іоанно-Богословському монастирі (с. Хрещатик, Чернівецька обл.), після його закриття з 19 липня 1960 — у одеському Свято-Успенському монастирі, де і помер 24 грудня 1964. Був похований на монастирському цвинтарі.
Уславився святим життям, мав дар чудотворіння, провидіння, зцілення хворих. 29 вересня 1994 мощі перенесено в монастирський храм Успіння Пресвятої Богородиці. 4 жовтня того ж року о. Кукшу причислено до лику святих, чин прославлення здійснено 22 жовтня 1994.
З кін. 1940-х рр. до 15 січня 1959 — Поліхроній (у схимі — Прохор; світське ім'я — Дубровський Прокіп Данилович; 1887—1977) — схиархимандрит. Народився в с. Шпотине, Харківська губ. (тепер Луганська обл.). З січня 1909 — на послуш у київському Свято-Троїцькому монастирі. 1914—17 служив в армії. У лютому 1919 прийняв постриг у чернецтво. Понад 20 років працював проскурником. З вересня 1921 — ієродиякон, з листопада 1927 — ієромонах. Після закриття монастиря з 1933 працював парафіяльним священником, з 1934 — у містечку Носівка (тепер Чернігівська обл.) та с. Дівички (тепер Київська обл.). З березня 1936 — ігумен. Після закриття церкви сторожував та виконував треби у будинках віруючих, за що згодом був заарештований. Утримувався місяць у ніжинській тюрмі, потім — у таборі на будівництві автомагістралі Мінськ—Москва та два роки — на поселенні у Казахстані, де потай правив служби для засуджених. Після звільнення повернувся на Чернігівщину, з осені 1941 до кінця листопада 1945 — священник церкви у смт Носівка. 1946 прийнятий

у братство Свято-Успенської Києво-Печерської лаври. До січня 1953 виконував послух доглядача Дальніх печер, потім — старший записувач та духовний наставник молодих послушників монастиря. Одночасно з 17 квітня 1954 до поч. 1959 — духівник екзарха всієї України, митрополита Київського і Галицького, священноархімандрита Іоанна (Соколова). З листопада 1955 — архимандрит, член Духовного собору Лаври.

З грудня 1945 проживав у корпусі № 43, через деякий час — у цьому корпусі.

15 квітня 1959 переведений у почаївську Свято-Успенську лавру (Тернопільська обл.), виконував послух духівника для прочан, кіотного. Написав спогади. Вірогідно, у 1960-х рр. прийняв постриг у схиму з ім'ям Прохор. Похований на цвинтарі почаївської Лаври.

1988 келії повернені діючому монастирю [1514].

Михайло Дегтярьов, Людмила Рилкова.

489.4.7. Келії схимників, 1824—25, 1894—96 (архит.). Корпус № 51. З півночі обмежує центральну площу Дальніх печер, прилягає до східного торця корпусу № 52. Одноповерхову споруду зведено 1824—25 за проектом арх. А. Меленського на місці розібраних старих дерев'яних келій. 1893 арх. В. Ніколаєв склав проект надбудови другого поверху. Під час будівельних робіт зміцнено фундаменти, відремонтовано стіни першого поверху, із заходу та сходу прибудовано сходові клітки і зведено другий поверх. З 1920-х рр. до 1979 використовувалися як житлові приміщення, пізніше відремонтовані. Внаслідок внутрішнього перепланування розібрано перегородки підвалу, одну зі сходових кліток перетворено на окреме приміщення. Після ремонту в будинку розміщено виставкову залу заповідника. Капітальний ремонт проведено в 1990-х рр.

Будинок двоповерховий з підвалом, цегляний, у плані прямокутний, покритий трисхилим вальмовим бляшаним дахом. Планування односекційне, коридорного типу з одностороннім розташуванням приміщень.

Центральний п'ятивіконний одноповерховий первісний об'єм вирізняється відсутністю декору на електично оформлених фасадах. Чоловий (південний) фасад розчленовано бічними розкріпками входів, міжповерховим карнизом, підвіконними та фризовим гуртами, завершено профільованим карнизом з сухариками. Побілені фасади декоровано до цегляному стилі: фігурними листвами прорізів, фільончастими лопатками, складної форми фронтонами, що увінчують розкріпвки.

Інтер'єр зазнав значних змін. Споруда — зразок цивільної монастирської архітектури кін. 19 ст.

1988 келії повернено діючому монастирю, використовуються як трапезна [1515].

Михайло Дегтярьов, Людмила Рилкова.

489.4.8. Ківорій водосвятний, 1897 (архит.). Корпус № 96. У центрі подвір'я Дальніх печер, на південь від входу в галерею до Близьких печер. Споруджений за проектом арх. В. Ніколаєва на пожертву невідомого доброчинця, за бажання якого в центрі чавунної водосвятної чаші передбачалося встано-



489.4.8. Ківорій водосвятний.

вити скульптурне зображення ангела (не здійснено). Роботи з виготовлення й установлення ківорія виконано в механічній майстерні Й. Герстофа у Києві. Мідний нікельований хрест з кулею зробив майстер Розовецький. 1899 майданчик навколо ківорія забруковано. 1971 проведено ремонтно-реставраційні роботи (не в повному обсязі). Реставровано на поч. 1990-х рр. Чотирисхилий банеподібний дах у плані квадратного ківорія спирається на чотири чавунні колони з канелюваними фустами на циліндричних підставах. В інтерколумніях — ажурні ковани грати. Споруду увінчує позолочений хрест. Покрівля з цинкової луски імітує гонт. Підзори вирішено у вигляді орнаментальної стрічки з просічної бляхи. Декоративний ефект підсилюється за рахунок застосування позолоти на чорному тлі.

Під ківорієм у центрі майданчика встановлено питний фонтанчик.

Ківорій — зразок архітектури малих форм кін. 19 ст. на території монастиря [1516].

Людмила Рилкова.

489.4.9. Надгробок Палтової В. П., 1879 (мист.). Біля південного фасаду церкви Різдва Пресвятої Богородиці. Орієнтований на схід. Має вигляд храму-усипальни.

489.4.9. Надгробок В. Палтової.



пальні, встановленого над підземною камерою-криптою. Чавунний, у плані прямокутний. Розміри: заг. вис. — 2,87 м, шир. — 1,85 м, довж. — 1,95 м. Плита: довж. — 1,39 м, шир. — 0,89 м.

Палтова Віра Порфирівна (26.05.1844—5.08.1879) — дружина Палтова Олександра Олександровича — камергера, директора канцелярії міністра шляхів сполучення. У роки 1-ї світової війни — юрисконсульт управління Галицько-Буковинських залізниць. 1918 — державний радник гетьманського кабінету П. Скоропадського, керівник канцелярії гетьмана та його довірена особа, товариш міністра закордонних справ Української Держави. 1915 звертався до царя за дозволом бути похованим по смерті у цьому ж склепі.

Надгробок оформлено як камерну архітектурну споруду ордерного типу. В художньому вирішенні використано елементи класицистичного декору. Дах над зімкненим склепінням циліндричний із заломами, покрівля бляшана. Споруду змонтовано на стяжних болтах. Конструкція даху — дерев'яна, стягнута металевою смугою. Головний фасад з порталом виділено трилопатевою арковою нішею та багатопрофільним карнизом з дентикулами. Вхід закрито ажурною металевою брамою (первісна втрачена). Обабіч входу в аркових обрамленнях — рельєфні тексти — заповіді блаженства, з заходу — кілька текстів із Священного Писання. Оформлення вхідної групи доповнює антропоморфна пластика у вигляді двох симетрично розміщених голівок херувимів. Наріжжя споруди акцентовано пілястрами з композиційними капітелями. Нижній ярус елементів розкріпований. У пряслах цокольної частини — фільонки прямокутної форми, на стінах — з півциркульними архівольтами. Цей мотив зберігається і в розробці бічних та тильного фасадів усипальни. Загальну систему членувань споруди характеризують також периметральні гурти, фриз з метопами та зубчастий пояс сухариків.

Стіни в інтер'єрі поділено фільонками й розписано трьома сучасними олійними композиціями релігійної тематики: на західній стіні — «Преображення Господнє», на північній — «Благовіщення», на південній — «Свята мучениця Віра». Навколо меморіальної плити — чавунні плити з плетеним геометричним орнаментом. На плиті — напис з ім'ям і датами життя небіжчиці та текст епітафії (виконані уставом). До 1960-х рр. всередині стояв пам'ятник — хрест з мармуровою дошкою, на якій було виکارовано написи [1517].

Людмила Проценко, Олександра Тимченко.

489.4.10. Пам'ятне місце вшанування Феодосієм Печерським колодязя на Дальніх печерах 11 ст. (іст.). Корпус № 76. У глибокому яру, що відділяє Дальні печери від Близьких, біля півніжжя північного схилу пагорба Дальніх печер. За монастирською традицією, колодязь на цьому місці пов'язаний з ім'ям Феодосія Печерського (бл. 1036—1074) — одного з засновників давньоруського чернецтва і Києво-Печерського монастиря.

На плані Дальніх печер 1700 колодязь зображено під гонтовим шатром на чотирьох стовпах, увінчаним хрестом. 1791 тесляр Д. Чадаєв відновив колодязний дерев'яний зруб. За даними

1855, колодязь був під дерев'яним навісом і мав зрубну шахту 3 × 3 сажні у плані, завглибшки 1,75 сажня, яку планувалося поглибити із застосуванням чавунних конструкцій. 1896 відремонтовано, 1904 зроблено новий, у плані квадратний зруб, шатровий дашок над ним та огорожу. З 2-ї пол. 19 ст. на стежці по старому спуску до колодязя влаштовано дерев'яні сходи, що починалися від церкви Зачаття св. Анни і мали 190 сходинок та 15 майданчиків. Ремонт сходів проводився в 1895, 1900, 1904. В зв'язку зі зсувами схилів пагорба Дальніх печер та аварійністю сходів 1912 влаштовано нові кам'яні сходи з тераси Ближніх печер до колодязів Антонія та Феодосія Печерських. 1913 під керівництвом арх. С. Срмакова колодязь перебудовано, над ним споруджено новий залізо-чавунний ківорій. Монтажні роботи проводив слюсар Я. Дзюба. Для ківорія використано 168 пудів металевих деталей зі складу Південно-російського товариства торгівлі залізними виробами та від підприємця Б. Левинського. Внаслідок зсувів у квітні 1924 колодязь засипано, невдовзі відновлено. Колодязь та ківорій відремонтовано 1947 і 1950 (також сходи), 1959 зруйновано, 1988—89 відновлено. Шахта колодязя та цямрина були цегляні, ківорій аналогічний встановленому над колодязем Антонія Печерського: у плані прямокутний, з шатровим чотирисхилим дашком, що спирався на чавунні колони, кожна з яких мала гранчасту базу та канелюваний фуст. Покрыття з цинкової луски імітувало гонт. Завершувала споруду маківка з хрестом на восьмигранному ліхтаріку з іконами у прорізах. На наріжжях ківорія встановлено причетлини, виконані з металевого квадратного у перетині дроту, які разом з широким підзором художньої роботи відігравали роль декоративних елементів. Ківорій та цямрину знесено в лютому 2001 у зв'язку з капітальним переобладнанням.

Того ж року на місці колодязя влаштовано артезіанську свердловину, над якою споруджено каплицю в ім'я преподобного Феодосія Печерського. Освячені у січні 2002.

Каплиця розташована на підвищеному майданчику, з невисоким підпирним муром. Цегляна, прямокутна у плані. Вирішена у стилізованих формах російської архітектури 17 ст. На східній стіні вмонтовано крани з автоматичною подачею води.

Тепер перебуває у віданні монастиря [1518].

Людмила Рилкова.

489.4.11. Печери Феодосієві (Дальні), 11 ст. (археол., архіт., іст., мист.). На нижній терасі Києво-Печерської лаври, у товщі південного схилу широкого яру, що перерізує в цьому місці печерське пасмо. В 1939 та 1982 проводилися вибіркові анатомо-антропологічні дослідження мощей, в 1966—68 і 1986—88 — археологічні розкопки у печерах, що дали змогу отримати чимало цінних відомостей про історію цього підземного комплексу та життя його населеників.

За переказами, наведеними письменником і ченцем монастиря Афанасієм (Кальнофойським) у «Тератургмі» (1638), Дальні печери було започатковано у давні часи варягами. Найдавніший відзнак має назву Варязька печера, саме з нього почалося поступове розширен-



489.4.10. Колодязь Феодосія Печерського. Фото 1999.

ня підземних ходів. Перші історичні свідчення про Дальні печери пов'язані з ім'ям пресвітера княжої церкви Спасна на Берестові Іларіона, який влаштував тут у серед. 11 ст. «печерку малу, двусаженну» для усамітнених молитов. Коли 1051 він став митрополитом Київським, то передав свій потаємний притулок ченцю Антонію, який щойно повернувся з прощі до Афону й шукав місце, де б оселитися. Антоній заснував у цьому місці самітницьку громаду, що перетворилася з часом на загальножитийний монастир. Під землею було створено ціле містечко з келіями та церквою. Пізніше ченці залишили своє первісне поселення і стали жити нагорі. Над печерами вони збудували невелику церкву Успіння Пресвятої Богородиці. Невдовзі, як свідчать історико-порівняльні та археологічні дослідження, вони переселилися разом зі своїм титарем Антонієм Печерським на інший пагорб, де було засновано Ближні печери. Попереднє місце проживання печерської громади залишилося пустою (ймовірно, через високу вологість і значну стрімкість схилів), на що вказує обмеженість відповідного археологічного матеріалу.

Основний етап формування підземних

489.4.10. Каплиця над колодязем Феодосія Печерського.

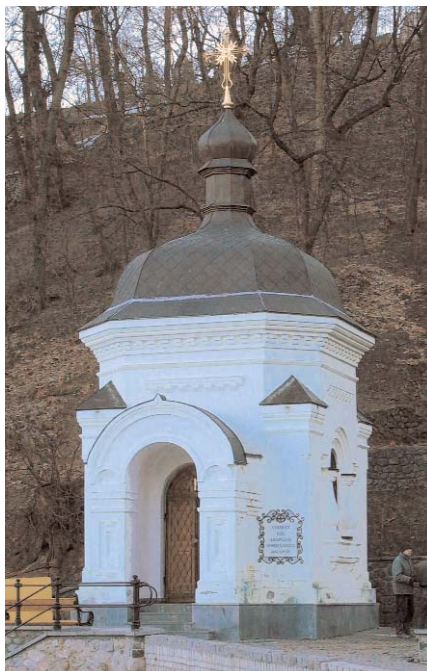

споруд та ходів у Дальніх печерах і пов'язаного з ним цвинтаря припадає на післямонгольську добу. Найінтенсивніша розбудова Дальніх печер відбувалася в 16—17 ст. зі зростанням паломництва до них. Ці змінні простежуються на планах 1638, 1661—78 та 1702. До Дальніх печер ведуть два входи: західний — з церкви Зачаття св. Анни, східний — з нижнього ярусу Андріївської каплиці 17 ст., який здавна має назву «вертеп». Третій, найдавніший, був з боку Варязької печери, на урвистому схилі, зверненому до Дніпра (завалився в 17 ст.).

Структура плану Варязької печери, в якій довжина галерей непропорційно велика відносно корисної площі приміщень, характерна саме для печерних монастирів. Тому, вірогідно, що вона є залишком давньої християнської обителі. Однак у печері немає приміщення для церкви. З літопису відомо, що вже 945 серед варягів було чимало християн, і київську церкву св. Іллі вони мали за соборну. Тому не виключено, що варязька дружина, розміщена при княжому дворі на Берестові, мала тут свою церкву, серед почту якої могли бути подвижники, котрі (як пізніше Іларіон) шукали усамітнення для молитов. Переслідування кн. Святославом християн у 971 і руйнування храмів могли призвести до запускання Варязької печери. В кін. 11 ст. лаврські ченці Василій і Феодор знайшли в ній т. зв. варязьку поклажу — скарб коштовного начиння та посуд із золота й срібла богослужбового вжитку. Це могли бути статки київських церков, сховані під час погрому 971. Можливо, перекази про цей осідок перших християн через 100 років привели до печерської обителі варяга Шимона, який багато зробив для спорудження наземного собору Успіння Пресвятої Богородиці й прийняв православ'я.

Відомості про заснування Києво-Печерського монастиря починаються з паломництва Антонія до Афону, де він ознайомився з живою традицією печерножителства й став прихильником такого усамітнення, яке приводить до висновку про тлінність всього живого, а печерножителство виражає думку, що увесь створений світ є «могилою для людської душі», з якої вона прагне вивільнитися. Тому образ печери уподібнюється образу Святого Гробу Господнього в Єрусалимі, який фактично є невеликою печерою в скелі.

Усамітнюючись за життя в печері, подвижники прагнули завдяки цьому воскреснути в житті вічному. Прокопування нових ходів вважалося богоугодним, тому що людина упокорювала себе добровільною працею. Через це планування печер не завжди мало практичне застосування. Цим пояснюють і те, що галереї були тісні і не мали окремого виходу (часом справжні нори), вхід до них був тільки з келій — т. зв. обітниць, а також те, чому довжина ходів істотно перевищує корисну площу приміщень. Серед психологічних чинників слід відзначити, що людина, входячи до печер, відчуває зміну навколишнього середовища: ніби ґрунт змінює повітря, мирська суєта поступається темряві й тиші. Асиметрія й відсутність ритму членувань, притаманні плануванню й просторовій організації печер залежно від особливостей ґрунту, створюють

лізюю більшої довжини ходів, змінюють сприйняття простору й часу. Мінливість і нематеріальність, відсутність будь-яких прикрас у печерах — необхідні умови аскетичного побуту, якого дотримувалася спочатку вся братія.

Поки братії було мало, вона мешкала також у Варязькій печері. Коли ченців стало 12, вони викопали велику печеру, церкву, келії та заснували новий підземний монастир, відомий тепер як Дальні печери. Відтоді Варязька печера занепала враз. «Києво-Печерський патерик» в оповіді про Василя і Феодора преподобномучеників, які жили й були поховані у Варязькій печері, свідчить, що в 11 ст. вона ще використовувалася за призначенням. Визначити достовірно первісні та пізніші частини Варязької печери неможливо, оскільки вона не досліджена археологами і напівзруйнована. Розміри та форма її келій і галерей свідчать про пізніші переробки, відомостей про які немає. До нашого часу збереглося кілька келій та пограбованих поховань.

Планування Варязької печери приблизно визначено за планом 1769, коли вона була ще не надто зруйнована. Від входу печера вела на захід до келії, розташованої ліворуч від ходу. Праворуч, ближче до виходу, коротке відгалуження закінчується келією. Між цими двома келіями прокопано т. зв. шкуродер — хід, що має розміри бл. 30 × 50 см, в якому можна просуватися лише повзком. Такий хід призначався, як правило, для виконання обітничі чи для «умертвіння плоті», іноді — для церковної покути. Посередині цього ходу розташована келія № 5 — одна з найпізніших. Від келії № 2 зі зміщенням від осі головного входу веде пізніша гілка, що прямує на захід, поступово звужуючись, і закінчується поворотом на 90° (ця особливість вказує на те, що тут також мала бути келія). Від цієї гілки на північ відходить галерея № 6, що з'єднує Варязьку печеру з Дальніми печерами. Час її спорудження невідомий.

На плані 1638 на цьому місці показано велику крипту з похованнями. Вірогідно, гілка закінчувалася тупиком, який у 17 ст. з'єднала з Дальніми печерами (вперше хід позначений на плані 1702). Ще одне відгалуження (№ 7)

давнє і за ситуацією має сполучатися з галереєю № 6. Цей хід завалився у 2-й пол. 17 ст. Інші відгалуження Варязької печери (№ 8 та № 9) ведуть до північного ходу й мають більш пізні походження. Під час археологічних досліджень 1986—88 у Варязькій печері виявлено значну кількість графіті, у т. ч. давньоруського часу (від більшості збереглися лише окремі літери).

Дальні печери засновано як окремий комплекс, і спочатку вони не мали зв'язку з Варязькою печерою. Головною планувальною віссю Дальніх печер є магістральний хід від «вертепу» (№ 8) до церкви Благівіщення Пресвятій Богородиці (№ 9). Від цього ходу починаються всі інші відгалуження, переважна більшість яких спрямована на північ. Хід іде трохи ламаною лінією на південний захід, під кінець круто повертає на північ, далі — на схід, приводячи до церкви Благівіщення Пресвятій Богородиці. Ця церква вважається найдавнішою, викопаною ще в давньоруську добу. План печер підтверджує достовірність цього переказу. Те, що кінець магістрального ходу навмисне повернений на 180°, щоб при-

вести саме до західного входу церкви, вказує на заздалегідь продуманий напрям. Від західного входу у храм починається хід, що має форму майже замкненого трикутника, він приводить до північного входу до церкви. Обабіч цього ходу було багато поховань у локулах і три келії (за планом 1702). Від кінцевого рогу магістрального ходу починається відгалуження, що веде до галереї № 6 і далі з'єднане з Варязькою печерою. Майже у цьому місці до кін. 17 ст. існувало велике приміщення невідомого призначення. Короткий хід з трьома похованнями в локулах вів до безформеної порожнини, де було ще п'ять поховань (за планом 1638). На плані 1661 позначено, що це — система печер, яка складається з трьох келій навколо загального приміщення. Їхні овальні форми вказують на напівзруйнований стан. Від цієї групи відходять дві короткі тупикові гілки: одна — в бік Варязької печери, друга — на північний захід. На плані 1702 вказано вже сучасний хід до Варязької печери й лише одну келію, розташовану там, де тепер міститься келія № 10. Інші на той час вже завалились. У 18 ст. зруйновано

489.4.11. Схема Феодосієвих (Дальніх) печер і поховань у них.

- А. Церква Благівіщення Пресвятій Богородиці.
- Б. Церква преподобного Феодосія Печерського.
- В. Церква Різдва Христового.
- Г. Варязька печера.
- Д. Мироточиві голови.
- Е. Келія Феодосія Печерського.

- 1. Поховання Ігнатія, архімандрита Печерського (див. ст. 489.4.11.3).
- 3. Поховання Діонісія затвірника (див. ст. 489.4.11.2).
- 9. Поховання Феодора, князя Острозького (див. ст. 489.4.11.4).
- 18. Поховання Філарета (Амфітеатрова) (див. ст. 489.4.11.6.1).
- 29. Поховання Феофіла (див. ст. 489.4.11.5.3).
- 30. Поховання Павла (Конюсевича) (див. ст. 489.4.11.5.2).
- 31. Поховання Володимира (Богоявленського) (див. ст. 489.4.11.5.1).

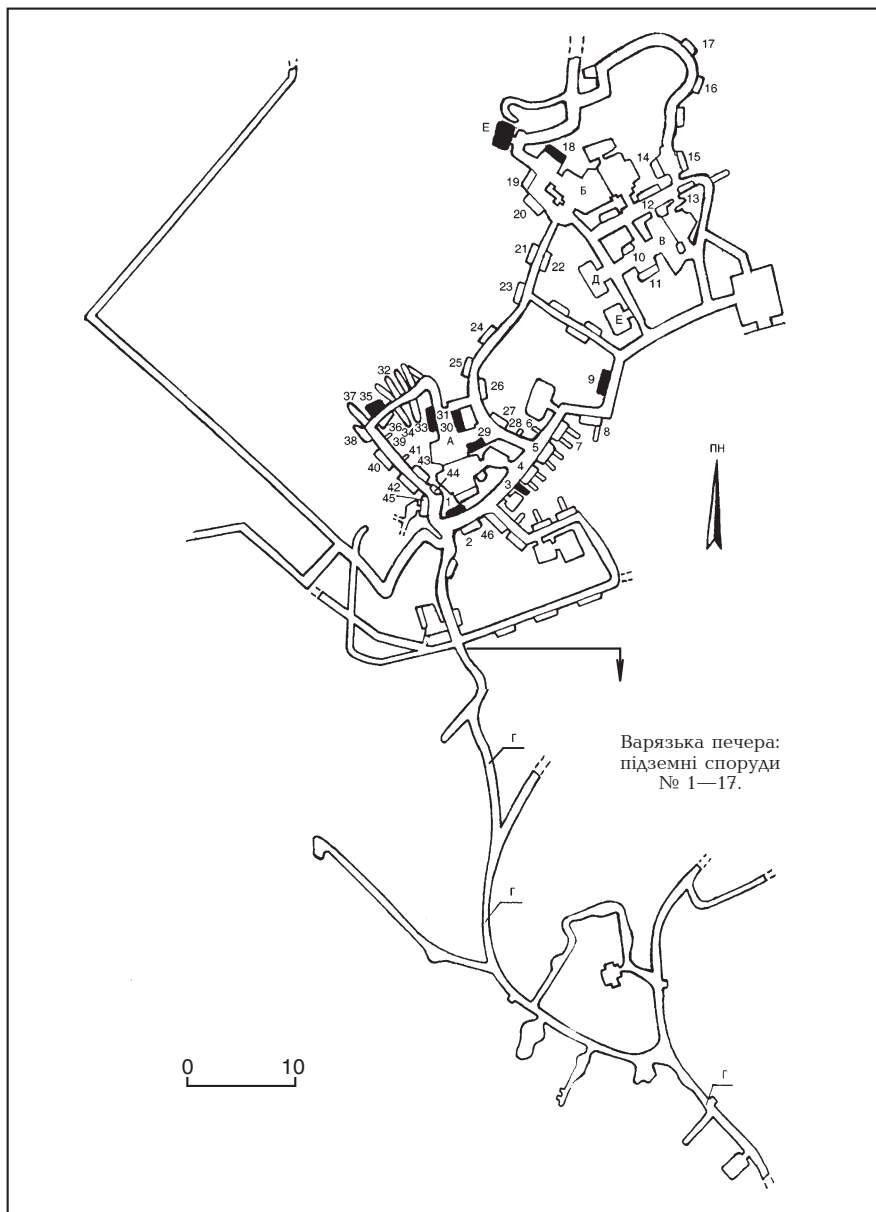

й останню келію, замість неї прокладено довгий хід на захід. Хід між № 11—17 прокладений у давньоруський час для зв'язку з Варязькою печерою. За планами 1638 і 1702, тут існували одне поховання в локулі та три келії, які були з'єднані між собою у 18 ст.

На всіх давніх планах Дальніх печер поховання в локулах зосереджені в тій частині ходів, які розташовані навколо церкви Благовіщення, що свідчить про їхнє давньоруське походження. Відгалуження, що веде до церкви Різдва Христового, започатковане Феодосієм Печерським, який зробив собі келію ліворуч від цього ходу (виявлена під час розкопок, проведених 1988). Перша згадка про неї належить до часу ігуменства Феодосія, коли ченці мешкали вже на поверхні. Виникнення церкви Різдва Христового та довколишніх ходів пов'язане зі збільшенням числа братії у 1058—62, що привело до їхнього переселення на поверхню. Після цього глибшу частину печер з церквою Благовіщення було відведено під цвинтар, у церкві Різдва, ближчій до входу, правилася служба для ченців. На цій ділянці також є кілька келій, деякі з них — давньоруського часу. Церква преподобного Феодосія Печерського з окремим виходом до яру заснована, як свідчить Афанасій (Кальнофойський), за його часів — у 1-й пол. 17 ст.

Підземні церкви залишаються головними змістовними та емоційними акцентами печерних комплексів. Первісно вони були значно менші за розмірами й скромніше оздоблені. Характерна їхня риса — дотримання симетрії, що спостерігалось ще на поч. 18 ст. Церкви Благовіщення та Різдва мали невеликі притвори, у церкві преподобного Феодосія Печерського на плані 1638 зображено невелику конху — крилас. Такі півкруглі крила є типовими для афонських церков 12 ст., але розташування саме цього на східному боці дає можливість припустити, що це колишній вівтар. До сучасних розмірів церкви Дальніх печер розширено в 1-й пол. 17 ст. Тоді вони набули у плані асиметрії, обумовленої конструктивними вимогами та ситуацією.

Після землетрусу 1620 у Дальніх печерах проведено ремонтні роботи, за митрополита Петра (Могили) здійснено першу реконструкцію. Тоді було прокопано два нові ходи (№ 11 і 12), що дало змогу вільному доступу прочан, вздовж ходів прорубано нові аркасолії, в які перенесено більшість мощей преподобних. У 17 ст. замість дерев'яної каплички над входом у печери зведено цегляну дзвонуву вежу з маленькою церквою св. апостола Андрія у горішньому приміщенні (не збереглася). Нижній ярус (пізніше дістав назву «вертеп») зберігся дотепер — це приміщення, через яке входять до печер.

У 1-й пол. 18 ст. проведено ґрунтовну реконструкцію церков. Найбільшою стала церква преподобного Феодосія Печерського, склепіння якої підняли до 3,0 м. У 18 ст. з'явилися нові ходи від «вертепу» до церкви Різдва (№ 13; пізніше замуrowаний, 1995 відкритий під час ремонту стіни) та сходова галерея, що вела від келії № 10 до церкви Зачаття св. Анни. В 1820-х рр. напрям цієї галереї у нижній частині змінило, на північному боці влаштова-

но горизонтальну вентиляційну штольню. 1826 підлогу Дальніх печер викладено чавунними плитами, виготовленими у Брянську, деякі з них мають простий орнамент. 1913 за пропозицією Імператорської археологічної комісії стіни та склепіння печер було обкладено почасті цеглою, повністю потиньковано й пофарбовано під колір ґрунту. Наступні ремонти робили з метою підтримання печер у задовільному стані.

Протяжність Дальніх печер (без Варязької) складає 293 м. Вириті на глибині від 5 до 20 м печерні ходи мають шир. 1,2—1,5 м, вис. — до 2,5 м. Їхня архітектурна характеристика та мікроклімат тотожні Ближнім печерам (див. ст. 489.2.19). Значну мистецьку цінність мають виконані київськими майстрами в стилі українського бароко іконостаси храмів преподобного Феодосія Печерського (остання ч.к. 18 ст.) і Різдва Христового (1802). Іконостас церкви Благовіщення Пресвятої Богородиці виготовлено на поч. 20 ст. В інтер'єрах підземних споруд збереглися фрагменти поліхромних розписів.

Дальні печери — унікальна пам'ятка підземної архітектури 11—18 ст. За усною монастирською традицією, пантеон Дальніх печер сформувався не раніше серед. 13 — 14 ст. У 1060-х — на поч. 1070-х рр. під час Великого постоу у Дальніх печерах усамітнювався від братії ігумен Феодосій Печерський, який заповів поховати себе там. 1091 останки святого перенесли в собор Успіння Пресвятої Богородиці. Тривалий час у Варязькій печері жив Ісаакій затвірник — перший руський юродивий заради Христа (помер бл. 1090, похований у Ближніх печерах); на поч. 1090-х рр. — ченці Василій і Феодор преподобномученики (перепховані у Ближніх печерах). 1156 у Дальніх печерах поховано Нифонта, єпископа Новгородського, 1385 — Діонісія, єпископа Суздальського (мощі першого з них тепер у Ближніх печерах).

Чисельність і склад поховань некрополя Дальніх печер змінювалися: від 34 осіб у 1638 до 46 — в 1826 і стабілізувалися лише у кін. 18 — на поч. 19 ст. Останні поховання з'явилися в 1990-х рр.: 1992 у Дальні печери перенесли мощі митрополита Київського і Галицького Володимира (Богоявленського); 1994 — єпископа Тобольського і Сибірського Павла (Конюсевича) та митрополита Київського і Галицького Філарета (Амфітеатрова). Некрополь Дальніх печер складається, за монастирською традицією, з 47 іменних поховань, переважно 13—14 ст., та певної кількості безіменних поховань в окремих підземних приміщеннях. Мощі святих, як і в Ближніх печерах, покоються в дерев'яних раках, верхні кришки яких засклені в 1960-х рр. Раки встановлено в підземних галереях і церквах.

До складу собору преподобних Дальніх печер входять:

Агафон чудотворець
(13—14 ст., 20 лютого) [15] *

Аммон затвірник
(13—14 ст., 4 жовтня) [36]

Анатолій затвірник
(13—14 ст., 3 липня) [37]

* У круглих дужках позначено дати життя або смерті (якщо відомо) та дні пам'яті (за старим стилем), у квадратних — номер поховання на плані — с. 1379.

Арсеній Працелюбний
(13—14 ст., 8 травня) [27]

Афанасій затвірник
(13—14 ст., 2 грудня) [3]

Ахілла, диякон
(13—14 ст., 4 січня) [23]

Веніамін, інок Печерський
(13—14 ст., 13 жовтня) [25]

Геронтій, канонарх Печерський
(13 ст., 1 квітня) [10]

Григорій чудотворець
(13—14 ст., 8 січня) [13]

Діонісій затвірник
[серед. 15 ст. (?), 3 жовтня] [3]

Євфимій схимник
(13—14 ст., 20 січня) [26]

Захарія постник
(13—14 ст., 24 березня) [20]

Зинов постник
(13—14 ст., 30 січня) [17]

Ігнатій, архимандрит Печерський
(1-а пол. 15 ст., 20 грудня) [1]

Іларіон схимник
(бл. 1066, 21 жовтня) [7]

Іпатій Цілител
(13—14 ст., 31 березня) [24]

Йосип Багатотраждальний
(13—14 ст., 4 квітня) [2]

Кассіан затвірник
(13—14 ст., 29 або 28 (у невисокосні роки) лютого) [28]

Лаврентій затвірник
(13—14 ст., 20 січня) [4]

Леонтій, канонарх Печерський
(13—14 ст., 18 червня) [44]

Лонгин, воротар Печерський
(13—14 ст., 16 жовтня) [11]

Лукіан священномученик
(1243, 15 жовтня) [8]

Макарій, диякон
(13—14 ст., 19 січня) [46]

Мардарій затвірник
(14 ст., 13 грудня) [35]

Мартирій, диякон
(13—14 ст., 25 жовтня) [16]

Мартирій затвірник
(13—14 ст., 25 жовтня) [33]

Меркурій постник
(13 ст., 4 і 24 листопада) [21]

Мойсей чудотворець
(13—14 ст., 28 липня) [5]

Нестор Некнижний
(13—14 ст., 28 жовтня) [19]

Павло послушливий
(13—14 ст., 10 вересня) [12]

Паїсій, інок Печерський
(13 ст., 19 липня) [22]

Памво затвірник
(1241, 18 липня) [41]

Панкратій затвірник, ієромонах
(14 ст., 9 лютого) [38]

Пафнутій затвірник
(13—14 ст., 15 лютого) [6]

Пимен постник
(13—14 ст., 7 серпня) [14]

Піор затвірник
(13—14 ст., сирна субота) [32]

Руф затвірник
(13—14 ст., 8 квітня) [34]

Силуан схимник
(13—14 ст., 10 червня і 10 липня) [42]

Сисой схимник
(13—14 ст., 6 липня) [45]

Софроній затвірник
(13—14 ст., 11 травня) [39]

Тит воїн
(13—14 ст., 27 лютого) [43]

Феодор Мовчазний
(13—14 ст., 17 лютого) [40]

Феодор, князь Острозький
(14—15 ст., 11 серпня) [9]

Феофіл, архієпископ Новгородський
(бл. 1482, 26 жовтня) [29]

Серед інших поховань:

Володимир (Богоявленський), митрополит Київський і Галицький (1848—1918). День пам'яті — у найближчу неділю до 25 січня (або у цей день, якщо він недільний), в день поминання всіх сповідників та мучеників нових російських [31].

Павло (Конюсевич), єпископ Тобольський і Сибірський (1705—1770). День пам'яті — 23 червня [30].

Філарет (Амфітеатров), митрополит Київський і Галицький (1779—1857) [18]. День пам'яті — 3 січня.

Усі поховання супроводжують іменні ікони (у більшості випадків встановлені в головах) та анотаційні таблиці, затворників — таблиці.

Особливо шанується частка мощей св. немовляти, безвинно убиєного Іродом, принесена в Лавру 1620 Єрусалимським патріархом Феофаном. День пам'яті — 29 грудня.

Крім перелічених, церковні джерела зазначають кільканадцять угодиноків, останки яких за різних обставин зникли або були перенесені з печер. В їх числі — засновник давньоруського чернецтва, ігумен Києво-Печерського монастиря Феодосій (збереглася його келія-усипальня, див. ст. 489.4.11.1); Єфросинія (Предслава) Полоцька (? — 23.05.1173) — засновниця кількох монастирів у Полоцьку, донька полоцького князя Святослава-Георгія Всеславича, або його брата Ростислава-Юрія, правнуків великого кн. Володимира, яка померла під час прощ. в Палестині; згодом її мощі було перенесено в Київ, 1910 передано полоцькому Спасо-Преображенському монастирю (на Дальніх печерах залишена рака з часткою мощей).

Біографічні відомості про більшість упокоєних у Дальніх печерах відсутні або не виходять за межі найзагальніших мотивів агіографічного жанру. Трьох з них (Захарію постника, Іларіона схимника, Пимена постника) за подібністю імен іноді ототожнюють з персоналіями «Києво-Печерського патерика», які жили в 11—12 ст. Кілька осіб можна ототожнити з відомими історичними посталями. Загальний день пам'яті — 28 серпня.

Тепер Дальні печери належать діючому монастирю [1519].

Євген Кабанець, Андрій Реутов.

489.4.11.1. Келія, в якій жив і був похований Феодосій Печерський 11 ст. (іст.). До кін. 20 ст. вважалося, що келія міститься навпроти церкви Різдва Христового, тепер її локалізують на північний захід від церкви преподобного Феодосія Печерського.

Феодосій (бл. 1036, м. Василів, тепер м. Васильків, Київська обл. — 3.05.1074, Київ) — один із засновників давньоруського чернецтва, ігумен Києво-Печерського монастиря в 1062—74 (світське ім'я не встановлено). Народився в сім'ї князівського дружинника. Дитинство пройшло у Курську, куди було переведено його батька. Здобув домашню освіту. Батько помер, коли Феодосію було 13 років. Згодом він залишив домівку і прийшов у Київ, де оселився в печері разом з Антонієм Печерським та Никоном Великим і був пострижений останнім у ченці з ім'ям Феодосій бл. 1052. В 1061 висвячений у пресвітери, 1062 обраний ігуменом монастиря. За його ігуменства впродовж 1060-х —

1-ї пол. 1070-х рр. завершено будівництво «ветхого монастиря», розпочате його попередником — Варлаамом, побудовано Гостиний двір із церквою св. Стефана для жебраків і прочан, 1073 закладено собор Успіння Пресвятої Богородиці на верхній території Лаври. З ім'ям Феодосія пов'язане впровадження на Русі загальножитійного іноцького Студійського статуту. Його вважають автором понад десяти церковних повчань та проповідей, зокрема, послання до кн. Ізяслава Ярославича. Був похований у власній келії. 14 серпня 1091 його мощі урочисто перенесено в собор Успіння Пресвятої Богородиці, де вони зберігалися у срібній позолоченій раці. Напередодні захоплення Києва монголо-татарами 1240 останки преподобного було сховано «під спудом». Де вони перебувають тепер — невідомо. Пізніше у соборі обладнано кенотаф, що проіснував до руйнації храму 1941. Канонізований 1108.

День пам'яті — 3 травня, день пам'яті перенесення мощей — 14 серпня [1520].

Євген Кабанець.

489.4.11.2. Поховання Діонісія затвірника серед. 15 ст. (?) (іст.). Поблизу підземної церкви Благовіщення Пресвятої Богородиці.

Діонісій затвірник (15 ст.) — пресвітер і доглядач Дальніх печер. Жив за печерського архімандрита Миколи. Згадується 1462 у приписці до другої Касіянівської редакції «Києво-Печерського патерика», де з ним пов'язане



489.4.11.2. Поховання Діонісія затвірника.



489.4.11.3. Поховання Ігнатія, архімандрита Печерського

489.4.11.4. Поховання Ф. Острозького.



диво, що сталося у печерах на Великдень.

За іншою версією, ці мощі належать церковному і політичному діячеві та духовному письменнику 14 ст. — архієпископу Суздальському і Нижегородському Діонісію, одному з укладачів Лаврентіївського літопису. Народився бл. 1300 в Києві або на його околицях. Був постриженником Києво-Печерського монастиря, на межі 1320—30-х рр. заснував печерний Свято-Вознесенський монастир на Волзі біля Нижнього Новгорода. Сприяв поширенню християнства в північно-східній Русі. 19 лютого 1374 висвячений у єпископський сан і відтоді відіграв активну роль у політичній боротьбі. За прагнення позаканонічно посісти митрополіту кафедру «всія Русі» був ув'язнений литовським кн. Володимиром Ольгердовичем. Помер у Києві 15 жовтня 1385 (за деякими церковними переказами, мощі Діонісія вважалися втраченими під час міжусобиць в Україні у 16—17 ст.). День пам'яті — 3 жовтня [1521].

Євген Кабанець.

489.4.11.3. Поховання Ігнатія, архімандрита Печерського 15 ст. (іст.). Поблизу підземної церкви Благовіщення Пресвятої Богородиці.

Ігнатій (1-а пол. 15 ст. — 1438) — чернець, настоятель Києво-Печерського монастиря в 1435—38. Прийняв чернецтво в юному віці. Уславився побожністю, смиренним життям, лагідністю і любов'ю до людей, даром цілительства. День пам'яті — 20 грудня [1522].

Руслана Маньковська.

489.4.11.4. Поховання Феодора, князя Острозького 14—15 ст. (іст.). У коридорі, що веде від церкви Благовіщення Пресвятої Богородиці до східного виходу з печер.

Острозький Феодор Данилович (14—15 ст.) — державний діяч, чернець. Старший син родоначальника династії Острозьких — Данила, князя Холмського (помер 1376). Вперше згадується в джерелах 1385 як швагер галицького боярина Чурила Бродовського, з сестрою якого Агафією був одружений. 1386 польський король Ягайло підтвердив за ним маєтки його батька і, насамперед, м. Острог як спадкове володіння за умови військово-васальної служби волинському кн. Любарту. 1386 або 1387 — луцький намісник, 1386—92 — воевода луцький. Перед смертю постригся в ченці Києво-Печерського монастиря з ім'ям Феодосій. У пізнішій історіографії з князем ототожнювали його сина Федька (Фридеріка), «князя руського», учасника Грюнвальдської битви й Гуситських воєн (згадується в 1422—34, помер 1438). День пам'яті — 11 серпня [1523].

Євген Кабанець.

489.4.11.5. Церква Благовіщення Пресвятої Богородиці, 11—20 ст. (архіт., іст.). У південній частині Дальніх печер, головна магістраль яких прокладена в напрямку з південного заходу на північний схід. Присвячена великому дванадцятому християнському святу — сповіщенню архангелом Гавриїлом Пресвятої Діви Марії таїни втілення Бога-Слова («блага звістка» про непорочне зачаття Сина Божого — найважливішої події на шляху спасіння людства). Сповідання відбулося в галлейському місті Назареті. Свято відзначається 7 квітня.

Щодо часу виникнення церкви існують різні точки зору. На підставі аналізу плану та свідчень письменника і ченця Києво-Печерської лаври Афанасія (Кальнофойського) («Тератургіма», 1638) можна визнати переконалими аргументи на користь датування храму як найдавнішого у Дальніх печерах, заснованого ще на початку історії монастиря — в 11 ст. Одним із таких аргументів є скупчення поховань у локулах, характерних для давньоруського часу, саме навколо цієї церкви. Відомі плани з видань лаврської друкарні дають змогу простежити багатовікову історію церкви. На плані 1638 вона показана як два об'єми: власне церква з півкруглою вітварною частиною і притвор, з'єднані вузьким коридором. На той час вже існувало два входи. Аналіз співвідношення ширини ходів і розмірів храму доводить, що він мав досить скромні габарити. Однак, його прикрашав двоярусний іконостас. На плані 1661 притвор показано як звичайний печерний хід з кількома аркасолями. Аналогічний і план 1703. Помітні зміни відбулися після 1718 під час загальної реконструкції печерних церков. Гравіюра 1703 детально показує храмову ікону «Благовіщення Пресвятої Богородиці». Вона мала фігурний кілеподібний верх із вкомпонованими в нього зображеннями: хмар з голубом Святого Духа серед них, нижче — Діви Марії за столом і архангела Гавриїла, трактованими по-бароковому динамічно. План історика М. Закревського, опублікований 1868, засвідчив значні переробки церкви впродовж 18 — 1-ї пол. 19 ст. Її первісний об'єм дорівнює, власне, вітварній частині після розширення храму. Вузький північний коридор злився з вітварем, утворивши наву і притвор.

1975—76 в Дальніх печерах, у церкві Благовіщення Пресвятої Богородиці, зокрема, проведено історико-архітектурні дослідження та ремонтно-реставраційні роботи. Виконавець — УСНРВУ при Держбуді УРСР, керівник — арх. І. Малакова.

Церква являє собою видовжений з півночі на південь об'єм, чітко поділений на ширшу вітварну та вузьку основну частину, перекриті півциркульним склепінням. Крім головного (північного) входу, є ще чотири: два — зі східного боку нави і два — у вітварі зі сходу (значний об'єм, що веде до північно-східної магістралі) і з заходу. Підлогу вимощено 1826 чавунними плитами, виготовленими у Брянську. Іконостас поч. 18 ст. не зберігся. На поч. 20 ст. влаштовано цегляний тинькований одноярусний іконостас, спрощений за формою та приземкуватий за пропорціями. Ширина й масивність іконостасної стіни відтіняється двома карнизами з сірого мармуру з нескладним рослинним орнаментом. В аркових нішах іконостаса встановлено три мозаїчні ікони: місні образи Христа і Богоматері та зображення преподобних Антонія і Феодосія Печерських (праворуч), які, однак, не вирізняються високим мистецьким рівнем. На лучковому фронтоні іконостаса — мозаїчне зображення Старозаповітної Трійці. Стилістика мозаїк еkleктична. Кольорове вирішення мінорне й темне, з перевагою блідо-золотавих та сірих відтінків. Первісні царські врата втрачено. Сучасні, невеликі за роз-

міром, заповнюють арковий отвір до половини його висоти. На стулках зображено стилізовані під давньоруський іконопис 11 ст. постаті архангела Гавриїла та Діви Марії у сцені Благовіщення, що є найцікавішим з художнього погляду елементом оформлення церкви (написав о. Зенон, 1989).

У храмі збереглися дві ікони, написані олійними фарбами безпосередньо на стіні в пишному ліпленому обрамленні. Ці образи не зовсім узгоджені з сучасним плануванням церкви і є залишками попередньої системи її оздоблення, що склалась у 18 ст. Ліворуч від входу зображена св. Єфросинія Полоцька на повний зріст, на лівому простінку — св. Іоанн воїн (напівпостать) в антиквізованому обладунку. На підставі стилістичних особливостей їх можна датувати 2-ю пол. 18 — поч. 19 ст., проте не виключено, що вони мають і більш раннє походження (особливо це стосується образу Іоанна воїна). Ймовірно, ікони були над мошами цих святих, які давно перенесені в інше місце.

Храм — найдавніша унікальна пам'ятка архітектури в комплексі Дальніх печер. У церкві встановлено раки з мошами митрополита Київського Володимира (Богоявленського), митрополита Тобольського і Сибірського Павла (Конюскевича) та архієпископа Новгородського Феоділа [1524].

Олексій Овчаренко.

489.4.11.5.1. Поховання Володимира (Богоявленського) 1918, 1992 (іст.). У західному аркасолі в церкві Благовіщення Пресвятої Богородиці.

Володимир (світське ім'я — Богоявленський Василь Никифорович; 1.01.1848, с. Мала Морощка, Тамбовська губ., тепер РФ — 25.01.1918, Київ) — церковний діяч, духовний письменник, проповідник. Народився у сім'ї парафіяльного священника. 1870—74 навчався у Київській духовній академії, по закінченні якої викладав у Тамбовській духовній семінарії. З 1882 — священник



489.4.11.5.1. Поховання Володимира (Богоявленського).

489.4.11.5.2. Поховання Павла (Конюскевича).



у м. Козлов, після смерті дружини і дитини 1886 прийняв постриг, став настоятелем козловського Свято-Троїцького монастиря. Того ж року переведений настоятелем Свято-Андріївського монастиря у Великому Новгороді. 1888 хіротонізований на єпископа Староруського і призначений вікарієм Новгородської єпархії. 1891—92 — єпископ Самарський, 1892—98 — екзарх Грузії, архієпископ Картлінський та Кахетинський. Сприяв розвитку освіти і поширенню православ'я у цьому краї, за його екзархатства було побудовано понад 100 храмів, відкрито бл. 300 парафіяльних шкіл і семінарію в Кутаїсі. Зростання національного руху та антиросійських настроїв, замах на його життя змусили владу Володимира залишити Грузію. 1898—1912 — митрополит Московський. У цей час здійснював активну діяльність для підвищення ролі релігії у суспільстві, зокрема поширював релігійні видання, запровадив читальні для фабричних робітників, відкривав богодільні, притулки для нужденних. 1912 призначений митрополитом Санкт-Петербурзьким, перенісся у Святошуму Синоді. Неприхильно поставився до Г. Распутіна, чим викликав невдоволення царя. У листопаді 1915 переведений на митрополічу кафедру в Київ, одночасно призначений настоятелем Києво-Печерської лаври. У січні 1916 поїхав до Петрограда для участі у засіданні Святошуму Синоду. З серпня 1917 брав діяльну участь у Всеросійському церковному соборі як його почесний голова.

У грудні 1917 Київська єпархія домоглася повернення владики в Україну. В цей час загострилася боротьба між Російською православною церквою та прихильниками Української автокефальної православної церкви. Діяльність останніх митрополит Володимир не визнавав, тому вони вимагали його від'їзду до Москви. 25 січня 1918 увечері під час штурму Києва більшовицькими військами за нез'ясованих обставин заарештований у будинку митрополита на території Лаври (корпус № 2). Вбитий невідомими озброєними нападниками за Економічною брамою на галявині серед валів. На цьому місці було встановлено дерев'яний хрест (не зберігся). 29 січня похований у церкві Здвиження Чесного Хреста Господнього на території Близьких печер.

Автор богословських і повчальних творів: «Бесіди на сім слів Спасителя з хреста» (1899), «Де істинне щастя, у вірі чи безвір'ї» (1905), «Про працю і власність» (1905), «До багатих і бідних» (1906), «Соціальне завдання сім'ї» (1906), «Бесіди Ісуса Христа з Никодимом» (1908) та ін.

1991 канонізований Російською православною церквою як святий новомученик. В ніч на 27 червня 1992 перепохований у Дальніх печерах. Поряд з ракою митрополита — ікона з зображенням владики. День пам'яті — 7 лютого та в день поминання всіх свідників та мучеників російських [1525].

Євген Кабанець, Кирило Хоменко.

489.4.11.5.2. Поховання Павла (Конюскевича) 1770 (іст.). Біля північної стіни церкви Благовіщення Пресвятої Богородиці.

Павло [світське ім'я — Конюскевич

(Канючкович, Конюшкович) Петро; 1705, м. Самбір, Руське воєводство, тепер район, Львівська обл. — 4.11.1770, Київ] — церковний діяч, педагог. Народився в міщанській сім'ї. Навчався у Самбірській братській школі і Києво-Могилянській академії (1717—33). По закінченні прийняв чернечий постриг у Києво-Печерській лаврі від архімандрита Романа (Копи), з грудня 1734 — ієродиякон. Працював у Києво-Могилянській академії, в серпні 1735 — листопаді 1738 — послушник, у лаврській друкарні — шафар (хранитель і продавець друкованих книжок). З кін. 1738 до 1740 — вчитель класу піітики академії. У цей час створив курс поетики «Палац Аполлона, царя душ ...», віршовану поему «Образ страстей світу ...». 1 січня 1740 висвячений у сан ієромонаха митрополитом Рафаїлом (Заборвським). З весни — «подорожній шафар» (розпорядник з економічних справ) і скарбник архімандрита Києво-Печерської лаври Тимофія (Щербацького), у 1740—41 здійснив з ним подорож до Санкт-Петербурга і Москви. У 1741—44 — проповідник Московської слов'яно-греко-латинської академії. З 18 лютого 1744 — архімандрит новгородського Свято-Юр'євого монастиря, у 1753—57 за відсутності єпископа фактично керував єпархією. Підтримував постійно контакти з Києво-Печерською лаврою, архімандрити якої бували в нього у Новгороді. 5 травня 1758 хіротонізований у сан єпископа і висвячений на митрополита Тобольського і Сибірського. У Тобольську опікувався семінарією, місцевими духовними школами, дбав про підвищення освіти священників, займався місіонерською діяльністю, боровся з розколом церкви, за його архієрейства було відкрито багато нових парафій, побудовано значну кількість храмів. Не поривав зв'язків з Києво-Печерською лаврою, допомагав їй, зокрема й матеріально. 1767 викликаний до Москви Святійшим Синодом, до якого надходили численні скарги на суворе ставлення митрополита до підлеглих розкольників. Крім того, влада була незадоволена його виступами проти втручання уряду у церковні справи і наміру секуляризувати церковні землі. Прибувши у Москву, подав у квітні 1768 прохання звільнити його з посади і відпустити на спочинок у Києво-Печерську лавру, яке задовольнила імператриця Катерина II. З 31 серпня 1768 жив у Лаврі, приймав тут нужденних і прочан, здійснював відправи у храмах монастиря та церквах Києва. Заповів роздати нужденним усе своє майно. Був похований у склепі під приділом св. Стефана собору Успіння Пресвятої Богородиці. Тіло його залишалося нетлінним. 1910 почалася підготовка до канонізації владики, запланована до 300-річчя Київської академії (в 1915). 1912 його останки у дерев'яній труні без віка переклали у подаровану почесними громадянами м. Санкт-Петербург С. і К. Богомазовими гробницю — бронзову, позолочену, оздоблену карбованими рельєфами з життя митрополита (не збереглася). 1913 створено спеціальну комісію для підготовки матеріалів з канонізації. 1919 митрополит Антоній (Храповицький) склав службу святителю Павлу і новому сповіднику. Місце-



489.4.11.5.3. Поховання Феофіла.

вшанований святий. 1994 у Самборі закладено церкву в ім'я святиителя Павла. З собору Успіння Пресвятої Богородиці 1999 мощі перенесено у Дальні печери. День пам'яті — 23 червня [1526].

Оксана Марченко.

489.4.11.5.3. Поховання Феофіла бл. 1482 (іст.). Ліворуч від іконостаса церкви Благовіщення Пресвятої Богородиці. Феофіл (? — бл. 1482) — церковний діяч, останній виборний архієпископ Новгородський. Перед призначенням на місцеву кафедру був протодияконом і ризничим свого попередника — влади-

489.4.11.6. Церква преподобного Феодосія Печерського. Іконостас.

ки Йони Отенського. Обраний 15 листопада 1470. Орієнтувався на т. зв. литовську партію, вороже настроєну до московської влади. Відмовився прийняти єпископську хіротонію в Москві після того, як великий кн. Іван III оголосив Новгород своєю вотчиною. Втрата новгородцями незалежності 1478 призвела до арешту Феофіла і заслання його в січні 1480 до Москви, в Чудов монастир. Згідно з українськими місяцесловами, помер під час прощі до Києво-Печерського монастиря і був похований в лаврських печерах. За деякими даними північних джерел, похований у Москві або у Новгороді в соборі Святої Софії. День пам'яті — 26 жовтня [1527].

Євген Кабанець.

489.4.11.6. Церква преподобного Феодосія Печерського, 17—19 ст. (архіт., іст., мист.). Названа ім'ям одного з засновників монастиря та його ігумена (з 1062), похованого у Дальніх печерах у власній келії, 1091 мощі перенесено в собор Успіння Пресвятої Богородиці (місцезнаходження їх досі не відоме). За свідченням Афанасія (Кальнофойського), церкву було створено в його час. На плані Дальніх печер у «Тератургімі» (1638) храм має вигляд склепінчастого прямокутного приміщення, витягнутого по осі північ—південь, з довгим ко-



ридором-входом, що вів до яру. У східній стіні було влаштовано півкруглу нішу, в якій міг бути вівтар, подібно до афонських підземних церков 12 ст. Однак схематично показаний на гравюрі триярусний іконостас було встановлено з південного боку. Плани 1661, 1674 і 1703 дають картину поступового розширення підземного храму. Після землетрусу 1620 під час ремонтних робіт печерні церкви значно розширено. Як свідчить план, гравірований Ілею до «Києво-Печерського патерика» (1661), навколо церкви виникла система зімкнутих ходів, які сполучаються з її приміщенням з боків по осі захід—схід, та ще один хід північно-західного напрямку. Півкругла ніша зникла, замість неї утворився діагональний коридор, що з'єднав церкву з великою круглою криптою і сусідніми галереями. У північно-західній частині позначено поховання Ахілли дякона та Зинона постника в локулі. Досить детально на гравюрі зображено іконостас церкви з півкруглим верхом та однією храмовою іконою преп. Феодосія Печерського. На плані 1674 вже помітний поділ на вівтарну частину і наву. Така структура набула цілком визначених форм на плані Л. Тарасевича 1703. Мідьорит детально передає не тільки зміни в абрисах приміщення, а й храмову ікону в

бароковому обрамленні. На поч. 18 ст. відбулася чергова ґрунтовна реконструкція печерних церков. Феодосієва церква стала найбільшою з них із склепінням заввишки 3,0 м, в ній встановлений мідний позолочений іконостас. 1826 підлогу храму вимощено чавунними плитами, виготовленими у м. Брянськ (тепер РФ). 1975—76 в Дальніх печерах і церкві преподобного Феодосія Печерського проведено історико-архітектурні дослідження і ремонтно-реставраційні роботи. Виконавець УСНРВУ при Держбуді УРСР. Керівник — арх. І. Малакова.

Церква являє собою складний просторовий об'єм, загалом зорієнтований у північно-східному напрямку. Поділяється на дві незвично просторі для печерних храмів частини — північно-східну (вівтар) та південно-західну (нава), які формувалися як окремі приміщення й об'єднані в єдине ціле у 18 — на поч. 19 ст. Планувальні осі вівтаря і нави перетинаються під прямим кутом. Спочатку вони були більш чітко зорієнтовані за напрямком схід—захід, але в процесі злиття композицію переосмислено як єдине ціле. Об'єми перекрито коробовим та півциркуль-

489.4.11.6. Церква преподобного Феодосія Печерського. Царські врата.

ним циліндричними склепіннями, кожен окремо. Ліворуч від вівтаря влаштовано галерею, яка посилює асиметрію плану і дає змогу підійти до вівтарної частини збоку. На внутрішніх поверхнях аркових отворів, що з'єднують галерею і наву з іконостасом, збереглися залишки олійного розпису із зображенням преподобних Печерських, похованих у Дальніх печерах: Єфросинії Полоцької та Геронтія, канонарха Печерського. До храму з навколишніх галерей ведуть п'ять входів (два — до вівтаря із заходу і сходу, три — до нави — два східні і західний). На відміну від прямокутної у плані нави вівтар має уступчасті абриси, які практично не сприймаються, оскільки перекриті іконостасом. Підлогу вимощено чавунними плитами.

Побудова триярусного іконостаса позначена повною центрально-осьовою симетрією. В його композиції поєднано складність ритмічної характеристики з переважанням урочистого ритму великих криволінійних і дрібних прямокутних обрамлень та пишноту й багатство орнаментики з насиченими формами карбованого декору. Високий (в одну третину висоти яруса) півциркульній аттик завершує композицію та домінує у ній, вміщуючи ключовий сюжет адорації Феодосія Печерського разом із Пресвятою Богородицею перед Христом, зображеним за іконографічним типом Великого Архієрея. Таким чином, в композиційних формах іконостаса розгорнуто тему небесного апофеозу преп. Феодосія, який, пройшовши щаблі земного служіння, досягає найвищої благодаті. Характером оздоблення, уподібненого підправному іконопису, центральний чотирилопатеви медальйон аттика поєднано з намісними іконами Христа і Богоматері у другому ярусі, що разом утворюють найбільш насичений сакральним змістом композиційний трикутник. Обабіч центрального розташовано подібні за абрисами два бічні медальйони з ликами святих апостолів та пророків, виконані у тонкій живописній манері, притаманній майстрам Лаврської живописної школи 18 ст. Зображення апостолів більш колористично насичене і побудоване на зіставленні брунатно-червоних та синьо-лілових відтінків. Привертає увагу й різноманітність ракурсів, окресленість індивідуальних рис і характерів, особливо виразних у зображеннях замисленого Петра та сповненого внутрішньої сили Павла, який енергійно стискає свій атрибут — меч. Образи пророків вирішено більш узагальнено та стримано-ієратично. Глибокі зеленкувато-брунатні тіні огортають постаті й обличчя, посилюючи настрій самозаглибленої задуми. Крізь серпанок тіней сяють пишні орнаменти доلماتик та митр, перегукуючись із золотом німбів і тла. У півколі аттика медальйони підтримують карбовані зображення ангелів, що ще більше посилює враження динаміки й руху.

Нижня частина іконостаса відділена орнаментованим карнизом, під яким розташовано 12 дрібноформатних (15,5 × 18,5 см) ікон святкового ряду, писаних на міді у 19 ст. Створені за усталеними схемами, вони мають допоміжне значення й поклоняні, насамперед, нагадати ключові моменти євангельської оповіді. На противагу попе-



реднім, в іконах намісного ряду постаті подано монументально, на повний зріст. Лише образи Христа й Богоматері датуються як твори 18 ст. Власне живопис в них зведено до мінімуму, і вони більшою мірою, зважаючи на рясне орнаментальне оздоблення, є творами ювелірного мистецтва. Образи Антонія й Феодосія Печерських, архімандрита Печерського Ігнатія й архангела Михаїла створено вже в 19 ст., вірогідно, за старими аналогами. Особливий інтерес являють зображення архангела Михаїла та Феодосія Печерського. Останнє є вдалою спробою розвинути індивідуально-портретні риси на основі іконографічної традиції. Іконописний образ Феодосієвої церкви запам'ятовується завдяки тонко відтвореному погляду преподобного, в якому відчутна глибока людяність. «Архангел Михаїл» принципово інший. Це ефектне, імпазантне, дещо театральне-героїзоване зображення архістратига у вигляді ніжного й водночас войовничого юнака в антиквізованому обладунку. У довершеному малюнку та вмінні майстерно обіграти пластику по-античному досконалі постаті, об'єднати її світлом і кольором та акцентувати головні деталі виявляються сильні риси академічної школи 1-ї пол. 19 ст. Однак, глибини розкриття образу тут шукати марно, його зміст практично вичерпується формальними якостями. Окрім виразно трактованих атрибутів: вогненний меч, щит, пальмова гілка — символ перемоги та ін., — романтичного шарму зображенню надають плащ та могутні крила. Ікони перебувають у задовільному стані, хоча й мають численні подряпини, осипи фарбового шару, вм'ятини та потертості тла. Два інші образи намісного ряду — преподобні Антоній та Ігнатій Печерські — є також зразками іконопису 19 ст., проте вигляд їх настільки подібний, що вони справляють враження написаних з одного зразка. В зображенні Антонія — в рисах обличчя і в характері одягу — старі іконографічні мотиви, що йдуть ще від ікони «Свенської Богоматері», практично відсутні, лише розгорнутий сувій зі словами молитовного звернення до Христа поєднує його з іконографічною традицією.

Шість ікон нижнього ряду присвячено переважно епізодам життя Феодосія Печерського: «Зустріч Антонія з Феодосієм», «Зцілення хворих преподобними Антонієм і Феодосієм», «Преподобний Феодосій з учнями», «Преподобний Феодосій». Окрім нього, під зображеннями архангела Михаїла та Богоматері з Немовлям вміщено образи Божої Матері «Всіх скорботних Радість» та «Вогненний змій».

Церква преподобного Феодосія Печерського є головною архітектурно-художньою домікантою Дальніх печер. Як найбільший храм всього печерного комплексу Лаври вона наочно втілює значення і духовний авторитет преп. Феодосія, його роль в історії української культури, а також є зразком підземного храму, в формах якого відобразилися кілька визначних мистецьких епох.

У церкві встановлено раки з мощами Захарія постника, Нестора Некнижного і митрополита Київського Філарета (Амфітеатрова) [1528].

Олексій Овчаренко.

489.4.11.6.1. Поховання Філарета (Амфітеатрова) 1857, 1994 (іст.). В аркасолії у північно-західній частині церкви преподобного Феодосія Печерського. Філарет (світське ім'я — Амфітеатров Федор Георгійович; 17.04.1779, с. Високе, Кромський пов., Орловська губ., тепер РФ — 21.12.1857, Київ) — митрополит Київський і Галицький, богослов. Народився в сім'ї ієрея. 1789—95 навчався в Орловському і Севському духовних училищах, 1795—97 — у Севській духовній семінарії, в якій викладав поезію з 1 березня 1798. 7 листопада 1798 в Орлі прийняв постриг у чернецтво з ім'ям Філарет, 9 листопада рукоположений на ієродиякона, 13 січня 1799 — на ієромонаха. Згідно з Височайшим указом 1797 про створення особливої вченої та навчальної корпорації з ченців з наданням їм звання, о. Філарет із званням соборного ієромонаха отримав звання соборного старця. У січні 1802 був на прощі в Києві, зокрема у Свято-Успенській Києво-Печерській лаврі. З 1802 — ректор і вчитель богослов'я Орловської духовної семінарії, настоятель Свенського монастиря Орловської єпархії з висвяченням у сан ігумена. 1804—10 — архімандрит Свято-Успенського монастиря в Уфі, ректор місцевої Уфимської семінарії. 1810—13 — настоятель Знаменського монастиря у Тобольську, ректор і вчитель богослов'я місцевої семінарії; 1813—14 — архімандрит волоколамського Свято-Йосифового монастиря під Москвою. З 15 лютого 1814 — інспектор Санкт-Петербурзької духовної академії, з серпня того ж року удостоєний нововведеного ступеня доктора богослов'я. З 13 серпня — інспектор, професор богословських наук Московської духовної академії, з 1816 — її ректор і настоятель першокласного ставропігійного Свято-Воскресенського монастиря під Москвою, який іменувався Новим Єрусалимом. У квітні 1819 призначений, 1 липня висвячений на єпископа Калузького і Боровського. Багато зробив для будівництва й благоустрою храмів єпархії (було зведено та реконструйовано 25 церков), сприяв розвитку духовної семінарії, допомагав нужденним учням, боровся з розкольніцтвом. З ініціативи і за безпосередньою участю владики було засновано «Добрій» чоловічий монастир, 1821 — Свято-Іоанно-Предтечинський скит Оптиної пустині, куди не раз приїздив у 1820—40. З 12 лютого 1825 — єпископ Рязанський, з серпня 1826 — архієпископ. З листопада 1826 — член комісії духовних училищ (цей обов'язок і службовий титул залишився за ним до кінця життя), з грудня 1826 до поч. 1828 брав участь у

489.4.11.6.1. Поховання Філарета (Амфітеатрова).



засіданнях Святейшого Синоду (у ці періоди жив у Санкт-Петербурзі). З лютого 1828 — архієпископ Казанський, настоятель Спаського монастиря. Організував в єпархії широку місіонерську діяльність (навернув у православ'я понад 5 тис. осіб), побудував кілька десятків нових храмів, відкрив багато парафіяльних училищ, 1829 заснував і брав участь у діяльності Комітету допомоги нужденним учням Казанської семінарії й нижчих, підлеглих їй училищ, пожертвував чималі кошти на цю справу, а також на допомогу постраждалим від голоду та епідемії холери 1830. З вересня 1836 — архієпископ Ярославський, але в єпархії не виїхав, перебував у Санкт-Петербурзі. У 1836—42 — член Святейшого Синоду. З 18 квітня 1837 — митрополит Київський і Галицький, священноархімандрит Києво-Печерської лаври. Першим з митрополитів Київських обрав Лавру місцем свого постійного проживання. Жив у корпусі № 2. Розробив для монастиря регламент духовного життя, багато зробив для його розбудови, із залученням у це власних коштів. Подарував діамантовий хрест, наданий йому під час призначення митрополитом, на оздоблення чудотворної ікони Успіння Божої Матері. За його архімандритства було споруджено нові оборонні мури навколо Лаври, два готелі й лікарню для прочан, зроблено кипарисові раки для святих мощей, побудовано нові будівлі в Голосіївській пустині, що стала літньою резиденцією митрополита. Брав участь в оновленні собору Святої Софії в Києві. 1839 відкрив у митрополітичких покоях на території Софії Київської духовне училище. Багато допомагав нужденним. Читав лекції у Київській духовній академії. Уславився як проповідник, залишив понад 60 духовних творів (опубліковані 1827, 1846—47, 1857 — у 3-х т.) Був членом Імператорської Санкт-Петербурзької АН, Імператорського Московського товариства старожитностей російських, почесним членом Київської, Казанської, Санкт-Петербурзької і Московської духовних академії, Київського й Казанського університетів. 1841 таємно прийняв схиму у церкві Зачаття св. Анни на Дальніх печерах з ім'ям Феодосій. Свій спадок заповів використати на потреби Київського попечительства бідних духовного звання, на утримання нужденних учнів Софійського духовного училища, третину — роздати убогим.

Помер у своїх покоях в будинку митрополита, 29 грудня 1857 похований за його бажанням у церкві Здвиження Чесного Хреста Господнього на Близьких печерах (біля південної стіни, навпроти входу у печери), у кипарисовій труні, виготовленій ще за життя. У храмі зберігається надгробок владики.

1994 неглинкі мощі перенесли у Дальні печери. Канонізований як місцевошанований святий.

Підготовлено матеріали до канонізації владики як святителя. Біля поховання на стіні встановлено дошку з ім'ям митрополита [1529].

Лариса Фегорова, Кирило Хоменко.

489.4.11.7. Церква Різдва Христового, 11—19 ст. (архит., мист.). У північній частині Феодосієвих (Дальніх) печер, поряд з церквою преподобного Феодо-



сія Печерського. Присвячена великому християнському святу народження Ісуса Христа у Віфлеємі. Документальні відомості про спорудження церкви та її історію до 19 ст. майже відсутні. 1802 у церкві встановлено іконостас (зберігся). 1826 підлогу вимощено чавунними плитами, виготовленими у м. Брянську (тепер РФ). 1913 на пропозицію Імператорської археологічної комісії стіни і склепіння Феодосієвих (Дальніх) печер частково обкладено цеглою, тиньковано і пофарбовано під колір ґрунту. 1975—76 проведено історико-архітектурні дослідження і ремонтно-реставраційні роботи. Виконавець — Українське республіканське спеціальне науково-реставраційне виробниче управління при Держбуді УРСР. Керівник — арх. І. Малакова.

Невеликий храм влаштовано на перехресті ходів. Особливістю його побудови є виняткова роз'єднаність просторів. Планування має типовий для печерних храмів поділ на три частини: вівтар, наву та келію-нартекс. Цікаво вирішено склепіння нави. Глибокі, високо підняті бічні аркасолії утворюють розпалубки, що наближає перекриття до типу монастирського (зімкнутого з розпалубками) склепіння і надає простору нави вертикальної спрямованості. Натомість понижена передвітарна арка створює явний контраст з найпросторішою частиною храму. У церкву ведуть шість входів із галерей, що її оточують.

Іконостас, який повністю закриває вівтарну частину храму, встановлено з невеликим відступом від передвітарної арки вглиб вівтаря, завдяки чому перед ним утворився вузький невисокий поперечний простір на всю його ширину. Двоярусний, мідний з позолотою, завершений півциркульним фронтоном, у тимпані якого вміщено живописні композиції. Архітектурне рішення базується на сполученні вертикальних і горизонтальних членувань: ритмічний ряд плоских коринфських піластрів на п'єдесталах, профільовані карнизи та гурти. Характерною ознакою загального мистецького задуму є домінування іконопису над архітектурно-декоративним оформленням іко-

489.4.11.7. Церква Різдва Христового. Іконостас.

ностаса. Стилістично належить до перехідного періоду від пізнього стилю рокайль до класицизму. Обрамлення ікон середнього намісного ряду, двері дяконника й царські врата оздоблено витонченими та пишними орнаментами з мотивами рокайль та мушлів, квітів та стилізованих рослинних пагонів. Орнаментальні вигини утворюють над кожним дверним та іконним полем своєрідний кілеподібний вінець. Їх вибаглива пластика контрастує з класицистично чітким ритмом та геометрично ясністю деталей ордерних елементів. Стилістичні відмінності поміж карбованими на пілястрах візерунки з мотивами рокайль. Найбільш насичений декор царських врат. Суцільне орнаментальне плетиво наповнює їх стулки вихорподібним рухом і, огинаючи чотири медальйони із зображенням євангелістів, підноситься вгору, до променистого диска. Накладне зображення в центрі диска не збереглося.

489.4.12. Поховання С. Аксакової.



Живописна частина іконостаса відрізняється стилістичною цілісністю і утворює єдиний ансамбль. Всі ікони написані на міді олійними фарбами на поч. 19 ст. Вони є зразком майстерного поєднання нових на той час класицистичних віань зі стійкими бароково-рокайлевими ремінісценціями.

Ікони першого ярусу «Радій, зірко, являюча сонце», «Світло у темряві», «Радуйся, зірко Іакова» несуть у собі відлуння багатой символіки українського бароко, оповідаючи в метафоричній формі про провіщення майбутньої місії Христа. Ікона «Світло у темряві» композиційно близька до гравюри «Відділення світла від темряви» з Біблії голландського видавця і гравера І. Піскатора (1650) та відповідної переробки з Лицевої Біблії (1645—49) гравера Іллі, який працював у Києво-Печерській лаврі. Класицистична стриманість і врівноваженість зовнішніх форм й емоційного трактування притаманна намісним образам Богоматері Одигітрії та Христа. Локальні пурпурово-червоний та синій кольори їхнього одягу разом із делікатно введеною позолотою м'яко виділяються на брунатно-попелястому тлі хмар. На дверях дяконника зображений св. Стефан із пальмовою гілкою — атрибутом священномучеництва. Типаж його округлого обличчя, м'якість моделювання, соковитість та декоративна ошатність колірної рішень, в якому домінують поєднання темно-рожевого й золотого з акцентами світлої блакиті, свідчать про органічність та силу традицій бароко, нагадуючи образи розписів Свято-Троїцької надбрамної церкви Лаври. Водночас узагальненість і певна ідеалізація, відсутність пластичної та емоційної напруги споріднюють цей образ із стилістикою класицизму. Остання в ряді храмова ікона «Різдво Христове» — цікавий зразок адаптованих в іншому конфесійному середовищі художніх відкриттів караваджизму. Маленький Христос на зім'ятюмо простирадлі, молитовно-задумливий Марія та Йосиф, зовні грубі та щирі у своєму благоговінні пастухи і, зрештою, розчахнуті небеса із постагт Бог Отець — все це майже потопане у темряві брунатного тла. Наслідуючи італійські зразки 17 і 18 ст., місцевий майстер зумів передати відчуття високої драми, що проносив зображення, хвилююче зіставлення підкресленого, майже натуралістичного побутовізму і виняткової події. Розписи у тимпані фронтона із зображенням «Новозаповітної Трійці», апостолів та пророків виконано з професійного боку набагато слабше.

Іконостас належить до найкращих витворів перехідного періоду від пізнього стилю рокайль до класицизму, що збереглися в Києві.

Як невід'ємна частина комплексу Дальніх печер церква Різдва Христового має велику історико-культурну і мистецьку цінність.

У храмі встановлено раки з мощами Геронтія, канонарха Печерського і Лонгіна, воротаря Печерського [1530].

Олексій Овчаренко.

489.4.12. Поховання Аксакової С. С. 1885 (іст.). На південний схід від церкви Різдва Пресвятої Богородиці. Аксакова Софія Сергіївна (9.04.1835, Москва — 29.08.1885, Київ) — дочка письменника С. Аксакова. Походить із

старовинного боярського роду Вельямінових, одна з гілок якого започаткована у серед. 15 ст. Іваном Федоровичем на прізвисько Аксак (Оксак). За легендою, Аксакови (Оксакови) походили від боярина — варяга Шимона Африкановича, який в 11 ст. зробив велику пожертву на будівництво собору Успіння Пресвятої Богородиці Києво-Печерської лаври. Мати — уроджена О. Заплатіна, дочка російського генерал-майора і полонянки — туркені Ігель Сюла з роду емірів. Брат І. Аксаков — публіцист, поет, громадський діяч, один з лідерів слов'янофілів, був одружений з А. Тютчевою — фрейліною імператриці Марії Александрівни, мемуаристкою. Брат К. Аксаков — публіцист, історик, лінгвіст, літературний критик, поет, один з ідеологів слов'янофілів. Брат Г. Аксаков — самарський губернатор. Сестра В. Аксакова — мемуаристка.

З кін. 1820-х рр. будинок С. Аксакової в Москві та маєток Абрамцево, придбаний 1843, стали відомими центрами культурного життя. З українців в Аксакових бували М. Гоголь, Т. Шевченко, який листувався з господарем.

1870 С. Аксакова продала батьківську садибу підприємцю і меценату С. Мамонтову (з 1918 — музей) і того ж року разом з матір'ю переїхала до Києва. На могилі було споруджено пам'ятник у вигляді хреста з чорного граніту на постаменті з меморіальним написом та епітафією. Хрест був збитий за радянських часів. 1990 встановлено новий і відреставровано надгробок [1531].

Людмила Проценко.

489.4.13. Поховання Амвросія (Булгакова) 1920 (іст.). На схід від церкви Різдва Пресвятої Богородиці.

Амвросій (світське ім'я — Булгаков Олексій, 1845 — 14.08.1920, Київ) — намісник Києво-Печерської лаври. Закінчив Курське духовне училище. Чернець виховання отримав в одному з найкращих тодішніх монастирів — Глинській пустині Курської єпархії, до якого поступив на послух 1864 після закінчення другого курсу духовної семінарії. 30 травня 1867 прийняв постриг у рясофор. З липня 1870 — у зв'язку з Свято-Богородичному монастирі, де 23 листопада 1873 прийняв постриг у чернецтво. З листопада 1875 — ієродиякон, з 7 грудня того ж року — ієромонах. Згодом призначений економом архієрейського будинку в Казань. З 28 січня 1884 — керуючий архангельським Свято-Михайлівським монастирем, з 16 травня 1884 — ігумен, настоятель цього монастиря (Казанська єпархія); згодом — благочинний монастирів. За час перебування в єпархії постійно займався спорудженням церков, духовних шкіл, наверненням у православ'я народності черемисів. Організував черемиський Свято-Троїцький жіночий монастир. Був головою єпархіальної училищної ради. 27 травня 1892 рукопокладений у сан архімандрита. За пропозицією казанського владика Антонія (Храповицького) з вересня 1897 — намісник почаївської Свято-Успенської лаври. Одночасно з листопада 1897 — настоятель Дубенської пустині (з 1904 — дубенський Хрестоздвиженський монастир) та, згодом, нововлаштованого Богоявленського монастиря в Житомирі. Благочинний жіночих монастирів Волинської єпархії.



489.4.13. Поховання Амвросія (Булгакова).

З 5 жовтня 1909 — намісник Києво-Печерської лаври, благочинний київських монастирів, ректор Київської духовної семінарії. Член комітету правління лікарнею ім. Миколи II при Покровському жіночому монастирі в Києві. Здійснив постриг у рясофор десятків лаврських послушників. Мав численні нагороди. 24 січня 1918 звільнений з посади. На поч. листопада 1919 передав у бібліотеку митрополита Флавіана колекцію з 60 портретів, знімків і картин духовного змісту. Помер у Лаврі. 1970 могилу зрівняли. 1990 братія монастиря збила кошти на впорядкування могили, спорудження надгробка, встановленого тут 1992. Могила оточено невисокою огорожею з плит червоного граніту, по кутах — чорні гранітні стовпчики. У головах — хрест з червоного граніту на постаменті з викарбуваним меморіальним написом [1532].

Людмила Рилкова.

489.4.14. Поховання Антонія (Петрушевського).



489.4.14. Поховання Антонія (Петрушевського) 1912 (іст.). На схід від церкви Різдва Пресвятої Богородиці.

Антоній (світське ім'я — Петрушевський Кипріан Гервасійович; 27.05.1828, Київщина — 8.10.1912, Київ) — церковний діяч. 1850 закінчив Київську духовну академію. 18 червня 1850 рукоположений на священника. Служив у м. Катеринопіль Звенигородського пов. на Черкащині. Був законовчителем парафіяльного училища і 6-ї артилерійської бригади, доглядачем церковнопарафіяльних шкіл 2-го округу Звенигородського пов., головою Уманського училищного з'їзду, попечителем повітового комітету громадського здоров'я і членом повітового комітету з історичного опису церков Київської єпархії. З січня 1871 — на службі в Литовській єпархії. Був економом архієрейського дому в Гродно, депутатом від духовництва Гродненської палати карного і цивільного суду, членом Гродненського будівельного присутствія. З травня 1875 — економ Ковенського, з липня 1878 — Мінського архієрейських домів. У Мінську виконував такі самі обов'язки, що й у Гродно. Крім того, старший член ревізійного комітету по Мінській духовній семінарії, член правління духовного училища, депутат Мінського комітету громадського здоров'я, член присутствія з забезпечення православного духовництва, скарбник мінського Свято-Миколаївського братства; член-ревізор: по духовному училищу, єпархіальному попечительству, консисторії; тимчасовий член Мінської духовної консисторії. 1878 висвячений на протоієрея. 1881 переведений в Астрахань. Духовник для ставлеників при архієрейському домі, його економ, діловод астраханського Комітету православного місіонерського товариства, секретар правління духовної семінарії, член комісії для іспитів кандидатів на посади псаломщиків, старший член будівельного комітету з перебудови астраханської єпархіальної бібліотеки і спорудження нового корпусу при жіночому єпархіальному училищі, керуючий астраханським болднським Покровським монастирем, член Комітету Каспійських рибних і тюленевих промислів.

З 30 жовтня 1889 — економ Софійського митрополічного дому в Києві. 1892—96 — голова правління Київського єпархіального заводу церковних свічок, багато зробив разом з митрополитом Іоаннікієм (Рудневим) для його розвитку, збільшення капіталів, придбання земель й влаштування воскобійні на Проневщині. 5 липня 1896 прийняв постриг у Ближніх печерах Києво-Печерської лаври з ім'ям Антоній (на честь печерського преподобного). 10 липня 1896 висвячений на архімандрита, призначений намісником Лаври (жив у корпусі № 1). Брав активну участь у церковно-громадському житті Київської єпархії. Був членом Київської духовної консисторії, членом ради і почесним членом Київського Свято-Володимирського братства, дійсним членом Церковно-археологічного товариства при Київській духовній академії, почесним членом Петропавлівського попечительства про недостатніх вихованців Київської духовної семінарії, Київського товариства релігійно-морального виховання,

Київської єпархіяльної училищної ради. 18 липня 1900 в Києві відбулися урочистості з нагоди ювілею служіння Антонія церкви. 30 вересня 1909 звільнений через хворобу, перебував на спочинку в Лаврі. Подарував монастирю 5 тис. крб. на будівництво нової лікарні і на два мармурові кіоти в соборі Успіння Пресвятої Богородиці. Могила було зрівняно. 1991 на її місці монастир встановив надгробок — фігурний хрест на постаменті, виконані з полірованого лабрадориту. На чоловому боці постаменту викарбувано меморіальний напис та епітафію. Могила обнесено огорожею з полірованих блоків червоного граніту з чорними стовпчиками [1533].

[Людмила Проценко], Лариса Федорова.

489.4.15. Поховання Берникова П. С. 1845 (іст.).

На південь від церкви Різдва Пресвятої Богородиці. Берников Павло Сергійович (1770—1845) — генерал-лейтенант, учасник війни Росії з наполеонівською Францією. Його брат О. Берников — дійсний статський радник, обер-прокурор 2-го відділення департаменту Сенату, учасник війни 1812, знайомий О. Пушкіна, який 1831 жив кілька днів в його домі в Санкт-Петербурзі.

Надгробок було встановлено коштом особистого медика П. Берникова В. Костіна. У радянський час знищений. 1992 Києво-Печерський монастир відновив його за архівними дослідженнями некрополезнавця Л. Проценко. Пам'ятник гранітний ступінчастий, із зображенням сцен бою артилерії та викарбуваними епітафією й анотаційним написом [1534]. [Людмила Проценко].

489.4.16. Поховання Бутовича В. І. 1871 (іст.).

На південь від церкви Різдва Пресвятої Богородиці. Бутович Володимир Іванович (20.10.1817, Київ — 9.06.1871, Київ) — поміщик, голова дворянства Київського повіту, дійсний статський радник. Нащадок Іллі Бутовича — зінківського сотника (1680). Прадід В. Бутовича Іван Ілліч був значковим товаришем, дід Федір Іванович — сотником Слобідського полку, батько Іван Федорович — київським губернським маршалком. Первісно могила оточувала огорожа (втрачена). На місці поховання встановлено плиту з чорного граніту, на якій вирізьблено меморіальний напис та епітафію, вгорі — хрест [1535].

[Людмила Проценко].

489.4.17. Поховання Варлаама (Ліницького) 1741 (іст.).

На південь від церкви Різдва Пресвятої Богородиці. Варлаам (Ліницький, Леницький; кін. 17 ст., Чернігівщина — 8.01.1741, Київ) — церковний діяч, просвітник, духовний письменник. Його батько — чернець Києво-Печерської лаври Іраклій, брат Іустин — священник на Чернігівщині.

Закінчив Києво-Могилянську академію (бл. 1697—1701), прийняв чернечий постриг на поч. 18 ст., був ієромонахом Києво-Печерської лаври. Згодом призначений капеланом при дворі фельд-маршала, графа Б. Шереметева. Вільно володіючи турецькою і татарською мовами, з 1711 супроводжував повноважних послів Росії П. Шафірова і М. Шереметева в Туреччину. 1712—14 здійснив паломництво в Єрусалим, про що залишив записки (1714). Після повернення в Київ призначений ігу-



489.4.15. Поховання П. Берникова.



489.4.17. Поховання Варлаама (Ліницького).

489.4.18. Поховання Вассіана (Балановича).



меном Свято-Михайлівського Золотоверхого монастиря, в 1716 відправлений у воєний похід під Ригу. У травні 1719 хіротонізований на єпископа, після чого очолював ряд російських єпархій, з червня 1724 — єпископ Коломенський і Каширський, з вересня 1727 — Астраханський і Терський, з червня 1730 — Переяславський і Бориспільський, з квітня 1731 — Псковський, Ізборський і Нарвський, з серпня 1732 — архієпископ. В усіх єпархіях заснував духовні навчальні заклади, зокрема школи в Суздалі, Коломні, Астрахані, семінарію у Пскові, займався реформуванням єпархіяльного правління. З 1738 на його прохання перебував на спочинку у Києво-Печерській лаврі. Залишив 170 книг латинською, грецькою і слов'янськими мовами, які було переправлено до Святійшого Синоду разом з архієрейським облаченням.

Твори: «Слово на день мучениці Катерини» (1725), «Перегінація, чи Мандрівник, у ньому описується шлях до святого града Єрусалима та святих місць Палестинських, від ієромонаха Варлаама, який був там у 1712 р.» (надруковано 1873).

Могила було зрівняно. 1992 монастир встановив надгробок з чорних блоків лабрадориту, завершений хрестом. Нижнє відділення композиції трактоване як цоколь — призматичне, профільоване каблучком, п'єдестал — прямокутна вертикальна плита з арковою перемичкою та скоцією. Нетрадиційно широкий для цього типу меморіальних пам'ятників бічні фасади членуються за аналогією з архітектурними полицями та карнизом з викружками. На чільному боці п'єдесталу викарбувано меморіальний напис, на тильному — зображення митри і двох рипід, на бічних — дикирію (з півночі) та трикірію (з півдня) [1536].

[Людмила Проценко], Олександр Тимченко.

489.4.18. Поховання Вассіана (Балановича) 1827 (іст.).

На північ від церкви Різдва Пресвятої Богородиці. Вассіан (світське ім'я — Баланович Василь; 1745, с. Погарщина, тепер Глобинський р-н, Полтавська обл. — 25.04.1827, Київ) — чернець, подвижник Києво-Печерської лаври. Народився в неможливій сім'ї, грамоти навчився у священника. У кін. 1780-х рр. вступив у Києво-Печерську лавру. Багато працював, бл. 1807 втратив зір. Був переведений у Свято-Троїцький (Микільський) лікарняний монастир Лаври. Уславився своїми пророцтвами. За переказом, до нього звертався за порадою російський імператор Олександр І. Поступово ім'я ієромонаха Вассіана стало відоме в Україні й Росії за його подвижницьке і віддане вірі життя. Послухати його проповіді приїжджало звідусіль багато прочан. На поч. 1827 захворів, затворився в келії і приймав тільки братію з монастиря. Перед смертю передав до ризниці Лаври хрест, що подарував йому цар Олександр І. Могила було зрівняно. 1991 монастир встановив надгробок — лабрадоритову прямокутну плиту, на якій вигравіровано схиму й меморіальний напис [1537]. [Людмила Проценко].

489.4.19. Поховання Голубцова П. І. 1840 та Голубцової К. Д. 1871 (іст.).

На захід від церкви Різдва Пресвятої Богородиці.

Голубцов Платон Іванович (17.06.1796, м. Перм, тепер РФ — 30.01.1840, Київ) — військовий. Походив з російського старовинного роду, відомого з 2-ї пол. 14 ст. За переказом, його предок, переслідуючи татар на чолі невеликого загону, побачив могильні хрести — т. зв. голубці, скинуті в річку загарбниками. Витягнувши з води один з них, він продовжив погоню і знищив татар. Від кн. Дмитрія Донського за свій героїчний вчинок отримав прізвище Голубець. Батько П. Голубцова — І. Голубцов служив прокурором Виборзького, пізніше — Санкт-Петербурзького губернського магістрату, 1799—1802 — керуючим експедиції казначейства. Мати — М. Огарьова — доводилася тіткою письменникові і політичному діячеві М. Огарьову.

П. Голубцов розпочав службу 1814 корнетом Гродненського лейб-гвардії гусарського полку, в якому прослужив 16 років; з січня 1826 — полковник. З 1830 — у відставці, призначений радником у статських справах. У лютому 1832 повернувся на військову службу, відряджений до Київського військового, Волинського і Подільського генерал-губернатора генерал-ад'ютанта В. Левашова, при якому виконував особливі доручення, з серпня 1835 — при його наступникові — генерал-лейтенанті О. Гур'єві. У січні 1836 переведений у Міністерство внутрішніх справ. З 1837 — генерал-майор.

Поряд похована Голубцова Катерина Дмитрівна (12.11.1805 — 10.01.1871, Київ) — дружина П. Голубцова. Дочка таємного радника Д. Толстого та кн. К. В'яземської, родичка письменника Л. Толстого, правнучка полковника козацького Ніжинського полку П. Толстого, який був одружений з Ю.-А. Скоропадською — дочкою гетьмана України І. Скоропадського. У 1851—71 К. Голубцова очолювала Інститут шляхетних дівчат у Києві. У вересні 1886 колишня класна дама Інституту М. Некастор перед смертю заповіла гроші на запровадження у цьому закладі стипендій імені його доброчинців, у т. ч. ім. К. Голубцової.

Парне поховання обнесено ажурною металевою огорожею з вензелем і короною. Два надгробки виконано з лабрадориту (пам'ятник К. Голубцовій встановлено 1873 її синами). Раніше на них були мідні дошки з написами, які на поч. 20 ст. майже стерлись. У 1960-х рр. верхні плити зірвано. 1992 монастир встановив нові плити з червоного граніту з викарбуванням написом, відновленим за архівними дослідженнями некрополезнавця Л. Проценко [1538].

Людмила Проценко,

Олександра Чумаченко.

489.4.20. Поховання і надгробок Давида (Нащинського), 1793 (іст., мист.). На південний захід від церкви Зачаття св. Анни, на похилому рельєфі, займає майданчик вузького виступу тераси з платформою.

Давид (світське ім'я — Нашинський Данило; 31.01.1721, Полтава — 6.05.1793, Київ) — філософ, літератор, перекладач, педагог, церковний діяч. Походив із старовинного козацько-старшинського роду. Здобув освіту в Києво-Могилянській академії (у 1736—37 навчальному році чтився у граматичному класі), відзначившись як талановитий учень. Коштом митрополита Київсь-



489.4.19. Поховання П. Голубцова та К. Голубцової.



кого і Галицького Рафаїла (Заборовського) був направлений спочатку у Магдебурзьку академію (м. Галле, Німеччина), де вивчав арабську, грецьку, німецьку, старосврейську, халдейську мови, потім — у Кенігсберзький уні-

489.4.20. Поховання Давида (Нащинського).



верситет. Закінчив академію в 1742, з 1743 жив у м. Бреслау (тепер м. Вроцлав, Республіка Польща). 1747 вернувся в Київ, викладав у Києво-Могилянській академії граматику, синтаксиму, піїтику, риторіку, філософію, німецьку, грецьку, російську мови і російську поетику і риторіку; був конгрегаційним префектом і префектом академії. 1755—58 — архімандрит случського Свято-Троїцького монастиря. З 2 червня 1758 — ректор Києво-Могилянської академії. Полишаючи посаду внаслідок конфлікту з викладачами, подарував академічній бібліотеці понад 130 власних книжок різними мовами. З 16 січня 1761 — архімандрит гамаліївського харлампіївського Різдобогородицького монастиря Чернігівської єпархії, з 1769 — глухівського Петропавлівського монастиря, з 1772 — бізюківського Хрестоздвиженського монастиря Смоленської єпархії. З 1789 перебував на спочинку в Києво-Печерській лаврі. Підкреслював своє «малоросійське» коріння. Був близьким до Новгород-Сіверського патріотичного гуртка українських автономістів останньої чв. 18 ст., що прагнув відродження української державної самостійності й національної культури, приятелював з одним з його лідерів О. Лобисевичем, письменником, маршалком повітового і губернського дворянства, колишнім секретарем і начальником канцелярії останнього гетьмана України К. Розумовського.

Переклав німецькою і латинською мовами кілька богословських праць, панегіриків й листів вченого і письменника, колишнього ректора Києво-Могилянської академії Феофана (Прокоповича), видані у 1743, 1745 і 1782. Переклав з англійської на німецьку і російську мови «Златий клейнод дітей Божіих, тобто правдивий шлях до християнства» (1762). Першим поширив в Україні філософію Х. Вольфа, особливо підкреслюючи в ній думку про вживання народної мови в літературі. Автор філософсько-моралістичних праць: «Сотня правил християнського життя», «Ліки на нечистоту і похоть плотську», «Корисне наставлення про священне писання» (усі — 1762).

Надгробок органічно входить у природне оточення середовища. Орієнтований на схід. Розміри: шир. — 0,83 м, довж. — 1,94 м, товщина плити — 0,03 м. Форми пам'ятника не мають яскравих стильових ознак. Тектонічною основою споруди є прямокутний у плані цоколь з полчиною, оброблений під дикий камінь.

Пласка верхня чавунна плита трапецієподібна, по периметру оформлена гуртами. Внутрішній абрис ускладнений викружками, що наближені до півкола. Більшу частину меморіальної плити займає рельєфний напис з інформацією про похованого та епітафією. Візуальним центром композиції є символічна заставка, що зображує атрибути, пов'язані з різними сферами діяльності похованого на ниві просвітницької, релігійної, філософської [1539].

Ніна Коваленко, Людмила Проценко,

Олександра Тимченко.

489.4.21. Поховання Дмитріяна (Щербак) 1921 (іст.). На південний захід від церкви Різдва Пресвятої Богородиці, біля оборонного муру. Дмитріян (світське ім'я — Щербак

Дмитро; 1864, м. Білопілля, тепер Сумська обл. — 21.12.1921, Київ) — архімандрит. Вступив до братії Києво-Печерської лаври 1877, прийняв постриг у чернецтво 1888, крилошанин собору Успіння Пресвятої Богородиці. З 1890 — ієродиякон при митрополитичому хорі, з 1905 служив у соборі Успіння Пресвятої Богородиці, духівник. З 1907 — благочинний, 1911 — ігумен, з 1912 — доглядач Дальніх печер. Соборний старець, еклезіарх. З 1917 — архімандрит.

На могилі стояв металевий хрест з написом на металевій дошці. 1991 монастир встановив пам'ятник з полірованих блоків чорного граніту (габро) із завершенням у вигляді аналою з хрестом. На чоловому боці — меморіальний напис та епітафія. Могила обнесена металевими ажурними ґратами [1540].

Людмила Проценко.

489.4.22. Поховання Іафєва (Новопольського) 1814 (іст.). На південь від церкви Різдва Пресвятої Богородиці.

Іафєв (світське ім'я — Новопольський Іван; 1740, м. Александрівка, Курська губ., тепер РФ — 6.01.1814, Київ) — чернець. Народився в сім'ї священика. Закінчив Києво-Могилянську академію (1762). Прийняв чернечий постриг у Києво-Печерській лаврі (1776), ієромонах (з 1781). В 1776—80 — коректор друкарні (з 1792 — її начальник). З 1787 — соборний ієромонах. Був доглядачем Дальніх печер. З 1801 завідував лікарнею монастиря.

Могила було зрівняно. 1992 монастир встановив надгробок — прямокутну плиту з червоного граніту, на якій викарбувано меморіальний напис та епітафію [1541].

Людмила Проценко.

489.4.23. Поховання Ієрона (Бойчевського) 1823 (іст.). На південь від церкви Різдва Пресвятої Богородиці.

Ієрон (світське ім'я — Бойчевський Іван; 1748, с. Салтикова Дівиця, тепер Куликівський р-н, Чернігівська обл. — 23.11.1823, Київ) — чернець. Походив з козацької родини. 1776 прийняв постриг у чернецтво в Києво-Печерській лаврі. 1780 московський митрополит Платон (Левшин) направив його в Троїце-Сергієву лавру, в якій виконував обов'язки уставщика і благочинного. 1784 вернувся у Києво-Печерську лавру, наглядав за її маєтностями на Чернігівщині. З 1792 — настоятель Китаївської пустині в Києві. Соборний ієромонах (з 1788), еклезіарх (з 1799), соборний старець (з 1800), благочинний (з 1811).

Могила було зрівняно. 1992 монастир встановив пам'ятник із полірованих брил чорного граніту із завершенням у вигляді аналою з хрестом. На чоловому боці висічено зображення Христа, меморіальний напис та епітафію, на торцях — виноградні грона й листя [1542].

Людмила Проценко.

489.4.24. Поховання Ілляшенка А. С. 1885, надгробок, бл. 1886 (іст., мист.). На північний схід від церкви Різдва Пресвятої Богородиці.

Ілляшенко Андрій Сергійович (2.09.1825, с. Хоцьки, Переяславщина, тепер Київська обл. — 26.10.1885, Київ) — юрист. Походив із старовинного українського роду, відомого від Максима Ілляшенка, лубенського полковника (1676—87). Прадід, Степан Іванович Ілляшенко, виконав у 18 ст. опис ландкарти Переяславського полку.



489.4.21. Поховання Димитріана (Щербака).



489.4.23. Поховання Ієрона (Бойчевського).

489.4.24. Поховання А. Ілляшенка.



Закінчив Київський університет (1848), кандидат юридичних наук. Служив у Полтавському губернському управлінні. З 1854 — слідчий з карних справ і директор Курського губернського опікувального комітету при в'язниці. З 1855 обіймав такі самі посади в Пермі. З 1857 — голова Санкт-Петербурзького окружного суду. Пізніше — старший голова Київської судової палати, сенатор. Поряд похована його дружина, Ілляшенко Варвара Степанівна (1831—8.12.1904).

Могили обнесено металевою, лінійної конструкції, зібраною на хомутах і заклепках огорожею, кути якої акцентовано декоративними урнами. Полагоджена у 1923—24. Надгробок орієнтований на схід. Розміри: заг. вис. — 2,25 м, вис. хреста — 0,92 м; постамент — 0,29 × 0,14, × 0,15 × 0,29 м.

Ажурний металевий хрест вирішено у характерних для того часу формах неоготики. Гранчастий, з профільованим циліндричним об'єм п'єдесталу має розвинений, значного виносу карниз з платформою, на яку спирається ступінчаста, з декількох ярусів база хреста. Суцільний каркас наскрізних перекалдин декоровано геометричним (грецькі хрести) та рослинним (лист аканта, виноградна лоза) орнаментами. Нижня частина вертикального стрижня — ліроподібна, утримується на двох волютах; верхня нагадує готичний храм, фланкований пінаклями та увінчаний пишною альтанкою з силуетним зображенням Христа-Спасителя. Середохрестя позначено символічним Віфлеємською зіркою, композиційним центром є постать Ісуса Христа. Кінцівки хреста мають трилопатеві фігурні завершення. 1991 монастир встановив перед хрестом дві червоні гранітні плити з вирізьбленими меморіальними написами та епітафіями. Текст, присвячений А. Ілляшенку, повторює попередній, який знайшла дослідниця Київського некрополя Л. Проценко [1543].

Людмила Проценко, Олександра Тимченко.

489.4.25. Поховання Іоїля (Воскобойникова) 1816 (іст.). На південь від церкви Різдва Пресвятої Богородиці.

Іоїль (Воскобойников; 1729—11.09.1816, Київ) — архімандрит. Закінчив Переяславську духовну семінарію (1750), викладав у ній у класах граматики. По закінченні Києво-Могилянської академії в 1776 прийняв чернечий постриг у Києво-Печерській лаврі і був висвячений на ієродиякона. з 1779 — ієромонах. Працював коректором у лаврській друкарні, з жовтня 1776 завідував бібліотекою, з січня 1785 — скарбник Лаври, одночасно проповідник. З лютого 1786 — соборний ієромонах. З 29 жовтня 1801 — намісник Києво-Печерської лаври, 10 квітня 1812 висвячений на архімандрита Видубицького Свято-Михайлівського монастиря в Києві, залишаючись деякий час і намісником Лаври. 20 серпня 1815 звільнений від управління Видубицьким монастирем. Заповів більшу частину грошей і книг обом монастирям.

Могила було зрівняно. 1991 монастир встановив пам'ятник з чорного граніту з хрестом. На чоловому й тильному боках викарбувано меморіальний напис. Поховання обнесено ажурною металевою огорожею [1544].

Людмила Проценко.

489.4.26. Поховання Іустина (Звіряки) 1790 (іст.). На південь від церкви Різдва Пресвятої Богородиці.

Іустин [світське ім'я — Звіряка Іван; 1720 (за іншими даними — 1717), містечко Чорнухи Лубенського полку, тепер райцентр, Полтавська обл. — 26.02.1790, м. Сінне Богодухівського пов. Харківського намісництва, тепер с. Сінне, Богодухівський р-н, Харківська обл.] — ігумен. Народився в міщанській сім'ї. Двоюрідний брат філософа Г. Сковороди. З поч. 1730-х рр. до 1743 навчався в Києво-Могилянській академії, по закінченні її прийняв чернечий постриг у Києво-Печерській лаврі. Згодом — ієродиякон та ієромонах, соборний старець, настоятель Свято-Троїцького (Микільського) лікарняного монастиря Лаври. 16 квітня 1764 призначений керівником лаврської друкарні. З 1770 — настоятель Китаївської пустині в Києві. Влітку цього року в нього гостював Г. Сковорода. Пізніше призначений ігуменом сінненського Покровського монастиря.

Могили було зрівняно. 1991 монастир встановив пам'ятник з полірованих брил чорного граніту із завершенням у вигляді аналою з хрестом. На чоловічому боці викарбувано меморіальний напис та епітафію [1545].

Людмила Проценко.

489.4.27. Поховання Кайсарова П. С. 1844 (іст.). На південний захід від церкви Різдва Пресвятої Богородиці.

Кайсаров Паїсій Сергійович (23.05.1783, Тамбовщина — 15.03.1844, м. Ніцца, Французька Республіка) — військовий. Походив з дворянського роду. Здобув домашню освіту. У квітні 1791 записаний сержантом у лейб-гвардії Преображенський полк, у січні 1797 підвищений до прапорщика і переведений у Ярославський піхотний полк. З 1791 — сержант, з 1797 — підпоручик, з 1800 — поручик, з 1803 — штабс-капітан, з 1809 — капітан, з жовтня 1811 — полковник, з вересня 1812 — генерал-майор, з січня 1826 — генерал-лейтенант, з грудня 1833 — генерал від інфантерії. З 1805 — ад'ютант полководця М. Кутузова (Голенищева-Кутузова), користувався його особливою

489.4.25. Поховання Іоїля (Воскобойникова).



489.4.26. Поховання Іустина (Звіряки).

489.4.27. Поховання П. Кайсарова.



довірою. Брав участь разом з ним у війні Росії з наполеонівською Францією (в битві під Аустерліцем контужений), 1808—12 — в російсько-турецькій війні, під час якої в 1811—12 — управитель канцелярії головнокомандувача, неодноразово виконував дипломатичні доручення, секретар мирного конгресу в Бухаресті. З 1812 служив при штабі М. Кутузова спочатку у Санкт-Петербурзькому ополченні, пізніше — черговий генерал діючої армії, учасник Бородинської битви, військової ради у Філях. У жовтні 1812 призначений шефом Севастопольського піхотного полку. Під час переслідування французької армії, що відступала до р. Березина, командував авангардом передового корпусу генерала М. Платова, поранений списом. Під час закордонних походів російської армії 1813—14 командував окремими «летючими» партизанськими загонами, особливо відзначився при Ганау та Арсис-сюр-Об, 1814 воював на території Франції, брав штурмом м. Мелен. 1814 перебував при імператорі Олександрі I в Парижі. Пізніше послідовно займав посади: командир 2-ї бригади 23-ї піхотної дивізії, начальник штабу 1-го піхотного корпусу,

служив у почті імператора з кавалерійської частини, командувач 14-ї піхотної дивізії. З грудня 1826 — сенатор. У 1829—31 — начальник Головного штабу 1-ї армії, 1831—44 — командувач спочатку 3-го і 5-го (пізніше — 4-го) піхотних корпусів. Брав участь з 3-м корпусом у придушенні польського повстання, блокував фортецю Замостя, яка впала у жовтні 1831. Труну з тілом генерала було перевезено з Франції через Одесу до Києва і поховано у Києво-Печерській лаврі (за заповітом небіжчика) 7 травня 1844. Могила П. Кайсарова, незважаючи на заплачені гроші, була занедбана. 1849 встановлено чавунну плиту і огорожу. Пізніше замінено наявним надгробком, на якому, за описом 1910, стояло погруддя похованого (втрачено у 1960-х рр.). У 1923—24 пам'ятник відремонтовано, майданчик навколо замощено плиткою. 1951 вмонтовано таблицю від «вдячного потомства». 1991 поховання впорядковано. Могила оточує металева ажурна огорожа. Надгробок має вигляд високого саркофага з блоків сірого граніту, на якому викарбувано зображення атрибута військової слави — лаврового вінка, перетнутого стрічкою. В головах — стела з чорного габро з фігурним верхом, на якій накладними бронзовими літерами написано ім'я похованого, вмонтовано білу мармурову таблицю з вирізьбленим майже стертим написом [1546].

В'ячеслав Горбик, Людмила Проценко.

489.4.28. Поховання Калліста (Стефанова) 1792 (іст.). На південь від церкви Різдва Пресвятої Богородиці.

Калліст (світське ім'я — Стефанов Климент; 1724, м. Сміла, тепер Черкаська обл. — 9.10.1792, Київ) — намісник монастиря. 1747 прийняв чернечий постриг у Києво-Печерській лаврі. З 1765 — ігумен Свенського монастиря, що належав Лаврі. З 1774 — доглядач Ближніх печер, з 1787 — ієромонах, намісник Лаври.

На могилі — плита з меморіальним написом (частково втрачений). 1991 монастир встановив на залишках старого надгробка сіру лабрадоритову брилу, увінчану хрестом із полірованого гра-

489.4.28. Поховання Калліста (Стефанова).



ніту. На полірованій поверхні брили з чолового боку висічено текст, який повторює первісний [1547].

Людмила Проценко.

489.4.29. Поховання Красовського П. І. 1843, Красовської Д. А. 1855, надгробок, 1857 (іст., мист.). На південний захід від церкви Різдва Пресвятої Богородиці, поряд з її дзвіницею. Красовський Панас Іванович (17.01.1781, Лебединський пов., Слобідсько-Українська губ. — 18.05.1843, Київ) — військовий. Походив із старовинного українського козацького роду. Батько, Красовський Іван Тимофійович, був ад'ютантом відомого російського державного діяча і дипломата І. Неплюєва. Син, Красовський Андрій Панасович (1822—68) — підполковник, землевець (з 1859), з 1861 жив у Києві, поширював журнал «Колокол», заборонені вірші Т. Шевченка, вів революційну агітацію серед селян і солдатів. 1862 заарештований, засуджений на каторгу, застрелився під час втечі. Другий син, Красовський Панас Панасович, був наглядачем Києво-Подільського повітового дворянського училища.

Здобув домашню освіту. Військову службу почав 1795 унтер-офіцером егерського полку, після розформування якого 1797 переведений у 13-й егерський полк. З січня 1800 — підпоручик, з січня 1812 — полковник, з серпня 1812 — генерал-майор, з листопада 1831 — генерал-ад'ютант, з 1841 — генерал від інфантерії.

Під час кампанії 1805 брав участь в експедиції Чорноморського флоту в Неаполь і на о. Корфа. У війні з наполеонівською Францією 1806—07 воював в Італії. Під час російсько-турецької війни 1806—12 брав участь в облозі фортець Браїлів, Гирсово, Силістрія, Рущук тощо. З січня 1812 — командир 14-го егерського полку. У війні з наполеонівською Францією 1812 воював у Білорусі, відзначився у битвах при Городечні, під Кобрином, Борисовим, на Березині. Під Молодечню був поранений кулею у живіт. Брав участь у закордонних походах російської армії 1813—14: у захопленні Познані, блокаді

фортець Кюстрин і Магдебург, битвах при Гросс-Берені (серпень 1813) і Денневиці, в «битві народів» під Лейпцигом (жовтень 1813). Був призначений шефом свого полку, згодом — бригадним командиром 13-го та 14-го егерських полків і шести зведених гренадерських батальйонів. Відзначився в поході у Францію 1814. Учасник боїв під Краоном і Лаоном, Реймсом і Парижем. 1815 як командир 3-ї бригади 3-ї гренадерської дивізії знову був в поході у Франції, до 1818 залишався в країні в складі російського окупаційного корпусу. 1819—23 перебував у відпустці, лікуючись після поранень. З 1823 — начальник штабу 4-го піхотного корпусу, з 1826 — командир 20-ї піхотної дивізії, яка у складі Окремого кавказького корпусу брала участь у воєнних діях на Кавказі проти горців, у війні з Персією 1826—27, зокрема, в блокаді Єрвана, Утагана, захопленні фортеці Сардар-Абада. Під Єрваном командував облоговим корпусом, після його взяття — голова тимчасового правління Вірменської області (1827—28). Врятував від руйнування Ечміадзин. З його дозволу силами офіцерів корпусу була зіграна в Єрвані комедія О. Грибоєдова «Лихо з розуму». Під час російсько-турецької війни 1828—29 командував 7-ю піхотною дивізією, брав участь в облозі фортець Силістрія, Шумла і Варна. 1829 призначений командиром 3-го піхотного корпусу. 1830 виконував обов'язки Новоросійського і Бессарабського генерал-губернатора. З 1831 — начальник штабу 1-ї армії, яка брала участь у придушенні польського повстання, двічі завдала поразки військам повсталих — під Юзефовим і при Лагові, захопила Краків. З 1834 — член Військової ради. З 1842 — командир 1-го піхотного корпусу, дислокованого в Києві. Нагороджений усіма вищими російськими орденами — до ордена св. Володимира 1-го ступеня включно. Портрет П. Красовського експонується у Військовій галереї Зимового палацу у Санкт-Петербурзі.

Поряд похована Красовська Дар'я Андріївна (уроджена Глазунова; 29.06.1805—17.08.1855, м. Орел, тепер РФ) — дружина П. Красовського. Походила із знатного дворянського роду. На вічне поминання чоловіка замовила в Лаврській іконописній школі ікону св. Афанасія Александрійського в позолоченій рамі роботи ювеліра Г. Проценка. Ікону було встановлено в церкві Різдва Пресвятої Богородиці. Підпохована до чоловіка 7 листопада 1855.

Надгробок орієнтований на схід. Являє собою гранітну стелу з хрестом, встановлену над підземною камерою-криптою (вис. стели — 1,25 м, хреста — 1,30 м). Має вишукану сірого та червоного кольорів гаму. В опорядженні надгробка простежуються елементи модерну. Підмурок з декоративними заломами та стилізованою банею, що увінчує хрест, мотивується релігійними, в душі християнської символіки сюжетами — образами Голгофи (спокутування гріхів). Рамена хреста прямокутні, суцільні, з трилопатевими завершеннями. Дошку з білого мармуру з вирізьбленим написом встановлено 1951. Її вмонтовано вгорі на чільному боці стели, нижче — викарбуваний і позолочений текст з відомостями про

похованих. Територію навколо поховання оточено фігурною металевою огорожею і сплановано як оглядовий майданчик, викладений кам'яними блоками [1548].

Ніна Коваленко, Людмила Проценко, Олександра Тимченко.

489.4.30. Поховання Леонова М. С. 1878, Леонова С. С. 1899, надгробок, 1884 (іст., мист.). На південь від церкви Різдва Пресвятої Богородиці, у центрі некрополя. Поховані брати Леонові. Їхній батько — Степан Олексійович Леонов, генерал-майор Війська Донського, учасник війни Росії з наполеонівською Францією 1812, Георгіївський кавалер, дворянин.

Леонов Микола Степанович (1824 — 21.11.1877, Болгарія, похований у Києві 12.02.1878) — військовий. 1842 закінчив школу військових підпрапорщиків, служив у Гродненському гусарському полку. 1845—46, під час Кавказької війни 1817—64, брав участь у воєнних діях Росії проти імату Шамаля; 1863 — у придушенні польського повстання 1863—64. З 1864 — командир 18-го драгунського Переяславського полку. З 1870 — генерал-майор, командир лейб-гвардії драгунського полку. Під час російсько-турецької війни 1877—78 — командувач 2-ї кавалерійської дивізії — у складі Рущукського загону, відзначився під с. Карахасатія, брав м. Враца. В кін. 19 ст. у м. Враца (Республіка Болгарія) встановлено пам'ятник генералові.

Леонов Степан Степанович (27.12.1834 — 4.11.1899, м. Ялта) — військовий. 1854 закінчив Миколаївське кавалерійське училище. З 1866 — полковник, з 1870 — командир драгунського полку, з 1876 — генерал-майор, з 1886 — генерал-лейтенант. Брав участь у Кримській 1853—56, російсько-турецькій 1877—78 війнах. З 1879 — командир Кавказької запасної кавалерійської бригади, з 1883 — командир 2-ї Кавказької козачої дивізії, з 1892 — командир 17-го армійського корпусу. Підпохований в могилу брата 13 листопада 1899.

У квітні 1884 на могилі М. Леонова на замовлення його дружини встановлено

489.4.30. Поховання М. Леонова та С. Леонова.

489.4.29. Поховання П. Красовського та Д. Красовської.



пам'ятник, що мав символізувати гору Шипку в Болгарії (автор — санкт-петербурзький ск. М. Барінов).

1923—24 надгробок відремонтовано. До 1930-х рр. пам'ятник увінчував бронзовий орел. 1991 монастир відреставрував пам'ятник з підвищенням його майданчика, відновив ікону та напис з тильного боку, присвячений С. Леонову.

Розміри: вис. без постаменту — 2,5 м, постаменту — 0,6 м, стилобата — 0,25 м; саркофаг: вис. — 0,9 м, довж. — 1,07 м, шир. — 0,25 м.

Пам'ятник орієнтований на схід, домінує в ансамблі поховань некрополя. Являє собою брилу з світло-рожевого граніту, стилізовану під скелю пірамідальної форми, встановлену на постаменті з того ж матеріалу, що й брила, та на стилобату, складеному з чотирьох великих блоків із світло-сірого габро. У стилобаті влаштовано дві сходи. На чоловічому боці пам'ятника внизу міститься горельєфне зображення саркофага з білого мармуру на високій канделюваній увігнутій підставці. В центральній частині горельєфа розміщено геральдичну композицію (нині дуже ушкоджена). Збереглося зображення лаврового вінка, козацької шаблі. Навколо вінка — вишукані за малюнком звивисті, спадаючі стрічки. Над саркофагом — невелика за розмірами глибока ніша, в якій було встановлено ікону (втрачена). Над нішею вмонтовано дошку з білого мармуру, на якій викарбувано меморіальний напис та епітафію М. Леонову від дружини. На тильному боці пам'ятника — три прямокутні дошки з чорного габро, на яких викарбувано: напис з ім'ям та датою смерті С. Леонова (вгорі), зображення ікони «Спас Нерукотворний» (у центрі), епітафію (внизу). На саркофазі внизу ліворуч — рельєфний напис з ім'ям скульптора. Первісна огорожа навколо поховання виконана у вигляді ґрат із стилізованих списів, ажурних розеток і гнутих деталей-завитків [1549]. *Борис Кучменко, Олексій Овчаренко, Людмила Проценко.*

489.4.31. Поховання Михайла 1832 (іст.). На північ від церкви Зачаття св. Анни, на схилі гори, біля галереї між Ближніми та Дальніми печерами.

Михайло (1756, с. Довгалівка, тепер Великобагачанський р-н, Полтавська обл. — 2.04.1832, Київ) — чернець. До вступу в монастир був корнетом. З 1797 — послушник у Києво-Печерській лаврі при соборі Успіння Пресвятої Богородиці. 1806 прийняв постриг, ключник у Софійському митрополічному будинку. З 1813 — в Лаврі, духівник при церкві св. Миколи Свято-Троїцького лікарняного монастиря. 1814 переміщений у Ближні печери, з 1825 — духівник прочан Ближніх печер. 1830 за віком переведений у лікарняний монастир. З 6 травня 1830 — духівник Лаври.

На могилі кам'яний надгробок — плита з напівзатертим викарбуваним меморіальним написом. У головах встановлено металевий ажурний хрест з дошкою, на якій фарбою написано ім'я похованого. Навколо могили — металеві ажурні огорожі [1550].

Людмила Проценко.

489.4.32. Поховання Мусницького Й. Й. 1866 (іст.). На південь від церкви Різдва Пресвятої Богородиці. Мусницький Йосип Йосипович (7.06.1800—2.10.1866, Київ) — військо-



489.4.32. Поховання Й. Мусницького.

вий. З 1821 — офіцер, учасник російсько-турецької війни 1828—29, Георґієвський кавалер. З 1847 — генерал-майор, з 1856 — генерал-лейтенант, начальник резервної Кавказької дивізії, у 1860-х рр. — київський комендант. В одній могилі з ним похована його дружина — Мусницька Ганна Павлівна (19.06.1802—22.04.1880).

До 1960-х рр. на могилі стояв залізний хрест з анотаційним написом, який було знято. 1991 монастир встановив новий ступінчастий надгробок з чорного граніту, увінчаний хрестом, з викарбуваними меморіальним написом і хрестом [1551]. *Людмила Проценко.*

489.4.33. Поховання Олімпіади (Стригальнової) 1828, надгробок, 1830 (іст., мист.). На південь від церкви Різдва Пресвятої Богородиці, в центральній частині некрополя.

Олімпіада (світське ім'я — Стригальова Ольга Василівна; 29.06.1771, м. Кострома, тепер РФ — 29.08.1828, Київ) — церковна діячка. З купецької родини. З дитинства мріяла стати черницею. Таємно покинула батьківський дім, в

489.4.34. Поховання Ф. фон-дер Остен-Сакена.



березні 1793 вступила у Новодівичий Свято-Олексіївський жіночий монастир у м. Арзамас. 17 березня 1795 прийняла чернечий постриг з ім'ям Олімпіада. З 13 серпня 1813 — ігуменія Свято-Олексіївського монастиря. Вела аскетичний спосіб життя. Була відомою проповідницею. З особливою шаною ставилася до угодників Києво-Печерської лаври, в ім'я яких облаштувала вівтар в одній з церков монастиря, де встановила ковчег з мощами Печерських преподобних. 1828, хвора, прийшла у Київ вклонитися святим мощам, де і померла.

1830 її духовний син — купець В. Кисельов з м. Шуя встановив на могилі надгробок — чавунну плиту й огорожу (не збереглася). 1990 монастир встановив нову невисоку металеву ажурну огорожу із зображенням лаврових вінків та квіткових бутонів-розеток на стовпчиках. Плита орієнтована на схід, прямокутна, виготовлена в техніці художнього лиття, розміщена на цегляному п'єдесталі (розміри: довж. — 2,0 м, шир. — 1,0 м; вис. п'єдесталу — 0,05 м). Рельєфна, з кількома профілями широка прямокутна рамка навколо меморіального напису організовує композицію надгробка. Кути рамки прикрашено зображеннями квітів-розеток. Текст ілюстровано символічною заставкою у вигляді рельєфного п'ятираменного хреста на шматках та кінцівкою-аксесуаром. Вузьке поле між гуртами периметрального членування заповнено цитатами із Святого Письма й текстами епітафій. 1999 мощі ігумені Олімпіади перенесено до Свято-Введенського чоловічого монастиря [1552].

Людмила Проценко, Олександра Тимченко.

489.4.34. Поховання Остен-Сакена фон-дер Ф. В. 1837 (іст., мист.). На південь від церкви Різдва Пресвятої Богородиці.

Остен-Сакен фон-дер Фабіан Вільгельмович (20.10.1752, м. Ревель, тепер м. Таллінн, Естонська Республіка — 7.04.1837, Київ) — військовий. Походив із старовинної німецької родини, яка переселилась у Прибалтику. Її представники по чоловічій лінії одружувалися з жінками із родів Тинькових, які брали початок від Рюриківичів. Батько, барон фон-дер Остен-Сакен Вільгельм-Фердінанд, у чині капітана був ад'ютантом генерал-фельдмаршала Б.-Х. Мініха, пізніше служив у ревельському гарнізоні, де й помер 1754. Мати — шведського походження, з родини військового. Ф. Остен-Сакен не був одружений, але мав кількох дітей, якими дуже піклувався. Один з його синів, Гостомілов, дослужився до чина генерал-майора, молодша дочка, Катерина Фабіанівна, була дружиною ад'ютанта батька — Г. Бо. Початкову освіту здобув у м. Дерпт (тепер м. Тарту, Естонська Республіка). З жовтня 1766 — підпрапорщик Капорського мушкетерського полку. Надалі, перебуваючи на військовій службі, багато працював над поповненням знань, мав велику бібліотеку, став визнаним фахівцем військової справи, відзначався надзвичайною хоробрістю та завзяттям. З 1769 в чині сержанта брав участь у російсько-турецькій війні 1768—74, зокрема в облозі фортеці Хотин, за що того ж року підвищений до звання прапорщика. З 1770 — підпоручик, переведений у Нашебурзький мушкетерський полк, у складі якого

1770—72 під командуванням О. Суворова брав участь у воєнних діях проти польських конфедератів, деякий час був ординарцем російського посла графа О.-М. фон Штакельберга. З 1785 — капітан, служив у Сухопутному шляхетському кадетському корпусі, з 1786 — підполковник Московського гренадерського полку. 1789 переведений у Ростовський мушкетерський полк, разом з яким брав участь у російсько-турецькій війні 1787—91: у битвах на р. Прут, при взятті Фокшан, Бендер, у штурмі фортеці Ізмаїл. З 1792 — полковник, з 1793 — в Чернігівському мушкетерському полку. 1794 воював у Польщі. З вересня 1797 — генерал-майор з призначенням шефом Катеринославського гренадерського полку, з липня 1799 — генерал-лейтенант. Того ж року брав участь у Швейцарському поході російської армії, важко поранений в голову і захоплений французами у полон під Цюрихом, відправлений до Нансі, де перебував до 1801. Після повернення — шеф Санкт-Петербурзького гренадерського полку, з яким охороняв узбережжя Естляндії, вів переговори з англійським віце-адміралом Г. Нельсоном. З 1805 командував корпусом у Гродненській губ., пізніше — резервним корпусом у Владимирській губ. З початком війни з Францією — у діючій армії, 1806—07 брав участь у битвах під Пултуском, Янковим, Прейсіш-Ейлау, Лауна та Гуштадтом. За звинуваченням генерала Л. Беннінгса в тому, що під Гуштадтом Ф. Остен-Сакен навмисно спізнився і тим самим дав можливість французькому маршалу М. Нею відійти, був відданий під суд, усунений від командування. Наступні п'ять років жив у Санкт-Петербурзі, перебуваючи під слідством, яке було припинено за розпорядженням імператора Олександра I. 1812 призначений командувачем резервного корпусу на Волині, який мав охороняти південно-західні губернії від нападу австрійських і саксонських військ. Згодом — командувач корпусу 3-ї Західної армії, відзначився у битвах під Брест-Литовським, брав Варшаву, у березні 1813 — фортецю Ченстохово, змусив командувача французького корпусу Ю. Понятовського відступити з Кракова в Галичину. В закордонних походах російської армії 1813—14 командував корпусом Сілезької армії, відзначився у битві під Кацбахом у серпні 1813 (за що підвищений до звання генерала від інфантерії), під Лейпцигом (жовтень 1813), Бріснем (січень 1814). У битві під Кроа командував Сілезькою армією. Після взяття Парижа у березні 1814 призначений генерал-губернатором французької столиці. Мав авторитет у місцевого населення, згадується в одному з віршів П.-Ж. Беранже як «славний пан Сакен з його таким ніжним серцем». 1814, коли від'їжджав у Росію, правління міста нагородило його іменною зброєю, зокрема золоту шагаю з діамантами й написами: «Мир 1814 року» та «Місто Париж — генералу Сакену» (все передав у московську Оружейну палату). Національна гвардія також подарувала йому золоту шагаю, король Людовік XVIII — прикрашену діамантами табакерку зі своїм портретом. Після повернення в Росію у 1815—18 командував 3-м корпусом, 1815 брав

участь у поході у Францію під командуванням фельдмаршала М.-А. Баркляде-Толлі. З червня 1818 до поч. 1835 — головкомандувач 1-ї армії, головна квартира якої розташовувалася спочатку в Могиліві, пізніше — в Києві. З 1818 — член Державної ради. 1821 отримав титул графа Російської імперії. З 1826 — шеф Углицького піхотного полку, який було названо «полком графа Остен-Сакена». Того ж року йому присвоєно звання генерал-фельдмаршала, 1832 отримав титул князя. Брав участь у придушенні польського повстання 1830—31 на територіях Київської, Волинської та Подільської губерній, за що імператор Микола I нагородив його своїм портретом (нагрудним), оздобленим діамантами. Після розформування 1-ї армії імператор запросив Ф. Остен-Сакена радником до Санкт-Петербурга. Через хворобу князь затримався в Києві, де й помер. Нагороджений усіма вищими російськими орденами. Російський мореплавець, адмірал Ф. Белінсгаузен назвав ім'ям Ф. Остен-Сакена один з островів у Індійському океані.

На поч. 20 ст. могила перебувала в незадовільному стані, надгробок руйнувався, огорожа втрачена. Її впорядкування здійснив Київський відділ Імператорського Російського воєнно-історичного товариства. 1909 було відновлено у дещо меншому розмірі та пофарбовано чавунну огорожу (не збереглася), відремонтовано плиту з анотаційним написом. У 1960-х рр. зняту й відправлену на переплавку плиту врятували родичка князя Ю. Верніківська і співробітник заповідника В. Шиденко. На могилі встановлено орієнтований на схід надгробок — прямокутну горизонтальну чавунну плиту на цоколі. Розміри: шир. — 0,88 м, довж. — 1,58 м, товщина — 0,04 м.

Плита, барокові форми якої вирізняються особливою насиченістю пластичними елементами, має периметральне профілювання, орнаментована візерунком з іоніків. У верхній частині надгробка — декоративний медальйон у вигляді змії, що символізує вищу мудрість, вічний кругообіг всесвіту й часу, зміну епох у безкінечному їхньому розвитку. Зображені у центрі цієї композиції пісковий годинник та ангели з

489.4.35. Поховання І. Потапова.



опущеними крилами символізують мнучість слави, швидкоплинність земного життя. В центрі плити — рельєфний меморіальний напис, фланкований двома фасціями — атрибутами давньоримських консулів, символами військової та цивільної влади. В нижній частині плити — накладна горельєфна композиція, яка складається з герба Ф. Остен-Сакена та атрибутів військової слави. Два геральдичні леви підтримують гербовий щит з вміщеними в ньому трьома рівнораменими хрестами та орденською стрічкою. Щит спирається на лицарський обладунок. Навколо нього скомпоновано різноманітну зброю та військово амуніцію: схилені знамена, гармати, купи ядер, гусарські шаблі, ківер та каску кірасира, барабани тощо, які ніби складені на лаврових гілках. Цей горельєф, разом із написом, відіграє роль змістового і пластично-декоративного центру в композиції надгробка.

Зображення, вміщені на плиті, вдало розподілено на кілька просторових планів. Умовність цілого, продиктована призначенням композиції, та деяка узагальненість ліплення поєднуються в ній з реалістичною виразністю деталей, багато з яких не збереглося. Зокрема, відбито лицарський шолом з плюмажем, який увінчував герб, верхівки знамен, нижні кути композиції.

Мотив військового триумфу та геральдичної репрезентації в поєднанні з символікою минулості земного життя складається у надгробку в характерний для епохи, сповнений стриманої патетики меморіальний художній образ [1553].

Олексій Овчаренко, Людмила Проценко,

Олександра Тимченко, Лариса Федорова.

489.4.35. Поховання Потапова І. І. 1842 (іст., мист.). На захід від церкви Різдва Пресвятої Богородиці.

Потапов Ілля Іванович (1762 — 6.01.1842) — військовий. Служив у російській армії з 1779, поручик з 1789. У 1795—1800 — начальник київського Арсеналу. З 1810 — командир Київського артилерійського гарнізону. З 1827 — генерал-майор. З 1829 — у відставці.

В одній могилі з ним похована його дружина — Потапова Парасковія Іванівна (1773—1.08.1842).

Надгробок, виготовлений на фірмі Дегтерьових у Києві, встановили Д. та І. Поваляєви — небога похованої та її син. Розміри: довж. — 1,68 м; шир. — 0,90 × 0,76 м; товщина плити — 0,33 м; вис. цоколю — 0,12 м.

Трапецієподібна, горизонтальна, художньо оздоблена чавунна плита на цоколі, орієнтована на схід. В її верхній частині — рельєфне зображення сяючого хреста на мчарах. Під ним розташовано текст епітафії, який вкриває більшу частину плити. По периметру епітафії — широка смуга рослинного орнаменту із завитків стилізованого аканта. Внизу під текстом вміщено горельєфне зображення голови Адама (череп та схрещені кістки) — один з канонічних елементів Розп'яття. Оздоблення плити підпорядковане класичному, пропорційно-симетричному розподілу окремих деталей зображення. Ліворуч внизу у рамці — клеймо фірми-виробника. Надгробок — пам'ятка монументального мистецтва та епіграфіки [1554].

Людмила Проценко, Олександра Тимченко.

489.4.36. Поховання Путятіна Є. В. 1883, надгробок, бл. 1900 (іст., мист.). На південь від церкви Різдва Пресвятої Богородиці, у комплексі родинних поховань.

Путятін Євфимій Васильович (8.11.1803, Санкт-Петербург — 16.10.1883, Париж, похований у Києві 31.10.1883) — військовий, державний діяч, дипломат. Походив із старовинного дворянського роду, відомого з 16 ст. Був одружений з дочкою начальника департаменту Англійського морського управління Нюльс Марією Василівною, мав три сини і три дочки.

1822 закінчив Морський корпус. 1823—25 здійснив мандрівку навколо світу до південно-західних берегів Америки на фрегаті «Крейсер» під командуванням М. Лазарєва. Належав до числа небагатьох моряків т. зв. Лазарєвської школи. Служив на Балтиці і на кораблях Середземноморської ескадри. 8 жовтня 1827 на кораблі «Азов» брав участь у Наваринській битві в Південній Греції, в якій російсько-англо-французький флот розгромив турецько-єгипетський флот, що сприяло перемозі Грецької революції 1821—29. З 1828 — лейтенант. З 1832 — на Чорноморському флоті, офіцер для особливих доручень при віце-адміралі М. Лазарєві. Брав участь у гідрографічних роботах і описуванні протоки Дарданелли. З 1834 — капітан-лейтенант, з 1838 — капітан 2-го рангу, з 1839 — капітан 1-го рангу. 1838—39 командував фрегатом, пізніше — зведеним загonom моряків, що був висаджений у гирлі р. Субаші (Абхазія) і з боями захопив значну частину узбережжя, був поранений. Призначений капітаном корвета «Іфігенія», плавав у Чорному і Середземному морях. 1841—42 перебував в Англії з метою замовлення пароплавів для Чорноморського флоту. З серпня 1842 — контр-адмірал. 1842 направлений в Персію з дипломатичною місією, домігся відміни обмежень російської торгівлі та відновлення рибних промислів на Каспії. Брав участь у здійсненні колонізаторської політики Росії на узбережжі Каспійського моря, керував карними акціями проти загонів туркменів, які становили загрозу російському мореплавству, звільнив полонених, влаштував в Астрабадській затоці постійну військову станцію. 1842—44 — голова комітету зі складання положення про суднобудування. У квітні 1846 зарахований до імператорського почту. 1847—49 служив на Каспійському та Чорному морях, на Кавказі, в Англії, Туреччині, Єгипті. З квітня 1849 — генерал-ад'ютант, з квітня 1851 — віце-адмірал. 1852—55 — голова російської експедиції на фрегаті «Паллада» в Японію, що мала на меті налагодити дипломатичні й торговельні зв'язки з країною, яка ще у 17 ст. закрила порти для іноземних кораблів. Встановив контакти з урядом країни, наслідком чого стало підписання ним 26 січня 1855 вигідного для Росії першого договору з Японією. Росії було відкрито три порти з правом мати в одному з них консула, що мало велике значення для російської політики на Далекому Сході та міжнародних стосунків в цілому. Під час цієї експедиції було проведено опис східного узбережжя Кореї і відкрито острови Римського-Корсакова (1854). Секретарем Є. Путятіна в цій



489.4.36. Поховання Є. Путятіна.

подорожі був письменник І. Гончаров, який відобразив її у циклі нарисів «Фрегат «Паллада»» (1857). З 1855 — граф, начальник штабу Кронштадського військового губернатора. 1856—57 — російський військово-морський аташе у Лондоні та Парижі, доставляв Морському міністерству відомості про новітні винаходи у морській справі. Під час англо-франко-китайської війни 1856—60 за перерозподіл сфер впливу європейських держав на Сході отримав 1857 дипломатичне доручення залагодити мирним шляхом відносини між Росією та Китаєм, очолював дипломатичну місію на Далекому Сході. Першим з представників європейських держав, які перебували у Пекіні, уклав і підписав 1 червня 1858 Тяньцзінський трактат, за яким розширювалися права російських купців у Китаї, Росія отримувала право призначати консулів у відкриті для її кораблів порти, місіонери — право вільного доступу в усі внутрішні провінції країни. Одночасно проводив роботи з дослідження затоки Ольги в Японському мо-

489.4.37. Поховання Тимофії.



рі, брав участь у відкритті затоки Володимирова.

З серпня 1858 — адмірал, 1858—61 — військово-морський аташе у Лондоні. З червня 1861 — міністр народної освіти Російської імперії. Його спроби жорсткими методами придушити студентські заворушення викликали демонстрації у Санкт-Петербурзі, Москві та інших містах. 25 грудня 1861 звільнений у відставку з призначенням членом Державної ради.

Відзначений багатьма нагородами Російської імперії, а також Греції, Персії. Ім'ям Є. Путятіна названо мис і острови в Японському морі, мис у бухті Провідіння (Анадирська затока Берінгового моря), острови у Тихому океані. В Японії створено меморіальний музей адмірала. Автор праць: «Всеїдданіший звіт про плавання загону наших суден в Японії та Китаї за 1852—1855 рр.» (1856, 1857), «Міркування про влаштування морської освіти в Росії на нових началах» (1859—60), «Проект перетворень морських навчальних закладів із заснуванням нової гімназії» (1860).

В одній могилі з ним поховано його дружину Путятіну Марію Василівну (19.05.1822, Лондон — 18.12.1879, Санкт-Петербург). Поряд (праворуч) поховані їхні діти: Путятін Василь Євфимійович (1.04.1846 — 28.05.1872) і Путятіна Ольга Євфимівна (8.03.1848 — 21.09.1890). Бл. 1900 на могилі Путятіних споруджено надгробок. 1923—24 полагоджено огорожу, встановлено новий мармуровий хрест (пізніше знищений). 1991 монастир поставив новий хрест. Надгробок являє собою стелу з темного сірого граніту з хрестом із чорного граніту. Розміри: вис. п'єдесталу — 1,44 м, стела — 0,53 × 0,44 м, база — 0,66 × 0,52 м.

Вирішений у модернізованих формах. Нижня частина надгробка — прямокутник на цоколі. Завершення п'єдесталу у вигляді символічної Голгофи — пірамідальне, профільоване. Декоративна, банеподібна, з поличкою база хреста надає споруді схожості з меморіальною каплицею над похованням. На пам'ятнику вирізьблено меморіальний напис та епітафію. На північ від нього — стела з чорного граніту теж із новим хрестом на могилі В. Путятіна. Її верхня частина оформлена у вигляді півкруглого фронтона з поличками-віносами з боків. Праворуч від стели — надгробок на могилі О. Путятіної у вигляді прямокутної гранітної плити з підвищеною верхньою частиною. Її оздоблення виконано способом фактурного гравірування на полірованому граніті з чергуванням темних і світлих елементів. На ній зображено православний п'ятираменний хрест. Пливу декорує аркова рамка на світлому тлі з рослинним орнаментом. Обидва надгробки — з викарбуваними святими написами. Навколо родинного поховання — металева огорожа з гірлянд дубового листа та ланцюгів на якорях, закріплених на чорних лабораторитових стовпчиках [1555].

Ніна Коваленко, Олексій Овчаренко, Людмила Проценко, Олександра Тимченко.

489.4.37. Поховання Тимофії 1768 (іст.). На південь від церкви Зачаття св. Анни.

Тимофій (1680 — 08.1768) — чернець. 1703 прийняв постриг у Києво-Печерській лаврі. З 1760 — доглядач Дальніх

печер, ієросхимник. За нього відновлено церкву Різдва Пресвятої Богородиці (1752), побудовано нову церкву Зачаття св. Анни (1767) на Дальніх печерах. Під наглядом Тимофія лаврський будівничий С. Ковнір звів 1763—67 Свято-Троїцьку церкву в Китаївській пустині. За відомостями 1831, на могилі був надгробок — брила з меморіальним написом. 1991 монастир відновив місце поховання. У південну фасадну стіну церкви вмонтовано червону гранітну прямокутну плиту з викарбуваним на ній меморіальним написом та зображенням вгорі осяйного хреста на хмарах і ангелів з сурмами [1556].

Людмила Проценко.

489.4.38. Поховання Турчанінова П. П. 1839 (іст.). На захід від входу до церкви Різдва Пресвятої Богородиці.

Турчанінов Павло Петрович (1776, Могильовщина — 16.02., за ін. даними 22.02.1839, Київ) — військовий, державний діяч. Походив із дворян Могильовської губ. Військову службу почав у серпні 1789 сержантом у лейб-гвардії Преображенського полку, в березні 1796 переведений капітаном до Староінгерманландського полку, де виконував особливі доручення при генерал-фельдмаршалі О. Суворові. З липня 1796 — майор, з грудня того ж року служив у Фанагорійському гренадерському полку, з 1798 — начальник кордонної лінії між Мозирем та Чорнобилем для здійснення протиепідемічних заходів від чуми. 1799 очолював батальйон у Голландії, з яким брав участь у бойових діях проти французьких військових формувань. З січня 1800 — підполковник, у вересні 1800 — січні 1805 — командир Архангелогородського піхотного полку, з 1805 — Катеринославського гренадерського полку. З квітня 1806 — полковник. 1906—07 — учасник закордонних походів російської армії, боїв з французами на території Пруссії: при Голіміні, Лібштадті, Морунгені, Вольфсдорфі, Ландсберзі, Прейсіш-Ейлау, Ломітені, Гейльсберзі, Фрідланді. З квітня 1808 — шеф Олоонецького полку і командир 1-ї бригади 22-ї дивізії. З 1809 — учасник російсько-турецької війни 1806—12, воював у Малій Валахії, Болгарії. З грудня 1810 — генерал-майор. Брав участь у



489.4.38. Поховання П. Турчанінова.

битвах на острові Ольмарі, під Бреговим, Браїловим, Плевною, Ловчою, Нікополем, Рушуком. Під час останньої операції очолюваний П. Турчаніновим Олоонецький полк упродовж кількох годин тримав оборону лівого флангу російських військ, відбив захоплені турками гармати, оволодів турецькими знаменами, у т. ч. штандартом головного командувача. З 1811 — начальник фор-

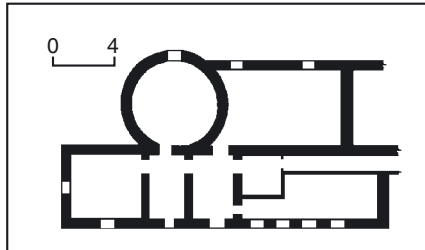

489.4.40. План.

489.4.40. Ризниця Дальніх печер.

теці Журжі, командував її флотилією та кордонний начальник по Дунаю. Учасник війни 1812 з наполеонівською Францією на території Росії, 1813 воював у Саксонії та Ліхтенштейні, брав участь у битвах під Бауценом, Рейнбахом, при Кацбасі, Лейпцигу, у блокаді фортеці Кастель (грудень 1813 — січень 1814). У лютому 1814 воював під Суассоном, у березні 1814 — під Парижем. З грудня 1824 — генерал-лейтенант. З 1830 — комендант м. Або, з 25 грудня 1834 — Подільський військовий губернатор, з 12 лютого 1835 — військовий губернатор м. Кам'янець-Подільський і цивільний губернатор Подільської губ. З 17 жовтня 1835 — київський комендант. Був нагороджений багатьма нагородами Росії, а також Швеції та Пруссії.

16 лютого 1839 указом російського імператора виключений із списків як померлий (на пам'ятнику вказана дата — 22 лютого).

На могилі було встановлено пам'ятник — колону з хрестом на гранітному постаменті з присвятним написом. Зруйнований у 1970-х рр., 1991 відновлений монастирем за архівними даними некрополезнавця Л. Проценко.

Пам'ятник являє собою орієнтовану на схід гранітну колону, декоровану валиком. Встановлена на прямокутному цоколі та викладеному ярусами ступінчастому постаменті з сірого та чорного полірованого граніту. Розміри: вис. колони — 1,4 м, постаменту — 0,47 м. На чоловому боці колони викарбувано присвятний напис [1557].

Людмила Проценко, Олександра Чумаченко.

489.4.39. Поховання Феодосія (Ааронського) 1825 (іст.). На захід від церкви Різдва Пресвятої Богородиці.

Феодосій (світське ім'я — Ааронський Федір Іванович; бл. 1742, с. Хитці Себецькі, тепер с. Хитці, Лубенський р-н, Полтавська обл. — 24.08.1825, Київ) — живописець, фініфтьяр, чернець. Народився в сім'ї протоієрея. Здобув духовну освіту. Після смерті дружини з 18 жовтня 1801 був послушником Свято-Троїцького (Микільського) лікарняного монастиря Лаври, 19 серпня 1802 прийняв чернечий постриг. Ієромонах, лаврський духівник. Навчався живопису у Захарії (Голубовського) в лаврській малярні, де працював до кінця життя, очолював її з 1810 (корпус № 20). Створив власну школу. Виконував замовлення не тільки Києво-Печерської лаври, а й інших монастирів і церков, приватних осіб.

Твори: портрети російської імператриці Катерини I, митрополита Димитрія Ростовського (Данила Туптала), кн. Олександра Невського; ікони «Успіння Богородиці», «Ангели-хранителі», «Христос у терновому вінці» та ін. Як фініфтьяр виконував оздоблення книг, зокрема, зробив середник для Євангелія церкви св. Миколи (Доброго) в Києві, прикраси оправы малого на престольного Євангелія роботи золотих справ майстра С. Ростовського, Апостола і Євангелія роботи майстра С. Стрельбицького (останні дві книги Лавра подарувала імператриці Єлизаветі Олексіївні та імператору Олександрові І). Оздоблював також ювелірні роботи майстра І. Атаназевича, митри, виготовляв медальйони для ікон, фініфті для сакосів тощо. Після смерті залишилося 70 незакінчених живописних і 83 фініфтьєві роботи.



1970 могили зрівняли, напис з плити переписав співробітник Києво-Печерського історико-культурного заповідника В. Шиденко.

1991 монастир встановив на могили прямокутну плиту з червоного граніту, на якій викарбувано первісний меморіальний напис [1558].

Людмила Проценко.

489.4.40. Ризниця Дальніх печер, 19—поч. 20 ст. (архит.). Корпус № 73. Біля крутого схилу східної частини Дальніх печер, поряд з оборонним муром, що є підпірним на цій ділянці, межує з входом у Феодосієві печери. Первісне оформлення входу в печери не відоме. Вірогідно, тривалий час не було облаштоване наземною спорудою. За свідченням Е. Лясоти 1594, «вхід було зроблено так, як це роблять при вході в копальні». У 17 ст. тут споруджено невелику кубоподібну муровану церкву (або капличку) св. Андрія з циліндричним завершенням та хрестом. Її зображення відбито на плані Дальніх печер у «Тератургімі» (1638) Афанасія (Кальнофойського) та гравюри Іллі до «Києво-Печерського патерика» (1655—68). У 18 ст. значно посилюлися зсувні процеси на схилах дальньопечерного пагорба, що, вірогідно, обмежувало можливості будівництва на майданчику біля входу в печери. 1774 під час заміни старого даху над вхідними ганками виникла потреба знову відбудувати капличку біля самого входу в печери. З поч. 19 ст. впродовж майже 40 років на території Дальніх печер проводилися комплексні інженерні протизсувні роботи. Одночасно переобладнали тодішній вхід у печери. 1809 начальник Київської інженерної команди, військовий інженер, генерал-майор І. Глухов запропонував проект цегляної башти над кам'яним входом у самі печери «замість дерев'яного горища-світилиці». У вересні того ж року майстри кам'яних справ П. Кукунін та В. Сериков, які на цей час були вивільнені від будівництва церкви Зачаття св. Анни, спорудили капличку у вигляді башти, з якої був прохід до сходів Феодосієвих печер. До каплиці прибудували дерев'яну галерею.

1830—32 кам'яних справ майстер Я. Молодов перебудував башту-капличку. Одночасно поряд із західною частиною сходів у печери влаштовано підземну комірку для ризниці. 1844—45 споруджено оборонний мур нижньої території Лаври, який на цій ділянці виконував роль підпірної стіни. 1893 під керівництвом арх. В. Ніколаєва проведено чергову перебудову — замість старої збудовано нову капличку. 1905 арх. С. Єрмаков розробив проект надбудови ризниці та капітального ремонту її підземної частини і башти. Проте, більшість цих робіт у зв'язку із зсувами, що сталися на Дальніх печерах, було відкладено. 1906 підпірну стіну укріплено, влаштовано дренаж та цегляну стіну у вхідному коридорі до печер тощо. 1910 проведено ремонт і реконструкцію каплиці, другий ярус якої знову збудовано дерев'яним. 1915 (за проектом 1905) над підземною ризницею зведено одноповерховий будинок. Приміщення каплиці тривалий час використовувалося для переоблачення мощей, одноповерхову споруду та її підземне приміщення — для ризниці та проживання ризничого й ченців. З грудня 1929 до вересня 1941 будівля на-

лежала заповіднику. З кін. 1945 до кін. 1950-х рр. у ній розміщувалися келії (у серед. 1940-х — 1-й пол. 1950-х рр. у кімнаті пл. 40 кв. м містилася монастирська богадільня). Пізніше використовувалася заповідником. Ремонти проведено 1943—51, 1973—74, 1986 (з підсиленням фундаменту) та 1997.

Складається з одноповерхової, прямокутної у плані цегляної споруди з підземним приміщенням ризниці у південно-східній частині та двоярусної каплиці у вигляді башти на сході. Одноповерховий об'єм завершено низьким вальмовим дахом з бляшаною покрівлею. Верхній дерев'яний ярус башти у вигляді восьмигранника перекрито гранчастотою шоломоподібною банею з бляшаною покрівлею, увінчано позолоченим хрестом на глухому ліхтаріку. Внутрішнє планування одноповерхового об'єму двоярусне: з боку головного (західного) фасаду — анфілада приміщень із входом, який займає у плані асиметричне положення, в тильному ряді — нижній ярус каплиці і коридор, що веде до сходів у печери. З півдня коридор поєднаний з перехідною галереєю, спрямованою до верхнього вхідного павільйону (корпус № 66). Перекриття плоскі, дерев'яні. На верхній ярус башти (каплиці) ведуть дерев'яні гвинтові сходи.

Споруду вирішено в цегляному стилі з елементами класицизму. Чоловий і бічні фасади будівлі 1915 відзначаються чіткими горизонтальними і вертикальними членуваннями: на периметральний гладенький цоколь спираються лопатки, що розділяють стіни на одно-

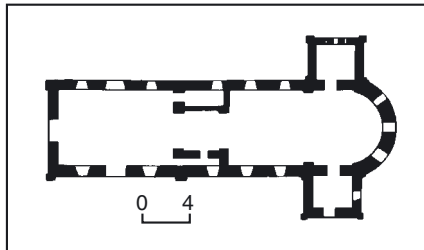

489.4.41. План.

489.4.41. Церква Зачаття св. Анни.

віконні прясла, вінцева частина фасаду складається зі спрощеного карниза і фриза, декорованого над вікнами вставками з поребрика. Лучкові перемички вікон оформлено клинчастими замковими каменями, плоскі ніші між лопатками — верхньою смужкою сухариків. Чоловий фасад розбито на дев'ять прясел, з них четверте з лівого боку займає прямокутний отвір входу з металевим фігурним піддашсям. Вісь входу підкреслюють трикутний фронтон і розташована з тилу башта. Ліворуч від входу застосовано поодинокі міжвіконні лопатки. Приміщення каплиці освітлює одне прямокутне вікно. Нижній, круглий у плані ярус башти з одним прямокутним вікном оброблено рустом. Верхній, восьмигранний ярус з прямокутними віконними прорізами — з дерев'яних брусів, оббитих дошками. В інтер'єрі на стінах другого ярусу частково збереглися залишки олійного розпису 1910-х рр.

Споруда зі складною будівельною історією має архітектурне оформлення, характерне для 19— поч. 20 ст. Відіграє значну композиційну роль у формуванні ансамблю Дальніх печер.

З травня 1988 передано монастирю [1559].

Людмила Рилкова.

489.4.41. Церква Зачаття св. Анни, 1809—11 (архит., іст., мист.). Корпус № 67. У найдавнішій частині Печерського монастиря, над входом у Феодосієві печери, з півночі обмежує майдан Дальніх печер. З серед. 11 ст. на цьому місці стояла дерев'яна церква, яку багато дослідників вважало першим наземним храмом Лаври. 1679 тут побудовано перший мурований храм коштом київського міщанина О. Новицького. 1767 за архімандрита Зосими (Вальковича) і доглядача Дальніх печер Тимофія споруджено нову цегляну однобанну церкву Зачаття св. Анни (освячена 29 липня). 1809 її розібрано після появи тріщин у стінах і склепіннях. Відновлено за проектом доглядача Дальніх печер Арсенія (Якушкіна) зі збереженням попередніх розмірів і барокової форми бані. Перебудову здійснили кам'яних справ майстри з калузького маєтку надвірного радника М. Хомякова — селянин В. Сериков з помічником



П. Кукуніним. Інтер'єр розписав київський худ. І. Квятковський. 9 грудня 1811 церкву освятив митрополит Київський і Галицький Серапіон Александровський. 1823 влаштовано пічне опалення. 1881 встановлено наявний одноярусний дубовий іконостас, зроблений в Москві за проектом арх. П. Кудріна майстром Я. Юріним. 1878—79 за пропозицією лаврського арх. О. Середи зношені сходи з пісковика, що вели з церкви в печери, замінено гранітними. Роботи виконав італійський майстер А. Россі. Під час ремонту 1891—92 екстер'єр споруди зазнав значних змін. Замість постарілого даху з банею у формах 18 ст. встановлено шатро на восьмигранному підбаннику зі зміщенням на схід відносно поперечної центральної осі. Новий простий та чіткий за абрисом фронтон вдало завершив західний фасад. Над входами на південному і західному фасадах влаштовано витончені металеві піддашки. 1973—75 проведено значні ремонтні роботи, 1977—78 реставровано іконостас і настінний живопис 19 ст., 1995 повністю замінено шатрове завершення. Одноверха, одноярусна, цегляна, тинькована, побілена, у плані прямокутна (29,8 × 8,7 м), з півкруглою апсидою на сході, тридільна. У східній третині об'є-

му завершена восьмигранним підбанником на четверику, увінчаним шатром з позолоченими маківкою та хрестом. З півночі й півдня до апсиди прилягають розміщені на одній поперечній осі низькі, у плані квадратні об'єми. У північному міститься ризниця, у південному влаштовано дерев'яні сходи на горище, під сходами — вхід у печери. Широкий дрібнопрофільований вінцевий карниз підкреслює видовженість північного та південного фасадів. Тридільність об'єму виявлена рустованими лопатками, якими оформлено і наріжжя споруди. На західному фасаді високий фігурний фронтон увінчано центральним хрестом і бічними позолоченими рипідами на чотиригранних цегляних стовпчиках. Входи на південному й західному фасадах оформлено циліндричними бляшаними піддашками на ажурних металевих кронштейнах.

В інтер'єрі зберігся сюжетний і орнаментальний живопис 19 ст. Своєрідність об'ємно-просторової композиції храму, зумовлена відсутністю внутрішніх опор-стовпів, диктує тут інший розподіл пластичних і просторових ак-

489.4.41. Композиція «Воскресіння Христове».

центів порівняно з традиційною схемою хрещатого храму. Конструктивна особливість храму свідчить про застосування прийомів, притаманних дерев'яному будівництву, однією з характерних ознак якого, крім шатрового верху, є плоскі паруси. Розписи парусів і плафона у шатрі церкви є парафразами живописних композицій В. Васнецова у Свято-Володимирському соборі в Києві. В східній частині плафона — зображення Христа Пантократора, поряд з ним по колу — чотирьох херувимів на тлі попелясто-блакитного неба, вкритого дрібними, хаотично розташованими білими хмаринками. На парусах — чотири євангелісти.

Композиція загалом вирішена не дуже вдало, її окремі елементи виглядають штучно об'єднаними між собою.

Найбільший інтерес серед розписів церкви являє композиція «Воскресіння Христове» на великій площині східної стіни, що відкривається над пониженою широкою аркою центральної апсиди. Ймовірно, вона є вільною переробкою журнальної ілюстрації чи великодньої поштової листівки. Про це свідчить як її загальна стилістика з присмаком поверхової ідеалізації, так і вільне поводження з іконографічною основою. Перед сяючим воскреслим Христом схилив коліна ангел, поряд лежить забута римською сторожею зброя. Дію перенесено зі склепу Йосифа Аримафейського до просторої галвини, оточеної деревами, які нагадують не біблійний сад, а типовий для пейзажного живопису кін. 19 ст. «краєвид настрою» з купами берізок, що губляться у сутінках. Серед них можна роздивитися групу жон-мироносиць. Декоративний ефект розпису визначається ясно зображеними білими лілеями, що квітнуть навкруги, нагадуючи античні уявлення про помертне пристанище душ. Ці особливості виразно відбивають прикметні риси художньої свідомості на зламі 19—20 ст.

Значні вільні площини стін декоровано золоченими ажурними орнаментальними композиціями типу віньеток, які м'яко виблискують на тлі світлих стін, поєднуючи сюжетні частини між собою та гармонізуючи загальну архітектоніку зображень.

Одноярусний іконостас з темного дубового дерева органічно вписано у підбаний простір храму. Його виконано в стилістиці еkleктизму кін. 19 ст., що поєднує риси неокласицизму з ренесансно-маньєристичними орнаментальними мотивами.

Іконостас має чітку архітектоніку основних частин і ошатне ажурне різьблення царських врат, тонкі прямі і гвинтоподібно кручені колонки, пілястри з рослинним листяним орнаментом, звивисті й переплетені стрічки перлин-намистин тощо. Його увінчують три кілеподібні фронтони-кокошники з орнаментальним заповненням, які надають йому чи то орієнтального, чи то русько-візантійського стилістичного забарвлення. Із шести ікон до нашого часу збереглося п'ять: намісні образи «Богоматір з Немовля», «Христос на троні», фланкуючі їх зображення архангелів і подвійна ікона св. Іоакіма та Анни. Ще шість малоформатних ікон: сцена «Благовіщення» та чотири євангелісти прикра-



шають царські врата. За винятком ікон «Богоматері» та «Христа», всі інші позначено нижчим художнім рівнем виконання. Головні образи іконостаса є копіями відповідних зображень, створених В. Васнецовим у Свято-Володимирському соборі в Києві. Найцікавішою з художньої точки зору є «Богоматір з Немовлям». В ній особливо добре відчувається проникнення в художню мову пізньоакадемічного іконопису стилістичних рис модерну, що знайшло вияв у загостреному контрасті між площинністю золотого, пишно орнаментованого тла з підкреслено реалістичним малюнком постатей з наголошенням невимуженості й випадковості в їх розташуванні та рухах. Психологічна характеристика образів несе відбиток екстатичної меланхолії та тривоги, підсилених колористичним рішенням, побудованим на поєднанні темної бірюзи мафорію Богоматері з яскравим золотом німбів і тла, що звучить піднесено і дещо пронизливо, змушуючи складні кольорові суміші у живопису облич та світлх частин одягу вигравати відтінками рожевого, перламутрово-сірого й оливково-золотавого. Архітектурне вирішення і мистецьке оздоблення церкви мають насамперед культурно-історичну цінність, храм є невід'ємною складовою ансамблю споруд Дальніх печер.

В усыпальні храму поховані відомі церковні діячі: архітектор, доглядач Дальніх печер Арсеній (Якушкін), єпископи Євгеній (Шершилов), Іоаннікій (Надеждін), Олександр (Павлович). Перебуває у віданні діючого монастиря [1560].

Марія Кагомська, Олексій Овчаренко.

489.4.41.1. Поховання Арсенія (Якушкіна) 1823 (іст.). У церкві Зачаття св. Анни, у склепі, що його спорудив О. Якушкін 1810 під час будівництва храму.

Арсеній (світське ім'я — Якушкін Олександр Іванович; 2.03.1749, с. Близнюки, Смоленська губ., тепер РФ — 12.01.1823, Київ) — військовий інженер. Походив з дворянської родини. Закінчив кадетський корпус, вийшов у відставку капітаном. З поч. 19 ст. перебував у Києво-Печерській лаврі. 15 лютого 1811 прийняв чернечий постриг, висвячений на ієромонаха, призначений доглядачем Дальніх печер. Соборний старець. З 1813 жив у корпусі № 49 (див. ст. 489.4.1). У монастирі займався наглядом за будівництвом та ремонтом споруд. 1809—11 за його проектами зведено нову церкву Зачаття св. Анни (розробив також різьблений іконостас, який не зберігся; пізніше робив пожертви на ремонт храму); відремонтовано аркаду при церкві Різдва Пресвятої Богородиці та перебудовано будинок настоятеля Дальніх печер (корпус № 49). Похований 14 січня.

1991 з північного боку біля виступу ризниці монастир встановив пам'ятник у вигляді лабрадоритової брили, полірованої з чолового боку, на якій викарбувано меморіальний текст. За постамент править прямокутна гранітна плита [1561].

Людмила Проценко, Лариса Федорова.

489.4.41.2. Поховання Євгенія (Шершилова) 1897 (іст.). Біля північної стіни в усыпальні церкви Зачаття св. Анни, поряд з могилами єпископів Іоаннікія та Олександра.

Євгеній (світське ім'я — Шершилов Микола; 1827, Чернігів — 23.03.1897, Київ) — церковний діяч. Син дякона. Навчався в Київській духовній семінарії, 1853 закінчив Київську духовну академію. У червні того ж року прийняв чернечий постриг і висвячений на ієродиякона, у вересні — на ієромонаха. Магістр богослов'я (з 1855). З 1858 — інспектор Ярославської духовної семінарії. З 1861 — ректор Чернігівської духовної семінарії й настоя-

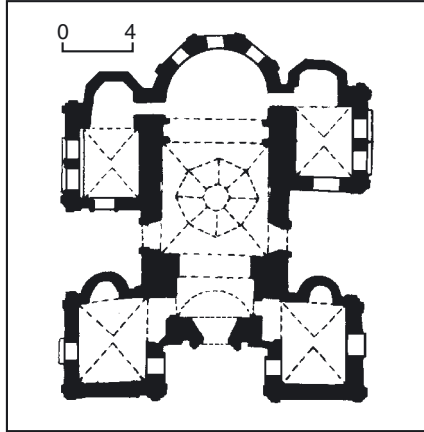

489.4.42. План.

489.4.42. Церква Різдва Пресвятої Богородиці.

тель ніжинського Благовіщенського монастиря, з 14 травня — його архимандрит. З кін. 1861 — ректор і професор Литовської духовної семінарії. З 1870 — єпископ Брестський, з 1875 — Ковенський, з 1877 — Мінський, з 1880 — Астраханський, з 1889 — Ставропольський, з 1893 — Могилівський. Восени 1896 звільнений через хворобу й відправлений на спочинок в один з монастирів Криму. По дорозі, розбитий паралічем, зупинився у Софійському митрополичому будинку в Києві, де і помер. Похований 26 березня.

У церкві було встановлено мідну дошку з меморіальним написом та епітафією (не збереглася). 1991 монастир встановив на північній стіні у притворі храму білу мармурову дошку з висіченим на ній позолоченим текстом, що повторює первісний [1562].

Людмила Проценко, Лариса Федорова.

489.4.41.3. Поховання Іоаннікія (Надеждіна) 1901 (іст.). Біля північної стіни в усыпальні церкви Зачаття св. Анни, поряд з могилами єпископів Євгенія та Олександра.

Іоаннікій (світське ім'я — Надеждін Іван Григорович; 18.07.1837, с. Микільський Аяз, Пензенська губ., тепер РФ — 19.04.1901, Київ) — церковний діяч. Син священника Пензенської єпархії, який дав сину прізвище за ім'ям матері. Навчався у місцевому духовному училищі, 1858 закінчив Пен-



зеньську духовну семінарію, того ж року почав працювати вчителем Пензенського духовного училища. 1863 прийняв чернечий постриг, рукоположений на ієромонаха. Жив у монастирі на горі Афон у Греції. Служив економіком Пензенського архієрейського дому. 1876—80 навчався в Московській духовній академії. З 1880 — викладач духовного училища в м. Ростов Ярославський. З 1882 — доглядач Задонського духовного училища, з 1885 — інспектор Пензенської, з 1888 — ректор Якутської, з 1892 — Могильовської духовних семінарій. 1893 хіротонізований на єпископа Уманського, вікарія Київської єпархії. З 1896 — єпископ Архангельський і Холмогорський. 12 лютого 1901 звільнений за станом здоров'я, перебував на спочинку в Києво-Печерській лаврі, там і помер. Похований 2 травня.

У церкві було встановлено мідну таблицю з меморіальним написом та епітафією (не збереглася). 1990 монастир встановив нову білу мармурову дошку з викарбуваним на ній позолоченим написом, що повторює первісний. Дошку вмонтовано на внутрішній площині арки в середній частині храму, праворуч від входу [1563].

Людмила Проценко, Лариса Федорова.

489.4.41.4. Поховання Олександра (Павловича) 1874 (іст.). Біла північної стіни в усипальні церкви Зачаття св. Анни, поряд з могилами єпископів Євгенія та Іоаннікія.

Олександр (світське ім'я — Павлович Андроник Іванович; 16.05.1798, с. Кобринова Гребля, тепер Тальнівський р-н, Черкаська обл. — 8.10.1874, Київ) — церковний діяч. Службу розпочав причетником, 1817 висвячений на диякона. 1820 рукоположений на священника, тривалий час був полковим священником. 1841 зведений в сан протоієрея, здійснював відправи в Архангельському морському соборі. По смерті дружини прийняв постриг з ім'ям Олександр (на честь св. Олександра Невського), 1853 призначений архімандритом Соловецького монастиря. Уславився мужністю в його обороні під час Кримської війни 1853—56. У липні 1854 55 ченців похилого віку на чолі з о. Олександром відбили наступ двох англійських фрегатів із 120 гарматями на борту. Монастир, маючи на озброєнні десять старих гармат, витримав дев'ятигодинний обстріл, кораблі відступили. З 1857 — єпископ Архангельський, з 1860 — Полтавський. З 1862 перебував на спочинку в Софійському митрополічному будинку, де і помер. Похований 10 листопада.

У церкві було встановлено дошку з меморіальним написом та епітафією (не збереглася). 1990 на внутрішній площині арки, в середній частині храму ліворуч від входу монастир встановив нову білу мармурову дошку з викарбуваним на ній позолоченим текстом, що повторює первісний [1564].

Ніна Коваленко, Людмила Проценко.

489.4.42. Церква Різдва Пресвятої Богородиці, 1696 (архт.). Корпус № 59. На верхній терасі ансамблю Дальніх печер, в якому відіграє роль архітектурної домінанти. Зведена на місці стародавнього дерев'яного храму 11 ст., що не раз відновлювався в 15—17 ст. Муровану церкву збудовано коштом київського полковника К. Мокієвського



489.4.42. Композиція «Введення до храму Пресвятої Богородиці». 1990-і рр.

за принципом тридільного триверхового попереднього дерев'яного храму. 1767 прибудовано чотири прямокутні в плані наріжні приміщення-каплиці, увінчані декоративними банями. На поч. 18 ст. інтер'єр розписано київськими майстрами. Тоді ж встановлено іконостас, замінений 1784 різьбленим позолоченим із срібними ажурними царськими вратами, виготовленими майстром Г. Чижевським (не зберігся). 1817 майстер А. Волков відремонтував церкву, київський художник І. Квятковський наново розписав інтер'єр. У 1880-х рр. біля південного, північного та західного входів влаштовано тамбури. 1894 за проектом арх. В. Ніколаєва забудовано простір між каплицями на північному та південному фасадах. 1914 монастир розпочав ремонт церкви, у зв'язку з чим, Імператорська археологічна комісія у листі до Духовного собору Лаври запропонувала зберегти храм без змін та знести всі прибудови до нього. 1965—68 за проектом арх. І. Макушенко пам'ятці повернено первісні архітектурні форми: розібрано добудови між каплицями і тамбури, розкрито портал головного (західного) входу, частково замінено конструкції та бляшане покриття даху, баньки покрито міддю, маківки позолочено. 1985 за проектом арх. В. Корнєєвої розпочато ремонтно-реставраційні роботи з метою пристосування приміщення під музей, які не були завершені у зв'язку з передачею споруди церкві (1988). Від того часу разом з ремонтом здійснювалися оздоблювальні роботи: західний фасад і ліхтарі бань прикрашено іконописом, встановлено новий дерев'яний двоярусний іконостас, інтер'єр оформлено стінописом, виконаним до 2000 на пожертву сім'ї А. та І. Ткачків, про що свідчить напис на стіні бабинця праворуч від головного входу (нові елементи оздоблення не мають значної художньої цінності).

Церква одноярусна, семиверха, цегляна, тинькована і побілена, цоколь облицьовано сірим гранітом. Матеріал архітектурного декору фасадів — цегла з покриттям із вапняного тиньку. У плані складної конфігурації: до основного тридільного ядра, утвореного з майже рівних за шириною квадратної нави, півкруглого вітвара і прямокутного бабинця, прилягають наріжні, прямокутні в плані каплиці з мініатюрними апсидами (гранчастими у східній парі каплиці і півкруглими — у західній). Виступи каплиць на західному,

північному і південному фасадах утворюють западини, по осях яких розташовано входи в церкву. Додатковий вхід у північно-східну каплицю міститься в її західній стіні. Внутрішні входи в каплиці — з боку вітвара та бабинця. На влаштовані у бабинці невеликі хори ведуть металеві гвинтові сходи. Перекриття — цегляні склепіння: наву завершено банею на восьмигранному світловому підбанику, що спирається на зрізане чотирилоптове склепіння, вітвар і бабинць — відповідно конховим і коробовим склепіннями з врізаними прорізами світлових підбаників, каплиці — зімкнутими склепіннями. Конструкції даху дерев'яні, покрівля бляшана, пофарбована у темно-зелений колір, вінцеві частини верхів і хрести визолочені. Вхідні двері обкуті залізом.

Вирішена в архітектурних формах бароко. Вишуканий пірамідальний силует споруди сформовано домінуючим центральним двозаломним верхом та меншими бічними верхами — високими, двозаломними над вітварем і бабинцем та низькими, однозаломними над наріжними каплицями. Бані і маківки, встановлені на гранчастих глухих ліхтариках, мають грушоподібну форму. Ступінчасте компонування архітектурних мас підкреслено вінцевими розкріпованими карнизами складного профілю: над навою (верхній рівень), над вітварем і бабинцем (середній рівень), над чотирма каплицями (долішній рівень). Додатковий карнизний гурт проходить зверху апсид каплиць та по підвікам нави, вітвара та бабинця. Наріжжя об'ємів бабинця і нави виділено лопатками, циліндричну поверхню вітвара членовано чотирма пілястрами. Наріжжя каплиць оброблено крипованими пілястрами. Форма прорізів вікон і дверей — аркова, з півкруглими та лучковими (західний вхід, вікна в апсидах каплиць) перемічками. На західних фасадах східної пари каплиць — верхні круглі віконця. Видовжені вікна гранчастих підбаників та центральної частини церкви не мають декоративної обробки. Поодинокі вікна у західних каплицях оздоблено «вухатими» листвами, пари вікон у східних каплицях — профільованими обрамленнями прямокутної форми. Архітектурну пластику збагачують призначені для ікон ніші-фільонки — прямокутні на західному фасаді й лучкова, зроблена замість вікна, на апсиді південно-західної каплиці. Північний і південний входи в наву та входи у східні каплиці (один з них замурований) акцентовано трикутними фронтонами. Головний (західний) портал має складну композицію: дверний отвір оточено багатофільним обрамленням з півциркульним архівольтом, обабіч входу — канелюровани півколонки спрощеного коринфського ордера, що підтримують профільовані горизонтальний гурт та вінцеві стовпчики-завершення. Вісь входу підкреслюють дві прямокутні ніші, нижню з яких у масивному обрамленні із трикутним сандриком заповнено сучасним іконописом. Цю кольорову пляму підтримують розписи у великих фільонках на глухих торцевих стінах виступних каплиць. На них встановлено пам'яткоохоронні дошки. Одна з них (на північ від входу) збереглася від часу існування Всеукраїнського музейного містечка,

поряд з нею — мідна з викарбуваним написом, що інформує про поховання княгині Катерини Петрівни Хованської (? — 1795).

Простір інтер'єра характеризується висотною спрямованістю. Наву від вітваря і бабинця відділено стрункими піддужними арками. Освітлення забезпечують вікна в підбанниках, а також високі вузькі вікна — по одному з північного та південного боків нави, два — на західній стіні бабинця, три — у вітварі. Серед сучасного стінопису фрагментами зберігся поновлений альфрейний орнаментальний розпис, виконаний 1817 І. Квятковським. У північно-західній і південно-західній каплицях вціліли фрагменти ліплених картушів, один з яких (північний) призначався для напису: «Обновилася ця церква всередині і ззовні поправкою, іконостасом, іконами, ризницею, верхи позолотою, дахом білим під залізом, передвер'ям, малюванням, дзвін новий великий, перехід між печерами, заново келіями новими та іншими будовами 1752 р. в місяці вересні закінчилося». Біля напису — зображення герба фундатора храму полковника К. Мокієвського. Залісні двері з вітваря до ризниці мали живописні розписи.

Церква — унікальна пам'ятка доби українського бароко, що поєднала у собі прийоми дерев'яної та мурованої культурної архітектури 17—18 ст.

1988 церкву повернули діючому монастирю [1565].

Павло Дарманський, *Валентина Корнєєва*,
Тетяна Трегубова, *Василь Шиденко*.

489.4.42.1. Дзвіниця церкви Різдва Пресвятої Богородиці, 1761 (архт.). Корпус № 62. На захід від церкви, разом з якою відіграє провідну роль в ансамблі наземних споруд Дальніх печер, входить як надбрамна в систему оборонного муру нижньої території Лаври серед. 19 ст., який прилягає з півночі та півдня. Авторство споруди довгий час приписувалося різним будівничим: С. Ковніру, Й.-Г. Шеделю, І. Григоровичу-Барському, В. Фрідеріче. Найімовірніше, автором проекту був арх. П. Нейолов, з яким Лавра уклала угоду в лютому 1753 та у березні 1754. Згідно з договором, П. Нейолов мав здійснювати нагляд за будівництвом у Києво-Печерському монастирі й «плани, фасади і профілі... створювати». Навесні 1754 на прохання Лаври ділянку для будівництва дзвіниці розширено за рахунок фортечного валу. Мурування споруди, згідно зі звітом «рядчика» будівельних робіт С. Ковніра, від фундаменту до завершення виконано 1754—55. Надалі до 1761, вірогідно, під керівництвом арх. В. Фрідеріче влаштовано баню з бляшаною покрівлею, споруду тиньковано й оздоблено. Позолочення бані здійснено в 1780-х рр. за архімандрита Зосими (Вальковича). Основні ремонтні роботи проводилися 1817, 1835—37, 1850—52, 1870, 1896, 1903—04. Під час ремонту 1850—52 під керівництвом арх. П. Спарро було повністю замінено дерев'яні конструкції дахової частини із збереженням первісних форм двозаломного верху і шпилів, баньку та маківку позолочено, баню пофарбовано мідяною. У 1870-х рр. бані і шпилі пофарбовано в блакитний колір та декоровано позолоченими зірками, 1904 усі частини позолочено. Після реставрації 1957—62 під нагля-



489.4.42. Композиція «Успіння Пресвятої Богородиці». 1990-і рр.

дом архітекторів Р. Бикової та М. Александрової (Говденко) дзвіниці повернено вигляд, якого вона набула 1904. Було повністю замінено дерев'яні конструкції дахової частини, бані і шпилі покрито міддю та позолочено. Реставровано ліплення, у медальйонах виявлено рештки живопису на металевих листах (худ. А. Марампольський, на-

489.4.42. Іконостас.

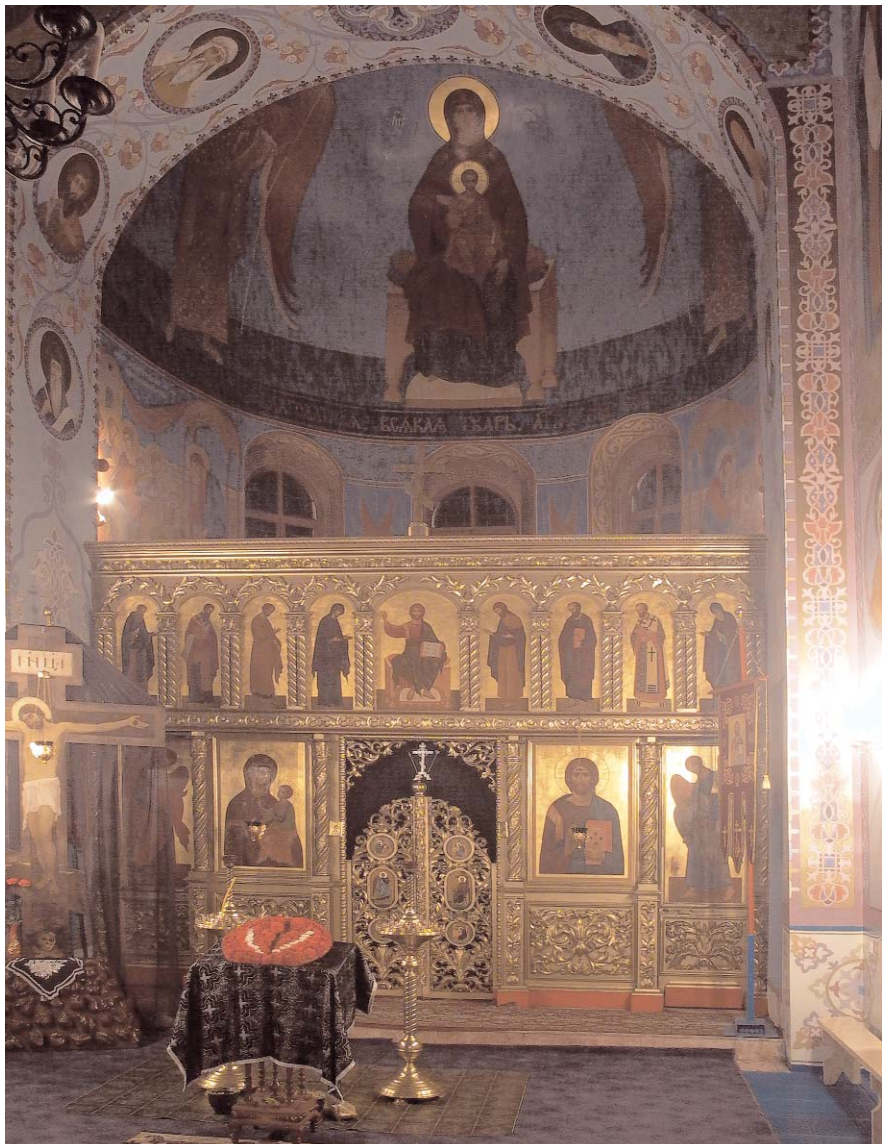

уковий керівник І. Дорофійенко) і здійснено пофарбування фасадів. 1974—90 проведено поточні ремонтно-реставраційні роботи. У 1990-х рр. повністю поновлено живопис у медальйонах і фільонках першого і другого ярусів, а також у прорізах вінцевих ліхтариків. Турботою доглядача Дальніх печер ієросхимонаха Тимофія за рахунок добровільних пожертв у 18 ст. для дзвіниці було віддано три дзвони (вагою в 110, 50 і 25 пудів). Один із них, виготовлений в Тулі 1752, вагою понад 109 пудів, було піднято на Велику лаврську дзвіницю. Дзвін «буденний» 1791 розбився і був перелитий. За описом поч. 1920-х рр., на дзвіниці висіло сім дзвонів 18—19 ст. У вересні 1925 три дзвони викрадено. Тепер на дзвіниці шість нових невеликих дзвонів. З кін. 1926 дзвіницю включено до складу заповідника.

Двоярусна, цегляна, тинькована; білий архітектурний і ліплений декор виконано в техніці різьблення по сирому тиньку, відтінено бірюзовим тлом стін. Фасади і ліхтарі бань прикрашено живописними вставками (автентичні не збереглися, переписані заново). У плані квадратна, з наріжними контрфорсами і вісьмома (по два на кожному фасаді) пристінними пілонами (загальні габа-

рити — 11,0 × 11,5 м). На першому ярусі по осі схід—захід розташовано проїзд, перекритий цегляним циліндричним склепінням, обабіч якого — вузькі приміщення з плоским перекриттям: з півночі — сторожка, з півдня — двомаршові дерев'яні сходи, що ведуть на другий (дзвонівий) ярус. Конструкції дахової частини дерев'яні, покриття з мідної бляхи позолочено. Вис. до даху — 19,0 м, заг. вис. з вінцевим хрестом — 42,6 м.

Вирішена у вишуканих формах бароко 2-ї пол. 18 ст. Стрімкий пірамідальний силует споруди формує двозаломний верх і наріжні восьмигранні шпилі з рипідами-сонцями. Верх складається з барокових, із перехватами, дванадцятигранних бань і глухих ліхтариків, які зменшуються з висотою. Виразну архітектурну пластику рівнозначно оформлених фасадів визначають ярусність загальної побудови й енергійні вертикальні членування, утворені наріжними контрфорсами і пілонами першого ярусу та 16 встановленими на них гладкоствольними колонами своєрідно інтерпретованого коринфського ордеру. Нижній ярус, оброблений стрічковим рустом, прорізано півциркульними отворами проїзду і лучковими вікнами бічних фасадів, вище яких — невеликі овальні віконця. Площини над отворами та вікнами заповнено соковитим ліпленням декором вишуканого барокового рисунка в характерному українському народному трактуванні. Медальйони з живописом над арками проїзду за абрисом відповідають овальним вікнам на бічних фасадах, знизу — горельєфні постаті двох ангелів, зверху — зображення двоголового орла під трьома коронами. Цілоком орнаментальний характер має оздоблення бічних фасадів, в яке органічно включено півкруглі надвіконні сандрики з плечиками, що спираються на бічні волюти. Розкріпований антаблемент нижнього ярусу прикрашено зубцями з китицями, смужками рослинного орнаменту та намиста, що нагадують іоніки.

Верхній дзвонівий ярус з чотирма півциркульними прорізами має чітко виявлену цокольну частину, що включає виступні п'єдестали колон: поодиноких, що фланкують отвори, та встановлених парами під наріжними шпильями. Колони підтримують антаблемент з великим, сильно розкріпованим карнизом. Цокольна частина, п'єдестали колон та бічні вертикальні площини наріжних контрфорсів оформлено фільонками з рослинним орнаментом, який застосовано також в оздобленні фриза. Осі отворів підкреслено медальйонами: круглим (у цоколі) та овальним (верхнім), у пишному обрамленні. Медальйони та фігурні фільонки в антресольових аркових перемичках заповнено живописними композиціями на релігійні теми. Особливу цінність у пластичному вбранні споруди становить ліпнений декор, де поряд з класичними формами (акант, волютоподібні закрутки) застосовано мотиви стилізованої місцевої флори — барвінку, квітів, грон винограду.

Дзвіниця на Дальніх печерах — шедевр архітектури доби бароко, одна з окрас Києво-Печерської лаври, яка разом з іншими її спорудами формує силует правого берега Дніпра.



489.4.42.1. Дзвіниця церкви Різдва Пресвятої Богородиці.

489.4.42.1. План першого і другого ярусів.

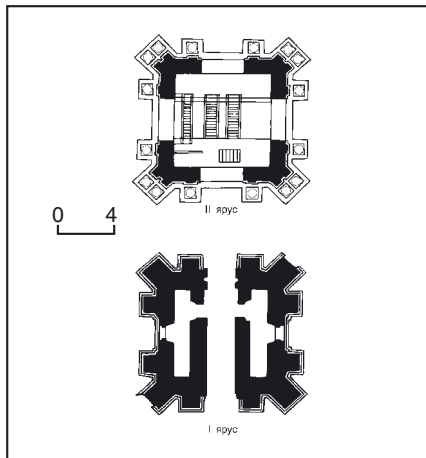

489.4.42.1. Фрагмент оздоблення дзвіниці.



1988 дзвіницю повернено діючому монастирю, використовується за первісним призначенням [1566].

Маріонілла Говденко, Людмила Рилкова.

489.5. Споруди за мурами монастиря, 19—20 ст. (архіт.). На південний схід від монастирських мурів, на рівній площині між вежами Іоанна Кущника, Південною (Годинниковою) і садибою Воскресенської церкви.

За планом 1638, на цьому місці був огорожений парканом квартал Печерського містечка, серед одноповерхової садибної забудови якого містився гостиний дім для чернечої братії та прочан. За планом 1695, тут були «двори позаду монастиря» з рядом дерев'яних келій навпроти дерев'яної парафіяльної церкви св. Феодосія. У 18—19 ст. озеленена територія з поодинокими будівлями підпорядковувалася Київському фортечному інженерному управлінню. Узвіз, що веде до Гостиного двору, Ближніх і Дальніх печер, розділяє цю територію на дві частини.

Одна з них розташована між монастирськими мурами і узвозом. Земельну ділянку офіційно передано у розпорядження Лаври за постановою Військової ради, височайше затвердженою 3 вересня 1881. Має форму неправильного чотирикутника (пл. 1,6 га). Вся ця територія оточена невисокою металевим огорожею на цегляних стовпчиках, вздовж узвозу — невисокою підпільною стіною.

Першою цегляною спорудою на ділянці був склад книжок і паперу лаврської друкарні та книжковий магазин (корпус № 112, 1850—51; арх. П. Спарро, пізній класицизм), розташований за південно-західною частиною оборонного муру верхньої території Лаври. Другою була башта водонапірна (корпус № 113, 1879—80; арх. В. Сичугов), розміщена з півдня від південно-західної частини оборонного муру Верхньої лаври. Споруджена під час влаштування резервуару для води і проведення лаврського водогону (роботами керував військовий інж. штаб-капітан І. Запорожський). Найзначнішою за об'ємом та розмірами є споруда лікарні братської та прочанської (корпус № 111, 1910—12; арх. С. Єрмаков, у формах історизму), розміщена поряд з вежею Іоанна Кущника та водонапірною баштою, південним крилом орієнтована вздовж узвозу до Ближніх і Дальніх печер.

Друга частина території — т. зв. Оленівське подвір'я, на півдні межує з садибою Воскресенської церкви, на півночі — з узвозом, де обмежена суцільною стіною цегляної огорожі, на сході — з корпусом № 58 Гостиного двору. Західний фронт відступає від червоної лінії забудови вулиці. У 18 ст. тут була садиба секретаря Київської губернської канцелярії М. Судейкіна, яка після його смерті (1777) перейшла до А. Оленіної. Звідси і назва подвір'я.

За заповітом А. Оленіної, подвір'я 1816 передано у володіння Києво-Печерській лаврі. За планом 1817, у центральній частині подвір'я містився дерев'яний на цегляному підмурку одноповерховий будинок, на сході — господарські споруди, на заході — хата-печкарня (не збереглися). Станом на 1860-і рр. будинок значився як старий, тут деякий час проживала благодійниця монастиря К. Кудашева. На півден-

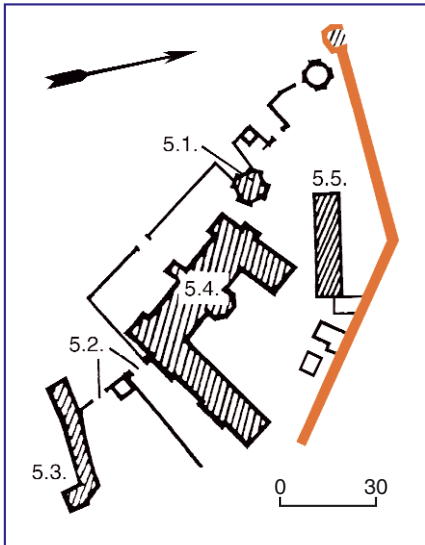

489.5. Споруди за мурами монастиря. Генеральний план.

ній межі містяться цегляні двоповерхові келії (корпус № 71, 1850—80). У північно-західному куті подвір'я між лікарнею братською та прочанською й огорожею Гостиного двору (з боку вул. Січневого повстання перекидає узвіз до Близьких і Дальніх печер) розташована сторожка (корпуси № 71-а, 71-б; 1883, військовий інж. О. Серета), до якої з півночі прилягає цегляна брама. Різні за функціональним призначенням та архітектурним вирішенням споруди поза мурами монастиря визначають вигляд ансамблю Києво-Печерської лаври з боку вул. Січневого повстання.

Людмила Рилкова.

489.5.1. Башта водонапірна, 1879—80 (архт.). Корпус № 113. З півдня від південно-західної частини оборонного муру верхньої території Лаври (корпус № 92), на подвір'ї лікарні братської та прочанської (корпус № 111). Призначалася для розміщення технічного обладнання (насоса, залізного резервуара, чавунних труб) з метою постачання монастирю дніпровської води з Київського фортечного водогону. Зведена за проектом арх. В. Сичугова. У зимовий період 1879—80 у верхній частині споруди під дахом змонтовано великий резервуар для води, виготовлений із спеціального заліза на варшавському машинобудівному заводі «Шольце, Респган і К°» (зберігся). Цими роботами за своїм проектом, а також проведенням водогону до деяких споруд Лаври керував військовий інж., штабс-капітан І. Запорожський. Водогін почав діяти з весни 1880, щоденно подавав понад 9 тис. відер води. За постановою Військової ради, яку у вересні 1881 затвердив російський імператор, земельну ділянку офіційно передано з військового інженерного відомства у власність монастирю. 1884 встановлено водоміри, виготовлені фірмою «Кенеді» (Лондон). 1906 здійснено ремонт. 1914 старий бак на 1,3 тис. відер води замінено на новий більшого об'єму, у зв'язку з чим було перероблено дах. Башта двоюрисна, цегляна, у плані восьмикутна, увінчана сферичною банею з восьмихвилою бляшаною покрівлею. Міжповерхові перекриття пласкі. Прилеглі до внутрішньої поверхні стіни й

відокремлені від приміщення першого ярусу гвинтові дерев'яні сходи ведуть на другий ярус.

Оздоблена у цегляному стилі. Чотири хрещатоподібно розміщені розкріповані грані споруди завершено півкруглими кокошниками з круглими вікнами. Фасади декоровано орнаментальними фризами та лиштвами великих тристулкових вікон першого ярусу, пласкими фігурними лиштвами здвоєних вікон — другого, пласкими нішами з аркатурним завершенням і вміщеними в них рельєфними хрестами, наріжними тричвертевими колонками в оформленні розкріповок на другому ярусі. Всі декоративні елементи виконано з цегли та підкреслено кольором пофарбування.

Пам'ятка — цінний зразок споруди технічного призначення у цегляному стилі.

2010 відремонтована й пристосована під церкву, освячену в ім'я преподобного Сергія Радонезького. Територію благоустроєно [1567].

Михайло Дегтярьов, Людмила Рилкова.

489.5.2. Брама західна зі сторожкою, 1883 (архт.). Корпуси № 71-а, 71-б. Між лікарнею братською та прочанською (корпус № 111) й огорожею Гостиного двору, з боку вул. Січневого повстання перекидає узвіз до Близьких і Дальніх печер. Споруджено за проектом військового інж. О. Серета на місці дерев'яної брами, запланованої Київською інженерною командою та збудованої 1852 за проектом арх. П. Спарро. У 19 ст. мала назву Воскресенських воріт. Перекидала «шлях з

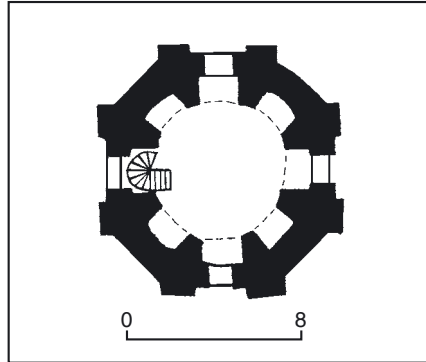

489.5.1. План другого ярусу.

489.5.1. Башта водонапірна.



489.5.2. Брама західна зі сторожкою.

цитаделі до печер» та Гостиного двору, щоденно замикалась о 21-й годині. Значно пошкоджена 1942—43, відремонтована в 1950-х рр. з встановленням нових стулкових воріт.

Одноярусна, цегляна, побілена, тридільна, з центральним півциркульним арковим отвором та бічними прямокутними отворами хвіртко (один з них замуровано), вкрита двосхилим бляшаним дашком.

В оформленні використано елементи готики. Композиція двоштурпчастих фасадів центральноосова, первісно симетрична. На чоловому (західному) фасаді арковий отвір фланкують дві лопатки, продовжені над верхньою горизонталлю муру чотиригранними стовпчиками з шатровим завершенням. Центральну вісь брами підкреслено аттиком з трикутним фронтоном, що разом зі стовпчиками утворюють зубчастий силует споруди. Виразність оформлення посилюють аркатурний фриз і гурти. Стулки воріт і хвіртка — з прокатної сталі.

У 1870-і рр. прибудовано до брами сторожку з лавкою: одноповерхова, цегляна, побілена, у плані прямокутна.

Брама — характерна споруда кінця 19 ст. у складі Лаврських мурів [1568].

Людмила Рилкова.

489.5.3. Келії, 1850—80-х рр. (архт.). Корпус № 71. З півдня відмежовує т. зв. Оленінське подвір'я від садби Воскресенської церкви (корпус № 114). Побудовані, вірогідно, в 1850-х — на поч. 1860-х рр. як одноповерховий житловий будинок для причту Воскресенської церкви. 1881—85 надбудовано другим поверхом. Значна тривалість будівельних робіт пов'язана з неузгодженістю між причтом церкви та адміністрацією Лаври стосовно конструкції завершення даху. Вірогідно, тоді ж з боку подвір'я церкви добудовано бічний ризаліт. На експлікації плану садиби церкви 1905 є відомості про запроєктоване в той час перепланування корпусу. В кін. 1970-х — на поч. 1980-х рр. в ньому містився дитячий садок.

Будинок двоповерховий з підвалами, вимурований з каменю та цегли, побілений, у плані Г-подібний. Дах вальмовий, покрівля бляшана. Планування коридорне однобічне з орієнтацією приміщень у бік церкви. Головний вхід

на чоловому північному фасаді та додатковий у дворочному ризаліті займають асиметричне положення; вхід у підвал й розташовані над ним металеві сходи на другий поверх вписано у наріжжя між основним об'ємом і ризалітом.

У стильовому вирішенні домінують форми й засоби, характерні для класицизму. Ярусна асиметрична композиція видовженого чолового фасаду сформована чітким розкресленням на поверхні й нерегулярним розміщенням прямокутних вікон. Перший поверх, трактований як масивний цоколь, розділено фільончастими лопатками й завершено широкою смугою фриза, другий поверх увінчано профільованим карнизом. На розчленованому міжповерховим гуртом дворочному фасаді з регулярним ритмом прямокутних вікон виділяється увінчаний невисоким прямим аттиком вхідний ризаліт. Вхідний отвір і бічне вікно акцентовано вузькими замковими каменями та міжповерховою смужкою дентикула.

Споруда — важливий архітектурний елемент забудови, що зорозв сприймається з боку вул. Січневого повстання. Використовується Київською митрополією УПЦ [1569].

Олександр Тищенко.

489.5.4. Лікарня братська та прочанська 1910—12, у будинку якої містився Київський науково-дослідний інститут інфекційних хвороб, працювали відомі лікарі та вчені (архит., іст.). Корпус № 111. Вул. Січневого повстання, 23. На південь від південно-західної частини оборонного муру верхньої території Лаври, поряд з вежею Іоанна Кузника та водонапірною баштою (корпуси № 88 і 113), південним крилом орієнтована вздовж узвозу до Ближніх і Дальніх печер. Зведена за проектом і під наглядом арх. С. Єрмакова. 1908 комісія київського лікарняного інспектора відзначила, що лаврські лікарні, споруджені в серед. 19 ст., вже не відповідають новітнім санітарно-гігієнічним вимогам. На будівництво нової лікарні було зібрано бл. 180 тис. крб. До цієї суми входили гроші, виділені монастирем, пожертви митрополита Флавіана (Городецького) — 100 тис. крб., намісника Лаври архімандрита Антонія (Петрушевського) — 1 тис. крб., доглядача братської лікарні ієромонаха Віссаріона — бл. 44 тис. крб. На будівництво було витрачено бл. 44 тис. крб., інші гроші витратили на обладнання лікарні. Споруду зведено з цегли, виготовленої на лаврському заводі майстрами підрядчика С. Бикова, тинькування — підрядчика Сафонова, гранітні сходи — І. Дрекслера. У гранчастому ризаліті було влаштовано церкву в ім'я

ікони Божої Матері «Всіх скорботних Радість», завершену трьома баньками з хрестами. Храм мав окремі приміщення ризниці та дияконника. Підлога була дощаною (з дуба), у вівтарі та солеї — паркетна. Іконостас дерев'яний, позолочений. За описом 1920, у церкві зберігались ікони: «Всіх скорботних Радість» (у срібній позолоченій ризи) та «Софія — Премудрість Божа» (у срібній ризи). Лікарню на 100 ліжок з церквою освячено 22 листопада 1912.

Будинок двоповерховий з підвалом, що переходить у цокольний поверх, цегляний, у плані П-подібний, з центральними ризалітами західного крила, вкритий вальмовим дахом з бляшаною покрівлею. Планування коридорне з однією розташуванням приміщень. Має кілька входів, сходи гранітні. Перекриття пласкі бетонні по металевих балках.

Оздоблений у модернізованих формах російсько-візантійського стилю. В центрі чолового симетричного фасаду — портал головного входу, виконаний у вигляді оформленого півколонами тамбура. Фасад декоровано рустами на рівні першого поверху, гуртами, нішами, розвиненими лиштвами прорізів з півколонками та сандриками. Вгорі ризаліти всіх фасадів акцентовано аттиками, серед яких оригінальною формою вирізняється центральний. Усі декоративні елементи виконано в цеглі та виділено кольором пофарбування. В центрі східного фасаду симетрично розташовані чотири балкони, на балконах другого поверху збереглися оригінальні високі візерунчасті ґрати.

Повітря лікарні оточено огорожею з чотиригранних цегляних стовпів та металевих ґрат на цегляному цоколі між ними. Лікарня — один з найвизначніших об'єктів, споруджених Лаврою на поч. 20 ст., яскравий зразок стилю історизм в архітектурі Києва.

У кін. 1912 в будинок з корпусів № 26 і № 68 переведено братську та прочанську лікарні. Старшим лікарем у ці роки був В. Бушуєв, який одночасно працював консультантом у військовому шпиталі та амбулаторним лікарем в

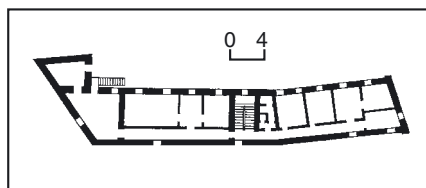

489.5.3. План другого поверху.
489.5.3. Келії.



Олександрівській міській лікарні, доглядачем — ієромонах Пантелеймон. В кін. 1918 на вимогу начальника Генерального штабу Директорії УНР у приміщення лікарні перевели з будинку реального училища та гімназії Євангелістської лютеранської громади (вул. Лютеранська, 18—20), переданого німецькому воєнному керівництву, Кауфманський шпиталь № 6 товариства Червоного Хреста. Більшу частину хворих становили тяжкопоранені військовополонені, яких повернули в Україну. Шпиталь обслуговували п'ять лікарів, 16 сестер-жарібниць та 60 санітарів. Братську лікарню у цей час знову перевели у корпус № 26, прочанську — у корпус № 68. У 1920-х рр. тут розміщувався Київський військовий шпиталь № 2. На вимогу його воєнкому у березні 1921 закрито церкву.

З березня 1949 у цьому будинку містився Київський науково-дослідний інститут інфекційних хвороб АМН СРСР (створений 1948). 1981 після його об'єднання з Київським науково-дослідним інститутом епідеміології, мікробіології та паразитології (заснований 1896 як Бактеріологічний інститут — див. ст. 5) утворено новий заклад — Київський науково-дослідний інститут епідеміології та інфекційних хвороб ім. Л. Громашевського МОЗ УРСР, з 2000 — Інститут епідеміології та інфекційних хвороб ім. Л. Громашевського АМН України (тепер НАМН України). Засновником (1948) і першим директором (до 1951) інституту був Громашевський Лев Васильович (1887—1980) — епідеміолог, акад. АМН СРСР (з 1944), заслужений діяч науки УРСР (з 1957), Герой Соціалістичної Праці (1967). У цей період одночасно завідував кафедрою епідеміології Київського медичного інституту (1948—63).

Автор учення про механізм передачі інфекцій, на основі якого створив класифікацію інфекційних хвороб, прийняту Всесвітньою організацією охорони здоров'я. Розробив систему практичних заходів щодо ліквідації та зниження кількості інфекційних захворювань. Засновник наукової школи. 1981 Інституту присвоєно ім'я вченого.

Працював у кабінеті директора на другому поверсі (тепер кабінет інструментальних методів дослідження клініки грипу).

У цьому будинку працювали й інші відомі вчені.

1951—88 — Богданов Іван Лук'янович (1903—88) — інфекціоніст, чл.-кор. АМН СРСР (з 1953). У 1951—73 — директор інституту. Одночасно завідував заснованим ним відділом нейровірусних інфекцій, з 1974 — відділом кишкових інфекцій, в останні роки життя — науковий консультант інституту. Був також головним інфекціоністом МОЗ УРСР.

Зробив значний внесок в організацію боротьби з інфекційними захворюваннями в Україні, розбудову діяльності інституту у повоєнні роки, формування його наукового складу. Досліджував проблеми клініки, діагностики і терапії інфекційних захворювань, лікування дизентерії без застосування антибіотиків, ролі алергічного компонента у патогенезі і лікуванні інфекційних хвороб та ін.

Працював на другому поверсі в кабінеті директора.

1952—62 — Морозкін Микола Іванович (1893—1966) — інфекціоніст, чл.-кор. АМН СРСР (з 1957). У цей період — заступник директора інституту з наукової роботи, завідувач клініки грипу. Досліджував проблеми раннього виявлення, диференційної діагностики й особливостей лікування грипу; клініки, терапії та профілактики гострих кишкових інфекцій, паратифів. Брав участь у ліквідації інфекційних хвороб у Білорусі і Середній Азії.

Працював у кабінеті заступника директора на другому поверсі (тепер канцелярія клініки грипу).

1950—56 — Сиротинін Микола Миколайович (1896—1977) — патофізіолог, чл.-кор. АН УРСР (з 1939), акад. АМН СРСР (з 1957), заслужений діяч науки УРСР (з 1941). У цей період завідував відділом імунології інституту. Одночасно очолював відділи Інституту експериментальної біології і патології МОЗ УРСР та Інституту клінічної фізіології АН УРСР (1953 зазначені заклади об'єднано в Інститут фізіології ім. О. Богомольця АН УРСР; див. ст. 199), кафедру патологічної фізіології Київського медичного інституту (1955—60). Досліджував проблеми імунології, еволюції інфекційного процесу, інші питання етіопатології інфекцій. Тепер в будинку міститься клінічний відділ інституту [1570].

Михайло Дегтярьов,

Елла Піскова, Людмила Рилкова.

489.5.5. Склад книжок і паперу друкарні та книжковий магазин, 1850—51 (архит.). Корпус № 112. За південно-західною частиною оборонного муру верхньої території Лаври, неподалік від вежі Іоанна Кущника (корпус № 88).

Згідно з планом 1638, на цій території розташовувався гостиний дім для чернечої братії та прочан, за планом 1695 — «двори позаду монастиря». 12 грудня 1849 пожежа, що почалася у прокурні, знищила горище друкарні зі складом надрукованих книжок та паперу. 17 грудня того ж року вирішено спорудити для друкарні окреме складське приміщення поза територією монастиря. Духовний собор Лаври запропонував спархальному та лаврському арх. П. Спарро розробити план і фасад складу. 21 грудня проект було виготовлено. За літній сезон 1850 муляри підрядчика О. Авдєєва спорудили склад. У квітні 1851 укладено контракт з підрядчиком Ф. Кисельовим, який потинькував будинок і виліпив пілястри обабіч вікон і дверей. 1906 проведено капітальний ремонт. 1915, в зв'язку із загрозою німецької окупації Києва під час 1-ї світової війни, книжковий фонд було перевезено у цегляний сарай на подвір'ї Свято-Троїцької церкви (не збереглася) на розі вулиць Жиланської та Великої Васильківської. Під час воєнних дій 9—11 червня 1920 будинок пошкоджено снарядами (пробито дах тощо). У січні 1923 націоналізовано.

Двоповерховий з підвалом, цегляний, тинькований, пофарбований, у плані прямокутний, з двоххилим дахом і бляшаною покрівлею. Планування коридорне, з двобічним розташуванням приміщень. Перекриття пласкі.

Побудований із застосуванням класицистичної схеми. Південний (чоловий) та північний фасади ритмічно прорізані обрамленими ліштвами невели-



489.5.5. Склад книжок і паперу друкарні та книжковий магазин.

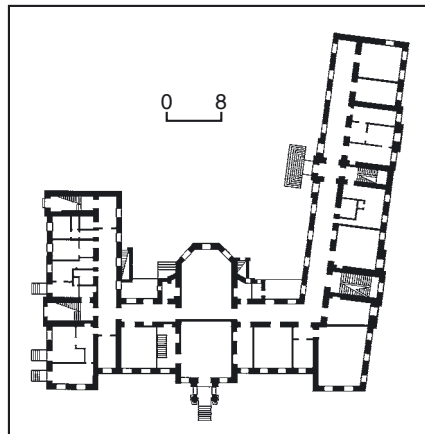

489.5.4. План першого поверху.

489.5.4. Лікарня братська та прочанська.

кими прямокутними вікнами другого поверху та півциркульними — першого. Переважно горизонтальний характер членування утворюють підвіконний гурт першого поверху і надвіконний — другого. Масивні наріжні лопатки надають споруді монументальності. Вхід до будинку — на східному торцевому фасаді.

Будівля — зразок господарської споруди у стилі пізнього класицизму.

Використовується лікарнею Науково-дослідного інституту епідеміології та інфекційних хвороб ім. Л. Громашевського АМН України як лабораторний корпус [1571].

Людмила Рилкова.

490. СВЯТОШИН (дачне селище), кін. 19 — поч. 20 ст. (архит., іст., містобуд.).

На західній околиці Києва, між залізницею Київ—Коростень, Борщагівкою, Катеринівкою і Біличами, вздовж просп. Перемоги (колишній просп. Брест-Литовський) серед соснового лісу і ставків, утворених р. Нивкою, яка протікає з південного заходу. Первісна територія селища з півночі визначається напрямками сучасних вулиць Біличанської, Радгоспної, Ірпінської, з півдня — вул. Відпочинку.

Давня народна назва історичної місцевості — Святий ліс. Існує версія, що вона походить від імені чернігівського князя Святослава Давидовича (у чернецтві — Микола Святоша), який у 12 ст. нібито володів землями сусідньої Борщагівки. Перша документальна згадка про «борок Святошинський» міститься у дарчій грамоті польського короля Сигізмунда III від 1619, за якою визначалися кордони земельних володінь київських міщан. З відміною Магдебурзького права (1780-і рр.) землі ввійшли до складу державного майна. В серед. 19 ст. відомий як «невеликий сосновий лісок Святошин по Києво-Брестському шосе», що належав до Біличкої волості Київського повіту і губернії.

Заселення Святошина пов'язане з влаштуванням дачного селища — одного з багатьох, закладених на околицях міста наприкінці 19 — на поч. 20 ст. 1897 з Києво-Межигірської лісової дачі



виділено територію пл. 225 десятин (бл. 250 га), розміщену по обидва боки Києво-Брестського шосе (тепер просп. Перемоги). Територію розбили на 450 ділянок і віддали з торгів в оренду терміном на 99 років. Створено «Товариство сприяння благоустрою дачної місцевості Святошин», яке на кооперативних засадах займалося фінансовим самоуправлінням і розбудовою селища. На замовлення товариства міський арх. О. Кривошеєв і технік О. Хойнацький розробили 24 типи планів фасадів дачних споруд розміром від двох до восьми кімнат, які за своєю архітектурою нагадували вілли на закордонних курортах. Розвитку селища сприяло прокладення 1898 підприємцем Р. Хойнацьким вузькоколійної трамвайної лінії на кінській тязі завдовжки 9 верст (бл. 10 км), що починалася від Триумфальної брами, спорудженої 1857 на честь приїзду царя Олександра II (не збереглася, розташовувалася у районі Повітрофлотського шляхопроводу), 1901 Святошин підключено до електричної мережі, трамвай переведено на електричну тягу. 1902 завершено будівництво Києво-Ковельської лінії залізниці, біля якої вже з 1901 містився будинок залізничної станції (вул. Святошинська, 15-а). Незважаючи на те, що казна щорічно отримувала до 30 тис. крб. орендної плати, у селищі не вистачало вуличного освітлення, водогону, тротуарів, бруківки. Характерна для дачних селищ прямокутно-перехресна планувальна структура Святошина, що складалася з ліній вулиць і поперечних просік, була обумовлена спокійним рельєфом і широтною орієнтацією Брест-Литовського шосе, яке розділило територію на дві частини: меншу — північну та більшу — південну. У північній частині паралельно до шосе проходили вулиці Північна (тепер Ф. Пушиної) та Гранична, Межигірська, Лугова (не збереглися).

Їх перетинають вулиці Біличанська (тепер вул. Чорнобильська), Трамвайна (перетворена на просп. Академіка Палладіна), Торгова (тепер вул. Семашка). На перетині вулиць Північної і Торгової розміщувалася пл. Торгова (не збереглася). Південну частину у напрямку схід—захід розкреслюють вулиці Пушкінська (тепер вул. Львівська), Петропавлівська (тепер вул. Верховинна), Південна (тепер вул. М. Котельникова); у напрямку північ—південь: вулиці Борщагівська (тепер вул. Живописна), Церковна (перетворена на Кільцеву дорогу), Паркова (тепер вул. Ф. Кричевського), Георгіївська (тепер вул. І. Крамського), Східна (тепер вул. А. Петрицького). Дільницю в кварталі між вулицями Пушкінською, Парковою і Петропавлівською відведено під громадський парк (не зберігся). З 39 кварталів дачної забудови більшість мала прямокутну форму у плані, а в прилеглих до північно-східного краю селища й водойм місцях — трапецієподібну або трикутну. Різні за величиною квартали відзначалися як однорядним, так і дворядним розташуванням садибних ділянок пл. 0,4—0,5 га кожна. Оплата ділянки за сезон не перевищувала 200 крб. 1909 кількість мешканців Святошина сягала 12 тис., 3 тис. з них проживали тут і взимку.

До 1916 сформувалася стилістично різноманітна малоповерхова забудова селища з вільно розташованих на ділянках дерев'яних і мурованих дачних будиночків та нечисленних громадсь-

ких споруд. Найкращими районами вважалися лінії вздовж вул. Шосейної (тепер частина просп. Перемоги) і квартали у південній частині селища від 1-ї до 3-ї просіки (відповідно вул. Східна та вул. Паркова).

На вул. Шосейній під № 185—186 (сучасна адреса просп. Перемоги, 111) стояла дерев'яна церква св. Миколи (1907, зруйнована у 1930-і рр.), під № 194 (сучасний № 119) — мальовничий дерев'яний дачний будинок гласного Миської думи С. Лесіша (знищений у 1990-х рр.).

У 1910 на території селища розташовувалися 47-е Пушкінське змішане трикласне училище, комерційне училище Долинської, приватна школа, вечірні класи для дорослих, бібліотека Товариства тверезості, санаторій Сувальського та А. Рокочі, гідропатична лікарня Сувальського на вул. Південній, пошта і телеграф, фотоательє Роштанова, кілька аптек, лазня, бакалійна та інші крамниці, вільнопожежна дружина (усі споруди не збереглися). У громадському парку з дерев'яним будинком театру, побудованим 1902 (не зберігся), влаштовувалися театральні вистави, концерти, гуляння. Було облаштовано два ставки для купання і катання на човнах. На торговій площі функціонували базар і ресторан.

Чудова природа, зручний транспорт, налагодженість дачного життя зробили Святошин найпрестижнішим серед дачних селищ, яких на 1910 існувало понад 20. У 1919 (повторно 1921) Святошин включено до складу Києва. За даними на 1928 тут налічувалося 366 забудованих ділянок, 184 — незабудованих.

Після жовтневого перевороту проведення націоналізацію забудови Святошина, найкращі споруди передано під профспілкові й відомчі оздоровниці, дитячі інтернати і табори відпочинку. У 1930-і рр. проводилося незначне ви-

490. Святошин, дачне селище. Генеральний план.

1. Адміністративний будинок.
2. Будинок громадського призначення.
- 3—6. Дачі.
7. Залізнична станція.
8. Інтернат для іспанських дітей.
- 9—11. Садиби.
12. Шкільний будинок.

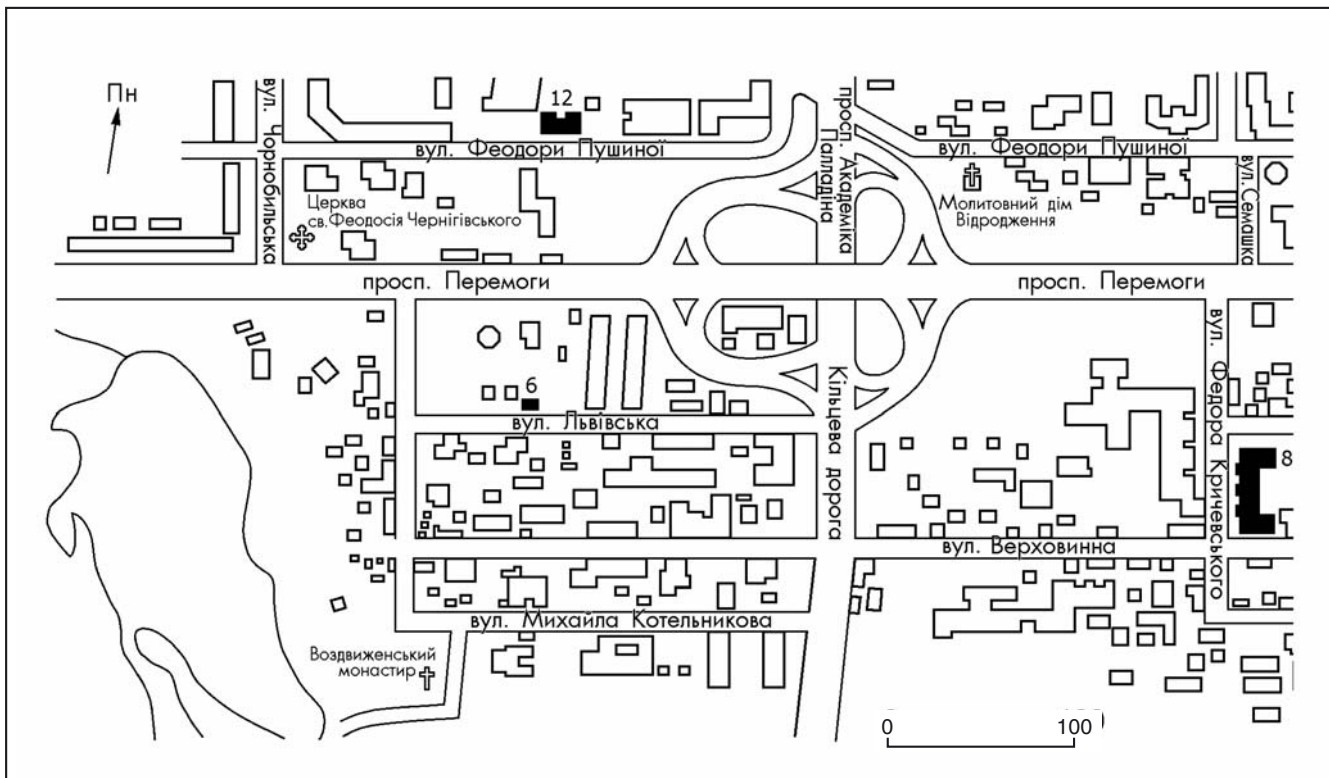

біркове будівництво з дотриманням первісної планувальної структури.

Радикальніші зміни розпочалися у повоєнний час. Після постанови 1957 «Про розвиток житлового будівництва в СРСР» відбувся перехід до створення великих житлових масивів на вільних територіях, до яких були віднесені окремі райони замортизованої малоповерхової забудови. Один з нових житлових районів у складі Академмістечка почав розбудовуватися 1962 на північно-східних теренах між дачним селищем і залізницею. З 1971 на місці дачної забудови північно-західної частини селища зводиться житловий масив Біличі. Нова (від 5 до 16 поверхів) житлова забудова і сучасні магістри (просп. Академіка Вернадського, просп. Академіка Палладіна з транспортною розв'язкою над просп. Перемоги) докорінно змінили характер середовища північної частини Святошина. З цінних історичних споруд тут збереглися дачна садиба у формах історизму кін. 19 — поч. 20 ст. (просп. Перемоги, 130) та шкільний будинок у формах неокласицизму (вул. Ф. Пушиної, 54). Більшою мірою збереглася південна частина селища. Тут містяться: залізнична станція 1901 у формах модернізованого цегляного стилю (вул. Святошинська, 15), дачні будинки і садиби кін. 19 — поч. 20 ст. у формах історизму, еkleктики й модерну (вул. Львівська, № 3, 10, 15, 34/36, 80; вул. І. Крамського, № 10), а також вирішені у формах неокласицизму радянської доби громадські будівлі 1930-х рр. на вул. Львівській, № 8/6 і 25 та вул. Верховинній, № 13.

У дачній місцевості мешкали відомі діячі науки і культури, міські голови Києва. На сучасній вул. Львівській, 80 розташована дача, яку орендував на поч. 20 ст. міський голова І. Дьяков. На ділянках, що не збереглися, проживали: на вул. Петропавлівській № 13 — хімік Ф. Гарнич-Гарницький, який де-



490.1. Вул. Львівська, 8/6.

який час очолював Товариство сприяння благоустрою Святошина, в № 34 — професор Київського університету історик А. Ясинський, в № 55—56 — власник книжкового магазину на вул. Хрещатик, 33 М. Оглоблін та власники відомої кондитерської на вул. Хрещатик, 15 (не збереглася) — родина Семадені, в № 75—78 — отоларинголог М. Трофимов, в № 76 — професор Київського університету історик П. Ардашев; на вул. Південній в № 22 — ботанік С. Навашин, в № 55 — фізіолог, лікар санаторію в Святошині А. Рокочі; на вул. Пушкінській, № 40 — міський голова В. Проценко; на вул. Шосейній в № 39 — М. Крутиков, брат засновника київського цирку П. Крутикова, в № 56 — ректор Київського університету, політеконом і статистик М. Цитович, в № 61 — цукропромисловець, меценат

і колекціонер О. Терещенко та ін. У дачному будинку на вул. І. Крамського, № 10 у січні 1944—січні 1945 мистецтва школа Українського штабу партизанського руху.

Історична територія Святошин входить до лісопаркової зони відпочинку киян. Тепер тут працюють ряд підприємств, лікарень, навчальних закладів, будинків відпочинку; здійснюється значна житлова забудова.

Зведено у 2001—02 церкву Благовіщення Пресвятої Богородиці та церкву св. Феодосія Чернігівського, діють римо-католицький храм Здвиження Святого Хреста і монастир Босих кармелітів (з кін. 1980-х рр.) [1572].

Наталія Ставська, Тетяна Трегубова, Лариса Федорова.

490.1. Адміністративний будинок, кін. 1930-х рр. (архит.). Вул. Львівська, 8/6. Біля перетину вул. Львівської та А. Петрицького, головний фасад зі входом

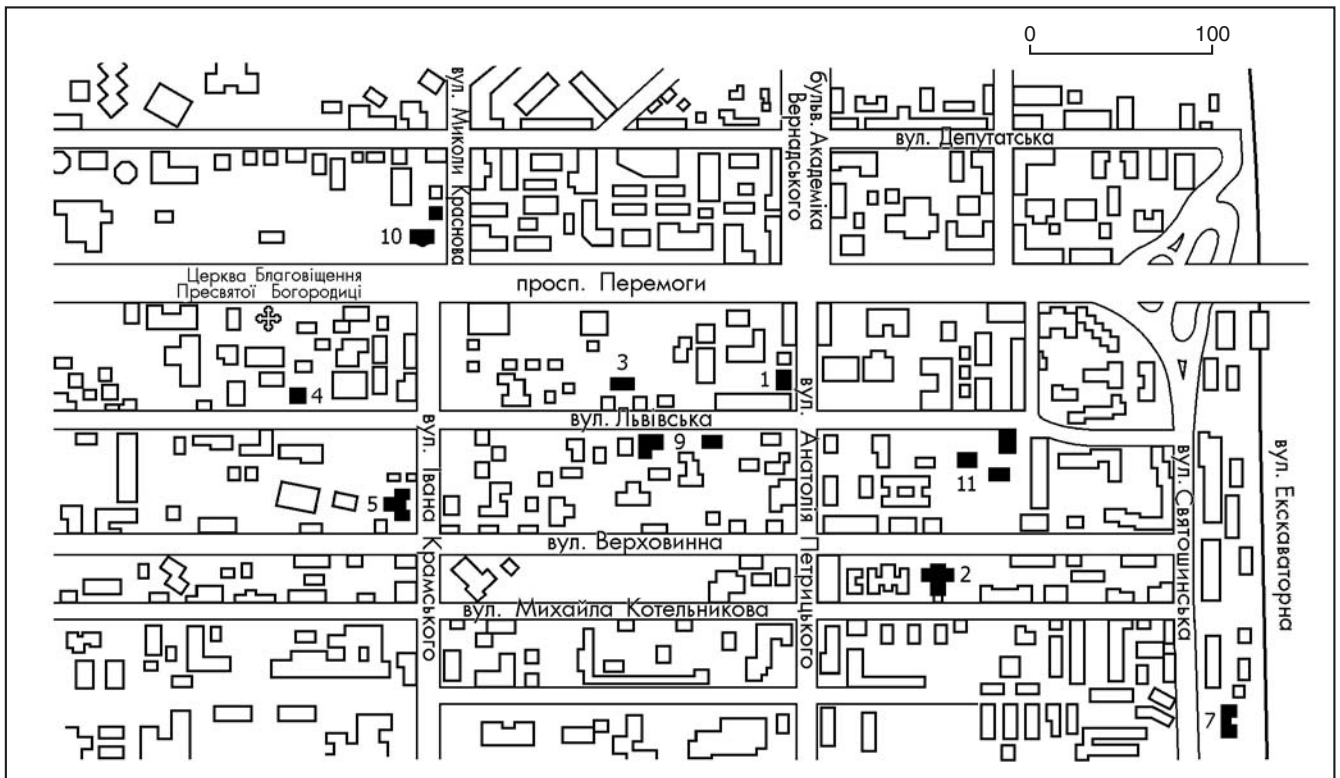



з боку вул. А. Петрицького. До кін. 1940-х рр. використовувався як житловий.

Двоповерховий, цегляний, тинькований. Вальмовий дах вкритий хвилястим шифером, перекриття плоскі. Поверхи пов'язані двомаршовими кам'яними сходами, положення яких фіксує поперечну вісь споруди. Внутрішнє планування двобічно-коридорне, об'ємно-просторовому рішення властива центрально-осьова симетрія відносно поперечної осі. Планувальна пляма — майже прямокутного абрису, з двома симетричними бічними розкріпками на чоловому фасаді й центральним ризалітом на тильному фасаді. Стильове рішення витримано у формах неокласицизму радянської доби.

Горизонтальні й вертикальні елементи фасадів добре збалансовані й врівноважені, що створює виразну, спокійну, класицистичну за характером композиційну побудову. Виразними вертикальними акцентами невисокої й невеликої за архітектурним масштабом споруди є широкі наріжні лопатки розкріповок, що поєднують обидва поверхи. Перший поверх, трактований як потужний цоколь, прорізаний дощаним з поперечними швами рустом. Змістовний горизонтальний компонент створюють надвіконний й міжповерховий профільовані гурти, широка стрічка повного антаблемента з гладеньким фризом й профільованим тягнутим карнизом. Тильний фасад акцентовано центральним слабовинесеним ризалітом, але структура й застосування тут архітектурних елементів — такі ж самі, як на чоловому фасаді. Бічні фасади прорізані мірним ритмом невеликих пря-

490.2. Вул. Верховинна, 13.
490.2. План першого поверху.

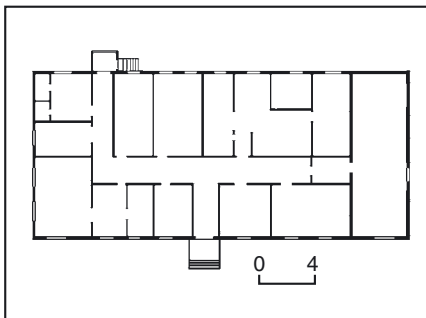
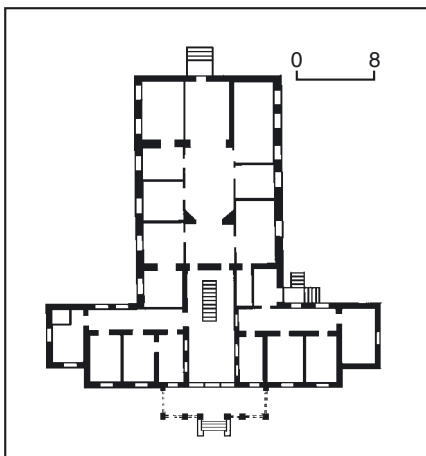

490.3. План.
490.3. Вул. Львівська, 18.



мокутних вікон з рамковою лиштвою. Оздоблення інтер'єрів сучасне: дерев'яні та шпонові панелі, облицювальні стінові плити з черепашнику, підвісні стелі. У приміщеннях першого поверху зберігся первісний паркет виразного абрису з аплікатурою у вигляді розеток. Збереглося також первісне, геометричного рисунка металеве огородження сходів.

Споруді притаманна значна стильова виразність і характерні риси архітектури 1930-х рр.

Тепер тут містяться установи райдержадміністрації [1573].

Олександр Тищенко.

490.2. Будинок громадського призначення, 1937—38 (архіт.). Вул. Верховинна, 13. В глибині ділянки, оточеної висотною житловою забудовою 1970—80-х рр. Головний фасад орієнтований у бік вул. Верховинної.

За однією з версій, призначався для лікарні, за іншою — для дитячих ясел. У повосенні роки прибудовано тильний одноповерховий об'єм, здійснено капітальний ремонт.

Одно-, двоповерховий з підвалами, цегляний, побілений, у плані Т-подібний. Дахи вальмові та двосхилі, криті шифером. Міжповерхові перекриття із залізобетонних плит. Внутрішнє планування коридорне: у головному двоповерховому об'ємі — однорядне, у перпендикулярному до нього тильному одноповерховому — дворядне. Стильове рішення витримано у формах неокласицизму радянської доби з деякими ремінісцентними елементами конструктивізму.

Найрепрезентативнішою частиною симетричної за композицією споруди є головний фасад. В його центрі міститься огорожена балюстрадаю двоярусна галерея-тераса зі стовпчиками на другому поверсі та квадратними у плані опорами, завершеними спрощеними капітелями й розетками — на першому. Прямокутний отвір головного входу по осі фасаду прикрашений рамковим порталом з орнаментальним ліпленням. Рідко розставлені прямокутні вікна обрамлені ледь прокресленою П-подібною лиштвою і підвіконними «дзеркалами», потужні вертикалі міжповерхових опор галерей врівноважено горизонтальними стрічковими невисокого

490.3. Фрагмент оформлення входу.



цоколю, профільованого тягнутого карниза, міжповерхового гурту. Такий самий характер має оформлення тильного та бічних фасадів.

В опорядженні інтер'єрів головна увага приділена комунікаційним приміщенням, розташованим вздовж центральної осі. Підлоги вестибюля і розподільчого ходу (2-й поверх) виконано зі штучного каменю. Розгалужені тримаршові сходи мають балюстрадне оздоблення й орнаментальне ліплене оздоблення нижніх площин маршових полотен.

Споруда є характерним архітектурним твором кін. 1930-х рр. з виразними стильовими ознаками.

Тепер тут медичний заклад [1574].

Олександр Тищенко.

490.3. Дача, 1905—08 (архит.). Вул. Львівська, 18. У глибині садиби, головним фасадом звернена до вулиці. Зведена на замовлення В. Гудшон; за первісною адресою — вул. Пушкінська, 18.

Одноповерхова, цегляна, прямокутна у плані, з пізнішими прибудовами на бічних фасадах. Перекриття пласкі, дах двосхилий і односхилий (над прибудовами), критий хвилястим шифером. Внутрішнє планування двобічно-коридорне. Вирішена у формах «київського ренесансу» на основі співвідношень ордерної системи. Головний симетричний фасад ритмічно членовано дев'ятьма прямокутними віконними й дверним прорізами, з яких широкі крайні належать до пізніших прибудов. У його оформленні широко застосовано архітектурний, орнаментальний і скульптурний декор: пишно оздоблені фриз і карниз, рустування і коринфські пілястри у міжвіконнях, підвіконні фільонки тощо. Вісь центрального входу підкреслено підвищеним трикутним фронтоном, що спирається на лопатки, прикрашені напівфігурами каріатид з іонічними капітелями. Портал входу складається з пілястр та лучкового сандрика, завершеного парою напівлежачих зображень путті, що тримають картуш. Віконні прорізи фланкуються напівколонками з коринфськими капітелями, які підтримують сегментні та трикутні сандрики, що чергуються. Дворовий і бічні фасади обкладено плиткою. Первісне оформлення інтер'єрів не збереглося.

Споруда має цінність як одна з типових за архітектурним вирішенням дачних будівель Києва.

Тепер тут міститься приватна фірма [1575].

Лариса Толочко.

490.4. Дача, поч. 20 ст. (архит.). Вул. Львівська, 34. В глибині садиби, у східній частині території школи-інтернату № 15, що займає кілька колишніх дачних ділянок. Первісна адреса — вул. Пушкінська, 1, пізніше — № 34. Ділянка № 224 на поч. 20 ст. належала М. Туркуль.

Одноповерхова, дерев'яна, обкладена цеглою, у плані прямокутна. Дах вальмовий під шифером, перебиття пласкі дерев'яні. Внутрішнє планування дворядне з сучасним тамбуром входу на бічному (західному) фасаді. Вирішена у цегляному стилі з елементами історизму.

Призматичний об'єм з рустованими головним фасадом та наріжжями завершує карниз із сухариками й аркатурний фриз на південному та східному



490.4. Вул. Львівська, 34.

фасадах. Прямокутні вікна оформлені сандриками і підвіконними нішами. Головний фасад має чотири віконні прорізи, прикрашені трикутними сандриками, а також закладений отвір первісного входу біля південно-західного наріжжя. Віконні прорізи на бічному і тильному фасадах оздоблено прямими сандриками та клинчастими замковими каменями.

Будівля є зразком скромної за архітектурою дачної забудови поч. 20 ст.

Тепер використовується як навчальний клас школи-інтернату № 15 [1576].

Лариса Толочко.

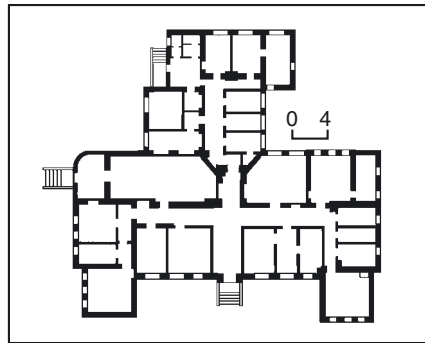

490.5. План першого поверху.

490.5. Вул. І. Крамського, 10.

490.5. Дача поч. 20 ст., в якій містилася школа Українського штабу партизанського руху (архит., іст.). Вул. І. Крамського, 10. На розі з вул. Верховинною, в глибині садиби. Первісна адреса — вул. Петропавлівська, 318, пізніше — № 40. На поч. 20 ст. належала В. Гудшон.

Одноповерхова, з цоколем напівповерхом у тильній частині, цегляна, пофарбована, цоколь облицьовано плиткою. У плані складної конфігурації, з центральним двором крилом та двома бічними ризалітами на східному (головному) фасаді. Перекриття пласкі дерев'яні, дах вальмовий під бляхою, внутрішнє планування двобічно-коридорне. Входи — один у центрі головного, два — на бічному південному фасаді. Вирішена у стилі модерн.

Композиція будинку тяжіє до симетрії відносно поперечної осі схід—захід. Симетрію дещо порушують засклена дерев'яна веранда на південно-західному наріжжі та пізніша прибудова до Т-подібного у плані південного дворового крила.

Фасади, з різними за пропорціями й дещо заглибленими у площину стіни прямокутними прорізами, пластично оброблено гладенькими міжвіконними лопатками, над якими проходить триступінчаста фризова смуга та невеликий карниз, прикрашений сухариками. Провідним елементом архітектурного оформлення є характерні для модерну



виступаючі тривіконні площини під фігурними аттиками, дві з яких оздоблюють причілки ризалітів, дві — на бічних фасадах і ще дві — на тильному (обабіч дворового крила) фасаді. Площини фланковано частково канелюрованими похилими лопатками, що переходять у вінцеві стовпці з волутоподібним завершенням. Затиснута між стовпцями середня частина аттика має лучковий абрис з підвищеною ділянкою у центрі, яку знизу підкреслюють три прямокутні нішки. Форму аттика повторює нижня карнизна дуга та верхнє окреслення трьох ніш, у які вписано вікна. Аналогічний характер має оформлення отвору парадного входу, розташованого по осі головного фасаду.

Спрощене архітектурне оформлення тильного дворового крила складається з триступінчастого фризу й карниза з сухариками. Пов'язана з ганком дерев'яна веранда на південно-західному наріжжі засклена.

Первісне оздоблення інтер'єрів не збереглося. Будинок, що відзначається оригінальним трактуванням архітектури доби модерну, є одним з кращих зразків старовинної забудови дачного селища Святошин.

У січні 1944 — січні 1945 в будинку містилася школа Українського штабу партизанського руху, яка готувала кадри для боротьби в тилу нацистських загарбників.

1975 на фасаді будинку встановлено гранітну меморіальну дошку з анотаційним текстом (арх. І. Прокопенко).

Тепер садибу займає державна медична установа [1577].

Лариса Толочко, Тетяна Трегубова.

490.6. Дача 1905—08, в якій проживав Дьяков І. М. (архит., іст.). Вул. Львівська, 80. Поблизу ставка, в кінці вулиці, з відступом від червоної лінії забудови. Первісна адреса — вул. Пушкінська, 205, з 1914 до 1955 — вул. Пушкінська, 80.

Одноповерхова, на високому цоколі з підвалом під північно-західним наріжжям, цегляна, з тинькованими й гіпсовими деталями оздоблення, у плані прямокутна, з виступним дерев'яним ганком парадного входу на бічному

західному фасаді. Планування коридорно-анфіладне, перекриття пласкі дерев'яні, дах тридільний, вальмовий під бляхою. Вирішена в еклектичних формах, що поєднують «київський ренесанс» і елементи неоросійського стилю (кокошники, напіврозетки, городки тощо).

Композиція будівлі асиметрична. В центрі головного (південного) фасаду з боку вул. Львівської розміщено підвищений тривіконний об'єм, ліворуч до якого прилягає ганок, праворуч — одновіконний об'єм. Особливістю середньої тривіконної частини фасаду є майже філігранний декор. Її площину фланкують масивні тричвертві колонні модифікованого композитного ордера, увінчані декоративними вазами. Прямокутні одноствулкові вікна облямовано лиштвом, що складається з композитних напівколон, на які поставлені декоративні вази з фруктами, напівкруглих сандриків, заповнених ліпленим килимом із квітів, листя й мушлів. Підвіконня оздоблено орнаментованими кронштейнами, що підтримують колонки та гірлянди. До простінків вписано дві півкруглі у плані вузькі ніші, які містять невеликі жіночі фігурки на орнаментованих кронштейнах та вертикальні гірлянди. Ніші захищено оригінальним декоративним піддашшям у вигляді балдахинів. Пишно оформлена вінцева частина, утворена

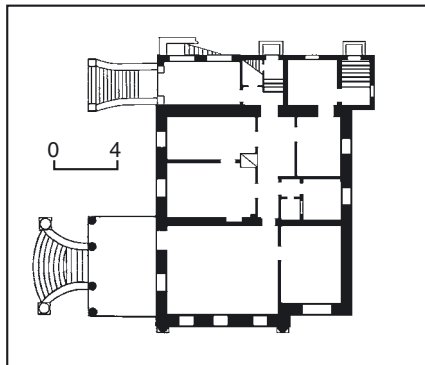

490.6. План першого поверху.

490.6. Вул. Львівська, 80.

двоюрисним фризом і карнизом з сухариками, над якими підносяться центральний криволінійний фронтон з овальним отвором посередині. Нижній ярус фриза прикрашено вигадливим орнаментом, верхній — великомасштабними напіврозетками у вигляді мушлів із металевими серцевинками, що яскраво виблискують. Інші площини будівлі мають спрощене архітектурне вирішення. На західному бічному фасаді виділяється великий ганок з чотирма цегляними опорними стовпами-колонками, що несуть дощаний фриз і карниз зі смужками городків і сухариків. На терасу ганка, піднесено на висоту цегляного цоколя, ведуть парадні одномаршові сходи з дерев'яними приступами, що плавно розширюються донизу. Вхід на ганок підкреслено декоративними вазами, терасу огорожено дерев'яною балюстрадою. Гребінь даху акцентовано композицією з чотирьох дерев'яних кокошників.

Будівля — один з найяскравіших зразків первісної забудови дачного селища Святошин.

У 1905—08 дача належала Дьякову Іполиту Миколайовичу (1865—1934) — київському міському голові (1906—16), головному кореспонденту Головного управління Державного кіннозаводства по Київській губернії (1901—13), почесному мировому судді Київського судово-мирового округу (з 1905). І. Дьяков був також членом Київського товариства старожитностей і мистецтв, Товариства швидкої медичної допомоги в Києві, Київського благодійного товариства, Товариства швидкої допомоги нужденним студентам вищих навчальних закладів Києва, товаришем голови Попечительства про глухонімих, головою Київського клубу автомобілістів. Жив



490.6. Фрагменти оздоблення фасаду.

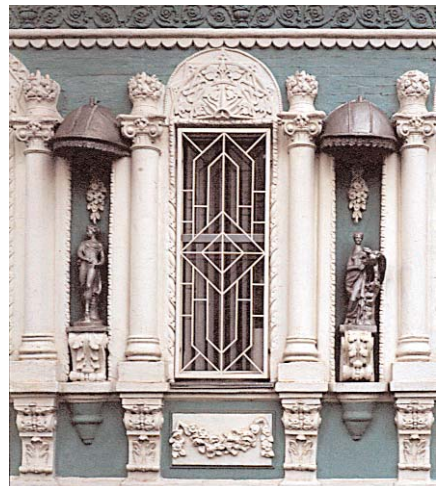

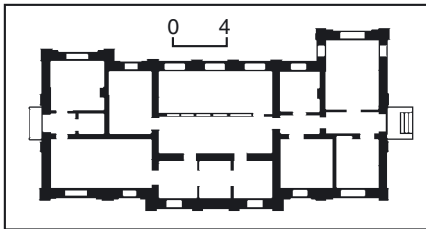

490.7. Вул. Святошинська, 15-а.

490.7. План.

490.7. Фрагмент фасаду.



у Києві на пл. Миколаївській, 4 (тепер пл. І. Франка, 5).

Тепер тут міститься райдержавтоінспекція [1578].

Лариса Толочко, Лариса Федорова.

490.7. Залізнична станція, 1901 (архит.). Вул. Святошинська, 15-а. Над колеєю залізниці Київ—Ковель, будівництво якої розпочалося у кінці 1870-х рр. і закінчилось у 1902. Станцію споруджено на високому професійному рівні, за проектом архітекторів О. Кривошеєва та О. Хойнацького. Проект був типовим, і за ним збудували абсолютно тождіжні станції в Біличах, Новобіличах, Ірпінні; другий проект, трохи відмінний від цього, втілювали в життя на станціях Буча і Бородянка.

Одноповерхова, цегляна, тинькована, у плані наближена до прямокутника, перекриття плоскі по дерев'яних балках, дах багатосхилий, критий хвилястим шифером (замість первісного бляшаного покриття). Об'ємно-планувальна структура тяжіє до симетрії відносно поперечної осі, впродовж якої розплановані приміщення вестибуля і зали очікування, пов'язані наскрізним проходом (тепер вихід на перон замуровано). Бічні частини будівлі мають двобічно-коридорне розпланування. В архітектурному рішенні станції поєднані риси «раціонального цегляного стилю» кін. 19—поч. 20 ст. й модерну. Оформлення фасадів із відмінними за пропорціями лучковими віконними і дверними прорізами розраховано на круговий огляд. Поздовжні фасади розкреслено вертикальними лопатками, тонкими карнизами і підвіконними горизонтальними гуртами. Клинчасті перемички вікон акцентовані замковим каменем. Великі звиси покрівлі спираються на встановлені парами фігурні дерев'яні консолі у формах модерну. Центр фасаду з боку вул. Святошинської займає триосьова виступна площадка з отвором входу посередині (закладений). Найрепрезентативніший фасад з боку перону фланковано двома різновеликими ризалітами, завершеними однаковими трикутними фронтонами з поперечними ригелями та горіщними віконцями. Ажурні дерев'яні шпилі, що були на фронтонах (не збереглися),

відігравали важливу роль в образному сприйнятті будівлі. Торцеві фасади з центральними входами завершено трапецієподібними фронтонами, форма яких обумовлена наявністю напіввальм. Піддашки фронтонів підтримує оригінальний дерев'яний каркас з аркою посередині, що спирається на консолі. Отвори входів захищено похилими козирками на різьблених дерев'яних бічних опорах.

Будівля є цінним зразком залізничної станції поч. 20 ст. Використовується за первісним призначенням. Тут міститься станція «Святошин» Південно-Західної залізниці України [1579].

Лариса Толочко.

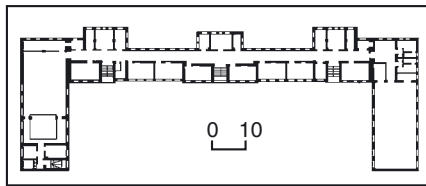

490.8. План другого поверху.

490.8. Вул. Львівська, 25.

490.8. Інтернат для іспанських дітей, 2-а пол. 1930-х рр. (архит.). Вул. Львівська, 25. У західній частині кварталу між вулицями Львівською, Ф. Кричевського та Верховинною. Головний фасад звернено до вул. Ф. Кричевського. Споруда призначалася для санаторного корпусу, але відповідно до Постанови Президії Київської міськради від 9.09.1937 була передана дитячому будинку № 13 для «дітей героїчного іспанського народу». Інтернат для іспанських дітей проіснував до 2-ї світової війни. 1956 приміщення зайняв інтернат із поглибленим вивченням китайської мови, яку запровадили тут вперше в Україні. 1991 перетворено на гімназію східних мов.

Триповерховий з підвалами, цегляний, головний фасад тинькований, у плані П-подібний. Дах вальмовий, критий хвилястим шифером, перекриття плоскі. Внутрішнє планування центральної частини однічно-коридорне з винесенням у дворовий ряд навчальних і службових приміщень та трьох двомаршових сходів. Планування крила вздовж вул. Верховинної — двобічно-коридорне, у крилі вздовж вул. Львівської містяться великі приміщення їдальні (перший поверх), актові зали (другий поверх) і спортзали (третій поверх). Вирішений в перехідних формах від конструктивізму до неокласицизму радянської доби.

Симетричний за композицією видовжений головний фасад членується трьома ризалітами на рівні прясла. Акцентну роль відіграють ризаліти, особливо центральний, завершений високим ступінчастим аттиком, підкреслений потрійними вікнами з рельєфними рамочними листвами, запозиченими з арсеналу конструктивізму. Вікна центрального ризаліту оздоблені напівциркульними архівольтами. Прямокутні віконні прорізи в інших частинах фасаду згруповані по двох. Перший і другий поверхи тектонічно поєднані чітким потужним ритмом проступаючих лопаток із дощаним рустуванням. Фасад ефектно увінчує повний антаблемент класицистичного вигляду.

Бічні фасади мають спрощений характер і нетиньковану цегляну фактуру стін. Таку саму фактуру має дворовий фасад, вирішений за центрально-осьовою симетричною схемою з трьома розкріповками і великими квадратними вікнами.

Оздоблення інтер'єрів суто раціональне. У заскленні вікон сходових кліток фрагментарно застосовано сучасні вітражні вставки.





Одна з найбільших історичних споруд Святошина має яскраву типологічну і стильову виразність, притаманну часу її будівництва.

Тепер тут містяться Київська гімназія східних мов № 1, Київський університет «Східний світ» [1580].

Олександр Тищенко.

490.9. Садиба, кін. 19 — поч. 20 ст. (архит.). Вул. Львівська, 15. На території, підпорядкованій Міністерству оборони України, займає кілька колишніх дачних ділянок. Первісна адреса — вул. Пушкінська, 252 (№ 23). На поч. 20 ст. належала О. Васильєвій. В історичних межах ділянки збереглися дачний будинок, огорожа з брамою, колишній флігель (праворуч від будинку), який внаслідок перебудов втратив архітектурну цінність.

Дачний будинок, кін. 19 — поч. 20 ст. З відступом від лінії огорожі. Одноповерховий, з напівпідвалом, цегляний, пофарбований, з дерев'яними (тепер замальованими) верандами на головному, бічному (східному) і тильному фасадах. Цоколь облицьовано сучасною декоративною плиткою. У плані складної Г-подібної конфігурації, внутрішнє планування коридорного типу. Дах вальмовий під бляхою з декоративним наметом, вкритий металевим лускою. Вирішений у формах еkleктики, що поєднують елементи французького ренесансу (еркер з наметом) та неоросійського стилю (цегляний декор).

При загальній асиметрії архітектурної композиції будинку чоловічий (північний) фасад має врівноважену побудову. Його центр відзначено ризалітом із гранчастим еркером, що виступає перекритим восьмигранним шатровим дахом зі шпилем та ажурною металевією короною. По краях фасаду з дерев'яних веранд влаштовано два входи. На фасадах віконні прозори прямокутні. Верхні П-подібні за формою частини їхніх перемичок спираються на бічні лопатки з подвійними валиками — перехватами, підвіконня прикрашено пояском сухариків і прямокутними фільонками. Три вікна еркера увінчано лучковим (у центрі) і трикутними сандриками. Міжвіконня головного фасаду оздоблено рустуванням, бічні фасади — з широкими лопатками з перехватами. Рівень перемичок по периметру

490.9. Вул. Львівська, 15.

490.9. План першого поверху.

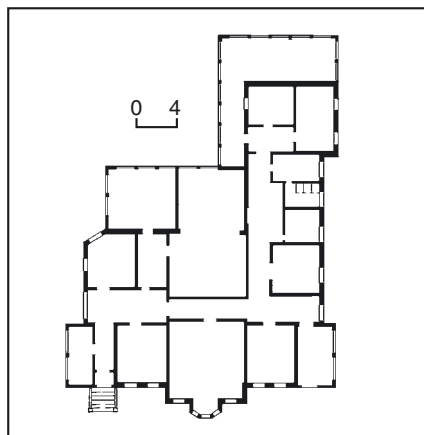

споруди відбито переривчастою фризовою смугою, утвореною дрібними арками, розділеними вертикальними елементами, що асоціюються з триглифами. Первісні інтер'єри та архітектурне оформлення веранд не збереглися. Будинок — зразок пишно оздобленої дачної споруди кін. 19 — поч. 20 ст.

Огорожа з брамою, поч. 20 ст. На червоній лінії забудови вулиці, по усій ширині первісної дачної ділянки. Цег-

490.10. Просп. Перемоги, 130.



ляна, тинькована й побілена, з ґратчастим металевим заповненням, на кам'яному цоколі. Вирішена у традиціях історизму з відчутним впливом стилю модерн. Квадратні у плані підпірні стовпці мають вкритий бляхою напівциліндричний верх з бічними заплечиками. Вінцевий карниз із сухариками утворює напівциркулярну нішку з круглим елементом у центрі, від якого донизу відходять цегляні приступки. Аналогічний, але значно спрощений абрис притаманний пілонам двостулкової брами, що декоровані плоскими фасадними нішами. Цоколь оздоблено низкою зубців і окремими кам'яними рустами. Ковані ґрати брами та огорожі мають вишукані форми.

Огорожа з брамою — єдиний збережений зразок первісних малих архітектурних форм у дачному селищі Святошин [1581].

Лариса Толочко, Тетяна Трегубова.

490.10. Садиба, кін. 19 — поч. 20 ст. (архит.). Просп. Перемоги, 130 — вул. Краснова, 3. У північній частині колишнього дачного селища. Первісна адреса — вул. Шосейна, 163 (№ 2). На поч. 20 ст. садиба належала С. Сергієнко. До її складу входять: дачний будинок, флігель і залишки парку.

Дачний будинок (просп. Перемоги, 130). У глибині садиби, головним фасадом звернений до проспекту. Одно-, двоповерховий, перший поверх цегляний, другий — дерев'яний (частково облицьований цеглою), тинькований, пофарбований, цоколь облицьовано сучасною декоративною плиткою. У плані прямокутний, внутрішнє планування коридорне. Дах двохсхилий та вальмовий, критий бляхою. Перекриття плоскі дерев'яні. Вирішений у формах історизму, орієнтованих на традиції класицизму.

Центр симетричного за композицією будинку — двоповерховий об'єм з чотирма арковими вікнами та дверима на першому поверсі головного фасаду і трьома вікнами на другому. Перед ним на цоколі влаштовано терасу з дерев'яним огороженням, по осі якої розташовано східці, ганок та балкон на другому поверсі.

На бічних одноповерхових крилах з рустованим наріжжям влаштовано по одному вікну під трилопатеви арковими перемичками. Усі вікна облямовано плоскими лиштвами архівольтів, що складаються із замкового каменя й бічних піластрів. Об'єм завершує карниз із сухариками, бічні крила — ши-

рока фризова смуга, декорована прямокутними нішками у проміжках пригнізованих модульйонів.

Окрасою будинку є дерев'яні елементи. Ганок головного входу на прямокутних стовпчиках прикрашено горизонтальною різьбленою лиштвою, розташований над ним балкон — фігурними колонками, що підтримують пишно орнаментовані різьблені кронштейни та ажурну фризіву смугу. Причілок двохсхилого дашка над балконом перехрещують горизонтальний ригель та вертикальний елемент, що закінчується гиркою (важком).

Ригелями та вертикальними елементами з гирками оформлено також торці двохсхилого даху над зашальованими дерев'яними бічними фасадами двоповерхового об'єму. На спрощених тильному та бічних фасадах одноповерхових крил вікна прямокутні й тільки на західному фасаді оздоблені скромною лиштвою. Інтер'єри не збереглися.

Архітектура споруди є цікавим зразком застосування трансформованого проекту будинку з мезонієм періоду класицизму для забудови дачного селища в кін. 19 — на поч. 20 ст.

Флігель (вул. М. Краснова, 3). У тилу головного будинку, цільним фасадом звернений до просп. Перемоги. Одноповерховий, цегляний, пофарбований, у плані прямокутний з пізнішими прибудовами на північному та західному фасадах. Дах вальмовий під шифером, перекриття плоскі. Внутрішнє планування анфіладного типу. Вирішений у цегляному стилі. Первісний об'єм з рустованими наріжжями завершено карнизом зі смужкою поребрика та зубцями. Облицьований плиткою. Цоколь відокремлено багатопрофільним гуртом. На фасаді, розділеному рустованою лопаткою, двері й вікно. Їхня аркова форма та площинний характер облямування тотожні оформленню головного будинку. Перед входом влаштовано ганок з кількома приступцями. На бічних фасадах віконні й дверні прорізи прямокутні.

Будівля є складовою частиною первісної забудови дачної садиби кін. 19 — поч. 20 ст.

Тепер у садибі містяться державні установи [1582].

Лариса Толочко, Тетяна Трегунова.

490.11. Садиба Бахарєва І. К., кін. 19 — поч. 20 ст. (архит.). Вул. Львівська, 3. В парку, на розі з безіменним провулком, що відокремлює зі сходу сучасну багатопверхову забудову. Первісна адреса — вул. Пушкінська, 242 (№ 3).

У 1897—1916 належала міщанину І. Бахарєву та його родині. На замовлення власника серед соснового лісу було споруджено будинки дачний та для прислуги, стайню, оранжерею, колодязь, льохи (овочевий і фруктовий) та інші господарські приміщення, влаштовано сад. Із садибної забудови збереглися дачний будинок і три одноповерхові цегляні будівлі, які не мають архітектурно-художньої цінності.

Дачний будинок, поч. 20 ст. Наближений до лінії сучасної огорожі, головним фасадом звернений до вул. Львівської. Споруджений за проектом архітекторів О. Кривошеєва та О. Хойнацького. У 1950-х рр. капітально відремонтований з деякими змінами первісного планування та конструкцій. Двоповерховий, цегляний, пофарбова-



490.11. Вул. Львівська, 3.
490.11. План першого поверху.

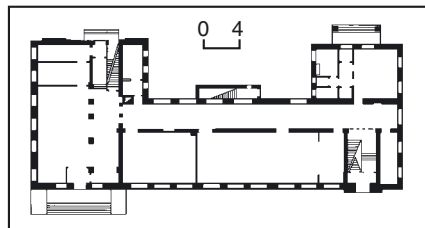
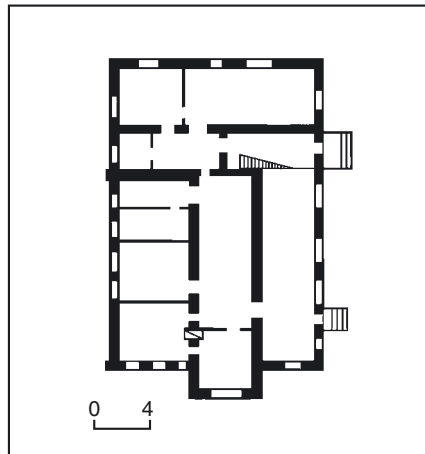

490.12. План першого поверху.
490.12. Вул. Ф. Пушиної, 54.

ний, у плані прямокутний з ризалітом на головному фасаді. Перекриття плоскі по дерев'яних балках, дах вальмовий з включенням одно-, двохсхилих ділянок, критий шифером. Внутрішнє планування коридорно-анфіладне з двома входами на західному бічному фасаді. Вирішений у формах раціонального модерну, характерними рисами якого є вертикалізм архітектурної маси, видовжені пропорції прямокутних і лучкових прорізів, застосування замість карниза широкого піддашши на фігурних дерев'яних кронштейнах, асиметрія головного (північного) фасаду. Прямокутний у плані ризаліт, увінчаний піднесеним двохсхилим дашком, поділяє його на триосьову й одноосьову (вікна закладені) частини. На другому поверсі лівої тривіконної площини влаштовано балкон з ажурними металевими ґратами, примхливий бароковий рисунок яких випадає із загальної архітектурної стилістики. У центрі ризаліту розташовані тристулкові вікна, оформлені виступними лучковими перемичками із замковими каменями, та три невеличкі ніші колишніх горіщних віконць. Підвіконня другого поверху прикрашено поребриком. У бічних частинах головного фасаду вікна двостулкові. Лінія фрамуги дво- і тристулкових вікон прокреслена подвійними цегляними смужками. Такі ж смужки застосовано у простінках східного, архітектурно оздобленого фасаду, розкресленого міжповерховим гуртом і ритмом двостулкових вікон під клинча-



стими перемичками — прямими на першому і лучковими на другому поверхах. Спрошені за архітектурою тильний і західний фасади членовано міжповерховим гуртом і прорізами без обрамлень. До захищених піддашком західних входів підводять кілька сходиць.

Первісні інтер'єри не збереглися. Архітектура дачного будинку відзначається стриманістю та елегантністю. Тепер у садибі міститься Міжрайонне диспансерне відділення № 2 Міського протитуберкульозного центру [1583].

Лариса Толочко, Тетяна Трегубова.

490.12. Шкільний будинок, 1938 (архіт.). Вул. Ф. Пушиної, 54. У північно-західній частині селища, з відступом від лінії огорожі. Споруджений для призначення школи, але деякий час використовувався військовим госпіталем. До 1977 тут діяла середня школа № 72. Триповерховий з підвалами, цегляний, тинькований, пофарбований, у плані П-подібний. Дах вальмовий, критий мідним листом, перекриття пласкі. Планування однобічно-коридорне з двома сходовими клітками. Вирішений у формах неокласицизму з ремінісцентними елементами конструктивізму.

Композиція головного тринадцятиосьмого фасаду з прямокутними прорізами асиметрична. У ній домінує лівий фланг на три віконні осі, виділений розкріпкою та вінцевим прямим аттиком з накладним трикутним фронтоном. Головний вхід захищений широким бетонним піддашком. Вхід на правому фланзі підкреслено одновіконною розкріпкою та вертикальним вікном сходової клітки. У центральній частині фасаду широкі тристулкові вікна. Поверхню першого поверху, відокремлену міжповерховим гуртом, оздоблено горизонтальним рустом. Вікна верхніх поверхів об'єднано простінними лопатками, що обмежуються гуртами на рівні підвіконь другого поверху та віконних перемичок третього. Фасад завершує розвинений карниз спрощеного профілю.

Споруда — зразок шкільного приміського будівництва 1930-х рр. Тепер тут Міжшкільний навчально-виробничий комбінат [1584].

Лариса Толочко.

491. СИНАГОГА БАРИШПОЛЬСЬКОГО І. Я., 1870—1920-і рр. (архіт.). Просп. Голосіївський, 22. На розі з просп. Червонозоряним. Стоїть окремо. Головним фасадом орієнтована на велику транспортну розв'язку — пл. Московську, від проїжджої частини відокремлена бульваром. Один з неба-



492. Молитовна зала.

гатьох уцілілих будинків історичної забудови колишнього робітничого передмістя Києва — Деміївки (дата зведення була викладена на фасаді (тепер втрачена). Деміївка увійшла до складу міста в 1918, на неї не поширювалися обмеження щодо проживання євреїв, тому чисельність єврейського населення до революції тут була досить велика. 1870 купець 2-ї гільдії І. Барішпольський почав клопотатися про спорудження у власній садибі на Деміївці іудейської молитовної школи. Молитовню (синагогу) було відкрито 1878 після отримання дозволу. Фундатор подарував будинок єврейській громаді. Відтоді споруда неодноразово реконструювалася, її призначення змінювалося. Первісно двоповерхова, в 1920-х рр. надбудовано третій поверх.

Будинок використовувався як культове приміщення (з великою залогою й галереєю) та як єврейський навчальний заклад. 1920, за польської окупації, синагогу було розгромлено. 1921 тут за-

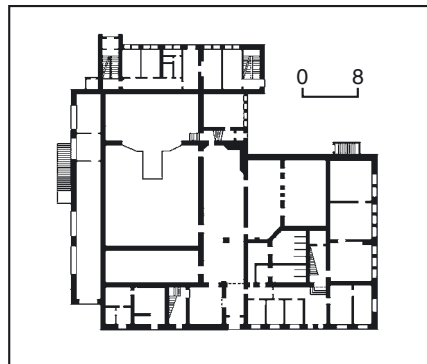

491. План першого поверху.
491. Просп. Голосіївський, 22.



492. Вул. Жилианська, 97.
492. План другого поверху.

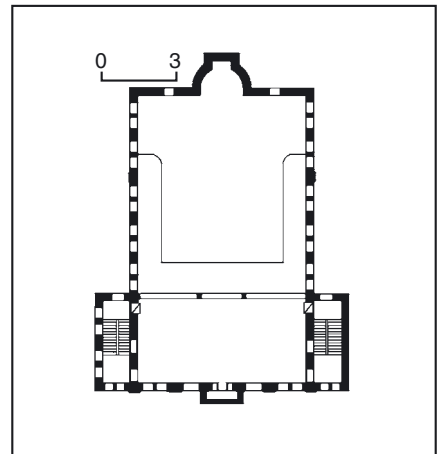

реєстровано три громади: «Бет-Мідраш-Гагодол», «Лоймде-Мішнает» і «Бокер». У лютому 1925 їх закрили, будинок передали під районний клуб кустарів-одинаків Деміївки «Емес» («Правда»). 1926 розроблено проект і здійснено реконструкцію споруди під Деміївський районний робітничий клуб з переплануванням внутрішнього об'єму і надбудовою тильної частини. З 1928 тут містився Будинок культури залізничників ім. М. Фрунзе; з 1978 — Будинок культури і техніки автотранспортників ім. М. Фрунзе. На поч. 1980-х рр. з тильного боку зведено триповерхову прибудову господарського призначення.

Триповерхова, цегляна, побілена, в плані прямокутна. Перекриття пласкі, балкові. Дах чотирихислий, критий бляхою. План старої частини будинку має чітке функціональне розмежування: ліворуч (у західній частині) — зала для глядачів заввишки у три поверхи, праворуч — вестибюль, фойє (перший поверх), приміщення з коридорною системою планування (верхні поверхи). Архітектуру нижніх поверхів вирішено в цегляному стилі, надбудованого третього поверху — в стилі модерн. Ярусність фасадів підкреслено горизонтальними міжповерховими карнизів і різним за характером стрічковим обрамленням вікон. З'єднані між собою сандрики третього поверху утворюють суцільну ламану лінію, яка завершує головний фасад. Під карнизом другого поверху проходить зубчастий фронт із замковими каменями над віконними прорізами. Нижній поверх оздоблено поясом прямокутних підвіконних фільтонів і сітчастого діагонального орна-



менту з цегли. Площину видовженого симетричного фасаду з боку просп. Голосіївського розкріповано, бічні входи до будинку додатково позначено аттиками. Центральна вісь з широким отвором входу підкреслена здвоєними верхніми вікнами й лучковим аттиком. Наріжжя фасадів і виступів оформлено плоскими лопатками. Досить екзотичний вигляд має еkleктичне, притаманне архітектурі синагог, зіставлення різних за семантикою форм стрілочастих вікон другого поверху в ризалітах і зубчастого декоративного фриза. Пам'ятка має типологічну цінність. Тепер приміщення використовується як Будинок дитячої та юнацької творчості Голосіївського району [1585].

Михайло Кальницький,

Олександр Тимченко, Ольга Ястребова.

492. СИНАГОГА ГАЛИЦЬКОГО ЄВРЕЙСЬКОГО ТОВАРИСТВА, 1909—10 (архит.). Вул. Жиланська, 97. У глибині території ВАТ Київський електротехнічний завод «Трансигнал». Синагога під назвою «Галицький єврейський молитовний дім» збудована на ділянці землі, орендованій у міста поблизу пл. Галицької (сучасна пл. Перемоги). Виходила чоловим фасадом на пров. Дяківський (з 1920-х рр. Скоморський; у 1970-х рр. під час реконструкції вул. Жиланської ліквідований). Споруджена архітектором Київського навчального округу, цивільним інж. Ф. Олтаржевським. Будівельні роботи здійснило господарське правління молитовного дому, головою якого був відомий київський підрядчик Я. Файбишенко. У 1920-х рр. синагога діяла під назвою «Бейт-Яаков». Релігійна громада налічувала бл. 750 членів. У вересні 1930 ВУЦВК ухвалив закрити синагогу. Будинок передали ремонтному електромеханічному заводу (з 1931 — завод «Трансигнал») для розширення виробничих площ. Підприємство влаштувало у приміщенні ідальню. До фасаду було прибудовано одноповерховий вестибюль. 2001 в приміщенні синагоги відновилися іудейські богослужіння. Впродовж 2002—04 проведено ремонтно-реставраційні роботи. (арх. В. Бозов).



493. Вул. Щекавицька, 29.
493. План першого поверху.

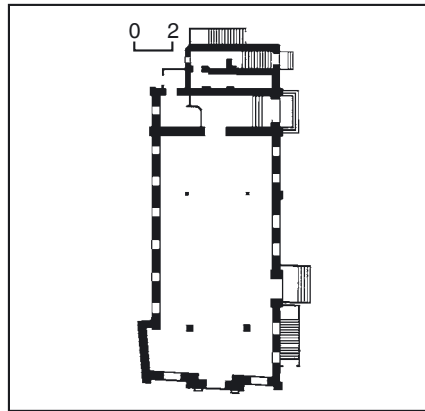

Двоповерхова, цегляна, тинькована, у плані прямокутна. Головне приміщення синагоги — двосвітна молитовна зала, у західній частині якої розташовано хори. Зі східного боку — невелика апсида, де було встановлено ритуальну шафу Арон-Кодеш — місце зберігання сувоїв Тори. Ліворуч і праворуч від голо-

493. Вітражі. Художники С. та О. Котляри. 2002—03.

493. Інтер'єр. Ритуальна шафа Арон-Кодеш.

вного фасаду розміщено об'єми для сходів. Зведена у рисах романської архітектури. Акцентом первісної композиції чолового фасаду був вхідний портал, який слугував основою для балкона, та два симетричні ризаліти, що своїм оздобленням нагадують центральний ризаліт хоральної синагоги на вул. Ш. Руставелі, 13. У верхній частині фасаду — мотив аркади, що повторюється. Декор використано досить лаконічно. У ризалітах — здвоєні напівциркульні вікна.

Будівля — цікава пам'ятка сакральної архітектури поч. 20 ст.

При синагозі діє заснований 2002 Вищий релігійно-освітній інститут «Мідраша Ціоніт» при об'єднанні іудейських релігійних організацій України [1586].

Михайло Кальницький.

493. СИНАГОГА КИЇВСЬКОЇ ІУДЕЙСЬКОЇ ГРОМАДИ, 1894—95, 2001—03 (архит.). Вул. Щекавицька, 29. З невеликим відступом від червоної лінії забудови вулиці. Проект споруди розроблено 1894 арх. М. Гарденіним на замовлення правника, почесного блюстителя Фундуклеївської жіночої гімназії у Києві Г.-Я. Розенберга. На час будівництва царська адміністрація заборонила зведення у Києві капітальних синагог. Тому Г.-Я. Розенберг офіційно отримав дозвіл на спорудження житлового особняка, а потім погодив з губернськими органами влади його пристосування під єврейський молитовний будинок. На поч. 20 ст. власником будинку синагоги став племінник Г.-Я. Розенберга, барон В. Гінцбург — син петербурзького банкіра Г. Гінцбурга, зять цукрозаводчика Лаз. Бродського. Він також був почесним блюстителем Фундуклеївської жіночої гімназії, почесним попечителем Другого київського комерційного училища, головою Київського відділення Товариства поширення освіти серед євреїв у Росії. 1916 його коштом було реконструйовано інтер'єр синагоги, збільшено галереї другого ярусу для жінок (арх. В. Риков). 2001—03 здійснено реконструкцію будинку з підсиленням його архітектурно-художніх якостей (архітектори А. Острайхер, В. Хромченков та ін.).





493. Інтер'єр молитовної зали.

Фасади реставровано, центральну вісь завершено банею, що її передбачав первісний проект М. Гарденіна; в тилу прибудовано новий об'єм з вестибулем та службовими кабінетами, також завершений банею. Інтер'єри оновлено; в їхньому опорядженні використано деякі елементи, що залишилися від оформлення 1940—50-х рр.: ритуальна шафа Арон-Кодеш для зберігання сувоїв Тори, 16 живописних вставок із символічними зображеннями, виконаних олією на полотні. Під час реконструкції виконано вітражі (художники Є. Котляр, О. Котляр) у вікнах головної зали (зображення іудейських символів) та вестибюля (триптих «Єврейська соїта»).

Двоповерхова з підвалом, цегляна, тинькована, у плані — видовжений прямокутник, внутрішнє планування зального типу. Належить до типу хоральних синагог, включає двосвітну молитовну залу з галереєю.

В архітектурі використано деталі історичних стилів, головним чином мавританського. Чоловий фасад має центральний ризаліт, підкреслений пілонами, які прикрашають декоративні ніші. Арковий портал (вхід не використовується за призначенням) обрамлюють колонки доричного ордера. Вікна другого поверху мають вишукану стрічасту ланцетоподібну форму, в центральному ризаліті об'єднані арковою нішею. Завершує чоловий фасад багатопрофільний карниз із цегли та баня. На торцевому фасаді віконні прорізи з півциркульними перемичками й фігурні декоративні ніші. Привертає увагу також витонченість рисунка металевих ґрат, розташованих на подвір'ї.

Пам'ятка — типологічно рідкісна споруда, що завдяки виразності силуету добре виділяється серед навколишньої забудови.

Синагога діяла до 1929, після закриття тут містився клуб кустарів Подолу. 1945 відновила діяльність. З 1992 при ній працює Київська міська єврейська громада. До комплексу синагоги входить розміщене у глибині садиби окреме приміщення для випікання маці, що функціонує з 1960-х рр. [1587].

Михайло Кальницький, Тетяна Товстенко.



494. СИНАГОГА ХОРАЛЬНА, 1897—98 (архит., іст.). Вул. Ш. Руставелі, 13. На розі з вул. Рогнідінською. Зведена за клопотанням єврейського молитовного товариства на ділянці, що належала київському цукрозаводчику й філантропу Лаз. Бродському. Він взяв на себе всі витрати зі спорудження синагоги. Автор проекту — арх. Г. Шлейфер, будівництво здійснила фірма підрядчика Л. Гінзбурга. 1944—48 проводилася реконструкція приміщення у зв'язку з пристосуванням будинку під театр. Було обладнано сценічну частину, влаштовано місце для оркестру, замінено

493. Живописні вставки в огорожі галереї.



підлогу в глядацькій залі, розрахований на 340 місць, тощо. 1974—75 здійснено нову реконструкцію споруди, під час якої влаштовано мансардний поверх, прибудовано одноповерховий блок вестибюля з широкою лоджією й сходами. Внаслідок перебудови архітектурний вигляд головного фасаду значно змінений.

1997—2000, після передачі синагоги релігійній громаді, проведено ремонтно-реставраційні роботи: оновлено тинькування фасадів, розкрито закла-

дені вікна, реконструйовано вестибуль, зовнішній вигляд якого узгоджено з архітектурним вирішенням споруди, на даху підготовлено простір для здійснення іудейського богослужіння. Повністю оновлено оздоблення головної молитовної зали, виготовлено шафу Арон-Кодеш для зберігання сувоїв Тори (керівник проекту — арх. Ю. Паскевич). 2001 у підвальному приміщенні влаштовано ритуальну лазню-мікву.

Двоповерхова з цокольним і аттиковим поверхами, цегляна, в плані близька до прямокутника. Перекриття цегляні, склепінчасті, по металевих балках.

Вирішена в стилі історизм, зовні нагадує романську базиліку. Компози-

ція фасадів симетрична. Центральний об'єм з основною залою — під двоххилим дахом, до нього прилягають нижчі вхідна та вівтарна частини. На першому й цокольному поверхах вікна лучкові, на другому — півциркульні, здвоєні. Фасади мають характерну для Києва кін. 19 ст. цегляну пластику, яку доповнюють ліплені фризи, капітелі імпостів вікон, розетки й арабески, що прикрашають простінки. Первісно головний фасад на вул. Ш. Руставелі мав великий ризаліт і високу півциркульну



арку, неглибоку нішу, що охоплювала вхідний портал і три вікна другого поверху.

Увінчує ризаліт своєрідний аттик з ажурним аркатурним фризом на колонках. За аттиком піднімається трикутний фронтон центрального об'єму з легким аркатурним карнизом. Бічний фасад на вул. Рогнідинській також си-

скромніше. Тепер споруда має двоколірне пофарбування, архітектурні деталі побілено.

Частково збереглося первісне оформлення інтер'єрів (готичне оздоблення головної зали втрачено). На стіні, зверненій у бік Єрусалима, є тригранна апсида. У бічних навах — галереї для жінок. У цокольному поверсі раніше було

рейшли у власність молитовного товариства. За радянського часу синагога діяла на орендних засадах до 1926. За рішенням Президії ВУЦВК її було передано під клуб кустарів «Дер Штерн» («Зірка»). Пізніше тут містився «Будинок єврейської культури», який діяв до 1941.

Після визволення Києва від німецьких окупантів будинок використовувався як театральне приміщення. 1946 переданий Київському державному театру юного глядача (ТЮГ; заснований 1924), який відкрився після реконструкції споруди 1948 і містився в ній до 1955. У театрі працювали в цей період відомі діячі мистецтва.

Авшаров Борис Павлович (справж. — Гомоляка; 1889—1964) — актор, заслужений артист УРСР (з 1951). Грав у ТЮГу 1946—60.

Віленський Ілля Аркадійович (1896—1973) — композитор, заслужений діяч мистецтв УРСР (з 1947), один із засновників ТЮГу. На сцені театру на його музику було поставлено оперу «Горбоконики» (1936) та музичну комедію «Сорочинський ярмарок» (1935).

Довбищенко Віктор Семенович (1910—53) — режисер, педагог, заслужений артист УРСР (з 1946). У 1947—52 очолював театр, одночасно з 1947 викладав у Київському театральному інституті. Здійснив спектаклі: «Лісова пісня» Лесі Українки (1949), «Одруження» М. Гоголя (1952) та ін.

Заброда Оксана Кирилівна (справж. — Костюк; 1906—77) — режисер, заслужена артистка УРСР (з 1957). У 1950—65 працювала в ТЮГу, здійснила вистави: «Чорний вальс» І. Кочерги (1950), «Котигоршко» А. Шияна, «Вій, вітерець» Я. Райніса (обидві — 1954).

Соломарський Олександр Іванович (1897—1980) — актор, режисер, педагог, народний артист Казахської РСР (з 1943) і УРСР (з 1954), один із засновників ТЮГу. 1953—61 — головний режисер театру, з 1954 — професор Київського інституту театрального мистецтва ім. І. Карпенка-Карого. 1955 здійснив у театрі спектакль «В добрий час» В. Розова.

1955 театр переїхав у новозбудоване приміщення на сучасній вул. Липській, 15—17.

1955—97 у будинку працював Київ-



493. Плафони на стелі — символічна ілюстрація до висловів з Талмуду.



метричний (протилежний прилягає до забудови кварталу). Основний об'єм на сім віконних осей розчленовано масивними пілястрами, що зникаються над здвоєними вікнами й люкарною у стрілачості арки, й завершено трикутними щипцями. Крила, бічний вхід і вівтар завширшки у три осі декоровано

окреме молитовне приміщення для ремісників — «кравецька синагога».

Будинок є рідкісним зразком сакральної споруди — синагоги, важливої складової забудови вул. Ш. Руставелі кін. 19 — поч. 20 ст.

Після смерті Лаз. Бродського (1904) садиба і будинок хоральної синагоги пе-





ський державний театр ляльок (заснований 1927 як філіал ТЮГу), який з 1945 містився у будинку кенаса (вул. Ярославів Вал, 7). Актрисою театру ляльок була Д. Пронічева, яка врятувалася під час розстрілів у Бабиному Яру 1941 і дала свідчення на Київському антифашистському процесі 1946.

1992 у синагозі поновлено єврейські богослужіння, які проводила релігійна громада «Ха Ба Д», 1997 її повністю повернено єврейській громаді [1588].

Михайло Кальницький.

495. СІЛЬСЬКОГОСПОДАРСЬКА АКАДЕМІЯ (Національний аграрний університет), 1920—90-і рр. (архіт., іст.). Вулиці Героїв оборони, Генерала Родимцева, Блакитного, Бурмистенка, Васильківська. На верхів'ї пагорба серед Голосіївського лісу та на території поблизу пл. Голосіївської. Комплекс споруд інституту, що отримав назву сільськогосподарського академічного містечка, споруджено для навчального закладу, який з самого початку був задуманий як Всеук-

494. Вул. Ш. Руставелі, 13.
494. План другого поверху.

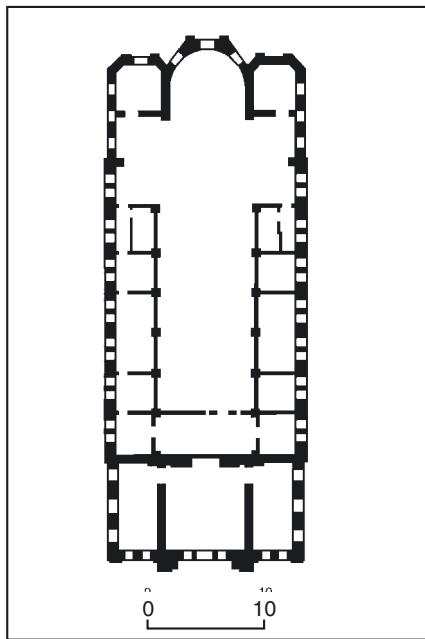

раїнська сільськогосподарська академія. Історія її утворення починається з 1922, коли на базі агрономічного факультету Київського політехнічного інституту (КПІ) було створено Київський сільськогосподарський інститут (КСГІ), якому було надано в користування господарське подвір'я та пасіку Голосіївської Свято-Покровської пустині (розташовані за сучасною адресою вул. Полковника Затєвахіна, 5 і 19) та сусіднє лісництво. Початок юридичному та господарському розмежуванню цих вузів покладено постановою Укрголовпросвіти від 21 вересня 1922. Директором обох навчальних закладів спочатку був В. Бобров, 1923 — І. Касьяненко, у 1924—26 після остаточного розмежування КПІ і КСГІ — П. Чалий. На час заснування у КСГІ діяв один факультет (з двома відділеннями — лісним і зоотехнічним). Першим його деканом був С. Веселовський, якого у травні 1923 змінив І. Щоголів. У наступні вісім років кількість факультетів збільшилася до семи. На поч. 1930-х рр. на їх основі створено низку самостійних вузів. Один з них — Київський агрохімічний інститут у кін. 1934 знову став Київським сільськогосподарським інститутом, до складу якого 1935 увійшли Київський інститут механізації й електрифікації сільського господарства (КИМЕСГ) та Агроекономічний інститут. Тим самим КСГІ відновив свою діяльність як навчальний заклад. 1954 його об'єднали з Київським лісогосподарським інститутом (КЛГІ) й утворили Українську сільськогосподарську академію (УСГА).

1957 до неї приєднано Київський ветеринарний інститут (КВІ). В 1956—62 УСГА діяла у складі Української академії сільськогосподарських наук (УАСГН) як навчальна частина. З 1962 вона отримала статус самостійного навчального закладу у підпорядкуванні Міністерства сільського господарства УРСР, у 1966—91 — Міністерства сільського господарства СРСР. З 1992 — Український державний аграрний університет (УДАУ), з 1994 — Національний аграрний університет (НАУ) у



494. Фрагменти оздоблення фасаду.



підпорядкуванні Кабінету Міністрів України. 2001 постановою Кабінету Міністрів України отримав статус державного самоврядного (автономного) вищого навчального закладу. З 2002 до його складу входить десять навчально-наукових інститутів.

Постановою Президії Київського окривконкому для будівництва сільськогосподарського академічного містечка було відведено безлісне порівняно рівне плато, до якого прокладено Голосіївський шлях (з 1955 — вул. Генерала Родимцева), що серпантинно спускається в бік теперішньої пл. Голосіївської. Планувалося спорудити дванадцять навчальних корпусів, житлових і господарських об'єктів. Будівництво очолювала комісія під головуванням директора КСП П. Чалого. Автором проєктів більшості споруд був арх. Д. Дяченко. Первістком утворюваного комплексу у 1925—27 став будинок лісоінженерного факультету КСП (тепер корпус № 1, вул. Генерала Родимцева, 19), який 1930 перетворено на Український лісотехнічний інститут. Поблизу нього 1928 зведено дев'ятиквартирний (т. зв. професорський) житловий будинок № 1 для родичів та службовців (вул. Генерала Родимцева, 21). Уздовж північного краю дороги, що повертає на захід від цього первісного ядра (з 1971 — вул. Героїв оборони), у 1929—31 споруджено три великі будинки, призначені для Київського агрохімічного інституту (тепер корпус № 2, вул. Героїв оборони, 17), Київського зоотехнічного інституту (корпус № 3, вул. Героїв оборони, 15), факультетів КСП, на основі яких 1930 утворено Київський інститут механізації та електрифікації сільського господарства та інші вузи (корпус № 4, вул. Героїв оборони, 13). На значній відстані від південного краю дороги 1931 розміщено 34-квартирний житловий будинок № 2 для професорсько-викладацького складу та дитячий садок (пров. Сільськогосподарський, 1, обидві будівлі внаслідок ремонтів втратили архітектурну цінність). На окремій ділянці у північно-східній частині містечка у 1929—30 споруджено студентські гуртожитки під № 1 і 2 (тепер гуртожитки № 2 і 3, вул. Блакитного, 4 і 10). Одночасно на нижній території поблизу пл. Голосіївської створено комплекс клінік (зберігся один будинок) Київського ветеринарного інституту, приєднаного 1957 до УСГА (тепер навчальний корпус № 6, вул. Васильківська, 17). Згодом на цій території звели нові споруди: 1938 — гуртожиток Київського лісогосподарського інституту (тепер гуртожиток № 1, вул. Генерала Родимцева, 3) і 1939—40 — навчально-технічну майстерню з ремонту сільгоспмашин КСП (тепер навчальний корпус № 5, вул. Героїв оборони, 14). Архітектура споруд стилістично неоднорідна та відбиває різні творчі напрями у тогочасному будівництві.

У формах конструктивізму вирішено будинок Київського зоотехнічного інституту (корпус № 3), житловий будинок № 2 професорсько-викладацького складу з дитячим садком, студентські гуртожитки № 1 і 2 (тепер № 2 і 3), які пізніше було реконструйовано. Найбільший інтерес являє архітектура будинків у формах українського бароко — Український лісотехнічний інститут

(корпус № 1), житловий будинок № 1, Київський агрохімічний інститут (корпус № 2), Київський інститут механізації та електрифікації сільського господарства (корпус № 4). Риси неокласицизму притаманні будинкам клінік Київського ветеринарного інституту (корпус № 6), навчально-технічної майстерні з ремонту сільгоспмашин (корпус № 5), гуртожитку Київського лісогосподарського інституту (тепер гуртожиток № 1). Попри різне стилістичне оформлення об'ємно-планувальна структура всіх будинків відзначалася чіткістю та функціональністю. Значних руйнувань зазнали споруди під час Великої Вітчизняної війни.

У ході повоєнної відбудови частково реконструйовано навчальні корпуси № 1 і 3 та гуртожитки № 1, 2, 3. До цінних новозведених об'єктів кін. 1940—50-х рр., зведених у формах неокласики радянської доби, належать водонапірна башта (вул. Генерала Родимцева, 11) та гуртожиток № 4 (вул. Бурмистенка, 4).

У західній частині території на вул. Героїв оборони, 11, 12, 12-а, 12-б, 12-в, 18 зведено спрощені за архітектурним вирішенням нові навчальні корпуси № 10, 7, 7-а, 8, 9, 11 та інші допоміжні споруди; на вул. Полковника Потехіна, 16 — навчальний корпус № 12 і типові багатоквартирні будинки. Північно-східну частину території вздовж вулиць Генерала Родимцева і Блакитного відведено для студентських гуртожитків та житла (зокрема, побудовано гуртожитки № 8, 9, 10, 11, 12). У центральній історичній частині передбачено збереження композиційної ролі первісних архітектурних об'єктів — навчальних корпусів № 1, 2, 3, 4, 5. Певним дисонансом в історичному середовищі виглядає 24-поверховий житловий будинок на вул. Героїв оборони, 12 (закладений 2006).

Значно реконструйовано споруди навколо клінік Київського ветеринарного інституту на вул. Васильківській, 17. Головна частина комплексу — колишнє сільськогосподарське містечко — має лінійну структуру, позбавлену строгих принципів регулярного планування. Розсереджена історична забудова складається з пропорційних до природного оточення окремих споруд, орієнтованих уздовж доріг, що прокладені з урахуванням рельєфу. В загальній просторовій композиції відсутні висотні домінанти. Провідну роль за своїм розташуванням відіграють навчальний корпус № 1, що замикає перспективу вул. Героїв оборони та розміщені вздовж неї навчальні корпуси № 2, 3, 4. Комплекс споруд сільськогосподарської академії (тепер НАУ) складається з дванадцяти навчальних корпусів, бл. 20 лабораторних та допоміжних будівель, дванадцяти гуртожитків, кількох житлових будинків, спортивних споруд, розташованих на двох відокремлених територіях.

Побудоване серед лісу архітектурне ядро комплексу — колишнє сільськогосподарське містечко, — є пам'яткою архітектури та містобудування 1920—30-х рр., що відзначено творчим пошуком шляхів розвитку національної архітектури.

Вагомий внесок у заснування і розбудову агрономічного факультету (до 1918 — сільськогосподарське відділен-

ня КПІ) внесли професори цього вузу, відомі вчені в різних галузях сільськогосподарської і суміжних з нею наук: Ю. Вагнер, С. Веселовський, акад. ВУАН (з 1921) Є. Вотчал, акад. АН УРСР (з 1945) О. Душечкин, чл.-кор. АН УРСР (з 1939) В. Ізбеков, акад. УАН (з 1918) М. Кашенко, О. Ключарьов, В. Колкунов, чл.-кор. АН УРСР (з 1939) О. Котельников, акад. АН БСРР (з 1928) М. Малюшицький, акад. РАН (з 1918), акад. ВУАН (з 1924) С. Навашин, акад. ВУАН (з 1929), ВАСГНІЛ (з 1935) Є. Опіков, акад. УАН (з 1920) В. Плотников, П. Сльозкін, В. Устьянцев, М. Чирвинський, К. Шиндлер та ін. Багато з них викладали в утвореному 1922 на базі цього факультету Київському сільськогосподарському інституту, що до кін. 1920-х — поч. 1930-х рр. розміщувався у головному корпусі КПІ, пізніше — в будинках нового навчального комплексу КСП — в Голосіїві.

У 1920—30-і рр. в КСП, Українському лісотехнічному (згодом — Київському лісогосподарському) інституті (УЛПІ, КЛПІ), Київському інституті механізації та електрифікації сільського господарства (КІМЕСГ), Київському ветеринарно-зоотехнічному інституті (КВЗІ), Київському ветеринарному інституті (КВІ), що розміщувалися у спорудах сільськогосподарського академічного містечка і КВІ працювали відомі вчені професори і завідувачі кафедр, які зробили значний внесок у розбудову цих навчальних закладів, розвиток важливих галузей сільськогосподарської науки. В їх числі:

Алексєєв Євген Венедиктович (1869—1930) — вчений-лісовод. Засновник і перший декан лісового відділення (згодом лісоінженерного факультету) КСП (з 1922). Перший декан лісогосподарського факультету й завідувач кафедри загального лісівництва УЛПІ (1930). Автор наукових праць з питань класифікації типів лісу, що стали методологічним і методичним посібником вивчення лісів України в наступні роки. Баженов Сергій Васильович (1902—83) — вчений у галузі ветеринарної медицини. Завідувач кафедри токсикології (згодом — фармакології і токсикології, патології і фармакології) КВІ, УСГА (1939—79), потім — професор-консультант. Засновник наукової школи ветеринарних токсикологів із вивчення токсикології синтетичних сполук нітрогену, дійсний член Всесвітньої організації історії ветеринарної медицини (з 1978).

Борисевич В'ячеслав Йосипович (1880—1972) — вчений у галузі ветеринарної медицини. Працював у КВЗІ, КВІ, УСГА з 1923, пройшовши шлях від асистента до завідувача кафедри (1931—41, 1944—60) патології (згодом — діагностики і терапії). Головний лікар клініки КВІ (1939—41), декан ветеринарного факультету КВІ (1947—57).

Вашетко Микола Панфілович (1880—1960) — патологіолог, заслужений діяч науки УРСР (з 1960). Завідувач кафедри патологічної фізіології (згодом — патології і фармакології; з 1936). Одночасно — завідувач кафедри патології Київського університету, потім — Київського медичного інституту (1918—31), член відділення тваринництва УАСГН (з 1957).

Годілл Михайло Михайлович (1886—

1973) — ґрунтознавець. Викладав в КСПГ, УСГА у 1922—67. Один із організаторів факультету агрохімії та ґрунтознавства, завідувач кафедри ґрунтознавства (1930—62). Під його керівництвом і за безпосередньою участю було здійснене картографування ґрунтів України, розроблено їх класифікацію за механічним складом. За ці роботи відзначений премією ім. В. Докучаєва АН СРСР (1951). Голованко Зиновій Степанович (1876—1953) — вчений у галузі лісової ентомології, засновник і керівник Дарницької дослідної лісової станції (1924—34). Працював у КЛГ в 1937—53, завідувач кафедри ентомології і фітопатології (до 1948). Один з провідних спеціалістів СРСР у галузі лісової ентомології, засновник української наукової школи у цій галузі. В 1920—30-і рр. вся лісоентомологічна робота в Україні здійснювалася під керівництвом і за безпосередньою участю вченого. Зокрема, він обстежив майже всі лісництва країни, склав плани боротьби з шкідниками лісу. Запропонував нові підходи до вивчення динаміки взаємодії між рослиною і шкідником у вигляді вчення про резистенцію (протидію). Іноземцев Сергій Іванович (1887—1960) — вчений у галузі електротехніки. Завідувач кафедри електротехніки (потім — електротехніки і електроприводу) УЛТІ (1930—34), КІМЕСГ, КСПГ (з 1931). Засновник і перший декан факультету електрифікації сільського господарства КІМЕСГ (1932—34). Очолював наукову школу в галузі електротехніки й електричних машин, що розробляла питання

постачання та застосування електроенергії в сільському господарстві. Кухаренко Іван Антонович (1880—1938) — вчений у галузі технології цукрового виробництва, директор КПІ (1921), засновник і перший директор (з 1926) Державного експериментального інституту цукрової промисловості (Український НДІ цукрової промисловості). Завідувач кафедри технології сільськогосподарських виробництв КСПГ (з 1922). Репресований 1937, реабілітований 1960. Колкунов Володимир Володимирович (1866—1939) — ботанік і біолог, голова Київського агрономічного товариства (з 1912), один із засновників і перший директор (з 1922) Наукового інституту селекції (тепер Інститут цукрових буряків НААНУ), член Міжнародного товариства селекціонерів. Завідувач кафедри загального землеробства КПІ (з 1912), кафедри хліборобства КСПГ (1922—30). Організатор селекційно-наслідкової справи в Україні. Обґрунтував можливість одержання високих врожаїв буряків при одночасному підвищенні їх цукристості. Зазнав політичних репресій у 1930-х рр. Лебедев Олександр Георгійович (1874—1936) — ентомолог, засновник і видавець «Журналу прикладної ентомології» у Києві (з 1916), організатор і керівник ентомологічної станції (1914—22) й кабінету ентомології КПІ. Завідував кафедрами зоології і загальної ентомології КСПГ (1922—30), ентомології і фітопатології УЛТІ (1930—36), при якій відкрив музей. Михаловський Арсеній Григорович

(1889—1982) — агрохімік, декан агрономічного факультету (1930-і рр.), завідувач кафедри загального землеробства КСПГ, УСГА (1932—69), заступник директора КСПГ (1940—49). Одним з перших в СРСР теоретично обґрунтував значення підживлення польових культур. В 1959 висувався Вченою радою УСГА на здобуття звання дійсного члена УАСГН. Оксіюк Петро Федорович (1896—1960) — ботанік, флорист, цитолог. Працював в інституті з 1924, пройшовши шлях від асистента до завідувача кафедри ботаніки (1938—41, 1944—60) КСПГ, УСГА. Започаткував при кафедрі науково-навчальний гербарій із зразків місцевої флори, переважно з околиць Києва. Вперше в СРСР дослідив питання ембріології та біології цвітіння цукрових буряків. Пономаренко Федір Михайлович (1900—74) — патологоанатом, завідувач кафедри патологічної анатомії КВІ (1931—57), з 1957 — кафедри патологічної та ветеринарно-санітарної анатомії УСГА. Вперше в СРСР описав десять нових захворювань сільськогосподарських тварин, зробив значний внесок у вивчення раніше невідомого захворювання коней — стахіботріотоксикозу (1939). Скороходько Антон Каленикович (1883—1954) — вчений у галузі тваринництва. Один із засновників КВЗІ, його директор (1924—26). Організатор і керівник першої в Україні самостійної кафедри зоогієни КВЗІ, КВІ, УСГА (1922—29, 1944—54), що тепер носить його ім'я. Створив на базі Київської

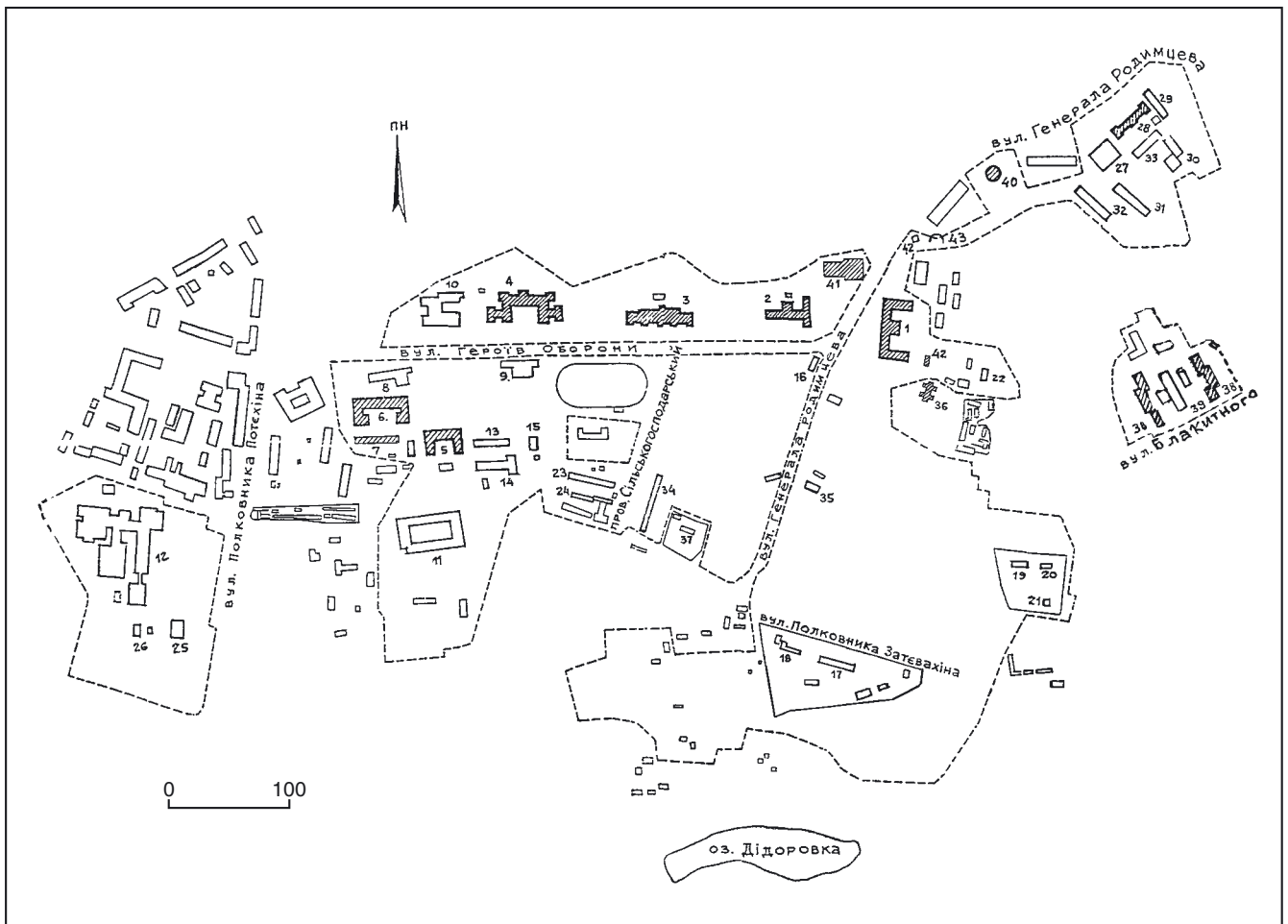

науково-дослідної станції «Терезине» першу лабораторію зоогієніси (1928). Автор першого підручника з гігієни тварин (1930), який неодноразово перевидавався і впродовж 35 років залишався найкращим. Засновник наукової школи зоогієністів. Репресований 1929 у справі «Спілки визволення України», був висланий за межі України в 1929—34.

Симиренко Володимир Львович (1891—1938) — вчений-садівник. Професор, згодом завідувач кафедри садівництва та овочівництва КСГП (1926—32). Одночасно — директор Центрального державного плодового розсадника УСРР (1921—30), засновник і керівник (з 1930) Всесоюзного НДІ плодово-ягідного господарства (тепер Інститут садівництва НААНУ). Теоретик і практик садівництва, один з перших агро-екологів і розробників дослідницької справи та методології сучасного садівництва. Зазнав політичних репресій у 1930-х рр., страчений 1938, реабілітований 1957.

Товстоліс Дмитро Іванович (1877—1939) — вчений у галузі лісівництва. Працював в КСГП, КАЛГ у 1925—39, професор, згодом — завідувач кафедри лісової таксації. 1932 звинувачений в контрреволюційних поглядах, зазнав переслідувань. Досліджував проблеми підсопки в системі лісового господарства, приросту соснових насаджень, запропонував нові методи фізіологічного впливу на рослини.

Устьянцев Василь Павлович (1875—1935) — вчений у галузі зоотехнії, один із засновників ветеринарного факультету КПІ (1920) і створених на його основі КВЗІ (1921), КВІ (1930). Проректор КВЗІ (1921—22), завідувач кафедри



495.1. Будинок Київського агрохімічного інституту 1931. Вул. Героїв оборони, 17.

зоотехнії, годівлі сільськогосподарських тварин (1921—30); засновник і декан зоотехнічного факультету, завідувач кафедри скотарства КСГП (з 1922). Один із перших організаторів й пропагандистів масового силосування кормів, вивчення загального і мінерального обміну речовин у сільськогосподарських тварин. Репресований у 1930-і рр., помер на засланні, реабілітований посмертно.

Ярослав Семен Юрійович (1888—1974) — вчений у галузі ветеринарної медицини. З 1921 викладав у КВЗІ, КВІ, УСГА, бл. 20 років завідував кафедрою

фізіології сільськогосподарських тварин. 1943 — директор КВІ. Автор підручників з фізіології людини і тварин, приладу для світлової реєстрації роботи ізольованого серця, що широко використовувались у вузах СРСР. Беручи участь у дослідженні невідомого раніше захворювання стахіботріотоксикозу, здійснював низку дослідів на своєму організмі.

У сучасних корпусах №1—7 в різний час працювали академіки і члени-кореспонденти УАН—ВУАН—АН УРСР—НАНУ, ВАСГНІЛ, Української академії сільськогосподарських наук (УАСГН), Національної академії аграрних наук України (НААН). В їх числі: А. Василенко, П. Василенко, П. Влаасюк, С. Вотчал, М. Гришук, Т. Демиденко, О. Душечкін, В. Кашьяненко, Л. Клецький, С. Кожевников, С. Кондратюк, М. Кравчук, В. Крамаров, С. Лебедєв, Б. Логтін, О. Маркевич, Ф. Овчаренко, А. Оканенко, В. Пересипкін, В. Переход, І. Поваженко, В. Поварницін, Л. Погорілий, П. Погребняк, П. Пшеничний, Я. Ролл, І. Романенко, К. Сироциньський, В. Чаговець, Р. Чеботарьов.

У 1941 під час оборони Києва від німецьких загарбників викладачі і студенти інституту брали участь у створенні лінії оборони міста, входили до складу загонів народного ополчення і винищувальних батальйонів, 1941—43 воювали в лавах діючої армії. Штаби окремих підрозділів дивізій і повітряно-десантних бригад розміщувалися у підвалах навчальних корпусів вузу. На території НАУ збереглися пам'ятні місця бойових дій під час оборони Києва (див. ст. 497.13) та окоп (див. ст. 497.12). На честь радянських воїнів, викладачів і студентів КСГП, КВІ, КАЛГ, які віддали своє життя, захищаючи Батьківщину, 1979 на території інституту відкрито меморіальний комплекс (див. ст. 497.4) [1589].

Віктор Котюжинський, Віктор Мойсєєнко, Ела Піскова, Тетяна Трегубова.

495.1. Будинок Київського агрохімічного інституту 1931, в якому працювали відомі вчені (архит., іст.). Вул. Героїв оборони, 17. Корпус № 2. На розі вулиць Генерала Родимцева і Героїв оборони. Побудований за проектом арх. Д. Дяченка. Зберігся у первісному вигляді.

У будинку в різний час розміщувалися утворені на поч. 1930-х рр. після переформування КСГП в окремі вузи Київський агрохімічний інститут (з 1931) та Агроекономічний інститут (з 1934). У 1935 вони знову увійшли до КСГП, який того ж року відновив свою діяльність у складі чотирьох факультетів.

Дво-, триповерховий з напівпідвалами, цегляний, тинькований, пофарбований, на відміну від інших споруд комплексу у плані Т-подібний. Складається з поздовжнього триповерхового об'єму, паралельного до вул. Героїв оборони, та двоповерхових з мансардами симетричних крил з боку вул. Генерала Родимцева. Торцеві частини крил гранчасті. Симетрію загальної побудови порушує великий п'ятигранний ризаліт на другорядному північному фасаді. Перекриття пласкі залізобетонні. Вальмовий дах над поздовжнім об'ємом та мансардні вальмові дахи над крилами відкрито бляхою. Внутрішнє планування поздовжньої триповерхової частини —

495. Сільськогосподарська академія (Національний аграрний університет). Генеральний план:

1. Навчальний корпус № 1 (див. ст. 495.4), вул. Генерала Родимцева, 19.
2. Навчальний корпус № 2 (див. ст. 495.1), вул. Героїв оборони, 17.
3. Навчальний корпус № 3 (див. ст. 495.2), вул. Героїв оборони, 15.
4. Навчальний корпус № 4 (див. ст. 495.5), вул. Героїв оборони, 13.
5. Навчальний корпус № 5 (див. ст. 495.13), вул. Героїв оборони, 14.
6. Навчальний корпус № 7 (див. ст. 495.12), вул. Героїв оборони, 12.
7. Навчальний корпус № 7-а, вул. Героїв оборони, 12-б.
8. Навчальний корпус № 8, вул. Героїв оборони, 12.
9. Навчальний корпус № 9, вул. Героїв оборони, 18.
10. Навчальний корпус № 10, вул. Героїв оборони, 11.
11. Навчальний корпус № 11, вул. Героїв оборони, 12-в.
12. Навчальний корпус № 12, вул. Полковника Потєхїна, 16.
- 13—15. Кафедра спецпідготовки, вул. Героїв оборони, 16.
16. Кафедра дендрології, Ботанічний сад, вул. Генерала Родимцева, 2.
17. Лабораторія конярства, вул. Полковника Затевахіна, 5.
18. Допоміжна будівля (коашидне лісництво), вул. Полковника Затевахіна, 5.
- 19—21. Кафедра бджільництва, вул. Полковника Затевахіна, 19.
22. Лабораторія бджільництва, вул. Генерала Родимцева, 23-б.
- 23 і 24. Навчально-виробничий комбінат, пров. Сільськогосподарський, 4.
25. Ветеринарна лікарня, вул. Полковника Потєхїна, 16.

26. Будівля для утримання тварин, вул. Полковника Потєхїна, 16.
27. Ідальня, вул. Генерала Родимцева, 7.
28. Гуртожиток № 1 (див. ст. 495.7), вул. Генерала Родимцева, 3.
29. Гуртожиток № 9, вул. Генерала Родимцева, 1.
30. Гуртожиток № 12, вул. Генерала Родимцева, 1-а.
31. Гуртожиток № 10, вул. Генерала Родимцева, 7-а.
32. Гуртожиток № 11, вул. Генерала Родимцева, 7.
33. Житловий будинок, вул. Генерала Родимцева, 3-а.
34. Житловий будинок, пров. Сільськогосподарський, 1.
35. Житловий будинок (котедж), вул. Генерала Родимцева, 25.
36. Житловий будинок (див. ст. 495.10), вул. Генерала Родимцева, 21.
37. Дитячий садок, пров. Сільськогосподарський, 4.
38. Гуртожитки № 2 і 3 (див. ст. 495.9), вул. Блакитного, 4, 10.
39. Гуртожиток № 8, вул. Блакитного, 6.
40. Водонапірна башта (див. ст. 495.6), вул. Генерала Родимцева, 11.
41. Меморіал радянським воїнам, викладачам і студентам, загибалим під час Великої Вітчизняної війни 1941—45 рр. (див. ст. 495.11), вул. Героїв оборони, 17.
42. Окоп (див. ст. 495.14), вул. Генерала Родимцева, 19.
43. Пам'ятне місце боїв О. І. Цибульова (див. ст. 495.15).

Поза межами містечка:

1. Будинок клініки Київського ветеринарного інституту, корпус № 6 (див. ст. 495.3), вул. Васильківська, 17.
2. Гуртожиток № 4 (див. ст. 495.8), вул. Бурмистенка, 4.

однобічне коридорне, у крилах — анфіладно-зального типу. Головний вхід з вестибулем міститься у центрі триповерхового об'єму з боку вул. Героїв оборони, допоміжні входи з двомаршовими сходами — по осі торців цього об'єму. Вирішений у формах українського бароко з притаманним для інших споруд комплексу членуванням фасадів на одновіконні прясла, застосуванням схожих архітектурних прийомів і деталей.

Фасади оформлено однотипно з використанням лучкових міжвіконних пілястр, наближених до тосканського ордеру, витягнутих площинних арок на всю висоту фасадів, вінцевих розкріпованих карнизів, різноманітних за формою віконних і дверних прорізів. Східний фасад з боку вул. Генерала Родимцева відзначається найбільшою пластичністю та виразністю пропорцій і силуету. Триповерхова центральна тридільна розкріповка підкреслена великими пілястрами і глухим бароковим фронтоном волютоподібного абрису. Істотну стилістичну роль відіграють двоповерхові крила з плоскими фасадними арками, яким на масивному із заломом мансардному даху відповідають аркові люкарни у фігурному обрамленні. Вікна прямокутні, на третьому поверсі з розкріповками та на другому поверсі торцевих граней — аркові. По осі фасаду розташований отвір входу та запозичене з форм конструктивізму вертикальне вікно сходової клітки, які мають півкругле завершення, акцентоване замковим каменем в оточенні зустрічних волют. Такі самі елементи застосовано в оздобленні західного торцевого тривіконного фасаду з допоміжним входом у центрі.

Південний і північний фасади мають простішу пластику. Значні виступи східних крил врівноважують флангові тридільні площини з прорисованими за допомогою карнизних гуртів трикутними декоративними фронтонами на рівні третього поверху, що відповідає мансарді. Центр південного фасаду з головним входом виділено п'ятивіконною розкріповкою із трикутним прямолінійним фронтоном, навпроти якої на північному фасаді розміщено п'ятигранний ризаліт з гладенькими простінками. Розкріповка виділяється міжвіконними і великими пілястрами, що огинають наріжжя, а також арковою формою прорізів третього поверху, яку підхоплюють по боках архівольти одновіконних фасадних прясел з прямокутними вікнами. Гладенькі тимпани фронтонів включають аркові отвори.

Прямокутний отвір головного входу, до якого ведуть сходи, захищено сучасним піддашком. Вестибуль з трьох боків оточено трипрогінною аркадою на пілонах. Підлога — зі штучного каменю, у центрі стелі — шестигранний отвір для влаштування освітлення, заповнений сучасним вітражем. В коридорах — рифлені підвісні стелі.

Будинок — цінна пам'ятка, пов'язана з пошуками національного стилю в українській архітектурі, що займає найпомітніше місце у забудові колишнього сільськогосподарського академічного містечка.

Є важливою складовою частиною навчального комплексу, органічно вписаним в його архітектурне середовище.

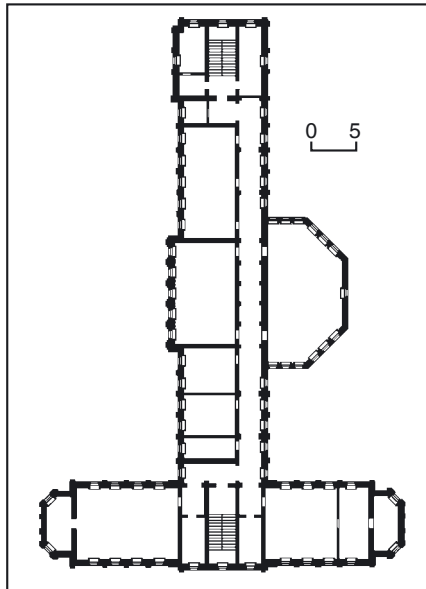

495.1. План другого поверху.

У цьому корпусі працювали:

1931—41, 1944—56 — Душечкін Олександр Іванович (1874—1956) — агрохімік і фізіолог рослин, акад. АН УРСР (з 1945), заслужений діяч науки УРСР (з 1949). З 1923 завідувач лабораторії агрохімії КСП, яку започаткував ще у КПІ 1921, й утвореної на її основі першої в СРСР кафедри агрохімії (1925—56). Під час реорганізації КСП (1930 й 1931) двічі був заарештований. Одночасно у 1946—53 — засновник і перший директор Інституту фізіології рослин і агрохімії АН УРСР (тепер Інститут фізіології рослин і генетики НАН України). Фундатор наукової школи агрономічної хімії. Досліджував проблеми форм і динаміки поживних речовин ґрунту, їх вплив на врожайність. Розробив систему удобрення цукрових буряків, запропонував районування способів вигодовування, зберігання і використання органічних добрив. Ім'я О. Душечкіна присвоєно кафедрі агрохімії та якості сільськогосподарської продукції НАУ, що розташована на другому поверсі (тепер кімнати № 31—32). Біля входу до неї встановлено пам'ятну дошку вченому.

1956—71 — Власюк Петро Антипович (1905—80) — агрохімік, ґрунтознавець, фізіолог рослин, акад. АН УРСР (з 1948), ВАСГНІА (з 1948), УАСГН (з 1957), заслужений діяч науки УРСР (з 1956). У період роботи в цьому будинку — завідувач кафедри агрохімії УСГА. Одночасно — голова Відділу сільськогосподарських наук АН УРСР (1948—56), президент УАСГН (1957—62), у 1953—73 — директор Інституту фізіології рослин АН УРСР (тепер Інститут фізіології рослин і генетики НАН України). Досліджував проблеми ефективного використання добрив, їх склад, збереження і підвищення якості, питання активності мікрофлори ґрунту. Запропонував нові види добрив з мікроелементами.

Працював на другому поверсі (тепер кімнати № 31—32). При вході в кафедрі встановлено пам'ятну дошку вченому.

1953—78 — Пшеничний Павло Дмитрович (1903—85) — вчений у галузі тва-

ринництва, акад. УАСГН (з 1957), заслужений діяч науки УРСР (з 1969). Завідувач кафедри загальної зоотехнії, згодом — годівлі тварин (1953—74), професор кафедри (1974—78). Перший ректор УСГА (1954—57), засновник її зоотехнічного факультету. Одночасно — віце-президент (1957—59), академік-секретар відділення тваринництва УАСГН (1959—62). Досліджував проблеми розвитку і вдосконалення породності у тваринництві, годівлі й вирощування молодняка сільськогосподарських тварин. Брав участь у роботі та реалізації науково-практичних програм реформування і подальшого розвитку тваринницької галузі економіки України. Засновник і відповідальний редактор республіканського міжвідомчого збірника «Корми і годівля сільськогосподарських тварин» (1964—68, потім — член редколегії). Працював на третьому поверсі (тепер кімнати № 38—39), у 1954—57 — у корпусі № 1 у кабінеті ректора [1590].

Елла Піскова, Тетяна Трегубова.

495.2. Будинок Київського зоотехнічного інституту 1931, в якому працювали відомі вчені, містилися штабі винищувального батальйону, 284-ї стрілецької дивізії (архїт., іст.). Вул. Героїв оборони, 15. Корпус № 3. Займає середню ділянку по вул. Героїв оборони в ряді трьох будинків академічного комплексу. Зведений за проектом арх. Д. Дяченка у формах конструктивізму як триповерхова з високим цоколем поверхом цегляна споруда, позбавлена будь-яких декоративних оздоб. До 1961 реконструйований як головний корпус за проектом архітекторів «Облпроекту» І. Дабадяна, Л. Семенюк та ін. Було збережено попередню планувальну структуру, центральну частину підвищено на один поверх, оформлення чолового фасаду узгоджено з архітектурою сусідніх будинків.

Чотириповерховий, у центрі з триповерховими крилами, на високому цокольному поверсі, цегляний, фасади облицьовані світлою керамічною плиткою — «кабанчиком», цоколь тинькований бетонним розчином. Перекриття плоскі залізобетонні, дах вальмовий під бляхою. Симетричний за композицією, у плані — видовжений прямокутник з п'ятьма ризалітами на чоловому південному фасаді та кріпками на тильному. Внутрішнє планування коридорне з двобічно розташованими приміщеннями. Навпроти головного входу — парадні тримаршові сходи, по боках тильного фасаду — допоміжні двомаршові з входами у цоколі. На третьому поверсі по центру — актовий зал на 550 місць, на флангах чолового фасаду — великі аудиторії. Скромне архітектурне оформлення відповідає канонам неокласицизму повоєнної доби.

Фасади характеризуються чітким ритмом однакових віконних прорізів, які тільки у надбудованому четвертому поверсі мають півциркульні перемички. Чоловий і бічні фасади членовано на три яруси. Завершений фризом і карнизом масивний цокольний поверх декоровано рустом з грубою поверхнею. Гладенькі площини верхніх поверхів розкреслено гуртом на рівні підвіконь третього поверху (на тильному фасаді гурт відсутній). Профіль він-

цевого карниза має спрощений характер. Центральний п'ятивіконний ризаліт акцентовано трикутним фронтоном зі скульптурним державним гербом у тимпані. До прямокутного отвору головного входу у профільованому рамковому обрамленні підводять багатоступінчастий ганок.

В інтер'єрі вестибюля містяться пілони, що замість арок, як в інших одночасних корпусах, підтримують по три балкові прогони. Стеля розбита на кесони з ліпними прикрасами 1950-х рр., підлоги — з сучасної штучної плитки. З рівня вестибюля до коридору ведуть проміжні східці.

1931—34 в корпусі розміщувався Київський зоотехнічний інститут, заснований 1930 після розділу Київського ветеринарно-зоотехнічного інституту (КВЗІ) на Ветеринарний та Зоотехнічний. У 1934—41 його змінив Київський ветеринарний інститут (КВІ), що 1957 увійшов як ветеринарний факультет до складу УСГА (тоді — навчальної частини УАСГН, з 1962 — УСГА, з 1992 — УДАУ, з 1994 — НАУ).

Частина кафедр КВІ займала окремі приміщення і в комплексі споруд інститутських клінік та кузні. З них зберігся лише сучасний корпус № 6, до якого Ветеринарний інститут переїхав у 1944. З 2002 він розміщується у корпусі № 12.

У цьому будинку працювали: 1934—35 — Кавецький Ростислав Євгенович (1899—1978) — патофізіолог, онколог, акад. АН УРСР (з 1951), заслужений діяч науки УРСР (з 1960), директор Інституту клінічної фізіології АН УРСР (1946—52), Українського НДІ експериментальної та клінічної онкології МОЗ УРСР (1960—78, тепер Інститут експериментальної патології, онкології і радіобіології НАНУ, що з 1979 носить ім'я вченого). Під час роботи у цьому будинку — завідувач кафедри патологічної фізіології КВІ (1932—35), одно-

часно з 1931—41 — Касьяненко Володимир Григорович (1901—81) — анатом, акад. АН УРСР (з 1951), директор Інституту зоології АН УРСР (1950—63), член Президії АН УРСР (1952—57). Працював в КВЗІ, КВІ з 1923, пройшовши шлях від препаратора й асистента до завідувача кафедри нормальної анатомії сільськогосподарських тварин (1932—52, тепер кафедра анатомії, що носить ім'я вченого). Одночасно — декан ветеринарного факультету (1932—34), заступник директора інституту (1937—41). Досліджував проблеми порівняльної анатомії хребетних, еволюційної морфології ссавців, історії науки. За досягнення у підготовці спеціалістів, надання практичної допомоги у розвитку тваринництва нагороджений Великою срібною медаллю Всесоюзної сільськогосподарської виставки 1939—40. У 1944—52 працював в корпусі № 6.

1930-і рр. — Чаговець Василь Юрійович (1873—1941) — фізіолог, акад. АН УРСР (з 1939). Працював у КВЗІ й КВІ з 1921, завідувач кафедри фізіології сільськогосподарських тварин (1930-і рр.). Одночасно очолював кафедру фізіології Київського медичного інституту (1921—35). Один із засновників сучасної електрофізіології. Вперше застосував теорію електролітичної дисоціації для з'ясування електричних явищ у живому організмі.

В цьому будинку також працювали: у 1937—41 — акад. АН УРСР Овчаренко Федір Данилович (1913—96) — завідувач кафедри неорганічної і аналітичної хімії КВІ (1945—49); у 1931—41 — акад. УАСГН Поваженко Іван Омелянович (1901—91), директор КВІ (1946—47) й завідувач кафедри хірургії (1937—77); у 1935—44 акад. АН БРСР Чеботарьов Роман Семенович (1905—81), завідувач кафедри паразитології КВІ (1935—59). Всі зазначені вчені після 1944 працювали у корпусі № 6.

З 1962 в корпусі розміщується ректо-

рат й адміністративна частина вузу та окремі кафедри. В кабінеті ректора працювали: 1962 — акад. УАСГН С. Лебедєв (у 1963—88 — в корпусі № 4), 1962—68 — акад. УААН В. Пересипкін (у 1952—2004 — в корпусі № 4). У липні 1941 під час оборони міста від німецьких загарбників у центральній частині будинку на другому поверсі містився штаб винищувального батальйону викладачів і студентів київських сільськогосподарського (КСГП), ветеринарного (КВІ) і лісогосподарського (КАЛП) інститутів, які вели боротьбу з німецькими диверсантами, парашутистами-десантниками (тепер у цьому приміщенні — Музей НАУ).

У серпні—вересні 1941 в підвальному приміщенні діяв штаб 284-ї стрілецької дивізії 37-ї армії, створеної за рішенням ставки Верховного Головнокомандувача 8—10 серпня цього ж року. Під командуванням полковника Г. Панкова дивізія воювала у південно-західному секторі оборони міста. 11—16 серпня 1941 її воїни брали участь у контрударі, в результаті якого було звільнено населені пункти в районі Теремків, Мишоловки, Тарасівки, Чабанів, Новоселок, Пирогова. Разом з іншими військами Південно-Західного фронту дивізія залишила Київ у вересні 1941.

1964 на фасаді будинку встановлено гранітну меморіальну дошку штабу винищувального батальйону студентів і викладачів КСГП, КВІ й КАЛП (арх. В. Шевченко) [1591].

Олена Балицька, Юрій Зінченко, Віктор Мойсєнко, Елла Піскова, Тетяна Трегубова.

495.3. Будинок клініки Київського ветеринарного інституту 1930—31, де працювали відомі вчені (архит., іст.). Вул. Васильківська, 17. Корпус № 6.

По осі кварталу з відступом 60 м від червоної лінії забудови. Побудований за проектом арх. Д. Дяченка, як центральна споруда комплексу клінік Київського ветеринарного інституту, під які було відведено ділянку пл. 12 га на тодішній київській околиці (Деміївка). Загальний обсяг клінічних споруд разом з втраченими корпусами (інфекційне відділення, патологоанатомічний театр, ізолятор для великих тварин, кузня тощо) становив 32 тис. куб. м. Будівля призначалася для терапевтичного та хірургічного відділень. Складався з двоповерхової адміністративно-навчальної частини з котельнею в підвалі та одноповерхових бічних крил з асфальтовою підлогою для проведення практичних занять і тимчасового утримання свійських тварин. У 1970-х рр.

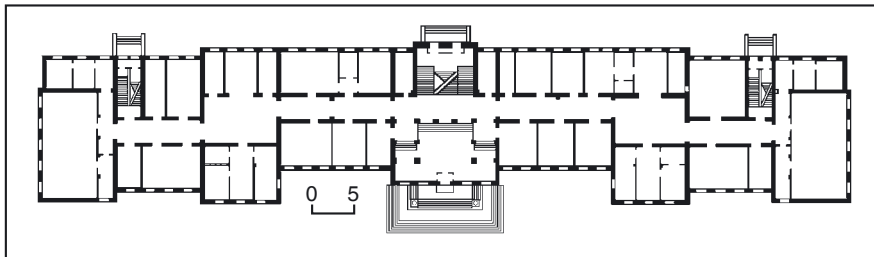

часно з 1931 працював завідувачем відділу Інституту експериментальної біології та патології Наркомату охорони здоров'я УСРР, старшим науковим співробітником Інституту мікробіології і епідеміології ВУАН (тепер — Інститут мікробіології і вірусології ім. Д. Заболотного НАНУ), з 1933 — старшим науковим співробітником Інституту клінічної фізіології ВУАН. У 1930-і рр. відбулося становлення вченого як патофізіолога і онколога-експериментатора. Його дослідження цього періоду були присвячені вивченню процесів обміну речовин у самій пухлині й оточуючих її тканинах, проблемам механізму розвитку ракової пухлини й ролі захисних реакцій організму у боротьбі з цим захворюванням. Засновник української школи онкологів-експериментаторів. Президією НАН України засновано премію ім. Р. С. Кавецького (2001).

495.2. План першого поверху.

495.2. Будинок Київського зоотехнічного інституту.



одноповерхові крила надбудовано, 2003 проведено реконструкцію будівель під сучасне використання.

Двоповерховий, частково з підвалами, цегляний, тинькований, пофарбований, у плані П-подібний з п'ятигранним виступом у центрі дворового напівкв. Симетрію композиції порушує невелика прибудова до західного крила. Перекриття плоскі, дах у центрі — двохсхилий під бляхою, над бічними крилами — вальмовий, металочерепичний. Внутрішнє планування однобічне з коридором упродовж подвір'я. Головний вхід по осі лінійного вуличного фасаду пов'язаний зі зміщеними праворуч двомаршовими сходами на другий поверх й у підвал. Архітектурне вирішення наслідує форми господарських споруд в українському садибному будівництві доби класицизму, зокрема, економічного будинку (або будинку садівника) в білоцерківському парку «Олександрія».

Оформлення фасадів лаконічне. Триосьову композицію з боку вулиці сформовано центральною виступною п'ятивіконною частиною, увінчаною трикутним фронтоном з трьома невеликими арковими прорізами, та фланговими п'ятивіконними ризалітами з другим поверхом у формі вкритої черепицею мансарди, яка продовжується над бічними крилами. Рівнотиньковані фасадні площини завершено спрощеним коловим карнизом. Між центральною частиною на чоловому фасаді і фланговими ризалітами проходить міжповерховий гурт. Основним елементом архітектурної виразності є ритм і форма віконних прорізів, позбавлених обрамлень: квадратних тристулкових по осі фронтона, прямокутних двостулкових (поодинокі і здвоені на бічних фасадах), півциркульних на флангових ризалітах. Головний вхід має шестигранний отвір, характерний для споруд в стилі українського модерну.

В інтер'єрі збереглися первісні кам'яні сходи з металевим огорожею, матеріал підлог і опораження стін змінені.

Рідкісна за типологією будівля є твором відомого архітектора у складі комплексу Української сільськогосп. 1944 до цього будинку переведено КВІ, що раніше містився в корпусі № 3. З 1957 КВІ входить у ветеринарний факультет до складу УСГА (тепер НАУ). У клініці працювали:

1945—50 — Маркевич Олександр Прокопович (1905—99) — зоолог, акад. АН УРСР (з 1957), заслужений діяч науки УРСР (з 1965), член Академії зоології в Ангрії (Республіка Індія, з 1969), почесний член ряду іноземних наукових товариств і асоціацій, акад.-секретар Відділення загальної біології АН УРСР (1970—72). Під час роботи у цьому будинку — завідувач кафедри паразитології та інвазійних хвороб КВІ. Одночасно — заступник директора (1946—48), директор Інституту зоології АН УРСР (1948—50), проректор (1936—39, 1944—47), завідувач кафедри, потім — професор (1935—81) Київського університету; засновник і незмінний керівник Українського наукового товариства паразитологів (з 1945). Розробив наукові засади гідропаразитології, паразитології (ввів до наукового обігу ці терміни).

Працював на першому поверсі у кімнаті № 39.

1945—49 — Овчаренко Федір Данилович (1913—96) — хімік, акад. АН УРСР (з 1961), голова Відділу хімічних та геологічних наук АН УРСР (1961—63), директор Інституту колоїдної хімії та хімії води ім. А. Думанського АН УРСР (1968). Працював у КВІ 1937—41, 1945—49. Під час роботи у цьому будинку — завідувач кафедри неорганічної та аналітичної хімії. Створив новий науковий напрям у дослідженні ліофільності дисперсних мінералів, пояснив механізм взаємодії полярних і не-

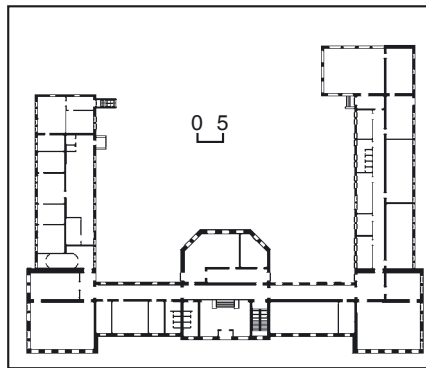

495.3. План першого поверху.

495.3. Будинок клініки Київського ветеринарного інституту. Вул. Васильківська, 17.

полярних речовин з їх поверхнею. Голова правління товариства «Знання» УРСР (1964—68).

У 1937—41 працював у корпусі № 3. 1944—90 — Поваженко Іван Омелянович (1901—91) — вчений у галузі ветеринарної хірургії, акад. УАСГН (з 1959), заслужений діяч науки УРСР (з 1943). З студентських років працював санітаром в клініках КВІ. Викладав з 1925 у КВІ та на ветеринарному факультеті УСГА (з 1957). У 1937—77 — завідувач кафедри хірургії, якій присвоєно ім'я вченого. Директор КВІ у 1946—47. Одночасно — голова відділення тваринництва УАСГН (1960—62). Засновник української наукової школи ветеринарних хірургів. Досліджував питання, пов'язані із значенням лімфатичної системи в хірургічній патології, проведенням черевно-порожнинних операцій, проблем з удосконалення знеболювання під час операцій тварин. 1937 зазнав політичних репресій.

Працював на першому поверсі у кімнаті № 32. У 1931—41 — у корпусі № 3.

1944—59 — Чеботарьов Роман Семенович (1905—81) — зоолог, акад. АН БРСР (з 1961), директор Білоруського науково-дослідного ветеринарного інституту (1959—68). Завідувач кафедри паразитології КВІ (1935—59), одночасно — директор і завідувач кафедри Львівського ветеринарного інституту (1944—49). Розробив методику вивчення паразитологічної ситуації, запропонував систему заходів для боротьби з паразитами сільськогосподарських тварин і людини.

Працював на першому поверсі у кімнаті № 39. 1935—44 — у корпусі № 3. 1944—52 в цьому будинку працював також акад. АН УРСР Касьяненко Володимир Григорович (1901—81), у 1931—41 працював в корпусі № 3. Тепер тут розміщується Науково-навчальний інститут земельних ресурсів та правознавства НАУ [1592].

Наталія Малій, Елла Піскова.

495.4. Будинок лісоінженерного факультету КСПІ (Українського лісотехнічного інституту) 1925—27, 1946—50, в якому працювали відомі вчені (архит., іст.). Вул. Генерала Родимцева, 19. Корпус № 1. З відступом від проїзної частини вулиці, замикає перспективу вул. Героїв оборони з деяким зсувом від її осі. Зведений за проектом арх. Д. Дяченка як двоповерхова споруда обсягом 30,59 куб. м., вирішена у формах українського бароко. Її увінчували високий дах із заломом й слуховими віконцями та центральний криволінійний фронтон, прикрашений по краях рельєфним рослинним орнаментом (не зберігся).

В період Великої Вітчизняної війни будинок зазнав руйнування. У 1946—50 відновлений за проектом архітекторів П. Петрушенка та В. Созанського із дотриманням первісних архітектурних форм, надбудовою третього поверху, підвищенням фронтона на чоловому фасаді та подовженням бічних крил з боку подвір'я.

Триповерховий з підвалами, цегляний, тинькований, пофарбований, у плані Ш-подібний, симетричний відносно осі головного входу, що веде до парадних тримаршових сходів, перекритих застакленим світловим ліхтарем. Допоміжні входи, пов'язані з двомаршовими сходами, містяться у бічних крилах з



боку двору. Дах вальмовий під бляхою, перекриття пласкі залізобетонні, у вхідних приміщеннях та коридорах спираються на підружні арки. Архітектурний декор, що складається з міжвіконних пучкових пілястр, розкріпованих карнизів, аркових мотивів, фігурних сандриків і вінцевого фронтона, запозичено з арсеналу українського будівництва кін. 17—18 ст.

Композиція чолового фасаду пов'язана з внутрішньою структурою. У центральному п'ятивіконному ризаліті, увінчаному двоярусним криволінійним фронтоном, на першому поверсі міститься вестибюль (з входом у підвал), на другому — актові зала пл. 214,7 кв. м, що виділяється найбільшими арковими вікнами. Великим аудиторіям по 150 кв. м кожна відповідають тридільні одно-віконні ризаліти на флангах. Причілки ризалітів членовано пучковими пілястрами заввишки у два поверхи, осі яких продовжено у надбудові. Пілястри центрального ризаліту мають стилізовані коринфські капітелі. На заглиблених площинах фасаду на сім віконних осей кожне застосовано поповерхові пілястри, що на першому поверсі є складовою частиною пристінної декоративної аркади. Вікна першого поверху прямокутні (за винятком бічних ризалітів),

кахлів. У приміщеннях та коридорах, що ритмічно членовані підружними арками, підлога паркетна.

В ансамблі сільгоспакадемії ця споруда, як і сусідній з нею житловий будинок № 1, вирізняється найбільшою близькістю до архітектури українського бароко.

З 1928 тут розміщувався лісоінженерний факультет КСП, який 1930 став самостійним Українським лісотехнічним інститутом (УЛТІ). З 1936 функціонував як Київський лісогосподарський інститут (КАЛІ), з 1954 — факультет УСГА (з 1992 — УДАУ, з 1994 — НАУ). 1954—62 тут містилися також ректорат й адміністративна частина УСГА, що функціонувала як навчальна частина УАСГН.

У цьому будинку працювали: 1928—32 — Вотчал Євген Пилипович (1864—1937) — ботанік і фізіолог рослин, акад. УАН (з 1921). Завідувач кафедри ботаніки КСП (з 1922) та УЛТІ (з 1930). Одночасно — один із засновників Наукового інституту селекції, організатор і завідувач його лабораторії біохімії та фізіології (1922—37), завідувач кафедри Київського медичного інституту (1920—30). Один з основоположників окремої фізіології сільськогосподарських рослин, польової фізіології, теорії врожайності, посухостійкості. Здійс-

нені під його керівництвом у 1920-і рр. досліді в Святошинському лісництві заклали наукову базу для виробництва в СРСР терпентину — основної сировини для одержання скипидару і каніфолю.

Працював на другому поверсі, кімната № 64.

1963—79 — Клецький Лев Михайлович (1903—89) — економіст-аграрник, акад. УАСГН (з 1959), чл.-кор. ВАСГНІА (з 1966), акад.-секретар відділення економіки й організації сільськогосподарського виробництва УАСГН (1959—62). У період роботи у цьому будинку — завідувач кафедри організації сільськогосподарського виробництва УСГА (1963—74), потім — професор кафедри. Досліджував проблеми експлуатації сільськогосподарських машин, продуктивності праці, рентабельності виробництва в сільському господарстві.

Працював на першому поверсі, кімната № 9.

1965—70 — Кондратюк Євген Миколайович (1914—92) — ботанік, чл.-кор. АН УРСР (з 1972), заслужений діяч науки УРСР (з 1981), директор Центрального республіканського ботанічного саду АН УРСР (тепер — Національний ботанічний сад ім. М. Гришка НАН України) у 1959—65, Донецького ботанічного саду АН УРСР (1970—87), завідувач кафедри ботаніки УСГА (1965—70). Одночасно — науковий співробітник Інституту ботаніки АН УРСР (1949—59, 1965—70). Досліджував проблеми систематики, флористики, інтродукції й акліматизації рослин. Заснував і очолював новий науковий напрям — «промислової ботаніки».

Працював на третьому поверсі, кімната № 110.

1928—30 — Кравчук Михайло Пилипович (1892—1942) — математик, акад. ВУАН (з 1929), член УНТ у Києві (з 1917), НТШ у Львові (з 1925), низки зарубіжних математичних товариств. З 1923 професор кафедр математики КСП, УЛТІ—КАЛІ, КВЗІ (з 1926 працював за сумісництвом). Одночасно викладав у Київському університеті (з 1917), КПІ (з 1921). Вчений секретар Президії (1928—29), голова комісії математичної статистики ВУАН

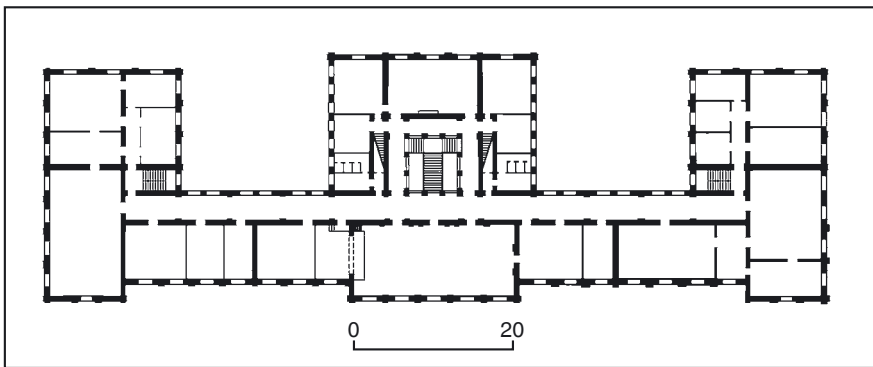

другого і надбудованого третього поверхів та фронтона — аркові. Отвір головного входу з півкруглою перемичкою й окремі аркові отвори акцентовано сандриками з мотивом зустрічних волют (вхід і фронтон), трикутними (бічні ризаліти), а також замковими каменями (вікна актові зали). Принцип членування пілястрами на одновіконні прясла з нижніми прямокутними і верхніми арковими віконними прорізами поширено також на спрощені бічні й тильний фасади. Оздоблення інтер'єрів позбавлено зайвої пишноти. Уролистого характеру парадним вхідним приміщенням надають аркади на хрещатих у плані пілонах з масивними карнизними імпостами. Вхід на сходи в глибині вестибюля відкривають широкі коробові арки, підхід до яких фланкують трипрогінні аркади півкруглого абрису. Пласка стеля вестибюля прикрашена кесонами з ліпними розетками у центрі, підлога заощена плитами штучного мармуру. Сходові клітка, оточена по периметру двоярусною трипрогінною аркадою, що яскраво освітлюється згори через скляний ліхтар. Огородження аркад і тримаршових кам'яних сходів складено з блясин. На проміжному майданчику сходів збереглося первісне замощення з метальсь-

495.4. План другого поверху (первісний вигляд).

495.4. Будинок лісоінженерного факультету КСП (Українського лісотехнічного інституту).



(1923—34), завідувач відділу Інституту математики ВУАН (з 1934). Досліджував проблеми різних галузей математики: алгебри, математичного аналізу, теорії функцій, диференціальних та інтегральних рівнянь, теорії ймовірностей, математичної статистики, історії математики. Репресований у 1938, помер в ув'язненні, реабілітований 1956.

1953—91 — Логінов Борис Йосипович (1898—1995) — вчений у галузі лісівництва, акад. УАСГН (з 1957). Завідувач кафедри лісових культур КЛГІ, УСГА (1953—74), потім — професор кафедри. Одночасно — голова відділення лісівництва, гідротехніки та меліорації й член президії УАСГН (1957—62). Зробив значний внесок у розробку наукових засад захисного лісорозведення. Розробив і обґрунтував агролісомеліоративне районування України. Автор фундаментальної праці «Основи полезахисного лісорозведення» (1962), висновки й рекомендації якої знайшли широке застосування у практиці лісового господарства.

Працював на третьому поверсі, кімната № 126. Аудиторії № 127, в якій викладав Б. Логінов, присвоєно ім'я вченого.

1939—41, 1944—45 — Переход В'ячеслав Іванович (1887—1964) — вчений у галузі економіки лісового господарства, акад. АН БРСР (з 1950), заслужений діяч науки БРСР (з 1956), завідувач сектора (з 1946), директор (1949—54) Інституту лісу БРСР. Під час роботи у цьому будинку викладав на кафедрі загального лісівництва КЛГІ (1939—41, 1944—45). Досліджував проблеми економіки лісівництва, історії й теорії лісового господарства.

1945—62 — Поварницін Володимир Олексійович (1899—1962) — ботанік, чл.-кор. АН УРСР (з 1948). Завідувач кафедр дендрології КЛГІ (1945—54), УСГА (1954—62). Одночасно працював старшим науковим співробітником Інституту ботаніки АН УРСР (з 1949). Досліджував проблеми класифікації й типології лісів, їх продуктивності, плодородності та природного відновлення. Разом із співробітниками кафедри доклали багато зусиль для відродження знищеного окупантами дендрологічного саду КЛГІ.

Працював на третьому поверсі, кімната № 95.

1933—41, 1944—49 — Погребняк Петро Степанович (1900—76) — лісівник і ґрунтознавець, акад. АН УРСР (з 1948). У зазначені роки очолював кафедри загального лісівництва і лісового ґрунтознавства. Одночасно — завідувач відділу екології та географії рослин Інституту ботаніки АН УРСР (1944—45) й кафедри ґрунтознавства Київського університету (1944—47), засновник і директор Інституту лісу АН УРСР (1946—56), віце-президент АН УРСР (1948—50), голова Ради з вивчення продуктивних сил УРСР (1948—52). Створив наукову школу в лісівництві, відому як українська типологічна; один із засновників порівняльної фітогеології. Наукові дослідження вченого 1930—40-х рр. привнесені вивченню ґрунтів і кореневих систем у лісах (переважно соснових) українського Полісся, проблемам мінерального живлення деревних порід у вегетаційний період. У кабінеті П. Погребняка як завідувача кафедри (третьій поверх, кімната № 93) збережено прижиттєву обстановку діяльності вченого

— особисті речі, бібліотеку, меблі. Біля входу встановлено пам'ятну дошку вченому.

1930—41, 1944—53 — Ролл Яків Володимирович (1887—1961) — ботанік і гідробіолог, чл.-кор. АН УРСР (з 1939), заслужений діяч науки УРСР (з 1948). Завідувач кафедри ботаніки УЛГІ—КЛГІ (1930—41, 1944—53). Одночасно — директор Інституту гідробіології АН УРСР (1939—59), професор Київського університету (1945—53) та інших вузів. Вивчав проблеми флори прісноводних водоростей і фітопланктону річок України. Уперше провів дослідження фітопланктону Дніпра на ділянці Дніпропетровськ—Київ. Працював на третьому поверсі, кімната № 112.

1966—79 — Романенко Ілля Никанорович (1909—82) — економіст-аграрник, чл.-кор. ВАСГНІЛ (з 1956), акад. УАСГН (з 1957), директор Українського НДІ економіки та організації сільського господарства (1956—66). У 1966—77 — завідувач кафедри економіки УСГА, з 1977 — науковий консультант. Одночасно — головний вчений секретар Президії УАСГН (1957—62). Досліджував проблеми економіки сільського господарства, переважно у галузі тваринництва.

Працював на другому поверсі, кімната № 32.

1934—41, 1941—62 — Сироциньський Костянтин Євстафійович (1902—62) — економіст-аграрник, чл.-кор. УАСГН (з 1959). Доцент, згодом — завідувач кафедри економіки організації сільськогосподарського виробництва КІЕМСГ, КСПІ, УСГА (1934—41, 1944—62). Одночасно — голова секції економіки сільського господарства Республіканського товариства «Знання» (з 1933); очолював Раду по впровадженню у виробництво наукових систем ведення господарства (1960—61), був членом бюро відділення економіки УАСГН.

Працював на першому поверсі, кімната № 9.

В будинку також працювали академіки УАСГН, ректори вузу: 1957—59 — В. Крамаров (1950—84 працював у корпусі № 5 на кафедрі ремонту машин); 1959—61 — С. Лебедєв (1962 — у корпусі № 3, 1963—88 — у корпусі № 4 на кафедрі фізіології та біохімії рослин); 1954—57 — П. Пшеничний (1953—78 — в корпусі № 2 на кафедрі годівлі тварин). Кабінет ректора має тепер № 71—74.

З 2002 у будинку розміщується Науково-навчальний інститут лісового й садово-паркового господарства та водних ресурсів [1593].

Елла Піскова, Тетяна Трегубова.

495.5. Будинок факультетів КСПІ (Київського інституту механізації та електрифікації сільського господарства та інших вузів) 1929, в якому працювали відомі вчені (архит., іст.). Вул. Героїв оборони, 13. Корпус № 4. Займає крайню західну ділянку у ряді трьох первісних будинків академічного комплексу на вул. Героїв оборони. Зводився для факультету механізації та електрифікації сільського господарства за проектом арх. Д. Дядченка. Зберігся без істотних змін.

Дво-, триповерховий з підвалами та цокольним поверхом (з півдня), цегляний, тинькований, пофарбований, у плані П-подібний. Загальний об'єм споруди

— 26 тис. куб. м. Її ускладнена симетрична композиція сформована північним триповерховим корпусом з чітко виділеною центральною частиною та двоповерховими Г-подібними у плані східним і західним крилами з цокольним і мансардним поверхами, що утворюють з боку вулиці великий курдонер. Цокольний поверх бічних крил з боку вулиці початково мав відкриті аркові лоджії (замуровані). Перекриття пласкі залізобетонні, у вестибулі та коридорах спіраються на підпружні арки. Дахи бляшані, вальмові — над триповерховим корпусом та мансардами, вальмові із заломом й ошатними люкарнами над бічними крилами. Внутрішнє планування однібічне коридорне, пов'язане з парадними тримаршовими сходами по осі головного входу та чотирма двомаршовими сходами з окремими входами у крилах. Оформлений у формах українського бароко з характерним для архітектури усього комплексу членуванням фасадів на одиницях прясла.

Особливістю споруди є розташування чолового фасаду та головного входу не з боку вулиці, а з протилежного, зверненого до лісу, північного боку. Триосьову композицію фасаду визначають центральний та флангові ризаліти. Найбільший центральний оформлено на всю висоту розкритими пілястрами та акцентовано трикутним фронтоном, оздобленим по краях ліпним рослинним орнаментом. У найширше середнє прясло на рівні третього поверху вписано ампірне півкругле тридільне вікно. Фланги фасаду разом із ризалітами розділено проміжним карнизом на два яруси, нижній з яких охоплює перший та другий поверхи. Нижній ярус між ризалітами оздоблено пристінною декоративною аркадою з прогоном на одне вікно. На першому та другому поверхах вікна прямокутні, на третьому — аркові. Головний вхід з півкруглою перемишкою підкреслено сандриком із зустрічних волют, що спіраються на карнизні п'яти та замковий камінь. Аркові вікна у фронтонах завершено трикутними сандриками.

Аналогічні засоби архітектурного оздоблення застосовано на складних за конфігурацією бічних фасадах. Карнизи під мансардним поверхом відповідають рівню проміжного карниза. Площини між ризалітами оформлено двоповерховою декоративною аркадою. Вікна прямокутні та лучкові (в об'ємах, наближених до вулиці). Арковим вікнам третього поверху відповідають такі самі за формою ритмічно розміщені люкарни. Отвори входів завершено півкруглою перемишкою, з них найближчий до вулиці має схожий з головним входом вінцевий сандрик. Скромніший вигляд має звернений до вулиці південний фасад. Лише його бічні крила під мансардою розкреслено міжвіконними пілястрами, в той час як триповерхова площа в глибині курдонера гладенька. Западає в її центрі увінчана бароковим за абрисом чотиривіконним фронтоном, перед нею виступає одноповерхове, гранчасте у плані приміщення з арковими отворами (зала чи велика аудиторія). У відповідності з чоловим фасадом вікна третього поверху аркові. Оформлення інтер'єрів раціональне.

Завдяки застосуванню аркади на квадратних пілозах інтер'єра головних вхідних приміщень надано урочистого характеру.

Будинок посідає істотне місце в містобудівному комплексі НАУ, є цінною пам'яткою архітектури радянського часу.

З 1929 у корпусі містилися факультети КСПГ, які з 1930 почали функціонувати як самостійні вищі навчальні заклади: Київський інститут механізації та електрифікації сільського господарства (КИМЕСГ), який 1935 увійшов до складу новоутвореного КСПГ на правах факультету, а також Київський агроінженерний інститут цукрової промисловості (1930—33), Київський агропедагогічний інститут (1930—32). У 1935—41 й 1944—54 у корпусі також розміщувалися ректорат й адміністративна частина КСПГ, з 1954 — факультет вузу.

У будинку працювали: 1929—30, 1944—49 — Василенко Андрій Овер'янович (1891—1963) — вчений у галузі машинобудування та сільськогосподарської механіки, акад. АН УРСР (з 1948). Викладав у КСПГ 1924—49 (з перервою). У 1929—30 — завідувач, 1944—49 — професор кафедри сільськогосподарських машин. Одночасно працював у заснованих з його ініціативи Українському НДІ сільськогосподарського машинобудування та Українському НДІ механізації сільського господарства. З 1945

товариства (1940—48). Досліджував питання генетики, селекції, інтродукції та акліматизації рослин. З його ім'ям пов'язані пріоритет у розв'язанні проблем статі вищих рослин, розробка методів регулювання статі і виведення нових сортів конопель.

1945—58 — Демиденко Тит Трохимович (1891—1959) — вчений у галузі рослинництва, чл.-кор. АН УРСР (з 1951). У 1945—55 завідував кафедрою рослинництва КСПГ—УСГА, потім — професор, почесний член кафедри. Досліджував питання кореневого живлення сільськогосподарських рослин, нових ефективних методів підвищення їх врожайності. Встановив критичні періоди у використанні води для окремих сільськогосподарських культур, що дало змогу визначити оптимальні строки їх поливів.

Працював на третьому поверсі (тепер кімната № 64), у 1962—68 — в кабінеті ректора вузу у корпусі № 3.

1950-і рр. — Оканенко Аркадій Семенович (1894—1982) — фізіолог рослин, чл.-кор. УАСГН (з 1957) і АН УРСР (з 1967), заслужений діяч науки УРСР (з 1974). 1922—30 працював на кафедрі ботаніки, у 1950-і рр. — на кафедрі фізіології сільськогосподарських рослин КСПГ—УСГА. Одночасно очолював відділ Інституту фізіології рослин АН УРСР (з 1950). Наукові праці присвя-

чені проблемам підвищення цукристості буряків та інтенсивності фотосинтезу. У 1920-і рр. досліджував газообмін у листі цукрових буряків безпосередньо у польових умовах, у 1950-і рр. — явища депресії фотосинтезу і його зв'язку з вологістю ґрунту. Розробив наукові основи застосування калійних добрив при різному вмісті цього елемента в рослинах і ґрунтах. Працював на третьому поверсі (тепер кімната № 58).

1963—88 — Лебедев Сергій Іванович (1902—89) — фізіолог рослин, акад. УАСГН (з 1957), заслужений діяч науки УРСР (з 1973), ректор Одеського університету (1953—59), віце-президент УАСГН і ректор її навчальної частини (1959—62). Під час роботи у цьому будинку — завідувач кафедри фізіології та біохімії рослин, керівник лабораторії фотосинтезу УСГА (до 1985). Голова секції біологічних наук при Президії правління Республіканського товариства «Знання» (з 1962). Основний напрям досліджень — питання фотосинтезу і пігментної системи рослин. Розробив спецкурс з цієї проблематики. Автор навчального посібника з фізіології рослин для сільськогосподарських вузів (1967).

Працював на третьому поверсі (тепер кімната № 58), а також в кабінетах ректора під час перебування на цій посаді 1959—61 (корпус № 1), у 1962 (корпус № 3).

1952—2004 — Пересипкін Володимир Федорович (1914—2004) — вчений у галузі фітопатології та імунітету рослин, чл.-кор. ВАСГНІА (з 1966), акад. УААН (з 1990), заслужений діяч науки УРСР (з 1964), заступник міністра сільськогосподарства УРСР (1961—62). Директор КСПГ (1952—54), проректор з навчальної роботи (1957—59), ректор (1954, 1962—68) УСГА. Під час роботи в цьому будинку у 1952—87 — завідувач кафедри ентомології і фітопатології (згодом — захисту рослин, фітопатології) КСПГ, УСГА; потім — професор кафедри, консультант. Одночасно — головний вчений секретар ВАСГНІА (1968—69), голова її Південного відділення (1969—72). Відзначений Державною премією УРСР (1982). Досліджував проблеми імунітету сільськогосподарських рослин, хімічних засобів

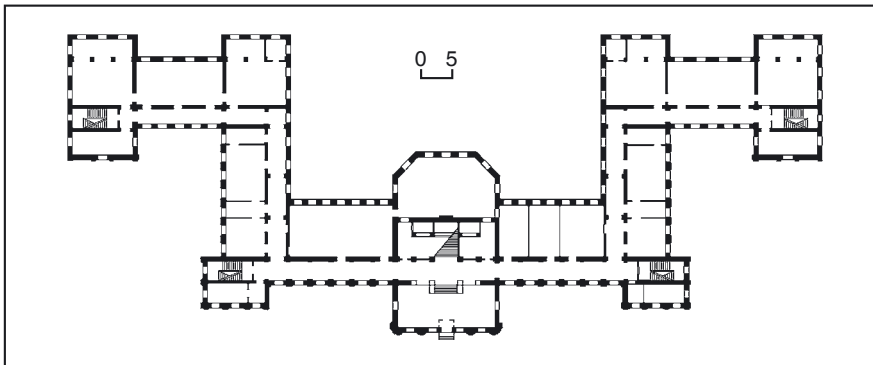

— директор Лабораторії машинобудування і проблем сільськогосподарської механіки при Відділі технічних наук АН УРСР, у 1950—58 — створеного на її основі Інституту машинознавства і сільськогосподарської механіки АН УРСР (тепер Фізико-технологічний інститут металів і сплавів НАН України). Наукові праці вченого присвячені питанням дослідження і конструювання сільськогосподарських машин, технології їх виробництва і ремонту. Розробив поліпшені моделі зернозбиральних машин, бурякозбиральних комбайнів, бурякопідіймачів та ін.

1944—49 працював на другому поверсі (тепер кімнати № 33—34).

1939—41 — Гришко Микола Миколайович (1901—64) — ботанік, акад. АН УРСР (з 1939), один із засновників і директор (1944—58) Центрального республіканського ботанічного саду АН УРСР (тепер Національний ботанічний сад НАН України), що з 1991 носить ім'я вченого, голова Відділу сільськогосподарських наук АН УРСР (1945—48). Професор кафедри селекції КСПГ (1939—41). Одночасно — директор Інституту ботаніки АН УРСР (1939—44), голова Українського відділення Всесоюзного сільськогосподарського

495.5. План першого поверху.

495.5. Будинок факультетів КСПГ (Київського інституту механізації та електрифікації сільського господарства та інших вузів).



боротьби з їх хворобами, селекції. Особисто і у співтворстві вивів низку сортів рапсу й озимої пшениці, зокрема сорт «Киянка», районований у восьми областях України. Ініціатор видання і відповідальний редактор «Української сільськогосподарської енциклопедії» (1970—72). Редактор тритомника «Хвороби сільськогосподарських культур» (1988).

Працював на другому поверсі, кімната № 52.

У 1930—41, 1944—64 на другому поверсі будинку в кімнатах № 33—34 також працював акад. УААН П. Василенко, з 1964 — у корпусі № 7, де встановлено меморіальну дошку вченому.

1973 ліворуч від головного входу у стіні фасаду будинку вмуровано урну з прахом Малошицького Миколи Кириловича (1872—1929) — ботаника, акад. АН БРСР (з 1928). У 1927 працював у складі комісії зі спорудження корпусів КСГП, визначив місце для будівництва цього навчального корпусу. Народився 1872 в с. Білиничі (тепер Могильовська обл., Білорусь). Закінчив Московський сільськогосподарський інститут (1898). З 1912 — директор, згодом — керівник відділу Київської крайової сільськогосподарської дослідної станції. З 1920 — професор, з 1921 — завідувач кафедри часткового землеробства КПІ. З 1922 — завідувач кафедри рослинництва КСГП, одночасно — дійсний член Наукового інституту селекції (тепер Інститут цукрових буряків НААНУ). Досліджував проблеми ґрунтового живлення сільськогосподарських рослин, селекції картоплі, пропагував необхідність використання мінеральних добрив у сільському господарстві. Після переїзду до Москви у своєму маєтку в Смоленській губ. вперше використав фосфоритне борошно для удобрення посівів жита. Помер 1929 у Москві. Нішу з урною закрито білою мармуровою дошкою з написом.

Тепер у будинку — Навчально-науковий інститут рослинництва і ґрунтознавства охорони природи і біотехнологій [1594].

Елла Піскова, Тетяна Трегубова.

495.6. Водонапірна башта, 1955 (архит.).

Вул. Генерала Родимцева, 11.

Зведена на найвищій відмітці рельєфу за проектом інституту «Київпроект». Введена в дію одночасно з реконструкцією водогінної мережі Української сільськогосподарської академії (ділянка водогону високого тиску).

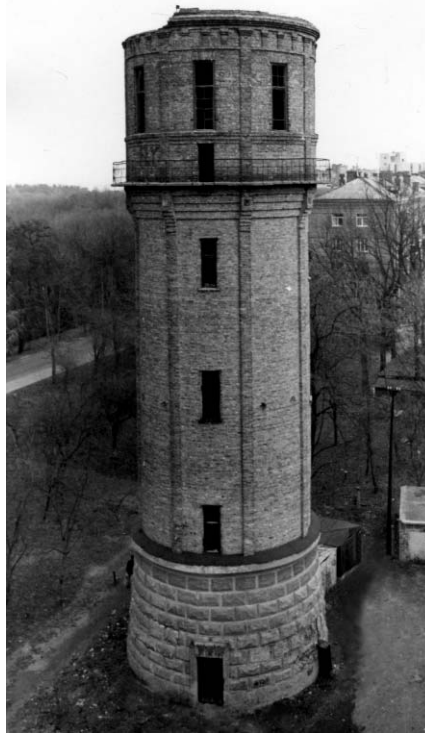

495.6. Водонапірна башта.

Будівельний об'єм — 870 куб. м. Триярусна, цегляна, у плані круга (з перемінним діаметром). Дах шатровий по дерев'яних кроквах, з бляшаною покрівлею (не зберігся). Фундаменти бутові. Сходи гвинтові, збірні залізобетонні, консольно закріплені в стінах.

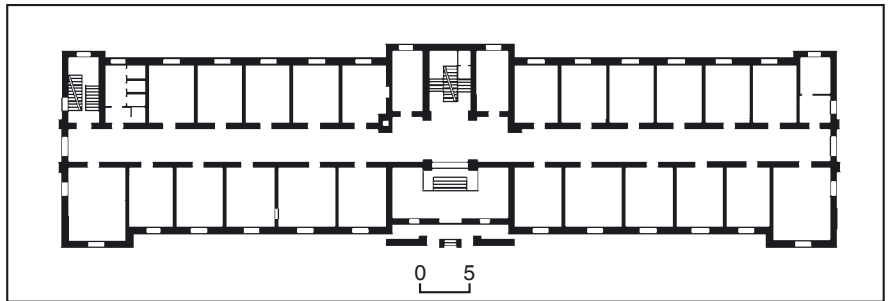

495.7. План першого поверху.

495.7. Гуртожиток № 1.

Внутрішній простір не розчленовано. На третьому ярусі розміщено металевий водозбірний бак. Виконана із застосуванням елементів спрощеної ордерної системи.

Нижній ярус зрізаної конічної форми, заввишки бл. 8 м. Відокремлений від другого ярусу меншого діаметру бетонним уступчастим карнизом, закритим металевим зливом. Цементне тинькування імітує рустування із «рваного» каменю, у цоколі — бутове мурування. Фасадну стіну другого і третього ярусів розчленовано шістьма лопатками (ширина лопатки — у дві цеглини, товщина — в одну). Вис. другого ярусу бл. 18 м. Увінчаний чотириступчастим карнизом, що несе стіни нависаючого третього ярусу (вис. бл. 7 м). На карнизі над лопатками вмонтовано декоративні прямокутні бетонні вставки з рослинним орнаментом. Прямокутні віконні прорізи розміщено між лопатками по три на одній вертикалі, на рівні однієї третини висоти другого ярусу — вентиляційні отвори (частково закладені). Третій ярус оперізує консольний балкон із збірних залізобетонних трапецієподібних плит з металевим огородженням. Вихід на нього розташований на осі головного входу в нижньому ярусі. Вінцевий карниз розкріповано.

Споруда цікава за своїм архітектурно-пластичним рішенням, характерна для поч. 1950-х рр.

Тепер не використовується, потребує реставрації.

Валерія Ієвлева.

495.7. Гуртожиток № 1, 1938, 1951—55 (архит.). Вул. Генерала Родимцева, 3. З відступом від червоної лінії забудови, в оточенні старих дерев. Побудований,

ймовірно, за проектом арх. Д. Дяченка як триповерхова споруда з підвищеною центральною частиною у формах, наближених до конструктивізму. 1951—55 за проектом арх. В. Созанського реконструйований з надбудовою верхнього поверху й оформленням фасадів.

Чотириповерховий, з підвалами, цегляний, тинькований, пофарбований, у плані Н-подібний з вхідним портиком у центрі головного фасаду. Перекриття плоскі, дах вальмовий, під бляхою. Система планування коридорна з парадними сходами у центрі і допоміжними з боків. Архітектурне оздоблення виконано у формах радянської неокласики. Центр головного фасаду виділено портиком, що виступає, і трикутним щипцем з круглим горіщним віконцем, фланги — неглибокими ризалітами з гранчастими еркерами на другому поверсі (збереглися з 1938) та балконами на надбудованому четвертому. Портик при вході утворено чотирма пілонами,



з'єднаними лучковими арками, що несуть балкон четвертого поверху. Капітелі пілонів наближені до коринфських. Прорізи, що виходять на цей балкон, мають півциркульні перемички, в інших частинах будівлі — прямокутні. Вікна другого і третього поверхів мають спільне облямуння, завершені прямим сандриком. Такий самий сандрик увінчує традиційний за формою класицистичний портал головного входу. Перед трьома отворами на другому поверсі над порталом улаштовано балкон з балюстрадою. Його напрямком продовжують невеликі балкони із ґратами завширшки в один проріз. Горизонтальні членування фасаду доповнюють валік над цоколем, декор з вертикальних нішок у підвіконнях третього поверху, вінцевий карниз.

Аналогічні горизонтальні членування на спрощених бічних і тильному фасадах. Оформлення інтер'єрів суто функціональне (паркет, сходи, бетонна мозаїчна підлога в комунікаційних приміщеннях).

Будинок — зразок вітчизняної архітектури 1930—50-х рр.

Тепер використовується як профілакторій НАУ [1595].

Наталя Малій.

495.8. Гуртожиток № 4, кін. 1940-х рр. (архіт.). Вул. Бурмистенка, 4. Навпроти Голосіївського лісу, поблизу просп. Голосіївського, з відступом від червоної лінії забудови вулиці. Зведений для студентів Київського лісотехнічного інституту, який 1954 увійшов до складу Української сільськогосподарської академії.

Чотириповерховий з підвалом, цегляний, тинькований, пофарбований, у плані H-подібний з курдонером перед



495.8. Гуртожиток № 4.

495.8. План першого поверху.

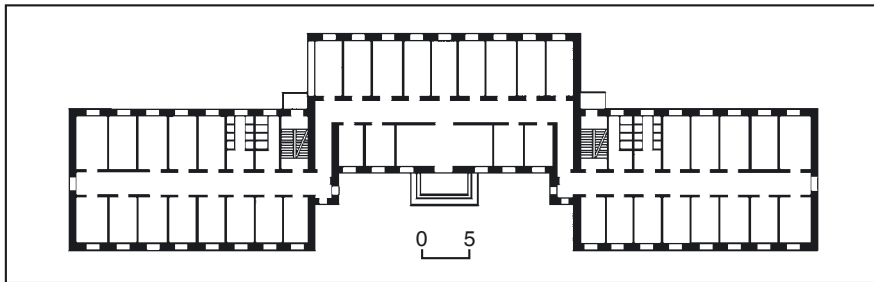
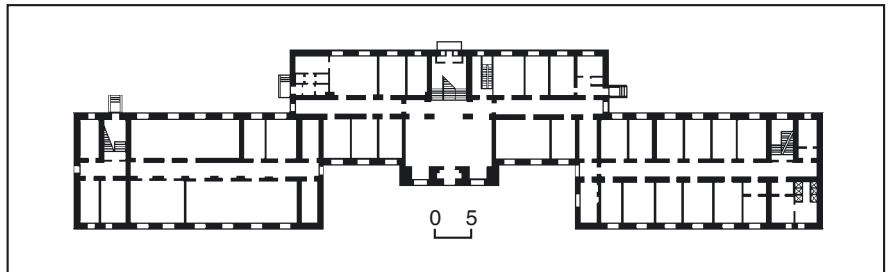

головним входом. Композиція симетрична. Внутрішнє планування коридорне з центральними тримаршовими сходами та бічними двомаршовими, пов'язаними з протипожежними виходами на тильному та чоловому фасадах. Перекриття плоскі, дах вальмовий по дерев'яних кроквах під бляхою. Декоративне оздоблення (розетки, балясини, кронштейни тощо) з бетону. Оформлений у традиціях вітчизняного неокласицизму повоєнної доби.

Архітектурне вирішення екстер'єра підпорядковано класичній тектонічній схемі: над цоколем, по всьому периметру споруди, влаштовано залізобетонний валік, перший поверх рустований у вигляді квадрів великих розмірів, верхні поверхи з гладенькими площинами, периметральний антаблемент з вінцевим карнизом має модульони на чоловому фасаді. Розміщення вікон ритмічне. Вікна прямокутні трьох видів (одно-, дво- і тристулкові). Балкони — на торцях бічних крил (з огорожами) та в центрі головного фасаду. Вісь парадного входу в глибині курдо-

нера підкреслено ризалітом завширшки у три віконні прорізи, на першому поверсі якого — частина приміщення вестибуля, на верхніх — чотириколонний портик з великих колон трансформованого доричного ордера, увінчаний прямолінійним аттиком. Капітелі колон (ехіни) прикрашено іоніками, шийки — розетками. В межах портика розташовано балкони: широкий над першим поверхом з балюстрадним огороженням та малі на фігурних кронштейнах з балюстрадним (на третьому поверсі) і ґратчастим (на четвертому) огороженнями. Прямокутний портал входу оздоблено розетками (двох розмірів і чотирьох типів). Найбільші розетки розміщено на фризі портика.

На фасадах крил з боку курдонера облаштовано трипрогінні лоджії з арковим лучковим завершенням (на другому поверсі), уступчастим (на третьому) і півциркульним (на четвертому). Капітелі підпірних стовпчиків складаються зі смужок іоніків, огорожі лоджій — з балясин (на другому) і ґрат (на верхніх поверхах).

Бічні й тильні фасади відзначаються

спрощеним характером. В інтер'єрі збереглися центральні сходи з металевим огороженням та підлога вестибуля зі штучного каменю — террацо.

Гуртожиток — приклад оригінального архітектурного вирішення житлової споруди 1940—50-х рр.

Використовується за первісним призначенням.

Валерія Ісвлева.

495.9. Гуртожитки № 2 і № 3, 1929—30 (архіт.). Вул. Блакитного, 4, 10. На ділянці східної частини Голосіївського лісу, один проти одного, перпендикулярно до вулиці, розділені пізнішим корпусом гуртожитку № 8, розташованим по осі внутрішнього двору. Ідентичні за рішенням будинки споруд-

495.9. План першого поверху.
495.9. Гуртожитки № 2 і № 3.



жені за проектом арх. Д. Дяченка. Гуртожиток № 2 (№ 10) (правий бік двору) розраховано на 125 кімнат заг. пл. 2,75 тис. кв. м., гуртожиток № 3 (№ 6) (лівий бік двору) — на 154 кімнати заг. пл. 2,7 тис. кв. м.

Триповерхові на цокольному поверсі, цегляні, тиньковані, пофарбовані, у плані симетричні, П-подібні, складаються з трьох призматичних об'ємів, що утворюють курдонер з боку подвір'я. Перекриття пласкі, дерев'яні, дахи вальмові шиферні. Внутрішнє планування коридорне з двобічним розташуванням кімнат, з головними входами по осі курдонера та двома сходовими клітками в місцях прилягання центрального й бічних об'ємів, на які ведуть додаткові входи на зовнішніх фасадах. Вирішені у стриманих класицистичних формах із включенням окремих елементів неукраїнського стилю (трапецієподібне обрамлення вікна над центральним входом, картуші і волюти над входами на сходові клітки тощо). Композиція фасадів ярусна ритмічна. Грубо оброблений цоколь завершено масивним валиком. Простінки на поверхах оформлено високими пілястрами, що підтримують круговий карниз. Осі головних прямокутних отворів входу підкреслено прямими аттиками. Рядові вікна великі прямокутні. Сходові клітки з арковими вхідними отворами на тильних фасадах освітлено суцільним вертикальним заскленням. Будинки гуртожитків, що відбивають специфіку розвитку вітчизняної архітектури та містобудування 1920—30-х рр., мають цінність як первісні об'єкти комплексу сільськогосподарської академії.

Тепер — гуртожитки НАУ [1596].

Наталія Малій.

495.10. Житловий будинок викладачів і службовців, 1928 (архіт.). Вул. Генерала Родимцева, 21. На південний схід від Українського лісотехнічного інституту, в глибині озелененої ділянки. Збудований за проектом архітекторів Д. Дяченка і В. Обремського як дев'ятиквартирний, 32 кімнатний (житлова пл. 672 кв. м).

Двоповерховий з підвалом та мансардним поверхом, цегляний, тинькований, пофарбований, у плані Н-подібний, односторонній. Вхід з двомаршовими сходами розташовано у центрі чолового (західного) фасаду. Перекриття



495.11. Меморіал радянським воїнам, викладачам і студентам, загиблим під час Великої Вітчизняної війни 1941—45 рр.

пласкі, високий мансардний вальмовий дах із заломом вкрито бляхою. Вирішений у формах українського бароко. Загальна композиція симетрична. Чоловий і тильний фасади мають флангові ризаліти, що відповідають великим кімнатам, бічні фасади — центральний ризаліт, що містить службові приміщення. У кути між ризалітами з боку чолового фасаду вписано наріжні заокруглені у плані балкони другого поверху. Головну увагу приділено оздобленню чолового фасаду, в той час, як інші — з лучковими і прямокутними прорізами — було позбавлено архітектурного декору (тепер спотворені новими прибудовами та заскленням). Архітектурна композиція фасаду ґрунтується на зіставленні вертикальних площин трикутних ризалітів з горизонтально розчленованою п'ятивіконною частиною, що виступає. Наріжжя ризалітів підкреслено пілястрами, вузь-



кі аркові отвори першого поверху завершено трикутними сандриками, другого — аркатурою з замковим каменем. Площина, що виступає, оформлена двоярусною декоративною аркадою на міжвіконних пілястрах, що на першому поверсі охоплює великі прямокутні вікна та арковий вхідний отвір, на другому — такої самої ширини аркові отвори із замковим каменем та архівольтами. Отвір входу акцентовано типовим для усього комплексу фігурним сандриком, скомпонованим із замкового каменю та бічних волют. Домінуючий в архітектурному оздобленні мотив півкруглої арки підхоплює форма мансардних вікон у фігурному обрамленні. Роль важливого елементу у зовнішньому вигляді споруди відіграють високі художньо оброблені димари для пічного опалення.

Будинок — цінна архітектурна пам'ятка, що відображає творчі пошуки в українському будівництві 1920—30-х рр. [1597].

Віктор Мойсеєнко.

495.11. Меморіал радянським воїнам, викладачам і студентам, загиблим під час Великої Вітчизняної війни 1941—45 рр., 1979 (іст., мист.). Вул. Героїв оборони, 17. У спеціально облаштованому сквері, зверненому до вулиці. Автори — ск. Я. Гончаренко, арх. В. Гнездилов.

У липні 1941 під час підготовки до оборони Києва від нацистських загарбників на західних підступах до міста було утворено три лінії оборони Київського укріпрайону. Одна з них проходила по території Голосіївського лісу, де розташовувалися сільськогосподарський, ветеринарний та лісогосподарський інституту. Тут у липні—вересні разом з воїнами 147-ї, 284-ї стрілецької дивізій, 5-ї, 6-ї, 212-ї повітряно-десантних бригад билися й загони народного ополчення. В їх числі був винищувальний батальйон, укомплектований співробітниками і студентами цих вузів. Спочатку загиблі співробітники і студенти були поховані у братських могилах в Голосіївському лісі, де 1965 відкрили пам'ятник. Із спорудженням 1979 меморіалу сюди було перенесено останки оборонців (загалом 75 осіб) і пам'ятник.

Архітектурно-скульптурний комплекс утворює невеликий майданчик, вимощений прямокутними гранітними плитами, оточений деревами. Праворуч від входу встановлено вертикальну стелу з сірого граніту (1,2 × 1,0 м) з аногаційним написом бронзовими літерами, присвяченим учасникам боїв на третій лінії оборони Києва 1941, і бронзовою зіркою, під якою вмонтована лабрадо-

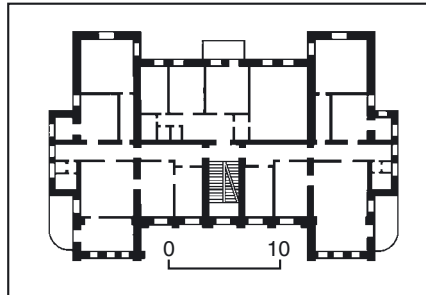

495.10. План другого поверху.

495.10. Житловий будинок викладачів і службовців.





ривова плита (0,7 × 1,0 м) з бронзовою гілкою. Обабіч майданчика на двох братських могилах — дві горизонтальні смуги лабрадоритових плит (розміри кожної — 14,4 × 4,1 × 0,4 м) з присвятними написами накладними бронзовими літерами про похованих захисників Києва.

Центром меморіалу є бронзова постать студента-ополченця (вис. — 5,0 м) на прямокутному постаменті з лабрадориту (2,3 × 2,3 × 1,05 м). Його зображено в русі з гвинтівкою у правій руці й колосками, притиснутими до грудей лівою рукою. Голова юнака трохи повернена праворуч. Перед скульптурою у середині ступінчастого прямокутника палає Вічний вогонь. За пам'ятником — братське поховання 75 викладачів і студентів агрохімічного, лісотехнічного і ветеринарного інститутів, які полягли у Голосіївському лісі. Це смуга з 18 похилених плит, на яких викарбувані їхні імена. Обабіч встановлено прямокутні стели (2,25 × 1,25 × 1,0 м), облицьовані лабрадоритом, з написами накладними бронзовими літерами, присвяченими співробітникам і вихованцям навчальних закладів, які брали участь у Великій Вітчизняній війні 1941—45 рр.

Ніна Коваленко.

495.12. Навчальний корпус 1964, в якому працювали відомі вчені (іст.). Вул. Героїв оборони, 12-а. Корпус № 7. У глибині ділянки, за корпусом № 8, навпроти корпусу № 4. Двоповерховий, цегляний.

У цьому будинку працювали: 1964—99 — Василенко Петро Мефодійович (1900—99) — вчений у галузі машинознавства і сільськогосподарської механіки, чл.-кор. АН УРСР (з 1939), акад. ВАСГНІЛ (з 1956), УАСГН (з 1957) та УААН (з 1991). Викладав в КСП з 1930, з 1935 — завідувач кафедри сільськогосподарських машин. З 1962 — науковий консультант УСГА—НАУ. Одночасно — керівник відділу Інституту машинознавства і сільськогосподарської механіки АН УРСР (1944—57), акад.-секретар відділення механізації та електрифікації сільськогосподарства УАСГН (1957—62). Наукові праці присвячені питанням механіки сільськогосподарських машин і машинних агрегатів. Досліджував методи розрахунку сільськогосподарських

495.12. Навчальний корпус.

машин, проблеми стійкості їх руху. Відзначений Державною премією СРСР (1950), золотою медаллю ім. акад. В. Горькіна Президії ВАСГНІЛ за видатний внесок у розвиток сільськогосподарської механіки (1977). Біографію

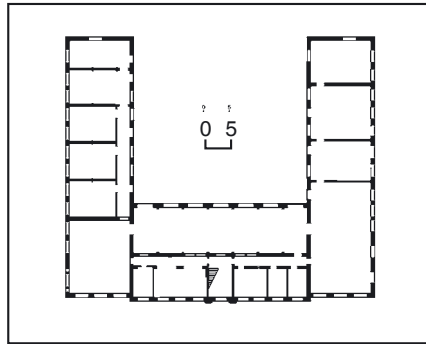

495.13. План першого поверху.

495.13. Навчально-технічна майстерня ремонту сільськогосподарських машин КСП.

П. Василенка вміщено у збірнику «700 біографій найвидатніших людей ХХ ст.», виданому Американським біографічним інститутом (1998).

Працював на другому поверсі, кімнати № 33—34, де міститься кафедра сільськогосподарських машин, що носить ім'я вченого. У 1930—41, 1944—64 працював у корпусі № 4.

1968—75 — Кожевников Сергій Миколайович (1906—88) — вчений у галузі механіки й теорії механізмів, чл.-кор. АН УРСР (з 1951), заслужений діяч науки УРСР (з 1976). У зазначені роки — завідувач кафедри опору матеріалів (1968—70), потім — професор кафедри механіки і теорії механізмів УСГА (до 1975). Одночасно завідувач відділу Інституту геотехнічної механіки АН УРСР (1970—77). Відзначений Державною премією СРСР (1968). Досліджував проблеми теорії машин і механізмів, динаміки машин, біомеханіки, гідравлічних і пневматичних приводів.

Працював на другому поверсі, кімнати № 22.

1978—2003 — Погорілий Леонід Володимирович (1934—2003) — вчений у галузі машинознавства та сільськогосподарської механіки, акад. ВАСГНІЛ (з 1988), УААН (з 1991) і РАСГН (з 1994), заслужений діяч науки України (з 1996). Професор кафедри сільськогосподарських машин УСГА—НАУ (з 1978). Одночасно з 1976 — директор Всесоюзного науково-дослідного інституту з випробування машин і обладнання для тваринництва та виробництва кормів [з 1991 — Українського центру (нині — НДІ) з випробування та прогнозування техніки і технологій для сільськогосподарського виробництва (з 2003 — ім. Л. Погорілого)], з 1992 — науково-виробничого об'єднання «Сільгоспмашсистема». За його участю при УкрЦВТ було створено орган Держстандарту України із сертифікації сільськогосподарської техніки. Лауреат Державної премії України (1992). Засновник наукової школи. Розробив теоретичні засади і методологію випробувань та прогнозування розвитку нової сільськогосподарської техніки і технології. Працював на другому поверсі, кімнати № 33—34.



2000 на фасаді будинку встановлено меморіальну дошку з чорного граніту П. Василенку [1598]. *Елла Піскова.*

495.13. Навчально-технічна майстерня з ремонту сільськогосподарських машин КСП 1939—40, в якій працював Крамаров В. С. (архит., іст.). Вул. Героїв оборони, 14. Корпус № 5. За 130 м від червоної лінії забудови. Споруджена за проектом інж. С. Зарайського (навчався і працював у КСП) для факультету механізації сільського господарства як зразкова майстерня з ремонту сільгосптехніки.

Одно-, двоповерхова, з котельнею у підвалі (посередині двоповерхового об'єму), мурована, тинькована, у плані П-подібна. Стіни центрального двоповерхового об'єму під двосхилим бляшаним дахом цегляні, у бічних вкритих шифером одноповерхових крилах, що утворюють дворовий курдонер — з керамічних блоків. Перекриття пласкі дерев'яні. Планування двоповерхового об'єму — двобічне коридорне зі сходами поруч із центральним входом, бічних крил — однорядне анфіладне з суміжних виробничих приміщень (кузня, зварювальний і ремонтний цехи тощо). Виришена у формах неокласицизму радянської доби.

Композиція паралельного до вулиці чолового фасаду симетрична тридільна. Його центральну двоповерхову частину й одноповерхові фланги завершено карнизами, вісь симетрії підкреслено тамбуром входу, який несе вузький балкон з балюстрадою огороженою. На балкон виходить найбільше квадратне вікно. Наріжжя двоповерхової частини акцентовано обелісками на масивних стовпах. Прямокутні віконні прорізи різної ширини оздоблено рамковими ліштвами з прямими сандриками, тамбур входу та низ наріжних пілястрів оформлено дощаним рустом.

Під вікнами другого поверху розміщено декоративні дошки.

Відкриті торцеві стіни двоповерхового об'єму оформлено фільонками та завершено трикутними щипцями з півкруглим горіщним вікном. Спроцєні

496. Січневого повстання вулиця. План забудови.



495.14. Окоп.

бічні та дворовий фасади з прямокутними прорізами мають окремі великі отвори для заїзду сільськогосподарської техніки.

Оздоблення інтер'єрів утилітарне.

Споруда, що збереглася майже у первісному вигляді, є рідкісним зразком навчально-технічних майстерень. Після завершення робіт з обладнання лабораторій відкриття корпусу планувалося в 1941—42 навчальному році. Під час війни корпус був перетворений окупантами на конюшню. В повсенні роки в будинку розмістилися кафедри ремонту машин й експлуатації машинно-тракторного парку, а також лабораторії кафедри тракторів та автомобілів. Найбільше (центральне) приміщення займала лабораторія збиральних машин кафедри сільськогосподарських машин. 1950—84 (з перервою) тут працював Крамаров Володимир Савич (1906—84) — вчений у галузі сільськогосподарського машинознавства, чл.-кор. ВАСГНІЛ (з 1956), акад. УАСГН (з 1957), директор Українського НДІ механізації та електрифікації сільського господарства (1960—69). В КСП—УСГА викладав у 1950—84, проректор з 1952, ректор 1957—59, завідувач кафедри ремонту машин 1950—76 (з перервою), потім — професор кафедри, консультант. Одночасно — віце-президент УАСГН (1957—59). Досліджував питання технології та організації сільськогосподарського виробництва, ремонту тракторів й інших сільськогосподарських машин. Розробив першу програму навчального курсу з цієї проблематики. Працював на першому поверсі, кімната № 8. Кабінети вченого, як проректора і

ректора академії, розміщувались у корпусі № 1 на другому поверсі (тепер кімнати № 71—74).

Тепер у будинку — кафедра стандартизації та ремонту машин й лабораторії Технічного навчально-наукового інституту НАУ [1599]. Л. див. с. 1431.

Наталя Малій, Елла Піскова.

495.14. Окоп 1941 (іст.). Вул. Генерала Родимцева, 19. Поряд з корпусом № 1. Військово-інженерна, споруда Г-подібної форми; довж. 15,0 м, шир. 0,6 м, глибина 1,5 м.

Використовувався в роки Великої Вітчизняної війни під час оборони Києва від нацистських окупантів, які 8—9 серпня 1941 вийшли до північно-східної околиці Жулян і оволоділи Голосіївським лісом. Особливо жорстокими були бої в районі Київського сільськогосподарського інституту (тепер НАУ). Вранці 9 серпня 1941 воїни 284-ї стрілецької дивізії, 2-ї та 5-ї повітряно-десантних бригад, а також загои народного ополчення відбили у противника будинок інституту й утримували тут оборону.

1972 окоп реставровано, його стіни зміцнено бетонними плитами. Поряд встановлено сіру гранітну брилу (вис. 2,2 м) з меморіальним написом.

Григорій Серебряков.

495.15. Пам'ятне місце бою Цибульова О. І. 1941 (іст.). У центральній частині Голосіївського парку, поряд з корпусом № 1.

Тут 10 серпня 1941 здійснив подвиг Цибульов Олександр Іванович (1.09.1916 с. Ракитне, тепер с-ще, Білгородська обл., Російська Федерація — 27.08.1944, с. Снейки, Шяуляйський р-н, Литва) — ефрейтор, навідник 76-мм гармати окремого артдивізіону 5-ї повітряно-десантної бригади під командуванням генерала О. Родимцева, Герой Радянського Союзу (1941). Навчався у сільськогосподарській школі, сільгоспучилищі. З 1936 — ливарник (формувальник) на заводі «Запоріжсталь». З 1939 у Червоній армії. Відзначився у ході оборони Києва від нацистських загарбників при відбитті противника, який прорвався у район Голосієва. В критичний момент викотивши гармату на пряму наводку, він відкрив вогонь по

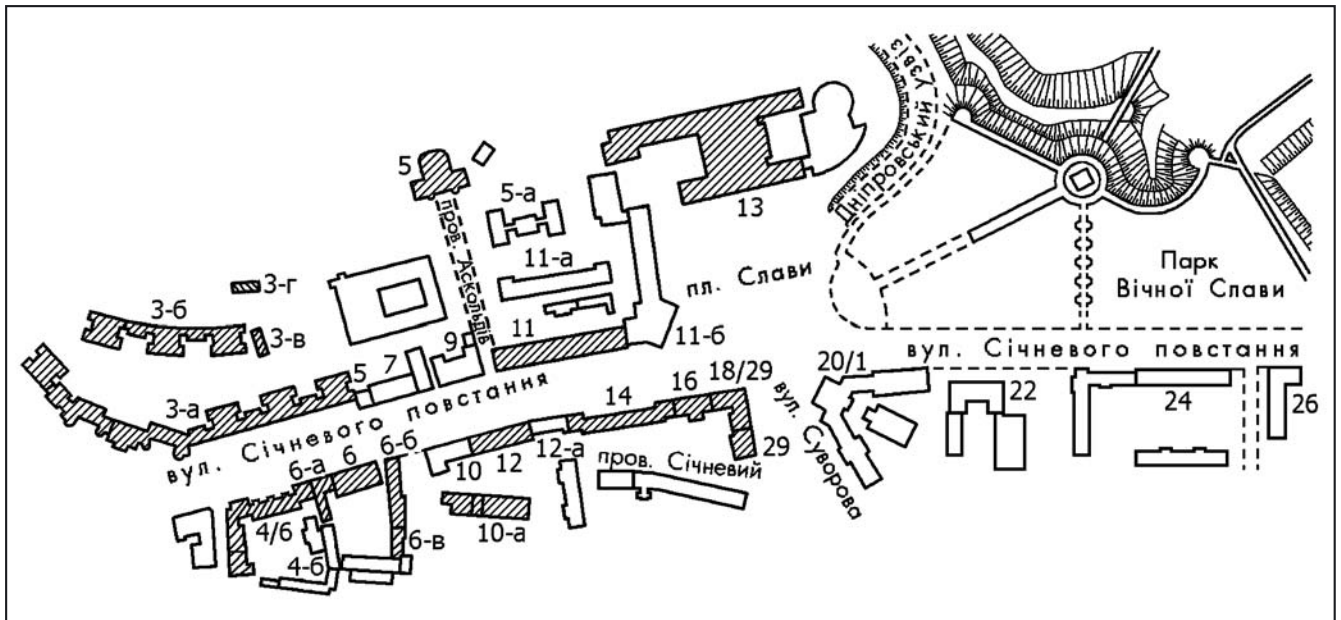

опорних пунктах гітлерівців, які захопили будівлю лісотехнічного інституту. Зазнавши значних втрат, вони змушені були залишити цей рубіж.

Звання Героя Радянського Союзу удостоєний 20 листопада 1941.

Після лікування в госпіталі брав участь у боях на Курсько-Орловському напрямку [1600].

Сергій Кот.

496. СІЧНЕВОГО ПОВСТАННЯ (МАЗЕПИ ІВАНА) ВУЛИЦЯ, 11—20 ст. (архіт., іст., міст., містобуд.). Траса вулиці спрямована паралельно течії Дніпра вздовж краю Печерської височини. Пролягає від пл. Арсенальної до пл. Героїв Великої Вітчизняної війни.

Виникла на відомому з часів Київської Русі Іванівському шляху, що з'єднав Печерський монастир, заснований в серед. 11 ст., з Подолом та Старим містом. Шлях прямував крізь «бор великий», с. Берестове з позаміською резиденцією великих київських князів і церквою Спаса на Берестові 12 ст. З часом ліс був вирубаний, поле, що утворилося на його місці вздовж дніпровських круч, отримало назву Довга нива (між сучасними площами Слави та Арсенальною). Місцевість належала Печерському монастиреві, з поч. 16 ст. — Малому Микільському монастирю. Згодом біля шляху виникли невеликі монастирські поселення. У 16 — на поч. 17 ст. південний його відтинок став внутрішньою вулицею укріпленого валами та палісадами Печерського містечка, яка з'єднувала Київську та П'ятицьку дерев'яні брами (не збереглися). У 17 ст. на місці орного поля (Довга нива) виникла Микільська слобода, яка належала Микільсько-Пустинному монастиреві. Значні зміни в забудові вулиці відбувалися з кін. 17 ст., коли в цій місцевості під керівництвом гетьмана І. Самойловича почали споруджувати Києво-Печерську фортецю. У кін. 18 ст. частина вулиці навпроти монастиря була прокладена у сучасних межах і мала садибну забудову, що зафіксовано на плані Києво-Печерської фортеці 1783. У серед. 19 ст. для цієї місцевості були характерні одно-, двоповерхові дерев'яні житлові будинки, споруджені за «зразковими про-

ектами». В 2-й пол. 19 ст. житлові будинки розташовувалися на червоних лінійх вулиці, господарські споруди — по периметру садиб, у кожній з яких були сад і город. Проміжки між будинками у вуличному фронті заповнювали огорожі з ворітьми й хвіртками. У кін. 19 — на поч. 20 ст. типологія садибних комплексів різко змінилася, земельні ділянки щільно забудовуються багатоповерховими прибутковими будинками, швидко зникають просторові утворення міських дворів з малоповерховою житловою і господарською забудовою.

З поч. 18 ст. вулиця мала назву Велика, Велика Микільська, з поч. 19 ст. — Микільська (від розташованих на ній монастирів, які носили ім'я св. Миколи). 1919 її об'єднали з вул. Цитадельною (між перетином сучасної вул. Цитадельної та Московської верхньою брамою Київської фортеці) і перейменували відповідно до ідеологічних пріоритетів радянської доби на вул. Січневого повстання — в пам'ять збройного повстання 1918 робітників заводу «Арсенал» та інших підприємств міста проти Української Центральної Ради. 1981 до вул. Січневого повстання приєднано вул. Новонаводницьку, після чого вона набула сучасного спрямування. При цьому було прорізано два проїзди у валу старої Печерської фортеці по обидва боки від Московської брами. 2007 перейменована на честь гетьмана України І. Мазепи. До вулиці прилучаються вулиці М. Грушевського, Московська, провулки Інженерний, Аскольдів, пл. Слави, Дніпровський узвіз, вулиці А. Іванова, Суворова, парк Вічної Слави, пров. Лаврський, вул. Цитадельна, Печерський парк, вулиці Панфіловців, Козятинська, пров. Новонаводницький, вулиці Редутна і Старонаводницька.

Вулиця — визначна пам'ятка архітектури та містобудування, пов'язана з відомими історичними подіями в країні, життям та діяльністю багатьох державних, політичних, церковних, військових, культурних, громадських діячів, учених, добровольців.

Пам'яткою культури світового значення є архітектурний ансамбль Свято-

Успенської Києво-Печерської лаври (№ 21—25) — найвідомішої православної святині 11—20 ст., з якою пов'язаний розвиток літописання, книгодрукування, освіти, науки, музики, архітектури, малярства в Україні, в якій проживали, працювали й поховані визначні історичні діячі України (див. ст. 489).

З оборонних споруд Київської фортеці до наших днів на вулиці збереглися порохові льохи 18 ст. — № 17 та № 46 (див. ст. 207.1.9, 207.1.8), Московська верхня брама 18 ст. (див. ст. 207.1.6), старий Арсенал 18 ст. — № 30 (див. ст. 207.1.2), арсенальні виробничі майстерні 19 ст. на розі з вул. Московською (див. ст. 207.3.3), казарма на перехідку з Микільською брамою фортеці 19 ст. — № 1 (див. ст. 207.3.9), гауптвахта 19 ст. — № 44 (див. ст. 207.1.4), залишки валів старої фортеці 18 ст. (див. ст. 207.1.1).

До пам'яток архітектури належать також житлові будинки № 3-а, 3-б (пізній конструктивізм), № 4/6 (пізній конструктивізм з елементами класицистичної архітектури), № 11 (історизм), № 12 (неоренесанс), № 14 (з елементами конструктивізму), № 17 (пізній конструктивізм), № 18/29 (модерн); садиба № 6-а, 6-б (класицизм), садиба управління Київського генерал-губернаторства — № 29 (класицизм); комплекси церков преподобного Феодосія Печерського 17—18 ст. — № 32/1 та Воскресіння Христового 17—19 ст. — № 27 (див. ст. 76), зведених коштом київського полковника К. Мокієвського; церква Спаса на Берестові 11 — поч. 19 ст. (див. ст. 505); Палац піонерів та школярів — № 13; станція «Арсенальна» Київського метрополітену (див. ст. 209.1); Меморіальний комплекс «Національний музей історії Великої Вітчизняної війни 1941—1945 рр.» — № 44 (див. ст. 256).

У забудові вулиці брали участь відомі архітектори: С. Єрмаков (№ 11), Й. Каракіс (№ 3-а, 3-б), С. Карін (№ 29), А. Милецький та Е. Більський (№ 13), В. Пешанський (№ 18/29), В. Созанський (№ 4/6), Л. Станзані (№ 6, 6-а, 6-б), П. Таманський (№ 1) та ін. Впродовж 1759—82 садиба № 29 була адміністративним центром Київської

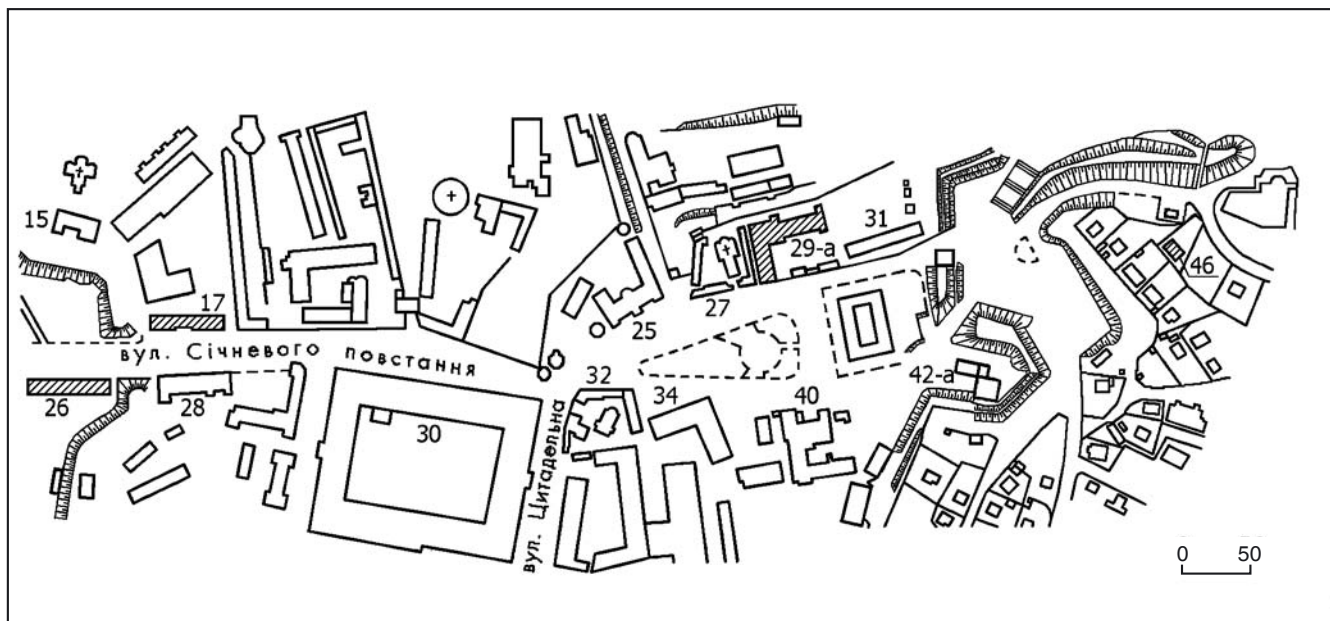

губернії, з нею пов'язані діяльність генерал-губернаторів І. Глебова, Ф. Восійкова, П. Рум'янцева-Задунайського.

В садибі № 6, 6-а, 6-б проживали оберкомандант Києво-Печерської фортеці П. Вігель та його син, майбутній державний діяч, колекціонер П. Вігель, дипломат і політичний діяч К. Іспіланті з родиною, мистецтвознавець А. Прахов. Тут містилася живописна школа Києво-Печерської лаври, в якій викладали відомі митці. На розі з вул. Московською (№ 2/1) 1904 зведено будинок Київського місцевого правління Російського товариства Червоного Хреста, в якому працювали відомі громадські діячі (див. ст. 296.1); в № 10-а містилася Лікарня очних хвороб М. та С. Попових, заснована 1882 для лікування насамперед прочан Києво-Печерської лаври.

Відомим освітнім осередком була П'ята Києво-Печерська гімназія (вул. Суворова, 1), споруджена 1885—86. Її першим директором був відомий педагог В. Петр. 1944 у будинку гімназії розмістилися Київський автомобільно-дорожній інститут (тепер Український транспортний університет), першим ректором якого був вчений у галузі гідравліки Ю. Даденков.

На вулиці мешкали у 18—20 ст. відомі політичні, державні, військові, культурні діячі, вчені: в № 3-а, 3-б — філософ, акад. АН УРСР В. Куценко, генерал-лейтенант К. Кулик; в № 10-а — генерал-лейтенант М. Бердяєв, дід філософа М. Бердяєва; в № 16 — педагоги, вчені, громадські діячі — брати М., О. і Ф. Істоміни, вчений-аграрник В. Ковалевський; в № 26 — співак А. Солов'яненко; в № 46 — художник, громадський і культурний діяч І. Гончар, квартира якого була одним з найзначніших осередків руху шістдесятників.

У прибутковому будинку Микільського військового монастиря (№ 11) в 1918 містилося Військове міністерство Української Держави, в якому працювали відомі військові діячі — О. Рогоза (міністр), В. Буйницький, О. Лігнау, О. Ревішин та ін.

1957 на місці колишнього Аносівського саду облаштовано парк Вічної Слави воінама Великої Вітчизняної війни, до якого перенесли 35 військових поховань. У спорудженні меморіалу брали

участь архітектори В. Бакланов, А. Милецький, Л. Новиков, ск. І. Першудчев (див. ст. 423).

Органічно вписано в архітектурне середовище вулиці твори монументального мистецтва: пам'ятник поету О. Пушкіну перед входом до будинку колишньої П'ятої Києво-Печерської гімназії (1899, ск. Р. Бах; див. ст. 399), пам'ятний знак давньоруському письменнику Нестору (1988, ск. Ф. Согоян, арх. М. Кислий; див. ст. 350) і меморіальний комплекс пам'яті воїнів України, полеглих в Афганістані (1999, ск. М. Олійник, див. ст. 257). До пам'яток монументального мистецтва належать також скульптурні композиції Меморіального комплексу «Національний музей історії Великої Вітчизняної війни 1941—1945 рр.» (1981, скульптори В. Бородай, Є. Вучетич, Ф. Согоян; архітектори В. Слізаров, Г. Кислий та ін.); меморіал парку Вічної Слави.

Серед пам'яток, що не збереглися — дерев'яний палац К. Розумовського 18 ст. (на місці станції метро «Арсенальна») і мурований палац І. Мазепи 18 ст. (на розі з вул. Суворова навпроти колишньої П'ятої Києво-Печерської гімназії), зруйновані у 18 ст.; Малий Микільський монастир 18 ст. (зруйнований 1934) — на місці сучасного будинку № 3—5; Микільський військовий монастир 17—18 ст., зведений піклуванням гетьмана України І. Мазепи (зруйнований 1934), і церква Воскресіння Христового 1701—05 — в районі сучасної пл. Слави; Вознесенський жіночий монастир 18 ст., ігуменею якого була мати І. Мазепи Марія (зруйнований у 18 ст. в зв'язку з будівництвом фортеці) — на місці садиби старого Арсеналу 18 ст. (№ 30); ідальня Лікарні очних хвороб 1899 (№ 10); житловий будинок № 3, в якому мешкав військовий інж. генерал-майор І. Лільє; садиба, в якій проживав у 1830-х рр. перший ректор Київського університету М. Максимович, в якого 1835 зупинявся М. Гоголь (поблизу нинішньої садиби № 6, 6-а, 6-б).

1914 на сучасній пл. Арсенальній Київський відділ Російського воєнно-історичного товариства відкрило пам'ятник І. Іскрі та В. Кочубею (військовий інж. П. Самонов), який 1921 було знято, на старому постаменті 1923 встановлено гармату — в пам'ять робітників-арсенальців, які брали участь у

жовтневому 1917 та січневому 1918 збройних повстаннях, керіваних більшовиками. Під час німецької окупації міста 1941—43 гармату зняли, після війни встановлено іншу.

Значними культурними й освітніми центрами сучасного міста є Національний Києво-Печерський історико-культурний заповідник з численними музеями та виставками на його території (№ 21—25); Національний центр народної культури «Музей Івана Гончара» (№ 29), Меморіальний комплекс «Національний музей історії Великої Вітчизняної війни 1941—1945 рр.» (№ 44); Палац дітей та юнацтва (№ 13) [1601].

Марія Кагомська, Тетяна Трегубова.

496.1. Житловий будинок, 1938 (архит.). Вул. Січневого повстання, 4/6. На розі з пров. Інженерним. Зведений за проектом арх. В. Созанського.

П'ятиповерховий з напівпідвалом, цегляний, тинькований, у плані Г-подібний. Перекриття пласкі дерев'яні, дах вальмовий, покрівля бляшана. Чотири двоквартирні житлові секції з боку вул. Січневого повстання утворюють курдонер, ще одна секція з боку провулка містить проїзд на подвір'я. Входи до обладнаних ліфтами сходових кліток влаштовано на тильному фасаді. Вирішений у формах пізнього конструктивізму з елементами класичної архітектури.

Характерною рисою головного симетричного фасаду є контраст ретельно прорисованих масивних архітектурних деталей з гладенькою поверхнею стіни. В глибині курдонера верхній (аттиковий) поверх з міжвіконними стилізованими пілястрами відокремлено карнизом великого виносу в формі гуська на двох полицях. Бічні ризаліти увінчано великим тридільним карнизом на високих кронштейнах. Провідною архітектурною темою оформлення екстер'єра є тригранні еркери на всю висоту фасаду — по одному на ризалітах і три — на заглибленій площині. Їхні підвіконня прикрашено декоративними балюстрадами. Додатковими пластичними акцентами виступають лиштви двох вікон першого поверху у вигляді порталів обабіч центрального еркера. Інші прямокутні віконні прорізи облямовано рамковими лиштвами з підвіконними полицями. Особливістю будинку є наявність балконів тільки на бічному з тильному фасадах. На позбавленому декору тильному фасаді підвищені об'єми сходових кліток з вертикальними смугами засклення виявляють п'ятисекційну структуру споруди. Тинькування фасадів теразитове.

Будинок — один з найкращих зразків житлової архітектури Києва 1930-х рр. Тепер частину приміщень займає Акціонерне товариство «ВМ» («Офісна техніка») [1602].

Сергій Кілеєсо.

496.2. Житловий будинок, кін. 19 ст. (архит.). Вул. Січневого повстання, 12. На червоній лінії забудови вулиці. Споруджений як прибутковий триповерховий будинок. Належав Л. та Н. Шелюфостовим. У серед. 1930-х рр. надбудований поверхом. Під час капітальних ремонтів 1958 та 1980—84 істотно перепланований.

Чотириповерховий, цегляний, у плані — видовжений прямокутник, двосекційний.

Оформлений у стилі неоренесанс. Особливістю чолового фасаду є його

496.1. Вул. Січневого повстання, 4/6.



двочастинність. Фасад меншої за довжиною лівої секції на шість віконних осей має асиметричну композицію. Це досягнуто розміщенням на лівому фланзі порталу парадного входу з трикутним фронтоном, підкресленням його осі вузькими здвоєними вікнами й пілястрами, на які спирається профільоване півколо колишнього аттика. Асиметрію посилює подвійна вертикальна група балконів праворуч від осі входу. Основна фасадна площина в межах другого—третього поверхів розчленована міжвіконними пілястрами з оригінальними, вимурованими з цегли оголовками, що підтримують первісний вінцевий карниз повного профілю з аркатурним фризом. Вікна прямокутні, видовжених пропорцій. Фасад правої житлової секції на дев'ять віконних осей має симетричну композицію з двома вертикальними рядами балконів обабіч осі головного аркового входу, продовженої нагорі вужчими парними вікнами. Центральну вісь та фланги фасаду виділяють пілястри, утворюючи традиційну п'ятидільну композицію. Капітелі пілястр та їхні п'єдестали за формою близькі до канонічних. Первісні (над третім поверхом) карниз повного профілю та фриз розчленовано парними консолями. Горизонтальну складову композиції фасаду підкреслено міжповерховим гуртом з сухариками, розвиненим карнизом цокольного поверху та горизонтальним рустуванням площини його стіни. Прямокутні видовжені вікна заглиблено в плоскі нішки.

Спорідненість архітектури обох фасадів, спільність горизонтальних членувань, однакова форма вікон і замкових каменів на третьому поверсі свідчать



496.2. Вул. Січневого повстання, 12.

ний, вкритий вальмовим дахом з бляшаною покрівлею. Трисекційний, розрахований на 24 квартири. Вхід у середню секцію — з вулиці, у бічні — з двору. На лівому фланзі — проїзд на подвір'я з сучасними металевими ворітьми. Перекриття плоскі.

Вирішений у формах пізнього конструктивізму з елементами класичної архітектури (колонки, карниз тощо). Композиція чолового фасаду симетрич-

на. Заглиблення в його підвищеній за рахунок аттика середньої частині, що акцентує центральний вхід, пластично підкреслене на рівні першого—третього поверхів лоджіями-балконами з великими наріжними доричними колонками, завершеними декоративними вазами (збереглися частково). Аналогічні лоджії на рівні другого—четвертого поверхів влаштовано по флангах фасаду. Між лоджіями — чотири ряди балконів, розташованих симетрично. Верхній поверх ритмічно прорізано рядом вузьких прямокутних одноствулкових вікон. Перший поверх рустовано. На тильному фасаді пластично виділено ризаліти входів у бічні секції та підвали.

Будинок — рідкісний для 1930-х рр. зразок вдалого узгодження нової будівлі з цінним історичним довкіллям.

Тепер частину приміщень використовують під офіси [1604]. *Сергій Кілеско.*
496.4. Житловий будинок 1959, в якому проживав Гончар І. М. (іст.). Вул. Січневого повстання, 46. Первісна адреса — вул. Новонаводницька, 8-а.

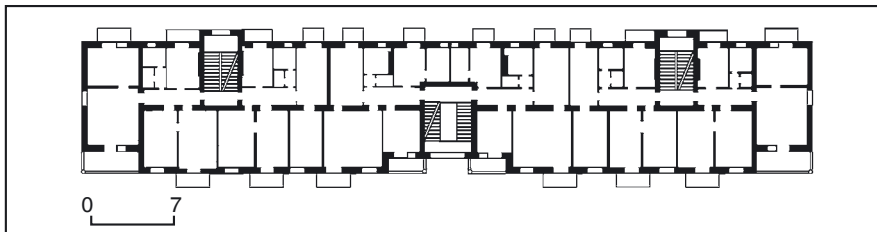

496.3. План третього поверху.

496.3. Вул. Січневого повстання, 17.

про стиль одного майстра та одночасність побудови обох секцій. Це підтверджує й відсутність деформаційного шва на лаконічно вирішеному тильному фасаді.

Будинок — важлива складова частина історичного фронту забудови вулиці.

Тепер частину приміщень займає офіс [1603]. *Євген Тиманович.*

496.3. Житловий будинок, 1937 (архіт.). Вул. Січневого повстання, 17. На червоній лінії забудови вулиці, між пров. Лаврським і земляним валом Печерської фортеці, спорудженим на поч. 18 ст. За характером архітектурних деталей можна припустити, що проект будинку розробив арх. П. Савич, репресований 1938 — автор житлового будинку № 2/1 на вул. Круглоуніверситетській та універмагу на Подолі (вул. П. Сагайдачного, 24/2). У 1990-х рр. будинок реконструйований з включенням сучасного вітража й влаштуванням тамбура в центрі чолового фасаду, довгих балконів з тилу, застосуванням лоджій тощо.

Чотириповерховий з підвалами, цегляний, тинькований, у плані прямокут-



В глибині садиби. Будинок двоповерховий, цегляний.

1959—93 у квартирі № 2 (північний об'єм) проживав і працював Гончар Іван Макарович (1911—93) — скульптор, живописець, графік, народознавець, колекціонер, громадський і культурний діяч, заслужений діяч мистецтв УРСР (з 1960), народний художник України (з 1990).

У цей час митець продовжував створювати галерею пам'яників видатним діячам української культури — Г. Сквороді (1963, м. Переяслав-Хмельницький); С. Руданському (1967, с. Хомутиці, Вінницька обл.); К. Білокур (1967, с. Богданівка, Київська обл.); І. Котляревському (1969, м. Полтава); І. Франкові (1970, с. Копичинці, Тернопільська обл.); С. Васильченку (1978, м. Ічня, Чернігівська обл.); скульптурних портретів — Б. Гмирі (1960), М. Заньковецької (1960-і рр.), Є. Адамцевича (1968), І. Нечуя-Левицького (1971), Леся Курбаса (1987) та ін. На могилі П. Грабовського — надгробок (1964, м. Тобольськ, тепер Російська Федерація). Серед робіт, присвячених Т. Шевченку, — погруддя Т. Шевченка (1961), «Тарас Шевченко з сестрою Яриною», «Шевченко-художник» (обидва — 1963), погрудний пам'ятник Кобзарю (1965, с. Шешори, Івано-Франківська обл.), пам'ятник Т. Шевченку (1970, с. Лип'янка, Черкаська обл.). За зразком мармурової постаті «Молодий Шевченко» (1949, м. Москва, Третейковська галерея) у кін. 1960-х рр. встановлено пам'ятник у м. Яготин Київської обл. Вагоме місце у творчості І. Гончара-скульптора посідають героїчні образи козацької доби: М. Залізник (1966), І. Гонта (1967, с. Гонтівка, Вінницька обл.), І. Підкова (1967), Б. Хмельницький (1983) та ін. Упродовж 1970—80-х рр. створив серію народних типажів, виконаних у дрібній пластичі, — «Кобзар», «Лірник», «Льонарка», «Молодиця в очіпку», «Парубок» та ін.

З кін. 1950-х рр. І. Гончар систематично працював і як живописець. Написав велику серію картин, в яких зафіксував етнографічні типажі українців, а також краєвиди, історичні та архітектурні пам'ятки України, місця, що назавжди втрачені внаслідок затоплення сіл (під час утворення штучних морів) та аварії на ЧАЕС. Графіка цього

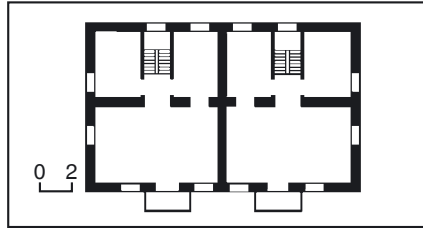

496.3. Вул. Січневого повстання, 12. План першого поверху.

періоду — тематичні альбоми «Українське народне вбрання», «Історичні та культурні пам'ятки України» (1960—80). Творчість митця відзначена Державною премією УРСР ім. Т. Г. Шевченка (1989).

У період проживання в цьому будинку І. Гончар глибоко і систематично вивчав народне мистецтво. Зібрав колекцію пам'яток народного мистецтва та стародруків 17—19 ст., яку розмістив у своїй садибі. Подорожуючи Україною, досліджував народну культуру Буковини, Галичини, Донбасу, Житомирщини, Закарпаття, Київщини, Поділля, Подністров'я, Полтавщини. На поч. 1990-х рр. колекція налічувала бл. 10 тис. пам'яток. Серед них — вироби з тканини (рушники, килими, одяг, головні убори тощо) — понад 2,5 тис. од., деревини — понад 250 од., кераміки — 750 од.; писанки — 500 од.; вироби з металу та скла, народні музичні інструменти, українські народні картини та ікони народного письма — понад 500 од., а також окремі зразки професійного малярства та графіки. Приватна бібліотека І. Гончара налічувала бл. 3 тис. українознавчих видань, частина яких — стародруки та рідкісні

книги. Доповнювали збірку давні фото, які відображають українські традиції в одязі, орнаменті й архітектурі з різних регіонів України, впорядковані автором у 18 томів історико-етнографічного альбому «Україна й українці».

Колекція була творчою лабораторією митця і водночас громадським музеєм, добре знаним в Україні й за кордоном. Тут побували десятки тисяч відвідувачів. Творчий доробок І. Гончара тематично доповнював експозицію музею. Як ніде на той час, в його музеї була представлена українська традиційна культура, зокрема народне мистецтво, без ідеологічних обмежень і цензури. На поч. 1990-х рр. було порушене питання про створення державного музею на засадах, запропонованих І. Гончаром. По смерті митця 1993 під його колекцію було виділено приміщення на вул. Січневого повстання, 29.

Будинок І. Гончара став одним із найзначніших осередків руху шістдесятників, тут формувалися погляди, переконання, творчі напрями багатьох нині відомих політичних і культурних діячів — В. Стуса, І. Світличного, С. Параджанова, а також А. Горської, Г. Зубченко, В. Кушніра, В. Перевальського та багатьох інших, які усвідомлювали велику роль традицій українського народного мистецтва. Тому до кінця 1980-х рр. господар та відвідувачі перебували під наглядом спецслужб і зазнавали репресій.

Митець брав активну участь у пам'яткоохоронній діяльності. Він був одним з ініціаторів створення Українського товариства охорони пам'яток історії та культури (1966) і Музею народної архітектури та побуту України (1969) [1605].

Лілія Дубиківська.

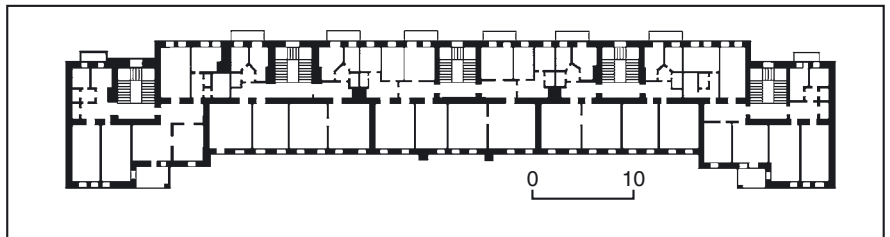

496.6. План третього поверху. 496.6. Вул. Січневого повстання, 14.

496.5. Житловий будинок 1960, в якому проживав Солов'яненко А. Б. (іст.). Вул. Січневого повстання, 26. На червоній лінії забудови вулиці. П'ятиповерховий, цегляний.

З 8 квітня 1965 до 28 лютого 1969 у квартирі № 11 проживав Солов'яненко Анатолій Борисович (1932—99) — співак (лірико-драматичний тенор), народний артист СРСР (з 1975). Лауреат Ленінської премії (1980) та Державної премії України ім. Т. Шевченка (1997). 1978 закінчив Київську консерваторію. 1965—93 — соліст Київського державного академічного театру опери та балету ім. Т. Шевченка. Партії: Андрій («Запорожець за Дунаєм» С. Гулака-Артемовського), Петро («Наталка Полтавка» М. Лисенка), Ленський («Євгеній Онегін» П. Чайковського), Володимир Ігорович («Князь Ігор» О. Бородіна), Самозванець («Борис Годунов» М. Мусоргського), Альфред, Манріко, Герцог («Травіата», «Трубадур», «Ріголетто» Дж. Верді), Едгар («Лючія ді Ламмермур» Г. Доніцетті), Фра-Дияволо («Фра-Дияволо»



Д. Ф.-Е. Обера), Рудольф, Каварадосі («Богема», «Тоска» Дж. Пуччіні), Фауст («Фауст» Ш.-Ф. Гуно), Надір («Шукачі перлів» Ж. Бізе), соло в «Реквіємі» Дж. Верді. Виступав і як камерний співак. В його репертуарі були українські, російські, італійські народні пісні. У 1979—99 мешкав у Києві також на вул. Інститутській, 16. Біля цього будинку у сквері 2001 встановлено пам'ятник А. Солов'яненку (див. ст. 406) [1606].

Галина Кравченко.

496.6. Житловий будинок працівників Червонопрапорного заводу («Арсенал»), серед. 1930-х рр. (архит.). Вул. Січневого повстання, 14. На червоній лінії забудови вулиці. У фронті забудови виділяється ретельно проробленою композицією та масивністю форм. Побудований за проектом арх. Ф. Лескового.

Шестиповерховий, цегляний, тинькований, у плані прямокутний. Дво- та трикімнатні квартири згруповано навколо п'яти сходових кліток, що мають парадний і дворовий входи. Конструктивна система — з несучими поздовжніми стінами. В архітектурному вирішенні поєднуються конструктивістська чіткість побудови об'єму з модернізованими формами неокласицистичної архітектури радянського періоду.

Чоловий фасад відзначається гармонійністю частин та цілого; в розташуванні елементів, їхній прорисовці, характері окремих деталей відчувається вплив прийомів і форм архітектури модерну. Його композиції притаманна нечітко виражена триярусність, переважання вертикальних членувань. Симетрію дещо порушує розташований праворуч проїзд у двір. Центральну вісь, на якій розміщено один із входів, акцентовано розкріповкою та потужним модернізованим портиком у класицистичних формах. Інші входи виділено добре проробленими порталами двох типів. У композиції й вирішенні нечисленних деталей спрощеного тильного фасаду використано прийоми, ідентичні застосованим в оформленні чолового фасаду.

Цікавий зразок вирішення житлового будинку довоєнного періоду.

Тепер на першому поверсі містяться магазини [1607].

Марія Гончаренко.

496.7. Житловий комплекс з дитячим садком 1934—40, де проживали Кулик К. П., Куценко В. І. (архит., іст.). Вул. Січневого повстання, 3-а, 3-б, пров. Аскольдов, 5. У кварталі між пл. Арсе-



496.7. Вул. Січневого повстання, 3-а.

нальною та пров. Аскольдовим, над крутосилом Дніпра. Зведений для співробітників Українського військового округу (тогочасна назва) на місці розібраних залишків садиби останнього гетьмана України К. Розумовського й ансамблю споруд Пустинно-Микільського (Слупського) монастиря 18—19 ст. Проект житлового комплексу розроблено 1934 арх.-худ. Й. Каракісом за участю арх. І. Заславського (Перша архітектурна майстерня АПУ Київської міськради під орудою арх.-худ. М. Холостенка). Керівник будівництва — інж. М. Карпов. Передбачалося спорудження трьох житлових корпусів, що обіймали б увесь квартал, дитячого садка по осі провулку та впорядкування схилів з влаштуванням на них парку та сходів до Паркової дороги. Споруджено лише скорочений на чотири секції будинок № 3-а, будинок № 3-б і дитячий садок на пров. Аскольдовому, 5. Житловий будинок, 1934—38 (№ 3-а). На червоних лініях забудови пл. Арсенальної і вул. Січневого повстання. Є містобудівною домікантою у панорамі правобережної частини Києва.

Різнопверховий (від чотирьох до дев'яти поверхів) з підвалами, цегляний, тинькований, у плані — ускладненої дугоподібної форми з ризалітами на

496.7. Вул. Січневого повстання, 3-б.

чоловому й тильному фасадах. Перекриття плоскі. Складається з восьми рядових п'ятиповерхових двоквартирних секцій, розрахованих на дво- і трикімнатні квартири, а також п'яти підвісних наріжних секцій з ліфтами та дво-, три- й п'ятикімнатними квартирами, що відзначаються добре продуманим плануванням, вдалими пропорціями житлових приміщень.

Архітектура будинку вирішена у формах пізнього конструктивізму, наближеного до модерну. Композиційним стрижнем асиметричної в цілому споруди є наріжний дев'ятиповерховий об'єм, завершений терасоподібною надбудовою з гранчастою ротондою, призначеною для оглядового майданчика. Від нього під кутом понад 90° розходяться п'ятиповерхові крила різної довжини, перехід до яких здійснюється через симетричні шестиповерхові об'єми з ризалітами й терасоподібними завершеннями, поєднані між собою чотирповерховими вставками з розкресленими на квадрати аттиковими поверхами. Обабіч дев'ятиповерхового об'єму — аркові проїзди на подвір'я (лівий тепер закладений).

Основними архітектурними елементами, що формують виразну пластику вуличних фасадів, є тригранні еркери й балкони, доповнені нішами лоджій. Вертикальність домінантного об'єму підкреслено центральним еркером, фланкованим глибокими лоджіями (тепер здебільшого засклені). Еркерами доповнено наріжжя шестиповерхових частин. На бічних фасадах еркери підтримують спрощені трикутні консолі. Стилізований ордер у вигляді заокруглених стовпів застосовано у міжвіконних еркерів, простінках терасоподібних завершень, на першому поверсі дев'ятиповерхового об'єму та обабіч входів з боку вул. Січневого повстання. На рівні підвіконь третього поверху проходить горизонтальна смуга зі стилізованих баясин. Важливе значення має чергування рустованих і гладеньких площин сірих стін, пожвавлених пофарбуванням у білий колір окремих архітектурних деталей.

Дворовий фасад, розчленований ускладненими в плані ризалітами житлових секцій, втратив первісне оформлення внаслідок облицювання в 1965 керамічною плиткою.

Будинок отримав неоднозначну оцінку



у сучасників. Одні вважали його «конструктивістською коробкою, прикрашеною в стилі голландського ренесансу», «переспівом французького спрощення сухого модерну», «абсолютно позбавленим відтінку монументальності», або таким, що не відповідав основним принципам класичної архітектури; інші відносили його до найкращих новобудов з рисами «оригінальних пошуків нового стилю в архітектурі». Житловий будинок, 1938 (№ 3-б). У другому ряді забудови, над крутим схилом.

П'ятиповерховий з напівпідвалом, цегляний, тинькований, у плані викривлений по дузі, складається з шести житлових секцій, ідентичних рядовим секціям будинку № 3-а. Виришений у формах пізнього конструктивізму.

Звернений до Дніпра головний фасад має вигляд ледь увігнутої пластини, де основним елементом є об'єднані по вертикалі лоджії, які починаються від високого цоколю й продовжуються до рівня карниза, що відокремлює п'ятий (аттиковий) поверх. Завдяки ошадності художніх засобів фасад, задуманий як тло для майбутнього парку, лаконічний до театральної умовності. Декоративність його площини підкреслює великомірний геометричний орнамент на місці вінцевого карниза аттикового поверху.

Вежоподібні гранчасті ризаліти торцевих фасадів споріднені з оформленням будинку № 3-а, на дворовому фасаді — аналогічні ускладнені у плані виступи житлових секцій, але зі входами до сходових кліток.

Будинок — складова частина житлового комплексу.

Дитячий садок, 1937—40 (пров. Аскольдів, 5). На верхній терасі схилу, в глибині провулка. Призначався для 140 дітей робітників і службовців заводу «Арсенал».

Триповерховий з підвалом, цегляний, тинькований, у плані має складну конфігурацію. Дах бляшаний. В центрі об'єму, збудованого за принципом центрально-осьової симетрії, розташовані одна над одною актові та спортивні зали, до яких прилягають приміщення їдальні, завершені угорі терасами-соляріями, та групи кімнат з округлими еркерами й наріжними лоджіями. Перекриття пласкі дерев'яні.

В архітектурі будинку творчо використані елементи класицистичної спадщини. Чітке зонування планування обумо-

вило різне вирішення фасадів, в оформленні яких застосовано елементи іонічного ордера. Фасад по осі пров. Аскольдового утворює невеликий курдонер між ризалітами групових приміщень, що поєднуються своєрідною колонадою з рустованих пілонів під архітравом. На центральній осі курдонеру — головний вхід до будинку. Фасад, звернений до Дніпра, вирішено урочистіше. В його центрі на рівні другого—третього поверхів встановлено чотириколонний портик з трикутним фронтоном, на фризі якого технікою сграфіто виконане панно на тему дитинства. Обабіч портика влаштовано дугоподібні в плані пандуси. Пластику фасадів збагачують лоджії і тераси, рустування поверхонь стін й різноманітні за формою віконні та дверні прорізи — здебільшого прямокутні, у центрі фасаду між ризалітами на першому поверсі — аркові.

Велику увагу було приділено опорядженню інтер'єрів, зокрема, оформленню приміщень, виготовленню спеціальних безпечних для дітей меблів — індивідуальних шафок зі шторками замість дверцят, вертульок для рушників, круглих табуретів для відпочивалень, шестигранних столів тощо.

Зразковий для свого часу будинок дошкільного дитячого закладу відповідає всім сучасним санітарно-гігієнічним і естетичним вимогам.

Житловий комплекс, що відзначається високим професіоналізмом у вирішенні планування й об'ємно-просторової організації складових частин, є зразком містобудівного утворення 1930-х рр.

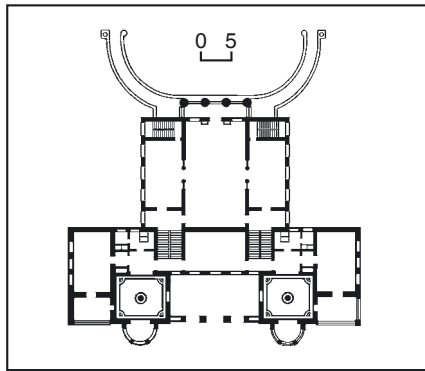

496.7. План першого поверху.

496.7. Пров. Аскольдів, 5.

1944—66 (з перервами), з 1951 — постійно у будинку № 3-а у квартирі № 41 жив Кирило Кирило Панкратович (1904—66) — генерал-лейтенант, член Військової ради 40-ї армії 1-го Українського фронту (з 1943), яка брала участь в операціях з форсування Дніпра і звільнення Києва від німецьких загарбників у листопаді 1943. Після війни — командувач військових округів, з 1951 — перший заступник голови Українського республіканського комітету ДТСААФ, радник першого заступника голови Президії Верховної Ради УРСР.

1988—98 у цьому будинку в квартирі № 10 мешкав Купченко Володимир Ілліч (1921—98) — філософ, акад. АН УРСР (з 1985). У цей період працював завідувачем відділу (1970—89), потім — радником дирекції Інституту філософії АН УРСР (з 1994 — НАН України). Одночасно — заступник акад.-секретаря Відділення історії, філософії і права АН УРСР (з 1975). Наукові праці вченого присвячені з'ясуванню методологічної ролі соціальної філософії у дослідженнях процесів політичного та духовного розвитку суспільства. Один з ініціаторів розробки методологічних проблем соціального передбачення й управління. Проживав також за адресами: пров. Дзержинського, 4, квартира № 6 (у 1967—86); вул. Липська, 16-а, квартира № 4 (у 1986—88).

Тепер використовується як дитячий садок «Орлятко», на першому поверсі містяться магазини, офіси [1608].

Марія Гончаренко, Лариса Добрийвечір, Елла Пискова.

496.8. Особняк Бердяєва М. М. 1-ї пол. 19 ст. та корпус лікарні очних хвороб Попових М. Т. та Є. Г. 1887 (архит., іст.). Вул. Січневого повстання, 10-а. У глибині кварталу. Первісна садибна ділянка включала територію між сучасними вулицями Січневого повстання та Аїстова. Історія садиби відома з 1845, коли вона перейшла у власність генерал-лейтенанта М. Бердяєва та його дружини О. Бердяєвої. Тоді на ділянці розташовувався одноповерховий особняк, споруджений з цегли та дерева. 1882 садибу придбали у спадкоємців Бердяєвих купець М. Попов та його дружина, які влаштували в будинку лікарню. 1885—87 споруду було реконструйовано. За проектом арх. В. Николаєва на місці лівої частини особняка звели нову одноповерхову з двоповерховими флангами будівлю лікарні. В радянський час будинок лікарні надбудовано одним поверхом, частина первісного особняка залишилася без змін. Суміжні будинки розташовані в одну лінію.

Об'єм частини колишнього особняка одноповерховий, цегляний, тинькований, у плані Г-подібний. Дах вальмовий під бляхою. В оформленні фасадів збереглися елементи класицизму — трикутні дерев'яні фронтони (два на чоловому з боку вулиці, один на тильному фасаді), профільовані лиштви лучкових вікон із замковими каменями. До фасадів пофарбовано у жовтий колір, архітектурні деталі — у білий.

Корпус лікарні дво-, триповерховий, цегляний, у плані прямокутний. Планування коридорного типу. Перекриття пласкі. Покрівля бляшана вальмова. Симетричні відносно центральної осі 17-осьові чоловий і тильний фасади



оформлено у цегляному стилі: розчленовано міжвіконними фільончастими лопатками, гуртами, прикрашено зубцями, смужками поребрика й сухариків. Триповерхові фланги на три віконні осі кожен виділено розкріповками й арковими вікнами верхнього поверху на чоловому фасаді. Віконні прорізи двох нижніх поверхів прямокутні.

Забудова колишньої садиби — типологічно рідкісний зразок поєднання в одному комплексі споруд житлового та медичного призначення.

В особняку проживав Бердяєв Михайло Миколайович (1792—1861) — військовий діяч, генерал-лейтенант, учасник воєн з наполеонівською Францією, в яких відзначився у битвах під Кульмом та Лейпцигом (1813), деякий час був отаманом Війська Донського. У цьому будинку бував його онук Бердяєв Микола Олександрович (1874—1948) — філософ, літератор, публіцист, громадський і політичний діяч. До 1900 жив у Києві.

З 1882 тут містилася лікарня очних хвороб М. і С. Попових. Купець М. Попов походив із заможної родини старообрядців, відкрив безкоштовну лікарню з ініціативи відомого київського лікаря, проф. В. Караваєва. Вчений обстежив значну кількість хворих на очі серед прочан Києво-Печерської лаври. Попови реконструювали будинок, облаштували й утримували лікарню власним коштом. У приміщеннях було 43 ліжка (21 — для чоловіків, 22 — для жінок). Тільки в перший рік існування її послу-



496.8. Вул. Січневого повстання, 10-а.
496.8. План другого поверху лікарні.

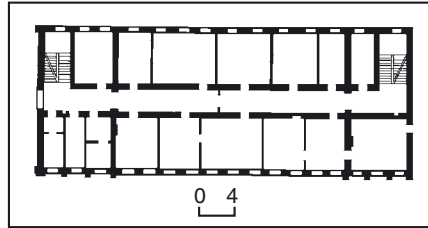

гами скористалися понад 1500 хворих. Проводився й амбулаторний прийом. Після смерті М. Попова (1894) та С. Попової (1902) садиба залишилася у власності лікарні. В дорадянський час носила ім'я фундаторів, які пожертвували необхідний капітал на її утримання. Надалі будинок також використовувався медичними закладами, зокрема Печерською районною лікарнею.



Тепер тут містяться Державне Українське об'єднання «Політехмед» та акціонерне товариство «Медтехніка» [1609].
Михайло Кальницький.

496.9. Палац піонерів та школярів ім. М. Островського, 1962—65 (архіт., мист.). Вул. Січневого повстання, 13. На краю плато високого правого берега Дніпра. Чоловий фасад звернений до пл. Слави, інші — до паркової зони. Перед входом — флагшток (вис. 50 м) і декоративний басейн з мозаїчним рельєфним дном. Зведено на місці ансамблю Микільського військового монастиря 17—19 ст., розібраного 1934 (трапезну 17 ст. знесено у 1960-х рр.). Автори проекту — архітектори Е. Більський, А. Милецький.

Будівля триповерхова, із залізобетонним каркасом, заповненим цегляним муруванням та скляними панелями, у плані Н-подібна, асиметрична за композицією. Палац має 180 приміщень, у т. ч. театально-концертну залу на 750 місць з універсальною сценою, кінотеатр на 200 місць, приміщення для проведення урочистих лінійок, 130 кімнат для лабораторій, студій та гурткової роботи (розрахований на одночасне перебування 26,5 тис. дітей). У плануванні поєднано зальний, центричний, коридорний та анфіладний типи. Центр просторової композиції будинку — кругла в плані зала для глядачів зі сценою, вільно розміщені у просторі фойє і вестибуля. Передбачена можливість трансформації приміщень за допомогою перегородок, що розсуваються.

Виразність лаконічно вирішених фасадів ґрунтується на поєднанні великих прозорих площин засклення з залізобетонними конструкціями. У формах переважають горизонтальні членування. Основну увагу зосереджено на вирішенні інтер'єрів, де майстерно викори-

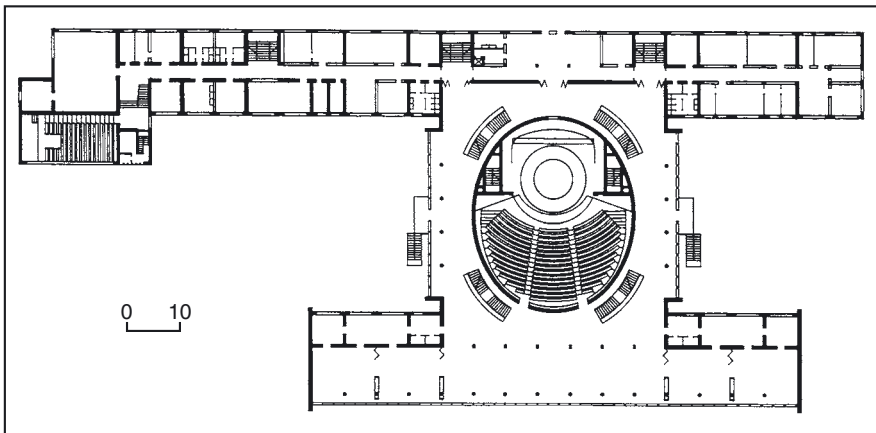

496.9. Вул. Січневого повстання, 13. Фото 1999.

496.9. План другого поверху.



стано колір, фактуру й декоративні якості різних матеріалів. Приміщення оздоблено мозаїкою, майолікою, карбуванням (ск. В. Бородай, художники В. Мельниченко, А. Рибачук). Виразним художнім акцентом Палацу є мозаїчні панно, розміщені вздовж сходів, що ведуть до зали естетичного виховання дітей. Використовуючи у мозаїці мотиви творчості народних майстрів і, передусім, фантазійно-умовні композиції народної художниці М. Приймаченко, живописці створили сповнений радості, повнозвучний і мальовничий образ світу: величезний сад, в якому розквітають казкові квіти, що тягнуться до сонця, дивовижні звірі ведуть веселі хороводи. Художники напрочуд точно передали саму тональність українського народного мистецтва, його образну систему, яскраві фарби й м'які ритми. Мозаїка виразно контрастує зі скляними стінами й напружено-прямолинійними архітектурними формами. Керамічні емблеми, що символізують різні науки й мистецтво, органічно доповнюють образно-пластичний задум ансамблю.

Палац піонерів та школярів — один з найкращих творів українських архітекторів 1960-х рр. Колектив авторів відзначений 1967 Державною премією ЗРСР.

Тепер — Київський палац дітей та юнацтва [1610].

Ніна Велигоцька, Микола Коломієць.

496.10. Прибутковий будинок Микільського військового монастиря 1913—14, в якому містилося Військове міністерство Української Держави (архит., іст.). Вул. Січневого повстання, 11. На червоній лінії забудови вулиці, між пров. Аскольдовим та пл. Слави. Споруджений на місці лівого прясла монастирської огорожі поряд з надбрамною дзвіницею 1750-х рр. (1934 розібрана, 1982 на її фундаментах зведено готель «Салют»). Автор проекту — арх. Є. Єрмаков, підрядчик — купець 2-ї гільдії Ф. Альошин. За первісним задумом, триповерховий будинок в ході робіт надбудовано ще одним поверхом та обладнано трьома ліфтами («підйомними машинами»). Був підключений до електромережі, водогону і каналізації, прокладеної 1911—14 на терені монастиря.

На прибудинковій ділянці споруджено цегляні льодовні, два великі дров'яники, 15 невеликих сараїв з льохами, пральною, двірницьку й туалети (споруди не збереглися). Ще до завершення будівництва 1914 будинок здано в користування військовому відомству для розташування Київського другого піхотного училища за умови, що в ньому не будуть розквартировані військові частини. У зв'язку з цим переплановано приміщення підвального та другого поверхів. Зокрема, у підвалі передбачалося розміщення гімнастичної і фехтувальної зал, бібліотеки і читальнею, харчового блоку (ідеальні, буфетної, кухні, посудомийні), класу зброї, цейхаузу, складів тощо. За угодою було заборонено влаштування стаєнь та утримування коней. 1922 будинок націоналізовано й пристосовано під комунальне житло й установи.

Чотириповерховий з підвалом, цегляний, пофарбований, у плані прямокутний, трисекційний. Перекриття пласкі. Дах вальмовий під бляшаною покрівлею.

Фасади вирішено у модернізованих формах неоренесансу. Декор цегляний і ліплений. Асиметрична композиція видовженого 37-осового чолового фасаду ґрунтується на виразному розчленуванні його площини на шести- і семиосові прясла трисосовими розкріповками з отворами парадних входів. Осі входів підкреслено вертикальними смугами заслінення сходових кліток й акцентовано вгорі фронтонами параболічного абрису з круглими люкарнами. Прясла завершено рельєфним апу-

сками-лізенами та глухим парапетом на стовпчиках. Основний горизонтальний елемент композиції — багатопрофільний гурт з подвійним рядом зубців над рустованим першим поверхом, що переходить в архівольти порталів парадних входів, фланкованих модерністичними похилими пілонами. Велике значення в архітектурному вирішенні фасаду мають різні за формою і пропорціями віконні прорізи: на першому поверсі й у розкріповках — аркові (з півциркульними та параболічними перемичками), у межах прясел — прямокутні (одно-, дво- і тристудкові). Аркові вікна оздоблено архівольтами, прямокутні — клинчастими перемичками, на третьому поверсі — півциркульними сандриками. Мереживо цегляного муровання доповнено ліпними вставками з мотивом листя аканта: в порталах входів, у підвіконнях, горизонтальних смужках між вікнами другого й четвертого поверхів, у тимпанах сандриків на третьому поверсі. Декоративне оздоблення включало також металеві візерунчасті ґрати чотирьох вертикальних рядів балконів і піддашки над входами (втрачені). Подібно до чолового оформлено північний торцевий фасад. Дворовий фасад розчленовано міжповерховими спрощеними гуртами. Відкритий для огляду південний глухий торець розкреслено на прямокутні й аркові площинні елементи.

Будинок — єдина споруда колишнього Микільського військового монастиря, що збереглася, характерний зразок прибуткової житлової забудови міста поч. 20 ст.

У травні—грудні 1918 в будинку місти-

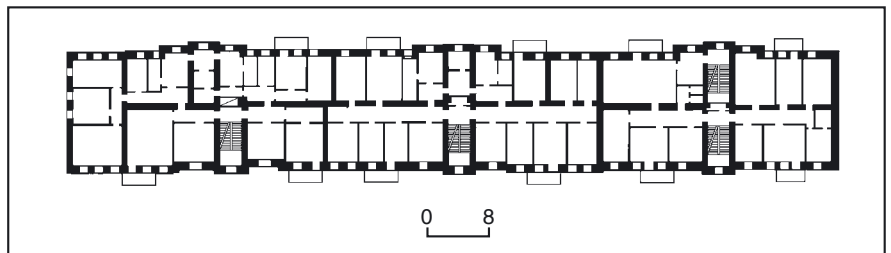

496.10. План другого поверху.

496.10. Вул. Січневого повстання, 11.

лося Військове міністерство Української Держави. До 15 листопада його очолював Рогоза Олександр Францович (1858—1919) — військовий, державний діяч. Походив із старовинного українського шляхетного роду. Генерал від інфантерії російської армії, під час 1-ї світової війни командував 23-м армійським корпусом, 14-ю і 4-ю арміями (до лютого 1918) на Західному і Румунському фронтах. В українській армії — з травня 1918, запрошений гетьманом П. Скоропадським на посаду військового міністра, підвищений до рангу генерал-бунчужного. Проводив велику роботу зі створення регулярної армії, залучив на командні посади знаних фахівців військової справи — О. Галкіна, С. Дельвіга, З. Натієва, М. Омеляновича-Павленка, М. Юнакова та інших, реорганізував Генеральний штаб, який здійснював військове будівництво: формувалися Сердюцька дивізія (червень), Окремий загін січових стрільців (серпень), всім армійських корпусів, відновлювалось українське козацтво, створювалися Академія Генштабу, військові навчальні заклади, зокрема дві Київські, Одеська і



Чугуївська спільні юнацькі школи, Єлисаветградська кінна, Одеська гарматна та Київська інженерна юнацька школи, відновлювалися кадетські корпуси. Розроблялися статуті військової повинності, програми шкіл. У вересні обраний членом Верховної колегії, яка у випадку відсутності або смерті гетьмана мала керувати державою (складалася з трьох осіб). Одночасно очолював Морське міністерство (приймальня містилася на вул. Банковій, 10). Після повалення гетьманату виїхав до Одеси, розстріляний у квітні 1919 червоноармійцями.

У листопаді—грудні посаду військового міністра обіймав генерал-хорунжий Д. Шуцький.

Товаришами (заступниками) військового міністра служили у 1918 відомі військові діячі.

З 15 травня — Лігнау Олександр Героргійович (1875—1923) — військовий діяч, учасник 1-ї світової війни, генерал-майор російської армії, брав участь в її українізації, 1917 — отаман 11-ї піхотної дивізії Української армії. Генерал-хорунжий. На посаді товариша міністра здійснював заходи з формування українських військових частин, підвищення їхньої боєздатності, впровадження української мови, організації у військових частинах курсів українознавства. З 27 жовтня 1918 — командир 7-го армійського корпусу в Харкові, знятий з посади після антигетьманського повстання, вступив до армії генерала А. Денікіна. 1920 емігрував у Болгарію, де і помер.

У травні—грудні — Корнієнко Юрій Антонович (1875—?) — військовий, учасник 1-ї світової війни. Після проголошення УНР — в українській армії. Генерал-хорунжий. На посаді товариша військового міністра відповідав за інтендантські служби і постачання військ.

До складу міністерства входили: канцелярія (начальник — генерал-хорунжий М. Ковалевський), адміністративна управа (генерал-хорунжий О. Ревиншин), законодавча управа (військовий юрист, полковник В. Буйницький), загальна управа, інформаційне бюро [1611].

Марина Виноградова, Євген Тиманович, Лариса Федорова.

496.11. Садиба 1900-х рр., 1912, 1930-х рр., в якій проживали Істомини М. П., О. П. і Ф. П., Ковалевський В. І. (архит., іст.). Вул. Січневого повстання, 16, 18/29. Складається з наріжного будинку, спорудженого 1912, і двох прилеглих до його торців бічних об'ємів 1900-х рр. Ділянка з 1880-х рр. належала родині Рибинських. Купець З. Рибинський одержав її у власність за роздільним актом 1884. Майно успадкувала за заповітом 1899 його родина — дружина С. Рибинська і діти. Периметральна забудова садибної ділянки остаточно сформувалася у 1910-х рр. Крім житлових приміщень, тут розташовувалися різноманітні торговельні заклади та установи. В козолі будинку на вул. А. Іванова, 29 — бакалійна крамниця, кухня, господарські приміщення, велика казарма для робітників з ремонтним трамвай; на другому поверсі шість кімнат займало поштово-телеграфне відомство; у півтораповерховому флігелі на подвір'ї (не зберігся) на першому поверсі була казарма, на другому — мебльовані кімнати.



496.11. Вул. Січневого повстання, 18/29.
496.11. План першого поверху.

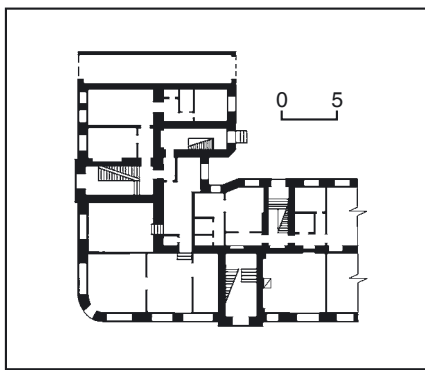

Житловий будинок, 1903 (№ 16). На червоній лінії забудови вулиці. Зведений за проектом інж.-підполковника О. Желтухіна як прибутковий, односекційний з двома великими квартирами на кожному з верхніх поверхів і обслуговуваними приміщеннями на першому поверсі. Первісно триповерховий; надбудований у 1939—40 під житло для робітників київської дру-

496.11. Вул. Січневого повстання, 16.



карні «Оборонгиз». Не збереглося первісне завершення чолового фасаду — тридільний фронтон, прямокутний аттик та засклені світлові ліхтар у вигляді піраміди.

Чотириповерховий з підвалами, цегляний, пофарбований, у плані Г-подібний. Перекриття плоскі. Дах двосхилий під бляхою.

Чоловий фасад виконаний в цегляному стилі з елементами ренесансу. Центральну та бічні осі симетричного за композицією фасаду виявлено різноширокими розкріповками (п'ять віконних осей — у центрі, дві — на флангах) з канелюваними плієстрами на рівні другого—третього поверхів. Прорізи прямокутні, крім здвоєних аркових вікон третього поверху у бічних розкріповках. Вхід — у центрі, в площинах між розкріповками — два ряди балконів. Одним з основних елементів декорування є зубчасті й аркатурні пояси у карнизних, міжповерхових та підвіконних гуртах. Вінцевий карниз доповнено прямокутними фільонками без декору й невисокими прямокутними аттиками над розкріповками. Площину стіни пофарбовано у жовтуватий колір, архітектурні деталі — білого кольору. Дворовий фасад без оздоблення.

Споруда — характерний зразок київського прибуткового будинку межі 19—20 ст.

Житловий будинок, 1912 (№ 18/29). На розі з вул. А. Іванова, на червоних лініях забудови. Відіграє роль архітектурного акценту в оновленій забудові пл. Слави. Зведений як прибутковий на місці зруйнованого 1905 будинку за проектом інж. В. Пещанського. 1999 надбудовано мансардний поверх з наріжною декоративною банею (арх. В. Приймак).

Чотириповерховий з підвалом, цегляний, тинькований, пофарбований (світло-сірі стіни, білі декоративні деталі), у плані Г-подібний. Перекриття плоскі. Високий мансардний дах і наріжна гранчаста баня з глухим ліхтариком виділяються чорно-сірим покриттям із сучасного матеріалу. Входи у дві житлові секції — на східному і південному фасадах, з лівого боку південного фасаду — проїзд на подвір'я, на розі вулиць — вхід у торговельне приміщення.

Вирішений у стилі північного модерну. Архітектуру двох чолових асиметричних за композицією фасадів вирізняє лаконізм оформлення, використання стилізованих готичних елементів. Пластики фасадів формують увінчані уступчастими щипцями розкріповки сходових кліток і пласкі прямокутні еркери (на рівні другого—третього поверхів), а також майстерне групування різноманітних за формою і пропорціями віконних прорізів. Отвори входів та в'їзної брами виділено стрілачними перемичками, великі вітринні вікна торговельних приміщень першого поверху — лучковими. Інші прорізи прямокутні, у сходових клітках над входами зсунуті по вертикалі. Мотивом, що об'єднує асиметричні за тектонікою фасади, слугує ритмічний ряд із вузьких стросних вікон четвертого поверху, підкреслений низу пояском з цегляних квадратів. У загальній композиції домінує наріжна частина, увінчана двома трикутними щипцями зі стрілачними слуховими вікнами. Прямокутне наріжжя четвертого поверху нависає над заокругленим, оперезаним балконами, наріжжям нижніх поверхів. Додатковим акцентом на південному фасаді є композиція з трьох різновисоких вікон другого поверху, вписаних у декоративну стрілачату арку. На гладеньких поверхнях фасадів, пофарбованих у ясно-сірий колір, добре виділяються вдало розміщені білі декоративні деталі: цегляне рустування площинних трикутних порталів входів у секції; поясок із квадратів між третім та четвертим поверхами; геометричні орнаменти у порталах, вінцевих наріжних щипцях над стросними різновисокими вікнами другого поверху, що нагадують рунічні письмена. Дворовий фасад спрощений, без декору.

Особливості архітектурного вирішення будинку долачують його до оригінальних витворів київського домобудування поч. 20 ст.

Житловий будинок, 1900—01 (№ 18/29). На розі з пров. Січневим, на червоній лінії забудови. Зведений за проектом арх. М. Казанського як прибутковий, односекційний з двома квартирами на кожному поверсі. Первісно триповерховий, в 1939—40 надбудовано четвертий поверх. У надбудові продовжено членування та пропорційність основного об'єму.

Чотириповерховий з напівпідвалами, цегляний, пофарбований (вохристе тло стіни і білі архітектурні деталі), у плані Г-подібний. Перекриття пласкі, дах вальмовий під шифером. Планування односекційне з центральним входом з боку вул. А. Іванова. Входи у напівпідвали — з пров. Січневого і внутрішнього двору.

Вирішений у спрощених формах неоренесансу. Симетричну композицію двох чолових фасадів утворено розкріповками зі стилізованими пілястрами на рівні другого—третього поверхів — трьома з боку вулиці, двома фланговими — з боку провулка. Вісь головного входу в центральній розкріповці підкреслено вінцевим трикутним щипцем та балконами. Бічні балкони з боку вулиці розміщено асиметрично відносно центральної осі. Перший поверх оздоблено імітаційним дощаним рустуванням, прямокутний отвір головного входу — трикутним

пристінним фронтоном й металевим піддашком. Вікна прямокутні, на третьому поверсі прикрашені клинчастими замковими каменями. Вінцевий і первісний (над третім поверхом) карнизи оформлено смужкою сухариків. Дворовий фасад має спрощене вирішення.

Будинок — характерний зразок житлової споруди кін. 19 — поч. 20 ст.

На поч. 20 ст. у будинку № 16 проживали брати Істоміни.

Істомін Михайло Павлович (1855 — після 1932) — історик, педагог, громадський діяч. Викладав історію в жіночих гімназіях О. Дучинської, М. Левандовської та при євангелістсько-лютеранській церкві. 1912—13 — товариш голови Київського релігійно-філософського товариства, пізніше — член його ради. Брав участь у діяльності Київського товариства старожитностей і мистецтв. 1924—30 — позаштатний постійний співробітник Комісії Києва та Правобережжя, яку заснував і очолював М. Грушевський. Досліджував українське мистецтво, історію Київського полку на Гетьманщині 17—18 ст., селянські рухи на Київщині серед. 19 ст.

Істомін Олександр Павлович — філолог, педагог. Викладав російську мову, словесність і педагогіку в Міністерській (Ольгинській) жіночій гімназії (1889—1920), педагогіку в гімназії О. Дучинської. Член ради Київського релігійно-філософського товариства (з 1912).

Істомін Федір Павлович (1862—1917) — історик, філолог, педагог. По закінченні історико-філологічного факультету Київського університету викладав в Інституті шляхетних дівчат і П'ятій київській гімназії, у 2-й пол. 1910-х рр. працював також у політехнічному інституті. Член Київського товариства охорони пам'яток старовини і мистецтва (з 1910), ради Київського релігійно-філософського товариства (з 1912), редакції журналу «Христианская мысль» (1916—17). Досліджував історію релігії, церкви, церковних старожитностей.

1915 у будинку жив Ковалевський Володимир Іванович (1848—1934) — вчений-аграрник, державний діяч, голова Російського технічного товариства (1906—16), почесний член Київського політехнічного інституту. Під час 1-ї світової війни — член бюро Центрального військово-промислового комітету, позаштатний голова Торфяного комітету Головного управління землевпорядкування і землеробства Російської імперії.

У 1910-х рр. у будинку мешкав також начальник «Арсеналу» генерал-майор М. Блажовський.

Тепер у будинках на перших поверхах офіси [1612].

Олена Мокроусова, Тетяна Скібіцька, Тетяна Трегубова, Лариса Федорова.

496.12. Садиба кін. 18 — поч. 20 ст., в якій проживали родини Вігелів, Іпсіланті, відомі діячі культури, містилася живописна школа Києво-Печерської лаври (архит., іст.). Вул. Січневого повстання, 6, 6-а, 6-б. Периметральна забудова садибної ділянки, що включає житлові та господарські споруди, утворює замкнений простір двору. Головний будинок (№ 6) розташований на червоній лінії забудови вулиці, два бічні флігелі (№ 6-а і 6-б), один з яких

з'єднаний вставкою з головним будинком, — на бічних межах садибної ділянки, торцевими фасадами винесені на червону лінію вул. Січневого повстання, у фронті забудови якої оформлено в'їзну браму між іншим флігелем і головним будинком.

На плані Києво-Печерської фортеці 1783 на цьому місці зафіксовано будовану ділянку: одноповерховий будинок вздовж вулиці та господарські будівлі на подвір'ї. Першим з відомих власників садиби був обер-комендант Києво-Печерської фортеці П. Вігель, який з 1788 бл. 10 років мешкав з родиною у комендантському будинку на території фортеці. 1797 він обрав цю ділянку для спорудження власного будинку, на ній 1798—99 було знесено попередню забудову і зведено особняк у стилі класицизм, в проектуванні якого, ймовірно, брав участь сам П. Вігель. Первісно двоповерховий: нижній поверх — цокольний, цегляний, перекритий склепіннями, призначений для господарських потреб; верхній — парадний житловий, дерев'яний. Центральну вісь чолового фасаду підкреслював шестиколонний портик. На верхньому поверсі будинку містилося 14 кімнат, у т. ч. парадна зала з хорами для оркестру. Приміщення опалювали кахляні труби, дві з них з алебастровими фігурами і вазами. Стелі п'яти кімнат, стелі та стіни зали було розписано по полотну клейовими фарбами. На ділянці стояли також два дерев'яні флігелі. 1801 П. Вігель отримав посаду цивільного губернатора Пензенської губ. і виїхав з Києва, родина залишила місто 1802. 25 червня 1806 садибу придбав полковник О. Будлянський. В липні 1808 він продав її князю К. Іпсіланті, по смерті якого маєтність перейшла у власність його дружини Є. Іпсіланті. Фіксаційний план садиби, креслення фасаду та поповерхових планів особняка К. Іпсіланті виконав на поч. 19 ст. (вірогідно 1808) арх. А. Меленський. На кресленнях представлено характерний для доби класицизму садибний комплекс, що складається з головного двоповерхового будинку-особняка та розташованих симетрично обабіч нього прямокутних у плані корпусів, які виходять торцевими фасадами на лінію вулиці, чоловими — у двір. Між головним будинком і флігелями влаштовано двос парадних воріт. Центр фасаду головного будинку оформлено шестиколонним іонічним портиком з трикутним фронтоном, фланги акцентовано вікнами-трифоріями з маскаронами та гірляндю над кожним. Орієнтовані на вулицю житлові приміщення другого поверху утворювали анфілади; звернені у двір мали змішане планування. Чолові дворові фасади флігелів, також прикрашені шестиколонними портиками, формували парадний простір першого двору садиби. Господарський двір містився за господарськими корпусами (сараями та стайнями). 1821 Є. Іпсіланті виїхала з Києва, садибу здавали внайм. Відомо, що 1830 її займали батальйон військових кантоністів та військовий друкарня. За купчою від 27 січня 1834, удова Є. Іпсіланті продала садибу Києво-Печерській лаврі, яка володіла нею до 1924 і здавала в оренду, зокрема за контрактом від 1 лютого 1834 поміщиці А. Фроміот-Залеській для пансіону шляхетних дівчат.

За описом 1834, забудова садиби складалася з дерев'яного будинку на цегляному поверсі, двох дерев'яних службових флігелів, каретного сараю, двох стаєнь, брами й огорожі. На вул. Микільській, яка входила у форштадт фортеці, заборонялася дерев'яна забудова, тому 1834—37 Києво-Печерська лавра перебудувала садибу за проектом арх. Л. Станзані. 1834—35 споруджено нову цегляну в'їзну браму. За планом садиби, складеним 1836 землеміром Л. Шмигельським, на ділянці пл. 1185 кв. сажнів містилися: дерев'яний на мурованих погребках (підвалах) головний будинок по лінії вулиці; дерев'яний житловий флігель праворуч від головного будинку з вузьким вуличним фасадом та видовженим у двір об'ємом; дерев'яна кухня і лакейська ліворуч від особняка; дров'яник, прилеглий до торця кухні. Ці споруди планувалося замінити мурованими. Решту розташованих на подвір'ї дерев'яних будівель передбачалося знести. На тильній межі планувалося побудувати муровані стайні, каретні та хлібні сараї з житловими флігелями та службами. Нова забудова мала утворити каре. Поетапну реконструкцію садиби намічено було розпочати з будівництва нових флігелів та служб. У березні 1836 року Лавра одержала проект служб, виконаний київським міським арх. Л. Станзані. У квітні—червні 1836 зведено флігель на західній межі садиби, два каретні сараї і стайню, того ж року — флігель ліворуч особняка, 1837 — флігель праворуч, 1838 їх потиньковано всередині, 1840 — ззовні. Будівництво виконали підрядчики з Калузької губ. О. Абрамов та І. Данилов під наглядом Л. Станзані, тинькувальні роботи — підрядчик з Чернігівської губ. М. Овсянников. У 1839—59 садибу орендувала Київська комісаріатська комісія під речові склади. Пізніше будівлі здавали в оренду під житло. 1844 відремонтовано головний будинок: зроблено новий дерев'яний дах, груби, покладено сходи, забруковано двір. Наступні поточні ремонти проводились 1846, 1864—66. Під час останнього було розібрано фронтон і портик головного будинку, один з дворових ганків, добудовано третій поверх (мезонін) з одночасним зменшенням висоти приміщень другого поверху, дах вкрито бляхою, частково замінено балки перекриттів, лиштви, виправлено обшивку фасаду тесом тощо. Підряд виконав селянин Калузької губ. І. Волков. 1867 проведено ремонт другого поверху з метою пристосування його для потреб живописної школи, дворові флігелі віддано в оренду під житло. Влітку 1870 пожежею значно пошкоджено дворові споруди: згорів цегляний правий флігель, всі служби та частина лівого флігеля так, що залишилися тільки стіни. Будівлі відновлено у вересні 1871. Після переведення 1874 живописної школи на територію Києво-Печерської лаври приміщення головного будинку 1874—75 пристосовано під житло: на другому поверсі влаштовано дев'ять, на третьому — шість кімнат; стіни потиньковано, пофарбовано, зроблено 15 нових груб, відкрито два нові входи. 1875 головний будинок віддано в оренду під житло командирі Бессарабського полку Кошневу. Надалі приміщення головного будинку зда-



496.12. Вул. Січневого повстання, 6.
496.12. План другого поверху.

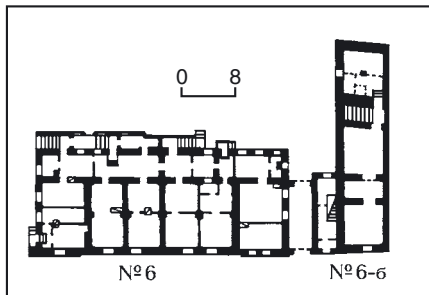

валися під житло окремим наймачам. 1876 і 1879 садиба знову горіла і ремонтувалася. 1899 головний будинок обкладено цеглою, проведено ремонтні роботи в інтер'єрі. 1909 правий флігель об'єднано з головним будинком двоповерховим об'ємом-вставкою. За проек-

496.12. Вул. Січневого повстання, 6-б.



том арх. Є. Єрмакова у цьому флігелі переплановано квартири, прибудовано гранітні парадні сходи, спільні для головного будинку та флігеля, сходові майданчики устелено пірогранітними плитками. За описом 1919, у головному будинку було дев'ять квартир, 26 кімнат, в яких проживало 79 осіб. У двох правих флігелях — шість квартир, 31 кімната. У лівому флігелі — п'ять квартир, 15 кімнат. На ділянці стояли сараї, була спільна льодовня. До серед. 1970-х рр. споруди садиби використовувалися як житлові. 1980 проведено ремонт будинку з переплануванням, у 1990-х рр. — ремонтні роботи й пристосування споруд для потреб установ, розміщених у садибі. Головний будинок, 1799, 2-а пол. 19 ст. (№ 6).

Триповерховий з цегляним цоколем, дерев'яним, облицьованим цеглою, другим та цегляним третім поверхами, у плані прямокутний, завершений чотирисхилим дахом з бляшаною покрівлею по дощаних латах. Збереглося класицистичне дворянське планування зі зверненими на вулицю зальними парадними приміщеннями (анфіладою) та невеликими кімнатами, орієнтованими у двір. Перекриття верхніх поверхів по дерев'яних балках, цокольного поверху — цегляні склепінчасті.

Триділну композицію чолового фасаду утворено бічними розкріпками, кожну з яких виділено вікном-трифорієм з центральною підвищеною півциркулярною перемичкою. У середній частині фасаду — п'ять півциркулярних вікон (центральне закладено), обрамлених вузькими прямокутними лиштвами з профільованими горизонтальними сандріками. Різні за формою віконні прорізи другого поверху утворюють складний ритм, посилений строгою класицистичною пластикою обрамлення. Вікна цокольного поверху з лучковими перемичками та замковими каменями частково закладено, форму окремих прорізів змінено. Триярусний поділ фасаду позначений горизонтальними міжповерховими карнизів.

Будинок — рідкісний тип дерев'яного на мурованому цокольному поверсі міського особняка кін. 18 ст. в архітектурному доквілі.

Флігель, 1837, 1909 (№ 6-а). Праворуч від головного будинку, сполучений з ним двоповерховим об'ємом-вставкою з проїздом у двір і сходовою кліткою.

Двоповерховий з підвалом, цегляний, тинькований, пофарбований, у плані наближений до прямокутного, завершений двосхилим дахом з бляшаною покрівлею. Перекриття пласкі дерев'яні, над підвалом — цегляні склепіння.

Симетричний торцевий фасад на три віконні осі композиційно відокремлено від чолових фасадів вставного об'єму та головного будинку. Центральну вісь акцентовано балконом другого поверху. Горизонтальні членування утворено високим гладеньким цоколем, рустуванням першого поверху, міжповерховим поясом, карнизом значного виносу з дентикулами. Невеликі прямокутні вікна першого поверху акцентовано пласкими клинчастими замковими каменями. Більші за розміром віконні прорізи другого поверху декоровано П-подібними сандриками. В оформленні дворового фасаду використано прості віконні лиштви та горизонтальні сандрики.

Фасади об'єму-вставки між головним будинком та флігелем (№ 6-а) оформлено еkleктично, з використанням стилізованих класицистичних елементів декору та мотивів пегляного стилю.

Флігель, 1836 (№ 6-б). Розташований ліворуч з відривом від головного будинку, з яким сполучений брамою.

Двоповерховий з підвалом, цегляний, тинькований, у плані наближений до прямокутного, видовжений по південній межі двору, завершений чотирихилим дахом з бляшаною покрівлею. Композиція чолового торцевого фасаду на три віконні осі симетрична. Фасад членують високий гладенький цоколь до рівня підвіконь рустованого першого поверху, пласкі пояси над першим та під вікнами другого поверхів, що утворюють гладеньку фризіву смугу, вінцевий карниз значного виносу з дентикулами. Вікна першого поверху акцентовано пласкими клинчастими замковими каменями, другого — увінчано П-подібними сандриками. Центральну вісь фасаду підкреслено трикутним сандриком. Архітектурні деталі віділено білим кольором на жовтому тлі стіни, цоколь — сірим.

Садиба, що формує фронт забудови однієї з центральних магістралей Печерська, є унікальним зразком комплексу будівель міського домоволодіння доби класицизму.

1799—1800 у головному будинку (№ 6) проживав Вігел Пилип Пилипович (1786—1856) — мемуарист, колекціонер (збірку гравірованих портретів і малюнків подарував 1853 бібліотеці Московського університету), бессарабський віце-губернатор (1823—26), керч-еникальський градоначальник (1826—29), директор Департаменту іноземних сповідань МВС Російської імперії (1829—50). Отримав домашню освіту, 1800 переїхав до Москви, де розпочав службу у московському архіві Колегії іноземних справ. Син власника садиби.

1808—16 у головному будинку (№ 6) мешкав з родиною власник садиби Іпсиланті Костянтин (син Олександра Іпсиланті старшого; 1760—1816) — дипломат, політичний діяч, великий драгоман Порти (1796—99), господар Молдови (1799—1801), Валахії (1802—06), Молдови і Валахії (1807), прибічник інтересів Російської імперії на Балка-

нах, які був змушений залишити у серпні 1807. Поселивши К. Іпсиланти в Києві, російський уряд обмежив його у свободі пересування. Князь, його сини та оточення перебували в Росії під негласним поліцейським наглядом. За спогадами сучасників, він був людиною високоосвіченою, знав багато європейських, східних і давніх мов, сам навчав своїх дітей математики, історії, географії. У 1808—09 перебував у Москві, 1814—16 — у Санкт-Петербурзі, після повернення з якого нагло помер. Відспівували його у Софійському соборі. У церемонії брали участь 15 міських цехів. Похований в Георгіївській церкві. 1818 у храмі над його похованням було встановлено надгробок. 1935, після зруйнування церкви, зберігався в Києво-Печерському державному історико-культурному заповіднику. 1997 після реставрації встановлений на території Лаври перед корпусом № 6 (див. ст. 489.1.37).

Дружина — Іпсиланті (уроджена Вакареско) Єлизавета Костянтинівна (1770—1866).

Дочка Катерина (1792—1835) — дружина бессарабського цивільного губернатора у 1817—27 К. Катаказі. В їхньому кишинівському домі бували поет О. Пушкін, декабрист М. Орлов та інші відомі діячі того часу.

Дочка Марія — фрейліна (з 1816), дружина молдовського боярина А. Скіну. Дочка Олена (1788—1837) — дружина бессарабського цивільного губернатора О. Негрі.

Син Олександр (1792—1828) — військовий, політичний діяч. Отримав домашню освіту, 1808 вступив корнетом у кавалергардський полк. Учасник війни з наполеонівською Францією у 1812—14. З 1817 — генерал-майор російської армії. 1820 очолив таємне товариство «Філікі Етерія», яке ставило за мету визволення Греції від османського ярма збройним шляхом, у 1821 учасник Грецької революції. В липні 1820 гостював у матері в цьому будинку.

Син Дмитрій (1793—1832) — військовий, штаб-ротмістр лейб-гвардійського гусарського полку (1815—21), ад'ютант М. Раєвського старшого. Учасник Грецької революції, з 1822 — голова Законодавчого корпусу грецького Національного зібрання, 1828 — головнокомандувач військ Східної Греції.

Син Георгій (1795—1846) — військовий, штаб-ротмістр кавалергардського полку, учасник Грецької революції.

Син Микола (1796—1833) — військовий, ад'ютант М. Раєвського старшого, учасник Грецької революції.

З 1867 до липня 1874 у шести кімнатах на другому поверсі головного будинку (№ 6) містилася живописна (іконописна) школа Києво-Печерської лаври. Три кімнати було відведено для занять, дві — для житла вчителю, одна — для проживання учнів, передпокій — для охоронця школи. В цей період у школі навчалось понад 20 учнів, частина з яких була на повному монастирському пансіоні, інші приходили на заняття. Вони проводились взимку впродовж шести, влітку — восьми годин. За описом, школа мала 16 малювальних столів, понад 50 гіпсових фігур, 337 картин, акварелей, малюнків, літографій та інших творів, у т. ч. виконаних відомими художниками.

У січні 1866 — січні 1868 керував шко-

лою і навчав малюванню Рокачевський Опанас Юхимович (1830—1901) — живописець, акад. Санкт-Петербурзької Імператорської АМ (з 1860). Склав першу програму живописної школи, метою якої було визначено надавати художньо-іконописну освіту і готувати здібних учнів до вступу у вищі навчальні художні заклади. На першому етапі навчали рисунку, на другому — живопису. Повний курс складав шість років, обов'язковий — три роки, після чого видавалося свідоцтво про закінчення Лаврської іконописної школи. Залишив посаду внаслідок конфлікту з начальником друкарні. Проживав у правому флігелі до поч. 1870-х рр. 1868—70 керівником школи і учителем малювання був Сорокін Павло Семенович (1839—86) — живописець, графік, вихованець Санкт-Петербурзької Імператорської АМ. Пізніше викладав у Московській школі живопису, скульптури і зодрчества.

З вересня 1871 до квітня 1872 малювання викладав П. Дедюхін, вихованець Санкт-Петербурзької Імператорської АМ, вчитель Брацлавського міського училища.

1871 доглядачем та наставником був ієродиякон Аліпій (Бубликов; бл. 1838—1907) — художник, вихованець Лаврської іконописної школи, яку закінчив 1860, доклав свого часу багато зусиль для її організації; завідувач позолотної майстерні Лаври (1868—85). Подарував школі копії картин, написаних ним особисто та іншими художниками.

У жовтні 1871—83 іконописну школу очолював ієромонах Альвіан (Скотенко).

У березні 1871—73 учнем школи був Катурич Іоанн Савич (1842—?) — уродженець історичної області Далмації (тепер на території Хорватії і Чорногорії), якого навправили вчитися іконопису для потреб Свято-Георгіївського монастиря (м. Рисань).

1881—83 в будинку проживав Прахов Адріан Вікторович (1846—1916) — мистецтвознавець, художній критик, археолог, професор Санкт-Петербурзької Імператорської АМ (з 1880) Санкт-Петербурзького і Київського університетів. У ці роки досліджував розписи Кирилівської церкви, відкрив у ній фрески 12 ст. 1883 у нього гостював худ. І. Рєпін.

1897 на другому поверсі флігеля № 6-а жив московський художник, акад. Імператорської АМ (з 1883) Фаргусов Віктор Дормидонтович, який пізніше брав участь у розпису будинку митрополита в Києво-Печерській лаврі, виготовив надгробок митрополита Іоаннікія в церкві Здвиження Чесного Хреста Господнього в Лаврі.

Пізніше будинки використовувались як житлові, у т. ч. після націоналізації садиби 1924. У 1980 відселені. В них містились різні установи й офіси. Тепер у № 6 — Фондація ім. О. Ольжича, у напівпідвалі — ресторан «Ханой»; у № 6-а — Посольство Республіки Молдова; у № 6-б — Посольство Латвійської Республіки в Україні [1613].

Сергій Білокінь, Марія Кадомська, Людмила Рилкова, Тетяна Скібіцька.

496.13. Садиба управління Київського генерал-губернаторства, 18—19 ст. (архит., іст.). Вул. Січневого повстання, 29, (до 1919 — вул. Цитадельна, 15).

Над крутим схилом Печерського плато, на території старої Печерської фортеці. Складається з будинку канцелярії, флігеля й фрагменту огорожі з брамою. Ділянка межувала з півночі з цвинтарем Воскресенської церкви, зі сходу — з садом Києво-Печерської лаври, з півдня — з садибою інженерного департаменту. Будинок канцелярії призначався для розміщення вищих адміністративних установ краю, проживання Київського генерал-губернатора та інших представників влади. Зведений за проектом арх. С. Каріна, який був помічником арх. І. Мічуріна під час спорудження в Києві Маріїнського (Царського) палацу та Андріївської церкви. Керував будівництвом капітан Н. Кузнецов. Закладни фундаменту відбулися 11 травня 1757, роботи закінчено до травня 1759. Будинок канцелярії був дерев'яний на високому цегляному цокольному поверсі, перекритому склепіннями. Мав симетричну композицію двох видовжених фасадів. Перед парадним входом у центрі чолового фасаду на рівні верхнього поверху було влаштовано напівкруглий ганок з дугоподібними зовнішніми дерев'яними сходами обабіч. На центральній осі тильного фасаду розміщувався дерев'яний портик (критий балкон) на цегляних хрещатих стовпах. Портик і головний вхід увінчували трикутні фронтони. Архітектура споруди поєднувала характерні ознаки раннього класицизму з рисами пізнього бароко. Інтер'єри оформлювалися залежно від призначення: службові приміщення було побілено крейдою або обклеєно простими паперовими шпалерами, житлові кімнати й приймальні оббито полотном, деякі помешкання — дерев'яними

Києво-Печерської лаври і фруктовий сад за Московською брамою. Після скасування 1781 Київської губернії і впровадження намісницького правління 1782 садибу передано під палати намісника. Генерал-губернатор жив у Маріїнському палаці. 23 грудня 1782 згоріли всі дерев'яні споруди садиби, в т. ч. другий поверх будинку канцелярії. Під час ремонту над нижнім мурованим поверхом влаштували двохсхий дах. В будинку містилися губернська й повітова скарбниці, в одному флігелі — Радний суд і архів, в іншому — карні та цивільні палати. 1806 будівлі передано Комісаріатському департаменту, який постачав армію всім необхідним, крім продовольства. На замовлення нового власника 1806—09 нижній поверх будинку канцелярії було перебудовано (знято частину перегородок у бічних ризалітах, в одній з кімнат розібрано хрещаті стовпи тощо), споруджено верхній поверх з цегли. На нижньому поверсі було 15 приміщень (первісно 14), на верхньому 17 (13 з них — житлові). Ганок на чоловому фасаді і портик на тильному не відновили. Центральні частини обох фасадів було увінчано трикутними фронтонами, на верхньому поверсі фланковано пілястрами доричного ордера, замість шести вікон між бічним ризалітом і центральною частиною пробито чотири. Стильове вирішення й оздоблення фасадів майже не змінилися, за винятком деталей: віконні прорізи оформлено прямокутними сандриками замість півциркульних, коринфські пілястри замінені доричними. З боку північного фасаду на місці розібраного флігеля зроблено двоповерхову цегляну прибудову, торцем звернену до вулиці. На рівні верх-

нього поверху вона сполучалася з головним будинком тамбуром-переходом над наскрізним арковим проходом на тильну ділянку подвір'я під лаврським муром. Південний флігель було добудовано з тилу, в цей же час зведено нову парадну браму й огорожу. В 1830-х рр. у центральному корпусі планування змінено на анфіладне, закладено прохід під тамбуром й ряд дверних отворів, влаштовано нові внутрішні сходи, ганок у правому крилі тощо. На садибній ділянці споруджено дерев'яні крамницю (на подвір'ї), лавки (біля лаврського мурі), які в січні 1844 згоріли. 1887 до торців брами з боку двору прибудовано одноповерхові цегляні складські корпуси. Впродовж 19 ст. і до 1946 будівлі садиби використовувались як інтендантські склади Київського військового округу, 1946—47 переплановані для контор і гуртожитку. При цьому змінилися як інтер'єри (з'явилися додаткові перегородки), так і екстер'єри (закладено або розтесано кілька віконних і дверних отворів).

Будинок канцелярії, 1757—59, 1806—09. У глибині садиби. Чоловим фасадом звернений у бік вулиці, тильним — до Дніпра.

Двоповерховий, цегляний, тинькований, у плані прямокутний, з двома бічними ризалітами на обох фасадах, вкритий вальмовим дахом з бляшаною покрівлею. Композиція симетрична відносно центральної осі з отвором входу. Планування коридорного типу. Перекриття першого поверху — хрещаті й півциркульні циліндричні склепіння з розпалубками, другого — пласкі. Вирішений у формах раннього класицизму.

Центральну розкріповану частину чолового фасаду увінчано трикутним фронтоном (фронтони бічних ризалітів втрачено). Нижній поверх рустовано, лучкові вікна оздоблено лиштвами із замковими каменями. На другому поверсі прямокутні віконні прорізи оформлено лиштвами з «вушками» та горизонтальними і трикутними сандриками (у центрі та на ризалітах). Горизонтальні членування позначено міжповерховим гуртом і вінцевим карнизом, вертикальні — наріжними і міжвіконними пілястрами.

В інтер'єрі частково збереглися чотиримаршові сходи.

Будинок — зразок репрезентативної споруди перехідної доби від бароко до класицизму.

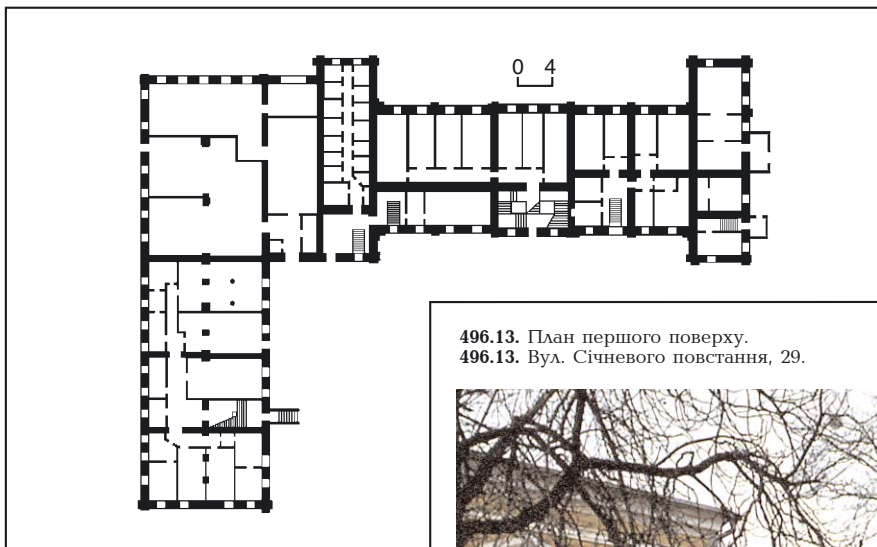

496.13. План першого поверху.
496.13. Вул. Січневого повстання, 29.

панелями. Приміщення обігрівали груби з поліхромними кахлями. У сінях і бічних ризалітах дерев'яні сходи вели на другий поверх. 1762 на межі садиби з вулицею споруджено два кутові одноповерхові цегляні службові флігелі, а також ґратчастий паркан і парадну триаркову браму. В 1760—70-х рр. на межі з садибою інженерного департаменту зведено дерев'яний житловий будинок, з боку Воскресенської церкви — дерев'яну оранжерею. Управління генерал-губернаторства належали також стайничий двір біля мурів



Флігель, 1806—09. Перпендикулярно до будинку канцелярії, з'єднаний з його лівим крилом двоповерховою вставкою, торцевим фасадом виходить на червону лінію забудови вулиці.

Двоповерховий, цегляний, тинькований, у плані прямокутний, завершений вальмовим дахом з бляшаною покрівлею. Планування двобічне коридорне. Перекриття пласкі.

Оздоблення двох чолових фасадів — дворогового і торцевого — стилістично ув'язане з архітектурою головного будинку. Фасади увінчано профільованим карнизом, під вікнами другого поверху частково зберігся міжповерховий гурт. Прямокутні прорізи вікон на першому поверсі оформлено пласкими «вухастими» лиштвами, доповненими на вуличному фасаді трикутними і горизонтальними сандриками. Прорізи другого поверху не облямовано.

Будинок є невід'ємною складовою забудови садиби.

Фрагмент огорожі з брамою, 1806—09. Вздож червоної лінії забудови вулиці.

Мур цегляний, пофарбований. З боку вулиці метрично розчленований лопатками й завершений профільованим карнизом, з тилу закритий одноповерховими складськими спорудами.

Брама цегляна, тинькована. Включає центральну півциркульну арку проїзду і два бічні прямокутні вхідні отвори, перекриті хвіртками (правий з них закладено). Отвори фланковано чотирма напівколонками тосканського ордеру й підкреслено вгорі архівольтами з замковими каменями. Верхню, підвищену над рівнем муру площину стіни завершено карнизом.

Споруда — зразок малих архітектурних форм у стилі класицизм.

Садиба — типологічно рідкісний зразок адміністративно-житлового комплексу, що зберіг композиційні властивості з серед. 18 ст.

1759—82 садиба була резиденцією Київського генерал-губернатора. У цей час посаду управителя краю обіймали: 1760—66 — І. Глебов (прибув до міста в березні 1862); 29 червня 1766 — 27 листопада 1775 — Ф. Восйков; 1775—96 — П. Рум'янець-Задунайський, президент Малоросійської колегії (другої). За нього було остаточно ліквідовано автономію України, адміністративно-територіальний поділ на губернії (1781, відновлено 1796), замість яких впроваджено намісництва, в т. ч. Київське.

1993 будинок канцелярії передано Державному музею І. Гончара, перетвореному 1999 на Український центр народної культури «Музей Івана Гончара». У флігелі міститься гуртожиток Міністерства оборони України [1614].

Дмитро Малаков, Віталій Отченашко, Ірина Тарутінова.

496.14. Служби і флігель садиби Інженерного двору, серед. — кін. 19 ст. (архит.). Вул. Січневого повстання, 3-в, 3-г. У тильній частині житлового комплексу № 3—5. До 1830-х рр. ділянка була приватним володінням, потім належала Інженерному двору (Інженерному управлінню Інженерного відомства) Київської фортеці.

С л у ж б и , кін. 19 ст. (№ 3-г). Будинок одноповерховий з підвалом, цегляний, у плані прямокутний, з сучасною цегляною прибудовою, орієнтований по осі північ—південь. Дах двосхилий,



496.14. Вул. Січневого повстання, 3-в, 3-г.



покрівля шиферна. Фасади пофарбовані, мурування під розшивку швів. Цоколь і верхній ряд карниза викладено з лекальної цегли. Віконні й дверні отвори частково закладені, перероблені. Оздоблення будинку (лопатки на фасадах) не має виражених стилістичних ознак. За характером мурування (жовта київська цегла без клейм, що властиве для споруд Київської фортеці) може бути датований кін. 19 ст. (до 1897).

Будинок не використовується.

Флігель, серед. 19 ст. (№ 3-в). Двоповерховий з підвалом, цегляний, у плані прямокутний, орієнтований по осі захід—схід. Чоловий північний і західний фасади тиньковані й пофарбовані. Дах двосхилий, покрівля залізна. До східного торцевого фасаду прибудовано гаражі. Чоловий фасад оздоблено рустованими лопатками й завершено дерев'яним карнизом із виносом. Внутрішнє планування секційне, перекриття пласкі по балках, одне з приміщень на першому поверсі перекрите циліндричним склепінням з розпалубками над вікном. Збереглося огороження внутрішніх сходів у вигляді дерев'яних балясин токарної роботи.

Тепер на першому поверсі міститься майстерня з ремонту взуття.

497. Складу (Деміївського) казенного брама.



Споруди мають цінність як зразки архітектури комплексу Київської фортеці [1615].

Наталія Перунова.

497. СКЛАДУ (ДЕМІЇВСЬКОГО) КАЗЕНОГО БРАМА, 1899—1900 (архит.). Просп. Голосіївський, 6. У глибині забудови кварталу. Замикає невеликий провулок, що веде від просп. Голосіївського до території підприємства. Споруджена за проектом арх. В. Ніколаєва у комплексі 2-го (Деміївського) казенного складу для зберігання спирту. Архітектор запроєктував також і численні складські, виробничі, конторські та побутові приміщення. Під час будівництва було вирішено пристосувати склад для зберігання виноградних вин. З початком 1-ї світової війни з ініціативи київського підприємця і громадського діяча В. Демченка 1915 на Деміївці створено снарядний завод Головного артилерійського управління для забезпечення боєприпасами діючої армії. Йому передали у тимчасове користування частину приміщень винного складу. Було зведено і нові виробничі споруди. Підприємство, на якому працювало бл. 2,6 тис. осіб, виготовляло мінометні снаряди та гранати різних типів, функціонувало до березня 1918. У 1920-х рр. на території снарядного заводу розташовувався завод «Київкаучук» (з 1931 — «Червоний гумовик», з 1976 — Київське виробниче об'єднання нафтопереробної та нафтохімічної промисловості «Червоний гумовик»). Уся стара забудова втрачена, побудовано нові сучасні корпуси. На одному з виробничих корпусів, спорудженому після 2-ї світової війни, 1957 помилково встановлено меморіальну мармурову дошку Деміївському бойовому штабу Червоної гвардії, який брав участь у січневого 1918 повстанні в Києві проти Української Центральної Ради (арх. І. Шмульсон).

Брама являє собою цегляну арку на 3/4 окружності з хрещатими пілонами й потужним завершенням у вигляді тупого щипця. Декорована візерунком цегляної кладки й чарунковим карнизом. Є оригінальною спорудою у промисловій архітектурі Києва на межі 19—20 ст.

Тепер на території заводу міститься ВАТ «Київгума» [1616].

Михайло Кальницький.

498. СКОВОРОДИ ГРИГОРІЯ ВУЛИЦЯ, 18—20 ст. (архит., містобуд.). Пряма, з двома невеликими зламами, орієнтована з південного заходу на північний схід, з'єднує пл. Контрактову та вул. Набережно-Хрещатицьку. Перетинається з вулицями Межигірською, Волоською та Почайнінською.

Відома з 18 ст. як вул. Микільська, Набережно-Микільська — від розташованої на ній церкви Миколи Набережного. 1869 офіційно затверджено останню назву. 1973 названа іменем Сковороди Григорія Савича (1722—94) — філософа-гуманіста, просвітителя, поета, вихованця Києво-Могилянської академії. Після пожежі 1811 вулицю переплановано за проектом арх. В. Гесте з урахуванням старої траси, що проходила повз Братський Богоявленський монастир, бурсу Києво-Могилянської академії та Набережно-Микільську церкву. Старий будинок академії на заході й бурса на сході визначали відмітки рельєфу кінцевих точок нової траси, прокладеної арх. А. Меленським. При

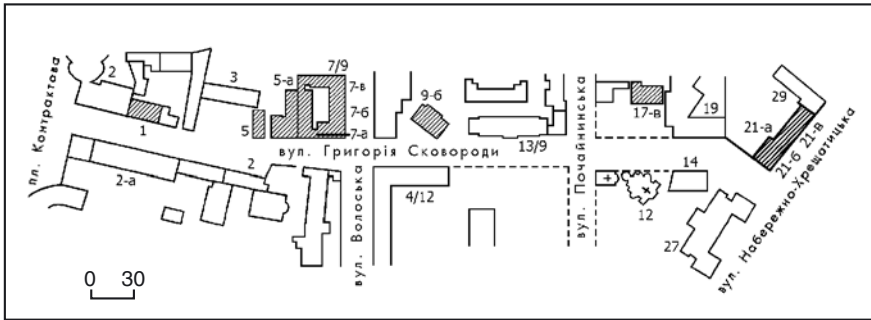

цьому ширину вулиці біля Братського Богоявленського монастиря було збільшено вдвічі.

Головними елементами містобудівної композиції вулиці є: ансамбль Братського Богоявленського монастиря і Київської академії 17—20 ст. (див. ст. 12), визначна пам'ятка доби українського бароко — церква Миколи Набережного (№ 12), зведена 1775 за проектом арх. І. Григоровича-Барського (див. ст. 263), дзвіниця церкви Миколи Набережного (№ 12/4), споруджена 1863 за проектом арх. М. Іконнікова (див. ст. 263.1), яка є висотною доміантою і фіксує перехрестя з вул. Почайнинською. Пам'яткою допожежної забудови є житловий будинок № 9 (кін. 18 ст.) у стилі класицизм, який позначає давнє трасування вулиці. До пізніших періодів забудови (поч. і серед. 19 ст.) належать житлові й громадські будинки в стилі історизм — № 1, 5, 7/9, 21-а у складі садиби (1-а пол. 19 ст., класицизм), а також будинок клубу «Харчовик» (1930-і рр.), що разом із старим академічним корпусом фланкує вихід вулиці на пл. Контрактову (див. ст. 226.6).

Частина забудови кварталу між вулицями Волоською і Почайнинською (парний бік) втрачено у 1960-і рр., на цій території розташовано сквер. Частина забудови кварталу з непарного боку знесено в 1-й пол. 1980-х рр. і на її місці за проектом арх. В. Розенберга споруджено нові житлові будинки. Цінним втраченим елементом вуличного фронту є будинок № 17 (1-а пол. 19 ст.) [1617].

Григорій Щербина.

498.1. Житловий будинок, кін. 18 — кін. 19 ст. (архит.). Вул. Г. Сковороди, 9-б. Під кутом до лінії наявної забудови.

498. Сковороди Григорія вулиця. План забудови.

Орієнтований вздовж траси вулиці, яка існувала до перепланування Подолу на поч. 19 ст. Позначений на планах Києва кін. 18 ст. Будинок з великою садибою належав купцю 1-ї гільдії, бургомістру Київського магістрату І. Киселівському. Згідно з описом будинку до пожежі 1811, стіни й стеля в усіх світлицях і в залі другого поверху були розписані фарбами, дах був тесовий. Після пожежі неодноразово перебудовувався. 1886 з боку двору розширений добудовою додаткових приміщень з об'ємом сходової клітки, в серед. 20 ст. не раз переплановувався. На поч. 1990-х рр. реставрований з відновленням первісного вигляду.

Двоповерховий з підвалом, цегляний, у плані прямокутний з двоповерховою прибудовою на тильному фасаді, в якій розміщено сходову клітку та вхідний тамбур. Критий вальмовим дахом з

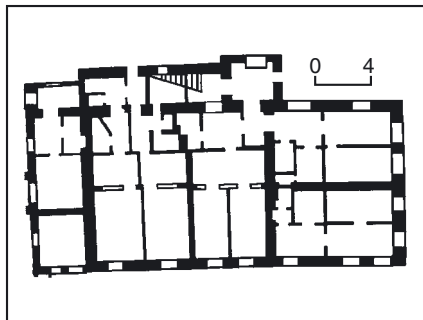

498.1. План першого поверху.

498.1. Вул. Г. Сковороди, 9-б.

бляшаною покрівлею та трикутними слуховими вікнами. Перекриття підвалу — цегляні склепіння, верхніх поверхів — пласкі дерев'яні. Збудований у стилі класицизм.

Композиція тинькованих пофарбованих фасадів ярусна, рівномірно ритмічна, головного — симетрична відносно центральної осі. Рустований перший поверх відділяє від гладенького верхнього міжповерховий гурт та своєрідний фриз із прямокутних нішок. Прямокутні вікна на другому поверсі оформлено лиштвами, трикутними й горизонтальними сандриками, що чергуються на модульонах.

Унікальна пам'ятка є однією з ранніх цегляних житлових будівель Києва у стилі класицизм, зведених до періоду масового застосування затверджених зразкових проектів 1809—12.

Тепер тут Подільська постійно діюча археологічна експедиція ІА НАНУ [1618].

Віталій Отченашко.

498.2. Садиба, поч. 19 ст. (архит.). Вул. Г. Сковороди, 5, 5-а. На червоній лінії вулиці. Формування садибного комплексу почалося невдовзі після пожежі 1811 зі спорудження головного будинку (тепер № 5-а). У 2-й пол. 19 ст. під час його реконструкції на головному фасаді влаштовано балкон, до тильного фасаду на східній межі садиби прибудовано двоповерхове крило з відкритою галереєю. Тоді ж на західній межі садибної ділянки зведено двоповерховий видовжений флігель (тепер № 5) з торцевим фасадом на червоній лінії вулиці. У кін. 19 — на поч. 20 ст. садиба належала О. Каратигіній, потім — Л. Енкатському, після 1917 пристосована під комунальне житло. Після 1945 флігель надбудовано поверхом. У 2-й пол. 20 ст. історичні межі садибної ділянки змінені: частину її території вилучено під новий п'ятиповерховий будинок, зведений з порушенням історичного розпланування кварталу.

Головний будинок (№ 5-а). Двоповерховий з підвалом, цегляний, тинькований, у плані Г-подібний, з пласкими дерев'яними перекриттями й вальмовим дахом. Планування змінено. Входи розташовано з боку проїзду та з галереї. Первісний об'єм зведено у стилі класицизм.

Архітектура семиосьового головного та п'ятиосьового торцевого фасадів вирішена відповідно до зразкового проекту й вирізняється лаконізмом та чітким поюрисним членуванням. Перший поверх рустований, його прямокутні вікна оформлено клинчастими перемичками, вікна другого — горизонтальними сандриками на кронштейнах. Фасад завершує плаский класицистичний дерев'яний карниз з мугулами. Центром композиції головного фасаду є підкреслений ліпленим меандровим фризом балкон на три віконні прорізи, що має ажурні металеві ґрати. Дворовий фасад тильного крила оформлено двоярусною дерев'яною відкритою галереєю на цегляних стовпах.

Споруда — одна з небагатьох пам'яток житлової архітектури доби класицизму. Флігель (№ 5). Триповерховий з підвалом, цегляний, пофарбований, у плані прямокутний. Вирішений у цегляному стилі. Має два архітектурно оформлені фасади, розкреслені міжповерховим гуртом і карнизом з аркаатурою, зубцями й поребриком над дру-





гим поверхом. Вуличний триосьовий фасад розчленовано міжвіконними лопатками. У стіні третього поверху прочитується первісний вінцевий аттик зі стовпчиками й центральним напівкруглим щипцем. Вікна прямокутні, оздоблені замковими каменями, профільованими підвіконними полицями й фільонками. Центральну частину семиосьового дворового фасаду підкреслено розкріповкою та вхідним отвором з високою фрамугою.

Будинок — складова садибного комплексу, що репрезентує один із варіантів житлової забудови Подолу 19 ст. Тепер № 5 — житловий, у № 5-а містяться державні установи та офіси [1619].

Віталій Отченашко.

498.3. Садиба, 2-а пол. 19 — поч. 20 ст. (архїт.). Вул. Г. Сковороди, 7-а, 7-б, 7-в, 7/9. На розі з вул. Волоською. Утворена під час перепланування Подолу після пожежі 1811. Периметральна забудова, яка включає п'ять будинків на межах ділянки, формує замкнений простір прямокутного внутрішнього двору.

Головний будинок, 1859 (№ 7-а). На червоній лінії забудови вулиці, на західній межі садиби. Споруджений київським купцем О. Некрасовим, можливо, за проектом арх. Ф. Голованова.

Двоповерховий з підвалом, цегляний, у плані прямокутний, первісно односекційний з розміщенням сходової клітки близько до центральної поперечної осі плану споруди. Головний фасад на три віконні осі розчленовано міжповерховий гуртом. Нижній поверх оброблено стрічковим рустуванням. Центральну

498.2. Вул. Г. Сковороди, 5-а.
498.2. План другого поверху.

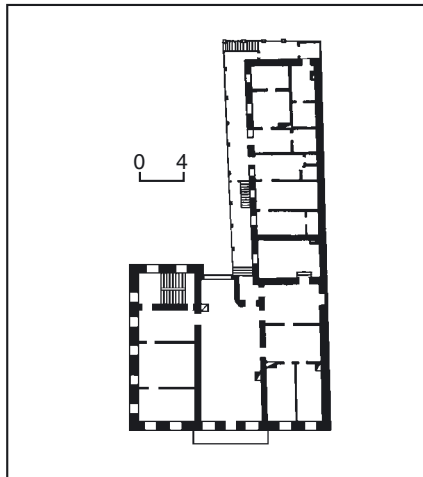

вісь підкреслено балконом верхнього поверху. Віконні прорізи першого поверху з лучковими перемичками, другого — прямокутні, оформлені горизонтальними сандриками, профільованими на рівні фрамуг листвами та замковими каменями.

Житловий будинок, бл. 1897 (№ 7-в). На червоній лінії забудови вул. Волоської.

Одноповерховий з напівпідвальним поверхом з боку вулиці, двоповерховий з боку подвір'я, цегляний, пофарбований, у плані прямокутний, завершений

498.3. Вул. Г. Сковороди, 7/9.



двосхилим дахом з азбофанерною покрівлею. Планування дворядне. Перекриття плоскі, дерев'яні. Сім прямокутних вікон першого поверху оздоблено горизонтальними сандриками, прикрашеними дентикулами, підвіконними нішами. У центральній частині міжвіконні простінки рустовано. Вінцевий карниз — з аркатурним фризом (зберігся фрагментарно).

Житловий будинок з крамницею, 1903 (№ 7/9). На розі з вул. Волоською.

Споруджений на місці дерев'яного сараю і крамниці купцем 1-ї гільдії У. Ейдельманом. У наріжній частині розміщувалася крамниця, яка 1913 належала О. Журбовичу і торгувала бакалією.

Двоповерховий, цегляний, у плані Г-подібний, завершений двосхилим дахом над обома крилами з вальмою над зрізаним наріжжям. Планування дворядне, змішане. Перекриття плоскі, дерев'яні та залізобетонні. Архітектура будинку виконана з врахуванням раніше спорудженого флігеля під впливом електики поч. 20 ст. Це відчувається у трактуванні фасаду, завершеного прикрашеним дентикулами карнизом з аркатурним поясом та розчленованого міжповерховим гуртом. Вікна здебільшого прямокутні, на другому поверсі два вікна з боку вул. Г. Сковороди — півциркульні, фланковані лопатками. Вікна другого поверху виділені підвіконними нішами та замковими каменями. Прямокутні отвори входов у будинок та проїзд на подвір'я фланковано рустованими лопатками, якими підкреслено також фланги фасадів на рівні першого поверху. Наріжжя з вхідним отвором акцентовано фігурним аттиком. Над входом у крамницю на другому поверсі вштовпано балкон. Флігелі, 1897 (№ 7-б). Один розташований на межі з ділянкою на вул. Г. Сковороди № 5, другий — на межі з садибною ділянкою на вул. Волоській, 11.

Двоповерхові з підвалом, у плані прямокутні, під односхилим дахом. Планування дворядне. Перекриття плоскі, дерев'яні. Оформлення фасадів вирішено у цегляному стилі та узгоджено з архітектурою будинку № 7-в.

Садиба є характерним зразком забудови Подолу 2-ї пол. 19 — поч. 20 ст. [1620].

Марина Виноградова.

498.4. Садиба, 1-а пол. 19 ст. (архїт.). Вул. Г. Сковороди, 21-а, 21-б, 21-в. На розі вул. Набережно-Хрещатицької, формує фронт забудови набережної Подолу. До 1823 наріжна частина садиби з двоповерховим житловим будинком (№ 21-а) належала А. Брюка-

498.3. План першого поверху.

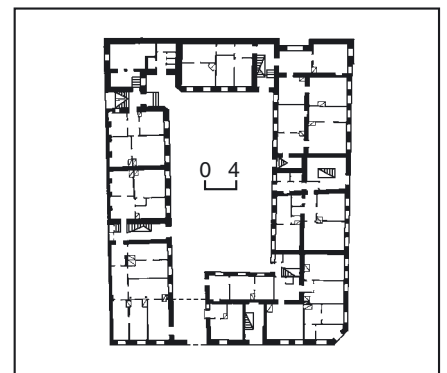

шевській, яка продала її (будівлі, сад, земля пл. 845 кв. сажнів) купцю 3-ї гільдії М. Давидову. Він заклад на ділянці дерев'яну дьогтьову крамничку. 1851 це володіння разом із сусідньою ділянкою на вул. Набережно-Хрещатицькій придбав купець І. Войтенко, який замість дерев'яної спорудив цегляну крамничку. Його син Ф. Войтенко провів значні будівельні роботи: 1858 за проектом арх. М. Самонова одноповерхові крамниці (№ 21-б) перебудовано з добудовою окремого двоповерхового об'єму, призначеного, можливо, для контор (№ 21-в). Увесь комплекс дістав назву «кам'яні магазини купця Войтенка», де торгували промисловими товарами. З 1867 його власником став промисловець М. Ріхерт, за якого над магазинами зведено другий поверх, до будинку контор з тилу прибудовано двоповерхову будівлю (№ 21-г, не має архітектурної цінності). Комплекс називався «крамниці купця Ріхерта». З 1874—75 садиба переходить до землевласника Жуковського, з 1884 — дворянки Т. Войнич-Сяноженцької. На межі століть тут розмістилася «Торгова фірма Гольштейн і Рабинович», яка торгувала технічним і мастильним приладдям для пароплавів, скло, кришталем, цеглою, кахлями, печами й пічним приладдям.

Житловий будинок, 1-а чв. 19 ст. (№ 21-а). Наріжний, на червоних лініях забудови вулиці. Зведений за типовим проектом. У 1980-х рр. проведено капітальний ремонт. Двоповерховий, цегляний, призматичний, завершений чотирихилим дахом з бляшаною покрівлею. Планування змінено. Перекриття пласкі. Збудований у стилі класицизм. Тиньковані фасади — з чітким ярусним членуванням та характерною для стилю непарною кількістю віконних осей. Нижній поверх рустовано, гладенький верхній завершено фризом і розвиненим профільованим карнизом, у фризі, над і під вікнами прикрашено декоративними нішками. Прямокутні віконні прорізи увінчують горизонтальні сандрики, об'єднані над трійками центральних вікон другого поверху в спільні карнизи, які підтримують модульйони.

Крамниці, 2-а пол. 19 ст. (№ 21-б). На червоній лінії забудови вул. Набережно-Хрещатицької.

Корпус двоповерховий, цегляний, у плані прямокутний, видовжений по фронту забудови набережної під двоххилим дахом. Частий ритм прямокутних вікон і тепер замуrowаних вхідних отворів підкреслено в простінках лопатками, канелюрованими на рівні першого поверху і фільончастими — на другому. Головний вхід (закладено) на центральній осі головного фасаду виділено лучковою аркою та парами лопаток обабіч. Невеликі вікна другого поверху оздоблено рамковими листвами та горизонтальними сандриками.

Контора, 1852 (№ 21-в). На червоній лінії забудови набережної. Прилягає до північного торця корпусу крамниць. Будинок двоповерховий, цегляний, у плані прямокутний, з чотирихилим вкритим бляхою дахом. Головний фасад тинькований. Його основною архітектурною темою є мотив арки, який на нижньому поверсі простежується в архівольтах над прямокутними вікнами, на верхньому — у півциркульних



498.4. Вул. Г. Сквороди, 21-а.

перемичках здвоєних вікон під спільними сандриками. Поле люнетів над трьома центральними прорізами заповнено ліпленням орнаментом. Первісне планування будівель і оздоблення приміщень не збереглися. Поряд із зразково класицистичним будинком скромні за своєю архітектурою класицистично-ремінісцентні споруди утворюють цікавий комплекс міської садиби житлового і торговельного призначення, що відображає початковий період розвитку капіталістичного устрою.

Тепер тут містяться державні установи [1621].

Лариса Толочко.

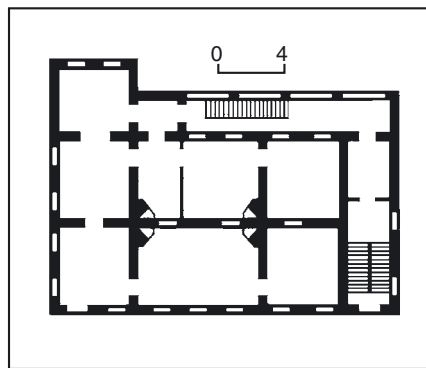

498.5. План першого поверху.
498.5. Вул. Г. Сквороди, 1.

498.5. Флігель садиби, 2-а пол. 19 ст. (архит.). Вул. Г. Сквороди, 1. На червоній лінії забудови вулиці, навпроти старого будинку Києво-Могилянської академії. Західним торцем прилягає до будинку Центру мистецтв «Славутич», форми якого вносять певний дисгармонійний контраст у сприйняття споруди; східний торець критим переходом з'єднано з півтороповерховим прибрамним павільйоном Акціонерного товариства «Промарматура». Побудований у кін. 1860-х — на поч. 1870-х рр., добудований 1891 за проектом арх. М. Гарденіна. На плані 1872 позначений як наявний на той час цегляний одноповерховий флігель з кам'яними погребями на садибі відставного підполковника М. Киселівського та його брата капітана К. Киселівського заг. пл. 1516 кв. сажнів. Г-подібна на плані садиба обіймала район перехрестя трьох вулиць: Спаської, Межигірської й Набережно-Микільської (тепер вул. Г. Сквороди). Згідно з цим планом, на червоній лінії вулиці суміжно з флігелем стояв головний двоповерховий з підвалом цегляний будинок, на місці якого тепер розташовано крило Центру мистецтв «Славутич», у тилу садиби розміщувалися одно-двоповерхові нежитлові дерев'яні й цегляні служби, сараї тощо. Жодна з цих будівель не збереглася. 1882 садибу придбав купець 1-ї гільдії І. Шварцман, відомий як власник підприємства «Мануфактурна суконна торгівля». Можливо, відтоді почалося пристосування господарських



споруд садиби для потреб підприємства. У кін. 1880-х рр. І. Шварцман проживав у м. Вільмердорф (Німеччина), а його син — вільний художник О. Шварцман надав довіреність на управління садибою С. Іцковичу. Збереглися відомості від 9 лютого 1911 про пожежу у садибному будинку й, вірогідно, у прилеглому до нього флігелі, які було відбудовано під наглядом арх. М. Казанського. У травні 1915 І. Шварцман заповів садибу своїй дружині А. Шварцман, яка володіла нею до поч. 1920-х рр. Після цього територію садиби передано в оренду артїлі «Металоліт» з виготовлення прмусів, керагазів, таганків та ін. дрібнопобудовного устаткування. Тоді ж флігель почали використовувати як адміністративну споруду. 1964 на базі артїлі створено промислове підприємство «Промарматура» з виготовлення промислової арматури та сантехніки, з 1991 — АТ «Промарматура». Флігель використовували як і раніше. Критим одноповерховим переходом-тамбуром його було поєднано з півтораповерховим прибрамним павільйоном. Портал первісного головного входу на головному фасаді флігеля перероблено, дверний отвір трансформовано у віконний. Головний вхід влаштовано у тамбурі в середній частині спільного видовженого архітектурного об'єму. Вхідний отвір на дворовому фасаді замуровано.

Одноповерховий на низькому цокольному півповерсі, цегляний, у плані прямокутний. Вальмовий дах на дерев'яних кроквах вкрито хвилястими асбоцементними листами. Планування коридорного типу з двобічним розташуванням суміжних приміщень. Вхід у будинок — через прилеглий до східного торця тамбур-перехід, що поєднує флігель з розташованим поряд прибрамним павільйоном. Підмурки стрічкові, стіни цегляні, перекриття першого поверху та східної частини цокольного — балкові дерев'яні, західної частини цокольного напівповерху — цегляні склепіння.

Побудований у дещо утрированих формах необароко. Фасади потиньковані й

побілено. Композиційна схема оберненого у бік вулиці чолового семиосьового фасаду асиметрична внаслідок бічного положення трансформованого у віконний проріз первісного головного входу. Його акцентовано масивним дрібнопрофільованим лучковим архівольтом, що спирається на горизонтально рустовані й оздоблені стрічковим орнаментом бічні пілястри. У нішу порталу вписано велике, майже квадратне вікно з підвіконною фільонкою, яке охоплює вузько профільована лиштва й увінчує півциркульний архівольт з гладеньким тимпаном. Так само оформлено чотири ритмічно розташовані прямокутні вікна ліворуч від колишнього входу. На правому фланзі два вікна з півциркульними перемичка-

ми завершено архівольтами, декоровано підвіконними фільонками меншого розміру; лінію карниза підкреслено ритмом «сухариків». Ідентично трактовані елементи в оформленні двох дещо по-різному декорованих частин розділеного порталом фасаду — профільовані підвіконні й надвіконні гурти, низький цоколь об'єднують їх у єдине ціле та підкреслюють переважно горизонтальний характер композиційного рішення. Оформлення дворового, прорізаного ритмом прямокутних вікон фасаду спрощене, майже утилітарне. Флігель є цінним репрезентантом будівлі у складі садиби Подолу 2-ї пол. 19 ст., що має виразне стильове рішення й значну типологічну цінність. Тепер — адміністративний корпус АТ «Промарматура» [1622].

Олександр Тищенко.

499. СКУЛЬПТУРНІ КОМПОЗИЦІЇ БІЛЯ БУДИНКУ ВЕРХОВНОЇ РАДИ УКРАЇНИ, 1985 (мист.). Вул. М. Грушевського, 5. Уздовж головного фасаду будинку Верховної Ради України, зверненого до алеї Маріїнського парку. Автори — ск. В. Зноба, арх. І. Чмутіна. Заг. вис. — 2,7 м.

Чотири двофігурні бронзові композиції уособлюють алегорію праці робітників, селян, творчої та наукової інтелігенції. Композиція скульптур ґрунтується на спільному принципі: один із зображених спокійно сидить, тримаючи перед собою символічні професійні атрибути, інший, вирішений у динамічному русі, стоїть трохи позаду. Скульптури встановлені на кубічних постаментах з чорного полірованого граніту, котрим також оформлено фасад. У такий спосіб підкреслюється зв'язок з архітектурою споруди. Перша група зображує лікаря в медичному халаті, за ним — на повний зріст вчений-гуманітарій з піднятою у виразному жесті лівою рукою. Друга група представляє сталеварів у робочому одязі, які тримають у руках знаряддя праці. Третя композиція трудівників села — це жінка в українській сорочці з широкими рукавами та довгій спідниці, яка сидить, тримаючи на колінах жмуток



499. Скульптурні композиції біля будинку Верховної Ради України.

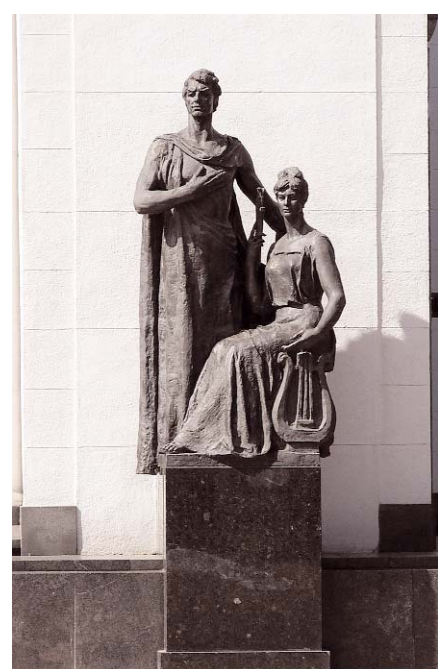

стиглого колосся та велику квітку сочняника, молодий селянин з накинutoю на плечі робочою курткою. Четверта група присвячена діячам мистецтва. Її складають фігури чоловіка в античній тозі та жінки у довгій туніці, що спадає строгими ритмічними складками. Вона сидить у тричвертевому повороті, тримаючи в руках ліру. Алегоричність сюжетних мотивів композицій поєднується з певною ритмікою побудови всього циклу, надаючи йому декоративних рис.

Скульптурні композиції репрезентують типові риси української радянської скульптури 2-ї пол. 1970 — 1-ї пол. 1980-х рр., коли основою художнього образу виступало задане ідеологічне підґрунтя, обумовлюючи ідеалізовану типізованість, удавану риторичність, описовість вирішення.

Галина Скаренко.

500. СМОРОДИНСЬКА ПЕЧЕРА, кін. 4—3 тис. до н. е. (археол.). Смородинський увіз. Печеру викопано у схилах Смородинського яру. Інші назви — Кирилівська печера, Змієва печера (назву останньої пов'язують з легендою про двобій Добрині Микитича зі Змієм Гориничем). Смородинська печера являє собою велику групу (бл. 20) печерних споруд різної конфігурації. Одну з них досліджували В. Антонович у кін. 19 ст. та О. Авагян і Т. Бобровський 1981. За даними розкопок можна припустити, що печера виникла на межі 4—3 тис. до н. е. як культове місце або схованка носіїв трипільської культури. У 18—19 ст. була пограбована скарбощукачами. В часи окупації Києва німецькими військами 1941—43 в печері переховувалися члени підпільної групи, про що свідчать написи, зроблені на стінах.

З 1998 співробітники Музею історії міста Києва продовжують дослідження та здійснюють роботи з музеєфікації печери, проводять пошук і розкопки інших підземних споруд групи Смородинської печери.

Матеріали досліджень зберігаються в Інституті археології НАН України та в Музеї історії міста Києва [1623].

Тимур Бобровський.

501. СОФІЙСЬКО-БОРЩАГІВСЬКЕ ПОСЕЛЕННЯ, 2 тис. до н. е., 1 тис. до н. е., 10—14 ст., 17—18 ст. (археол.). На західній околиці Києва, с. Софійська Борщягівка. На схилах тераси обох берегів р. Нивка в районі ставка № 10. Відкрив В. Дяденко 1956, обстежив О. Серов 1983, досліджували П. Покас

1990—91, О. Моця 1992, О. Філюк 1992, 1993, І. Готун 1993; експедиції на чолі з О. Моцею 1995, 1997.

Культурні нашарування витягнуті вздовж берега на 300 м при шир. 40—60 м.

1992 у зв'язку із запланованим будівництвом на правому березі на пл. 1,3 тис. кв. м досліджено 61 об'єкт, зібрано колекцію знахідок підгірцівської культури 2 тис. до н. е., пам'яток 13—14 та 17—18 ст. 1993 попередні роботи було продовжено на пл. понад 200 кв. м, вивчено 13 об'єктів цього ж часу. Серед виявлених споруд — господарські будівлі, зокрема об'єкт типу люху (із залишками в горщиках страви, за археозоологічними даними аналогічної сучасному холодцю), зернові ями, попарно об'єднані відкриті вогнища. Привертає увагу споруда із залишками обробки шиферу. Знайдено кераміку означених періодів, у т. ч. уламки візантійських амфор, побутовий інвентар, елементи костюма та предмети озброєння; бронебійне навіршя стріли, інкрустований жовтим металом залізний стрижень з кільцем.

Існування поселення після монголо-татарської навали додає контраргументів проти гіпотези про запустіння Середньої Наддніпрянщини після нашестя Батия. Матеріали останнього із названих періодів пов'язують з однією із Борщягівок, не раз згаданих джерелами в 17—18 ст.

1995 у зв'язку з будівництвом масиву проведено роботи на лівому березі р. Нивка. На пл. 6,6 тис. кв. м досліджено одну житлову споруду, чотири будівлі ремісничого та промислового призначення господарського і побутового використання, 59 ям. Житло типово для південноруського села, зрубне, з глинобитною піччю в кутку. Із однієї з будівель походило численні сліди обробки чорного металу та бронзи. Деякі з ям використовувалися для зберігання збіжжя. Знайдено побутовий інвентар, сільськогосподарський реманент і ремісничий інструментарій, прикраси, уламки керамічного посуду скіфського та давньоруського періодів, у т. ч. уламок амфори з графіті на стіні.

1997 шурфуванням (200 кв. м) у зв'язку з проектуванням забудови на лівому березі річки вивчалася ділянка пл. понад 6,25 га. Уточнено площу поселення, територію поширення культурного шару, зібрано матеріали доби бронзи,

502. Софійська вулиця. План забудови.

раннього залізного віку, кін. 1 тис. та 12—13 ст.

Поселення частково зруйноване внаслідок спорудження ставка. Периферійні ділянки під сучасною забудовою. Матеріали розвідки 1956 зберігаються в фондах Інституту археології НАН України, розкопок 1992—93 — в Музеї історії міста Києва, охоронних досліджень 1997 — у Київському обласному археологічному музеї [1624].

Іван Готун, Олександр Моця.

502. СОФІЙСЬКА ВУЛИЦЯ, 18—20 ст. (архіт., іст., містобуд.). Пролягає вздовж південного схилу Старокиївського плато від Майдана Незалежності до пл. Софійської і вул. Володимирської, перетинається з пров. Михайлівським. Одна з центральних магістралей історичного ядра міста. Виникла на стародавньому, відомому з часів Київської Русі, шляху від собору Святої Софії (звідси й назва) до Лядської брами, що входила до оборонної системи Старого міста. Під сучасною назвою відома з кін. 18 ст. 1935—90 носила ім'я Калініна Михайла Івановича (1875—1946) — більшовика, державного, політичного діяча СРСР. Забудова вулиці здійснювалася досить швидко, відповідно до генерального плану міста 1837. У 1837—39 прокладалися вулиці на території Верхнього міста, згідно з проектом регулярного планування кварталів, на місці оборонних валів Старокиївської фортеці. Необхідність нових містобудівних рішень була викликана влаштуванням Печерської фортеці та будівництвом університету. 1869 віднесена до 1-го розряду (тобто до головних вулиць міста). На ній дозволялося зводити лише цегляні будинки (не менше двох поверхів). Однак малоповерхова забудова вулиці залишалася майже незмінною до 1870—80-х рр. Принципово нова виникла у кін. 19 ст. внаслідок того, що домовласництво стало вигідним вкладенням капіталу, а розвиток будівельної техніки давав можливість споруджувати прибуткові будинки. Масове житлове будівництво кін. 19 — поч. 20 ст. зумовило новий масштаб і силует забудови, сформувавши в цілому той фонд споруд, що й дотепер визначає історичне середовище центральних районів міста.

Наявна щільна забудова фронтів вулиці утворена різноповерховими житловими будинками 2-ї пол. 19 — поч. 20 ст. Характер цілісного історичного довкілля дещо порушує масивний житловий будинок № 16, а також нова

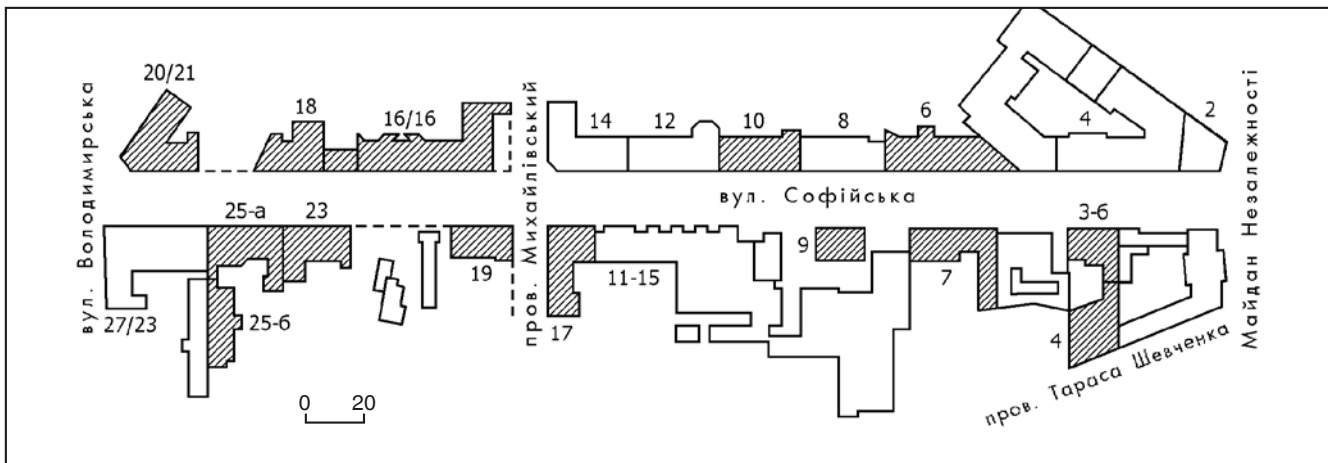

адміністративна будівля № 11—15 у сучасних архітектурних формах. Архітектуру класицизму репрезентують житлові будинки № 9 (1854—57, арх. П. Спарро), № 23 (серед. 19 ст.); історизму — № 6 (2-а пол. 19 ст., архітектори П. Воронцов, С. Рикачов), № 7 (2-а пол. 19 — поч. 20 ст., архітектори А.-Ф. Краусс, М. Самонов), № 10 (1882, архітектори П. Воронцов, В. Ганке), № 17 (1870, 1899—1900, інж. О. Шталь, арх. М. Артинов), № 18 (1888—89, арх. В. Николаєв), № 19 (1881, арх. П. Спарро), № 20/21 (1869—70, арх. А. Сопочинський), № 25-а, 25-б (кін. 1880-х рр.); радянську архітектуру повоєнного часу — № 16/16 (1955—56, арх. Й. Кривоглаз).

На вулиці проживали відомі діячі науки, культури, громадсько-політичного життя: в № 3-б — драматична актриса Л. Бугова, співак М. Медведєв (за цією ж адресою містилися організовані та очолювані ним Оперні, музичні й драматичні курси), солістка київської опери М. Скибицька; в № 16/16 — композитори К. Домінчен, О. Зноско-Боровський, С. Зубцов, А. Коломієць, П. Майборода, П. Поляков, Л. Ревуцький, А. Свечников, В. Сечкін. В садибі № 7 на поч. 20 ст. містилася Художньо-реміснич навчальна майстерня друкарської справи, в якій працювали художники П. Васильченко, Ф. Красицький, видавець В. Кульженко.

У будинках, що не збереглися, проживали: в № 12 у квартирі № 3 у 1944—73 — кінооператор, заслужений діяч мистецтв України (з 1995) В. Калюта; в № 14/13 — юрист, політичний, державний діяч доби Української революції А. В'язлов (в цьому ж будинку 1901 містилися Класи живопису, малювання та креслення, де викладали відомі художники); в садибі № 16/16 (тепер на цьому місці житловий будинок композиторів) в готелі «Софія» зупинявся письменник О. Купрін, 1934—43 тут мешкав композитор А. Ольховський [1625].

Марія Кагомська, Юрій Нельгівський.

502.1. Житловий будинок, 2-а пол. 19 ст. (архіт.). Вул. Софійська, 6. На червоній лінії забудови вулиці. Перша цегляна однопверхова будівля в садибній ділянці, зведена у 2-й пол. 19 ст. Арх.



П. Воронцов здійснив 1882 надбудову другого поверху та прибудову триповерхового об'єму на замовлення надвірного радника В. Гомілевського. Продовжив будівництво арх. С. Рикачов. У садибі містилися готель «Краків», різноманітні майстерні тощо. Складається з дво- та триповерхового об'ємів. Цегляний, тинькований, у плані трапецієподібний, односекційний. Перекриття пласкі, дерев'яні. Оформлений еkleктично. Чоловий фасад триповерхового об'єму

502.2. Вул. Софійська, 10.

502.2. План другого поверху.

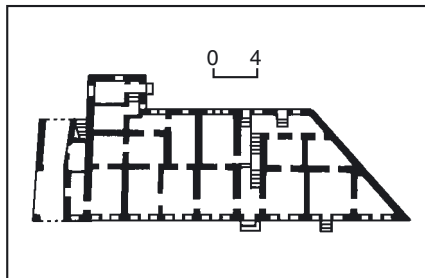

502.1. План першого поверху.
502.1. Вул. Софійська, 6.

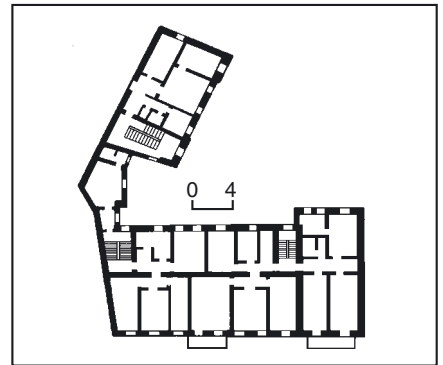

увінчаний прямокутним тридільним аттиком, зміщеним відносно центру, та карнизом з невеликими модульйонами. Фасад двоповерхового об'єму складається із симетричної частини з прямокутним аттиком, прикрашеним декоративною вазою, та трикутної частини над арковим проїздом; рустований, над вікнами замкові камені, пласкі лиштва, сухарики та міжповерхові гурти. Пояс, що розділяє другий і третій поверхи, декоровано поребриком. Будинок — характерний зразок житлової забудови міста кін. 19 ст.

Тепер тут містяться Український молодіжний Чорнобильський фонд, Асоціація дружби «Україна—Куба» [1626].
Інна Гречина, Тетяна Товстенко.

502.2. Житловий будинок, 1882 (архіт.). Вул. Софійська, 10. На червоній лінії забудови вулиці. Споруджений за проектом арх. В. Ганке під наглядом арх. П. Воронцова в садибі надвірного радника Ф. Деденколова. У садибі містилися майстерні: палітурна «Труд», слюсарна та столярна.

Двоповерховий з напівпідвальним верхом, цегляний, тинькований, у плані прямокутний, односекційний, з двома сходами. На поверсі одна квартира. Перекриття пласкі. Через перепад рельєфу має асиметричний фасад. Вище крило будівлі з арковим проїздом акцентовано високим прямокутним аттиком, прикрашеним півциркульною профільованою аркою та круглим вік-





502.3. Вул. Софійська, 17.

502.3. План третього поверху.

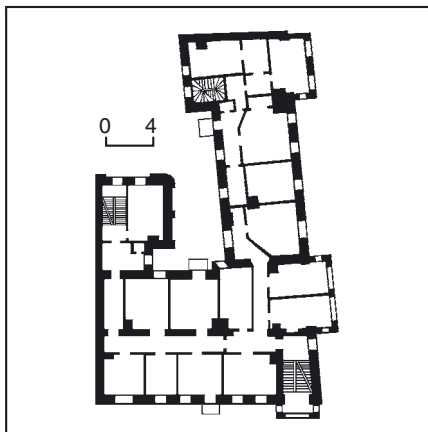

ном. Перший і другий поверхи оформлено канелюрованими пілястрами. Інша частина фасаду декорована прямокутними ліштвами, міжповерховим гуртом та профільованим карнизом. Будинок — зразок міської житлової забудови 2-ї пол. 19 ст.

Тепер у будинку — фірма [1627].

Інна Гречина, Тетяна Товстенко.

502.3. Житловий будинок, 1879, 1899—1900 (архіт.). Вул. Софійська, 17. На розі з пров. Михайлівським, на червоних лініях забудови вулиць. Ділянку зі старими дерев'яними спорудами 1879 купила дворянка М. Неяровська й того ж року почала будівництво наріжного двоповерхового будинку. Керував роботами інж. О. Шталь. З 1886 садиба належала дружині поручика Г. Бімман, яка 1899 продала її лікарю М. Равиковичу. За проектом арх. М. Артинова 1899—1900 надбудовано два поверхи, при цьому первісне анфіладне планування нижніх поверхів (по одній квартирі на поверсі) було перетворене на двосекційне. Під час останніх ремонтів та пристосування під торговельні заклади цокольний поверх облицьовано червоною плиткою.

Чотириповерховий з напівпідвальним поверхом, цегляний, пофарбований, у плані складної конфігурації, наближеної до каре. Оформлений елек-

тично з використанням елементів модерну. Архітектурний декор змодельовано у цеглі та доповнено ліпленням. При надбудові оформлення двох нижніх поверхів з плоскими безордерними фасадами було в основному збережено, але в загальній композиції вирішальної ролі набули прямокутні у плані еркери, що нависають над вузькою вулицею та провулком. Декор фасаду вирізняється надмірністю форм, що характерно для архітектури кін. 19 — поч. 20 ст.

Первісне оформлення інтер'єрів, що

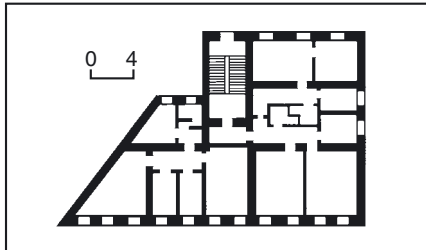

502.4. План першого поверху.

502.4. Вул. Софійська, 18.



включало кахляні груби, каміни, ліплені карнизи та розетки, втрачене.

Серед навколишньої забудови споруда виділяється оригінальністю архітектурного вирішення фасадів.

Тепер у частині приміщень — магазин та офіси [1628].

Марія Кагомська.

502.4. Житловий будинок, 1888—89 (архіт.). Вул. Софійська, 18. На червоній лінії забудови вулиці, на ділянці зі значним ухилом рельєфу. Історія садиби простежується з 1-ї пол. 19 ст., коли на її території містилося два самостійних приватних домоволодіння, одне з яких з 1837 належало колезькому асесору, радникові Полтавської казенної палати І. Блонському, друге — київському міщанину С. Митрофанову. 1847—75 садибою володів чиновник М. Хижняков, 1875—87 — його нащадки. Вона займала територію сучасних ділянок на вул. Софійській, 18 і 16/16 з виходом на червоні лінії забудови вул. Софійської і пров. Михайлівського (у таких межах садиба залишалася до спорудження в 1955—56 житлового будинку Спілки композиторів України — № 16/16). У 1863 на ній розташовувалися одноповерховий з мезоніном дерев'яний житловий будинок на сім вікон на цегляному напівповерсі, звернений до вулиці, та цегляні одноповерхові службові будівлі. Наріжну частину ділянки, що виходила на пров. Михайлівський, займав великий сад. 1887 садибу придбав лікар і вчений С. Афанасьєв, на замовлення якого за проектом арх. В. Ніколаєва було зведено новий житловий будинок (первісно № 16, тепер № 18). Після смерті власника садибою володіли його нащадки, 1900—16 — дружина депутата Київського депутатського зібрання В. Нехаєвського Софія, 1916—19 їхні діти — С. та Ю. Нехаєвські. 1922 садибу націоналізовано.

Будинок використовувався як прибутковий — здавався поквартирно внайм, на поч. 20 ст. — як готель («Софія» і «Стародавня Русь»). 1917—18 тут містився господарський відділ Генерального секретаріату УНР. У радянський час — житловий будинок.

Триповерховий на цокольному поверсі, цегляний, у плані Г-подібний, односекційний. Композиція чолового

11-осьового фасаду симетрична. В його оформленні використано мотиви неоренесансу. Фланги фасаду в межах двох віконних осей виділено розкріповками, рустуванням двох верхніх поверхів, аркатурним фризом і ступінчастими аттиками зі слуховими вікнами. Виконаний у цеглі декор створює характерний образ споруди з насиченим світлотіньовим моделюванням.

Об'ємно-просторова композиція й архітектурне вирішення будинку стилістично орієнтовані на естетику масової забудови міста кін. 19 ст.

Тепер у цокольному і на першому поверхах — Центр орендних зв'язків радіо і телебачення «Укртелеком» [1629].

Марія Кагомська.

502.5. Житловий будинок, 1881 (архіт.). Вул. Софійська, 19. На розі з пров. Михайлівським, на червоних лініях забудови вулиць. На ділянці зі значним ухилом рельєфу. Збудований у садибі надвірного радника, лікаря І. Карвасовського за проектом 1881 арх. П. Спарро. Первісно двосекційний. Триповерховий, з боку двору та пров. Михайлівського на високому цокольному поверсі, цегляний, у плані Г-подібний, завершений двосхилим вальмовим дахом в наріжній частині. Односекційний, планування коридорного типу. Перекриття пласкі. Покрівля бляшана.

Обидва чоловічі фасади виконано в цегляному стилі з використанням модельованих у цеглі неоготичних деталей. Фасади розчленовано пласкими лопатками у простінках, уступчастим карнизом, що відділяє рустований перший поверх від другого, виступом цоколю, орнаментованим вінцевим карнизом. У бічних частинах декор обмежується прямокутними віконними лиштвами та стилізованою аркатурою під вікнами. Архітектурними акцентами зрізаного наріжжя є балкон на другому поверсі та фронтон, декорований рядами аркатури та навісними тричвертьними стовпчиками. На вході з вул. Софійської збереглися тристулкові дерев'яні двері, прикрашені різьбленими рослинними рельєфами.

Будівля — містобудівний акцент на перетині вулиць. Тепер тут міститься Амбасада Грецької Республіки [1630].

Тетяна Скібіцька.

502.6. Житловий будинок, 1869—70 (архіт.). Вул. Софійська, 20/21. На розі з Володимирським проїздом, на червоних лініях забудови вулиць, чоловічим



502.5. Вул. Софійська, 19.
502.5. План першого поверху.

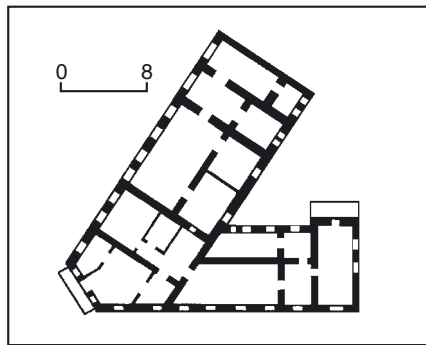
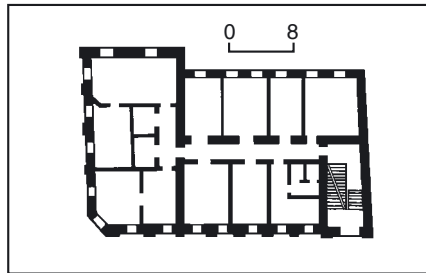

502.6. План другого поверху.
502.6. Вул. Софійська, 20/21.

фасадом звернений до пл. Софійської. Садibu було виділено з колишнього чорного двору Софійського монастиря і придбано містом 1837. Перший з її відомих власників до 1858 — київський купець С. Митрофанов. У сучасних межах ділянка сформувалася 1858 при наступному господарі — поміщику М. Бутулінському. Наріжний двоповерховий будинок зведено 1869—70 на замовлення власника ділянки — колезького асесора Г. Лозицького. Автор проекту — арх. А. Сопоцинський. 1873 за проектом арх. О. Шіле з боку вулиць Володимирської і Софійської та в глибині подвір'я споруджено двоповерхові житлові прибудови з ренесансно-бароковим вирішенням фасадів, завдяки яким забудова ділянки отримала форму замкненого каре. Прибудови 1873 знесено для зведення прибуткового будинку П. та Ф. Альошиних на вул. Володимирській, 19 (1914, не зберігся).

1879—1901 садibu володіли купець А. Дьяков та його нащадки: 1902—10 — С. Самоїлова, дочка підполковника; 1910—18 — А. Ржепецький, голова Товариства взаємного кредиту, радник Київської міської думи, міністр фінансів в уряді П. Скоропадського. В наріжному будинку на поч. 20 ст. містився готель «Стародавня Русь» з рестораном, у 1930-х рр. — синопітичне бюро, з 1944 — гідрологічна обсерваторія.

Двоповерховий з підвалом з боку Володимирського проїзду, з боку вул. Софійської — на цокольному напівповерсі. Цегляний, складається з основного у плані прямокутного об'єму та прилегло до нього під гострим кутом крила на вул. Софійській, що завершується низьким вальмовим дахом. Перекриття пласкі. Фасади вирішено у стилі неоренесанс. Втрата багатьох елементів декору, переважно ліплених деталей, значно спростила їхню пластику. Оброблений дощаним рустом перший поверх відділено широким міжповерховим карнизом. Однаково оформлені фасади прорізано ритмом прямокутних вікон на першому й півциркульних, прикрашених архивольтами та горизонтальними сандриками, — на другому поверсі. Зрізану наріжну триосьову частину виділено широким центральним отвором головного входу та широким балконом на всю довжину фасаду.

Будівля належить до ранніх архітектурних споруд у стилі неоренесанс у забудові міста.

Тепер тут містяться державні та приватні установи [1631].

Марія Кагомська, Тетяна Скібіцька.

502.7. Житловий будинок, серед. 19 ст. (архіт.). Вул. Софійська, 23. На червоній лінії забудови вулиць. 1860 садiba належала прусському підданому київському купцю 2-ї гільдії К. Рейсмюллеру, з 1889 — його дружині Ф. Рейсмюллер та дітям. 1910 переходить у власність О. і В. Москвичів та В. Богомольця, 1913 — до київського купця 2-ї гільдії, будівельного підрядника Ф. Альошина та В. Богомольця. 1871 в садibi вже існував двоповерховий на цокольному напівповерсі (з боку подвір'я — триповерховий з мезоніном) будинок. У напівповерсі розміщувалося дві кімнати, п'ять кухонь, коридор і три льохи з боку вулиць; на першому та другому поверхах — по десять кімнат з



трьома коридорами; в мезоніні — п'ять кімнат та два коридори. На подвір'ї розташовувалися: двоповерховий дерев'яний флігель на цегляному напівповерсі з шістьма кімнатами на кожному поверсі, в якому проживала родина домовласника; сарай для екіпажів; дерев'яні служби з майстернею для ремонту екіпажів; цегляна кузня, що мала дві печі. 1885 техник-арх. А.-Ф. Краусс виконав проект перебудови частини головного будинку, згідно з яким три вікна планувалося замінити на двері. Проект здійснено частково (лише одне вікно перетворено на вхід до магазину). Зберігся головний будинок.

З боку вулиці — двоповерховий, з тилу — триповерховий на цокольному напівповерсі, у плані Г-подібний, з великим ризалітом на тильному фасаді, змішаної конструкції (нижній поверх цегляний, верхні — дерев'яні, обкладені цеглою), тинькований. Має три входи (головний з вулиці і два з двору). В цоколі — торговельне приміщення з окремим входом. Перекриття дерев'яні, плоскі, дах вальмовий, критий бляхою. Вирішений у формах класицизму.

Чоловий фасад симетричної композиції, горизонтально розкреслений міжповерховими гуртами. Вікна прямокутні: на першому поверсі — у неглибоких плоских нішах, на другому — оздоблені архівольтами, що спираються на міжвіконні пілястри доричного ордера. Підвіконня декоровано прямокутними фільонками. Вінецький карниз — великого виносу, плоский, дерев'яний, лінія фриза прокреслена профільованим гуртом. У центрі першого поверху — парадний вхід з прямокутною фрамугою. Ліворуч — вхід до магазину та дві великі вітрини (інші прорізи напівповерху закладено й перетворено на ніші).

В інтер'єрі збереглося троє дерев'яних сходів: парадні огорожено дерев'яними баласинами, сходи у дворовому крилі — вертикальними рейками.

Будинок — один з небагатьох зразків житлової забудови серед. 19 ст. у формах класицизму, що зберігся до наших днів.

Тепер у напівповерсі магазин [1632].

Тетяна Товстенко.

502.8. Житловий будинок композиторів, 1955—56 (архт., іст.). Вул. Софійська, 16/16, на розі з пров. Михайлівським, на червоній лінії забудови вулиці. Історія садиби відома з останньої чв. 19 ст., коли її власником був титулярний радник М. Хижняков. У 1880-х рр. на ній розташовувалися: змішаний двоповерховий будинок по фронту вулиці; господарські будівлі на межі з садибою № 18; великий сад, а також вільна після знесення старої забудови ділянка на розі з пров. Михайлівським. У кін. 1880-х рр. ділянку з будівлями придбав дійсний статський радник С. Афанасьєв. 1888 на його замовлення на межі з садибою № 18 зведено ще один триповерховий цегляний будинок за проектом арх. В. Ніколаєва. Пізніше тут упродовж багатьох років розташовувався готель «Софія», де зупинявся письменник О. Купрін. У кін. 19 ст. господарями садиби стали спадкоємці чиновника С. Афанасьєва, які невдовзі продали її С. Нехаєвській (остання власниця садиби).

Житловий будинок композиторів запроектував 1940 арх. М. Холостенко.



502.7. Вул. Софійська, 23.
502.7. План другого поверху.

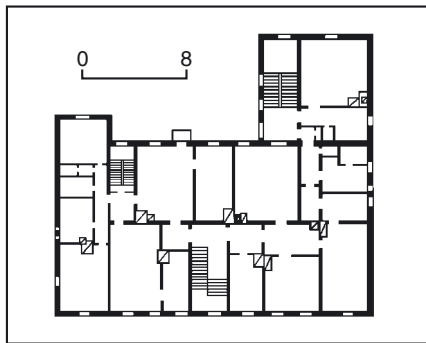

Підготовка будівельних робіт тривала і 1941. На засіданні техніко-експертної архітектурної ради 24 січня 1941 розглядалося питання про затвердження технічного проекту будинку. Рада визнала об'ємно-планувальне вирішення споруди цікавим і в цілому схвалила проект. Водночас були зроблені зауваження щодо планування й оформлення екстер'єру. У зв'язку з початком Великої Вітчизняної війни 1941—45 проект залишився не здійсненим.

502.8. Вул. Софійська, 16/16.



1953 новий ескізний проект на основі типових житлових секцій «Київпроект-у» виконав архітектор цього інституту Й. Кривоглаз. На першому поверсі було запроєктовано дитячий садок на 25 місць і майстерню для переписування нот.

Під час розгляду проекту автору були поставлені досить жорсткі умови, одна з яких — спростити оформлення фасадів — невдовзі набула форм закону, втілюючись в урядовій постанові від 4 листопада 1955 «Про усунення надмірностей у проектуванні й будівництві».

Навесні 1956 в проектне завдання внесено корективи. Згідно з проектом, між основним об'ємом будинку № 16 та будинком № 18 мала бути зроблена вставка — терас з плоским дахом. У нижній частині вставки розташовувався проїзд у двір. Було вирішено: замість тераси влаштувати житлову квартиру та відмовитися від усіх декоративних елементів у цій частині споруди (балюстрада, картушів, кесонового склепіння тощо). Під час будівництва зазнав змін і основний об'єм будинку — майже всі декоративні деталі було спрощено, замість передбаченого в проекті рожевого граніту використано темно-сірий. П'ятиповерховий на високому нежитловому цоколі, рустованому брилами

граніту, цегляний. У плані наближений до Г-подібного. Двосекційний. Чоловий фасад, орієнтований на вул. Софійську, має композицію, що ґрунтується на чіткому ритмі однакових за формою та розмірами віконних прорізів. Фасад з боку пров. Михайлівського біля торця має ризаліт з лоджіями. Горизонтальне членування підкреслено карнизами над третім та п'ятим поверхами, вертикальне — балконами. Вуличні фасади завершено карнизом великого виносу. Основними пластичними елементами дворового фасаду є два масивні гранчасті ризаліти, що порушують статику великомірної стіни. На площинах фасадів розташовано балкони. Завершує фасад широка смуга змодельованого в цеглі декору, що надає йому особливо-го колориту.

Будинок формує ріг вул. Софійської та пров. Михайлівського, є важливим містобудівним акцентом у забудові двох міських вулиць.

У будинку проживали відомі діячі культури.

1957—93 у квартирі № 29 на третьому поверсі у правому крилі будинку — Домінчен Климентій Якович (1907—93) — композитор, диригент, народний артист УРСР (з 1973). У ці роки працював над балетами «Снігуронька» (1965), «Про що співала трембіта» (1970), «Лісоруби» (1975); ораторіями «Труд і Мир» (1959), «Салют, Перемого!» (1985); кантатами «Вольний син і вольна мати» (1964), «Переможці» (1983); симфонічними, естрадними, хоровими, вокальними творами; створив музику до театральних вистав і кінофільмів. Відзначений Державною премією УРСР ім. Т. Шевченка (1986).

1956—83 у квартирі № 33 на четвертому поверсі — Зноско-Боровський Олександр Федорович (1908—83) — композитор, заслужений діяч мистецтв УРСР (з 1979). Написав численні симфонічні та вокально-симфонічні твори, концерти для віолончелі (1969), гобоя (1971), флейти (1973), валторни (1976), квартет (1977) та ін., автор праць з музикознавства.

1956—86 у квартирі № 37 на п'ятому поверсі — Зубцов Євген Микитович (1920—86) — композитор, заслужений діяч мистецтв УРСР (з 1979). У 1954—59 — керівник Республіканського естрадного оркестру. Написав музику до балету «Вогонь і крила» (1978), вокально-симфонічні, симфонічні концерти для різних інструментів з оркестром, п'єси для естрадного оркестру, хори, пісні, музику до кіно- і телефільмів, театральних і радіовистав.

1957—97 у квартирі № 18 на п'ятому поверсі — Коломієць Анатолій Панасович (1918—97) — композитор, педагог, заслужений діяч мистецтв України (з 1994). По закінченні 1951 аспірантури при Київській консерваторії (учень Л. Ревуцького) викладав у ній, з 1971 — професор. У роки проживання в цьому будинку створив музику до балету «Улянка» (1959), кантату до 200-річчя І. Котляревського (1969), хор «Моя любов» (1966), «Українську сонату» для скрипки і фортепіано (1994). Автор обробок народних пісень та інших творів.

1957—89 у квартирі № 36 на четвертому поверсі у правому крилі будинку — Майборода Платон Іларіонович (1918—89) — композитор, народний артист



502.8. Вул. Софійська. 16/16.

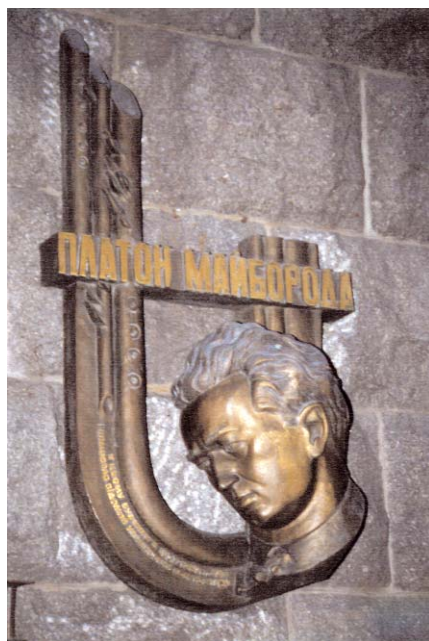

УРСР (з 1968) і СРСР (з 1979). Брат композитора Г. Майбороди. Автор вокально-симфонічних творів, зокрема поеми «Тополя» (1966, за Т. Шевченком), кантати «Полтава» (1974), створив думи «Кров людська — не водиця» (1960), «Партизанська дума» (1963), хори. Написав багато широко відомих ліричних пісень на вірші А. Машишка, Т. Масенка, М. Нагнибиди, О. Ющенко, серед яких: «Рідна мати моя», «Пісня про рушник», 1959), «Пісня про козацькі могили» (1962), вальс «Дніпрові хвилі» (1963), «Моя стежина» (1970), «Рідна земле моя» (1973). У цей час написав музику до драматичних вистав і кінофільмів — «Далеке і близьке» (1957), «Гроза над полями» (1958), «Літа молодії» (1959), «Дмитро Горицвіт» (1961), «Абітурієнтка» (1973), «Прості турботи» (1974), «Процайте, фараони» (1975), «Дипломати мимоволі» (1977). Автор збірки «Українські народні пісні в записках Платона Майбороди» (1986). Відзначений Державною премією

СРСР (1950), Державною премією УРСР ім. Т. Шевченка (1962).

1956—73 у квартирі № 6 на третьому поверсі — Поляков Петро Андріанович (1907—73) — композитор, диригент, заслужений артист УРСР (з 1946). У 1956—62 — головний диригент Київського театру музичної комедії, 1951—58 — викладач Київської консерваторії. Написав музичні комедії «Кого я кохаю» (1959), «Не заважайте нам любити» (1960), симфонічні, вокально-симфонічні твори, романси, музику до театральних і радіовистав.

1956—77 у квартирі № 8 на третьому поверсі у правому крилі будинку, пізніше в квартирі № 25 на першому поверсі у лівому крилі — Ревуцький Лев Миколайович (1889—1977) — композитор і педагог, музичний та громадський діяч, народний артист СРСР (з 1944), акад. АН УРСР (з 1957), Герой Соціалістичної Праці (1969). В ці роки працював над відновленням і редагуванням своїх ранніх творів та творів інших авторів, насамперед М. Лисенка. Здійснив оркестрування своєї вокальної поеми «Хустина», за спогадами відтворив першу частину 1-ї симфонії, відредагував фортепіанний концерт фа-мажор, низку інших творів. Як професор та керівник кафедри композиції Київської консерваторії багато уваги приділяв вихованню кадрів музикантів. Серед його учнів — композитори В. Гомоляка, М. Дремлюга, Г. Жуковский, В. Кирейко, Г. та П. Майборода, А. Філіпенко. Член учених рад Київської консерваторії й Інституту мистецтвознавства, фольклору та етнографії АН УРСР. Брав участь у редагуванні Української Радянської Енциклопедії, підготовці академічного видання творів М. Лисенка. Відзначений Державною премією СРСР (1941), Державною премією УРСР ім. Т. Шевченка (1966).

1956—62 у квартирі № 22 на шостому поверсі — Свечников Анатолій Григорович (1908—62) — композитор, заслужений діяч мистецтв УРСР (з 1954). 1945—61 викладав у Київській консерваторії. В цей час написав музику до балету «Ніч перед Різдвом» (1959), інструментально-вокальні твори, здійснив обробки народних пісень.

1956—83 у квартирі № 42 — Сечкін Віталій Васильович (1927—88) — піаніст, композитор, заслужений артист УРСР (з 1960). З 1955 викладав у Київській консерваторії (з 1978 — професор). З 1984 — у Молдавській консерваторії. Написав концерт для фортепіано з оркестром (1962), дві сонати для фортепіано, дві сонати для скрипки (1969, 1970), три поеми (1966—69), скерцо (1973), мініатюри для фортепіано, віолончелі, скрипки, хори, романс «Моя надія — Україна» (1963).

1979 на фасаді будинку з боку вул. Софійської встановлено меморіальну дошку Л. Ревуцькому (ск. О. Ковальов, арх. С. Миргородський). Являє собою оригінальну архітектурно-скульптурну композицію. Відлитий з бронзи горельєфний портрет композитора немов виростає із заокругленої форми тла (діам. — 1,2 м). Розміщений в арковій ніші (вис. — 2,6 м, шир. — 1,9 м), влаштований на місці одного з вікон першого поверху. Під портретом Л. Ревуцького, зображеного гранично зосередженим, зануреним у творчу роботу, в нижній частині ніші розташована плас-

тично-декоративно трактована бронзова стрічка (шир. — 0,4 м, довж. — 2,0 м) з написом. Бронзові компоненти врівноважено співвідносяться між собою і гармонійно узгоджуються з архітектурними формами. Меморіальний знак вирізняється мистецькою довершеністю й органічним зв'язком з архітектурою будинку. Декоративно вирішене теракотове облямування ніші-арки перегукується з орнаментально-декоративною теракотовою вставкою із зображенням ліри над вікном другого поверху по осі ніші, а також з теракотовими карнизами, які проходять над третім і п'ятим поверхами. Меморіальна композиція є своєрідним ідейно-художнім акцентом фасаду будинку.

1992 на фасаді будинку з боку пров. Михайлівського відкрито бронзову меморіальну дошку з барельєфним портретом П. Майбороди (ск. М. Білик, арх. А. Чемерис).

2000 на фасаді будинку з боку вул. Софійської встановлено бронзову меморіальну дошку композитору, музикознавцю, педагогу Ольховському Андрію Васильовичу (1899—1969), який жив 1934—43 у будинку, що раніше стояв на цьому місці (ск. В. Луцак). Тепер у цокольному поверсі містяться Музичний фонд і Центр музичної інформації спілки композиторів України, музична майстерня [1633].

Ніна Коваленко, Олена Мокроусова, Інна Шулешко, Василь Щербак.

502.9. Особняк Берестовського О., 2-а пол. 19 ст. (архит.). Вул. Софійська, 9. На червоній лінії забудови вулиці. 1853 ділянку придбав О. Берестовський — купець 2-ї гільдії, представник старовинної київської міщанської родини, який 1834 заснував відому родинну фірму з торгівлі мануфактурними товарами, відігравав помітну роль у міському врядуванні, був гласним Київської міської думи. На його замовлення 1854—57 тут зведено особняк за проектом арх. П. Спарро відповідно до взірцевих проектів фасадів, затверджених 1851. За будинком розташовувалися служби та сад. Садиба мала пл. 340 кв. сажнів. 1857 О. Берестовський купив у іноземця П. Венгрина сусідню садибу (тепер вул. Софійська, 11). 1862, по смерті власника, маєтьність перейшла у спільне володіння його синів В. і Г. Берестовських, які того ж року розділили ділянку: садиба № 9 відійшла до В. Берестовського, № 11 — до Г. Берестовського (цей будинок не зберігся).

За планом 1873, на першому поверсі особняка було дев'ять кімнат і два передпокої, на другому — 11 кімнат і два передпокої. На ділянці стояла також дерев'яна одноповерхова споруда, де містилися два сараї, стайня, корівник, два льохи, чотири комори, дві льодовні, два дров'яники та курник; у саду було посаджено 36 дерев, містилися альтанка і фонтан (все втрачено). 1877 на замовлення В. Берестовського надбудовано другий поверх з боку подвір'я, перебудовано під'їзд з балконом. Проект виконав арх. В. Ніколаєв, він же керував роботами. Після смерті господаря 1877 сімейну справу очолила його вдова, купчиха 2-ї гільдії М. Берестовська (її мануфактурний магазин на Хрещатику був одним з найбільших у Києві). 1884 на замовлення власниці до особняка зроблено невелику прибудову на



502.9. Вул. Софійська, 9.
502.9. План другого поверху.

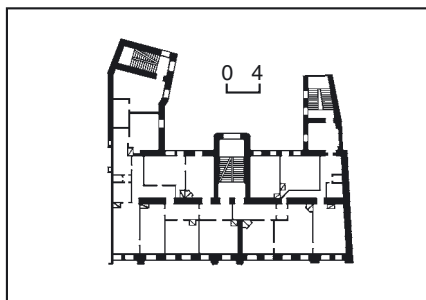
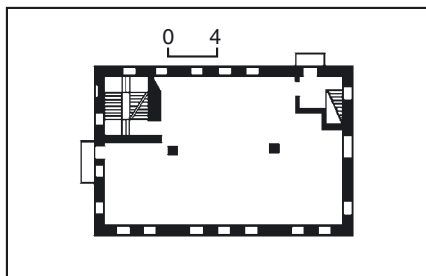

502.10. План другого поверху.
502.10. Вул. Софійська, 25-а.

одне вікно за проектом арх. О. Хойнацького. На фасаді з'явився картуш, підтримуваний купідонами, з вензелем «М. Б.», який повторювався в пряслах кованих ґрат огорожі з вазами на стовпах. Будинок належав Берестовським до його націоналізації в радянський час. У ньому містилися різні установи, для потреб яких внутрішнє планування неодноразово змінювалося. Зникли парпети, скульптурні оздобы, ажурні ґрати.

Двоповерховий, цегляний, у плані Г-подібний. Зведений у стилі пізнього класицизму. Композиція чолового фасаду з бічним входом симетрична триосьова, з виділенням бічних осей пластичними канелюваними пілястрами композитного ордера й вінцевими аттиками. Архітектурний декор фасаду (русти, лиштви, карнизи, сандрики) змодельовано в цеглі та у дрібнопрофільованому ліпленні.

Будівля — рідкісний зразок рядової житлової забудови міста доби пізнього класицизму.

Тепер у будинку міститься Київська регіональна організація Партії національно-економічного розвитку України [1634].

Ольга Друг, Марія Кагомська.
502.10. Садиба, кін. 19 — поч. 20 ст. (архит.). Вул. Софійська, 25-а, 25-б. Прибутковий будинок з магазинами



на першому поверсі зведений в кін. 1880-х рр. у садибі присяжного повіреного А. Гольденберга. Первісно у плані Г-подібний. 1899—1905 власником став Е. Шпігель. 1905 садиба перейшла у володіння провізора О. Вагнера, 1908 — до його вдови К. Вагнер. На поч. 1900-х рр. на подвір'ї зведено житловий флігель поздовжньою стіною на межі з садибою № 27. Одночасно з будівництвом флігеля конфігурацію плану головного будинку змінено на П-подібну внаслідок добудови правого чотириповерхового об'єму, куди було винесено ще одні чорні сходи. У кін. 1990-х рр. дерев'яні перекриття у деяких квартирах замінено на залізобетонні, на дворovому фасаді — сучасне засклення балконів.

Головний будинок (№ 25-а). На червоній лінії забудови вулиці.

Чотириповерховий з підвалом, цегляний, тинькований, у плані П-подібний, з невеликим ризалітом парадної сходової клітки в центрі тильного фасаду. Чорні сходи розміщено у дворovих крилах будинку. Односекційний. На житлових поверхах розташовано по дві п'яти-, семикімнатні квартири, первісне планування яких збереглося частково. Використано конструктивну систему поздовжніх несучих стін. Перекриття плоскі дерев'яні та залізобетонні. Оформлений з переважанням рис стилю неоренесанс.

Композиція чолового 13-осьового фасаду симетрична. Його центральну частину з лучковим завершенням фрамуги головного входу підкреслено стилізованими восьмигранними напівколоннами на п'єдесталах на рівні першого — другого поверхів, а на верхніх поверхах — тричвертевими колонами великого коринфського ордера. Такі самі колони, яким відповідають рустовані лопатки двох нижніх поверхів, фланкують пари бічних вікон третього та четвертого поверхів. Вертикальний членування фасаду акцентовано невисокими аттиками і доповнено балконами з ажурними ґратами двох верхніх поверхів на четвертій та дев'ятій осях фасаду. Серед другорядних елементів архітектурного декору — дощаний руст, обрамлення дверного та віконних отворів із замковими каменями, прямокутні фільонки, розвинені профільовані гурти та вінцевий карниз, фриз із зубчиками, пореб-



502.10. Вул. Софійська, 25-б.
502.10. План другого поверху.

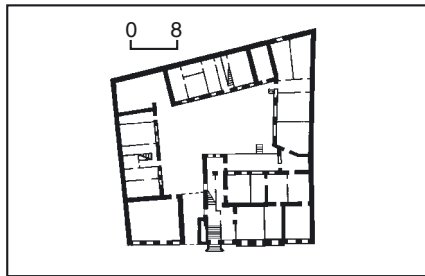
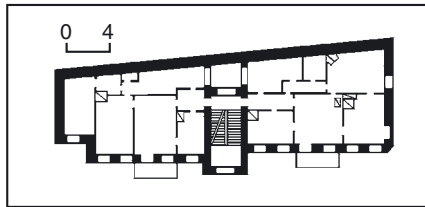

502.11. План першого поверху.
502.11. Вул. Софійська, 7.

рик тощо. Симетрію фасаду дещо порушує розташування ліворуч від головного входу прямокутного отвору проїзду на подвір'я, що має нові ґратчасті ворота.

На дворovому фасаді з нещодавно добудованими балконами виділяється підвищений у вигляді мезоніна центральний ризаліт парадних сходів з великим арковим вікном на рівні третього—четвертого поверхів.

В інтер'єрі під'їзду збереглися ліплені прикраси стелі у вигляді рослинного орнаменту, гранітні сходи з ажурним металевим огороженням, кахляні підлоги. Будинок — виразний зразок прибуткової житлової споруди кін. 19 ст. з високим рівнем архітектурно-художнього оздоблення фасадів та інтер'єрів, вдало вписаний у містобудівне довкілля.

Флігель (№ 25-б). Вздовж правої межі ділянки, прилягає до бічного крила головного будинку. Чотириповерховий з підвалом, цегляний, пофарбований, у плані наближений до прямокутної трапеції, односекційний. Перекриття плоскі. Композиція симетрична відносно осі центрального входу, виділеної ризалітом сходової клітки. Фасад з двома рядами балконів розкреслено міжповерховими гуртами й завершено карнизом з сухариками. Прямокутні вікна оздоблено профільованими підвіконними полицями, що спираються на бічні сухарики.

Флігель — типова споруда забудови міської садиби.

Тепер на першому поверсі головного будинку містяться фототеатр, фірмовий магазин, у флігелі — салон краси [1635].

Тетяна Жворонкова.

502.11. Садиба 2-ї пол. 19 — поч. 20 ст., в якій містилася Художньо-ремісничка навчальна майстерня друкарської справи (архит., іст.). Вул. Софійська, 7. На червоній лінії забудови. Складається з двох, розташованих поряд будинків, з'єднаних вставкою. Одним з перших власників ділянки (з 1859) був житомирський купець 3-ї гільдії М. Насонов. 1860 він одержав дозвіл на будівництво в садибі трьох цегляних споруд — житлових будинку й флігеля на червоній лінії забудови вулиці та сараю зі стайнею на подвір'ї. Проекти головних двоповерхових будинків розробив і завірив міський арх. М. Самонов. 1870 М. Насонов звів на подвір'ї ще один двоповерховий флігель. Ці споруди заклали основу периметральної забудови навколо невеликого внутрішнього двору. 1902 сини М. Насонова змінили оформлення проїзду в двір між головним будинком та чоловим флігелем. Тут було зведено цегляну на склепіннях двоповерхову прибудову з входом до типолітографії, розміщеної у підвалі фасадного будинку, що з'єднала обидві споруди. Проект прибудови з проїздом виконав технік-арх. А.-Ф. Краусс. Остаточну формування садибної забудови завершив 1904 новий власник — козак І. Свідерський, на замовлення якого 1906 замість старих дерев'яних служб на подвір'ї за проектом арх. М. Гарденіна зведено нові цегляні (знесені у 1990-х рр.). Одночасно вікна першого поверху нижнього головного будинку замінено на вітринні прорізи влаштованого тут магазину. Таким чином забудова садиби одержала у плані форму замкненого каре, утвореного двоповерховими житлови-



ми (з торговельними та виробничими приміщеннями в нижніх поверхах) та господарськими спорудами.

Будинки двоповерхові з підвалами, цегляні, тиньковані. Виконані в стилі ранній неоренесанс, на ордерній основі. Будинок, розташований вище на схилі, односекційний, первісно двоквартирний, у плані прямокутний. Фасад симетричний семивіконний, з розташуванням входу ліворуч, має розвинені міжповерховий та вінцевий карнизи. Центральну тривіконну частину фасаду виділено розкріповкою, розчленовано на першому поверсі лопатками, на другому — коринфськими пілястрами, якими підкреслено й наріжжя будинку. Вікна другого поверху — з півциркульними перемичками, виділені лучковими сандриками. Вісь симетрії було акцентовано балконом на другому поверсі (втрачений) і тридільним прямокутним аттиком (зберігся частково).

Будинок, розташований нижче, у плані Г-подібний. Асиметрична композиція фасаду утворена внаслідок добудови вставки з проїздом. Другий поверх розчленовано пілястрами коринфського ордеру у простінках вікон з профільованими прямокутними лиштвами, підвіконня оформлено фільонками. Композиційний центр первісного об'єму акцентовано тридільним прямокутним аттиком аналогічно сусідньому будинку. Перші поверхи обох споруд спочатку мали рустування. Елементи їхнього декору частково втрачено, змінено первісне планування.

Садиба — типовий зразок малоповерхового міського будівництва 2-ї пол. 19 ст., вирізняється поєднанням житлових, господарських, торговельних і громадських функцій.

З 1905 у садибі містилася Художньо-реміснична навчальна майстерня друкарської справи. Головою ради був О. Никольський — інспектор для нагляду за друкарськими, літографічними та іншими закладами, за книжковою торгівлею в Києві Управління Київського, Подільського і Волинського генерал-губернатора. До 1911 завідував курсами і викладав малюнок Васильченко Павло Іванович (1865—?) — живописець, графік. Мешкав у цьому будинку. Викладачем малювання, з 1911 — завідувачем курсів працював Красицький Фотій Степанович (1873—1944) — живописець, графік. Внучатий небіж Т. Шевченка. Одночасно викладав у Київському художньому училищі. Жив на сучасній вул. Брюсова, 20/16. Техніку та книгодрукування викладав Кульженко Василь Стефанович (1865—1934) — книговидавець, власник фотолітодрукерні, редактор-видавець журналу «Искусство и печатное дело» (1909—10), згодом — «Искусство. Живопись. Графика. Художественная печать» (1911—12); друкувався у типографії, розміщеній у цій садибі. Жив на вул. Пушкінський, 4 (будинок не зберігся).

Тепер будинки використовуються як офісні [1636].

В'ячеслав Горбик, Людмила Пономарьова, Людмила Рилкова, Тетяна Скібіцька.

502.12. Садиба кін. 19 ст., в якій містилися Оперні, музичні й драматичні курси Медведєва М. Ю., проживали Бугова А. І., Скибицька М. М. (архит., іст.). Вул. Софійська, 3-б — пров. Т. Шевченка, 4. У кін. 19 ст. садиба належала



502.12. Вул. Софійська, 3-б.
502.12. План першого поверху.

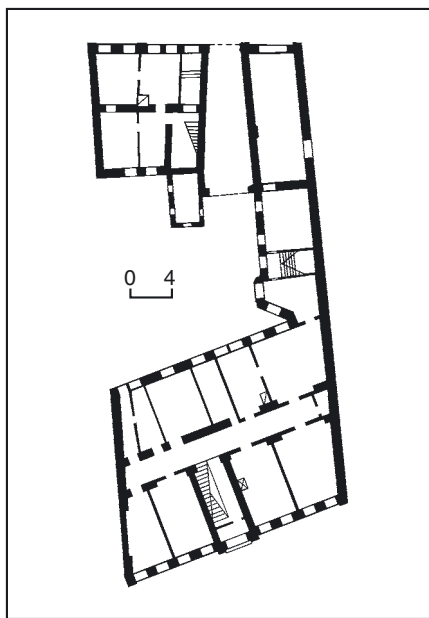

502.12. Фрагмент фасаду.



майору К. Михайлову. 1880—81 на його замовлення зведено двоповерховий будинок. Будівельні роботи здійснювалися під наглядом інж.-капітана І. Антонова. Споруда являла собою особняк з трьома магазинами на першому поверсі, на подвір'ї містилися малоповерхові служби. 1898 новим власником садиби став купець 1-ї гільдії Й. Розенталь, який придбав також суміжну ділянку на вул. Козиноболотній, 4 (тепер пров. Т. Шевченка, 4). У новоствореній садибі на його замовлення 1898 споруджено триповерховий прибутковий будинок на червоній лінії вул. Козиноболотній. На першому поверсі містилися квартири та чотири магазини, на верхніх — мебльовані кімнати (всього 31). Того ж року надбудовано третій поверх і частково переформено головний фасад будинку на вул. Софійській, 3-б. Будівництво велося під наглядом техніка-арх. А.-Ф. Крауса, який був, ймовірно, автором проекту надбудови. Первісна композиційна структура фасаду після надбудови збереглася. На поч. 20 ст. у будинку на вул. Софійській, 3 містився готель «Антверпен».

Житловий будинок, 1881, 1898 (вул. Софійська, 3-б). На червоній лінії забудови вулиці.

Триповерховий з підвалом, цегляний, тинькований, у плані Г-подібний, односекційний. Первісно мав по одній восьмикімнатній квартирі на верхніх поверхах (тепер планування змінено). Центральну вісь симетричного фасаду виділено балконами над головним входом та невеликим аттиком. Неоренесансне декорування більш насичене пластичними деталями на третьому поверсі, де півциркульні вікна з профільованими архівольтами оздоблено рослинними рельєфами у простінках та замковими каменями з гірляндами. Прямокутні вікна другого поверху мають прості лиштви з профільованими горизонтальними сандриками. Бічні розкріповки виділено пілястрами — модифікованими тосканськими на другому та іонічними на третьому поверхах. Віконні та дверні заповнення магазинів не збереглися.

Житловий будинок, 1898. Пров. Т. Шевченка, 4. На червоній лінії забудови провулка.

Триповерховий з мансардою, цегляний, у плані прямокутний. Планування коридорне з двобічним розташуванням приміщень. Чоловий фасад вирішено у формах, близьких до неоренесансу. Симетричність його композиції підкреслено балконами другого і третього поверхів з ажурними металевими ґратами. Центр виділено розкріповкою з пілястрами іонічного ордеру та фронтоном. Перший поверх тепер значно перероблений, вітрини магазинів створено на вікна, декор повністю втрачено. Архітектурне оздоблення фасаду модельовано у цеглі та доповнено ліпленими орнаментальними вставками, дуже дрібними за рисунком і масштабом. Похилу стіну мансарди облицьовано великою об'ємною бляшаною лускою, що надає завершенню споруди пластичної виразності.

В інтер'єрі збереглися карнизні гурти в падухах та простого рисунка розетки стель.

Садиба — зразок типової об'ємно-просторової композиції житлової забудови кін. 19 ст.

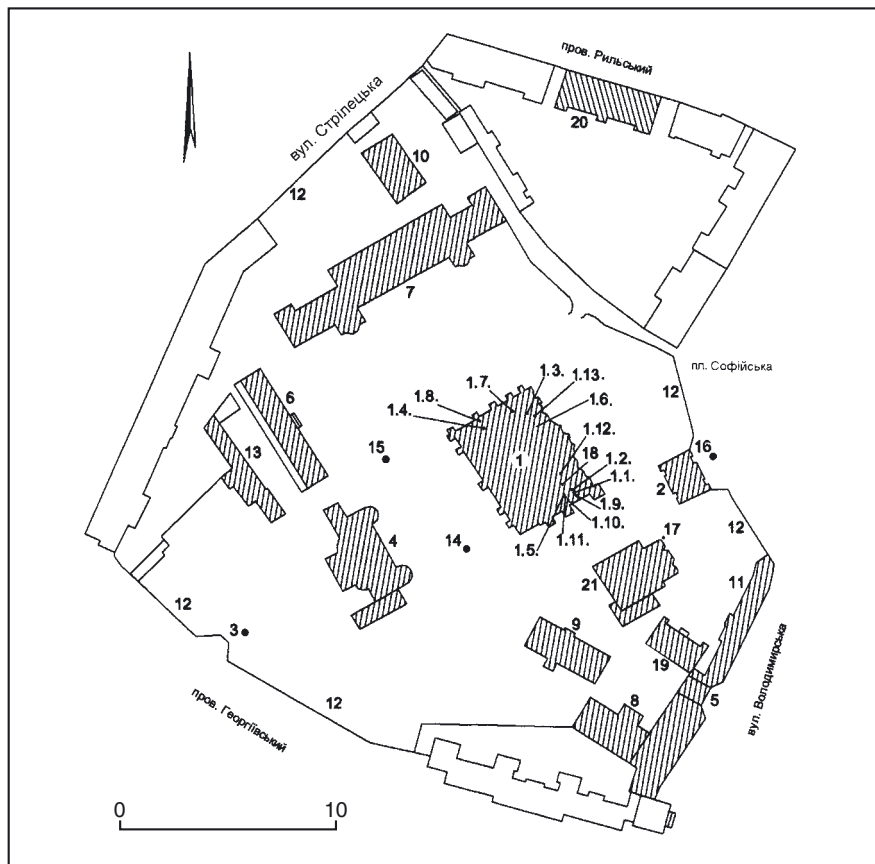

1911—12 в будинку на вул. Софійській, 3-6 містились Оперні, музичні й драматичні курси Медведєва Михайла Юхимовича (справж. — Бернштейн; 1852—1925) — оперного співака, професора Київського музичного училища (1905—12), який проживав за цією адресою. Викладав спів, вів оперний і режисерський класи. Раніше мешкав на сучасній вул. Заньковецької, 8 (будинок не зберігся). З 1912 працював у Саратовській консерваторії.

У 1910-х рр. в будинку мешкала Скибицька Марина Михайлівна (1884—1943) — оперна співачка (меццо-сопрано). 1907—08, 1912—26 (з перервами) — солістка київської опери. Дружина М. Медведєва. Виконувала провідні ролі в операх вітчизняних та зарубіжних композиторів, народні українські пісні, романси. Раніше жила на сучасній вул. Заньковецької, 8.

У 1920-х рр. в квартирі № 5 жила Бугова Лія Ісааківна (1900—81) — драматична актриса, народна артистка УРСР (з 1946). Сценічну діяльність розпочала 1920 у Вінниці. 1922—29 виступала в Києві у складі єврейських (мовою ідиш) театральних колективів: театру «Кунствінкл» та Київському державному єврейському театрі. Пізніше — актриса пересувних театрів, Одеського державного єврейського театру (1933—39), Одеського російського драматичного театру ім. А. Іванова (1939—41, з 1945). До її репертуару входили, зокрема, ролі у спектаклях за творами Шолом-Алейхема: Рохеле («Любов Стемпеню»), Цейтл («Тев'є-молочник»). Тепер у будинках на вул. Софійській, 3 і у пров. Т. Шевченка, 4 — офіси [1637].

Михайло Кальницький, Ніна Коваленко, Олена Мокроусова, Тетяна Скібицька.

503. СОФІЙСЬКИЙ КАФЕДРАЛЬНИЙ МОНАСТІР, 11—18 ст. (археол., архіт., іст., мист., містобуд.). Вул. Володимирська, 20/1, 22, 22-а, 24, вул. Стрілецька, 7/6, пров. Георгіївський, 2, пров. Рильський, 1, 3, 5/5. Садиба монастиря обмежена сучасною лінією забудови вул. Володимирської, червоними лініями пров. Георгіївського (за винятком розміщеного на межі будинку № 2), вул. Стрілецької, пров. Рильського та пл. Софійської. В історичному центрі Верхнього міста. На перетині найважливіших давніх шляхів, що згодом трансформувалися на головні історичні вулиці — Володимирську, Софійську та Стрілецьку. У планувально-композиційному центрі історичного району Києва — «міста Ярослава». Софійський митрополичий монастир вперше згадується в хроніці Тітмара Мерзебургського під час опису подій 1017—18. Центральне місце в комплексі його забудови займає собор Святої Софії — всесвітньовідома пам'ятка архітектури і монументального мистецтва 1-ї пол. 11 ст. За літописом, храм зводився як центр великого мурованого ансамблю «міста Ярослава». Одночасно з ним споруджувалися вали навкруг міста, Золоті ворота, згодом — монастирі св. Георгія і св. Ірини. Церква Святої Софії була осередком митрополії Київської Русі.

Літописи пов'язують побудову митрополичого храму з ім'ям великого київського князя Ярослава Мудрого, будівельна діяльність якого в Києві підсумовується під роком 1037. За літописом, на місці собору Святої Софії (Премудрості Божої) раніше було «поле поза градом», де 1036 відбулася переможна битва Ярослава Мудрого з печенігами. Проте дані археологічних

503. Софійський кафедральний монастир.

Генеральний план:

1. Собор Святої Софії.
- 1.1. Поховання Арсенія (Могилянського О. В.).
- 1.2. Поховання Гавриїла (Кременецького Г. Ф.).
- 1.3. Поховання Гедеона (Святополка-Четвертинського Г.).
- 1.4. Поховання Євгенія (Болховітінова С. О.).
- 1.5. Поховання Ієрофея (Малицького О.).
- 1.6. Поховання Кирила II.
- 1.7. Поховання Леванди I. В.
- 1.8. Поховання Платона (Городецького М. I.).
- 1.9. Поховання Рафаїла (Заборовського М.).
- 1.10. Поховання Самуїла (Миславського С. Г.).
- 1.11. Поховання Серапіона Александровського (Логинівського С. С.).
- 1.12. Поховання Сильвестра (Косова С.-А.).
- 1.13. Поховання Ярослава Мудрого.
2. Дзвіниця.
3. Брама Заборовського.
4. Будинок митрополита.
5. Вежа південна в'їзна.
6. Келії (братський корпус).
7. Келії братські (бурса).
8. Консисторія (пекарня братська та полата).
9. Корпус Київського єпархіального училищної ради.
10. Корпус лікарні.
11. Корпус пристінний.
12. Мури.
13. Надвірні служби економії митрополичого дому.
14. Пам'ятний знак на честь бібліотеки Ярослава Мудрого.
15. Підземні споруди.
16. Поховання Володимира (Романюка В. О.).
17. Поховання Михаїла (Єрмакова В. Ф.).
18. Поховання Шараївського Н. А.
19. Соборний (дияконський) флігель.
20. Соборний (притчу) будинок.
21. Трапезна (Тепла, або Мала Софія).

досліджень свідчать, що ця територія не була у згаданий час «полем поза градом», а являла собою заселену й укріплену місцину задовго до правління князя Ярослава Мудрого. За новітніми дослідженнями археолога М. Нікітенка, собор Святої Софії споруджено на складній з топографічного погляду ділянці Старокиївської гори, оточеній з півночі, північного заходу і південного сходу ярами, які, вірогідно, заміняли собою передістінні рови на вододілі. Лише з південного заходу (з боку Золотих воріт) був зручний підхід до храму. Поряд із садибою собору Святої Софії зведено монастирські храми на честь небесних патронів князя Ярослава та його дружини Інгігерди — св. Георгія й св. Ірини (не збереглися). Вони стояли обабіч головної вулиці міста, що вела від Золотих воріт. Рештки храмів досліджені археологами. На північний захід від собору у дворі житлового будинку на вул. Стрілецькій, 7/6, на ділянці колишнього митрополичого саду 1909 виявлено фундаменти великого мурованого храму 1-ї пол. 11 ст. (див. ст. 283.10). За ім'ям його дослідника Д. Милєва він набув у науці назву «милєвський». Дехто з учених отожднює цю церкву з церквою св. Ірини, інші — з храмом св. Георгія, хоча достатніх підстав для таких атрибуцій немає.

Подвір'я собору Святої Софії в 11 ст. було укріплене потужною мурованою стіною, окремі відрізки фундаментів

якої знайдено під час розкопок (див. ст. 283.5). Вважалося, що давній мур оточував подвір'я монастиря замкненим колом. Проте досліджені М. Каргером відрізки фундаментів муру не дали цілісного уявлення про давню огорожу садиби собору. Донині залишається доконче не з'ясованою проблема трасування стіни: чи замикала вона територію подвір'я собору, чи була частиною оборонної системи «міста Ярослава». На подвір'ї Святої Софії в 1970-х рр. і 2004 відкрито ще два відрізки фундаментів південно-східної гілки давнього муру — у підвалі північної прибудови Трапезної і біля північно-східного фасаду корпусу № 3 (будинок Київської єпархіальної училищної ради). Ці відкриття підтвердили точку зору М. Каргера, який вважав, що біля південної частини корпусу № 3 змикалися дві гілки муру, утворюючи кут, проте пошуки останнього виявилися марними. Як показали результати досліджень М. Нікітенка упродовж 2002—07 давньої топографії подвір'я собору, південно-східну гілку муру було споруджено вздовж яру, що пролягав до сучасної дзвіниці. Далі цей яр різко повертав на північний захід і проходив вздовж східного фасаду со-

бору. У тому ж напрямку на відстані 20,0—25,0 м від собору проходила й огорожа. Під час останньої реконструкції вул. Володимирської 1999—2000 було відкрито ще один відрізок фундаменту стіни, яка, перетинаючи вулицю, з'єднувалася, найвірогідніше, із західною і південно-східною гілками софійської огорожі в місці їх кутового сполучення біля південної частини корпусу № 3. За припущенням М. Нікітенка, давній кам'яний мур не замикав простір довкола Святої Софії. Можливо, його північно-східна гілка поєднувалася з валом, що проходив уздовж вул. Стрітенської, а південно-східна — зі стіною, виявленою на вул. Володимирській. Імовірно, задумана спочатку як огорожа садиби собору, кам'яна стіна стала частиною оборонної системи «міста Ярослава». Практика використання мурів культурних споруд як частини міських укріплень відома в Україні і за пізніших часів. За матеріалами археологічних досліджень, у північній частині Софійського подвір'я в давнину був глибокий яр, на його схилах знайдено печі для випалу цегли, які обслуговували будівництво собору і були ліквідовані після закінчення будівельних робіт. З мурованих будівель, що первісно містилися на Софійському подвір'ї, відома лише не-

велика споруда 11—12 ст. на північ від собору, спершу сприйнята автором розкопок М. Каргером за виробничу піч для випалювання цегли і визначена археологом В. Богусевичем як середньовічна лазня (див. ст. 283.1). Натомість дослідник собору Г. Логвин вважав, що споруда правила за своєрідний калорифер, з якого нагріте повітря подавалося каналами в собор. Протягом усього періоду існування собор Святої Софії був діючим храмом, одним з головних духовних центрів східних слов'ян. Він зазнав пограбувань під час навал ворогів, але не руйнації. Незважаючи на численні ремонти, у кін. 16 ст. (за свідченням мандрівника М. Груневега) набули аварійного стану давні відкриті галереї, які оточували собор з заходу, півночі і півдня й впродовж століть зазнавали атмосферних впливів. Стан галерей справляв враження занедбання і руйнації храму, про що свідчать записи мандрівників кін. 16 — поч. 17 ст. Е. Лясоти, Р. Гейденштейна та ін. Крім того, в деяких свідченнях цього періоду відбилася боротьба православних з уніатами, які володіли Софійським монастирем 1610—32, тобто до приходу православного митрополита Петра (Могили). Дослідження показують, що відбудовчі роботи в соборі Святої Софії розпоча-

503. Ансамбль «Софії Київської». Макет. 1999.





503. Собор Святої Софії.
Малюнок А. ван Вестерфельда. 1651.

лися до приходу уніатів, велися за часів уніатів, продовжені митрополитом Петром (Могилою) та його послідовниками. Про зовнішній вигляд собору 1651 та забудову його території дає уявлення відомий малюнок голландського художника А. ван Вестерфельда, який служив при дворі литовського князя Я. Радзивілла, «В'їзд Януша Радзивілла до Софійського монастиря». Вигляд храму свідчить про те, що в цей період Київ перебував у сфері впливу західноєвропейської ренесансної архітектури. Стародавні монументальні форми собору, які збереглися, набули нових елементів: фігурні гребінці, що увінчують фасади; аттики з постатями лицарів і кулями, понизаними на стрижні; контрфорси, що зміцнюють центральну апсиду. Давні галереї мають односкілий дах, у нішах на апсидах видно живопис. Сходові башти на західному фасаді завершуються шатровим покриттям. Територію монастиря огорожено високим дерев'яним парканом.

503. Південно-західне наріжжя собору.
Малюнок А. ван Вестерфельда. 1651.

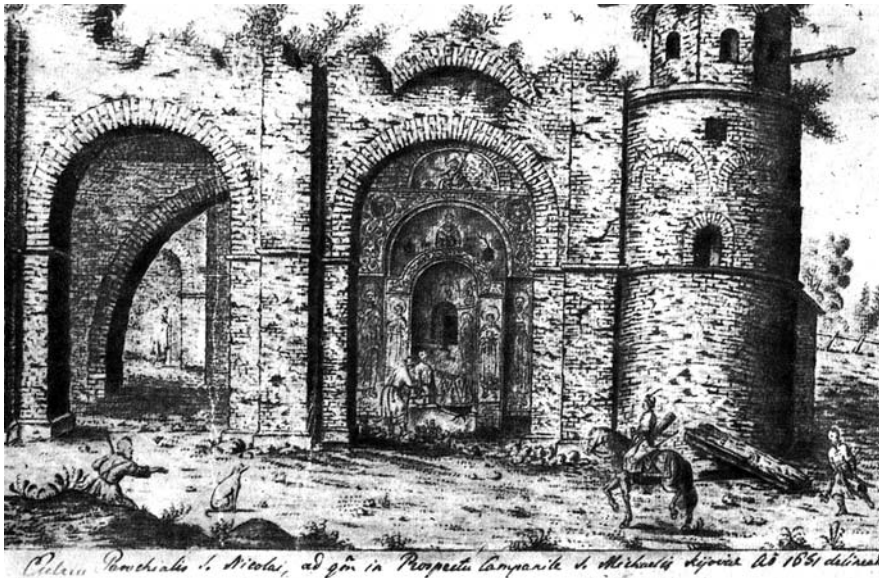

і невеликою банею на східному фасаді. На південний захід від собору — будинок митрополита, на захід — два на одній лінії одноповерхові будинки келій, на північ — монастирська Трапезна. Єдиний в'їзд на подвір'я проходив під дзвіницею, що стояла у північно-східному куті території. Дзвіниця триярусна, завершена бароковою банею з маківкою. Археологічні дослідження показали, що територія монастиря кін. 17 ст. була більшою від митрополитичого подвір'я 11 ст. Споруди на південь і південний захід від собору містилися за межами мурованої огорожі 11 ст., рештки якої на той час, очевидно, було розібрано.

Археологічні дослідження на подвір'ї собору дали змогу виявити точне місцезнаходження дерев'яного митрополитичого будинку та сліди пожежі, під час якої він був знищений. Будинок стояв на відстані 13 м від південно-західного наріжжя собору, тому вправ пошкоджений вогнем західний нартекс храму.

На південь від собору — дерев'яна дзвіниця, квадратна в плані, з решіткою під чотирискілим дахом, завершена маленькою банькою з хрестом. На схід від собору за стіною — видовжена споруда з високим дахом. Вхід на митрополитиче подвір'я — з північного сходу, над ним височить чотириярусна башта з відкритою галереєю у другому ярусі, завершена бароковим куполом з маленькою банькою. Інші малюнки А. ван Вестерфельда, які показують південну та західну галереї напівзруйнованими, відбивають дійсний стан собору на той час, оскільки його відбудову ще не було завершено.

Про наступні перебудови ансамблю у 2-й пол. 17 ст. свідчить малюнок на плані полковника І. Ушакова 1695. На ньому собор Святої Софії значно перебудований ззовні: закладено і надбудовано колишні відкриті галереї, над ними зведено нові бані. Баням надано барокових абрисів. На подвір'ї побудовано нові монастирські споруди в традиціях дерев'яної східнослов'янської архітектури. На південь від собору височить двоповерхова будівля з мурованим першим і дерев'яним другим поверхом, з бочкоподібним завершенням

Внаслідок капітальних ремонтно-реставраційних робіт доби гетьмана І. Мазепи зовні собор набув того вигляду, який у своїх основних рисах зберігся донині. Над давніми одноярусними відкритими галереями надбудували другі поверхи, галереї перетворили на закриті приміщення, в яких улаштували бічні вівтарі. Над собором звели шість нових бань, і їх стало 19. Фасади потинькували і побіляли, бані позолотили. Золоті грушоподібні гранчасті бані, вигадливі фронтони й примхливе ліплення фасадів надали собору барокової ошатності. Особливо пишно було декоровано відновлений з руїн західний фасад храму з центральним порталом. Його середня частина відступила вглиб відносно веж і була прорізна великим вікном у формі квадрифоля. Над середньою частиною зведено високий ліплений фронтон, що надало урочистості центральному входу. Вбраний у нові барокові шати, капітально відремонтований й опоряджений собор Святої Софії втілює ідею української державності в звучанні Мазеппинової доби.

Одночасно з відбудовою собору розпочалося спорудження цегляної огорожі його подвір'я. Вважають, що мур 18 ст. навколо Святої Софії зведено за митрополита Рафаїла (Заборовського). Однак отримані останнім часом М. Нікітенком результати археологічних досліджень муру дають іншу картину його виникнення. Встановлено, що на різних ділянках стіна спирається на конструктивно різні фундаменти. Північно-західна (вздовж вул. Стрелецької) і південно-західна (вздовж пров. Георгіївського) ділянки стіни (остання завтовшки 1,23 м) поставлені на цегляному стрічковому фундаменті; нижня частина фундаменту являє собою забутовання з битого цегли на вапняному розчині. Натомість на ділянці між дзвіницею та пристінним корпусом стіна, товщина якої сягає тут 1,35 (з русом — 1,4) м, спирається на «аркадний» (шир. арки — 4,0 м, вис. від п'ят до zenіту арки — 0,5 м) фундамент. Відрізняються і фундаментні обрізи. На ділянці вздовж пров. Георгіївського

503. Фрагмент ансамблю «Софії Київської».
Фото 2000.





503. Софійський монастир на плані І. Ушакова. 1695.

фундамент стіни має одноступінчастий обріз. Натомість на відрізьку стіни вздовж вул. Стрілецької зафіксовано східчастий фундаментний обріз з трьома уступами. Також східчастий, проте чотирьохступінчастий обріз із значним виносом нижнього виступу відносно внутрішнього фасаду відкрито на відрізьку стіни, що прилягає до дзвіниці з півночі. По-різному вирішено також архітектурний декор стін: між дзвіницею та південною в'їзною вежею, а також на північ від дзвіниці стіна має руст, відсутній на інших указаних ділянках стіни, а також карниз із внутрішнього та зовнішнього боків, тоді як вздовж вул. Стрілецької та пров. Георгіївського стіна завершується карнизом лише із зовнішнього боку. Як свідчать малюнки 19 ст., аналогічним рустом було оформлено зруйновану пізніше ділянку стіни, що виходила на пл. Софійську з боку пров. Рильського. Оформлення багатоступінчастих карнизів обох відрізків стіни, що виходить на пл. Софійську і вул. Володимирську, майже однакове, проте карниз внутрішнього фасаду стіни на північ від дзвіниці має складніший рельєф. Як вважає М. Нікітенко, історію побудови муру 18 ст. довкола собору Святої Софії можна поділити на періоди, що відповідали трьом першим етапам кам'яної монастирської забудови її подвір'я. Вірогідно, найдавнішою була гілка поч. 18 ст. між побудованими за І. Мазепи та митрополита Варлаама (Ясинського) дзвіницею і південною вежею. Потім, у 1722—30, за часів архієпископа Варлаама (Ванатовича), була побудована гілка, що проходила від північного фасаду дзвіниці до пров. Рильського. Зрештою, останній етап побудови північно-західного та південно-західного відрізків стіни можна пов'язати з часами Рафаїла (Заборовського; 1731—47) і Тимофія (Щербацького; 1748—57). Така періодизація узгоджується із записом в рукописі 1770 ігумена Видубицького монастиря Іакова: «1745 року огорожа навколо кафедрального монастиря продовжувалася». Тобто побудову стіни цього року було не розпочато, а продовжено, разом зі

створенням 1746 брами Заборовського. З поч. 18 ст. парадним в'їздом на подвір'я Софійського монастиря стала монументальна триярусна мурована дзвіниця. Подібно до вівтарної (тріумфальної) арки, головний вхід на територію собору теж вважався тріумфальним, тож дзвіниця дістала назву Тріумфальної. А її великий ошатний дзвін, відлитий 1705 київським майстром О. Петровичем, мав ім'я замовника — «Мазепа» (цей дзвін зберігся у дзвіниці донині). Урочистий вигляд мала і південна в'їзна вежа, високий шпиль якої прикрашала позолочена крилата постать покровителя Києва — архістратига Михаїла (втрачена). Територія монастиря значно розширилася, змінилося її планування. На південний схід від собору зведено триярусну дзвіницю (1699—1706), яку в 1740-х рр. перебудовано у другому та третьому ярусах; на південь від собору зведено Трапезну (1722—30), на захід — будинок митрополита (1730—35). В лінію з останнім у 1750-х рр. побудовано келії (братський корпус), на північ від собору — келії (1763—67; згодом — бурса). У південно-західній частині території зведено хлібню (1722—30, пізніше — консисторія). Територію монастиря оточили високими мурами з трьома входами: через дзвіницю (головний), через південну в'їзну вежу і через браму Заборовського. Мурована забудова характерна для українських монастирських ансамблів кін. 17—18 ст.: високі фронти м'яких хвиленісних абрисів, грушоподібні бані, дахи «з заломами», ліплений декор на фасадах. Бароковий архітектурний ансамбль монастиря, що склався у 18 ст., попри деякі пізніші зміни, зберігся до нашого часу. Муровані споруди Софійського монастиря зводилися поступово протягом 18 ст., тому тривалий час вони співіснували з дерев'яними будівлями. Навіть після завершення будівництва мурованого монастирського ансамблю на подвір'ї існували численні дерев'яні сараї, комори, сторожки, стаїні, повітки над льогами тощо. У 18 ст. територія монастиря була значно більшою за сучасну: огорожа охоплювала всю ділянку на північний схід вздовж пл. Софійської до вул. Троїцької (тепер пров. Рильський). Мо-

настирю також належала велика ділянка напроти зазначеної, яка у 19 ст. була відведена під розширення пл. Софійської і будівництво Присутствених місць. На цих ділянках розташовувалися господарські служби, та будівлі готельного типу.

Софійський монастир разом з ансамблем Свято-Михайлівського Золотоверхого монастиря утворив унікальну архітектурну композицію Верхнього міста. Пануючи у його панорамі, вони уособлюють священну серцевину Києва. Це історичне архітектурно-просторове утворення, що сформувало неповторний образ давнього Києва, не має аналогів і не поступається кращим світовим містобудівним комплексам.

У 18 ст. розпочалося створення нового живописного ансамблю собору Святої Софії, який став яскравим взірцем мистецтва бароко. Розмалювання тривало впродовж усього 18 ст. художниками живописної майстерні Софійського монастиря, яка функціонувала до його скасування. За митрополита Рафаїла (Заборовського) споруджено розкішний позолочений триярусний іконостас у стилі бароко зі срібними позолоченими царськими вратами, храм прикрасило срібне панікадило тощо. Під час реставрації в серед. 19 ст. зняли верхній ярус іконостаса. Під час реставраційних робіт у кін. 19 ст. іконостас тимчасово зняли для перезолочення. Згодом його повернули на місце, але вже без середнього ярусу, який перенесли до вівтаря Стрітення Господнього (західна частина північної зовнішньої галереї).

У кін. 18—19 ст. споруди Софійського монастиря зазнали деяких перебудов і функціональних змін. У 19 ст. проведено великі роботи в соборі Святої Софії: перебудовано його західний фасад у візантійському стилі, зведено нартекс, влаштовано калориферне опалення. В інтер'єрі на стінах храму розкрито фрески 11 ст. і поновлено їх олійними фарбами; знято верхню частину іконостаса, щоб відкрити мозаїку головного вівтаря, зроблено нову чавунну підлогу та ін.

У серед. 19 ст. збудовано четвертий ярус дзвіниці, що повернуло їй втрачену роль вертикальної домінанти в забудові міста. У 1820-х рр. колишню Трапезну перебудували на Теплу церкву (Тепла, або Мала Софія), у 2-й пол. 19 ст. споруду значно розширено — прибудовано бічні наві і тамбур. До колишньої хлібні, перетвореної на консисторію, прибудовано великий ризаліт, між хлібнею і південною в'їзною вежею на місці муру 18 ст. зведено корпус консисторії, об'єднаний з колишньою хлібнею в єдину споруду. На другому поверсі південної в'їзної вежі розмістили частину архіву консисторії. Нових перебудов зазнав будинок митрополита, зокрема із західного боку. У 1820-х рр. замуровано проїзд через браму Заборовського, розібрано кордегардію, на місці митрополичого подвір'я посаджено сад. Бурсу, де ще на поч. 19 ст. мешкали півчі і служники церкви, пристосовано під духовну школу, за якою побудовано одноповерховий цегляний флігель — ідально бурсаків. У серед. 19 ст. з внутрішнього боку стіни 18 ст., що йшла вздовж вул. Володимирської, зведено пристінний корпус — квартири для дяконів і дзво-

нарів. У 1870-х рр. до корпусу прибудовано секцію з північно-східного боку. 1879 впритул до південної в'їзної вежі вздовж проїзду на подвір'я, навпроти консисторії споруджено соборний флігель, що призначався для квартир дяконів (перший поверх) і церковних служителів (підвал). У 19 ст. на північний схід від консисторії зведено службовий «консисторський будинок», на місці якого тепер корпус, ймовірно, споруджений на поч. 20 ст. У кін. 19 — на поч. 20 ст. за проектами арх. С. Єрмакова зведено прибуткові будинки в межах монастиря та поза ним, що істотно змінило архітектурне планування садиби.

1997—2003 реставровано і відкрито для відвідувачів дзвіницю; 2000 завершено реставрацію хлібні, в якій відкрито виставкові зали заповідника; 2001 відселено мешканців з пристінних келій, в яких 2005—06 проведено ремонтно-реставраційні роботи покрівлі; 2003—06 здійснено благоустрій території подвір'я; 2003—07 проведено комплексну реставрацію корпусу № 3 (будинок Київської єпархіальної училищної ради), який пристосовано під адміністративний корпус заповідника; 2006 здійснено 50 відсотків реставраційних та реабілітаційних робіт будинку митрополита; 2006 розпочато реставраційно-реабілітаційні роботи щодо відтворення брами Заборовського. Наявний комплекс забудови садиби монастиря складають: собор Святої Софії, 11 ст.; монастирські споруди кін. 17—

18 ст. — дзвіниця, будинок митрополита, Трапезна, келії братські (бурса), келії (братський корпус), хлібня (консисторія), брама Заборовського, південна в'їзна вежа, мури; композиційно підпорядковані споруди 19—20 ст. — пристінний корпус, соборний (дяконський) флігель, будинок лікарні Києво-Софійського духовного училища. Комплекс Софійського кафедрального монастиря та збудованих на його території пізніше споруд різного функціонального призначення є визначною пам'яткою історії. Собор був резиденцією митрополитів Київських, починаючи від його створення. Тут «садили» на престол великих київських князів, приймали іноземних послів. При соборі діяв скрипторіум, було зібрано цінну бібліотеку.

Давньоруськими писемними джерелами засвідчено імена перших митрополитів Київських, діяльність яких, вірогідно, була пов'язана з Софійським монастирем: Іоанна I (до 1018— бл. 1030) та Феопемта (бл. 1035—1040-і рр.). Іоанн I виступає як керманч Руської церкви у перші роки княжіння Ярослава Мудрого, тому вважається, що саме він був тим митрополитом, про якого йдеться в хроніці Тітмара Мерзебурзького при описі подій 1018. Розповідаючи про захоплення Києва 14 серпня 1018 військом польського князя Болеслава Хороброго та його зятя Святополка Володимировича (на боці останнього Болеслав брав участь у княжій усобиці 1015—19), Тітмар повідомляє, що митрополит Київський з моцями святих та іншими святощами зустрів переможців «у монастирі Святої Софії,

який, на жаль, минулого року погорів». Історики по-різному тлумачать ці відомості. Одні стверджують, що згоріла невідома за джерелами дерев'яна Софія, зведена князем Володимиром Святославичем або навіть княгинією Ольгою, інші вважають, що пожежа пошкодила розпочату Ярославом Мудрим 1017 муровану будівлю. Н. Нікітенко обстоює думку, що в хроніці Тітмара йдеться про наявний тепер мурований митрополитичий собор Святої Софії, до створення якого був причетний Володимир Великий. На переконання дослідниці, при соборі існував монастир з дерев'яними будівлями, що згоріли 1017, тоді як собору пожежа не завдала істотної шкоди.

Наступник Іоанна I — митрополит Феопемт 1039 брав участь у повторному освяченні Десятинної церкви в Києві. В середині того ж року перебував у Константинополі, куди був запрошений для участі у патріаршому Синоді. За Феопемта у Софійському монастирі складено київський митрополитичий звід 1039.

1051 у соборі Святої Софії поставлено митрополитом «русина» Іларіона. Це був безпрецедентний випадок, оскільки Іларіона — пресвітера церкви Святих апостолів у замиській княжій резиденції у Берестовому — поставив з ініціативи Ярослава Мудрого собор руських єпископів за санкцією Константинопольського патріархату. Літописець характеризує Іларіона як «мужа блага книжна і постника». Іларіон — автор «Слова про Закон і Благодать», у якому прославляються утвердження християнства на Русі, «великий каган нашої

503. План садиби собору Святої Софії арх. А. Меленського. 1819.

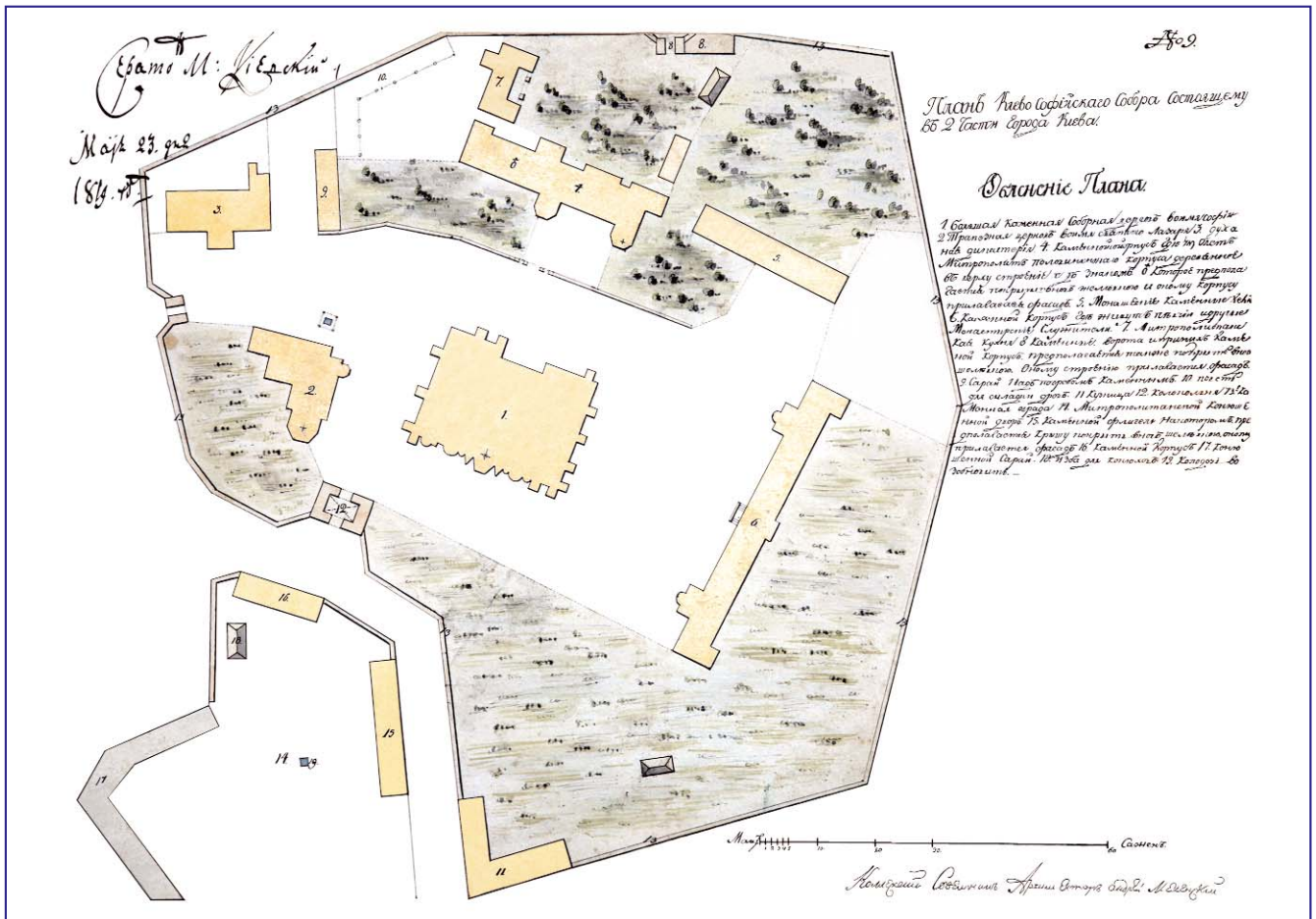

землі» Володимир і «благовірний каган» Ярослав.

Як «митрополія руська» Софійський монастир відіграв визначну роль у формуванні та діяльності церковної організації на Русі. Служба тут правилася щоденно як ієреями собору Святої Софії, так і священниками інших міських храмів, котрі складали крилас соборної церкви. Саме із собором Святої Софії пов'язані найраніші згадки про крилас на Русі, що стосуються подій 11 ст. Нестор — автор «Читання» про князів Бориса і Гліба та оповіді про посмертні чудеса Феодосія Печерського. У першому з цих творів згадується митрополит Іоанн I, який, дізнавшись про чудо від труни Бориса і Гліба у Вишгороді, «вскоре събратися повеле всему клиросу церковному», після чого відправився з пресвітерами на місце поховання князів. У «Чудесах» Феодосія Печерського мовиться: «Един от клироса святыє и вилкыєє церкви София болящу вельми... пришедь моляще Бога и святого отца нашего Феодосия...».

Київська митрополія була місцем, де зберігалися найважливіші державні документи та акти княжої канцелярії.

У післямонгольську добу релігійне життя в «митрополії руській» не припинялося впродовж 13—16 ст. Собор залишався резиденцією митрополитів або їхніх намісників, незважаючи на те, що постійним місцем проживання митрополитів з 14 ст. був Володимир-на-Клязмі, потім — Москва, за литовської доби — Вільно або Новогрудок. У Софійському монастирі періодично перебували митрополити Кирило II (1242—80), Максим (1283—1305), Петро (Ратенський; 1308—26), Кипріян (Цамблак; 1389—1406), Фотій (1408—31). У білорусько-литовських літописах міститься розповідь про литовського князя Скиргайла, який був посаджений 1395 в Києві князем Вітовтом на місце Володимира Ольгердовича і відвідав будинок митрополита в цьому монастирі. В час, коли українські землі перебували у

складі Великого князівства Литовського, митрополія не називалася утиस्कів, великі литовські князі звичайно приймали православ'я.

1482 собор Святої Софії був пограбований кримським ханом Менглі-Гіреєм, який відправив московському царю Івану III золоті потир і дискос із храму. До 16 ст. належить грамота литовського князя Олександра, надана митрополиту Київському Іосипу (Солтану) і православним єпископам про недоторканність майна. У цей час собору належали урочище Паньківщина, землі над р. Либідь (Софійська долина), Рогатинська сіножать тощо.

Після Берестейської унії 1596 собор Святої Софії перебравши уніати.

7 липня 1633 православні Києва урочиство зустрічали нового митрополита Київського і Галицького Петра (Могила). Він повернув собор від уніатів і влаштував при ньому чоловічий православний монастир, виділивши на ремонт споруд і облаштування обителі значну суму власних коштів. Відомо, що реставраційні роботи у соборі Святої Софії здійснювали італійський арх. О. Манчіні та українські художники — брати І. та Т. Зінов'єви; до оздоблення храму були залучені виписані з Москви позолотник Я. Свтихійєв, іконописець Іоаким, а також різьбярі, теслі, муляри. Петро (Могила) доклав зусиль і до відновлення софійської бібліотеки як атрибуту храму Премудрості Божої. Ще на поч. 19 ст. у ній зберігалася книга власноручних записів Петра (Могили). Деякі книги з софійської бібліотеки могилянської доби зберігаються тепер у зібранні Інституту рукопису Національної бібліотеки України ім. В. Вернадського НАНУ. 1647 митрополит помер, не закінчивши відновлення Софійського монастиря.

Його сподвижник і наступник в 1647—57 Сильвестр (Косов) був обраний на митрополічу кафедру духовництвом та запорозькими козаками без привілею польського короля. Отримавши благословення патріарха Константинопольського Парфенія II, він був посвячений у київському соборі Святої Софії собо-

ром руських єпископів. Його правління збіглося з періодом національно-визвольної боротьби 1648—54, коли Київ був визволений з-під польського ярма козацько-селянським військом гетьмана Б. Хмельницького. У грудні 1648 після низки переможних боїв Б. Хмельницький урочисто в'їхав у Київ через Золоті ворота і попрямував до Софійського монастиря, біля його стін гетьмана зустрічали патріарх Єрусалимський Паїсій, який саме перебував у Києві, митрополит Сильвестр (Косов) з духовництвом і киянами. Після укладення Переяславської угоди 8 січня 1654 всі українські міста і містечка мушили скласти присягу цареві. 14 січня 1654 кияни присягали у Києво-Печерському монастирі, а в кафедральному соборі Святої Софії митрополит Сильвестр, зібравшись із духовництвом, висловив непокору новій політиці Б. Хмельницького. Все ж митрополит змушений був визнати владу Москви, і 17 та 19 січня 1654 кияни давали у соборі присягу на вірність московському цареві.

Як і Петро (Могила), Сильвестр (Косов) збирав у кафедральному соборі святині України. З Любеча перенесено чудотворну ікону Богоматері, яку поставили «при стіні вівтарній», 1713 ікону встановлено в окремому кіоті, ліворуч від головного входу в собор. 1655 у собор перенесено ще одну чудотворну ікону — Богоматері Куп'ятицької — з Куп'ятицького монастиря поблизу Пінська.

Незважаючи на те, що після 1654 Київська митрополія разом з Україною фактично була передана під владу Московської держави, митрополити Київські аж до Гедеона (Святополька-Четвертинського; 1685—90) не посвячувалися патріархом Московським. Сильвестр (Косов), як і його попередник Петро (Могила), теж іменувався митрополитом Київським, Галицьким і всієї Русі, екзархом Константинопольського престолу.

Після смерті Сильвестра (Косова) у квітні 1657 питання про наступництво митрополічи кафедри, з урахуванням намагань Москви підпорядкувати собі Київську митрополію, набуло особливої гостроти. Б. Хмельницький і його наступник І. Виговський зупинили свій вибір на Луцькому єпископі Діонісії (Балабані; 1657—63). Діонісій підтримав І. Виговського, котрий розірвав союз з Московською державою і восени 1658 підписав Гадацьку угоду з Польщею про створення в межах Речі Посполитої Великого князівства Руського, яке мало входити до неї на тих самих засадах, що й Корона Польська та Велике князівство Литовське. Однак швидка зміна воєнно-політичної ситуації звела нанівець Гадацькі домовленості. У складних умовах тих часів, що дістали назву Руїна, Київська митрополія, перебуваючи між Варшавою і Москвою, вступила в період довготривалої кризи. Після поразки І. Виговського Діонісій (Балабан) майже за рік по своєму посвяченні залишив Київ, започаткувавши багаторічну традицію перебування православних митрополитів України поза межами своєї резиденції. З поділом козацької держави на Лівобережну та Правобережну відповідно розділилась і церква. З огляду на те, що Діонісія (Балабана), резиденція якого

503. Софійський монастир.
Акварель М. Сажина. 1840-і рр.



розташовувалась у Чигирині, не визнала лівобережні гетьмани, архієпископські функції у Києві 1659—85 виконували місцєблюстители митрополичого престолу — архієпископ Чернігівський Лазар (Баранович; 1659—61 та 1670—85) і поставлений з ініціативи московської влади єпископ Мефодій (Филимонович; 1661—68).

Після смерті Діонісія (Балабана) на митрополичий престол виявилися два претенденти. У Чигирині представники правобережної шляхти та духівництва обрали митрополитом Йосипа (Нелюбовича-Тукальського; 1663—75) — прибічника гетьмана П. Дорошенка. Резиденція митрополита була в гетьманській столиці Чигирині, він жодного разу не приїздив до престольного Києва. Натомість правобережна православна фракція, очолювана гетьманом П. Тетерею, обрала на митрополію Антонія (Винницького; 1663—79), котрий також не жив у Києві. Обох «наречених» (себто таких, що лише носили це ім'я) митрополитів київське духівництво та лівобережне козацтво, які не брали участі в їхньому обранні, не визнали, тому софійською кафедрою опікувався московфіл Мефодій (Филимонович). Розбрат у суспільстві згубно позначився на долі собору Святої Софії, який упродовж 30 років Руїни знову зазнав занепаду.

1686, після підпорядкування Київської митрополії Московському патріархату та укладення «Вічного миру» між Річчю Посполитою і Російською державою, Лівобережна Україна з Києвом залишилася під верхністю російського царя, втрачаючи свою церковну автономію. Попри всю драматичність цієї події, політична стабільність, що настала після десятиріч безкінечних протистовб, сприяла економічному зростанню України та розвитку її культури.

Нова доба в історії України пов'язана з гетьманом І. Мазепою (1687—1709). В українській культурі знайшли своє яскраве втілення високі здобутки національного духу, пробуджені буремною добою визвольних змагань. Розбудовуючи суверенну соборну Україну, І. Мазепа спирався на ідею гармонійної співпраці держави та церкви, символом якої є Свята Софія — Премудрість Божя. У герб гетьмана вкомпоновано образ храму, який названо Тріумфальною Церквою Премудрості Божої, заснованою на святих київських горах. Найбільш повним втіленням ідеї Святої Софії став для нього однойменний київський храм, стародавня «митрополія руська».

Саме на межі 17—18 ст. вбраний у барокові шати собор Святої Софії отримав своє друге народження. 1687, коли І. Мазепа став гетьманом, митрополитом Київським був Гедеон (Святополк-Четвертинський), висвячений у Москві в кін. 1685. 2 лютого 1686 він відправив свою першу службу в соборі Святої Софії. У цей час резиденція митрополита перебувала в критичному стані. Софійський монастир був позбавлений більшості угідь, а собор — церковного начиння і документів. Петро (Могіла), побоюючись, що після його смерті монастир може знову перейти до уніатів, перед своєю кончиною все церковне начиння, архієрейське вбрання і документи переніс на зберігання у Києво-Печерську лавру, з якої його наступни-



503. Софійська площа. Літографія. 1850—60-і рр.

ки нічого не змогли повернути. Тож Гедеонові довелося просити у московських державців Івана та Петра Олексійовичів церковного начиння, одягу та великого дзвону на облаштування митрополичого храму, а для Софійського монастиря — хлібного постачання й грошового жалування. 1688 Гедеон марно просив дозволу розібрати на покладення собору руїни запустілих київських церков святих Василя і Катерини. Однак київському воєводі В. Бутурліну було наказано описати значені храми та скласти кошторис, щоб визначити, скільки потрібно будівельного матеріалу на ремонт собору. В ці роки розпочали розчищення від завалів західної частини храму та відбудову його західної стіни. Було також відремонтовано дерев'яні монастирські споруди.

На прохання митрополита Гедеона гетьман І. Мазепа надав Софійському монастиреві грамоту на володіння містечками Білогородка і Трипілля та селами Жиліяни, Крушинка, Мархелівка, Муровське, Мала Бугаївка, Рослович, Снітинка, Церковище. Митрополит виділяв значні кошти на ремонт собору, срібло — на панікадію для головного вівтаря тощо. У квітні 1690 він помер, заповівши монастиреві більшу частину власних грошей і коштовностей.

Найзначніші роботи у соборі Святої Софії та на його подвір'ї проводилися на межі 17—18 ст., коли митрополиту кафедру посів Варлаам (Ясинський; 1690—1706), для якого гетьман І. Мазепа виклопотав титул екзарха Московського патріарха, піднівши цим значення предстоятеля української церкви, права і привілеї якої всіляко боронив від централізаторської та русифікаторської політики московської влади. За Варлаама (Ясинського) та його наступника Йоасафа (Кроковського) на подвір'ї собору знову було зведено дерев'яні споруди монастиря. За часів митрополита Варлаама (Ванатовича; 1722—30) розпочалося будівництво мурованих монастирських споруд, що збереглися дотепер, проведено значні ремонтні та будівельні роботи в кафедральному храмі.

1701 московський священник І. Лук'янов

записав: «Церковь Софии Премудрыя Божия zelo хороша и образовата, да в ней презорство строения; нету ничего — пусто; икон нет; а старое было стенное письмо, а митрополит не хай все замазав известью». Ймовірно, в кін. 17 ст. щойно потиньковані й побілені стіни храму були підготовлені для нового розмалювання. Це засвідчує той факт, що І. Лук'янов бачив собор без начиння та ікон. Роботу незабаром було розпочато: на північній стіні центральної нави, поверх княжого портрета 11 ст., збереглася значна частина фрагмента олійного стінопису, який міг виникнути лише на межі 17—18 ст. 1651 А. ван Вестерфельд бачив тут княжий портрет, а вже за митрополита Йоасафа (Кроковського) тут намальовано композицію «П'ятий вселенський собор». Тобто зображення пророка Даниїла зі старозаповітними отроками Ананією, Мисаїлом та Азарією з'явилися на стіні центральної нави після реставрації собору за часів І. Мазепи. Саме тоді розібрали поруйновану західну трипрогінну аркаду, що зумовило потребу найперше декорувати саме цю центральну частину собору.

1706 митрополит Варлаам (Ясинський) повідомляв, що обитель Свято-Софійська значно обновлена завдяки І. Мазепі. Після Полтавської битви 1709, коли російський цар Петро I прибув 22 липня до Києва, митрополит Йоасаф урочисто зустрів його і вітав при молебні у соборі Святої Софії. Префект Київської академії Феодан (Прокопович) виголосив тут перед царем «всенародний» панегірик на честь Полтавської перемоги.

Внаслідок перемоги над шведами в Північній війні російський уряд посилив наступ на зміцнілу за гетьманування І. Мазепи українську державність. Прагнучи до повного контролю над церковним життям в Україні, 1722 він ліквідував Київську митрополію і перетворив її на рядову єпархію Російської православної церкви. Київському першоєрарху Варлааму (Ванатовичу) при посвяті було дано титул не митрополита, а лише архієпископа Київського і Малої Росії. Відтоді київські владики не обиралися, а призначалися російським Синодом.

У 18 ст. Софійський монастир був одним з найбільш знаних і заможних мо-

настирів Київської митрополії. Статус кафедрального остаточно закріпився за ним у 18 ст. У ньому зосередилися також резиденція митрополита Київського, Київська кафедральна консисторія та кафедральна контора. Дві управлінські вертикалі (монастиря і митрополії) взаємоперепліталися і деякою мірою взаємодоповнювали одна одну. Найвищою особою в обителі після митрополита був намісник, вибори якого проводилися соборною братією, але з благословення та затвердження митрополита. Усі справи внутрішнього управління і життя він мав погоджувати з Духовним собором монастиря, на якому головував і мав вирішальний голос. Водночас становище намісника Софії Київської було більш підконтрольним і обмеженим з боку митрополита, порівняно з іншими монастирями Києва. Однак намісник був найближчим дорадником митрополита, автоматично ставав членом кафедральної контори, входив до консисторії. До складу цього органу входили, крім нього, архимандрити київських Пустинно-Миколаївського, Свято-Михайлівського Золотоверхого, Братського Богоявленського монастирів, ігумени Петропавлівського та Свято-Кирилівського монастирів, кафедральний писар, архідиякон, соборні ієромонахи або архимандрити та ігумени, які проживали в монастирі. Отже кафедральний монастир мав найбільше представництво в консисторії, а його намісник був другою особою в єпархії після митрополита. Зокрема, 15 жовтня 1731 до складу консисторії з числа братії Софійського монастиря, окрім намісника Феофана (Степанського), призначено архідиякона Феофана (Трофимовича), кафедрального писаря Тимофія (Щербаського) — майбутнього митрополита Київського, екзаменатора Сильвестра (Думницького) — майбутнього ректора Києво-Могилянської академії, ієромонахів Іону та Іоаннікія. Деякі з них і раніше входили до складу консисторії.

Посаду консисторського писаря запроваджено у січні 1745, до того ці обов'язки виконував кафедральний писар, який фактично був секретарем митрополита. Першим консисторським писарем став ієродиякон Братського Богоявленського монастиря Антоній (Москвиченко), якого 1746 призначено і кафедральним писарем. 1748 запроваджено посаду другого писаря. Послух на обох посадах справляли ченці Софійського монастиря. Кафедральний писар входив до складу кафедральної контори, яка відповідала за рукопокладення священників, постриження у стихар, територіальні переміщення кліру, будівництво та освячення церков, матримоніальні справи, фінанси кафедри тощо. Члени кафедральної контори: архідиякон, духівник, екзаменатор, хрестовий ієромонах. Архідиякон займався навчанням катехізису ставлеників, спостерігав за їхньою поведінкою, наглядав за навчанням дяконів і відповідав за видачу архієрейських грамот. Обов'язки духівника кафедрального монастиря поширювалися далеко за межі обителі, сповідь і духовні бесіди з ним були обов'язковими для всіх ставлеників і кандидатів на парафії. Екзаменатор займався оцінкою знань. Хрестовий ієромонах був настоятелем домової

архієрейської церкви і керував ставлениками під час навчання і після рукопокладення.

Першим архіваріусом архіву Київської консисторії було призначено у серпні 1769 софійського бібліотекаря, ієромонаха Мельхіседека (Вербицького). Таким чином, головною функцією Софійської обителі, що випливала з її статусу кафедрального та митрополічного монастиря, було формування і забезпечення функціонування управлінського центру Київської митрополії. Монастирські ченці залучалися до діяльності кафедральної консисторії та контори. Обитель також забезпечувала кадрами монастирі багатьох єпархій, у т. ч. російських. Так, 1782 у чотирьох з шести найбільших монастирів Києва настоятелями були колишні ченці кафедральної обителі.

Софійський монастир мав значний вплив на діяльність Києво-Могилянської академії. Його митрополити, починаючи від Петра (Могили), не тільки надавали навчальному закладу та училищному монастирю матеріальну підтримку, а й впливали на формування системи навчального і виховного процесу. Кандидатів на викладацькі посади для затвердження митрополитом визначали намісник Софійського монастиря, ректор і префект академії. На затвердження митрополитові кожного року подавався список, в якому для читання кожного курсу пропонувалося кілька кандидатів. Остаточний реєстр викладачів формувалася лише після розгляду архієреєм.

З серед. 18 ст. монастир перетворився на своєрідний центр комплектування викладацького складу академії (зокрема, 1749 чотири з одинадцяти викладачів академії були ченцями Софійського монастиря). У 2-й пол. 18 ст. ректорами академії були колишні ченці обителі: 1752—54 — Георгій (Кониський), 1755—58 — Манасія (Максимович), 1758—61 — Давид (Нащинський), 1761—68 — Самуїл (Миславський), 1768—73 — Тарасій (Вербицький), 1774 — Никодим (Панкратьев).

У 18 ст. Софійський монастир був одним з найбільших київських чоловічих монастирів. За даними 1757, тут мешкало 115 ченців, за реєстром 1782—63. Із них: один намісник, чотири ігумени, два начальники, один архідиякон, 19 ієромонахів, десять ієродияконів, 26 ченців. Відбір ченців до складу братії монастиря був особливо ретельним і виваженим. Чернець кафедрального монастиря мав вирізнятися високими моральними чеснотами, бути грамотним або здатним і вмiлим до виконання певного послуху. Через кафедральну консисторію митрополити залучали до Софійського монастиря кращих ченців з інших монастирів та випускників Києво-Могилянської академії. Таким чином, тут концентрувалася інтелектуально-духовна еліта церкви, яка кандидувала на найвищі посади.

З 1786 після ліквідації монастиря на його території містилися три установи під проводом митрополита Київського і Галицького: собор Святої Софії з його цвинтарем, митрополічний дiм з економією і Київська духовна консисторія. 19 століття стало для собору Святої Софії епохою відкриття, вивчення й відродження на тогочасному рівні його давніх мистецьких цінностей. 1809—10

було споряджено спеціальну історико-археологічну експедицію для замалоування й описування старовинних речей у монастирях і містах Російської імперії. Експедиція у складі палеоографа і худ. О. Єрмолаєва, худ. Д. Іванова та арх. П. Максютіна очолив історик і археограф К. Бороздін. 1810 Д. Іванов за участю П. Максютіна вперше обміряв собор. Виконані художником два плани собору (першого й другого поверхів), креслення його розрізу, ескізи східного і західного фасадів були незабаром опубліковані в альбомі малюнків до подорожі К. Бороздіна. План собору не лише точно зафіксував пам'ятку на поч. 19 ст., він був першою спробою виділити її найдавніше ядро. Надалі дослідженням і ремонтно-реставраційними роботами в соборі та пам'ятках на його подвір'ї займалися відомі архітектори О. Беретті, А. Меленський, В. Николаєв, П. Спарро.

У 19 ст. з'явилися перші монографії, присвячені комплексу пам'яток «митрополіт Київський і Галицький Євгеній (Болховітінов), який видав фундаментальну працю «Опис Києво-Софійського собору і Київської ієрархії» (1825), що не втратила свого наукового значення дотепер. Ще кілька монографій 19 — поч. 20 ст. опублікували представники кліру собору, зокрема його протоієрей П. Лебединцев, П. Орловський, І. Скворцов. У 2-й пол. 19 ст. вивченням собору займалися кращі представники мистецтвознавчої науки держави. Справжнім науковим відкриттям стала стаття відомого візантолога Н. Кондакова про світські фрески веж храму (1888), сюжети яких здебільшого туманчилися як зображення княжих ловів. Н. Кондаков переконливо довів, що на фресках відтворено побут візантійського імператорського двору, зокрема святочні вистави та видовища константинопольського іподрому. Учнім вченого — Д. Айналову та Є. Рєдіну належить монографія «Києво-Софійський собор. Дослідження стародавнього мозаїчного і фрескового живопису» (1889), яка і досі має значення цінного іконографічного дослідження стінопису храму; на цій праці зросла сучасна наука про монументальний живопис собору Святої Софії.

У серед. 19 ст. в соборі проведено значні реставраційні роботи під керівництвом акад. Ф. Солнцева. Реставрації передували відвідини Києва російським імператором Миколою I, котрий вважав, що держава має триматися на «трьох китах» — «православ'ї, самодержавстві та народності», надаючи особливого значення стародавнім православним святиням. 1842 цар відвідав Києво-Печерську лавру, де завершувалося поновлення стінопису собору Успіння Пресвятої Богородиці. Поновлений стінопис цареві дуже не сподобався тому, що він не відповідав стилю 11 ст. За його указом був виданий закон, спрямований проти самовільної та безконтрольної реставрації стародавніх пам'яток. До Києва відрядили акад. Ф. Солнцева, котрий вважався найкращим знавцем давньоруського мистецтва. Під час обстеження собору вчений виявив у ньому стародавній фресковий живопис. У вересні 1843 він доповів про своє відкриття Миколі I, котрий приїхав до Києва, і вручив стислу

записку щодо реставрації стінопису, в якій запропонував звільнити фрески від пізніших нашарувань і по можливості відновити їх, а там, де цього виконати буде неможливо, пооббивати стіни і бані міддю і розмалювати їх наново. 19 вересня 1843 Микола I оглянув відкриті в соборі Святої Софії фрески й наказав відправити записку Ф. Солнцева в Святійший Синод, де вона дістала підтримку.

У червні 1844 створено Комітет для відновлення собору Святої Софії й отримано дозвіл на його реставрацію. У липні того ж року розпочалися роботи з очищення стін від пізніших нашарувань тиньку й живопису. Вони проводилися 1844—45 досить примітивними методами силами майстрів митрополита Філарета (Амфітеатрова) і маляра-підрядчика Фохта. У соборі було відкрито, не враховуючи фресок у сходових вежах, 25 композицій, 220 постатей святих, 108 поясних зображень і велику кількість орнаментів. Такого великого циклу фресок не знаходили в ті часи в жодному давньому художньому центрі Західної та Східної Європи.

Впродовж трьох наступних років тривали переговори з Санкт-Петербурзьким іконописцем М. Пешехоновим, якому за рекомендацією Ф. Солнцева доручили відновлювати давні фрески. У червні 1848 М. Пешехонов приступив до роботи, але вже навесні наступного року Комітет установив, що відновлені

ним клейовими фарбами фрески покрилися пліснявою і почорніли. Незабаром виявилось, що М. Пешехонов, який був старообрядцем, всупереч укладеній з ним угоди, припустився деяких відхилень від стародавніх абрисів. Зауваження митрополита з цього приводу сприйняв як брутальне втручання не в свою справу. Одночасно з'ясувалося, що він сам не працював, а за дешево найняв робітників, які не розумілися на справі реставрації. 1850 контракт був розірваний. Але до цього часу майстри відновили близько третини відкритих фресок, 100 фігур, 44 напівфігури і 127 орнаментів. Потім майже всі зображення довелось переробляти, за винятком лише п'яти фігур.

Для продовження робіт Комітет запросив ієромонаха Іринарха, котрий до того поновлював живопис Києво-Печерської лаври. 1850—51 разом зі створеною ним артілю ченців-іконописців він перемалював близько третини фресок. Коли Микола I відвідав собор 22 вересня 1850 і 14 вересня 1851, то оцінив роботи Іринарха як цілком задовільні. Тоді ж імператор розпорядився, щоб у вітварі Трьох святих (нині — Свято-Михайлівський) на пам'ять майбутнім вікам зберегти фрески святих у тому вигляді, в якому вони відкриті. Згодом артіль Іринарха також

503. Софійський монастир. Літографія В. Тімма. 1854.

замінили у зв'язку з небажанням керівника підкорятися вказівкам Ф. Солнцева і зауваженням митрополита. Новим виконавцем призначили соборного священника І. Желтонозького, котрий завершував роботи в соборі за допомогою 40 учнів. 1851—53 І. Желтонозький відновив усі фрески сходових веж собору.

Так впродовж п'яти років стародавні фрески собору було замальовано олійними фарбами. Причому на першому етапі робіт відкриті фрески покривали під новий стінопис гарячою оліфою, що проникала в ґрунт маювань 11 ст. Фрагменти, які погано трималися, не закріплювались, а знищувалися. Чимало зображень було намальовано заново. Тому і донині у соборі помітні сліди реставрації серед 19 ст. Біля фрескових зображень окремих святих збереглося лише десять первісних написів-імен. У 19 ст. біля фігур святих сучасники відкриття фресок бачили до 26 написів, більшість з яких зафіксував і опублікував Ф. Солнцев (з деякими незначними помилками). Внаслідок втрати більшості написів довелося давати святим імена згідно з іконописними оригіналами. Причому написи-імена поставили вже наприкінці реставрації. 1850 Святійший Синод ухвалив залишити зображення невідомих святих без написів, однак при останньому опорядженні стінопису сотні фігур святих дістали нові імена.



На поч. 1880-х рр. розпочалася друга фаза реставрації Софії Київської, під час якої передбачалося відновлення паперті, влаштування опалювальної системи та промивання «солнцевського» живопису. Художник, історик мистецтва, проф. А. Прахов, який тоді жив у Києві, влітку 1884 відкрив нові, раніше не відомі мозаїки: зображення Христа Пантократора, архангела та апостола Павла — в центральній бані, а також первосвященника Аарона — на північному боці тріумфальної арки. Віднайшлися унікальні мозаїки, які не поступалися кращим витворам середньовічного європейського монументального живопису. До того ж ці образи, поряд з мозаїками вітваря, відігравали стрижневу роль у системі декорування собору. Для відновлення втрат у центральній бані А. Прахов запросив худ. М. Врубеля, який майстерно намалював три нові постаті архангелів, домалював нижню частину фігури архангела у блакитному вбранні.

У ці роки в соборі Святої Софії було виявлено ще понад 20 фрескових зображень. Найкраще збереглися напівпостаті святих, відкриті 1882 А. Праховим (з-під цегляних закладок) в арках північної та південної відкритих галерей, — образи Адріана і Наталії у Стрітенському вітварі (північна галерея), Домна і Філіппа в Апостольському вітварі (південна галерея). Зображення святих намальовані на червоному й зеленому тлі в прямокутних рамах, біля них збереглися написи-імена. Одночасно А. Прахов розчистив стінопис хрещальні, вбудованої в південну частину західної галереї на зламі 11—12 ст. Тут уціліли фрески 11—12 ст.: велика композиція «Сорок севастьянських мучеників», сцена «Хрещення», а також персональні зображення святих і мучеників. Кілька фігур святих виявили на стовпах тріумфальної арки, коли знімали іконостас для перезолочення, зокрема великомученика Євстафія Плакіді.

Під керівництвом А. Прахова проведено реставрацію фресок без їх поновлення олійними фарбами. Проте, розкриті ним фрески незабаром почали руйнуватися, втрачати колір і навіть обсіпатися. Причиною було застосування сильнодіючих лужних реактивів (каустичної соди) і незнання в той час методів закріплення пігменту фресок. Документи А. Прахова, пов'язані з цією реставрацією, майже не збереглися, а місцезнаходження зроблених ним 1888—93 копій фресок невідоме. У кін. 19 ст. поступово відходив у минуле старий метод поновлення фресок, почало утверджуватися розуміння цінності оригіналів, що стало засадничим принципом сучасної реставраційної науки. Проте майже всі оригінальні фрески собору залишилися під олійним малюванням серед. 19 ст., тому пам'ятка не сприймалася як цілісний художній ансамбль 11 ст. Величезне значення мало і відкриття мозаїк у соборі, адже відтоді остаточно визначився весь їх уцілілий фонд.

На поч. 20 ст. велику увагу вивченню та охороні собору Святої Софії й оточуючих її пам'яток приділило Київське товариство охорони пам'яток старовини і мистецтва. Упродовж 1912 його членами активно обговорювався проект влаштування в Будинку ми-

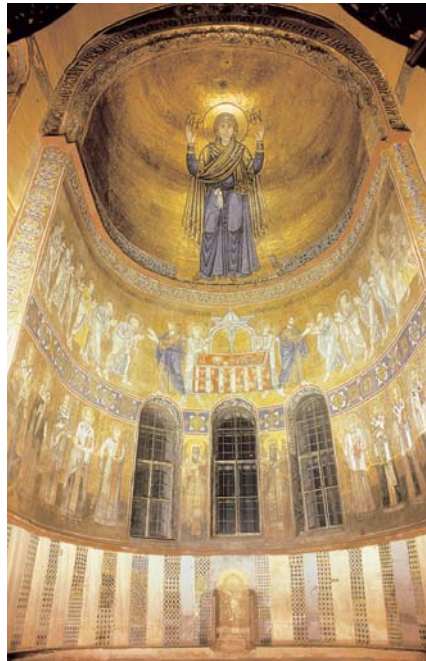

503. Головний вітвар собору Святої Софії.

трополита епархіального Музею церковних старожитностей, оскільки існуючий у Братському монастирі Церковно-археологічний музей не міг умістити всієї кількості цінних церковних пам'яток. До музею планувалося перенести рештки старожитностей, що зберігалися в хрещальні собору та на його цвинтарі. Хоча проект було схвалено товариством, але він не був здійснений.

Споруди комплексу пов'язані з подіями Української революції. У соборі Святої Софії на богослужіннях бували провідні діячі Української Народної Республіки й Української Держави, зокрема і лідери національної держави М. Грушевський, П. Скоропадський, С. Петлюра. В будинку митрополита містилося Міністерство

503. Вітвар капели І. Мазепи. Південно-західна частина собору.



ісповідань УНР і Української Держави. 1919 загальна площа садиби собору Святої Софії складала 2 десятини 1838 кв. сажнів, з яких під сад було відведено 2700, під город — 500, під двір — 1404, під будівлі — 2034 кв. сажня. Зі встановленням радянської влади споруди на території колишнього монастиря було націоналізовано. Під приводом боротьби з голодом у Поволжі 1921 з Софійської архієрейської ризниці вилучено золоті і срібні речі, які в абсолютній більшості були високомистецькими творами.

Новий етап у дослідженні та реставрації собору пов'язаний з діяльністю Софійського комітету, згодом — Софійської комісії УАН. Комітет було створено 1918 з ініціативи акад. Ф. Шміта. До його складу увійшли відомі діячі науки і культури, зокрема Д. Айналов, М. Біляшівський, М. Глоба, Ф. Ернст, В. Завитневич, І. Моргілевський, Д. Щербаківський та ін. За розробленим Ф. Шмітом планом передбачалося вивчення архівних та інших документів про історію храму, основні етапи його будівництва та перебудов, внутрішнього і зовнішнього оздоблення. Планувалося також дослідити архітектурні форми собору, будівельні матеріали й техніку будівництва, фасади, долівки, монументальний живопис та іконостас. На основі цих досліджень спеціалізовані комісії мали розробити технічні проекти реставрації собору. Під керівництвом І. Моргілевського група архітекторів та інженерів розпочала наукові обміри собору Святої Софії. Велися також дослідження мозаїк і фресок.

Важливе значення у дослідженні та реставрації собору мали роботи відомих археологів і мистецтвознавців М. Біляшівського, М. Глоби, Г. Лукомського, М. Макаренка, Ф. Шміта, здійснені у важких умовах 1918—19. Було виконано значні роботи з укріплення товстого шару фрескового тиньку в хрещальні — він тут ледве тримався, вся поверхня малювань була покрита тріщинами. Укріпленням тиньку займався худ. М. Бойчук, загальний нагляд здійснював проф. Г. Лукомський. М. Бойчук вважав за обов'язок реставраторів «зберегти кожен найдрібнішу частину, яка лишилася від старих часів, не змінюючи її вигляду». Саме з творчою діяльністю М. Бойчука пов'язане зародження київської школи музейного напрямку реставрації. За його пропозицією тиньку у місцях відшарування прикріплювали до стіни тонкими мідними гвинтами, скобами, пластинками та казеїновим клеєм. Це була надзвичайно складна робота, адже в ті часи вкрай важко було знайти необхідні будівельні матеріали. Вчені отримували їх за ордерями в десятках бюро і комісаріатів. Крім реставраційних робіт, було виконано обміри та всебічне дослідження храму. Зібраний вченими величезний матеріал зосередився в Софійському комітеті, сформованому в жовтні 1919 під головуванням митрополита Антонія (Храповицького). Тоді ж Г. Лукомський та його помічники створили перший музей собору, який розміщувався в чотирьох кімнатах першого поверху будинку митрополита. Тут було зібрано рештки колон, капітелей, уламки плит, мозаїк, які до того безладно валялись у

хрещальні. В окремих вітринах експонувалися фрагменти всіх п'яти шарів підлоги собору, фотографії, креслення, малюнки, книжки тощо. Започаткована Г. Лукомським справа не мала продовження: створений ним музей собору не зберігся.

1919–34 на садибі собору перебувала Старокиївська українська парафія Української автокефальної православної церкви (УАПЦ), підпорядкована Всеукраїнській спілці православних парафій (ВСПП), яку очолювала Всеукраїнська православна церковна рада (ВПЦР). Останній було передано собор Святої Софії разом із дзвіницею, що узаконено рішенням Київського губвиконкому від 10 липня 1919. ВПЦР почала діяти в Києві в грудні 1917 з метою скликання Всеукраїнського церковного собору, але згодом припинила своє існування. У лютому 1919 в Києві утворився церковно-релігійний гурток, до якого увійшли майже всі члени першого складу ВПЦР. На базі цього гуртка сформувалась українська парафія. Було розроблено перший статут, легалізований радянським урядом. Згідно статуту, парафії мали дбати про переклад Святого Письма та богослужбових книжок українською мовою; обирати священника та причт, організувати церковні хори, релігійні гуртки та братства; влаштовувати лекції, концерти, виставки; піклуватися про видання книжок і періодичних видань релігійного змісту. Ця парафія була зареєстрована радянською владою навесні 1919 вже на підставі нових вимог радянського законодавства щодо релігії та церкви й отримала в користування Микільський військовий собор на Печерську.

17 квітня 1919 вищезгаданий церковно-релігійний гурток оголосив себе новою Всеукраїнською православною церковною радою. Головою цього тимчасового керівного органу з організації автокефальної церкви в Україні було обрано завідувача секції сільськогосподарської статистики при Київському губвиконкомі М. Мороза, заступником голови — протоієрея В. Липківського. Оскільки умов для проголошення автокефальної церкви в Україні, де вже поряdkували більшовики, не було, ВПЦР вирішила створити Всеукраїнську спілку православних парафій (ВСПП), яка б діяла на основі нового радянського законодавства. Це надавало певні переваги: зареєстровані владою українські парафії одержували в користування націоналізовані церковні споруди, що давало можливість обійти заборони керівництва РПЦ в Україні на чолі з єпископом Назарієм (Бліновим) і проводити своє богослужіння в храмах. Осередком цієї ВСПП став собор Святої Софії в Києві. Всеукраїнську спілку на чолі з ВПЦР було зареєстровано як організацію віруючих громадян зі своїм статутом, вона одержала юридичні права, зокрема орендувати націоналізовані державою церковні споруди. При соборі Святої Софії розмістилася ВПЦР, її президія та ревізійна комісія.

У жовтні 1921 тут був скликаний Всеукраїнський православний церковний собор, на якому способом всенародної святаї священник В. Липківський був поставлений на митрополита Київського і всієї України УАПЦ. Він висвятив архієпископа і чотирьох єпископів, які, в свою чергу, висвятили кількисот свя-

щеників і дияконів. Нова церква, фундована на демократичних засадах, швидко зростала, і це викликало занепокоєння радянської влади. У будинках на подвір'ї Софії Київської проживали митрополит В. Липківський, М. Мороз з родиною та інші діячі УАПЦ. В умовах репресій у січні 1930 на Першому «надзвичайному» Всеукраїнському православному соборі, скликаному за ініціативою ДПУ, було прийнято вимушене рішення про саморозпуск УАПЦ. Значну частину її діячів, у т. ч. В. Липківського, репресовано. З 1929 відправи у соборі припинилися, слов'янська парафія, яка діяла ще 1929 при Трапезній (Теплій, або Малій Софії), також була ліквідована.

1922 приміщення бурси було передано для архівних установ, 1935 —

503. Центральна нава собору.

Центральному архівному управлінню. У будинку митрополита було створено Всеукраїнський історичний музей релігійного культу. З 1918 тут розміщувався Київський архітектурний інститут, після війни — Академія архітектури УРСР і створена на її основі Академія будівництва й архітектури УРСР. У них працювали відомі діячі науки і культури. В приміщенні бурси містився Центральний історичний архів УСРР ім. В. Антоновича, в якому працювали відомі вчені-архівознавці, 1942 збиралися співробітники Музею-архіву перехідної доби.

Колишню консисторію передали Центральній дитячій бібліотеці. Братський, пристінний та інші корпуси використовувались як житлові. В Трапезній (Теплій, або Малій Софії) містився відділ Центральної наукової бібліотеки УСРР. Відповідно територію було

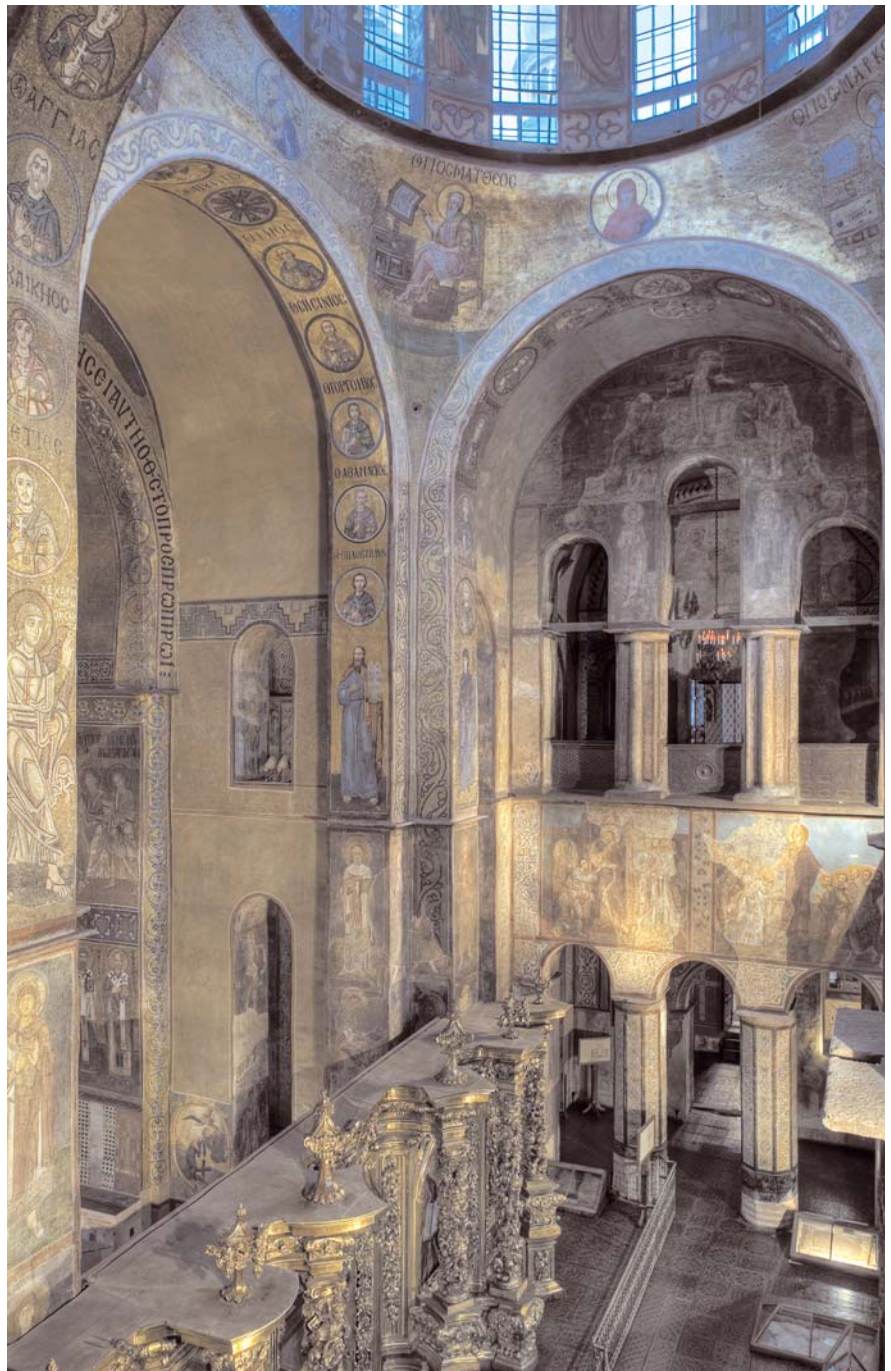

розділено огорожами на ряд окремих ділянок.

1934 створено Софійський державний архітектурно-історичний заповідник, який формально був філією Всеукраїнського історико-культурного заповідника «Всеукраїнське музейне містечко». Після наказу народного комісара освіти В. Затонського в січні 1934 директорів Музейного містечка Н. Багрію прийняти собор Святої Софії від релігійної громади і утворити в ній філію ВММ собор було закрито як діючу церкву. В лютому 1934 ДПУ повідомило архієпископа УАПЦ Ю. Міхновського про закриття собору. Тоді ж храм було опечатано. До складу Софійського заповідника увійшли собор Святої Софії і дзвіниці. Відкрито його для відвідувачів 1935. Першим директором заповідника був І. Скуленко, заарештований 1937 за звинуваченням у націоналізмі.

Згідно з постановою РНК УРСР від 7 березня 1939, Софійський філіал ВММ перетворено на самостійний музей у системі Управління в справах мистецтв при РНК УРСР, організовано в ньому відділ архітектури та передано до нього як філії Андрійський собор, Видубицький Свято-Михайлівський монастир, церкви Кирилівську та Спаса на Берестові.

З початком Великої Вітчизняної війни у приміщенні консисторії містився штаб оборони Києва. Під час нацистської окупації Києва на соборному подвір'ї утворилася Всеукраїнська православна церковна рада. Тут жили єпископ Никанор (Бурчак-Абрамович; місце проживання невідоме), єпископ Мстислав (Скрипник). У цей час директором заповідника був архітектор і мистецтвознавець О. Повстенко.

Згідно з постановою РНК УРСР і ЦК КП(б)У від 27 березня 1944 «Про організацію Софійського заповідника» (під назвою Державний архітектурно-історичний заповідник «Софійський музей»), він входив до складу Української філії Академії архітектури СРСР, що містилася на його території.

Згідно з постановою РНК УРСР і ЦК КП(б)У від 26 квітня 1944, Центральний архів із соборного флігеля було переміщено у будинок бурси до відбудови нових приміщень для республіканського архіву.

Питання підпорядкованості Софійського заповідника на 1946 залишалось не до кінця вирішеним. У Постанові РНК УРСР та ЦК КП(б)У від 27 березня 1944 спочатку говорилось про передачу заповідника Українському філіалу АН СРСР, проте юридичне право користування територією заповідника надавалось Управлінню в справах архітектури. 17 липня 1946 заступник начальника Управління в справах архітектури при РМ УРСР запропонував передати Софійський заповідник Управлінню в справах архітектури при РМ УРСР, мотивуючи тим, що з моменту створення заповідника (березень 1944) на його території розміщувались Управління в справах архітектури та підвідомчі йому Діпроміст та Діпросільбуд, де працювало бл. 700 співробітників, більшість яких мешкала в будинках на території заповідника. Згідно з постановою РНК УРСР та ЦК КП(б)У від 6 грудня 1945 «Про охорону пам'яток союзного та республіканського значення», будівлі, які

мали архітектурно-історичне значення, перебували у віданні Управління в справах архітектури. Йому надавалось право передавати окремі пам'ятки іншим організаціям на основі орендно-охоронних договорів.

1983 заповідник було підпорядковано Державному комітету УРСР у справах будівництва при РМ УРСР.

Масштабні дослідницькі та реставраційні роботи стали можливими з часу організації заповідника. У кін. 1920 — на поч. 1930-х рр. розпочався новий цикл реставрації живопису, в основу якої покладено сучасні наукові методи. Розкриття фресок розпочалося 1928 з південної вежі, де працював проф. Д. Киплик. 1934—38 його справу продовжили в центральній частині собору, в бічних вітарях і північній вежі реставратори А. Баранов, О. Домбровська, І. Овчинников та П. Юкін. 1948—49 роботи проводились у хрещатці та в північній і південній галереях (О. Домбровська, брати В. і П. Брягіни). Однак це були розрізнені спроби, які мали характер окремих розсіток. Зазвичай реставратори обирали ті фрески, від розкриття яких вони очікували найбільшого ефекту. Лише після того, як 1952 створено Методичну раду АН СРСР з реставрації мозаїк і фресок собору Святої Софії, реставраційні роботи набули впорядкованого і цілеспрямованого характеру. Було складено перспективний план, встановлено черговість об'єктів розчищення, сформульовано основні принципи технологічних процесів.

Передусім обстежили стан давнього тиньку. В місцях відшарування від стіни його закріплювали за допомогою ін'єкцій полімерних смол і вже після того знімали пізніші нашарування. До 1958 роботи з реставрації мозаїк були в основному завершені, над розчищенням фресок реставратори працювали ще кілька років. Методична рада ухвалила звільнити стародавні фрески від пізніх малювань там, де ці фрески уціліли; у тих місцях, де вони загинули, зберегти доповнення, зроблені в 19 ст. олійними фарбами. Від реставраторів вимагалось чітко виявляти межі між старим і новим живописом, щоб це було видно неозброєним оком. Такий підхід сприяв тому, що не порушувалась автентичність стінопису і водночас досягалась єдність живописного ансамблю.

Реставраторам довелося зіткнутися з вельми складними проблемами, які вимагали індивідуального підходу. Зокрема, в низці фресок, що відносно непогано збереглися в основних ризах, було чимало таких місць, на яких під олійними малюваннями від давнього

стінопису нічого не збереглося. Щоб не порушувати сюжету, було вирішено не чіпати нижній, найтонший шар олійних малювань. Аналогічне рішення ухвалили й стосовно нових грецьких написів імен святих: їх видаляли лише в тих випадках, коли під ними виявляли рештки первісних написів.

У центральній частині собору малювання 17—19 ст. вирішено прикрити нейтральним тоном, оскільки вони не були пов'язані з первісною іконографічною системою. Там, де давній стінопис майже не зберігся (у колишніх внутрішніх галереях), залишили композиції, виконані олією в серед. 19 ст. Фрагменти малювань 17—19 ст. залишено в місцях втрат давнього стінопису; деякі з них відкрито в останні десятиріччя. Фрагменти монументального живопису 17—18 ст. збереглися і в східній частині північної зовнішньої галереї, де в давнину була княжа усипальня. Великий цикл живопису 18 ст. зберігається також у південній зовнішній галереї. Тематично він пов'язаний з присвяченням вітарів Успінню Богородиці та Дванадцяти апостолам і водночас має місцеве київське звучання.

Загальне керівництво реставрацією живопису здійснював мистецтвознавець В. Лазарев. Роботи в соборі виконувала спеціально створена майстерня, очолювана реставраторами Л. Калениченком, С. Мамолатом, О. Плющ, котрі заклали підвалини школи реставраторів-монументалістів в Україні. В реставрації стінопису, що тривала до 1964, брали також участь реставратори І. Антоненко, І. Колода, А. Тоцький та ін. Величезні площі мозаїк і фресок було закріплено на стінах та очищено від бруду й шарів пізнішого живопису.

Розкриття і реставрація живопису собору Святої Софії здійснювались і пізніше. 1969—73 відкрито малювання в північній і південній галереях, де збереглися фрагменти 11 та 18 ст.; на межі 1980—90-х рр. розкрито написаний олією сюжет 18 ст. «Спас на престолі», фланкований постатями князя Володимира та княгині Ольги (південна зовнішня галерея, пізніше Апостольський вітар). У 1990-х рр. реставратори під керівництвом П. Редька й А. Остапчука промили стінопис собору від пилових забруднень і закрили фарбовий шар на фресках та олійних малюваннях. З'ясувалося, що синтетичні смоли, які застосовувались для закріплення відшарувань тиньку, тривалого результату не дали. Тому, консервуючи мозаїки центральної бані, відшарування тиньку фіксували бронзовими нагелями без застосування клейових розчинів. Нині роботи з реставрації стінопису в основному завершено. Натомість велика увага приділяється збереженню й експонуванню живопису, регулярному контролю за волого-тепловим режимом.

У 20 ст. в соборі проведено низку археологічних досліджень. Перші здійснив 1909 арх. Д. Милєєв. Його роботи були пов'язані з улаштуванням нової підлоги в головному вітарі. Ще під час «солнцевської» реставрації підлогу зробили з чавунних плит, прикрашених символічним орнаментом у неовізантійському стилі. Однак холодні чавунні плити виявились незручними для служб у вітарі, тому тут їх вирішили замінити дерев'яним паркетом. Імператорська археологічна комісія доручила наглядати

503. Мозаїчна підлога. Фрагмент.



ти за цими роботами Д. Милєєву, який тоді керував великими археологічними розкопками в Києві. Йому пощастило знайти у вівтарі рештки стародавньої мозаїчної підлоги. Його дослідження показали необхідність дальших пошуків давньої підлоги собору, отже, проведення планомірних розкопок. Це завдання було поставлене Російським археологічним товариством і Київським товариством охорони пам'яток старовини та мистецтва. Однак далі порушення проблеми справа не пішла.

Нова доба в історії дослідження храму пов'язана зі створенням 1934 музею. Вже того ж року в соборі здійснено розкопки в південній і північній вежах, а також у Свято-Володимирському вівтарі. 1936 експедицією Інституту історії матеріальної культури АН УСРР проведено перші значні археологічні дослідження собору. Було відкрито наву південного Свято-Михайлівського вівтаря від його західної стіни до апсиди. У двох місцях виявлено невеликі ділянки давньої підлоги. Один із фрагментів підлоги, знайдений між стовпами південної трипрогінної аркади, являє собою інкрустовану мозаїкою шиферну плиту, що чудово збереглася. Тоді ж виявлено фрагменти давньої підлоги з полив'яних плит в апсиді Свято-Михайлівського вівтаря. Археологічними дослідженнями керували І. Самойловський (1934) і Т. Мовчанівський (1936). Під час розкопок, проведених Т. Мовчанівським у південній частині собору (вівтар святих Антонія і Феодосія Печерських), знайдено поховання церковного ієрарха, в якому виявлено фрагменти давньоруських гаптованих шовкових тканин із зображеннями Оранти, ангелів та святих (зберігаються в зібранні заповідника).

Найзначніші археологічні розкопки в соборі проводилися 1939—40 і 1949—52 під керівництвом проф. М. Каргера. Під час розкопок 1939—40 повністю відкрили центральну наву собору, два північні бічні вівтарі, а також південний бічний вівтар святих Іоакима та Анни, що прилягає до центральної нави. З виявлених у 1930-х рр. архітектурних деталей нині можна оглядати рештки західного, північного і південного порогів, які показують рівень первісної підлоги. Археологічні дослідження М. Каргера дали змогу з'ясувати картину нашарування різночасових підлог і запропонувати реконструкцію композиції первісної підлоги 11 ст. Найбільш чітку картину нашарування підлог вдалося простежити в головному вівтарі собору. Під паркетом 1909, що замінив собою чавунні плити серед. 19 ст., майже на всій площі вівтаря, на глибині 0,25 м, виявлено добре збережену підлогу з шестиграних цегляних плиток без поливи часів митрополита Рафаїла (Заборовського). Нижче, на глибині 0,7—0,75 м від рівня верхньої підлоги, знайшли третю підлогу, настелену у кін. 17 ст. під час реставрації собору за Варлаама (Ясинського). Вона складалася з тонких полив'яних керамічних плиток різної форми — круглих і лекальних. Круглі плитки покрито поливою чотирьох кольорів — синього, жовтого, зеленого й білого; лекальні — однокольоровою зеленою поливою. Добра збереженість підлогої спонукала археологів не ризикувати нею в по-

шуках більш давньої, тому остання (четверта) була відкрита лише на трьох ділянках, де підлога 17 ст. була зруйнована. Четверта (найдавніша) підлога, що лежала під підлогою кін. 17 ст., складалася з дуже міцного вапняного розчину з домішками дрібнотовченої цегли, в який інкрустовано шматочки смальти пурпурового, жовтого та зеленого кольорів. Килимово-орнаментальний малюнок викладено з трикутних, квадратних і прямокутних шматочків смальти. Виявлені археологами фрагменти давньої підлогої нині відкрито для огляду.

На поч. 1970-х рр. відновлено археологічні дослідження на території заповідника. Роботи проводив Софійський археологічний загін під керівництвом І. Тоцької. Розкопками цих років вивчено первісну топографію південно-західної частини території монастиря, виявлено залишки льохів 17—18 ст. у північній частині подвір'я. Під час розкопок зібрано унікальну колекцію керамічного та скляного посуду 17—18 ст. У північній частині подвір'я собору, біля монастирської стіни 18 ст., знайдено рештки двох виробничих печей для випалювання плінфи та для виготовлення мозаїчної смальти, в різних місцях на північ від собору — сліди смальти («коржів»), уламки смальтово-

го шлаку, фрагмент посудини для варіння смальти. Це засвідчило існування в 11 ст. спеціальних виробничих комплексів, які обслуговували будівництво собору.

1974—75 під час охоронних археологічних досліджень у соборі знайдено рештки стародавньої підлогої, що дало змогу доповнити уявлення про декоративне вбрання храму. Особливо цікавою знахідкою було виявлене на південних хорах давнє покриття з полив'яних керамічних плит розміром 70 × 70 × 5,5 см, щільно укладених на товстий шар цементнової підлогої. Плити імітували барвистий мармур: зелене тло з жовтими й вишневими розводами.

Некрополь Софійського монастиря включає поховання у соборі й на території обителі. З давніх часів небіжчиків ховали на подвір'ї собору, біля його фасадів, де виявлено кілька десятків могильних ям із безінвентарними похованнями.

У 17 ст., за свідченням письменника А. Кальнофойського — автора «Тератургіми» (1638), довкола собору утворився великий цвинтар, який простягався аж до Золотих воріт. Більшість імен похованих невідома, однак ідентифіковані поховання свідчать про те, що тут знайшли останній притулок видатні діячі національної історії. Археологічними розкопками в соборі виявле-

503.1. Собор Святої Софії.



но десятки невідомих поховань, поза храмом біля північної башти — чотири, вздовж північного фасаду — 31, біля північно-східного наріжжя — 23. Біля північного фасаду собору знайдено велику купу кісток, покладених в ящики. Вірогідно, це зібрані останки від поховань, зруйнованих під час перебудов 18—19 ст. У північній частині монастирського саду виявлено рештки безінвентарного поховання у шиферному саркофазі, яке могло належати до цвинтаря церков св. Георгія або «милевської», територія яких тепер входить до меж заповідника.

1054 першим у соборі поховали Ярослава Мудрого, саркофаг якого зберігся до наших днів. З пізніших збереглися поховання: митрополита Київського Кирила II — 1280, митрополитів Київських і Галицьких Сильвестра (Косова) — 1657, Гедеона (Святополка-Четвертинського) — 1690, Рафаїла (Заборовського) — 1747, Арсенія (Могилянського) — 1770, Гавриїла (Кременецького) — 1783, Самуїла (Миславського) — 1796, Ієрофея (Маїцького) — 1799, Серапіона Александровського (Логиновського) — 1824; Євгенія (Болховітінова) — 1837, Платона (Городецького) — 1891, першого протоієрея собору І. Леванди — 1814. У 1929 під північним фасадом Трапезної, біля апсиди, було поховано митрополита Михаїла (Срмакова), на схід від собору, перед південним фасадом головної апсиди — архієпископа УАПЦ Н. Шараївського. 1995 на пл. Софійській, біля дзвіниці, праворуч від входу на подвір'я собору поховано патріарха Київського і всієї Руси-України Володимира (Романюка).

Роботи, проведені Софійським заповідником з вивчення, реставрації та популяризації пам'яток ансамблю, набули міжнародного визнання. 1987 заповідник нагороджено «Європейською золотою медаллю за збереження історичних пам'яток». 1990 собор Святої Софії та будівлі монастиря довкола нього включено до Списку всесвітньої культурної спадщини ЮНЕСКО. Указом Президента України від 11 жовтня 1994 заповіднику надано статус національ-

ного закладу культури з назвою — Національний заповідник «Софія Київська». До його складу входять 54 пам'ятки архітектури: архітектурний комплекс Софійського монастиря, Золоті ворота, Андріївська і Кирилівська церкви у Києві та комплекс пам'яток архітектури 6—15 ст. Судацької фортеці у м. Судах Автономної Республіки Крим. Останніми роками в соборі Святої Софії проводяться урочистості з нагоди визначних подій державного і

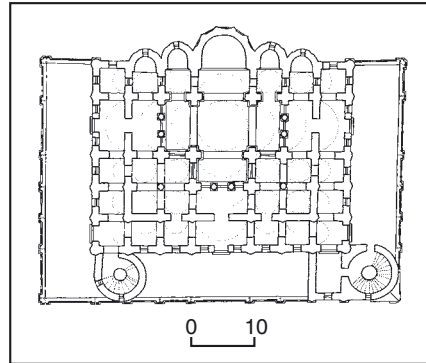

503.1. План другого ярусу.

503.1. План першого ярусу.

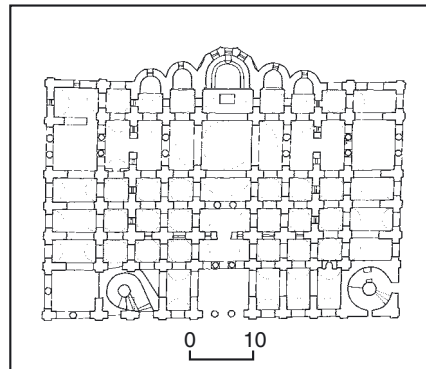

503.1. Собор 11 ст.
Макет-реконструкція Ю. Асєєва,
В. Волкова, М. Кресальова.



релігійного життя України, в яких беруть участь Президент України, уряд, депутати Верховної Ради України, представники державних, громадських і церковних організацій [1638].

*Ірина Марголіна, Надія Нікітенко,
Ірина Преловська, Оксана Прокоп'юк,
Ірма Тоцька.*

503.1. Собор Святої Софії, 1-а пол. 11—20 ст. (археол., архіт., іст., мист.). У центрі монастирського ансамблю. Храм присвячено Святій Софії — Премудрості Божій. Згідно з літописами, собор побудував великий київський князь Ярослав Мудрий (1019—54). Дата зведення собору є дискусійною в науці, що викликано розбіжністю у літописних джерелах. «Повість минулих літ» відносить будівництво до 1037, Новгородський літопис вказує 1017 і повторює дані під 1037. У деяких списках літописів у статті 1037 замість «заложи» написано «сверши». Окремі дослідники датують собор 1017—37, інші джерела дали підставу деяким дослідникам (Д. Айналов, К. Широцький, Д. Щербаківський, Н. Нікітенко) пов'язати спорудження храму з будівничою діяльністю князя Володимира Великого. У «Слові про Закон і Благодать» сучасника побудови собору — митрополита Київського Іларіона стверджується, що у цій справі князь Ярослав завершив починаючи свого батька Володимира, як Соломон — Давидове у зведенні Єрусалимського храму. Під 1017—18 згадує митрополитичий Софійський монастир у Києві ще один сучасник Володимира і Ярослава — саксонський єпископ Тітмар Мерзебурзький. За висновками Н. Нікітенко, підтвердженими результатами новітніх досліджень собору, його засновниками були князь Володимир та його дружина Анна. Ярослав Мудрий, котрого традиційно вважають фундатором храму, завершував будівництво, розпочате його батьком. Дослідниця визначає спорудження собору 1011—18, спираючись на датовані написи-графіти на фресках. Архітектура собору добре збереглася з 11 ст., але первісний зовнішній вигляд змінено під час перебудов 17—19 ст. Первісно це була п'ятинавна, п'ятиапсидна, хрещата споруда, яку з півночі, заходу і півдня оточували два ряди відкритих галерей: внутрішні двоповерхові з закритим другим ярусом) мали виходи на гальбища над одноповерховими зовнішніми галереями. Об'єм храму завершували 13 півсферичних бань, які піднімалися від крайніх малих до центральної великої бані, утворюючи пірамідальну композицію. На західному фасаді асиметрично розташовані дві вежі, гвинтові сходи яких ведуть на другий поверх. Північну вежу зведено по осі внутрішньої галереї, південну — по осі зовнішньої.

Побудований у техніці «мішаної кладки», особливостями якої є чергування шарів бутового каменю і цегли-плінфи на вапняно-цементно-яєвковому розчині. В арках і стовпах застосовано цегляне мурування з «утопленням рядом» (чергування рядів плінфи, які виступають, із заглибленими в кладку і затертими розчином). Розміри плінфи — 37—38 × 26—20 × 3—3,8 см. Застосовано також половинні плінфи розміром 37—38 × 15—16 × 3—3,8 см, фігурні (з трикутними та півкруглими торцями), необхідні для виконання пучкових пілястр, поре-

бриків та інших архітектурних деталей. Лицьову поверхню мурування затирали розчином і розкресливали квадратами (імітація кладки з квадратів), шви підрізали. На фасадах є зондажі. Фундаменти стрічкові, складені з буттового каменя на вапняно-цемянковому розчині (в окремих місцях — без розчину). Лише в зовнішніх галереях відсутні поперечні стрічкові фундаменти: нижні п'ять аркбутанів, що є конструктивною особливістю галерей, спираються на осібні виступи фундаменту. Глибина фундаментів 0,8—1,4 м. У перекритті храму використано бані, купольні та коробові склепіння. Бані складено концентричними колами плінф з напуском кожного наступного ряду, тільки для мурування верхньої частини бані застосовувалась опалубка. Зовні бані було вкрито спеціально вигнутою плінфою і по ній — свинцем. Центральну баню і верхі бічних бань позолочено. Кладку парусів виконано з горизонтальних плінф, укладених тичком з «утопленням рядом». У муруванні склепінь широко застосовано порожні керамічні глечики-голосники, які полегшують конструкції і поліпшують акустику в храмі. В парусах головної бані голосники вмуровано відкритими горловинами всередину приміщення. Багато уваги було приділено зовнішньому архітектурному декору: в арках північної галереї застосовано поребрик, фасади поживавлювали двоступінчасті ніші, підбанники й центральна гранчаста апсида мали легкі півколонки-гурти, на барабані головної бані було викладено з цегли меандровий орнамент тощо. Західний, північний і південний входи до храму у зовнішніх і внутрішніх галереях було оформлено потрійними аркадами, що повторювали мотив потрійних аркад центральних нави і трансепта. Можливо, головний — західний вхід було оздоблено мармуровим портиком, колони якого згадає Павло (Алеппський). У віконні прорізи було вставлено дерев'яні віконниці з тонкими невеликими круглими скельцями. Деякі первісні форми собору не збереглися до нашого часу, тому їх реконструкція є проблемною. Це стосується завершення обох веж, перекриття галерей другого ярусу й усипальні та ін. Існують різні варіанти реконструкції храму — з півсферичними і наметовими завершеннями веж, з хрещатим і купольним перекриттям галерей другого ярусу тощо. Під час досліджень, проведених Ю. Асесвим, І. Тоцькою, Г. Штендером, на південній стіні храму відкрито сліди склепінь, що їх автори визначають як хрещаті. Мистецтвознавець Г. Логвин та історик архітектури Н. Логвин вважають їх куполами і пропонують реконструкцію собору, увінчаного 25 банями. Як свідчать дослідження зондажів, ще в 11—12 ст. собор зазнав певних перебувдов: у південному членуванні західної зовнішньої галереї було вбудовано апсиду і влаштовано хрещальню; аркбутани зміцнено стовпами-прикладками під їхню верхню п'яту; над південною зовнішньою галереєю зроблено надбудову (її об'єм та архітектурні форми не визначено); первісно відкрите мурування фасадів у кін. 11— на поч. 12 ст. тиньковано.

У багатьох зондажах на фасадах виявлено залишки первісної поліхромії: ус-

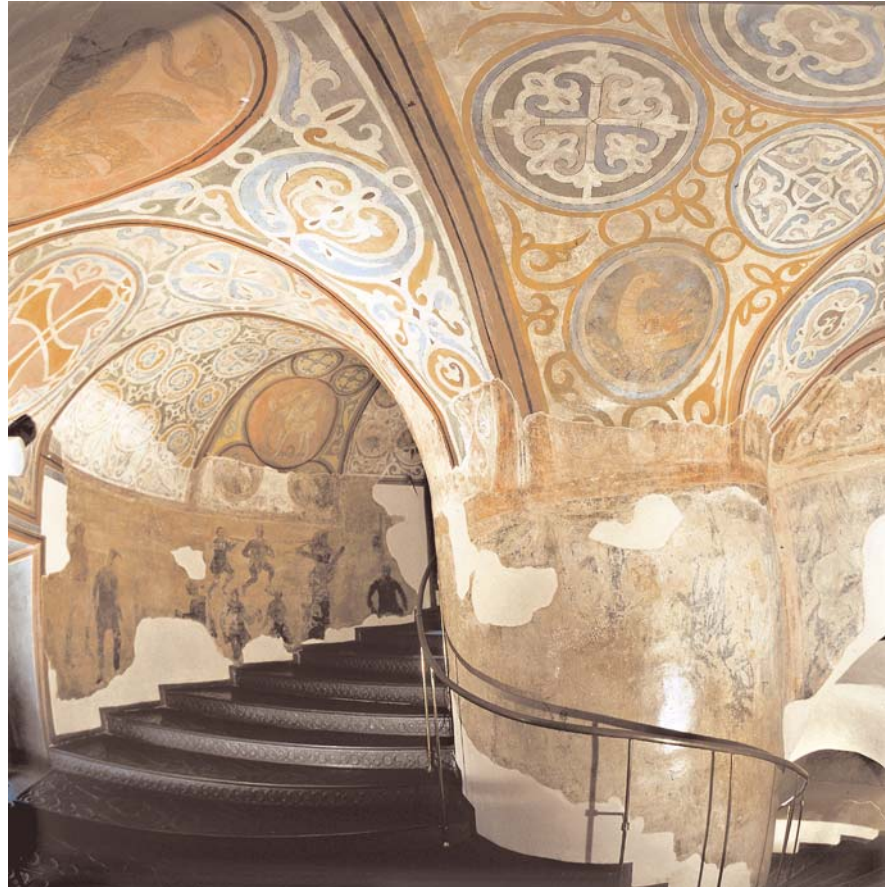

503.1. Інтер'єр. Південна сходовая вежа.

тупи ніші та інші елементи архітектурного декору було підведено безпосередньо по муруванню червоною фарбою, стовпи й арки галерей, відкоси вікон і дверей, численні ніші на фасадах прикрашав фресковий розпис. Сучасна зовнішня архітектура храму має риси українського бароко. У кін. 17— на поч. 18 ст. над зовнішніми галереями зведено другий поверх, над яким встановлено шість нових бань. Їм разом із п'ятьма первісними центральними банями надано характерного грушоподібного абрису, іншим восьми — шоломоподібного. Бані на гранчастих світлових підбанниках увінчували декоративні ліхтарі з маківками. Західний і східний фасади прикрашено фронтонами з бічними волютами й вінцевими сандриками — трикутними на наріжжях споруди і широким півциркульним у центрі західного фасаду (не зберігся). У глибині відступу над західним арковим входом влаштовано велике хрещате вікно (квадри-

503.1. Шиферна плита парапету хорів. 11 ст.



фоліум). Фасади з карнизним завершенням надбудовано за допомогою парних напівколонк стилізованого ордера, членовано на різновеликі прясла, що включають віконні прорізи з лучковими та півкруглими перемичками. Обрамлення вікон складається з рельєфних кілеподібних сандриків, бічних півколонк у вигляді низки намистин, що спираються на багатопрофільні підвіконня. Рисунок віконних лиштв наближений до зразків московської архітектури кін. 17 ст. Не виключено, що оздоблювальні роботи виконувалися за участю запрошених І. Мазепою майстрів. По осі внутрішньої та зовнішньої галереї влаштовано малі однаюрсні апсидки під шоломоподібною покрівлею.

У серед. 18 ст. стіни фасадів укріплено могутніми контрфорсами. За митрополита Рафаїла (Заборовського) зведені раніше фронтони й підбанник центральної бані прикрашено елементами ордера та ліпними орнаментами, характерними для того часу (можливо, за участю арх. Й.-Г. Шеделя).

1882—89 за проектом арх. В. Ніколаєва реконструйовано західний фасад. Між сходовими вежами вбудовано одноповерховий нартекс, оформлений п'ятипрогінною півциркульною аркадою. Арки спираються на тричвертеві колонки зі стилізованими візантійськими капітелями. У тому ж стилістичному ключі перероблено вінцевий фігурний фронтон і хрещате вікно, яким надано півциркульних абрисів. На дугоподібному фронтоні мозаїчний напис: «Божья сила и Божья Премудрость — София».

Під час реставраційних робіт 1953—54 розкрито зондажами давнє мурування

на східному та південному фасадах, позолочено центральну баню та ліхтарик з маківками всіх інших верхів.

Тепер розміри собору становлять: довж. — 37,0 м, шир. — 55,0 м, вис. від підлоги до zenіту центральної бані — 29,0 м. У плані близький до прямокутника, має 19 бань, три входи — з заходу, півдня і півночі. Фасади тиньковані й побілені (окрім зондажів). Бляшани покрівлі й бані пофарбовано у зелений колір, центральну баню і верхи інших бань позолочено.

Внутрішня архітектура храму збереглася з 11 ст. без особливих змін. Внутрішній простір поділено дванадцятьма хрещатими стовпами на п'ять нав, які у східній частині закінчуються півколами апсид. Центральна нава удвічі вища і ширша за бічні й дорівнює за розмірами трансепту — головному поперечному членуванню. З півночі й півдня трансепт замикають двоярусні трипрогінні арки, які спираються знизу на восьмигранні, вгорі — на пучкові стовпи. Така сама аркада була і в західній частині центральної нави (основи її восьмигранних стовпів знайдено під час археологічних досліджень). Отже, в 11 ст. центральна нава і трансепт утворювали перекритий циліндричним склепінням рівнораменний просторовий хрест, над центром якого височіла головна баня. Її тримали підпругні арки. Перехід від підбанного квадрата до круглого барабана бані здійснено за допомогою парусів. Від архітектури інтер'єра не збереглася лише західна частина центральної нави: через перебудови 17—18 ст. втрачено трипрогінну арку, перероблено склепіння західних членувань, на місці первісного головного входу влаштовано велику арку.

Підлогу вкрито чавунними орнаментованими плитами 19 ст., в окремих місцях — гладенькими чавунними плитами 18 ст. Під час розкопок підлогу 19 ст., що піднялася майже на метр через пізніші нашарування, опущено на первісний рівень. У різних приміщен-

нях храму експонуються відкриті розкопки фрагменти мозаїчної підлоги 11 ст. (вітвар та підбанний простір), підлоги з великих (70 × 70 × 5,5 см) керамічних полив'яних плит 11 ст. (хори), первісні мармурові пороги, рештки керамічної підлоги кін. 17 ст. з круглих і лекальних полив'яних плит та ін.

У Свято-Михайлівському вівтарі на південній стіні збереглася дерев'яна віконниця 11 ст., решту знищено у 18 ст. під час перетворення віконних прорізів на аркові й збільшення останніх. Віконниця являє собою раму з прямокутними прорізами, в які було вставлено кругле скло, кути затерто будівельним розчином.

Другий поверх займають хори (полаті), розміщені над бічними навами та в західній частині собору, в центральний об'єм відкриваються широкими арками. Північна і південна частини хорів повністю зберегли первісні архітектурні форми. У їхньому східному кінці було облаштовано вівтарі апостола Андрія Первозванного (південний) і св. Миколи Мокрого (північний). У центрі просторих і високих західних членувань — пучкові стовпи, на які спираються підпругні арки, що несуть чотири малі бані. На хори ведуть гвинтові сходи башт, входи в які були ізольовані від центру собору і розташовувалися на західному (у північній башті) і на південному (у південній) фасадах. Для архітектури башт характерне поєднання круглих сходів з пандусом. Під час пізніших перебудов підсходові приміщення башт було виділено в окремі комори (ймовірно, в кін. 11—12 ст.), у південній башті споруджено аркасолії для зміцнення склепіння (18 ст.), закладено давні та зроблено нові входи зсередини собору, в зовнішній стіні північної башти на середині підйому в товщі пізнього контрфорса, що прилягав тут ззовні, зроблено маленький

503.1. Головний вівтар.

Архітектурно-декоративне оздоблення.

приділ. Під час досліджень і реставрації в північній башті сходам повернено первісний рівень і форми, відкрито давній вхід, де збереглися шиферні сходинок і поріг, мозаїчний орнамент під сходинокми і рештки фрескового розпису дверного отвору.

Від давнього архітектурно-декоративного оздоблення собору збереглося одинадцять шиферних парапетів хорів, прикрашених пишним різьбленням. Його основним елементом є стрічка, що утворює складні переплетіння ліній, прямокутників, ромбів, кіл. Орнаментальні композиції плит містять мотиви багатопелюсткової розетки, хрестів, трилисника, риб. Символіка різьблення плит пов'язана з ідеєю Царства Небесного, образом якого є храм. Одна з плит (над південною половиною княжого портрета) втілює ідею небесної інвестиції. На ній вирізьблено три медальйони (символ Святої Трійці), в центральній з яких вписано геральдичного орла.

Великий мистецький інтерес являє архітектурно-декоративне оздоблення головного вівтаря, значні елементи якого збереглися з 11 ст. Пояс поліліті над синтроном складено з великих прямокутних плит проконеського мармуру, що чергувалися зі смугами мозаїчного орнаментального набору. В центрі синтрона розташовано митрополічний трон, мармурова спинка якого та шиферні поруччя інкрустовано різнобарвною смальтою. Синтрон фланкували шиферні плити з мозаїчною інкрустацією, з яких збереглась одна — з північного боку. Інкрустація плити містить символіку Христа та його церкви: у центрі композиції — великий хрест, вміщений в арку, обабіч хреста — два світильники.

У соборі зберігся унікальний ансамбль монументального живопису 11 ст.: 260 кв. м мозаїк (первісно — 640 кв. м) та бл. 3 тис. кв. м фресок (первісно 6 тис. кв. м). Мозаїку виконано на тришаровому вапняно-цементному ґрунті (заг. товщина коливається в межах 45—55 мм) безпосереднім набором на стіні зі смальти і частково — з кубиків природного каменю. Опорядження інтер'єра розпочинали із zenітів бань, просуваючись донизу. Спочатку накладали вирівнюючий шар тиньку завтовшки 15—20 мм. На другому шарі (завтовшки 18—25 мм) накреслювали загальний контур зображення, на третьому, верхньому (завтовшки 20—25 мм), здійснювали мозаїчний набір. Верхній шар наносився на невеликі ділянки в розрахунок на виконання денної роботи, аби він затужав, і майстер зміг вдавити у нього необхідну кількість смальти. Попередньо цей шар тиньку злегка прописувався фрескою, що слугувала орієнтиром мозаїсту, який повторював її малюнок і фарби. Крім того, фреска маскувала шви між кубиками смальти, де вони укладалися не досить щільно. Смальту виготовлено зі скла, забарвленого в різні кольори додаванням солей і окислів металів. Застосовано п'ять основних барвників: мідь, свинець, залізо, марганець і кобальт. Смальта відрізняється фактурою поверхні: одні кубики гладенькі, блискучі, другі — ледь блискучі, треті, виготовлені переважно з природного каменю, — матові. Матові кубики приглушених тонів надавали особливої вираз-





ності фігурним зображенням, набраним з блискучої смальти насичених кольорів. Смальту варили на місці спеціально для оздоблення собору, але частина її, як вважає дослідниця Ю. Щапова, привозилася з Візантії. Палітра мозаїк налічує 177 відтінків кольорів. Кожний має градацію відтінків: синій — 21, зелений — 34, червоно-рожевий — 19 тощо. Розмір кубиків смальти у середньому бл. 1 куб. см. У наборі облич трапляються дрібніші кубики — до 0,25 куб. см. Всі мозаїки собору виконано на сяючому золотому тлі, їм притаманні розмаїття барв, яскравість і насиченість тонів.

Фресковий тиньк майже ідентичний мозаїчному. Розписи виконано на вологому двошаровому вапняному ґрунті, до складу якого як наповнювач додано мінеральні гідралічні домішки: розтерту на порох кераміку (цем'янку) та спечений до склоподібного стану кремнеземний матеріал (за дослідженням І. Тоцької, це шлак, що утворювався під час варіння смальти). У розчині тиньку є також солома і зерна злаків, що свідчить про додавання у вапно клейового відвару зерен. За висновками Ю. Коренюка, фарби затиралися не на чистій воді, а на розчині білкового клею. Змішаний фресково-клейовий живопис є типовою малярською технологією при виконанні храмових розписів доби середньовіччя. За технологічними ознаками тинькових розчинів софійські розписи найбільш близькі до розписів Десятинної церкви в Києві. Палітра софійських фресок складалася головним чином із натуральних барвників земляного походження — червоної та жовтої вохри, брунатної та зеленої землі; білий колір — це карбонізоване вапно, інколи —

503.1. Христос-Пантократор в оточенні архангелів. Мозаїка центральної бані.

503.1. Архангел. Мозаїка центральної бані.



свинцеві білила. Застосовано свинцевий сурик і ляпіс-лазур (блакитний барвник). За чорну фарбу правив вуглецевий барвник рослинного походження. Малярська техніка передбачала кілька послідовних етапів. Спочатку однією фарбою наносилися загальні контури зображень. Найпоширенішими контурними фарбами зазвичай були червона або жовта вохра. В софійських розписах первинний малюнок виконано переважно чорною фарбою, що не має аналогів в інших пам'ятках. Деякі лінії наносилися на вологий ґрунт гострим предметом (граф'я), у всіх випадках циркулем прографлювалися кола німбів. Попередньо виконувалося тонкошарове промальовування, а далі остаточно опрацьовувалася форма густим пастозним письмом. Обличчя, руки і ноги спочатку промальовувалися вохрою, в тінювих місцях підмальовувалися «зеленою землею» і

остаточно моделювалися густим накладанням фарб в опуклих частинах форми (лоб, ніс, вилиці, підборіддя). Іноді обличчя поживавлювали рум'янцем, старанно обробляли волосся, бороду, вуса. Світлотіньову проробку форми, що надає об'ємності ликам, вирішено у стилі константинопольської художньої школи доби македонського ренесансу. Особливістю софійських фресок є багатшарове фарбове прокладання німбів, що не має аналогів в інших пам'ятках. При обмеженій палітрі фресок майстри досягали великого декоративного ефекту, краси і виразності кольору. Завдяки своїм живописним якостям фрески гармоніювали з мозаїками, складаючи з ними єдиний ансамбль.

Над виконанням мозаїк і фресок працювали візантійські митці, частина яких пройшла столичний вишкіл; тут були і майстри з візантійських провінцій. Імена художників, як і будівничих храму, невідомі. При всій стилістичній монолітності стінопису читаються індивідуальні почерки окремих майстрів, яких налічується бл. 30. Окрім них працювали учні й помічники, їхні особисті манери виконання не мають виразних індивідуальних ознак. Створенням мозаїчного і фрескового ансамблю керувала одна група головних майстрів. Мозаїсти і фрескісти користувались одним набором малюнків зразків. Для рисунків мозаїк і фресок характерні віртуозна легкість виконання, культурне узагальнення і майже скульптурна виразність. Колорит багатий вишуканою палітрою, яка вміщує численні варіації основних тонів. За стилістичними ознаками живопис собору тяжіє до пам'яток кін. 10— поч. 11 ст. (Десятинна церква в Києві, собор Осіос Лукас у Фокіді в Греції, церква Святих лікарів Козьмі і Даміана в Костурі в Болгарії).

Система розпису собору відповідає розробленим церквою іконографічним канонам і відзначається ідейно-декоративною цілісністю та стрункістю.

Мозаїки прикрашали головну баню і вівтар. У найвищій точці храму — зеніті центральної бані медальйон діам. 4,1 м з півпостаттю Христа-Пантократора (Вседержителя), зображеного у пурпуровому хітоні та блакитному плащі. Медальйон обведено дев'ятьма різнобарвними, мов райдуга, колами. Образ Творця і Володаря світу, сповнений могутності й величавого спокою, царює над усім простором, свідчить про надійність встановленого ним світопорядку. Христос начебто споглядає за всім, що відбувається; його зосереджений і проникливий погляд мовби бачить саму душу людини. Притискаючи до серця закриті Євангеліє, Христос десницею двоперсно благословляє, вказуючи вірним шлях до Спасіння. Божественна енергія і надлюдська велич Пантократора, монументальність, надзвичайно майстерне виконання дають підставу віднести цей образ до вершин середньовічного монументального живопису.

Христос оточений архангелами, зображеними на повний зріст, з яких відіала лише одна постать у блакитних шатах, решту дописав олією 1884 художник М. Врубель. Вони стоять з чотирьох сторін світу, утворюючи почесний ескорт. Вбрані у візантійський імператорський одяг: поверх тунік-далма-

тик — коштовні пояси-лори, на головах — діадеми. Крила архангелів утворюють навколо медальйона з образом Пантократора золотий рівнораменний хрест, вписаний у «коло небес». Могутній зліт крил, широко розведені руки, в яких архангели тримають сферу з голгофським хрестом і знамено — лабарум з написом грецькою мовою «свят, свят, свят», створюють ефект ширяння сил небесних над простором храму. Яскраві сонячні промені, проникаючи крізь вікна в баневому барабані, справляють враження, ніби Пантократор і його небесна варта відокремлені від землі поясом потойбічного світла. Урочиста монументальність композиції, масивність пропорцій, чітка гармонія ліній, багатство і вишуканість фарб надають інтер'єру особливої урочистості. У простінках між вікнами барабана — дванадцять апостолів, з них у мозаїці збереглася лише верхня частина зображення апостола Павла. Євангеліє в руках апостолів означає просвітлення ними народів словом божественної істини. Апостол Павло уособлює високий розум і могутню духовну енергію: величезний лоб, задумливий відчужений погляд, внутрішня напруга передають споглядання чогось надзвичайно важливого і недоступного фізичному світові.

З чотирьох зображень євангелістів на парусах повністю збереглася постать Марка на південно-західному парусі, від решти залишилися невеликі фрагменти. Іоанн, Матфей, Марко і Лука зображені за написанням Євангелія. Вони розумілися як стовпи євангельського вчення, тому їх образи розміщено над стовпами, що підтримують баню. Сповнене динаміки зображення Марка виразне і колоритне. Він сидить на стільці з високою спинкою, тримаючи в руках перо й розгорнутий сувій. Його нахилена вперед постать зі схрещеними ногами і здійнятою з пером рукою передає процес написання Євангелія, яке лежить перед ним на аналої. Марко змальований як людина, що спізнала істину про Бога і доносить її світові. Над східною та західною арками, які підтримують центральну баню, містяться медальйони із зображенням Христа-

503.1. Євангеліст Марко.
Мозаїка на південно-західному парусі.



503.1. Апостол Павло.
Мозаїка центральної бані.

священника і Богоматері. На північній і південній підпружних арках — 15 мозаїчних медальйонів із зображеннями Сорока севастьянських мучеників. Їх розглядали як опору Церкви, на чіткі кистках і крові вона зводилася. Від первісної композиції, що складалася з 30 мозаїчних медальйонів і десяти фрескових (на західній арці), вціліло десять зображень мучеників на південній арці і п'ять — на північній. Сорок севастьянських мучеників широко відомі в середньовіччі, тому їх зображення є в численних храмах. Усі мученики одягнені в багаті туніки й плащі, застебнуті фібулами з коштовним камінням. Вони як праведники тримають у правій руці хрест — символ мучеництва; у лівій, покритий плащем, — страдницький вінець пурпурового або золотого кольору, усипаний коштовностями. Образи мучеників сповнені енергії, рішучості та готовності постраждати за святу справу. Зображені над центром храму на високих арках вони втілюють ідею триумфу та перемоги над смертю.

На стовпах передвітарної арки (над іконостасом) — мозаїчна сцена «Благовіщення»: архангел Гавриїл несе Діві Марії блага вість про прийдешнє народження нею Спасителя. На північному стовпі зображений у стрімкій ході благовісник — архангел Гавриїл, на південному — Діва Марія з клубком пряжі, яку вона готувала для завіси Єрусалимського храму. Архангел, щойно зійшовши з небес, благословляє десницею Діву Марію, спираючись лівою рукою на посох. У потужному русі здійняті його крила, розвіяний зустрічним вітром поділ плаща. Стрімкий крок позначає складна гра ліній розмаяних фалд світлосяйного вбрання небожителя. З боків німба — грецькою мовою написи: «Архангел Гавриїл», «Радій, Благодатна, Господь з тобою». Прислухаючись до слів архангела, Діва Марія ледь схилила голову в його бік, отримуючи принесену ним благодать. Погляд її великих сумних очей спрямований

на глядача. Над лівим плечем Марії напис — «Матір Божа», над правим — «Це раба Господня, буде мені по слову Твоєму». Марія одягнена в позначений трьома хрещатими золотими зірками плащ-мафорій глибокого синього кольору, дещо світліший синій хітон, червоні чобітки. Від здійнятої лівої руки з клубком пурпурової пряжі до опущеної правої руки з веретеном тягнеться навскіс її фігури червона нитка. В силуеті постаті, фронтальній позі, у величю спадаючих складках вбрання, легкому нахилі голови — в знак прийняття благодаті — передано спокійну покору, зверненість Богоматері до людей і водночас до Бога. Благодійний образ Діви Марії зоріє дивною духовною красою і тонким ліризмом, знаменуючи її материнську жертовність заради роду людського. Глибокий психологізм у поєднанні з класичною гармонією ліній, чудовою симфонією барв дають підставу віднести цей образ до мистецьких шедеврів світового значення.

На одному рівні з «Благовіщенням», на внутрішній північній площині стовпа тріумфальної арки, збереглася надзвичайно вишукана мозаїчна постать первосвященника Аарона. Він вбраний у розкішні, напрочуд яскраві шати: щедро оздоблені коштовностями, перлами і золотим шитвом пурпуровий підризник, зелений стихар і синій фелон, скріплений великою дорожчою фібулою. Аарона увінчує «діадема святині» — маленька пурпурова шапочка (кидар), на ногах ошатні пурпурові сап'янці, рясно усяяні перлами. Сяє золотом Ковчег Заповіту в його лівій руці, у правій — мерехтить перлами пурпурова кадилница, енергійно розкачувана на трьох довгих ланцюжках. Вродливе ніжно-рожеве обличчя Аарона з виразними тонкими рисами обрамлене пишним сивим волоссям, що спадає на спину хвилястими пасмами. Підкреслена аристократична зовнішність, сяюче вбрання, зосереджений мудрий погляд величезних очей відтворюють героїзований образ духовного проводиря «народу Божого».

Головний вівтар увінчує над аркою апсиди (вівтарної ніші) мозаїчна компо-

503.1. Севастьянський мученик Іоанн.
Мозаїка південної підпружної арки.

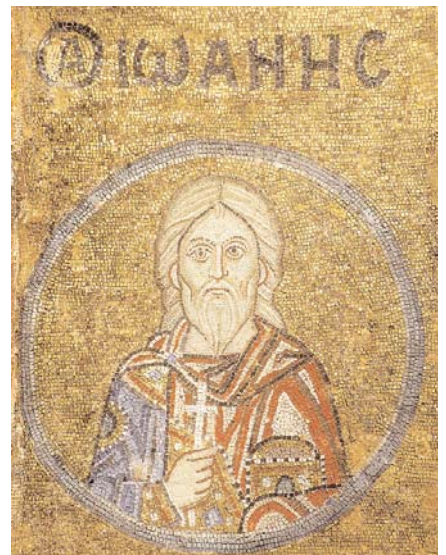



503.1. Архангел Гавриїл.
Фрагмент мозаїчної сцени «Благовіщення».

зиця «Деїсус» («Моління») — три медальйони з погрудними зображеннями. У центральному, хрещатому, — Христос, до якого благоговійно схилились у молитві Іоанн Предтеча та Богоматір. Напівфігури не мають традиційних німбів, роль останніх відіграють медальйони. Сюжет втілює ідею заступництва Богоматері та Предтечі за людей перед Спасителем на Страшному суді. Зосереджені, сумирні й м'які лики Богородиці й Предтечі, які тихо й невпинно молять за людей справедливого Володаря і Суддю — Спаса. Вічний жаль, світлий спокій молитви змінюють все їхнє ество. Це особливо відчутно в образі Богоматері, одному з найкращих у світовому мистецтві. Її прекрасний, тонко промодельований лик осяяно неземним світлом, очі сповнені безмірної скорботи. Попри драматизм образів, композиція урочиста, велична й ясна, вирізняється насиченими фарбами. «Деїсус» втілює саму суть християнства, ту надію, яку воно принесло люду Русі.

У склепінні головного вівтаря — величезна постать Богоматері Оранти (Молитовниці), яка домінує над розписом інтер'єра храму (її вис. — бл. 6,0 м). Оранта — символ Церкви Земної. Велична постать на ввігнутий поверхні ніби оточена божественним світлом, яке створює навколо Богоматері вічно сяючий ореол. Здійнявши до небес руки, вона возносить синові невпинну молитву за людей. Віками Оранту шанували як Молитовницю за землю Руську, Непорушну стіну її головної твердині — Києва. До Оранти спрямований весь рух у храмі, випромінювання її внутрішньої енергії відчуває кожен, хто входить у собор. Величний си-

дуєт Оранти акумулює в собі духовну образність собору Святої Софії. Церква славить Богоматір як освячений храм, де присутня Премудрість, завдяки чому він є непохитним. Це проклямає величезний присвятий напис грецькою мовою над Орантою: «Бог серед нього — нехай не хитається, Бог pomoже йому, коли ранок настане». Святість наче розходиться від цього образу концентричними колами, покриваючи собою довкілля — храм, Київ, Русь, а з ними — кожну душу. Силою свого емоційного впливу Оранта породжує живий образ нової Русі, молодого київського християнства. Незбагненності сповнений її лик, рішуче здійняті до неба руки, твердо стоїть вона на золотому помості. Непорушною, нічому не підвладною є її молитва, звернена до Вседержителя, зображеного в центральній бані. Стоячи на межі між Богом і людиною, вона є загороджувальною стіною Царства Божого. Оранта мобілізує духовну силу людини, кличе її до вічного вдосконалення, аби людська душа могла пройти крізь цю Стіну. На Оранти — царські шати Владичиці світу: синій хітон, пурпурово-золотий плащ-мафорій, червоні чобітки. З-за червоного паска звисає біла, шита золотом і багрянницею хусточка, яка є знаком її високого служіння. Надзвичайна міць силуету Оранти, оточеної золотим мерехтінням смальти, лаконічний насичений колорит дають виразне відчуття оптимістичного гімну, героїчної симфонії християнській Русі. Геніальний художник, що створив цей вражаючий образ, лишившись для історії безименним, передав нащадкам невід'ємний символ вічного Києва. Не-

503.1. Первосвященик Аарон.
Мозаїка триумфальної арки.



503.1. Діва Марія.
Фрагмент мозаїчної сцени «Благовіщення».

даремно в народі побутувало повір'я: доки стоїть у Софії Оранта, доти стоять і Київ.

Під Орантою в середньому реєстрі апсиди сяє фарбами мозаїчна композиція «Свхаристія» — символічна сцена причащення апостолів. Христа зображено двічі: він причащає апостолів хлібом (ліворуч) і вином (праворуч). Суть події пояснює напис грецькою мовою над сценою: «Прийміть, споживайте, це тіло Моє, що за вас ламається на відпущення гріхів. Пийте з неї всі, це кров Моя Нового Заповіту, що за вас і багатьох проливається на відпущення гріхів». Обабіч престолу стоять спокійні світлі ангели, які в чині дяконів співслужать Христу-священику. Вони осіняють престол золотими рипідами. Над престолом, покритим пурпуровою із золотим гаптуванням габою, вивисується ківорій (напрестольна сіль) на трьох стовпах, увінчаний наметовим верхом із золотим хрестом. На престолі лежать атрибути літургії: в центрі — хрест, обабіч — дискос із святыми дарами і зіздиця, біла дискаса — губка для витирання посудин, біла зіздиця — копіє у вигляді невеликого ножа та щіточка для змігання у дискос крихт евхаристичного хліба. По кутах престолу покладено чотири золоті наріжники. З обох боків до Христа підходять апостоли, приймаючи з рук Спасителя Його Тіло і Кров в ім'я спасіння людей. Урочистість священнодійства підкреслюється ритмом руху постатей, багатством фарб. Величні мужі простягають руки до Христа, готуючись прийняти причастя. Христос у пурпурово-му хітоні, який виділює золотом, і сяючому глибокою синією плащі; апостоли й ангели в світлому

вбранні, що складає цілу гаму нижних відтінків. Магнетично притягує до себе центральна частина композиції, що ілюструє велике і незабганне таїнство Церкви. Втілюючи ідею укладання Нового Заповіту людини з Богом, «Свхаристія» є сакральним ядром усього ансамблю.

У нижньому ярусі апсиди зображено Отців Церкви — «Святительський чин» (мозаїка збереглась у верхній частині постатей), які словом і ділом сприяли перемозі християнства над язичництвом і ересями. Грецькі написи біля фігур називають Отців Церкви, особливо шанованих на Русі: Єпіфаній Кіпрський, папа Римський Климент, Григорій Богослов, Микола Чудотворець, архidiaкони Стефан і Лаврентій, Василій Великий, Іоанн Златоуст, Григорій Ниський та Григорій Чудотворець. Тримуючи Євангеліє, святителі символізують Христа, який вийшов на проповідь. Їм передують архidiaкони з кадилами — прообрази ангелів. У підборі святителів відбилися як загальноцерковні, так і місцеві запити. Тут фігурують укладачі Символу віри й автори літургії, славетні організатори Церкви і великі чудотворці. Зображені на півколі апсиди, вони звернені один до одного й начебто ведуть тиху бесіду. Святителі сповнені духовної моці, таємничої величі й незабганної мудрості. Їхні глибоко індивідуальні образи позначені відлунням елліністичного портретного живопису. Зокрема, лик Василія Великого дає уявлення про могутнього ієрарха, людину високого розуму і твердої волі. Його образ вимальовано великими суцільними замкненими лініями, що створює враження особливої духовної та фізичної сили.

Поряд розміщено образ Іоанна Златоуста, справжнього християнського Демосфена. Напрочуд влучно передано його вдачу аскета і незламного борця за ідею. Тонка вигадлива гра гострих ламаних ліній вимальовує різку, безкомпромісну людину, яким він і був за життя. Обидва святителі представлені тут як творці літургії, славнозвісні проповідники і письменники. На Русі, як і в усьому християнському світі, здобули загальне визнання книга Василія Великого «Шестоднев», твори Іоанна Златоуста, що дістали назву «Златоуст» і «Златоустрий». Крім того, святителі були небесними патронами князя Володимира (Василія) Святославича та його сучасника — митрополита Іоанна, який посадав київську кафедру в 1-й третині 11 ст. Не випадково ці святі зображені поруч як сподвижники. Доволі незвичини тут є постаті Єпіфанія Кіпрського та Климента Римського, чиї образи зустрічаються у «Святительському чині» небагатьох пам'яток. Але для Русі вони мали особливе значення. Пам'ять Єпіфанія припадає на 12 (25) травня — день освячення збудованої великим князем Володимиром Святославичем Десятинної церкви. Саме в ній князь поклав мощі Климента, які перенесені із Корсуня, і вони освятили Київ та всю Русь. Культ св. Климента — учня апостола Петра й одного з 70-и апостолів, став обґрунтуванням апостольського характеру Руської церкви, а сам Климент сприймався як просвітителі і небесний покровитель Русі. Дивовижна майстерність укладання смальти, віртуозний абрис форми і вишукана

палітра кольору, натхненний психологізм дають змогу віднести образи святителів до шедеврів монументального портретного мистецтва. Вважається, що над ними працював найталановитіший майстер, котрий виконав усю праву частину «Святительського чину». Загалом вівтарні мозаїки, являючи віруючим Церкву Небесну, зливались в грандіозний ансамбль з Церквою Земною, яка молилась у храмі: на горньому місці, під зображеннями вселенських Отців возсідали єпископи Русі з митрополитом у центрі, а миряни пристояли цій ієрархії, що поєднувала їх з Царством Небесним. Таємнича магія софійських мозаїк, що мерехтять у променях мінливого світла, створює дивовижну ауру горнього світу, дає відчуття чуда, торжества Спасіння. Мозаїки надають особливого звучання осяяному світлом центральному ядру храму, де розгорталося пишне літургійне дійство. Уже на внутрішніх поверхнях передвівтарних стовпів у мозаїчний декор «вплітається» фресковий розпис. У підбанному просторі фреска заступає мозаїку нижче шиферних п'ят арок і на західній підпруджній арці. Фрески в більшій або меншій кількості збереглись у всіх давніх приміщеннях храму (лише в колишніх галереях другого ярусу залишилися незначні фрагменти). До системи фрескових розписів входять багатофігурні композиції, окремі зображення святих (на повний зріст і поясні), численні орнаменти. Незважаючи на значні пошкодження фресок, їх палітра миає око чистотою та інтенсивністю фарб. Колористична гама будується на поєднанні нижних оливкових, рожевих і блакитних фарб з насиченими вохристими, зеленими і синіми тонами.

Стрижневу роль відіграє євангельський цикл у центральному підбанному просторі, де сцени йшли ярусами по склепіннях і простінках потрійних аркад. Послідовно ілюструючи земну історію Христа, фрески розміщено в три реєстри, і «читаються» вони як книга — зліва направо і зверху вниз. Збереглися композиції: «Христос перед Каїафою», «Зречення Петра» (під північним склепінням), «Розп'яття» (під південним склепінням), «Зішестя Христа в пекло», «З'явлення Христа жонам мироносицям» (під північними хорами), «Увірування Фоми», «Відслання учнів на проповідь» (під південними хорами) і «Зішестя Святого Духа» (поряд, на суміжній західній стіні). Акцентовано теми викупоної жертви, воскресіння та апостольської місії. Зображення символічно об'єднують історичну канву євангельської оповіді та позачасову реальність богослужіння. Перед глядачем епічно розгортається історія спасіння, переміщаючись по колу, він наче відвідує святі місця Палестини.

Стінопис вівтарів, обабіч центрального, пов'язаний з їх призначенням. У північному вівтарі (жертovníку) розпочиналась літургія, тому він присвячений апостолу Петру — наміснику Церкви Земної і первохристителю язичників. Тут збереглися фрески «Апостол Петро в домі сотника Корнилія», «Проповідь Петра», «Хрещення язичників в домі Корнилія», «Виведення Петра ангелом із темниці». У фресках втілено найважливіші діяння Петра зі створення Церкви, серед яких центральне місце

належить сценам у домі римського сотника Корнилія — літописного прообраза князя Володимира.

Фрески південного вівтаря (дияконника) розповідають про Богородицю та її батьків Іоакима й Анну. Тут слушало літургію княже подружжя, тому дияконник присвячений праведній родині, яка подарувала світові Богородицю, і розписаний фресками богородичного циклу. Серед них — сцени «Благовіщення Анні», «Зустріч біля Золотих воріт», «Різдво Марії», «Введення у храм», «Вручення Марії кокцина і пурпуру», «Заручини Марії та Йосифа», «Благовіщення біля колодязя», «Благовіщення біля прядки», «Цілування Марії та Єлизавети». Домінантою в іконографічній програмі дияконника є «Благовіщення», що інспіровано лафосом просвітництва. Протосєвангельський цикл унікальний за своєю повнотою і збереженістю. Фрески вражають художньою довершеністю, щирістю й зворушливим ліризмом, сцена «Цілування Марії та Єлизавети» — визнаний мистецький шедевр. Ніжно обнялися й приголубилися чарівними ликами Марія та Єлизавета, радісно відчуваючи своє майбутнє материнство. Величчю і водночас дивною лагідністю наділено образи двох жінок, просвітлених знанням чудесної таїни.

Небесним покровителям князя та його війська присвячені бічні вівтарі, прилеглі до жертovníка і дияконника. Північний вівтар декоровано сюжетами з життя великомученика Георгія Змієборця — «царів поборника», південний — сценами днян архангела Михаїла — «князя ангелів». Ушанування св. Георгія на Русі багато в чому зумовлено тим, що цей святий прославився як змієборець, себто перемажець диявола. Св. Георгію князь Володимир присвятив перший храм у нововерненому Києві й нарік ім'ям Георгія сина Ярослава. У фресках вівтаря виразно звучить мотив непоборної сили нової віри, переконання в її істинності: «Свідчення віри перед Дюклетіаном», «Цариця Александра перед св. Георгієм», «Допит Георгія проконсулом Магнетієм», «Претори Анатолії і Протолеон перед св. Георгієм», «Мучення св. Георгія в рові з вапном», «Мучення св. Георгія списом». На склепінні вівтаря — монументальне погруддя св. Георгія Великомученика з хрестом у десниці. Гармонійний лик сильного, прекрасного юнака з копицею кучерявого волосся світиться внутрішнім випроміненням, над широко відкритими очима звелся широкі дути брів. Відчужений погляд і крихітні, міцно стулені уста виявляють самозаглиблення і спокій.

У південному вівтарі розміщено фрески, присвячені св. архангелу Михаїлу: «Єдиноборство з Іаковом», «Поверження сатани», «З'явлення архангела Валаамові», «З'явлення архангела Захарії», «З'явлення архангела Ісусові Навіну». У символічних образах змальовується перемага християнства над язичництвом, Богоявлення обраною народом, прославляються його кєрманичі — Іаков та Ісус Навін. Величне погруддя архангела Михаїла на склепінні вівтаря перемажець з симетричним йому зображенням великомученика Георгія у північному вівтарі. Небесний вєсєдова фігурує у царських пурпурних шатах з посохом і сферою в руках. Ви-



503.1. Богоматір Оранта.
Мозаїка головного вівтаря.

соко здійняті розпростерті крила ніби огортають вівтар, весь образ архангела дихає таємничою могутньою силою. У наві вівтаря, на північному схилі склепіння — фреска, що зображує з'явлення архангела месопотамському волхву Валааму. Образ Валаама надзвичайно виразний: вражений чудом, він схопився за голову, в його широко розкритих очах читається щирий подив і страх. Вівтарі на хорах присвячено особливо шанованим на Русі святам — Миколі Чудотворцю (північний) і Андрію Первозванному (південний). Оскільки на хорах приймала причащення княжа родина, фрески підпорядковано темі євхаристичної жертви Христа та її старозаповітних прообразів. У західній

частині хорів намальовано старозаповітні сюжети, що слугують прообразами подій Нового Заповіту, зображених біля вівтарів. На північних хорах — фрески «Три отроки в печі вогняній», «Гостинність Авраама», «Таємна вечеря», «Цілування Іуди»; на південних — «Зустріч Авраамом трьох подорожніх», «Жертвоприношення Авраама», «Чудо в Кані Галілейській». В стінописі зроблено акцент на історії патріарха Авраама. У давньоруській літературі йому уподібнюється князь Володимир, який «возлюбив Авраамове життє і наслідувати почав його стран-

нолюбство», себто гостинність. Фреска, що зображує з'явлення Бога в образі трьох ангелів Авраамові, найповніше передає поєднання старозаповітної праведності з прозрінням євангельського спасіння. М'який, пластичний контур силуету Авраама, який упав навколішки перед ангелами, молитовно простягнувши до них руки, його осяяний усвідомленням істини лик, вишуканість рисунка, чудова гармонія форм і кольору виказують руку талановитого майстра — автора цього шедевра.

Крім великих оповідальних сцен, стінопис собору Святої Софії містить понад 500 зображень окремих святих. На численних стовпах храму намальовано по-

статі «стовпів віри». Статуарна репрезентативність персонажів, величні пози й жести вносять патетичний пафос у цей найбільший серед стінописних ансамблів 11 ст. пантеон святих. Привертають увагу одухотворені образи апостолів Петра і Павла, святителя Миколи Чудотворця, Пантелеймона Цілітеля, святих воїнів Євстафія Плакиди і Дмитрія Солунського. Відкривають галерею святих нави жертвника першоверховні апостоли Петро й Павло, зображені один навпроти одного як сподвижники: Петро благословляє паству, Павло вказує на Євангеліє. У Павла підкреслено високий лоб мислителя, весь він дихає мудрим спокоєм, переконанням у правоті своєї справи. Лик Петра, обрамлений кучерявим сивим волоссям і маленькою борідкою, позначено внутрішньою емоційністю та самозаглибленням. Святитель Микола представлений у центральній наві як незламний ревнитель православ'я. Його суворий тонкий лик виражає напружену роботу думки християнського мислителя, він зображений тут як носій святині і проповідник істини. Навпроти нього — великомученик Пантелеймон Цілітель. Образ приваблює юнацькою відкритістю, чистотою помислів й водночас великою духовною силою. Святий тримає коробочку з ліками, виступаючи як цілитель людських тіл і душ. Поруч з Миколою і Пантелеймоном зображений св. воїн — великомученик Євстафій Плакида. Шляхетна врода святого, сповнений гідності й сили образ передають тип римського патриція і полководця, який прийняв Христа. Вже в 11 ст. його життє було перекладено на Русі й набуло великого поширення. З цим святим порівнювали Володимира Святославича. Навпроти Плакиди — постать імператора Візантії Константина Великого, християнізатора, з яким давньоруські книжники також зіставляли князя Володимира — хрестителя, називаючи його «новим Константином».

Прикметною рисою фрескового живопису собору є наявність у ньому величезної кількості «святих жон», що може пояснюватися ролю княгині як співзасновниці собору Святої Софії. Жіночі персонажі фігурують у західній частині храму, де в давнину розміщувалися жінки. По одній осі зі св. Євстафієм та імператором Константином намальовано візаві постаті цариці Єлени і мучениці Анни, патронес дружини князя Володимира — Анни. Серед зображень «святих жон» присутні рідкісні за глибиною образи Варвари, Євдокії, Софії та ін. Вони є напроцуд живими, як людські типи, котрі водночас світяться неземною красою праведних душ. Суворо аскетичність святих, палаючий погляд їхніх очей, емоційна відкритість, що межує з екзальтацією, підкреслюють молитовну напругу цих іконних образів. Незвичайний за кількістю персонажів пантеон собору складає цілу галерею шедеврів, яка духовно поєднує покоління, сповнює життя людини високим змістом.

Особливе місце у мистецькому ансамблі храму посідають світські композиції: сімейний портрет князя — засновника собору і фрески сходових веж. Сімейний портрет був розташований на трьох стінах центральної нави, навпроти головного вівтаря. До наших



503.1. Деїсус.

Мозаїка над аркою головного вівтаря.

днів від цієї монументальної багатофігурної композиції збереглося лише чотири фігури на південній і дві — на північній стінах. Князь з княгинею були намальовані в центральній частині фрески, яка не вціліла. Через фрагментарне збереження композиції і спотворення наявних зображень під час прописів фресок у 19 ст. реконструкція первісного вигляду композиції і визначення постатей, що збереглися, є дискусійними. Портрет традиційно пов'язують з сім'єю Ярослава Мудрого, дискутуючи здебільшого щодо розташування її чоловічої й жіночої половин. Для реконструкції портрета залучають його замальовку, виконану 1651 А. ван Вестерфельдом, котрий зафіксував 11 постатей, зображених на трьох стінах: чотири постаті княжичів на південній стіні, відповідно до них чотири постаті княжен — на північній і три постаті на центральній західній стіні, розібраній на злами 17—18 ст.: князя з моделлю храму і княгині, зображених у царських шатах; перед князем зображено ще одну постать — Володимира Святославича, намальовану, судячи з її іконографії, за часів Петра (Могили). Реконструюючи фреску, дослідники доходять висновку, що на ній зображено родину Ярослава, оскільки літописи називають його засновником собору. В основі всіх запропонованих реконструкцій (В. Лазарева, С. Висоцького, А. Поппе) лежить єдина схема: в центрі композиції — Христос на троні, до якого підходять з обох боків Ярослав з моделлю Софії в руці і його дружина Іри-

503.1. Святительський чин.

Фрагмент мозаїки головного вівтаря.



на; за Ярославом крокують сини, за Іриною — дочки. Серед синів А. Поппе бачить одну дочку (третя постать на південній стіні).

По-іншому тлумачить фреску Н. Нікітенко. Вона доводить, що портрет не можна пов'язувати з родиною Ярослава, оскільки виявлені на сьогодні написи-графіті на фресках Софії містять дати 1018/21, 1019, 1022, 1028, 1033, 1036 і 1038—39. Тож портрет, як і весь стінопис, виник не пізніше 1018. Натомість старших дітей князя зображено тут дорослими, а старша дочка фігурувала в головному уборі заміжньої жінки — хустині (пової) під княжою шапкою. Відомо, що старші сини Ярослава (Володимир, Ізяслав, Святослав і Всеволод) народилися відповідно 1020, 1024, 1027 і 1030, а дочки Єлизавета і Анна, як вважають дослідники, — лише близько 1032. Отже, на портреті зображено сім'ю Ярослава, а Володимиром. Дослідники звертає увагу на те, що жодним джерелом фігуру Христа тут не зафіксовано. Стінопис вирішено в контексті ієрархічного єднання Церкви Земної, що молилася в храмі, і Церкви Небесної, зображеної («явленої») на його стінах. Образ тронного Христа — Царя Небесного — не могли зобразити під ногами царя земного (князя), який перебував під час відправ на західних хорах, над центром портрета. До того ж величезний образ Спаса передбачав молитовне пристояння, тому не міг розміщуватися на стіні західної аркади позаду віруючих, які молилися лицем до вівтаря. Згідно з реконструкцією Н. Нікітенко, у втраченій центральній частині фрески зображено подружжя хрестителів Русі — Володимира і Анни, фрагменти постатей яких збереглися на залишках західної стіни, оформлених за часів її перебудови на межі 17—18 ст. у вигляді пілонів стовпів. Їхні постаті було зображено у самих кутах стіни, тобто вони не потрапляли «під ноги» тим, хто перебував на хорах. Центр портрета, за візантійською традицією, міг бути оформлений мармуровою панеллю — символом священного вівтаря Софії. До престолу Христового й було спрямовано рух процесії, що підкреслено жестами персонажів. Над портретом, як відомо зі свідчень М. Груневега (1584) та Е. Лясоти (1594), містилася шиферна плита паралелу хорів із вмонтованим у неї великим

круглим зеленим каменем (яшмою). Тепер ця плита, але вже без яшми, міститься в парапеті північних хорів, куди її перенесли під час перебудови західної частини храму на межі 17—18 ст. Яшма у біблійному описі Небесного Єрусалима (Церкви Христової) — його світило, символ Христа. Парапет з яшмою, за яким перебував над підданими князь, слугував алюзією слів із 143 псалма царя Давида — прототипу Володимира: «Він мій щит, і я до Нього вдаюся, Він мій народ підбиває під мене». За тієї доби образи круглої форми, що нагадували щит, несли в собі триумфальну символіку правдивої віри. Володимир тримає модель п'ятибанного храму, що передає архітектурні форми Десятинної церкви — «матері церков руських». Ця модель уособлює християнську Русь як Церкву, яку князь веде до вівтаря Софії Премудрості Божої. Ілюструючи обряд освячення Софії, фреска символізує хрещення Русі, рівноапостольну місію княжого подружжя Володимира й Анни. Сюжет портрета перегукується з розташованим навпроти величезним посвятним написом ансамблю над образом Оранти, що цитує молитву на заснування храму (Церкви Христової) — початковий акт його освячення і натякає на хрещення Русі.

Загальній концепції стінописного ансамблю підпорядковано й унікальний цикл світських фресок веж собору. В давнину вежі були ізольовані від інтер'єра, вхід у них був з подвір'я, звідки піднімалися на хори члени княжчої родини з почтом, що зумовило палацову тематику фресок. Відповідно до церемоніалу, чоловіки піднімалися крученими сходами південної вежі на чоловічу, південну половину хорів; жінки — по північній вежі — на жіночі, північні хори. Згідно з цим, центральні сюжети чітко розподілені за тематикою: у південній вежі розміщено велику композицію «Іподром», у північній — «Вихід цариці». Інші епізоди циклу є своєрідним коментарем до них — це різноманітні сцени полювань, театральних і циркових вистав. Ілюстровано різні сцени з життя візантійського двору. Композиції оповідального характеру простягаються по стінах безперервним фризом. Уступчасті склепіння вкриті барвистим орнаментом, що нагадує коштовну тканину.



503.1. Євхаристія. Центральна частина мозаїки головного вівтаря.

У вигадливе плетиво орнаментального візерунка введено медалйони з символічними сюжетами. Система фрескового декору відтворює образи небесного і земного світу; основні події розгортаються в нижньому, чуттєвому світі; у світі верхньому, умоглядному вони фіксуються за допомогою символів.

У південній вежі — велика композиція «Іподром», що епічно розгортається на стіні знизу вгору і складається з трьох основних сцен: колісниць з візничими, які виїжджають на старт; колісниць, що мчать, і фінішу переможця біля палацу іподрому (Кафісми). Тут зображено кульмінаційні епізоди одного з заїздів, що поступово розгортається в часі. Балкони триповерхової будівлі Кафісми заповнені численними глядачами, вбраними в одяг візантійської знаті. Вони застигли у церемоніальній позі зі схрещеними на грудях руками, долоні яких покриті довгими звисаючими рукавами. З правого боку Кафісми виступає велика імператорська ложа, ліворуч — дещо менша ложа послів. Сюжети фресок містять аналогію зі

503.1. Святительський чин. Фрагмент мозаїки головного вівтаря.



світськими живописними циклами, що прикрашали палаци візантійських імператорів. Відомо, що в імператорських триумфальних циклах прославлялися їх замовники — візантійські василевси. Фрески веж Софії ілюструють події, які мали місце у Великому палаці візантійських імператорів: перегони та вистави на іподромі, придворні церемонії та обряди. З 1980-х рр. набула популярності версія С. Висоцького, який вважав, що головною темою розпису сходових веж стала важлива подія в історії Київської Русі — візит київської княгині Ольги до Константинополя, де 9 вересня і 18 жовтня 957 її приймав імператор Константин Багрянородний. Проте Н. Нікітенко доводить, що ця версія не може вважатися достовірною, оскільки вона не відповідає змісту фресок, іконографічним канонам, зрештою, нормам придворного життя Візантії. Зокрема, сановного євнуха в імператорській ложі С. Висоцький визначив як княгиню Ольгу, проте на іподром — форум візантійців — жінки взагалі не допускалися. Крім того, події, зображені на фресках, відбувалися наприкінці грудня — на початку січня, а Ольга була прийнята імператором восени.

Дослідниця атрибутувала фрески веж як великокняжий триумфальний цикл, що розповідає про укладення династичного шлюбу князя Володимира Святославича і візантійської принцеси Анни Порфирородної. Цей шлюб став апогеєм успішної міжнародної політики Русі, ознаменувавши її триумфальний вихід на світову арену. За версією Н. Нікітенко, постать імператора значною мірою подібна до образу найвідатнішого представника Македонської династії Василя II (976—1025). За його правління було укладено династичний шлюб великого київського князя Володимира Святославича та рідної сестри імператора Анни, який започаткував хрещення Русі. Василій II сидить у своїй ложі на троні, поруч з ним у позі повної покіри закликає сановний євнух. За ним стоїть керівник руського посольства, фактогум (заступник) князя. У посольській ложі попереду трьох руських послів — постать придворного, котрий презентує публіці високих гостей василевса. Фрески дають змогу

визначити час подій: на стовпі вежі збереглися сцени різдвяних коляд. Дія відбувається в царській палаті, до якої входить процесія колядників. Головний з них той, що несе ритуальну страву — свинячу голову й окіст. Головні різдвяні розваги влаштовувались у Візантії в ніч з 1 на 2 січня, коли виступали ряджені, музики й акробати. Ці персонажі фігурують у композиції на стіні вежі, де зображено великий ансамбль музик, який супроводжує виступ двох акробатів, що вправно працюють з жердиною.

Стінопис північної вежі відкриває фреска «Боротьба ряджених» — сцена ритуального танцю ряджених «готами» акторів, успадкованого візантійцями від римських сатурналій. Останні були пов'язані з обрядами родючості в дні зимового сонцестояння. Саме на межі 987 і 988 сталися заручини Володимира й Анни. Як і в південній вежі, події тут розгортаються по висхідній. Зображено великий церемоніальний виїзд, від якого збереглися фрагменти «Імператриця — вершниця з придворними», «Василевс на білому коні», елементи палацової архітектури. Виїзд прямує до кульмінаційної сцени «Вихід цариці» — на верхньому сходовому майданчику. Вихід відбувається на відкритій терасі, що прилягає до палацових споруд. У центрі композиції — вихід на терасу, з якого з'являється перед народом щойно коронована цариця у весільній фаті під короною. Її супроводжує статс-дама візантійського двору — зоста. Їм передують три царівни у пурпуровому вбранні, які разом з публікою вітають царицю. Імператор вийшов на терасу через окремий вихід, закритий завісою, він сидить на троні під охороною озброєної варті, вказуючи на царицю. На фресці зображено коронаційний вихід царівни Анни під час її заручин з Володимиром. У церемонії беруть участь Василій II та юні племінниці Анни — Зоя, Феодора, Євдокія. Стіни і склепіння веж розписано численними сценами полювання: «Полю-



503.1. Василій Великий. Фрагмент композиції «Святительський чин».

вання на ведмедя», «Полювання на білку», «Лютий звір нападає на вершника», «Полювання з левами і гепардом на тарпанів», «Полювання на верра» та ін. Серед фресок веж є сцени, пов'язані з середньовічною музичною культурою: т. зв. фреска «Скоморохи» в південній вежі і «Музикант» — у північній. Перша сцена є зображенням великого середньовічного інструментального ансамблю, до складу якого входили поширені в давнину інструменти: поперечна флейта, дві труби, лютня, щипкова ліра, переносний орган з «крокуючими» міхами, а також ударні — металеві тарілки, музичні дзвони і парні барабанчики. Сцену названо «Скоморохи» помилково, коли в

503.1. Увірування Хоми. Фреска середохрестя.



19 ст. фреску переписали олією і створили її первісний вигляд. Інструмент, на якому грає музикант на фресці в північній вежі, визначається як ребек.

Піднесено атмосферу триумфу і святковості створюють розкішні орнаменти, що нагадують коштовні тканини, якими прикрашали царські палати. Орнаменти ясно вкривають склепіння, стіни і стовпи всього храму. Підкреслюючи його архітектурні форми і обрамляючи сюжети, вони посилюють зоровий і символічний ефект їх сприйняття. Більшість орнаментальних мотивів навіяно декором візантійських рукописів 10—11 ст. Рафіноване мистецтво орнаменту яскраво демонструє мозаїчна декорація головного вівтаря. Конху обрамлено яскравим орнаментом квітково-листяного характеру на золотому тлі. Два чудові орнаментальні фризи йдуть обабіч шиферного карниза, що відділяє постать Оранти від «Євхаристії»: верхній — геометричного типу, нижній — рослинного. Особливо вишуканий верхній орнамент, викладений по темно-синьому тлу легкими білими лініями, що створюють враження іскристого перламутру. Мону-ментальним і вельми своєрідним є орнамент над «Святительським чином»: у ромби і квадрати вписано золоті хрести різних форм, серед яких — ліво- та правостороння свастика (гаммадіон). Собор зберігає мистецький спадок кількох поколінь. З часів митрополита Петра (Могили) та гетьмана І. Мазепи збереглися унікальні архітектурно-художні ансамблі, створені в північній та південній зовнішніх галереях, перебудованих на вівтарі. У східній частині північної галереї на замовлення Петра (Могили) було збудовано каплицю-усипальню для мощей князя Володимира, виявлених митрополитом у руїнах Десятинної церкви. У каплиці збереглися фрагменти малювань 11—18 ст. Добі Петра (Могили) належать деякі сюжети на тему богородичного Акафіста, який асоціювався з апофеозом православної держави і церкви. Від могилянських часів зберігся фрагмент темперного малювання на південній стіні нави Свято-Михайлівського вівтаря: над ракою з мощами священномученика — митрополита Макарія було зображено дві постаті архангелів з сувоями в руках обабіч врат вівтаря. Це символізувало служіння святого митрополита у Церкві Небесній.

У західній частині південної галереї за гетьмана І. Мазепи створено ошатну капелу палацового типу, орієнтовану на спеціально влаштований парадний вхід у південну вежу, що веде на княжі хори. Там під час відправ перебувала козацько-старшинська еліта на чолі з гетьманом. Декор капели нагадує орнаментальне розмалювання вежового склепіння. Вівтарною композицією капели є написаний у 18 ст. і поновлений у 19 ст. монументальний образ тронного Спаса, фланкованого постатями Володимира та Ольги. Князь зображений у царських шатах, на його голові — «шапка Мономаха». Ольга вбрана в одяг знатної української жінки часів І. Мазепи. На ній — довге нижнє плаття, з-під якого виглядає призьбраний комір білої сорочки, зверху — коротке плаття, оздоблене по подолу золотими китицями й підперезане вишитим пас-

ком-рушником. На її голові — надітий на тонку білу хустку (мафорію) оксамитовий очіпочок, підбитий білим хутром і прикрашений на взірць чалми коштовним каменем, що нагадує тодішню моду на турецькі головні убори. Сюжет супроводжує великий напис, що проходить широкою стрічкою: «Благословенъ еси на престоле славы царствія твоего седяй на херувимехъ». Величний образ Спаса на престолі, підтримуваного крилатими голівками вогняних херувимів, пластичне моделювання обличчя, звивиста стрічка по верху сюжету з супроводжувальним написом (банделюль) — усе це характерні риси монументальних малювань у стилі українського бароко, збережені в цій композиції, хоча вона й поновлювалась у пізніші часи. Видовжені постаті Володимира та Ольги з невеликими головами, анфасними іконними ликами й маленькими кистями рук свідчать про зв'язок стінопису з давньоруською традицією. Володимир зображений на тлі Дніпра і київських гір, Ольга — на тлі краєвиду, який, імовірно, символізує Царгород з його численними спорудами. Отже, акцентовано їхню рівноапостольність: навернення Ольги — «предтечі» руського християнства — в Царгороді та хрещення Володимиром Русі на берегах Дніпра.

До часів гетьманування І. Мазепи належить зображення двох вогняних серафимів, виконане клейовими фарбами на арці Благовіщенського вітаря, влаштованого на межі 17—18 ст. у східній частині північної зовнішньої галереї. Благовіщенський вітар виник на місці каплиці-усипальні князя Володимира часів Петра (Могили).

Упродовж 1-ї третини 18 ст. у центральній частині храму створено актуальні для тієї доби зображення семи Вселенських соборів, які пишним фризом оточували підбаний простір. З цього циклу збереглося над західною вхідною аркою центральної нави зображення Першого Вселенського собору. Це урочиста композиція, заповнена фігурами ієрархів у багатому літургійному одязі. Індивідуалізовані обличчя персонажів та їхнє вбрання нагадують митрополичі портрети 18 ст., що містилися у галереї митрополичого дому. Від стінопису 18 ст. на першому поверсі собору збереглися також сюжети: «Чудо архістратига Михаїла в Хонах» — на південній стіні Свято-Михайлівського вітаря, «Архангел Ісгудил з вінцем» — на пілоні стовпа над місцем раки Макарія та чудово намальоване на високому склепінні вітаря в ім'я апостола Петра «Зішестя в пекло». У 2-й пол. 18 ст. розмалювано хори собору. На західних хорах створено сюжети — «Страшний суд», «Потоп», «Втеча Лота з Содомою» та сцени з Апокаліпсиса — «Відділення овець від козлищ», «Сім світильників» тощо.

На склепінні північних хорів — сцена «Поклоніння Ветхому деньми», виразно позначена стильовими особливостями пізнього бароко. Близьким до неї за своїм стилем є репрезентативний образ священномученика Власія Севастійського — на стовпі в центрі північних хорів.

Програмне місце в живописі хорів посідає грандіозна композиція «Похвала Богородиці» в центрі західних хорів. У zenіті склепіння — «Знамення Бого-



503.1. Іоанн Золотоуст. Фрагмент композиції «Святительський чин».

родиці» в триумфальному колі дев'яти ангельських чинів, що утворюють яскраво-барвистий вінок слави. Його супроводжують образи пророків на схилах склепіння і західній стіні. Апофеозна «Похвала Богородиці», відкрита в центральну наву, перегукується з розташованим навпроти неї вівтарним образом Богоматері Оранти. Невід'ємною частиною ансамблю 18 ст. став виконаний 1747 за митрополита Рафаїла (Заборовського) чудовий різьблений позолочений іконостас. Його ви-

503.1. Відіслання учнів на проповідь. Фреска середохрестя.



конано з деревини липи, вкрито левкасом та сусальним золотом. Іконостас мав ярусну структуру. Притаманні йому ренесансна рівновага і водночас барокова динаміка зумовили поєднання масивного нижнього ярусу з зигзагоподібним верхом.

Іконостас мав канонічні п'ять рядів (чинів) ікон: цокольний, намісний, празниковий, деїсусний (апостольський) і пророчий та увінчувався триангулем (трикутником) у сьйві. Ці п'ять рядів розміщувалися на трьох горизонтальних тяблах: два — на нижньому (цокольний і намісний), один — на верхньому (празниковий) та один — на верхньому (деїсусний). Четвертий ярус розміщувався не на тяблі, оскільки складався з окремих образів і триангуля, тому прийнято говорити про три яруси іконостаса.

У відділі рукописів Російської національної бібліотеки (Санкт-Петербург) Н. Нікітенко виявила акварельні малюнки софійського іконостаса до його перетворення в серед. 19 ст. та проект цього перетворення. Автор цих акварелей — акад. Ф. Солнцев, який виконав їх до початку тогочасних реставраційних робіт. Як видно на першій акварелі, іконостас являв собою гармонійне художнє ціле. Осьова композиція була побудована на акценті центральних царських врат, яка повторювалась бічними крилами з вратами. Гратки над бічними входами посилювали мотиви рококо. Царські врата фланкувалися постатями ангелів, розміщеними у складних ракурсах на п'єдесталах; ангели тримали картуші з написами. Над царськими вратами — ширяючі ангели під шатровим балдахіном, які тримають хрест, утворений маленькими овальними іконами. Центральна частина іконостаса завершувалась урочистою композицією, що складалася з триангуля в сьйві, фланкованого літаючими ангелами з віночками. В триангулі читається грецький напис «ΘΕΟΣ» (Бог). Композиція спирається на фігурну раму, що утворює балдахіни над

симетрично розташованими ангелами з гірляндами. Складне завершення іконостаса врівноважено встановленими в два яруси чотирма вазами.

Бічні частини іконостаса увінчано великими круглими іконами, обрамленими ажурними завитками. Вражають утрачені при перебудові іконостаса в серед. 19 ст. багата скульптура і продумана поліхромія: підведені зеленою фарбою бази колон, що перегукуються з малахітовим тлом ікон на бічних дверях, ніжно-рожеві фігури ангелів, блакитне й насичено-рожеве тло картушів і маленьких ікон, які наче дорогоцінні емалі виділяють центральне ядро іконостаса.

До наших днів дійшов лише нижній ярус, два верхніх було знято під час реставраційних робіт серед. і кін. 19 ст. Його композицію виконано на основі класичної сітки колон і карнизів. Оздоблений розкішними витими колонами, вигадливими картушами, багатим визолоченим різьбленням, іконостас став художньою домінантою інтер'єра. Суцільне мереживо різьблення сплетене з різноманітних рослинних форм, домінуючою серед яких є мотив троянд. Трапляються тут й улюблені в Україні соняшники, листя аканта. Об'ємне ажурне різьблення створюючи гру світла й тіні, обрамлює мажорні за колоритом великі ікони намісного ряду — Спаса, Богородиці Одигітрії, Святої Софії Премудрості Божої, Семи святих. Образи Спаса і Богородиці, фланкуючи царські врата, відзначаються монументальним трактуванням форм і виразним рисунком фігур. Майстерно відтворено фактуру пурпурової, шитої золотими узорами тканини їхнього одягу. Зображені на золотому тлі з рельєфним рослинним орнаментом, ці образи добре сприймаються з різних місць інтер'єра. Натомість багатофігурні ікони Святої Софії та Семи святих мають складну композиційну побудову, деталізовану іконографію і дрібний рисунок форм. Це зумовлене необхідністю ілюстрації вміщеної в них



503.1. Благовіщення.
Фреска вітвара святих Іоакима та Анни.

богословської думки. Дані ікони, маючи характер храмових образів, наче запрошують до вдумливого, уважного споглядання. Блакитне тло зображень створює ілюзію вікон у світ інших істин.

На храмовій іконі Святої Софії, розміщеній праворуч від образу Спасителя, зображено Богоматір «Знамення», яка стоїть на серпоподібному місяці. Її постать уведено в ротонду, встановлену на семи стовпах. На карнизи ротонди грецькою мовою написано слова Соломонової приповідки: «Премудрість створила Собі дім і утвердила

503.1. Зішестя Святого Духа на апостолів.
Фреска середохрестя.

стовпів сім». Над ротондою зображено благословляючого Бога Отця, від якого на Богоматір сходить Дух Святий у вигляді голуба. Обабіч Бога Отця — сім архангелів — Михаїл з вогняним мечем, Уриїл з блискавкою, Рафаїл з алавастром мира; ліворуч — Гавриїл з лілеєю, Селафіїл з чотками, Іегудїїл з царським вінцем і Варахаїл з букетом квітів на білій хустині. Перед Богоматір'ю на семи східцях амвона стоять праотці і пророки, котрі провістили явлення Премудрості у світ: праворуч — Мойсей зі скрижалями, Аарон із жезлом і Давид із ковчегом Заповіту; ліворуч — Ісайя з хартією свого пророцтва, Ієремія з сувоями, Іезекїїл з вратами затвореними та Даниїл із наріжним каменем. На східцях ротонди накреслено імена семи християнських чеснот: Віра, Надія, Любов, Чистота, Смирнення, Благість, Слава. Характерно, що в храмовій іконі настійно звучить число сім, що символізує Богородицю-Церкву як Дім Святої Софії Премудрості Божої.

Ікона Семи святих також тісно пов'язана з олійним стінописом 18 ст. Вона розміщена в іконостасі ліворуч від образу Богоматері. Тут у ликах семи знаменитих святих православної церкви репрезентовано чотири патріарші кафедри: Єрусалимську, Константинопольську, Антіохійську та Александрійську. В центрі ікони — брат Господній — св. апостол Яків; праворуч — святі Іоанн Златоуст, Григорій Богослов і Василій Великий; ліворуч — святі Ігнатій Антіохійський, Афанасій Великий і Кирило Александрійський. Над ними в семи медальйонах зображено емблеми святих. Вгорі розміщено трикутник, складений з трьох архіпастирських жезлів, — це символ Трійці як Церкви Небесної. На другому боці ікони — складена з чотирьох жезлів перша літера імені Богоматері «М» як символ Церкви Земної. Отже, зміст ікони перегукувався з сюжетами Вселенських соборів, що прикрашали центральне ядро храму.

У картушах над іконами вміщено написи: над Спасом — «Азъ есмь свѣтъ ми-



ру», над Богородицею — «Предста Царица одесную Тебе», над Святою Софією — «Слово плоть бысть», над сімома святителями — «Ту есмь посреде их». Збереглися ще чотири ікони намісного ряду — «Різдво Марії» та «Покров Пресвятої Богородиці» (праворуч від образу Святої Софії Премудрості Божої), «Богоматір Скорботна» та «Євангеліст Іоанн» (ліворуч від образу «Сім святителів»). У витончених рокайлевих рамах — невеликі ікони, що нагадують коштовні емалі — «Спас Нерукотворний» (над царськими вратами) та шість ікон цокольного ряду з старо-заповітними та апокаліптичними сюжетами. На одвірках вхідної арки царських врат розміщено шість невеликих ікон у фігурних рамах із зображеннями святителів. Написи-імена, що частково збереглися при чотирьох з цих зображень, дали змогу Н. Нікітенко побачити в них образи київських і московських митрополитів литовської доби: на північному боці арки — Олексій (1354—78) та Філіп (1464—73); на південному — Іона (1448—61) та Макарій (1495—97). Останні троє активно протистояли флорентійській унійній доктрині і вважаються непохитними поборниками православ'я, а митрополитів Олексія і Макарія визнано святими, що зазначено у супровідних написах на іконах: «священномученик Хр...овъ Макарій», «...с Хрт...въ Алексвй...т...». Всі ікони — місцевого письма з характерними для доби бароко пишними ризами та багатим орнаментальним оздобленням.

Ідейною та художньою доміантою іконостаса були рельєфні срібні царські врата, зняті з нього 1934, коли Софійський собор закрили як діючий храм. Тепер врата перебувають у реставрації, після чого їх встановлять на їх первісному місці. Врата вагою 6,5 пудів зроблено у вигляді багатого декорованої рослинними мотивами наскрізної решітки, на якій розмістили позолочені рельєфні зображення. Над митрою у наверхній врат фігурував Дух Святий у сьйві, обабіч якого розміщувалися граціозні постаті архангела-благовістителя Гавриїла та Діви Марії. Нижче були розташовані фігури чотирьох євангелістів з їхніми символами; євангелістів зобразили у доволі складних ракурсах за написанням Євангелій. Між євангелістами, біля ступки, розмістили постаті Діви Марії та праведної Єлизавети, які простягнутою рукою вітали одна одну, а в другій руці тримали сувій; на сувої Марії були слова: «Величить душе моя Господа...», на сувої Єлизавети — «И откуда мне сие...» (Лк. 1:43). Внизу зобразили Богоотців Іоакима і Анну, що фланкували велику постать свого пращура — царя Давида; Іоаким, звертаючись до Давида, тримав розкриту книгу, Анна вказувала на Давида простягнутими в його бік руками.

Фігура Давида в короні з хрестом та царській мантії відзначалася особливою імпазантною; він сидів на троні, тримаючи в правій розкриту книгу, а в лівій руці — скіпетр. Давид — старо-заповітний прообраз Христа, тож акцентовані в композиційному вирішенні врат царські регалії символізували Христа як Царя Слави, а розкрити книга — Мудрість та Істину, які Він втілює і з якими прийшов у світ.

Ці розкішні високомистецькі врата є



503.1. Цілування Марії та Єлизавети. Фреска вітваря святих Іоакима та Анни. Фрагмент.

своєрідною іконою, що акумулює в собі символіку всього іконостаса, яка розкривається завдяки присутності на вратах ключової фігури царя Давида — засновника Дому Святої Софії Премудрості Божої. А відтак і сама Софія Київська слугує прообразом досконалої нерукотворної Скинії, Небесного Єрусалима, будівничим якого є Христос. Отже, софійський іконостас доніс у бароковому озвученні давню ідею головного храму Руси-України — ідею Софії Премудрості Божої. Багатий іконографічний зміст цієї унікальної пам'ятки відповідав її пишній декоративності. Декоративно-обра-

503.1. Св. Георгій Великомученик. Фреска Георгіївського вітваря.



зотворчі форми іконостаса та його царських врат можна визначити як національний варіант загальноєвропейського рококо з притаманним цьому варіанту синтезом різних стилістичних впливів. Як і в розписах Троїцької надбрамної церкви Києво-Печерської лаври, простежується симбіоз нових західноєвропейських впливів зі східнохристиянською традицією, що дає підставу говорити про формування оригінальної київської школи доби бароко.

Залишилися й окремі відомості про майстрів, які працювали над виготовленням іконостаса, його царських врат та ікон. З досить розлогого напису на царських вратах випливає, що їх було зроблено киево-подільськими мешканцями, золотарями С. Тараном, П. Волохом та І. Завадовським. В рукопису 1770, складеному кафедральним писарем Іаковом, повідомляється, що С. Таран, «кой уже умре», зробив мідну модель врат, а після його смерті за цією моделлю П. Таран та І. Завадовський виготовили врата «зі срібла та злата кафедрального, зі своїми челядниками та всім золотарським реманентом, а також "угодьем", смолою і тощо, без чого не можна у цій роботі обійтися».

Їх же дослідники називають авторами різьблення і позолоти іконостаса. Щоправда, це лише здогад, хоча цілком вірогідним є те, що різьбили іконостас київські майстри. Принаймні в тогочасних документах — сповідних розписах київських церков — трапляються чимало імен київських сницарів (різьбярів), золотарів та іконописців. Ікони малювали художники софійської «малярні», очолюваної добре відомим лаврським художником Алімпієм (Галиком). «Малярня», що функціонувала при соборі в 1740-х рр., вже в 1750-х рр. стала організованим іконописним закладом, метою якого було не лише «прикрашання храмів більш чи менш майстерними іконами», але й підготовка іконописців. 1756 до її складу входили шість «молдиків, що могли малювати», себто займатися іконописом, вісім чоловік, які «підготовлялися до малювання», і 14 «хлопців, котрі фарби тнуть». Під на-

глядом Алімпія (Галика) працювали живописці П. Шаула та Й. Шигура, розписки яких про одержання платні збереглися у книгах видатків Софійського монастиря. Ікони софійського іконостаса були згодом поновлені, однак, попри деякі незначні іконографічні зміни (зокрема в храмовому образі Святої Софії), вони зберегли свою автентичність.

З творів мистецтва кін. 17 — поч. 18 ст. велику цінність мають входні мідні позолочені двері в нартексі. Спочатку вони були нижчими і склалися з шести фільонок. Коли наприкінці 19 ст. прибудували нартекс, двері збільшили у висоту, додавши до них знизу дві симетричні фільонки.

Тепер двері мають такий вигляд: мідні, позолочені, карбувальної роботи, двостулкові, прикріплені цвяхами, шрубками, прогонниками до залізної основи. Вис. дверей — 3,63 м, шир. — 2,045 м, вага — бл. 600 кг. Зверху форма їх півкругла, проміжок між стулками прикрито орнаментованою півколоною, що завершується митрою; півколонку прикріплено до лівої стулки. По низу дверей іде профільований плінтус. Кожна стулка поділена на чотири симетричні профільовані фільонки: дві верхні, відповідно до форми дверей, мають півовальне завершення, шість нижніх — прямокутні; дві нижні фільонки значно нижчі за інші. По периметру стулки дверей орнаментовано смугою; такі самі смуги поділяють кожну зі стулок на фільонки. В центрі кожної з шести верхніх фільонок розміщено овальні медальйони із зображенням архангелів, намальованих олійними фарбами фронтально на повний зріст.

Архангелів розміщено попарно: у верхньому медальйоні, на лівій (північній) стулці, — Михаїл з вогняним мечем; проти нього, на правій (південній) стулці, — Гавриїл з лівією; у середньому медальйоні, на лівій стулці, — Рафаїл з алавастром мира, проти нього, на правій стулці, — Варахїїл з вінком квітів; у нижньому медальйоні, на лівій стулці, — Студїїл із золотою короною; проти нього, на правій стулці, — Уриїл



503.1. Михайлівський вівтар. Інтер'єр.

із запаленою свічкою. Медальйони облямовано вузькими рельєфними віночками з листя. Все тло прямокутників, не зайняте медальйонами, вкрито великими багатопелюстковими квітами, листям, а також завитками, розміщеними по кутах. Дві нижні фільонки, додані до дверей наприкінці 19 ст., — без медальйонів, але вони також мають орнамент рослинного характеру: його утворюють сім великих лілій (найбільша — середня, решта оточує її). На півколонці, поміж квітів і листя, розміщено чотири крилаті голівки херувимів.

Цю унікальну пам'ятку нині реставровано і встановлено на своєму первісно-

503.1. Допит великомученика Георгія імператором Діоклетіаном. Фреска Георгіївського вівтаря.



му місці. Реставрацію дверей здійснено 2006—07 (державна видільна на реставрацію 250 тис. грн.). Керівник реставраційних робіт — С. Марченко.

В результаті розкриття фрескових розписів з-під пізніх олійних записів в соборі знайдено написи-графіті (з грецької — видряпаній) 11—17 ст., що є цінними пам'ятками писемності та важливими історичними документами. 1946 кілька цікавих написів знайшов і прочитав дослідник Київської Русі Б. Рібаков. З 1957 детальним вивченням графіті собору займався С. Висоцький. Він розробив спеціальну методику дослідження стародавніх написів. Після видалення пізнього олійного живопису і шпаклівки написи читалися, датувалися, виготовлялися фото і прориси. Фотографували графіті при бічному освітленні, потім виготовлялися фотовідбитки на глянцевому та матовому папері. Останні прорисовували олівцем, відбілювали та наводили чорнилом для отримання точних прорисів. З прорисів було зроблено так звані «вживорітки» — білі контури написів на чорному тлі.

Б. Рібаковим і С. Висоцьким досліджено бл. 320 графіті. З 2006 натурні дослідження графіті в Софії продовжено науковцями заповідника Н. Нікітенко та В. Корнієнком, московською дослідницею О. Євдокимовою, яка вивчає грецькі графіті. Нині виявлено ще понад 300 графіті. Згаданими науковцями а також зарубіжними дослідниками А. Залізником, Т. Рождественською, А. Туриловим, В. Яніним (Росія) та А. Куликом і В. Орлом (Ізраїль) запропоновано нове трактування численних раніше виявлених графіті.

Протягом багатьох століть ті, хто був у соборі, писали на його стінах свої імена, креслили всілякі знаки, повідомляли про хвилюючі події. Церковний тиньк слугував своєрідною актовою книгою, куди заносилися важливі документи — договори, пам'ятні записи, молитви, каяття тощо. Графіті виявлено в усіх приміщеннях собору: в центральній та поперечних навах, у вівтарях, внутрішніх і зовнішніх галереях, на хорах, у хрещальні та інших місцях. Написи зроблено гострим предметом, але вони не видавалися як по вогкому тиньку, а видряпувалися шляхом викришування його часточок. Такий спосіб вимагав не тільки вміння, але й значних фізичних зусиль. Як знаряддя для написання використовувалися пінцети (стилі), виготовлені з заліза, міді або кістки, загострені з одного кінця стержні. Іноді застосовувалися ніж, голка.

Трапляються написи, зроблені давньогрецькою, українською, вірменською, латинською, польською мовами. Однак, переважну більшість написів складають давньоруські написи 11—12 ст., виконані кирилицею. Це зразки найдавнішого слов'янського письма — уставу, для якого характерні чіткі геометричні, майже квадратні букви, що креслились окремо одна від одної, з красивими комбінаціями прямих та заокруглених ліній. Поряд з текстами, написаними кирилицею, виявлено окремі глаголичні букви, які здебільшого застосовано для позначення дат. Вірогідно, цей графічний різновид старого письма не відіграв помітної ролі на теренах Києва.

Стиль графіті переважно урочистий. Найчастіше трапляється традиційна молитва-благання: «Господи, помози рабу Твоєму...». Є звертання до святих, зображених на стінах храму, з молитвами, проханнями про допомогу або ж просто підписи під однофігурними зображеннями чи багатофігурними композиціями. Написи на фресках у більшості випадків зроблено з намаганням не пошкодити зображення святих: на тлі, поземі, розгранці, яка відокремлює одну фреску від другої. Значення таких підписів полягає в тому, що вони допомагають дослідникам атрибутувати зображення. Адаже імена святих, що були написані фарбами давньогрецькою мовою в 11 ст., т. зв. дипінті, майже не збереглися, тому більшість персонажів залишалася невідомою. За кількістю однофігурних зображень (понад 500) Софія Київська не має аналогів серед пам'яток середньовічної архітектури, і визначення імен цих святих має велике значення для науки. Така специфічна група написів-графіті, що стосуються фрескових зображень, не була відома раніше. Виявлення їх на стінах собору допомогло встановити, зокрема, імена святих, зображених у вітарі, присвяченому архистратигу Михаїлу: Анфим, Євдоким, Феодул; серед інших фресок у різних місцях собору встановлено імена святих: Анни, Артемія, Єзекія, Онуфрія, Міни, Капітона, Стефана, Фоки, Христини та багатьох інших.

Ще одна тематична група софійських графіті, яка теж не була відома раніше, — повідомлення, схожі за змістом на літописні. Досить часто вони майже дослівно повторюють літописний текст (про поховання Андрія-Всеволода Ярославича, про прихід на княжіння до Києва Святополка Ізяславича); деякі дають можливість уточнити літописні дані (про «поставлення» владики Іларіона, про прийняття Софії митрополитом Микитою). Особливо цікаві ті, що повідомляють про важливі події державного значення, з невідомих причин не зафіксовані літописцями або ж втрачені під час редагування та переписування (про мир на Желяні, укладений між князями Святополком Ізяславичем, Володимиром Мономахом та Олегом Святославичем). Найбільш цікавим і важливим є запис про смерть Ярослава Мудрого в 1054.

У графіті трапляються прямі датування. Особливе значення мають виявлені на фресках в різних місцях собору найраніші давньоруські і грецький записи, що містять дати 6530 (1022), 6541 (1033), 6544 (1036), 6547 (1038/39). Найбільш раннім датованим давньоруським написом є графіті 1022, яке засвідчує, що вже до цього часу собор було зведено і розписано. Дати графіті написані від створення світу і лише починаючи з 16 ст. — від Різдва Христового. Раннім датованим давньоруським текстом є запис 1052 про грім у березні, поряд з графіті 1054 про смерть Ярослава Мудрого на фресковому зображенні св. Пантелеймона.

Переважає більшість графіті — іменні записи, в яких ім'я автора відіграє важливу роль. Подібні написи являють особливий інтерес для антропонімічних досліджень. Адаже, окрім звичних християнських календарних імен, тут є ціла низка мирських слов'янських імен: Бе-



503.1. Єдиноборство архангела Михаїла з Яковом. Фреска Михайлівського вітаря.

зуй, Войнята, Володимир, Всеволожа, Жадко, Жизнобуд, Олег, Пищан, Путько, Святослав, Святополк та ін. На особливу увагу заслуговує повідомлення про Боянову землю 12 ст., що є найбільшим поміж графіті собору. Це унікальний настінний юридичний документ про купівлю княгинею Всеволожою землі в присутності послухів-свідків. Правильність угоди, укладеної під контролем софійських кліриків, засвідчується формулою «а передь святою Софією передь попы». Запис — найбільш рання згадка у писемних джерелах землі, що відіграла роль товару. Виявляється, участь Софії — руської митрополії — в економічному житті не обмежувалася лише збиранням десятини на свою користь. Її клірики були активними учасниками торгових операцій, за які одержували відсоток на користь Софії. Повідомлення про Боянову землю записано в нижній частині фрескового зображення св. Онуфрія в приміщенні колишньої південної зовнішньої відкритої галереї собору. Загалом на цій фресці виявлено 41 напис. Можливо, така кількість графіті пов'язана з тим, що святий вважався цілителем хворих, і до нього зверталися численні прохачі.

503.1. З'явлення Аврааму. Фреска південних хорів.



Але найімовірніше все це пояснюється тим, що у відкритій галереї тіснився простий люд, і тому легше було зробити напис. Адаже відомо, що існувала офіційна заборона писати на стінах храмів.

Значна частина авторів софійських графіті повинна була мати причетність до культурного середовища, яке визначалося діяльністю митрополії. На це вказує і соціальний склад авторів, який вдалося встановити щодо 30 написів — на підставі приписок. Перше місце серед них посідають «попи» («попин» — високий чин у церковній ієрархії), потім — отроки, дяки — писці-професіонали, ченці, купці. Є написи, зроблені князями, — Михайлом-Святополком Ізяславичем, Васи́лієм-Володимиром Всеволодовичем Мономахом. Один напис зроблено князівським мечником Васи́лієм. Залишили «автографи» і жінки — Агафія, Іліосавія, Олісава. Авторами багатьох написів були особи, причетні до софійського скрипторію — майстерні, де переписувалися та перекладалися з іноземних мов книжки. Вони вивчали стародавні манускрипти з величезного Ярославового книгосховища, добре володіли технікою письма й застосовували багато прийомів тайнопису, знаних лише писцями-професіоналами.

Особливу групу графіті собору складають малюнки. Іноді вони пов'язані з написанням букв: в окремих написах букви оформлювалися рослинним орнаментом та звірними головами. Малюнки з самостійним смисловим значенням поділяються на побутові та символічні. Останніх виявлено величезну кількість, серед них — зображення хрестів різноманітних видів і конфігурацій, святих, знаків, рук, що благословляють і інше. У виконанні малюнків добре помітним є обізнаність авторів з християнською символікою, прийомами книжкової мініатюри. Важливою перевагою таких настінних написів над іншими писемними пам'ятками є їхня чітка локалізація. Софійські графіті, за винятком кількох, зроблених заїжджими авторами (з Білгорода, Полоцька, Турова, Чернігова), є достовірними пам'ятками київської писемності, починаючи з серед. 11 до 18 ст. включно.

Собор Святої Софії — унікальний твір архітектури, монументального і декоративного мистецтва світового значення.

Собор є визначною пам'яткою історії національного значення. Він втілює у собі тисячолітню історію України, синтезував релігійні, суспільно-політичні та естетичні почування українського народу. Храм народжений добою християнізації Русі, яка ознаменувала кульмінаційний етап у зростанні на величезних обширах Східної Європи могутнього слов'янського державного утворення. У східнохристиянському світі кафедральні Софійські храми були атрибутом суверенної державності, тож своїм величним образом, архітектурними формами та художнім вирішенням Софія Київська ознаменувала появу на світовій арені нової християнської Русі. Вона стала духовним, політичним і культурним центром Русі.

Під 1037 літопис повідомляє про влаштування Ярославом Мудрим при соборі книгозбірні зі скрипторієм, де перекладалися і переписувалися книжки.

Собор був центром Київської митрополії, перебував в епіцентрі державних подій. Під його склепіннями лунали голоси великих ієрархів — митрополитів Київських, князів і гетьманів Русі-України, які розбудовували національну державу і церкву. У літописах є відомості про традицію церковного благословення у Святій Софії київських князів, коли вони посідали великокняжий престол: 1151 — Вячеслав Володимирович, 1194 — Рюрик Ростиславич. Чимало літописних свідчень стосується часів князя Ізяслава Мстиславича, онука Володимира Мономаха. 1146, відібравши Київ у Ольговичів, він «приїхав до Святої Софії і поклонився святей Богородиці, і сів на столі діда свого і отця свого». Войовничий Ізяслав тричі (1146, 1150, 1151) здобував Київ у вирі династичних війн і щоразу виконував у Софії священний обряд посідання великокняжого престолу. Під 1147 Ізяслав, як і його прапрадід Ярослав, поставив у Софії митрополитом русича Клима Смолятича разом із собором руських єпископів без санкції Константинополя. У вересні того ж року, звер-

503.1. Апостол Павло.
Фреска Петропавлівського вівтаря.



503.1. Храмова ікона «Свята Софія Премудрість Божа». 18 ст. Іконостас.

таючись за підтримкою до киян, Ізяслав звелів скаликати до Софії віче, на яке всі кияни зійшлися «од малого до великого».

У березні 1169 північно-руські князі, очолювані Мстиславом, сином ростово-суздальського князя Андрія Боголюбського, рушили великим походом на стародавню столицю Русі. Претендуючи на зверхність у Руській державі, Андрій Боголюбський намагався знищити політичну роль Києва, розтоптати його велич і славу. Під час дводенного погрому міста було пограбовано і собор Святої Софії. 1204 Київ взяв Рюрик Ростиславич, який разом з чернігівськими Ольговичами та половцями також пограбував собор. 1240 Київ захопили війська хана Батия, Свята Софія була спустошена.

За митрополита Київського Кирила II (1242—80) розорену Святу Софію відновили. Кирило II очолював Руську церкву майже 40 років за найважчих часів монголо-татарського ярма. Вперше згадується як поставлений, однак нерукоположений митрополит у 1242—43 в оточенні Данила Галицького, котрий, оволодівши Києвом ще до Батисвої навали, номінально залишався київським князем. 1246 князь відправив Кирила до патріарха Константинопольського для висвячення в митрополити, яке відбулося 1247. Політика митрополита мала наслідком посилення єдності церковної організації на теренах роздробленої Русі і зміцнення митрополії. 1 серпня 1267 він одержав від хана Менгу-Тимура ярлик (жалувану грамоту), що забезпечував віротерпимість ординської влади щодо православної церкви. Духівництво звільнили від податків, церковне майно визнали недоторканим, залежні від церкви люди одержали пільги. Вважається, що аналогічні поступки Кирило II отримувал і раніше від ханів Батия і Берке. 1273 він скликав у соборі Святої Софії Київський помісний собор, на якому було засуджено зловживання серед церковних чинів, схвалено збірку церковних законів — Кормчу книгу. Митрополит часто подорожував по єпархіях, висвятив багатьох православних

архієреїв. Вважав своєю столицею Київ, хоч мав резиденцію й у Владимирі-на-Клязьмі. Помер у Переяславль-Залеському (тепер Ярославська обл., РФ), похований у соборі Святої Софії за його заповітом.

Як за Кирила II, так і за його наступника Максима (1283—1305), в Софії відбувалися поставлення ієрархів на єпископські кафедри Русі. Відомо, зокрема, що 1284 тут був скликаний собор єпископів. Отже, і після монгольського завоювання Свята Софія відіграла роль резиденції митрополита, який здійснював звідси управління над 19 руськими єпархіями.

Однак розорена і спустошена Південна Русь, яка терпіла від монгольських набігів, не могла бути надійним пристановищем для вищої церковної влади. 1300 митрополит Київський Максим остаточно переніс митрополічу резиденцію у Владимир-на-Клязьмі, а його наступник Петро (Ратенський; 1308—26) переніс 1322 резиденцію у Москву, хоча офіційно кафедра залишалась у Софії Київській. При соборі існував митрополічний двір, де мешкали митрополити під час перебування в Києві: 1303—25 — митрополит Петро, у 1380-х рр. — Кипріян Цамблак, 1408 — Фотій.

У 14 ст. Південно-Західна Русь підпала під владу Литовської держави. Тоді було створено особну Київську митрополію для православних підданих литовського князя. Проте південно-руські митрополити майже не жили в Києві, маючи осідок у столичному Вільні або Новогрудку під Вільном.

Навесні 1416 Київ був спустошений і спалений ординцями Едігея, 1482 — кримським ханом Менглі-Гіреєм. Останній, пограбувавши Святу Софію, надіслав у дарунок своєму спільникові — московському князю Івану III золоту чашу й дискос із собору.

1497 у соборі покладено мощі вбитого татарами під Мозирем митрополита Макарія, який їхав до Києва для надання допомоги Святій Софії «разореною тымы ж агаряны прежде». Як і попе-

503.1. Свята Свдокія.
Фреска західної внутрішньої галереї.





503.1. Святий Адріан.
Фреска північної зовнішньої галереї.

редні митрополити Київські литовської доби, Макарій резидував у Вільні та Новогрудку. 1495 рукоположений у сан митрополита православними єпископами Литви. Православна церква перебувала тоді в занепаді й потерпала від католицької експансії, внутрішніх чвар і розорення своїх маєтностей. Постійно здійснювали спустошливі набіги на землі України й татари. За літописним повідомленням, Макарій загинув 1 травня 1497 під час татарського набігу у с. Скриголів (тепер Республіка Білорусь) неподалік Мозира. Тут він під час зупинки відправляв службу у місцевому храмі. Останки Макарія були перевезені в Київ і покладені в раку, встановлену під південною стіною Свято-Михайлівського вітваря Софії.

Як мученик за віру канонізований, однак час цієї акції невідомий. З повідомлення Е. Лясоти від 1594 ясно, що вже тоді Макарія шанували як святого, адже тіло його зберігалось нетлінним. Упродовж 430 років мощі Макарія були головною свяченою Софії Київської. На межі 1920—30-х рр., після припинення відправ у Святий Софії, перенесені у Володимирський собор у Києві, де вони перебувають донині.

Після Люблінської унії 1569, коли утворилася Річ Посполита і Київ підпав під владу Польщі, Софія дедалі більше занепадала. У серед. 16 ст. київський городничий у своєму рапорті польському королю повідомляв про те, що на даху собору ростуть дерева. Про занедбаність храму повідомляли і львівський купець М. Груневег, котрий відвідав Київ 1584, і посол німецького імператора Рудольфа II до запорожців Е. Лясота, який проїздив через Київ 1594.

Після Берестейської унії 1596 православна церква фактично опинилася поза законом. За цих умов влітку 1599 у Новогрудку помер перший уніатський митрополит Михаїл (Рагоза), який ще вагався у своїх симпатіях між Константинополем і Римом. На його місце прийшов енергійний Іпатій (Потій), один з

ідейних провідників унії. Як відбувалася передача уніатській адміністрації митрополичої кафедри Святої Софії яскраво описано в судових документах 1600. Зустріч біля брами Верхнього міста представників митрополита Іпатія (Потія) возним генералом Л. Лозкою — київським підчашим та іншими була надзвичайно напруженою. Проте до відкритого збройного конфлікту не дійшло, уряд нового митрополита введено до собору. Деталі цього акту свідчать про занепалий стан собору. Згідно зі складеним київським підчашим інвентарем (на 21 грудня 1600), уніатському митрополитові передавалися давні маєтки митрополії, захоплені Києво-Печерським монастирем. Печерська капітула на чолі з архимандритом Слисеєм (Плетенецьким) не допускала уніатську адміністрацію до введення у володіння селами, що належали кафедрі Святої Софії. Процес поступового введення у володіння уніатської влади тривав до 1618 і був переведений у площину земельних судових конфліктів. Для ведення цих справ 1610 митрополит Іпатій (Потій) призначив намісника Якуба (Хрушлинського) і висвятив на Видубицьку архимандрію Антонія (Грековича) — духовного намісника митрополії. Лист останнього від 1 березня 1610 (через місяць після прибуття до Києва) до Іпатія (Потія) свідчить про гостру конфліктну ситуацію в місті. Того ж року вїт і бургомістр Києва разом з православним духовництвом звернулися до запорозьких козаків по допомогу проти Антонія (Грековича), який не допускав київських православних священників до богослужінь у соборі Святої Софії, доки не підпорядкуються Іпатію (Потію), а

503.1. Святий Микола.
Фреска центральної нави.



503.1. Свята Наталія.
Фреска північної зовнішньої галереї.

А. Грековича не визнають за протопopa. 29 травня 1610 гетьман усього запорозького війська Г. Тусканевич приєднав до київського підвоеводи М. Мишка-Холоневського грамоту, в якій просяв стримати А. Грековича, тому що козаки «за церкву свою Східню і за віру грецьку готові голови покласти». Якщо ж А. Грекович перешкоджатиме православним служити в Софійському соборі, то козаки можуть «яко пса вбити його». 1618, вже після смерті Іпатія (Потія), погрозу було виконано: А. Грековича втопили в Дніпрі.

Смерть Іпатія (Потія) в 1613 і призначення на митрополита коад'ютора (намісника) митрополичого престолу Йосипа (Ругського) та формальне введення його того ж року у володіння маєтками кафедри мало що змінило у ситуації невизнання православними уніатської церкви та її влади. З 1620 акти фіксують збройні напади київських міщан на Софійську слободу. Того ж року невідомі пограбували собор Святої Софії. Слідство тривало кілька років. У переліку пограбованого майна значився срібний релікварій, що згодом опинився у церкві Успіння Пресвятої Богородиці (Пирогощі) на Подолі. При храмі Святої Софії у цей час існував уніатський василіанський монастир. Його настоятелем був Олександр (Шкодницький).

Тим часом храм руйнувався, було повністю розграбовано ризницю, виламувалося і розкрадалося каміння на стовпах і сходах, обдиралася свинцева покрівля. У 1-й чв. 17 ст. впала західна стіна, внаслідок чого головний вхід у собор виявився завалений її уламками. У руйнуванні храму, поганому догляді за ним і грабунках православні й уніати взаємно звинувачували одні одних. З метою поліпшення стану київських церков, які були у віданні уніатського кліру, декретом польського короля 1626 до міста закликали василіан. Проте цього ж року почався зворотний процес відбирання церков, маєтків і



монастирів на користь православних. Відомий лист короля Сигізмунда III до київського воєводи Т. Замоїського з проханням підтримати василіан, відправлених митрополитом Йосипом (Рутським) для відбудови собору Святої Софії та відновлення богослужінь. 1630 в листі до кардинала Сантакроче митрополит Йосип згадає про часткову відбудову собору та про відновлення служби. Цього ж року архімандрит Києво-Печерського монастиря Петро (Могила) на чолі загону в 1 тис. підданих та 150 козаків напав на володіння уніатської митрополії на лівому березі Дніпра (Зазим'я, Погреби, Пухівка) та пограбував їх.

Нова доба в історії Святої Софії пов'язана з Могилянським відродженням. Домігшись на сеймі 1632 офіційного відновлення православної церкви та отримавши висвяту наприкінці 1633 у Львові в сан митрополита, Петро (Могила) призначив свій в'їзд до Києва і нове освячення Святої Софії на 7 лип-

503.1. Каплиця митрополита Петра (Могили). Північно-східна частина собору.



503.1. Портрет княжої родини. Південна частина фрески центральної нави.

ня цього ж року. Ще до приїзду нового митрополита в Київ його прихильники почали відбирати собор в уніатів. 2 липня після кількарізних приступів вони захопили митрополічу кафедру. Аби підготувати Святу Софію до приїзду Петра (Могили) православні почали розчищати її від руїн. Перебравши собор від уніатів, Петро (Могила) влаштував при ньому чоловічий православний монастир. Це надало Софії значення важливого церковного осередку і дало змогу швидше відродити поруйнований храм. Хоча собор був новоосвячений уже в липні 1633, його реставрація тривала й надалі і не була завершена за Петра (Могили). Митрополит відреставрував центральне ядро Софії, причому головну увагу приділив вівтарній частині й північному фасаді, в якому на той час містився центральний вхід. Петро (Могила) вплив в архітектурі й живопису собору власну програму прославлення князя Володимира Святославича — хрестителя Русі. Це позначилося на реконструйованій ним північній галереї собору: у внутрішній галереї він улаштував вівтар св. Володимира, у зовнішній — суміжну з цим вівтарем каплицю. На честь Володимира освятили вівтар, де з давнини стоїть гробниця Ярослава Мудрого. Як вважає Н. Нікітенко, суміжна з цим вівтарем каплиця призначалася для раки Володимира, чий моці митрополит виявив 1635 у руїнах Десятинної церкви. Петро (Могила) мав намір перенести моці князя в Святу Софію після Великодня 1640. Створення меморіалу св. Володимира в «митрополії руській» приурочувалося до Помісного собору, який мав відкритися в Софії на її храмове свято — Різдво Богородиці (8 вересня). Головним завданням Собору мало стати обговорення нового православного Катехісису, щоб, як зазначив у своєму запрошенні на Собор Петро (Могила), українське православ'я «до звичаїв давніх предків наших, за яких благочестя засяло, привести». Н. Нікітенко з'ясувала також, що до Собору 1640 Петро (Могила) влаштував ще одну

каплицю-усипальню у східному торці південної зовнішньої галереї, призначену для раки з мощами священномученика Макарія, які перенесли сюди зі Свято-Михайлівського вівтаря Софії. Симетрично розташовані каплиці, задумані митрополитом для вшанування мощей Володимира і Макарія, фланкували вівтарі Софії. Це було важливим діянням Петра (Могили) для повернення собору значення всенародного святилища, де зберігалися зібрані митрополитом моці й численні православні реліквії. Недаремно митрополит називав Софію «єдиного народу нашого православного оздобою, головою і маткою всіх церков». Після смерті Петра (Могили) 1 січня 1647 труну з його тілом занесли до Софії, і стояла вона тут, за свідченням літописів 17 ст., до 9 березня 1647. На день пам'яті Сорока севастійських мучеників тіло митрополита з великими почитаннями перенесли в собор Успіння Пресвятої Богородиці Києво-Печерської лаври (поховання не збереглося).

Його наступника — Сильвестра (Косова) 1647 обрало духівництво і запорозьке козацтво без привілею польського короля. Був висвячений собором руських єпископів у Святій Софії. За нього відбулося зближення козацької верхівки з українською православною ієрархією. За Переяславською угодою 1654 українська православна церква номінально підпала під владу Московського патріархату, хоча владики до кінця життя відстоювали самостійну позицію. Сильвестр (Косов) багато зробив для відновлення собору і поповнення його православними святинями. Похований у Свято-Михайлівському вівтарі собору.

Наступні митрополити Київські і Галицькі також відіграли значну роль у зростанні православної церкви та її кафедрального собору в житті українського народу.

1657—63 — Діонісій (Балабан), обраний на єпископському соборі в Києві. Підтвердження свого сану дістав у патріарха Константинопольського, чим

503.1. Світлопріємну свещу (Акафіст Богородиці). Північна арка склепіння каплиці Петра (Могили).



викликав невдоволення Московської патріархії. Владика відстоював незалежність українських держави і православної церкви, підтримував гетьмана І. Виговського в час укладання і ратифікації Гадяцької угоди. Похований у Корсуні (тепер м. Корсунь-Шевченківський).

1663—75 — Йосип (Нелюбович-Тукальський), не визнаний патріархом Московським, жив у гетьманській столиці — Чигирині, де й помер. Похований в лубенському Свято-Преображенському соборі.

1657, 1659—61, 1670—85 митрополитом кафедрою управляв Лазар (Баранович), призначений місцеблюстителем Київської митрополії патріархом Московським. Мав великий авторитет у Гетьманщині, відстоював перед Москвою права українського козацтва, незалежність української церкви. За допомогою гетьманів повернув відібрані католиками монастирі й землі, залучив до реставрації і будівництва церковних споруд багатьох можновладців, серед яких були і гетьмани І. Самойлович та І. Мазепа. Похований у чернігівському Борисоглібському соборі.

1685—90 — Гедеон (Святополк-Четвертинський). Мав репутацію мученика за православну віру (навіть під загрозою ув'язнення він, тоді єпископ Луцький і Острозький, відмовився перейти в іншу віру). Обраний митрополитом Київським, Галицьким і всієї Малої Росії на Соборі єпископів в соборі Святої Софії за підтримки гетьмана І. Самойловича. У тому ж році Київська митрополія перейшла у повну канонічну залежність від Московського патріархату із збереженням усіх своїх вольностей та привілеїв. Митрополит забезпечив храм церковним начинням, одягом та великим дзвоном, монастир — хлібним постачанням та грошовим утриманням з боку російської влади. За нього почали розчищати від завалів та відбудовувати західну частину собору, відремонтували дерев'яні споруди монастиря. Обитель володіла у той час лише двома селами Київської округи — Погребами і Зазим'ям. На прохання Гедеона гетьман І. Мазепа дав Софійському монастирю грамоту на володіння десятьма містечками і селами. Митрополит заповів монастирю власні кошти і коштовності. Похований у соборі Святої Софії.

1690—1707 — Варлаам (Ясинський), якому гетьман І. Мазепа виклопотав титул екзарха Московського патріарха. За нього пожежа 1697 знищила не лише дерев'яні будівлі монастиря, згорів і його архів. На межі 17—18 ст. відбулися значні зміни завдяки підтримці монастиря І. Мазепою. У реєстрі фундацій і донацій гетьмана за 1709 зайдано, що на позолочення бані собору Святої Софії він дав 5 тис. дукатів, подарував золоту чашу вартістю 500 дукатів, на відновлення храму виділив 50 тис. золотих. В архієрейській ризниці зберігався подарований І. Мазепою шитий золотом парчевий сакос. У цей час було споруджено південну в'їзну вежу, 1699—1706 — триярусну дзвіницю. Митрополит доклав багатьох зусиль для розвитку Києво-Могилянської академії. Був похований у соборі Успіння Пресвятої Богородиці Києво-Печерської лаври (могила не збереглася).



503.1. Пподром. Імператорська ложа. Фреска південної сходової вежі.

1708—18 — Йоасаф (Кроковський), який до 1697 займав посаду ректора Києво-Могилянської академії, ігумен київських Пустинно-Миколаївського і Братського Богоявленського монастирів, потім — архимандрит Києво-Печерської лаври. Відомий вчений і письменник, підтримував стосунки з багать-

503.1. Музики. Фреска південної сходової вежі.



ма визначними діячами культури і козацькою верхівкою, зокрема гетьманом І. Мазепою. 1718 скликав церковний Собор, на якому було ухвалено не допустити реформування церкви, яке мав проводити уряд Росії. За непокору владі митрополит був викликаний у Москву, де заарештований. Помер у в'язниці, похований у тверському Свято-Преображенському монастирі.

Після його смерті Київ чотири роки не мав архієпископа. 1722 Київську митрополію понижено до архієпископії.

1722—30 архієпископом Київським, Галицьким і всієї Малої Росії був Варлаам (Ванатович). Безуспішно намагався повернути статус митрополії. За нього в спархії було споруджено ряд мурованих будівель, у Софійському монастирі — трапезну, хлібню, будинок митрополита і митрополічу резиденцію на Шулявці. Опікувався Києво-Могилянською академією. Розпорядився обов'язково навчати дітей духовництва в академії (1723), яку Святійший Синод 1726 підпорядкував архієрею. 1727 домігся відновлення матеріальної підтримки академії з боку Генеральної військової канцелярії. 1730 заарештований у Москві, позбавлений сану за звинуваченням в образі російської цариці. До 1740 перебував у Кирило-Білозерському монастирі в Росії. Після помилювання жив і похований у тихвинському Свято-Успенському монастирі.

З 1731 — архієпископ Рафаїл (Заборовський), який 1743 домігся відновлення Київської митрополії. Уславився діяльністю із впорядкування спархіального господарства, розбудовою Києво-Могилянської академії і Софійського монастиря, де за нього було створено чудовий мурований ансамбль у стилі баро-

ко: брама Заборовського — західний в'їзд на територію монастиря, відновлення і надбудова дзвіниці, добудова будинку митрополита, в якому він і мешкав. Митрополит Рафаїл був великим меценатом, котрий пожертвував чимало власних коштів. За нього у соборі було споруджено розкішний позолочений триярусний іконостас із срібними позолоченими царськими вратами, храм прикрашено срібними панікадилами тощо. Похований в соборі Святої Софії.

1748—57 — Тимофій (Щербацький), якого 1728 висвячено на ієромонаха в соборі Святої Софії й призначено писарем Київського кафедрального правління (до 1737). Допомогав Рафаїлу (Заборовському) в управлінні єпархією. З 1740 — архімандрит Києво-Печерської лаври. За його митрополитства було обмежено виборні права українських парафій і монастирів, богослужіння поступово русифікувалося. Заснував митрополічу друкарню (1753), опікувався Києво-Могилянською академією. За нього у Софійському монастирі зведено братський і пристінний корпуси (серед. 18 ст.). З 1757 — митрополит Московський і Севський. Похований у московському Чудовому монастирі.

1757—70 — Арсеній (Могилянський). Прибув у Київ 1758. Опікувався Києво-Могилянською академією. В Софійському монастирі за нього побудовано бурсу, зведено другий поверх братського корпусу і будинку митрополита, виконано значний комплекс оздобувальних робіт у соборі, де його й поховано.

1770—83 — Гавриїл (Кременецький), намагався унормувати українську церковну службу відповідно до правил російської церкви, реформувати навчальний процес в Києво-Могилянській академії. Надав академії значну матеріальну підтримку. Похований в соборі Святої Софії.

1783—96 — Самуїл (Миславський). Відзначився діяльністю, спрямованою на розвиток і покращення матеріального стану Києво-Могилянської академії. За нього 1786 Софійський монастир було ліквідовано у зв'язку з секуляриза-



503.1. Іподром. Глядачі на трибунах. Фреска південної схової вежі.

ційною реформою Катерини II, перейменовано на собор з відповідним штатом і матеріальним утриманням. Відтоді Київський митрополит вважався одночасно й архімандритом Києво-Печерської лаври. Проте собор Святої Софії залишався резиденцією митрополита, котрому дозволялося мати осідок у Києво-Печерській лаврі. Похований в соборі Святої Софії.

1796—99 — Ієрофей (Малицький). За нього було відновлено Братський Богоявленський монастир, закритий 1786. Як і його попередники, велику увагу приділяв справам Києво-Могилянської академії. Похований в соборі Святої Софії.

1799—1803 — Гавриїл (Банулеско-Бодоні). Упорядкував духовну адміністрацію, провів низку заходів, що ставили за мету пристосувати українську церковну службу до канонів російської церкви, замість богослужбових видань Почаївської лаври впроваджував сино-

503.1. Боротьба рязаних (Готські ігри). Фреска північної схової вежі.



дальні. Дбав про Києво-Могилянську академію, добробут її викладачів і студентів. Пізніше — митрополит Кишинівський і Хотинський, екзарх Молдовлахійський. Похований в кишинівському Свято-Успенському Кипріановому монастирі.

1803—22 — Серапіон Александровський (Логиновський), який прибув у Київ 1804. Займався відновленням Києво-Могилянської академії і монастирів Києва і Подолу, постраждалих під час пожежі 1811. Похований в соборі Святої Софії.

1822—37 — Євгеній (Болховітінов). Доклав багато зусиль для впорядкування занедбаного господарства Софії і Лаври. Головний доробок митрополита Євгенія в історії собору — його фундаментальна праця «Опис Києво-Софійського собору і Київської ієрархії» (1825), яка стала першою спробою комплексного наукового вивчення давньоруського храму. Заповів Софії свою безцінну бібліотеку й архів. Похований в соборі Святої Софії.

1882—91 — Платон (Городецький). За нього в соборі проведено значні будівельні й ремонтно-реставраційні роботи (зокрема, прибудовано нартекс), відкрито і відреставровано низку мозаїк і фресок, влаштовано опалення. Похований в соборі Святої Софії.

Після Євгенія (Болховітінова) всі наступні митрополити (крім Платона), які одночасно були священноархімандритами Києво-Печерської лаври, проживали переважно в будинку митрополита на її території. В соборі Святої Софії вони правили урочисті служби, приймали високих державних і церковних осіб.

Наступними митрополитами Київськими і Галицькими Російської православної церкви були: 1838—57 — Філарет (Амфітеатов); 1858—60 — Ісидор (Никольський); 1860—75 — Арсеній (Москвін); 1876—82 — Філофей (Успенський); 1891—1900 — Іоаннікій (Руднев); 1901—02 — Феогност (Лебедев); 1903—15 — Флавіан (Городецький); 1915—18 (з перервою у січні 1916 — грудні 1917) — Володимир (Богоявленський); 1918—19 — Антоній (Храповицький); 1921—23 — Михаїл (Єрмаков).

1749—55 архідияконом собору був Манасія (Максимович), майбутній ректор Києво-Могилянської академії й архімандрит Братського Богоявленського монастиря (1755—58).

1771—74 у соборі правив службу намісник Софійського монастиря Мельхіседек (Значко-Яворський). Одночасно член Київської духовної консисторії, обіймав цю посаду і після призначення ігуменом Видубицького Свято-Михайлівського монастиря (до 1783).

1758—64 проповідником монастиря був Тарасій (Вербицький) — майбутній ректор Києво-Могилянської академії (1768—73).

1709, після перемоги у Полтавській битві, в соборі правили урочисту службу в присутності російського імператора Петра I, на якій префект Києво-Могилянської академії Феофан (Прокіпович) прочитав панегірик, тоді ж надрукований у Києво-Печерській лаврі.

Софійський монастир і собор з давніх часів слугували усипальною князів і вищого духовництва, а також місцем поховання подвижників православ'я. 1054 першим у соборі поховали Ярослава

Мудрого, мармуровий саркофаг стоїть у східному торці північної внутрішньої галереї (нині — Свято-Володимирський вівтар).

Після смерті Ярослава до кін. 11 ст. існував своєрідний «мораторій» на поховання у Святій Софії інших князів, котрих могли лише відспівувати у головному храмі держави. Лише Всеволод Ярославич наважився порушити батьківський «мораторій» і створити у соборі усипальню власного роду. Ось чому у вуста Ярослава з ініціативи Всеволода було вкладено слова про особливу любов до нього батька. Літописець стверджує, що Ярослав заповів поховати Всеволода поруч із собою, чим «санкціонував» улаштування в соборі родової усипальні останнього. Після Всеволодичів у соборі не ховали князів. Влаштування усипальні свого роду говорить про намір Всеволода закріпити за власною династією київський стіл. Цей намір усіляко намагалися реалізувати його нащадки. У соборі було поховано кількох київських князів династії Всеволодовичів, могили яких не збереглися.

Всеволод Ярославич (у хрещенні Андрій; 1030—13 квітня 1093) — князь переяславський, ростово-суздальський, білозерський; князь смоленський; князь чернігівський; великий князь київський (1 січня — 15 липня 1077; 3 жовтня 1078 — 13 квітня 1093); син Ярослава Мудрого. Про поховання Всеволода (Андрія) у Святій Софії сповіщає графіт на південно-західному підбанному стовпі собору.

Ростислав Всеволодович (1070 — 26 травня 1093) князь переяславський; син Всеволода Ярославича від другої дружини Анни; брат Володимира Мономаха; загинув у битві з половцями під Треполом (Трипіллям) на р. Стугна. Смерть Ростислава настільки вразила киян, що віддуння цієї події знайшло відображення на стіні собору: на стовпі одного з вівтарів виявлено напис про його смерть.

Володимир Всеволодович Мономах (у хрещенні Василій; 1053 — 19 травня 1125) — князь ростовський; князь смоленський; князь чернігівський; князь переяславський; великий князь київський (20 квітня 1113 — 19 травня 1125); один із найавторитетніших давньоруських політичних лідерів; старший син Всеволода Ярославича. У вівтарній частині собору Святої Софії зберігся автограф князя: «Господи, помози рабу своєму Василю, грешнику, помози емоу, Господи», над ним — напис грецькою мовою, в якому дванадцять разів повторюється ім'я Никифор, імовірно — митрополита Никифора, відомого церковно-політичного діяча тієї доби. Не виключено, що це автограф самого митрополита, котрий підкріплює молитву князя власним зверненням до Бога. За літописним повідомленням, Володимира Мономаха було поховано біля могили батька — Всеволода Ярославича. У центральній частині собору, на південно-західному підбанному стовпі (там, де міститься запис про поховання його батька) виявлено рештки напису про смерть Володимира. З іменем Володимира Всеволодовича традиційно пов'язують біломармурову гробницю, що стоїть під південною стіною приділу преподобних Антонія і Феодосія Печерських.



503.1. Забиття ведмедя.
Фреска північної схової вежі.

Тривалий час саркофаг використовувався як підставка під раку священномученика Макарія. Це довгий, вузький та низький мармуровий ящик (довж. — 2,37 м, шир. — 0,7 м, вис. — 0,49 м), прикрашений з лицьового боку різьбленим рельєфом. Автор композиції зобразив хризму (монограму Христа), вписану в круглий медальйон із стеблами, що відходять від нього і закінчуються гострими серцеподібними листками площу. Аналогічні орнаментациї можна знайти на терені всіх християнських країн упродовж 4—10 ст., зокрема в Сирії, пізньому Римі та Равенні.

В'ячеслав Володимирович (бл. 1083 — 1154) — князь смоленський; князь туровський; князь переяславський; князь пересопницький і дрогбузький; князь вишгородський; великий князь київський (8 травня 1151 — 10 грудня 1154); син Володимира Мономаха.

Напевно, князів ховали одного біля одного, хоча неможливо вказати точно, де у Софії містилася родова усипальня. Імовірно, князь Всеволод був похований у склепі, залишки якого археолог М. Каргер виявив у північній внут-

503.1. Грифон.
Фреска північної схової вежі.



рішній галереї собору на захід від гробниці Ярослава Мудрого. Тут знайдено два відрізки перегородки, яка проходила впоперек галереї й сполучала її північну та південну стіни. Ці відрізки, що лежать на 15 см нижче сучасного рівня підлоги, збереглися на вис. 20 см. Судячи з того, що їх збудовано з плинфи на світло-рожевому цем'янковому розчині, і вони закривають нижню частину фресок стін, — це залишки давньоруського цегляного склепу, побудованого вже після основного розпису храму. Наступна доля князівських поховань невідома.

Крім світських володарів, у соборі Святої Софії ховали митрополитів Київських. Першим, відомим із літописів святителем, що упокоївся в соборі, був Кирило II (помер 7 грудня 1280). Місце поховання владики визначено у південній внутрішній галереї.

1657 в соборі поховали митрополита Сильвестра (Косова); 1690 — митрополита Гедеона (Святополка-Четвертинського). У серед. 18 — 1-й чв. 19 ст. у соборі здійснено сім поховань. У південній частині, під Свято-Успенським вівтарем (колишньою давньоруською зовнішньою галереєю), вірогідно, за Рафаїла (Заборовського) було влаштовано великий склеп, у якому один за одним спочили шість митрополитів — Рафаїл (Заборовський; 1747), Арсеній (Могилянський; 1770), Гавриїл (Кременецький; 1783), Самуїл (Миславський; 1796), Ієрофей (Малицький; 1799) та Серапіон Александровський (Логинівський; 1824).

Склеп являє собою прямокутне склепінчасте приміщення розмірами 6,0 × 4,5 м, вис. — 2,65 м, глибина входу — 2,0 м від рівня давньої підлоги. Зі склепу на південний фасад собору виходять дві продушини. Підлогу усипальні викладено з керамічних плиток розмірами 0,22 × 0,24 м, вхід до неї зроблено біля південної стіни внутрішньої південної галереї. В серед. 19 ст., під час ремонтно-реставраційних робіт, доступ туди перекрили чавунними плитами нової підлоги. Під час розкопок 1936 під керівництвом Т. Мовчанівського склеп знову відкрили. Те-

пер вхід закрито дерев'яними дверима і зверху перекрито лядою. Поховання митрополитів у склепі розташовані під його східною й західною стінами: під східною — Рафаїла, Арсенія, Гавриїла; під західною — Самуїла, Ієрофея, Серапіона. Отже, спочатку митрополитів ховали під східною стіною, на якій висіла ікона Богоматері з Немовлям (нині зберігається у фондах заповідника). За свідченням Євгенія (Болховітінова), 1824 над домовинами митрополитів було зроблено надгробки. Під східною стіною кожне поховання має окремий цегляний надгробок (нині зацементовані), поховання під західною стіною об'єднано спільним перекриттям. Нині стіни склепу і надгробки побілено.

У 19 ст. в Софії Київській упокоїлися ще три представники вищого духовництва — протоієрей Іоанн (Леванда; 1814) і митрополити Євгеній (Болховітінов; 1837) та Платон (Городецький; 1891). Усі три поховання здійснено в колишній зовнішній північній галереї, яку на межі 17—18 ст. перебудовано на два вівтарі — східний Благовіщенський (пізніше — св. Іоанна Предтечі) і західний — собору св. Іоанна Предтечі (пізніше — Стрітенський). Поховання митрополита Платона було останнім у соборі Святої Софії.

Під час археологічних розкопок, проведених у 1930—50-х рр., у соборі виявлено численні невідомі поховання: в Апостольському вівтарі (західна частина південної зовнішньої галереї) — 11 поховань, у південній внутрішній галереї — 4, у нартексі (біля північної вежі) — 5, в західній частині центральної нави — 12, у Свято-Георгіївському вівтарі — 19, у вівтарі святих Іоакима і Анни — 2, в зовнішній північній галереї — 11. Усі погребіння були у глибоких ґрунтових ямах, здебільшого — у дерев'яних домовинах, окремі — у видовбаних колодах. Майже всі вони безінвентарні, лише в деяких виявлено хрестики, рештки шкіряного взуття, фрагменти зотлілої тканини і берести. Поховані чоловіки, жінки і діти лежали головою на захід (одиночні — на північ). Не виключено, що дехто з похованих згадується в поминальних написах-графіті на стінах собору.

У них називаються імена померлих софійських кліриків, здебільшого 13—14 ст. Наприклад, згадується смерть диакона Петра 1221, Захарія — 1285, ієрея Якима — в 14 або 15 ст. Датування графіті може побічно вказувати на час розширення і «демократизації» софійського некрополя за рахунок кліриків, їхніх родин та мирських осіб. Австрійський дипломат 16 ст. Е. Лясота згадує поховання знаті у соборі, які, напевно, бачив у південному Свято-Михайлівському вівтарі — «гробницю княгині Юльці, матері Володимира», «гробницю, у якій в залізному гробі покоїться царська дочка». 1844, при влаштуванні нової чавунної підлоги, біля правого (південного) криласу під нею було виявлено заглиблення, що мало величину гробниці, в якому знайшли заплетену косу й волосяний головний убір; дехто з дослідників пов'язував цю знахідку з вищезгаданим похованням царської дочки. Далека доля цих останків невідома. За свідченням дипломата, «в іншому приділі (Capellen), із зовнішнього боку церкви», імовірно, в східній частині північної зовнішньої галереї собору, містилася гробниця Іллі Муровина (Муромця), мощі якого тепер покуються у Ближніх печерах Києво-Печерської лаври. У цій же каплиці, за словами Е. Лясоти, стояла ще цілою гробниця товариша Іллі Муромця.

У храмі знайшли вічний спочинок також інші давньоруські особи духовного сану, імена котрих до нашого часу не збереглися. Їхні останки археологи виявили під вівтарем преподобних Антонія і Феодосія Печерських, тобто під давньою південною внутрішньою галереєю. В науці висловлювалася думка про приналежність вказаних могилок домонгольському часові, але ґрунтується вона лише на твердженні відомих дослідників Святої Софії 19 ст. — митрополита Євгенія (Болховітінова) і протоієрея П. Лебединцева. Останній наводить перелік похованих тут митрополитів: від домонгольської доби — Феопемпта (серед. 11 ст.) до Кирила II (кін. 13 ст.). Втім, цей список не має під со-

503.1. Перший Вселенський собор. Олійний живопис. 18 ст. Західна стіна центральної нави.

бою жодного документального підґрунтя, за винятком літописної згадки про поховання Кирила II у соборі. Названі автори писали, що перших київських митрополитів ховали у південно-східній частині собору під ризницею (Свято-Успенським вівтарем), де у 18 ст. влаштували велику митрополічу усипальню. Вони вважали, що могили пізніших владик відділено від давніх поховань глухою стіною. З числа знайдених особливо заслуговують на увагу два поховання під північною стіною південної внутрішньої галереї: схимника (за одягом) — у вівтарі й митрополита — у західній частині. Під час дослідження останнього було знайдено рештки шовкової гаптованої тканини із золотим і срібним сюжетним шитвом (зберігаються у фондах заповідника). Вірогідно, саме це поховання є місцем упокоєння Кирила II.

1864—1913 при соборі Святої Софії діяло Свято-Володимирське братство, засноване у числі багатьох інших православних братств, що виникли в західних губерніях Російської імперії за підтримки держави. Їхня діяльність була спрямована на активну протидію впливу інших конфесій. Ці церковні організації мали завданням споруджувати нові церкви та впорядковувати старі, поширювати духовну освіту і християнську добродієність тощо. Одним із перших 15 липня 1864 засновано братство в Києві, яке обрало своїм святым патроном князя Володимира — хрестителя Русі. Ініціатором його організації виступив митрополит Київський і Галицький Арсеній (Москвін). Першим головою був кафедральний протоієрей собору Святої Софії Г. Крамарьов, у 1869—74 — письменник, історик, церковний просвітитель А. Муравйов. Перший почесний попечитель — митрополит Арсеній (Москвін), який пожертвував на потреби братства 300 крб. Братство проводило велику роботу з розширення в Київській єпархії мережі народних шкіл, церковнопарафіяльних бібліотек, забезпечення їх підручниками і книжками відповідного змісту, надавало допомогу нужденним. Свято-Володимирське братство, на відміну від інших подібних товариств, постійно добровільно наворачало до православної віри осіб іудейського сповідання. Великих зусиль доклав А. Муравйов, який не лише підготував і опублікував «Наставляння єврею, який наготовується до святого хрещення» (К., 1872), а й пожертвував власні кошти на заснування безплатного притулку для євреїв, які бажали охреститися. Долучився до цієї справи і кафедральний протоієрей Софійського собору П. Лебединцев. 1870 братство придбало садибу на розі вулиць Стрітенської і Стрілецької зі старим дерев'яним будинком, в якому і розмістився притулок. У 1880-х рр. і 1900—01 тут було споруджено нові будинки, куди з 1913 братство перемістило основну свою діяльність. Братство виготовляло і поширювало серед населення сотні тисяч примірників книжок, брошур, листівок, влаштувало читання, бесіди, вечори з питань віри, моралі, історії церкви та співбесіди для тих, хто виявляв сумніви в істинності православної віри, проводило різні місіонерські заходи. З ініціативи П. Лебединцева при братстві було засновано єпархіальну



бібліотеку-читальню. Діяла і початкова братська школа для хлопчиків та дівчаток на зразок церковнопарафіяльної. Свято-Володимирське братство, яке налічувало до 300 членів, мало значний вплив на духовне життя Києва і губернії. Його почитателями були митрополити Київські і Галицькі. Керівним органом була рада братства. Кошти склалися із пожертвувань, членських внесків (5 крб. на рік), щорічних субсидій Святейшого Синоду у 250 крб. (з 1871) і Київської міської управи — 300 крб. (з 1874). Збір коштів на підтримку діяльності братства здійснювався шляхом роздачі підписних листів на кожний храм Київської єпархії або приватним громадянам. З кін. 19 ст. головою братства обирали одного з вікарних єпископів митрополита Київського і Галицького. У 1900-х рр. головували єпископ Уманський Агапіт (Вишневський), єпископ Чигиринський Павло (Преображенський), 1913—14 — єпископ Чигиринський Никодим (Кротков). Обов'язки заступника голови з 1911 виконував протоієрей Софійського собору М. Златоверховников. До складу товариства входили великі князі, архієреї, генерал-губернатори, архимандрити, настоятелі київських монастирів, священники, викладачі Київської духовної академії та ін. На поч. 20 ст. членами братства були настоятель Видубицького Свято-Михайлівського монастиря архимандрит Євлогій, останні намісники Києво-Печерської лаври архимандрити Антоній (Петрушевський) і Амвросій (Булгаков), професор Київської духовної академії В. Певницький, акад. архітектури В. Ніколаєв, купці Я. Бернер, А. Черноярлов, тривалий час обов'язки скарбника виконував протоієрей собору Святої Софії М. Браїловський.

До складу останнього кліру Російської православної церкви у соборі Святої Софії, що діяв до червня 1919, входили: настоятель — протоієрей М. Златоверховников (проживав у будинку причту собору Святої Софії), ключар — протоієрей М. Браїловський, священники — протоієрей С. Трегубов і Г. Прозоров, протодиякон — М. Бистров, диякони — протоієрей В. Ожеговський і П. Попов, іподиякони — священник М. Ольшевський і диякон Н. Богородицький, псаломщики — священник І. Тарнавський і диякон І. Недзельницький, паламарі — диякони Ф. Гаркавенко і М. Баранов та ін.

Собор був свідком багатьох подій доби Української революції, починаючи з 1917, коли поряд з ним на майдані відбувалися важливі політичні події в новій державі, очолюваній М. Грушевським. З приходом до влади гетьмана П. Скоропадського 5 травня 1918 у соборі проходили Великодні богослужіння. Єпископ Никодим (Кротков) запалив свічку гетьманові, гетьман — міністрам, міністри — присутнім громадянам. 2 липня 1918 відбулась архієрейська служба за участю гетьмана й міністрів з нагоди відкриття другої сесії Всеукраїнського собору, на якій виголосив проповідь митрополит Київський і Галицький Антоній (Храповицький).

21 грудня 1918 Київ урочисто зустрічав нову українську владу на чолі з головним отаманом С. Петлюрою. Член Українського революційного комітету, що



503.1. Княгиня Ольга. Олійний живопис 18 ст. Капела І. Мазепи.

готував протигетьманське повстання, В. Чехівський зустрів С. Петлюру на залізничному вокзалі, звідки вони поїхали на Софійський майдан. Із собору Святої Софії виступив хресний хід на чолі з архієпископом Катеринославським і Маріупольським Агапітом (Вишневським), оскільки митрополита Антонія (Храповицького) було напередодні ув'язнено. Під час зустрічі С. Петлюра підійшов під благословення Агапіта. Протоієрей В. Липківський на Софій-

503.1. Потоп. Олійний живопис 18 ст. Західні хори.



ському майдані виголосив промову, в якій дякував всім полеглим воякам за волю України.

Із встановленням радянської влади споруди на території колишнього монастиря було націоналізовано. Після створення 1919 Української автокефальної православної церкви (УАПЦ) собор Святої Софії став її кафедральним храмом. Старокиївській українській парафії передали й дзвіницю. До цієї парафії записалися художник Г. Нарбут, неодмінний секретар УАН акад. А. Кримський, Г. Вовкушевський, М. Мороз, І. Тарасенко та ін. До Всеукраїнської церковної православної ради (ВПЦР), яка була утворена в квітні 1919 як керівний орган з координації діяльності українізованих парафій і згодом стала керівним органом УАПЦ, від цієї парафії увійшли Г. Вовкушевський, В. Липківський, М. Мороз, М. Пивоваров, І. Тарнавський, Н. Шараївський та ін.

На першому зібранні Старокиївської парафії при соборі Святої Софії 29 червня 1919 вибухнув конфлікт між представниками кліру собору і прихильниками автокефалії. Протоієрей кафедрального собору М. Златоверховников і С. Трегубов об'єднали навколо себе ту частину парафіян, яка не бажала «українізуватися». Частина кліриків на чолі з М. Ольшевським приєдналася до «українців».

Вперше українську службу в соборі українське духовництво з семи осіб відправило 12 липня 1919 на день святих апостолів Петра і Павла. Напередодні від Старокиївської парафії при соборі до керуючого Київською єпархією — єпископа Черкаського Назарія (Блінова) було подано прохання благословити відправу українською мовою і список кліриків, які мають правити службу — протоієрей В. Липківського, М. Грушевського, М. Ольшевського, П. Тарнавського та ін.

На зборах Старокиївської парафії було ухвалено обрати до складу української парафії тільки частину кліриків з попереднього складу. Серед тих, хто погодився увійти до українізованого парафії, були священники М. Ольшевський, П. Тарнавський, диякон Ф. Гаркавенко, паламар М. Баранов та нижчий склад причту і церковних службовців. Від українізованого духовництва Києва до

складу кліриків собору увійшли: настоятель храму — протоієрей В. Липківський, священники М. Грушевський, М. Завадський, М. Ольшевський, Пилипенко та І. Тарнавський, диякони — О. Дурдуківський, І. Недзельницький і П. Попов. При парафіяльній раді собору Святої Софії організували художню комісію, яка співпрацювала з Софійською комісією УАН.

ВПЦР, згідно з проголошеними нею принципами демократизації та соборноправності церковного життя, повинна була регулярно скликати збори Всеукраїнської спілки православних парафій (ВСПП): великі — тричі на рік (на Покрову, Різдво та Великдень); малі збори — за потребою. Члени української парафії займалися оздобленням храму, «щоб він мав український вигляд», і просили Г. Нарбута організувати прибирання храму квітками і рушниками. Члени Старокиївської парафії прийняли від попереднього російського кліру ризницю, соборну книгозбірню й ухвалили просити Ліквідаційну комісію передати ВПЦР бібліотеки Софійської бурси та Свято-Володимирського братства. 28 липня 1919 рада Старокиївської парафії звернулася до ВУКОПМІСу з проханням зняти двоголових орлів на дзвіниці й замінити їх іншими орнаментами. Було ухвалено заборонити торгівлю в дзвіниці чорносотенними виданнями.

14—30 жовтня 1921 в соборі Святої Софії відбувся Перший Всеукраїнський православний церковний собор, на якому було представлено 472 делегати від українських парафій. На Соборі проголошено автокефалію і соборноправність української церкви, ухвалено правити Службу Божу українською мовою, її канони й устрій.

Митрополитом Київським і всієї України УАПЦ було обрано Липківського Василя Костянтиновича (1864—1937) — фундатора УАПЦ, випускника Київської духовної академії (1889), священника (з 1891), настоятеля Покровської церкви в Києві (1905—19). Ідеолог церковно-визвольного руху в церковному житті України. 1917 заснував Братство Воскресіння (згодом — Всеукраїнська церковна рада), яке скликало Всеукраїнський церковний собор (січень 1918). 1919 брав участь в організації другої Всеукраїнської церковної ради (заступник голови). 9 травня 1919 за його настоятельства відбулася перша Служба Божа українською мовою в Свято-Микільському військовому соборі в Києві. З липня 1919 — настоятель собору Святої Софії. Брав найактивнішу участь у заснуванні українських парафій і в перекладі Служб Божих українською мовою. В умовах більшовицького терору розбудував систему церковного управління. Відомий як талановитий проповідник, відверто викривав більшовицький режим. Не раз був ув'язнений. 1919—29 владики проживав на території Софії у пристінному корпусі і південній в'язні вежі.

Від Першого собору до знищення УАПЦ у 1937—38 було висвячено 34 єпископи. Під час собору та відразу після його закінчення в храмі Святої Софії відбулися хіротонії кандидатів, обраних голосуванням на засіданнях: В. Липківського (23 жовтня 1921), С. Орлика-Вишневого (23 жовтня



503.1. Мідні позолочені двері входу до собору з нартекса.

1921), Н. Шараївського (25 жовтня 1921), І. Теодоровича (26 жовтня 1921), О. Яреценка (27 жовтня 1921), Ю. Міхновського (28 жовтня 1921), І. Павловського (20 листопада 1921), Г. Стороженька (27 листопада 1921), М. Малярєвського (18 грудня 1921), М. Пивоварова (26 лютого 1922), К. Кротевича (26 березня 1922) та ін. В соборі були висвячені також єпископи УАПЦ В. Бржосновський (1921), М. Грушевський (1922), В. Дахівник-Дахівський (1922), Ю. Калішевський (1922), П. Тарнавський (1922), А. Гриневич (1923), М. Карабінович (1923), П. Ромоданів (1923), В. Самборський (1923), Ю. Тесленко (1925), О. Червінський (1925) та ін. У храмі висвячували священників і дияконів УАПЦ, які перед тим проходили короткотермінові пастирські курси при соборі. Після висвяти їм видавали ставлені грамоти із зображенням собору Святої Софії.

25—30 травня 1924, 11—13 травня 1927, 29 травня — 1 червня 1928 в Софії відбулися Великі Микільські збори, 25—30 жовтня 1926 — Великі Покровські збори.

В соборі було створено український церковний хор під орудою П. Гончарова, який виконував Службу Божу українською мовою в перекладі українських композиторів П. Гончарова, П. Демущього, М. Лисенка К. Стеценка, Я. Яциновича та ін. Під час свята пам'яті священномученика Макарія, митрополита Київського, після заамвонної молитви все духівництво і парафіяни йшли процесією навколо собору Святої Софії, два єпископи і чотири священники несли раку з мощами св. Макарія, біля головної апсиди храму зверхувалася старовинна українська лігія. Старокиївська парафія створила і народний хор, з яким працювали брати К. та П. Стеценки (останній загинув на заслання) та псаломщик (1920—22), потім протоієрей Д. Ходзький (ув'язнений 1929, 1944).

На Різдво Христове під керівництвом

протоієрея Ю. Красицького посеред собору влаштовувався великий вертеп. 30 травня 1926 на панахиді по І. Франку в соборі було розкидано прокламації з приводу вбивства С. Петлюри в Парижі, що пізніше стало формальним приводом для арешту та звинувачення підсудних на процесі Спілки визволення України в березні—квітні 1930.

Починаючи з липня 1926, коли весь склад ВПЦР було заарештовано, а собор Святої Софії та приміщення колишньої духовної консисторії опечатано, влада почала тиснути на УАПЦ, вимагаючи усунення митрополита від церковного управління. Почалися масові арешти діячів УАПЦ.

17—30 жовтня 1927 в соборі проходив Другий Всеукраїнський православний церковний собор, на який мало з'явитися від 250 до 300 делегатів, але в перший день їх було 160, у другий — 198 (16 єпископів, 99 священників, чотири диякони, 79 мирян), 24 жовтня — 208. 19 жовтня було обрано делегацію від собору до уряду. 20 жовтня до храму Святої Софії увійшли представники уряду і, відсторонивши членів мандатної комісії, які загордили їм дорогу, вимушеним рішенням собору зайняли місця на хорах. Під тиском ДПУ В. Липківського було позбавлено митрополичого сану.

24 жовтня 1927 митрополитом Київським і всієї України УАПЦ поставлений Борецький Микола Миколайович (1879—1935). Народився в сім'ї священника в м. Сарни, закінчив бурсу в Умані та Київську духовну семінарію (1901). Після закінчення дворічних педагогічних курсів в Харкові викладав у двокласній вчительській школі в с. Кирилівка Звенигородського пов. на Київщині (1901—04). З 1904 — священник, до 1914 служив на парафіях Поділля. Восени 1914 пішов добровольцем на фронт, полковий священник 259-го піхотного полку і благочинний 65-ї дивізії. З 1917 — настоятель собору в м. Гайсин. 1921 приєднався до УАПЦ. Через хворобу (тиф) не брав участі у Першому Всеукраїнському православному соборі 14—30 жовтня 1921. В грудні 1921 у кафедральному Свято-Миколаївському соборі Гайсина висвячений на єпископа УАПЦ Гайсинської округи митрополитом В. Липківським і єпископом К. Малюшкевичем. На Другому Всеукраїнському православному церковному соборі УАПЦ 17—30 жовтня 1927 обраний митрополитом УАПЦ. У січні 1930 на «надзвичайному» церковному Соборі УАПЦ, влаштованому на замовлення ДПУ, змушений був підписати «акт самоліквідації» УАПЦ, після чого церкву формально ліквідували, а сам митрополит став парафіяльним священником. Заарештований 1930 (утримувався у Київській і Харківській в'язницях), перевезений до політизолятора в м. Ярославль, де тортурами доведений до божевілья. З 1933 — на Соловках, з 1935 — у психіатричній лікарні в Ленінграді, де й помер.

Настоятелями собору Святої Софії були: 1919—24 — протоієрей, потім митрополит В. Липківський, 1924—26 — протоієрей М. Хомичевський (поет Борис Тен; ув'язнений 1923, 1929), після 1927 — Л. Карпов (заарештований 1929, загинув у концтаборі), К. Малюшкевич (заарештований 1926, 1931, 1932,

1937, розстріляний), лютий—червень 1932 — М. Кохно (розстріляний), 1932—33 — архієпископ Ю. Міхновський (розстріляний), 1933—34 — Ф. Шпаченко, 1934 — С. Мандрика. Своїми відправами в соборі уславились протієрей Ю. Красицький (заарештований 1929, загинув у Сибіру).

У час, коли Свята Софія була осередком УАПЦ, навколо неї гуртувалися відомі представники української інтелігенції. Активну участь у роботі ВПЦР і парафії брав Чехівський Володимир Мойсейович (1876—1937) — громадсько-політичний діяч, член Української Центральної Ради (1917—18), Українського національного союзу (1918), голова Ради міністрів і міністр закордонних справ УНР (грудень 1918 — лютий 1919). За його участю уряд УНР розробив і оголосив 1 січня 1919 Закон про автокефалію української православної церкви. У 1920-х рр. — дорадник митрополита В. Липківського, голова ідеологічної комісії УАПЦ, організатор пастирських курсів для підготовки священників та благовісників (проповідників) УАПЦ, ВПЦР. Заснував у соборі «Братство робітників слова». Працював в Історико-філологічному відділі ВУАН, Київському медичному інституті та інших навчальних закладах. 7 серпня 1927 виголосив у соборі Святої Софії промову на захист митрополита В. Липківського, після чого був заарештований, друге заарештований 1929 у справі Спілки визволення України, засуджений на десять років ув'язнення, перебував на Соловках, розстріляний.

У кін. 1920-х рр. діяльність Старокиївської громади поступово занепадала, після численних арештів ієрархів, кліриків і мирян 1933 влада розпустила парафію, 15 лютого 1934 закрила собор Святої Софії. Парафія перейшла до церкви Успіння Пресвятої Богородиці (Пирогощі) на Подолі.

У соборі працювала Софійська комісія, створена 1921 з метою наукової реставрації і дослідження собору Святої Софії, видання праць з його історії. 1 січня 1922 комісію ліквідовано, 25 червня 1923 поновлено. Входила до складу Археологічної комісії ВУАН, перетвореної 1924 на Всеукраїнський археологічний комітет (ВУАК).

1921—24 обидві комісії очолював Шміт Федір Іванович (1877—1937) — мистецтвознавець, історик, акад. УАН (з 1921), ректор Київського археологічного інституту (1922—24). Виступив ініціатором організації Софійської комісії і створення музею на території Софії Київської (в будинку митрополита), був його директором. 1924 переїхав у Росію. 1921—24 заступником голови Софійської комісії був Павлуцький Григорій Григорович (1861—1924) — мистецтвознавець, професор Київського університету.

1921—23 секретарем комісії був Моргілевський Іполит Владиславович (1889—1942) — історик архітектури, чл.-кор. Академії архітектури СРСР (з 1941), професор Київського археологічного інституту.

503.1. Іконостас.

З 1924 Софійську комісію очолював Новицький Олексій Петрович (1862—1934) — історик мистецтва, акад. ВУАН (з 1924), голова кафедри мистецтвознавства і ВУАКу, професор Київського археологічного інституту.

1924—26 заступник голови — Біляшівський Микола Федотович (1867—1926) — археолог, етнограф, мистецтвознавець, акад. УАН (з 1919), директор Всеукраїнського історичного музею ім. Т. Шевченка (1902—26).

З 1924 секретар комісії — Козловська Валерія Євгенівна (1889—1956) — археолог, хранитель Всеукраїнського історичного музею ім. Т. Шевченка.

До складу комісії також входили відомі вчені й архітектори: К. Антонович-Мельник, О. Кобелев, В. Ляскоронський, К. Мошченко, В. Осьмак, В. Пархоменко та ін.

Члени комісії досліджували будівельну техніку, матеріали, розписи, графіті, провели зондаж стін собору, здійснили частковий обмір стін, досліджували первісний архітектурний вигляд храму, розробляли програми і методику реставрації мозаїк і фресок, провели археологічні дослідження на території монастиря. Відсутність державного фінансування не давала змогу розгорнути тут масштабні роботи. 1933 комісія фактично припинила свою діяльність внаслідок реорганізації ВУАН.

Після припинення діяльності церковної громади 1934 на території Софійського монастиря створено заповідник, до складу якого увійшли собор Святої Со-



фії і дзвіниця. За статусом заповідник був філією Всеукраїнського музейного містечка, що діяв на території Києво-Печерської лаври. Офіційний наказ про створення філії з'явився 1935. У березні 1934 почався прийом майна від релігійної громади.

У квітні 1934 — липні 1937 заповідник очолював Скуленко Іван Михайлович (1901—91) — історик, випускник історико-філологічного факультету Київського ІНО (1925), співробітник Всеукраїнського музейного містечка. Робоче приміщення (одна кімната) директора і канцелярії було влаштовано з південного боку собору (тут і тепер вхід до собору). Мешкав на вул. Стрілецькій, 4. 12 червня 1937 заарештований за звинуваченням у «контрреволюційній троцькістській діяльності», засуджений на десять років виправно-трудових робіт (1939 звільнений). Під час роботи

в заповіднику опублікував працю, в якій висвітлив хід реставраційних робіт у соборі.

5 травня 1934 підписано акт, що релігійна громада здала, а Музейне містечко прийняло у своє відання собор Святої Софії з усім майном і дзвіницею. У тому ж році РНК УСРР виділила 250 тис. крб. на ремонт даху і тинькування стін храму. Навесні 1935 Софійський заповідник відкрився для відвідувачів. 1934—37 діяла комісія, створена для роботи з реставрації фресок і мозаїк, вивчення пам'яток, проведення археологічних розкопок, під головуванням мистецтвознавця І. Грабаря. Перше її засідання відбулося влітку 1934. До складу комісії входили Т. Мовчанівський, І. Моргілевський, І. Скуленко (заступник голови), В. Фролов, П. Юкін. У листопаді 1934 було складено попередні плани першочергових

робіт: закріплення й очистка мозаїк, відкриття фресок, архітектурні дослідження та археологічні розкопки. Комісія збиралася один раз на рік, усі поточні питання її діяльності виконував І. Скуленко.

На поч. 1935 почалися реставраційні роботи в соборі. З приреченого на зруйнування Свято-Михайлівського Золотоверхого монастиря на другий поверх собору Святої Софії було перенесено і встановлено давньоруські фрески; перевезено архітектурні деталі Десятинної церкви і вівтарну стіну церкви св. Ірини. У соборі знято кафедру на лівому стовпі вгорі, яка, за словами І. Скуленка, була дуже стара і властива католицьким костюмам. Також знято центральне панікаділо, здано до Держбанку срібні позолочені царські врата іконостаса. 1935—37 розібрано вісім високомистецьких ба-



рокових іконостасів роботи українських майстрів 17—18 ст., які за урядовим розпорядженням після зняття з них позолоти були знищені у листопаді 1937.

1934—36 у соборі проведено значні за обсягом археологічні дослідження, якими керував Мовчанівський Тодосій Миколайович (1899—1938) — археолог, музейний діяч, перший директор Бердичівського соціально-історичного музею (з 1925) та створеного на його основі Бердичівського державного історико-культурного заповідника (1928), заступник директора заповідника з наукової роботи (1928—32). З 1932 жив у Києві (корпус № 7 на території Всеукраїнського музейного містечка в Лаврі), науковий співробітник ВУАКу, секції історії матеріальної культури (з 1933), Інституту історії матеріальної культури ВУАН (з 1934). В останньому виконував обов'язки вченого секретаря, був завідувачем відділу слов'янської і давньоруської археології. Провів розкопки в соборі Святої Софії: в північній та південній вежах, Свято-Володимирському та Свято-Михайлівському вівтарях, відкрив і дослідив поховання Ярослава Мудрого, митрополита Гедеона (Святополка-Четвертинського), знайшов склеп з похованнями митрополитів, виявив давні підлоги в соборі тощо. Також було знайдено поховання на подвір'ї на північ від храму. 1937 заарештований за звинуваченням в націоналізмі, 1938 розстріляний.

1938—39 у Богословському приділі було влаштовано виставку проєктів архітектурних майстерень УРСР. Для неї переробили вікна 17 ст., замалювали увесь церковний живопис, настелили нову підлогу і встановили величезну гіпсову статую Й. Сталіна. Під час підготовки виставки фрески 11 ст. північно-західної вежі були значно подряпані. У цей час було перероблено Свято-Успенський приділ собору під канцелярію музею, де також зафарбували весь старовинний живопис, в т. ч. образ Божої Матері 18 ст. Свято-Преоб-

раженський і Свято-Вознесенський приділи було пристосовано під допоміжні музейні кімнати (кабінет та фотолaboratorію). Задля цього там перебудували стелю, зафарбували стіни, зруйнували барокові іконостаси, змурували опалювальні труби з виводом бляшаних труб через вікна. Приміщення архієрейської бібліотеки на хорах і різниці використовувалися для експонатів архітектурного музею — фотографій та рисунків храмів України, виставки фрагментів із розібраних київських храмів 11—12 ст.

У 1930-х рр усунуто з роботи музейних працівників «першої хвилі», які прийшли на роботу у 1920-х рр. Нові працівники, які декларували налаштованість на виконання урядових директив, зокрема посилення антирелігійної й антицерковної пропаганди замість поглибленого вивчення старожитностей, виступали з критикою звільнених з роботи своїх попередників. 1937 пройшла нова чистка, новий погром музейних кадрів. Директор ВММ Н. Багрієв був засуджений в листопаді 1937 на розстріл як керівник «викритого українського націоналістичного центру» та «терористичного угруповання» в музейному середовищі. За тією ж самою справою заарештовано директора Софійського філіалу — І. Скуленка, звинуваченого у зв'язках з Н. Багрієвим у «проведенні націоналістичної пропаганди», «шкідливості у музмістечку», втім, що він «виживав радянські кадри з роботи» в Софійському музеї і «насаджував ворожі елементи».

Згідно з Постановою РНК УРСР за № 37 від 7 березня 1939, Софійський філіал ВММ перетворено на самостійний музей в системі Управління в справах мистецтв при РНК УРСР.

Заповідник очолювали: 1941—43 — Повстенко Олекса Іванович (1902—73) — архітектор, мистецтвознавець, доцент Харківського інженерно-будівельного інституту (1929—34), архітектор Наркомату освіти УРСР (1935—41). За звідченнями очевидців, перед відступом із Києва у вересні 1941 більшовики планували замінювати і собор Святої Софії. Цього злочину не допустив О. Повстенко, переконавши військових, які завезли на територію заповідника вибухівку, повернути машину назад. 1943 емігрував, з 1950 жив у США, з 1959 — архітектор-проектувальник архітектурної майстерні Капітолію. Автор численних праць, присвячених історії українського мистецтва, архітектурним пам'яткам Києва, зокрема собору Святої Софії.

1944—49 — Говденко Георгій Гнатович (1909—83) — архітектор. Під час навчання на архітектурному факультеті Київського інженерно-будівельного інституту (закінчив 1937) працював у Всеукраїнському музейному містечку асистентом з реставрації та дослідження пам'яток архітектури (1934—37). З січня 1937 — старший науковий співробітник, згодом — завідувач архітектурного відділу, у травні 1939 — червні 1941 — заступник директора Софійського заповідника з наукової роботи. Здійснив великий обсяг робіт з відновлення діяльності заповідника у повоєнний час, ремонту та реставрації споруд. На дзвіниці було відновлено хрест, який впав від удару блискавки 1943, у приміщеннях бурси і будинку митропо-

лита влаштовано водяне опалення, реставровано браму Заборовського, розпочато капітальний ремонт будинку митрополита, даху Малої Софії, реставрацію дзвіниці. На соборі Святої Софії було закріплено хрести та зчищено маскувальну фарбу з центральних бань. Одночасно викладав історію архітектури в Київському художньому інституті. 1949—72 — головний архітектор Київських науково-реставраційних майстерень.

1949—66 — Кресальний Микола Йосипович (1912—87) — архітектор, випускник Київського інженерно-будівельного інституту (1941). За нього 1950 було вперше складено генеральний план реставраційних робіт заповідника на 1951—55, почався процес відродження науково-дослідних і реставраційних робіт, започаткованих у 1920—30-х рр. У 1950-х рр. в цілому було завершено реставрацію архітектурних пам'яток на території заповідника. Директор заповідника опублікував низку праць, зокрема присвячених пам'яткам заповідника, які стали вагомим внеском у розвиток вітчизняної історії архітектури та музеєзнавства. Разом з Ю. Асєвим та В. Волковим створив макет-реконструкцію первісного вигляду собору Святої Софії, який експонується в нартексі. 1961—64 одночасно — заступник директора НДІ теорії й історії архітектури та будівельної техніки Академії будівництва й архітектури УРСР, в якому працював після звільнення з музею.

У повоєнний час розгорнулися широкомасштабні роботи з наукового вивчення Софії Київської, в яких брали участь відомі вчені. Серед них — історик, археолог К. Висоцький (1956—67 завідував відділом заповідника), дослідник графіті собору Святої Софії та інших київських храмів, першовідкривач слов'янських написів у соборі, один з авторів реконструкції Золотих воріт у Києві; археолог М. Каргер, який у 1939—40 і 1946 провів розкопки в соборі і на території заповідника; мистецтвознавець, чл.-кор. АН СРСР В. Лазарєв, який у 1950-х рр. здійснював загальне керівництво реставрацією живопису, тривалий час вивчав мозаїки і фрески собору, та ін.

Собор був свідком важливих змін у церковному житті України, пов'язаних з процесами т. зв. перебудови суспільства.

5—6 червня 1990 у Києві відбувся Всеукраїнський церковний собор, який ухвалив піднести УАПЦ до рівня патріархату й обрав митрополита Мстислава (Скрипника) першим патріархом Київським і всієї України-Руси.

25—26 червня 1992 скликано спільний Собор УПЦ і УАПЦ. Богослужіння відбулося в Святій Софії.

23 серпня 1992 в соборі Святої Софії відправлено літургію, присвячену Дню незалежності України.

21—24 жовтня 1993 у Святій Софії відбувся Всеукраїнський православний церковний собор, який вирішував питання обрання нового патріарха Київського і всієї України-Руси у зв'язку зі смертю Мстислава (Скрипника). 21 жовтня патріархом було обрано митрополита Чернігівського і Сумського Володимира (Романюка). Чин інтронізації новообраного патріарха здійснено

503.1. Іконостас — реконструкція на акварелі Ф. Солнцева (серед. 19 ст.) за Н. Нікітенко.

1. Христос Вседержитель.
2. Богородиця Одігтрія.
3. Софія — Премудрість Божа.
4. Сім святителів.
5. Св. Іоаким та Анна.
6. Таємна вечеря.
7. Різдво Богородиці.
8. Богоматір Скорботна.
9. Св. Апостол Іоанн Богослов.
10. Послання до євреїв.
11. Архангел Михайл скидає змія на землю.
12. Ангел з вогняного кадильниці.
13. Св. Іоанн Предтеча.
14. Лествиця Іакова.
15. Мідний змій.
16. Спас Нерукотворний.
17. Благовіщення.
18. Бог Отець (?).
19. Христос і Богоматір (?).
20. Хрещення.
21. Преображення.
22. Розп'яття.
23. Воскресіння.
24. З'явлення Христа в Еммаусі (?).
25. Увірування апостола Фоми (?).
26. Вознесіння.
27. Свята Трійця.
28. Апостоли.
29. Пророки.
30. Триангуль.

в соборі Святої Софії 24 жовтня 1993. Нині собор Святої Софії — у складі Національного заповідника «Софія Київська» [1639].

Надія Нікітенко, Ірина Преловська, Тамара Рясная, Ірма Тоцька.

503.1.1. Поховання Арсенія (Могилянського О. В.) 1770 (іст.). У південній частині собору Святої Софії, в склепі під Свято-Успенським вівтарем, під східною стіною, поряд з похованням Рафаїла (Заборовського).

Арсеній (світське ім'я — Могилянський Олексій Васильович; 17.03. 1704, сотенне містечко Решетилівка, Полтавський полк, тепер райцентр Полтавської обл. — 8.06.1770, Київ) — митрополит Київський, Галицький і всієї Малої Росії, письменник. Народився в сім'ї священика. З 1721 навчався в Києво-Могилянській академії, 1727 продовжив і завершив навчання у нововідкритому Харківському колегіумі. З 1735 викладав у Тверській духовній семінарії. 1741 став студентом московської Слов'яно-греко-латинської академії, прийняв чернечий постриг, висвячений на ієродиякона. 1742 призначений викладачем академії, з жовтня того ж року — вчитель і катехизатор духовної семінарії при Троїце-Сергієвому монастирі, ієромонах. Проповідницький талант Арсенія привернув до себе увагу, 1743 його переведено у Санкт-Петербург придворним проповідником. Улюбленець імператриці Єлизавети Петрівни, відомої своїми проукраїнськими симпатіями, Арсеній 29 січня 1744 за іменним імператорським указом висвячений на архимандрита Троїце-Сергієвого монастиря, якому тоді ж надано статус лаври. З лютого 1744 — член Святейшого Синоду, з 25 липня — архієпископ Переяславський і Дмитровський відновленої ста-

родавної єпархії з центром у Переяславлі-Залеському, залишаючись одночасно архимандритом Троїце-Сергієвої лаври. Віаітку того ж року супроводжував імператрицю в її подорожі в Україну, з жовтня проживав у Санкт-Петербурзі, обіймаючи Переяславльську кафедру. 1752 через хворобу змушений був піти на спочинок, перебував у Новгород-Сіверському Спасо-Преображенському монастирі.

З 22 жовтня 1757 — митрополит Київський, Галицький і всієї Малої Росії. Прибув у Київ 9 червня 1758, попросив призначити йому в поміч (через поганий стан здоров'я) вікарія для відправлення служб. Опікувався Києво-Могилянською академією, 1764 виступив ініціатором розробки і впровадження її нового регламенту (Інструкції), збагатив власним коштом і великою кількістю книг бібліотеку академії. За нього 1760—65 побудовано нову дерев'яну бурсу на березі Дніпра поблизу Братського монастиря, на її будівництво владика виділив власних 6 тис. крб. Митрополит був одним із засновників відомої київської проповідницької школи, запровадивши проповідників при соборі Святої Софії та інших храмах Києва. 19 липня 1767 освятив Андріївську церкву, закладену 1744 за Рафаїла (Заборовського). Значні роботи було проведено в соборі Святої Софії: на замовлення митрополита бані храму вкрито білим залізом, маківки визоложено, збагачено кафедральну ризницю, розписано хори, виготовлено кіоти для двох прославлених святих — чудотворних ікон «Миколи Мокрого» та «Куп'ятицької Богоматері», намісні ікони Христа і Богоматері прикрашено срібними позолоченими оправами. Ансамбль Софійського монастиря збагатився пам'яткою цивільної архітекту-

ри — будинком бурси (1763—67). Обабіч дзвіниці збудовано два корпуси чернечих келій і один для консисторії (не збереглися). Над одноповерховим братським корпусом надбудовано другий поверх. У замських архієрейських домах — Шулявському і Кудрявському — бл. 1763 митрополит розбив регулярні сади.

Помер у замському домі на Шулявці, звідки його тіло було перенесене до собору Святої Софії і 21 червня відспівано священницьким похованням преосвященним Самуїлом (Миславським), єпископом Белгородським (майбутнім митрополитом Київським).

503.1. Схема розташування поховань в соборі Святої Софії (за Н. Нікітенко).

- I - давня зовнішня північна галерея;
- I а - східна частина давньоруського паракліса, що входив до складу усипальні Ярослава; каплиця-усипальня Володимира часів Петра (Могили);
- I б - західна частина паракліса;
- I а, б - Благовіщенський вівтар (з кін. 17 ст.); вівтар св. Іоанна Предтечі (з 1-ї чв. 19 ст.);
- I в - вівтар св. Іоанна Предтечі (з кін. 17 ст.); Стріпський вівтар (з 1-ї чв. 19 ст.);
- II - давня внутрішня північна галерея; Володимирський вівтар [(з часів Петра (Могили)];
- II а - давня каплиця-усипальня Ярослава;
- II б - давня усипальня Всеволодичів;
- III - Георгіївський вівтар;
- IV - вівтар св. апостола Петра;
- V - центральна нава;
- VI - вівтар святих Якова та Анни;
- VII - Михайлівський вівтар;
- VIII - давня внутрішня південна галерея; вівтар преподобних Антонія і Феодосія Печерських (з кін. 17 ст.);
- IX - давня зовнішня південна галерея;
- IX а - каплиця-усипальня св. Макарія часів Петра (Могили);
- IX а, б - Успенський вівтар (з кін. 17 ст.);
- IX б - склеп 18 ст. з похованнями Митрополитів;
- IX в - вівтар Дванадцяти апостолів — капелла Івана Мазепи (з кін. 17 ст.);
- X - давня внутрішня західна галерея;
- XI - давня зовнішня західна галерея;
- XI а - християнські кін. 11 — поч. 12 ст., вбудована в західну галерею;
- XI б - нартекс, побудований в кін. 19 ст. на місці зруйнованої західної галереї.

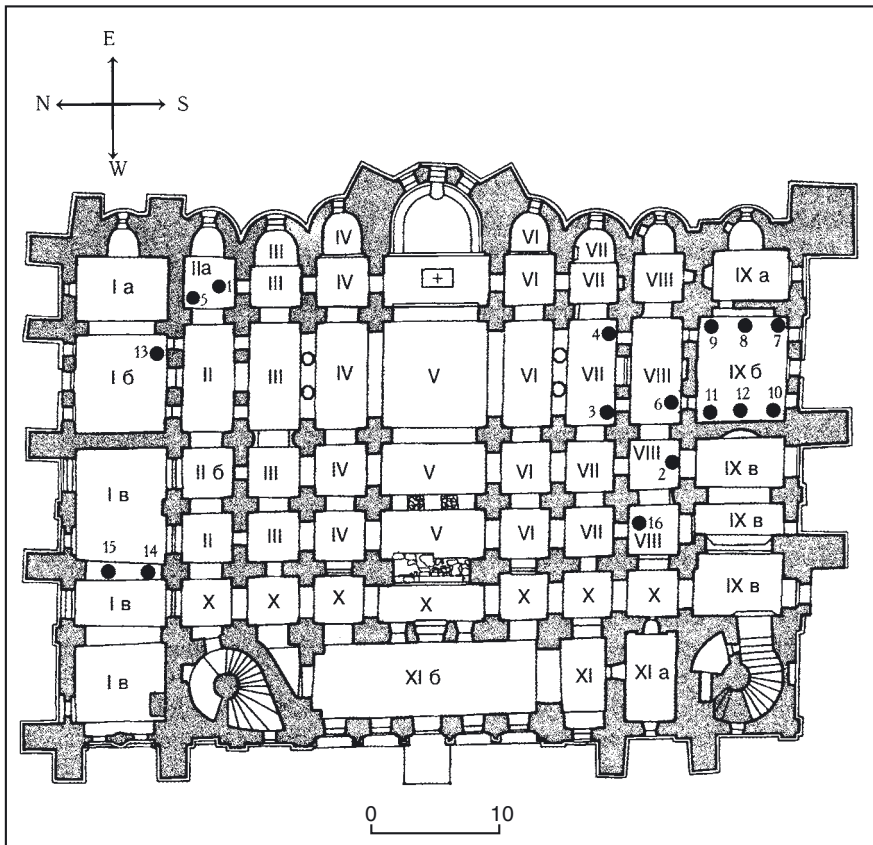

- 1 - саркофаг Ярослава Мудрого (див. ст. 503.1.13);
- 2 - саркофаг Володимира Мономаха;
- 3 - первісне місце раки св. Макарія;
- 4 - Сильвестр (Косов) (див. ст. 503.1.12);
- 5 - Гедеон (Святополк-Четвертинський) (див. ст. 503.1.3);
- 6 - вхід до митрополичого склепу 18 ст.;
- 7 - Рафаїл (Заборовський) (див. ст. 503.1.9);
- 8 - Арсеній (Могилянський) (див. ст. 503.1.1);
- 9 - Гавриїл (Кременецький) (див. ст. 503.1.2);
- 10 - Самуїл (Миславський) (див. ст. 503.1.10);
- 11 - Ієрофей (Малицький) (див. ст. 503.1.5);
- 12 - Серапіон Александровський (Логинівський) (див. ст. 503.1.11);
- 13 - Леванда І. В. (див. ст. 503.1.7);
- 14 - Свєнїї (Болховітінов) (див. ст. 503.1.4);
- 15 - Платон (Городецький) (див. ст. 503.1.8);
- 16 - Кирило II (див. ст. 503.1.6).

Опублікував низку проповідей і богословських творів: «Слово у день стрітнення ікони Владимирської Пресвятої Богородиці» (1742), «Слово у тиждень четвертий Великого посту», «Слово у похвалу святим угодникам Божим», «Слово у день Успіння Пресвятої Богородиці» (усі — 1744), «Слово імператриці Єлизаветі Петрівні, до Трійце-Сергієвої лаври наближеній», «Слово на мир зі шведами» (обидві — 1744), «Служба й акафіст св. Дмитрію Ростовському» (1759) та ін.

Надгробок цегляний, зацементований, побілений [1640].

Нагія Нікітенко.

503.1.2. Пховання Гавриїла (Кременецького П. Ф.) 1783 (іст.). У південній частині собору Святої Софії, в склепі під Свято-Успенським вівтарем під східною стіною.

Гавриїл (світське ім'я — Кременецький Григорій Федорович; 1707, м. Носівка, Київський полк, тепер райцентр Чернігівської обл. — 9.08.1783, Київ) — митрополит Київський і Галицький. Народився в сім'ї міського старшини. Навчався у Києво-Могилянській академії, Харківському колегіумі і Слов'яно-греко-латинській академії в Москві. З 1736 викладав в Олександрівській семінарії, 1740—48 — її ректор. 1739 прийняв чернечий постриг в Олександрівському монастирі. З 1748 — архімандрит московського Новоспаського монастиря, з 1749 — член Святейшого Синоду. З 1749 — єпископ Коломенський і Каширський, з 1755 — єпископ Казанський і Связький. 1762 переведений у Санкт-Петербург, висвячений на архієпископа Санкт-Петербурзького і Шліссельбурзького. З 22 вересня 1770 — митрополит Київський і Галицький, однак прибув у Київ лише в березні 1772, оскільки Україна була охоплена епідемією чуми. Деякий час проживав у гамалівському Різдва Пресвятої Богородиці монастирі Чернігівської єпархії. Як і його попередники, опікувався Києво-Могилянською академією, для якої побудував на березі Дніпра нову муровану однопверхову бурсу, замість дерев'яної, що згоріла 1775, для ректора — нові муровані келії. Сприяв відродженню академічної бібліотеки, зібрання якої загинуло під час пожежі 1780. Реформував навчальний процес, скоротивши термін з 12 до дев'яти років і ввівши нові навчальні курси. Скасував вибори ректора, префектів і професорів, яких призначав особисто митрополит.

За нього в Софії Київській надбудовано другий поверх над хлібною для Київської духовної консисторії, з північного боку будинку митрополита зведено ризаліт, в якому згодом влаштовано сходи, що вели до церкви Воскресіння Христового на другому поверсі.

На другий день після смерті владика його тіло було внесене з панахидою в соборний митрополичий склеп Святої Софії, 17 вересня відспіваний.

Надгробок цегляний, зацементований, побілений [1641].

Нагія Нікітенко.

503.1.3. Пховання Гедеона (Святополка-Четвертинського Г.) 1690 (іст.). У склепі під північною стіною Володимирського вівтаря, навпроти гробниці Ярослава Мудрого.

Гедеон (світське ім'я — Святополк-Четвертинський Григорій; ? — 6.04 1690, Київ) — митрополит Київський і Галицький, князь. Походив із старо-

давнього українського роду, що в свою генеалогію від давньоруського князя Святослава Ігоровича (10 ст.). В 1663—84 — православний єпископ Луцький і Острозький. Посів митрополиту кафедру завдяки гетьману І. Самойловичу, дочка якого стала дружиною племінника Гедеона. Використовуючи родинні зв'язки, гетьман прагнув вирішити одразу два важливі завдання: з одного боку, він шукав вихід з довготривалої кризи української православної церкви, в яку та потрапила в добу Руїни, з другого, — намагався перетворити православну ієрархію з політичного важеля в руках претендентів на булаву на надійного спільника гетьманської влади. Гетьман знайшов союзника й однодумця в особі патріарха Всеросійського Іоакима, який прийняв чернечий постриг у Межигірському монастирі під Києвом і був добре обізнаний з церковним життям України. Обранню Гедеона на митрополиту кафедру передувала гостра політична колізія. Навесні 1685 він приїхав до гетьмана з скаргою на протиправні дії греко-католицького ієрарха — єпископа Львівського й адміністратора Київської митрополії Йосипа Шумлянського, котрий силоміць відібрав Луцьку єпархію для свого брата і захопив маєток Гедеона. Усі ці обставини спричинилися до того, що гетьман І. Самойлович із київським духовництвом й урядовцями вирішили остаточно врегулювати українські конфесійні негаразди. На посаду митрополита Гедеон підходив якнайкраще: мав тривалий єпископський стаж і репутацію мученика за православну віру, адже свого часу під загрозою ув'язнення відмовився перейти в іншу віру. У липні 1685 у храмі Святої Софії в Києві за пропозицією І. Самойловича собор єпископів одностайно обрав митрополитом Гедеона. Владика поставив перед собором умову бути посвяченим у сан лише Московським, а не Константинопольським патріархом. Гетьман підтримував цю вимогу і задалегідь надіслав відповідне прохання до Москви. Після отримання патріаршої та цареві згоди в Києві знову зібрано собор, на якому українське духовництво в особі архімандрита Києво-Печерської лаври Варлаама (Ясинського) висунуло умови не порушувати давніх прав Київської митрополії при переході під юрисдикцію Московського патріархату. Цар підтвердив «права і вольності» Київської митрополії, після чого у жовтні 1685 митрополит Гедеон із великим почтом вирушив на північ за посвятою. 8 листопада 1685 у Свято-Успенському соборі Москви патріарх Іоаким із волі царів Івана і Петра Олексійовичів та царівні Софії висвятив його в сан митрополита Київського з підтвердженням усіх вольностей і привілеїв Київської митрополії. Остання була визнана серед усіх російських митрополій первісною і мусила підлягати тільки Московському патріарху, який, однак, не мав права втручатися в її внутрішні справи. На відміну від інших великоросійських митрополитів Гедеон та його наступники могли носити мітру, увінчану хрестом, навіть у присутності патріарха, правити на килимі, накладати на себе дві панагії; також носити білий клобук і саκος із форакієм, який носили лише патріархи. У травні 1686,

після укладення Вічного миру між Росією та Річчю Посполитою, Москва за допомогою турецького уряду домоглася від патріарха Константинопольського Діонісія IV згоди на те, щоб Київська митрополія перейшла у повну канонічну залежність від Московського патріарха, що визнала й Польща. Сам гетьман І. Самойлович згодом запевняв, що втрата церковної автономії України «обреталася аки в розтерзаній ума». 1688 митрополиту Київському заборонили називатися митрополитом Київським, Галицьким і всієї Русі. Новий титул — митрополит Київський, Галицької і Малої Росії. Найбільші монастирі України, зокрема і Києво-Печерську лавру, було підпорядковано безпосередньо патріарху Московському.

2 лютого 1686 митрополит Гедеон відправив свою першу службу в соборі Святої Софії, який перебував тоді у критичному стані. Значно відреставрований Петром (Могилою) собор прийшов за доби Руїни у занепад, а західна частина храму, яку він не встиг відремонтувати, перебувала в руїнах. Поступово ставали непридатними для використання дерев'яні монастирські будівлі довкола собору. Софійський монастир втратив більшість угідь, а сам храм — церковне начиння і документи. Це пояснювалося не лише тим, що собор на кілька десятиріч був полишений митрополитами. В одній із своїх грамот Гедеон писав, що Петро (Могила), побоюючись, що після його смерті Софійський монастир знову може перейти до уніатів, напередодні кончини звелів усе церковне майно, архієрейське вбрання й архів перенести на зберігання до Лаври. Його наступники нічого не змогли повернути з Печерської обители, а митрополит Гедеон не бачив тих речей. Тому владіці довелося просити у московських царів Івана та Петра Олексійовичів церковне начиння, одяг та великий дзвін на облаштування митрополичого храму, для Софійського монастиря — хлібне постачання і грошове утримання. У роки його митрополитства почали розчищати від завалів та відбудовувати західну частину собору, було відремонтовано дерев'яні монастирські споруди. Під час Руїни більшість земель Софійського монастиря захопили: частково — уніати, частково — Києво-Печерська лавра. На початку свого правління Гедеон застав у власності митрополії лише два села Київської округи — Погребки і Зазим'я. На прохання митрополита гетьман І. Мазепа дав Софійському монастиреві грамоту на володіння десятьма містечками і селами. Таким чином, були зроблені рішучі кроки з відновлення Свято-Софійського православного осередку. Митрополит заповів Софії Київській більшу частину власних грошей і коштовностей, дав значні кошти на ремонт собору, пожертвував срібло на панахидою для головного вівтаря тощо. Пхований в соборі за духовним заповітом. Для цього звільнили місце під північною стіною, гробницю Ярослава Мудрого підсунули до південної стіни і встановили у спеціально зроблений для неї ніші. Дерев'яну домовину з останками Гедеона опущено у цегляний склепінчастий склеп, влаштований під підлогою капиці. Невелика ніша-жер-

товник у північній стіні прибудованої в 17 ст. апсиди свідчить про богослужбове призначення створеного тут за Петра (Могили) Володимирського вівтаря. Очевидно, в цьому компартименті відбувалися передбачені церковним уставом ктиторські панахиди, під час яких поминали і Ярослава Мудрого, і митрополита Гедеона.

Місце поховання не позначене [1642].

Нагія Нікітенко.

503.1.4. Поховання Євгенія (Болховітінова С. О.) 1837 (іст., мист.). Під південною стіною за правим криласом вівтаря Стрітєння Господнього. Похований у храмі за власним заповітом. Євгеній (світське ім'я — Болховітінов Євфимій Олексійович; 18.12.1767, Воронеж, тепер Російська Федерація — 23.02.1837, Київ) — церковний діяч, історик, краєзнавець, письменник, член (з 1806), акад. (з 1829) російської Імператорської АН. Народився в сім'ї священника. Початкову освіту здобув в архієрейському співочому хорі. В 1777—85 навчався у Воронежській духовній семінарії, 1785—88 — у Слов'яно-греко-латинській академії. У Москві залучився до діяльності гуртка М. Новикова, де познайомився з істориком М. Бантиш-Каменським, (потім — з його сином істориком Д. Бантиш-Каменським), письменником та істориком М. Карамзіним, розпочав літературно-наукову діяльність. З 1789 — викладач, віце-префект, префект, в. о. ректора Воронежської духовної семінарії. У цей час написав свої перші твори з релігійної тематики, якою займався впродовж усього життя і залишив десятки праць (історичні, біографічні дослідження, проповіді, навчальні посібники тощо). Вивчав джерела в епархіальних і монастирських архівах, що стало основним змістом наступної дослідницької роботи. Вважається одним із засновників палеографії, бібліографії, сфрагістики, археографії, дипломатики та інших допоміжних історичних дисциплін в Російській державі. Підготував одне з перших краєзнавчих досліджень — «Історичний, географічний та економічний опис Воронежської губернії» (1800). Переклав з французької «Всвітню хронологію знаменитих мужів, які славилися мистецтвами, науками, винаходами і творами в усьому світі від початку світу до наших часів», доповнивши її біобібліографічними статтями про 73 письменників, що покляло початок його майже 40-річній енциклопедичній творчості, підготував перший варіант фундаментальної «Російської історії» (не опубліковано). З 1796 — священник. 1799 переїхав у Санкт-Петербург, де 9 березня 1800 прийняв постриг з ім'ям Євгеній. З цього ж року — викладач і префект Олександро-Невської духовної академії, архімандрит зеленецького Свято-Троїцького монастиря, з 1802 — Троїце-Сергієвої пустині. Водночас викладав в Олександро-Невській академії. Активний діяч гуртка графа М. Рум'янцева, що мав на меті розвиток історичної науки, збирання, вивчення і видання пам'яток давньоруської слов'янської писемності. Обіймаючи високі церковні посади — єпископа Староруського та вікарія Новгородського (1804—07), єпископа Вологодського (1808—13), архієпископа Пскова, Ліфляндії і Курляндії (з 1816), досліджував і публікував

історію епархій, монастирів, літописі, документи та ін. Знайшов у новгородському Юр'євому монастирі грамоту великого київського князя Мстислава Володимировича та його сина Всеволода цієї обители, зробив її класичний дипломатико-палеографічний аналіз, 1818 видав його разом із текстом документа.

24 січня 1822 переведений у Київ, з 16 березня — митрополит Київський і Галицький, член Святійшого Синоду, з 1825 — член Комісії духовних училищ і Таємного комітету про розкольників. Велику увагу приділяв господарським справам епархії, розвитку Київської духовної академії й духовної семінарії, зокрема науки у цих навчальних закладах: передавав їм ще за життя значну кількість рідкісних рукописних і друкованих книг, карт, атласів, естампів, запровадив друкування найкращих творів про історичні старожитності й нагородження викладачів і вихованців, теми праць яких нерідко формулював особисто (пожертвував на це 7 тис. крб., згодом починання підтримав М. Рум'янцев, встановивши премії за найкращі твори). Під опікою митрополита лаврська друкарня випустила унікальні пам'ятки української історичної думки — «Синописис» (4-е і 5-е вид., 1823, 1836) і «Хроніку літописців древніх» Феодосія (Софоновича), яка була відома лише в рукописних списках, додавши до неї коментарі. Зробив опис рукописів Київської духовної академії та Софії Київської. Бібліотека і нумізмати́чна колекція Євгенія (Болховітінова) були одним із найбагатших приватних зібрань свого часу. Вивчав і зібрав колекцію унікальних літописних і актових документів, які покладено в основу його ґрунтовних досліджень: «Опис Києво-Софійського собору і Київської ієрархії» (1825) і «Опис Києво-Печерської Лаври» (1826). Видання, присвячене Софійському собору, — перша

503.1.4. Надгробок над похованням Євгенія (Болховітінова).



спроба історико-археологічного опису давньоруського храму та студювання давньоруської іконографії, перший у вітчизняній історіографії виклад історії церкви в Україні, доведений до новітнього часу. Разом з археологами М. Берлинським і К. Лохвицьким став одним із фундаторів української археології та пам'яткознавства. Брав участь у заснуванні та діяльності Тимчасового комітету для дослідження старожитностей у Києві (1835—45) — першого в місті наукового товариства. Керував розкопками давньоруських пам'яток, здійсненими К. Лохвицьким: Десятинної церкви, Золотих воріт, Ірининської церкви, написав і опублікував за їх результатами наукову розвідку. Склавав реєстр урочищ Києва. Вивчав пам'ятки церковної музики та співу, зокрема давньоруські, зробив опис її різновидів, довів, що давньоруське музичне мистецтво розвивалося переважно в Києві, Чернігові, Новгороді. Був почесним членом багатьох університетів і наукових товариств.

Головний твір — «Словник російських письменників», в якому зібрано відомості про життя та літературну діяльність бл. 720 українських і російських діячів науки, культури й освіти 16—19 ст. — духовних і світських. 1818 і 1827 (2-е вид.) опублікував «Словник історичний про письменників духовного чина, які були в Росії...» (у 2-х ч.), 1838 і 1845 — «Словник російських світських письменників...». Дослідив біографії київських церковних діячів, педагогів, просвітителів Варлаама (Ясинського), Георгія (Кониського), Захарії (Копистенського), Інокентія (Гізеля), Іоаннікія (Галатовського), Іринія (Фальковського), Лазаря (Барановича), Мелетія (Смотрицького), Михайла (Козачинського), Памва (Беринди), Рафаїла (Заборовського), Сильвестра (Косова), Феодосія (Софоновича) та ін. Серед інших творів: «Історичне дослідження про собори Російської церкви...» (1803), «Міркування про соборне дїяннїя, що відбулося в Києві 1157 р...», «Міркування про книгу, іменовану Православне сповідання віри соборної й апостольської віри східної, складеної Київським митрополитом Петром Могилою...» (обидві — 1804), «Історичне міркування про чини греко-російської церкви...» (1805), «Дослідження про особисті власні імена у слов'яно-росів...» (1813), «Про руську церковну музику» (1821), «Про старожитності, знайдені у Києві 1824 р.» (1826).

Над похованням встановлено дерев'яний синій кіот з позолоченими деталями (вис. — бл. 3,5 м, шир. — 2,0 м). Являє собою архітектурно-декоративну композицію в стилі пізньої класицизму. Широкий тридільний антаблемент, прикрашений вздовж фриза позолоченим стилізованим акантовим орнаментом, спирається на дві псевдокоринфські колони із сірого штучного мармуру, високі ступінчасті бази та різні капітелі яких вкрито позолотою. Над антаблементом — два акротерії у вигляді евхаристичних чаш-потирів. Між ними у центральній прямокутній частині надгробка вмонтовано ікону із зображенням святих покровителів митрополита: священномученика Євфимія, єпископа Сардійського і воїна-мученика Євгенія, на яких від Бога Отця у хмарах сходить Святий Дух у вигляді

голуба. Ікону написано в класицистично-мідна позолочена дошка з вигравіруваним коротким життєписом похованого й епітафією в обрамленні рослинного орнаменту. Обабіч дошки закріплено декоративно-символічні деталі — повернуті донизу стилізовані смолоскипи, оточені поховальними вінками. Надгробок — цінна пам'ятка монументального мистецтва у стилі класицизм [1643].

Галина Склярєнко, Лариса Федорова.

503.1.5. Поховання Ієрофея (Малицького О.) 1799 (іст.). У південній частині собору Святої Софії, в склепі під Свято-Успенським вівтарем, під західною стіною.

Ієрофей (світське ім'я — Малицький Оникій; 1727, Чернігів — 2.09.1799, Київ) — митрополит Київський і Галицький. Навчався у Чернігівській семінарії. Викладав у духовній семінарії при Троїце-Сергієвій лаврі, з 1758 — префект Воронежської духовної семінарії, де викладав поезію і риторіку. Тут же прийняв чернечий постриг. З 1762 — ігумен Думницького Різдва Пресвятої Богородиці монастиря Чернігівської єпархії, з 1772 — намісник Борисоглібського монастиря у Чернігові, з 1774 — архімандрит чернігівського Єлєцького Свято-Успенського монастиря, одночасно з 1776 — перший ректор духовної семінарії. 1788 висвячений на єпископа Чернігівської і Ніжинського.

1 квітня 1796 хіротонізований на митрополита Київського і Галицького з титулом архімандрита Києво-Печерської лаври, призначений членом Святейшого Синоду. Прибув у Київ 26 травня того ж року. Опікувався Києво-Могилянською академією. Домісія, щоб закритий 1786 Києво-Братський Богоявдєнський монастир було відновлено як обитель другого класу з наданням їй штату, ризниці й церковного начиння скасованого у Чернігівській єпархії Гамаліївського Хармаліївського монастиря. Тоді ж, за іменним указом, було виділено по 150 крб. штатного утримання на десять соборних храмів Київської єпархії.

1936 під час археологічних досліджень поховання було розкрито, в ньому виявлено ритуальне вбрання і шестикінцевий дерев'яний хрест.

Надгробок цегляний, зацементований, побілений. На стіні — дерев'яна табличка з меморіальним написом [1644].

Нагія Нікітенко.

503.1.6. Поховання Кирила II 1280 (іст.). У західній частині південної внутрішньої галереї собору Святої Софії (тепер приділ святих Антонія і Феодосія). Кирило II (? — 7.12.1280) — митрополит Київський і всієї Русі. Походив із Галичини. До обрання митрополитом обіймав посаду канцлера волинського та галицького князя Данила Романовича, згодом — єпископ Холмський. 1246 (за ін. даними — 1250) їздив до Константинопольського патріарха в Нікею на затвердження його в сані. Відомий як один з найвпливовіших ієрархів в історії Руської церкви, яку очолював майже 40 років. Відроджував церкву в умовах монголо-татарського поневолення Русі. Отримав від хана ярлик, який забезпечив віротерпимість щодо православної Церкви і звільнив духовництво від податків та визнав церковне

майню недоторканим. Своєю «столицею» вважав Київ, хоча мав резиденцію у Володимирі на Клязьмі, де зупинявся під час подорожі єпархією. Опікуючись справами церкви, на єдності якої тоді трималася єдність Русі, часто мандрував і подовгу жив у різних містах — Новгороді, Чернігові, Рязані. 1273 Кирило II скликав помісний собор у відремонтованому і впорядкованому під його наглядом соборі Святої Софії, на якому засуджено зловживання, що množилися серед церковних чинів. Тоді ж схвалено Кормчу книгу («Правила»), яка врегулювала точчасні церковні відносини. У 1270-х рр. Кирило II рукоположив у соборі Святої Софії Новгородського архієпископа Климента і Владимирського єпископа Феогноста. Помер під час подорожі у Переяславлі-Залеському, його тіло було перевезено санним шляхом у Київ. Похований за власним заповітом у соборі Святої Софії. Далекоглядна політика Кирила II дозволила посилити єдність давньоруської церковної організації на теренах роздробленої Русі і впорядкувати справи митрополії.

Поховання митрополита виявлено 1936 під час розкопок під керівництвом Т. Мовчанівського, ідентифіковано 2001 Н. Нікітенко та М. Нікітенком. Під час дослідження археологами 1936 поховання Кирила II знайдено вісім фрагментів гаптованого золотом шовкової тканини з фігурними зображеннями й кілька з рослинним орнаментом. За техніко-художніми ознаками та місцем знаходження тканин дослідники датують їх 12—13 ст. і вважають, що вони належали або до епітрахії (М. Новицька), або до пелени (Т. Кара-Васильєва). Хоча ці фрагменти були вже розрізненими і в поганому стані, однак завдяки реставрації та вивченню їх встановлено, що три фрагменти складають композицію «Оранта з двома ангелами», на п'яти — зображення святих; біля святих частково збереглися написи-імена. Нині ці унікальні давньоруські тканини зберігаються у фондах Національного заповідника «Софія Київська» [1645].

Михайло Нікітенко, Нагія Нікітенко.

503.1.7. Поховання Леванди I. В. 1814 (іст.). Під південною стіною Іоанно-Предтечинського приділу (колишній Благовіщенський), біля царських врат. Леванда Іоанн Васильович (справж. — Сікачка Іван Васильович; між 8 і 18.03.1734, Київ — 25.06.1814, Київ) — перший протоієрей собору Святої Софії, письменник, проповідник. Народився у сім'ї незалежного чоботаря, який мешкав на Подолі. 1748 вступив до Києво-Могилянської академії, де отримав більш благозвучне прізвище — Леванда — на честь свого благодійника, священика церкви Воскресіння Господнього Іоанна Леванди. В академії досконало опанував латину, оволодів прийомом красномовства. Саме тут виявився його ораторський хист, не раз виголошував вітальні промови під час відвідин академії знаменитими особами. Значний вплив на формування І. Леванди як проповідника справив префект академії Самуїл (Миславський). Серед найближчих друзів був відомий історик М. Бантиш-Каменський, котрий надіслав йому з Москви чимало книжок. Після закінчення академії в

1760—62 працював у ній магістром нижнього класу граматики, читав проповіді. З 1763 — священик собору Успіння Пресвятої Богородиці (Пирогощі) на Подолі. Став загальновідомим серед киян під час чуми 1770, виконуючи пастирський обов'язок. 12 грудня 1783 новопризначений митрополит Київський Самуїл (Миславський) висвятив свого колишнього учня на протоієрея, 1786 призначив кафедральним протоієреєм собору Святої Софії. На цій посаді І. Леванда залишався впродовж 28 років, до самої смерті. Готував промови митрополиту на церковні свята, на царські дні, на вінчання і поховання знатних осіб тощо (Самуїл навіть призначив його замість себе загальним доглядачем за проповідницькою справою). Згодом саме о. Іоанн виголосив поховальну проповідь над тілом Самуїла. У березні 1787 його слухала у Святій Софії під час перебування в Києві російська імператриця Катерина II, котра власноруч покала на нього коштовний хрест на червоній стрічці й дозволила о. Іоанну користуватися при священнослужінні палицею архімандрита. 1797 вітав промовами імператора Павла I і був нагороджений митрою, яку надягав під час священнослужіння з 1799.

1821 видано збірку з понад 200 проповідей І. Леванди, яка була духовним читанням для царя Олександра I. Зібрав бібліотеку з 570 книжок, придбану після його смерті Києво-Могилянською академією.

Похорон о. Леванди був дуже врочистий: у присутності великої кількості народу 12 цехів несли коровги та порожні труни. Таким був старовинний київський звичай — під час поховання знатного небіжчика нести порожні труни від кожного цеху окремо.

На стіні над похованням — мідна позолочена овальна дошка з меморіальним написом та епітафією, у верхній частині дошки в овалі з хмар зображено символи пастирського і проповідницького служіння І. Леванди — хрест з розп'яттям і Євангеліє, а також його регалії, отримані за службу — хрест на стрічці, митра, орден св. Анни.

На пошанування проповідника одну з вулиць на Печерську в Києві було названо Левандовською (1869—1927), нині — вул. Анищенка [1646].

Нагія Нікітенко.

503.1.8. Поховання Платона (Городецького М. I.) 1891 (іст., мист.). Під північною стіною Стрітенського вівтаря за лівим крилом, у склепі навпроти поховання митрополита Євгенія (Болховітінова).

Платон (світське ім'я — Городецький Микола Іванович; 5. 05. 1803, посад Погоріле Городище, Тверська губ., тепер Російська Федерація — 1.10. 1891, Київ) — митрополит Київський і Галицький. Народився в сім'ї священика. Навчався в Санкт-Петербурзькій духовній академії, по закінченні якої обіймав посади професора Орловської духовної семінарії, бакалавра грецької мови та інспектора Санкт-Петербурзької духовної академії, бакалавра моральної богослов'я та історії розколу й ректора Костромської духовної семінарії. 1843 призначений вікарієм Литовської, потім — Псковської єпархії. В 1850—67 — єпископ, згодом — архієпископ Ризь-

кий, 1867—82 — архієпископ Донський, Одеський і Херсонський. 6 лютого 1882 висвячений на митрополита Київського і Галицького. Член Святейшого Синоду. Займався активною місіонерською діяльністю у Прибалтиці серед латишів і естів, також на Дону серед калмиків. Запровадив вивчення калмицької мови та побуту калмиків на місцях їхніх кочовищ, для чого відкрив відділення місіонерського товариства в Новочеркаську. В Києві боровся зі штундизмом. Підготував низку богословських праць.

За митрополита Платона в соборі Святої Софії проведено значні будівельні й ремонтно-реставраційні роботи: відновлено західну паперть (на місці зруйнованої зовнішньої галереї побудовано нартекс), влаштовано повітряно-калориферне опалення, відкрито й відреставровано деякі мозаїчні і фрескові сюжети тощо. Оновлено будинок митрополита за проектом арх. В. Ніколаєва. Помер у будинку митрополита на території Софії Київської.

Над похованням встановлено високий мозаїчний кіот на цокол з чорного мармуру (вис. — 4,0 м), виконаний у неоросійському стилі. Являє собою архітектурно-декоративну композицію з арковим завершенням у вигляді російського кокошника, увінчаного митрополичою митрою. Арка спирається на дві фігурні колонки. У центрі надгробка встановлено велику патрональну ікону «Богоматір Покрова». У біло-сніжному вбранні небожителька стоїть на хмарі, покриваючи своїм омофором схилені для благословення голови святих покровителів — тезоіменитів митрополита — святителя Миколу Чудотворця і преподобного Платона Сповідника. Св. Микола тримає книгу з текстом Святого Письма, св. Платон — ікону із зображенням Христа Вседержителя. Над образом закріплено бронзовий орнаментальний кронштейн для лампади. Архітектурна частина кіота і всі його деталі вкриті мозаїкою з дзеркального та різнокольорового скла й кахлями білого, блакитного, золотавого та темно-червоного кольорів. Унизу кіота прикріплено мідну меморіальну дошку у вигляді плану храму, у вівтарній апсиді якого зображено фланковану рипідами митру й трон з регаліями та орденами, якими був нагороджений владика Платон. Нижче — текст з коротким життєписом похованого. Надгробок споруджено коштом козака І. Кошкіна, виготовлено у Москві в майстерні худ. В. Фартусова, про що йдеться в написі на цоколі. Пам'ятник оточує невисока бронзова огорожа з орнаментальними деталями [1647]. *Нагія Нікітенко, Галина Склярєнко.*

503.1.9. Поховання Рафаїла (Заборовського М.) 1747 (іст.). У південній частині собору Святої Софії, в склепі під Свято-Успенським вівтарем, під східною стіною.

Рафаїл (світське ім'я — Заборовський Михайло; 1676, м. Зборів, тепер Тернопільська обл. — 22.10.1747, Київ) — митрополит Київський, Галицький і всієї Малої Росії. Народився у шляхетській родині, батько був католиком, мати — українка православного сповідання. Навчався в єзуїтському колегіумі. Під впливом матері вступив до Києво-Могилянського колегіуму в клас

філософії, учень його ректорів Йоасафа (Кроковського) і Стефана (Яворського). 1700 Стефан (Яворський), викликаний у Москву очолити Слов'яно-греко-латинську академію, забрав його з собою. Після закінчення навчання прийняв чернечий постриг з ім'ям Рафаїл, працював учителем риторики в академії. Згодом призначений оберієромонахом російського флоту (до 1723). Після закінчення служби — архимандрит тверського Свято-Троїцького Колязінського монастиря, асесор Святейшого Синоду. З 1725 — єпископ Псковський, Ізборський і Нарвський, член Святейшого Синоду (до 1727). Відкрив у Пскові слов'яно-латинську школу, в якій викладали вихованці Києво-Могилянського колегіуму. З 1731 — архієпископ Київський, Галицький і всієї Малої Росії. Прибув у Київ у жовтні 1731, проживав у Софійському монастирі в будинку митрополита. Маючи вплив у столиці, домігся поновлення Софійської митрополичої кафедри, з 1743 — митрополит. В умовах наступу російського уряду на чернецтво (закриття монастирів і передача їхнього майна державі, закріпачення ченців, віддання їх у солдати, заслання на каторгу) протидіяв урядовим діям. За його митрополітства у Київській єпархії значно збільшилася кількість церков (з 987 у 1720 до 1110 у 1743) і монастирів (з 34 без ставропігійних до 45 у 1743). Домігся від Святейшого Синоду архимандрії для Пустинно-Микільського (1732) і Свято-Михайлівського Золотоверхого (1734) в Києві, Галухівського Петропавлівського і Лубенського Мгарського (1744) монастирів. Налагодив церковне спілкування з моддовськими і слов'янськими православними ієрархами Балкан. 1733 відрядив у Сербію групу викладачів Києво-Могилянської академії на чолі з

503.1.8. Нагробок над похованням Платона (Городецького).



М. Козачинським з метою відкрити там православні школи. Запросив із Санкт-Петербурга арх. Й.-Г. Шедела, разом з яким і значною мірою власним коштом здійснив великий обсяг будівельних і відновлювальних робіт у Софійському монастирі. Було відбудовано напівзруйновану землетрусом т. зв. Мазепину дзвіницю, добудовано її двома новими ярусами й оздоблено в душі козацького бароко; зведено другий поверх будинку митрополита й мури з парадною брамою, яка дістала назву брами Заборовського. Для собору Святої Софії виготовлено новий позолочений іконостас у стилі бароко. Зусиллями митрополита і за проектом арх. Й.-Г. Шедела споруджено у 1731—45 Велику лаврську дзвіницю; відреставровано й розбудовано старий навчальний корпус Києво-Могилянської академії з конгрегаційною церквою Благовіщення Пресвятої Богородиці при ньому (пожертвував на цей корпус власних 1640 крб., роботи закінчено 1740). На честь відкриття конгрегаційної зали студенти піднесли митрополиту гравюру, виконану вихованцем академії, худ. Г. Левицьким-Носом (відома як «Теза Заборовського»). На сюжетах гравюри зображено споруди, побудовані або відновлені за участю владики. Власним коштом і коштом свого вчителя Йоасафа (Кроковського) звів бурсу для студентів. Як головний начальник Києво-Могилянської академії багато уваги приділяв навчальним справам: утримував нужденних студентів, надавав стипендії для навчання за кордоном, подавав академічній бібліотеці понад 200 власних книг, поліщував добробут викладачів. Клопотався перед урядом і збирав пожертви для поліпшення матеріальних умов академії. Здійснив реформування академічного процесу, склавши 1734 «Академічні правила для викладачів і студентів...». 1738 відкрив класи єврейської і німецької мов, поновив клас грецької мови. Запрошував викладати у навчальному закладі відомих вчених і педагогів, сприяв розвитку поетичного і хорового мистецтва, шкільної драми і театру. Таким чином намагався підняти на вищий щабель духовну освіту українського духовництва. 1744, під час перебування в Києві російської імператриці Єлизавети Петрівни, освятив місце будівництва Андріївської церкви. Після смерті митрополита академію тривалий час називали Києво-Могилянсько-Заборовською.

Похований 30 листопада 1747. У 1936 під час археологічних розкопок поховання відкрили. У дерев'яній труні, оббитій оксамитом та позументом, виявили сакос, омофор, митру, параманд, палицю, кипарисові хрестики, шкіряне взуття (речі зберігаються у фондах Національного заповідника «Софія Київська»).

Надгробок цегляний, зацементований, побілений [1648]. *Ларуса Фегорова.*

503.1.10. Поховання Самуїла (Миславського С. Г.) 1796 (іст.). У південній частині собору Святої Софії, в склепі під Свято-Успенським вівтарем, під західною стіною.

Самуїл (світське ім'я — Миславський Симеон Григорович; 24.05. 1731, с. Полошки, Глухівська сотня, Ніжинський полк, тепер Глухівський р-н, Сумська обл. — 5.01. 1796, Київ) — митрополит Київський, Галицький і всієї Малої

Росії, історик, культурно-освітній діяч, почесний член Академії наук і мистецтв у Санкт-Петербурзі. Народився в сім'ї священника. 1752—54 навчався в Києво-Могилянській академії, по закінченні якої прийняв чернечий постриг (13 червня 1754) у соборі Святої Софії в Києві і був зарахований в академію вчителем аналогії, латинської граматики і поезії. З 1756 — ієромонах, викладач риторики. З 1757 — префект і вчитель філософії, з 1759 — професор богослов'я (до 1764), лишаючись префектом. З 16 січня 1761 — ректор академії, архимандрит Братського училищного монастиря (з 1766 — почесний настоятель) і член Київської консисторії. Турбувався поліпшенням господарсько-економічного стану академії, вдосконаленням навчального процесу. 1763—64 керував розробкою нової Інструкції академії, ставлячи за мету збереження за нею статусу вищого навчального закладу. Запровадив нові курси викладання. 1766 домігся від царської влади збільшення державних субсидій на утримання академії. Як член духовної консисторії виступав на захист особливих прав та привілеїв української церкви й духовництва (пізніше його позиції змінилися). 1768 призначений настоятелем київського Пустинно-Миколаївського монастиря. 28 червня того ж року у соборі Святої Софії на честь шестиріччя вступу на престол російської імператриці Катерини II виголосив проповідь, яка була надрукowana і привернула увагу царя. Згодом викликаний у Санкт-Петербург, призначений царським указом і висвячений в грудні 1768 на єпископа Белгородського й Обоянського. З 1771 — єпископ Крутицький Московської єпархії, член Синодальної контори з дорученням завершувати оновлення кремлівських соборів. З 1775 — член Святейшого Синоду. З 17 березня 1776 — єпископ, з 22 вересня 1777 — архієпископ Ростовський.

З 22 вересня 1783 — митрополит Київський і Галицький. У Київ прибув 8 жовтня. Розпочав свою діяльність з реформування Києво-Могилянської академії: принципи викладання прагнув модернізувати на кшталт навчального процесу в народних училищах Росії, запровадив вивчення арифметики, історії, географії, малювання, а також російської та французької мов. Для навчання вчителів новому способу викладання їх почали посилати в російські народні училища, для опанування вищими науками — в Московський і Віденський університети й закордонні училища. Найобдарованіших учнів митрополит направляв на навчання в європейські університети власним коштом. При друкарні Києво-Печерської лаври заснував академічну друкарню з цивільним шрифтом (1787). В результаті Києво-Могилянська академія підняла рівень навчання і стала на один щабель з московською академією, а її студентів за прохували викладати в кращих навчальних закладах Росії. Домігся скасування рішення про переведення академії в Софійський монастир і Києво-Печерську лавру, перетворення Братського Богоявленського монастиря на шпиталь, передання їх маєностей до казенного відомства. На утримання академії було додатково надано 600 крб. Заповів навчальному закладу 2 тис. крб.

Якщо за молодих років Самуїл (Миславський) був оборонцем давніх прав української церкви і Києво-Могилянської академії, то, ставши митрополитом, перетворився на вірного і сумлінного провідника політики російської імператриці Катерини II. З його ініціативи в Києво-Могилянській академії почали пильно стежити за тим, щоб у студентів була великоросійська вимова — як у звичайному житті, так і в церкві. Найважливішою подією за часів митрополита Самуїла стало проведено в Лівобережній Україні секуляризації церковних земель 1784, що мала на меті розширити державне землеволодіння за рахунок монастирського, остаточно ліквідувати матеріальну базу національної церкви, перетворити українське духовництво на слухняних чиновників у рясах. Більшість монастирів було ліквідовано, їхнє майно передано в казну, церковних селян переведено в категорію державних. Після запровадження в Україні духовних штатів (1786) митрополит Самуїл зумів захистити деякі українські монастирі від ліквідації. Згідно з указом «Про штат Київської, Чернігівської і Новгород-Сіверської єпархій», київський митрополітичій дім прирівнювався до московського архієрейського дому, Києво-Печерська лавра — до Троїце-Сергієвої. З 10 квітня 1786 митрополит Київський був одночасно архимандритом Києво-Печерської лаври, де й мав проживати. Кафедральний Києво-Софійський монастир перейменовувався на собор із штатом білого духовництва, як у московському Архангельському соборі. Проте митрополит Самуїл не поспішав запроваджувати реформи, вступив у конфронтацію з генерал-губернатором П. Рум'янцевим-Задунайським, внаслідок чого обидва були усунуті від цієї справи.

Досліджував історію Києва, Києво-Печерської лаври, Київської Русі, опублікував низку богословських творів, підручник «Латинська грамика» (1765), що використовувався у багатьох навчальних закладах. Твори: «Догмати православної віри кафолічної й Апостольської церкви Східної» (1760), «Слово про справжню перевагу града» (1786), «Короткий історичний опис Києво-Печерської лаври» (1791) та ін. Відшукав і опублікував богословські лекції та листи Феофана (Прокоповича) (1773—76, 1782).

Могили владки відкрили 1936 під час археологічних досліджень в соборі одночасно з похованням Рафаїла (Заборовського). Окрім ритуального вбрання, аналогічного тому, що було на останках митрополита Рафаїла, виявили емалеву панагію зі срібним ланцюжком, різьблений кипарисовий хрестик у срібній позолоченій оправі з емаллю на мідному ланцюжку, ще два хрестики — різьблений кипарисовий у мідній оправі з емаллю та мідний, а також шкіряну обкладинку від Євангелія та мідну монету. Надгробок цегляний, зацементований, побілений [1649].

Нагія Нікітенко, Кирило Хоменко.

503.1.11. Поховання Серапіона Александровського (Логиновського С. С.) 1824 (іст.). У південній частині собору Святої Софії, в склепі під Свято-Успенським вівтарем, під західною стіною,

між похованнями Самуїла (Миславського) та Ієрофея (Малицького). Серапіон Александровський (світське ім'я — Логиновський Стефан Сергійович; 22. 07. 1748, Александровська слобода, Владимирська губ., тепер м. Александров, Владимирська обл., Російська Федерація — 14. 09. 1824, Київ) — митрополит Київський і Галицький. Народився в сім'ї священника. 1759—70 навчався в семінарії Троїце-Сергієвої лаври, завдяки успіхам залишений у ній викладачем латинської мови і географії. 8 лютого 1771 прийняв чернечий постриг, згодом висвячений на ієродиякона, призначений проповідником Слов'яно-греко-латинської академії в Москві. З 1772 — ієромонах, з 1775 — ігумен московського Хрестоздвиженського монастиря, член Московської консисторії, цензор церковних видань. 1776 переведений ігуменом у московський Знаменський монастир, 1779 рукоположений на архимандрита московського Богоявленського монастиря. Перебуваючи на останній посаді, весь 1782 правив у санкт-петербурзьких храмах як архимандрит і проповідник. 10 червня 1788 у московському Свято-Успенському соборі висвячений на єпископа Дмитровського, вікарія Московської єпархії. На цій посаді понад 11 років був головним помічником митрополита Московського Платона (Левшина), у зв'язку з хворобою якого з 1792 на предствлення владки керував всією єпархією. 1798 призначений членом Московської синодальної контори. З 21 жовтня 1799 — архієпископ Казанський і Симбірський. З 31 грудня 1803 — митрополит Київський і Галицький, архимандрит Києво-Печерської лаври, член Святейшого Синоду. Прибув у Київ в лютому 1804. Як протектор Києво-Могилянської академії 1806 склав проект розвитку академії, сприяв відзначенню кращих студентів, підвищенню заробітної плати викладачів (з 1807 вона зросла вдвічі), наданню матеріальної допомоги нужденним студентам. Після пожежі 1811, коли вигорів майже весь Поділ з академією і монастирями, розпорядився видати навчальному закладу 8 тис. крб. з коштів друкарні Києво-Печерської лаври, 1812 було виділено ще понад 29 тис. крб., дозволив збирати пожертвування на відновлення старого академічного корпусу, передав на цю справу власних 2 тис. крб. За владки Серапіона 1812 оновлено пошкоджену 1807 блискавкою баню на дзвіниці собору Святої Софії. 1819 до центральної частини хлібні придубовано ризаліт. Владика щодня служив утреною й обідню в домовій церкві будинку митрополита. У січні 1822 митрополит за власним проханням був звільнений на спочинок через хвороби. За тривалу службу отримав повне жалування і провізорський оклад по штату митрополічому й архимандрита Києво-Печерського. Залишив щоденник київського періоду (опубл. 1882). Надгробок цегляний, зацементований, побілений. На стіні — металева табличка з меморіальним написом [1650].

Нагія Нікітенко.

503.1.12. Поховання Сильвестра (Косова С.-А.) 1657 (іст.). Під південною стіною вівтаря архангела Михаїла, у склепінчастому цегляному склепі. Сильвестр (світське ім'я — Косов

/Косів/ Стефан-Адам; бл. 1600, маєток Жировиці, Вітебське воєводство, тепер Республіка Білорусь — 13.04.1657, Київ) — митрополит Київський, Галицький і всієї Руси, екзарх Константинопольського престолу, письменник, культурно-освітній діяч, сподвижник Петра (Могили). Народився у шляхетській православної сім'ї. Навчався в Київській братській школі, Віденській академії, Люблінському єзуїтському колегіумі, Замойській академії. Бл. 1630 прийняв чернечий постриг. З 1631 — префект Лаврської школи на території Києво-Печерського монастиря, після її об'єднання з київською Братською школою в 1632—35 — префект Києво-Могилянського колегіуму, член Київського братства. Викладав у колегіумі риторичну і філософію. З серпня 1635 — єпископ Мстиславський, Оршанський і Могильовський. Після смерті Петра (Могили) духовництво та запорозькі козаки обрали його на митрополічу кафедру без привілею польського короля. 1647 собор руських єпископів за благословенням патріарха Константинопольського Парфенія II висвятив Сильвестра на митрополита в соборі Святої Софії в Києві. Його правління збіглося з епохою визвольних змагань 1648—54, коли Київ був звільнений з-під польського ярма козацько-селянським військом гетьмана Б. Хмельницького. У кін. 1648 Сильвестр (Косов) змушений визнати важливість, а в багатьох випадках і зверхність над «руською нацією» козаччини. 23 грудня того ж року, після низки переможних боїв над польсько-литовським військом, Б. Хмельницький урочисто в'їхав у Київ через Золоті ворота і рушив до Святої Софії, біля стін якої його зустрічали патріарх Єрусалимський Паїсій (тоді перебував у місті) і митрополит Сильвестр (Косов) із духовництвом та киянами. Саме ця урочиста зустріч і стала в той історичний момент символом ідейного зближення козацької верхівки з українською православною ієрархією. Головним ініціатором був Б. Хмельницький, котрий прагнув надати своїй війні з Польщею конфесійної легітимності. Проголосивши намір усіма силами захищати православну віру від утисків, гетьман за підтримки православних киян поруйнував у Києві католицькі монастирі й храми. Відтоді він послідовно відстоював права Київської митрополії, а митрополита Сильвестра уповноважив очолити делегацію духовництва на польський сейм у Варшаві, де мали затвердити сприятливі (зокрема, й для української православної церкви) положення Зборівської угоди 1649. Владика свою місію виконав з честю, і 12 січня 1650 затвердження відбулося. З відновленням військових дій 1651 Київ тимчасово захопив польсько-литовський гетьман Я. Радзивілл. Перемоцень в'їхав у місто через Золоті ворота і був урочисто зустрінутий духовництвом на чолі з митрополитом Сильвестром. Табір Я. Радзивілла розташувався біля Святої Софії, сам гетьман оселився в будинку митрополита в Софійському монастирі. Пропольська орієнтація Сильвестра (Косова) пояснювалася тим, що союз України з Московською державою ніс потенційне обмеження прав митрополита Київського. Гнучка політика владика, зму-

шеного лавірувати між Варшавою і Москвою, була спрямована на збереження незалежної української православної церкви, більша частина вірних якої лишалася під владою польського короля. Відомо, зокрема, що митрополит умовив Я. Радзивілла пощадити Київ, який перед тим фактично відокремився від польської корони.

За Переяславською угодою 1654 митрополит Київський і вся українська православна церква підпали під владу Московського патріархату, хоча за українським духовництвом і зберігалися його традиційні духовні права й володіння. Після укладення угоди всі українські міста й містечка мусли теж скласти присягу цареві. Натомість, митрополит Сильвестр, не бажаючи визнавати зверхність Московського патріархату, присягати не квапився. Зібравши вірне йому духовництво у Святій Софії, владика висловив непокору новій політиці Б. Хмельницького і взяв під захист тих киян, котрі також відмовлялися присягати. Митрополит пояснював своє рішення тим, що поляки, дізнавшись про присягу, винищать на своїх територіях усе православне духовництво. Таким чином, 14 січня 1654 жителі міста склали присягу Москві не в кафедральному соборі Святої Софії, а в Києво-Печерському монастирі. Згодом Сильвестр був змушений визнати перемогу московської політики, але до самої смерті намагався зберегти самостійну позицію і на будь-які поступки московській духовній ієрархії йшов украй неохоче. Під кінець свого гетьманування Б. Хмельницький фактично визнав правоту непокійного владика. 27 березня 1657 у грамоті Московському патріарху Никону вибачав і виправдовував Сильвестра (Косова), шанобливо називаючи останнього митрополитом «всієї Малої Росії». Оригінал грамоти, яка через смерть митрополита так і не була відправлена, зберігався в ризниці собору Святої Софії.

Сильвестр (Косов) був відданим продовжувачем могилянських традицій у церковно-політичному і суспільному житті України, коли церква в умовах відсутності національної держави брала на себе чимало функцій останньої, а митрополит вважався лідером всієї нації. Владика багато зробив для підтримки і розвитку українського православ'я. Як і Петро (Могила), приділяв особливу увагу відновленню собору Святої Софії, збирав у храмі православні святині України. За митрополита Сильвестра з Любеча до Києва перенесено чудотворну ікону Богоматері, яку було поставлено у Святій Софії, 1655 з Куп'ятицького монастиря (поблизу Пінська) в храм передано ще один чудотворний образ — «Богоматір Куп'ятицька».

Написав низку полемічних творів, спрямованих проти Берестейської унії, 1635 видав у Києві польською мовою «Патерикон, або Життя святих отців печерських...» з власними примітками і списком митрополитів Київських, 1637 опублікував українською мовою богословський твір «Дидаскалія, альбо Наука... о седми сакраментях, альбо таїнах...».

Упродовж тривалого часу місце поховання владика залишалось невідомим, певно, не без «сприяння» спочатку

царської, згодом радянської влади. Склеп з останками Сильвестра виявлено під час розкопок 1936, проведених археологом Т. Мовчанівським. Склепіння розібраного тоді склепу було нижчим від рівня давньої підлоги на 0,5 м, дно викладено цегляною плиткою 38 × 29 × 4 см. Хоча розкоп оглянули фахівці (можливо, комісія), серед яких був відомий мистецтвознавець І. Грабар, розголошу це непересічне відкриття так і не отримало.

Нині місце поховання Сильвестра (Косова) не позначене [1651].

Надія Нікітенко.

503.1.13. Поховання Ярослава Мудрого 1054; саркофаг, 6—7 ст. (іст., мист.). У східному торці північної внутрішньої галереї (нині Володимирський вівтар) собору Святої Софії.

Ярослав Мудрий (Ярослав Володимирович, у хрещенні — Георгій; 978, Київ — 20.02. 1054, Вишгород) — князь ростовський; князь новгородський; великий київський князь (1019—54). Син великого київського князя Володимира Святославича. З 988 княжив у Ростові, потім — у Новгороді. Утвердився на київському столі 1019 внаслідок перемоги у міжусобиці 1015—19, що спалахнула після смерті Володимира між його нащадками. Згідно з угодою, укладеною 1026 з братом Мстиславом, отримав у володіння Правобережжя з Києвом. З 1036, після смерті Мстислава, до Ярослава перейшло і Лівобережжя з Черніговом. Продовжував державотворчу та централізаторську політику свого батька. 1030 поширив свою владу на західний берег Чудського озера, 1031 разом з Мстиславом відвоював Червенські міста, захоплені 1018 польським князем Болеславом I Хоробрим, у 1030-х рр. здійснив кілька переможних походів проти ятвягів і Литви. 1036 переміг під Києвом печенігів. Заклав основи першого вітчизняного юридичного кодексу — «Руської Правди». Багато зробив для поширення на Русі християнства й освіти, зокрема, 1051 сприяв затвердженню на київській митрополічій кафедри першого митрополита русина Ларіона. Того ж року було засновано Києво-Печерську лавру — один із найдавніших і найбільших на Русі монастирів, визначний культурний та просвітницький осередок.

Розбудував і укріпив Київ, завершивши розпочате Володимиром Святославичем спорудження потужного фортифікаційного валу, Золоті воріт із надбрамною церквою Благовіщення Пресвятої Богородиці і собору Святої Софії, фланкованого патрональними монастирями святих Георгія та Ірини, — композиційного центру «міста Ярослава». Зробив Софію Київську провідним осередком духовної освіти своєї доби: заснував при храмі найдавнішу з відомих сьогодні давньоруську бібліотеку та майстерню-скрипторій з перекладання та переписування книжок. Мав шість синів, не рахуючи рано померлого в Новгороді Іллі, і три дочки. За літописними повідомленнями, Володимир Ярославич народився 1020, Ізяслав — 1024, Святослав — 1027, Всеволод — 1030, рік народження Ігоря невідомий, Вячеслав — 1033 або 1036. Роки народження Єлизавети, Анни та Анастасії невідомі. Вважають, що вони народилися після 1030. Матір'ю всіх дітей була княгиня Ірина.

За Ярослава Київська Русь стала однією з наймогутніших держав, пов'язаною династичними шлюбами з багатьма правлячими дворами Європи. Сам великий князь одружився зі шведською принцесою Інгігердою (у хрещенні — Ірина), дочкою Олафа Скетконунга. Ізяслав Ярославич був одружений з дочкою польського короля Мешка II і сестрою Казимира I; Святослав Ярославич — спочатку з візантійською патриканкою Кілікією, потім — з сестрою трірського єпископа Бурхарта; Всеволод Ярославич — з візантійською принцесою з дому Константина IX Мономаха. Князіві доньки стали королевами Франції, Норвегії, Данії та Угорщини: Єлизавета вийшла заміж за короля Норвегії Гаральда Сміливого, після його загибелі — за датського короля Свена II; Анна — за короля Франції Генріха I Капетінга; Анастасія — за угорського короля Андраша I. Ярослав Мудрий помер у Вишгороді, його син Всеволод перевіз тіло батька в Київ. Поховання князя було першим в соборі Святої Софії. Його саркофаг відкривали і досліджували тричі: 1936, 1939 і 1964. У 1936 виявлено перемішані кістки чоловічого та жіночого скелетів, а також кілька дитячих кісточок. Як вважають дослідники, дитячі останки могли потрапити сюди випадково — під час пограбування, адже, судячи з порушеного стану поховання, гробниця була пограбована ще в давнину. 1939 рештки похованих відправили до Ленінградського науково-дослідного інституту антропології, де з розрізних кісток склали чоловічий і жіночий скелети. Встановлено, що чоловічий кістяк належав людині віком 60—70 років, котра мала зріст 172—175 см, природжену кульгавість і патологічні зміни у правому колінному суглобі, які настали у зрілому віці. З літописів відомо, що Ярослав Мудрий кульгав із дитинства, сага про Еймунда розповідає про поранення ноги, яке князь дістав під час битви з печенігами. На підставі цих свідчень дійшли висновку, що в гробниці дійсно похований Ярослав Мудрий. Приналежність жіночого скелета вчені пояснюють по-різному. С. Висоцький стверджував, що він належав дружині Ярослава Ірині, яка померла 1050. Однак відомо, що в соборі Святої Софії у Новгороді поховані його будівничий — старший син Ярослава Мудрого Володимир — та його матір, яку джерела 16—17 ст. називають Анною. З часів історика М. Карамзіна побутувала думка, що це ім'я отримала, приймаючи перед смертю чернецтво, Інгігерда-Ірина — мати Володимира Ярославича, з котрою Ярослав одружився між 1015—19. Інгігерда-Ірина починала свою діяльність на Русі як новгородська княгиня. Не виключено, що в дерев'яній Софії Новгородській, яка згоріла 1049, Ярослав ще за новгородського князювання влаштував для себе та дружини усипальню. Коли первісток Ірини — Володимир — звів у 1045—50 у Новгороді мурований собор Святої Софії, вона могла заповісти поховати її там поруч із сином. Ще 1439 мати й син були канонізовані, їхні мощі, як будівничих мурованої Софії Новгородської зберігалися в храмі у позолочених і підписаних раках. У жалуваній грамоті російського царя Івана IV (1556) згаду-

ються дні поминань їх як царевих родичів.

Дослідженнями встановлено, що череп у Софії Новгородській належить жінці 30—35 років, тоді як Ірина померла у похилому віці. Тому припускають, що в Новгороді поховано першу дружину Ярослава, яку звали Анною, а Ірину — в Софії Київській. Досить сумнівною виявилась і думка, що Ірина похована в київському соборі Святої Софії поруч із Ярославом. Важко уявити, що великого князя допоховали у гробницю до Ірини, котра померла ще 1050; у такому разі князя усипальня носила б ім'я Ірини, а не Ярослава. Дослідженнями жіночого скелета з гробниці Ярослава встановлено, що він мав масивний череп явно не жіночого типу. Відомі слова Ярослава, звернені до сина Всеволода: «... егда Богъ отведеть тя отъ житья

твоего, то ту ляжеши, идеже азъ, оу гроба моего, понеже люблю тя паче братья твоея».

У 19 ст., коли ще не було відомо, що в гробниці поховано двох людей, дослідник Собору Святої Софії — його протоіерей П. Лебединцев висловив припущення, що поряд з Ярославом у саркофазі упокоївся його син — великий князь Всеволод (помер 1093). Звичай подібних парних поховань існував у Візантії. За Іпатіївським літописом, коли 1288 помер володимир-волинський князь Володимир Васильович, то «положили тіло його в отчій гробниці». Сучасні дослідження давньоруських княжих усипалень доводять, що іноді «гробницею» називали усю поховальну галерею, в якій могли міститися кілька поховань у різних саркофагах. Тому вірогідно, що рака Всеволода була встановлена у створений ним у цій же галереї усипальні Всеволодичів, а

503.1.13. Саркофаг Ярослава Мудрого.

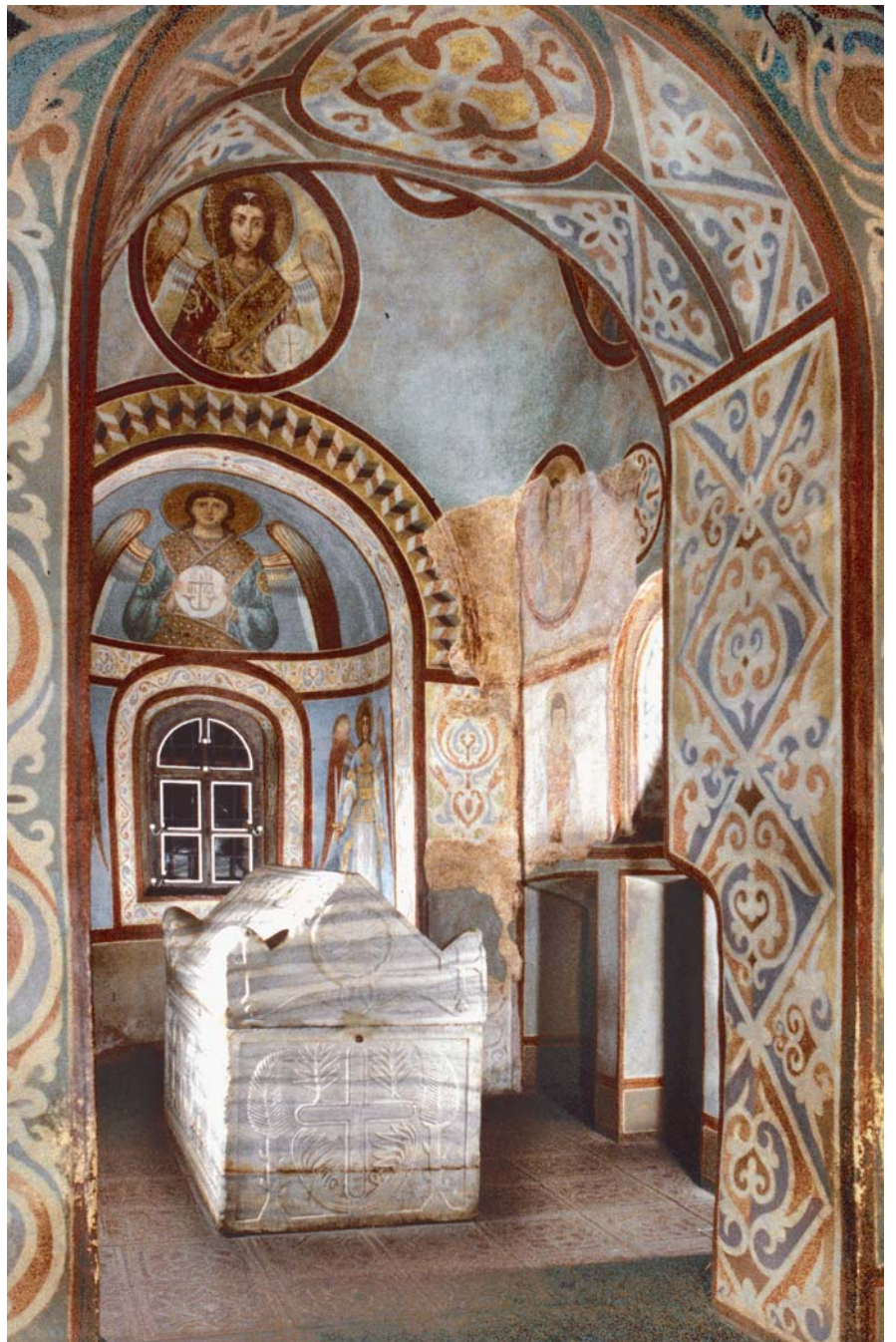

після зруйнування усипальні чи порушення поховань Всеволодові останки, зокрема череп, підпоховали у батькову гробницю.

Собор Святої Софії неодноразово грабували, особливо страшене спустошення сталося 1240 під час захоплення Києва ордами Батия. Через кілька років після цього до міста прибув митрополит Кирило II, який провів роботи з відновлення митрополії. Тоді привели до ладу порушені поховання в соборі і, можливо, поруч із черепом Всеволода помилково поклали останки якоїсь жінки, чиє поховання в соборі теж було зруйноване. Так само потрапили до гробниці й дитячі кісточки.

Нині останки Ярослава Мудрого лежать у саркофазі; тут же у скляній ампулі містяться акти його відкриття, а також керамічна дошка з написом про його поховання. За Ярославовим черепом 1939 антрополог М. Герасимов створив скульптурний портрет-реконструкцію, що експонується в приміщенні колишньої північної зовнішньої галереї собору.

Білий мармуровий саркофаг Ярослава Мудрого, що добре зберігся, є визначною пам'яткою ранньохристиянської поховальної обрядовості й, водночас, унікальним витвором мистецтва. Його виготовлено з проконеського мармуру і привезено, ймовірно, з Візантії. Виконаний за традиційними античними взірцями, за формою нагадує будинок з двохстилим дахом і чотирма виступами-акротеріями по кутах. Довж. — 2,36 м, шир. — 1,22 м, вис. — 1,65 м, вага — 6 т. Складається з прямокутного ящика (вага 4 т) і двохстилого віка (кришка, вага 2 т), виготовлених із суцільних брил мармуру. Товщина стінок сягає 14 см.

Саркофаг пишно оздоблено високомайстерним різьбленням. Сюжети різьбленої композиції ґрунтуються на ранньохристиянській символіці: центральні елементи — проквітлий хрест і монограма Христа (хризма) у вінку слави — розміщено на зверненому до глядача західному торці. На віці гробниці вирізьблено абрєвіатуру «Ф — Х — Ф — П». Це початкові літери слів грецької фрази «світло Христа всі бачать», взятої з літургії Напередосвячених дарів. Ця літургія відбувається у Великий піст, який передє Воскрєсінню Христа (Великодню), що, ймовірно, символізує майбутнє воскресіння мертвих. Смісловє звучання символічних сюжетів пояснюється літургійною практикою перших часів християнства, коли віруючі таємно збиралися в катакомбах для молив над трунами мучеників. Тісна катакомба перетворювалася на храм, гробниця правила за священний жертвник, щоб здійснювати таїнства Євхаристії. Христа, віруючих і Євхаристію символізують вирізьблені на віці зображення виноградної лози з гронами, риб; плахи, вірогідно, означають душі померлих. Південна стінка саркофага не має рельєфу, на ній присутні лише сліди розмічування (грав'я) для різьбленого візерунка. Можливо, це пояснюється тим, що південним боком саркофаг мав прилягати до стіни.

Серед дослідників немає єдиної думки щодо походження та датування пам'ятки. Відомий мистецтвознавець М. Макаренко, який вивчав саркофаг у



503.2. Дзвін «Мазєпа».

1920-х рр., датував його 6—7 ст. і розглядав як витвір малоазійських майстрів, повторно використаний для поховання київського князя. На думку С. Висоцького, його разом з іншими трофеями привіз у кін. 10 ст. з Корсуня кн. Володимир Святославич. П. Толочко вважає, що гробницю виготовили в Константинополі на замовлення Ярослава Мудрого. Найбільш обґрунтовано і переконливо залишається версія М. Макаренка.

Існують різні суждення щодо розташування гробниці. Вірогідно є думка М. Макаренка і С. Висоцького, що нині вона стоїть на своєму первісному місці. Усипальня Ярослава Мудрого була розкішним ритуально-поховальним комплексом, що складався з кількох приміщєнь. Вона завершувалася зі сходу внутрішню і зовнішню північні галереї. Саркофаг стояв у невеликій каплиці внутрішньої галереї, поряд — у суміжному, поєднаному дверима з каплицею приміщенні зовнішньої галереї, — влаштували просторий храм для заупокійних відправ (паракліс). В його східній частині відспівували знатних небіжчиків. Західна являла велику прямокутну залу, в якій збиралася знать для проводів небіжчика в останню путь. Усипальня була місцем сакрального єднання князя з підданими, де народ молився за нього Богу, а померлий князь виступав заступником перед

503.2. План першого поверху.

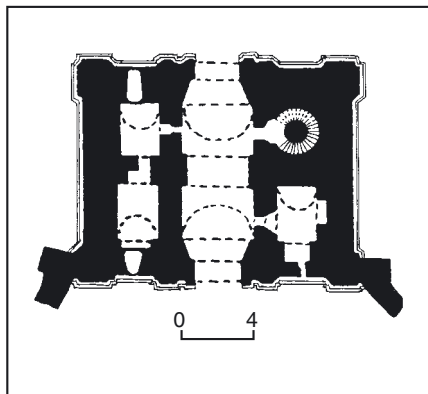

Ним за свій люд. Ймовірно, Ярослав створив її тоді, коли утвердився на київському столі. З глибокої давнини правителі закладали свої усипальні одразу як зісхилили на трон. Отже, створення усипальні в «митрополії руській» було важливою церковно-політичною акцією Ярослава Мудрого як засновника власної династії, що прийшла до влади після кривавої міжусобиці нащадків Володимира Великого.

Оздоблення усипальні було вельми пишним. Її прикрашали фресковий живопис, підлога, викладена з барвистих майолікових плит розміром 70 × 70 × 5,5 см, що імітували мармур. Живопис сюжетно пов'язаний з функціональним призначенням усипальні. Над саркофагом Ярослава Мудрого збереглося погрудне зображення св. Пантелеймона Цілителя, який тримає на хустині високий круглий флакон з єлеем. Цей образ пов'язаний з чином слейосвячення — таїнства, яке людина приймає, готуючись до смерті. При цьому закликається св. Пантелеймон — цілитель тіл і душ. Зображення святого над саркофагом доволі незвичайне за своїм виконанням: воно не має тла і намальоване на очищеній з-під попередньої фрески стіні. Масивне погруддя св. Пантелеймона написане темперною фарбою і не відділене, як інші сюжети, від розташованого праворуч вікна вертикальною розгранкою. Усе говорить про те, що образ св. Пантелеймона тут вторинний, хоча і виник, судячи зі стилю зображення, невдовзі після виконання первісного стінопису. Образ святого намальовано темперою, оскільки для виконання його у техніці фрески потрібно було нанести новий шар тиньку, що грубо порушило б тут усю систему розпису. Введення в стінопис за часів Ярослава образу св. Пантелеймона пояснюється літургійними вимогами. Згідно зі Студійським церковним статутом, гробниця ктитора (фундатора) мала бути завчасно встановлена ним у притворі св. Пантелеймона, де після смерті ктитора відбувалися заупокійні відправи за нього. Тож не виключено, що усипальня Ярослава Мудрого була присвячена св. Пантелеймону, якому надано одне з чільних місць у пантеоні святих Софії Київської. Величний образ святого фігурує і в центральній наві собору під княжим портретом. Саме на цій фресці зображенням св. Пантелеймона зроблено напис-графіті про смерть Ярослава Мудрого 20 лютого 1054 [1652]. *Нагія Нікітенко.*

503.2. Дзвіниця, кін. 17—19 ст. (архіт., мист.). На південно-східній межі монастиря, поєднана з оборонними мурами, що утворюють аванплощу, акцентує головний вхід на територію монастиря з пл. Софійської.

Є основною вертикальною домінантою ансамблю монастиря. Вис. — 76 м. Споруджена 1699—1706 триярусною. Стала першою мурованою будівлею монастиря після пожежі 1697, що знищила його дерев'яну забудову. Архітектор не відомий, збереглося лише ім'я «кам'яних справ підмайстра» С. Яковлева, який брав участь у будівництві. Дзвіниця зазнала капітальної перебудови у 1746—48 після землетрусу, внаслідок якого було порушено конструкції верхніх ярусів. Над першим ярусом, що увілів, було зведено два нові. Відбудова проводилася під керівництвом

твом арх. Й.-Г. Шеделя за участю українських майстрів І. Кучера, І. Лупини, І. Поламаренка та ін. Пишний ліплений декор виконали майстри з Жовкви — брати І. та С. Стобенські. Нова дзвіниця теж була триярусною. Її вінчала барокова баня з високим позолоченим шпилем. 1807 від удару блискавки баня згоріла. Відновлена 1812 у нових архітектурних формах. 1851—52 за проектом арх. П. Спарро надбудовано четвертий ярус з грушоподібною дерев'яною банею, вкритою позолоченою міддю. З встановленням радянської влади з дзвіниці було знято 12 дзвонів, серед яких два — з рельєфами у стилі бароко високої мистецької цінності: «Рафаїл» вагою 1,5 т, виконаний 1733 майстром І. Маториним, і «Орел» вагою бл. 1,0 т. Дзвіницю капітально ремонтували у 1950-х рр. (фасади, ліплення, баню, здійснено обміри і дослідження пам'ятки), у 1970-х рр. (фасади, заміна дерев'яних конструкцій бані, обрешетування, мідне покриття, позолота), з 1990-х рр. до 2003 (інженерне обстеження конструкцій, ремонт металоконструкцій, заміна перекриття над першим ярусом).

Чотириярусна, вимурована з цегли на вапняному розчині. Фундамент являє собою суцільну плиту, змуровану в нижній частині з цегляного бою, залитого вапняним розчином, у верхній — з цегли. В конструкції фундаменту використано дерев'яні лежні-в'язі. Глибина закладення (від сучасної денної поверхні) — 3,15 м. У муруванні цоколю трапляються окремі гранітні камені. Складається з чотирьох об'ємів, які поступово звужуються догори і завершуються грушоподібною позолоченою банею з ліхтариком і невеликою банькою з хрестом. Два нижні яруси прямокутні в плані, верхні — восьмикутні. Широкий проїзд у нижньому ярусі перекрито склепінням. Над ним розташоване приміщення, до якого ведуть гвинтові сходи в товщі мурування з північного боку проїзду. Три верхні яруси не мають міжповерхових перекриттів і відкриті назовні великими арковими отворами. Лише на східному і західному фасадах третього ярусу — овальні отвори, де раніше містився годинник.

Оздоблена у стилі бароко. Особливу цінність має архітектурний декор фасадів. Ярусність композиції підкреслено карнизами складного профілю. По вертикалі фасади членують плоскі пілястри, які посилюють стрункість споруди. Всі стіни вкрито соковитим, пишним ліпленням, як плоским, так і горельєфним. Поряд з орнаментально-стилізованим декором, що складається з гілок, листя, квітів, тут багато тематичних зображень: постаті геніїв з сурмами, голівки янголят, двоголові орли, маски тощо. На третьому ярусі в прямокутних рамах — зображення апостола Андрія Первозванного, князя Володимира Святославича (східний фасад), апостола Тимофія і архангела Рафаїла (західний фасад).

Ліплений декор неоднорідний за характером виконання. Орнамент низького рельєфу виконано безпосередньо на стіні, високі рельєфи відливалися окремо і прикріплювалися до стіни цвяхами. Орнамент четвертого ярусу



виконаний з відлитих з алебастру стандартних деталей, що повторюються. Ліплення зроблене з вапняного розчину, до деталей, що відливалися, додано алебастр. За складом тиньку ліплення третього ярусу дещо відрізняється від першого і другого.

Первісне пофарбування дзвіниці було поліхромним: тло стін — синє, ліплені орнамент — кольору слонової кістки, обличчя — жовті, волосся — чорне, вбрання — червоне, зелене та ін. У наступні роки і після надбудови четвертого ярусу дзвіницю фарбували в два кольори: біле ліплення на бірюзовому або зеленкуватому тлі. Цей принцип пофарбування збережений і тепер. У другому ярусі дзвіниці зберігся дзвін, відлитий київським майстром О. Петровичем 1705. Вага дзвону — бл. 13 т. Дзвін прикрашений рослинним орнаментом і є цінною пам'яткою художнього лиття в Україні.

Дзвіниця — яскравий зразок української барокової архітектури 18 ст. Її образ зберігає риси народної архітектури, вона надає ансамблю колишнього монастиря особливого мистецького звучання.

У приміщеннях першого ярусу дзвіниці у 1950—70-х рр. містилася лабораторія реставрації монументального живопису, тепер — фонди заповідника [1653].

Валентина Ачкасова, *[Євгенія Горбенко]*,
Ірма Тоцька.

503.3. Брама Заборовського, 1744—46 (архит., мист.). Пров. Георгіївський. Споруджено в системі муру за проектом арх. Й.-Г. Шеделя як західні ворота на територію Софійського монастиря, головний в'їзд на подвір'я будинку митрополита. Назву дістала від імені замовника — митрополита Київського і Галицького Рафаїла (Заборовського). Є припущення, що ліплені декор брами виконали брати І. та С. Стобенські, які працювали над оздобленням дзвіниці монастиря. Функціонувала до 19 ст., до наших днів дійшла лише західна її частина. Це пов'язане з переплануванням і забудовою історичного ядра Києва, внаслідок чого брама опинилася у глухому куті, а рівень землі біля воріт піднявся майже на метр. 1822—23 її замурували, споруду, крім західного фасаду, розібрали, на місці митрополито-



503.3. Брама Заборовського. Фото поч. 20 ст.

го двору посадили сад. Давній вигляд споруди зафіксовано в обмірних кресленнях її східного фасаду, зроблених арх. А. Меленським 1819, і матеріалах архітектурно-археологічних досліджень, проведених 1946 Я. Штейнбергом, 1957 — М. Кресальним, 1982—83 — В. Мирошніченко і Т. Шапекою. В результаті досліджень розроблено проєкт реставрації пам'ятки в її первісному вигляді.

У 18 ст. брама являла собою прямокутну муровану споруду розміром 16,5 × 13,5 м. У середній частині був широкий (бл. 4 м) арковий проїзд, обабіч — кордегардії (приміщення для сторожі). Споруда була одноповерховою з високим мансардним приміщенням, це дало підставу митрополиту Євгенію (Болховітінову) вважати її двоповерховою; перекрита двосхилим дахом із заломом. Над проїздом з західного і східного боків височіли пишні барокові фронтони. За кресленням А. Меленського, фасади було розчленовано пілястрами, розкріпованими на високому цоколі і багатопрофільному карнизі, вікна облямовано ліштвами і оздобле-

503.4. Будинок митрополита.



но трикутними сандриками. Східний фронтон прикрашав своєрідний портик з шести півколон коринфського ордера, в центрі портика і обабіч нього — фільонки з розписом. З північного боку брами було зведено прибудову з трьома різновеликими приміщеннями, яка прилягала до муру з боку подвір'я. Сучасна пам'ятка — це західний (зовнішній) фасад споруди. Браму зведено з цегли на вапняному розчині, тиньковано, побілено. Глибина фундаменту — 1,40 м. Стіни муру, що прилягають до брами, утворюють тут невеликі злами, брама відступає вглиб двору, перед нею утворилася аванплоща.

Оздоблена у стилі бароко. По боках брами у півциркульних нішах двома парами перспективно розташовані трихи звужені догори колони з коринфськими капітелями, які несуть широку розлогу арку і надзвичайної краси фронтон. У глибині арки влаштовано проїзд (тепер замуруваний), фланкований двома масивними пілонами, розкріпованими на карнизах складного профілю і прикрашеними фільонками. Членування площин пілонів і розміщення колон у нішах створюють багатий світлотіньовий ефект. Головною окрасою брами є її пишні ліплені декор, що густо заповнює поле фронтона і тимпана над проїздом. Тут примхливо вигнуте листя аканта, виноградні грона, маскарони. У центрі фронтона — великий медальйон із зображенням схрещених факелів і корони над ними. Над аркою проїзду — фамільний герб митрополита Рафаїла (Заборовського) — палаюче серце в обрамленні пальмових гілок.

За своїм архітектурно-художнім рішенням брама Заборовського є одним з найкращих творів українського барокового мистецтва [1654].

Ірма Тоцька.

503.4. Будинок митрополита 18 — поч. 20 ст., в якому проживали відомі церковні діячі, містилися Міністерства ісповідань УНР та Української Держави, Київський архітектурний інститут, Академія архітектури УРСР, працювали відомі громадсько-політичні, державні, культурні діячі, вчені (архит., іст.). Навпроти західного фасаду споруди Святої Софії. На місці сучасного будинку за часів Ярослава Мудрого розташовувався князівський палац, залишки якого могли бути розібрані у зв'язку з влаштуванням глибокого підвалу під будівлею архієрейського будинку. У кін. 16 — на поч. 17 ст. на цьому місці були дві дерев'яні споруди, що стояли на деякій відстані одна від одної. На плані І. Ушакова 1695 видно характер будівель, перекритих двосхилим дахом. 1697 пожежа в Софійському кафедральному монастирі зруйнувала архієрейський будинок. Наявна споруда має тривалу будівельну історію — з 1722 до 1757. 1722—30, за архієпископа Київського і Галицького Варлаама (Ванатовича), споруджено одноповерхові «архієрейські покої». За планами Києва і Старокиївської фортеці конфігурація будівлі дає можливість прослідкувати формування її об'єму впродовж 18 ст. Вона мала Н-подібний план, витягнутий по осі північ—південь, глибокий підвал під усією спорудою. Головний вхід орієнтовано на схід — навпроти головного західного входу у собор Святої Софії. Однак, західну частину бу-

динку показано з двома бічними і двома центральними ризалітами, що визначило первісний головний вхід на західному фасаді, перед яким розташувалося митрополице подвір'я з в'їзною брамою в огорожі. Наступний будівельний етап — 1731—47, за Рафаїла (Заборовського), який улаштував в будинку домову церкву в ім'я Воскресіння Христового. В архірейських покоех було проведено оздоблювальні та ремонтні роботи. Здійснено перекриття закінченої мурованої будівлі митрополицької кухні, яка була розташована на південний захід від архірейських покоев. Там, де раніше була архірейська лазня, стала келія з піччю, тоді ж вимуровано архірейську і братську кухні, архірейську кухню потиньковано. Джерела свідчать, що двоповерховий корпус (без фронтонів і мансарди, з меншим дахом за наявний) закінчили будувати перед 1735, оздоблювальні роботи продовжувалися до 1737. Наступні будівельні роботи за митрополита Тимофія (Щербацького) полягали в розширенні й оздобленні будівлі. Вони проводились під наглядом арх. С. Антонова. До головного об'єму будинку було прибудовано з півдня мурований одноповерховий прямокутний корпус і зроблено нині наявні фронтони на західному і східному фасадах, композиційно пов'язані із західною брамою — «Брамою Заборовського». Тим самим архітектором в об'ємі даху влаштовано мансарду. За будинком розбито фруктовий сад і обгороджено решіткою. За митрополита Арсенія (Могилянського) для розширення покоев з півдня надбудовано над корпусом дерев'яні келії для нього, де влаштовано другу — келійну церкву (завершено 1758). Роботи проводив також арх. С. Антонов. За того ж митрополита невідомий майстер прибудував до будинку з північного боку прямокутний в плані, двоповерховий мурований об'єм, в якому було влаштовано сходи у домову церкву на другому поверсі північного ризаліту. В листопаді 1764 в домовій церкві Воскресіння Христового проводилися тинькувальні роботи з оздоблення вівтаря листовим золотом. У покоех дому перероблялись і ремонтувалися груби, столярні вироби, меблі. 1817 арх. А. Меленський склав кошторис на ремонт даху над корпусом, що прилягав з південного боку до головного об'єму будинку (не існує), та стасного двору. Збереглися зроблені ним у 1819 креслення східного фасаду будівлі та план монастиря. На ньому зафіксовано муровану споруду будинку митрополита, половину його займала дерев'яна надбудова, яку передбачалося наново перекрити, навпроти митрополицької келійної церкви — будівля митрополицької кухні. 1825—38 проведено повну реконструкцію будинку: розібрано весь корпус з південного боку, підлогу мансардних приміщень, склепіння верхнього поверху замінено балковими перекриттями. Під житло митрополита на цей час було пристосовано корпус келій (згодом — бурса). 1840, за митрополита Філарета (Амфітеатрова), будівлю поновили. На верхньому поверсі з північно-західного боку влаштовано церкву в ім'я священномученика Макарія з окремими сходами з боку братського корпусу, освячену 1 вересня 1840. За описом 1854, на верхньому

поверсі було десять «чистих» кімнат, одна кімната лакейська, вітальня та передпокій з парадними сходами; на нижньому поверсі — передпокій, зала, вітальня і спальня, в якій мав приміщення економічна комора, під поверхом — мурований льох. Наступне розширення здійснено 1860—80, коли до невеликого об'єму, після розібраної прибудови, до корпусу з півдня було прибудовано цегляний двоповерховий об'єм із заокругленими наріжжями в західній частині, в його інтер'єрі влаштовано велику залу та сходи на другий поверх. За описами 1860, 1866 і 1872, приміщення верхнього поверху не зазнали змін, але третій передпокій з парадними сходами 1861 перероблено заново, інтер'єри домової церкви в ім'я священномученика Макарія 1870 було поновлено, тоді ж з метою розширення приміщення для парафіян були пробиті в стіні з правого боку двері в суміжну кімнату. Вхідні сходи у церкву також заново переробили: влаштували закритий коридор і прибудували нові кам'яні сходи, перед входом поставили лави для парафіян. В нижньому поверсі з лівого боку парадного ганку, де була комора, 1861 влаштовано чисті кімнати: залу, вітальню, передпокій, спальню, дві кімнати з теплими стінами для послушників, нову комору під сходами, замість лазні — митрополицьку кухню з двома коморами і з новим закритим входом на верхній поверх. Ремонти будинку проводилися також 1878 і 1879. У 1884—86, за митрополита Платона (Городецького), зроблено двоповерхову прибудову з західного боку під наглядом єпархіального арх. В. Ніколаєва, який розробив 1885 проект реконструкції будівлі. До західного фасаду прибудовано ще один об'єм, на другому поверсі — великий балкон, що змінив його вигляд. 1887—88 в будинку переробили лазню за проектом інж.-арх. О. Середи з метою відокремлення її від житлового приміщення і запобігання вологості, для чого звели нову цегляну стіну. 1892 стіни і склепіння домової церкви покрили блакитною олійною фарбою з орнаментами, місцеві майстри виконали розпис склепіння. Тут з'явилися зображення: «Спаситель», «Євангелісти», над престолом — «Святий Дух». У березні 1900, за митрополита Іоаннікія (Руднева), єпархіальний арх. Є. Єрмаков склав акт обстеження будинку, який містив висновок, що будівля перебуває в аварійному стані: стіни в багатьох місцях дали

503.4. План другого поверху.

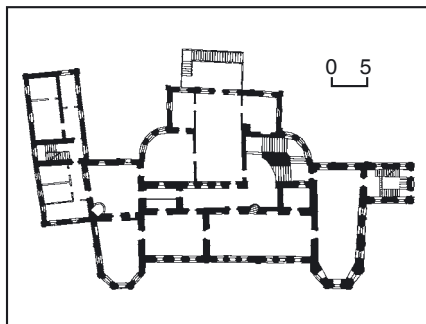

тріщини, особливо зовнішні, що прилягали до новозбудованої кам'яної лазні надвірних служб митрополицького подвір'я. Окрім того, повного ремонту потребували усі приміщення і частина даху. Зберігся документ із кошторисом витрат на проведений ремонт. Під час ремонту приміщення другого поверху і східний фасад було прикрашено ліпленням, яке виконав ск. М. Іванов. 1913 до східного фасаду прибудовано тамбур. 1914—17 частину приміщень будинку займав лазарет Свято-Володимирського братства для поранених і хворих нижчих воїнських чинів, який перебував під патронатом Російського товариства Червоного Хреста. В квітні 1917, за митрополита Володимира (Богоявленського), здійснено ремонт будівлі.

До 1917 в будинку містилося управління Київської митрополії. 18 квітня 1919 частину приміщень зайняли солдати Першого Радянської України гаубично-артилерійського дивізіону. В цей час монастирське майно грабували, руйнували. Домову церкву в ім'я священномученика Макарія передано парафіянам.

1918—24 тут містився Український архітектурний інститут, 1924—30 — відділ революції Центрального історичного архіву, 1930 — Архів революції. З 1930-х рр. і до Великої Вітчизняної війни будинок займала комендатура Києва. В цей час було знищено розписи на фасадах і в інтер'єрі будинку, який відгородили парканом від собору Святої Софії. Великий ремонт із зміною внутрішнього планування проведено 1946—48 з метою пристосування будівлі для Академії архітектури УРСР, у зв'язку з чим реконструйовано мансардне приміщення (автори проекту — архітектори Л. Граужис і З. Яблонський). У 1970-х рр. будинок звільнено від сторонніх організацій. 1980 реставровано і пристосовано під Музей архітектури УРСР. 1980—94 інститутом «Укрпроектреставрація» проведено комплексні наукові дослідження, архітектурний обмір і дослідження в натурі, розроблено ескізний проект реставрації пам'ятки (автор — арх. С. Юрченко, за участю архітекторів О. Левіна, І. Перепелициної, С. Попова, А. Попової, І. Яковлева, мистецтвознавця А. Шамраєвої), яка продовжується донині.

Двоповерховий з підвалами, цегляний, тинькований, побілений, у плані Н-подібний, витягнутий по осі південь—північ, з двома гранованими ризалітами, що створюють парадний підхід до будинку зі східного боку. Перекриття пласкі балкові, у підвалах, домовій церкві у північному ризаліті і вестибулі перекриття первісно склепінчасті. Дах із заломом.

Оздоблений у стилі бароко. Архітектурна композиція дуже виразна і має вигляд споруди, створеної за єдиним рішенням. Архітектура першого поверху з його товстими стінами і вікнами, схожими на амбразури, відрізняється трохи важкуватими формами від архітектури другого поверху. Розташований за віссю симетрії східного фасаду головний вхід веде у вестибуль (сіни), по боках якого — просторі приміщення першого поверху. У північно-західному куті вестибуля розміщено парадні гранітні сходи, які ведуть

на другий поверх. Внутрішні цегляні стіни відповідають зовнішнім пілястрам, які членують фасади будинку по вертикалі, а розташування внутрішніх приміщень відповідає приміщенням, що групуються (по три у кожній групі) по вікнах, утворюючи ритм фасадів. Глибоко посажені вікна першого поверху підкреслюють монументальні форми, характерні для українського бароко 17—18 ст., у той же час прями вікна другого поверху, оздоблені листвами і трикутними фронтончиками, акцентують центральну частину фасаду. Членування другого поверху відповідають членуванням першого, але пропорції його витонченіші і стрункіші. Площини між фронтонами на східному фасаді, а також карнизи прикрашені ліпними орнаментами у вигляді гірлянд. Пілястри, що тягнуться по всій висоті першого поверху, відповідають характеру пілястр другого поверху. Зі східного і західного боків розміщено високі фронтони криволінійного контуру, завершені волютами. У фронтонах — віконні отвори мансарди. Багатопротілований гурт вінцевого карниза, вертикальні членування стін-пілястр органічно зв'язують будівлю з ансамблем Софії Київської.

Будинок — один з найкращих зразків цивільної архітектури 18 ст. в Україні. Впродовж майже трьох століть будинок слугував резиденцією митрополитів Київських і Галицьких, які постійно або тимчасово проживали у ньому. 1722—30 — Варлаам (світське ім'я — Ванатович Василь (?—1752) — церковний діяч, вихованець Києво-Могилянської і Московської слов'яно-греко-латинської академії. По закінченні останньої прийняв чернечий постриг у Тихвінському Свято-Успенському монастирі Новгородської єпархії, 1719—22 — його архімандрит. 22 січня 1722 призначений Святійшим Синодом, 14 травня висвячений у Москві у сан архієпископа Київського, Галицького і всієї Малої Росії. 29 жовтня прибув до Києва, який вже впродовж чотирьох років не мав архіпастиря. Поручив справу в суді про церковне майно монастиря під час відсутності в Києві митрополита 1717—21. У 1724 безуспішно клопотався про повернення єпархії статусу митрополії. Значну допомогу надав Києво-Могилянській академії, зокрема у зведенні мурованих будівель, серед яких конгрегаційна церква і бурса; матеріальній підтримці викладачів і студентів. 1725 академію безпосередньо підпорядкував архієпископу Варлааму. За нього було відновлено виплату грошей на утримання академії з Генеральної скарбової канцелярії. За архімандрита Варлаама продовжено внутрішній розпис собору Святої Софії, розширено муровану Трапезну (Малу Софію) «запасною палатою» з церквою в ім'я Праведного Лазаря, розпочату за Варлаама (Ясинського), під Трапезною влаштовано підвальні приміщення складів, які з'єднувалися мережею підземних ходів по всій території монастиря. Навпроти Трапезної збудовано одноповерхову хлібню, пізніше зайнятою дикастерією, впорядковано подвір'я монастиря. Чинив спротив церковно-адміністративним перетворенням, обстоював інтереси монастирів в їх суперечках з міською владою, про що на нього був складений

донос. За наказом імператриці Анни Іоаннівни владику разом з усіма членами консисторії — ігуменами київських монастирів і кафедральним писарем 1 серпня 1730 відправлено до Москви і тайною канцелярією піддано суду, позбавлено архієрейського сану і священства. Заслано довічно до Кирило-Білозерського монастиря Новгородської єпархії. 1740 помилено і повернено архієрейській сан. До кінця життя прожив у Тихвінському Свято-Успенському монастирі Новгородської єпархії, де прийняв схиму. Похований 1751 біля собору Успіння Пресвятої Богородиці в Новгородському Тихвінському монастирі.

1731—47 — Рафаїл (світське ім'я — Заборовський Михайло; 1676—1747). Похований у соборі Святої Софії (див. ст. 503.1.9).

1748—57 — Тимофій [світське ім'я — Щербачський (Щербак) Тихін Іванович; 1698—1767]. Народився в містечку Трипілля Київського полку, тепер Київська обл. 1709—27 (з перервою) навчався в Києво-Могилянській академії, по закінченні якої прийняв чернечий постриг у Софійському монастирі, 1728 висвячений на ієромонаха і призначений кафедральним писарем, членом Київської консисторії. 1730 під час суду над архієпископом Варлаамом (Ванатовичем) був позбавлений посади, 1731 поновлений на ній. Активний помічник в управлінні єпархією архієпископа Рафаїла (Заборовського). З 1737 — ігумен Лубенського Мгарського Свято-Преображенського монастиря, того ж року призначений настоятелем Видубицького Свято-Михайлівського монастиря в Києві, 1739 висвячений на архімандрита Свято-Михайлівського Золотоверхого монастиря, 1740—47 — архімандрит Києво-Печерської лаври. За нього було завершено будівництво Великої лаврської дзвіниці, проведено роботи з оздоблення собору Успіння Пресвятої Богородиці тощо. Призначений на посаду митрополита Київського і Галицького 9 листопада 1747, висвячений у Санкт-Петербурзі 10 березня 1748. За нього було обмежено виборчі права українських парафій, українська церква мала русифікувати богослужіння. 1753 заснував митрополиту друкарню. 1754 впровадив новий регламент Києво-Могилянської академії, скасував вибори її викладачів, яких з того часу призначав митрополит, дбав про поліпшення матеріального становища навчального закладу і Братського Богоявленського монастиря. З 1757 — митрополит Московський і Севський, з 1764 — Московський і Калузький. Похований у Чодовому монастирі в Москві.

1758—70 — Арсеній (світське ім'я — Могилянський Олексій Васильович; 1704—70). Обіймав посаду з 1757, приїхав у Київ 1758. Похований у соборі Святої Софії (див. ст. 503.1.1).

1770—83 — Гавриїл (світське ім'я — Кременецький Григорій Федорович; 1707—83). Похований у соборі Святої Софії (див. ст. 503.1.2).

1783—96 — Самуїл (світське ім'я — Миславський Симеон Григорович; 1731—96). Похований у соборі Святої Софії (див. ст. 503.1.10).

1796—99 — Ієрофей (світське ім'я — Малицький Онукій; 1727—99). Похований у соборі Святої Софії (див. ст. 503.1.5).

1799—1803 — Гавриїл (світське ім'я — Банулеско-Бодоні Григорій Григорович; 1746—1821). Народився в Трансільванії (Австрійська імперія) в родині молдовського боярина. 1771—73 навчався в Києво-Могилянській академії. 1779 прийняв чернечий постриг у Свято-Успенському монастирі в Константинополі. 1782—84 жив у Полтаві, вчитель, префект Полтавської слов'янської семінарії. Вдруге мешкав у Полтаві 1788—89, вкладач, ректор Катеринославської слов'янської семінарії. Потім повернувся на батьківщину, обіймав високі церковні посади, з 1792 — єпископ Молдовлахійський. З 1793 — митрополит Катеринославський і Херсонсько-Таврійський (1797 митрополію перейменовано на Новоросійську і Дніпровську). З 29 вересня 1799 — митрополит Київський і Галицький, з 1801 — член Святійшого Синоду. За нього продовжувався процес зросійщення української церкви, наполегливо проводив у життя політику Святійшого Синоду щодо Києво-Могилянської академії. Водночас дбав про поліпшення матеріального стану навчального закладу, відкрив у ньому класи медицини, нотного співу, інструментальної музики. 21 серпня 1803 владику пішов на спочинок, після чого жив в Одесі, Дубосарах, 1808 призначений екзархом Молдовлахійським. З 1813 — митрополит Кишинівський і Хотинський. Похований у Свято-Успенському Кипріяновому монастирі в Кишиневі.

1804—22 — Серапіон Александровський (світське ім'я — Логиновський Стефан Сергійович; 1747—1824). Висвячений на митрополита 1803, прибув у Київ в лютому 1804. Похований у соборі Святої Софії (див. ст. 503.1.11).

1882—91 — Платон (світське ім'я — Городецький Микола Іванович; 1803—91). Похований у соборі Святої Софії (див. ст. 503.1.8).

Після Євгенія (Болховітінова) всі наступні митрополити (крім Платона), які одночасно були священноархімандритами Києво-Печерської лаври, проживали переважно в будинку митрополита на її території (див. ст. 489.1.9). Наступними митрополитами Київськими і Галицькими Російської православної церкви, які лише тимчасово мешкали у цьому будинку, були: 1838—57 — Філарет (Амфітеатров); 1858—60 — Ісидор (Никольський); 1860—75 — Арсеній (Москвін); 1876—82 — Філофей (Успенський); 1891—1900 — Іоаннікій (Руднев); 1901—02 — Феогност (Лебедев); 1903—15 — Флавіан (Городецький); 1915—18 (з перервою у січні 1916 — грудні 1917) — Володимир (Богоявленський).

Навесні 1918 в будинку містився Департамент ісповідань Української Народної Республіки, на чолі з директором і віце-директором; складався з відділів — православ'я, інослав'я та іновір'я, канцелярії. Департамент інформував церковні установи про урядові ухвали і контролював виконання їх на місцях, готував церковний собор, який не вдалося скакати через негативну позицію єпископату, займався розв'язанням питання про церковні та монастирські землі, котрі мали бути реквізовані згідно з законом УЦР, фінансування церковнослужителів, обертів від реквізиту друкарні Києво-Печерської та Почаївської лавр і

церковні приміщення, займався питаннями охорони пам'яток церковної старовини та архітектури, розробляв плани реформування духовних навчальних закладів. Ці напрями діяльності стосувалися православної церкви. В обов'язки Департаменту входило й врегулювання стосунків з римо-католицькою церквою. Тут збиралась інформація про церковно-національні рухи на місцях.

З 13 квітня 1918 до гетьманського перевороту директором Департаменту ісповідань з правами міністра був Чехівський Володимир Мойсейович (1876—1937) — громадсько-політичний і церковний діяч УАПЦ, член Української Центральної Ради, ЦК УСДРП, Українського національного союзу, у грудні 1918 — лютим 1919 — голова Ради міністрів і міністр закордонних справ УНР, після Всеукраїнського церковного собору 1921 — дорадник митрополита В. Липківського, голова ідеологічної комісії УАПЦ. За Української Держави був директором департаменту загальних справ Міністерства ісповідань. У 1920-х рр. викладав у навчальних закладах Києва. 1929 заарештований у справі Спілки визволення України, засуджений на десять років ув'язнення, розстріляний.

28 квітня 1918 в будинку відбулися збори 38 осіб на чолі з інж. П. Мазюкевичем, які висунули вимогу відродження Української православної церкви і обрали Український православний-церковний виконавчий комітет. Але питання українізації церкви за часів УЦР вирішити не вдалося. Було лише видруковано кілька українських церковно-релігійних книжок.

У квітні—грудні 1918 в будинку містилося Міністерство ісповідань Української Держави.

16 травня — 19 жовтня 1918 міністром був Зеньківський Василь Васильович (1881—1962) — філософ, психолог, професор Київського університету (1915—19), голова Київського релігійно-філософського товариства (1918—19), професор богословського та філософського факультетів Белградського університету (1919—22), завідувач кафедри експериментальної та дитячої психології Російського педагогічного інституту в Празі (1923—26), професор Православного Богословського інституту в Парижі (1926—39), священник (з 1942), професор Свято-Сергієвої православної духовної академії в Парижі, одночасно голова Російського студентського християнського руху (до 1962). Ще 1917 активно приєднався до церковного руху в Україні, виступаючи за збереження зв'язку автономної української церкви з Московським патріархатом і відхиляючи ідею її автокефалії на цьому етапі державотворення. Міністр офіційно декларував необхідність підпорядкування діяльності церкви національним інтересам і українізації духовенства, розробив основні напрями українізації та послідовно втілював відповідні проекти в життя. За нього Міністерство ісповідань взяло під свій контроль розв'язання всіх найважливіших питань церковного життя, готувало рішення й законопроекти, розробляло механізми впровадження їх та перевіряло виконання. До роботи в міністерстві було залучено як консультантів відомих церковних, громадських

і наукових діячів. Пішов у відставку разом з кабінетом міністрів Української Держави.

Товаришем міністра і директором департаменту духовної освіти було призначено інспектора Київської духовної семінарії К. Мировича, директорами департаментів: загальних справ — В. Чехівського, православної церкви — В. Рафальського, інославія та іновір'я — колишнього урядовця духовного відомства з Петрограда Г. Тарановського, особистим секретарем міністра — Г. Жекуліна, юрисконсультом — колишнього юрисконсульта Святішого Синоду і Всеросійського собору В. Радзімовського, начальником статистичного відділу — статистика В. Птуху, видавничого відділу — В. Лашнюкова.

З 19 жовтня (фактично — з 28 жовтня) до 14 листопада 1918 за Української Держави і з грудня 1918 до січня 1919 за Директорії УНР Міністерство ісповідань очолював Лотоцький Олександр Гнатович (1870—1939) — історик, письменник, публіцист, громадський, державний діяч, член Української Центральної Ради, генеральний писар УЦР і генеральний контролер УНР, посол УНР у Туреччині (1919—20), доцент православного богословського факультету Варшавського університету (1922—29), директор Українського наукового інституту у Варшаві (1930—39), член Державного центру УНР в екзилі (1926—38), заступник прем'єра. Був рішучим прихильником автокефалії Української православної церкви і незалежності її від Московського патріархату. Спрямував всю свою діяльність на репрезентацію держави перед церквою і перетворення православної церкви в Україні на державну. Довів цей процес до проголошення автокефалії законом Директорії УНР від 1 січня 1919.

14 листопада 1918, із затвердженням нового кабінету міністрів, міністром ісповідань було затверджено М. Воронича, який до того був товаришем міністра внутрішніх справ. Фактично він не приступив до виконання обов'язків. Був розстріляний повстанцями Директорії під час виконання дипломатичного доручення. Його обов'язки виконував К. Мирович.

З 4 січня 1919 Міністерство ісповідань (11 січня перейменоване на Міністерство культів) очолював Липа Іван Львович (1865—1923) — лікар, письменник, громадсько-політичний діяч, активний діяч української громади в Одесі (1902—18), комісар УЦР в Одесі, міністр здоров'я в уряді УНР в екзилі (1921). Проводив послідовну політику, спрямовану на українізацію свого відомства, впровадження закону про автокефалію. 2 лютого разом з урядом УНР виїхав з Києва.

Товаришем міністра був К. Мирович. Діяло чотири департаменти — загальних справ, православної церкви, духовної освіти та видавничий. Кадровий склад міністерства залишався майже повністю попереднім. 5 червня 1918 при ньому створено Комісію в справі підготовки законопроектів церковно-державного характеру, яку очолював професор Київської духовної академії Ф. Міщенко. Для вироблення законопроектів і консультацій залучалися фахівці, зокрема Б. Кістяківський, А. Яснопольський та ін.

29 червня 1918 засновано Культурну комісію, що мала завданням повернення з Росії евакуйованого 1915—16 і вивезеного більшовицькими військами українського церковного майна (коштовностей, культурно-церковних речей з музеїв, бібліотек, архівів та синодальної ризниці), розгляд питання про облік і використання церковно-культурного майна в Українській Державі, складання проектів його впорядкування (заснування Всеукраїнського церковного музею, бібліотеки, архіву тощо). Голова комісії — В. Завитневич, члени — М. Біляшівський, В. Іконников, В. Модзалевський, Г. Нарбут, Н. Полонська та ін. У червні—липні було проведено 14 засідань, складено низку довідок і реєстрів. Комісія співпрацювала з Українською мировою делегацією.

11 липня (з 21 серпня офіційно) 1918—16 січня 1919 при Міністерстві ісповідань діяв Учений комітет, що ставив за мету релігійно-просвітницьку (видання українською мовою Біблії, богослужбових та канонічних книг, історії української церкви, Київської духовної академії тощо), культурно-наукову (видання пам'яток історії церкви — документів, релігійної поезії, церковної музики, архітектури, філософських і богословських творів) діяльність, наукову експертизу (програм, підручників, навчальних планів духовних шкіл, створення бібліографічних довідників з релігієзнавства та історії церкви, огляд і аналіз публікацій, видання «Записок Ученого комітету» та ін.). Членами комітету були відомі вчені Київської духовної академії, університету й інших установ: П. Кудрявцев (голова), В. Екземлярський, В. Завитневич, О. Лук'яненко, Ф. Міщенко, М. Мухін, В. Науменко, М. Окснюк (секретар), В. Попов. Позаштатний член — В. Рибинський, якому доручили скласти короткий нарис духовної академії. До опрацювання теми історії церкви залучили С. Голубева. Для реалізації завдання створили п'ять спеціальних комісій (в їх роботі брали участь не лише члени комітету), мережу кореспондентів на місцях, засновували премії. Було підготовлено перший том «Записок», кілька популярних брошур, не опублікованих за браком коштів.

1918—19 за Української Держави і Директорії УНР у будинку митрополита діяла також редакція тижневика «Віра та держава», очолювана В. Рибинським (з серпня). За його керівництва вийшло 21 число тижневика, який друкував українською і російською мовами офіційні повідомлення про діяльність міністерства, хроніку церковного життя в Україні, статті з богословських, церковно-суспільних і церковно-національних питань.

1 жовтня — 31 грудня 1918 міністерство видавало щоденну газету «Слово» українською і російською мовами. Редактор — В. Лашнюков. Вийшло 74 номери.

Зі встановленням радянської влади 1919 будинок націоналізовано. Тут було створено Всеукраїнський історичний музей релігійного культу на підставі постанови ВУКОПМІСу про організацію такого центру з метою збирання предметів релігійного культу, які мають історичне, художнє або побутове значення. Мистецтвознавець Г. Лукумсь-

кий з помічниками влаштували його в чотирьох кімнатах на першому поверсі будинку. Зразком став приклад Італії (Сієна). В музеї було виставлено залишки колон, капітелей, фрагменти плитки, мозаїк, підлоги, фотографії, креслення, малюнки, книжки тощо.

1918—24 в будинку розміщувався Київський архітектурний інститут, перший в Україні суто архітектурний навчальний заклад. Заснований 1918, ставив за мету готувати «архітектора-художника-конструктора-організатора будівництва».

Ініціатором створення інституту і його першим ректором у 1918—22 був Дяченко Дмитро Михайлович (1887—1942) — архітектор, чл.-кор. Академії архітектури СРСР (з 1935), професор Української сільськогосподарської академії (1925—30) і Київського художнього інституту (1932—37), творець нового архітектурного стилю в архітектурі; репресований, помер у таборі. У важких умовах революції і громадянської війни, економічної розрухи і голоду зумів налагодити навчальний процес, залучити до викладання відомих архітекторів, художників, мистецтвознавців, видобуваючи гроші для фінансування від кожної влади, що змінювалася в місті, і кооперативних організацій. Вважав, що навчальний заклад мав готувати фахівців саме для України, які будуть свідомими творцями архітектури нової національної держави. Ідейна позиція ректора не влаштувала радянську владу, тому його було звільнено з посади.

Серед організаторів і викладачів навчального закладу були відомі діячі науки і культури України: П. Альошин, О. Вербицький, М. Даміловський (проректор), С. Драгоманов, М. Козик, Ф. Красицький, П. Клепатський, В. Кричевський, М. Макаренко, І. Моргилевський, В. Риков, А. Середа, В. Фельдман, П. Хаустов, Ф. Шміт, Д. Щербаківський та ін. 1924 архітектурний інститут й Інститут пластичних мистецтв об'єднали в один вуз — Київський художній інститут, який 1925 розмістився в будинку колишньої духовної семінарії на сучасній вул. Смирнова-Ласточкина, 20 (див. ст. 94).

У 1924—30 тут містився відділ революції Центрального історичного архіву УСРР ім. В. Антоновича (див. ст. 503.7). Після реконструкції 1946—48 будинок передано Академії архітектури УРСР. Частина приміщень другого поверху зайняла президія Академії архітектури УРСР, перший поверх з читальною залом на другому поверсі — бібліотека Науково-дослідного інституту будівельного виробництва й Управління експертизи Держбуду УРСР та підрозділи інституту. Академією було створено згідно з Постановами РНК СРСР від 4 листопада 1943 «Про організацію філіалу Академії архітектури СРСР в Українській РСР» та від 18 квітня 1945 «Про організацію Академії архітектури УРСР» і Постановою РНК УРСР і ЦК КП(б)У від 21 червня 1945 «Про організацію Академії архітектури УРСР». В останній було визначено мету її діяльності — «розвиток й процвітання української радянської архітектури, як мистецтва, що об'єднує всі види монументальних мистецтв, художньої промисловості та будівельної техніки, має величезне значення в справі відбудови

міст і сіл УРСР». До першого складу академії мали увійти сім дійсних членів і 18 членів-кореспондентів. 25—26 липня 1945 відбулися перші організаційні загальні збори дійсних членів АА УРСР. Академія розробляла проблеми будівництва, готувала наукові кадри, проводила архітектурні конкурси, брала участь в охороні пам'яток історії та культури. До її складу входили почесні члени, дійсні члени і члени-кореспонденти, яких обирали з числа архітекторів, живописців, скульпторів, інженерів.

Академія мала три наукові відділи: архітектурних наук; будівельних наук; монументального живопису, скульптури та художньої промисловості. При них були створені науково-дослідні інститути: будівництва міст; архітектурних споруд; історії та теорії архітектури; монументального живопису і скульптури; художньої промисловості; будівельної техніки, будівельних матеріалів. До складу Академії входили: наука бібліотека; дослідно-будівельний полігон; відділ музеїв та архітектурних пам'яток з музеями; архітектури, художньої промисловості, Софійський заповідник; бюро технічної інформації. Академія мала свій друкований орган — «Вісник Академії архітектури УРСР», який виходив у 1946—56. До 1951 редколегію очолював В. Заболотний.

У 1945—55 президентом АА УРСР був Заболотний Володимир Гнатович (1898—1962) — архітектор, доктор архітектури (з 1953), дійсний член Академії архітектури СРСР (з 1956). Головний архітектор Києва (1940—41), автор проекту будинку Верховної Ради УРСР (1936—39), професор (з 1940) інженерно-будівельного і художнього інститутів в Києві (працював у них з 1931). У 1956—62 — завідувач відділу історії народної творчості Інституту історії і теорії архітектури Академії будівництва й архітектури УРСР. У повоєнний час за його проектами споруджено житлові будинки в селищі Будівельник у Дніпропетровську (1949—50, у співавт.), будинок Укоопспілки на вул. Хрещатик у Києві (1955—57, у співавт.).

Віце-президентом та керівником відділу архітектурних наук був Альошин Павло Федотович (1881—1961) — архітектор, дійсний член АА УРСР (з 1945), доктор архітектури (з 1946), почесний член Академії будівництва й архітектури УРСР (з 1958). Київський міський архітектор (1918—20), київський губернський архітектор (1922—24), один із засновників архітектурного і художнього інститутів у Києві, їх професор (з 1921). Автор багатьох відомих споруд Києва, серед яких Педагогічний музей (1911) на вул. Володимирській, Міністерська жіноча гімназія св. княгині Ольги на сучасній вул. Б. Хмельницького (1910—20-і рр., тепер будинок НАНУ), особняк М. Ковалевського (1912, сучасна вул. П. Орлика, 1/15) та ін. Після звільнення Києва від нацистських окупантів керував відбудовою Маріїнського палацу та університету (1944—49), брав участь у конкурсі на кращій проект розпланування та забудови Хрещатика (1945, друга премія, у співавт.), створив проект станції метро «Київська—Кільцева» у Москві (1952).

В АА УРСР працювали відомі архітектори, діячі науки і культури.

Безонов Сергій Васильович (1885—1955) — історик архітектури, доктор архітектури (з 1936), чл.-кор. АА СРСР (з 1944), дійсний член АА УРСР (з 1945) і директор Інституту історії і теорії архітектури АА УРСР (1945—48), проф. Московського архітектурного інституту (1932—55).

Вербицький Олександр Матвійович (1875—1958) — архітектор, інженер, педагог, дійсний член АА УРСР (з 1945) і директор Інституту аспірантури АА УРСР (з 1945). Автор численних проектів житлових будинків, Київської контори Державного банку (1902—05, у співавт.) і залізничного вокзалу (1927—32) у Києві. Викладав у Київському художньому інституті.

Власов Олександр Васильович (1900—62) — архітектор, дійсний член і член президії АА УРСР (з 1945), дійсний член (з 1947) і президент АА СРСР (1950—55), головний архітектор Москви (1950—55), віце-президент Академії будівництва й архітектури СРСР (з 1956), перший секретар Спілки архітекторів СРСР (з 1961), лауреат Державної премії СРСР (1950) і Ленінської премії (1959). У 1944—50 — головний архітектор Києва. Керував авторським колективом, за проектом якого здійснювалися розпланування та забудова Хрещатика (1944—48), співавтор генерального плану відбудови міста (1949), створив проекти розпланування паркових зон (у т. ч. Центрального ботанічного саду АН УРСР) на схилах Дніпра та Трухановому острові (1944—50), Зеленого театру (1949 у співавт.) та ін. Лисенко Михайло Григорович (1906—72) — скульптор, народний художник СРСР (з 1963), дійсний член і керівник відділу монументального живопису й скульптури АА УРСР (з 1945), дійсний член АМ СРСР (з 1970). Професор Київського художнього інституту (з 1947). Серед численних творів митця — пам'ятники М. Щорсу (1954) і загиблим у Бабиному Яру (встановлений 1976) в Києві, Хоам Слави у Львові (1958), погруддя Т. Шевченка у Парижі (встановлене 1973), всі — у співавт.

Неровецький Олександр Інокентійович (1884—1950) — вчений у галузі технології й організації будівництва, чл.-кор. АА СРСР (з 1941), дійсний член АА УРСР (з 1945), директор Інституту будівельної техніки (1945—48) та керівник відділу будівельних наук (1947—50) АА УРСР. Професор Київського інженерно-будівельного інституту (з 1944).

Постановами ЦК КПРС та РМ СРСР від 23 серпня 1955 «Про заходи з подальшої індустріалізації, поліпшення якості та зниження вартості будівництва» були відзначені недоліки в роботі галузевих науково-дослідних установ, значне відставання архітектурно-будівельної науки та її недостатній зв'язок з практикою. Тому, згідно з Постановою РМ УРСР від 29 листопада 1956, на базі АА УРСР було створено Академію будівництва і архітектури (АБІА) УРСР — вищий науковий заклад УРСР в галузі будівництва та архітектури. АБІА УРСР було ліквідовано разом з АБІА СРСР, згідно наказу Держбуду СРСР від 16 серпня 1963, в зв'язку з перебуванням управління будівництвом та утворенням союзно-республіканського

Державного комітету у справах будівництва СРСР і підвідомчих йому державних галузевих комітетів. Усі підвідомчі академічні структури було передано відповідно Держбуду СРСР, Державному комітету з громадянського будівництва та архітектури при Держбуді СРСР та Держбуду УРСР. 1964 на базі АБІА УРСР створено низку інститутів.

Вице-президентом у 1961—63 був Єлізаров Віктор Дмитрович (1911—95) — архітектор, народний архітектор СРСР (з 1973), чл.-кор. АА УРСР (з 1950), дійсний член АБІА УРСР (з 1958), співавтор проєктів телецентру й адміністративного будинку на Хрещатику, 24—26 (1952), політехнікуму зв'язку (1955, вул. Леонтовича), павільйону зернових та олійних культур ВДНГ УРСР (1957, тепер Національний виставковий центр України), підземного і наземного вестибулів станції метро «Хрещатик» (1960), готелю «Дніпро» (1964) і «Київ» (1973), Меморіального комплексу «Український державний музей історії Великої Вітчизняної війни 1941—1945 років» (1981) у Києві та ін. Дійсними членами АА УРСР були також архітектори А. Добровольський, Є. Катонін, художники В. Касіян, О. Шовкуненко, членами-кореспондентами — архітектори Г. Головки, В. Єлізаров, М. Замечек, О. Касьянов, Б. Приймак, О. Тацій, Я. Штейнберг та ін.

Дійсні члени АБІА УРСР, крім вже зазначених, — архітектори М. Будников, В. Григор'єв, Б. Приймак, чл.-кор. — М. Плехов, почесні члени — П. Альошин, О. Вербицький та ін. 1945—53 в будинку містився академічний Інститут історії і теорії архітектури (ІТА), який складався з трьох секторів: радянської архітектури, історії архітектури, обмірів і реставрації. Спочатку ним керував запрошений з Москви С. Безсонов, після його від'їзду 1948 короткий час обов'язки керівника виконував арх. П. Юрченко. У кін. 1948 директором призначено архітектора, чл.-кор. АБІА УРСР І. Грабовського. В інституті працювало 15 наукових співробітників. Серед них — І. Врона, Г. Логвин, С. Таранушенко, П. Юрченко.

Інститут займав спочатку дві кімнати в будинку митрополита, згодом ще дві кімнати, у 1950 — одну кімнату в соборі Святої Софії. У кін. 1953 інституту (нині ліквідований) передано будинок на вул. Великій Житомирській, 9.

У будинку містилися Президія АБІА УРСР, вчений секретаріат і ради при Президії (рада з координації наукових робіт в галузі будівництва та архітектури, наукова рада АБІА УРСР, редакційно-видавнича рада), редакції журналу «Вісник Академії будівництва і архітектури УРСР», науково-технічних збірників «Промислове будівництво та інженерні споруди» і «Будівельні матеріали та конструкції», науково-дослідні підрозділи при президії АБІА УРСР (відділ науково-методичних робіт, організаційно-методичний сектор, сектор містобудування та архітектури споруд, сектор будівельних матеріалів та конструкцій), апарат президії (помічники та референти президента, вице-президентів та членів президії), протокольна частина, відділ науково-технічного співробітництва із закордо-

ном; центральна наукова бібліотека, громадські організації академії та апарату президії: партком, комітет комсомолу, об'єднаний місцевий комітет і місцевий комітет апарату президії, експериментальна майстерня декоративних тканин, експериментальна майстерня художньої кераміки, науково-експериментальна макетна майстерня, Музей архітектури та будівельної техніки.

Тепер у будинку містяться служби заповідника [1655].

Ірина Преловська, Амелія Шамраєва.

503.5. Вежа південна в'їзна кін. 17 — поч. 18 ст., в якій проживав Липківський В. К. (архит., іст.). Споруджена як в'їзд на територію Софійського кафедрального монастиря з півдня, відіграла роль економічних воріт, оскільки поблизу вежі, обабіч осі проїзду містилися пекарня і Трапезна. У кін. 17 ст. (за планом полковника І. Ушакова 1695) на її місці стояла суцільна глуха дерев'яна огорожа. Влаштування з південного боку в'їзду і зведення вежі, напевно, пов'язано зі зміною на межі 18 ст. планування Софійського кафедрального монастиря, новим функціональним розподілом території, побудовою Трапезної і пекарні в південній частині подвір'я. У 18 ст. вежа входила до системи монастирських мурів. Можливо, на другому її поверсі було обладнано надбрамну церкву. В 19 ст. зі східного боку вежі побудовано новий мур із житловим пристінним корпусом, впритул до її північно-східного наріжжя вздовж осі проїзду — соборний флігель, з західного боку — корпус консисторії, який з'єднав колишню пекарню з південною в'їзною вежею. Під час перебудови консисторії 1851—53, щоб звільнити місце в її архіві, частину справ перемістили в південну в'їзну вежу. Для цього на рівні другого поверху було зроблено вхід з консисторії у вежу, влаштовано в ній кімнату, побудовано

503.5. Південна в'їзна вежа.



грубу, відремонтовано сходи, пробито нові отвори для вікон, зроблено полиці. 1978 пам'ятку реставровано (автор проєкту реставрації — арх. В. Цяук): в товщі західної стіни відкрито закладені сходи на другий ярус, відновлено первісне планування приміщень, втрачений декор фасадів, перебудовано баню.

Двоярусна, цегляна, тинькована, побілена, у плані квадратна, увінчана великою банею з високим шпилем, первісно завершеним флюгером у вигляді крилатої постаті ангела (знято у 1930-і рр.). У центрі нижнього ярусу — широкий арковий проїзд, у товщі східної стіни проїзду було сторожове склепінчасте приміщення з цегляною підлогою, вікна якого виходили на східний фасад і в проїзд. У товщі західної стіни проїзду — сходи, що ведуть на другий ярус, де просторе високе приміщення займає весь поверх.

Оформлена у стилі українського бароко. Фасади розчленовано по горизонталі лопатками, які відповідають планувально-просторовій структурі першого ярусу, по вертикалі — карнизами складного профілю, гуртами, поясками. Декоровано нішами різної форми, півколонками, які фланкують розташовані над проїздом великі вікна другого ярусу з арковими перемичками.

1927—29 у келії над південною в'їзною вежею (помешкання 2) проживав Липківський Василь Костянтинович (1864—1937) — настоятель собору Святої Софії (1919—21), засновник і митрополит УАПЦ (1921—27). 1927, під тиском радянської влади, змушений піти з посади митрополита. У цей час готував дослідження з історії української церкви (завершив 1930). Жив тут майже у цілковитій ізоляції, обслуговував його диякон В. Чорноморець. Серед тих, хто був у помешканні митрополита — новообраний митрополит УАПЦ М. Борецький і активний діяч церкви В. Чехівський. Останній приносив необхідні для написання книги матеріали. Підготовлений текст негайно виносився і заховувався. Раніше мешкав у пристінному корпусі № 3. Звідси архієрей переїхав до своєї сестри на Чоколівку в Києві (будинок не зберігся).

Тепер у східному приміщенні проїзду міститься міліцейська охорона, на другому поверсі — фонди заповідника [1656].

Ірма Тоцька, Ірина Труш.

503.6. Келії (братський корпус) 1756—57, 1844, в яких проживав Моргілевський І. В. (архит., іст.). На одній поздовжній осі з будинком митрополита, на північ від нього. 1756 замість старих дерев'яних збудовано чотири муровані келії на північ від будинку митрополита, у ряд із ним. 1757 завершено їх опорядження. Кожна з чотирьох секцій плану складалася з сіней, великої келії з трьома вікнами на східному боці споруди та кількох комірок на одне вікно. Великі східні приміщення перекривали викладені в одну цеглину зімкнені з розпалубками склепіння, всі інші — циліндричні склепіння. Фасади членували оброблені під дощане рустування центральні й бічні розкріповки та пласкі лопатки, що відокремлювали групи з двох і трьох віконних прорізів. Віконні ніші облямували пласкі листви з цегли завширшки 11 см. Після скасування

монастиря 1786 в одноповерховий споруді тривалий час розміщувалися ченці, які лишалися при Софійському будинку митрополита. У період 1819—22 арх. А. Меленський розробив проект і кошторис на пристосування тодішнього братського корпусу під стайні, сараї та для розселення архієрейського штату. В кошторисі передбачено злам внутрішніх стін і склепіння, ремонт мурування й тинькування, влаштування зовнішнього в'їзду та двох півциркульних світлових вікон на даху, спорудження ганків, закладення вікон у стайні та сараях цеглою, пофарбування покрівлі даху. 19 лютого 1823 проект перебудови подано на розгляд Святійшого Синоду. Зміна функціонального призначення корпусу з необхідним пристосуванням відбулася не пізніше 1829, оскільки у тому році стаєнний двір Софійського митрополичого дому було віддано для квартирування Київським гарнізонним та інвалідним ротам. 1838 у споруді містилися стайні будинку митрополита. 1840 корпус перебудовано під житло для ченців і півчих. 1 лютого 1844 затверджено проект надбудови другого поверху на одноповерховому братському корпусі, складений єпархіальним арх. П. Спарро. Одночасно з надбудовою споруджено двоярусну дерев'яну галерею на західному фасаді. Під час перебудов у 1-й пол. 19 ст. розібрано склепіння, більшість внутрішніх стін 18 ст., окрім трьох поперечних у центральній частині споруди, влаштовано пласке міжповерхове перекриття по дерев'яних балках зі зменшенням висоти першого поверху, закладено два віконні прорізи, стесано лиштви на фасадах. Аскетичне оформлення інтер'єрів включало побілені стіни та стелі, пофарбовані дощані підлоги. 1872 у двоповерховому будинку під бляшаним дахом, де мешкали ченці та півчі митрополичого хору, розміщувалися кухня та їдальня. 1897 у корпусі для півчих і ченців містилося 13 квартир, братська кухня й кімната для кухарів. 1913 у будинку налічувалося 28 житлових кімнат, частину яких здавали у найм. 1918 у корпусі мешкали скарбник і економ митрополичого дому, ченці, півчі, послужники, службовці та ін., містилася братська кухня. 1920 у 18 окремих кім-

натах-келіях мешкали ченці та приватні особи. До 1972 будинок зберігав житлове призначення. 1971 споруду досліджено, встановлено різночасовість зведення першого та другого поверхів і одночасне будівництво дерев'яної галереї та другого поверху в 19 ст. (арх. В. Цяук). На глибині бл. 2 м від денної поверхні виявлено камеру із земляними стінами та склепінням, у південній частині споруди — однокамерний склепінчастий лъох. Проект реставрації та пристосування корпусу виконано в Українському спеціалізованому науковореставраційному проектному управлінні, головний арх. проекту — Р. Бикова, арх. — В. Цяук. Під час ремонтно-реставраційних робіт у 1-й пол. 1970-х рр. відновлено планування та склепінчасті перекриття приміщень першого поверху, декоративне оздоблення східного фасаду на початковий період, відкрити дерев'яну галерею на західному фасаді, замінено дерев'яні крокви конструкції даху металевими кроквяними фермами тощо. Після реставрації у корпусі містилися інститут «Укрпроектреставрація» та дирекція Державного архітектурно-історичного заповідника «Софійський музей», з поч. 1990-х рр. — дирекція та фонди заповідника.

Будинок двоповерховий, мурований, тинькований, побілений, у плані прямокутний, видовжений по осі північ—південь, завершений високим вальмовим дахом з бляшаною покрівлею. З південного торця — однокамерний склепінчастий лъох, до якого ведуть

сходи у товщі західної стіни. Композиція планів та фасадів ґрунтується на принципі центрально-осової симетрії. Планування першого поверху анфіладно-коридорного типу з однобічним розташуванням приміщень, другого — коридорне двобічне; у центральній частині плану — двос наскрізних сіней. Входи на другий поверх — по дерев'яних двомаршових сходах у бічних закритих частинах західної дерев'яної галереї. Цегляне мурування стін та фундаментів — на вапняному розчині. Перекриття приміщень першого поверху — циліндричні та зімкнені склепіння з розпалубками, другого — пласкі. Конструкції даху — на металевих кроквяних фермах. Нижній поверх зведено у стилі бароко, в оформленні верхнього поверху використано елементи цього стилю.

Чоловий східний фасад по горизонталі розчленовано обробленими під дощане рустування широкою центральною і двома вузькими бічними розкріповками та пласкими лопатками, що відповідають поперечним стінам першого поверху. Рустовані на рівні нижнього поверху лопатки відокремлюють поповерхові групи з двох і трьох віконних прорізів. Вікна з лучковими перемичками та віконні ніші першого поверху облямовано пласкими лиштвами з рельєфними замковими каменями. Два вхідні отвори у центральній розкріповці оформлено аналогічно. По вертикалі фасад членують розкріповки на лопатках профільовані міжповерховий та вінцевий карнизи, підвіконні карнизи друго-

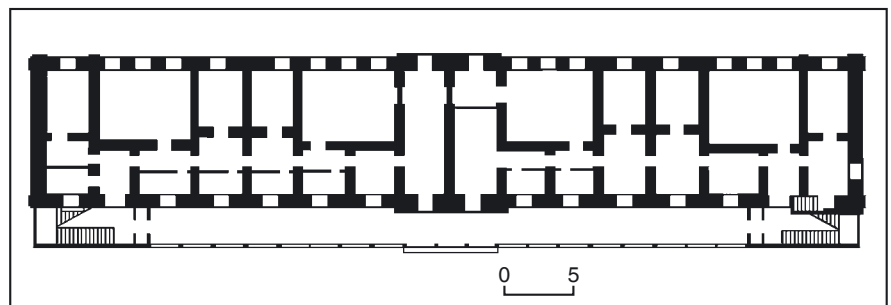

503.6. План першого поверху.

503.6. Келії (братський корпус).



го поверху на розкріповках. На тильному західному фасаді влаштовано двоярусну, закриту з торців дерев'яну галерею на стовпах з балюстрадним огороженням. Центральну частину фасадної стіни з двома вхідними отворами виділено рустованою розкріповкою на рівні нижнього поверху. Віконні аркові ніші з лучковим завершенням прикрашено пласкими лиштвами із замковими каменями. Гладеньку поверхню стіни верхнього поверху ритмічно прорізано вікнами. Торцеві фасади на одну асиметрично розташовану віконну вісь оформлено рустованими на рівні першого поверху бічними лопатками, розчленовано міжповерховим і вінцевим профільованими карнизами. В інтер'єрах сходових кліток бічні розкріповані ділянки західної стіни споруди рустовано.

Келії — цінний зразок поширеного у забудові Софійського кафедрального монастиря в 2-й пол. 18 ст. типу мурованої житлової споруди.

Корпус — зразок тактовного поєднання в архітектурі одного об'єму рис двох будівельних періодів.

З поч. 1920-х рр. до 1926 у квартири

№ 1 корпусу проживав Моргілевський Іполит Владиславович (1889—1942) — історик архітектури, чл.-кор. Академії архітектури СРСР (з 1941). За фахом — інженер-технолог. Закінчив 1918 Київський політехнічний інститут. З того ж року брав участь у пам'яткоохоронній діяльності, зокрема почав досліджувати собор Святої Софії, 1920, за дорученням музейно-виставково-екскурсійної секції Київського губернського відділу народної освіти, керував проведенням обмірів собору. З 1920 — член Комітету охорони пам'яток старовини і мистецтва й учений секретар Археологічного комітету УАН (з 1921 — ВУАН), учений секретар комісії з дослідження собору Святої Софії (з 1921), член Софійської комісії (до червня 1922), з 1923 — позаштатний, з 1924 — постійний співробітник Історико-філологічного відділу ВУАН, того ж року обраний науковим співробітником Ленінградського відділення Академії історії матеріальної культури. У травні 1920 вчений обраний представником від Комітету охорони пам'яток старовини і мистецтва при УАН до Художньої комісії при українській парафіяльній раді собору Святої Софії. З 1925 — член Асоціації сходознавства ВУАН. Одночасно викладав у Київському археологічному інституті (1921—22), професор архітектурного факультету Київського художнього інституту (з 1923), Київського політехнічного інституту (з 1924).

Вивчав переважно давньоруські пам'ятки Києва і Чернігова. Опублікував на-

ціонального заповідника «Софія Київська» [1657].

Сергій Кот, Ольга Лялюшко.

503.7. Келії братські (бурса) 18—19 ст., в яких проживав Євгеній (Болховітін), бували Інокентій (Борисов), Максимович М. О., Шодуар С. І., містились архівні установи, в яких працювали відомі діячі науки і культури (архит., іст.). На північ від собору Святої Софії, на продовженні його поперечної осі, видовжені у напрямку схід—захід. Обмежують простір довкола собору з півночі. За ухвалою митрополита від 11 липня 1760, влітку того ж року в Софійському кафедральному монастирі мали розпочати з фундаменту зведення мурованих келій. 1763 придбано бляху на покрівлю даху для нових мурованих братських келій та знесено дерев'яні будівлі консисторії й канцелярії, розташовані поряд, 1764 будівельні роботи завершено. Характер трактування ордеру та архітектурні деталі дають змогу припустити участь у будівництві арх. І. Григоровича-Барського. Триповерхова (з цокольним поверхом) двосекційна споруда складалася з розміщених на поверсі у ряд келій, кожна з яких мала кілька приміщень. Первісно входи влаштовано на обох довгих фасадах, на північному — з галереї. За обмірами 1786, розміри приймальних («прихожих») келій нижнього поверху становили 7 × 6 та 7,25 × 5,5 аршин, комірочок — 6 × 4; 5,25 × 3; 7,25 × 3,5 аршин. У восьми келіях цього поверху містились скарбник, правління монастиря, паламарня, ключня, риз-

ничий, економ, ігумен, регент і писар. Планування другого поверху відрізнялося за рахунок влаштування загальних великих сіней завдовжки 132 аршини, завширшки 5,75 аршин. Серед 19 келій переважали окремі приміщення розмірами: 6,25 × 4; 7,25 × 4,25; 7,25 × 8,25; 8 × 6,5 аршин. У келіях з комірками розміщувалися монастирський архів і палітурник, дві інші приймальні келії лишалися порожніми, як і більшість окремих. 1788 проведено ремонт віконних заповнень на другому поверсі, у приміщеннях келій розселено дзвонарів кафедрального собору. 1792 дозволено розмістити у споруді священнослужителів собору, які не мали власних будинків. 1793 коштом Софійського кафедрального собору замінено частину віконних заповнень, пофарбовано дах тощо. 1819 келії перебували у занедбаному стані: використовувалося під житло лише кілька кімнат середнього поверху, в яких потребували заміни віконні та дверні заповнення, підлоги, груби; в інших незаселених приміщеннях заповнення отворів, підлоги та груби були відсутні; старі ганки напівзруйновано; стіни потребували ремонту і нового тинькування. 19 лютого 1823 проект перебудови колишніх братських келій в архієрейські покої, складений арх. А. Меленським 1819—22 і виправлений за зауваженнями Будівельного комітету, надано на розгляд Синоду. У кошторисі до проекту було передбачено: на верхньому поверсі — розбирання старих внутрішніх стін і склепінь, часткове відновлення старих і зведення нових стін, влаштування плаского перекриття по дерев'яних балках замість мурованих склепінь, двох парадних сходів з дубового дерева на мурованих стовпах, балкону на центральній осі чолового фасаду, розпис парадних кімнат, заміну віконних і дверних заповнень; на середньому поверсі — зведення кількох стін, заміну склепіння в одному приміщенні пласким дерев'яним перекриттям та влаштування сходів, переробку мурованих склепінь інших кімнат для розміщення кухні, заміщення підлог у кухні та службових покоях старою цеглою на піску, ремонт тинькування на фасадах і в інтер'єрах, перебудову ганків на чоловому фасаді й одного

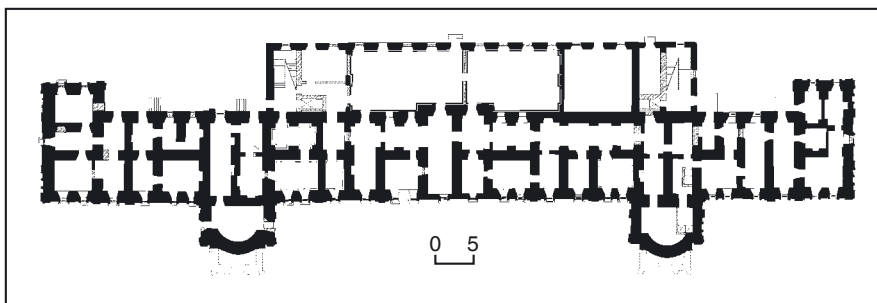

503.7. План першого поверху.

503.7. Келії братські (бурса).

укові праці, присвячені Софійському та Михайлівському Золотоверхому соборам у Києві, Спасо-Преображенському собору та Успенському собору Єлецького монастиря в Чернігові, що стали етапними в дослідженнях історії української архітектури. Вчений вперше відтворив первісний вигляд Софійського собору в Києві, визначив основні риси київської та чернігівської архітектури 12 ст., дійшов висновку про безпідставність тези про те, що давньоруська архітектура була лише провінційною школою візантійської архітектури. Численні обміри й обстеження архітектурних пам'яток часів Київської Русі, проведені ним, покладено в основу сучасних знань з архітектури та будівельної техніки тієї епохи. З 1 жовтня 1926 мешкав у корпусі № 30 Києво-Печерської лаври, працював у Всеукраїнському музейному містечку, (див. ст. 489.1.9), останні роки життя — на вул. Смирнова-Ласточкина, 13. За однією з легенд, професор помер на паперті Святої Софії. Його постать стала одним з прототипів роману П. Загребельного «Диво». Тепер у будинку розміщено фонди



під'їзного ганку із сніми та чотирма колонами з зведенням нових мурованих стовпів під ними, встановлення нових віконних заповнень і ґрат; влаштування сходів із середнього на нижній поверх з розміщенням там кухонь ліворуч, замощення підлог старою цеглою на піску; пофарбування даху зеленою олійною фарбою, розпланування ділянки під сад, відокремлення садиби від соборного місця мурованою ґратчатою огорожею (не реалізовано). 1825 перебудову завершено. У нових архірейських покоях освячено домову церкву в ім'я святих князя Володимира та княгині Ольги. 1838 у зв'язку з рішенням про відкриття в Києві 2-го повітово-парафіяльного духовного училища архітектор Київського навчального округу Григоренко склав проект пристосування напівпорожнього на той час корпусу, що належав митрополитому дому, для потреб духовної школи з бурсою (гуртожитком) на 200 осіб. Недоліки проекту обумовили 1839 розробку нового архітектором Комісії духовних училищ у Санкт-Петербурзі А. Щедріним. Згідно з ним, на верхньому поверсі розміщено спальні та навчальні класи, на першому — їдальню, лазарет і квартири, у нижньому — кухні та службові приміщення. Запропоновані київським єпархіальним арх. П. Спарро зміни до проекту стосовно призначення окремих приміщень було внесено автором. Того ж року підрядчик М. Фадєєв здійснив перебудову за проектом арх. А. Щедріна, що включала видалення 122 кв. сажня стін та склепінь, перепланування, зняття і встановлення дерев'яних перегородок, заміну непридатних конструкцій дерев'яних перекиртітв, перевлаштування одних парадних сходів, бляшаних піддашків над трьома балконами, закладання вхідних отворів на фасаді, прорізання нових дверних і віконних отворів, ремонт і пофарбування покрівлі даху в зелений колір, влаштування ринв тощо. З відхиленням від проекту розміщено їдальню.

Після перебудови у двоповерховій з підвалом, мурованій, видовженій у плані зі значно винесеними ризалітами, вкритій бляшаним дахом споруді містилося: на верхньому поверсі — 26 покоїв, три балкони з дерев'яним огороженням, двоє парадних сходів з колонами, паркетні підлоги у класах і залі; на нижньому — 33 покої з кухнею, пекарнею та їдальнею, сім коридорів, в одному з яких були сходи на верхній поверх, двоє парадних сходів; у підвалі — комори та комора із засіками; на тильному фасаді — трое дерев'яних сходів на чорний двір. 29 жовтня 1839 у пристосованому будинку відкрито два Києво-Софійських духовних училища. 1840 завершено будівництво мурованої лазні на подвір'ї праворуч від корпусу. 1853 відремонтовано ринви, водостічні жолоби, фронтони, балкони, потиньковано чоловий фасад, побілено та пофарбовано стіни і стелі, перекладено ґруби у лікарні, печі у кухні й пекарні. Істотних змін у плануванні порівняно зі станом на 1839 не відбулося. 1854 технічний стан споруди ліпшався незадовільним: стіни та склепіння нижнього поверху пошкоджено тріщинами, ганки та підлоги провалилися, дах потребував ремонту, прибудова на тильному фасаді ледь тримали-

ся. 1857—58 проведено ремонтні роботи та переробки за проектом арх. П. Спарро. 1865 зачищено парафіяльні класи. 1878—79 проведено перебудову і пристосування училищної споруди відповідно до вимог нового статуту. 1881 відновлено сад на училищній ділянці. 1886 у будинку училища влаштовано церкву, яку 12 лютого 1887 освячено в ім'я Пресвятої Богородиці — Виховательки. На посаді церковного старости затверджено купця М. Григоровича-Барського. 1894 церкву перебудовано під наглядом єпархіального арх. В. Ніколаєва. 1900 розплановано приміщення правління, канцелярії й архіву. 1903 у колишніх лікарняних приміщеннях влаштовано квартири для службовців училища. Після 1904 перевлаштовано коридори.

1956 проведено ремонтні роботи. 1970—75 будинок реставровано (головний арх. проекту — В. Корнєєва) і пристосовано для розміщення Центрального державного архіву-музею літератури і мистецтва УРСР. Під час реставрації частково відновлено первісне планування келій, збережено прибудову на тильному фасаді, чоловому південному фасаді повернено форми 1-ї чверті 19 ст.

Споруда двоповерхова на цокольному поверсі, мурована, у плані видовжена Т-подібна, з двома значно винесеними ризалітами на південному та бічних ризалітами на північному фасадах. Вкрита високим вальмовим дахом із заломом. Планування коридорного типу з одно- та двобічним розташуванням окремих приміщень. Перекриття цокольного і частково першого поверхів склепінчасті, другого та частково першого — пласкі дерев'яні. Мурування фундаментів, стін, склепінь — з цегли на вапняному розчині. Конструкції даху — дерев'яні, покрівля бляшана, пофарбована у зелений колір.

Зведена у стилі бароко. Композиція чолового південного, значно видовженого фасаду двососова, симетрична. По горизонталі його членують великі об'єми двох ризалітів із циліндричними фронтальними поверхнями та встановлені на високих п'єдесталах розкріповані пілястри стилізованого коринфського ордера, розташування яких відповідає положенню поперечних стін. Членування по вертикалі виявлено профільованим вінцевим карнизом, незначним виступом цоколю, міжповерховими поясками та гуртами на ризалітах. Великі віконні прорізи та ніші з лучковими перемичками прикрашено плоскими «вухастими» листками з рельєфними замковими каменями і підвіконними «рушниками», на верхньому поверсі увінчано дугоподібними сандриками. Півциркульні вікна у ризалітах оформлено архівольтами з імпостами та розкріпованими плоскими лопатками обабіч.

У ліплених капітелях пілястр використано елементи українського народного орнаменту. Симетрію фасаду дещо порушує зміщений відносно центральної осі вхід у споруду, який обладнано високим ганком з двобічними сходами. Оформлення торцевих фасадів наслідує чоловий. На тильному північному фасаді цегляне мурування центрального прибудованого об'єму побілено, первісні стіни тиньковано і побілено.

В інтер'єрі збережено невеликий чавунний литий камінь 19 ст.

Келії — унікальний зразок житлової монастирської споруди в стилі бароко, яка репрезентує поширений у забудові монастиря в 2-й пол. 18 ст. планувальний тип.

1822—37 у зв'язку з капітальною перебудовою митрополітичких покоїв корпус слугував резиденцією митрополита Київського і Галицького.

Тут проживав Євгеній (світське ім'я — Болховітінів Євфимій Олексійович; 1767—1837) — церковний діяч, історик, краєзнавець, письменник, член (з 1806), почесний член (з 1826), акад. (з 1829) Імператорської АН.

З 16 березня 1822 — митрополит Київський і Галицький, член Святейшого Синоду, з 1825 — член Комісії духовних училищ і Таємного комітету про розкольників. Велику увагу приділяв господарським справам єпархії, розвитку Київської духовної академії й духовної семінарії. Опікувався друкарнею Києво-Печерської лаври, настоятелем якої був за посадою, зокрема розвитком цивільного книгодрукування в ній, розширенням тематики видань, зміцненням матеріальної бази. Забезпечив друкарню новітніми матеріалами й друкарським обладнанням, закупленням у Німеччині, за нього поповнився і розширився асортимент шрифту. Значну роль відіграв у розвитку Київської духовної академії. 1823 відкрив Конференцію академії, діяльність якої сприяла підвищенню ролі навчального закладу як осередку церковної науки й освіти. Передав духовним академії та семінарії Києва ще за життя значну кількість рідкісних рукописних і друкованих книг, карт, атласів, естампів, запровадив нагородження й друкування найкращих творів про історичні старожитності викладачів і вихованців академії, пожертвував на це 7 тис. крб. За нього було побудовано новий триповерховий будинок академії.

Зробив опис рукописів Київської духовної академії та Софії Київської. Бібліотека і нумізматична колекція Євгенія (Болховітінова) були одним із найбагатших приватних зібрань свого часу. Разом з археологами М. Беринським і К. Лохвицьким став одним із фундаторів української археології та пам'яткознавства. Брав участь у заснуванні та діяльності Тимчасового комітету для дослідження старожитностей у Києві (1835—45) — першого в місті наукового товариства.

Керував розкопками давньоруських пам'яток, здійснюваними К. Лохвицьким: Десятинної церкви, Золотих воріт, Ірининської церкви, написав і опублікував за їх результатами наукову розвідку. Складав реєстр урочищ Києва. Цікавився археологічними розкопками у Чернігівській і Київській губерніях, Криму.

На основі давніх літописів і актових документів підготував і видав у Києві ґрунтовні дослідження: «Опис Києво-Софійського собору та Київської ієрархії» (1825), «Опис Києво-Печерської лаври» (1826), а також повну і єдину збірку проповідей, виголошених у різних єпархіях (1834). Вивчав життя й літературну діяльність українських і російських діячів науки, культури й освіти 16—19 ст. — духовних і світських. Під час проживання у Києві

опублікував 2-е видання «Словника історичного про письменників духовного чина у Росії...» (у 2-х ч., 1827), готував словник світських письменників. Друкував свої праці в таких періодичних виданнях, як «Киевские епархиальные ведомости», «Отечественные записки», «Вестник Европы», «Любители словесности» та ін. У церковній діяльності послідовний виконавець розпоряджень Святійшого Синоду і російського царя, зокрема під час повстання декабристів на Сенатській площі у Санкт-Петербурзі закликав повсталих до покаяння, потім брав участь у суді над ними; таку саму позицію займав під час польського повстання 1830—31, ініціював закриття багатьох костелів у краї і перетворення їх на православні храми.

Похований за заповітом у Стрітенському вівтарі собору Святої Софії, на відновлення якого пожертвував значні гроші (див. ст. 503.1.4).

Відомо, що найближчими до владики особами, які часто бували в його покоях, були Інокентій (Борисов), М. Максимович і С. Шодуар.

1830—37 — Інокентій (світське ім'я — Борисов Іван Олексійович; 1800—57) — богослов, церковний діяч, проповідник, вихованець Київської духовної академії (1819—23), чернець (з 1823), доктор богослов'я (з 1829). З 1830 — ректор і професор Київської духовної академії, настоятель Братського Богоявленського, 1836—41 — Свято-Михайлівського Золотоверхого монастиря у Києві, єпископ Чигиринський і вікарій Київської єпархії. Обговорював з митрополитом справи організації навчального процесу в академії. На посаді ректора помітно підніс науковий рівень викладання, розробив нові програми академічних і семінарських курсів, запровадив нові методи вивчення богослов'я — історичний і порівняльно-історичний (за зразком західноєвропейських духовних навчальних закладів). Автор низки богословських праць. Досліджував монастирські рукописи Києва, працював над питаннями археології Криму й Херсонщини.

1834—37 — Максимович Михайло Олександрович (1804—73) — вчений-природознавець, історик, фольклорист, етнограф, письменник, чл.-кор. Імператорської Санкт-Петербурзької АН (з 1871). Після закінчення Московського університету (1823) викладав у ньому. 1834 обраний професором російської словесності новоутвореного київського Університету св. Володимира; з липня 1834 до грудня 1835 — його перший ректор. З 1835 — член Тимчасового комітету для дослідження старожитностей у Києві. Знайомство М. Максимовича і Євгенія (Болховітінова) відбулося в день відкриття університету 15 липня 1834, коли митрополит освятив новий навчальний заклад, а ректор вручив йому диплом № 1 почесного члена університету. Двох учених-енциклопедистів зблизили інтерес до історії Києва й України, філології, пам'яток історії та культури, збирання книжкових колекцій. Владика значною мірою вплинув на визначення тематики досліджень М. Максимовича в галузі історії України, допомагав йому в організації навчального процесу у університеті. В публікаціях М. Максимовича є чимало посилаць на праці ми-

трополита, якого він вважав одним з найавторитетніших вчених старшого покоління.

У 1820—30-х рр. — Шодуар Станіслав Іванович (1790—1858) — колекціонер з Житомирщини, барон. Зібрав великі й цінні колекції нумізматики, старожитностей доби Київської Русі та з грецьких причорноморських колоній, гравюр, картин, портретну галерею. Частину його збірки придбав Санкт-Петербурзький Ермітаж. Предметом інтересів барона були багата бібліотека і нумізматична колекція Євгенія (Болховітінова). Остання була досить добре опрацьована. С. Шодуар написав, користуючись нею і порадами владики, кілька праць, присвячених стародавнім монетам, зокрема, давньоруським.

З 1837 у будинку містилося Києво-Софійське духовне училище, при якому було відкрито гуртожиток (бурсу). Тут були і квартири службовців. 1918 навчальний заклад утримувався коштом духовництва Київської єпархії, що складало 75082 крб., у січні і лютому 1919 — за рахунок залишків від попереднього року. Видатки при цьому йшли тільки на утримання особового складу службовців. 1918 в інтернаті училища перебувало 82 учні. Навчання припинило до 1 листопада через переміщення до будинку училища Київської духовної семінарії. З цього часу інтернат ліквідовано. Штат вихователів склався з чотирьох викладачів і десяти службовців. У лютому 1919 училище припинило існування. Училищний цейхгауз розкрали 1917 військові частини, які перебували тут.

Після жовтневого перевороту 1917 в будинку деякий час розміщувався більшовицький лазарет.

21 липня 1920 споруду передано у відання Головного архівного управління та Київського центрального історичного архіву УСРР, який з 1923 носив ім'я відомого історика В. Антоновича. Остаточно архівні установи перейшли у цей будинок 1922. КЦІА об'єднав у собі архіви державних, громадських та приватних установ, починаючи з кін. 18 ст. до 1919. Архів мав статус центрального для Правобережжя, тому в ньому концентрувалися матеріали з Волині, Київщини і Поділля. Функціонували відділи: історико-революційний, адміністративно-судовий, земський і міського самоврядування та громадських організацій, фінансово-економічний, просвіти й культів, військовий, приватних архівів.

Головне архівне управління при Наркомосі УСРР створене в липні 1919 на основі реорганізованої архівної секції Всеукраїнського комітету охорони пам'яток мистецтва і старовини. Першим начальником управління був історик, архівіст, громадський діяч В. Модзалевський, за участю якого здійснювалося реформування архівної справи, створено централізовану систему архівних установ у складі Головного архіву в Києві та мережі регіональних архівів.

З грудня 1919 до серпня 1929 Головне архівне управління (з 1923 — Центральне архівне управління) і Київський центральний історичний архів УСРР очолював і проживав у цьому будинку М'яковський Володимир Варламович (1888—1972) — історик, архівіст, літературознавець, дійсний член Науково-

го товариства ім. Шевченка (з 1947), Української вільної академії наук (з 1948). Відіграв велику роль у розбудові архівної справи в Україні, брав участь в роботі археографічної комісії ЦДАУ. З 1927 — дійсний член Інституту Тараса Шевченка ВУАН, в якому керував кабінетом біографії Т. Шевченка та рукописним відділом. Один з організаторів Меморіального будинку-музею Т. Шевченка в Києві (1928). Склав коментарі до т. 3—4 Повного академічного зібрання творів Т. Шевченка (Харків, 1927—29, за редакцією С. Єфремова), разом з С. Єфремовим відредагував збірник «Декабристи на Україні» (1926). Друкувався в журналах «Архівна справа», «Наше минуле» та ін. 20 серпня 1929 заарештований у справі Спілки визволення України, засланий у виправно-трудова табір у Карелії. 1933 звільнений, не мав змоги працювати в архівних установах. 1941—43, під час нацистської окупації Києва, очолював Український головний історичний архів ім. В. Антоновича (містився у цьому ж будинку) і працював в установах відновленої АН. У кін. 1943 емігрував в Європу, 1950 — в США. Організував у Нью-Йорку Архів-музей ім. Д. Антоновича і бібліотеку (тепер носить ім'я В. М'яковського).

З 1924 Київському центральному історичному архіву ім. В. Антоновича підпорядковувався на правах відділу Центральний архів давніх актів (містився у будинку університету на вул. Володимирській), директорами якого у цей час були відомі вчені, архівісти В. Романовський (1921—31), М. Тищенко (1931—32), О. Оглоблин (1932—34). Відділами КЦІА були також Київський обласний архів, архів релігійних культів та військово-історичний архів. 1928—31 при Центральному архівному управлінні діяла археографічна комісія. Архівознавчу секцію археографічної комісії очолював Веретенников Василь Іванович (1880—1942) — історик, архівіст. Член Колегії Головархіву, завідувач відділу архівознавства (1924, 1926, 1927), консультант кабінету архівознавства при ЦДАУ УСРР (1930—33) у Харкові. Досліджував історію державних установ Росії 18 ст.

1923—25 при КЦІА діяв історико-архівний семінар для підвищення кваліфікації архівних працівників. Керував семінаром Гермайзе Йосип Юлійович (1892—1958) — історик, громадсько-політичний діяч, член Української Центральної Ради (1917). У ці роки викладав у Київському інституті народної освіти, співпрацював з кількома комісіями Історико-філологічного відділу ВУАН. Досліджував історію революційних та визвольних рухів в Україні. 1929 засуджений у справі Спілки визволення України, решту життя провів у таборах, де й помер.

У читальному залі з лекціями перед слухачами виступали відомі вчені — В. Базилевич, В. Веретенников, О. Грушевський, О. Оглоблин, В. Романовський та ін.

З початком Великої Вітчизняної війни архівні установи було евакуйовано. Під час окупації міста архівні працівники, які залишилися в Києві, продовжили роботу у цьому будинку. Український головний історичний архів ім. В. Антоновича на чолі з В. М'яковським (пізніше він очолював і Крайовий архів)

відновив роботу в жовтні 1941. Колектив архіву (32 працівника) організовував рятування кинутих архівів, охорону всіх архівосховищ і приведення їх до ладу, проводив наукові дослідження, готував до видання збірки документів, присвячені 100-річчю Тимчасової комісії для розгляду давніх актів (в УАН одержала назву археографічної комісії) та 25-річчю Головного історичного архіву.

У квітні—листопаді 1942 тут збиралися співробітники новоствореного Музею-архіву переходної доби, офіційно затвердженого 27 червня. Заснований з ініціативи історика О. Оглоблина, помічником якого був С. Драгоманов, син відомого громадсько-політичного діяча. Офіційно визначена мета установи — висвітлення значення боротьби німецького народу під проводом А. Гітлера, «допомога українського народу німецькій армії в її боротьбі проти більшовиків за побудову Нової Європи». Музей-архів мав першочерговим завданням збирати документи з історії України від часів Української революції 1917—21 до сучасних подій. Цей період одержав назву «переходової доби». Крім накопичення оригінальних архівних матеріалів та копій документів архівних установ, фотографій, малюнків, листівок тощо, планувалося влаштування постійних і тимчасових експозицій. На кінець липня установа збрала 2686 документів, 534 фотографії (у вересні — 756), 154 негативи, 198 малюнків, 344 листівки.

На щомісячних засіданнях були присутні мистецтвознавець С. Гіляров, археолог П. Курінний, директор консерваторії О. Лисенко, директор історичного архіву В. Міяковський, історик архітектури І. Моргілевський, директор Софійського заповідника О. Повстенко, історик Н. Полонська-Василенко, етнограф К. Штепа. Основною темою, яку вивчали співробітники Музею-архіву, було руйнування більшовиками пам'яток історії та мистецтва Києва в 1918—42. Було навіть заплановано видання книжки «Київ, зруйнований більшовиками». Влітку 1942 за цією темою влаштували виставку в приміщенні школи на сучасній вул. Б. Хмельницького, 52.

У кін. 1942, після масових розстрілів у Києві діячів ОУН і переслідування проводу УАПЦ, гітлерівці вирішили розрахуватися з державницькими ілюзіями українців, тому Музей-архів було ліквідовано.

Після визволення Києва від нацистських окупантів і повернення у листопаді 1943 Головного архівного управління НКВС УРСР проведено реорганізацію архівної системи: створено Центральний державний історичний архів УРСР в Києві з філіалами в Харкові і Львові. У цей будинок переїхав на правах відділу київський Центральний архів давніх актів, зайнявши праве крило споруди. Було створено Центральний державний архів Жовтневої революції і соціалістичного будівництва УРСР (ЦДАЖР УРСР), який 1945—70 діяв у Харкові, Центральний державний архів кінофотофонодокументів УРСР (містився в лівому крилі будинку). Архівне управління при Раді Міністрів УРСР (з 1960) займало центральну частину будівлі.

Засновником і першим директором

Центрального державного архіву кінофотофонодокументів УРСР був Пшенничий Гордій Семенович (1914—94) — архівознавець, організатор архівної справи. 1998 архіву присвоєно його ім'я. Проживав у службовому корпусі поряд з цим будинком (див. ст. 503.11). Після введення в експлуатацію у вересні 1970 головного комплексу споруд центральних державних архівів УРСР (нині — вул. Солом'янська, 24) цей будинок повністю передано Центральному державному архіву-музею літератури і мистецтва УРСР, створеному тут 4 травня 1967 за постановою Ради Міністрів УРСР.

1967—73 тут працювала Проценко Людмила Андріївна (1927—2000) — історик, архівіст, некрополознавець, пам'яткоохоронець, одна з ініціаторів створення та перший директор ЦДАМАМ. Проводила велику організаційну та практичну роботу із збирання та впорядкування фондів письменників, діячів культури та мистецтва України, розбудови музею-архіву. 1973 звільнена з роботи за привезення у Київ контейнера документів репресованих і знищених діячів літератури та мистецтва. Була активною діячкою Українського товариства охорони пам'яток історії та культури, керівником та консультантом секції «Некрополі України», ініціювала організацію подібних секцій в різних областях України. Завдяки її наполегливій праці комплекс пам'яток історії та культури Лук'янівського цвинтаря у Києві було оголошено Державним історико-меморіальним Лук'янівським заповідником (1994). Автор численних праць про київські некрополі. Похована на Лук'янівському цвинтарі.

ЦДАМАМ України — одне з найбільших в Європі архівосховищ літературно-мистецького профілю, в якому зберігається понад 1344 архівних фондів, бл. 19 тис. музейних предметів і понад 92 тис. бібліотечних фондів. Тут функціонують постійні діюча експозиція, складовою частиною якої є одинадцять меморіальних кабінетів діячів української культури, розташованих на другому поверсі. Для дослідників працює читальна зала [1658].

Гор Гірич,

Ольга Лялюшко, Ірина Преловська,

Лариса Фегорова, Лариса Шевченко.

503.8. Консисторія (пекарня брацька та полата) 1-ї пол. 18 — поч. 20 ст., у будинку якої працювали відомі церковно-громадські діячі, містилися Всеукраїнська православна церковна рада УАПЦ, штаб оборони Києва (архіт., іст.). На лінії південного муру монастиря, під гострим кутом до напрямку траси вул. Володимирської. Східним торцем південного крила прилягає до південної в'їзної вежі, західним — до житлового будинку в пров. Георгіївському, 2.

Історія споруди налічує вісім головних будівельних періодів. У період 1722—30 неподалік від брацької Трапезної зведено муровану, у плані прямокутну з західним невеликим прямокутним ризалітом будівлю у стилі бароко. Її планувальну асиметрію зумовило розташування двох ізольованих склепінчастих льохів-підвалів — південного однокамерного та північного трикамерного, які мали муровані підземні виходи зі східними з західного боку, що закінчувалися невеликими наземними мурова-

ними тамбурами. Кожну з камер підвалів освітлювали один чи два віконні прорізи, які виходили на поверхню на рівні цоколю. Планування першого поверху було чотирикамерне: між двома великими бічними залами — просторішою південною та північною — розташовувалися поєднані з ними два менші приміщення, розмежовані центральною глухою стіною. Зали перекривали циліндричні склепіння з розпалубками, окремі для кожної з них наскрізні сіни — циліндричні склепіння. З заходу до північної зали прилягав невеликий будівельний об'єм (ймовірно, з дерев'яними сходами на горіще), прямокутний план якого не збігався з розташованою під ним камерою північного підвалу. Дах основного об'єму був чотирихилый, що підтверджує розташування шелиг склепінь нижче верху вінцевого карниза. Членування чолового східного фасаду відображало чотирикамерну планувальну структуру будівлі. За формального збереження симетрично-осьової композиції його поділено пілястрами на вісім різних за розмірами полів, з яких два однакові центральні з східними отворами відповідали приміщенням сіней. Облямовані профільованими лиштвами, що западають, отвори з півциркульними перемичками та восьмикутні віконця над ними вміщено на центральних осях плоских щитів, які виступали над верхньою стіною. У кожному з шести різних за розмірами бічних полів, що відповідали двом бічним залам, між пілястрами розташовано обрамлені профільованими лиштвами та увінчані арковими трилопатевиими нішами-сандриками віконні прорізи з півциркульними перемичками. Будівлю оперізували профільовані виступи цоколю та складного вінцевого карниза. Північний фасад розчленовано пілястрами на два поля, в яких вміщено вікна, оформлені як віконні прорізи чолового фасаду. Вікно північної камери північного підвалу прорізане у базі центральної пілястри. На аналогічно оформленому південному фасаді два вікна південної камери підвалу прорізане у цоколі обабіч центральної пілястри. Декор західного фасаду спрощено.

У березні 1737 у брацькій пекарні «вимощено дві печі». 1750 із західного боку споруди зафіксовано невеликий у плані прямокутний об'єм, що прилягав до північного рогу і надавав Г-подібності її плану, яка зберігав до 1838 включно.

1775 мурований верхній поверх над пекарнею, «що весь бувolatoю», пристосовано для присутствія, канцелярії та архіву консисторії: зроблено дві груби з калузькими кахлями, вставлено дев'ять віконних заповнень, настелено підлоги, приміщення побілено, стіни оббито шпалерами, двоє дверей пофарбовано у зелений колір, вставлено два замки тощо. Три зали другого поверху перекривали циліндричні склепіння з розпалубками. Пластично насиченіші фасади, композиційно пов'язані складною ритмічною залежністю з оформленням першого поверху, було вирішено у стилі бароко.

1819 на центральній поперечній осі плану зі східного боку споруди позначено ризаліт, який 1831 зображено двоповерховим з центральним вхідним отвором. Він закрив первісну барокову

портальну групу та порушив стильове вирішення й ритм пластики другого поверху. Цілісність архітектурного образу попереднього періоду було втрачено. До 1851 у східному ризаліті розміщувалися сходи, що вели на другий поверх. 1848 затверджено проект перебудови та розширення будинку консисторії для задоволення потреби у додатковій площі Духовного попечительства та його канцелярії з архівом, складений 1847 єпархіяльним арх. П. Спарро. Запроєктовано зведення чолового фасаду на лінії муру вздовж вул. Володимирської. 1849 під час ремонту пошкодженого ураганом даху закрито давніший невеликий отвір над присутственою камерою. 1851 розібрано 6 кв. сажнів монастирського муру завтовшки у 4,5 цеглини, закладено нові фундаменти, перебудовано західний об'єм, з півдня прибудовано двоповерховий центральний об'єм на лінії монастирського муру, в якому влаштовано сходи на другий поверх, та одноповерхові об'єми до мурів обабіч нього. З відхиленням від проекту переплановано приміщення другого поверху, зроблено сходи, що з'єднали канцелярію на другому поверсі з архівом; дві муровані шії з дверима у склепінчасті льохи, які було відкрито під час спорудження фундаментів. 1853 будівельні роботи завершено. Двоповерховий зовнішній фасад рустовано, фланковано лопатками, розчленовано міжповерховим та вінцевим карнизами. Перед вхідним отвором на центральній осі влаштовано гранітний ганок з чотирма східцями. 1856 у двоповерховій споруді з одноповерховою прибудовою на верхньому поверсі містилося чотири кімнати у капітальних стінах та вісім — у перегородках, на нижньому — 14 кімнат в капітальних стінах. У двох кімнатах нижнього поверху в новій прибудові розміщувалося Київське єпархіяльне попечительство. 1859—66 архів займав три окремі приміщення нижнього поверху, де колись містилася монастирська пекарня. 1869 просіде склепіння в архівному приміщенні перекладено за кресленням 1866 арх. П. Спарро. 1879 складено проект перебудови консисторії, який переробив 1883 єпар-



503.8. Консисторія.

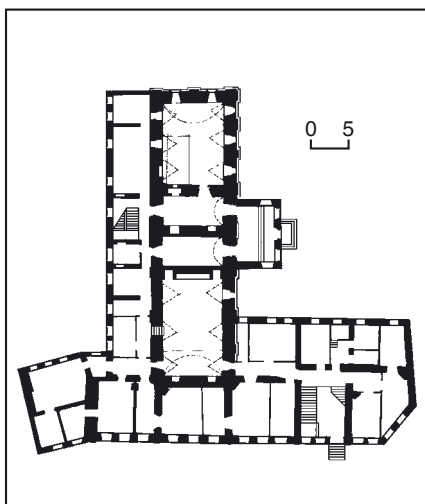

503.8. План першого поверху.

503.8. Консисторія. Східний фасад.

хіяльний арх. В. Ніколаєв. 1885 розпочато будівельні роботи та розібрано ділянку монастирського муру на захід від споруди. 1886 внесено зміни у проєкт стосовно уклону парадних гранітних сходів. У приміщеннях архіву проламано стіни, влаштовано арковий вхідний отвір, на другому поверсі у малому архіві — склепінця на чавунних рейках. У приміщенні канцелярії на другому поверсі для симетрії та поліпшення освітлення розширено та прорізано по двос вікон, закладено кілька віконних і дверних отворів на обох поверхах. У даху зроблено десять слухових півциркульних вікон. Фасади пофарбовано у палевий колір. Вхід з вул. Володимирської перенесено ближче до південної в'їзної вежі (розташований і тепер), зроблено парадний гранітний ганок з однією сходиною з трьох боків майданчика. Сплановано ділянку чорного двору та встановлено ворота з вулиці. Того ж року будівельні роботи завершено. Внаслідок перебудови вся споруда стала двоповерховою — над західною та південною прибудовами зведено другий поверх.

1898 арх. С. Єрмаков розробив проєкт капітального ремонту будинку консисторії та двох прибудов до нього. 1901—03 будівельні роботи під наглядом С. Єрмакова провів підрядчик Ф. Альошин. Будівлю розширено до південної в'їзної вежі — для канцелярії, з боку митрополичого саду — для архіву. Замінено склепіння над першим поверхом плоскими перекриттями та бочарними (цегляними склепінцями по таврових металевих балках) в архіві. Зроблено внутрішні гранітні сходи зі світловим ліхтарем, підвал під південним крилом споруди. Перепланування здійснено в межах старих капітальних стін. У підвалі та на першому поверсі праворуч від парадного входу розміщено квартири службовців консисторії.

1914 за проєктом арх. С. Єрмакова і під наглядом техніка С. Коливанова до північного фасаду прибудовано мурований двоповерховий об'єм для архіву та відремонтовано приміщення другого поверху. Роботи провів підрядчик Ф. Альошин. У стінах 18 ст. на обох поверхах пробито шість арок, у приміщеннях другого поверху замінено цег-



ляні підлоги на дерев'яні, перекрито і пофарбовано дах мідянкою, виконано опорядження тощо.

1918 під час наступу на Київ більшовиків снарядом пробито стіну споруди, пошкоджено дах. Під час ремонтних робіт укріплено арку в приміщенні архіву, розшито тріщини у стінах і стелі, які спричинило осідання північної прибудови.

У кін. 1940-х — на поч. 1950-х рр. зроблено прибудову на дві віконні осі з західного боку вуличного фасаду, яка прилягала до сусіднього житлового будинку Товариства сприяння армії, авіації та флоту (пров. Георгіївський, 2). У радянський період розтесано барокові віконні прорізи, засипано первісні входи в льохи-підвали, закладено їх вікна, розібрано дві північні прибудови поч. 20 ст., північну стіну 18 ст. замінено позастильовою закладкою. Під час перебудов об'єм 18 ст. втратив риси стилю бароко.

1976—84 проведено наукові дослідження пам'ятки архітектури та ремонтно-реставраційні роботи у надвірному крилі будинку. Автор проекту фрагментарної реставрації та графічних реконструкцій споруди 18 ст. — арх. О. Лисенко. Реставровано північну залу та обоє сіней пекарні, північну та центральну зали другого поверху в об'ємі 18 ст., декор фасадів двоповерхової будівлі консисторії 18 ст. Склепінчасті перекриття відновлено у залізобетоні. Приміщення пристосовано під виставкові зали. Під час натурних досліджень у північній залі відкрито фундамент печі, яка обслуговувалася з сіней криз топкову камеру.

Будинок двоповерховий з льохом-підвалом та напівпідвалом, що переходить у цокольний поверх, мурований, у плані Т-подібний, вкритий вальмовим дахом з бляшаною покрівлею, слуховими вікнами та димарями. Планування першого та другого поверхів коридорного типу з двобічним розташуванням приміщень, серед яких вирізняються великими розмірами зали північного крила. Контур цокольного (напівпідвального) поверху під південним крилом будинку охоплює південний льох-підвал первісного ядра. Північний льох планувально відокремлено. Підземні сходи до льохів засипано. Перекриття великих приміщень першого і другого поверхів зі східного боку в північному крилі — залізобетонні склепіння — циліндричні з розпалубками та цегляно-ричні; інших приміщень — цегляні склепіння по металевих балках, пласкі залізобетонні та дерев'яні.

Чоловий південний горизонтально видовжений фасад має ярусну композицію. По горизонталі його поділено лопатками на дво-, тривіконні прясла, найдавніше з яких акцентовано аттиковим парапетом і модульйонами вінцевого карниза. Перший ярус завершує вузький карниз під вікнами першого поверху, що складається з трьох гуртів, другий — підкреслений гуртом міжповерховий профільований карниз. Фасад увінчує подвійний гурт, вузький фриз та карниз із прямокутних профілів. Аттикові парапети акцентують прясла з первісним і сучасним входами. Складність декору ярусів зростає догори. Фасадну стіну тиньковано, цоколь облицьовано шліфованим природним каменем. Віконні прорізи над

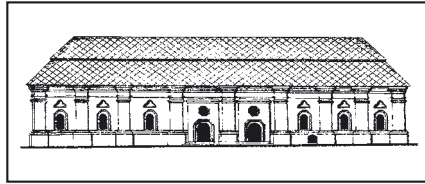

503.8. Пекарня. Східний фасад. 1722—30.
503.8. Первісний план першого поверху.

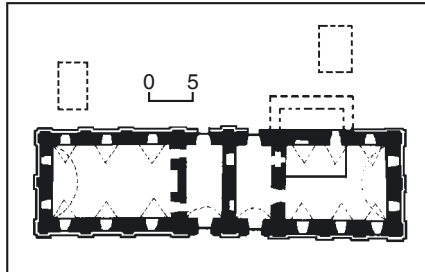

рівнем цоколю підкреслено заглибленим облямванням та рельєфними замковими каменями, у західних пряслах обладнано приямками. Другий ярус (на рівні першого поверху) оформлено з імітацією у тиньку квадратного мурування стін і лопаток, віконні прорізи з лучковими перемичками — простим заглибленим облямванням. В оформленні третього ярусу імітовано дощане рустування фасадної стіни. Великі віконні прорізи з арковими перемичками прикрашено профільованими архівольтами з рельєфними замковими каменями (у трьох пряслах) та прямокутними підвіконними фільонками. Рельєф лопаток підвищено рясними горизонтальними поясками відповідно до членувань рустики, що сягає фриза на трьох давніших пряслах і п'ят аркових перемичок на інших пряслах.

Звернений на проїзд від південної в'їзної вежі східний тинькований фасад північного крила являє частину закритої прибудови двоповерхового фасаду 18 ст., що обумовлює його асиметрію. Зміщений ліворуч від центральної осі відкритої фасадної стіни двоповерховий класицистичний ризаліт з центральним вхідним отвором прорізано чотирма вікнами на рівні першого та п'ятма на рівні другого поверхів. Поверхню стін першого поверху рустовано. Праворуч ризаліту збережено всі горизонтальні членування барокового фасаду: профільований уступ цоколю, масивний багатопрофільний розкріпований пілястрами міжповерховий карниз, гурти на рівні п'ят аркових перемичок вікон другого поверху, вінцевий профільований карниз; ліворуч ризаліту цокольний виступ відсутній. Вміщені між чотирма пілястрами першого поверху три півциркульні віконні прорізи північної зали облямовано профільованими лиштвами та увінчано трилопатевиими нішами-сандриками. Над ними двоє великих аркових вікон та прямокутні фільонки обабіч розмежовані короткими пласкими лопатками другого поверху. Простежується складна ритмічна залежність архітектурних членувань двох ярусів фасаду. Ліворуч ризаліту по одному вікну на поверхсі оформлено аналогічно.

Північний фасад північного крила реставровано на основі історичної рекон-

струкції. В його східній частині відновлено фасад споруди 18 ст., який відокремлено від торця пізньої прибудови глибокою штрабою.

З 1775 у будинку містилася Київська духовна консисторія, переведена сюди з дерев'яного будинку, що розташовувався на південь від дзвіниці і був збудований за митрополита Тимофія (Щербаського). Духовні консисторії в Росії, як допоміжні органи єпархіального управління при єпархіальному архієреї засновано 1744. Раніше Київська духовна консисторія займалася судовими справами. Діяльність консисторії регламентувалася Святейшим Синодом. Консисторія функціонувала під безпосереднім керівництвом митрополита Київського і Галицького. Київська єпархія, що мала статус митрополії, до 1797 займала території як на правому березі Дніпра, так і на лівому. З вересня 1797 митрополію складалі тільки правобережні парафії і землі, які відійшли після поділів Польщі до Російської імперії. З того часу межі єпархії збігалися з межами Київської губ., створеної 1796. Київська консисторія (у 1786—1832 мала назву — дикастерія) була головним присутственим місцем, що здійснювало єпархіальне управління та суд. Вона займала однокласне становище з губернськими присутственими місцями. Світське керівництво не мало прямої влади над нею. Консисторія складалася з присутственого місця та канцелярії. До штату першого входило від чотирьох до семи членів (залежно від кількості населення єпархії) — штатних і позаштатних. Членами Київської консисторії спочатку були ченці і послушники Софійського монастиря, з 1835 — тільки священнослужителі. Членами від чорного духовництва були архимандрити Братського Богоявленського училищного і Пустинно-Миколаївського монастирів, настоятель Видубицького Свято-Михайлівського або Флорівського монастирів, ректори київських академії та семінарії (останньої — до 1867).

Канцелярія підпорядковувалася безпосередньо секретарю консисторії, поділялася на відділи («столи») і не залежала у своїй діяльності від членів консисторії. Секретар призначався обер-прокурором Святейшого Синоду і, хоча був підвладним митрополиту, фактично виконував прокурорські функції в єпархії як представник держави. Усі інші чиновники канцелярії призначалися консисторією.

Консисторія здійснювала управління та вела судові справи в Київській єпархії, займалась адміністративними справами. Консисторія була зобов'язана: охороняти та поширювати православ'я, наглядати за благоустроєм храмів (будівництво, закриття парафій тощо), приймати на зберігання парафіяльні документи, висувати кандидатур на благочинні та на інші посади в єпархії, відповідати за ведення господарських справ в єпархіальних установах, архієрейському домі, церквах та монастирях, приймати кошти від казни, збирати кошти в єпархії на утримання духовно-навчальних закладів, здійснювати контакти зі Святейшим Синодом тощо. 1799 запроваджено додаткову ланку управління середнього рівня — інститут вікарного єпископа, підпорядкованого митрополиту. Це був єпископ Чиги-

ринський з місцеперебуванням і управлінням Свято-Михайлівським Золотоверхим монастирем. 1874 створено посаду другого вікарія — єпископа Уманського (архімандрит Братського Богоявленського монастиря), 1884 — єпископа Канівського (архімандрит Пустинно-Миколаївського монастиря). Єпископ Канівський займався справами духовно-навчальних закладів і церковнопарафіяльних шкіл, видав духовництвом і церквами Канівського повіту. Єпископу Уманському підлягали Бердичівський, Звенигородський, Липовецький, Сквирський, Таращанський і Уманський повіти, він займався справами єпархіальної опіки незможних духовного звання, очолював Київське церковно-будівельне присутствіє. Єпископ Чигиринський завідував Васильківським, Київським, Радомишльським, Черкаським і Чернігівським повітами, наглядав за навчальними закладами світського відомства. Всі вікарії займалися судовими, фінансовими, адміністративними справами у межах своїх повноважень.

Ще однією ланкою єпархіального управління був інститут благочинних. Благочинні здійснювали нагляд за парафіяльним і монастирським духовництвом, збирали кошти на потреби єпархіальних установ, стежили за благоустроєм церков і монастирів, їхнім господарством і документацією, богослужінням, моральністю тощо.

1868 запроваджено інститут рад благочинних з метою посилення нагляду за діяльністю білого духовництва. До складу кожної ради входив благочинний, його помічник і представник від окружного духовництва. 1881 було остаточно скасовано останні демократичні норми, що існували в Київській митрополії.

З 1869 штат Київської духовної консисторії склався з 13 чоловік: чотири члени консисторії, секретар, чотири столоначальники, скарбник, реєстратор, архіваріус і секретар при архієреї. Станом на 1914 тут працювало 70 осіб. У будинку також містилися Київське єпархіальне попечительство, духовно-цензурний комітет, працювали благочинні монастирів Київської єпархії і церков Києва.

Під час перебування консисторії у цьому будинку її очолювали митрополити Київські і Галицькі: 1783—96 — Самуїл (Миславський), 1796—99 — Ієрофей (Малицький), 1799—1803 — Гавриїл (Банулеско-Бодоні), 1804—22 — Серапіон Александровський (Логинівський), 1822—37 — Євгеній (Болховітін), 1838—57 — Філарет (Амфітеатров), 1858—60 — Ісидор (Никольський), 1860—75 — Арсеній (Москвін), 1876—82 — Філофей (Успенський), 1882—91 — Платон (Городецький), 1891—1900 — Іоаннікій (Руднев), 1901—02 — Феогност (Лебедев), 1903—15 — Флавіан (Городецький), 1915—18 (з перервою у січні 1916 — грудні 1917) — Володимир (Богоявленський), 1918—19 — Антоній (Храповицький), 1921—23 — Михаїл (Єрмаков).

З будинком пов'язана діяльність багатьох інших відомих церковних і культурно-освітніх діячів 19—20 ст. Антоній (світське ім'я — Петрушевський Купріян Герасимович; 1828—1912) — церковний діяч, випускник Київської духовної академії (1850), архіман-

дрит, намісник Києво-Печерської лаври (1896—1909), член Київської духовної консисторії та Київської єпархіальної училищної ради, член ради Київського Свято-Володимирського братства, член Церковно-археологічного товариства при Київській духовній академії, один із засновників Київського товариства релігійно-морального виховання. 1909 звільнений через хворобу з посади намісника, перебував на спочинку в Лаврі, де і похований.

Василій (світське ім'я — Богдашевський Дмитро Іванович; 1861—1933) — церковно-громадський діяч, богослов, випускник Київської духовної академії (1886). По закінченні працював в академії, з 1902 — професор, з 1909 — інспектор. З 1910 — головний редактор журналу «Труды Киевской духовной академии», протоієрей Благовіщенської конгрегаційної академічної церкви. 1913 прийняв чернечий постриг, у соборі Святої Софії зведений у сан архімандрита, 1914 — хіротонізований в єпископи. З 1914 — єпископ Канівський, перший вікарій Київської єпархії. 1914—20 — останній ректор академії і настоятель Братського Богоявленського монастиря. 1918—19 виступав проти руху за автокефалію української церкви, однак 1920 разом з представниками духовництва УАПЦ брав участь в урочистому богослужінні в соборі Святої Софії, присвяченому пам'яті Т. Шевченка. 1923—25 перебував на засланні. Згодом — священник церкви Успіння Пресвятої Богородиці (Пирогощі) на Подолі в Києві; з 1925 — архієпископ Канівський. Почесний член Московської (з 1914), Казанської та Петроградської (з 1915) духовних академії; член і останній голова (у 1910-х рр.) Київського релігійно-просвітницького товариства.

Глаголев Олександр Олександрович (1872—1937) — церковний діяч, випускник Київської духовної академії (1898), її доцент (з 1899) і ординарний професор (1918—20), священник (з 1903), настоятель церкви Миколи Доброго на Подолі (з 1903), протоієрей (з 1914). Член Київського духовно-цензурного комітету (з 1911), благочинний 3-го округу м. Києва. 1931 п'ять місяців перебував під арештом, вдруге заарештований 1937, страчений.

Димитрій (світське ім'я — Ковальницький Михайло Георгійович; 1839—1910) — церковно-громадський діяч, духовний письменник, випускник Київської духовної академії (1867), чернець і архімандрит (з 1895). По закінченні академії викладав у ній, з 1878 — професор, 1898—1902 — ректор Київської духовної академії, настоятель Братського Богоявленського монастиря. 1898 в соборі Святої Софії висвячений на єпископа Чигиринського, призначений третім вікарієм, 1902 — другим вікарієм Київської єпархії. З 1902 — єпископ Тамбовський і Шацький, потім — архієпископ Казанський, архієпископ Херсонський і Одеський. Почесний член Московської духовної академії (з 1899).

Ізраїль (світське ім'я — Лукін Яків Іванович; 1800—?) — церковний діяч, випускник Київської духовної академії (1825), чернець (з 1831), ректор Калузької (1835—43), Курської (1843—45), Херсонської (1845—48), Харківської (1848—51), Тифліської (1851—58)

семинарії. З 1858 — ректор Київської духовної академії, настоятель Братського Богоявленського монастиря і перший вікарій Київської єпархії.

Інокентій (світське ім'я — Борисов Іван Олексійович; 1800—57) — богослов, церковно-громадський діяч, випускник Київської духовної академії (1823). Ректор і ординарний професор академії, настоятель Братського Богоявленського (1830—40), пізніше — Свято-Михайлівського Золотоверхого монастирів в Києві. З 1836 — єпископ Чигиринський і вікарій Київської митрополії. Засновник і редактор газети «Воскресное чтение» у Києві (1837—45). З 1845 — архієпископ Харківський, 1848—57 — Херсонський і Таврійський.

Інокентій (світське ім'я — Ястребов Ілля Іванович (1867—1928) — церковний діяч, випускник Казанської духовної академії (1892), чернець (з 1902), архімандрит (з 1903). Єпископ Канівський (хіротонізований у соборі Святої Софії), третій вікарій Київської єпархії і настоятель Пустинно-Миколаївського монастиря в Києві (з 1906), ректор Київської духовної академії, настоятель Братського Богоявленського монастиря і другий вікарій Київської єпархії (з 1910), перший вікарій Київської єпархії (з 1911). З 1914 — єпископ Полоцький і Вітебський. З 1920 — архієпископ.

Іриней (світське ім'я — Фальковський Іван Якимович; 1762—1823) — вчений, письменник, церковний діяч, викладач (з 1783) і ректор (1803—04) Києво-Могилянської академії, архімандрит Гамаліївського Різдва Пресвятої Богородиці Харлампіївського монастиря Чернігівської єпархії (з 1795), київського Пустинно-Миколаївського монастиря (з 1803). 24 лютого 1807 висвячений на єпископа Чигиринського і вікарія Київського. 1807—12 і 1813—23 — настоятель Свято-Михайлівського Золотоверхого монастиря в Києві (у 1812—13 — єпископ Смоленський і Дорогобузький).

Кирило [світське ім'я — Кульницький Дмитро (Діонісій) Олексійович; 1781—1836] — церковний діяч, викладач Києво-Могилянської академії (з 1805) та ректор створеної на її базі Київської духовної семинарії (1819), архімандрит Братського Богоявленського монастиря (з 1819). 13 травня 1828 висвячений на єпископа Чигиринського та вікарія Київської митрополії. Настоятель Свято-Михайлівського Золотоверхого монастиря в Києві (1828—35). З 1835 перебував на спочинку в Києво-Печерській лаврі.

Корольков Іоанн Миколайович (1845—1927) — богослов, педагог, церковний діяч, випускник Київської духовної академії (1869), її доцент (з 1873) і професор (1877—1920), священник Андріївської церкви (1895—96), настоятель Володимирського собору (з 1896—20), член (з 1896) і голова Київського духовно-цензурного комітету.

Павло (світське ім'я — Преображенський Павло Григорович; 1843—1911) — церковний, громадський діяч, випускник Київської духовної академії, в.о. секретаря ради правління академії (з 1883), настоятель церкви Миколи Доброго на Подолі (з 1883), кафедральний протоієрей собору Святої Софії (з 1903), єпископ Чигиринський, перший вікарій Київської єпархії і настоятель Свято-Михайлівського Золотоверхого

монастиря (з 1908), один із засновників і перший голова Київського товариства охорони пам'яток старовини і мистецтва (з 1910).

Сильвестр (світське ім'я — Мальованський Стефан Васильович; 1828—1908) — церковний діяч, духовний письменник, чернець (з 1856), випускник Київської духовної академії (1857), по закінченні викладав у ній, соборний ієромонах Києво-Печерської лаври (з 1860), архимандрит (з 1862). Ректор Київської духовної академії і настоятель Братського Богоявленського монастиря (з 1883), єпископ Канівський, третій вікарій Київської єпархії (з 1884), перший вікарій єпархії (з 1885). Почесний член Санкт-Петербурзької, Московської (обох — з 1886) і Казанської (з 1887) духовних академії.

Скворцов Іван Михайлович (1795—1863) — богослов, філософ, перший завідувач кафедри філософії, математики і фізики Київської духовної академії (1819—49), священник (з 1820), протоієрей (з 1822), завідувач кафедри богослов'я і настоятель університетської церкви (1834—59), почесний член Університету св. Володимира (з 1859). Кафедральний протоієрей собору Святої Софії (1849—63), член Київської духовної консисторії (1833—63).

Титов Федір Іванович (1864—1935) — історик, богослов, археограф, церковний і громадський діяч, випускник Київської духовної академії (1890). З 1891 працював в академії, з 1904 — професор, з 1905 — доктор церковної історії. Одночасно з 1896 — священник, настоятель Андріївської церкви, протоієрей (з 1905). З 1898 — член Київського духовно-цензурного комітету. З 1901 — відповідальний редактор офіційної частини газети «Киевские епархиальные ведомости», член Київського відділення єпархіальної училищної ради, з 1903 — член Київської духовної консисторії. У 1916—17 — представник протопресвітера військового і морського духівництва у Галицько-Буковинському генерал-губернаторстві. 1917 був депутатом Першого Всеукраїнського церковного собору, 1918 — членом Вищої церковної ради. 1919 емігрував. Жив в Югославії, з 1920 — професор богословського факультету Белградського університету.

Феодосій (світське ім'я — Олгаржевський Петро Наркисович; 1867—1914) — церковний діяч, випускник Київської духовної академії (1893), чернець (з 1885), архимандрит (з 1899), ректор Волинської духовної семінарії і цензор «Волинских епархиальных ведомостей» (1899—1901), ректор Київської духовної семінарії (1901—03), єпископ Єлисаветградський і другий вікарій Херсонської губ. (1903), єпископ Одеський (з 1903), єпископ Чистопольський, перший вікарій Казанської єпархії і ректор Казанської духовної академії (1905), єпископ Прилуцький, вікарій Полтавської єпархії (1905—08), ректор Київської духовної академії (1908—10), єпископ Уманський (з 1908), настоятель Братського Богоявленського монастиря (1909—10). Член Київської єпархіальної училищної ради і шкільної комісії при ній (1898—99, 1901—03), другий вікарій Київської єпархії (1908—11).

Феофан (світське ім'я — Шиянов-Чернявський Федір Григорович; 1741—

1812) — церковний діяч, перекладач; випускник Києво-Могилянської академії (1769), головний коректор друкарні Києво-Печерської лаври (1775—86), член Духовного собору Лаври (з 1774), архимандрит Благовіщенського Назарет-Богородицького монастиря у Ніжині (1787—98), Селецького Свято-Успенського монастиря у Чернігові (1798—99) і Спасо-Преображенського монастиря у Новгород-Сіверському (1799—1800). 12 лютого 1800 в соборі Святої Софії висвячений на єпископа Чигиринського, вікарія митрополита Київського і Галицького. 1800—07 — настоятель Свято-Михайлівського Золотоверхого монастиря в Києві. Засновник Феофаніївського Свято-Пантелеймонівського монастиря в Києві (1803). З 1807 — єпископ Полтавський і Переяславський, жив до кінця життя в Переяславі.

Філарет (світське ім'я — Філаретов Михайло Прокопович; 1824—82) — церковний діяч, випускник Київської духовної академії (1851), чернець (з 1851), архимандрит (з 1857), ректор і професор Київської духовної семінарії, настоятель Пустинно-Миколаївського монастиря (1859—60), ректор Київської духовної академії (1860—77), почесний член Санкт-Петербурзького і Московського університетів (з 1869), Московської (з 1877) і Київської (з 1878) духовних академії. Член Київської духовної консисторії (1869—77), єпископ Уманський і другий вікарій Київської єпархії (1874—77, хіротонізований у соборі Святої Софії). Заснував (1860) і редагу-

вав журнал «Руководство для сельских пастырей». З 1877 — єпископ Ризький. Посаду єпархіального архітектора — члена Київської духовної консисторії обіймали: з 1838 — Спарро Павло Іванович (1814—87); 1875—98 — Ніколаєв Володимир Миколайович (1847—1911) — київський міський архітектор (1873—87), член Миської управи, який відповідав за будівельну справу (1887—89), архітектор Києво-Печерської лаври (1893—99), академік архітектури (з 1892); 1898—1914 — Єрмаков Євген Федорович (1868—1914).

1919 на першому поверсі у квартирі колишнього секретаря консисторії розміщувалася Київська єпархіальна рада, на другому — Вчений сільськогосподарський комітет і архів консисторії. З 1919 в будинку містилася президія Всеукраїнської православної церковної ради Всеукраїнської спілки православних парафій (ВСПП), яку згодом було перетворено на Українську автокефальну православну церкву.

1919—24 ВПЦР очолював Мороз Михайло Наумович (1876—1938) — організатор українського церковно-визвольного руху в 1920-х рр., голова президії Першого Всеукраїнського православного церковного собору УАПЦ у Києві 14—30 жовтня 1921, митрофорний протоієрей УАПЦ. Був обраний почесним головою всіх українізованих парафій. Проживав у соборному флігелі (див. ст. 503.19).

Після звільнення М. Мороза, яке відбулося під час Великих Микільських зборів 25—30 травня 1924 ВПЦР очолював протоієрей В. Потієнко, який обіймав цю посаду до 31 липня 1926, коли влада заарештувала весь склад ВПЦР, а її приміщення опечатали. Після звільнення членів ВПЦР на Великих Покровських зборах 25—30 жовтня 1926 головою Ради було обрано єпископа УАПЦ П. Ромоданіва. На Другому Всеукраїнському православному церковному соборі УАПЦ 17—30 жовтня 1927 головою ВПЦР обрано протоієрея Л. Юнакова, який очолював останній склад Ради до т. зв. самоліквідації УАПЦ 28 січня 1930 на Першому «надзвичайному» церковному соборі.

1919—22 секретарем ВПЦР був Тарасенко Іван Васильович (1897—1922) —

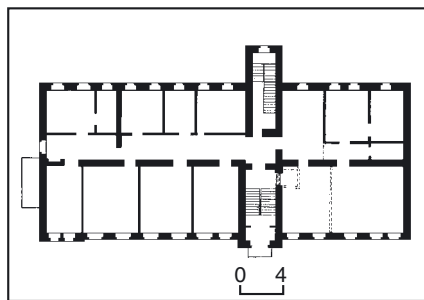

503.9. План першого поверху.
503.9. Корпус Київської єпархіальної училищної ради.



церковний дяч УАПЦ, секретар Першого Всеукраїнського православного церковного собору (1921). Представляв у ВПЦР українську парафію Андріївської церкви. Розстріляний радянською владою разом з дочкою й іншими членами УАПЦ у Києві із звинуваченням у приналежності до контрреволюційної «Козачої Ради».

У липні—вересні 1941 у лівому крилі будинку містився штаб оборони Києва. Створений 6 липня 1941 у зв'язку з загрозю, що нависла над столицею України: у червні — на початку липня угруповання нацистської Німеччини, що діяло на Житомирсько-Київському напрямку, використовуючи перевагу в силах та прогалини в бойових порядках радянських військ, які утворилися під час відступу від кордонів СРСР, досягло великих успіхів. До складу штабу оборони увійшли представники штабу Київського особливого військового округу: полковник А. Чернишов (начальник штабу), майор М. Чукарев (начальник інженерної служби), секретар Київського обкому КП(б)У М. Мішин, голова Київського облвиконкому Т. Костюк, секретарі Київського міського партії К. Москалець і Т. Шамрило, голова міськвиконкому І. Шевцов. У розпорядженні штабу на 8 липня 1941 було 13 винищувальних батальйонів та 19 загонів народного ополчення, що налічували 32805 осіб. Було вжито заходів щодо прискорення темпів будівництва оборонних укріплень Київського укріпленого району всередині міста та на околицях Дарниці, а також створення та навчання нових загонів народного ополчення. Розроблений ним план оборони міста передбачав у випадку прориву супротивником Київського укріпленого району (першої лінії оборони) організувати опір на другій лінії, а при вторгненні у центр Києва — стійкі вуличні бої на барикадах та в опорних пунктах. Згідно з планом, другу лінію оборони було розбито на три сектори, в кожному з яких діяв свій штаб. Завдяки великій організаційній роботі, проведеної штабом оборони, воїни Київського укріпленого району при всебічній допомозі населення міста змогли за порівняно короткий час підготуватися до опору ворогу. Оборона Києва від переважаючих сил німецької армії тривала з 11 липня до 19 вересня, коли місто захопили гітлерівці.

Після 2-ї світової війни у будинку містилися Київська обласна рада профспілок, Будівельно-монтажний трест № 1, Управління у справах архітектури при Раді Міністрів УРСР тощо.

1963 на фасаді будинку встановлено меморіальну дошку з білого мармуру на пошанування діяльності штабу оборони Києва (арх. А. Борисова).

Тепер — виставкові зали заповідника [1659]. *Марія Кадомська, Олена Лисенко, Ольга Лялюшко, Ірина Преловська, о. Олександр Спінула, Лариса Федорова, Олена Чиркова.*

503.9. Корпус Київської єпархіальної училищної ради 1903, 1908—09, в якому проживали Липківський В. К., Мстислав (Скрипник), Никанор (Бурчак-Абрамович) (архит., іст.). Уздовж проїзду від південної в'їзної вежі до Софійського собору. На ділянці, частину якої займав зведений 1858—59 за проектом єпархіального арх. П. Спарро двоповерховий цегляний, у плані Г-по-

дібний «квартирний» корпус Київської духовної консисторії, розібраний 1901. У 1886 на місці старої на той час будівлі на межах садиби консисторії з митрополитом садом і садибою собору Святої Софії планували спорудити новий одноповерховий мурований флігель за проектом арх. В. Ніколаєва (не здійснений).

Збудований за проектом арх. Єрмакова підрядчиками Ф. Альошиним і Й. Пиптевим у два етапи. Впродовж літньо-осіннього періоду 1903 на межі садиб Київської духовної консисторії та будинку митрополита (за рахунок частини його саду) зведено двоповерховий з підвалом, цегляний, у плані прямокутний будинок з бічним ризалітом на дворомовому фасаді, вкритий трисхилим дахом з мансардою у тильному схилі. В жовтні з будинку митрополита до нього було перенесено архів і всі речі канцелярії Київської єпархіальної училищної ради. 14 листопада після літургії у соборі Святої Софії митрополит Київський та Галицький Флавіан (Городецький) освятив новобудову. На першому поверсі розмістилися канцелярія та дві кімнати для письмоводителя, на верхньому — зала з приймальною та квартира діловода ради з п'яти кімнат. У підвальному поверсі, згідно з контрактом, було влаштовано дві кімнати, в мансарді — кімнату й кухню. Вхід у підвальний поверх здійснювався через цегляну прибудову зі східного боку будинку. Приміщення ради та житлових квартир опалювали голландські труби й каміни. Стелі у залах та ідальнях квартир прикрашало розфарбоване ліплення. Пофарбовано було голівки на трубах і каміни. Квартиру на верхньому поверсі обладнано балконом. Будинок електрифіковано, проведено каналізацію та підключено до водогону. Від митрополитичого саду його відокремлював цегляний паркан. Під час будівельних робіт було знижено рівень поверхні ґрунту і передбачуваний підвальний поверх зроблено напівпідвальним; в ньому розмістили книжковий склад. У листопаді 1907 Київська єпархіальна училищна рада вирішила зробити прибудову на два поверхи без підвалу до наявного будинку для канцелярії, приміщення якої планували звільнити для книжкового складу, педагогічного музею, редакції журналу «Западно-русская начальная школа», який видавала Єпархіальна училищна рада, та її архіву. Проект і кошторис розробив арх. Є. Єрмаков. Згідно з кошторисом, двоповерхову прибудову мали звести з цегли на вапняному розчині зі стінами завтовшки у дві з половиною цеглини з потовщенням цоколю, пілястр, карнизів, парпетів, брандмауера. Міжповерхові та горіщні перекриття — з дерев'яних балок, під труби укладено металеві двотаврові балки, дах — з кроквяних ферм і бляшаною покрівлею, пофарбований мідянкою, з трьома півциркульними слуховими вікнами тощо. 13 серпня 1908 отримано дозвіл митрополита надати в користування Єпархіальної училищної ради ділянку саду митрополитичого дому пл. 60,99 кв. сажнів для прибудови до наявного будинку ради із заходу двох квартир. Наприкінці літа підрядчик Й. Пиптев почав зводити прибудову. В умови контракту на торгах було внесено влаштування підвального житлового

поверху, не передбаченого кошторисом і проектом. У середині жовтня прибудову закінчено вчорні. У січні 1909 приміщення в будинку розподілялися наступним чином: на другому поверсі — зала засідань, п'ятикімнатна з кухнею квартира єпархіального доглядача церковних шкіл М. Белогорського та шестикімнатна з кухнею квартира діловода ради І. Соколова, на першому поверсі — канцелярія, яка займала три кімнати, п'ятикімнатна з двома кухнями квартира скарбника ради П. Петрушевського та квартири службовців канцелярії ради з чотирьох кімнат і кухнею; у напівпідвальному поверсі — кімната розсильного, трикімнатна з кухнею квартира священника П. Головкова, аналогічна квартира та двокімнатна з кухнею квартира, яку здавали у найм. Під час будівельних робіт вирішили змінити функціональне призначення приміщень у прибудові: замість канцелярії, педагогічного музею, редакції та її архіву розмістити на першому та другому поверхах квартири для родин службовців ради. Для цього додатково облаштовано ванні кімнати, дерев'яні гвинтові сходи, що сполучали квартиру на верхньому поверсі з кухнею в мансарді, за фасадом замість двох сплановано три кімнати, стелі двох віталень і двох ідалень прикрашено ліпленням. У підвальному поверсі з боку чолового фасаду влаштовано двокімнатну квартиру з кухнею, з боку двору — приміщення загального користування для прання білизни та приміщення для двірника з однією запасною кімнатою. Парадні сходи продовжено з рівня першого до рівня підвального поверху, де замість кухні у старій частині будинку розміщено житлову кімнату, а кухню перенесено до входу в підвал у цегляній прибудові зі східного боку. Влітку 1909 роботи провів підрядчик Й. Пиптев. У середині жовтня того ж року прибудову повністю завершено (з опорядженням) та передано у володіння ради. Восени 1909 розпочато ремонт у старій частині будинку: замінено підлоги підвального поверху, покрівлю даху, виправлено труби. Після пожежі 5—6 червня 1910, що завдала будинку збитків на 116 тис. крб., проведено ремонтні роботи, які тривали до жовтня. Восени того ж року зроблено бетонні підлоги в підвалі, сплановано й замощено двір, влаштовано тротуар вздовж фасаду, піддашки над приямками вікон підвального поверху з боку двору в прибудові, бетонні перемички вікон підвалу. 1911 замінено прогнилі підлоги напівпідвального поверху в обох частинах будинку. 1912 підрядчик М. Пекішев провів зовнішній ремонт всієї споруди (покрівельні та малярні роботи), а також внутрішні малярні, столярні роботи й тинькування в підвальному поверсі (побілка стін, стель і відкосів, наклеювання шпалер, пофарбування підлог, вікон і дверей тощо). 1913 ремонт продовжено у приміщеннях канцелярії та обладнаних балконами квартирах другого поверху, які займали діловод ради і єпархіальний доглядач. Стелі зал і ідалень мали колірне розфарбування, в інших кімнатах — побілені. Влітку 1914 відремонтовано квартиру на першому поверсі, яку займав священник П. Головков. Того ж року розпочато роботи із заміни прогни-

лих підлог у двокімнатній квартирі з кухнею в підвальному поверсі нової частини будинку. Влаштування цегляного вентиляованого підпілля та залиття гудронідом дощаної підлоги виконав фахівець Л. Щепановський до серпня 1915. У повоєнний період неодноразово проводили ремонтні роботи: в 1960-х рр. — ремонт і пофарбування даху та фасаду, роботи в інтер'єрі; 1974 — ремонт приміщень колишньої квартири; 1976 — ремонт даху; на поч. 1980-х рр. — заміну обрешітки та покрівлі даху, дощаного обшалювання стін мансарди, ремонт і реставрацію вінцевого карниза, брандмауерів, парапетів, димарів, міжповерхового карниза, тинькування цоколю, заміну гранітних сходиць ганку; 1986—87 — ремонт і пристосування під нову функцію приміщень першого та другого поверхів; 1988 — силікатне пофарбування фасадів; 1992—94 — ремонт інтер'єрів і фасадів. 1999 під час ремонтних робіт замінено конструкції та покрівлю даху з підняттям рівня гребені і зведенням вищих за дерев'яні цегляних стін мансард, що збільшило об'єм останніх і змінило загальний вигляд тильного фасаду. Тоді ж посилено дерев'яні конструкції балкового горіщного перекриття, розпочато ремонт фасадів. Ремонтні роботи завершено на поч. 2006.

Після скасування Київської єпархіальної училищної ради будинок зберігав житлове призначення. 1920 у восьми його квартирах мешкали колишні члени та службовці ради. У складі Софійського заповідника (з березня 1944) функціональне використання будинку змінено, в ньому розміщувалися державні інститути та установи: «Діпротсільбуд», Київський філіал Державного проектного інституту штучного волокна, Головне управління проектних організацій Держбуду УРСР, Київський спеціалізований трест овоче-молочних радгоспів Міністерства радгоспів УРСР, видавництво «Будівельник», інститут «Укрпроектреставрація», Управління охорони та реставрації пам'яток містобудування і архітектури Держбуду України, науково-технологічна лабораторія «Конрест» тощо.

Двоповерховий з навіспідвалом, мурований, пофарбований, у плані прямокутний. Односекційний, планування коридорного типу. Двом сходовим кліткам на одній поперечній осі відповідають ризаліти чолового і тильного фасадів. Завершений трисхилим дахом з бляшаною покрівлею, у південному схилі якого влаштовано мансарди. Конструкція даху — з дерев'яних крокв. Горіщне та міжповерхові перекриття — плоскі, дерев'яні балкові; майданчики сходів — на цегляних склепіннях по металевих балках. Поздовжні стіни — несучі.

Оформлений у цегляному стилі. Суху пластику чолового, у два з половиною поверхи фасаду утворюють бічні розкріпки на ширину двох вікон кожна та незначний винос асиметрично розташованого ризаліту, підкреслені наріжними лопатками, рустованими на рівні першого поверху. Вертикальні виступи фасаду завершено трьома парапетами, поєднаними з півциркульними горіщними вікнами. Основні горизонтальні членування утворюють високий цоколь з профільованим уступом, широкий профільований міжповерховий

карниз із поясом сухариків, вузький профільований підвіконний карниз першого поверху. Широкий карниз із триступчастими модульйонами-сухариками увінчує стіну фасаду. Під карнизом і над вікнами другого поверху два вузькі профільовані гурти відбивають фризую смугу. Всі гурти та сухарики карнизів розкріповано на лопатках. Віконні прорізи цокольного поверху — з лучковими перемичками, акцентованими незначним рельєфним виступом мурування, верхніх поверхів — з плоскими перемичками. Вікна першого поверху декоровано плоскими прямокутними нішами, завершеними сухариками, та підвіконними нішами. Цегляний декор утворює шарувату поверхню стіни. Над віконними нішами фасаду перетинає вузький валик. Простінки однакової ширини з прорізами прикрашено цегляною імітацією горизонтального рустування. Вікна другого поверху об'ямовано плоскими «вухастими» лиштвами із замковими каменями. Профільований гурт поєднує підвіконні карнизи, прикрашені сухариками на бічних розкріпках. Вхід в ризаліт обладнано бляшаним піддашком на ажурних металевих кронштейнах. Вхідні фільончасті двері з різьбленими полотнами ведуть на сходову клітку. Квадратну фрамугу з широким імпопом оформлено як і вікна першого поверху. Тильний фасад двоповерховий з мансардами та глибоким підвалом з прийомом, над яким влаштовано бляшаний навіс. Площину стіни членує значно виносений ризаліт сходової клітки. Декоративне оформлення фасаду аналогічне чоловому, вікна обох поверхів прикрашено однаково — плоскими прямокутними нішами, завершеними сухариками. З двох балконів верхнього поверху зберігся один — зі східного боку. Горизонтальні членування тильного та торцевого фасадів повторюють членування чолового. У прибудові до південного торця будинку влаштовано вхід у підвальні приміщення.

В інтер'єрах частково зберігся ліпний декор, зокрема оформлення стелі колишньої зали засідань.

Єпархіальну училищну раду у справах церковнопарафіяльних шкіл засновано за постановою Київської духовної консисторії від 24 серпня 1884 на підставі затверджених російським імператором 13 червня того ж року «Правил про церковнопарафіяльні школи» та наступного імператорського указу від 12 липня 1884 про покладання на єпархіальних архієреїв піклування про церковнопарафіяльні школи. Першим головою училищної ради було призначено ректора Київської духовної семінарії — архимандрита Іринія, членами — кафедрального протоієрея Софійського собору П. Лебединцева, протоієрея І. Екземлярського, священика П. Солуху, який 25 жовтня 1884 обраний і затверджений на посаді скарбника. Тоді ж було обрано і затверджено членами ради професорів Київської духовної академії І. Малишевського та В. Пивницького. Восени того ж року надали згоду бути членами ради І. Богословський і управитель Київської удільної контори. Першим членом-діловодом ради призначено П. Іглатовича, якого згодом замінив на цій посаді священник П. Преображенський (кафед-

ральний протоієрей Софійського собору в 1903—08, єпископ Чигиринський з 1908. Він на поч. 20 ст. очолював єпархіальну раду до своєї смерті 1911. У 1898 і 1901—03 постійними членами ради були ректор Київської духовної семінарії Феодосій (Олтаржевський), на поч. 20 ст. — єпархіальний арх. Єрмаков. До спорудження цього будинку Київська єпархіальна училищна рада власного приміщення не мала і безкоштовно користувалася однією кімнатою у флігелі Софійського митрополічного дому, де розміщувалася канцелярія та проходили засідання.

У будинку проживали відомі церковні діячі.

1919—27 у квартирі № 5-а з двох кімнат на верхньому поверсі, що мала спільну кухню із сусідньою квартирою М. Белогорського, — Липківський Василь Костянтинович (1864—1937) — заступник Української автокефальної православної церкви. Настоятель собору Святої Софії (з 3 липня 1919). Переїхав з грецької повний чин Літургії св. Іоанна Златоуста (1920), «Чин всеносної служби» (1923), «Мінею» (опубл. 1927, разом з архієпископом Н. Шараєвським) та ін. Був висвячений на митрополита Київського і всієї України в надзвичайний спосіб (пресвітерська хіротонія) членами Першого Всеукраїнського православного церковного собору 23 жовтня 1921 у Софійському соборі. Брав найактивнішу участь у заснуванні українських парафій і в перекладі служб Божих українською мовою. Відомий як талановитий проповідник. Обіймав цю посаду до Другого собору УАПЦ у жовтні 1927, на якому під загрозою закриття УАПЦ й арешту митрополита та інших провідних діячів церкви був усунутий з керівного поста. 1923, 1925, 1926 його заарештовували, востаннє — у жовтні 1937. Розстріляний у Києві. 1927—29 мешкав у келії в південній в'язниці вежі (див. ст. 503.5).

У кін. 1942 — на поч. 1944 (з перервами) — Мстислав (світське ім'я — Скрипник Степан Іванович; 1898—1993) — єпископ Переяславський (з 1942), архієпископ Вінницький і всієї Канади УПЦ (з 1947), архієпископ і заступник митрополита УПЦ у США (з 1950), митрополит УАПЦ в Європі й Австралії та місцелюститель Київського митрополічного престолу (з 1971), патріарх Київський і всієї України УАПЦ (з 1990), патріарх Київський і всієї України УПЦ — Київський патріархат (з 1992).

У жовтні 1942 приїхав у Київ для підготовки об'єднаного собору автономної й автокефальної церков. В Андріївській церкві був хіротонізований на єпископа Переяславського, однак заарештований окупаційною німецькою владою і вивезений до Житомира, потім — до Чернігова, Прилук. На поч. березня 1943 перебував у тюрмі в Києві, звільнений за клопотанням дружини колишнього українського посла в Німеччині та інших осіб після підписання заяви про відмову від проведення богослужінь, проповідування й участі в політичних акціях. На поч. 1944 емігрував.

1942—43 — Никанор (світське прізвище — Бурчак-Абрамович; 1883—1969) — священник (з 1910), настоятель Свято-Михайлівської церкви у Житомирі

(1915—19), активний учасник українізації православної церкви на Волині, редактор культурно-освітнього місячника «Світець»; секретар Волинського духовного правління; голова Волинського єпархіального з'їзду 3—10 жовтня 1921, під час якого в Свято-Троїцькому Почаївському соборі керував показовою першою українською службою; у березні 1922 засланий на три роки до Дерманського монастиря; єпископ Чигиринський (з лютого 1942), митрополит УАПЦ (з 15 вересня 1952).

13 березня 1942 прибув до Києва й очолив УАПЦ. За постановою собору єпископів від 17 травня 1942 його було піднесено до сану архієпископа Київського і Чигиринського. Брав участь у переговорах з митрополитом Української автономної православної церкви Олексієм (Громадським) і разом з єпископом Мстиславом (Скрипником) підписав Акт від 8 жовтня 1942. У вересні 1943 залишив Київ, на еміграції жив у Німеччині.

Тепер — адміністративно-службовий корпус заповідника [1660].

Ольга Лялюшко, Ірина Преловська.

503.10. Корпус лікарні Києво-Софійського духовного училища 1902, в якому проживали відомі вчені (іст.). У північній частині головної садиби Національного заповідника «Софія Київська», між братськими келіями та монастирським муром уздовж вул. Стрілецької. Споруджено за проектом єпархіального арх. Є. Єрмакова на місці училищної їдальні. 1918 у будинку містився лазарет, 1920 — Всеукраїнський головний архів.

Одноповерховий, мурований, у плані прямокутний, видовжений по осі північ—південь, завершений низьким вальмовим дахом з бляшаною покрівлею і двома маленькими світловими ліхтарями у східному та північному схилах. Планування тридільне, коридорно-анфіладного типу з двобічним розташуванням приміщень. Цегляне мурування стін на вапняному розчині. Перекриття пласкі.

Фасади оформлено у цегляному стилі. Чоловий східний фасад розчленовано бічними розкріповками з двома прямокутними віконними прорізами і міжвіконною пласкою нішею кожна. Вікна і фланковані фільончастими лопатками міжвіконні ніші з клинчастими перемичками прикрашено замковими каменями та вміщено у спільну пласку прямокутну нішу з двоуступчастим зубчастим завершенням. Середню частину фасаду з метричним рядом прямокутних вікон оформлено простінковими фільончастими лопатками з хрестами, зубчастим завершенням прямокутних віконних ніш, фризівим і підвіконним поясами ширинок, що продовжуються на розкріповках. Цегляний декор утворює характерну для цегляного стилю шарувату поверхню фасадної стіни. Симетрію композиції порушує зміщений у південний бік відносно центральної осі вхід у будинок, який обладнано низьким цегляним ганком і ажурним піддашком з кованого металу. Фільончасті двостулкові двері з прямокутною фрамуюго вміщено у пласку нішу з двоуступчастим зубчастим завершенням.

Окремий вхід у південну частину споруди влаштовано на західному фасаді з парною кількістю отворів. У його

оформленні та в оформленні тривіконних торцевих фасадів повторено прийом, застосований у центральній частині чолового. Фасадні стіни пофарбовано у два кольори.

З початку 1930-х рр. використовувався як гуртожиток працівників архівів. Тут проживали відомі вчені та архівісти. 1931—37 у квартирі № 4 (одна кімната) — Грищенко Микита Минович (1900—87) — історик педагогіки, доктор педагогічних наук (з 1956), професор (з 1958), заслужений діяч науки УРСР (з 1969), директор Науково-дослідного інституту дефектології (1948—55), заступник директора і директор Українського науково-дослідного інституту педагогіки УРСР (1955—58), професор (з 1958) і завідувач кафедри педагогіки (1960—75) Київського державного університету ім. Т. Шевченка. Після закінчення Київського інституту народного господарства ім. Є. Бош (1926) викладав у навчальних закладах Києва. 1930—32 — директор Київського інституту соціального виховання, одночасно завідував кафедрою історії народів СРСР. 1935—37 — науковий співробітник Київського обласного історичного архіву, завідувач учбовою частиною Центрального архівного управління. У червні 1937 заарештований за неправдивим звинуваченням, засуджений на десять років виправно-трудових таборів. 1940 звільнений.

Досліджував історію революційних рухів, громадянської війни, освіти і педагогіки в Україні.

1940—41, 1944—66 — у квартирі № 1 (три кімнати) — Гудзенко Пантелеймон Петрович (1907—94) — історик, архівіст, археограф, доктор історичних наук (з 1966), професор (з 1968), заслужений діяч науки УРСР (з 1977), лауреат Державної премії УРСР в галузі науки і техніки (1980). З 1930 працював в архівних установах Харкова. З 1938 — в Києві, завідувач відділу, виконував обов'язків начальника архівного відділу НКВС УРСР, 1943—48 — начальник Архівного управління МВС УРСР. З по-

чатком Великої Вітчизняної війни керував роботою з евакуації фондів державних архівів України. Очолював оперативні групи з працівників архівів і міліції, які збирали цінні архівні документи на визволеній від гітлерівців території України. 1948—50 працював у Комісії з історії Великої Вітчизняної війни. 1950—81 — старший науковий співробітник, завідувач відділів археографії (1952—55, 1959), історії соціалістичного і комуністичного будівництва (1964—67), заступник директора з наукової роботи (1967—71) Інституту історії АН УРСР.

Досліджував питання історії України новітнього періоду, археографії, історії архівної справи.

1932—40 — у квартирі № 3 (одна кімната) — Пількевич Семен Данилович (1897—1975) — історик-архівіст, організатор архівної справи в Україні, директор Державного архіву Київської області, начальник Архівного відділу УМВС по Київській обл. (1945—48), начальник Архівного управління МВС УРСР, Архівного управління при Раді Міністрів УРСР (1948—69), один з ініціаторів створення багатотомного енциклопедичного видання «Історія міст і сіл Української РСР», член Головної редколегії видання. Під час проживання в цьому будинку викладав у Київському інституті народної освіти (з 1931), 1932—37 — директор Київського обласного історичного архіву, з 1938 — декан і старший викладач історичного факультету Київського педагогічного інституту. За сумісництвом 1939 був директором середньої школи № 77.

Досліджував історію селянських рухів в Лівобережній Україні у 2-й пол. 18 ст., історію архівної справи в радянській Україні.

1949—70 — у двокімнатній квартирі № 2 — Пшеничний Гордій Семенович (1914—94) — архівознавець, організатор архівної справи. Засновник і директор Центрального державного архіву кінофотофонодокументів УРСР (1943—78). Проявив високі організаційні здібності у збиранні та зберіганні кінофотофонодокументів. Для

503.10. Корпус лікарні.



зберігання кінодокументів винайшов унікальну конструкцію першого в світовій практиці спеціального стелажа, якими були обладнані кіносховища нової будівлі архіву на вул. Солом'янській. 1981 отримав на цей винахід авторське свідоцтво. 1984 «Стелаж Пшеничного» відзначено золотою медаллю ВДНГ СРСР. 1998 архіву присвоєно ім'я Г. Пшеничного.

1944—59 — у квартирі № 8 (три кімнати) — Стрельський В'ячеслав Ілліч (1910—83) — історик, джерелознавець, організатор архівної справи, доктор історичних наук (з 1963), професор (з 1965), один з організаторів Українського товариства охорони пам'яток історії та культури, член правління та президії УТОПІК, голова Київської міської організації УТОПІК (1972—78). Під час проживання у цьому будинку — начальник науково-методичного відділу Архівного управління МВС УРСР (з лютого 1944). У складі оперативних груп НКВС та архівістів брав участь у виявленні архівних документів вермахту на звільненій від гітлерівців території України. У жовтні 1944 — серпні 1947 — директор Центрального державного історичного архіву УРСР у м. Києві. 1945 очолив новостворену кафедру архівознавства та спеціальних історичних дисциплін Київського державного університету ім. Т. Шевченка (завідував нею до 1982).

Автор кількох підручників для вузів. Досліджував питання джерелознавства, теорії і практики архівної справи, геральдики, сфрагістики, археографії та інших спеціальних історичних дисциплін.

У будинку також проживали вчені — архівісти, історики А. Грінберг (1944—71; у квартирі № 7), О. Юрченко (1935—41, 1944—49; у квартирі № 2) та ін.

У 1970-х рр. жильців будинку відселено. Нині в ньому міститься будівельна дільниця Київських спеціалізованих науково-реставраційних майстерень [1661].

503.11. Корпус пристінний, 1839 (архит.). На південній межі головної садиби Національного заповідника «Софія Київська», прилягає до монастирського муру вздовж вул. Володимирської та до південної в'їзної вежі. Збудований за проектом та під наглядом єпархіального арх. П. Спарро му-

лярами Бірюковим, Морозом і Шумейком. Первісно призначався для розселення сторожі та дзвонарів Софійського кафедрального собору. 1866 перебудований підрядчиком-тесяляром Р. Борисовим: замінено дах, перекриття, підлоги, перегородки, 13 віконних заповнень на дворовому фасаді. 1870 до корпусу, де містилися квартири дяконів і дзвонарів, зі сходу по лінії муру за проектом єпархіального арх. В. Дейнеки прибудовано два приміщення (кожне з двох невеликих кімнат) зі спільними сіньми, коморою та окремою коморою для тимчасового розміщення осіб інших віросповідань, що мали приєднатися до православного віросповідання і готувались до святого Хрещення. 1878 перероблено кухню, ганок, влаштовано новий ганок, прорізано віконні та дверні отвори у новій причетницькій квартирі. 1880 відремонтовано дах. 1886 встановлено нові віконні заповнення у двох квартирах. У кін. 19 — на поч. 20 ст. прорізано вікна на вул. Володимирську. В радянський період будинок зберігав житлове призначення. У 1990-х рр. проведено ремонтно-реставраційні роботи з пристосуванням частини приміщень для розміщення фондів Національного заповідника «Софія Київська». 2006 розпочато ремонтно-реставраційні роботи в усьому об'єкті корпусу.

Одноповерховий, мурований, у плані наближений до прямокутника (первісно прямокутний), вкритий низьким двосхилим дахом з бляшаною покрівлею. Планування коридорного типу з одностороннім розташуванням приміщень. Стіни та стрічкові фундаменти муровано з цегли на вапняному розчині. Перекриття пласкі дерев'яні.

Тильний північний фасад тиньковано, побілено, оформлено у стилі класицизму. Первісну симетрію центрально-осьової композиції порушує східна прибудова на зламі лінії монастирського муру. Ризаліт з п'ятьма отворами на головній осі завершено трикутним фронтоном. Фасад членують рустовані лопатки, що фланкують прибудову та ризаліт і відокремлюють по одному віконному прорізу з обох боків від його наріжжів. Площину стіни між ризалітом і зовнішніми лопатками та в межах прибудови оброблено дощаним рустом. Горизонтальні членування складають триступчастий вінцевий карниз, фризівий та підвіконний гуртиполічки, уступ низького цоколю. Віконні прорізи увінчано розквітованими замковими каменями. Вхід у прибудову обладнано ганком та металевим двосхилим піддашком. Місце корпусу на зовнішньому фасаді монастирського муру позначають прорізани у його товщі довільно розташовані вікна.

Корпус — пізніша за часом побудови споруда, первісні форми якої не порушили гармонії архітектурного ансамблю монастиря [1661].

503.12. Мури, серед. 18 ст. (архит.). Частково огорожують колишню садибу монастиря вздовж вулиць Володимирської (під невеликим кутом до її напрямку), Стрелецької, пров. Георгіївського та по межі пл. Софійської. З мурами пов'язані брама Заборовського, дзвіниця та південна в'їзна вежа, що забезпечували прохід і проїзд у монастир із заходу, сходу та півдня. У 1-й пол. 18 ст. розпочато зведення мурів довкола монастиря, яке тривало 1745 і було завершено 1750 під орудою мурового шафара Йосипа після приєднання

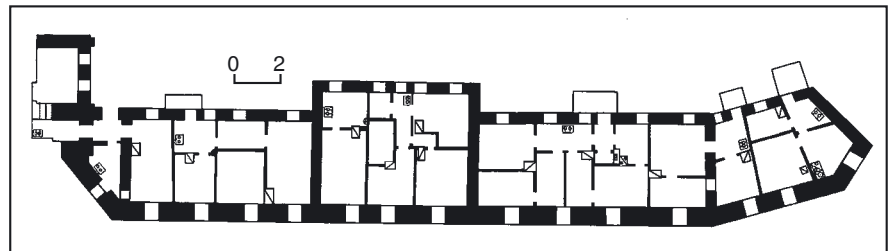

503.11. План. 2005.

503.11. Фасад пристінного корпусу.



північно-східної ділянки. Первісно оточували садибу монастиря з усіх боків і тяглися вздовж трас сучасних вулиць Володимирської, Стрелецької, провулків Георгіївського, Рильського та по межі сучасної пл. Софійської. До лінії мурів на північно-східному наріжжі садиби було включено збудовану одночасно з ними в плані Г-подібну муровану споруду, що складалася з ряду перекритих склепінними приміщень з окремими входами. Після скасування у 1786 монастиря монастирські мури розділено згідно із земельним розподілом між Софійським кафедральним собором, Софійським митрополичим домом та Київською духовною консисторією. 1819 у наріжній споруді на лінії мурів містилася кузня митрополичого дому, 1838 — номери заїзду. 1838 зафіксовано руйнування верхньої частини прилеглої до Георгіївського цвинтаря, позбавленої даху ділянки муру. 1839 до муру вздовж вул. Володимирської прибудовано пристінний корпус. 1843 проведено ремонт зруйнованої у верхній частині тильної ділянки муру на садибі



503.12. Мури.

економічного правління митрополичого дому. 1853 буревієм пошкоджено дах муру завдовжки 19 м на ділянці чорного двору Київської духовної консисторії. 1857 відремонтовано тиньк і побілено мури огорожі Софійського кафедрального собору. Поєднані з муrom склепінчасті приміщення мурованих крамниць Софійського митрополичого дому на пл. Софійській віддано в оренду купцю Чернишеву. 1872 у софійській мурованій огорожі на північно-східній ділянці, що належала Софійському митрополичому дому, містилося: десять мурованих крамниць під бляшаним дахом; одноповерховий, мурований, вкритий тесом будинок; ворота для в'їзду у двір з пл. Софійської; прибудована мурована кузня; головна в'їзна брама з двома мурованими об'ємами обабіч (всі споруди не збереглися). Починаючи з середини 19 ст. зовнішні мури монастиря поступово зносять. 1851, 1885, 1901 у зв'язку з розширенням будинку Київської духовної консисторії та влаштуванням проїзду з вул. Володимирської в її двір поетапно розібрано ділянку муру від південної в'їзної вежі до Георгіївського цвинтаря. 1860 для спорудження будинку причту Софійського кафедрального собору розібрано частину муру вздовж пров. Рильського (пров. Рильський, 3). 1898 видалено прилеглі до рогу пров. Рильського та пл. Софійської ділянки мурів і споруджено прибутковий житловий будинок Софійської економії митрополичого дому (вул. Володимирська, 20/1). 1903 знесено ділянки мурів на пл. Софійській, на розі вул. Стрілецької та пров. Рильського у зв'язку зі спорудженням прибуткових житлових будинків (вул. Володимирська, 22; пров. Рильський, 5). 1904, 1909, 1911 поетапно розібрано ділянку монастирського муру вздовж вул. Стрілецької від прилучення вул. Стрітенської до пров. Георгіївського та прилеглу до рогу з вул. Стрілецькою ділянку муру вздовж пров. Георгіївського, на місці яких зведено прибутковий будинок Софійського митрополичого дому (вул. Стрілецька, 7/6). У кін. 1930-х рр. знесено ділянку муру на межі з Георгіїв-

ським цвинтарем, де споруджено житловий будинок Товариства сприяння армії, авіації та флоту (пров. Георгіївський, 2). 1999—2000 цоколь мурів вздовж пл. Софійської та вул. Володимирської облицьовано плитами з лабраториту.

Муровано з жовтої цегли на вапняному розчині, тиньковано, побілено, вкрито одно-, двохсхилим дахом по дерев'яній обрешітці з бляшаною покрівлею. Заввишки 4 м, завтовшки у п'ять цеглин. Лінія мурів утворює аванпослі перед поєднаними з ними брамою Заборовського, дзвіницею, південною в'їзною вежею.

Зовнішні фасади метрично розчленовано плоскими лопатками, що розкріповують профільований карниз, фризіві гурти і верхній уступ двоуступчастого цоколю; вздовж пл. Софійської, вул. Володимирської та прилеглі до брами Заборовського прясла оброблені тиньковим прямокутним рустуванням. На чолових ділянках (вул. Володимирська, пл. Софійська) цоколь облицьовано плитами з природного полірованого каменю. Фасад з вул. Володимирської прорізано трьома вікнами. Тильні фасади гладенько тиньковано.

Мури — невід'ємна складова архітектурного ансамблю монастиря 18 ст. [1663].

Ольга Лялюшко.

503.13. Надвірні служби економії митрополичого дому, 19 ст., 1912 (архит.). На колишньому економічному подвір'ї будинку митрополита, у північно-західній частині території Національного заповідника «Софія Київська», на захід від братського корпусу, обмежують утворений двір з півночі та заходу. 1838 вперше на цьому місці позначено муровану, видовжену з півночі на південь

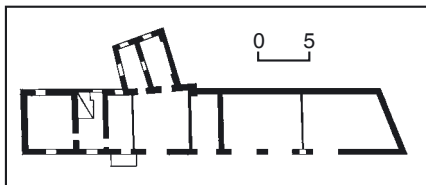

503.13. План.

503.13. Надвірні служби економії митрополичого дому.

Г-подібну споруду для сараїв і стайні при будинку митрополита. 1840 у споруді містилися «служби» з житловими приміщеннями. 1845 у плані П-подібна будівля з новою прибудовою до південного боку східного фасаду мала первісне призначення. 1872 у мурований споруді під дерев'яним дахом, що зберігала первісні контури свого плану, розміщувалися лазня з трьома відділеннями та сіньми, палата для провізії, сараї, столярна майстерня. 1883 зафіксовано дерев'яну сторожку, прибудовану до південного торця будівлі з лазнею, коморами та сараями і житловими приміщеннями для служителів («людською») у північній частині, а також дерев'яний у мурованих стовпах сарай з мурованою стіною, що поєднала південні торці братського корпусу і лазні. 1887—88 приміщення лазні у південній частині споруди пристосовано під сторожку. 1897 у мурованому сараї під бляшаним дахом містилися палата для провізії, комора для зерна, комора та повітка; з північного боку від нього — флігель під бляшаним дахом з чотирьох кімнат для робітників; з південного боку (із саду) прилягала мурована сторожка під бляшаним дахом для садівника. 1903 до складу споруди входили житловий флігель для служителів, каретний сарай, стайня, господарські приміщення («служби»). 1910 будівля надвірних служб із житловими приміщеннями заввишки 5 аршин, завдовжки 35 сажнів, завширшки 4 сажні включала 13 різних за розмірами віконних прорізів, десять одностулкових дверей, троє воріт; стайня, каретний сарай, комора містилися у іншій споруді заввишки 5,5 аршин, завдовжки 14 сажнів, завширшки 4 сажні 2 аршини. Обидві добре збережені муровані господарські будівлі під бляшаним дахом датовано 1840. У 1912 надвірні служби перебудовано за проектом арх. Є. Єрмакова. У новозбудованій одноповерховій, у плані Г-подібній споруді під високим мансардним дахом з горіщим приміщенням для зберігання сіна і бляшаною покрівлею містилися стайня, каретний сарай, дров'яник, льодовня, приміщення складу господарських речей. Південним глухим торцем нові служби прилягали до зведеного 1840 одноповерхового флігеля з чотирьох



кімнат, в якому було влаштовано житлові приміщення для кучерів і корівниць. 1919 до складу господарських споруд економічного подвір'я входили каретний сарай, склад продовольчої палати, склад біля продовольчої палати, продовольча палата, кухня, корівник, оранжерея, кімната садівника. З 1934 після передачі у відання держави використовувалися як господарські приміщення житлового будинку. З 1944 у споруді мистилися гараж, склади, слюсарно-механічна майстерня. 1953 гараж-флігель відремонтовано. У період 1945—58 зроблено дві прибудови для кухонь до східного боку найдавнішої південної частини будівлі, внаслідок яких вона набула у плані прямокутної форми з невеликим східним виступом. 1962—63 проведено капітальний ремонт гаража і складу цегли за проектом, виконаним у Республіканській спеціальній науково-реставраційній виробничій майстерні. З 1969 приміщення споруди займали лабораторія ЗНДІЕП, керамічна майстерня, гараж та склади. 1971 відселено мешканців з будівлі. У ході ремонтних робіт змінено первісну мансардану форму даху.

Споруда надвірних служб складається з двох різних за часом побудови різновисоких одноповерхових мурованих об'єктів, які розділяє брандмауер. Об'єм 1912. У плані Г-подібний, видовжений по осі північ—південь, з підвалом у північному крилі, вкритий високим односхилим дахом з бляшаною покрівлею. Планування п'ятисекційне. Перекриття пласкі.

Східний дворовий фасад прорізано маленькими високо розміщеними тридільними вікнами, отворами входів та воріт з горизонтальними рельєфно акцентованими клинчастими перемичками. Заповнення отворів — одно- та двостулкове з різьблених полотен. Первісно складний ритм асиметричної композиції підкреслювали ритмічно розташовані на осях прорізів першого поверху три горіщні вікна. Цегляне мурування фасадних стін побілено.

Об'єм 19 ст. У плані прямокутний, завершений трисхилим дахом з бляшаною покрівлею. Первісне планування змінено. Перекриття дерев'яне. На східному фасаді у центральному ризаліті влаштовано вхід у будинок, інший вхід — у розташованій праворуч сучасній прибудові для приміщення кухні. Ще один вхід прорізано на західному фасаді. Тиньковані фасадні стіни побілено.

Надвірні служби — зразок оформлення внутрішнього простору колишньої садиби монастиря типовими у 19—20 ст. господарськими будівлями.

Тепер у споруді містяться керамічна та слюсарна майстерні, гараж і склади заповідника [1664]. *Амелія Шамрасва.*

503.14. Пам'ятний знак на честь бібліотеки Ярослава Мудрого, 1969 (мист.). На території заповідника, на невеликому зеленому газоні навпроти головного (західного) входу до собору Святої Софії. Автор — ск. І. Кавалерідзе. Розміри брили: вис. — 1,7 м, шир. — 1,05—1,4 м, товщина — 0,4—0,5 м; вис. постаменту — 0,15 м.

Встановлено на честь бібліотеки (книгосховища), заснованої при соборі великим київським князем Ярославом Мудрим. Про цю подію розповідає літопис під 1037 у статті, що підсумовує

діяльність Ярослава. Князь, який мав нахил до книг, зібрав «писців многих» — перекладачів з грецької на слов'янську мову, які «списали багато книг», також «придбав» книги і «положив їх у церкві Святої Софії». Склад бібліотеки, кількість книжок, місце розташування книгосховища точно невідомі. Вчені вважають, що збірка налічувала понад 900 томів. Поряд з богослужбовими книгами (переважна більшість) тут були і світські твори, а також архів митрополіти. До наших часів збереглося чотири книги, які, ймовірно, належали давній Софійській бібліотеці: «Остромирове Євангеліє» (1056—57), два «Зборники Святослава» (1073 і 1076), «Реймське Євангеліє».

Невисоку, видовжену сіро-коричневу гранітну брилу неправильної природної форми встановлено на низькому постаменті з прямокутних пласких гранітних блоків. Чоловий відшліфований бік стели стилізовано під сторінку давньоруського рукопису, на якому контурним рельєфом виконано погрудне зображення Ярослава Мудрого у князівській шапці, з книжкою в правій руці; під ним напис «Ярослав Мудрий» і дати правління «1019—1054 рр.». Нижче давньоруський текст з літопису: «В лето 6545. Сей же Ярослав, сын Володимер, наея книжными словесы сердца верных людей. Велика бо польза бывае человеку от учения книжного». В тексті буквиці, цифри написані літерами, скорочені слова — під титлами. В останньому рядку — у дужках зазначено джерело цитати — «Повість временних літ. 1037 р.». Шрифт напису та декоративні елементи стилізовані в дусі давньоруських рукописних книг. На зворотньому боці каменю на вис. 0,9 м від нижньої плити заглиблена ділянка обробленої поверхні (вис. — 0,37—0,45 м і шир. — 0,5—0,52 м), де викарбувано анотаційний текст з датою і на честь якої події встановлено пам'ятний знак. Нижче ліворуч на вис. 0,47 м на ділянці зрівняної поверхні (вис. — 0,14 м, шир. — 0,38 м) скорописом вирізьбле-

503.14. Пам'ятний знак на честь бібліотеки Ярослава Мудрого.



но ім'я автора: «Кавалерідзе Іван Петрович».

Завдяки вдалому художньому рішенняю пам'ятний знак органічно вписується в історико-природний простір заповідника і є його важливим образно-інформаційним елементом, що не лише розповідає про події, які відбувалися в монастирі, а й завдяки точній історичній стилізації вводить глядача до образного світу книжної культури Київської Русі.

Галина Склярєнко, Ірма Тоцька.

503.15. Підземні споруди, 17—18 ст. (археол., архіт.). На території заповідника. В архівних джерелах згадуються численні підземелля, збудовані у Софійському кафедральному монастирі в 17 ст. 1839 перший їх огляд здійснив О. Ставровський. Матеріали не збереглися, відомо тільки, що обстежені споруди складалися з трьох довгих, обкладених цеглою галерей, які за наказом митрополита Самуїла (Миславського) ліквідовані у кін. 18 ст. Можливо, ці ж споруди згадував священик 1908 у розповіді про великий провал біля північно-західного рогу собору, що утворився за 50 або й більше років до того. На поч. 20 ст. безрезультатну спробу знайти й дослідити давні підземелля й заховану в них «бібліотеку Ярослава Мудрого» зробив Г. Стеллецький. Кілька підземних споруд обстежили 1916 О. Ертель і 1925 В. Ляскоронський. 1946 М. Каргер на території заповідника (на той час у межах садиби Софійського кафедрального монастиря, за виключенням митрополічного саду) виявив підземну споруду, яку, за аналогіями з подібними спорудами Десятинної церкви, визначив як давньоруський тайник-сховище. 1948 спеціально утворена комісія обстежила провал завглибшки 4,5 м за 37 м на північний схід від собору і встановила, що стався він на місці розгалуження двох галерей, досліджуваних О. Ертелем. 1970—78 обстеження й дослідження просідань і провалів ґрунту проводила експедиція Софійського заповідника під керівництвом І. Тоцької, було виявлено й накопичено значний архітектурно-археологічний матеріал. 1979—83 вивчення підземних споруд здійснив Т. Бобровський. В стінах підвального приміщення Трапезної (Теплої, або Малої Софії) він дослідив дві закладені склепінчасті ніші завширшки й заввишки понад 1,5 м та підземну галерею, що вела у бік собору. Підземні споруди Софійського кафедрального монастиря представлені схвищами-тайниками, галереями, льохами. До схвищ-тайників належить споруда, досліджена М. Каргером. Її точне місцезнаходження та архітектурно-археологічні характеристики невідомі. Ймовірно, вона мала колодязеподібну, прямокутну у плані форму (1,5—2,0 × 1,5—2,0 м) і була викопана у материковому лесі на глибині понад 5,0 м. Біля рівня підлоги в стінах вириті підбій, ніші та камери. Такі схвища-тайники (на території монастиря їх могло бути декілька) призначалися для збереження церковних коштовностей у екстремальні періоди. Можливо, деякі з досліджених об'єктів належать саме до цих споруд.

Галереї, прокладені на глибині від 4,0 до 7,0 м від сучасної денної поверхні, досліджені на північ та північний захід від собору, між собором,

братським корпусом та келіями. Стіни та склепіння частково укріплені цегляним муруванням 17—18 ст. У стінах на поперечній осі (відносно проходу) або в шаховому порядку розташовано ніші. Окремі ділянки споруджено відкритим способом, переважну більшість — гірничою проходкою у лесовому ґрунті. У склепіннях галерей зафіксовано вентиляційні отвори та шахтоподібні «лази». В одному випадку простежено вихід галереї у підвальне приміщення будівлі, фундаменти якої досліджено 1925. На думку дослідників, ці споруди — залишки монастирських льохів 2-ї пол. 17 ст. й деякі з них являють собою реконструйовані в 17—18 ст. давні, можливо, давньоруські підземні галереї.

Розташування й архітектурні особливості ділянок, досліджених у 1916, 1925, 1948, 1977—78, свідчать про те, що це залишки однієї галереї — «ходу Ертеля». Аналогічні споруди досліджено 1972 у митрополичому саду біля південно-західного рогу будинку митрополита, 1973—76 поблизу східного фасаду братського корпусу. 1977—78, 1982 за 15,0 м на північний захід від провалу цієї галереї зафіксовано значне просідання ґрунту, яке, ймовірно, сталося над її відгалуженням. З'єднання галерей не простежено (перепад рівня їх долівок складає понад 2,0 м).

Галереї, 17—18 ст. («хід Ертеля»). На північний захід від собору Святої Софії. Після обстеження провалу неподалік від будинку Києво-Софійського духовного училища О. Ертель встановив, що на глибині бл. 2,0 м від сучасної денної поверхні міститься цегляне склепіння підземного ходу. Дно провалу та підземелля було заповнено будівельним сміттям 17 ст., серед якого траплялися фрагменти давньоруської плінфи і шиферних плит. Підлога підземелля (материковий лесовий суглинок) у місці провалу була на глибині 4,0—4,5 м. Висота ходу, стіни й склепіння якого було обкладено цеглою, становила понад 2,0 м. Протягом 10,0—11,0 м в південно-західному напрямку від місця провалу галерея стрімко знижувалась. За 6,0—6,5 м від провалу прохід перекривав насипний ґрунт. Після розчищення виявлено невелику прямокутну камеру, з якої у північно-східному напрямку йшло відгалуження завдовжки до 13,0 м, що частково було обкладено цеглою й закінчувалося тупиковою нішею. В місці провалу зафіксовано замулене відгалуження, спрямоване у бік будинку Києво-Софійського духовного училища (1916 не досліджувалося). На деяких ділянках стіни галереї викладено з кам'яних брил, решта стін і

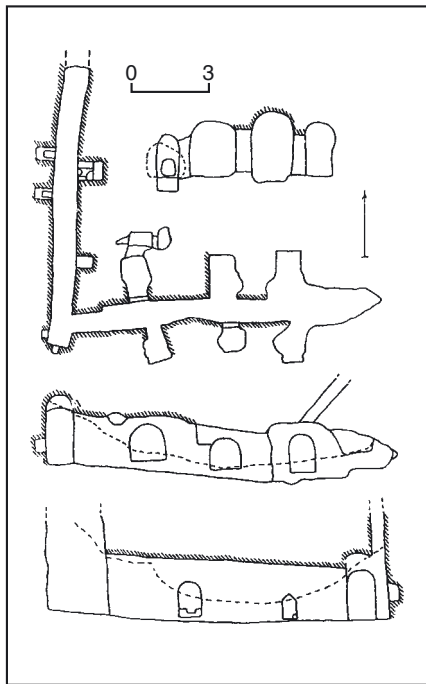

503.15. План та перерізи підземної споруди, дослідженої 1916 (повторні дослідження 1925, 1948, 1977—78).

склепіння, за винятком невеликого простінка та паза від одвірка, обкладено цеглою. Вис. галереї на першій ділянці 2,5 м, шир. понад 1,0 м. Склепіння коробове. У стінах галереї, трохи вище від рівня підлоги, у шаховому порядку розташовано ніші різних розмірів. На думку О. Ертеля, вони призначалися для зберігання винних або порохових діжок. Розміри камери в кінці галереї: 1,0 × 1,5 м. В її стінах були вузькі ніші, можливо, для свічок. У склепінні камери влаштовано вентиляційний отвір, обкладений цеглою і тинькований («лаз»).

На північний схід від камери йшла круто нахилена галерея завдовжки бл. 13,0 м й завширшки 0,9—1,2 м, дещо нижча за попередню, зі склепінням. Стіни й склепіння лише частково було обкладено цеглою. Галерея закінчувалася тупиковою нішею, в її стінах розташовувалося шість ніш (шир. 0,8 м, довж. 1,3—1,9 м, вис. 1,2—1,5 м). В одній з них знайдено тайник, пограбований ще в давнину, на стіні іншої виявлено напис: «Выкопани гроши року...». Над нішею у тупику простежено

503.15. План підземних ходів під братським корпусом, досліджених 1973—77.

вентиляційний отвір. Під ним на підлозі знайдено фрагмент берести з написом (графіті, залите чорнилом): «Аще кто найде сей ходъ тотъ найде веліи паць Ярославъ». Дослідник датував написи 17—18 ст., але вважав, що галерея мала давньоруське походження і первісно використовувалась як тайник, некрополь або фортифікаційний хід (входила в підземну фортифікаційну систему «міста Ярослава»). Під час досліджень 1948, 1977—78 розкопано вентиляційну шахту («лаз»), північне й східне відгалуження галереї. Північне відгалуження має сліди кількох перебудов (мурування стін та склепінь різночасове). Найдавнішою є ділянка на північ від перегородки галереї, мурована з кам'яних брил на глиняному розчині. Її інтерпретовано як залишки підвалу наземної дерев'яної будівлі. Другу частину відгалуження прокладено дещо пізніше, ймовірно, на поч. 17 ст. Підвал та прилегла до нього ділянка галереї засипані після зносу наземної споруди в кін. 17 ст. Згодом споруджено камеру з «лазом» (новим входом) і перегородку (на вапняно-піщаному розчині), яка стала торцевою стіною переобладнаного на господарський льох підземелля. Східне відгалуження (розчищено 8,0 м) обмуровано завдовжки 1,5—2,0 м. Його висота поступово зменшується (від 2,1 до 1,7 м). Станом на 1977 цей хід був майже повністю зруйнований (обвалений через надлишкову зволоженість лесу). На думку І. Тоцької, ця частина підземелля значно давніша за північну, а камеру з «лазом» збудовано в давній ґрунтовий хід на межі 17—18 ст.

За 3,7 м на північний захід від камери з «лазом» 1978 досліджено ділянку підземної галереї (шир. 1,3 м) з частковим обмуруванням стін та нішами, орієнтовану з північного сходу на південний захід. Галерея становила одне ціле з вищепописаним комплексом. Зруйнована у кін. 17 ст. І. Тоцька вважає, що саме ця споруда свідчить про існування в давнину поблизу собору спільної системи підземних ходів, пізніше переобладнаних на окремі господарські льохи. Спочатку всі споруди були ґрунтовими, на поч. 17 ст. їх частково обмурували цеглою на глиняному розчині. Надалі їх не раз ремонтували, у 18 ст. перебудовані на льохи (мурування на вапняно-піщаному розчині). У кін. 18 ст. підземелля були покинуті й далі руйнувалися під впливом природних та техногенних чинників.

Галерея, 17—18 ст. Виявлена 1973 за 15,0—16,0 м на схід від братського корпусу. Провал утворився на місці перетину двох перпендикулярно розта-

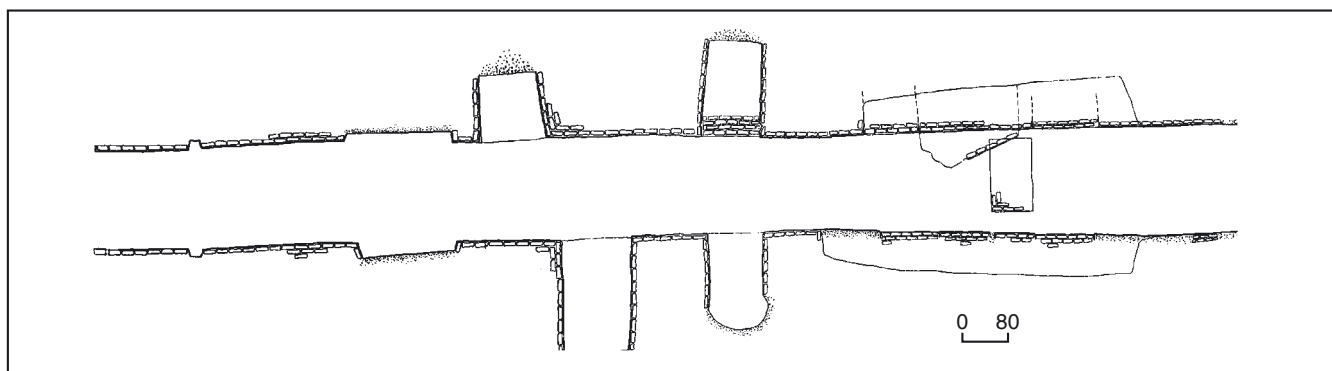

шований галереї. Досліджено галерею, орієнтовану з південного заходу на північний схід. Споруджена відкритим способом (у котловані, з наступним застипанням ґрунтом). Простежено залишки котловану й глиняного «замка» на зовнішній поверхні склепіння. На дві третини висоти, інколи й повністю, була заповнена землею та будівельним сміттям, в якому знайдені давньоруські та пізньосередньовічні матеріали.

Галерея розташована на глибині 2,2 м від сучасної денної поверхні. Загальна довж. розчищеної частини становить 27,0 м. Глибина підшви у північно-східній частині 3,5 м, у південно-західній — 7,0 м, шир. 1,4 м. Склепіння стрічає, обкладено червоною (5 × 15 × 30 см), рожевою (5,5 × 15,5 × 30,0 см) та жовтою (5,5 × 15,5 × 28,5 см) цеглою на вапняно-піщаному розчині. Внутрішня поверхня тинькована й побілена. Довівка земляна. За 2,0 м від місця провалу у північно-східному напрямку зафіксовано паз від одвірка. За 4,0 м цегляне мурування стін закінчилося й виявився давній провал, за яким неомурована галерея з дерев'яним кріпленням стін і стелі продовжувалась на схід та північний схід. Підлогу зафіксовано на глибині 3,4 м від сучасної денної поверхні.

На південно-західній ділянці в галереї добре збереглися цегляні стіни й склепіння завдовжки 6,0 м. Підлогу частково викладено цеглою. У стінах на висоті 0,3 м від підлоги зафіксовано чотири ніші (шир. та глибина бл. 1,0 м, вис. 1,2 м), стінки яких, крім торцевих, обкладено цеглою. Одна з ніш значно глибша й не повністю обмурована. На стінах іншої — сліди пізніших дорубок. Галерея поступово заглиблюється у південно-західному напрямку, цегляні стіни галереї збереглися лише фрагментарно, окремими блоками, в них фіксуються зруйновані ніші, в яких лише краї обкладено цеглою. За 6,0 м від провалу в склепінні галереї виявлено арковий уступ та вентиляційний канал. На думку І. Тоцької, галерею спочатку (до 17 ст.) викопано просто у лесі, нахи підземелля пов'язаний з рельєфом місцевості, напрямком — з можливим виходом у засипаний пізніше яр. У кін. 17 ст. південно-західну ділянку підземелля було частково обкладено цеглою. Арковий уступ у склепінні, на думку дослідниці, фіксує місце з'єднання печерної ділянки галереї з ділянкою, викопаною відкритим способом. На місці першого провалу, можливо, було обладнано вихід на поверхню. У 2-й пол. 18 ст. добудовано північно-східну ділянку підземелля, зроблено новий вихід на поверхню, а саму галерею переобладнано на господарський льох. У кін. 18 — на поч. 19 ст. споруду покинуто й, можливо, засипано.

Льох, 17 ст. На північ від собору. Обстежений 1925. У провалі, що стався на відстані 35,0 м від північної стіни собору, відкрито вхідну частину в підземну галерею, яка являла собою цегляний фундамент чотирикутної наземної споруди (6,0 × 7,0 м), з підвальним приміщенням на глибині до 2,5 м від сучасної денної поверхні. Перекриття дерев'яне, вхід східчастий зі східного боку. В південно-західному куті будівлі містився східчастий вхід у підземелля у вигляді галереї з нішами у стінах. Галерея біля входу обкладено цеглою. На-

прямок галереї — з південного заходу на північний схід, вис. 2,06 м. Галерея має поворот, довж. першої ділянки 11,0 м, другої — 14,0 м. У заповненні знайдено давньоруські та пізньосередньовічні матеріали. Споруду названо льохом умовно, дослідник утримався від будь якої інтерпретації цієї пам'ятки, зазначивши, що необхідні дальші дослідження.

Льох, 17—18 ст. На південний захід від будинку митрополита, на території митрополитичого саду. 1972 на глибині 4,1—5,5 м виявлено зруйновану обвалом підземну споруду. Відкрито цегляну стіну та рештки склепіння приміщення, орієнтованого з північного сходу на південний захід (простежено бл. 3,0 м). Мурування стіни та склепіння виконано з жовтої цегли (6,5 × 15,0 × 30,5 см) на вапняному розчині, внутрішню поверхню побілено. І. Тоцька висловила припущення, що мурування є стіною монастирського льоху, спорудженого на межі 17—18 ст. й позначеного на плані монастиря 1819. На її думку, льох збудовано відкритим способом: цегляні стіни й склепіння зведено у котловані. У 1-й пол. 19 ст. льох припинив своє функціонування й був засипаний.

Матеріали досліджень зберігаються в Інституті археології НАН України та в Національному заповіднику «Софія Київська» [1665].

Тимур Бобровський, Олена Воронцова.

503.16. Поховання Володимира (Романюка В. О.) 1995 (іст.). Пл. Софійська. Праворуч від дзвіниці, біля монастирського муру.

Володимир (світське ім'я — Романюк Василь Омелянович; 9.12.1925, с. Химчин, тепер Косівський р-н, Івано-Франківська обл. — 14.07.1995, Київ) — патріарх Київський і всієї Руси-України Української православної церкви — Київський патріархат, богослов, громадсько-політичний діяч. Народився в селянській сім'ї. Закінчив шість класів школи, оскільки вже в ранній молодості політичні події найтрагічнішим чином вплинули на його долю. У серед.

503.16. Поховання Володимира (Романюка В. О.).



1943 вступив до ОУН, виконував обов'язки кур'єра і пропагандиста. В липні 1944 заарештований за участь у діяльності ОУН, 26 вересня засуджений військовим трибуналом НКВС по Станіславській обл. на 20 років ув'язнення. Згодом військовий трибунал 4-го Українського фронту пом'якшив вирок і «за контрреволюційно-націоналістичну діяльність» засудив до десяти років тюремного ув'язнення з конфіскацією особистого майна та наступним позбавленням громадянських прав на п'ять років. Покарання відбував у сільськогосподарській виправно-трудовій колонії № 17 (с/ч ВТК) у с. Куртолове Новосанжарського р-ну Полтавської обл. 1946 звинувачений за сфабрикованою справою про створення у таборі підпільної групи «Український січовий стрілець», учасником якої було інкриміновано «саботаж заходів влади», «активну ворожу роботу в таборі», «наклепи на радянський уряд та керівників ВКП(б)», «підготовку збройного повстання та втечу з табору» тощо. За вирок, винесеним 18 червня того ж року спеціальним судом виправно-трудових таборів і колоній МВС УРСР, засуджений на десять років ув'язнення з конфіскацією майна і додатковим позбавленням прав на п'ять років. Відбував покарання в таборах Магаданської обл., потім — спецпоселенцем в с. Харбатово Іркутської обл. Опинившись на волі, деякий час жив у Магадані, працював кіномеханіком кінотеатру «Горняк». 1959 повернувся на Прикарпаття і відразу почав домагатися реабілітації за участь у діяльності ОУН. На підставі матеріалів нового розслідування Військова колегія Верховного суду УРСР 13 лютого 1958 припинила справу через відсутність складу злочину. Отримана реабілітація дала можливість реалізувати давнє прагнення стати священником. 1959 закінчив Вищі богословські курси у Станіславі та висвячений на диякона, 1964 — на священника. В 1961—63 проживав на Харківщині, потім ніс пастирське служіння в парафіях Івано-Франківської та Коломийської єпархії Російської православної церкви. У матеріалах наступного слідства є свідчення про те, що в цей час він «...систематично прослуховував передачі закордонних радіостанцій «Голос Америки», «Свобода» та інших, а серед свого оточення поширював наклепницькі вигадки, що паляють країну, стверджуючи, що держава не дбає про поліпшення умов життя радянських людей, які голодують і працюють тільки за шматок хліба». 1963 написав і передав до зарубіжних радіостанцій у Лондоні та Швейцарії листи зі звинуваченнями на адресу «московських імперіалістів», відповідальних за політику поневолення та русифікації в Україні, а також з подякою їм за правдиву інформацію. Протягом 1967—72 писав і зберігав у себе деякі документи та вірші, які згодом кваліфіковані слідством, як «наклепницькі щодо існуючого ладу». Вирізнявся ерудицією, внутрішньою культурою, знанням народних традицій. Зібрав колекцію творів народного мистецтва Гуцульщини. Нові інциденти з владою виникли у кін. 1960-х рр., коли В. Романюк служив священником у с. Космач Одеського р-ну: його звернення до односельців із закликом не

відмовлятися від своїх традицій і обрядів викликало різко негативну реакцію радянської адміністрації. До того ж неблагонадійний священник зустрічався з відомими українськими правозахисниками і дисидентами — письменником Б. Антоненком-Давидовичем, поетом М. Осадчим, журналістом В. Чорноволом та ін. На поч. 1970 церковну громаду у селі розпущено, її священника позбавлено права богослужіння. У листопаді 1970 написав до Верховного суду УРСР заяву на захист історика В. Мороза, в якій стверджував, що в країні зростає жорстокість і народжується новітній тоталітаризм. В січні 1972 заарештований за звинуваченням в «антирадянській діяльності», в липні Івано-Франківським обласним судом засуджений на сім років позбавлення волі з наступним трирічним засланням. Перші два роки відбував покарання у Владимирській в'язниці (РРФСР), решту — в колоніях особливого режиму: спочатку в Мордовії, з 1979 — в Якутії.

Уся правозахисна діяльність В. Романюка була тісно пов'язана з ідеєю відновлення Української автокефальної православної церкви, належність до якої він задекларував 1976 першим з українських священників тодішнього СРСР. 1979 вступив до Української Гельсінкської групи, влітку 1988 передав до виконавчого комітету Української Гельсінкської спілки проект звернення у справі відновлення УАПЦ та запропонував створити відповідну ініціативну групу. Ще перебуваючи в ув'язненні, надіслав листа митрополитові Мстиславу (Скрипнику) до США, в якому зрікся радянського громадянства і проголосив себе членом УАПЦ за кордоном. За мужність в боротьбі за права українського православ'я 10 червня 1984 В. Романюка нагороджено вищою церковною відзнакою — митрою. 28 квітня 1990 прийняв чернечий постриг з ім'ям Володимир, хіротонізований у сан архимандрита. 29 квітня 1990 у Петропавлівській церкві с. Космач Косівського благочиння Івано-Франківської єпархії висвячений на єпископа Ужгородського і Виноградівської УАПЦ. 5—6 червня 1990 в соборі Святої Софії відбувся Всеукраїнський православний церковний собор, на якому проголошено створення Київського патріархату УАПЦ. На патріарший престол заочно обрали митрополита Мстислава (Скрипника), єпископ Володимир очолив місійний відділ Київської патріархії УАПЦ, одночасно з 1991 виконував обов'язки вікарія Київської єпархії УАПЦ. З 29 листопада 1990 — архієпископ Львівський і Сокальський. Один з лідерів руху за автокефалію Української православної церкви з центром у Києві, піднесеної до статусу патріархату. Один із фундаторів Української православної церкви — Київський патріархат, утвореної у червні 1992 шляхом об'єднання УАПЦ на чолі з патріархом Мстиславом (Скрипником) та Української православної церкви на чолі з митрополитом Філаретом (Денисенком). З 14 червня 1993, після смерті Патріарха Київського і всієї України Мстислава, на час підготовки майбутнього Всеукраїнського православного церковного собору обраний місцезблостителем патріаршого престолу з возведенням у

сан митрополита. На Всеукраїнському православному соборі, який відбувся 21—24 жовтня 1993 у Софії Київській, обраний патріархом Київським і всієї Руси-України. Інтронізований 24 жовтня в соборі Святої Софії. Після свого обрання здійснив численні місійні подорожі по всіх регіонах України, відвідав українські громади Кубані й Сибіру. 1993—95 неодноразово виступав з проповідями і статтями на богословські й державницькі теми. За його прямої підтримки в Чернівецькому університеті було відкрито філософсько-теологічний факультет. Владика Володимира знали й поважали в церковних колах всього світу. Правив службу в церкві Феодосія Печерського однойменного чоловічого монастиря на вул. Січневого повстання, 32/1 і в Трапезній з церквою св. Іоанна Богослова Свято-Михайлівського Золотоверхого монастиря.

7 грудня 1993 повністю реабілітований на підставі Закону УРСР «Про реабілітацію жертв політичних репресій на Україні» від 17 квітня 1991.

Помер у тимчасових патріарших покоях будинку канцелярії Київської єпархії (вул. Пушкінська, 36). Похорон патріарха відбувся 18 липня 1995 і позначився рядом трагічних подій. Головною проблемою став вибір місця для поховання: попередньо з представниками владних структур обговорювалося кілька варіантів — Байковий цвинтар, Видубицький монастир, собор Святої Софії, Свято-Михайлівський Золотоверхий монастир, проте згоди сторони так і не дійшли. Державна адміністрація схилилася до варіанту поховання на Байковому цвинтарі, було навіть викопано яму та заготовлено надгробок. Однак поховальна процесія, вийшовши після відправи з Володимирського собору, несподівано повернула до Святої Софії. Під час руху колона наростало напруження у стосунках з представниками правоохоронних органів. На пл. Софійській відбулося масове зіткнення конфліктуючих сторін, в результаті якого постраждали десятки мирних людей. Правоохоронці не дозволили занести труну на подвір'я Святої Софії. Тоді лідери процесії вирішили влаштувати могилу біля воріт Софійської дзвіниці — головного входу до Національного заповідника «Софія Київська».

На могилі було встановлено дерев'яний хрест. У липні 1996 замість нього Київська міська державна адміністрація спорудила надгробок. На постаменті з чорного лабрадориту — біла мармурова плита (2,2 × 1,15 × 0,55 м) з чорним скульптурним зображенням хреста й вікарбуваним меморіальним написом [1666].

Ірина Преловська.

503.17. Поховання Михаїла (Єрмакова В. Ф.) 1929 (іст.). Поблизу північного фасаду Трапезної (Теплої, або Малої Софії).

Михаїл (світське ім'я — Єрмаков Василій Федорович; 31.07.1862, Санкт-Петербург — 30.03.1929, Київ) — митрополит Київський і Галицький, патріарший екзарх всієї України. Закінчив Київське реальне училище (1881), Київську духовну семінарію (навчався в ній з п'ятого класу) і Київську духовну академію зі ступенем кандидата богослов'я (1883—87). 19 червня 1887 прийняв чернечий постриг, 29 червня того ж ро-

ку висвячений на ієромонаха, призначений викладачем Київської духовної семінарії. Потім деякий час викладав в Орловській духовній семінарії та Санкт-Петербурзькій духовній академії. З 1893 — ректор Могильовської, пізніше — Волинської духовних семінарії. З 31 січня 1899 — єпископ Новгород-Сіверський, вікарій Чернігівської єпархії, з того ж року — єпископ Ковенський, з 1902 — єпископ Омський і Семипалатинський. З 1905 перебував на Гродненській єпископській кафедрі з резиденцією у м. Ковно, з 1912 — архієпископ Гродненський і Брест-Литовський. З 1915 до липня 1921 проживав у Москві в Чудовому монастирі. У 1917—18 брав участь у Всеросійському помісному соборі у Москві. З 23 липня 1921 (за іншими даними — з січня) — митрополит Київський і Галицький, патріарший екзарх Російської православної церкви в Україні. Приїхав у Київ у серпні 1921 (за іншими даними — в липні), проживав у Києво-Печерській лаврі (див. ст. 489.1.10). Головним своїм завданням на цьому етапі вважав досягнення церковної єдності в умовах утворення в Україні Української православної автокефальної церкви. 19 жовтня 1921 прибув на Всеукраїнський собор УАПЦ, що відбувся у Софії Київській, однак рішуче відмовився висвятити кандидатів з числа українських священників на єпископів. 5 лютого 1923 заарештований радянськими органами влади, які пообов'язали його авторитету серед віруючих, завдяки якому могли зрватися плани ДПУ з утворення обновленських груп і розколу духовництва України. До 1925 перебував в ув'язненні, пізніше — на засланні в Ташкенті. 1926—27 проживав у Москві без права виїзду, потім — знову на засланні на Північному Кавказі. 1927—28 перебував у Харкові, у грудні 1927 призначений членом Тимчасового патріаршого Святейшого Синоду, утвореного Сергієм (Страгородським). З кін. 1928 жив у Києві в Свято-Михайлівському Золотоверхому монастирі, де 30 березня 1929 помер. 1 квітня його було поховано в склепі із зовнішнього боку Теплої, або Малої Софії за горнім місцем приділу священномученика Макарія.

Місце поховання не позначене. Існують невідповідні відомості, що останки Михаїла (Єрмакова) було перепоховано у 1930-х рр. в іншому місці [1667].

Ірина Преловська.

503.18. Поховання Шараївського Н. А. 1929 (іст.). На подвір'ї заповідника, поряд з центральною апсидою собору Святої Софії.

Шараївський Нестор Андрійович (13.10.1865 — 29.10.1929, Київ) — архієпископ, один із засновників Української автокефальної православної церкви. Народився в сім'ї священника. Закінчив Київську духовну семінарію, де вчився разом з В. Липківським — майбутнім митрополитом УАПЦ, і Київську духовну академію (1891). Після закінчення академії висвячений на священника, працював законовчителем Златопільської гімназії. З 1895 — перший настоятель залізничної церкви на ст. Козятин, потім служив священником у Вінниці, одночасно працював законовчителем Вінницької жіночої гімназії. З 1899 — законовчитель чоловічої та жіночої гімназій у

Білий Церкві, один із засновників місцевого Свято-Миколаївського братства. З 1910 — у Києві, законовчитель приватної гімназії М. Стельмашенка, жіночої гімназії М. Стельмашенко, Шостої чоловічої гімназії. У 1910-х рр. — член Київського повітового відділення єпархіальної училищної ради, Київського релігійно-просвітницького товариства, місцевої громади Червоного Хреста, Клубу російських націоналістів. Під час 1-ї світової війни служив у лазареті Київського навчального округу. З початком революції усвідомив свою національну належність і прилучився до руху за створення УАПЦ. Увійшов до складу організованої у квітні 1919 другої Всеукраїнської православної церковної ради — нового тимчасового органу в справі заснування майбутньої УАПЦ. Перша українська парафія в Києві почала діяти у Микільському військовому соборі. 22 травня 1919 тут відбулося перше урочисте богослужіння, на якому він правив разом з протоієреєм В. Липківським та іншими священиками. З травня 1920 за участь в українізації православних парафій, зокрема, за богослужіння в соборі Святої Софії, керуючий справами Київської єпархії заборонив йому правити службу. З 1919 брав участь у діяльності перекладової комісії при ВПЦР, яка займалася справами перекладу Святого Письма та богослужбових книг українською мовою (певний час її голова). Перекладацькими справами опікувався як член Президії ВПЦР чотирьох її складів у 1919—27 (всього впродовж 1917—30 їх було п'ять). Під час Першого Всеукраїнського православного церковного собору УАПЦ 14—30 жовтня 1921, що відбувався у соборі Святої Софії, обраний товаришем голови президії собору. На одному з засідань прочитав доповідь «Рідна мова в Церкві». 23 жовтня 1921 під час літургії в соборі Святої Софії в результаті пресвітерської хіротонії о. В. Липківського було висвячено на митрополита Київського і всієї України. Предстоячим цього обряду, в якому взяли участь 30 священиків і 12 дияконів, був протоієрей Н. Шараївський. 25 жовтня 1921 митрополит УАПЦ В. Липківський висвятив його на архієпископа Київського. Служив у Софії

Київській. 1921—23 викладав на шестимісячних богословських Пастирських курсах УАПЦ. Разом з іншими членами ВПЦР підготував низку документів УАПЦ: «Відозва ВПЦР до духовництва України», «Історична записка про минуле життя Української Православної Церкви і відродження її автокефалії» та ін. 1926 згадується в доку-



503.19. Бронзове погруддя Г. Косинки.

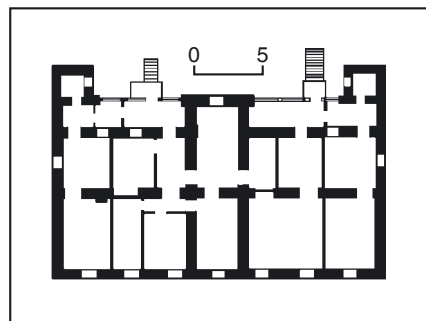

503.19. План першого поверху.
503.19. Соборний (дияконський) флігель.



ментах ВПЦР як духовний керівник Київської (сільської) округи (єпархії) УАПЦ. Тривалий час (1919—27) був заступником митрополита В. Липківського, учасником Великих Покровських і Микільських зборів УАПЦ. Публікував статті в часописі «Церква і Життя». 1926, під час арешту митрополита В. Липківського, керував УАПЦ. 17—30 жовтня 1927 як делегат брав участь у роботі Другого Всеукраїнського православного церковного собору УАПЦ, де читав доповіді «Основні вимоги сучасного християнського світогляду в галузі вчення віри» та «Богослужбова галузь церковного життя». Після усунення митрополита В. Липківського від керівництва УАПЦ під тиском ДПУ на цьому Соборі переобраний за посади митрополитичого заступника. Після тривалих поневірянь помер від голоду. В березні 1934 надгробну плиту знято (зберігається у фондах заповідника), місце поховання забруковано [1668].

Ірина Преловська.

503.19. Соборний (дияконський) флігель 1879, в якому проживали Дудківський О. Ф., Косинка Г. М., Мороз М. Н. (архит., іст.). Біля південної в'їзної вежі з якою контактує та наріжною частиною південно-східного торця, вздовж проїзду з вул. Володимирської до Софійського собору. Споруджений за проектом губерньського арх. М. Іконникова, який був виконавцем робіт. Змурований підрядчиком І. Єрохіним. Роботи виконали муляри М. Геролов та І. Шульгін, вкривальник і маляр О. Борисенко, тесляр Г. Чувєв, столяр Ф. Івашкевич, тинькар М. Гвоздев, пічники М. Матвєєв і М. Михайлов та ін. Будівельні матеріали надіслали купці Булишкін (будівельну цеглу), І. Багров (червону цеглу), А. Лупєв (білу цеглу), Гребєнь (червону цеглу для груб), Холоденко (деревину), А. Митницький (брайлівське вапно), Роговцев (шалівку), селяни І. Полішук і Г. Барабан (межигірську цеглу) тощо. Використано матеріали та вироби з крамниць купців Чернова (бляха, цвяхи), Дихтерьова (гачки, цвяхи, рогачики), В. Кречмера (олія), Шевтрева (повсть), Репика (рейки), торгового дому Могилевцева та Роговцева (деревина).

У муруванні фасадів на вапняному розчині застосовано кілька видів цегли. Нижній уступ цоколя тиньковано та пофарбовано у темний колір (на зразок цоколя південної в'їзної вежі). Підлоги приміщень нижнього поверху замощено цеглою. Під час будівництва сплановано прилеглу ділянку, тротуар перед флігелем замощено каменем, влаштовано дерев'яний паркан з воротами у двір, який влітку 1899 замінено цегляною огорожею (до малого собору) з новими воротами. 1880 до будинку підведено водогін. 1894 у дворі прокладено каналізацію.

Мав житлове призначення: первісно на першому поверсі розплановано дві трикімнатні дияконські квартири з кухнями у підвалі, у цокольному — житлові приміщення для церковнослужителів та сторожі собору. Восени 1879 у флігелі мешкало шість родин священнослужителів, причетники та сторожа.

Неодноразово ремонтувався без зміни зовнішнього вигляду. 1975—77 переплановано приміщення, на тильному

фасаді розібрано дерев'яні ганки, частково замуровано відкриті веранди, до яких з двору влаштовано зовнішні залізобетонні сходи, дерев'яні перекриття замінено на залізобетонні. 1995 стіни корпусу укріплено металевим поясом-стяжкою, встановлено ґрати на вікна.

Одноповерховий на цокольному напівповерхі, мурований, у плані прямокутний з трьома невеликими ризалітами з тилу, вкритий низьким двосхилим дахом з бляшаною покрівлею. Симетричний принцип побудови відносно центральної осі властивий планам і фасадам будинку. Горизонтна та міжповерхове перекриття пласкі, залізобетонні; над приміщеннями у південно-західній частині цокольного поверху — цегляні коробові склепіння. Дах — по дерев'яних кроквах.

На оформленні чолового семиосьового фасаду позначився вплив стилю класицизму. Метрично розташовані віконні прорізи класицистичних пропорцій, облямовані профільованими лиштвами; ширше вікно акцентує центральну вісь. По вертикалі фасад членують високий двоупустичастий цоколь, вузькі гурти під вікнами верхнього поверху та на рівні фриза, вінцевий профільований карниз із лекальної цегли. Лицьове цегляне мурування стіни з розшивкою швів змітовано на цементному тиньку. Фасад пофарбовано у три кольори. На відміну від площинного рішення чолового фасаду північно-східний має виразнішу пластику, що утворена невеликими виступами трьох ризалітів. Між ризалітами влаштовано дві веранди, на які виходять вікна та вхідні двері. До веранд з подвір'я ведуть одномаршові залізобетонні сходи з поруччями. До центрального ризаліту прибудовано вхід у підвал. Другий вхід у підвал з зовнішніми сходами — біля північного ризаліту. Центральний ризаліт у рівні першого поверху має віконний проріз. У 1920-х рр. в корпусі проживали представники кліру Української автокефальної православної церкви, якій 1919 було передано собор Святої Софії.

У 1920-х рр. тут мешкав Дурдуківський Олександр Федорович (1882—?) — один з фундаторів Української автокефальної православної церкви. 22 травня 1919 брав участь у першому урочистому богослужінні українською мовою в Микільському військовому соборі, де утворилася перша українська парафія, разом з майбутнім митрополитом УАПЦ В. Липківським. У ці роки — диакон Софійського собору. На церковному Соборі Київщини 22—26 травня 1921 висвячений у сан протодіякона. 1924—31 і 1933—34 в квартирі № 1 (нині № 2) на верхньому поверсі в лівому крилі будинку з вікнами на територію Софійського заповідника проживав Косинка Григорій Михайлович (справж. — Стрілець; 1899—1934) — письменник. Виходець з незаможної селянської сім'ї, з малих років наймувався. У Києві — з 1914. Навчався у Київському вищому інституті народної освіти на історико-філологічному факультеті (1919—22). Його дружина Т. Мороз-Стрілець (1905—94) — письменниця, мемуаристка, дочка голови парафіяльної ради УАПЦ М. Мороза, який мешкав у цій же квартирі. Г. Косинка був редактором журналі «Нова громада» та «Всесвіт» (1924—26), від-

повідальним секретарем і редактором сценарного відділу Всеукраїнського фонду кінофікації (1927—31), стилістичним редактором Державного видавництва України (1927—28), редактором Харківської фабрики кінохроніки та Харківського радіокомітету (1932), редактором і директором Київського радіокомітету (1933—34). Друкувався з 1919 (оповідання «На буряки» в газеті «Боротьба»). Був членом літературних груп і організацій «Гроно» (1920—21), «Аспіс» («Асоціація письменників»; 1923—24), «Ланка» [1926—28; — МАРС («Майстерня революційного слова»)]. У цьому помешканні збиралися талановиті київські літератори, серед яких — Б. Антоненко-Давидович, Т. Осмачка, В. Підмогильний, С. Плучник. Своїми вчителями називав В. Винниченка, В. Стефаніка, з якими листувався. На поч. 1930-х рр. видання творів Г. Косинки було заборонено. 5 листопада 1934 заарештований у своїй квартирі за звинуваченням в «куркульській ідеології» та «націоналізмі», приналежності до контрреволюційної терористичної організації, ув'язнений в Лук'янівській тюрмі. 18 грудня того ж року розстріляний разом з 28 українськими митцями в приміщенні колишнього Інституту шляхетних дівчат (нині Міжнародний центр культури і мистецтв). За деякими відомостями, страчених було поховано в братській могилі на Лук'янівському цвинтарі. Реабілітований 1957.

Один із фундаторів новітньої української новелістики. За півтора десятка років творчої діяльності написав понад 30 творів. Серед них збірки новел і оповідань: «На Золотих Богів» (1922), «Анкета», «Постріл» (усі — 1924), «За ворітьми», «У хлібах», «Товариш Гаврило», «Мати» (усі — 1925), «В житах», «Оповідання без моралі» (усі — 1926), «У степу (Анархісти)», «Політика» (обидві — 1927), «Циркуль» (1930), «Гармонія» (1933), роман «Перевесла» (1934, не опубл.). Основна тематика творчості пов'язана з життям українського села, особливо в післярево-

503.20. Соборний (причту) будинок.



люційні роки. Твори відзначені ліризмом, психологізмом, реалістичністю художніх деталей. Опублікував низку статей з питань літератури та мистецтва, перекладав українською мовою твори М. Гоголя, М. Горького, А. Чехова, М. Шолохова.

1920—24 на другому поверсі жив Мороз Михайло Наумович (1876—1938) — голова Другої Всеукраїнської православної церковної ради (1919—24), організатор українського церковно-визвольного руху в 1920-х рр., голова президії Першого Всеукраїнського церковного собору УАПЦ в Києві 14—30 жовтня 1921, митрофорний протоієрей УАПЦ. Був обраний почесним головою всіх українізованих парафій. Відійшов від УАПЦ 1924 через внутрішній конфлікт всередині ВПЦР і перейшов на роботу держслужбовця. На процесі СВУ 1930 виступав свідком проти УАПЦ. Заарештований 15 квітня 1938, 29 серпня засуджений до розстрілу з конфіскацією майна. Розстріляний 28 вересня 1938.

1971 на фасаді будинку встановлено бронзове погруддя Г. Косинки, закріплене на фігурній консолі з меморіальним написом (ск. Г. Кальченко, арх. А. Ігнащенко [1669]).

Ольга Лялюшко, Лілія Пивоваренко, Ірина Труш.

503.20. Соборний (причту) будинок 1861, в якому проживали Златоверховников М. Д., Лебединцев П. Г., бував Грушевський М. С. (архит., істр.). Пров. Рильський, 3. На червоній лінії забудови вулиці, на цвинтарі собору. Споруджено за проектом єпархіального арх. П. Спарро підрядчиком М. Починіним для проживання соборного причту. Під будівництво розібрано частину монастирського муру 18 ст. Одночасно здійснювалося планування провулка та прилеглої ділянки цвинтаря. Первісно триповерховий з підвалом, тинькований цегляний об'єм завершувався бляшаним дахом, пофарбованим у «дикий» колір. Прямокутний у плані з трьома ризалітами з тилу, між якими було влаштовано дерев'яні галереї на мурованих стовпах. Класицистичне оформлення чолового фасаду на час побудови збереглося, за винятком парадного гранітного ганку та гранітного облицювання цоколю. На трьох верхніх поверхах будинку розміщувалися квартири з кухнями, в підвалі з боку двору та біля торців з боку вулиці було влаштовано чотири кухні та дев'ять льохів зі стрічастими склепіннями. Парадні сходи в інтер'єрі виконано з чавунних плит по стрічастих арках. Приміщення квартир опалювалися голландськими грубами з полив'яними кахлями. Оздоблення кімнат включало ліплені карнизи. На лінії вуличного фасаду на схід від будинку змуровано браму з аркою. 1889—90 чавунні парадні сходи замінено на гранітні. 1904—05 споруду перебудував підрядчик Ф. Альошин. У бічних ризалітах влаштовано вузькі тримаршові гранітні сходи та обладнано ліфти. 1969 у ході капітального ремонту будинку змінено планування, надбудовано два поверхи. П'ятиповерховий з підвалом, мурований, у плані Ш-подібний, завершений вальмовим дахом по дерев'яних кроквах з хвилястою асфобактерною покрівлею. Трисекційний. Цегляне мурування стін підвального та першого—тре-

тього поверхів на вапняному, четверто-го — на цементному розчині. Стіни п'ятого поверху — з керамічних блоків на цементному розчині. Переkritтя підвалу — цегляні склепіння; першого та другого поверхів — пласкі по дерев'яних балках; трьох верхніх поверхів — пласкі, залізобетонні.

Побудова фасадів — центрально-осьова, симетрична. На оформленні чолового (північного) фасаду позначився вплив класицизму. Його центральну частину виявлено розкріплюючо на три віконні осі. Головну вісь акцентують широкі здвоєні вікна, що повторюються на флангах фасаду. По вертикалі фасад членують карнизи між першим і другим поверхами та карниз із зубцями, що завершував первісний триповерховий фасад. Вінцевий цегляний карниз з чотирма уступами. Три нижні поверхи тиньковано, високий перший — рустовано. Сучасне тинькування цоколю оформлено «під шубу».

Віконні прорізи трьох нижніх поверхів облямовано тинькованими профільованими ліштвами. Над вікнами другого поверху — горизонтальні сандрики, під вікнами — прямокутні фільонки. Високий ганок на металевих опорах з залізобетонними сходами обладнано для окремого входу до приміщень першого поверху. Три ризаліти сходових кліток утворюють вертикальні членування тильного фасаду. Під вікнами четвертого поверху фасад перетинає карниз із зубцями. Входи до будинку влаштовано в ризалітах. Архітектурне оздоблення інтер'єрів не збереглося.

Споруда — складова частина комплексу забудови цвинтаря Софійського кафедрального монастиря, яка замінила більш ранній елемент забудови монастиря — ділянку муру серед. 18 ст. 1908—29 у квартирі № 3 будинку проживав Златоверховников Михайло Данилович (1842—1929) — церковний діяч, випускник Київської духовної академії (1869), законовчитель Першої Київської гімназії (1878—1908; одночасно настоятель гімназичної Миколаївської церкви), Міністерської жіночої гімназії св. княгині Ольги (1879—83) та Третньої Київської гімназії (1883—95).

У ці роки — кафедральний протоієрей і останній настоятель собору Святої Софії як парафіяльного храму Російської православної церкви (1908—19), член Київської духовної консисторії, член єпархіальної училищної ради, товариш голови Свято-Володимирського братства, скарбник Київського відділу Імператорського православного палестинського товариства. З 1919, після передачі собору УАПЦ, відправляв служби у Трапезній (Теплій, або Малій Софії). Опублікував низку творів релігійного, історичного, просвітнього характеру на сторінках «Трудов Київської Духовної Академії», «Церковного вестника», «Київських єпархіальних ведомостей», «Воскресного чтення» та ін. Похований на Байковому цвинтарі.

У цьому будинку у Златоверховникових бував з сім'єю Грушевський Михайло Сергійович (1866—1934) — історик, літературознавець, публіцист, голова Української Центральної Ради (1917—18), акад. ВУАН (з 1923), АН СРСР (з 1929). Підтримував добрі стосунки з рідною дружиною П. Златоверховниковою (дівоче прізвище Оплоко-

ва), яка була рідною сестрою Г. Грушевської — матері М. Грушевського. За його спогадами, М. Златоверховников вірно служив РПЦ, українофільство було для нього чужим.

У кін. 1860-х рр. — 1896 у будинку мешкав Лебединцев Петро Гаврилович (1819—96) — церковний, культурно-громадський діяч, краєзнавець, випускник Київської духовної академії (1843), протоієрей (з 1861). З 18 липня 1868 — протоієрей кафедрального собору Святої Софії. Першу службу відправив 28 липня, присвятивши її ролі собору, який назвав «матір'ю всіх церков руських», в духовному житті православних країн. Одночасно — член Київського губернського присутствія із забезпечення парафіяльного духівництва (з 1864), губернського церковно-будівельного присутствія (з 1868), Київської духовної консисторії (з 1863), єпархіального попечительства про бідних духовного звання (1868—82), єпархіальної училищної ради (з 1884). 1870—73 входив до складу Комітету при Святійшому Синоді з реорганізації духовно-судової частини. До 1874 — редактор «Київських єпархіальних ведомостей», які заснував 1861, у 1886—96 очолював офіційну частину часопису. Опублікував у ньому низку власних досліджень краєзнавчого та історичного змісту. Разом з братом Ф. Лебединцевим брав активну участь у заснуванні 1881 визначного українознавчого журналу — «Киевская старина», перший номер якого побачив світ 1882. Був членом-засновником Історичного товариства Нестора-літописця при Київському університеті (1873) і Церковно-археологічного товариства при Київській духовній академії (1872), членом Тимчасової комісії для розгляду давніх актів (з 1863). У Церковно-археологічному товаристві обирався заступником голови (1874—83, 1889—96), у 1880-х рр. очолював комісії товариства, одна з яких ставила за мету дослідити Свято-Троїцьку надбрамну церкву Києво-Печерської лаври як давньоруську пам'ятку, друга — відкрити фрески Кирилівської церкви в Києві. 1886 входив до складу комісії, які обстежували розпис собору Успіння Пресвятої Богородиці Лаври. Брав також участь у дослідженні інших пам'яток православної архітектури та історії. Зібрав велику книгозбірню, що містилася на хорах собору біля ризниці і за цією адресою. Заповів 1725 книг Київській духовній академії, інші видання й рукописи — собору Святої Софії для майбутньої єпархіальної бібліотеки. Був похований на Шекавицькому цвинтарі в Києві, знищеному у кін. 1920-х рр.

Дослідницька робота П. Лебединцева присвячена переважно історії Києва, насамперед церковній історії. На основі знайдених джерел зробив нову реконструкцію східної частини «міста Ярослава», опублікував нові матеріали з історії Київської митрополії 16 ст., православ'я та унії 17 ст., опис Київського замку 1545 тощо. Головну увагу зосередив на впорядкуванні та дослідженні собору Святої Софії. Особисто обстежив давньоруську пам'ятку, залучивши до цієї роботи провідних фахівців і членів Церковно-археологічного товариства. Ініціював реставраційні роботи в соборі. 1882 опублікував фундаментальну монографію «Опис Киево-

Софійського кафедрального собору». У кін. 19 — на поч. 20 ст. у будинку мешкали в різний час служители останнього причту кафедрального собору Святої Софії як парафіяльного храму РПЦ; протоієрей собору, скарбник Свято-Володимирського братства, член правління Київської духовної семінарії Р. Барілович — у квартирі № 6; протоієрей собору, член Київського відділу Імператорського православного палестинського товариства М. Бистров; протоієрей, настоятель, з 1908 — ключар собору, скарбник Свято-Володимирського братства М. Браїловський — у квартирі № 4; дякон собору П. Попов; кафедральний протоієрей (до 1908), товариш голови Свято-Володимирського братства П. Преображенський; протоієрей собору, викладач богослов'я університету і політехнічного інституту, голова Київського релігійно-просвітницького товариства Г. Прозоров — у квартирі № 2; дякон собору, секретар Свято-Володимирського братства і катехізатор його притулку для тих, хто готується до хрещення, М. Руткевич; протоієрей собору М. Стеллецький; протоієрей собору, член Київського духовно-цензурного комітету, член ради Свято-Володимирського братства С. Трегубов — у квартирі № 1 та ін. Тепер житловий будинок, приміщення першого поверху займає банк «Україна» [1670].

*Ольга Лялюшко, Світлана Панькова,
Лариса Федорова.*

503.21. Трапезна (Тепла, або Мала Софія), 1722—30 (архит.). Навпроти південного фасаду собору Святої Софії, має невелике господарське подвір'я з півдня. Збудована за митрополита Варлаама (Ванатовича) в бароковій формі на місці дуже схожій на неї невідомої двоповерхової споруди, зображеної на плані Києва 1695. Первісне асиметричне об'ємно-планувальне вирішення Трапезної розвивало традиційну для подібних будівель кін. 17 — 1-ї пол. 18 ст. композицію — сполучення в одному об'ємі обідньої зали, церкви і кухні. Композицію Трапезної Софійського монастиря було побудовано на сполученні видовженого двоповерхового об'єму з одноповерховою кухнею і трьох різновисоких вертикалей, завершених куполами: бані Трапезної церкви на сході, сходової вежі біля південно-західного рогу й одноповерхового мурованого п'ятигранного ганку головного входу (сіней) з північного боку. Західний фасад двоповерхового об'єму було завершено розвиненим бароковим фронтоном. Із сіней на першому поверсі потрапляли у розташовані на одній осі притвор, Трапезну залу і церкву, яка, так само, як і кухня, сполучена з залом, мала самотійний вхід. Із заходу був окремих вхід до підвалу. На другому поверсі розміщувалася палата для припасів. Всі приміщення, крім палати, мали склепінчасті переkritтя. В церкві було встановлено дерев'яний іконостас. Трапезна зала і церква опалювалися грубами.

У серед. 18 ст. Трапезна горіла. В її ремонті після пожежі брав участь арх. І. Григорович-Барський. В цей час фронтон західного фасаду набув нових барокових форм. Після скасування Софійського монастиря (1786) Трапезна використовувалася як церква. 1822



споруда зазнала перепланування (імовірно, за проектом арх. А. Меленського). Колишню церкву перетворили на вівтар, Трапезну залу — на наву, перед вівтарем встановили іконостас, із західного боку влаштували хори. Нова церква, освячена в ім'я Різдва Христова, на відміну від холодного собору опалювалася, тому її почали називати Тепла, або Мала Софія. Найбільша перебудова споруди припадає на 1869—72. За проектом арх. М. Юргенса споруду розширено двома бічними одноповерховими навами з апсидами, розібрано муровані склепіння церкви, зали і притвору, вхідний ганок, сходову вежу і частину приміщень кухні. В результаті нава стала двосвітною, церква — тринавною базилікального типу. 1882 старий іконостас замінено на новий у стилі ампір, перенесений з церкви будинку митрополита. Вхід до храму влаштовано на осі західного фасаду.

1970 проведено дослідження і реставрацію пам'ятки. Виявлено первісні архітектурні форми споруди, знайдено фундаменти 17 ст. будівлі, що передували Трапезній, а також залишки фундаменту стіни, яка оточувала територію митрополії 11 ст. Під час реставрації значною мірою відновлено об'ємно-планувальну структуру первісного об'єму Трапезної із збереженням більшої частини прибудов 19 ст. Для відновлення первісних елементів було розібрано тамбур західного входу в церкву і частину південної нави. Вхід до оновленого об'єму Трапезної перенесено на північний фасад. Автор проекту реставрації — арх. В. Отченашко.

Споруда в центральній частині — двоповерхова, з півночі і півдня — одноповерхова, з підвалом, мурована, тинькована, побілена. У плані — складної асиметричної конфігурації з трьома гранчастими апсидами на східному фасаді, прямокутним тамбуром входу до підвалу на західному, виступним об'ємом колишніх кухонних приміщень зі включеною до них сходовою вежею на південно-західному наріжжі. Окрім головного входу на північному фасаді, зроблено кілька додаткових входів. Другий вхід у підвал — з південного боку. Перекриття в центральній двоповерховій частині (колишня трапезна зала) та бічних навах — пласкі, у притворі, приміщеннях

503.20. Трапезна (Тепла, або Мала Софія). 503.20. План першого поверху.

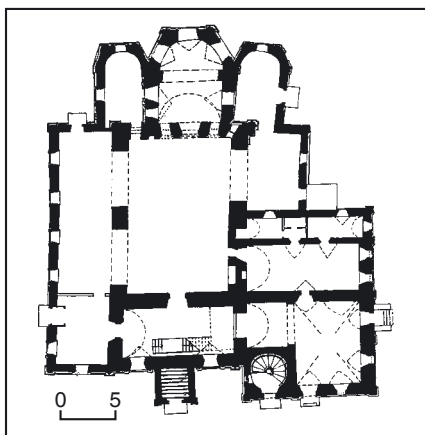

церкви і кухні та в підвалі — коробові та зімкнені склепіння з розпалубками. Бляшані трисхилі дахи (над двоповерховим об'ємом — із заломом) та дві шоломоподібні гранчасті бані над церквою та сходовою вежею пофарбовані в зелений колір, вінцеві частини бань та рипіди над західним фронтоном позолочені. Вирішена у формах бароко. Характерними для бароко є ордерний архітектурний каркас фасадів, застосування ліпленого декору. Горизонтальні членування позначено лінією цоколя, розвиненими карнизами над першим та другим поверхами, вертикальні — наріжними стилізованими півколонками на першому ярусі двоповерхового об'єму, в інших місцях — пілястрами і лопатками. Переважна більшість вікон і дверей має аркові перемички. Вівтарну частину церкви освітлюють чотирипелюсткові вікна-квадрифолії, третій восьмигранний ярус сходової вежі — кругле віконце. Оригінальною трилопатевою перемичкою перекрито отвір західного входу в колишнє приміщення кухні. Обрамлення вікон другого поверху прикрашено по верхніх кутах ліпленими квітоподібними зірочками, вікон-квадрифоліїв — пояском з намистин. Восьмигранний підбанник церковної бані завершено карнизом із смужками орнаменту та іоніків. Світлові прорізи в барабані декоровано

ланцюжком зіркоподібних квіток. Вікна першого поверху в добудованих навах оформлено бароковими за характером ліштвами, що складаються з навісних півколонок та трикутних і горизонтальних (на західному фасаді) сандриків. Невеликі вікна колишньої кухні мають віконниці.

Найвишніше оформлено чоловий західний фасад, акцентований вінцевим та нижнім (над тамбуром) бароковими фронтонами з бічними волютами. Двоюрядний вінцевий фронтон членовано розкріпованими канелюрованими пілястрами модифікованого іонічного ордеру, які підтримують проміжний карниз і фриз, прикрашений зіркоподібним орнаментом. Площини фронтону оздоблено фігурними фільонками. Його завершують центральна рипіда на шпиль та чотири бічні декоративні вазони. Інтер'єр має сучасне оформлення.

З кін. 1919 — до поч. 1920-х рр. у Малій Софії правились Служби Божі українською мовою, потім тут діяла слов'янська парафія (Український екзархат Московського патріархату), яка припинила своє існування 1929. Її очолював останній настоятель собору Святої Софії як храму Російської православної церкви — протоієрей М. Златоверховников (проживав у будинку причту, див. ст. 503.20). 1927 Всеукраїнська православна церковна рада намагалась отримати права на користування Трапезною з метою відкрити в ній «Український Богословник» (Духовну академію УАПЦ), у чому їй було відмовлено владою.

До 1970-х рр. у Трапезній містився відділ Центральної наукової бібліотеки АН УРСР. Після реставрації пам'ятка використовується з метою експозиції [1671].

Віталій Отченашко.

504. СОЦМІСТО, 1950-і рр. (архіт., містобуд.). На лівому березі Дніпра вздовж траси просп. Броварського. Обмежено вулицями Попудренка (з півночі), Червоногвардійською (зі сходу), Червоноткацькою (з півдня), І. Дубового (з заходу). Автор проекту — арх. В. Поліщук. На поч. 1950-х рр. зведено чотири перших квартали, що обмежені вулицями Мініна, Попудренка, Червоногвардійською, Червоноткацькою.

Перебудови впродовж п'яти десятиріч істотно не змінили первісний вигляд забудови кварталів. Було перероблено фасади будинків на вулицях: Мініна, 19-а, Краківській, 24, 25, 25-а, 28-а, 28-б, 32, Червоноткацькій, 35, 43. Зведено нові споруди на вулицях: М. Лебедева, 14-а, Мініна, 14, Краківській, 22.

На території кварталів розташовано житлові будинки, гуртожитки, дитячі садки та ясла, вбудовано підприємства торгівлі та побутового обслуговування (на перших поверхах житлових споруд). Територію впорядковано та добре озеленено. У будівництві використано традиційні конструкції і матеріали: фундаменти — бутобетонні, стіни — цегляні або шакобетонні; дахи по дерев'яних кроквах з горіщами, вкриті хвильастою азбофанерою.

Архітектурне рішення забудови виконано у стилістиці ретроспективізму за принципами творчого освоення класичної спадщини із застосуванням традиційних способів архітектурної виразності.

Об'ємно-просторову композицію кварталів сформовано з використанням характерних класицистичних прийомів: створення парадних в'їздів і курдонерів, акцентування кутів кварталів. Два парадні в'їзди у кварталі влаштовано з вул. Червоногвардійської. Перший, між вулицями Попудренка і Краківською, утворено двома парами будинків № 4, 4-а, 6, 6-а і будинком № 25-б, що займає перспективу. Будинки № 4 і 6 мають підвищені наріжні частини, які акцентують в'їзд. Будинки, розташовані у глибині ділянки, прикрашено щипцем, який підкреслює центральну вісь ансамблю. Не менш виразно оформлено другий парадний в'їзд між вулицями Краківською і Червоноткацькою. Його утворюють два будинки — № 12 і 14. Об'ємно-просторова композиція кожного з них складається з чотирьох елементів. До розташованого паралельно вулиці двоповерхового об'єму під прямим кутом прилягає ще один двоповерховий блок, що формує простір парадного в'їзду. Урізноманітнюють композицію дві триповерхові башти. Одна з них акцентує наріжну частину споруди. Друга, яка прилягає до протилежного торця будівлі, фланкує проїзд у квартал. Башта, розташована у глибині курдонера, разом з такою самою баштою сусіднього будинку створює архітектурний образ в'їзної брами. На вул. М. Лебедева курдонер створено будинками № 11, 13, 15; на вул. Попудренка — будинками № 40, 42, 44; на вул. Червоноткацькій — будинками № 41, 43, 45.

Проекти окремих будинків свідчать про творчий підхід до застосування типових проектів. Передусім авторські корективи внесені в оформлення фасадів. Використано переважно типові проекти 228-ї серії — для житлових будинків, 207-ї серії — для гуртожитків. Фасади розчленовано пілястрами, міжповерховими та вінцевими карнизами, увінчано фронтонами, щипцями. Входи обрамлено декоративними порталами. В архітектурних деталях використано мотиви українського бароко. Об'ємно-просторова композиція поєднує в одній споруді різноповерхові секції. Житлові будинки з виразним архітектурним силуетом, утвореним

внаслідок підвищеної триповерхової наріжної частини, розташовано: на розі вулиць Червоноткацької і М. Лебедева (№ 39/2); Червоноткацької і Червоногвардійської (№ 47/18); Червоногвардійської і Краківської (№ 10/36). Істотно підвищили виразність споруд зовнішні відкриті сходи (№ 16, 18 на вул. Червоногвардійській) та приставні вхідні тамбури у вигляді портиків (№ 12, 14 на вул. Червоногвардійській). Пластику фасадів більшості будинків збагачують еркери, лоджії, тераси.

Група кварталів, обмежених вулицями Мініна, Попудренка, Червоногвардійською, Червоноткацькою, — яскравий зразок поширення композиційних принципів формування архітектурних ансамблів на масову забудову, коли не тільки унікальні архітектурні об'єми, а й усе міське довкілля створено за єдиними естетичними критеріями. Збудова перших кварталів Соцміста належить до кращих зразків архітектурної спадщини поч. 1950-х рр. [1672].

Микола Андрущенко.

505. СПАСА НА БЕРЕСТОВІ ЦЕРКВА, 11—12 ст., 14—15 ст., 1-а пол. 17 — поч. 19 ст. (археол., архіт., іст., мист.). Вул. Січневого повстання, 15. Розташована на північний схід від комплексу споруд Києво-Печерської лаври, за земляним валом старої Києво-Печерської фортеці. У давньоруську добу на цій території було с. Берестове із замською резиденцією кн. Володимира Святославича, в якій він і помер 1015. За Ярослава Мудрого у Берестовому стояла церква Святих апостолів Петра і Павла, в якій священиком був майбутній митрополит Іларіон, автор «Слова про Закон і Благодать». Вже у 2-й пол. 11 ст. у Берестовому існував Спаський монастир. 1096 село разом із князівським двором і монастирем спалили половці. На межі 11—12 ст. у Берестовому зведено муровану церкву Спаса на Берестові. Більшість істориків пов'язують її будівництво з правлінням у 1113—25 київського князя Володимира Мономаха. Проте, згідно з іншими історико-архітектурними даними, дату спорудження храму відносять до 2-ї пол. 11 ст. — 1-ї чв. 12 ст. Найбільш вірогідним є датування археологів В. Гончара й І. Мовчана — остання третина 11 ст., котрі спираються на характерний для давньоруської архітектури комплекс технічних прийомів під час зведення храмів, серед яких: наявність у підмурках стін з дерев'яних жердин, скріплених залізними костіями; розміри плінфи; застосування в фундаментах вапняного розчину з домішкою піску без використання вапняно-цем'яного розчину. Під час монголо-татарської навали храм зазнав значних руйнувань і тривалий час був занедбаний. Внаслідок деформації склепіння стіни храму розібрали, і від споруди залишився тільки перший ярус прямокутного в плані нартекса до рівня хорів. У 14—15 ст. церкву відновлено, і вона знову почала функціонувати. Про це свідчать сліди ремонтів з використанням цегли-пальцівки з канелюрами (т. зв. литовка) та готична конструкція центральної вівтарної апсиди з щілинноподібною формою її первісних вікон, пізніше розтесаних. Така будівельна традиція не притаманна пізньому середньовіччю. Закриття і зовнішнє запусання храму могло статися після по-

силення антиправославних настроїв у Речі Посполитій (зокрема, після прийняття 1481 польсько-литовським урядом дискримінаційного декрету, за яким заборонялося ремонтувати й відновлювати «схизматичні» церкви), а також через нашествя 1482 військ кримського хана Менглі-Гірея.

У 16 ст. посад з церквою Спаса (відомий як Спаський кут) був маєтністю київських архієреїв. 1592 храм згадується як власність митрополита Михайла Рогози. Після прийняття останнім унії 1596 споруда перейшла до уніатських священиків, перебуваючи водночас під врядуванням митрополитом намісника. 1631 церкву Спаса на Берестові з «підданими й усіма принадлежностями» придбав архімандрит Києво-Печерської лаври (з 1632 — митрополит Київський і Галицький) Петро (Могила), який перетворив її на свою домову владичу церкву та доклав чимало зусиль для впорядкування. 1636 він улаштував у храмі приділ в ім'я святого рівноапостольного князя Володимира, де кілька років зберігав голову («чрепіє») великого князя, знайдену в руїнах Десятинної церкви. За описовими і графічними джерелами, Петро (Могила) 1638—40 здійснив зовнішній ремонт храму: споруджено двосхилу дерев'яну покрівлю, до центральної порталу прибудовано двоповерхову дзвіницю (розібрано в серед. 18 ст. і перенесено до Китаївської пустині), церкву увінчано трьома банями, побілено стіни мурованого притвору.

Інтер'єри храму зовсім розписано 1643. Для художнього опорядження, завдяки родинним зв'язкам Петра (Могили), запросили грецьких майстрів з Молдово-Валахського князівства, яке в той час перебувало під політичним впливом Речі Посполитої. У меморіальному написі грецькою мовою на зовнішній стіні нартекса, датованому 14 листопада 1644, збереглися автографи грецьких малярів і особисте факсиміле митрополита Петра (Могили). До серед. 18 ст. у церкві був зовнішній екзонартексний приділ — у дерев'яній прибудові-дзвіниці. 1751—52 під час капітального ремонту до західної стіни прибудовано мурований притвор, що перетворив споруду на типову українську п'ятидільну хрещату церкву. 1813—14 за проектом арх. А. Меленського до притвору прибудовано триярусну дзвіницю, оформлену в стилі класицизм.

1909—14 у церкві Спаса на Берестові проводилися реставраційні роботи під керівництвом акад. П. Покришкіна. Із стін стародавнього ядра храму було збито тиньк і відкрито мурування, також заповнено його втрати ззовні та в інтер'єрі. 1914 П. Покришкін розкопав фундаменти втраченого об'єму пам'ятки. Стрічкові фундаменти склалися з буту на вапняно-цем'яному розчині, в підшові було вкрито дерев'яні бруси у три—чотири ряди.

1990—91 археологи В. Гончар та В. Харламов відкрили добре збережені підмурки північної й південної стін, північно-східні та південно-східні підбанні стовпи і три апсиди церкви. Підмурки — бутове мурування, прокладене в материковому лесі. У підшові простежуються дерев'яні бруски-лежні, закріплені на перехрестях залізними костіями. Лежні зотліли,

утворивши порожні канали в бутовому муруванні нижніх частин підмурків. Покладену на дно підмуркового рову систему дерев'яних субструкцій у процесі будівництва засипали дрібним камінням та заливали вапняним розчином. Вище від цього рівня лежить бутове мурування з великого каміння на вапняному розчині. Бутове закладання підмурків трохи ширше від розташованого на них цегляного мурування стін і утворює невеликий обріз, перекритий зверху цегляною підмосткою в один шар. Глибина закладання підмурків — 0,95—1,0 м. Розмір використаної плінфи — 35,0 × 30,0 × 4,0 — 4,5 см. Підбанні стовпи храму були викладені на перетині поздовжніх та поперечних стрічкових підмурків, розташованих по основних осях споруди.

У центрі трансепта простежуються вхідні портали (2,35 м), перед якими було влаштовано притвори розміром 3,2 × 4,9 м. Підмурки цих будівель впритул прилягають до стін і внутрішні площини лопаток середнього прясла північної та південної стін церкви. Глибина закладання підмурків притворів значно менша від основного об'єму і складає різницю в 0,6 м. Північна стіна храму збереглася на вис. 0,3—0,8 м від обрізу підмурка і має правильну горизонтальну площину. Східна складається із залишків трьох апсид: великої центральної (вис. 9,8 м) і невеликих торцевих — північної і південної (вис. 4,6 м). Підмурки під апсидами овальні, півциркульні, з великою площиною обрізу на зовнішньому боці. Центральна апсида ззовні має п'ять плоских граней. На південному куті з'єднання двох граней центральної апсида збереглася плінфа напівколонки.

Південна стіна в східній частині доходить до рівня порожнин дерев'яних брусів субструкцій. Верхні горизонтальні площини залишків стін і підмурків у деяких місцях порушені під час копання поховальних ям на цвинтарі.

У 1990-х рр. на поверхні землі позначено червоним гранітом фундаменти втраченого східного об'єму пам'ятки.

2002—03 архітектурно-археологічна експедиція НАН України (керівник Г. Івакін) за участю археологічного відділу Національного Києво-Печерського історико-культурного заповідника (С. Балакін, О. Зажигалов, Д. Фінадоріна) в церкві Спаса на Берестові проводила дослідження, пов'язані з розробкою проекту консервації та музеєфікації пам'ятки. У дослідженнях також брали участь науковці, технологи Державного центру консервації та реставрації пам'яток археології. Здійснено науково-технологічне та інженерно-конструкторське обстеження фасадів, конструкцій покрівлі та перекриття, а також живопису в інтер'єрі. Розроблено програму збереження пам'ятки. Дослідження продовжено 2003—04, коли всередині храму було закладено близько десяти шурфів для з'ясування технічного стану фундаментів та характеру їхньої реставрації, проведеної під час розкопок під керівництвом П. Покришкіна.

Первісно являла собою тринавний, триапсидний храм з нартексом і трьома притворами — з півночі, півдня та заходу. В північній частині нартекса містилася усипальня, перекрита напів-



505. Спаса на Берестові церква.

505. План.

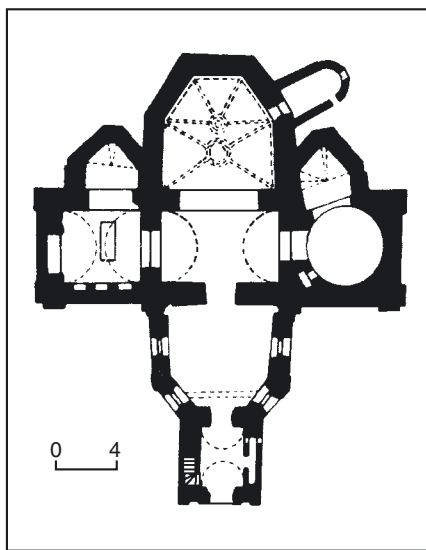

505. Викладка плану втраченої частини храму.



циліндричним склепінням, орієнтованим шелигою по осі схід—захід, у південній частині — кручені сходи на хори, які було влаштовано над нартексом і західними діленнями бічних нав. Висота від підлоги до шелиги склепіння над нартексом — бл. 10,0 м. Квадратні у плані вічка першого ярусу під хорами були перекриті банями на парусах. Частина паруса із залишками підбанного кільця збереглася на східній стіні сходової вежі. Притвори перекривали трилопатеві склепіння, що спиралися на поздовжні дубові прогони, торці яких кріпилися в стінах.

Стіни храму зведені у техніці мурування з прихованим рядом: кожний другий ряд плінфи дещо заглиблений та закритий вапняно-цем'янковим розчином. Усередині стіни забучено камінням і плінфою. На первісних фасадах церкви збереглися виконані в цеглі орнаменти у вигляді хрестів і меандрового фриза, які вирізнялися на тлі світлого вапняно-цем'янкового тиньку, що вкривав стіни споруди у давнину.

В архітектурі церкви знайшли розвиток будівельні й художні традиції доби великого князя Ярослава Мудрого. Водночас у ній простежуються й нові риси, виявлені у збільшенні висотних розмірів, у прагненні створити компактну й розвинену по вертикалі композицію об'ємів тринавної п'ятибальної хрещатої споруди.

Церква Спаса на Берестові — видатний твір архітектурно-будівельної школи Києва часів Давньої Русі.

1970 під час робіт із зміцнення тиньку з розписом 17 ст. на західній стіні нартекса було відкрито фрески 12 ст. У нартексі стародавнього храму фрески розташовувались у три регістри. Нижній з них втрачено. В другому регістрі на висоті бл. 5,0 м від підлоги між двома вікнами міститься виявлена композиція прямокутного формату; в третьому — частково відкрито постать Ісуса Христа. Фреска середнього регістра являє собою композицію «Трете з'явлення Христа по Воскресінні учням на Тиверіадському озері». На ній зображено чотирьох апостолів у човні та од-

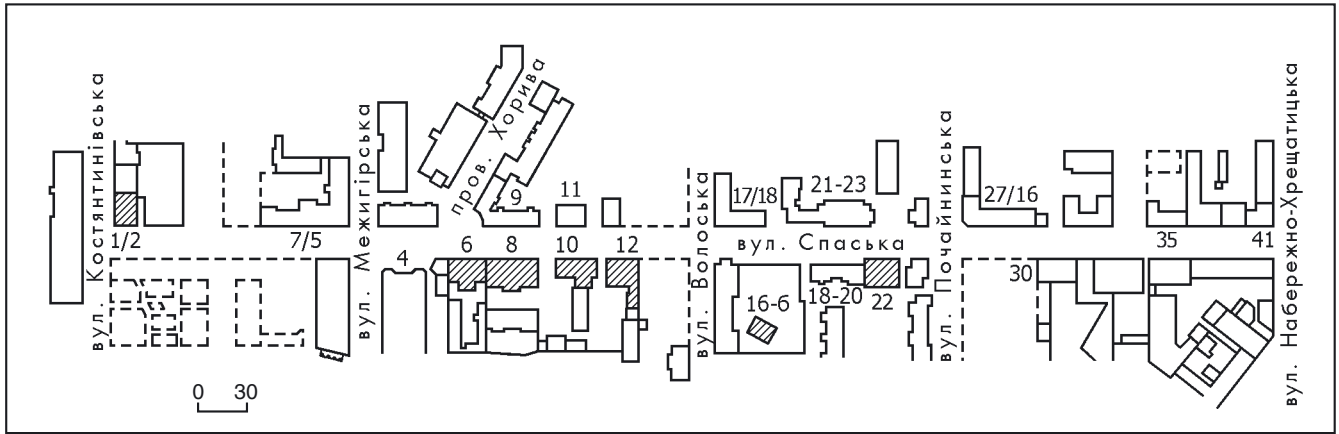

506. Спаська вулиця. План забудови.

ного, який пливе до берега, де стоїть Спаситель. Розпис виконано на двошаровому вапняному тиньку (з домішками соломи) фарбами брунатного, чорного, синього, смарагдового кольорів, цегляно-червоною вохрою, білилами. Графія є лише на німбі Христа. Висота зображених постатей — бл. 2,3—2,4 м. Стилистично вони споріднені з постатями у сюжетних сценах Софійського собору в Києві. Живописці, які розписували церкву Спаса на Берестові, ймовірно, належали до місцевої школи, що склалася в місті на межі 11—12 ст. Стінопис середньої апсиди і нартекса, виконаний у 17 ст., має найближчі паралелі в розписах церков Південної Буковини і Молдови (в Борешті, Каушанах, Нямці, П'ятра-Нямці тощо) і водночас перегукується з виразно православним живописом готичних храмів Кракова, Любліна, Вісліці, Сандомира. На думку сучасних мистецтвознавців, окремі фрески церкви Спаса, зокрема «Моління» [Дарунок Петра (Могили)], могли виконати місцеві українські живописці. У композиційній схемі розписи переважають мотиви духовного переродження — метаморфози (преображення) людського ества. Ця тема, пов'язана з монастирським, чернецьким аскетизмом, була втілена в стінописі церкви Спаса на Берестові найбільш повно і яскраво. В розписах поряд з традиційною умовністю та канонічним зображенням людини помітний вплив реалістичного мистецтва доби Відродження. Це простежується як у колористичній гамі, так й у виконанні окремих деталей і побутових подробиць. Композиції, в яких домінують жовтий й червоно-брунатний кольори, написані на соковитому темно-синьому тлі. Видатним твором українського живопису 17 ст. є композиція «Моління» — ктиторська фреска, розташована на стіні над арковим проходом до центральної апсиди. Зображений на ній уклінний Петро (Могила) підносить Христу, який сидить на троні, відновлений ним храм Спаса. У 18—19 ст. фресковий живопис 17 ст. доповнювався та переписувався олією. За даними обстежень, проведених 2002—03, ті частини фресок 17 ст., які були очищені від пізніших нашарувань і законсервовані у 1980—90-х рр., — у задовільному стані, хоча і забруднені кіптявою та пилом. Ті частини фресок 17 ст., які від нашарувань не були очищені, — переважно в аварійному стані.

Є численні місця луцень фарбового шару записів, внаслідок яких активно руйнуються і фарбований шар фресок. Спостерігаються відшарування і випучування тиньку 17 ст., а також тріщини в ньому. Частина фрескового живопису 11—12 ст., відкрита під час попередніх реставрацій, перебуває в кращому стані, ніж фрески 17 ст., але вона також потребує консерваційних робіт. Стан збереженості фресок під тиньком — задовільний.

Церква Спаса на Берестові була родовою усипальнею Мономаховичів. У ній були поховані дочка Володимира Мономаха Євфимія (1138), його син Юрій Долгорукий (1157) і онук Гліб (1171). 1947 з нагоди 800-річчя заснування Москви в усипальні храму встановлено символічний саркофаг (кенотаф) з українського лабрадориту засновникові російської столиці кн. Юрію Долгорукому (арх. П. Остапенко).

За Петра (Могили) в 1-й пол. 17 ст. храм слугував своєрідним меморіалом, де владика збирав пам'ятні для себе реліквії і стіни якого він перетворив на своєрідну скриньку свого життя (зображення на стінах вівтаря патрональних святих, інсценізація архієрейської служби замість традиційної «Свхаристії» над горнім місцем, розміщення на склепінні нартексу ктиторської фрески «Моління» з власним портретом). Із закриттям радянською владою монастиря в 1920-х рр. церкву Спаса на Берестові було вклячено до складу Всеукраїнського державного культурно-історичного заповідника «Всеукраїнське музейне містечко».

Тепер церква — у комплексі пам'яток Національного Києво-Печерського історико-культурного заповідника. З 1990-х рр. у храмі правиться служба [1673].

Свєн Кабанець, Наталія Логвин.

506. СПАСЬКА ВУЛИЦЯ, 19—20 ст. (архит., іст., містобуд.). Від вул. Костянтинівської до вул. Набережно-Хрещатицької. Пряма, рівна вулиця членується пл. Контрактовою, вул. Межигірською, пров. Хорива (з непарного боку), вулицями Волоською і Почайинською. Відома під такою ж назвою з 17 ст., яка походить від церкви Спаса (Преображення), що згоріла 1811 під час пожежі на Подолі. Храм стояв у сучасному кварталі між вулицями Спаською, Почайинською, Хорива і Набережно-Хрещатицькою. Після пожежі вулицю докорінно переплановано (фактично прокладено наново), вона набула сучасного трасування і конфігурації. Розбивку здійснено за проектом

арх. В. Гесте під наглядом міського арх. А. Меленського. 1928—39 мала назву — вул. Комсомольська, з 1939 — вул. Героїв Трипілля, на честь комсомольців — учасників походу проти повстанців на чолі з отаманом Зеленим (Д. Терпила), які вирушили на Трипілля від будинку № 12 на цій вулиці. 1992 повернено історичну назву.

Архітектуру 18 ст. репрезентує особняк у стилі класицизму № 16-б, розміщений під кутом до сучасних червоних ліній вулиці і дещо заглиблений в бік вул. Г. Сковороди, паралельної вул. Спаській. Пам'ятки архітектури: у стилі класицизму — № 1/2 (1836, арх. А. Станзані), № 10 (19 ст.); історизм — № 8 (1900—02, арх. А.-Ф. Краусс), № 12 (1912, арх. В. Риков), № 22 (1877, інж. К. Антонов); модерн — № 6 (1910—11). Значну роль у формуванні архітектурного середовища вулиці відіграють Контрактовий будинок поч. 19 ст. і пожежна каланча поч. 20 ст. (пров. Хорива, 1). У 1980-х рр. відтинок між вулицями Волоською і Почайинською реконструйовано, тут споруджено різноповерхові житлові будинки за проектом арх. В. Розенберга.

Тут збереглися типові для Подолу торговельно-житлові споруди. В № 1/2 містилися крамниці, зокрема — Південно-Російського товариства шкіряного виробництва, № 12 — контора і правління акціонерного товариства «Т. М. Апштейн і сини для залізо-технічної торгівлі та лісопромисловості». З вулицею також пов'язані життя та діяльність інших відомих київських підприємців і кушців — О. Балабухи, останнього київського війта Г. Кисельського (всі — № 1/2), В. і О. Фоломініх (№ 22); священників С. Сича та його сина Я. Сичівського, міського голови Г. Покровського (всі — № 16-б). Будинок № 12 пов'язаний з подіями доби Української революції: на поч. 1918 тут містилися штаб кінного дивізіону Червоного козацтва, очолюваного В. Примаковим, який брав участь у захопленні Києва, і редакція його газети «К оружю» (редактор — діячка більшовицької партії Є. Бош); з лютого 1919 — комсомольський клуб, члени якого брали участь у поході проти повстанців отамана Зеленого (Д. Терпила).

Значну частину цінних історико-культурних об'єктів втрачено. В 1930-х рр. зруйновано церкви Воскресіння Христового (біля пров. Хорива) і Петропавлівську (замикала перспективу вулиці), впродовж останніх десятиліть — апте-

ку (№ 14/13), житлові будинки № 16, 18, 19, 20, 26/14, 27, 28, 30, 33 та ін. Деякі зі споруд відбудовано у сучасних матеріалах. Незважаючи на втрати, вул. Спаська — одна з найбільш збережених історичних вулиць Подолу [1674].

Григорій Щербина.

506.1. Будинок контори і правління акціонерного товариства «Т. М. Апштейн і сини для залізо-технічної торгівлі та лісопромисловості» 1912, в якому містилися штаб кінного дивізіону Червоного козацтва, комсомольський клуб, члени якого брали участь у поході проти загонів отамана Зеленого (архит., іст.). Вул. Спаська, 12. На червоній лінії забудови вулиці. У сучасних межах садиба сформувалась під час перепланування Подолу 1812—14 (після пожежі 1811). Первісна її забудова була малоповерхова, напівдерев'яна. З кін. 19 ст. ділянка належала київському купцю 1-ї гільдії Т. Апштейну, на замовлення якого за проектом арх. В. Рикова зведено наявний будинок. 1994—97 проведено ремонтно-реставраційні роботи за проектом, виконаним архітектурною майстернею «Реставратор». Одноповерховий з підвалом з боку вулиці, з боку подвір'я з мансардою, цегляний, тинькований, у плані Г-подібний. Внутрішнє планування дворядне. Перекриття пласкі. Дах вальмовий.

Вирішений у стилістиці неокласицизму. Центр симетричного головного фасаду акцентовано масивним порталом з півколонами іонічного ордера та розірваним трикутним фронтоном, поле якого займає модифікований картуш з жіночим маскаронем у нижній частині. Фланги містять широкі аркові вікна з архивольтами та прикрашеними овалами замковими каменями. Підвіконня заповнено ліпленням орнаментом, утвореним низкою картушів. Обабіч центрального входу вікна прямокутні у рамковому обрамленні (замкові камені з лев'ячими маскаронами втрачено). У фризи над арковими вікнами розташовано картуші з листям аканта. Головний фасад завершено прямокутною аттиковою стінкою, увінчаною на флангах чотирма стилізованими античними вазами, нижче яких на парапеті, в обрамленні акантового листа, вміщено зображення металовиробів — швелера, зубчастого коліщатка, ланцюгів та інших, що символізують рід занять домовласника. З боку подвір'я до будинку прилягає спрощена за архітектурою двоповерхова прибудова, споруджена одночасно з ним. Стеля в ній складної конфігурації зі світловим ліхтарем у центрі даху. В особняку збереглися рештки первісного декору інтер'єра, виконаного в єдиній з фасадом стилістиці — з використанням елементів модернізованого класицизму та ампіру. Споруда — характерний зразок забудови Києва поч. 20 ст.

У будинку містилися контора і правління товариства «Т. М. Апштейн і сини для залізо-технічної торгівлі та лісопромисловості», заснованого 1890, трансформованого в акціонерне 1913. Основний капітал товариства складав 1,3 млн. крб. Виробництво (два тартаки) розміщувалося на Кухмістерській слобіді, дров'яні склади — в Київській гавані, торговельні склади «Залізо» — на вул. Волоській, 26/19 (споруди не збереглися) та у цьому будинку. Технічний відділ мав адресу: Хреща-



506.1. Вул. Спаська, 12.
506.1. План першого поверху.

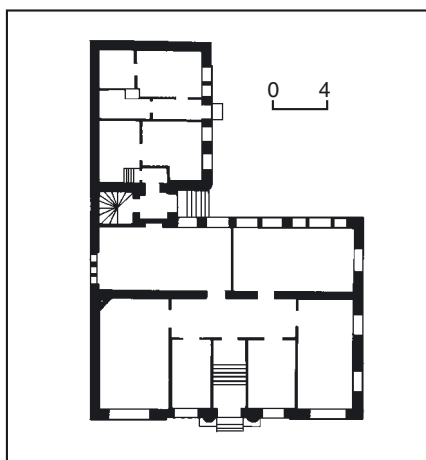

тик, 2 (будинок втрачено). Власник садиби у 1910-х рр. мешкав на вул. Лютеранській, 23. Т. Апштейну належав також прибутковий будинок у пров. Хрещатицькому, 7 (не зберігся). Підприємцями були й інші представники родини: син Я. Апштейн, київський купець 2-ї гільдії, мав цвяховий заклад на Глибочиці, 16 (не зберігся), інші сини працювали у батьківському товаристві.

У кін. січня — на поч. лютого 1918 у будинку містився штаб кінного дивізіону (100 вояків) Червоного козацтва, організатором і командувачем якого був В. Примаков (див. ст. 300.2). Загін входив до складу більшовицьких військ, які вели наступ з Полтави та спрямовували головний удар по військах Української Центральної Ради. Відіграв значну роль у захопленні більшовицькими військами Києва 26 січня 1918. Штаб дивізіону почав випускати за цією адресою газету «К оружию», редактором якої була Бош Євгенія Богданівна (1879—1925) — політична і державна діячка. 1917—18 — голова Київського обласного комітету РСДРП(б), член ЦВК Рад України, народний секретар внутрішніх справ більшовицького українського уряду — Народного Секретаріату УНР, політпрацівник у війську В. Примакова. Пізніше — на

відповідальних державних і партійних посадах.

У лютому 1919 комсомольські активісти організували у націоналізованому будинку молодіжний клуб. Тут читалися лекції, діяла бібліотека та гуртки художньої самодіяльності. Звідики 26 червня 1919 вирушило 100 київських комсомольців на придушення антибільшовицького селянського повстання на Київщині, керованого отаманом Зеленим (Д. Терпилом). Похід комсомольського загону з необстріляних юнаків, об'єданого з 2-м Київським караульним полком, був приречений на загибель. Стомлені 55-кілометровим переходом, вони полягали спати в хатах у с. Трипілля (тепер Обухівський р-н, Київська обл.) і були вбиті. Врятувалося лише шестеро. Згодом цю трагедію використовували з метою комуністичної пропаганди, підносячи героїзм комсомольців та ганьблячи «мерзенних куркулів»-селян.

Пізніше в садибі містилися ПТУ № 14, 1995—96 — служби Державного історико-культурного заповідника «Стародавній Київ», 1997—2003 — Управління охорони пам'яток культури та історичного середовища міста Києва Київської міської держадміністрації, тепер — підрозділи Головного управління культури та мистецтв і охорони культурної спадщини Київської міської держадміністрації й Київський науково-методичний центр з охорони, реставрації та використання пам'яток історії, культури і заповідних територій [1675].

Дмитро Малаков, Олена Мокроусова, Володимир Устименко.

506.2. Житловий будинок, 1910—11 (архит.). Вул. Спаська, 6. На червоній лінії забудови вулиці, замикає перспективу пров. Хорива, домінує в навколишній забудові. Власники садиби: Г. Боришпольська (з 1899), С. Спіліоті (з 1901), М. Колонно-Чосновський (з 1910), М. Грінберг (з 1913). Первісно на верхніх поверхах було по дві великі квартири з усіма вигодами, на першому — торговельні приміщення. Шестиповерховий, з підвалом, цегляний, тинькований, у плані Т-подібний, односторонній. На лівому фланзі — проїзд у двір. Перекриття пласкі (залізобетонні і дерев'яні), дах вальмовий під бляхою. Центральна сходовая клітка



506.2. Вул. Спаська, 6.
506.2. План третього поверху.

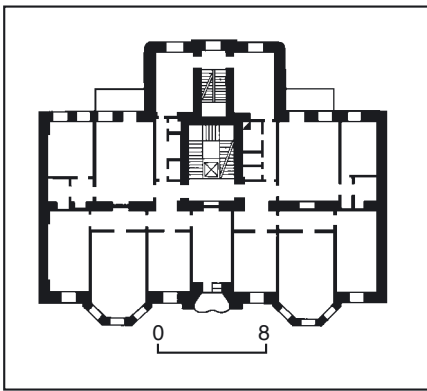

з ліфтовою шахтою освітлена через скляний ліхтар. Вирішений у стилі модерн.

Композиція чолового фасаду симетрична з активними вертикалями оригінальної центральної лоджії у формі витягнутого овалу та гранчастих бічних еркерів, що підносяться від другого до шостого поверхів. Вертикалі підкреслено вінцевими фігурними аттиками, оздобленими модерністською ліпниною (гірлянди, вінки, закрутки, маскарони)

506.3. Вул. Спаська, 8.



506.4. Вул. Спаська, 10.
506.4. План першого поверху.

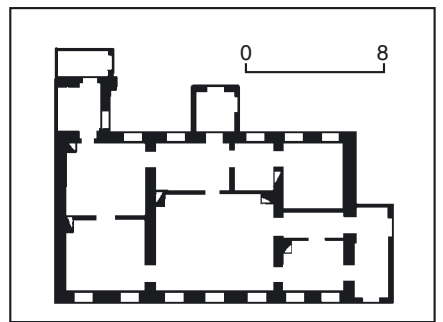

та вставками з синіх кахлів. Спрямованість догори підсилюють наріжні лопатки й видовжені за пропорціями прямокутні віконні прорізи в геометричному обрамленні (рамкові листви, підвіконні дошки, горизонтальні смужки: ромби, кола тощо). Перший рустований поверх сприймається як своєрідний стилобат з широкими лучковими та коробовими прорізами. Архівольт головного входу з півциркульною перемичкою декоровано клинчастим рустом. У стилістиці модерну виконано дерев'яні стулки парадних дверей та ґрати балконів у центральній лоджії. Первісне оздоблення інтер'єрів частково збереглося. Дворовий фасад має спрощений характер.

Споруда — зразок київського житлового будівництва у стилі модерн. Тепер на першому поверсі — офіс [1676].

Віталій Отченашко.

506.3. Житловий будинок, 1900—02 (архіт.). Вул. Спаська, 8. На червоній лінії забудови вулиці. У серед. 19 ст. садиба була забудована дерев'яними спорудами. В кін. 19 ст. її придбав купець Т. Апштейн, на замовлення якого арх. А.-Ф. Краусс 1900 виконав проект прибуткового будинку, реалізований до 1902 під наглядом автора. 1999—2000 перший поверх лівого крила відремонтовано і перебудовано з влаштуванням сучасного ганку з тамбуром

і критого павільйону з торця будинку. Чотириповерховий з напівпідвалом на лівому крилі, цегляний, тинькований, у плані Т-подібний, односекційний. Перекриття пласкі. Дах бляшаний, вальмовий.

Оформлений у стилі неоренесанс із застосуванням ліпленого рослинного орнаменту. Композиція фасаду центрально-осьова, центр із входом виявлений розкріповкою на три віконні прорізи, крила — на одну віконну вісь. Фланги розкріповок оформлено поярусними пілястрами. Віконні прорізи нижніх поверхів — прямокутні, четвертого поверху — з півциркульними перемичками, обрамленими архівольтами з ліпними замковими каменями. Фасад завершують меандровий фриз та карниз, а також центральний аттик, прикрашений трикутним фронтоном з картушем. Будівля — характерний зразок у стилі історизм.

Тепер на першому поверсі — магазин і ресторан [1677].

Лариса Толочко.

506.4. Житловий будинок, 19 ст. (архіт.). Вул. Спаська, 10. На червоній лінії забудови вулиці. Споруджений після пожежі 1811. У 1896 до чолового об'єму добудовано дерев'яний флігель для кухонних приміщень, у 1970-х рр. дерев'яні сіни головного входу з боку подвір'я замінено на цегляні. До 1990-х рр. у будинку зберігались автентичні дерев'яні двері та оригінальна столярка вікон, аналогічні заповненням 19 ст. у будинку ігумені Флорівського монастиря, у келяях на пров. Флорівському, 6, у південному флігелі будинку на вул. Січневого повстання, 6. У 1998—2000 проведено ремонт, будівлю пристосовано під ресторан, влаштовано новий вхід з ганком (ліворуч).

Одноповерховий з підвалом, цегляний, тинькований, у плані Г-подібний, перекриття плоскі та склепінчасті (в окремих приміщеннях підвалу), планування анфіладне. Дах вальмовий під бляхою. Оформлений у стилі класицизм. Гладенький семивіконний чоловий фасад, розчленований прямокутними вікнами, вирішено стримано. Парні вікна прикрашено сандриками-полічками, вінцевий карниз значного виносу спирається на ритмічно розташовані мутуаи.

Споруда — зразок рядової житлової будівлі поч. 19 ст.

Тепер тут ресторан [1678].

Віталій Отченашко.

506.5. Житловий будинок, 1877 (архіт.).

Вул. Спаська, 22. На червоній лінії забудови вулиці. 1871 прямокутну в плані ділянку пл. 228 кв. сажнів, де стояли два дерев'яні житлові будинки та кілька господарських споруд, придбали купці — брати В. і О. Фоломіни. В їхньому спільному володінні було також дві садиби на вул. Олександрівській (тепер вул. П. Сагайдачного, 22/1) та одинадцять крамниць в Гостинному дворі на Подолі. 1889 садиба перейшла в одноосібну власність В. Фоломіна. Купці спеціалізувалися на торгівлі церковним начинням та галантерейними виробами. Головний будинок був зведений на місці дерев'яного, що стояв на давній садибі. Проект виконав інж. К. Антонов, який також наглядав за будівництвом. За проектом чоловий фасад завершував центральний лучковий фронтон та бічні балюстради (здійснено зі змінами). Будинок на половину ширини з двору мав третій поверх (мансарду). Між головним об'ємом та флігелем було влаштовано двоповерховий цегляний перехід. У приміщеннях фасадного будинку первісно існували плафони з гуртами, сходи з витонченими баясінами. В парадній залі було чотири колони, декоровані під мрамур. Під час реконструкції 1988—91 змінено планування й впорядковано галереї на дворовому фасаді (архітектори Я. Діхтяр, Ю. Лосицький). У 1970-х рр. розібрано флігель. 1990—91 втрачено деталі фронтона.

Двоповерховий, цегляний, з частково тинькованим і пофарбованим фасадом, у плані прямокутний, з арковим проїздом у двір. Дах двосхилий, критий бляхою. Перекриття плоскі по балках. Планування галерейного типу: сполу-



506.5. Вул. Спаська, 22.

506.5. План другого поверху.

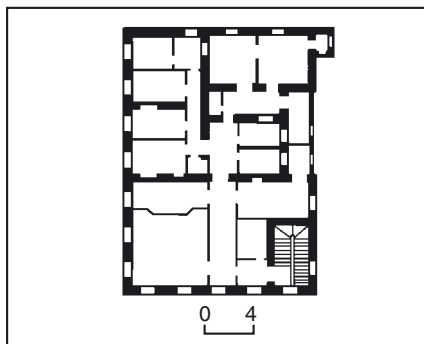
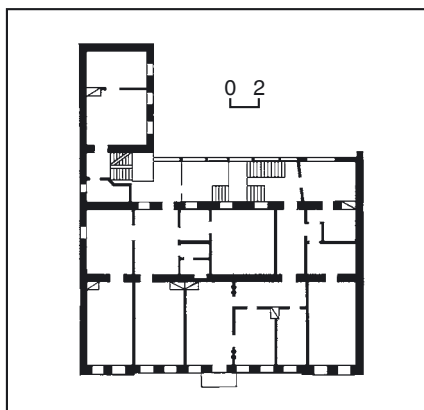

506.6. План другого поверху.

506.6. Вул. Спаська, 1/2.

чення між приміщеннями здійснювалося за допомогою дерев'яної надвірної галереї (тепер засклена) на цегляних стовпах.

Чоловий фасад на одинадцять віконних осей оздоблено у стилі неоренесанс. Бічні частини виділено розкріповками з двома арковими вікнами на верхньому поверсі, обрамленими безордерними півколонками, між якими — неглибокі ніші-едікули. Інші віконні прорізи прямокутної форми. Перший поверх оздоблено дощаним рустуванням, над вікнами — замкові камені. На правому фланзі — широка лучкова арка первісного проїзду у двір (тепер тристулкове вікно). Центральну частину фасаду завершено прямокутним аттиком, бічні частини — невисокими огорожами, що складаються з трьох призматичних тумб і ажурних ґрат.

Будинок — зразок раних споруд у стилі неоренесанс.

Тепер перший поверх займає Галерея шкіри «Де люкс» [1679].

Михайло Дегтярьов, Олена Мокроусова, Тетяна Скібіцька.

506.6. Житловий будинок з крамницями, 1836 (архіт.).

Вул. Спаська, 1/2. На розі з вул. Костянтинівською. Територію садиби виділила київському купцю О. Балабусі після пожежі Подолу 1811 Комісія для забудови Києво-Подолу. Вона мала пл. 400 кв. сажнів і включала попередню ділянку (228 кв. сажнів), в центрі якої збереглися залишки обгорілого двоповерхового мурованого будинку, спорудженого між 1799 і 1803. Для виплати «казенного стягнення» садибу 1830 виставлено на «акцизний» торг. Її придбав останній київський вїйт Г. Киселівський і за домовленістю мав передати ділянку зятю О. Балабухи — київському купцю 3-ї гільдії Г. Шелковському. Проте Г. Киселівський не виконав свого зобов'язання, і садиба перейшла в його власність. У лютому 1836 разом з будинком, спорудженим до пожежі, вона була продана майору у відставці М. Семчевському, який того ж року спорудив на розі вулиць Костянтинівської і Спаської наявний житловий будинок. Перший поверх був відведений під торговельні приміщення, верхній — під житло. У проектуванні брав участь міський арх. А. Станзані, який значно переробив проект. Як видно з описів ділянки 1840-х рр. і з плану 1853, первісний двоповерховий будинок на той час вже було знесено. У публікаціях «будинком Балабухи» помилково називають споруджений М. Семчевським наріжний наявний бу-





динок. На поч. 20 ст. тут містилися Києво-Подільська народна чайна Київського міського попечительства про народну тверезість з бібліотекою та безкоштовною читальнею і крамниця Південно-Російського товариства шкіряного виробництва. Дворові споруди садиби разом із прилеглою до будинку дерев'яною галереєю розібрані 1977.

Двоповерховий з підвалом, мурований, тинькований, у плані прямокутний. Планування коридорного типу з двобічним розташуванням приміщень. Перекриття підвалу — півциркульні циліндричні склепіння з розпалубками, першого поверху — коробові склепіння, другого — плоскі по дерев'яних балках. Дах вальмовий. Оформлений у стилі класицизм.

Зовнішні симетричні фасади оформлено ідентично: по вертикалі розчленовано міжповерховим профільованим карнизом та смугою фриза; у нижньому ярусі — пілястрами, між якими містилися оздоблені архівольтами із замковими каменями та розетками півциркульні отвори входів у торговельні приміщення (тепер влаштовано вікна), що чергувалися з вікнами. Прямокутні вікна другого поверху прикрашено горизонтальними розкріпованими сандриками на фігурних кронштейнах. Фасади завершено карнизом з модульйонами. У своєрідно трактованому декорі поряд з типовими для стилю класицизм елементами — пілястрами, сандриками та карнизами використано характерні для української народної архітектури розетки у антревольтах арок, рослинний орнамент фриза (майже не зберігся).

Будинок — зразок торговельно-житлових споруд Подолу доби класицизму.

Тепер тут комунальне підприємства «Поділ-житло» та «Оренда» [1680].

Марина Виноградова, Галина Максимова.

506.7. Особняк 18 — поч. 19 ст., в якому проживали родини Сичів-Сичівських, Покровських (архит., іст.). Вул. Спаська, 16-б. У глибині ділянки, так само, як і до перепланування Подолу. Садиба оточена невисоким огорожено. Особняк поділяв подвір'я на дві частини: передню (господарську) й тильну (із садом). Первісно одноповерховий з підвалом, можливо з мансардою, у плані — трикамерний зі склепінчастими

506.7. Вул. Спаська, 16-б.

506.7. План першого поверху.

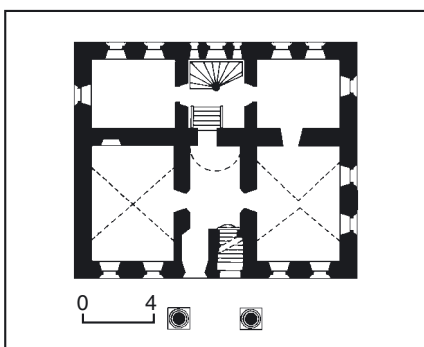

ми перекриттями. Бічні частини були житловими, опалювалися грубами з топками, що містилися у снігах. Під час дослідження виявлено бароковий характер первісного оформлення фасадів, за яким пам'ятка є близькою до групи будівель Києво-Печерської лаври 1720-х рр. (будинок митрополита, економічний корпус, корпус крилошан тощо). Площини стін і наріжжя споруди прикрашали пілястри, вікна підвальних приміщень розташовувалися у розвиненому цоколі, вікна першого поверху — в профільованих нішах. Чоловий (північний) і тильний (південний) фасади було прикрашено щільно розміщеними нішами різноманітної форми. За планом генеральної забудови Подолу (після пожежі 1811) арх. А. Меленського до будинку з півдня зроблено одноповерхову з підвалом прибудову, надбудовано одним цегляним поверхом. З боку головного входу влаштовано двоколонний портик з терасою, на яку пізніше зроблено сходи для входу на другий поверх. Бароковий декор було збито або закладено, увесь об'єм завершено широким вінцевим карнизом з модульйонами, внаслідок чого будівля набула класицистичних рис. У 1980-х — на поч. 1990-х рр. здійснено реставрацію особняка та благоустрій ділянки. На фасадах виявлено основні етапи формування пам'ятки (дослідження і реставрація — архітектори В. Гаврилюк, В. Голубцов, В. Отченашко, А. Подольський). Двоповерховий з підвалом, цегляний,

тинькований, у плані близький до квадрата. Внутрішнє планування шестикамерне дворядне. Перекриття склепінчасті. Дах вальмовий, покриття бляшане.

Оформлений у змішаних бароково-класицистичних формах (перший поверх має риси бароко, другий — класицизму). Чоловий фасад симетричний, розчленований по горизонталі широким міжповерховим багатопрофільним бароковим карнизом, розкріпованим лопатками першого поверху. Головний вхід акцентовано портиком з колонами іонічного ордера заввишки у два поверхи, що підтримують піддашшя. Завершує споруду широкий антаблемент, карниз якого оздоблено модульйонами. Віконні та дверні прорізи першого поверху мають лучкові перемички. Вікна другого поверху — прямокутної форми, завершені класицистичними сандриками у вигляді полицок.

У будинку збереглися ковані двері та ґрати, кахляні підлоги, дерев'яні коринфські колони, широкі отвори між кімнатами.

Будинок — цінна пам'ятка історичної забудови Подолу, що зводилась у два етапи й поєднує в собі риси бароко та класицизму.

На поч. 18 ст. садиба належала Сичу Стефану Мартиновичу (1671—1742) — священику церкви Спаса (Преображення), яка розташовувалася на цій вулиці (не збереглася). Раніше був лавником Київського магістрату. Батько вїта І. Сичівського. Старший син Сичівський Яків Стефанович (1703—65) став священиком цієї ж церкви, успадкував батьківську садибу. Пізніше нею володів середній син С. Сича — Кирило, невістка якого 1787 продала ділянку з мурованим будинком, службами і садом київському купцеві К. Усовичу. Його родина 1806 продала садибу за борги О. Хотяновському.

1810 садибу придбав купець І. Покровський, після смерті якого 1841 ділянку успадкував його син Покровський Григорій Іванович (1819—97) — купець 2-ї гільдії. Навчався в гімназії й дворянських училищах. 1842—45 — депутат міського товариства з перевіркой торгівлі в м. Києві, 1846—48 — ратман Київської міської поліції. З 1851 — гласний Київської міської думи. 1853—57 виконував обов'язки міського голови. 1854 обраний засідателем Київської палати цивільного суду, 1857 — міським головою Києва. Був церковним старостою церкви Миколи Набережного (з 1849). До 1910 будинком володіла його дружина, яка заповіла садибу своїм онукам Морачевським.

1993 з ініціативи Фонду І. Мазепи та за підтримки українців діаспори в будинку було відкрито Музей гетьманства [1681].

Світлана Блащук, Римма Лякіна, Віталій Отченашко.

507. СПОРТИВНИЙ БАСЕЙН КИЇВСЬКОГО ВІЙСЬКОВОГО ОКРУГУ, 1955 (архит.). Просп. Повітрофлотський, 4. Неподалік Повітрофлотського шляхопроводу, в глибині території стадіону КВО клубу ЦСКА. Головний (південний) фасад орієнтовано на центральну алею стадіону. Споруджено над колишнім відкритим басейном за проектом, розробленим у майстерні Військпроект КВО. Автори — арх. Ф. Поліщук, інж. Б. Чеський. Пл. забудови

ви — 5,5 тис. кв. м, заг. об'єм споруди — 35 тис. куб. м. Розміри: вис. цоколю — бл. 2,0 м; поверху — 6,0 м; вис. до карниза — 15,0 м; вікна — 2,5 × 3,5 м. Споруда складається з центральної одноярусної плавальної зали (63,0 × 37,0 м), прямокутної в плані, перекритої аркоподібними сегментними фермами (перенесені з демонтованого авіаційного ангара), та периметральних об'ємів допоміжних і адміністративних приміщень: з півдня й півночі — двоповерхових, обабіч — одноповерхових. Стіни цегляні, тиньковані, перекриття приміщень пласкі залізобетонні, з того самого матеріалу виготовлено сходи (у т. ч. в чотирьох основних сходових клітках) і збірні конструкції трибун на 1500 глядацьких місць по трьох боках плавальної басейну (50,0 × 25,0 м). На північному борті басейну — десятиметрова вишка й трампліни для стрибків у воду. Домінуючий над спорудою циліндричний дах мав панельне пофермове покриття, що включає поздовжні світлові пояси із спеціального армованого скла для освітлення басейну. По периметру проходять кроквяні, односкіли дахи під бляхою. Планування периметральних об'ємів — анфіладно-зального типу. Тут розташовані вестибуль з гардеробом і приміщення для глядачів (другий поверх), що пов'язані з парадним південним входом, тренувальні зали (з півночі), душові й роздягальні в одноповерхових бічних частинах), крім того — кімнати відпочинку, кабінети для лікарів тощо. У підвалі під північною частиною встановлено бойлери, що підігрівають воду басейну, кварцеві фільтри для очищення води,

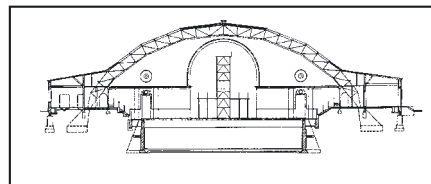

507. Поперечний розріз по головній залі басейну.

507. План першого поверху.

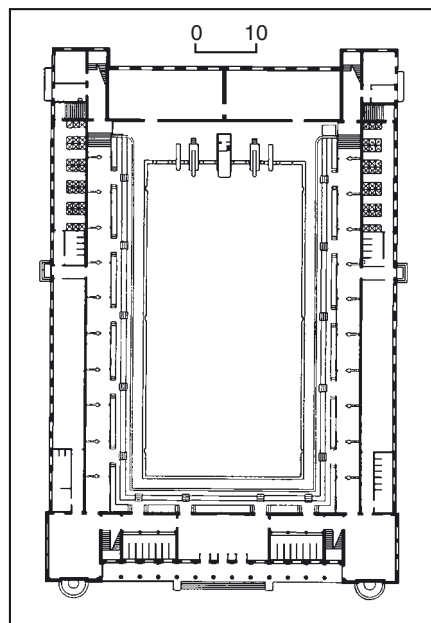

проточно-втяжну вентиляцію та інше спеціальне обладнання. Досконале на той час функціональне вирішення споруди поєднане з характерними для радянської архітектури серед. 20 ст. формами класицизму.

Головний (південний) фасад вирішено як колонаду з дванадцяти великих колон коринфського ордера, фланковану ризалітами у вигляді пілонів, декорованих коринфськими пілястрами. Гладкоствольні колони і пілястри на профільованих базах підтримують класичний антаблемент з вінцевим парапетом. У глибині колони отвори першого поверху окреслені півциркульними архівольтами, що спираються на бічні пілястрочки. До трьох центральних аркових отворів входу ведуть широкі парадні сходи. Прямокутні вікна на другому поверсі у рамковому облямуванні підкреслено підвіконним гуртом. Перед глухими бічними пілонами планувалося встановити скульптури (не здійснено). Одноповерхові бічні й двоповерховий північний прості фасади членовано прямокутними вікнами. На бічних ризалітах північного фасаду влаштовано балкони.

Інтер'єр зали для плавання оформлено керамічною плиткою. В стінах, лавах і підлозі прокладено канали для обігрівання. Денне освітлення, крім скляної висячої стелі, забезпечують троє великих півкруглих вікон у північній торцевій стіні.

В її зовнішньому вигляді простежуються характерні риси, притаманні вітчизняній архітектурі повоєнного часу.

Басейн — типовий зразок громадських споруд перехідного періоду і є результатом нестандартного поєднання новаторських ідей щодо технологічно-конструктивних рішень з традиційним ордерно-декоративним вирішенням архітектурного образу. Був найбільшим басейном в Україні [1682].

Валерія Ієвлева.

508. СТАДІОН «ЗЕНІТ» (тепер «Старт») 1939, НА ЯКОМУ ВІДБУВСЯ Т. зв. МАТЧ СМЕРТІ (іст.). Вул. Шолуденка, 28/4 (первісна адреса — вул. Керосина, 24). На перетині з вул. Маршала Рибалка. Споруджений на колишньому пустирі як спортивний центр (з трибунами на 3 тис. глядачів) для робітників Шулявки.

9 серпня 1942 на цьому стадіоні відбувся футбольний матч-реванш між командами «Старт» київського хлібозаводу № 4 (розташовувався на вул. Дегтерьовській, 19) і зенітної частини вермахту «Flakelf». Команда «Старт» складалася з київських футболістів команди НКВС «Динамо», які працювали на хлібозаводі. Утворивши футбольну команду під назвою «Старт», вони здобули дев'ять перемог у матчах зі збірними окупантів, забивши 56 м'ячів, пропустивши одинадцять. Попередня гра на цьому стадіоні з командою «Flakelf» 6 серпня 1942 також була переможною для киян, як і матч-реванш, після чого німці заборонили їм грати. Невдовзі футболістів «Динамо» ув'язнили у Сирецький концтабір як випадкових заручників за дії підпільників, в якому 24 лютого 1943 О. Клименко, І. Кузьменко, М. Трусевич були розстріляні у числі заручників, відібраних на страту за спалення комуністичним підпіллям механічного заводу «Спорт»; М. Коротких загинув у гестапо. Надалі радянсь-



508.1. Пам'ятний знак загиблим футболістам київського спортивного клубу «Динамо».

ка пропаганда використала цю трагедію для створення відомої легенди про т. зв. матч смерті (за нею, зокрема, спортсмени грали з командою німецьких повітряних сил «Люфтваффе» й були розстріляні відразу у Бабиному Яру).

1981 на пілоні входу до стадіону встановлено бронзову меморіальну дошку з анотаційним написом, на території стадіону — пам'ятний знак загиблим футболістам київського спортивного клубу «Динамо» [1683].

508.1. Пам'ятний знак загиблим футболістам київського спортивного клубу «Динамо», 1981 (мист.). На території стадіону за головним входом. Автори — ск. А. Харечко, арх. А. Ігнащенко. Розміри: вис. скульптури — 4,0 м; п'єдесталу — 6,0 м, діам. — 0,90 м. Бронзова скульптурна група стоїть на круглому сталевому п'єдесталі-колоні. Втілює символічний образ атлета з м'ячем, який перемагає хижого орла (алегорія повітряних сил Німеччини). Динамічна постаць атлета подана у складному спіралеподібному русі. Він вже подолав орла і рухом уперед немов виривається з його кігтів. М'язи атлета вкрай напружені, обличчя випромінює відвагу. Тіло випліплене енергійно, великими пружними об'ємами. Вдало визначено міру деталізації обличчя і постаці, завдяки чому досягнуто враження монументальності. Експресивно й пластично досконало вирішено образ орла-стервятника, який хоч і переможений, проте ще міцно в'ївся пазурами в ногу атлета і повернув свого дзьоба до м'яча, що його спортсмен вибиває з хижих обіймів. Те, що скульптор показує ворога сильним і агресивним, ще більше підкреслило мужність атлета, який вступив з ним у двобій [1684].

Лариса Довга, Микола Кіпоренко.

509. СТАДІОНУ «ДИНАМО» КОМПЛЕКС (тепер СТАДІОН «ДИНАМО» ім. ВАЛЕРІЯ ЛОБАНОВСЬКОГО), 1931—36 (архит., іст., містобуд.). Вул. М. Грушевського, 3. На території Миського саду. Займає північно-західну його ділянку, обмежену Петрівською алеєю, вул. М. Грушевського та схилом Миського парку. З трьох боків оточений парком. Близькість транспортних магістралей (Володимирський узвіз, вулиці М. Грушевського і Хрещатик та ін.), наявність різних видів міського транспорту (автобус, тролейбус, метрополітен) забезпечують зручний зв'язок стадіону з багатьма районами міста.

Зводився для Київської організації Всеосоюзного спортивного товариства «Динамо», створеного 1923 з ініціативи голови ОДПУ Ф. Дзержинського (у Києві організоване 1927).

Будівництво стадіону розпочалося 1931 за проектом інж.-арх. П. Ржечицького. За два роки були виконані основні роботи щодо загального розпланування комплексу стадіону і насамперед спортивного ядра з футбольним полем та біговою доріжкою. Зведення наступних окремих споруд на його території велось у 1934—36 за проектами цивільного інж.-арх. В. Осмака та арх. В. Беспалого (головне спортивне ядро), арх.-худ. Н. Манучарової та арх. В. Поліщука (головний вхід), арх.-худ. Й. Каракіса (ресторан «Динамо») та ін. У 1956—66 стадіон реконструйовано за проектом арх.-худ. М. Гречини та інж.-арх. І. Хоменка. 1967 тенісні корти перенесено за Петрівську алею — на територію Миського парку, на їхньому місці споруджено відкритий плавальний басейн (дві ванни) з трибунами на 2 тис. чол. (знесено). Упродовж 1977—80 на стадіоні велась модернізація споруд у зв'язку з підготовкою до Олімпійських ігор (архітектори С. Кириченко, Ю. Серьогін).

За своїм призначенням та місткістю трибун головного спортивного ядра

(2300 глядачів) стадіон належить до категорії великих, за принципом загальної організації території — до типологічної групи стадіонів з розташуванням головного спортивного ядра в глибині території, невеликих спортивних та ігрових майданчиків — поблизу головного входу. Типологічною особливістю його є також використання простору під західними трибунами головного спортивного ядра для влаштування зимового плавального басейну та виведення гімнастичних залів в окремий корпус.

Стадіон займає територію пл. 7 га та вирізняється винятково раціональним використанням цього порівняно невеликого простору (за пізнішими нормативами він повинен був би мати не менше 10 га) та унікального, дуже складного рельєфу. Головний вхід влаштовано у гострому західному куті території, на злитті вулиць М. Грушевського та Петрівської алеї. Від нього розходяться дві широкі алеї, що ведуть до головного спортивного ядра.

Між алеями були влаштовані спортивні та ігрові майданчики, потім — відкритий плавальний басейн (тепер — автостоянка). Головне спортивне ядро органічно вписане в природну улоговину. Для ресторану «Динамо» була обрана мініатюрна тераса пагорба біля Петрівської алеї (з 2001 виведена з комплексу). Стадіон оточений пишною парковою зеленню.

Стадіону «Динамо» комплекс — характерна для Києва пам'ятка містобудування, органічно вписана у природний ландшафт.

24 травня 1936 футбольна команда «Динамо» провела на стадіоні свою першу гру в чемпіонаті СРСР.

Напередодні війни 1941—45 в команді грав майстер шкряного м'яча зі Львова О. Скоцень, який протягом двадцятирічної спортивної кар'єри зробив значний внесок у розвиток європейського, особливо французького, футболу; його ім'я — у списку кращих фут-

болістів світу. Команду «Динамо» не обійшли політичні сталінські репресії. Було заарештовано і заслано до Сибіру за звинуваченням у націоналізмі кращого напівзахисника збірної СРСР того часу К. Щегоцького, зазнав переслідувань НКВС гравець П. Лайко, заарештовано О. Скоцєня, звинуваченого у «капіталістично-націоналістичній» пропаганді. З початком війни динамівці будували оборонні укріплення, під час окупації нацистами міста ті гравці, які не змогли вийти з оточення, працювали на київському хлібозаводі № 4 (розташовувався на вул. Дегтеревській, 19). Вони провели дев'ять переможних матчів з німецькими збірними командами. Троє динамівців загинули в Сирецькому концтаборі, один — у гестапо.

В липні 1941 під час оборони Києва від нацистських загарбників на футбольному полі стадіону «Динамо» відбувалося формування 1-го та 2-го партизанських полків, які створювалися Київським міським комітетом КП(б)У за завданням ЦК партії з працівників НКВС УРСР, активістів міської парторганізації. 1-й партизанський полк чисельністю 1097 осіб очолював С. Чехов, після його загибелі в серпні 1941 — І. Євминов. У період з 25 липня до 20 серпня 1941 полк брав участь в бойових діях на території Київської обл., зокрема в населених пунктах Зубківчів, Рудня, Олевськ, Кам'янка, Рокитне, Білокорівчів. Указом Президії Верховної Ради СРСР від 26 серпня 1941 партизани полку (32 чол.) були відзначені урядовими нагородами. 2-й партизанський полк у складі 1199 осіб під командуванням В. Щедрина провів у правобережних районах Київської обл. 12 бойових операцій. В нерівних боях з переважаючими силами противника полки зазнали великих втрат і припинили існування в грудні 1941.

З серед. серпня 1941 у службових приміщеннях стадіону дислокувався 4-й окремий батальйон особливого призначення військ НКВС СРСР, сформований в перші дні війни з командного складу й слухачів Київських курсів НКВС СРСР у с. Капітанівка Київської обл. Командир батальйону — начальник курсів капітан П. Добричев, комісар — О. Сабуров (згодом командир партизанського з'єднання, Герой Радянського Союзу), начальник штабу — капітан М. Никольський. У боях під час оборони Києва батальйон виконував спеціальні завдання керівництва НКВС. Разом з частинами Червоної армії брав участь у ліквідації прориву ворога на р. Ірпінь, у районі Василькова, Голосіївського лісу. У вересні 1941 увійшов до складу зведеного полку НКВС УРСР, бійці якого залишили столицю України останніми. На верхньому майданчику стадіону у вересні 1941 були поховані загиблі в бою начальник штабу М. Никольський і комсорг батальйону Г. Колодеж, прах яких по закінченні війни перенесено

509. Вул. М. Грушевського, 3. Генеральний план:

1. Головне спортивне поле.
2. Головний вхід.
3. Пам'ятний знак загиблим футболістам київської футбольної команди «Динамо».
4. Пам'ятник В. Лобановському.
5. Ресторан «Динамо».

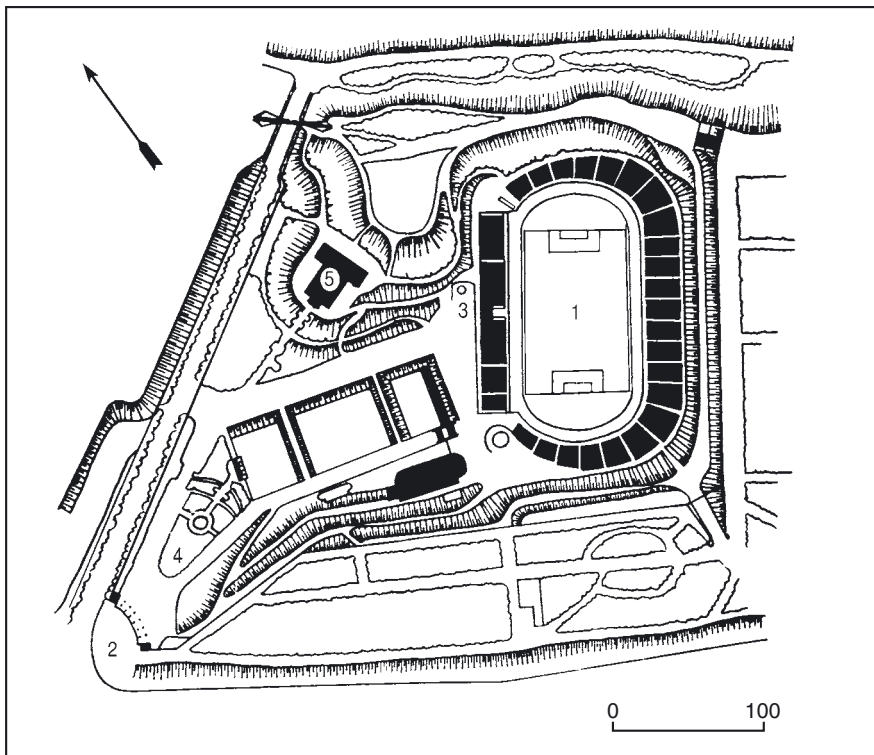

на Лук'янівський військовий цвинтар. Під час нацистської окупації Києва спорткомплекс було перейменовано на «Німецький стадіон». Після визволення міста стадіону повернено історичну назву.

У повоєнний час команда «Динамо» була переможницею багатьох всесоюзних першостей, 1975 першою з радянських команд двічі здобувала європейський приз — Кубок володарів Кубка, виграла Суперкубок Європи. Серед гравців команди були члени збірної СРСР, заслужені майстри спорту СРСР. На стадіоні проводилися змагання з різних видів спорту, у т. ч. міжнародні. 1980 тут тренувалися учасники футбольного турніру Олімпійських ігор, що відбувся на Центральному республіканському стадіоні.

З поч. 1990-х рр. арена стадіону, реконструйована лише під футбольні змагання, використовується основним складом київського «Динамо», яке проводить тут матчі національної першості й Кубка України, а також кваліфікаційні ігри Ліги чемпіонів УЄФА, та для проведення ігор національної та молодіжної збірних команд України. 16 травня 2002 на футбольному полі стадіону відбулася церемонія прощання з легендарним тренером В. Лобановським, спортивна діяльність якого тісно пов'язана з цим спортивним комплексом (див. ст. 509.4). За різними джерелами, провести його в останню путь на Байковий цвинтар сюди прийшло від 100 до 150 тис. чол. Напередодні, 15 травня 2002 стадіону присвоєно ім'я В. Лобановського.

1971 на території стадіону встановлено пам'ятний знак загиблим футболістам київської футбольної команди «Динамо» (ск. І. Горовий, архітектори В. Богдановський, І. Масленков).

1988 на правому пілоні колонади головного входу на стадіон встановлено меморіальну бронзову дошку військовим частинам, які формувалися й дислокувалися на території стадіону під час оборони Києва 1941 (арх. П. Курпій).

2003 на території стадіону неподалік головного входу встановлено пам'ятник В. Лобановському (ск. В. Філатов, арх. В. Климик) [1685].

Ольга Беляя, Микола Кіпоренко, Віктор Мойсеєнко.

509.1. Головне спортивне поле, 1932—36 (архит.). У східній частині території комплексу, вдало займає природну улоговину. Від головного входу до поля прокладено дві широкі алеї. Для швид-



509.1. Головне спортивне поле.

кої евакуації глядачів з південного та північного боків створено додаткові виходи в Хрещатий парк.

Призначений для проведення тренувань та великих масових спортивних заходів. Основу його було збудовано в 1931—32 за першим генеральним планом стадіону, який розробив інж.-арх. П. Ржечицький. Наступне будівництво велось у 1934—36 за проектом цивільного інж.-арх. В. Осьмака та арх. В. Беспалого. Споруди, які оточують спортивне поле, реконструювалися та модернізувалися у 1956—66 та 1977—80.

Належить до типологічної групи спортарен із замкненими трибунами, стандартним футбольним полем та біговою доріжкою трицентрової форми з прямими вставками. Для влаштування трибун використано природні схили на більшій частині периметра, окрім західного боку, де було споруджено початково дерев'яні несучі конструкції для трибун, з боку поля — великий навіс. Загальна місткість трибун — 23 тис. глядачів. Під західними трибунами — зимовий плавальний басейн. На верхньому рівні за трибунами прокладено алею, що дає можливість обходити спортарену майже по всьому периметру.

Головне спортивне поле — найважливіша частина комплексу, пам'ятка

509.2. Головний вхід.

містобудівного мистецтва та унікальний зразок вирішення проблеми поєднання архітектури та природного ландшафту [1686].

Віктор Мойсеєнко.

509.2. Головний вхід, 1936 (архит.).

З південного заходу, на перетині вул. М. Грушевського та Петрівської алеї. Збудований за проектом арх.-худ. Н. Манучарової та арх. В. Поліщука. Перед входом з боку вулиць створено розвантажувальний майданчик.

Будівля цегляна, тинькована й оброблена цементним молоком. Вирішена у формі увігнутої доричної колонади між двома потужними пілонами. Розрахована тільки на прохід людей (для транспорту передбачено спеціальний в'їзд з боку Петрівської алеї). У пілонах влаштовано касові приміщення, перед колонадою укладено дугоподібні сходи.

Головний вхід — невід'ємна частина комплексу стадіону. *Віктор Мойсеєнко.*

509.3. Пам'ятний знак загиблим футболістам київської футбольної команди «Динамо», 1971 (мист.).

Серед зеленого газону поряд з алеєю, що веде до ари стадіону. Автори — ск. І. Горовий, архітектори В. Богдановський, І. Масленков. Заг. вис. — 4,3 м. Вшановано пам'ять футболістів київської футбольної команди «Динамо», які загинули в окупованому військами гітлерівської Німеччини Києві.

Сюжетною основою пам'ятника послужила легенда про т. зв. матч смерті, що відбувся 9 серпня 1942 у Києві на стадіоні «Зеніт» на вул. Керосинній



(тепер стадіон «Старт», вул. Шолуденка, 28/4; див. ст. 508) між командою «Старт» київського хлібозаводу № 4, де працювали колишні гравці «Динамо» та командою «Flakelf» зенітної частини вермахту. Це був дев'ятий матч команди «Старт», що, як і попередні, закінчився перемогою київських футболістів. Відповідно до вигаданої радянською пропагандою інформації, футболістів одразу після матчу було розстріляно у Бабиному Яру. Насправді спортсменів ув'язнили в Сирецькому концтаборі, де 24 лютого 1943 трьох із них (О.Клименка, І. Кузьменка, М. Трусевича) розстріляли як заручників за дії київських підпільників, М. Коротких загинув у гестапо.

Стела з горельєфним зображенням чотирьох постатей складена з трьох скріплених між собою по вертикалі блоків сірого граніту, на низькому стилобате з того ж матеріалу. Загальний силует стели — неправильної, але цільної форми, об'єми якої лише біля основи здобувають чітку прямокутну в плані симетричність. Автори відтворили драматичну мить зустрічі спортсменів зі смертю. Висічені у граніті чотири фігури викликають відчуття приреченості й водночас нескореності. Композиційним центром групи постає футболіст, який підтримує товаришів. Саме в цьому образі втілено героїзм і безстрашність людини в мить прощання з життям. Пірамідоподібний характер скульптурної композиції зумовив наростання не тільки руху, а й пластичних мас. Центральна постать більша й вища за інші й надає групі певного руху. В образі спортсмена, який стоїть ліворуч, простежується спадний ритм, уповільнення руху вже підкошеної кулею людини. На окремому гранітному блоці поряд зі стелою викарбувано віршовані рядки:

«За наше сьогодні прекрасне
Вони полягли у двобої,
В віках ваша слава не згасне,
Безстрашні спортсмени-герої.»

Нижче викарбувано присвятний напис, імена авторів й дату відкриття пам'ятного знака [1687].

Микола Кіпоренко, Дмитро Степовик.

509.4. Пам'ятник Лобановському В. В., 2003 (мист.). На території комплексу на пагорбі, неподалік головного входу на стадіон. Автори — ск. В. Філатов, арх. В. Климик. Вис. скульптури — 2,5 м, постаменту — 2,0 м.

Лобановський Валерій Васильович (1939—2002) — футболіст, майстер спорту СРСР (з 1960), заслужений тренер СРСР (з 1975), Герой України (2002, посмертно). Закінчив Одеський політехнічний інститут (1965). Як футболіст грав за київське «Динамо» (з 1957), одеський «Чорноморець» (1965—67), донецький «Шахтар» (1967—68). Чемпіон СРСР (1961), володар Кубка СРСР (1964). Загалом у чемпіонатах СРСР провів 253 матчі (забив 71 м'яч), за збірну СРСР — два, за олімпійську збірну СРСР — сім матчів. Як головний тренер працював у Дніпропетровському «Дніпрі» (1968—72), київському «Динамо» (1973—82; 1984—90 та з грудня 1996 до 2002). Під його керівництвом команда «Динамо» виграла вісім чемпіонатів СРСР (1974, 1975, 1977, 1980, 1981, 1985, 1986, 1990), шість Кубків СРСР (1974, 1978, 1982, 1985, 1987, 1990), два Кубка володарів Кубків

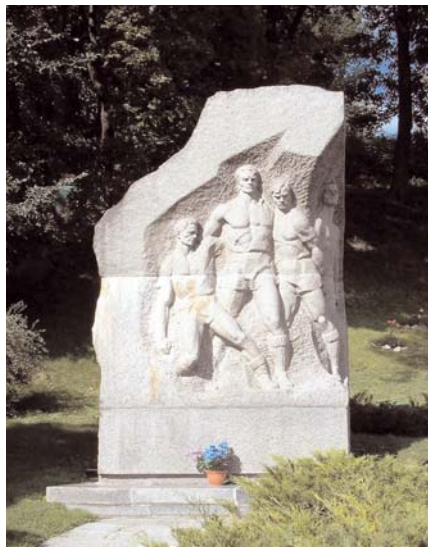

509.3. Пам'ятний знак загиблим футболістам київської команди «Динамо».

європейських країн (1975 і 1986), Суперкубок УЄФА (1975), п'ять чемпіонатів України (1996—97, 1997—2000) і три Кубка України (1997—98, 1999—2000). В 1975—76, 1982—83, 1986—90 — старший тренер, головний тренер збірної СРСР, яка під його керівництвом провела 77 матчів, одержала 42 перемоги, 19 зустрічей зіграла внічию; завоювала друге місце на чемпіонаті Європи 1988 і третє місце на Олімпіаді 1976. Працював також головним тренером футбольних збірних команд Об'єднаних Арабських Еміратів (1990—92), Кувейту (1994—96). Головний тренер національної, молодіжної та юніорської збірних футбольних команд України (з 1998). В 2000—2001 — старший тренер Національної збірної команди України.

509.4. Пам'ятник В. Лобановському.



Пам'ятник являє собою оригінальну архітектурно-скульптурну композицію з використанням аудіовізуальних засобів. Складається з бронзової постаті В. Лобановського на своєрідному постаменті (бетон, нержавіюча сталь, метал, акрил), що імітує півкулю чорнобілого футбольного м'яча, окремі частини якого перетворено на екрани. Всередині м'яча встановлено підсвічування та плазмовий телемонітор, сталу температуру всередині підтримують калорифер і кондиціонер. Увечері та перед футбольними матчами тут демонструються фільми, присвячені легендарному тренеру та фрагменти етапних для українського футболу ігор. В. Лобановського зображено сидячим на тренерській лаві у напруженій енергійній позі: тіло нахилене вперед до лівого коліна, руки покладені перед собою, обличчя серйозне і зосереджене, він ніби уважно стежить за подіями на стадіоні. Стрілки годинника на руці зафіксували час — 20 год. 37 хв., коли перестало битися серце майстра. Сюжетну оповідність та просторову динамічність композиційного рішення підкреслено реалістичною пластикою з детальним відтворенням рис зовнішності й одягу, що створює виразний, переконливий образ з розкриттям особливостей вдачі, характеру та діяльності майстра. На спинці лави викарбувано слова з присвяченої В. Лобановському пісні поета Ю. Рибчинського «Соняшник»: «Ты сидишь на скамейке, а рядом бушуют трибуны. Ты сидишь на скамейке, а мы вспоминаем любя». На чоловому боці постаменту стилізований під факсиміле підпис В. Лобановського.

Пам'ятник міститься на спеціально облаштованому забрукованому майданчику, архітектурне ступінчасте вирішення якого враховує природний рельєф алеї, що прямує вгору, нахил зміщено широкими сходами та складним, майже півкруглим у плані металевим бордюром і парапетом, які з тилу оточують скульптуру. Загальна композиція пам'ятника з чітко окресленим силуетом, деталізацією окремих елементів та певною театралізацією образу відповідає умовам споглядання твору, розрахованого на близький огляд [1688].

В'ячеслав Горбик, Галина Склярєнко.

509.5. Ресторан «Динамо», 1932—34 (архит.). На високій ділянці в північній частині території комплексу, біля Петрівської алеї. До головного входу на західному фасаді ведуть гранітні сходи. Споруджений за проектом арх.-худ. Й. Каракіса одночасно зі створенням усього комплексу будівель стадіону «Динамо». Первісний авторський задум назвав деяких змій у зв'язку з перерієнтуванням радянської архітектури в бік класичної спадщини: прямокутні опори піддашши входу та у лоджіях-галереях першого поверху замінені на круглі стовпи. Під час поточних ремонтів повоєнного періоду вітражі з прозорого скла сходових кліток замінені на тоновані у синій колір, зааскло лоджії-галереї на бічних фасадах. Триповерховий на цокольному поверсі, цегляний, у плані Т-подібний. Дах вальмовий, критий бляхою, над тильним об'ємом — односхилий з невеликим ухилом. Перекриття пласкі, над залому

другого поверху — підвісна дерев'яна стеля зі світловим ліхтарем на металевих фермах.

Вирішений у формах конструктивізму. Симетрична відносно поздовжньої осі загальна композиція відбиває функціональну структуру будівлі. Розвинену цокольну частину використано для розміщення головного входу, вестибюля та гардероба. Перший поверх, пов'язаний з лоджіями-галереями на бічних фасадах, призначено для банкетної зали, фойє, кухні, заготівельних приміщень тощо; другий поверх з балконами на західному фасаді — для основної зали з танцювальним центром та естрадаю, кондитерського цеху, буфету, сервізної, мийні; третій, що нависає над бічними фасадами, для антресолі головної зали, освітленої стрічковими вікнами. Група вхідних приміщень з тримаршовими парадними сходами підкреслена прямокутним у плані скляним еркером, що спирається на піддашся входу. Утилітарно оздоблену тильну частину споруди з торцевими входами відведено для адміністративних і господарських приміщень.

Чоловічі фасади вирішено дуже пластично. Цьому сприяє контрастне протиставлення домінуючої вертикалі підвищеного об'єму еркера з горизонтальними лініями карниза, смуг зашклення, лоджій і балконів. Позитивну роль у зовнішньому вигляді відіграють природні фактура та колір оздоблювального матеріалу — сірий граніт облицювання цокольної частини, жовті цегляні площини першого та другого поверхів, темно-сіре тинькування верхніх і тильних частин споруди, пофарбування в чорний колір круглих опорних стовпів. Привабливими є інтер'єри основних приміщень, особливо головної зали, для декорування якої використано дерево. У строго симетричній композиції споруди, її зовнішніх формах спостерігається відхід від принципів конструктивізму та водночас пошук нового архітектурного вирішення без копіювання традиційних класицистичних канонів.

Споруда — зразок типологічних та естетичних пошуків в архітектурі Києва 1930-х рр.

Тепер будинок використовується інвестиційною компанією «ХХІ століття» [1689].

Виктор Мойсенко.

510. СТАНЦІЯ ВОДОГІННА НАСОСНА (БУЛЬВАРНА), 1908 (архіт.). Вул. Жиланська, 160. Біла пл. Перемоги, в глибині житлової забудови кварталу міжмагістральної території. Є однією з двох збережених водогінних станцій, зведених у Києві на поч. 20 ст. для забезпечення міста артезіанською водою. В цей період розпочався другий етап у розвитку водогінної системи Києва, який обумовила поява міської централізованої каналізаційної мережі. Починаючи з 1895 центральні райони Києва було поступово каналізовано. До цього часу водогінна система будувалася на використанні тільки дніпровської води і після запровадження каналізації виявилася нездатною задовольнити нові потреби міста як за кількісними, так і за якісними характеристиками. Київське товариство водопостачання вирішило до наявного водогону з використанням дніпровської води приєднати систему додаткових мереж, джерелом яких стала артезіанська вода. З

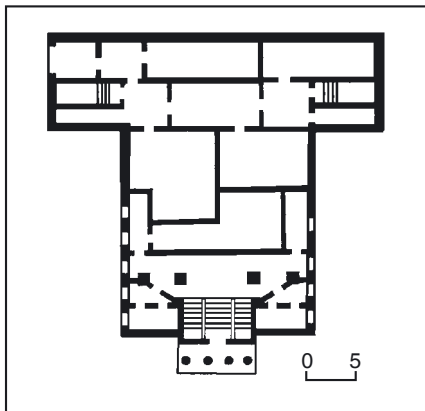

509.5. План першого поверху.

цією метою в місті за 1896—1909 було пробурено 37 артезіанських свердловин (не враховуючи тих, що були приватною власністю промислових підприємств). Свердловини пробурили на найнижчих ділянках, в заплавах річок Дніпра та Либіді, використовуючи воду двох потужних водоносних горизонтів — під'юрського та підкрейдяного. Враховуючи складний рельєф Києва, його було поділено на чотири райони, які визначалися за рівнем тиску в водогінних мережах. Кожен такий район мав свій незалежний водогін,

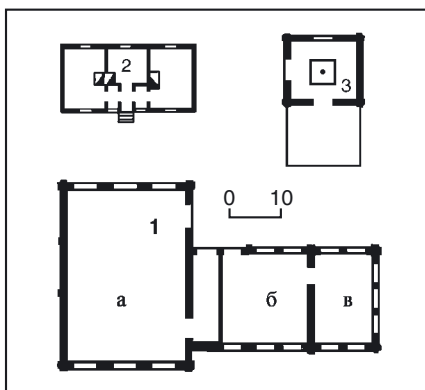

510. Генеральний план:

1. Будинок станції:
а—б машинне відділення;
в — сітчасте відділення.
2. Житловий будинок.
3. Споруда над артезіанською свердловиною.

510. Станція водогінна насосна.



який міг працювати автономно. Для підтримання постійного тиску в водогінних мережах було запроваджено систему насосних станцій.

Бульварна насосна станція була однією з двох, що обслуговували другий район водопостачання (т. зв. район середнього тиску), підключений до двох підземних резервуарів, розміщених у Царському саду. Водопостачання району охоплювало Хрещатик з прилеглими до нього вулицями, «Новое Строеіне», бульв. Бібіковський (тепер бульв. Т. Шевченка), товарну станцію й Кадетський корпус. Безпосередньо станція обслуговувала основні водогінні магістралі району — бульв. Бібіковський і вул. Маріїнсько-Благовіщенську (тепер вул. Саксаганського). Станція була призначена для експлуатації трьох артезіанських свердловин — під'юрської № 13 та двох підкрейдяних № 19 і 20. На час зведення станції на цій території вже існувала під'юрська свердловина (№ 13), пробурена 1902 фірмою «Артензія», що обслуговувалася компресорним насосом.

Садибу Бульварної насосної станції запроєктовано з урахуванням вже наявної свердловини. Станцію розмістили на території колишніх арештантських городів. Одночасно під керівництвом інж. С. Коклика пробурили нову, підкрейдяну свердловину (№ 19); 1909, неподалік від станції, на вул. Жиланській — ще одну підкрейдяну свердловину (№ 20). До нашого часу збереглися типові цегляні споруди («будки») над свердловинами № 19 і 20. Дерев'яну «будку» над свердловиною № 13 перебудовано.

До Бульварної насосної станції належали будинок станції, дві цегляні споруди над артезіанськими свердловинами (№ 13 і 19) і одноповерховий дерев'яний житловий будинок наглядча станції, виконані за типовими проектами. Будинок станції зазнав змін: первісні фасадні цегляні стіни облицьовано керамічною плиткою, ліквідовано ліхтар денного освітлення над магнітною залогою.

Будинок станції (машинне відділення) одноповерховий з підвалом (використовувався під резервуар), цегляний. У плані Т-подібний, складається з двох окремих об'ємів різної висоти (у вищому було встановлено генератори). Дах двосхилий (без горіщного приміщення), в конструкції покрівлі використано тисячі крокви. Мав два входи на західному фасаді.

Наземний поверх складався з трьох приміщень: перше для сітчастого відділення (тут були сходи до резервуара), друге використовувалося під відцентровий насос та трансформаторну; третє — під магнітну залу, де містилися два дизель-генератори і два відцентрові насоси.

Архітектурно-стильове вирішення має ознаки як цегляного стилю, так і модерну (для останнього характерні пропорції та форма вікон, форма вінцевих щипців торцевих стін, первісний ліхтар денного освітлення та ін.).

Фасади мінімально декоровано рустованими лопатками, поясом з сухариків у нижньому ярусі карниза з зубчастим орнаментом. Середні пілястри на довгих фасадах підтримують акцентовано прямокутні аттики. Вінцеві стіни завершено трикутними щипцями.

Споруда — типологічно рідкісний зразок промислової архітектури Києва поч. 20 ст.

Використовується за призначенням [1690]. *Валерія Ієвлева.*

511. СТРІЛЕЦЬКА ВУЛИЦЯ, 19 — поч.

20 ст. (архит., іст., містобуд.). З'єднує вулиці Велику Житомирську та Ярославів Вал. До вул. Стрілецької прилучаються вулиці Рейтарська і Стрітенська, провулки Георгіївський і Рильський. Виникла у 2-й пол. 17 ст., коли після підписання Переяславської угоди 1654 у місті перебували московські військові формування. В цей час військово-адміністративний центр Києва було перенесено у Верхнє місто, де для російського гарнізону побудовано солдатські хати, заселено Стрілецьку і Рейтарську слободи, від яких пізніше пішли назви вулиць. За відомостями 1700, у Києві було 1592 стрільці (не рахуючи офіцерів). Вони склали основну частину російського гарнізону, користувалися різними пільгами, мали право на торгівлю. Їхня служба була спадковою й довічною. Будівлі слободи розташовувалися переважно вздовж оборонного валу Старокиївської фортеці, яку московські воеводи спорудили на основі стародавніх валів княжої доби. У 2-й третині 19 ст., коли у Верхнє місто знову було перенесено адміністративний центр Києва, характер забудови цієї території істотно змінився. Було зрівняно вали старої фортеці, реконструйовано старі квартали, траси давніх вулиць спрямовано і розширено. Внаслідок перепланування змінилися конфігурація садиб, організація внут-



511.1. Вул. Стрілецька, 12.

рішньоквартального і внутрішньосадибного планування. У повоєнний час вулиця втратила цілісний характер, на місці знесених будинків утворилися вільні майданчики.

Пам'ятки архітектури: № 1/15 (1891, еkleктизм, арх. М. Гарденін), 2/17 (на розі з вул. Великою Житомирською, 1928—30, конструктивізм, арх. П. Альошин), № 4 (1898, історизм, арх. В. Николаєв), № 7/6 (1904—13, еkleктизм — арх. Є. Єрмаков), № 12 (кін. 19 ст., історизм), № 15 (19 ст., історизм), № 20 (1900-і рр., історизм, арх. В. Обремський), № 24/20 (на розі з вул. Рейтарською, 1912—14, модерн, арх. О. Вербицький), № 28 (1916, модерн).

На вулиці проживали відомі вчені, діячі культури, громадсько-політичні, церковні діячі: в № 4 — лікар, вчений А.-Ф. Зіверт; педагог, громадський діяч Т. Лубенець, архітектор І. Николаєв, історик, краєзнавець, музейний діяч, перший директор Софійського заповідника І. Скулєнко; в № 7/6 — історик В. Базилевич; діячі Конституційно-демократичної партії, адвокат Д. Григорович-Барський, в помешканні якого бував 1918 лідер партії П. Мілюков, і С. Крупнов; оперні співаки М. Донець, М. Донець-Тессейр і О. Петрусенко; лікарі та вчені М. Дітерікс і О. Крупсь-

кий, архітектор, чл.-кор. Академії архітектури СРСР Д. Дяченко, живописець Л. Крамаренко, актор, режисер М. Садовський, історик і педагог М. Стороженко, церковні діячі УАПЦ Г. Стороженко і М. Хомичевський, мистецтвознавець, акад. ВУАН Ф. Шміт; в № 12 — хірург П. Морозов; в № 15 — письменники Б. Антоненко-Давидович, у помешканні якого часто бували члени літературних груп «Ланка» і «МАРС»; Леся Українка, котра була ініціатором створення літературного об'єднання «Плеяда», яке збиралося на квартирі поетеси; в № 20 — геолог-петрограф П. Армашевський, живописець Т. Сафонов; в № 28 — художник, архітектор В. Кричевський, його брат — живописець Ф. Кричевський, син композитора М. Лисенка — музикознавець О. Лисенко.

В № 4 містилося правління Київського товариства народних дитячих садків.

В № 12 — у 1910-х рр. Київське губернське у фабричних і гірничо-заводських справах присутствіє, з яким пов'язана діяльність відомих підприємців і державних діячів; діяла фабрична інспекція Київської губернії.

В будинку № 18 (не зберігався) проживав у дитинстві майбутній режисер і театральний діяч В. Василько [1691].

Марія Кагомська.

511.1. Житловий будинок кін. 19 ст., в

якому містилося Київське губернське у фабричних і гірничо-заводських справах присутствіє, проживав Морозов П. І.

(архит., іст.). Вул. Стрілецька, 12. На червоній лінії забудови. Зведений у 1880—90-х рр. Першим з відомих власників садибної ділянки був Ф. Бурзинський, з 1901 нею володіли Над. і Нат. Орловські. Після націоналізації 1921 будинок використовувався різними установами. У серед. 1990-х рр. переданий Посольству Фінляндської Республіки. Тоді ж проведено капітальний ремонт будинку з пристосуванням його до нової функції, під час якого первісні дерев'яні балкові міжповерхові перекриття замінено на залізобетонні, цокольну частину облицьовано сірим полірованим гранітом тощо.

Триповерховий на цокольному напівповерсі, цегляний, побілений, у плані ромбоподібний. Дах двосхилий, з двома плоскими крайніми бічними ділянками, покривля бляшана. Односекційний, з кам'яними двомаршовими сходами — парадними і господарськими. Планування коридорного типу з двобічним розташуванням приміщень. Підмурки стрічкові. Перекриття поверхів — залі-

511. Стрілецька вулиця. План забудови.

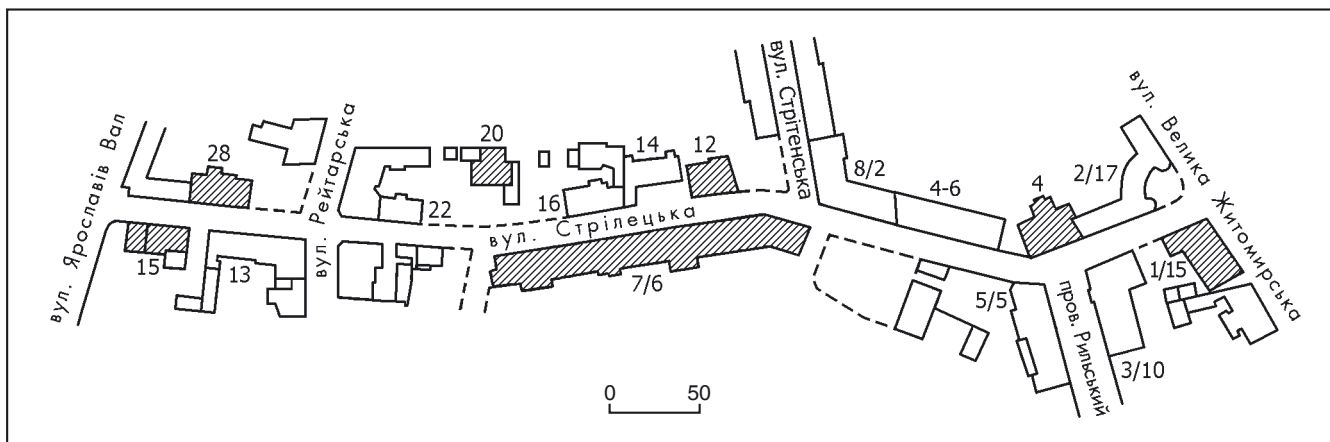

зобетонні плити. Оформлений еkleктично.

Чоловий фасад поповерхово прорізано ритмом з дев'яти отворів. Симетрію його композиції, яку дещо порушує бічне положення головного входу, підкреслено двома ідентичними бічними розкріповками на дві віконні осі кожна, завершеними високими прямокутними аттиками. Утворені розкріповками вертикальні акценти врівноважено системою потужних, профільованих горизонтальних гуртів першого та другого поверхів. Гурт другого поверху акцентовано ритмом зубців. Розташовані між розкріповками прямокутні вікна на першому поверсі облямовано стилізованими «тюдорівськими» лиштвами. Вікна другого і третього поверхів мають спрощене оформлення, дещо ускладнене підвіконними елементами (на третьому поверсі — фаргушки). Вертикальні членування акцентують модерністські трактовані лопаткоподібні стрічки, що підкреслюють наріжні частини бічних розкріповок на рівні другого—третього поверхів. Дворовий фасад прорізано ритмом видовжених прямокутних вікон з широкими лучковими клинчастими перемичками, які чітко виділяються на цегляній фактурі стіни, розчленованої горизонтально гурта між першим та другим поверхами. Фасад завершує антаблемент з профільованим тягнутим карнизом, який підкреслено ритмом сухариків.

Будинок — виразний зразок житлової споруди кін. 19 ст.

В 1910-х рр. у квартирі № 3 містилося Київське губернське у фабричних і гірничо-заводських справах присутствіє відомства Міністерства торгівлі і промисловості. Його очолювали київські губернатори О. Гірс (1909—12), М. Суковкін (1912—15) і О. Ігнат'єв (1915—17). До складу присутствія входили також віце-губернатор, старший фабричний інспектор, прокурор окружного суду, начальник губернського жандармського управління, окружний інженер Південно-Західного гірничого округу. Представниками від фабрикантів були відомі підприємці Я. Грегер, Д. Марголін, М. Чоколов, барон М. Штейнгель, від гірничої промисловості — інж. А. Страус.

За цією ж адресою функціонувала фабрична інспекція Київської губернії.

З 1911 до поч. 1920-х рр. у квартирі № 2 проживав Морозов Павло Іванович (1846—1927) — хірург, доктор медицини (з 1875), професор медичного факультету Київського університету, завідувач кафедри оперативної хірургії і топографічної анатомії (1886—1910, 1917—22) університету. Один з ініціаторів і організаторів медичного відділення при Вищих жіночих курсах (1907, завідувач кафедри анатомії на ньому), перетвореного на Київський жіночий медичний інститут, його директор (1916—20). Організатор і директор Самаритських курсів Товариства допомоги для інтелігентних жінок (1903—14). Сприяв поширенню у Києві зуболікувальних шкіл, викладав у цей час у зуболікувальних школах Л. Бланка і М. Жука, також у Київському художньому училищі. Декан медичного факультету університету (1919), проректор Київської державної медичної академії (1921). У листопаді 1922 звільнений зі складу штатних про-

фесорів медінституту. Займався проблемами воєнно-польової та оперативної хірургії, топографічної анатомії. Раніше жив на сучасних вулицях Ш. Руставелі, 40 (кін. 19 ст. — 1905), Горького, 14 (1905—08), в будинку університету на вул. Володимирській (1908—11).

Тепер — офісний будинок Генеральної дирекції з обслуговування іноземних представництв [1692].

Олександр Тищенко, Лариса Федорова.

511.2. Житловий будинок 19 ст., в якому проживали Антоненко-Давидович Б. Д., Леся Українка, збиралося літературне об'єднання «Плеяда» (архит., іст.). Вул. Стрілецька, 15. На червоній лінії забудови вулиці. У 19 — на поч. 20 ст. ділянка мала № 9. Первочинний об'єм дерев'яного будинку № 15 в садибі чиновника Ф. Лужинського, що включала сучасні прибудинкові території на вулицях Стрілецькій, 15 і Ярославів Вал, 16, 18, 20, зведений 1835. У квітні 1860 ділянку придбав у його сина М. Лужинського чиновник Ф. Теренецький-Климович, який поділив її на три окремі садиби і 1865 продав одну з них (сучасні вулиці Стрілецька, 15 і Ярославів Вал, 20) Н. Григорович-Барській, дружині спадкового почесного громадянина, купця 2-ї гільдії М. Григоровича-Барського, правнука відомого київського архітектора 18 ст. І. Григоровича-Барського. 1869 вона прибудувала до південно-східного дворового фасаду дерев'яний на кам'яному фундаменті об'єм. У цей час на ділянці розташовувалися дерев'яні служби у глибині подвір'я, колодязь і фруктовий сад з боку вул. Ярославів Вал. 1875 побудовано за проектом арх. В. Чаплинського дерев'яний на кам'яному напівповерсі житловий флігель (розібраний 1979). У 1878 до дерев'яного будинку на вул. Стрілецькій, 15 прибудовано двоповерховий цегляний об'єм з мезоніом і вежею, двоповерхову цегляну споруду з боку подвір'я і одноповерхову цегляну, на якій до на-

511.2. Вул. Стрілецька, 15.

ших днів збереглася рельєфна дата «1878». Проект виконав інж. В. Катеринич. 1885—86 на межі з сусідньою садибою на місці дерев'яних служб споруджено цегляні. 1886 до складу садиби входив одноповерховий дерев'яний з цегляним підвалом будинок з прибудовами: з боку подвір'я — дерев'яна двоповерхова з цегляним підвалом, з боку саду — одноповерхова цегляна, з іншого боку від саду і вулиці — двоповерхова цегляна.

На першому поверсі було одинадцять кімнат, чотири передпокої, два коридори, двос дерев'яних сходів на другий поверх, два ватерклозети, одна ванна. На другому поверсі з боку подвір'я — три кімнати, з боку саду і вулиці — одна кімната і передпокій, у підвалі — кухня, пральня, три кімнати, дві комори, льох з п'ятьма відділеннями. У чотирьох кімнатах стелі було оздоблено ліпленням, в інших — гладенькі, тиньковані з алебастровими карнизами. Флігель — двоповерховий з підвалом, цегляний, з шістьма кімнатами, двома передпокоями, двома кухнями, пральною, льохом з двома відділеннями. Крім того, на ділянці стояли дві дерев'яні будівлі, в одній з яких були сарай і купальня, у другій — корівник; цегляна споруда зі стайнею, екіпажним сараєм, амбаром, складом; дерев'яний екіпажний сарай і цегляний льодовник. У саду з фонтаном і альтанкою росло 50 фруктових дерев. Двір забруковано, садибу огорожено з усіх боків парканом. Будинок Н. Григорович-Барська використовувала як прибутковий, приміщення здавалися внайм під житло. По її смерті садиба належала родині Григоровичів-Барських до 1917: синам Д. і С. Григоровичам-Барським, її дочкам — С. Білецькій, А. Дитятиній, З. Ергардт, Н. Контребінській, К. Смирненку. У лютому 1917 її придбала дворянка Я. Макаревич, яка здавала приміщення в оренду. Восени 1918 за проектом арх. М. Бяллозора на ділянці вздовж вул. Ярославів Вал, 7 зведено два одноповерхові цегляні магазини з цегляними підвалами (знесені 1934). У



1922 садибу націоналізовано й передано житловому кооперативному товариству «Коопстрел».

Крім головного будинку, на ділянці збереглася до нашого часу одноповерхова споруда 1885—86, позначена на плані 1918 як цегляний каретний сарай зі стайнею (архітектурної цінності не має). До 1981 головний будинок використовувався як житловий, пізніше його займало управління з експлуатації і ремонту житлового фонду Мінжитлокомунгоспу. 1993 будинок передано у довгострокову оренду посольству Королівства Норвегія в Україні, 1994—96 здійснено ремонт і реконструкцію. Підридник — фінське підприємство «Полар». Під час робіт зі створення сучасного інтер'єра було збережено первісний фасад, в окремих кімнатах — фрагменти дерев'яних стін, зведених 1835, відреставровано ліплення стель, у вестибюлі встановлено погруддя Лесі Українки.

Будинок одно-, триповерховий на низькому цоколі й стрічковому підмурку. Первісний об'єм дерев'яний одноповерховий, обкладений цеглою. Цегляними є сходи й стіни сходових кліток у південно-східному та західному компартиментах, а також пізніше прибудована двоповерхова західна частина. Тинькований (спочатку обшитий дошками, з різьбленими карнизми і лиштвами), у плані близький до Г-подібного. Дах вальмовий, на дерев'яних кроквах, критий шифером. Над одноповерховим основним об'ємом підноситься двоповерховий, у плані прямокутний західний компартимент. Він виходить на чоловий фасад у вигляді його крайньої, на три осі, бічної частини. Двоповерхову структуру має також південно-східне крило тильного фасаду. Основні входи — на східному торці та з вулиці, у двоповерховій бічній частині. Планування змішаного типу, з двома блоками кімнат, згрупованих навколо сходових кліток. Перекриття пласкі. Оформлені еkleктично.

Асиметрію чолового фасаду обумовлено бічною двоповерховою частиною з вхідним отвором, який фіксує її центральну вісь. Стіну одноповерхового об'єму прорізано ритмом прямокутних вікон, увінчаних трикутними сандриками, здвосні вікна її флангів завершено масивними горизонтальними сандриками. Простінки оброблено під дощане рустування. Архітектурне оздоблення складають прямокутні фільонки, зубчасте завершення пласких ніш, в які вміщено віконні прорізи. Так само декоровано двоповерхову бічну частину. Акцентним тут є центральне розташовані вхідний отвір з високим десюдепортом, над яким на ажурних кронштейнах укріплено великий металевий піддашок. Спрошене трактування тих самих елементів властиве дворовому, асиметричному за композицією фасаду, й особливо — східному торцю з вхідним отвором та нерегулярним ритмом прямокутних вікон.

Будинок — виразний зразок житлової споруди кін. 19 ст. у центральній частині міста.

У кін. 1920-х — на поч. 1930-х рр. у квартирі № 1 мешкав Антоненко-Давидович Борис Дмитрович (1899—1984) — письменник, громадський діяч. Автор понад двох десятків книг оповідань, повістей, романів, літературно-критич-

них нарисів та портретів. Під час проживання у цьому будинку написав повість «Смерть» (1928), збірку літературних репортажів «Землею українською» (1930), роман «Січ-Мати» (1930, незакінчений). Належав до літературних груп «Ланка», з 1926 — «МАРС» («Майстерня революційного слова»). На квартирі Б. Антоненка-Давидовича часто бували його товариші по літературних угрупованнях, а також М. Бажан, Ю. Яновський, К. Федін та інші письменники. У січні 1935 заарештований в Алма-Аті, під конвоем етапований до Києва, звинувачений у приналежності до Української військової організації, засуджений на 10 років позбавлення волі, 1937 засуджений вдруге, 1951 — втретє — на довічне заслання. 1956 реабілітований, 1957 повернувся в Київ, проживав на сучасній вул. Б. Хмельницького, 68.

У жовтні 1893 — квітні 1894 у двокімнатній квартирі з кухнею в мезоніні (з боку подвір'я) проживала Леся Українка (справж. — Косач-Квітка Лариса Петрівна; 1871—1913) — письменниця, громадська діячка. У цей час відвідувала публічні лекції в університеті, брала уроки англійської мови, у лютому—березні 1894 навчалася в Рисувальній школі М. Мурашка (вул. Володимирська, 47, будинок не зберігся). Особливого суспільно-історичного і творчого значення набула її робота в рамках літературного об'єднання «Плеяда молодих письменників» (або «Плеяда», «Літературна громадка»). Заснована наприкінці 1880-х рр. на зразок однойменної французької поетичної школи доби Відродження «Плеяда» об'єднала передову українську інтелігенцію, що мала на меті не тільки написання оригінальних художніх творів, філософських чи соціально-політичних рефератів, їх обговорення в колі громадівців, а й широкі культурно-освітні завдання: видання науково-популярних брошур для народу, фольклорних та етнографічних записів, хрестоматій для дітей старшого віку, праць з історії, оновлення та редагування матеріалів дитячого журналу «Дзвінок» та ін. Важливого значення надавалося справі перекладів з іноземних мов кращих зразків світової класики. Грандіозний план перекладів скаала Леся Українка 1889. У 1893 її обрано до складу правління «Плеяди». Членами гуртка були: М. Комарова, М. Кононенко, М. Косач (псевд. Михайло Обачний), О. Косач (Олеся Зірка), В. Самійленко, М. Славінський (Максим Стависький), Л. Старицька, І. Стешенко, О. Судовщикова (Грицько Григоренко), Є. Тимченко, О. Черняхівський та ін. Зібрання гуртка найчастіше проходили у помешканнях Старицьких (вул. А. Толстого, 35; будинок не зберігся), Лисенків (вул. Рейтарська, 19-б), Судовщикова (вул. Лабораторна, 11) і Лесі Українки (у цьому будинку). Літературні салони корифеїв української культури М. Лисенка, Олени Пчілки і М. Старицького були своєрідною школою національного, культурного, громадянського виховання молодого покоління. У грудні 1893 Леся Українка стала об'єктом негласного поліційного нагляду як особа близька до українофільської течії та демократичного руху. Особливу увагу поліції привернуло її листування з М. Драгомановим та О. Маковеем, які

проживали за межами Російської імперії. Багата інтелектуальна, духовна та культурна програма під час перебування у Києві в цей період, активна громадська діяльність письменниці майже не лишали її часу і сил для написання художніх творів. Проте, в листопаді 1893 вона закінчила поему «Давня казка», у січні 1894 — оповідання «Одинок», які прочитала на засіданні «Плеяди»; підготувала до друку переклад поеми «Атта Троль» Г. Гейне; написала поезію «До музи» («Прилинь до мене, чарівнице мила...»; січень 1894) і, можливо, ще кілька поезій, що увійшли до циклу «Мелодії»; працювала над перекладом праці М. Верна «Біблія». Разом з Лесею Українкою мешкала і брала уроки її молодша сестра Ольга Петрівна Косач (в одруженні Косач-Кривинюк; літ. псевд. — Олеся Зірка; 1877—1945) — лікар, письменниця і перекладач. Автор фундаментальної джерелознавчої праці «Леся Українка. Хронологія життя і творчості» (Нью-Йорк, 1970). Разом з сестрою Леся Українка відвідала вистави «Плоди освіти» А. Толстого та «Гамлет» В. Шекспіра у театрі «Соловдов», опери «Демон» А. Рубінштейна, «Святий Онегін» П. Чайковського, «Фауст» Ш.-Ф. Гуно, «Пацци» Р. Леонкавалло, була на концерті піаніста Грюнфельда.

Це помешкання тимчасово винаймала для дочок О. Косач-Драгоманова (літ. псевд. — Олена Пчілка) учительки Фундуклеївської жіночої гімназії О. Остроградської, яка виїздила за кордон. Батьки — О. та П. Косачі відвідували тут своїх дітей. 13 квітня 1894 Лариса та Ольга Косачі повернулися до Колодяжного на Волині.

Тепер тут розміщене посольство Королівства Норвегії [1693].

Леонід Бойко, Марія Кадомська, Олександр Тищенко, Ірина Шукіна.

511.3. Житловий будинок 1900-х рр., в якому проживали Армашевський П. Я., Сафонов Т. О. (архит., іст.). Вул. Стрілецька, 20. У середині садибної ділянки, зі значним відступом від червоної лінії забудови вулиці, паралельно їй. Замикає перспективу пров. Георгіївського і відіграє тут домінуючу роль. Входить до складу садиби, на якій збереглися ще два перпендикулярно розташовані до лінії вулиці флігелі й невелика одноповерхова служба споруда у глибині подвір'я. На поч. 20 ст. ділянка належала М. Турчаниновій, з кін. 1900-х рр. — професору Київського університету П. Армашевському. Забудована за проектом арх. В. Обремського.

1921 садибу націоналізовано й після ремонту будинку використано під житло. 1975, після відселення мешканців, приєднано до великого комплексу корпусів Миської клінічної лікарні (тепер № 16), що міститься на вул. Рейтарській, 22. Під час капітального ремонту 1975—81 для пристосування до нової функції будинок з тильного боку зблоковано з первісно відокремленим флігелем, що і раніше використовувався лікарнею. Тоді майже повністю знищено первісне оформлення інтер'єрів. У тильному крилі влаштовано сучасну ліфтову шахту, обладнано додатковий вхід з торцевого фасаду до підвального приміщення, змінено поповерхове планування, на рівні першого поверху до чолового фасаду прибудовано дворо-

вий павільйон. Останні поточні ремонти проведено 2000 і 2001.

Чотириповерховий на цокольному напівповерсі, цегляний, пофарбований, у плані Т-подібний. Дах валмювий з бляшаною покрівлею. До торцевого фасаду тильного крила прибудовано триповерховий тамбур, що поєднує будинок з розташованим позаду рівновисоким корпусом. Наріжні частини дворового крила на рівні першого поверху з обох боків охоплено Г-подібними прибудованими адміністративного й господарського призначення з входами, що забезпечують прохід у будинок з тильного боку. На першому поверсі чолового фасаду центральню розташовану головний вхід, який через орієнтований вздовж поперечної осі вхідний тамбур сполучається з винесеним в об'єм дворового крила двомаршовими кам'яними сходами й ліфтом. На лінію чолового фасаду виходить і прилеглий до торця головного крила ганок входу з боку подвір'я у підвальний поверх. У бічній частині першого поверху цього фасаду, під прямим кутом до нього приблоковано невеликий цегляний павільйон з додатковим входом. Планування поверхів коридорного типу з двобічним розташуванням приміщень. Планувальними акцентами є винесена на третій поверх актова зала на 60 місць, кабінет головного лікаря, розташований у крайній бічній частині вуличного ряду кімнат на другому поверсі.

Оздоблений у модернізованих формах неоренесансу. Композиція чолового фасаду симетрична відносно центральної осі, яку виявлено порталом головної входу. Вертикальність композиції підкреслено тридільною розкріповкою фасадної стіни на центральну і дві бічні ділянки, кожну з яких завершує високий прямокутний аттик. Оформлення поверхів вирішено з гармонійно контрастними індивідуальними відмінностями. Вони прорізані ритмом трохи звужених дверних (балконних) та віконних отворів. Вікна першого поверху з трицентровими перемичками увінчано вузькими замковими каменями, вікна другого поверху з півциркульними перемичками оздоблено масивними архівольтами, підвіконну частину прикрашено складного обрису фартушками. В оформленні віконних прорізів третього поверху фартушки більш масивні, перемички лучкової форми, над ними розташовано невеликі горизонтальні сандрики. Третій поверх увінчує потужна горизонталь трактованого як карниз міжповерхового гурта, профільовану стрічку якого акцентовано широким фризом із задрібненим ритмом ліплених кронштейнів. Аттіковий поверх — з невеличкими прямокутними віконцями, карнизний гурт над ним виділено ритмом сухариків.

В інтер'єрі збереглися вистелені старою орнаментованою плиткою підлоги поповерхових сходових тамбурів, первісні геометричного рисунка ґратчасті сходові огороження тощо.

Будинок відзначається цікавими архітектурними формами, яскравістю стільового рішення.

1910—19 в будинку проживав власник садиби Армашевський Петро Якович (1851—1919) — геолог-петрограф, доктор геології і геогнозії (з 1903), екстраординарний (з 1885), ординарний (з 1903) професор кафедри мінералогії і

геології Київського університету. З 1917 — заслужений професор, у 1917—18 читав лекції на кафедрі мінералогії. Член професорського дисциплінарного суду (з 1902). Викладав також мінералогію на Вищих жіночих курсах. У серпні 1910 брав участь в XI Міжнародному конгресі з геології в Стокгольмі. Кожного літа виїздив під час канікул у наукові відрядження за кордон. Висунув водну гіпотезу походження лесу, досліджував стратиграфію палеогеологічних відкладень України. Одночасно з науково-педагогічною діяльністю брав активну участь у громадсько-культурно-життєвій діяльності міста. Був членом водогінної та бібліотечної комісії Миської управи, членом, віце-головою Київського товариства старожитностей і мистецтв і Київського товариства любителів природи, головою Київського відділення Російського товариства захисту тварин, товаришем голови Київського клубу російських націоналістів, головою ради Товариства розповсюдження російського друкованого слова, членом комітету зі спорудження пам'ятника П. Столипіну на пл. Думській (не зберігся), ради Опікунського товариства при Київському будинку працевитості тощо. Розстріляний під час більшовицького червоного терору в Києві. Був одружений з графінею М. Капніст (у заміжжі — Врублевська, Армашевська). У кін. 19 — на поч. 20 ст. мешкав на вулицях Стрітенській, 10 (будинок не зберігся), Пушкінській, 27.

В 1920-х рр. у квартирі № 6 жив Сафонов Тимофій Олексійович (1873—1930) — живописець, випускник санкт-петербурзької Імператорської АМ (1897).



511.3. Вул. Стрілецька, 20.



1919—30 викладав образотворче мистецтво у Російському педагогічному технікумі ім. М. Пирогова. За цією адресою діяла художня студія митця.

Тепер у будинку містяться адміністративні служби Миської клінічної лікарні № 16, на четвертому поверсі — кафедра терапії Національного медичного університету ім. О. Богомольця, у напівповерсі — приватна клініка Українського медичного центру «Світ здоров'я» [1694].

Михайло Кальницький, *Олександр Тищенко, Лариса Федорова.*

511.4. Житловий будинок 1898, в якому проживали відомі діячі науки і культури (архит., іст.). Вул. Стрілецька, 4. На червоній лінії забудови вулиці у місці зламу її напрямку. Торцем прилягає до суміжного будинку № 2. Заміткає перспективу пров. Рильського з боку пл. Софійської. Споруджений за проектом арх. В. Николаєва, затвердженим у грудні 1897. В 1902 над головним входом встановлено двосхилий на металевих стовпчиках піддашок з ажурними деталями оздоблення (не зберігся). Зводився як фасадний будинок у садибі Ф. Шмідта, який доводився дідом видатному вченому — математику і геофізику О. Шмідту. Приблизно 1911 майстерність перейшла у власність німецького підданого А. Ергардта та його дружини, пізніше нею володіли їхні діти. 1919 на кожному поверсі містилися дві шестикімнатні з кухнями квартири. Будинок мав пічне опалення, ванні кімнати й туалети, паркетні підлоги у кімнатах. За роки радянської влади використовувався як житловий. Планування поверхів залишилося майже не зміненим. У ході останнього капітального ремонту поч. 1990-х рр. втрачено первісні груби, паркетні підлоги, виразний, у формах неobaroco, портал головного входу та інші елементи оздоблення.

Чотириповерховий з підвалом, цегляний, пофарбований, у плані Т-подібний. Дах двосхилий на дерев'яних кроквах, критий шифером, зі слуховими вікнами. Односекційний. Нві клітки з двомаршовими кам'яними сходами розміщено на центральній поперечній осі плану: парадні — у центрі головного крила, чорні — частково у ризаліті тильного крила. Первісно на поверххах містилося по дві квартири. Планування дворянське з розташуванням парадних кімнат вздовж стіни чолового фасаду. Підмурки стрічкові, перекриття плоскі з армобетонних плит. Стильове рішення витримане в характерних для кін. 19 ст. стилізованих ренесансно-барокових формах.

Великою виразністю й пластичною проробкою елементів і деталей відзначається чоловий фасад, рішення якого підпорядковане центрально-осьовій композиційній схемі. Фасадну стіну поповерхово прорізано ритмом з дев'яти прямокутних вікон й балконних дверей. Прямокутний отвір головного входу фіксує положення центральної осі. Центральну, на три віконні осі, частину виділено розкріповкою, на двох верхніх поверххах фланковано великими пілястрами. Її завершує аттикова стіна з підвищеною середньою ділянкою, в оздобленні якої використано пластичні мотиви зустрічних волют, флангових лопаток, що несуть профільований лучковий фронтон, центральну частину акцентовано овалним картушем. Вер-

тикальний динамізм, відчуття візуального полегшення й виразності створено контрастним зіставленням верхньої та нижньої частин. Децю лаконічний, монотонно прорізаний невеликими квадратними вікнами перший і розташований над ним й підкреслений масивними горизонтальними пасками другий поверх вдало відтінюють насичені декором два верхні поверхи, вікна яких оздоблено рамковими лиштвами, акцентовано підвіконними фільонками, у верхніх частинах — вбраними красивими ліпленими гірляндами замковими каменями. Значну виразність мають такі фонові елементи, як простінкові фільонки (третій поверх), дощане рустування (четвертий поверх), акцентований аркатурою фриз та розташований над ним профільований тягнутий карниз, значний декоративний ефект створює ажурний рослинний орнамент первісних металевих балконних огорож. Значно спрощене рішення мають підпорядковані центрально-осьовій симетрії дворові фасади. Монотонним є ритм поперкових віконних членувань, вікна обладнані підвіконними полічками, балкони — сучасними металевими огорожами. Горизонталі акцентовано широкими профільованими міжповерховими гуртами (другий— третій поверхи), лінію карниза підкреслює задрібнений ритм «сухариків». Пом'якшують лаконічність рішення виразні наріжні заокруглення торцевої частини дворового крила.

Будинок — типологічно та індивідуально цінний зразок середньомасштабної прибуткової споруди у центрі міста з яскраво вираженим стильовим рішенням.

У будинку проживали відомі діячі науки і культури.

1907—17 (постійно — з 1909) — Зіверт Альфонс-Фердинанд Юлій Карлович (1872—?) — терапевт, професор, завідувач кафедри факультетської терапії Київської медичної академії (1920—21). По закінченні медичного факультету Київського університету (1899), працював у ньому, доктор медицини (з 1906). 1906—08 перебував у науковому відраженні за кордоном, 1909 служив молодшим лікарем в 76-му Кубанському і 168-му Миргородському піхотних полках, з квітня — у зведеному лазареті

піхотних частин Київського гарнізону. З грудня того ж року — приват-доцент університету з предмета клініки внутрішніх захворювань, одночасно — викладач зуболікувальної школи М. Жука. Описав захворювання, що увійшло в історію світової медицини як синдром Зіверта-Картагенера (1904). У 1900-х рр. мешкав на сучасній вул. І. Франка, 21, в роки Української революції — на сучасній вул. Б. Хмельницького, 27/1.

У 1900—20-х рр. у квартирі № 3 — Лубенець Тимофій Григорович (1855—1936) — педагог, громадський діяч. 1901—13 — директор народних училищ Київської губ., голова Київського міського комітету Попечительства про народну тверезість, викладач методики російської мови жіночої гімназії О. Дучинської, член комітету Педагогічного музею. Автор підручників для початкових шкіл, праць з методики викладання в школі. Підтримував недільні школи і таємне навчання українською мовою, під псевдонімом «Норець» видав 1906 і 1917 в Києві «Граматку» (український буквар). За перше видання усунений з посади директора народних училищ. Пізніше займався педагогічною справою. На поч. 1914 група міських учителів і учнів (понад 200 осіб) звернулася в Київське міське управління з проханням присвоїти ім'я Т. Лубенця одному з навчальних міських училищ, відкритих під час його директорства, і

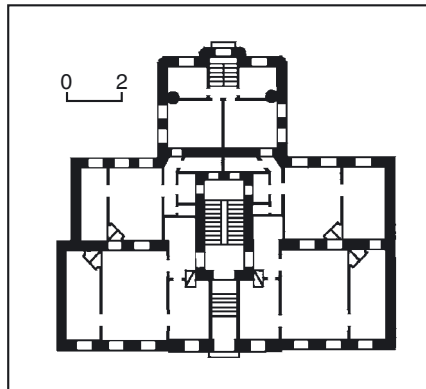

511.4. План першого поверху.

511.4. Вул. Стрілецька, 4.

встановити в ньому іменну стипендію на кошти, зібрані за добровільною підпискою.

У кін. 19 ст. — 1901 — Ніколаєв Іполит Володимирович (1870 — після 1937) — архітектор, син академіка архітектури В. Ніколаєва. У роки проживання за цією адресою — міський архітектор Києва (1893—1917), архітектор Фундуклейської жіночої гімназії, викладач Київського художнього училища (1901—17). Брав участь у спорудженні корпусів Олександрівської міської лікарні (1897—1900), за його проектами було зведено прибуткові будинки на сучасних вулицях Б. Хмельницького, 36 і 38 (обидва — 1899, останній не зберігся), Нижній Вал, 37 (1900) тощо. Пізніше проживав на вулицях Десятинній, 1/3, Трьохсвятительській, 17 (будинок не зберігся) та за іншими адресами. Емігрував.

1934—37, 1939—41, 1945—79 у комунальній квартирі № 8 — Скуленко Іван Михайлович (1901—90) — історик, краєзнавець, музейний діяч, перший директор Софійського заповідника в Києві (1934—37). Після закінчення історико-філологічного факультету Київського інституту народної освіти (1925) працював у Всеукраїнському музейному містечку в Києво-Печерській лаврі, у 1932—34 завідував його філіалом — Всеодонбаським антирелігійним музеєм у колишньому Святогорському монастирі, у липні 1934 призначений завідувачем філіалу Всеукраїнського музею — Софійського заповідника (утворений цього року у складі собору Святої Софії та дзвіниці), а також Андріївської церкви. Займався прийомом майна від релігійної громади Української автокефальної православної церкви, ремонтом споруд, був заступником голови Комісії з реставрації фресок і мозаїк, проведення архітектурних досліджень і археологічних розкопок — художника і мистецтвознавця І. Грабаря, з 1935 керував реставраційними роботами в соборі, приймав офіційні делегації і групи. У червні 1937 заарештований за звинуваченням у приналежності до Українського націоналістичного центру, засуджений на 10 років позбавлення волі. 1939 звільнений, працював у Державному музеї українського мистецтва, під час Великої Вітчизняної війни перебував у діючій армії. З 1945 — заступник директора Державного музею українського мистецтва, з 1947 — учений секретар Державного історичного музею УРСР. З 1961 — на пенсії. Останні роки життя мешкав на вул. Озерній, 26.

1907—17 у будинку містилося правління Київського товариства народних дитячих садків, очолюване дружиною Т. Лубенця — Н. Лубенець. Товариство було одним із перших громадських формувань у державі, яке пропагувало загальне дошкільне виховання. Заснувало й утримувало ряд установ — три безкоштовні дитячі народні садки для жителів околиць Києва, школу з підготовки вчительок для дитячих садків, магазин «Дошкільне виховання», з 1910 видавало журнал «Дошкільне виховання», редакція якого містилась у цьому будинку.

Тепер тут розташоване Консульство Султанату Оман [1695].

Ірина Преловська, Олександр Тищенко,
Лариса Федорова.



511.5. Житловий будинок 1916, в якому проживали Кричевські В. Г. і Ф. Г., Лисенко О. М. (архит., іст.). Вул. Стрілецька, 28. На червоній лінії забудови вулиці. До 1940-х рр. мав № 26. У 1860-х рр. садиба, забудована невеликими дерев'яними спорудами, займала весь фронт кварталу між вулицями Ярославів Вал і Рейтарською, на розі з вул. Ярославів Вал були сад і город. Належала чиновнику Г. Ветрову, з 1878 — дворянину А. Солоніні, який у грудні 1882 продав незабудовану частину ділянки на розі з вул. Ярославів Вал. На ділянці, що залишилася в А. Солоніні, розташовувався мішаний двоповерховий будинок на розі з вул. Рейтарською, одноповерховий дерев'яний будинок приблизно на місці сучасного № 28 (зведений 1876—77 за проектом арх. О. Хойнацького), за ним — дерев'яні сараї при цегляному браундауері (1877, арх. О. Хойнацький). По смерті А. Солоніні маєтність успадкувала його дружина М. Солоніна, яка продала 1890 садибу дворянину В. Германовичу. З 1912 нею володів домовласник М. Шампаньєр, з 1913 — Й. Штейнберг, на замовлення якого було зведено наявний прибутковий будинок. У 1916—19 нерухомість належала інж.-механіку Ф. Михайловському. В радянський час будинок націоналізовано й пристосовано під комунальне житло. В будинку були парадний вхід з мармуровими сходами й чорний вхід — з гранітними, дві ліфтові шахти; на першому й другому поверхах — по дві п'ятикімнатні квартири, на третьому — сьомому поверхах — по одній шестикімнатній та одній п'ятикімнатній квартирі. Над центральним гранчастим еркером була вежоподібна мансарда з однією кімнатою, фланкована невеликими аттиками, які увінчували й бічні осі (завершення втрачені в 1960-х рр.). Використовувався як прибутковий житловий будинок. На ділянці були також старий наріжний житловий будинок, флігель і дерев'яні служби (не збереглися).

Семиповерховий з підвалами, цегляний, у плані близький до прямокутника, з тильним ризалітом. Дах двосхилий на дерев'яних кроквах, покривля бляшана. Планування односекційне коридорне з центральним розташуванням сходового вузла. Тримаршові парадні сходи мармурові, чорні — гранітні. Перекриття плоскі. Оформлений у стилі модерн з використанням стилізованих романо-готичних деталей. Композиція чолового фасаду симетрично-осьова. Підкреслено вертикальну тридільну структуру його формують центральний з вузькими вікнами гранчастий еркер над входом та ряди бічних балконів. Архітектурний декор складається з горизонтальних із заломом трипелюсткових сандриків в оформленні вікон, напівколонок у простінках вузьких здвоєних вікон четвертого та сьомого поверхів, міжповерхового (над п'ятим поверхом) та вінцевого карнизів, прикрашених навісними напівстовпцями та поясом, що імітує машикули. Низ еркера оздоблено пластиком ліпленням рельєфом з рослинним орнаментом. Парадний вхід акцентовано кілеподібним гуртом. У вхідному тамбурі збереглася кесонована склепінчаста стеля, в кесонах вміщено ліплені готичні хрести.



511.5. Вул. Стрілецька, 28.
511.5. План третього поверху.

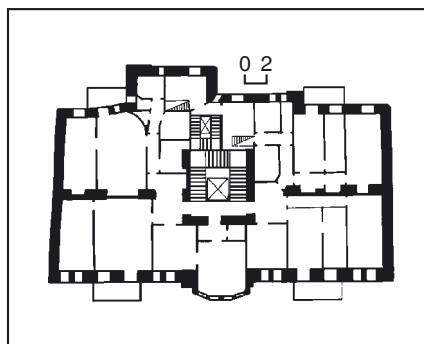

511.5. Меморіальна дошка В. Кричевському.



Будинок — важлива складова історичної забудови вулиці, цінний зразок архітектури доби модерну.

З поч. 1920-х рр. до 1940 у квартирі № 4 на другому поверсі праворуч проживав Кричевський Василь Григорович (1872—1952) — архітектор, живописець, графік, художник театру і кіно, майстер декоративно-ужиткового мистецтва, один з творців українського національного стилю в мистецтві новітньої доби. Був у числі засновників Української державної АМ (листопад 1917), її професор. У роки проживання в цьому будинку професор художнього й архітектурного інститутів; консультант, художник-оформлювач кількох фільмів, поставлених на Київській і Одеській кіностудіях, у т. ч. О. Довженком. Виконав декорації до фільмів — «Тарас Шевченко» (1925), «Звенигора» (1927), «Назар Стодоля», «Сорочинський ярмарок» (обидва — 1936). Розробив архітектурні проекти будинку Музею Т. Шевченка в Каневі (1932—34, у співавт. з П. Костирком), першу чергу будинку письменників «Роліт» на розі вулиць М. Коцюбинського та Б. Хмельницького, 68 (1930—31; збудовано 1934), надробка М. Грушевського на Байковому цвинтарі (1935), оформлення інтер'єрів будинку Історичної секції ВУАН на вул. Володимирській, 35. Ініціатор реставрації будинку, в якому проживав Т. Шевченко (пров. Т. Шевченка, 8-а), проведеної 1928—29. Багато працював у галузі декоративно-ужиткового мистецтва (проекував килими, вишивки, вибівки, посуд, меблі), книжкової графіки, живопису. Публікував мистецтвознавчі дослідження і рецензії в багатьох періодичних виданнях. З 1940 жив на сучасній вул. Б. Хмельницького, 9. Емігрував 1943.

В 1920 — 30-х рр. у квартирі № 3 проживав Кричевський Федір Григорович (1869—1947) — художник-живописець, заслужений діяч мистецтв УРСР (з 1940). У 1917—22 — професор Української державної АМ (1918 і 1920—22 — ректор), в 1922—32 і 1934—41 — Київського художнього інституту (1922—24 — ректор, з 1934 — проректор). В 1932—33 працював у Харкові. У ці роки написав триптих «Життя» (1925—27), картини «Мати» (1929), «Довбуш» (1932), цикл творів за поемою Т. Шевченка «Катерина» (1937—40), низку портретів. 1943 виїхав у Німеччину, 1945 репатрійований, мешкав в Ірпіні. У 1937—41 на шостому поверсі проживав з родиною Лисенко Остап Миколайович (1885—1968) — музикознавець, ректор Київської музичної академії (1941—42), доцент Київської консерваторії (1951—68). Син композитора М. Лисенка, засновник кабінету-музею батька при консерваторії (1947), на базі якого відкрито 1980 Меморіальний будинок-музей М. Лисенка (див. ст. 486.42). 1997 на фасаді будинку праворуч від входу встановлено бронзову меморіальну дошку з барельєфним портретом В. Кричевського (ск. Ю. Багаліка, арх. Р. Кухаренко).

Тепер окремі приміщення займають правління Київської обласної організації Товариства «Знання» України, видавництво «Знання», філіал Державної бібліотеки для дітей [1696].

Марія Кадомська, Михайло Кальницький,
Тетяна Скібіцька.

511.6. Прибутковий будинок Софійсько-кафедрального собору, 1891 (архит.). Вул. Стрілецька, 1/15. На розі з вул. Великою Житомирською, на червоних лініях забудови вулиці. Історію садиби, на якій зведено наявний будинок, простежено з 1867, коли за купчою вона перейшла у власність колезького радника М. Сушкова. 1870 він подарував обмежену з трьох боків двома вулицями та пров. Рильським (Троїцьким) садибну ділянку пл. 600 кв. сажнів з дерев'яним на мурованому напівповерхі будинком під бляшаним дахом Києво-Софійському кафедральному собору з метою влаштування притулку для прочан. Надалі будинок використовувався для отримання прибутку. 1883 його було розібрано, на розі вул. Стрілецької та пров. Рильського під наглядом арх. В. Ніколаєва споруджено двоповерховий, змішаний, під бляшаним дахом прибутковий будинок на чотири квартири з гранітними парадними сходами (не зберігся). 1884 крім будинку на ділянці містилися дерев'яні стайня та сарай. 1885 будівлі займали 120, сад — 308, двір — 75 кв. сажнів площі ділянки. 1890 на порожньому місці розпочато спорудження наявного, первісно двоповерхового мурованого будинку на шість багатокімнатних квартир за проектом техника О. Дубицького. Фасади розробив арх. М. Гарденін. Наглядав за будівництвом арх. М. Казанський. Третій поверх надбудовано у радянський період.

Триповерховий з підвалом, мурований, у плані Г-подібний, дах вальмовий по дерев'яних кроквах з хвилястою азбофанерною (первісно бляшаною) покрівлею. Планування коридорного типу. Перекриття пласкі. Оформлений еkleктично.

Чолові фасади оздоблено у стилі неоренесанс. Звернений на вул. Велику Житомирську фасад з 11-ма віконними осями побудовано за принципом центрально-осьової симетрії. Його центральну частину на три прорізи виділено розкріповкою і підкреслено ритмом рустованих лопаток першого та здвоєних пілястр другого поверхів, розміщених у простінках обабіч вікон з півциркульними перемичками. Фланги фаса-

ду на одну віконну вісь з прямокутними прорізами акцентовано аналогічно. По вертикалі фасад членують міжповерхові карнизи і профільований виступ облицьованого керамічною плиткою цоколю. Гурти над вікнами першого та другого поверхів доповнюють горизонтальні членування. На центральній розкріповці та на флангах декор смуги між карнизом і гуртом над вікнами першого поверху імітує доричний фриз. Фасад увінчує карниз із сухариками. Вхідний отвір з півциркульним завершенням на центральній осі оформлено радіально розчленованим архівольтом, який підтримують півколонки з композитними капітелями. В оздобленні півциркульного центрального вікна сходової клітки на другому поверсі застосовано бічні півколонки з іонічними капітелями, профільований архівольт прикрашено замковим каменем. Віконні прорізи першого та другого поверхів розташовано у пласких нішах, під вікнами вміщено прямокутні філонки. Фриз другого поверху оздоблено пласкими прямокутними нішами. Фасад з вул. Стрілецької членовано на чотири прясла лопатками двох нижніх поверхів, що розмежовують групи по два вікна в середній його частині та по три з боків. Лопатки першого поверху рустовано. Повторено всі горизонтальні членування фасаду з боку вул. Великої Житомирської. Будинок — зразок типового для поч. 1890-х рр. архітектурного акценту на розі вулиць.

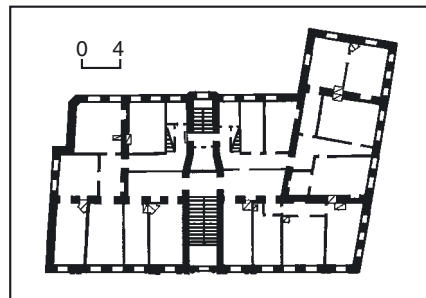

511.6. План другого поверху.

511.6. Вул. Стрілецька, 1/15.

Тепер тут містяться Вища рада юстиції України, Управління готельного господарства, туризму та екскурсій, Спілка юристів України [1697].

Ольга Лялюшко.

511.7. Прибутковий будинок Софійського митрополичого дому 1904—13, в якому проживали відомі діячі науки і культури, громадсько-політичні та церковні діячі (архит., іст.). Вул. Стрілецька, 7/6. Первісна адреса № 3, згодом 1-а, 1-б, 1-в. На червоній лінії забудови, на цвинтарі Софійського собору. Складається з трьох у різний час побудованих об'ємів. 1904—05 на ділянці господарського і чорного дворів садиби Києво-Софійського митрополичого дому вздовж вул. Стрілецької у місці долучення вул. Стрітенської за проектом єпархіального арх. С. Єрмакова підрядник Ф. Альошин звів чотириповерховий шістнадцятиквартирний цегляний будинок з підвалом, завершений дахом з бляшаною покрівлею. Для його побудови було розібрано частину оборонного монастирського муру 18 ст. та старі господарські споруди, знижено рівень поверхні ґрунту на прилеглої ділянці новоствореного двору. Тротуар перед будинком замощено залізяковою цеглою, двір — камінням. У дворі розміщено службові споруди. 1909—10 за проектом та під наглядом арх. С. Єрмакова зведено ще дві секції на 25 квартир чотириповерхового з напівпідвалом цегляного будинку на розі з пров. Георгіївським за рахунок землі саду митрополичого дому. Попередньо розібрано прилеглі до рогу вулиць ділянки оборонного муру і старі споруди, зрубано дерева, знижено рівень поверхні ґрунту. Кожну секцію нового будинку обладнано ліфтом (за угодою з інж. Шульцем). Над частиною підвальних приміщень влаштовано залізобетонні перекриття (виконані конторкою інж. К. Зоммера). Будинок електрифіковано. Збудовано служби. Тротуар і двір замощено відповідно залізяковою цеглою та камінням. Середню п'яту секцію на десять квартир, що об'єднала чотири раніше збудовані в один об'єм, зведено за проектом арх. Є. Єрмакова 1912—13. У 1978—81 в ході капітального ремонту будинку замінено пласкі дерев'яні перекриття на залізобетонні, переплановано багатокімнатні квартири, надбудовано п'ятий поверх. П'ятиповерховий з підвалом і напівпідвалом, цегляний, у плані видовжений під тупим кутом. Складається з трьох різновисоких об'ємів, вкритих низькими вальмовим і двосхилими дахами по дерев'яних кроквах під шифером. П'ятисекційний, планування коридорного типу з двобічним розташуванням квартир. Перекриття пласкі залізобетонні. Дві первісні секції будинку в плані розміщено під тупим кутом, що відповідає трасуванню вулиці. Схема побудови фасаду асиметрична триосьова. Пластично виділено двомаршові сходові клітки та проміжну розкріповку з широкими тридільними вікнами. Ритм вертикальних членувань підкреслено лопатками третього та четвертого поверхів, що розмежовують групи по два і три двостукокові вікна. На рівні другого поверху ритм задає чергування широких вікон у розкріповках з групами з трьох прямокутних та двох півциркульних вікон, останні з



яких об'єднано спільним півциркульним сандриком. Горизонтальні членування утворюють карнизи з сухариками між першим і другим та другим і третім поверхами, підвіконний карниз першого поверху. Первісно стіну фасаду у чотири з половиною поверхи завершував карниз з модернізованими модульйонами, перетворений надбудовою на міжповерховий. Поле стіни першого і нижньої половини другого поверхів оброблено горизонтальним рустуванням у цегляному виконанні. На еkleктично в цілому вирішеному фасаді в оформленні розкріповок простежується вплив модерну. Дві наріжні секції будинку в плані прямокутні з двома ризалітами з тилу. Відмінність планів секцій обумовила застосування дво- і тримаршових парадних сходів, на майданчики кожного поверху яких виходили відповідно дві та три багатокімнатні прибуткові квартири. Принцип композиції вуличного фасаду симетричний двоосьовий. Вертикальні членування утворюють розкріповки по ширині сходової клітки, вестибюлю парадного ходу та прилеглих до них з обох боків приміщень, а також флангові розкріповки з тридільними на верхніх і здвоєними вузькими вікнами на першому поверхах, підкреслені лопатками складної форми. Первісно всі розкріповки завершувалися парапетами, на головних композиційних осях сполученими з круглими слуховими вікнами. Горизонтальні членування утворюють два міжповерхові та підвіконні карнизи першого, другого й третього поверхів. Карниз, що первісно завершував чотириповерховий фасад, став міжповерховим. Цегляне мурування фасадної стіни на рівні першого поверху відтворює горизонтальне рустування. Віконні прорізи в основній

архітектуру спільного видовженого фасаду, в оформленні якого простежується поступовий відхід від еkleктизму й утвердження принципів модерну. На надбудові фасаду, що завершується широким карнизом з трьома уступами, повторено ритм вертикальних членувань продовженням лопаток нижніх поверхів і застосовано плоскі прямокутні ніші. Внаслідок втрати архітектурних завершень головних вертикальних членувань фасад набув монотонності і структурної невизначеності. Первісне декоративне оздоблення збереглося в інтер'єрах вестибюлів парадних входів 1910 і 1913 років побудови. У ліплених орнаментах, якими прикрашено плафони стель і карнизи, використано рослинні мотиви, властиві стилю модерн.

Будинок — типовий зразок прибуткової забудови поч. 20 ст.

В будинку проживали відомі діячі науки і культури, громадсько-політичні, церковні діячі.

До 1917 у квартирі № 15, в 1917—35 у трикімнатній квартирі № 11 в цокольному поверсі лівого крила будинку (колишня секція № 1-а) — Базилевич Василь Митрофанович (1892—1942) — історик, архівіст, літературознавець, краєзнавець, пам'яткоохоронець, музеєзнавець. У ці роки навчався у Першій гімназії (1902—10), на історико-філологічному факультеті Університету св. Володимира (1910—15). Ще в студентські роки розпочав наукову діяльність, брав участь у роботі історико-етнографічного гуртка під керівництвом М. Довнар-Запольського. З 1916 викладав історію в гімназіях Києва. Один з фундаторів Київського археологічного інституту 1917, його асистент з липня 1918, у 1920—21 — секретар президії, 1922—24 — заступник ученого секретаря.

У 1920-х рр. викладав у Вищому інституті народної освіти ім. М. Драгоманова, на Прискорених педагогічних курсах, у Київському університеті — політехнікумі та в інших навчальних закладах. В 1919—26 одночасно заступник завідувача Музею війни і революції, в 1927, 1932—35 — науковий співробітник Всеукраїнського історичного музею ім. Т. Шевченка, 1933—34 викладав на Всеукраїнських музейних курсах. 1927—32 працював також секретарем Київської крайової інспектури охорони пам'яток історії та культури. В 1924—30 — позаштатний співробітник, член комісії Києва та Правобережної України Історичної секції ВУАН, 1923—33 — член Софійської комісії ВУАН та Історично-літературного товариства ВУАК, 1917—30 — дійсний член Історичного товариства Нестора-літописця, член президії, помічник секретаря, секретар товариства.

Безпідставно трічі заарештований 1927, 1933, 1935. У серпні 1935 засуджений на п'ять років позбавлення волі. Заслання відбував у табірному пункті Будукан у Сибіру. Після звільнення 1940 поселився у м. Таганрог, де працював науковим співробітником краєзнавчого музею. У вересні 1942 розстріляний гестапівцями за спробу врятувати музейні колекції. В. Базилевич — один з перших дослідників декабристського руху в Україні: «Декаристи на Київщині. 1825—1925», «Декаристи: Нариси», «Повстання декабристів на Україні» (усі — 1926), «Декабрист О. П. Юшневський. Спроба біографії» (1930). Велику увагу приділяв вивченню історії Києва, брав участь у підготовці ряду путівників по місту: «Київ» (1928), «Київ. Довідна книга» (1929), «Київ. Провідник» (1930) тощо. 1911—18 в секції № 1-в — Григорович-Барський Дмитро Миколайович (1872—1958) — адвокат, політичний діяч. Голова Київської судової палати. Виступав захисником у справі М. Бейліса. Гласний Київської міської думи по Старокиївській дільниці, член Комітету Міської публічної бібліотеки, Київського товариства швидкої медичної допомоги. Голова Київського головного комітету Конституційно-демократичної партії (Партія народної свободи), член її ЦК. 1917 — товариш голови виконко-

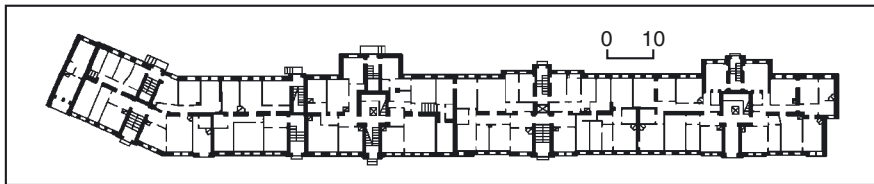

площині фасаду дводільні прямокутні, на четвертому поверсі — півциркульні. На оформленні фасаду та інтер'єрів позначився вплив стилю модерн. Вздовж чолового фасаду для освітлення приміщень підвального поверху влаштовано глибокі галереї з упорними цегляними арками до стіни будинку. Композицію планів і фасаду останньої за часом побудови середньої секції характеризує осьовий асиметричний принцип. Центральним елементом плану є тримаршова сходово-клітка, на майданчики поверхів якої первісно виходили по дві багатокімнатні квартири. Асиметрію наближеного до Т-подібного плану визначив проїзд з вулиці у двір. Головну поперечну вісь плану виявлено розкріповкою та ризалітом фасадів і пластично оформленим входом в будинок. Лопатки другого—четвертого поверхів складної форми на флангах з боків крайніх вікон доповнюють вертикальні членування, які поживають пластику асиметрично зрівноваженого фасаду. Увінчання розкріповки акцентувало головну композиційну вісь фасаду секції, що органічно доповнила

511.7. План першого поверху.
511.7. Вул. Стрілецька, 7/6.



му Ради об'єднаних громадських організацій. Висувався від Партії народної свободи до Всеросійських установчих зборів на виборах у листопаді 1917 (не обраний). З травня 1918, за Української Держави, в його квартирі щотижня відбувалися наради групи міністрів-кадетів: освіти — М. Василенка (з липня — президент Державного сенату), торгівлі — С. Гутника, фінансів — А. Ржепецького, за участю близького до них міністра ісповідань В. Зінківського, проходили засідання Президії Київського головного комітету партії, в яких брали участь також В. Вернадський, І. Демидов, О. Імшенецький, у травні—липі 1918 — голова ЦК партії П. Мілюков (проводив у Києві переговори з німецьким командуванням щодо фінансової підтримки антибільшовицького руху). У червні 1918 впродовж двох тижнів свого перебування у Києві проживав член ЦК партії В. Набоков. На еміграції Д. Григорович-Барський очолював російську секцію перекладів ООН.

У кін. 19 — на поч. 20 ст. мешкав у родинному будинку № 9 на цій вулиці (тепер № 15), у 1900-х рр. — на вул. Трьохсвятительській, 20 (тепер вул. Десятинна, 14).

1911—12 в секції 1-б — Дітеріхс Михайлович (1881—1941) — хірург, доктор медицини (з 1901), заслужений діяч науки РРФСР (з 1936). По закінченні Санкт-петербурзької Військово-медичної академії (1897) працював у медичних закладах Двірцевого відомства, у 1907—09 — головний лікар одеської Касперівської громади сестер-жалібниць і приват-доцент Новоросійського університету в Одесі. З грудня 1909 — позаштатний ординатор Києво-Кирилівської лікарні, з жовтня 1910 — приват-доцент Київського університету, читав курс клінічної хірургії. 1911 отримав подяку від російського імператора за догляд за пораненим головою Ради міністрів П. Століпіним. Професор (з 1912), завідувач кафедри загальної хірургічної патології університету (з 1912). Досліджував проблеми лікування бугорчатки (туберкульоз), опіків, пухлин, післяопераційних свищів, суглобів, базедової хвороби тощо. По приїзді в Київ мешкав на сучасній вул. Б. Хмельницького, 29; 1912 спорудив власний будинок на сучасній вул. М. Коцюбинського, 3.

В 1920-і рр. — 1935 (з перервами) у комунальній квартирі № 34 на першому поверсі будинку (колишня секція 1-а) — Донець Михайло Іванович (1883—1941) — оперний і камерний співак (бас), театральний діяч, народний артист УСРР (з 1930). В 1913—22, 1927—41 — соліст київської опери (з 1939 — Київський державний академічний театр опери та балету ім. Т. Шевченка). В 1922—23 працював у Житомирі, 1923—24 — у Харкові, 1924—26 — в Свердловську. Володів могутнім, широким за регістром і тембром голосом, а також драматичним талантом. Кожна його партія була втіленням високої акторської й вокальної майстерності, неповторного образу на сцені і мистецтва переміщення. Створив велику галерею самобутніх образів, які увійшли в золотий фонд українського оперного мистецтва: Карась («Запорожець за Дунаєм» С. Гулака-Артемовського), Тарас Бульба, Виборний («Тарас Бульба»,

«Наталка-Полтавка» М. Лисенка), Захар Беркут («Золотий обруч» Б. Лятошинського), Борис Годунов (одноіменна опера М. Мусоргського), Іван Сушанін («Життя за царя» М. Глінки), Мельник («Русалка» О. Даргомижського), Голова («Майська ніч» М. Римського-Корсакова), Мефістофель («Фауст» Ш. - Ф. Гуно), Даппертутто, Каппеліус, Ліндорф, Міраклъ («Казки Гофмана» Ж. Оффенбаха) та ін. Виступав в оперних театрах Харкова, Одеси, Львова, Дніпропетровська, Ленінграда тощо. На поч. 1930-х рр. разом з дружиною М. Донець-Тессейр здійснив великі концертні поїздки по Уралу, Сибіру, Далекому Сходу. У програмах концертів крім оперних арий були твори української, російської та західноєвропейської вокальної лірики, народні пісні. Був одним з найактивніших пропагандистів української музики. У роки Української революції долав зусиль до організації української опери в Києві (разом з М. Микишею, М. Садовським, Я. Степовим), в 1920-х рр. — до українізації оперних театрів. З його ініціативи вперше в історії оперного театру 15 листопада 1918 відбулася прем'єра опери «Черевички» П. Чайковського українською мовою, де співак виконував партію Чуба. В 1934—35 навчальному році викладав сольний спів і акторську майстерність у Київській консерваторії. 1936 на першій Декаді української літератури та мистецтва у Москві з успіхом репрезентував національну культуру, виконав партії Карася («Запорожець за Дунаєм» С. Гулака-Артемовського), Виборного («Наталка-Полтавка» М. Лисенка), Бермязи («Снігуронька» М. Римського-Корсакова). Автор праць «Шлях українського актора. Спогади» (1936), «Монументальний оперний твір» (1937) та ін. У кін. 1930-х рр. мешкав з дружиною на Звіринці у пров. Церковному, 8 (будинок не зберігся). 2 липня 1941 заарештований «за антинародну, контрреволюційну націоналістичну діяльність» у стінах київської опери. Загинув за нез'ясованих обставин в ув'язненні в Києві. Реабілітований 1989. Іменем М. Донця названо одну з вулиць Києва.

В кін. 1910-х рр. — 1935 у цій же квартирі № 34 (з перервами) — Донець-Тессейр Марія Едуардівна (справж. — Де Тессейр; 1899—1974) — оперна співачка і вокальний педагог, народна артистка УРСР (з 1969). Дружина М. Донця. У 1915—22 і 1927—48 (з перервами) — солістка київської опери (1922—23 — в Житомирі, 1923—24 — в Харкові, 1924—25 — в Свердловську). У репертуарі — партії лірико-колоратурного сопрано: Віолетта, Джільда («Травіата», «Ріголетто» Дж. Верді), Лялька («Казки Гофмана» Ж. Оффенбаха), Розіна («Севільський цирюльник» Дж. Россіні), Антоніда («Життя за царя» М. Глінки), Маріяльця, Панночка, Оксана («Тарас Бульба», «Утоплена», «Різдвяна ніч» М. Лисенка) та ін. Разом з чоловіком гастролювала з концертами по Україні, Сибіру, Уралу, Далекому Сходу. На закінчення концертних програм подружжя часто виконувало дуетом українські народні пісні, романси. З 1935 поєднувала роботу в театрі з педагогічною діяльністю у Київській консерваторії (з 1953 — її професор). З цієї квартири перейшла з чоловіком у пров. Церковний, 8. Після війни мешкала на

сучасній вул. Б. Хмельницького, 68. У 1920-х — на поч. 1930-х рр. у квартирі № 3 секції № 1-а — Дяченко Дмитро Михайлович (1887—1942) — архітектор, чл.-кор. Академії архітектури СРСР (з 1935). Один із засновників і перший ректор Київського архітектурного інституту (1918—23), професор Української сільськогосподарської академії (1925—30). З 1932 — професор Київського художнього інституту. У 1925—30 за його проектами у стилі українського бароко збудовано комплекс Сільськогосподарського академічного містечка в Голосіїві (за що був підданий критиці), 1928—30 — житловий будинок кооперативу «Науковий співробітник» на вул. Пушкінській, 7. 1931 вперше заарештований у Києві, згодом звільнений. З 1932 жив на вул. Пушкінській, 7.

В 1920-х рр. у квартирі № 7 — Крамаренко Лев Юрійович (1888—1942) — живописець. В 1922—24 — ректор Інституту пластичного мистецтва, реорганізованого 1924 у Київський художній інститут, його викладач до 1930. Брав участь у декоративному оздобленні Дитячого містечка ім. В. Леніна в Києві (1924), конференц-зали АН УРСР (1930). У станковому мистецтві працював у жанрах пейзажу, натюрморту, портрета тощо. З 1931 жив у Харкові.

У кін. 1910-х рр. в секції № 1-б — Крупнов Семен Герасимович — адвокат, кадет, член Київської міської управи. В роки революції — член Української Центральної Ради і Малої Ради від національних меншин (вийшов з УЦР після ухвалення 3-го Універсалу), гласний Київської міської думи. Висувався від Партії народної свободи до Всеросійських установчих зборів на виборах у листопаді 1917 (не обраний). В 1920—30-х рр. у квартирі № 39 секції № 1-а — Крупиский Олексій Іванович (1875—1943) — вчений, лікар-гінеколог. Вихованець Юр'ївського (Тартуського) університету, з 1919 працював на медичному факультеті Київського університету, 1920 захистив докторську дисертацію. Професор, завідувач кафедри акушерства та гінекології № 1 Київського медичного інституту (1930—37). З 1935 впроваджував масове знеболювання пологів, основоположником якого був проф. О. Лур'є. Автор ряду підручників. У тому ж році колектив кафедральної клініки під його керівництвом випустив збірник «Знеболювання пологів». З 1938 працював у Воронежі.

1935—36 у квартирі № 34 — Петрусенко Оксана Андріївна (1900—40) — оперна і концертна співачка (сопрано), народна артистка УРСР (з 1939). В ці роки — солістка Київського державного академічного театру опери та балету. Партії: Оксана, Одарка («Запорожець за Дунаєм» С. Гулака-Артемовського), Наталка («Наталка-Полтавка» М. Лисенка), Купава («Снігуронька» М. Римського-Корсакова), Тетяна, Ліза («Свгеній Онегін», «Пікова дама» П. Чайковського), Аїда (одноіменна опера Дж. Верді), Тоска (одноіменна опера Дж. Пуччіні) та ін. Майстер української вокальної школи, одна з найкращих виконавиць українських народних пісень і романсів. 1936 на першій Декаді української літератури і мистецтва у Москві репрезентувала національну музичну культуру. Брала

участь у трьох виставах, затверджених для показу («Запорожець за Дунаєм», «Наталка-Полтавка», «Снігуронька»), виконувала українські народні пісні «Ой не світи, місяченьку», «Спати мені не хочеться», «Гандзя» та ін. Того ж року гастролювала по багатьох містах України і за її межами (Гомель, Житомир, Коростень, Курськ, Ленінград). З 1937 проживала на вул. Б. Хмельницького, 60.

1927—33 у квартирі № 4 на першому поверсі — Садовський Микола Карпович (справж. — Тобілевич; 1856—1933) — актор, режисер, театральний діяч, письменник. Артист українських труп (1881—88), керівник власних труп (1888—05), директор і режисер театру Товариства «Руська бесіда» у Львові (1905—06), засновник (1906, разом з актрисою М. Заньковецькою) мандрівної трупи в Полтаві, яка 1907 стала першим українським стаціонарним театром у Києві (1907—20, містився у Троїцькому народному будинку на сучасній вул. Червоноармійській, 53) — Театром М. Садовського, його директор і головний режисер. Брат класика української драматургії Карпенка-Карого і корифея українського театру П. Саксаганського. 1920 емігрував, жив в Ужгороді, з 1932 — у Празі. 1926 повернувся в Київ, жив у цьому будинку на квартирі колишньої актриси свого театру В. Чаус.

У тодішній політичній ситуації не мав права на власний театр і виступав зі своїм репертуаром у різних театрах (1926—32), перебуваючи під пильним наглядом ДПУ. Знявся в головній ролі у фільмі «Вітер з порогів» («Останній лоцман», 1929). Залишив спогади «Мої театральні згадки» (опубліковані в Харкові 1956). Помер 7 лютого 1933 у клініці М. Стражеска. Похований на Байковому цвинтарі. На честь митця названо вулицю та провулок у Києві.

В 1920-х рр. у квартирі № 9 секції № 1-б — Стороженко Григорій Дем'янович (1881—1937) — церковний діяч. Мав вищу економічну освіту. За Української Центральної Ради — статистик губернського земства, згодом завідувач відділу митного нагляду і статистики Міністерства торгівлі і промисловості. 1919 працював у «Дніпросоюзі». В листопаді того ж року виконував обов'язки директора департаменту внутрішніх справ Міністерства народного господарства. 27 листопада 1921 в Софійському соборі висвячений на єпископа УАПЦ. Духовний керівник Київської

церковної округи. 15 жовтня 1922 заарештований у цьому приміщенні, перебував у ДПУ на вул. Катерининській (тепер вул. Липська), 14 (будинок не зберігся). З 1922 жив на вул. Рейтарській, 29, квартира № 1. Розстріляний 1937.

1915 — на поч. 1920-х рр. в секції № 1-в — Стороженко Микола Володимирович (1862—1942) — історик, педагог, громадський діяч. Директор Міністерської жіночої гімназії (1904—20), одночасно Першої Київської гімназії (1909—15). Член київської Старої громади, Київського відділу Російського Воєнно-історичного товариства, товариства Червоного Хреста. Завідувач міської безкоштовної читальні ім. М. Гоголя. З 1893 співробітничав у Тимчасовій комісії для розгляду давніх актів при Київському університеті. Досліджував історію України, публікувався в «Університетських звістках», виданнях Археографічної комісії. На поч. 1920-х рр. співпрацював з ВУАН, опублікував кілька наукових розвідок у «Записках Історично-філологічного відділу ВУАН», зокрема присвячених П. Кулішу. Емігрував в Югославію. Раніше мешкав на сучасній вул. Пушкінській, 36, бульв. Т. Шевченка, 14.

На поч. 1920-х рр. — Хомичевський Микола Васильович (літ. псевд. — Борис Тен; 1897—1983) — поет, перекладач, хормейстер, церковний діяч. У цей час — протоієрей УАПЦ, з травня 1924 до 1926 — настоятель собору Святої Софії. У кін. 1920-х рр. жив на вул. Притисько-Микільській, 4/6. 1929 репресований.

1921—24 у квартирі № 6 секції № 1-а мешкав після переїзду з Харкова у Київ Шміт Федір Іванович (1877—1937) — мистецтвознавець, акад. ВУАН (з 1921), культурно-громадський діяч, педагог, голова музейної секції (з 1919) і заступник голови (з 1920) ВУКОПМІСу, член УНТ (з 1918) й багатьох інших вітчизняних і зарубіжних товариств. У період проживання в цьому будинку зробив значний внесок у розбудову пам'яткоохоронної і музейної справи, вищої освіти в Україні. З серпня 1921 — голова (й керуючий музейної секції) Археологічної комісії, з лютого 1922 — Археологічного комітету ВУАН (до 1924). Під його керівництвом зазначені інституції здійснювали значну роботу з організації та координації пам'яткоохоронних заходів у республіці, повернення в Україну історико-художніх реліквій з музеїв РСФРР, дослідження та збереження унікальних пам'яток світо-

вого значення — комплексу споруд Києво-Печерської лаври, Софійського собору та ін. З травня 1921 очолював Софійську комісію ВУАН. З ініціативи Ф. Шміта у березні 1922 розроблено проект звернення спільного зібрання ВУАН до урядових установ УСРР з метою запобігти вивезенню музейних і церковних цінностей за кордон у зв'язку з розпочатою у цей час кампанією із збирання валютних коштів на допомогу голодуючим. Брав активну участь у становленні українського музейництва: голова Комітету Музею мистецтв ВУАН ім. Б. та В. Ханенків (з жовтня 1921), директор створеного з його ініціативи Музею дитячої творчості при ВУАН (з лютого 1922), лаврського Музею культів та побуту (з червня 1923), музею при соборі Святої Софії (з кін. 1923). У 1923 за дорученням Укрголовпросвіти розробив структуру Соціального музею. Здійснивав значну наукову і педагогічну діяльність. З серпня 1922 — керівник науково-дослідної кафедри мистецтвознавства ВУАН; з 1921 викладав в Архітектурному інституті, Музично-драматичному інституті ім. М. Лисенка, інших навчальних закладах. У лютому 1922 обраний ректором Археологічного інституту. 1924 переїхав у м. Ленінград, де з грудня очолював Російський інститут історії мистецтв. Репресований 1937. Засуджений на страту. Реабілітований 1956.

Тепер — житловий будинок, частину приміщень займають туристичні агенції, аптека [1698].

Сергій Білокін, Ольга Лялюшко, Світлана Панькова, Ела Піскова, Ніна Смирнова, Лариса Федорова.

512. СТРІТЕНСЬКА ВУЛИЦЯ, 19—20 ст. (архіт, іст., містобуд.). Розташована на території укріпленої в середньовіччя частини Верхнього міста. Пролягає від вул. Стрілецької до вул. Великої Житомирської (зруйнована 1936). З 1930 носила ім'я Осипенко Подіні Денисівни (1907—39) — льотчиці, Героя Радянського Союзу (1938). 1990 повернено історичну назву. Прокладена прямолінійною в сучасних межах за планом 1830-х рр. За «Правилами», розробленими до генплану міста 1861, вулиця була віднесена до 2-го розряду, тобто тут дозволялося, крім цегляних, зведення по фронту дерев'яних на цегляних поверхах чи підмурках будинків. На поч. 20 ст. якісно змі-

512. Стрітенська вулиця. План забудови.

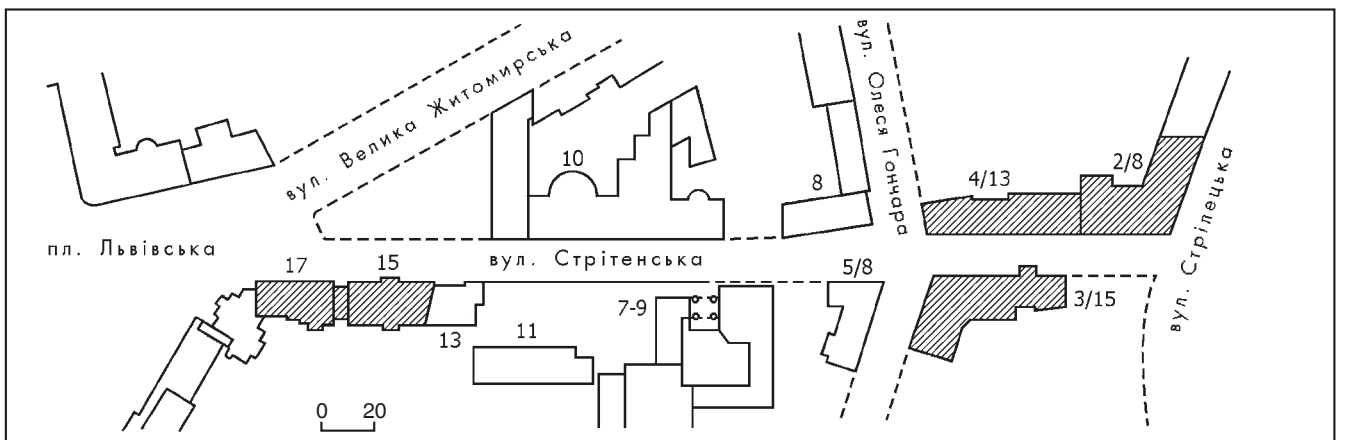

нюється типологія садибних комплексів, зникають озеленені двори з малоповерховими житловими і господарськими будівлями. Нові прибуткові будинки зводяться впритул до межі судинських садиб. 1913—14 затверджуються нові будівельні правила, за якими вул. Стрітенську віднесено до 1-го розряду, відповідно до якого дозволялося будувати тільки цегляні споруди, криті бляхою, черепицею та іншими вогнетривкими матеріалами з капітальними сходами. Заборонялося ремонтувати дерев'яні будівлі, що примушувало власників ділянок будувати лише цегляні будинки, а при фінансовій неспроможності — продавати садиби. Більша частина забудови 19 — поч. 20 ст. втрачена.

Пам'ятки архітектури: № 2/8 (1900—91, цегляний стиль, арх. Є. Єрмаков), № 3/15 (1912—15, модерн, за участю цивільного інж. П. Голландського); № 4/13 (1890-і рр., історизм, арх. М. Казанський); № 15 (бл. 1900, історизм).

Відомим добротним осередком був притулок Свято-Володимирського православного братства ревнителів православ'я, в якому мешкали особи, які бажали прийняти святе хрещення, містилися братська школа та епархіальна бібліотека (№ 2/8).

На вулиці проживали: у будинку № 3/15 — письменник І. Бабель; у № 4/13 — акад. УАН, історик церковного права, візантолог Ф. Міщенко; в № 15 — мистецтвознавець, публіцист Є. Кузьмін, видавець журналу «Рыцарь», в якому опублікував одне зі своїх перших оповідань письменник К. Паустовський; письменниця О. Форш, лікар і вчений Г. Шепель; у № 17 — академіки АН УРСР хімік Ф. Бабичев, генетик С. Гершензон, фізик-теоретик О. Давидов, учений у галузі металургії і ливарного виробництва В. Сфімов, хімік-органік Л. Марковський, мікробіолог і вірусолог В. Смирнов.

У будинках, що не збереглися, на поч. 20 ст. проживали: в № 6 — археолог, громадський діяч О. Ертель; в № 7 — професор богослов'я Київської духовної академії М. Олесницький; в № 8 — історик Вол. Ляскоронський; в № 10 — професор кафедри мінералогії фізико-

математичного факультету Київського університету П. Армашевський, у 1920-х рр. — худ. Ю. Михайлів; в № 11 — старший радник Київського губернського правління, почесний опікун Сулімівських добротинних закладів кн. В. Жевахов; в № 12 — лікар, вчений, громадський діяч, двоюрідний брат М. Грушевського О. Черняхівський, у цьому ж будинку 1917—18 мешкав кооперативний діяч, член Української Центральної Ради, генеральний секретар фінансів Х. Барановський [1699].

Марія Кагомська, Ніна Коваленко.

512.1. Будинок Свято-Володимирського братства ревнителів православ'я, 1900—02 (архит., іст.). Вул. Стрітенська, 2/8. На розі з вул. Стрілецькою, на червоних лініях забудови вулиць. Відіграє помітну роль в архітектурному оточенні ансамблю Києво-Софійського монастиря, візуально сприймається з його внутрішнього простору.

1870 коштом Свято-Володимирського братства ревнителів православ'я та його членів — колекціонера, письменника А. Муравйова і протоієрея Києво-Софійського собору П. Лебединцева придбано садибу на розі вулиць зі старим дерев'яним будинком. 1883 у садибі зведено двоповерхову цегляну споруду притулку, яку 1900 розібрали, на її місці розпочато будівництво нового двоповерхового будинку з підвалом. Будівельні роботи проведено, імовірно, під наглядом та керівництвом арх. Є. Єрмакова за його ж проектом. 1902 зроблено триповерхову прибудову до цього будинку вздовж вул. Стрілецької за проектом того ж архітектора та під його наглядом. Станом на 1919 у підвалі розміщувалася двокласна парафіяльна школа, у багатокімнатній квартирі № 2 — бібліотека, зала та кабінети. Всього налічувалося 17 квартир (разом з бібліотекою та школою), сім з них займали підвальні приміщення. В тилу садиби містився дерев'яний флігель (не зберігся). Після націоналізації (1920—21) будинок використовувався трестом «Київпромбуд» як житловий. 1940 надбудовано поверх із збереженням принципів пластичного вирішен-

512.1. Вул. Стрітенська, 2/8.

ня та декорування чолових фасадів. Чотириповерховий, цегляний, пофарбований, у плані Г-подібний, завершений двосхилим дахом з бляшаною покрівлею. Двосекційний: наріжна секція триповерхова на цокольному напівповерсі; прибудована секція на вул. Стрілецькій — чотириповерхова з проїздом у двір. Первісно дворянське планування змінено. Перекриття пласкі, сходи гранітні, фундаменти стрічкові. Оформлений еkleктично з домінуванням рис неоренесансу.

Композиційне вирішення чолових фасадів визначають три горизонтальні підвіконні смуги, об'єднані з міжповерховими карнизами у пластичні цегляні фризи, завдяки чому тектонічна схема споруди має на фасадах чітке архітектурно-художнє виявлення. Важливими елементами членування є різноманітні за своєю пластикою лопатки у міжвіконних простінках, рустовані на першому й оздоблені геометризмованим цегляним декором на другому і третьому поверхах. Поступове полегшення пластичного рисунка і світлотіньової гри по вертикалі простежується також у рішненні надвіконних фіянонок, заповнених штампованими рослинними або геометричними рельєфами. Декоративне оздоблення доповнюють три пластичні розкріповки обох фасадів, а також варіювання різноманітним цегляним декором у вигляді сухариків, зубчиків та інших елементів. Чоловий фасад прибудови елементами ідентично фасадам наріжної секції — його спрощені деталі підкреслюють акцентний характер останньої. Виняток становить суцільно взривий ліпленням орнаментальний фриз між другим і третім поверхами. Дворові фасади вирізняє винятковий лаконізм оздоблення.

Будинок — характерний зразок рядової забудови Києва поч. 20 ст.

У кін. 19 — на поч. 20 ст. в садибі містився безкоштовний притулок Свято-Володимирського православного братства для тих, хто виявив бажання прийняти святе хрещення. Заснування такого притулку було викликано необхідністю захистити цих людей від помсти з боку їхніх батьків, родичів, колишніх одновірців. Мешканці притулку вивчали Святе Письмо, обряди і богослужіння у православних церквах. Приймавши хрещення й визначившись з роботою, вони залишали притулок і отримували від братства грошову допомогу від трьох до 40 крб. на одну особу.

У цьому ж будинку діяла братська школа, влаштована за типом однокласної церковнопарафіяльної школи. У двох її групах навчалися хлопчики й дівчатка з найбідніших родин Києва. 1890 в ній налічувалося 54 учня. При навчальному закладі було створено власну бібліотеку з кількох сотень книжок, які купували й на пожертви заможніх киян, зокрема княгині О. Демидової, вдови колишнього міського голови П. Демидова князя Сан-Донато, яка подарувала для цього 100 крб. З 1902 при школі діяв музей наочного приладдя.

Тут також містилася епархіальна братська бібліотека, книжковий фонд якої складав кілька тисяч томів. Заснована з ініціативи протоієрея П. Лебединцева. При бібліотеці діяла безкоштовна народна читальня. В її залі з жовтня 1904 відбувалися регулярні публічні читання з питань віри, моралі та історії церкви,



влаштовувалися різні місіонерські заходи Свято-Володимирського братства. З 1920-х рр. використовуються як житловий [1700].

*Василь Галайба,
Віктор Завада, Михайло Кальницький,
Ольга Лялюшко, [Олександр Тищенко]*

512.2. Житловий будинок 1912—15, в якому проживав Бабель І. Е. (архит., іст.). Вул. Стрітенська, 3/15. На розі з вул. О. Гончара, на червоних лініях забудови вулиць. Історія садиби відома з 1880, коли її власниця — дружина нижинського грека С. Бабаїотова звернулася до будівельного відділу Міської управи по дозвіл на забудову ділянки. Того ж року тут зведено триповерховий особняк і одноповерховий флігель, пізніше — будівлі служб. 1889 ділянка перейшла у власність родини М. Посудзевського. В цьому ж році під садибою виявлено підземні ходи в напрямку цвинтаря собору Святої Софії, датовані проф. П. Лашкарівим 17 ст. Пізніше власниками садиби були священник Д. Пашковський, міщанка М. Павлушенко та її діти, з 1912 — купець 2-ї гільдії, гласний Київської міської думи Г.-В. Зівал, який у тому ж році розпочав знесення старої забудови. Під час риття котловану під фундаменти прибуткового будинку Київське товариство охорони пам'яток старовини і мистецтва доручило археологу-аматора О. Ертлю дослідити підземні ходи. Розкопки набули серед киян великого розголосу, власник будинку запевнив громадськість, що зі сходової клітки його будинку буде зроблено люк до них (не здійснено).

Спорудження будинку велось у два етапи. 1912—13 зведено наріжний об'єм за участю цивільного інж. П. Голландського; 1914—15 — будинок з боку вул. Стрітенської. У напівповерхсі було чотири квартири (дво- й чотирикімнатна, дві п'ятикімнатні) й крамниця, на першому поверсі — чотири квартири (дві п'ятикімнатні, чотири- й семикімнатна), на другому — третьому поверхах — по чотири квартири (три п'ятикімнатні й одна семикімнатна), на четвертому — п'ять квартир (чотири п'ятикімнатні й одна двокімнатна), на п'ятому — одна п'ятикімнатна квартира і 22 номери (т. зв. мебльовані кімнати). У будинку було двоє парадних сходів — мозаїчно-бетонні й гранітні, двоє чорних сходів — гранітні й бетонні. Фасади завершували п'ять цегляних аттиків-парапетів з металевими ґратами між ними. Раціональна планувальна схема секцій типова для прибуткових будинків, що здавалися внайм поквартирно. Мебльовані кімнати на верхньому поверсі здавалися домовласником орендарю, який у свою чергу ними розпоряджався. 1922 садибу націоналізовано. 1923 передано в орендне користування Київській губернській профспілці. Надалі будинок використовувався як житловий. Ремонтні роботи проводилися 1946, 1960.

П'ятиповерховий з напівпідвалом, цегляний, у плані Г-подібний, двосекційний. Планування обох рівновисоких секцій тотожне. Проїзд у двір — з вул. Стрітенської (закладено). Дах двосхилй по дерев'яних кроквах з бляшаною покрівлею. Перекриття пласкі дерев'яні. Сходи гранітні по металевих косоурах, міжповерхові майданчики залізобетонні. В архітектурному вирішенні будівлі знайшли втілення основні ха-



512.2. Вул. Стрітенська, 3/15.

рактеристики, притаманні естетиці модерну — свідомий розрахунок на виразність, виявлення пластики об'ємів, тенденція до максимального використання можливостей будівельних матеріалів і конструкцій.

Чолові тиньковані, пофарбовані фасади відрізняються композицією та декоративним оформленням. Фасад з вул. Стрітенської має риси неокласицизму: трикутні сандрики над вікнами третього поверху, оздоблення горизонтальним рустом першого поверху. В оформленні фасаду з вул. О. Гончара використано елементи українського модерну: потрійні вузькі віконні прорізи верхнього поверху, поліхромні керамічні розетки з українським орнаментом. Сходові клітки виділено на фасадах розкріпками з бічними лопатками. Вузьке зрізане наріжжя акцентовано аттиком та балконами з металевими ґратами. На рівні фрамуг вікон четвертого поверху фасади перетинає фриз з чотирьох виступних смуг цегляного мурування з утопленим рядом. Майстерна прорисовка деталей визначає своєрідну образно-стильову характеристику споруди.

Вестибулі входів оздоблено ліпними орнаментами й фризами.

Акцентний наріжний архітектурний об'єм — цікавий зразок поєднання модерністських та неокласицистичних тенденцій в забудові середньовічної частини міста.

1915 у будинку проживав кілька місяців Бабель Ісаак Еммануїлович (1894—1940) — письменник. У цей час навчався в Київському комерційному інституті.

Тепер у напівпідвалі з боку вул. Стрітенської містяться ресторан, бар «На Стрітенській», дизайн-студія, [1701].

Марія Кагомська, Тетяна Кілессо.

512.3. Житловий будинок 1890-х рр., в якому проживав Мищенко Ф. І. (архит., іст.). Вул. Стрітенська, 4/13. На розі з вул. О. Гончара. На червоних лініях забудови вулиць.

1884 забудову садибної ділянки, яка належала спадкоємцям Г. і Н. Прудкіних, складала одноповерхові дерев'яні споруди. В лютому 1892 новий власник са-

диби Т. Горелов отримав дозвіл на будівництво триповерхового будинку, двоповерхового флігеля та сараю за проектом арх. М. Казанського. 1892—93 на розі вулиць зведено двоповерховий на цокольному напівповерхсі, цегляний під вальмовим дахом з бляшаною покрівлею будинок. Його зрізану наріжну частину увінчувала пірамідальна вежка. Фасад на 11 віконних осей на вул. Стрітенській (за винятком наріжжя) мав симетричну композицію. Центральну частину з парадно оформленим вхідним отвором та великим вікном з півциркульною перемичкою на верхньому поверсі виділяла розкріпка й завершувалася фігурний аттик. Бічні розкріпки було акцентовано пишно оздобленими здвоєними віконними прорізами з арковими перемичками та вінцевими прямокутними аттиками-парапетами. Замість старого флігеля 1895—96 за проектом арх. М. Казанського на червоній лінії вул. Стрітенської зведено окремий двоповерховий будинок з нижнім рустованим напівповерхом. Симетрію п'ятивіконного фасаду порушувало розміщення входу з лівого боку. Виділені розкріпками та фланковані пласкими лопатками бічні одноосові частини підкреслювало декоративне оформлення віконних прорізів та вінцеві фігурні аттики. Згідно з планом садиби, складеним арх. М. Казанським у червні 1898, на ділянці розміщувалися два двоповерхові на напівповерхсах будинки, один з яких був частково з підвалом і мав антресолі, другий — двоповерховий флігель частково на підваї. Всі споруди муровані, під бляшаним дахом. У цокольному поверсі будинку на розі вулиць містилися крамниця, три кімнати, кухня, дві квартири на дві та п'ять кімнат з кухнями; на верхніх поверхах — по дві квартири: п'яти- та шестикімнатна. У будинку на вул. Стрітенській на кожному з двох верхніх поверхів було розміщено шестикімнатну квартиру, в цокольному напівповерхсі — п'ятикімнатну. Склад приміщень не змінювався до 1911 включно, коли садибу придбав лікар М. Братков у її попереднього власника (з 1902) М. Попова. До того ж часу зберігався проміжок між будинками у забудові вулиць.

Об'єм-вставку з влаштуванням вхідного отвору та переплануванням квартир у будинку праворуч від нього зроблено після 1911, ймовірно, одночасно з надбудовою обох будинків. У 1970-х рр. під час останнього капітального ремонту над всією спорудою зведено поверх. Чотириповерховий на цокольному напівповерсі, цегляний, пофарбований. у плані наблизений до прямокутного, завершений вальмовим дахом з бляшаною покрівлею. Двосекційний, планування сучасне. Перекриття пластичні залізобетонні, сходи гранітні. Вирішений у формах історизму.

Об'єднані вінцевим карнизом фасади секцій мають спільні горизонтальні членування (виступ облицьованого керамічною плиткою цоколю, міжповерхові гурти), але відрізняються один від одного декоративним оформленням. Фланковане поповерховими лопатками зрізане наріжжя пластично підкреслено балконами значного виносу на масивних кронштейнах у бельетажі та на другому поверсі. Наріжна секція будинку зберігає первісний симетричний центрально-осьовий принцип побудови фасаду: його головну вісь із вхідним отвором виділено розкріпкою і підкреслено великим вікном другого та вікном третього поверхів з півциркульними перемичками. Двовіконні бічні розкріпки підкреслено зближенням прорізів з рельєфними лучковими завершеннями на першому поверсі та півциркульними, оздобленими уступчастими архівольтами з імпостами і замковими каменями — на другому—третьому поверхах. У декорі використано підвіконні фіялони, орнаментальні вставки, розетки тощо.

Фасад другої секції, доповнений чотириосовою вставкою, асиметричний. Первісні розкріпки підкреслені декоративним оздобленням прямокутних віконних прорізів трикутними сандриками з горельєфними голівками в тимпанах на першому поверсі та архівольтами й бічними п'ястрами — на другому—третьому поверхах. Вертикальні членування позначено міжвіконними лопатками першого та п'ястрами другого поверхів, що доходять на роз-

кріпках до вінцевого карниза. Ліворуч на фасаді об'єму-вставки — парадно оформлений вхідний отвір з люнетом, увінчаний трикутним сандриком, над яким прорізано пари вузьких вікон. Праворуч від входу — вісь балконів, що якимось пом'якшує асиметрію фасаду. На фланзі вставки розміщено широкі тридільні вікна, декоровані на другому—третьому поверхах фігурними сандриками. Позбавлений декору верхній (четвертий) поверх вирішено у дусі індустріального домобудування. Будинок — цікавий зразок акцентної споруди на наріжній садибі, що склалася історично.

1905—07 у будинку проживав Міщенко Федір Іванович (1874—1933) — історик церковного права, візантолог, акад. УАН (з 1920). По закінченні Київської духовної академії викладав у ній церковне право, професор. У 1918 — на поч. 1919 — член Ученого комітету при Міністерстві ісповідань Української Держави і Міністерстві культів УНР. В УАН очолював комісію з вивчення візантійської літератури та її впливу на Україну (з 1919), академік кафедри церковної історії (з лютого 1920), керівник кафедри історії культурно-ідейних течій в Україні 16—18 ст. 1928 безпідставно виключений з членів ВУАН. Пізніше мешкав на вул. Гоголівській, 34. Похований на Лук'янівському цвинтарі.

Тепер у частині приміщень державна установа, бібліотека [1702].

Марія Кадомська, Ольга Лялюшко, Лариса Федорова.

512.4. Житловий будинок 1988, в якому проживали відомі вчені (іст.). Вул. Стрітенська, 17. На червоній лінії забудови вулиці. Десяти-, чотирнадцятиповерховий, цегляний, перекриття панельні.

У цьому будинку проживали відомі вчені. 1988—2000 у квартирі № 15 — Бабичев Федір Степанович (1917—2000) — хімік-органік, акад. АН УРСР (з 1973), заслужений діяч науки і техніки України (з 1997), декан хімічного факультету (1968—78) й завідувач кафедри органічної хімії

512.3. Вул. Стрітенська, 4/13.

(1971—86) Київського університету, віце-президент АН УРСР (1978—88). У період проживання в цьому будинку — радник Президії АН УРСР — НАНУ (з 1988), головний редактор УРЕ (з 1985, за сумісництвом), почесний Соросівський професор (з 1994).

Автор численних теоретичних і прикладних праць у галузі хімії гетероциклічних сполук. Відкрив реакцію алкідування метиленових основ ряду бензотіазолу галогеналкідами, розробив методи синтезу ряду гетероциклічних систем з вузловим атомом азоту. Засновник наукової школи. У 1980—90-і рр. вийшов цикл його наукових праць, відзначених преміями ім. Л. Писаржевського АН УРСР (1986), ім. А. Кіпріанова НАНУ (1995), Державною премією України в галузі науки і техніки (1998).

Раніше мешкав на вул. Ломоносова, 55, квартира № 49.

1988—98 у квартирі № 25 — Гершензон Сергій Михайлович (1906—98) — генетик, акад. АН УРСР (з 1976), Герой Соціалістичної Праці (1990). У цей час — радник при дирекції Інституту фізіології рослин і генетики АН УРСР (з 1987). Працював над проблемами мутацій, історії розвитку генетики. Основоположник наукових досліджень у галузі молекулярної біології і генетики ентомопатогенних вірусів. Відкрив мутагенну дію екзогенних ДНК.

Мешкав на вул. Володимирській, 37, квартира № 4 (1944—70) і 51/53, квартира № 13 (1970—88). Президія НАН України 2003 заснувала премію ім. С. Гершензона.

1988—93 у квартирі № 31 — Давидов Олександр Сергійович (1912—93) — фізик-теоретик, акад. АН УРСР (з 1964), заслужений діяч науки УРСР (з 1972), Герой Соціалістичної Праці (1982), директор Інституту теоретичної фізики АН УРСР (1973—88). В період проживання в цьому будинку — почесний директор інституту.

Наукові праці присвячено фізиці твердого тіла, теорії ядра, теоретичній біофізиці. З ім'ям вченого пов'язані назви ряду термінів сучасної теоретичної фізики — «давидівське розщеплення», «давидівські солітони», «теорія неаксіальних ядер Давидова». Створив наукову школу.

Проживав також у пров. Десятинному, 7, квартира № 9 (1940—53, з перервою у 1941—43), на вул. Горького, 3-а, квартира № 15 (1964—88).

1988—2002 у квартирі № 41 — Єфімов Віктор Олексійович (1921—2002) — вчений у галузі металургії та ливарного виробництва, акад. АН УРСР (з 1973). З 1963 працював в Інституті проблем лиття АН УРСР (тепер Фізико-технологічний інститут металів та сплавів НАН України): завідувач відділу (1963—64), заступник директора (1964—65), директор (1966—88), радник при дирекції інституту (з 1988). Відзначений премією ім. Є. Патона АН УРСР (1969), Державною премією СРСР (1981, 1991), премією ім. М. Доброхотова НАНУ, Державною премією України в галузі науки і техніки (обидві — 2002).

Досліджував гідродинамічні процеси лиття металевих розплавів. Розробив сучасну концепцію і модель процесу тверднення зливка. Пояснив природу і механізм утворення різноманітних дефектів у зливках, запропонував ефек-



тивні засоби управління структурою і властивостями литого металу. Розроблені вченими технології розливання стали знайшли широке застосування на вітчизняних металургійних і машинобудівних підприємствах. Засновник і голова (з 1990), згодом — заступник голови журналу «Процеси лиття».

Проживав також на вул. Володимирській, 51/53, квартира № 88 (з поч. 1970-х рр.).

1988—98 у квартирі № 35 — Марковський Леонід Миколайович (1939—98) — хімік-органік, акад. АН УРСР (з 1988). У період проживання в цьому будинку — директор Інституту органічної хімії АН УРСР — НАНУ (1983—98), заступник голови Комісії з присудження звання Соросівського професора в Україні, член Американського хімічного товариства. Приділяв велику увагу розвитку нових напрямів наукових досліджень і вдосконалення матеріально-технічної бази очолюваного ним закладу. За його перебування на посаді директора споруджено сучасний віварій, новий корпус дослідного виробництва, інститут оснащено новітніми науковими приладами і комп'ютерною технікою. У 1990-х рр. виступив ініціатором створення державної програми з організації виробництва субстанцій лікарських препаратів в Україні й очолив науково-дослідні та технологічні роботи в цьому напрямі. Зробив значний внесок у дослідження органічних сполук сірки, фтору і фосфору. Відкрив реакції, що приводять до утворення сполук з кратним зв'язком сірка—азот. Засновник наукової школи. Відзначений Державною премією України в галузі науки і техніки (1991).

Проживав також на бульв. Лесі Українки, 24-б, квартира № 75 (1975—88). 1988—2002 у квартирі № 17 — Смирнов Валерій Веніамінович (1937—2002) — мікробіолог і вірусолог, акад. АН УРСР (з 1985), заслужений діяч науки УРСР (з 1986), директор Львівського науково-дослідного інституту епідеміології і мікробіології МОЗ УРСР (1974—77). Директор і завідувач відділу антибіотиків Інституту мікробіології і вірусології АН УРСР — НАНУ й головний редактор «Мікробіологічного журналу» (1977—2002), голова Українського мікробіологічного товариства (з 1978), член Президії і голова Північно-Західного наукового центру АН УРСР (1988—93).

У період проживання в цьому будинку нагороджений премією ім. О. Палладіна НАНУ (1994), Державною премією України в галузі науки і техніки (1995), премією ім. І. Мечнікова НАНУ (2002), відзнакою Президента України «За заслуги» 3-го ступеня (1997); визнаний людиною року Кембриджським міжнародним біографічним центром (1992, 1993); отримав звання почесного Соросівського професора (1996, 1997).

Наукові праці присвячено проблемам, пов'язаним з розробкою вірусних вакцин, одержанням антибіотиків та інших біологічно активних речовин з бактерій рослин. Запропонував ряд оригінальних антибактеріальних речовин, живильних середовищ та препаратів, які серійно виробляються вітчизняною промисловістю.

Раніше мешкав на вул. Саперне поле, 26-а, квартира № 48 [1703].

Ела Піскова.

512.5. Житловий будинок бл. 1900, в якому проживали Кузьмін Є. М., Форш О. Д., Шепель Г. О., бував Паустовський К. Г. (архит., іст.). Вул. Стрітенська, 15. На червоній лінії забудови вулиці. Історія садиби, на якій розташовано будинок, простежується з 1860, коли вона перейшла від І. Кальчицького та його сина В. Кальчицького у власність О. Недригайлової та М. і О. Кальчицьких і перебувала у їх спільному володінні до 1891. Наступною власницею садиби стала О. Батівська (1891—98), в якій земельну ділянку зі спорудами у вересні 1898 придбав дворянин І. Ізюмов. На той час на садибі пл. 434 кв. сажні містилися двоповерховий Г-подібний у плані будинок з цегляним першим і дерев'яним другим поверхами, одноповерховий флігель (обидва криті бляхою) та фруктовий сад. Вірогідно, 1900—01 І. Ізюмов, який володів ділянкою в 1898—1909, спорудив прибутковий будинок.

Чотириповерховий на цокольному поверсі, цегляний, пофарбований, у плані прямокутний з асиметрично розташованим ризалітом на дворовому фасаді, вкритий двосхилим дахом по дерев'яних кроквах з хвилястою шиферною (первісно бляшаною) покрівлею по лахах. Односекційний, сучасне планування коридорного типу з двобічним розташуванням приміщень. Перекриття плоскі дерев'яні. Сходи гранітні.

Композиція чолового фасаду симетрична відносно центральної осі, акцентованої вгорі прямокутним аттиком з приставним трикутним фронтоном. Вертикальні членування утворюють центральна та бічні розкріповки на дві віконні осі кожна, увінчані фігурними аттиками, поповерхові плоскі й фільончасті лопатки та пілястри; горизонтальні — вінцевий карниз та гурти над першим і другим поверхами, рустування першого поверху і виступ цоколю. Портал входу на головній осі оформлено пристінним портиком з лучковим фронтоном, прикрашеним картушем, архітравом та двома пілястрами з ке-

512.5. Вул. Стрітенська, 15.



рамічними капітелями. Вхідний отвір з півциркульним завершенням має архівольт з маскаронем на замковому камені. Віконні прорізи верхнього та частково другого поверхів півциркульні (на бічних розкріповках вузькі), інші — прямокутні. Фасад пишно оздоблено керамічними деталями в стилі неоренесанс: горельєфними голівками в круглих нішах міжвіконь другого поверху, розетками та маскаронами на аттиках, оригінальними замковими каменями з рослинними мотивами, орнаментальними вставками під вікнами, орнаментами-скрутнями у вертикальному обрамленні віконних прорізів. Будинок — один з найкращих зразків житлових споруд межі 19—20 ст. у забудові вулиці, в якому гармонійно поєднано чітку композицію та вдале застосування художньо-виразних керамічних декоративних архітектурних деталей в оформленні чолового фасаду.

1906—33 у квартирі № 10 проживав з родиною Кузьмін Євген Михайлович (1871—1942) — мистецтвознавець, публіцист. Друкувався в журналах «Киевская старина», «Старые годы», «Искусство и печатное дело» та інших періодичних виданнях. 1913 видавав журнал «Рыцарь», редакція якого містилася в його квартирі. З 1914 викладав історію мистецтв у Музично-драматичній школі М. Лисенка, 1918—25 — у створеному на її базі Музично-драматичному інституті ім. М. Лисенка. Був членом художньої комісії Київського літературно-артистичного товариства (до його заборони 1905), членом ради Київського відділення Російського філософського товариства (з 1913). Досліджував українське мистецтво (килими, іконами), творчість М. Врубеля, Ю. Михайліва, О. Мурашка, Г. Нарбута, Т. Шевченка, брав участь у підготовці «Історії російського мистецтва» за редакцією І. Грабаря. 1937 репресований, помер у Казахстані. Раніше мешкав на вул. Цитадельній, 17 (будинок не зберігся).

1913 у квартирі Є. Кузьміна бував Паустовський Костянтин Георгійович (1892—1968) — письменник. У цей час навчався на історико-філологічному факультеті Київського університету. У журналі «Рыцарь» (числа 10—12) було опубліковано одне з перших його оповідань «Четверо». Про відвідини цього помешкання розповів у книжці «Далекі роки» (частина автобіографічної «Повісті про життя», 1945—63).

1906—10 у квартирі № 10 разом з родиною Кузьмінін жила з чоловіком Форш Ольга Дмитрівна (1873—1961) — письменниця. Вперше приїхала до Києва 1891, навчалась у Рисувальній школі М. Мурашка, з 1897 мешкала у власному будинку на Саперній слобіді (не зберігся). У Києві почала займатися літературною діяльністю. 1907 опублікувала в газеті «Киевский вестник» своє перше оповідання «Черешня». Частото приїздила до Києва в останні роки життя, коли проживала в Ленінграді.

1915—36 у квартирі № 5 мешкав Шепель Георгій (Юрій) Олексійович (1876—1939) — лікар, учений, доктор медичних наук (з 1910). По закінченні медичного факультету Київського університету (1902) працював у ньому, з 1914 — приват-доцент, проректор кафедри судової медицини. Одночасно у 1909—

19 — прозектор кафедри судової медицини київських Вищих жіночих медичних курсів (з 1916 — Київський жіночий медичний інститут), 1909—22 — прозектор Кирилівської лікарні, 1914—18 по мобілізації служив також у Київському військовому шпиталі прозектором і консультантом. З 1919 — професор, з 1920 — завідувач кафедри судової медицини університету, жіночого медичного інституту, державної медичної академії, 1921—35 — медичного інституту. Також 1920 викладав нормальну і патологічну анатомію в Київській губернській земській фельдшерській школі. Пriding велику увагу практичній експертизі. Раніше проживав на вулицях Гоголівській, 2, Несторівській, 36 (тепер І. Франка).

У 1910-х рр. в будинку також жив завідувач газетного столу губернської друкарні, редактор «Киевских губернских ведомостей» С. Бабенко. Тепер тут державна установа [1704].

Марія Кадомська, Михайло Кальницький, Ольга Лялюшко, Лариса Федорова.

513. СТУДІЯ НАУКОВО-ПОПУЛЯРНИХ ФІЛЬМІВ («КИЇВНАУКФІЛЬМ»), 2-а пол. 20 ст. (іст.). Вул. Кіото, 27. Організована у січні 1941 на базі відділу техфільму Київської кінофабрики як Кіностудія навчальних фільмів. З 1954 носить назву «Київнаукфільм». 1992 перетворено на Національну кінематеку України (НКУ).

З 1961 студія розташовується в спеціально збудованому для неї комплексі, до якого входять корпуси: адміністративний, технологічний, павільйонний та допоміжний, пристосовані для спеціальних і комбінованих зйомок, у т. ч. — аеро- та підводних зйомок, з цехами традиційної та комп'ютерної анімації. Загальна пл. студії — 8 га.

До 1992 студія випускала понад 400 науково-популярних, техніко-пропагандистських, мультиплікаційних та анімаційних, ігрових і рекламних фільмів. Крім створення кіно- та відеофільмів усіх видів та жанрів, митці студії знімають стрічки на замовлення міністерств, відомств, підприємств, рекламні ролики та музичні кліпи, здійснюють переклад і дублювання іноземної кіно- та відеопродукції. Тут також зберігають, реставрують, впорядковують, тиражують і розповсюджують наукові, науково-художні та документальні фільми. Кадротека налічує понад 10 тис. назв фільмів, випущених студією.

В серед. 1960-х рр. студія вийшла у лідери світового наукового кіно, понад 500 її фільмів нагороджено призами і дипломами Міжнародних кінофести-

валів (МКФ), Всесоюзних кінофестивалів (ВКФ) та національних.

На кіностудії у різний час працювали кінорежисери М. Грачов, Є. Григорович, К. Лундишев, Л. Островська, А. Серебренников, Ф. Соболев, С. Шульман, сценаристи Ю. Аліков, Є. Загданський, оператор Л. Прядкін та ін.

Творче визнання принесли фільми режисерів: М. Грачова («Вони бачать знову», 1947, відзначений дипломом МКФ у Карлових-Варах, Чехословаччина, 1948; «Слідами невидимих ворогів», 1955, грамота МКФ у Монтевідео, Уругвай, 1956; «Портрет хірурга», 1964, премія ім. М. Ломоносова АН СРСР, 1965; приз «Срібний глобус» МКФ у Лейпцигу, НДР, 1964); Ф. Соболева («Мова тварин», 1967, премія ім. М. Ломоносова АН СРСР, 1968; приз «Золота статуетка» МКФ дитячих та юнацьких фільмів у Тегерані, Іран, 1969; приз «Золотий голуб» МКФ у Лейпцигу, НДР, 1969; приз «Золотий кубок» МКФ у Пном-Пені, Камбоджа, 1969 та ін.; «Чи думають тварини?», 1970, Державна премія СРСР, 1972; приз «Золотий голуб» МКФ у Лейпцигу, НДР, 1971; приз «Золотий дельфін» МКФ навчальних фільмів у Тегерані, Іран, 1972; Почесний диплом п'ятнадцятого Конгресу Міжнародної асоціації наукового кіно, Київ, 1971; «Сім кроків за горизонт», 1968, Гран-прі «Золотий астероїд» МКФ науково-фантастичних фільмів у Трієсті, Італія, 1969; Диплом першого ступеня десятого огляду документальних і науково-популярних фільмів у Ленінграді, 1969 та ін.); А. Серебренникова («На межі життя», 1965, премія ім. М. Ломоносова АН СРСР, 1967; Перша премія ВКФ у Києві, 1966; «Індійські йоги. Хто вони?», 1970; «Віктор Глушков, кібернетик», 1980); О. Самолевської («Пам'яті полеглих будинків», 1988, почесний диплом СК СРСР, 1989); Т. Золоєва («Гімнаст», 1966, Перша премія ВКФ спортивних фільмів у Москві, 1967; Перша премія МКФ короткометражних фільмів в Оберхаузені, НДР, 1967; «Микола Амосов», 1971, премія ім. М. Ломоносова АН СРСР, 1973; «Ритм задано світові», 1971, приз п'ятого ВКФ, Тбілісі, 1972); Р. Плахова-Модестова («Промінь зав'язаний у вузол», 1972, перший приз ВКФ, Алма-Ата, 1973, спеціальний приз республіканського фестивалю «Молодість», 1972); В. Підпалого («Наступ на рак», 1974, Перша премія сьомого ВКФ у Кишиневі, 1975; Золота медаль МКФ з охорони здоров'я у Варні, Болгарія, 1976); А. Борсюка («Метаморфози», 1970, Перший приз ВКФ у Душанбе, 1979; «Подряпина на льоду», 1982; «Зірка Вавилова», 1984, Державна пре-

мія УРСР ім. Т. Шевченка, 1987; Головний приз і диплом вісімнадцятого ВКФ у Мінську, 1985; Головний приз і диплом восьмого Республіканського кінофестивалю у Жданові, 1985); Б. Загряжського («Комп'ютер і загадка Леонардо», 1973, приз «Золота мушля» і диплом дванадцятого МКФ науково-фантастичних фільмів у Трієсті, Італія, 1976); С. Шульмана («Наука про привиди», 1969, премія ім. М. Ломоносова АН СРСР, 1969; Золота медаль п'ятого МКФ науково-технічних фільмів у Будапешті, Угорщина, 1970; Гран-прі «Великий гранат» МКФ технічних фільмів у Пардубіце, ЧРСР, 1970; Приз і диплом двадцять п'ятого ВКФ, 1970); Д. Богданова («Мікрохірурги», 1967, Гран-прі першого МКФ наукових фільмів у Пекіні, Китай, 1988; Гран-прі першого МКФ медичних фільмів в Ам'єні, Франція, 1988; «Подорож у втрачене минуле», 1995, приз, «Гусиня», 1996, диплом — обидва на МКФ неігрового кіно «Світ», Стаханов, 1997); Р. Ширмана («Дерево під вікном», 1996, приз МКФ неігрового кіно «Світ», Стаханов, 1997; «Небезпечно вільна людина», 2004) та ін.

З набуттям незалежності України на студії знято цикл фільмів: «Українці. Віра. Надія. Любов.» у трьох частинах — 1991, 1992 (режисери В. Шмотолоха, А. Яцишин); цикл «Невідома Україна» (104 серії), у здійсненні якого взяли участь 68 режисерів; «Країна в центрі Європи» — у двох частинах — 1999; «Техніка безпеки для тих, хто дивиться телевизор», 2006, обидва — реж. Р. Плахов-Модестов [1705]. Лариса Шевченко.



514. ТАРАСІВСЬКА ВУЛИЦЯ, 19—20 ст. (архит., іст., містобуд.). Пролягає з півночі на південь через центральну частину міста, спускається за рельєфом від вул. Л. Толстого та Ботанічного саду ім. акад. О. Фоміна, Київського національного університету ім. Т. Шевченка до вул. В. Яна. Виникла в 1830—40-х рр. у зв'язку з розплануванням т. зв. Либідського району. Прокладена на межі місцевості, що має назву Паньківщина. Вул. Тарасівська пролягала раніше до р. Либідь і вул. Набережно-Жуляньська. У 1870-х рр. її трасу скорочено до сучасної у зв'язку з промисловим будівництвом. До неї прилучаються ву-

514. Тарасівська вулиця. План забудови.

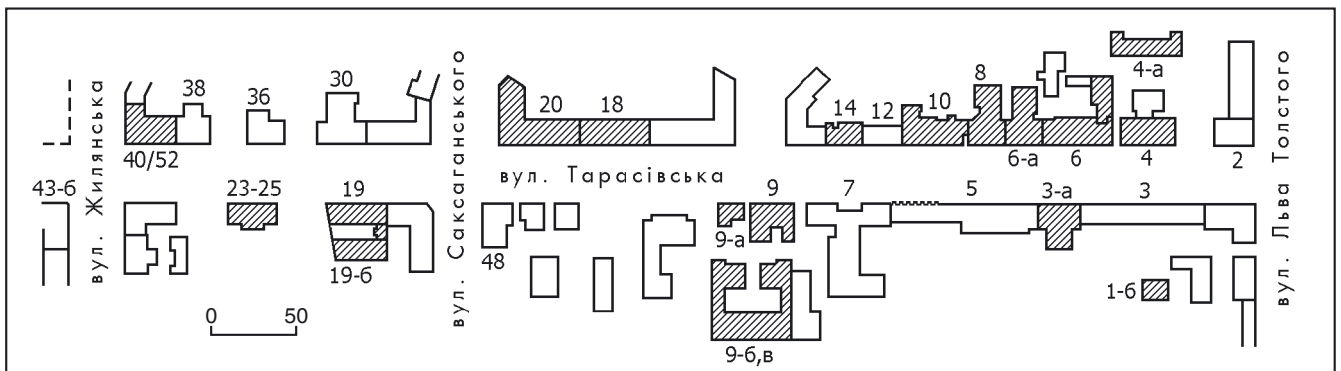

лиці Короленківська і Микільсько-Ботанічна, перетинають вулиці Жиялянська, Саксаганського. Назва пов'язана, ймовірно, з приміським селом Тарасівка, офіційно затверджена 1869.

Сформовані фронти забудови вулиці, визначальні риси якої склалися у кін. 19 — на поч. 20 ст., включають житлові та громадські споруди. У повоєнні роки, коли проводилася відбудова зруйнованих споруд, на вулиці було зведено кілька нових будинків: житлові — № 5, 7, 32, на розі з вул. Микільсько-Ботанічною — № 14/2, № 11 (школа № 92). Серед них вирізняється монументальністю та архітектурним вирішенням житловий будинок № 2/21 на розі з вул. Л. Толстого. У 1970—90-х рр. споруджено будинки № 12, 20, 36.

Пам'ятки архітектури: № 3-а (1910, арх. М. Шехонін, неоампір); № 4, 4-а (1895—97, арх. О. Кривошеев, історизм); № 6 (1900—03, цивільний інж. М. Яскевич, історизм); № 6-а (1910-і рр., арх. М. Шехонін, модерн); № 8 (1914, модерн); № 9, 9-а, 9-б, 9-в (1860-і рр. — 1912, техник-арх. П. Воронцов, модерн); № 18 (1938, конструктивізм); № 19, 19-б (1899—1900, арх. М. Казанський, історизм); № 23—25 (1899—1900, арх. А.-Ф. Краусс, цегляний стиль); № 40/52 (кін. 19 ст., історизм).

На вулиці проживали відомі діячі науки, культури, громадсько-політичного життя: в № 1-б — артист балету і балетмейстер С. Лифар, лікар і вчений А. Чайка; в № 3-а — піаніст, композитор, педагог Г. Беклемішев, письменники С. Гудзенко, В. Елланський, патологоанатом, акад. АН УРСР О. Смирнова-Замкова; в № 6 — вчений-гідротехнік, начальник Київського округу шляхів сполучення М. Леявський і завідувач кафедри акушерства та гінекології Київського університету О. Муратов; в № 8 — історик права С. Іваницький-Василенко, правознавець М. Паше-Озерський і співак І. Стешенко; в № 10 — вчений, перший президент ВУАН В. Вернадський, філософ, акад. ВУАН О. Гіляров, правознавець В. і Г. Демченки; в № 14 — письменник, перекладач М. Косач, у якого бувала під час приїздів у Київ його сестра — поетеса Леся Українка; в № 18 — лікар, чл.-кор. АН УРСР О. Лур'є; в № 19 — ботанік П. Оксіюк, секретар підпільного Залізничного райкому КП(б)У, Герой Радянського Союзу О. Пироговський; в № 20 — вчений у галузі теплофізики й теплофізики, акад. НАНУ С. Дибан, члени-кореспонденти НАНУ — хімік Л. Бударін, учений у галузі радіоспектроскопії мінералів І. Матяш, математик В. Фушич; в № 23—25 — поетеса А. Ахматова.

У садибі № 4, 4-а містилися поліцейське відділення й пожежна команда Либідської дільниці Києва; у будинку № 6 — медичне відділення Вищих жіночих курсів, де працювали відомі лікарі й вчені.

Значну кількість історико-культурних об'єктів втрачено. № 2 належав філософу, професору Київського університету О. Новицькому, який приятелював з арх. О. Беретті, з першим ректором університету М. Максимовичем і той зупинявся за цією адресою під час приїздів у Київ, зокрема 1843; після смерті О. Новицького садибу успадкував його син І. Новицький — інж.-технолог, член і скарбник Старої Громади, в яко-



514.1. Вул. Тарасівська, 6.
514.1. План другого поверху.

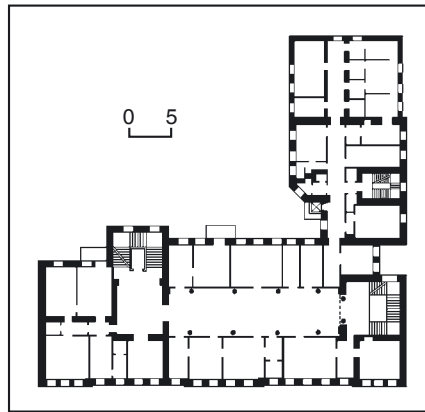

го часто збиралися старогромадівці, зокрема В. Антонович, М. Лисенко. 1847—48 тут мешкав майбутній художник М. Ге, тоді — студент математичного факультету університету; у 1870-х рр. тут проживали — зять О. Новицького, старогромадівець В. Беренштам, письменник М. Старицький, в 1893—1912 у флігелі жив філософ О. Гіляров. Онук першого власника — архівіста В. Новицького, який проживав за цією адресою, було розстріляно 1938. Після війни будинок зруйновано. В № 7 і № 18 — поетеса Леся Українка; в № 8 (на місці сучасного будинку № 8) — директор університетського ботанічного саду О. Рогович, у флігелі цієї садиби — народоовець, майбутній акад. АН СРСР О. Бах; в № 11 — журналісти і громадсько-політичні діячі Л. Войтовський та О. Саліковський, член ЦК Бунду, УЦР і Малої Ради М. Рафес; в № 12 — архітектор П. Шлейфер, у цьому ж будинку в 1870-х рр. містилася народницька комуна В. Дебогорія-Мокрєвича; в № 18 — письменник М. Косач — брат Лесі Українки; в № 20 — математик Б. Букреев, історик, громадсько-політичний діяч М. Василенко та його дружина — історик Н. Полонська-Василенко, один із засновників і перший президент УАН В. Вернадський, журналіст і громадсько-політичний діяч О. Саліковський; у № 22 мешкала в останні роки життя оперна співачка і педагог О. Сантагано-Горчакова; у № 27 — завідувач кафедри гігі-

єни Київського університету В. Орлов; у № 34 — архітектор П. Голландський. У садибі № 5, що належала відомому лікарю, завідувачу кафедри окремої патології і терапії з госпітальною клінікою Київського університету К. Трітшелю (жив тут), 1905—14 діяло очолюване ним Товариство для боротьби з сухотами і бугорчаткою; в № 15 містилася у кін. 19 — на поч. 20 ст. редакція журналу «Киевская старина» (видавець — К. Гамалія, редактор В. Науменко). У будинку № 5 восени—взимку 1941, під час нацистської окупації Києва, розміщувалися їдальня і притулок Українського Червоного Хреста, які націоналістичне підпілля (Організація українських націоналістів) використовувало для нелегальних зустрічей [1706].

Тетяна Бажанова, Вячеслав Горбик.

514.1. Будинок Правління Київського округу шляхів сполучення 1900—03, в якому містилося медичне відділення Вищих жіночих курсів, проживали Леявський М. С., Муратов О. О. (архит., іст.). Вул. Тарасівська, 6. На червоній лінії забудови вулиці, на крутому схилі. Зведений за проектом цивільного інж. М. Яскевича на його садибі для Правління Київського округу шляхів сполучення. З 1907 власником будинку був професор Київського університету О. Муратов, з 1911 — С. фон Бракке. Окрім службових приміщень на кожному поверсі будинку містилися також квартири. Згодом загальну структуру плану змінили, зокрема, значну частину внутрішньої несучої стіни у 1960-х рр. розібрано для влаштування просторої, витягнутої паралельно вулиці зали з двома рядами круглих колон. Водночас коротке дворове крило споруди було добудовано з заходу. Внесено зміни у планування та оформлення тильних фасадів будівлі. Чоловий фасад, орієнтований на вул. Тарасівську, залишився майже незмінним, окрім втрати скульптурного завершення центрального аттика.

Чотириповерховий з цокольным поверхом, цегляний, у плані Г-подібний, дах двосхилий з бляшаною покрівлею. Трисекційний. Планування коридорного типу з двобічним розташуванням приміщень. Перекриття плоскі. Чоловий фасад має три розкріповки, між якими розташовано два прямокутні отвори входові, підкреслені мону-

ментальними порталами з бічним рустом. Горизонтально фасаду членують міжповерхові та підвіконні гурти, профільований виступ високого рустованого цоколю. В оформленні використано також струнку систему плоских пілястрів коринфського ордера, рустоване оздоблення розкріповок, характерне пластичне оформлення видовжених прямокутних віконних прорізів тощо.

Будинок — цікавий зразок адміністративної споруди поч. 20 ст., вирішеної у формах неоренесансу.

1905—07 у будинку містилася редакція безкоштовного видання Київського округу шляхів сполучення — «Днепровський судоходний листок».

1907—10 в будинку діяло медичне відділення Вищих жіночих курсів. Засноване 1907, надавало жінкам вищу медичну освіту, яка прирівнювалася до університетської. Очоловав його завідувач кафедри дерматовенерології Київського університету С. Томашевський. Керівництво здійснювали педагогічна рада і господарський комітет. Викладали: ботанік, проф. Київського політехнічного інституту Є. Вотчал, лікарі, професори і завідувачі кафедр медичного факультету Київського університету: патологічної анатомії — В. Високович, невралгії та психіатрії — М. Лапинський, загальної патології — В. Ліндеман, окремої патології і терапії — Г. Малков, оперативної хірургії і топографічної анатомії — П. Морозов, акушерства і гінекології — О. Муратов, судової медицини — М. Оболонський, гігієни — В. Орлов, біохімії — О. Садовень, фармакології — А. Тржецький, педіатрії — В. Чернов, очних хвороб — О. Шимановський; професор кафедри терапевтичної госпітальної клініки К. Трігшель, приват-доценти — патологоанатом В. Константинович, психіатр П. Нечай; професор Вищих жіночих курсів по кафедрі загальної хірургії О. Радзівський.

1903—05 у будинку проживав Леявський Микола Семенович (1853—1905) — інженер, вчений-гідротехнік, начальник Київського округу шляхів сполучення (з 1898). З його ініціативи в Києві 1903 проведено з'їзд з проблем судноплавства. Досліджував питання руслової гідротехніки. Помер нагло у Санкт-Петербурзі, похований у Видубицькому Свято-Михайлівському монастирі в Києві (див. ст. 68.11).

1905—17 у будинку мешкав Муратов Олександр Олександрович (1850—1918) — доктор медицини (з 1897), професор, завідувач кафедри акушерства і гінекології з клінікою медичного факультету Київського університету (1900—13). Один з ініціаторів створення Вищих жіночих курсів. Організував при університетській акушерсько-гінекологічній клініці школу повитух, її директор, вперше в Києві створив Товариство боротьби зі злочисними новоутвореннями жіночої статеві сфери. Автор праці «Клінічні лекції з акушерства і гінекології» (видавалася двічі). Очоловав фізико-медичне товариство при університеті, був членом Товариства боротьби із заразними хворобами при Бактеріологічному інституті.

Тепер у будинку містяться Київський міський лікувально-фізкультурний диспансер, Український центр спортивної медицини м. Києва [1707].

Віктор Завага, Лариса Федорова.

514.2. Житловий будинок, 1910-і рр. (архіт.). Вул. Тарасівська, 6-а. На червоній лінії забудови вулиці. Зведений як прибутковий за проектом арх. М. Шехоніна.

Семиповерховий з підвалом, цегляний, тинькований, у плані Т-подібний, односекційний. Первісно на кожному поверсі містилося три квартири. У центрі розташовано парадну сходову клітку з ліфтовою шахтою, яка з'єднувалася з бічними сходами коридором. Дах двохсхилий з бляшаною покрівлею. Переkritтя пласкі. Зведений у стилі модерн.

Композиція чолового фасаду симетрична відносно центральної осі, яку підкреслено розкріповкою з заокругленою поверхнею на рівні п'ятого—шостого поверхів, вінцевим півциркульним фронтоном з невеликим слуховим вікном, вміщеним у глибоку аркову нішу, отвором парадного входу. Праворуч від входу — торговельне приміщення, ліворуч — проїзд у двір. Тиньковану поверхню стін прикра-

шено ліпними вставками та розділено на три яруси: нижній, оброблений під руст (перший—другий поверхи); середній (третій—п'ятий), завершений карнизом з іоніками; верхній (шостий—сьомий поверхи), розкреслений тонким міжповерховим гуртом. Найвизначніша архітектурна деталь — характерна для модерну вінцева частина фасаду, що значно нависає над площиною стіни. Складається з багато-профільного карниза і своєрідного дугоподібного фриза, розчленованого декоративними падуками. Орнаментальний ліплений декор у вигляді вставок та поясків не вирізняється стилістичною єдністю: у ньому простежуються впливи модерну та неокласицизму (меандр, іоніки, гірлянди й вінки), неоренесансу та необароко (картуші, мушлі, кронштейни балконів шостого поверху).

Тепер на першому поверсі — магазин, туристична компанія, Рада Київської міської профспілки працівників охорони здоров'я [1708]. Галина Максимова.

514.3. Житловий будинок, кін. 19 ст. (архіт.). Вул. Тарасівська, 40/52. На розі з вул. Жиллянською. Зведений у садбі киявського кушця та домовласника Я. Каплера. Первісне планування внаслідок кількох капітальних ремонтів зазнало істотних змін.

П'ятиповерховий, цегляний, у плані Г-подібний. Кожне крило вкрито двохсхилим дахом з бляшаною покрівлею. Двосекційний. Планування коридорного типу. Переkritтя пласкі.

Головним композиційним акцентом споруди є виділене бічними розкріповками зрізане наріжжя з прямокутним еркером на рівні четвертого—п'ятого поверхів, балконами на другому—третьому поверхах, прямокутним отвором входу. Еркер та балкони спираються на масивні пластичні кронштейни. Два інші входи у житлові секції підкреслено розкріповками на обох фасадах й увінчано, як і еркер, фігурними щипцями з лучковими фронтонами у формах необароко. Еркер та верхні поверхи розкріповок фланковано півколнами коринфського ордера. Двері й вікна прямокутні, на п'ятому поверсі — аркові. Архітектурний декор доповнено нечисленними ліпними деталями. Оздоблення в цілому вирізняється цілісністю і довершеністю вирішення у стилі т. зв. киявського ренесансу.

Будинок — зразок киявських прибуткових будівель кін. 19 ст.

Тепер на першому поверсі — магазин, фірма «Трейд-інвест» [1709].

Віктор Завага.

514.4. Житловий будинок 1887, в якому проживав Косач М. П., бувала Леся Українка (іст.). Вул. Тарасівська, 14. На червоній лінії забудови, у плані Г-подібний з проїздом у двір. Вхід виділено арковим отвором у розкріповці фасаду й арково завершенням. Рельєфну цегляну пластику фасаду підкреслює пофарбування у два кольори.

У кін. 1880-х — на поч. 1890-х рр. у будинку проживав Косач Михайло Петрович (1869—1903) — математик, письменник, перекладач. Брат Лесі Українки. Чоловік письменниці О. Судовицької (літ. псевд. — Грицько Григоренко). У цей час навчався у Київському університеті. Друкувався у львівській газеті «Зоря», зокрема, як автор

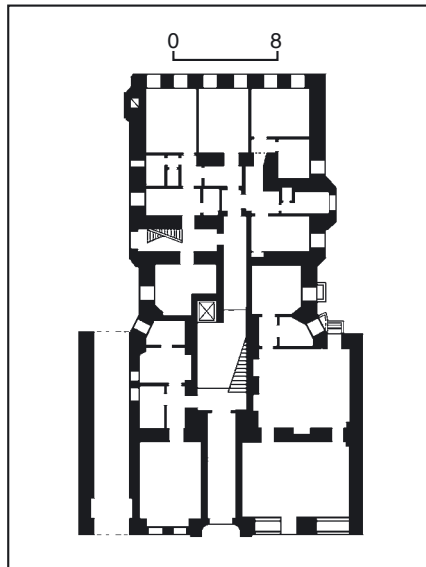

514.2. Вул. Тарасівська, 6-а.

514.2. План першого поверху.





оповідань. Підписувався псевдонімами Мих. Козак, Микось Колодяжинський, Михайло Обачний.

У березні—квітні 1889 і лютому—березні 1890 у свого брата булава Леся Українка (справж. — Косач-Квітка Лариса Петрівна; 1871—1913) — поетеса, громадська діячка. Активно включилася в роботу літературного об'єднання «Плеяда», який ще називали «Плеяда молодих письменників», «Література», «Літературна громадка» (гурток плідно працював 1888—93). До нього входили її брат М. Косач, М. Кононенко, О. Романова, В. Самійленко, М. Славинський, Л. Старицька, О. Старицька, І. Стещенко, О. Судовщикова, Є. Тимченко, О. Черняхівський та ін. Гурток започатковано у квартирі М. Лисенка на вул. Рейтарській, 19-б. Тут зусоботи збиралися письменники і молодь, яка починала літературну працю. Одним із завдань ставилося збагачення української літератури перекладами зі світової літератури. На його засіданнях читали власні твори, переклади, відбувалися літературні конкурси, розроблялися видавничі плани. Гуртківці, їхні однодумці, київські студенти, що переважно сиділи поблизу університету, часто збиралися в будинках, де мешкала М. Косач і Леся Українка. Місяць пе-

514.3. Вул. Тарасівська, 40/52.
514.3. План другого поверху.

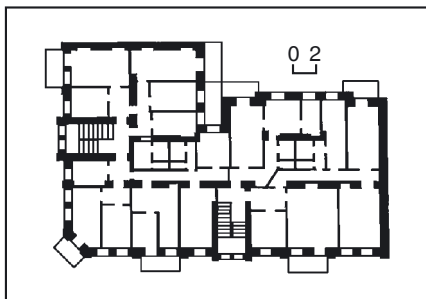

ребування в Києві 1890 був дуже плідним для поетеси. Здійснюючи складений нею масштабний план перекладів світової художньої літератури, Леся Українка разом з товаришем брата М. Славинським працювала над перекладом поезій Г. Гейне, які мали великий вплив на її наступну творчість, відвідувала театральні вистави і концерти. Леся Українка мешкала на цій же вулиці: приблизно з 15 березня до кінця квітня 1889 — у будинку № 7 у знайомих Косачів — Рашевських; з 2 лютого

514.4. Вул. Тарасівська, 14.



приблизно до 15 березня 1890 — у будинку № 18 у Н. Вишинської (обидва не збереглися). В останньому пізніше жив і М. Косач.

1955 на фасаді будинку встановлено мармурову меморіальну дошку Лесі Українці, 1971 замінено на нову з чорного граніту з викарбуванням зображенням смолоскипа й анотаційним написом, в якому помилково зазначено, що поетеса проживала за цією адресою (арх. В. Шевченко) [1710].

[Олена Апанович, Ірина Щукіна.]

514.5. Житловий будинок 1938, в якому проживав Лур'є О. Ю. (архит., іст.). Вул. Тарасівська, 18. На червоній лінії забудови. Торцями прилягає до суміжних споруд.

Шести-, семиповерховий (через перепад рельєфу) з підвалом, цегляний, тинькований, у плані прямокутний. Двосекційний з одно-, дво-, три- та чотирикімнатними квартирами. У секції на кожному поверсі розміщено по дві квартири. Сходи двомаршові, ліфтові шахти вбудовано пізніше. Застосовано систему поздовжніх несучих стін. Перекриття дерев'яні, над підвалом — залізобетонні. Побудований у перехідних від конструктивізму до радянського неокласицизму формах.

Композиція чолового фасаду центрально-осьова, симетрична. Головну вісь закріплено аркою проїзду з півциркульним завершенням. По горизонталі фасад членують міжповерхові гурти, фриз та профільований вінцевий карниз на кронштейнах. На рівні першого—другого поверхів тиньк оброблено під рустування. До вертикальних членувань належать лопатки, стрічкове застосування сходових кліток з четвертого до шостого поверхів тощо. Портали входів оздоблено лопатками та горизонтальними сандриками на кронштейнах. Пластику фасаду збагачують розташовані на центральній осі заглиблені лоджії, які на рівні п'ятого—шостого поверхів огорожено балюстрадами. Вікна обрамлено лиштвами та сандриками на кронштейнах. Дворовий фасад позбавлений декору. Вертикалі сходових кліток підкреслено ризалітами. Будинок — зразок творчого використання форм класичної архітектурної спадщини.

1938—58 у квартирі № 15 проживав Лур'є Олександр Юдимович (1897—1958) — акушер-гінеколог, чл.-кор. АН УРСР (з 1939), заслужений діяч науки УРСР (з 1958). Завідувач кафедри акушерства і гінекології Київського медичного інституту (1938—58), головний акушер-гінеколог Міністерства охорони здоров'я УРСР (з 1949), член правління Київського наукового товариства акушерів-гінекологів, член Ученої медичної ради МОЗ УРСР, заступник відповідального редактора журналу «Педіатрія, акушерство і гінекологія». Одним з перших в СРСР почав досліджувати причини материнської смертності й мертвонародженості, вивчав також проблеми знеболювання пологів, організації акушерської служби, лікування онкологічних хворих. Автор першого оригінального методичного керівництва для роботи жіночих консультацій. З ініціативи і за участю вченого в Україні було створено мережу спеціальних курсів для лікарів і акушерів, які працювали за розробленою ним програмою. Відзначений Державною



премією СРСР (1941). Ім'я вченого присвоєно акушерсько-гінекологічній клініці Київського медичного інституту (тепер Національний медичний університет ім. О. Богомольця).

Тепер частину першого поверху займають ошадна каса й установи [1711].

Елла Піскова, Тетяна Жаворонкова.

514.6. Житловий будинок 1899—1900, в якому проживала Ахматова А. А. (архит., іст.). Вул. Тарасівська, 23—25. На червоній лінії забудови вулиці. За роздільним актом 1890 ділянка належала дворянці Г. Зелінській, яка 1893 частину її, розташовану в глибині, в межах садка подарувала своєму чоловікові І. Зелінському. На той час у садибі розташовувалися: з боку вулиці — одноповерховий дерев'яний на підвальному поверсі будинок, на подвір'ї — двоповерховий дерев'яний флігель, два дерев'яні сараї та сад. 1899—1900 на замовлення домовласниці за проектом техника-арх. А.-Ф. Краусса на місці одноповерхового споруджено чотириповерховий цегляний будинок з мезоніом та підвалом. 1906—11 він належав дворянину В. Панфіловичу, 1912—18 — Х. Волкову, з 1918 — проф. Г. Рейну. 1978 проведено капітальний ремонт.

Чотириповерховий з напівпідвалом, цегляний, пофарбований, у плані має слабко виявлену Т-подібну конфігурацію, односекційний з п'ятьма (раніше з двома) квартирами на поверсі. Перекриття пласкі, бетонні, над проїздом — цегляні склепінця по металевих рейках.

514.5. Вул. Тарасівська, 18.

514.5. План другого поверху.

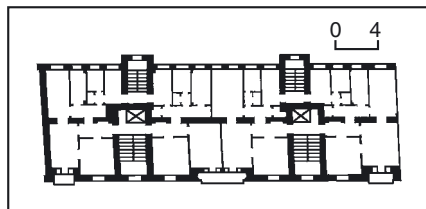

Фасади оформлено у цегляному стилі з використанням мотивів неоренесансу. Чоловий фасад симетричної композиції має широку центральну (на три віконні осі) та дві бічні (на одну вісь) розкріповки. На центральній осі розміщено парадний вхід, праворуч — проїзд, ліво-

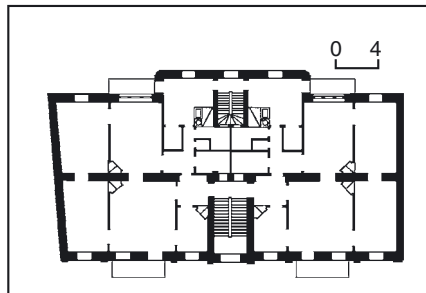

514.6. План другого поверху.

514.6. Вул. Тарасівська, 23—25.



руч — вхід до напівпідвалу. Симетрию композиції підкреслено рядом балконів на другому—четвертому поверхах між центральною та бічними розкріповками. По горизонталі фасад розчленовано міжповерховими профільованими карнизами (над першим—третьім поверхами). Вікна — двостулкові, прямокутні, на четвертому поверсі — з півциркульними перемичками. Міжвіконні простінки оздоблено здвоєними тричвертевими колонками коринфського ордера (четвертий поверх), пілястрами доричного ордера (третій поверх), рустованими офактуреними (третій поверх) та гладенькими з вертикальними вигибами стрічками по кутах (другий поверх) лопатками. Облямівання вікон різне на кожному поверсі, декоровано замковими каменями, такими самими, але меншого розміру колонками коринфського та пілястрами доричного ордерів. В оформленні надвіконних та підвіконних ніш використано ліплений рослинний орнамент. Центральна розкріповка має пластичне, дві бічні — триуступчасті тридільні завершення, які в центрі прорізано круглими отворами з дрібнопрофільованим обляміванням та ліпленням орнаментом. Декоративні вази, що по кутах прикрашали завершення, втрачено. Ліплення використано також в оздобленні горизонтальних вставок вінцевого фриза. До парадного входу з піддашком ведуть широкі сходи з металевою огорожею. Портал входу оздоблено ліпленням рослинним орнаментом, по центру акцентовано маскаронном, фланковано тричвертевими колонами коринфського ордера. Основу композиції дворового фасаду з балконами утворюють центральний ризаліт із заокругленими наріжжями та два бічні, які оздоблено на другому—третьому поверхах рустованими лопатками. По горизонталі розчленований міжповерховими карнизами. Вікна прикрашено замковими каменями, на другому—третьому поверхах заглиблено у декоративні ніші. Вінцевий карниз включає низку простих зубчиків.

В інтер'єрі збереглися металеві огорожі сходів вишуканого рисунка.

Будинок — один з кращих зразків т. зв. київського неоренесансу.

В кін. 1900-х рр. у будинку проживала Ахматова Анна Андріївна (справж. прізвищ. — Горенко; 1889—1966) — поетеса, перекладачка, почесний член Оксфордського університету (Велика Британія). У цей час навчалась у Фундуклеївській жіночій гімназії (1906—07, сучасна вул. Б. Хмельницького, 6), на юридичному відділенні Вищих жіночих курсів (весна 1908 — серпень 1910, сучасна вул. Б. Хмельницького, 51-а). 25 квітня 1910 обвінчалася з письменником М. Гумільовим у церкві на Микільській Слобідці, після чого вони на місяць їздили у Париж. У Києві написала перший опублікований вірш «На руді його багато блискучих пернів» (журнал «Сириус», Париж, 1907, № 2), дві поезії з циклу «Обман» (1910), а також твори, з яких у 1960-х рр. планувала скласти збірник з восьми київських віршів, написаних 1909, під назвою «Передвечір'я». Кілька поезій київського періоду (1907 — «Ніч моя — марення про тебе...»; 1909 — «Всю ніч не давали мені заснути...»; 1910 — «На столику чай, печиво здобне...», «Прийшли

й сказали: "Помер твій брат..." та ін.) видані вже після смерті поетеси. Вірш «Старий портрет», написаний у Києві й опублікований 1911, присвячено художниці О. Екстер.

Тепер на першому поверсі — районна філія Національної страхової компанії «Оранта», у напівпідвалі — комерційні фірми [1712].

Михайло Кальницький, Тетяна Товстенко.

514.7. Житловий будинок 1994, в якому проживали відомі вчені (іст.). Вул. Тарасівська, 20. На червоній лінії забудови, на розі з вул. Саксаганського. Дев'яти-, одинадцятиповерховий, цегляний.

У будинку проживали відомі вчені.

1994—96 у квартирі № 76 — Дибан Євген Павлович (1925—96) — вчений у галузі теплотехніки та теплофізики, акад. НАН України (з 1992), заслужений діяч науки УРСР (з 1980). У цей період — завідувач відділу Інституту технічної теплофізики НАН України.

Досліджував проблеми теорії теплового захисту високотемпературних тепло-енергетичних пристроїв та інженерні методи його розрахунку. Засновник наукової школи у цій галузі. Розробив новий напрям у конструюванні стаціонарних газотурбінних установок з широким використанням повітряного охолодження вузлів та деталей.

Раніше мешкав на бульв. Т. Шевченка, 51, у квартирі № 52 (1970—80-і рр.); на просп. Перемоги, 9, у квартирі № 52 (з кін. 1980-х рр. до 1994).

У будинку також проживали члени-кореспонденти НАН України: 1994—95 у квартирі № 60 — хімік Бударін Лев Іванович (1933—95); 1994—95 у квартирі № 56 — вчений у галузі радіоспектроскопії мінералів Матяш Іван Васильович (1930—95); 1994—97 у квартирі № 9 — математик Фушич Вільгельм Ілліч (1936—97) [1713].

Елла Піскова.

514.8. Житловий будинок 1910—11, в якому проживали відомі вчені, громадсько-політичні діячі (іст.). Вул. Тарасівська, 10. На червоній лінії забудови вулиці. 1883 садибу пл. 410 кв. сажнів придбав у дворянина Й. Свенцицького професор Київського університету В. Демченко. На ній стояли два одноповерхові дерев'яні житлові будинки на червоній лінії забудови вулиці, дерев'яні флігель і сарай на подвір'ї. 200 кв. сажнів займав сад. З 1910 ділянкою володів син власника — Г. Демченко. 1910—11 на його замовлення замість головної будівлі, розташованої ліворуч, зведено наявний будинок. На подвір'ї знесено флігель і сарай, споруджено нові служби. У підвалі містилися п'ять житлових кімнат — для двірника, пічника та швейцара, вісім дров'яників, стільки з бляхів, котельня і приміщення для зберігання вугілля. На першому поверсі було дві квартири: чотири- і трикімнатна; на другому — одна дев'ятикімнатна квартира; на третьому та четвертому поверхах — по дві квартири: чотири- і п'ятикімнатна; на горіщі — дві пральні з однією кімнатою і коморою при кожній. Головний вхід мав мармурові, чорний — гранітні сходи. Стелі в кімнатах було оздоблено ліпленням, альфрейним живописом. У дерев'яному будинку, розташованому праворуч (не зберігся), налічувалося сім кімнат, на подвір'ї містилися дерев'яні служби — сарай для екіпажів, стайня, дров'яник, льодовня (втрачені).

Чотириповерховий з підвалом, цегляний, пофарбований, у плані Г-подібний. Праворуч — проїзд у двір. Оформлений у цегляному стилі.

У будинку проживали відомі вчені, громадсько-політичні діячі.

4 червня — 4 липня 1918, з 11 серпня 1918 — до початку листопада 1919 у квартирі № 7 на четвертому поверсі — Вернадський Володимир Іванович (1863—1945) — мінералог і природознавець, основоположник геохімії, біогеохімії, радіогеології та вчення про біосферу, філософ, громадсько-політичний діяч, акад. Імператорської Санкт-Петербурзької АН (з 1912) і УАН (з 1918), перший президент УАН (1918—21). У цей період за пропозицією міністра народної освіти Української Держави М. Василенка очолював Комісію з вироблення законопроекту про заснування Української академії наук у Києві, залучивши до роботи в ній провідних українських учених. З 9 липня до 17 вересня 1918 комісія провела 23 засідання, на яких обговорювалися питання розбудови академії, зокрема, концепція, розроблена В. Вернадським, проекти основних нормативних документів, пояснювальні записки щодо створення окремих установ УАН. Працювало також кілька підкомісій для організації академічних підрозділів, у т. ч. спеціальна комісія, очолювана В. Вернадським, якій було доручено підшукати земельні ділянки під будівництво споруд УАН, обсерваторії, для ботанічного та акліматизаційного садів. 27 листопада 1918 на установчому Спільному зібранні УАН її головою-президентом обрано В. Вернадського. На цій посаді вчений провів велику організаційну роботу з розбудови діяльності Академії наук. Одночасно — керівник кафедри мінералогії Фізико-математичного відділу, при якому керував працями для вивчення ролі живої матерії в геохімії, голова комісії по вивченню природних багатств України, керував комітетом із заснування Національної бібліотеки УАН, був членом комісії вищої школи при Міністерстві народної освіти та мистецтва Директорії УНР від УАН (з 23 січня 1919) тощо. Не полишав і політичної діяльності як провідний діяч Конституційно-демократичної партії — брав участь у роботі президії Київського головного комітету партії, зустрічався з лідерами партії П. Мілюковим і В. Набоковим, які влітку 1918 приїздили в Київ, бували у вченого за цією адресою. З окупацією Києва військами Збройних сил Півдня Росії і закриттям українських державних установ 18 вересня 1919 виїхав у Ростов-на-Дону, де провів переговори щодо їх відновлення, після повернення — з головкомандувачем Київської області А. Драгомировим. У листопаді 1919 через те, що будинок не опалювався, переїхав у приміщення УАН на вул. Володимирську, 54, згодом виїхав з Києва.

В 1920—30-х рр. у квартирі № 8 на четвертому поверсі — Гіларов Олексій Микитович (1855—1938) — філософ, історик філософії, акад. ВУАН (з 1922), приват-доцент (з 1887), магістр філософії (з 1888), професор (з 1891), заслужений професор Київського університету (з 1910). Читав лекції з історії філософії, логіки, педагогіки, літературознавства. Розробив власні курси: «Світ-

ла і радісна філософія», «Вступ до філософії». Одночасно в 1904—06 — член Опікунської ради при управлінні Київського навчального округу, викладач гімназії О. Дучинської, 1904—14 — Вищих жіночих курсів, 1909—20 — Київського комерційного інституту.

Наукові праці присвячено окремим етапам історії розвитку світової філософії (передусім античної), питанням історико-філософського джерелознавства, літературознавства. Велику увагу приділяв проблемам теорії, методології та історії філософії, періодизації і класифікації філософських учень, які були узагальнені ним у двотомній праці «Філософія в її сутності, значенні й історії» (1918). Вивчав взаємозв'язок психічних і хімічних процесів, окремі проблеми природознавства та експериментальної психології. Створив у Київському університеті власну лабораторію, в якій проводив дослідження в галузі органічних речовин (1894—1902). Був одним із засновників психологічного семінару (1897). Член комісії ВУАН з укладання енциклопедичного словника, керував підготовкою статей з філософії (з 1920). Фундатор і керівник семінару з соціальної філософії ВУАН (з 1922), що відіграв значну роль у становленні філософської науки в Україні. Раніше жив на вул. Тарасівській, 2 (будинок не зберігся).

1911—14 — Демченко Василь Григорович (1831—1914) — правознавець, педагог, доктор цивільного права (з 1877). По закінченні юридичного факультету Київського університету (1855) працював у Санкт-Петербурзі. З 1857 викладав у Другій Київській гімназії і на кафедрі кримінальних законів університету, з 1858 — на кафедрі цивільних і межових законів, з 1861 — на кафедрі цивільного права. З 1862 — екстраординарний, з 1877 — ординарний, з 1884 — заслужений професор. 1863—79 (з перервами) — суддя університетського суду, 1870—79 — секретар, 1879—91 — декан юридичного факультету. Один із засновників Київського юридичного товариства, його голова (1877—79, 1884—1909), почесний голова (з 1909). Досліджував проблеми цивільного права і судочинства, їхню історію, починаючи з давньоруських часів.

1911—18 — Демченко Григорій Васильович (1869—1958) — правознавець, педагог, громадсько-політичний діяч. По закінченні юридичного факультету Київського університету (1891) залишений у ньому стипендіатом для підготовки до професорського звання, з 1896 — приват-доцент з кримінального права і процесу. З 1897 працював у Варшавському університеті, з 1903 — магістр. З лютого 1907 — виконувач обов'язків екстраординарного професора Київського університету кафедри енциклопедії права та історії філософії права, з липня — кафедри кримінального права. З 1910 — голова Київського юридичного товариства, редактор його «Трудов». У липні 1911 брав участь у Міжнародному конгресі патронату над особами, звільненими з в'язниць, і безпритульними дітьми, що відбувся в Антверпені. У 1911—17 — член професорського дисциплінарного суду. Одночасно — професор на кафедрі енциклопедії та філософії права Вищих жіночих курсів. У період Української революції висувався кандидатом від РСДРП

(об'єднаної меншовиків) на виборах до Українських установчих зборів у грудні 1917 — січні 1918, від Позапартійного блоку російських виборців — до Всеросійських установчих зборів на виборах у листопаді 1917; член Клубу російських націоналістів. Емігрував до Сербії, викладав на юридичному факультеті Белградського університету в м. Суботиця, був деканом факультету, членом Союзу російських юристів Югославії.

Вивчав історію права (зокрема західно-руського) та питання кримінального права. У 1900-х рр. мешкав на вул. Садовій, 1/14 [1714].

Елла Піскова, Лариса Федорова.

514.9. Житловий будинок 1910, в якому проживали відомі діячі науки і культури (архит., іст.). Вул. Тарасівська, 3-а. На червоній лінії забудови, на ділянці зі значним ухилом. Зведений за проектом арх. М. Шехоніна. Пошкоджений під час Великої Вітчизняної війни 1941—45. Відбудований 1949.

Шестиповерховий з цокольным напівповерхом, цегляний, у плані Т-подібний, дах двосхилий з бляшаною покрівлею. Односекційний, первісно з двома квартирами на кожному поверсі. У центрі плану розміщено парадну сходову клітку, з тилу — чорні сходи. Ліворуч — проїзд у двір. Перекриття пласки по дерев'яних балках.

Оформлений у стилі неоампір. Композиція чолового тинькованого фасаду симетрична відносно центральної осі, яку підкреслено вінцевим трикутним напівфронтоні. Оформлення двох верхніх поверхів, що завершуються високим фризом, включає елемент ордерної архітектури: пілястри модернізованого коринфського ордера. У декорі фасаду використано характерні для модерну гранчасті еркери на рівні другого—четвертого поверхів, фризові та міжповерхові ліплені вставки з мотива рослинного орнаменту, металеві огорожі балконів витонченого модерністського рисунка.

У будинку проживали відомі діячі науки і культури.

В 1910—20-х рр. у квартирі № 14 — Беклемішев Георгій Миколайович (1881—1935) — піаніст, композитор, педагог, заслужений професор УСРР (з 1926). По закінченні Московської консерваторії (1900) навчався в Берліні, концертував у Росії та Німеччині. З 1913 — професор Київської консерваторії, 1923—34 — Київського музично-драматичного інституту ім. М. Лисенка. Викладав історію музики, практику фортепіанної гри, з кін. 1920-х рр. очолював аспірантуру інституту. Виступав із сольними лекціями-концертами — «Музично-історичні демонстрації» (1923—28). Автор музичних творів для фортепіано, підручників, методичних розробок. 1930 брав участь у підготовці серії видань «Український музичний репертуар».

1918—19 — Еланський Василь Михайлович (псевдоніми — Блакитний, Еллан Блакитний та ін.; 1893—1925) — письменник, громадсько-політичний діяч. 1917 — член УПСР, кандидат у члени її ЦК, 1918 — провідний діяч лівого крила партії (боротьбист), редактор газети «Боротьба». 1918, за Української Держави, п'ять місяців був в'язнем Лук'янівської тюрми. У київській період створені перші поезії письменника. В



514.9. Вул. Тарасівська, 3-а.
514.9. План першого поверху.

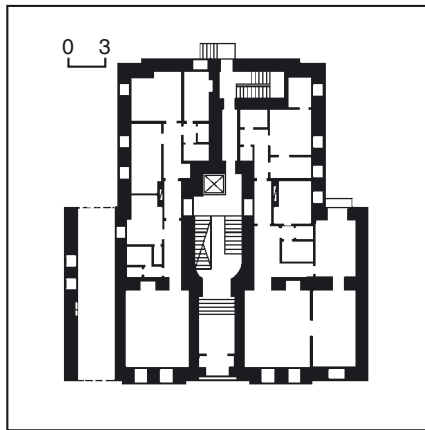

1920-х рр. працював у Харкові, член ЦК КП(б)У і ВУЦВК, голова колегії Державного видавництва України і редактор газети «Вісті ВУЦВК» (з 1921), один із засновників і голова Спілки пролетарських письменників «Гарт» (1923—25).

1922—39 у квартирі № 8 на третьому поверсі провів дитячі та юнацькі роки Гудзенко Семен Петрович (1922—53) — поет. Учасник Великої Вітчизняної війни 1941—45, був військовим журналістом. Автор збірок поезій «Однополчани» (1944), «Вірші та балади» (1945), поеми «Далекий гарнізон» (1950) та ін. Значне місце в його творчості посідає тема України і Києва, яка розкривається у зв'язку з найдраматичнішими сторінками війни, біографією поета.

1960—62 у квартирі № 9 на другому поверсі — Смирнова-Замкова Олександра Іванівна (1880—1962) — патологоанатом, акад. АН УРСР (з 1951), заслужений діяч науки УРСР (з 1944). З 1953 завідувала лабораторією морфології нервової системи Інституту фізіології ім. О. Богомольця АН УРСР. Вивчала патоморфологію інфекційних хвороб (скарлатина, кір, склерома, висипний тиф), патоморфологію та патогенез пухлин, займалася дослідженням біологічної дії іонізуючих випромінювань.

Була одним з провідних фахівців у СРСР з проблем міжклітинної речовини організму. Створила українську школу патологоанатомів.

Раніше проживала на сучасній вул. М. Коцюбинського, 9.

1988 на фасаді будинку встановлено бронзову меморіальну дошку з барельєфним портретом С. Гудзенка (ск. Я. Гончаренко, арх. С. Гончаренко) [1715].

Лариса Гаврилюк, Михайло Кальницький, Ніна Коваленко.

514.10. Житловий будинок 1914, в якому проживали Іванчикій-Василею С. М., Паше-Озерській М. М., Штешенко С. Н. (архит., іст.). Вул. Тарасівська, 8. На червоній лінії забудови. Зведено 1914 фірмою «Моноліт» (дату будівництва позначено на фасаді будинку та на підлозі вестибуля). Під час Великої Вітчизняної війни 1941—45 пошкоджено, 1949 відновлено. 1970 у глибині вестибуля влаштовано другу ліфтову шахту.

Семиповерховий, опірні конструкції — з монолітного залізобетону, стіни цегляні, тиньковані, у плані Т-подібний. Дах двосхилий по кроках, покривля бляшана. Центральний вхід веде до розміщеного в глибині корпусу парадного вестибуля з широкими двомаршовими сходами та двома ліфтами, якими дістаються до аналогічних із вестибулем поповерхових холів. У фасадній частині будинку розміщені: три двокімнатні та одна трикімнатна квартири; у вужчій, тильній — дві двокімнатні й одна чотирікімнатна. Зведений у стилі історичного модерну з використанням ренесансних і рокайлевих мотивів.

Чоловий фасад на сім віконних осей має симетричну композицію. Вісь центрального парадного входу підкреслено одновіконною розкріповкою з вінцевим прямокутним аттиком, тригранним еркером з увігнутими наріжжями на рівні третього—п'ятого поверхів та балконом на шостому. В бічні площини вписано балкони: великі, Т-подібні у плані довжиною на три віконні прорізи (третій та п'ятий поверхи) та малі, прямокутні довжиною на один проріз. Верхня нетинькована частина фасаду окреслена широкою декоративною рамою (четвертий—сьомий поверхи). В оздобленні широко застосовано вставки із зображенням різноманітних рослинних мотивів та картушів, а також виконаний в тиньку дощаний руст: на першому поверсі з поверхнею під бучарду, на другому та у центрі — з гладенькою поверхнею. Прямокутні віконні прорізи мають індивідуальне оформлення на кожному з поверхів. Стилзований портал головного входу скомпоновано з бічних пілястрів, фриза з овальним картушем на тлі гліфічного орнаменту, простого карниза. Ще один картуш вміщено в півциркульній арці на вінцевому аттику. Рослинний орнамент найширше застосовано на верхніх поверхах: у межах декоративної рами та підвіконь. Тильний і бічні фасади — у цегляному мурованні мають рядові та кутові балкони. Збереглися дубові парадні двері в стилістиці ренесансу, первісне оздоблення вестибуля зі стелею, розписано великими вінками, що перетинаються, та високими фільонками з гірляндами на стінах. Парадні двомаршові сходи з нижніми сходишками спираються на

залізобетонні стовпи, прикрашені композиційними капітелями. Огорожа сходи, що починається від торшера світильника (плафон втрачено), включає мотив меандра та розетки.

Будинок — вдалині зразок історичного модерну.

В 1920—30-х рр. у квартирі № 21 проживав Іваницький-Василенко Сергій Михайлович (1883—1984) — історик права. У цей період працював у ВУАН: науковий співробітник комісії для вивчення історії західноруського та українського права (1921—29), секретар Президії ВУАН (1929—32), директор видавництва Академії наук (1932—34), одночасно в 1924—29 — відповідальний секретар Київської секції наукових працівників профспілки працівників освіти. Досліджував історію Магдебурзького права, правове становище українських земель після Люблінської унії 1569, шляхетське землеволодіння Гетьманщини після 1654.

В 1920—30-х рр. у квартирі № 5 жив Паше-Озерський Микола Миколайович (1889—1962) — правознавець, доктор юридичних наук (з 1954). У цей період — професор Київського інституту народного господарства (1921—30), завідувач учбової частини юридичних курсів Наркомюсту УСРР (1924—33), старший викладач Всеукраїнської школи робітничо-селянської міліції (1926—33), професор Всеукраїнського НДІ охорони здоров'я (1933—35), консультант відділу кодифікації НКЮ УСРР (1935—37), завідувач кафедри кримінального права (1937—40) і професор (з 1939) Київського університету. Брав участь у роботі секції кримінального права комісії радянського права ВУАН (1928—30). З 1940 працював у Львівському університеті. Вивчав розвиток радянського виправно-трудоного права, питання радянського й західноєвропейського кримінального права та процесу, прокоментував виправно-трудові кодекси РСФРР і УСРР тощо.

1917—21 у будинку мешкав Стешенко Іван Никифорович (1894—1937) — оперний і концертно-камерний співак (бас). Вокальну освіту здобув у Санкт-Петербурзі та в Італії, де виступав 1914—17 на оперних сценах. У 1917—21 — соліст київської опери, з 1921 співав у театрах Європи та США, 1932—34 — соліст харківської опери, 1934—37 — Київської філармонії. Відзначився не лише виконанням багатьох оперних партій, а й як блискучий інтерпретатор української музики, зокрема народних пісень, а також романсів українських та зарубіжних композиторів [1716].

Тетяна Бажанова, Іван Лисенко, Оксана Юркова.

514.11. Житловий будинок 2-ї пол. 19 ст., в якому проживали Лифар С. М., Чайка А. А. (іст.). Вул. Тарасівська, 1-б. У другому ряді забудови, на окремій ділянці. Навколо будинку — фруктовий сад. Одноповерховий, дерев'яний. До головного входу прибудовано дерев'яну засклену веранду. Планування частково змінено, зроблено окремі входи з тамбурами. 1924 обкладений цеглою з простим декором: лопатки, листви. Чоловий західний фасад звернений до вул. Тарасівської, північний прилягає до стіни флігеля, розташованого на вул. Л. Толстого, 17.



514.10. Вул. Тарасівська, 8.
514.10. План четвертого поверху.

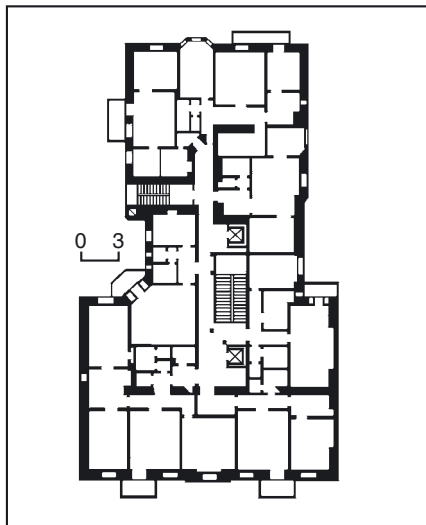

З 1914 будинок належав подружжю М. і С. Лифарів. М. Лифар служив лісовим кондуктором Трипільського лісництва Київської губ. 1914—17 у квартирі № 1 жив з батьками Лифар Сергій (справж. — Сергій Михайлович; 1905—86) — артист балету, балетмейстер, педагог, літератор. У цей час навчався у підготовчому класі Першої Київської гімназії (сучасний бульв. Т. Шевченка, 14), з вересня 1914 — у Восьмій Київській гімназії (сучасна пл. І. Франка, 5). З 1917 жив у свого діда В. Марченка на вул. Ірининській, 3; з 1921 навчався у балетній студії Б. Ніжинської. 1923 виїхав за кордон, де увійшов до трупи «Російський балет» С. Дягілева (створена 1911, існувала до 1929), з 1925 — її прем'єр. 1930—44 — перший танцівник і балетмейстер «Гранд-Опера». С. Лифар відродив балет у Франції, що перебував на той час у занепаді, створив одну з найкращих труп у Європі з високохудожнім репертуаром (здійснив постановку понад 200 балетних вистав). 1956 залишив сцену. З 1960 працював як балетмейстер у різних країнах;

1962—63, 1977 — в «Гранд-Опера». Помер у м. Лозанна (Швейцарська Конфедерація). На пошанування пам'яті митця в червні 1994 у Києві відбувся 1-й Міжнародний конкурс балету ім. Сержа Лифара.

1924—68 будинок перебував у власності Чайки Андроника Архиповича (1881—1968) — уролога, генерал-майора медичної служби, заслуженого діяча науки УРСР (з 1947). 1911 закінчив Військово-медичну академію в Санкт-Петербурзі. 1922—28 — доцент, 1928—41 — професор Київського інституту вдосконалення лікарів. Під час Великої Вітчизняної війни 1941—45 — головний хірург евакопункту 3-го Українського фронту. 1945—61 — завідувач кафедри урології Київського медичного інституту і головний хірург Окружного військового шпиталю. Досліджував проблеми ушкодження і захворювання нирок та інших органів сечовиділення, гнійної хірургії, розробив оригінальну техніку нефротомії. Очоловав Українське і Київське урологічні товариства. Ім'я вченого присвоєно клініці урології Київського медичного інституту. Тепер приватний житловий будинок [1717].

Дмитро Малаков.

514.12. Садиба, 1860-і рр. — 1912 (архит.). Вул. Тарасівська, 9, 9-а, 9-б, 9-в. На ділянці з невеликим ухилом рельєфу. 1853 прямокутну у плані ділянку, розташовану в історичній місцевості Паньківщина, придбала дружина штабс-капітана Є. Гордієвська. З 1880 садиба переходить у власність вдови полковника Ю. Шатової. На той час тут були розташовані вздовж вулиці — дерев'яний житловий будинок та одноповерховий на мурованому підвалі флігель з однією семикімнатною квартирою, у дворі — сарай і стайня, за ними сад з дерев'яною альтанкою, що виходив на вул. Володимирську. Від первісної забудови зберегся тільки флігель (№ 9-а). 1881 на замовлення власниці на місці старих будівель на подвір'ї споруджено нові дерев'яні сарай та двоповерховий флігель, на верхньому поверсі якого були житлові кімнати, знизу — стайня (не збереглася). Того ж року за проектом техніка-арх. П. Воронцова споруджено наявний двоповерховий цегляний будинок (№ 9) на червоній лінії забудови вулиці. В глибині ділянки зведено три будинки, що не збереглися: одноповерховий дерев'яний, оздоблений у стилі «рюс» (1881, проект інж.-підпоручика Федорова), двоповерховий дерев'яний, споруджений на місці альтанки (1887, арх. Р. Тустановський) та двоповерховий (1898). 1884 садиба перейшла у власність С. Жуковцевої, з 1903 — її сина надвірного радника С. Жуковцева, який володів садибою до 1911. У 1907 двоповерховий цегляний будинок (№ 9) переобладнано на приватну лікарню з 33 палатами, яка отримала назву «Тарасівська». Тут лікували внутрішні, нервові, хірургічні та жіночі хвороби. При лікарні діяли електро- і гідротерапевтичні кабінети. У 1910-х рр. завідував закладом С. Гутштейн. Крім лікаря тут працювали ординатор, фельдшер та акушерка. Лікарня отримувала 5400 крб. прибутку на рік.

1911 садиба за купчою перейшла у власність інж. М. Міхельсона, на замовлення якого 1912 на місці саду зведено шести-, семиповерховий флігель.

1915 садибу придбав колезький секретар Ф. Бржозовський, який 1917 продав її купцю Я. Фрідману. З 1918 власником був В. Жолткевич.

В 1939—40-х рр. та 1943—44 проводилися ремонтні роботи. По війні будівлі передано одному з підрозділів Наркомату внутрішніх справ.

Тепер у садибі містяться: двоповерховий головний будинок (№ 9), одноповерховий флігель (№ 9-а) та шести-, семиповерховий флігель (№ 9-б, 9-в).

Головний будинок, 1881, 1907 (№ 9). На червоній лінії забудови вулиці. За первісним проектом мав секційне планування з двома квартирами на поверсі. 1907 змінено на коридорне у зв'язку з відкриттям тут приватної лікарні.

Двоповерховий з напівпідвалом, цегляний, у плані П-подібний. Перекриття плоскі. Оздоблений у цегляному стилі з окремими деталями у формах історизму та модерну.

Чоловий фасад симетричної композиції. Має центральну та бічні розкріповки на дві віконні осі кожна, які фланковано лопатками зі стилізованими капітелями, у вигляді цегляного декору. Лопатки центральної розкріповки, увінчаної півкруглим фронтоном, прикрашено трьома вертикальними стрічками з накладним колом — мотивом, притаманним стилю модерн. Більшість вікон прямокутні, видовженіх пропорцій, окрім аркових вікон другого поверху в центрі та лучкових у напівпідвалі. На обох поверхах вікна облямовано ліштвами з замковими каменями, підвіконня оздоблено фільонками з ліпленим орнаментом. Півциркульний отвір входу у центрі фасаду акцентовано замковим каменем та ліпленим декоративним картушем. Вінцевий карниз підкреслено зубчастими деталями. Дворовий фасад з міжповерховим гуртом має центральну частину, що виділена тригранним еркером із завершенням у вигляді вежки.

В інтер'єрі збереглися металеві огорожі сходів вишуканого рисунка.

Будинок — один з нечисленних зразків малоповерхової житлової забудови, що збереглися з кін. 19 ст.

Флігель, 1860-і рр. (№ 9-а). На червоній лінії забудови вулиці, праворуч від головного будинку.

Одноповерховий, на мурованому підвалі, дерев'яний, обкладений цеглою, у плані прямокутний. З двору прибудовано прямокутний у плані тамбур з ганком. Внутрішнє планування дворядне. У підвальному поверсі містилися двірницька, на першому — магазин і чотирикімнатна квартира. Оздоблений у цегляному стилі.

Чоловий фасад на п'ять вікон має тридільну композицію. Бічні частини підкреслено рустованими лопатками. Прямокутні віконні прорізи облямовано у верхній частині та з'єднано на рівні фрамуг зигзагоподібною стрічкою. Вінцевий карниз оздоблено двома низкими зубцями.

Будинок належить до типової для серед. 19 ст. рядової забудови.

Флігель, 1912 (№ 9-б, 9-в). У другому ряду забудови. Зведений з підйомними машинами (ліфтами), водогонном, каналізацією, електричним освітленням, облаштованими під двором складськими приміщеннями (сараями) й льодовнею. Складається з двох з'єднаних між



514.12. Вул. Тарасівська, 9.

собою паралельних вулиці корпусів (б, в) з наскрізними проїздами до внутрішнього прямокутного двору. Первісно шестиповерховий, з житловим підвалом (у корпусі «б»), освітленим через приямок. У підвалі та першому поверсі корпусів містилося по чотири квартири, з них дві п'яти- та дві трикімнатні; на другому—шостому — по чотири п'ятикімнатні на кожному поверсі. 1939—40 проведено капітальний ремонт, згодом ближчий до вулиці корпус «б» надбудовано сьомим нежитловим поверхом.

Семиповерховий з боку вулиці, шестиповерховий з тилу, цегляний, у плані має форму каре. Перекриття плоскі, дах вальмовий бляшаний. Внутрішнє планування секційне з центральними (у корпусах) та пов'язаними з двором чорними сходами у бічних поперечних об'ємах. Оформлений у стилі пізнього модерну.

Чоловий фасад (корпус «б») симетричної композиції, основу якої складають центральна розкріповка та флангові ризаліти, у проміжках яких розташовано балкони. Над гуртом другого поверху членований лопатками, які на частинах, що виступають, прикрашені мо-

514.12. Вул. Тарасівська, 9-б, 9-в.



дерністськими колами з потрійними вертикальними стрічками та на певній висоті фасаду об'єднана дугою (розкріповка) і контурною аркою (ризаліти). Вікна шостого (первісного) поверху ризаліти — з півциркульної перемичкою, всі інші — прямокутні, у простому обрамленні. Центральний вхід оздоблено площинним порталом з криволінійним завершенням та широкими бічними лопатками, увінчаними хрещатим орнаментом. Праворуч від входу міститься прямокутний отвір проїзду у двір.

За таким же принципом, але в спрощеному варіанті, вирішено дворові фасади обох корпусів. В їх центрах виступають ризаліти сходових кліток, освітлених чотирма великими шестидільними вікнами у різному обрамленні. Три верхні поверхи оздоблено лопатками. Бічні фасади внутрішнього двору мають гранчасті виступи, які відповідають чорним сходам. Симетричний, з трьома ризалітами тильний фасад (корпус «в») розкреслено горизонтальними гуртами. В інтер'єрі збереглися заощення керамічною плиткою підлог вестибулів та сходових майданчиків, типові для пізнього модерну ґрати сходів спрощеного рисунка.

Флігель — яскравий зразок прибуткового будинку поч. 20 ст., який вирізняється використанням підземного простору під внутрішнім двором-колодязем.

Забудова садиби в цілому ілюструє різні етапи розвитку домобудування, починаючи з серед. 19 ст.

Тепер у головному будинку (№ 9) — проектний та конструкторсько-технологічний інститут «Проектбудмеханізація», весільний салон «Наталка», нотаріальна контора; флігель (№ 9-а); у флігелі (№ 9-б, 9-в) — Науково-дослідний інститут харчових технологій, офіси [1718].

Олена Мокроусова, Тетяна Товстенко.

514.13. Садиба 1899—1900, в якій проживали Оксїюк П. Ф., Пироговський О. С. (архїт., іст.). Вул. Тарасівська, 19, 19-б. Складається з головного будинку (№ 19) на червоній лінії забудови вулиці і флігеля (№ 19-б), розташованого паралельно йому у глибині подвір'я. Забудована з 1879 на замовлення власника ділянки С. Бонацького за проектом і під наглядом арх. М. Казанського. Головний будинок (№ 19). Чотириповерховий з підвалами, цегляний, у плані наближений до прямокутника, дах двохсхилий по дерев'яних кроквах під бляшаною покрівлею. Односекційний з парадними та чорними двомаршовими сходами. Первісно на кожному поверсі містилося по дві квартири: на першому — чотири- та п'ятикімнатні, на інших — п'яти- та шестикімнатні. Планування квартир — з двобічним розташуванням приміщень. Перекриття плоскі, дерев'яні, над проїздом — цегляні склепіння на металевих балках. Чоловий фасад оформлено у стилі неоренесанс. Симетрію центральньо-осьової композиції порушує розташований праворуч прямокутний отвір проїзду у двір. Головну (центральну) і бічні композиційні осі виділено розкріповками, підкресленими на рівні першого-другого поверхів рустованими плоскими лопатками, на рівні третього-четвертого — півколонами коринфського ордера на п'єдесталах,

прикрашених гірляндами та вінцевими фігурними аттиками. Центральну вісь аркового отвору парадного входу підсилено прямокутним еркером на кронштейнах, банею на даху та широкими тристулковими вікнами з горизонтальною (на третьому поверсі) і півциркульними перемичками. Поміж розкріповок розташовано два ряди балконів з ажурними ґратами. Ярусну тектоніку фасаду, увінчаного карнизом із здвоєними модульйонами, виявлено міжповерховими гуртами із зубчиками (над другим поверхом) і смужками побричка та іоників над третім. Вписані у загальну структуру аркові віконні прорізи четвертого і, частково, другого (у кріповках) поверхів надають архітектурі яскравого ренесансного звучання, їх пишно оздоблено архівольтами, що спираються на коринфські пілястри, замковими каменями, розетками, джгутуковою каймою тощо. Такою ж каймою обрамлено прямокутні прорізи другого—третього поверхів із клинчастими та фігурними замковими каменями (вікна першого поверху не оздоблено). Площину фасадної стіни декоровано керамічними вставками та ліпленням з рослинними і геометричними мотивами. На центральній осі тильного фасаду — ризаліт сходової клітки, праворуч — прибудова до межового брандмауера, що поєднує будинок з флігелем.

Будинок — добре збережений зразок житлової споруди періоду еклектики. Флігель (№ 19-б). Триповерховий на цокольному напівповерсі, цегляний, у плані майже прямокутний. Дах двосхилий по дерев'яних кроквах з бляшаною покрівлею. Односекційний. Первісно на кожному поверсі містилося дві квартири: три- та чотирикімнатна на першому, чотири- та п'ятикімнатна на другому і третьому. Планування квартир — з двобічним розташуванням приміщень. Перекриття пласкі по дерев'яних балках.

Симетрію центрально-осьової композиції чолового фасаду порушують прямокутний отвір проїзду з правого боку та прибудова з лівого. Головну вісь виявлено ризалітом сходової клітки з півциркульним отвором парадного входу й акцентовано тридільними широкими вікнами двох верхніх поверхів, які фланковані лопатками, рустованими на другому і фільончастими на третьому поверхах. Завершений спрощеним карнизом чоловий фасад членовано міжповерховими і підвіконними гуртами, поясами фільонки, уступом цоколю. Стіну на рівні першого поверху зроблено під рустування. Прямокутні віконні прорізи вміщено у пласкі прямокутні ніші та прикрашено замковими каменями. В оздобленні застосовано керамічні деталі: гірлянди, орнаментальні вставки тощо.

Флігель — типовий зразок другорядної споруди в забудові садиби кін. 19 ст. В 1920—30-х рр. у квартирі № 8 головного будинку проживав Оксійко Петро Федорович (1896—1960) — ботанік. У цей період — асистент (з 1924), доцент (з 1927), професор й завідувач кафедри ботаніки Київського сільськогосподарського інституту, Української сільськогосподарської академії (з 1938). Одночасно — викладач Київського університету, науковий співробітник Інституту ботаніки ВУАН. Вперше в



514.13. Вул. Тарасівська, 19.

514.13. План першого поверху.

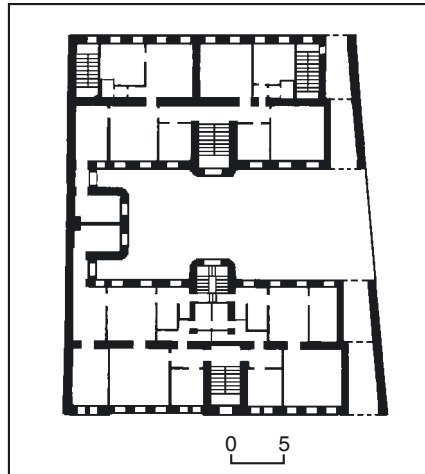

СРСР дослідив проблеми ембріології та біології цвітіння цукрових буряків. Порівняльно-ембріологічні дослідження вченого склали основу для побудови ним нової оригінальної схеми філогенетичного розвитку й систематичного поділу родини резедових. Пізніше мешкав на вул. О. Горвиця (тепер Велика Житомирська), 8-а, квартира № 13. 1936—43 у правому крилі головного будинку в двокімнатній квартирі (тепер трикімнатна квартира № 19) проживав Пироговський Олександр Сидорович (1897—1943) — один з керівників комуністичного підпілля в Києві під час нацистської окупації 1941—43, Герой Радянського Союзу (1945, посмертно). У цей період працював спочатку обліковцем на лісопильному заводі, з кін. червня 1941 — його директор. У вересні 1941 залишений секретарем Залізничного підпільного райкому КП(б)У (діяв до жовтня 1943). З липня 1942 райком перебрав на себе функції Київського підпільного міськкому партії. Організація включала 20 груп. Вніс великий вклад у створення підпілля й у розвиток партизанського руху в Україні. 31 жовтня 1943 О. Пироговського заарештовано, 5 листопада після тор-

тур страчено гестапо. Його іменем названо вулицю у Києві.

Тепер частину приміщень першого поверху флігеля займають перукарня, фірми.

1976 на фасаді будинку встановлено бронзову меморіальну дошку з барельєфним портретом О. Пироговського (ск. Л. Сабанєєва, арх. О. Стукалов) [1719]. Ніна Руденко, Тетяна Трегубова.

514.14. Садиба поліцейського відділення й пожежної команди Либідської дільниці Києва, 1895—97 (архит.). Вул. Тарасівська, 4, 4-а. Складається з головного будинку на червоній лінії забудови вулиці (№ 4) і розташованого паралельно йому на подвір'ї флігеля (№ 4-а). Ділянку придбала Міська управа для Либідської дільниці у нащадків правознавця, професора Київського університету В. Незабитовського. Забудована 1895—97 за проектом арх. О. Кривошеєва, освячена 29 червня 1897. Дві первісно триповерхові споруди — головний будинок і флігель сполучалися одноповерховою стайнею на 30 коней. Перший поверх головного будинку було призначено для розміщення кінних, пізніше автопожежних виїздів, другий — для Либідської поліцейської частини з камерами для арештантів, на третьому поверсі містилася квартира брандмейстера (п'ять кімнат, кухня, ванна). У флігелі розміщено казарми пожежників та поліцейських городових, їдальню, кухню, квартиру запасного брандмейстера та інші, в підвалі — льохи, гауптвахту («сибірка»). До складу садиби входила цегляна восьмигранна триярусна пожежна каланча заввишки 35 м, що зружувалася догори. Вона увінчувалася розвиненим аркатурним карнизом, над ним мистівся майданчик пожежної варти, до якого вели дерев'яні кручені сходи. Казарми пожежників прикрашав дубовий кіот з образом св. Миколи Чудотворця. Спочатку пожежники користувалися лінійками з ручними та паровими насосами, механічними драбинами. 1924 відбувся перехід на автотягу відкритого типу, 1928 іноземні автомашини марок «Рапід», «НАТ» змінено на вітчизняні марки «АМО-Ф-15». 1953 пожежну техніку поновлено на базі автомашин

«ЗІС-151». В садибі було обладнано також цейхгауз, телеграф, квартири дільничного пристави, брандмайора. Ділянку оточувала висока огорожа (втрачена).

6 листопада 1943, під час визволення Києва від нацистських окупантів будинок пожежної команди постраждав від пожежі. 1948 флігель надбудовано четвертим поверхом. 1953 відбудовано головний будинок зі зміною первісного планування та надбудовою четвертого поверху. 1987—89 проведено його капітальний ремонт, цоколь облицьовано гранітними полірованими плитами.

За архітектурою каланча, оздоблена витонченим пластичним цегляним декором, була однією з найкращих у місті (розібрана разом зі стайнею 1961—62).

Головний будинок (№ 4). Чотириповерховий, цегляний, пофарбований, у плані прямокутний з пізнішою двоповерховою прибудовою з боку півдвір'я. Перекриття плоскі, дах вальмовий бляшаний. Внутрішнє планування першого поверху (в середній частині) — чотирикамерне, верхніх поверхів — двобічне коридорне з бічними двомаршовими сходами. Оформлений у стильовому напрямі ордерного модерну. Композиція чолового фасаду симетрична. Горизонтальні членування виявлено міжповерховими гуртами, які перетинають вертикалі піластр, а також первісним та пізнішими зубчастими вінцевими карнизами. Фасад фланковано одноосьовими розкріповками, які перебивають строгий ритм здвоєних віконних прорізів: на другому та четвертому поверхах — видовжених прямокутних, на третьому (первісно верхньому) — лучкових. Розкріповки на рівні другого—третього поверхів оформлено тонкими наріжними колонками та пласкою нішею з півциркульним завершенням. Вирішення першого поверху обумовлено його призначенням для стоянки виїзних екіпажів. Чотири великі отвори проїзних воріт з лучковими перемичками обрамлено декоративним рустуванням. Ворота чергуються з півциркульними отворами входів для персоналу. По осях кріповок у нішах розташовано лучкові отвори входів на сходи.

Флігель (№ 4-а). Чотириповерховий з підвалом, цегляний, пофарбований, у плані П-подібний. Перекриття плоскі, дах вальмовий бляшаний. Внутрішнє планування з двома фланговими схода-



515. Вул. Мельникова, 42.

вими клітками відзначається розташування приміщень обабіч центрального коридору. Вирішений у цегляному стилі. Симетричний чоловий фасад з прямокутними віконними прорізами розчленовано бічними кріповками та міжповерховими гуртами. Садиба — рідкісний комплекс громадського призначення кін. 19 ст. Тепер у головному будинку — районна пожежна частина, правління Добровільного пожежного товариства України, флігель — житловий [1720].

Василь Галайба, Євген Тиманович.

515. ТЕЛЕВЕЖА, 1973 (архит., іст.). Вул. Мельникова, 42. З відступом від червоної лінії забудови вулиці. Є частиною



514.14. Вул. Тарасівська, 4-а.

514.14. Вул. Тарасівська, 4.

радіотелевізійного передавального комплексу, що складається з телецентру і телевізійних студій, які здійснюють телепередачі за електронною системою з високою якістю зображення.

Першу в світовій практиці суцільнозварну телевежу заввишки 385 м розроблено спеціалістами Інституту «Укрпроектстальконструкція» та Інституту електрозварювання ім. Є. Патона АН УРСР і монтажниками Мінмонтажспецбуду УРСР. 1973 колектив розробників башти був удостоєний Державної премії УРСР: головний інженер проекту О. Шумицький, інженери Н. Дзюба, І. Затуловський, А. Калиничев, В. Ковтуненко, В. Котенко, В. Новиков, В. Павловський, О. Соломенко.

Триярусна, гратчаста, зварена з трубчастих елементів і оболонки, виготовлених з надміцної сталі, пофарбована у білий і темночервоний (горизонтальні пояси) кольори. Складається з трьох конструктивних частин: бази (основи), утвореної чотирма похилими пірамідальними опорами, основного призматичного восьмигранного стовбура заввишки 238,4 м з центральною шахтою ліфтів у вигляді циліндричної оболонки (діаметр 4,0 м) та антенного стрижня із зварних оболонок конусоподібного абрису. На верхніх відмітках бази і стовбура влаштовано кільцеві службові приміщення з металевим облицьуванням. При будівництві вежі у світовій практиці вперше застосовано розроблений в Україні унікальний метод монтажу способом «підрошування» — тобто збиранням конструктивних елементів унизу, в зручних умовах, з наступним їхнім виведенням у проектне положення. Для цього на будмайданчику передбачена установка збірнотварного кондуктора з підйомним пристроєм. Стрижні стовбура, починаючи з верхньої секції, монтувалися і зварювалися в кондукторіві, після чого піднімалися гідропристроєм угору, звільняючи місце для підрощування знизу чергової секції. Суміжні секції на рівні верхньої відмітки опор бази шарнірно з'єднувалися для подальшого спільного підйому до проектного положення, після чого зварювалися. Антенний стрижень, починаючи від верхівки, збирався в межах основного стовбура також способом підрощування. Після його висунування було змонтовано секції шахти ліфту з опорою їх на фундамент. Таке комплексне конструктивно-технологічне рішення забезпечило високий ступінь механізації виготовлення, монтажу і зварювання, надійність і довговічність цієї видатної висотної споруди. Сейсмостійкість вежі — 10 балів.

Попередником телевежі на Сирці була тригранна ажурна конструкція заввишки 183 м, увінчана турнікетною антеною заввишки 12 м, встановлена на пагорбі з боку сучасної вул. Б. Грінченка за спорудою телецентру на вул. Хрещатик, 26, який почав працювати в листопаді 1951. Зі збільшенням кількості програм та появою кольорового телебачення постала проблема створення в столиці потужної телепередавальної станції, яка мала забезпечити телебаченням досі не охоплену вежею площу в радіусі 150—170 км від Києва. Крім того, масивна конструкція в центрі міста ставала дедалі небезпечнішою, тому її було демонтовано.

Нову телевежу введено в дію 16 серп-



ня. Цього дня було пущено в експлуатацію три ТВ радіостанції — «Ураган-2», «Ураган-4», «Льон-9», трипрограмну УКВ ЧМ радіостанцію «Мед», устаткуванням телевізійної вежі, енергетичне, теплове і водопостачання. Радіус дії вежі — понад 100 км, вона охоплює телерадіохвилями весь навколишній регіон площею бл. 30 тис. кв. км. Відразу було розпочато передачу трьох програм — двох Центрального телебачення й Українського. 1981 вступив у дію четвертий передавач, поширюючи спеціальну київську програму. Сучасне телевізійне мовлення випускає різноманітні програми — інформаційно-публіцистичні, художні, культурологічні тощо. Одна з основних студій міститься на Хрещатику.

Сирецька телевізійна вежа Київського радіотелевізійного передавального комплексу входить до десятки найвищих на планеті, добре вписалась у пейзаж мегаполіса, стала його звичною архітектурною доміантою [1721].

Микола Кіпоренко, Олег Шумицький.

516. ТЕПЛОЕЛЕКТРОЦЕНТРАЛЬ № 3 (ТЕЦ-3), 1931—40, 1951—53 (архит.). Вул. Жилианська, 85. Біля залізничної станції «Київ—Пасаажський», на території, що обмежена вулицями Л. Толстого, Жилианською, Комінтерну та смугою відчуження залізниці. З північного заходу на південний схід по цій території протікає р. Либідь. Теплоелектроцентраль ПЗЗ (тепер Київська об'єднана теплоелектроцентраль) зводилася для постачання електроенергією і теплом підприємства ПЗЗ, а також прилеглого міського району. Автор проекту — арх.-худ. П. Костирко. Проект ТЕЦ було затверджено у травні 1931 (перша черга) та в листопаді 1934 (друга черга).

Під будівництво було знесено житлові споруди по вулицях Жилианській, Л. Толстого, Вокзальній, пров. Безаківському. Перша черга станції вступила в дію 1937, друга — в кін. 1940. На той час було споруджено: головний корпус з розподільчим блоком, окремий корпус для щита керування, склад вугілля з двома естакадами для подання палива, водоочисна станція та прохідна. Обладнання (турбогенератори, котли) були вітчизняного виробництва. Після завершення другої черги будівництва, потужність ТЕЦ становила 37 тис. кВт. З початком війни все обладнання було демонтовано та відправлено вглибокий тил. У 1950-х рр. головний корпус та щитову відбудовано у довоєнному вигляді.

За час існування ТЕЦ змінювалися види палива, що впливало на вигляд комплексу. Спочатку використовувався фрезерний торф, з 1934 — антрацитовий штиб (до 1948), потім паливо стає комбінованим — з використанням природного газу Дашавського родовища. З 1978 ТЕЦ працює тільки на газі. В повоєнні роки на станції було призупинено паровий цикл, у зв'язку з чим демонтовано градирні (першу дерев'яну — у 1972, другу — 1985). В 1948—85 ліквідовано генеруючі потужності, 1986 демонтовано останню турбину. З січня 1987 ТЕЦ-3 було перейменовано на СТ-1, і з того часу станція працює як теплова в системі Київенерго.

Головний корпус, 1937—40. В південно-східній частині ділянки. За первісним проектом до складу корпусу входили розподільчий блок та

щитова, для яких 1937 побудовано окремі приміщення. Зв'язок між головним корпусом та щитом керування забезпечила галерея на рівні другого поверху. Корпус — у плані наближений до прямокутника розміром — 107 × 66 м (первісна частина займає приблизно третину всієї довжини). В основі конструктивної схеми корпусу покладено нерівномірну каркасну сітку, де розміри поперечних прогонів становлять — 15 × 7,5 × 19,4 × 6,0 × 12 м, а повздовжніх — 5,75. Опорні колони залізобетонні, зовнішні — у цегляній обоймі, через залізобетонні подушки спіраються на дерев'яні (дубові) палі (від 2 до 2,5 м). Заповнення між колонами — цегляне. Корпус складається з адміністративних приміщень, машинної зали і котельного відділення першої черги; котельного відділення і машинної зали другої черги (турбінна зала), бункерної етажерки та прибудов побутового та розподільчого блоків (розташовані з боку вул. Л. Толстого). Машинне відділення першої та другої черги розраховано на три турбогенератори. Перекриття споруди залізобетонні, містки та сходи у виробничих приміщеннях — металеві з металевим огороженням. В адміністративній частині розміщено двоє сходів — центральні з ліфтом (залізобетонні) та металеві — між другим і третім поверхами. Виробничі приміщення мають великі вікна та ліхтар верхнього освітлення. Вікна з металевими зварними рамами, в адміністративному блоці — з дерев'яними. Дах різновисокий, схиллий, по металевих фермах трапецієподібної форми, на які покладено залізобетонні плити, подекуди підшиті металом. Покрівля — рубероїдна. На даху встановлено сім димарів (над котельною залогом). На торцевому фасаді, зверху, в декоративному колі викладено напис — «ТЕЦ».

Споруда різновисока, висота даху коливається від 19 м (машинна зала) до 31—35 м — котельня другої черги з деаераторною етажеркою, яка є найвищим приміщенням головного корпусу. Вирішення фасадних площин здійснено на засадах конструктивізму. В машинній залі зберігся мостовий кран довоєнного виробництва вантажністю 50 т та кран-балка, вантажністю 5 т повоєнного часу.

Будинок є яскравим зразком промислової споруди періоду конструктивізму в архітектурі.

Споруда розподільчого блоку та головного щита керування, 1937—40. Паралельно до головного корпусу у першому ряду забудови вул. Жилианської. Зведена на другому етапі будівництва.

Триповерхова, цегляна, з несучими зовнішніми стінами, прямокутна в

516. Вул. Жилианська, 85.



плані. Зв'язана з головним корпусом через місток на вис. 6,5 м. Заг. вис. споруди — 13 м. Фундаменти суцільні, залізобетонні. Фасади декоровано поясами з виступних цеглин. За часів повоєнної реконструкції простінки квадратних вікон третього поверху прикрашено великими круглими розетками, простінки другого ярусу — меншими за розміром.

Споруда — невід'ємна технологічна ланка та частина комплексу ТЕЦ.

Комплекс ТЕЦ-3 становить одну з головних енергетичних споруд Києва довоєнного часу.

Тепер комплекс використовується за своїм призначенням [1722].

Валерія Ісвлева.

517. ТЕРЕМКІВСЬКЕ ПОСЕЛЕННЯ, 11—12 ст. (археол.). На південній околиці Києва, масив Теремки-2. Поблизу витоків р. Нивка, на невисокому прирічному плато, за 40 м на північ від дерев'яного хреста, що стоїть неподалік від церкви Бориса та Гліба (вул. Маршала Якубовського). Залишки укріплення не виявлені. Кваліфікується як селище відкритого типу. Входило до кола поселень, що складало південно-західну околицю стародавнього Києва, пізніше поблизу проходив стародавній поштовий тракт на Васильків, ймовірно, розташований там же, де й давньоруські торгові шляхи з півдня та південний захід. Не виключено, що поселення було одним з сіл, які розміщувалися вздовж чи поблизу такого шляху. Відкрила і досліджувала М. Сергєєва 1991 (стаціонарні рятівні роботи), 2000—03 (розвідки та спостереження за земляними роботами). Обстежено ділянку навколо котловану заг. пл. бл. 1 тис. кв. м. Можливо, мало більшу площу, знищене ровами 20 ст. та лісонасадженнями. Культурний шар зберігся на незначній ділянці, коївається від 0,5 до 1,0 м; розташовувався під дерном у вигляді темного гумусованого ґрунту. Виявлено плями обпаленої глини; частково досліджено три давньоруські будівлі 11—12 ст., знайдено давньоруську кераміку.

Будівля № 1, кін. 11 ст. Майже знищена. Зберігся вхід у вигляді прибудови та фрагмент стовпчика північного наріжжя споруди. Прибудова заглиблена в ґрунт на 0,3 м від рівня виявлення. Доівка основного приміщення лежала на глибині 0,62 м від рівня виявлення, місцями збереглися залишки дерев'яної підлоги. Піч, розташована у ближньому від входу лівому куті, збереглася на повну висоту. Склепіння в центрі обвалилося; залишки знайдено на черені. Піч глинобитна, особливисто є не куполоподібний, а плаский верх. Розміри по нижній частині: 147 × 120 см, по верху: 120 × 90 см. Заг. вис. від підлоги — 56 см, від поду — 47 см. Виявлено два рівні черені (товщина — 9 см). Верхній складався з глиняної обмазки, під якою був прошарок бітої кераміки. Нижній, за конструкцією і розмірами ідентичний верхньому, лежав безпосередньо на доівці будівлі. Під піч заходили кінці дощок підлоги.

Будівля № 2, 1-а пол. 12 ст. Перекривала будівлю № 1, збереглася частково. Розташовувалася безпосередньо на поверхах, піч не виявлена, можливо, не збереглася. Довжина північно-західної стіни — бл. 4,0 м. У північному наріжжі збереглися відбитки замка зрубів.

Будівля № 3, кін. 11 ст. На відстані 2,0 м на захід від будівлі № 1. Досліджено східну частину. Потужність заповнення, що збереглося (за західною стінкою котловану), — 0,5—0,6 м, заглиблена в материковий пісок на 20 см. Північно-східну стіну простежено на 3,5 м (загальна довжина, ймовірно, становила 4,0 м). Піч глинобитна, збереглася на 44 см, по стінці профіль читався на вис. 75 см. Ширина в основі (частина, що вціліла) — 36 см. Челюсті повернено на південний схід. Підлога дерев'яна, горіла, збереглась у вигляді вуглистого прошарку. Тепер пам'ятка — під приватнимигородами, інтенсивно розорується. Матеріали зберігаються в Інституті археології НАН України [1723].

Марина Сергєєва.

518. ТЕРЕЩЕНКІВСЬКА ВУЛИЦЯ, 19—20 ст. (архїт., іст., містобуд.). Проходить по південно-східному схилу Старокиївського плато паралельно Хрещатій долині, з'єднує вул. Б. Хмельницького з вул. Л. Толстого, перетинає бульв. Т. Шевченка. Мала назви — пл. Університетська (від збудованого у 1830-х рр. Університету св. Володимира), вул. Олексіївська, Ново-Олексіївська (1869—1900), Терещенківська (1900—19) — на честь родини відомих цукропромисловців, доброчинців і колекціонерів Терещенків, життя та діяльність кількох поколінь якої тісно пов'язані з вулицею. Вони були власниками і мешканцями кількох садів на ній: № 3, 5, 9, 13, 15, 17, в яких містилися контори їхніх підприємств, мистецькі колекції, що стали основою кількох найвідоміших українських музеїв, правління товариства, в яких вони відігравали провідну роль. У лютому 1919 вулиця носила ім'я Герцена Олександра Івановича (1812—70) — російського письменника, публіциста, філософа-матеріаліста; у 1919—55 — Чудновського Григорія Ісаковича (1890—1918) — учасника боротьби за владу Рад у Петрограді та Києві, у січні — лютому 1918 — комісара Києва з цивільного управління; у 1955—92 — Рєпіна Іллі Юхимовича (1844—1930) — художника, дійсного члена Санкт-Петербурзької Імператорської АМ (з 1893), її професора (1894—1907), члена Товариства передвижників (з 1878). Приїздив у Київ 1880 і 1882. Написав багато творів на українську тематику, приятелював з відомими діячами української культури. У Києві підтримував діяльність Рисувальної школи М. Мурашка. 1992 вулиці повернено назву Терещенківська.

До кін. 1830-х рр. місцевість являла собою малозаселену територію з однією-двоповерховими будівлями, практично пустир. Вулицю прокладено відповідно до генерального плану міста 1837, розробленого арх. В. Беретті. Зведення в 1837—43 Університету св. Володимира за проектом арх. В. Беретті, однієї з найзначніших споруд того часу, визначило містобудівну систему навколишніх кварталів, а також якісно новий рівень забудови. Під час будівництва навчального закладу навколо нього був сформований новий район та сплановано низку вулиць — сучасні Л. Толстого, Володимирську, бульв. Т. Шевченка. Але й після відкриття університету велика площа перед ним була не урядована. На плани Києва

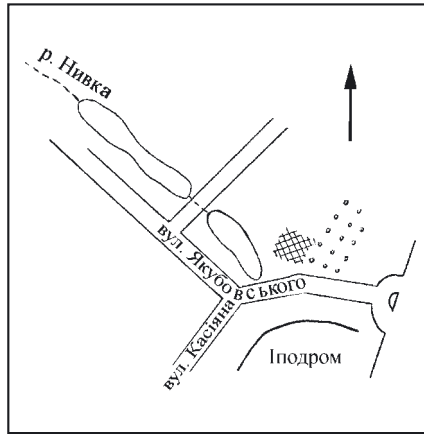

517. Ситуаційний план.

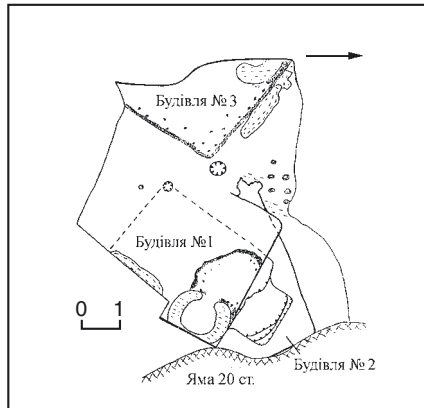

517. План розкопу. 1991.

517. План та розріз печі будівлі № 1.

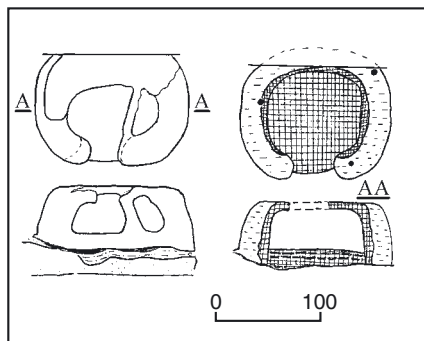

1861 вул. Олексіївська існувала лише на відрізку між сучасними вул. Б. Хмельницького і бульв. Т. Шевченка. Від первісної забудови тут збереглися флігель Першої Київської гімназії, зведений 1852 (нині № 4), первісний об'єм тепер перебудованого особняка 1842 (№ 3). 1871 вул. Олексіївську продовжено до вул. Шулявської, в результаті чого утворився фронтальний квартал зі східного боку пл. Університетської. Обабіч площі планувалося ще два невеликих квартали, відокремлені невеликим майданчиком з пам'ятником Миколі І. Фронтальний квартал, що виходив на вул. Ново-Єлизаветинську (тепер вул. Пушкінська) кілька разів перепланувувалися. 1871 його було розділено на 20 садів, у 1872 — на 18, бічні квартали — на шість ділянок. В остаточному варіанті плану бічні квартали не розпланувались, їх територію відведено під паркову зону

навколо університету. Фронтальний квартал поділено на 19 садів, продаж яких з публічних торгів розпочався у 1872—74 за умовою забудови впродовж чотирьох років.

Новопрокладену вул. Олексіївську було віднесено, згідно з правилами розподілу вулиць на розряди, до 1-го розряду, тобто тут дозволялося будувати на червоних лініях і на подвір'ях не менш, ніж двоповерхові, муровані, під бляшаною покрівлею споруди зі сходами з вогнетривких матеріалів.

Простір сучасної вулиці сформовано фронтами забудови трьох кварталів та парком ім. Т. Шевченка, що відіграє важливу роль в об'ємно-просторовій композиції вулиці (див. ст. 426). Забудова різновисока, сформована дво-, триповерховими особняками 2-ї пол. 19 ст. і багатоповерховими прибутковими будинками кін. 19 — поч. 20 ст. Архітектурним акцентом кварталу навпроти університету є масивний об'єм прибуткового будинку № 13, розташований на осі симетрії парку та головного корпусу університету.

Вулиця зберегла свій масштаб і пропорції, закладені при її створенні, та в цілому колорит київської забудови 2-ї пол. 19 — поч. 20 ст.

В забудові вулиці брали участь відомі архітектори: П. Альошин (№ 2—2/13—15, 1-а третина 20 ст., 1940-і рр.), П. Андрєєв (№ 13, 1913—14), С. Григор'єв (№ 5, 1934), Р.-Ф. Мельцер (№ 15, 1887—95), В. Ніколас (№ 9, 1877—84, у співавт. з А. Гуном; № 11, 1875—76, 1880—81; № 17, 1875—78; № 23, 2-а пол. 19 ст.), П. Спарро (№ 19 — 19-а, 1878—79; № 21, 1879).

Пам'ятки архітектури — № 2 (класицизм), № 2—2/13—15, 9, 9-а, 11, 13, 15, 17, 23, 25/10 (історизм), № 5 (пізній конструктивізм).

Велику мистецьку цінність має оздоблення інтер'єрів особняка Ханенків (№ 15), створене С. Барбудо, П. Бойцовим, М. Врубелем, В. Котарбінським, Г. Макартом та іншими митцями. До пам'яток мистецтва належать також пам'ятники Т. Шевченкові у центрі парку (1939, ск. М. Манізер, арх. Є. Левінсон; див. ст. 426.1) та І. Рєпіну біля будинку Національного Київського музею російського мистецтва (1984, ск. О. Комов; див. ст. 401).

На вулиці проживали відомі представники науки і культури, громадські, політичні, державні діячі: в № 3 — підприємець, бельгійський консул Я. Гретер, засновниця і начальниця приватної жіночої гімназії і вечірніх Вищих жіночих курсів А. Жекуліна; в № 5 — письменник, акад. АН УРСР М. Бажан, мовознавець, акад. АН УРСР І. Білодід, письменник В. Большак, державний діяч УРСР К. Сухомлин, письменник, акад. ВУАН, державний і громадський діяч П. Тичина, диригент С. Турчак, державний і політичний діяч, акад. ВУАН, економіст О. Шайхтер; в № 7 — фізіолог рослин, акад. УАСГН С. Лебедев; у № 9 — підприємець і колекціонер Ф. Терещенко та його дружина Н. Терещенко (їхня мистецька збірка складає основу розміщеного тепер в їхній садибі Національного музею російського мистецтва), їхній син — авіаконструктор Ф. Терещенко; художник А. Сєреда; в № 11 — лікар, учений Є. Афанас'єв, діяч більшовицької партії Г. Кржижановський, викладач Пер-

шої Київської гімназії, колекціонер М. Черкунов; в № 13 — інженер, автор проекту київського фунікулера А. Абрагамсон, провідні діячі ОУН О. Бойдунік і П. Войновський; в № 15 — подружжя Б. і В. Ханенків, відомих колекціонерів і громадських діячів; в № 17 — інженер і вчений у галузі залізничного транспорту О. Бородін, який вперше в Києві обладнав у цьому будинку телефонний зв'язок; лікар, громадський діяч В. Сахновський та його дружина С. Сахновська — дочка підприємця Н. Терещенка; в № 21 — військовий і політичний діяч, генерал А. Драгомиров; в № 25/10 — журналіст І. Рогач; один з організаторів вітчизняного кіновиробництва О. Горський, його дочка А. Горська з чоловіком В. Зарецьким — художники, громадські діячі — шістдесятники.

В № 9 у 1917—19 містилися Генеральний секретаріат і Міністерства закордонних справ УНР, Української Держави і Директорії УНР, очолювані відомими політичними діячами — О. Шуваловим, В. Голубовичем, М. Любінським, Д. Дорошенком, В. Чехівським та ін. У № 25/10 в листопаді 1917 — квітні 1918 містився Український генеральний військовий штаб Армії УНР.

В № 13 у період Української революції діяло Українське науково-технічне товариство «Праця», яке разом з іншими українськими організаціями заснувало Український народний університет, надавши для його канцелярії, проведення зборів ради викладацького складу власне приміщення у цьому будинку. У діяльності товариства і навчального закладу брали участь О. Вілінський, І. Ганицький, О. Грушевський, П. Зайцев, Б. Кістяківський, М. Кравчук, І. Левинський, О. Лук'яненко, І. Огієнко, Г. Павлуцький, Ф. Сушицький, М. Туган-Барановський, К. Широцький, інші вчені та громадсько-політичні діячі. 1918 у цьому ж будинку функціонував гірничий департамент Міністерства торгівлі і промисловості Української Держави.

В № 15 містився Музей мистецтв ВУАН, створений на основі мистецького зібрання Ханенків (пізніше — Музей західного і східного мистецтва, тепер повернено історичну назву та ім'я засновників — Музей мистецтв імені Богдана та Варвари Ханенків), в якому працювали відомі вчені та діячі культури: І. Врона, О. Гіляров, Г. Лукомський, М. Макаренко, В. Овчинников.

518. Терещенківська вулиця. План забудови.

В № 4 (первісно № 2) містилася 1892—1914 Міністерська жіноча гімназія, в якій викладали відомі діячі науки і культури; у 1917—18 — департамент позашкільної і дошкільної освіти Генерального секретарства — Міністерства народної освіти, очолюваний С. Русовою. З 1920-х рр. будинок належав ВУАН, як і добудований в кілька етапів новий корпус гімназії (тепер № 2—2/13—15; див. ст. 269), в яких містилися численні наукові установи ВУАН — АН УРСР — НАН України (кілька академічних закладів функціонують тут і тепер), де працювали відомі вчені (деякі з них проживали за цими адресами).

В № 3 розміщувалися наукові установи ВУАН—АН УРСР—НАН України: Київський науково-дослідний інститут фізики (тепер Інститут фізики НАНУ); Інститут математики АН УРСР (діє у цьому будинку й тепер); Лабораторія металофізики АН УРСР (Інститут металофізики НАН України); Інститут ентомології та фітопатології АН УРСР (тепер Інститут захисту рослин УААН), в яких працювали відомі вчені, деякі з них і проживали у цьому будинку.

Не зберігав будинок № 5, в якому з 1875 проживав Н. Терещенко.

Вул. Терещенківська — одна з найбагатших за історико-культурним значенням комплексних пам'яток Києва [1724].

Марія Кагомська, Юрій Нельгівський.

518.1. Будинок 19—20 ст., в якому містилися наукові установи ВУАН—АН УРСР—НАН України, працювали і проживали відомі вчені (іст.). Вул. Терещенківська, 3. На червоній лінії забудови. Первісний об'єм двоповерхового цегляного особняка за типовим проектом на сім віконних осей зведений відразу після спланування ділянки 1842. Перший власник — київський міщанин І. Алферов (Алаферов). 1848 садиба в сучасних межах перейшла у власність титулярного радника І. Іванова, 1890 — дворянина П. Головачова. На його замовлення того ж року за проектом арх. В. Ніколаєва зроблено прибудови до споруди, фасад декоровано у стилістиці історизму. 1898 садибу придбав відомий підприємець і доброчинець Н. Терещенко, за заповітом якого, складеним 1901, маєтність мала перейти у власність його сина І. Терещенка. По смерті діда і батька 1903 її успадкував М. Терещенко, який під час 1-ї світової війни жив у Петрограді. Останнім власником садиби до 1918 був купець 1-ї гільдії М. Зайцев (займав з родиною 12-кімнатну квартиру на другому поверсі).

У кін. 1920-х рр. споруду передано ВУАН, у 1930-х рр. двоповерхову, в плані Г-подібну будівлю надбудовано двома поверхами, 1956 до неї долучено чотириповерхову частину в тилу подвір'я, розташовану паралельно фасадній.

Будинок чотириповерховий, цегляний, тинькований, у плані П-подібний.

У кін. 19 — на поч. 20 ст. тут містилися контори Мартинівського Ф. Терещенка і Харківського цукрових заводів, цукрового заводу М. Зайцева, Акціонерного товариства «Київський машинобудівний завод Гретера, Криванека і К^с», представництво бельгійського консула, посаду якого обіймав підприємець Я. Гретер (жив у цьому будинку) тощо. Частина приміщень здавалася внайм під житло. Мешканцями будинку на поч. 20 ст. були, зокрема, головна наглядачка Міністерської жіночої гімназії св. Ольги В. Грузевич-Нечай, засновниця і начальниця приватної жіночої гімназії і вечірніх Вищих жіночих курсів А. Жекуліна.

1930—41 та 1944—53 в будинку розміщувався Київський науково-дослідний інститут фізики, заснований 1929 на базі науково-дослідної кафедри фізики Наркомату освіти УСРР. З 1932 — в системі ВУАН. З 1936 — Інститут фізики АН УРСР (з 1994 — НАН України). 1941—44 під час Великої Вітчизняної війни входив до складу об'єданого Інституту математики і фізики АН УРСР. 1929—30 містився в КПІ, з 1953 — на просп. Науки, 46 (див. ст. 195).

У цьому будинку в інституті працювали відомі вчені.

1930—38 — перший директор інституту (з 1929) Гольдман Олександр Генріхович (1884—1971) — фізик, акад. ВУАН (з 1929), член Президії ВУАН (1931—38), засновник і керівник Київської науково-дослідної кафедри фізики (1922), на основі якої було утворено інститут. Одночасно керував експериментальним відділом, де було виконано ряд досліджень, що склали основу сучасних уявлень про електронні процеси на контакті метал—напівпровідник. Здійснені під керівництвом вченого експериментальні дослідження сірчистого срібла завершилися розробкою фотоелементів ФЕСС № 1, які тривалий час випускало дослідне виробництво інституту. Репресований 1938, реабілітований 1956. У 1959—71 працював у новому будинку інституту.

1930—53 — Борзяк Петро Григорович (1903—2000) — фізик, чл.-кор. АН УРСР (з 1961), заслужений діяч

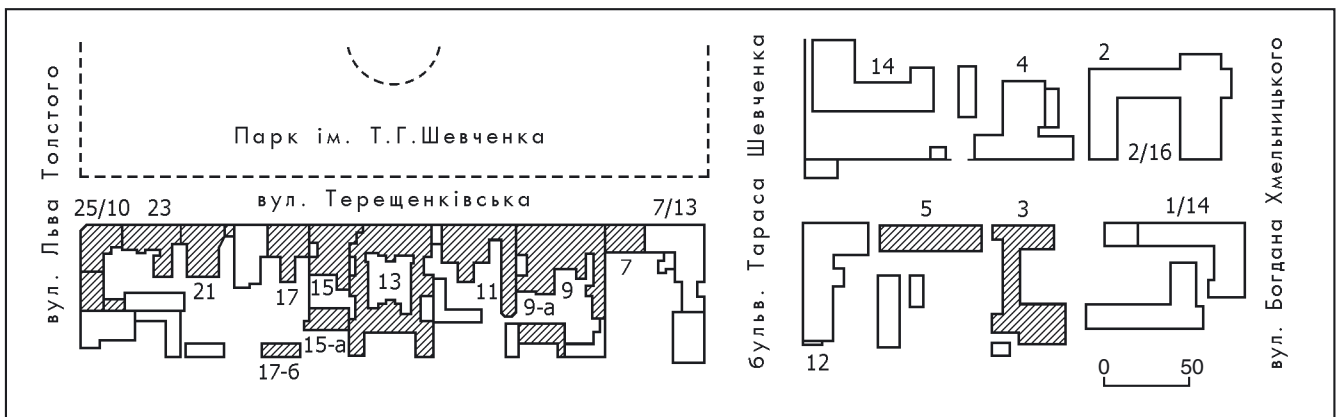

науки УРСР (з 1978). Працював в інституті з дня його заснування. Досліджував проблеми вакуумної, напівпровідникової та тонкоплівкової електроніки. Здійснив фундаментальні дослідження фотоелектронної і вторинної електронної емісії, виявив (1940) явища компенсації провідності і замороженої фотопровідності напівпровідників, екситонного поглинання світла в них (1952). 1953—2000 працював у новому будинку інституту.

1945—53 — Давидов Олександр Сергійович (1912—93) — фізик-теоретик, акад. АН УРСР (з 1964), заслужений діяч науки УРСР (з 1972), Герой Соціалістичної Праці (1982), директор Інституту теоретичної фізики АН УРСР (з 1973). Під час роботи у цьому будинку — старший науковий співробітник, згодом заступник директора Інституту фізики. Захистив докторську дисертацію, присвячену теоретичним проблемам поглинання світла в молекулярних кристалах. Класичними стали сформульовані ним основні положення теорії екситонів у молекулярних кристалах. Відкрив явище розщеплення невироджених молекулярних термів «давидівське розщеплення», запровадив поняття деформуючих екситонів. У 1964—66 працював у новому будинку інституту завідувачем відділу теорії ядра.

1947—53 — Дейген Михайло Федорович (1918—77) — фізик-теоретик, чл.-кор. АН УРСР (з 1967), один із засновників 1960 Інституту напівпровідників АН УРСР (тепер Інститут фізики напівпровідників НАН України). Наукові праці присвячені теорії твердого тіла, фізиці напівпровідників, радіоспектроскопії. Досліджував проблеми електронної теорії кристалів, теорії електронного парамагнітного, подвійного електронно-ядерного і параелектричного резонансів. Запровадив поняття «деформаційний потенціал» та «конденсонний ефект» у теорію твердого тіла. 1953—60 працював у новому будинку інституту.

1939—41, 1944—53 — Лашкар'єв Вадим Євгенович (1903—74) — фізик, акад. АН УРСР (з 1945), голова Відділу фізико-хімічних та математичних наук АН УРСР (1946—48), член Президії АН УРСР (1948—52), один із засновників і перший директор Інституту напівпровідників АН УРСР (1960—70). Працював в Інституті фізики АН УРСР 1939—60. В 1944 заснував і очолював відділ напівпровідників, де під його керівництвом у 1940—50-х рр. здійснені фундаментальні дослідження фотоелектричних і поверхневих явищ у напівпровідниках. Одночасно викладав у Київському університеті (1939—57). Відкрив існування в напівпровідниках р-п переходів, які широко використовуються в сучасній техніці, створив загальну теорію фото ЕРС у напівпровідниках, виконав цикл робіт з вивчення їх природи (1940—50-і рр.). Заснував наукову школу. 1953—62 працював у новому будинку інституту. 1944—56 мешкав у квартирі № 5 правого крила цього будинку.

1941, 1944 — поч. 1950-х рр. — Лейпунський Олександр Ілліч (1903—72) — фізик, акад. ВУАН (з 1934), Герой Соціалістичної Праці (1963). 1941—52 — завідувач відділу атомного ядра, 1944—49 — директор інституту, де під його

керівництвом розпочалися дослідження в галузі ядерної фізики. 1948 вперше в СРСР довів можливість розширеного відтворення ядерного пального в реакторах на швидких нейтронах і накреслив новий шлях розвитку атомної енергетики, що здобув світове визнання. Зробив значний внесок у створення зазначених реакторів. З поч. 1950-х рр. працював у Москві. Один з фундаторів ядерної фізики і техніки в СРСР. До переїзду в Москву на поч. 1950-х рр. проживав у квартирі № 7 в правому крилі будинку.

З 1944 у квартирі № 7, в 1980-х рр. — 1995 у квартирі № 2 мешкала його дружина Прихотько Антоніна Федорівна (1906—95) — фізик, акад. АН УРСР (з 1964), заслужений діяч науки УРСР (з 1966), Герой Соціалістичної Праці (1976), завідувач відділу (1944—88), директор Інституту фізики АН УРСР (1965—77), радник при його дирекції (з 1988). З 1953 працювала у новому будинку інституту.

1949—53 — Немець Олег Федорович (1922—2002) — фізик, акад. АН УРСР (з 1978), заслужений діяч науки і техніки України (з 2002), професор Київського університету (з 1961), директор Інституту ядерних досліджень АН УРСР (1974—83), голова Наукової ради НАНУ з проблем «Ядерна фізика» (з 1997). Працював в Інституті фізики АН УРСР у 1949—70: інженер (1949—51), аспірант (1951—54), науковий співробітник і вчений секретар (1954—58), завідувач відділу і заступник директора (1958—70). Один з провідних учених України у галузі ядерної фізики, досліджував процеси розсіювання нейтронів атомними ядрами й взаємодії дейтронів з ядрами. Вперше в СРСР створив мішень поляризованого гелію-3. Виявив немонотонну залежність перерізу розщеплення дейтронів від атомної маси (ефект Немця). З 1953 продовжував працювати в будинку Інституту фізики на просп. Науки, 46; з 1970 — в Інституті ядерних досліджень на просп. Науки, 47.

1932—40, 1946—53 — Пасічник Митрофан Васильович (1912—96) — фізик, акад. АН УРСР (з 1961), заслужений діяч науки УРСР (з 1964), засновник і перший директор Інституту ядерних досліджень АН УРСР (1970—73). У період роботи в цьому будинку — завідувач відділу (з 1946), директор (1949—65) Інституту фізики. З 1946 очолював дослідження з проблем ядерної фізики. За роки його директорства в інституті було створено і введено у дію циклотрон У-120 (1953), експериментальний ядерний реактор ВВР-М (1960), електростатичний генератор ЕГ-5 (1964). Одночасно викладав у Київському університеті, завідувач кафедри (1947—61). Досліджував проблеми ядерної фізики та фізики реакторів, металофізики, історії та методології науки. Відкрив оборотні й ізотоп-спінові ефекти при взаємодії нейтронів з ядрами. В 1953—70 працював у новому будинку інституту.

1938—41, 1944—53 — Пекар Соломон Ісакович (1917—85) — фізик-теоретик, акад. АН УРСР (з 1961), один із засновників Інституту напівпровідників АН УРСР (1960). Працював в інституті фізики АН УРСР 1938—60, з 1944 — завідувач відділу теоретичної фізики. Одночасно — професор Київського

університету (1944—76). Досліджував проблеми теорії твердого тіла. Розробив кількісну теорію випромінювачів із заперними шарами (1939). Впровадив поняття поляронів як особливого типу квазічастинок — носіїв струму в іонних кристалах (1945—49), поняття деформаційного потенціалу (1952). Розвинув теорію домішкового поглинання світла (1950—53). 1953—62 працював у новому будинку інституту.

1951—53 — Снітко Олег Вячеславович (1928—90) — фізик, акад. АН УРСР (з 1985), директор Інституту напівпровідників АН УРСР (1970—90). Вивчав вплив адсорбції молекул і зовнішнього електронного поля на фотопровідність напівпровідників, установив його фізичний механізм. Створив нові методи обробки поверхні й нові типи приладів на основі поверхневих явищ. 1953—60 працював у новому будинку інституту.

1945—53 — Толпиго Кирило Борисович (1916—94) — фізик-теоретик, чл.-кор. АН УРСР (з 1965). Досліджував проблеми фізики твердого тіла. Перебудував теорію екситонних станів у напрямі повнішого врахування міжелектронної взаємодії. Виконав фундаментальні дослідження в галузі динамічної теорії кристалічних ґраток і кінетичної теорії напівпровідників. 1953—59 працював у новому будинку інституту.

1948—52 — Харкевич Олександр Олександрович (1904—65) — вчений у галузі технічної фізики і теорії інформації, чл.-кор. АН УРСР (з 1948), акад. АН СРСР (з 1964), організатор і директор Інституту проблем передачі інформації АН СРСР (1962). У зазначені роки — завідувач відділу Інституту фізики АН УРСР. Створив запам'ятовуючі пристрої для перших вітчизняних електронно-обчислювальних машин і верстатів з програмним управлінням. Досліджував проблеми технічної фізики, теоретичної і прикладної акустики, теорії поля, теорії нелінійних коливань, загальної теорії зв'язку, теорії інформації, кібернетики. Розробив теорію електроакустичних апаратів та п'єзоелектричних і магнітострикційних перетворювачів.

У цьому будинку також працювали відомі вчені, які з 1953 продовжували роботу в новому будинку Інституту фізики на просп. Науки, 46. У 1934—38 — чл.-кор. АН УРСР Дяченко Вадим Євгенович (1896—1954), одночасно — співробітник Інституту математики АН УРСР (1934—54), що розміщувався у цьому ж будинку; у 1930—41, 1944—53 — чл.-кор. АН УРСР Моргуліс Наум Давидович (1904—76); 1952—53 — акад. АН УРСР Шпак Марат Терентійович (1926—93), директор інституту (1970—87).

1939—41, 1944—50 та з 1966 в будинку розміщується Інститут математики АН УРСР (з 1994 — НАН України). Бере початок від заснованого у березні 1920 Математичного інституту УАН, який у жовтні того ж року було розділено на кілька інститутів (згодом — комісії) математичного профілю. 1934 на базі кафедр і відповідних комісій ВУАН: прикладної математики (керівник Д. Граве), чистої математики (Г. Пфейффер) і математичної статистики (М. Кравчук) утворено Інститут математики ВУАН (директор Д. Граве). 1941—44 під час Великої Вітчизняної

війни входив до складу об'єднаного Інституту математики і фізики АН УРСР. З початку створення інституту не мав власного приміщення, його відділи розміщувалися в різних будинках, що належали ВУАН. Зокрема, 1935 закладу надано кілька кімнат у будинку на вул. Володимирській, 35; пізніше (до переїзду на вул. Чудновського, тепер вул. Терещенківська, 3) він розміщувався у будинку на вул. Володимирській, 54, з поч. 1950-х рр. до 1966 — на сучасному Майдані Незалежності, 6 (будинки не збереглися).

У цьому будинку в інституті працювали відомі вчені.

1945—50 — Боголюбов Микола Миколайович (1909—92) — фізик-теоретик і математик, акад. АН УРСР (з 1948), акад. АН СРСР (з 1953), заслужений діяч науки УРСР (з 1970), двічі Герой Соціалістичної Праці (1969, 1979). Завідувач відділу асимптотичних методів і теорії ймовірності інституту (з 1943). Досліджував фундаментальні проблеми теорії нелінійних коливань, дав математичне обґрунтування асимптотичних методів, розвинув оригінальні методи динамічної теорії статистичної фізики. Наукові праці вченого з цієї проблематики відзначено Державною премією СРСР (1947). Одночасно працював у Київському університеті, Інституті будівельної механіки АН УРСР (тепер Інститут механіки ім. С. Тимошенка НАН України), а також у московських установах — університеті, Математичному інституті ім. В. Стеклова й Інституті хімічної фізики АН СРСР. 1950 переїхав до Москви. 1988 Президією АН України засновано премію ім. М. Боголюбова, з 1993 ім'я вченого носить Інститут теоретичної фізики НАНУ (див. ст. 192).

1945—50 — Гнеденко Борис Володимирович (1912—95) — математик, акад. АН УРСР (з 1948), почесний член Лондонського Королівського статистичного товариства (з 1968), почесний доктор Берлінського університету (з 1976). 1945—60 — завідувач відділу теорії ймовірності й математичної статистики, 1955—58 — директор інституту. Одночасно — голова Відділу фізико-математичних наук АН УРСР (1956—57), професор Львівського (1945—50) та Київського (1950—58) університетів. Відзначений премією ім. П. Чебишева АН СРСР (1950). Під час роботи в інституті завершив загальну теорію підсумовування незалежних випадкових величин, здійснив дослідження локальних граничних теорем й непараметричних задач статистики. 1956 з ініціативи вченого з Інституту електротехніки АН УРСР до Інституту математики переведено лабораторію з програмування й розпочато розробку проблем обчислювальної техніки та проектування універсальної ЕОМ «Київ», що було продовжене й завершене В. Глушковым. У кін. 1950-х рр. разом з М. Амосовим працював над проблемою використання можливостей обчислювальної техніки в медицині, зокрема у діагностиці серцевих захворювань. З 1960 жив у Москві.

1966—98 — Дзядик Владислав Кирилович (1919—98) — математик, чл.-кор. АН УРСР (з 1969), заслужений діяч науки і техніки України (з 1991). В інституті — з 1960, завідувач відділу теорії функцій у 1963—90, потім — радник

при дирекції. Одночасно — завідувач кафедри Київського університету (з 1961). Відзначений премією ім. М. Крилова АН УРСР (1991). Побудував конструктивну теорію наближення функцій комплексного змінного та теорію наближення абсолютно монотонних функцій. Розробив апроксимаційний метод розв'язання диференціальних рівнянь. Працював на третьому поверсі в кімнаті № 301.

1939—41, 1944—50 — Дяченко Вадим Євгенович (1896—1954) — математик, чл.-кор. ВУАН (з 1934). В інституті працював у 1934—54. Одночасно у 1934—38 — завідувач групи електронної оптики Інституту фізики АН УРСР, викладач, згодом професор Київського університету (1922—54). Наукові праці присвячені математичним методам теорії відносності, проблемам електронної оптики, теорії термоелементів, загальної механіки. Зробив значний внесок у розробку теорії рівнянь математичної фізики, теорію і конструювання обчислювальних пристроїв. Під його керівництвом у Києві було створено перші електроінтегратори, засновано лабораторію електромодельовання й обчислювальної техніки, розроблено і побудовано два електронні мікроскопи.

1947—50 — Ішлінський Олександр Юлійович (1913—2003) — вчений у галузі механіки, акад. АН УРСР (з 1948), АН СРСР (з 1960), Герой Соціалістичної Праці (1960), Голова Всесоюзної ради науково-технічних товариств (з 1970), іноземний член Польської АН (з 1977) й Чехословацької АН (з 1977), чл.-кор. Мексиканської інженерної академії (з 1977), почесний член Міжнародної академії історії наук у Парижі (з 1981), почесний доктор наук Дрезденського технічного університету (з 1983). Працював в Інституті математики АН УРСР у 1947—55 (потім до 1958 — за сумісництвом). Одночасно — професор механіко-математичного факультету Київського університету (1949—55). У цей період написав фундаментальні праці з теорії гіроскопічних приладів та інерціальної навігації, проблем керування балістичними ракетами. Після переїзду до Москви очолив Інститут механіки МДУ (1958—

59), пізніше — Інститут проблем механіки АН СРСР (1965—89, потім — почесний директор). Відзначений преміями Президії НАН України — ім. О. Динника (1981), ім. М. Лаврентьєва (2000). Один з авторів вітчизняних систем морського приладобудування, а також об'єктів космічної техніки; брав безпосередню участь у конструюванні та запусках перших радянських штучних супутників. Зробив значний внесок у розвиток механіки і математики в Україні, до останніх років життя підтримував тісні зв'язки з Інститутом математики, здійснюючи на громадських засадах керівництво низкою науково-дослідних тем.

1939—40, 1944—47 — Кільчевський Микола Олександрович (1909—79) — вчений у галузі механіки і математики, акад. АН УРСР (в 1969), заслужений діяч науки УРСР (з 1977). У цей час — докторант (1936—40), старший науковий співробітник (1944—47) інституту. Одночасно викладав у Київському авіаційному та Київському індустріальному інститутах (1933—41); завідував кафедрою теоретичної механіки КПІ (1944—61), професор Київського університету (1945—58). З 1959 — завідувач відділу Інституту механіки АН УРСР. Основні дослідження зазначеного періоду присвячені загальній механіці, теорії оболонки, статичним і динамічним контактним задачам теорії пружності, теорії удару, застосуванню інтегральних рівнянь. Розробив новий підхід до аналітичного опису процесів, що супроводжують динамічну контактну взаємодію твердих тіл.

1940—41, 1944—50 — Крейн Марко Григорович (1907—89) — математик, чл.-кор. АН УРСР (з 1939), почесний іноземний член Американської академії мистецтв і наук. У зазначений період — завідувач відділу алгебри і функціонального аналізу інституту (до 1951), одночасно — професор Одеського інституту інженерів морського флоту (1944—54). Досліджував проблеми функціонального аналізу та його застосування. Створив в Україні одну з перших в СРСР наукових шкіл у цій галузі. Основоположне значення мали також його праці в галузі геометрії опуклих тіл.

Працював на четвертому поверсі в

518.1. Вул. Терещенківська, 3.



кімнаті № 401. Пізніше жив в Одесі. 1974—2003 — Корнійчук Микола Павлович (1920—2003) — математик, акад. НАН України (з 1997), заслужений діяч науки і техніки України (з 2000). Завідувач відділу геометричної теорії функцій і типології (1974—89), відділу теорії наближень (1989—2001), головний науковий співробітник інституту (з 2001). Одночасно — професор Київського університету. Під час роботи у цьому будинку відзначений Державною премією України у галузі науки і техніки (1994), премією ім. М. Остроградського НАНУ (2000); президент Київського математичного товариства, заступник головного редактора «Українського математичного журналу». Провідний вітчизняний вчений у галузі теорії наближення функцій, засновник наукової школи. Розв'язав одну з найскладніших задач цієї теорії, відому як «проблема Фавара», що принесло вченому міжнародне визнання. Розробив принципово нові методи розв'язання екстремальних задач теорії наближення, вирішив низку складних проблем нелінійної та сплайн-апроксимації. 1939—41 і 1944—49 — Лаврентьев Михайло Олексійович (1900—80) — вчений у галузі математики та механіки, акад. АН УРСР (з 1939), АН СРСР (з 1946), акад. Чехословацької АН (з 1957), почесний член Болгарської АН (з 1966), чл.-кор. АН НДР (у Берліні, з 1969), іноземний член Французької АН (з 1971), Герой Соціалістичної Праці (1967), віце-президент АН СРСР й засновник та голова її Сибірського відділення (1957—75). Під час роботи у цьому будинку — директор Інституту математики АН УРСР (1939—41 і 1945—48), потім завідувач відділу теорії функцій комплексного змінного (1948—49); одночасно завідувач відділу Математичного інституту ім. В. Стеклова у Москві (1937—60), віце-президент АН УРСР (1945—49). Відзначений Державними преміями СРСР за розробку варіаційно-геометричного методу розв'язання нелінійних задач у теорії диференціальних рівнянь з частинними похідними, що мали важливе значення для гідромеханіки й аеромеханіки (1946), і за теоретичні дослідження в галузі гідродинаміки (1949). Президія НАН України заснувала премію ім. М. Лаврентьева (1997); Президія АН СРСР — премію і Золоту медаль ім. М. Лаврентьева (1980). Вивчав проблеми математики і механіки. Отримав важливі результати в дослідженні теорії функцій комплексного змінного, теорії конформних і квазіконформних відображень, теорії множин, загальної теорії функцій, теорії диференціальних рівнянь. Створив теорію спрямованого вибуху і розробив основні напрями її практичного застосування. Працював на четвертому поверсі в кімнаті № 401. Після переїзду у Москву — директор Інституту механіки й обчислювальної техніки АН СРСР (1949—52), пізніше — Інституту гідродинаміки АН СРСР у Новосибірську (з 1957). 1939—41 і 1944—46 — Пфейффер Георгій Васильович (1872—1946) — математик, акад. УАН (з 1920), голова комісії чистої математики ВУАН (1921—34). Завідувач відділу математичного аналізу (1934—46) Інституту математи-

ки, директор об'єднаного Інституту математики і фізики АН УРСР (в евакуації 1941—44). Одночасно викладав у Київському університеті (з 1900, з 1909 — професор, з 1944 — завідувач кафедри диференціальних рівнянь). Створив особливий спосіб формального інтегрування різних типів диференціальних рівнянь з частинними похідними, узагальнив метод Якобі інтегрування диференціальних рівнянь першого порядку. Працював на четвертому поверсі, тепер кімната № 414. 1939—41, 1944—50, 1966—75 — Ремез Євген Якович (1896—1975) — математик, чл.-кор. АН УРСР (з 1939). Старший науковий співробітник інституту (1935—75). Одночасно завідувач кафедри Київського педагогічного інституту (1933—55), професор Київського університету (1935—38). Досліджував проблеми конструктивної теорії функцій і наближеного аналізу, історії вітчизняної математики. Розробив загальні обчислювальні методи чебишевського наближення функцій. Довів теорему про метричну обмеженість поліномів. Створив загальний метод побудови операторних членів. Працював на третьому поверсі в кімнаті № 302. 1939—41, 1944—50, 1966—71 — Соколов Юрій Дмитрович (1896—1971) — механік і математик, чл.-кор. АН УРСР (з 1939). В Інституті математики — з 1934, з 1937 — завідувач відділу механіки, пізніше — диференціальних й інтегральних рівнянь (до 1971). Одночасно викладав у вузах Києва (1922—49). Досліджував проблеми небесної механіки, гідроаеромеханіки, теорії диференціальних рівнянь, теорії фільтрації. Розробив ефективний метод наближеного рішення диференціальних й інтегральних рівнянь, що набув широкого застосування в практичній механіці. Працював на другому поверсі в кімнаті № 223. 1945—50, 1966—78 — Фільчаков Павло Феодосійович (1916—78) — математик, чл.-кор. АН УРСР (з 1964), заслужений діяч науки УРСР (з 1976). В інституті — з 1945, 1960—78 — завідувач відділу прикладної математики. Одночасно — викладач, професор Київського інституту інженерів водного господарства (1956—59). Досліджував проблеми теорії функцій комплексної змінної, обчислювальної математики. Розв'язав низку важливих задач теорії фільтрації. Під його керівництвом було створено ряд моделей електроінтеграторів. Відзначений Державною премією УРСР (1970) за розробку методів математичного моделювання рівнянь еліптичного типу та їх впровадження в різні галузі народного господарства. Працював на четвертому поверсі в кімнаті № 431. 1966—97 — Фушич Вільгельм Ілліч (1936—97) — математик, чл.-кор. АН УРСР (з 1988). В інституті — з 1963, з 1978 — завідувач відділу прикладних досліджень. Досліджував проблеми застосування теоретико-алгебраїчних методів у математичній фізиці. Розробив новий метод вивчення групових властивостей диференціальних рівнянь, що дало змогу побудувати багатопараметричні сімейства точних рішень багатомірних нелінійних рівнянь математичної фізики. Відзначений пре-

мією ім. М. Крилова АН УРСР (1987). Працював на другому поверсі в кімнаті № 220. 1966—87 — Черніков Сергій Миколайович (1912—87) — математик, чл.-кор. АН УРСР (з 1967). У цей період — завідувач відділу алгебри (з 1965), одночасно — професор Київського педагогічного інституту. Досліджував проблеми лінійної алгебри і теорії груп. Побудував теорію локально розв'язуваних і локально нільпотентних груп, що визначила новий напрям у загальній теорії груп. Один з видів досліджених ним груп носить ім'я вченого (групи Чернікова). Відзначений премією ім. М. Крилова АН УРСР (1974) за цикл праць з систем лінійних нерівностей. Працював на другому поверсі в кімнаті № 213. 1939—41 — Штаерман Ілля Якович (1891—1962) — математик і механік, чл.-кор. АН УРСР (з 1939). Працював в Інституті математики 1934—43, завідувач сектора прикладної механіки. Одночасно — викладач, завідувач кафедри КПІ (1918—41) й Київського університету (1930—41), заступник голови Відділу фізико-хімічних та математичних наук АН УРСР (1940—41). Досліджував проблеми теорії пружності, диференціальних рівнянь, прикладної математики. Зробив значний внесок в розробку теорії розрахунку тонкостінних оболонок й теорії тривкості арок при великих і малих прогибах. З 1943 жив у Москві. 1944—49 — Штокало Йосип Захарович (1897—1987) — математик, історик науки, акад. АН УРСР (з 1951), заслужений діяч науки УРСР (з 1968), голова Президії Львівської філії АН УРСР (1949—56), почесний академік Міжнародної академії історії наук у Парижі (з 1978). Працював в Інституті математики в 1942—49, 1956—63. У 1946—49 — заступник директора, з 1947 — завідувач відділу історії математики. Одночасно у 1944—51 і 1956—72 — завідувач кафедри Київського університету. З 1963 — в Інституті історії АН УРСР. Здійснював дослідження у галузі теорії лінійних диференціальних рівнянь з майже періодичними та квазіперіодичними коефіцієнтами, зокрема структури розв'язок та узагальнення символічного методу для цих рівнянь. 1945—65 в будинку містилася Лабораторія металофізики АН УРСР, утворена 1945 на базі лабораторії кристалізації металів і сплавів Дніпропетровського фізико-технічного інституту, відділу металофізики Інституту чорної металургії АН УРСР та відділу дифузійних процесів Інституту фізики АН УРСР. 1955 реорганізована в Інститут металофізики АН УРСР (з 1994 — НАН України), який з 1996 носить ім'я акад. Г. Курдюмова. 1965 інститут переїхав на бульвар Академіка Вернадського, 36 (див. ст. 182). У цьому будинку в інституті працювали відомі вчені. 1945—51 — засновник і перший директор лабораторії Курдюмов Георгій Вячеславович (1902—96) — металознавець, акад. АН УРСР (з 1939), акад. АН СРСР (з 1953), іноземний член АН НДР (з 1969), член Національної інженерної академії США (з 1977), Герой Соціалістичної Праці (1969). Одночасно у 1944—78 — директор Інституту мета-

лознавства та фізики металів Центрального НДІ чорної металургії у Москві, утвореного 1944 на базі реорганізації Дніпропетровського фізико-технічного інституту, член Президії АН УРСР (1939—48). У період роботи у цьому будинку вчений виконав класичні роботи з рентгенографічного вивчення процесів гартування і відпуску сталей, а також мартенситних перетворень, що дало змогу докорінно змінити уявлення про механізм їх перебігу. 1948 вперше виявив існування пружності кристалів мартенситу і термопружності фаз у твердому стані. За дослідження в галузі фізики фазових перетворень відзначений Державною премією СРСР (1949). Засновник наукової школи металофізиків. Пізніше постійно жив у Москві.

1945—54 — Данилов Віталій Іванович (1902—54) — фізик, акад. АН УРСР (з 1951). Керував відділами кристалізації в Лабораторії металофізики АН УРСР (1945—54) й одночасно — в Інституті металознавства та фізики металів ЦНДІ чорної металургії у Москві (1944—51), директор лабораторії у 1951—54. Засновник наукової школи фізиків у галузі рентгенографічного вивчення атомної будови рідин та теорії кристалізації. Працював над проблемами структури рідких металів і сплавів, переходу речовини з рідкого стану у твердий. Відзначений Державною премією СРСР (1950) за роботи з дослідження будови рідин і створення фізичних основ теорії модифікування.

1947—65 — Лесник Андрій Герасимович (1916—94) — металофізик, чл.-кор. АН УРСР (з 1976). Завідувач відділу технології сплавів (з 1956). Досліджував проблеми термодинаміки сплавів і фізики магнітних явищ. Розробив статистичну теорію фазових перетворень у бінарних сплавах, створив магнітостатичну теорію наведеної магнітної анізотропії. З 1965 працював у новому будинку інституту на бульв. Академіка Вернадського, 36.

1956—65 — Немошкаленко Володимир Володимирович (1933—2002) — фізик, акад. АН УРСР (з 1982), заслужений діяч науки і техніки України (з 1991), заступник (з 1979), згодом — головний редактор журналу «Металлофізика і новітні технології», засновник і головний редактор журналу «Успіхи фізики металів» (2000—02). Працював в інституті у 1956—2002, обіймаючи посади інженера (1956—59), наукового співробітника (1959—63), завідувача відділу спектроскопії твердого тіла (з 1963, 1966 затверджений за конкурсом), заступника директора (1973—90), директора (1990—2002). Одночасно вчений секретар Фізико-математичного відділу 1960—63; заступник начальника (з 1963), начальник (з 1968) науково-організаційного відділу й керівник Сектора фізико-технічних і математичних наук АН УРСР (1963—68).

Досліджував проблеми фізики твердого тіла, рентгенівської та електронної спектроскопії; засновник наукової школи у цій галузі. Одним з перших у світовій науці дослідив зміни в електронній структурі твердих тіл при переході: кристал — аморфний стан, виявив відновлені форми титану і кремнію в місячною реголіті.

З 1965 продовжував працювати в бу-

динку інституту на бульв. Академіка Вернадського, 36.

У цьому будинку також працювали до переїзду інституту на бульв. Академіка Вернадського, 36 відомі вчені: 1955—65 — акад. АН УРСР Гріднев Віталій Никифорович (1908—90), директор інституту у 1955—85; 1951—65 — чл.-кор. АН УРСР Кривоглаз Михайло Олександрович (1929—88); 1953—65 — акад. АН УРСР Свечников Василь Миколайович (1891—1981); 1950—65 — акад. АН УРСР Смирнов Адріан Анатолійович (1908—92).

З 1952 до 1962 в будинку розміщувався Інститут ентомології та фітопатології АН УРСР. Заснований 1946 (раніше містився на сучасній вул. Б. Хмельницького, 15). З 1956 — Український науково-дослідний інститут захисту рослин Міністерства сільськогосподарства УРСР, з 1970 — у складі Південного відділення ВАСГНІЛ, з 1992 — Інститут захисту рослин УААН (з 1962 міститься на вул. Васильківській, 33).

В цьому будинку працювали відомі вчені.

1953—62 — Васильєв Вадим Петрович (1912—2003) — зоолог-ентомолог, акад. АН УРСР (з 1964), заслужений діяч науки УРСР (з 1973). В період роботи у цьому будинку — директор інституту (1953—79), потім — науковий консультант (до 1999). Досліджував проблеми захисту рослин від шкідників. Запропонував і науково обґрунтував районування системи заходів боротьби зі шкідниками плодових культур з урахуванням природних зон, розробив ефективні методи боротьби з буряковим довгоносиком.

1952—56 — Муравйов Володимир Павлович (1885—1963) — фітопатолог і селекціонер, чл.-кор. АН УРСР (з 1951). Директор інституту (1950—52) і завідувач лабораторії фітопатології (з 1946). Наукові праці присвячені вивченню хвороб сільськогосподарських рослин, питанням селекції, підвищення стійкості рослин до захворювань. 1946—52 працював у приміщенні інституту на сучасній вул. Б. Хмельницького, 15. У цьому будинку також працював у 1952—56 чл.-кор. АН УРСР Звірозомб-Зубовський Євген Васильович (1890—1967), в 1946—52 — у приміщенні інституту на сучасній вул. Б. Хмельницького, 15; директор закладу 1949.

1953—58 в будинку розміщувався Інститут гірничої справи ім. М. Федорова АН УРСР (потім — Київський відділ інституту). Заснований 1934 як Інститут гірничої механіки ВУАН, з 1951 — Інститут гірничої справи ім. М. Федорова АН УРСР, з 1963 — Інститут гірничої механіки та технічної кібернетики Міністерства вугільної промисловості СРСР, з 1978 — Всесоюзний інститут гірничої механіки ім. М. Федорова. У 1934—38 й 1944—58 розміщувався у Києві, 1938—41 — у Дніпропетровську, з 1958 — у Донецьку. В Києві в 1934—38 — на сучасній вул. Терещенківській, 2, 1944—53 на сучасній вул. О. Гончара, 55-б.

У цьому будинку в інституті працювали і були відомі вчені.

Кучеров Пантелеймон Степанович (1902—73) — вчений у галузі гірничої механіки, історії науки, чл.-кор. АН УРСР (з 1939). Під час роботи у цьому будинку — директор інституту (1945—57) й

завідувач відділу гірничих машин (1945—58), голова правління Київського обласного відділення Науково-технічного гірничого товариства. Досліджував питання створення вітчизняних вугледобувних комбайнів, теорії різання вугілля, автоматизації врубових машин і вугледобувних комбайнів, розрахунку електромеханічних і електропневматичних відбійних молотків, історії розвитку гірничої науки в Україні. Під його керівництвом і за безпосередньою участю в інституті розроблялися наукові проблеми в галузі гірничого машинобудування.

Нестеров Павло Петрович (1903—78) — вчений у галузі гірничої механіки, чл.-кор. АН УРСР (з 1948). Працював в інституті 1935—38 та 1948—63, очолював відділ механіки підйому (у Харкові). Одночасно з 1948 завідував кафедрою гірничої механіки Харківського гірничого інституту. Досліджував проблеми теорії і практики підйому руди, зокрема багатоканатного та інших видів підйому з глибоких шахт. Зробив значний внесок у теорію конструювання та технологію виробництва сталевих канатів.

Пак Вітольд Степанович (1888—1965) — вчений у галузі гірничої механіки, акад. АН УРСР (з 1951). Працював в інституті 1951—65, завідувач відділу гірничої механіки (у Донецьку) у 1951—61, потім — старший науковий співробітник. Одночасно — завідувач кафедри гірничої механіки Донецького гірничого інституту (1934—65), голова Донецького відділення республіканського товариства «Знання». Досліджував питання теорії і практики конструювання рудникових вентиляційних установок. Під керівництвом і за участю вченого було створено нові високоєкономічні схеми шахтних відцентрових вентиляторів, що дало змогу вирішити проблеми повітряння глибоких шахт Донбасу.

Пеньков Олександр Михайлович (1906—68) — вчений у галузі механіки, чл.-кор. АН УРСР (з 1951), заслужений діяч науки і техніки УРСР (з 1966). Працював в інституті 1941—48 й 1950—58. Одночасно викладав у київських вузах, зокрема Технологічному інституті харчової промисловості (тепер Національний університет харчових технологій) — у 1944—54, Інституті інженерів цивільної авіації (тепер Національний авіаційний університет), проректор у 1954—58. Досліджував проблеми динаміки і міцності гірничих машин. Під його керівництвом вперше в СРСР було здійснено науково-дослідні роботи, пов'язані із запуском, експлуатацією та реконструкцією унікальних споруджень транспортних мостів на відкритих вугільних розрізах України.

Поляков Микола Сергійович (1903—91) — вчений у галузі гірничої механіки, акад. АН УРСР (з 1967), заслужений діяч науки УРСР (з 1978). З 1945 очолював відділ комплексної механізації інституту (у Дніпропетровську). Одночасно завідувач кафедри рудникового транспорту (1934—64) й заступник директора (1947—61) Дніпропетровського гірничого інституту. 1967—75 — директор Інституту геотехнічної механіки АН УРСР (Дніпропетровськ). Досліджував проблеми, що стосуються розробки фізичних основ теорії та ек-

сплуатації рудникових транспортних машин і нових методів їх розрахунку, механізації гірничих робіт. Під його керівництвом створено нову технологію підземної розробки мар-ганцевої руди і бурого вугілля в Україні. Один із засновників дисципліни «Рудниковий транспорт» у вищій школі, фундатор наукової школи у цій галузі.

Стариков Микола Антонович (1897—1961) — вчений у галузі гірничої справи, акад. АН УРСР (з 1951). Завідувач відділу проблем підземної розробки корисних копалин (1952—58), лабораторії з розробки руд рідкісних та кольорових металів (1958—61). Зробив значний внесок у вирішення проблем розкриття та розробки рудних родовищ на великих глибинах. Під керівництвом ученого в інституті було здійснено дослідження у галузі пошуку раціональних систем розробки криворізьких залізних руд і аналізу їх металургійної цінності. Досліджував також питання техніки безпеки та зсуву гірських порід на рудниках, втрат та розубожування руди.

Татомир Костянтин Іванович (1900—79) — вчений у галузі гірничої справи, чл.-кор. АН УРСР (з 1939). Працював в інституті 1938—63 (з перервою), завідувач відділу проблем підземних розробок вугільних родовищ УРСР й заступник директора (з 1958). Вперше розробив теорію та методи комплексного розрахунку оптимальних площ перерізів гірничих виробок, основи теорії оптимального проектування шахт. Запропонував нові принципи розкриття та розробки вугільних пластів горизонтальними блоками. Під його керівництвом в інституті здійснювалися дослідження впливу гірських порід на стійкість споруд каналу Сіверський Донець — Донбас, брав активну участь у виборі траси цього каналу.

Щербань Олександр Назарович (1906—92) — вчений у галузі гірничої теплофізики, акад. АН УРСР (з 1957), заслужений діяч науки і техніки УРСР (з 1966), віце-президент АН УРСР (1957—62), заступник голови Ради Міністрів УРСР і голова Державного комітету Ради Міністрів УРСР з координації науково-дослідних робіт (1961—65). Працював в інституті з серед. 1940-х рр. до

1958, заступник директора (1949—53). Одночасно — головний учений секретар Президії АН УРСР (1953—57). Під керівництвом та за участю вченого в інституті здійснювалися дослідження в галузі теплового регулювання повітря у кам'яновугільних шахтах, розробки методики й обладнання для забезпечення цього процесу, нових систем кондиціонування рудникового повітря. Заклав основи нової галузі гірничої науки, присвяченої проблемам теплообміну у виробках глибоких шахт. З 1958 працював в Інституті теплоенергетики (з 1964 — Інститут технічної теплофізики АН УРСР).

2003 на фасаді будинку ліворуч від входу встановлено бронзову меморіальну дошку з барельєфним портретом М. Лаврентьева (ск. Ю. Багаліка, арх. Ю. Тиж).

Тепер тут міститься Інститут математики НАН України, видавництва «Наукова думка», деякі приміщення здаються в оренду [1725].

Марія Кагомська, Елла Піскова.

518.2. Житловий будинок, 2-а пол. 19 ст. (архїт.). Вул. Терещенківська, 23. На червоній лінії забудови вулиці. Тепер має спільний з сусідньою ділянкою № 23—25/10. Зведений 1879 на замовлення дружини статського радника К. Перевоцької за проектом арх. В. Ніколаєва. Первісно двоповерховий з фа-

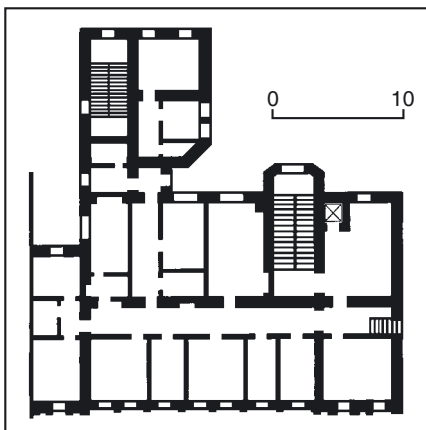

518.2. План другого поверху.
518.2. Вул. Терещенківська, 23.

садом у стилі класицизм. У кін. 19 ст. реконструйований з добудовою лівого крила і надбудовою третього поверху, ошатнішим опорядженням фасаду. В кін. 19 — на поч. 20 ст. належав родині купця І-ї гільдії, власника млина на Подолі Я. Кельбера. В радянський час націоналізований, згодом пристосований під медичні заклади, інтер'єри реконструйовано. На подвір'ї зберігся флігель садиби (не має архітектурно-історичної цінності).

Триповерховий з підвалами, цегляний, тинькований, у плані Г-подібний. Вхід влаштовано на тильному фасаді, на лівому фланзі — проїзд у двір. Перекриття пласкі, дах вальмовий під бляхою. Первісне внутрішнє планування не збереглося. Зовнішнє оздоблення виконане у ренесансно-бароковій стилістиці.

Композицію десятивіконного чолового фасаду вирішено за триосьовою схемою, симетрію якої дещо порушує наявність на правому краю зайвого одновіконного прясла. Осі означено розкріповками — центральною тривіконною та бічними одновіконними, що на першому поверсі підкреслені фільончастими лопатками, на другому — пілястрами, на третьому — тричвертними канелюрованими колонами коринфського ордера. Пілястри другого поверху центральної криповки увінчано капітелями у вигляді жіночих голівок. Горизонтальні поповерхові членування відзначаються класичними архітектурними обломами, вінцевий карниз у розкріповках збагачено модульйонами, прикрашеними акантом. На першому — другому поверхах простіжки рустовано, вікна в різноманітних лиштвах прямокутні. Аркові (у розкріповках) і прямокутні прорізи третього поверху акцентовано масивними замковими каменями у формі кронштейнів. Архітектурний декор доповнюють численні ліплені деталі. Спронжений дворовий фасад розкреслено поповерховими гуртами.

Будинок — характерний зразок житла заможних власників, важлива ланка цілісної історичної забудови вулиці. Тепер тут міститься районна дитяча клінічна лікарня № 6 і кафедра педіатрії Національного медичного інституту ім. О. Богомольця [1726].

Михайло Кальницький.

518.3. Житловий будинок 2-ї пол. 19 ст., в якому містився Український генеральний військовий штаб Армії УНР, проживали Горські А. О. і О. В., Зарецький В. І., Рогач І. А. (архїт., іст.). Вул. Терещенківська, 25/10, на розі з вул. Л. Толстого. Має спільний з суміжним будинком № 23—25/10. На червоних лініях забудови вулиць. Зведений 1879 за проектом інж. М. Максимовича, 1899 надбудований одним поверхом із збереженням стилю опорядження фасадів за проектом інж. Л. Гродецького. Використовувався як житловий з торговельними приміщеннями. У 1970-х рр. реконструйований, з боку подвір'я надбудовано мансарду. Триповерховий з боку вул. Терещенківської, чотириповерховий з боку вул. Л. Толстого, з підвалом, цегляний, у плані Г-подібний. Планування коридорного типу з двобічним розташуванням приміщень та входами з боку двору. Перекриття пласкі, залізобетонні. Дах вальмовий, бляшаний.



Вирішений у цегляному стилі з елементами російської архітектури 16—17 ст. Вуличні фасади оформлені рівнозначно. Роль композиційного акценту відіграє зрізане наріжжя з еркером другого поверху та вінцевим аттиком з кілеподібним завершенням вище півциркульного віконця. Еркер над віконцем спирається на з'єднані лучковою перемичкою ступінчасті кронштейни та завершується рядком з кілеподібних кокошників. Ярусна архітектоніка фасадів підкреслена міжповерховими гуртами і карнизами. Цоколь та нижній поверх з боку вул. Л. Толстого мають гладенькі стіни з прямокутними прорізами. Перший (з боку вул. Терещенківської) та другий (з боку вул. Л. Толстого) поверхи декоровано дощаним рустом поміж лучковими вікнами. В центрі фасаду з боку вул. Терещенківської — півциркульне вікно з рустованим архівольтом (вірогідно, зроблено на місці первісного отвору входу). Найпишніше оздоблені другий—третій поверхи відзначаються розвиненим обрамленням прямокутних вікон, утвореним з муфтованих напівколонок, трикутних сандриків з довгими раменами та фігурних підвіконних фартушків. Площинне оздоблення верхнього поверху складається з фільончастих лопаток, контурних листів прямокутних вікон, широкого аркатурного фриза та зубчиків під вінцевим карнизом.

Споруда акцентує ріг історичної забудови вулиць.

У листопаді 1917 — квітні 1918 (з перервою) в будинку містився Український генеральний військовий штаб Армії УНР, утворений 29 листопада 1917. Складався з двох відділів — генеральних квартирмейстерств — оперативного й організації армії.

До лютого 1918 Генштаб очолював Бобровський Борис Павлович (1868—1918) — генерал-майор російської армії, генерал-поручик Армії УНР; випускник Полтавського кадетського корпусу (1885), Першого Павловського військового училища (1886), Імператорської військової академії у Санкт-Петербурзі (1893), начальник штабу

Двінського військового округу під час 1-ї світової війни, організатор і керівник Української військової громади в Двінську (1917).

Керував розробкою проекту організації Армії УНР, її структури, законів про постійне військо, його статутів, одностроїв та ін. Під час захоплення Києва більшовицьким військом на чолі з М. Муравйовим на початку лютого потрапив у полон, розстріляний.

У березні—квітні 1918 начальником Генштабу був Сливинський Олександр Володимирович (1886—1956) — військовий, громадський діяч; старший ад'ютант штабу 3-ї кінної дивізії (1915), штабу 39-го армійського корпусу (1916), штаб-офіцер штабу командувача Румунського фронту (1917), підполковник російської армії, учасник українізації російських частин на фронті, делегат I і II Всеукраїнських військових з'їздів, член Українського військового генерального комітету (1917), заступник начальника Українського генерального військового штабу (з листопада 1917), полковник Армії УНР, начальник Генерального

штабу Армії Української Держави (1918). Емігрував.

На посаді заступника начальника Генштабу розробив план організації української регулярної армії з кадрів частин Південно-Західного та Румунського фронтів, які перебували на території України. На посаді начальника Генштабу здійснив його реорганізацію, продовжив роботу зі створення регулярної української армії.

У жовтні—грудні 1941 у квартирі № 3 будинку жив Рогач Іван Андрійович (1913—42) — журналіст, учасник молодіжного руху в Прикарпатській Україні, редактор єдиної щоденної української газети в Закарпатті «Нова свобода» (1938), особистий секретар прем'єр-міністра Карпатської України А. Волошина (1938—39). Член Організації українських націоналістів, з похідними групами якої прибув у Наддніпрянську Україну. У вересні—листопаді 1941 редагував щоденну газету «Українське слово», редакція якої містилася на сучасній вул. Воровського, 24 (див. ст. 75.11).

12 грудня заарештований гестапо з іншими співробітниками газети, 21 лютого 1942 розстріляний в Бабиному Яру разом з іншими учасниками націоналістичного підпілля.

З кін. 1943 (або поч. 1944) до 1953 у квартирі № 6 на третьому поверсі проживав Горський Олександр Валентинович (1898—1983) — один з організаторів вітчизняного кінематографічного мистецтва. У ці роки — директор Київської кіностудії художніх фільмів, у 1953—61 — Одеської кіностудії.

Тут мешкала до кінця життя разом з рідними Горська Алла Олександрівна (1929—70) — художниця, громадська діячка. У роки проживання в цьому будинку закінчила Республіканську середню художню школу, 1954 — Київський художній інститут (учениця С. Григор'єва). Автор багатьох станкових художніх творів: «Прип'ять», «Абетка», «Хліб» (усі — 1960-і рр.), малюнків: «Автопортрет» (1961), «Мати» (1963), «Село» (1962—63), портретів А. Петрицького, В. Симоненка, Т. Шевченка та ін. 1964 виконала вітраж у фойє Київського університету «Шевченко. Мати» (у співавт.), який був відразу



518.3. Вул. Терещенківська, 25/10.

518.3. План першого поверху.

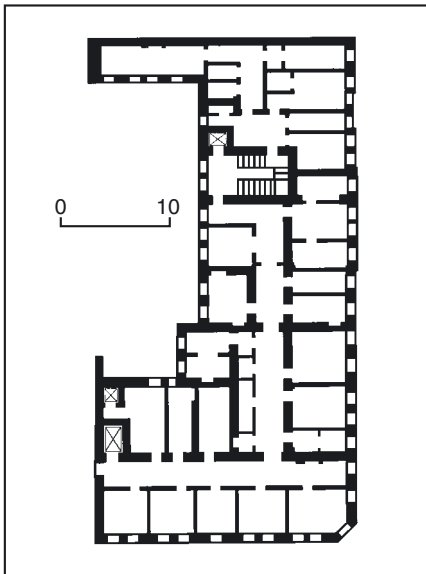

знищене за розпорядженням університетського керівництва за «ідеологічних» міркувань. 1952 одружилася з Зарецьким Віктором Івановичем (1925—90) — художником, громадським діячем. 1953 закінчив Київський художній інститут (учень С. Григор'єва). Автор картин «Шахтарі. Зміна» (1956), «Спекотний день» (1957), «Дівчата» (1962), «Оля» (1969), декоративного оздоблення середньої школи № 5 у Донецьку (1965—66, у співавт.). Як художник-монументаліст А. Горська і В. Зарецький працювали разом над створенням мозаїчного панно «Прапор Перемоги» в Краснодарському меморіалі «Молода гвардія» (1968—70, у співавт.), мозаїчної композиції на фасаді ресторану «Вітрик» (1967). Громадська діяльність А. Горської відіграла значну роль у формуванні нової генерації українських інтелектуалів. Разом з І. Світличним, В. Симоненком, В. Стусом та іншими стала одним з організаторів і активним членом Клубу творчої молоді — культурно-мистецького осередку, що діяв у Києві в 1962—64. З цим клубом пов'язані біографії багатьох сучасних діячів національної культури. Деякий час його очолював В. Зарецький, не раз члени клубу збиралися у цій квартирі. При клубі діяли театральна студія, де А. Горська очолювала сценографічну майстерню. Художниця та її оточення обстоювали у суспільному житті погляди, незалежні від офіційних, брали участь у акціях протесту проти політичних репресій, морально й матеріально підтримували політв'язнів та членів їхніх родин. Через це А. Горська зазнавала переслідувань з боку радянських державних органів. Двічі її було виключено зі Спілки художників України. 28 листопада 1970 А. Горська трагічно загинула у Василькові за нез'ясованих обставин. Похована на Берковецькому цвинтарі у Києві. Після від'їзду О. Горського до Одеси за подружжям залишилася частина квартири — дві кімнати (тепер реконструйовані), звернені в бік парку ім. Т. Шевченка. Вони мали також окрему майстерню на вул. Академіка Філатова, 10. В. Зарецький мешкав пізніше на вул. Воровського, 14, квартира № 16. 27 листопада 1995 на фасаді будинку з

боку вул. Терещенківської встановлено меморіальну дошку з габро з бронзовим барельєфним портретом А. Горської (ск. Б. Довгань, арх. Ф. Юр'єв). Тепер будівлі № 23—25/10 займають районна дитяча клінічна лікарня № 6, кафедра педіатрії Національного медичного інституту ім. О. Богомольця, у цокольному поверсі № 25/10 з боку вул. Л. Толстого — аптека [1727].

Михайло Кальницький, Олександр Кучерук.

518.4. Житловий будинок 1879, в якому проживав Драгомиров А. М. (іст.). Вул. Терещенківська, 21. На червоній лінії забудови вулиці. Зведений за проектом арх. П. Спарро на замовлення власника ділянки, сина купця Д. Лазарева. Первісно споруджено триповерхову з підвалом секцію, до якої прилучався чотириповерховий баштоподібний об'єм. У радянський час триповерхову секцію надбудовано одним поверхом, що значною мірою спростило архітектурне вирішення споруди. Будинок чотириповерховий, цегляний, побілений, у плані Т-подібний, на правому фланзі — проїзд у двір (тепер приміщення крамниці).

У кін. 1917 — на поч. 1918 у семикімнатній квартирі № 3 на другому поверсі будинку проживав Драгомиров Абрам Михайлович (1868—1955) — військовий, політичний діяч, генерал від кавалерії (з 1916), син відомого російського військового і державного діяча, Київського, Подільського і Волинського генерал-губернатора у 1898—1903 М. Драгомирова. В квітні—травні 1917 — головкомандувач армій Південного фронту, звільнений у відставку за опір політиці демократизації армії Тимчасового уряду.

Під час перебування в Києві разом з А. Савенком, В. Шульгиним та іншими відомими політичними діячами входив до позапартійного блоку російських виборців, від якого вони висувалися кандидатами по Київському виборчому округу на виборах до Всеросійських установчих зборів в листопаді 1917 (не обрані). 1918 допомагав генералу М. Алексєєву у формуванні Добровольчої армії, помічник головнокомандувача, голова Особливої наради при ньому. В 1919 — головкомандувач Київської області і командувач групи

518.6. Вул. Терещенківська, 11.

військ київського напрямку Збройних сил півдня Росії. Емігрував. Тепер частину приміщення першого поверху займає аптека [1728].

Михайло Кальницький, Лариса Федорова.

518.5. Житловий будинок кін. 1950-х рр., в якому проживав Лебедев С. І. (іст.). Вул. Терещенківська, 7. На червоній лінії забудови. Чотириповерховий, цегляний.

1959—89 у квартирі № 7 на четвертому поверсі проживав Лебедев Сергій Іванович (1902—89) — фізіолог рослин, акад. УАСГН (з 1957), заслужений діяч науки УРСР (з 1973), ректор Одеського університету (1953—59). У роки проживання в цьому будинку — віце-президент УАСГН (1959—62), ректор (1959—62), завідувач кафедри фізіології та біохімії рослин, керівник лабораторії фотосинтезу (1962—85) Української сільськогосподарської академії (тепер Національний аграрний університет). Член правління (з 1948), голова секції біологічних наук (з 1962) Республіканського товариства «Знання». Учасник 7-го Міжнародного біохімічного конгресу в Японії (1967), багатьох з'їздів, конференцій, симпозіумів.

Досліджував проблеми підвищення продуктивності фотосинтезу сільськогосподарських культур, структурної та біохімічної організації хлоропластів, пігментної системи. Переможець Всесоюзного конкурсу на кращий твір науково-популярної літератури, де була представлена його робота «Унікальний процес на Землі» (1968). Підготовлений ним підручник «Фізіологія рослин», що неодноразово перевидавався, був нагороджений дипломом пошани ВДНГ СРСР (1979).

1944—50 мешкав на вул. Л. Толстого, 11, квартира № 17, 1950—53 — на вул. Хрещатик, 15, квартира № 101 [1729].

Елла Піскова.

518.6. Житловий будинок 1875—76, 1880—81, в якому проживали Афанасьєв С. І., Кржижановський Г. М., Черкунов М. Т. (архит., іст.). Вул. Терещенківська, 11. На червоній лінії забудови. 1874 ділянку придбав з публічних торгів доктор медицини С. Афанасьєв. 1875—76 на його замовлення за проектом і під наглядом арх. В. Ніколаєва зведено первісний триповерховий об'єм, з боку подвір'я — триповерхову прибудову для двох кухонь і санвузлів.



У підвалі було влаштовано комори і три житлові кімнати. На першому поверсі — дві шестикімнатні квартири з передпокоюми, кухнями, ватерклозетами, на другому — одинадцять кімнат, два передпокої, коридор, кухню, ватерклозет, на третьому — дві шестикімнатні квартири з передпокоюми, кухнями, коридорами, ватерклозетами. На чоловому фасаді було три балкони з ґратчастою огорожею, на тильному — один з дерев'яною балюстрадою. Разом з будинком на подвір'ї спорудили одноповерховий мурований флігель (не зберігся), в якому містилися дві пральні, три каретні сараї, три стаї на дев'ять коней, у підвалі — дровники, під дахом — сінник і сушильня для білизни. 1880—81 за проектом і під наглядом арх. В. Ніколаєва на межі з садибою № 9 збудовано чотиріповерховий з підвалом, у плані Г-подібний мурований флігель з чоловим триповерховим фасадом на червоній лінії забудови вулиці, що прилягав до первісного будинку. Тоді ж з боку садиби № 13 зроблено прибудову з арковим проїздом та двокімнатною антресолюю. У підвалі флігеля розміщено двірницьку та дві великі груби з відведеними до всіх приміщень будинку калориферами. Парадний вхід влаштовано з вулиці. Парадні сходи — гранітні, сходові майданчики — мозаїчні, чорні сходи — дерев'яні. На кожному поверсі у вуличному крилі — три квартири з чотирма кімнатами, передпокоюм і однією прохідною темною кімнатаю. В мезоніні — три кімнати, один передпокіє, одне прохідне приміщення. У дворовому крилі на кожному поверсі при одному коридорі чотири номери для квартир (загалом — 16), у кожному номері — дві кімнати, два передпокої. З другого поверху дерев'яні сходи вели на подвір'я у дерев'яну альтанку з бляшаною покрівлею, під якою містилася льодовня. На чоловому фасаді всього будинку було шість балконів з ґратчастою огорожею, на дворовому — один балкон на дерев'яних стовпах. Подвір'я було забруковано, ділянку обнесено цегляною огорожею. До будинку проведено водогін, газове освітлення.

До 1917 домоволодіння належало родині С. Афанасьєва, після смерті якого власницею стала вдова Н. Афанасьєва, пізніше дочки — В. Тарновська, О. Мерклінг. 1918 маєток перебував у віданні Київського окружного страхового товариства. 1937 будинок надбудовано четвертим поверхом.

Чотиріповерховий з підвалом, мурований, у плані послідовно складається з Г-подібної, Т-подібної та прямокутної частин, завершений багатосхилим дахом. Планування коридорного типу. Перекриття підвалу — склепінчасті, поверхів — плаські.

Чоловий фасад, що має шестидільну асиметричну композицію, оформлено у стилі неоренесанс. П'ять його прясел на три віконні осі кожне доповнено односоювою вставкою праворуч з арковим отвором проїзду. Друге і четверте прясла виділено розкріповками, завершено аттиками-парапетами, розчленовано бічними та міжвіконними рустованими лопатками другого—четвертого поверхів. По вертикалі фасад членують профільований карниз першого поверху, гурти під вікнами другого та між третім і четвертим поверхами, він-

цевий карниз незначного виносу, триступчастий докіль. Фасадну стіну в межах першого, третього, п'ятого прясел по всій висоті горизонтально рустовано, на рівні першого поверху оброблено високорельєфною рустикою. Прямокутні віконні прорізи облямовано заглибленими лиштвами; на другому поверсі увінчано горизонтальними та лучковими сандриками, що чергуються; на першому, третьому і четвертому — замковими каменями.

Будинок — зразок поетично сформованого цілісного фронту забудови садиби.

1876—97 тут проживав Афанасьєв Євген Іванович (1837—97) — лікар-терапевт, доктор медицини (з 1869). У 1870—85 — приват-доцент медичного факультету Київського університету, першим читав повний курс лікарської діагностики, понадштатний професор (до 1896), завідувач кафедри окремої патології і терапії (1893). Один з організаторів Товариства боротьби із захворюваннями хворобами, голова комісії з розробки положення про Бактеріологічний інститут. Гласний Київської міської думи (з 1879). З його ініціативи побудовано безкоштовну лікарню для чорноробів (сучасна вул. Чорновола, 28/1, тепер Національна дитяча спеціалізована лікарня «Охматдит»), членом комітету якої був у 1894—97, міську каналізацію. Велику підтримку надавав Київському товариству нічних лікарських чергувань — попереднику швидкої допомоги. Похований у Видубицькому Свято-Михайлівському монастирі.

1903—05 у квартирі № 16 на третьому поверсі мешкав з дружиною Кржижановський Гліб Максиміліанович (1872—1959) — політичний і державний діяч, учений-енергетик, акад. АН СРСР і ВУАН (з 1929), Герой Соціалістичної Праці (1957). У липні 1903 як член Російського бюро ЦК РСДРП приїхав із Самари до Києва. Офіційно працював в Управлінні Південно-Західної залізниці завідувачем лабораторії з випробовування будівельних матеріалів. Входив до складу Організаційного комітету зі скликання II-го з'їзду РСДРП, на якому обраний членом ЦК партії. Підтримував зв'язки з місцевими соціал-демократичними організаціями в Російській імперії, займався питаннями транспортування нелегальної літератури з-за кордону, листувався з редакцією газети «Искра». Разом з членами ЦК М. Есенс, Р. Землячкою, Ф. Ленгніком, В. Носковим, котрі приїздили до Києва, та Ульяновими, які жили у цей час в місті, проводив організаційно-технічну роботу, входив до складу Виконавчого комітету ЦК РСДРП (б). Листи на його ім'я надсилалися на конспіративні адреси лікарів М. Жукка (сучасна вул. Саксаганського, 122/37, будинок знесено), Й. Зайцева (вул. Фрунзе, 61—63) та ін. У лютому 1905 Г. Кржижановський був головою страйкового комітету службовців Управління Південно-Західної залізниці. У цей час на його квартирі відбулася нарада, на якій було засновано групу «Вперед». В ній взяла участь В. Вакар, М. Лядов (Манделштам), О. Шліхтер та ін. У кін. 1905 виїхав до Санкт-Петербурга.

В 1880-х рр. у квартирі № 16 жив доктор Б. Манделштам — далекий родич поета О. Манделштама.

1903—05 в будинку жив Черкунов Микола Трохимович (1844—1905) — педагог, колекціонер. В 1870—1905 викладав географію у Першій Київській гімназії, в якій користувався великим авторитетом (згадується в спогадах її вихованця, письменника К. Паустовського). Зібрав багату збірку зразків флори, фауни, мінералів, карт, ремісничих виробів різних країн, загалом понад 4 тис. одиниць. Колекції зберігалися в цій квартирі, були доступні для відвідування. Тут збиралися його учні, приходили знайомі, які цікавилися зібранням. Серед них — відомий історик, громадський і державний діяч М. Грушевський, що зафіксовано в його споминах.

М. Черкунов входив до складу комітету Педагогічного музею Київського навчального округу, заснованого 1901. Музей відкрили 1902 у найманому приміщенні на сучасній вул. Б. Хмельницького, 51-а. Автор кількох підручників. Зі смертю М. Черкунова колекції було передано Педагогічному музею. Раніше мешкав на сучасному бульв. Т. Шевченка, 13 (будинок не зберігся).

1970 на фасаді будинку встановлено бронзову меморіальну дошку з барельєфним портретом Г. Кржижановського (ск. К. Кузнецов, арх. В. Гнездилов). Тепер частинно приміщення займають Український реставраційний центр, Головне управління капітального будівництва (ГОЛОВАУКБ), Головне управління промислової політики [1730].

Марія Кагомська, Тетяна Слодчикова, Лариса Федорова.

518.7. Житловий будинок 1934, в якому проживали відомі письменники, вчені, державні, політичні діячі (архит., іст., мист.). Вул. Терещенківська, 5. На червоній лінії забудови. Зведений за проектом арх. С. Григор'єва у стилі пізній конструктивізм.

Чотиріповерховий з підвалами, цегляний, тинькований, у плані прямокутний. Складається з двох секцій, в яких запроектовано дво-, три-, чотирікімнатні квартири, що відзначаються раціональністю планування. Застосовано конструктивну систему поздовжніх стін із плоскими перекриттями. Дах чотирихилий, вальмовий, бляшаний. Симетричну композицію чолового і тильного фасадів визначено планувальною структурою: об'єм сходових кліток з вертикальним засклепленням разом з суміжними одновіконними пряслами оформлено як ризаліти, до яких з одного боку прилягають невеликі кутові балкони, а в середній частині фасаду довгий балкон четвертого поверху. Форма різних за пропорціями вікон і дверей прямокутна. Ozдоблення чолового фасаду маєgrafічний характер: білим кольором прокреслено рустування першого поверху та об'ємів сходових кліток, рамкове облямування прорізів з другого по четвертий поверх, декоративні архівольти над входами. Суто лінійне оздоблення доповнюють побілені підвіконні вставки з рослинним орнаментом на третьому і четвертому поверхах, декоративне панно на фризі центральної частини фасаду (ск. М. Гельман).

Споруда — цікавий зразок архітектурно-го вирішення житлового будинку в класичизуючих формах з характерною для 1930-х рр. монументалізацією образу.

У будинку проживали відомі письменники, вчені, державні, політичні діячі. 1944—83 у квартирі № 5 на третьому поверсі — Бажан Микола Платонович (1904—83) — поет, літературознавець, акад. АН УРСР (з 1951), заслужений діяч мистецтв Грузинської РСР (з 1964), заслужений діяч науки УРСР (з 1966), Герой Соціалістичної Праці (1974), державний, громадський діяч. У 1943—48 — заступник голови Ради Міністрів УРСР, 1953—59 — голова правління Спілки письменників України, 1958—83 — головний редактор Української Радянської Енциклопедії (з 1988 УРЕ носить ім'я М. Бажана; тепер Всеукраїнське державне спеціалізоване видавництво «Українська Енциклопедія» ім. М. П. Бажана; міститься на вул. Б. Хмельницького, 51-а). 1959—66 — віце-президент Європейської спільноти письменників. Обирався також членом ЦК КПУ, депутатом Верховних Рад УРСР і СРСР, секретарем правління Спілки письменників України. Під час проживання у цьому будинку випустив ряд поетичних збірок: «В дні війни», цикл «Київські етюди» (1945), «Англійські враження» (1948), «Біля Спаської вежі» (1952), «Міцкевич в Одесі» (1957), «Італійські зустрічі» (1961), «Чотири розповіді про надію» (1967), «Уманські спогади» (1972); «Карби», цикл «Нічні концерти» (1978); поеми «Політ крізь бурю» (1964), «Нічні роздуми старого майстра» (1976); книгу «Думи і спогади» (1982) та ін. Перекладав українською мовою поетичні твори грузинських, російських, польських та інших авторів; написав ряд публіцистичних і літературно-критичних книжок, спогадів про багатьох діячів культури. З ініціативи та під науковим керівництвом М. Бажана було підготовлено і видано Українську Радянську енциклопедію у 17-ти (1959—65) та у 12-ти (1977—85) томах, «Історію українського мистецтва» (1966—68, т. 1—6), «Енциклопедію кібернетики» (1973, т. 1—2), «Шевченківський словник» (1978, т. 1—2) тощо. Відзначений Державними преміями СРСР (1946, 1949) і УРСР (1971), Державною премією УРСР ім. Т. Шевченка (1965), Ленінської премією (1982). Похований на Байковому цвинтарі. Раніше мешкав у Києві на сучасних вулицях Б. Хмельницького, 94 (1921—24) і 68 (1934—39); Хрещатику, 58



(1924—25); Великій Житомирській, 40/2 (1929—30); Шовковичній, 19 (1939—41).

1990—96 у квартирі діяв меморіальний музей М. Бажана на громадських засадах, очолюваний вдовою поета Н. Бажан (померла 1996), яка заповіла колекції державі. Тепер меморіальний музей-квартира — у складі Національного музею літератури України.

В липні 1957 — грудні 1974 в квартирі № 1 на першому поверсі — Білодід Іван Костянтинович (1906—81) — мовознавець, акад. АН УРСР (з 1957) та АН СРСР (з 1972), заслужений діяч науки УРСР (з 1966). У цей час займав посади міністра освіти УРСР (1957—62), директора Інституту мовознавства ім. О. Потебні АН УРСР (з 1961, працював у ньому з 1946). В 1963—78 — віцепрезидент АН УРСР, 1964—81 — голова Українського комітету славистів. Відзначений Державною премією УРСР (1971).

Раніше мешкав на вул. Володимирській, 61/11, звідси переїхав на сучасну вул. О. Гончара, 41.

1973—88 у квартирі № 9 — Большак Василь Григорович (1922—88) — письменник, журналіст, член Спілки письменників України (з 1957). У 1972—79 — голова Держкіно УРСР, 1979—85 — головний редактор журналу «Український театр». В роки проживання у цьому будинку написав романи та повісті: «Геліос — бог сонця» (1974), «Не журиться, професоре» (1978), «Не проспати роси» (1982), «Осінь пахне медами» (1981), «Солодка нива» (1984), «Законна дружина» (1986) та ін. Окремі твори письменника перекладені російською, литовською, німецькою мовами. Похований на Байковому цвинтарі.

1934—38 у квартирі № 5 на третьому поверсі — Сухомлин Кирило Васильович (1886—1938) — державний, політичний діяч. З лютого 1932 — заступник голови Раднаркому УСРР, одночасно з лютого 1933 — голова ЦК КП(б)У, з липня 1935 — голова Держплану УСРР, нарком місцевої промисловості УСРР, у 1930—37 — член Політбюро ЦК КП(б)У. Репресований.

1944—67 у квартирі № 3 на другому поверсі — Тичина Павло Григорович (1891—1967) — поет, літературознавець, мовознавець, акад. ВУАН (з 1929), Герой Соціалістичної Праці (1967), державний, громадський діяч. У роки проживання у цьому будинку міністр освіти УРСР (1943—48), голова Верховної Ради УРСР (1953—59). Обирався членом ЦК КПУ, депутатом Верховної Ради СРСР. У цей час видав ряд поетичних збірок: «І рости, і діяти» (1949), «Могутність нам дана» (1953), «Ми — свідомість людства» (1957), «Зростає, пречудовий світе» (1960), «Срібної ночі» (1964); книжки для дітей, зокрема «Дударик» (1950); спогади про діячів української культури. Був членом редколегії повних видань музичних творів В. Косенка, К. Стеценка (1950—60). Працював у галузі художнього перекладу, опублікував низку літературознавчих, мовознавчих, публіцистичних праць. Відзначений Державною премією УРСР ім. Т. Шевченка (1962). Похований на Байковому цвинтарі. Раніше мешкав у Києві на сучасних вулицях Горького, 107 і Б. Хмельницького, 68.

Згідно з постановою Ради Міністрів

518.7. Вул. Терещенківська, 5.



УРСР, у січні 1980 тут відкрито літературно-меморіальний музей-квартиру П. Тичини, в якій відтворено меморіальні кабінет, бібліотеку, вітальню, спальню.

1980—88 у квартирі № 4 на другому поверсі — Турчак Стефан Васильович (1938—88) — диригент, народний артист СРСР (з 1977), Герой Соціалістичної Праці (1988). У ці роки головний диригент Київського державного академічного театру опери та балету УРСР ім. Т. Шевченка (1977—88), професор Київської державної консерваторії ім. П. Чайковського (з 1986). Перший постановник балетів «Ольга» (1982) і «Прометей» (1986) Є. Станковича. Похований на Байковому цвинтарі. 1994 у Києві засновано Національний конкурс диригентів ім. С. Турчака.

1936—40 у квартирі № 6 на третьому поверсі — Шліхтер Олександр Григорович (1868—1940) — державний, політичний діяч, економіст, акад. ВУАН (з 1929). У ці роки — віце-президент ВУАН — АН УРСР (1931—38), голова Ради з вивчення продуктивних сил України АН УРСР (з 1934). Обирався членом ЦК КП(б)У і Президії ВУЦВК, кандидатом у члени Політбюро ЦК КП(б)У. Досліджував історію революційного руху, проблеми народного господарства України, зокрема питання використання енергетики, мінерально-си-ровинної бази тощо. Похований на Байковому цвинтарі. 1972 Президією АН УРСР засновано премію ім. О. Шліхтера.

На фасаді будинку встановлено меморіальні дошки: 1959 — біла мармурова — О. Шліхтеру (арх. І. Шмульсон); 1971 — бронзова з барельєфним портретом П. Тичини (ск. А. Фуженко, арх. Т. Довженко); 1984 — бронзова з барельєфним портретом М. Бажана (ск. І. Макогон, арх. О. Стукалов); 1989 — бронзова з барельєфним портретом К. Сухомлина (ск. В. Проскуров, арх. Г. Урсатий); 1994 — бронзова з рельєфним зображенням ліри і нотного стану — С. Турчаку (ск. В. Сівко) [1731].

Марія Гончаренко, Лариса Шевченко.

518.8. Садиба 1875—79, в якій проживали Бородин О. П., Сахновські В. М. і Є. Н., було встановлено перший в Києві телефон (архит., іст.). Вул. Терещенківська, 17, 17-б. 1875 земельну ділянку, яка включала сучасні прибудинкові ділянки № 15 і № 17 придбала на міських

518.8. План другого поверху.

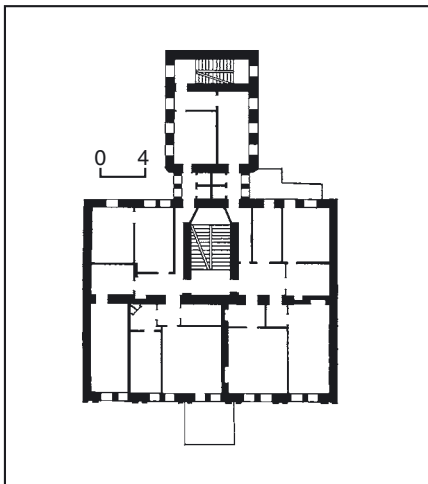

518.8. Оздоблення вікон другого поверху.



518.8. Вул. Терещенківська, 17.



торгах дружина капітана А. Сулимовська. 1875—78 на її замовлення зведено триповерховий з мезоніном будинок № 17 за проектом арх. В. Ніколаєва. В ньому було двоє парадних і одні чорні гранітні сходи, вимощені мармуровими плитками коридор і сходові майданчики. У підвалі — три кімнати і шість окремих комор з коридорами, на першому поверсі — маленька кімната для швейцара під парадними сходами і шість кімнат, на другому—третьому — вісім, в мезоніні — чотири. На кожному поверсі було також по дві кухні з кахляними грубами і чавунними котлами, в мезоніні — мармурова ванна, ватерклозет, кахляна груба з мідним котлом. Чоловий фасад завершувала металева балюстрада (втрачена). 1878—79 у тилу садиби споруджено двоповерховий цегляний флігель (№ 17-б) за проектом і під наглядом арх. В. Ніколаєва з першим господарським і другим житловим поверхами. 1880 перший поверх перебудовано на житловий. На кожному поверсі — по шість кімнат, передпокої, господарські й службові приміщення, гранітні парадні сходи. Ділянку було обнесено дерев'яним парканом. Обидва будинки використовувались як прибуткові. 6 березня 1882 А. Сулимовська продала домоволодіння відомому підприємцю й меценату Н. Терещенку, який 1887—88 на вільному місці побудував двоповерхові особняк і флігель (тепер ділянка № 15). 1888 Н. Терещенко розділив садибу та продав № 15 своїй дочці В. Ханенко, а № 17 заповів 1900 іншій дочці Є. Сахновській, яка проживала тут з родиною. На той час до двоповерхового флігеля № 17-б прилягали одноповерхові служби (№ 17-в), упродовж меж з садибою № 15 розташовувався одноповерховий флігель (№ 17-г). Інші приміщення здавалися внайм. Після вертикального планування вулиці 1914 на чоловому фасаді головного будинку утворився високий глухий цокольний поверх. 15 жовтня 1919 садибу придбав С. Пістряк, який став її останнім при-

ватним власником. Після націоналізації споруди використовувалися як житлові. У 2-й пол. 1930-х рр. прорізано прямокутні вікна цокольного поверху головного будинку (№ 17), колишні служби (№ 17-в) надбудовано поверхом, знесено господарську будівлю (№ 17-г) та на її місці зведено наявний мурований двоповерховий будинок, що не має архітектурної цінності. 1986 головний будинок передано Київському музею західного і східного мистецтва, 2001 проведено ремонтно-реставраційні роботи.

Головний будинок, 1875—78, (№ 17). На червоній лінії забудови вулиці.

Триповерховий на цокольному поверсі, з підвалом і тильним мезоніном, мурований, тинькований, у плані Т-подібний, завершений багатосхилим дахом по дерев'яних кроквах з хвилястою шиферною покрівлею. Планування мішаного типу з анфіладою приміщень вздовж чолового фасаду. Перекриття плоскі, дерев'яні, підсилені металевими балками.

Чоловий фасад оформлено у стилі неоренесанс. Головну вісь акцентовано центральною розкріпкою, фігурним аттиком, високим ганком, чавунним балконом-навісом другого поверху на витих колонках з ажурною огорожею. Симетрию композиції порушує розташований праворуч від центру лучковий отвір проїзду у двір. Архітектурний декор змодельовано в цеглі. Здвоєні півциркульні вікна першого поверху обрамлено рустованими лиштвами, третього — вузьким облямюванням. Вікна найбільш репрезентативного другого поверху мають форму біфоріів з колонками коринфського ордеру та горельєфними зображеннями чолов'ячких голів у круглих медальйонах, вписаних у широку рустовану арку. Простінки вікон другого і третього поверхів декорують здвоєні п'ястри з коринфськими капітелями; кронштейни вінцевого карниза прикрашено ліпленням.

В інтер'єрі збереглися первісні двері, груби, набірний паркет.

Архітектура фасаду будинку органічно вписана в ансамбль фронтальної забудови вулиці.

Флігель, 1878—79, (№ 17-б). Двоповерховий на цокольному поверсі, мурований, у плані прямокутний. Дах трихилий з бляшаною покрівлею. Планування коридорного типу з однобічним розташуванням приміщень. Перекриття плоскі дерев'яні.

Фасад симетричний відносно центральної осі, по вертикалі розчленований центральною та двома бічними розкріпками на одну віконну вісь, по горизонталі — підвіконним гуртом і міжповерховим карнизом, уступчастим вінцевим карнизом.

Споруда — історична складова комплексу забудови міської садиби.

1877—84 в будинку № 17 проживав **Бородин Олександр Парфенійович** (1848—98) — інженер, учений у галузі залізничного транспорту. Закінчив технологічний (1870) та шляхів сполучення (1872) інституту у Санкт-Петербурзі, працював інженером, керуючим Рязко-Вяземської залізниці. 1877 — керуючий Києво-Брестської залізниці. Під час російсько-турецької війни 1877—78 брав участь в організації мобілізаційного перевезення військ залізницею у

зимовий час (вперше у практиці воєнних дій), на ділянці Унгени—Ясси створив перевантажувальний район для передачі вагонів і вантажів з залізниць Росії на залізниці Румунії, які мали різні розміри колії, утепив усі вагони тощо. З 1878 — керуючий Південно-Західної залізниці, 1879—89 — головний інженер служби рухомого складу, тяги та майстерень залізниці, пізніше — знов керуючий. Вдосконалив на ній систему водопостачання, здійснив централізацію та механізацію ремонту рухомого складу.

Основоположник локомотивної науки в Російській імперії. При Київських головних залізничних майстернях відкрив хімічну (1879) та механічну (1883) лабораторії, в яких вперше в країні проводив дослідження складу води, мастила та інших матеріалів. Впровадив статистичний облік усіх пошкоджень рухомого складу в процесі експлуатації, систему преміювання робітників служби за економію експлуатаційних витрат. 1881 на базі майстерень створив першу в світі паровозодослідницьку станцію. Розробив і 1885 побудував новий потужний тип паротягу системи «тандемкомпаунд», який з 1889 експлуатувався на залізницях США та інших країн. За цей винахід нагороджений медаллю Товариства цивільних інженерів у Парижі. Брав активну участь у діяльності Київського відділення Російського технічного товариства, сприяв заснуванню в Києві журналу «Інженер» (виходив 1882—1917), був його постійним автором, редактором відділу «Механіка і механічна технологія», з 1885 — головний редактор і видавець. 1878 з ініціативи О. Бородина в Головних залізничних майстернях встановлено перші в місті чотири електричні ліхтарі. 1880 також вперше в Києві обладнав у цьому будинку телефонний зв'язок з першого поверху на другий. Телефонний апарат демонструвався членом технічного товариства під час засідання, що відбулося на квартирі О. Бородина. З 1891 — почесний член Російського технічного товариства, яке заснувало медаль ім. О. Бородина за найкращі винаходи і дослідження у залізничній справі.

До 1917 в будинку проживав **Сахновський Володимир Микитович** (1855—1917) — лікар, доктор медицини, громадський діяч. Його дружина **Єфросинія** **Николивіна** — дочка підприємця, мецената, колекціонера Н. Терещенка. Разом з родиною займав чотири квартири на першому, третьому і четвертому поверхах. Був гласним Київського губернського земського зібрання (вазильківський повітовий предводитель дворянства), одним із засновників і членом першого складу правління Товариства швидкої медичної допомоги в Києві, членом комітету лікарні для чорноробів (його членом була також Є. Сахновська), збудованої коштом Н. Терещенка, Товариства боротьби з дитячою смертністю, Київського місцевого правління Російського товариства Червоного Хреста.

На поч. 20 ст. у квартирі В. Сахновського містилося правління очолюваного ним Київського відділення допоміжної медичної комісії, до складу якого входили відомі лікарі: С. Томашевський (товариш голови), М. Оболенський, І. Скворцов. До поч. 1890-х рр. мешкав на вул. Михайлівській, 21.

Невелике мистецьке зібрання Сахновських у 1920-х рр. увійшло до складу Музею мистецтв ВУАН.

Тепер будинок належить Музею мистецтв ім. Б. і В. Ханенків [1732].

Марія Кагомська, Михайло Кальницький, Тетяна Скібіцька.

518.9. Садиба Терещенка Ф. А. кін. 19 ст., в якій містилися Генеральний секретаріат і Міністерства закордонних справ УНР, Української Держави і Директорії УНР, проживали і працювали родина Терещенків, відомі політичні, державні, культурно-громадські діячі (архит., іст., мист.). Вул. Терещенківська, 9, 9-а. До 1899 мала № 3. Складається з особняка на червоній лінії забудови вулиці та службового флігеля на подвір'ї. 1874 ділянку придбав з публічних торгів інж.-арх. В. Чаплинський, 1877 переоформив її на дружину М.-Т. Чаплинську, на замовлення якої 1877—78 за проектом арх. В. Ніколаєва зведено двоповерховий особняк. 21 травня 1880 власниця продала садибу підприємцю Ф. Терещенку, який вирішив розширити об'єм придбаного будинку для розміщення колекції картин й антикваріату. 1882 проект придбави і внутрішнього оздоблення виконав акад. архітектури А. Гун. Будівництво здійснено 1882—84 під наглядом арх. В. Ніколаєва. До особняка прибудовано прямокутний у плані об'єм на червоній лінії вулиці, що поглинув правий ризаліт на чоловому фасаді, лівий ризаліт надбудовано, фасад декоровано у стилі неоампір. У спорудженні та оздобленні будинку брали участь Санкт-Петербурзькі підрядники Вебер, Лапін, Михайлов, Шрадер, фірма Г. Ботте та Ф. Мельцера, скульптори А. Шварц, худ. С. Садиков. 1884 за проектом арх. В. Ніколаєва з тилу прибудовано двоповерховий, у плані прямокутний об'єм з верхнім світлом, в якому було розміщено картинну галерею, оранжерею, зимовий сад. Після смерті Ф. Терещенка 1894 маєтність перейшла у власність його сина Федора, за умови довільного користування нею його дружиною Н. Терещенко. 1903 вдова придбала у нащадків лікаря, професора Київського університету В. Субботіна суміжну нарізну ділянку (тепер № 7/13). За проектом арх. В. Ніколаєва обидва домоволодіння оточили ґратчастою огорожею. Родина Терещенків володіла ділянкою до 1918. В 1919 у світлової ліхтар галереї влучив снаряд. У 1927—29 відремонтовано особняк, дах одного з флігелів, відновлено світлової ліхтар. 1957—58 у зв'язку з будівельними роботами на суміжній ділянці (№ 7/13) знято ковану огорожу подвір'я. Будинок дійшов до наших днів зі значними втратами на чоловому фасаді: не збереглися каріатиди портика головного входу роботи ск. А. Шварца, муровані огорожі балконів, парапет з декоративними трингами і пальметами. 2001 проведено ремонт і реставрацію фасадів.

Особняк, 1878, 1884, (№ 9). Дво-, триповерховий, мурований, у плані складної конфігурації, завершений багатосхилим дахом з бляшаною покрівлею та світловим ліхтарем. Планування мішаного типу з анфіладою парадних приміщень другого поверху вздовж чолового фасаду та житловими — у тильній частині будинку. Перекриття плоскі дерев'яні.

Композиція оформленого у стилі неопампір чолового фасаду асиметрична. В лівій його частині збережено структуру фасаду первісного об'єму особняка з пристінним портиком входу. В добудові центрально розташований головний вхід підкреслено балконом другого поверху з металевою огорожею. Вікна другого поверху виділено пілястрами та верхніми фільонками з рельєфами на міфологічні теми; карниз великого виносу з модульйонами доповнено фризом з лев'ячими маскаронами. Аналогічно оздоблено надбудований високий аттик-фронтон бічного ризаліту. В міжповерховому поясі вміщено рельєф меандра, фасади тиньковані з розшивкою швів, цоколь облицьовано гранітними плитами.

Інтер'єри відзначаються майстерним і вишуканим оздобленням. Кожна зала анфілади, що зберегла цілісність і урочистість, декоровано в іншому стилі: необароко (будуар), неоренесанс (біла танцювальна зала), мавританський (кабінет, курільня). Збереглися: виконані за рисунками й шаблонами А. Гуна ліплені прикраси, каміни, дзеркала, огорожі парадних сходів, вітражі; дерев'яні деталі камінів, панелі, портали Санкт-петербурзької меблевої фірми Ф. Мельцера; панно парадних сходів і розпис курільні роботи худ. С. Садикова.

Особняк — один з найкращих зразків цивільної споруди доби історизму, що поєднує у собі житлові та виставкові приміщення.

С л у ж б о в и й ф л і г е л ь, кін. 19 ст. (№ 9-а). У дворі, паралельно чоловому будинку. Містив стайню, екіпажну, льодовню, комори, приміщення для прислуги. Перепланований з добудовою вхідного тамбура. Оздоблення фасаду частково втрачено.

Двоповерховий, мурований, у плані Г-подібний. Перекриття пласкі.

Симетрію композиції чолового фасаду підкреслено двома бічними розкріпками, завершеними трикутними щипцями, отвір проїзду праворуч від центру. Вертикальні членування доповнюють пласкі лопатки обох поверхів. По горизонталі фасад членує профільований міжповерховий карниз, підкреслений поребриком. Віконні прорізи —

прямокутні, на першому поверсі увінчані широкими горизонтальними сандриками.

Флігель — зразок господарської споруди у комплексі забудови міської садиби.

В особняку (№ 9) проживав Терещенко Федір Артемович (1832—94) — підприсмець, співвласник родинної фірми «Товариство бурякоцукрових і рафінадних заводів братів Терещенків», колекціонер, меценат, почесний громадянин Києва (з 1892). Гласний Київської міської думи (з 1883). Член Київського відділення Російського технічного товариства, почесний член Товариства землеробних колоній і ремісничих притулків, Товариства ден-

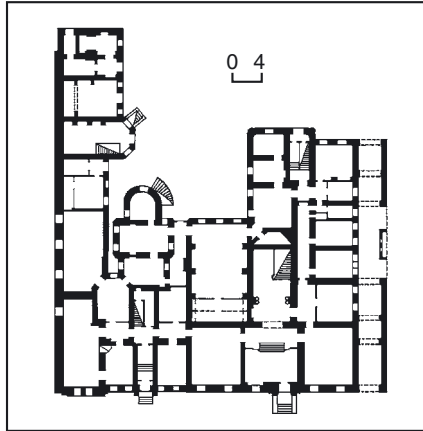

518.9. План першого поверху.



518.9. Вул. Терещенківська, 9.

них дитячих притулків, Товариства опіки поранених і хворих воїнів, Товариства допомоги нужденним студентам Київського університету тощо. Жертвував значні кошти на їхні потреби. Побудував комплекс добродійних закладів на вул. Нижній Вал, 49 (безкоштовні квартири, нічліжний і пологовий притулки), 1887 влаштував церкву св. Олександра Невського в приміщенні Другої Київської гімназії (сучасний бульв. Т. Шевченка, 18), почесним почителем якої був з 1881. У 1888 входив до ініціативної групи, що висунула пропозицію заснувати міський музей, на зведення будинку якого 1894 пожертвував 25 тис. крб. Зібрав велику мистецьку колекцію творів вітчизняних художників, періодично відкривав її для вільного огляду. Помер 15 червня 1894, 17 червня відспіваний у Георгіївській церкві, перевезений до Глухова, де похований у родинному склепі Анастасіївської церкви, спорудженої коштом сім'ї Терещенків.

Його дружина Н. Терещенко також брала участь у добродійній діяльності. 1915 приймала у цьому будинку російську імператрицю Марію Федорівну. Їхня дочка Надія стала дружиною дипломата В. Муравйова-Апостола-Короб'їна, дочка Наталія — дружиною графа С. Уварова.

Син — Терещенко Федір Федорович (1888—1950) — авіатор, авіаконструктор. 1907—12 навчався на механічному відділенні Київського політехнічного інституту (не закінчив), член Київського товариства повітроплавання. 1910 придбав власний будинок на сучасній вул. М. Грушевського, 10 (не зберігся). 1909 в м. Червоне Бердичівського пов. Волинської губ. влаштував авіамаїстерню та аеродром, де будував і випробовував аероплани. Модель аероплана «Терещенко-5», пропелери, фургон для перевезення апаратів, палатка-ангар були представлені на Всеросійській виставці 1913 в Києві. З цього ж року працював на замовлення Головного військово-технічного управління Генштабу. 1915 перевіз завод до Москви і продав акціонерному товариству «Дукс». 1916 виготовив у майстерні Київського політехнічного ін-



ституту літак нової конструкції «Терещенко-7», який після випробувань взята на озброєння діючої армії.

Нащадки Ф. А. та Н. Терещенків у роки 1-ї світової війни влаштували в Києві власним коштом два лазарети, у т. ч. в цій садибі, два шпитали, притулок для інвалідів. Після їхнього від'їзду до Англії мистецька колекція залишилася в особняку.

За даними на січень 1918, квартира з 17 кімнат на першому—третьому поверхах ще належала Н. Терещенко з родиною, дев'ять кімнат на першому—третьому поверхах займала контора нащадків Ф. Терещенка. Чотирикімнатна квартира № 2 на другому поверсі була ревізована під канцелярію і Обласний комітет з постачання поранених воїнів протезами, дев'ять кімнат на першому—третьому поверхах займали санітари лікарні Червоного Хреста.

У квартирі № 1, яка складалася з десяти кімнат на першому і другому поверхах, перебував Генеральний секретаріат міжнародних справ, створений за рішенням Комітету Української Центральної Ради від 15 червня 1917. Спочатку містився у будинку Педагогічного музею на вул. Володимирський, 57, пізніше — за цією адресою. З 15 липня 1917 мав назву Генеральний секретаріат охорони прав національних меншин, з 21 серпня — Генеральний секретаріат міжнародних справ, з 11 січня 1918 — Міністерство закордонних справ.

З 15 липня 1917 до 30 січня 1918 секретаріат і міністерство очолював Шульгин Олександр Якович (1889—1960) — історик, громадсько-політичний і державний діяч. Напередодні революції проживав у Петрограді, де 1915 закінчив історико-філологічний факультет університету, брав участь в українському русі, член ТУП. Після Лютневої революції 1917 увійшов до складу Української національної ради, яка делегувала його до УЦР. В березні переїхав до Києва. Член УПСФ, Малої Ради, з 15 червня 1917 — заступник генерального секретаря міжнародних справ. У вересні 1917 брав участь у з'їзді поневолених народів Росії, у жовтні — в козацькому з'їзді. Після проголошення УНР доклав зусиль до затвердження нового державно-правового статусу України, в галузі закордонної політики намагався досягти визнання УНР країнами Антанті. З його ініціативи підписано угоду з Чехо-Словацкою про перебування її військових частин на території України. Був одним з авторів відповіді Генерального секретаріату на ультиматум більшовиків УЦР, підписав 5 грудня 1917 його ноту урядом республік, утворених на території Росії. Після відставки уряду В. Винниченка відмовився увійти до кабінету В. Голубовича. З 1921 — на еміграції в Парижі, займався громадсько-політичною та науковою діяльністю.

З лютого до 29 квітня 1918 посаду міністра обіймав Голубович Всеволод Олександрович (1885—1939) — інженер, політичний і державний діяч. Член УЦР та Малої Ради, ЦК УПСР, з 15 липня 1917 — генеральний секретар шляхів (секретарство містилося на сучасному бульв. Т. Шевченка, 34), з 30 жовтня 1917 — генеральний секретар торгів і промисловості (працював на су-

часній вул. О. Гончара, 55-б). З лютого до 29 квітня 1918 очолював одночасно Раду народних міністрів УНР (працювала в готелі «Савой» на вул. Хрещатик, 38; будинок не зберігся). За Української Держави — в'язень Лук'янівської тюрми. У радянський час працював інженером-будівельником, 1931 заарештований у справі «Українського національного центру», загинув в Ярославській в'язниці.

24 березня — 28 квітня 1918 керуючим міністерством був Любинський Микола Михайлович (1891—1938) — філолог, дипломат, громадсько-політичний діяч. Член УПСР, УЦР і Малої Ради, Ради народів, української делегації на мирних переговорах у Бересті-Литовському. Напередодні гетьманського перевороту 28 квітня заарештований, невдовзі звільнений. В радянський час — науковий співробітник Інституту української наукової мови ВУАН, 1931 заарештований у справі «Українського національного центру», 1938 розстріляний.

Помічниками генерального секретаря, згодом міністра закордонних справ працювали: з 27 серпня 1917 — Зільберфарб (Базин) Мойсей Ісакович (1876—1934) — політичний діяч, член УЦР і Малої Ради від Сврейської об'єднаної соціалістичної партії, генеральний секретар єврейських справ (з 2 січня 1918), один із засновників і голова ЦК єврейської культурно-просвітницької організації «Культурна Ліга» (1918—20); у липні—листопаді 1917 — Міцкевич Мечислав Казимирович (1879—?) — адвокат, політичний діяч, один із лідерів Польського націонал-демократичного централу, генеральний секретар, міністр польських справ (з 20 січня 1918); з жовтня 1917 — Одинець Дмитро Михайлович (1882—?) — історик права, політичний діяч, член Української трудової партії, міністр великоруських справ (з січня 1918).

У травні—листопаді 1918 в особняку працювало Міністерство закордонних справ Української Держави, яке очолював Дорошенко Дмитро Іванович (1882—1951) — історик, публіцист, громадсько-політичний, державний діяч, член УЦР (1917—18), УПСФ. В червні—жовтні 1918 мешкав у цьому будинку. Був єдиним представником УПСФ в гетьманському уряді. Виступаючи посередником між П. Скоропадським та Українським національним союзом, прагнув виробити умови формування українського уряду національної згоди. Досяг значних успіхів у міжнародному визнанні України як незалежної держави. У жовтні 1918 вів переговори в Швейцарії з представниками країн Антанті про визнання суверенітету України і надання їй допомоги. За Директорії УНР — професор Кам'янець-Подільського державного українського університету, з 1920 — на еміграції, займався науковою діяльністю.

Серед працівників міністерства: товариш міністра — О. Палтов; члени Ради: О. Ейхельман, О. Карпинський, І. Красковский, М. Славинський та ін.; начальник канцелярії — І. Мирний. Директор департаменту загальних справ — К. Лоский, віце-директор і начальник юридичного відділу — В. Оренчук; начальник загального відділу — В. Дьяконенко, бухгалтерсько-господарського — П. Рибко, архівно-літературного —

Ф. Слюсаренко. Директор департаменту закордонних зв'язків — А. Яковлів, начальник політичного відділу — Г. Белянкін, консульського — Д. Андрієвський, преси — Н. Суворцева.

У грудні 1918 — лютому 1919, за Директорії УНР, в будинку також містилося Міністерство закордонних справ, утворене в складі Ради народних міністрів УНР 26 грудня 1918. Раду народних міністрів і водночас Міністерство закордонних справ очолював Чехівський Володимир Мойсейович (1876—1937) — громадсько-політичний, державний, церковний діяч, член УЦР від Одеси (1917—18), директор департаменту загальних справ Міністерства ісповідань Української Держави (1918), член УСДРП (до січня 1919), Українського революційного комітету, який готував антигетьманське повстання. За його участю був розроблений і затверджений 1 січня 1919 закон про автокефалію Української православної церкви. У січні 1919 брав участь у роботі Державної наради та Українського трудового конгресу. Пізніше — дорадник митрополита УАПЦ В. Липківського, голова ідеологічної комісії УАПЦ, працював в Історично-філологічному відділі ВУАН, медичному та політехнічному інститутах. 1929 заарештований у справі СВУ, відбував покарання на Соловках, розстріляний.

У серпні—грудні 1919 в садибі перебував штаб групи військ київського напрямку Збройних сил Півдня Росії, якою командував генерал від кавалерії, головнокомандувач Київської області А. Драгомиров; у січні—лютому 1920 — штаб 44-ї стрілецької дивізії Червоної армії, яку очолював І. Дубовий, у травні—червні 1920 — польська кулеметна рота, пізніше — полівідділ штабу тилу 12-ї армії і ревтрибунал 14-го корпусу Червоної армії.

Впродовж революції мистецькі колекції Ф. Терещенка залишалися в особняку. На поч. 1921 створено спеціальну комісію з відбору матеріалів в націоналізованих збірках і організації в особняку картинної галереї. Зібрання Ф. Терещенка було поповнено колекціями Н. та І. Терещенків, О. Гансена. 7 листопада 1922 тут відкрито першу в місті картинну галерею творів російської школи живопису з художньо-промисловим відділом. З 1 січня 1927 при ній діяла реставраційна майстерня. 1934 галерею включили до складу єдиного Державного художнього музею, з 1936 — Київський державний музей російського мистецтва.

У 1-й пол. 1920-х рр. в особняку проживав Серета Антін Хомич (1890—1961) — художник-графік (представник школи Г. Нарбута), мистецтвознавець, громадсько-культурний діяч, викладач Київського художнього інституту (з 1934), професор (з 1946), керівник сектора народного мистецтва Академії архітектури УРСР (1944—46). У роки проживання в цьому будинку керував відділом художньої промисловості Київської картинної галереї (1922—29), одним з організаторів якої він був, очолював секцію монументальних пам'яток Київського губернського комітету охорони пам'яток мистецтва і старовини (1921—22), працював у ВУАН: в секції мистецтв Археологічної комісії (з 1921), ВУАК (з 1924). Член секції мистецтв Українського науко-

вого товариства в Києві (з 1921 — її секретар). Брав участь у поверненні в Україну з РСФРР художніх цінностей, вилучених з Києво-Печерської лаври та Софійського монастиря (1922), член комісії з їх дослідження (1923). У 1920—24 викладав курс художньо-промислового мистецтва в Київському архітектурному інституті, ініціатор створення та організатор поліграфічного факультету Київського художнього інституту, його перший декан (1924—29). Досліджував українське народне мистецтво, питання теорії та практики книжкової справи.

1930—34 відділом гравюри галереї завідувала Кульженко Поліна Аркадіївна (1891—1982) — актриса, мистецтвознавець, дружина видавця В. Кульженка. Випускниця кафедри мистецтвознавства Київського археологічного інституту (1924). Одночасно з 1 вересня 1931 до 1941 працювала на кафедрі теорії мистецтва Київського художнього інституту, доцент (з 1935). У 1940—41 — вчений консультант Київської картинної галереї, проводила заняття з аспірантами київських музеїв і художнього інституту, одночасно викладала в університеті (з 1935). 1 жовтня 1941 Київська міська управа призначила її директором цього музею. Напередодні нацистської окупації Києва фонди музею частково було евакуйовано. З січня 1942 музей підпорядковано Генералкомісаріату, згодом — Управлінню архівів, музеїв і бібліотек при рейхскомісаріаті. Він вважався на консервації, відвідання дозволялося лише за перепустками, співробітники побудували експозицію, займалися науковою роботою. За наказом німецького командування колекції було підготовлено до вивезення, частину творів мистецтва музейники заховали в потаємних місцях будинку, де містилася галерея. У вересні 1943 П. Кульженко супроводжувала музейні речі до Кам'янця-Подільського, у листопаді 1944 — до Кенігсберга. Пізніше повернулася до Києва, 1946 заарештована, до 1956 перебувала в ув'язненні в Ярославській обл., по звільненні жила в Костромі.

Флігель в радянський час використовувався як гуртожиток, майстерні автотехнікуму, 1932 пере-

даний науково-дослідному інституту вугілля.

1984 праворуч від входу до музею встановлено пам'ятник І. Рєпіну (ск. О. Комов).

2000 на фасаді особняка встановлено меморіальну гранітну дошку О. Шулгину з анотаційним написом.

Тепер у садибі — Національний музей російського мистецтва і Український реставраційний центр [1733].

Сергій Білокінь, Марія Кагомська, Наталія Ковпаненко, Дмитро Малаков, Тетяна Осташко, Тетяна Скібіцька, Лариса Федорова.

518.10. Садиба Ханенків Б. І. та В. Н. кін. 19 — поч. 20 ст., в якій містились Українське науково-технічне товариство «Праця», канцелярія Українського народного університету, гірничий департамент Міністерства торгівлі і промисловості Української Держави, Музей мистецтв ВУАН, прожияли і працювали відомі діячі науки й культури, політичні та державні діячі (архит., іст., мист.). Вул. Терещенківська, 13, 15, 15-а. Складається з колишнього особняка з дворовим флігелем (№ 15, 15-а) та прибуткового будинку (№ 13) на червоній лінії забудови вулиці. Первісно територія будинку № 15 разом із суміжним № 17 становили єдину земельну ділянку, яку 1875 придбала з публічних торгів дружина капітана А. Сули-

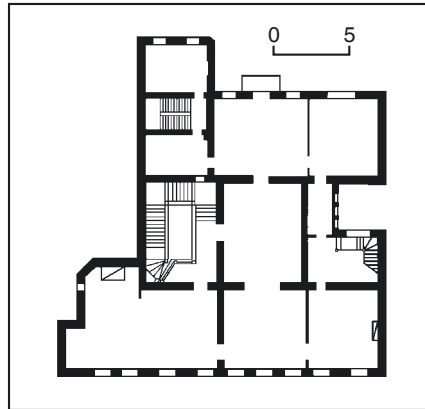

518.10. План другого поверху.

518.10. Вул. Терещенківська, 15.

мовська. 1878 за її бажанням на південній частині ділянки зведено будинок № 17 (див. ст. 518.8), а незабудовану північну половину (№ 15) продано через борги 6 березня 1882 підприємцю Н. Терещенку. На замовлення останнього 1887—88 тут споруджено особняк (згодом добудований та оздоблений), 1887—91 — двоповерховий мурований флігель та одноповерхові муровані служби, що не збереглися (стайня, каретна, льодовня тощо). У жовтні 1888 Н. Терещенко продав особняк з надвірними будівлями родині своєї старшої дочки Варвари, в міжжі Ханенко.

Сусідня ділянка № 13 з грудня 1874 належала колезькому секретареві П. Липко-Парафієвському, який 1876—78 звів на ній за проектом арх. В. Ніколаєва триповерховий житловий будинок у неоросійському стилі (не зберігся). Будинок разом із землею в грудні 1888 придбав на публічних торгах Н. Терещенко, а у лютому 1903 заповів нерухомість своїй дочці О. Терещенко. З думкою про розширення приміщень для приватної художньої колекції, що була зібрана в особняку № 15, Б. Ханенко викупив 21 червня 1913 садибу № 13 та оформив дарчу на володіння нею в липні того ж року на свою дружину В. Ханенко. 1913—14 на місці триповерхового тут зведено шестиповерховий прибутковий будинок, що з'єднувався на другому поверсі з приміщеннями особняка.

Особняк, 1887—91 (№ 15). На червоній лінії забудови вулиці. Автором проекту вважається Санкт-Петербурзь-



518.10. Герб роду Ханенків. Деталь оздоблення.

518.10. Вул. Терещенківська, 15.





кий арх. Р.-Ф. Мельцер. У проектуванні брав участь московський арх. П. Бойцов (збереглися підписані ним ескізи інтер'єрів). Ймовірно, у будівництві брав участь міський арх. В. Ніколаєв, за проектами якого побудовано ряд сусідніх будинків. Перший поверх мав службове призначення, його праве крило відведено під бібліотеку, кімнати третього поверху були житлові. Для розміщення великого зібрання творів мистецтва й антикваріату подружжя Б. і В. Ханенків призначили другий поверх. У роботах з оздоблення інтер'єрів у 1885—95 брав участь арх. П. Бойцов. Було використано твори відомих художників: С. Барбудо, В. Котарбінського, Г. Макарта та ін. Санкт-петербурзька фірма Р.-Ф. Мельцера виконала опоряджувальні роботи. 13 квітня 1891 Н. Терещенко подарував В. Ханенко для розширення її особняка невелику, вільну від забудови територію на місці сучасної садиби № 13. Того ж року на ній було споруджено двоповерхову прибудову до особняка за проектом арх. О. Кривошеєва. Архітектура прибудованого об'єму стилістично узгоджена з архітектурою особняка, хоч і порушила первісну симетрію чолового фасаду.

1914 після спланування вулиці дещо змінено пропорції будинку внаслідок зниження рівня земної поверхні на 1,5 м і утворення глухого цокольного поверху, облицьованого гранітними плитами. Перед входом влаштовано пандус, замінений 1924 на ганок. 1923 проведено ремонт, зокрема закладено двері, що сполучали будинки № 13 і № 15, під авторським наглядом арх. В. Осмака усунуто деформацію балок, які підтримують світловий ліхтар. 1925 переплановано деякі приміщення. Особняк був зруйнований на третину під час Великої Вітчизняної війни. На поч. 1945 здійснено капітальний ремонт. Пізніше інтер'єр зазнав значних втрат: не збереглися каміни, різьблений декор, частина тканин шпалер в оздобленні стін, освітлювальна

518.10. Вестибуль.

арматура, меблі, приміщення перефарбовано. 1951—55 проведено ремонтні роботи Республіканськими науковореставраційними виробничими майстернями. 1966—67 на торцях будинку виконано мозаїки (худ. В. Овчинников). 1990—98 Київське міське спеціальне науковореставраційне управління здійснило ремонт і реставрацію споруди (автори проекту — архітектори І. Малакова, Г. Сапожникова, мистецтвознавець М. Кадомська). Під час останньої реставрації заін'єктовано розчин у тріщини в стінах, замінено конструкції даху й світлові ліхтарі, перекриття підсилено металевими балками, у вестибулі влаштовано

518.10. Зелена вітальня.



гранітну підлогу, реставровано паркет, різьблені оздоблення дзеркала й каміна, живописне полотно в його композиції, ліворуч від вестибуля обладнано гардероб, касу, бюро замовлення екскурсій, в колишній кабінет господаря повернено грубу, що збереглась у фондах. Відновлено кольорове вирішення центральної зали, парадних сходів, поновлено розпис плафона сходової клітки, повернено на первісні місця торшери сходового майданчика другого поверху, які зберігалися в фондах, відновлено кулясті світильники на кронштейнах балконів, реставровано електроосвітлювальні прилади, замінено застаріле люмінесцентне освітлення. Відновлено шпалери на стінах приміщень за зразком збережених і за старими світлинами інтер'єрів будинку (зокрема для Червоної вітальні, Золотої кабінету). Реставровано дерев'яний декор стелі, панелей та шаф. У приміщенні ідальні реставровано вітражі, замість первісних дерев'яних панелей стіни оббито шпалерами з тканини. На фасаді відновлено ліплений картуш з гербом Ханенків, ганок з двобічними гранітними сходами, балюстраду огороження даху. Перекладено склепіння брами проїзду. Нові гранітні деталі ганку і цоколю поліровано.

Двоповерховий з боку вулиці, триповерховий у дворі, на цокольному поверсі, мурований, тинькований, у плані складної конфігурації: з прибудовою до чолового об'єму з боку двору і тильним ризалітом. Дах багатосхилий по дерев'яних кроквах, зі світловим ліхтарем, покривля бляшана. Планування анфіладного (на другому поверсі) і коридорного типів. Має три входи: з вулиці — парадний, з подвір'я — в підвал і на перший поверх по зовнішніх сходах. На правому фланзі влаштовано проїзд на подвір'я з ажурними металевими ступками воріт. Перекриття пласкі дерев'яні, підсилені металевими балками. Чоловий фасад оформлено у стилі неоренесанс. Перший поверх рустовано. Обрамлені профільованими ліштвами віконні прорізи з півциркульними пе-

ремичками — у плоских прямокутних нішах. Пристінний портик головного входу прикрашено ліпленням у тимпані лучкового фронтона. В рішенні ритмічно членованого тричвертевими коринфськими колонами другого поверху підкреслено його зальний, парадний характер. Розміри фланкованих іонічними колонками високих аркових отворів візуально збільшено оригінальними підвіконними балюстрадами. Вікна завершено профільованими архівольтами з рельєфними замковими каменями. Широкий фриз розчленовано по осях колон зворотними кронштейнами. В декоративних фільонках між кронштейнами вміщено ліплені гірлянди. Між здвоєними півциркульними вікнами другого поверху — відновлений ліплений герб роду Ханенків у вигляді трьох башт у картуші. Чоловий фасад увінчує балюстрада. Дворові торцеві фасади прикрашено мозаїкою.

Інтер'єр вестибуля вирішений у стилі італійського Відродження, мотиви бароко простежуються в оформленні вишуканих парадних сходів з дерев'яним різьбленим поруччям вздовж ламаного прогону, у формах портика з крученими колонами і складною лінією арок. Інтер'єри парадного другого поверху, де було розміщено художні твори, вирішено як анфіладу з шести зал. Центром композиції є зала-галерея — найвище приміщення з балконом по периметру і світловим ліхтарем на стелі. В оформленні кожної зали, що відтворює певну стильову епоху, використано дерево, тканини, живопис. У Великій вітальні (тепер зала «Мистецтво середніх віків та італійського Відродження») було відтворено атмосферу приймальних готичних зал середньовіччя. До комплексу її оздоблення входять камінь в ніші, стіни обшито деревом і затягнуто тканиною, стеля має балкову конструкцію, стрічасті декоративні арки оформлено готичною орнаментикою. Червону вітальню, в якій втілено принципи еkleктики, прикрашають живописний плафон «Амури, які бавляться» — пензля



518.10. Золотий кабінет.

віденського худ. Г. Макарта і живописний фриз роботи В. Котарбінського — алегорії на теми Стародавнього Єгипту, Греції, Риму, Індії. Тут експонувалося мистецтво доби італійського Відродження (тепер зала «Мистецтво Італії 14—16 ст.»). В Золотому кабінеті (тепер зала «Мистецтво Франції 18 ст. у стилі рококо») відтворено інтер'єр, притаманний мистецтву Франції серед. 18 ст. — доби рококо. В ньому розміщено брусельські гобелени 18 ст., камінь, живописний плафон «Битва Дон Кіхота з вітряками», центральну частину якого розписав іспанський худ. С. Барбудо. Виявлений в ньому напис «12 травня 1895», ймовірно, зафіксував час

518.10. Червона вітальня.

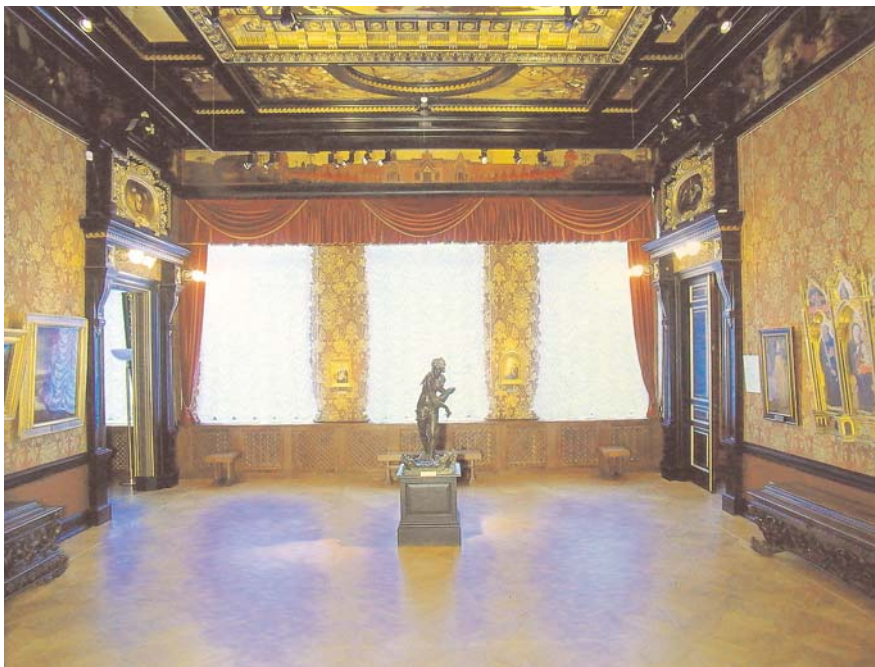

закінчення робіт. Інтер'єр Кабінету карельської берези, вирішений у традиціях російського побуту поч. 19 ст. (не зберігся). Тут була робоча кімната Б. Ханенка (тепер зала «Мистецтво Франції 17—18 ст.»). Не зберігся й інтер'єр Дельфтської, або Голландської ідальні (тепер зала «Мистецтво Іспанії 15—19 ст.»), розроблений арх. П. Бойцовим. Тут стояв камінь, стіни було захищено панелями з шафами-буфетами з відкритими полицями, на яких експонувалися вироби дельфтської мануфактури, китайська порцеляна, в центрі — великий дубовий стіл з масивними стільцями, на вікнах — вітражне застелення. У цій залі зберігся герб власника будинку на стелі, виконаний 1889 М. Врубелем, і трафаретні геральдичні зображення левів, орлів, драконів. Під час останньої реставрації під зображеннями драконів виявлено квітковий орнамент, близький до розписів М. Врубеля у Володимирському соборі. Фрагмент орнаменту, закритого до 1990-х рр., розчищено для показу. В усіх залах за Ханенків було встановлено вітрини з колекціями, мебелі гарнітури, на стінах парадних сходів експонувалася середньовічна зброя. В залі-галереї була представлена збірка творів майстрів північних шкіл (тепер зала «Мистецтво Нідерландів, Фландрії та Голландії 15—17 ст.»).

Будинок — яскравий зразок міської забудови доби історизму, за якістю і збереженістю інтер'єрів — унікальна споруда 2-ї пол. 19 ст.

Прибутковий будинок, 1913—14 (№ 13). На червоній лінії забудови вулиці. Відіграє важливу містобудівну роль в архітектурному оточенні парку ім. Т. Шевченка. Автором проекту одні дослідники вважають арх. П. Андреева, інші — Р.-Ф. Мельцера. На рівні другого поверху був з'єднаний отвором проходу з особняком (№ 15). 1916 у підвалі було дев'ять квартир, котельня; на першому поверсі — шість квартир, два гаража; на другому—шостому — по шість квартир. Перекриття цокольного

напівповерху — бетонні, верхніх поверхів — по металевих балках; двос парадних сходів — мармурові, чотири — гранітні. Фасади тиньковано, оздоблено природним і штучним каменем. 19 квартир другого поверху залишалися незаселеними, у квартирі № 2 містилася головна контора музею. Всі інші 50 квартир верхніх поверхів здавалися внайм різним організаціям і приватним особам: земському суду, польському товариству взаємодопомоги тощо. 1919 будинок націоналізовано, 1922 передано в оренду житлокооперативу. Під час Великої Вітчизняної війни зруйнований більш, ніж на половину від загального об'єму. 1946—47 реконструйований на замовлення Південно-Західного округу залізниць. Під час відновлювальних робіт чоловий фасад оздоблено наново, дворові зберегли первісне оформлення, квартири переплановано на комунальні.

Шестиповерховий на цокольному поверсі, з підвалом, мурований, тинькований, у плані являє каре з двома симетричними тильними Г-подібними крилами, які утворюють простір другого двору. Проїзд на подвір'я влаштовано у центрі чолового фасаду та в лівій частині тильного корпусу. Планування багатосекційне, з двома сходовими клітками у головному об'ємі, двома — у кожному з бічних корпусів, однією — в тильній секції. Дах багатосхилий, перекриття пласкі. Фасади оформлено в стилі неокласицизм з використанням елементів модерну. Композиція чолового фасаду симетрична. Арковий отвір проїзду на центральній осі заввишки у два поверхи виділено рустованим архівольтом із замковим каменем, фланковано гранітними двоколонними доричними портиками входів. Стіни проїзду розчленовано здвоєними плястрами доричного ордеру. Цокольний та перший поверхи оформлено гранітною рустикою, верхні поверхи тиньковано у вигляді плит з розшивкою швів. Балкони з масивними балюстрадами спираються на кронштейни, декоровані листям аканта і пальметами. На рівні третього поверху замкові камені вікон оздоблено ліпненими антропоморфними маскаронами. На рівні шостого поверху в міжвіконних простінках вмонтовано 14 барельєфних зображень супутників Бахуса — оголених юнаків з гронами винограду та плодів у руках, які утворюють своєрідний фриз під профільованим карнизом. Зверху фасад балюстрада. На дворових фасадах сходові клітки виділено невеликими ризалітами (на головному корпусі ризаліт у плані півкруглий). Вхід до тильного корпусу оформлено невеликим тригранним тамбуром, фланкованим здвоєними плястрами. На рівні другого поверху, по периметру двору, над профільованим міжповерховим карнизом у міжвіконних простінках — рельєфні зображення декоративних античних ваз.

Збереглися інтер'єри вхідних приміщень, ліплений рослинний орнамент розеток плафонів в окремих житлових кімнатах. Чоловий правий вхід має невеликий прямокутний тамбур, оздоблений сандриком на кронштейнах, прикрашених горельєфними композиціями зі стилізованих зображень чолов'ячих голів і пальмет. Над санд-



518.10. Вул. Терещенківська, 13.



риком, на тлі тамбура — рельєфна фігура юнака, права рука якого простягнена до полум'я, що здійснюється над жертвовником у вигляді канелюрованої колони. На стінах по периметру вестибуля — стрічковий фриз хвилеподібного візерунка. Шахту ліфта фланковано настінними композиціями з декоративних ваз. Площини стін міжповерхових сходових майданчиків прикрашено дзеркалами, на тлі яких — вставки з гірлянд та квітів (рисунок гірлянд різний на кожному поверсі). Над входами у квартири всіх поверхів — картуші з номерами. Збереглися первісне заповнення віконних і дверних отворів вестибуля та першого по-

518.10. План першого поверху.

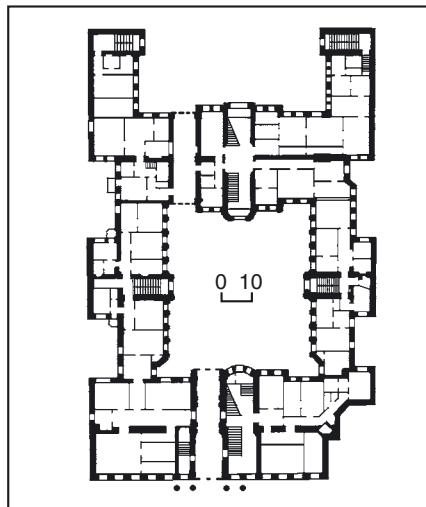

верху, поруччя й рисунок грат. Аналогічно, але більш спрощено оформлено вхідні приміщення тильного корпусу: внутрішній дерев'яний тамбур столярної роботи, стіни вестибуля декоровано хвилеподібним стрічковим орнаментом. Вестибулі бічних секцій оздоблення не мають.

Споруда — цікавий зразок великого прибуткового будинку, який забезпечив інтенсивне використання площі садибної ділянки.

Флігель, 1887—91 (№ 15-а). У другому ряді забудови ділянки, паралельно червоній лінії вулиці.

Двоповерховий, мурований, у плані прямокутний, завершений двосхилим дахом з бляшаною покрівлею. Планування коридорного типу. Перекриття пласкі дерев'яні.

Композиція чолового фасаду на дев'ять віконних осей симетрична. Центральну вісь з отвором входу та віконними прорізами сходової клітки підкреслено розкріповкою й здвоєними вузькими верхніми вікнами. По вертикалі фасад членує міжповерховий карниз і фризова смуга з двох полицок над прямокутними прорізами другого поверху.

З 1888 в особняку (№ 15) проживало подружжя Ханенків. Ханенко Богдан Іванович (1849—1917) — підприємець, колекціонер, меценат, громадський діяч, почесний член Санкт-Петербурзької Імператорської АМ (з 1910). У роки проживання в цьому будинку відіграв значну роль у розвитку економічного життя країни і Києва: займався облаштуванням зразкового господарства у власних маєтках, був засновником і головою Південно-Російського товариства заохочення землеробства й сільської промисловості в Києві (з 1892, на поч. 20 ст. — член його правління), головою правління Товариства бурякоцукрових та рафінадних заводів братів Терещенків (з 1896), членом правління Всеросійського товариства цукрозаводчиків (з 1897), головою Київського комітету торгівлі й мануфактури (з 1905), на поч. 20 ст. — фундатором Київського товариства сільського господарства, членом Київського біржового комітету, рад кількох банків та інших комерційних установ міста. З 1906 — член Державної ради від промисловців. З ім'ям Б. Ханенка пов'язаний розвиток комерційної освіти в Києві. Він обирався головою Опікунської ради торговельної школи Товариства поширення комерційної освіти (1896—99), почесним членом (з 1900), головою (1907—10) й почесним головою (з 1911) цього товариства, був членом Комітету безкоштовної лікарні для чорноробів і Київського комітету Православного місіонерського товариства при Свято-Михайлівському Золотоверхому монастирі, брав участь у розробці програми Київського політехнічного інституту. Жертвував значні кошти на добродійні справи. Багато сил та енергії віддавав культурно-громадській діяльності. Як віце-голова Київського товариства старожитностей і мистецтв (з 1897), був одним із засновників 1899 Миського музею (з 1904 — Київський художньо-промисловий і науковий музей), з 1902 — голова правління товариства, у 1909—17 — комітету, який керував діяльністю музею. Б. Ханенко зробив значний грошовий внесок на спорудження його будинку, подарував

археологічну колекцію — понад 3 тис. одиниць, заповів музею свої капітали. Фінансував і брав участь у проведенні археологічних розкопок, результати яких опублікував у шести випусках «Старожитностей Наддніпрянщини» (1899—1907). Був членом Імператорської археологічної комісії (з 1905), Історичного товариства Нестора-літописця при Київському університеті й ряду інших наукових і мистецьких громадських інституцій.

Його дружина Ханенко Варвара Николівна (1852—1922) — культурно-громадська діячка, дочка відомого цукрозаводчика й доброчинця Н. Терещенка. У період проживання в цьому будинку активно займалася просвітницькою діяльністю, сприяла розвитку народних художніх промыслів. Заснувала і фінансувала училище для сільських дітей у власному маєтку на Черкащині, організувала ряд майстерень у сільській місцевості, які виготовляли вироби в традиційних українського декоративно-ужиткового мистецтва. Найвідоміша з них — навчально-ткацька майстерня в с. Оленівка Васильківського пов. Київської губ. З огляду на заслуги В. Ханенко у популяризації та підтримці народного мистецтва її обрали головою комісії Миського музею з організації першої у Південно-Західному краї виставки кустарних виробів, що відбулася 1906. У 1907 виступила одним з ініціаторів утворення й діяльним членом Київського кустарного товариства. На Всеросійській виставці 1913 в Києві, головою експертної ради якої був В. Ханенко, влаштувала окремих павільйон, де було представлено продукцію шести кустарних майстерень, заснованих і утримуваних нею. Пізніше В. Ханенко передала ці майстерні Київському губернському земству.

Велику увагу подружжя Ханенків приділяло колекціонуванню пам'яток, для розміщення яких придбало та оформило особняк. До складу їхнього приватного зібрання входили переважно твори західноєвропейського мистецтва (бл. 400 живописних полотен, понад 8 тис. гравюр, скульптура, мініатюра, порцеляна, кахлі, тканини, стародавні меблі, зброя), бл. 700 пам'яток з Близького і Далекого Сходу, цінні зразки російського іконопису, понад 300 виробів із срібла (переважно візантійські та давньоруські великокняжі). 1908 після демонстрації частини колекцій на виставці у Санкт-Петербурзі музей за загальним художнім рівнем пам'яток і наявністю шедеврів світового значення та за повнотою відображення окремих художніх шкіл і напрямів визнано одним з найкращих нових приватних в Російській імперії. Збірка Ханенків була широко відомою за межами країни. Пам'ятки експонувалися переважно на другому поверсі особняка. Матеріали зібрання зафіксовані його власниками в каталогах (1896, 1899), репродуковані в альбомі автентичній картин нідерландської, фламандської і голландської шкіл (1911—13).

Початок 1-ї світової війни завдав планам подружжя з організації публічного музею. 1915 частину колекції евакуйовано і здано на зберігання до Російського історичного музею в Москві, ще одна частина зберігалася в петроградській квартирі Ханенків. По смерті Б. Ха-

ненка у травні 1917, який заповів передати свої збірки Києву для організації загальнодоступного міського музею, вони перейшли у власність його дружини. Того ж року В. Ханенко перевезла до Києва частину творів, що зберігались у Петрограді, та залучила до описання і систематизації матеріалів мистецтвознавця Г. Лукомського. 1918 рішуче відхилила пропозицію німецького командування вивезти пам'ятки до Німеччини й 15 грудня склала дарчу на передання зібрання до УАН. Декретом РНК УСРР від 23 червня 1919 зібрання Ханенків націоналізовано, В. Ханенко переселено у три кімнати на антресольному поверсі особняка, включено до складу Комісії зі створення музею, що отримав назву Другого державного музею у підпорядкуванні ВУКОПМИСу й у травні відкритий для відвідування. Під час окупації міста групою військ Збройних сил Півдня Росії В. Ханенко знову стала власницею зібрання. 1921 музей перейшов у відання Академії наук, одержавши згодом назву «Музей мистецтв ВУАН ім. Б. І. та В. Н. Ханенків». Власницю включили до складу його комітету. У травні 1922 В. Ханенко померла (похована поряд з чоловіком у Видубицькому Свято-Михайлівському монастирі; див. ст. 68.14). У грудні 1923 за рішенням Головоуполітпросвіти прізвища засновників вилучено з назви закладу «у зв'язку з відсутністю... революційних заслуг, пов'язаних із служінням пролетарській культурі». Фонди музею поповнили іншими колекціями, зокрема 1925—26 — збіркою картин В. Шавинського, та за рахунок перерозподілу державних музейних фондів; перебудували експозицію. 1934 заклад об'єднано з Київською картинною галереєю (тепер Національний державний музей російського мистецтва) в єдиний Державний художній музей. 1936 перетворено на самостійний заклад — Київський державний музей західного та східного мистецтва. У роки Великої Вітчизняної війни 1941—45 найціннішу частину колекцій евакуйовано, частина залишилась у Києві. За німецької влади музей відновив діяльність, підпорядковувався спочатку Генералкомісаріату, згодом — Управлінню архівів, музеїв і бібліотек при рейхскомісаріаті. До Німеччини з музею було вивезено 473 картини західноєвропейських майстрів 14—19 ст., предмети ужиткового мистецтва, значну кількість графічних творів. 16 вересня 1944 першим серед музеїв міст СРСР, окупованих нацистами, відкрив для відвідування тимчасову експозицію з творів, що залишилися в підвалі особняка, у жовтні 1945 — постійну експозицію.

З музеєм і цим особняком пов'язана діяльність багатьох відомих українських вчених, мистецтвознавців, діячів культури. У роботі комісії з прийому й упорядкування колекцій Ханенків 1919 брали участь акад. УАН М. Біляшівський, історик мистецтва акад. О. Новицький, ректор Української державної АМ Г. Нарбут, мистецтвознавець М. Прахов. В організованому того ж року Комітеті музею працювали також архітектори П. Альошин і Б. Реріх. До складу утвореного ВУАН 1921 Музейного комітету входили академіки М. Шміт (голова), М. Біляшівський, М. Василенко, художник М. Бойчук,

історик і мистецтвознавець Д. Щербаківський та ін.

1919 першим ученим хранителем музею був Лукомський Георгій Крикентійович (1884—1952) — мистецтвознавець, архітектор, художник. Автор праць з історії архітектури України. Брав участь у прийомі та впорядкуванні колекцій Ханенків, організації на його основі державного музею. На поч. 1920-х рр. емігрував до Франції, де опублікував низку праць про музей та його засновників.

1920—24 першим директором музею був Макаренко Микола Омелянович (1877—1938) — історик, археолог, мистецтвознавець, пам'яткоохоронець. У лютому 1919 брав участь у роботі комісії зі створення Другого державного музею на основі зібрання Ханенків. 1921 доклав багато зусиль до розшуку і повернення в музей частини колекції, евакуйованої до Москви. Підготував перший путівник по експозиції музею (1924). Одночасно у цей період керував секцією Київського ГУБКОПМИСу, заступник голови Комітету охорони старовини і мистецтва при УАН (1920), голова новоутвореного Археологічного комітету ВУАН (1—26 лютого 1921), брав активну участь у діяльності організованої при ньому Софійській комісії (з 1921). Здійснював археологічні розкопки й архітектурно-археологічні дослідження Спаського собору в Чернівці (1923), городища Монастирище в Ромнах (1924) тощо. У 1920—30-х рр. зазнав переслідувань з боку радянської влади. У вересні 1925 виселений з квартири у будинку музею у зв'язку з перебуванням під слідством. 1933 єдиний з членів комісії не підписав акт про знищення Свято-Михайлівського Золотоверхого собору, 1934 й 1936 зарештований, висланий у Казань, 1937 ув'язнений вдруге в Томську, 1938 розстріляний.

Надалі директорами музею були відомі діячі культури.

1924—29 — Врона Іван Іванович (1887—1970) — кандидат мистецтвознавства (з 1947), заслужений працівник культури УРСР (з 1968). З 1924 — виконавчач обов'язків, 1925—29 — директор музею. Одночасно у цей період — ректор (1924—30), викладач (1930—33) Київського художнього інституту, засновник і керівник Асоціації революційного мистецтва України (АРМУ, 1925—30), голова Вищої кінорепертуарної комісії при Наркомосі УСРР (1926—30). Репресований 1933, звільнений 1936. Реабілітований 1943. Досліджував українське образотворче мистецтво.

1941—43 під час німецької окупації Києва — Гіляров Сергій Олексійович (1887—1946) — мистецтвознавець. Працював у музеї 1923—45 (з перервою у 1933—36), учений секретар, заступник директора і хранитель, керівник аспірантури при музеї (з 1926). Одночасно викладав у київських інститутах: археологічному (1918—24), художньому (1924—45), театральному (1930—34), кінематографічному (1930-і рр.), інженерно-будівельному (1934—45); очолював Київську музейну групу при Управлінні у справах мистецтв УРСР (1943—44). Зробив значний внесок у поповнення, наукову обробку і систематизацію музейного зібрання. Автор каталогів музею (1927, 1931). Неодноразово виступав за повернення з Росії

пам'яток українського походження (1918), проти руйнування шедеврів церковної архітектури, розпродажу і вивезення пам'яток музейного зібрання за межі України. 1933 заарештований, перебував під слідством за «антирадянську діяльність», 1936 відновлений на роботі у музеї. З 1942 — член ученої ради Музею-архіву переходової доби, де з його ініціативи було організовано виставку «Руйнування більшовиками пам'яток культури Києва» (липень 1942). 1943 відмовився виконувати наказ німецького командування про виїзд до Німеччини. 1945 заарештований органами НКВС, помер під час слідства в Лук'янівській в'язниці в Києві.

1936—78 — Овчинников Василь Федорович (1907—78) — художник, заслужений діяч мистецтв УРСР (з 1969). Зробив значний внесок у розбудову музею, евакуацію найцінніших музейних колекцій з початком Великої Вітчизняної війни. Під його керівництвом після звільнення Києва заклад першим серед музеїв міст СРСР, окупованих нацистами, 16 вересня 1944 відновив свою діяльність. За загального редакцією В. Овчинникова вийшла низка видань музею: «Каталог західноєвропейського живопису і скульптури» (1961), «Альбом західноєвропейського живопису» (1964). Під час роботи в музеї написав низку живописних і графічних творів (серії «З іскри — полум'я», «Окупанти у Києві», «Материнство», «Космос» та ін.), працював у жанрі монументальної керамічної мозаїки. Послідовник принципів українського монументального живопису 1920—30-х рр. (бойчукістів), не раз піддавався критиці з боку представників офіційного мистецтва. Позабавлений державних замовлень, власним коштом виклав на торцях будинків, розташованих на подвір'ї, керамічні панно: «Будьонівець», «Серце Данко» (обидва — 1963), «Українська мадонна» (1964) та ін. В різні роки у приміщенні музею і флігелі, розташованому на подвір'ї, жили І. Врона, С. Гіляров, М. Макаренко, В. Овчинников та інші співробітники музею.

У кін. 1999 повернено історичну назву — Музей мистецтв імені Богдана та Варвари Ханенків. Тепер в його фондах налічується бл. 25 тис. пам'яток країн Західної Європи, Америки, Близького й Далекого Сходу. Це — найбільше й найцінніше в Україні зібрання зарубіжного мистецтва. Музею передано також сусідній будинок № 17.

1903—06 в будинку № 13 проживав Абрагамсон Артур Адольфович (1854—1924) — інженер, громадський діяч. З 1897 — перший помічник і заступник начальника, з 1904 — начальник служби шляхів і споруд Управління Південно-Західної залізниці. Голова правління Київського товариства каналізації, член правління акціонерного товариства «Київська міська залізниця», голова механіко-будівельного відділу Київського відділення Російського технічного товариства, один із засновників Київського товариства швидкої медичної допомоги. Викладав у Київській школі десятичників, на спеціальних вечірніх курсах для службовців Південно-Західної залізниці. Співзасновник (1882), головний редактор технічного наукового журналу «Інженер» (1898—1905).

За його проектами в Києві споруджено в 1902—05 Михайлівський механічний підйом (фунікулер), кілька житлових будинків (не збереглися). Досліджував проблеми міської каналізації, опублікував кілька теоретичних статей з цієї тематики, виступав з доповідями на Російських водопровідних з'їздах. Пізніше мешкав на вул. Володимирській, 48. З 1910-х рр. служив на Північній залізниці в Москві.

1917—18 у квартирі № 27 будинку № 13 на четвертому поверсі у дворі містилося Українське науково-технічне товариство «Праця», засноване 7 березня 1917. Ставило за мету вивчення економіки України, розробку перспективних планів її розвитку, підготовку кадрів. Функціонувало на приватні та громадські пожертви. Відкрило вечірні загальноосвітні курси для робітників у Лук'янівському народному будинку, разом з членами Українського наукового товариства, київського товариства «Просвіта», кооперативних організацій у липні 1917 створило комісію, яка здійснила підготовчі роботи з організації Українського народного університету — вищого навчального закладу з метою підготовки наукових кадрів для українізації освіти. До навчального закладу приймалися юнаки й дівчата віком не менше 16 років, які закінчили шість класів гімназії, учительський інститут або семінарію. Курс навчання — три роки, на підготовчому відділенні за програмою середніх класів гімназії — один—два роки. Вступ був вільний. Формування викладацького складу розпочалося у серпні 1917. Відкриття навчального закладу відбулося 5 жовтня на вул. Володимирській, 57 у приміщенні Педагогічного музею, де працювала УЦР, заняття проходили у вечірню зміну в Університеті св. Володимира на вул. Володимирській, 60. У жовтні до університету записалося 1370 осіб. Програма вузу відповідала навчальним планам державних університетів. Він мав історико-філологічний, природничо-математичний та юридичний факультети, підготовче відділення. У будинку на вул. Терещенківській, 13 в приміщенні товариства «Праця» містилася канцелярія університету, відбувалися збори ради професорів і лекторів. У серпні 1918 Український народний університет перетворено на Київський державний український університет, який містився в приміщенні колишнього Миколаївського артилерійського училища на сучасному просп. Повітрофлотському, 28.

В організації та діяльності товариства «Праця» й університету брали участь відомі вчені та громадсько-політичні діячі.

Віліньський Олександр Валер'янович (1872—1928) — інженер, вчений-механік, громадський діяч, один із засновників товариства «Праця». Член Українського наукового товариства, товариства «Просвіта», Українського клубу, Української Центральної Ради, виконкому Ради об'єднаних громадських організацій Київщини. Директор майстерень Всеросійського союзу міст у Києві (з 1916), директор департаменту професійної освіти Генерального секретаріату освіти (з грудня 1917). За Української Держави служив у Міністерстві освіти, з жовтня 1918 — гене-

ральний консул в Цюриху. Емігрував. Ганицький Іван Михайлович — математик, один із засновників товариства «Праця», ректор і професор Українського народного і Київського державного українського університетів, товариш генерального секретаря торгу і промисловості УНР.

Грушевський Олександр Сергійович (1877—1943) — історик, професор Українського народного і Київського державного українського університетів. Брат М. Грушевського. Пізніше працював у ВУАН. Репресований.

Зайцев Павло Іванович (1886—1965) — літературознавець, письменник, громадський діяч, начальник канцелярії Генерального секретаріату освіти (з вересня 1917), директор департаменту загальних справ Міністерства освіти УНР і Української Держави, засновник часопису «Наше минуле» (1918). Викладав в Українському народному університеті, а також в Українській педагогічній академії, Другій Київській українській гімназії. Емігрував.

Кістяківський Богдан (Федір) Олександрович (1868—1920) — правознавець, акад. УАН (з 1919), професор Українського народного університету. Кравчук Михайло Пилипович (1892—1942) — математик, акад. ВУАН (з 1929). Один з організаторів, доцент Українського народного і Київського державного українського університетів. Репресований.

Левинський Іван Іванович (1851—1919) — архітектор, професор Львівського політехнічного інституту, один із засновників товариства «Праця».

Лук'яненко Олександр Митрофанович (1879—1974) — мовознавець, один із засновників, професор Українського народного і Київського державного українського університетів.

Огієнко Іван Іванович (1882—1972) — мовознавець, історик, церковний і громадський діяч. Член УПСР. Один із засновників Українського народного університету в Києві. Перший ректор Кам'янець-Подільського державного українського університету (1918), міністр освіти (1919), ісповідань (1919—20) уряду УНР, голова Української греко-католицької церкви в Канаді (з 1952).

Павлуцький Григорій Григорович (1861—1924) — мистецтвознавець, професор Українського народного і Київського державного українського університетів, декан історико-філологічного факультету державного університету, один із засновників Української державної академії мистецтв.

Сушицький Феоктист Петрович (1883—1920) — літературознавець, професор Українського народного і Київського державного українського університетів, ректор останнього (з жовтня 1918), професор Української науково-педагогічної академії.

Туган-Барановський Михайло Іванович (1865—1919) — економіст, політичний діяч, акад. УАН (з 1918). Член УПСР, у серпні—грудні 1917 — генеральний секретар фінансів, виконував обов'язки генерального секретаря торгу і промисловості (з жовтня). Декан юридичного факультету Українського народного та Київського державного українського університетів, один із засновників УАН.

Широцький Костянтин Віталійович

(1886—1919) — мистецтвознавець, професор Українського народного і Київського державного українського університетів, член секції охорони пам'яток Генерального секретаріату освіти.

1918 в будинку № 13 містився гірничий департамент Міністерства торгівлі і промисловості Української Держави (функціонувало на сучасній вул. О. Гончара, 55-6). Директор департаменту — Терпигорев Олександр Митрофанович (1873—1959) — вчений у галузі гірничої справи, акад. АН СРСР (з 1935). Віце-директор — Д. Смирнов, начальники відділів: гірничого — В. Капелькін, хімічно-мінералогічного — П. Есманський.

Тут орендував приміщення також статистичний відділ департаменту внутрішньої торгівлі, який очолював Г. Кривченко.

1941—42 у цьому будинку проживали провідні діячі ОУН.

Бойдуник Осип (1895—1966) — публіцист, політичний діяч, старшина УГА й Армії УНР за Української революції, член Проводу ОУН (з 1941). 20 грудня 1941 заарештований в Києві, невдовзі звільнений, виїхав з міста. У січні 1942 знов приїздив за дорученням голови Проводу А. Мельника. На еміграції — член УНРади.

Войновський Петро (1913—96) — провідник Буковинського куреня на східних землях, комендант київської української поліції. Мешкав також на вул. Пушкінській, 43.

Тепер у садибі № 15 — Музей мистецтв імені Богдана і Варвари Ханенків, в будинку № 13 частину приміщень займає Рада Київської міської організації ветеранів [1734].

Сергій Білокінь, Марія Кадомська, Елла Піскова, Ірина Тарутінова, Лариса Фегорова.

519. ТОВАРИСТВА ЦУКЕРКОВОЇ І ШОКОЛАДНОЇ ФАБРИКИ «ВАЛЕНТИН ЄФИМОВ» У КИЄВІ КОМПЛЕКС, 1897—1900, 1930—39 (архит., іст.). Просп. Голосіївський, 60. Між просп. Голосіївським і вул. Деміївською. Площа сучасного підприємства, розташованого на території колишньої фабрики, — 3,89 га. Від комплексу фабрики «Валентин Єфімов» збереглися три будівлі: в глибині ділянки — головний виробничий корпус, 1898 (тепер ремонтно-інструментальний цех); а також розташовані на червоній лінії забудови просп. Голосіївського будинок правління Товариства (1900; нині адміністративно-побутовий корпус) і гуртожиток фабрики, 1900 (сучасний адміністративно-конторський корпус), які не мають архітектурної цінності.

Вперше фабрика згадується 1891 у списку фабрик і заводів Київської губ. 1897 майже вся її дерев'яна забудова згоріла під час пожежі, решту знесено 1911. У 1898—1900 споруджено цегляні корпуси, які збереглися дотепер. 1891 на підприємстві працювало 60, у 1899 — 160 робітників (104 чоловіка і 56 жінок). 1899 було встановлено паровий котел. Того ж року отримало назву: Акціонерне товариство парової фабрики шоколаду та цукерок фірми «Валентин Єфімов», пізніше — Товариство цукеркової і шоколадної фабрики «Валентин Єфімов» у Києві, яке не тільки виготовляло цукерки, а й займалося збутом своєї продукції. Для правління 1900 зведено спеціальну (власну)

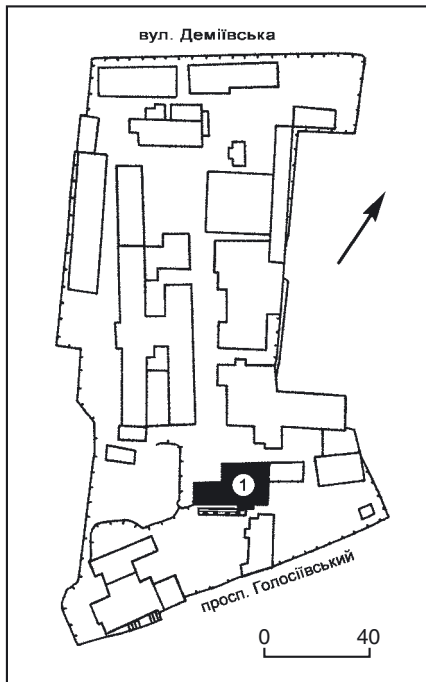

519. Генеральний план:
1. Головний виробничий корпус.

будівлю. Перші директори: В. Єфімов, В. Кальфус та К. Шульц. У кін. 1900-х рр. склад правління змінився. Директори: А. Вюглер, К. Вюглер, К. Шульц; кандидати в директори: І. Невструєв та Я. Романенков.



519. Просп. Голосіївський, 60.



1911 валовий прибуток становив 14,5 тис. крб., чистий прибуток — 7,3 тис. крб. 1916—17 чистий прибуток — 109 тис. крб. До революції фабрика була найбільшим кондитерським підприємством Києва з випуску шоколаду та цукерок.

У радянський час націоналізовано. 1923 перейменовано на Київську кондитерську фабрику ім. К. Маркса. Територію розширено, у 1930-х рр. зведено новий карамельний цех. Одночасно проведено реконструкцію первісних споруд. Одноповерховому будинку правління було надано рис нового стилю — конструктивізму, його більшу частину пристосовано під їдальню. Двоповерховий будинок гуртожитку надбудовано одним поверхом і перетворено на картонажний цех, з'єднаний новим критим переходом з головним виробничим корпусом (на той час — цех цукерок).

1934 кондитерській фабриці передано територію колишнього цукро-рафінадного заводу на вул. Великий Китаївській, 17, куди перевели ряд цехів з інших кондитерських підприємств Києва. 1939 її площа на Деміївці становила бл. 6 га. 1934—41 споруди колишньої фабрики «Валентин Єфімов» використовувалися як шоколадно-бісквітний цех Київської кондитерської фабрики ім. К. Маркса.

Під час Великої Вітчизняної війни старі фабричні корпуси зазнали значних пошкоджень. Після ремонту 1944 їх передали майстерням з ремонту сільськогосподарської техніки; 1945 — електро-механічному заводу з відновлення та ремонту обладнання підприємств харчової промисловості Мінхарчпрому УРСР. Технологічне устаткування було трофейне (за репарацією). 1952 завод підпорядковано Мінхарчпрому СРСР, спеціалізувався на випуску обладнання для хлібопекарської промисловості. Тоді споруди знову реконструйовано: до колишнього головного виробничого корпусу (на той час інструментальний цех) зроблено прибудови, зведено ще один поверх над будівлею колишнього гуртожитку, що став адміністративним корпусом. 1958, згідно з рішенням Раднаргоспу, підприємство перетворено на завод «Машпром», який випускав обладнання для поліграфічної промисловості. Після ліквідації Раднаргоспів підпорядкований Міністерству середнього

машинобудування, знову почав випускати обладнання для хлібопекарської та кондитерської промисловості. 1977 увійшов до складу науково-виробничого об'єднання «УкрНДІПродмаш», отримавши назву «Харчомаш». З 1993 — самостійне підприємство з випуску дослідних зразків і невеликих серій машин та механізованих ліній для хлібопекарської й кондитерської промисловості. Тепер виробництво призупинено, нерухомість заводу орендують приватні підприємства та фірми. Характер забудови території фабрики окремими корпусами різного призначення (виробництво, управління, житло та інші споруди) був досить поширеним серед середніх та невеликих приватних підприємств з нешкідливим виробництвом 19 — поч. 20 ст.

Головний виробничий корпус, 1898. У глибині ділянки, паралельно до червоної лінії забудови проспекту, на який зорієнтований чоловий фасадом.

Двоповерховий з підвалами, які на чоловому фасаді переходять у цокольний поверх (вис. 1,5—1,8 м), цегляний, у плані складної конфігурації, утвореної внаслідок прибудов 1950-х рр. до східного і північного фасадів. Історична частина споруди у плані прямокутна (довж. бл. 40,0 м, шир. — 12,0 м.). Вис. поверхів — 4,2 м, підвальних приміщень — 3,3 м. Перекриття плоскі, трипрогінні, на залізобетонних балках. Дах двосхилий, з брандмауерами, під шифером, має горіще. Первісне внутрішнє планування не збереглося. Головний вхід на чоловому фасаді, до якого вели розібрані у 1950-х рр. кам'яні сходи (зберігся сходовий майданчик), перенесено на тильний фасад, де влаштовано приставні металеві сходи з пандусом для перевезення вантажів. Вхід у підвал — під пандусом. Вирішений у цегляному стилі з елементами модерну. Найбільш збереженою частиною будівлі є чоловий фасад з невеликим, асиметрично розміщеним ризалітом входу. Ритмічне членування фасаду визначають високі тридільні вікна з лучковими перемичками, а також простіночні пілястри, що проходять по всій висоті стіни від цоколю до карниза, під яким їх прикрашено зубчастим цегляним декором із середньою западиною. Перший і другий поверхи розділено гуртом, що переривається пілястрами. На переробленому вінцевому карнизі збереглася смужка зі ступінчастих сушарників. Виступні перемички вікон на поверхах оздоблено клинчастими замковими каменями, підвіконня — трьома плоскими квадратами. На перемичках цокольних вікон замкові камені відсутні. Всі інші фасади позбавлені архітектурного декору.

Споруда — цінний зразок промислово-виробничого корпусу кін. 19 ст. [1735].

Валерія Ієвлева.

520. ТОВАРНА СТАНЦІЯ (Київ-І Товарний), 1902—07 (архит.). Вул. І. Федорова, 26, 28, 32; вул. Ямська, 8. Вздовж русла р. Либідь, між залізничними станціями «Київ-І Пасажи́рський» і «Київ-ІІ Московський», поблизу Протасівського шляхопроводу. Створення нової товарної станції пов'язане з ґрунтовою реорганізацією Київського залізничного вузла. 1899 комісія департаменту Південно-Західної залізниці визначила напрями його



520. Вул. І. Федорова, 26.
520. План другого поверху.

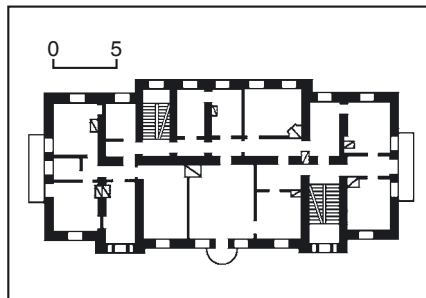

реконструкції, якими передбачалося розширення товарної та сортувальної станцій, зведення нового пасажирського вокзалу замість застарілої попередньої будівлі (1870). Завдання стає актуальнішим після відкриття сполучень Київ-Полтава (1901) і Київ-Ковель (1902). У 1902 розпочато будівельні роботи, під час яких русло Либіді на протязі 2 км було взято у кам'яний канал (шир. 18 м). Пасажи́рський вокзал тимчасово розміщено у пакгаузі старої товарної станції.

Головним проектувальником і керівником робіт був архітектор, співробітник Управління Південно-Західної залізниці, фахівець у галузі залізничних споруд О. Вербицький. Територію товарної станції, що визначили на південь від пасажирського вокзалу, було забезпечено автономними системами електричного освітлення (встановлено 80 ліхтарів), опалення, водогону і каналізації. Через насосну станцію водогін підключався до міської мережі. В окремих будівлях влаштовано теплі ватерклозети з автоматичним зливом. При зведенні споруд на заплавах ґрунтах застосовано буронабивні палі системи інж. А. Страуса. Значну частину території відведено під під'їзні та сортувальні колії. Транспортний зв'язок з містом забезпечувала вул. Поліцейська (тепер І. Федорова), на яку орієнтовано головний в'їзд до станції. Під час 2-ї світової війни станція зазнала значних руйнувань.

До цінної історичної забудови комплексу належать: товарна контора, пакгаузи, будинок чергової для кондукторів, житловий будинок для робітни-

ків станції, насосна станція водогону. Будинок чергової для кондукторів, 1907. Вул. Ямська, 8. На червоній лінії забудови вулиці. Одноповерховий, цегляний, пофарбований, у плані прямокутний з добудованими пізніше різновеликими крилами по боках тильного фасаду. Цоколь отиньковано під камінь з колоною поверхнею. Дах двосхилий, шиферний із значним дерев'яним звисом на коблках. Перекриття плоскі. Внутрішнє планування двобічне коридорне. Оздоблений у цегляному стилі з елементами неокласицизму, які збереглися на чоловому і торцевому фасадах. Чоловий фасад асиметричний: розкріповка входу під трикутним щипцем поділяє його на тривіконну (праворуч) і чотиривіконну частини. Форма входу і вікон прямокутна, у щипці — півкругле вікно з рустованим архівольтом. Підкреслений білим кольором цегляний декор складається з дводільного гладенького фриза, площинних листів, що зливаються з фризом, наріжних і простінкових лопаток, рустованих у нижній частині. Міжвіконні лопатки завершені накладками з двома вертикальними борознами й зубчастим краєм. Горизонтальне членування на рівні віконних фрамуг позначене поясом з декоративними опуклими кругами, на висоті підвіконь — вузьким гуртом. Їх продовжено на зверненому в бік вул. І. Федорова торцевому фасаді. Його трикутний щипець містить півкругле горіщине вікно в аналогічному з вікном над входом рустованому обляміванні. Лучкові перемички двох вікон і центральної бленди акцентовані замковим каменем. Прямокутний проріз на правому краю фасаду пізнішого походження.

Архітектура будинку характерна для пристанційних споруд поч. 20 ст.

Тепер використовується як офісне приміщення Управління теплорозподільчої мережі.

Житловий будинок для робітників станції, 1907. Вул. Федорова, 26. На розі з вул. Боженка, з відступом від червоної лінії забудови. Будинок було запроєктовано разом з надвірними службами (сарай, туалет і льох). Збереглася частина саду, що оточував будинок. Візуально сприймався з різних боків, що зумовило відповідне вирішення кожного з фасадів.

Двоповерховий, цегляний, тинькований, пофарбований, цоколь — з гранітних блоків, у плані прямокутний. Дах двосхилий, вальмовий, з високими димарями та бляшаною покрівлею. Внутрішнє планування коридорного типу з двомаршовими сходовими клітками з боку вулиці та двору. Ймовірно, первісно на кожному поверсі було по дві квартири, згодом облаштовано 12 помешкань.

Зведений у формах модерну. Симетрична композиція чолового фасаду, зверненого на вул. І. Федорова, ґрунтується на семи віконних осях. Друга та шоста з них, що містять входи, підкреслені розкріповками, завершеними прямокутними парапетами. Портали входів сформовано пілонами з піддашками, над ними — стріони вікна. Центральна частина фасаду — чотириосьова на першому поверсі, триосьова — на другому, з виходом на півкруглий у плані балкон. Дворовий фасад тридільний, центральну п'ятиосьову ча-

стину виділено розкріпковою. У центрі торцевих фасадів розміщено стросені вікна (на другому поверсі — з виходом на довгий балкон). Форма вікон та входів прямокутна. В оздобленні фасадів застосовано бетон, який поширився в будівництві на поч. 20 ст. (вставки з вертикальними заглибленнями над вікнами другого поверху, оформлення перемичок, декоративні кола з потрійними вертикальними стрічками у простінках другого поверху чолового фасаду). Найцікавішими є наріжні блоки під карнизом, прикрашені стилізованим модерністичним орнаментом. У цій же стилістиці виконано грати балконів.

Будинок відзначається гармонійними пропорціями та стриманістю оздоблення.

Олена Гогованюк.

Насосна станція, 1907. Вул. І. Федорова, 28. Поряд з житловим будинком, на березі р. Либідь. Призначалася для машинної зали, де, крім насоса, було встановлено водомір, що контролював рівень води у річці.

Одноповерхова, цегляна, пофарбована, у плані квадратна. Дах чотирихилий з шиферною покрівлею. Первісне планування не збереглось. Оздоблена в цегляному стилі.

Під дерев'яним захитим карнизом — декоративний пояс із сухариків, на висоті віконних фрамуг — смуга поребрика, розміщена по периметру споруди. Отвір входу в центрі вуличного фасаду і віконні прорізи з лучковими перемичками містяться в неглибоких нішах. Вхід захищено сучасним піддашком. Простінки оздоблені вертикальними фільонками.

Архітектура споруди відповідає вирішенню інших об'єктів київського водогону поч. 20 ст.

Тепер пристосована під офіс приватної фірми.

Пакгаузи, 1902—07. Вул. І. Федорова, 32. Навпроти головного в'їзду, в глибині території товарної станції. Побудовані за проектом арх. О. Вербицького у вигляді двох паралельних один до одного корпусів заг. довж. майже 500 м, що складаються з окремих вантажних секцій, до яких підведено залізничні гілки. Біля в'їзду на станцію секції розташовані в одну лінію (20 секцій в обох рядах), далі — ступінчасто (по чотири секції в кожному ряді). Обабіч корпусів облаштовано вантажні платформи, захищені піддашками на ажурному металевому каркасі. Внутрішній простір секцій додатково освітлювався ліхтарем денного освітлення, вмонтованим у дах на аркових фермах. Під час 2-ї світової війни знищено первісні дахи і піддашки, які відбудовано у спрощеному вигляді.

Одноповерхові, цегляні, пофарбовані, цоколь з гранітних блоків, вантажні платформи на довгих фасадах — залізобетонні з металевими опорами захисних піддашків. Двосхилий дах на пологіх фермах і піддашки мають шиферну покрівлю. Внутрішнє планування секційно-зального типу виявлено ззовні дугоподібними завершеннями брандмауерів, які виступають над покрівлею. Вирішені у формах модерну. Найяскравіше стильові ознаки виявлені на звернених до в'їзду торцевих фасадах. Їхню вісь підкреслено видовженою перспективною нішею, вписаною у площинне обрамлення з увігну-



520. Товарна контора.



520. План першого поверху.

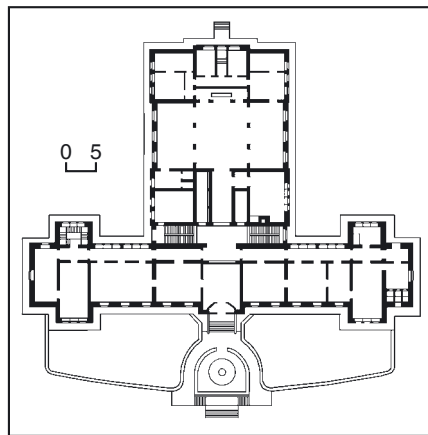

тим по боках викругленим низом. Півциркульне завершення ніші оздоблено замковим каменем, нижня частина — полицкою на стилізованому жолобчастому кронштейні. Наріжжя фасадів фланковано рустованими лопатками, щипець лучкового абрису декоровано по краях трьома глухими різно-

520. Пакгауз (торцевий фасад).



високими арками (первісна вінцева частина щипця втрачена). Розташований обабіч ніші широкій горизонтальний пояс із цегляних навкісних хрестів переходить у вигляді фриза на зовнішні поздовжні фасади, розчленовані лопатками на прясла з прямокутними та лучковими прорізами.

Споруди — типологічно рідкісні і найбільші у Києві зразки залізничного складського будівництва поч. 20 ст.

Тепер використовуються за первісним призначенням.

Товарна контора, 1902—07. Вул. І. Федорова, 32. Ліворуч від головного в'їзду на територію станції, на терасі, укріпленій з південного сходу підпирним гранітним муром (вис. бл. 2,0 м).

Споруджена за проектом арх. О. Вербицького з усіма видами інженерного забезпечення: водогонном, каналізацією, центральним опаленням, вентиляцією з очищенням повітря, електричним освітленням і телефонним зв'язком. Навколо будинку прокладено дренаж з бетонних труб. Фундаментна бетонна подушка спиралася на буронабивні палі системи А. Страуса (забито 411 палі, кожна завдовжки бл. 12,0 м). Первісний зовнішній вигляд визначався сполученням відкритого цегляного мурування з тинькованими та ліпленими елементами. Під час поточних ремонтів багато автентичних деталей оздоблення екстер'єру та інтер'єра було втрачено.

Будинок двоповерховий з підвальним приміщенням для інженерного обладнання, цегляний, побілений, на високому цоколі, обкладеному гранітними блоками з колоотою поверхнею. У плані Т-подібної конфігурації, ускладненої ризалітами та розкріпками. Перекриття плоскі, залізобетонні, у світловому ліхтарі над залогом другого поверху — на металевих фермах. Двосхилий та однохилий ділянки даху — під бляшаною покрівлею. Планувально-просторова композиція симетрична відносно поперечної осі. Розташований ліворуч в'їзду поздовжній об'єм конторських приміщень з парадним входом у центрі має однобічне коридорне розпланування; перпендикулярний до нього дворовий об'єм з торцевим входом — центричне, організоване навколо приміщення ідальні (перший поверх, пізніше пристосоване під конференц-залу) та операційної зали (другий поверх). Між обома об'ємами вписано двомаршові сходові клітки з виходом у двір; окремі тримаршові сходи обслуговують конторські приміщення. Вирішений у стилі модерн.

Різні за композицією фасади, яким притаманні вертикальні членування, оздоблені рівнозначно. Основними засобами їх пластичного вирішення є ризаліти під аттиковими стінками обабіч поздовжнього чолового об'єму та розкріпки входів і бічних фасадів, що завершуються лучковими щипцями з горіщними вікнами. Піднесені обмежувальні стовпчики аттиків та щипців, форма площинного вінцевого карниза типові для модерну. Тому ж стилю відповідають різноманітне групування видовжених віконних прорізів (подвійне, потрійне, чверткове), рисунок декоративних деталей, провідне місце серед яких посідає широкий периметральний пояс зі стилізованого каштанового листа на рівні перемичок вікон другого поверху. Всі декоративні елементи виготовлено з бетону.

На терасу перед чоловим фасадом ведуть тримаршові гранітні сходи, за якими по осі парадного входу розплановано круглий у плані фонтан. Центр фасаду виділено триосьовою вхідною розкріповкою, лучковий щипець якої фланковано аттиковими стінками, фланги — триосьовими ризалітами під прямими аттиками. Отвір входу та поодинокі вікна на відступних площинах першого поверху прямокутні, на другому — з коробовими перемичками та підвіконними декоративними дошками з вписаним в них колом. На фризі щипця — напис «Товарная контора», розділений навпіл замковим каменем горіщного коробового вікна з абрєвіатурою «Ю-З» (Юго-Западная железная дорога) на картуші. Всі літери рельєфні, основний напис виконано шрифтом «Беклін». Функціональне призначення будинку підкреслюють також рельєфні зображення символів торгівлі — кадуцєї, вкомпоновані в декоративний пояс з каштанового листа по боках розкріповки (збереглися у пошкодженому стані).

Ці символи у спрощеному варіанті застосовані для оздоблення інших частин будинку, зокрема, обабіч великого тридільного вікна (шир. — 6,0 м, вис. — бл. 10,0 м) в центрі західного торцевого фасаду. Над коробовою перемичкою вікна, у щипці, на тлі дугоподібного орнаментованого фриза вміщено дату «1907» (рік завершення будівництва), під вікном облаштовано французький балкон з модерністськими ґратами, що складаються з потрійних вертикальних стрижнів.

Бічні фасади асиметричні. На північній та південній площинах дворового об'єму виділяються по дві розкріповки з чотирма вертикальними прорізами на другому поверсі та вінцевим лучковим щипцем з тридільним горіщним вікном. Сходові клітки у місці стику чолового і дворового об'ємів освітлені суцільним вертикальним прорізом, заповненим сучасними склоблоками. Первісне оздоблення інтер'єрів значною мірою втрачене. Особливий інтерес являє вирішення головної операційної зали, перекритої десятьма відкритими клепанями арковими фермами лучкового абрису (шир. зали — 8,0 м, вис. — бл. 13,0 м). Місія спірання ферм на внутрішні поздовжні стіни позначені пілястрами з геометризованим рослинним орнаментом у верхній частині. Бічні стіни зали мають високі аркові отвори, за якими розташовані касові приміщення. Вище арок проходить периметральний фриз. Декор переважно рослинний. Підлога і підвіконня зі штучного каменю на бетонній основі.

Будинок — витвір відомого архітектора — відзначається високою якістю архітектурного і конструктивного рішення. Тепер — адміністративний корпус залізниці, де проводять капітальний ремонт.

Застосування технічних й архітектурно-будівельних новацій в поєднанні з творчою майстерністю О. Вербицького дають усі підстави вважати комплекс товарної станції одним з кращих зразків залізничного будівництва поч. 20 ст. [1736].

Тетяна Трегубова.

521. ТОЛОСТОГО ЛЬВА ВУЛИЦЯ, 19—20 ст. (архит., іст., містобуд.). Прологає від пл. Л. Толстого до залізничного шляхопроводу. До неї прилучаються вулиці Чер-



521. Толстого Льва вулиця. План забудови.

воармійська, Пушкінська, Горького, Терещенківська, парк ім. Т. Шевченка, вулиці Володимирська, Тарасівська, Ботанічний сад ім. акад. О. Фоміна, вулиці Паньківська, Микільсько-Ботанічна, Ветрова, Саксаганського, Жилинська і Гайдара. У планувальній містобудівній структурі Києва продовженням вул. Л. Толстого є вул. Урицького. Початковий відтинок ламаної вуличної траси має досить значний підйом (від пл. Л. Толстого), середня частина відносно полого (район вул. Володимирської), кінцевий відтинок — крутий узвіз до перетину з вул. Ветрова.

Виникнення вулиці тісно пов'язане з містобудівними заходами, що проводились у Києві з 2-ї третини 19 ст. Будівництво нової Печерської фортеці (проект затверджено 25 березня 1830) і найбільшої у той час громадської будівлі — Університету св. Володимира — викликали необхідність складання низки документів, які визначили архітектурно-планувальний розвиток міста на наступні роки. Нова еспланада фортеці охопила досить щільно забудовані житлові квартали Печерська, мешканців яких було переселено до Старого Києва, а також до новоутвореного району — «Новое Строеніє», або Либідську частину міста. Відповідно до плану Києва 1837 у складі новоутвореного району було прокладено вулицю, яка після спрямування 1846 у бік історичної місцевості Шулявка одержала назву Шулявська. 1891 вулицю перейменовано на Караваєвську на честь Караваєва Володимира Опанасовича (1811—92) — одного з організаторів і першого декана медичного факультету (1843—47), завідувача кафедри факультетської хірургічної клініки (1844—82) Університету св. Володимира, засновника хірургічної школи, почесного громадянина м. Києва з нагоди вшанування 50-річчя його наукової та педагогічної діяльності. З 1850-х рр. йому належала ділянка № 15 на цій вулиці (первісна забудова не збереглася). 1920 київські прихильники толстовства, згуртовані у «Товариство істинної свободи в пам'ять Л. М. Толстого», домоглися перейменування вул. Караваєвської на вул. Толстовську. З 1926 —

вул. Толстого. 1939 пл. Караваєвську також названо ім'ям письменника, з 1944 — вулиця і площа мають назву — Л. Толстого.

Толстой Лев Миколайович (1828—1910) — письменник, автор широко відомих романів «Війна і мир», «Анна Кареніна», «Воскресіння». Приїздив у Київ один раз, перебуваючи в місті 14—16 червня 1879. Відвідав Києво-Печерську лавру, Свято-Михайлівський Золотоверхий монастир, Київську духовну академію тощо. Київські враження знайшли відображення у ряді творів письменника. В будинку № 9 на цій вулиці проживала молодша сестра його дружини Т. Кузьминська, де не раз гостювала С. Толстая.

Розбивку садибних ділянок вздовж вулиці розпочато в 1850-х рр. Забудова садиб була розрідженою, переважно дерев'яною, в оточенні саду і зелених насаджень. 1861 вулицю віднесено до другого розряду, у 1870-х рр. Миська управа проводила розпланувальні заходи з метою усунення нерівностей рельєфу, що утруднювали забудову. Зокрема, великі за обсягом земельні роботи дали можливість зменшити підтоплення садиб, наближених до р. Либідь. В останній третині 19 ст., дерев'яну розріджену забудову почали замінювати на цегляну, розташовану щільно на червоних лініях вулиці. 1891 вулицю підключено до мережі каналізаційних колекторів. Найдавнішими спорудами у стилі класицизму, які характеризують забудову серед. 19 ст. є будинок ректорату університету на розі вул. Володимирської (№ 13/64) і Метеорологічна обсерваторія університету (№ 14), запроєктовані арх. О. Беретті. Нині в історичній забудові вулиці переважають багатопверхові прибуткові житлові будинки кін. 19 — поч. 20 ст., доповнені кількома багатоквартирними житловими будинками 1930-х рр. — яскравими зразками довоєнної забудови вулиці. Сучасний етап представлено великою спорудою фірми «Київ-Донбас» та «Укргазбанку» (1996, арх. В. Жержерін) на розі вул. Пушкінської. Кожний будинок, розташований на перетині вулиці, має підкреслене архітектурно-просторове рішення наріжних частин. Особливої індивідуальності вулиці надають старовинні зелені масиви парку ім. Т. Шевченка і Ботанічного саду ім. акад. О. Фоміна, які займають великі фронти впродовж її парного боку. Пам'ятки архітектури: житлові будинки № 1 (1898, історизм, арх. М. Казанський), № 7/2 (кін. 19 — поч. 20 ст., історизм, арх. П. Бойцов), № 8 (1879—87, історизм, арх. П. Спарро), № 9 (1848—49, первісний об'єм — класи-

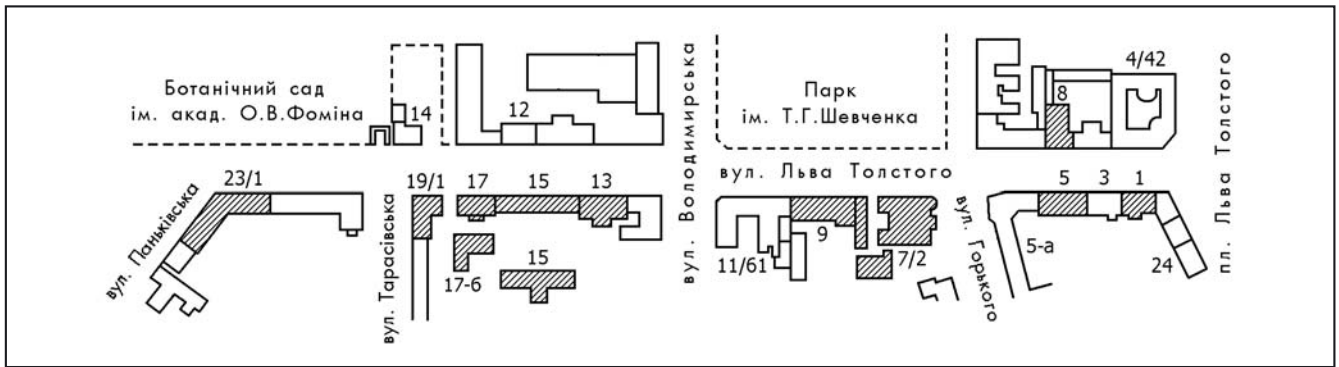

цизм, добудова, 1882—83; — історизм, арх. В. Ніколаєв), № 13 (серед. 1890-х рр., 1938, цегляний стиль), комплекс житлових будинків працівників Народного комісаріату освіти УСРР № 15 (1934—37, перехідний стиль від конструктивізму до неокласицизму, арх. Л. Киселевич), № 16 (серед. 1930-х рр., конструктивізм), садиба № 17, 17-б (1894—95, 1938—39, історизм, арх. А.-Ф. Краусс); № 19/1 (1905—06, історизм, арх. І. Агуров), № 23/1 (1894—95, 1909, історизм, арх. А.-Ф. Краусс), № 25/2 — 25/18 (1934—35, пізній конструктивізм), № 41 (кін. 1890-х рр., історизм), № 43 (1906, історизм, арх. М. Гарденін).

Вулиця є визначною пам'яткою історії. В будинку № 5 містилися редакції газет «Киевлянин», «Боротьба», «Борьба», «Трудове життя», в яких працювали відомі історичні діячі; тут діяла група сприяння газеті «Искра», проживали композитор Г. Верьовка, арх. П. Костирко, хоровий диригент О. Сорока. 1941 перебували журналіст І. Рогач, політичний діяч і поетеса О. Теліга. В садибі № 7/2 проживали її власник О. Терещенко — підприємець і доброчинець, відомі діячі доби Української революції Ю. Гаєвський і П. Христюк, головний начальник і командувач військ Київської області Збройних сил Півдня України А. Драгомиров; у жовтні 1941 — лютому 1942 — подружжя Теліг; у радянський час містився Київський рентгенівський інститут, в якому працювали відомі вчені. В будинку № 9 проживали родини Кузьминських, Толлі, містилася перша дипломатична місія Грузинської Республіки в Україні; в № 13 проживали геолог, акад. АН УРСР В. Бондарчук, зоолог, чл.-кор. Імператорської Санкт-Петербурзької АН О. Коротньов, хімік, чл.-кор. АН УРСР С. Реформатський, педіатр В. Чернов; в № 15 — педагог і літературознавець, акад. АПН СРСР і АПН України О. Мазуркевич, поет, археолог, провідник ОУН О. Ольжич, геолог-геофізик, акад. АН УРСР А. Чекунов; зупинявся письменник У. Самчук; в № 17 — професори Київського університету: історик М. Бубнов, математик М. Ващенко-Захарченко, геолог П. Венюков; в № 19/1 — хірург, акад. ВУАН М. Волкович, ботанік, акад. АН УРСР Д. Зеров; в № 22 — музикознавець, органіст і педагог А. Котляревський, драматург, перекладач Я. Майстренко, театральний художник Ф. Нірод; в № 23/1 — композитор і педагог М. Дремлюга, фізик, метеоролог, акад. ВУАН Й. Косоногов, педагог, громадсько-політичний і державний діяч В. Науменко, історик-правник, архівіст, громадсько-політичний діяч В. Новицький; в № 25/2—25/18 —

письменник-гуморист, публіцист і журналіст Ф. Маківчук, художник А.-К. Следзевський; в № 27/35 — арх. і худ. Ю. Химич; в № 43 — літературознавець і громадсько-політичний діяч І. Стещенко.

В № 12 і 14 — хімічних корпусах і метеорологічній станції університету працювали відомі вчені і педагоги. Частина пам'яток історії втрачено. В № 18 проживав у 1900-х рр. лікар-гістолог, професор університету Ф. Ломинський; в № 24 — у 1900-х рр. філософ, громадсько-політичний діяч В. Зеньківський; в № 35 — у 1910-х рр. хірург,

проф. університету О. Павловський, 1917—18 генеральний секретар пошти і телеграфу УНР О. Зарубін; в № 39 — в 1890-х рр. письменник, режисер М. Старицький. В одному з будинків садиби № 23/1, що належала філософу, проф. Університету св. Володимира О. Новицькому, відбувалися збори Київської Старої громади, членом якої був син домовласника І. Новицький, тут бували В. Антонович, М. Лисенко, М. Старицький та інші відомі історичні діячі; жив художник М. Ге.

В цілому вул. Л. Толстого є характерним для центральних частин Києва зразком вулиці — комплексної пам'ятки історії та культури [1737].

Раїса Бондаренко, Вячеслав Горбик.

521.1. Житловий будинок, 1898 (архіт.). Вул. Л. Толстого, 1. На червоній лінії забудови. Споруджений на замовлення домовласника, доктора медицини І. Бендерського за проектом 1897 арх. М. Канзського. За його ж проектом побудовано триповерховий флігель (не зберігся). Ділянка виходила також на вул. Велику Васильківську (тепер Червоноармійська), тому прибутковий будинок планувався наріжним, багатосекційним. Але домовласник збудував лише невеликий об'єм на вул. Л. Толстого. У 1950-х рр., на розі вулиць Червоно-



521.1. Фрагмент оздоблення вікон.
521.1. Вул. Л. Толстого, 1.



армійської та Л. Толстого зведено будинок у стилістиці радянського ретроспективізму. В 1910-х рр. у фасадному будинку містилася шаунково-кишкова лікарня І. Бендерського.

Чотириповерховий з напівпідвалом, цегляний, тинькований, пофарбований, у плані прямокутний. Дах двосхилий з бляшаною покрівлею. Перекриття пласкі.

Виконаний у стилістиці історизму. Композиція головного фасаду симетрично-осьова. Бічні осі підкреслено розкріповками, завершеними високими тридільними аттиками з центральною підвищеною частиною. На рівні третього-, четвертого поверхів розкріповки фланковано масивними півколонами великого ордера. Фасад акцентовано чотирма скульптурами каріатид на рівні другого поверху, які підтримують півколони (в проекті скульптури відсутні). Віконні прорізи першого-, третього поверхів прямокутні, увінчані сандриками і замковими каменями. Прямокутні підвіконні фільонки декоровано ліпленням рослинним орнаментом. Вікна розкріповок на рівні четвертого поверху півциркульні, зі спрощеними архівольтами, акцентованими клинчастими замковими каменями. Збереглося шість балконів з металевими ажурними огорожами. Стіна першого поверху оформлена дощаним рустом. Прямокутний дверний отвір парадного входу перекривають двостулкові двері.

Будинок — типовий зразок житлової споруди кін. 19 ст.

Тепер у напівпідвалах та на першому поверсі торговельно-розважальні заклади [1738].

Олена Мокроусова.

521.2. Житловий будинок, 1879—87 (архїт.). Вул. Л. Толстого, 8. На червоній лінії забудови вулиці. 1879—1916 садиба належала дружині купця Д. Амелічевій, на замовлення якої 1879 розпочато будівництво триповерхового житлового будинку, 1880 — цегляного флігеля та служб за проектом арх. П. Спарро. Будівництво головного будинку призупинили, 1887 за повторним дозволом Київської думи завершено за цим самим проектом. Згідно з проектом, фасад був розкреслений пілястрами коринфського ордера на три частини: центральну та дві бічні. 1882 у садибі були розташовані: цегляний триповерховий будинок, де на поверхах містилося по 14 кімнат. Кожен поверх мав по чотири балкони, з них два на залізних рейках виходили на вулицю, два на мурованих стовпах — у двір, де розташовувався триповерховий флігель. Зберігся лише головний житловий будинок, який мав первісно Т-подібну конфігурацію. У повоєнні роки надбудовано четвертий поверх, частину об'єму розібрано. Під час ремонту пілястри на трьох нижніх поверхах фасаду втрачено.

Чотириповерховий, цегляний, тинькований, у плані наближений до Г-подібного. Дах двосхилий над чоловим крилом. Односекційний, з двома квартирами на поверсі. Перекриття пласкі. Архітектура виконана з використанням мотивів класицизму.

Чоловий фасад симетричний за композицією. На надбудованому поверсі центральна частина будинку відокремлена від бічних здвоєними пілястрами дочинного ордера. Горизонтальні члену-



521.2. Вул. Л. Толстого, 8.
521.2. План другого поверху.

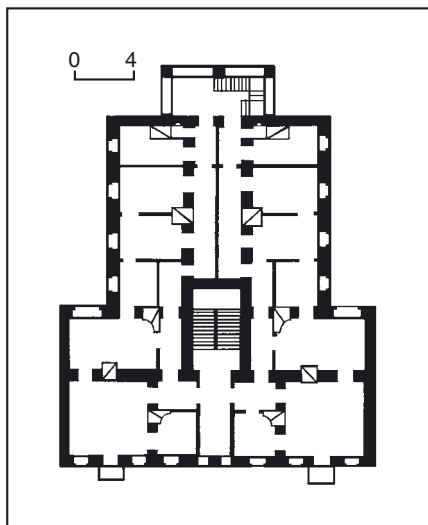

521.3. Вул. Л. Толстого, 41.



вання утворюють гурти над першим поверхом та широкий карниз (колишній вінцевий) над третім. По вертикалі центр композиції підкреслено здвоєними віконними прорізами та парадним входом. Симетрію підтримано низкою балконів на другому—четвертому поверхах з обох боків. Перший поверх рустовано. Вікна четвертого поверху — двостулкові, на першому — перетворені на вітринні. Віконні прорізи оздоблено фігурними ліштвами, на другому поверсі ще й трикутними сандриками, що збереглися лише на бічних площинах фасаду. Підвіконня на другому поверсі декоровано накладними дошками, на третьому — фігурними полічками на стилізованих трикутних кронштейнах. Вінцевий карниз складають полічки, оторочені дрібними зубчиками. Розкішно декорований карниз між третім та четвертим поверхами включає полічка, мереживо аркових деталей, оторочених дрібними зубчиками та гладеньким фризом. Металеву огорожу балконів первісного рисунка замінено на ґрати. Оздоблення інтер'єрів квартир (ліплення, каміни) не збереглось.

Будинок — один з кращих зразків київської архітектури 1880-х рр.

Тепер частину приміщень займає «Діамант-банк» [1739].

Тетяна Товстенко.

521.3. Житловий будинок, кін. 1890-х рр.

(архїт.). Вул. Л. Толстого, 41. На червоній лінії забудови вулиці. До зміни нумерації 1899 садиба мала № 37 і належала міщанці Д. Гришуківій та її спадкоємцям. Первісна забудова ділянки була малоповерховою (один—два поверхи) і складалася з житлових та господарських споруд.

На поч. 1890-х рр. садибу придбала дворянка А. Лісовська й звела на ній наявний будинок як прибутковий. Згодом, до націоналізації у радянський час, садибою володів А. Лісовський. Планування квартир збереглося частково, автентичні інтер'єри втрачені.

Чотириповерховий з підвалом, цегляний, тинькований, у плані Т-подібний. Дах двосхилий з бляшаною покрівлею. Перекриття пласкі по дерев'яних балках. Оформлений еkleктично з елементами неоренесансу.

Композиція головного фасаду симетрично-осьова. Поділ по вертикалі підкреслено центральною і бічними розкріповками, прикрашеними аркатурними фризами. Центральну вісь акцентовано тридільним аттиком з горіщним вікном, бічні — прямокутними аттиковими стінками, оздобленими неглибокими фільонками. Розкріповки виділено бічними канелюрованими коринфськими пілястрами на рівні третього—четвертого поверхів та лопатками першого—другого поверхів. Вертикальні членування фасаду доповнюють два ряди балконів, первісна ажурна огорожа яких втрачена. По вертикалі фасад членовано міжповерховими карнизами. Перший поверх оброблено дощаним рустом.

В правій частині головного фасаду — прямокутний отвір проїзду у двір. Парадний вхід на центральній осі, вирішено у вигляді спрощеного порталу з сандриком та замковим каменем, над сандриком вміщено декоративні рослинні композиції. Віконні прорізи оздоблено простими сандриками та

підвіконними фільонками з рослинним орнаментом.

Архітектурне декорування фасаду гіпсове та змодельоване в цеглі.

Будинок — типовий зразок недорогого прибуткового житла кін. 19 ст. у стилі історизм.

Тепер частина приміщень використовується під офіси [1740].

Олена Мокроусова.

521.4. Житловий будинок, серед, 1930-х рр. (архїт.). Вул. Л. Толстого, 16. У ряді забудови кварталу між вулицями Ветрова та Саксаганського.

П'ятиповерховий на високому цоколі, цегляний, тинькований, у плані майже прямокутний. Дах односхилий з бляшаною покрівлею. Перекриття пласкі. Призматичний об'єм містить три- і двоквартирні секції з парадним та дворивним входами. Застосовано систему поздовжніх несучих стін.

Симетрію чолового фасаду ледь порушує розташована праворуч вставка з арковим отвором проїзду у двір. Центральну вісь виражено неявно; підкреслено порталом входу та балконом з балюстрадою на рівні п'ятого поверху. Основними елементами архітектурного рішення є два бічні слабовинесені ри-



521.4. Вул. Л. Толстого, 16.

521.4. План третього поверху.

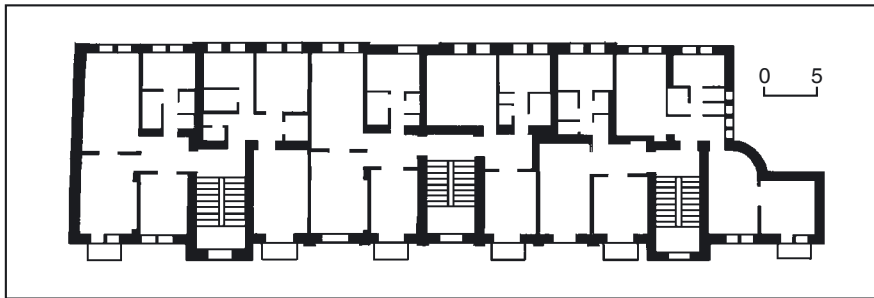

заліти сходових кліток з вертикальним засткленням, площину між якими оформлено декоративними арками завширшки на одне вікно і заввишки з другого по п'ятий поверх. Нижній поверх трактовано як цоколь. Основну площину стіни у простінках розкрито пласкими, об'єднаними вгорі декоративними рустованими арками пласких ніш, в які вміщено здвоєні вузькі прямокутні віконні прорізи. Балкони квартир огорожені металевими ґратами з геометричним рисунком. Вікна і двері прямокутні. Основним засобом виразності у рішенні тильного фасаду є зіставлення гладенької поверхні стіни та прорізів, що мають рамкове обрамлення. Усі архітектурні елементи фасадів вирізняються пропорційністю та добротністю виконання.

Будинок — характерний зразок періоду взаємодії конструктивізму з використанням засобів ордерної архітектури.

Тепер частину приміщень займають магазини [1741].

Марія Гончаренко.

521.5. Житловий будинок кін. 19 ст., в якому містилися редакції газет «Киевлянин», «Боротьба», «Борьба», «Трудове життя», діяла група сприяння газеті «Искра», перебували Рогач І. А., Теліга О. І., проживали Верьовка Г. Г., Костирко П. Ф., Сорока О. Н. (іст.). Вул. Л. Толстого, 5. На червоній лінії забудови вулиці. Вхід до складу садиби, що належала професору Університету св. Володимира і видавцю газети «Ки-

евлянин» В. Шульгину та його спадкоємцям. Складалася з одноповерхового наріжного особняка (зруйнований), триповерхового цегляного прибуткового будинку, який у радянський час надбудовано одним поверхом, і будівлі друкарні на подвір'ї (не збереглася).

1892—1919 у будинку містилася редакція та головна контора літературної і політичної газети Південно-Західного краю «Киевлянин». Видавалася з 1 липня 1864 до грудня 1919 (у січні 1918 випуск газети було припинено більшовиками, відновлено під час захоплення міста військами Збройних сил Півдня Росії у серпні—грудні 1919). Заснована з ініціативи адміністрації краю після Польського повстання 1863—64 з метою сприяти русифікації краю. На видання було виділено спеціальну субсидію від Міністерства внутрішніх справ Російської імперії. До 1879 виходила тричі на тиждень, потім — щоденно, у 1917—19 — нерегулярно. Останній номер датований 3 грудня 1919.

У 1864—78 редактором-видавцем газети був її засновник, історик В. Шульгин (помер 25 грудня 1878).

З 1878 газету деякий час видавала його дружина М. Шульгина (у заміжжі — М. Піхно).

1879—1913 — видавець Піхно Дмитро Іванович (1853—1913) — економіст, проф. кафедри політичної економії і статистики Університету св. Володимира, член Державної думи (з 1907). Одночасно до 5 травня 1907 редактор цієї газети.

З 6 травня 1907 до 9 листопада 1910 редактор — М. Ващенко-Захарченко.

З 10 листопада 1910 до 4 вересня 1913, з 6 березня 1914 до поч. червня 1917 редактор — Смаковський Костянтин Іванович (1861—1917) — випускник юридичного факультету Університету св. Володимира, працював другим редактором газети з 22 квітня 1910.

З 5 вересня 1913 до 1919 видавці — В. Шульгин (він же і редактор з 27 вересня 1913, з перервами) і П. Могилевська (редактор з 6 червня до 11 жовтня 1917).

Шульгин Василь Віталійович (1878—1976) — публіцист, правник, політичний і державний діяч, син засновника «Киевлянина» і провідний журналіст газети. Випускник юридичного факультету Університету св. Володимира (1900), член 2—4-ї Державної думи Російської імперії від Волинської губ., де володів 300 дес. землі. Займав відверто шовіністичні позиції, у Думі був одним із лідерів правих — монархічної групи націоналістів-прогресивістів. 2 березня 1917 разом з О. Гучковим як член Тимчасового комітету Державної думи прийняв зречення від престолу російського царя Миколи II. 30 серпня 1917 заарештований в Києві за рішенням Комітету охорони революції, газету було закрито, згодом звільнений. У жовтні 1917 знову приїхав у Київ, очолив Російський національний союз. Після жовтневого перевороту створив у Києві таємну організацію «Азбука», легально боровся у своїй газеті з українським національним рухом, парламентаризмом, Установчими зборами. 27 січня 1918 заарештований більшовиками, десять днів утримувався в Маріїнському палаці, п'ять днів — у Лук'янівській в'язниці. В листопаді—грудні перебував у Новочеркаську, брав участь у формуванні Добровольчої армії. 1918 жив у Києві, належав до Київського національного центру, який виступав проти гетьмана П. Скоропадського і за відновлення єдиної Росії. У серпні 1918 прибув у Добровольчу армію, з 1919 очолював комісію з національних справ Особливої наради при Верховному головнокомандувачі армії. З 1920 — на еміграції. 1945 заареш-

штований радянськими спецслужбами, вивезений до Москви, ув'язнений. 1956 звільнений, жив у м. Владимир (тепер РФ), де і помер.

Газета вміщувала матеріали з політичного, економічного, наукового і культурного життя Російської держави, України і Києва, міжнародні й політичні новини, судову хроніку, фейлетони, некрологи, рекламу, оголошення тощо. Мала відверто монархічне, антипольське, антиукраїнське спрямування. З 1909, після переходу В. Шульгина в «російську національну» фракцію 3-ї Державної думи, фактично перетворилася на орган Всеросійського національного союзу та Київського клубу російських націоналістів. З 1915 політична орієнтація видання зазнала певних змін, тут публікувалися статті за відміну заборони українського друкованого слова, перегляд антипольського законодавства, надання демократичних прав євреям тощо.

Газета є важливим джерелом з історії Києва, його забудови, громадсько-політичного і науково-культурного життя.

Одним з найактивніших співробітників газети був Савенко Анатолій Іванович (1874—1922) — адвокат, журналіст, політичний діяч, депутат 3—4-ї Державної думи Російської імперії від Київської губ., в якій входив до фракції російських націоналістів, один з лідерів Клубу російських націоналістів у Києві. У березні 1917 був призначений головним уповноваженим Тимчасового уряду з водних і змішаних перевезень в районі Дніпра, Дністра, Бугу і Чорного моря, 1918 приєднався до Добровольчої армії.

Авторами публікацій в «Киевлянині» були відомі літератори, громадсько-політичні діячі, діячі науки і культури. Службова адреса експедитора газети Н. Краєвської з січня 1902 використовувалася редакцією першої загальноросійської нелегальної газети «Искра», створеної 1900 як центральний орган РСДРП (виходила до 1905, з 1903 — орган меншовиків). До групи сприяння «Искре» в Києві входили С. Афанасьєва, В. Вакар, В. Бобровський, Г. Окулова, О. Петренко, В. Сапежко та ін. Група вела листування з «іскрівським» центром за кордоном, займалася неле-

гальним перевезенням літератури та її розповсюдженням в Україні, організувала в Києві центральний склад «іскрівської» літератури тощо.

Після ліквідації «Киевлянина» частину приміщень і папір було передано редакції газети «Борьба», яка містилася в будинку 1917—20. Перший номер вийшов 1 травня 1917. Газета була офіційним органом Української партії соціалістів-революціонерів, після її розколу у травні 1918 — Української партії соціалістів-революціонерів-боротьбистів (назва — від друкованого органу), перетвореної у березні 1919 на Укра-

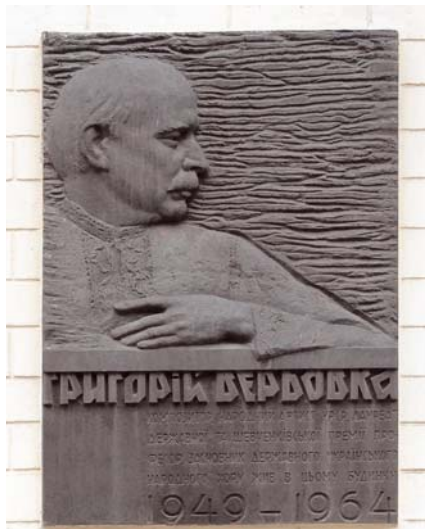

521.5. Вул. А. Толстого, 5.



їнську партію соціалістів-революціонерів-боротьбистів (комуністів), у серпні 1919 — на Українську комуністичну партію (боротьбистів). З березня 1920 — орган Правобережного бюро ЦК УКП (боротьбистів). З 4 квітня 1920 після злиття УКП (боротьбистів) з КП(б)У видання газети припинилося. Виходила щоденно українською мовою. Гасло: «Пролетарі всіх країн, єднайтеся!». Містила інформаційні матеріали з життя партії, огляди соціалістичного руху, статті на теми національно-визвольного руху і революції, огляди преси, фейлетони тощо.

Спочатку фактичним редактором був М. Шраг, у 1917—18 — видавнича комісія, редакційна колегія. 1919—20 до складу редакційної колегії входили: В. Елланський (Блакитний), М. Любченко, Г. Михайличенко, М. Паньків, М. Христовий (Псьоловеч).

Автори і співробітники друкувалися переважно під псевдонімами: Б-ий В. (В. Елланський), Лавринович К. (К. Поліщук), Ливень Ів. (І. Клочко), М. А. (М. Любченко), М. П-ч (М. Христовий), М. Я. (М. Яловий), Олесь Н. (О. Несвій), Прийдешній А. (А. Приходько), Сріблянський М. (М. Шаповал), Тр. М. (М. Семенко) та ін. У газеті опублікували свої твори Г. Косинка, В. Чумак, співробітничали Н. Григор'єв, А. Терниченко.

1919—20 у будинку містилася редакція щоденної російськомовної газети «Борьба». Виходила з 8 лютого 1919 до 4 серпня 1920 (№ 1—286). Гасло: «В боротьбі обрешеш ты право своє!». Спочатку — орган ЦК Української партії лівих соціалістів-революціонерів, потім — Київського центрального організаційного бюро Української партії лівих соціалістів-революціонерів (меншість), Центрального і Київського міського комітетів Української партії лівих соціалістів-революціонерів (боротьбистів). Перші два номери редагували Б. Камков, В. Качинський, Г. Михайличенко (представник редакції газети «Борьба»), третій номер — редакційна колегія у складі зазначених журналістів і М. Шелоніна, всі інші — редакційна колегія.

Друкувалися матеріали партійного життя, офіційні накази і розпорядження, міжнародні новини, хроніка подій в Україні і Радянській Росії, статті, присвячені робітничому життю, професійному рухові, оголошення тощо.

У грудні 1919 — березні 1920 у будинку містилася також редакція селянської газети Української партії лівих соціалістів-революціонерів (боротьбистів) «Трудове життя». Виходила з 25 грудня 1919 до 28 березня 1920, вийшли № 1—25. Редактор — А. Топольський, з № 11 (1 лютого 1920) — редакційна колегія. Містила інформацію про життя в Україні, Росії, у світі. Друкувалися статті, які мали відповісти на питання — «що і як повинно робити трудове селянство задля перемоги справи соціалізму?». Рубрики: «Червоний фронт», «Земельні справи», «Кооперація», «Телеграми», «Всячина». Автори публікувалися під псевдонімами і криптонімами: А. Т. (ймовірно, А. Топольський), О. Залужний (Ю. Шкрумеляк), Записав Сірко, Майбутній, Старий дід, Свій, Селянин.

1941, під час німецької окупації Києва, у цьому будинку перебували провідні

діячі Організації українських націоналістів, які прибули до Києва разом з похідними групами ОУН.

Рогач Іван Андрійович (1913—42) — журналіст, член Організації українських націоналістів, співредактор щоденної української газети «Українське слово». Проживав на сучасній вул. Терещенківській, 25/10 (див. ст. 518.3).

Теліга Олена Іванівна (1907—42) — поетеса, політичний діяч, член Організації українських націоналістів (з 1932). Проживала на вул. Л. Толстого, 7/2 (див. ст. 521.16).

1949—64 у трикімнатній квартирі № 8 на другому поверсі проживав Верьовка Григорій Гурійович (1895—1964) — композитор, хоровий диригент, педагог, народний артист УРСР (з 1960), лауреат Державної премії СРСР (1948) та Державної премії УРСР ім. Т. Шевченка (посмертно, 1968). Організатор (1943), художній керівник та головний диригент Державного українського народного хору (з 1964 — ім. Г. Верьовки). 1959 діяльність хору відзначена срібною медаллю Всесвітньої Ради миру. Одночасно викладав на диригентському відділенні Київської консерваторії (1943—64), з 1947 — професор, 1948—52 — голова правління Спілки композиторів України.

У роки проживання в цьому будинку створив багато пісень та хорових творів на вірші українських поетів, хорові обробки народних пісень, романсів та ін.

Удова Г. Верьовки — хоровий диригент Е. Скрипчинська — створила в квартирі меморіальний кабінет та заповіла його Центральному державному архіву-музею літератури та мистецтва України.

В кін. 1970-х рр. — 1982 у квартирі № 8 мешкав Костирко Петро Федорович (1897—1982) — архітектор, учень і послідовник В. Кричевського, у співстворстві з яким виконав проекти першої ТЕЦ у Києві (1931—35), житлового будинку письменників «Роліт» (1931—34), музею-заповідника «Могила Т. Шевченка» в Каневі (1936—38) тощо. З 1930-х рр. працював у Київському художньому інституті на архітектурному факультеті, очолюючи одну з архітектурних майстерень, професор (з 1963). Був одружений з Е. Скрипчинською.

1948—63 у квартирі № 4 на другому поверсі жив Сорока Олександр Назарович (1900—63) — хоровий диригент, народний артист УРСР (з 1960). Головний диригент Державної капели УРСР «Думка» (з 1946).

1970 на будинку праворуч від входу встановлено бронзову меморіальну дошку барельєфним портретом Г. Верьовки та написом (ск. Е. Фрідман, арх. М. Іванченко), ліворуч від входу меморіальну бронзову дошку О. Сороці з викарбованими геометризаним зображенням ліри та анотаційним написом (арх. І. Шмольсон); Тепер частину приміщень займають магазини, офіси, кафе [1742].

Райса Бондаренко, Ірина Вериківська, Михайло Кальницький, Олександр Кучерук, Галина Мостова, Тетяна Слюдикова, Лариса Федорова.

521.6. Житловий будинок 1906, в якому проживав Стешенко І. М. (архіт., іст.). Вул. Л. Толстого, 43. На червоній лінії забудови вулиці. До 1899 садибна ділянка мала № 39, у складі її забудови



521.6. Вул. Л. Толстого, 43.

дерев'яні одноповерховий житловий будинок і сараї. Історія садиби простежується з 1886, коли нею володів міщанин А. Яржомбек, 1889 її купив С. Ромішовський (1891 прикупив ще невелику сусідню ділянку), 1905 садибу отримала за заповітом його дружина Ф. Ромішовська. На замовлення нової домовласниці споруджено цей прибутковий будинок. Автор проекту — арх. М. Гардені. Наступні власники: з 1909 — Е.-М. Горват, з 1914 — В. Баскаков, потім М. та Ш. Байвела і П. Кіперштейн володіли майном до націоналізації. Будинок був п'ятиповерховий з мансардою, в якій містилася пральня (пізніше — мебльовані номери), в напівпідвалах — квартири і магазини. На кожному поверсі було по чотири квартири: дво-, три-, чотири- та п'ятикімнатна. Будинок мав пічне опалення (52 кахляні труби), електричне освітлення, ліфт.

Ймовірно, під час капітального ремонту 1962 будинок надбудовано одним поверхом, тоді ж замінено аварійні дерев'яні перекриття, проведено центральне опалення.

Шестиповерховий з напівпідвалом, цегляний, пофарбований, у плані Г-подібний, односекційний. Дах двосхилий з бляшаною покрівлею. Перекриття пласки, залізобетонні.

В оформленні чолового фасаду використано елементи стилю модерн. Композиція симетрично-осьова. Центральну та бічні осі підкреслено розкріповками, акцентованими лопатками. Центральну вісь первісно завершував півциркульний щипець. На рівні п'ятого поверху лопатки, що членують фасад, декоровано жіночими маскаронами. Вертикалі фасаду підкреслено двома рядами балконів, первісні ажурні грати яких втрачено. По горизонталі фасад членують міжповерхові гурти. Парадний вхід із зовнішніми сходами (не автентичні) розташовано по центральній осі. Отвір завершено коробовою аркою, акцентовано замковим каменем, фланковано пласкими лопатками. Прямокутні віконні прорізи оздоблено клинчастими замковими каменями та підвіконними вставками з рослинним ліпленням орнаментом.

Споруда — зразок типового недорогого прибуткового будинку поч. 20 ст.

1906—09 в будинку проживав Стешенко Іван Матвійович (1873—1918) — педагог, літературознавець, письменник, громадсько-політичний діяч, член Української Центральної Ради і генеральний секретар освіти (1917). У ці роки працював секретарем канцелярії міської управи, викладав логіку і психологію в Музично-драматичній школі М. Лисенка, історію літератур у комерційній школі, Фребелівському інституті, на Вищих жіночих курсах. 1906 був співвидавцем сатиричних часописів «Шершень» і «Гедзь». 1908 обраний секретарем і товаришем голови Українського наукового товариства у Києві, що постало 1906. Був членом Українського клубу, товариства «Прогресу».

Досліджував історію української літератури, життя та діяльність відомих письменників. 1909 побачив світ підготовлений ним українсько-російський словник.

Пізніше мешкав на сучасній вул. Артема, 43 (будинку не зберігся).

Тепер частину приміщень займають офіси і ресторан [1743].

В'ячеслав Горбик, Олена Мокроусова.

521.7. Житловий будинок 2-ї пол. 19 ст., в якому проживав Химич Ю. І. (іст.). Вул. Л. Толстого, 27/35. На розі з вул. Микільсько-Ботанічною. Відокремлений від пішохідної частини вулиць шестиметровим зеленим газоном. Чотириповерховий з підвалом, цегляний. Фасад має ледь виражені бічні та центральний вхідний ризаліти, підкреслені рустуванням, як і перший поверх. Пізніше надбудований четвертий поверх тактовно зберігає характер первісного архітектурного задуму.

1969—2003 у квартирі № 9 на третьому поверсі проживав Химич Юрій Іванович (1928—2003) — архітектор, художник, педагог, заслужений діяч мистецтв УРСР (з 1990), почесний член Академії архітектури України (з 1996). В цю частину поверсі розміщувалась його майстерня. Під час проживання у цьому будинку викладав малюнок та живопис на архітектурних факультетах Київського інженерно-будівельного інституту (1964—85; тепер Національний університет будівництва та архітектури) і Ки-

ївського художнього інституту (1984—2003, з 1985 — професор; тепер Національна академія образотворчого мистецтва і архітектури). Був членом Національних спілок художників і архітекторів України.

Автор численних творів у техніці акварелі та гуаші, які зображують архітектурні пам'ятки України (1954—2003), Росії (1954—1972), Прибалтики (1956, 1969), Кавказу (1964—1970), Фінляндії (1969), та ін. В ці роки вийшла друком низка альбомів, підручників, часописів з творами художника [1744].

Раїса Бондаренко.

521.8. Житловий будинок серед. 1890-х рр., 1938, в якому проживали відомі вчені (архїт., іст.). Вул. Л. Толстого, 13. На червоній лінії забудови вулиці. В серед. 19 ст. ділянка, на якій було зведено будинок з сучасним № 13, входила до складу великої садиби, що займала пл. 1008 кв. сажнів на розі з вул. Володимирської і мала № 60/13. Її власником був поміщик Ф. Березовський. 1857 периметральну забудову ділянки складали: цегляний двоповерховий будинок на розі вулиць, цегляний двоверховий флігель — перпендикулярно фронту вул. Володимирської, цегляні житлові служби на межі з садибою № 15 на сучасній вул. Л. Толстого, господарські будівлі — в глибині подвір'я, цегляні крамнички по фронту вул. Володимирської, цегляні сарай і колодязь. Відомо, що наріжний будинок був зведений в 1840-х рр., ймовірно, за проектом арх. О. Беретті. Він пов'язаний з життям та діяльністю відомих історичних діячів (див. ст. 72. 3) Можливо, О. Беретті проектував і деякі інші будівлі садиби. За відомостями 1865, будівельне відділення Київського губерньського правління дозволило власнику «... на мурованому будинку побудувати тимчасову дерев'яну каланчу за особливим проектом...». У середині двору власник був зобов'язаний звести сарай для зберігання багрів і приміщення для пожежної команди. Розташована на узвишші садиба була дуже зручною для огляду навколишньої місцевості з метою виявлення пожеж, і поміщик Ф. Березовський скористався цим, відавши один з будинків в оренду для розміщення пожежної команди. Наступним власником садиби став професор Київського університету І. Рахманінов, який 1889 зробив невелику прибудову до флігеля, розташованого

на вул. Володимирській, та відремонтував цегляну крамничку. Автор проекту прибудови — арх. Р. Тустановський. Зіставлення даних плану 1889 та стилістичних особливостей будинку дає змогу датувати його серед. 1890-х рр. Саме в цей час у Києві з'явилися ознаки чергової «будівельної лихоманки». Власники садиб, особливо в центральних районах, де вартість землі була найбільшою, намагалися використати кожну вільну ділянку для зведення житла, а там, де такої можливості не було, зносили старі будівлі, щоб на їх місці звести більш прибуткові.

Триповерховий з підвалами будинок було споруджено на місці знесеного цегляного сараю та житлово-господарських приміщень, впритул до наріжного, розділивши їх товстою брандмауерною стіною. Отже, в 2-й пол. 1890-х рр. було закінчено формування садибного комплексу, який за архітектурно-художнім вирішенням та функціональним призначенням, був типовим зразком міської садиби періоду еkleктики. Останнім власником садиби був спадкоємець І. Рахманінова, його син — І. Рахманінов (найпізніший документ, в якому він фігурує як домовласник, датований кін. 1918). Після націоналізації ділянку з будівлями передано до комунальної власності міста. Протягом 1920—30-х рр. будинок використовувався як житловий. Тут мешкали працівники видавництва «Пролетарська правда». 1938 на замовлення дирекції видавництва розроблено проект надбудови будинку поверхом. Основні технічні характеристики надбудови: товщина зовнішніх та внутрішніх несучих стін — дві цеглини; товщина парапету по фасаду та фронтонів з торців — півтори цеглини. Над санвузлами та сходами перекриття залізобетонні на рейках; заповнення дерев'яних міжповерхових перекриттів — пропалена земля. Перегородки в житлових приміщеннях дерев'яні, тиньковані, покриття підлоги — паркет «Спеціаль». Сходові майданчики викладено метальськими плитками; в парадному під'їзді огорожа сходових маршів металева з поручнями з труб, сходи чорного ходу дерев'яні. Напівзруйнований світловий ліхтар над сходовою кліткою замінено новим. На чоловому фасаді влаштовано чотири балкони; з тильного боку — ме-

талеві ґрати по краю даху. Фасад мав бути оздоблений архітектурними деталями і пофарбований казеїновими фарбами двох кольорів з імітацією штрихами розшивки швів цегляного мурування. Покрівля передбачалася залізна. Надбудову було здійснено згідно проекту. 1940 в будинку замінено автономне парове опалення на централізоване водяне. У цей час будинок набув вигляду, який зберігся до наших днів.

Чотириповерховий з підвалом, цегляний, пофарбований, в плані Т-подібний. Дах двосхилий, з бляшаною покрівлею. Односекційний з двома вузлами сходів. Перекриття пласкі.

Композиція чолового фасаду центрально-осьова. Фасад має чітке членування з переважанням вертикальних елементів: пілястр, розкріповок. Центральну частину акцентовано широкою розкріповкою, бічні осі закріплено балконами. Декор фасаду вирішений в цегляному стилі: зубчасті міжповерхові пояска, карнизи в поєднанні з гіпсовими орнаментами. Балкони — з ажурними ґратами. Перший поверх оформлено під рустування. Оздоблення надбудованого четвертого поверху спрощене. В декорі використано модельовані з цегли пілястри.

Тильний фасад на рівні першого — третього поверхів розкреслено широкими лопатками. Членування по горизонталі виділене зубчастими поясками.

Будинок — зразок прибуткової житлової споруди у цегляному стилі.

У будинку проживали відомі вчені. 1944—93 у квартирі № 4 — Бондарчук Володимир Гаврилович (1905—93) — геолог, акад. АН УРСР (з 1951), заслужений діяч науки УРСР (з 1970). У 1944—51 — ректор Київського університету, 1951—53 — заступник голови Ради Міністрів УРСР; директор (1953—63) і завідувач відділу (1963—86) Інституту геологічних наук АН УРСР. Одночасно — голова міжвідомчої комісії з вивчення антропогену УРСР, член Президії радянської секції міжнародної асоціації з вивчення четвертинного періоду, член Головної редколегії Української Радянської Енциклопедії. Відзначений Державною премією УРСР (1976) за участь у підготовці одинадцятитомного фундаментального видання «Стратиграфія УРСР» (1963—75).

Досліджував проблеми тектоніки, геоморфології, загальної і регіональної геології, геології четвертинних відкладів, палеонтології, стратиграфії та ін. Розробив нову концепцію тектоорогенії — єдності процесу утворення структури та рельєфу земної кори, гіпотезу тектоно-вулканічного походження земної кори, що стала новою науково-теоретичною основою розширення бази мінеральної сировини.

З кін. 19 ст. — до 1907 — Коротеньов Олексій Олексійович (1854—1915) — зоолог-дарвініст, чл.-кор. Імператорської Санкт-Петербурзької АН (з 1903), випускник Московського університету (1876). Професор кафедри зоології Університету св. Володимира у 1887—1915. Голова зоологічної секції Київського товариства любителів природи, один з ініціаторів створення зоологічного саду в Києві. Досліджував зародковий розвиток і гістологію кишковопорожнинних, черви, комах, моховаток і покривників. Пізніше мешкав

521.8. Вул. Л. Толстого, 13.



на сучасній вул. Сакаганського, 43. У кін. 19 ст. — 1910-х рр. — Реформатський Сергій Миколайович (1860—1934) — хімік-органік, чл.-кор. АН СРСР (з 1929). Працював в Університеті св. Володимира з 1891, засновник та завідувач кафедри органічної хімії фізико-математичного факультету в 1892—1934. У 1907 організував хіміко-фізичний гурток для студентів, який 1910 перетворився на Фізико-хімічне товариство, його голова (1910—16, 1920—33). Засновник і завідувач кафедри органічної хімії Київського політехнічного інституту (1898—1907), професор кафедри хімії фізико-математичного відділення Вищих жіночих курсів у Києві. Розробив реакцію синтезу бета-оксикислот, відому як «реакція Реформатського». Підручник «Начальний курс органічної хімії» (1893), підготовлений вченим, мав 17 перевидань. У 1920-х рр. жив на вул. Львівській, 18, квартира № 1.

У кін. 19 ст. — 1912 — Чернов Василь Сторович (1852—1912) — педіатр, доктор медицини (з 1883), вчений, один із засновників київської школи педіатрів. Професор і завідувач кафедр дитячих хвороб медичного факультету Університету св. Володимира (1889—1912) та медичного відділення Вищих жіночих курсів (1907—12). Один із засновників і активних діячів Товариства боротьби із заразними хворобами, директор Бактеріологічного інституту (до 1910), фундатор і завідувач клініки дитячих соматичних, інфекційних і хірургічних хвороб Олександрівської міської лікарні (1891—1912). Консультував як лікар в Єврейській лікарні, викладав на Самаритських жіночих курсах, очолював Маріїнський дитячий притулок в Києві (1892 — поч. 20 ст.).

Досліджував фізіологію і патологію обміну речовин, клініку і діагностику емпієми, хорей, хлорозу, дитячих інфекційних хвороб.

Тепер у частині приміщень офіси [1745]. *Елла Піскова, Інна Шулешко.*

521.9. Житловий будинок 1894—95, 1909, в якому проживали відомі діячі науки і культури, громадсько-політичного життя (архит., іст.). Вул. Л. Толстого, 23/1. На розі з вул. Паньківською. Первісна велика садиба виходила і на вул. Тарасівську, пізніше була поділена. У 1830-х рр. нею володіла дружина колезького реєстратора К. Роггс, з 1840-х рр. — статський радник О. Новицький — філософ, професор Університету св. Володимира. Родина Новицьких (І. Новицький, Л. Новицький, В. Криńska, О. Полетика) володіла садибою до кін. 1910-х рр. Первісна її забудова була малоповерховою, дерев'яною, будинки споруджено за типовими («зразковими») проектами, два з них зведено в 1840-х рр. Будівлі групувалися вздовж вул. Тарасівської, частина ділянки з боку вул. Паньківської залишалася вільною від забудови. В серед. 19 ст. у будівельних роботах у садибі брав участь арх. П. Шлейфер. Певний час в одному з будинків жив художник М. Ге. 1942, під час нацистської окупації Києва, цей будинок призначили на розбирання, проти чого виступили історик О. Оглоблин і проф. С. Драгоманов. На думку О. Оглоблина, будинок був зведений за проектом арх. В. Беретті, у ньому відбувалися збори Київської Старої громади, членом якої

був І. Новицький, тут бували В. Антонович, М. Лисенко, М. Старицький та інші відомі історичні діячі. Будинок не зберігся.

Найвищий будинок зведено на замовлення І. Новицького як прибутковий. Ймовірно, автором проекту був технік А.-Ф. Краусс (він видав відповідальну підписку про нагляд за будівництвом). Первісно наріжну частину завершувала шоломоподібна баня, вкрита бляшаною лускою та увінчана шпилем (не збереглася). 1909 надбудовано четвертий поверх. У будинку здавалося в оренду 14 квартир. Після Великої Вітчизняної війни споруджено п'ятий поверх.

П'ятиповерховий, цегляний, пофарбований, у плані Г-подібний, чотирисекційний (по дві секції в кожному крилі будинку). Дах двосхилий, з бляшаною покрівлею. Перекриття плаські. Виконаний у стилістиці історизму з використанням декоративних елементів російського стилю. Композиція чолових фасадів симетрично-осьова, осі симетрії підкреслено розкріповками, що завершуються трикутними аттиками з круглими горищними віконцями. Членування фасадів по вертикалі підкреслено міжповерховими гуртами, доповненими рядами зубчастого орнаменту, поребриком тощо. Прямокутні вікна прикрашено підвіконними вставками і замковими каменями. Спрощена архітектура п'ятого поверху частково дисгармонує із загальним образом будинку. Найцікавіше оздоблено третій і чет-

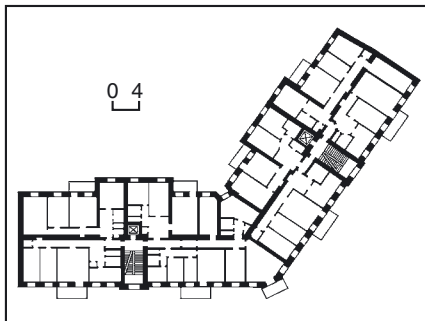

521.9. План другого поверху.
521.9. Вул. Л. Толстого, 23/1.

вертий поверхи. Вікна третього поверху фланковано здвоєними тричвертевими колонками. Над вікнами четвертого — розірваний аркатурний пояс. Вертикалі головних фасадів та наріжну частину будинку акцентовано кількома рядами балконів, первісна ажурна огорожа яких не збереглася. Два головні входи до будинку влаштовано у розкріповках. Двостулкові дерев'яні двері розміщено в простих прямокутних отворах без декоративного оздоблення. Елементи оздоблення інтер'єрів втрачено. Дворові фасади мають спрощене декоративне оздоблення.

Будинок — цінний зразок типового прибуткового будинку Києва кін. 19 — поч. 20 ст.

В будинку проживали відомі діячі науки і культури, громадсько-політичного життя.

1924—89 у комунальній квартирі № 16 на другому поверсі — Дремлюга Микола Васильович (1917—98) — композитор і педагог, заслужений діяч мистецтв УРСР (з 1972), народний артист України (з 1993), член Спілки композиторів України (з 1944). З 1935 навчався в Київському політехнічному інституті, який покинув 1940 і вступив на композиторське відділення Київської консерваторії. Закінчив її 1946 (клас Л. Ревуцького). З того часу викладав у консерваторії (з 1978 — професор кафедри композиції та інструментування) до кінця життя.

У творчому доробку композитора — шість симфоній, симфонічні поеми («Батьківщина», «Пороніно», «Болгарська поема», «Лірична поема»), симфонічні сюїти («В Польщі», «Щедрівки»), концерти для різних інструментів (фортепіано, гобою, труби, скрипки, бандури) і симфонічним оркестром, вокально-симфонічні твори (ораторії, кантати, хори), романси та пісні (понад 200) та ін. Автор монографії «Українська фортепіанна музика» (1958). Відзначений Державною премією України ім. Т. Шевченка за симфонію № 6 в пам'ять жертв голодомору 1932—33 в Україні (1998).

1989—98 мешкав на вул. Странонавдницькій, 6-а, квартира № 14. Похований на Байковому цвинтарі.

1915—22 у квартирі № 3 — проживав



Косоногов Йосип Йосипович (1866—1922) — фізик, метеоролог, акад. ВУАН (з 1922). По закінченні Університету св. Володимира (1889) працював у ньому, професор кафедри фізики і фізичної географії (1903—22) завідувач метеорологічної обсерваторії та кабінету фізичної географії (1895—1915), завідувач фізичної лабораторії (1903—22). З 1906 одночасно працював на Вищих жіночих курсах, декан фізико-математичного відділення (1914—18), працював у рентгенівських кабінетах київських госпіталів. З 1921 — завідувач фізичного циклу ВІНО. Один із засновників УАН — член Комісії по вивченню законопроєкту про заснування академії (з липня 1918), голова кафедри фізики Фізико-математичного відділу, член постійної комісії з вивчення природних багатств України і комісії з питань геофізики при ньому, організатор радіологічної лабораторії.

Систематично вивчав властивості діелектриків і різних методів визначення діелектричної постійної; вибіркоче віддзеркалення і поглинання світла, відкрив (одночасно з американським вченим Р. Вудом) оптичний резонанс; електронізація за допомогою мікроскопа; побудував прилад для попередження газової атаки, який одержав поширення на фронті. Досліджував явища дифузії газів через пористі тіла, що привело до ряду важливих відкриттів у цій галузі. Наукові дослідження присвячено проблемам електронних явищ, оптики, метеорології, фізичної географії, методиці викладання фізики.

Раніше жив у будинку університету на сучасній вул. Л. Толстого, 14. 1911—19 у квартирі № 2 — Науменко Володимир Павлович (1852—1919) — педагог, літературознавець, громадсько-політичний і державний діяч. У цей період — директор власної гімназії (1905—14; містилася на сучасній вул. Ярославів Вал, 25). 1914—17 очолював Українське наукове товариство у Києві (один з його фундаторів у 1906, 1913 передав УНТ власну бібліотеку, що складалася з кількох тисяч рідкісних книжок та історичних матеріалів), з 1916 — Педагогічне товариство, у 1917 — директор Педагогічного музею. Член Київської Старої громади. 7 квітня 1917 Тимчасовий уряд призначив його заступником, у травні — куратором Київської шкільної округи. У грудні 1917 за його участю створено Українську федеративно-демократичну партію. За Української Держави входив до складу вченого комітету при Міністерстві ісповідань та очолював комісію з реформи освіти, член ради Міністерства освіти. 15 листопада — 14 грудня 1918 — міністр освіти. Був прихильником поступових темпів українізації навчальних закладів, за що його часто критикували лідери національно-визвольного руху. Член комісії з вироблення законопроєкту про заснування Української АН, з якою співпрацював після повалення гетьманського уряду над матеріалами з історії українського письменства. 7 липня 1919 заарештований, наступного дня розстріляний за постановою Всеукраїнської надзвичайної комісії «за невизнання Радянської влади і контрреволюційну діяльність». Реабілітований у 1991.

Головну увагу впродовж усього життя приділяв складанню граматики україн-



521.10. Вул. Л. Толстого, 19/1.

521.10. Фрагмент оздоблення фасаду.



521.10. План другого поверху.

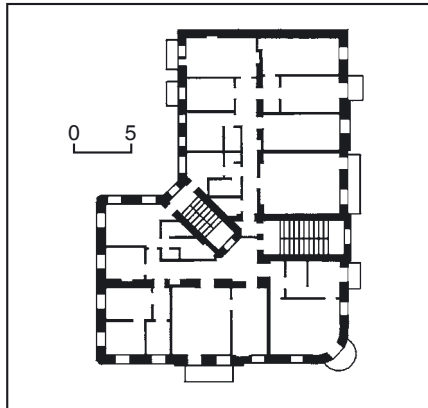

ської мови та історії української літератури. Вивчав життя та діяльність відомих українських письменників, учених, культурно-громадських діячів, історію навчальних закладів Києва, усну українську народну творчість тощо. Значну цінність мають статті і матеріали, присвячені Т. Шевченку. Вніс великий вклад в упорядкування могили Кобзаря в м. Каневі.

Раніше проживав на вулицях Тарасівській, 15 і Саксаганського, 59-б. Власники будинку жили у квартирі № 9 на другому поверсі. В 1900-х рр. — 1938 (з перервами) — Новицький Віктор Ізмайлович (1884—1938) — історик-правник, архівіст, громадсько-політичний діяч. Народився в м. Дінабург (Двінськ) Вітебська губ. (тепер м. Даугавпілс, Латвійська Республіка). Навчався на юридичному факультеті Університету св. Володимира. 1907—17 — член партії соціалістів-революцій-

нерів. 1912—15 працював в архіві Міністерства юстиції (Москва); 1917 повернувся в Україну. 1919—20 — член і перший секретар комісії для вивчення західноруського і українського права при УАН; 1920—32 — вчений-архівіст, завідувач відділу київського Центрального архіву давніх актів. Брав участь у таємних громадсько-політичних організаціях: з 1921 — член масонської ложі «Зоря». 1932 заарештований і ув'язнений; 1933 звільнений, після чого працював не за фахом. 1938 заарештований вдруге, розстріляний.

Досліджував окремі корпуси архівних матеріалів з історії України, зокрема лєтчицьські fasciculi 18 ст., архів роду Тимковських тощо, вивчав питання історії Київської Русі, вітчизняної історіографії та ін.

У 1910-х рр. в об'ємі з боку вул. Л. Толстого містилися бібліотека-читальня ім. Л. Толстого і Товариство істинної свободи в його пам'ять.

Тепер на першому поверсі міститься Ощадний банк [1746].

Сергій Білокінь, Вячеслав Горбик, Олена Мокроусова, Тетяна Осташко, Лариса Шевченко.

521.10. Житловий будинок 1905—06, в якому проживали Волкович М. М., Зеров Д. К. (архит., іст.). Вул. Л. Толстого, 19/1. На розі з вул. Тарасівською. На червоних лініях забудови. Відіграє роль архітектурної доміанти у довкіллі. Історія садиби відома з 1888, коли нею володів міщанин К. Забуський, з 1894 — його сестри — дворянка Х. Кирицька та Г. Забуська. Первісна забудова була малоповерховою, дерев'яною, на ділянці розташовувався великий сад. 1905 професор Університету св. Володимира М. Волкович придбав частину садиби у М. Бендерської, яка володіла майном з 1894 за купчою та за заповітом 1903. На замовлення нового власника зведено цей прибутковий будинок за проєктом техніка І. Агурова. Первісно був триповерховим, наріжну частину увінчувала баня, вкрита бляшаною лускою. Фронтони прикрашало пишне ліплення. Дах огорожував ажурний металевий парапет. Парадні сходи були виконані з мармуру, чорні — з граніту.

На кожному поверсі розміщувалося по дві квартири, які мали два входи — парадний і чорний. Кімнати прикрашали ліплені плафони, кахляні груби тощо (не збереглися після проведення капітального ремонту). 1938 надбудовано два поверхи (проєкт виконано на замовлення молочного заводу). Надбудований об'єм вирішено простіше за первісний, візуально об'єднано з нижніми поверхами пілястрами. Наріжну баню відтворили у первісних формах. На поч. 1990-х рр. проведено капітальний ремонт з реконструкцією, під час якого відновлено баню наріжної частини та трикутні фронтони бічних фасадів, які первісно увінчували будинок.

П'ятиповерховий з підвалом і напівпідвалом, цегляний, тинькований, пофарбований, у плані Г-подібний, односекційний. Фасад по вул. Тарасівській більший за довжиною на два вікна, ніж фасад з боку вул. Л. Толстого. За рахунок перепаду рельєфу вул. Тарасівської напівпідвали у цьому об'ємі мають вікна. Аналогічні приміщення з боку вул. Л. Толстого підвальні. Дах над крилами двосхилий з бляша-

ною покрівлею. Перекриття пласкі. Вирішений у стилістичній історизмі з використанням ренесансно-барокових елементів у декорі. Композиція обох фасадів симетрично-осьова. Наріжну частину будинку завершує баня зі шпилем та аттиковою стінкою. Первісно в полі стінки містилася монограма власника — літера «В», доповнена волютоподібними завитками. Поверхню стін на рівні першого—третього поверхів рустовано. Карниз третього поверху (первісно вінцевий) доповнено сухариками та прямокутними фільонками, що чергуються зі спрощеними кронштейнами. Членування фасадів по вертикалі підкреслено лопатками та пілястрами з коринфськими капітелями. Пластичної виразності фасаду додає обрамлення півциркульних вікон третього поверху профільованими архівольтами із замковими каменями та вікна другого поверху з трикутними сандриками на кронштейнах і пласкими лиштвами.

Лаконічний архітектурний декор двох верхніх поверхів складають пласкі прямокутні лиштви, канелюровані лопатки, розетки стилізованих капітелей, орнаментальні підвіконні вставки. Парадний вхід з боку вул. Тарасівської обламано піддашком на ажурних металевих кронштейнах.

Частково збереглося ліплення у вестибулі та огорожа парадних сходів.

Ліворуч будинку на вул. Л. Толстого — огорожа з металевими ворітьми.

Споруда — зразок типового прибуткового будинку поч. 20 ст., що входив до садибного комплексу з господарськими малоповерховими будівлями.

1906—28 у квартирі № 3 на другому поверсі проживав власник садиби Волкович Микола Маркіянович (1858—1928) — лікар-хірург, акад. ВУАН (з 1928), першовідкривач збудника риносклероми (1888), засновник вітчизняної школи хірургів і ортопедів. У ці роки — професор і завідувач кафедр хірургічної госпітальної клініки (1903—11, містилася при Київському військовому госпіталі) та хірургічної факультетської клініки університету (1911—20), потім — Київського медичного інституту (1920—23, містилася на сучасному бульв. Т. Шевченка, 13—17), завідувач науково-дослідної кафедри хірургії при Київському відділенні Головна науки Наркомосвіти УСРР (1923—28). У дорадянський час консультував у лікарні для хронічно хворих дітей Імператорського людиналюбного товариства, лікарні Товариства швидкої медичної допомоги та інших медичних закладах. У грудні 1908 — січні 1909 брав участь у Першому Всеросійському отоларингологічному з'їзді. 1911 отримав подяку від російського імператора за медичний догляд за смертельно пораненим головою Ради міністрів Російської імперії П. Століпіним під час його перебування в лікарні у Києві. Засновник та голова Київського хірургічного товариства (1908—28).

Досліджував зоб, риносклерому, апендицит, жовчокам'яну хворобу, рак горла, ушкодження кісток і суглобів. Описав симптом хронічного апендициту — м'язовий симптом Волковича (1911), розробив методи лікування перелому кісток (шина Волковича), запропонував низку нових методів пластичних операцій, нову операцію з ви-

далення колінного суглоба при туберкульозі.

Займав з сім'єю в дорадянський час дванадцять кімнат, з яких три були виділені для прийому хворих. Раніше мешкав на вул. Михайлівській, 21. Похований на Байковому цвинтарі.

1924—41 у квартирі № 3 жив Зеров Дмитро Костянтинович (1895—1971) — ботанік, акад. АН УРСР (з 1948), заслужений діяч науки УРСР (з 1965), директор Інституту ботаніки АН УРСР (1946—63). У роки проживання в цьому будинку працював у Київському університеті (з 1922) асистентом при кафедрі морфології і систематики рослин, старшим викладачем, з 1933 — завідувачем кафедри нижчих рослин. Одночасно — співробітник Ботанічного кабінету і Гербарію ВУАН (з 1921) та утвореного на їх основі Інституту ботаніки ВУАН, завідувач відділу біології цього закладу (з 1931). У зазначений період працював у галузі важливих напрямів ботанічної науки — болотознавства і біології. Досліджував проблеми флористики, систематики й морфології торфових мохів. У 1930-і рр. розпочав систематичні палеоботанічні дослідження, вивчав викопні рослини міждовикових торф'яників у районах середнього Дніпра, на околицях Канева, у нижній течії Прип'яті. Вперше дослідив склад лісів України у зазначену добу, показав залежність розвитку рослинності від змін фізико-географічних умов.

Пізніше мешкав на вул. Володимирській: у 1944—70 — в будинку № 61/11, квартира № 41; 1970—71 — в будинку № 51/53, квартира № 73 [1747]. *Олена Мокроусова, Елла Піскова, Лариса Федорова.*

521.11. Житловий будинок 1972, в якому проживали Котляревський А. М., Майстренко Я. В., Нірод Ф. Ф. (іст.). Вул. Л. Толстого, 22. На червоній лінії забудови вулиці. Дев'ятиповерховий, цегляний.

В будинку проживали відомі діячі культури.

У червні 1972 — грудні 1994 у квартирі № 16 на четвертому поверсі — Котляревський Арсен (Арсеній) Миколайович (1910—94) — музикознавець, органіст, педагог, заслужений діяч мистецтв УРСР (з 1954), член Спілки композиторів України (з 1957). Засновник і професор класу органа Київської державної консерваторії ім. П. Чайковського (1980—86) і директор (1982—86) Республіканського будинку органної та камерної музики (тепер Національний будинок органної та камерної музики України).

Підняв органну освіту на справжній професійний рівень і став вихователем цілої плеяди органістів-виконавців, які ведуть інтенсивну концертну та просвітницьку роботу в Україні та далеко за її межами. Педагогічна діяльність, всебічна популяризація органної музики взагалі й української зокрема, просвітницька діяльність серед широких кіл слухачів, особисте активне концертнування, творчі контакти з композиторами України, в результаті яких з'явилися його перші оригінальні твори для органа, редагування та упорядкування нотних збірок, скомпонованих переважно з творів вітчизняних композиторів, статті, контакти з гастролюючи-

ми органістами, спрямовані на розквіт органної справи Києва та України, систематичні консультації з питань органістобудування в Україні — далеко не повний перелік напрямів діяльності А. Котляревського, яка стверджувала важливість органного мистецтва для музичної культури України. Органний клас Києва під керівництвом професора вже на поч. 1970-х рр. став центром органного життя України.

Гостями родини Котляревських були відомі музико- і мистецтвознавці, органісти і композитори, співаки та інші діячі культури.

Похований у Києві на Байковому цвинтарі.

1972—87 у квартирі № 63 — Майстренко Яків Васильович (1903—87) — драматург, перекладач. Репресований 1949, реабілітований 1956. У зазначений період написав драматичні твори «Невигодана повість» (1972), «Золоте весілля» (1974), «Знай наших» (1978), «В пошуках скарбу» (1979); повість «Скарб старійшини Пермтя» (1972). 1983 вийшов збірник п'єс «Відважна Маринка». Посмертно опубліковано спогади «На довгій ниві» (1989). Перекладав українською твори російських драматургів.

1972—85 у квартирі № 20 — Нірод Федір Федорович (1907—96) — театральний художник, народний художник УРСР (з 1952) і СРСР (з 1965).

1961—90 — головний художник Київського державного академічного театру опери та балету ім. Т. Шевченка (тепер — Національна опера України). У роки проживання в цьому будинку оформив у театрі вистави: «Абсалом і Етері» З. Паліашвілі, «Арсенал» Г. Майборода (поновлення) (обидві — 1972), «Світланка поема» В. Косенка (1973), «В бурю» Т. Хренникова, «Гугеноти» Д. Мейєрбера (обидві — 1974), «В ім'я життя» А. Штогаренка, «Князь Ігор» О. Бородіна, «Ярослав Мудрий» Г. Майборода (всі — 1975), «Тихий Дон» І. Дзержинського (1976), «Спартак» А. Хачатуряна (1977), «Хованщина» М. Мусоргського (1979, поновлена 1988), «Лебедине озеро» П. Чайковського, «Тоска» Дж. Верді (обидві — 1980), «Ольга» Є. Станковича (1982), «Євгеній Онегін» П. Чайковського (1983), «Наймичка» М. Вериківського (1984), «Прапорносці» О. Білаша (1985). Одночасно оформив спектаклі в Новосибірському академічному театрі опери та балету: «Фіделіо» Л. ван Бетховена (1979) і «Отелло» Дж. Верді (1981); в Одеському академічному театрі опери та балету: «Свічине весілля» Ю. Знатокова (1974) та «Війна і мир» В. Овчинникова (1985).

Раніше проживав в Києві на вул. Народного ополчення, 2, квартира № 22 (1961—72), пізніше — на просп. 40-річчя Жовтня, 103, квартира № 11 (1985—91), вул. Кудряшова, 2, квартира № 1 (1991—96). Похований на території Вибуцького Свято-Михайлівського монастиря [1748].

Олена Котляревська, Інга Нірод (Чепурнова), Петро Скрипник.

521.12. Житловий будинок 1848—49, 1882—83, в якому проживали родини Кузьминських, Толлі, містилася перша дипломатична місія Грузинської Республіки в Україні (архіт., іст.). Вул. Л. Толстого, 9. На червоній лінії забудови вулиці, на ділянці з різким перепадом рельєфу. Історія формування са-

диби пов'язана із забудовою вулиці, прокладеної за планом Кисва 1837, і переселенням сюди мешканців Печерська, яким надавалися ділянки замість тих, що підпадали під еспланадну лінію споруджуваної Печерської фортеці. У жовтні 1837 ця незабудована садиба пл. 616 кв. сажнів була надана дружині колезького радника Г. Киселевській. У січні 1848 вона продала її відставному полковнику І. Орловському, який через три місяці продав ділянку відставному майору П. фон Ренделю. Новий власник побудував тут 1848—49 за типовим проектом дерев'яний одноповерховий будинок з фасадом на дев'ять віконних осей на кам'яному фундаменті і служби. У квітні 1850 П. фон Рендель продав забудовану ділянку поміщиці Р. Вецекліцовій. За купчою від 19 травня 1858, садибу придбала дружина колезького асесора О. Милорадович, на замовлення якої 1864 зроблено дерев'яну прибудову до дерев'яного особняка з боку подвір'я. 1873 садиба перейшла у власність купця 1-ї гільдії, потомственного почесного громадянина І. Толлі, який 1882—83 зробив цегляну прибудову на півтора поверхи до дерев'яного будинку з боку вулиці. Проект склав арх. В. Ніколаєв, він же здійснював нагляд за будівництвом. 1884 у будинку, де проживав його власник, було 17 кімнат, чотири передпокої, у напівповерсі — п'ять кімнат для прислуги, дві кухні та дві пральні. 1888 дерев'яна частина будинку вже була обладана цілою, на першому поверсі містилося шість кімнат, три передпокої, дві пральні, два коридори, з яких дерев'яні сходи вели на верхній поверх, 22 груби, з яких сім білих кахляних глянцеви, 13 простих кахляних, дві печі і чотири каміни, підлоги соснові, у трьох кімнатах — паркетні, в кухні — цегляні. У всьому будинку — 48 вікон і 45 дверей. До складу садиби також входили цегляний каретний сарай з льохом, два дерев'яні одноповерхові будинки з літніми кухнями, в одному з яких були облаштовані також льодовня, сарай і стайня, сад пл. 176 кв. сажнів з дерев'яною альтанкою і фонтаном. На подвір'ї був проведений водогін, садибу оточувала огорожа з воротами. Після смерті І. Толлі майно успадкував його син — дійсний статський радник В. Толлі. 1903 на ділянці розташовувався фасадний цегляний одноповерховий з напівповерхом будинок, в якому у напівповерсі було чотири кімнати, три кухні, праль-

ня, два передпокої, два коридори та дві комори; на першому поверсі дві квартири — 15 кімнат, два передпокої, два коридори, дві комори; дві голландські кахляні груби, решта прості. На ділянці розміщувалися ще дві двоповерхові й одна одноповерхова дерев'яні будівлі, чотири дерев'яні й один цегляний сарай, в яких були льохи, каретник, стайня, пральня, корівник, літні кухні, дров'яник; а також цегляний, цементований фонтан, відкрита дерев'яна альтанка, крита залізом.

У вересні 1910 В. Толлі продав домоволодіння підприємцю і меценату О. Терещенку (проживав з родиною у сусідньому будинку № 7/2), по смерті якого у жовтні 1911 вона перейшла за духовницею у пожиттєве володіння вдові Є. Терещенко, згодом синові — Н. Терещенку. І. Толлі мешкав з родиною у цьому будинку, після його смерті син використовував деякий час садибу як прибуткову, здаючи квартири внайм. 1912 весь будинок був призначений для сільськогосподарської контори спадкоємців О. Терещенка. Садиба залишалася їхньою власністю до 1918, потім перебувала у віданні Київського військового округу. 1921 належала Київській губернській військово-інженерній дистанції (Губвід), але будинок у цей час потребував ремонту і був незаселеним. У січні 1922 пл. садиби становила 748 кв. сажнів, на ній містилися цегляний півтораповерховий критий бляхою фасадний будинок з парадними кам'яними сходами, інші — дерев'яні; поряд — мішаний критий бляхою півтораповерховий будинок (низ цегляний, верх дерев'яний), який сполучався дерев'яними сходами з сусіднім об'ємом; цегляний гараж з житловим приміщенням при ньому на три кімнати, цегляна стайня, дерев'яний сарай. Будинок перебував у поганому технічному стані: не вистачало зимових і літніх віконних рам, внутрішніх і вхідних дверей, у приміщеннях кухні і пральні були відсутні двері та вікна, паркет знищений, підлога потребувала капітального ремонту, груби напівзруйновані, каналізація, водогін і електропроводка зіпсовані, чверть даху зламано. Від пожежі згоріли три кімнати першого поверху і два приміщення напівповерху, знищено у цій частині міжповерхові та горіщні перекриття.

У такому стані в січні 1922 садибу

націоналізовано і передано в оренду Правобережному обласному управлінню «Цукротрест», який 1922—23 провів ремонтні роботи. З 1924 в будинку проживали співробітники тресту. В 1930-х рр. — 1941 і після війни тут містилися підрозділи Київського рентгено-радіологічного інституту (з 1934 — Київський науково-дослідний рентгено-радіологічний та онкологічний інститут), який займав і сусідній особняк на вул. Л. Толстого, 7/2. У кін. 1960-х рр. споруджено новий комплекс інституту на вул. Ломоносова, 33/43 (з 1992 — Український НДІ онкології та радіології МОЗ України, з 2009 — Національний інститут раку; див. ст. 188). Пізніше тут містилися Інститут медичних проблем фізичної культури, з 1974 — фізкультурно-оздоровчий диспансер МОЗ УРСР, потім — Центр нетрадиційної медицини.

Одноповерховий на напівповерсі, тинькований, у плані Г-подібний. Дах чотирисхилий бляшаний, перекриття пласкі. Різномасштабність спорудження його об'ємів відбита в об'ємно-просторовій композиції і декорі головного фасаду. Первісний об'єм на дев'ять віконних прорізів вирізняє лаконічність і стриманість оформлення. Однакові прямокутні вікна обрамлено прямокутними листвами з імітацією замкових каменів. Площину стіни гладенько тиньковано. Відмова від ордерних форм, однорідність і нейтральність плаского витягнутого фасаду з рівномірним ритмом акцентів, дрібним, нерельєфним профілюванням листв, однаковим для вікон і дверей характерні для архітектури за зразковим проектом. Композиція фасадів є самостійною відносно плану будівлі (квартирне планування не виявлено на фасаді).

Основним акцентом пізньої прибудови є оформлення головного входу, трикутний фронтон якого спирається на пілястри, що фланкують прямокутний дверний отвір з розташованим над ним прямокутним віконним прорізом. Фасад на осі входу завершує декоративний аттик з лучковим фронтоном. Віконні прорізи прямокутні, в рамкових листвах з верхніми бічними «вузами» та імітацією замкових каменів. Площину стіни цокольного поверху рустовано. У цілому декор фасаду характерний для неobarокової стилістики кін. 19 ст. Оздоблення інтер'єрів не збереглося.

Ворота ліворуч від будинку ведуть на подвір'я, де збереглися перебудовані

521.12. Вул. Л. Толстого, 9.



службові споруди.

Будинок — цінний зразок житлової споруди, в оформленні якої гармонійно поєдналися архітектурні стилі різних епох, невід'ємна складова архітектурного ансамблю вулиці 19 ст.

У 1894—1900 в будинку проживала сім'я голови Київської судової палати Кузьминського Олександра Михайловича. Обіймав державні посади: з 1881 — голова Санкт-Петербурзького окружного суду, з 1889 — прокурор Санкт-Петербурзької судової палати, після служби в Києві повернувся у Санкт-Петербург, де був гофмейстером, сенатором карного касаційного департаменту урядового Сенату.

Його дружина Кузьминська Тетяна Андріївна (уроджена Берс; 1846—1925) — молодша сестра Софії Андріївни Толстої, дружини письменника Л. Толстого. Впродовж багатьох років вона була близьким другом сім'ї Толстих, послужила прототипом Наталі Ростової в романі «Війна і мир». Л. Толстой у листах характеризував її так: «Тетяна Андріївна жива тим, що вміє подобатися, веселитися і змушувати себе любити», «Я завжди не лише милувався її веселістю, але й відчував у ній чудову душу». Т. Кузьминська була талановитою виконавицею романсів. Їй присвячений вірш А. Фета «Знову». Вона залишила ряд оригінальних оповідань, спогади «Моє життя вдома та в Ясній Полянні», де описує різні сімейні ситуації, що слугували основою для епізодів романів Л. Толстого «Війна і мир», «Анна Кареніна» та ін. Натомість, її чоловік не подобався письменникові, котрий характеризував його як «егоїста холодного, дрібного, злого». Л. Толстой вивів О. Кузьминського, його службові стосунки і середовище в героях та образах творів, присвячених судовому й адміністративному світу Росії: «Анна Кареніна», «Воскресіння», «Смерть Івана Ілліча».

Незважаючи на це, сім'ї Кузьминських і Толстих були дуже близькими, п'ятеро дітей Кузьминських дружили з дітьми Л. Толстого, часто гостювали в Ясній Полянні. С. Толстая приїздила до сестри в Київ у квітні 1895, в липні 1898, у лютому і серпні 1899.

У літературі закріпилася думка, що Л. Толстой зузупинявся в Кузьминських під час свого єдиного приїзду в Київ 14—16 червня 1879. Насправді в той час родичі не проживали в місті, а особняк внайм не здавався, в ньому проживав з сім'єю І. Толлі. Письменник, за спогадами художника М. Нестерова, дві ночі провів у Києво-Печерській лаврі.

1874—87 в будинку жив Толлі Іван



521.13. Вул. А. Толстого, 25/2—25/18.

Андрійович (1819—87) — купець 1-ї гільдії (з 1865), громадський діяч, добродієць, потомствений почесний громадянин (з 1869). Походив з греків, які переселилися в Росію у 18 ст. Освіту здобув у грецькому училищі в Одесі. В 1850-х рр. переселився в Київ і поступив на службу, займаючи спочатку незначні посади. Відсутність високої освіти компенсувалася в нього, як відзначали сучасники, видатним практичним розумом. 1878—83 — голова правління Київського земельного банку, 1884—87 — міський голова Києва. Жалування у 6 тис. крб. на рік він жертвував на потреби міста. Свої добродієцьні справи не рекламував. Наприклад, лише після його смерті стало відомо про пожертву в 10 тис. крб. на влаштування ремісничої школи при Межигірському монастирі, дарувальник бажав не розголошувати своє ім'я. Допомагав також матеріально Судимівським добродієцьним закладам. Був похований на Байковому цвинтарі, пізніше перепохований у церкві Благовіщення Пресвятої Богородиці на сучасній вул. Саксаганського (храм зруйновано 1934), на спорудження якого разом з парафіяльною школою пожертвував 75 тис. крб.

Його син Толлі Володимир Іванович (1860—1920-і рр.) — громадський діяч, юрист. Гласний Київської думи (з 1887), почесний блюститель Фундуклейської гімназії, голова Товариства взаємного страхування від пожежі майна, директор правління Київського домобудівного товариства, почесний мировий суддя та ін. Був членом Київського товариства старожитностей і мистецтв, допомагав у розбудові його

музею (тепер у будинку музею — Національний художній музей України), якому подарував 28 портретів і картин історичного змісту з Вишневецького замку на Волині. Володів у кін. 19 ст. також будинками на вулицях Банковій, Виноградній, Олександрівській (тепер вул. М. Грушевського). На останній в № 25 жив з родиною у кін. 19 — на поч. 20 ст. (будинок не зберігся); за даними 1910, винаймав шестикімнатну квартиру у цьому будинку, потім мешкав на сучасному бульварі Т. Шевченка, 5.

У лютому—травні 1918 у будинку перебувала грузинська дружина, сформована в Києві при Грузинському військовому комісаріаті.

1918—19, за Української Держави і Директорії УНР, тут містилася перша дипломатична місія Грузинської Республіки в Україні. Очолював місію, яка підтримувала офіційні дипломатичні та торговельні відносини з урядом України, В. Тевзая, який жив у цьому будинку. 1997 ліворуч від входу до будинку встановлено бронзову меморіальну дошку з анотаційним текстом, присвячену Грузинській дипломатичній місії.

Тепер у будинку міститься Медичний інститут Української асоціації народної медицини [1749].

Марія Кагомська.

521.13. Житловий будинок «Комуніст»



521.13. План другого поверху.

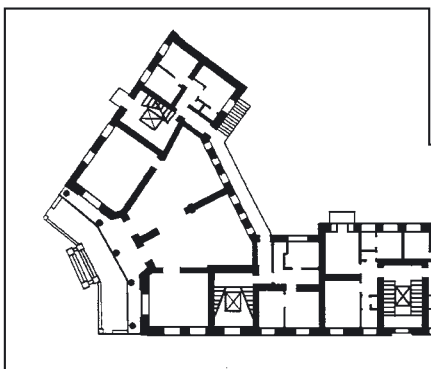

1934—35, в якому проживали **Маківчук Ф. Ю., Следзевський А.-К. Г.** (архит., іст.). Вул. Л. Толстого, 25/2—25/18. Між вулицями Паньківською та Микільсько-Ботанічною, на червоних лінійках забудови, на ділянці із значним ухилом. Запроектований у Держпроекті (автор не встановлений). У будинку передбачалося розмістити два магазини, соларій на даху, дво- і трикімнатні квартири (житлова пл. від 37 до 57 кв. м).

П'ятиповерховий від вул. Паньківської, восьмиповерховий у нижчій за рельєфом частині, цегляний, тинькований, у плані трапецієподібний зі зрізаними уступчастими наріжжями, які з'єднують видовжений прямокутний об'єм та розгорнуті під гострим кутом короткі бічні крила. Складається з дев'яти житлових секцій, що мають входи знадвору. Пласкі перекриття спираються на поздовжні стіни. Дахи двосхилі бляшані. Вирішений у стилі пізньої конструктивізму. Ярусна композиція вуличних фасадів підкреслена широкими горизонтальними поясами. Верхній ярус у вигляді аттикового поверху відокремлено потужним карнизним гуртом із зубцями. Основними засобами архітектурної виразності слугують лоджії та балкони, що чергуються. Прямокутна форма віконних прорізів характерна для конструктивізму. Тильний фасад з ризалітами сходових кліток відображає секційну структуру будинку. Дворовий простір розплановано терасами; збереглися окремі елементи благоустрою. Проїзд на подвір'я передбачено з вул. Микільсько-Ботанічної.

Будинок — зразок вирішення великого житлового комплексу передвоєнної доби. 1944—88 у квартирі № 79 проживав **Маківчук Федір Юрійович** (1912—88) — письменник-гуморист, публіцист, журналіст, заслужений працівник культури УРСР (з 1967). У зазначений період навчався в Київському педагогічному інституті (тепер Національний педагогічний університет ім. М. Драгоманова), який закінчив 1945. У 1946—86 працював головним редактором журналу «Перець», 1986—88 — секретар правління Спілки журналістів УРСР. Член Спілки письменників України (з 1952). Розвинув досвід і традиції української класичної сатиричної прози та народного гумору.

Автор збірок фейлетонів, гуморесок, політичних памфлетів: «Здоровенькі були!» (1952), «І сміх, і гріх» (1957), «Замужем і вдома» (1962), «Про добре і про зле» (1963), «Чорт штовхнув» (1964), «Любе й нелюбе» (1965), «Любов і параграф» (1966), «Галас у жабурині» (1967), «Вінегрет з перцем» (1969), «Свині не винні», «Анфас і в профіль» (обидві — 1972), «Кощмар моєї життя», «Поцілунки з тигром» (обидва — 1975), «Штрихи до портретів» (1977), «Дорогі мої одноперчани» (1982); книжок для дітей «Пушок і Дружок» (1957) та «Зустріч друзів» (1959, обидві у співавт. з П. Глазовим). 1960 після подорожі до США видав сатиричний «Репортаж з того світу». Написав передмову до вибраних творів російською мовою про творчість Остапа Вишні (1968). Твори письменника перекладено російською, болгарською, чеською, німецькою, польською, в'єтнамською мовами. За книгу «Репортаж з того світу» одержав премію ім. Я. Гала-

на (1967).

У 1930-х рр. — 1941, 1943—60 у квартирі № 104 мешкав **Следзевський Агніт-Казимир Генріхович** (1898—1973) — графік, заслужений діяч мистецтв УРСР (з 1960). Художній псевд.: Агніт-Следзевський, Агніт. Відомий художник-сатирик, працював у жанрах журнально-книжкової і станкової графіки, плаката. Автор дружніх шаржів, екслібрисів, портретних та пейзажних етюдів. У 1930-х рр. виступав як карикатурист у газеті «Пролетарська правда», журналі «Глобус» та інших періодичних виданнях, виконував сатиричні малюнки на міжнародні теми («Вільне голосування по-фашистському», 1934). У кін. 1930-х рр. разом з дружиною створив Перший пересувний український сатиричний театр ляльок для дорослих. 1941—43 перебував у діючій армії, зробив багато сатиричних малюнків, плакатів, листівок для фронтової преси. Один із засновників та постійний співробітник журналу «Перець» (з 1941). 1947—52 — художник у видавництвах «Молодь», «Радянська школа», редакції газети «Вечірній Київ». 1944—49 — член бюро та секретар графічної секції Спілки художників України.

Серед станкових творів: серія «Гітлерія» (1944), «Вогнища Освенціма» (1946), сатиричні малюнки «Бублики» (1944), «Недодача. Дача. Передача» (1960), «Паперове море» (1964) та ін. Автор ілюстрацій до книжок та станкових серій за мотивами творів М. Салтикова-Щедріна (1953), Я. Галана (1956), С. Руданського (1957), Г. Гейне (1958), Остапа Вишні (1958, 1961), М. Рильського (1958), поеми Т. Шевченка «Сон» (1958, 1963), Г. Квітки-Основ'яненка (1969). З 1972 мешкав на вул. Урицького, 9, квартира № 28.

У 1950-х рр. в будинку мешкали: письменник А. Дрофань (1968—86 — на вул. Суворова, 3, квартира № 25); 1944—84 у квартирі № 33 — письменник, журналіст Я. Клименко. Тепер на першому поверсі магазини, косметологічна клініка [1750]. Іл. див. с. 1613.

Марія Гончаренко, Наталя Ковпаненко, Петро Скрипник.

521.14. Комплекс житлових будинків працівників Народного комісаріату освіти УСРР 1934—37, де проживали Мазуркевич О. Р., Ольжич О., Чекунов А. В. (архит., іст.). Вул. Л. Толстого, 15. Навпроти Київського університету. До перенумерації 1899 садиба мала № 13. Складається з двох будинків під одним номером: п'ятиповерхового, розташованого на червоній лінії забудови вулиці (зведений 1934—36), і чотириповерхового — у глибині ділянки (споруджений 1935—37). Утворене між ними подвір'я має піднесений центральний майданчик для відпочинку. Нумерація квартир у будинках суцільна, почи-

521.14. План другого поверху.

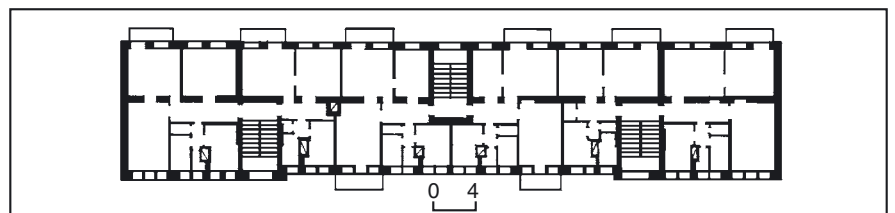

нається з дворового корпусу.

Історія садиби пов'язана з ім'ям визначного хірурга й офтальмолога, професора медичного факультету Київського університету **Караваєва Володимира Опанасовича** (1811—92), який володів нею з 1850-х рр. 1876 на ділянці містилися невеликий фасадний будинок (споруджений 1850), розташована вздовж межі з садибою № 17 Г-подібна будівля та невелика споруда у тилу подвір'я. Більшу частину садиби було засаджено деревами та кущами. 1884 площа ділянки складала 1008 кв. сажнів; з них під будівлями — 181 кв. сажень, під садом — 544 кв. сажні, під двором — 293 кв. сажні. В садибі розташовувалися: двоповерховий цегляний будинок, де проживала родина господаря; дерев'яний флігель; цегляна оранжерея; велика господарська будівля, де були сараї, стайні та приміщення для екіпажів.

Після смерті В. Караваєва майно успадкувала Г. Караваєва (ймовірно, його вдова). Останньою власницею садиби була О. Колчак. Після націоналізації ділянку з будівлями було передано до комунальної власності міста. Станом на 1925 ніяких істотних змін в її плануванні та забудові не відбулося. Впродовж 1920-х та поч. 1930-х рр. фасадний будинок використовувався як житловий. Надвірні споруди віддавали в оренду різним установам. 1932—34 їх використовував «Облкоптранс», розташований тут завод комбікормів, тарну базу та гаражі. 1934, в зв'язку з перенесенням столиці УСРР з Харкова до Києва, в місті розпочалися значні за обсягом будівельні роботи. Разом з урядом сюди перемістились і численні органи державної влади та управління, різноманітні громадські й суспільні інституції. Сотні працівників цих установ потребували житла. Нові будинки, що зводилися за відомчою або професійною приналежністю, навіть отримували спеціальні назви, наприклад, «РОЛІТ» (будинок письменників); «Будинок спеціалістів»; «Старі більшовики» та ін.

У березні 1934, згідно з постановою Київської міськради, садибу № 15 на вул. Л. Толстого, було відведено під житлове будівництво Народному комісаріату освіти УСРР. У будинку пл. 1845 кв. м планувався розмістити 28 квартир. Будівельні роботи мав проводити «Укрцивільбуд» і завершити зведення 1935. До експлуатації будинок було здано 1936.

1935 в глибині подвір'я на одній осі з фасадним будинком почалося зведення чотириповерхового флігеля, який закінчено 1937. Автор проектів обох споруд — арх. Л. Киселевич.

Головний будинок, 1934—36. На червоній лінії забудови вулиці. П'ятиповерховий, цегляний, тинькований, пофарбований, у плані прямокутний. Планування трисекційне, квартири з усіма вигодами. Перекриття плас-

кі. Дах вальмовий, бляшаний. Фасади вирішено в перехідному стилі від конструктивізму до неокласици. Композиція чолового фасаду багатосьова. Центр композиції акцентовано еркерами на рівні другого — четвертого поверхів, бічні осі — вертикальними смугами прямокутних вікон сходових кліток, які виділяються поряд з часто прорізаними вузькими вікнами житлових приміщень. Переважають горизонтальні членування фасадної стіни. Перший поверх у вигляді цоколя з великими вітринами торговельних приміщень оформлено дощаним рустом та відділено від основного об'єму карнизним гуртом. Такий самий гурт розділяє четвертий—п'ятий поверхи. Фасад завершено профільованим карнизом. Отвори входів та проїзду на подвір'я фланковано стилізованими рустованими півколонами. На тильному фасаді на центральній осі розміщено високе вузьке вікно сходової клітки з вітражною рамою. Обабіч центру на поверххах знаходяться балкони.

Флігель, 1935—37. У другому ряді забудови ділянки.

Чотириповерховий, цегляний, тинькований, пофарбований, у плані прямокутний. Планування трисекційне, квартири з усіма вигодами. Перекриття плоскі. Дах вальмовий, бляшаний.

Стилістично та композиційно близький до головного. Організуючими елементами композиції фасаду є осі сходових кліток з прилеглими до них лоджіями. Комплекс — зразок професійного підходу архітекторів України 1930-х рр. до будівництва в історичному середовищі. 1950—95 у квартирі № 47 на п'ятому поверсі головного будинку проживав Мазуркевич Олександр Романович (1913—95) — педагог, фахівець у галузі методики літератури, літературознавець, доктор педагогічних наук (з 1964), професор (з 1966), акад. АПН СРСР (з 1968) і АПН України (з 1992). У період проживання в цьому будинку працював головним редактором українського науково-педагогічного журналу «Радянська школа» (1950—58), у 1951—89 — старший науковий співробітник, завідувач відділу, лабораторії НДІ педагогіки. Двічі відзначений премією ім. К. Ушинського (1958, 1962).

Вивчав питання методики викладання української літератури і мови в школі, історії, теорії і практики педагогіки, життя та діяльність видатних педагогів. Автор понад 300 наукових праць.

У кін. 1941 — січні 1942 у головному будинку в родині Сокорупських жив Ольжич Олег (справж. — Кандиба Олег Олександрович; 1907—44) — поет, археолог, провідник Організації українських націоналістів (ОУН). Син О. Олеся. Народився в Житомирі. До січня 1923 навчався в школі в Пущі-Водиці під Києвом. З 1923 — на еміграції. Закінчив Карлів університет у Празі (1929), захистивши того ж року докторську дисертацію. Брав участь в археологічних розкопках в Галичині, Австрії, Югославії, опублікував кілька наукових праць з археології, збірки віршів («Рінь», Львів, 1935; «Вежі», Прага, 1940). З 1929 — член ОУН, відіграв значну роль у консолідації різних політичних сил українського Закарпаття. 1941 у складі похідних груп ОУН як заступник голови Проводу українських націоналістів прибув в Україну, пере-



521.14. Флігель.

521.14. Головний будинок.

бував у Львові, Житомирі. З вересня 1941 — у Києві, маючи завдання створити Українську Національну Раду — вищий орган української влади, яка подала у жовтні 1941. Керував розбудовою адміністративного, господарського, культурного життя, організаційної мережі ОУН, очолював її культурну референтуру. З 1942 — у підпіллі, в січні виїхав з Києва. У травні 1944 заарештований гестапо у Львові, ув'язнений у концтаборі Заксенгаузен, де й загинув 9 червня 1944. Ім'ям О. Ольжича названо одну з вулиць Києва (1993). Тут же восени 1941 зупинявся У. Самчук під час поїздки по Україні (проживав на сучасній вул. Саксаганського, 24/27; див. ст. 486. 41).

1960—66 у квартирі № 49 головного будинку мешкав Чекунов Анатолій Васильович (1932—96) — геолог-геофізик, акад. АН УРСР (з 1979). Науковий співробітник Інституту геофізики АН УРСР (з 1961), засновник і керівник відділу геологічних проблем глибинної геофізики (з 1973), директор інституту (1976—91). Акад.-секретар Відділення наук про Землю АН УРСР (1983—88), голова Наукової ради з тектоносфери (з 1986). Керівник міжнародного проекту «Комплексні геофізичні дослідження літосфери Центральної і Східної Європи» (1985—90). Відзначений премією ім. В. Вернадського АН УРСР (1976), Державною премією УРСР (1984).

Досліджував проблеми глибинної будови й еволюції земної кори, геотектоніки. Під керівництвом вченого було здійснено узагальнення матеріалів з тектоніки півдня європейської частини СРСР на базі запропонованого ним методу глибинного сейсмічного зондування. Організував широку систему сейсмопрогностичних досліджень в Україні. 1994 в рамках відзначення року О. Ольжича праворуч від входу в ліве крило фасадного будинку встановлено бронзову меморіальну дошку у вигляді руніка, загорненого внизу праворуч. Зверху — зображення емблеми ОУН й цитаги, у центрі — рельєфне портретне зображення О. Ольжича, внизу — присвятний напис (ск. В. Луцак, арх. Я. Ковбаса).

Тепер — офісні будинки [1751].

Марія Гончаренко, Олександр Кучерук,
Руслана Маньковська, Елла Піскова,
Інна Шулешко.

521.15. Садиба 1894—95, 1938—39, в



якій проживали Бубнов М. М., Ващенко-Захарченко М. Є., Венюков П. М. (архит., іст.). Вул. Л. Толстого, 17, 17-б. Складається з головного будинку на червоній лінії забудови вулиці (№ 17) і розташованого паралельно йому в глибині ділянки флігеля (№ 17-б). Наприкінці 19 ст. входила до складу великої ділянки на розі сучасних вулиць Л. Толстого і Тарасівської (тепер № 17, 19/1). Першими відомими за документами власниками були статський радник І. Кирейко, з 1888 — звенигородський міщанин К. Забуський, з 1891 — його сестри — дворянка Х. Кириязька та Г. Забуська, які того ж року запропонували місту купити ділянку пл. 1008 кв. сажнів для будівництва пожежного та поліцейського відділення Либідської частини Києва. Незважаючи на те, що будівельна комісія визнала цю пропозицію привабливою для міста, закупівля не відбулася. Тому 1894 власниці розпродали ділянку частинами: одну придбала М. Бендерська, а територію пл. 300 кв. сажнів (сучасний № 17) — купець Ш. Модилевський (його спадкоємці володіли садибою до кін. 1910-х рр.). Первісна забудова прямокутної у плані ділянки була малоповерховою напівдерев'яною, значну частину займав сад з фруктовими деревами. У 1894 власник вже звів вуличний триповерховий будинок (№ 17), (позначений на тогочасному плані), наступного року на місці дерев'яного сараю у тилу двору — двоповерховий флігель (№ 17-б). Проект флігеля розробив технік-будівельник А.-Ф. Краусс у схожих з головним будинком архітектурних формах, що дає підстави вважати його автором обох споруд. Згодом над флігелем надбудований третій поверх, до його правого флангу добудовано тильне крило. 1938—39 над головним будинком з'явився четвертий житловий поверх для Української контори «Союзтабаксировина». Одночасно підвищено і флігель, про що свідчить аналогічне вирішення останніх поверхів.

Головний будинок, 1894 (№ 17). У ряді щільної забудови, правий торець відкритий, об'єднаний з сусіднім будинком невисокою цегляною огорожею, один із стовпів якої був первісно прикрашений античною вазою.

Чотириповерховий з підвалом, цегляний, тинькований, пофарбований, в плані Т-подібний. Покрівля двосхила, вкрита залізом, перекриття пласкі. Внутрішнє планування — коридорно-секційне, з двостороннім розташуванням кімнат.

Оформлення чолового фасаду вирішено у стилістиці історизму, на основі ренесансних стилізацій. Його композиція — симетрично-осьова, підкреслена центральною і бічними розкріпками, фланкованими модифікованими пілястрами. По осі центральної розкріпки розташовано двомаршові сходи. Прямокутний отвір парадного входу акцентовано сандриком та клинчастим замковим каменем, облямовано широким наличником. Двері дерев'яні, двостулкові (не автентичні), над дверима — двосхилий металевий дашок. Над входом містяться двостулкове вікно, над ним — півциркулярне вікно сходової клітки акцентоване замковим каменем з великим левовим маскаронем.



521.15. Вул. Л. Толстого, 17-б.

521.15. Вул. Л. Толстого, 17.

Віконні прорізи першого поверху прямокутні, доповнені замковими каменями. Вікна другого—третього поверхів аналогічні, але мають більш пишне декорування: підвіконні фільонки із зубчастим орнаментом, над вікнами — прямокутні фільонки з симетричною рослинною композицією на другому поверсі та меандровим орнаментом на третьому. Над крайніми бічними вікнами третього поверху — круглі ніші, облямовані лавровими вітами. В обох нішах встановлено невисокі постаменти зі стилізованими античними вазами. Прорізи другого-, третього поверхів об'єднано по висоті лопатками. Між другим і третім поверхами — розірваний фриз з мотивом поребрика. Первісний вінцевий карниз оформлено аркатурою. Прямокутні балкони зберегли ажурні ґрати. Надбудований четвертий поверх менший по висоті, вирішений простіше, ніж первісний об'єм: прості прямокутні віконні прорізи доповнено замковими каменями.

Флігель, 1895 (№ 17-б). Паралельно фасадному будинку в глибині двору.

Чотириповерховий з підвалом, цегляний, тинькований, пофарбований, двосекційний, в плані Г-подібний, з двома ризалітами різної ширини на головному фасаді, що порушує загальну симетрію побудови (лівий ризаліт завширшки на одне вікно, правий — на два). Покрівля двосхила, вкрита залізом, перекриття пласкі, по дерев'яних балках. Планування коридорне, з двостороннім розташуванням кімнат (по 12 на першому—другому поверхах), що свідчить про призначення для мебльованих кімнат.

Головний фасад вирішено в стилістиці історизму, з використанням класичтичних та ренесансно-барокових стилізацій. Ризаліти на рівні першого—другого поверхів фланковано великими лопатками доричного ордера, канелюваними у нижній частині. Прості прямокутні віконні прорізи з двостулковим заповненням розташовані у неглибоких нішах, облямовані по периметру тонкими смугами джугтикового орнаменту, акцентовані клинчастими замковими каменями. Над ними проходять смуги зубчастого орнаменту. Аналогічний мотив дентикул використано в оформленні підвіконних площин. Надбудований третій поверх більш насичений декором, надає фасаду парадності. Віконні прорізи півциркулярні, доповнені модифікованими архівольтами з волютоподібними замковими каменями, прикрашеними листками аканта та лавровими вітами. У нішах обабіч замкового каменю — рослинний орнамент. Аркові вікна фланковано пілястрами модифікованого доричного ордера. Підвіконні прямокутні фільонки містять симетричні рослинні композиції — картуш, доповнений волютоподібними завитками аканта. В простінках між вікнами — пілястри з модифікованими капітелями. Надбудований четвертий поверх вирішено стриманіше. Простінки між прямокутними вікнами містять лопатки. На правому бічному ризаліті під час надбудови 1930-х рр. влаштовано балкон. Шестикутний в плані цементний майданчик огорожено спрощеними ґратами. На дворових фасадах розташовані ряди балконів. Відкриті торцеві фасади



архітектурно не оздоблені.

Садиба становить цінність як зразок забудови приватного домоволодіння в кін. 19 ст.

У 1900-х рр. у квартирі № 5 будинку № 17 проживав Бубнов Микола Михайлович (1858—1943) — історик, професор кафедри загальної історії, декан історико-філологічного факультету Київського університету. Одночасно викладав на Вищих жіночих курсах. З 1911 мешкав на сучасній вул. П. Орлика, 4.

З кін. 19 ст. до 1912 в садибі жив Ващенко-Захарченко Михайло Єгорович (1825—1912) — математик, педагог. У ці роки — заслужений ординарний професор кафедри чистої математики фізико-математичного факультету Київського університету, в якому викладав з 1863, з 1902 — позаштатний професор. Брав активну участь у громадському житті університету — був членом суду, бібліотечної комісії, представляв Київський навчальний округ на іспитах у гімназіях і реальних училищах. Один з організаторів і член Київського фізико-математичного товариства.

Відстоював впровадження викладання геометрії в гімназіях за Евклідом, для чого видав 1880 переклад його «Начал» з великим вступом, в якому виклав нарис геометрії М. Лобачевського з численними примітками. Автор «Елементарної геометрії в об'ємі гімназичного курсу» (1883) — першого вітчизняного підручника, в якому відбито ідеї М. Лобачевського. Відзначився новаторством як в науці, так і у викладанні математики у навчальних закладах.

Похований на Байковому цвинтарі.

У кін. 19 — на поч. 20 ст. у садибі мешкав Венюков Павло Миколайович (1856—1916) — геолог. З 1889 — професор кафедри мінералогії й геології фізико-математичного факультету Київського університету.

Вивчав стратиграфію і фауну девона центральної і північно-західної частин Європейської Росії. Широковідомими були його дослідження фауни верхнього силуету Поділля.

Тепер частину першого поверху головного будинку займає магазин [1752].

В'ячеслав Горбик, Олена Мокроусова.

521.16. Садиба Терещенка О. Н. кін. 19 — поч. 20 ст., в якій проживали Гаєвський Ю. Г., Драгомиров А. М., Христюк П. О., містився Київський рентгенінститут, де працювали відомі вчені (архїт., іст., мист.). Вул. Л. Толстого, 7/2. На розі вулиць Л. Толстого та Горького, є виразним акцентом у різночасовій забудові, що оточує парк ім. Т. Шевченка. Являє собою тип міської садиби, що складається з особняка та двох флігелів на подвір'ї, куди з вул. Л. Толстого веде парадна брама з хвірткою, а також невеликого саду, відокремленого від вул. Горького металеву ажурною огорожею на масивному цегляному цоколі з кам'яними стовпами. Флігелі поєднує з головним будинком пізніший перехід на рівні другого поверху, що спирається на наскрізну трипрогінну арку. Власники садиби відомі з 2-ї пол. 19 ст. У 1866 наріжна ділянка з дерев'яними спорудами належала чиновнику І. Манжалі, який 1869 продав її дружині генерал-майора Г. Горловій. На огороженій з усіх боків садибі розташовувались у

той час півтораповерховий з мезоніом будинок на розі сучасних вулиць Л. Толстого і Горького, півтораповерховий флігелі з боку вул. Л. Толстого, одноповерховий флігелі з боку вул. Горького, одноповерховий службовий будинок і сад зі 100 фруктовими деревами. 1876 до будинку з боку вул. Горького зроблено двоповерхову цегляну з мезоніом прибудову, яка, ймовірно, збереглася в сучасному об'ємі. 1893 ділянку придбав О. Терещенко, молодший син одного з найбільших у Російській імперії цукрозаводчиків та поміщиків Н. Терещенка. Невдовзі було розпочато спорудження особняка за проектом та під наглядом московського арх. П. Бойцова. До 1898 будівництво закінчено. Електричне освітлення будинку влаштовано за проектом інж.-технолога Л. Геркена. Особняк мав також парове опалення і два ліфти. В ньому налічувалося 33 кімнати, з яких три на першому поверсі займала контора (з окремим входом), шість — служби. На другому поверсі було 15 кімнат та чотири — в мезоніні.

У кін. 19 — на поч. 20 ст. споруджено два цегляні флігелі на подвір'ї, з яких двоповерховий розташований паралельно вулиці в глибині ділянки, триповерховий — перпендикулярно до вулиці. В одному з них жила прислуга, містилися льохи, комори і пральня, у другому на першому поверсі — стайня, екіпажна і ще чотири кімнати, на другому — також приміщення для прислуги. Споруди вирішено в спрощених формах.

Наріжний особняк став головним будинком великої садиби: 1899 О. Терещенко придбав сусідню забудовану ділянку пл. 680 кв. сажнів на сучасній вул. Горького, що належала проф. М. Ренненкампу, згодом — ділянку № 6 — у вдови проф. П. Алексєєва — О. Алексєєвої (на місці цих садиб 1937—38 зве-

дено будинок № 4—6 на вул. Горького). 1910 О. Терещенко збільшив домоволодіння купівлею забудованої садиби у нащадків колишнього міського голови І. Толлі на сучасній вул. Л. Толстого, 9. Таким чином, О. Терещенко сформував дуже велику для Києва садибу пл. 2852 кв. сажні, в якій, крім споруд, що збереглися, містилися також флігелі, стайні, приміщення для екіпажів, гараж, льодовня та інші службові будівлі, частину подвір'я пл. 0,04 га займав фруктовий сад.

1971 проведено капітальний ремонт особняка.

О с о б н я к, 1897—98. З боку вул. Горького двоповерховий, з боку вул. Л. Толстого одноповерховий на цокольному напівповерсі, цегляний, тинькований, пофарбований, у плані наближений до квадрата із заокругленою наріжною частиною та ризалітами.

Круглий у плані наріжний об'єм увінчано сферичною банею (не автентична). Складної форми вальмовий дах критий бляхою, у його центрі — світловий ліхтар над внутрішнім безвіконним приміщенням. Планування коридорно-анфіладного типу, особливостю якого є розташований у центрі плану невеликий квадратний тамбур, пов'язаний арковими прорізами з холом і трьома суміжними кімнатами. Основні репрезентативні приміщення зосереджені вздовж вул. Л. Толстого. Загальна композиція вільна, асиметрична. Її характеризують компактність об'єму, великий масштаб, активність композиційного ядра, що акцентує наріжжя будівлі, та виразність композиційної доміканти — парадного входу зі сходами на північному фасаді (на вул. Л. Толстого). Оформлений з використанням неоренесансних (характер членувань об'єму, півциркульні прорізи, ордер, рустування) та неobarокових мотивів (пишний антаблемент із подрібненим ліпленням у фризі, розкріпки карниза, люкарни, розірваний фронтон над арковим порталом, фланкований двома півколоннами доричного ордера, пластичне поєднання фасаду та брами і т. ін.). У характері пілястр з композитними капітелями, у подрібненості гірлянд у полічках над вікнами, у фризі тощо видно порушення канонічних масштабних пропорцій, внаслідок звернення до різнорізних прототипів.

Чолові фасади оформлено горизонтальним рустом. Вісь ризаліту східного фасаду (на вул. Горького) підкреслено додатковим входом з балконом над ним. Пластику фасадів збіднила втрата низки декоративних елементів — балюстради і парпетів у огороженні даху, фронтонів, люкарни. Хол розташований у двох рівнях завдяки природному нахилу вулиці. Перехід між двома рівнями здійснюється за допомогою широких дерев'яних сходів, над якими

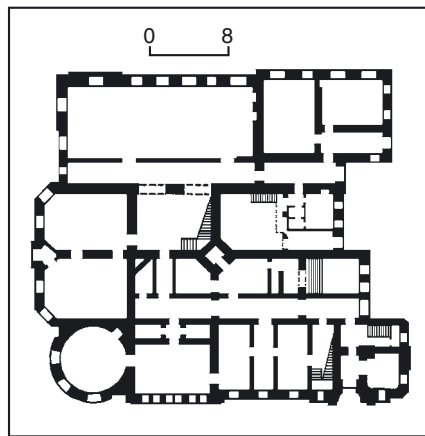

521.16. План першого поверху.
521.16. Вул. Л. Толстого, 7/2. Особняк.



трипрогінна декоративна дерев'яна аркада з балюстрадами, декорована у верхній та нижній частинах різьбленими деталями у вигляді консолей тощо. Дерево застосовано у кесонах стелі та панелях стін. На стелі збереглася ліплення розетка з рослинним орнаментом. Підлога вестибюлю викладена керамічними кахлями з восьмипелюстковими голівками квіток, що ритмічно повторюються, в оточенні бордюру з меандровим орнаментом. У верхній частині холу підлога паркетна, набірна.

У розташованому в центрі будинку колишньому кабінеті господаря вздовж стін влаштовано відкриті галерею під великими вікнами світлового ліхтаря. Ажурна огорожа галереї, куди ведуть кручені металеві сходи, складається з металевих стрижнів, закручених джгутом посередині й об'єднаних між собою нахиленими хвилястими лініями та горизонтальними елементами. Плафон приміщення прикрашено кесонами, стіни — фільончастими панелями. Збереглися вмонтовані шафи та масивний стіл з різьбленими, пишно декорованими ніжками. Стіни колишньої вітальні, де тепер розміщено читальну залу, оформлено дзеркалами, в кутах — ніші, виділені арками, прикрашеними ліпними деталями за мотивами античних алегорій: лук і сагайдак зі стрілами, перехрещені між собою лаврові гілки. Падуги оздоблено живописними плафонами в пастельних тонах, де зображено музичні інструменти, перевиті стрічками. Розетку виконано у вигляді великого лаврового вінка.

По периметру круглого наріжного приміщення-салону зроблено глибокі ніші, поділені лопатками на дві частини. Декор виконано в темних тонах: брунатному, темно-зеленому, золотому. В центрі стелі — круглий живописний плафон із зображенням неба й ммар, що створює враження відкритого простору. Навкруги плафона симетрично розміщено чотири живописні панно в шестикутних рамах із зображенням військової атрибутики, дубового листа, античних ваз. Верхню частину ніш прикрашено живописним рослинним декором, падуги — хвилястим орнаментом. У центрі — люстра, закріплена двома перехрещеними ланцюгами.

У приміщеннях збереглися двері кількох типів: одноствулкові у холі з профільованою коробкою та карнизом складного профілю, прикрашені різьбленням геометричного характеру; двостулкові зі стриманим декором і коробками, оздобленими піястрами та стилізованими фронтонами; двостулкові з різьбленням рослинного характеру та поліхромним пофарбуванням у внутрішній частині покоїв; чотиріствулкові, вмонтовані в широку арку двері кабінету, напівзасклені, тоновані.

Підлогу службових приміщень викладено метальськими кахлями білого і синього кольорів, на сходових майданчиках підлога орнаментована, з тераццо. Збереглися прилади відкривання вікон та дверей, решітки вентиляційних отворів, бронзова люстра з кришталевими підвісками.

Інтер'єр особняка, який зберіг первісне декоративне оздоблення та частково меблювання, має художню цінність як пам'ятка доби еклектики в архітектурі.

Будинок — яскравий зразок особняка

кін. 19 ст.

1898—1911 в особняку проживав власник садиби Терещенко Олександр Коловиз (1856—1911) — підприємець, доброчинець. Після закінчення курсу приватної гімназії Ф. Креймана у Москві навчався в Московському університеті, потім — у київському Університеті св. Володимира, який закінчив 1879 зі ступенем кандидата юридичних наук. Разом з батьком залишив пам'ять як один з найбільших доброчинців міста. Був одним з організаторів і секретарем Товариства допомоги студентам Київського університету (з 1881), у 1883—95 — почесний опечитель Третьої, з 1895 — Першої Київських гімназій, на потреби яких пожертвував значні кошти. З 1883 — член дирекції, потім — товариш голови Київського відділення Російського музичного товариства. Значні суми пожертвував лікарні для хронічно хворих дітей і лікарні для чорноробів (очолював комітет останньої) у Києві, Київському добротному товариству з його амбулаторією та лікарнею, товариству швидкої медичної допомоги і Червоного Хреста тощо. Виходив до складу Об'єднаного комітету зі спорудження в Києві пам'ятника Т. Шевченку. Зібрав мистецьку колекцію, доля якої невідома. Був похований на Аскольдовій могилі (цивинтар знищено у 1930-х рр.).

Після його смерті, майно за заповітом перейшло у пожиттєве володіння його дружини Є. Терещенко, у власність — сину Н. Терещенку.

За Української Центральної Ради садибні споруди, меблі, коні, екіпажі було реквізовано. Навесні 1918 родина власників займала в особняку чотири кімнати на другому поверсі, чотири кімнати для прислуги, передпокої і кухню. Решту приміщень реквізували для квартиронаймачів.

1918 у квартирі № 3 з чотирьох кімнат проживав Гаєвський Юрій Гнатович (1887—?) — громадсько-політичний діяч, член УПСР, співробітник газети «Нова Рада» (1917—19), директор адміністративно-політичного департаменту Міністерства внутрішніх справ УНР (вересень 1917 — квітень 1918). 28 квітня 1918 заарештований німецьким воєнно-польовим судом і засуджений до ув'язнення.

1918 на другому поверсі особняка, у трикімнатній квартирі № 2 мешкав Христюк Павло Онисійович (1890—1941) — публіцист, літературознавець, кооперативний, політичний і державний діяч, редактор кооперативного тижневика «Комашня» (1916—17). Один із засновників і активний діяч Центрального українського кооперативного комітету (з березня 1917), член ЦК УПСР, член Української Центральної Ради і Малої Ради (з квітня 1917), генеральний писар Генерального секретаріату (з червня 1917). У січні — лютому 1918 — міністр внутрішніх справ УНР, з лютого 1918 — державний секретар Ради народних міністрів УНР. За Української Держави — член Українського національного союзу, брав участь у підготовці протигетьманського повстання. За Директорії УНР — товариш міністра внутрішніх справ. 1919 емігрував, 1923 повернувся в Україну, 1934 заарештований, загинув у таборі. У вересні—листопаді 1919 в особняку проживав Драгомиров Абрам Михай-

лович (1868—1955) — генерал від кавалерії російської армії (з 1916). Син Київського, Подільського і Волинського генерал-губернатора у 1898—1903 М. Драгомирова. Здобув освіту в Пажеєському корпусі і Миколаївській академії Генерального штабу в Санкт-Петербурзі (1893). Служив у кавалерії, зокрема 1910—12 — командир 9-го гусарського Київського полку. Учасник 1-ї світової війни. В червні 1917 звільнений у відставку за різку промову у Зимовому палаці проти демократизації армії. Переїхав на Дон, де допомагав генералу від інфантерії М. Алексєєву у формуванні Добровольчої армії. В жовтні 1918 — вересні 1919 — голова Особливої наради (фактично — «білого» уряду) при головнокомандувачі Збройних сил Півдня Росії А. Денікіні. У вересні — грудні 1919 — головний начальник і командувач військ Київської області. Приїхав у Київ 17 вересня, відразу поселився за цією адресою. В цьому будинку проводив наради з поточних питань — воєнних, економічних, культури, роботи контррозвідки тощо; також щоденний прийом відвідувачів. При командувачі діяв штаб, який складався з двох частин — цивільного і військового, що містилися на вул. Терещенківській, 9 і сучасному бульв. Т. Шевченка, 12. На квартирі А. Драгомирова проходили засідання Ради при командувачі військ Київського напрямку. Згідно з Тимчасовим положенням про управління Київської області, до її складу входили помічники з цивільної та воєнної частин, прокурор судової палати, опечитель Київського навчального округу і по одному представнику від управлінь внутрішніх справ, землеробства і землевпорядкування, продовольства, торгівлі та промисловості, фінансів, шляхів сполучення і державного контролю. 1—4 жовтня після прориву фронту більшовиків в Київ ввійшли Богунський і Таращанський полки, які захопили частину міста, у т. ч. сучасні пл. Перемоги, відтинку бульв. Т. Шевченка тощо. А. Драгомиров зі штабом перебував у цей час у Дарниці, організував допомогу Київському гарнізону. Після звільнення Києва від більшовицьких військ 6 жовтня повернувся у цей будинок. Виїхав з міста 11 грудня 1919. Пізніше воював в армії П. Врангеля, його помічник. 1920 емігрував. Жив у Сербії, потім у Парижі. Брав активну участь у діяльності Російського загальновоїнського союзу. Похований на російському цвинтарі в Сен-Женев'єв де Буа, поблизу Парижа.

У жовтні 1941—лютому 1942 у квартирі № 56 садиби проживало подружжя Теліг.

Теліга Олена Іванівна (1907—42) — поетеса, політичний діяч, член ОУН (з 1932). Прибула до Києва у жовтні 1941 разом з похідними групами ОУН. Організувала в Києві Спілку українських письменників, яка містилася на сучасній вул. Десятинній, 9 (див. ст. 92. 7). Редагувала літературно-мистецький додаток до щоденної газети «Українське слово» — «Лігаври», редакція якої містилася на сучасній вул. Воронського, 24 (див. ст. 75.11). 9 лютого 1942 заарештована і разом з іншими членами організації розстріляна. Її чоловік Теліга Михайло Якович (1900—42) — інженер-лісівник, банду-

рист, громадський діяч, учасник визвольних змагань — сотник Армії УНР, на еміграції — член Спілки інженерів і техніків українців-емігрантів у Польщі. Страчений разом з дружиною.

На поч. 1920 садибу націоналізовано, тут зберігалися картини, перевезені з розгромлених особняків, зокрема із зібрання О. Мурашка. В 1920—41, 1945—71 у садибі містився Київський рентгенівський інститут Наркомату охорони здоров'я УСРР, який займав і сусідній особняк на вул. Л. Толстого, 9. Інститут створено 1920 на основі громадської організації «Рентгендопомога» (діяла на сучасному бульв. Т. Шевченка, 13). 1925 реорганізований на Київський рентгенодіагностичний інститут, з 1934 — Київський науково-дослідний рентгенодіагностичний та онкологічний інститут, з 1989 — Київський НДІ онкології, з 1992 — Український НДІ онкології та радіології МОЗ України, з 2009 — національний інститут раку (тепер міститься на вул. Ломоносова, 33/43).

В інституті працювали відомі вчені. 1924—33 — Кронтовський Олексій Антонінович (1855—1933) — патолог, засновник та завідувач відділу експериментальної медицини і біології інституту. Одночасно завідував кафедрою загальної патології Київського медичного інституту (1923—24), з 1924 працював у Київському санітарно-бактеріологічному інституті (тепер Київський НДІ епідеміології та інфекційних хвороб ім. Л. Громашевського).

Досліджував проблеми порівняльної та експериментальної онкології, патології спадковості, впливу рентгенівських променів на ріст тканин, зокрема, на ракові клітини; розробляв методи культивування тканин поза організмом. Саме в цьому інституті створив свою відому модель «ізолюваної пухлини», проводив з цією метою дослідження на нирках тварин; започаткував вивчення феномена місцевого імунітету в культурах, методів хімотерапії в лікуванні злоякісних пухлин.

1948—67 — Городецький Олексій Опанасович (1897—1967) — біофізик, рентгенолог і радіолог, чл.-кор. АН УРСР (з 1957), головний рентгенолог МОЗ УРСР. У значенні роки завідував рентгенологічним відділом інституту. Одночасно — науковий співробітник Інституту клінічної фізіології АН УРСР (1946—52), завідувач лабораторії (1953—64), сектора біофізики (1965—67) Інституту фізіології ім. О. Богомольця АН УРСР.

Досліджував проблеми діагностики й клініки раку і захворювань крові, застосування рентгенотерапії у лікуванні онкологічних захворювань. Розробив ряд комплексних методів лікування променевої хвороби.

Працював на другому поверсі у центральній частині особняка.

1934—50 — Іванов Вадим Миколайович (1892—1962) — терапевт, акад. АМН СРСР (з 1953) і АН УРСР (з 1957), заслужений діяч науки УРСР (з 1946), голова Українського й почесний член Всесоюзного товариств терапевтів (з 1956), керівник госпітальної клініки (1951—58) й факультетської терапевтичної клініки № 2 (1952—62) Київського медичного інституту, що нині носить ім'я вченого. Під час роботи у цьому будинку — один з ініціаторів організації при інституті онкологічної клініки

та її науковий консультант (з 1934), співробітник фізико-технічного відділу (1946—50). Одночасно — завідувач кафедри факультетської терапевтичної клініки другого Київського медичного інституту (1933—51) й кафедри терапії санітарно-гігієнічного факультету Київського медичного інституту (1944—51).

Розробляв питання клініки та діагностики раку шлунку і легенів. У 1930—40-х рр. разом зі співробітниками інституту вперше в СРСР почав вивчати склад ферментів шлункового соку при онкологічних захворюваннях, біохімічні зміни в організмі у хворих на рак шлунку. У повоєнний час брав участь у розробці нових методів діагностики онкохворих, зокрема томофлюорографії легенів.

1946—50 працював на першому поверсі у лівому крилі особняка.

1947—60 — Кавецький Ростислав Євгенович (1899—1978) — патофізіолог-онколог, акад. АН УРСР (з 1951), заслужений діяч науки УРСР (з 1960). Завідувач відділу біології та онкології (1947—54) й лабораторії інституту з експериментальної терапії раку (1954—60). У цей же період — директор Інституту клінічної фізіології АН УРСР (1946—52), завідувач відділу Інституту фізіології ім. О. Богомольця АН УРСР (1953—60), голова Відділу біологічних наук АН УРСР (1952—57).

Досліджував теоретичні і практичні проблеми онкології, зокрема нервових, ендокринних та імунологічних параметрів взаємовідносин організму і пухлин. Уперше запропонував лікування онкологічних захворювань за допомогою лазерів. Займався питаннями методології та історії біології й медицини. Засновник української школи експериментальної онкології.

Працював на першому поверсі в центральній і правій частинах особняка.

1947—55 — Тимофеевський Олександр Дмитрович (1887—1985) — патофізіолог, чл.-кор. АН УРСР (з 1939), акад. АМН СРСР (з 1945), заслужений діяч науки УРСР (з 1947). Завідувач лабораторії тканевих культур (1947—55). Одночасно завідував лабораторіями Інституту клінічної фізіології АН УРСР (1941—53), Інституту фізіології ім. О. Богомольця АН УРСР (1953—55), Українського інституту епідеміології та мікробіології (тепер Київський НДІ епідеміології та інфекційних хвороб ім. Л. Громашевського) (1953—55).

Одним із перших в СРСР почав широко застосовувати метод культивування тканин. Вперше виявив вірусоподібні тільця в культурі деяких пухлин людини. Відзначений Державною премією СРСР (1948) за наукові дослідження у галузі лікування злоякісних пухлин, узагальнені в монографії «Експлантація пухлин людини».

Працював у будинку, розташованому за основним корпусом, на другому поверсі.

В особняку працював також 1945—68 заслужений діяч науки УРСР Шевченко Іван Трохимович (1905—93), з 1968 — у новому клінічному корпусі інституту на вул. Ломоносова, 33/43, де вченому встановлено меморіальну дошку (див. ст. 188).

Кабінет І. Шевченка як директора інституту містився на першому поверсі (колишній кабінет О. Терещен-

ка).

1969 садибу передано Республіканській науковій медичній бібліотеці УРСР, створеній 1930, яка з 1980 носила ім'я Д. Ульянова.

Тепер — Національна наукова медична бібліотека України [1753].

Марія Кафомська, Михайло Кальницький, Олександр Кучерук, Лариса Панчишин, Елла Піскова, Олена Сердюк, Лариса Федорова.

522. ТРЬОХСВЯТИТЕЛЬСЬКА ВУЛИЦЯ, 11—20 ст. (архит., іст., містобуд.). Пролягає південним схилом Старокиївської гори від пл. Європейської до пл. Михайлівської. До неї прилучаються вулиці Хрещатик і Костьольна. Відома під цією назвою з 17 ст. — від однойменної церкви, збудованої 1183, що розташовувалася поблизу будинку Міністерства закордонних справ України на вул. Десятинній, 2 (зруйнована 1935; див. ст. 281.12). У 1830—40-х рр. одержала назву вул. Театральної — від побудованого на її початку у 1804—06 дерев'яного будинку першого Миського театру. У 1919—55 — вул. Жертв Революції (в пам'ять революціонерів, яких 24—25 грудня 1918 веди на розстріл на Володимирську гірку), 1955—91 — вул. Героїв Революції, 1992 повернено історичну назву.

В 11—18 ст. уздовж теперішньої траси вулиці проходив земляний вал «міста Ізяслава-Святополка» (див. ст. 282), який оточував князівську резиденцію і комплекс родових монастирів (Димитрівського і Свято-Михайлівського), заснованих у 11—12 ст. На планах кін. 17 — поч. 19 ст. верхня ділянка вулиці зображена як дорога вздовж огорожі Свято-Михайлівського Золотоверхого монастиря, комплекс якого формувався до 20 ст. і займає тепер весь парний бік забудови вулиці (див. ст. 267). 1804—06 униз, з боку вул. Хрещатика, за проектом арх. А. Меленського зведено дерев'яний будинок першого Миського театру (не зберігся). 1817—49, після зриття частини кріпосного валу, на розі прилеглої вул. Костьольної споруджено Олександрівський костюл (див. ст. 303), садиба якого забудовувалася до 20 ст.

Важливу містобудівну роль вулиці як поєднувальної ланки між Верхнім містом і Хрещатиком визначив генеральний план Києва 1837 (архітектори В. Беретті й Л. Станзані), за яким її трасу було намічено з урахуванням наявних на той час споруд (монастир, костюл, театр). На поч. 19 ст. вулиця пролягала до Подола, у бік якого повертала поблизу теперішнього фунікулера і включала до свого складу сучасний Боричів узвіз. У 1830—40-х рр. внаслідок реконструкції Старого Києва, напрямок пролягання вулиці змінено в бік Андріївського узвозу, вона складала єдине ціле з сучасною вул. Десятинною.

У серед. 19 ст. вздовж вулиці закладено парк «Володимирська гірка» (див. ст. 424). На його терені вздовж червоної лінії забудови містилися дві споруди, що не збереглися до нашого часу: водонапірна башта Київського водогону (кін. 19 ст.) і панорама «Голгофа» (1902). 1850—51 на місці знесеного Миського театру зведено готель «Європейський» (арх. О. Беретті; не зберігся). 1862 у тилу садиби № 13 (див. ст. 266.15) споруджено флігелі з госпо-

дарським льохом (№ 13-Д; див. ст. 303.7), 1913—14 зведено прибутковий будинок № 7 (див. ст. 303.4).

1958 відокремлено вул. Десятинну, після чого вул. Трьохсвятительська набула сучасних розмірів. У 1980-х рр. знесено частину забудови, що прилягала до сучасної пл. Європейської, на її місці споруджено Музей В. Леніна (1985, тепер Український дім) і житлові будинки № 1 і 3, в яких містяться Українське незалежне інформаційне агентство преси та новин (1986), що утворили монументальний ансамбль у нижній частині вулиці та створюють архітектурний образ однієї з центральних площ міста — Європейської.

Піднімаючись угору, вулиця проходить через середню та верхню тераси придніпровського пагорба, що зумовлює характерну для неї мальовничість планування.

Забудова верхньої тераси в основному зберігає характер та межі, що склалися до поч. 20 ст., активно формуючи силуетний контур Верхнього міста. Найціннішою пам'яткою культури є ансамбль Свято-Михайлівського Золотоверхого монастиря, забудова якого репрезентує як шедеври українського бароко, так і пізніші будівлі готелів, оформлених у формах історизму. З монастирем пов'язані життя та діяльність багатьох визначних історичних діячів України. Видатна пам'ятка архітектури пізнього класицизму — Олександрівський костюл (арх. Ф. Мехович).

Серед пам'яток архітектури пізнішого часу — житлові будинки у стилі історизм № 5, № 11, № 13 (останні два входять до складу наскрізних садиб на вул. Михайлівській).

В № 9-а проживала оперна співачка Н. Гончаренко.

У будинках, що не збереглися, проживали на поч. 20 ст. відомі вчені: в № 3 — фізик, професор університету і політехнічного інституту Г. Де-Метц, в № 9 — лікар і вчений, професор університету О. Радзівівський. В № 2 містилась 1917 редакція щоденної газети «Фолксцайтунг» — органа Південного комітету Бунду. Відповідальним редактором був член ЦК Бунду М. Рафес.

Вулиця має історико-культурну цінність як одна з найдавніших київських

трас, пов'язаних з історією національної святини — Свято-Михайлівського Золотоверхого монастиря [1754].

Олександр Тищенко.

522.1. Житловий будинок, 1892—94

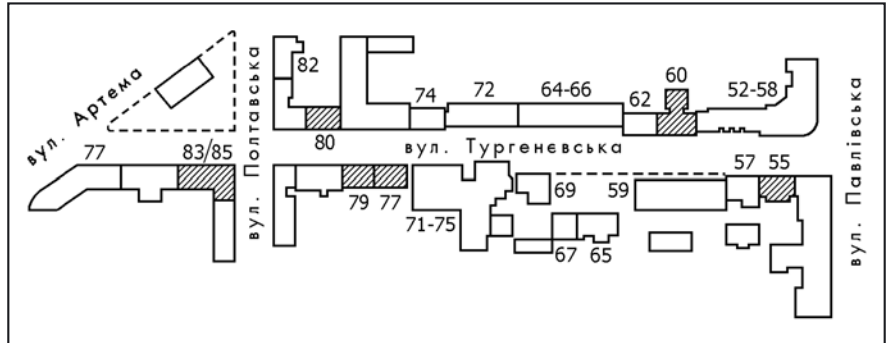

523. Тургенєвська вулиця. План забудови.

(архт.). Вул. Трьохсвятительська, 5. На розі з вул. Костьольною. На червоній лінії забудови, на ділянці з різким перепадом рельєфу. Зведений на замовлення власника садиби — купця Д. Трахтенберга. На початковому етапі будівництвом керував арх. В. Кривошеєв, на кінцевому — арх. М. Гарденін.

Дво-, триповерховий з підвалом, цегляний, тинькований, у плані прямокутний. Рельєф ділянки зумовив складну структуру споруди — ступінчасту, тридільну. Первісна коридорна з двобічним розташуванням приміщень система планування змінена в процесі експлуатації і ремонту будинку. Пере-

ярний характер. У декорі фасаду використано пілястри коринфського (другий поверх) та іонічного (третій поверх) ордерів, вишукано декоровані барельєфи у вигляді гірлянд у навіконних площинах верхнього поверху. Віконні прорізи середнього поверху мають лучкове завершення, верхнього — прямокутні.

Будинок — невід'ємна складова історичного середовища, сформованого навколо садиби Олександрівського костюлу.

Власник садиби володів друкарнею, в якій на поч. 20 ст. видавався щорічник «Весь Киев. Адресная і справочная книга». Видання набуло тепер джерелознавчого значення. Редакція книжки розміщувалась у цьому будинку.

Тепер на першому поверсі офіси [1755].

Людмила Рилкова.

522.2. Житловий будинок, кін. 1950-х рр., в якому проживала Гончаренко Н. І. (іст.). Вул. Трьохсвятительська, 9-а. З відступом від червоної лінії забудови, на ділянці з значним ухилом рельєфу. П'ятиповерховий, цегляний.

1960—96 у квартирі № 35 проживала Гончаренко Ніна Іванівна (1919—96) — співачка (меццо-сопрано), народна артистка УРСР (з 1954).

Закінчила Київську консерваторію (1944; клас Д. Євтушенка). 1944—70 — солістка Київського державного академічного театру опери та балету ім. Т. Шевченка. Партії: Настя, Солоха («Тарас Бульба», «Різдвяна ніч» М. Лисенка); Варвара, Соломія («Богдан Хмельницький» К. Данькевича); Ольга, Поліна («Євгеній Онєгін», «Пікова дама» П. Чайковського); Любаша («Царєва наречена» М. Римського-Корсакова); Амнеріс («Аїда» Дж. Верді); Кармен («Кармен» Ж. Бізе); Зібель («Фауст» Ш. Гуно) та ін. У концертах виконувала народні пісні, а також твори українських, російських та зарубіжних композиторів. 1963 наспівала на грамплатівку романс Я. Степового «Утопала стежечку» (слова Т. Шевченка), дві арії — Варвари з опери «Богдан Хмельницький» К. Данькевича і Насті з опери «Наймичка» М. Вериківського. Оперну діяльність поєднувала з педагогічною. 1961—68 педагог кафедри сольного співу Київської консерваторії.

Тепер на першому поверсі — готель і магазин [1756].

Ніна Смирнова.

523. ТУРГЕНЄВСЬКА ВУЛИЦЯ, 1-а пол.

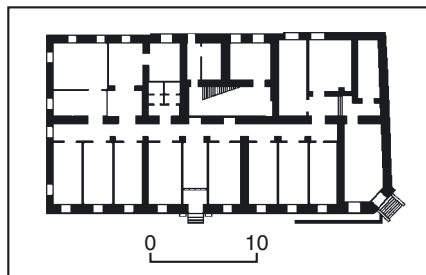

522.1. План першого поверху.
522.1. Вул. Трьохсвятительська, 5.





19—20 ст. (архит., іст., містобуд.). Від вул. О. Гончара до вул. Артема. Прилучаються вулиці Воровського, Павлівська і Полтавська. Первісно мала назву Іванівська, 1903, у зв'язку з 85-річчям з дня народження і 20-річчям з дня смерті, названа на честь Тургенєва Івана Сергійовича (1818—83) — російського письменника, автора широко відомих романів «Батьки і діти», «Дворянське гніздо» та ін. Підтримував дружні стосунки з Марко Вовчком, Т. Шевченком. Написав «Спомини про Т. Шевченка», переклав російською оповідання Марка Вовчка, надрукував їх із своєю передмовою, високо цінував талант письменника Ю. Федьковича.

Місцевість, яка включає вулиці Дмитрівську, Тургенєвську, Павлівську, Полтавську і Гоголівську, відома з поч. 19 ст. під назвою «Солдатська слобідка». Тут, на північно-західній околиці міста, селилися переважно відставні військові. По цій території протікав струмок Скоморох, який в районі сучасної пл. Перемоги впадає у р. Либідь, являючись її лівою притокою. Регулярне планування «Солдатської слобідки» почалося у 1830-х рр. у зв'язку з будівництвом Києво-Печерської фортеці (проект затверджений у березні 1830) і введенням нової еспланадної лінії, що обмежила забудову Печерська. Адміністративний, культурний і торговий центр було перенесено в Старий Київ. Це змінило характер забудови району, викликало необхідність розширення міських територій у південному і північно-західному напрямі. Інтенсивне заселення території почалося після катастрофічної повені на Подолі 1845.

Планувальною основою для подальшого житлового будівництва послужив план Києва 1837, основні ідеї якого належать арх. В. Беретті. Вулиці, розплановані на північний захід від Львівської брами відповідно до цього плану, забудовувалися спочатку одноповерховими, переважно дерев'яними спорудами за «срязковими проектами» 1830—50-х рр. На плані 1850 вул. Іванівська показана спланованою в сучасних межах, на ньому позначено Обсерваторний при ярюк, що виходив на вулицю і остаточно був засипаний лише в кін. 19 ст. Провінційний характер вулиці зафіксований на плані Києва 1861, складеному у зв'язку з розробкою «Правил», згідно з якими всі споруди міста поділялися на чотири розряди. Вул. Іванівська була віднесена до найнижчого — четвертого

розряду, на ній дозволялося будувати дерев'яні будинки — «по фасадах без особливих прикрас». До кін. 19 ст. забудова вулиці залишалася малоповерховою, в основному дерев'яною і дуже розрідженою — між будинками розташовувалися двори, сади і городи з господарськими будівлями. Станом на 1891 вона ще не була замощена і підтоплювалася під час сильних опадів. Велике значення для розвитку району мало відкриття 1897 трамвайного руху по сучасній вул. Артема (т. зв.

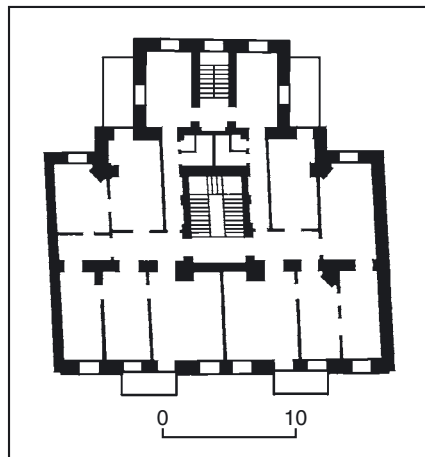

523.1. План другого поверху.
523.1. Вул. Тургенєвська, 19.



Львівська лінія). Ця лінія зв'язала північно-західну околицю міста з його центральними районами.

На поч. 20 ст. різко змінюється типологія садибних комплексів, швидко зникають просторові утворення міських дворів з малоповерховими житловими і господарськими спорудами. Збільшення населення Києва, зростання промисловості і торгівлі обумовили зростання цін на землю і квартири, домоволодіння стало вигідним вкладанням капіталу. Успіхи будівельної техніки дали можливість зводити високі житлові будинки — т. зв. прибуткові. В результаті принципово нової забудови змінюються силуети міських районів, організація внутрішньосадибного і внутрішньоквартального просторів. Площа ділянок використовується максимально, нові будинки споруджуються по всій ширині садиби, щільно прилягаючи до її меж. Таким чином, на поч. 20 ст. архітектурне обличчя вулиці було повністю оновлене новою забудовою, значна частина якої не збереглася до наших днів.

1939 здійснено реконструкцію вулиці, в результаті якої були ліквідовані причини підтоплення окремих садиб. Пам'ятки архітектури: у стилі історизм — № 19 (арх. І. Агуров), № 20, № 30, № 32, № 77, № 79, № 80, у стилі модерн — № 27, садиба № 35-а, 35-б, № 43, № 55, № 60 (ймовірно арх. О. Феокритов).

Пам'ятки історії: в № 65 проживав письменник, політичний і громадський діяч П. Стебницький (див. ст. 42); в № 81 — актриса, фольклористка, пись-



менниця С. Тобілевич (див. ст. 51); в № 83/85 — акад. АПН України К. Кульчицький.

На території Апостольської Нунціатури — Посольства Держави-міста Ватикан (№ 40) встановлено пам'ятник (ск. Б. Довгань) Папі Римському Івану Павлу II, який проживав тут у червні 2001.

Не збереглися будинки, в яких проживали педагог, видавець «Київського народного календаря» О. Андріяшев (№ 8), партійний і державний діяч УСРР С. Бош (№ 58) та письменник Ю. Яновський, ентомолог С. Зверозомб-Зубовський (№ 70), арх. В. Риков (№ 73); містилася 1911—12 редакція журналу «Ріля» (№ 9).

Вул. Тургенєвська є порівняно невеликою за довжиною, але вельми цінною у містобудівному, архітектурному та культурно-історичному аспектах [1757].

Марія Кагомська.

523.1. Житловий будинок, 1901 (архіт.). Вул. Тургенєвська, 19. На червоній лінії забудови. Зведений на замовлення власника садиби з 1898 — штабс-капітана П. Рутковського. Автор проекту — технік-арх. І. Агуров. На кін. 1901 до складу садиби входили: триповерховий цегляний будинок та дерев'яний, на цегляному поверсі, дворовий флігель. 1912, після смерті власника, згідно з його заповітом, майно успадкувала його дружина Г. Рутковська. 1916 вона продала садибу лікарю Я. Менському, в якого її придбав у вересні 1917 дворянин Ф. Васильківський. Значних змін та перебудов протягом свого існування будинок не зазнав.

Триповерховий з підвалом, цегляний, у плані Т-подібний, односекційний, з парадними і чорними сходами та проїздом у двір. Чоловий фасад нетинькований, пофарбований у два кольори (світлим виділено вертикальні елементи). Підвальні приміщення освітлюються через приямки. Бічні стіни-брандауери скошені відносно фасадної площини. Багатосхилий дах на дерев'яних кроквах вкритий бляхою. Міжповерхові перекриття плоскі, по дерев'яних балках. Зведений у формах історизму з вико-

ристанням ренесансних елементів (стилізації). Симетричну композицію чолового фасаду дещо порушує отвір дворового проїзду. Центральну вісь підкреслено ризалітом невеликого вносу, декорованим на другому й третьому поверхах здвосними тричвертевими колонами композитного ордера. Бічні ризаліти аналогічного вносу фланковано такої ж висоти пілястрами. Поміж ризалітами на другому й третьому поверхах розташовані балкони з металевою огорожею. Центральний вхід акцентовано рустованим порталом, його арковий отвір завершено профільованим архівольтом. Перший поверх вирішено стримано; другий та третій оздоблено ліпленим декором, зокрема картушами на колонах та пілястрах. Вікна трьох типів: прямокутної форми з клинчастими цегляними перемичками (перший поверх), прямокутної форми з перемичками на металевих прогонах (другий поверх) та півциркульні (третій поверх). На першому поверсі — замкові камені клинчастої форми; на другому — з двома видами ліпленого декору; на третьому (в ризалітах) — у вигляді лев'ячих маскаронів. На третьому поверсі підвіконні фільонки прикрашені ліпленими вставками. Центральний ризаліт акцентовано аттиком складної форми з арковим вікном. Мо-

тив горизонталей підкреслено міжповерховими гуртами та широким, складної форми вінцевим карнизом, який крім орнаментальних вставок має поясок сухариків, що продовжується по всьому периметру споруди. На дворовому фасаді цей мотив застосовано також у міжповерхових гуртах.

Дворовий фасад спрощений, з симетрично розташованими балконами, плити яких спираються на дві суміжні стіни.

Центральна сходова клітка з ліхтарем денного освітлення має тримаршові консольні гранітні сходи та майданчики на металевих балках з проміжними цегляними склепіннями. Чорна сходова клітка — двомаршова, темна, з'єднана з підвалом та горищем.

Інтер'єр будинку оформлено утилітарно. Стіни в сходовій частині мають панелі, пофарбовані олійною фарбою, підлога на сходах — цементна, огорожа сходов — металева з дерев'яним поруччям.

Будинок — зразок характерної житлової для кін. 19 — поч. 20 ст. односекційної забудови, виконаної у формах неоренесансу.

Будинок перебуває на реконструкції [1758]. Іл. див. с. 1621.

Валерія Ієвлева.

523.2. Житловий будинок, поч. 1900-х рр. (архіт.). Вул. Тургенєвська, 20. На червоній лінії забудови. Споруджено на замовлення родини Скальковських.

Чотириповерховий на високому цокольному поверсі, цегляний, пофарбований, у плані прямокутний, з виступом з боку двору. Над головним входом — металевий двоскатний піддашок.

Вирішений у формах історизму з використанням ренесансних елементів декору, змодельованих в цеглі та гіпсі. Чоловий (південно-західний) фасад має симетрично-осьову композицію, підкреслену двома розкріповками під прямокутними аттиками. Фасадна площина, що завершена розкріпованим карнизом, членується прямокутними віконними прорізами, оформленими декоративними сандриками та горизонтальними підвіконними полічками. Простінки на третьому та четвертому поверхах оздоблено модифікованими пілястрами, на тому ж рівні в розкріповках розміщено балкони. Пілястри, що фланкують фасад, прикрашено декоративним ліпленням з рослинними мотивами.

Дворовий (північно-східний) фасад тридільний, з ризалітом у центрі, де розміщено два великі вікна сходової клітки. Фасад завершено профільованим карнизним поясом.

Будинок — виразний зразок прибуткового будинку поч. 20 ст.

Тепер на першому поверсі — Київський міський психоневрологічний диспансер № 1 [1759].

Анна Звіряка, Ольга Злиwkова.

523.3. Житловий будинок (флігель), 1910-і рр. (архіт.). Вул. Тургенєвська, 27. У другому ряді щільної житлової забудови. Споруджений на замовлення тодішньої власниці ділянки Н. Михальчи.

Чотириповерховий з підвалом, цегляний, у плані Т-подібний, односекційний. Дах двосхилий, бляшаний, обмежений бічними брандауерами. Має парадний та чорний входи.

Вирішений в стилі модерн. Має стриманий цегляний декор, яким оформлено нетинькований чоловий фасад. Ком-

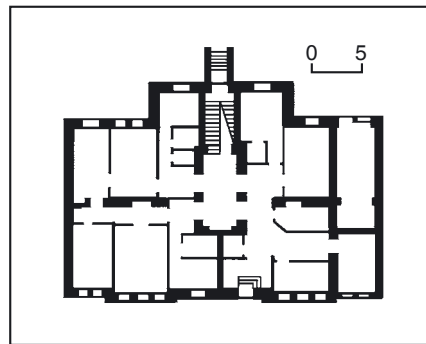

523.2. План першого поверху.
523.2. Вул. Тургенєвська, 20.



позиція симетрична відносно центральної осі. Пропорції архітектурних деталей збалансовані, мають чітку вертикальну спрямованість. Сходові клітки парадного входу, що ледь виступає за площину стіни, освітлюється за допомогою великого вертикального вікна висотою у два верхні поверхи, а також прорізом над вхідними дверима (нижня його частина закладена). Ризаліт сходової клітки чорного входу має на бічних стінах вузькі вікна (напевно, кухні або комірчини). Фронтальне освітлення забезпечують круглі вікна на рівні сходових майданчиків. Наріжжя будівлі та сходової клітки чолового фасаду позначено лопатками, що вивищуються над карнизом та фланкують центральний декоративний щипець, обрамлений зубчастим карнизом. На обох лопатках сходової клітки та на окремих простінках розміщено своєрідний символ модерну — коло в оточенні трьох цегляних стрічок. На третьому та четвертому поверхах чолового фасаду влаштовано по одному однаковому балкону, на дворовому фасаді — прилеглі до ризаліту довгі балкони-галереї. Вікна прямокутні чотирьох типів: вузькі одноствулкові, широкі триствулкові (біля сходової клітки на чоловому фасаді), нормальних пропорцій (двостулкові) та круглі. Більшість вікон мають клинчасті цегляні перемички. На чоловому фасаді оздоблені сандриками та підвіконними нішами розкритими на чотири квадрати. На балконах збереглися металеві огорожі простої геометричної форми (ймовірно типові). В північній частині дворового фасаду з рівня другого поверху до даху влаштовано металеві протипожежні скоби-сходи.

Тепер будинок відселено, його стан аварійний [1760].
Валерія Ієвлева.

523.4. Житловий будинок, 1890-і рр. (архіт.). Вул. Тургенєвська, 30. На червоній лінії забудови.

Триповерховий з підвалом, цегляний, пофарбований, у плані Т-подібний, односторонній. Перекриття плоскі, дах вальмовий бляшаний.

Споруджений у формах історизму з використанням ренесансних елементів декору, змодельованого в цеглі. Чоловий симетричний фасад членується центральною та бічними розкріповками. По осі центральної розкріповки — прямокутний отвір входу, у правій розкріповці — проїзд на подвір'я (тепер закладений). Центральна розкріповка увінчана триділним фронтоном

523.4. План першого поверху.

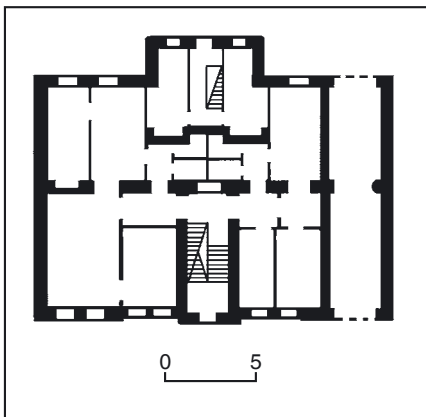

523.3. Вул. Тургенєвська, 27.
523.3. План першого поверху.

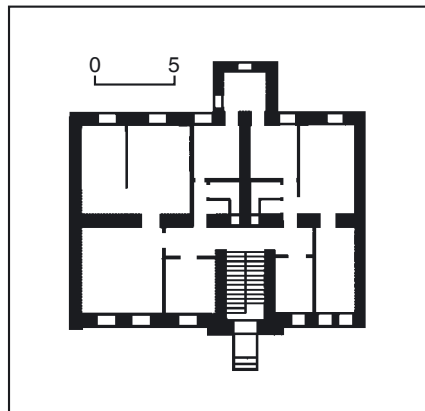

523.4. Вул. Тургенєвська, 30.

з віконним прорізом півциркульної форми в центрі, вікна прямокутні та аркові, оздоблені замковими каменями. Півциркульні вікна третього поверху оздоблено лиштвами та горизонтальними підвіконними нішами. По горизонталі фасад розчленовано гуртами. Вінцевий розвинений карниз спирається на аркатурний фризний пояс. Міжвіконня заповнено простими та рустованими лопатками. У бічних розкріповках на рівні другого поверху влаштовано балкони на два віконні проїзми.

Дворовий фасад — тридільний, з ризалітом в центральній частині. Віконні проїзми — з прямими перемичками. На рівні третього поверху влаштовано балкони. Вінцевий карниз оздоблено кронштейнами.

Споруда — яскравий зразок забудови вулиці кін. 19 ст. [1761].

Анна Звіряка, Ольга Зливкова.

523.5. Житловий будинок, 2-а пол. 19 ст.

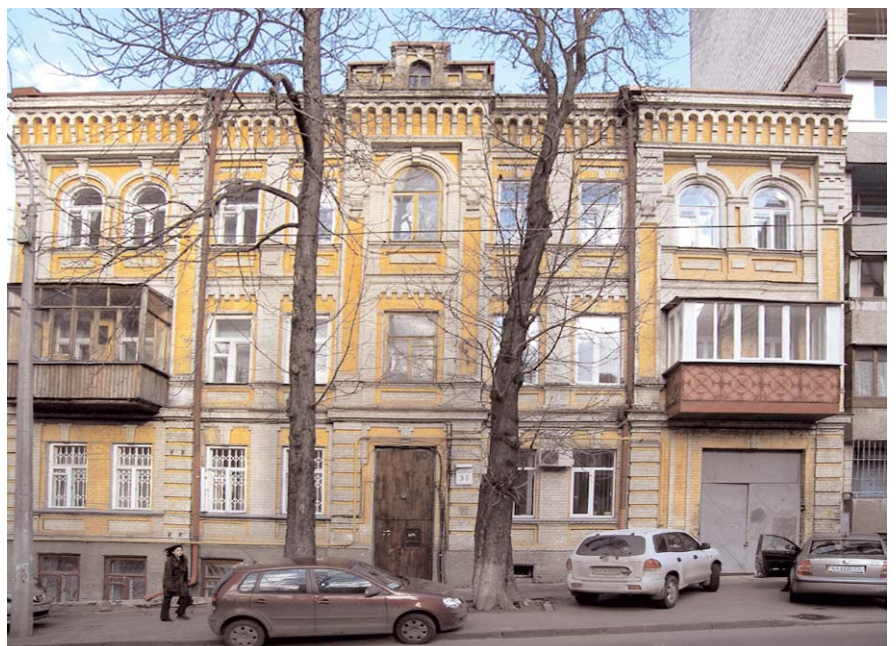

(архїт.). Вул. Тургенєвська, 32. На черво́ній лінії забудови вулиці.

Двоповерховий на підвалі, цегляний, у плані Т-подібний, односекційний з виступом з боку двору.

Побудований у формах історизму з використанням ренесансних елементів декору. Перекриття пласкі, дах вальмовий бляшаний. Чоловий фасад має симетрично-осьову композицію, по його центру — головний вхід прямокутної форми, з правого боку — проїзд на подвір'я. Центральну частину підкреслено розкріпкою на один віконний проріз, фланкованою пілястрами. Горизонтальне членування позначено міжповерховим гуртом і вінцевим карнизом, оздобленим поясом модифікованих кронштейнів та дентикул. Вікна прямокутні. На першому поверсі обрамлені лиштвами, верхню частину яких декоровано ліпленням у вигляді рослинних гірлянд, а підвіконні ніші — орнаментом у вигляді мушлів. Вікна другого поверху завершені трапецієподібними сандриками, прикрашеними гірляндами. Простінки містять лопатки, фільонки яких заповнені рослинним орнаментом. На рівні другого поверху два балкони з кованою огорожею.

Дворовий фасад членується центральним ризалітом сходової клітки, фільончастими лопатками, міжповерховим гуртом та прямокутними віконними прорізами з замковим каменем у перемичках.

Будинок — зразок житлової споруди, характерної для 2-ї пол. 19 ст. [1762].

Анна Звіряка, Ольга Зливкова.

523.6. Житловий будинок, поч. 20 ст. (архїт.). Вул. Тургенєвська, 43. На черво́ній лінії забудови вулиці.

Чотириповерховий на підвалі, цегляний, пофарбований, у плані Т-подібний, односекційний. Перекриття пласкі, дах вальмовий бляшаний.

Побудований у стилі модерн з елементами неокласицизму. Декор фасадів змодельовано в цеглі. Чоловий фасад має симетрично-осьову композицію, сформовану центральною та бічними розкріпками, що завершуються аттиками. Прямокутний отвір центрального входу підкреслено порталом, що складається з безордерних пілястр, які підтримують профільований карниз. Над входом — металевий піддашок. Між першим та другим поверхами проходить спрощений карниз. Прямокутні двостулкові віконні прорізи оформлено трапецієподібними сандриками та підвіконними полицками. Підвіконня дру-



523.6. Вул. Тургенєвська, 43.

гого та третього поверхів займають декоративні ніші складної геометричної форми. Сходова клітка освітлюється багатодільними прямокутними вікнами. Вінцеві аттики декоровано півциркульними модифікованими сандриками.

Дворовий фасад з центральним ризалітом членується міжповерховими гуртами, віконними прорізами з прямими перемичками, прикрашеними трапецієподібними сандриками та підвіконними полицками. Ризаліт завершено трикутним фронтоном, бічні площини — профільованим карнизом.

Будинок — зразок нових архітектурних стилістичних пошуків прибутково-го будинку поч. 20 ст. [1763].

Анна Звіряка, Ольга Зливкова.

523.7. Житловий будинок, 1914—15 рр. (архїт.). Вул. Тургенєвська, 55. До перенумерації 1898 мав № 53. На черво́ній лінії забудови вулиці.

Першим відомим власником ділянки пл. 300 кв. сажнів був відставний солдат П. Дяченко, який 1870 заповів майно дружині й сину. Через рік вони продали садибу «дружині однодворця Волинської губернії» Ю. Мавковській. У той час на ділянці стояв одноповерховий дерев'яний будинок, який нова власниця дещо модернізувала, спорудила на подвір'ї служби. 1897

523.5. Вул. Тургенєвська, 32.

ділянку придбав селянин Калузької губ. П. Осипов, 1901 — К. Омелянська, 1903 — К. Кордаш. 1905 перейшла у власність члена Київського губернського попечительства дитячих притулків В. Штепана. На його замовлення споруджено наявний будинок, що використовувався як прибутковий. За даними 1918, у підвалі були двокімнатні квартири, на першому поверсі — семикімнатна і трикімнатна, на другому — четвертому поверхах — по семикімнатній квартирі, кожна з передпокою, ванною, кухнею і окремою кімнатою для служки. У будинку були каналізація й електричне освітлення. У радянській час націоналізований. Використовувався як житловий. 1997—98 проведено капітальний ремонт.

Чотириповерховий з підвалом, на стрічковому підмурку, цегляний, нетинькований, у плані Т-подібний, односекційний, з парадними та чорними сходами. З боку вулиці влаштовано парадний вхід і проїзд на подвір'я. Характер внутрішнього планування поверхів — коридорний із двобічною орієнтацією приміщень. Міжповерхові перекиртия та балкони на чоловому й тильному фасадах — з бетонних плит. Сходи кам'яні, тримаршові, укладені по металевих косоурах. Вони мають спрощеного рисунка сучасні металеві огорожі, аналогічні — на балконах. З боку подвір'я влаштовано мансардний напівповерх. Дахи двосхилі, криті залізом по похилих дерев'яних кроквах. Торцеві стіни глухі у вигляді брандмауерів.

Зведений у формах модерну. При розробці фасадів головну увагу приділено чоловому. Двома бічними ризалітами його площа поділена на три частини, з яких найширшою є середня. Ризаліти прорізано великими квадратними й звуженими подвійними вікнами, що поповерхово чергуються та виділяються на тлі монотонного членування вдовженими лучковими прорізами вікон і балконних дверей середньої відступної площини. Завершення досить високої споруди сприймається з багатьох точок вул. Тургенєвської. Воно складається з похилих трикутних щипців ризалітів, які разом з горизонтальною середньої частини справляють подобу



хвилястої силуетної лінії. Акцентуюча роль завершення обумовила збагачене пластичне оформлення четвертого поверху: подвійні вікна ризалітів заглиблено в декоративну півциркульну нішу, ще вище розміщено ліплені орнаментальні емблеми. Смуги площинного модерністського орнаменту в простінках четвертого і другого поверхів підтримують горизонталі ледь прокреслених міжповерхових гуртів. На значно лаконічнішому за рішенням тильному фасаді роль головних членувань відіграють звужені вікна з лучковими перемичками та стрічкові гурти.

Будинок — зразок середньомасштабної прибуткової житлової забудови міста поч. 20 ст. із яскраво виявленими стильовими ознаками.

Тепер — офіс німецької фірми «Siemens», на першому поверсі — кафе [1764].

Марія Кадомська, Олександр Тищенко.

523.8. Житловий будинок, поч. 1910-х рр. (архт.). Вул. Тургенєвська, 60. На червоній лінії забудови вулиці. Історія садиби простежується з останньої третини 19 ст. Її першим власником, ймовірно, був відставний фельдфебель К. Петров. 1884 нерухомість з публічних торгів придбав дворянин В. Гінденбург. 1891 садибу успадкувала його дочка А. Гінденбург, яка залишалась її власницею впродовж двох десятиліть. Збудова ділянки пл. бл. 251 кв. сажень була дерев'яною, одноповерховою, майже половину її території (100 кв. сажнів) займав сад. З 1914 у довідкових виданнях власником садиби зазначений гірничий інж. О. Феокритов, відомий як один з київських будівничих поч. 20 ст., котрий в архітектурній практиці використовував форми стилю модерн. Зокрема, за його проектом було здійснено реконструкцію головного будинку в садибі № 10 на вул. Великій Житомирській, він розробив 1910 проект мечеті, яку мали побудувати на вул. Гоголівській (не реалізовано). Вірогідно, що інж. О. Феокритов, ставши господарем садиби, звів цей будинок за власним проектом. Після 2-ї світової війни надбудований одним поверхом.

П'ятиповерховий, цегляний, у плані Т-подібний, односекційний, з ризалітом з тилу. Перекриття пласкі, дах ба-

523.8. Вул. Тургенєвська, 60.



523.7. Вул. Тургенєвська, 55.
523.7. План другого поверху.

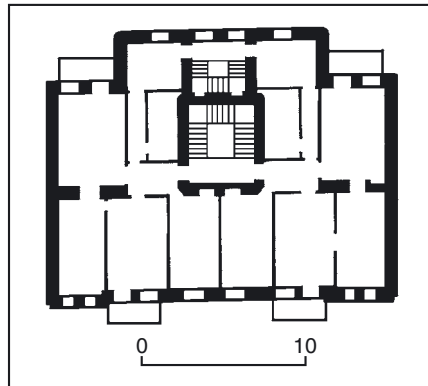

гатосхилий, під залізною покрівлею з карнизом на дерев'яних консолях, та ліхтарем денного освітлення над єдиною парадною сходовою кліткою. У декоративному оформленні головного фасаду використано елементи раціоналістичного напрямку стилю модерн. Композиція фасаду центрально-осьова.

523.8. План першого поверху.

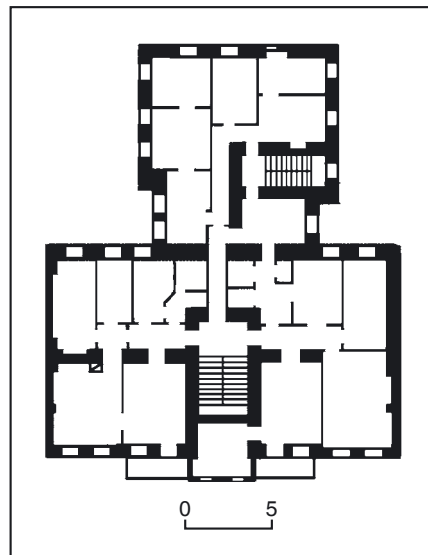

Вісь акцентовано прямокутним у плані еркером на рівні другого—п'ятого поверхів, під яким на першому поверсі розміщено отвір дверей парадного входу. Обабіч еркера на другому—п'ятому поверхах — довгі балкони на три віконні осі. Вікна видовжені прямокутні (в еркері — потрійні). Декоровані модельованими в цеглі модифікованими сандриками, відмінними на кожному з поверхів. Пластичне опорядження геометричного характеру складається з квадратних та вертикальних нішок на рівні перемичок третього та четвертого поверхів. Дворовий фасад з балконами декору не має. Частково збереглися ковані ґрати балконів та огорожа сходових маршів.

Будинок — цінна складова історичної забудови вулиці [1765]. Інна Шулешко.

523.9. Житловий будинок, поч. 1900-х рр. (архт.). Вул. Тургенєвська, 77. На червоній лінії забудови вулиці. Споруджений як 15-ти квартирний на садибі П. Смирнової, що належала їй до 1918. Триповерховий з напівпідвалом у цоколі, на стрічкових підмурках, цегляний, тинькований, у плані прямокутний, односекційний. Міжповерхові перекриття пласкі, по дерев'яних балках, в допоміжних приміщеннях — залізобетонні. Дахи двосхилі, вкриті шифером по дерев'яних кроквах. Плити балконів, а також збірні марші внутрішніх сходів — залізобетонні, оперезані металевою огорожею. Має наскрізний коридор, що поєднує парадний і чорний входи, біля північного торця — проїзд на подвір'я. Внутрішнє планування дворядне: у наближеній до вулиці частині будинку розташовано сходову клітку з кам'яними двомаршовими сходами, навколо якої згруповано санвузли. На другому і третьому поверхах влаштовано балкони (по два на чоловому й тильному фасадах). Південний торець будинку є глухим брандмауером.

Зведений у формах неоренесансу. Центрально-осьовий характер композиції чолового фасаду закріплений порталом головного входу на першому поверсі центрального ризаліту. Його підкреслює також симетричне розташування балконів на поверхах. Головну увагу приділено рішенням portalу:



вхідний отвір фланковано двома пілястрами коринфського ордера, що несуть повний антаблемент, увінчаний лучковим фронтоном. Виразним елементом є збережені дотепер різьблені фільончасті двері. Вище розташовані вікна сходової клітки: на другому поверсі — у вигляді стилізованої готичної рози, на третьому — великий півциркульний проріз з дрібним сітчастим заскленням. Фланги ризаліту на другому поверсі окреслено лопатками, на третьому — пілястрами коринфського ордера, що несуть повний антаблемент трикутного вінцевого фронтону. Бічні фасадні площини прорізано ритмом великих прямокутних прорізів вікон і отворів балконних дверей з вінцевими замковими каменями. Найошатніше оформлено третій поверх: його аркові вікна окреслені профільованими архівольтами, п'яти яких спираються на невеликі тричвертеві колонки коринфського ордера. Будинок увінчаний антаблементом, найвиразнішою складовою якого є орнаментальний фриз. Простінки виділено виразним ритмом пілястр коринфського ордера (поєднують другий—третій поверхи) й лопаток. Ці вертикалі гармонійно зрівноважено стрічками міжповерхового гурта першого—другого поверхів, антаблемента та підвищеного цоколю. Граничною спрощеністю вирізняється рішення тильного фасаду, основними елементами якого є ритм простих, з лучковими перемичками віконних прорізів й тягнутих міжповерхових гуртів. Первісне оздоблення більшості інтер'єрів втрачено, воно збереглося лише у наскрізному коридорі першого поверху й у сходовій клітці. Підлоги тамбурів викладено старими керамічними плитами, огорожа сходів — ажурна, витонченого рисунка.

Будинок — зразок виразної за стилювими ознаками житлової споруди поч. 20 ст. у центрі міста. Тепер у напівпідвалі — дільниця № 3 управління «Київліфт» [1766].

Олександр Тищенко.

523.10. Житловий будинок, 1905

523.9. Вул. Тургенєвська, 77.
523.9. План першого поверху.

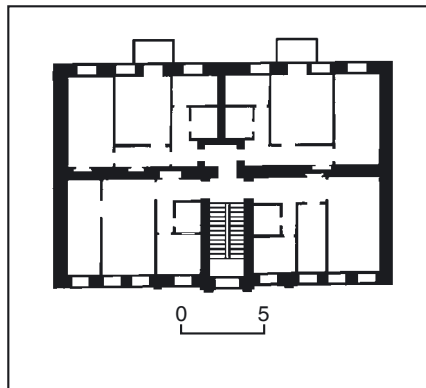

(архит.). Вул. Тургенєвська, 79. На червоній лінії забудови вулиці. Зведений на ділянці, яка, ймовірно з 1902, належала дворянинові І.І. Яворському, з 1910 — генерал-лейтенанту М. Янжулі.

Використовувався як прибутковий. У ньому було по одній одно-, дво- і п'ятикімнатній та три чотирикімнатні квартири.

Триповерховий з напівпідвалом з вікнами у прямику, цегляний, у плані прямокутний. Поздовжня вісь закріплена капітальним муром, що поділяє поверхи на вуличний і дворовий ряди приміщень. На південному фланзі — прямокутний проїзд на подвір'я. Має головну та чорну сходові клітки. Сходи двомаршові, гранітні на металевих косоурах, з металевою ажурною огорожею, яка збереглась і на балконах. Входи у напівпідвальний поверх через зовнішні сходи у прямиках чолового фасаду. Міжповерхові перекриття й балкони — із залізобетонних плит. Дахи двосхилі, вкриті бляхою по похилих дерев'яних кроквах.

Споруджений у модернізованих формах неоренесансу. Рішення чолового фасаду підпорядковане принципам центрально-осьової симетрії. В його центрі — увінчаний трапецієподібним аттиком ризаліт, унизу якого розміщено фланкований рустованими пілястрами портал головного входу, над ним — два півциркульні вікна другого і третього поверхів сходової клітки. Симетрію підкреслюють розташовані обабіч ризаліту балкони (по два на другому і третьому поверхах). Прямокутні віконні прорізи — з підвіконними фільонками та надвіконними замковими каменями. У простінках кожного поверху розташовані пілястри. Чітке поярусне ордерне членування підсилюють широкі профільовані міжповерхові гурти. Вишуканістю й ретельністю проробки вирізняються декоративні елементи: рустовані пілястри центрального ризаліту, ліплений орнамент в оздобленні підвіконних фільонк другого поверху (рослинний орнамент) і третього (меандр). Мотив меандра використаний і в завершенні будівлі, де ним прикрашено широкую стрічку фриза. Тимпан фронтону виділено великою гербовою емблемою. У підвіконній фільонці другого поверху центрального ризаліту — дата спорудження «1905». Спрощений за рішенням тильний фасад прорізано лучковими вікнами й поділено пласки-

523.10. Вул. Тургенєвська, 79.



ми стрічками міжповерхових гуртів. У головній сходовій клітці збереглися викладені керамічними плитками підлоги майданчиків. В інтер'єрі квартир залишилися первісні тягнуті карнизи й ліплені плафонні розетки.

Будинок — виразний за стильовою визначеністю зразок середньомасштабної житлової прибуткової забудови міста поч. 20 ст.

Тепер частину приміщень напівпідвалу з боку чолового фасаду займає магазин [1767].

Олександр Тищенко.

523.11. Житловий будинок, поч. 20 ст. (архіт.). Вул. Тургенєвська, 80. На червоній лінії забудови.

Триповерховий на цокольному поверсі, цегляний, пофарбований, у плані прямокутний.

Споруджений у формах історизму з використанням ренесансних елементів. Фасад будинку оздоблено декором, змодельованим в цеглі. Чоловий фасад має центрально-осьову композицію. Членується центральною та бічною (праворуч) розкріповками. Центральну розкріповку завершено трикутним аттиком, оздобленим дентикулами, та декоративним ліпленням у вигляді кола. По її осі йдуть великі дводільні віконні прорізи сходового вузла прямокутної форми. Одновіконні бічні розкріповки на рівні першого поверху мають два маленькі здвоєні вікна. Прорізи цокольного поверху квадратної форми, оздоблені модифікованими сандриками та підвіконними полицями. На рівні третього та четвертого поверхів — балкони з кованою автентичною огорожею. На рівні першого поверху міжвіконня оздоблено рустованими пілястрами, на рівні другого — фільончастими пілястрами, на рівні третього — лопатками. Між першим та другим поверхами фасад членується модифікованим карнизом, між другим та третім — поясом дентикул. Фасад завершує профільований карниз, оздоблений поясом дентикул.

Будинок — зразок забудови вулиці поч. 20 ст.

Тепер — житлово-офісний будинок з торговельними закладами [1768].

Анна Звіряка, Ольга Зливкова.

523.12. Житловий будинок кін. 19 ст., в якому міститься Апостольська Нунціатура в Україні, де проживав Папа Римський Іван Павло II (іст.). Вул. Тургенєвська, 40. У другому ряді забудови. Чотириповерховий з мансардою, цегляний, пофарбований.

1995 будинок придбала Апостольська Нунціатура (Посольство Ватикану) — дипломатичне представництво Святого Престолу в Україні. Дипломатичні відносини між Святим Престолом та Ук-

523.10. План другого поверху.

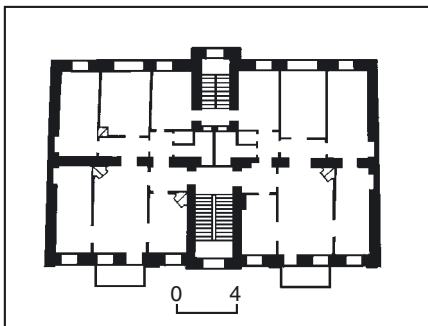

523.11. Вул. Тургенєвська, 80.

раїною встановлені 8 лютого 1992. У цьому ж році в Києві відкрито Апостольську Нунціатуру, яка спочатку мала резиденцію по вул. Червоноармійській, 96.

23—25 червня 2001, під час своєї Апостольської подорожі в Україну, у цьому будинку проживав Папа Римський Іван Павло II (світське ім'я — Войтила Кароль Юзеф; 1920—2005) — глава Римокатолицької церкви. Народився у Вадовицях (Краківське воєводство, Польща); навчався на філософському факультеті Ягеллонського університету в Кракові, який не закінчив у зв'язку з початком 2-ї світової війни. 1942 вступив у підпільну духовну семінарію Кракова. 1946 рукоположений в священники. 1946—48 навчався у Римі на філософському факультеті Домініканського університету «Ангелікум». 1948—49 — вікарій парафії в с. Неговиць (Польща), 1949—51 — вікарій однієї з міських парафій Кракова. З 1953 — доктор морального богослов'я, викладав соціальну етику в Краківській духовній семінарії. З 1956 — заступник професора Люблінського католицького університету. З 1958 — єпископ-помічник Краківської архідієцезії. З 1964 — архієпископ-митрополит Кракова. У червні 1967 піднесений в чин кардинала Римокатолицької церкви. 16 жовтня 1978 обраний Папою Римським, прийняв ім'я — Іван Павло II. Інавгурація відбулася 22 жовтня 1978.

Іван Павло II був невтомним борцем як проти комуністичних ідей, так і проти негативних сторін сучасної капіталістичної системи. Публічні виступи Папи на підтримку прав і свободи людини зробили його символом боротьби проти авторитаризму в усьому світі. Він рішуче відстоював традиційні засади віровчення і соціальної доктрини католицької церкви. Водночас, зберігаючи основоположні канони віри, сприяв встановленню діалогу католицької церкви зі світом сучасної культури та науково-технічних досягнень. В якості глави Святого Престолу (Ватикану), здійснив понад 100 зарубіжних

поїздок, відвідавши бл. 130 країн світу. Володів 20 іноземними мовами. Автор понад 120 філософських і теологічних праць, 14 енциклік богословського і соціального змісту, п'яти книг, найпопулярніша з яких — «Переступити поріг надії» (розійшлося майже 20 млн. примірників), а також декількох драматичних творів, поем та віршів. Найвідоміші енцикліки: *Redemptor hominis* (1979), *Dives in misericordia* (1980), *Laborem exercens* (1981), *Slavorum apostoli* (1985), *Dominum et vivificantem* (1986), *Sollicitudo rei socialis* (1987).

Офіційний титул: Єпископ Рима, Вікарій Ісуса Христа, Наступник Князя Апостолів, Верховний Первосвященик Вселенської Церкви, Патріарх Заходу, Примас Італії, Архієпископ і Митрополит Римської Провінції, Глава держави Граду Ватикан, Слуга слуг Божих.

23—27 червня 2001 відбувся візит Папи Римського в Україну, під час якого він перебував у Києві (23—25 червня) і Львові (25—27 червня). 23 червня Понтифіка зустрів у аеропорту «Бориспіль» Президент України Л. Кучма, представники уряду України. Звертаючись до українських православних, супротивників його візиту, Папа наголосив, що прибув не повертати їх на інше віросповідання, але свідчити про Христа разом зі всіма християнами, що він приїхав як паломник, щоб вклонитися святині — колиці східного християнства, назвавши Дніпро Йорданом для всіх східних слов'ян.

По дорозі з аеропорту зупинив свій автомобіль неподалік від Києво-Печерської лаври і помолівся декілька хвилин, потім поїхав на Аскольдову могилу, де здійснив короткий молебень у греко-католицькому храмі св. Миколая, запросивши Божого благословення для України і всього українського народу, проїхав вулицями Києва в папа-мобілі, вітаючи людей. Відвідав прокафедральний римо-католицький собор св. Олександра та римо-католицький храм св. Миколая.

Увечері того ж дня в Маріїнському палаці відбулася зустріч Папи Римського з Президентом України, потім — з політиками, діячами культури, науки і

бізнесу. У своєму виступі Папа наголосив, що прибув в Україну як паломник миру, закликав до взаємного пробачення і побудови сучасного, толерантного, відкритого і братерського суспільства. 24 червня на території спорткомплексу «Чайка» Іван Павло II відправив святу месу за латинським обрядом українською, польською і російською мовами, наголосивши, що в Україні перетинаються східні й західні традиції.

У цей же день у будинку Апостольської Нунціатури відбулася зустріч Папи з єпископами католицької церкви обох обрядів в Україні.

Він виступив також у будинку Національної філармонії України перед керівниками 16 з 19 найбільших релігійних організацій України, представлених у Всеукраїнській раді церков і релігійних організацій. Серед присутніх були патріарх Української православної церкви — Київський патріархат Філарет (Денисенко) і глава Української автокефальної православної церкви Мефодій (Кудряков), представники ісламу, юдаїзму, протестантських церков. На Раді головував глава Української греко-католицької церкви — кардинал Любомир Гузар. Предстоятель Української православної церкви — митрополит Володимир (Сободан) відмовився брати участь у зустрічі з Папою.

Після зустрічі Понтіфік здійснив поїздки у селище Биківню — місце масових поховань жертв сталінських репресій, де вшанував їхню пам'ять.

25 червня на території спорткомплексу «Чайка» Папа Римський правив літургію за візантійським обрядом українською мовою разом із кардиналом Любомиром Гузаром та іншими ієрархами Української греко-католицької церкви.

На літургії були присутні також представники вищого духовенства Римо-католицької церкви, які приїхали до Києва. Після літургії Папа Римський відвідав Бабин Яр, поклав квіти до пам'ятників невинним жертвам тоталітаризму та 2-ї світової війни, помолвився за упокій їхніх душ.

У другій половині цього дня Понтіфік вилетів до Львова.

2002 на фасаді храму св. Миколи на Аскольдовій могилі встановлено ме-

моріальну дошку в пам'ять про відвідини церкви Папою Римським. На території Апостольської Нунціатури — пам'ятник Івану Павлу II [1769].

Світлана Дмитрук.

523.12.1. Пам'ятник Івану Павлу II, 2002 (мист.). Вул. Тургенєвська, 40. Біля входу, у садбі Апостольської Нунціатури (Посольство Ватикану) — дипломатичного представництва Святого Престолу в Україні. Автори — ск. Б. Довгань, арх. Ф. Юр'єв. Вис. скульптури — 2,11 м, постаменту — 0,7 м; плінт — 0,1 м. Особливі заслуги у встановленні цього пам'ятника, серед інших, має доктор Стефан-Арпад Мадяр — директор представництва Міжнародної благодійної асоціації «Тріумф серця».

Споруджений з нагоди річниці візиту Папи Івана Павла II в Україну, що відбувся 23—27 червня 2001 (див. ст. 523.12).

Іван Павло II (світське ім'я — Войтила Кароль Юзеф; 1920—2005) — глава Римо-католицької церкви, Папа Римський, один з найвидатніших діячів 20 ст. Ініціатор встановлення 8 лютого 1992 дипломатичних відносин між Святим Престолом та Україною.

Бронзову постать Івана Павла II на повний зріст встановлено на постаменті з сірого полірованого граніту, що спирається на плаский круглий у плані гранітний плінт. На чоловому боці постаменту викарбовано золотий герб Святого Престолу та присвятний напис; з тильного боку — напис про Апостольського Нунція — архієпископа Миколу Етеровича, який приймав Івана Павла II. Образно-сюжетне рішення скульптури обумовлене місцем її розташування: на території посольства, біля входу до будинку, на тлі високої стіни-огорожі. Папа Римський ніби зустрічає відвідувачів вітальним і водночас благословляючим жестом піднятої правої руки, ліва, трохи відведена в бік, тримає довгий папський жезл, що завершується розп'яттям. Папа Римський вдягнений у святкове літургійне вбрання — на голові висока митра, гаптована риза плавно спускається з плечей на спину та груди, під нею — довга ряса, що залишає відкритою лише кінчик виставленої правої ноги. Постаць трохи схилена вперед, назустріч відвідувачу. Реалістичне трактування форми, ретельне відтворення рис Папи та деталей одягу надають їй образної достовірності. Скульптура має камерний характер, підкреслений складною формою постаменту: квадратний знизу, він переходить у восьмигранну форму з м'якими зрізаними кутами [1770].

Галина Склярєнко.

523.13. Житловий будинок 1969, в якому проживав Кульчицький К. І. (іст.). Вул. Тургенєвська, 83/85. На розі з вул. Полтавською, на червоній лінії забудови. Дев'ятиповерховий, цегляний.

1970—97 на четвертому поверсі у квартирі № 40 проживав Кульчицький Костянтин Іванович (1922—97) — фахівець у галузі морфології людини, дійсний член Академії педагогічних наук України (з 1992), заслужений діяч науки УРСР (з 1981).

У цей час — проректор з учбової частини Київського медичного інституту, завідувач кафедри оперативної хірургії та топографічної анатомії. Голова Українського республіканського товари-



523.12.1. Пам'ятник Івану Павлу II.

523.12. Вул. Тургенєвська, 40.



ства морфологів, член редколегії журналу «Архів анатомії», «Клиническая хирургия». Розробив дидактику викладання морфології людини. Займався проблемами нервово-судинної системи і системи травлення. Запровадив оригінальний метод навчання, створивши студентський інститут серцево-судинної системи, згодом перетворений на Український науковий центр експериментальної і серцево-судинної хірургії. Автор восьми свідоцтв на винаходи, 248 наукових праць. Відзначений Державною премією УРСР (1983), премією ім. О. Богомольця АН УРСР (1986).

Тепер на першому поверсі — Публічна міська бібліотека ім. Лесі Українки [1771].

Руслана Маньковська.

523.14. Садиба, поч. 20 ст. (архит.). Вул. Тургенівська, 35-а, 35-б. Складається з головного будинку (№ 35-а) та флігеля (№ 35-б).

Головний будинок (№ 35-а). На червоній лінії забудови вулиці.

Чотириповерховий на підвалі, цегляний, пофарбований, у плані прямокутний, з центральним виступом сходової клітки з боку двору. Дах двосхилий, бляшаний.

Побудований у стилі модерн з елементами історизму. Чоловий фасад має симетрично-осьову композицію зі сходовим вузлом у центральній частині. Дверний отвір по осі фасаду оздоблено двосхилим металевим піддашком, фланковано пілястрами. Фасад членується віконними прорізами з прямими перемичками. Перший та другий поверхи розділено гуртом. Вікна другого — четвертого поверхів оздоблені модифікованими сандриками та підвіконними полицями. На фасаді розміщено балкони. Пластичне оздоблення складається з підвіконних філюнок на рівні четвертого поверху, декоративного ліплення геометричної форми на рівні третього поверху, поодиноких та парних рустованих пілястрів, що чергуються. Фасад завершено профільованим карнизом.

Дворовий фасад з центральним ризалітом має прямокутні вікна, деякі з яких оздоблено модифікованими сандриками. З другого по четвертий поверх на фасаді містяться балкони. Між першим та другим поверхами — міжповерховий профільований гурт. Фасад завершує профільований карниз, оздоблений дентикулами.

523.14. Вул. Тургенівська, 35-а.



Флігель (№ 35-б). У глибині забудови садиби, паралельно головному будинку.

Чотириповерховий на підвалі, цегляний, пофарбований, у плані прямокутний, з центральним ризалітом на тильному фасаді. Дах вальмовий, бляшаний.

Чоловий фасад має симетрично-осьову композицію, членується віконними прорізами з прямими перемичками, оздобленими модифікованими сандриками. Перший та другий поверхи фасаду членуються гуртами та лопатками. По периметру споруду вінчає карниз, оздоблений дентикулами.

Дворовий фасад з центральним ризалітом має прямокутні вікна, оздоблені лінійними сандриками. На рівні другого-четвертого поверхів розміщено балкони.

Будинки — зразок забудови міської садиби поч. 20 ст., який притаманний стриманість композиційного рішення фасадів та використання декоративних елементів, характерних для стилістики модерну [1772].

Анна Звіряка, Ольга Зливкова.

524. УКРАЇНЬСЬКА АКАДЕМІЯ РАДЯН-



СЬКОЇ ТОРГІВЛІ, 1935—38 (архит.).

Просп. Перемоги, 10. Із значним відступом від червоної лінії забудови проспекту. Зведена за проектом арх. Д. Дяченка. 1958 споруду надбудовано та реконструйовано (арх. В. Фадеїчев). 1944—63 тут розміщувався Київський інженерно-будівельний інститут.

Будинок триповерховий у центральній частині, двоповерховий — у бічних, на цокольному поверсі, цегляний, тинькований, пофарбований, у плані складної конфігурації, з симетричними Г-подібними крилами з боку вулиці та двома прямокутними ризалітами з тилу. Перекриття пласкі залізобетонні. Дах вальмовий на дерев'яних кроквах, критий бляхою. Планування коридорне з одностороннім розташуванням приміщень. На першому поверсі заплановано вестибюль з роздягальнями, адміністративні приміщення, кабінети й лабораторії, на другому — великі аудиторії, на третьому — залу на 320 місць, освітлену з двох боків. Поверхи сполучаються чотирма розміщеними у торцях коридорів двомаршовими сходовими клітками, що виступають на бічних фасадах.

Будинок має монументальний урочистий вигляд і репрезентує архітектуру доби «засвоєння класичної спадщини», зокрема, ззовні у яскравий жовтий колір пофарбовано стіни з білими архітектурними деталями. Центральний триповерховий об'єм разом з бічними двоповерховими крилами утворює перед будинком просторий курдонер, по осі якого біля головного входу вкомпоновано піднесений на висоту цоколю чотириколонний портик коринфського ордера. Аналогічними портиками з парних колон оформлено флангові розкряпки на бічних кри-

лах. Елементи ордера у вигляді міжвіконних пілястр застосовано в курдонері і на окремих ділянках бічних фасадів. Колони і пілястри завершено класичним антаблементом, який влаштовано по периметру споруди на висоті підвіконня третього поверху. Карнизи над портиками прикрашено дентикулами. Додаткове горизонтальне членування фасадів утворює високий рустований цоколь. Прорізи вікон і дверей прямокутні, на першому поверсі — у рамковому обрамленні. Вікна зали на третьому поверсі аркові, оздоблено архивольтами із замковими каменями і простіночними пілястрами тосканського ордера, що підтримують фризову смугу і простий карниз. Об'єм зали завершує глухий парапет і тридільний горизонтальний аттик, який підкреслює вісь головного входу. Двоповерхові крила увінчані парапетом у вигляді балюстради. Архітектура бічних і тильного фасадів з аналогічними горизонтальними членуваннями відзначається спрощеним вирішенням.

Оформлення інтер'єрів виконано у традиціях 1930—50-х рр. — із застосуванням у парадних приміщеннях елементів ордера (пілонів, пілястр), плафонного ліплення класичного зразка, балюстрадних огорож тощо.

Будинок — вдалий зразок характерних для радянської архітектури 1930-х рр. форм класичної спадщини. Тепер тут міститься Міністерство освіти і науки України [1773]. Іл. див. с. 1630.

Микола Андрущенко, Юрій Асєєв.

525. УКРАЇНЬСЬКА СТУДІЯ ТЕЛЕВІЗІЙНИХ ФІЛЬМІВ («Укртелефільм») 1965—2000-і рр. (іст.). Вул. О. Туманяна, 15. Створена за Постановою Ради Міністрів УРСР 1965 «для виробництва телевізійних фільмів усіх жанрів на кіноплівці»: документальних, художніх, музичних, фільмів-спектаклів, фільмів-концертів та ін. Спеціально для неї того ж року побудовано двоповерховий адміністративний корпус, три знімальні павільйони, цех декоративних споруд, налагоджено монтажні, апаратні звукозапису і перезапису тощо. За роки існування студії створено понад 3 тис. телевізійних фільмів. Багато з них відзначено державними нагородами, численними преміями та призами Міжнародних і Всесоюзних телевізійних фестивалів і конкурсів: «Симфонія» [1966, реж. Р. Синько, диплом і приз журі на першому Всесоюзному фестивалі телефільмів (ВФТ) у Києві]; «Шинів та інші» (1967, реж. С. Зелікін, диплом і приз журі за кращий документальний фільм на другому ВФТ у Москві); «Женихи» (1969, реж. Р. Олексів, диплом і приз журі за кращий музичний фільм на третьому ВФТ у Ленінграді, 1970); «Сліпий дощ» (1968, реж. В. Гресь, диплом і приз журі за режисерський дебют на третьому ВФТ у Ленінграді, 1970; Гран-прі «Золота німфа» на Міжнародному фестивалі телефільмів (МФТ) у Монте-Карло, Монако, 1970); «Гелікон-69» (1969, реж. А. Мамонт-Зав'ялов, диплом і приз за кращий музичний фільм на четвертому ВФТ у Мінську, 1971); «Пізнай себе» (1971, реж. Р. Сфименко, Гран-прі та Золота медаль МФТ у Варні, Болгарія, 1973); «Біла дача» (1972, реж. Е. Дмитрієв) та «Червона рута» (1971, реж. Р. Олексів — призи і дипломи за режисуру і кращий музич-

ний фільм на п'ятому ВФТ у Ташкенті, 1973); «Відродження» (1980, реж. С. Рябко, Державна премія УРСР ім. Т. Шевченка, 1980); «Лючія ді Ламмермур» (1980, реж. О. Бійма, диплом і приз журі на дев'ятому ВФТ в Єревані, 1981); «І маленький карнавал в кінці року» (1981, реж. В. Василенко, диплом і головний приз на ВФТ в Івано-Франківську, 1982); «Ладо» (1983, реж. В. Василенко, головний приз на десятому ВФТ в Алма-Аті, 1983); «Фауст» (1982, реж. Б. Небіє-рідзе, Перша премія і диплом на десятому ВФТ в Алма-Аті, 1983); «Чорнобиль: два кольори часу» (1987, реж. І. Кобрін, Державна премія УРСР ім. Т. Шевченка, 1989); «Гріх» (1991, реж. О. Бійма, Золота медаль на тринадцятому ВФТ у Саратові, приз за кращу чоловічу роль Б. Ступці, 1992); «Пастка», «Злочин з багатьма невідомими» (1993, реж. О. Бійма, Державна премія України ім. Т. Шевченка, 1996); «Острів любові» (1995, реж. О. Бійма, Головний приз фестивалю телефільмів «Золота ера», 1997); «Художник. Фантазії на тему Т. Шевченка» (2004, реж. Г. Черняк, Головний приз фестивалю дитячих фільмів «Золоте курча», 2004).
1 січня 2002 «Укртелефільм» разом з Національною телекомпанією України започаткував вихід в ефір на УТ-1 українського телеканалу «Культура», для якого було створено понад 200 кінофільмів і телепередач (з листопада 2003 — Державна телерадіокомпанія «Культура», розміщується в одному приміщенні з «Укртелефільмом») [1774].

Лариса Шевченко.

526. УКРАЇНЬСЬКА СТУДІЯ ХРОНІКАЛЬНО-ДОКУМЕНТАЛЬНИХ ФІЛЬМІВ («Укркінохроніка») 1939—2000-і рр. (іст.). Вул. Щорса, 18. Створена 1931. Працювала спочатку в Харкові, з листопада 1939 за наказом Держкіно СРСР переведена до Києва в спеціально збудовані для неї приміщення. На території «Укркінохроніки» (заг. пл. 2,7 га) розташовані адміністративний будинок, корпуси цеху обробки плівки зі своєю артезіанською свердловиною, цех знімальної техніки, монтажний цех, звукоцех з найбільшим у Києві тонатеелью для запису великого симфонічного оркестру, фільмосховища з електропідстанцією та котельнею, будинок для співробітників студії, паркова зона з дендрарієм, бузковим і трояндовим садом. Під час німецької окупації Києва тут розміщувалася німецька студія документальних фільмів «Deutsche Wochenschau».

З 1993 студія випускає до десяти доку-

ментальних фільмів на рік та тиражує до 30 тис. фільмокопій для кінопрокату. В зв'язку з фінансовими труднощами виробництво фільмів зменшилося. Найважливіші сторінки історії України 20 ст. знайшли відображення в хронікально-документальних та художньо-публіцистичних стрічках. Під час Великої Вітчизняної війни, працюючи в складі фронтових кіногруп, кінооператори М. Биков, Б. Вакар, І. Гольдштейн, С. Гольбрех, Я. Местечкін, В. Орлянкін, та ін., зберегли для історії безцінні кадри війни. Кінорежисери О. Довженко та Ю. Солнцева створили фільми: «Битва за нашу Радянську Україну» (1943, оператори С. Гольбрех та В. Орлянкін, Державна премія СРСР, 1946) і «Перемога на Правобережній Україні» (1945). М. Биков за фільм «Народні месники» (1943) удостоєний Державної премії СРСР (1946, посмертно).

На «Укркінохроніці» в різний час працювали: сценарист В. Костенко; режисери І. Грабовський, В. Шевченко; оператори І. Гольдштейн, В. Орлянкін, М. Пойченко та ін.

Школа української кінодокументалістики здобула визнання кінематографічного світу, значну кількість документальних фільмів відзначено нагородами Міжнародних кінофестивалів (МКФ), Всесоюзних кінофестивалів (ВКФ) та національних: «Люди над хмарами» (1965, реж. А. Фернандес, призи на МКФ в Оберхаузені, Празі, Лейпцигу, Кроні, Москві; Гран-прі в Італії); «Керманичі» (1965, реж. І. Грабовський, дипломи МКФ у Лондоні, Нью-Йорку, Оберхаузені, Ленінграді); «Іду до тебе, Іспаніє!» (1969, реж. А. Фернандес, диплом четвертого ВКФ у Мінську); «Відкрий себе» (1972, реж. Р. Сергієнко, оператор О. Коваль, Державна премія УРСР ім. Т. Шевченка, 1991); «Роменська мадонна» (1973, автор сценарію та реж. А. Слісаренко, Гран-прі «Золотий голуб» шістнадцятого МКФ у Лейпцигу, 1973); «Серце солдата» (1974, реж. А. Слісаренко, приз «Золота пальмова гілка з голубами» на сімнадцятому МКФ у Лейпцигу, 1974 та Диплом МКФ, Оберхаузен, 1975); «Шлях до тунелю» (1975, реж. О. Коваль, диплом і приз «Срібний голуб» на двадцять першому МКФ у Лейпцигу; «Маланчине весілля» (1979, реж. О. Коваль, приз «Срібний голуб» на двадцять другому МКФ у Лейпцигу та Головний приз МКФ «Молодість» у Києві, 1979); «Вісім тактів забутої музики» (1982, реж. А. Фернандес, приз «Золотий дракон» на дев'ятнадцятому МКФ у Кракові, Польща 1982); «Мене вбито у Сталінграді» (1983, реж. В. Артеменко, Державна премія УРСР ім. Я. Галана, 1983); «Солдатські вдови» (1983, реж. В. Артеменко, головний приз на шістнадцятому МКФ «Молодість» у Києві, 1983 і перший приз на сімнадцятому ВКФ у Києві, 1984); «Тривожне небо Іспанії» (1984, реж. А. Фернандес, Державна премія УРСР ім. Т. Шевченка, 1985); «Жінки із Равенсбрюка» (1984, реж. М. Мамедов, Державна премія УРСР ім. Я. Галана, 1984); «Як нам прийдешнє дається» (1985, реж. О. Коваль, Державна премія УРСР ім. Я. Галана, 1985); фільми — «Командарми індустрії» (1981), «Головуючий корпус» (1983) та «Стратегія науки» (1985, реж. В. Сперкач, Державна премія УРСР ім. Т. Шевченка, 1986); «Чорнобиль. Хроніка важких тижнів» (1986, автор сценарію та реж. В. Шевченко, Золота медаль ім. О. Довженка, Москва, та спецприз журі «За мужність» на МКФ у Тбілісі, 1987; приз «Чорна перлина Се-

редземномор'я» на МКФ в Італії, 1987; Почесний приз і Диплом двадцять четвертого МКФ у Москві, 1987; Державна премія СРСР, 1988; професійний приз за кращу операторську роботу в неігровому кіно «Ніка», Москва, 1989); «У неділю рано» (1988, реж. М. Мамедов, приз «Золотий дракон» на МКФ у Кракові, 1988; приз на ВКФ у Свердловську, 1988); «Мікрофон» (1989, реж. В. Шкляревський, приз «ФІПРЕСІ» МКФ в Оберхаузені, НДР, 1990; Головний приз МКФ у Франкберзі, Франція, 1990; Диплом МКФ в Ужелі, Швеція, 1990); «Дах» (1990, реж. С. Буковський, приз «Золотий голуб» на МКФ у Лейпцигу, НДР, 1990); «Страйк» (1990, режисери А. Карась, В. Кріпченко, В. Шкурин, Державна премія УРСР ім. Т. Шевченка, 1991), «Невиданий альбом» (1991, режисери В. Кріпченко, В. Таранченко, приз

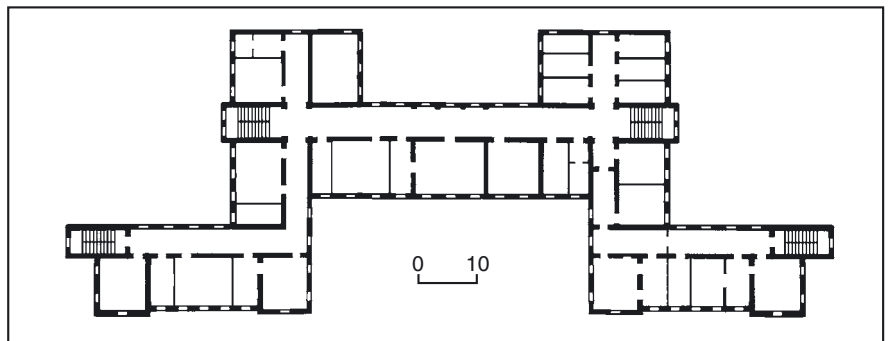

524. План другого поверху.
524. Просп. Перемоги, 10.



редземномор'я» на МКФ в Італії, 1987; Почесний приз і Диплом двадцять четвертого МКФ у Москві, 1987; Державна премія СРСР, 1988; професійний приз за кращу операторську роботу в неігровому кіно «Ніка», Москва, 1989); «У неділю рано» (1988, реж. М. Мамедов, приз «Золотий дракон» на МКФ у Кракові, 1988; приз на ВКФ у Свердловську, 1988); «Мікрофон» (1989, реж. В. Шкляревський, приз «ФІПРЕСІ» МКФ в Оберхаузені, НДР, 1990; Головний приз МКФ у Франкберзі, Франція, 1990; Диплом МКФ в Ужелі, Швеція, 1990); «Дах» (1990, реж. С. Буковський, приз «Золотий голуб» на МКФ у Лейпцигу, НДР, 1990); «Страйк» (1990, режисери А. Карась, В. Кріпченко, В. Шкурин, Державна премія УРСР ім. Т. Шевченка, 1991), «Невиданий альбом» (1991, режисери В. Кріпченко, В. Таранченко, приз

«Срібний дракон» на МКФ у Кракові, Польща, 1991; спецпризи на МКФ у Оберхаузені, НДР, Лодзі, Польща, 1991); «Знак тире» (1992, реж. С. Буковський, Головний приз МКФ у Єкатеринбурзі, Російська Федерація, 1992; спецприз критиків МКФ у Санкт-Петербурзі, 1993; Гран-прі МКФ у Дйорі, Угорщина, 1993; Диплом журі МКФ у Ніоні, Швейцарія, 1993 та Амстердамі, Голландія, 1993); «Сергій Параджанов. Відвідини» (1994, реж. А. Сирих, приз «Золотий лелека» на Придністровському МКФ, 1995; Диплом тринадцятого МКФ у Тегерані, Іран, 1995); «Прощай, кіно» (1996, реж. І. Гольдштейн, Срібний приз сьомого МКФ у Марселі, Франція, 1996); «Камінний хрест. Гріх» (2000, реж. О. Санін, Срібна медаль Люм'єрів, Москва, 2000); «Старі люди» (2001, режисери В. Васянович, М. Васянович, Срібний приз «Золотий витязь» на МКФ, 2001); «Гамлет з хепі-ендом» (2003, реж. О. Ковалев, Золота медаль МКФ — меморіала пам'яті О. Ханжонкова, Москва, 2003, Гран-прі фестивалю «Червона Калина», 2004) та ін.

Нині студія «Укркінохроніка» спеціалізується на виготовленні документальних, рекламних, техніко-пропагандистських, навчальних, видових та постановочних кінофільмів.

На території студії в кількох корпусах з 1997 розміщується факультет кінематографії і телебачення Київського національного університету театру, кіно і телебачення ім. І. Карпенка-Карого (корпус діафільмів, цех обробки плівки, електроцех і мультиплікаційний цех) та Інститут проблем сучасного мистецтва Національної академії мистецтв України (автотранспортний цех та центральний склад) [1775].

Ларуса Шевченко.

527. УНІВЕРСИТЕТУ СВ. ВОЛОДИМИРА КОМПЛЕКС (ТЕПЕР КИЇВСЬКИЙ НАЦІОНАЛЬНИЙ УНІВЕРСИТЕТ ІМЕНІ ТАРАСА ШЕВЧЕНКА), 1-а пол. 19 — 1-а пол. 20 ст. (архіт., іст., містобуд.). Вул. Володимирська, 58—62, вул. Л. Толстого 12—14, бульв. Т. Шевченка, 13—17, вул. Обсерваторна, 3, вул. Б. Хмельницького, 37. Основна частина комплексу, сформованого у 19—20 ст., займає великий квартал у центральній частині міста між вулицями Володимирською, Вєстрова, Л. Толстого, Комінтерну і бульв. Т. Шевченка. Сучасний абрис комплексу у містобудівній структурі цієї частини Києва сформований провідними вітчизняними та іноземними інженерами й архітекторами, які створили цілісний містобудівний ансамбль. Першим серед них був В. Беретті. Проектуючи головний корпус університету, він фактично розпланував основні магістралі міста у мало забудованій його частині. Вони утворили квартал, куди поступово увійшли основні споруди університету: головний корпус (1837—43, вул. Володимирська, 60), ботанічний сад (1839—50) з оранжереєю і службовим корпусом (1846—49, вул. Комінтерну, 1; збереглася тільки фасадна стіна), медичні корпуси (1885—1900, бульв. Т. Шевченка, 13—17), метеорологічна обсерваторія (1851—54, вул. Л. Толстого, 14), хімічні корпуси (2-а пол. 19 — поч. 20 ст., вул. Л. Толстого, 12), бібліотека (1914—15, 1929—30, вул. Володимирська, 62). Останнім було зведено гуманітарний корпус (1940, вул. Володимирська, 58). Над їх проектуванням і спорудженням працювали відомі архі-

тектори: батько й син В. і О. Беретті, П. Альошин, Ф. Ессен, М. Іконников, В. Осмак, військові інженери К. Афанасьєв, І. Лільє та ін.

За генеральним планом Києва, височайше затвердженим 1833, для спорудження власного університетського будинку відводилася територія, прилегла із заходу до Золотих воріт, де тоді знаходилися дерев'яні провіантські магазини.

25 січня 1834 оголошено конкурс на складання проекту київського університету, у якому взяли участь чотири провідні професори архітектури Імператорської академії мистецтв. У січні 1835 найкращим було визнано проект арх. В. Беретті. 17 вересня того ж року він виїхав до Києва оглянути місце будови і провести підготовчі роботи. Як головний архітектор увійшов до складу створеного Міністерством освіти «Будівельного комітету зі зведення будинків Університету св. Володимира у Києві», очолюваного попечителем Київського навчального округу С. фон Брадке та підпорядкованого Київському військовому генерал-губернатору (спочатку В. Левашову, з 1835 — О. Гур'єву, з 1837 — Д. Бібікову). На вимогу комітету для безпосереднього керування роботами 23 квітня 1837 архітектор переїхав до Києва на постійне проживання разом зі своїм учнем і помічником — худ. 5-го класу П. Спарро. Будівництво університету припадало на час кардинальних містобудівних перетворень Києва, пов'язаних із спорудженням Київської фортеці на Печерську, розплануванням і заселенням нових територій. Тому розміщення університетського комплексу надавалося великого значення. За погодженням з імператором Миколою I місце для нього обране на пустинному узгір'ї, в центрі щойно розпланованого району біля перетину двох основних магістралей — вул. Університетської (тепер вул. Володимирська) і Бульварної (тепер бульв. Т. Шевченка), тобто там, де за генпланом 1833 намічалася спорудження кадетського корпусу. Ця зміна відображена на наступному генеральному плані Києва 1837, розробленому арх. В. Беретті разом з міськими фахівцями — землеміром Л. Шмигельським і арх. А. Станзані. Згідно з ним розплановано витягнутий у широкому напрямку, майже прямокутний у плані квартал, куди поступово увійшли основні університетські споруди.

Відносно рівна східна частина кварталу з боку вул. Університетської відводилася під забудову, західна з глибокими яругами — під ботанічний сад (1839—50), у нижній частині якого розміщено оранжерею зі службовим корпусом (1846—49, арх. Й. Лауфер; вул. Комінтерну, 1; збереглася тільки фасадна стіна). Уроцисті закладини головного корпусу з прилеглими по боках симетричними прямокутними дворами з житловими і господарськими флігелями відбулися 31 липня 1837. За задумом В. Беретті, це був масштабний архітектурний ансамбль у стилі класицизму, що планувально і візуально пов'язувався зі Старим містом і Печерськом та визначав характер навколишньої забудови (реалізований частково). Величний головний корпус, перед східним фасадом якого залишено простору незабудовану площу (з 1860-х рр. Університетський сквер, тепер — парк ім. Т. Шевченка), в свій час домінував у міському ланд-

шафті. По смерті В. Беретті (1842) оздоблювальні роботи завершив 1843 його син О. Беретті, який перейняв посаду головного архітектора університету. Ще під час будівництва з'ясувалося неможливість з'єднати всі необхідні функції в одну, хоч і велетенську споруду. Тому поза межами основного кварталу за проектами В. та О. Беретті побудовано астрономічну обсерваторію в стилі класицизму (1841—45, вул. Обсерваторна, 3) та анатомічний театр (1851—53, вул. Б. Хмельницького, 37), а у верхній південно-східній частині ботанічного саду — метеорологічну обсерваторію (1851—54, вул. Л. Толстого, 14). Наприкінці 19 — на поч. 20 ст. дальший розвиток забудови відбувався за рахунок реконструкції прилеглих до головного корпусу дворів з боку вул. Караваєвської (тепер Л. Толстого) та бульв. Бібіковського (тепер бульв. Т. Шевченка). На південному дворі 1869—1904 побудовано два хімічні корпуси (вул. Л. Толстого, 12—14, архітектори О. Гейнце, К. Іванов, Ф. Ессен), на північному дворі у 1885—1900 — три медичні корпуси (бульв. Т. Шевченка, 13—17, інженери Ф. Афанасьєв, І. Лільє, архітектори М. Іконников, Ф. Ессен). Ці споруди було вирішено у раціональних архітектурних формах, близьких до класицизму. Після спорудження за проектами архітекторів В. Осмака та П. Альошина двох симетричних монументальних будівель бібліотеки (1914—15, 1929—30, вул. Володимирська, 62) та гуманітарного корпусу (1940, вул. Володимирська, 58) забудова чолового боку університетського кварталу набула вигляду величного класицистичного ансамблю. У тому ж стилістичному ключі оформлено ордерні входи до ботанічного саду з боку бульв. Т. Шевченка (1935, арх. В. Онащенко) і вул. Л. Толстого (1936, арх. М. Чередниченко).

Під час Великої Вітчизняної війни споруди університету зазнали значних пошкоджень, головний корпус було підірвано (1943). Його відбудовано 1954 за проектом, розробленим 1944—45 в Українському філіалі Академії архітектури СРСР під керівництвом проф. П. Альошина, проведено ремонт інших споруд. На місці колонного бельведера біля входу в ботанічний сад з боку бульв. Т. Шевченка 1960 споруджено станцію метро «Університет». Сам сад реконструйовано в 1970—80-х рр. із створенням нового оранжерейного комплексу. У той же час реконструйовано й медичні споруди, до хімічного корпусу зрештою нову п'ятиповерхову прибудову.

На терені астрономічної обсерваторії в 1940—50-х рр. зведено кілька допоміжних об'єктів. У будинку анатомічного театру 1973 засновано Музей медицини, у зв'язку з чим здійснено реставраційно-оздоблювальні роботи. Наступне розширення комплексу припадає на 1970—80-і рр., коли у віддаленому від історичного ядра Києва на просп. 40-річчя Жовтня формується новий навчально-спортивний осередок.

Будівлі університету серед 19 — поч. 20 ст. відіграли визначальну роль у планувальному й архітектурному розвитку центру міста, стали невід'ємними складовими міського середовища. Кожен з цих об'єктів комплексу є самостійною пам'яткою, яка має архітектурне та

історичне значення. Зокрема, поблизу основної частини комплексу згодом склався широковідомий т. зв. академічний квартал (між бульв. Т. Шевченка, вулицями Володимирською, Б. Хмельницькою, Терещенківською), будівель навчальних закладів і музеїв на прилеглих вулицях тощо. Навпроти медичних корпусів і ботанічного саду розташовано Володимирський собор. Від вул. Л. Толстого (кол. вул. Караваєвська) вздовж ботанічного саду сформувався т. зв. латинський квартал (назва — за аналогом одного з районів Парижа, де мешкали переважно студенти, викладачі навчальних закладів та інші представники інтелігенції). Провідне містобудівне значення досі має пофарбований у червоний колір урочистий головний корпус, який візуально і змістовно пов'язаний з пам'ятником Т. Шевченку, встановленим 1939 в однойменному парку.

Створений на базі ліквідованого російським урядом Кременецького ліцею — давнього центру польської освіти в Правобережній Україні — Університет св. Володимира мав, за наміром царської влади, стати осередком русифікації всіх верств корінного населення України. Але, всупереч їх плану, університет протягом своєї історії відіграв провідну роль в національно-культурному русі, вихованні кадрів української інтелігенції.

«Указ правлячому Сенату» про відкриття в Києві університету був підписаний імператором Миколою I 8 жовтня 1833. І вже 15 липня 1834 відбулось урочисте відкриття Імператорського університету св. Володимира. Заняття розпочалися 28 серпня того ж року в орендованих приватних будинках, зовсім не пристосованих для навчання, в т. ч. у будинку Корта на Печерську (не збереглися) спочатку на філософському факультеті, що мав два відділення: історико-філологічне та фізико-математичне. 1835 відкрито юридичний факультет, 1841 — медичний. 1850 на базі філософського створено історико-філологічний та фізико-математичний факультети. У складі чотирьох факультетів університет працював до кін. 1910-х рр.

Станом на 1888 в університеті налічувалося 45 навчально-допоміжних установ: дві бібліотеки (наукова і студентська), дві обсерваторії (астрономічна та метеорологічна), ботанічний сад, чотири факультетські клініки, три госпітальні клініки, два клінічні відділення при Олександрівській міській лікарні, анатомічний театр, дев'ять лабораторій і 21 кабінет.

У 1910-х рр. при університеті діяли клініки: на бульв. Бібіковському (тепер бульв. Т. Шевченка, 13—17) — факультетська акушерсько-гінекологічна, факультетська очна, факультетська терапевтична, факультетська хірургічна, патологоанатомічний інститут; при військовому госпіталі (вул. Госпітальна, 18) — госпітальна терапевтична, госпітальна хірургічна, госпітальна дерматологічна; при Олександрівській міській лікарні (тепер Олександрівська клінічна лікарня м. Києва; вул. Шовковична, 39/1) — пропедевтична, дитяча, нервових і душевних захворювань. На вул. Караваєвській (тепер вул. Л. Толстого, 12) у кін. 19 — на поч. 20 ст. споруджено окремі хімічні корпуси. У

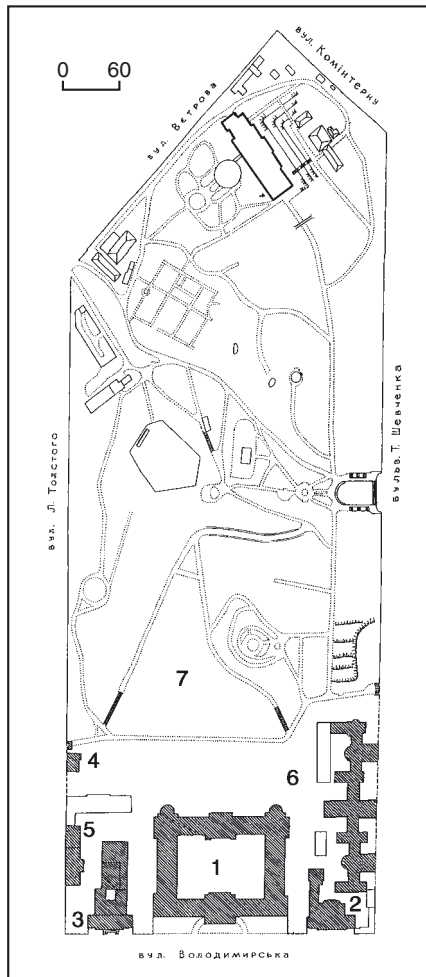

527. Комплекс Університету св. Володимира.

Генеральний план:

1. Головний корпус (див. ст. 527.5), вул. Володимирська, 60.
2. Корпус гуманітарних наук (див. ст. 527.6), вул. Володимирська, 58.
3. Бібліотека (див. ст. 527.3), вул. Володимирська, 62.
4. Метеорологічна обсерваторія (див. ст. 527.8), вул. Л. Толстого, 14.
5. Хімічні корпуси (див. ст. 527.9), вул. Л. Толстого, 12.
6. Медичні корпуси (див. ст. 527.7), бульв. Т. Шевченка, 13—17.
7. Ботанічний сад ім. Академіка О. Фоміна (див. ст. 527.4).

Протасовому яру в 1912—14 збудовано університетське клінічне містечко (не збереглося). Велику роль у навчальному процесі і розвитку профільних наук відігравали університетський ботанічний сад і музеї: зоологічний, зоотомічний, мінералогічний, геологічний, мюнци-кабінет, старожитностей, кабінет красних мистецтв, гербаріум (усі — в головному корпусі), анатомічний, патологоанатомічний (в анатомічному театрі на сучасній вул. Б. Хмельницького, 37). У цей час діяли також бібліотека (головний корпус), астрономічна обсерваторія (вул. Обсерваторна, 3), метеорологічна обсерваторія (сучасна вул. Л. Толстого, 14).

Навчальний заклад відіграв провідну роль у науковому і культурному житті України впродовж всієї своєї історії. У рік відкриття (1834) в Університеті св. Володимира навчалось 62 студенти, 1917 — 5300. За цей час його закінчило

20 тис. чоловік. Багато з них стали викладачами та професорами цього закладу, визначними діячами науки та культури. На поч. 20 ст. було дозволено підготовку до наукової діяльності в університеті жінкам, які допускалися до здачі магістерських іспитів.

З самого заснування університет став центром гуртування передових наукових ідей, відзначався високим рівнем досягнень у розвитку фундаментальних наук, культури та громадсько-політичної думки. Про науковий престиж вищого навчального й наукового закладу свідчило обрання почесними членами Університету св. Володимира таких визначних учених, як М. Бекетов, О. Буглеров, О. Карпінський, М. Костомаров, Д. Менделєєв, І. Мечников, М. Остроградський, М. Пирогов, П. Семенов-Тян-Шанський, С. Соловйов, І. Срезневський, Ф. Струве, К. Тімірязєв, П. Чебишков; митрополита Євгенія (Болховітінова), письменників П. В'яземського, І. Гончарова, В. Жуковського, О. Островського, Л. Толстого, І. Тургенєва, російського імператора Миколи II, короля Чорногорії Ніколая II Негоша та ін. Останнім почесним членом восени 1919 був обраний генерал-лейтенант А. Денкін.

У 1917—19 на базі головного корпусу Університету св. Володимира діяли (з перервами) Українські народний і державний університети.

23 квітня 1919 впроваджено нову назву вузу — Київський університет, до якого приєднали у червні 1919 Український державний університет. Згідно з розпорядженням Наркомосвіти УСРР № 38 від 23 липня 1920, створено Вищий інститут народної освіти (з 1926 — Київський інститут народної освіти ім. М. Драгоманова), до якого приєднали також Народний університет-політехнікум, Географічний та Фребелівський інститути, Вищі жіночі курси, приватні Вищі жіночі курси А. Жекуліної. Медичний факультет виділено у самостійний навчальний заклад — Київський медичний інститут, юридичний факультет включили до складу Інституту народного господарства під назвою — правничий факультет. Інститут народної освіти мав за мету педагогізацію школи, поділявся на три факультети: шкільний — з циклами філософсько-педагогічним, історичним, історично-літературним, історії мистецтв, соціальним, математичним, фізичним, хімічним, біологічним та географічним (циклізація починалася з другого курсу), дошкільний та факультет лікарської педагогіки. В університеті було відкрито паралельні кафедри з викладанням предметів українською і російською мовами (т. зв. українська і російська лектури).

З 1921—22 внаслідок реорганізації КНО мав таку структуру: факультети соціального виховання і професійної освіти та підготовчий однорічний курс (основний факультет), на якому починали вчитися всі студенти, а потім спеціалізувалися на факультетах (його скасовано в 1924—25 навчальному році). Факультет соціального виховання мав три відділи: шкільний, дошкільний та виховання дефективної дитини. Факультет профосвіти — чотири відділи: історичний, літературно-лінгвістичний, природничо-географічний та фізико-математичний; на останньому — четверто-

му курсі відділи поділялися на секції. У 1922—23 при КІНО засновано робіт-фак. Факультет соціального виховання змінив структуру і мав два відділи: виховання нормальної дитини та виховання дефективної дитини. Факультет професвіти мав сім відділів: філософсько-педагогічний, історичний, літературно-лінгвістичний, фізико-математичний, хімічний, біологічний та географічний. Російською мовою викладалося 75, українською — 25 відсотків дисциплін, у 1926 — відповідно 60 і 40 відсотків. У кінці року КІНО закінчило 14 студентів факультету соціального виховання та 53 студенти факультету професвіти.

1 жовтня 1930 в результаті реорганізації КІНО було ліквідовано і на його основі створено три окремі вузи: Інститут соціального виховання (згодом — Київський педагогічний інститут ім. О. Горького, тепер Національний педагогічний університет ім. М. Драгоманова), Інститут професійної освіти та Фізико-хіміко-математичний інститут. В кін. 1932—33 навчального року Інститут професійної освіти і Фізико-хіміко-математичний інститут об'єднано в єдиний вуз — Київський державний університет у складі шести факультетів: фізико-математичного, хімічного, біологічного, геолого-географічного, історичного та літературно-мовного. Створювався заочний відділ. 1934 на базі економічного відділу історичного факультету організовано економічний факультет. 1937 відкрито факультети юридичний та західних мов і літератури. 1940 з фізико-математичного утворено два факультети: механіко-математичний та фізичний.

У березні 1939 на честь 125-річчя від дня народження Кобзаря Київському університету присвоєно ім'я Т. Шевченка.

У 1930-х рр. зазнали незаконних політичних репресій сотні викладачів та студентів університету. Серед них академіки ВУАН: О. Гольдман, М. Кравчук, А. Кримський, М. Орлов, В. Петець, М. Світацький, Л. Яснопольсь-

кий; професори: Г. Александровський, О. Гермайзе, О. Грушевський, С. Єфремов, М. Зеров, В. Камінський, С. Тимченко, П. Филипівич, Б. Якубський, В. Яновський та багато ін. Напередодні Великої Вітчизняної війни університет був одним з найбільших наукових закладів країни і посідав третє місце серед університетів СРСР. У ньому навчалось бл. 4 тис. студентів; на 52 кафедрах працювало понад 300 професорів, доцентів, викладачів, з них: вісім академіків і шість членів-кореспондентів АН УРСР, 24 доктори, 65 кандидатів наук.

З початком Великої Вітчизняної війни під час оборони Києва понад 200 студентів, співробітників та викладачів добровільно вступили до винищувального батальйону, що діяв на підступах ворога до Києва, потім у складі бійців Київського винищувального полку вони билися з нацистськими загарбниками на напрямку Коростень — Малин — Чоповичі. Коли в серпні 1941 ворогові вдалося підійти до Києва і зав'язати бої на його околицях, понад 120 студентів університету у складі Комуністичного полку народного ополчення обороняли столицю. Вони воювали на фронтах 2-ї світової війни, у партизанських загонах, брали участь у діяльності підпільних комсомольських та партійних організацій. Колишні студенти Я. Батюк, В. Гришко, В. Мостовий та Л. Павличенко удостоєні звання Героя Радянського Союзу.

У серпні 1941, з наближенням гітлерівських військ до Києва і початком оборони міста, університет було евакуйовано спочатку в Харків, згодом — у м. Кзил-Орда (тепер Республіка Казахстан). Він продовжував працювати разом з Харківським університетом у складі Об'єднаного українського державного університету.

Величезної шкоди заподіяли навчальному закладу окупанти — в сумі 52 млн. 631,5 тис. крб.: було спалено і зруйновано головний та один з хімічних корпусів, зазнали збитків бібліотека, зоологічний музей, гуртожитки, ботанічний сад, астрономічна обсерваторія, пограбовано навчальне та науко-

ве обладнання.

Після визволення Києва від нацистів університет відновив свої заняття 15 січня 1944, спочатку в різних приміщеннях, у т. ч. у будинку бібліотеки на вул. Володимирській, 58 та в хімічному корпусі. У повністю відремонтованому головному корпусі в червні 1945 відбувся перший післявоєнний випуск.

Навчальний заклад очолювали впродовж його існування відомі вчені, педагоги, громадські діячі.

Першим ректором університету був Максимович Михайло Олександрович (1804—73) — вчений-природознавець, історик, етнограф, фольклорист, поет, літературознавець, чл.-кор. Імператорської Санкт-Петербурзької АН (з 1871), видавець альманахів «Денница» (1830—34), «Киевлянин» (1840, 1841, 1850), «Украинец» (1859, 1864), один із засновників української фольклористики. З березня 1834 — професор кафедри російської словесності і декан першого відділення філософського факультету, з липня — виконувач обов'язків, 16 жовтня 1834 — 11 грудня 1835 — ректор університету. Викладав у вузі до 1841 і в 1843—45. Один з організаторів і член Тимчасового комітету для дослідження старожитностей у Києві (з 1835), активно співпрацював у Тимчасовій комісії для розгляду давніх актів (з 1843), був редактором історичних і літературних пам'яток, що готувалися нею до видання. 6 вересня 1871 в університеті відбулися урочистості з нагоди 50-річчя наукової та літературної діяльності вченого.

В наступні роки Університет св. Володимира очолювали:

1835—37 — Цих Володимир Францович (1805—37) — історик. Професор кафедри загальної та російської історії з 1835. У цьому ж році — декан історико-філологічного відділення філософського факультету і проректор, один із засновників Тимчасового комітету для дослідження старожитностей у Києві. За часів його ректорства відкрито юридичний факультет (1835).

1837—43 — Неволін Костянтин Олексійович (1806—55) — правознавець, професор, проректор і декан Санкт-Петер-

527. Університет св. Володимира. Листівка. 1914.



бурзького університету (1843—52), чл.-кор. Імператорської Санкт-Петербурзької АН (з 1853).

Професор кафедри енциклопедії права і державних установ Російської імперії у 1835—43. Здійснив великий обсяг робіт з побудови власного будинку університету, визначення і впорядкування внутрішнього устрою і правил навчального закладу. Автор «Енциклопедії законів» (в 2-х томах, 1839—40), «Історії російських цивільних законів» (у 3-х томах, 1851), удостоєних Демидовської премії АН (1841, 1851). Почесний член Університету св. Володимира (з 1854).

1843—47 — Федоров Василь Федорович (1802—55) — астроном, помічник директора Дерптської обсерваторії (1825—37).

Професор кафедри астрономії з 1837, декан фізико-математичного відділення філософського факультету в 1840—42, проректор університету в 1841—43, засновник та перший директор університетської астрономічної обсерваторії в 1838—55 (див. ст. 527.2).

1847—59 — Траутфеттер Рудольф Ернестович (1809—89) — ботаник, чл.-кор. Імператорської Санкт-Петербурзької АН (з 1837), директор Імператорського ботанічного саду у Санкт-Петербурзі (1864—75).

Професор кафедри ботаніки і завідувач гербарію університету в 1838—50, агрономічного кабінету, кабінету механічної школи в 1839—43 і мінералогічного кабінету в 1842—46, засновник і директор університетського ботанічного саду в 1841—52, декан фізико-математичного відділення філософського факультету в 1841—47, віцепрезидент Комісії для опису губерній Київського навчального округу в 1851—59. Почесний член Університету св. Володимира (з 1859).

1859—62, 1871—75, 1878—80 — Бунге Микола Християнович (1823—95) — економіст, статистик, фінансист, педагог, державний і громадський діяч, чл.-кор. (з 1859), почесний член (з 1881), акад. Імператорської Санкт-Петербурзької АН (з 1890), керуючий Київського конторю Державного банку (1862—66), управитель Міністерства фінансів (1881), міністр фінансів (1882—86), член Державної ради (з 1881), голова Комітету міністрів Російської імперії (1887—95).

Закінчив юридичний факультет 1845, працював на кафедрі політичної економії і статистики в 1850—69 історико-філологічного факультету, з 1863 — юридичного факультету; на кафедрі поліцейського права юридичного факультету в 1869—80, з 1852 — професор, декан факультету 1867. У 1851—64 — редактор статистичного і географічного відділів Комісії для опису губерній Київського навчального округу (1852—54 — її учений секретар, у 1859—62 — віце-голова). За його участю почалося видання часопису «Университетские известия» (виходив з 1861). Почесний член університету і почесний громадянин м. Києва (з 1880).

1862—1865 — Іванишев Микола Дмитрович (1811—74) — історик права, археограф, голова Юридичної комісії при Установчому комітеті у Варшаві (1865—67).

Ад'юнкт з 1838 і професор у 1840—65

кафедри законів державного благоустрою (1863) перетворена на кафедру поліцейського права), декан юридичного факультету у 1849—61, один із засновників у 1843, редактор історичних і юридичних пам'яток та головний редактор Тимчасової комісії для розгляду давніх актів у 1861—63. Засновник Центрального архіву давніх актів при університеті (1852). За його ректорства впроваджено новий університетський статут 1863, згідно з яким було радикально реформовано устрій навчального закладу. Почесний член університету (з 1869).

1865 (березень—вересень) — Мітюков Каленик Андрійович (1823—85) — правознавець, перший директор Демидовського юридичного ліцею в Ярославлі (1869—70).

Закінчив юридичний факультет 1845, ад'юнкт з 1846 і професор у 1851—81 кафедри римського права, декан юридичного факультету у 1861—63, 1865—67, проректор у 1863—65, 1867—71, 1878, один із засновників Юридичного товариства при університеті 1877 та його голова. З курсу римського права видав один з перших у Російській державі посібник для студентів, який не раз перевидавався (1869, 1882, 1883, 1896).

1865—71, 1875—78 — Матвеев Олександр Павлович (1816—82) — акушер-гінеколог, учений.

Ад'юнкт з 1844, професор з 1847, організатор і перший завідувач кафедри акушерства, жіночих та дитячих хвороб у 1844—82, декан медичного факультету у 1862—65, проректор 1865 і 1872—75. Автор ряду посібників з акушерства та гінекології (1856, 1867).

1880—81 — Феодіаков Костянтин Матвійович (1818—1901) — геолог та мінералог, засновник київської школи геологів та петрографів.

Ад'юнкт з 1845, професор у 1852—1901 та завідувач кафедри мінералогії і геології природничого відділення фізико-математичного факультету, секретар у 1846—51 і декан у 1877—80, 1884—87 факультету, один з організаторів та голова Київського товариства природодослідників у 1877—99. Склав перші геологічні карти Київської губ. і Києва, одним з перших проводив інженерно-геологічні дослідження околиць Києва, зсувів на правому березі Дніпра. Почесний член університету (з 1893). На пошанування вченого на четвертому поверсі біля аудиторії № 460, де він працював завідувачем кафедри та мінералогічної лабораторії, встановлено мармурову меморіальну дошку з керамічним фотопортретом.

1881—83 — Рахманінов Іван Іванович (1826—97) — вчений у галузі механіки та математики.

Ад'юнкт з 1853 і професор кафедри прикладної математики у 1857—97, декан фізико-математичного факультету у 1868—75 і 1880—81, проректор у 1875—80. Один із засновників Фізико-математичного товариства при університеті (1890).

1883—90 — Ренненкампф Микола Карлович (1832—99) — правознавець, київський міський голова (1875—79), почесний мировий суддя Київського та Чернігівського округів (1872—77).

Закінчив юридичний факультет 1855, викладач з 1856, ад'юнкт з 1859 і професор кафедри енциклопедії законоз-

навства в 1862—80, професор кафедри енциклопедії юридичних і політичних наук у 1880—86, позаштатний професор з 1891. Автор «Юридичної енциклопедії» (1889), що мала чотири видання.

1890—1902 — Фортинський Федір Якович (1846—1902) — історик-медієвіст.

Доцент з 1872, професор кафедри всесвітньої історії з 1877, секретар у 1877—87 і декан у 1887—90 історико-філологічного факультету, член Історичного товариства Нестора-літописця з 1873. Одним з перших в університеті запровадив викладання історії слов'ян у середині віки.

1903—05 — Бобрєцький Микола Васильович (1843—1907) — зоолог-дарвініст.

Закінчив природниче відділення фізико-математичного факультету 1866, залишений на кафедрі зоології для підготовки до професорського звання, лаборант зоологічної лабораторії з 1868, приват-доцент з 1876 і професор кафедри зоології в 1877—1907, секретар у 1881—90 і декан фізико-математичного факультету у 1890—1902, член Київського товариства природодослідників при університеті від його заснування (з 1869) та голова (1898—1903). Автор підручника для студентів «Основи зоології» (1884), за який відзначений премією ім. І. Рахманінова (1885).

1905 — травень 1917 — Цитович Микола Мартиніанович (1861—1919) — правознавець, статистик, політеконом, професор Київського комерційного інституту (1908—12).

Закінчив юридичний факультет 1883, стипендіат для підготовки до професорського звання у 1883—86, приват-доцент кафедри політичної економії і статистики з 1886 (1889—91 перебував у закордонному науковому відрядженні), професор кафедри поліцейського права у 1893—1919, секретар у 1896—1902 і декан у 1902—05 юридичного факультету, був делегований представником Росії в Комісію міжнародних конгресів адміністративних наук у Брюсселі (травень 1911).

1917 (жовтень—листопад) — Де-Метц Георгій Георгійович (1861—1947) — фізик, один із засновників (1898), завідувач кафедри фізики (з 1898) та директор Київського політехнічного інституту (1919), голова Київського відділення Російського технічного товариства (1906—18), ректор Кубанського університету (1921).

Професор Київського університету з 1892 та завідувач кафедри фізики, декан фізико-математичного факультету в 1913—17, засновник університетського музею фізичних приладів (поч. 20 ст.), професор ВІНО, КІНО та Київського педагогічного інституту в 1921—47.

Листопад 1917 — квітень 1918 — Садівень Олексій Андрійович (1857—1919) — лікар, учений.

Професор та завідувач кафедри медичної хімії з 1889, декан медичного факультету в 1914—17, 1918—19.

Вересень 1918 — квітень 1919 — Спекторський Євген Васильович (1875—1951) — філософ, правознавець, історик церкви і суспільної думки, голова Київського філософського товариства (1914—18), чл.-кор. Сербської АН, професор Белградського університету (1920—24), професор і декан Російського юридичного факультету при Карло-

вому університету в Празі (1924—27), професор Люблянського університету (1930—45), голова Російської академічної групи у США (з 1948).

Професор кафедри енциклопедії права та історії філософії з 1913, декан юридичного факультету Київського університету в 1917—18.

Ректорами ВІНО—КІНО були: філософ Г. Якубаніс — 1920; історики М. Лобода — 1921—24; О. Карпеко — 1924—26; С. Семко-Козачук — 1926—29.

Інститут профосвіти очолювали: історик Д. Похилевич — 1930; партійний діяч М. Баран — 1931—32; Інститут соціального виховання — історик М. Грищенко — 1930—32; С. Бондарев — 1932; зоолог М. Акімов — 1932. Директором Фізико-хіміко-математичного інституту був В. Кулевський — 1932.

Першим ректором відновленого університету в 1933—34 був Мельников Дмитро Федорович (1882—1937) — геолог, гірничий інженер, професор та ректор Київського політехнічного інституту (1929—30), директор Українського геологорозвідувального управління (1929—33, 1934—37).

У наступні роки університет очолювали:

Серпень—листопад 1934 — Левік Рувім Самійлович (1889—1937) — філософ, професор та віце-президент ВУАМЛІНу, директор Інституту філософії ВУАМЛІНу (1930—33); заарештований двічі 1934 і 1937, розстріляний; реабілітований 1957.

1934—36 — Кушнарів Михайло Андрійович (1903—1950-і рр.) — бактеріолог, професор, директор Одеського технікуму прикладної хімії (1928—30). За його сприяння 1935, з нагоди святкування 100-річного ювілею університету, видано сім збірників наукових праць викладачів та узагальнююча монографія «Розвиток науки в Київському університеті за 100 років».

1936—37 — Зюльков Федір Іванович (1887—1942) — державний і партійний діяч, політкомісар уряду Далекосхідної республіки (1920—22), член Далекосхідного ЦК (1920—24), заступник наркома освіти УСРР (1935—36); репресований 1937; реабілітований 1956.

Липень—листопад 1937 — Давидов Іван Дем'янович (1896—1938) — державний і партійний діяч, начальник управління вищих шкіл Наркомпросу УСРР (1936); заарештований 1937, розстріляний; реабілітований 1962.

1937—38 — Чупіс Микола Максимович (1899—1976) — вчений у галузі технології металів, кандидат технічних наук, доцент (з 1948), ректор Харківського інженерно-будівельного інституту (1949—66).

1938—44 — Русько Олексій Микитович (1906—64) — педагог, хімік, чл.-кор. АПН РРФСР (з 1957), заступник міністра народної освіти УРСР (1944—58), директор Українського НДІ педагогіки (1958—64). У 1942—43 очолював об'єднаний Український державний університет під час евакуації в м. Кзил-Орда (тепер Республіка Казахстан).

1944—51 — Бондарчук Володимир Гаврилович (1905—93) — геолог, акад. АН УРСР (з 1951), заслужений діяч науки УРСР (з 1970), заступник голови Ради Міністрів УРСР (1951—53), директор (1953—63) і завідувач відділу Інституту геологічних наук АН УРСР (1963—86).

Завідувач кафедри загальної геології в 1935—41 і 1944—51, заступник декана геолого-географічного факультету в 1935—41, проректор з навчальної роботи 1941.

1951—55 — Голик Олександр Захарович (1906—91) — фізик, заслужений діяч науки УРСР (з 1966).

Професор, організатор та завідувач кафедри молекулярної фізики в 1952—78, декан фізичного факультету в 1958—62.

1955—69 — Швець Іван Трохимович (1901—83) — вчений у галузі теплоенергетики та теплотехніки, акад. АН УРСР (з 1950), заслужений діяч науки і техніки УРСР (з 1959), директор Інституту теплоенергетики АН УРСР (1947—52, 1954—55, тепер Інститут технічної теплофізики НАНУ), головний учений секретар Президії АН УРСР (1950—53), акад.-секретар Відділення фізико-технічних проблем енергетики АН УРСР (1970—78).

Завідувач кафедри аерогідромеханіки та теплообміну в 1957—70.

1970—85 — Білий Михайло Улянович (1922—2001) — фізик, чл.-кор. АН УРСР (з 1969), заслужений діяч науки УРСР (з 1972), заслужений діяч науки і техніки Каракалпакської АРСР (з 1982), голова Верховної Ради УРСР (1972—80).

Закінчив фізико-математичний факультет 1948, працював на ньому з 1951, завідувач кафедри експериментальної фізики, оптики твердого тіла, оптики в 1963—93, декан фізичного факультету у 1962—70.

До 1981 кабінет-прималня ректора містився в будинку ректорату (вул. Володимирська, 64), потім — у цьому корпусі — кімната № 206.

У повоєнний період університет перетворився на потужний багатогалузевий навчально-науковий комплекс з новими пріоритетними спеціальностями, відкривалися нові факультети: філософський, міжнародних відносин, журналістики, радіофізичний, кібернетики, відділення логіки і психології, відділення сходознавства тощо.

Тепер університет має 17 навчальних корпусів заг. пл. 241 тис. кв. м, 21 гуртожиток. До 1960-х рр. всі факультети, крім хімічного, містилися в головному корпусі. Деякі гуманітарні факультети 1960 перейшли в будинки на бульв. Т. Шевченка, 14. На просп. Глушкова, 6, та вул. Васильківській, 90 в 1970—80-х рр. побудовані нові навчальні корпуси підготовчого відділення, фізичного, радіофізичного, механіко-математичного, кібернетики, біологічного факультетів, спортивного комплексу, Інституту підвищення кваліфікації викладачів суспільних наук.

За час існування університет закінчило бл. 300 тис. чоловік. Навчальний процес нині ведеться на 14 факультетах, у шести інститутах: журналістики, міжнародних відносин, філології, військовому, менеджменту та фінансів, післядипломної освіти. Готує фахівців з майже 70 спеціальностей та 137 спеціалізацій і проводить значну науководослідну роботу. На денному та заочному відділеннях навчається бл. 26 тис. студентів. Професорсько-викладацький склад налічує 2 тис. чоловік, у т. ч. 109 академіків і членів-кореспондентів НАН України. Понад 82 відсотки викладачів мають учені ступені та звання;

350 — доктори наук, професори, бл. 100 з них — співробітники НАН України; 1240 — кандидати наук, доценти. Університет має Наукову бібліотеку ім. М. Максимовича з понад 3,5 млн. примірників видань, астрономічну обсерваторію, НДІ фізіології ім. П. Богача, Ботанічний сад ім. акад. О. Фоміна, Інформаційно-обчислювальний центр, Канівський природний біозаповідник, чотири музеї. При вузі працюють: фізико-математичний та гуманітарний ліцеї, педагогічний і фінансово-правовий коледжі, яким університет надає навчально-методичну допомогу; видавництво «Либідь», яке веде свій початок із заснування університетської друкарні, кіностудія навчальних фільмів.

Указом Президента України від 21 квітня 1994 Київський університет імені Тараса Шевченка отримав статус Національного. Університет вносить істотний вклад у розвиток фундаментальних та прикладних наук. Він підтримує творчі й наукові контакти з багатьма зарубіжними вузами та науковими установами. На його базі проходять міжнародні, республіканські наукові конференції, наради, симпозиуми. Київський університет сьогодні — потужний багатогалузевий навчально-методичний, науковий та культурний центр країни [1776].

Раїса Бондаренко, Лариса Шевченко.

527.1. Анатомічний театр 1851—53, в якому працювали відомі лікарі та вчені (архт., іст., мист.). Вул. Б. Хмельницького, 37. На червоній лінії забудови вулиці, на невеликому узвишші. Споруджений за проектом арх. О. Беретті. Вхолод до комплексу споруд, призначених для анатомічного театру — навчально-допоміжної установи медичного факультету Університету св. Володимира, що займали значну ділянку між сучасними вулицями Б. Хмельницького, Пирогова та М. Коцюбинського. Навчальні установи анатомічного театру засновано одночасно зі створенням медичного факультету університету 1841. Спочатку кафедра нормальної анатомії містилась у різних найманих будівлях міста, зокрема, на першому поверсі південно-західної частини головного корпусу на вул. Володимирській, 60. Ініціатива спорудження нового, спеціально призначеного для кафедри анатомії комплексу, належала проф. О. Вальтеру, який був науковим консультантом зведення, виїздив 1852 до Москви, Санкт-Петербурга, Гельсінгфорса і Дерпта для вивчення подібних споруд. Урочисте відкриття відбулося 25 жовтня 1853. Комплекс складався з шести одноповерхових флігелів: два найбільші стояли на розі сучасних вулиць Пирогова та М. Коцюбинського, в глибині подвір'я розташовувалися ще чотири цегляні будівлі (не збереглися). Ділянка, обнесена високою цегляною огорожею із брамами (розібрана в радянський час), мала пл. 2730 кв. сажнів, на ній був висаджений сад. Зберігся головний корпус — одна з найкращих на той час спеціалізованих споруд, що одержала назву «палац науки». Центральний аттик над входом увінчував двоголовий орел і напис російською мовою: «Анатомічний театр. 1853 рік».

Підвал (п'ять відділень, розділених загальним коридором) призначався для дров'яного складу; двома великими пе-

части в коридорі опалювали середню частину будинку. В одному з відділень зберігали посуд лабораторій, спирт та інші матеріали кафедри патологічної анатомії. На першому поверсі центральну частину займали вестибуль та анатомічна аудиторія, на другому поверсі у трьох залах містився анатомічний музей. Центральна зала музею поділялася балконом на два яруси. В одноповерховому східному крилі було 13 кімнат різної величини, аудиторія для читання лекцій з патологічної анатомії й аудиторія для мікроскопічних демонстрацій, обладнана 1861 проф.-патологоанатомом Ю. Мационом і проф. нормальної анатомії О. Вальтером на зразок аудиторій Р. Вірхова у Вюрцбурзі й Берліні. У західному одноповерховому крилі містилася секційна зала з двобічним освітленням, розділена дванадцятьма чотирикутними колонами, з'єднаними арками, на три позовжні частини. Торець крила з окремим входом займали приміщення для відспівування померлих і зберігання препаратів.

Будинок забезпечено водопостачанням та електричним освітленням (з 1893), в робочих приміщеннях влаштовано асфальтові підлоги. Трупні зберігали на підвір'ї, в коморах-льодовнях, у теплу пору року їх бальзамували.

У радянський час імперський герб у вигляді чавунного двоголового орла демонтовано і передано до Всеукраїнського історичного музею ім. Т. Шевченка. 1928 фасади пофарбовано у жовтий і білий кольори. На місці східного флігеля 1938 зведено крило багатоквартирного будинку (вул. Пирогова, 2), у повоєнний період на розі з вул. М. Коцюбинського — будинок районної поліклініки.

Головний корпус анатомічного театру весь час використовувався кафедрами і бібліотекою медичного інституту. 1973 у ньому засновано Музей медицини. У листопаді 1982 після проведення реставраційно-оздобувальних робіт тут відкрито Центральний музей медицини Української РСР, авторів і проектувальників якого відзначено 1983 Державною премією УРСР.

Будинок двоповерховий у середній частині, з одноповерховими бічними крилами і склепінчастими підвалами під усією будівлею, цегляний, тинькова-

ний, пофарбований у жовтий і білий кольори, з ризалітом незначного виступу по центру чолового фасаду і півкруглим виступом на дворовому фасаді на всю висоту об'єму, у плані наближений до прямокутника. У східному крилі приміщення розташовані обабіч коридора, у західному — планування анфіладне. Перекриття пласкі, у вестибулі — склепінчасті. Покрівля скатна, бляшана. Оформлений у стилі пізній класицизм. Перший поверх по периметру фасадів і наріжні лопатки другого поверху рустовані. Віконні прорізи першого поверху прямокутні, другого — півциркульні, облямовані профільованими лиштвами з горизонтальними сандриками над ними. Двоповерховий об'єм увінчує карниз на невеликих кронштейнах.

Вестибуль (парадний вхід з боку вул. Б. Хмельницького) оформлено чотирма чотиригранними пілонами, з'єднаними арками та склепіннями. Двоє симетрично розміщених тримаршових чавунних сходів ведуть на верхній поверх, де містився анатомічний музей. Первісне розпланування будинку в цілому збереглося. В ньому на другому поверсі розміщено три виставкові зали, в яких представлено діорами, інтер'єри різночасових лікувальних закладів і кабінетів відомих вчених-медиків.

Будинок — зразок архітектури доби пізнього класицизму навчального призначення.

В аркові отвори головного вестибуля із спеціальною підсвіткою, що підкреслювала їх основну змістову і декоративну роль в оформленні інтер'єра, 1982 було встановлено вітражі худ. І. Толкачова (техніка свинцевого паяння, розпис на склі). Під час реконструкції музею вітражі перенесено до виставкової зали і вмонтовано у віконні прорізи. При цьому вони втратили верхню півкруглу частину.

Вітраж складається з трьох композицій (бічні — пл. 5,4 кв. м, центральна — 11 кв. м) на теми античної міфології. В центрі зображено постать давньогрецького бога медицини Асклепія, який тримає в руках оповиту змією палицю, що символізує медицину. Навколо у круглих медальйонах — атрибути й символи різних історичних епох. Серед

них — палаюча свічка і напис латинською мовою: «Сяючи іншим, згораю сам». На бічних частинах вітража представлено постаті міфічних дочок Асклепія — Гігією, яка вважалася покровителькою здоров'я, уособлювала медичну профілактику і чистоту, та Панакею — богиню лікування. Її постать оточено медальйонами з зображеннями сцен лікування хворих. Вітраж виконано у світлій біло-синьо-вохристій гамі, з великими площинами чистого скла.

Фронтальна композиція, геральдичні елементи, підкреслена графічність стилістичного вирішення надають твору монументальності й тектонічності.

В середній залі музею експонували колекцію нормальної анатомії (11530 одиниць), яку склали три збірки: з м. Вільно, О. Вальтера і В. Беца. Музейна колекція розвитку кісток (881 одиниць) була єдиною в Європі. У східній залі експонували препарати порівняльної анатомії, у західній — препарати патологічної анатомії (1238 одиниць). 1862 у цьому будинку проходив Другий з'їзд природодослідників.

У головній будівлі містилися кафедри нормальної анатомії, патологічної анатомії, загальної патології та судової медицини; у північно-західній будівлі — кафедри (з аудиторією) гістології (нормальної та патологічної) і загальної патології та спільна аудиторія (будинок не зберігся).

Кафедру нормальної анатомії створено 1841. Первісна назва — кафедра фізіологічної анатомії з мікрографією. 1923 її переведено на сучасну вул. Мечникова, 5. Першим завідувачем кафедри був проф. М. Козлов (працював у головному корпусі університету; див. ст. 527.5). Наступними завідувачами, які працювали в цьому будинку, були відомі лікарі та вчені. 1853—68 — Вальтер Олександр Петрович (1817—89) — анатом, хірург, учений, медичний інспектор цивільних лікарень у Варшаві (з 1874). В Університеті св. Володимира працював з 1843 — ад'юнктом кафедри фізіологічної анатомії з мікрографією та її завідувач з 1844, позаштатний професор кафедри (1869—72), завідувач хірургічної госпітальної клініки (1871—74). Ініціатор спорудження окремого будинку для

527.1. Вул. Б. Хмельницького, 37.



анатомічного театру — одного з найкращих у світі на той час. Засновник і видавець щотижневої газети «Современная медицина» (1860—81) — першого науково-медичного публіцистичного видання у Києві. Одночасно — ординатор-хірург Кирилівської лікарні (1848—61). Учні — В. Бец, Ф. Ергард та ін.

Зібрав колекції воскових препаратів зародків та черепів різного походження, які демонструвалися в анатомічному театрі, виготовив досконалі препарати периферичних нервів людини, які й тепер зберігаються у музеї кафедри анатомії медичного університету. Наукові праці присвячено анатомо-фізіологічним аспектам; відкрив судиннозвужуючу дію симпатичних нервів. Автор підручників з анатомії (1852, 1870—72).

1868—90 — Бец Володимир Олексійович (1834—94) — анатом, гістолог, основоположник сучасного вчення про клітинну будову кори головного мозку. Закінчив медичний факультет Київського університету 1860 (учень О. Вальтера). Помічник прозектора анатомії з 1860 (1861—62 перебував у закордонному науковому відрядженні), прозектор з 1863 і професор кафедри з 1868. За виготовлення анатомічних препаратів людського мозку відзначений великою срібною медаллю Всеросійської мануфактурної виставки у Санкт-Петербурзі (1870) і срібною «Медаллю великих успіхів» Всесвітньої виставки у Відні (1873). Чл.-кор. Паризького антропологічного товариства (з 1879), член Імператорського товариства любителів природознавства, антропології й етнографії (з 1873), уповноважений член Лейпцизького етнографічного музею, почесний член Одеського товариства лікарів та ін. Брав участь у з'їзді російських природознавців у Санкт-Петербурзі (грудень 1867 — січень 1868), Антропологічній виставці в Москві (травень 1879), V Археологічному з'їзді у Тифлісі (вересень 1881), VII з'їзді природознавців і лікарів (серпень—вересень 1883).

Разом з істориком, професором університету В. Антоновичем видав 1883 1-й випуск книжки «Історичні діячі Південно-Західної Росії в біографіях і портретах» на основі колекції В. Тарновського. Видання було сприйняте в офіційних колах як вияв протесту проти російського уряду. 1890 відмовився балотуватися на посаду завідувача кафедри анатомії через загострення протистояння між групою прогресивних професорів, до якої належав, і реакційно налаштованими викладачами. Залишивши навчальний заклад, працював консультантом Кирилівської психіатричної лікарні в Києві, лікарем-консультантом Південно-Західної залізниці.

Розробив оригінальну методику виготовлення зрізів мозку крізь усю півкулю й отримання мікроскопічних препаратів. Зібрав унікальну колекцію препаратів головного і спинного мозку людей і головного мозку тварин, яка включала бл. 8 тис. зразків. У Відні вченому пропонували продати колекцію Дрезденській АН і видати за її рахунок атлас малюнків з препаратів, але він відмовився від пропозиції, 1891 подарував колекцію кафедрі анатомії (тепер вона зберігається в анатомічному музеї Національного медичного університету

ім. О. Богомольця).

Наукові праці присвячено анатомії мозку, кісткової системи, питанням гістології, фотохімії тощо. Основоположник учення про цитоархітектоніку та мідеоархітектоніку головного мозку. 1874 описав великі пірамідальні нервові клітини кори головного мозку, які отримали в науці назву велетенських пірамідальних клітин Беца. Дослідження вченого в галузі центральної нервової системи мали велике значення для розвитку неврології та психіатрії.

1890—1902 — Тихомиров Михайло Андрійович (1848—1902) — анатом, декан медичного факультету у 1892—1902. Вивчав проблеми еволюційної морфології. Монографія вченого «Варіанти артерій і вен людського тіла у зв'язку з морфологією кровоносної судинної системи» не мала рівних у світовій анатомічній літературі, була перекладена багатьма мовами і не втратила свого значення до наших днів. Виготовив велику кількість анатомічних препаратів, які зберігаються в музеї кафедри анатомії медичного університету.

1903—17 — Стефаніс Франц Адольфович (1865—1917) — анатом, лімфолог. Закінчив медичний факультет 1893 (учень М. Тихомирова), працював на кафедрі до кінця життя. Організував навчальний музей кафедри, склав перелік експонатів і описав фундаментальний анатомічний музей (1899).

Досліджував питання лімфології, розробив новий напрям у вивченні лімфатичного русла внутрішніх органів. Першим у Російській державі почав досліджувати лімфатичні судини, створив нову класифікацію. Запропонував масу для ін'єкцій лімфатичних судин (маса Стефаніса) і сконструював оригінальний апарат для таких ін'єкцій. Виготовив неперевершені анатомічні препарати (центральної і периферичної нервової системи, кровоносної системи і внутрішніх органів).

1917—22 — Старков Арсеній Вікторович (1874—1927) — анатом, акад. УАН (з 1921), голова лабораторії для дослідження нервової системи при Фізико-математичному відділі ВУАН (з 1921). 1922 емігрував, позаштатний акад. ВУАН. Автор низки топографо-ана-

томічних праць.

1922—23 — Цешковський Федір Олександрович (1879—1924) — анатом. Розробляв питання судинної анатомії й варіанти розвитку органів. Очолював кафедру до 1924, яка за нього переїхала в інше приміщення.

Кафедру патологічної анатомії засновано 1845. Первісна назва — кафедра фізіології хворої людини з патологічною анатомією. Перший завідувач — проф. М. Козлов. Містилась у головному корпусі університету, з 1853 — у цьому будинку. 1888 переміщена в медичні корпуси університету на сучасному бульв. Т. Шевченка, 17 (див. ст. 527.7). Завідувачами кафедри під час її перебування в анатомічному театрі були відомі лікарі та вчені.

1854—74 — Мацон Юлій-Фердинанд (Юлій Іванович; 1817—85) — патологоанатом і терапевт, організатор і перший директор Олександрівської міської лікарні (1874—85), Київської міської санітарної комісії (1871—75).

Ад'юнкт кафедри окремої терапії з 1852, завідувач госпітальної терапевтичної клініки у 1865—66, декан медичного факультету у 1868—69, голова Товариства київських лікарів у 1872—81. Поклав початок клініко-анатомічному напрямку в патологічній анатомії. Вивчав захворювання печінки і нирок, проблеми запалення, клінічної діагностики. 1854 вперше в університетах України застосував мікроскоп. 1860 сформулював гіпотезу про морфологічну сутність запалення і визначення «круп», 1869 відкрив зірчасті клітини печінки.

1876—88 — Мінх Григорій Миколайович (1835—96) — патологоанатом і епідеміолог, голова Товариства київських лікарів у 1882—86. Завідував кафедрою до 1895, останні роки працював у медичних корпусах університету на сучасному бульв. Т. Шевченка, 15. Брав участь в експедиціях з вивчення епідемії чуми у Росії, Персії, на Кавказі (1879—80), здійснював дослідження стосовно патології, етиології і поширення прокази на півдні Російської імперії й у Туркестані (1880—85), Єгипті та Палестині (1890). Ризикуючи життям, вводив собі кров хворих зворотним тифом, щоб довести її інфікованість. Першим серед патологоанатомів вивчав морфологію крові. З 1888 працював у нових

527.1. Вул. Б. Хмельницького, 37.



медичних корпусках.

Кафедру загальної патології засновано 1869, у 1888 переміщено в один з медичних корпусів університету — сучасний бульв. Т. Шевченка, 15; 1923—54 знову функціонувала в цьому будинку, з 1926 мала назву — кафедра патологічної фізіології. З 1954 міститься в новозбудованому морфологічному корпусі на просп. Перемоги, 34.

1869—87 першим її завідувачем був Хржонщевський Никанор Адамович (1836—1906) — патофізіолог, засновник і завідувач кафедри гістології, ембріології і порівняльної анатомії Харківського університету (1867—69), декан медичного факультету Університету св. Володимира (1869—72), голова Товариства київських лікарів (1869—72 і 1886—92) і Київського товариства природодослідників (1870—72).

Один з основоположників гістофізіології. Наукові праці присвячено дослідженню будови і фізіологічних функцій легенів, нирок, печінки, шкіри, нервової системи.

Пізніше розташовану в будинку кафедру очолювали відомі лікарі та вчені.

1923—31 — Ватчетко Микола Памфілович (1880—1960) — патофізіолог, заслужений діяч науки УРСР (з 1960), завідувач кафедри загальної патології з українською лектурою (1918—31), завідувач аналогічної кафедри Київського ветеринарного інституту (тепер — Національний аграрний університет; 1936—41, 1944—60). Досліджував токсікози, роль нервової системи в регуляції обмінних процесів, патологію нирок тощо.

1922—23 — Кронтовський Олексій Антонінович (1885—1933) — патофізіолог, випускник Університету св. Володимира (1911), професор і завідувач кафедри бактеріології (1921—22). Вивчав питання порівняльної та експериментальної патології пухлин, спадковості та конституції, розробив методи культивування тканинних культур поза організмом.

1931—41, 1944—50 — Татаринов Євген Олександрович (1892—1950) — патофізіолог, чл.-кор. АН УРСР (з 1939), заслужений діяч науки УРСР (з 1943), професор Пермського (1923—25) і Саратовського (1925—30) університетів. Одночасно з 1931 — завідувач відділу експериментальної морфології Інституту експериментальної біології й патології МОЗ УСРР, 1934—50 — Інституту клінічної фізіології АН УРСР. Після Великої Вітчизняної війни був деканом лікарського факультету, очолював учену медичну раду і відділ науки медичного інституту, голова Українського товариства патологів.

Наукові праці присвячено питанням реактивності, запалення, крововтрати, імунітету й алергії, гематології, механізму канцерогенезу. Автор трьох розділів тритомного посібника з патологічної фізіології за ред. О. Богомольця (1933, 1940).

1950—54 — Комісаренко Василь Павлович (1907—93) — патофізіолог, ендокринолог, акад. АН УРСР (з 1951), заслужений діяч науки УРСР (з 1960), директор харківського Українського НДІ ендокринології та органотерапії (1937—40), заступник наркома охорони здоров'я УРСР (1940—43), уповноважений Військової ради Південно-Західного

фронту (1941—44), завідувач лабораторії Інституту експериментальної біології й патології МОЗ УРСР (1945—65; з 1953 — Інститут фізіології АН УРСР), директор організованого ним Київського НДІ ендокринології та обміну речовин МОЗ УРСР (1965—86, нині носить ім'я вченого), голова правління товариства «Знання» (1947—54), голова Українського комітету захисту миру (1960—75), член Всесвітньої Ради Миру (з 1962).

Досліджував механізм впливу гормонів на організм, проблеми імунітету й алергії. Запропонував і впровадив у медичну практику ряд нових препаратів. Кафедру судової медицини створено 1842 під назвою — кафедра державного лікарськознавства, яка включала кілька медичних дисциплін. Першим її завідувачем у 1842—53 був І. Леонов (працював у головному корпусі; див. ст. 527.5). 1920 кафедру переведено в Жовтневу лікарню (тепер Олександрівська клінічна лікарня).

У цьому корпусі завідувачами кафедри працювали відомі лікарі та вчені.

1853—57 — Мерінг Фрідріх Фрідріхович (1822—87) — хірург, терапевт і гігієніст, гласний Київської міської думи (з 1871), завідувач кафедри окремої патології та терапії з 1857, завідувач госпітальної терапевтичної клініки в 1855—64 і факультетської терапевтичної клініки в 1864—86. Брав участь у боротьбі з епідемією висипного тифу в Києві 1856.

1857—89 — Ергард Федір Федорович (1828—95) — лікар, учений, випускник медичного факультету (1853), помічник прозектора анатомії (з 1853), прозектор анатомії (з 1854), ад'юнкт (з 1857) і професор (з 1859), завідувач судово-медичного відділення Київського військового госпіталю (з 1862), декан медичного факультету в 1865—68, 1875—83, 1887—89. З цим ученим пов'язаний розвиток судової медицини в університеті. Він брав участь у багатьох складних судових справах. Опублікував низку досліджень, присвячених переважно розгляду судово-медичних експертиз.

1889—1913 — Оболонський Микола Олександрович (1856—1913) — лікар, учений, професор (з 1893), секретар (з 1898) і декан медичного факультету (1902—13). Почав створювати судово-медичний музей кафедри, у формуванні колекцій якого брало участь багато випускників університету. Почесний член Паризького антропологічного товариства (з 1889). Автор «Посібника при судово-медичному дослідженні трупа і дослідженні речових доказів» (1884), яким користувалося кілька поколінь лікарів.

1914—20 — Таранухін Василь Андрійович (1873—1920) — лікар, учений, випускник медичного факультету (1899, учень В. Підвисоцького). З 1914 одночасно працював завідувачем клінічного відділення Київського військового госпіталю. За Української Держави — голова Комітету судово-медичної експертизи при Міністерстві народного здоров'я (вересень—грудень 1918).

Ще під час навчання на п'ятому курсі брав участь в експедиції Д. Заболотного в Південну Монголію і Китай для вивчення чуми, по закінченні університету — ще в кількох наукових експедиціях з вивчення і ліквідації вогнищ чуми. Досліджував питання патогенезу,

імунології, лікування і профілактики інфекційних захворювань.

1920 кафедру очолив Шепель Георгій Олексійович (1876—1939) — лікар, учений, випускник медичного факультету (1902), помічник прозектора кафедри гістології (1903—06, під час російсько-японської війни служив військовим лікарем на Далекому Сході у 1905—06). Потім — професорський стипендіат (з 1906) на кафедрі судової медицини, позаштатний помічник прозектора (з 1909), приват-доцент і прозектор (з 1914), професор (з 1919) цієї кафедри, її завідувач до 1935.

Після спорудження нових медичних корпусів у цьому будинку містилися в різний час кафедри біології, мікробіології, соціально-економічних дисциплін, бібліотека Київського медичного інституту.

Кафедру біології створено 1924. Містилась у цьому будинку до 1954, з того часу — у морфологічному корпусі інституту.

Першим її завідувачем у 1924—30 був Вотчал Євген Пилипович (1864—1937) — ботанік, акад. ВУАН (з 1921), професор київських політехнічного (1898—1922) і сільськогосподарського (1922—32) інститутів, завідувач кафедри біології сільськогосподарських рослин ВУАН (1921—37).

1930—39 кафедру очолював Чернойров Михайло Васильович (1889—1972) — цитолог вищих рослин, професор.

За нього розпочалися систематичні наукові дослідження на кафедрі. Основний напрямок його досліджень — вивчення гаметогенеза та запліднення у рослин та тварин, редуційний поділ у рослин.

Після відкриття 1954 морфологічного корпусу інституту на просп. Перемоги, 34 до нього перейшли кафедри і музеї. Тут залишилася медична бібліотека, на другому поверсі розташовувалася читальна зала, бібліотека для студентів.

1965 за наказом МОЗ УРСР при Київському медичному інституті засновано Музей історії медицини УРСР, що створювався на громадських засадах з 1962. У липні 1973 відкрито першу залу музею у цьому будинку, 1982 — експозицію у повному обсязі. За постановою Ради Міністрів УРСР від 28 серпня 1989 перетворений на Центральний музей медицини УРСР (з 1991 — України). Указом Президента України від 15 лютого 1999 музею присвоєно статус Національного. Підпорядкований МОЗ України. Вивчає і популяризує історію розвитку української медицини від найдавніших часів до сьогодення.

1991 праворуч від входу в будинок встановлено бронзову меморіальну дошку з переліком імен і років, в які працювали вчені В. Беє, О. Вальтер, П. Перемежко (перший завідувач кафедри гістології в 1868—90, корпус якої знесено), Ф. Стефаніс, М. Тихомиров, Н. Хржонщевський [1777].

В'ячеслав Горбик, Наталія Логвин, Галина Скалярєнко, Лариса Шевченко.

527.2. Астрономічна обсерваторія 1841—45, де працювали відомі вчені, у роки Великої Вітчизняної війни діяла підпільна патріотична група (архит., іст.). Вул. Обсерваторна, 3. На пагорбі, в центрі ізольованого подвір'я. Складається з будинків обсерваторії і лабораторії (у західній частині подвір'я). Споруджено на замовлення універси-

тегу за затвердженням 1840 проектом арх. В. Беретті, після смерті якого з 1842 будівництво завершував його син О. Беретті. 1850—70 споруди перебудувались. 1915—16 обсерваторія перебувала в евакуації у Саратові, під час Великої Вітчизняної війни 1941—45 — у Свердловську. Після війни відновлено роботу установи, 1948 в саду встановлено три металеві вежі з обертовими куполами, збудовано павільйон для горизонтального сонячного телескопа. 1951 завершено спорудження лабораторного корпусу з житловими приміщеннями.

Обсерваторія. Будинок цегляний, складається з прямокутного у плані двоповерхового об'єму з анфіадно-коридорною системою планування і прилеглих до нього восьмигранних веж: з півночі — одноповерхової, з заходу — двоповерхової. Дах скатний, вкритий бляхою.

Оздоблений у строгих формах пізнього класицизму. Фасади розчленовано лопатками і поясками. Від первісного архітектурного опорадження збереглися чавунні художнього литва поручні сходів на другий поверх, кронштейни, балкони.

Лабораторія. У вигляді круглої цегляної вежі з розсувною металевою верхньою частиною для розміщення великого рефрактора. Це була друга в Україні, добре обладнана лабораторія.

Організація університетської обсерваторії розпочато 1838. В її штаті спочатку працювало два співробітники — директор і астроном-спостерігач. Тут проводилися переважно астрономо-геодезичні дослідження, практичні заняття студентів.

Організатором обсерваторії та її першим директором у 1838—55 був Федоров Василь Федорович (1802—55) — астроном. Одночасно — декан фізико-математичного відділення філософського факультету (1840—41), проректор (1841—42) і ректор університету (1843—47). Особисто вирішував питання будівництва й обладнання обсерваторії, керував практичними заняттями студентів у ній. 1842 і 1851 брав участь у спостереженнях за повними сонячними затемненнями. Визначив географічні координати ряду пунктів Західно-Сибіру.

Наступними директорами обсерваторії були відомі вчені.

1856—69 — Шидловський Андрій Петрович (1818—92) — астроном і геодезист. Одночасно — декан фізико-математичного факультету в 1866—68. Провів ремонт і добудову обсерваторії, на зразок Пулковської у Санкт-Петербурзі було побудовано нову рухому вежу для рефрактора окремо від головного будинку обсерваторії, безпосередньо на землі (замість старої, що мстилась у головному будинку), перебудовано приміщення пасажного інструменту, здійснено благоустрій території. Член-засновник Астрономічного товариства у Гейдельберзі (1863). Автор підручника зі сферичної астрономії, який набув популярності в інших університетах Російської імперії. Визначив географічні координати ряду пунктів України.

Липень—жовтень 1869 — Бредіхін Федір Олександрович (1831—1904) — астроном, акад. Імператорської Санкт-Петербурзької АН (з 1890), дирек-



527.2. Вул. Обсерваторна, 3.
527.2. План першого поверху.

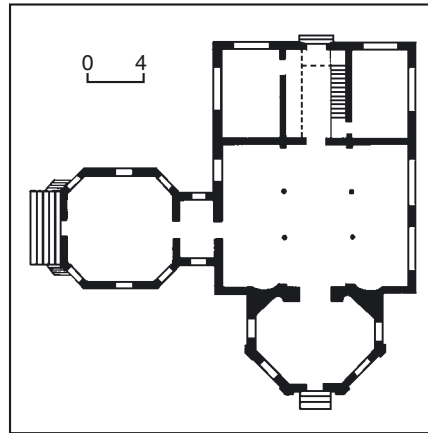

тор Московської (1873—90) і Пулковської (1890—94) астрономічних обсерваторій, засновник спектроскопічних спостережень Сонця у Російській державі.

1870—1901 — Хандриков Митрофан Федорович (1837—1915) — астроном, геодезист, акад. Імператорської Санкт-Петербурзької АН (з 1896). Понад 20 років викладав в університеті всі астрономічні дисципліни, на Вищих жіночих курсах читав курс математики. Здійснив заміну обладнання обсерваторії, з західного боку будинку було прибудовано меридіанну залу, устаткування для якої виконувалося у Гамбурзі. Разом з В. Фабріціусом відкрив

527.2. Вул. Обсерваторна, 3.



новий напрям досліджень — спостереження на меридіанному крузі з метою укладання каталогів положень зірок, що з часом став основним напрямом діяльності обсерваторії. Працював також у галузі небесної механіки. Автор підручників з астрономії «Система астрономії», «Описова астрономія». З ініціативи вченого 1880 почав видаватися журнал «Аннали обсерваторії». Створив наукову школу. Його учнями і послідовниками були В. Фабріціус, Р. Фогель, С. Чорний та ін.

1901—19 — Фогель Роберт Пилипович (1859—1920) — астроном. З 1894 — астроном-спостерігач обсерваторії, де почав проводити астрофізичні роботи, професор кафедри астрономії і геодезії з 1897. За нього рефрактор пристосували під астрограф. 1914 придбали астрофотометр Цельнера. У штат обсерваторії ввели посади двох асистентів. 1915—16 разом з обсерваторією перебував в евакуації у Саратові. Автор підручників зі сферичної та описової астрономії, основ теоретичної астрономії, досліджень з теоретичної астрономії, визначення планетних і кометних орбіт; розвив і доповнив класичні методи визначення орбіт комет і планет. Проживав у будинку обсерваторії. 1919—22 — Орлов Олександр Якович (1880—1954) — астроном, акад. УАН (з 1919), чл.-кор. АН СРСР (з 1927), заслужений діяч науки УРСР (з 1950), директор астрономічної обсерваторії Новоросійського університету в Одесі (1912—20), Одеської астрономічної обсерваторії (1920—34), директор Полтавської гравіметричної обсерваторії (1926—34, 1938—51) і Головної астрономічної обсерваторії АН УРСР (1944—48, 1950—51). Досліджував рух полюсів Землі за змінами широт.

1923—39 — Чорний Сергій Данилович (1874—1956) — астроном. Читав курси описової і сферичної астрономії. Автор першого підручника з описової астрономії українською мовою (1930). Теоретичні дослідження присвячено переважно галузі оточення орбіт, вивчав перигелій Меркурія на основі теорії відносності, сонячні та місячні затемнення, розпочав систематичні спостереження Сонця, малих планет і по-

криття зірок Місяцем. 1939—41 і 1944—81 — Всесвятський Сергій Костянтинович (1905—84) — астрофізик. За нього шість обсерваторій збільшено до 14 співробітників, розпочато роботи зі спостереження за слабкими зірками і складання їх каталога, з підготовки і спостереження за повним сонячним затемненням 1941. Під час Великої Вітчизняної війни разом з обсерваторією перебував в евакуації у Свердловську. Розвив теорію походження комет та інших груп малих тіл Сонячної системи шляхом їхнього виверження з великих планет та їх супутників, передбачив існування кілець у планет-гігантів. 1958—74 опублікував фундаментальну працю «Фізичні характеристики комет», яка містить історію всіх комет до 1971, перший у світі каталог абсолютних величин комет тощо.

1876—94 в обсерваторії працював астрономом-спостерігачем Фабріціус Василь (Вільгельм) Іванович (1845—95) — астроном, доктор філософії (з 1873). Разом з М. Хандриковим започаткував новий напрям у спостереженні за зірками — складання каталогів положень зірок.

Під час нацистської окупації Києва в будинку обсерваторії залишилися частина інструментів і бібліотека. Після евакуації університету уповноваженим Астрономічної обсерваторії залишили професора механіки, чл.-кор. АН УРСР Ю. Соколова (до війни працював у головному корпусі, див. ст. 527.5). Оберігав обладнання, зокрема телескоп, і бібліотеку від пограбування і вивезення до Німеччини. Разом з доктором фізико-математичних наук О. Королем утворив підпільну патріотичну групу, встановив зв'язок з партизанами й підпільниками, передавав їм листівки зі зведеннями Радянського інформбюро, ховав радіоустановку за завданням 4-го Українського партизанського батальйону, переховував підпільників. У 1943—44 Ю. Соколов брав участь у відновленні обсерваторії. Тепер використовується університетом як астрономічна обсерваторія для проведення досліджень з астрономії, метеорології астрономії, фізики, вивчення Сонця, прогнозування сонячної активності, для оптичних спостережень за штучними супутниками. Є одним із значних центрів прогнозування сонячної активності [1778].

Анатолій Артемов, Євген Малаховський.

527.3. Бібліотека (тепер Національна бібліотека України ім. В. Вернадського НАН України) 1914—17, 1929—30, в якій працювали відомі вчені (архїт., іст.). Вул. Володимирська, 62. На розі з вул. Л. Толстого, є складовою частиною містобудівного комплексу Київського національного університету ім. Т. Шевченка. Закладина будинку за проектом арх. В. Осьмака відбулися 24 квітня 1914 для бібліотеки Університету св. Володимира. 1915 будівництво закінчено начорно, завершене 1929—30 під керівництвом автора за участю арх. П. Альошина.

Бібліотека була однією з найкращих бібліотечних споруд за радянських часів: тут було влаштовано вогнетривке залізобетонне книгоховище. Під час вибуху головного корпусу 1943 споруда зазнала значних пошкоджень: повністю зруйновано інженерні ме-

режі, скляний ліхтар над читальною залю, вибито шибки, пошкоджено внутрішні приміщення тощо. До 1945 під наглядом П. Альошина здійснено відбудову. 1964 в бібліотеці сталася пожежа, яка частково знищила унікальні колекції та раритетні видання. Після цієї події 1967 зведено нове семиповерхове з підвалом книгоховище у вигляді маловиразного призматичного об'єму, що прилягає із заходу до тилу первісної споруди.

Первісне ядро будівлі чотириповерхове з підвалами, цегляне, чоловічий фасад тинькований і пофарбований у жовтий та білий кольори, з боків має відкрите цегляне мурування. Облицювання цоколя і ганка головного входу з обо-бічними одномаршовими сходами виконано з сірого буцардованого граніту. Перекриття залізобетонні, стелі окремих парадних приміщень спираються на високі падуги, що імітують склепіння. У плані Т-подібне з розташованим в глибині квадратним внутрішнім двориком, в'їзд на який — на південному фасаді. Внутрішнє розпланування анфіладно-коридорне, входи — у центрі чоловічого фасаду й у тильних ризалітах із двомаршовими сходами на південному і північному фасадах. Дах багатосхилий, бляшаний, з ліхтарем верхнього світла над центральною читальною залю. Вирішений у формах неокласицизму з використанням архітектурних прийомів і деталей, властивих головному корпусу. Симетрія загальної композиції — дощана рустування першого поверху, масивний вінцевий карниз з мутулами, пояс аркових вікон на третьому поверсі та оздоблення декоративними балюстрадами у вигляді колонок.

Чоловий фасад має симетричну тридільну композицію з виступною центральною частиною, завершеною гладеньким трикутним аттиком поміж широких стовпів. Третій поверх оформлено чотирма великими тричвертевими колонами модифікованого доричного ордеру, що відповідають місцезнаходженню великої двосвітної читальної зали. Піднесений на висоту ганка портал головного входу прикрашено рамковою ліштвою під прямих сандриком, який підтримують волютоподібні кронштейни. Над сандриком вмонтовано горизонтальне рельєфне панно з лев'ячим маскаронном, лікторськими в'язками та закрутками.

Головний вестибуль замикають розпашні п'ятимаршові сходи зі штучного каменю, прикрашені знизу парою бронзових фігурних світильників, вгорі — вазонами з природного каменю, декорованого бронзовими деталями. Обабіч вестибуля на другому поверсі встановлено по три колони доричного ордеру, що відділяють коридори. Пластка стеля обрамлена карнизом з двома смужками ліпленого орнаменту, підлога — з метласької плитки.

В глибині до внутрішнього дворика по осі вестибуля прилягає добре освітлений хол з тримаршовими парадними сходами, що з'єднують другий і третій поверхи. Початок бічних маршів на проміжному майданчику означено вишуканими бронзовими скульптурами. Простір холу, оточений з трьох боків колонадою доричного ордеру, перекирає стеля у вигляді замкненого склепіння з люнетами.

На третьому поверсі привертає увагу оформлення центральної читальної зали. Парними торцевими колонами її простір поділяється на три частини: велику п'ятивіконну двосвітну та одновіконні бічні. Світловий плафон середньої частин підтримують високі падуги, розкреслені по осі пристінних лопаток кесонованими піварками. Периметр зали оперезують карнизи з іоніками та широка декоративна смуга, прикрашена на торцях ліпними панно на античну тематику, на поздовжніх площинах — орнаментальними вставками з волютоподібних пагонів та лаврових вінків навколо п'ятиарменних зірок посередині. Входи до зали оформлені порталами з вінцевими прямолінійними сандриками, що спираються на прикрашені акантом вертикальні кронштейни.

Споруда — важливий містобудівний акцент вул. Володимирської, складова архітектурного комплексу університету.

1930 будинок було передано Всенародній бібліотеці України при ВУАН. Її створення почалося згідно з Законом «Про утворення фонду Національної бібліотеки Української Держави» від 2 серпня 1918 за підписом гетьмана П. Скоропадського. Тимчасовий комітет для заснування бібліотеки очолював перший президент УАН В. Вернадський. Не маючи власного приміщення, ВБУ містилася за різними адресами в Києві, зокрема в Педагогічному музеї, Колегії П. Галагана та ін. Основні книгоховища, відділи та читальні зали — в будинку Першої Київської гімназії (нині один з корпусів університету, бульв. Т. Шевченка, 14). До 1934 завершено переїзд бібліотеки до цього приміщення.

За час існування бібліотека не раз змінювала назви: 1919—20 — Всенародна (Національна) бібліотека України при УАН у м. Києві; 1920—34 — Всенародна бібліотека України при УАН (ВУАН) у м. Києві; 1934—36 — Державна бібліотека ВУАН; 1936—48 — Бібліотека АН УРСР; 1948—65 — Державна публічна бібліотека УРСР; 1965—96 — Центральна наукова бібліотека АН УРСР (з 1991 — АН України), Національна бібліотека України (з 1996). З 1988 носить ім'я В. Вернадського.

Під час тимчасової окупації Києва німецькими військами бібліотека працювала в м. Уфа (тепер Республіка Башкортостан, РФ), куди було вивезено найціннішу частину її фондів. Відновила свою діяльність 15 листопада 1943, відразу після визволення міста, відкриттям невеликої читальної зали на 25 місць. Повноцінне функціонування закладу було відновлено після повернення з евакуації її основних фондів у травні 1944 й закінчення капітального ремонту будинку. 1992 бібліотека переїхала до спеціально спорудженого для неї будинку на просп. 40-річчя Жовтня, 3. У цьому приміщенні залишилися окремі її підрозділи та відділи. Тепер тут розміщуються Інститут української книги НБУ, до складу якого входять — Інститут рукопису, Інститут архівознавства, Інститут біографічних досліджень, Центр реставрації та консервації, а також низка відділів НБУ: газетний, стародруків та рідкісних видань, бібліотечних зібрань та історичних колекцій, образотворчого міс-

тецтва, формування музичного фонду, зарубіжної україніки.

Відділ стародруків та рідкісних видань зберігає найбільшу в Україні колекцію кирилических видань 16—19 ст., зокрема перші видання слов'янського книгодрукування (Ш. Фіоля, Ф. Скорини, І. Федорова та ін.); колекції інкунабул та палеотипів, видань провідних західно-європейських видавничих фірм 15—17 ст. У фондах Інституту рукопису зберігається понад 400 колекцій документів від найдавніших часів до сьогодення (серед них — «Київські глаголичні листки» 10 ст., «Пересопницьке євангеліє» 1556—61, універсали гетьманів України тощо), особисті фонди багатьох відомих діячів науки й культури України, документальні матеріали ВУАН та її інститутів і т. ін. Відділ газетних фондів включає бл. 175 тис. річних комплектів газет, починаючи з 18 ст. Понад 250 тис. одиниць зберігає відділ образотворчих мистецтв, бл. 220 тис. нотних видань — музичний фонд.

У цьому будинку в бібліотеці працювали відомі вчені.

1930—38 — Гешпелер Микола Васильович (1901—71) — літературознавець, палеограф, бібліограф, архівіст, співробітник відділу давньої української літератури Інституту літератури ім. Т. Шевченка АН УРСР, член редколегії академічного видання творів Т. Шевченка (1938—41).

Працював у бібліотеці з 1927, у зазначені роки — в. о. завідувача відділу рукописів. 1941—43, під час окупації Києва нацистськими військами, знову працював у бібліотеці, 1943 за наказом окупаційної влади супроводжував транспорт архівних і бібліотечних матеріалів з Києва в Чехію, доклав зусиль до повернення їх в Україну.

1930—38 — Дзбанівський Олександр Тихонович (1870—1938) — композитор, музичний критик, педагог, співак; співробітник Наркомосвіти у Харкові, член-секретар Вищого музичного комітету НКО, викладач музичного технікуму і музично-драматичного інституту, інспектор і секретар Об'єднання українських оперних театрів (1921—28), один з фундаторів Харківського театру опери та балету і член його художньої ради (з 1925), член художньої ради Київського театру опери та балету (з 1928). Працював у бібліотеці з 1928, організатор і завідувач музичного відділу. Доклав багатьох зусиль до комплектування фондів відділу, був у відрядженнях у Москві й Ленінграді, внаслідок чого збірку відділу поповнили 45 тис. примірників нот конфіскованих дореволюційних нотних видавництв. Зібрав величезні нотні фонди — бл. 125 тис. одиниць нот, книжок, журналів та ін. (тепер це найбільше в Україні нотосховище, яке налічує понад 200 тис. примірників). Порушував питання про створення республіканської музичної наукової бібліотеки, музичного музею і музею музичних інструментів України. 1930—33 — Іваницький Віктор Федорович (1881 — після 1950) — бібліотекознавець, сходознавець, професор Київської духовної академії (1912—19). Працював у бібліотеці 1921—33, завідувач відділу, заступник і виконувач обов'язків директора (1924—30). У 1933 під час чергової кадрової «чистки» закладу звільнений з посади. Пізніше жив і

працював у м. Йошкар-Ола (тепер Республіка Марій Ел, РФ).

1930—34 — Кордт Веніамін Олександрович (1860—1934) — історик, картограф, археограф, бібліограф, випускник Дерптського університету (1888), приват-доцент і завідувач бібліотеки Київського університету (1894—1918). Один із засновників і співробітників Всенародної бібліотеки УАН, засновник і завідувач картографічного сектора бібліотеки (1930—34).

1930—37 — Маслов Сергій Іванович (1880—1957) — літературознавець, бібліограф та бібліотекознавець, чл.-кор. АН УРСР (з 1939), член багатьох наукових товариств, завідувач кафедри Київського університету (з 1914), ректор Київського археологічного інституту (1921—22), дійсний член науково-дослідної кафедри мовознавства (з 1922) та архіографічної комісії ВУАН (з 1930), завідувач відділу давньої української літератури Інституту літератури ім. Т. Шевченка АН УРСР (1939—

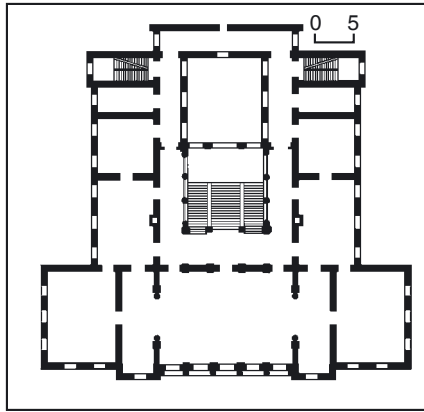

527.3. План другого поверху.



527.3. Фрагмент оздоблення.
527.3. Вул. Володимирська, 62.

58). Працював у бібліотеці 1926—37 завідувачем відділу стародруків, потім — науковим консультантом. Входив до складу утвореної в червні 1941 Президією АН УРСР комісії з евакуації найціннішої частини бібліотечних фондів до Уфи, а також активу бібліотеки в 1941—43.

1945—48 — Меженко Юрій (Георгій) Олександрович (справж. — Іванов; 1892—1969) — бібліограф, книгознавець, літературознавець, художній і театральний критик. Голова Ради бібліотеки (практично — керівник бібліотеки; 1920—22), директор Головної книжкової палати в Києві (1919—22), директор Українського НДІ книгознавства (1922—31), член біографічної комісії ВУАН (з 1929), завідувач редакції бібліографії Головної редакції Української Радянської Енциклопедії (1960—62).

Під час роботи у цьому будинку вдруге займав посаду директора бібліотеки (1945—48). 1934—45 й 1940—60 жив і працював у Ленінграді.

1934—36 — Петровський Микола Неонович (1894—1951) — історик, археограф, чл.-кор. АН УРСР (з 1945); викладач (1924), професор Ніжинського ІНО (1928—33), науковий співробітник (з 1937), директор (1942—47).

Звільнений через звинувачення у буржуазному націоналізмі; завідувач відділу археографії Інституту історії АН УРСР (з 1947).

У бібліотеці працював науковим співробітником відділу стародруків. Укладав та редагував бібліографію актово-документального матеріалу з історії України у 2-х томах (не опубл.). Звільнений за звинуваченням у контрреволюційній діяльності.

1930—34 — Попов Павло Миколайович (1890—71) — літературознавець, фольклорист-мистецтвознавець, книгознавець, славіст, чл.-кор. АН УРСР (з 1939), старший науковий співробітник ВУАН (з 1923), завідувач відділу письма й друку і хранитель Портретної галереї Лаврського музею культур та побуту (1923—30), професор кафедри історії української літератури Київського університету (з 1934), завідувач сектора фольклору Інституту мистецтвознавства, фольклору та етнографії ім. М. Рильського АН УРСР (1944—52).

Під час роботи у цьому будинку — завідувач відділу рукописів (призначе-



ний 1929, фактично працював 1930—34), одночасно — професор Київського художнього інституту (1928—30). У наступні роки підтримував з бібліотекою постійні зв'язки. 1941 — член утвореної Президією АН УРСР комісії, яка очолювала роботу з евакуації найціннішої частини бібліотечних фондів до Уфи. Входить до складу активу бібліотеки під час її функціонування в Києві в 1941—43. Передав 1970 в дарунок бібліотеці свою надзвичайно цінну книжкову колекцію (28582 одиниці) й науковий архів (понад 5 тис. документів).

1930—32 — Сагарда Микола Іванович (1870—1943) — історик, бібліограф, приват-доцент Київського університету і професор Українського державного університету (1919—20), завідувач Полтавської наукової бібліотеки (1920—24), учений секретар бібліографічної комісії ВУАН (з 1927). Працював у бібліотеці з 1924, завідував відділом періодики, співредактор її органу «Журнал бібліотекознавства та бібліографії» (1927—30). Звільнений під час кадрових «чисток» бібліотеки. Репресований 1932.

До 1930 всі ці вчені працювали в будинку бібліотеки й інших закладах на бульв. Т. Шевченка, 14.

Тепер — філія № 1 Національної бібліотеки України ім. В. Вернадського НАН України [1779].

Елла Піскова, Тетяна Трегубова, Лариса Шевченко.

527.4. Ботанічний сад ім. акад. О. Фоміна, 1-а пол. 19—20 ст. (іст., містобуд.). Вул. Толстого, 1. У тилу комплексу університету, між вулицями Л. Толстого, Ветрова, Комінтерну і бульв. Т. Шевченка. Пл. — 22,5 га. Заснований як навчальна та наукова установа Університету св. Володимира за проектом арх. В. Беретті. Земельна ділянка саду була лівим схилом р. Либідь (тепер протікає у підземному колекторі). На той час місцевість із дуже ерозованими схилами, зрідка вкритими чагарниками і рідколіссям, була непридатною для сільськогосподарського використання і тому збереглася без істотного втручання людини. Територія відзначалася своєрідним і складним рельєфом, рівнинні ділянки чергувались із схилами різної крутості. Проект саду розробив і здійснив від перших насаджень 1839 до остаточного впорядкування 1850 його директор у 1838—52 — проф. Р. Трауфеттер. Основою

527.4. Вхід з бульв. Т. Шевченка.

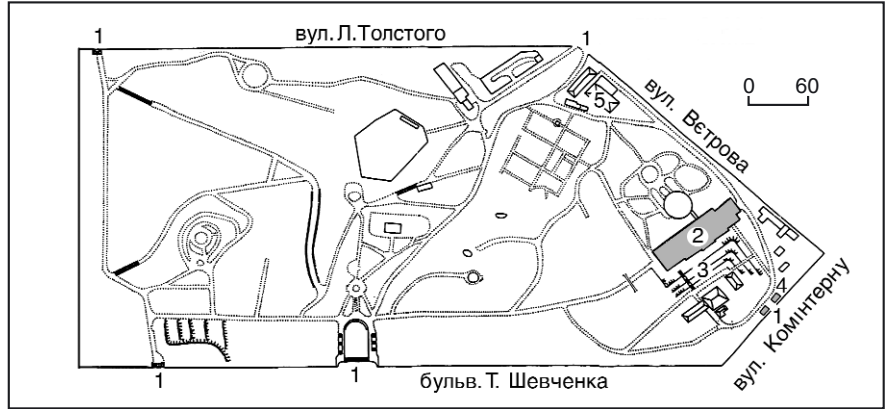

527.4. Ботанічний сад ім. акад. О. Фоміна.

Генеральний план:

1. Входи.
2. Головні оранжереї (кліматрон).
3. Оранжереї водних і сукулентних рослин.
4. Службовий будинок.
5. Теплично-парникове господарство.

ботанічного саду стали колекції рослин, які були передані Університету св. Володимира з колишнього Кременецького (Волинського) ліцею (закритий 1831) та Медико-хірургічної академії у Вільно. Перевезення колекцій тривало з 1839 до 1848. Під час розпланування території та насадження дерев зважали не лише на наукові та навчальні цілі, але й на естетичні та декоративні. Пейзажне планування саду було цілком підпорядковане особливостям рельєфу. 1846—49 за проектом арх. Й. Лауфера споруджено оранжерею на сім відділень для тропічних і субтропічних

527.4. Оранжерея.



рослин та прилеглий до неї двоповерховий корпус для розміщення лабораторій, гербарію, аудиторій і квартир співробітників. У кін. 1852 в ботанічному саду та його оранжереях вже налічувалося 5225 різних видів рослин. 1935 споруджено головний вхід до саду з боку бульв. Т. Шевченка, бельведер і поставлено нову огорожу. 1936 збудовано вхід з боку вул. Л. Толстого. Було також прокладено нові алеї, проведено водогін, територію освітлено. 1935—36 відремонтовано і розширено оранжерейний комплекс. Першу і сьому оранжереї капітально відремонтовано після Великої Вітчизняної війни.

Під час нацистської окупації Києва 1941—43 багато цінних дерев та кущів загинуло, кілька десятків рідкісних оранжерейних рослин вивезено в Німеччину. У травні 1944 відроджений сад відкрито для відвідувачів. Через те, що головний корпус університету був зруйнований, до його відбудови у лабораторному корпусі ботсаду розмістили кафедру систематики вищих рослин та кафедру фізіології й біохімії рослин. 1974—77 проведено реконструкцію саду (арх. С. Зубок та ін.): відремонтовано дорожнє покриття, терасовано схили, влаштовано нові пейзажні композиції. 1976—84 на місці трьох старих оранжерей споруджено новий оранжерейний комплекс — кліматрон (вис. 30 м; найвищий у світі) для унікальної колекції пальм та інші оранжереї (орхідейну, папоротеву, хвойну, розсадникову, водяних рослин тощо). 1984 зведено купольну (тропічну) оранжерею (вис. 18 м), вікторну і три сукулентні оранжереї. В експозиційній частині ви-

527.4. Вхід з вул. Л. Толстого.



саджено понад 4 тис. дерев та чагарників, закладено нові газони, створено експозиції бузків, магнолій, рододендронів, заасфальтовано всі дороги тощо. 1977, під час реконструкції оранжерейного комплексу, центральну частину двоповерхового (службового) будинку, в якому проживали і працювали відомі вчені і директори саду, було зруйновано, 1997 відбудовано у первісних формах. Проект відбудови розроблено проектно-виробничим кооперативом «Крос» (арх. І. Хоменко).

1935 ботанічному саду університету присвоєно ім'я акад. О. Фоміна, 1960 визнано пам'яткою садово-паркового мистецтва; 1992 надано статус об'єкта природно-заповідного фонду загальнодержавного значення.

Форма земельної ділянки і складний рельєф обумовили планування та просторове вирішення саду у пейзажному стилі. По зовнішньому периметру прокладено обхідну кільцеву дорогу, доповнену поперечною, що розділяє сад на дві частини — науково-дослідницьку та прогулянкову і з'єднує бульв. Т. Шевченка з вул. Л. Толстого. Ці головні паркові дороги доповнено розгалуженою мережею доріг, алеї та стежинок, прокладених відповідно до рельєфу місцевості. Насаджень часів закладання саду майже не залишилося, більшість дерев та кущів пізнішого походження. Без змін збереглося, в основному, планування.

Загальна площа оранжерей ботанічного саду складає бл. 4 тис. кв. м, в них розміщено одну з найчисельніших в Україні колекцій тропічних і субтропічних рослин, яка налічує понад 4 тис. видів, форм та сортів. Тут розміщуються такі унікальні рослини, як 200-літній екземпляр енцефалартоса колючого, 180-літній юбея чилійська та лівістона південна, 100-літні екземпляри пальм — фініка канарського, ховеї Хорстера, араукарії Бідвілла. Колекція кактусів та інших сукулентів налічує понад 2,5 тис., що відносять її до найкращих у світі. Позаду оранжерей насипано величезні тераси, засаджені одержаними із закордонних ботанічних садів рідкісними деревами, кущами та травами.

На відкритих ділянках ботсаду зібрано колекцію деревних рослин — понад 1,2 тис. таксонів. Серед них найбагатше представлені магнолії, рододендрони, кизильники, таволги, шипшини, клени, сосни, ялівці тощо. Особлива увага приділяється інтродукції реліктових та ендемічних рослин, а також високодекоративним видам та садово-декоративним формам. Трав'яниста флора представлена експозиціями спорових рослин, рідкісних та зникаючих видів, лікарських та квітково-декоративних рослин, а також гірських видів. Усі рослинні колекції ботанічного саду налічують бл. 10 тис. видів, форм і сортів. Рослинні експозиції сформовано як за ботаніко-географічним принципом, так і у вигляді моносадів у пейзажному стилі.

У ботанічному саду працювали в різний час відомі вчені. З ним пов'язане ім'я акад. С. Навашина (1894—1915 — директор; до 1900 проживав у службовому будинку на його території). Відкрив 1898 явище подвійного запліднення в покритонасінних рослин, що належить до найважливіших відкрит-

тів у біологічній науці.

Широко відомі дослідження акад. О. Фоміна (директор саду в 1915—35; жив у службовому будинку). Багато уваги приділяв зміцненню матеріальної бази, збільшенню колекційних фондів, підвищенню рівня наукової роботи. У надзвичайно складних умовах 1-ї світової та громадянської воєн учений наново проєктигував дерева і кущі саду, провів ремонт оранжерей, побудував три теплиці, зберіг унікальну колекцію тропічних і субтропічних рослин. 1924 організував видання журналу «Вісник Київського ботанічного саду», започаткував фундаментальне видання «Флора УРСР», у першому томі якого вміщено його опис папоротеподібних та голонасінних рослин. О. Фомін був ініціатором створення 1927 і першим директором Українського науково-дослідного інституту ботаніки, наукові кадри для якого підготовлені на базі науково-дослідної кафедри, що 1922—27 функціонувала при ботанічному саду.

Під керівництвом І. Білоконя (директор саду в 1961—75) було створено нові експозиційні ділянки — спорових рослин, гірських рослин, формовий сад, проведено реконструкцію кактусової оранжереї й оранжереї-розсадняка, започатковано колекцію рододендронів, магнолій, кизильників.

З ботанічним садом також пов'язана діяльність таких учених, як П. Рогович (завідувач ботанічного саду і гербарію університету 1852—68), М. Холодний (засновник і завідувач кафедри фізіології й анатомії рослин 1933—41), І. Шмальгаузен (професор кафедри ботаніки і завідувач ботанічного саду та ботанічного кабінету університету 1879—94) та ін.

Нині ботанічний сад є науково-дослідною, навчально-освітньою і природоохоронною установою, займається збереженням, вивченням і збагаченням рослинного різноманіття регіону шляхом створення та поповнення колекцій рослин світової флори. З метою поповнення колекції рослин-інтродуцентів сад обмінюється насінням з більш як 300 зарубіжними ботанічними установами. До його структури входять також ботанічний музей (розміщений у головному корпусі університету), створений 1839 як навчальний підрозділ університету (налічує бл. 20 тис. гербарних і понад 2 тис. натурних зразків вищих і нижчих рослин), спеціалізована наукова бібліотека, започаткована одночасно з ботанічним садом.

На фасаді відбудованого службового будинку встановлено гранітні меморіальні дошки (перенесені з попередньої споруди) С. Навашину (1972, арх. І. Малакова) та О. Фоміну (1968) [1780].

Василь Капустян, Юрій Нельгівський.

527.5. Головний корпус, 1837—43 (архит., іст.). Вул. Володимирська, 60. По осі кварталу між бульв. Т. Шевченка і вул. Л. Толстого, з незначним відступом від червоної лінії забудови вул. Володимирської. Зведений за проєктом арх. В. Беретті у вигляді споруди палацового типу з прилеглими по боках замкненими дворами, проїзд на які з боку вул. Володимирської відмічено брамами з лучковими перемичками у цегляній огорожі, оформлений дощаним рустом. По смерті В. Беретті у 1842

будівництво завершував його син — арх. О. Беретті. Виконавцем робіт був київський підрядчик Терлецький.

Згідно з тодішньою практикою будівництва навчальних закладів, головний корпус запроєктовано як багатифункціональну споруду, де, крім і парадних приміщень, передбачено квартири для лаборантів і ординаторів на верхньому (мезонінному) поверсі над поперечними північним і південним крилами. З боку чолового фасаду розміщено актову залу і залу засідань Ради (ректора-ту), приміщення бібліотеки, музеїв (кабінетів), на тильному фасаді з боку ботанічного саду — православну церкву св. рівноапостольного кн. Володимира (на південно-західному наріжжі) та симетричний до неї католицький костел (закритий після польського повстання 1863). У крилі, між костелом і церквою, В. Беретті запроєктував виступний об'єм для приміщень астрономічної обсерваторії, яку переведено у 1840-х рр. в іншу частину міста (вул. Обсерваторна, 3).

Для спорудження університету використано місцеву цеглу і граніт. Згідно з тодішнім рівнем будівельної техніки, широкого застосування набули різноманітні склепінчасті перекриття на товстих капітальних стінах, зв'язі для погашення розпору з пологового та брускового заліза. Новим у цивільному будівництві Києва було використання чавунних виробів у вигляді капітелі і баз колон, модульонів і дощок на зовнішньому карнизі, візерунчастих огорож і лійток підлоги. Ливарні архітектурні деталі за ескізами В. Беретті виготовлялися на підприємстві київського купця Т. Дегтерьова, на заводі Тульської і Калужської губерній.

Через постійну вимогу щодо скорочення коштів на будівництво авторський задум частково не здійснено, зокрема, пропонуване В. Беретті оформлення інтер'єрів художніми розписами, не виготовлено трифігурну скульптурну композицію, що мала увічнювати центральний портал. Пофарбування фасаду було спочатку кольору «дикого каменю», тільки з 1850—60-х рр. його заступило нинішнє червоно-чорне, яке відповідало кольорові стрічок ордену св. Володимира, чие ім'я університет носив.

На поч. 20 ст. ґрунтовно реконструйовано забудову прилеглих до головного корпусу бічних дворів із збереженням фрагментів первісної цегляної огорожі та брам з боку вул. Володимирської. Із встановленням радянської влади у 1919—20 закрито церкву св. Володимира, призначення приміщень перепрофільовано. 1932 сталася пожежа, яка знищила дах і дерев'яні склепіння аванзали й актової зали на третьому поверсі, які було відбудовано в спрощеному вигляді.

Під час відступу з Києва німецьких окупантів 6 листопада 1943 будинок було підірвано. Загальні руйнування від п'яти осередків вибуху і пожеж склали бл. 70 відсотків. Найменше постраждав чоловічий об'єм з боку вул. Володимирської. Проєкт відбудови споруди розроблено 1944—45 в українському філіалі Академії архітектури СРСР під керівництвом арх. П. Альошина. Передбачено максимальне збереження первісної архітектури будівлі з пристосуванням її до сучасних потреб. На чет-

вертому поверсі з боку ботанічного саду облаштовано додаткові приміщення з пробиттям нових вікон на рівні фриза. До центрального ризаліту західного крила з боку двору додано симетричні об'єми сходових кліток. Окремі пошкоджені конструктивні елементи (сходи, перекриття) виконано з залізобетону. 1954 відбудову і реконструкцію повністю завершено.

1964 у вікнах вестибюля був встановлений вітраж «Тарас Шевченко», виконаний художниками А. Горською, О. Заливахою, Г. Зубченко, Г. Севрук, Л. Семикіною, згодом знищений за «націоналістичне» спрямування, а його виконавців виключено зі Спілки художників України. Триптих складався із зображень Т. Шевченка і жінки-матері в обрамленні орнаменту і слів «Возвеличу малих отих рабів німих...» та кобзаря з бандурою (ліворуч) і молодої жінки з дитиною (праворуч). У кін. 1970-х рр. вестибюль прикрасили вітражі, виконані творчою групою художників-монументалістів під керівництвом В. Зарецького. 2000—02 під керівництвом арх. Ю. Мельничука здійснено оновлення інтер'єрів центральних парадних приміщень — вестибюля, сходової клітки, фойє, актової зали і зали засідань. У вестибюлі та на сходах зроблено нове гранітне покриття. Розписи у вестибюлі виконав худ. П. Басанець.

Чотириповерховий з підвалами (перший поверх — цокольний, невисокий четвертий розташований на рівні фриза), цегляний, тинькований, пофарбований ззовні у темно-червоний (стіни) і чорний (чавунні деталі) кольори, знадвору — у жовтий і білий. Цоколь на рівні підвалу облицьовано сірим гранітом. Дах вальмовий, бляшаний. Вирішений у стилі ампір. У плані — замкнений прямокутник з внутрішнім двором (загальні розміри 146 × 115 м). Симетрична композиція побудована на двох взаємоперпендикулярних осях — головній і другорядній. Головна вісь закріплена портиком чолового фасаду і центральним ризалітом на тильному, другорядна — лучковими проїздами у двір на бічних фасадах. Раціональне внутрішнє розпланування спирається на кільцеву систему широких коридорів, які у головному і тильному крилах освітлюються з боку двору, у поперечних — проходять по осі крила між двома рядами приміщень. Коридори перекрито хрещатими склепіннями,

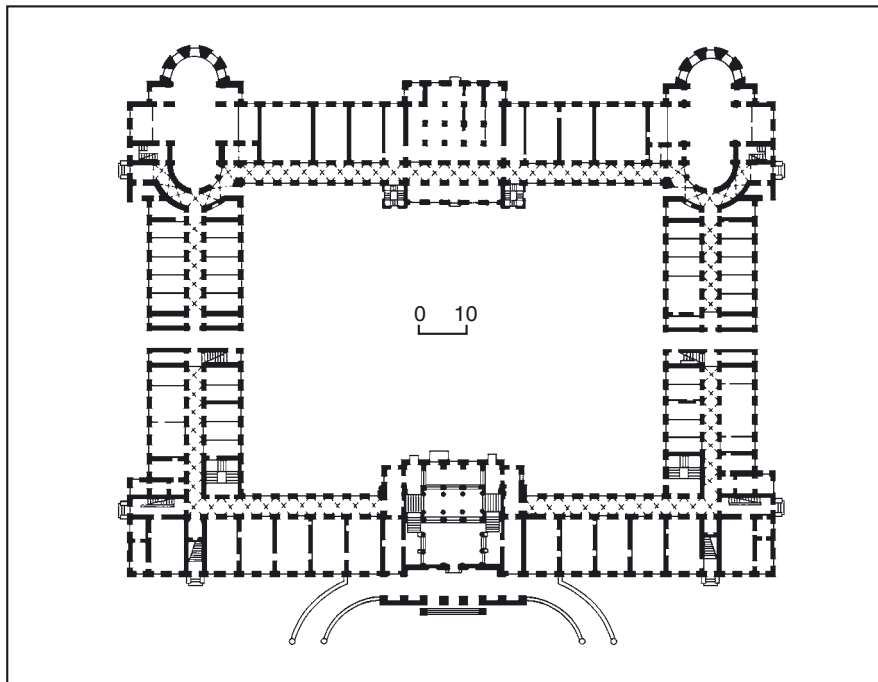

527.5. План першого поверху.

приміщення підвалу, цокольного поверху, вестибюль, центральний сходовий вузол, зали на третьому поверсі — хрещатими, коробовими і зімкнутими склепіннями (збереглися частково). У більшості приміщень тепер перекриття плоскі. Парадні розпашні сходи спираються на повзучі арки, в їх систему вписано спуск на цокольний поверх у вигляді бічних одномаршових сходів. Вертикальні зв'язки між поверхами забезпечують ще десять дво-, тримаршових сходових кліток, дві з яких пов'язані з т. зв. професорським (ліворуч) і клінічним (праворуч) входами на флангах чолового фасаду, всі інші — зі входами на бічних і дворових фасадах. Архітектурне вирішення головного корпусу має лаконічний і монументальний характер, побудований на контрасті фасадних площин, рівномірно членованих ритмом прямокутних і аркових (на третьому поверсі) вікон та великого іонічного ордера висотою у два поверхи. Нижній (цокольний) по-

527.5. Фасад з боку ботанічного саду.

верх оброблено по периметру великим дощаним рустом, другий і третій з гладенько тинькованими поверхнями розділено горизонтальним поясом, що включає підвіконня аркових вікон, декоровані колонкоподібними балаясиами. Четвертий поверх з невеликими прямокутними прорізами утворює своєрідний фриз під розвиненим вінцевим карнизом, прикрашеним чорними чавунними модульйонами (на чоловому фасаді фризіві вікна відсутні). Заглиблені в нішки вікна не мають обрамлень. Восьмиколонний портик перед головним входом спирається на глухий п'єдестал, що дорівнює висоті цокольного поверху. В трьох середніх інтерколумніях портика влаштовано прохід, якому передують вісім східців, фланкованих торшерами. До головного входу підводять також бічні у чверть кола в плані падауси. Чавунні іонічні капітелі, бази колон і торшери пофарбовано у чорний колір, напис на вінцевому аттику «Національний університет ім. Тараса Шевченка» викладено позолоченими літерами. Рустовану поверхню першого поверху подовжують огорожі з арковими входами та лучковою брамою, що



під прямим кутом прилягають до боків фасаду.

Завдяки трьом ризалітам з арковими віконними прорізами звернутий до ботсаду фасад відзначається виразнішим архітектурним рішенням. На бічних ризалітах виступають півкруглі апсиди, що вказують на місця первісних храмових зал (тепер — приміщення спортзали і музею). Міжвіконні апсиди на рівні другого—третього поверхів оформлено півколонами іонічного ордеру, що несуть повний антаблемент, завершений аттиковою стінкою. Прямокутний у плані центральний ризаліт увінчано трикутним фронтоном, оформлено, замість колон, пілястрами того ж самого ордеру.

Бічні фасади з ризалітами на кінцях і центральними лучковими отворами в'їзду на подвір'я вирішено простіше, без застосування ордеру. Фасади внутрішнього парадного двору архітектурно пов'язані з фасадами зовнішнього периметра.

Оздоблення інтер'єрів відзначається простотою і стриманістю архітектурного декору. Парадні приміщення — вестибуль, сходову клітку, аванзалу і зали третього поверху збагачує застосування колон, пілястр, карнизів своєрідно трактованих ордерів: доричного — у вхідній групі, коринфського — в актовій залі. Надзвичайно ефектний вигляд має анфілада довгих коридорів, розчленованих ритмом хрещатих склепінь та підпругних арок.

Головний корпус Університету св. Володимира був найбільшою цивільною спорудою свого часу, яка вплинула на містобудівний розвиток району та Києва в цілому. Є видатною пам'яткою архітектури періоду класицизму, зразком споруди навчального призначення. 1842 університет перемістився у цей корпус. При ньому були створені кабінети й музеї: старожитностей і мистецтв (розміщувався в південній частині будівлі на третьому поверсі, тепер аудиторії № 315—316), мінералогічний (на третьому поверсі в північно-східній частині, тепер аудиторії № 336, 338), ботанічний (на четвертому поверсі в південній частині, тепер аудиторії № 408—412), монц-кабінет, пізніше — нумізматичний (на третьому поверсі в північній частині, тепер аудиторія № 351), зоологічний (раніше аудиторія № 334, тепер — аудиторія № 300, за актовою залом), хімічна лабораторія і

кабінет (1873, як і все хімічне відділення, переведені в новий будинок на подвір'ї університету — тепер хімічний факультет). З усіх музеїв не перервав свою діяльність лише зоологічний музей, збірки якого тепер налічують бл. 700 тис. одиниць зберігання. Понад 2 млн. одиниць згоріли під час пожежі головного корпусу восени 1943, оскільки музей не було евакуйовано, і він залишався в окупованому Києві. Всі інші музеї було розформовано і передано різним установам у 1920—30-х рр. В головному будинку університету було дві церкви: католицька (закрита 1863 у зв'язку з польським повстанням; тепер приміщення Музею історії університету — аудиторія № 334) та православна Свято-Володимирська (ліквідована в 1920-х рр.; тепер тут розміщується спортивна зала — аудиторія № 331).

Північну та східну частину будівлі на другому поверсі (30 кімнат) займали клініки медичного факультету: терапевтична, хірургічна, офтальмологічна (тепер аудиторії № 247—267); на першому поверсі в цьому ж крилі — акушерська клініка (аудиторії № 150—166). 1886 для клінік побудовано нові корпуси на університетському подвір'ї з навчальними аудиторіями (тепер бульв. Т. Шевченка, 13—17, див. ст. 527.7). У звільнених приміщеннях влаштовано аудиторії та кабінети.

Центральну частину будівлі на третьому поверсі займала бібліотека: читальні зали для науковців (тепер актова зала) та студентів (тепер зоологічний музей), у кінці коридора в північній частині — книгосховище. Бібліотеці належало також кілька кімнат на першому і другому поверхах (тепер аудиторії № 201—205). Бібліотеку засновано разом з навчальним закладом на основі книжкової колекції Волинського (Кременецького) ліцею (понад 34 тис. одиниць). Становленню та розвитку бібліотеки, крім бібліотекаря та його помічників, приділяли увагу професори університету. Значним джерелом поповнення фондів у різний час були приватні книжкові збірки викладачів університету М. Бунге, В. Іконникова, В. Кордта, М. Костомарова, І. Лучицького, в радянський час — С. Маслова, М. Груньського та ін. 1940 для бібліотеки збудовано окреме приміщення (вул. Володи-

527.5. Вул. Володимирська, 60.

мирська, 58).

Вчені університету створили ряд наукових шкіл і напрямів, що зробили значний внесок у розвиток вітчизняної та світової науки і культури. Значну роль у цьому відіграли і наукові товариства.

У жовтні 1835 при університеті створено Тимчасовий комітет для дослідження старожитностей у Києві — перше в місті наукове історико-краєзнавче товариство. До його складу входили в різний час ректори університету М. Максимович, К. Неволін, В. Цих, професори — С. Зенович, проректор С. Орнатський (секретар), митрополит Київський і Галицький Євгеній (Болховітіннов), археологи М. Берлінський, К. Лохвицький, О. Ставровський та ін. Того ж року комітет ухвалив рішення про створення музею київських старожитностей при університеті, до якого археолог К. Лохвицький передав усі знайдені ним під час досліджень в історичному ядрі Києва археологічні пам'ятки. Офіційний дозвіл на відкриття музею отримано у березні 1837 (пізніше перетворений на археологічний музей). В різні роки ним завідували К. Лохвицький, О. Ставровський, А. Линиченко, В. Антонович та ін.

1845 функції комітету передали Тимчасовій комісії для розгляду давніх актів — науковій археографічній державній установі, організованій 1843 при канцелярії Київського, Подільського і Волинського генерал-губернатора. Діяла до 1921 на базі університету, потім увійшла до складу Археографічної комісії ВУАН. Містилася в центральній частині будинку університету на четвертому поверсі, над бібліотекою. Великі засідання відбувалися в актовій залі. Ініціаторами створення комісії виступили М. Максимович і генерал-губернатор Д. Бібіков. Голови: М. Писарев (1843, фактично 1845—48), М. Судієнко (1848—57), М. Юзефович (1857—89), В. Вельямінов—Зернов (1889—1904), В. Іконников (1904—21); віце-голови — С. де Шодуар (1843—58), М. Іванишев (1859—65); головні редактори: М. Іванишев (1861—63), В. Антонович (1863—82), М. Владимирський—Буданов (1882—1916), М. Ясинський (1916—21). Впродовж свого існування комісія скомплектувала величезні колекції цінного актового і документального матеріалу, головним чином з історії Правобережної України, які



зберігалися в Центральному архіві давніх актів, заснованому 1852—54. Архів розміщувався у великій залі університету та в чотирьох кімнатах на третьому поверсі (аудиторії № 328 і 329). Комісія видала ряд важливих матеріалів з української історії, археології, палеографії, картографії тощо.

Членами комісії були відомі вчені, краєзнавці, громадсько-політичні і культурні діячі: В. Антонович, М. Берлінський, М. Василенко, М. Владимирський-Буданов, С. Голубєв, М. Довнар-Запольський, В. Завитневич, М. Іванишев, В. Іконников, І. Каманін, В. Кордт, М. Костомаров, П. Куліш, О. Лазаревський, П. Лебединцев, О. Левицький, М. Максимович, І. Маишевський, А. Метлинський, П. Павлов, М. Петров, М. Стороженко, В. Щербина та ін.

1845—47 з комісією співпрацював Шевченко Тарас Григорович (1814—61) — поет, художник, мислитель, громадсько-політичний діяч. Член Тимчасової комісії для розгляду давніх актів з 1845 і Кирило-Мефодіївського братства у 1846—47. За дорученням Тимчасової комісії збирав фольклорний та історичний матеріал, брав участь в археологічних розкопках, робив замальовки. У лютому 1847 призначений вчителем малювання університету, але через арешт 24 березня 1847 до викладання не приступив.

1851—64 при університеті працювала Комісія для опису губерний Київського навчального округу, що зробила значний внесок у дослідження природи та економіки України. В її діяльності брали участь професори К. Кесслер, П. Рогович, Р. Траутфеттер та ін.

1873—76 при університеті діяв Південно-Західний відділ Російського географічного товариства, створений з метою вивчення географії, етнографії, економіки і статистики України. Голови — Г. Галаган, з травня 1875 — В. Антонович. У діяльності товариства брали участь відомі вчені, громадсько-політичні діячі, зокрема члени київської Старої Громади: В. Беренштам, Ф. Вовк, М. Драгоманов, П. Житецький, О. Лашкевич, М. Лисенко, О. Русов, П. Чубинський та ін. Відділ видав два томи «Записок» (1874—75), історичні пісні В. Антоновича і М. Драгоманова (1874—75), твори М. Максимовича у 3-х томах (1876—80); 1874 провів одноденний перепис населення Києва, того ж року організував III Археологічний з'їзд у Києві (відбувся в цьому корпусі), формувал музей тощо. Згідно з Емським указом 1876, товариство було ліквідоване за звинуваченням в «українофільстві».

1874—1921 при університеті діяло Історичне товариство Нестора-літописця — наукове громадське формування, засноване 1873, з 1921 до 1933 — при ВУАН. На 1920 налічувало 212 членів. Товариство очолювали в різний час історики В. Антонович, М. Василенко, М. Владимирський-Буданов, М. Дашкевич, В. Іконников, О. Лазаревський. Займалося переважно дослідженнями з історії, археології, архівознавства, етнографії, літератури, культури й мистецтва України і Росії, проводило читання публічних лекцій, брало участь в організації III (1874) і XI (1899) Археологічних з'їздів у Києві. Видавало журнал «Чтения в Историческом обществе Нестора-легиписца» (1879—1914, виш-



527.5. Оздоблення вікна третього поверху.

ло 24 вип.), опублікувало низку тематичних наукових збірників, джерельний матеріал з історії українського козацтва, соціально-економічних і правових відносин в Україні тощо.

При навчальному закладі функціонували також товариства: природодослідників (1869 — кін. 1920-х рр.), юридичне (1877—1916), акушерсько-гінекологічне (з 1885), фізико-математичне (1890—1917), фізико-медичне (1896—1917), фізико-хімічне (1910—33), психіатричне (з 1897), сифілідологічне і дерматологічне (1900—14) та ін. (медичні — до утворення окремого медичного інституту).

Згуртування вчених у товариства сприяло розвиткові наукових досліджень, популяризації наукових знань. Товариства видавали «Записки», «Труды», наукові збірники тощо, обмінювалися ними з іншими науковими товариствами й установами, в т. ч. закордонними. 1861—1919 щомісячно виходили «Університетские известия», де друкувалися праці викладачів і кращих студентів, матеріали, які висвітлювали різні сторони діяльності навчального закладу. Головними редакторами журналу в різні часи були: В. Незабитовський, С. Ходецький, В. Іконников, А. Лобода.

Демократично налаштоване студентство та передові професори брали активну участь у громадсько-політичному русі. Активно реагували студенти на польське повстання 1830—31. Оскільки серед учасників викритого в 1837—38 таємного «Товариства польського народу» були вихованці університету, уряд

527.5. Капітель колони центрального портика.



вдався до репресій: з березня до вересня 1839 вуз був закритий, виключено багато студентів, звільнено майже половину викладачів.

Студенти Г. Андрузький, О. Навроцький, І. Посада, випускник В. Білозерський, проф. М. Костомаров, співробітник археографічної комісії Т. Шевченко були членами нелегальної політичної організації — Кирило-Мефодіївського братства, що виникло в Києві в грудні 1845 — січні 1846. Ініціаторами створення стали В. Білозерський, М. Гулак, М. Костомаров, П. Куліш і О. Маркович. Організації було присвоєно імена відомих слов'янських просвітителів Кирила і Мефодія. Ставило за мету українське національне відродження. Ідеї братства поширювалися через програмні документи, прокламації, твори Т. Шевченка, популярні книжки, лекції в навчальних закладах, влаштування початкових шкіл для простого народу тощо. У березні 1847 товариство було викрито, його членів заарештовано і засуджено. Т. Шевченка віддали в солдати Окремого Оренбурзького корпусу з заборонаю писати і малювати. У Шліссельбурзьку фортецю на три роки було ув'язнено М. Гулака, на один рік — М. Костомарова, на півроку у В'ятську в'язницю — О. Навроцького. Інших членів вислано у віддалені губернії під нагляд поліції з заборонаю вертатися в Україну. В університеті встановлено суворий нагляд за студентами. Проте і в умовах поліцейських переслідувань краща частина студентів і викладачів продовжувала боротьбу проти самодержавно-кріпосницького ладу.

У період пожвавлення громадсько-політичного життя в країні у 1850—60-х рр. створювалися громади, земляцтва, революційні гуртки, члени яких об'єднувалися за національними чи територіальними ознаками, спільністю політичних поглядів.

Київський університет став центром діяльності Харківсько-Київського таємного товариства — одного з перших нелегальних політичних гуртків в Україні. Засноване 1856 у Харкові, в 1858—60 діяло в Києві. 1857 налічувало 40 членів, у кін. 1859 — 100. Ставило за мету політичний переворот з метою зміни політичного ладу Російської імперії на республіканський, ліквідацію кріпацтва. Частина членів дотримувалася більш поміркованих поглядів і відстоювала ідею встановлення конституційної монархії. Головним засобом боротьби визнавало пропаганду своїх ідей серед різних верств населення, створення розгалуженої конспіративної організації. Основне ядро складали первісно студенти Харківського університету. Після студентських заворушень у квітні 1858 проти савілля адміністрації, в яких брали участь і члени товариства, більшість з них було виключено з вузу. В 1858—59 одинадцять діячів переїхали до Києва, де продовжили навчання в університеті та політичну роботу. Провідні діячі — Я. Бекман, П. Сфименко, П. Завадський, М. Муравський, В. Португалов та ін. Діяльність організації полягала в написанні й поширенні листівок, памфлетів, прокламацій з антиурядовою критикою, заборонених творів О. Герцена, П. Лаврова, Т. Шевченка, виданні

незаконні журнали «Свободное слово» (в Харкові) і «Гласность» (в Києві), переписуванні й поширенні видань О. Герцена і М. Огарьова. До видавців у Лондон їздили члени товариства, листувалися з ними. Було встановлено контакти з таємними гуртками в Києві, Одесі, Харкові, Херсоні, Москві і Санкт-Петербурзі.

З ініціативи студентів та професора історії П. Павлова, за підтримки попечителя Київського навчального округу в 1858—61 М. Пирогова в Києві у приміщенні Києво-Подільського дворянського училища 11 жовтня 1859 було відкрито першу недільну школу для робітників і ремісників. Невдовзі таких шкіл у місті стало десять (одна — в університеті), вони набули поширення і в Росії. Заняття проводилися переважно рідною мовою. Члени товариства викладали в них і проводили пропагандистську діяльність. У липні—серпні 1859 Т. Шевченко зустрічався з організаторами і вчителями цих шкіл в Києві, спеціально склав для них «Букварь южнорусский». В січні—лютому 1860 активних діячів заарештовано (загалом — 22 особи), п'ять з них засуджено на заслання. Деякий час по тому товариство продовжувало діяльність, впродовж 1861—63 частина його членів увійшла до складу українських громад, інша — до народницької організації «Земля і воля».

Студент університету В. Антонович виступив у 1850-х рр. ідеологом т. зв. хлопоманства — народницько-культурної течії інтелігенції, яка прагнула зближення з народом. Серед основоположників руху були також студенти П. Житецький, К. Михальчук, Т. Рильський та ін. Хлопомани ставили за мету піднести освітній і культурний рівень простого народу. Вони брали участь у діяльності недільних шкіл, організували мандрівки по Україні, співпрацювали з редакцією журналу «Основа» тощо. Внаслідок репресій з боку російського уряду, що посилювалися після Валуєвського циркуляру 1863, вони припинили діяльність. Більшість учасників пізніше брала участь у діяльності Громад.

Ядром Київської громади, створеної в 2-й пол. 1861, стали студенти, викладачі недільних шкіл: В. Антонович, М. Драгоманов, П. Житецький, К. Михальчук, Т. Рильський та ін. Громадівці проводили широку культурно-просвітницьку діяльність.

У 1870—80-х рр. студенти брали участь в народницькому русі, підтримували зв'язки з гуртком В. Осинського та ін. 8 вересня 1884 під час святкування 50-річного ювілею закладу студенти влаштували мітинг протесту проти реакційного університетського статуту 1884. З вересня 1884 до січня 1885 університет знову було закрито, понад 60 студентів виключено, деяких з них передано до суду. На поч. 1891 студенти Б. Ейдельман та Я. Ляховський організували гурток з вивчення теорії марксизму.

1891—93 студенти університету В. Боровик, М. Міхновський, В. Самійленко, Є. Тимченко та інші були активними членами «Братерства тарасівців» — нелегальної громадської організації національно-визвольного напрямку, утвореної з ініціативи В. Боровика, Б. Грінченка, І. Липи і М. Міхновського в

м. Каневі (під час відвідин могили Т. Шевченка). «Братерство» ставило за мету активну національно-культурну діяльність (поширення української мови, пропаганда творчості Т. Шевченка); його політичні принципи — боротьба за визволення української нації з-під російської влади, автономія народів Російської імперії, повалення самодержавства і встановлення соціально справедливого державного ладу. Керівництво організації перебувало в Харкові. 1893 керівний осередок розгромила царська охранка, окремі гуртки діяли до 1898.

1893—94 активно діяла «Українська студентська громада», яку очолював студент університету В. Доманицький. У березні 1897 відбулися масові демонстрації по всій країні, викликані самогубством петербурзької народниці М. Ветрової. Рада об'єднаних київських студентських земляцтв видала прокламацію про цю подію. 1898 та 1899 відбулися два з'їзди представників українських студентських громад. У ці ж роки студенти масово підтримали Всеросійський студентський страйк. У грудні 1900 вони протестували проти введення реакційних «Тимчасових правил для студентів». За розпорядженням міністра народної освіти у січні 1901 183 студентів університету віддано в солдати (серед них був майбутній вечний-літературознавець С. Маслов). Студентство всієї країни відгукнулося на цей акт свавілля адміністрації політичними демонстраціями.

Революційні події 1905—07 знайшли відгук у студентському середовищі: в університеті поширювалися прокламації, відбувалися сходки та демонстрації. 12 жовтня 1905 в актовій залі проходив двотисячний мітинг залізничників під головуванням соціал-демократа О. Шліхтера, на якому були присутні й студенти вузів Києва. 15 лютого 1907 з ініціативи студентської громади відбулися тридцятих збори, на яких одностайно було ухвалено рішення про відкриття кафедр української мови та історії. Професори А. Лобода та В. Перетц започаткували викладання української мови й літератури, яке було заборонено з наступом реакції.

25 лютого 1914 студенти університету, як і інших вузів Києва, брали участь у загальноукраїнських демонстраціях і мітингах з нагоди святкування 100-річчя від дня народження Т. Шевченка.

1917 після повалення самодержавства студенти й частина викладачів брали активну участь у революційних подіях. Разом з робітничими дружинами вони роззброювали у Києві поліцію, захоплювали жандармські управління, входили до студентської фракції Київського комітету РСДРП. Студент університету В. Довнар-Запольський, обраний членом Київського комітету РСДРП(б), керував робітничими загонами Шулявки. У квітні 1917 аудиторія № 12 була оголошена робітничим і солдатським клубом, що проводив агітацію за встановлення влади Рад.

Після заснування у березні 1917 Української Центральної Ради та утворення українських національних партій значна частина студентів і викладачів університету брала активну участь в Українській революції 1917—20 й відродженні української державності.

УЦР очолив вихованець київського університету, відомий історик і громадський діяч М. Грушевський. Серед членів УЦР, діячів Української Народної Республіки доби УЦР і Директорії, Української Держави було багато випускників та викладачів університету, зокрема: С. Єфремов (заступник голови УЦР), Д. Антонович (генеральний секретар морських справ УНР), М. Василенко (голова Ради міністрів, міністр народної освіти Української Держави), К. Василенко (генеральний секретар праці), А. Лівницький (заступник голови Директорії УНР, міністр юстиції та закордонних справ УНР), В. Науменко (член УЦР, куратор Київської шкільної округи), І. Огієнко (міністр освіти й мистецтв, міністр ісповідань УНР), С. Онацький (секретар УЦР), В. Прокопович (міністр народної освіти УНР, голова Ради міністрів Директорії УНР), І. Стещенко (генеральний секретар освіти УНР), С. Шелухин (міністр судових справ, генеральний суддя УНР) та ін.

Студенти університету були серед загиблих юнаків, які вступили у січні 1918 в нерівний бій з більшовиками на захист УНР на залізничній станції Крути.

За часів УЦР паралельно з Університетом св. Володимира почав діяти Український народний університет з українською мовою викладання. Його урочисте відкриття у складі трьох факультетів (історико-філологічного, фізико-математичного та юридичного) відбулося 5 жовтня 1917 в приміщенні Педагогічного музею. Заняття проводились у вечірні години в аудиторіях, наданих Університетом св. Володимира. Очолював навчальний заклад Ганицький Іван Михайлович (1879—1921) — математик і механік, професор Київського політехнічного інституту (1915—19), товариш генерального секретаря торгів і промисловості уряду УНР (1918). Був ректором і професором механіки (жовтень 1917 — серпень 1919). Викладали в народному університеті переважно професори і доценти Університету св. Володимира: Д. Граве і М. Кравчук (математику), О. Грушевський (історію українського народу), Б. Кістяківський (політекономію), Й. Косоногов (фізику), І. Огієнко (історію української мови), Г. Павлуцький (історію українського мистецтва), І. Свенцицький (загальне слов'янознавство), Ф. Сушицький (історію української літератури) та ін.

За Української Держави гетьман П. Скоропадський підписав закон від 17 серпня 1918, згідно з яким народний університет було реорганізовано в Український державний університет, який існував до 1 червня 1919. Очолював вуз Сушицький Феоктист (Теоктист) Павлович (1883—1920) — історик літератури, заступник генерального секретаря освіти УНР (1917—18), голова (1920) і керуючий над працями (з 1919) Археологічної комісії УАН.

Закінчив історико-філологічний факультет 1911, стипендіат для підготовки до професорського звання до січня 1915, з того ж року — приват-доцент кафедри російської мови і словесності, з осені 1917 читав лекції з української літератури; професор Українського народного університету в 1917—18; ректор і професор Українського держав-

ного університету в липні 1918 — лютому 1919.

Крім вищезазначених, у вузі викладали Д. Багалій, М. Василенко, М. Грунський, А. Кримський, А. Лобода та ін. Спочатку навчальний заклад мистився у приміщенні Миколаївського артилерійського училища, в листопаді 1918 повернувся до головного будинку Університету св. Володимира. 1 червня 1919 постановою Ради комісарів вищих навчальних закладів м. Києва обидва заклади об'єднано в єдиний вуз — Київський університет.

Серед викладачів вузу працювало багато відомих учених і педагогів, зокрема й випускників цього навчального закладу.

У головному корпусі працювали:

Авенаріус Михайло Петрович (1835—95) — фізик, чл.-кор. Імператорської Санкт-Петербурзької АН (з 1876).

Доцент з 1865, професор з 1866 і завідувач кафедри фізики університету, директор університетської метеорологічної обсерваторії в 1865—85 (див. ст. 527. 8), засновник першої в Україні лабораторії експериментальної фізики (1875) і київської школи фізиків-експериментаторів.

Авсенев Петро Семенович (у чернецтві — Феофан; 1810—52) — філософ, професор (1839—50), інспектор (1846—50) Київської духовної академії, чернець (з 1844), архимандрит (з 1846), настоятель польської церкви в Римі (1850—52). Ад'юнкт кафедри філософії в 1838—44 і секретар першого відділення філософського факультету в 1842—44.

Айналов Дмитро Власович (1862—1939) — історик мистецтва, чл.-кор. Імператорської Санкт-Петербурзької АН (з 1914), професор Санкт-Петербурзького університету (1903—18).

Приват-доцент кафедри мистецтв історико-філологічного факультету Київського університету в 1918.

Алексєєв Петро Петрович (1840—91) — хімік-органік.

Доцент з 1865, професор кафедри хімії в 1868—91, один з ініціаторів спорудження окремого хімічного корпусу університету, в якому працював з 1873 (див. ст. 527.9), один із членів-засновників Російського фізико-хімічного товариства (1868), засновник і перший голова Київського товариства природодослідників (з 1869) та Київського відділення Російського технічного товариства (з 1870).

Алфер'єв Сергій Петрович (1816—84) — терапевт, учений.

Професор кафедри окремої терапії з 1846, завідувач кафедри окремої патології та терапії з госпітальною клінікою (на базі Київського військового госпіталю) в 1849—55 і кафедри факультетської терапії з факультетською клінікою в 1858—64, декан медичного факультету в 1850—54, голова Товариства київських лікарів у 1857—60.

Андріяшев Олександр Михайлович (1859—1933) — історик, архівіст, краєзнавець, громадський діяч, начальник управління у справах друку Української Держави (1918), керівник комісії старої України Історичної секції ВУАН (1928—30).

Закінчив історико-філологічний факультет 1886. Помічник бібліотекаря в університеті (1917—18), учений-архівіст, завідувач відділу Центрального архіву давніх актів (1919—33).

Андрусов Микола Іванович (1861—1924) — геолог і палеонтолог, професор Вищих жіночих курсів у Санкт-Петербурзі (з 1912), акад. Імператорської Санкт-Петербурзької АН (з 1914), директор Геологічного музею АН (з 1914), акад. УАН (з 1919), основоположник вітчизняної морської геології.

Професор, завідувач кафедри геології та геологічної лабораторії в 1904—12. Біля аудиторії № 447 на четвертому поверсі встановлено мармурову меморіальну дошку з керамічним фотопортретом вченого.

Антонович Афіноген Якович (1848—1917) — правознавець, економіст, товариш міністра фінансів Російської імперії (1893—95), видавець газети «Киевское слово» (1886—1905).

Закінчив юридичний факультет у 1873, доцент з 1882, професор кафедри поліцейського права юридичного факультету в 1883—93.

Антонович Володимир Боніфатійович (1834—1908) — історик, археолог, археограф, етнограф, чл.-кор. Імператорської Санкт-Петербурзької АН (з 1902), засновник київської школи істориків, один із засновників Київської Старої громади (1861) і журналу «Киевская старина» (1882).

Закінчив медичний 1855 та історико-філологічний 1860 факультети, доцент з 1870, професор у 1878—1908 кафедри російської історії, декан історико-філологічного факультету в 1880—83, головний редактор Тимчасової комісії для розгляду давніх актів (1863—80), завідувач університетського музею старожитностей 1873—1901 і мюнцкабінету 1872—1906, фундатор і голова Історичного товариства Нестора-літописця 1881—87 і з 1896.

Армашевський Петро Якович (1851—1919) — геолог і петрограф, один із засновників, професор (1906—19) і завідувач Вищих жіночих курсів у Києві (1906—10).

Закінчив природничий відділ фізико-математичного факультету 1872, консерватор мінералогічного кабінету в 1873—85, приват-доцент з 1884, екстраординарний з 1885, ординарний з 1903 професор та завідувач кафедри мінералогії та геології в 1891—1904, декан фізико-математичного факультету у 1905—07. З 1917 — заслужений професор. Член професорського дисциплінарного суду (з 1902). Розстріляний під час більшовицького червоного терору. Артободський Володимир Михайлович (1874—1952) — зоолог, зоогеограф. Закінчив природниче відділення фізико-математичного факультету 1901, працював на кафедрі зоології до кінця життя, професор з 1924, завідувач зоологічного музею університету до 1952.

Астряб Олександр Матвійович (1879—1962) — математик, методист, заслужений діяч науки УРСР (з 1944), один із засновників Українського НДІ педагогіки, завідувач відділу методики математики у ньому (з 1936), завідувач кафедри методики математики Київського педагогічного інституту (з 1947), один із розробників вітчизняної методики викладання початкових і систематичних курсів арифметики, геометрії та тригонометрії (1930—60-і рр.).

Закінчив природниче відділення фізико-математичного факультету 1904, викладач робітфаку ВІНО в 1922—25, доцент і професор ВІНО, КІНО, Інституту

соціального виховання, Фізико-хіміко-математичного інституту та університету в 1925—36. Автор «Наочної геометрії» (1909, мала 12 видань) — одного з перших підручників з пропедевтичного курсу геометрії.

Афанасьєв Євген Іванович (1838—97) — терапевт, один із засновників київського Товариства боротьби із заразними хворобами (1896).

Ординатор терапевтичної госпітальної клініки університету з 1867, доцент і приват-доцент кафедр клінічної й терапевтичної патології й терапії у 1870—85, професор у 1886—96, завідувач кафедри окремої патології й терапії в 1893.

Ахієзер Наум Ілліч (1901—80) — математик, чл.-кор. ВУАН (з 1934), директор Українського НДІ математики і механіки (1934—41), завідувач кафедри Харківського університету (1947—74). Закінчив ВІНО в 1923, доцент у 1923—33.

Бабинєць Андрій Євгійович (1911—82) — гідрогеолог, чл.-кор. АН УРСР (з 1964), заслужений діяч науки УРСР (з 1981), заступник директора (1948—68), завідувач відділу, директор (1949—53), завідувач сектора (з 1961) Інституту геологічних наук АН УРСР.

Доцент, завідувач кафедри гідрогеології в 1946—62, професор з 1963.

Багалій Дмитро Іванович (1857—1932) — історик, громадсько-політичний діяч, акад. УАН (з 1918), доцент (з 1883), професор (1889—1927) і ректор (1906—10) Харківського університету, голова Історико-філологічного відділу УАН (1918—20), завідувач науково-дослідної кафедри історії України (1921—30), директор створеного на її основі Інституту Т. Шевченка (з 1926).

Закінчив історико-філологічний факультет 1880, професорський стипендіат 1880—82, захистив магістерську дисертацію 1882; викладач історії України Українського державного університету в 1919.

Базилевич Василь Митрофанович (1893—1942) — історик, архівіст, краєзнавець, пам'яткознавець, музеєзнавець, секретар Київської крайової інспектури охорони пам'яток історії та культури (1927—32), зазнав репресій 1923, 1933, 1935, перебував у таборах до 1940.

Закінчив історико-філологічний факультет 1915, професорський стипендіат у 1918—20, професор ВІНО, КІНО в 1920—27, заступник завідувача Музею війни і революції при університеті в 1919—26.

Баранецький Осип Васильович (1843—1905) — фізіолог і анатом рослин, чл.-кор. Імператорської Санкт-Петербурзької АН (з 1897).

Перший професор анатомії й фізіології рослин кафедри ботаніки з 1873, декан фізико-математичного факультету (1903), організатор лабораторії фізіології та анатомії рослин при університеті, товариш голови і голова (з 1904) Київського товариства природодослідників при університеті.

Беккер Василь Васильович (1833—74) — лікар-терапевт, учений, начальник медичної частини Царства Польського (1867—70), медичний інспектор цивільних лікарень у Варшаві (1870—74). Засновник і завідувач кафедри загальної терапії, лікарського речеслів'я та рецептури в 1843—59.

Беретті Олександр Вікентійович (1816—95) — архітектор, акад. Імпера-

торської АМ у Санкт-Петербурзі (з 1840).

Автор проектів будинків Першої чоловічої гімназії (1852), анатомічного театру (1853), пансіону графині С. Левашової (1850-і рр.) у Києві, головний архітектор будівельного комітету для спорудження Університету св. Володимира (1841—44) та ін.

Викладач архітектури з 1843, професор у 1855—61.

Белевцев Яків Миколайович (1912—93) — геолог, акад. АН УРСР (з 1967), заслужений діяч науки УРСР (з 1987), заступник директора (1978—88) Інституту геохімії і фізики мінералів АН УРСР (тепер Інститут геохімії, мінералогії і рудоутворення).

Професор кафедри корисних копалин у 1951—53.

Білай Віра Йосипівна (1908—94) — ботанік-міколог, чл.-кор. АН УРСР (з 1961), заслужений діяч науки УРСР (з 1968), завідувач відділу Інституту мікробіології і вірусології ім. Д. Заболотного АН УРСР (1958—87).

Завідувач кафедри мікробіології в 1970—75.

Білецький Олександр Іванович (1884—1961) — літературознавець, акад. АН УРСР (з 1939) і АН СРСР (з 1958), заслужений діяч науки УРСР (з 1941), директор Інституту літератури ім. Т. Шевченка АН УРСР (1939—41 та 1944—61), віце-президент АН УРСР (1946—48).

Професор, завідувач кафедри російської літератури в 1945—56.

Білогриць-Котляревський Леонід Сергійович (1855—1908) — правознавець, доцент (з 1883), професор (1887—91) Демидовського юридичного ліцею в Ярославлі.

Закінчив юридичний факультет університету 1876, залишений для підготовки до професорського звання, захистив магістерську дисертацію 1880, професор кафедри кримінального права юридичного факультету в 1891—1908.

Білодід Іван Костянтинівич (1906—81) — мовознавець, акад. АН УРСР (з 1957) і АН СРСР (з 1972), заслужений діяч науки УРСР (з 1966), міністр освіти УРСР (1957—62), директор Інституту мовознавства ім. О. Потебні АН УРСР (1961—81), голова Відділу суспільних наук АН УРСР (1952—57), віце-президент АН УРСР (1963—78).

Завідувач кафедри мовознавства в 1947—57 (з 1952 — професор).

Більбасов Василь Олексійович (1838—1904) — історик-медієвіст і публіцист, редактор газети «Голос» (1871—83). Доцент 1867, професор кафедри всесвітньої історії університету в 1869—71.

Богаєвський Петро Михайлович (1866—1929) — правознавець, професор Софійського університету (у 1920-х рр., Болгарія).

Професор кафедри міжнародного права з 1912, секретар канцелярії юридичного факультету Київського університету 1914—19.

Богач Петро Григорович (1918—81) — фізіолог, біофізик, акад. АН УРСР (з 1978), акад.-секретар Відділення біохімії, фізіології і теоретичної медицини (1978—81).

В університеті працював у 1939—41 і 1944—78, завідувач відділу фізіології травлення з 1952, біофізики з 1964, завідувач кафедри біофізики у 1964—73, фізіології людини і тварин з 1973, одно-

часно директор у 1952—71 і проректор у 1972—78 університетського Інституту фізіології.

Боголюбов Микола Миколайович (1909—92) — фізик-теоретик і математик, акад. АН УРСР (з 1948) і АН СРСР (з 1953), заслужений діяч науки УРСР (з 1970), двічі Герой Соціалістичної Праці (1969, 1979), співробітник кафедри математичної фізики ВУАН — АН УРСР (1925—43), директор Об'єднаного інституту ядерних досліджень у Дубні (1965—89), організатор і перший директор Інституту теоретичної фізики АН УРСР (1966—73).

Професор, завідувач кафедри математичної фізики в 1936—41, 1946—49, декан механіко-математичного факультету університету в 1945—49.

Богородський Сава Осипович (1804—57) — правознавець, директор Другої Київської гімназії і керуючий дирекцією училищ Київської губ. (1839—48).

Професор кафедри законів благоустрою і благочинія (сучасною мовою — адміністративного права) з 1835, завідувач кафедри законів кримінальних і законів благочинія в 1839—57, проректор у 1837—39, декан юридичного факультету університету в 1843—48.

Професор фундаментальної праці з теорії кримінального права в Європі, яка слугувала підручником для кількох поколінь вітчизняних юристів (у 2-х томах, опубл. посмертно 1862).

Бордиловський Євген Іванович (1875—1948) — ботанік, чл.-кор. АН УРСР (з 1939), співробітник науково-дослідної кафедри ботаніки ВУАН (1926—31), Інституту ботаніки ВУАН — АН УРСР (1931—48; у 1935—41 — завідувач відділу).

Закінчив природниче відділення фізико-математичного факультету університету 1901, працював у ботанічному саду 1903—14, професор кафедри ботаніки в 1916—39.

Борщов Ілля Григорович (1833—78) — ботанік. Магістр з 1865, приват-доцент з 1866, професор кафедри ботаніки університету в 1868—70.

Бредіхін Федір Олександрович (1831—1904) — астроном, акад. Імператорської Санкт-Петербурзької АН (з 1890), професор Московського університету (з 1863), директор Московської (1873—90) і Пулковської (1890—94) астрономічних обсерваторій, засновник московської кометної школи.

Професор кафедри астрономії і геодезії та директор астрономічної обсерваторії університету в липні—жовтні 1869 (див. ст. 527.2).

Броунов Петро Іванович (1852—1927) — метеоролог і агрометеоролог, чл.-кор. Імператорської Санкт-Петербурзької АН (з 1914). Директор університетської метеорологічної обсерваторії в 1891—95 (див. ст. 527.8).

Бубнов Микола Михайлович (1858—1943) — історик, гласний Київської міської думи (1894—1902), завідувач Міської публічної бібліотеки, голова комісії з електрифікації Києва (1894—1902), професор Вищих жіночих курсів у Києві (1906—17), Люблянського університету (Словенія). З червня 1891 — екстраординарний професор, з 1895 — ординарний професор кафедри загальної історії, з 1916 — заслужений ординарний професор, декан історико-філологічного факультету Київського університету в 1905—17.

Букреев Борис Якович (1859—1962) — математик, заслужений діяч науки УРСР (з 1941), професор Вищих жіночих курсів (1896—1920), Київського політехнічного інституту (1898—1930) та завідувач кафедри в ньому (1922—30).

Закінчив математичне відділення фізико-математичного факультету університету 1882, залишений для підготовки до професорського звання, приват-доцент з 1885, професор кафедри чистої математики з 1889, завідувач кафедри геометрії ВІНО та КІНО в 1920—30, Фізико-хіміко-математичного інституту в 1930—33, університету в 1933—41, 1944—59, засновник математичного кабінету університету 1907, один із засновників і член Київського фізико-математичного товариства в 1890—1917.

Булаховський Леонід Арсенійович (1888—1961) — мовознавець, акад. АН УРСР (з 1939), чл.-кор. АН СРСР (з 1946), заслужений діяч науки УРСР (з 1941), директор Інституту мовознавства ім. О. Потебні АН УРСР (1944—61).

В університеті — завідувач кафедри слов'янської філології в 1946—60.

Бунге Микола Андрійович (1842—1915) — хімік, голова Київського відділення Російського технічного товариства (1873—1905).

Закінчив природниче відділення фізико-математичного факультету університету 1865, стипендіат для підготовки до професорського звання в 1865—68, доцент з 1870, професор і завідувач кафедри технічної хімії з 1871, декан фізико-математичного факультету в 1881—85. З 1873 працював у хімічному корпусі (див. ст. 527.9).

Вальтер Олександр Петрович (1817—89) — анатом, хірург, учений, ординар-хірург Кирилівської лікарні (1848—61), засновник і видавець щотижневої газети «Современная медицина» (1860—81), медичний інспектор цивільних лікарень у Варшаві (з 1874).

Ад'юнкт кафедри фізіологічної анатомії з мікрографією з 1843, завідувач кафедри анатомії в 1844—68, її позаштатний професор у 1869—72, ініціатор побудови окремого будинку для анатомічного театру, де працював з 1853 (див. ст. 527.1).

Вальц Яків Якович (1841—1904) — ботанік, професор і декан Новоросійського університету (1871—81).

Закінчив природниче відділення фізико-математичного факультету Київського університету 1861, приват-доцент з 1865 і професор у 1868—71 кафедри ботаніки.

Василенко Микола Прокопович (1866—1935) — історик держави і права, громадсько-політичний і державний діяч, попечитель Київського навчального округу і заступник міністра освіти Тимчасового уряду (1917), член Українського генерального суду (з січня 1918), за Української Держави — міністр освіти та мистецтв, президент Державного Сенату, акад. УАН (з 1920), президент ВУАН (1921—22), голова Соціально-економічного відділу ВУАН (1922—29).

1910 склав магістерські іспити в університеті, 1918 обраний професором кафедри історії західноруського права Університету св. Володимира й Українського державного університету, членом Тимчасової комісії для розгляду давніх актів, у 1922—23 — завідувач кафедри історії України ВІНО.

Ващенко-Захарченко Михайло Сгорович (1825—1912) — математик, викладач Київського кадетського корпусу та Інституту шляхетних дівчат (1855—62). Закінчив математичне відділення філософського факультету університету 1852, у 1854 склав іспити на ступінь кандидата математичних наук на правах приватної особи, працював у 1863—1902, професор кафедри чистої математики з 1867. Першим в Російській імперії почав викладати в університеті основи неевклідової геометрії М. Лобачевського, автор ряду підручників з неевклідової геометрії, заклав основи сучасної галузі математичної науки — операційного числення. Верзилов Аркадій Васильович (1861—1931) — історик, краєзнавець, архівіст, педагог, громадський діяч, один із засновників Чернігівської громади (1893), Чернігівський міський голова (1906—19), голова упорядкувальної комісії при Чернігівському губернському архіві (1923—28), вчений секретар Чернігівського наукового товариства при ВУАН (1920-і рр.). Навчався на історико-філологічному факультеті університету в 1880-х рр., співробітник Центрального архіву давніх актів у 1888—90. Вернадський Іван Васильович (1821—84) — економіст, публіцист, видавець, професор Московського університету (1851—56), засновник і редактор журналі «Экономический указатель» (1857—61) і «Экономист» (1858—65) (Санкт-Петербург), керуючий Харківською конторою Державного банку (1868—76), батько першого президента УАН В. Вернадського. Закінчив філософський факультет Київського університету 1841, ад'юнкт з 1846 і професор у 1849—50 кафедри політичної економії і статистики, член Комісії для опису губернії Київського навчального округу. Висоцький Георгій Миколайович (1865—1940) — вчений у галузі лісівництва, ґрунтознавства, геоботаніки і гідрології, акад. ВАСГНІЛ (з 1934) і АН УРСР (з 1939), завідувач кафедр Таврійського університету (1919—23) і Харківського інституту сільського і лісового господарства (1926—30). В університеті — приват-доцент кафедри ботаніки в 1918—19. Владимірський-Буданов Михайло Флегонтович (1838—1916) — історик права, археограф, чл.-кор. Імператорської Санкт-Петербурзької АН (з 1903). Закінчив історико-філологічний факультет університету 1864, стипендіат для підготовки до професорського звання з 1865, захистив магістерську дисертацію 1869 (відзначена 1870 Уваровською премією Імператорської Санкт-Петербурзької АН), професор кафедри історії російського права юридичного факультету в 1875—1915, головний редактор Тимчасової комісії для розгляду давніх актів у 1882—1914, дійсний член, голова в 1887—92 Історичного товариства Нестора-літописця, член Київського юридичного товариства. Один із засновників київської історико-юридичної школи. Почесний член Університету св. Володимира з 1911. Власюк Петро Антипович (1905—80) — агрохімік, ґрунтознавець та фізіолог рослин, акад. АН УРСР (з 1948), дійсний член ВАСГНІЛ (з 1948), заслужений діяч науки УРСР (з 1956), за-

ступник директора (з 1946) і директор (1953—73) Інституту фізіології рослин АН УРСР, голова Відділу сільськогосподарських наук АН УРСР (1948—56), президент УАСГН (1956—62). Завідувач кафедри ґрунтознавства університету в 1947—56. Воблий Костянтин Григорович (1876—1947) — економіст, статистик, економіко-географ, акад. УАН (з 1919), заслужений діяч науки УРСР (з 1944), декан (1910—12) і ректор (1917—19) Київського комерційного інституту, віцепрезидент ВУАН (1928—30), директор Інституту економіки АН УРСР (1942—47). Приват-доцент кафедри політекономії та статистики в 1906—11, професор з 1918, завідувач кафедри економічної географії в 1939—41, 1944—47 університету. Воронцов Данило Семенович (1886—1965) — фізіолог, акад. АН УРСР (з 1957), засновник і завідувач лабораторії, відділу Інституту фізіології ім. О. Богомольця (1956—65). В університеті професор фізіології в 1945—56. Воскобойников Михайло Михайлович (1873—1942) — зоолог, фахівець у галузі зоології хребетних і еволюційної морфології, завідувач сектора при науково-дослідній кафедрі зоології (1922—31) і відділу створеного на її базі Науково-дослідного зоологічного інституту ВУАН (1931—38). Асистент кафедри зоології хребетних і порівняльної анатомії фізико-математичного факультету університету з 1903, доцент і завідувач цієї кафедри в 1911—41, професор з 1918, керівник сектора морфології Українського НДІ ботаніки при університеті в 1927—41. Всехсвятський Сергій Костянтинович (1905—84) — астрофізик. Професор і директор університетської астрономічної обсерваторії в 1939—41, 1944—52 (див. ст. 527.2). Гарнич-Гарницький Федір Минович (1834—1908) — хімік. Професор кафедри хімії з 1870 (жив у цьому корпусі до 1875), завідувач хімічної лабораторії, декан фізико-математичного факультету університету в 1880-х рр. З 1873 працював у хімічному корпусі (див. ст. 527.9). Гермайзе Осип Юрійович (1892—1958) — історик, археограф, громадсько-політичний діяч, член УЦР і Всеукраїнської ради військових депутатів (1917—18), дійсний член науководослідної кафедри історії України ВУАН і керівник комісії Лівобережної України Історичної секції ВУАН (1924—29). Репресований 1929, 1937 і 1944, помер на засланні. Закінчив історико-філологічний факультет університету 1916, викладач історії України з 1920, проректор і професор КІНО в 1927—29. Гершензон Сергій Михайлович (1906—98) — генетик, акад. АН УРСР (з 1976), Герой Соціалістичної Праці (1990), завідувач відділу Інституту зоології АН УРСР (1937—63), заступник директора Інституту мікробіології та вірусології АН УРСР (1963—68), завідувач сектора і в. о. директора Інституту молекулярної біології АН УРСР (1968—73). Завідувач кафедри генетики і дарвінізму університету в 1937—41 і 1944—48.

Гіляров Олексій Микитович (1855—1938) — філософ, акад. ВУАН (з 1922), член-співробітник кафедри філософії права Соціально-економічного відділу ВУАН (з 1922), засновник і керівник семінару для вивчення суспільного життя при ньому, секретар музейного комітету Музею мистецтв ВУАН (з 1923), член-секретар кафедри мистецтвознавства ВУАН, засновник наукової школи. Приват-доцент з 1887, магістр філософії з 1888 і професор кафедри філософії в 1891—1938 університету. Гіляров Сергій Олексійович (1887—1946) — мистецтвознавець, музейний діяч, викладач археологічного (1918—24), театрального (1930—34), художнього (1924—45, з 1938 — завідувач кафедри) та інженерно-будівельного (1934—45) інститутів, з 1929 — професор; учений секретар (з 1923), заступник директора (з 1926) і керівник аспірантури (1926—45) Київського музею західного і східного мистецтва (тепер Музей мистецтв ім. Богдана і Варвари Ханенків), 1945 заарештований, помер у Лук'янівській в'язниці. Навчався на природничому відділенні фізико-математичного факультету з 1905, у 1906—12 — на історико-філологічному факультеті університету, після закінчення залишений стипендіатом, асистент кафедри історії мистецтв у 1915—23. Гіхман Йосип Ілліч (1918—85) — математик, чл.-кор. АН УРСР (з 1965), завідувач відділу Інституту прикладної математики і механіки АН УРСР (з 1966). Закінчив фізико-математичний факультет університету 1939, доцент з 1947, професор з 1963, завідувач кафедри теорії ймовірностей та математичної статистики в 1962—65. Глушков Віктор Михайлович (1923—82) — вчений у галузі математики, кібернетики, обчислювальної техніки та систем управління, акад. АН УРСР (з 1961) і АН СРСР (з 1964), заслужений діяч науки УРСР (з 1978), Герой Соціалістичної Праці (1969), директор Обчислювального центру АН УРСР (1957—62) та Інституту кібернетики АН УРСР (1962—82), віцепрезидент АН УРСР (1962—82), директор Інституту кібернетики АН УРСР (1962—82, тепер носить ім'я вченого), засновник наукової школи в галузі теоретичної кібернетики. В університеті професор у 1957—82, з 1966 — завідувач кафедри теоретичної кібернетики, один з організаторів факультету кібернетики 1969. Гнеденко Борис Володимирович (1912—95) — математик, акад. АН УРСР (з 1948), завідувач відділу (1945—60) і директор Інституту математики АН УРСР (1955—58), голова Відділу фізико-математичних наук АН УРСР (1956—57). Професор та завідувач кафедри теорії ймовірностей (пізніше — математичного аналізу) університету в 1949—58. Гогоцький Сильвестр Сильвестрович (1813—89) — філософ, викладач, бакалавр і професор Київської духовної академії (1837—89), голова педагогічної ради (1878—80) і професор (з 1878) Вищих жіночих курсів у Києві. Кандидат філософського факультету університету з 1845, доцент кафедри історії нової філософії та повчальної філософії в 1848—50 і професор кафед-

ри педагогіки, згодом — філософії в 1851—86, декан історико-філологічного факультету в 1862—63. Першим у вітчизняній науці зробив спробу створення філософської енциклопедії.

Голубев Степан Тимофійович (1848—1920) — історик, чл.-кор. Імператорської Санкт-Петербурзької АН (з 1909), приват-доцент, професор Київської духовної академії (1874—1919).

В університеті приват-доцент з 1885, професор кафедри церковної історії з 1891.

Голубовський Петро Васильович (1857—1907) — історик. Закінчив історико-філологічний факультет університету 1881, стипендіат для підготовки до професорського звання з 1884, приват-доцент з 1886, професор з 1898, завідувач кафедри російської історії.

Горецький Людвіг Казимирович (1826—85) — терапевт, учений. Закінчив медичний факультет університету 1848, ординатор з того ж року і помічник директора терапевтичної клініки в 1855—58, секретар факультету в 1856—61, ад'юнкт з 1858 і доцент з 1866 кафедри окремої терапії, завідувач дерматологічної госпітальної клініки в 1864—80, член-засновник Київського товариства природодослідників з 1869.

Граве Дмитро Олександрович (1863—1939) — математик, акад. УАН (з 1920) і АН СРСР (з 1929), керівник комісії прикладної математики ВУАН (1921—34), директор створеного на її основі Інституту математики ВУАН (1934—39), ініціатор організації в системі АН УРСР Відділу технічних наук (1939), засновник першої в Україні наукової алгебраїчної школи.

В університеті професор та завідувач кафедри чистої математики з 1902, відділу математики ВІНО з 1920, кафедри механіки в 1924—32.

Гришко Микола Миколайович (1901—64) — ботанік, генетик, селекціонер, акад. АН УРСР (з 1939), директор Інституту ботаніки АН УРСР (1939—44), засновник і перший директор Центрального республіканського ботанічного саду АН УРСР (1944—58, тепер носить ім'я вченого), голова Відділення сільськогосподарських наук АН УРСР (1945—48).

Професор кафедри ботаніки в 1944—48.

Грунський Микола Кузьмич (1872—1951) — мовознавець, літературознавець, заслужений діяч науки УРСР (з 1941).

Професор кафедри російської мови і словесності університету в 1915—19, 1933—51, професор та один з керівників робітфаку ВІНО та КІНО в 1923—30.

Грушевський Олександр Сергійович (1877—1942) — історик, літературознавець, етнограф, архівіст, громадський діяч, член УЦР (1917—18), директор комісії зі складання історично-географічного словника української землі з правами академіка УАН — ВУАН (1919—32). 1938 репресований, помер на заслання.

Закінчив історико-філологічний факультет Університету св. Володимира 1899, професорський стипендіат у 1899—1904, приват-доцент історико-філологічного факультету в 1917—18; у 1917 — один із фундаторів Українського народного університету (з серпня 1918 — Український державний університет), приват-доцент у них, професор,

голова бібліотечної комісії, редактор і видавець часопису «Університетські вісті», керівник історичного циклу ВІНО в 1920-х рр.

Гудзій Микола Каленикович (1887—1965) — літературознавець, акад. АН УРСР (з 1945), завідувач відділів Інституту світової літератури АН СРСР (1938—47) та Інституту літератури ім. Т. Шевченка АН УРСР (1945—61).

Закінчив історико-філологічний факультет Київського університету 1911, приват-доцент кафедри російської мови і словесності Українського державного університету 1918.

Гуляев Олексій Михайлович (1863—1923) — правознавець, акад. ВУАН (з 1923), член Київського окружного суду (з 1896), Київської судової палати (1903—10), професор Московського університету (1911—16), сенатор цивільного касаційного департаменту Сенату (1916—17), професор Київського інституту народного господарства (у 1920-х рр.).

Закінчив юридичний факультет Київського університету 1885, приват-доцент у 1890—91, професор кафедри римського, цивільного і торгового права в 1893—1908, голова Київського юридичного товариства.

Гюббенет фон Христіян Якович (1822—73) — хірург, учасник оборони Севастополя (1854—55) і франко-прусської війни (1870—71), член Воєнно-медичного комітету (1871—73, Санкт-Петербург).

Ад'юнкт кафедри державного лікарезнавства університету з 1847, професор кафедри теоретичної хірургії з офтальміатрією і госпітальною клінікою в 1850—70 (її завідувач), голова Товариства київських лікарів у 1860—69.

Данилевич Василь Юхимович (1872—1936) — історик, археолог, дійсний член науково-дослідної кафедри історії України ВУАН, де керував секцією матеріальної культури (1924—29).

Закінчив історико-філологічний факультет університету 1898, приват-доцент стародавньої руської історії в 1907—15, викладач і професор Українського державного університету в 1918—19, професор ВІНО і КІНО в 1920—31 і університету в 1933—36.

Дашкевич Микола Павлович (1852—1908) — літературознавець та історик, акад. Імператорської Санкт-Петербурзької АН (з 1907).

Закінчив історико-філологічний факультет університету 1873, приват-доцент у 1873—76, професор та завідувач кафедри історії всесвітньої літератури в 1877—1908, в 1906 очолив романогерманський відділ, голова Історичного товариства Нестора-літописця (з 1899).

Сприяв становленню наукового українського літературознавства нового часу.

Деллен Олександр Карлович (1814—82) — філолог, директор Першої Київської гімназії (1857—62), професор Харківського університету (1867—82).

Ад'юнкт з 1839 і професор у 1840—67 кафедри римської словесності та старожитностей Київського університету.

Делоне Борис Миколайович (1890—1980) — математик, чл.-кор. АН СРСР (з 1929).

Закінчив фізико-математичний факультет університету 1913, працював у ньому в 1913—22, приват-доцент кафедри чистої математики.

Демченко Василь Григорович (1831—1914) — правознавець, один з лідерів Клубу російських націоналістів у Києві.

Закінчив юридичний факультет університету 1855, викладач кафедри кримінальних законів у 1857—59, ад'юнкт з 1861 і професор у 1862—1914 кафедри цивільних і межових законів та кафедри цивільного права і цивільного судовлаштування і судовиробництва, суддя університетського суду у 1863—64 і 1866—79, секретар у 1870—79 і декан у 1879—91 юридичного факультету, один із засновників Київського юридичного товариства, його голова в 1877—79 і 1884—1909, почесний голова з 1909.

Демченко Григорій Васильович (1869—1958) — правознавець, професор і декан юридичного факультету Белградського університету в м. Суботиця.

Закінчив юридичний факультет Київського університету 1891, залишений стипендіатом для підготовки до професорського звання, приват-доцент з кримінального права і процесу в 1896—97, професор кафедри кримінального права і судочинства в 1907—18, член професорського дисциплінарного суду в 1911—17, голова Київського юридичного товариства і редактор його «Трудов» з 1910.

Дзядик Владислав Кирилович (1919—90) — математик, чл.-кор. АН УРСР (з 1969), завідувач відділу Інституту математики АН УРСР (з 1963).

Завідувач кафедри математичного аналізу, теорії ймовірностей університету у 1961—90.

Дибковський Володимир Іванович (1836—70) — фармаколог, один з основоположників вітчизняної фармакології.

Закінчив медичний факультет університету 1858, прозектор при кафедрі фізіології з 1867, секретар медичного факультету, професор і завідувач кафедри фармакології та загальної терапії в 1868—70, одним з перших в Російській імперії організував при кафедрі експериментальну фармакологічну лабораторію.

Динник Олександр Миколайович (1876—1950) — вчений у галузі механіки й теорії пружності, акад. ВУАН (з 1929) і АН СРСР (з 1946), заслужений діяч науки УРСР (з 1944), завідувач відділів Інституту гірничої механіки АН УРСР (з 1941) та Інституту будівельної механіки АН УРСР (1948—50), засновник наукової школи з теорії пружності.

Закінчив фізико-математичний факультет університету 1899, професор механіки у 1944—50.

Добровольський Леонід Павлович (1867—1929) — історик, красзнавець, педагог, громадський діяч, член кількох комісій УАН—ВУАН (1919—29), ВУАКУ (1927—28).

Закінчив історико-філологічний факультет університету 1890, професор-методист історії та суспільствознавства і керівник історичного семінару КІНО в 1920-х рр.

Довнар-Запольський Митрофан Вікторович (1867—1934) — історик, етнограф та фольклорист, джерелознавець, фундатор і директор (1908—17) Київського комерційного інституту (1913—17), директор Київського археологічного інституту (1918—20), співзасновник Київського товариства охорони пам'я-

ток старовини і мистецтва, член його ради (з 1910). Закінчив історико-філологічний факультет університету 1894, стипендіат для підготовки до професорського звання в 1896—98, приват-доцент з 1901, професор кафедри російської історії в 1902—20, керівник історико-етнографічного гуртка. Домбровський Василь Федорович (1810—45) — історик, член Копенгагенського королівського товариства північних антикарів (з 1844). Ад'юнкт з 1838, професор кафедри російської історії історико-філологічного відділення філософського факультету університету в 1840—45, секретар цього відділення в 1838—40, один із засновників і член Тимчасової комісії для розгляду давніх актів з 1843, редактор історичного відділу «Памятників». Драгоманов Михайло Петрович (1841—95) — історик, філософ, публіцист, літературознавець, фольклорист, економіст, громадсько-політичний діяч, член Київської Старої громади (з 1863), викладач київських недільних шкіл (1859—61), член Південно-Західного відділу Російського географічного товариства (1873—75), видавець часопису «Громада» (1878—82, Женева), професор Софійського університету в Болгарії (з 1889). Закінчив історико-філологічний факультет Київського університету 1863, приват-доцент з 1864, штатний доцент кафедри всесвітньої історії з 1870 (обійняв посаду 1873), 1875 звільнений. Дяченко Вадим Євгенович (1896—1954) — математик і механік, чл.-кор. ВУАН (з 1934), старший науковий співробітник Інституту математики АН УРСР (1934—54). Стипендіат ВІНО в 1921—23, викладав з 1924, професор і завідувач кафедри загальної математики в 1934—41 і 1944—54, декан механіко-математичного факультету в 1948—52, організатор та керівник першої в країні лабораторії електромодельовування в 1945—51. Дяченко Микита Андрійович (1809—77) — математик. Професор кафедри чистої математики в 1839—67, декан фізико-математичного факультету в 1847—56 і 1861—67. Ейсман Густав-Адольф Іванович (1824—84) — правознавець, керуючий Товариством взаємного кредиту у Києві (1871—79), міський голова Києва (1872—73 і 1878—84). Закінчив юридичний факультет університету 1845, ад'юнкт кафедри цивільного права в 1848—62, секретар факультету в 1856—61. Ейхельман Оттон Оттонович (1854—1943) — правознавець, громадсько-політичний діяч, заступник директора і професор Київського комерційного інституту (1908—13), товариш міністра закордонних справ УНР (1918—20), професор і декан УВУ і професор Високого педагогічного інституту в Празі, професор Української господарської академії в Подєбрадах (у 1920—30-х рр.). Професор кафедри історії зарубіжного законодавства Університету св. Володимира з 1882, завідувач кафедри міжнародного права в 1884—1918, декан юридичного факультету в 1905—08. Ємченко Андрій Іванович (1893—1964) — фізіолог, чл.-кор. АН УРСР (з 1957). Завідувач кафедри фізіології людини і тварин у 1933—41 і 1944—64.

Єрмаков Василь Петрович (1845—1922) — математик, чл.-кор. Імператорської Санкт-Петербурзької АН (з 1884), один із засновників Київського фізико-математичного товариства (1890), видавець «Журнала элементарной математики» (1884—86), завідувач кафедри Київського політехнічного інституту (1898—1922). Закінчив фізико-математичний факультет університету 1868, стипендіат для підготовки до професорського звання в 1868—71, доцент з 1874 і професор кафедри чистої математики в 1877—99. Звірозомб-Зубовський Євген Васильович (1890—1967) — ентомолог, чл.-кор. АН УРСР (з 1939), заступник директора Інституту зоології АН УРСР (1939—45), заступник директора (1946—49) і директор (1949—50), завідувач лабораторії (1950—56) Інституту ентомології і фітопатології АН УРСР, організатор і голова Українського (з 1946); віце-президент Всесоюзного (з 1950, почесний член з 1958) ентомологічного товариства. Закінчив природниче відділення фізико-математичного факультету університету 1916, професор у 1944—45. Зеров Дмитро Костянтинович (1895—1971) — ботанік, акад. АН УРСР (з 1948), заслужений діяч науки УРСР (з 1965), директор (1946—63) і завідувач відділу (1963—71) Інституту ботаніки АН УРСР. Закінчив природниче відділення фізико-математичного факультету університету 1922, асистент кафедри морфології і систематики рослин, старший викладач у 1922—33, завідувач кафедри нижчих рослин у 1933—57 (з 1936 — професор, з 1937 — доктор наук). Зеров Микола Костянтинович (1890—1937) — поет, літературознавець, перекладач, редактор журналу «Книгарь» (1919—20), очолював літературне угруповання «неокласиків» (1918—28). Репресований 1935, розстріляний. Закінчив історико-філологічний факультет університету 1912, професор з 1913 і завідувач кафедри української літератури в 1930—34. Зібер Микола Іванович (1844—88) — соціолог, економіст, філософ, член Київської Старої громади та Південно-Західного відділу Російського географічного товариства (1873—75). Закінчив юридичний факультет університету 1866, стипендіат для підготовки до професорського звання в 1868—71, доцент кафедри політичної економіки і статистики в 1873—75, організатор студентського гуртка з вивчення економічних теорій К. Маркса, Д. Рікардо та ін. 1875, на знак протесту проти звільнення М. Драгоманова з університету, зриск професорської посади і виїхав у Швейцарію. Зеньківський Василь Васильович (1881—1962) — філософ, психолог, громадський, державний і церковний діяч, директор Інституту дошкільного виховання в Києві (з 1914), міністр ісповідань Української Держави (1918), один із засновників (1908), заступник голови і голова (з 1911) Київського релігійно-філософського товариства, ініціатор створення Київського науково-філософського товариства (1914), професор Богословського православного інституту в Парижі (1927—62), священник (з 1942). Навчався на природничому відділенні

фізико-математичного факультету з 1900 та на історико-філологічному факультеті університету в 1904—09, приват-доцент з 1912 і професор кафедри філософії в 1915—19. Іванов Олександр Володимирович (1836—80) — лікар, учений, завідувач очного відділення Київського військового госпіталю (1870—76). Засновник і перший завідувач кафедри офтальмології університету з клінікою в 1869—76. Іконников Володимир Степанович (1841—1923) — історик, історіограф, джерелознавець, громадський діяч, акад. Імператорської Санкт-Петербурзької АН (з 1914) і ВУАН (з 1921). Один із засновників (1878) і директор (1881—89, 1904—06) Вищих жіночих курсів у Києві. Закінчив історико-філологічний факультет університету 1865, стипендіат для підготовки до професорського звання в 1865—66, доцент з 1868 і професор у 1870—1919 кафедри російської історії, секретар у 1875—77 і декан у 1877—80, 1883—87 і 1906 історико-філологічного факультету, головний редактор «Університетських звістий» в 1873—1914, один із засновників 1872 і голова Історичного товариства Нестора-літописця в 1874—77 і 1893—95, голова бібліотечної комісії при університеті в 1889—1904 і Тимчасової комісії для розгляду давніх актів у 1904—21, завідувач нумізматичного музею в 1868—72. Ішлінський Олександр Юлійович (1913—2003) — вчений у галузі механіки, акад. АН УРСР (з 1948) і АН СРСР (з 1960), Герой Соціалістичної Праці (1961), директор Інституту математики АН УРСР (1948—55), директор Інституту механіки при Московському університеті (1958—59), директор Інституту проблем механіки АН СРСР (1965—89). Професор кафедри суцільних середовищ механіко-математичного факультету Київського університету в 1949—56. Калинович Михайло Якович (1888—1949) — мовознавець та літературознавець, акад. АН УРСР (з 1939), завідувач відділу (з 1930) і директор Інституту мовознавства АН УРСР (1939—44), акад.-секретар Відділення суспільних наук АН УРСР (1939—44). Закінчив історико-філологічний факультет університету 1912, викладав з 1915, професор з 1924, завідувач кафедри мовознавства в 1944—49. Один з авторів і відповідальний редактор «Російсько-українського словника» (1948). Каманін Іван Михайлович (1850—1921) — історик, архівознавець, палеограф, літературознавець, краєзнавець, один із засновників Київської вченої архівної комісії (1914), член і керівник Археологічної комісії УАН (1920—21). Закінчив історико-філологічний факультет університету 1872, з 1883 працював у Центральному архіві давніх актів, у 1890—1920 — його директор. Камінський Василь Якович (1899—після 1941) — історик, аспірант і співробітник науково-дослідної кафедри історії України ВУАН під головуванням М. Грушевського (1925—30), директор Київського обласного історичного архіву (1929—36), репресований 1937. Закінчив історичний відділ КІНО 1924, професор у 1929—32. Караваєв Володимир Опанасович (1811—92) — хірург, офтальмолог, один

з основоположників вітчизняної офтальмології, засновник першої в Російській імперії клініки очних хвороб в Києві (1844), почесний громадянин м. Києва (з 1890).

Професор кафедри хірургії Київського університету з 1840, організатор і перший декан медичного факультету в 1841—47, організатор і завідувач факультетської хірургічної клініки в 1844—82. Першим в Україні зробив операцію під ефірним наркозом 1847, першим у Києві застосовував лістерівську пов'язку, першим у Російській імперії зробив пункцію перикарду. Голова Товариства київських лікарів (1849—57). Автор перших підручників з оперативної хірургії (1858 і 1886). Засновник хірургічної школи. Почесний член університету з 1881.

Карпека (Карпеко) Володимир Васильович (1880—1941) — правознавець, професор Київського комерційного інституту (1918—20) та Київського інституту народного господарства (1924—30), професор і декан Київського торговельно-промислового технікуму (1926—30), співробітник Інституту економіки ВУАН (з 1936). Заарештований 1938, страчений.

Закінчив юридичний факультет університету 1903, професорський стипендіат з 1907, приват-доцент з 1912, професор кафедри цивільного права і судочинства в 1916—20, проректор 1912 і 1917, декан 1919.

Кезма Тауфік (Товфік Жубраїль) Гаврилович (1882—1958) — філолог-арабіст, перекладач, педагог.

В університеті — помічник проректора з 1907, позаштатний викладач арабської і турецької мов у 1913—19, викладач арабської мови на факультетах історичному, філологічному і міжнародних відносин у 1939—41 і 1944—52 (з 1948 — професор). Автор першого в Україні підручника арабської мови (1928).

Кесслер Карл Федорович (1815—81) — зоолог, професор (1862—81) і ректор (1867—73) Санкт-Петербурзького університету, чл.-кор. Імператорської Санкт-Петербурзької АН (з 1874), президент Санкт-Петербурзького товариства природодослідників (1868—81).

Ад'юнкт з 1842 (обійняв посаду 1843) і професор з 1844 кафедри зоології, декан фізико-математичного факультету в 1856—62, один з організаторів зоологічного музею університету в 1843—62, член Комісії для опису губерній Київського навчального округу, організатор Першого (1861) та Другого (1862) з'їздів учителів природничих наук Київського навчального округу.

Кирилюк Євген Прохорович (1902—89) — літературознавець, чл.-кор. АН УРСР (з 1957), заслужений діяч науки УРСР (з 1972), завідувач відділу шевченкознавства Інституту літератури ім. Т. Шевченка АН УРСР (1944—83).

Закінчив літературно-лінгвістичний відділ КІНО в 1926, працював у 1931—36, 1944—83, професор кафедри історії української літератури в 1944—57. Кириченко Ілля Микитович (1889—1955) — мовознавець, чл.-кор. АН УРСР (з 1951), співробітник (з 1931) і завідувач відділу словників (1946—55) Інституту мовознавства АН УРСР.

В університеті викладав латинську мову в 1936—41, 1944—55, завідувач кафедри класичної філології з 1952.

Кільчевський Микола Олександрович (1909—79) — вчений у галузі механіки і математики, акад. АН УРСР (з 1969), заслужений діяч науки УРСР (з 1977), завідувач кафедри Київського політехнічного інституту (1944—61), завідувач відділу Інституту механіки АН УРСР (1959—79).

Професор кафедри теорії пружностей університету в 1945—58 та її завідувач у 1945—47.

Кістяківський Богдан (Федір) Олександрович (1868—1920) — філософ, соціолог, правознавець, викладач, професор Демидовського юридичного ліцею в Ярославі (1911—17), сенатор і член Адміністративного генерального суду Української Держави (1918), акад. і голова кафедри соціології УАН (з 1919).

Навчався на історико-філологічному факультеті Університету св. Володимира в 1888—90, виключений за політичну діяльність, професор кафедри державного права в 1917—19, декан юридичного факультету в 1919, професор Українського державного університету в 1918—19.

Кістяківський Ігор Олександрович (1876—1941) — правознавець, державний діяч, доцент Московського університету (з 1903) і Московського комерційного інституту (1910—17), державний секретар і міністр внутрішніх справ Української Держави (1918). Емігрував.

Закінчив юридичний факультет Київського університету 1897, приват-доцент кафедри римського права в 1900—03.

Кістяківський Олександр Федорович (1833—85) — правознавець, історик, археограф, помічник редактора журналу «Основа» (1861—62).

Закінчив юридичний факультет Київського університету 1857, приват-доцент з 1864, доцент з 1867 і професор у 1869—85 кафедри карного права і судочинства, голова Київського юридичного товариства з 1879.

Клоссовський Олександр Вікентійович (1846—1917) — метеоролог і геофізик, чл.-кор. Імператорської Санкт-Петербурзької АН (з 1910), організатор мережі метеорологічних пунктів в Україні і магнітно-метеорологічної обсерваторії в Одесі.

Закінчив фізико-математичний факультет Київського університету 1868, приват-доцент кафедри фізичної географії в 1876—80.

Кнауер Фрідріх (Федір) Іванович (1849—1917) — філолог-санскритолог. Доцент з 1885, професор кафедри порівняльного мовознавства історико-філологічного факультету університету в 1886—1914, автор підручника санскритської мови (1908).

Кнорр Ернст Августович (1805—79) — вчений у галузі метеорології. Професор кафедри фізики і фізичної географії у 1846—58, перший директор університетської метеорологічної обсерваторії в 1855—58 (див. ст. 527.8).

Ковалевський Олександр Онуфрійович (1840—1901) — зоолог-еволюціоніст, акад. Імператорської Санкт-Петербурзької АН (з 1890), професор Новоросійського університету в Одесі (1873—92), директор Севастопольської біологічної станції (1892—1901), один з основоположників порівняльної ембріології та фізіології, експериментальної та еволюційної гістології.

Професор кафедри зоології Київського університету в 1869—73.

Коваленко Анатолій Дмитрович (1905—73) — вчений у галузі термомеханіки, акад. АН УРСР (з 1961), заслужений діяч науки і техніки УРСР (з 1964), директор (1959—65) і завідувач відділу (1965—73) Інституту механіки АН УРСР.

Професор та завідувач кафедри теорії пружностей університету в 1949—73.

Козлов Микола Іларіонович (1814—89) — патологоанатом, учений, віце-директор медичних департаментів Міністерства внутрішніх справ (1853—58) і Воєнного міністерства (1858—62), начальник Медично-хірургічної академії у Санкт-Петербурзі (1869—71), головний воєнно-медичний інспектор (1871—81), голова воєнно-медичного вченого комітету (1883—89), редактор «Воєнно-медичного журналу» (1858—89).

Один із засновників медичного факультету і перший завідувач кафедри анатомії в 1841—44 та кафедри патологічної анатомії в 1845—53, засновник патологоанатомічного музею при університеті. Одним з перших в Російській державі запровадив гістохімічний аналіз для визначення сутності хворобливих процесів, відкрив перші жіночі лікарські курси.

Козлов Олексій Олександрович (1831—1901) — філософ, історик філософії, видавець першого в Російській імперії філософського журналу «Філософський тримісячник» (1886—87).

Приват-доцент з 1876 і професор у 1884—87 кафедри філософії університету.

Колкунов Володимир Володимирович (1866—1939) — ботанік і біолог, завідувач кафедри Київського політехнічного інституту (1912—20), перший директор НДІ селекції в Києві (з 1922, тепер Інститут цукрових буряків УААН).

Закінчив юридичний факультет університету 1899, приват-доцент з 1909, екстраординарний професор кафедри агрономії в ньому 1910—15.

Кондиленко Іван Іванович (1919—93) — фізик, чл.-кор. АН УРСР (з 1967).

Закінчив фізичний факультет 1941, викладач, професор у 1946—81, завідувач кафедри експериментальної фізики з 1951, декан радіофізичного факультету 1963.

Кондуфор Юрій Юрійович (1922—97) — історик, акад. АН УРСР (з 1985), заслужений діяч науки і техніки України (з 1992), завідувач відділу ЦК КПУ (1958—68), директор Інституту історії АН УРСР (1978—93). В університеті — завідувач кафедри історії радянського будівництва в 1968—78, декан історичного факультету в 1973—78.

Копнін Павло Васильович (1922—71) — філософ, акад. АН УРСР (з 1967), чл.-кор. АН СРСР (з 1970), директор Інституту філософії АН УРСР (1962—68) і Інституту філософії АН СРСР (1968—71), засновник сучасної київської філософської школи. В університеті — завідувач кафедри філософії в 1960—68.

Кордт Веніамін Олександрович (1860—1934) — історик, картограф, археограф, бібліограф, один із засновників Всенародної бібліотеки України (1918, тепер Національна бібліотека ім. В. Вернадського НАНУ) і завідувач картографічного відділу в ній (1930—34), член Ар-

хеографічної комісії ВУАН (1921—30). Бібліотекар, завідувач бібліотеки університету в 1894—1928, викладач бібліотекознавства в КІНО в 1920-х рр., член-співробітник Тимчасової комісії для розгляду давніх актів з 1911. Одним з перших в Україні опрацював методіку видання історико-картографічних документів, уклав друковані картографічні каталоги.

Коротнов Олексій Олексійович (1854—1915) — зоолог-дарвініст, чл.-кор. Імператорської Санкт-Петербурзької АН (з 1903). Професор кафедри зоології Університету св. Володимира в 1887—1915, здійснив подорожі на острови Індійського та Тихого океанів 1885, 1890—91, голова зоологічної секції Київського товариства любителів природи.

Корчак-Чепурківський Овксентій Васильович (1857—1947) — гігієніст та епідеміолог, санітарний лікар м. Києва (з 1891), акад. ВУАН (з 1921), завідувач кафедри Київського медичного інституту (1921—34), неодмінний секретар Президії ВУАН (1929—34).

Приват-доцент кафедри гігієни медичного факультету Університету св. Володимира в 1903—18, професор з 1918, декан медичного факультету Українського державного університету в 1918—19, завідувач кафедри загальної і соціальної гігієни в 1918—20.

Косоногов Йосип Йосипович (1866—1922) — фізик, метеоролог, акад. ВУАН (з 1922), голова кафедри фізики академії (1922).

Закінчив фізико-математичний факультет 1889, асистент, з 1903 — професор кафедри фізики і завідувач кафедри фізичної географії (до 1922), завідувач університетської метеорологічної обсерваторії в 1895—1915 (див. ст. 527.8).

Костомаров Микола Іванович (1817—85) — історик, етнограф, письменник, чл.-кор. Імператорської Санкт-Петербурзької АН (з 1876), професор Санкт-Петербурзького університету (1859—62), один з організаторів і співробітників журналу «Основа» (1861—62), редактор збірника «Акты Южной и Западной России» (з 1863).

Ад'юнкт-професор кафедри російської історії Університету св. Володимира в 1846—47, член Кирило-Мефодіївського братства, за участь в якому заарештований 30 березня 1847.

Котельников Олександр Петрович (1865—1944) — вчений у галузі теоретичної механіки та математики, заслужений діяч науки РСФРР (з 1934), завідувач кафедри Київського політехнічного інституту (1899—1903, 1920—24). Ординарний професор, завідувач кафедри чистої математики в 1914—24.

Котляревський Олександр Олександрович (1837—81) — філолог, етнограф, славист, чл.-кор. Імператорської Санкт-Петербурзької АН (з 1875).

Професор кафедри слов'янської філології в 1875—81, започаткував курс слов'янознавства в університеті, член Історичного товариства Нестора-літописця та його голова в 1879—81.

Кравчук Михайло Пилипович (1892—1942) — математик, акад. ВУАН (з 1929), керівник комісії математичної статистики (1923—33) і відділу математичної статистики Інституту математики ВУАН (1934—38). Репресований 1938, помер у Магадані.

Закінчив математичне відділення фізико-математичного факультету Університету св. Володимира 1914, учасник української студентської громади, професорський стипендіат у 1915—17, приват-доцент кафедри чистої математики Українського народного та державного університетів у 1918—19, професор і декан факультету профосвіти ВІНО 1920, викладав у 1922—38, професор з 1925.

Кривоглаз Михайло Олександрович (1929—88) — фізик-теоретик, чл.-кор. АН УРСР (з 1978), завідувач відділу Інституту металофізики АН УРСР (1964—88).

Закінчив фізичний факультет університету 1950, працював у 1963—70, з 1966 — професор.

Крилов Микола Митрофанович (1879—1955) — математик, акад. ВУАН (з 1922) і АН СРСР (з 1929), заслужений діяч науки УРСР (з 1939), завідувач кафедри математичної фізики АН УРСР (1922—43), засновник наукової школи з нелінійної механіки.

Приват-доцент кафедри математики університету 1918, професор у 1922—41.

Кримський Агатангел Юхимович (1871—1942) — сходознавець, славист, історик української мови і літератури, письменник, професор Лазаревського інституту східних мов у Москві (1898—1918), один з організаторів і акад. УАН (з 1918), неодмінний секретар Президії УАН — ВУАН (1918—28), директор Інституту сходознавства в Києві (1921—29), заслужений діяч науки УРСР (з 1940). Репресований 1941.

Професор кафедри всесвітньої історії університету в 1918—21.

Кулаковський Юліан Андрійович (1855—1919) — історик, археолог, філолог, перекладач, чл.-кор. Імператорської Санкт-Петербурзької АН (з 1906). Доцент з 1881, доцент і професор кафедри римської словесності з 1884 і класичної філології університету в 1906—1919, секретар історико-філологічного факультету в 1890—1906, голова Історичного товариства Нестора-літописця в 1905, 1908—19.

Лаврентьев Михайло Олексійович (1900—80) — вчений у галузі математики і механіки, акад. АН УРСР (з 1939) і АН СРСР (з 1946), Герой Соціалістичної Праці (1967), директор Інституту математики АН УРСР (1939—41 і 1944—48), віце-президент АН УРСР (1945—49) і АН СРСР (1957—76), директор Інституту гідродинаміки АН СРСР (1957—80), голова Сибірського відділення АН СРСР (1957—76).

Завідувач кафедри математичного аналізу університету в 1945—48.

Лашкар'єв Вадим Євгенович (1903—74) — фізик, акад. АН УРСР (з 1945), один із засновників і перший директор Інституту напівпровідників АН УРСР (1960—70, тепер Інститут фізики напівпровідників ім. В. Лашкар'єва НАНУ), голова Відділу фізико-хімічних та математичних наук АН УРСР (1946—48).

Закінчив шкільний факультет КІНО 1924, завідувач кафедр експериментальної фізики в 1939—41 і 1944—51 та напівпровідників у 1951—57.

Лашкар'єв Петро Олександрович (1834—98) — історик, археолог, професор Київської духовної академії (1866—98).

Приват-доцент з 1885 і професор ка-

федри церковного права юридичного факультету університету в 1891—98.

Лашенко Ростислав Митрофанович (1878—1929) — історик права, громадсько-політичний діяч, президент Київської судової палати (1917), суддя (з 1918) і президент (1919—20) Київського апеляційного суду. У 1920-х рр. — професор Українського вільного університету в Празі та Української господарської академії в Подєбрадах, засновник і голова Українського правничого товариства у ЧСР.

Закінчив юридичний факультет Університету св. Володимира 1905, викладав у ньому 1918—20.

Леонов Іван Федорович (1809—54) — хірург, учений.

Завідувач кафедри державного лікарезнавства університету в 1842—53.

Линниченко Андрій Іванович (1822—88) — філолог, професор Ліцею князя Безбородька в Ніжині (1853—55), перший директор Фундуклеївської жіночої гімназії в Києві (1859—88).

Закінчив історико-філологічне відділення філософського факультету 1843, бібліотекар університетської бібліотеки в 1843—46, ад'юнкт кафедри російської словесності і секретар історико-філологічного факультету в 1855—63, доцент кафедри історії всесвітньої літератури в 1863—77 і староста православної університетської церкви в 1865—77.

Липський Володимир Іполитович (1863—1937) — ботанік, акад. УАН (з 1919), чл.-кор. АН СРСР (з 1928), віце-президент (1921—22) і президент ВУАН (1922—28), директор Ботанічного саду в Одесі (1928—37).

Закінчив природниче відділення фізико-математичного факультету університету 1886, залишений для підготовки до професорського звання, працював консерватором гербарію ботанічного кабінету і ботанічного саду, асистентом кафедри ботаніки, керівником дослідницьких експедицій в 1887—94.

Лобода Андрій Митрофанович (1871—1931) — фольклорист, етнограф, літературознавець, акад. ВУАН (з 1922), чл.-кор. Російської АН (з 1923) і АН СРСР (з 1924), голова етнографічної комісії ВУАН (1925—30).

Закінчив історико-філологічний факультет університету 1894, викладач, доцент з 1896, професор з 1904 і завідувач кафедри російської мови і словесності 1917, редактор з 1904 і головний редактор з 1915 «Университетских известий».

Лук'яненко Олександр Митрофанович (1879—1974) — мовознавець, педагог.

Закінчив історико-філологічний факультет 1903, стипендіат для підготовки до професорського звання в 1903—06, приват-доцент, завідувач кафедри слов'янської філології і професор порівняльного мовознавства в 1911—20.

Луцицький Володимир Іванович (1877—1949) — геолог і петрограф, акад. АН УРСР (з 1945), заслужений діяч науки УРСР (з 1947), голова Українського геологічного комітету (1917—19, 1921—23), завідувач відділу (з 1944) і директор (1947—49) Інституту геологічних наук АН УРСР.

Закінчив природниче відділення фізико-математичного факультету університету 1899, професор кафедри геології в 1899—1907, кафедри мінералогії та петрографії в 1913—19, 1921—23, заві-

дувач кафедри петрографії в 1945—49. Вперше дав раціональну гідрогеологічну та геологічну характеристику території України.

Луцицький Іван Васильович (1845—1918) — історик, чл.-кор. Імператорської Санкт-Петербурзької АН (з 1908), депутат від Києва до III Державної думи Російської імперії (1907), один із фундаторів Українського наукового товариства у Києві (1906).

Закінчив історико-філологічний факультет університету 1866, стипендіат для підготовки до професорського звання в 1866—68, приват-доцент з 1870, доцент у 1874—77 і професор кафедри всесвітньої історії в 1877—1917. Ляскоронський Василь Григорович (1860—1928) — археолог, історик, етнограф, нумізмат, краєзнавець, професор Ніжинського історико-філологічного інституту ім. кн. Безбородька (1909—22), завідувач відділу нумізматики Лаврського музею культур та побуту в Києві (1923—28), член ВУАКУ та кількох комісій ВУАН (1924—28).

Закінчив історико-філологічний факультет університету 1885, приват-доцент кафедри російської історії в 1907—09.

Макаренко Микола Омелянович (1877—1938) — мистецтвознавець, археолог, музеєзнавець, пам'яткоохоронець, професор Київського художнього інституту (1919—29), член ВУАКУ (1924—29), директор Музею мистецтв ВУАН (1921—25). За відмову підписати акт про знесення Свято-Михайлівського Золотоверхого собору репресований 1934 і 1936, розстріляний.

Викладач історії української культури, загальної історії мистецтв, археології університету в 1919—25.

Максимович Георгій Андрійович (1877 — після 1954) — історик, архівіст, професор Ніжинського історико-філологічного інституту ім. кн. Безбородька (1914—17) і створеного на його основі Ніжинського інституту народної освіти (1921—24), співробітник науково-дослідної кафедри історії української культури в Харкові (у 1920-х рр.). Репресований на поч. 1930-х рр., з 1954 — професор Північно-Кавказького педагогічного інституту в м. П'ятигорськ (тепер РФ).

Закінчив історико-філологічний факультет університету 1905, стипендіат для підготовки до професорського звання в 1906—09, приват-доцент кафедри російської історії в 1908—10, член Історичного товариства Нестора-літописця, професор кафедри української історії 1918.

Малиновський Іоаннікій Олексійович (1868—1932) — правознавець, позаштатний акад. УАН (з 1919), акад. ВУАН (з 1925), професор Томського (1899—11), Варшавського (з 1913) і Донського (Ростовського) (1917—20) університетів. У'язнений радянською владою за участь у Білому русі (1920—25). Керівник комісії звичаєвого права ВУАН (1926—30), виключений з ВУАН під час «чистки».

Закінчив юридичний факультет Київського університету 1892, професорський стипендіат у 1895—97, приват-доцент у 1897—98.

Мандельштам Макс-Еммануїл Хаскельович (1838—1912) — офтальмолог, громадсько-політичний діяч, лідер сіоністів Російської імперії, керівник ор-

ганізованої еміграції євреїв до США, голова Київського відділення поширення освіти серед євреїв.

Приват-доцент університету з 1868, завідувач кафедри офтальмології з клінікою в 1876—81.

Мануїльський Дмитро Захарович (1883—1959) — державний і партійний діяч УРСР, акад. АН УРСР (з 1945), заступник голови РМ УРСР (1944—53) і міністр закордонних справ УРСР (1944—52).

Один із засновників факультету міжнародних відносин університету 1944, на якому викладав почасово.

Маркевич Олександр Прокопович (1905—99) — зоолог, акад. АН УРСР (з 1957), заслужений діяч науки УРСР (з 1965), завідувач відділу лабораторії (1937—70), заступник директора (1946—48), директор (1948—50), завідувач сектора (1973—78) Інституту зоології АН УРСР, завідувач відділу Інституту гідробіології АН УРСР (1970—73, 1978—88), акад.-секретар Відділення загальної біології АН УРСР (1970—72).

Закінчив КІНО 1930, професор і завідувач кафедри зоології безхребетних у 1935—81, проректор у 1936—39, 1944—47.

Маслов Сергій Іванович (1880—1957) — літературознавець, бібліограф, чл.-кор. АН УРСР (з 1939), ректор Київського археологічного інституту (1921—22), завідувач відділу Українського наукового інституту книгознавства (1926—37), завідувач відділу Інституту літератури АН УРСР (1939—50).

Навчався на природничому відділенні фізико-математичного факультету, брав участь у студентському русі, за що був відданий в числі 183 студентів у солдати (1901), закінчив історико-філологічний факультет 1907, залишений стипендіатом для підготовки до професорського звання, приват-доцент і завідувач кафедри історії російської мови і літератури в 1913—41, 1944—50 (з 1935 — професор), засновник і завідувач Музею війни та революції при університеті в 1919—24.

Мацон Юлій-Фердинанд (Юлій Іванович; 1817—85) — патологоанатом і терапевт, організатор і перший директор Олександрівської міської лікарні (1874—85), Київської міської санітарної комісії (1871—75).

Ад'юнкт кафедри окремої терапії з 1852, завідувач кафедри патології та патологічної анатомії і директор анатомічного театру університету у 1854—74 (містилися на сучасній вул. Б. Хмельницького, 37; див. ст. 527.1), завідувач госпітальної терапевтичної клініки у 1865—66, декан медичного факультету у 1868—70, голова Товариства київських лікарів у 1872—81.

Меринг Фрідріх Фрідріхович (1822—87) — хірург, терапевт і гігієніст, гласний Київської міської думи (з 1871).

Ад'юнкт кафедри державного лікарства університету з 1853—57 (у цей час працював в Анатомічному театрі на сучасній вул. Б. Хмельницького, 37), завідувач кафедри окремої патології і терапії з 1857, завідувач госпітальної терапевтичної клініки в 1855—64 і факультетської терапевтичної клініки в 1864—86. Брав участь у боротьбі з епідемією висипного тифу в Києві 1856.

Метлинський Амвросій Лук'янович (1814—70) — літературознавець, фоль-

клорист, поет, перекладач, видавець фольклорної збірки «Народні південно-російські пісні» (1854), професор Харківського університету (1854—58). Професор кафедри російської словесності Київського університету в 1850—54.

Михаєвич Володимир Сергійович (1930—94) — вчений у галузі кібернетики, акад. АН УРСР (з 1973) і АН СРСР (з 1984), заслужений діяч науки і техніки УРСР (з 1990), директор Інституту кібернетики АН УРСР (1982—94), акад.-секретар Відділення інформатики, обчислювальної техніки та автоматизації АН УРСР (1988—94).

Закінчив механіко-математичний факультет університету 1952, старший викладач математичного аналізу на факультеті в 1955—58, професор кафедри економічної кібернетики в 1966—68.

Міддендорф фон Олександр Федорович (1815—94) — природодослідник і мандрівник, акад. (з 1850), почесний акад. (з 1865) і неодмінний секретар (1855—57) Імператорської Санкт-Петербурзької АН, президент Вільного економічного товариства (1859—60).

Ад'юнкт з 1839 і професор кафедри зоології університету в 1841—43.

Мінх Григорій Миколайович (1835—96) — патологоанатом і епідеміолог.

Завідувач кафедри патологічної анатомії університету у 1876—95 (з 1888 містилася на сучасному бульв. Т. Шевченка, 15, див. ст. 527.7), голова Товариства київських лікарів у 1882—86.

Мірам Едуард Ернестович (1811—87) — фізіолог, зоолог. Засновник і перший завідувач кафедри фізіології університету у 1842—62, декан медичного факультету в 1854—62, очолював роботу по боротьбі з епідемією холери в Києві 1847 і 1857.

Мітіліно Михайло Іванович (1875—1930) — правознавець, один із засновників (1908) і товариш директора Київського комерційного інституту (1917—20), професор (з 1920), декан (1920—24) соціально-економічного факультету, ректор (1921—22), проректор (1927—30), декан фінансово-господарського факультету (1928—30) Київського інституту народного господарства.

Закінчив юридичний факультет Київського університету 1905, професорський стипендіат з 1906, працював у ньому з 1912, професор кафедри торгового права і судочинства у 1914—23.

Мищенко Федір Герасимович (1848—1906) — історик, чл.-кор. Імператорської Санкт-Петербурзької АН (з 1895), професор Казанського університету (1889—1906).

Закінчив історико-філологічний факультет Київського університету 1870, залишений для підготовки до професорського звання, приват-доцент з 1872 і доцент кафедри грецької словесності в 1874—84.

Мовчан Василь Архипович (1903—64) — зоолог-іхтіолог, чл.-кор. АН УРСР (з 1951) і ВАСГНІЛ (з 1955), директор Київського НДІ рибного господарства (1930—41), завідувач відділу Інституту гідробіології АН УРСР (1949—64).

Завідувач кафедри зоології університету в 1945—55.

Модестов Василь Іванович (1839—1907) — історик і філолог, фахівець у галузі античності, публіцист, професор Київської духовної академії (1871—76), голова Київського відділення Філологіч-

ного товариства (1875—76), голова комітету з видання «Трудов» III археологічного з'їзду в Києві (опубл. 1878), професор Санкт-Петербурзької духовної академії (1877—80).

Завідувач кафедри римської словесності Київського університету в 1869—77.

Модилевський Яків Самуїлович (1883—1968) — цитолог і ембріолог рослин, чл.-кор. АН УРСР (з 1939), завідувач відділу (1937—66) і директор (1937—39) Інституту ботаніки АН УРСР.

Закінчив природниче відділення фізико-математичного факультету університету 1908, професор анатомії і морфології рослин у 1937—41, 1946—49.

Моргуліс Наум Давидович (1904—76) — фізик, чл.-кор. АН УРСР (з 1939), співробітник і завідувач відділу Інституту фізики АН УРСР (1929—61), засновник київської школи фізичної електроніки.

Закінчив шкільний факультет КНУ 1926, працював у 1932—41, 1944—76; заснував 1937 кафедру електрофізики, перетворену 1952 на кафедру фізичної електрофізики, її завідувач.

Муравйов Володимир Павлович (1885—1963) — фітопатолог і селекціонер, чл.-кор. АН УРСР (з 1951), завідувач лабораторій Миронівської дослідно-селекційної станції (1924—29) та Українського НДІ цукрової промисловості (1929—46), директор Інституту ентомології і фітопатології АН УРСР (1950—63).

Закінчив природниче відділення фізико-математичного факультету університету 1910, викладав курс фітопатології на біологічному факультеті в 1931—38, з 1937 — професор.

Навашин Сергій Гаврилович (1857—1930) — ботанік, засновник школи цитологів і ембріологів рослин в Україні, чл.-кор. Імператорської Санкт-Петербурзької АН (з 1901), акад. РАН (з 1918) і ВУАН (з 1924), чл.-кор. Баварської АН (з 1906), заслужений діяч науки РСФРР (з 1929), директор Біологічного інституту ім. К. Тімірязева у Москві (1923—30), завідувач Цитологічної лабораторії АН СРСР у Пушкіно Московської обл. (1929—30).

Завідувач кафедри морфології та систематики рослин університету і директор ботанічного саду в 1894—1915. На відзнаку відкриття вченого світового значення про подвійне запліднення у покритонасінних рослин, що було повідомлене на засіданні X Всеросійського з'їзду природознавців і лікарів 24 серпня 1898 і супроводжувалося демонстрацією препаратів та малюнків, біля аудиторії № 265 (колишня ботанічна аудиторія) 1973 встановлено мармурову меморіальну дошку.

Недбайло Петро Омелянович (1907—74) — правознавець, чл.-кор. АН УРСР (з 1969), заслужений діяч науки УРСР (з 1967), завідувач кафедри Львівського університету (1939—41 і 1946—59), постійний представник УРСР в Комісії ООН з прав людини (1958—71, обирався її головою), лауреат Міжнародної премії ООН у галузі прав людини (1968). Завідувач кафедри теорії держави і права юридичного факультету Київського університету в 1959—74.

Незабитовський Василь Андрійович (1824—83) — правознавець, фахівець у галузі міжнародного права, завідувач кафедри Ніжинського юридичного ліцею (1850—53).

Закінчив юридичний факультет Київського університету 1846, ад'юнкт з 1853 і професор кафедри міжнародного права в 1858—83, декан юридичного факультету в 1863—65, 1870—73, 1876—79 і проректор університету в 1865—67.

Нейкірх Іван Якович (1803—70) — філолог, фахівець у галузі античної історії. Професор і завідувач кафедри грецької словесності і старожитностей університету 1837—68, проректор у 1842—46 і 1862—63, декан історико-філологічного факультету в 1839—40, 1842—45 і 1850—62, в. о. ректора в 1843, 1847, 1853, 1856, 1859—60, 1862.

Нестеренко Олексій Олексійович (1904—97) — економіст, чл.-кор. АН УРСР (з 1958), заслужений діяч науки УРСР (з 1974), директор Інституту суспільних наук АН УРСР (1951—53, Львів) та Інституту економіки АН УРСР (1953—65, Київ).

Працював в університеті у 1945—62, завідувач кафедри історії народного господарства в 1950—51. Пізніше — завідувач кафедри політичної економії Інституту підвищення кваліфікації викладачів марксизму-ленізму при університеті.

Новицький Орест Маркович (1806—84) — філософ, психолог, цензор (1850—70) і голова (1863—65) Київського центрального комітету.

Перший завідувач кафедри філософії університету в 1834—50, декан історико-філологічного відділення філософського факультету у 1838—39, 1840—41, 1845, 1846—50. Почесний член Університету св. Володимира з 1884.

Огієнко Іван Іванович (у чернецтві — Іларіон; 1882—1972) — етнограф, письменник, державний і церковний діяч, ректор Кам'янець-Подільського державного українського університету (1918—19), міністр освіти і міністр ісповідань УНР (1918—21), митрополит (з 1943), голова Української православної церкви в Канаді (з 1951).

Закінчив історико-філологічний факультет Київського університету 1909, стипендіат для підготовки до професорського звання в 1911—15, приват-доцент кафедри російської мови і словесності в 1916—18, водночас викладав українську мову та культуру в Українському народному та державному університетах у 1917—18.

Оглоблин Олександр Петрович (1899—1992) — історик, архівіст, джерелознавець, громадський діяч, співробітник ВУАН (1926—43) та Інституту історії АН УРСР (1937—41), професор УВУ у Празі та Мюнхені (1944—51), голова Історичної секції ВУАН у США (з 1951), президент ВУАН (1970—87).

Закінчив історико-філологічний факультет університету 1919, доцент з 1921, професор, завідувач кафедри історії України в 1922—33, 1937—41, директор Центрального архіву давніх актів у 1932—34.

Оканенко Аркадій Семенович (1894—1982) — фізіолог рослин і біохімік, чл.-кор. АН УРСР (з 1967), заслужений діяч науки УРСР (з 1974), завідувач відділу Інституту фізіології рослин АН УРСР (1950—89).

Професор університету у 1944—48. Орлов Михайло Хрисанфович (1899—1936) — математик, чл.-кор. ВУАН (з 1934), директор Українського НДІ математики і механіки при Харківському

університеті (1931—34), учений секретар Інституту математики АН УРСР (1934—36).

Закінчив ВІНО 1924, працював викладачем, деканом у 1924—30, професор у 1932—36. Заарештований, страчений.

Орлов Олександр Якович (1880—1954) — астроном, акад. УАН (з 1919), чл.-кор. АН СРСР (з 1927), заслужений діяч науки УРСР (з 1950), професор (з 1913), директор астрономічної обсерваторії Новоросійського університету в Одесі (1913—20), Одеської астрономічної обсерваторії (1920—34), Полтавської гравіметричної обсерваторії (1926—34 і 1938—51) і Головної астрономічної обсерваторії АН УРСР (1944—48 і 1950—52).

Професор, директор астрономічної обсерваторії у 1919—22 (див. ст. 527.2).

Орнатський Сергій Миколайович (1806—84) — правознавець, редактор IV і керуючий VI відділенням департаменту Міністерства юстиції Російської держави (1844—46), професор Харківського (1846—48) і Московського (1848—59) університетів.

У Київському університеті — професор і завідувач кафедри російських цивільних законів у 1835—43, секретар у 1835—36 і декан у 1839—40, 1841—46 юридичного факультету, проректор у 1840—41, секретар Тимчасового комітету для дослідження старожитностей в Києві у 1835—43.

Остриян Данило Хомич (1906—88) — філософ, чл.-кор. АН УРСР (з 1957), заслужений діяч науки УРСР (з 1972), директор Інституту філософії АН УРСР (1952—62).

Завідувач кафедри діалектичного та історичного матеріалізму в 1962—76, потім — професор-консультант філософського факультету університету.

Павлов Платон Васильович (1823—95) — історик, громадський діяч. Ад'юнкт з 1847 і професор у 1850—59 кафедри російської історії та кафедри історії й теорії мистецтв університету у 1875—85, остаточно впорядкував університетський музей красних мистецтв, заснував при ньому спеціальну бібліотеку. Один з організаторів і керівників недільних шкіл у Києві (1859) — перших в Російській державі.

Павлуцький Григорій Григорович (1861—1924) — мистецтвознавець, історик мистецтва, громадський діяч, член Українського наукового товариства в Києві і керівник секції історії мистецтв у ньому (до 1921), професор Української державної АМ (з 1918).

Закінчив історико-філологічний факультет 1886, викладав 1888—1924, професор кафедри теорії та історії мистецтв, завідувач кабінету красних мистецтв університету в 1897—1924, професор і декан історико-філологічного факультету Українського державного університету 1918, проректор ВІНО у 1921—24.

Палладін Олександр Володимирович (1885—1972) — біохімік, акад. ВУАН (з 1929), АН СРСР (з 1942) і АМН СРСР (з 1944), Герой Соціалістичної Праці (1955), заслужений діяч науки УРСР (з 1935), неодмінний секретар Президії, віце-президент (1939—46) і президент АН УРСР (1946—62), директор Інституту біохімії ВУАН — АН УРСР (1925—69, тепер носить ім'я вченого), засновник вітчизняної наукової біохімічної школи. Засновник і завідувач кафедри

біохімії біологічного факультету університету в 1934—41, 1944—54.
 Пасічник Митрофан Васильович (1912—96) — фізик, акад. АН УРСР (з 1961), заслужений діяч науки УРСР (з 1964), директор Інституту фізики АН УРСР (1949—65) і Інституту ядерних досліджень АН УРСР (1970—73). Професор у 1944—76 і завідувач кафедри теоретичної фізики університету в 1947—61.
 Паше-Озерський Микола Миколайович (1889—1962) — правознавець, професор Київського інституту народного господарства (1921—30), завідувач учбової частини юридичних курсів Наркомістусу УСРР (1924—33), професор Всеукраїнського НДІ охорони здоров'я (1933—35), старший науковий співробітник Українського інституту юридичних наук НКЮ (1935—39), правний радник Українського Центрального Комітету у Львові (1941—45), викладач і професор Ростовського університету (1949—60).
 Закінчив юридичний факультет 1911, професорський стипендіат до 1914, приват-доцент з 1914, завідувач кафедри кримінального права (1937—40) і професор (з 1939).
 Пекар Соломон Ісакович (1917—85) — фізик-теоретик, акад. АН УРСР (з 1961), завідувач відділу теоретичної фізики Інституту фізики АН УРСР (1944—60), один із засновників і завідувач відділу Інституту напівпровідників АН УРСР (1960—85, тепер Інститут фізики напівпровідників НАНУ).
 Закінчив фізико-математичний факультет університету 1938, викладач у ньому в 1941—44, професор кафедри теоретичної фізики в 1944—76.
 Перемежко Петро Іванович (1833—93) — гістолог, ембріолог. Закінчив медичний факультет університету 1859, засновник та перший завідувач кафедри гістології, ембріології та порівняльної анатомії в 1868—91 (працював у будинку Анатомічного театру на сучасній вул. Б. Хмельницького, 37; див ст. 527.1), декан медичного факультету в 1872—75.
 Перетц Володимир Миколайович (1870—1935) — мовознавець та літературознавець, акад. Імператорської Санкт-Петербурзької АН (з 1914) та УАН (з 1919), голова філологічної секції Українського наукового товариства в Києві (1908—14), керівник комісії давнього українського письменства ВУАН (з 1927). Репресований, помер на засланні.
 Професор і завідувач кафедри російської мови і словесності університету в 1903—14, запровадив викладання курсу історії українського письменства, виступав за необхідність вивчення української мови, засновник і керівник «Семінарію з російської філології» в 1907—14, на базі якого з часом сформувалася київська школа філологів, секретар історико-філологічного факультету.
 Петров Віктор Платонович (літ. псевд. — В. Домонтович; 1894—1969) — археолог, історик, етнограф, лінгвіст, літературознавець, філософ, письменник, керівник Етнографічної комісії ВУАН (1927—30), директор Інституту українського фольклору (1941), професор УВУ та Православної богословської академії в Мюнхені (1945—49), співробітник Інституту археології АН УРСР (1956—69).

Закінчив історико-філологічний факультет Київського університету 1918, залишений для підготовки до професорського звання, асистент відділу російської мови і літератури ВІНО у 1921—22, аспірант науково-дослідної кафедри мовознавства при ВІНО 1923—27.
 Петровський Микола Неонович (1894—1951) — історик, чл.-кор. АН УРСР (з 1945), науковий співробітник (1937—41), директор (1942—47), завідувач відділу археографії (1947—51) Інституту історії АН УРСР.
 Завідувач кафедри історії України університету 1944—47.
 Пишкін Борис Андрійович (1893—1970) — вчений у галузі гідротехніки, чл.-кор. АН УРСР (з 1951), завідувач відділу Інституту гідромеханіки АН УРСР (1948—70).
 Завідувач кафедри гідрології географічного факультету університету в 1962—70.
 Підоплічко Іван Григорович (1905—75) — зоолог і палеонтолог, акад. АН УРСР (з 1967), заслужений діяч науки УРСР (з 1965), завідувач відділу (1947—73), заступник директора (1955—57) і директор (1965—73) Інституту зоології АН УРСР, акад.-секретар Відділу загальної біології АН УРСР (1966—70), директор Палеонтологічного (з 1935) та Центрального науково-природознавчого музеїв АН УРСР (1973—75).
 В університеті — доцент кафедри палеонтології та історичної геології з 1939—41 і з 1945, проректор у 1947—48, професор кафедри історичної геології в 1952—59.
 Піхно Дмитро Іванович (1853—1913) — правознавець, економіст, редактор-видавець газети «Киевлянин» (1878—1907, з перервою у 1885—88), член Державної ради Російської імперії (1907—12).
 Закінчив юридичний факультет університету 1874, стипендіат для підготовки до професорського звання до 1876, доцент з 1877 і професор кафедри політичної економії і статистики в 1885—1902; член Київського юридичного товариства з 1874.
 Погребняк Петро Степанович (1900—76) — лісівник і ґрунтознавець, акад. АН УРСР (з 1948), віце-президент АН УРСР (1948—50), директор Інституту лісу АН УРСР (1946—56), завідувач відділу фізичної географії Сектора географії АН УРСР й відділу Інституту ботаніки ім. М. Холодного АН УРСР (1964—76), голова Українського товариства охорони природи (1950—62).
 В університеті — професор і завідувач кафедри ґрунтознавства геологоґрунтознавчого факультету з 1944, завідувач кафедри фізичної географії з січня 1956, з вересня того ж року викладав погодинно.
 Покровський Олексій Іванович (1868—1928) — історик, фахівець з античної історії, професор загальної історії Ніжинського історико-філологічного інституту ім. кн. Безбородька (1894—1905) та Ніжинського інституту народної освіти (1922—28).
 Професор кафедри загальної історії Київського університету в 1906—20.
 Положий Георгій Миколайович (1914—68) — математик, чл.-кор. АН УРСР (з 1967). У Київському університеті працював з 1949, доцент, професор у 1953—68, завідувач кафедри матема-

тичної фізики у 1951—58, обчислювальної математики в 1958—68, декан механіко-математичного факультету в 1958—68.
 Полонська-Василенко Наталія Дмитрівна (1884—1973) — історик, одна з засновників Київського археологічного інституту і його учений секретар (з 1918), науковий співробітник ВУАН (1924—43), професор (з 1944) і декан (з 1966) філософського факультету УВУ в Празі та Мюнхені, професор Православної богословської академії в Мюнхені (з 1947), дійсний член ВУАН (з 1948), Міжнародної АН у Парижі (з 1953).
 У Київському університеті складала іспити на історико-філологічному факультеті в 1914—15, приват-доцент кафедри російської історії в 1916—17, 1918—20 і завідувач археологічного музею в 1918—20, професор історії України і джерелознавства історичного факультету в 1940—41.
 Попов Михайло Григорович (1893—1955) — ботаник, чл.-кор. АН УРСР (з 1945). Працював на кафедрі ботаніки університету в 1944—45.
 Попов Павло Миколайович (1890—1971) — літературознавець, фольклорист, мистецтвознавець, славіст, чл.-кор. АН УРСР (з 1939), завідувач відділу Лаврського музею культур та побуту (1923—29), керівник сектора фольклору Інституту мистецтвознавства, фольклору та етнографії АН УРСР (1944—52).
 Закінчив історико-філологічний факультет університету 1916, стипендіат для підготовки до професорського звання на кафедрі російської мови і словесності до 1922, професор кафедри історії української літератури в 1934—41, 1944—56.
 Порфир'єв Володимир Борисович (1899—1982) — геолог, акад. АН УРСР (з 1957), директор Інституту геології та геохімії горючих копалин АН УРСР (1951—63) та Інституту геологічних наук АН УРСР (1963—68).
 В університеті — викладач 1939—41, завідувач кафедри в 1944—45.
 Поспелов Володимир Петрович (1872—1949) — ентомолог, завідувач Київської ентомологічної станції (1904—13), акад. АН УРСР (з 1939), керівник Відділу біологічних наук АН УРСР (1939—46), перший директор Інституту ентомології та фітопатології АН УРСР (1946—49), ініціатор створення в СРСР служби карантину рослин.
 Магістрант, приват-доцент зоології в 1904—13, професор у 1945—46 університету.
 Прахов Адриан Вікторович (1846—1916) — історик мистецтва, археолог, художній критик, культурний діяч, керівник оздоблення Володимирського собору в Києві (з 1885), досліджував і копіював стародавнє монументальне оздоблення собору Святої Софії, Кирилівської церкви, Свято-Михайлівського Золотоверхого собору в Києві, керував реставраційними роботами в значених пам'ятках.
 Завідувач кафедри історії образотворчих мистецтв університету у 1887—97.
 Пфейффер Георг-Фердинанд Август-Вільгельмович (Георгій Васильович; 1872—1946) — математик, акад. УАН (з 1920), голова Комісії чистої математики УАН (з 1920), завідувач відділу математичного аналізу Інституту математики

ВУАН (з 1934), директор об'єднаного Інституту математики і фізики АН УРСР (1941—44). Закінчив фізико-математичний факультет університету 1896, залишений стипендіатом для підготовки до професорського звання, приват-доцент з 1900, професор та завідувач кафедри чистої математики та математичного аналізу в 1909—41, кафедри диференціальних рівнянь у 1944—46. Пурієвич Костянтин Адріанович (1866—1916) — ботанік-фізіолог. Закінчив природниче відділення фізико-математичного факультету університету 1889, залишений для підготовки до професорського звання, приват-доцент з 1893, професор кафедри ботаніки в 1900—16, завідувач ботанічного кабінету з 1903, секретар у 1905—07 і декан у 1909—12 фізико-математичного факультету, голова секції рослин Київського товариства природодослідників. Радзимовська Валентина Василівна (1886—1953) — фізіолог, біохімік, асистент, доцент, професор Київського медичного інституту (з 1924), дійсний член УВАН у США (з 1950), дочка письменниці Л. Яновської. Завідувач кафедри фізіології ВІНО та КІНО в 1924—29. Репресована у справі Спілки визволення України. Рейн Георгій Єрмолайович (1854—1942) — акушер-гінеколог. Завідувач кафедри акушерства і гінекології університету в 1883—1900, керівник будівництва окремої акушерської клініки, в якій працював з 1886 (див. ст. 527.7). Ремез Євген Якович (1896—1975) — математик, чл.-кор. АН УРСР (з 1939), співробітник Інституту математики АН УРСР (1935—75). Закінчив фізико-математичний факультет КІНО 1924, професор курсу теорії функцій університету в 1935—38. Рихлік Євген Антонович (1888—1937) — вчений-славіст, історик, краєзнавець, етнограф, професор і декан історико-філологічного факультету Ніжинського інституту народної освіти (1925—31), репресований 1931. Закінчив історико-філологічний факультет Київського університету 1913, стипендіат для підготовки до професорського звання у 1914—17, доцент кафедри слов'янської філології у 1917—18 і 1919—23, один із засновників Історико-літературного товариства при університеті 1917, вчений секретар ради історико-філологічного факультету з 1919. Рінек Олександр Християнович (1837—1916) — хірург, завідувач кафедри теоретичної хірургії з госпітальною клінікою у 1878—81 і факультетської хірургії у 1881—93 (з 1886 містилась у спеціально побудованому корпусі (див. ст. 527.7)). Рогович Панас Семенович (1812—78) — ботанік і палеонтолог. Закінчив природниче відділення філософського факультету університету 1838, ад'юнкт з 1847 і професор кафедри ботаніки в 1853—68, завідувач ботанічного саду і гербарію університету в 1852—68, секретар фізико-математичного факультету в 1863—68. Член Комісії для опису губерній Київського навчального округу (1851). Зібраний ним гербарій (бл. 10 тис. одиниць) подарував ботанічному музею університету. Склав перші ґрунтовні спис-

ки рослин Лісостепу і Полісся України. Родіонов Сергій Петрович (1898—1961) — геолог-петрограф, чл.-кор. АН УРСР (з 1951), завідувач відділу Інституту геологічних наук АН УРСР (1938—61). Викаладч з 1938, завідувач кафедри мінералогії в 1946—51, декан геологічного факультету в 1949—51 університету. Ролл Яків Володимирович (1887—1961) — ботанік і гідробіолог, чл.-кор. АН УРСР (з 1939), заслужений діяч науки УРСР (з 1948), перший директор Інституту гідробіології АН УРСР (1939—59). Професор і завідувач кафедри гідробіології в 1946—50. Романович-Славатинський Олександр Васильович (1832—1910) — правознавець, архівознавець. Закінчив юридичний факультет 1855, стипендіат для підготовки до професорського звання і викладач з 1856, ад'юнкт з 1859, професор з 1862 і завідувач кафедри державного права в 1870—1902, суддя університетського суду у 1865—66 і 1874—79, декан юридичного факультету у 1891—1902. Один з основоположників вітчизняної науки державного права. Член Історичного товариства Нестора-літописця та Юридичного товариства. Романовський Віктор Олександрович (1890—1971) — історик, архівіст, джерелознавець, археограф, член (1921—31) і голова (1930—32) Археографічної комісії ВУАН, учений секретар (1931—34) і в. о. директора НДІ зерна. Репресований 1935 (звільнений 1940). Завідувач кафедри Ставропольського педінституту (1947—71). Закінчив історико-філологічний факультет Київського університету у 1914, помічник завідувача з 1914, завідувач Центрального архіву давніх актів у 1921—31 і викладач ВІНО та КІНО в 1919—30. Ромер Павло Емілійович (1835—99) — математик. Закінчив фізико-математичний факультет університету 1857, викладач з 1858, ад'юнкт з 1861, доцент з 1866 і професор у 1867—91 кафедри чистої математики, секретар факультету в 1871—77. Започаткував викладання курсу теорії функцій комплексного перемінного. Рубенчик Лев Йосипович (1896—1988) — мікробіолог, чл.-кор. АН УРСР (з 1939), завідувач відділу Інституту мікробіології і вірусології АН УРСР (1944—64). Професор кафедри мікробіології університету в 1946—56. Савін Гурій Миколайович (1907—75) — вчений у галузі механіки, акад. АН УРСР (з 1948), заслужений діяч науки УРСР (з 1966), віце-президент АН УРСР і голова Ради з вивчення продуктивних сил УРСР АН УРСР (1952—57), завідувач відділу (1957—75) і директор Інституту механіки АН УРСР (1958—59). Завідувач кафедри теорії пружності університету в 1951—75. Світальський Микола Гнатович (1884—1937) — геолог, акад. ВУАН (з 1930), помічник директора Геологічного комітету (з 1926), директор Інституту геологічних наук ВУАН (1934—37), віце-президент ВУАН (1935—37). Заарештований, страчений. Професор кафедри петрографії та корисних копалин університету в 1933—37. Селін Олександр Іванович (1816—77) — філолог. Ад'юнкт з 1845 і професор

у 1852—77 кафедри слов'янської словесності, декан історико-філологічного факультету у 1863—77 університету, член Тимчасової комісії для розгляду давніх актів з 1845, організатор бібліотеки для нужденних студентів 1859. Сельський Володимир Олександрович (1883—1951) — геофізик, геолог, акад. АН УРСР (з 1939), директор організованого ним Нафтового інституту в Грозному (1922—28), начальник Грознафторозвідки (1928—30), старший геолог Союзнафти (1931—35), завідувач відділу Інституту геологічних наук АН УРСР (1939—51). Закінчив фізико-математичний факультет університету 1909, викладав у ньому в 1909—12, ініціатор створення на геологічному факультеті кафедри геофізики — 1944. Семененко Микола Пантелеймонович (1905—96) — геолог і петрограф, акад. АН УРСР (з 1948), заслужений діяч науки УРСР (з 1957), завідувач відділу Інституту геологічних наук АН УРСР (1944—69), організатор і перший директор Інституту геохімії та фізики мінералів АН УРСР (1969—77, тепер Інститут геохімії, мінералогії та рудотворення ім. М. Семененка НАНУ), акад.-секретар Президії АН УРСР (1948—50), віце-президент АН УРСР (1950—70). Завідувач кафедри геології корисних копалин університету в 1945—52. Семковський (Бронштейн) Семен Юлійович (1882—1937) — філософ, соціолог, правознавець, політичний діяч (меншовик), акад. ВУАН (з 1929), викладач, завідувач кафедри Інституту історії партії та Жовтневої революції на Україні при ЦК КП(б)У (1922—31), керівник асоціації природознавства (1931—34) та комісії філософії (1934—36) при ВУАН. Репресований 1936, розстріляний. Викладав курс марксизму-ленінізму в університеті в 1918—20. Северцов Олексій Миколайович (1866—1936) — зоолог, акад. РАН (з 1920) і ВУАН (з 1925), професор Московського університету (1911—30), засновник наукової школи в галузі еволюційної морфології. Професор, завідувач кафедри зоології Київського університету в 1902—11. Сидоренко Георгій Дмитрович (1832—99) — правознавець. Закінчив історико-філологічний факультет університету 1856, викладач у ньому з 1856, ад'юнкт з 1861 і професор з 1862 кафедри законів про фінанси і державні повинності юридичного факультету, секретар у 1861—67 і декан факультету у 1867—70 і 1873—76, суддя у 1866—68 і 1870—79 і голова з 1881 університетського суду. Синайський Василь Іванович (1876—1949) — правознавець, співзасновник і директор Київського юридичного інституту (1918—20), керівник комісії для вивчення звичаєвого права ВУАН (1921—22), професор Ризького університету (1924—44). Працював у Київському університеті з 1911, професор кафедр торгового права і торгового судочинства з 1914 та цивільного права і цивільного судочинства в 1918—20. Скворцов Іван Михайлович (1795—1863) — богослов, філософ, перший завідувач кафедри філософії, матема-

тики і фізики Київської духовної академії (1819—49), священник (з 1820), протоієрей (з 1822), кафедральний протоієрей собору Святої Софії (1849—63), член Київської духовної консисторії (1833—63).

Завідувач кафедри богослов'я і настоятель університетської церкви в 1834—59. Почесний член Університету св. Володимира з 1859.

Скліфосовський Микола Васильович (1836—1904) — хірург, учений, завідувач кафедр Медико-хірургічної академії у Санкт-Петербурзі (з 1871) і Московського університету (з 1880), директор клінічного інституту вдосконалення лікарів у Санкт-Петербурзі (1893—1900), один із засновників черевної хірургії, антисептики та асептики в Російській державі, ініціатор Пироговських з'їздів лікарів (з 1885), організатор та голова Першого з'їзду хірургів Росії (1900).

Професор кафедри хірургії і завідувач хірургічної госпітальної клініки Київського університету в 1870—71.

Славін Лазар Мойсейович (1906—71) — археолог, чл.-кор. АН УРСР (з 1939), директор (1939—41, 1944—45), заступник директора (1946—70) Інституту археології АН УРСР, начальник археологічної експедиції в Ольвії (1936—70). Завідувач кафедри археології та музеєзнавства університету в 1944—70.

Смирнов Павло Петрович (1882—1947) — історик, професор Ташкентського (Середньозахідського) університету (1927—31) і Московського історико-архівного інституту (з 1937).

Закінчив історико-філологічний факультет Київського університету 1907, стипендіат для підготовки до професорського звання з 1908, приват-доцент у 1912—14 і професор у 1919—23 кафедри російської історії. 1923 заарештований у справі «Київського обласного центру дії», ув'язнений до 1927, вдруге ув'язнений у 1931—37.

Соболевський Олександр Іванович (1857—1929) — філолог-славист, акад. Імператорської Санкт-Петербурзької АН (з 1900, у радянський час — РАН і АН СРСР), професор Санкт-Петербурзького університету (1888—1908).

Доцент з 1882 і професор кафедри російської словесності Київського університету у 1884—88, член Історичного товариства Нестора-літописця.

Соколов Платон Петрович (1863—1923) — правознавець, професор Демидовського юридичного ліцею в Ярославлі (1898—1901).

Магістр і професор кафедри церковного права в 1901—19, секретар з 1908 і декан юридичного факультету в 1912—19 університету; член Київського юридичного товариства.

Соколов Юрій Дмитрович (1896—1971) — механік і математик, чл.-кор. АН УРСР (з 1939), співробітник науково-дослідної кафедри математики АН УРСР (1921—33) та Інституту математики АН УРСР (1934—41, 1943—71, з 1937 — завідувач відділу), завідувач кафедри вищої математики Київського інженерно-будівельного інституту (1930—70).

Закінчив фізико-математичний факультет університету 1921, професор механіки в 1935—41.

Соллогуб Всеволод Борисович (1912—88) — геофізик, чл.-кор. АН УРСР (з 1967), заступник директора Інсти-

туту геофізики АН УРСР (1960—72). В університеті працював у 1948—50.

Ставровський Олександр Іванович (1811—82) — історик, археолог. Ад'юнкт з 1836, професор кафедри російської історії та статистики в 1842—66, завідувач музею старожитностей університету в 1838—54, член Тимчасової комісії для розгляду давніх актів з 1845.

Сташевський Євген Дмитрович (1884—1938) — історик, економіст, професор (1914—19), декан (з 1918) і ректор (1919) Київського комерційного інституту, професор і завідувач кафедри російського права та політекономії Кам'янець-Подільського ІНО (1920—24), засновник і завідувач Київського крайового музею сільськогосподарської продукції Цукротресту (1924—34), старший науковий співробітник Інституту історії АН УРСР (1937—38).

Закінчив історико-філологічний факультет університету 1908, у ньому стипендіат для підготовки до професорського звання в 1909—11, приват-доцент з 1912, професор кафедри російської історії в 1914—17. У 1919, 1930, 1938 був заарештований, помер під час допиту.

Степович Андроник Іоаннікійович (справж. — Степанов; літ. псевд. — Дудка-Степович; 1856—1936) — вчений-славист, педагог, директор Колегії Павла Галагана (у 1893—1906).

Закінчив історико-філологічний факультет університету 1879, приват-доцент кафедри слов'янських літератур у ньому 1895—1917, професор славистики ВІНО в 1920—24.

Стріха Віталій Іларіонович (1931—99) — фізик, акад. і президент АН вищої школи України (1992—99).

Закінчив радіофізичний факультет університету 1955, працював у ньому в 1955—99, завідувач проблемної лабораторії напівпровідникової електрики з 1965, завідувач кафедри фізики напівпровідників з 1975, проректор у 1984—89.

Суслов Гаврило Костянтинович (1857—1935) — вчений у галузі математики і механіки. Професор кафедри механіки університету в 1888—1919, голова Київського фізико-математичного товариства з 1904.

Тарасевич Лев Олександрович (1868—1927) — мікробіолог і патолог, акад. ВУАН (з 1926), засновник першої в Росії московської станції контролю бактеріальних препаратів (1918, тепер НДІ стандартизації) і контролю медичних біологічних препаратів ім. Л. Тарасевича), засновник і директор Державного наукового інституту народної охорони здоров'я ім. Л. Пастера (1920—27), голова вченої медичної ради Наркомату охорони здоров'я СРСР (1918—27).

Працював в Університеті св. Володимира у 1898—1900.

Терновський Пилип Олександрович (1838—84) — історик, богослов, краєзнавець, бакалавр (з 1862) і професор (1866—84) Київської духовної академії. Приват-доцент і доцент кафедри російської церковної історії університету в 1869—84, член з 1872, помічник секретаря і бібліотекар Історичного товариства Нестора-літописця, започаткував бібліотеку товариства, ініціював утворення спеціальної комісії для складання словника термінів, її керівник. Тимченко Євген Костянтинович (1866—

1948) — мовознавець, історик української мови, діалектолог, лексикограф, перекладач, член УЦР (1917), член комісії з вироблення законопроекту про заснування УАН (1918), директор комісії для складання історичного словника української мови Історично-філологічного відділу УАН з правами академіка (з 1919). 1938 репресований. Співробітник АН УРСР (з 1943).

Закінчив історико-філологічний факультет університету 1910, професор кафедри української мови і літератури в 1918—32.

Тихомандрицький Олександр Микитович (1800—88) — фахівець у галузі математики і механіки, інспектор Головного педагогічного інституту в Санкт-Петербурзі (1848—59), чиновник з особливих доручень Міністерства народної освіти Російської імперії (з 1873).

Ад'юнкт-професор з 1838 і професор у 1843—48 кафедри прикладної математики університету.

Тихомандрицький Олександр Микитович (1814—53) — фахівець у галузі технології. Ад'юнкт з 1844 і професор у 1851—53 кафедри технології університету, облаштував технологічний кабінет і технологічну лабораторію, секретар другого відділення філософського факультету в 1844—46. Брав участь у складанні статистико-історичного опису губерній Київського навчального округу — склав план їхнього опису у технологічному відношенні й видання відомостей.

Ткачук Лук'ян Григорович (1902—81) — геолог, літолог, акад. АН УРСР (з 1972), завідувач лабораторії Інституту геології та геохімії горючих копалин АН УРСР (1945—61), завідувач відділу Інституту геологічних наук (1961—68) та Інституту геохімії і фізики мінералів АН УРСР (1969—81), один з основоположників літології осадових порід в Україні.

Закінчив геологічний відділ природничих наук КІНО 1926; викладач, доцент у 1935—41, завідувач кафедри петрографії і корисних копалин, декан геолого-географічного факультету в 1937—41.

Топачевський Олександр Вікторович (1897—1975) — ботанік і гідробіолог, акад. АН УРСР (з 1972), заслужений діяч науки УРСР (з 1966), директор Інституту гідробіології АН УРСР (1959—75), акад.-секретар Відділів біологічних наук (1962—63), загальної та еволюційної біології (1963—66) АН УРСР.

Закінчив КІНО 1930; викладач у 1935—41, професор з 1944 та завідувач кафедри нижчих рослин з 1957.

Третьяков Дмитро Костянтинович (1878—1950) — зоолог-морфолог, акад. ВУАН (з 1929), заслужений діяч науки УРСР (з 1940), професор Одеського (Новоросійського) університету (1912—41) і директор організованого ним при цьому університеті Зоологічного НДІ (1930—41), директор Інституту зоології АН УРСР (1944—48), голова Відділу біологічних наук АН УРСР (1946—48).

Професор кафедри зоології Київського університету в 1944—48.

Трубецький Євген Миколайович (1863—1920) — правознавець, філософ, історик, професор Московського університету (1906—18), ініціатор книговидав-

ництва «Путь» (1910—17), учасник Білого руху (1919—20).
 Професор юридичного факультету Київського університету в 1893—1906.
 Туган-Барановський Михайло Іванович (1865—1919) — економіст, історик, громадсько-політичний діяч, генеральний секретар фінансів, виконував обов'язків генерального секретаря торгу і промисловості УНР (1917—18), один із засновників і акад. УАН (з 1918), голова її Соціально-економічного відділу (з 1918) і кафедри теоретичної економії, директор Інституту для вивчення економічної кон'юнктури соціальних питань.
 Організатор і декан Українського державного університету в 1918—19.
 Тулов Михайло Андрійович (1814—83) — педагог, учений, письменник, один з організаторів недільних шкіл. Закінчив історико-філологічний відділ філософського факультету університету 1837, професор кафедри російської словесності у ньому в 1844—53, один із засновників Історичного товариства Нестора-літописця і перший його голова з 1872.
 Тутковський Павло Аполлонович (1858—1930) — геолог, природознавець, один із засновників і акад. УАН (з 1918), акад. АН БСРР (з 1928), засновник і перший директор Українського науково-дослідного геологічного інституту Наркомпросу УСРР (1926—30, з 1930 — у складі ВУАН), засновник і перший директор Національного геологічного музею УСРР при ВУАН (1927—30). Закінчив природниче відділення фізико-математичного факультету університету 1882, у ньому консерватор мінералогічного і геологічного кабінетів у 1884—96, професор кафедри географії в 1914—25, читав лекції з геології й фізичної географії.
 Тютчев Іван Артамонович (1834—93) — хімік, кристалограф, директор Інституту сільського господарства і лісівництва у Новій Олександрії (1869—75), директор виправної колонії під Санкт-Петербургом (з 1869).
 Професор кафедри хімії університету в 1862—69, автор підручника «Початкові основи мінеральної хімії» (1868). 1869 виступив з ініціативою будівництва окремого хімічного корпусу університету (зведений 1873).
 Усенко Іван Степанович (1906—87) — геолог і петрограф, чл.-кор. АН УРСР (з 1967), заслужений діяч науки УРСР (з 1986), завідувач відділу Інституту геологічних наук АН УРСР (1949—69) та Інституту геохімії і фізики мінералів АН УРСР (1969—87, тепер Інститут геохімії, мінералогії та рудоутворення ім. М. Семененка НАНУ).
 Викладач у 1934—41, професор і завідувач кафедри петрографії геологічного факультету в 1948—56 університету.
 Фаворов Назарій Антонович (1820—97) — богослов, професор Київської духовної академії (1853—61), член Київської духовної консисторії (з 1861).
 Професор богослов'я православного сповідання, логіки і психології з 1859, священник з 1960, протоієрей і настоятель університетської церкви з 1861.
 Федотов-Чеховський Олександр Олександрович (1806—92) — правознавець, фахівець з римського і цивільного права, цензор Київського цензурного комітету (1839—51).
 Професор кафедри римського права з

1838 і кафедри російських цивільних законів загальних, особливих і місцевих у 1843—61, декан факультету в 1840—41, 1848—49, староста університетської православної церкви в 1843—65.
 Фердман Давид Лазарович (1903—70) — біохімік, чл.-кор. АН УРСР (з 1939) і АН СРСР (з 1946), завідувач відділу Інституту біохімії АН УРСР (1944—70).
 Професор з 1944, завідувач кафедри біохімії біологічного факультету університету 1954—59.
 Филипович Павло Петрович (1891—1937) — поет і літературознавець, належав до літературної групи неокласиків. Репресований 1935, страчений.
 Закінчив історико-філологічний факультет університету 1915, залишений для підготовки до професорського звання при кафедрі російської мови і словесності, приват-доцент з 1917, професор ВІНО та КІНО в 1920—35, проректор з навчальної роботи в 1933—35.
 Фінн Володимир Вільгельмович (1878—1957) — ботанік, завідувач кафедри ботаніки Житомирського сільськогосподарського інституту (1944—51).
 Закінчив природниче відділення фізико-математичного факультету університету 1901, залишений для підготовки до професорського звання, асистент кафедри морфології та систематики рослин з 1903, доцент у 1920—23 і завідувач кафедри ботаніки з 1930, завідувач кафедри вищих рослин у 1933—41 (з 1934 — професор), декан біологічного факультету в 1935—36.
 Флоринський Тимофій Дмитрович (1854—1919) — історик-славист, візантолог, філолог, чл.-кор. Імператорської Санкт-Петербурзької АН (з 1898), дійсний член Південнослов'янської (з 1890) та Сербської (з 1898) академії наук, голова Київського тимчасового комітету в справах друку (1909—15).
 В університеті приват-доцент з 1882 і професор кафедри слов'янської філології в 1888—1919, декан історико-філологічного факультету в 1890—1905.
 Член Історичного товариства Нестора-літописця та голова Київського слов'янського благодійного товариства (1876—1901). Розстріляний більшовиками в порядку червоного терору.
 Фогель Роберт Пилипович (1859—1920) — астроном. Закінчив фізико-математичний факультет університету 1886, стипендіат кафедри астрономії для підготовки до професорського звання в 1887—91, викладач курсу теорії астрономічних інструментів з 1891, приват-доцент з 1893, одночасно — астроном-спостерігач з 1894, професор кафедри астрономії і геодезії з 1897, завідувач університетської обсерваторії в 1901—19 (див. ст. 527.2), секретар фізико-математичного факультету в 1910—12.
 Фомін Олександр Васильович (1869—1935) — ботанік, акад. ВУАН (з 1921), завідувач ботанічного кабінету і гербарію ВУАН (з 1921), організатор і перший директор Інституту ботаніки ВУАН (1931—35).
 Професор з 1914 і завідувач кафедри систематики і морфології рослин у 1915—22, директор ботанічного саду університету в 1915—35 (тепер носить ім'я вченого). Створив вітчизняну школу ботаніків.
 Фонберг Ігнатій Матвійович (1801—91) — хімік. Професор кафедри хімії 1840—59, створив хімічну лабораторію в 1847, вперше запровадив в універси-

теті обов'язкові практичні лабораторні заняття для студентів, хімічні досліди з неорганічної хімії з метою вивчення складу та синтезу різних речовин, мінеральної сировини.
 Хандриков Митрофан Федорович (1837—1915) — астроном, геодезист, чл.-кор. Імператорської Санкт-Петербурзької АН (з 1896).
 Професор кафедри астрономії і геодезії університету й директор астрономічної обсерваторії у 1870—1901, яку облаштував відповідно до сучасних йому вимог науки (див. ст. 527. 2).
 Хлебников Микола Іванович (1840—80) — правознавець, завідувач кафедри Варшавського університету (1870-ї рр.). У Київському університеті працював з 1872, професор кафедри енциклопедії юридичних і політичних наук у 1877—80; член Історичного товариства Нестора-літописця.
 Ходецький Старіон Мартиніанович (1821—87) — біолог, тваринник, лісівник, член комітету з влаштування першої київської виставки сільських і фабричних виробів (1852), облаштував головні її відділи, входив до складу комітету і наступних виставок — 1852, 1857, 1867, 1871 і 1880.
 Ад'юнк з 1851 і професор у 1852—78 кафедри сільського господарства і лісівництва університету, головний редактор «Университетских известий» в 1863—73. Автор підручників з тваринництва, рільництва, зоології та ботаніки.
 Ходін Андрій Васильович (1847—1905) — офтальмолог, засновник, видавець і редактор першого в Російській державі журналу «Вестник офтальмології» (з 1884).
 Завідувач кафедри офтальмології з клінікою в 1881—1903, яка з 1886 містилась у медичних корпусах університету (див. ст. 527.7).
 Холодний Микола Григорович (1882—1953) — ботанік, фізіолог, мікробіолог, акад. ВУАН (з 1929), заслужений діяч науки УРСР (з 1944), завідувач відділу Інституту ботаніки АН УРСР (1931—41, 1944—49, тепер інститут носить ім'я вченого).
 Закінчив природниче відділення фізико-математичного факультету університету 1906, працював тут у 1906—41, з 1926 — професор кафедри ботаніки, завідувач кафедри мікробіології в 1933—41.
 Хрущов Іван Петрович (1841—1904) — літературознавець, попечитель Харківського навчального округу (1896—99), член Ради Міністерства народної освіти (1899—1904).
 Приват-доцент давньоруської літератури університету в 1870—77, один із засновників і перший секретар Історичного товариства Нестора-літописця.
 Цвєтаєв Іван Володимирович (1847—1913) — філолог, історик і мистецтвознавець, дійсний член Імператорської АМ (з 1903), чл.-кор. Імператорської Санкт-Петербурзької АН (з 1904), засновник і перший директор Музею красних мистецтв у Москві (з 1911, тепер Державний музей образотворчих мистецтв ім. О. Пушкіна). Батько письменниці М. Цвєтаєвої.
 Доцент кафедри російської словесності Київського університету в 1876—77.
 Цехановецький Григорій Матвійович (1833—98) — політеконом, професор (1873—98) і ректор (1881—84) Харківського університету.

Закінчив історико-філологічний факультет Київського університету 1855, ад'юнкт з 1859 і професор у 1865—73 кафедри політичної економії і статистики, суддя університетського суду в 1866—67 і 1868—72, проректор у 1871—72.

Цициурін Федір Степанович (1814—95) — терапевт, президент Імператорської і Царської Варшавської медико-хірургічної академії (1857—61), директор медичного департаменту Воєнного міністерства (1862—67), лейб-медик імператорського двору (з 1863), керуючий придворною медичною частиною (1867—72).

У Київському університеті — перший професор і завідувач кафедри терапевтичної клініки з семіотикою в 1844—57, разом з проф. В. Караваєвим відкрив 1844 факультетську клініку, декан медичного факультету в 1847—50. Створив раціональну систему викладання внутрішніх хвороб як основу клінічної підготовки лікарів.

Чавдаров Сава Христофорович (1892—1962) — педагог, чл.-кор. АПН РРФСР (з 1947), заслужений діяч науки УРСР (з 1943), директор НДІ педагогіки УРСР (1944—56).

Закінчив історико-філологічний факультет університету 1917, професор у 1939—41 та завідувач кафедри педагогіки в 1944—56.

Чаговець Василь Юрійович (1873—1941) — фізіолог, акад. АН УРСР (з 1939), один з основоположників електрофізіології.

Професор медичного факультету університету (з 1910) і Київського медичного інституту (1920—35), у 1914—24 читав лекції з фізіології тварин студентам-природникам університету і ВІНО.

Чаговець Ростислав Всеволодович (1904—82) — біохімік, акад. АН УРСР (з 1967), заслужений діяч науки УРСР (з 1964); працював у Київському медичному інституті (1932—50), завідувач відділу Інституту біохімії АН УРСР (1948—76), акад.-секретар Відділення біохімії, біофізики та фізіології АН УРСР (1966—72).

Закінчив біологічний відділ КІНО 1925, викладав з 1950, професор з 1956.

Челпанов Георгій Іванович (1862—1936) — філософ, психолог, засновник і директор першого в Російській державі Інституту психології (1912—23, Москва). Професор філософії і психології Київського університету в 1892—1906, засновник 1897 першої в Російській імперії психологічної лабораторії.

Чернишов Борис Ісидорович (1888—1950) — геолог і палеонтолог, акад. АН УРСР (з 1939), заслужений діяч науки УРСР (з 1943), віце-президент АН УРСР (1939—46), директор Інституту геологічних наук АН УРСР (1939—46).

Професор з 1939, завідувач кафедри палеонтології університету в 1945—59. Чижевський Дмитро Іванович (1894—1977) — філософ, історик літератури, громадсько-політичний діяч, член УЦР (1917—18), професор УВУ в Мюнхені (1945—49, 1956—63) і Педагогічної академії УАПЦ (1946—49), дійсний член Гейдельберзької АН (з 1962).

Закінчив історико-філологічний факультет Київського університету 1919, залишений для підготовки до професорського звання, доцент кафедри філософії 1921.

Чорний Сергій Данилович (1874—1956) — астроном. Директор університетської астрономічної обсерваторії в 1923—39 (див. ст. 527.2).

Шамрай Сергій Вікторович (1900—39) — історик, науковий співробітник ВУАН (з 1921), співробітник (1924—26) та керівник (1931—33) комісії Києва та Правобережжя, секретар її підкомісії Старого Києва (1926—30), аспірант (1924—28) і співробітник (1928—30) науково-дослідної кафедри історії України ВУАН під керівництвом М. Грушевського (його племінник). Заарештований 1933 і 1937, помер у таборі.

Працював у канцелярії Українського народного університету в 1917—18, навчався на правничому факультеті Українського державного університету у 1919—20, історико-філологічному відділенні ВІНО в 1922—24, старший помічник бібліотекаря ВІНО в 1920—22.

Шаровольський Іван Васильович (1876—1954) — філолог та перекладач, співробітник Інституту мовознавства ВУАН — АН УРСР (1931—50, з перервами).

Закінчив історико-філологічний факультет університету 1900, професор кафедри західноєвропейських літератур у 1908—41 і 1944—50, перший декан факультету західних мов і літератур (тепер іноземної філології) в 1937—40.

Шевченко Федір Павлович (1914—95) — історик, історіограф, джерелознавець, чл.-кор. АН УРСР (з 1969), директор Інституту археології АН УРСР (1968—72), завідувач відділу (1949—68), заступник директора (1964—67), завідувач сектора (1982—87) Інституту історії АН УРСР, перший головний редактор «Українського історичного журналу» (1958—71).

Завідувач 1944 та доцент кафедри архівознавства і спеціальних історичних дисциплін університету в 1944—50.

Шеффер Олександр Олександрович (1831—97) — терапевт, фізіолог.

В університеті — завідувач кафедри загальної терапії і фармакології в 1861—63 і кафедри медичної хімії і фізики в 1863—86, перший професор кафедри фізіологічної хімії з 1865, секретар медичного факультету в 1853—68. Автор першого підручника з фізіологічної хімії.

Шидловський Андрій Петрович (1818—92) — астроном і геодезист, професор Харківського університету (1843—56), директор Білоцерківської гімназії (1870—74).

Професор кафедри астрономії і директор університетської астрономічної обсерваторії в 1856—69 (див. ст. 527.2), декан фізико-математичного факультету в 1866—68, професор за наймом в 1868—69.

Шимановський Юлій Карлович (1829—68) — хірург, учений, один з основоположників пластичної хірургії, професор Гельсінгфорського університету (1858—61, Фінляндія); Київського — завідувач хірургічного відділення госпіталю (1861—68).

У Київському університеті — професор ординарної й воєнної хірургії в 1861—68. Сконструював бл. 80 нових хірургічних інструментів, удосконалив запропоновану М. Пироговим гіпсову пов'язку. Автор «Посібника з оперативної хірургії» (у 3-х томах, 1864—69).

Шинкарук Володимир Іларіонович (1928—2001) — філософ, акад. АН УРСР (з 1978), чл.-кор. АН СРСР (з 1981), іноземний член РАН (з 1991), заслужений діяч науки і техніки України (з 1996), директор Інституту філософії АН УРСР (1968—2001), голова Українського філософського товариства (1972—87).

Закінчив філософський факультет університету 1950, працював у ньому в 1951—68, професор з 1964, декан філософського факультету в 1965—68, завідувач кафедри етики та естетики в 1967—68.

Шіллер Микола Миколайович (1848—1910) — фізик, директор Харківського технологічного інституту (1903—05).

У Київському університеті — приватдоцент з 1875, професор з 1876 і завідувач першої в Україні кафедри теоретичної фізики в 1884—1903, ініціатор створення та голова Київського фізико-математичного товариства в 1890—1903.

Шкляревський Олексій Сергійович (1839—1906) — лікар, учений. Професор кафедри медичної фізики університету в 1870—84, секретар медичного факультету в 1870—73 і 1875—78. Першим застосував експериментальний метод для аналізу механізму екстравазації і міграції лейкоцитів.

Шмальгаузен Іван Іванович (1884—1963) — біолог, зоолог-морфолог, теоретик еволюційного вчення, акад. ВУАН (з 1922) і АН СРСР (з 1935), заслужений діяч науки УРСР (з 1935), засновник і директор Біологічного інституту ім. Ф. Омельченка ВУАН (1925—30), директор Інституту зоології та біології ВУАН (1930—41, з 1939 — Інститут зоології, тепер носить ім'я вченого) та Інституту еволюційної морфології АН СРСР (1936—48).

Закінчив природниче відділення фізико-математичного факультету університету 1907, працював у 1907—12, професор, завідувач кафедри зоології ВІНО, КІНО та університету в 1921—41.

Шмальгаузен Іван Федорович (1849—94) — ботанік, чл.-кор. Імператорської Санкт-Петербурзької АН (з 1893).

Професор кафедри ботаніки і завідувач ботанічного саду та ботанічного кабінету університету в 1879—94. Один з основоположників вітчизняної палеоботаніки.

Шмідт Отто Юлійович (1891—1956) — математик, астроном, географ, геофізик, акад. ВУАН (з 1934) і АН СРСР (з 1935), Герой Радянського Союзу (1937), професор Московського університету (1926—56), директор Інституту теоретичної фізики АН СРСР (1937—49), віце-президент АН СРСР (1939—42), засновник і головний редактор «Большой Советской Энциклопедии» (1924—41), начальник кількох полярних експедицій і першої групи полярників, яка досягла Північного полюса, засновник московської алгебраїчної школи, автор космогонної гіпотези походження планет Сонячної системи (1943).

Закінчив фізико-математичний факультет Київського університету 1913, стипендіат для підготовки до професорського звання до 1917, приватдоцент кафедри математики в 1917—18, голова ради молодих викладачів.

Штаерман Ілля Якович (1891—1962) — вчений у галузі механіки і математики, чл.-кор. АН УРСР (з 1939), співробітник

комісії прикладної математики ВУАН (1920—34), Інституту математики АН УРСР (1934—43). Закінчив фізико-математичний факультет університету 1914, завідувач кафедри механіки в 1934—41. Штокало Йосип Захарович (1897—1987) — математик, історик науки, акад. АН УРСР (з 1951), заслужений діяч науки УРСР (з 1968), голова Президії Львівського філіалу АН УРСР (1949—56), завідувач відділу, заступник директора Інституту математики АН УРСР (1956—62), завідувач сектора історії природознавства і техніки Інституту історії АН УРСР (1963—87). Професор, завідувач кафедри диференціальних рівнянь університету в 1944—51, 1956—72. Шульгін Віталій Якович (1822—79) — історик, видавець, громадський діяч, засновник і редактор-видавець газети «Киевлянин» (1864—79). Закінчив історико-філологічне відділення філософського факультету університету в 1842, ад'юнкт з 1849 і професор у 1858—63 кафедри всесвітньої історії, секретар історико-філологічного факультету в 1850—59, член Тимчасової комісії для розгляду давніх актів з 1872. Підготував за дорученням ради університету перший масштабний опис його історії з нагоди 25-річного ювілею (1860). Автор підручників з історії для середніх навчальних закладів. Зробив першу спробу розподілу фондів бібліотеки університету за науками. Яковкін Авенір Олександрович (1887—1974) — астроном, чл.-кор. АН УРСР (з 1951), директор Астрономічної обсерваторії ім. В. Енгельгардта в Казані (1927—37) і Головної астрономічної обсерваторії АН УРСР (1952—59). Професор і завідувач кафедри теоретичної астрономії університету в 1945—52. Яроцький Василь Якович (1824—97) — філолог. В університеті — ад'юнкт з 1846 і професор у 1856—75 кафедри історії і літератури слов'янських мов, секретар історико-філологічного факультету в 1864—75, впродовж багатьох років був куратором професорської лекторії, головою бібліотечного комітету і членом комітету з видання «Университетских известий». Ясинський Михайло Миколайович (1862—1935) — правознавець, професор Люблянського університету (1920—28, Словенія). Закінчив юридичний факультет Київського університету 1888, стипендіат для підготовки до професорського звання в 1888—91, приват-доцент з 1893, професор кафедри історії російського права в 1901—19, декан у 1910—12, проректор у 1912—17, секретар Історичного товариства Нестора-літописця. Яснопольський Леонід Миколайович (1873—1957) — економіст, акад. ВУАН (з 1925), голова постійної комісії ВУАН по вивченню продуктивних сил України (1926—30), 1937 заарештований, до 1942 перебував у в'язницях та таборах. З 1943 — співробітник Інституту економіки АН УРСР. Викладач курсу фінансового права в 1904—05, 1910—17. Яснопольський Леонід Миколайович (1846—1920) — правознавець, почес-

ний мировий суддя Гайворонського пов. (1879—90). Закінчив юридичний факультет університету 1871, приват-доцент з 1889 і професор у 1890—16 кафедри фінансового права. У цьому корпусі закінчили університет або навчалися певний час відомі діячі науки, культури, громадсько-політичного життя. Адріанова-Перетц Варвара Павлівна (1888—1972) — історик літератури, чл.-кор. ВУАН (з 1926) і АН СРСР (з 1943), заслужений діяч науки РРФСР (з 1958), завідувач сектора Інституту російської літератури (Пушкінського дому) АН СРСР (1947—54). Учасниця Семінарію з російської філології проф. В. Перетца (з 1907), складала випускні іспити на історико-філологічному факультеті 1912. Александров Анатолій Петрович (1903—94) — фізик, акад. АН СРСР (з 1953), президент АН СРСР (1975—86), тричі Герой Соціалістичної Праці (1954, 1960, 1973), директор Інституту атомної енергії ім. І. Курчатова АН СРСР (1960—89). Закінчив заочно фізико-математичний відділ КІНО 1930. Алексеев Михайло Павлович (1896—1981) — літературознавець, акад. АН СРСР (з 1958), голова Пушкінської комісії АН СРСР (з 1959). Закінчив історико-філологічний факультет 1918. Андрієвський Віктор Никанорович (1885—1967) — публіцист, педагог, громадський діяч, член-засновник Української демократично-хліборобської партії (1917), губернський комісар освіти Полтавщини (1917—19). Закінчив природниче відділення фізико-математичного факультету 1909, член Української студентської громади, брав участь у русі за відкриття українських кафедр в університеті 1906. Андрієвський Олексій Олександрович (1845—1902) — історик, педагог, журналіст, краєзнавець. Закінчив історико-філологічний факультет 1865. Андріяшев Олексій Хомич (1826—1907) — педагог, директор Першої Київської гімназії (1862—90), видавець «Києвського народного календаря» (1864—1907) і газети «Друг народа» (1867—76). Закінчив юридичний факультет 1850. Андрузький Георгій Львович (1827—після 1864) — громадський діяч, поет, службовець Архангельської (1854—57) та Полтавської (1857—64) судових палат. Навчався на юридичному факультеті університету в 1845—47. У цей час був членом Кирило-Мефодіївського братства, 1847 заарештований, перебував в ув'язненні до 1854. Антонович Дмитро Володимирович (1877—1945) — історик мистецтва, один із засновників УЦР і товариш голови УЦР, генеральний секретар (міністр) морських справ УНР (1917—18), один із засновників (1921) і ректор УВУ в Відні і Празі (1928—30, 1937—38). Навчався на історико-філологічному факультеті Київського університету 1895—96 (закінчив Харківський університет). Бабій Борис Мусійович (1914—93) — правознавець, акад. АН УРСР (з 1972), заслужений діяч науки УРСР (з 1974), заступник директора (з 1966) і дирек-

тор (1974—88) Інституту держави і права АН УРСР, акад.-секретар Відділення економіки, історії, філософії та права АН УРСР (1968—88). Закінчив юридичний факультет 1940. Батюк Яків Петрович (1918—43) — керівник комсомольського підпілля в м. Ніжин, Герой Радянського Союзу (1965, посмертно). Страчений гітлерівцями. Закінчив юридичний факультет університету 1940. Бах Олексій Миколайович (1857—1946) — біохімік, політичний діяч (народовець, есер), акад. АН СРСР (з 1929), Герой Соціалістичної Праці (1945), засновник школи радянських біохіміків, організатор і директор Інституту біохімії АН СРСР (1935—46, нині носить його ім'я). Навчався на фізико-математичному факультеті університету в 1875—78 (1878 виключений за участь у студентському русі) і 1882—83 (з 1883 перебував на нелегальному становищі). Бекман Яків Миколайович (1836—63) — політичний діяч, один із засновників Харківсько-Київського таємного товариства (1856). З 1859, після виключення з Харківського університету, вільний слухач Університету св. Володимира, брав участь в організації недільних шкіл, діяльності товариства. 1860 заарештований. Бенардос Микола Миколайович (1842—1905) — винахідник у галузі електрозварювання. Закінчив медичний факультет 1866. Бердяєв Микола Олександрович (1874—1948) — філософ, літератор, публіцист, громадський і політичний діяч. З 1894 навчався на природничому відділенні фізико-математичного факультету, з 1895 — на юридичному факультеті. 1897 і 1898 був заарештований за участь у соціал-демократичному русі, 1898 виключений з університету. Беренштам Вільям Людвігович (1838—1904) — історик, педагог, член Київської Старої громади, Київського відділу РГТ (1873—76), співорганізатор двох головних українських установ у Санкт-Петербурзі — Товариства ім. Т. Шевченка для допомоги нужденним уродженцям Південної Росії, які навчаються у вищих навчальних закладах Санкт-Петербурга і Товариства поширення народних українських видань, співробітник журналу «Киевская старина». Закінчив історико-філологічний факультет 1862, під час навчання брав участь у створенні недільних шкіл у Києві. Бец Володимир Олексійович (1834—94) — анатом, гістолог, основоположник сучасного вчення про клітинну будову кори головного мозку. Закінчив медичний факультет університету 1860, працював на кафедрі фізіологічної анатомії з мікрографією, її завідувач і директор анатомічного театру в 1868—90 (працював на сучасній вул. Б. Хмельницького, 37; див. ст. 527.1). Білецький Леонід Тимофійович (1882—1955) — літературознавець, педагог, керівник педагогічного відділу Генерального секретаріату народної освіти УНР (з кін. 1917), ректор Українського високого педагогічного інституту ім. М. Драгоманова в Празі (1923—25), приват-доцент і професор УВУ в Празі

(1925—45), президент УВАН (1948—52). Закінчив історико-філологічний факультет Київського університету 1913. Біляшівський Микола Федотович (1867—1926) — археолог, етнограф, мистецтвознавець, перший директор Київського художньо-промислового і наукового музею (1902—23), редактор і видавець часопису «Археологическая летопись Южной России» (1899—1905), член УЦР (1917—18), почесний акад. Української державної АМ (з 1918), акад. УАН (з 1919). Навчався на юридичному факультеті Київського університету 1887—91 (випускні іспити склав у Новоросійському університеті в Одесі). Богомолець Олександр Олександрович (1881—1946) — патофізіолог, акад. (з 1929) і президент (з 1930) ВУАН, акад. (з 1932) і віце-президент (з 1942) АН СРСР, акад. АМН СРСР (з 1944), заслужений діяч науки УРСР (з 1943) і РСФРР (з 1935), Герой Соціалістичної Праці (1944). Навчався на юридичному факультеті 1900—01. Бойко Василь Сидорович (1893—1938) — літературознавець, член і секретар УЦР, член її Комітету та кількох комісій (1917—18), член УПСФ, у 1920-х рр. викладав у Харкові, співробітничав з ВУАН. У 1930-х рр. репресований, висланий з України, професор Уральського педінституту (м. Свердловськ). Закінчив історико-філологічний факультет Київського університету 1917, організатор українського студентського руху. Болсуновський Карл Васильович (1838—1924) — історик, археолог, нумізмат, музейний діяч, директор Сквирського повітового музею (1919—24). Навчався на історико-філологічному факультеті 1859—61 (за іншими даними — до 1862). Борзяк Петро Григорович (1903—2000) — фізик, чл.-кор. АН УРСР (з 1961), заслужений діяч науки УРСР (з 1978), завідувач відділу Інституту фізики АН УРСР (1957—81). Закінчив КІНО 1929. Борисенко Степан Гнатович (1891—1937) — історик права, викладач ряду київських вузів і співробітник низки комісій ВУАН (у 1920—30-х рр.). Репресований, розстріляний. Закінчив юридичний факультет 1913, професорський стипендіат у 1913—18. Боровик Віталій Гаврилович (справж. — Боровиков; 1864 — після 1938) — громадський діяч, письменник, перекладач. Репресований. Закінчив природниче відділення фізико-математичного факультету 1891, співзасновник гуртка «Братерство тарасівців» в університеті восени 1891. Брідлінг Густав Вольдемарович (1867—1941?) — музейний та культурний діяч, ініціатор створення і директор (1919—20, 1923—33) Вінницького народного музею (згодом — Вінницький історико-побутовий музей). Репресований 1940, помер у таборі. Закінчив юридичний факультет 1893. Василенко Костянтин Прокопович (1877—1941) — журналіст, громадсько-політичний діяч, помічник редактора газети «Киевская мысль» (1910—18), активний діяч і голова Київського комітету РСДРП (меншовиків) (1898—1918), член УЦР і генеральний секретар праці, комісар Києва від Тимчасового

уряду (1917). Репресований 1923 і 1937, розстріляний. Закінчив юридичний факультет 1902. Винниченко Володимир Кирилович (1880—1951) — письменник, заступник голови УЦР і голова Генерального секретаріату (1917—18), голова Директорії УНР (1918—19). Навчався на юридичному факультеті 1901—02, виключений за політичну діяльність. Вовк Федір Кіндратович (1847—1918) — антрополог, етнограф, археолог, видавець, публіцист, член Київської Старої громади, Південно-Західного відділу РГТ, першовідкривач Мізинської палеолітичної стоянки, один з основоположників народознавства, антропології та археології в Україні. Закінчив природниче відділення фізико-математичного факультету 1871. Волкович Микола Марківнович (1858—1928) — хірург, акад. ВУАН (з 1928), засновник та голова Київського хірургічного товариства (1908—28), завідувач хірургічного відділення Олександрівської міської лікарні в Києві (1893—1903). Закінчив медичний факультет 1882, завідувач кафедри факультетської хірургії, що містилась у медичних корпусах на сучасному бульв. Т. Шевченка, 13 (див. ст. 527.7). Гамченко Сергій Свиридович (1859—1934) — археолог, ініціатор створення Товариства дослідників Волині (1900), співробітник Волинського музею у Житомирі (з 1917), віце-голова ВУАКУ і керівник його археологічного відділу (з 1928). Закінчив історико-філологічний факультет 1880. Ге Микола Миколайович (1831—94) — художник, один із засновників Товариства пересувних виставок (1870). Навчався на фізико-математичному факультеті в 1847—48. Гольдман Олександр Генріхович (1884—1971) — фізик, акад. ВУАН (з 1929), засновник і керівник Науково-дослідної кафедри фізики Наркомату освіти УСРР (1922), директор утвореного на її основі Київського НДІ фізики (1928—38, тепер Інститут фізики НАНУ) і завідувач лабораторії (1959—71), член Президії ВУАН (1931—38). Репресований 1938, виключений зі складу АН УРСР. Закінчив фізико-математичний факультет 1909. Гришко Валентин Сергійович (1922—45) — старшина роти 922-го стрілецького полку 250-ї стрілецької дивізії 1-го Білоруського фронту, Герой Радянського Союзу (1945). Помер від ран. Навчався в університеті напередодні Великої Вітчизняної війни. Грушевська Катерина Михайлівна (1900—43) — етнограф, фольклорист, соціолог, науковий співробітник кафедри історії українського народу ВУАН (1924—30), керівник кабінету примітивної культури науково-дослідної кафедри історії України в Києві (1928—30). Дочка М. Грушевського. 1938 репресована, померла в таборі. Вільна слухачка правничого факультету Українського народного та Українського державного університетів у 1918—19. Грушевський Михайло Сергійович (1866—1934) — історик, літературознавець, письменник, публіцист, завідувач

кафедри Львівського університету (1894—1914), голова Наукового товариства ім. Т. Шевченка у Львові (1897—1913), голова Українського наукового товариства у Києві (1906—14), голова УЦР (1917—18), акад. ВУАН (з 1923) і АН СРСР (з 1929), голова Історичної секції ВУАН (1924—30). Закінчив історико-філологічний факультет 1890, професорський стипендіат 1891—94, захистив магістерську дисертацію 1894. Галаган Микола Михайлович (1882—1946) — громадсько-політичний діяч, публіцист, дипломат, член УЦР (1917—18), директор департаменту загальних справ Міністерства народного здоров'я Української Держави (1918), голова дипломатичної місії УНР в Угорщині та Фінляндії (1919). Закінчив природниче відділення фізико-математичного факультету 1908. Дейген Михайло Федорович (1918—77) — фізик-теоретик, чл.-кор. АН УРСР (з 1967), завідувач відділу Інституту напівпровідників АН УРСР (1960—77, тепер Інститут фізики напівпровідників НАНУ). Закінчив фізичний факультет 1940. Дейч Олександр Йосипович (1893—1972) — письменник, літературознавець, перекладач, публіцист, громадський діяч. Навчався на історико-філологічному факультеті 1911—17. Демущкий Данило Порфирівич (1893—1954) — кінооператор, заслужений діяч мистецтв УРСР (з 1954) та Узбецької РСР (з 1944). Навчався на медичному факультеті в 1911—13, закінчив юридичний факультет 1917. Демущкий Порфирій Данилович (1860—1927) — лікар, етнограф, фольклорист, хорівий диригент, композитор, професор Музично-драматичного інституту ім. М. Лисенка (1921—22). Закінчив медичний факультет 1889. Дідковський Валентин Якович (1914—95) — палеонтолог і стратиграф, чл.-кор. АН УРСР (з 1973), завідувач відділу (з 1969) і директор Інституту геологічних наук АН УРСР (1971—77). Закінчив геологічний факультет 1938. Доманицький Василь Миколайович (1877—1910) — історик, літературознавець, журналіст, секретар редакції журналу «Киевская старина», співзасновник видавництва «Вік» (1895), редактор друкованих видань української фракції Державної думи Російської імперії (1906—07). Закінчив історико-філологічний факультет 1900. Дорошенко Дмитро Іванович (1882—1951) — історик, публіцист, один із засновників і товариш голови УЦР (1917—18), міністр закордонних справ Української Держави (1918), професор УВУ (1921—51), директор Українського наукового інституту в Берліні (1926—31), президент УВАН (1945—51). Закінчив історико-філологічний факультет Київського університету 1909. Дорошенко Петро Якович (1858—1919) — лікар, історик, громадсько-політичний діяч, головний уповноважений у справах мистецтв Української Держави і УНР (1918—19). Розстріляний більшовиками в Одесі. Закінчив медичний факультет 1884. Драй-Хмара Михайло Панасович (1889—1939) — поет, мовознавець, літературознавець, перекладач, член літератур-

ної групи неокласиків. Репресований, помер на засланих.

Закінчив історико-філологічний факультет 1915.

Ернст Федір Людвігович (1891—1942) — історик, мистецтвознавець, пам'яткоохоронець, музейний діяч, завідувач художнього відділу Всеукраїнського історичного музею ім. Т. Шевченка (з 1923), член ВУАКУ (1923—33), інспектор Київської крайової інспектури охорони пам'яток культури (1926—30). Репресований 1933.

Закінчив історико-філологічний факультет 1918.

Єфремов Сергій Олександрович (1876—1939) — літературознавець, мовознавець, публіцист, один з фундаторів УЦР і заступник її голови (1917—18), член Генерального секретаріату, генеральний секретар з міжнародних справ, акад. УАН (з 1919), віце-президент ВУАН (1921—28), голова низки комісій академії. 1929 репресований у справі Спілки визволення України, помер в таборі.

Закінчив юридичний факультет 1901.

Житецький Павло Гнатович (1837—1911) — мовознавець, літературознавець, чл.-кор. Імператорської Санкт-Петербурзької АН (з 1898), член Київської Старої громади.

Закінчив історико-філологічний факультет 1864.

Заболотний Данило Кирилович (1866—1929) — мікробіолог та епідеміолог, завідувач кафедри Жіночого медичного інституту в Санкт-Петербурзі — Ленінграді (1898—1928), ректор Одеського медичного інституту (1919—23), акад. ВУАН (з 1922) і АН СРСР (з 1929), президент ВУАН (1928—29), директор Інституту мікробіології та епідеміології ВУАН (1928—29, тепер — Інститут мікробіології і вірусології ім. Д. Заболотного НАНУ), фундатор вітчизняної школи епідеміології. Закінчив медичний факультет 1894.

Затонський Володимир Петрович (1888—1938) — політичний, радянський державний діяч, акад. ВУАН (з 1929). Репресований.

Закінчив фізико-математичний факультет у 1912.

Зуммер Всеволод Михайлович (1885—1970) — мистецтвознавець, музеєзнавець, науковий співробітник науково-дослідної кафедри мистецтвознавства ВУАН (1922—23), професор і завідувач кафедри Азербайджанського в Баку (1924—30) і Середньоазіатського в Ташкенті (1940—49) університетів, член ВУАКУ (з 1927), організатор і перший директор художньо-історичного музею в Харкові (з 1929). Репресований 1933 (перебував у таборі до 1937). Закінчив історико-філологічний факультет 1917, залишений при кафедрі історії мистецтв для підготовки до професорського звання до 1921.

Квасников Євген Іванович (1906—95) — мікробіолог, чл.-кор. АН УРСР (з 1967), заслужений діяч науки УРСР (з 1981), науковий співробітник, завідувач відділу Інституту ботаніки АН УРСР (1945—60), завідувач відділу Інституту мікробіології і вірусології ім. Д. Заболотного АН УРСР (1960—88). Закінчив КІНО 1929.

Квітка Климент Васильович (1880—1953) — музикознавець, фольклорист, керівник Кабінету музичної етнографії ВУАН (1922—33), професор

Московської консерваторії (1933—53). Закінчив юридичний факультет 1902.

Корнійчук Олександр Євдокимович (1905—72) — письменник, драматург, акад. АН УРСР (з 1939) і АН СРСР (з 1943), Герой Соціалістичної Праці (1967), голова правління Спілки письменників України (1938—41, 1946—53), заступник голови РМ УРСР (1953—54). Закінчив робітфак 1923 і літературно-лінгвістичний відділ 1929 КІНО.

Косинка Григорій Михайлович (1899—34) — письменник, відповідальний секретар і редактор сценарного відділу Всеукраїнського фонду кінофікації (1927—31), редактор і директор Київського радіокмітету (1933—34). Репресований, розстріляний.

Навчався на історико-філологічному факультеті ВІНО 1919—22.

Крамаренко Леонід Петрович (1881—1960) — вчений у галузі сільськогосподарського машинобудування, чл.-кор. АН УРСР (з 1939), викладач, професор Київського політехнічного (1915—29) і Харківського механіко-машинобудівного (1929—41) інститутів, співробітник Харківського НДІ тваринництва (1945—60).

Закінчив фізико-математичний факультет 1907.

Кропивницький Марко Лукич (1840—1910) — драматург, актор, режисер, композитор, створив школу режисури й акторської майстерності, один з основоположників нового українського театру.

Вільний слухач юридичного факультету в 1862—63, виключений через те, що не міг довести своє дворянське походження.

Крупницький Борис Дмитрович (1894—1956) — історик, історіограф, історіософ, науковий співробітник і професор Українського наукового інституту в Берліні (1930—45), доцент (з 1932) і професор (з 1941) УВУ в Празі і Мюнхені, дійсний член УВАН (з 1946) та Вільної АН у Парижі (з 1951).

Навчався на історико-філологічному факультеті Київського університету 1913—16 і 1918.

Крутиков Петро Сильвестрович (1861—?) — спортсмен, дресирувальник, цирковий наїзник, засновник стаціонарного цирку в Києві (1903).

Закінчив юридичний факультет 1884.

Куліш Пантелеймон Олександрович (1819—79) — письменник, історик, етнограф, мовознавець, публіцист, видавець, член Кирило-Мефодіївського братства.

Вільний слухач історико-філологічного, потім юридичного факультетів у 1839—40.

Курінний Петро Петрович (1894—1972) — археолог, краєзнавець, музейний діяч, директор Всеукраїнського музейного містечка на території Києво-Печерської лаври (1926—32), професор УВУ в Мюнхені (1947—72).

Закінчив історико-філологічний факультет 1917.

Лазаренко Андрій Созонтович (1901—79) — ботанік, чл.-кор. АН УРСР (з 1951), завідувач відділу Львівського відділення Інституту ботаніки АН УРСР (1945—49, 1954—56, 1963—79), директор Інституту агробіології АН УРСР (1951—53), завідувач кафедри систематики і морфології нижчих рослин біологічного факультету Львівського університету (1945—58).

Закінчив агрономічний цикл факультету професвіти ВІНО 1924.

Ларін Борис Олександрович (1893—1964) — мовознавець, чл.-кор. АН УРСР (з 1945), акад. АН Литовської РСР (з 1949), заслужений діяч науки РРФСР (з 1957), професор Ленінградського університету (з 1924).

Закінчив історико-філологічний факультет 1914, професорський стипендіат до 1916.

Лашкевич Олександр Степанович (1842—89) — історик, видавець, член Київської Старої громади, редактор і видавець журналу «Киевская старина» (1888—89).

Закінчив історико-філологічний факультет 1864, в студентські роки брав участь в організації недільної школи на Печерську.

Левицький Модест Пилипович (1866—1932) — письменник, перекладач, лікар, радник і голова (з 1919 до поч. 1920-х рр.) Української дипломатичної місії в Греції. Закінчив факультети історико-філологічний у 1888 і медичний у 1893.

Левицький Орест Іванович (1849—1922) — історик, правознавець, археограф, етнограф, письменник, один з організаторів і акад. УАН (з 1918), віце-президент (1919—22) і президент (1922) ВУАН.

Закінчив історико-філологічний факультет 1874, секретар Тимчасової комісії для розгляду давніх актів (1874—1921).

Левченко Микола Захарович (1900—34) — літературознавець, етнограф, бібліограф, особистий секретар акад. А. Кримського і вчений секретар канцелярії Історико-філологічного відділу ВУАН (з 1922), постійний позаштатний співробітник кабінету арабо-іранської філології і завідувач друкарні ВУАН (з 1924), 1929 репресований у справі Спілки визволення України. Закінчив ВІНО 1923.

Леонтович Федір Іванович (1833—1911) — історик права, доцент, професор історії російського права (з 1865), ректор (1869—77), декан (1879—81), проректор Новоросійського університету (1881—84), директор Одеського комерційного училища (1884—92), завідувач кафедри історії російського права Варшавського університету (1892—1903). Закінчив юридичний факультет 1860, викладач карних законів у 1860—61, приват-доцент кафедри історії російського права в 1863—65.

Лесник Андрій Герасимович (1916—94) — металознавець, чл.-кор. АН УРСР (з 1976), завідувач відділу Інституту металознавства АН УРСР (1956—87). Закінчив фізико-математичний факультет 1940.

Линниченко Іван Андрійович (1857—1926) — історик, архівознавець, краєзнавець, чл.-кор. Імператорської Санкт-Петербурзької АН (з 1900) і Краківської АН (з 1901), викладач, професор Новоросійського (Одеського) (1884—88 і 1894—1918) і Сімферопольського (1919—25) університетів. Закінчив історико-філологічний факультет Університету св. Володимира 1879, захистив у ньому докторську дисертацію 1894.

Лисенко Микола Віталійович (1842—1912) — композитор, диригент, основоположник української класичної музики, громадський діяч, засновник і голова ради старшин Українського клубу в Києві (1908—12), засновник власної

Музично-драматичної школи (з 1913 носила ім'я композитора, 1918—34 — Музично-драматичний інститут ім. М. Лисенка).

Закінчив природниче відділення фізико-математичного факультету 1864, захистив дисертацію на ступінь кандидата природничих наук 1865.

Лівницький Андрій Миколайович (1879—1954) — юрист, член УЦР і ЦК Селянської спілки (1917—18), міністр юстиції, міністр закордонних справ, заступник голови Ради народних міністрів УНР доби Директорії (1919—20), голова уряду УНР в екзилі (1920—21, 1922—26) і Державного центру УНР в екзилі (1926—54).

Навчався з 1896 (з перервами) на фізико-математичному та юридичному факультетах, останній закінчив 1903.

Любинський Микола Михайлович (1891—1938) — філолог, громадсько-політичний діяч, дипломат, член УЦР і державний секретар закордонних справ УНР (1917—18), член делегації УНР на мирних переговорах у Брест-Литовському, підписав мирну угоду (1918), член комісії ВУАН для складання енциклопедичного словника (1921—23), співробітник Інституту української наукової мови ВУАН (1923—27). Репресований 1930, розстріляний.

Навчався на історико-філологічному факультеті університету в 1916—17.

Магура Сильвестр Сильвестрович (1897—1937) — археолог, співробітник Секції матеріальної культури при ВУАН (1933—34), Інституту історії матеріальної культури АН УСРР (1934—37), керівник Трипільської експедиції в с. Халеп'ї (1934—37). Репресований, загинув в ув'язненні. Закінчив факультет соціального виховання ВІНО 1925.

Максимейко Микола Олександрович (1870—1941) — правознавець, чл.-кор. ВУАН (з 1925), викладач, завідувач кафедри Харківського університету (1897—1920), завідувач секції історії українського права НДІ української культури (1926—34), старший науковий співробітник Інституту історії АН УРСР (1940—41).

Закінчив юридичний факультет Київського університету 1892.

Маркович Опанас Васильович (1822—67) — етнограф, фольклорист, політичний діяч, співробітник журналу «Основа» в Санкт-Петербурзі (1860—61).

Закінчив історико-філологічне відділення філософського факультету 1846, того ж року вступив у Кирило-Мефодіївське братство, 1847 заарештований і висланий до м. Орел (тепер РФ).

Мельничук Олександр Савич (1921—97) — мовознавець, чл.-кор. АН СРСР (з 1981), акад. АН УРСР (з 1985), заслужений діяч науки і техніки України (з 1991), співробітник (з 1950), завідувач відділу (1961—97) Інституту мовознавства ім. О. Потебні АН УРСР, акад.-секретар Відділення літератури, мови та мистецтвознавства АН УРСР (1971—78). Закінчив філологічний факультет університету 1947.

Михальчук Костянтин Петрович (1841—1914) — мовознавець, основоположник наукової української діалектології, публіцист, чл.-кор. Імператорської Санкт-Петербурзької АН, громадський діяч, член Київської Старої громади, Південно-Західного відділу РГТ, член (з 1907) і голова комісії мови Українського

наукового товариства в Києві, відповідального редактор його записок (1908—14).

Навчався на історико-філологічному факультеті 1859—61, виключений за створення української громади («хлопомани»).

Міхновський Микола Іванович (1873—1924) — юрист, журналіст, член УЦР та Українського військового генерального комітету (1917—18).

Закінчив юридичний факультет 1898, провідник та ідеолог студентської організації «Братерство тарасівців» у 1891—93.

Молчановський Никандр Васильович (1858—1906) — історик, археограф, громадський діяч, управитель канцелярії Київського генерал-губернатора (1902—06), член Київської Старої громади.

Закінчив історико-філологічний факультет 1884.

Московець Семен Микитович (1900—71) — вірусолог і фітопатолог, чл.-кор. АН УРСР (з 1967), завідувач сектора і відділу Інституту бавовництва (1934—52, Азербайджанська РСР), завідувач відділу і заступник директора Інституту зрешуваного землеробства (1952—60, Херсон), директор Інституту мікробіології і вірусології ім. Д. Заболотного АН УРСР (1962—71).

Закінчив агробіологічний факультет КІНО 1929.

Муравський Митрофан Данилович (1838—79) — політичний діяч, один із засновників Харківсько-Київського таємного товариства (1856).

Після виключення з Харківського університету 1859—60 навчався на юридичному факультеті Київського університету, брав участь в організації недільних шкіл, діяльності товариства, 1860 заарештований, висланий в м. Бірськ (Республіка Башкортостан, тепер РФ).

Навроцький Олександр Олександрович (1823—92) — громадський, культурний діяч, поет, перекладач.

Закінчив філософський факультет 1847, був членом Кирило-Мефодіївського братства, того ж року заарештований, висланий у м. В'ятка (тепер РФ).

Науменко Володимир Павлович (1852—1919) — мовознавець, шевченкознавець, етнограф, краснезнавець, педагог, директор приватної гімназії в Києві (1904—14), діяч Київської Старої громади (з 1875), один із засновників і член Київського відділу РГТ (1873—76), редактор журналів «Киевская старина» (1893—1906) і «Україна» (1907), один із засновників (1906) і голова (1914—17) Українського наукового товариства в Києві, голова Київського товариства грамотності (1897—1908), член УЦР, куратор Київської шкільної округи (1917—18), міністр освіти Української Держави (1918). Розстріляний в порядку червоного терору.

Закінчив історико-філологічний факультет 1873.

Новиченко Леонід Миколайович (1914—96) — літературознавець, критик, акад. АН УРСР (з 1985), відповідальний редактор «Літературної газети», головний редактор журналу «Вітчизна» (1950—52), секретар і заступник голови правління Спілки письменників України (1966—71), співробітник, завідувач відділу Інституту літератури ім. Т. Шевченка АН УРСР

(1945—96), акад.-секретар Відділення літератури, мови та мистецтвознавства НАНУ (1993—96).

Закінчив літературно-лінгвістичний відділ КІНО 1939.

Оксерн Альфред Миколайович (1898—1973) — ботанік-ліхенолог, чл.-кор. АН УРСР (з 1972), заслужений діяч науки УРСР (з 1968), з 1922 працював в установах ВУАН, завідувач відділу (1931—73), директор (1968—70) Інституту ботаніки АН УРСР, засновник української школи ліхенологів.

Навчався на природничому відділенні фізико-математичного факультету у 1917—19, закінчив біологічне відділення КІНО 1924.

Онацький Євген Дементійович (1894—1979) — журналіст, культуролог, лінгвіст, член, завідувач секретаріату і секретар УЦР (1917—18), керівник ОУН в Італії (1929—43), голова ради Української центральної репрезентації в Аргентині (1960—63). Навчався на історико-філологічному факультеті 1912—18.

Оппоков Євген Володимирович (1869—1938) — гідролог, один із засновників вітчизняної гідрології, акад. ВУАН (з 1929) і ВАСГНІЛ (з 1935), директор створеного ним НДІ водного господарства України і керівник метеорологічного бюро Української метеорологічної служби (з 1926), завідувач першої в СРСР кафедри гідрології ВУАН (з 1929). 1937 репресований, помер в ув'язненні.

Навчався на природничому відділенні фізико-математичного факультету 1886—87.

Отамановський Валентин Дмитрович (1893—1964) — історик, перекладач, один із засновників і член УЦР (1917—18), учасник бою під Крутами в січні 1918, один із засновників і провідних співробітників кооперативного видавництва «Вернігора» (1916—20). Заарештований у справі Спілки визволення України 1929 і 1934. Викладач Ленінградського (з 1936) і Харківського (з 1958) університетів.

Навчався на юридичному факультеті Київського університету 1912—13 і 1917—18.

Павличенко Людмила Михайлівна (1916—74) — снайпер 54-го стрілецького полку 25-ї стрілецької дивізії Північно-Кавказького фронту під час Великої Вітчизняної війни, Герой Радянського Союзу (1943).

Навчалася на історичному факультеті 1937—41, закінчила університет 1945.

Палієнко Микола Іванович (1869—1937) — правознавець, акад. ВУАН (з 1930), проректор Харківського університету (1912—18), завідувач кафедри державного права ВУАН (1930—37). Закінчив юридичний факультет Київського університету 1892, професорський стипендіат до 1896.

Паустовський Костянтин Георгійович (1892—1968) — письменник.

Навчався на природничому відділенні фізико-математичного факультету 1912—13 і на філософському відділенні історико-філологічного факультету університету 1913—14.

Підоплічко Микола Макарович (1904—75) — ботанік-міколог, чл.-кор. АН УРСР (з 1957), завідувач відділу мікології Інституту мікробіології ВУАН — АН УРСР (1931—75; з 1944 — Інститут мікробіології і вірусології). Закінчив факультет професії КІНО 1929.

Подолінський Сергій Андрійович (1850—91) — учений, громадсько-політичний діяч, учасник громадського і народницького руху, один з перших популяризаторів економічного вчення К. Маркса в Україні, один із засновників (разом з М. Драгомановим і М. Павликом) часопису «Громада» в Женеві (1880).

Закінчив природниче відділення фізико-математичного факультету 1871. Португалов Веніамін Осипович (1835—96) — лікар, політичний діяч, один із засновників Харківсько-Київського таємного товариства (1856).

З 1859, після виключення з Харківського університету, навчався на медичному факультеті Університету св. Володимира, брав участь в організації недільних шкіл, діяльності товариства. 1860 заарештований.

Порш Микола Володимирович (1879—1944) — економіст, публіцист, член УЦР, генеральний секретар праці і військових справ УНР (1917—18). Навчався в університеті бл. 1904—05, активний діяч студентської громади, лідер Київського комітету РУП.

Посяда (Пасяда, Посяденко) Іван Якович (1823—94) — політичний діяч, педагог, директор учительських семінарій в Києві (1869—73), Коростишеві (1873—80), директор народних шкіл Воронежської (1880—85) і Оренбурзької (1885—91) губерній.

Навчався на філософському факультеті університету з 1843, 1846 вступив у Кирило-Мефодіївське братство, 1847 заарештований, засланий у м. Казань (тепер РФ).

Прокопович В'ячеслав Костянтинівич (1881—1942) — історик, публіцист, один із засновників і член УЦР (1917—18), міністр народної освіти (1918), голова Ради народних міністрів уряду УНР в екзилі (1924—39).

Закінчив історико-філологічний факультет 1904.

Ревуцький Дмитро Миколайович (1881—1941) — музикознавець, фольклорист, історик культури, перекладач, музичний діяч, викладач Музично-драматичного інституту ім. М. Лисенка в Києві (1928—32), співробітник етнографічної комісії ВУАН (1923—32) та Інституту українського фольклору (1936—41).

Закінчив історико-філологічний факультет 1906.

Ревуцький Лев Миколайович (1889—1977) — композитор, народний артист СРСР (з 1944), акад. АН УРСР (з 1957), Герой Соціалістичної Праці (1969), професор Київської консерваторії (1935—41, 1944—77).

Закінчив юридичний факультет 1916. Рильський Максим Тадейович (1895—1964) — поет, літературознавець, мистецтвознавець, акад. АН УРСР (з 1943) і АН СРСР (з 1958), голова правління Спілки письменників України (1943—47), директор Інституту мистецтвознавства, фольклору та етнографії АН УРСР (1942—64, тепер інститут носить ім'я вченого).

Навчався на медичному факультеті з 1915 і на історико-філологічному факультеті 1918 (не закінчив).

Рильський Тадей Розеславович (1841—1902) — фольклорист, етнограф, публіцист, учасник українського національного руху, один із засновників Київської Старої громади.

Закінчив історико-філологічний факультет 1862, належав до «хлопоманів». Рузський Дмитро Павлович (1869—1937) — вчений у галузі прикладної математики і гідравліки, професор (1899—11) і перший декан інженерного відділення (1904—06) Київського, ректор (1919—21) Петроградського політехнічних інститутів.

Навчався на математичному відділенні фізико-математичного факультету в 1887—88.

Рулін Петро Іванович (1892—1940) — театрознавець, педагог, професор Київського музично-драматичного інституту ім. М. Лисенка (1920—34) і Київського театрального інституту (1934—36), директор Українського театрального музею ВУАН (1926—36). 1936 репресований, загинув у таборі.

Закінчив історико-філологічний факультет 1916, залишений для підготовки до професорського звання до 1918.

Русов Олександр Олександрович (1847—1915) — один з основоположників вітчизняної наукової статистики, етнограф, фольклорист, історик, педагог, член Київської Старої громади (з 1870), Південно-Західного відділу РГТ (1873—76), професор Київського комерційного інституту (1908—15).

Закінчив історико-філологічний факультет 1868.

Садовський Валентин Васильович (1886—1947) — юрист, журналіст, економіст, один із засновників і член УЦР, генеральний секретар судових справ (1917—18), міністр праці УНР (1920—22), професор Української господарської академії в Подєбрадах (Чехія) та Українського наукового інституту у Варшаві (1930-і рр.). 1945 заарештований радянською контррозвідкою в Празі, помер у Лук'янівській в'язниці в Києві.

Закінчив юридичний факультет 1909. Самійленко Володимир Іванович (літ. псевд. — В. Полтавець, В. Сивенький, Л. Сумний; 1864—1925) — поет, драматург, перекладач, журналіст, співробітник редакцій газет «Громадська думка», «Рада».

Закінчив історико-філологічний факультет університету 1890, один із засновників гуртка «Братерство тарасівців» 1891.

Сиваченко Микола Єфремович (1920—88) — літературознавець, чл.-кор. АН УРСР (з 1967), директор Інституту мистецтвознавства, фольклору та етнографії ім. М. Рильського АН УРСР (1964—73).

Закінчив філологічний факультет університету 1947.

Симоненко Василь Андрійович (1935—63) — поет, журналіст.

Один з представників покоління «шістдесятників» у літературі, «лицар українського відродження». 1995 по смертю присвоєно Державну премію України ім. Т. Шевченка.

Закінчив факультет журналістики університету 1957.

Славинський Максим Антонович (1868—1945) — публіцист, поет, літературознавець, історик, юрист, член виконавчого комітету УНРади в Петрограді (1917), один з організаторів Російської республікансько-демократичної партії, член її ЦК і заступник голови, представник Тимчасового уряду при УЦР (1917), представник уряду Ук-

раїнської Держави в Петрограді (1918), міністр праці УНР (1920), професор Української господарської академії в Подєбрадах і Українського високого педагогічного інституту ім. М. Драгоманова в Празі. Заарештований 1945 радянською контррозвідкою в Празі, помер у в'язниці.

Закінчив юридичний 1891 та історико-філологічний 1895 факультети університету.

Снітко Олег В'ячеславович (1928—90) — фізик, акад. АН УРСР (з 1985), учений секретар (1960—61), завідувач відділу (1961—67), заступник директора (з 1967) і директор Інституту напівпровідників АН УРСР (1970—90); тепер Інститут фізики напівпровідників НАНУ), один із засновників наукового напрямку фізики поверхні напівпровідників.

Закінчив фізичний факультет університету 1951.

Собко Вадим Миколайович (1912—81) — письменник, заступник голови правління Спілки письменників України (1959—66), лауреат Державної премії СРСР (1951).

Закінчив філологічний факультет 1939. Соколовський Олексій Никанорович (1884—1959) — агрогрунтознавець, акад. ВУАН (з 1929), дійсний член ВАСГНІЛ (з 1935), заслужений діяч науки УРСР (з 1945), директор Харківського сільськогосподарського інституту (1944—59), завідувач лабораторії ґрунтознавства АН УРСР (з 1945) і директор організованого на її базі Українського НДІ ґрунтознавства (1956—59), основоположник колоїдно-хімічної технології ґрунтів.

Закінчив природниче відділення фізико-математичного факультету 1908.

Старицький Михайло Петрович (1840—1904) — письменник, режисер, театральний та громадський діяч, засновник і керівник першої української професійної театральної трупи (1883—85), директор і режисер трупи М. Садовського (1892—97).

Закінчив юридичний факультет 1866.

Стебницький Петро Януарійович (1862—1923) — публіцист, письменник, співзасновник Добровичного товариства для видання загальнокорисних і дешевих книг у Санкт-Петербурзі (1898), голова УНРади в Петрограді, представник Генерального секретаріату при Тимчасовому уряді (1917), за Української Держави 1918 — заступник голови Української делегації на переговорах з РСФФР, міністр освіти, активний учасник створення УАН, в якій очолював постійну комісію для складання біографічного словника діячів України.

Закінчив фізико-математичний факультет 1886. Стешенко Іван Матвійович (1873—1918) — літературознавець, письменник, член Київської Старої громади, один з організаторів і член УЦР, голова шкільної і редакційної комісії, генеральний секретар освіти УНР (1917—18).

Закінчив історико-філологічний факультет 1896, активний діяч української студентської громади. Стороженко Андрій Володимирович (1857—?) — історик, етнограф, літературознавець, голова Переяславської повітової земської управи (1886—92), гласний Переяславських і Пирятинських земських зборів (1892—1913),

співробітник журналу «Киевская старина».

Закінчив історико-філологічний факультет 1879, член Тимчасової комісії для розгляду давніх актів з 1910, член і товариш голови Історичного товариства Нестора-літописця.

Стороженко Микола Володимирович (1862—1942) — історик, педагог, директор Четвертої (1895—1909), Першої (1909—15) Київських гімназій і Міністерської жіночої гімназії св. княгині Ольги (1904—20), член Київської Старої громади.

Закінчив історико-філологічний факультет університету 1885, стипендіат для підготовки до професорського звання 1887—89, член-співробітник Тимчасової комісії для розгляду давніх актів з 1893.

Тарле Євген Вікторович (1875—1955) — історик, акад. АН СРСР (з 1927).

Закінчив історико-філологічний факультет університету 1896, залишений для підготовки до професорського звання, 1901 захистив магістерську дисертацію.

Тарновський Василь Васильович (1837—99) — колекціонер, культурно-громадський діяч, засновник Музею українських старожитностей в Чернігові (створений 1902 на основі його зібрання, нині збірки музею — у складі Чернігівського історичного музею, який з 1991 носить ім'я колекціонера). Закінчив історико-філологічний факультет бл. 1862.

Ткаченко Михайло Степанович (1879—1920) — юрист, член УЦР і голова її правничої комісії, міністр внутрішніх справ УНР (1917—18). Загинув у таборі в Москві.

Закінчив юридичний факультет 1902, один з лідерів студентської громади. Тулуб Павло Олександрович (1862—1923) — поет, юрист.

Закінчив юридичний факультет 1885.

Урицький Мойсей Соломонович (1873—1918) — політичний діяч, меншовик, член Петроградського ВРК та Військово-революційного центру по керівництву збройним повстанням (1917), голова Петроградської НК (1918).

Закінчив юридичний факультет 1897.

Фільчаков Павло Феодосійович (1916—78) — математик, чл.-кор. АН УРСР (з 1964), заслужений діяч науки УРСР (з 1976), завідувач відділу Інституту математики АН УРСР (1960—78).

Закінчив фізико-математичний факультет університету 1940.

Холодний Петро Іванович (1876—1930) — художник, мистецтвознавець, музейний діяч, педагог, державний, культурний та громадський діяч, член УЦР (1917—18), товариш генерального секретаря (міністра) освіти УНР і Української Держави (1917—21).

Закінчив природниче відділення фізико-математичного факультету університету 1898, займався хімічними дослідженнями в лабораторії професора М. Бунге в 1897—98.

Чаговець Всеволод Андрійович (1887—1950) — театрознавець, журналіст, брав участь у діяльності Театру М. Садовського в Києві.

Закінчив історико-філологічний факультет 1900.

Чалий Михайло Корнійович (1816—1907) — педагог і громадсько-культурний діяч, організатор недільних шкіл у

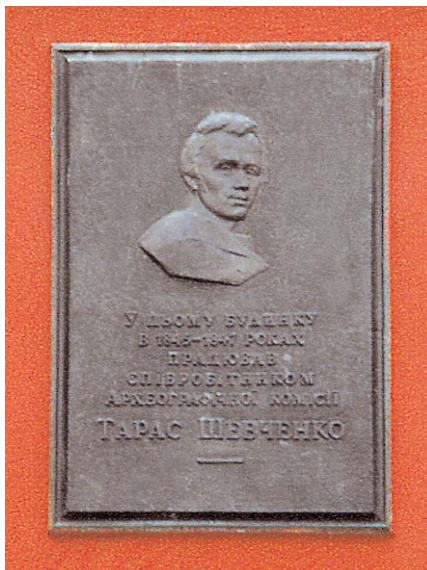

527.5. Вул. Володимирська, 60.

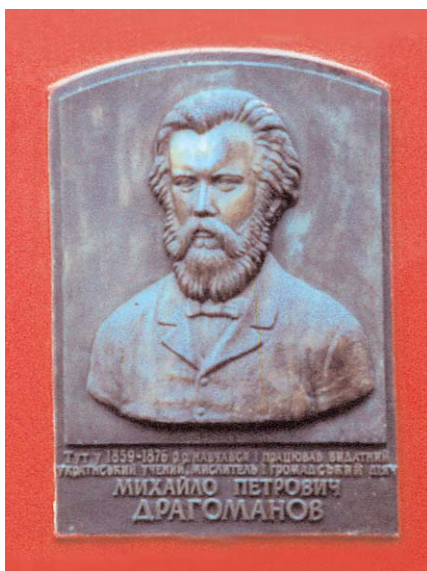

527.5. Вул. Володимирська, 60.

527.5. Вул. Володимирська, 60.

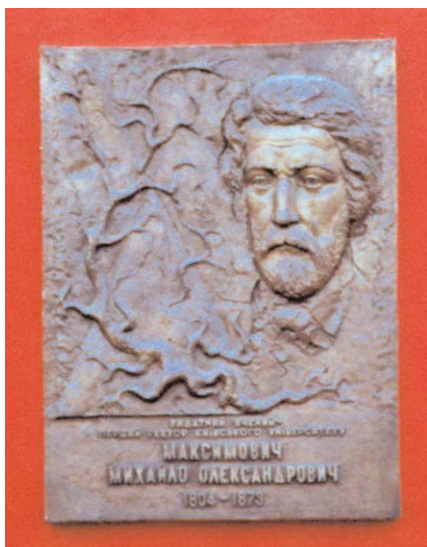

Києві, приятель Т. Шевченка, співорганізатор його похорону в Україні і промовець над домовиною в Києві, один з перших біографів, член редколегії «Киевской старины» (з 1882).

Закінчив історико-філологічне відділення філософського факультету університету 1844.

Чорновіл В'ячеслав Максимович (1938—99) — літературний критик, журналіст, правозахисник, народний депутат Верховної Ради України (з 1990), голова Народного руху України (з 1992), Герой України (2000).

Закінчив факультет журналістики 1960. Шаблювський Євген Степанович (1906—83) — літературознавець, чл.-кор. ВУАН (з 1934), заслужений діяч науки УРСР (з 1972), директор Інституту Т. Шевченка (1934—35), співробітник, завідувач відділу, сектора Інституту літератури АН УРСР (1956—82). Зазнав репресій в 1935—54.

Закінчив історико-філологічний факультет КІНО 1930.

Шейковський Каленик Васильович (1835—1903) — мовознавець, етнограф, видавець, громадський діяч.

Закінчив історико-філологічний факультет 1862, під час навчання почав збирати, систематизувати і публікувати фольклорні та етнографічні матеріали, 1859 брав участь в організації недільних шкіл українською мовою, написав і видав посібник для них («Домашня наука», 1860), вчителював у Подільській школі, розпорядник школи при університеті та куратор її бібліотеки.

Шелухин Сергій Павлович (1864—1938) — правознавець, історик, поет, член УЦР (1917—18), генеральний суддя, міністр судових справ УНР, голова Української мирної делегації на переговорах уряду Української Держави з більшовицькою Росією (1918), міністр юстиції Директорії УНР (1918—19), професор, проректор, декан УВУ в Празі (1928—38).

Закінчив юридичний факультет 1888.

Шестов Лев (справж. — Шварцман Лев Ісакович; 1866—1938) — філософ, один з основоположників філософії екзистенціалізму.

Закінчив юридичний факультет 1889.

Шимановський Олександр Федорович (1860—1918) — офтальмолог, учений, завідувач офтальмологічної кафедри з клінікою університету (1903—18; містилась на бульв. Т. Шевченка, 17; див. ст. 527.7).

Закінчив медичний факультет 1884.

Шлепаков Арнольд Миколайович (1930—96) — історик, філософ, акад. АН УРСР (з 1982), заслужений діяч науки і техніки України (з 1995), засновник і перший директор Інституту соціальних та економічних проблем зарубіжних країн АН УРСР (1978—92, тепер Інститут світової економіки і міжнародних відносин НАНУ), акад.-секретар Відділення економіки АН УРСР (1982—88), ректор Української академії зовнішньої торгівлі (1995—96).

Закінчив історико-філософський факультет університету 1952.

Шраг Ілля Людвігович (1847—1919) — правознавець, голова української фракції в Першій Державній думі Російської імперії (1906), член УЦР (1917—18), почесний мировий суддя Чернігівського судово-мирового округу (1918).

Виключений 1869 із Санкт-Петербурзького університету за участь у сту-

дентських заворушеннях. 1874 склав іспити за курс юридичного факультету в Київському університеті, 1876 захистив тут кандидатську дисертацію і здобув магістерський ступінь.

Штейнгель Федір Рудольфович (1870—1946) — державний і культурно-громадський діяч, колекціонер, засновник музею у с. Городок Волинської губ., 1917 — голова Київського виконавчого комітету, до якого перейшла вся влада у місті і краї, виконкому Ради об'єднаних громадських організацій Київщини, член УЦР (березень—квітень 1917), посол Української Держави в Німеччині (1918).

Закінчив природниче відділення фізико-математичного факультету 1902.

Шульгин Володимир Якович (1894—1918) — громадський діяч, член УЦР, завідувач її інформаційного бюро (1917), добровольцем вступив у Студентський курнів, у січні 1918 загинув у бою з більшовицькими військами під Крутами.

Навчався на природничому відділенні фізико-математичного факультету 1913—18, створив Українську студентську громаду.

Шульгин Яків Миколайович (1851—1911) — історик, учитель Першої Київської гімназії (1903—11), член і добродієць Київської Старої громади, один із засновників і секретар Українського наукового товариства в Києві, член Історичного товариства Несторлітописця.

Закінчив історико-філологічний факультет 1874.

Щербаківський Вадим Михайлович (1876—1957) — історик, археолог, етнолог, мистецтвознавець, професор, декан і ректор УВУ в Празі і Мюнхені (1922—51).

Закінчив історико-філологічний факультет Університету св. Володимира 1906.

Щербаківський Данило Михайлович (1877—1927) — мистецтвознавець, етнограф, історик, археолог, краєзнавець, хранитель і завідувач відділів Київського художньо-промислового і наукового музею (1910—27; у 1920-х рр. — Всеукраїнський історичний музей ім. Т. Шевченка), заступник голови ВУАКУ (1924—27), співробітник кафедри мистецтвознавства ВУАН.

Закінчив історико-філологічний факультет 1901.

Щербина Володимир Іванович (1850—1936) — історик, краєзнавець, педагог, чл.-кор. ВУАН (з 1925), викладач Міністерської жіночої гімназії св. княгині Ольги в Києві (1879—1908), керівник комісії Києва та Правобережжя Історичної секції ВУАН (1924—30).

Закінчив історико-філологічний факультет 1873.

Юркевич Віктор Дмитрович (1899—1939) — історик, архівознавець, краєзнавець, науковий співробітник науково-дослідної кафедри історії України (з 1924) та комісії Лівобережжя і Слобідської України (з 1926), заступник секретаря Історичної секції ВУАН (з 1927). 1934 заарештований, виключений зі штату академії, вдруге заарештований 1937, помер на засланні.

Закінчив історико-філологічний факультет ВІНО 1923.

Юркевич Йосип Вячеславович (1855—1910) — лікар, громадський діяч, член Київської Старої громади, матеріально

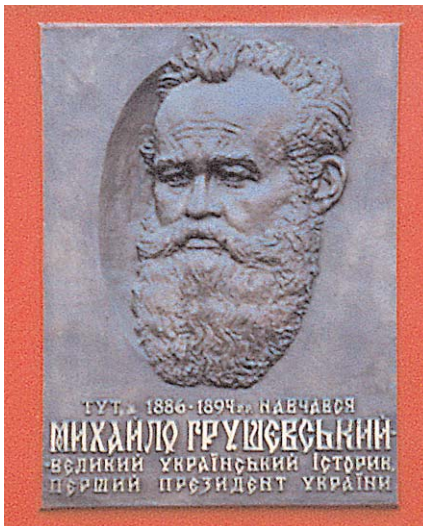

527.5. Вул. Володимирська, 60.



527.5. Вул. Володимирська, 60.

підтримував український рух, опікун письменника М. Рильського, з батьком якого навчався на історико-філологічному факультеті, брав участь у русі «хлопоманів».

Юркевич Лев Йосипович (1884—1917 або 1918) — письменник, громадсько-політичний діяч, один із засновників УСДРП (1905), заснував і фінансував її місячник «Наш голос» (1910—11), підтримував матеріально інші українські видання.

Навчався в університеті 1904—07.

Яковлів Андрій Іванович (1872—1955) — історик права, член УЦР (1917—18) і директор її канцелярії (1918), директор департаменту з чужоземних зносин Міністерства закордонних справ Української Держави (1918), посол УНР в Австро-Угорщині (1918), доцент, професор, завідувач кафедри, ректор УВУ в Празі (1923—45).

До 1902 навчався в Дерптському університеті, 1904 склав випускні іспити на юридичному факультеті Університету св. Володимира.

Яновський Феофіл Гаврилович (1860—1928) — терапевт, акад. ВУАН (з 1927), один з основоположників київської терапевтичної школи, завідувач кафедр лікарської діагностики (1905—13), госпітальної терапії (1914—19) та кафедри терапії Київського медичного інституту (1921—28; містилася

на бульв. Т. Шевченка, див. ст. 527.7). Закінчив медичний факультет 1884.

На фасаді головного корпусу встановлено меморіальні дошки:

на колоні ліворуч від портика парадного входу — бронзова дошка з барельєфним портретом Т. Шевченка (1961, ск. О. Ковальов, арх. В. Гнездилов);

праворуч від входу — бронзові дошки з барельєфними портретами М. Драгоманова (1991, ск. Б. Довгань, арх. Ф. Юр'єв), М. Максимовича (1996, ск. О. Костін, арх. М. Кислий);

ліворуч від входу — в пам'ять винищувального батальйону 1941 (1973, замінена 1984, бронза, арх. В. Шевченко); бронзову меморіальну дошку з барельєфним портретом М. Грушевського (1996, ск. І. Макогон, арх. А. Ігнащенко). У простінку між вікнами першого поверху праворуч від головного входу — пам'ятний знак на честь полеглих у роки Великої Вітчизняної війни (1975, бронза, горельєф, скульптори Г. Кальченко, М. Міщук, арх. А. Ігнащенко), до якого від вулиці вимощено червоним гранітом доріжку.

Нині в головному корпусі університету містяться: приймальня ректора (кімната № 206) та проректорів, навчальна частина, деканати історичного, юридичного, філософського, соціологічного та психологічного факультетів, музей історії університету, зоологічний та ботанічний музеї, актовий зал та зала засідань ученої ради, клуб, спортзала та ін. [1781].

Раїса Бондаренко, Лариса Федорова, Лариса Шевченко.

527.6. Корпус гуманітарних наук (Наукова бібліотека ім. М. Максимовича), 1940 (архіт.). Вул. Володимирська, 58.

На червоній лінії забудови вулиці, поряд з головним корпусом, на схід від нього. Споруджено за проектом арх. В. Осмака за участю арх. П. Альошина. Призначався для розміщення факультетів і кафедр гуманітарного спрямування, переведених у цей будинок з головного корпусу. Під час Великої Вітчизняної війни корпус було наповнено зруйновано, в 1940-х рр. відновлено. 2000—02 здійснено ремонтно-реставраційні роботи, під час яких замінено покрівлю, відреставровано фасади, вестибюль з галереями на другому поверсі, відремонтовано коридори, читальні зали, книгосховище та інші службові приміщення.

Чотириповерховий з підвалами, цегляний, тинькований, фасади двокольорові по усьому периметру. (живе тло, білі архітектурні деталі), зовнішні сходи перед парадним входом й облицювання цоколю — з сірого граніту. Перекриття балкові залізобетонні, дах багатосхилий бляшаний. У плані Г-подібний: складається з симетричного чоловічого об'єму з центральними парадними і двома дворовими входами обабіч заокругленого ризаліту та південно-західного крила з власним входом. Внутрішнє розпланування анфіладно-коридорне, включає симетричні двомаршові сходи в тилу чоловічого об'єму і тримаршові — у крилі.

Оздоблений з використанням засобів та елементів архітектури пізнього класицизму, притаманних головному корпусу (великий ордер, рустування, застосування аркових прорізів, декоративних підвіконних балюстрад, розвинутих вінцевих карнизів тощо).

Чоловий фасад ідентичний з фасадом раніше спорудженої будівлі бібліотеки на вул. Володимирській, 62, завдяки чому ансамбль університету набув врівноваженого архітектурно завершеного вигляду.

Головний вестибуль вирішено у вигляді своєрідного атриуму, оточеного з трьох боків галереями, що на нижньому ярусі спираються на пілони, на верхньому відокремлені трипрогінними колонадами модифікованого греко-доричного ордеру з архітравним перекриттям. Стеля вестибуля членована на глибокі кесони — квадратні у центрі і прямокутні над галереями, підлога з гранітних плит новітня. Оформлення більшості приміщень спрощене, суто раціональне. Стіни двосвітної зали у центрі чолового фасаду прикрашені іонічними пілястрами, входи до зали — рамковими порталами з вінцевими прямими сандриками на вертикальних кронштейнах (аналогічні портали оздоблюють входи до центральної читальної зали в будівлі на вул. Володимирській, 62).

Будівля — зразок архітектури 1930-х рр., підпорядкована головному корпусу університету, органічно вписується в ансамблеву забудову кварталу.

1944—59 тут розміщувалися, крім бібліотеки (до війни містилась у головному корпусі університету), історичний та економічний факультети, до 1982 — різні кабінети, обчислювальний центр, інститут підвищення кваліфікації викладачів суспільних наук та інші підрозділи університету. 1982 корпус повністю передано бібліотеці, якій розпорядженням РНК УРСР від 10 листопада 1940 присвоєно статус наукової. Фонд налічував бл. 1,3 млн. томів. Під час Великої Вітчизняної війни й окупації Києва бібліотека, як і університет, продовжувала працювати. Частину її книжкового фонду було вивезено до Німеччини, інша загинула у листопаді 1943. Зберігся лише фонд кабінету хімічної літератури, розташований у будинку хімічного факультету.

Бібліотека відновила роботу в січні 1944. У комплектуванні книгозбірки брали участь викладачі та студенти Київського університету, література надходила з багатьох міст СРСР.

Нині бібліотека — одна з найбільших серед вищих навчальних закладів України. Книжковий фонд налічує 3,5 млн. примірників книжок, періодичних видань та інших видів друкованої продукції. Вона має 16 абонементів і 30 читальних зал на 1195 місць (разом з інститутськими та факультетськими бібліотеками, читальними залами та кімнатами у гуртожитках і кабінетами профільної літератури). 1983 створено кімнату рідкісної книги, де зібрано унікальні видання. Окрема «Колекція наукових праць університетських авторів» налічує бл. 8 тис. назв, починаючи з 1837. Наукова бібліотека університету є базою Науково-методичної бібліотечної комісії і методичним центром для 193 бібліотек вищих навчальних закладів України III та IV рівня акредитації. У квітні 1994 бібліотеці присвоєно ім'я першого ректора університету М. Максимовича. У жовтні 2002 у вестибулі встановлено бюст ученого (ск. Р. Русин, арх. О. Стукалов) [1782].

Валентина Нестеренко, Ольга Скорая, Варвара Федоряко.

527.7. Медичні корпуси 1885—86, 1893—94, 1900, в яких працювали відомі лікарі та вчені (іст.). Бульв. Т. Шевченка, 13—17. У східній частині університетської садиби, вздовж бульв. Т. Шевченка, до якого звернені торцями. Відкриття медичного факультету Університету св. Володимира сталося 27 квітня 1840, коли до нього було приєднано переведену в Київ Віленську медико-хірургічну академію. Заняття першого курсу факультету почалися 1841. Факультетські клініки: акушерську (на вісім ліжок), терапевтичну і хірургічну (на 16 ліжок кожна) урочисто відкрито 1 листопада 1844. Спочатку містились у головному корпусі. Клініки не були пристосовані для здійснення новітніх на той час методів дослідження і лікування та навчання студентів. Тому питання про побудову спеціальних корпусів піднімалося ще з 1843. Великих зусиль для вирішення справи доклав завідувач хірургічної клініки університету В. Караваєв за підтримки попечителя Київського навчального округу М. Пирогова. Можливість й місце спорудження університетського лікувально-навчального комплексу вивчав особливий комітет у складі директорів клінік — професорів С. Алфер'єва, В. Караваєва, О. Матвєєва, архітектора університету О. Беретті, двох членів Приказу громадського опікування під

головуванням ректора університету Р. Траутфеттера. Комітет почав працювати в лютому 1859. Припинив діяльність за відсутністю коштів на будівництво, як і створений згодом другий комітет.

Закладення клінік на північно-східній частині університетського подвір'я та прилеглий території ботанічного саду відбулося 7 червня 1885. Спочатку під наглядом військових інженерів Ф. Афанасьєва та І. Лільє було споруджено однопверхові цегляні павільйони для терапевтичної й хірургічної, акушерської та очної клінік (нині відповідно бульв. Т. Шевченка, 13 і 17). Третій (службовий) павільйон (бульв. Т. Шевченка, 15) був переобладнаний з попередньої університетської споруди. 1887—89 тут же споруджено патологоанатомічний інститут, де розмістилася кафедра патологічної анатомії (тепер бульв. Т. Шевченка, 15). Згодом будівництво продовжив губернський арх. М. Іконников. 1 листопада 1886 клінічні приміщення освячено. У вересні 1888 клініки остаточно переміщено з головного корпусу університету, того ж року з Анатомічного театру на сучасній вул. Б. Хмельницького, 37 сюди переведено кафедру патологічної анатомії.

1893 коштом баронів Штейнгелів приміщення акушерської клініки розширено надбудовою. Брати Штейнгелі пожертвували 50 тис. крб. для відкриття відділення на 10 ліжок в пам'ять померлих батьків Р. та М. Штейнгелів. 1899 підприсмець і меценат Л. Бродський запропонував розширити акушерську клініку, його брат Лаз. Бродський пожертвував кошти для вшанування пам'яті своєї померлої дочки. На них за проектом арх. Ф. Ессена зведено двоверхову прибудову, освячену 14 травня 1900. Завдяки прибудові в клініці з'явилось ще десять ліжок, гідропатичне відділення та бібліотека.

1961 над будівлею акушерської клініки (бульв. Т. Шевченка, 17) споруджено третій поверх, де розгорнуто терапевтичне відділення на 110 ліжок. 1972 проведено реконструкцію корпусів за проектом інституту «Діпроздрав» під керівництвом арх. Е. Єлфімова, під час якої комплекс перетворено на сучасну, добре оснащену спеціалізовану медичну установу.

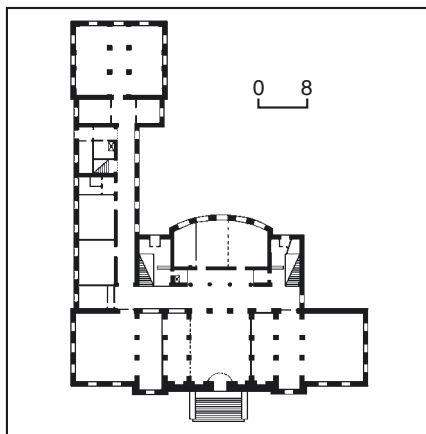

527.6. План першого поверху. **527.6.** Вул. Володимирська, 58.



Чотири дво-, чотириповерхові корпуси цегляні, тиньковані, поєднані між собою в трьох місцях переходами на рівні другого поверху. Будівлі витягнені по осі схід—захід, головним фасадом зорієнтовані на північ. Дворовий фасад хірургічної й терапевтичної клінік має півкруглий виступ на всю висоту будинку, де містилась аудиторія у вигляді амфітеатру. У середній частині обох споруд, висунутій до бульвару, влаштовано центральні входи. Ліворуч і праворуч від них — палісадники і крила будівель з палатами. Операційна зала хірургічної клініки виступала у палісадник. Складна у плані конфігурація посилена значними виступами по боках споруди і невеликими ризалітами по торцях корпусів, які мають окремі входи з боку бульвару. Між корпусами утворені курдонери, відгороджені вздовж червоної лінії забудови цегляним тинькованим парканом з металевим огорожею між опорними стовпами. Фасади мають утилітарний характер з виразним ритмом вертикальних прорізів вікон та профільованими горизонтальними міжповерховими гуртами. Оздоблені у стилі пізній класицизм.

У вестибулі хірургічного корпусу стіни облицьовано деревом, по периметру розміщено фриз із тематичним розписом, профільований карниз з темного дерева.

Споруди факультетських клінік — невід'ємна складова архітектурно-планувальної композиції садиби університету.

Клініки медичного факультету університету мали високий науковий авторитет за рівнем досвіду фахівців та спеціальним обладнанням. Кожна з них була розрахована на 60—70 ліжок у т. зв. нумерах на одне—два ліжка, палата — на 30 ліжок. Внаслідок реконструкції, проведеної у радянський час, клініки модернізовано відповідно до досягнень медичної науки. Після реорганізації університету і створення 1920 самостійного Київського медичного інституту, до якого включено і Жіночий медичний інститут, клініки і кафедри увійшли до новоствореного навчального закладу.

В № 13 містились терапевтична і хірургічна клініки з бібліотекою і лабораторією при останній, з 1920 — адміністрація Київського медичного інституту; в № 15 — патологоанатомічний інститут і кафедра патологічної анатомії, в № 17 — акушерська клініка з поліклінікою та очна клініка.

З кафедрами і клініками при них, що функціонували у цих корпусах, пов'язана діяльність багатьох відомих лікарів та вчених.

Кафедру факультетської терапії (корпус № 13) організовано 1844 (раніше містилась у головному корпусі університету). Її першими завідувачами були Ф. Цибурич, С. Алфер'єв і Ф. Мерінг (див. ст. 527.5). Первісна назва кафедри — терапевтична клініка з семіотикою. Завідувачами кафедри і факультетської терапевтичної клініки за цією адресою працювали відомі лікарі і вчені.

1886—1904 — Чирков Василь Васильович (1846—1907) — терапевт, учений. Використовував у навчальному процесі клінічні демонстрації.

1904—18 (у 1918—20 — позаштатний

професор) — Образцов Василь Парменович (1851—1920) — терапевт, учений, один з основоположників київської терапевтичної школи. Працював в університеті з 1891 — приват-доцент кафедри діагностики внутрішніх хвороб, 1893—1903 — професор і завідувач кафедри окремої патології і терапії. Голова Товариства київських лікарів у 1917—20. Досліджував хвороби серцево-судинної системи й органів шлунково-кишкового тракту. Розробив метод глибокої ковзкої методичної пальпації органів черевної порожнини (1887), методику безпосередньої перкусії (1910). Разом зі своїм учнем М. Стражеском першим у світі описав клінічну картину тромбозу коронарних артерій (1909) і обгрунтував можливість прижиттєвого розпізнавання інфаркту міокарда. Організував при клініці лабораторію, де його учні опановували інструментальні методи дослідження. Учні — М. Губергріц, В. Михайлов, Ф. Удинцев та ін. 1908 брав участь у XXV Міжнародному конгресі з внутрішньої медицини. Ім'я В. Образцова з 1949 носить терапевтична клініка Національного медичного університету ім. О. Богомольця.

1920—21 — Зіверт Олександр-Альфред Карлович (1872—?) — терапевт, учений. Описав хворобу, яка увійшла у світову літературу як синдром Зіверта-Картагенера (1904). Виконував обов'язки завідувача тимчасово.

1921—28 — Яновський Феоділ Гаврилович (1860—1928) — терапевт, учений, акад. ВУАН (з 1927), один з основоположників київської терапевтичної школи. Закінчив медичний факультет 1883, приват-доцент по курсу окремої патології і терапії у 1891—1904, завідувач кафедр лікувальної діагностики у 1905—14 і госпітальної терапії у 1914—19 (працював усі ці роки при Олександрівській міській лікарні, див. ст. 301). Створив першу в Україні бактеріологічну лабораторію. Голова Товариства київських лікарів у 1922—28. Один з організаторів Київського НДІ фтизіатрії і пульмонології, якому після смерті вченого присвоєно його ім'я. Досліджував клініку та імунологію туберкульозу, захворювань нирок, фізіології й патології травлення, клінічної бактеріології тощо. Описав декілька нових ознак захворювань легенів і плеври. Автор першого в СРСР підручника з туберкульозу (1923). Учнями Ф. Яновського були відомі лікарі і вчені В. Василенко, В. Виноградов, А. Зюков, В. Іванов, Ф. Примак та ін.

1929—41 і 1944—52 — Стражеско Микола Дмитрович (1876—1952) — терапевт, учений, акад. ВУАН (з 1934), АН СРСР (з 1943) і АМН СРСР (з 1944), заслужений діяч науки УСРР (з 1934), Герой Соціалістичної Праці (1947). Закінчив медичний факультет 1899, учень В. Образцова, 1904—17 працював старшим ординатором, асистентом, приват-доцентом факультетської терапевтичної клініки (у цьому будинку). Професор Вищих жіночих курсів з 1910, завідувач кафедри лікувальної діагностики і пропедевтичної терапії Київського жіночого медичного інституту в 1917—19 і Київського медичного інституту в 1922—27, завідувач терапевтичного відділення Олександрівської міської лікарні у 1917—19, завідувач госпітальної терапевтичної клініки мед-

інституту при цій лікарні у 1927—37 (див. ст. 301.14). 1936 виступив ініціатором створення Українського НДІ клінічної медицини, його перший директор (див. ст. 486.68).

Удосконалив розроблені В. Образцовим методи пальпації черевної порожнини і безпосередньої аускультатії серця, досліджував питання гастроентерології і кардіології, описав симптомокомплекс рухомої сліпої кишки, мелодію серця при повній оперізуючій блокаді. Описав клінічну картину колітів (1927), виразкової хвороби (1928), вивчав хвороби системи кровообігу і травлення, особливості клінічного протікання інфекційних хвороб, порушення обміну речовин, проблеми геронтології тощо. Ім'я вченого носить ряд описаних ним симптомів.

1958—62 — Іванов Вадим Миколайович (1892—1962) — терапевт, учений, акад. АМН СРСР (з 1953) і АН УРСР (з 1957), заслужений діяч науки УРСР (з 1947). Закінчив медичний факультет 1916, учень Ф. Яновського. Завідувач відділення кафедри терапії санітарно-гігієнічного факультету у 1944—51 і стоматологічного факультету у 1945—48, госпітальної клініки у 1951—58 Київського медичного інституту, завідувач відділу клінічної фізіології Інституту фізіології АН УРСР у 1953—62. Організував при кафедрі наукову проблемну лабораторію гастроентерології. Займався клініко-фізіологічними дослідженнями секреції і рухової діяльності шлунка, проблемами онкології. Ім'я вченого носить факультетська терапевтична клініка № 2 при Олександрівській міській лікарні м. Києва.

Кафедру факультетської хірургії (корпус № 13) засновано 1844 разом з медичним факультетом і хірургічною клінікою університету (раніше містилась на першому поверсі головного корпусу). Первісна назва — кафедра оперативної хірургії з хірургічною анатомією, ученням про пов'язки і хірургічному клінікою.

Організатором кафедри і клініки та їх завідувачем у 1844—82 був Караваєв Володимир Опанасович (1811—92) — хірург, офтальмолог, один з основоположників вітчизняної офтальмології і вітчизняної хірургічної школи. Працював у головному корпусі (див. ст. 527.5). 1882—92 — позаштатний професор кафедри оперативної хірургії, з 1886 практикував у цьому корпусі. Завідувачами кафедри факультетської хірургії і клініки у цьому корпусі були відомі лікарі, вчені і педагоги.

1886—1893 — Рінек Олександр Християнович (1837—1916) — хірург, завідувач кафедри теоретичної хірургії з госпітальною клінікою (1878—81). Завідував хірургічною клінікою з 1881 (містилась у головному корпусі до 1886). Одним з перших у Російській державі широко застосовував первісну резекцію кишки з відновленням її безперервності, поширив у київських клініках антисептики й асептики, розробив метод радикального оперативного лікування гангренни кишечника і кишкових свищів. Засновник наукової хірургічної школи. Учні — О. Радзівський, М. Черняхівський та ін.

1893—1911 — Малиновський Лев Олександрович (1854—1915) — хірург, професор (з 1901). Вперше у Києві почав широко застосовувати методи опе-

ративного лікування абсцесів головного мозку. 1898 першим з вітчизняних хірургів оперував пухлину сонного гломусу. Сприяв становленню вітчизняної нейрохірургії, висунув положення про необхідність спеціальної підготовки хірургів, які оперують на нервовій системі.

1911—23 — Волкович Микола Маркіянович (1858—1928) — хірург, акад. ВУАН (з 1928), засновник та голова Київського хірургічного товариства (1908—28), завідувач хірургічного відділення Олександрівської міської лікарні в Києві (1893—1903), завідувач кафедри госпітальної хірургії (1903—11; містилася при Київському військовому госпіталі), завідувач медичного відділення Головна науки (1923—28). Навчався і почав працювати у головному корпусі університету (див. ст. 527.5). Діяльність ученого склала цілу епоху в хірургії в Україні. Відкрив (1888) і дослідив збудника риносклерому, відомого в науці як паличка Волковича-Фріша; описав симптом хронічного апендициту — м'язовий симптом Волковича (1911), розробив методи лікування перелому кісток (шина Волковича), запропонував низку нових методів пластичних операцій. Створив вітчизняну школу хірургів і ортопедів.

1923—29 — Черняхівський Євген Григорович (1873—1938) — хірург, перший директор Київського медичного інституту (1920—21). Закінчив медичний факультет (учень М. Волковича і В. Підви́соцького), приват-доцент з предмету клінічної хірургії (з 1915, працював у госпітальній клініці), професор і завідувач кафедри загальної хірургії (1921—22). Розробляв питання серцево-судинної хірургії, трансплантації нирок і гнійної хірургії, розробив оригінальні методи оперативного лікування при мимовільній гангрени нижніх кінцівок, удосконалив судинний шов, здійснював експерименти з пересадки нирок, одним з перших вітчизняних хірургів здійснив трепанацію черепа при гнійному цереброспинальному менінгіті. 1929 заарештований у справі Спілки визволення України, звільнений з кафедри, залишався безробітним до кінця життя.

1920—30 — Гедройц Віра Гнатівна (1876—1932) — перша в Україні жінка — професор хірургії, доктор медицини (з 1912), письменниця. Працювала у медичному інституті з 1923. Досліджувала питання воєнно-польової хірургії, організації хірургічної служби, дитячої хірургії. Автор підручника з дитячої хірургії.

1930—41 і 1944—54 — Кривов Олексій Петрович (1872—1954) — хірург, акад. АМН СРСР (з 1945), заслужений діяч науки УРСР (з 1940), завідувач кафедри госпітальної хірургії (1912—23), голова Київського хірургічного товариства (з 1930), засновник хірургічної школи. Досліджував питання воєнно-польової хірургії, запропонував спосіб радикальної операції пахових гриж, вперше описав кінцеві аневризми, вивчив морфологію вогнепальних поранень легень і запропонував класифікацію навколоранових зон при ушкодженні легень. Розробив метод вилучення металевих сторонніх предметів з мозку, запропонував ряд інструментів для проведення таких операцій тощо. Розробив учення про функціональну роль

лімфатичної системи навколоранової клітковини, запропонував нові методи операцій на нирках. Тепер клініка факультетської хірургії Національного медичного університету ім. О. Богомольця носить ім'я вченого.

1955—68 — Іщенко Іван Миколайович (1891—1975) — хірург, чл.-кор. АН УРСР (з 1945), заслужений діяч науки УРСР (з 1942), завідувач кафедри загальної хірургії (1944—55), лікар-консультант і головний хірург Київського військового округу (1931—41, 1943—54), науковий керівник Київського інституту невідкладної хірургії і переливання крові (1937—41), голова правління Республіканського, Київського міського і обласного товариств хірургів (1954—66). Закінчив медичний факультет 1917 (учень О. Богомольця й О. Криво́ва). 1968—75 — професор-консультант кафедри факультетської хірургії. Досліджував питання урології, хірургії черевної порожнини, клініки і терапії черепно-мозкових травм, трансплантації тканин, алергії, теорії і практики наркозу, нейрохірургії, геріатричної хірургії та багато інших. Автор двох підручників.

1968—79 — Матяшин Гнат Михайлович (1925—79) — хірург, заслужений діяч науки УРСР (з 1979), головний хірург МОЗ УРСР (1970—79), голова Республіканського товариства хірургів (з 1973). Досліджував проблеми хірургічної проктології, запальної і пухлинні захворювання товстої кишки, невідкладної хірургії та ін. За нього на базі клініки було організовано Республіканський центр хірургічної проктології. Багато зробив для вдосконалення хірургічної служби в Україні, започаткував новий напрям — медичну реабілітацію хірургічних хворих.

Кафедру патологічної анатомії (корпус № 15) засновано 1845, містилась у головному корпусі університету, 1853—88 — в анатомічному театрі на сучасній вул. Б. Хмельницького, 37 (див. ст. 527.1). Першими її завідувачами були професори М. Козлов і Ю.-Ф. Мацон. 1889 з ініціативи завідувача кафедри Г. Мінха перетворена на Патологоанатомічний інститут університету, що з 1920 входив до складу Київського медичного інституту. З 1936 — кафедра патологічної анатомії, восени 1976 переведена на вул. Мечникова, 5 (колишній анатомічний театр

527.7. Бульв. Т. Шевченка, 13—17.

Київського жіночого медичного інституту). Інститут працював у трьох напрямках: наукові дослідження; вдосконалення клінічних патологій; встановлення зв'язків і наукового співробітництва з патологоанатомічними інститутами університетів Австрії, Німеччини, Франції. У цьому корпусі кафедрою та інститутом завідували відомі лікарі і вчені.

1888—95 — Мінх Григорій Миколайович (1835—96) — патологоанатом і епідеміолог. Завідував кафедрою з 1876. Поєднував заняття патологічною анатомією з вивченням клініки й епідеміології. У цей час здійснив дослідження стосовно патології, етіології і географічного поширення прокази в Єгипті і Палестині (1890). У своїх працях обґрунтовував нову на той час систему наукового розуміння і вивчення патологічних явищ за патогенетичним принципом, що відбиває закономірності протікання хвороби й адекватність застосування лікування. Вченому належить пріоритет у багатьох питаннях, які стосуються як патологоанатомічної казуїстики, так і особливостей ряду хвороб. Учень — В. Підви́соцький.

1895—1912 — Високович Антон-Володимир Костянтинович (1854—1912) — патолог, мікробіолог, асистент (з 1882) і приват-доцент (з 1886) Харківського університету, один з фундаторів Бактеріологічного інституту в Києві (1896), очолював у ньому до кінця життя пастерівський відділ (див. ст. 5.1), один із засновників жіночих медичних курсів у Києві (1907), голова Київського фізико-медичного товариства, віце-голова Київського товариства лікарів. Впровадив у наукову роботу кафедри методи комплексного дослідження й експерименту. Очолював першу російську експедицію в Індію (1896), в якій вивчав патологічну анатомію та епідеміологію чуми. Брав участь у боротьбі з епідеміями чуми в Одесі 1901, 1902 і 1910, холери в Києві 1907, організатор протиепідемічних заходів у російській армії під час російсько-японської війни 1904—05. Наукові праці присвячено питанням патологічної анатомії, фізіології, епідеміології і бактеріології. Здійснив пріоритетні дослідження в галузі менінгококової інфекції і туберкульозу. Разом з І. Мечниковим створив учення про ретикуло-ендотоміальну систему. Учні — В. Константинович, О. Смирнова-Замкова, І. Титов та ін.



1913—20 — Константинович Володимир Миколайович (1872—1920) — патологоанатом, учений. Закінчив медичний факультет 1896. Досліджував патогенез і патанатомію дистрофій, запально-вальні процеси, туберкульоз і риносклерому.

1920—36 — Кучеренко Павло Олександрович (1882—1936) — патологоанатом, учений. Працював в інституті з 1907 асистентом прозектора, в. о. прозектора, з 1912 — помічником прозектора, з 1915 — старшим асистентом. Керував кафедрою в умовах її перебудови в рамках радянської системи охорони здоров'я і створення медичного інституту. Сконцентрував працю кафедри на трьох проблемах: епідемічне воло, риносклерома і онкологія, внаслідок чого було описано основні вогнища вола в Україні, розпочато оздоровлення населення цих регіонів. Наукові праці присвячено вивченню змін у нирках при цукровому діабеті, лімфогранулематозі; патологічній анатомії й епідеміології риносклероми, проблемам онкології тощо. Автор підручників українською мовою «Основи патологічної морфології» (1929) і «Патологічна анатомія. Частина спеціальна» (1936).

1939—41, 1944—70 — Чайка Євген Іванович (1902—76) — патологоанатом, учений, заслужений діяч науки УРСР (з 1955), проректор інституту з навчальної і наукової роботи (1943—58). Закінчив медичний інститут 1927, учень П. Кучеренка. Створив оригінальну школу патологоанатомів. Працював у тісній співпраці з видатними клініцистами — академіками О. Богомольцем і М. Стражеском, з якими розробляв учення про активну систему сполучної тканини, що має світове значення. Розробив нове поняття — гематопапенхіматозний бар'єр у нормі і при патології, актуальне і в наш час. Одним з перших акцентував на імунних аспектах запальних реакцій, на значенні мембран як біологічного бар'єра. Наукові концепції вченого покладено в основу сучасних досліджень мікроциркуляторного русла, морфофункціональних змін тканин при різній патології.

1920—30 на кафедрі працювала приват-доцентом Смирнова-Замкова Олександра Іванівна (1880—1962) — патологоанатом, акад. АН УРСР (з 1951), заслужений діяч науки УРСР (з 1944), співробітник (з 1931) і завідувач відділу Інституту клінічної фізіології АН УРСР (1938—52), завідувач лабораторії Інституту фізіології АН УРСР (з 1953).

Кафедру загальної патології (корпус № 15) засновано 1869, містилася в анатомічному театрі університету на сучасній вул. Б. Хмельницького, 37 (див. ст. 527.1). Першим її завідувачем був Н. Хржонщевський. 1888 кафедру переміщено в цей корпус, 1919 — на сучасну вул. Мечникова, 5, 1923 — знову в анатомічний театр на вул. Б. Хмельницького.

У цьому корпусі кафедру очолювали відомі лікарі та вчені.

1887—1900 — Підвисоцький Володимир Валер'янович (1857—1913) — патолог, організатор і декан медичного факультету і завідувач кафедри загальної патології Новоросійського університету в Одесі (1900—05), директор і завідувач відділу загальної патології Імператорського Інституту експериментальної медицини в Санкт-Петербурзі (1905—

13). Випускник медичного факультету Університету св. Володимира (1884), професор (з 1887). Вивчав проблеми морфології, регенерації тканин, виникнення і розвитку пухлин тощо. Проводив тонкі мікроскопічні та бактеріологічні дослідження. Брав активну участь в організації боротьби з епідемією холери в Києві (1892). Підготував підручник з вивчення фізіології хворої людини (1891), який перевидався чотири рази. Виступив одним із засновників відомого медичного журналу «Русский архив патологии, клинической медицины и бактериологии» (1896—1902). Створив наукову школу патологів та мікробіологів, з якої вийшли два президенти АН УРСР — Д. Заболотний та О. Богомолець.

1901—18 у цьому корпусі, 1920—22 — на сучасній вул. Мечникова, 5 кафедрою керував Ліндеман Володимир Карлович (1868—1933) — патолог, професор (з 1901), директор Бактеріологічного інституту (1910—22).

Першим описав і експериментально відтворив цитоксичний нефрит, виконав у лабораторії І. Мечникова в Пастерівському інституті в Парижі одну з перших робіт з аутоімунної патології (1901). Досліджував питання патології кровообігу, спадковості та ін. 1910—11 опубліковано його підручник загальної патології у 2-х томах, в якому послідовно і в зв'язку з іншими науками викладає курс патофізіології; 1912 — «Короткий курс медичної зоології». Учні — М. Вашетко, В. Виноградов, М. Нещадименко, С. Тимофеев та ін.

1918—23 у цьому корпусі, 1923—31 — в анатомічному театрі на вул. Б. Хмельницького, 37 другою кафедрою загальної патології з українською мовою навчання завідував Вашетко Микола Памфілович (1880—1960) — патофізіолог, заслужений діяч науки УРСР (з 1960), завідувач кафедри загальної патології з українською лектурою (1918—31), завідувач аналітичної кафедри Київського ветеринарного інституту (тепер Національний аграрний університет; 1936—41, 1944—60).

Закінчив медичний факультет Університету св. Володимира (1908), прозектор, приват-доцент, професор (з 1918) кафедри загальної патології (1908—18). Один з організаторів і член медичної секції Українського наукового товариства в Києві (1911).

1920—22 у корпусі № 17 містилася кафедра патологічної анатомії російського відділу. Завідувач — Титов Іван Трохимович (1875—1949) — патологоанатом, акад. АН БРСР (з 1940). Професор, завідувач кафедри патанатомії та гістології Київського жіночого медичного інституту (1913—20), голова факультетської ради російського відділу університету. З 1923 — зав. кафедри медичного факультету Білоруського державного університету.

Кафедру акушерства та гінекології (корпус № 17) засновано 1841, клініку при ній — 1844. Первісна назва — кафедра акушерства теоретичного і практичного, викладання хвороб породіль і новонароджених та акушерська клініка. Організатором і першим завідувачем їх був проф. О. Матвеев (працював у головному корпусі; див. ст. 527.5). Наступними завідувачами були відомі лікарі і вчені.

1883—1900 (до 1886 — у головному корпусі) — Рейн Георгій Єрмолайович (1854—1942) — акушер-гінеколог, завідувач кафедри Санкт-Петербурзької військово-медичної академії і почесний лейб-хірург імператорського двору (з 1900), голова медичної ради Міністерства внутрішніх справ (з 1908), керівник Головного управління громадської охорони здоров'я (1916—17), професор Болгарського університету (1920-і рр.). Виступив ініціатором будівництва клініки, запропонував структуру стаціонару, модернізував його, заснував дослідну лабораторію. 1885 відкрив першу в Російській державі виїзну полклініку. Залучав студентів до практичної лікарської та операційної діяльності з перших курсів. Організував музей клініки, в якому було зібрано рідкісний хірургічний інструментарій, колекцію макро- і мікропрепаратів, фотографії. Засновано кафедральну бібліотеку, яку 1934 передано обласній медичній бібліотеці. Фундатор і керівник Київського акушерсько-гінекологічного товариства (з 1887) і IX Пироговського з'їзду лікарів (1909), присвяченого організації і наданню пологової допомоги в державі. Широко впроваджував принципи асептики і антисептики, розробляв питання іннервації матки, бактеріології і патогістології в акушерстві.

1900—13 — Муратов Олександр Олександрович (1850—1918) — акушер-гінеколог, учений, один з ініціаторів створення медичного відділення Вищих жіночих курсів у Києві (1907), їх професор. Організував при клініці школу повитух першого розряду, яка проіснувала до 1915. Очолював Київське акушерське товариство, організував у Києві перше товариство боротьби зі злочасними новоутвореннями жіночої статеві сфери. Ініціатор заснування лікарні, в якій безкоштовно надавали допомогу хворим на рак. Автор підручника з акушерства (1915). Залишив службу в університеті у грудні 1914.

1913—19 — Брюно Георгій Георгійович (1862—1919) — акушер-гінеколог, учений. Закінчив медичний факультет 1887, на поч. 20 ст. працював у клініці. Значно поповнив музей інструментарієм і макропрепаратами. Вперше в Україні виконав операцію розширеної екстирпації шийки матки, ураженої раком. Одночасно — професор Київського жіночого медичного інституту (з 1917).

1920—30 — Писемський Григорій Федорович (1862—1937) — акушер-гінеколог, учений, заслужений діяч науки УРСР (з 1935), директор Петроградської пологодопоміжної установи (1914—17), завідувач кафедри Інституту вдосконалення лікарів у Києві (1920—37), науковий керівник НДІ охорони материнства і дитинства (1930—34).

Закінчив медичний факультет 1888, учень Г. Рейна. З 1889 — позаштатний, 1892—93 — штатний ординатор факультетської клініки акушерства, 1905—13 і 1917—20 — приват-доцент кафедри акушерства і гінекології. У клініці під керівництвом ученого вперше було застосовано переливання донорської крові і здійснено знеболювання пологів за допомогою фармакологічних засобів. Його праці з іннервації матки стали теоретичною основою для розвитку проблеми керування

пологами, слабкості пологової діяльності та її лікування. Займався також проблемами організації акушерсько-гінекологічної допомоги в Україні.

1930—37 — Крупський Олексій Іванович (1875—1943) — акушер-гінеколог, учений, завідувач кафедри акушерства та гінекології Воронежського медичного інституту (з 1938).

Працював у клініці з 1919. Організатор впровадження масового знеболювання пологів, започаткованого професором О. Лур'є. За нього у 1934—35 у підвальному приміщенні клініки влаштовано санітарний пропускник, створено біологічну лабораторію. Під керівництвом ученого вперше в Україні видано підручник з оперативного акушерства (1934).

1938—41 і 1944—58 — Лур'є Олександр Юдимович (1897—1958) — акушер-гінеколог, чл.-кор. АН УРСР (з 1939), заслужений діяч науки УРСР (з 1958), головний акушер-гінеколог МОЗ УРСР (з 1949). Ініціатор впровадження масового знеболювання пологів, за що був відзначений Державною премією СРСР (1941). Впровадив масові гінекологічні огляди, одним з перших почав аналізувати причини материнської смертності і мертвонароджуваності. Розробив методику хордотомії при давнених формах раку матки. Доречно змінив методику викладання, розробив план навчання студентів, згідно з яким більша частина академічних годин відводилася для практичних занять. Нині ім'я вченого носить акушерсько-гінекологічна клініка Національного медичного університету ім. О. Богомольця.

1959—74 — Бакшеев Микола Сергійович (1911—74) — акушер-гінеколог, чл.-кор. АМН СРСР (з 1966), головний акушер-гінеколог МОЗ УРСР. За нього у 1959—61 реконструйовано будинок кафедри відповідно до новітніх вимог медичної науки, яка тимчасово працювала у цей період в основному на базі 1-го пологового будинку. Вперше в Україні почав фундаментально вивчати емболію навколоплідними водами. Наукові праці присвячено фізіології і патології скорочувальної функції матки, реанімації в акушерстві і гінекології, онкології та ін. Відзначений преміями ім. В. Груздева (1972) та ім. О. Палладіна (1976).

Офтальмологічну кафедру з очною клінікою (корпус № 17) засновано 1869 (раніше містилась у головному корпусі). Її першими завідувачами були О. Іванов і М.-Е. Мандельштам (див. ст. 527.5). З грудня 1949 базою кафедри стала Жовтнева лікарня (тепер Олександрівська клінічна лікарня).

У цьому корпусі завідувачами працювали відомі лікарі і вчені.

1886—1903 (1881—86 — у головному корпусі університету) — Ходін Андрій Васильович (1847—1905) — офтальмолог, засновник, видавець і редактор першого в Російській державі журналу «Вестник офтальмології» (1884—1905), організатор київської офтальмологічної школи. Автор перших вітчизняних підручників з офтальмології, один з яких — з практичної офтальмології — витримав впродовж 1879—93 п'ять видань.

1903—18 — Шимановський Олександр Федорович (1860—1918) — офтальмолог, учений. Закінчив медичний фа-

культет 1884, учень А. Ходіна. 1911 вперше у світі виконав операцію пересадки переднього відділу очного яблука. Запровадив обов'язковий клінічний практикум для студентів п'ятого курсу. Наукові праці присвячені вдосконаленню і розробці операцій при очних хворобах.

1919—21 — Руберт Іван Юлійович (Йоганн-Фрідріх-Юлій Германович; 1874—1934) — офтальмолог, учений. З 1910 працював приват-доцентом з предмета офтальмології, з 1915 — асистент при очній клініці. Автор класичної експериментальної праці про туберкульозно-алергічну природу і гістологічну структуру фліктени.

1922—41 — Левитський Михайло Андрійович (1871—1942) — офтальмолог, учений. Закінчив медичний факультет 1895, учень А. Ходіна. Декан лікувального факультету у 1922—26 і проректор у 1926—30 Київського медичного інституту. Основний напрям наукових праць — пошуки засобів локалізації офтальмоскопічних змін на поверхні склери. Склад таблицю проєкції офтальмологічних змін на склеру, якою користуються і сучасні окулісти. Розробив техніку видалення з ока цистицерків, удосконалив методику пластики на повіках за допомогою клаптів шкіри.

1944—49 — Архангельський Віталій Миколайович (1897—1973) — офтальмолог, учений, чл.-кор. АМН СРСР (з 1952), головний офтальмолог МОЗ УРСР (1961—71), відповідальний редактор журналу «Вестник офтальмології» (1952—65), голова Всесоюзного наукового товариства офтальмологів (з 1957). Доклав багатьох зусиль для відновлення роботи клініки в умовах повоевненої розрухи. Наукові праці присвячено дослідженню патологічних процесів при захворюваннях очей. Запропонував оригінальні методи операції діатермокоагуляції новоутворень райдувної оболонки (1956). Завідував кафедрою до 1953.

У корпусі № 13 з 1920 міститься адміністрація медичного інституту. Зі створенням Київського університету 1919 і запровадженням паралельного викладання предметів українською та російською мовами на медичному факультеті утворилося два відділи: український і російський, з окремими самостійними факультетськими радами, між якими точилася боротьба. Керівництво російського відділу, що виступало проти демократизації та українізації вищої школи, містилося в головному корпусі на вул. Володимирській, 58, українського відділу — на вул. Терещенківській, 13.

20 січня 1920 Губнарсовіти видав наказ, згідно з яким Жіночий медичний інститут з'єднався з медичним факультетом університету. Наказом відділу вищої школи Губнарсовіти від 19 березня 1920 на базі медичних факультетів Київського і Українського державного університету створено медичний факультет Київського інституту охорони здоров'я, керівництво якого розмістилося в корпусі на сучасному бульварі Т. Шевченка, 13. В навчальному закладі було три факультети: медичний, фармацевтичний, одонтологічний. 5 січня 1921 перейменованій на Київську державну медичну академію, 13 грудня 1921 — на Київський медичний

інститут МОЗ УСРР (тепер Національний медичний університет ім. О. Богомольця). З вересня 1922 мовою викладання стала українська. 1925 в інституті діяло 49 кафедр, на 35 з них викладали українською мовою. З 1925 видавався часопис «Українські медичні вісті». Згідно з Постановою Пленуму ЦК КП(б)У (листопад 1933), з початку 1934 процес українізації припинено.

Директорами і ректорами медичного інституту в різний час були відомі лікарі та вчені.

1920—21 — Черняхівський Євген Григорович (1873—1938) — завідувач кафедри факультетської хірургії (містилася в цьому ж корпусі — № 13).

1932—34 — Кабанник Олександра Осипівна (1896—1986) — психіатр, директор Київського психоневрологічного інституту (1935—37), асистент і доцент кафедри нервових хвороб медичного інституту. Випускниця Київського медичного інституту (1931).

Серпень—вересень 1937 — Дудко Микола Омелянович (1901—73) — хірург, заслужений діяч науки УРСР (з 1957), завідувач кафедри госпітальної хірургії (1944—61). Випускник Київського медичного інституту (1925).

1937—41 — Баранник Петро Іванович (1895—1988) — гігієніст, заслужений діяч науки УРСР (з 1965), завідувач кафедри загальної гігієни (1941—68), професор-консультант (до 1978), декан санітарно-гігієнічного факультету (1948—57). Виконував обов'язки ректора.

1941—45 (1941—44 — в евакуації) — Медведь Лев Іванович (1905—82) — гігієніст, акад. АМН СРСР (з 1969), заслужений діяч науки УРСР (з 1965), завідувач кафедри гігієни праці і профзахворювань (1943—52), міністр охорони здоров'я УРСР (1947—52), директор Київського НДІ гігієни праці і профзахворювань (з 1952) і Всесоюзного НДІ гігієни і токсикології пестицидів, полімерів і пластмас. Випускник Київського медичного інституту (1939).

1945—53 — Калиниченко Терентій Якович (1904—61) — акушер-гінеколог, заступник наркома охорони здоров'я УРСР (1938—45). У Київському медичному інституті — доцент (з 1945), завідувач кафедри акушерства і гінекології № 2 (1953—61).

1953—59 — Алексєнко Іван Пименович (1899—1966) — ортопед-травматолог, кандидат медичних наук (з 1939), випускник Київського медичного інституту (1926).

Вересень 1955 — жовтень 1956 — Шамрай Євген Федорович (1911—80) — біохімік, заслужений діяч науки УРСР, професор і завідувач кафедри біохімії (1955—76), декан лікарського факультету (1954—57). Виконував обов'язки ректора.

1966—70 — Мілько Василь Іванович (1921—98) — лікар, учений, професор (з 1972), заслужений працівник вищої школи (з 1979). Завідувач (1966—90), професор (з 1900) кафедри рентгенології і радіології Київського медичного інституту. Автор низки підручників з радіології і рентгенології. Відзначений Державною премією УРСР (1986).

1970—84 — Лаврик Семен Семенович (1915—90) — учений у галузі медицини, чл.-кор. АН УРСР (з 1979), заслужений діяч науки УРСР (з 1975), директор (1961—70) і завідувач лабораторії (з 1984) Інституту гематології та перели-

вання крові МОЗ УРСР. Відзначений премією ім. О. Богомольця АН УРСР (1977), Державною премією України (1992, посмертно).

На пошанування вчених у вестибулі в нішах з дерев'яними колонками на вузьких профільованих вертикальних постаментах встановлено погруддя М. Волковича (бронза), І. Іщенка (тонований гіпс), В. Караваєва (бронза), О. Кримова (бронза), Г. Матяшина (тонований гіпс). Погруддя В. Караваєва — на постаменті з білого мармуру, інші — на подібних йому дерев'яних копіях, пофарбованих під мрамур.

1948 на торці будинку (бульв. Т. Шевченка, 13) праворуч від входу встановлено мармурову меморіальну дошку в пам'ять письменника М. Коцюбинського, який 1912—13 перебував на лікуванні у терапевтичній клініці в палаті № 9 на другому поверсі.

Ліворуч від входу до корпусу (бульв. Т. Шевченка, 13) встановлено бронзову меморіальну дошку з іменами і роками праці тут М. Волковича, В. Іванова, І. Іщенка, В. Караваєва, О. Кримова, В. Образцова, М. Стражеска, Ф. Яновського.

Поряд із входом до корпусу (бульв. Т. Шевченка, 15) встановлено бронзову меморіальну дошку з іменами і роками праці на кафедрі патологічної анатомії і в клініці при ній В. Високовича, В. Константиновича, П. Кучеренка, Г. Мінха, С. Чайки.

Тепер у корпусах містяться: Київська міська клінічна лікарня № 18; в № 17 також — Акушерсько-гінекологічна клініка ім. проф. О. Лур'є та кафедра факультетської терапії № 1 Національного медичного університету ім. О. Богомольця; Українсько-німецький гастроентерологічний центр; в № 13 також — адміністрація Національного медичного університету ім. О. Богомольця [1783].

*Раїса Бондаренко, Сергій Старченко,
Лариса Федорова.*

527.8. Метеорологічна обсерваторія 1851—54, де працювали відомі вчені (архит., іст.). Вул. Л. Толстого, 14. На території Ботанічного саду ім. акад. О. Фоміна, чоловим фасадом виходить на вул. Л. Толстого. Історія спорудження обсерваторії Київського університету тісно пов'язана з розвитком природничих наук у Російській імперії. Тенденції до поглиблення знань про навколишнє природне середовище особливо посилювалися у 1-й третині 19 ст. У цей час потреби землеробства та промисловості вимагали більш точних знань про клімат і погоду, що стало приводом до розширення кола наукових установ для вивчення природних явищ. Ці дослідження в Україні епізодично проводилися з 1730-х рр., коли російська Академія наук і мистецтв споряджала сюди спеціальні експедиції. На поч. 19 ст. почали діяти любительські метеорологічні станції — в Києві (1804), Бердичеві (1814), Одесі (1821), Полтаві (1824), в портах Миколаєва (1824) та Херсона (1825). Відомі вчені-метеорологи того часу не раз порушували питання про організацію в різних місцях Російської імперії системних досліджень. У 1820-х рр. Міністерство народної освіти видало циркуляр про організацію в усіх навчальних закладах метеорологічних спостережень, проте він не був виконаний. Створення станцій

розпочалося лише після повторного розпорядження 1832. З ініціативи акад. А. Купфера та за підтримки департаменту гірничих інженерів почали працювати кілька обсерваторій, серед яких і перша в Україні метеорологічна обсерваторія в Луганську (1836). У травні 1844 до попечителя Київського навчального округу надійшов лист з Імператорської Санкт-Петербурзької академії наук, в якому йшлося, що заснування при гірничому інституті фізичної обсерваторії дало новий напрям метеорологічним та магнетичним дослідженням. Почала розширюватися мережа станцій в усіх навчальних округах держави. Проте у Московському та Київському їх число досить незначне. В листі пропонувалося заснувати в Києві центральний заклад такого типу, звідки б спостерігачі станцій при інших навчальних закладах одержували необхідні настанови і відомості. Лист передали до Київського університету. В супровідному документі попечитель Київського навчального округу просив перерахувати пункти, які можуть бути запропоновані для влаштування метеостанцій та обґрунтувати засади організації в Києві центральної обсерваторії.

29 грудня того ж року це звернення після консультацій з викладачами розглянули на засіданні ради університету. Було вирішено, що обсерваторію необхідно організувати при університеті на чолі з професором фізики. Оскільки окремого приміщення для неї не було, то пропонувалося виділити кімнату в університетському будинку. Рішення ради передали на розгляд до попечителя Київського навчального округу. Відповіді довелося чекати більш ніж півтора року. В листі від 24 серпня 1846 повідомлялося, що Академія наук схвально поставилася до пропозиції відкрити при університеті центральну метеорологічну обсерваторію, але коштів для її облаштування не має. Справа зрушила з місця тільки 1846, коли в Університеті св. Володимира почав працювати професор фізики Е. Кнорр. На засіданні другого відділення філологічного факультету, куди входила і кафедра фізики, 29 жовтня 1846 ухвалили будувати окрему споруду і придбати відповідні інструменти. Матеріали обговорення та ухвала ради університету направила до попечителя Київського навчального округу. У відповіді зауважувалося, що будівництво окремої споруди віддалить початок метеорологічних спостережень. У зв'язку з цим та відсутністю коштів рекомендувалося розташувати обсерваторію у флігелі, де міститься лазня. Натомість декан другого відділення філологічного факультету подав 8 липня 1848 до ради університету доповідь, в якій пропонував флігель використати як квартиру для професора фізики; невелику окрему споруду метеорологічної обсерваторії розташувати в ботанічному саду, завідувач якого погодився відвести для неї місце неподалік від зазначеного флігеля на місці існуючої кузні. 19 липня цього ж року до ради університету надійшов наказ ректора, в якому пропонувалося арх. О. Беретті скласти план з фасадами й кошторис будівництва тимчасової дерев'яної метеорологічної обсерваторії в ботанічному саду та влаштування квартири у флігелі.

Після розгляду матеріалів у попечительстві Київського навчального округу було вирішено, що центральна метеорологічна установа в окрузі не може бути дерев'яною. Певно, на таке рішення вплинула й думка науковців головної фізичної обсерваторії, яку відкрили в Санкт-Петербурзі 1849 і яка керувала діяльністю всіх обсерваторій Російської імперії. Її директор А. Купфер особисто опікувався якнайшвидшим відкриттям обсерваторії в Київському університеті.

Архітектор університету О. Беретті склав новий проект цегляної обсерваторії, за яким 18 травня 1851 почалося будівництво. Будівельні роботи закінчили влітку 1854, опорядження та укомплектування тривали до 1855. Метеорологічні спостереження почалися 19 квітня того ж року. Чотири рази на добу фіксували стан атмосфери, температуру, вологість повітря, напрямок і силу вітру, стан неба, кількість опадів та найнижчу температуру вночі.

Авторське креслення обсерваторії віднайти не вдалося. Про її зовнішній вигляд у 19 ст. дають уявлення обмірні креслення 1884. В основу плану споруди з підвалами було покладено квадрат. Головний фасад, орієнтований в бік сучасної вул. Л. Толстого, мав три віконні осі; бічні фасади — по чотири віконні осі; з тилу організовано вхід. В центрі будинку містився вузол сходів, що вели на другий поверх — мезонін. Приміщення першого поверху розташовувались анфіладами навколо сходового вузла. Навколо мезоніну влаштовано відкрити терасу з огорожею. Споруду завершував чотирихвилий дах із шпилем. Фасади було оформлено в стилістиці класицизму, з використанням пілястрів, сандриків, карнизів. Загалом, споруда мала чіткий силует, гармонійні пропорції, лаконічні й водночас виразні деталі декору.

1860 в обсерваторії проведено роботи з метою влаштування спеціальної затемненої кімнати для проведення оптичних дослідів: під одним з вікон першого поверху на головному фасаді покладено гранітну плиту (довж. — 2,5, шир. — 0,75 аршина, товщина — 3 вершки); щоб його закрити зсередини, зроблено ставні з мідними приладами. В приміщенні зведено цегляний стовп (вис. — один аршин), навколо нього зроблено дерев'яне вимощення; щоб зачиняти інші вікна та двері зроблено рами, пофарбовані чорним кольором. Через кілька років у західній частині будинку було виявлено тріщини і просідання фундаменту. Мабуть, далося взнаки розташування обсерваторії близько до схилу приярку урочища. Висновки губернського арх. М. Іконникова і виконавця робіт по Києву — інж.-капітана Проскуракова (1865) містили рекомендації тріщини очистити і замазати їх цементним розчином. 1910 до будинку з західного боку зроблено прибудову та проведено часткову реконструкцію наявного об'єму. Автор проекту при-будови — архітектор університету В. Осьмак; керував будівництвом. Було влаштовано вхід з піддашшям та пробито ще одне вікно на головному фасаді. В інших частинах споруди зроблено додаткові віконні прорізи, решту розширено до розмірів дверей, два заклада цеглою. Прибудова являла собою одноповерховий

цегляний об'єм на два віконні прорізи. Після революції та громадянської війни діяльність метеорологічних установ в Україні в цілому погіршилася. Багато станцій, гідрометеорологічних споруд та обладнання було пошкоджено, колективи спеціалістів розпались. У лютому 1919 Наркомзем УСРР створив метеорологічний відділ, 19 грудня 1919 Рада Народних Комісарів УСРР прийняла декрет про створення Української метеорологічної служби — Укрмету. Всім відомствам та установам було заборонено мати окрему від Укрмету службу погоди. Обсерваторія Київського університету увійшла до мережі станцій Укрмету, до 1929 підпорядковувалася Наркомосу і перебувала в складі університету. 7 серпня 1929 ЦВК і РНК СРСР ухвалили постанову «Про об'єднання гідрологічної та метеорологічної служби Союзу РСР». 28 серпня цього року затверджено «Положення» про Гідрологічний комітет СРСР при РНК СРСР, який об'єднував усі наявні на території СРСР метеорологічні, гідрологічні й гідрометеорологічні служби та установи. Пізніше було прийнято ще ряд рішень, спрямованих на ліквідацію будь-яких проявів самостійності в діяльності метеорологічних установ Радянського Союзу. 2 листопада 1939 за постановою РНК СРСР створено Головне управління Гідрометеорологічної служби при РНК СРСР. Аналогічні структури були створені в союзних республіках. Таким чином, 1929 метеорологічну обсерваторію передали у відання спочатку Гідрометеорологічного комітету, потім — Головного управління гідрометеорологічної служби Української СРР. До кін. 1930-х рр. споруда використовувалася за призначенням. Тут проводилися наукові дослідження в галузі метеорології.

З початком Великої Вітчизняної війни 1941—45 гідрометеорологічну службу було евакуйовано з Києва. В роки нацистської окупації міста будинок обсерваторії перетворили на стайню. Після війни тут містилися різні гідрометеорологічні служби. У 1959—64 — головна обсерваторія Української гідрометеорологічної мережі, з 1970 — обчислювальний центр Управління метеорологічної служби УРСР. На поч. 1990-х рр. обсерваторію передано Інституту радіоекології, який використовував її як адміністративну споруду.

Будинок одноповерховий з підвалом і мезоніном, цегляний, тинькований, у плані прямокутний, з невеликим ризалітом з боку подвір'я. Внутрішнє планування коридорно-анфіладне. Вхід до будинку розташований біля південної стіни, з вул. Л. Толстого, зміщений праворуч від центральної осі. До мезоніну ведуть кручені чавунні сходи художнього литва. Первісні перекриття, ймовірно були склепінчастими, з часом замінені на плоскі. Планування будинку змінено. Дах над приміщеннями першого поверху під бляшаною покрівлею, дах мезоніну чотирихилий, покривля бляшана.

Оформлений у стилі класицизм. Фасади, вирішені із застосуванням аркад, характерних для свого часу, симетричні за розміщенням віконних прорізів. Прорізи вікон першого поверху півциркульні, з профільованими архівольтами. Міжвіконні простінки оформлено піястрами без декору. Над

дверима міститься піддашшя з декоративними ажурними металевими кронштейнами та підзором. Фасад завершено гуртами та профільованим карнизом. Мезонін розташований над первісним об'ємом будинку, його вікна прямокутні, в простих профільованих лиштвах. Площину стіни оформлено під руст. Простінки між вікнами та наріжжя декоровано піястрами. Будинок — зразок архітектури класицизму серед, 19 ст.

Метеорологічна обсерваторія впродовж тривалого часу була широко відомою науковою установою. Вже наприкінці 1850-х рр. директор Санкт-Петербурзької обсерваторії, акад. А. Купфер високо оцінив її діяльність і рекомендував розширити коло спостережень, зауваживши, що через нестачу спостерігачів для нагляду за приладами обсерваторія не повністю виконує свої функції. Надалі спостереження виконували студенти фізико-математичного факультету, які отримували за це невелику платню і право користуватися службовою квартирою в будинку обсерваторії. Всі необхідні книжки та устаткування метеорологічній обсерваторії надавав фізичний кабінет. У кін. 19 ст. обсерваторія Київського університету була в числі провідних метеорологічних установ Російської держави. Вона стояла на чолі Придніпровської мережі, яка утворилася 1892 і проіснувала до 1917. У ці роки обсерваторія стала центром досліджень кліматичних умов в районі всього басейну Дніпра і відіграла значну роль у розвитку метеорології та кліматології України. Ре-

зультати спостережень щомісяця публікувалися в «Університетських звітах». На Київській сільськогосподарській та промисловій виставці 1897 метеорологічну обсерваторію університету було нагороджено золотою медаллю.

Керували обсерваторією та організували її наукову діяльність професори Київського університету, видатні вчені — фізики та метеорологи.

Першим директором обсерваторії в 1855—58 був Кнорр Ернст Августович (1805—79) — учений у галузі метеорології. Професор кафедри фізики і фізичної географії у 1846—58. Член Московського товариства природодослідників (з 1833), Казанського статистичного комітету (з 1845), чл.-кор. Казанського університету (з 1846). Останні роки життя провів у Дрездені (Німеччина).

1858—65 — Тализін Матвій Іванович (1819—?) — математик, фізик, в. о. ординарного професора кафедри фізики і фізичної географії. За нього 1863 почали публікувати результати метеорологічних спостережень в університетському щомісячнику.

1865—85 — Авенаріус Михайло Петрович (1835—95) — фізик, чл.-кор. Імператорської Санкт-Петербурзької АН (з 1876). Доцент з 1865, професор і завідувач кафедри фізики у 1865—91, засновник 1875 першої в Україні лабораторії експериментальної фізики. Створив київську наукову школу фізиків-експериментаторів. Дійсний член Київського товариства природодослідників, Імператорського Московського товариства природодослідників, іноземний чл.-кор. Берлінського фізичного товариства. 1881 французький уряд нагородив ученого за участь у Всесвітній електричній виставці і конгресі фізиків срібною медаллю та офіцерським ступенем ордена Почесного легіону.

1885 обсерваторію прийняв хранитель фізичного кабінету К. Жук, який, ймовірно, керував нею деякий час і в роки 1-ї світової війни.

1891—95 — Броунов Петро Іванович (1852—1927) — метеоролог і агрометеоролог, чл.-кор. Імператорської Санкт-Петербурзької АН (з 1914). Основоположник агрометеорології в Російській державі, засновник мережі сільськогосподарських метеорологічних станцій на території Російської імперії (1895). Розробив метод визначення напрямку руху циклонів. Розширив програму

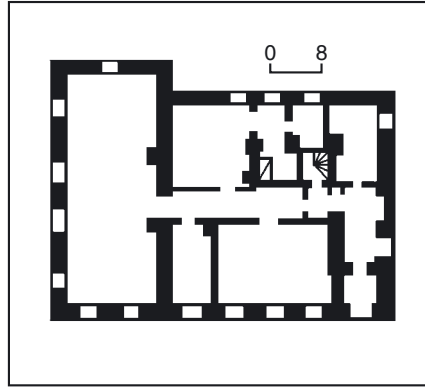

527.8. План першого поверху.

527.8. Вул. Л. Толстого, 14. Фото 1990-х рр.



спостережень, поповнив обладнання обсерваторії, організував діяльність Придніпровської метеорологічної мережі та регулярне видання «Наблюдений метеорологической обсерватории». З 1892 під його керівництвом в обсерваторії розпочали спостереження за грозами.

1895—1915 — Косоногов Йосип Йосипович (1866—1922) — фізик, метеоролог, акад. ВУАН (з 1922). Професор (з 1903), завідувач кафедри фізичної географії. Досліджував у цей час оптичні й електричні явища. Заслугою вченого був розвиток нових спеціалізованих вимірів і спостережень, зокрема за зливами, та вимірювань сонячної радіації; організація служби інформування про вегетацію та урожай сільськогосподарських культур. Під його керівництвом виходив «Метеорологический и сельскохозяйственный бюллетень» (1895—1900) і «Результаты наблюдений Киевской обсерватории» (1896—1912). 1919—34 — Срезневський Борис Ізмайлович (1857—1934) — метеоролог, кліматолог, акад. УАН (з 1920), основоположник синоптичної метеорології в Україні. У ці роки вивчав клімат України, підготував першу схему кліматичного районування республіки; був одним з організаторів метеорологічної служби республіки. За його ініціативою 1921 створено геофізичну комісію ВУАН (згодом кафедра геофізики), досліджував засуху і зливи, винайшов цінні метеорологічні прилади й установки, зокрема термометр-прац та зливомір.

Тепер будинок метеорологічної обсерваторії приватизовано, після проведення капітального ремонту і реконструкції тут міститься ресторан «Маріо» [1784].

Валентина Шандра, Інна Шулешко.

527.9. Хімічні корпуси 2-ї пол. 19 — поч. 20 ст., в яких працювали відомі вчені (архит., іст.). Вул. А. Толстого, 12. Складаються з трьох різночасових споруд, розташованих вздовж вулиці. Первісно хімічна лабораторія займала п'ять приміщень у головному корпусі університету. 1866 викладачі хімії П. Алексеев та І. Тютчев подали рапорт про необхідність зведення спеціального корпусу. 1867—68 проведено конкурс на кращий проект будівлі, яким було визнано проект архітектора іноземного походження О. Гейнце. Закладни відбулися в серпні 1869, 1872 автор виїхав за кордон, і будівництво завершили без нього в листопаді 1873. Ліворуч і праворуч до будинку прилягала цегляна стіна-огорожа південного двору університету. Лабораторні приміщення, розраховані на 60 місць, незабаром стали тісними. 1891—92 їх було розширено шляхом надбудови третього поверху за проектом арх. К. Іванова. 1903—04 до західного торця корпусу прибудовано новий об'єм за проектом університетського арх. Ф. Ессена, будівництво здійснила київська підрядна контора Л. Гінзбурга. 1915—16, під час евакуації університету в роки 1-ї світової війни, в корпусах розмістили майстерні з виготовлення гальванічних елементів для польових телефонів. Будівлі й обладнання постраждали під час громадянської і Великої Вітчизняної воєн. 1964 комплекс розширено прибудовою Г-подібного у плані п'ятиповерхового корпусу зі зверненням до

ботанічного саду чоловим фасадом. Нещодавно проведено поточний ремонт (прибудова не має архітектурної цінності).

Найдавніша споруда комплексу (1869—73) наближена до рогу з вул. Володимирською. Триповерхова з напівпідвалом, цегляна, тинькована, пофарбована, у плані прямокутна з центральним вхідним ризалітом на тильному фасаді. Перекриття пласкі (у коридорах на підпружних арках), дах чотирихилий бляшаний. Внутрішнє планування коридорне з двобічним розташуванням приміщень та двомаршовими сходами у дворомому ризаліті. Вирішена у формах класицизму. Центральне тривіконне прясло чолового фасаду оздоблене поповерховими пілястрами (на першому поверсі рустованими) та підкреслено прямолінійним вінцевим аттиком. Гладенькі бічні площини фасаду містять на поверсі по чотири вікна, зблуквані парами. Горизонтальні членування позначено маловиразними гуртами. Вікна першого поверху з лучковими та верхні з півциркульними перемичками не мають обрамлень. У цоколі форма прорізів наближена до квадрата. Таку ж форму та композивання вікон застосовано на тильному фасаді.

Пізніша споруда (1903—04) займає середнє місце у фронті забудови. Чотириповерхова з напівпідвалом, цегляна, тинькована, пофарбована, у плані прямокутна. Парадний та дворовий входи розміщено на західному фланзі. Перекриття пласкі, двоххилий бляшаний дах обмежений уступчастими щипцями брандмауерів. Внутрішнє планування, пов'язане з бічними двомаршовими сходами, на першому поверсі — зального типу, на верхніх поверхах — анфіладно-коридорне. Архітектурне оформлення виконане в стилізованих формах історизму. Симетричний чоловий фасад фланковано одновіконними розкріповками під вінцевими прямокутними аттиками. Середню площину на чотири віконні осі завершено парпетом із цегляних стовпчиків і ґрат у формах модерну. Перший поверх оздоблено дощаним рустом, третій—четвертий об'єднано лопатками. Вінцевий

527.9. Вул. А. Толстого, 12.

карниз з мутулами спирається на високий фриз. На першому—третьому поверхах розташовано великі лучкові вікна з рустованою лиштвою (другий поверх) або замковими каменями. Верхній та нижній віконні ряди утворено прямокутними прорізами: на четвертому поверсі — здвоєними, у цоколі — під дашками. Портал входу на лівому фланзі складається з площинного трикутного щипця та бічних лопаток, прикрашених характерним для модерну мотивом кола й потрійних вертикальних стрічок. Тильний фасад з аналогічними прорізами має спрощений характер.

Обидві споруди вписані в класицистичний архітектурний ансамбль університету.

Із заснування університету (1834) викладання хімії проводилося спочатку на фізико-математичному відділенні філософського факультету, з 1850 — на фізико-математичному факультеті. 1905 на факультеті було відкрито хімічне відділення, що складалося з трьох кафедр: неорганічної, органічної та фізичної хімії. 1933 створено окремий хімічний факультет. Із побудовою головного корпусу університету (1843) кафедри хімії, що складалася з аудиторії, лабораторії і кімнати професора, відвели п'ять кімнат у підвальному приміщенні південного крила. З побудовою першого хімічного корпусу (1873) його перший поверх зайняли лабораторії з витяжними шафами і ваннами для практичних занять студентів. На другому поверсі містилися кімнати викладачів, велика аудиторія на 200 місць з демонстраційним столом, кімната для підготовки дослідів та бібліотека. У підвалі містилися технічні приміщення і кімнати службовців. Надбудований 1891 третій поверх призначався для кафедри і лабораторії органічної хімії; прибудований 1904 чотириповерховий об'єм — для кафедри неорганічної хімії. Обладнання нової лабораторії газовитяжною системою, водогонном, газокарбюраторною машиною та іншим устаткуванням було здійснено на зразок кращих лабораторій того часу.

На хімічному відділенні майже в усіх галузях хімічної науки виконувалися



оригінальні дослідження, які поклали початок важливим напрямкам у розвитку хімії. 1933 утворено окремий хімічний факультет (складався з кафедр неорганічної, органічної, фізичної та аналітичної хімії). Тепер до складу факультету входить п'ять кафедр: неорганічної, органічної, аналітичної, фізичної хімії та хімії високомолекулярних сполук, він має дев'ять спеціалізацій.

У хімічних корпусах працювали відомі вчені-хіміки.

Алексєєв Петро Петрович (1840—91) — хімік-органік, випускник Санкт-Петербурзького університету, основоположник київської школи хіміків-органіків.

В Київському університеті працював у 1865—90 (до 1873 — у головному корпусі). З 1868 — професор, з 1869 — завідувач хімічної лабораторії. Був одним з ініціаторів спорудження окремого хімічного корпусу університету та його надбудови. Автор підручників з органічної хімії, які не раз перевидавалися. Ініціатор видання та автор серії оглядів іноземної хімічної літератури.

Бабичев Федір Семенович (1917—2000) — хімік-органік, акад. АН УРСР (з 1973), заслужений діяч науки і техніки України (з 1997), віце-президент АН УРСР (1978—88).

Закінчив хімічний факультет 1944, працював асистентом, доцентом, професором (з 1967). Завідувач кафедри органічної хімії (1971—78), декан хімічного факультету (1968—78).

Бабко Анатолій Кирилович (1905—68) — вчений у галузі аналітичної і фізичної хімії, акад. АН УРСР (з 1957), заслужений діяч науки УРСР (з 1966), завідувач лабораторії Інституту загальної та неорганічної хімії АН УРСР (1941—68). Працював в університеті з 1933, професор (з 1943) і завідувач кафедри аналітичної хімії (1944—68).

Бунге Микола Андрійович (1842—1915) — хімік. Професор і завідувач кафедри і лабораторії технічної хімії університету (1871—1914), декан фізико-математичного факультету (1881—85). Сприяв розвитку вітчизняної цукрової та виноробної промисловості. Брав участь в організації в Києві газового та електричного освітлення, водопостачання та

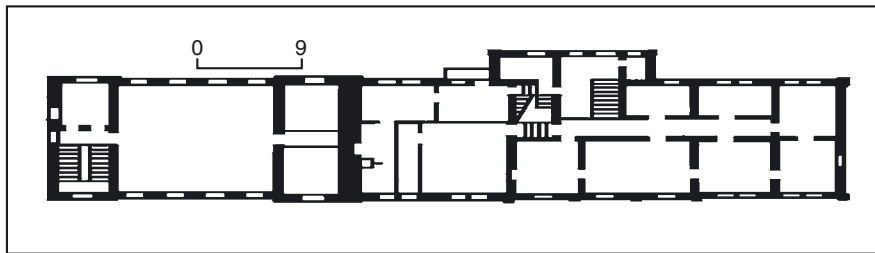

527.9. План третього поверху 1990-х рр.

каналізації, обладнання санітарної станції. Один із засновників і голова Київського відділення Російського технічного товариства (1873—1905), товариш голови (з 1872) і голова (1875) Київського товариства природодослідників. Один з організаторів Київського політехнічного інституту (1898). Гарнич-Гарницький Федір Минович (1834—1908) — хімік. Професор кафедри хімії (1870—91) і завідувач хімічної лабораторії, декан фізико-математичного факультету (1880-і рр.). До 1873 працював у головному корпусі.

Голуб Андрій Матвійович (1918—77) — хімік-неорганік. Закінчив хімічний факультет (1942). 1947—77 — викладач, професор, завідувач кафедри неорганічної хімії (1959—77).

Делімарський Юрій Костянтинович (1904—90) — вчений у галузі неорганічної хімії та електрохімії, акад. АН УРСР (з 1957), заслужений діяч науки УРСР (з 1974), голова Відділу хімічних та геологічних наук АН УРСР (1957—59), директор Інституту загальної та неорганічної хімії АН УРСР (1960—73).

Закінчив шкільний факультет (відділ природничий, підвідділ неживої природи, цикл хімічний) КІНО 1928, завідувач кафедри неорганічної хімії (1950—60).

Думанський Антон Володимирович (1880—1967) — вчений у галузі колоїдної хімії, чл.-кор. АН СРСР (з 1933), акад. АН УРСР (з 1945), заслужений діяч науки і техніки Казахської РСР (з 1942), заслужений діяч науки УРСР (з 1950), директор Державного НДІ колоїдної хімії у Воронежі (1932—42), директор (1945—60), завідувач лабора-

торії Інституту загальної та неорганічної хімії АН УРСР (до 1960).

Після закінчення Київського політехнічного інституту 1903 викладав у ньому і за сумісництвом — приват-доцент фізико-математичного факультету університету (до 1913), у 1945—67 — завідувач кафедри фізичної та колоїдної хімії.

Єременко Валентин Никифорович (1911—92) — вчений у галузі фізичної хімії, акад. АН УРСР (з 1969), заслужений діяч науки УРСР (з 1974), завідувач відділу (1952—88) і заступник директора Інституту проблем матеріалознавства АН УРСР (1961—66).

У 1944—83 — доцент, професор, завідувач кафедри фізичної хімії (1945—53).

Ізбеков Володимир Олексійович (1881—1963) — хімік-неорганік, чл.-кор. АН УРСР (з 1939), викладач, завідувач кафедри Київського політехнічного інституту (1909—41, 1944—62), завідувач лабораторії рідкісних металів Інституту загальної і неорганічної хімії АН УРСР (1945—52).

Завідувач кафедри неорганічної хімії університету (1941 та 1944—50).

Кіпріанов Андрій Іванович (1896—1972) — хімік-органік, акад. АН УРСР (з 1945), заслужений діяч науки УРСР (з 1957), директор об'єднаного Інституту хімії АН УРСР (1942—45, в Уфі), директор Інституту органічної хімії АН УРСР (1945—60), віце-президент АН УРСР (1946—48), голова Відділу фізико-хімічних та математичних наук АН УРСР (1948—56).

Професор та завідувач кафедри органічної хімії університету (1944—61).

Красуський Костянтин Адамович (1867—1937) — хімік-органік, чл.-кор. ВУАН (з 1926), чл.-кор. АН СРСР (з 1933), заслужений діяч науки Азербайджанської СРР (з 1936), завідувач кафедри Київського політехнічного інституту (1907—12), професор Харківського (1916—29), Азербайджанського (1929—30) університетів і Азербайджанського індустріального інституту (1930—37). Професор фізико-математичного факультету Київського університету (1912—16).

Мацуревич Іполит Купріянович (1882—1939) — хімік-органік, акад. АН УРСР (з 1939).

Закінчив природниче відділення фізико-математичного факультету університету (1907), працював на кафедрі органічної хімії (1907—39), з 1935 — професор.

Пилипенко Анатолій Терентійович (1914—93) — хімік-аналітик, акад. АН УРСР (з 1976), директор і завідувач відділу Інституту колоїдної хімії та хімії води АН УРСР (1975—88).

Професор кафедри аналітичної хімії університету (1944—75), завідувач кафедри хімії та аналізу рідкісних елементів (з 1961), декан хімічного факультету (1960—68), проректор (1971—75).



Реформатський Сергій Миколайович (1860—1934) — хімік-органік, чл.-кор. АН СРСР (з 1929), завідувач кафедри Київського політехнічного інституту (1898—1907).

Працював в університеті з 1891, засновник та завідувач кафедри органічної хімії у 1892—1934. 1907 організував хіміко-фізичний гурток для студентів, який 1910 перетворився на Київське фізико-хімічне товариство, його голова (1910—16, 1920—33). За участю вченого було збудовано новий чотириповерховий корпус для кафедри неорганічної хімії. Автор підручника «Начальний курс органічної хімії» (1893), що мав 17 перевидань. Розробив реакцію синтезу бета-оксикислот, відому як «реакція Реформатського».

Сперанський Олександр Васильович (1865—1919) — фізико-хімік.

Професор кафедри хімії (1905—19), засновник кафедри фізичної хімії університету. Одним з перших почав читати курс аналітичної хімії, поставлений на фізико-хімічну основу. Був заступником голови Київського фізико-хімічного товариства. 1919 — професор Київського комерційного інституту.

Фіалков Яків Нафтулович (1895—1958) — хімік, чл.-кор. АН УРСР (з 1945), співробітник, завідувач відділу, лабораторії Інституту загальної та неорганічної хімії АН УРСР (1930—41, 1944—58).

Доцент (1934—41) та професор кафедри неорганічної хімії університету (1944—55).

Францевич Іван Микитович (1905—85) — вчений у галузі фізичної хімії і матеріалознавства, акад. АН УРСР (з 1961), заслужений діяч науки і техніки УРСР (з 1965), Герой Соціалістичної Праці (1969), засновник і перший директор Інституту проблем матеріалознавства АН УРСР (1955—73, тепер носить ім'я вченого), фундатор наукової школи.

Професор (1944—63) і завідувач кафедри фізичної хімії університету (1945—57).

Шапошников Володимир Георгійович (1870—1952) — хімік-технолог, органік, акад. ВУАН (з 1922), завідувач кафедри Київського політехнічного інституту (1899—1918, 1947—49), засновник і перший директор Інституту органічної хімії та технології (1934—38, тепер Інститут органічної хімії АН УРСР).

Приват-доцент, професор кафедри хімії університету (1910-і рр.).

Шилов Євген Олексійович (1893—1970) — хімік-органік, акад. АН УРСР (з 1951), завідувач кафедри Іваново-Вознесенського хіміко-технологічного інституту (1930—47), завідувач відділу Інституту органічної хімії АН УРСР (1947—70).

Викладав на хімічному факультеті університету.

Яворський Володимир Полікарпович (1876—1942) — хімік-органік, акад. ВУАН (з 1934), заслужений діяч науки УСРР (з 1934), завідувач сектора Інституту хімії ВУАН (1931—38), директор Інституту органічної хімії і технології АН УРСР (1939—42) і об'єднаного Інституту неорганічної і органічної хімії АН УРСР (1941—42, в Уфі).

Закінчив природниче відділення фізико-математичного факультету 1901, асистент хімічної лабораторії (1905—21), викладач, завідувач кафедри органічної хімії університету (1935—39).

У цьому корпусі навчалися відомі вчені і громадсько-політичні діячі.

Гороховатський Ярослав Борисович (1925—76) — хімік, чл.-кор. АН УРСР (з 1972), заступник директора (1962—74) і завідувач відділу Інституту фізичної хімії АН УРСР (1966—76).

Закінчив хімічний факультет університету 1950.

Затонський Володимир Петрович (1888—1938) — державний і політичний діяч, хімік, акад. ВУАН (з 1929), нарком освіти УСРР (1922—24, 1933—38), голова ЦКК КП(б)У і нарком РСІ УСРР (1927—33), репресований, розстріляний.

529. Вул. Академіка Лебедєва, 10—30.

Закінчив фізико-математичний факультет 1912.

Кульський Леонід Адольфович (1903—93) — хімік, акад. АН УРСР (з 1969), заслужений діяч науки і техніки УРСР (з 1968), керівник лабораторії, заступник директора Інституту загальної та неорганічної хімії АН УРСР (1938—65), керівник Сектора хімії й технології води АН УРСР (1965—68), заступник директора Інституту колоїдної хімії та хімії води АН УРСР (1968—73), один із творців нової галузі науки — хімії та технології води.

Закінчив Вищий інститут народної освіти 1925.

Холодний Петро Іванович (1876—1930) — хімік, художник, громадсько-політичний діяч, викладач, професор Київського політехнічного інституту (1899—1917), член Української Центральної Ради (1917—18), товариш генерального секретаря (міністра) народної освіти (1917—21) УНР і Української Держави.

Закінчив фізико-математичний факультет університету 1898.

У кін. 1941 — на поч. 1942 тут містилася конспіративна квартира Організації українських націоналістів, в якій бували керманіч ОУН О. Ольжич (проживав на вул. Л. Толстого, 15; див. ст. 521.14), Я. Гайвас, який після арешту О. Ольжича виконував його обов'язки, та інші провідні діячі ОУН.

У новому корпусі біля аудиторії № 316 на третьому поверсі встановлено меморіальну металеву дошку, що увічнює пам'ять випускника факультету 1939, аспіранта, комсорга університету в 1940—41 Ященка Федора Семеновича (1915—41), який 24 червня 1941 з групою добровольців пішов на фронт і загинув під час оборони Києва.

На увічнення пам'яті вчених, іменами яких названо лабораторії, встановлено меморіальні дошки з написами: А. Бабку — з чорного граніту біля аудиторії № 324 у новому корпусі на третьому поверсі; А. Голубу — з чорного граніту біля аудиторії № 213 на другому по-



версі; А. Пилипенку — бронзову дошку біля аудиторії № 312 у прибудованому корпусі; С. Реформатському — з чорного чавуну біля аудиторії № 415 у новому корпусі [1785].

Михайло Кальницький, Лариса Шевченко.



528. ФАБРИКА КАХЛЯНИХ ВИРОБІВ АНДРЖЕЙОВСЬКОГО Й. А. та КУЛИКОВСЬКОЇ Є. С. кін. 19 ст. (іст.). Вул. Фрунзе, 64. Зберігся один виробничий корпус вздовж фронту вулиці. Існування забудови на ділянці простежується з поч. 19 ст. У 1870-х рр. нею володів колезький реєстратор Я. Каунцов. 1879 майно перейшло у власність австрійського підданого Й. Андржейовського. Цього ж року він отримав дозвіл на зведення у своїй садибі «глино-випалювального заводу». Будівництво двоповерхового об'єму, орієнтованого на вул. Фрунзе, було проведено за проектом арх. Р. Тустановського. 1881 співвласницею садиби та заводу стала дворянка Є. Куликовська. Спочатку підприємство мало назву «Фабрика кахляних виробів», з часом — «Керамічний завод». У 2-й пол. 1890-х рр. реконструйовано багато заводських будівель. 1896 за проектом арх. К. Іваницького та під його наглядом виробничий корпус надбудовано третім поверхом. 1898—99 до нього вздовж вул. Заводської було зроблено двоповерхову й триповерхову прибудови. Архітектор не встановлений. Після всіх змін завод являв собою витягнуто вздовж фронту вулиці споруду, двоповерхову посередині та триповерхову на крилах, під бляшаною покрівлею. На першому поверсі мистлиця малярна, два приміщення для випалу кахлів, обладнані печами, кімнати для сушіння та поливання виробів. На другому поверсі стояли спеціальні столи для формування кахлів, куди з підвалу за допомогою лебідки та нового електричного мотора по дерев'яних трубах подавали глину. Тут же було розміщено станок для подрібнення поливи. На третьому — мансардному поверсі містився склад моделей і теракоти. На поч. 1900-х рр. на території заводу продовжувалися будівельні роботи з метою розширення виробництва. Поряд з головним виробничим корпусом заводу було зведено ще кілька майстерень, нові накриття для складу глини та готових виробів. У наріжній частині садиби — двоповерховий житловий будинок (не зберігся). У 1880-х рр. на підприємстві працювало одинадцять майстрів з виробництва кахлів, шість майстрів — каменотесів та 15 їхніх помічників різних спеціальностей. У 2-й пол. 1890-х — на поч. 1900-х рр., під час «будівельного буму», кахляний завод досяг справжнього розквіту. В окремі роки тут працювало до 80 робітників, які виробляли 150—200 тис. кахлів на суму понад 60 тис. крб. Робочий день тривав шість з половиною — сім годин. Усі святкові та деякі дні, пов'язані з подіями життя

царської сім'ї, були вихідними. Розрахунок за роботу проводився чотири рази на місяць щосуботи. Збереглися дані щодо заробітної плати робітникам заводу Й. Андржейовського в кін. 1880-х рр. Найвище цінувалася робота майстра, який керував випалом кахлів: його платня складала 50 крб. на місяць. Формувальники кахлів працювали «від штуки» і в середньому заробляли 30—40 крб., майстри-каменотеси — 25 крб., візник та заводський сторож — 15 крб. на місяць. Останні мали безкоштовні квартири при заводі.

Протягом всього часу існування підприємство спеціалізувалося на виробництві протистих та майолікових кахлів і декоративних деталей для облицювання груб і печей, майоліки для облицювання фасади споруд. Тут також діяли майстерні художньої обробки каменю та виготовлення виробів з гіпсу. Кахлі виробляли, в основному, з синьої київської глини. Тривалий та досить кропіткий процес спеціальної обробки сировини давав змогу отримувати близьку до фаянсової масу. Вироби виготовляли у формах вручну. Заготовляли кахлі взимку, випалювали влітку. Теракотою отримували після одноразового випалу, а майоліку випалювали 2—3 рази по 48 год. Для отримання кольорової поливи використовували солі металів з поєднанням свинцевої емалі.

Вироби заводу розповсюджували переважно в Києві. Майоліка використовувалася в інтер'єрах найпрестижніших споруд (наприклад, в особняку на вул. Банковій, 2 та прибутковому будинку арх. В. Горадецького на вул. Банковій, 10), простіші кахлі можна було зустріти майже в усіх новобудовах останніх десятиліть 19 — поч. 20 ст. Завод виконував й індивідуальні замовлення, а також підрядні роботи на влаштування печей за межами міста. Майолікою облицювали фасади будинків та церков. Саме завод Й. Андржейовського виконав 50 розеток для підбанника Свято-Михайлівського Золотоверхого собору. Частиною продукції підприємства складали садові вазы, фонтани, вироби з каменю. Вишукані та гармонійні за кольором кахлі заводу Й. Андржейовського не раз отримували золоті, срібні нагороди та дипломи на виставках у Львові, Варшаві, Києві, Нижньому Новгороді, Санкт-Петербурзі.

Після приходу до влади в Києві більшовиків керамічний завод було націоналізовано. Даних про його дальшу долю відшукати не вдалося. Виробничий корпус було переплановано й перетворено на гуртожиток. Усі надвірні дерев'яні будівлі поступово знесено.

Андржейовський Йосифат (Йозефат) Антонійович (1849—?) — власник заводу. Походив зі старовинного польського шляхетського роду. Його батько був учасником Польського повстання 1830—31, що, вірогідно, вплинуло на суспільні погляди та діяльність сина. Після закінчення гімназії (1868) виїхав до Швейцарії студіювати керамічну справу. Після закінчення навчання й отримання фаху хіміка-технолога 1875 відкрив у Кракові (Польща) власну фабрику з виробництва кахлів. 1878 переїхав до Києва.

Й. Андржейовський проводив широку

громадську діяльність, пов'язану з польським визвольним рухом на теренах колишньої Російської імперії. Вже 1881 відкрив на фабриці нелегальну польську школу, на поч. 1900-х рр. став керівником товариства «Освіта», яке проводило просвітницьку діяльність у національному польському дусі. Після закриття товариства (1908) керував його роботою нелегально, за що висланий до Астрахані. Повернувся до Києва 1917 і знову очолює осередок «Освіти». Також активно співпрацював із благодійними товариствами Києва: Товариством Червоного Хреста (за постійну грошову допомогу був обраний його довічним членом), Римо-католицьким благодійним товариством, Товариством допомоги тваринам, комітетом зі спорудження римо-католицького костюлу св. Миколая (сучасна вул. Червоноармійська, 75). 1921 повернувся до Польщі, де працював секретарем Червоного Хреста у Варшаві, організовуючи допомогу польським дітям та молоді в РСРП. Останні відомості про нього датовані 1929.

Значну роль у створенні високоякісної продукції відіграла співвласниця заводу та його художниця Куликовська Єва Станіславівна. Дворянка за походженням, по лінії батька вона належала до роду Гушців, по лінії матері — Нарбутів. Дружина архітектора Південно-Західної залізниці В. Куликовського. Отримала художню освіту, набувши фаху скульптора. 1876 за її ескізом було відито скульптуру архангела Михаїла, що прикрасила шпиль нової Київської міської думи (не збереглася, містилася на сучасному Майдані Незалежності). Працюючи художником заводу, мала також й власну майстерню, де виготовляла і продавала вироби з гіпсу та скульптуру. Останні відомості про Є. Куликовську належать до 1918, коли вона разом із сім'єю сина та Й. Андржейовським мешкала в будинку на території заводу (не зберігся). Виробничий корпус заводу майже півтора десятиріч років не використовується. Перебуває у занедбаному стані і поступово руйнується [1786].

Інна Шулешко.

529. ФЕОФАНІВСЬКИЙ СВЯТО-ПАНТЕЛЕЙМОНІВСЬКИЙ МОНАСТІР, 19—20 ст. (архїт., іст.). Вул. Академіка Лебедева, 10—30. На південно-західній околиці Києва, в історичній місцевості Феофанія. Розташований в зоні парку — пам'ятки садово-паркового мистецтва. З усіх боків територія монастиря оточена лісовими масивами. Вперше місцевість згадується як Лазарівщина в Іпатіївському літопису, де під роком 1113 міститься запис про смерть ігумені Лазарєвого монастиря. Таким чином, літопис засвідчив, що вже в 12 ст. у Лазарівщині діяв жіночий монастир. Існує версія, що назва місцевості походить від імені благочестивого старця Лазаря, який тримав тут пасіку, тому місце звали ще Пасічним. Під 1471 згадується як володіння київського тиуна Ходики. Згодом — хут. Лазарівка. В 16 ст. місцевість належала Києво-Печерському монастирю, в 17—18 ст. — Києво-Софійській митрополічній кафедрі. За грамотою митрополита Київського Сильвестра (Косова), фільварок Лазарівщина перейшов у довічне володіння домовому митрополічому уряднику М. Шахравському. Відтоді в

17—18 ст. трапляється ще одна назва місцевості — Шахравщина. В царській грамоті 1700, даній митрополиту Київському Варлааму (Ясинському), було підтверджено права митрополитів Київських на різні земельні угіддя, зокрема на Лазарівщину. Після смерті М. Шахравського маєток перейшов у власність Софійського монастиря. Після проведеної 1786 царським урядом в Україні секуляризації цю територію передали в казенні володіння.

За спархціальними статистичними відомостями, станом на 1800 Лазарівщина займала 142,6 га землі. З них: пасіка — 2 га, суходіл з березовим, дубовим і липовим лісом — 22,7 га, дороги, ставки і річка Лазарівка (тепер це маленький струмок) — 3,3 га.

Згідно з імператорським указом від 16 жовтня 1799, у Київській єпархії введено посаду вікарія, якому для побудови позаміського архієрейського будинку відводилось урочище Лазарівщина. Першим вікарієм Київської єпархії призначили архимандрита Спасо-Преображенського монастиря в м. Новгород-Сіверський Феофана (Шиянова). Саме він порушив клопотання про відведення землі для високої церковної особи. Згідно з указом казенної палати від 28 квітня 1802, Лазарівщину вилучили з казенного відомства і передали «як пасічне місце» вікарію Київської єпархії і настоятелю київського Свято-Михайлівського Золотоверхого монастиря єпископу Феофану (Шиянову). З його ім'ям та діяльністю пов'язана дальша історія Лазарівщини, яку можна поділити на кілька етапів. Перший з них — створення Феофанії — позаміської архієрейської резиденції. За участю єпископа Феофана (Шиянова) в Лазарівщині було споруджено і 23 серпня 1803 освячено митрополитом Київським Гавриїлом (Банулеско-Бодоні) церкву в пам'ять Чуда архістрати́га Михаїла в Колосах (не збереглася). 2004 поряд зведено нову трепезну. Храм був дерев'яний, на кам'яному фундаменті, покритий бляхою, стіни обкладені цеглою. З півдня прибудовані коридор, ризниця і чотири келії. Під вівтарем був льох. За участю єпископа також побудовано позаміський архієрейський будинок (1803; не зберігся), влаштовано пасіку на 800 вуликів, викопано два ставки, знайдено джерело з цілющою водою. 1803 митрополит Київський Гавриїл (Банулеско-Бодоні) благословив називати Лазарівщину Феофанією на честь єпископа Феофана (Шиянова). Після переведення 1807 єпископа на Полтавську кафедру розбудова Феофанії практично припинилася. 1835 єпископ Володимир (Алявдін) вчинив спробу влаштувати на хут. Феофанія пустельний скит, але вона не увінчалась успіхом.

Багато зробив для благоустрою Феофанії Інокентій (Борисов) — єпископ Чигиринський, настоятель Свято-Михайлівського Золотоверхого монастиря, вікарій Київської єпархії в 1836—41. У 1836, вважаючи місцевість подібною до Єрусалимського ландшафту, всім пагорбам, струмкам, ставкам і дорогам він дав назви святих євангельських місць. Відтоді в Феофанії є гори Фавор та Елеон, пагорби Синай і Хорив, потоки Кедрський і Силоамський та Йосафатова долина. До всіх цих мальовничих місць було прорублено

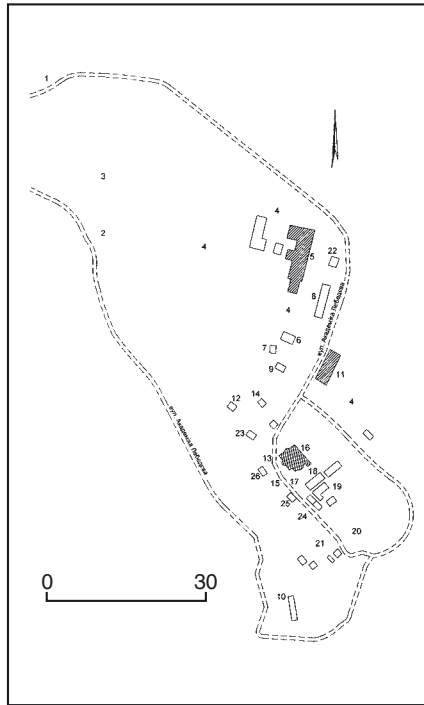

529. Феофанівський Свято-Пантелеймонівський монастир.

Генеральний план

- Надбрамна церква Іверської ікони Божої Матері.
- Каплиця «Живоносне джерело».
- Джерело Пантелеймона.
- Монастирське кладовище.
- Церква Всіх Святих (див. ст. 529.2), вул. Академіка Лебедева, 23-а.
- Архієрейський будинок, вул. Академіка Лебедева, 10.
- Архієрейська кухня, вул. Академіка Лебедева, 12.
- Гаражі.
- Житловий будинок (місце колишньої келії), вул. Академіка Лебедева, 14.
- Будинок НАНУ (колишня стайня монастиря).
- Готель (див. ст. 529.3), вул. Академіка Лебедева, 19.
- Дачний будинок НАНУ, зведений на місці церкви Володимирської ікони Божої Матері, вул. Академіка Лебедева, 24.
- Монастирська лазня (зруйнована).
- Монастирська проскурня, вул. Академіка Лебедева, 18.
- Келія схимниці Олексії.
- Собор великомученика і цілителя Пантелеймона (див. ст. 529.1), вул. Академіка Лебедева, 23-б.
- Каплиця 12 ст. (не збереглася).
- Церква в пам'ять Чуда Архістрати́га Михаїла в Колосах (сучасне відтворення на первісних мурах, перший поверх — трапезна, другий — келії, третій — храм), вул. Академіка Лебедева, 29.
- Господарські споруди.
- Келії (втрачені).
- Старі келії ченців (житловий будинок), вул. Академіка Лебедева, 30.
- Прохідна.
- Келії (стару споруду частково розібрано, зведено сучасний котедаж), вул. Академіка Лебедева, 20.
- Хлібня, вул. Академіка Лебедева, 25.
- Келії (частково розібрано), вул. Академіка Лебедева, 28.
- Будинок на місці монастирської кравецької майстерні, вул. Академіка Лебедева, 26.

просіки в лісі і встановлено альтанки на них. До нашого часу більшість сакральних назв втрачено, збереглося лише кілька: гора Фавор, де розташований собор великомученика і цілителя Пантелеймона, пагорб Синай, на якому стояв храм Всіх Святих (збереглися рештки церкви), Силоамський потік і Живоносне джерело — струмок з цілющою водою.

1838 єпископ Інокентій домігся виділення ще 43,3 га землі, після чого заг. пл. Феофанії досягла 186 га. 1836 і 1849 територію обкопали канавою (довж. — 5 км, шир. — 1,5 м, глибина — 1 м), яка збереглася до нашого часу і позначена на геодезичних картах.

Спочатку кількість ченців при архієрейському будинку-дачі не перевищувала шести осіб. 1861 єпископ Чигиринський Серафим (Аретинський) вирішив влаштувати в Феофанії чоловічий скит і доручив зробити це досвідченому старцю Воніфатію (Венгровському), який 25 років свого життя служив в армії, брав участь в війні Росії з наполеонівською Францією, був вахмістром 4-го уланського малоросійського полку. Взявши з собою двох ієромонахів, двох ієродияконів і трьох послушників, він оселився в Феофанії і почав розбудову обителі.

Під наглядом Воніфатія було збудовано дерев'яний корпус для ченців (1861; не зберігся); відремонтовано церкву (1861) і прикрашено її інтер'єр новим іконостасом; прибудовано до храму новий архієрейський будинок (1865; не зберігся); побудовано дерев'яну дзвіницю на три дзвони поряд із Свято-Михайлівською церквою (1863; не збереглася). 26 вересня 1866 вже в сані ігумена (з 1865) старець Воніфатій заклад у Феофанії цегляну церкву в ім'я Всіх Святих, 8 червня 1869 єпископ Чигиринський Порфирій (Успенський), ігумен Воніфатій і старша братія освятили другий храм скита (частково збереглися фундаменти і стіни).

1869 з боку західного фасаду збудували дерев'яну дзвіницю на п'ять дзвонів (зруйнована). Ігумен наглядав за спорудженням ще одного корпусу дерев'яних келій для братії та копання колодязя (1869; не зберігся), побудовою каплиці над Живоносним джерелом (1869; не збереглася, на її фундаменті 1888 зведено нову каплицю), одноповерхового будинку трапезної з кухнею (1871; не збереглася). 1871 церкву і новий готель для прочан (не збереглися) обгородили дерев'яним парканом (довж. — 116 м).

27 грудня 1871 ігумен Воніфатій помер, напередодні передавши керування скитом ієросхимонаху Іринарху (Дороговцеву). За час 30-річного перебування керівником обителі за його участю обкладено цеглою всі дерев'яні будівлі, зведено багато житлових будинків і господарських споруд; архієрейський будинок (1873), хлібню (1874), кравецьку майстерню (1881), проскурню (1884), лазню (1887; збереглися фундамент і кілька стін), стайню (1900). Кілька разів перебудовано храми. Не збереглися споруджені за Іринарха (Дороговцева) взуттєва майстерня, келарська палата з льодовнею, триярусна дзвіниця (усі — 1885), столярна майстерня, будинок для хлопчиків-канонархів (обидві — 1895), іконно-книжкова лавка (1897), тесьлярська майстерня (1899). В'їзд в оби-

тель 1890 прикрасила дерев'яна надбрамна церква наметової форми в ім'я Іверської ікони Божої Матері (зруйнована в 1930-х рр.).

Найцікавішою спорудою того часу був водогін. З найвище розташованих джерел — Тихонівського та Пантелеймонівського (каплиці над ними споруджено відповідно 1893 і 1895; не збереглися) — вода стікала в головну, розташовану нижче водойму — Живоносне джерело (каплицю над ним збудовано 1888; зберігся фундамент), і вже звідси самонапором піднімалася вгору, до т. зв. Великого джерела, над яким під наглядом ігумена Воніфатія (Венгровського) зведено каплицю. Пізніше до неї прибудували вівтар і влаштували тут третій храм Феофанії, всередині якого опинилося джерело. 28 вересня 1900 єпископ Уманський Сергій (Ланін) та схийгумен Іринарх (Дороговцев) освятили церкву в ім'я Володимирської ікони Божої Матері. Однобанний храм було зведено в стилі еклектика з використанням у декорі фасадів характерних форм українського бароко (оздоблення фасадів і форми вікон). Вона стояла на уступі гори і гармонійно вписувалася в мальовничий ландшафт Феофанії (знесена в 1960-х рр.; дотепер збереглися частково фундаменти).

13 липня 1901 за імператорським наказом Феофанію перетворено на чоловічий гуртожитний скит — невеликий монастир, де жили ченці переважно похилого віку, т. зв. старці. За порадами до них зверталися не лише прості смертні, а й аристократичні особи. Скит був приспаний до Свято-Михайлівського Золотоверхого монастиря. Фактично існував цілком незалежно, власним коштом, хоча офіційно настоятель Свято-Михайлівського Золотоверхого монастиря був одночасно настоятелем скиту, поточними справами останнього керував будівельник — начальник із своєї братії, якого призначав митрополит Київський і Галицький. Будівельнику допомагали скарбник, благочинний, ризничий і комірник, призначені настоятелем Свято-Михайлівського Золотоверхого монастиря. Після смерті схийгумена Іринарха 1905 обов'язки будівельника скиту Феофанія в 1905—06 виконував ієромонах Леонід (Яроцький), потім — ієромонах Софроній (Гаркуша), затверджений на посаді 1 травня 1914. На горі Фавор 1904—14 спорудили головний і найбільший храм обителі — собор великомученика і цілителя Пантелеймона, проект якого розробив київський єпархіальний арх. Є. Єрмаков. 10 травня 1914 за особливі заслуги в його побудові Софроній (Гаркуша) посвячений у сан ігумена. За його участю збудували також кузню і слюсарню майстерню (1908; не збереглися), цегляний готель для прочан (1909), двоповерховий дерев'яний готель для прочан (1913; не зберігся), склади для сіна та соломи і корівник (1913; не збереглися) та ін.

В Феофанії суворо дотримувалися запроваджених ще о. Воніфатієм традицій. Серед них — безперервне читання Псалтиря в храмі при відкритих навіть уночі дверях, який охороняв лише один сторож; одночасне і цілодобове горіння в ньому 40 лампад і доброзичливе ставлення до прочан. Слава обителі поширювалася, кожного року тут бувало понад 100 тис. віруючих. Всі

вони знаходили в ній житло та їжу, що відпускатися безкоштовно з 11 год. ранку до 11 год. вечора. Деякі старці були блискучими проповідниками, зокрема ієромонах Леонід (Яроцький), який жив у Феофанії з одинадцяти років, протягом останньої чв. 19 ст. і поч. 20 ст. за власною ініціативою влаштував повчання, часто просто неба. Імператорським наказом від 26 лютого 1915 Феофаніїському скиту надано статус самостійного гуртожитного Феофаніївського Свято-Пантелеймонівського монастиря, настоятеля якого мала обирати чернеча братія. Першим настоятелем став Софроній (Гаркуша), 27 серпня 1917 обрали ігумена Серапіона (Ременюка), який до цього був скарбником монастиря.

Указ Синоду (виданий одночасно з царським) визначав, що кількість братії може бути такою, яку «обитель спроможна утримувати власним коштом». 1879 у Феофанії проживало 46 ченців, 1896—70, 1900—91, 1914 — від 40 до 50 ченців і понад 100 послушників. Напередодні 1-ї світової війни в монастирі налічувалося понад 50 споруд різного призначення, в т. ч. сім храмів. У них зберігалася багато цінних ікон, зокрема Єрусалимська ікона Божої Матері, привезена прочанкою з Палестини. Образ їй передав в Єрусалимі святий Феофан затвірник. Збереглася келія-печера цієї прочанки, яка наприкінці життя стала схимницею Олексією в Феофаніїському скиті.

На поч. 1920-х рр. за рішенням радянської влади на території монастиря розташували дитячий будинок, тут проживало ще бл. 50 ченців і черниць. Згодом на базі скиту було організовано птахо-молочний радгосп «Феофанія» Київського союзу робітничої кооперації. 1923 у ньому налічувалося 97 працівників. Рішенням секретаріату президії ВУЦВК від 15 вересня 1930 усі чотири церкви Феофанії закрито, монастирські приміщення передано союзу робітничої кооперації та його агрошколі.

В роки Великої Вітчизняної війни богослужіння в соборі великомученика і цілителя Пантелеймона було відновлено. В ньому, як найвищий тоді місцевості, попеременно влаштовувалися спостережні пункти воюючих сторін, тому стіни храму були пошкоджені під час артилерійських обстрілів.

У 1930-х рр. і в повоєнний час усі храми монастиря, крім собору, та більшість споруд житлового і господарського призначення зруйновано. Після звільнення Києва від нацистських загарбників собор, верхи якого знищили, передали АН УРСР, яка розмістила тут свої наукові підрозділи. Храм всередині перетворили на п'ятиповерхову споруду з численними приміщеннями. На території монастиря містилися в повоєнний час підрозділи Інституту механіки та Інституту енергетики АН УРСР. Завідувачем лабораторії обчислювальної техніки останнього був акад. С. Лебедев. Лабораторія займала колишній монастирський готель.

1990 частину Феофанії з напівзруйнованими будівлями монастиря передано Українській православної церкві, безпосередньо — київському Свято-Покровському монастирю для утворення нової жіночої обителі. Відтоді під керівництвом архімандрита Серафима

(Дем'яніва) ведуться відновлювальні роботи. Практично повністю відновлено головний храм Феофанії — собор великомученика і цілителя Пантелеймона, готель для прочан (1909, тепер головний адміністративний будинок).

Поряд із залишками первісної церкви 1803 в ім'я Чуда архистратига Михаїла в Колосах 2004 завершено будівництво нового чотириповерхового чернечого корпусу з церквою на останньому поверсі під такою ж назвою. На церкві встановлено 14 дзвонів, найважчі з них мають вагу 2 і 1,5 т. Відлиті майстрами з Воронежа (РФ). На нижчих поверхвах — чернечі келії та загальна трапезна.

Облаштовано господарський двір з підсобними приміщеннями, побудовано теплий цегляний корівник, заасфальтовано дорогу, поставлено металеву огорожу, висаджено новий сад і відновлено пасіку. Знайдено залишки трьох цвинтарів, на яких у 19—20 ст. ховали ченців Феофаніївського скиту та київських монастирів, з 1907 — і деяких приватних осіб (з дозволу Київської консисторії).

Частина споруд, які входили до складу колишнього монастирського комплексу, використовується не за первісним призначенням. На вул. Академіка Лебедева розташовані:

№ 10 — архієрейський будинок, 1873 (навпроти готелю, одноповерховий, дерев'яний, тинькований, добудований; використовується як житловий, стан — аварійний);

№ 12 — архієрейська кухня, 1889 (навпроти готелю, будинок одноповерховий, дерев'яний, тинькований, перебудований, використовується як житловий, стан — аварійний), поряд розташований льох 2-ї пол. 19 ст.;

№ 18 — проскурня, 1884 (з північного заходу від собору, використовується як житловий будинок, стан — незадовільний);

№ 25 — хлібня, 1874 (на південний схід від собору, будинок цегляний, двоповерховий, не використовується, стан — аварійний);

№ 26 — кравецька майстерня з келіями, 1881 (на південний захід від собору; ймовірно в серед. 20 ст. перебудована і включена в об'єм двоповерхового цегляного житлового будинку, тепер житловий будинок);

№ 30 — келії, 2-а пол. 19 ст. (на південь від собору, будинок одноповерховий, дерев'яний, тинькований, використовується як житловий, стан — незадовільний).

Збереглися також будинок садівника 19 ст., розташований на південь від озера, поблизу лісової дороги; кілька стін, фундамент і фрагменти підлоги цегляної монастирської лазні (1887) — з південно-західного боку собору, на схилі до струмка, поряд з кравецькою майстернею; рештки цегляних підпирних мурів 19 ст. — на південний захід та на захід від собору, збудовані для підтримки схилів вздовж дороги, на ділянці від келії на вул. Академіка Лебедева, 30 до монастирської лазні (у 20 ст. частково розібрані на будматеріал, в аварійному стані); стайня, 1900 (на південь від собору, біла ставка, будинок одноповерховий, дерев'яний, тинькований, не використовується, стан — незадовільний); келія схимниці Олексії, 2-а пол. 19 ст. (на південний захід від собору, біла проскурня, в схилі

гори, портал входу цегляний, використовується як приватний свинарник, стан — аварійний).

24 квітня 2002 Святійший Синод Української православної церкви ухвалив рішення про надання скиту Феофанія самостійності, з возведенням ігумені з числа сестер. Першою ігуменею стала 9 червня 2002 Єлисавета (Андрєєва), благочинною — Рипсїмія (Сторчева). В обителі проживає понад 70 сестер. Тепер — Свято-Пантелеймонівський жіночий монастир Української православної церкви [1787].

Володимир Барабаш, Надія Богдалова.

529.1. Собор великомученика і цілителя Пантелеймона, 1904—14 (архіт.). Вул. Академіка Лебедєва, 23-б. У пересіченій глибокими балками місцевості, на домінуючому над округою пагорбі (т. зв. г. Фавор). Споруджений на відзнаку 100-річного ювілею скиту за проектом арх. Є. Єрмакова за будівельників обителі — схіїгумена Іринарха (Дороговцева) до 1905 та ієромонахів Леоніда (Яроцького) 1905—06 і Софронія (Гаркуші) 1906. Монументальний розпис інтер'єра тривав ще в перші роки радянської влади. За відмову припинити роботу художники — ченці з Афону (Греція) прийняли мученицьку смерть від рук червоноармійців, які ввірвалися до храму на конях.

Головний престол собору освятив в ім'я великомученика і цілителя Пантелеймона 1 червня 1914 митрополит Київський і Галицький Флавіан (Гордєцький).

Пантелеймон — святий, великомученик, народився в Нікомідії, вчився лікарському мистецтву у знаменитого лікаря Сфросина. Після смерті батька успадкував великий маєток, став допомагати нужденним, безоплатно лікував хворих. Діяв іменем Христа і поширював християнство. За наказом римського імператора Максимиана був підданий жорстоким тортурам, але залишався неушкодженим. Прийняв мученицьку смерть 305.

1930 собор було закрито і передано

птахо-молочному радгоспу «Феофанія» Київського союзу робітників кооперації.

Під час Великої Вітчизняної війни богослужіння в храмі було відновлено. Деякий час тут містився спостережний пункт воюючих сторін, він піддавався неодноразовим артилерійським обстрілам. Після війни споруду передали АН УРСР, для потреб наукових підрозділів якої бічні нави й апсиду собору розчленували на поверхи, куди піднімалися по металевих сходах і галереях, влаштованих у центральному підбанному просторі. Храм втратив центральну баню і чотири декоративні верхи, півциркульні щипці середніх прясел стін, ряд завершень наріжних стовпів по периметру оббудови. 1990 у такому стані собор передано Українській православної церкви. На сьогоднішній день собор практично відновлено під керівництвом архимандрита Серафима (Дем'яніва); за знайденими кресленнями та схемами проект реконструкції на незайдені частини виконав арх. Я. Діхтяр. 30 серпня 1998 митрополит Київський та всієї України УПЦ Володимир (Сободан) освятив головний престол, 9 червня 2002 —

правий престол в ім'я преподобного Серафима Саровського. В галереї собору — престол в ім'я Володимирської ікони Божої Матері, орієнтований на північ.

Розміри: довж. — 30 м, шир. — 22 м, вис. до верхнього карниза — 22 м.

Храм цегляний, з фасадами під розшивку швів до карниза. Стіни бань, колони, арки і всі склепіння — залізобетонні. У плані прямокутний, чотиристовпний, хрещатий, однобанный, з чотирма декоративними банями, з прямокутною (зі скошеними наріжжями) і дещо пониженою відносно основного об'єму апсидою та ще нижчими дяконіком і ризницею. З півночі, заходу і півдня споруду охоплює одноповерховий об'єм галереї, перекритий односхилим залізним дахом.

В основу архітектури собору покладено форми московсько-ярославського будівництва 17 ст., частково інтерпретовані в дусі стиєцьких прагнень модерну поч. 20 ст. Перше виявилось у точному повторенні традиційних деталей (кіоти в щипцях входів, кокошники, колонні облямування віконних прорізів, тощо) і насиченості ними фасадів, у пишній пластиці; друге — в чіткій симетрії загальної будови, площинності окремих частин (підбання), модерністських формах центральних вікон, оригінальному силуетному вирішенні, яке формує головна баня цибулястої форми, чотири декоративні баньки з наметовими завершеннями і шпилеподібні завершення стін оббудови.

Композиція собору суворо симетрична, ґрунтується на контрастному зіставленні монументального, спрямованого вгору центрального об'єму та його низької одноповерхової оббудови. Лейтмотив наростання мас вгору виявляється вдало виявлений в апсидній частині, пишно увінчаний поясом килеоподібних кокошників. Вертикальність у тектоніці фасадів досягається членуванням їх величними, оформленими ширинками, гранчастими пілястрами на три вузькі вертикальні прясла

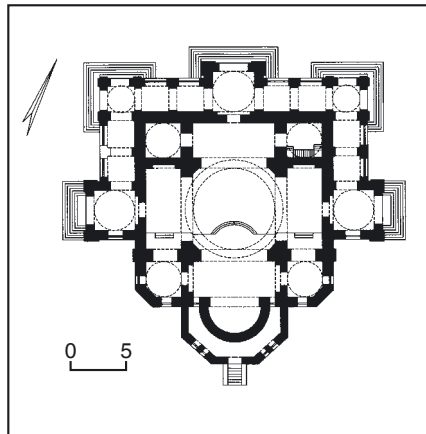

529.1. План.

529.1. Західний фасад.

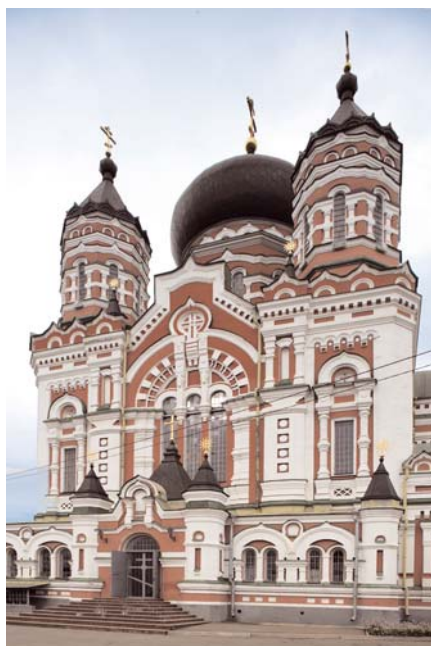

529.1. Іконостас.



529.1. Східний фасад.

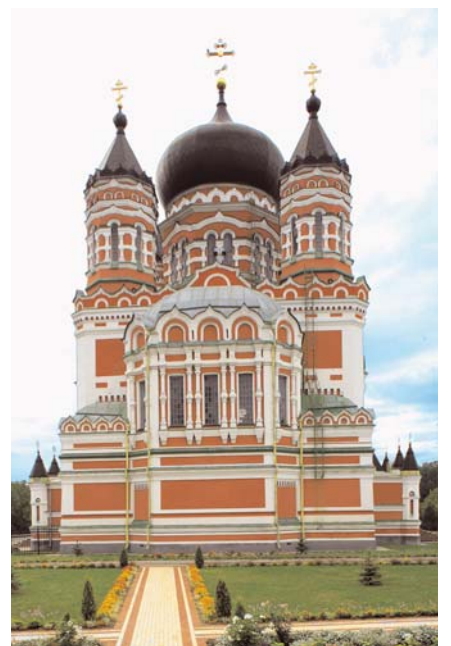

(з ширшим середнім). Їх осі виявлено великими, на всю висоту стіни, потрійними вікнами в перспективних півциркульних нішах з розвинутими архівольтами. Ніші розчленовано вертикальними гуртами, які ніби продовжують імпозиції вікон і переходять у круглі медальйони з цегляними хрестами в центрах півциркульних щипців. У бічних пряслах — два яруси вікон, пишно облямованих висячими колонками. Загостреність загального силуету простежується і в архітектурі оббудови, наріжжя якої, як і ризаліти входів, закріплено гранчастими стовпами, що переходять на рівні даху в гострі наметові завершення. Разом з аналогічно завершеними декоративними баньками і цибулястою головною банею формують оригінальну композицію.

Розвиток споруди в висоту особливо вражає в інтер'єрі, де панує залитий світлом центральний підбанный простір. Настінний живопис часу зведення собору зберігся в парусах («Євангелісти») і центральній бані (нетрадиційна асиметрична композиція — постаць Ісуса Христа в оточенні ангелів). Підлога дубова паркетна.

У храмі сучасний триярусний червонозолотий іконостас заввишки 14 м, образи якого виконали представники художньої майстерні імені святих Петра Московського (Москва).

Архітектура собору відбиває новий етап у розвитку церковного будівництва на рубежі двох стилів — історизму та модерну.

У правому бічному вітварі встановлено раку з мощами святих: великомученика і цілителя Пантелеймона, святих Миколи чудотворця та Феодосія Чернігівського, священномученика Володимира (Богоявленського) — митрополита Київського і Галицького, преподобних Серафима Саровського, Феодора — князя Острозького, Агапіта Лікаря, Тита воїна, Арсенія Працелюбного, схимників Сисоя, Силуана та Іларіона, Нестора Некнижного, Ахиши диякона, Феодора Мовчазного, Йосипа Багатостраждального та Паїсія.

Престольні свята: 27 липня — великомученика Пантелеймона; 15 січня, 1 серпня — преподобного Серафима Саровського; 21 травня, 23 червня і 26 серпня — Володимирської ікони Божої Матері.

Тепер — головний храм монастиря [1788].

Володимир Барабаш, Євген Тиманович.

529.2. Церква Всіх Святих, 1866—69 (архт.). Вул. Академіка Лебедева, 23-а. На пагорбі Синай. Споруджена за проектом настоятеля Свято-Михайлівського Золотоверхого монастиря Порфирія (Успенського) в стилі еклектика з використанням елементів класицизму. Освячена ним 8 червня 1869. Називалася ще «домовою», тому що нею користувалися німецькі старці, зокрема ігумен Воніфатій (Венгровський), келії яких розміщувалися біля вітварної частини і відокремлювалися від неї дерев'яними перегородками. В радянський час використовувалась як виробничий корпус АН УРСР. З 1978 повністю увійшла до складу мурів двоповерхового адміністративно-виробничого корпусу. Збереглися фундаменти і частково стіни храму. З поч. 2000-х рр. здійснюється відродження церкви в



529.2. Вул. Академіка Лебедева, 23-а.
529.2. План.

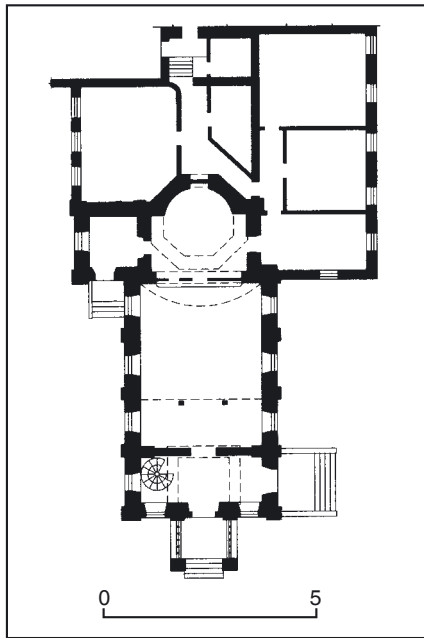

529.3. Вул. Академіка Лебедева, 19.



класицистичних формах, характерних для 1-ї пол. 19 ст. Проект реставрації та реконструкції виконано фахівцями інституту «Укрдніпроектреставрація»: керівник — арх. В. Хромченко, виконавець — арх. М. Король.

Церква цегляна, складається з двох об'ємів: основного — невеликого однонавного храму з західним притвором із дзвіницею наметового типу та більшого об'єму з банним завершенням та вітварною частиною з абсидою півциркульної форми і низкою службових приміщень. Головний (західний) вхід акцентує цегляний, квадратний в плані ганок з наметовим завершенням (не передбаченим проектом реставрації, ймовірно, зведеним за бажанням настоятеля монастиря). В оформленні фасадів використано ритмічне чередування стриманих вертикальних форм пілястр доричного ордера та листви вікон з трикутними сандриками. Завершує споруду профільований карниз та двохскі дахи (над кожним об'ємом окремі), в композиції домінують традиційна для православних храмів баня цибулястої форми та наметова дзвіниця.

Споруда — невід'ємна складова історичного комплексу монастиря [1789].

Надія Богдалова.

529.3. Готель 1909, де міститься лабораторія обчислювальної техніки Інституту енергетики АН УРСР, в якій працював Лебедев С. О. (архт., іст.). Вул. Академіка Лебедева, 19. Вздовж вулиці, на схилах, на північ від собору.

Триповерховий, цегляний, пофарбований, у плані прямокутний, з коридорною двобічною системою розташування приміщень. Має два виходи: парадний — в центральній частині чолового фасаду та дворовий.

Зведений в стилі еклектика з використанням елементів класицизму, неоросійського і цегляного стилів. Чоловий фасад виконаний з облицювальної цегли, пофарбованої у два кольори (білий та червоний). Має симетричну п'ятидільну композицію, сформовану шляхом влаштування центрально-осової (в місці центрального порталю) та бічних розкріповок, підкреслених широкими пілястрами, які фланкують здвосні півциркульні вікна. Останні на інших площинах фасаду прямокутні, вертикальних пропорцій.

Головний акцент в архітектурному оздобленні зроблено на третьому поверсі, площини стін якого розчленовано подвійними лопатками під загальними

завершеннями (стилізованими капітелями). Перший та другий поверхи витримано в лаконічному ритмі віконних прорізів, завершених клинчастими перемичками, виділеними білим кольором. Фасад завершується зубчастим фризом та профільованим карнизом. На даху симетрію фасаду підкреслюють центральний та бічні аттики прямокутної форми.

У 2000-х рр. до центрального портала прибудовано цегляний ганок, стилістично наближений до загальної архітектури споруди готелю.

Архітектуру дворового фасаду вирішено аналогічно чоловому фасаду, проте вона значно спрощена, за винятком зубчастих міжповерхових гуртів та фризів.

Будинок — зразок монастирської споруди в стилі еклектика, невід'ємна складова архітектурного комплексу обителів.

До 1941 в цьому будинку розміщувався філіал Київської психіатричної лікарні. Під час окупації Києва гітлерівці розстріляли хворих і відкрили тут госпіталь для німецьких солдатів. Будинок зазнав пошкоджень від артилерійських обстрілів.

1948 його передано Інституту енергетики АН УРСР для розміщення лабораторії обчислювальної техніки.

1949—51 тут працював засновник і завідувач лабораторії Лебедев Сергій Олексійович (1902—74) — основоположник вітчизняної електронної обчислювальної техніки, акад. АН УРСР (з 1945) і АН СРСР (з 1953), Герой Соціалістичної Праці (1956), у 1946—51 — директор Інституту енергетики АН УРСР (з 1947 — Інститут електромеханіки, з 1964 — Інститут електродинаміки АН УРСР). У цей же період за сумісництвом працював завідувачем лабораторії Інституту точної механіки у Москві (1950—53).

Одним з перших в СРСР почав розробляти проблеми стійкості та автоматизації енергетичних систем. За розробку і впровадження пристроїв компаундування генераторів електростанцій у 1950 удостоєний Державної премії СРСР. Одночасно керував дослідженнями в галузі електронної обчислювальної техніки й теорії лічильних при-

строїв. З цією метою за сприяння віце-президента АН УРСР акад. М. Лаврентьєва в інституті створив і очолив лабораторію, в якій здійснювалися роботи з проектування і спорудження малої електронної лічильної машини «МЭСМ» («МЕЛМ»). Протягом 1948 було розроблено головні принципи її побудови й структури, 1949 отримано основні технічні рішення. Того ж року роботи зі спорудження електронної обчислювальної машини (ЕОМ) перенесено в будинок лабораторії в Феофанії. Для неї відвели приміщення на першому поверсі лівого крила будинку. На другому поверсі дві кімнати влітку займав С. Лебедев з родиною, в інших кімнатах постійно мешкали деякі працівники лабораторії. Всього над спорудженням першої в СРСР і континентальній Європі ЕОМ під керівництвом С. Лебедева в цьому будинку працювало 11 науковців і 15 техніків. Після пробного введення в дію ЕОМ, що налічувала 6 тис. електронних ламп, різко підвищилася температура приміщення, що викликало необхідність зняття частини стелі. 1950 роботу з монтування макету машини було повністю завершено й 6 листопада відбулась його демонстрація вузькому колу фахівців. У грудні 1951 «МЭСМ» («МЕЛМ») здано в експлуатацію. 1952 роботу колективу науковців зі створення першої в СРСР ЕОМ, що поклала початок вітчизняній школі програмування, було представлено на здобуття Державної премії, але її не було присуджено через пануюче на той час в СРСР негативне ставлення до кібернетики як науки. Пізніше єдина в країні ЕОМ інтенсивно використовувалась у рішенні завдань, що мали важливе державне значення.

Досвід розробки «МЭСМ» («МЕЛМ») заклав основи для створення електронних обчислювальних машин більш високого класу, зокрема швидкодіючих — «БЭСМ» («ШЕЛМ»). Над спорудженням останніх С. Лебедев продовжував працювати в Москві в Інституті точної механіки та обчислювальної техніки АН СРСР, який він очолював у 1953—73 (тепер заклад носить ім'я вченого). 1966 його роботу було відзначено Ленінською премією, 1969 — Державною премією СРСР.

Після від'їзду С. Лебедева до Москви в 1956 лабораторію було переведено із

Феофанії в Інститут математики АН УРСР з ініціативи його директора Б. Гнеденка. Того ж року її очолив акад. В. Глушков. 1957 лабораторію обчислювальної математики і техніки Інституту математики АН УРСР реорганізовано в Обчислювальний центр АН УРСР, на базі якого 1962 створено Інститут кібернетики АН УРСР. 1977 президією АН УРСР засновано премію ім. С. Лебедева.

З 1990 — головний адміністративно-господарчий корпус монастиря [1790].
Нагія Боггалова, Елла Піскова.

530. ФІЛЬВЕРТА І ДЕДІНИ ЗАВОДУ КОРПУС (ЗАТ «АТЕК») 1910 (іст.).

Просп. Перемоги, 83/2. Первісна адреса — Брест-Литовське шосе, 8. Завод заснований на Шулявці 1898 чеськими підприємцями В. Фільвертом та Ф. Дедіною як механічне підприємство, спеціалізоване на виробництві сівалок. Того ж року неподалік, на вул. Керосинній, 3 (тепер вул. Шолуденка), чеські комерсанти В. Неєдди та А. Унгерман заснували завод з виробництва ковкого чавуну, литво з якого йшло переважно на завод Фільверта і Дедіни. Останній 1899 перетворено на акціонерне товариство. 1904 на його території споруджено нові цехи. 1909 з метою розширення виробництва заводу в Святошині було придбано ділянку землі, на якій почалося будівництво цехів. Вже 1912 на новому майданчику почали виробляти сівалки й борони. На старому майданчику залишилося виробництво складніших, універсальних і комбінованих сівалок. Продукція заводу була широко відома не тільки в Російській імперії, а й за її межами. З початком 1-ї світової війни виробництво сільськогосподарської техніки майже згорнуло, заводи перейшли на випуск продукції для потреб армії — візків, похідних кухонь тощо; чавун йшов на виконання військових замовлень.

Робітники заводу брали участь у страйковому русі, революційних подіях 1905 і 1917.

1919 заводи Фільверта і Дедіни та Неєдди й Унгермана націоналізовано і об'єднано у завод з виробництва сільськогосподарських машин «Червоний плугатар», який працював на воєнні потреби Червоної армії. 1920 відновлено випуск різноманітної сільськогосподарської техніки: сівалок, соломорізків, культиваторів. 1927 почалася реконструкція заводу, під час якої зведено нові цехи, добудовано старі. Завод складався з трьох частин: № 1 — на Брест-Литовському шосе, № 2 — у Святошині, № 3 — «Клепкий чавун» — на вул. Керосинній. Основне виробництво у роки першої п'ятирічки почало зосереджуватись у Святошині. Підприємство першим в СРСР освоїло виробництво кінношинних і городніх сівалок, згодом налагодило виробництво тракторних комбінованих сівалок і культиваторів. 1932 завод переорієнтовано на випуск складнішої продукції — будівельної і шляхової техніки: багатоковшових, траншейних екскаваторів, бетономішалок, вагонеток, лебідок тощо. 1934 завод перейменовано на «Червоний екскаватор». Відповідно до зміненої номенклатури проведено реконструкцію заводу — створено нові цехи, надбудовано старі корпуси. Напередодні Великої Вітчизняної війни на цьому випус-

531. Вул. Рогнідинська, 3.



кали, крім екскаваторів, інші будівельні машини, а також запчастини до сільськогосподарської техніки.

На початку війни устаткування і робітників евакуйовано в Тюмень, де було розгорнуто виробництво продукції для фронту: снарядів, мін, мінометів. В окупованому Києві завод працював частково: у Святошині — деревообробний цех, на вул. Керосинній — ливарний. Під час війни корпуси заводу було зруйновано або приведено до аварійного стану. Вціліли лише будинок у Святошині, де до війни розміщувався блок основних цехів, та ливарний цех на вул. Керосинній. Незважаючи на значні пошкодження, 6 листопада 1943, у день визволення Києва, завод відновив роботу. На замовлення фронту випускав запчастини бойової техніки, а також мирну продукцію: лопати, сапки, граблі, двері та вікна. Одночасно з січня 1944 завод розпочав виробництво багатоковшових екскаваторів для розробки кар'єрів з видобутку глини та піску, які раніше в СРСР не випускались. 1948 підприємство досягло довоєнного рівня виробництва.

У кін. 1940-х — на поч. 1950-х рр. було проведено розширення і реконструкцію заводу. Ділянку в Святошині значно розширили на схід, збудували нові цехи, реконструювали вцілілий будинок, де у повоєнний період розміщували допоміжні цехи. На місці пров. Кубелківського пролягла центральна алея заводу, вздовж якої були споруджені нові корпуси цехів.

До 1955—56 на заводі випускали велику номенклатуру продукції: бетоноукладачі, розвантажувачі, причепи тощо. 1955 підприємство отримало чітку спеціалізацію — екскаваторобудування, першим в СРСР почало серійне виробництво гідравлічної землерийної техніки — навісних одноковшових екскаваторів. 1958 на Всесвітній виставці у Брюсселі екскаватор моделі «Э-153» було відзначено Великою золотою медаллю і почесним дипломом. 1975 завод став головним підприємством Виробничого об'єднання будівельного і шляхового машинобудування «Червоний екскаватор», яке спеціалізується на випуску гідравлічних екскаваторів. 1991 його перетворено на акціонерне товариство «АТЕК», що випускає як екскаватори, так і сільськогосподарську техніку (сівалки, комбайни).

У північно-західній частині території заводу збереглася П-подібна будівля, споруджена 1910. У ній розміщуються інструментальний, експериментальний, заготівельний, деревообробний цехи та цех складання товарів народного вжитку.

1975 на центральній алеї заводу встановлено меморіал на пошану робітників, загиблих у Великій Вітчизняній війні: на гранітному постаменті — бронзова фігура солдата, обабіч — гранітні стели з викарбуваними присвятим написом і прізвищами 50 заводчан (ск. Б. Никончук, арх. О. Стукалов) [1791].

Ларса Гаврилюк

531. ФЛІГЕЛЬ САДИБИ поч. 20 ст., В ЯКОМУ ПРОЖИВАВ СНЕГІРЬОВ Г. І. (архт., іст.). Вул. Рогнідинська, 3. У глибині впорядкованого курдонера, з відступом від червоної лінії забудови вулиці і сусідніх споруд. Зведений як багатоквартирний житловий будинок. Чотириповерховий з повним цоколем поверхом, цегляний, пофарбований



532. Флорівський (Вознесенський) монастир. Фото 1906.

ний, у плані Н-подібний. Перекриття пласкі, дах вальмовий під бляшаною покрівлею. Входи — у центрі головного фасаду, паралельного вул. Рогнідинській, та в торцевих частинах будинку. Вирішений у модернізованих формах історизму. Головний вхід оформлено арковим порталом, вісь якого подовжують овальне вікно-люкарня й великі вікна сходової клітки та вінцевий лучковий щипець.

Центральне вікно четвертого поверху має аркову перемичку. Інші прорізи прямокутні, оздоблені виступними на чверть цегли спрощеними геометризованими обрамленнями. У флангові кути головного й тильного фасадів вписано балкони.

Будинок — характерна пам'ятка забудови центру Києва кін. 19— поч. 20 ст., що зазнала певної реконструкції в радянський час.

1972—77 у двокімнатній квартирі № 10 на третьому поверсі проживав Снегірьов Гелій Іванович (1927—1978) — письменник, кінорежисер, правозахисник. У цей період активно збирав матеріали про нелюдську сутність радянської тоталітарної системи, працював над лірико-публіцистичним дослідженням «Мама моя, мама... или Патроны для расстрела» та документальним автобіографічним «Романом-

533. Фрагмент плану м. Києва І. Ушакова. 1695.



доносом», які зробили його одним з провідних представників українського «постшістдесятництва». У 1977 звернувся з відкритими листами до Президента США та уряду СРСР з нечувано правдивим та відвертим засудженням офіційної брехні правлячого у Радянському Союзі режиму. Після цього був заарештований і невдовзі помер унаслідок примусового лікування. «Роман-донос» — вражаючий зразок вільної думки «застійної» доби — зберігся в архівах органів держбезпеки та вперше виданий у 2000.

2001 на фасаді обабіч головного входу встановлено бронзову меморіальну дошку з горельєфним портретом Г. Снегірьова (ск. О. Михайлицький, арх. П. Снегірьов).

Окремі приміщення нижніх поверхів тепер зайняті громадськими установами: Будинком природи, кінологічного спілкою України тощо [1792].

Михайло Кальницький.

532. ФЛОРИВСЬКИЙ (ВОЗНЕСЕНСЬКИЙ) ЖІНОЧИЙ МОНАСТІР, 16—20 ст. (архт., іст., містобуд.). Вул. Приписко-Микільська, 5. Біля підніжжя г. Флорівська (Замкова, Киселівка) з її східного боку. Формує панораму та силует правобережної частини міста.

Перше писемне свідчення про Києво-Подільський монастир в ім'я святих мучеників Флора і Лавра — підтверджувальна грамота 1566 короля Сигізмунда II Августа на право володіння ним панами Гулькевичами — отримане, як сказано в документі, «здавна». Текст документа пояснює, що протопоп Яків (Гулькевич), намісник собору Святої Софії у 1560-х рр., став господарем цього монастиря за князя К. Острозького — київського воєводи у 1559—1608. На відправлення богослужіння у церкві святих мучеників Флора і Лавра його благословив владика Сильвестр (Бількевич), який посідав митрополічу кафедру в 1556—68. Отже, господарем монастиря Яків (Гулькевич) міг стати не раніше 1559. Оскільки перепис київських церков і монастирів 1543 не згадує Флоро-Лаврський обитель, достеменно її історію можна вести саме з моменту затвердження на неї прав Якова (Гулькевича), котрий, за свідченням онука, заклав там церкву і розбу-

дував монастир. Наступним власником монастиря став син Якова (Гулькевича) Богуш, який заступив батька і на посаді митрополичого намісника (бл. 1575—89). Його називали чи не найкращим намісником у резиденції митрополитів. Можна припустити, що й Флоро-Лаврський монастир не бідувал при хазяйновитому господарі, хоча прямих даних про якість будівництва тут при ньому не залишилося. Відомо, що всі споруди жіночого монастиря були дерев'яні і займали невелику територію під Замковою горою.

Становище змінилося при сині Богуша — Іоанні — ченці Києво-Печерської лаври, який 1642 відмовився від спадкових прав на володіння монастирем на користь ігумені та черниць. Перша дерев'яна церква в ім'я святих мучеників Флора і Лавра прийшла у жалюгідний стан, а пожежа 1639 довершила руйнівну справу часу, про що залишилося свідоцтво ігумені Єфросинії (Ульської). Її наступниця, Агафія (Гуменицька), ігуменя з поч. 1640-х рр. до 1656, походила з заможної родини і мала підтримку в особі рідного брата — київського судді Ф. Гуменицького. Ще під час володіння монастирем Іоанном (Гулькевичем) родина Гуменицьких вклала значні кошти у відбудову обителі після пожежі, зокрема, відновлення церкви і розширення території садиби приєднанням сусідніх ділянок. Після отримання права господарювати самостійно, ігуменя закрила за монастирем викуплені ділянки королівським привілеєм. Так з'явилася грамота 1646 польського короля Владислава IV на право володіння ігумені з сестрами збільшеною територією. Ймовірно, наступною спорудою в новій огорожі монастиря стала нова церква, зведена подалі від пагорба, який загрожувал зсувами.

На поч. серпня 1651 пожежа практично знищила обитель, яку до 1655 було відбудовано, в грудні 1660 підтверджено права монастиря на всі його вотчини грамотою московського царя Олексія Михайловича. Підтримували монастир і українські гетьмани П. Тетеря, П. Дорошенко, Д. Многогрішний. 1682 названо дві дерев'яні церкви монастиря — Флорівську і Лаврську. На плані 1695 полковника І. Ушакова зафіксовано розташування споруд в ого-

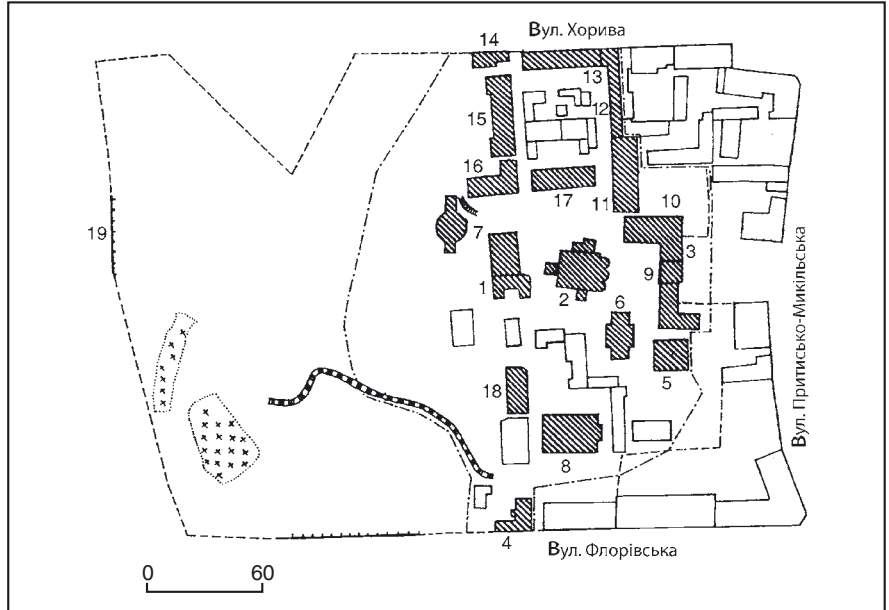

родженій тином садибі Флорівського монастиря. Одразу за Святою брамою — позначена дерев'яна церква, яка закриває собою ще один храм. Зображення останнього дає підстави деяким дослідникам ототожнювати його з мурованою Трапезною, що збереглася до нині (рік будівництва достеменно невідомий). Обабіч храмів накреслено два рівні ряди чернечих келій. Решта житлових і господарських приміщень розміщувалася на південній ділянці, що тягнулася до узвозу на гору Киселівку. Ділянка на північ від храмів монастирю не належала, — там позначено парафіяльну Василівську церкву, побудовану коштом гетьмана П. Сагайдачного (у 18 ст. потрапила в монастирську огорожу, згоріла 1811, на згадку про неї в обителі було встановлено пам'ятний знак; не зберігся). На поч. 18 ст. до Флоро-Лаврського монастиря перевели черниць печерської Вознесенської обителі. У той час на флорівському подвір'ї щойно закінчилося будівництво великої мурованої церкви в ім'я Вознесення Господнього,

532. Фрагмент подвір'я монастиря.

проведене коштом гетьмана І. Мазепи. Після поєднання маєтків двох монастирів відновили і розширили дерев'яну соборну церкву святих мучеників Флора і Лавра. Один з бічних вівтарів присвятили Вознесенню Господньому. 1718 майже всі споруди монастиря згоріли, було пошкоджено муровану Трапезну. 1722—32 на місці соборної церкви побудували великий мурований храм Вознесення Господнього. Тоді жіночий монастир на Подолі отримав подвійну назву — Вознесенський (Флорівський). 1759 коштом княгині Н. Долгорукової (в чернецтві — Нектарія) проведено капітальний ремонт Трапезної церкви, на другому поверсі освячено вівтар святих мучеників Флора і Лавра (замість вівтаря в ім'я св. Олександра Невського). Княгиня також побудувала дерев'яну церкву Воскресіння Ісуса Христа з келіями при ній і мури навколо монастиря (окрім західної частини, де вздовж пагорба стояв дерев'яний паркан). До мурованих споруд 18 ст. належить і дзвіниця з головною (Святою) брамою в нижньому ярусі, зведена на місці старої дерев'яної. На межі 18—19 ст. монастир займав



532. Флорівський (Вознесенський) жіночий монастир.

Генеральний план

1. Святих мучеників Флора і Лавра (св. Миколи Мірлікійського) церква («Стара» Трапезна) (див. ст. 532.1).
2. Вознесення Господнього собор (див. ст. 532.2).
3. Дзвіниця (див. ст. 532.3).
4. Будинок Амосової Н. О. (келії) (див. ст. 532.4).
5. Будинок Артинова І. (див. ст. 532.5).
6. Будинок ігумені (див. ст. 532.6).
7. Воскресіння Ісуса Христа церква (див. ст. 532.7).
8. Казанської ікони Пресвятої Богородиці церква (див. ст. 532.8).
9. Келії. Корпус № 1 (див. ст. 532.9).
10. Келії. Корпус № 2 (див. ст. 532.10).
11. Келії. Корпус № 4 (див. ст. 532.11).
12. Келії. Корпус № 5 (див. ст. 532.12).
13. Келії. Корпус № 6 (див. ст. 532.13).
14. Келії. Корпус № 7 (див. ст. 532.14).
15. Келії. Корпус № 8 (див. ст. 532.15).
16. Келії. Корпус № 9 (див. ст. 532.16).
17. Келії. Корпус № 10 (див. ст. 532.17).
18. «Нова» Трапезна та готель. Корпус № 11 (див. ст. 532.18).
19. Огорожа (див. ст. 532.19).

невелику ділянку складної конфігурації. Найзначніші муровані споруди — собор, дзвіниця і Трапезна — містилися в центральній частині садиби, орієнтовані по осі схід—захід. З усіх боків їх оточували невеликі дерев'яні будівлі житлового та службово-господарського призначення. У липні 1811 пожежа на Подолі знищила майже всі дерев'яні будівлі Флорівського монастиря та заповдіяла велику шкоду мурованим. Одразу після пожежі флорівські черниці були переведені у Микільський Пустинний монастир на Печерську. За таємним розпорядженням імператора Олександра I в лютому 1812 передбачалося розібрати споруди Микільського Пустинного монастиря через їх близьке розташування до фортеці. Треба було відселити флорівських черниця. На відновлення Флорівської обители на Подолі з казни вирішили виділити 133 013 крб. асигнаціями. Одразу було побудовано чотири дерев'яні житлові корпуси, відремонтовано й освячено собор Вознесення Господнього, теплу Трапезну церкву (там освятили один престол на першому поверсі — в ім'я святих мучеників Флора і Лавра). У квітні 1812 черниці вернулися до своєї оселі. Проте видача казенних

коштів затримувалась, і залишок виділеної суми у розмірі 10813 крб. Флорівський монастир отримав лише у 1817—18, тоді й з'явилася можливість продовжити будівництво.

За проектом відбудови Подолу після пожежі 1811, до Флорівського монастиря приєднано ділянки з півдня й півночі, його садиба у плані наблизилася до прямокутника. Давня частина монастиря з розташованими на осі схід—захід дзвіницею, собором Вознесення Ісуса Христа та церквою святих мучеників Флора і Лавра (Трапезною) стала центром архітектурного ансамблю, створеного кийським міським арх. А. Меленським. Здійснюючи перепланування монастиря, реставрацію його старих та проектування нових будівель, успішно використовуючи місцеві будівельні традиції, архітектор зумів гармонійно поєднати стилі бароко і класицизму. Він зберіг за надбраною дзвіницею, добудувавши два верхні яруси й увінчавши її баню високим шпилем (1821), традиційне значення парадного в'їзду в монастир, а за соборною церквою — значення головної центральної домінянти ансамблю, навколо якої розмістив нові, вписані у довкілля будівлі. 1818—19 ліворуч від Святої брами змуровано одноповерховий будинок ігумені з мансардою, відновлено собор Вознесення Господнього і Трапезну церкву в характерних барокових формах. У Трапезній церкві реконструйовано другий поверх з улаштуванням там вівтаря на честь Тихвінської ікони Богоматері. Бані церков і дзвіниці позолочено. Над джерелами обабіч головного храму (з південно-західного і північно-західного боків) встановлено альтанки (1820-і рр.). Під горою, на місці знищеної вогнем дерев'яної церкви Н. Долгорукової, зведено нову муровану церкву Воскресіння Ісуса Христа у вигляді ротонди з півсферичною банею та келіями при ній (1824). Побудовано нову Трапезну (проект 1824, здійснений 1839), будинок Н. Аммосової у південно-західній частині монастиря (проект 1827, здійснений у 1830-і рр.), відновлено огорожу (1817—20). Споруджено келійні корпуси

532. Фрагмент подвір'я монастиря з церквами Казанської ікони Пресвятої Богородиці та Воскресіння Ісуса Христа.

№ 5, 6, 8, 9, 10, 11 на вул. Флорівській, 6/8 (1822—32), а також житловий корпус на вул. Притисько-Микільській, 5 (1822—32).

У забудові монастиря брали участь кийські підрядчики І. Грицаєвський, П. Кукунін, В. Сериков та ін. Цегла, вапно та інші будівельні матеріали постачалися з лібідських заводів Києво-Печерської лаври. Бляху закуповували у кийського купця П. Дегтерьова.

Однак більшість житлових будинків залишалася дерев'яною. Заміна їх на капітальні муровані корпуси відбувалася поступово протягом всього 19 і поч. 20 ст. Після А. Меленського житлові будинки Флорівської обители проектували кийські архітектори П. Спарро, М. Самонов, В. Ніколаєв, С. Єрмаков.

У 1840—50-х рр. монастирський ансамбль збагатився двома церквами, створеними спархіяльним арх. П. Спарро: в ім'я Казанської ікони Пресвятої Богородиці (1841—44) та Свято-Троїцькою (1855—59). Побудована у російському стилі тепла Казанська церква мала великий внутрішній простір. До бічного південного вівтаря нового храму з Трапезної церкви перенесли престол на честь святих мучеників Флора і Лавра. Нижній вівтар Трапезної церкви присвятили св. Миколі Мірлікійському, і вона стала називатися Микільсько-Тихвінською. Прилеглу до церкви ділянку було обнесено дерев'яним палісадником, у межах якого влаштовано невеликий цвинтар.

1820 до монастиря було приєднано нижню частину прилеглого схилу г. Флорівська. 1834 він викупив у міста східний схил та верхню частину гори, яка довгий час перед тим (після зруйнування у 17 ст. розташованого тут литовського замку) використовувалася під горою приватних осіб. У 1840-х рр. новопродбану земельну ділянку обнесено дерев'яною огорожею.

На косогорі почалося спорудження дерев'яних хатинок, які, за свідченням флорівського священика (з 1871) Ф. Маніковського, з боку Дніпра виглядали немов сходинок з будинків. Цвинтар на г. Флорівська населили засадили деревами і кущами, на ділянці саду побудували оранжереї, де вирощували рідкісні та екзотичні рослини. Упорядкування флорівського цвинтаря завершило будівництво 1855—59 за про-



ектом київського єпархіального арх. П. Спарро Свято-Троїцької церкви з бічним вітарем на честь Охтирської ікони Богоматері та дзвіницею над притвором, влаштування 1858—59 зручної дороги нагорі (не збереглась) та заміна в 1850-х рр. дерев'яного паркану на цегляну огорожу, приєднану до вже наявних стін огорожі нижньої території монастиря. Одночасно зі спорудженням огорожі на схилі гори зводили келійні будинки. На поч. 1890-х рр. усі придатні для будівництва тераси та спадини східного схилу Флорівської гори були зайняті невеликими дерев'яними, іноді на мурованих фундаментах будинками (більшість не збереглась). Під час капітального ремонту споруд у кін. 19 — на поч. 20 ст. бані церкви Казанської ікони Пресвятої Богородиці та монастирської дзвіниці було прикрашено позолоченими зірками. На хресті, що увінчував дзвіницю, позолочено голуба.

Через велику щільність забудови території монастиря та прилеглої до нього місцевості тут впродовж усього 19 ст. періодично спалахували пожежі, тому, по можливості, замінювали дерев'яні будівлі на муровані. Так, у серед. 19 ст. перебудовано в цеглі більшу частину келійних дерев'яних корпусів, запроєктованих ще на межі 1820—30-х рр. арх. А. Меленським, а в кін. 19 — на поч. 20 ст. у північно-східній частині монастирського подвір'я споруджено два капітальні корпуси — № 4 за проектом арх. В. Ніколаєва (1895) та № 2 за проектом арх. С. Єрмакова (1902). Обидва виконані у простих архітектурних формах, характерних для монастирського будівництва цієї доби. Ці вдалі за пропорціями споруди, що замкнули подвір'я монастиря з північного сходу, остаточно сформували його архітектурний ансамбль.

У 2-й пол. 19 ст. територія монастиря значно збільшилася, що було зумовлено припливом черниць, які бажали оселитись у ньому. 1867 завдяки приєднанню з південного сходу земельної ділянки, що належала раніше різним приватним особам (разом зі спорудою поч. 19 ст. — теперішнім корпусом № 16), 1869 — садиби з північного сходу від надбранної дзвіниці. Дерев'яний будинок з цієї садиби був наданий під монастирську церковнопарафіяльну школу (згорів 1893). У 1912 приєднано ще одну значну за площею ділянку з південно-східного боку (тепер забудована сучасними спорудами).

Нерідко житлові будинки на території монастиря споруджувалися коштом знатних та багатих жінок, часто — вдів та охочих знайти в стінах монастиря свій останній притулок (удови генерала — О. Ротт, капітана — Н. Амосова, купця — М. Єрофєєва та ін.). Ці будинки, відповідно до усталеного правила, після смерті їхніх власниць переходили до монастиря. 1919 тут було 28 келійних корпусів.

1919—20 все майно Вознесенського (Флорівського) монастиря націоналізовано. З 1923 на його території розмістилося «Містечко металістів». Будівлі було перетворено на різні майстерні, гуртожитки робітників, склади тощо. Багато з них зазнало часткових перебудов, деякі повністю розібрано. У кін. 1926 всі будинки передано житловому кооперативу. Хоча відтепер чер-



532. Західна брама.

ниці були зареєстровані як члени трудової громади, монастир фактично продовжував діяти до 1929. Протягом 1920—30-х рр. припинилися богослужіння в усіх храмах обителі. Під «культурні установи» житлокооперативу і заводу «Ленінська кузня» було передано: 1931 — собор Вознесення Господнього, 1934 — церкву Казанської ікони Пресвятої Богородиці. Трапезну церкву св. Миколи віддано у користування фабрики грамплатівок. Дзвіниця ще до Великої Вітчизняної війни втратила значення домінанти в ансамблі монастиря: вона залишилася без бані та дзвонів.

1941 під час нацистської окупації Києва Флорівський жіночий монастир відновив свою діяльність. Великої шкоди його спорудам було завдано в роки Великої Вітчизняної війни. Багато з них було приведено в незадовільний технічний стан. Пожежа невіправно пошкодила бані собору Вознесення Господнього. Весь архітектурний ансамбль дійшов до стану руїни. В кін. 1940-х — на поч. 1950-х рр. у низці споруд здійснено ремонтно-відновлювальні роботи. Встановлено нові бані церков і дзвіниці, що за формою значно відрізнялися від первісних.

У 1960-і рр. монастир знову опинився на межі закриття. В користуванні чернечої громади залишили тільки собор

532. В'їзд до монастиря з південного боку. Фото поч. 19 ст.



Вознесення Господнього, дзвіницю і частину житлових приміщень. Між тим, кількість населенців тоді збільшилася через переміщення у Флорівську обитель черниць скасованого 1961 Свято-Введенського монастиря (містився на вул. Московській; див. ст. 296.6).

1989 під час урочистостей з нагоди святкування 1000-річчя введення християнства на Русі розпочалося повернення храмів і келійних корпусів найдавнішому з діючих київських жіночих монастирів.

Монастир займає у плані наближену до прямокутника, видовжену по осі північ—південь ділянку, оточену по периметру келійними та господарськими спорудами, а також збереженими фрагментами мурованої огорожі (на південний схід від дзвіниці, вздовж вул. Хорива). У центральній частині садиби на головній композиційній осі схід—захід розміщено триярусну дзвіницю в стилі класицизм (на східній межі), собор Вознесення Господнього та церкву Святих мучеників Флора і Лавра (Трапезну) — найдавніші споруди монастиря у стилі бароко. Паралельну вісь головного простору на заході замикає класицистична ротонда з прилеглими обабіч призматичними об'ємами-крилами церкви Воскресіння Ісуса Христа на схилі гори. Інша композиційно-планувальна вісь північ—південь перетинає садибу та планувально поєднує другорядні входи в монастир з прилеглих міських просторів. На монастирській вулиці, сформованій переважно двоповерховими житловими корпусами в стилі класицизм, — увінчана банею апсида церкви Святих мучеників Флора і Лавра. Композиційним центром архітектурного ансамблю та його висотною домінантою є собор Вознесення Господнього, навколо якого розміщено одно-, двоповерхові житлові споруди у стилі класицизм. Домінуючий об'єм комплексу — розташована у південній частині садиби зі східного боку меридіональної осі церква Казанської ікони Пресвятої Богородиці, що вирізняється насиченим зовнішнім декоративним оформленням у російському стилі.

Комплекс монастирських споруд — зразок гармонійного поєднання витворів архітектурного мистецтва різних епох та стилів (бароко, класицизм та стилі пізнішого часу). Відіграє винятково важливу містобудівну роль: є органічною складовою частиною забудови Подолу; мальовничий силует його будівель невіддільний від київської панорами.

Ігуменями та черницями монастиря було багато видатних жінок-подвижниць. 1753—60 ігуменею була Лустина (Тодорська) — дочка козака Ф. Тодорського і сестра відомого лінгвіста, архієпископа Псковського Симеона (Тодорського). Вона домоглася затвердження за обителью прав на всі маєтки та угіддя (села Ходосівка, Великі та Малі Дмитровичі, Вишеньки, Бугаївка, Ханбєківка, Русанівка, Сеньківка, Пласке та Липецький хутір).

1757—71 в монастирі перебувала Долгорукова Наталія Борисівна (1714—71) — дочка відомого російського полководця Б. Шеремєєва та вдова князя І. Долгорукова, страченого за патріотичні виступи в період іноземного завоювання при російському дворі (біронів-

щини). Н. Долгорукова прийняла тут 1857 черничий постриг з ім'ям Нектарія, 1767 — схиму. Власним коштом побудувала лікарняну церкву Воскресіння Ісуса Христа, знищену пожежею 1811. Була похована в Києво-Печерській лаврі (див. ст. 489.1.36). Заповіла Флорівському монастирю частину своєї великої маєстності.

Бл. 1760 в монастирі прийняла черничий постриг подвижниця Олександра (Мельгунова), яка у видінні одержала вказівку Божої Матері заснувати Серафимо-Дивеївську обитель — четвертий в Російській державі уділ Пречистої на землі.

Свій черничий шлях почала тут блаженна Ірина (Зеленогорська).

На поч. 19 ст. черницею монастиря стала грузинська цариця Марія, ув'язнена сюди її чоловіком, великим російським сановником — генерал-лейтенантом О. Рахмановим.

1811 (або 1812) — 1832 ігуменею була Смарагда (Норова; 1755—1832). Відновила монастир після спустошливої пожежі 1811 завдяки великим державним коштам, пожертвуванням власним і графині А. Чернишової. Написана Смарагдою книга «Побожні християнські істини» витримала кілька видань.

Подвижницею благочестя була флорівська постриженка (з 1856) та ігуменя (з 1865) Парфенія (світське ім'я — Адабаш Аполлінарія Олександрівна; 1808—81) — духовна дочка і перший біограф преподобного Парфенія Київського — ієросхимонаха Києво-Печерської лаври, духовна поетеса, автор служби святым Кирилу і Мефодію, схваленої Святійшим Синодом. 1877 відкрила при обители притулок для дівчат-сиріт і заснувала училище на 55 учениць, де викладала, організувала монастирський хор. Заповіла обители все своє майно.

До числа флорівських подвижниць належить Олена (світське ім'я — Бахтеєва Катерина Олексіївна; 1756—1834).

Історична реконструкція некрополя Вознесенського Флорівського монастиря, майже знищеного протягом 20 ст.,

532.1. Іконостас.



відтворює характерну для давніх монастирів картину, коли біля кожної церкви були поховання. Найдавніші з відомих поховань у садібі жіночої обители зосереджувалися біля головного собору Вознесення Господнього і церкви святих мучеників Флора і Лавра (Трапезної). У 19 ст. на рівнинній частині з'явилися нові кам'яні церкви Воскресіння Ісуса Христа і Казанської ікони Пресвятої Богородиці, на верхів'ї г. Флорівська (Замкова, Киселівка) — Свято-Троїцька з відповідного віку похованнями біля них. Останні поховання на горі датуються серед. 20 ст.

Розвиток некрополя Вознесенського (Флорівського) монастиря слід вести хронологічно з 16 ст., в топографічному плані — від місця розташування його найдавнішої дерев'яної церкви, що існувала ще до 1566. У 17 ст. цвинтар, ймовірно, розташовувався в межах монастирської огорожі під горою на незабудованій ділянці, яка була обнесена окремим низьким парканом, на захід від церкви святих Флора і Лавра. Тепер частину цього місця займає церква св. Миколи (Микільсько-Тихвінська) та інші споруди. 1732, коли було завершено будівництво мурованого собору Вознесення Господнього, поховання поча-

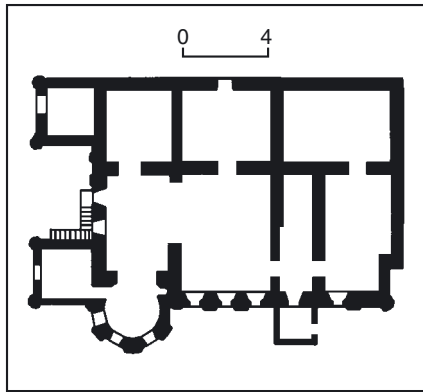

532.1. План.

532.1. Святих мучеників Флора і Лавра (св. Миколи Мірлікійського) церква («Стара» Трапезна).

ли проводити поблизу нього і Трапезної церкви.

Перше документально засвідчене поховання флорівської ігумені Феодори (Сморжевської) належить до 1771. Воно містилося навпроти дзвіниці, біля вівтарної стіни церкви Вознесення Господнього. З південно-західного боку, поряд були могили настоятельок обители Калісфени (Милославської; померла 1785) та Августи (Апраксіної; померла 1804); з південно-східного — Пульхерії (Шаховської; померла 1812).

Біля східної стіни церкви святих мучеників Флора і Лавра (св. Миколи Мірлікійського) містилися могили ігумені Смарагди (Норової) і Смарагди (світське ім'я — Набокова Варвара Андріївна; 1784—1834). Поруч з останньою поховали 1842 її матір Агнію, яка за ігуменства дочки прийняла чернецтво у Флорівському монастирі. Біля тієї ж вівтарної стіни була могила благочинниці монастиря, послушниці Амосової Наталії Олексіївни (1769—1839). Останнім з південного боку церкви у 1924 був похований єпископ Новозибківський Федір (Власов). Ця могила збереглася до наших днів.

У глибині монастирського подвір'я, на схід від церкви Воскресіння Ісуса Христа, — могила Олени (світське ім'я — Бахтеєва Катерина Олексіївна, 1756—1834) — черниці, духовної дочки святого Тихона Задонського. Похована у труні святителя, підготованій ним для себе ще за життя. На могилі — чавунна плита з написом.

За досить короткий час утворився цвинтар не тільки для черниць, а й мирян поблизу збудованої 1841—44 церкви Казанської ікони Пресвятої Богородиці. До 1918 він охопив усю вівтарну стіну храму і продовжився на схід. Тут, біля південної стіни, поховані флорівські ігумені Ювеналія (світське ім'я — Михайлович Іувеналія Петрівна; бл. 1773—1848); Серафима (світське ім'я — Вонлярєвська Серафима-Олександра Василівна; 1808—53); з північного боку храму — Парфенія (світське ім'я — Адабаш Аполлінарія Олександрівна). Тут же поховані Ігнатівич Іоаким Тимофійович (1784—



1881) — священик (з 1810), соборний протоієрей (1821—81) Флорівського монастиря; князі С. Мещерський (пом. 1870) та І. Ширинський-Шихматов (пом. 1876). На цьому почесному цвинтарі містилися могили професорів Київської духовної академії: Лашкарьова Петра Олександровича (1834—99); Маккавейського Николи Корнилійовича (1869—1919); Олесницького Якіма Олексійовича (1842—1907, був похований біля церкви, за вівтарною стіною); Певницького Василя Федоровича (1832—1911) та ін.

З 1840-х рр. на г. Киселівка стали ховати померлих черниць, з кін. 1860-х рр. — біле духівництво і мирян. Цей цвинтар використовувався вкрай рідко, поки 1858 не з'явилася зручна дорога на гору. На горі виник найбільший в межах монастирської садиби цвинтар.

За ігуменства Агнії (світське ім'я — Гринділінг Анна; у схимі — Варвара; 1801—65), на вершині пагорба завершилося будівництво Свято-Троїцької (Цвинтарної) церкви. Ігуменю було поховано з північного боку храму. З південного боку, на чавунному п'єдесталі стояв чавунний хрест вис. бл. 8,0 м з написом «Василий Иванович Хомяков». Хрест установили за заповітом В. Хомякова, який прагнув цим пам'ятником привернути увагу до Флорівської обители та в кожного християнина, що потрапляв до Києва, викликати бажання відвідати її і проїнятися такою ж любов'ю до неї, яку мав він сам. Останні дні свого життя В. Хомяков постійно був присутній на богослужіннях у монастирі, робив грошові пожертви, особливо тоді, коли виконувалися розписи церкви Казанської ікони Пресвятої Богородиці, біля якої він волів бути похованим. Його могила (помер 1871) містилася з південного боку храму.

На Флорівській горі навколо церкви було поховано чимало шанованих громадян Києва, серед них — професори Київської духовної академії та Університету св. Володимира: Голубев Степан

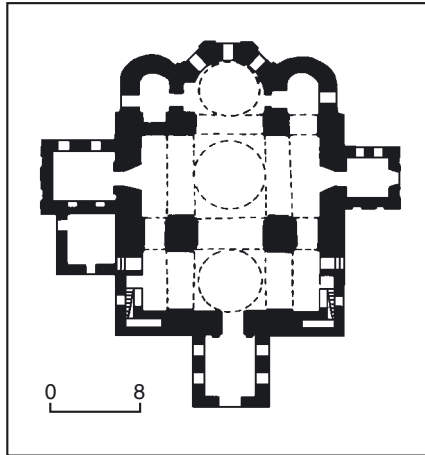

532.2 План.



532.2. Іконостас.

532.2. Вознесіння Господнього собор.

Тимофійович (1848—1920), Іванишев Микола Дмитрович (1811—74), Лінницький Петро Іванович (1839—1906), Новицький Орест Маркович (1806—84), Петров Микола Іванович (1840—1921); Марковський Петро Леонтійович (1811—97) — кафедральний протоієрей в Черкасах, в якого 1859 зупинявся Т. Шевченко; Онацька Надія Даміанівна (1892—1919) — дитяча письменниця, одна із засновниць видавництва «Рух» та ін.

На південному схилі Флорівської гори містилося братське поховання вояків Армії УНР доби Директорії, загинблих у серпні 1919 під час боїв з Добровольчою армією за Київ. Ще у 1930-х рр. на могилі стояв дерев'яний хрест. 1998 тут встановлено новий великий дерев'яний хрест.

За межами монастирської садиби небіжчичь Флорівського монастиря ховали переважно на Звіринському, Кирилівському, Щекавицькому цвинтарях, декого — у Києво-Печерській лаврі та її пустинях. З 1930-х рр. Флорівський некрополь став занепадати. 1927 закрито Свято-Троїцьку цвинтарну церкву, 1938 — розібрано. До наших днів збереглися фундаменти та частина стіни храму. За генеральним планом реконструкції Києва 1935, на г. Флорівська передбачалося створення нового парку. Проте остаточна руйнація флорівського цвинтаря відбулася після 1960. Лише поодинокі поховання були перенесені родичами на Лук'янівський цвинтар. Тепер у користуванні обители — ділянка на Лісовому цвинтарі, окремим похованням флорівських черниць є і в інших місцях.

Престольні свята обители — дні Вознесіння Господнього і святих мучеників Флора і Лавра.

Тепер — монастир Української православної церкви [1793].

Михайло Дегтярьов, Ольга Крайня.

532.1. Святих мучеників Флора і Лавра («Стара» Трапезна), кін. 17 ст. (архит.).

На схилі Замкової гори, на захід від собору Вознесіння Ісуса Христа. Найбільш давня споруда монастиря, що збереглася. Зафіксована на плані Києва 1695. Пожежею 1718 храму було завдано значної шкоди. До 1722 відремонтовано його перший поверх, до 1760 — другий. 1808 проведено капітальний ремонт, під час якого живописець О. Білецький виконав настінні розписи. Після пожежі 1811 церкву відновлено за проектом арх. А. Меленського у первісних формах бароко. 1857 престол на честь святих мучеників Флора і Лавра перенесено у церкву Казанської ікони Пресвятої Богородиці, нижній вівтар Трапезної церкви присвячено св. Миколі Мірлікійському. 1947—49 проведено капітальний ремонт. У кін. 20 ст. за проектом, який розроблено в інституті «Укрпроектреставрація» (арх. В. Корнєєва), храм реставровано.

Будівля Трапезної церкви та палати двоповерхова, мурована, тинькована, у плані прямокутна, з прибудовами. Складається із зали, церкви та підсобних приміщень. План церкви видовжений зі сходу на захід. Трапезна палата прилягає до неї під прямим кутом. Оформлена у стилі бароко.

Основним архітектурним акцентом чолового східного фасаду є п'ятигранна



апсида, увінчана банею на гранчастому підбаннику. Фасад пишно декоровано горизонтальними гуртами, наріжними плоскими лопатками, складної форми прорізами та нішами.

Церква — оригінальний зразок культової споруди у стилі українського бароко [1794]. Іл. див. с. 1689.

Михайло Дегтярьов.

532.2. Вознесіння Господнього собор, 18—19 ст. (архит.). У центральній частині садиби монастиря. Є головною об'ємною домінантою його архітектурного ансамблю.

Змурований 1722—32 на місці старого дерев'яного храму, що згорів 1718. У 1780 виконано настінні розписи в інтер'єрі. 1789 підсилено пошкоджений підземними джерелами фундамент під західною частиною храму. Будівлю, що сильно постраждала під час пожежі 1811, відновлено 1817 за проектом арх. А. Меленського із збереженням первісних барокових архітектурних форм. 1865—66, під час капітального ремонту, бані й маківки позолочено. 1945—46 проведено капітальний ремонт собору, значно ушкодженого під час війни; барокову форму завершень не відновлено.

Мурований, тинькований, шестистовпний, триапсидний, базилікальний. Рішення плану традиційне для давньоруської архітектури. Основною відмінністю від давньоруських храмів базилікального типу є розміщення трьох бань на поздовжній осі будівлі — схід—захід, як це спостерігається у дерев'яних українських тридільних церквах. Споруджений у формах українського бароко.

Прорізані високими вікнами з півциркульними перемичками фасади розчленовано плоскими лопатками відповідно до внутрішнього просторового поділу. Поздовжні фасади завершено пишно декорованим ліпленням орнаментом масивних фронтонів (по два на кожному). В інтер'єрі збереглися фрагменти настінних розписів 19 — поч. 20 ст. Собор — оригінальний зразок культо-

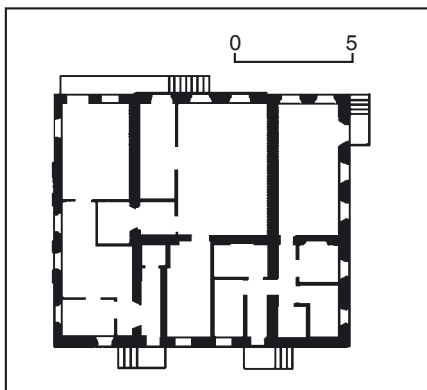

532.5. План.

532.5. Будинок І. Артинова. Корпус № 16.



532.3. Дзвіниця.



532.4. Будинок Н. Амосової. Корпус № 12.

вої споруди у стилі українського бароко [1795].

Михайло Дегтярьов.

532.3. Дзвіниця, 18—19 ст. (архит.). На східній межі садиби монастиря, над головним в'їздом у монастир. Споруджена в 1740-х рр. Не раз зазнавала значних руйнувань під час пожеж. 1792 замість старої мурованої бані споруджено дерев'яну з бляшаною покрівлею. Найзначніші ушкодження дзвіниці було завдано пожежею 1811. До 1821 на кошти, виділені з царської казни, за проектом арх. А. Меленського споруду відновлено з частковим використанням старих стін. Було розібрано муроване шатро, надбудовано поверх і баню зі шпилем у стилі класицизму. Роботи з оздоблення дзвіниці виконано під керівництвом київських підрядчиків П. Кукуніна та В. Серикова. Відбудову проведено з відхиленнями від проекту — у спрощених формах: двоколонний портик на чоловому фасаді замінено рустованими пілястрами, які фланкують арковий проїзд; не відновлено ліплений рельєф «Всевилюче Око» на підбаннику дзвіниці тощо. Надалі здійснювалися, в основному, поточні ремонти, які не привели до істотних змін екстер'єру споруди. Виняток становили капітальний ремонт 1900, коли шпиль дзвіниці було прикрашено позолоченими зірками, та ремонтно-відновлювальні роботи повоєнного періоду (кін. 1940-х — поч. 1950-х рр.), під час яких змінено абрис і пропорції бані та шпиля. До

наших днів споруда добре зберегла форми архітектури класицизму, набуті під час реконструкції 1820-х рр.

Чотириярусна, мурована, тинькована, у плані квадратна, увінчана банею з високим шпилем. У першому ярусі ацентрично на осі схід—захід влаштовано проїзд під циліндричним склепінням. З південного боку від нього — два приміщення для воратарів та сходи на верхні яруси.

Глухі фасади двох нижніх ярусів слабо розчленовано. Пластично найбільш виразний третій — дзвонівий ярус, відкритий з чотирьох боків арковими отворами із замковими каменями. Усі фасади ярусу оформлено двоколонними портиками тосканського ордера з трикутними фронтонами, акцентованими великомірними модульонами. Отвори огорожено балюстрадами. На наріжжях встановлено декоративні вази. Четвертий ярус вирішено у вигляді високого круглоциліндричного підбанника з чотирма циркульними отворами та здвоєними пілястрами між ними.

Дзвіниця — яскравий зразок культової споруди у стилі класицизм та один із кращих творів арх. А. Меленського [1796].

Михайло Дегтярьов.

532.4. Будинок Амосової Н. О. (келії), кін. 1830-х рр. (архит.). Корпус № 12. У південно-західній частині історичної садиби монастиря. Проект келій склав 1827 київський міський арх. А. Меленський на замовлення й на кошти двоя капітана Н. Амосової, яка мешкала в будинку останні 13 років життя як послушниця. З відхиленням від проекту над центральною частиною влаштовано мезонін. У радянський час будівлю переплановано. В 1920-х рр. розібрано прилеглу до будинку з південного боку ділянку монастирської мурованої огорожі. У 1950-х і 1970-х рр. проведено ремонт і реставрацію фасадів.

Одноповерховий, з мезоніном над центральною частиною, мурований, тинькований, у плані прямокутний. Дах вальмовий з бляшаною покрівлею. Планування змішаного типу. Пере-

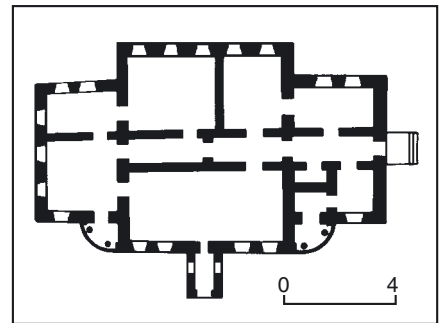

532.6. План.

532.6. Будинок ігумені.



криття пласкі по дерев'яних балках. Зведений у стилі класицизм. Фасади увінчує профільований карниз. Карниз мезоніну прикрашено модульйонами. Віконні прорізи декоровано листвами у вигляді полицок на кронштейнах. Приміщення мезоніну освітлює велике палладіанське вікно. Будівля — яскравий зразок цивільної архітектури 1-ї пол. 19 ст. [1797].

Михайло Дегтярьов.

532.5. Будинок Артинова І., 1809—11 (архіт.). Корпус № 16. У південно-східній частині монастирського подвір'я. Споруджений за зразковим проектом як головний на садибі київського підрядчика — куця І. Артинова. Пожежа на Подолі 1811 завдала великої шкоди будівлі, стіни якої 1812 тиньковано наново. Впродовж 19 ст. змінилося кілька власників будинку, 1867 права власності на нього набув монастир і пристосував під келії. У радянський час використовувався як цивільний житловий. Не раз переплановувався. Прибудову серед. 19 ст. до північного фасаду розібрано. Після передачі будинку монастиреві на його замовлення за проектом, розробленим в інституті «Укрпроектреставрація» (арх. Н. Картамишева), здійснено реставрацію пам'ятки. Одноповерховий з підвалом, мурований, тинькований, у плані прямокутний (наближений до квадрата). Дах вальмовий з мансардним приміщенням у горіщному просторі. Планування змішаного типу. Перекриття підвалу склепінчасті, першого поверху — пласкі залізобетонні. Оформлений у стилі класицизм. Центральну частину чолового східного

фасаду акцентовано розкріповкою з трьома віконними прорізами, завершеною трикутним фронтоном. З обох боків від неї симетрично прорізано по два вікна. Замкові камені й архівольти в оформленні віконних прорізів пластично членують гладеньку поверхню фриза. Декоративну пластику фасадів доповнюють горизонтальне рустування та модульйони вінцевого карніза. П'ять входів у будинок на трьох другорядних фасадах обладнано ганками зі сходами.

Будинок — яскравий зразок цивільної житлової архітектури Києва поч. 19 ст., вирішений у стилі класицизм [1798]. Іл. див. с. 1691.

Михайло Дегтярьов.

532.6. Будинок ігумені, 1818—19 (архіт.). Корпус № 10. На південний схід від собору Вознесіння Господнього. Споруджено на кошти, виділені з царської казни, за проектом та під наглядом арх. А. Меленського. 1844 проведено капітальний ремонт з

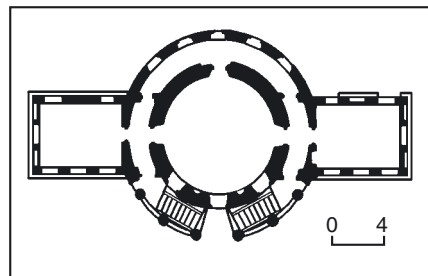

532.7. План

532.7. Воскресіння Ісуса Христа церква.

переплануванням під керівництвом майстра М. Горелова. У цей час споруду оточено дерев'яною огорожею на підмурку. 1989 за розробленим в інституті «Укрпроектреставрація» проектом (арх. З. Нестеровська) здійснено реставрацію будинку. В радянський час тут розміщувалися різні державні установи. Одноповерховий з підвалом, мурований, тинькований, у плані хрещатий, наближений до прямокутного (видовжений по осі південний схід — північний захід). Дах вальмовий. Планування коридорного типу з двобічним розташуванням приміщень. Перекриття балкові, над підвалом — склепінчасті. Зведений у стилі класицизм. Композиція плану та фасадів симетрична відносно центральних осей.

Ризаліт на головній осі чолового (південно-західного) фасаду завершено трикутним фронтоном. Обабіч — перехідні двоколонні портики іонічного ордеру у формі чверті кола в плані. Фасади завершує карниз нескладного профілю з модульйонами. Стіни бічних крил та наріжжя центрального ризаліту декоровано дощаним рустуванням. Перемички прямокутних віконних прорізів оформлено рустами та замковими каменями.

Будинок — оригінальний зразок цивільної житлової споруди у стилі класицизм, один з найкращих творів арх. А. Меленського [1799]. Іл. див. с. 1691.

Михайло Дегтярьов.

532.7. Воскресіння Ісуса Христа церква, 1824 (архіт.). На північний захід від собору Вознесіння Господнього, на косогорі. Муровану церкву Воскресіння (лікарняну) споруджено на місці дерев'яного храму, що згорів 1811, на кошти з царської скарбниці та на пожертву графині А. Чернишової. Зведено з відхиленням від проекту, який склав 1820 арх. А. Меленський: із західного боку церкви у косогорі не влаштовано крипту (земляний коридор). В радянський час споруду використовували для службових потреб різні державні установи. 1968 проведено ремонтно-реставраційні роботи за проектом, розробленим у Республіканських спеціальних науково-реставраційних виробничих майстернях Держбуду УРСР (арх. В. Корнєєва).

Одноповерхова, мурована, тинькована, за типом — ротонда з прилеглими діаметрально-протилежними у плані прямокутними крилами, під двосхилим дахом з бляшаною покрівлею кожне. Зведена у стилі класицизм.

Чоловий (східний) фасад прикрашено колонадою доричного ордеру. Центральну вісь акцентує велике палладіанське вікно ротонди, яке контрастує з простими прямокутними віконними прорізами обох крил. Входи влаштовано у крилах обабіч ротонди. Підхід до будівлі оформлено центральним пандусом, що переходить у двобічні дугоподібні двомаршові сходи.

Церква — оригінальний зразок культурної споруди доби класицизму, одне з найкращих творів арх. А. Меленського [1800].

Михайло Дегтярьов.

532.8. Казанської ікони Пресвятої Богородиці церква, 1841—44 (архіт.). У південно-західній частині монастирської садиби. Споруджена як «теплий» храм обителі за проектом арх. П. Спарро на кошти, зібрані монастирем, та пожертвування від приватних осіб.

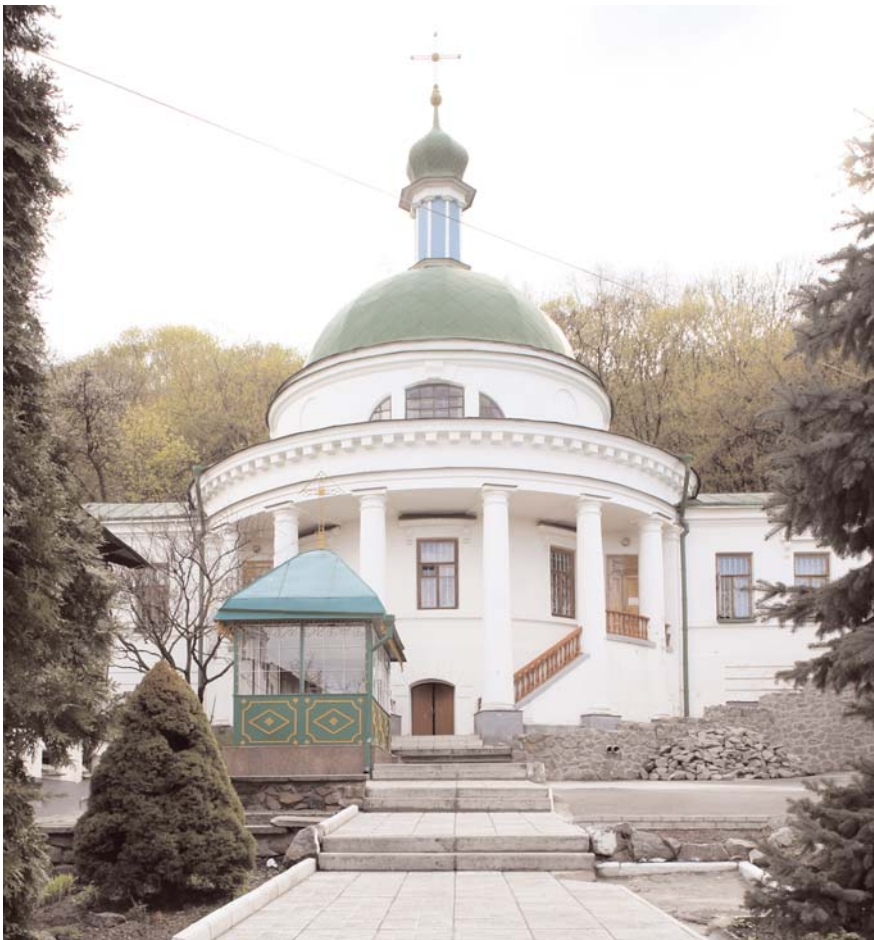

Будівельними роботами керував підрядчик Проценко. 1869 худ. Г. Мартиненко розписав стіни храму. 1900—01 проведено капітальний ремонт споруди: перекладено мармурову підлогу, перетерто тиньк стін, позолочено хрести. 1906—07 дерев'яні конструкції бані замінено на металеві. 1930 розібрано баню й кокошники фасадів. У кін. 1940-х рр. церкву пристосовано під фабрику дитячого одягу, надбудовано два поверхи, влаштовано балкові перекриття тощо. Після передачі храму у вересні 1993 монастирю, споруджено тимчасову баню з дерев'яних конструкцій у змінених формах. 1994—99 проведено ремонтно-реставраційні роботи, внаслідок яких споруда ззовні набула первісного вигляду. Оформлення інтер'єрів досліджено і законсервовано.

Зального типу, мурована, тинькована, у плані прямокутна. Східну частину об'єму завершує велика баня на високому восьмигранному підбаннику. Внутрішній простір членовано чотирма парами стовпів на три нави, середня з яких вдвічі ширша за бічні. Будівлю перекрито циліндричними лучковими склепіннями на підпружних арках. Фасади членовано ритмом пілястр доричного ордера. Великі віконні прорізи з півциркульними перемичками облямовано виконаними в тиньку кілеподіними лиштвами. Акцентні елементи декору — масивні фронтони-аттики у формі кокошників розташовано по два на поздовжніх фасадах та по три на торцевих.



532.8. Залишки розпису вівтарної частини.



532.8. Казанської ікони Пресвятої Богородиці церква. Східний фасад.

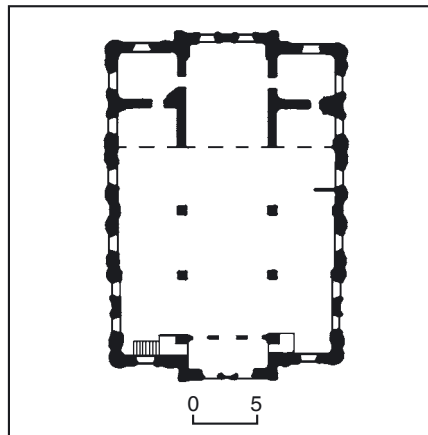

532.8. План.
532.8. Казанської ікони Пресвятої Богородиці церква. Фото кін. 19 ст.

Церква — яскравий зразок культової споруди серед. 19 ст. у характерному для творчості арх. П. Спарро неоросійському стилі, невід'ємна складова архітектурного ансамблю монастиря [1801].

Михайло Детярьов.

532.9. Келії, поч. 20 ст. (архит.). Корпус № 1. На східній межі монастиря. Прилягає до південного фасаду надбрамної дзвіниці. Первісно поблизу зведеної у 1740-х рр. надбрамної дзвіниці містилися збудовані у різний час невеликі дерев'яні споруди службово-господарського призначення, які згоріли під час спустошливої пожежі 1811. У 2-й пол. 19 ст. на місці знищеної пожежею дерев'яної будівлі знов зведено дерев'яну, у плані прямокутну споруду, яка простояла до пожежі 1893. На поч. 20 ст. на цьому місці споруджено одноповерховий мурований корпус келій пекарів й проскурні. В радянський час не раз перепланований із пристосуванням для розміщення різних установ.

Одноповерховий, мурований, у плані прямокутний. Первісне планування коридорного типу з двобічним розташуванням приміщень. Дах вальмовий. Оформлений у цегляному стилі. Скронною окрасою чолового фасаду є вінцевий карниз незначного виносу та нескладної форми лиштви віконних прорізів, які розмежовано лопатками. Корпус — історична складова комплексу забудови монастиря.

Михайло Детярьов.

532.10. Келії, 1902 (архит.). Корпус № 2. На східній межі монастирської садиби, прилягають до північного фасаду надбрамної дзвіниці. Збудовані на місці ушкодженої пожежею монастирської проскурні за проектом арх. С. Єрмакова підрядчиком М. Васильєвим. Нова споруда певною мірою зберігала функціональне призначення попередньої: одночасно з пекарнею тут було влаштовано келії пекарів та проскурні.





532.9. Келії. Корпус № 1.

Будинок двоповерховий, мурований, побілений, у плані Г-подібний, вкритий вальмовим дахом. Система планування коридорного типу з двобічним розташуванням приміщень келій. У наріжній частині розміщено двомаршові гранітні сходи з кованою металевою огорожею, що ведуть на другий поверх. Перекриття пласкі.

Оформлений у цегляному стилі. Фасади по горизонталі ритмічно членують розташовані у простінках вікон лопатки, по вертикалі — широкий профільований міжповерховий гурт, прикрашений у центральній частині рядом прямокутних неглибоких ніш. Подібні ніші обрамляють віконні прорізи та утворюють орнаментальний пояс у цокольній частині. Сандрики над віконними прорізами мають вигляд вилкового замка. Увінчує фасади розвинений карниз, під яким проведено поясок поребрика.

Декор фасадів насичений викладеними з цегли елементами. Головний вхід влаштовано на чоловому (західному) фасаді з невеликим ризалітом. Інший вхід — на центральній осі північного фасаду.

Будинок — невід'ємна складова архітектурного ансамблю монастиря [1802].
Михайло Дегтярьов.

532.11. Келії, 1895 (архїт.). Корпус № 4. У північно-східній частині монастирської подвір'я обмежують соборну площу. Споруджено за проектом арх. В. Ніколаєва у спрощених архітектурних формах, що було зумовлено браком коштів у монастиря, який зазнав значних збитків під час сильної пожежі 1893. Завдяки вдало знайденим пропорціям та місцю розташування будівля гармонійно вписується в архітектурний ансамбль монастиря.

Будинок двоповерховий, мурований, побілений, у плані прямокутний, видовжений по осі південь—північ. Дах двосхилий, з бляшаною покрівлею. Система планування коридорна з двобічним розташуванням келійних приміщень. Перекриття пласкі.

Завершені розвиненим профільованим карнизом фасади, які прорізано строгим ритмом вікон з лучковими перемичками, по вертикалі членує міжповерховий карниз. Бічні частини західного, зверненого до площі фасаду, акцентовано невеликими ризалітами, в яких влаштовано вхідні отвори.

Будинок — невід'ємна складова архітектурного ансамблю монастиря [1803].

Михайло Дегтярьов.

532.12. Келії, 1822—32 (архїт.). Корпус № 5. У північно-східній частині монастирської садиби, на межі зламу південь—захід. Споруджено, ймовірно, за проектом арх. А. Меленського, який



532.10. Келії. Корпус № 2.
532.10. Корпус № 2. Торцевий фасад.



532.12. Келії Корпус № 5.
532.12. План першого поверху.

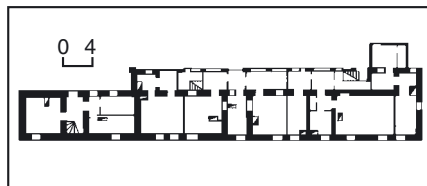
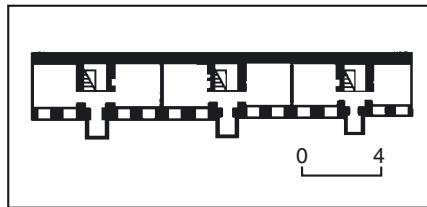

532.13. План першого поверху.
532.13. Келії. Корпус № 6.



532.11. Келії. Корпус № 4.

запроектував у цей період низку споруд Флорівського монастиря. Будинок двоповерховий, мурований, тинькований, побілений, у плані Г-подібний. Дах двосхилий з бляшаною покрівлею. Планування трисекційне. Перекриття пласкі. Зведений у стилі класицизм.

Звернені на подвір'я монастиря південний та західний фасади вирішено стримано. Плаский міжповерховий пояс, що членує фасади, над перемичками прямокутних вікон першого поверху без виступу переходить в замок у формі клинчастого русту. Входи акцентовано ритмічно розташованими дерев'яними пофарбованими тамбурами з трикутними фронтонами. Найштаніше декоровано північний фасад, що виходить на площу Житнього ринку. В обробці його другого поверху використано такі самі елементи, що й на прилеглій стіні сусіднього корпусу № 6: чергування гладенької та рустованої поверхонь, горизонтальні профільовані сандрики на консолях над вікнами. Нижній поверх прикрашено декоративними нішами із замковими каменями, що чергуються з прямокутними віконними прорізами.

Будинок — невід'ємна складова ансамблю монастиря [1804].

Михайло Дегтярьов.

532.13. Келії, 1827 (архїт.). Корпус № 6. На північній межі монастирської садиби. Споруджені, ймовірно, за проектом арх. А. Меленського. Приміщення першого поверху тривалий час займала богадільня.

Будинок двоповерховий, мурований, тинькований, побілений, у плані прямокутний, видовжений по осі схід—захід. Дах вальмовий з бляшаною покрівлею. Планування галерейно-секційне. Перекриття пласкі. Збудований у стилі класицизм.

Найштаніше оформлено північний, звернений на вул. Хорива фасад. Стіни верхнього поверху на центральній та бічних ділянках декоровано дощаним рустуванням. Частина вікон увінчано сандриками на консолях. Гладенькі стіни нижнього поверху ритмічно членовано віконними прорізами та лопатками значного вносу. На південному, зверненому на подвір'я фасаді між двома бічними ризалітами влаштовано криту двоярусну галерею на цегляних стовпах. Наріжжя ризалітів акцентовано рустованими лопатками.

Споруда — невід'ємна складова архітектурного ансамблю монастиря [1805].

Михайло Дегтярьов.

532.14. Келії, 1847, 1890-і рр. (архїт.). Корпус № 7. На північно-західній межі садиби монастиря, на крутосхилі. Прилягає до огорожі біля північної еко-



532.14. Келії. Корпус № 7.
532.14. План другого поверху.

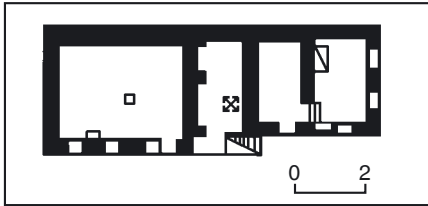

номічної брами, фланкує в'їзд на подвір'я, торцем виходить на монастирську вулицю, що веде до соборної площі. До поч. 1840-х рр. — періоду завершення мурування монастирської огорожі на даній ділянці — тут містилася невелика мурована сторожка. 1847 за проектом арх. П. Спарро замість сторожки споруджено одноповерхову муровану будівлю у стилі класицизму, що слугувала братською лазнею. Роботи провів підрядчик — київський купець М. Овсянников. У 1890-х рр. над нею зведено другий поверх у цегляному стилі.

Будинок двоповерховий у східній частині та одноповерховий з нагірного боку, мурований з цегли на вапняному розчині, частково тинькований (перший поверх), побілений, у плані прямокутний, видовжений по осі схід—захід. Дах вальмовий, покрівля бляшана. Планування секційно-коридорного типу. Перекриття пласкі дерев'яні. На оформленні фасадів позначився вплив класицизму (на рівні першого поверху) та цегляного стилю (на рівні другого поверху).

Фасади вирішено нерівноцінно. Північний фасад, включений в огорожу, глухий, нетинькований, поділений на два яруси міжповерховим карнизом. Площину стіни нижнього ярусу членують лопатки, верхній ярус декоровано пояском поребрика. Найбільше оздоблено південний та східний фасади на рівні другого поверху, наріжжя яких підкреслено лопатками, обробленими ширинками. Ритмічно розташовані прямокутні віконні прорізи декоровано масивними пласкими П-подібними сандриками зі стилізованими замками. Розвинений вінцевий карниз підкреслено пояском поребрика. На південному фасаді — дерев'яні криті сходи, що ведуть на другий поверх.

Будинок — невід'ємна складова архітектурного ансамблю монастиря [1806].
Михайло Детярьов.

532.15. Келії, 1850—60-і рр. (архит.). Корпус № 8. У північно-західній частині садиби монастиря, вздовж монастирської вулиці, що веде від північної брами до соборної площі. Споруджені замість дерев'яного келійного корпусу, що згорів. Будинок двоповерховий, цегляний, тинькований, побілений, у плані прямокутний, видовжений по осі південь—північ. Дах двосхилий, покрівля



532.15. Келії. Корпус № 8.
532.15. План першого поверху.

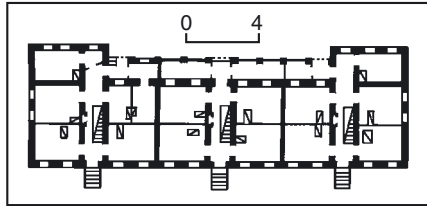

бляшана. Планування трисекційне. Перекриття пласкі. Оформлений в дусі пізнього класицизму.

Фасади, окрім тильного, мають чітке поповерхове членування широким профільованим пояском. Нижній поверх із заглибленими в стіну прямокутними вікнами оброблено дощаним рустуванням. Прорізи у гладенькій поверхні стін другого поверху облямовано профільованими лиштвами, що ледве виступають з площини стіни, та увінчано горизонтальними сандриками складного профілю. На чоловому східному фасаді ритмічно розташовано три входи з дерев'яними ганочками та піддашками над ними. На західному (тильному) фасаді між двома бічними ризалітами влаштовано двоповерхову дерев'яну заklenу галерею. Декору фасадів прита-

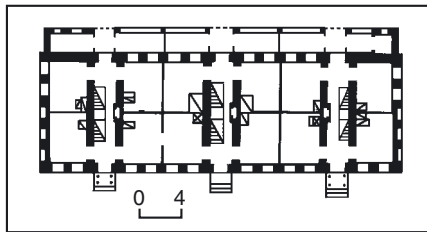

532.17. План першого поверху.
532.17. Келії. Корпус № 10.



532.16. Келії. Корпус № 9.
532.16. План першого поверху.

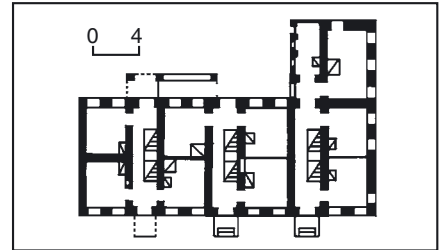

манна деяка сухість у трактуванні форм, властива творам архітектури доби пізнього класицизму.

Будинок — невід'ємна складова архітектурного ансамблю монастиря [1807].
Михайло Детярьов.

532.16. Келії, 1850-і рр. (архит.). Корпус № 9. У північно-західній частині садиби монастиря, на схилі. Активно впливає на формування простору центрального композиційного вузла архітектурного ансамблю монастиря — соборної площі. Дату побудови споруди та ім'я автора документально не встановлено. Проте, зважаючи на архітектурні форми зрілого класицизму, властиві також розташованому поряд (на схід), спорудженому в 1850-х рр. арх. М. Самоновим келійному корпусу № 10, можна припустити, що корпус № 9 побудований одночасно тим самим архітектором.

Будинок двоповерховий, мурований, тинькований, побілений, у плані Г-подібний. Дах вальмовий, покрівля бляшана. Планування трисекційне. Перекриття пласкі. Оформлений під впливом пізнього класицизму.

Звернені до соборної площі південний та східний фасади декоровано найліпніше. Вони мають чітке поповерхове членування, підкреслене профільо-





532.18. «Нова» Трапезна та готель.
532.18. План першого поверху.

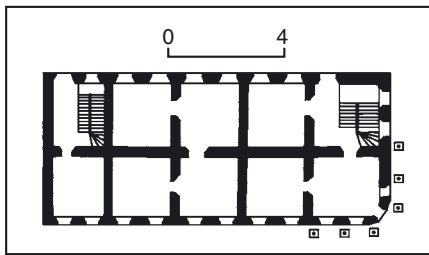

ваним гуртом, який над перемичками вікон першого поверху поєднано із замковими каменями. Перший поверх декоровано дощаним рустуванням. Подібно оздоблено центральну частину другого поверху на південному фасаді. П'ять розташованих тут віконних прорізів увінчано горизонтальними сандриками складного профілю на фігурних кронштейнах. На чоловому (південному) фасаді симетрично розміщено входи в будинок, обладнані дерев'яними ганками та піддашками. На північному (тильному) фасаді влаштовано двоповерхову дерев'яну засклену веранду.

Будинок — невід'ємна складова історичного архітектурного ансамблю монастиря [1808].

Михайло Дегтярьов.

532.17. Келії, 1856—59 (архїт.). Корпус № 10. У центральній частині монастирської садиби, обмежують соборну площу. Побудовані за проектом арх. М. Самонова замість корпусу, що згорів.

Будинок двоповерховий, мурований, тинькований, побілений, у плані прямокутний, видовжений по осі схід—захід, завершений вальвовим дахом з бляшаною покрівлею. Трисекційний. Перекриття пласкі. Оформлений під впливом пізнього класицизму.

Фасади мають чітке поповерхове членування. Перший поверх оброблено дощаним рустуванням, віконні перемички декоровано віялоподібними замками. Поверхні стіни другого поверху гладенька. Членування чолового (південного) фасаду трьома рустованими розкріповками відповідає трисекційному плануванню будівлі. На осях розкріповок розташовано входи, обладнані пофарбованими дерев'яними (частково заскленими) тамбурами. Стіни увінчано розвиненим карнизом складного профілю. На тильному (північному) фасаді — дерев'яна засклена двоповерхова веранда.

Будинок — невід'ємна складова архітектурного ансамблю монастиря [1809].

Михайло Дегтярьов.

532.18. «Нова» Трапезна та готель, 1838—39 (архїт.). Корпус № 11. На косогорі в південно-західній частині садиби монастиря. 1824 проект будівлі замовлено монастирем арх. А. Меленському у зв'язку з малою місткістю старої трапезної при церкві Святих Флора і Лавра. Запроектовану на захід від трапезної будівлю кухні не споруджено. На нижньому поверсі містилися келії для прочан (монастирський готель), на верхньому — трапезна зала, буфет та службові приміщення. В радянський час будинок не раз перепланували у зв'язку з пристосуванням під різні державні установи. Після передачі монастирю його коштом проведено ремонтно-відновлювальні роботи.

Будинок двоповерховий, мурований, тинькований, у плані прямокутний із заокругленим північно-східним наріжжям, видовжений по осі південь—північ. Дах двосхилий з бляшаною покрівлею. Планування коридорного типу з двобічним розташуванням приміщень. Перекриття пласкі дерев'яні. Оформлений у стилі класицизм.

Фасади членовано ритмом прямокутних віконних прорізів. Звернені на подвір'я монастиря східний та північний фасади у нижньому ярусі рустовано та декоровано замковими каменями над віконними прорізами. Стіни увінчує профільований карниз. Вхід у будинок на північно-східному наріжжі оформлено шестиколонним портиком великого тосканського ордера, завершеним аттиком.

Споруда — оригінальний зразок цивільної архітектури Києва доби класицизму [1810].

Михайло Дегтярьов.

532.19. Огорожа, 1-а пол. 19 ст. (архїт.). Проста дерев'яна монастирська огорожа зафіксована одним з найбільш ранніх іконографічних документів, що містить зображення монастиря, — планом Києва 1695. У 1758 коштом постриженої у черниці багатой аристократки Н. Долгорукової розгорнуто масштабні будівельні роботи зі зведення мурованої огорожі, що тривали довгий час. Її спорудили з північної, східної та південної сторін. Із заходу на косогорі лишалася проста дерев'яна огорожа. Значної шкоди монастирським будівлям завдала спустошувальна пожежа 1811. На відновлення монастиря з царської скарбниці було виділено значну суму грошей. До розробки проекту ремонтно-реконструкційних робіт у монастир (у т. ч. і для будівництва нової мурованої огорожі) був залучений арх. А. Меленський. Упродовж 1817—20 за його проектом під орудою відомого київського підрядчика В. Серикова

533. Фонтани. Вул. Лютеранська, 5—7.



532.19. Огорожа.



на північній, східній та південній межах монастиря зведено муровану огорожу, що включила на східній ділянці старовинну муровану дзвіницю над головним в'їздом у монастир. У той час територію монастиря збільшено; відповідно до нового плану забудови Подолу за регулярною системою, садибна ділянка набула майже прямокутного абрису. З північного та південного боків в огорожі влаштовано прості за формою брами зі сторожками. Із західного боку на косогорі відновлено дерев'яну огорожу. 1834 «для розведення саду та влаштування двинтаря» до Флорівського монастиря приєднала територію «...стоящей впусе без пользы» всієї г. Киселівка, яку оточили дерев'яною огорожею за проектом арх. А. Станзані. У кін. 1840-х — на поч. 1850-х рр. за проектом арх. П. Спарро на косогорі та на г. Киселівка дерев'яну огорожу замінено на муровану.

Споруджено на складному рельєфі, що спричиняло часті руйнування, місцями розібрано під час будівництва нових споруд. Збереглася лише на окремих ділянках: на південний схід від дзвіниці; вздовж вул. Хорива, де вціліла північна брама, лучкову арку якої розібрано.

Огорожа (вис. — бл. 3,0 м і товщ. — 0,6 м) змурована із жовто-рожевої цегли (0,28 × 1,25 × 0,07 м). Складається з квадратних у плані стовпів (товщиною у три цеглини) та стін (у дві з половиною цеглини), увінчаних простим уступчастим карнизом. З боку подвір'я збереглися гнізда для балок будівельного рихтування або прилеглих колись до стіни монастирських споруд. Фасади побілено.

Являє значну історико-архітектурну цінність як витвір відомих архітекторів та невід'ємна складова частина архітектурного ансамблю монастиря [1811].

Михайло Дегтярьов.

533. ФОНТАНИ, 1949 (архїт.). Вулиці Лютеранська, 5—7, Червоноармійська, 14. У дворі будинків. Належать до серії фонтанів, що були встановлені в місті за проектом арх. В. Жукова.

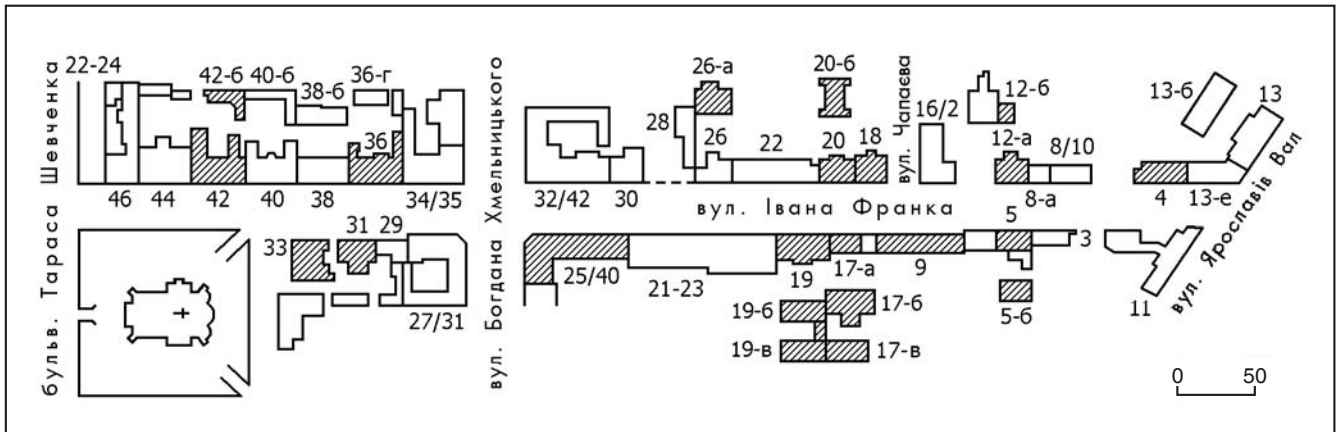

534. Франка Івана вулиця. План забудови.

Вирішені у вигляді неглибокого басейну неправильної форми (імітує озеро), в якому стоять дві стилізовані колони, прикрашені рельєфними розетками. На колонах вміщено дві скульптури пеліканів.

Фонтани — приклад малих архітектурних форм 1940—50-х рр. [1812].

Олена Мокроусова.

534. ФРАНКА ІВАНА ВУЛИЦЯ, 19—20 ст. (архит., іст., містобуд.). З'єднує бульв. Т. Шевченка з вул. Ярославів Вал, проходить повз Володимирський собор. До вулиці прилучаються вул. Чапаєва, Б. Хмельницького і пл. Ботанічна. Виникла у 2-й пол. 19 ст. Утворена з вул. Афанасіївської (між сучасними вулицями Ярославів Вал і Б. Хмельницького) і вул. Несторівської (між сучасними вул. Б. Хмельницького і бульв. Т. Шевченка). Північний відтинки — вул. Афанасіївська, що отримала назву від розміщеного у цьому районі глибокого Афанасіївського (Святославського) яру, вперше згадується 1855. Згідно з правилами забудови Києва 1861, належала до другого розряду, тобто вздовж неї, окрім одно-, двоповерхових мурованих, могли зводитися й дерев'яні будинки. Впродовж кількох десятиріч велися роботи із засипання яру та облаштування водовідведення з прилеглих садиб, що підтоплювалися. На формування забудови південного відтинку вулиці вплинуло спорудження Володимирського собору. За генеральним планом соборної площі 1866 прилеглі до неї квартали розбито на ділянки, де у відповідності з першим розрядом забудови мали зводитися винятково муровані будинки не менш як у два поверхи. 1869 відтинки вулиці біля собору названо на честь Нестора Літописця. Обидві частини об'єднано 1899 під спільною назвою вул. Несторівська, яка, починаючи з 1892, забудовувалася по всій довжині відповідно до першого розряду.

Сучасну назву вулиця отримала 1926 у зв'язку з 10-річчям від дня смерті Франка Івана Яковича (1856—1916) — письменника, ученого, громадського діяча.

Забудова вулиці складалася до поч. 20 ст. і частково реконструйована у радянський час. У 1930—40-х рр. багато споруд було надбудовано до чотирьох—п'яти поверхів. Про колишній яр нагадає лише крутий узвіз від вул. Ярославів Вал, який надає вулиці неповторний вигляд.

Пам'ятки архітектури: садиби № 5, 5-б (історизм), № 17-а, 17-б, 17-в (модерн, арх. В. Риков), № 19, 19-б, 19-в (історизм, арх. Г. Позняков); № 20, 20-б (історизм); № 26-а (неоренесанс, арх. С. Толстой); № 42, 42-б (історизм); житлові будинки № 9 (зразок архітектури кін. 1930-х рр. на основі форм і засобів класичної спадщини), № 12-а, 12-б (історизм); № 18 (історизм, арх. А.-Ф. Краусс), № 25/40 (історизм, арх. М. Яскевич), № 26-а (неоренесанс, арх. С. Толстой), № 33 (історизм, арх. Р. Тустановський); № 36 (історизм, за участю арх. А.-Ф. Геккера).

На вулиці проживали відомі історичні діячі: в № 4 бував біолог і селекціонер, акад. УАН М. Кащенко, мешкали історик права та бібліограф Л. Окіншевич; в садибі № 12-а, 12-б — політичний діяч М. Балабанов, композитор і музичний діяч Г. Бобинський; в садибі № 17 — музикознавець і фольклорист Д. Ревуцький, кінорежисер Ф. Соболєв, вчений у галузі електротехніки С. Усатий, громадсько-політичний, державний і церковний діяч В. Чехівський; в № 18 — контрабасист, диригент, композитор, педагог Б. Воячек; в № 19 — арх. Г. Позняков; в № 20 бував актор, поет і бард В. Висоцький; в № 25/40 — письменник О. Беляєв, диригент Н. Рахлін; в № 31 — лікарі та вчені А.-В. Високович і А. Ходін, історик В. Іконников, син відомого педаго-

534.1. Вул. І. Франка, 36.



га К. Ушинського — інженер К. Ушинський; в № 33 — інж. М. Белелюбський, письменник К. Паустовський; в № 26-а — агрохімік, акад. АН УРСР О. Душечкін; в садибі № 42 — композитор В. Пухальський і співак М. Шуйський.

Не збереглися будинки, в яких проживали відомі історичні діячі: в первісній забудові садиб № 4 — завідувач кафедри фармакології університету К.-Г.-Е. Гейбель (1880-і рр.), № 5 — завідувач кафедри очних хвороб університету А. Ходін (1880-і рр.).

1880—82 в будинку на території сучасної садиби № 19 містилася Рисувальна школа М. Мурашка.

Незважаючи на втрати, вулиця зберігає значення як комплексна пам'ятка культури [1813].

Раїса Бондаренко.

534.1. Житловий будинок, 1870-і рр., 1880, 1940 (архит.). Вул. І. Франка, 36. На червоній лінії забудови вулиці. Ймовірно у 1870-і рр. впритул до межі з ділянкою № 38 споруджено первісний двоповерховий об'єм з чоловим фасадом на сім віконних осей. Центр фасаду з головним входом підкреслювали колони коринфського ордера обабіч балкону на другому поверсі, які підтримували фігурний аттик із слуховим вікном і спиралися на рустовані лопатки першого поверху. Бічні частини фасаду, завершеного розкріпованим карнизом на кронштейнах, було виділено рустованими лопатками та двома прямокутними аттиками. 1880 власником садибної ділянки — ротмістром

у відставці С. Іззовського за проектом кийського арх. А.-Ф. Геккера зроблено стилістично узгоджену з первісним об'ємом двоповерхову чотиривіконну прибудову з проїздом у двір, яку увінчував фігурний аттик зі слуховим вікном. 1940 за проектом арх. Горбачевського будинок надбудовано двома поверхами із значним спрощенням зовнішнього декору, квартири переплановано.

Чотириповерховий з напівпідвалом, мурований, тинькований, у плані прямокутний з тильним ризалітом. Односекційний. Перекриття пласкі. Дах двохсхилий по дерев'яних кроквах, покрівля бляшана.

В оформленні чолового фасаду використано елементи стилів бароко і ренесанс. Композиційну вісь 11-ти віконного асиметричного фасаду виділено розкріповкою з отвором входу та балконами другого—четвертого поверхів, яку завершено тридільним уступчастим аттиком. Балконний отвір другого поверху фланковано колонами коринфського ордера, що спираються на рустовані лопатки обабіч головного входу. Членування по вертикалі виявлено рустованими лопатками першого і другого поверхів по боках фасаду та чотирима рядами балконів. По горизонталі фасад членують гурт першого поверху, масивний розкріпований карниз на кронштейнах другого поверху зі смугою фриза, вінцевий профільований карниз незначного виносу. Прямокутні віконні прорізи облямовано ліштвами, прикрашено фігурними замковими каменями на першому поверсі, горизонтальними сандриками на кронштейнах та підвіконними нішами на другому, підвіконними полицями на двох верхніх поверхах. Арковий отвір проїзду займає бічне положення.

Незважаючи на значні перебудови, особливо за радянських часів, будинок залишається цікавим зразком архітектури 2-ї пол. 19 ст.

Тепер у будинку містяться Амбасада Аргентини [1814]. *Марина Виноградова.*

534.2. Житловий будинок 1889—90, в якому проживав Воячек Б. І. (архит., іст.). Вул. І. Франка, 18. На розі з вул. Чапаєва, на червоних лініях забудови вулиць. Одні з перших власників ділянки — А. і Р. Шафировичі. Забудова садиби була розрідженою, малоповерховою. З боку вулиці стояв дерев'яний двоповерховий житловий будинок. В глибині подвір'я розташовувалися дерев'яний житловий флігель, каретний сарай, стайня, льодовня (не збереглися), льох. 1887 майно перейшло у власність М. Фріца. 1888 садибу купив гомельський міщанин Ф. Кушнерьов. На його замовлення споруджено наявний будинок за проектом арх. А.-Ф. Крауса. У проєкті передбачалося забудувати весь фронт ділянки, але звели лише праву частину запроєктованого будинку з центральним (за проектом) ризалітом. На кожному поверсі нової споруди містилося по дві п'ятикімнатні квартири з двобічним плануванням змішаного (коридорно-анфіладного) типу. Чоловий фасад на рівні першого поверху було прикрашено дощаним рустом. На червоній лінії забудови вулиці залишився дерев'яний двоповерховий будинок. 1903—15 майном володіли Ф. Осипов та Г. Полякова. Останнім власником садиби був К. Юце-

вич. Вони не внесли істотних змін у її забудову. 1922 садибу націоналізовано. У 1990-х рр. проведено капітальний ремонт триповерхового будинку з переплануванням квартир; на місці дерев'яного двоповерхового збудовано п'ятиповерховий будинок № 18-а у спрощених архітектурних формах.

Триповерховий, на цокольному напівповерсі, мурований, пофарбований, у плані прямокутний, із тильним ризалітом та центральним проїздом у двір. Односекційний. Перекриття пласкі. Під частиною будівлі — підвал. Дах двохсхилий по дерев'яних кроквах, покрівля бляшана. В оздобленні фасаду використано мотиви ренесансу.

Композиція чолового фасаду асиметрична. По вертикалі його членують бічні розкріповки, що завершуються тридільними аттиками з підвищеними півкруглими центральними частинами. Вертикальні членування фасаду доповнено пілястрами, що фланкують віконні прорізи. Декор змодельовано в цеглі. Прямокутні віконні прорізи з рельєфними клинчастими перемичками прикрашено підвіконними фільонками з рослинним ліпленням орнаментом. Віконний проріз лівої розкріповки півциркульний. На фасаді розміщено балкон з ажурним металевим огороженням. Парадний вхід вирішено у вигляді спрощеного portalу. Прямокутний вхідний отвір з дерев'яними двостулковими дверима фланковано рустованими лопатками, акцентовано півциркульним піддашком (сучасним). Завершення фасаду складається з широкого фриза з аркатурою та профільованого карниза невеликого виносу. Карниз доповнено смугою сухариків. На фасаді з вул. Чапаєва прямокутні віконні прорізи з рельєфними клинчастими перемичками на рівні другого—третього поверхів фланковано широкими лопатками. Фасад завершує профільований карниз на декоративних кронштейнах і металеве ажурне огороження даху (не автентичне).

Будинок — цінний зразок житлової споруди в стилі неоренесанс.

1904—13 у будинку проживав Воячек Богумил (Федір) Іванович (1857—1934) — музикант, диригент, композитор, педагог. Випускник Празької консерваторії (1879). Працював в оркестрі ки-

ївської опери (1883—1915; контрабасист), викладав у Музичному училищі Київського відділення Російського музичного товариства (1885—1934), професор Київської консерваторії (1913—34). Одночасно керував оркестром театру Бергоньє (з 1916), в 1900-х рр. був учителем музики у Четвертій гімназії та Першому комерційному училищі, викладав курс оркестрових інструментів у Музичній школі М. Іконникова, в 1910-х рр. — вчитель музики (контрабас) і диригент учнівського хору Першої гімназії, 1917—25 — капельмейстер оркестру київської міліції, потім працював в оркестрі київського радіоцентру. Не раз диригував оркестрами на літніх симфонічних вечорах, брав участь у концертах Російського музичного товариства. Автор «Урочистого актового маршу», присвяченого 100-річчю Першої гімназії (1909); оркестрових опер «Катерина» М. Аркаса (1888; пост. 1899) і «Ноктюрн» М. Лисенка (1913); опери «Вій»; симфонічної поеми «Пам'яті Чайковського»; творів на теми модавських народних пісень, для віолончелі, фортепіано та ін.

Раніше мешкав на сучасній вул. Артема, 26, пізніше — на вул. Рейтарській, 24, вул. Б. Хмельницького, 7 і 54, у 1920-х рр. — на вул. Садовій, 4 (останні три будинки не збереглися).

Тепер — офісний будинок Соціал-демократичної партії України (об'єднаної) [1815].

Марія Кагомська, Олена Мокроусова.

534.3. Житловий будинок 1900—01, в якому проживали Беляєв О. Р., Рахлін Н. Г. (архит., іст.). Вул. І. Франка, 25/40. На розі з вул. Б. Хмельницького, на червоних лініях забудови вулиць. Історія садиби простежується з 1870-х рр., коли її забудову складала дерев'яні житлові і службові споруди. Власники неодноразово змінювалися. Наявний будинок зведено як прибутковий житловий на замовлення В. Мартоса та В. Верховського. Автор проєкту — цивільний інж. М. Яскевич. З 1906 ділянка належала В. Верховському, 1912 продана інж.-полковнику С. Черкасову, 1916 — куццю 1-ї гільдії Б. Рабиновичу. 1918 на першому поверсі було дві чотирикімнатні й одна семикімнатна квартири з кухнями, передпокоюми, клозетами та чотири крамниці; на другому поверсі — одна трикімнатна, дві чотирикімнатні, одна восьмикімнатна і одна дев'ятикімнатна квартири з кухнями; на третьому і четвертому поверхах — по одній трикімнатній і шестикімнатній, дві чотирикімнатні, дві п'ятикімнатні квартири з кухнями; у підвальному поверсі — одна п'ятикімнатна, дві чотирикімнатні й одна двокімнатна квартири з кухнями, передпокоюми і клозетами, дві пральні, двірницька, приміщення опалювача, хлібопекарня з чотирьох кімнат і котельня під двором. Надалі будинок не змінював призначення, використовувався як житловий з крамницями на першому поверсі. 1945 проведено капітальний ремонт. Планування першого поверху повністю змінено, інших поверхів — змінено новими перегородками.

Чотириповерховий з підвалом, мурований, пофарбований, у плані Г-подібний, двосекційний, з проїздом у двір з вул. І. Франка. Перекриття пласкі. Композиційним центром об'ємного

534.2. Вул. І. Франка, 18.



вирішення споруди є пишно декорована і перекрита банею зрізана наріжна частина (первісне завершення бані втрачене). Обидва крила завершено двоххилим дахом.

Оформлений з використанням ренесансних та барокових мотивів. Стилістично неоднорідний архітектурний декор змодельовано в цеглі та доповнено ліпними деталями. Фланги чолових фасадів бічних крил і центр фасаду на вул. І. Франка виділено розкріповками з рядами балконів та невеликими аттиками. Фасади розділено гуртами на три яруси: нижній (перший поверх) — з великими вітринами торговельних приміщень з боку вул. Б. Хмельницького; середній (другий—третій поверхи) — оформлений великим ордером у вигляді коринфських колон з боків розкріповок і рустованих іонічних піястрів у міжвіконнях; верхній (четвертий поверх) з вінцевими карнизом і фризом, членованим модульонами та прикрашеним ліпними вставками з рослинним орнаментом. Розкріповки на четвертому поверсі підкреслено бічними фільончастими лопатками з ліпленою арматурою. Отвори входів і більшість віконних прорізів — прямокутні. Ряд вікон другого поверху оздоблено трикутними сандриками, третього — замковими каменями з гірляндами в оточенні рослинного орнаменту. На другому поверсі зрізаного наріжжя розміщено здвоєні півциркульні вікна, що разом із тондо у проміжку вписано у широку аркову нішу. Рішення дворових недекорованих фасадів спрощене.

В інтер'єрах окремих приміщень збереглися оздоблення стель (гурти, розетки, карнизи) та столярні заповнення віконних і дверних отворів.

Будинок — яскравий зразок прибутко-



534.3. Фрагменти оздоблення фасаду.

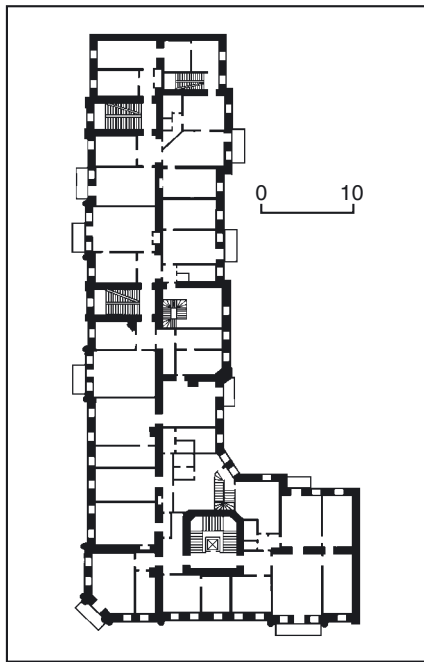

534.3. План другого поверху.
534.3. Вул. І. Франка, 25/40.

вих житлових споруд зламу 19—20 ст. (періоду еклектики).

1929—31 у квартирі № 17 проживав Беляєв Олександр Романович (1884—1942) — письменник, автор широко відомих фантастичних творів. Тут він написав оповідання «Підводні хлібороби», «Земля горить» та ін.

1945—79 у квартирі № 25 жив Рахлін Натан Григорович (1906—79) — диригент, народний артист СРСР (з 1948), головний диригент державних симфонічних оркестрів УРСР (1937—62), СРСР (1941—45), Татарської АРСР (1966—79). У 1946—66 (з перервою в 1956—58) — професор диригентського класу Київської консерваторії (працював у ній з 1937), 1956—58 очолював симфонічний оркестр Московської філармонії. 1966—74 — професор Казанської консерваторії. 1956 брав участь у місячнику радянсько-польської дружби (виступав у Польщі) та XI Міжнародному музичному фестивалі «Празька весна». Відзначений Державною премією СРСР (1952).

Мав величезний репертуар, знав напам'ять понад дві тисячі симфонічних творів, грав на багатьох музичних інструментах. Оригінально трактував зразки світової класики, був майстром імпровізації. Вперше в його виконанні прозвучали симфонії відомих композиторів: 2-а — Л. Ревуцького, 3-я — Б. Лятошинського, 11-а — Д. Шостаковича, «Героїчна увертюра» В. Косенка, симфонія-кантата «Україна моя» та сюїта «Пам'яті Лесі Українки» А. Штогаренка й ін. Часто виступав з безкоштовними концертами на відкритих сценах, зокрема в Міському саду в Києві.

Праворуч від останнього під'їзду крила вздовж вул. І. Франка встановлено гранітну меморіальну дошку з барельєфним портретом Н. Рахліна (ск. Г. Лисенко).

Тепер частину приміщень займають офіси й торговельні заклади [1816].

В'ячеслав Горбик, Марія Кагомська.

534.4. Житловий будинок працівників Наркомзему УРСР, 1937—39 (архт.). Вул. І. Франка, 9. На червоній лінії забудови вулиці. С провідним у навколишній забудові. Споруджено за проектом 1934 на території історичних садів № 7—11. У зв'язку зі складним



рельєфом фронтальна частина цих ділянок тривалий час лишалася не забудованою. Садиба № 9 впродовж останньої третини 19 — першого десятиліття 20 ст. належала родині О. Шатько, потім — С. Квашеву. Останньою власницею була М. Юскевич-Красковська. Садибою № 11 у 1880-х — 1900-х рр. володів професор Університету св. Володимира Ф. Фортинський. У 1910-х рр. домоволодіння успадкували його діти.

Семиповерховий, мурований, тинькований, у плані прямокутний, чотирисекційний. У кожній секції на поверсі розміщується по дві квартири: дво- та трикімнатні. Застосована схема поздовжніх несучих стін. Перекриття пласкі.

Композиція чолового фасаду триярусна, симетрична відносно центральної осі, вирізняється врівноваженістю горизонтальних та вертикальних членувань. Перший ярус, що об'єднує два поверхи і трактується як цокольний, оформлено дощано рустикою. Третій ярус — сьомий поверх — відокремлено широким поясом з надвіконного та підвіконного профільованих гуртів, увінчано розвиненим карнизом значного виносу з модульонами. Виступну п'ятивіконну центральну частину фасаду акцентовано трьома лоджіями, в глибині яких містяться півкруглі балкони четвертого й шостого поверхів. Лоджії перекрито півциркульними арками, що спираються на прямокутні в перетині колони п'ятого—шостого поверхів. Пластичну виразність посилено пофарбуванням стін лоджій у темно-червоний колір. Прямокутні широкі вікна та отвори входів обрамлено профільованими лиштвами. Основними пластичними елементами дворового фасаду є виступні вертикальні об'єми сходових кліток.

Архітектура будинку відображає пошуки нової художньої мови на основі форм та засобів класичної спадщини у кін. 1930-х рр.

Тепер офісний будинок [1817].

Ольга Зливкова, Інна Шулешко.

534.5. Житловий будинок 1899, поч. 20 ст., в якому проживав Душечкін О. І. (архит., іст.). Вул. І. Франка, 26-а. У другому ряді забудови ділянки, паралельно червоній лінії вулиці. Триповерховий



534.5. Вул. І. Франка, 26-а.

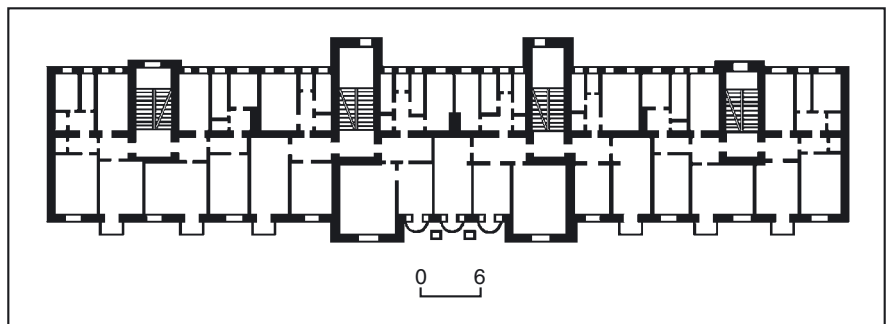

534.4. План четвертого поверху.
534.4. Вул. І. Франка, 9.

на напівповерсі будинок споруджено за проектом арх. Є. Толстого на замовлення власника садиби — присяжного повіреного С. Замкова. Надбудований, ймовірно, на поч. 20 ст. На кожному поверсі містилося дві квартири на чотири та п'ять кімнат; у напівповерсі — сараї та комори.

Чотириповерховий, на цокольному напівповерсі, мурований, пофарбований, у плані Т-подібний. Односекційний. Перекриття пласкі по дерев'яних балках. Сходи гранітні, парадні сходові майданчики викладено керамічними плитками. Дах двосхилий з бляшаною покрівлею.

Чоловий фасад на вісім віконних осей оформлено у стилі неоренесанс з елементами цегляного стилю. Симетрію композиції порушують прямокутні отвори входу та проїзду, зміщені праворуч. Дві середні віконні осі виділено розкріповкою, увінчаною фігурним аттиком, та рустованими на рівні першого поверху пласкими лопатками. По горизонталі фасад членують розкріповані карнизні і підвіконні гурти. Невеликий вінцевий карниз над лопатками спирається на кронштейни у складі фільончастого фриза, під яким проходить пояс уступчастих дентикул. Прямокутні віконні прорізи першого—четвертого і півцикульні п'ятого поверхів підкреслено підвіконними нішами, на верхньому поверсі прикрашено архівольтами і замковими каменями, на другому — сандриками із зубчастим орнаментом, на першому — цегляним орнаментом.



Будинок — характерний зразок житлової споруди кін. 19 — поч. 20 ст. З 1945 до кін. 1930-х рр. у квартирі № 9 будинку проживав Душечкін Олександр Іванович (1874—1956) — агрохімік і фізіолог рослин, акад. АН УРСР (з 1945), засновник і перший директор Інституту фізіології рослин і агрохімії АН УРСР (1946—53, тепер — Інститут фізіології рослин і генетики НАНУ). У період проживання в цьому будинку працював агрохіміком у лабораторії мережі дослідних полів Всеросійського товариства цукрозаводчиків (1903—12); з поч. 1910-х рр. — роз'їзним агрономом, згодом — помічником завідувача сільськогосподарської хімічної лабораторії Південноросійського товариства заохочення землеробства і сільськогосподарської промисловості (1912—18). Член Київського агрономічного товариства (з 1912), завідувач відділу агрохімії Київської обласної сільськогосподарської станції (1915—30), директор Київської контрольно-насіenneвої станції Наркомзему УСРР (1925—28). З 1928 — директор Центральної агрохімічної лабораторії Наркомзему, на

базі якої 1930 організовано Український НДІ землеробства, потім — завідувач відділу, заступник директора цього інституту (до 1948). Одночасно викладав у вузах Києва. З 1921 — доцент агрономічного факультету Київського політехнічного інституту, з 1923 — засновник і керівник агрохімічної лабораторії Київського сільськогосподарського інституту й утвореної на її основі першої в СРСР кафедри агрохімії (1925—56). Двічі був заарештований Київським ДПУ (1930 і 1931).

Засновник наукової школи агрономічної хімії. Досліджував проблеми, пов'язані з особливостями живлення цукрових буряків, динамікою руху азоту в ґрунті та її залежністю від факторів зовнішнього середовища, підвищенням ефективності фосфорнокислих добрив, створенням раціональної системи живлення рослин, хімізацією землеробства України.

На поч. 1910-х рр. жив на 39-й верстві Ковельської залізниці, з 1944 — на вул. Великій Житомирській, 8-а.

За існуючими переказами, на поч. 20 ст. у цій садибі мешкав разом з батьками майбутній радянський математик і геофізик, полярник, акад. АН СРСР та АН УРСР, Герой Радянського Союзу О. Шмідт. Проте, як підтвердили архівні документи, родина Шмідтів жила в Києві з 1907, відразу після переїзду з Одеси, на вул. Володимирській, 41, де мала власний «писчебумажний» магазин. З кін. 1908 Шмідти проживали на Татарці у власній садибі з одноповерховим будинком та садом на вул. Верхньоюрківській, 34 (тепер — вул. О. Шмідта; будинок не зберігся) [1818].

Марина Виноградова, Елла Піскова.

534.6. Особняк Каченко Г. Ф. 1897, 1940, в якому бував Каченко М. Ф., проживав Окіншевич Л. О. (іст.). Вул. І. Франка, 4. На червоній лінії забудови вулиці. Споруджений за проектом арх. А.-Ф. Краусса на замовлення дворянки Г. Каченко. Це була двоповерхова цегляна будівля з фасадом, оформленим у стилі неоренесанс, центральну вісь якого підкреслювало шатро з люкарнами, покрите цинковою лускою. Видовжений по вулиці прямокутний об'єм поділявся проїздом на дві нерівнозначні частини з окремими входами. Помешкання лівої більшої частини, що містилося на першому поверсі, складалося з п'яти кімнат, передпокою, кухні, ванної й тераси. Окремий вхід праворуч від великого двоповерхового помешкання, де на першому поверсі було дві кімнати, передпокій та кімната прислуги чи двірника, на другому поверсі — сім кімнат, два передпокої, кухня, ванна, кімната для прислуги й тераса. Обидві тераси сполучалися між собою сходами. 1940 особняк надбудовано двома поверхами, отвір проїзду на подв'я замуровано. Змінено первісний вигляд і планування будинку. Чотириповерховий, мурований, пофарбований.

Власниця особняка була рідною сестрою Каченка Миколи Феофановича (1855—1935) — біолога, ембріолога, генетика, селекціонера, одного з основоположників наукового плідництва у Сибіру, професора (з 1888) і ректора (1895—1912) Томського університету, акад. УАН (з 1918). З 1912 вчений жив у Києві, бував у цьому будинку. Профе-



534.6. Вул. І. Франка, 4.

сор і завідувач кафедри зоології Київського політехнічного інституту (1912—21), організатор і перший директор Зоологічного музею УАН (1919—26) та Акліматизаційного саду УАН на Лук'янівці (1918—35; не зберігся). Засновник патологічної ембріології. Мешкав 1912—21 на території КПІ, потім — на сучасній вул. Мельникова, 45 (будинок не зберігся).

У 1920-х — на поч. 1930-х рр. в будинку проживав Окіншевич Лев Олександрович (1898—1980) — історик українського державного права, бібліограф, випускник Колегії П. Галагана (1916) і Київського інституту народного госпо-



534.7. Вул. І. Франка, 5, 5-б.



дарства (1921). Штатний науковий співробітник (1921—33) та секретар (1922—29) комісії для вивчення західноруського та українського права ВУАН, студіював українське право під керівництвом акад. М. Василенка. Аспірант науково-дослідної кафедри історії України, яку очолював акад. М. Грушевський (1925—28) і науково-дослідної кафедри історії української культури під керівництвом акад. Д. Багалія (1929). Завідуючий видавництвом ВУАН (1929—31), заступник секретаря Соціально-економічного відділу ВУАН (1931—32).

В період праці у ВУАН підготував та видав наукові дослідження, що вважаються класичними працями з історії державного права України-Гетьманщини: «Рада старшинська на Гетьманщині» (1924), «Генеральна старшина на Лівобережній Україні XVII—XVIII ст.» (1926), «Генеральна Рада на Україні-Гетьманщині XVII—XVIII ст.» (1929), «Центральні установи України-Гетьманщини XVII—XVIII ст.» (1929—30), щорічні огляди праці комісії для вивчення історії західноруського та українського права, рецензії. З 1933 працював за межами Києва. З початком Великої Вітчизняної війни мобілізований на фронт, полонений. Після звільнення працював у Києві в міській управі, газеті «Нове українське слово», НДІ краєзнавства, професор і декан правничого факультету університету. З 1944 — на еміграції, дійсний член НТШ, УВАН, УІТ. Помер у США. Залишив спогади «Моя академічна праця в Україні» (опубл. 1995).

Тепер — офісний будинок, частина приміщень на ремонті [1819].

Дмитро Маляков, Світлана Панькова, Елла Піскова.

534.7. Садиба, 1899—1901 (архт.). Вул. І. Франка, 5, 5-б. Складається з двох житлових будинків — головного на червоній лінії забудови вулиці (№ 5) і розташованого паралельно йому в глибині ділянки флігеля (№ 5-б). Історія садиби простежується з 1870-х рр., коли її власником був міщанин О. Самойлов. На ділянці пл. 270 кв. сажнів розташовувалися дерев'яний двоповерховий будинок на чотирі квартири (дві трикімнатні — на першому поверсі та дві двокімнатні — на другому), дерев'яний флігель, два бляшані навіси для дров, ретирода та два погребі. Двір займав 154 кв. сажнів, сад — 40 кв. сажнів. У 1880-х рр. одну з квартир наймав завідувач кафедри очних хвороб університету А. Ходін.

5 травня 1899 власником садиби став дворянин В. Ващенко, який звів нові будівлі, що збереглися до наших днів: два житлові будинки, розташовані між ними під середньою частиною двору муровані, перекриті бетонними склепінними погребі. Після закінчення будівельних робіт домовласник видав майно в заставу Київському міському кредитному товариству. В радянський період нерухомість націоналізовано. Будинки використовували як житлові. У 1990-х — на поч. 2000-х рр. проведено капітальний ремонт з пристосування приміщень обох споруд під офісні. Головний будинок, 1899—1901, (№ 5). П'ятиповерховий, мурований, у плані прямокутний, односекційний. Перекриття пласкі. Дах низький, двохсхилий, покрівля бляшана.

В оформленні асиметричного чолового фасаду з одинадцятьма віконними осями використано елементи стилів готика та ренесанс. Бічні триосбові частини фасаду розкріповано та увінчано аттиковою стінкою з трикутним фронтончиком на правому фланзі і аттиком-парапетом на лівому. Розкріповки фланковано рустованими лопатками третього—четвертого поверхів та півколонками на рівні вікон п'ятого поверху. По горизонталі фасад членовано міжповерховими та підвіконними профільованими гуртами. Стіну завершує профільований розкріпований карниз із аркатурним фризом над центральною п'ятивіконною частиною. Віконні прорізи першого, третього і четвертого поверхів — з півциркульними, другого — з лучковими перемичками, п'ятого — прямокутні, оформлені відповідно стрічастими архівольтами, рустами та рельєфними замковими каменями, дугоподібними сандриками; на третьому і четвертому поверхах фланковані півколонками. Здвоєні вузькі вікна обабіч центральної осі прикрашено тондо під спільними подвійними (профільованими та рустованими) архівольтами. Центральний вхід обладнано піддашком.

Будинок — цінний зразок міської житлової споруди поч. 20 ст. Флігель, 1900—01, (№ 5-б). Чотириповерховий з підвалом, мурований, тинькований, пофарбований, у плані прямокутний з невеликим ризалітом. Односекційний. Первісно на кожному поверсі містилося дві квартири. Перекриття пласкі. Дах двосхилий з бляшаною покрівлею.

Чоловий фасад оформлено з використанням романо-готичних та ренесансних мотивів. Композиція центрально-осьова, акцентована ризалітом сходової клітки. Декор представлено рустуванням на першому поверсі, міжповерховими розкріпованими карнизами, рустами та архівольтами в оформленні віконних прорізів. Фасад завершено профільованим карнизом на консолях, ризаліт увінчано аттиковою стінкою з трикутним фронтонком.

Будинок — цінний зразок міської житлової споруди поч. 20 ст.

Садиба — зразок комплексного вирішення прибуткової забудови земельної ділянки на зламі 19 і 20 століть.

Тепер обидві будівлі пристосовано під офісні, флігель займає ЗАТ «Енергомонтажвентиляція» [1820].

Ольга Зливкова.

534.8. Садиба 1899—1900, 1914, в якій бував Висоцький В. С. (архит., іст.). Вул. І. Франка, 20, 20-б. Г-подібна в плані садиба межує з двома вулицями: І. Франка та Чапаєва. Складається з головного будинку на червоній лінії забудови вулиці (№ 20) та флігеля на подвір'ї (№ 20-б), споруджених у різний час. До 1899 року мала № 22, являла собою частину великого домоволодіння, що складалося з кількох ділянок, поступово приєднаних одна до одної київським міщанином Г. Бондаревським. Станом на 1874 його садиба, що утворилася за чотирма купцями, у плані була П-подібною, з бічними частинами (сучасні № 12 та 20), між якими вздовж вулиці містилося чотири садиби інших власників. 1875 та 1893 Г. Бондаревський купив ще кілька ділянок. Більшу частину цієї площі займав глибокий яр (Афа-



534.8. Вул. І. Франка, 20.
534.8. План третього поверху.

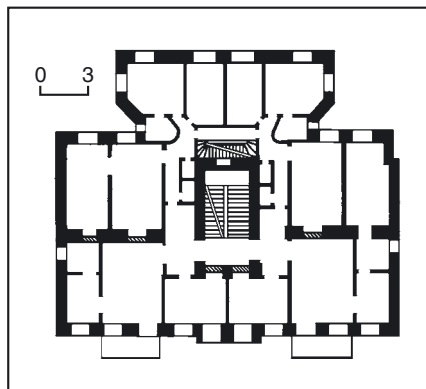

534.8. Оздоблення фасаду.



насіївський). 1894 власник продав дві земельні ділянки пл. більше 2 тис. кв. сажнів з різними будівлями київському дворянину М. Змієвському. 1897 Афанасійський яр засипали, по ньому було прокладено вул. Святославську (сучасна вул. Чапаєва), що значно підвищило ціну на землю. Після прокладання вулиці по садибі М. Змієвського, велике домоволодіння було поділено на дев'ять окремих ділянок. Тоді садиба № 20 набула Г-подібної форми плану. Первісну її забудову складали дерев'яний будинок, споруджений 1847 за зразковим проектом, та кілька господарських будівель. 1873 за проектом арх. В. Прохорова власник звів двоповерховий дерев'яний будинок та двоповерховий флігель у глибині ділянки.

Дату спорудження наявного головного будинку не встановлено. На плані поч. 1900 його позначено як новозведений будинок. Ймовірно, побудований протягом 1899 на замовлення нового власника С. Камоцького. Про це свідчить монограма домовласника в центральному простінку між вікнами другого поверху — переплетені латинські літери К та S. 1901 С. Камоцький продав садибу, прибутковість якої значно зросла внаслідок нового будівництва, купцю Г.-К. Райхінштейну. 1914 нерухоме майно перейшло у власність лікаря М. Червоненкіса. Того ж року на місці двоповерхового дерев'яного флігеля в глибині садиби зведено новий шестиповерховий прибутковий будинок.

У підвальному поверсі головного будинку містилися слюсарна та столярня майстерні, дров'яники. На кожному поверсі розташовувалося по дві квартири з шести кімнат кожна, з передпокою, кухнею, ванною, коморою, ватерклозетом. Квартири першого поверху були чотирикімнатні. Плафони житлових кімнат прикрашало ліплення з поліхромним пофарбуванням.

У 1920-х рр. будівлі садиби націоналізовано. Тоді у цокольному поверсі флігеля розміщено швейний цех. Під час проведення ремонту і пристосування квартир під комунальні призначення переплановано. Втрачено ворота і металеві огороження балконів головного будинку. Знято цегляний парапет огороження даху та грати на стовпчиках. 1975 проведено капітальний ремонт.

Головний будинок, 1899—1900, (№ 20). На червоній лінії забудови вулиці, на ділянці з різким перепадом рівня поверхні землі.

П'ятиповерховий на цокольному поверсі, мурований, тинькований, у плані Т-подібний. Односекційний. Планування квартир коридорно-анфіладне, з двобічним розміщенням кімнат. Перекриття пласкі. Парадні сходи — гранітні, чорні — дерев'яні. Сходові клітки перекрито скляними ліхтарями. Дах двосхилий по дерев'яних кроквах, покривля бляшана. Вхід у будинок з вулиці — по містку над глибоким приямком.

Чоловий симетричний фасад на десять віконних осей оформлено у стилі неоренесанс з використанням елементів класики та модерну. Центр підкреслено двовіконною розкріповкою з порталом головного входу і вінцевим трикутним фронтонком над прямокутним тридільним аттиком. Розкріповку членовано міжповерховими та підвіконними гуртами, які продовжено з обох боків від неї на рівні другого, третього і п'ятого поверхів. Міжвіконні простінки першого—третього поверхів рустовано. Фасад фланковано тричвертєвими колонами третього—четвертого та пілястрами п'ятого поверхів. Вертикальний характер композиції підкреслено двома рядами балконів. Завершує фасадну стіну карниз на кронштейнах, прикрашених маскаронами, між якими у смугу фриза вміщено ліплені лаврові гірлянди. Віконні прорізи першого і третього поверхів — з лучковими перемичками, інших — прямокутні, оздоблені підвіконними та надвіконними вставками з тонким ліпленням рослинним і меандровим орнаментом. Оформлення вікон першого поверху доповнено жіночими

маскаронами, центрального простінку між вікнами другого поверху — жіночим погруддям і стилізованою геральдичною композицією у вигляді картуша з волютоподібними закрутками аканта. У полі картуша вміщено монограму з латинськими літерами К та S. Широкий центральний вхідний отвір з лучковою перемичкою оформлено порталом з арковим завершенням і бічними тричвертевими колонами. Місток перед входом і прямокутний огорожено оригінальними ґратами у стилі модерн на цегляних стовпчиках. У цокольному поверсі біля правої торцевої стіни — прямокутний отвір проїзду у двір. На центральній осі дворového фасаду — вхід у будинок.

В інтер'єрі — гранітні парадні сходи з металевим ажурним огороженням, рисунок якого утворено вертикальними стрижнями, волютоподібними закрутками різного розміру та великими квітами в центрі.

Флігель, 1914 (№ 20-б). Окремо від інших споруд, у глибині садиби, на складному рельєфі зі зниженням рівня поверхні землі в бік двору. Первісно п'ятиповерховий з мансардним поверхом, надбудований другим мансардним поверхом.

Семиповерховий з двома мансардними та підвальним поверхами, мурований, у плані Н-подібний, односекційний. Перекриття пласкі. Дах двосхилий з центральним світловим ліхтарем, покрівля бляшана. Вирішений у стилі раціональний модерн з елементами класицизму. Композиція чолового фасаду центральньо-осьова, симетрична. Симетрію підкреслено двома бічними ризалітами на одну віконну вісь. Фасад завершує аттиковий поверх. Віконні прорізи прямокутні з двостулковим та тристулковим столарним заповненням. Підвіконні площини містять прямокутні ніші. Віконні прорізи першого поверху двох типів — прямокутні звужених пропорцій з двостулковим заповненням та з трапецеїдальним завершенням. У центральній частині фасаду, між ризалітами — два ряди балконів із сучасним заскленням. На ризалітах на рівні вікон другого поверху — орнамент з чотирьох паралельних заглиблених смуг. Над вікнами аттикового поверху вміщено дві композиції зі стрілами, що пронизують переплетені кільця. Прямокутний отвір парадного входу з трапецеїдальною фрамугою фланковано пілястрами. Над входом — масивний стилізований фронтон.

В інтер'єрі сходової клітки збереглися метласька плитка на підлозі, огороження сходів зі штампованого металу, рисунок якого утворено вертикальними різновисокими спицями, об'єднаними дугами.

Садиба — зразок прибуткового житлового комплексу кін. 19 — поч. 20 ст. У 1950—60-х рр. у своєї бабусі Д. Семененко, яка проживала 1945—70 в комунальній квартирі № 3 на другому поверсі головного будинку, бував Висоцький Володимир Семенович (1938—80) — вихованець Школи-студії МХАТУ (1956—60), актор Театру драми і комедії на Таганці в Москві (з 1964), поет, прозаїк, кіноактор (зіграв бл. 30 ролей), музикант, бард, автор понад 700 пісень і віршів. Його пісні набули надзвичайної популярності, а їх автора називали «втіленою совістю народу», не-



534.8. Вул. І. Франка, 20-б.

зважаючи на те, що ім'я і творчість В. Висоцького в пресі СРСР майже не згадувалися.

Тепер частину приміщень головного будинку займають офіси [1821].

Олена Мокроусова, Людмила Пономарьова.

534.9. Садиба 1898, 1902—03, в якій проживав Позняков Г. П. (архит., іст.). Вул. І. Франка, 19, 19-б, 19-в. Первісна адреса — № 17. Складається з головного будинку (№ 19) на червоній лінії забудови вулиці, двох флігелів (№ 19-б, 19-в) на

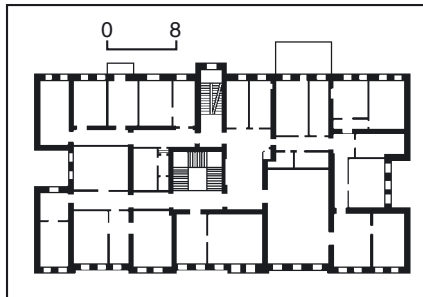

534.9. План другого поверху.

534.9. Вул. І. Франка, 19.

подвір'ї, розташованих паралельно головному будинку на різній відстані від нього, та господарської споруди — стайні з прибудованим сараєм. Історія садиби простежується з 1874, коли вона належала відомому київському арх. М. Самонову. Його дружина П. Самонова та син М. Самонов володіли ще кількома ділянками в кварталі між сучасними вулицями І. Франка, Б. Хмельницького та Лисенка. В цій садибі 1895 було влаштовано ландшафтний «англійський сад» для громадського відпочинку. Тут стояв дерев'яний павільйон для буфету, каси, контори. Садибу орендував дворянин А. Радомишський, який утримував сад, взимку — ковзанку з музикою в недільні та святкові дні. 1897 ділянку, що з тилу межувала із садибою Управління Південно-Західної залізниці, придбав цивільний інж. Г. Позняков. Упродовж одного року він склав проект та побудував головний будинок (№ 19). У напівпідвалі було влаштовано мебльовані кімнати, на поверхах — по дві квартири (семи-, дванадцятикімнатні).

1902—03, згідно з угодою між власником та Управлінням товариства Південно-Західних залізниць, споруджено два флігелі за проектом Г. Познякова. Новобудови розмістили в глибині ділянки, максимально наблизивши їх до двоповерхового флігеля у садибі Управління Південно-Західної залізниці (вул. Лисенка, 4). У липні 1902 зведено чотириповерховий флігель № 19-в на межі з садибою Управління, з боку якої споруда була двоповерхова. Архітектор планував зробити цегляну засклену галерею для виходу з флігеля на вул. Лисенка. Згодом у центральній частині ділянки побудовано чотириповерховий на напівповерсі флігель № 19-б, який планувалося поєднати галереєю з флігелем № 19-в. Обидва флігелі (101 кімнату) повністю займало Управління. Контракт з Г. Позняковим, укладений на 12 років, було продовжено. Флігелі мали парове опалення; машинне відділення містилося в садибі на вул. Лисенка, 4.

Головний будинок, 1898 (№ 19). На червоній лінії забудови вулиці. 1984—85 під час ремонту і зведення третього поверху змінено планування, розібрано вінцеві елементи фасадів та дві декоративні вежки, знято балкони з ажурним металевим огороженням складного рисунка.



Триповерховий, з напівпідвалом, мурований, тинькований, пофарбований, у плані прямокутний, з проїздом на подвір'я у лівому крилі. Планування коридорного типу. Перекриття пласкі. Чоловий фасад оформлено у неоренесансно-бароковій стилістиці. Композиція асиметрично-осьова, триярусна, семидільна. Центральні та бічні розкріповки на рівні другого поверху фланковано канелюрованими пілястрами з капітелями коринфського ордера. Розкріповки акцентовано півциркульними вікнами, що чергуються з прямокутними прорізами запалих прясел фасадної стіни. Головну композиційну вісь з розміщеним на ній отвором входу пікреслено півциркульним профільованим завершенням аттика і потрійним циліндричним бляшаним піддашком над вхідним ганком. По вертикалі фасад членують міжповерхові профільовані та підвіконні гурти, що утворюють декоративні фризи, в яких орнаментальні ліплені підвіконні вставки чергуються з простими прямокутними фільонками. Завершує стіну профільований карниз незначного виносу. Перший поверх рустовано. Півциркульні вікна другого і третього поверхів обрамлено профільованими архівольтами, що спираються на бічні пілястрочки. Антревольти на рівні другого поверху заповнено пишним ліпленням. Прямокутні віконні прорізи двох верхніх поверхів облямовано лиштвами, на другому поверсі увінчано фігурними сандриками на кронштейнах з ліпленням оздобленням. Збережені елементи інтер'єра — мармурові сходи, ліплені прикраси — та м'яка пластика фасадів з насиченим світлотіньовим моделюванням вирізняють будинок у забудові вулиці. Флігель, 1902—03 (№ 19-б). Паралельно головному будинку, по всій ширині садиби. Чотириповерховий з напівпідвалом, мурований, пофарбований, у плані прямокутний, з проїздом у лівому крилі, праворуч від якого — одноповерхова цегляна прибудова головного входу (первісна сторожка). Перекриття пласкі. Дах двосхилий по дерев'яних кроквах, покрівля бляшана. Вирішений у формах історизму з використанням модернізованих форм сти-

лю ренесанс. Композиція чолового фасаду асиметрична за рахунок лівої бічної розкріповки з півциркульною аркою проїзду. Стіну на рівні першого та другого поверхів рустовано. Прямокутні віконні прорізи з клинчастими перемичками прикрашено замковими каменями. Підвіконні фільонки містять симетричні рослинні композиції. Розмір вікон бічної розкріповки збільшено. Прорізи третього і четвертого поверхів фланковано модифікованими пілястрами. Фасад завершують аркатурний фриз і профільований карниз. Флігель, 1902—03 (№ 19-в). Паралельно флігелю № 19-б і головному будинку. Два верхні поверхи надбудовано у 1950—60-х рр. Первісно над чотириповерховим глаголем влаштовано двоповерховий засклений фотопавільйон, перетворений згодом на звичайні поверхи. Шестиповерховий, мурований, пофарбований, у плані Г-подібний. Перекриття пласкі. Дах двосхилий по дерев'яних кроквах, покрівля бляшана. Вирішений у формах історизму з використанням модернізованих елементів стилю ренесанс. Композиція чолового фасаду симетрично-осьова, вертикальна, підкреслена центральним ризалітом, що завершується двораменним щипцем. Стіни другого поверху оформлено дощаним рустуванням. Віконні прорізи з лучковими клинчастими перемичками декоровано підвіконними низками сухариків і фільонками з рослинним ліпленням орнаментом. Прорізи фланковано модифікованими пілястрами, прикрашеними на рівні четвертого поверху вставками з поребриком, на рівні третього — тондо. Бази пілястр оформлено квадратними фільонками з великими хрестами (між другим та третім поверхами). Перший поверх відокремлено від верхніх масивним міжповерховим гуртом, четвертий — смугою поребрика колишнього вінцевого карниза. Надбудовані поверхи не декоровано. Фасад бічного крила оздоблено аналогічно, два верхні поверхи архітектурно оформлено. Господарська споруда (стайні та сарай). У дворі, між флігелями № 19-б та 19-в. Чоловий фасад частково змінено.

534.9. Вул. І. Франка, 19-б.

Одноповерхова, мурована, у плані наближена до п'ятикутника. Дах п'ятисхилий, покрівля бляшана. Фасад прикрашає аркатурний фриз і фільонки з поребриком над віконними прорізами. Садиба — зразок архітектурного вирішення житлового комплексу в стилістичному напрямі історизм. Близько 1898—1917 у будинку № 19 проживав Позняков (Поздняков) Гаврило Петрович (1857—1917) — цивільний інженер. 1882 закінчив Санкт-Петербурзький інститут цивільних інженерів. 1882—83 — службовець Південно-Західної залізниці, з 1883 — молодший архітектор будівельного відділення Київського губернського правління. Делегат III з'їзду російських архітекторів (1900). Був обраний головою Київського зібрання домовласників, яке формувало єдину політику міського домобудівництва та квартирної плати. У 1910-х рр. — староста Володимирського собору. Яскраво представляючи новий тип архітектора-підприємця, він наприкінці життя надбав значний капітал, який сягав 3 млн. крб. Особливістю професійної діяльності архітектора було те, що він проектував і зводив переважно власні прибуткові будинки та особняки. За його проектами споруджено прибутковий будинок з готелем на вул. Лисенка, 1 (1892); комплекс центральних лазень з гідропатичною установкою і житловим будинком на вул. Малій Житомирській, 3-а, 3/4 (1893—94); прибутковий будинок та флігелі на вул. Михайлівській, 24 — Трьохсвятительській, 11 (1911—12); прибутковий будинок в садибі Олександрівського римо-католицького костелу на вул. Трьохсвятительській, 7 (1913—14) та ін. Для його проектів характерний раціоналізм планово-просторових побудов та вирішення фасадів, лаконічне використання стильових деталей. Автор ряду публікацій з питань технології будівництва. Тепер головний будинок займає Міністерство культури і туризму України, № 19-б — установи, № 19-в — державне територіально-гаузузеве об'єднання «Південно-Західна залізниця», у господарській споруді розміщено гараж [1822].

Марія Кагомська, Олена Мокроусова.

534.10. Садиба кін. 19 ст., в якій проживали Балабанов М. С., Бобинський Г. А. (архит., іст.). Вул. І. Франка, 12-а, 12-б. Складається з головного будинку (№ 12-а) на червоній лінії забудови вулиці та флігеля (№ 12-б) в глибині садиби.

У 1870-х рр. входила до складу великого домоволодіння Г. Бондаревського, яке у жовтні 1894 перейшло у власність М. Змієвського (див. ст. 534.8). Після прокладання вул. Святославської (тепер вул. Чапаєва) садибу № 12 виділили в окреме, прямокутне в плані домоволодіння пл. 300,9 кв. сажнів. 1903 власниця суміжної ділянки № 10 В. Рудикова продала М. Змієвському вузьку незабудовану смугу землі пл. 2,5 кв. сажнів. У власності його спадкоємців — удови Л. Змієвської та дітей А., Л. та М. Змієвських — садиба перебувала з 1912 до кін. 1920-х рр. Первісну забудову садиби складала дерев'яний житловий будинок на чер-



воній лінії вулиці та дерев'яні господарські споруди — сарай, навіс. 1874 старий будинок замінено дерев'яним на мурованому цокольному напівповерсі. 1898—99 на його місці зведено триповерховий будинок, автором якого міг бути техник-арх. А.-Ф. Краусс, за проектами якого на зламі 19—20 ст. зведено багато споруд на сучасних вулицях І. Франка та Чапаєва. Ймовірно, до остаточного завершення будівельних робіт будинок № 12-а надбудовано четвертим поверхом. Тоді ж на місці дерев'яного сараю побудовано двоповерховий дерев'яний флігель, який обладено цеглою.

Первісно на кожному поверсі будинку № 12-а містилося по дві квартири з усіма вигодами. До тильного ризаліту було прибудовано одноповерховий об'єм для двірницької. 1918 в садибі здавали в оренду 19 квартир. Дві квартири займали брати Л. і М. Змієвські. **Головний будинок, 1898—99 (№ 12-а).** Чотириповерховий, з підвалом, мурований, тинькований, у плані Т-подібний, односекційний, з двома сходовими клітками (парадною і «чорною»). Планування квартир — з двобічним розташуванням кімнат. Перекриття пласкі. Дах двосхилий по дерев'яних кроквах, з горищними вікнами; покрівля бляшана.

Композиція оформленого у стилі неоренесанс чолового фасаду симетрично-осьова. Центральну розкріповану його частину фланковано рустованими пілястрами, акцентовано півциркульними вікнами третього і четвертого поверхів з профільованими архівольтами. Вертикальні членування фасаду доповнюють два ряди балконів (частково засклені, автентичні ажурні огородження втрачені). По горизонталі фасад членують профільовані міжповерхові гурти та доповнений смугою сухариків карниз третього поверху. Фланковані пілястри прямокутні віконні прорізи підкреслено підвіконними фільонками з ліпним рослинним орнаментом. Оформлення четвертого поверху дещо відрізняється від нижніх.

Будинок — зразок прибуткової житлової споруди доби історизму.

Флігель, 1899 (№ 12-б).

Двоповерховий з підвалом, дерев'яний, обладений цеглою, тинькований, пофарбований, у плані прямокутний, односекційний. Планування коридорного типу. Перекриття пласкі. Дах двосхилий з бляшаною покрівлею.

Композиція чолового фасаду асиметрична, обумовлена розташуванням широкого прямокутного вхідного отвору з лівого боку. Вхід обладнано циліндричним піддашком та невисоким ганком з чотирма східцями. Над входом, між поверхами — прямокутне вікно сходової клітки. Чотириосьову частину фасаду праворуч від входу розчленовано міжповерховим та підвіконним (на рівні другого поверху) гуртами. Пласкими лопатками оформлено наріжжя та відокремлено бічні віконні прорізи обох поверхів. Вікна з лучковими перемічками облямовано пласкими лиштвами та прикрашено рельєфними замковими каменями, на першому поверсі — підвіконними прямокутними нішами, на другому — підвіконними плитами. Фасад завершує простий двоступчастий карниз.

У 1910-х рр. в садибі проживав Балаба-



534.10. Вул. І. Франка, 12-а.

нов Михайло (Самуїл) Соломонович (1873—1934) — журналіст, історик, політичний діяч. Навчався у Чернігівській і Новгород-Сіверській гімназіях, з 1892 — у Київському університеті. Член Союзної ради об'єднаних студентських земляцтв і організацій, соціал-демократичних гуртків, групи Ю. Мельникова, Київського Союзу боротьби за визволення робітничого класу. За участь у Ветровській демонст-

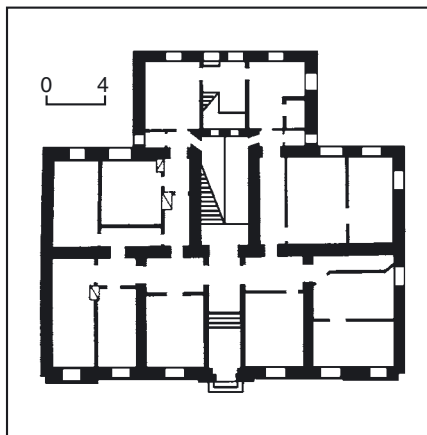

534.11. План першого поверху.

534.11. Вул. І. Франка, 31.



рації 1897 заарештований, виключений із університету. Того ж року поступив до Одеського університету, який закінчив 1898. З 1894 почав літературну діяльність. Перші статті опублікував у київській газеті «Жизнь і искусство», журналі «Новое Слово». 1899—1900, 1901—04 жив у Ростові-на-Дону, 1903—04 — член Донського комітету РСДРП, редактор «Донской Речи». Співорганізатор Донецького союзу гірничо-заводських робітників, редактор усіх його видань. З 1903 — меншовик. 1904—05 — у Києві, співробітник газети «Киевские отклики», «Киевское слово». З 1905 — у Санкт-Петербурзі, член редакції, секретар газети «Начало», об'єднаного органу «Северный Голос» — «Наш Голос», співробітник інших меншовицьких видань. 1906 — секретар соціал-демократичної фракції 1-ї Державної думи. З 1911 — у Києві, співробітник газети «Киевская мысль», друкувався також у газеті «Киевские вести», меншовицьких органах «Наша Заря», «Дело» тощо. 1917—18 — головний Київської міської думи, член Київського та Всеукраїнського комітетів РСДРП (меншовиків), член Української Центральної Ради і Малої Ради, член редакції газети «Знамя Труда». У березні 1920 за вироком ревтрибуналу у Києві позбавлений політичних прав на час громадянської війни. Пізніше — професор Ленінградського інституту народного господарства. Дальша доля невідома.

У роки революції мешкав на пров. Чеховському, 9, квартира № 10.

На поч. 20 ст. в садибі жив Бобинський Генріх Антонович (1861—1914) — піаніст, композитор, професор Київської консерваторії (1913—14). У роки проживання за цією адресою — викладач Київського музичного училища. У кін. 19 — на поч. 20 ст. мешкав у будинку № 38 на цій же вулиці, в 1913—14 — на сучасній вул. Овруцькій, 29 (див. ст. 314).

Тепер більшу частину приміщень займають офіси [1823].

Олена Мокроусова, Лариса Федорова.

534.11. Садиба 1875—92, в якій проживали відомі діячі науки і культури (архит., іст.). Вул. І. Франка, 31, 33. На розі з пл. Ботанічною. Прямокутна у плані ділянка розпланована згідно з генеральним планом 1866, спрямованим на формування забудови навколо Володимирського собору. У березні 1872 Міська управа передала за контрактом ділянку, що мала № 2, на двірному раднику О. Таргоні. 1875 на його замовлення споруджено головний будинок (тепер № 33). 1878 внаслідок невиконання контракту й прохання О. Таргоні ділянку передано у власність статського радника П. Коленка, який звів 1889 муровані служби (не збереглися), 1892 — флігель (№ 31). В наступні роки власником ділянки (до націоналізації нерухомого майна) був юрист, товариш прокурора Київського окружного суду М. Коленко, який успадкував майно від свого батька (мешкав у квартирі № 3 будинку № 33). 1918 на садибу впало 15 снарядів, внаслідок чого було пошкоджено дахи будинків. Первісна забудова зберігалася до кін. 1930-х рр.

Головний будинок, 1875 (№ 33). На червоній лінії забудови вулиці. Зведено за проектом арх. Р. Тустановсько-

го. У кін. 19 ст. на дворовому фасаді прибудовано двоповерхову засклену галерею (не збереглася). 1993—94 проведено ремонтні роботи з пристосуванням будинку для посольства Австрії. Двоповерховий з підвалом, мурований, пофарбований, у плані прямокутний. Односекційний. Перекриття пласкі. Дах вальмовий з бляшаною покрівлею. Оформлений з використанням елементів бароко. Композиція чолового і двох симетричних бічних фасадів центрально-осьова, закріплена на чоловому фасаді центральною розкріповкою, увічненою характерною для необароко цегляною балюстрадою, лучковим фронтоном і фігурною волютою. Відзначається чітка симетрія рідко розміщених віконних прорізів з лучковими перемичками та замковими каменями (перший поверх), півциркульними фігурними перемичками (другий поверх). Простінки підкреслено дзеркалами, підвіконня — фільонками. Всі елементи декору, включно з рустами, дрібнопрофільовані. На центральній осі влаштовано головний вхід і балкон. По одному балкону розміщено на бічних фасадах. Будинок — цінний зразок житлової споруди, що збереглася від початкового етапу формування площі довкола Володимирського собору. Флігель, 1892 (№ 31). На червоній лінії забудови вулиці. Споруджений за проектом і під наглядом арх. В. Ніколаєва. Первісно двоповерховий. На кожному поверсі містилося дві квартири. 1938 в архітектурно-художній майстерні при Київському художньому інституті (керівник — проф. В. Риков, арх. М. Грицай) розроблено проект надбудови двох поверхів, який реалізовано 1940. Вона доволі гармонійно доповнила первісний об'єм. Чотириповерховий, мурований, пофарбований, у плані Т-подібний. Парадний і чорний входи розташовано на цент-

ральній осі плану. Перекриття пласкі. Два нижні поверхи виконано у формах класицизму, окремі спрощені елементи якого використано в надбудові. Побудова чолового фасаду підпорядкована центрально-осьовій симетрії. Будинок належить до фонові забудови вулиці. Будівлі садиби — цінні складові елементи первісної забудови вулиці. В садибі проживали відомі діячі науки і культури. 1919 у квартирі № 8 будинку 31 — Белелюбський Микола Аполлонович (1845—1922) — інженер, учений, педагог, дійсний член Імператорської АМ (з 1895), професор Інституту корпусу інженерів шляхів сполучення в Санкт-Петербурзі (з 1873), президент Міжнародного товариства з випробування матеріалів (з 1913). Племінник В. Іконникова, в квартирі якого жив з родиною, потім повернувся в Петроград. За його проектами збудовано десятки мостів, зокрема через Дніпро в Катери-

нославі (тепер Дніпропетровськ, 1883—84), найбільший в Європі на той час міст через Русанівську протоку Дніпра в Києві (1904—06). Досліджував питання будівельної механіки і будівельні матеріали, винайшов нові будівельні конструкції, зокрема вільні поперечні баки і ферми з ромбічними ґратами. У кін. 19 — на поч. 20 ст. в будинку № 31 — Високович Антін-Володимир Костянтинович (1854—1912) — патологоанатом, бактеріолог та епідеміолог, доктор медицини (з 1882). З 1895 — ординарний професор, 1897—1912 — завідувач кафедри патологічної анатомії Київського університету. Один із засновників медичного відділення при Вищих жіночих курсах у Києві (відкрито 1907), завідувач пастерівського відділу Київського бактеріологічного інституту (один з його фундаторів; інститут відкрито 1896; див. ст. 5). 1896 був начальником першої російської експедиції по боротьбі з чумою в Індії. Брав участь у боротьбі з епідеміями чуми в Одесі 1901 і 1902. У 1904 відряджений на театр воєнних дій під час російсько-японської війни 1904—05, організатор протиепідемічних заходів у російській армії.

Автор численних наукових праць з питань патологічної анатомії, фізіології, епідеміології та бактеріології. Здійснив пріоритетні дослідження в галузі менингококової інфекції та туберкульозу. Разом з І. Мечниковим створив учення про ретикулоендетеліальну систему. Один із засновників інфекційної патології. Створив наукову школу.

Після повернення з війни проживав на сучасній вул. Б. Хмельницького, 34/33. 1908—23 в п'ятикімнатній квартирі № 8 будинку № 31 — Іконников Володимир Степанович (1841—1923) — історик, історіограф, джерелознавець, педагог, громадський діяч, чл.-кор. (з 1893), акад. Імператорської Санкт-Петербурзької АН (з 1914) і УАН (з 1921). З 1892 — заслужений професор Київського університету, 1871—1919 — професор кафедри російської історії. 1873—1913 — головний редактор щомісячника «Университетские известия». З березня 1921 — академік кафедри російської історії Історично-філологічного відділу УАН, голова археографічної комісії, керівник постійної комісії для видавання пам'яток письменства, мови та історії УАН. Один із засновників 1872 Історичного товариства Нестора-літописця при університеті, 1874—77, 1893—95 — його голова. З 1882 — член Київського товариства грамотності, з 1885 — Московського археологічного товариства, з 1878 — Товариства любителів природознавства, антропології й етнографії, з 1882 — Слов'янського добродійного товариства, з 1883 — Товариства історії і старожитностей російських; з 1890 — член, 1904—21 — голова Тимчасової комісії для розгляду давніх актів, яка з 1918 діяла при УАН. З 1903 — член Церковно-історичного і археологічного товариства при Київській духовній академії, з 1905 — Київського товариства старожитностей і мистецтв, 1913—18 — голова комісії Старого Києва при ньому; з 1906 — член Російського історичного товариства, з 1908 — Київського відділу Російського воєнно-історичного товариства, товариш голови Ради, завідувач його архівної та біб-

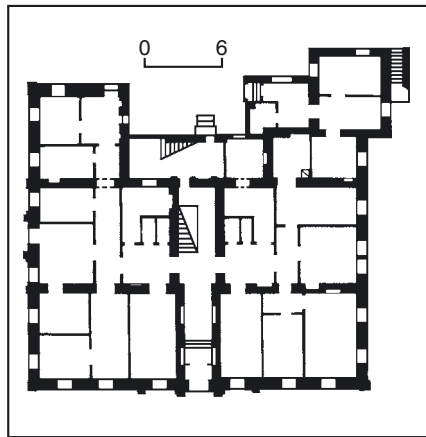

534.11. План першого поверху.
534.11. Вул. І. Франка, 33.

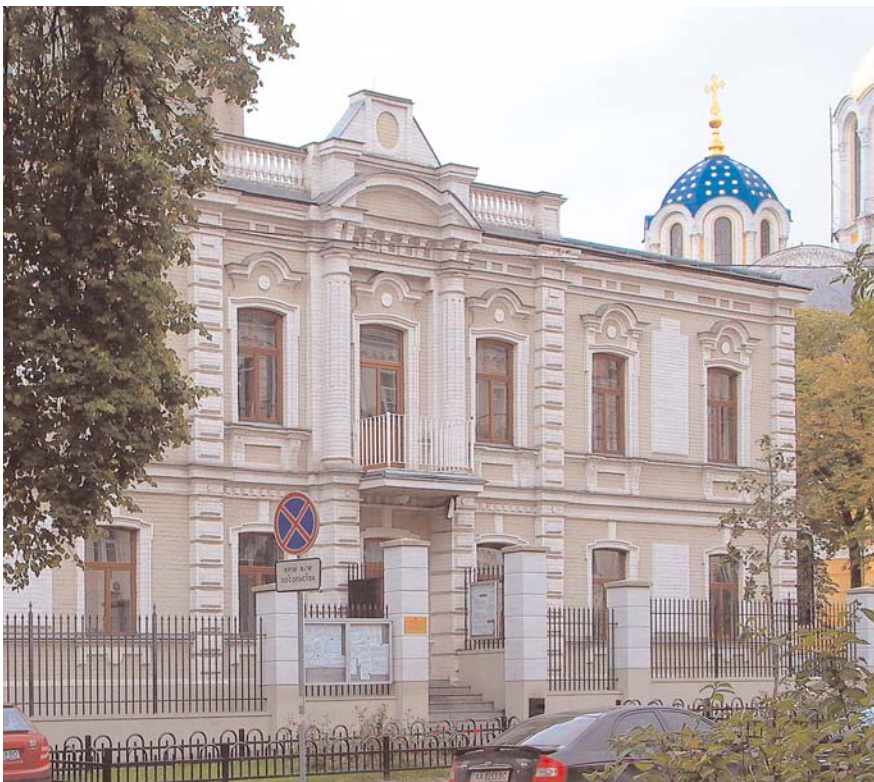

ліотечної комісії; з 1910 — заступник голови Київського товариства охорони пам'яток старовини і мистецтва. Почесний член Київського, Харківського, Санкт-Петербурзького, Юр'ївського університетів, Київської духовної академії, Московського археологічного інституту, Імператорської Публічної бібліотеки в Санкт-Петербурзі, ряду інших наукових установ, товариств, учених архівних комісій. Відзначений Великою Уваровською премією (1883), золотими Уваровськими медалями (1907, 1909) Імператорської Санкт-Петербурзької АН.

Досліджував проблеми джерелознавства, історіографії, археографії, історії освіти, науки, культури, громадсько-політичних рухів в Росії та Україні, біографії істориків і публіцистів Д. Бантиш-Каменського, К. Бестужева-Рюміна, О. Бодянського, М. Карамзіна, М. Устрялова та ін. В науковому доробку вченого понад 700 публікацій. Автор численних рецензій, оглядів нових видань в періодичних виданнях, зокрема журналах «Чтения в Историческом обществе Нестора-летописца», «Университетские известия», «Вестник Европы», «Древняя и новая Россия», «Русский архив», «Русская старина» та ін.

Помер у Києві, був похований на Шевкавицькому цвинтарі (знищений у 1928). У 1888—1908 мешкав на сучасній вул. Леонтовича, 7 у власному будинку свого товариша — професора В. Беца. Семикімнатну квартиру № 4 в будинку № 31 знімала сім'я юриста В. Проскури (брат вченого в галузі гідродинаміки, академіка Г. Проскури). Його дружина В. Височанська була рідною сестрою матері К. Паустовського.

В квартирі № 3 з осені 1918 до жовтня 1919 і навесні та влітку 1923 мешкав з сестрою і матір'ю Паустовський Костянтин Григорович (1892—1964) — письменник. Під час проживання в місті працював у газеті «Киевская мысль», яка виходила до грудня 1918 (редакція містилася на вул. Фундуклеєвській, 19, тепер вул. Б. Хмельницького). Відвідував Літературно-артистичне товариство (перебувало на той час у підвальному приміщенні готелю «Континенталь» на вул. Миколаївській, 5, тепер вул. Архітектора Городецького; будинок не зберігся). З 5 квітня до 10 травня 1919 був відповідальним секретарем видання «Театр», в якому опублікував статтю про дослідження худ. архітектора Г. Лукомського. У травні 1919 призваний до армії; служив у караульному полку в Микільському форті (тепер вул. Січневого повстання, 1). У жовтні 1919 виїхав до Одеси.

В своїх творах описав побут киян передреволюційних років та доби революції, з незрадливою любов'ю описував Київ, природу і людей. Події, пов'язані з проживанням у цій садибі, відображено в автобіографічній епопеї «Повість про життя» — «Початок незвіданого віку» та «Книга блукань».

У 1910-х рр. у квартирі № 5 на першому поверсі будинку № 31 — Ушинський Костянтин Костянтинович — інженер шляхів сполучення, син відомого педагога, основоположника вітчизняної наукової педагогіки і народної школи. На поч. 20 ст. в будинку № 31 — Ходин Андрій Васильович (1847—1905) — офтальмолог, доктор медицини (з 1873),

ординарний професор (з 1884), завідувач кафедри очних захворювань медичного факультету Київського університету (1881—1903). Засновник першого в Російській імперії офтальмологічного часопису «Вестник офтальмологии» (1884), його редактор до 1904. Засновник київської офтальмологічної школи.

Досліджував кольоро- і світловідчуття, фізіологію очних м'язів та різноманітні клінічні питання. Автор перших вітчизняних підручників з офтальмології. Згідно із статистичними відомостями, на першому поверсі будинку № 33 у квартирах № 1 і 2 у дорадянський час містилася сільськогосподарська обласна станція Київської губернської земської управи.

Тепер у будинку № 31 міститься фірма «Крафт», в № 33 — Посольство Австрійської Республіки [1824].

Людмила Рішкова, Лариса Федорова.

534.12. Садиба 1914—17, в якій проживали відомі діячі науки і культури та громадсько-політичного життя (архит., істр.). Вул. І. Франка, 17-а, 17-б, 17-в. Складається з головного будинку (№ 17-а) на червоній лінії забудови вулиці і розташованих паралельно йому двох флігелів (17-б, 17-в). Історія садиби простежується з 1880-х рр., коли нею володів дворянин П. Єзерський.

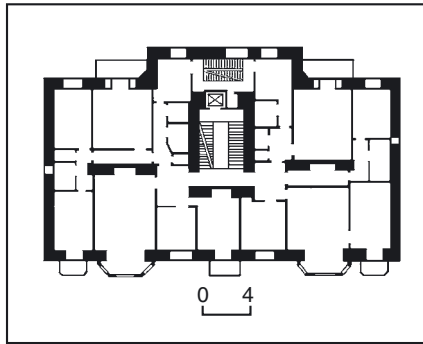

534.12. План другого поверху.
534.12. Вул. І. Франка, 17-а.



Більшу частину ділянки займав сад. Дерев'яну будову складала одноповерховий будинок з двоповерховою прибудовою і галереями, двоповерхова кухня, сараї та дрібні господарські будівлі. Власники, які не проводили значних будівельних робіт, неодноразово змінювались. У листопаді 1913 садибу придбало Друге Київське товариство для влаштування постійних квартир, засноване 1912 з метою спорудження житла для своїх членів. Пл. ділянки становила 573 кв. сажнів (більше 2 608 кв. м). На подвір'ї розташовувався крутий пагорб — залишок колишнього земляного укріплення, яке зрито навесні 1914 під час підготовки майданчика для нової забудови. Спорудження головного та двох флігельних будинків розпочато одночасно. Автор проекту та керівник будівельних робіт — арх. В. Риков. 1915 закінчено основні роботи зі зведення головного (№ 17-а) та флігельного (№ 17-б) будинків, опорядження яких тривало майже до кінця 1916. З метою отримання додаткових коштів на завершення будівництва флігеля у третьому ряді забудови ділянки (№ 17-в) рішенням зборів товариства садибу було віддано в заставу Київському земельному банку. В усіх корпусах влаштовано водогін, каналізацію, електричне освітлення, систему водяного обігріву, ліфт. 1916 у підвалі головного будинку (№ 17-а) містилися кімнати для швейцара і двірника, дров'яники і комори для всіх квартир. На кожному поверсі — по дві квартири: на першому — чотири- та п'ятикімнатна; на третьому — четвертому — п'яти- та шестикімнатна; на п'ятому — семи- та шестикімнатна; на шостому — дві шестикімнатні. До складу всіх квартир входили кухні, ванні кімнати, санвузли, кімнати для прислуги. Стелі квартир прикрашали розетки та карнизи з поліхромним пофарбуванням. У напівпідвалі флігеля № 17-б — одна трикімнатна квартира з усіма вигодами; на першому — п'ятому поверхах — по три квартири, на шостому — дві. Квартири чотири- й п'ятикімнатні з усіма вигодами, кімнатами для прислуги. На стелях квартир — розетки та карнизи з поліхромним пофарбуванням. Використані елементи ліпленого декору, обігрівальні пристрої (радіатори водяного обігріву), фурнітура — серійного виробництва. У підвальному поверсі флігеля № 17-в містилися комори та дров'яники; на першому поверсі — дві п'ятикімнатні квартири з усіма вигодами, на другому — шостому поверхах — по дві шестикімнатні квартири. Приміщення будинку не декоровано. Впродовж 1917 товариство закінчило опорядження флігеля № 17-в. 1920 садибу націоналізовано.

1994 для проведення капітального ремонту відселено мешканців з будинків № 17-а і 17-б, проведено їх інвентаризацію.

Головний будинок, 1914—16, (№ 17-а). На червоній лінії забудови вулиці.

Шестиповерховий з підвалом, мурований, тинькований, у плані прямокутний з невеликим ризалітом чорної сховою клітки з тильного боку та проїздом у двір біля лівого торця. Односекційний. Пласкі перекриття підвалів, службових приміщень — залізобетон-

ні, житлових приміщень — дерев'яні. Марші парадних сходів виконано в техніці тераццо, чорні — залізобетонні, огороження металево. Дах двосхилий по дерев'яних кроквах, покривля бляшана. Оформлений у стилі раціональний модерн з класицистичними елементами в декорі. Композиція чолового фасаду центрально-осьова, триярусна. Виразні пластичні елементи — тригранні еркери другого—шостого поверхів — на другій та шостій осях доповнено вертикальними рядами заокруглених бічних балконів з ажурним металевим огороженням. Середню триосьову частину фасаду завершено великим трикутним фронтоном. Відокремлені міжповерховим гуртом і оформлені рустикою стіни двох нижніх поверхів трактовано як високий цоколь. Розчленований профільованим підвіконним карнизом шостий поверх вирішено як аттиковий. У своєрідному фризі під вікнами шостого поверху вміщено рельєфи зі стилізованим рослинним орнаментом. Аналогічними рельєфами прикрашено надвіконня третього поверху. Портал центрального входу оздоблено жіночим маскаронном на замковому камені. Над входом — невеликий балкон з цементним огороженням. В оформленні інтер'єрів використано серійні декоративні набори для стель у стилі модерн з елементами класицизму. Ліплений декор представлено кількома типами розеток у вигляді багатопелюсткових квіток або картушів в оточенні лаврових гірлянд, вінків, пальмет, кошків з квітами; профільованими бордюрами, кесонами, що вкривають всю площину плафона. Оздоблення повторюється у кімнатах аналогічного призначення на всіх поверхах. Будинок — важливий елемент забудови вулиці, інтер'єри якого становлять мистецьку цінність. Флігель, 1914—16 (№ 17-б). У другому ряді забудови ділянки, на одній поперечній осі з головним будинком. Шестиповерховий з підвалом, мурований, у плані Т-подібний, односекційний. Перекриття підвалу, службових приміщень, сходових майданчиків — цегляні склепінця по металевих балках; житлових кімнат — дерев'яні, балкові. Парадні сходи — тераццо, чорні — цементні. Дах двосхилий по дерев'яних кроквах, покривля бляшана. Оформлений у стилі раціональний модерн. Композиція чолового фасаду центрально-осьова з незначним порушенням симетрії за рахунок слабо винесеного лівого ризаліту з отвором проїзду в двір. Декор виконано в цеглі. Центральне вікно другого поверху оформлено лопатками та декоративним фронтонним барокової форми. Вікна центральної частини п'ятого поверху (через одне) прикрашено півциркульними сандриками. Балкони мали ажурні огороження простого рисунку (втрачені). Будинок — цінний елемент забудови садиби періоду модерну. Флігель, 1914—17 (№ 17-в). У третьому ряді забудови ділянки, на одній поперечній осі з головним будинком. Шестиповерховий з підвалом, цегляний, у плані прямокутний. Односекційний, з двома сходовими клітками. Перекриття підвалу, службових приміщень, сходових майданчиків — залізобетонні, житлових приміщень — де-

рев'яні, балкові. Дах двосхилий по дерев'яних кроквах, покривля бляшана. Оформлений у стилі раціональний модерн. Композиція чолового фасаду центрально-осьова. Фасад вирізняє стриманість декоративного оформлення, виконаного в цеглі (рустування, фільонки) й цементі (карнизи). Центральну частину фасаду акцентовано ризалітом на три віконні осі, завершеним низькою прямокутною аттиковою стінкою. Горизонтальне членування виявлене рустуванням першого—другого поверхів, відокремлених від верхньої частини фасаду широкою карнизною розкріпкою. Прорізи вікон прямокутні. До входних дверей ведуть широкі двомаршові сходи. Будинок — історична складова забудови садиби. Садиба — цікавий зразок цілісного житлового комплексу поч. 20 ст. У садибі проживали відомі діячі науки й культури та громадсько-політичного життя. З поч. 1920-х рр. до 1941 у квартирі № 24 будинку № 17-б — Ревуцький Дмитро Миколайович (1881—1941) — музикознавець, фольклорист, історик культури, перекладач, музичний діяч. У період проживання в цьому будинку викладав у трудовій школі № 49 (1918—41, з перервами). Один із засновників Музично-драматичного інституту ім. М. Лисенка (1918), в якому викладав курс історії пісні. Разом із К. Квітакою 1922 був засновником етнографічної комісії і кабінету музичної етнографії ВУАН, постійним позаштатним співробітником комісії. Один із фундаторів і член Всеукраїнського музичного товариства ім. М. Леонтовича (існувало 1921—28). У 1932 звільнений з інституту за обвинуваченням у націоналізмі. Заробляв на життя випадковими заробітками, читав лекції у філармонії, Будинку вчених, робітничих клубах, колгоспах, студентам університету та політехнічного інституту, писав статті, виступав як виконавець народних пісень і дум, зокрема на радіо. З 1936 — старший науковий співробітник Інституту українського фольклору АН УСРР, створеного на основі етнографічної комісії (тепер Інститут мистецтвознавства, фольклористики та етнології ім. М. Рильського НАНУ). Навесні 1941 переїхав до свого друга — художника В. Кричевського, який жив на вул. Л. Толстого, 15. 29 грудня 1941 вбитий там разом із дружиною невідомими особами. Похований на Байковому цвинтарі. Збирав і досліджував українську народну пісенність, видав 1926 і 1929 три фольклорні випуски «Золоті ключі», в кожному з яких вмістив по 125 пісень. Започаткував лисенкознавство, опублікувавши численні праці про життя та діяльність основоположника української класичної музики, в якого навчався в студентські роки й зав'язав дружні стосунки. Видав два випуски «Дуетів» (1927), був ініціатором повного академічного видання творів М. Лисенка, яке сам готував до друку: 1931 вийшов т. 1 «Хори» зі статтею вченого та примітками. Вивчав також творчість С. Гулака-Артемовського, редагував нотні видання. Зробив понад 300 перекладів європейських та російських вокальних творів (оперні лібрето, романси, пісні), створюючи україномовний

вокальний репертуар. Після смерті вченого його ім'я й науки здобутки тривалий час були під негласною забороною, праці вилучалися з бібліотек. У 1910—18 жив на пров. Михайлівському, 30 (будинок не зберігся). 1981—84 у п'ятикімнатній квартирі № 4 на другому поверсі будинку № 17-а — Соболев Фелікс Михайлович (1931—84) — кінорежисер, заслужений діяч мистецтв УРСР (з 1970), лауреат Державної премії СРСР (1972). Випускник акторського (1953) і режисерського (1959) факультетів Київського інституту театрального мистецтва ім. І. Карпенка-Карого. З 1959 його доля пов'язана з Київською кіностудією науково-популярних фільмів, де зняв усі свої фільми, чимало з яких отримали нагороди на міжнародних і всесоюзних фестивалях. У роки проживання в цьому будинку зняв фільм «Київська симфонія» (1982). З 1973 викладав у Київському інституті театрального мистецтва ім. І. Карпенка-Карого. 1918—19 у квартирі № 24 будинку № 17-б — Усагий Семен Миколайович (1875—1944) — вчений у галузі електротехніки, перший у Російській імперії професор електротехніки. Випускник Санкт-Петербурзького електротехнічного інституту (1899). З 1902 працював у Санкт-Петербурзькому політехнічному інституті, завідував електричною станцією, з 1914 — професор. Одночасно секретно керував здійсненням управління артилерійським вогнем на судах флоту й прибережних батареях, полковник російської армії. 1913—18 — консультант Морського генерального штабу з електротехнічного устаткування приморських фортець, мав тривалі закордонні відрядження у країни Європи. Під час проживання за цією адресою — професор Київського політехнічного інституту, де в нього навчалися майбутні академіки-ядерники І. Курчатов і К. Синельников. Вони переїхали 1923 слідом за ним у Баку, де навчалися в аспірантурі під керівництвом С. Усагого. 1919—23 — професор Таврійського (Кримського) університету, з 1934 працював у Ленінграді. 1918—29 у квартирі № 18 будинку № 17-б — Чехівський Володимир Мойсейович (1874—1937) — громадсько-політичний, державний і церковний діяч. Син священика з Київщини. По закінченні Київської духовної академії (1900) працював помічником інспектора Кам'янець-Подільської духовної семінарії (1901—05). 1906 був обраний депутатом 1-ї Державної думи, після розгону якої відбув однорічне заслання у Володді. 1907—17 мешкав в Одесі, де активно співробітничав в Українській громаді та «Просвіті», редагував тижневик «Українське слово» (1917). Член ЦК УСДРП. 1917 обраний до складу Української Центральної Ради від Одеси, з того часу жив у Києві. За Української Держави (1918) працював у Міністерстві ісповідань і церковної політики, входив до Національного союзу — опозиційної гетьманському урядові організації. Зі створенням Директорії УНР у жовтні 1918 увійшов до складу Українського військового революційного комітету, який готував повстання проти гетьмана. У грудні 1918 — лютому 1919 очолював Раду Міністрів і Міністерство закордонних справ УНР. Був одним із засновників Коміте-

ту охорони республіки в м. Кам'янець-Подільський. 1920 брав участь у створенні Української комуністичної партії [на основі УСДРП (незалежних)]. Під його провідом уряд УНР 1 січня 1919 оголосив закон про автокефалію Української православної церкви. В. Чехівський був дорадником митрополита В. Липківського, а також «благочинником» (проповідником) Всеукраїнської православної церковної ради й організатором пастирських курсів у Києві, очолював ідеологічну комісію УАПЦ. Був співробітником Історико-філологічного відділу ВУАН. 29 липня 1929 заарештований у справі Спілки визволення України як член бюро цієї організації, засуджений на десять років ув'язнення, яке відбував на Соловках. 3 листопада 1937 розстріляний.

1990 на фасаді будинку № 17-а встановлено бронзову меморіальну дошку з барельєфним портретом Ф. Соболева (ск. Є. Куликов, арх. О. Штейнберг). Тепер будинки № 17-а й 17-б перебувають на реконструкції [1825].

*Ольга Зайвкова, Микола Кіпоренко,
Тетяна Осташко, Людмила Проценко,
Інна Шулешко.*

534.13. Садиба 2-ї пол. 19 ст., в якій проживали Пухальський В. В., Шуйський М. Г. (архит., іст.). Вул. І. Франка, 42, 42-б. Складається з головного будинку (№ 42) на червоній лінії забудови вулиці і флігеля (№ 42-б) в другому ряду забудови ділянки. Садиба пл. 375 кв. сажнів утворилася бл. 1872. Першим її власником був професор Київського університету М. Ващенко-Захарченко. На його замовлення 1873—74 споруджено первісний об'єм будинку № 42 (на два з половиною поверхи з боку вулиці, на три з половиною з боку двору). 1874 у напівповерсі містилося п'ять кімнат, чотири кухні, два великі коридори й чотири комори. На першому та другому поверхі — по 13 кімнат, чотири передпокої, два клозети. На другий поверх вело троє сходів: парадні — мармурові, інші — дерев'яні. На верхньому поверсі було шість кімнат й один великий коридор. У приміщеннях налічувалося 26 груб з межигірської цегли. До будинку під бляшаною покрівлею проведено водогін. На ділянці також зведено муровані служби завдовжки 20,5 сажнів. Садибу оточувала огорожа з мурованою брамою.

1874 ділянку із забудовою придбала вдова гвардії полковника О. Демидова (за другим шлюбом — Соколова), 1880 — купець М. Бубнов, а після його смерті в 1888 власниками, згідно з духовним заповітом, стали сини А. та М. Бубнови. У квітні 1898 садиба перейшла у власність відставного підполковника Г. Розенберга та його дружини І. Розенберг. Після смерті 1908 Г. Розенберга та 1910 його вдови, згідно із заповітом, ділянку із забудовою успадкував їхній онук, капітан артилерійської бригади О. Лехт, який володів садибою до 1917. У кін. 19 ст. на головному будинку надбудовано третій поверх. 1918 власницею зазначена О. Федорова. В той час на першому поверсі будинку було дві квартири на п'ять та вісім кімнат, на другому — дві квартири на вісім та дев'ять кімнат, на третьому — дві квартири на сім та шість кімнат, які наймали юристи, артисти, лікарі. У восьми кімнатах напівповерху



534.13. Вул. І. Франка, 42.
534.13. План другого поверху.

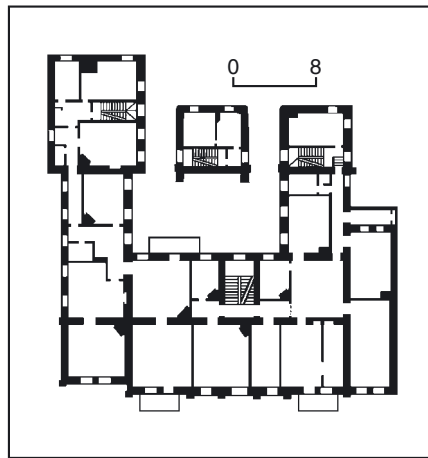

проживали слюсарі, двірники, швачки та ін. Згідно з урядовим декретом про скасування приватної власності на нерухомість у містах, садибу націоналізовано. Призначення житлового будинку в наступні роки не змінилося; квартири було перетворено на комунальні. 1939 будинок, який перебував у відомстві Київської міжобласної торговельної контори «Головриба» Наркомхарчпрому, надбудовано четвертим поверхом та здійснено деякі внутрішні перебудови. В кін. 1980-х рр. споруду реконструйовано, під час робіт тридільний фронтон, виконаний 1939, замінено новим. У 2000-х рр. надбудовано мансардний поверх.

Головний будинок, 2-а пол. 19 ст., 1939 (№ 42). Чотириповерховий з мансардним і напівпідвальним поверхами, з проїздом у двір у правого торця, мурований, пофарбований, у плані складної кон-

534.13. Вул. І. Франка, 42-б.



фігурації. Дах мансардний двосхилий, вкритий черепицею. Перекриття пласкі.

Чоловий фасад оформлено з використанням елементів готичної архітектури. Композиція центрально-осова дисиметрична. Центральну вісь акцентовано високим трикутним фронтоном та циліндричним бляшаним піддашком на ажурних металевих кронштейнах над широким вхідним отвором зі стріластою фрамугою. Центральну триосову розкріповану частину фасаду виділено метричним розташуванням великих стріластих вікон з профільованими архівольтами, відокремлених фільончастими лопатками першого—другого, четвертого й здвоєними півколонками третього поверхів, і більш насиченим декором. Симетрію композиції, що порушено бічним розміщенням аркового отвору проїзду й аттикового поверху, посилено двома вертикальними рядами широких балконів з металевим ажурним огороженням та двовіконними бічними пряслами, фланкованими лопатками та півколонками (третій поверх). Орнаментальний пояс (колишній фриз) на рівні завершеного розкріпованим карнизом четвертого поверху оздоблено аркатурою, дентикулами, на флангах — фільонками з рослинним орнаментом.

Архітектура споруди відображає ранній етап у розвитку прибуткового житлового будівництва в Києві.

Флігель, 2-а пол. 19 ст. (№ 42-б). У глибині двору впритул до сусіднього флігеля (40-б), разом із яким формує другий ряд забудови вулиці. Двоповерховий з напівпідвалом і мансардним поверхом, цегляний, пофарбований, у плані Г-подібний. Перекриття пласкі, масивний мансардний бляшаний дах зведено під час ґрунтовної реконструкції будівлі у 1990-і рр. Внутрішнє планування коридорне, пов'язане з двома входами: у внутрішньому зрізаному куті між крилами, який позначено (у 1990-х рр.) стрімким трикутним фронтоном та у лівому торцевому ризаліті. Вирішений у цегляному стилі з елементами історизму. Прорізи переважно прямокутні зі спрощеним обрамленням і поребриком у підвіконних фільонках, над вхідними отворами — півциркульні вікна, на чолі крила навпроти проїзду у двір — вікна і бленди мають готичний стріластий абрис. Спрощений вінцевий карниз декоровано зубчиками і сухариками.

У 1900—10-х рр. у садибі проживав Пухальський Володимир Вячеславович (1848—1933) — піаніст, композитор, музичний діяч, заслужений професор УСРР (з 1928). У 1874 закінчив Петербурзьку консерваторію, 1874—76 — її викладач. 1877—1913 — директор і викладач класу фортепіано Музичного училища Київського відділення Російського музичного товариства, співдиректор товариства, один із засновників і перший директор (1913—14) Київської консерваторії, її професор (1913—33). Засновник фортепіанної школи. Серед учнів — В. Горовиць, К. Михайлов, Л. Ніколаєв. Брав активну участь у музично-громадській і концертній діяльності, один із фундаторів і почесний член Київського літературно-артистичного товариства. Автор опери «Валерія» (пост. 1923), симфонії «В горах», фортепіан-

них п'єс, романсів та інших музичних творів.

У 1890-х рр. мешкав на вул. Банковій, 8 (будинок не зберігся), в 1920-х рр. — на вул. Леонтовича, 1, квартира № 5 (сучасна адреса — вул. Б. Хмельницького, 27/1).

У 1920-х рр. у квартирі № 4 будинку № 42 проживав Шуйський Михайло Григорович (1883—1952) — оперний співак (баритон), заслужений артист РРФСР (з 1945). У період проживання за цією адресою — соліст київської опери (1923—26). Виконав численні головні партії в операх українських, російських і зарубіжних композиторів, зокрема Остапа («Тарас Бульба» М. Лисенка), Мазепи (в однойменній опері П. Чайковського).

Тепер у частині приміщень головного будинку та у флігелі містяться офіси [1826]. *Ольга Зливкова, Марія Кагомська, Ніна Коваленко.*

535. ФРАНКА ІВАНА ПЛОЩА, кін. 19—20 ст. (архит., іст., містобуд.). Під північним схилом Печерської височини між вулицями Архітектора Городецького, Ольгинською, Станіславського, з вул. Банковою сполучена сходами.

Виникла на місці озера в садибі професора Університету св. Володимира Ф. Мерінга, яка займала величезну територію від вул. Хрещатик до схилу Печерської височини. На червоній лінії вул. Хрещатик, а також в глибині садиби містився ряд кам'яних і дерев'яних споруд, парк з алеями, оранжереями, виноградником і озером. За звітом 1864, садибу успадкувала дружина власника К. Мерінг, потім — їхні сини М. і С. Мерінги. Станом на 1881 пл. їхньої ділянки складала 10 десятин 1880 кв. сажнів. 11 жовтня 1891 нащадки Ф. Мерінга, які вирішили продати садибу, звернулися до Київської міської думи з проханням розпланувати садибу з метою її забудови. При прокладанні вулиць у власність міста мало перейти бл. 575 кв. сажнів землі. 1895 було складено детальний план нового району, що мав включати чотири вулиці, 18 садиб і велику площу зі сквером. Під площу потрапляла територія, яку займало озеро. Нові вулиці одержали назви — Миколаївська (сучасна вул. Архітектора Городецького), Ольгинська, Мерінгівська (вул. Заньковецької) і Нова (вул. Станіславського). Площа мала назву — Миколаївська, 1919—44 носила ім'я керівника повстання рабів у стародавньому Римі Спартака, з 1944 — сучасна назва.

1897 у Києві було створене Домобудівне товариство, яке поставило собі за мету спорудження «високих і красивих будинків». Його очолив арх. Г. Шлейфер. Оскільки садиба Мерінгів розміщувалася майже в центрі міста, новостворена будівельна компанія купила у нащадків проф. Ф. Мерінга його простору садибу за 800 тис. крб. 1898 проведено розпланувальні роботи. Збудова пл. Миколаївської відбувалася 1895—1901, проектуванням споруд на ній займалися архітектори Е. Брадтман і Г. Шлейфер.

Камерний ансамбль площі, збудованої по периметру, утворився в короткий період двох десятиліть. Центр площі займає сквер з фонтаном. Основним у композиційному сприйнятті площі є будинок колишнього театру «Соловцов», в якому тепер містяться Націо-

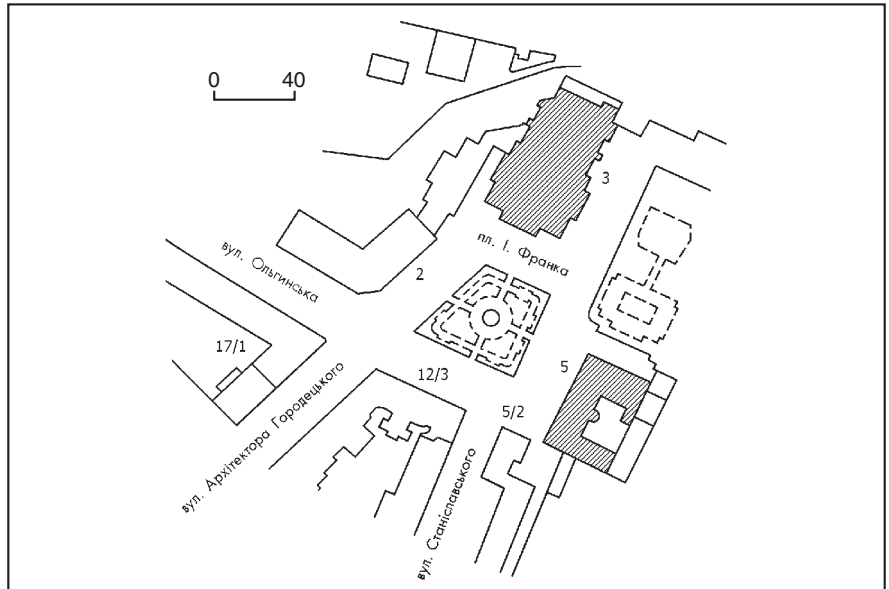

535. Франка Івана площа. План забудови.

нальний академічний драматичний театр ім. І. Франка (№ 3). Театр побудовано за проектом архітекторів Е. Брадтмана і Г. Шлейфера 1898 у стилі неоренесанс коштом підприємця Льва Бродського (пізніше надбудовано і реконструйовано).

Периметр площі формують пам'ятки архітектури, виконані у стилістиці історизму: чотириповерховий житловий будинок на вул. Ольгинській, 2/1 (кін. 19— поч. 20 ст., імовірно, арх. М. Яскевич); житловий будинок № 5 (1899; арх. М. Добачевський), житловий будинок на вул. Станіславського, 3 (1908—09). У сприйнятті панорами площі велику роль відіграє «Будинок з химерами» В. Городецького (1901—02; вул. Банкова, 10; див. ст. 6.2).

Поряд з будинком театру розташовувалася службова споруда (1881), колишній каретний ряд, на місці якого зведено малоповерхову будівлю (проект виконано в інституті «Київпроект»), призначену для службових потреб театру, яка добре вписалася в горбистий ландшафт і середовище площі.

На захід від будівлі театру первісно був незабудований майданчик, пізніше на ньому облаштовано сквер, в якому встановлено пам'ятник І. Франку (1956; див. ст. 410). Ще один сквер з фонтаном кін. 19 ст. розташований у центрі площі. В ньому відкрито пам'ятник відомому актору М. Яковченку (2000; див. ст. 419).

Стилістичну і композиційну єдність збудови, камерність і гармонійність внутрішнього простору створюють виразне архітектурне середовище, ставить площу в ряд кращих ансамблів міста Києва.

Збудова площі має також велике історичне значення. Унікальною пам'яткою культури є будинок театру, споруджений для першого в Києві стаціонарного російського театру, в якому працювали і гастролювали відомі актори, режисери, художники, композитори, співаки України і зарубіжних країн. 1924—26 у приміщенні театру працював один із перших українських театрів «Березиль» під керівництвом новатора національ-

ного театрального мистецтва Леся Курбаса. З 1926 тут почав працювати театр ім. І. Франка. Пл. І. Франка у радянський період була своєрідною Меккою українського народу: до цього театру йшов український глядач, тут лунало живе українське слово, українська пісня, сцена театру була насичена українським колоритом, це був острівець українства в російськомовному Києві.

Поряд з театром розташований т. зв. будинок акторів (вул. Ольгинська, 2/1), в якому проживали його актори. Серед них заслужені й народні артисти: М. Братерський-Станкевич, В. Добровольський, М. Драк, Л. Комарецька, І. Кононенко, Н. Копержинська, М. Крамар, І. Маркевич, Д. Мілютенко, Г. Нелідов-Френкель, Г. Ніколенко, П. Няtko-Табачникова, К. Осмяловська, М. Панасьєв, П. Пастушков, М. Пилипенко з дружиною Т. Юрвинуо, П. Сергієнко, В. Чайка, Г. Юра з дружиною О. Рубчаківною, О. Юра-Юрський, Т. Юра, М. Яковченко з дружиною С. Коханенко.

В будинку № 5, який належав міському голові Києва І. Дьякову, містилися Восьма Київська чоловіча гімназія, де працювали і навчалися відомі діячі науки і культури, ЦК Української партії соціалістів-революціонерів.

З площею пов'язана історія цирку в Києві. На місці прибуткового будинку А. Берлінера (вул. Станіславського, 3) у кін. 19 ст. був пустир. У грудні 1897 — квітні 1898 у дерев'яному тимчасовому приміщенні, побудованому на цьому пустирі, працював «Російський цирк» братів Нікітіних. Раніше вони тримали антрепризи на пл. Хрещатицькій (1880-і рр.) і в Шато-де-Флер (1890-і рр.). Цирк відзначався високим художнім рівнем програм, першокласними артистами, різноманітним репертуаром. Тут кияни побачили дресированих коней П. Крутикова (засновника першого стаціонарного міського цирку, який з'явився на сучасній вул. Архітектора Городецького 1903), найзнік Г. Кука і Н. Фабрі, музичних клоунів — братів Джиретті, пантоміму за українським сюжетом «Запорожець» тощо. Вперше на цирковій арені було проведено сеанс кінематографу. Другою сенса-

цією став виступ борця, майбутнього «чемпіона чемпіонів» І. Піддубного, який у цей час перебував на початку своєї кар'єри [1827].

Михайло Рыбаков, Лариса Толочко.

535.1. Житловий будинок 1899, в якому містилася Восьма Київська гімназія, працювали і навчалися відомі діячі науки і культури, діяв ЦК Української партії соціалістів-революціонерів (архит., іст.). Пл. І. Франка, 5. Первісна адреса — пл. Миколаївська, 4. Біля одного зі схилів Печерської височини, на червоній лінії забудови вулиці. З 1896 ділянка за купчою належала майбутньому міському голові Києва І. Дякову. Споруджений на замовлення власника садиби за проектом арх. М. Добачевського під наглядом арх. А.-Ф. Крауса. Первісно чотириповерховий, п'ятий поверх надбудовано в радянський час (точну дату не встановлено). Ліворуч було зведено ще один будинок І. Дякова, зруйнований під час Великої Вітчизняної війни. У червні 1915 І. Дяков уклав з директором Восьмої чоловічої гімназії Й. Павловичем договір про передачу в найм терміном на десять років частину своєї садиби з цим будинком (в 1911—15 гімназія містилася на першому поверсі сусіднього — зруйнованого будинку). Внутрішнє пристосування будинку для потреб гімназії було здійснено до вересня 1915 за рахунок власника садиби. Від іншої частини садиби його відгородили брамою. В будинку був електричний підйомник, електровентилятор, каналізація, центральне парове опалення. На першому поверсі містилися передпокій, парадні сходи, вестибюль, гімнастична зала, дві класні кімнати, приймальня, лікарська, канцелярія й архів, кімната діловода, дві кімнати класних наглядачів, загальна кухня, кухня, два приміщення дров'яників; на другому — три класні кімнати, кабінет і квартира директора, кімната служителя, склад; на третьому — шість класних кімнат, кабінет і квартира інспектора, фізичний кабінет, рекреаційна кімната; на четвертому — чотири класні кімнати, католицький клас, актова зала, церква; у підвалі — приміщення для дворників, охоронців, дві роздягальні, господарські приміщення.

У червні 1918 І. Дяков подарував будинок своєму сину М. Дякову, який продав його в серпні того ж року Товариству Московсько-Києво-Воронезької залізниці. З встановленням радянської влади націоналізований.

П'ятиповерховий з підвалом, цегляний, тинькований, у плані Г-подібний. Разом з прилеглим праворуч будинком створює курдонер. Перекриття пласкі. Дах вкритий бляхою.

Головний фасад, симетричний за композицією, оформлений у дусі історизму з використанням романсько-готичних форм, розчленований по вертикалі трьома ризалітами. Перший поверх відокремлений міжповерховим гуртом, прорізаний великими вікнами вітриного типу з лучковими перемичками, декорованими четвертними романськими колонками. Другий і третій поверхи об'єднані цегляними рустованими пілястрами й нішами та декорованими тричвертевими колонками, завершеними стрілоччастими архівольтами з пишним ліпленням. Ліплення прикрашає також

надвіконні вставки другого—третього поверхів. На четвертому — ритмічний ряд півдиркульних вікон, декорованих суцільним пояском сандриків. Вікна в ризалітах — трицентрові, прикрашені ліпленням декором. На другому поверсі — широкі, на третьому — вузькі балкони з кованими ґратами. Фасад завершено карнизом на консолях і стрілочастотою аркатурою в бічних ризалітах. Первісно будинок увінчував високий дах з вежами над ризалітами і металевим парпетом. П'ятий (надбудований) поверх у більш стриманих, раціоналістичних формах узгоджений з архітектурним вирішенням фасаду. Наріжжя має двоповерховий ризаліт з вестибулом парадного входу. Ліворуч, перпендикулярно до чолового прилягає бічний корпус, оформлений у цегляному стилі. У центрі — проїзд на подвір'я з кованою брамою, встановленою 1915. Будинок — зразок житлової забудови центральної частини Києва доби історизму.

1899—1915 в квартирі на другому і третьому поверхах будинку проживав Дяков Іполит Миколайович (1865—1934) — державний, громадський діяч. Гласний Міської думи (з 1902), Київський міський голова у 1907—16, головний кореспондент Головного управління Державного кіннозаводства по Київській губернії (1901—13), почесний мировий суддя Київського судово-ми-

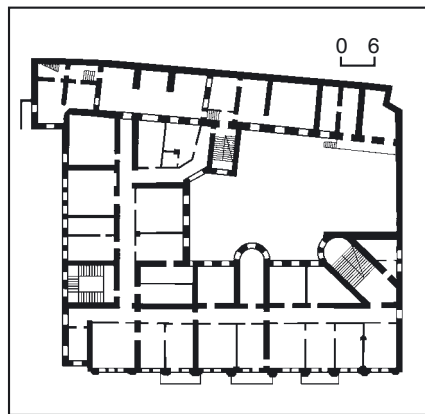

535.1. План другого поверху.
535.1. Пл. І. Франка, 5.

рового округу (1905—16), почесний печетель Шостої київської чоловічої гімназії (з 1909), член опікунської ради Київського комерційного інституту (з 1912). Був також членом Київського товариства старожитностей і мистецтв, Товариства швидкої медичної допомоги в Києві, Київського благодійного товариства, Товариства швидкої допомоги нужденним студентам вищих навчальних закладів Києва, товаришем голови Попечительства про глухонімих, головою Міської водогінної комісії, Київського клубу автомобілістів, комітетів зі встановлення пам'ятників М. Гоголю та Т. Шевченку, відповідальним редактором «Известий Киевской городской думы». В 1915 переїхав у новозбудований поряд власний будинок.

З 1915 будинок наймала Восьма Київська чоловіча гімназія. Створена у квітні 1915 внаслідок переходу приватної гімназії «Групи батьків» на статус державної. Вона, у свою чергу, була організована у грудні 1909 на основі приватної чоловічої гімназії педагога В. Петра, заснованої у травні 1904. Спочатку містилася в приватній садибі на сучасній вул. Великій Житомирській, 31 (будинок не зберігся); 1908—15 — у власному будинку на вул. Володимирській, 16. Давала восьмикласну освіту, мала підготовчий клас. З 1904 при гімназії діяли денні і вечірні загальноосвітні курси для підготовки до іспитів на атестат зрілості, засновані інспектором гімназії М. Волотовським. Крім навчальних класів і кабінетів Восьмої гімназії, у будинку містилися квартири директора та інспектора, у підвалі — гардероб та господарські приміщення. Станом на квітень 1918 в гімназії навчалось 825 учнів.

У цьому будинку в гімназії викладали відомі діячі науки і культури, церковні діячі.

До поч. 1920-х рр. — Артоболевський Володимир Михайлович (1874—1952) — зоолог, зоогеограф, викладач, професор (з 1924) і завідувач зоологічного музею (до 1952) університету. Викладав у гімназії природознавство з 1904.

Досліджував фауну птахів України. До поч. 1920-х рр. — Багрий Олександр Васильович (1891—1949) — літературознавець і бібліограф. Викладав у гімназії російську мову.



Автор численних наукових праць у галузі шевченкознавства.

До жовтня 1917 — Білецький Леонід Тимофійович (1882—1955) — літературознавець, громадський і освітній діяч, співробітник генерального секретарства народної освіти (1917), приват-доцент Кам'янець-Подільського державного українського університету (1918—20), ректор Українського високого педагогічного інституту ім. М. Драгоманова в Празі (1923—26), з 1925 — приват-доцент, у 1932—45 — професор Українського вільного університету в Празі, президент Української вільної академії наук у Канаді (з 1950). Викладав у гімназії російську мову.

Досліджував історію української літератури, критики і літературознавства. У 1919 — на поч. 1920-х рр. — Даденков Микола Федорович (1885—1955) — педагог. Виконував обов'язки директора гімназії. З 1944 працював у Київському педінституті.

Досліджував історію педагогіки, проблеми естетичного виховання.

До 1919 — Тарнавський Петро Іванович (1884—1938) — церковний діяч, член Київської єпархіальної ради від священників (з квітня 1917), член Всеукраїнської православної церковної ради (з листопада 1917), яка очолювала автокефальний рух в Україні; делегат Українського православного собору Київщини, на якому висвячений на протоєрея Української автокефальної православної церкви (травень 1922); настоятель Старокиївської парафії при соборі Святої Софії в Києві (з 1922), єпископ УАПЦ (1923—25), засновник (1924), голова братства «Діяльно-Христова церква», яке проводило розкольників лінію в УАПЦ (вернувся в УАПЦ у 1927). Репресований, розстріляний. У гімназії працював законовчителем.

1914—19 у гімназії навчався Лифар Сергій Михайлович (сценічне ім'я — Серж Лифар; 1905—86) — артист балету, балетмейстер, хореограф, педагог, теоретик балетного мистецтва. З 1921 навчався в Київській балетній студії Б. Ніжинської. 1923 виїхав у Париж. У 1923—29 виступав у трупі С. Дягілева (в антрепризі «Російські сезони»); у 1930—58 (з перервами) — в паризькому театрі «Гранд-Опера», де виконував головні партії в численних балетах. У 1947 заснував у Парижі Інститут хореографії; викладав у ньому теорію танцю. З 1955 — викладач історії і теорії танцю в Сорбоннському університеті (Париж). Помер у м. Лозанна (Швейцарія), похований у м. Сент-Женев'єв-де-Буа (Франція). Разом з ним в гімназії навчалися два його брата.

Поставив бл. 200 балетів. Створив власну систему навчання танцівників, яку виклав у низці статей і посібників. Залишив спогади: «Страдні роки», «З Дягілевым» (опубл. 1994). З 1994 в Києві проводяться Міжнародні конкурси балету ім. Сержа Лифаря. Жив у Києві на вул. Тарасівській, 1-б (див. ст. 514.11).

1910—18 — Шамрай Сергій Вікторович (1900—39) — історик, науковий співробітник ВУАН (з 1921), співробітник (1924—26) та керівник (1931—33) комісії Києва та Правобережжя, секретар її підкомісії Старого Києва (1926—30), аспірант (1924—28) і співробітник (1928—30) науково-дослідної кафедри історії України ВУАН під керівництвом

М. Грушевського (його племінник). Заарештований 1933 і 1937, помер у тюрмі. Мешкав у Києві на вул. Паньківській, 9 (див. ст. 442.6).

У серпні 1919 Надзвичайна комісія розстріляла директора гімназії з 1912 Й. Павловича і трьох учнів гімназії.

1917 десять класних кімнат гімназії займав Центральний комітет Української партії соціалістів-революціонерів — політичної організації, яка відбивала інтереси українського селянства.

Утворена у квітні 1917 шляхом об'єднання окремих груп і гуртків есерів, що діяли в Україні з 1905. Програмними завданнями ставила національно-територіальну автономію України в складі федеративної Росії, республікансько-демократичну форму правління, соціалізацію землі. УПСР брала активну участь у створенні Української Народної Республіки. Мала друковані органи — газети «Боротьба» і «Трудова громада». Керівне ядро партії склали відомі діячі Української революції.

Ковалевський Микола Миколайович (1892—1957) — громадсько-політичний і державний діяч, публіцист. З 1914 був активним діячем Київського комітету УПСР, один з авторів програми партії, в 1917 входив до складу її ЦК, один з керівників Селянської спілки, очолював фракцію есерів в Українській Центральній Раді, у листопаді 1917 — квітні 1918 очолював генеральне секретарство, потім — міністерство продовольчих справ УНР, за Директорії УНР — міністр земельних справ. На еміграції відійшов від політичної діяльності, займався журналістикою.

Ковалів Левко Борисович (1894—1937) — політичний і державний діяч. Один з провідних діячів УПСР, член її ЦК, член Української Центральної Ради. Був ініціатором створення в 1919 УПСР (боротьбистів). За радянської влади деякий час співпрацював з більшовицьким урядом, був заступником наркома закордонних справ УСРР. Потім очолював українську філію товариства «Радіопередача» в Харкові, працював у Московському фізико-технічному інституті. У 1934 заарештований за приналежність до боротьбистів. Розстріляний.

Севрюк Олександр Олександрович (1893—1941) — громадсько-політичний діяч, дипломат. Провідний діяч УПСР, член її ЦК, член Малої ради, в якій очолював комісію з розробки законопроекту про скликання Українських установчих зборів, був членом комісії законодавчих внесень. Член української делегації на мирних переговорах у Бресті-Литовському, з січня 1918 — її керівник. Пізніше був дипломатичним представником УНР в Німеччині, Італії. З 1920 — на еміграції, займався журналістською діяльністю.

Христюк Павло Онисійович (1890—1941) — політичний і державний діяч, публіцист, літературознавець. У березні 1917 виступив одним із засновників Центрального українського кооперативного комітету. Провідний діяч УПСР, член її ЦК і Української Центральної Ради (з квітня 1917). Брав участь у редагуванні друкованого органу УПСР «Народна воля». З червня 1917 — член ЦК Селянської спілки, генеральний писар Генерального секретаріату УЦР. У 1918 був міністром внутрішніх справ УНР і державним се-

кретарем Ради народних міністрів УНР. За Директорії УНР — заступник міністра внутрішніх справ. З 1919 на еміграції в Австрії, член закордонної делегації УПСР. В 1923 вернувся в УСРР, працював в Українбанку, Держвидаві, Наркомфіні, Інституті літератури ім. Т. Шевченка ВУАН, опублікував низку наукових праць в галузі українського літературознавства. 1931 заарештований у справі Українського національного центру, загинув у радянському концтаборі.

Шраг Микола Ілліч (1894—1970) — громадсько-політичний діяч, історик права, економіст. Був членом Української Центральної Ради, товаришем голови УЦР. З липня 1917 — член ЦК УПСР. За Директорії УНР — радник дипломатичної місії УНР у Туреччині, потім жив у Відні, активний діяч закордонної делегації УПСР. 1924 вернувся в Україну, працював у Вищій раді народного господарства. 1931 заарештований у справі Українського національного центру. З 1952 працював у Харківському інституті народного господарства, з 1966 — у Львівському політехнічному інституті.

З партією співпрацював голова Української Центральної Ради М. Грушевський.

5—9 серпня 1917 в актовій залі гімназії проходила окружна конференція БУНДУ (Загального єврейського робітничого союзу Литви, Польщі і Росії) — політичної організації, створеної в 1897. З липня 1917 представники БУНДУ входили до складу Української Центральної Ради і Малої ради.

Провідні діячі — М. Душкан (Гальперін), О. Золотарьов, М. Лібер (Гольдман), М. Рафес, А. Тьомкін та ін. Конференція ухвалила резолюцію з українського питання, в якій підтримала вимогу автономії України, схвалила діяльність соціал-демократії у складі УЦР, висловила за необхідності національно-культурної автономії євреїв. З 5 до 10 серпня частина приміщень гімназії використовувалась як гуртожиток для делегатів конференції.

В 1918 перший поверх займали німецькі війська, третій — німецькі офіцери; спочатку четвертий, 1918—19 — перший поверх — Управління Лівобережної залізниці, третій — гімназія Товариства педагогів.

У 1920 гімназію реорганізовано на Сьому єдину трудову загальноосвітню школу першого ступеня. У 1920-х рр. тут містилося кілька трудшкіл: № 12 — ассирійська, № 79 і 80 — російські; а також Правління «Укрбумтресту» (Всеукраїнське об'єднання державних трестованих підприємств паперової промисловості), губвійськомат.

1994 на фасаді будинку встановлено бронзову прямокутну меморіальну дошку С. Лифарю з викарбуваним анотаційним текстом.

З післявоєнного часу в будинку міститься «Київенерго» [1828].

Дмитро Малаков, Лариса Федорова.

535.2. Театр «Соловцов» (Національний академічний драматичний театр імені Івана Франка), кін. 19—20 ст. (архит., іст.). Пл. І. Франка, 3. У південній частині площі, розташований окремо. Є головною архітектурною домінантою площі, забудованої майже одночасно з театром. Споруджено 1898

спеціально для театру «Соловцов» з ініціативи домобудівного товариства на місці ставка на території колишньої садиби проф. Ф. Мерінга. Автори проекту — архітектори Г. Шлейфер та Е. Брадтман. Під час Великої Вітчизняної війни зазнав значних руйнувань, 1946 відремонтований. У 1959—60 за проектом інституту «Київпроект» (архітектори В. Колчинський та Я. Аксерт) будинок реконструйовано з надбудовою третього поверху глядачевої та п'ятого — службової частин театру, зі зміною фасадів та втратою більшої частини декору. Інтер'єри також зазнали великих втрат: первісне оздоблення частково збереглося лише в центральному фойє бельєтажу, решта приміщень глядачевої частини була позбавлена декору. Дві первісні сходові клітки розібрано, а зроблені в інших місцях не оздоблено. Під час реконструкції замінено ферми перекриття над глядачевою залю, причому висота її була зменшена, плафон і люстра не відновлені, повторено тільки металевий решітчастий короб для розміщення освітлювальної арматури. Каріатиди, які підтримували падуку над сценою, замінено на атланти, на поверхні падуки не відновлено живописні емблеми музики та драми. 2000 за проектом інституту «Укрпроектреставрація» (арх. І. Іваненко) відреставровано глядачеву залу, де розкрито зафарбовані первісні живописні розетки із зображенням квітів, відновлено зіпсовані ліплення й позолоту, звільнено центральну ложу бельєтажу, частково реставровано вітальні бельєтажу. Розроблено проект повного відновлення декору віталень і в фойє глядачевої частини (арх. І. Малакова), тимчасово зайнятих адміністративними приміщеннями. Три-, п'ятиповерховий, цегляний, тинькований, пофарбований, у плані прямокутний, з невеличкими ризалітами на бічних фасадах, заглиблений тильною,

сценічною частиною в схил гори з боку вул. Банкової. Через насиченість крутосхилу джерелами, які живили озеро, що існувало на місці теперішнього скверу посеред площі, виконано внутрішні та зовнішні дренажі. Перекриття по металевих балках і фермах. Композиція чолового фасаду симетрично-осьова, з виділеною розвинутою центральною частиною, яку вінчає трикутний фронтон з розкріпкою. Перший поверх рустований, над вхідним тамбуром — великий балкон. Зі сходу — вхід у службові приміщення. Первісно глядачева частина будинку мала два поверхи, сценічна — чотири. Фасади було виконано в стилі неоренесанс з жовтої лицьової цегли, багато декоровано ліпленням і кованими деталями: ризаліти сходових кліток були прикрашені рядами класицистичних

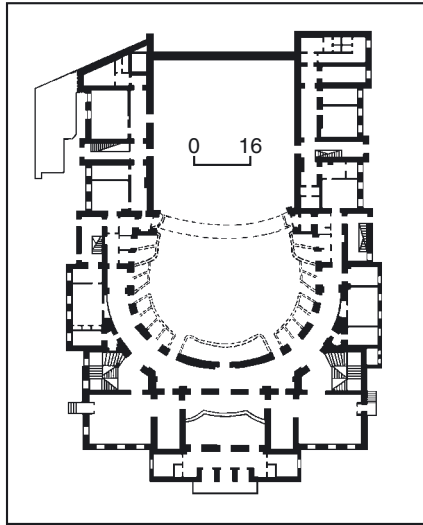

535.2. План театру.
535.2. Площа І. Франка, 3.

масок і завершені парапетами із зображенням лебедя з лірою; ліри присутні і в капітелях пілястр на фасадах. Невеликий тамбур центрального входу служував балконом на рівні бельєтажу та мав візерунчасте металеве огородження, подібне огороження оторочувало і схили даху: у 1920-х рр. ці елементи декору зникли, тоді ж добудовано двоповерхове складське приміщення з тильного фасаду. У рівні бельєтажу середня з трьох віталень, що виходять на чоловий фасад, має вихід на балкон над тамбуром. Вітальні було пишно декоровано, на стінах висіли бра складної форми, в середній вітальні на падугах були живописні медальйони із зображеннями Зевса, Нептуна, Флори та Діани, плафон і кути падуг мали ліплене оздоблення.

Глядачева зала підковоподібної форми, на 1200 місць, має чотири рівня (партер з амфітеатром, бельєтаж, перший та другий яруси), декорована в стилі рококо. Плафон зали первісно поділявся на три частини з живописними алегоріями музики, поезії й танцю, в центрі висіла велика люстра.

В єдиному стилі було витримано меблі, завісу, ламбрекени лож тощо.

Вестибульна частина і круговий кулуар дещо завужені.

Споруда — характерний для кін. 19 ст. зразок театрального будинку з добре вирішеним фасадом.

Театр «Соловцов» був однією з кращих театральних труп Росії кін. 19 — поч. 20 ст. Його організатором був М. Соловцов, який керував трупкою «Товариство московських драматичних артистів». З 1886 трупа виступала в Києві і мала великий успіх, що вплинуло на рішення її керівника назавжди оселитися в місті. 1 вересня 1891 у приміщенні театру Й. Сетова («Театр Бергоньє», сучасна вул. Б. Хмельницького, 5) спектаклем «Ревізор» за М. Гоголем відкрився перший сезон «Київського



Драматичного товариства під управлінням М. Соловцова». З цієї вистави почалася діяльність першого постійного російського драматичного театру в Києві. 1893 М. Соловцов ліквідував товариство і створив приватну антрепризу, яка з 15 вересня 1893 мала назву — Драматичний театр «Соловцов». 1898 театр переїхав у власний будинок, в якому 11 жовтня 1898 відбулися урочистості з нагоди відкриття тут театру, було показано по одному акту з вистав «Лихо з розуму» О. Грибєєдова, «Ревізор» М. Гоголя, «Російське весілля XVI ст.», пролог «Свято мистецтва» А. Френкеля. Тільки за перший сезон у цьому будинку театральний колектив показав 27 вистав російських і дев'ять — зарубіжних драматургів.

1891—1901 (з 1898 — у цьому будинку) театром керував Соловцов Микола Миколайович (справж. — Федоров; 1857—1902) — актор, режисер, антрепренер, театральний діяч. Сценічну діяльність почав 1875 в Орлі, працював у театральних трупах в Ярославлі, Оренбурзі, Астрахані, Саратові, Ростові, Тамбові, Києві, Полтаві, Харкові, Таганрозі, Казані, Москві. 1884—91 керував Товариством московських драматичних артистів, яке здійснювало артистичні турне по Росії, 1886 вперше, 1888—91 щороку виступало в Києві, гастролювало і в Харкові, Одесі (з 1894 щороку). 1891 разом з Є. Неделіним, М. Песоцьким і Т. Чужбиновим створив Товариство драматичних акторів, яке заклало основу постійного російського драматичного театру в Києві. З 1900 — антрепренер Одеського міського оперного театру.

У власному театрі в Києві зібрав талановитих акторів і театральних діячів, здійснив перші постановки багатьох п'єс. Соловцовська трупа була широко популярною у всій країні. Цей період увійшов в історію київського театру як «Соловцовське десятиліття». Керівник театру не ставив за мету наживу, як багато інших антрепренерів. Він не зупинявся перед будь-якими витратами на створення розкішних декорацій, костюмів і реквізиту. Актори, в яких він був зацікавлений, одержували високу зарплатню плату — 500 крб. на місяць і вище. Обстановка в колективі була дружна і доброзичлива. Недарма у трупу приходили не тільки кращі провінційні актори, а й артисти столичних академічних сцен. Театр першим у провінції почав давати вистави для навчальних закладів, значна кількість квитків на які була безкоштовною, влаштував щотижня і загальнодоступні спектаклі. За десять років було розповсюджено 37370 безплатних квитків, дано 14 безплатних і 77 благодійних спектаклів, добродійним закладам М. Соловцов передав 40695 крб.

Основне місце в репертуарі театру займала російська класика. Вперше в історії театру три дні підряд (6, 7, 8 грудня 1899) йшла історична трилогія О. Толстого «Смерть Іоанна Грозного», «Цар Борис» і «Цар Федір Іоаннович». За перше десятиліття кияни побачили 24 п'єси О. Островського: «Вовки і вівці», «Тепленьке місце», «Бідність не порок», «Ліс», «На всякого мудреця доволі простоти» й ін. М. Соловцов сприяв появі в Києві п'єс Л. Толстого й А. Чехова, відкрив шлях забороненій комедії «Плоди освіти» Л. Толстого (1893),

домігся дозволу на її постановку у генерал-губернатора О. Ігнатьєва. Етапною стала вистава «Влада темряви» Л. Толстого (1895). Через місяць після провалу «Чайки» А. Чехова у Санкт-Петербурзі вона була на афіші театру «Соловцов». За півтора місяця до відкриття Малоого художнього театру Київ побачив «Дядю Ваню» А. Чехова (1 вересня 1898); 1 березня 1901 відбулася прем'єра «Трьох сестер». За десять років режисер поставив на київській і одеській сценах усі п'єси А. Чехова. Драматург присвятив М. Соловцову свій водевіль «Ведмідь». У репертуарі театру були також спектаклі: «Ревізор» М. Гоголя, «Самотні» та «Візник Геншель» Г. Гауптмана, «Ернані» В. Гюго, «Тартюф», «Скупий» і «Дон Жуан» Ж.-Б. Мольєра, «Цар Едіп» Софокла, «Гамлет», «Отелло» і «Король Лір» В. Шекспіра, «Підступність і кохання», «Розбітники» і «Дон Карлос» Ф. Шіллера та ін.

Автор п'єс «Свампія Раміна», «У далечині».

Як актор зіграв багато ролей широкого діапазону: Василь («Каширська старовина» Д. Аверкієва), Геншель («Візник Геншель» Г. Гауптмана), Городничий, Кочкарьов («Ревізор»), «Одруження» М. Гоголя), Расплюєв («Весілля Кречинського» О. Сухово-Кобиліна), Карягін («Майорша» І. Шпажинського), створив низку образів у п'єсах О. Островського: Карандишев («Безприданниця»), Васильов («Шалені гроші»), Петро («Не так живи, як хочеться»), Іван Грозний («Василіса Мелентєєва»), Городулін («На всякого мудреця доволі простоти»), Любим Торцов («Бідність не порок»), Незнамов («Без вини винуваті»), Несчастливцев («Ліс») та ін.

З великою шаною ставився до українського театру та його діячів, надавав їм допомогу, здаючи приміщення в оренду на пільгових умовах у Києві й Одесі. На сцені театру «Соловцов» (починаючи з театру Бергоньє) з 1894 по 1905 щороку відбувалися вистави українських труп М. Кропивницького, М. Садовського, П. Саксаганського. Як товариш голови Першого Всеросійського з'їзду сценічних діячів брав участь у складанні резолюції з вимогою скасувати всі обмеження щодо діяльності українських театрів. Таке ставлення до українських корифеїв збереглося і після смерті М. Соловцова. Так, 1914 в театрі виступала українська трупа Ф. Светлова за участю П. Саксаганського і М. Заньковецької.

Один із засновників та член правління Київського літературно-артистичного товариства (з 1895), засновник і видавець (разом з В. Бубликом) «Київської газети» (з 1899). 14 грудня 1896 в театрі Бергоньє вперше в Києві демонструвалося кіно.

1902—05 театром керувала Глебова Марія Михайлівна [1840—1919] — актриса, антрепренер. Дружина М. Соловцова. Після закінчення Санкт-Петербурзького театального училища (1867) працювала в Александринському театрі в Санкт-Петербурзі (1867—70, 1882—83), театрі М. Лентовського в Москві (1883—84), групі М. Милославського в Одесі (1874—75), в київських трупах Й. Сетова (1875—76) і М. Савіна (1878—79), з 1886 щороку приїздила в Київ з Товариством московських драматич-

них акторів під керівництвом М. Соловцова.

Ролі: Анна Андріївна («Ревізор» М. Гоголя), Васиїса, Кручиніна («Васиїса Мелентєєва»), «Без вини винуваті» О. Островського), Катрін Юбше («Мадам Сан-Жен» В. Сарду), Адрієна («Адрієна Лекуврєр» Е. Скріба), Толбухіна («Плоди освіти» Л. Толстого), інюкіня Марфа («Цар Борис» О. Толстого) та ін.

1903, після прем'єри у Малому художньому театрі, у «Соловцові» було поставлено п'єсу «На дні», в лютому 1905 — «Дачники», у кінці 1905 — «Діти сонця» М. Горького. 1905 М. Глебова відійшла від театральної діяльності, передавши театр Товариству акторів театру «Соловцов».

1905—06 керівником і режисером Товариства був Неделін Євген Якович (справж. — Недельський; 1850—1913) — актор, антрепренер, театральний діяч. Закінчив Немирівську гімназію, Одеське комерційне училище, працював помічником бухгалтера. 1873 почав артистичну діяльність у Новочеркаску, грав у театральних трупах Іркутська, Одеси, Києва, Таганрога, Саратова, Ростова, Харкова.

1891 разом з М. Соловцовим і Т. Чужбиновим заснував у Києві Товариство драматичних акторів, де працював 1891—96. У 1896—98 грав у групі М. Бородая в Харкові. 1898—1906 — актор театру «Соловцов». 1906—08 працював в Одесі, 1909—13 — знову в Києві.

1905—07 на сцені театру йшли заборонені ще російським царем Миколою І п'єси Ф. Шіллера «Вільгельм Тель» і «Змова Фієско в Генуї».

Зіграв за своє життя майже 500 ролей (комедійних, характерних, фатів), які відзначалися філігранністю обробки і вишуканістю сценічного малюнка. Серед них: Ретвізанов («Отруєна совість» О. Амфітеатрова), Свенгалі («Трільбі» Г. Ге), Земляника («Ревізор» М. Гоголя), майже всі чоловічі ролі у п'єсі «Лихо з розуму» О. Грибєєдова, Кесслєр («Бій метеликів» Г. Зудермана), Телятєв, Кулігін («Шалені гроші», «Гроза» О. Островського), Страфорець («Романтики» Е. Ростана), Наполеон («Мадам Сан-Жен» В. Сарду), Кречинський («Весілля Кречинського» О. Сухово-Кобиліна), Звездинцев («Плоди освіти» Л. Толстого), Сапега («Цар Борис» О. К. Толстого), Астров («Дядя Ваня» А. Чехова), Юлій Цезар («Юлій Цезар» В. Шекспіра), Філіпп II («Дон Карлос» Ф. Шіллера) та ін.

1906—11 і 1917—19 театром керував Дуван-Торцов Ісаак Єзрович (1873—1939) — актор, антрепренер; артист Московського художнього театру (1912—14). За фахом — юрист, присяжний поврнений, один із власників великої промислової фірми. Присвятивши себе артистичній діяльності, вступав у театрі Київського товариства грамотності (містився у Троїцькому народному будинку).

Працюючи у театрі «Соловцов», залучив до трупи багатьох талановитих акторів, зокрема І. Берсенєва, О. Крамова, С. Кузнєцова, М. Светловидова, О. Токареву, В. Юренєву та ін.; режисера К. Марджанова. Пожертвував на справу театру багато особистих коштів, але не мав досвіду, потрібного для його керування, що негативно вплину-

до на репертуар. У перший період його керівництва на сцені, крім класичних п'єс, з'явилися вистави за творами символістів та імпресіоністів: Г. Д'Аннунціо, М. Метерлінка, С. Пшибишевського, О. Уайльда та ін. Водночас ставилися й салонні комедії невисокої літературної якості, детективи.

Кращі ролі в театрі: Городничий («Ревізор» М. Гоголя), Фамусов («Лихо з розуму» О. Грибюцова), Расплюев («Весілля Кречинського» О. Сухово-Кобиліна), більшість героїв О. Островського.

1911—13 театр очолював Багров Михайло Федорович (справж. — Топор; 1864—1923) — актор, антрепренер, театральний діяч; випускник Московського театрального училища (1883). Актор Малаго театру в Москві (1883—98), антрепренер Одеського драматичного театру (1909—10), антрепренер і директор Миського театру в Києві (1912—23). Актор театру «Соловцов» у 1897—1910 (з перервою). Перша роль — Жадов у виставі «Тепле місце» О. Островського. В день відкриття театру в новому приміщенні в уривку з одноактної постановки «Ревізора» М. Гоголя виконав роль Хлестакова. За час праці в театрі створив низку яскравих образів у класичному репертуарі, виступав у головних ролях у п'єсах «Лихо з розуму» О. Грибюцова, «Уріель Аоста» К. Гуцкова, «Ернани» В. Гюго, «Загибель Содому» Г. Зудермана, «Цар Федір Іоаннович» О. Толстого, «Три сестри» А. Чехова, «Приборкання норвілької» В. Шекспіра, «Підступність і кохання», «Дон Карлос» Ф. Шіллера та ін. Виступав також в одноактних жартах-комедіях.

За час його антрепренерства в театр «Соловцов» прийшли режисер П. Гавський, актори М. Жвирблс, М. Радін, І. Слонов, майбутня кінозірка Н. Лисенко. Зі старого складу театру працювали С. Неделін, С. Павленков, А. Пасхалова, М. Светловидов, О. Токарева, М. Чужбинова, повернувся Д. Смирнов.

У репертуарі театру в цей період були вистави: «Дні нашого життя», «Gaudemus» Л. Андрєєва, «Обрив» за І. Гончаровим, «Тартюф», «Дон Жуан», «Мишанин-шляхтич» Ж.-Б. Мольєра, «Любий друг» Г. де Мопассана, «Мати» С. Пшибишевського, «Склянка води» Е. Скріба, «Війна і мир» Л. Толстого, «Дворянське гніздо» І. Тургенєва, «Таланти і поклонники», «Без вини винувати» О. Островського, «Портрет Доріана Грея» О. Уайльда та ін. Визначальною подією в театральному житті Києва була постановка п'єси Л. Толстого «Живий труп», прем'єра якої відбулася 23 вересня 1911 одночасно з прем'єрою в Московському художньому театрі. Виконавиці ролі Марі Н. Лисенко не наважилася співати соло «На вечірню» і «Ой, та зазнобило». Їх співала студентка Музично-драматичної школи М. Лисенка М. Литвиненко-Вольгемут — майбутня народна артистка СРСР.

1913—17 театром керував Синельников Микола Миколайович (1855—1939) — актор, режисер, антрепренер, педагог, народний артист РСФФР і УСРР (з 1934). Сценічну діяльність почав 1874 у Харкові, надалі працював головним режисером театру Ф. Корша у Москві (1899—1909) і театру М. Багрова в

Одесі (1909—10), з 1910 мав антрепризу у Харкові. В радянський час працював у Харкові, Ростові, Владикавказі. З 1933 — режисер Харківського російського драматичного театру.

Перебуваючи антрепренером театру «Соловцов», не полишав і харківський театр, у кожному з них працював по два тижні на місяць. Був реформатором провінційної сцени, створював творчу атмосферу в театрі, залучав кращих акторів, популяризував сучасний і класичний репертуар, відновив принцип стабільності творчого складу. Майже всі його вистави проходили з аншлагом. З колишнього складу театру «Соловцов» у нього працювали С. Кузнецов, Н. Лисенко, С. Неделін, С. Павленков, М. Радін, О. Токарева, М. Чужбинова. За нього до трупи прийшли К. Зубов, А. Лундін, О. Полевицька, О. Рунич, М. Тарханов, М. Ходотов, О. Шатрова та ін. Режисерами у М. Синельникова працювали К. Бережної, І. Пельтцер, М. Савінов, М. Смурський, І. Шмідт. У цей час в театрі почали свій творчий шлях такі відомі пізніше актори, як Г. Долгов, П. Значковський, Й. Рафаїлов, В. Янова. Жіночий склад трупи в 1913—14 очолювала М. Андрєєва, після неї — В. Юренєва.

В ці роки в театрі ставили в основному класику: «Ревізор», «Мертві душі» М. Гоголя, «Обрив» за І. Гончаровим, «На дні» М. Горького, «Ідіот» за Ф. Достоевським, «Маскарад» М. Лермонтова, «Весілля Кречинського» О. Сухово-Кобиліна, «Плоди освіти» Л. Толстого, п'єси Г. Ібсена, О. Островського, А. Чехова, В. Шекспіра, Ф. Шіллера, Б. Шоу. Кожна прем'єра була демонстрацією акторської майстерності. Значним явищем стали спектаклі «Дворянське гніздо» за І. Тургенєвим, «Гроза» О. Островського. Було поставлено вісім п'єс Г. Ібсена, «Синій птах» М. Метерлінка та ін.

15 березня 1919 оголошено декрет радянської влади про націоналізацію театрів, «Соловцов» перейменовано на Другий державний драматичний театр УСРР ім. В. Леніна.

1 травня 1919 К. Марджанов поставив легендарний спектакль за п'єсою «Овеча криниця» («Фуенте овехуна») Лопе де Веги. Режисер залучив блискучий склад акторів: В. Юренєва у головній ролі Лауренсії, в інших ролях — О. Азров, С. Кузнецов, М. Светловидов, М. Смурський, М. Соснін. Художник — І. Рабинович, постановник танців — М. Мордкін. Спектакль виставлявся 42 дні підряд і увійшов в історію сценічного мистецтва як один з перших спектаклів принципово нового типу. Влітку 1919 було також поставлено п'єси: «Саломея» О. Уайльда, «Степан Разін» В. Каменського (обидві — у постановці К. Марджанова), «Два брати» М. Лермонтова (режисер — М. Смурський), «Хворий та й годі» Ж.-Б. Мольєра (режисер — Ю. Ракітін).

У вересні—грудні 1919 Київ перебував під владою денікінської армії. Театру повернули назву «Соловцов». На його сцені йшли: «Не було ні гроша, та несподівано алтин» О. Островського, «Мадам Сан-Жен» В. Сарду, «Склянка води» Е. Скріба, «Старий гарт» О. Южина (Сумбатова). Нові постановки: «Співак своєї туги» О. Димова, «Отець Сергій» А. Толстого та ін.

Після відходу денікінців у січні 1920 те-

атр відновив свою діяльність як Другий державний драматичний театр УСРР ім. В. Леніна, працюючи рідко й нерегулярно. Давалися взнаки розруха і фінансові труднощі. Крім того, більшовики використовували театральне приміщення для численних мітингів, зборів, лекцій, концертів тощо.

У репертуарі 1920—24 були вистави: «Ревнощі» М. Арцибашева, «Чорна Пантера і Білий Ведмідь» та «Гріх» В. Винниченка, «Ревізор» М. Гоголя, «На дні» М. Горького, «Принцеса Брамбілла» Е.-Т.-А. Гофмана, «Злочин і кара» та «Ідіот» за Ф. Достоевським, «Дама з камеліями» О. Дюма-сина, «Мандат» М. Ермана, «Найголовніше» М. Євреїнова, «Кінець Месії» Ю. Жулавського, «Слюсар і канцлер» А. Луначарського, «Синій птах» М. Метерлінка, «Ліс» О. Островського, «Чужі» І. Потапенка, «Дантон» Р. Роллана, «Орля» Е. Ростана, «Мадам Сан-Жен» і «Акробатка на престолі» В. Сарду, «Катюша Маслова» за Л. Толстим, «Нечиста сила» О. Толстого, «Тітка Чарлея» Б. Томаса, «Юлій Цезарь» і «Гамлет» В. Шекспіра, «Підступність і кохання» Ф. Шіллера, «Дітя вулиці» («Пігмаліон») Б. Шоу та ін.

В театрі проводилися урочистості, присвячені 25-річчю творчої діяльності М. Ходотова (1922), 30-річчю творчої діяльності у театрах «Соловцов» та ім. В. Леніна М. Чужбиної (1922), 25-та та 26-річчю існування театру в новому приміщенні (1923, 1924) та ін.

У 1-й пол. 1920-х рр. в театрі працювали: С. Вольф-Ізраїль, О. Загаров, Д. Зеркалова, Й. Рафаїлов, Л. Самборська, М. Смурський, М. Соснін, М. Ходотов, М. Чужбинова та ін. Періодично виступали В. Алексєєва-Мєхїєва, В. Бломенталь-Тамарін, О. Полевицька, М. Светловидов, В. Юренєва, найчастіше — С. Кузнецов. Режисерами вистав були О. Адашев, С. Варський, С. Кузнецов, А. Лундін та ін. Директори театру — С. Варський, Ю. Галантер, завідувач художньої частини — В. Чаговець. Театр ім. В. Леніна припинив існування у травні 1924. Частина акторів перейшла до нового Російського драматичного театру, що відкрився у жовтні 1924 в приміщенні колишнього Театру Бергоньє (сучасна вул. Б. Хмельницького, 5).

У театрах «Соловцов» та ім. В. Леніна працювали відомі актори, режисери, театральні діячі.

1907—08, 1909—11 — Берсенев Іван Миколайович (справж. — Павлищев; 1889—1951) — актор, режисер, народний артист СРСР (з 1948); артист Московського художнього театру (1911—22), Першої студії МХТ (1922—24), МХАТу-2 (з 1924), заступник директора, директор і художній керівник МХАТу-2 (1928—36), актор і керівник Театру ім. Ленінського Комсомолу (1938—51). Дитинство і юність провів в Києві, під час навчання в гімназії захопився театром, поступив у приватну драматичну школу, брав участь у любительських спектаклях. Оскільки гімназістам заборонялося виступати на сцені, змінив своє прізвище на Берсенев. Під час навчання на юридичному факультеті Київського університету брав участь у любительських спектаклях у Троїцькому народному будинку, де привернув увагу антрепренера

театру «Соловцов» І. Дуван-Торцова, який і запросив його в свою трупю. Ролі: Костянтин («Чоргушка» О. Амфітеатрова), Глуховцев («Дні нашого життя» Л. Андрєєва), Моріц («Пробудження весни» Ф. Ведекінда), Йоганнес («Самотні» Г. Гауптмана), Арман («Дама з камеліями» О. Дюма-сина), Митя, Жадов («Бідність не порок», «Тепленьке місце» О. Островського), Герцог Рейхштадтський («Орля» Е. Ростана), Роде («Три сестри» А. Чехова), Малькольм («Макбет» В. Шекспіра) та ін. 1893—95, 1900—02 — Велізарій Марія Іванівна (1864—1944) — драматична та комедійна актриса. Грала в багатьох російських і українських трупях у Санкт-Петербурзі, Одесі, Катеринославі, Харкові, Полтаві, Сімферополі, Луганську, Омську, Воронежі, Саратові та ін., багато концертувала. 1899—1904 не раз виступала в Києві у вокально-музично-літературних концертах разом з М. Лисенко, М. Соловцовим, іншими відомими акторами. 1915—17 — художній керівник «Товариства акторів» у Вінниці. 1916 залишила сцену. Ролі в театрі «Соловцов»: Розіна («Севільський цирюльник» П. Бомарше), Іоланта («Дочка короля Рене» Г. Герца), Мері Кірсанова («Замшеві люди» Д. Григоровича), Люсіна («Мищанин-шляхтич» Ж.-Б. Мольєра), покоївка Тая («Плоди освіти» Л. Толстого), Ольга Петрівна Єлєцька («Нахлібник» І. Тургєнєва). Грала також у виставах «Гра в кохання» М. Балуцького, «Дівочий переполох» В. Крилова, «Фру-Фру» А. Мельяка і Л. Галеві, «Право кохати» М. Нордау та ін. 1892—93 — Глама-Мещерська Олександра Яківна (справж. — Барішева; 1856—1942) — актриса, театральний педагог. Працювала в Пушкінському театрі в Москві (з 1880), театрі Ф. Корша (1882—92) та ін. 1895—1927 займалася педагогічною діяльністю. В театрі «Соловцов» грала у виставах: «Тринадцятий наречений» М. Новикова, «Теща» К. Тарновського, «Гамлет» В. Шекспіра, «У горах Кавказу» Щєглова (І. Леонтєєва) та ін. 1910—15 — Зубов Костянтин Олександрович (1888—1956) — актор, режисер, педагог, народний артист СРСР (з 1949); голова Товариства іркутських театрів (1917—18), актор, режисер, завідувач трупи Театру Революції в Москві (1925—31); головний режисер московського Театру ім. Ленради (1932—38), актор і режисер (з 1936), головний режисер (з 1947) Малого театру. У театрі «Соловцов» грав перші ролі. Серед них: Мелузов («Таланти і поклонники» О. Островського), Герцог Рейхштадтський («Орля» Е. Ростана), Каренін («Живий труп» Л. Толстого), Тузенбах («Три сестри» А. Чехова), Мортімер («Марія Стюарт» Ф. Шіллера) та ін. 1894 — Киселевський Іван Платонович (1839—98) — драматичний актор. Закінчив морський кадетський корпус, служив на флоті. Артистичну діяльність почав 1871 в Курську, з 1873 грав у приватних трупях у Одесі, Києві, Санкт-Петербурзі і Москві. 1894—98 — актор театру «Соловцов». Ролі: Траст («Честь» Г. Зудермана), Вишневський, Телятєв («Тепленьке місце», «Шалені гроші» О. Островського), Ополєєв («Старий пан» О. Пальма),

Карабанов («Злиденні духом» М. Потехіна), герцог Альба («Граф де Різоор» В. Сарду) та ін. 1905—09 — Крамов Олександр Григорович (1885—1951) — актор, режисер, педагог, народний артист СРСР (з 1944); актор антрепризи Н. Лебєдєва (1909—12, Харків, Херсон, Одеса), Російського драматичного театру К. Неєзлобіна в Санкт-Петербурзі (з 1913), Державного показового театру в Москві (з 1919), Московського драматичного театру й театру «Кривий Джиммі», театру ім. Московської міської ради професійних спілок (1924—33), актор і режисер (з 1933), художній керівник (з 1936) Харківського російського драматичного театру ім. О. Пушкіна, професор Харківського театрального інституту (з 1948). Ролі в театрі «Соловцов»: Гість на балу («Відкритий дім» Л. Антропова), Поль («Мама-колібри» А. Багаїля), Флаха («Самсон» А. Бернштейна), Кадет Петя («Казенна квартира» В. Ришкова), Сенатор Гай («Юлій Цезар» В. Шекспіра), Солдат («Вільгельм Тель» Ф. Шіллера) та ін. 1893—1905 — Крамської Олександра Михайлівна (справж. — Гешіктер; 1865—1922) — актор, антрепренер, один з кращих театральних адміністраторів країни. Артистичну діяльність почав у Смоленську 1887, був антрепренером у М. Дальського, виступав у Варшаві, Кишиневі, Одесі, Києві, тримав антрепризу у Вінниці. 1906—11 у Києві керував власним колективом — Малим театром О. Крамської (вул. Хрещатик, 15, будинок не зберігся), сприяв виникненню драматичного театру А. Кручиніна (1909 — у приміщенні театру Бергоньє). Був помічником М. Соловцова і М. Глєбової, секретарем, керуючим справами та головним адміністратором театру. Талановитий виконавець т. зв. маленьких ролей. Ролі в театрі «Соловцов»: Шпекін («Ревізор» М. Гоголя), Гросман («Плоди освіти» Л. Толстого), Битяговський («Цар Федір Іоаннович» О. Толстого); ролі в п'єсах М. Балуцького «Невільниці», «Ідеальний чоловік», «Провінціали», у драмі М. Бухаріна «Ізмаїл», у власному водевілі «Перший млинець грудкою», в жарті А. Чехова «Пропозиція», комедії Ф. Коппе «Кремонський скрипаль» та ін. 1902 видав «Альбом Н. Н. Соловцова. 1891—1901» — багато ілюстрований літопис життя театру за десять років, з описом усіх вистав, гастролей тощо. 1906—08, 1910—11, 1912—17, 1918—19 — Кузнецов Степан Леонідович (1879—1932) — актор театру й кіно, режисер, народний артист Республіки (з 1929); артист МХТ (1908—10), Малого театру в Москві (1925—32). Мав рідкісний талант перевтілення, створював цілковито викінчені образи, ідеально володів майстерністю гриму. Ролі: Блохін («Дні нашого життя» Л. Андрєєва), Фігаро («Весілля Фігаро» П. Бомарше), Плюшкін («Мертві душі» за М. Гоголем), Вікентєв («Обрив» за І. Гончаровим), Фердищенко («Ідіот» за Ф. Достоевським), Сганарель («Дон Жуан» Ж.-Б. Мольєра), Глумов, Гриша Разлуляєв, Счастлиєв («На всякого мудреця доволі простоти», «Бідність не порок», «Аїс» О. Островського), Лемм («Дворянське гніздо» за І. Тургєнєвим), Распуляєв («Весілля Кречинсько-

го» О. Сухова-Кобиліна), Цар Федір («Цар Федір Іоаннович» О. Толстого), Шлойме («Miserere» С. Юшкевича) та ін. Під час гастролей у листопаді 1922—жовтні 1923 поставив спектаклі й зіграв у них ролі: Хлєстаков («Ревізор» М. Гоголя), Кошельков («Старече кохання» І. М'ясиницького), Дибольцев («Чужі» І. Потапенка), Мардікін («Нечиста сила» О. Толстого) та ін. У різні роки не раз виступав на сцені театру з російськими трупами, що приїздили в Київ на гастролі. 1896—1901 — Леонідів Леонід Мирович (справж. — Вольфензон; 1873—1941) — актор театру й кіно, режисер, педагог, народний артист СРСР (з 1936), актор Московського художнього театру (1903—41), декан (з 1935), художній керівник Державного інституту театрального мистецтва (1939—41). Ролі в театрі «Соловцов»: Хлєстаков («Ревізор» М. Гоголя), Молчалін («Лихо з розуму» О. Грибєдова), Ганя Івогін, Раскольников («Ідіот», «Злочин і кара» Ф. Достоевського), Морської («Ціна життя» В. Немировича-Данченка), Мурзавецький, Милозворов, Вожеватов («Вовки і вівці», «Без вини винувати», «Безприданниця» О. Островського), Вершинський («Дикунка» О. Островського і М. Соловійова), князь Шаховської («Цар Федір Іоаннович» О. Толстого), Медведенко, Трєплєв, Солєний («Іванов», «Чайка», «Три сестри» А. Чехова), поручик Чаруський («Старий гарт» О. Южина (Сумбатова), Ларєт, Едмунд («Гамлет», «Король Лір» В. Шекспіра) та ін. 1922—23 — Лундін Аксель Францович (1886—1943) — режисер і актор театру й кіно, режисер Київської та Одеської кінофабрик (1924—29). Працював режисером театру ім. В. Леніна. Поставив спектаклі: «Коли лицарі були голодні», «Ревнощі» М. Арцибашєва, «Принцеса Брамбілла» Е. Т. А. Гофмана, «Марія Тюдор» В. Гюґо, «Дама з камеліями» О. Дюма-сина, «Найголовніше» М. Єврейнова, «Кінець Месії» Ю. Жулавського, «Привиди» Г. Ібсєна (зіграв головну роль Освальда), «Синій птах» М. Метерлінка, «Блазень Тантріс» Е. Хардта, «Гамлет», «Віндзорські кумоньки» В. Шекспіра, «Роман» Е. Шельдона та ін. 1907—08, 1909, 1919 — Марджанов (Марджанішвілі) Костянтин (Коте) Олександрович (1872—1933) — режисер, театральний діяч, народний артист Грузинської СРР (з 1931); засновник Другого державного драматичного театру Грузії (1928, Кутаїсі), якому після смерті митця було присвоєно його ім'я (нині — Грузинський театр ім. К. Марджанішвілі, Тбілісі). Сценічну діяльність почав 1893 у Кутаїсі, з 1897 працював у російських театрах, 1906—07 — у Харкові. Запрошений І. Дуван-Торцовим на сезон 1907—08 на посаду режисера театру «Соловцов». Цей період став сенсацією театрального життя Києва. Постановки: «Джоконда» Г. Д'Аннунціо, «Весілля Зобєйди» Г. фон Гофманстала, «Лоренцаччо» А. де Мюссе, «Влада темряви» і «Плоди освіти» Л. Толстого, «Саломєя» О. Уайльда, «Три сестри» А. Чехова, «Чарівниця» С. Чирикова, «Жінка з кіндалом» А. Шніцлера. Ініціатор створення в театрі сцени, що обертається, це відкривало перед ре-

жисером і художником величезні можливості. 1909 поставив у театрі спектакль «Синій птах» М. Метерлінка, пізніше — спеціально для В. Юренвої — «Сльози» («Драма без слів») О. Вознесенського. 1917 перебував у Києві на гастролях з власним театром оперети в приміщенні «Соловцова». 1919 очолював комісію з націоналізації київських театрів, комісар театрів, головний режисер театру «Соловцов». У цей час здійснив легендарну виставу «Овеча криниця» за Лопе де Веґою, яка йшла 42 дні підряд. 1892—99 — Немирович Варвара Іванівна (1847—1901) — актриса, артистка опереткового труп Санкт-Петербурга і Києва. Рідна сестра Володимира та Василя Немировичів-Данченків. У трупі М. Соловцова створила низку яскравих образів у виставах «Циганка Заңда» Гангофера і Бросінера, «Ціна життя» Вас. Немировичів-Данченка, «Подружнє щастя» Северина (Н. Мердер), «Не спійманий — не злодій» О. Суворіна, «На законних підставах» К. Гарновського, «Темна сила» І. Шпажинського та ін. 1898—1902, 1907—11 — Пасхалова Анна Олександрівна (справж. — Чегодєєва; 1867—1944) — актриса. Після закінчення театрального училища працювала в Александринському театрі в Санкт-Петербурзі (1887—95). Вважалася однією з кращих актрис театру «Соловцов», де виконала ролі: Анна Мар («Самотні» Г. Гауптмана), Маргарита Готьє («Дама з камеліями» О. Дюма-сина), Нора («Нора» Г. Ібсена), Лариса, Катерина («Безприданниця», «Гроза» О. Островського), Цариця Ірина («Цар Федір Іоаннович» О. Толстого), Маша, Соня («Три сестри», «Дядя Ваня» А. Чехова), Жанна д'Арк («Орлеанська дівка» Ф. Шіллера) та ін. Її гра вирізнялася витонченістю сценічної форми, багатством інтонації, психологічними нюансами, глибоким проникненням в авторський задум. 1913—14, 1916—17 — Полевичка Олена Олександрівна (1881—1973) — актриса; артистка театру В. Комісаржевської у Санкт-Петербурзі (1909—10); актриса російських закордонних труп в Європі (1920—55), викладачка сценічного мистецтва Державної академії у Відні (1943—55), Театрального училища ім. М. Щукіна в Москві (з 1961). Здобула всеросійську популярність втіленням на сцені жіночих образів російської і світової класики: Олімпіада («Савва» Л. Андрєєва), Рақел («Понад наші сили» Б. Б'єрсона), Софія («Лихо з розуму» О. Грибоєдова), Настасія Філішвіна («Ідіот» за Ф. Достоевським), Гедда («Гедда Габлер» Г. Ібсена), Катерина, Лариса («Гроза», «Безприданниця» О. Островського), Ліза («Живий труп» Л. Толстого), Ліза Калітіна («Дворянське гніздо» за І. Тургенєвим), Маша («Три сестри» А. Чехова), Порція, Катерина («Венеційський купець», «Приборкання норавливої» В. Шекспіра), Марія Стюарт («Марія Стюарт» Ф. Шіллера) та ін. Режисер М. Сінельников відзначав її чудовий голос, благородство рухів і багату міміку. 1911—14 — Радін Микола Маріусович (справж. — Казанков; 1872—1935) — актор, режисер, заслужений артист Республіки (з 1925); актор театру Ф. Корша в Москві (1903—08, 1918—32, з перервою), Московського драматичного

театру О. Суходольської, Мало́го театру (1932—35). Створюючи різнохарактерні образи, виявляв творчу самобутність і в мистецтві перетворення, уміння точно передавати стиль автора, досяг віртуозності у веденні діалогу й обробці деталей. Ролі в театрі «Соловцов»: Тартюф, Дон Жуан («Тартюф», «Дон Жуан» Ж.-Б. Мольєра), Каренін («Живий труп» Л. Толстого) та ін. 1895—99 — Роцин-Ісаров Микола Павлович (справж. — Пашенний; 1861—99) — драматичний актор, один із засновників Київського літературно-артистичного товариства (1895). Професійну діяльність почав 1893 в Астрахані у П. Медведєва, 1884—89 грав у театрі Ф. Корша, 1891—92 — в театрі Й. Сєтова з товариством М. Соловцова, 1895—99 — у М. Соловцова в Києві та Одесі. Майстер перетворення, постійно удосконалював сценічні образи. Був одним з найпопулярніших акторів свого часу. Ролі: Потьомкін («Ізмаїл» М. Бухаріна), Чацький («Лихо з розуму» О. Грибоєдова), Дон Карлос («Ернани» В. Гюґо), Глузов, Васильов, Агішин («На всякого мудреця доволі простоти», «Шалені гроші», «Весілля Белугіна» О. Островського), Дибольцев («Чужі» І. Потапенка), Граф де Різоор («Граф де Різоор» В. Сарду), Кречинський («Весілля Кречинського» О. Сухово-Кобиліна), Борис Годунов (у трилогії О. Толстого), Микита, Григорій («Влада темряви», «Плоди освіти» Л. Толстого), Іванов («Іванов» А. Чехова). 1910—11, 1918—24 — Светловидов Микола Панасович (справж. — Сєдих; 1889—1970) — актор, заслужений артист УСРР (з 1932), народний артист СРСР (з 1965); актор Мало́го театру в Москві (з 1933). Сценічну діяльність почав 1907, 1909 — в оперно-драматичному приватному театрі М. Медведєва в Києві. Ролі: Фон Лауфен («Ляпас» Ф. Бейерлейна), Родольф («Анжело» В. Гюґо), Дюваль («Дама з камеліями» О. Дюма-сина), Менго («Овеча криниця» Лопе де Веґи), Кіт («Синій птах» М. Метерлінка), Петро («Ліс» О. Островського), Костянтин («Чужі» І. Потапенка), Ігор Туранов («Нічний туман» О. Южина (Сумбатова) та ін. 1899—1901 — Скуратов Павло Леонідович (справж. — Новиков; 1861—?) — актор, антрепренер, режисер, сценарист, театральный педагог. Закінчив Санкт-Петербурзьку консерваторію (класи скрипки, роялю й теорії музики). На сцені — з 1881, працював у Москві в Пушкінському і Малому театрах. З 1884 грав у провінційних театрах, 1892—93 — у трупі М. Соловцова. Ролі в театрі «Соловцов»: Василій («Каширська старовина» Д. Аверкієва), Роберт («Великі люди» Г. Гауптмана), Рандев («Чад життя» Б. Маркєвича), Количев («Василиса Мелентєєва» О. Островського), Шуйський («Цар Федір Іоаннович» О. К. Толстого), Андрій («Три сестри» А. Чехова) та ін. 1911—13 — Слонов Іван Артемійович (1882—1945) — актор, режисер, педагог, народний артист РРФСР (з 1938); актор, режисер Саратовського театру драми (з 1915), якому присвоєно ім'я митця (2003). Грав ролі у класичному репертуарі:

Васька Пепел, Нил («На дні», «Міщанин» М. Горького), Чацький («Лихо з розуму» О. Грибоєдова), Незнамов, Карандишев, Мелузов («Без вина винуваті», «Безприданниця», «Таланти і поклонники» О. Островського), Федя Протасов («Живий труп» Л. Толстого). Майстерно поєднував силу відчуттів з тонким психологічним аналізом. Зовнішній малюнок його ролей був строгий, чіткий і виразний. 1914—19 — Тарханов Михайло Михайлович (справж. — Московін; 1877—1948) — актор, режисер, педагог, народний артист СРСР (з 1937); актор МХАТу (з 1923), художній керівник Четвертої студії МХАТу (1925—27), Чудовний керівник Державного інституту театрального мистецтва (1942—48). Ролі: Музикант Жекко («Трільбі» Г. Ге), Хлестаков, Земляника, Осип («Ревізор» М. Гоголя), Птіцин («Ідіот» за Ф. Достоевським), Кнуров, Робінзон («Безприданниця» О. Островського), Фламбо («Орля» Е. Ростана), Распуєв («Весілля Кречинського» О. Сухово-Кобиліна), Шамраєв («Чайка» А. Чехова), Брут («Юлій Цезар» В. Шекспіра) та ін. 1906—17 — Токарева Александра Володимирівна (1859—1939?) — драматична і комедійна актриса, заслужена артистка РСФРР (з 1924). Творчу діяльність почала 1877 у Ставрополі, грала в Курську, Чернігові, Ростові-на-Дону, Тифлісі, Харкові, Одесі, Таганрозі. Крім гри на сцені театру «Соловцов», викладала в драматичній студії при ньому. Незрівнянною грою відзначилася у п'єсах О. Островського: Гурмізка, Кабаніха, Сваха Ірина Лаврівна («Ліс», «Гроза», «Остання жертва»). Інші ролі: Стара актриса («Псіша» Ю. Бєляєва), Городничиха («Ревізор» М. Гоголя), Тетяна Марківна («Обрив» за І. Гончаровим), Хльостова («Лихо з розуму» О. Грибоєдова), Дульська («Мораль пані Дульської» Г. Запольської), Ридлова («Джентльмен» О. Южина (Сумбатова)), Атуєва («Весілля Кречинського» О. Сухово-Кобиліна), Мотрона («Влада темряви» Л. Толстого), Паша («Майорша» І. Шпажинського). 1917 перейшла до театру Ф. Корша у Москві. 1916—17, 1922—23 — Ходотов Микола Миколайович (1878—1932) — актор, заслужений артист РСФРР; актор Александринського театру (1898—1929, з перервами; з 1920 — Петроградський державний театр драми, тепер — Російський театр драми ім. О. Пушкіна). Випускник Санкт-Петербурзького театрального училища, удостоєний вищого акторського звання в Росії — заслуженого артиста Імператорських театрів. У театрі «Соловцов» створив новий естрадний жанр — мелодекламація. Був організатором численних благодійних вечорів для робітників і студентів. Ролі: Сергій Петрович («Ревнощі» М. Арцибашєва), Корній («Чорна пантера і Білий Ведмідь» В. Винниченка), Остроґін («Нічний туман» О. Южина (Сумбатова)), Юлій Цезар («Юлій Цезар» В. Шекспіра), Професор Хіґіс («Пігмаліон» Б. Шоу), Недохлаєв («Туґа» І. Шпажинського) та ін. 19 грудня 1922 в театрі урочисто відсвяткували 25-річний ювілей творчої діяльності актора, на якому він виступив у ролі Трістана («Блазень Тантріс» Е. Хадґа).

1891—97 — Чужбинов Тиміш Олександрович (справж. — Грінштейн; 1852—97) — драматичний актор, один із засновників Київського літературно-артистичного товариства.

Ролі: Тугоуховський («Лихо з розуму» О. Грибоседова), Вільсон («Ніубея» В. Іванова), Вавилов («Руїнування Помпеї» Д. Мансфельда), Юсов, Чугунов, Счастливец, Шама («Тепленьке місце»), «Вовки і вівці», «Ліс», «Без вина винуваті» О. Островського), Аким, Третій мужик («Влада темряви», «Плоди освіти» Л. Толстого), Танигін («На Пісках» Трофимова (О. Іванова)), Табунцев («В горах Кавказу» Щеглова (І. Леонтьєва)) та ін.

1891—1924 — Чужбинова Маріанна Пилипівна (? — ?) — драматична актриса. Дружина актора Т. Чужбинова. Створила образи у виставах «Гроза», «Не так живи, як хочеться» О. Островського, «Чудові перетворення» В. Білібіна та ін.

Ролі у театрі ім. В. Леніна: Пошльопкіна («Ревізор» М. Гоголя), Бережкова («Обрив» за І. Гончаровим), Графиня-бабуся («Лихо з розуму» О. Грибоседова), Улита («Ліс» О. Островського), Марія Іванівна («Катюша Маслова» за Л. Толстим), Пестова («Дворянське гніздо» за І. Тургенєвим) та ін. У ювілейному спектаклі, присвяченому 30-літтю її праці в театрі (1922), виступила в ролі Туманової («Нічний туман» О. Южина (Сумбатова)).

1924 перейшла у російський драматичний театр (з 1941 — ім. Лесі Українки), де 1937 відзначили 45-річчя її сценічної діяльності.

1913—16 — Шатрова Олена Митрофанівна (1892—1976) — актриса; артистка театру Ф. Корша (1918—1924, 1925—1927, 1928—1932), Малого театру (з 1932).

Ролі в театрі «Соловцов»: Марфінська («Обрив» за І. Гончаровим), Параша («Гаряче серце» О. Островського), Варя («Дикунка» О. Островського, М. Соловйова), Ліза («Дворянське гніздо» за І. Тургенєвим), Соня, Саша, Аня («Дядя Ваня», «Іванов», «Вишневий сад» А. Чехова), Офелія («Гамлет» В. Шекспіра) та ін. 1906—11, 1915—16, 1918—19 — Юрєнева Віра Леонідівна (1876—1962) — актриса театру і кіно, заслужена артистка РСФРР (з 1935), випускниця Санкт-Петербурзького театрального училища. Працювала в театрах Одеси, Києва, Ростова-на-Дону; 1919—20 — у театрі Ф. Корша, 1922—24 і 1936—39 — у Ленінградському театрі драми, 1930—36 — у МХАТі, 1939—47 виступала як члениця, 1947—55 — в Літературно-драматичному театрі ВТО.

Провідна актриса театру «Соловцов», майстерно передувала гаму складних почуттів і переживань, грала жінок-страдниць, ображених, покинутих, легковажних, егоїстичних. Головна тема актриси — жіноча любов. Ролі: Жінка, Консуєлла («Життя Людини», «Той, хто дістає ляпаса» Л. Андрєєва), Олена Миколаївна («Ревнощі» М. Арцибашева), Вікторія («Історія однієї любові» К. Гамсуна), Олена («Диваки» М. Горького), Психея («Ерос і Психея» Ю. Жулавського), Регіна, Нора («Привиди», «Нора» Г. Ібсена), Бронка («Сніг» С. Пшибишевського). Вершина творчості — роль Лауренсії в легендарному спектаклі «Овеча криниця» за Лопе де Вегою (1919).

У 1920-х рр. не раз приїздила в Київ на гастролі, виступала в театрах ім. В. Леніна, К. Лібкнехта, ім. Шевченка.

7 листопада 1924 — 4 травня 1926 у колишньому театрі «Соловцов» працював один із перших українських театрів «Березиль», заснований у березні 1922 (звідси й назва) актором, режисером і теоретиком театру Лесем Курбасом з акторів «Кийдрамте» під егідою 45-ї Червонопрапорної Волинської стрілецької дивізії як театр-майстерня (студія). Незабаром студію було перетворено на Мистецьке об'єднання «Березиль» (МОБ) під керівництвом Леся Курбаса, яке об'єднувало понад 250 акторів і діячів театру. Складалося з п'яти майстерень: експериментальної (керівник — Лесь Курбас), дитячої — (Ф. Лопатинський), периферійних, що містилися в Борисполі, Білій Церкві та Одесі. МОБ створив власну школу акторської і режисерської майстерності, яку пройшли відомі діячі культури: Д. Антонович, Б. Балабан, С. Бондарчук, А. Бучма, В. Василько, Л. Гаккебуш, Г. Ігнатювич, Д. Козачковський, М. Крушельницький, І. Мар'яненко, Д. Мілютенко, О. Сердюк, В. Склярєнко, Б. Тягно, Н. Ужвий, В. Чистякова та багато ін. При об'єднанні працював художник В. Меллер. Найбільші досягнення «Березоля» пов'язані з творчою співдружністю з М. Кулішем. Особливий успіх мали вистави за його п'єсами «Народний Малахій», «Мина Мазайло», «Маклена Граса» та ін. На київській сцені було поставлено також «Жакерію» П. Меріме, «Напередодні» А. Поповського, «Джиммі Хіггінс» Е. Сінклера, «За двома зайцями» М. Старицького, «Гайдамаки» за Т. Шевченком.

Художнє керівництво театру зосередило свою увагу на пошуку нових сценічних засобів, соціально спрямованих і емоційно насичених вистав. Для творчого обличчя колективу характерні загострення зовнішнього соціального типу образів, пластичність і динамізм мізансцен, підкреслене значення масових сцен, використання засобів кіно. Через яскраво означену національну і мистецьку виразність «Березиль» постійно зазнавав критики з боку органів радянської влади, а його керівництво звинувачувало в буржуазному націоналізмі. 1926 театр реорганізовано в Центральний театр Республіки і переведено в Харків.

Новаторські пошуки Леся Курбаса у галузі сценографії було піддано критиці за «формалізм», у кін. 1933 митця заарештовано, 1937 страчено. 1935 театр реформовано і перейменовано на Харківський державний драматичний театр ім. Т. Шевченка (з 1947 — академічний).

Впродовж 1898—1926 у приміщенні театру відбувалися виступи, гастролі і концерти відомих драматичних труп, російських і зарубіжних артистів, груп, оркестрів, проходили лекції, громадські акції. Тут виступали:

1898 — О. Боронат (графиня Ржевуська, другий концерт — 1899); французька актриса Ж. Гадінг з трупною; симфонічний концерт, влаштований Київським літературно-артистичним товариством;

1899 — симфонічний оркестр під керівництвом О. Виноградського; артист Імператорських театрів І. Тартаков; приватна російська опера князя О. Це-

ретелі з Харкова (вдруге — 1901); віденський театр комічної опери й оперети «Карл-театр»; італійська опера під керуванням Ф. Кастеллано (вдруге — 1900); французький трагік Ж. Мунє-Сюлі; французький комік Ф. Галіпо; віденська опера Г. Целлера;

1900 — австрійський співак А. фон Зонненталь; Санкт-Петербурзька балетна трупа Імператорських театрів; актор П. Орленев з трупною (другі гастролі — 1901); артисти Санкт-Петербурзьких Імператорських театрів В. Комісаржевська і К. Варламов; Товариство Московської приватної російської опери; Товариство артистів Імператорського Московського Малого театру; артист М. Дальський з трупною (вдруге — 1901);

1901 — віденська оперета В. Шульця; оперна трупа Тифліського казенного театру під керівництвом В. Валентинова; Санкт-Петербурзький приватний театр Л. Яворської (Гюбенет); артист Імператорських театрів Г. Ге; Товариство Санкт-Петербурзьких Імператорських театрів і Санкт-Петербурзького літературно-художнього товариства за участю заслуженого артиста Імператорських театрів В. Далматова; італійська співачка Л. Тетраціні з артистами російських Імператорських театрів А. Больська, Л. Собіновим, І. Тартаковим, А. Яковлевим та ін.;

1902 — заслужена артистка Імператорських театрів М. Савіна з трупною (гастролювала також 1902, 1908); прима Санкт-Петербурзького Суворинського театру Л. Яворська;

1903 — італійська опера Д. Кастеллано за участю М. Баттістіні, М. Гальвані та ін.; актори-трагіки — брати Рафаїл і Роберт Адезьгейми; артист М. Петіпа з драматичною трупною; Л. Яворська з повним складом Санкт-Петербурзького «Нового театру» (вдруге — 1908);

1904 — італійська опера Д. Кастеллано за участю артистів Міланського театру «La Scala»; Імператорська Санкт-Петербурзька драматична трупа за участю К. Варламова; артистка Імператорських театрів В. Комісаржевська;

1905 — російська оперета під керуванням В. Шульця; одеська російська опереткова трупа С. Новикова за участю В. Кавецької; артисти Малого і Александринського Імператорських театрів П. Баратов, В. Далматов, О. Яблочкіна, С. Яковлев та ін.; Товариство Санкт-Петербурзьких Імператорських театрів під керуванням П. Ленського, за участю С. Жданова, В. Карпова, І. Стравінського, М. Ходотова, Л. Яковлева та ін.

1906 — московський театр «Ермітаж» С. Сабурова (гастролював також 1909); актриса А. Пасхалова (вдруге — 1913); група зарубіжних та російських оперних артистів: М. Гальвані, Гаспарі — тенор театру «La Scala», Т. Руффо (Італія), артистка Варшавського театру Я. Вайда-Королевич, артист київської опери Б. Махін; співак Ф. Шаляпін (вдруге — 1915);

1907 — Перший пересувний театр П. Гайдебурова; Віденський театр оперети В. Шульця; Товариство акторів Імператорського Малого театру; 1908 — танцівниця А. Дункан (гастролювала також 1909, 1913, 1924); трупа В. Мейергольда (Товариство Нової драми); віденський театр оперети «Йоганн Штраус театр» під керуван-

і «Багато галасу даремно» (1964) В. Шекспіра.

Після кризової смуги 1970-х рр., пов'язаної, передусім, з ідеологічною та естетичною нормативністю соціалістичного реалізму, авторитет театру піднісся, коли його очолив режисер С. Данченко. Етандими стали вистави «Украдене щастя» І. Франка (1979), «Візит старої дами» Ф. Дюрренматта (1983), «Енеїда» за І. Котляревським (1986), «Майстер і Маргарита» за М. Булгаковим (1987), «Тев'є-Тевель» Г. Горіна (за Шолом-Алейхемом, 1989), «Санаторійна зона» Ю. Михайлика (за М. Хвильовим, 1990) та ін.

Указом Президента України від 11 жовтня 1994 театру надано статус національного.

Від початку 1990-х рр. театр активно вписує свою творчість в європейський культурний контекст, гастролюючи в Німеччині, Австрії, Греції, Югославії, Італії, Польщі, США.

Сучасний репертуар позначений жанровою різноманітністю. На сцені йдуть як психологічні твори, так і п'єси комедійного плану, ряд музичних вистав, посилюється увага до модерної драматургії. До їх постановок залучаються відомі режисери України та інших держав.

У театрі ім. І. Франка працювали в різний час відомі актори, режисери, художники, композитори, театральні діячі.

Александр Дмитро Александрович (1910—84) — режисер, народний артист СРСР (з 1976); режисер театрів Тбілісі, Києва (ім. Лесі Українки, опери та балету), професор Київського інституту театального мистецтва ім. І. Карпенка-Карого (з 1968), лауреат Державної премії УРСР ім. Т. Шевченка (1971). У цьому театрі поставив спектаклі: «День народження Терези» Г. Мдівані (1962), «Антигона» Софокла (1965), «Патетична соната» М. Куліша (1966), «Уріель Акоста» К. Гуцкова (1967), «Дон Сезар де Базан» А. Деннері, Ф. Домануара, «Пам'ять серця» О. Корнійчука (обидві — 1969), «Правда» О. Корнійчука (1970), «Камінь русина» О. Коломійця (1982).

Альшиць Леон Якович (1910—83) — художник театру, заслужений художник УРСР (з 1978). Працював у київських (1929—41) та одеських (з 1945) театрах.

У театрі ім. І. Франка оформив вистави: «По той бік» А. Барянова, «Учень диявола» Б. Шоу (обидві — 1948), «Голосівський ліс» В. Собка (1968).

1954—63 — Бабенко Георгій Гаврилович (1909—77) — актор, народний артист УРСР (з 1954); актор Одеського українського драматичного театру (1929—54, 1963—69), Харківського театру Революції (1932—33).

Ролі в цьому театрі: Ромодан («Крила» О. Корнійчука, 1954), Бубна («Мовчати заборонено» В. Минка), Черногубов («Персональна справа» О. Штейна; обидві — 1955), Троян («Арсенал» В. Суходольського), Кулішов («Людина шукає щастя» А. Школьника; обидві — 1956), Націєвський, Іван («Мартин Боруля», «Суета» Карпенка-Карого), Роман Круча («Банкір» О. Корнійчука), Куштин («Кров'ю серця» П. Пасеки, О. Свердлова), Сахаров («Порт-Артур» І. Попова, О. Степанова), Соріано («Філумена Мартурано» Е. де Філіппо),

Герцог Альбані («Король Лір» В. Шекспіра; всі — 1959), Алілуя («Дівоча доля» Л. Дмитерка), Парфен Шупак [«Мертвий бог» («Чужий дім») М. Зарудного], Антон Лукич Мак («Над Дніпром» О. Корнійчука), Чуфаров («Барабанщиця» А. Салинського; всі — 1960), Куліш («Пророк» І. Кочерги), Вожак поповнення («Оптимістична трагедія» В. Вишневського), Нікс Мовчун («Острів Афродіти» А. Парніса; всі — 1961), Зачепило («На дні морському» М. Руденка, 1962), Іван Неделея («Червоні дияволята» П. Бляхіна), Григорій Мойсейович («Ну й дітки ж...» М. Зарудного), Марко Шпак («Чому посміхалися зорі» О. Корнійчука; всі — 1963) та ін.

1948—59 — Балабан Борис Александрович (1906—59) — актор, режисер, заслужений артист УРСР (з 1942), проходив підготовку як актор мистецького об'єднання «Березіль» під орудою Леся Курбаса (1922—29), керівник Харківського театру музичної комедії (1929—34), Київського театру оперети (1944—47).

У театрі ім. І. Франка поставив спектаклі: «Професор Буйко» Я. Баша, «Дропки сонце зійде, роса очі виїсть» М. Кропивницького, «За другим фронтом» В. Собка (усі — 1949), «Звичайна справа» А. Тарна (1952), «Петербурзька осінь» О. Ільченка, «Поїзд можна зупинити» Ю. Маккола (обидва — 1954), «Іван Рибоков» В. Гусева (1955), «Доктор філософії» Б. Нушича (1956), «Човен хитається» Я. Галана (1957), «Долина сліз» А. Гімерри, «Веселка» М. Зарудного (обидві — 1959).

1921—59 — Барвінська-Юра Феодосія Андріївна (1899—1966) — актриса, народна артистка УРСР (з 1943); актриса труп О. Суходольського (з 1913), Т. Колесниченка (з 1917), колективу українських артистів (з 1918). Дружина Г. Юри.

Ролі в цьому театрі: Орнела («Коронний злодій» Г. Бергстедта), Тіберій Горобець («Вій» за М. Гоголем), Мірандоліна («Господина заїзда» К. Гольдоні), Лиска («97» М. Куліша), Рита Керн («Пухкий пиріг» Б. Ромашова; всі — 1926), Шура («Любов і дим» І. Дніпровського), Седі («Седі» С. Моєма, Д. Колтона), Оксана («Гайдамаки» за Т. Шевченком), Гермія («Сон літньої ночі» В. Шекспіра; всі — 1927), Марина Мнішек («Митька на царстві» К. Ліпскеров), Ная («Заколот» за Д. Фурмановим; обидві — 1928), Лія («Діло» В. Газенклевера; 1929), Соня («Містечко Ладену» Л. Первотмайського, 1932), Сюзанна та Керубіно («Весілля Фігаро» П. Бомарше, 1933), Ліда («Платон Кречет» О. Корнійчука, 1934), Мати Михайла («Початок життя» Л. Первотмайського, 1935), Маруся Шурай («Маруся Шурай» І. Микитенка, за М. Старицьким), Принцеса Еболі («Дон Карлос» Ф. Шіллера; бидві — 1936), Софія, Наталя («Безталанна», «Суета» І. Карпенка-Карого), Марина Тайга («Банкір» О. Корнійчука; всі — 1937), Анна Андріївна («Ревізор» М. Гоголя, 1938), Зося, шляхтянка («Богдан Хмельницький» О. Корнійчука, 1939), Ірина Лаврівна («Остання жертва» О. Островського), Валентина Миколаївна («Страшний суд» В. Шкваркіна; обидві — 1940), Мавка («Лісова пісня» Лесі Українки), Сибіла Берлінг («Він прийшов») Дж. Б. Прістлі; обидві — 1946), Олена

Кошова («Молода гвардія» за О. Фадеевим, 1947), Корінкіна («Без вини винувати» О. Островського, 1948), Мадам Буткевич («Незабутній 1919-й» В. Вишневського), Наталка Ковшик («Калиновий гай» О. Корнійчука), Олена Горностаєва («Любов Ярова» К. Треньова; всі — 1951), Варвара Буличова («Стор Буличов та інші» М. Горького), Стесель Віра Олексіївна («Порт-Артур» І. Попова, О. Степанова; обидві — 1952), Райна («Земний рай» А. Васильєва), Діана («Не називаючи прізвищ» В. Минка, 1953), Тетяна Терещенко («Крила» О. Корнійчука, 1954), Харитоновна («Золоте листя» В. Собка, 1956) та ін.

1938—59 — Бжеська-Стрілець Валентина Юхимівна (1896—1977) — актриса, заслужена артистка Узбецької РСР (з 1944), заслужена артистка УРСР (з 1951); актриса театру «Березіль» (1925—26), Одеського українського драматичного театру (1927—30), Харківського українського драматичного театру ім. Т. Шевченка (колишній «Березіль»; 1930—38).

Ролі в театрі ім. І. Франка: Мати («Ішов солдат з фронту» В. Катаєва, 1938), Варвара («Богдан Хмельницький» О. Корнійчука, 1939), Настя («Украдене щастя» І. Франка), Христя («Потомки» Ю. Яновського; обидві — 1940), Глафіра Фірсівна («Остання жертва» О. Островського), Сибіла Берлінг («Він прийшов» Дж. Б. Прістлі), Шарлотта Іванівна («Вишневий сад» А. Чехова; всі — 1946), Белла Чарльз («Глибоке коріння» Дж. Гоу, А. Д'Юссо), Кузьмінічна («Далеко від Сталінграда» А. Сурова; обидві — 1947), Тетяна («Суета» І. Карпенка-Карого), Орна Галчиха («Без вини винувати» О. Островського), Міс Даджен («Учень диявола» Б. Шоу; всі — 1948), Марія Остапівна («Професор Буйко» Я. Баша), Марія Слінка («Юліус Фучіч» Ю. Буряківського), Христіна Падера («Змова приречених» М. Вірти), Наталія Семенівна («Доки сонце зійде, роса очі виїсть» М. Кропивницького), Енн Кросбі («За другим фронтом» В. Собка), Ганна («Маруся Богуславка» М. Старицького; всі — 1949), Наталка Ковшик («Калиновий гай» О. Корнійчука, 1950), Марія Селянка («Любов Ярова» К. Треньова), Пані Хааке («На грані ночі і дня» А. Якобсона; обидві — 1951), Стесель Віра Олексіївна («Порт-Артур» І. Попова, О. Степанова; 1952), Горицвіт («Крила» О. Корнійчука, 1954), Міс Старкудер («Крадівка» Дж. Лондона, 1955), Марі («Доктор філософії» Б. Нушича, 1956), Леєна Туйск («Блудний син» Е. Раннета), Горділя («Лиха доля» («Циганка Аза») М. Старицького), Розалія Солімено («Філумена Мартурано» Е. де Філіппо; всі — 1959).

Блантер Матвій Ісаакович (1903—90) — композитор, народний артист СРСР (з 1975), Герой Соціалістичної Праці (1983), лауреат Державної премії СРСР (1946).

Автор музики до вистави театру ім. І. Франка «Влада» А. Софронова (1976).

Бобровников Олексій Вікторович (1912—98) — художник. Працював на Київській кіностудії художніх фільмів (з 1934, з перервами) і студії «Укртелефільм», де оформив багато фільмів. Оформив низку вистав у Житомирському музично-драматичному те-

атрі та в Київському театрі музичної комедії.

У театрі ім. І. Франка оформив вистави: «Юліус Фучік» Ю. Буряківського, «Змова приречених» М. Вірти (обидві — 1949), «Молодість» Л. Зоріна (1950), «Угрюм-ріка» за В. Шишковым (разом з М. Тряскіним; 1953), «Вибачайте, коли ласка!» А. Макайонка, «Поїзд можна зупинити» Ю. Маккола (обидві — 1954), «Мовчати заборонено» В. Минка (1955), «Істина дорожча» С. Голованівського (1963), «Петрівка, 38» Ю. Семенова (1964), «На кордоні» А. Школьніка (1966), «На сьомому небі» М. Зарудного, «Грозова ніч» А. Школьніка (обидві — 1968), «Солов'їна ніч» В. Єжова (1969), «Робінзон Кукурузо» В. Нестайка (1970).

Борисовець Валентин Павлович (1910—79) — художник театру, заслужений діяч мистецтв УРСР (з 1957), лауреат Державної премії СРСР (1950). Оформляв спектаклі в театрах Києва, Львова, Дніпропетровська, Одеси.

У театрі ім. І. Франка оформив вистави: «Район» Я. Городського (1933), «Суєта» Карпенка-Карого (1936), «Дніпрові зорі» Я. Баша, «Ревізор» М. Гоголя (обидві — 1952), «Дівоча доля» Л. Дмитерка (1960).

1925—39 — Борисоглібська Ганна Іванівна (справж. — Сидоренко-Свидерська; 1868—1939) — актриса, народна артистка УСРР (з 1936); артистка українських труп М. Кропивницького (1888—1902), П. Сакаганського, Карпенка-Карого та ін., Театру М. Садовського (1907—18), Українського національного театру (1917—18), одна з фундаторів Першого театру Української Радянської Республіки ім. Шевченка (1919), артистка Українського театру в Галчині (1919—25).

Ролі в театрі ім. І. Франка: Ориня («97» М. Куліша), Марфа («Митка на царстві» К. Ліпкєрова; обидві — 1928), Мадам Шнюгген («Ділок» В. Газенклевера), Мазайлиха («Мина Мазайло» М. Куліша), Настя («Диктатура» І. Микитенка; всі — 1929), Клара («Страх» О. Афіногенова), Мати («Дівчата нашої країни» І. Микитенка; обидві — 1932); Пошльопкіна («Ревізор» М. Гоголя), Марія Тарасівна («Платон Кречет» О. Корнійчука, цю роль зіграла понад 200 разів; обидві — 1934), Мати («Початок життя» Л. Первомайського, 1935), Барильчиха («Суєта» І. Карпенка-Карого), Вустя Шурай («Маруся Шурай» І. Микитенка, за М. Старицьким; обидві — 1936), Ганна («Безталанна» І. Карпенка-Карого), Марфа Іванівна («Правда» О. Корнійчука), Бабуся («Дні юності» І. Микитенка; всі — 1937), Варвара («Богдан Хмельницький» О. Корнійчука, 1939).

Боровський-Бродський Давид Львович (1934—2006) — художник театру. Оформляв вистави в Київському академічному російському драматичному театрі ім. Лесі Українки, в Київському академічному театрі опери та балету ім. Т. Шевченка, Московському театрі на Таганці.

У театрі ім. І. Франка оформив вистави: «Кров'ю серця» О. Бойченка (1957), «Веселка» М. Зарудного (1958), «Оптимістична трагедія» В. Вишневецького, «Щедрий вечір» В. Блажека (обидві — 1961), «В степах України» О. Корнійчука (1963). 1937—56 — Братерський-Станкевич Микола Феліксович (1898—1956) — ак-

тор, заслужений артист УРСР (з 1950); артист Київського районного залізничного театру (1918—22), Харківського народного театру (1923—25), Українського драматичного театру ім. І. Франка (1925—28, Харків—Київ), Київського робітничого театру (1928—30), Київського театру Червоної армії (1932—35), Київського польського театру (1936—37), Київської кіностудії художніх фільмів (1941—43).

Ролі в театрі ім. І. Франка: Караваєв («Заколот» за Д. Фурмановим, 1928), Царьов («Ішов солдат з фронту» В. Катаєва), Гриць («Ой не ходи, Грицю, та й на вечорниці» М. Старицького; обидві — 1938), Гулак («Поетова доля» С. Голованівського), Потоцький («Богдан Хмельницький» О. Корнійчука), Прибитков («Остання жертва» О. Островського; всі — 1939), Михайло Гурман («Украдене щастя» І. Франка, 1940), Хан Пірей («Маруся Богуславка» М. Старицького, 1941), Перелесник («Лісова пісня» Лесі Українки), Спіходов («Вишневі сад» А. Чехова; обидві — 1946), Рой Максвел («Глибоке коріння» Дж. Гоу, А. Д'Юссо), Василь Сидоров, Кузьма Рижов («Правда» О. Корнійчука), Семен Семенович («Далеко від Сталінграда» А. Сурова), Валько («Молода гвардія» за О. Фадеєвим; усі — 1947), Нецвєтаєв («По той бік» А. Барянова), Гришко («Вас викликає Таймир» К. Ісаєва, О. Галича), Кіндрат Тополя («Макар Діброва» О. Корнійчука), Миловзоров («Без вини винувати» О. Островського), Фрідріх («Молода гвардія» за О. Фадеєвим; усі — 1948), Грисюк, партизанський командир («Професор Буйко» Я. Баша), Коста Варра («Змова приречених» М. Вірти), Городцов («Щастя» П. Павленка, С. Радзінського), Сем Гібсон («За другим фронтом» В. Собка), Антоні Андерсон («Учень диявола» Б. Шоу; всі — 1949), Хейден («За горизонтом» І. Гайдаєнка, І. Беркуна), Кравоський («Завтра вранці» О. Ільченка), Вітровий («Калиновий гай» О. Корнійчука), Прибитков («Остання жертва» О. Островського; всі — 1950), Сахаров («Порт-Артур» І. Попова, О. Степанова, 1952).

Бріль Юхим Олександрович (1896—1959) — режисер, заслужений діяч мистецтв РРФСР (з 1940), лауреат Державної премії СРСР (1946).

У театрі ім. І. Франка здійснив вистави: «Дядечків сон» за Ф. Достоєвським, «Людина шукає щастя» А. Школьніка (обидві — 1956), «Остання зустріч» О. Левади, «Філумена Мартурано» Е. де Філіппо (обидві — 1957).

1936—57 — Бучма Амвросій Максиміліанович (1891—1957) — актор театру й кіно, режисер, педагог, народний артист УРСР (з 1940) і СРСР (з 1943), лауреат Державної премії СРСР (1941, 1948); актор театру Товариства «Руська бесіда» у Львові (1906—14), Театру М. Садовського в Києві (1917—18), Українського драматичного театру ім. І. Франка (Вінниця, Черкаси; 1920—22), театру «Березиль» (1922—36, з перервою, Київ, Харків), актор і режисер кінофабрики ВУФКУ (Одеса, 1926—30).

У театрі ім. І. Франка в Києві кілька років працював головним режисером. Одночасно — актор і режисер Київської кіностудії художніх фільмів ім. О. Довженка. Основні ролі в цьому театрі: Іван Коломійцев («Останні»

М. Горького), Роман Круча, Ленін («Банкір», «Правда» О. Корнійчука; всі — 1937), Семен Котко («Ішов солдат з фронту» В. Катаєва, 1938), Пузир («Хазяїн» Карпенка-Карого), Часник («В степах України» О. Корнійчука), Орджонікідзе («Державна справа» В. Малакова, Д. Шкневецького), Микола Задорожний («Украдене щастя» І. Франка; всі — 1940), Перкінс («Місія містера Перкінса в країну більшовиків» О. Корнійчука, 1945), Інспектор Гуль («Він прийшов» Дж. Б. Прістлі, 1946), Валько («Молода гвардія» за О. Фадеєвим, інсценізація М. Охлопкова; 1947), Макар Діброва («Макар Діброва» О. Корнійчука, 1948), Йоаким Піно («Змова приречених» М. Вірти, 1949), Андрій Табак («Завтра вранці» О. Ільченка), Іван Барильченко, Боруля («Житєйське море», «Мартин Боруля» І. Карпенка-Карого), Карп Вітровий («Калиновий гай» О. Корнійчука; всі — 1950), Ленін («Незабутній 1919-й» В. Вишневецького), Хома Кичатий («Назар Стодоля» Т. Шевченка), Маттіас Хааке («На грані ночі і дня» А. Якобсона; всі — 1951), Аллан Мерданов («Честь сім'ї» Г. Мухтарова, 1952), Карп Сидорович («Не називаючи прізвищ» В. Минка, 1953).

Поставив у цьому театрі спектаклі: «Поетова доля» С. Голованівського, «Хазяїн» І. Карпенка-Карого (обидва — 1939), «Далеко від Сталінграда» А. Сурова (1947), «Платон Кречет» О. Корнійчука (1948, відновлена вистава разом з К. Кошевецьким), «Назар Стодоля» Т. Шевченка (1951, разом з Л. Дубовиком).

1926—31 — Варецька Валентина Федорівна (1900—81) — актриса, заслужена артистка УСРР (з 1930); актриса Херсонського народного українського драматичного театру (1917—21), Харківського театру Революції (з 1932), Київського театру музичної комедії (1936—37) та інших театрів Харкова, Дніпропетровська, Полтави, Тернополя, Дрогобича (до 1960).

В театрі ім. І. Франка працювала з 1922 (Вінниця, Харків). У київський період зіграла в ньому ролі: Діана де Сегонкур («Полум'ярі» А. Луначарського), Ріта Керн («Пухкий пиріг» Б. Ромашова; обидві — 1926), Седі («Седі» С. Моема, Д. Колтана, 1927), Ная («Заколот» за Д. Фурмановим, 1928), Телеграфістка («Сигнал» С. Поливанова, Л. Прозоровського; 1929), Надія Костьович («Кам'яні острови» О. Корнійчука), Олена Череда («Кадри» І. Микитенка; обидві — 1930), Парттюття Мотя («Постріл» О. Безименського), Іда Брук («Невідомі солдати» Л. Первомайського; обидві — 1931), а також у п'єсах: «На дні» М. Горького (Василиса), «Суєта» (Наталія) і «Житєйське море» (Артистка Ваніна) І. Карпенка-Карого та ін.

Варпаховський Леонід Вікторович (1908—76) — режисер, народний артист РРФСР (з 1966); режисер Київського академічного російського драматичного театру ім. Лесі Українки (1955—57).

У театрі ім. І. Франка здійснив вистави: «Оптимістична трагедія» В. Вишневецького (1961), «Шосте липня» М. Шатрова (1966).

1942—51 — Варшавер Шарлота Муїсівна (1904—99) — режисер, театральний діяч; репортер газет «Київська

правда», «Радянська культура», асистент режисера в ТРОМі, брала участь у постановках ТЮГу, головний режисер пересувного залізничного театру, телевізійного театру на Київському телебаченні. Перша дружина О. Корнійчука.

У театрі ім. І. Франка поставила спектаклі: «Дванадцята ніч» В. Шекспіра (1949), «Молодість» Л. Зоріна (1950). 1945—61 — Васильєва Олександра Іванівна (1916—2004) — актриса, заслужена артистка УРСР (з 1957), актриса Харківського драматичного театру ім. Т. Шевченка (1937—41), Київської кіностудії художніх фільмів (1942—43, в м. Ашхабад).

Ролі в театрі ім. І. Франка: Дженні («У пущі» Лесі Українки), Шейла Берлінг («Він прийшов» Дж. Б. Прістлі, 1946), Уля Громова («Молода гвардія» за О. Фадєєвим, 1947), Ніколаєва («По той бік» А. Барянова), Люба Попова («Вас викликає Таймир» К. Ісаєва, О. Галича), Василина («Суєта» Карпенка-Карого), Галя, дочка Галушки («В степах України» О. Корнійчука), Шелавіна («Без вини винуваті» О. Островського), Коробкова («Велика сила» Б. Ромашова; всі — 1948), Анна Клемент («Юліус Фучік» Ю. Буряківського), Джейн Кросбі («За другим фронтом» В. Собка), Олівія («Дванадцята ніч» В. Шекспіра; всі — 1949), Омо («Молодість» Л. Зоріна; 1950), Галя («Назар Стодоля» Т. Шевченка, 1951), Антоніна («Єгор Буличов та інші» М. Горького), Зіна («Честь сім'ї» Г. Мдівані; обидві — 1952), Одарка («Дай серцю волю, заведе в неволю» М. Кропивницького), Ніна («Угрюм-ріка» за В. Шишковим; обидві — 1953), Лідія («Людина шукає щастя» А. Школьника, 1956), Юлія («Гість з того світу» Л. Гаркуші, 1958), Ліля Хомуток («Чому посміхалися зорі» О. Корнійчука), Варя Бєлая («Порт-Артур» І. Попова, О. Степанова; обидві — 1959), Гільда («Свічине весілля» І. Кочерги, 1960), Вагнерова («Щедрий вечір» В. Блажека, 1961) та ін.

Василько Василь Степанович (справж. — Мильєв; 1893—1972) — режисер, актор, педагог, театрознавець, народний артист СРСР (з 1944); актор Театру М. Садовського (1911—15), «Товариства українських артистів за участю М. Заньковецької та П. Саксаганського під орудою І. Мар'яненка» (1915—16), Молодого театру (1918—19), Першого театру Української Радянської Республіки ім. Шевченка (1919—20), «Кий-драмте» (1920—21), театру «Березіль» (1922—26), керівник Харківського Червонозаводського театру (1928—33), Донецького ім. Артема (1933—38), Чернівецького ім. О. Кобилянської (1943—48), Одеського ім. Жовтневої революції (1926—28, 1939—41, 1948—55; тепер Український театр ім. В. Василька) українських музично-драматичних театрів.

У театрі ім. І. Франка інсценізував і здійснив виставу «Угрюм-ріка» за В. Шишковим (1953).

1920—55 — Ватуля Олексій Михайлович (1891—1955) — актор, народний артист УРСР (з 1940); один із засновників і акторів «Молодого театру» в Києві (1917—19).

Ролі в театрі ім. І. Франка: Рагін, Савінков («Полум'ярі» А. Луначарського), Пастор («Седі» С. Моєма, Д. Колтона), Батько Башеле («Гендлярів славою» М. Паньйола, П. Нівуа; всі — 1926), Ду-

дар («Диктатор» І. Микитенка, 1929), Артем («Кам'яний острів» О. Корнійчука), Терень Крижень («Кадри» І. Микитенка; обидві — 1930), Кришка («Плацдарм» М. Ірчана), Лотоцький («Дівчата нашої країни» І. Микитенка; обидві — 1932), Гайдай («Загибель ескадри» О. Корнійчука, 1933), Берест («Платон Кречет» О. Корнійчука), Карфункель («Майстри часу» І. Кочерги), Мішель («Інтервенція» Л. Славіна; всі — 1934), Бережний («Соло на флейті» І. Микитенка), Некутний («Початок життя» Л. Первомайського; обидві — 1935), Михайло («Суєта» І. Карпенка-Карого), Філіпп II («Дон Карлос» Ф. Шіллера; обидві — 1936), Яків («Останні» М. Горького), Роман Круча, Кузьма Рижов («Банкір», «Правда» О. Корнійчука), Пимен («Борис Годунов» О. Пушкіна; всі — 1937), Осип («Ревізор» М. Гоголя), Хома («Маруся Шурай» І. Микитенка, за М. Старицьким; обидві — 1938), Максим Кривоніс («Богдан Хмельницький» О. Корнійчука), Прибитков («Остання жертва» О. Островського), Дон Педро («Багато галасу даремно» В. Шекспіра; всі — 1939), Артур Берлінг («Він прийшов» Дж. Б. Прістлі), Виноградов («Переможиці» Б. Чирскова; обидві — 1946), Матвій Шульга («Молода гвардія» за О. Фадєєвим, 1947), Батурін («По той бік» А. Барянова), Михайло («Житєйське море» І. Карпенка-Карого), Хмара («Макар Діброва» О. Корнійчука), Дудукін («Без вини винуваті» О. Островського; всі — 1948), Полковник («Професор Буйко» Я. Баша), Пешек («Юліус Фучік» Ю. Буряківського), Бірчих («Змова приречених» М. Вірти), Джеймс Уорфілд («Фатальна спадщина» Л. Шейніна; всі — 1949); Генрі Стоун («За горизонтом» І. Гайдаєнка, І. Беркуна), Покорський («Молодість» Л. Зоріна; обидві — 1950), Буткевич («Незабутній 1919-й» В. Вишневського), Малинін («Любов Ярова» К. Треньова), Серенсон («На грані ночі і дня» А. Якобсона; всі — 1951), Павлин («Єгор Буличов та інші» М. Горького), Стессель («Порт-Артур» І. Попова, О. Степанова), Роджерс («Звичайна справа» А. Тарна; всі — 1952), Вітан Лазаров («Земний рай» А. Васильєва, 1953).

Постановки: «Сигнал» С. Поливанова, А. Прозоровського (1929, роль Генерала Гаєвського), «Пришлецов» О. Безіменського (1931, роль Пришлецова), «Інтервенція» Л. Славіна (1934, разом з О. Юрою-Юрським).

Верещагін Федір Григорович (1910—96) — режисер, народний артист СРСР (з 1977); головний режисер (з 1955 — також директор) Вінницького українського музично-драматичного театру (1948—86). В театрі ім. І. Франка поставив спектакль «Не судилося» М. Старицького (1959).

Верківський Михайло Іванович (1896—1962) — композитор, диригент, музичний діяч, педагог, заслужений діяч мистецтв УРСР (з 1944); викладач (з 1944), професор (з 1946) Київської консерваторії ім. П. Чайковського.

Написав музику до вистав театру ім. І. Франка: «Маруся Шурай» І. Микитенка за М. Старицьким (1935), «Ой не ходи, Грицю, та й на вечорниці» М. Старицького (1938; 1956 — друга редакція).

Вігльов Євген Дмитрович (бл. 1898—?) — хореограф, балетмейстер театру «Березіль» Леся Курбаса (1924—26),

харківського і київського оперних театрів, Київського театру музичної комедії (1935—40), Львівського театру опери

та балету (останнього — в 1940—43). З 1943 — на еміграції.

В театрі ім. І. Франка поставив балетну частину у виставах: «Вій» Остапа Вишні (за М. Гоголем; 1925), «Сон літньої ночі» В. Шекспіра (1926).

Віленський Ілля Аркадійович (1896—1973) — композитор, заслужений діяч мистецтв УРСР (з 1947); художній керівник ансамблю танцю УРСР (1937—41).

Написав музику до вистав театру ім. І. Франка: «Устим Кармалюк» В. Суходольського (1936), «Ішов солдат з фронту» В. Катаєва (1938).

Вільнер Володимир Бертольдівич (1885—1952) — режисер, народний артист УРСР (з 1940). Працював у театрах Харкова (1918—20, 1922—24), Одеси (1926—28), Києва (1928—50), професор Київського театрального інституту (з 1947).

У театрі ім. І. Франка здійснив вистави: «Яблуневий полон» І. Дніпровського (1928), «Ревізор» М. Гоголя (1938), «Остання жертва» О. Островського (1939), «Державна справа» В. Малакова, Д. Шкневського (1940), «Багато галасу даремно» В. Шекспіра (1941), «Любов Ярова» К. Треньова (1951).

1948—90 — Гашинський Аркадій Євгенович (1920—91) — актор театру й кіно, народний артист СРСР (з 1971); викладач студії при цьому театрі (1969—75), Київського інституту театрального мистецтва ім. І. Карпенка-Карого (з 1980).

У театрі ім. І. Франка зіграв бл. 100 ролей. Серед них: Мансуров («По той бік» А. Барянова), Ашот Мисьян («Вас викликає Таймир» К. Ісаєва, О. Галича), Граф («Житєйське море» І. Карпенка-Карого), Артем («Макар Діброва» О. Корнійчука), Бургойн («Учень диявола» Б. Шоу; всі — 1948), Ян («Професор Буйко» Я. Баша), Карл («Юліус Фучік» Ю. Буряківського), Слуга в палаці («Змова приречених» М. Вірти), Комков («Щастя» П. Павленка, С. Радзинського), Капітан Крамер («За другим фронтом» В. Собка), Греїв, Гравець («Маруся Богуславка» М. Старицького), Антоніо («Дванадцята ніч» В. Шекспіра; всі — 1949), Горячін («За горизонтом» І. Гайдаєнка, І. Беркуна), Миша Кочин («Молодість» Л. Зоріна), Лука («Завтра вранці» О. Ільченка; всі — 1950), Капітан Рибалтовський («Незабутній 1919-й» В. Вишневського), Петро Мороз («Калиновий гай» О. Корнійчука), Хрущ («Любов Ярова» К. Треньова), Лоренс («На грані ночі і дня» А. Якобсона; всі — 1951), Світловидов («Дніпрові зорі» Я. Баша), Донат («Єгор Буличов та інші» М. Горького), Член правління колгоспу («В степах України» О. Корнійчука), Сахаров, Князь Гантимуров («Порт-Артур» І. Попова, О. Степанова; всі — 1952), Борис («Земний рай» А. Васильєва), Ібрагін («Угрюм-ріка» за В. Шишковим, обидві — 1953), Вернигора («Кри-ла» О. Корнійчука, 1954), Джон Свенс («Гість з того світу» Л. Гаркуші), Коцур («Кров'ю серця» П. Пасеки, О. Свердлова), Апраш, Хома, Белохвостов («Ли-ха доля» («Циганка Аза»), «Ой не ходи, Грицю, та й на вечорниці», «Не судилося» М. Старицького), Граф Глостер

(«Король Лір» В. Шекспіра; всі — 1959), Паращенко («Мертвий бог» («Чужий дім») М. Зарудного), Каштелян, князь Ольшанський («Свічине весілля» І. Кочерги; обидві — 1960), Командир («Оптимістична трагедія» В. Вишневецького), Аристарх («Фараони» О. Коломійця), Анненков («Пророк» І. Кочерги), Механтроп («Фауст і смерть» О. Левади; всі — 1961), Едлай Гамільтон («День народження Терези» Г. Мдівані), Дорані («Міщанин-шляхтич» Ж.-Б. Мольєра; обидві — 1962); Андронаті («У неділю рано зілля копала» О. Кобилянської), Іван Дзєц («Детирса шуміла» А. Шіяна; обидві — 1963); Пол Мелвіл («Регбі» Д. Беллека, П. Кантена), Лопуцьковський («Шельменко-денщик» Г. Квітки-Основ'яненка), Уільям Трот («Повпред» І. Шведова; всі — 1964), Інтелігент («Планета сподівань» О. Коломійця), Гроза («Сторінка щоденника» О. Корнійчука), Скрипач («Петрівка, 38» Ю. Семенова), Креонт, цар Фіванський («Антигона» Софокла; всі — 1965), Аполлон («Розплата» О. Корнійчука), Держинський («Шосте липня» М. Шатрова; обидві — 1966), Урель Акоста («Урель Акоста» К. Гудцова), Черногуз («Мої друзі» О. Корнійчука; обидві — 1967), Мاستаков («Старий» М. Горького), Купер Барклай («Поступи місцем» В. Дельмар), Кнур («Лимерівна» Панаса Мирного), Гейдріх («Коли мертві оживають» І. Рачади), Рудольф («Голосівський ліс» В. Собка; всі — 1969), Арсен Рай («Вірність» М. Зарудного), Піп («Правда» О. Корнійчука), Ярослав («Ярослав Мудрий» І. Кочерги), Дейфоб («Кассандра» Лесі Українки, всі — 1970), Сервантес («Людина з Ламанчі» Д. Вассермана, Дж. Деріона), Дервіш, Рискал-бей («В ніч місячного затемнення» М. Каріма; всі — 1971), Градобоев («Гаряче серце» О. Островського, 1972), Палех («Лавровий вінок» Л. Дмитерка, 1973), Лаврін («Незабутнє» О. Довженка), Берик («Таке довге, довге літо» М. Зарудного), Новаш («Здрастуй, Пригіть» О. Левади; всі — 1974), Хорст Занненбах («Комедант Берліна» В. Собка, 1975), Береговой («Тил» М. Зарудного), Макбет («Макбет» В. Шекспіра; обидві — 1978), Подковник («Поєдинок» А. Синельникова), Серебряков («Дядя Ваня» А. Чехова, обидві — 1980), Прохор («Васса Железнова» М. Горького), Контр-адмірал («Загибель ескадри» О. Корнійчука; обидві — 1981), Чародій («Камінь русина» О. Коломійця, 1982), Волаhd («Майстер і Маргарита» за М. Булгаковим), Генерал Дубельт («Здавалося б, одне лиш слово...» А. Малишка), Джеймс Тайрон («Подорож у ніч» Ю. О'Ніла; всі — 1990). Глієр Рейнгольд Морізович (1875—1956) — композитор, диригент, педагог, народний артист СРСР (з 1938); професор (1913—20) і директор (з 1914) Київської консерваторії, 1920—41 — професор Московської консерваторії. Автор музики до вистави театру ім. І. Франка «Гайдамаки» за Т. Шев-

ченком (інсценізація Леся Курбаса, 1927; у співавт.). Гріншпун Ізакім Абрамович (1912—90) — режисер, заслужений діяч мистецтв УРСР (з 1958). У театрі ім. І. Франка поставив спектакль «Гра без правил» Л. Шейніна (1962). 1951, 1957—81 — Давиденко Олексій Михайлович (1914—?) — актор, заслужений артист УРСР (з 1951); актор Харківського українського драматичного театру ім. Т. Шевченка (1934—36), Харківських ТРОМУ і ТЮГу (1936—37), Львівського драматичного театру ім. М. Заньковецької (1951—57). Ролі у театрі ім. І. Франка: Гнат («Назар Стодоля» Т. Шевченка, 1951), Андрій Іванович («Не судилося» М. Старицького), Граф Кент («Король Лір» В. Шекспіра; обидві — 1959), Перегон, Денис Варта («Фортуна», «Марина» М. Зарудного), Андронаті («У неділю рано зілля копала» О. Кобилянської), Бородаць («Панета сподівань» О. Коломійця), Генерал фон Ріхтер («Зупиніться!» І. Рачади), Комісар міліції («Петрівка, 38» Ю. Семенова), Тіресій («Антигона» Софокла), Бабич («Украдене щастя» І. Франка), Іван Сірко («Детирса шуміла» А. Шіяна; всі — 1965), Гервасій («Мартин Боруля» І. Карпенка-Карого), Лопух («Лиха доля» («Циганка Аза» М. Старицького), Бонч-Бруевич («Шосте липня» М. Шатрова; всі — 1966), Колотуха («Мої друзі» О. Корнійчука, 1967), Остап Кнур («Лимерівна» Панаса Мирного), Микита («Дай серцю волю, заведе в неволю» М. Кропивницького), Гінденбург («Коли мертві оживають» І. Рачади; всі — 1968), Мільчек («Помста» А. Фредра, 1969), Басов, Генерал («Правда» О. Корнійчука), Ратібор («Ярослав Мудрий» І. Кочерги; всі — 1970), Астров («Дядя Ваня» А. Чехова, 1980), Гайдай («Загибель ескадри» О. Корнійчука, 1981). 1957—90 — Дальський Володимир Михайлович (справж. — Нестеренко; 1912—98) — актор театру і кіно, народний артист СРСР (з 1960). Ролі в цьому театрі: Столяр Морж («Чому посміхалися зорі» О. Корнійчука), Живота Цвйович («Доктор філософії» Б. Нушица; обидві — 1957), Антон Кряж («Веселка» М. Зарудного, 1958), Солопій Черевик («На хуторі біля Диканьки» В. Минка), Граф Глостер («Король Лір» В. Шекспіра; обидві — 1959), Сава («Дівоча доля» Л. Дмитерка), Гаврило Нечай («Над Дніпром» О. Корнійчука), Шавула («Свічине весілля» І. Кочерги; всі — 1960), Батько («Щедрий вечір» В. Блажека), Сиплий («Оптимістична трагедія» В. Вишневецького; обидві — 1961), Журден («Міщанин-шляхтич» Ж.-Б. Мольєра), Штумпе («Гра без правил» Л. Шейніна; обидві — 1962), Галушка («В степах України» О. Корнійчука; новий сценічний варіант, 1963), Браун («Регбі» Д. Беллека, П. Кантена), Кирило Шпак («Шельменко-денщик» Г. Квітки-Основ'яненка; обидві — 1964), Черчиль («Зупиніться!» І. Рачади), Євген Дибенко («Правда і кривда» М. Стальмаха; обидві — 1965), Василь Крим («Калиновий гай» О. Корнійчука), Ступай-Ступаненко («Патетична соната» М. Куліша; обидві — 1966), Мартин Боруля («Мартин Боруля» І. Карпенка-Карого), Гроза, Степан Моргун («Сторінка щоденника», «Мої друзі» О. Корнійчука; всі — 1967),

Труффальдіно («Слуга двом панам» К. Гольдони), Пропотей, Дуньчин чоловік («Єгор Буликов та інші», «Варвари» М. Горького), Самохід («На сьомому небі» М. Зарудного), Возний («Наталка Полтавка» І. Котляревського), Іван Непокритий («Дай серцю волю, заведе в неволю» М. Кропивницького), Шевчук («Сильні духом» Д. Медведєва, А. Гребньова), Лепорелло («Кам'яний гість» О. Пушкіна), Дрейлінг («Коли мертві оживають» І. Рачади), Сват («Назар Стодоля» Т. Шевченка; всі — 1968), Кирило Сергійович («Пам'ять серця» О. Корнійчука, 1969), Очерет («Вірність» М. Зарудного, 1970), Слуга (Санчо Панса) («Людина з Ламанчі» Д. Вассермана, Дж. Деріона), Токарський («Вірність» М. Зарудного), Третій акасал («В ніч місячного затемнення» М. Каріма), Крамарюк («Житейське море» І. Карпенка-Карого; всі — 1971), Курослепов («Гаряче серце» О. Островського, 1972), Роман Супрун («Пора жовтого листя» М. Зарудного, 1973), Каїтан («Таке довге, довге літо» М. Зарудного), Павел Петков («Шоколадний солдатик» Б. Шоу; обидві — 1974), Бартоломат («Краків'яни і гуралі» В. Богуславського, 1976), Воротар («Макбет» В. Шекспіра, 1978), Самокрут («Маєстро, туш!» М. Зарудного), Мартин («Мартин Боруля» І. Карпенка-Карого; нова редакція; обидві — 1979), Тартаговський («Поєдинок» Л. Синельникова), Телєгін («Дядя Ваня» А. Чехова; обидві — 1980), Боцман Бухта («Загибель ескадри» О. Корнійчука), Веллут («Моя професія — синьйор з вищою освітою» Д. Скарначчі, Р. Тарабузі; обидві — 1981), Пустаревич («Павлинка» Я. Коласа), Борич («Камінь русина» О. Коломійця; обидві — 1982), Свистиков («Тіні» М. Салтикова-Щедріна), Винник («Майська ніч» М. Старицького, за М. Гоголем; обидві — 1986), Анхіз («Енеїда» за І. Котляревським, 1990). 1978—2001 — Данченко Сергій Володимирович (1937—2001) — режисер, народний артист УРСР (з 1980) і СРСР (з 1988), лауреат Державної премії УРСР ім. Т. Шевченка (1978) і Державної премії СРСР (1980); режисер (1965—67), головний режисер (1970—78) Львівського українського драматичного театру ім. М. Заньковецької, головний режисер Львівського театру юного глядача (1967—70), викладач Київського інституту театрального мистецтва (з 1979). Художній керівник театру ім. І. Франка, в якому поставив спектаклі: «Украдене щастя» І. Франка (1979), «Поєдинок» Л. Синельникова, «Дядя Ваня» А. Чехова (обидва — 1980), «Загибель ескадри» О. Корнійчука (1981), «Конотопська відьма» за Г. Квітки-Основ'яненком (1982), «Візит старої дами» Ф. Дюрренматта (1983), «Вибір» Ю. Бондарєва, «Реґіон» М. Зарудного, «Здавалося б, одне лиш слово...» А. Малишка (всі — 1984), «Злива» О. Коломійця (1985), «Бронзова фаза» М. Зарудного, «Енеїда» за І. Котляревським (1986), «Аукціон» М. Гарасвої (1987), «Камінний господар» Лесі Українки (1988), «Тев'є-Тевель» Г. Горіна, за Шолом-Алейхемом; 1989), «Санаторійна зона» Ю. Михайлика, за М. Хвильовим; 1990), «Біла ворона» Ю. Рибчинського (1991), «Зимовий вечір» М. Старицького (1992), «Патетична соната» М. Кулі-

ша (1993), «Росмергольм» Г. Ібсена (1994), «Мерлін, або Спустошена країна» Т. Дорста, У. Елер, «Приборкання норволливої» В. Шекспіра (обидва — 1996), «Король Лір» В. Шекспіра (1997), «За двома зайцями» М. Старицького, «Пігмаліон» Б. Шоу (обидва — 2000) та ін.

Данькевич Костянтин Федорович (1905—84) — композитор, піаніст, педагог, народний артист СРСР (з 1954); викладач (з 1929), професор (1948—53) Одеського музично-драматичного інституту, директор (1944—51) Одеської, професор (з 1953) Київської консерваторії, голова Спілки композиторів України (1956—67), лауреат Державної премії УРСР ім. Т. Шевченка (1975).

Написав музику до вистав театру ім. І. Франка: «Поетова доля» С. Голованівського (1939), «Багато галасу даремно» В. Шекспіра (1941, 1964 — нова редакція), «Далеко від Сталінграда» А. Сурова (1947).

1946—85 — Дашенко Василь Павлович (1916—85) — актор, народний артист УРСР (з 1970).

Ролі: Перший ад'ютант («Правда» О. Корнійчука), Красавин («Далеко від Сталінграда» А. Сурова), Олег Кошовий, Василь Земнухов («Молода гвардія» за О. Фадєєвим; всі — 1947), Болдирев («По той бік» А. Барянова), Гришко («Вас викликає Таймир» К. Ісаєва, О. Галича), Демид, учитель («Суєта» І. Карпенка-Карого), Артем («Макар Діброва» О. Корнійчука), Незнамов («Без вини винуваті» О. Островського), Пічугін («Велика сила» Б. Ромашова; всі — 1948), Васильев («Професор Буйко» Я. Баша), Марек («Юліус Фучік» Ю. Буряківського), Марк Піно («Змова приречених» М. Вірти), Гриць («В степах України» О. Корнійчука), Юрій Піднебеско («Щастя» П. Павленка, С. Радзінського; всі — 1949); Бурляй («Завтра вранці» О. Ільченка), Микола Гуляницький («Мартин Боруля» І. Карпенка-Карого; обидві — 1950), Командир загону, Перебіжчик («Незабутній 1919-й» В. Вишневського), Демид («Гли-тай, або ж Павук» М. Кропивницького), Офіцер («Любов Ярова» К. Треньова), Назар Стодола («Назар Стодола» Т. Шевченка), Хенрік («На грані ночі і дня» А. Якобсона; всі — 1951), Сергій («Дніпрові зорі» Я. Баша), Звонарьов, Інженер, Генерал Кондратенко («Порт-Артур» І. Попова, О. Степанова; всі — 1952), Ройовий («Крила» О. Корнійчука, 1954), Мойчук («Гість з того світу» Л. Гаркуші), Демид («Суєта» І. Карпенка-Карого), Погода, Андрій Тур («Чому посміхалися зорі», «Банкір» О. Корнійчука), Назар Вирвидуб («На хуторі біля Диканьки» В. Минка), Граф Кент («Король Лір» В. Шекспіра; всі — 1959), Іван Кортун («Мертвий бог» («Чужий дім») М. Зарудного), Гурій Струна («Над Дніпром» О. Корнійчука), Міка Ставинський («Барабанціця» А. Салінського; всі — 1960), Другий ведучий («Оптимістична трагедія» В. Вишневського, 1961), Священнослужитель («Оптимістична трагедія» В. Вишневського), Аполоніо Сельвіро («День народження Терези» Г. Мдівані), Зачепило («На дні морському» М. Руденка), Леонтєв («Гра без правил» Л. Шейніна; всі — 1962), Шамрай («Істина дорожча» С. Голованівського), Данило Гундя («Детирса шуміла» А. Шіяна; обидві — 1963), Вацлав Вестемпольський, Пере-

гон («Марина», «Фортуна» М. Зарудного), Самсонов, батько («Петрівка, 38» Ю. Семенова; всі — 1964), Штульберг, Бичевський («Зупиніться!» І. Рачади), Григор Задніпровський («Правда і кривда» М. Стельмаха; всі — 1965), Михайло («Розплата» О. Корнійчука), Гамар («Патетична соната» М. Куліша), Ксьондз («Перехресні стежки» за І. Франком), Ріцлер («Шосте липня» М. Шатрова; всі — 1966), Клим Островенко («Сині роси» М. Зарудного, 1967), Джордж («Поступися місцем» В. Дельмар, 1968), Генерал («Пам'ять серця» О. Корнійчука), Семен Михайлович («Голосіївський ліс» В. Собка), Капітан Слівінський («Для домашнього вогнища» І. Франка, інсценізація Ю. Бобошка, А. Драка; всі — 1969), Чорба («Вірність» М. Зарудного), Недосекін («Спадщина» А. Софронова), Нечхай («Маруся Богуславка» М. Старицького; всі — 1971), Федір («За дев'ятим порогом» О. Коломійця), Панок з вусами («Гаряче серце» О. Островського; обидві — 1972), Прищов («Солдатська вдова» М. Анкілова), Некований, Остап Точило («Пора жовтого листя» М. Зарудного), Вічний («Голубі олені» О. Коломійця), Денис («Дві сім'ї» М. Кропивницького; всі — 1973), Лаврін («Незабутнє» О. Довженка), Новаш («Здрастуй, Прип'ять!» О. Левади), Антін Гай («Недоспівана пісня» О. Підсухи; всі — 1974), Ністор («Каса маре» Й. Друце), Берзарін («Комендант Берліна» В. Собка; обидві — 1975), Варжинець («Краків'яни і гуралі» В. Богуславського; 1976), Наріжний («Ти» М. Зарудного), Назаров («...і змовкли птахи» І. Шамякіна), Дункан («Макбет» В. Шекспіра; всі — 1978), Кобаха («Загибель ескадри» О. Корнійчука, 1981).

1939—64 — Добровольський Віктор Миколайович (1906—84) — актор театру і кіно, народний артист СРСР (з 1960), Лауреат Державної премії СРСР (1951), Державної премії УРСР ім. Т. Шевченка (1983); актор театрів Одеси, Харкова, Донецька, Київського академічного російського драматичного театру ім. Лесі Українки (1964—84).

Ролі в театрі ім. І. Франка: Дульчин («Остання жертва» О. Островського, 1939), Михайло Гурман («Украдене щастя» І. Франка, 1940), Богдан Хмельницький, Гайдай («Богдан Хмельницький», «Загибель ескадри» О. Корнійчука), Бенедикт («Багато галасу даремно» В. Шекспіра; всі — 1941), Шолуденко («Хрещатий Яр» Л. Дмитерка, 1944), Лопакін («Вишневий сад» А. Чехова), Кривенко («Переможці» Б. Чирскова; обидві — 1946), Меррік («Глибоке коріння» Дж. Гоу, А. Д'Юссо, 1947), Кіндрат Тополя («Макар Діброва» О. Корнійчука), Річард («Учень дявола» Б. Шоу; обидві — 1948), Юліус Фучік («Прага залишається моєю» Ю. Буряківського), Макс Вента («Змова приречених» М. Вірти), Тобі Белч («Дванадцята ніч» В. Шекспіра; всі — 1949), Карпо Вігровий, Батура, Тарас Голота («Калиновий гай», «Правда» О. Корнійчука; всі — 1950), Шибяєв («Незабутній 1919-й» В. Вишневського), Оскар Андерс («На грані ночі і дня» А. Якобсона; обидві — 1951), Бережний («Дніпрові зорі» Я. Баша), Городничий («Ревізор» М. Гоголя), Єгор («Єгор Буличов та інші» М. Горького), Борейко («Порт-Артур» І. Попова, О. Степанова; всі — 1952), Петро Ромодан («Крила» О. Кор-

нійчука, 1954), Генерал Рибakov («Іван Рибakov» В. Гусєва, 1955), Роман Круча («Банкір» О. Корнійчука, 1956), Петро Несвятипаску («Дума про Британку» Ю. Яновського, 1957), Родіон Нечай («Над Дніпром» О. Корнійчука), Чп («Свiччині весiлля» І. Кочерги; обидві — 1960) та ін.

Поставив спектакль «Ой не ходи, Грицю, та й на вечорниці» М. Старицького (1956).

1926—49 — Драк Матвій Ілліч (1887—1963) — художник театру, заслужений артист УРСР (з 1940); художник-декоратор у театрах Вінниці, Одеси, Пскова, Петрограда, один із засновників і художник Українського драматичного театру ім. І. Франка (з 1920).

У цьому театрі оформив вистави: «Гайдамаки» за Т. Шевченком (інсценізація Леся Курбаса), «Джума Машід» Г. Венеціанова (обидві — 1927), «Кам'яний острів» О. Корнійчука (1930), «Початок життя» Л. Первомайського (1935), «Загибель ескадри» (разом з М. Уманським), «В степах України» О. Корнійчука, «Державна справа» В. Малакова, Д. Шкневського (усі — 1940), «Запорожець за Дунаєм» С. Гулака-Артемовського, «Партизани», «В степах України», «Фронт» О. Корнійчука, «Наталка Полтавка» І. Котляревського, «Назар Стодола» Т. Шевченка (усі — в Семіпалатинську, 1942), «На перші гулі» С. Васильченка, «Бувальщина» С. Велисовського, «По ревізії» М. Кропивницького, «Весілля Кречинського» О. Сухово-Кобиліна (усі — в Ташкенті, 1943), «Сто тисяч» І. Карпенка-Карого, «Загибель ескадри» О. Корнійчука, (обидві — 1945), «У пуці» Лесі Українки, «Старі друзі» Л. Малюгіна (обидві — 1946), «Котигорошок» А. Шіяна (1947), «Життєське море» І. Карпенка-Карого, «Платон Кречет» О. Корнійчука (обидві — 1948), «Маруся Богуславка» М. Старицького; 1949), «Мартин Боруля» І. Карпенка-Карого (1950), «Гли-тай, або ж Павук» М. Кропивницького (1951), «Честь сім'ї» Г. Мухтарова (1952).

1935—48 — Дуклер Валентин Самійлович (1908—97) — актор, заслужений артист УРСР (з 1940); актор театрів Одеси, Харкова, Київського академічного російського драматичного театру ім. Лесі Українки (1948—66).

Ролі в театрі ім. І. Франка: Нейфах («Початок життя» Л. Первомайського, 1935), Дон Карлос («Дон Карлос» Ф. Шіллера, 1936), Олександр («Останні» М. Горького), Мічман Кноріс, Тарас Капуста, Керенський («Загибель ескадри», «Банкір», «Правда» О. Корнійчука; всі — 1937), Пан Клембовський («Ішов солдат з фронту» В. Катаєва), Аркадій Павлович («Платон Кречет» О. Корнійчука), Надір («Честь» Г. Мдівані), Грицько Шандура («Ой не ходи, Грицю, та й на вечорниці» М. Старицького), Маркіз Поза («Дон Карлос» Ф. Шіллера; всі — 1938), Богун («Богдан Хмельницький» О. Корнійчука), Костомаров («Поетова доля» С. Голованівського; обидві — 1939), Дульчин («Остання жертва» О. Островського), Іван («Суєта» І. Карпенка-Карого), Довгоносик («В степах України» О. Корнійчука), Гірей, Мурза («Маруся Богуславка» В. Чаговця, за М. Старицьким; усі — 1940), Гоуард Меррік («Глибоке коріння» Дж. Гоу, А. Д'Юссо), Кругляк («Макар Діброва» О. Корній-

чука), Мілягін («Велика сила» Б. Ромашука; всі — 1948).

Духновський Микола Іванович (1908—99) — художник театру, заслужений діяч мистецтв УРСР (з 1954); художник (1929—31), головний художник Київського російського драматичного театру ім. Лесі Українки (1934—62), професор Київського художнього інституту (з 1967).

У театрі ім. І. Франка оформив вистави: «Далеко від Сталінграда» А. Сурова (1947), «Професор Буйко» Я. Баша, «Щастя» П. Павленка, С. Радзинського (обидві — 1949), «Любов Ярова» К. Треньова (1951), «Остання зустріч» О. Левади (1957), «Червоні дияволята» П. Бляхіна (1963).

Ердман Борис Робертович (1899—1960) — художник театру, драматург, сценарист, заслужений діяч мистецтв РРФСР (з 1957).

У театрі ім. І. Франка оформив вистави: «Пригоди бравого солдата Швейка» за Я. Гашеком (1928), «Кадри» І. Микитенка (1930), «Штурм» О. Корнійчука (1931), «Дівчата нашої країни» І. Микитенка, «Трибунал» О. Ржешевського (обидві — 1932), «Весілля Фігаро» П. Бомарше, «Суд» В. Кірсона (обидві — 1933), «Майстри часу» І. Кочерги (1934), «Соло на флейті» І. Микитенка (1935), «Ревізор» М. Гоголя (1938), «Остання жертва» О. Островського (1939), «Страшний суд» В. Шкваркіна (1940), «Багато галасу даремно» В. Шекспіра (1941; 1964 — разом з М. Ліпкіним), «Він прийшов» Дж. Б. Прістлі (1946), «Глибоке коріння» Дж. Гоу, А. Д'Юссо (1947), «На грані ночі і дня» А. Якобсона (1951).

Жданов Сергій Сергійович (1907—68) — композитор.

Написав музику до вистав театру ім. І. Франка: «Штурм» О. Корнійчука (1931), «Район» Я. Городського (1933), «Бастилія Божої матері» І. Микитенка (1934).

1950—53, 1966—1978 — Жуковський Леонід Феофілович (1923—78) — актор театру й кіно, заслужений артист УРСР (з 1972); актор Житомирського музично-драматичного театру (1944—45), Київського ТЮГу (1945—50), театрів Рівного, Донецька, Чернігова, Херсона, театру-студії кіноактора на Київській кіностудії художніх фільмів ім. О. Довженка (1957—59).

Ролі в театрі ім. І. Франка: Швандя («Любов Ярова» К. Треньова), Назар Стодола («Назар Стодола» Т. Шевченка; обидві — 1951), Степан («Дніпрові зорі» Я. Баша), Шофер Маллей («Звичайна справа» А. Тарна; обидві — 1952), Максим Кочубей («Не називаючи прізвищ» В. Минка), Шапошников («Угрюм-ріка» за В. Шишковым; обидві — 1953), Буц («Фортуна» М. Зарудного), Романюк, Яким («Калиновий гай», «Розплата» О. Корнійчука; всі — 1966), Македон («Сині роси» М. Зарудного), Бурков («Спасибі тобі, моє кохання» О. Коломійця), Степан Моргун («Мої друзі» О. Корнійчука; всі — 1967), Вершок («На сьомому небі» М. Зарудного, 1968), Конотоп («Рим-17, до запитання» М. Зарудного), Чашник («Помста» А. Фредра; обидві — 1969), Муха («Вірність» М. Зарудного), Ономай («Кассандра» Лесі Українки; всі — 1970), Аксакал («В ніч місячного затемнення» М. Каріма), Столетов («Спадщина» А. Софронова; обидві — 1971),

Прицов («Солдатська вдова» М. Анкілова), Ватажок («Людина з Ламанчі» Д. Вассермана, Дж. Деріона), Некований («Пора жовтого листя» М. Зарудного), Купець («За дев'ятьма порогами» О. Коломійця), Мирослав, боярин («Ярослав Мудрий» І. Кочерги), Одісей («Кассандра» Лесі Українки), Курслепов («Гаряче серце» О. Островського; всі — 1972), Гулак («Незабутнє» О. Довженка), Трохим Кумась («Недоспівана пісня» О. Підсухи; обидві — 1974), Тимофте («Каса маре» Й. Друце, 1975), Бартоломей («Краків'яни і гуралі» В. Богуславського, 1976), Йозеф («Яношик і королівна» А. Школьника, 1977).

1950—80 — Задніпровський Михайло Олександрович (1924—80) — актор, народний артист УРСР (з 1969), лауреат Державної премії УРСР ім. Т. Шевченка (1971).

Ролі: Пуд («Рим-17, до запитання» М. Зарудного), Кирило, Корній («Спасибі тобі, моє кохання», «Фараони» О. Коломійця), Леонід Край, Максим Максимович, Касьян Римар («Сторінка щоденника», «Пам'ять серця», «Мої друзі» О. Корнійчука), Тухачевський («Коли мертва оживають» І. Рачади), Михайло, Гнат Редліх («Украдене щастя» І. Франка, «Дял домашнього вогнища» І. Франка, інсценізація Ю. Вобошка, А. Драка), Блюмкін («Шосте липня» М. Шатрова; всі — 1969), Дон Сезар («Дон Сезар де Базан» А. Деннері та Ф. Дюмануара), Кузьма Рижов («Правда» О. Корнійчука), Свічкогас («Ярослав Мудрий» І. Кочерги), Семен («Голосіський ліс» В. Собка), Сафрон («Маруся Богуславка» М. Старицького; всі — 1970), Роберт («Поступися місцем» В. Дельмар), Богун («Вірність» М. Зарудного), Іван Барильченко («Життєвське море» І. Карпенка-Карого), Недосекін («Спадщина» А. Софронова; всі — 1971), Гетьман («За дев'ятьма порогами» О. Коломійця), Хлинов («Гаряче серце» О. Островського; обидві — 1972), Ворохов («Солдатська вдова» М. Анкілова), Остап Точило («Пора жовтого листя» М. Зарудного), Кресало («Волинчик із Стракониць» Й. Тила; всі — 1973), Іван («Незабутнє» О. Довженка), Карагач («Таке довге, довге літо» М. Зарудного), Степан Гавриш («Недоспівана пісня» О. Підсухи; всі — 1974), Нестор («Каса маре» Й. Друце), Круглик («Під високими зорями» М. Зарудного; обидві — 1975), Голова («Майська ніч» М. Старицького, за М. Гоголем), Саратов («Золоті вогнища» І. Штока; обидві — 1976), Наріжний («Тил» М. Зарудного, 1977), Демєнюк («Суд і полум'я» В. Лизогуба, за І. Франком, 1978).

1962—97 — Задніпровський-Кноненко Микола Леонідович (1940—97) — актор, заслужений артист УРСР (з 1990). Ролі: Клеонт («Міщанин-шляхтич» Ж.-Б. Мольєра, 1962), Олексій («В степах України» О. Корнійчука), Роман («Там, де тирса шуміла» А. Шияна; обидві — 1963), Стефан («Марина» М. Зарудного), Скворцов («Шельменко-денщик» Г. Квітки-Основ'яненка), Пан у темних окулярах («Повпред» І. Шведова), Гонець («Багато галасу даремно» В. Шекспіра; всі — 1964), Пан Розбійницький («Палаюче серце» В. Євlampієва), Дем'ян («Безталанна» І. Карпенка-Карого), Ганс («Зупиніться!» І. Рачади), Вісник («Антигона» Софокала),

Мамура («Правда і кривда» М. Стельмаха; всі — 1965), Жорж («Патетична соната» М. Куліша, 1966), Дмитро («Мої друзі» О. Корнійчука), Ведмідь («Лис Микита» І. Франка; обидві — 1967), Яків («Старий» М. Горького), Роберт («Поступися місцем» В. Дельмар), Моравець («Дял домашнього вогнища» І. Франка, інсценізація Ю. Вобошка, А. Драка), Гогоберідзе («Гроза ніч» А. Школьника; всі — 1968), Зубов («Солов'їна ніч» В. Єжова), Дон Хуан («Дон Сезар де Базан» А. Деннері та Ф. Дюмануара), Гуля («Рим-17, до запитання» М. Зарудного), Федька («Горлиця» О. Коломійця), Василь («Голосіський ліс» В. Собка), Філімон [«Лиха доля» («Циганка Аза») М. Старицького], Американський журналіст («Шосте липня» М. Шатрова, всі — 1969), Дон Хозе, Дон Дієго («Дон Сезар де Базан» А. Деннері та Ф. Дюмануара), Гарібальді, Пуд («Вірність», «Рим-17, до запитання» М. Зарудного), Ад'ютант («Правда» О. Корнійчука), Турвальд («Ярослав Мудрий» І. Кочерги), Сімон, еллін («Кассандра» Лесі Українки), Степан, Діго [«Маруся Богуславка», «Лиха доля» («Циганка Аза») М. Старицького; всі — 1970], Погонич дон Педро («Людина з Ламанчі» Д. Вассермана, Дж. Деріона), Яків («Старий» М. Горького), Леонід, Грицько, Федька («Перший гріх», «Фараони», «Горлиця» О. Коломійця), Дмитро («Мої друзі» О. Корнійчука), Валяр («Голосіський ліс» В. Собка), Едуард («Спадщина» А. Софронова; всі — 1971), Платон («Дороги, які ми вибираємо» М. Зарудного), Кошовий, Курінний («За дев'ятьма порогами» О. Коломійця), Яків, Наркіс («Гаряче серце» О. Островського; усі — 1972); Степан Уваров («Солдатська вдова» М. Анкілова), Кресало («Волинчик із Стракониць» Й. Тила, обидві — 1973), Павло Хуторний («Незабутнє» О. Довженка), Бармалей («Айболить-75» В. Коростильова), Віктор («Здрастуй, Прип'ять!» О. Левади), Сергій («Шоколадний солдатик» Б. Шоу; всі — 1974), Фанчик («Каса маре» Й. Друце), Тарасюк («Під високими зорями» М. Зарудного), Альберт Кемпке («Командант Берліна» В. Собка; всі — 1975), Світос («Краків'яни і гуралі» В. Богуславського), Князь Тараканов («Тіні» М. Салтикова-Щедріна), Писар («Майська ніч» М. Старицького, за М. Гоголем; усі — 1976), Той («Срібна павутина» О. Коломійця), Перша відьма («Макбет» В. Шекспіра), Генеловський («Біля підніжжя Вітоші» П. Яворова; всі — 1977), Іван Єрофєєв («Старим козацьким способом» А. Софронова), Голова суду («Суд і полум'я» В. Лизогуба, за І. Франком; усі — 1978), Референт («Маєстро, туш!» М. Зарудного), Маляр («Дикий Ангел» О. Коломійця; обидві — 1979), Дембов («За Сибіром сонце сходить» М. Зарудного), Підполковник («Поєдинок» Л. Синельникова), Тезей («Сон літньої ночі» В. Шекспіра; всі — 1980), Мічман Кнопріс («Загнаний ескадри» О. Корнійчука, 1981), Пістряк («Конатопська відьма» Б. Жодака, за Г. Квітку-Основ'яненком), Злодій («Камінь русина» О. Коломійця), Биковський («Павлінка» Янки Купали; всі — 1982), Перший гордіянин («Візит старої дами» Ф. Дюрренматта, 1983), Воронко («Вибір» Ю. Бондарева, 1984), Карнауков («Рейс о 12-й» Ю. Бедзика, 1985), Жених («Бронзова

фаза» М. Зарудного), Харон («Енеїда» за І. Котляревським), Тищенко («Сімейний детектив» Л. Синельникова), Головний охоронець («Бунт жінок» Н. Хікмета, В. Комісаржевського; всі — 1986), Коров'єв («Майстер і Маргарита» за М. Булгаковим, 1987), Потьомкін («Різдвяна ніч» за М. Гоголем, 1988), Менахем («Тев'є-Тевель» Г. Горіна, за Шолом-Алейхемом, 1989), Ректор («Хто зрадить Брута?» Б. Жолдака, М. Ткача), Нечипір («Пошились у дурні» М. Кропивницького; обидві — 1992), Голова суду («Патетична соната» М. Куліша, 1993), Кир Гирявий («Талан» М. Старицького, 1994), Пан у ливому, Сер Ламорак («Мерлін, або Спустошена країна» Т. Дорста, У. Елер, 1997).

Знатоків Юрій Володимирович (1926—98) — композитор, заслужений діяч мистецтв УРСР (з 1968).

Написав музику до вистав театру ім. І. Франка: «Голосіївський ліс» В. Собка (1968), «Дану Сезар де Базан» А. Деннері, Ф. Дюманура (1969), «Ярослав Мудрий» І. Кочерги, «Кассандра» Лесі Українки (обидві — 1970), «В ніч місячного затемнення» М. Каріма (1971), «Лавровий вінок» Л. Дмитерка (1973), «Незабутнє» О. Довженка (1974), «Комендант Берліна» В. Собка (1975).

1981—2001 — Каменькович Борис Наумович (1921—2001) — артист балету, балетмейстер і хореограф, народний артист України (з 2001).

У зазначені роки — балетмейстер-постановник театру ім. І. Франка. Поставив балетну частину у виставах: «Проводи білих ночей» В. Панової (1961), «Загибель ескадри» О. Корнійчука, «Моя професія — сеньйор з вищого світу» Д. Скарначчі, Р. Тарабузі (обидві — 1981), «Благочестива Марта» Тірсо де Моліні (1984), «Хвацький молодець — гордість західного краю» Дж. Сінга (1985), «Енеїда» за І. Котляревським, «Сімейний детектив» Л. Синельникова (обидві — 1986), «Майстер і Маргарита» за М. Булгаковим, «День народження kota Леопольда» А. Хайта (обидві — 1987), «Різдвяна ніч» за М. Гоголем, «Жіночий стіл у мисливському залі» В. Мережка (обидві — 1988), «Даринка, Гриць та нечиста сила» В. Бойка, «Тев'є-Тевель» Г. Горіна, за Шолом-Алейхемом (обидві — 1989), «Цар Плаксіє та Лоскотон» В. Тульчина (за мотивами творів В. Симоненка, 1990), «Засватана — не вінчана» В. Бегми, М. Ткача (за драмою І. Карпенка-Карого), «У неділю рано зілля копала» О. Кобилянської, «Біла ворона» Ю. Рибчинського, Г. Татарченка (усі — 1991), «Хто зрадить Брута?» Б. Жолдака, С. Мойсеева (за М. Гоголем), «Диво у лісі» Я. Козлова (обидві — 1992), «Талан» М. Старицького (1994), «Крихітка Цахес» (за Е. Т. А. Гофманом), «Стережися лева», обидві — Я. Стельмаха, «Мов близнюки» М. Фрейна; всі — 1995), «Мерлін, або Спустошена країна» Т. Дорста, У. Елер (1996), «Бал злодіїв» Ж. Ануя (1998), «Бременські музиканти» Г. Гладкова, В. Ліванова, Ю. Ентіна, «Кін IV» Г. Горіна, «Три сестри» А. Чехова (усі — 1999), «За двома зайцями» М. Старицького, «Острів скарбів» Д. Черкаського, Д. Чирійюка, «Пігмаліон» Б. Шоу (усі — 2000).

Козицький Пишип Омелянович (1893—

1960) — композитор, педагог, музикознавець, музично-громадський діяч, заслужений діяч мистецтв УРСР (з 1943); професор Київської консерваторії (з 1945), голова правління Спілки композиторів України (1952—56).

Автор музики до вистав театру ім. І. Франка «Вишневий сад» А. Чехова (1946).

1930—61 — Комарецька Любов Василівна (1887—1987) — актриса, заслужена артистка УРСР (з 1951); актриса театру «Березіль» у Києві (1922—24), Одеського агіттеатру (1925), Подільської держдрами у Вінниці (1925—26; філіал театру ім. І. Франка), Одеського робітничого театру при Облпрофраді (1928—29).

Ролі у театрі ім. І. Франка: Явдоха («Суєта» І. Карпенка-Карого), Маркіза Мондекар («Дон Карлос» Ф. Шіллера; обидві — 1936), Соколова («Останні» М. Горького), Марфа Іванівна («Правда» О. Корнійчука), Баба з дитиною («Борис Годунов» О. Пушкіна; всі — 1937), Мати Семена Котка («Ішов солдат з фронту» В. Катаєва), Марія Тарасівна, Христіна Архипівна («Платон Кречет» О. Корнійчука; всі — 1938), Дружина Кучеренка («Поетова доля» С. Голованівського, 1939), Палажка («В степах України» О. Корнійчука), Міхевна («Остання жертва» О. Островського), Дар'я («Страшний суд» В. Шкваркіна; всі — 1940), Стара няня, Соколова («Останні» М. Горького), Літня жінка («Генерал Вагутін» Л. Дмитерка), Тетяна, жінка Макара («Суєта» І. Карпенка-Карого), Гандзя Соколовська («Приїдьте у Дзвонкове» О. Корнійчука), Друга сусідка («Украдене щастя» І. Франка; всі — 1946), Кузьмінічна («Далеко від Сталінграда» А. Сурова), Єфросинія Шевцова («Молода гвардія» за О. Фадеевим), Бабуся («Котигоршко» А. Шияна; всі — 1947), Орина Галчиха («Без вини винуваті» О. Островського), Дарія Василівна («Велика сила» Б. Ромашова; обидві — 1948), Горпина Романівна («Професор Буйко» Я. Баша), Міна Варра («Змова приречених» М. Вірти), Марія Райова («Крила» О. Корнійчука), Журіна («Щастя» П. Павлинка, С. Радзинського), Баба («Маруся Богуславка» М. Старицького; всі — 1949), Пані Мортон («За горизонтом» І. Гайдасенка, І. Беркуна), Іванівна («Завтра вранці» О. Ільченка; обидві — 1950), Стеха («Глитай, або ж Павук» М. Кропивницького), Марія, селянка на вечорницях («Назар Стодоля» Т. Шевченка), Катрін («На грані ночі і дня» А. Якобсона; всі — 1951), Хлопова («Ревізор» М. Гоголя), Ксенія Буличова («Єгор Буличов та інші» М. Горького; обидві — 1952), Бабуся («Щедрий вечір» В. Блажека, 1961).

1929—31, 1934—55 — Кононенко Іван Володимирович (1899—?) — актор театру й кіно, заслужений артист Узбецької РСР (з 1944).

Викладач театральної студії при театрі ім. І. Франка.

Ролі в театрі ім. І. Франка: Лев («Коммольці» Л. Первомайського, 1930), Стьопа («Платон Кречет» О. Корнійчука, 1934), Лев («Початок життя» Л. Первомайського, 1935), Маркіз Поза («Дон Карлос» Ф. Шіллера, 1936), Фіноген («Хазяїн» І. Карпенка-Карого), Богун («Богдан Хмельницький» О. Корнійчука; обидві — 1939), Матвійчук

(«Хрещатий яр» Л. Дмитерка, 1944), Хемп («Місія містера Перкінса в країну більшовиків» О. Корнійчука, 1945), Лукаш («Лісова пісня» Лесі Українки, 1946), Якорев («Останні» М. Горького), Моряк, Прарощик, Аркадій («Правда», «Платон Кречет» О. Корнійчука), Майор («Молода гвардія» за О. Фадеевим), Степан («Переможці» Б. Чирскова; всі — 1947), Дюжиков («Вас великає Таймир» К. Ісаєва та О. Галича), Хвіля («Житийське море» І. Карпенка-Карого), Гайдай, Петренко («Загибель ескадри», «В степах України» О. Корнійчука), Леонід Шибанов («Велика сила» Б. Ромашова), Суїндон («Учень диявола» Б. Шоу; всі — 1948), Колінський («Юліус Фучік» Ю. Буряківського), Володимир («Доки сонце зійде, роса очі виїсть» М. Кропивницького), Комков («Щастя» П. Павлинка, С. Радзинського; всі — 1949), Лука («Завтра вранці» О. Ільченка), Вітровий («Калиновий гай» О. Корнійчука; обидві — 1950), Грабчак («Дніпрові зорі» Я. Баша), Шискін («Ревізор» М. Гоголя; обидві — 1952), Пристав («Угрюм-ріка» за В. Шिशковим; 1953), Терещенко («Крила» О. Корнійчука, 1955) та ін.

1946—99 — Копержинська Нонна Крондівна (1920—99) — актриса театру й кіно, народна артистка УРСР (з 1967). Ролі: Люба Шевцова («Молода гвардія» за О. Фадеевим), Федулова («Переможці» Б. Чирскова; обидві — 1947), Чергова по 13-му поверху («Вас великає Таймир» К. Ісаєва, О. Галича), Дарина («Суєта» І. Карпенка-Карого), Марта Степова («Макар Діброва» О. Корнійчука), Орина Галчиха («Без вини винуваті» О. Островського; всі — 1948), Галина Безсмертна («Професор Буйко» Я. Баша), Варвара Огаркова («Щастя» П. Павлинка, С. Радзинського), Марія («Дванадцять ніч» В. Шекспіра; всі — 1949), Панкратівна («За океаном» І. Гайдасенка, І. Беркуна), Федора («Завтра вранці» О. Ільченка), Палажка («Мартин Боруля» І. Карпенка-Карого), Катерина Крилата («Калиновий гай» О. Корнійчука), Текля («Доки сонце зійде, роса очі виїсть» М. Кропивницького), Вустя («Ой не ходи, Грицю, та й на вечорниці» М. Старицького; всі — 1950), Данилова («Незабутній 1919-й» В. Вишневського), Дунька («Любов Ярова» К. Треньова), Стеха («Назар Стодоля» Т. Шевченка; всі — 1951), Тітка Настя («Дніпрові зорі» Я. Баша), Меланія («Єгор Буличов та інші» М. Горького; обидві — 1952), Варвара («Крила» О. Корнійчука, 1954), Горділя [«Лиха доля» («Циганка Аза») М. Старицького, 1958]; Оксана, хатня робітниця («Чому посміхалися зорі» О. Корнійчука), Хівря («На хуторі біля Диканьки» В. Минка), Степанида («Не судилося» М. Старицького; всі — 1959), Тетяна, бублейниця («Свічине весілля» І. Кочерги), Гузикова («Баранщиця» А. Салінського; обидві — 1960), Ганка («Фараони» О. Коломійця), Мати («Фауст і смерть» О. Левади; обидві — 1961), Ельвіра («День народження Терези» Г. Мдівані), Мадам Журден («Мішанин-шяхтич» Ж.-Б. Мольєра), Настя Бабич («Украдене щастя» І. Франка), Марфа, наглядачка табору («Гра без правил» Л. Шейніна; всі — 1962), Катерина Михайлівна, Варвара Петрівна («Ну й дітки ж...», «Острів твоєї мрії» М. Зарудного), Оксана Ко-

досок, Параска («Чому посміхалися зорі», «В степах України» О. Корнійчука; всі — 1963), Соломія Павлівна («Фортуна» М. Зарудного), Фена Степанівна («Шельменко-денщик» Г. Квітки-Основ'яненка; обидві — 1964), Ганна («Безталанна» І. Карпенка-Карого), Емма («Зупиніться!» І. Рачади; обидві — 1965), Ага Шука («Калиновий гай» О. Корнійчука, 1966), Василина («Сині роси» М. Зарудного), Варвара Сергіївна («Мої друзі» О. Корнійчука; обидві — 1967), Захарівна («Старий» М. Горького), Софія («На сьомому небі» М. Зарудного; обидві — 1968), Маркіза де Монтефіоре («Дон Сезар де Базан» А. Деннері, Ф. Дюмануара), Ганна Володимирівна («Рим-17, до запитання» М. Зарудного; обидві — 1969), Аграфена («Правда» О. Корнійчука, 1970), Марія Петрівна («Перший гріх» О. Коломійця, 1971), Устина Олексіївна («Дороги, які ми вибираємо» М. Зарудного), Знатниця («За дев'ятим порогом» О. Коломійця, 1972), Бабуся («Зворотна адреса» А. Алексіна), Катерина, Федора Іванівна («Пора жовтого листя», «Під високими зорями» М. Зарудного), Ковалиха («Голубі олені» О. Коломійця), Настя («Дві сім'ї» М. Кропивницького; всі — 1973), Одарка («Незабутне» О. Довженка), Юля («Таке довге, довге літо» М. Зарудного, 1974), Павліна («Маєстр, туш!» М. Зарудного), Гапка («Суд і полум'я» В. Лизогуба, за І. Франком; обидві — 1979), Няня («Дядя Ваня» А. Чехова, 1980), Ніна Іванівна («Ретро» О. Галіна), Матильда («Моя професія — синьйор з вищого світу» Д. Скарначчі, Р. Тарабузі; обидві — 1981), Агата («Павлинка» Я. Купали, 1982), Клер Цаханасян («Візит старої дами» Ф. Дюрренматта, 1990) та ін.

1926—29, 1932—55 — Кохан (Коханенко) Євген Теодорович (1886—1955) — актор, режисер, заслужений артист УСРР (з 1930); актор і режисер українських театрів у Західній Україні (1905—18), актор київського Першого театру Української Радянської Республіки ім. Шевченка (1919), актор театру ім. І. Франка (Вінниця, Донбас, Харків, Київ; 1920—27), «Робсельтеатру» (1927—28, Одеса), Одеського драматичного театру (1929—30), театру «Жовтень» (1931—32, Ленінград).

Ролі в театрі ім. І. Франка: Кардинал («Коронний злодій» Г. Бергстедта), Маркіз («Мірандоліна» К. Гольдони), Генерал («Мандат» М. Ермана), Рак («Пухкий пиріг» Б. Ромашова; всі — 1926), Доктор («Седі» С. Моєма, Д. Колтона, 1927), Чеусов («Заколот» за Д. Фурмановим; 1928), Домінго («Дон Карлос» Ф. Шіллера, 1936), Начальник станції, Прокурор («Правда» О. Корнійчука), Юрій Мнішек («Борис Годунов» О. Пушкіна; всі — 1937), Шапіро («Банкір» О. Корнійчука, 1938), Куртц, шахмейстер («Хазяїн» І. Карпенка-Карого), Шинкар («Маруся Богуславка» М. Старицького), Антоніо («Багато галасу даремно» В. Шекспіра), Юхим Давидович («Страшний суд» В. Шкваркіна), Дід Мелхіседек («Потомки» Ю. Яновського; всі — 1940), Іван Гайовий («Приїздить у Дзвонкове» О. Корнійчука), Бранд, учитель музики («У пущі» Лесі Українки; обидві — 1946), Березін («Далеко від Сталінграда» А. Сурова), Шльома («Украдене щастя» І. Франка; обидві — 1947), Мединцев

(«Велика сила» Б. Ромашова), Генерал Клер («Молода гвардія» за О. Фадеєвим), Війт («Украдене щастя» І. Франка; всі — 1948), Серенсен («На грані ночі і дня» А. Якобсона, 1951) та ін.

Постановки: «Б'ють пороги» І. Галюна, «Мірандоліна» К. Гольдони, «Лісова пісня» Лесі Українки (всі — 1927).

1926—45 — Кошевський Костянтин Петрович (справж. — Скляр; 1895—1945) — режисер, актор, заслужений діяч мистецтв Узбецької РСР (з 1944), художній керівник Київського ТЮГу (1938—41).

У театрі ім. І. Франка працював з 1922 (з перервами), поставив спектаклі: «Коммольці» А. Первотмайського (1930), «Платон Кречет» О. Корнійчука (1934), «Початок життя» А. Первотмайського (1935), «Устим Кармалюк» В. Суходольського (1936), «Останні» М. Горького (1937), «Місія містера Перкінса в країну більшовиків» О. Корнійчука (1945).

Ролі: Митька («Митька на царстві» К. Ліпскерова, 1928), Леонід Гаєвський («Сигнал» С. Поливанова, Л. Прозоровського), Мебіус («Ділок» В. Газенклевера; обидві — 1929).

Крейн Олександр Абрамович (1883—1951) — композитор, заслужений діяч мистецтв РРФСР (з 1934), музичний критик. Написав музику до вистави театру ім. І. Франка «Боягуз» О. Крона (1935).

1949—99 — Кропивницька Марина Олексіївна (1919—99) — актриса, заслужена артистка УРСР (з 1970), актриса драматичного театру в Саратові (1943—44), Львівського українського драматичного театру ім. М. Заньковецької (1944—48).

Закінчила драмстудію при театрі ім. І. Франка (1937—41). Ролі в цьому театрі: Женья («Завтра вранці» О. Ільченка, 1950), Антоніна («Стор Буличов та інші» М. Горького 1952), Поєма («Не називаючи прізвищ» В. Минка, 1953), Кетті («Пригоди бравого солдата Швейка» за Я. Гашеком), Ліза («Іван Рибаків» В. Гусєва; обидві — 1955), Сойка («Доктор філософії» Б. Нушича, 1956), Жанна («Чому посміхалися зорі» О. Корнійчука), Діана («Філумена Мартурано» Е. де Філіппо, 1957), Регана («Король Лір» В. Шекспіра, 1959), Людмила («Чужий дім» М. Зарудного), Стефа («Свіччине весілля» І. Кочерги; обидві — 1960), Одарка («Фараони» О. Коломійця, 1961), Аманда («День народження Терези» Г. Мдівані, 1962), Софія («Де тирса шуміла» А. Шіяна, 1963), Мавра («Правда і кривда» М. Стельмаха, 1965), Василина («Калиновий гай» О. Корнійчука, 1966), Аніта («Поступися місцем» В. Дельмар), Юлія («Дя домашнього вогнища» І. Франка, інсценізація Ю. Бобошка, А. Драка; обидві — 1968), Маркіза («Дон Сезар де Базан» А. Деннері, Ф. Дюмануара), Матрона («Рим-17, до запитання» М. Зарудного; обидві — 1969), Поміщиця («Правда» О. Корнійчука, 1970), Марія («Людина з Ламанчі» Д. Вассермана, Дж. Деріона), Мати Маринки, Одарка («Перший гріх», «Фараони» О. Коломійця), Зіна Туз («Мої друзі» О. Корнійчука), Недосєкіна («Спадщина» А. Софронова; всі — 1971), Серафима («Лавровий вінок» Л. Дмитерка, 1973), Пелагея («Солдатська вдова» М. Анкілова), Юля («Таке довге, довге літо» М. Зарудного; обидві — 1974),

Гафіца («Каса маре» Й. Друце), Наталя («Суєта» І. Карпенка-Карого), Гертруда Зінгер («Комендант Берліна» В. Собка; всі — 1975), Дорота («Краків'яни і гуралі» В. Богуславського), Масліна («Влада» А. Софронова; обидві — 1976), Придворна дама («Макбет» В. Шекспіра, 1977), Наталія Фадеївна («...і змовкли птахи» І. Шамякіна, 1978), Марія Василівна Войницька («Дядя Ваня» А. Чехова, 1980), Графиня К'ярелі Д'Адда («Моя професія — синьйор з вищого світу» Д. Скарначчі, Р. Тарабузі, 1982), Дуенья донни Анни («Камінний господар» Лесі Українки, 1990) та ін.

1952—63 — Крушельницький Мар'ян Михайлович (1897—1963) — актор, режисер, педагог, народний артист СРСР (з 1944), лауреат Державної премії СРСР (1947, 1948), актор (з 1924), художній керівник, режисер і актор театру «Березиль» (з 1933, з 1935 — Харківський український драматичний театр ім. Т. Шевченка), професор Київського інституту театралогічного мистецтва ім. І. Карпенка-Карого.

Актор і режисер (з 1954 — головний режисер) театру ім. І. Франка. Вистави: «Дай серцю волю, заведе в неволю» М. Кропивницького (1953), «Стор Буличов та інші» М. Горького (1952), «Доктор філософії» Б. Нушича, «Персональна справа» О. Штейна (обидві — 1955), «Арсенал» В. Суходольського (1956), «Чому посміхалися зорі» О. Корнійчука (1958), «Над Дніпром» (1960) О. Корнійчука.

Ролі: Стор Буличов («Стор Буличов та інші» М. Горького, 1952), Карпо Корж («Чому посміхалися зорі» О. Корнійчука), Король Лір («Король Лір» В. Шекспіра; обидві — 1959), Антон Лукич Мак («Над Дніпром» О. Корнійчука, 1960).

1961—92 — Куманченко Поліна Володимирівна (1910—92) — актриса театру і кіно, народна артистка СРСР (з 1960). Ролі в театрі ім. І. Франка: Тереза Фернандес («День народження Терези» Г. Мдівані), Ніколь («Мішанин-шляхтич» Ж.-Б. Мольєра; обидві — 1962), Клавдія Никанорівна («Ну й дітки ж...» М. Зарудного), Клеопатра Гаврилівна, Палажка («Чому посміхалися зорі», «В степах України» О. Корнійчука; всі — 1963), Хелен Мелвіл («Регбі» Д. Беллека, П. Кантена), Соломія Павлівна («Фортуна» М. Зарудного; обидві — 1964), Тетяна («Розплата» О. Корнійчука), Настя («Патетична соната» М. Куліша; обидві — 1966), Василина («Сині роси» М. Зарудного), Василина Петрівна («Мої друзі» О. Корнійчука; обидві — 1967), Захарівна («Старий» М. Горького), Наталка Ковшик («Калиновий гай» О. Корнійчука), Лимериха («Лимерівна» Панаса Мирного; всі — 1968), Надія Іванівна («Рим-17, до запитання» М. Зарудного), Галіна («Пам'ять серця» О. Корнійчука; обидві — 1969), Мати («Вірність» М. Зарудного), Марфа Рижова («Правда» О. Корнійчука; обидві — 1970), Недосєкіна («Спадщина» А. Софронова, 1971), Галіна Софронівна («Дороги, які ми вибираємо» М. Зарудного), Мати («За дев'ятим порогом» О. Коломійця; обидві — 1972), Бабуся («Зворотна адреса» А. Алексіна), Устина Федорівна («Пора жовтого листя» М. Зарудного; обидві — 1973), Тетяна («Незабутне» О. Довженка), Об'єктивна судіца («Каса маре»

Й. Друце), Поліна Гнатівна «Під високими зорями» М. Зарудного, Баба Мокрина («Здрастуй, Прип'ять!» О. Левади), Катерина Петкова («Шоколадний солдатик» Б. Шоу; всі — 1974), Милочка («Золоті вогнища» І. Штока, 1976), Соня, Секлета («Перстень з діамантом» О. Левади, 1977), Каргополова («Старим козацьким способом» А. Софронова, 1978), Мар'яна Андріївна («Маєстро, туш!» М. Зарудного), Ганна («Безталанна» І. Карпенка-Карого, 1979), Бабуся («Вісім люблячих жінок» Р. Тома; 1980), Діана Володимирівна («Ретро» О. Галіна, 1981), Алжбета («Павлінка» Янки Купали, 1982).

1944—97 — Кусенко Ольга Яківна (1919—97) — актриса, народна артистка СРСР (з 1967); голова правління Українського театрального товариства (1973—87), лауреат Державної премії СРСР (1951).

Ролі в театрі ім. І. Франка: Марія («Хрещатий яр» Л. Дмитерка), Валя («Платон Кречет» О. Корнійчука; обидві — 1944), Зіна («Приїздить у Дзвонкове» О. Корнійчука), Урсула («Багато галасу даремно» В. Шекспіра, 1945), Молода жінка («Генерал Ватутін» Л. Дмитерка), Мотря («Сто тисяч» І. Карпенка-Карого), Лікарка («Приїздить у Дзвонкове» О. Корнійчука), Індіанка-дикунка («У пущі» Лесі Українки), Варя («Вишневий сад» А. Чехова), Компаньйонка Геро («Багато галасу даремно» В. Шекспіра; всі — 1946), Гоней, Терней («Глибоке коріння» Дж. Гоу, А. Д'Юссо, 1947), Валя Ніколаєва («По той бік» А. Барянова), Ольга («Макар Діброва» О. Корнійчука), Ірина Корягіна («Велика сила» Б. Ромашова), Уляна Громова («Молода гвардія» за О. Фадеевим), Джудит («Учень диявола» Б. Шоу; всі — 1948), Галина Безсмертна («Професор Буйко» Я. Баша), Марія, служниця («Дванадцять ніч» В. Шекспіра; обидві — 1949), Маруся («Мартин Боруля» І. Карпенка-Карого), Василина («Калиновий гай» О. Корнійчука; обидві — 1950), Олена («Глитай, або ж Павук» М. Кропивницького, 1951), Наташа («Дніпрові зорі» Я. Баша, 1952), Маруся («Житейське море» І. Карпенка-Карого), Галя («Не називаючи прізвищ» В. Минка; обидві — 1953), Марина («Петербурзька осінь» О. Ільченка), Катерина («Крила» О. Корнійчука; обидві — 1954), Гандзя Незаймай («Мовчати заборонено» В. Минка), Бикова («Персональна справа» О. Штейна; обидві — 1955), Маруся («Ой, не ходи, Грицю, та й на вечорниці» М. Старицького), Анна («Украдене щастя» І. Франка; обидві — 1956), Галя [«Лиха доля» («Циганка Аза») М. Старицького], Лючія («Філумена Мартурано» Е. де Філіппо), Варвара («Дума про Британку» Ю. Яновського; всі — 1958), Регана («Король Лір» В. Шекспіра, 1959), Меланка («Свічине весілля» І. Кочерги, 1960), Одарка («Фараони» О. Коломійця), Марія Кржисевич («Пророк» І. Кочерги, 1961), Неля («Острів твоєї мрії» М. Зарудного, 1963), Беатріче («Багато галасу даремно» В. Шекспіра, 1964), Магдалина («Сторінка щоденника» О. Корнійчука), Еврідіка («Антігона» Софокла; обидві — 1965), Марія («Розплата» О. Корнійчука, 1966), Ангеліна («Мої друзі» О. Корнійчука, 1967), Софія Марківна («Старий» М. Горького),

Софія («Голосіївський ліс» В. Собка), Анея («Для домашнього вогнища» І. Франка, інсценізація Ю. Бобошка, А. Драка; всі — 1968), Варвара («Вірність» М. Зарудного), Інгігерда («Ярослав Мудрий» І. Кочерги), Андромаха («Кассандра» Лесі Українки; всі — 1970), Мотрона («Гаряче серце» О. Островського, 1972), Ольга («Лавровий вінок» Л. Дмитерка, 1973), Соломія («Недоспівана пісня» О. Підсухи), Свячениця («Майська ніч» М. Старицького, за М. Гоголем; обидві — 1974), Васілуца («Каса маре» Й. Друце, 1975), Наталія Фадеївна («...і змовки птахи» І. Шамякіна, 1978), Матільда («Моя професія — синьйор з вищого світу» Д. Скарначчі, Р. Тарабузі, 1981), Зінаїда Петрівна («Сімейний детектив» Л. Синельникова, 1990) та ін.

1963—83 — Лизогуб Володимир Сергійович (1918—96) — режисер, народний артист УРСР (з 1974); актор і режисер театрів Харкова та Львова (1941—63).

У цьому театрі здійснив вистави: «Регібі» Д. Беллека, П. Кантена, «Повноважний представник» І. Шведова (обидві — 1964), «Планета сподівань» О. Коломійця, «Сторінка щоденника» О. Корнійчука (обидві — 1965), «Калиновий гай», «Розплата» О. Корнійчука (обидві — 1966), «Спасибі тобі, моє кохання» О. Коломійця, «Мої друзі» О. Корнійчука (обидві — 1967), «Лимерівна» Панаса Мирного (1968), «Горлиця» О. Коломійця (1969), «Вірність» М. Зарудного (1970), «Людина з Ламанчі» Д. Вассермана, Дж. Деріона, «Перший гріх» О. Коломійця (обидві — 1971), «Гаряче серце» О. Островського (1972), «Голубі олені» О. Коломійця (1973), «Незабутнє» О. Довженка (1974), «Комедант Берліна» В. Собка (1975), «Влада» А. Софронова (разом із С. Сміяном), «Золоті вогнища» І. Штока (обидві — 1976), «Срібна павутина» О. Коломійця (1977), «Суд і полум'я» В. Лизогуба (за І. Франком, 1978), «Ретро» О. Галіна (1981).

1955—83 — Литвиненко-Терещенко Катерина Петрівна (1921—99) — актриса театру й кіно, заслужена артистка УРСР (з 1960); артистка драматичних театрів Дніпродзержинська, Пскова, Мукачева, Одеси (1944—54).

Ролі в театрі ім. І. Франка: Марина Тайга («Банкір» О. Корнійчука, 1956), Клеопатра Гаврилівна («Чому посміхалися зорі» О. Корнійчука, 1957), Марина Демченко («Над Дніпром» О. Корнійчука, 1960), Гільда («Свічине весілля» І. Кочерги), Дорімена («Мишанин-шляхтич» Ж.-Б. Мольєра), Ірма Вунд («Гра без правил» Л. Шейніна; всі — 1962), Мавра («У неділю рано зілля копала» О. Кобилянської), Ярина Кардаш («Де тирса шуміла» А. Шияна; обидві — 1963), Варка («Безталанна» І. Карпенка-Карого), Магдалина («Сторінка щоденника» О. Корнійчука), Олена Дмитрівна («Зупиніться!» І. Рачади; всі — 1965), Анег («Патетична соната» М. Куліша), Марія Гнатівна («Барабанщиця» А. Салінського; обидві — 1966), Ганна Миколаївна («Мої друзі» О. Корнійчука, 1967), Софія Марківна («Старий» М. Горького, 1968), Аніта («Поступишся місцем» В. Дельмар), Ганна, вдова («Помста» А. Фредра; обидві — 1969), Аграфена («Правда» О. Корнійчука), Інгігерда («Ярослав Мудрий» І. Кочерги), Книшуха («Робінзон Куку-

рузо» В. Нестайка), Ганна («Маруся Богуславка» М. Старицького; всі — 1970), Ключиця («Людина з Ламанчі» Д. Вассермана, Дж. Деріона), Надія Іванівна («Рим-17, до запитання» М. Зарудного), Танкабіке («В ніч місячного затемнення» М. Каріма), Галина («Мої друзі» О. Корнійчука), Софія Петрівна («Голосіївський ліс» В. Собка; всі — 1971), Маруся, Вустья Шурай («Ой не ходи, Грицю, та й на вечорниці» М. Старицького; обидві — 1972), Зайцева («Лавровий вінок» Л. Дмитерка, 1973), Тетяна («Незабутнє» О. Довженка), Марина («Таке довге, довге літо» М. Зарудного; обидві — 1974), Гафіца («Каса маре» Й. Друце), Поліна Гнатівна («Під високими зорями» М. Зарудного, 1975), Марія («Тил» М. Зарудного), Суддя («Перстень з діамантом» О. Левади), Придворна дама («Макбет» В. Шекспіра; всі — 1977), Лисовицька («Суд і полум'я» В. Лизогуба, за І. Франком), Марина Фадеївна («...і змовки птахи» І. Шамякіна; обидві — 1978).

Лідер Данило Данилович (1917—2002) — художник театру, народний художник УРСР (з 1982). Викладач (1975—80 і з 1990), професор (з 1994) Київського художнього інституту, лауреат Державної премії СРСР (1952), Державної премії України ім. Т. Шевченка (1993).

В театрі ім. І. Франка оформив вистави: «Сторінка щоденника» О. Корнійчука (1965), «Калиновий гай», «Розплата» О. Корнійчука, «Патетична соната» М. Куліша (всі — 1966), «Спасибі тобі, моє кохання» О. Коломійця (1967), «Колі мертві оживають» І. Рачади, «Камінь, що світиться» Л. Устинова, «Для домашнього вогнища» І. Франка, інсценізація Ю. Бобошка, А. Драка (всі — 1968), «Вірність» М. Зарудного, «Ярослав Мудрий» І. Кочерги (обидві — 1970), «Людина з Ламанчі» Д. Вассермана, Дж. Деріона, «Житейське море» І. Карпенка-Карого, «В ніч місячного затемнення» М. Каріма, «Перший гріх» О. Коломійця (усі — 1971), «Гаряче серце» О. Островського (1972), «Пора жовтого листя» М. Зарудного, «Голубі олені» О. Коломійця (обидві — 1973), «Таке довге, довге літо» М. Зарудного, «Здрастуй, Прип'ять» О. Левади (обидві — 1974), «Кравцов» О. Коломійця (1975), «Дядя Ваня» А. Чехова (1980), «Загибель ескадри» О. Корнійчука (1981), «Візит старої дами» Ф. Дюрренматта (1983), «Вибір» Ю. Бондарєва, «Здавалося б, одне лиш слово...» А. Малишка (обидві — 1984), «Злива» О. Коломійця (1985), «Камінний господар» Лесі Українки (1988), «Тев'є-Тевель» Г. Горіна (за Шолом-Алейхемом, 1989).

Ліпкін Максим Максимович (1907—1991) — художник театру і кіно.

У театрі ім. І. Франка оформив вистави: «Гра без правил» Л. Шейніна (1962); «Шельменко-деншик» Г. Квітки-Онов'яненка, «Багато галасу даремно» В. Шекспіра (разом з Б. Ердманом; обидві — 1964), «Мартин Боруля» І. Карпенка-Карого (1967). Лішанський Юхим Якович (1905—82) — режисер, педагог, заслужений артист УРСР (з 1938); засновник і художній керівник Київського театру Червоної Армії (1931—41), режисер і педагог оперної студії при Київській консерваторії (1938—41, 1946—82, з 1950 — професор), завідувач кафедри

Київського театрального інституту (1934—41).
 В театрі ім. І. Франка поставив спектакль «Гість з того світу» Л. Гаркуші (1959).
 Майборода Платон Іларіонович (1918—89) — композитор, народний артист СРСР (з 1979), лауреат Державної премії УРСР (1950), Державної премії УРСР ім. Т. Шевченка (1962).
 Написав музику до вистав театру ім. І. Франка: «Не називаючи прізвищ» (1953) і «Мовчати заборонено» В. Минка (1955), «Не судилося» М. Старицького, «Король Лір» В. Шекспіра (1960), «Де тирса шуміла» А. Шіяна (1963), «Марина» М. Зарудного (1964), «Правда і кривда» М. Стельмаха (1965), «Сині роси» (1967) і «Вірність» М. Зарудного (1970).
 Мандель Семен Соломонович (1905—74) — художник театру й кіно, графік, заслужений діяч мистецтв РРФСР (з 1969), лауреат Державної премії СРСР (1948).
 У театрі ім. І. Франка оформив вистави: «Містечко Ладеню» Л. Первомайського (разом з Й. Шпінелем; 1932), «Маруся Богуславка» М. Старицького (1941).
 1927—59 — Маркевич Іван Львович (1905—61) — актор, заслужений артист УРСР (з 1953).
 Ролі: Фельдкурат Цибулька («Пригоди бравого солдата Швейка» за Я. Гашеком), Чернець («Мітька на царстві» К. Ліпскерова; обидві — 1928), Йоселе («Містечко Ладеню» Л. Первомайського, 1932), Паллада («Загибель ескадри» О. Корнійчука, 1933), Михайло («Початок життя» Л. Первомайського, 1935), Панько Середа («Дні юності» І. Микитенка), Семен («Маруся Шурай» І. Микитенка, за М. Старицького), Тараско, лакей, Майор Говоруха («Устим Кармалюк» В. Суходольського; всі — 1936), Якорев («Останні» М. Горького), Петро («Суєта» І. Карпенка-Карого), Телеграфіст, Другий ад'ютант («Правда»), Юнга («Загибель ескадри»; всі — О. Корнійчука), Николака, юрודивий («Борис Годунов» О. Пушкіна; всі — 1937), Микола Івасенко («Ішов солдат з фронту» В. Катаєва), Другий вартовий, Перший ад'ютант («Правда» О. Корнійчука), Дато («Честь» Г. Мдівані; всі — 1938), Бобчинський («Ревізор» М. Гоголя), Василь Карась, Кожух («Банкір», «Богдан Хмельницький» О. Корнійчука; всі — 1939); Лікар («Хазяїн» І. Карпенка-Карого), Редька, старший міліціонер («В степах України» О. Корнійчука), Нечхай («Маруся Богуславка» М. Старицького), Іван Голешник («Потомки» Ю. Яновського; всі — 1940), Ломака («Багато галасу даремно» В. Шекспіра, 1941), Клякка, сфрейтор («Генерал Ватутін» Л. Дмитерка, 1944), Савка («Сто тисяч» І. Карпенка-Карого), Джонс («У пущі» Лесі Українки), Сліходов («Вишневі сад» А. Чехова), Констебель («Багато галасу даремно» В. Шекспіра; всі — 1946), Романченко, стрілочник, Меншовик («Правда» О. Корнійчука), Данило, охоронник («Далеко від Сталінграда» А. Сурова), Володимир Петрович («Переможці» Б. Чирскова), Питець («Котигорошко» А. Шіяна; всі — 1947), Пилип Семененко («Макар Діброва» О. Корнійчука), Іван, слуга («Без вини винуваті» О. Островського), Цезар Іполитович («Велика сила» Б. Ромашова), Матвій Громов («Молода

гвардія» за О. Фадєєвим), Олекса Бабич («Украдене щастя» І. Франка; всі — 1948), Дід Порада («Професор Буйко» Я. Баша), Вейц («Юліус Фучік» Ю. Буряківського), Бояришников («Щастя» П. Павленка, С. Радзінського), Нечхай («Маруся Богуславка» М. Старицького), Фабіан («Дванадцята ніч» В. Шекспіра), Тайшес Даджен («Учень диявола» Б. Шоу; всі — 1949), Роберт Гілл («За горизонтом» І. Гайдзенка, С. Радзінського), Архип Вакуленко («Калиновий гай» О. Корнійчука; обидві — 1950), Юхим («Дніпрові зорі» Я. Баша), Генерал Белий («Порт-Артур» І. Попова, О. Степанова; обидві — 1952), Пилип («Крила» О. Корнійчука, 1954), Однолюб («Чому посміхалися зорі» О. Корнійчука), Ігрек («На хуторі біля Диканьки» В. Минка), Шальома, Війт («Не судилося», «Лиха доля» («Циганка Аза») М. Старицького), Адвокат Ночелла («Філумена Мартурано» Е. де Філіппо), Освальд («Король Лір» В. Шекспіра; всі — 1959), Паливода («Дівоча доля» Л. Дмитерка), Каліопій Квак («Над Дніпром» О. Корнійчука), Самсон, чернець («Свічине весілля» І. Кочерги), Блохін («Порт-Артур» І. Попова, О. Степанова; всі — 1961), Якимаха («Пророк» І. Кочерги, 1962) та ін.
 Мейтус Юлій Сергійович (1903—97) — композитор, народний артист УРСР (з 1973), лауреат Державної премії СРСР (1951), Державної премії УРСР ім. Т. Шевченка (1991).
 Автор музики до вистав театру ім. І. Франка: «В степах України» О. Корнійчука (1940), «Приїздить у Дзвонкове» О. Корнійчука (1945), «Молода гвардія» за О. Фадєєвим, (1947), «Честь сім'ї» Г. Мухтарова (1952), «Угрюм-ріка» В. Шишкова (інсценізація В. Василька; 1953).
 1953—59 — Меллер Вадим Георгійович (1884—1962) — художник театру, заслужений діяч мистецтв УРСР (з 1942), головний художник Харківського українського драматичного театру ім. Т. Шевченка (1922—46; до 1935 — «Березіль».)
 У зазначений період — головний художник театру ім. І. Франка. Оформив вистави: «Вишневі сад» А. Чехова (1946), «Завтра вранці» О. Ільченка (1950), «Єгор Буличов та інші» М. Горького (1952), «Крила» О. Корнійчука (1954), «Будиночок на околиці» О. Арбузова, «Крадіжка» Дж. Лондона (обидві — 1955), «Банкір» О. Корнійчука, «Доктор філософії» Б. Нушича, «Арсенал» В. Суходольського (усі — 1956), «Філумена Мартурано» Е. де Філіппо (1957), «Король Лір» В. Шекспіра (1959), «Мертвий бог» («Чужий дім») М. Зарудного (1960), «Фауст і смерть» О. Левади, «Острів Афродіти» А. Парніса (1961) та ін.
 Мешкіс Броніслав Вікторович (1928—85) — режисер, народний артист УРСР (з 1980); режисер (1961—63), головний режисер (1974—85) Одеського українського музично-драматичного театру.
 В театрі ім. І. Франка поставив спектаклі: «Старий» М. Горького, «Голосіівський ліс» В. Собка (обидві — 1968), «Ярослав Мудрий» І. Кочерги (1970), «Життєєське море» І. Карпенка-Карого (1971).
 1926—27, 1936—66 — Мілютенко Дмитро Омелянович (1899—1966) — актор, народний артист СРСР (з 1960).

Ролі: Квартирмейстер («Седі» С. Моема, Д. Колтона, 1926), Професор Ярош («Дні юності» І. Микитенка, 1936), Іван («Безталанна» І. Карпенка-Карого), Безштанько, Ленін, Адмірал («Банкір», «Правда», «Загибель ескадри» О. Корнійчука); Князь Шуйський («Борис Годунов» О. Пушкіна; всі — 1937), Семен Котко («Ішов солдат з фронту» В. Катаєва), Хома («Ой не ходи, Грицю, та й на вечорниці» М. Старицького; обидві — 1938), Куліш («Поетова доля» С. Голованівського), Пузир («Хазяїн» І. Карпенка-Карого), Гетьман Потоцький («Богдан Хмельницький» О. Корнійчука; всі — 1939), Саливон Часник («В степах України» О. Корнійчука), Роман Григорович, інженер («Державна справа» В. Малакова, Д. Шкневського), Микола Задорожний («Украдене щастя» І. Франка), Ізнанкін («Страшний суд» В. Шкваркіна; всі — 1940), Кизил («Багато галасу даремно» В. Шекспіра, 1941), Калитка («Сто тисяч» І. Карпенка-Карого, 1945), Інспектор Гуль («Він прийшов» Дж. Б. Прістлі), Гаєв («Вишневі сад» А. Чехова; обидві — 1946), Сенатор Ленгдон («Глибоке коріння» Дж. Гоу, А. Д'Юссо, 1947), Мудзімура («По той бік» А. Барянова), Шмага («Без вини винуваті» О. Островського), Генерал Бергойн («Учень диявола» Б. Шоу; всі — 1948), Кость Назарович («Професор Буйко» Я. Баша), Гордій Поварьонков («Доки сонце зійде, роса очі виїсть» М. Кропивницького), Кросбі («За другим фронтом» В. Собка), Мальволю («Дванадцята ніч» В. Шекспіра; всі — 1949), Танака («За горизонтом» І. Гайдзенка, І. Беркуна), Протасій («Мартин Боруля» І. Карпенка-Карого (обидві — 1950), Хаака («На грані ночі і дня» А. Якобсона, 1951), Алан Мерданов («Честь сім'ї» Г. Мухтарова), Адмірал Макаров («Порт-Артур» І. Попова, О. Степанова; обидві — 1952), Карпо Карпович («Не називаючи прізвищ» В. Минка, 1953), Тарас Шевченко («Петербурзька осінь» О. Ільченка), Терещенко, Вернигора («Крила» О. Корнійчука; всі — 1954), Блазень («Король Лір» В. Шекспіра, 1959), Князь («Дядечків сон» за Ф. Достоєвським, 1956) та ін.
 Молостова Ірина Олександрівна (1929—99) — режисер, народна артистка УРСР (з 1976), професор Київського інституту театральності мистецтва ім. І. Карпенка-Карого (з 1976, викладач — з 1967).
 У театрі ім. І. Франка поставила спектаклі: «Майстер і Маргарита» за М. Булгаковим (1987), «Талан» М. Старицького (1994).
 1944—57 — Нелідов-Френкель Габріель Самійлович (1897—1968) — актор, заслужений артист УРСР (з 1954), актор Київського ТЮГу (1925—30; 1935—41) та інших театрів України.
 Виступав на радіо й телебаченні як «Дід Панас».
 У театрі ім. І. Франка — з 1942. Ролі: Крикун («Фронт» О. Корнійчука, 1944), Командир («Загибель ескадри» О. Корнійчука, 1945), Фірс («Вишневі сад» А. Чехова, 1946), Мудзімура, японський офіцер («По той бік» А. Барянова), Кирпичников («Вас викликає Таймир» К. Ісаєва, О. Галича), Акіла, Невідомий, Усай («Суєта», «Сто тисяч», «Життєєське море» І. Карпенка-Карого), Зінченко, Перший журналіст, Дід Остап

(«Макар Діброва», «Правда», «В степах України» О. Корнійчука), Шамага («Без вини винуваті» О. Островського), Мілгін («Велика сила» Б. Ромашова), Пилип Семененко («Молода гвардія» за О. Фадєєвим), Антоніо, Леонато («Багато галасу даремно» В. Шекспіра; всі — 1948), Йосип Єлінка («Юліус Фучік» Ю. Буряківського), Артур Кросбі («За другим фронтом» В. Собка), Гравець («Маруся Богуславка» М. Старицького), Священик («Дванадцята ніч» В. Шекспіра), Сержант («Учень диявола» Б. Шоу; всі — 1949), Незлобін («Молодість» Л. Зоріна), Андрій Табак («Завтра вранці» О. Ільченка), Пенюжка («Мартин Боруля» І. Карпенка-Карого), Лавр Прибитков («Остання жертва» О. Островського; всі — 1950), Добчинський («Ревізор» М. Гоголя, 1952), Коровай («Крила» О. Корнійчука, 1954), Шапіро («Банкір» О. Корнійчука, 1956) та ін.

1936—48 — Ніколенко Ганна Ілівна (1906—84) — актриса, заслужена артистка УРСР (з 1951); актриса театрів Прилуки, Запоріжжя, Білої Церкви, Гайсина, 1949—55 — Київського обласного пересувного театру, 1955—61 — «Укрконцерту».

Ролі в театрі ім. І. Франка: Єлизавета Валуа («Дон Карлос» Ф. Шіллера, 1936), Варка («Безталанна» І. Карпенка-Карого), Марина Мнішек («Борис Годунов» О. Пушкіна; обидві — 1937), Соня («Ішов солдат з фронту» В. Катаєва, 1938), Соломія, онука козака («Богдан Хмельницький» О. Корнійчука, 1939), Одарка («В степах України» О. Корнійчука), Маруся («Маруся Богуславка» М. Старицького), Анна («Украдене щастя» І. Франка), Одарка Прийма («Потомки» Ю. Яновського; всі — 1940), Марія, лейтенант («Генерал Ватутін» Л. Дмитерка), Мотря, наймичка («Сто тисяч» І. Карпенка-Карого; обидві — 1946), Клавдія Петрівна Лаврова («Велика сила» Б. Ромашова, 1948).

Нірод Федір Федорович (1907—96) — народний художник СРСР (з 1965), головний художник драматичних і оперних театрів Запоріжжя, Львова, Києва. В театрі ім. І. Франка оформив вистави: «Чому посміхалися зорі» О. Корнійчука (1957), «На хуторі біля Диканьки» В. Минка (1958), «Над Дніпром» О. Корнійчука, «Світчине весілля» І. Кочерги (обидві — 1960), «Фараони» О. Коломійця, «На дні морському» М. Руденка (обидві — 1961), «Кассандра» Лесі Українки, «Маруся Богуславка» М. Старицького (обидві — 1970), «За дев'ятим порогом» О. Коломійця (1972), «Майська ніч» М. Старицького, за М. Гоголем (1976), «Перстень з діамантом» О. Левади (1977), «Старим козацьким способом» А. Софронова (1978), «Маестро, туші!» М. Зарудного, «Безталанна» І. Карпенка-Карого, «Дикий Ангел» О. Коломійця (всі — 1979), «Васса Железнова» М. Горького (1980), «Ретро» О. Галіна, «Моя професія — синьйор з вищого світу» Д. Скарначчі, Р. Тарабузі (обидві — 1981), «Благочестива Марта» Т. де Моліні (1983), «Трибунал» А. Макайонка (1984), «Рейс о 12-й» Ю. Бездика, «Хвацький молодець — гордість західного краю» Дж. Сінга (обидві — 1985), «Бронзова фаза» М. Зарудного, «Сімейний детектив» Л. Синельникова (обидві — 1986), «Кабанчик» В. Розова, «День народження kota Леопольда» А. Хайта (обидві —

1987), «Жанна» О. Галіна (1988), «Блез» К. Маньє (1990).

1946—51 — Норд Бенедикт Наумович (справж. — Левін; 1901—65) — режисер, педагог, народний артист УРСР (з 1954), головний режисер Харківського українського драматичного театру ім. Т. Шевченка (1952—63), професор Харківського театрального інституту (з 1960).

У зазначені роки — головний режисер театру ім. І. Франка, в якому поставив спектаклі: «Молода гвардія» за О. Фадєєвим (1947), «По той бік» А. Барянова, «Вас викликає Таймир» К. Ісаєва, О. Галича, «Макар Діброва» (разом з Г. Юрою) О. Корнійчука, «Без вини винуваті» О. Островського, «Учень диявола» Б. Шоу (всі — 1948), «Юліус Фучік» Ю. Буряківського, «Змова приречених» М. Вірти (обидва — 1949), «За горизонтом» І. Гайдаєнка, І. Беркуна, «Завтра вранці» О. Ільченка (обидва — 1950).

1926—27, 1930—31, 1940—60 — Нятко-Табачникова Поліна Мусіївна (1900—94) — актриса театру й кіно, педагог, народна артистка УРСР (з 1951), лауреат Державної премії СРСР (1948, 1950), актриса Молодого театру (1918—20), театрів Вінниці, Кам'янка-Подільського, «Березиль» (1923—24, Київ), Харкова, Одеси, Дніпропетровська, Артемівська, Миколаєва.

В театрі ім. І. Франка працювала 1920—22 (Вінниця), 1924 (Харків). З 1940 одночасно — викладач Київського інституту театрального мистецтва (1944—60 — доцент, завідувач кафедри), з 1958 — викладач студії при театрі ім. І. Франка.

Ролі в цьому театрі: Мавка («Лісова пісня» Лесі Українки), Котька («Кадри» І. Микитенка), Лола («Невідомі солдати» Л. Первомайського; всі — 1930), Олена («Постріл» О. Безименського, 1931), Катерина («В степах України» О. Корнійчука, 1940), Беатріче («Багато галасу даремно» В. Шекспіра, 1941), Марина Гордієнко, Степанида Орлова («Приїздить у Дзвонкове», «Місія містера Перкінса в країну більшовиків» О. Корнійчука; обидві — 1945), Вчителька («Старі друзі» Л. Малюгіна), Дуняша («Вишневий сад» А. Чехова (обидві — 1946), Стара негрятинка («Глибоке коріння» Дж. Гоу, А. Д'Юссо, 1947); Соколова («Останні» М. Горького), Марія Смерека («Макар Діброва» О. Корнійчука), Кручиніна («Без вини винуваті» О. Островського), Місіс Даджен («Учень диявола» Б. Шоу; всі — 1948), Олександра Олексіївна («Професор Буйко» Я. Баша), Христіна Падера («Змова приречених» М. Вірти), Марія («Дванадцята ніч» В. Шекспіра; всі — 1949), Буфетниця («За горизонтом» І. Гайдаєнка, І. Беркуна), Федора («Завтра вранці» О. Ільченка), Ага Щука («Калиновий гай» О. Корнійчука; всі — 1950), Дунька («Любов Ярова» К. Треннова, 1951), Тітка Настя («Дніпрові зорі» Я. Баша), Пошльопкіна («Ревізор» М. Гоголя), Меланія («Стор Буличов та інші» М. Горького; всі — 1952), Діана Михайлівна («Не називаючи прізвищ» В. Минка, 1953), Дружина секретаря обласконкому («Крила» О. Корнійчука), Ганна Чихнок («Вибачайте, коли ласка» А. Макайонка, 1954); Одарка Іванівна («Мовчати заборонено» В. Минка), Дергачова («Персональна справа» О. Штейна; обидві — 1955), Карпухіна («Дядечкін сон» за Ф. Достоєвським,

1956), Мамаїха («Дума про Британку» Ю. Яновського, 1957), Хвіря («На хуторі біля Диканьки» В. Минка), Горділя («Лиха доля» («Циганка Аза») М. Старицького; обидві — 1958), Ганна Петрівна («Не судилося» М. Старицького, 1959), Горпина Іванівна («Дівоча доля» Л. Дмитерка, 1960), Мадам Журден («Міщанин-шляхтич» Ж.-Б. Мольєра, 1962), Беатріче («Багато галасу даремно» В. Шекспіра, 1964) та ін. 1958—67, 1979—87 — Оглоблін Володимир Миколайович (1915—2005) — актор, режисер, заслужений діяч мистецтв УРСР (з 1980), режисер, головний режисер театрів Києва, Харкова, Миколаєва.

Вистави в театрі ім. І. Франка: «Не називаючи прізвищ» В. Минка (1953), «Король Лір» В. Шекспіра (1959), «Дівоча доля» Л. Дмитерка (1960), «Фавуст і смерть» О. Левади (1961), «Ну, й дітки ж...» М. Зарудного, «На дні морському» М. Руденка (обидві — 1962), «Острів твоєї мрії» М. Зарудного (1963), «Поєдинок» Л. Синельникова (разом з С. Данченком; 1980), «Моя професія — синьйор з вищого світу» Д. Скарначчі, Р. Тарабузі (1981), «Благочестива Марта» Тіро де Моліні, «Санітарний день» О. Коломійця (обидві — 1983), «Трибунал» А. Макайонка (1984), «Хвацький молодець — гордість західного краю» Дж. Сінга (1985), «Сімейний детектив» Л. Синельникова (1986), «Кабанчик» В. Розова (1987), «Васса Железнова» М. Горького (1989). 1964—2003 — Олексенко Марина Костянтинівна (дівоче прізвище — Герасименко; 1941—2003) — актриса, народна артистка УРСР (з 1985). Ролі: Юлька («Сторінка щоденника» О. Корнійчука), Ганнуся («Зупиніться!» І. Рацади), Ісмена («Антигона» Софокла; всі — 1965), Марина («Патетична соната» М. Куліша, 1966), Юдіф («Урелі Акоста» К. Гуцкова), Галя («Спасибі тобі, моє кохання» О. Коломійця; обидві — 1967), Ярина («Мої друзі» О. Корнійчука, 1968), Марта («Коли мертві оживають» І. Рацади), Антигона («Антигона» Софокла; обидві — 1969), Інга («Солов'їна ніч» В. Єжова), Неля («Перший гріх» О. Коломійця), Любка («Голосівський ліс» В. Собка; всі — 1970), Таня («Вірність» М. Зарудного), Дама третя («Життєйське море» І. Карпенка-Карого), Рая («Пам'ять серця» О. Корнійчука), Анна («Ярослав Мудрий» І. Кочерги), Кассандра («Кассандра» Лесі Українки), Клара («Помста» А. Фредра; всі — 1971), Ваніна («Життєйське море» І. Карпенка-Карого), Ольга («За дев'ятим порогом» О. Коломійця), Параша («Гаряче серце» О. Островського; всі — 1972), Тіна («Лавровий вінок» Л. Дмитерка), Мирослава, Василина («Дороги, які ми вибираємо», «Пора жовтого листя» М. Зарудного), Зінька («Дві сім'ї» М. Кропивницького), Тетяна («Здрастуй, Прип'ять» О. Левади; всі — 1973), Ярина («Таке довге, довге літо» М. Зарудного, 1974), Елеонора («Каса маре» Й. Друце), Тетяна («Суета» І. Карпенка-Карого; обидві — 1975), Клавдія («Влада» А. Софронова), Секлета («За двома зайцями» М. Старицького; обидві — 1976), Жєня («Тил» М. Зарудного), Лєді Макбет («Макбет» В. Шекспіра), Єлизавета Драгоданоглу («Біля підніжжя Вітоші» П. Яворова; всі — 1977), Ліда («Дикий Ангел» О. Коломійця), Гастєва («Поєдинок»

Л. Синельникова; обидві — 1978), Анна («Украдене щастя» І. Франка, 1979), Уляна («За Сибіром сонце сходить» М. Зарудного), Габі («Вісім люблячих жінок» Р. Тома; обидві — 1980), Оксана («Загибель ескадри» О. Корнійчука), Матільда («Моя професія — синьйор з вищого світу» Д. Скарначчі, Р. Тарабузі; обидві — 1981), Жаданка («Камінь русина» О. Коломійця, 1982), Марія («Реґіон» М. Зарудного), Поліна («Трибунал» А. Макайонка; обидві — 1984), Валькірія («Рейс о 12-й» Д. Бедзика), Удовиця Квін («Хвацький молодець — гордість західного краю» Дж. Сінґа; обидві — 1985), Юнона («Енеїда» за І. Котляревським), Марина («Сімейний детектив» Л. Синельникова; обидві — 1986), Юр'єва («Жіночий стіл у мисливському залі» В. Мережка), Коштелянова («Мазепа» Ю. Словацького; обидві — 1988), Олена Карпівна («Гріх» В. Винниченка), Мадам Карльє («Блез» К. Маньє), Сестра-хазяйка («Санаторійна зона» Ю. Михайлика, за М. Хвильовим; усі — 1990), Баба Наталя («Зимовий вечір» М. Старицького, Анфіса («Три сестри» А. Чехова; обидві — 1992), Настя («Патетична соната» М. Куліша), Веґла («Огнений змії» Л. Яновської; обидві — 1993), Мадам Гельсет («Росмерсгольм» Г. Ібсена, 1994), Анфіса («Три сестри» А. Чехова, 1999), Міссіс Порт («Піґмаліон» Б. Шоу, 2000).

1964—2006 — Олександр Степан Степанович (1941—2006) — актор театру й кіно, народний артист СРСР (з 1991).

Ролі в театрі ім. І. Франка: Полковник («Марина» М. Зарудного), Запорожець («Планета сподівань» О. Коломійця), Генерал Ділл («Зупиніться!» І. Рачади), Гемон («Антигона» Софокла), Полковник («Правда і кривда» М. Стельмаха; всі — 1965), Лука («Патетична соната» М. Куліша), Карелін, член ЦК партії есерів, Саблін («Шосте липня» М. Шатрова; всі — 1966), Уріель Акоста («Уріель Акоста» К. Гудцова), Северин Дорош («Сині роси» М. Зарудного), Крицевий («Спасибі тобі, моє кохання» О. Коломійця), Олексій («Мої друзі» О. Корнійчука; всі — 1967), Яків («Старий» М. Горького), Золенберг («Коли мертві оживають» І. Рачади (обидві — 1968), Дон Сезар («Дон Сезар де Базан» А. Деннері, Ф. Дюмануара), Борродін («Солов'їна ніч» В. Єжова), Юрій («Пам'ять серця» О. Корнійчука), Вацлав («Гомста» А. Фреда; всі — 1969), Гарібальді («Вірність» М. Зарудного), Аврорівець, Юрій («Правда», «Пам'ять серця» О. Корнійчука), Микита («Ярослав Мудрий» І. Кочерги), Долон («Кассандра» Лесі Українки; всі — 1970), Володя («Перший гріх» О. Коломійця), Брага («Сторінка щоденника» О. Корнійчука; обидві — 1971), Ремез («Дороги, які ми вибираємо» М. Зарудного), Осавул («За дев'ятим порогом» О. Коломійця), Вася, Хлинов («Гаряче серце» О. Островського; всі — 1972), Головань («Лавровий вінок» Л. Дмитерка), Чорний («Голубі олені» О. Коломійця), Роман («Дві сім'ї» М. Кропивницького; всі — 1973), Василь Кравченко («Незабутнє» О. Довженка), Іван («Таке довге, довге літо» М. Зарудного; обидві — 1974), Павеллаке («Каса маре» Й. Друце, 1975), Байков («Влада» А. Софронова, 1976), Чупрун (Тил) М. Зарудного), Банко («Макбет» В. Шекспіра), Христо («Біла підніжжя Вітоші» П. Яворова;

всі — 1977), Тадеуш («Суд і полум'я» В. Лизогуба, за І. Франком, 1978), Петро («Дикий Ангел» О. Коломійця), Михайло («Украдене щастя» І. Франка; обидві — 1979), Кармалюк («За Сибіром сонце сходить» М. Зарудного), Елегантний чоловік («Поєдинок» Л. Синельникова), Іван Войницький («Дядя Ваня» А. Чехова; всі — 1980), Респіков («Прощання в червні» О. Вампілова), Стрижень («Загибель ескадри» О. Корнійчука), Валлутто, Леоніда Папагатто («Моя професія — синьйор з вищого світу» Д. Скарначчі, Р. Тарабузі; всі — 1981), Кий («Камінь русина» О. Коломійця, 1982), Іль («Візит старої дами» Ф. Дюрренматта, 1983), Рамзін («Вибір» Ю. Бондарева), Рахуба («Реґіон» М. Зарудного), Комендант («Трибунал» А. Макайонка; всі — 1984), Павло Рубанчук («Рейс о 12-й» Ю. Бедзика), Мегон («Хвацький молодець — гордість західного краю» Дж. Сінґа; обидві — 1985), Тарасов («Сімейний детектив» Л. Синельникова, 1986), Професор («Шиндаї» І. Афанасьева), Майстер («Майстер і Маргарита» за М. Булгаковим), Огородников («Кабанчик» В. Розова; всі — 1987), Дон Жуан («Камінь господар» Лесі Українки, 1988), Джеймс Тайрон («Подорож у ніч» Ю. О'Ніла, 1989), Сталинський («Гріх» В. Винниченка), Анарх («Санаторійна зона» Ю. Михайлика, за М. Хвильовим; обидві — 1989), Мсьє Клебер Карльє («Блез» К. Маньє, 1991), Подорожній («Зимовий вечір» М. Старицького, 1992), Пероцький («Патетична соната» М. Куліша, 1993), Ректор Кроль («Росмерсгольм» Г. Ібсена, 1994), Артист («Життєське море» І. Карпенка-Карого, 1995), Він («Камінь на камені» А. Гьонця), Баптиста, Граф Глостер («Приборкання норвільової», «Король Лір» В. Шекспіра; всі — 1997), Петербоно («Бал злодіїв» Ж. Ануя, 1998), Вершинін («Три сестри» А. Чехова, 1999) та ін.

1948—83 — Олексієнко Сергій Лук'янович (1917—?) — актор, заслужений артист УРСР (з 1974), актор Молодіжного театру в Києві (1946—48).

Ролі в театрі ім. І. Франка: Невідомий відвідувач («По той бік» А. Барянова), Боб Айзі («Глибоке коріння» Дж. Гоу, А. Д'Юссо), Чоловік своєї жінки («Вас викликає Таймир» К. Ісаєва, О. Галича), Шахтар Трохим Голуб («Макар Діброва» О. Корнійчука; всі — 1948), Фімус («Змова приречених» М. Вірти), Охрім («Доки сонце зійде, роса очі виїсть» М. Кропивницького; обидві — 1949), Стъопочка («Мартин Боруля» І. Карпенка-Карого), Секретар сільради («В степах України» О. Корнійчука; обидві — 1950), Костюмов, Офіцер («Любов Ярова» К. Треньова; обидві — 1951), Хлестаков, Мишко («Ревізор» М. Гоголя), Тятін («Єгор Булчов та інші» М. Горького), Акінфіїв («Порт-Артур» І. Попова, О. Степанова; всі — 1952), Бойко («Земний рай» А. Васильєва, 1953), Сашко («Веселка» М. Зарудного), Петро, Скрипка («Чому посміхалися зорі», «Крила» О. Корнійчука), Олексій («Кров'ю серця» П. Пасеки, О. Свердлова), Лірник, Дмитро [«Лиха доля» («Циганка Аза»), «Ой не ходи, Грицю, та й на вечорниці» М. Старицького], Офіціант («Філумена Мартурано» Е. де Філіппо; всі — 1954), Петро («Суєта» І. Карпенка-Карого), Куран («Король Лір» В. Шекспіра; обидві —

1959), Онисько («Фараони» О. Коломійця, 1961), Іван («Безталанна» І. Карпенка-Карого, 1965), Данішевський («Шосте липня» М. Шатрова (1966), Рибак («Спасибі тобі, моє кохання» О. Коломійця, 1967), Сторож («Старий» М. Горького), Левицький («Поступися місцем» В. Дельмар), Поручик («Дядя домашнього вогнища» І. Франка, інсценізація Ю. Бобошка, А. Драка; всі — 1968), Професор-лінгвіст («Солов'їна ніч» В. Єжова, 1969), Степанич («Старий» М. Горького), Хміль, Подушечка («Вірність», «На сьомому небі» М. Зарудного), Омелько («Мартин Боруля» І. Карпенка-Карого), Людомир («Ярослав Мудрий» І. Кочерги), Агамемнон («Кассандра» Лесі Українки), Дід Варав («Робінзон Кукурузо» В. Нестайка), Ахмет («Маруся Богуславка» М. Старицького; всі — 1970), Перший аксакал («В ніч місячного затемнення» М. Каріма), Круляков («Життєське море» І. Карпенка-Карого), Король М'ясоїд Х («Пригоди в королівстві М'ясопотамії» П. Кшесінського; всі — 1971), Ворохов («Содатська вдова» М. Анкілова), Щербак («Лавровий вінок» Л. Дмитерка), Степан («Дві сім'ї» М. Кропивницького; всі — 1973), Демид («Незабутнє» О. Довженка), Опанас («Таке довге, довге літо» М. Зарудного), Німець-солдат («Молода гвардія» за О. Фадєєвим), Сусід, Вартовий («Котигорешко» А. Шияна; всі — 1974), Дід Йон («Каса маре» Й. Друце, 1975), Король («Яношик і корольвіна» А. Школьника, 1977), Садовник («Суд і полум'я» В. Лизогуба, за І. Франком, 1978), Мартин («Мартин Боруля» І. Карпенка-Карого), Війт («Украдене щастя» І. Франка; обидві — 1979), Другий селянин («За Сибіром сонце сходить» М. Зарудного, 1980), Марчелло («Моя професія — синьйор з вищого світу» Д. Скарначчі, Р. Тарабузі, 1981); Верховний («Обочина» М. Зарудного, 1983) та ін.

1946—1981 — Омельчук Олексій Володимирович (1911—81) — актор, народний артист УРСР (з 1968).

Ролі: Василь Горленко, Бундівець («Приїздить у Дзвонкове», «Правда» О. Корнійчука), Доронін («Старі друзі» Л. Малюгіна), Іван Туркенич («Молода гвардія» за О. Фадєєвим), «Минутка», шофер («Переможці» Б. Чирскова; всі — 1947), Нецвєтаєв («По той бік» А. Барянова), Кирпичников («Вас викликає Таймир» К. Ісаєва, О. Галича), Жора Аругтонянц («Молода гвардія» за О. Фадєєвим), Крісті («Учень диявола» Б. Шоу; всі — 1948), Чубатий («Професор Буйко» Я. Баша), Олексій («В степах України» О. Корнійчука), Степан Когут («Доки сонце зійде, роса очі виїсть» М. Кропивницького), Блазень («Дванадцята ніч» В. Шекспіра; всі — 1949), Націєвський («Мартин Боруля» І. Карпенка-Карого), Василь Крым («Калиновий гай» О. Корнійчука; обидві — 1950), Секретар члена Реввійськради («Незабутній 1919-й» В. Вишневецького), Віктор («Молодість» Л. Зоріна), Бурляй («Завтра вранці» О. Ільченка), Писар («Любов Ярова» К. Треньова; всі — 1951), Альоша («Дніпрові зорі» Я. Баша), Байрам («Честь сім'ї» Г. Мухтарова), Барон Танака («Порт-Артур» І. Попова, О. Степанова; всі — 1952), Калина («Крила» О. Корнійчука, 1954), Вайонен («Оптимістична трагедія» В. Вишневецького), Дарчук, професор («Гість з того світу» Л. Гаркуші), Абрам

Шапіро («Банкір» О. Корнійчука), Райєсмік («Блудний син» Е. Раннета), Опанас [«Лиха доля» («Циганка Аза») М. Старицького; всі — 1959]; Парфен Щупак [«Мертвий бог» («Чужий дім») М. Зарудного], Козеліус, писар («Свіччине весілля» І. Кочерги; обидві — 1960), Ковель («Міщанин-шляхтич» Ж.-Б. Мольєра), Отто Венцель («На дні морському» М. Руденка), Маккензі, генерал («Гра без правил» Л. Шейніна; всі — 1962), Дончук («У неділю рано зілля копала» О. Кобилянської), Карпо Морж («Чому посміхалися зорі» О. Корнійчука), Мурад-Гірей («Де тирса шуміла» А. Шияна; всі — 1963), Магура («Марина» М. Зарудного), Монато («Багато галасу даремно» В. Шекспіра; обидві — 1964), Перший сват («Безталанна» І. Карпенка-Карого), Генріх Рахенау («Зупиніться!» І. Рачади), Кисель («Правда і кривда» М. Стельмаха), Шильмен («Повперед» І. Шведова; всі — 1965), Стальський («Перехресні стежки» за І. Франком), Ленін («Шосте липня» М. Шатрова; обидві — 1966), Гуляк («Мої друзі» О. Корнійчука, 1967), Старий («Старий» М. Горького), Мичківський («Сині роси» М. Зарудного), Гірш, ревізор поліції («Для домашнього вогнища» І. Франка, інсценізація Ю. Бобошка, А. Драка; всі — 1968), Кузовкін («Солов'їна ніч» В. Сжова), Білик («Горлиця» О. Коломійця; обидві — 1969), Палуша, Дід Варава («Робінзон Кукурузо» В. Нестайка; обидві — 1970), Слуга («Людина з Ламанчі» Д. Вассермана, Дж. Деріона), Хміль («Вірність» М. Зарудного), Другий акасакал («В ніч місячного затемнення» М. Каріма), Сашко Чиж («Мої друзі» О. Корнійчука; всі — 1971), Абракуль («За дев'ятим порогом» О. Коломійця), Силан («Гаряче серце» О. Островського; обидві — 1972), Дід Савелій («Солдатська вдова» М. Анкілова), Вічний («Голубі олені» О. Коломійця), Каніфоль («Волинці із Стракониць» Й. Тіла; всі — 1973), Купрін Хуторний («Незабутнє» О. Довженка), Каїтан («Таке довге, довге літо» М. Зарудного; обидві — 1974), Терентій Васильович, Круляк («Під високими зорями» М. Зарудного; обидві — 1975), Свистіков («Тіні» М. Салгикова-Щедрина, 1976), Рак-Раєвський («Перстень з діамантом» О. Левади), Воротар («Макбет» В. Шекспіра), Йожеф, стражник («Яношик і королівна» А. Школьника; всі — 1977), Граф Торський («Суд і полум'я» В. Лизогуба, за І. Франком, 1978), Самокрут («Маєстро, туш!» М. Зарудного), Протасій («Мартин Боруля» І. Карпенка-Карого; обидві — 1979) та ін.

1930—63 — Осмяловська Катерина Олександрівна (1904—97) — актриса театру й кіно, народна артистка УРСР (з 1951); актриса київського Першого українського драматичного театру ім. Т. Шевченка (1920—26), Одеського державного драматичного театру (1926—30).

Ролі в театрі ім. І. Франка: Юлія Булатович («Кадри» І. Микитенка, 1930), Еліза («Штурм» О. Корнійчука), Грехен («Справа честі» І. Микитенка), Лола («Невідомі солдати» Л. Первомайського; всі — 1931), Марія («Дівчата нашої країни» І. Микитенка, 1932), Графиня («Весілля Фігаро» П. Бомарше), Оксана («Загибель ескадри» О. Кор-

нійчука; обидві — 1933), Наташа («Чудесний сплав» В. Кіршона), Ліда («Платон Кречет» О. Корнійчука), Улька («Бастилія Божої матері» І. Микитенка; всі — 1934), Оля («Соло на флейті» І. Микитенка), Ольга («Початок життя» Л. Первомайського), Жанна Барб'є («Інтервенція» Л. Славіна; всі — 1935), Віра («Останні» М. Горького), Софія («Безталанна» І. Карпенка-Карого; обидві — 1936), Наташа, Чайка, дочка директора банку («Правда», «Банкір» О. Корнійчука; обидві — 1937), Марія Антонівна («Ревізор» М. Гоголя), Нателла («Честь» Г. Мдівані), Слизавета Валуа («Дон Карлос» Ф. Шіллера; всі — 1938), Соломія («Богдан Хмельницький» О. Корнійчука, 1939); Оксана («Доки сонце зійде, роса очі виїсть» М. Кропивницького), Анна Павлівна («Страшний суд» В. Шкваркіна; обидві — 1940), Наташа («Суєта» І. Карпенка-Карого), Геро («Багато галасу даремно» В. Шекспіра; обидві — 1941), Марія («Хрещатий яр» Л. Дмитерка, 1944), Марія, лейтенант («Генерал Ватутін» Л. Дмитерка), Зіна Придорожна («Приїздить у Дзвонкове» О. Корнійчука), Тоня («Старі друзі» Л. Малюгіна), Шейла («Він прийшов» Дж. Б. Прістлі; всі — 1946), Дженевра («Глибоке коріння» Дж. Гоу, А. Д'Юссо, 1947), Попова («Вас викликає Таймир» К. Ісаєва, О. Галича), Марія Барильченко («Життєське море» І. Карпенка-Карого), Корінкіна («Без вини винувати» О. Островського), Анна («Украдене щастя» І. Франка; всі — 1948), Фучікова («Юліус Фучік» Ю. Буряківського), Рейчел («Змова приречених» М. Вірти), Віола, Себаст'ян («Дванадцята ніч» В. Шекспіра; всі — 1949), Вольська, радистка («За горизонтом» І. Гайдаєнка, І. Беркуна), Надія («Калиновий гай» О. Корнійчука; обидві — 1950), Інґрід («На грані ночі і дня» А. Якобсона, 1951), Лілі («Земний рай» А. Васильєва), Одарка («Дай серцю волю, заведе в неволю» М. Кропивницького; обидві — 1953), Ганна Падолати («Крила» О. Корнійчука, 1954), Марина Тайга («Банкір» О. Корнійчука, 1956), Каріакулі («Острів Афродіти» А. Парніса, 1961) та ін.

1941—80 — Панасєв Микола Лаврентійович (1918—80) — актор, народний артист УРСР (з 1970).

Ролі: Молодий чиновник («Поетова доля» С. Голованівського), Каруза, посол («Богдан Хмельницький» О. Корнійчука, 1939), Мардарій, лакей («Остання жертва» О. Островського), Яша, лакей («Вишневий сад» А. Чехова), Констебель («Багато галасу даремно» В. Шекспіра; всі — 1946), Клим («Сто тисяч» І. Карпенка-Карого), Телеграфіст («Правда» О. Корнійчука), Яків Дар'ялов («Старі друзі» Л. Малюгіна), Пірижок («Молода гвардія» за О. Фадеєвим), Ім і не наймся («Котигоршко» А. Шияна; всі — 1947), Людина в картатому пальті («Вас викликає Таймир» К. Ісаєва, О. Галича), Миловзоров («Без вини винувати» О. Островського), Крісті («Учень диявола» Б. Шоу; всі — 1948), Гегам («Професор Буйко» Я. Баша), Капрал («Юліус Фучік» Ю. Буряківського), Редька («В степах України» О. Корнійчука), Американський офіцер («За другим фронтом» В. Собка), Нечхай («Маруся Богуславка» М. Старицького; всі — 1949), Омелько («Мартин Боруля» І. Карпенка-Карого), Мартин Кан-

диба, Пуп, стайничий («Калиновий гай»), «В степах України» О. Корнійчука), Сер Ендрю Егчік («Дванадцята ніч» В. Шекспіра; всі — 1950), Містер Боб («Незабутній 1919-й» В. Вишневського), Пікалов («Любов Ярова» К. Треньо-ва; обидві — 1951), Штанько («Дніпрові зорі» Я. Баша), Шпекін («Ревізор» М. Гоголя), Трубач («Єгор Буличов та інші» М. Горького), Барон Танака («Порт-Артур» І. Попова, О. Степанова), Шнайдер, аптекар («Звичайна справа» А. Тарна; всі — 1952), Самосад («Крила» О. Корнійчука, 1954), Семен Гуз («Грані алмазу» Ю. Бобошка, В. Гончарова, П. Пасєки), Мітичко («Гість з того світу» Л. Гаркуші), Косяч («Веселка» М. Зарудного), Акіла Акілович («Суєта» І. Карпенка-Карого), Василь Карась («Банкір» О. Корнійчука), Ікс («На хуторі біля Диканьки» В. Минка), Альфредо Амарозо («Фідумена Мартурано» Е. де Філіппо), Освальд («Король Лір» В. Шекспіра; всі — 1959), Леопольд Кукса («Над Дніпром» О. Корнійчука), Козеліус, писар («Свіччине весілля» І. Кочерги; обидві — 1960), Вожак поповнення («Оптимістична трагедія» В. Вишневського), Онисько («Фараоні» О. Коломійця), Джордж Маклей («Острів Афродіти» А. Парніса; всі — 1961), Ковель («Міщанин-шляхтич» Ж.-Б. Мольєра), Штумпе, комерсант («Гра без правил» Л. Шейніна; обидві — 1962), Василь Баран, Пасажиер («Ну й дітки ж...», «Острів твоєї мрії» М. Зарудного), Довгоносик («В степах України» О. Корнійчука; всі — 1963), Шинкар, Мельник («Марина», «Фортуна» М. Зарудного), Адміністратор («Петрівка, 38» Ю. Семеновна), Кизил («Багато галасу даремно» В. Шекспіра; всі — 1964), Вусач («Планета сподівань» О. Коломійця), Кузьменко («Зупиніться!» І. Рачади), Шавула («Правда і кривда» М. Стельмаха; всі — 1965), Архип Вакуленко («Калиновий гай» О. Корнійчука), Друг Мікеші («Патетична соната» М. Куліша; обидві — 1966), Опанас Деркач («Сині роси» М. Зарудного), Гуляк («Мої друзі» О. Корнійчука; обидві — 1967), Чумичкін («На сьомому небі» М. Зарудного, 1968), Маркіз де Монтефіоре («Дон Сезар де Базан» А. Деннері, Ф. Дюмануара), Діодоров («Рим-17, до запитання» М. Зарудного), Папкін («Помста» А. Фредра; всі — 1969), Священик («Людина з Ламанчі» Д. Вассермана, Дж. Деріона), Журавель («Вірність» М. Зарудного), Другий вартовий («Кассандра» Лесі Українки), Едуард («Спадщина» А. Софронова), Неплюй («Маруся Богуславка» М. Старицького; всі — 1971), Настурція («Дороги, які ми вибираємо» М. Зарудного), Ведмідь («За дев'ятим порогом» О. Коломійця), Градобоев («Гаряче серце» О. Островського; всі — 1972), Мартин Гоголь («Пора жовтого листя» М. Зарудного, 1973), Заброта («Незабутнє» О. Довженка), Ілько («Таке довге, довге літо» М. Зарудного; обидві — 1974), Дід Йон («Каса маре» Й. Друце, 1975), Середа («Влада» А. Софронова), Каленик («Майська ніч» М. Старицького, за М. Гоголем), Шкарніков («Золоті вогнища» І. Штока; всі — 1976), Воротар («Макбет» В. Шекспіра, 1977), Шварц («Тил» М. Зарудного), Панаєв («Старим козацьким способом» А. Софронова; обидві — 1978), Парасолька («Маєстро, туш!» М. Зарудного),

Омелько («Мартин Боруля» І. Карпенка-Карого; обидві — 1979).

1936—50 — Пастушков Петро Митрофанович (?—1952) — актор, заслужений артист УРСР.

Ролі: Гриць Шандура («Маруся Шурай» І. Микитенка, за М. Старицьким), Ярема («Устим Кармалюк» В. Суходольського), Маркіз Поза («Дон Карлос» Ф. Шіллера; всі — 1936), Іван Коломійцев («Останні» М. Горького), Адмірал («Загибель ескадри» О. Корнійчука), Кузьма Рижов, Аврорівець, Прокурор («Правда» О. Корнійчука), Афанасій Пушкін, Борис («Борис Годунов» О. Пушкіна; всі — 1937), Гнат («Безталанна» І. Карпенка-Карого), Зіновій Петрович («Ішов солдат з фронту» В. Катаєва, Ягор («Честь» Г. Мдівані), Хома («Ой не ходи, Грицю, та й на вечорниці» М. Старицького), Герцог Альба («Дон Карлос» Ф. Шіллера; всі — 1938), Городничий («Ревізор» М. Гоголя), Війт («Украдене щастя» І. Франка), Грицько Чорний («Потомки» Ю. Яновського; всі — 1940), Генерал Абрикосов («Генерал Ватутін» Л. Дмитерка), Прибитков («Остання жертва» О. Островського; обидві — 1946), Гаврило Остюк, Басов («Приїждіть у Дзвонкове», «Правда» О. Корнійчука), Густав фон Шпріх («Молода гвардія» за О. Фадеевим), Виноградов («Переможи» Б. Чирскова; всі — 1947), Пржедецький («По той бік» А. Барянова), Михайло Барильченко («Житейське море» І. Карпенка-Карого), Дудукін («Без вини винувати» О. Островського), Андерсон, пастор («Учень диявола» Б. Шоу; всі — 1948), Фон Ендер («Професор Буйко» Я. Баша), Олексій Воронов («Доки сонце зійде, роса очі виїсть» М. Кропивницького), Майор Марков («За другим фронтом» В. Собка; всі — 1949), Потапов, син («Незабутній 1919-й» В. Вишневецького), Лінг, адмірал, Хейдон («За горизонтом» І. Гайдаєнка, І. Беркуна), Кирило Корсун («Завтра вранці» О. Ільченка), Гервасій Гуляницький, Михайло Барильченко («Мартин Боруля», «Житейське море» І. Карпенка-Карого), Петро Мороз («Калиновий гай» О. Корнійчука; всі — 1950), Кутов («Любов Ярова» К. Тренюва), Хома Кичатий («Назар Стодоля» Т. Шевченка), Мартін Хагарт («На грані ночі і дня» А. Якобсона; всі — 1951) та ін.

Петрицький Анатолій Галактіонович (1895—1964) — живописець, художник театру, народний художник СРСР (з 1944), лауреат Державної премії СРСР (1949, 1951).

У театрі ім. І. Франка оформив вистави: «Вій» Остапа Вишні, за М. Гоголем (1926), «Коммольці» Л. Первомайського (1930), «Дон Карлос» Ф. Шіллера (1936), «Богдан Хмельницький» О. Корнійчука, «Маруся Шурай» І. Микитенка (за М. Старицьким), «Ой не ходи, Грицю, та й на вечорниці» М. Старицького (всі — 1938), «Місія містера Перкінса в країну більшовиків» О. Корнійчука (1945), «Макар Діброва» (1948), «Калиновий гай» О. Корнійчука (1950), «Назар Стодоля» Т. Шевченка (1951).

1926—52 — Пилипенко Михайло Харлампійович (1888—1970) — актор, заслужений артист УСРР (з 1936).

Працював у театрі ім. І. Франка з 1921. Ролі: Слуга («Кавалера» («Господина заїзду» К. Гольдони), Дурцев («Полум'ярі» А. Луначарського; обидві —

1926), Горн, хазяїн готелю («Седі» С. Моєма, Д. Колтона), Днище («Сон літньої ночі» В. Шекспіра, 1927), Гнат («Митька на царстві» К. Ліпскерова), Каравасв («Заколот» за Д. Фурмановим; обидві — 1928), Шнір («Сигнал» С. Поливанова, Л. Прозоровського, 1929), Гладких («Постріл» О. Безименського, 1931), Другий староста («Безталанна» І. Карпенка-Карого), Боцман Бухта («Загибель ескадри»), Тимофій Рижов, Фельдфебель («Правда» О. Корнійчука; всі — 1937), Добчинський («Ревізор» М. Гоголя, 1938), Дяк Гаврило («Богдан Хмельницький» О. Корнійчука, 1939), Акіла Акілович, Терешко Сурма, Куртц, шахмейстер («Суєта», «Хазяїн» І. Карпенка-Карого), Пуп, стайничий («В степах України» О. Корнійчука), Пружинін («Страшний суд» В. Шкваркіна; всі — 1940), Ломака («Багато галасу даремно» В. Шекспіра, 1941), Савка («Сто тисяч» І. Карпенка-Карого), Куць («Лісова пісня» Лесі Українки; обидві — 1946), Начальник станції («Правда» О. Корнійчука), Анохін («Далеко від Сталінграда» А. Суєва), Ідець («Котигорошко» А. Шияна; всі — 1947), Дідусь Бабурін («Вас виликає Таймир» К. Ісаєва, О. Галича), Макар Барильченко, Круляков («Суєта», «Житейське море» І. Карпенка-Карого), Зінченко («Макар Діброва» О. Корнійчука), Шмага («Без вини винувати» О. Островського; всі — 1948), Йосиф Пешек («Юліус Фучік» Ю. Буряківського), Омелько («Мартин Боруля» І. Карпенка-Карого), Дід Тарас («В степах України» О. Корнійчука), Максим Хвортуна («Доки сонце зійде, роса очі виїсть» М. Кропивницького), Голова зборів («Щастя» П. Павленка, С. Радзинського), Ахмет, евнух («Маруся Богуславка» М. Старицького), Мальволю, священик («Дванадцять ніч» В. Шекспіра; всі — 1949), Кербуд («Незабутній 1919-й» В. Вишневецького), Перший чоловік («Глитай, або ж Павук» М. Кропивницького; обидві — 1951) та ін.

1970—87 — Плотникова Валентина Миколаївна (1941—2002) — актриса, народна артистка УРСР (з 1987); актриса Одеського театру Революції (1962—66), Ленінградського великого драматичного театру (1966—68).

Ролі в театрі ім. І. Франка: Катерина («Пам'ять серця» О. Корнійчука), Наталя («Лимерівна» Панаса Мирного), Віра («Голосіївський ліс» В. Собка; всі — 1970), Ярина («Вірність» М. Зарудного), Шафак («В ніч місячного затемнення» М. Каріма), Горлиця («Горлиця» О. Коломійця), Меланка («Мої друзі» О. Корнійчука), Єлизавета («Ярослав Мудрий» І. Кочерги), Кассандра («Кассандра» Лесі Українки), Баба, Маруся («Маруся Богуславка» М. Старицького; всі — 1971), Мирослава («Дороги, які ми вибираємо» М. Зарудного), Параша («Гаряче серце» О. Островського; обидві — 1972), Поліна («Солдатська вдова» М. Анкілова, 1973), Райка («Шоколадний солдатик» Б. Шоу, 1974), Тамара («Кравцов» О. Коломійця), Марта Ландер («Комедант Берліна» В. Собка; обидві — 1975), Софія Олександрівна («Тіні» М. Салтикова-Щедріна), Байкова («Влада» А. Софронова; обидві — 1976), Мирослава («Перстень з діамантом» О. Левади, 1977), Неда («...і змовки птахи» І. Шамякіна, 1978), Таїса («Маєстро, туш!»

М. Зарудного), Клава, Ліда («Дикий Ангел» О. Коломійця), Анна («Украдене щастя» І. Франка; всі — 1979), Ульяна («За Сибіром сонце сходить» М. Зарудного), Христина Яценко («Поєдинок» Л. Синельникова), Перетта («Вісім люблячих жінок» Р. Тома), Олена Андріївна («Дядя Ваня» А. Чехова; всі — 1980), Валерія («Моя професія — синьйор з вищого світу» Д. Скарначчі, Р. Тарабузі, 1981), Єлизавета Михайлівна («Реґіон» М. Зарудного), Емануєла («Мата Харі» Н. Йорданова, 1984), Мюкілена («Бунт жінок» Н. Хікмета, 1986), Марія Боніфатівна («Кабанчик» В. Розова, 1987) та ін.

1961—71 — Покотило Михайло Федорович (1906—71) — актор, педагог, народний артист УРСР (з 1953), актор Харківського українського драматичного театру ім. Т. Шевченка (1933—61), викладач Харківського театрального інституту (1950—57).

Ролі в театрі ім. І. Франка: Дід Остап («В степах України» О. Корнійчука, 1963), Лисецький, Буць («Марина», «Фортуна» М. Зарудного), Таран («Фараони» О. Коломійця), Черчіль («Зупиніться!» І. Рачади), Скрипаль («Петрівка, 38» Ю. Семенова), Мітчел, пастор («Повпред» І. Шведова; всі — 1965), Камков, член ЦК партії есерів («Шпосте липня» М. Шатрова, 1966) та ін.

Покрас Дмитро Якович (1899—1978) — композитор, естрадний піаніст, диригент, народний артист СРСР (з 1975).

Написав музику до вистави театру ім. І. Франка «Червоні дияволята» П. Бляхіна (1963).

1936—94 — Пономаренко Євген Порфирівич (1909—94) — актор театру і кіно, народний артист СРСР (з 1960); актор Одеського українського музично-драматичного театру (1926—36), лауреат Державної премії УРСР ім. Т. Шевченка (1971).

Ролі в театрі ім. І. Франка: Іван Цупрун («Дні юності» І. Микитенка), Остап («Устим Кармалюк» В. Суходольського), Карлос («Дон Карлос» Ф. Шіллера; всі — 1936), Петро («Останні» М. Горького), Мічман Кноріс, Вася («Загибель ескадри», «Правда» О. Корнійчука; всі — 1937), Хлестаков («Ревізор» М. Гоголя), Дмитро («Ой не ходи, Грицю, та й на вечорниці» М. Старицького; обидві — 1938), Дергачов («Остання жертва» О. Островського, 1939), Гриць («В степах України» О. Корнійчука), Сеня Гвоздиков («Державна справа» В. Малакова, Д. Шкневського; обидві — 1940), Клавдіо («Багато галасу даремно» В. Шекспіра, 1941), Тарас Капустя («Банкір» О. Корнійчука, 1944), Колотов, Степан Груша («Місія містера Перкінса в країну більшовиків», «Приїждіть у Дзвонкове» О. Корнійчука; обидві — 1945), Шура Зайцев («Старі друзі» Л. Малогіна), Петя Трофимов («Вишневий сад» А. Чехова), Минутка («Переможи» Б. Чирскова; всі — 1946), Бретт («Глибоке коріння» Дж. Гоу, А. Д'Юссо), Олег Кошовий («Молода гвардія» за О. Фадеевим; обидві — 1947), Трохим Голуб («Макар Діброва» О. Корнійчука), Майор Ігнат'єв («По той бік» А. Барянова), Незнамов («Без вини винувати» О. Островського; всі — 1948), Марк Піно («Змова приречених» М. Вірти), Рандольф Крауфорд («За другим фронтом» В. Собка; обидві — 1949), Мортон («За горизон-

том» І. Гайдаєнка, І. Беркуна, Верба («Калиновий гай») О. Корнійчука; обидві — 1950), Шванда («Любов Ярова» К. Треньова), Херман («На грані ночі і дня») А. Якобсона; обидві — 1951), Князь Кирило Володимирович («Порт-Артур» І. Попова, О. Степанова, 1952), Тарас Шевченко («Петербургська осінь» О. Ільченка), Самосад («Крила») О. Корнійчука; обидві — 1954), Хабберт («Крадіжка» Дж. Лондона, 1955), Андрій Іванов («Арсенал» В. Суходольського, 1956), Ярошенко («Остання зустріч» О. Левади), Доменіко Соріано («Фідумена Мартурано» Е. де Філіппо; обидві — 1957), Професор Люсенко («Гість з того світу» Л. Гаркуші, 1958), Іван Кортун («Чужий дім» («Мертвий бог») М. Зарудного, 1960), Вадим («Фауст і смерть» О. Левади), Річард Кітс («Острів Афродіти» А. Парніса; обидві — 1961), Любчик («Ну й дітки ж...» М. Зарудного), Ларцев («Гра без права» А. Шейніна; обидві — 1962), Шинкар Лейба («Марина» М. Зарудного, 1964), Аркадій Іскра («Сторінка щоденника» О. Корнійчука), Отець Христантій («Правда і кривда» М. Стельмаха; обидві — 1965), Аполлон, Бекас («Розплата» О. Корнійчука; обидві — 1966), Аркадій Супрун, професор («Мої друзі» О. Корнійчука, 1967), Барклей Купер («Поступиш місцем» В. Дельмар), Генерал Жарбишев («Коли мертва оживають» І. Рачади; обидві — 1968), Полковник Лук'янов («Солов'їна ніч» В. Єжова), Антоніо Террачіні («Пам'ять серця» О. Корнійчука; обидві — 1969), Арсен («Лавровий вінок» Л. Дмитерка, 1973), Мазуренко («Зрастай, Прип'ять!» О. Левади, 1974), Плотников («Влада» А. Софронова), Сушкін («Золоті вогнища» І. Штока; обидві — 1976), Шварц («Тил» М. Зарудного, 1977), Отець Нестор («Суд і полум'я» В. Лизогуба, за І. Франком, 1978), Телегін («Дядя Ваня» А. Чехова, 1980), Чмутін («Ретро» О. Галіна, 1981) та ін.

1924—41 — Пруслін Наум Ісакович (1877—1943) — композитор, диригент, заслужений артист УРСР (з 1940). Завідувач музичної частини театру ім. І. Франка (до 1943). Автор музики до вистав: «Джума Машід» Г. Венеціанова, «Б'ють пороги» І. Галюна, «Любов і дим» І. Дніпровського, «Седі» С. Моєма, Д. Колтона, «Гайдамаки» за Т. Шевченком (у співавт.), «Сон літньої ночі» В. Шекспіра (всі — 1927), «Пригоди бравого солдата Швейка» за Я. Гашеком, інсценізація Г. Юри, «Панцерник 14-69» В. Іванова (обидві — 1928), «Ділок» В. Газенклевера, «Місто вітрів» В. Кіршона, «Мина Мазайло» М. Куліша, «Диктатура» І. Микитенка, «Сигнал» С. Поливанова, Л. Прозоровського (всі — 1929), «Кам'яний острів» О. Корнійчука, «Кадри» І. Микитенка, «Коммольді» Л. Первомайського (всі — 1930), «Постріл» О. Безименського, «Справа честі» І. Микитенка, «Невідомі солдати» Л. Первомайського (всі — 1931), «Містечко Ладеню» Л. Первомайського (1932), «Весілля Фігаро» П. Бомарше, «На перші гулі» С. Васильченка, «Загибель ескадри» О. Корнійчука, «Москаль-чарівник» І. Котляревського, «По ревізії» М. Кропивницького, «Як ковбаса та чарка, то минеться й сварка» М. Старицького (всі — 1933), «Платон Кречет» О. Корнійчука, «Майстри часу» І. Кочерги, «Інтервенція» Л. Славіна (всі — 1934),

«Соло на флейті» І. Микитенка, «Початок життя» Л. Первомайського (обидві — 1935), «Дон Карлос» Ф. Шіллера (1936), «Безталанна» І. Карпенка-Карого, «Банкір», «Правда» О. Корнійчука (всі — 1937), «Ревізор» М. Гоголя, «Честь» Г. Мдівані (обидві — 1938), «Остання жертва» О. Островського (1939), «Украдене щастя» І. Франка, «Потомки» Ю. Яновського (обидві — 1941).

Равенських Борис Іванович (1914—80) — режисер, народний артист СРСР (з 1968); головний режисер Московського драматичного театру ім. О. Пушкіна (1960—70), Малою театру (1970—76).

В театрі ім. І. Франка поставив спектакль «Шоколадний солдатик» Б. Шоу (1974).

Ревуцький Лев Миколайович (1889—1977) — композитор, педагог, музично-громадський діяч, народний артист СРСР (з 1944), акад. АН УРСР (з 1957), Герой Соціалістичної Праці (1969).

Автор музики до вистав театру ім. І. Франка: «Богдан Хмельницький» О. Корнійчука (1939), «Маруся Богуславка» М. Старицького (1941, 1949, 1970), «Назар Стодоля» Т. Шевченка (1952, використав мотиви П. Ніщинського).

1945—85 — Різдвянський Всеволод Петрович (1918—85) — композитор, диригент, заслужений діяч мистецтв УРСР (з 1970).

Головний диригент і завідувач музичної частини театру ім. І. Франка. Написав музику до вистав: «У пуці» Лесі Українки, «Старі друзі» Л. Малюгіна, «Переможці» Б. Чирскова (усі — 1946), «Котигорошко» А. Шияна (1947), «По той бік» А. Барянова, «Макар Діброва» О. Корнійчука, «Без вини винуваті» О. Островського, «Учень диявола» Б. Шоу (усі — 1948), «Професор Буйко» Я. Баша, «Юліус Фучік» Ю. Буряківського, «Змова пріречених» М. Вірти, «Доки сонце зійде, роса очі виїсть» М. Кропивницького, «Щастя» П. Павленка, С. Радзинського, «Дванадцять ніч» В. Шекспіра (всі — 1949), «Незабутній 1919-й» В. Вишневецького, «За горизонтом» І. Гайдаєнка, І. Беркуна, «Завтра вранці» О. Ільченка, «Калиновий гай» О. Корнійчука, «Любов Ярова» К. Треньова (всі — 1951), «Дніпрові зорі» Я. Баша, «Порт-Артур» І. Попова, О. Степанова (обидві — 1952), «Петербургська осінь» О. Ільченка, «Поїзд можна зупинити» Ю. Макала (обидві — 1954), «Будиночок на околиці» О. Арбузова, «Пригоди бравого солдата Швейка» за Я. Гашеком, «Іван Рибаків» В. Гусєва, «Крадіжка» Дж. Лондона (усі — 1955), «Доктор філософії» Б. Нушича (1956), «Кров'ю серця» О. Бойченка, «Човен хитається» Я. Галана, «Фідумена Мартурано» Е. де Філіппо, «Дума про Британку» Ю. Яновського (всі — 1957), «Веселка» М. Зарудного, «На хуторі біля Диканьки» В. Минка, «Лиха доля» («Циганка Аза») М. Старицького (всі — 1958), «Дівоча доля» Л. Дмитерка, «Мертвий Бог» («Чужий дім») М. Зарудного, «Над Дніпром» О. Корнійчука, «Свіччине весілля» І. Кочерги (всі — 1960), «Щедрий вечір» В. Блажека, «Оптимістична трагедія» В. Вишневецького, «Фараони» О. Коломійця, «Пророк» І. Кочерги, «Острів Афродіти» А. Парніса (всі — 1961), «Міщанин-шляхтич» Ж.-Б. Мо-

льєра (1962), «Острів твоєї мрії» М. Зарудного, «В степах України» О. Корнійчука (нова редакція; обидві — 1963), «Фортуна» М. Зарудного, «Шельменко-денщик» Г. Квітки-Основ'яненка, «Петрівка, 38» Ю. Семенова, «Повноважний представник» І. Шведова (всі — 1964), «Палаюче серце» В. Євсампієва, «Безталанна» І. Карпенка-Карого, «Сторінка щоденника» О. Корнійчука, «Зупиніться!» І. Рачади (усі — 1965), «Калиновий гай» О. Корнійчука, «Патетична соната» М. Куліша, «На кордоні» А. Школьника (всі — 1966), «Мої друзі» О. Корнійчука (1967), «Старий» М. Горького, «Камінь, що світиться» Л. Устинова, «Для домашнього вогнища» І. Франка, інсценізація Ю. Бобошка, А. Драка; всі — 1968), «Солов'їна ніч» В. Єжова (1969), «Робінзон Крузо» В. Нестайка (1970), «Житєйське море» І. Карпенка-Карого (1971), «Ой, не ходи, Грицю, та й на вечорниці» М. Старицького (1972), «Дві сім'ї» М. Кропивницького (1973), «Тіні» М. Салтиков-Щедріна (1976), «Маєстро, туш!» М. Зарудного, «Мартин Боруля» І. Карпенка-Карого, «Дикий Ангел» О. Коломійця (всі — 1979), «Region» М. Зарудного (1984).

1978—2006 — Розстальний Віталій Григорович (1936—2006) — актор театру й кіно, народний артист УРСР (з 1990); актор Львівського українського драматичного театру ім. М. Заньковецької (1963—78).

Ролі в театрі ім. І. Франка: Федір («Дикий Ангел» О. Коломійця), Михайло Гурман («Украдене щастя» І. Франка (обидві — 1979), Барабаш («За Сибіром сонце сходить» М. Зарудного), Микола Яценко («Поєдинок» Л. Синельникова; обидві — 1980), Боцман Кобза («Загибель ескадри» О. Корнійчука, 1981), Ярид («Камінь русина» О. Коломійця), Криницький («Павлінка» Я. Купала; обидві — 1982), Стороженко («Санітарний день» О. Коломійця, 1983), Лопатін («Вибір» Ю. Бондарєва), Гуртовий («Region» М. Зарудного; обидві — 1984), Каим Каимович («Злива» О. Коломійця), Горлов («Фронт» О. Корнійчука; обидві — 1985), Шабатін («Бронзова фаза» М. Зарудного), Зєв («Енеїда» за І. Котляревським; обидві — 1986), Понтій Пілат («Майстер і Маргарита» за М. Булгаковим), Ловчий («Аукціон» М. Гараєвої; обидві — 1987), Голова («Різдвяна ніч» за М. Гоголем), Воевода («Мазепа» Ю. Словацького (обидві — 1988), Степан («Тев'є-Тевель» Г. Горіна, за Шолом-Алейхемом), Гнат Голий («Сава Чалий» І. Карпенка-Карого), Солдат Матвій («Здавалося б, одне лиш слово...» А. Малишка; всі — 1990), Платон («Засватана — не вінчана» В. Бєгми, М. Ткача; за драмою І. Карпенка-Карого), Іван Чоботар («Гріх» В. Винниченка; обидві — 1991), Бонавентура, Роман («Сто тисяч» І. Карпенка-Карого), Василь («Пошилися у дурні» М. Кропивницького), Микола Струг («Зимовий вечір» М. Старицького; всі — 1992), Другий гість («Патетична соната» М. Куліша, 1993), Уларіх Брендель («Росмергсольм» Г. Ібсена, 1994), Посол Росії («Гетьман Дорошенко» Л. Старицької-Черняхівської, 1995), Король Утер Пендрагон, Сер Гавейн («Мерлін, або Спустошена країна» Т. Дорста, У. Елер), Перейрий («Бояриня» Лесі Українки), Граф Глостер («Король Лір» В. Шекспіра;

всі — 1997), Макар Барильченко («Суєта» І. Карпенка-Карого, 1998), Лорд Мюїл («Кін IV» Г. Горіна, 1999), Хлопов («Ревізор» М. Гоголя, 2003) та ін.

1926—60 — Рубчаківна Ольга Іванівна (1903—81) — актриса, заслужена артистка УРСР (з 1940).

Працювала театрі ім. І. Франка з 1920. Ролі: Дарина («Маруся Шурай» І. Микитенка, за М. Старицьким), Марійка («Устим Кармалюк» В. Суходольського), Паж королеви («Дон Карлос» Ф. Шіллера; всі — 1936), Віра («Останні» М. Горького), Рузя («Борис Годунов» О. Пушкіна; обидві — 1937), Марія Антонівна («Ревізор» М. Гоголя), Фрося («Шов солдат з фронту» В. Катаєва), Майя Берест («Платон Кречет» О. Корнійчука; всі — 1938), Леся («Маруся Богуславка» М. Старицького), Марійка («Потомки» Ю. Яновського; обидві — 1940), Русалка, Деві («Лісова пісня», «У пущі» Лесі Українки; обидві — 1946), Галинка («Генерал Ватутін» Л. Дмитерка), Іван («Котигорошко» А. Шияна; обидві — 1947), Наталя Барильченко («Житейське море» І. Карпенка-Карого), Галя Іванчук («Макар Діброва» О. Корнійчука; обидві — 1948), Магда Форсгольм («Змова приречених» М. Віржі, 1949), Дружина командира («Незабутній 1919-й» В. Вишневського), Аделаїда («Суєта» І. Карпенка-Карого), Аста («На грані ночі і дня» А. Якобсона; всі — 1951), Унтер-офіцерша («Ревізор» М. Гоголя), Єлизавета Достигаєва («Стор Буличов та інші» М. Горького), Назаренко (Шура) («Порт-Артур» І. Попова, О. Степанова; всі — 1952), Тетяна Терещенко («Крила» О. Корнійчука, 1954), Варвара («Кров'ю серця» П. Пасеки, О. Свердлова), Розалія Солімено («Фідумена Маргурано» Е. де Філіппо; обидві — 1959) та ін.

1956—99 — Салтовська Валентина Антонівна (1919—99) — актриса, заслужена артистка УРСР (з 1990); актриса Харківського українського драматичного театру ім. Т. Шевченка (1937—41), Ворошиловградського музично-драматичного театру (1945—48).

Ролі в театрі ім. І. Франка: Альоша («Арсенал» В. Суходольського, 1956), Руда дівчина («Кров'ю серця» О. Бойченка), Роман («Дума про Британку» Ю. Яновського; обидві — 1957), Пешпі («Долина сліз» А. Гімерри), Гафійка («Веселка» М. Зарудного; обидві — 1958), Аннушка («Не судилося» М. Старицького, 1959), Сашко («Барабанщиця» А. Салінського, 1960), Уляна («Фараони» О. Коломійця, 1961), Мишко («Червоні дияволята» П. Бляхіна), Хлопець-музика («Дай серцю волю, заведе в неволю» М. Кропивницького; обидві — 1963), Марія Іванівна, Мати («Фортуна», «Марина» М. Зарудного; обидві — 1964), Федько («Правда і кривда» М. Стельмаха, 1965), Уляна («Мої друзі» О. Корнійчука, 1967), Меммі («Поступися місцем» В. Дельмар, 1968), Друга дівчина («Безталанна» І. Карпенка-Карого), Євжені («Шельменко-денщик» Г. Квітка-Оснот'яненка), Мидора («У неділю рано зілля копала» О. Кобилянської), Друга сусідка («Украдене щастя» І. Франка; всі — 1968), Надія Іванівна («Рим-17, до запитання» М. Зарудного), Варвара («Пам'ять серця» О. Корнійчука), Оришка («Лиха доля» («Циганка Аза»

М. Старицького; всі — 1969), Книшиха («Робінзон Кукурузо» В. Нестайка), Баба («Маруся Богуславка» М. Старицького; обидві — 1970), Галина Софронівна («Дороги, які ми вибираємо» М. Зарудного, 1972), Ніна Георгіївна («Зворотна адреса» А. Алексіна), Оксана Миронівна («Пора жовтого листя» М. Зарудного), Хотина («Дві сім'ї» М. Кропивницького; всі — 1973), Баба Левчиха («Незабутне» О. Довженка), Ганна («Таке довге, довге літо» М. Зарудного), Баба Марина («Здрастуй, Прип'ять!» О. Левади; всі — 1974), Доброзичлива сусідка («Каса маре» Й. Друце), Матюша («Суєта» І. Карпенка-Карого), Гертруда Зінгер («Комендант Берліна» В. Собка), Віра («Людина шукає щастя» А. Школьника; всі — 1975), Пелагія («Перстень з діамантом» О. Левади, 1977), Катерина («... і змовкли птахи» І. Шеміякіна, 1978), Оксана («Маєстро, туш!» М. Зарудного), Уляна («Дикий Ангел» О. Коломійця; обидві — 1979), Оксана Степанівна («Обочина» М. Зарудного, 1982), Дружина Іля («Візит старої дами» Ф. Дюрренматта, 1983), Ганна («Регіон» М. Зарудного, 1984), Євдокімова («Злива» О. Коломійця, 1985), Мама Менахем («Тев'є-Тевель» Г. Горіна, за Шолом-Алейхемом), Нян'ка («Сава Чалий» І. Карпенка-Карого), Дуєнья донни Анни («Камінний господар» Лесі Українки), Перекупка («Санаторійна зона» Ю. Михайлика, за М. Хвильовим; усі — 1990), Відьма («Хто зрадить Брута?» Б. Жолдака, С. Мойсєєва), Мадалена («Привиди» Е. де Філіппо; обидві — 1992), Бабуся («Диво у лісі» Я. Козлова, 1993), Палажка, няня («Талан» М. Старицького, 1994) та ін.

1934—41, 1944—47 — Самійленко Поліна Микитівна (1889—1984) — актриса, заслужена артистка УРСР (з 1930), одна з фундаторів Молодого театру в Києві. Працювала в театрах Одеси, Харкова, Черкас та інших міст. Ролі в театрі ім. І. Франка: Ярославна («Яблуневий полон» І. Дніпровського, 1928), Оксана («Загибель ескадри» О. Корнійчука, 1933), Санітарка («Платон Кречет» О. Корнійчука, 1934), Христіна Архипівна («Платон Кречет» О. Корнійчука), Оляна («Устим Кармалюк» В. Суходольського), Єлизавета Валуа («Дон Карлос» Ф. Шіллера; всі — 1936), Софія («Останні» М. Горького), Поміщиця («Правда» О. Корнійчука; обидві — 1937), Варвара («Богдан Хмельницький» О. Корнійчука, 1939) та ін.

Сандлер Оскар Аронович (1910—81) — композитор, заслужений артист Казахської РСР (з 1943), заслужений діяч мистецтв УРСР (з 1967).

Автор музики до вистави театру ім. І. Франка «Хазяїн» І. Карпенка-Карого (1939).

1929—75, з перервою в 1931—32 — Сергійенко Петро Трохимович (1902—84) — актор, режисер, педагог, народний артист УРСР (з 1951), викладач (з 1944), доцент кафедри майстерності актора Київського інституту театральності мистецтва ім. І. Карпенка-Карого (1954—84).

В театрі ім. І. Франка здійснив вистави: «Чудесний слав» В. Кіршона (1934; у співавт.), «Мовчати заборонено» В. Минка (1955), «Мертвий бог» («Чужий дім») М. Зарудного (1960), «Острів Афродіти» А. Парніса (1961), «Зу-

пиніться!» І. Рачади (разом з В. Склярком, 1965).

Зіграв у театрі понад 100 ролей. Серед них: Микола і Терень («Кадри» І. Микитенка, 1930), Шметелюк («Дівчата нашої країни» І. Микитенка, 1932), Микола Ярош («Дні юності» І. Микитенка), Маркіз Поза («Дон Карлос» Ф. Шіллера; обидві — 1936), Гнат («Безталанна» І. Карпенка-Карого), Комісар, Керенський, Андрій Тур («Загибель ескадри», «Правда», «Банкір» О. Корнійчука), Григорій Отреп'єв («Борис Годунов» О. Пушкіна; всі — 1937), Амїрас («Честь» Г. Мдівані, 1938), Матрос («Шов солдат з фронту» В. Катаєва), Військовий писар («Богдан Хмельницький» О. Корнійчука; обидві — 1939), Журналіст, Олексій («Правда», «В степах України» О. Корнійчука), Блажевич («Страшний суд» В. Шкваркіна; всі — 1940), Гірей, Степан, брат Марусі («Маруся Богуславка» М. Старицького; обидві — 1941), Полковник Хачатурян («Генерал Ватутін» Л. Дмитерка), Річард Айрон («У пущі» Лесі Українки), Срік Берлінг («Він прийшов» Дж. Б. Прісті, обидві — 1946), Рой Максвелл, Говард Меррік («Глибоке коріння» Дж. Гоу, А. Д'Юссо), Орлов («Далеко від Сталінграда» А. Сурова), Брюкнер («Молода гвардія» О. Фадєєва, інсценізація М. Охлопкова), Муравйов («Переможі» Б. Чирскова; всі — 1947), Михайло, Іван Барильченко («Суєта», «Житейське море» І. Карпенка-Карого), Павло Круляк («Макар Діброва» О. Корнійчука), Муров («Без вина вивувати» О. Островського), Професор Лавров («Велика сила» Б. Ромашова), Річард («Учень диявола» Б. Шоу; всі — 1948), Бем («Юліус Фучік» Ю. Буряківського), Генрі Мак-Кілл («Змова приречених» М. Віржі), Воропаєв («Щастя» П. Павленка, С. Радзинського), Антоні Стаффорд («За другим фронтом» В. Собка; всі — 1949), Лінг, адмірал («За горизонтом» І. Гайдаєнка, І. Беркуна), Красовський («Завтра вранці» О. Ільченка), Сергій Батура («Калиновий гай» О. Корнійчука; всі — 1950), Сталін («Незабутній 1919-й» В. Вишневського), Яровий («Любов Ярова» К. Треньова), Назар Стодоля («Назар Стодоля» Т. Шевченка), Курт Трол («На грані ночі і дня» А. Якобсона; всі — 1951), Зорін («Дніпрові зорі» Я. Баша), Звонцов («Стор Буличов та інші» М. Горького), Генерал Кондратенко («Порт-Артур» І. Попова, О. Степанова), Левіс, невідомо хто («Звичайна справа» А. Тарна; всі — 1952), Сава Величков («Земний рай» А. Васильєва), Хлебников («Персональна справа» О. Штейна; обидві — 1953), Овчаренко («Крила» О. Корнійчука, 1954), Аполлон Тавра («Щирий») («Гість з того світу» Л. Гаркуші), Погода, професор («Чому посміхалися зорі» О. Корнійчука), Генерал Стессель («Порт-Артур» І. Попова, О. Степанова), Лембіт Падеяс («Блудний син» Е. Раннега), Король Лір («Король Лір» В. Шекспіра; всі — 1959), Гаврило Нечай («Над Дніпром» О. Корнійчука), Воевода Києва («Свічине весілля» І. Кочерги; обидві — 1960), Боцман («Оптимістична трагедія» В. Вишневського), Таран («Фараони» О. Коломійця), Куліш («Пророк» І. Кочерги; всі — 1961), Бенгура («День народження Терези» Г. Мдівані), Малинїн, полковник («Гра без правил» Л. Шейніна; обидві —

1962), Будьонний («Червоні дияволята» П. Бляхіна), Шамрай («Істина дорожча» С. Голованівського), Кіндрат Покотило («Острів твоєї мрії» М. Зарудного; всі — 1963), Денис Варта («Марина» М. Зарудного), Дон Углін («Зупиніться!» І. Рачади), Кисель («Правда і кривда» М. Стельмаха (обидві — 1965), Пероцький («Патетична соната» М. Куліша), Ленін («Шосте липня» М. Шатрова; обидві — 1966), Де Сантос, рабин («Урієль Акоста» К. Гуцкова), Мичківський («Сині роси» М. Зарудного), Аркадій Супрун («Мої друзі» О. Корнійчука; всі — 1967), Старий («Старий» М. Горького), Хеннінг («Поступися місцем» В. Дельмар), Фельдмаршал («Коли мертві оживають» І. Рачади; усі — 1968), Лук'янов, полковник («Солов'їна ніч» В. Єжова), Карбишев («Коли мертві оживають» І. Рачади; обидві — 1969), Генерал, Басов («Пам'ять серця», «Правда» О. Корнійчука; обидві — 1970), Селянин («За дев'ятим порогом» О. Коломійця, 1972), Панкратов («Солдатська вдова» М. Анкілова, 1973), Мазуренко («Здрастуй, Прип'ять!» О. Левади, 1974).

1963—2001 — Сиротенко Яків Степанович (1942—2001) — актор театру й кіно, заслужений артист УРСР (з 1990).

Ролі: Гриць («В степах України» О. Корнійчука, 1963), Андрій, Сергій («Марина», «Фортуна» М. Зарудного), Скворцов («Шельменко-денщик» Г. Квітки-Основ'яненка), Щасливий батько («Петрівка, 38» Ю. Семенов), Вутлик («Багато галасу даремно» В. Шекспіра; всі — 1964), Кат («Палаюче серце» В. Свямпшєва), Лейтенант Углін («Зупиніться!» І. Рачади; обидві — 1965), Андрій («Сині роси» М. Зарудного), Трохим («Мартин Боруля» І. Карпенка-Карого), Борис («Спасибі тобі, мое кохання» О. Коломійця), Олександр Колотуха («Мої друзі» О. Корнійчука; всі — 1967), Служник синагоги («Урієль Акоста» К. Гуцкова), Анатолій («На сьомому небі» М. Зарудного), Гриць («У неділю рано зілля копала» О. Кобилянської), Василь Безродний («Лимерівна» Панаса Мирного), Георгій («Зупиніться!» І. Рачади), Пилип [«Лиха доля» («Циганка Аза») М. Старицького], Піхотинець («Правда і кривда» М. Стельмаха), Прикордонник («Камінь, що світиться» Л. Устинова), Гриць («Для домашнього вогнища» І. Франка, інсценізація Ю. Бобошка, А. Драка), Трепалов («Шосте липня» М. Шатрова), Стасик («Грозова ніч» А. Школьніка; всі — 1968), Петро Бородін («Солов'їна ніч» В. Єжова), Федька («Горлиця» О. Коломійця), Дмитро («Мої друзі» О. Корнійчука), Василь Безродний («Лимерівна» Панаса Мирного; всі — 1969), Ярема («Вірність» М. Зарудного), Микола («Мартин Боруля» І. Карпенка-Карого), Делегат з Баку, Перший солдат («Правда» О. Корнійчука), Журейко («Ярослав Мудрий» І. Кочерги), Паріс, Діомед («Кассандра» Лесі Українки), Янко [«Лиха доля» («Циганка Аза») М. Старицького; всі — 1970], Теноріо («Людина з Ламанчі» Д. Вассермана, Дж. Деліона), Махметка («Житєйське море» І. Карпенка-Карого), Микола («Перший гріх» О. Коломійця; всі — 1971), Лихограй («За дев'ятим порогом» О. Коломійця, 1972), Левко («Пора жовтого листа» М. Зарудного), Борис («Спасибі тобі, мое кохання» О. Коломійця), Писар («Дві

сім'ї» М. Кропивницького; всі — 1973), Прах («Таке довге, довге літо» М. Зарудного), Устим («Незабутнє» О. Довженка), Данило Красьоха («Здрастуй, Прип'ять!» О. Левади; всі — 1974), Павелаке («Каса маре» Й. Друце), Тарасюк («Під високими зорями» М. Зарудного; обидві — 1975), Наукавников («Тіні» М. Салтикова-Щедрина), Андрій («Майська ніч» М. Старицького, за М. Гоголем; обидві — 1976), Чупрун («Тил» М. Зарудного), Старшина («Дві сім'ї» М. Кропивницького), Пломба («Перо жар-птиці» В. Нестайка), Перший убивця («Макбет» В. Шекспіра; всі — 1977), Рябенко («Старим козацьким способом» А. Софронова), Коваль («Суд і полум'я» В. Лизогуба, за І. Франком; обидві — 1978), Парокінний («Маєстро, туш!» М. Зарудного), Омелько, Перший староста («Мартин Боруля», «Безталанна» І. Карпенка-Карого), Третій жандарм («Посидинок» Л. Синельникова), Бабиць («Украдене щастя» І. Франка; всі — 1979), Дунай («За Сибіром сонце сходить» М. Зарудного), Основа («Сон літньої ночі» В. Шекспіра; обидві — 1980), Железнов («Васса Железнова» М. Горького), Представник з лінкора, Перший командир («Загибель ескадри» О. Корнійчука; всі — 1981), Забрюха («Конотопська відьма», за мотивами повісті Г. Квітки-Основ'яненка, 1982), Амвросій («Майстер і Маргарита» за М. Булгаковим), Чуб («Різдяна ніч» за М. Гоголем), Лейзер-Вольф («Тев'є-Тевель» Г. Горіна, за Шолом-Алейхемом), Грива («Сава Чаалий» І. Карпенка-Карого), Нептун, Охрім («Енеїда» за І. Котляревським), Дон Дієго («Благочестива Марта» Тірсо де Моліні; всі — 1990), Поліцай («Гріх» В. Винниченка, 1991), Сотник («Хто зрадить Брута» Б. Жодака, М. Ткача), Степан Дранко («Пошилися у дурні» М. Кропивницького; обидві — 1992), Пероцький («Патетична соната» М. Куліша, 1993), Кир Гирявий («Талан» М. Старицького, 1994), Кавун («Гетьман Дорошенко» Л. Старицької-Черняхівської), Лірник («Сни за Кобзарем» за Т. Шевченком; обидві — 1995), Сер Оріаус («Мерлін, або Спустошена країна» Т. Дорста, А. Елер), Перебійний («Бояриння» Лесі Українки), Тихон, Старшина («Український водевіль, або Вип'ємо та поїдемо!» за комедіями М. Кропивницького «На руїнах» та «По ревізії»; всі — 1997), Терешко Сурма («Суєта» І. Карпенка-Карого), Багатий селянин («Сміх і сльози Дон Кіхота» за М. де Сервантесом; обидві — 1998).

1954—81 — Скибенко Анатолій Никифорович (1924—81) — актор, режисер, педагог, народний артист УРСР (з 1979); актор Київського театру музичної комедії (1949—54), викладач (1956—81), професор (з 1978) Київського інституту театрального мистецтва.

В театрі ім. І. Франка поставив спектаклі: «Кассандра» Лесі Українки (1970), «Дороги, які ми вибираємо» М. Зарудного (1972), «Лавровий вінок» Л. Дмитерка (усі — разом із С. Сміяном), «Дві сім'ї» М. Кропивницького (обидва — 1973), «Кравцов» О. Коломійця, «Тіні» М. Салтикова-Щедрина (обидва — 1975), «Перстеня з діамантом» О. Левади (1977), «...і змовкли птахи» І. Шемякина (1978).

Ролі: Сер Тобі («Дванадцята ніч» В. Шекспіра, 1949), Максим («Калино-

вий гай» О. Корнійчука, 1950), Фок («Порт-Артур» І. Попова, О. Степанова, 1952), Титов («Іван Рибаків» В. Гусєва), Полуудін («Персональна справа» О. Штейна; обидві — 1955), Райсер («Доктор філософії» Б. Нушича), Хома («Ой не ходи, Грицю, та й на вечорниці» М. Старицького; обидві — 1956), Шпак («Чому посміхалися зорі» О. Корнійчука), Устим («Дума про Британку» Ю. Яновського; обидві — 1957), Глейтюк [«Лиха доля» («Циганка Аза») М. Старицького, 1958], Харлампій, Лопух [«Не судилося», «Лиха доля», «Циганка Аза») М. Старицького], Корнваль («Король Лір» В. Шекспіра; всі — 1959), Іван Іванович («Дівоча доля» Л. Дмитерка), Чапля («Над Дніпром» О. Корнійчука), Кезгайло («Свічине весілля» І. Кочерги; всі — 1960), Адвокат («Щедрий вечір» Б. Блажека, 1961), Мельник («Фортуна» М. Зарудного, 1964), Відер («Зупиніться!» І. Рачади, 1965), Аполлон («Розплата» О. Корнійчука), Карелін («Шосте липня» М. Шатрова; обидві — 1966), Бен-Акіба («Урієль Акоста» К. Гуцкова), Терентій («Мої друзі» О. Корнійчука; обидві — 1967), Карл II («Дон Сезар де Базан» А. Деннері), Ф. Дюмануара, Каблучка («Рим-17, до запитання» М. Зарудного), Представник міністерства («Пам'ять серця» О. Корнійчука), Мільчек («Помста» А. Фредра; всі — 1969), Вахмістр («Правда» О. Корнійчука, 1970), Муляр («Старий» М. Горького), Журавель («Вірність» М. Зарудного), Дервіш («В ніч місячного затемнення» М. Каріма), Трандацьов («Мартин Боруля» І. Карпенка-Карого), Рибалка, Боцман («Спасибі тобі, мое кохання», «Перший гріх» О. Коломійця), Черногуз («Мої друзі» О. Корнійчука), Рудольф («Голосівський ліс» В. Собка), Нечхай («Маруся Богуславка» М. Старицького), Військовий лікар, Війт («Для домашнього вогнища» І. Франка, інсценізація Ю. Бобошка, А. Драка; «Украдене щастя» І. Франка; всі — 1971), Пес («За дев'ятим порогом» О. Коломійця, 1972), Скирда («Голубі олені» О. Коломійця), Микола Задорожний («Украдене щастя» І. Франка; обидві — 1973), Мина Товченко («Незабутнє» О. Довженка, 1974), Скирда («Кравцов» О. Коломійця, 1975), Уаф («Ярослав Мудрий» І. Кочерги, 1977), Деменюк, слуга («Суд і полум'я» В. Лизогуба, за І. Франком, 1978), Іван («Безталанна» І. Карпенка-Карого), Крячко («Дикий Ангел» О. Коломійця; обидві — 1979), Лошаков («За Сибіром сонце сходить» М. Зарудного, 1980), Золотуєв («Процання в червні» О. Вамшолова), Командир флагмана («Загибель ескадри» О. Корнійчука; обидві — 1981).

1962—64 — Склярєнко Володимир Михайлович (1907—84)—режисер, народний артист УРСР (з 1954); головний режисер Харківського і Львівського ТЮГів, Харківського, Львівського, Київського театрів опери та балету.

У зазначені роки — художній керівник театру ім. І. Франка. Вистави: «Де тирса шуміла» А. Шияна (1963), «Марина», «Фортуна» М. Зарудного (обидві — 1964), «Палаюче серце» В. Свямпшєва (у співавт.), «Зупиніться!» І. Рачади (у співавт.), «Правда і кривда» М. Стельмаха (усі — 1965), «Ой, не ходи, Грицю, та й на вечорниці» М. Старицького (1972).

Смирнов Олександр Максимович (1890—1942) і Смирнова-Іскандер Олександра Василівна (1896—?) — режисери театру й кіно, педагоги. Подружжя. 1919—31, 1934—36 працювали в театрах Києва, Харкова, Одеси, Чернігова, Донецька, Ленінграда, на Одеській кіностудії ВУФКУ, викладали в київському Музично-драматичному інституті ім. М. Лисенка.

В театрі ім. І. Франка здійснили вистави: «Седі» С. Моєма і Д. Колтона (1927), «Над» В. Винниченка, «Митька на царстві» К. Ліпскерова (обидві — 1928), «Ділок» В. Газенклевера (1929), «Невідомі солдати» Л. Первомайського (1931).

1968—2000 — Сміян-Берізка Валентина Сергіївна (1925—2000) — актриса, заслужена артистка УРСР (з 1967); актриса українських драматичних театрів Дрогобича, Дніпропетровська, Запоріжжя, Львова (1948—68).

Ролі в театрі ім. І. Франка: Анеля («Для домашнього вогнища» І. Франка, інсценізація Ю. Бобошка, А. Драка; 1968), Катерина («Пам'ять серця» О. Корнійчука, 1970), Альдонса («Людина з Ламанчі» Д. Вассермана, Дж. Деріона), Ваніна («Життєське море» І. Карпенка-Карого), Шумова («Спадщина» А. Софронова; всі — 1971), Оксана («Тил» М. Зарудного, 1972), Марійка («Солдатська вдова» М. Анкілова, 1973), Дуня, Марина («Пора жовтого листя», «Таке довге, довге літо» М. Зарудного; обидві — 1974), Дорота («Краків'яни і гуралі» В. Богуславського, 1976), Маргет Шольц («Старим козацьким способом» А. Софронова, 1978), Світлана («Маєстро, туші!» М. Зарудного, 1979), Шанель («Вісім люблячих жінок» Р. Тома, 1980), Роза Олександрівна («Ретро» О. Галіна, 1981) та ін.

1970—2003 — Ставицький Борис Петрович (1927—2003) — актор, заслужений артист УРСР (з 1951); артист Ужгородського драматичного театру (1948—50), Харківського українського драматичного театру ім. Т. Шевченка (1951—62), Тбіліського російського драматичного театру (1962—66), Київського академічного російського драматичного театру ім. Лесі Українки (1966—70).

Ролі в театрі ім. І. Франка: Гелен («Касандра» Лесі Українки, 1970), Сервантес («Людина з Ламанчі» Д. Вассермана, Дж. Деріона), Дівана («В ніч місячного затемнення» М. Каріма), Капітан («Перший гріх» О. Коломійця), Шумов («Спадщина» А. Софронова; всі — 1971), Сергій Турбай («Дороги, які ми вибираємо» М. Зарудного), Расота («За дев'ятим порогом» О. Коломійця), Хома («Ой, не ходи, Грицю, та й на вечорниці!» М. Старицького; всі — 1972), Плетньов («Солдатська вдова» М. Анкілова), Пелех («Лавровий вінок» Л. Дмитерка), Федір Іванович («Голубі олені» О. Коломійця), Самрость («Дві сім'ї» М. Кропивницького; всі — 1973), Роман («Незабутнє» О. Довженка), Берік («Таке довге, довге літо» М. Зарудного), Давид («Ярослав Мудрий» І. Кочерги), Рискаубей («В ніч місячного затемнення» М. Каріма), Мартинюк («Здрастуй, Прип'ять!» О. Левади), Антін Гай («Недоспівана пісня» О. Підсухи), Шумов («Спадщина» А. Софронова), Павел Петков («Шоколадний солдатик» Б. Шоу; всі — 1974), Петре, бригадир («Каса маре» Й. Друце), Отто Вангель («Ко-

мандант Берліна» В. Собка; обидві — 1975), Бардос («Краків'яни і гуралі» В. Богуславського), Клаверов («Тіні» М. Салікова-Щедрина), Маслін («Влада» А. Софронова; всі — 1976), Матвій («Перстень з діамантом» О. Левади), Стефан Драгоданоглу («Біла підніжжя Вітоші» П. Яворова; обидві — 1977), Анатолій Іванович («...і змовки птахи» І. Шамякіна, 1978), Пігловський («За Сибіром сонце сходить» М. Зарудного, 1980), Репников («Прощання в червні» О. Вампілова), Командир флагмана («Загибель ескадри» О. Корнійчука; обидві — 1981), Ромей («Камінь русина» О. Коломійця, 1982), Понтій Пілат («Майстер і Маргарита» за М. Булгаковим), Вулкан, Дрансес («Енеїда» за І. Котляревським), Богоявленський («Кабанчик» В. Розова; всі — 1990). Стебловський Володимир Васильович (1906—90) — театральний діяч, заступник начальника відділу театрів Управління в справах мистецтв при РНК УСРР (1936—38), директор Київського театру музичної комедії (1939—43), директор Української державної філармонії (1949—52), заступник директора, директор Київського російського драматичного театру ім. Лесі Українки (1952—59), головний редактор гострольного відділу Українського гострольного об'єднання (1965—67).

У цьому театрі — заступник директора (1934—36), директор (1944—49), директор-розпорядник (1960—65).

1954—68 — Степанков Костянтин Петрович (1926—2004) — актор театру й кіно, народний артист СРСР (з 1978), викладач Київського інституту театрального мистецтва ім. І. Карпенка-Карого (з 1953), актор Київської кіностудії художніх фільмів ім. О. Довженка (з 1968).

Ролі в театрі ім. І. Франка: Пан Рибцю («Човен хитається» Я. Галана, 1957), Колюнчик («Грані алмаза» Ю. Бобошка, В. Гончарова, П. Пасеки), Стенлі Кейч, капітан розвідки («Гість з того світу» Л. Гаркуші), Трандальов («Мартин Боруля» І. Карпенка-Карого), Василь Бойчук («Кров'ю серця» П. Пасеки, О. Свердлова), Князь Гантімуров («Порт-Артур» І. Попова, О. Степанова), Перший парубок, Янко («Ой не ходи, Грицю, та й на вечорниці», «Лиха доля» («Циганка Аза») М. Старицького), Умберто («Азумена Мартурано» Е. де Філіппо), Едгар («Король Лір» В. Шекспіра; всі — 1959), Невідомий («Сто тисяч» І. Карпенка-Карого, 1960), Двадцятирічний («Щедрий вечір» В. Блажека), Перший ведучий, Вайонен («Оптимістична трагедія» В. Вишневського), Некрасов («Пророк» І. Кочерги), Чернець («Фауст і смерть» О. Левади; всі — 1961), Коляндра, кравець («Свічине весілля» І. Кочерги), Едуарте Грасіо («День народження Терези» Г. Мдівані), Учитель танців («Міщанин-шляхтич» Ж.-Б. Мольєра), Ральф Суенс («Острив Афродіти» А. Парніса), Молодий в'язень («На дні морському» М. Руденка), Парубок («Украдене щастя» І. Франка), Генріх Вунд («Гра без правил» Л. Шейніна; всі — 1962), Тимофій Шпак («Чому посміхалися зорі» О. Корнійчука), Раду («У неділю рано зілля копала» О. Кобилянської), Юзеф Ольховський, єзуїт («Де тирса шуміла» А. Шияна; всі — 1963), Чита, він же Назаренко («Петрівка, 38» Ю. Семенова), Чарлз («Повпред» І. Шведова; обидві —

1964), Павло («Планета сподівань» О. Коломійця), Мюллер («Зупиніться!» І. Рачади), Поцілуйко («Правда і кривда» М. Стельмаха), Перепелиця («Де тирса шуміла» А. Шияна; всі — 1965), Лопучковський («Шельменко-денщик» Г. Квітки-Основ'яненка), Александрович, есер («Шосте липня» М. Шатрова; обидві — 1966), Де Сантос, рабин («Уріель Акоста» К. Гуцкова, 1967), Комісар («Коли мертві оживають» І. Рачади), Поцілуйко («Правда і кривда» М. Стельмаха; обидві — 1968) та ін. Терещенко Марко Степанович (1894—1982) — режисер, актор, заслужений артист УСРР (з 1930); керівник «Центростудії» в Києві (1921—26), художній керівник Одеського українського драматичного театру (1927—29) і Київського театру музичної комедії (1936), викладач Харківського інституту культури (1945—76).

Вистави в театрі ім. І. Франка: «Маруся Шурай» І. Микитенка (за М. Старицьким; 1935), «Суєта» І. Карпенка-Карого (1936).

1952—68 — Тесля Григорій Терентійович (1909—68) — актор театру й кіно, заслужений артист УРСР (з 1951); актор пересувних театрів Донбасу (з 1930-х рр.), драматичного театру м. Дрогобич (1944—52). Ролі в театрі ім. І. Франка: Єгор («Єгор Буличов та інші» М. Горького), Фельдфебель («Порт-Артур» І. Попова, О. Степанова; обидві — 1952), Карпо Карлович («Не називаючи прізвищ» В. Минка, 1953), Дремлюга («Крига» О. Корнійчука, 1954), Бубна («Мовчати заборонено» В. Минка, 1955), Терентій Борозна («Грані алмаза» Ю. Бобошка, В. Гончарова), Гервасій, Макар Барильченко («Мартин Боруля», «Суєта» І. Карпенка-Карого), Макар Ступа («Банкір» О. Корнійчука), Верба («Кров'ю серця» П. Пасеки, О. Свердлова), Остапчук («Порт-Артур» І. Попова, О. Степанова), Іван Андрійович, Війт («Не судилося», «Лиха доля» («Циганка Аза») М. Старицького), Перший лицар Ліра («Король Лір» В. Шекспіра; всі — 1959), Назар Петрович («Дівоча доля» Л. Дмитерка), Шавула, війт («Свічине весілля» І. Кочерги; обидві — 1960), Іван Романюк («Калиновий гай» О. Корнійчука), Галабурда («Пережесні стежки» за І. Франком), Прош'ян, член ЦК партії есерів («Шосте липня» М. Шатрова; всі — 1966).

1931—40 — Ткаченко Семен Михайлович (1901—68) — режисер, педагог, заслужений артист УРСР (з 1940); директор Київського інституту театрального мистецтва ім. І. Карпенка-Карого (1947—61).

В театрі ім. І. Франка працював режисером. Поставив спектаклі: «Штурм» О. Корнійчука (1931), «Район» Я. Городського, «Суд» В. Кіршона (обидва — 1933), «Честь» Г. Мдівані (1938), «Страшний суд» В. Шкваркіна (1940).

Тягну Борис Хомич (1904—64) — режисер, педагог, народний артист УРСР (з 1954); головний режисер Львівського українського драматичного театру ім. М. Заньковецької (1948—64).

В театрі ім. І. Франка здійснив виставу «Велика сила» Б. Ромашова (1948).

1936—86 — Ужвій Наталія Михайлівна (1898—1986) — актриса театру й кіно, народна артистка УРСР (з 1940) і СРСР (з 1944), Герой Соціалістичної Праці

(1974), Лауреат Державної премії СРСР (1946, 1949, 1951), Державної премії УРСР ім. Т. Шевченка (1984), голова Українського театрального товариства (1954—73).

Ролі в театрі ім. І. Франка: Оксана («Устим Кармалюк» В. Суходольського), Королева Єлизавета («Дон Карлос» Ф. Шіллера; обидві — 1936), Софія («Останні» М. Горького), Варка («Безталанна» І. Карпенка-Карого), Марина Тайга, Наташа («Банкір», «Правда» О. Корнійчука), Марина Мнішек («Борис Годунов» О. Пушкіна; всі — 1937), Анна Андріївна («Ревізор» М. Гоголя), Маруся («Ой, не ходи, Грицю, та й на вечорниці» М. Старицького; обидві — 1938), Юлія Тугіна («Остання жертва» О. Островського, 1939), Анна («Украдене щастя» І. Франка, 1940), Маруся («Маруся Богуславка» М. Старицького), Беатріче («Багато галасу даремно» В. Шекспіра; обидві — 1941), Галина («Хрещатий яр» Л. Дмитерка, 1944), Ярина («Приїздять у Дзвонкове» О. Корнійчука, 1945), Раневська («Вишневий сад» А. Чехова), Ліза («Переможці» Б. Чирскова; обидві — 1946), Аліса («Глибоке коріння» Дж. Гоу, А. Д'Юссо, 1947), Ваніна («Житєйське море» І. Карпенка-Карого), Кручиніна («Без вини винувати» О. Островського; всі — 1948), Ганна Ліхта («Змова приречених» М. Вірги), Таня («За другим фронтом» В. Собка; обидві — 1949), Катерина («Завтра вранці» О. Ільченка), Наталка Ковшик («Калиновий гай» О. Корнійчука; обидві — 1950), Любов Ярова («Любов Ярова» К. Треньова), Анна Олсен («На грані ночі і дня» А. Якобсона; обидві — 1951), Глафіра («Єгор Буличов та інші» М. Горького), Мадам Стессель («Порт-Артур» І. Попова, О. Степанова; обидві — 1952), Славка («Земний рай» О. Васильєва), Анфіса («Угрюм-ріка» В. Шишкова, інсценізація В. Василька; обидві — 1953), Ганна Борлаківська («Петербурзька осінь» О. Ільченка), Ганна Падоліст («Крила» О. Корнійчука; обидві — 1954), Маргеріт («Крадіжка» Дж. Лондона), Малютіна («Персональна справа» О. Штейна; обидві — 1955), Москальова («Дядечків сон» за Ф. Достоевським, 1956), Катерина Безсмертна («Чому посміхалися зорі» О. Корнійчука), Філумена («Філумена Мартурано» Е. де Філіппо; обидві — 1957), Леєна Туйск («Блудний син» Е. Раннета, 1959), Марія Романівна («Дівоча доля» Л. Дмитерка, 1960), Мати («Фауст і смерть» О. Левади), Ламбріні Кіріакулі («Острів Афродіти» А. Парніса; обидві — 1961), Анна Вельмут («Гра без правил» А. Шейніна, 1962), Ганна Іванівна («Істина дорожча» С. Голованівського), Софія («Де тирса шуміла» А. Шіяна; обидві — 1963), Анна фон Ріхтер («Зупиніться!» І. Рачади, 1965), Варвара («Розплата» О. Корнійчука, 1966), Люсі Купер («Поступися місцем» В. Дельмар, 1968), Мати («Вірність» М. Зарудного), Ганна («Маруся Богуславка» М. Старицького; обидві — 1970), Танкабіке («В ніч місячного затемнення» М. Каріма, 1971), Мати («За дев'ятим порогом» О. Коломійця, 1972), Устина Федорівна («Пора жовтого листя» М. Зарудного, 1973), Марфа Купрієнко («Здрастуй, Прип'ять!» О. Левади), Юлія Шаблінська («Для домашнього вогнища» І. Франка, інсценізація Ю. Бобошка, А. Драка; обидві — 1974),

Олімпія Торська («Суд і полум'я» В. Лизогуба, за І. Франком, 1978), Войницька («Дядя Ваня» А. Чехова, 1979), Роза Олександрівна («Ретро» О. Галіна, 1981) та ін.

Улановський Михайло Семенович (1913—91) — художник театру, заслужений діяч мистецтв УРСР (з 1956); художник театрів у Москві (1932—41), Свердловську (1944—66), Київського академічного російського драматичного театру ім. Лесі Українки (1966—82), Київського театру оперети (1984—88).

У театрі ім. І. Франка оформив вистави: «Поступися місцем» В. Дельмар (1968), «Спадщина» А. Софронова (1971), «Солдатська вдова» М. Анкілова, «Лавровий вінок» Л. Дмитерка (обидві — 1973), «Недоспівана пісня» О. Підсухи (1974), «Влада» А. Софронова (1976), «... і змовкли птахи» І. Шем'якіна (1978).

Уманський Моріц Борисович (1907—48) — художник театру й кіно, лауреат Державної премії СРСР (1948).

В театрі ім. І. Франка оформив вистави: «Справа честі» І. Микитенка (1931), «Загибель ескадри» О. Корнійчука (1933), «Інтервенція» Л. Славіна (1934), «Боягуз» О. Крона (1935), «Дні юності» І. Микитенка (1936), «Ішов солдат з фронту» В. Катаєва (1938), «Поетова доля» С. Голованівського (1939), «Загибель ескадри» О. Корнійчука (нове оформлення разом з М. Драком), «Украдене щастя» І. Франка (обидві — 1940), «Хрещатий яр» Л. Дмитерка (1944), «Генерал Ватутін» Л. Дмитерка, «Переможці» Б. Чирскова (обидві — 1946), «Молода гвардія» за О. Фадєєвим, 1947), «Вас викликає Таймир» К. Ісаєва, О. Гаїча, «Велика сила» Б. Ромашова (обидві — 1948).

1956—57 — Харченко Василь Іванович (1910—71) — режисер, народний артист УРСР (з 1954); викладач (з 1956), професор (з 1971) Київського інституту театрального мистецтва ім. І. Карпенка-Карого. В театрі ім. І. Франка поставив спектакль «Банкір» О. Корнійчука (1956).

Хохлов Костянтин Павлович (1885—1956) — режисер, актор, педагог, народний артист СРСР (з 1944), художній керівник Київського російського драматичного театру ім. Лесі Українки (1938—54).

В театрі ім. І. Франка здійснив виставу «Вишневий сад» А. Чехова (1946).

Цапок Георгій Антонович (1896—1971) — художник театру, графік.

В театрі ім. І. Франка оформив вистави: «Панцерник 14—69» В. Іванова, «Заколот» за Д. Фурмановим (обидві — 1928), «Диктатура» І. Микитенка (1929), «Постріл» О. Безименського (1931), «Останні» М. Горького (1937).

1952—97 — Цимбаліст Віктор Петрович (1930—98) — актор театру й кіно, народний артист УРСР (з 1982).

Ролі в театрі ім. І. Франка: Дукельський («Порт-Артур» І. Попова, О. Степанова, 1952), Нетухидхага («Не називаючи прізвищ» В. Мінка, 1953), Акакій Церетелі («Петербурзька осінь» О. Ільченка, 1954), Іван Рибаків («Іван Рибаків» В. Гусєва), Степан («Персональна справа» О. Штейна; обидві — 1955), Гриць («Ой не ходи, Грицю, та й на вечорниці» М. Старицького, 1956), Андрій («Кров'ю серця» О. Бойченка, 1957), Манеліч («Долина сліз» А. Гімерри),

Роман («Веселка» М. Зарудного), Богдан («На хуторі біля Диканьки» В. Мінка), Василь [«Лиха доля» («Циганка Аза») М. Старицького; всі — 1958], Демид, Гупаленко («Суєта» І. Карпенка-Карого), Макар Хмара («Чому посміхалися зорі» О. Корнійчука), Дмитро («Не судилося» М. Старицького), Едмунд («Король Лір» В. Шекспіра; всі — 1959), Орел («Над Дніпром» О. Корнійчука), Іван Свічка («Свічине весілля» І. Кочерги; обидві — 1960), Судар («Петрівка, 38» Ю. Семенова, 1964), Макар («Сторінка щоденника» О. Корнійчука), Страж («Антігона» Софокла), Марко («Правда і кривда» М. Стельмаха; всі — 1965), Батура («Калиновий гай» О. Корнійчука, 1966), Островий («Сині роси» М. Зарудного), Кость («Мої друзі» О. Корнійчука; обидві — 1967), Василь («На сьомому небі» М. Зарудного), Михайло («Голосівський ліс» В. Собка; обидві — 1968), Пуд («Рим-17, до запитання» М. Зарудного), Гонта («Горлиця» О. Коломійця), Микола («Пам'ять серця» О. Корнійчука; всі — 1969), Богун («Вірність» М. Зарудного), Аристарх («Фараони» О. Коломійця), Шахтар, Брага («Правда», «Сторінка щоденника» О. Корнійчука), Журейко, каменяр («Ярослав Мудрий» І. Кочерги), Сінон, еллін («Кассандра» Лесі Українки), Вісник («Антігона» Софокла), Сафон («Маруся Богуславка» М. Старицького), Імре Хайду («Для домашнього вогнища» І. Франка, інсценізація Ю. Бобошка, А. Драка; всі — 1970), Арсен Райг, Гуля («Вірність», «Рим-17, до запитання» М. Зарудного), Ялсигул («В ніч місячного затемнення» М. Каріма; всі — 1971), Гетьман, Курінний («За дев'ятим порогом» О. Коломійця; обидві — 1972), Степан Уваров («Солдатська вдова» М. Анкілова), Мартин Гогол («Пора жовтого листя» М. Зарудного), Скірда («Голубі олені» О. Коломійця), Самрось («Дві сім'ї» М. Кропивницького; всі — 1973), Іван («Незабутнє» О. Довженка), Чарій («Таке довге, довге літо» М. Зарудного), Арлянь («Здрастуй, Прип'ять!» О. Левади), Йосип Кимович («Недоспівана пісня» О. Підсухи; всі — 1974), Дід, Васильков («Кравцов» О. Коломійця), Альберт Кемпке («Командант Берліна» В. Собка; обидві — 1975), Бриндас («Краків'яни і гуралі» В. Богуславського), Обтяжнов («Тіні» М. Салтикова-Щедріна), Голова («Майська ніч» М. Старицького, за М. Гоголем; усі — 1976), Матвій («Перстень з діамантом» О. Левади), Росс («Макбет» В. Шекспіра; обидві — 1977), Рябенко («Старим козацьким способом» А. Софронова), Коваль («Суд і полум'я» В. Лизогуба, за І. Франком; обидві — 1978), Становий («Маєстро, туш!» М. Зарудного), Іван («Безталанна» І. Карпенка-Карого), Бабич («Украдене щастя» І. Франка; всі — 1979), Барабаш («За Сибіром сонце сходить» М. Зарудного, 1980), Боцман Бухта («Загибель ескадри» О. Корнійчука, 1981), Железнов («Вася Железнова» М. Горького), Забрюха («Конотопська відьма» за Г. Квіткою-Основ'яненком), Криницький («Павлінка» Я. Купали; всі — 1982), Борис («Земний рай» О. Васильєва, 1983), Лейзер («Тев'є-Тевель» Г. Горіна, за Шолом-Алейхемом; 1989), Явір («Даринка, Гриць та нечиста сила» В. Бойка), Семпліяр («Майстер і Маргарита»

та» за М. Булгаковим), Голова («Різдвяна ніч» за М. Гоголем), Гайдамака («Сава Чалий» І. Карпенка-Карого), Зевс («Енеїда» за І. Котляревським), Перебендя («Здавалося б, одне лиш слово...» А. Малишка), Мсьє Клебер Карльє («Блез» К. Маньє), Казкар, він же Лоскотон («Цар Плаксії та Лоскотон» за В. Симоненком), Воввода («Мазепа» Ю. Словацького; всі — 1990), Платон («Засватана — не вінчана» В. Бегми, М. Ткача; за драмою І. Карпенка-Карого, 1991), Степан Дранко («Пошилися у дурні» М. Кропивницького), Дід Микола Струг («Зимовий вечір» М. Старицького; обидві — 1992), Аврам («Патетична соната» М. Куліша, 1993), Степан Безродний («Талан» М. Старицького, 1994), Усай («Житєйське море» І. Карпенка-Карого), Яненко («Гегьман Дорошенко» Л. Старицької-Черняхівської; обидві — 1995), Старий Тесля («Мерлін, або Спустошена країна» Т. Дорста, У. Елер), Тихон, Старшина [«Український водевіль» («На руїнах», «По ревізії» М. Кропивницького); всі — 1997] та ін.

1939—41, 1944—76 — Чайка Варвара Пилипівна (справж. — Рубашко; 1899—1976) — актриса театру й кіно, заслужена артистка УРСР (з 1951); артистка Дніпропетровського театру ім. Т. Шевченка (1924—35), Донецького драматичного театру ім. А. Луначарського (1935—36).

Ролі в театрі ім. І. Франка: Тетяна («Суєта» І. Карпенка-Карого), Параска («В степах України» О. Корнійчука), Глафіра Фірсівна («Остання жертва» О. Островського), Вуся Шурай («Ой, не ходи, Грицю, та й на вечорниці» М. Старицького), Варвара Іванівна («Страшний суд» В. Шкваркіна), Баба Галя («Потомки» Ю. Яновського; всі — 1940), Мати, стара селянка («Генерал Ватутін» Л. Дмитерка), Параска («Сто тисяч» І. Карпенка-Карого), Гапка, самогонниця («Приїздить у Дзвонкове» О. Корнійчука), Перша сусідка («Украдене щастя» І. Франка; всі — 1946), Кулагіна («Далеко від Сталінграда» А. Сурова), Бабуся Віра («Молода гвардія» за О. Фадєєвим; обидві — 1947), Співачка («Вас викликає Таймир» К. Ісаєва, О. Галича), Оксана Андріївна («Макар Діброва» О. Корнійчука), Дарія Василівна («Велика сила» Б. Ромашова; всі — 1948), Журіна («Щастя» П. Павленка, С. Радзінського, 1949), Іванівна («Завтра вранці» О. Льченка), Палажка («Мартин Боруля» І. Карпенка-Карого), Христина Архипівна («Платон Кречет» О. Корнійчука), Пивокурова («Остання жертва» О. Островського; всі — 1950), Стеха («Глитай, або ж Павук» М. Кропивницького), Матушка («Любов Ярова» К. Треньова), Хазяйка на вечорницях («Назар Стодоля» Т. Шевченка; всі — 1951), Пошляпокіна («Ревізор» М. Гоголя), Здобунова, знахарка («Стор Буличов та інші» М. Горького), Біке («Честь сім'ї» Г. Мухтарова; всі — 1952), Надія («Крила» О. Корнійчука, 1954), Гарбузиха («Лиха доля» («Циганка Аза») М. Старицького, 1959).

Шамо Ігор Наумович (1925—82) — композитор, музичний діяч, народний артист УРСР (з 1975), лауреат Державної премії УРСР ім. Т. Шевченка (1976).

Написав музику до вистав театру ім. І. Франка: «У неділю рано зілля копала» О. Кобиланської (1963), «Регбі» Д. Беллека, П. Кантена (1964), «Планета

сподівань» О. Коломійця (1965), «Уріль Аокста» К. Гудцова, «Спасибі тобі, моє кохання» О. Коломійця (обидві — 1967), «Горлиця» О. Коломійця (1969), «Правда» О. Корнійчука (1970), «Перший гріх» О. Коломійця (1971), «Зворотна адреса» А. Алексіна, «Пора жовтого листа» М. Зарудного, «Голубі олені» О. Коломійця (всі — 1973), «Таке довге, довге літо» М. Зарудного (1974), «Під високими зорями» М. Зарудного, «Кравцов» О. Коломійця (обидві — 1975), «Золоті вогнища» І. Штока (1976), «Тил» М. Зарудного (1977), «Макбет» В. Шекспіра (1978).

Шапорін Юрій Олександрович (1887—1966) — композитор, народний артист СРСР (з 1954), лауреат Державної премії СРСР (1941, 1946, 1952).

Автор музики до вистави театру ім. І. Франка «Борис Годунов» О. Пушкіна (1937).

Шпінель Йосип Аронович (1892—1980) — художник театру й кіно, живописець, графік, заслужений діяч мистецтв РРФСР (з 1940), лауреат Державної премії СРСР (1951).

Оформив виставу театру ім. І. Франка «Містечко Ладеню» Л. Первомайського (1932, разом з С. Маңделем).

1934—54 — Шумський Юрій Васильович (справж. — Шомін; 1887—1954) — актор театру й кіно, режисер, народний артист СРСР (з 1944), лауреат Державної премії СРСР (1950, 1951). Працював в Одеській державній драмі (1925—34).

Ролі в театрі ім. І. Франка: Гайдай, Платон («Загибель ескадри», «Платон Кречет» О. Корнійчука; обидві — 1934), Дорофей («Боягуз» О. Крона), Ярчук («Соло на флейті» І. Микитенка; обидві — 1935), Кармалюк («Устим Кармалюк» В. Суходольського), Філіпп II («Дон Карлос» Ф. Шіллера; обидві — 1936), Дмитро, Тарас Голота («Правда» О. Корнійчука), Борис Годунов («Борис Годунов» О. Пушкіна; всі — 1937), Городничий, Хлестаков («Ревізор» М. Гоголя, 1938), Богдан Хмельницький («Богдан Хмельницький» О. Корнійчука, 1939), Галушка («В степах України» О. Корнійчука, 1940), Гнат («Безталанна» І. Карпенка-Карого), Бенедикт («Багато галасу даремно» В. Шекспіра; обидві — 1941), Ватутін («Хрещатий яр» Л. Дмитерка, 1944), Прокіп Ключка («Приїздить у Дзвонкове» О. Корнійчука, 1945), Генерал Муравйов («Переможці» Б. Чиркова, 1947), Професор Буйко («Професор Буйко» Я. Баша), Коста Варра («Змова приречених» М. Вірти), Сем Гібсон («За другим фронтом» В. Собка), Софрон («Маруся Богуславка» М. Старицького; всі — 1949), Романюк («Калиновий гай» О. Корнійчука, 1950), Швандя («Любов Ярова» К. Треньова, 1951), Світловидов («Дніпрові зорі» Я. Баша), Буличов («Стор Буличов та інші» М. Горького; обидві — 1952), Адмірал Макаров («Порт-Артур» І. Попова, О. Степанова, 1954).

1926—61 — Юра Гнат Петрович (1888—1966) — актор, режисер, народний артист СРСР (з 1940), лауреат Державної премії СРСР (1949, 1951), професор Київського інституту театрального мистецтва ім. І. Карпенка-Карого (1946—61).

Один із засновників Нового українського драматичного театру ім. І. Франка (Вінниця, 1920, з 1923 — у Харкові, з

1926 — Київський український драматичний театр ім. І. Франка), який очолював до 1961 (з 1954 — разом із М. Крушельницьким). Здійснив вистави: «Вій» (за М. Гоголем, переробка Остапа Вишні; 1926), «Сон літньої ночі» В. Шекспіра (1927), «Пригоди бравого солдата Швейка» за Я. Гашеком, «Панцерник 14-69» В. Іванова, «Заколот» за Д. Фурмановим (усі — 1928), «Мина Мазайло» М. Куліша, «Диктатура», «Кадри» І. Микитенка, «Сигнал» С. Поливанова, Л. Прозоровського (всі — 1929), «Постріл» О. Безименського, «Справа честі» І. Микитенка (обидві — 1931), «Страх» О. Афіногенова, «Пляцдарм» М. Ірчана, «Дівчата нашої країни» І. Микитенка, «Містечко Ладеню» Л. Первомайського, «Трибунал» О. Ржевського (всі — 1932), «Весілля Фігаро» П. Бомарше, «На перші гулі» С. Васильченка, «Суд» В. Кіршона, «Загибель ескадри» О. Корнійчука, «Москаль-чарівник» І. Котляревського, «По ревізії» М. Кропивницького, «Як ковбаса та чарка, то минеться й сварка» М. Старицького (усі — 1933), «Майстри часу» І. Кочерги, «Бастилія Божої Матері» І. Микитенка (обидві — 1934), «Боягуз» О. Крона, «Соло на флейті» І. Микитенка (обидві — 1935), «Дон Карлос» Ф. Шіллера (1936), «Безталанна» І. Карпенка-Карого, «Банкір», «Правда» О. Корнійчука (усі — 1937), «Ішов солдат з фронту» В. Катаєва (1938), «Богдан Хмельницький» О. Корнійчука (1939), «В степах України» О. Корнійчука, «Украдене щастя» І. Франка, «Потомки» Ю. Яновського (всі — 1940), «Маруся Богуславка» М. Старицького (1941), «Фронт» О. Корнійчука (у Семіпалатинську; 1942), «Хрещатий яр» Л. Дмитерка (1944), «Сто тисяч» І. Карпенка-Карого, «Приїздить у Дзвонкове» О. Корнійчука (обидві — 1945), «У пущі» Лесі Українки, «Переможці» Б. Чиркова (обидві — 1946), «Житєйське море» І. Карпенка-Карого, «Макар Діброва» О. Корнійчука (обидві — 1948), «Незабутній 1919-й» В. Вишневського, «Глитай, або ж Павук» М. Кропивницького, «На грані ночі і дня» А. Якобсона (усі — 1951), «Ревізор» М. Гоголя, «Порт-Артур» І. Попова, О. Степанова (обидві — 1952), «Щастя» П. Павленка, С. Радзінського (1953), «Мартин Боруля» І. Карпенка-Карого, «Калиновий гай», «Крила» О. Корнійчука (всі — 1954), «Пригоди бравого солдата Швейка» Я. Гашека, у власній інсценізації; 1955), «Украдене щастя» І. Франка (повновлення; 1956), «Дума про Британку» Ю. Яновського (1957), «На хуторі біля Диканьки» В. Минка (1958), «Свічине весілля» І. Кочерги (1960), «Пророк» І. Кочерги (1961).

Ролі: Берлюро («Гендлярі славою» М. Паньйола, П. Нівуа, 1926), Терешко Сурма («Суєта» І. Карпенка-Карого, 1937), Бонавентура («Сто тисяч» І. Карпенка-Карого, 1946), Крамарюк, актор («Житєйське море» І. Карпенка-Карого, 1948), Максим Хвортун («Доки сонце зійде, роса очі виїсть» М. Кропивницького, 1949), Боруля («Мартин Боруля» І. Карпенка-Карого, 1950), Ніколаєв («Незабутній 1919-й» В. Вишневського), Бичок («Глитай, або ж Павук» М. Кропивницького; обидві — 1951) та ін.

1926—48 — Юра Олександр Петрович (псевд. — Юра-Юрський; 1895—1968)

— актор, перекладач, народний артист УРСР (з 1947) і Узбецької РСР (з 1944); артист (читець) Київської філармонії (1948—59). Актор театру ім. І. Франка з 1920 (спочатку у Вінниці й Харкові).

Ролі: Кувадло («Любов і дим» І. Дніпровського), Мак-Фелл («Седі» С. Моема, Д. Колтона; обидві — 1927), Юрій Мнішек («Митька на царстві» К. Ліпскерова), Фурманов («Заколот» за Д. Фурмановим; обидві — 1928), Компас («Ділок» В. Газенклевера), Начальник штабу червоних («Сигнал» С. Поліванова, С. Прозоровського; обидві — 1929), Матрос Пляшка («Коммольці» Л. Первомайського, 1930), Хаїм Кушер («Містечко Ладеню» Л. Первомайського, 1932), Брідуазон («Весілля Фігаро» П. Бомарше), Стрижень («Загибель ескадри» О. Корнійчука; обидві — 1933), Яків («Останні» М. Горького), Іван, Макар Барильченко («Безталанна», «Суєта» І. Карпенка-Карого), Дмитро Голога («Правда» О. Корнійчука), Князь Шуйський («Борис Годунов» О. Пушкіна; всі — 1937), Бобчинський, Осип («Ревізор» М. Гоголя), Дід Івасенко («Ішов солдат з фронту» В. Катаєва (всі — 1938), Т. Шевченко («Поетова доля» С. Голованівського), Лубенко, отаман («Богдан Хмельницький» О. Корнійчука; обидві — 1939), Салай Салтанович («Остання жертва» О. Островського), Дід Мелхиседек («Потомки» Ю. Яновського; обидві — 1940), Годвінсон, Дядько Лев («У пущі», «Лісова пісня» Лесі Українки; обидві — 1946), Андрій Валько («Молода гвардія» за О. Фадєєвим), Лавров («Переможці» Б. Чирскова, обидві — 1947). Поставив спектакль «Інтервенція» Л. Славина (разом із О. Ватулею, 1934).

1926—1957 — Юра Терентій Петрович (1884—1973) — актор театру й кіно, народний артист УРСР (з 1940).

Працював у театрі ім. І. Франка з 1921 (спочатку у Вінниці, Харкові), викладав у студії при театрі (1937—38, 1945—46). Ролі: Гнат Гиря («97» М. Куліша, 1926), Белов («Заколот» за Д. Фурмановим, 1928), Юрій Мнішек («Митька на царстві» К. Ліпскерова), Чирва Козир («Диктатура» І. Микитенка; обидві — 1929), Хома Недобитий («Маруся Шурай» І. Микитенка, за М. Старицьким, 1935), Дід Шумейко («Дні юності» І. Микитенка, 1936), Карпо, Іван («Суєта», «Безталанна» І. Карпенка-Карого), Боцман Кобза, Делегат-селянин («Загибель ескадри», «Правда» О. Корнійчука), Варлаам («Борис Годунов» О. Пушкіна; всі — 1937), Земляника («Ревізор» М. Гоголя), Ткаченко («Ішов солдат з фронту» В. Катаєва), Бублик («Платон Кречет» О. Корнійчука; всі — 1938), Сотник Тур («Богдан Хмельницький» О. Корнійчука, 1939), Сорокотишчанин («Суєта» І. Карпенка-Карого), Галушка, Вахмістр («В степах України», «Правда» О. Корнійчука), Фіноген («Хазяїн» І. Тобілевича; всі — 1940), Холоденко («Генерал Ватутін» Л. Дмитерка), Дід Явтух («Приїздить у Дзвонкове» О. Корнійчука), Водяник («Лісова пісня» Лесі Українки; всі — 1946), Тимофій Рижов («Правда» О. Корнійчука), Пантелеєв («Переможці» Б. Чирскова; обидві — 1947), Кислов («По той бік» А. Барянова), Усай («Житейське море» І. Карпенка-Карого), Орлов («Макар Діброва» О. Корнійчука; всі — 1948), Мілош Недел («Юліус Фучік» Ю. Буряківського), Гуго Вастіс («Змова

приречених» М. Вірти), Максим Хвортуна («Доки сонце зійде, роса очі виїсть» М. Кропивницького; всі — 1949), Жолудь, боцман («За горизонтом» І. Гайдаєнка, І. Беркуна), Будячок («Завтра вранці» О. Ільченка), Боруля («Мартин Боруля» І. Карпенка-Карого; всі — 1950), Ніколаєв («Незабутній 1919-й» В. Вишневського), Бичок («Глинтай, або ж Павук» М. Кропивницького), Чир («Любов Ярова» К. Треньова; всі — 1951), Земляника («Ревізор» М. Гоголя, 1952).

1934—47 — Юривна Тетяна Петрівна (1902—71?) — актриса, заслужена артистка Узбецької РСР (з 1944).

Ролі: Ліда Званцева («Майстри часу» І. Кочерги, 1934), Соня Ткаченко («Ішов солдат з фронту» В. Катаєва), Христина Архипівна («Платон Кречет» О. Корнійчука), Галина Шеньова («Ой не ходи, Грицю, та й на вечорниці» М. Старицького; всі — 1938), Василина («Суєта» І. Карпенка-Карого), Оксана («Загибель ескадри» О. Корнійчука), Катя («Державна справа» В. Малакова, Д. Шкневського), Христя («Потомки» Ю. Яновського; всі — 1940), Наталка Гайова («Приїздить у Дзвонкове» О. Корнійчука), Бруклі («У пущі» Лесі Українки), Ріверсова жінка («У пущі» Лесі Українки, вистава-концерт; всі — 1946), Дуся Рязанова («Старі друзі» Л. Малюгіна, 1947) та ін.

1927—74 — Яковченко Микола Федорович (1900—74) — актор театру й кіно, народний артист УРСР (з 1970).

Ролі: Роспер («Ділок» В. Газенклевера), Чакаля («Сигнал» С. Поліванова, Л. Прозоровського; обидві — 1929), Дундя («Постріл» О. Безименського, 1931), Пронашка («Дівчата нашої країни» І. Микитенка, 1932), Бублик («Платон Кречет» О. Корнійчука, 1933), Повар («Початок життя» Л. Первомайського), Дмитро, наймит («Маруся Шурай» І. Микитенка, за М. Старицьким; обидві — 1935), Генерал («Суєта» І. Карпенка-Карого), Тодось Бахлажаненко («Дні юності» І. Микитенка), Домінго («Дон Карлос» Ф. Шіллера; всі — 1936), Лящ («Останні» М. Горького), Іван, Акіла Акілович («Безталанна», «Суєта» І. Карпенка-Карого), Фрегат, Василь Карась, Довгоносик, Вася, Вартовий, Капітан («Загибель ескадри», «Банкір», «В степах України», «Правда» О. Корнійчука), Місайл («Борис Годунов» О. Пушкіна; всі — 1937), Бобчинський («Ревізор» М. Гоголя), Петя («Правда» О. Корнійчука; обидві — 1938), П'яний чумака («Поетова доля» С. Голованівського), Дяк Гаврило («Богдан Хмельницький» О. Корнійчука; обидві — 1939), Неплюй («Маруся Богуславка» М. Старицького, 1940), Леонато («Багато галасу даремно» В. Шекспіра, 1941), Бонаventura («Сто тисяч» І. Карпенка-Карого), Гаврило Остюк («Приїздить у Дзвонкове» О. Корнійчука), Симеонов-Пищик («Вишневий сад» А. Чехова; всі — 1946), Стьопа, моряк («Правда» О. Корнійчука), Анохін («Далеко від Сталінграда» А. Сурова), Фенбонг («Молода гвардія» за О. Фадєєвим), Степан («Переможці» Б. Чирскова; всі — 1947), Кислов («По той бік» А. Барянова), Шмага («Без вини винуваті» О. Островського), Мединцев («Велика сила» Б. Ромашова), Ходкінс («Учень диявола» Б. Шоу; всі — 1948), Дід Скибка («Професор Буйко» Я. Баша), Віллі («Юліус Фучік» Ю. Бу-

ряківського), Герц, секретар Вастіса («Змова приречених» М. Вірти), Гордій Поваренко («Доки сонце зійде, роса очі виїсть» М. Кропивницького), Бояришников («Щастя» П. Павлинка, С. Радзинського), Священик («Дванадцять ніч» В. Шекспіра; всі — 1949), Жолудь («За горизонтом» І. Гайдаєнка, І. Беркуна), Будячок («Завтра вранці» О. Ільченка), Пеньожка («Мартин Боруля» І. Карпенка-Карого), Боцман Крим («Калиновий гай» О. Корнійчука; всі — 1950), Бідний селянин, Хандоля («Глинтай, або ж Павук» М. Кропивницького), Закатов («Любов Ярова» К. Треньова), Сват другий («Назар Стодоля» Т. Шевченка), П'яний моряк («На грані ночі і дня» А. Якобсона; всі — 1951), Панас Захарович («Дніпрові зорі» Я. Баша), Держиморда («Ревізор» М. Гоголя), Блохін («Порт-Артур» І. Попова, О. Степанова), Білл, негр («Звичайна справа» А. Тарна; всі — 1952), Пацюк («На хуторі біля Диканьки» В. Минка, 1958), Самопал («Веселка» М. Зарудного), Верба («Кров'ю серця» П. Пасеки, О. Свердлова), Сват перший («Лиха доля» («Циганка Аза») М. Старицького), Лицар-охоронець («Король Лір» В. Шекспіра; всі — 1959), Ставний («Щедрий вечір» В. Блажека), Оверко («Фараони» О. Коломійця; обидві — 1961), Учитель філософії («Міщанин-шляхтич» Ж.-Б. Мольєра, 1962), Дід Тарас («В степах України» О. Корнійчука), Шевчик («Де тирса шуміла» А. Шияна; обидві — 1963), Шельменко («Шельменко-денщик» Г. Квітки-Основ'яненка, 1964), Кузьменко («Зупиніться!» І. Рачади), Черговий лейтенант («Петрівка, 38» Ю. Семенова), Чорт («Правда і кривда» М. Стельмаха; всі — 1965), Мікеша («Патетична соната» М. Куліша, 1966), Дід Стратон («Мої друзі» О. Корнійчука, 1967) та ін. [1829]. *Ірина Малакова, Тетяна Осташко, Михайло Рибак.*

536. ФРАНЦУЗЬКОГО АКЦІОНЕРНОГО ТОВАРИСТВА ДУБОВИХ ЕКСТРАКТІВ В РОСІЇ ЗАВОД, 1899—1901 (архит., іст.). Пров. Куренівський, 17, на розі з вул. Ливарною. За цією адресою містилося й саме товариство.

Один з небагатьох значних історичних промислових об'єктів Куренівки, корпуси якого й тепер використовуються як виробничі. Завод розташований на території найбільшої сучасної промислово-виробничої зони Києва — Подільсько-Куренівської, формування якої було розпочате у кін. 19 ст. й остаточно визначене в радянський час на основі генерального плану Києва 1937—39.

Офіційна дата відкриття заводу — 8 липня 1901. Тоді було закінчено будівництво виробничих корпусів, і підприємство зареєстрували у Франції як концесійне підприємство Французького акціонерного товариства дубових екстрактів у Росії. Для керівництва його діяльністю було створено відповідальне агентство у складі французьких громадян Р. Комбре й Е. Фішера, які вважаються фундаторами цього унікального підприємства в Києві. Правління Товариства, головою якого був П. Терр'є, містилося в Парижі (вул. Прованс, 56).

Землі під забудову заводу було взято в довгострокову оренду в приватних власників та в міста терміном на 36 років із загальною виплатою суми —

126 тис. крб. За договором, укладеним між містом і товариством, останнє не мало права передавати міські землі іншим приватним особам в оренду. Для зведення корпусів підприємства й влаштування під'їзних (рейкових) шляхів до Дніпра було орендовано в І. Вереса та Я. Рубана 9 дес. 1032 кв. сажні землі, що їм належала. Північно-західною межею садиби підприємства була межа нової запроєктованої ділянки київської залізниці, що мала з'єднувати центральну сортувальну станцію з гаванню. Автора архітектурного проекту заводу не встановлено. Не збереглися креслення фасадів та планів більшості корпусів; ймовірно, їх разом з іншими матеріалами архіву підприємства було вивезено до Франції 1915, коли завод змінив свого власника.

За генеральним планом заводу 1910, його виробничі корпуси являли собою окремі споруди, які мали бути розміщені один від одного на певній відстані, передбаченій нормативами, що пояснюються обов'язковими на той час протипожежними заходами для підприємств, на яких використовувалися вогнебезпечні матеріали (в даному випадку — деревина дуба). Зблокованими були лише три корпуси: котельня, або паровична (спеціалізувалася на виробництві пари для випарювання деревини дуба), машинне та рубальне відділення. Майже всі виробничі корпуси існують дотепер. Не збереглися контора з житловим приміщенням, лазарет, магазин з продажу екстракту.

1906 Київська міська дума продала Товариству дубових екстрактів майже половину всіх орендованих ним раніше міських земель. У той час на заводі працювало 133 особи (126 робітників, два фабриканти, фельдшер, два машиністи, табельник і помічник табельника), 1913 — 85 робітників. На 1900-і рр. припадає найбільший підйом виробництва: вироблялося бл. 10 тис. пудів екстракту на місяць, 2 тис. т на рік. До 1-ї світової війни підприємство було добре устатковане, двигуни працювали від власних парових котлів (1906 їх було п'ять, 1910 встановлено ще один). Завод мав для перевезення вантажів власну вузькоколійну залізницю («конку»), що перетинала по мосту р. Почайна і мала вихід до Дніпра в районі урочища Наталка. Рейки конки ліквідовано напередодні 1-ї світової війни у зв'язку з будівництвом нової Сирецько-Петрівської залізничної ділянки в системі Київського залізничного вузла. З того часу вантажне обслуговування заводу дубових екстрактів перейшло на гужове.

Під час війни істотно зменшився обсяг виробництва, завод перебував на межі банкрутства. На прохання його робітників Київська міська дума не закрила збанкрутіле підприємство, а передала його в підпорядкування Всеросійському земському союзу. З 1915 завод працював на потреби діючої армії. Ймовірно, тоді з'явилася його нова назва — «ЗавДуб». 1918 завод перетворено на державне підприємство, підпорядковане Міністерству продовольства Української Держави, 1919 — виробничому об'єднанню «Укрголовшкіра» при Укрраднаргоспі.

1920 у зв'язку із загальною реорганізацією шкіряної промисловості два куренівські підприємства — Завод дубо-

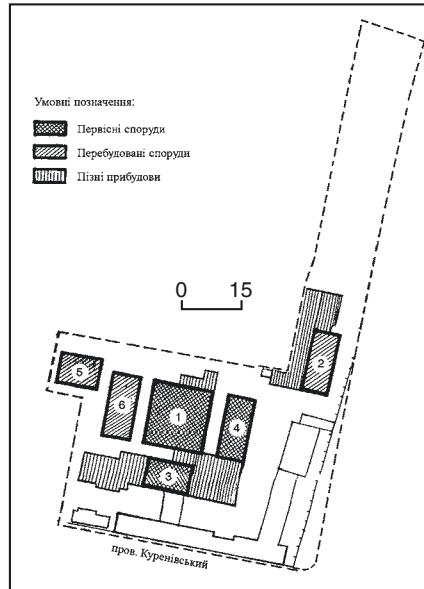

536. Генеральний план:

1. Головний виробничий корпус, тепер — ділянка виготовлення колодок та експериментальна фабрика.
2. Бондарна майстерня.
3. Котельня (паровична).
4. Рубальне відділення, тепер — складське приміщення та майстерні.
5. Складське приміщення, тепер — клуб.
6. Хімічна лабораторія, тепер — адміністративно-лабораторний корпус.

вих екстрактів і Шостий шкірзавод (колишній шкіряний завод Кобців) — відбудовувалися комплексно. Проблеми реконструкції цих виробництв у той час були в центрі уваги радянських і партійних органів. Заводом дубових екстрактів особисто опікувався голова ВУЦВК Г. Петровський, який неодноразово відвідував підприємство. 1922—23 здійснено капітальний ремонт корпусів. 1922, згідно з постановою Київського губвиконкому Київському державному заводу дубових екстрактів присвоєно ім'я Г. Петровського. 1929 завод об'єднали з Шостим шкірзаводом в єдиний комбінат ім. М. Фрунзе. На поч. 1920-х рр. на заводі працювало бл. 300 робітників.

У 1930-і рр. проведено реорганізацію Заводу дубових екстрактів, що полягала у створенні на його території нового підприємства — колодочної фабрики, яку розмістили в приміщенні бондарного цеху. Із закриттям бондарного цеху припинилося виготовлення тари для транспортування екстракту, замість цього на новій фабриці почали випускати дерев'яні колодки для взуття. В 1930-і рр. виготовляли 30 тис. пар колодок на рік.

1939 стала до ладу нова картонажна фабрика, інженерна мережа якої також існувала за рахунок заводу дубових екстрактів. Таким чином, на його базі функціонувало три пов'язаних між собою виробництва, які були технологічними ланками, що обслуговували розміщену неподалік Четверту взуттєву фабрику, — одне з перших побудованих у цьому районі підприємств.

На початку Великої Вітчизняної війни унікальне обладнання заводу евакуйовано в Сталінград, де воно було втрачене. Виробничі корпуси зазнали по-

шкодженнь внаслідок бомбардування розміщених неподалік залізничних шляхів.

1943—49 відновлено основні виробничі корпуси, встановлено новітнє обладнання: дифузори, що працювали під тиском, випарювальні апарати, вакуумні ротатійні насоси, рубальні станки та ін. До 1949 з трьох підприємств працювали тільки картонажна фабрика на привозній сировині та фабрика з виготовлення дерев'яних колодок для взуття.

У жовтні 1957 три самостійні підприємства були об'єднані в Екстрактно-лісопереробний комбінат, який 1966 дістав назву — Київський комбінат синтетичних взуттєвих деталей та матеріалів. Дубовий екстракт виробляли до 1971, потім комбінат повністю перефільовано, тут почали випускати полімерні вироби для взуттєвої промисловості. На поч. 1970-х рр. створено виробниче об'єднання «Укрдетальфурнітура», до складу якого входили підприємства, що працювали, в основному, для потреб легкої та шкіряної промисловості України. Комбінат тривалий час був головним підприємством цього об'єднання. 1975 на базі комбінату створено нове технологічне виробництво, яке дістало назву — Комбінат взуттєвих деталей «Полімер». Підприємство було знову реконструйовано, його територію збільшено до 11,5 га. Тоді ж побудовано ряд корпусів, зокрема, заводоуправління, адміністративно- побутовий, цех з виготовлення колодок та підборів, механічний та ін.

Після Великої Вітчизняної війни при заводі було організовано науково-дослідний підрозділ, для якого збудували новий лабораторний корпус. Цей підрозділ згодом виділився в окрему організацію — Інститут шкіряно-взуттєвої промисловості. У кін. 1960-х — на поч. 1970-х рр. надбудовано корпус інституту.

До комплексу колишнього Заводу дубових екстрактів належать: головний виробничий корпус, тепер — ділянка виготовлення колодок та експериментальна фабрика (1); бондарна майстерня (2); котельня (паровична) (3); рубальне відділення, тепер — складське приміщення та майстерні (4); складське приміщення, тепер — клуб, споруду майже повністю перебудовано в 1950-х рр.; ймовірно, було використано тільки підвальне приміщення, на якому зведено клуб (5); хімічна лабораторія, тепер — адміністративно-лабораторний корпус (6). Усі будівлі заводу споруджено за єдиним задумом у цегляному стилі, з мінімумом декоративних елементів.

До забудови 1930-х рр. належить двоповерховий адміністративно-виробничий корпус (тепер його орендує СП «Риф-1»).

Деякі споруди зазнали значних змін. Хімічну лабораторію майже повністю перебудовано; котельня має велику прибудову з північного фасаду; головний виробничий корпус надбудовано третім поверхом та зроблено прибудову з боку північного фасаду; загальний об'єм бондарного відділення збільшено вдвічі за рахунок добудови з північного боку; склад для тари перебудовано під клуб.

Головний виробничий корпус, 1899—1901. У глибині виробничої ділянки. Є основним архітектурно-

композиційним елементом комплексу заводу і найбільшим з них у його складі. Свого часу був основною технологічною ланкою, де виготовляли екстракт — випарювання його з деревини дуба. За планом 1899, був окремою спорудою, тепер зблокований з корпусом НДІ. Ймовірно, надбудову верхнього поверху здійснено в 1930-х рр., під час реконструкції фабрики, перекриття між першим і другим поверхами — 1973—74, після припинення випуску екстракту, коли завод був переобладнаний під полімерне виробництво.

Триповерховий, цегляний, із сучасною прибудовою з боку північного фасаду; первісна будівля — квадратна в плані (160,0 × 160,0 м). За планом 1899, мав єдиний внутрішній об'єм з двома рядами залізобетонних колон, освітлювався двома ярусами вікон (висота до карниза становила бл. 8,0 м). Для додаткового освітлення було влаштовано світловий ліхтар, автентичний дах корпусу зберігся. Дах двосхилий, ймовірно, спочатку мав брандмауери. Тепер внутрішній простір кожного поверху розділено перегородками на окремі приміщення.

Оздоблений у цегляному стилі. Всі фасади вирішено лаконічно, з ритмічним розташуванням вікон та пілястр. Основним елементом декору є профільований пояс між першим та другим ярусами. Аналогічний йому частково збережений карниз, що тепер являє собою декоративний пояс між другим і третім поверхами. Пілястри, як і сухарики поясів, виступають за площину стіни на півцеглини. Вікна — трьох типів, два з них — автентичні. Широкі прорізи розміщено на торцевих фасадах, вузькі — на бічних. Вікна мають лучкові цегляні перемички, декоровані виступними сандриками лучкової форми із замковими каменями. Третій поверх має прямокутні вікна з металевими перемичками. Первиський інтер'єр, невід'ємною складовою якого було до революційне обладнання, повністю втрачено.

Тепер корпус використовується як виробничі цехи — експериментальний та колодочний.

Котельня (паровична), 1899—1901. Формує другу лінію забудови вздовж пров. Куренівського (перша лінія забудови — корпус НДІ) і є другим за історичним значенням корпусом заводу дубових екстрактів. За первісним проектом, була зблокована з машинним відділенням, яке в свою чергу з'єднувалося з рубальним корпусом.

Цегляна, прямокутна в плані (15,0 × 24,0 м), двосвітна, має прибудову з боку західного (раніше торцевого) фасаду. Внутрішній об'єм суцільний, вис. приміщення — бл. 8,0 м. Дах двосхилий, (ймовірно, мав брандмауери), з висячими відкритими фермами. Вікна розміщено двома ярусами, вгорі — ліхтар денного освітлення. Вікна на західному фасаді закладено під час здійснення прибудови.

Вирішена як всефасадна, оздоблена в цегляному стилі. За своїми архітектурно-просторовими характеристиками подібна до головного виробничого корпусу (винятком є відсутність внутрішніх опор).

Використовується за призначенням. Підприємство на поч. 20 ст. не мало аналогів в Україні, а надалі протягом

тривалого часу сприяло розвитку шкіряної вітчизняної промисловості. Має значну історичну цінність.

Тепер колишній завод дубових екстрактів входить до складу ЗАТ «Полімер», яке виготовляє полімерні вироби для взуттєвої промисловості України. На його території міститься також спільне українсько-італійське взуттєве підприємство «Риф-1» і НДІ шкіряної промисловості [1830].

Валерія Ізвлева.

537. ФУНІКУЛЕР, 20 ст. (архит.). Володимирська гірка — пл. Поштова. На східному схилі Старокиївського плато, з'єднує Михайлівську та Поштову площі. Збудований 1902—05 акціонерним Бельгійським електричним товариством для зручного сполучення верхньої частини міста з Подолом. Ідея створення Михайлівського механічного узвозу належала вітчизняному інж. А. Абрагамсону, який підготував ескізний проект і пояснювальну записку, технічні креслення виконав інж. М. П'яницький, будівельні — арх. О. Барішников. Урочисте відкриття фунікулера відбулося 7 травня 1905. Спочатку він з'єднував верхню терасу Володимирської гірки з вул. Боричів Тік. Колія фунікулера була завдовжки 200 м з двоколіїним роз'їздом посередині. Перші вагони були напіввідкритими і вміщували по 70 пасажирів кожний. Обладнання і візки вагонів були закуплені в Швейцарії. У червні 1928 — квітні 1929 проведено першу реконструкцію, під час якої було подовжено колії до вул. Революції (нині П. Сагайдачного), споруджено нову нижню станцію, вагони замінені на закриті. 1958 проведено капітальну реконструкцію із встановленням нового устаткування в машинній залі. З нагоди 80-річного ювілею відкриття 1983—84 здійснено чергову реконструкцію фунікулера: розширено машинну залу, споруджено нові станції-павільйони в сучасних архітектурних формах (архітектори Я. Віг, В. Єжов, В. Шарапов,

А. Чупак, конструктори В. Резніков, Н. Найко), замінені вагони, які тепер вміщують 100 чоловік. Нове тягове устаткування виготовив Ново-Краматорський машинобудівний завод, вагони — Київський завод електро-транспорту. 1999 замінено старі рейки, на виготовлені в Харківському НДІ металів.

Оригінальна залізобетонна споруда складається з верхньої та нижньої станцій із посадочними платформами і шляхопроводу довж. 222 м, по якому прокладено рейки для двох пасажирських вагонів. Вибір матеріалу зумовлений необхідністю з'єднати шляхопровід і павільйони в єдину просторову конструкцію, що забезпечила її сталість в умовах зсувів дніпровських схилів. Шляхопровід рамного типу з нерозрізними балками спирається на п'ять пар бетонних опор прольотами 7 і 8 м. Балки вис. 40 см несуть на собі ребристу плиту з рейками. Тягова машина міститься у машинній залі під верхньою станцією.

100-річна експлуатація фунікулера засвідчила високий інженерний рівень проекту і якість бетонних конструкцій. Видатна інженерна споруда є визначною пам'яткою міста [1831].

Тетяна Трегубова.



538. «ХАТА на ПРИОРЦІ» (житловий будинок 1857, в якому проживав Шевченко Т. Г.) (іст.). Вул. Вишгородська, 5. На розі з вул. Білицькою. На колишній північній околиці Києва — Приорці, яку було офіційно включено в межі міста 1834. У 2-й пол. 19 ст. розпочалася забудова цієї території згідно генерального плану Києва з певними вимогами до житлових споруд та садіб. Будинок споруджено за «зразковим» проектом. Сьогодні це єдина пам'ятка, що відтворює образ типового житла київської околиці 19 ст. — одноповерхової дерев'яної (дубової), тинькованої хати з віконницями, що трьома вікнами виходить на вулицю, рештою одинадцятьма — в сад. Внутрішнє планування — на дві половини.

З 31 липня до 14 серпня 1859 у будинку наймав помешкання Шевченко Тарас Григорович (1814—61) — поет і прозаїк, художник, мислитель, вихованець Імператорської АМ (1835—45). Брав участь у діяльності Кирило-Мефодіївського братства у Києві (1846—47), за що був заарештований і засуджений на десять років заслання солдатом в Окремий Оренбурзький корпус із заборною писати й малювати. Після звільнення 1857 проживав у Санкт-Петербурзі під суворим наглядом поліції. 1859 востаннє приїздив в Україну. З Черкаського повіту його доправили до Києва під поліцейським наглядом. Коли поет прийшов на Приорку, щоб підшукати собі помешкання, то на розі вулиць Білицької та Вишгородської його привабила ця «біла, наче сметана» хата, на подвір'ї якої сушилися «дитячі сороченята» й махали йому своїми



537. Михайлівський підйом. Поч. 20 ст.
537. Фунікулер. Фото 2000-х рр.



«рукавчатами». Він попросився на квартиру, а тодішня господиня будинку В. Пашковська згодилася ще й «погодувати його в борг». Т. Шевченко чекав на грошовий переказ, а коли він надійшов, то гроші йому принесли саме на цю адресу. Це може свідчити про те, що вона була зафіксована в канцелярії генерал-губернатора, а також була відома друзям поета. Спогади про останні дні, проведені Т. Шевченком у Києві на Пріорці, були надруковані 1875 рідною сестрою В. Пашковської, дитячою письменницею С. Крапівіною (за чоловіком — Лобода) в петербурзькій газеті «Пчела» (№ 42) вже по смерті поета. Про цей самий період розповів у своїй книжці, присвяченій життю й творчості Т. Шевченка (1882), і перший біограф поета, інспектор Другої Київської гімназії М. Чалий, який тоді спілкувався з ним і був присутній перед його виїздом до Санкт-Петербурга разом із художником І. Сошенком на прощальному вечорі на квартирі педагога І. Юскевича-Красковського на вул. Ірининській (будинок знесено в радянський час). М. Чалий використав і спогади господині хати В. Пашковської, яка була освіченою жінкою, знала твори Т. Шевченка, читала напам'ять «Наймичку». Вона згадувала, що поет любив вставати вдосвіта, а пізно ввечері гуляти садом. Після прогулянки просив господиню "заспівати хорошу пісню про Сагайдачного та «Чайку»". Діти Пріорки назавжди зберегли пам'ять про «дядька Тараса», котрий гарно оповідав казки і любив пригощати їх солодощами, навіть влаштував їм справжній бенкет.

Питання про позначення будинку, в якому жив Т. Шевченко, ще на поч. 20 ст. порішили парафіяни церкви Покрова Божої Матері на Пріорці, які мали свідчення старожилів.

У кін. 1970-х р. будинки на вул. Вишгородській та приватний сектор по вул. Мостицькій було вирішено знести з метою забудови масиву багатоповерхівками. Одним з перших долею «шевченкової хати» зацікавився письменник К. Гриб, який у 1980-х рр. відвідав сотні садіб, шукаючи старих людей, які могли чути від своїх батьків про перебування Т. Шевченка. Він натрапив поблизу церкви на стареньку хатину, де жила жінка, матір якої маленькою дівчинкою бачила і говорила з Т. Шевченком, а той пригощав її цукерками. Ця стара мешканка Пріорки показала на будиночок на Вишгородській, 5, який описала її матір у своїх споминах, згадуючи, що, коли поет лежав, то дивився на дилі, які тримали стелю і збереглися в хаті доти. Спираючись на ці свідчення, К. Гриб у січні 1988 опублікував нарис про те, як відшукали цей будинок, і порушив питання про створення в ньому меморіального музею. 1989 Київська міськрада ухвалила передати будинок на вул. Вишгородській, 5 на баланс Державного музею Т. Шевченка (тепер має статус національного) й створити тут відділ музею «Хата на Пріорці».

Будинок у той час використовували комунальні служби міста, орендували приватні особи. Приміщення було в аварійному стані. Реставрацію за планом 1857 затверджено 1989 спеціалістами інституту «Укрпроектреставрація» (автор проекту — головний інж. В. Беля-



338. «Хата на Пріорці».

ков, арх. Л. Габдрахимов), проведено на поч. 1990-х рр. За час існування музею автентичності хати не порушено. Вона побілена вапном ззовні та зсередини, покрита гонтом, до будинку не підведено ніяких комунікацій (каналізація, вода, тепло, газ). Стелю перехрещують первісні дилі — могутні балки, за якими було атрибутовано будинок. Музейна експозиція відтворює побут мешканців передмістя, висвітлює біографію та обставини останньої подорожі Т. Шевченка в Україну, його київське оточення тощо.

На подвір'ї садиби біля бузку встановлено меморіальну дошку з червоного граніту на постаменті (1964—89 висіла на фасаді будинку) з барельєфним профілем Т. Шевченка (ск. М. Вронський, арх. О. Годованок).

Трохи вище від будинку, на Білицькій горі росте 400-літній дуб, під яким, за свідченням пріорчан, любив посидіти поет [1832].

Юлія Єрмоленко,

Микола Кіпоренко, Нагія Наумова.

339. ХЛІБОЗАВОД № 4 (Київський хлібокомбінат № 4) 1934—36, НА ЯКОМУ ПРАЦЮВАЛИ ГРАВЦІ КИЇВСЬКОЇ ФУТБОЛЬНОЇ КОМАНДИ НКВС «ДИНАМО» — УЧАСНИКИ т. зв. МАТЧУ СМЕРТІ (архїг., іст.). Вул. Дегтерьовська, 19. На території Лук'янівської промислово-виробничої зони Києва. Складається з кількох споруд, з яких найбільшу історико-архітектурну цінність має головний корпус. Зведено за проектом вітчизняних фахівців на вільній від забудови території на околиці міста. Хлібозавод № 4 планувався провідним підприємством хлібопекарської промисловості Києва з потужністю 135 т хліба на добу, оснащеним сучасним високотехнологічним обладнанням з великим ступенем автоматизації виробництва. Повна назва підприємства до поч. 1950-х рр. — «Автомат Хлібозавод № 4». Впродовж свого існування розвивався в межах відведеної виробничої ділянки. В довоєнні роки зміни стосувалися безпосередньо технологічного устаткування самого виробництва. В повоєнний час реконструкція підприємства відбувалася чотири рази: 1944—49 — технологічні лінії, відбудова адміністративного блоку та переведення заводу на газове палення; 1963—65 —

будівельна реконструкція та технологічне переобладнання з добудовою до головного корпусу багатоповерхового приміщення для безтарного зберігання борошна, зведення додаткових виробничих та складських площ у структурі головного корпусу, а також допоміжних, окремо розташованих інженерних споруд [газорозподільний пункт (ГРП), компресорна, насосна, трансформаторна та ін.]. 1975 введено в дію об'єкт цивільної оборони — сховище. 1985—95 зведено прохідну з адміністративними приміщеннями на другому поверсі, вагову, котельню, перебудовано колишній гуртожиток під булочний цех. Тоді ж реконструйовано та переобладнано декілька раніше зведених споруд (колишню котельню переобладнано під механічні майстерні, реконструйовано склад солі та ін.).

Ділянку під забудову хлібозаводу пл. 1,86 га було відведено на відстані 1,5 км від залізничної ст. «Лук'янівка» (сучасна залізнична ст. «Рубежівський»), на непарному боці вул. Дегтерьовської (кол. Старожитомирське шосе). До заводу було прокладено залізничну колію, якою доставляли борошно, олію, паливо та інші вантажі. З київських млинів борошно підвозили трамваями або на підводах. Завод планувався найбільшим з чотирьох діючих підприємств хлібопекарської промисловості Києва. Станом на 1 січня 1937 загальна чисельність працюючих становила 188 осіб. З самого початку на ньому діяло три печі марки АЦХ (№ 55, 56 та 57). Згодом дві печі переобладнано на випуск черневих сортів хліба. 1938 було відкрито цех макаронних виробів потужністю 7,5 т на добу (працював до 1950-х рр.), 1940 — дільницю з виробництва армійських сухарів (з сушаркою КС-2).

Під час Великої Вітчизняної війни завод практично не зазнав пошкоджень. З вересня 1941, після вступу в Київ німецьких військ, розпочав працювати і працював як хлібозавод протягом всього періоду окупації.

Напередодні визволення Києва німецькі загарбники планували його підірвати, але підпільна група заводу зберегла підприємство; було тільки спалено адміністративну частину та зруйновано новий привід печі № 57. На третій день після визволення Києва

завод розпочав роботу. Спочатку працювало дві печі, до кін. 1943 було змонтовано новий привід печі № 57, і завод почав працювати на повну потужність.

Значну технологічну реконструкцію виробництва проведено 1944—46. В цей час печі з триниткових реконструйовано на п'ятиниткові, в результаті чого потужність виробництва масових сортів хліба досягла 181,5 т на добу. Крім того, тут виробляли макаронні вироби, було організовано випуск булочок на печі ХПК потужністю 5,6 т на добу. 1947 повністю відбудували адміністративний корпус. 1949 опалення печей переведено на природний газ, що значною мірою поліщило якість хліба. Також було встановлено шосту тісто-замішувальну машину ХТШ та дозатор заквасок. Завдяки цьому ліквідовано тяжку працю на відбиранні заквасок з діжі на відновлення, де, в основному, працювали жінки.

1950 потужність хлібокомбінату № 4 з виробництва хліба житнього масою 1,5 кг становила 225 т на добу. Наступного року на печі ХПК було організовано випуск сухого хлібного квасу. Через шість років піч № 56 було реконструйовано з п'яти- на семиниткову й переведено на виробництво «Арнаут Київський». На цій лінії було також змонтовано агрегат М. Гатиліна — БАГ-100 з тісто-замішувальною машиною системи М. Ткачова. Завдяки цьому частину робітників вивільнено від тяжкої ручної праці, що в цілому сприяло скороченню чисельності працюючих. Піч № 55 переведено на випічку паляниці «Українська», решту печей — на випуск штучного хліба.

1959 на заводі встановлено механізовану лінію виготовлення рідких дріжджів, 1959—64 — лінію з виготовлення рідких заквасок та рідких опар для всіх трьох печей.

1964 до головного корпусу прибудовано і введено в дію перший і до нашого часу єдиний в Україні склад безтарного довготривалого зберігання борошна великої місткості — 1080 т. Склад являє собою оригінальну технологічну розробку з напівавтоматичними процесом завантаження та транспортування бо-

рошна. Споруда заввишки в чотири поверхи була оснащена 15 залізобетонними силосами заввишки в три поверхи (на першому поверсі розміщувалися транспортувальні лінії для завантаження борошна). З них — дев'ять силосів по 90 т та шість по 45 т, де окремо зберігалося борошно різних сортів: відбірне та другого сорту.

Технологічний проект складу розроблено 1963 Харківським відділенням інституту «Промзернопроект» (головний інженер проекту — Беляев). Це єдина реалізація технологічної схеми складу такої місткості в межах України.

1970 у підвальному приміщенні головного корпусу, на вивільнених виробничих площах, де раніше зберігалося борошно в мішках, було організовано цех з виробництва здобних сухарів (потужність 6 т на добу). В цьому цеху вперше в Радянському Союзі було застосовано печі ПХС-25 для виробництва сухарів. В одній печі випікалися сухарні плити, в другій — сушилися сухарі. 1973 піч № 56 реконструйовано та пристосовано для випічки

хліба «Український новий» (потужність на той час становила 59 т на добу).

1975 побудовано та введено в дію об'єкт цивільної оборони на 150 робітників. У 1970-і рр. на заводі споруджено склад мокрого зберігання солі місткістю 90 т. Тут встановлено також місткості для приймання та зберігання молочної сироватки (12 куб. м). Зведено приміщення компресорної та трансформаторну підстанцію з двома трансформаторами на 650 кВт кожний.

1982 бункерний агрегат БАР-100 на лінії печі № 55, 1986 — і на лінії печі № 56 замінено на БАГ-20, змішування тіста переведено на безперервний процес. Згодом впроваджено італійський автомат Р-700 для фасування здобних сухарів у поліетиленову плівку.

Після аварії на Чорнобильській АЕС на заводі була пробурена артезіанська свердловина на глибину 330 м, з дебітом води 20 куб. м/год.

У зв'язку з організацією виробництва сухарів та соломки солодкої зростає чисельність робітників, і побутово-санітарні норми вже не відповідали



539. Вул. Дегтерьовська, 19.



нормативним вимогам. 1994 з метою поліпшення умов праці приміщення старої котельні надбудували й реконструювали під побутові приміщення. Того ж року збудовано окремі приміщення для автоматичної дизельної електростанції КАС-500, та вагової, де змонтовано автомобільні ваги вантажопідйомністю 60 т.

1995 будинок старого гуртожитку переобладнано на булочний цех. Цього ж року було побудовано нову прохідну з приміщеннями для службовців на другому поверсі.

Ділянка заводу має форму неправильного чотирикутника, наближеного до квадрата. В будові ділянки домінує розміщений в центрі головний корпус, в якому розташоване основне виробництво хлібозаводу. Головний корпус добре зберігся з довоєнного часу. По його периметру під'їзні дороги мають суцільне асфальтове покриття завширшки від 7,5 до 10 м (у довоєнний час, в основному, це була бруківка, за виключенням мостової перед чоловим фасадом).

Периметр заводської ділянки забудований окремими, в основному невеликими за розмірами, одноповерховими допоміжними технологічними спорудами. З них тільки один корпус колишнього гуртожитку переобладнано під виробництво — булочний цех. З окремо розташованих споруд тільки булочний цех та нова прохідна мають два поверхи.

Г о л о в н и й к о р п у с. У центрі виробничої ділянки підприємства, з відступом вглиб від червоної лінії забудови на 30 м. Цегляний, тинькований, пофарбований в три кольори, у плані Н-подібний. Довгою своєю стороною орієнтований точно в напрямку північ—південь. Чоловий фасад цеху (коротка сторона споруди) орієнтований на північ. Симетрію плану головного корпусу порушує блок споруд, побудованих до західного фасаду, який вміщує механічні майстерні (перший поверх) та побутові приміщення (другий поверх), що зведені на базі колишньої котельної. Габаритні розміри головного корпусу в плані становлять — 65 × 95 м. Вікна різнохарактерні: круглі, стрічкові вертикальні або стрічкові горизонтальні, а також великі (вітражні) вікна цехів.

Корпус зведено в стилі конструктивізму. Він є одним з небагатьох промислових об'єктів Києва, що майже повністю зберіг свої стильові особливості до нашого часу. Добудови та деякі зміни зовнішнього вигляду, в основному, не вплинули на загальний характер архітектурного вирішення споруди.

Тепер — виробничо-складський та адміністративно-побутовий корпус. За функціональним призначенням та конструктивними особливостями являє собою змішаний тип споруди і складається з різних за висотою, розплануванням, конструктивним вирішенням архітектурних об'єктів. Має різні функціонально-технологічні зони. Центральна частина об'єму — головна пекарна зала — має видовжену, зального типу трипробінну просторову структуру, з залізобетонними опорами в вигляді тришарнірних рамних конструкцій монолітного виготовлення. На них покладено плити покриття на основі збірних залізобетонних панелей, на які, в свою

чергу, спираються конструкції ліхтаря денного освітлення, що розміщений вздовж всієї зали. Плити покриття та конструкції ліхтаря повоєнного часу були замінені за останньої реконструкції цеху. Дах скатний, критий листовим залізом.

Опори пекарної зали в перерізі становлять квадрат (0,48 × 0,48 м), розміщені з кроком 6 × 8,5 м. У середній частині зали розміщено три печі — № 55, 56 та 57. Південне крило корпусу, що примикає до головної зали, пристосовано під сухарний цех. Праву частину займає висока складська споруда для безтарного зберігання борошна. Вона є самою високою прибудовою до головного корпусу, її вис. становить 26 м. Склад зведено на основі каркасно-стінової конструктивної схеми.

Парадна частина корпусу, звернена до вулиці (північне крило), з боку головної фасаду симетрично вирішена відносно центральної осі. Центральна (верхня) частина північного крила являє собою адміністративну частину, яка займає два поверхи та розміщується над бічними, симетрично розташованими блоками ідеальні (праворуч) та адміністративно-побутових приміщень (ліворуч). Стіни адмінбудови цегляні, перекриття — дерев'яні. Адміністративно-побутовий блок, як і виробничі цехи, також вирішено із застосуванням каркасно-стінової схеми.

Генеральна технологічна лінія виробництва головного корпусу хлібозаводу побудована в напрямку південь—північ. Завантаження сировини (борошна) відбувається в південному крилі головного корпусу через перший поверх складу тривалого зберігання борошна. З південного крила розпочинається процес виробництва хлібних виробів, який поступово розвивається в бік північного крила.

У північному крилі, в структурі головного фасаду під адміністративною частиною було організовано рампу для завантаження готової продукції. Таке розміщення по осі симетрії споруди вантажної рампи було притаманне первинному технологічному вирішенню довоєнного виробництва. Невелика кількість одночасного обслуговування машин (кількість машиномісць) цілком відповідала потужності тогочасного виробництва. З часом, суттєве збільшення потужності підприємства викликало необхідність організації додаткового вантажного відділення, яке й було зведено в північному крилі з боку двору.

В цілому споруда головного корпусу має досить добре збережені зовнішній та внутрішній вигляд. Екстер'єр споруди зберіг значний відсоток автентичних елементів. Зберігся також й автентичний заводський димар, який спочатку використовувався при котельній, тепер обслуговує печі головної пекарної зали.

З великою долею автентичності зберігся також інтер'єр головної пекарної зали (головна конструктивна схема, несучі залізобетонні конструкції, містки другого поверху, замощення підлоги тощо). Крім того, збереглися первинні печі, хоча й модифіковані.

Первинне архітектурне та розпланувальне вирішення головної споруди хлібозаводу втілює основні риси конструктивізму: різновисокі прямокутні об'єми, стрічкове, значне за площею

або суцільне засклення цехів, підкреслення вертикальних розмірів суцільних вікон засобами акцентування сходових клітин заскляними площинами, використання круглих елементів (вікон) та округлених стінових площин, а також використання прийомів акцентування розкріпок для підкреслення горизонтальних або вертикальних стінових площин тощо. Разом з тим, стильові особливості довоєнної споруди заводу включають деякі декоративні елементи, що характерні для уподобань вітчизняної архітектури наступного етапу розвитку. До них, насамперед, належать елементи оздоблення чолового фасаду — акцентування цоколю імітацією під регулярну бугову кладку з використанням штучного каменю на цементній основі. Аналогічний прийом штучної бугової кладки був застосований для пластичного вирішення кутівих пілястр та прямокутних опор, на які спираються піддашши вхідних ганків головного фасаду. Інші пілястри на всю висоту розчленовано канелюрами, що подібнювало площини пілястр, нівелюючи чистоту стилю (канелюри на наш час не збереглися).

В цілому головний виробничий корпус хлібозаводу зберіг риси, притаманні архітектурній споруді, вирішеній в канонах конструктивізму, що відповідало образу більшості виробничих споруд, зведених у довоєнні часи.

Під час нацистської окупації міста на заводі працювали гравці київської футбольної команди НКВС «Динамо», які, вийшовши з оточення, влаштувалися на підприємство. Вони брали участь у дев'яти футбольних матчах київської збірної команди «Старт», до складу якої входили також гравці «Локомотиву» та інших футбольних команд міста, здобувши перемогу в усіх іграх. Влітку 1942 окупанти заборонили команді виступати. Четверо з них були ув'язнені у Сирецькому нацистському концтаборі в Києві (див. ст. 340). Передостанній переможний матч футболістів проти німецької команди «Flakelf» (команда зенітної частини вермахту), що відбувся 9 серпня 1942 на стадіоні «Зеніт» (тепер «Старт», див. ст. 508), одержав назву «матч смерті». 23 лютого 1943 підпальники спалили механічний завод «Спорт». У відповідь 24 лютого 1943 на території концтабору німці розстріляли групу заручників, серед яких опинилися футболісти О. Клименко, І. Кузьменко та М. Трушевич. М. Коротких заповдів собі смерть. З цієї трагедії сформувалася легенда про т. зв. матч смерті.

Хлібозавод працює за своїм призначенням. Сучасна назва підприємства — Київський хлібокомбінат № 4 — дочірнє підприємство АТ «Київхліб». Випускає широкий асортимент хлібобулочних виробів, дієтичні та діабетичні вироби, європейські марки хліба, сухарні, бараночні та кондитерські вироби [1833].

Валерія Ієвлева.

540. ХЛІБНОЇ МАГІСТРАТСЬКОЇ КРАМНИЦІ, ОЛЕКСАНДРІВСЬКОГО РЕМІСНИЧОГО УЧИЛИЩА КОМПЛЕКС, 18—20 ст. (архит., іст.). Вул. Братська, 2, вул. Ігорівська, 14. Формувався понад століття, локалізований у двох колишніх садибах первісно різного функціонального призначення, об'єднаних у 2-й пол. 19 ст. в єдиний комплекс Олександрівського ремісничого училища.

Його елементи є складовою частиною історичної забудови перехрестя вулиць Братської та Ігорівської — важливої частини Подолу з боку набережної Дніпра. До складу комплексу входять: садиба на вул. Братській, 2 (магістратська хлібна крамниця, дві споруди складів, кузня, будинок навчальних майстерень, фрагмент дворової будівлі) та корпус училища з прибудовою на вул. Ігорівській, 14.

540.1. Садиба, 18—19 ст. Вул. Братська, 2. Споруди формують невелике внутрішнє подвір'я. З двох первісних проїздів — у бік вулиць Набережно-Хрещатицької та Братської — зберігся лише останній, у вигляді проміжку між магістратською хлібною крамницею та залишками дворової будівлі. Разом з кузнею будівлі репрезентують фронт забудови ділянки вздовж вул. Братської. 1875 садибу передано Олександрівському ремісничому училищу.

540.1.1. Магістратська хлібна крамниця (зерносховище), 1769, 19 ст. Розташована під гострим кутом до сучасного напрямку вулиці, що відбиває орієнтацію планувальної мережі Подолу до пожежі 1811. Формує південно-західний бік садиби. Найбільша і найдавніша споруда комплексу. Спорудження зерносховища було викликано необхідністю мати в Києві запас зерна на випадок неврожайних років (як це сталося 1749 і 1754) й уникнення голоду у місті. На звернення Київської губернської канцелярії на поч. 1755 Сенат згідно з наказом від 17 лютого 1756, дозволив побудувати на Подолі запасну хлібну крамницю за власний рахунок і розпоряджатись її запасами. 1756 магістрат доручив розробку проекту і нагляд за будівництвом арх. І. Григоровичу-Барському. Вірогідно, 1769 роботи було завершено. В цілому споруда у первісному вигляді тяжіла до уподобаного І. Григоровичем-Барським типу кам'яниць (видовжені поздовжні фасади, акцентовані центр та фланги, широке використання лопаток в ролі вертикальних членувань, горизонтальних — розкріпованих гуртів-карнизів). Зерносховище значно постраждало під час пожежі на Подолі 1811.

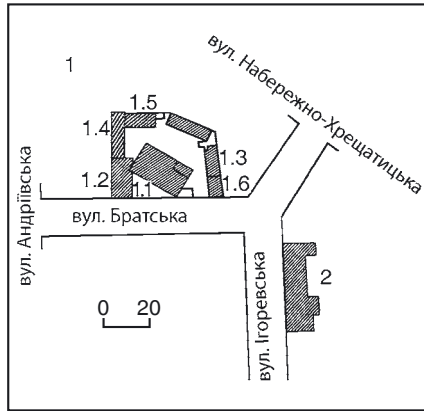

540. Генеральний план:

1. Садиба.
 - 1.1. Магістратська хлібна крамниця (зерносховище).
 - 1.2. Кузня.
 - 1.3. Навчальні майстерні.
 - 1.4. Склад.
 - 1.5. Склад.
 - 1.6. Фрагмент дворової будівлі.
2. Корпус Олександрівського ремісничого училища з прибудовою.

Відбудоване за проектом арх. А. Меленського, ймовірно, 1811—12. Архітектор зберіг первісну об'ємно-просторову композицію будівлі. 1834 зерносховище перетворено на магазин, який розташовувався в центрі садибного комплексу, обабіч стояли одноповерхові допоміжні будівлі. Вся ділянка була обнесена дерев'яною огорожею з брамами з боку набережної та вулиці. У цей час садибу на вул. Братській, 2 об'єднано з комплексом арештантських рот на вул. Ігорівській, 11. У 1837 з ініціативи командира Київського гарнізонного батальйону внутрішньої варті полковника Кандиби магазин перетворено на міський будинок пересильних арештантів (казарми). У тому ж році виконано першу чергу робіт з улаштуванням міжповерхового перекриття. 1838—39 на першому поверсі зведено дощані перегородки (щоб арештанти не мали контактів з пересильними), відгороджено приміщення для вартових офіцерів і нижніх чинів, поставлено ґрати на вікна, в одній з допоміжних будівель обладнано кухню й варту. 1839—40 перший поверх дерев'яного ганку замінено на цегляний, фасади тиньковані, відремонтовано цоколь.

1842 замінено дах, пошкоджений 1841 під час бурі. 1854—57 силами арештантів проведено капітальний ремонт, у ході якого понижено схил даху, покрито його бляхою, перекладено ґруби, замінено підлогу, відремонтовано фасади.

1875 будинок передали Олександрівському ремісничому училищу. На першому поверсі розмістили майстерні, на другому — пансіон. 1892—93 споруду надбудовано третім поверхом, влаштовано нові перегородки на першому поверсі, тамбур, прибудовано одноповерхову цегляну кузню (арх. А. Геккер). Відтоді будинок використовувався як майстерні. Внаслідок перебудов втрачено вінцевий високий антаблемент з розвиненим фризом, закладено арковий отвір наскрізного проїзду, що містився в центрі поздовжнього фаса-

ду, півкруглі вікна Другого поверху замінено на прямокутні. 1990 встановлено сучасне столярне заповнення вікон та дверей. Внутрішні приміщення (навчальні класи) обладнано підвісними стелями.

Будинок триповерховий, цегляний, пофарбований, у плані прямокутний. До дворового фасаду прибудовано рівновисокий, ідентичний за архітектурою фасадів, у плані прямокутний компартимент з тоншими несучими стінами, в який винесено двомаршові міжповерхові кам'яні сходи. До дворової стіни основного об'єму прилягає також невелика за розмірами одноповерхова прибудова — тамбур тимчасового типу. Міжповерхові перекриття — плоскі дерев'яні, на першому поверсі — цегляні коробові склепіння. Дах вальмовий, критий бляхою. Основний об'єм членується на суміжні приміщення (тепер класи) рядом поздовжніх несучих стін та перегородок, об'єднаних коридором вздовж дворової поздовжньої стіни. Входи — з дворового фасаду (головний) та з північного торця основного об'єму (допоміжний).

Оформлення екстер'єра, значною мірою змінено перебудовами, досить лаконічне. На чоловому фасаді широкі лопатки членують гладенько тиньковану площину стіни на центральну (на дві віконні осі) та дві симетрично розташовані бічні (на три віконні осі кожна) частини. На першому—другому поверхах вікна прямокутні з сітчастими рамами. На третьому (добудованому) вікна більших розмірів, розтесані сучасно, що створює дисгармонію з архітектурними елементами нижніх двох поверхів. Виразністю позначається міжповерховий пояс між другим та третім поверхами, який первісно відіграв роль вінцевого карниза. На дворовому фасаді його мотив підтриманий горизонтальним поясом, розташованим дещо нижче (на чоловому фасаді втрачений). У цілому дворові фасади основного об'єму та прибудови вирішені ідентично чоловому. Виразно, з рисами бароко оформлені розкріповки. Такий прийом дещо пом'якшує монументальну стри-

540.1.2. Кузня.

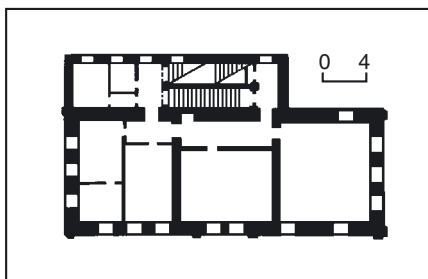

540.1.1. План першого поверху.
540.1.1. Вул. Братська, 2.



маність цієї досить великої для забудови Подолу 18 ст. споруди.

Інтер'єри переважно втратили первісний вигляд. Склепінчасті приміщення першого поверху збереглися тільки в коридорах, первісні стіни та перекриття приховані панелями та підвісними стелями з дерева та сучасних матеріалів.

Споруда — рідкісний типологічний зразок господарської (складської) будівлі цивільної архітектури 18 ст.

Тепер — навчально-виробничий корпус ПТУ № 32.

540.1.2. Кузня, 1892. Споруджена за проектом арх. А. Геккера. Формує західну частину садиби, південно-західним торцем виходить на червону лінію забудови вулиці. Протилежний торець зблокований з магістратською хлібною крамницею і будинком складу.

Споруда одноповерхова, цегляна, пофарбована, у плані майже прямокутна. Поздовжня вісь має південно-західну орієнтацію. Дах високий односхилий, під покрівельною сталлю по дерев'яних кроквах. Зовнішня стіна глуха, на рівні першого поверху до неї прилягають сучасні комори та фрагмент старої огорожі серед, 2-ї пол. 19 ст., що відокремлювала садибу з боку вулиці. Південно-західна торцева та південно-східна поздовжня стіни мають вікна. Вхід — з боку подвір'я. Внутрішні приміщення — зального типу.

Стильові ознаки не визначені, що досить характерно для архітектури господарських споруд кін. 19 ст. Найбільшою репрезентативністю вирізняються вуличні фасади, прорізані ритмом з трьох (торцевий) та чотирьох (поздовжній) вікон. На торцевому фасаді вікна великі, квадратної форми з дрібним сітчастим заскленням; вікна поздовжнього фасаду невеликі, прямокутного абрису, з рамами ідентичної конструкції. Переважно горизонтальний характер композиційного вирішення акцентований карнизом простого профілю і вузьким надвіконним поясом.

Будівля — цікавий для архітектури міста зразок споруди навчально-господарського призначення кін. 19 ст.

Тепер — майстерні ПТУ № 32.

540.1.3. Навчальні майстерні, 1882. Споруда формує північно-східний бік подвір'я, її поздовжня вісь має меридіональну орієнтацію. Південним торцем прилягає до сучасного будинку спорткомплексу ПТУ № 32. Споруджена за проектом арх. А. Геккера.

Будинок двоповерховий, цегляний, пофарбований, у плані прямокутний, тильна і торцева стіни глухі. Дах односхилий, критий шифером. Сучасні міжповерхові перекриття пластік залізобетонні. Вздовж поверхні глухого північного торця влаштовано укріплені на стаєвих стояках зовнішні двомаршові металеві сходи, що ведуть до приміщення другого поверху. На цьому ж торці розташовано один із входів до першого поверху, інші два — в бічній частині чолового фасаду. Один з них веде через розподільчий коридор до двох великих кімнат навчального призначення та комори, інший — до санвузлів і комори. На другому поверсі розміщені велике та два малі навчальні приміщення, пов'язані анфіладно. Площину чолового фасаду на першому поверсі прорізано двома великими, май-



540.1.5. Склад.

же квадратними вікнами, на другому — трьома значно меншими прямокутними. Центрально-осьову симетрію порушують на першому поверсі два отвори входів. Вкрай спрощене деталювання має утилітарний характер. Дещо поживає монотонну поверхню нетинькованої площини виразний сітчастий рисунок віконних засклень, лінія спрощеного слабовиявленого карниза. Будинок — зразок історичної забудови садиби.

Тепер — навчальні майстерні ПТУ № 32.

540.1.4. Склад, серед, 19 ст. Південно-західним торцем прибудований до кузни, має з нею спільну поздовжню вісь. Формує північно-західний бік подвір'я. З південного сходу до бічної частини чолового фасаду прилягає другий будинок складу.

Одноповерховий, цегляний, пофарбований, у плані прямокутний. Односхилий дах сформований дерев'яними кроквами, бляшаний. До тильної глухої стіни із зовнішнього боку прибудовано сучасні господарські комори. Стильові ознаки визначені нечітко. Внутрішнє планування двосекційне, секції — зального типу. Чоловий (дворовий) фасад прорізаний прямокутними отворами трьох входів та двома великими вікнами з сітчастими рамами.

Споруда — цінний типологічний зразок господарської будівлі.

Тепер — склад ПТУ № 32.

540.1.5. Склад, серед, 19 ст. Приблокований під прямим кутом до бічного флангу чолового фасаду складу (див. ст. 540.1.4), формує північно-східну частину подвір'я. До південно-східного торця прибудовано одноповерхову господарську споруду тимчасового типу для потреб розміщеного у садибі училища.

Одноповерховий, цегляний, пофарбований, у плані прямокутний. Оформлений у дещо спрощених формах класицизму. Тильна стіна глуха, інші — з двома рядами вікон. Дах двосхилий бляшаний. Первісний вхід, влаштований на чоловому (дворовому) фасаді, 1999 закладений (тепер вхід до будинку через торець). Внутрішнє приміщення не розчленоване, зального типу. Поз-

540.1.6. Фрагмент дворової будівлі.



довжня дворова стіна у нижньому основному рівні прорізана отворами прямокутного, нині закладеного входу та трьох такої ж форми горизонтально поставлених вікон із сітчастими рамами. Прямокутними, так само поставленими вікнами менших розмірів, прорізано імітований під аттиковий поверх верхній ярус споруди, відокремлений у нижній частині горизонтальним карнизом з дрібним ритмом сухариків, що підкреслюють його лінію. Пропорції й особливості деталювання посилюють стильову виразність утилітарного за характером вирішення.

Будинок складу — цінний зразок історичної забудови садиби.

Тепер — склад ПТУ № 32.

540.1.6. Фрагмент дворової будівлі, 2-а пол. 19 ст. Фланкує один з боків проїзду до садиби. 1989—91 на місці знесеного основного об'єму збудовано сучасну двоповерхову споруду спортивного комплексу ПТУ, що формує північно-східний бік подвір'я. При її зведенні використано частину будинку 2-ї пол. 19 ст. — глуху тильну капітальну стіну й західний торець.

Фрагмент дворової будівлі цегляний, тинькований, пофарбований. Зберіг досить виразне архітектурне деталювання, композицію якого складає одноповерхова нижня частина та фронтонне завершення, фланковані двома лопатками. У дещо еkleктичному трактуванні його елементів присутні ознаки, характерні для архітектури 2-ї пол. 19 ст. Площину стіни на рівні першого поверху розчленовано нині закладеними трьома великими прямокутного абрису вікнами, у верхній та нижній частинах акцентованими фільонками. Відокремлена двома горизонтальними карнизами фризова частина має спрощений характер широкої стрічки, над нею — трикутний фронтон з гладеньким тимпаном.

Симетричний силует сучасної будівлі довершує утворений попередніми елементами виразний лаконічний образ, що поліпшує сприйняття розташованого поряд в'їзду до садиби.

540.2. Корпус Олександрівського ремісничого училища за прибудовою, 2-а пол. 19 ст. Вул. Ігорівська, 14. На червоній лінії забудови вулиці, на ділянці з незначним уклонном у бік Дніпра. До 1872 садиба належала київському купцю Г. Котляревському, який придбав її у попереднього власника — купця М. Лоренца і заповів для влаштування ремісничого училища. На ділянці розташовувалися двоповерховий цегляний будинок (зберігся у добудованому вигляді), двоповерховий цегляний флігель, сарай, амбар та інші господарські будівлі (втрачені). 1873 садиба перейшла у власність міста, головний будинок був відремонтований. 1874 у садибі розмістилось Олександрівське ремісниче училище. 1879—80 за проектом арх. А. Геккера споруду надбудували третім поверхом і доповнили об'ємом кам'яних сходів на всю її висоту. 1891—92 за його ж проектом праворуч прибудовано триповерховий об'єм, влаштовано нові перегородки на першому і третьому поверхах, тамбур з боку вулиці. 1998—2000 під час капітального ремонту добудовано два поверхи.

На поч. 20 ст. в будинку містилися: на першому поверсі — збірні кімната,

їдальня, кухня, комора, шинельна для учнів, квартири столярного майстра, слюсарного і столярного підмайстрів, кухаря і двірницька; на другому — п'ять класних кімнат, креслярський клас, фізичний кабінет, бібліотека, канцелярія, учительська, актовa зала; на третьому — спальні пансіонерів, гардеробні, умивальня, приймальний pokій, квартири завідувача пансіону, фельдшера і дядька.

У двоповерховому цегляному флігелі були квартири наглядача пансіону, листовода, різницького й ковальського майстрів, табельника при майстернях; одноповерховий цегляний флігель слугував пральнею (останні дві будівлі не збереглися).

Триповерховий, цегляний, пофарбований, утворений двома Г-подібними у плані об'ємами, розміщеними вздовж єдиної поздовжньої осі, яка має паралельну напрямку вулиці північно-східну орієнтацію. Абрис плану будинку близький до прямокутника з ризалітами значного виносу в бічній та середній ділянках з тильного боку. Дахи вальмові по дерев'яних кроквах, бляшані. Внутрішнє планування дворянське, пізнішою нарізкою перегородок трансформоване у коридорне двобічне. Значну роль відіграє розташована у торцевій південно-західній частині корпусу та орієнтована паралельно поперечній осі сходова клітка двомаршових кам'яних сходів з розподільчими поповерховими тамбурами входів до обох об'ємів споруди, на першому поверсі — також із входами з боку вулиці (чоловий) та з подвір'я. Двоє додаткових входів розташовані на першому поверсі північно-східного торця. Стильове вирішення корпусу ліворуч (з первісним об'ємом двоповерхового житлового будинку) має класицистичну основу, трохи порушену надбудовою вирішеного в рисах історизму третього поверху. У тридільній планувальній схемі чолового фасаду виділено велику центральну розкріповку на шість віконних осей, бічні ділянки несиметричні — на дві і три віконні осі. За класицистичною традицією перший поверх вирішений як масивний цоколь, що підкреслено глибоким дощаним рустом. Гладенькі площини стін другого—третього поверхів розділені карнизом простого

541. Хмельницького Богдана вулиця. План забудови.



540.2. Вул. Ігоревська, 14. 540.2. Вул. Ігоревська, 14. Прибудова.



540.2. План другого поверху.

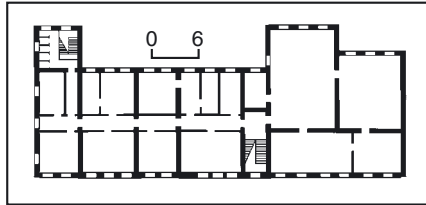

профілю з розташованим нижче стрічковим фризом, які до побудови третього поверху відігравали роль первісного антаблемента споруди. Фризіву частину третього поверху прикрашає широка меандрова стрічка. Фасад по поверхах прорізаний ритмом невеликих з рамковими лиштвами вікон, класицистичне забарвлення у вирішенні яких підкреслюють над вікнами бічних площин прями сандрики на ліплених консолях. Торець і дворова частина оформлено у спрощених утилітарних формах з акцентуванням ритму міжповерхових поясів та карниза.

У стильових формах прибудови домінують еклектично трактовані елементи. Нетиньковану площину стіни прорізають по поверхах ритмом з шести вікон.

При цьому великі вікна другого поверху, який відіграє роль бельєтажа, виділені т. зв. тюдорівськими лиштвами, прямими сандриками, підвіконними полицками та фільонками. Композиційний центр у вигляді середньої частини (на два вікна) виділений великими міжвіконними лопатками на висоту другого—третього поверхів. Антаблемент з фільончастим фризом та карнизом простого профілю вдало доповнює композицію, що слугує тлом для розташованого ліворуч корпусу. Тильний фасад також оформлений у спрощених утилітарних формах. Інтер'єри обох споруд змінні.

Корпус училища — зразок навчального закладу 2-ї пол. 19 ст.

Комплекс історичних споруд має значну архітектурну та історичну цінність.

У спорудах комплексу містилося Олександрівське ремісниче училище. Один з найвідоміших у місті середніх навчальних закладів заснований з ініціативи і коштом Київського купецького зібрання. 27 листопада 1869 Київський, Подільський і Волинський генерал-губернатор видав указ про заснування у Києві ремісничої школи. Статут «Ремісничого училища імені Царя-Визволителя Олександра II» розробила спеціальна комісія, створена Київською міською думою 1871. Наступного року Дума затвердила його і виділила кошти для підтримки училища на перші три роки діяльності, 1890 затверджений його новий статут. Училище мало на меті підготовку досвідчених ремісників з елементарною освітою.

Спочатку навчальний заклад розміщувався у садибі померлого 1872 київського купця Г. Котляревського на вул. Ігорівській, 14. Крім нерухомості, власник залишив 2 тис. крб. на утримання в училищі трьох бідних підлітків. Після проведення капітального ремонту двоповерхового будинку, в якому перед тим перебували солдатські команди, 18 вересня 1874 відбулося відкриття училища у складі чотирьох класів. Для його потреб згодом було відведено ще й нижній поверх сусіднього будинку, через два роки передано садибу на вул. Братській, 2. У 1890 училище перетворене на п'ятикласне, причому останній — п'ятий клас призначався для вдосконалення в обраному ремеслі. Навчальний заклад перебував у віданні Міністерства народної освіти. До нього

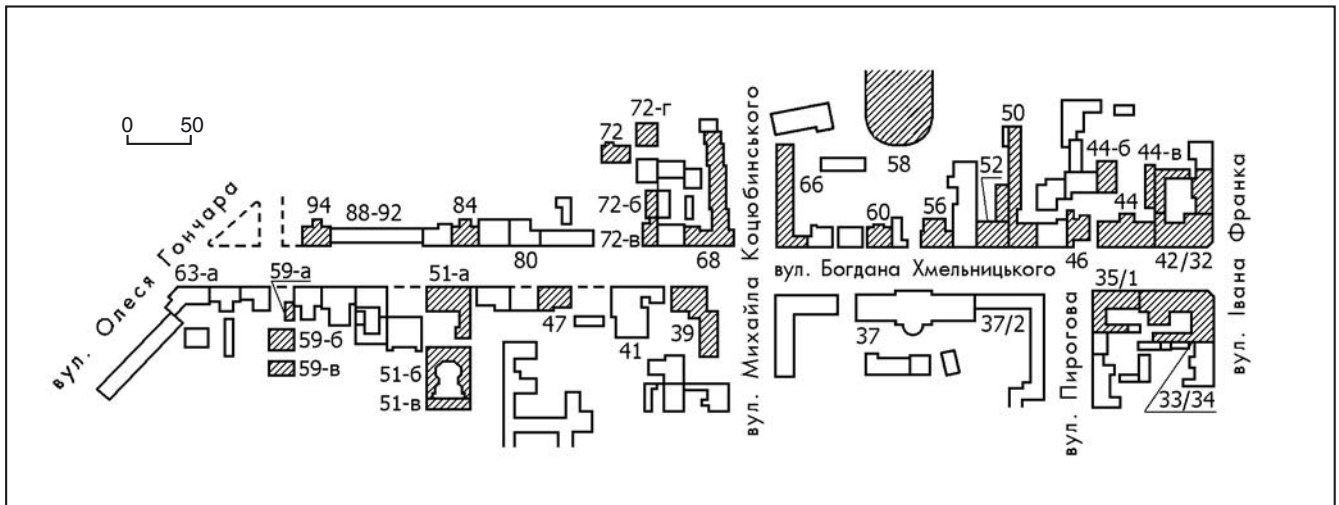

приймали дітей усіх соціальних станів (переважно православного віросповідання) віком від 12 до 15 років. Частина учнів була пансіонерами, на поч. 20 ст. — понад 140 осіб. 1902, наприклад, серед пансіонерів було 40 стипендіатів, 17 платних, п'ять безкоштовних. Виплачувалися стипендії: п'ять від держави — ім. імператора Александра II; 13 — від міста; три — від Київського комерційного банку за рахунок відсотків з коштів, які заповіли на ці цілі приватні особи, у т. ч. три стипендії ім. Г. Котляревського. Справами училища відала опікунська рада, склад якої обирався думським зібранням і затверджувався губернатором терміном на чотири роки. Серед попечителів училища були у різний час арх. В. Ніколаєв, інженери-технологи О. Термен та І. Хряков, лікарі Ф. Бурчак і М. Страдомський, директор Київської контори Держбанку А. Демущький та ін. Безпосереднє керівництво навчальним закладом здійснювали педагогічна рада і господарський комітет. Загальний капітал училища на поч. 20 ст. складав 276,6 тис. крб., на відсотки з яких і дотацію міста воно функціонувало.

Заняття складалися з класних і практичних (в училищних майстернях). Викладалися загальноосвітні та спеціальні дисципліни (Закон Божий, російська мова, географія, історія, арифметика, основи геометрії, фізика з механікою, технологія металів і дерева, лічба, краснопіс, малювання, креслення, спів та військова гімнастика), а також ремесла: слюсарно-ковальське, столярне з різальним і токарним, чоботарське (до 1890 існувала й лимарна майстерня), ливарне, різницьке. Училище — перший у Києві навчальний заклад, де в такому широкому обсязі і на професійній основі викладалися предмети виробничого профілю, його кузня вважалася зразковою для всього міста. Учні виготовляли різноманітні меблі, починаючи з простих садових стільців, вішалок, конторських рахівниць до виробів у новітніх стилях — шаф, письмових столів, бюро тощо, а також шкільні парти, тип яких розробили в училищі; ковальські та слюсарні вироби (великі радіально-свердловальні верстати, газові двигуни на три парові сили, стругальні верстати для металів, великі й маленькі метало- й деревообробні токарні ножні верстати, леща-

та, дрібний слюсарний інструмент), портмоне, дитячі іграшки тощо. Якість виробів була настільки високою, що для їх демонстрації й продажу Міська дума виділила у власному будинку спеціальне приміщення. По закінченні училища вихованці залишалися під його опікою ще впродовж двох років, проходячи на контрактних умовах практику підмайстрами у кращих майстрів на підприємствах Києва, після чого виготовляли виріб свого ремесла і подавали на оцінку в училище. Тільки після цього виносили ухвалу про присвоєння звання майстра і видачу атестата. Найкращим випускникам видавалися одноразова субсидія з коштів училища, щоб вони могли відкрити власну майстерню. Напередодні і під час 1-ї світової війни при училищі працювали спеціальні дво- і чотиримісячні курси для підготовки воїнів.

У кін. 1917 училище перетворене на гімназію Пласького району Києва з правами урядових гімназій, 1918 департамент професійної освіти при Міністерстві народної освіти УНР надав їй статус Вищої ремісничої школи, реорганізованої на поч. 1920-х рр. у Київський механічний технікум ім. Жовтневої революції, 1940 — у ремісничу училище № 3. З 1974 — СПТУ № 3. Після приєднання до нього 1985 СПТУ № 2 навчальний заклад отримав назву — ПТУ № 32 (готує кадри для річкового флоту). 1985 будинок на вул. Ігорівській, 14 вилучено з власності училища і продано.

Тепер у корпусі на вул. Ігорівській, 14 розташована фірма [1834].

*Василь Галайба, [Олександр Тищенко],
Лариса Федорова, Амелія Шамраєва.*

541. ХМЕЛЬНИЦЬКОГО БОГДАНА ВУЛИЦЯ, серед. 19—20 ст. (архит., іст., містобуд). Одна з центральних магістралей міста. Перетинає Старокиївське плато з південного сходу на північний захід, з'єднує вулиці Хрещатик і О. Гончара. Пряма траса вулиці позначена досить похилим підвищенням на початковій ділянці (між Хрещатиком і вул. Лисенка) і крутим узвозом із значним звуженням проїзної частини на кінцевому відтинку (від вул. М. Коцюбинського до вул. О. Гончара). Членується вулицями: з непарного боку — Лисенка, з парного — Леонтовича, Пирогова, з обох боків — Пушкінською, Володимирською, І. Франка та М. Коцюбинського.

Прокладена у 1-й пол. 19 ст., згідно з генеральним планом Києва 1837. Первісна назва — вул. Кадетська, оскільки прилягала до садиби Кадетського корпусу (тепер бульв. Т. Шевченка, 14). 1869—1919 — вул. Фундуклеївська, на честь Київського губернатора І. Фундуклея, у садбі і коштом якого засновано і розбудовано Фундуклеївську жіночу гімназію на цій вулиці (№ 6). 1919—92 — вул. Леніна.

Майже одразу після прокладання вулицю віднесено до 1-го (вищого) розряду, що висувало відповідні вимоги до її забудови та опорядження.

У цільну забудову її фронтів включено капітальні багатоповерхові житлові та громадські споруди. Найстаріша серед них, що збереглася і репрезентує архітектуру доби класицизму, — колишній Анатомічний театр медичного факультету Університету св. Володимира (№ 37, 1853, арх. О. Беретті; див. ст. 527.1).

Поява цієї та інших аналогічних споруд зумовило надалі функцію вулиці як культурно-освітнього осердя Києва. 1871 тут почав діяти приватний навчальний заклад для юнаків — Колегія Павла Галагана, головою споруду якої (№ 11) перебудував арх. О. Шіле. 1875 за проектом арх. В. Ніколаєва зведено першу в місті стаціонарну споруду театру-цирку (№ 5, пізніше — Театр Бергоньє).

Зміна технічних можливостей і стильової спрямованості в архітектурі межі 19—20 ст. відбилася на підвищенні висоти будинків до чотирьох—п'яти поверхів і значному урізноманітненні стильових забарвлень фасадів. У їх спорудженні брали участь відомі київські архітектори. Провідними спорудами цього часу є: Миський театр у формах французького ренесансу (1901, арх. В. Шрьотер, реконструйований у 1980-х рр.) — тепер Національна опера України (див ст. 72.30); будинок у стилі неокласицизму, що призначався для Міністерської жіночої гімназії св. княгині Ольги (№ 15; 1914—27, арх. П. Альошин), в якому у 1920-х рр. розмістили установи ВУАН (див. ст. 269).

У забудову вулиці почали домінувати прибуткові будинки, в яких поряд із житлом розміщувалися заклади культури. У 1930-х рр. в стару забудову включено кілька нових житлових будинків, перебудовано споруду театру (№ 5). Новими архітектурними акцентами

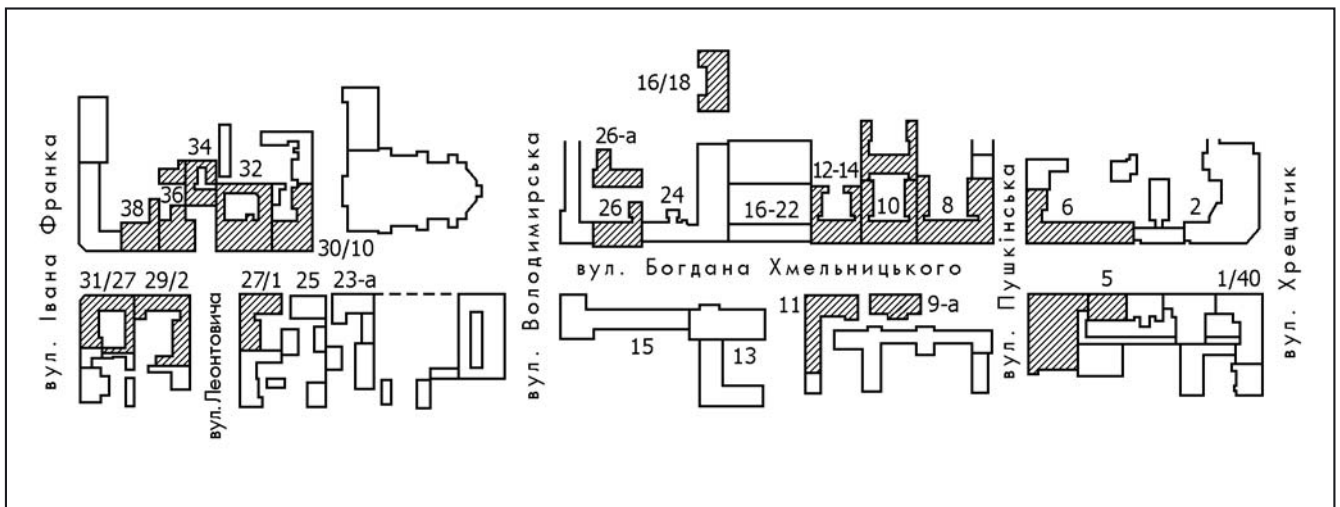

стали вирішені у стилі конструктивізм споруди Універмагу на розі вул. Хрещатик (№ 2/38) і житловий будинок письменників «Роліт» (№ 68). Після Великої Вітчизняної війни на вулиці здійснювалися переважно ремонтні і реконструкція історичної забудови. Деякі масштабні і структурні зміни в обличчя вулиці сталися впродовж 1970—90-х рр.: знесено частину старої забудови, на місці розібраних будинків межі 19—20 ст. зведено великий адміністративний комплекс із висотним об'ємом (№ 18—24), на розі з вул. Володимирською навпроти театру опери та балету — дев'ятиповерховий житловий будинок (вул. Володимирська, 51/53), на розі з вул. М. Коцюбинського (№ 39) споруджено перший в Києві 18-поверховий житловий будинок, що від того часу домінує в забудові цього району.

Пам'ятки архітектури: № 6 — Фундуклеївська жіноча гімназія (прибудови — архітектори О. Беретті, О. Шіле, О. Заваров, Р. Книжник, історизм); № 8 (архітектори В. Ніколаєв, О. Кривошеєв, неоренесанс з елементами цегляного стилю); комплекс Колегії Павла Галагана: № 9-а — житловий будинок і № 11 — навчальний корпус (архітектори О. Шіле, В. Ніколаєв; перехідний етап від пізнього класицизму до еклектики); садиба № 10 (арх. Е. Брадтман, історизм), житлові будинки № 12—14 (історизм), садиба № 26, 26-а (арх. А.-Ф. Краусс, історизм), № 29/2 (арх. О. Шварценберг, М. Гарденін, історизм), № 30/10 (арх. М. Яскевич, історизм), № 31/27 (архітектори О. Хойнацький, І. Ніколаєв, історизм), № 32 (арх. К. Іваницький, історизм), № 33/34 (арх. В. Ніколаєв, цегляний стиль), № 34 (арх. І. Ніколаєв; історизм); садиба № 36 (арх. І. Ніколаєв, історизм); № 38 (арх. В. Онащенко, зразок архітектури 1930-х рр., поєднує конструктивістську основу з елементами класицизму); № 42/32 (арх. Л. Вольфман; історизм), садиба № 44, 44-б, 44-в (арх. А.-Ф. Краусс, історизм), № 46 (арх. М. Максимович, неоренесанс), № 50 (арх. Я.-Ф. Вольман, історизм); садиба № 51-а, 51-б, 51-в (історизм); № 52 (арх. О. Вербицький, модерн), № 56 (історизм); садиба № 59-а, 59-б, 59-в (історизм); № 60 (арх. М. Артинов, неоросійський стиль); № 66 (архітектори Хоменко, Сичевський, Топоровський, Вероцький під керівництвом Неймарка, радянський ретроспективізм на основі класичних елементів); № 68 (архітектори П. Костирко, В. Кричевський, М. Сдобнев; конструктивізм з елементами класичної архітектури); № 72-в (перебудований арх. А.-Ф. Крауссом, історизм), № 72-б і 72-г (арх. О. Кривошеєв, історизм), № 72 (арх. М. Артинов, історизм), № 84 (арх. В. Ніколаєв, історизм); № 94 (історизм), а також № 58 — велотрек.

Пам'ятки історії: в № 5 (гуртожиток театру ім. Лесі Українки) проживали актори і режисери К. Богданова, М. Висоцький, Г. Долгов, В. Дуклов, П. Киянський, Ю. Лавров, В. Освецимський, С. Петров, М. Розін, М. Романов, М. Стрелкова, С. Филімонов, К. Хохлов; в № 8 проживав учений, громадський і державний діяч М. Грушевський, діяла літературно-мистецька група «Гроно», в якій об'єдналися відомі письменники і художники; тут у

кореспондентському пункті газети «Комсомольська правда» працював письменник А. Гайдар; № 9-а і 11 — Колегія Павла Галагана, в якій навчалися, працювали, проживали відомі діячі науки і культури, містилося Генеральне секретарство військових справ на чолі з С. Петлюрою; в № 12—14 жили вчений-зоолог, державний діяч Ю. Вагнер, композитор Г. Таранов; містилися навчальні заклади, в яких працювали відомі вчені; в № 27 мешкала художниця О. Екстер, яка розмістила тут майстерню декоративного мистецтва, в якій працювали і бували відомі діячі культури, жили і навчалися терапевт А.-Ф. Зіверт, живописець Г. Меліхов, піаніст і композитор В. Пухальський, містилася майстерня художників В. Меллера та М. Тряскіна; проживали — в № 29/2 — лікар, учений І. Іщенко; в № 30/10 — історик В. Данилевич; № 31/27 — хімік-технолог, акад. ВУАН В. Шапошников; в № 33/34 — патологоанатом, бактеріолог та епідеміолог А.-В. К. Високович, арх. Й. Зекцер, проф. Київського університету, фармаколог К. Гейбель; № 35/1 — філософ, міністр ісповідань Української Держави В. Зіньківський; в № 36 — підрядчик Ф. Альошин, провідник ОУН М. Кузьмич, диригент А. Пазовський, арх. К. Остроградський; в № 39 — музикознавець І. Ляшенко, оперний режисер Д. Смолич; в № 42/32 — історик М. Довнар-Запольський, агроном П. Сльозкін, лікар М. Тихомиров, поет, літературознавець П. Филипович; академіки ВУАН — АН УРСР — лікар М. Амосов, фізіолог С. Бабський, патофізіолог Р. Кавецький, анатом В. Касьяненко, вчений в галузі металургії і теплотехніки В. Копитов, правознавець В. Корецький, хімік Ф. Овчаренко, фізик А. Смирнов, біохімік Р. Чаговець, хімік В. Шапошников; члени кореспонденти АН УРСР — фізик О. Харкевич, астроном В. Цесевич; в № 46 — інженер-гідротехнік і будівельник М. Максимович; в № 47 — оперний співак М. Воружев; в № 50 — інж.-конструктор Ф. Андерс, живописець Є. Волобуєв, настоятель Володимирського собору І. Корольков, історик, громадсько-політичний діяч В. Прокопович, учений у галузі пружності, опору матеріалів та будівельної механіки С. Тимошенко; в № 52 — політичний діяч В. Липинський; у садибі № 59 — математик, акад. ВУАН Г. Пфейффер; в № 60 — арх. М. Артинов, голова РНК УСРР П. Любченко, лікар, учений В. Образцов; в № 66 — співачка О. Петрусенко, міністр внутрішніх справ УРСР Т. Строкач, народний художник УРСР К. Трохименко; в № 68 — письменники П. Автомонов, Б. Антоненко-Давидович, М. Бажан, В. Бичко, Л. Вишеславський, С. Воскресансенко, С. Голованівський, А. Головок, О. Гончар, Д. Гофштейн, Ю. Даниель, М. Дубов, Л. Забашта, О. Копиленко, О. Корнійчук, І. Кочерга, І. Кулик, О. Кундзіч, І. Ле, А. Малишко, І. Микитенко, О. Новицький, П. Панч, Л. Первомайський, О. Підсуха, Г. Полянкер, М. Пригара, Н. Рибак, М. Рильський, С. Скалярєнко, В. Собко, В. Сосюра, М. Стельмах, П. Тицина, П. Усенко, М. Чабанівський, М. Шпак, М. Шумило, Ю. Яновський, актор О. Ватуля, літературознавець Л. Коваленко, композитор і диригент Б. Лятошинський, художник З. Толка-

чов; в № 72 — майбутній письменник К. Паустовський; в № 84 — літературознавець, бібліограф, бібліотекознавець С. Маслов; в № 94 — письменник М. Бажан.

№ 5 — визначна пам'ятка культурного життя України, тут діяли, змінюючи один одного відомі театри, тепер — Національний академічний російський драматичний театр ім. Лесі Українки. У цих театральних колективах працювали відомі актори, режисери, художники, композитори. В № 8 містилася Фундуклеївська жіноча гімназія, в якій працювали відомі діячі науки, культури і освіти.

В № 10 містилися Київський клуб автомобілістів, Київське товариство мистецтва та літератури, жіноча гімназія О. Титаренко, де навчалася майбутня актриса А. Тарасова. В № 16/18 навчалася в школі кіноактриса, героїня Великої Вітчизняної війни М. Корольова (Гуля Корольова). В № 23 містилася 1871—74 елементарна школа для дітей наймолодшого віку сестер С. і М. Лідфорс. У садибі № 26, 26-а в готелі «Ермітаж» проживали під час приїздів до Києва відомі діячі науки і культури, містилася редакція журналу «Огни», в якому були опубліковані перші твори письменників І. Бабеля та К. Паустовського. В № 44 містилася Жіноча гімназія К. Крюгер, де працювали філософ і державний діяч В. Зеньківський, священник П. Тарнавський, письменниця О. Форш. В садибі № 51-а, 51-б, 51-в містилися Вищі жіночі курси, Фребелівське товариство, Фребелівський інститут, Київський авіаційний інститут ім. К. С. Ворошилова, Головна редакція Української Радянської Енциклопедії, працювали і навчалися відомі діячі науки і культури.

В № 52 почав свою діяльність у 1944—47 Державний літературно-художній музей Т. Г. Шевченка (тепер Національний музей Тараса Шевченка). Значну частину історичної забудови втрачено: № 7 — корпус Колегії Павла Галагана, в якому проживав її засновник; в № 17 (готель «Франсуа») у 1890—98 (у 1898—1906 — у № 21) містилася редакція і контора журналу «Інженер», відповідальними редакторами якого в той час були відомі інженери О. Бородин, потім — А. Абрагамсон; зупинявся письменник В. Короленко; 1917—18 містилося Генеральне секретарство морських справ УНР, першим керівником якого був Д. Антонович, 1918 — Морське міністерство Української Держави, яке очолював отаман О. Рогоза; 1918—19 у підвальному приміщенні готелю працював театр-кабаре «Підвал Кривого Джиммі», у 1919 — театр «Арлекін», заснований С. Юткевичем, О. Каплером і Г. Козинцевим.

В № 19 містилися редакції газет «Киевская мысль», «Пролетарская правда», «Українське слово», журналів «Нова громада», «Глобус» в яких працювали відомі діячі культури; у цьому будинку в приміщенні клубу редакції газети «Пролетарская правда» 24 січня 1924 виступав поет В. Маяковський.

В № 18 жив після війни вчений у галузі тваринництва, репресований у справі СВУ А. Скороходько; в № 19-а в 1955—60 — засновник наукової школи в Україні, чл.-кор. АН УРСР Г. Добров; в № 25 в 1880-х рр. — лікар і вчений Н. Хржонцький; в № 76 у кін. 19 —

на поч. 20 ст. — правознавець, проф. Київського університету О. Ейхельман. Незважаючи на зміни і значні втрати історичної забудови, вул. Б. Хмельницького лишається цінною пам'яткою, яка відображає особливості забудови та історичного життя центру Києва впродовж 19—20 ст. [1835].

Світлана Дмитрук, Тетяна Трегубова.

541.1. Будинок школи поч. 20 ст., 1981, в якій навчалася Корольова М. В. (іст.). Вул. Б. Хмельницького, 16/18. У дворі, за будинком Київського академічного молодого театру. Чотириповерховий, цегляний. 1981 добудований і повністю перепланований.

1937—40 у школі № 47, що містилася в цьому будинку, навчалася Корольова Маріонілла Володимирівна (Гуля Корольова; 1922—42) — кіноактриса, героїня Великої Вітчизняної війни. З дитинства близькі ласкаво називали її Гулею, під цим іменем вона і ввійшла в історію. Ще в дитинстві здобула славу кінозірки. Дочка відомого у довоєнний час режисера, вона ще у чотирирічному віці вперше знялася у фільмі «Каштанка» за повістю А. Чехова реж. О. Преображенської (1926). Через рік зіграла наймолодшу героїню в її ж фільмі «Баби рязанські» (1927). Навчаючись у школі, зіграла головну роль Василянки у кінофільмі «Дочка партизана» Одеської кіностудії ВУФКУ (1932). За цю роль була нагороджена путівкою у Всесоюзний табір «Артек». 1936 знялась у фільмах «Я люблю» реж. Л. Лукова (роль Варьки) і «Соняшний маскарад» реж. С. Григорович. У той час знімалося не більше чотирьох—п'яти фільмів на рік, і кожного актора глядачі всієї країни знали в обличчя. 1940 поступила у Київський гідромеліоративний інститут. Вийшла заміж, чоловік з початком Великої Вітчизняної війни пішов на фронт, загинув у перших боях 1941. Разом з матір'ю й вітчимою евакуювалася в Уфу, народила сина, залишила його на піклування своєї матері, записалася добровольцем на фронт. 1942 була санінструктором 776-го полку 214-ї стрілецької дивізії, яка билася під Сталінградом. 23 листопада під час битви за висоту 56,8 поблизу хут. Паншино під вогнем противника винесла з поля бою багатьох поранених. Коли вбили командира, і в строю залишилося кілька бійців, підняла їх в атаку на висоту, увірвалася у ворожі окопи і гранатами закидала противника. У цьому бою була смертельно поранена. 1943 помертно нагороджена орденом Червоного Прапора. Похована поблизу хут. Паншино непо-

541.2. План другого поверху.

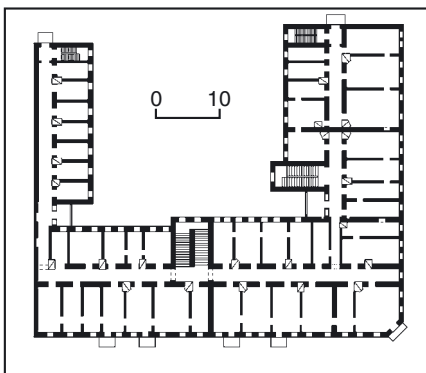

далік від Сталінграда (тепер Волгоград). На могилі встановлено пам'ятник.

У радянський час життя і подвиг Гулі Корольової служили прикладом у патріотичному вихованні молоді. О. Ільїна, сестра письменника С. Маршака, яка знала Гулю в дитинстві, зустрічалася в Уфі, написала про неї книгу «Четверта висота» (1946, мала кілька перевидань), їй був присвячений однойменний фільм, знятий на Кіностудії ім. М. Горького (1977). В Уфі на вул. К. Маркса, 42, де вона жила під час евакуації, встановлено меморіальну дошку. Тепер — школа № 53 [1836].

Марина Шевченко.

541.2. Готель Гладинюка Г. П. 2-ї пол. 19 ст., в якому проживав Грушевський М. С., діяла літературно-мистецька група «Гроно», у кореспондентському пункті газети «Комсомольская правда» працював Гайдар А. П. (архит., іст.). Вул. Б. Хмельницького, 8. На розі з вул. Пушкінською, на червоних лініях забудови вулиці. Споруджувався у кілька етапів. Первісний об'єм із прибудовою у дворі зведено на межі з садибою на вул. Б. Хмельницького за проектом арх. В. Ніколаєва, складеним 1888. У березні 1892 арх. О. Кривошеєв приступив до розширення об'єму до рогу вул. Пушкінської, у червні того ж року розпочав будівництво наступної черги вздовж вул. Пушкінської. Під час Великої Вітчизняної війни зазнав значних пошкоджень, 1950 відбудований у первісному вигляді. У кін. 1970-х рр. капітально відремонтований, у фронті вул. Пушкінської зроблено нову чотириповерхову прибудову, декоровану подібно до основного об'єму. Цоколь будинку і головний портал облицьовано полірованим каменем. Після реконструкції тут розмістилося Радіотелеграфне агентство України (РАТАУ).

Триповерховий з підвалом, мурований, у плані П-подібний зі зрізаним наріжжям і чотириповерховою, у плані квадратною прибудовою вздовж вул. Пушкінської. Планування коридорного типу з однобічним (у дворовому крилі) та двобічним розташуванням приміщень. Перекриття пласкі. Дах над основними крилами двосхилий, покрівля бляшана.

Чолові фасади оформлено у стилі неоренесанс з елементами цегляного стилю. Композиція фасаду на вул. Б. Хмельницького асиметрична. Основу її складає первісний симетричний фасад на десять віконних осей з бічними двоохосовими розкріпками, добудований за принципом центрально-осьової симетрії вісьмома віконними осями, дві з

541.2. Вул. Б. Хмельницького, 8.

яких розкріповано, та додатковими трьома осями з розкріпкою прилеглої до зрізаного наріжжя. Розкріпки підкреслено наріжними лопатками другого—третього поверхів і аттиковими стінками з підвищеними півциркульними отворами над двоохосовими частинами. Прясла фасаду між розкріпками на рівні третього поверху членовано фільончастими лопатками у простінках метрично прорізаних прямокутних вікон. По вертикалі стіну розділено міжповерховими та підвіконними гуртами, уступом облицьованого гранітом цоколю, завершено простим карнизом з поясом дентиклу. Орнаментальний аркатурний фриз виконано у цеглі. Простінки та лопатки на рівні вікон другого поверху рустовано. Віконні прорізи — прямокутні, у розкріпках увінчані сандриками — трикутно-двораментами на другому поверсі та горизонтальними на третьому. Великі вітринні прорізи першого поверху облямовано профільованими листвами. Широкий вхідний портал у центральній двоохосовій розкріпці оформлено глибокою прямокутною пласкою нішею з гранітною лиштвою. Декор доповнюють ажурні огородження восьми балконів і даху. Аналогічно декороване зрізане наріжжя з двома балконами увінчано фігурним аттиком з півциркульним прорізом.

Будинок — важлива містобудівна ланка історичної забудови вулиці Б. Хмельницького та Пушкінської.

Замовник будівництва і власник домоволодіння Г. Гладинюк — відомий київський підприємець і доброчинник. Походив із кріпосних селян, але зумів розбагатіти, став купцем 1-ї гільдії. Помер 1911. Згідно з заповітом, його нерухомість належало використати на матеріальне забезпечення заснованих ним добродійних закладів.

У цьому будинку влаштував готель, який містився на двох верхніх поверхах. На першому поверсі були ресторан і торговельні приміщення. Заклад Г. Гладинюка належав до чотирьох кращих готелів Києва. У ньому зупинялися зазвичай поміщики, цукрозаводчики та провінційні чиновники. З огляду на його сусідство з Театром Бергоньє (тепер Національний академічний театр російської драми ім. Лесі Українки) тут проживали відомі актори. Зокрема, у серпні 1896 — знаменита російська драматична актриса Г. Федотова, яка тоді гастролювала в Києві.

До липня 1908 (часу придбання у Києві садиби на вул. Паньківській, 9) у цьому готелі після закінчення магістерського курсу Університету св. Володимира та переїзду до Львова (1894) неодноразо-



во зупинявся Грушевський Михайло Сергійович (1866—1934) — історик, літературознавець, письменник, публіцист, громадський і державний діяч; голова Української Центральної Ради (1917—18), акад. ВУАН (з 1923) та АН СРСР (з 1929), голова Історичної секції ВУАН (1924—31).

У ці роки — професор кафедри історії України Львівського університету (1894—1914), дійсний член, голова (1897—1913) Наукового товариства ім. Шевченка у Львові, Українського наукового товариства у Києві (1907—18). Редактор «Записок» НТШ (1895—1913), «Записок Українського наукового товариства у Києві» (1908—14), «Літературно-наукового вістника» (1898—1912). Організатор наукової та видавничої справи в Україні. Засновник власної наукової школи, початок якої покладено у Львові, традиції продовжено в Києві. Автор понад 2 тис. праць, серед яких фундаментальні «Історія України-Руси» (в 10-ти томах; 1898—1936) та «Історія української літератури» (в 6-ти томах; 1923—26, 1995), популярних книг, підручників, художніх творів.

Візити до Києва особливо тривалими стали у 1906—08 і були пов'язані з науковими, видавничими, громадськими справами — організаційними заходами з перенесення до Києва редакції «Літературно-наукового вістника», розбудовою Українського наукового товариства у Києві та його видань, засіданнями товариства, тісною співпрацею зі щоденною українською газетою «Рада», поданням своєї кандидатури на посаду професора Університету св. Володимира, заснуванням у Києві Товариства підмоги українській літературі, науці і штучці, виданням власних творів, зустрічами з рідними (з 1905 у Києві мешкала мати, сестра, небожі), друзями, українськими меценатами В. Симиренком, В. Леонтовичем, С. Чикаленком та ін. Неодноразово про свій побут в готелі М. Грушевський згадує у щоденнику за 1904—10. Збережені джерела однозначно засвідчують про його проживання в ньому в 1905, серпні, вересні, грудні 1906, вересні 1907. Одним із улюблених номерів був «великий і дорогий» № 46, зупинявся історик і в № 44.

У радянський час будинок використовувався для розміщення різних за-

кладів. У серпні 1920 тут було відкрито «Сільбуд» (селянський будинок) — готель для селян, поєднаний з культурно-просвітницьким центром. До комплексу «Сільбуду» входили: музей, бібліотека, лекційна зала, зразкові майстерні та медпункт. Стіни зал, коридорів та сходів було розписано живописом на сюжети сільського життя. Виконавці — група київських художників на чолі з М. Бурачком (розписи не збереглися). 1919—25 (з перервами) у будинку містилася редакція щоденної газети «Більшовик» — органа Київського губкому КП(б)У. 1925 злилася з газетою «Пролетарська правда». У газеті публікували свої твори письменники М. Бажан, Г. Косинка, О. Корнійчук, І. Ле, Гео Шкатуруп, Ю. Яновський та ін.



541.3. Фрагмент оздоблення фасаду.

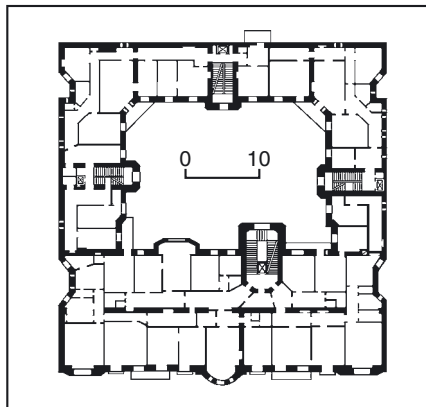

541.3. План четвертого поверху.
541.3. Вул. Б. Хмельницького, 32.

Навколо редакції об'єдналися молоді письменники і художники, які утворили літературно-мистецьку групу «Гроно», що діяла 1920—21. До неї входили письменники Д. Загул, Г. Косинка, М. Любченко (Кость Котко), Ю. Меженко, В. Полішук, М. Терещенко, П. Филипович, Г. Шкатуруп, художники М. Бурачек, В. Левандовський, Г. Нарбут, А. Петрицький та ін. Серед них були як представники авангарду, так і «неокласици». Вони декларували свою головну ідею як «мистецтво для людей, для життя», мистецький метод, як щось середнє між імпресіонізмом і футуризмом, відмежовуючись від пролеткультівців. У цьому будинку відбувалися збори членів об'єднання, літературно-мистецькі вечори. У листопаді 1920 воно випустило збірник «Гроно», в якому опублікувало своє «Credo» і твори учасників. Розбіжності в ідейно-естетичних пошуках призвели до розпаду групи.

1932—39 у будинку містилася редакція щоденної вечірньої газети «Більшовик» — органа Київського горкому КП(б)У і Київської міськради. 1939 вилася у газету «Пролетарська правда».

У 1930—40-х рр. в будинку містилася Республіканська рада профспілок (Укрпрофрада).

1941, під час оборони Києва від німецьких агресорів, тут містився кореспондентський пункт газети «Комсомольская правда». З липня до серпня 1941 з цим пунктом співпрацював як військовий кореспондент Гайдар Аркадій Петрович (справж. — Голіков; 1904—41) — дитячий письменник, автор широківідомої повісті «Тимур та його команда», оповідання «Чук і Гек». Регулярно публікував у газеті свої нариси, присвячені обороні Києва: «Діти і війна», «Біла переправа» та ін. Після здачі Києва воював у партизанському загоні, загинув у бою біля Канева. Ім'я письменника носить одна з вулиць Києва.

Тепер перший поверх займають установи і торговельні заклади [1837].

Михайло Кальницький, Ніна Коваленко,
Світлана Панькова.

541.3. Житловий будинок, 1913 (архит.). Вул. Б. Хмельницького, 32. До загальної перенумерації будинків по Києву у 1898 мав № 34. На червоній лінії забудови вулиці. Відіграє роль містобудівного акценту. Історія садиби простежується з поч. 1860-х рр. Первісно ділянка належала родині київського арх. М. Самонова. За купчою 1904 вона була продана підприємцю і меценату О. Терещенку. Новий домовласник не вніс істотних змін у малоповерхову забудову. 1911, після смерті О. Терещенка, садибу купила С. Крушевська. На її замовлення споруджено цей будинок за проектом арх. К. Іванницького. Одразу після спорудження тут розмістили один з кращих магазинів стильних меблів фабрики Щербинського. 1918 будинок значно пошкоджено пожежею. 1925 відбудований комгоспом. Після Великої Вітчизняної війни на першому поверсі розміщено переговорний пункт.

Шестиповерховий з підвалом, мурований, у плані являє каре. Чотирисекційний. Перекриття пласкі. Дах чолової секції двохилый.

Оформлений у стилі неокласицизму з елементами стилю модерн. Композиція



чолового фасаду симетрична відносно центральної осі, яку підкреслено циліндричним еркером на рівні третього поверху, бічні осі акцентовано розкріповками та збільшеними розмірами віконних прорізів. Декор фасаду змодельований в цеглі та ліпленій, в орнаменті використано модернізовані класичні мотиви — гірлянди, лаврові вінки тощо. Центральний еркер, який у плані має форму сегмента, фланковано розкріпованими підруст лопатками. На кожному його поверсі розташовано по три прямокутні вікна, простінки між якими оформлено доричними пілястрами на високих базах. Під вікнами четвертого поверху на осях пілястр вміщено гліфи, над вікнами п'ятого поверху — групу «стрічок» та симетричну рельєфну композицію із закрутків аканта й квітів. Над вікнами шостого поверху — вінок з троянд та дві великі гірлянди-фестоки зі спущеними обабіч вікон кінцями. Увінчує будинок масивний профільований карниз великого виносу. Під карнизом — орнамент з іоників, ряд модульонів та тонкі гурти. На центральній осі розташовано прямокутний отвір проїзду у двір. В проїзді зберігся портал входу, фланкований масивними приставними колонами з іонічними капітелями, від яких на колони опущено невеликі гірлянди. Під прямокутним сандриком над отвором розташовано десюдепорт з великою рельєфною гірляндю-фестоном з квітів та листя. Збереглися ажурні металеві огорожі балконів, рисунок яких утворений чергуванням вертикального стрижня з флероном на кінці й овалу. Стрижень та розташовані обабіч нього овали у верхній та нижній частинах поєднані перетинками. Орнамент розміщений між бордюрами. Нижній бордюр включає орнамент з кіл, верхній — з мотивом «хвиля, що набігає». Оздоблення фасадів першого поверху змінено, за винятком плоских пілястр із полірованого граніту заввишки у два поверхи.

Дворові фасади розчленовано ризалітами сходових кліток. На рівні першого—другого поверхів стіни оформлено дощаним рустом. Віконні прорізи кількох типів: прямокутні широкі з тридільним заповненням, звичайні прямокутні, квадратні, на сходових клітках — півциркульні та кругле. Спрощений геометризований декор змодельовано в цеглі.

В інтер'єрі частково збереглося первісне оздоблення: металеві огорожі ліфтових шахт і сходів, мармурові сходи, ліплені плафони, двері й віконні заповнення, вимощена плиткою підлога.

Споруда — характерний зразок багатоквартирного прибуткового будинку поч. 20 ст., одна з найкращих в стилі пізній класицистичний модерн.

У квартирі № 10 на шостому поверсі будинку приблизно з 1915 до кін. 1910-х рр. жив арх. К. Іваніцький.

Тепер — житлово-офісний будинок з торговельними закладами на першому поверсі і відділом міжміського телефонного зв'язку [1838].

Марія Кагомська, Олена Мокроусова.

541.4. Житловий будинок, 1890-і рр. (архит.). Вул. Б. Хмельницького, 56. На червоній лінії забудови вулиці, на ділянці з поступовим зниженням рівня поверхні землі у північному напрямку.



541.4. Вул. Б. Хмельницького, 56.
541.4. План другого поверху.

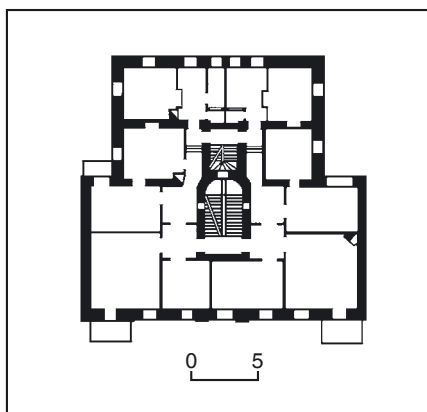

З тильного боку ділянку укріплено високим підпірним муром. 1893 ділянкою з одноповерховою забудовою володів губерньський секретар П. Дідковський. Триповерховий, односекційний будинок, на кожному поверсі якого розташовувалися дві великі квартири, споруджено на ділянці домоволодіння, яка з того часу приблизно до 1916 належала інж. І. Петрову. 1939 будинок з квартирами для співробітників 4-ї поліграфічної фабрики ім. Леніна надбудовано четвертим поверхом і відремонтовано за проектом інж. Г. Тандаріна (проектне бюро райжилуправління Молотовського р-ну м. Києва).

Чотири-, шестиповерховий з підвалом, мурований, у плані Т-подібний. Складається з двох у плані прямокутних об'ємів: чотириповерхового чолового та шестиповерхового тильного. На поперечній осі у центрі плану розташовано дві суміжні сходові клітки з гранітними (на металевих косоурах) і дерев'яними двомаршовими сходами та виходами на вулицю й у двір. Над сходовими клітками — ліхтари денного освітлення. Застосовано поповерхову систему двоквартирної секції: дві квартири — трикімнатні та дві — двокімнатні. Планування тильного крила двобічне, визначене центральним поздовжнім капітальним муром, чолового крила — двобічне з розміщенням у його центральній частині розподільного тамбура-коридора сходової клітки. Вздовж глухого торця влаштовано проїзд у двір. Перегородки — муровані з цегли, з дерев'яною обшивкою.

Перекрыття: квартир — пласкі, по дерев'яних балках, залізобетонні (над санвузлами); підвалів — поперечні лучкові склепіння на двотаврових металевих балках. Підлоги — паркетні (у кімнатах), дощані (у кухнях), з керамічних плит (у санвузлах). Дах двоххилий по дерев'яних кроквах, покрівля бляшана.

Чоловий фасад оформлено у стилі неоренесанс. Композиція центрально-осьова, симетрію дещо порушено бічним отвором проїзду. Центральну вісь фіксовано порталом головного входу та одноосьовою розкріповкою, завершеною високим прямокутним аттиком. Ідентичні аттикові завершення бічних симетричних розкріповок утворюють тризубчастий силует будинку. Фасад поділено системою міжповерхових багатопрофільних гуртів. Ордерне рішення його елементів поповерхове. Основу побудови складає членування горизонтально рустованих (перший—другий поверхи) й гладенько тинькованих (третій—четвертий поверхи) стін ритмом ідентичних віконних порталів, що є композиціями з двох флангових пілястр, горизонтального сандрика та підвіконної філонки. Найбільш ретельно оформлено другий та третій поверхи. Первісно верхній третій поверх завершено потужним, пластично проробленим карнизом, горизонталь якого підкреслено стрічкою розчленованого ліпшеними кронштейнами фриза. Пластика широкого дрібнопрофільованого вінцевого карниза порівняно спрощена. Декор нижнього поверху більш лаконічний. Прямокутні вікна заглиблено у пласкі прямокутні ніші. Пластичним акцентом є ордерне рішення порталу півциркульного отвору головного входу, що являє композицію з півциркульного архивольту та двох флангових квадратних колон на високих призматичних тумбах. Додатковими декоративними акцентами є ажурні металеві огороження двох бічних рядів балконів. Рішення дворових фасадів має спрощений утилітарний характер. Стіни прорізано нерегулярним ритмом квадратних і прямокутних вікон й розчленовано простими міжповерховими гуртами.

У деяких житлових кімнатах збереглися ліплені падути та карнизи, залишки первісних голландських кахляних печей, паркетні підлоги.

Будинок — виразний зразок середньомасштабної житлової споруди кін. 19 ст. у центрі міста.

Тепер тут містяться Посольство Королівства Данія [1839].

Олександр Тищенко.

541.5. Житловий будинок, 1934—36 (архит.). Вул. Б. Хмельницького, 38. На червоній лінії забудови вулиці. 1870 ділянку придбала дружина статського радника О. Казіна, яка залишалася власницею до кін. 1910-х рр. До спорудження сучасного будинку на межі з вулицею стояв одноповерховий дерев'яний будинок, зведений приблизно у серед. 19 ст. за типовим («зразковим») проектом. Найвигідний будинок споруджено для Наркомату радянського господарства за проектом арх.-худ. В. Онащенко. 1944—45 в будинку проведено капітальний ремонт. З 1944 року тут містилася Міжміська телефонна станція, 1961 її основні служби переведено на бульв. Т. Шевченка.

В будинку залишилася Республіканська міжміська станція.

П'ятиповерховий з підвалом, цегляний, у плані прямокутний. Планування поверхів коридорного типу з двобічним розташуванням кімнат.

Композиція чолового, тинькованого фасаду симетрична, підкреслена двома бічними двохосьовими розкріпками, що завершуються прямокутними аттиковими стінками з псевдобалюстрадами. Вінцеву глуху площину стіни підвищеної центральної триосової частини прикрашено рельєфним ліпленням гербом. На центральній осі влаштовано парадний вхід, оформлений модернізованим портиком з чотирма масивними колонами доричного ордера. На рівні двох нижніх поверхів фасад рустовано. Квадратні вікна облямовано профільованими лиштвами. Всі архітектурні деталі (гурти, карнизи, обрамлення віконних прорізів та ін.) відзначаються ретельністю прорисовки й високою якістю виконання.

Будинок належить до перехідного етапу в українській архітектурі й поєднує конструктивістську основу з елементами класицизму.

Тепер у будинку міститься ВАТ «Укртелеком» [1840].

Олена Мокроусова.

541.6. Житловий будинок кін. 1890-х рр., 1939, в якому проживав Бажан М. П. (архит., іст.). Вул. Б. Хмельницького, 94. На червоній лінії забудови вулиці. Споруджено в садибі київського купця І. Холодова. Первісно триповерховий. Використовувався як прибутковий, на першому поверсі містилися крамниці. У 1920-х рр. садибу націоналізовано, будинок передано до комунальної власності. 1939 надбудовано ще одним поверхом за проектом, розробленим у проектно-кошторисному бюро Сталінського РЖУ. Автор надбудови — інж.-арх. Л. Юдкін.

Чотириповерховий з напівпідвалом і сучасною мансардою, в плані прямокутний. Стіни викладено з «пустопорожньої» цегли, облицьовано будівельною цеглою, пофарбовано (первісно не пофарбований). Має центральну та чорну сходові клітки, остання розташована у прямокутному еркері, розміщеному на центральній осі дворового фасаду. Односекційний, планування дво-



541.6. Вул. Б. Хмельницького, 94.

541.6. План другого поверху.

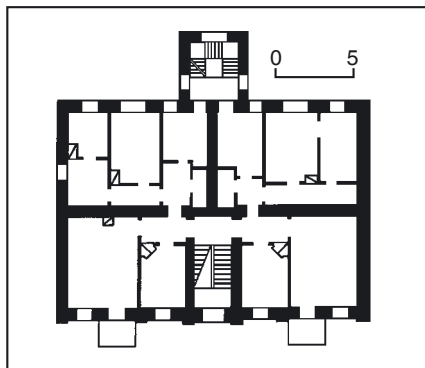

бічне, перекриття пласкі. Дах двосхилий, огорожений ґратами.

Фасади виконано в цегляному стилі. Композиція чолового фасаду симетрична, первісно — центрально-осьова. Вісь виділялася центральною вертикальною розкріпкою, фланкованою пілястрами і завершеною півциркульним аттиком над високим арковим вікном та трикутним декоративним фронтоном. В результаті надбудови завершення центральної частини знято. Міжвіконні простінки та наріжні частини оформлено пілястрами. Вікна першого і другого поверхів — з лучковими перемич-

ками, на першому поверсі мають прості лиштви з замковими каменями, на другому — профільовані «вухасті», які спираються на лопатки. Вікна третього поверху — з півциркульними перемичками, увінчані профільованими архівольтами з замковими каменями і фланковані пілястрами. У підвіконнях — вузькі прямокутні ніші. Дворовий фасад розчленовано міжповерховими карнизами із сухариками. Фасади завершують профільований карниз і підвищений трикутний аттик над центральною частиною. Первісне оздоблення інтер'єрів — гурти, карнизи, розетки в окремих приміщеннях збереглися частково.

Будинок — цінна житлова споруда періоду еклектики.

1921—24 в будинку проживав Бажан Микола Платонович (1904—83) — поет, перекладач, учений, акад. АН УРСР (з 1951), заслужений діяч науки УРСР (з 1966), заслужений діяч мистецтв Грузинської РСР (з 1964), народний поет Узбецької РСР (з 1974), Герой Соціалістичної Праці (1974), заступник голови Ради міністрів УРСР (1943—49), голова Спілки письменників України (1953—59), головний редактор Головної редакції Української Радянської Енциклопедії (1958—83).

У роки проживання в цьому будинку навчався в Київському кооперативному інституті (1921—23) і Київському інституті зовнішніх відносин (1923—25). Вищу освіту не отримав через

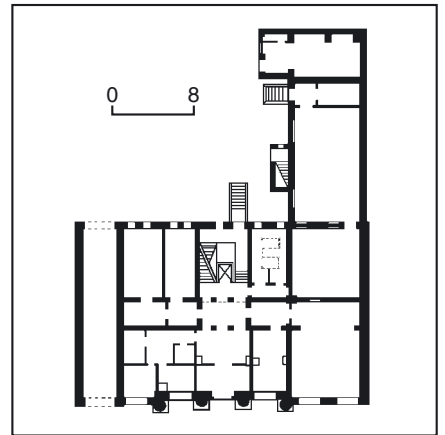

541.5. Вул. Б. Хмельницького, 38.

541.5. План першого поверху.

541.5. Фрагмент оздоблення.



активне входження до літературного середовища, що як і літературна праця, повністю поглинуло його. Тісно спілкувався з О. Довженком, М. Семенком, Ю. Яновським та іншими діячами культури. 1923 його вірш «Сурма юрм» з'явився у «Жовтневому збірнику пан-футуристів» (Київ). Працював репортером у київській газеті «Більшовик», в якій 1923 опублікував свої вірші «Рура-марш» та «Аеро-марш», згодом — літературний співробітник газети.

Звідси переїхав на вул. Хрещатик, 58 (тепер № 52).

Тепер — житлово-офісний, з торговельними приміщеннями на першому поверсі [1841].

Світлана Дмитрук, Ірина Тарутінова.

541.7. Житловий будинок кін. 19 ст., в якому проживав Високович А.-В. К. (архит., іст.). Вул. Б. Хмельницького, 33/34. На розі з вул. І. Франка, на червоних лініях забудови.

Формування споруди тривало більше десятиріччя. 1888 у садибі А. Гольденберга зведено триповерховий будинок вздовж сучасної вул. Б. Хмельницького, 1895 — триповерховий будинок вздовж вул. І. Франка. 1899 обидві будівлі надбудовано та об'єднано в один об'єм. Автор усіх проектів — арх. В. Ніколаєв.

Чотириповерховий з напівпідвалом, цегляний, тинькований, складної у плані форми, з проїздом у двір. Початкове трисекційне, шестиквартирне планування поверхів частково змінено спорудженням нових перегородок. Дах над основними крилами двохсхилий по дерев'яних кроквах, з бляшаною покрівлею. Перекриття плоскі.

Архітектурний декор у цегляному стилі площинного характеру доповнено ліпленням низького рельєфу та пожвавлено ажурними балконними ґратами. Наріжжя пластично більш насичене і прикрашене скульптурою у вигляді атлантів та каріатид, завершене фігурною вежкою. Дворовий фасад декоровано профільованими цегляними гуртами. Збереглися деталі оздоблення інтер'єрів: гурти, карнизи й розетки стель.

Завдяки виразному силуету будівля відіграє роль доміанти в забудові вулиці.

Бл. 1905—12 в будинку проживав Високович Антін-Володимир Костянтинович (1854—1912) — патологоанатом, бактеріолог та епідеміолог, доктор медицини (з 1882).

У ці роки — завідувач кафедри патологічної анатомії Університету св. Володимира (1896—1912), завідувач прищепного і ветеринарного відділення Бактеріологічного інституту в Києві. Один із засновників і професор медичного відділення при Вищих жіночих курсах у Києві (відкрите 1907). 1910 брав участь у боротьбі з епідемією чуми в Одесі. Віце-президент Товариства київських лікарів.

Автор численних наукових праць з питань патологічної анатомії, фізіології, епідеміології та бактеріології. Здійснив пріоритетні дослідження в галузі менингококової інфекції та туберкульозу. Разом з І. Мечниковим створив вчення про ретикулоендетеліальну систему. Один із засновників інфекційної патології. Створив наукову школу.

Деякий час на поч. 20 ст. у будинку проживали арх. Й. Секцер, заслужений ординарний професор по кафедрі



541.8. Вул. Б. Хмельницького, 47.



541.7. Фрагмент оздоблення.

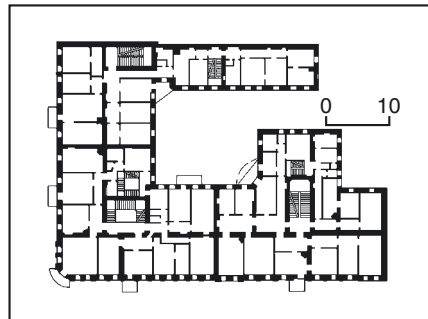

541.7. План третього поверху.

541.7. Вул. Б. Хмельницького, 33/34.

фармакології Київського університету К. Гейбеля.

Тепер — житлово-офісний будинок з торговельними приміщеннями на першому поверсі [1842]. *Марія Кагомська, Лариса Федорова, Володимир Хромченко.*

541.8. Житловий будинок 1957, в якому проживав Ворвулев М. Д. (іст.). Вул. Б. Хмельницького, 47. На червоній лінії забудови вулиці. Шестиповерховий, цегляний.

1957—67 у трикімнатній квартирі № 17 на четвертому поверсі будинку проживав Ворвулев Микола Дмитрович (1917—67) — оперний і камерний співак (баритон), народний артист СРСР (з 1956).

У роки проживання за цією адресою — соліст Київського академічного театру опери та балету ім. Т. Шевченка. Володіючи красивим голосом широкого діапазону, співав як ліричні, так і драматичні партії. В їх числі: Тарас Шевченко, Максим («Тарас Шевченко», «Арсенал» Г. Майбороди); Мазепа («Мазепа» П. Чайковського); Богдан Хмельницький («Богдан Хмельницький» К. Данькевича); Демон («Демон» А. Рубінштейна); Грязной («Царева наречена» М. Римського-Корсакова); Ріголетто («Ріголетто» Д. Верді) та ін. Проводив концертну діяльність, гастролював у багатьох містах СРСР і за кордоном (Англія, Польща, Німеччина, Югославія та ін.). На концертах співав арії з опер, романси, народні пісні.

У квартирі співака були народні артисти С. Лемешев, Ю. Шумський, композитор В. Шебалін, поет А. Малишко та інші відомі діячі культури.

1994 на фасаді будинку встановлено бронзову меморіальну дошку з барельєфним портретом М. Ворвулева (ск. Ю. Багаліка, арх. Р. Кухаренко).

Тепер — житлово-офісний будинок [1843]. *Ніна Смирнова.*

541.9. Житловий будинок 1900—01, в якому проживав Данилевич В. Ю. (архит., іст.). Вул. Б. Хмельницького, 30/10. На розі з вул. Лисенка. Споруджено на частині великої садиби колезького радника М. Самонова — сина київського архітектора серед. 19 ст. М. Самонова. Одночасно з головним будинком був запроєктований дво-



вий п'ятиповерховий флігель, який являв би продовження у двір крила вздовж вул. Лисенка (не збудовано). Автор проєктів обох споруд — цивільний інж. М. Яскевич. Наріжну частину увінчувала баня зі скульптурною групою. Кожна з двох житлових секцій мала по дві квартири на кожному поверсі (семи-, п'яти- та чотирикімнатні), на п'ятому поверсі крила вздовж сучасної вул. Лисенка містилися мебльовані кімнати. Частина будинку по вул. Б. Хмельницького мала водяне опалення низького тиску відкритої системи, частина по вул. Лисенка — пічне. Частина першого поверху призначалася для восьми магазинів, приміщення яких виявлені на фасадах великими вікнами-вітринами. 2000 за проєктом ПТАМ «Ю. Мельничук» (арх. Ю. Мельничук, інж. М. Печенов) проведено реставрацію фасадів та виконано надбудову шостого мансардного і сьомого аттикового поверхів.

Семиповерховий, мурований, тинькований, пофарбований, у плані Г-подібний, з проїздом у двір. Двосекційний, планування коридорного типу з двобічним розташуванням приміщень. Перекриття пласкі.

Фасади декоровано у стилі неоренесанс. Рівномірний ритм їх членувань утворюють півциркульні та прямокутні вікна з різною формою лиштв на кожному поверсі. Пластичну насиченість створено завдяки дощаному рустуванню окремих площин, профільованим міжповерховим гуртам, підвіконним філонкам з рельєфами та орнаментальному вінцевому фризу, введеному барельєфних фігур. Наріжну частину та бічні розкріповки виділено модифікованими коринфськими канелюваними піластрами третього—четвертого поверхів та фігурами каріатид у міжвіконних простінках четвертого поверху, в огороженні даху — аттиками з декоративними вазами (не зберелись). Наріжжя будинку акцентовано балконами з фігурними плитами великого виносу, на яких збереглися автентичні ажурні ґрати. Виконаний на ордерній основі декор фасадів вирізняється чистою стилізацією, майстерністю моделювання деталей, виразною пластикою. У надбудові повторено композиційні членування та ренесансні форми стилізації автентичного фасаду з підкреслено пишним вирішенням вінцевої частини, яку акцентовано наріжною, двома бічними та середньою вежками з банями, люкарнами та шпильми.

Споруда — характерний зразок багатоквартирного прибуткового будинку поч. 20 ст. Є містобудівним акцентом у забудові вулиці.

На поч. 20 ст. в будинку проживав Данилевич Василь Юхимович (1872—1936) — історик, археолог, педагог, професор Київського державного українського університету (1918—20), Київського інституту народної освіти (1920—31), Київського університету (1931—36), дійсний член науководослідної кафедри історії України під керівництвом акад. М. Грушевського (1924—29), Всеукраїнського археологічного комітету (1924—33).

У роки проживання в цьому будинку — приват-доцент Університету св. Володимира (1907—15). Одночасно викладав на Вищих жіночих курсах.

1893—1910 здійснював археологічні розкопки на території Могильовської, Харківської, Таврійської, Курської і Київської губерній. Постійно друкував наукові статті й розвідки з історії України, археології, нумізматики та інших галузей науки в «Киевской старине», «Археологической летописи Южной России» та інших періодичних виданнях. Був членом Імператорської археологічної комісії, Московського археологічного товариства, Українського наукового товариства в Києві, Київського товариства старожитностей і мистецтв

(1912—13 — голова відділу «Старий Київ» музею товариства), Київського відділення Імператорського російського воєнно-історичного товариства, Київського товариства охорони пам'яток старовини і мистецтва, Товариства дослідників Волині, кількох архівних учених комісій.

У 1910-х рр. жив на вул. Володимирській, 52/17 (будинок не зберігся).

Тепер — житлово-офісний будинок з торговельними закладами і рестораном на першому поверсі [1844].

Тетяна Скібіцька, Лариса Федорова.

541.10. Житловий будинок кін. 19 ст., в якому проживав Зінківський В. В. (іст.). Вул. Б. Хмельницького, 35/1. На розі з вул. Пирогова, на червоних лініях забудови вулиць. П'ятиповерховий, мурований.

1911—18 у квартирі № 10 будинку проживав Зінківський Василь Васильович (1881—1962) — філософ, психолог, педагог, державний діяч, міністр ісповідань Української Держави.

Народився у м. Проскурів (тепер — м. Хмельницький). Вищу освіту отримав на фізико-математичному (1900—04) та історико-філологічному факультетах Київського університету (1904—09), залишений для підготовки до професорського звання на кафедрі філософії. З 1912 — приват-доцент, з 1915 — професор кафедри філософії університету. Одночасно з 1914 — директор Фребелівського інституту в Києві, в якому викладав з 1910. У 1910-х рр. також викладав філософську пропедевтику в гімназіях М. Стельмашенка і К. Крюгер, читав курс вступу до філософії на Вищих жіночих курсах А. Жекуліної.

З 1907 брав участь у роботі Київського релігійно-філософського товариства, ініціатор створення (1914) і голова Київського науково-філософського товариства, голова київського Фребелівського товариства сприяння освіти (засноване 1908).

1917—18 працював у вищих навчальних закладах УНР — Українському державному університеті в Києві та Українській педагогічній академії. У травні 1918 призначений міністром ісповідань і церковної політики Української Держави. На цій посаді відстоював ідеї української автокефальної церкви, був прихильником оновлення церковного життя на суто євангельських основах. За власним визнанням, В. Зінківський — «російський українець», виявив особливу прихильність до ідеї запровадження української мови в церковному житті. З падінням Української Держави емігрував, жив у Белграді, професор філософії Белградського університету (1920—23); завідувач кафедри експериментальної і дитячої психології Вищого педагогічного інституту в Празі, (1923—26). Потім жив у Парижі, один із засновників і професор Російського богословського інституту ім. преп. Сергія Радонезького (з 1926), декан (1944). Засновник (1923) і голова (до 1962) Російського студентського християнського руху (РСХР). 1939 заарештований французькими властями, 14 місяців перебував в ув'язненні. 1942 прийняв духовний сан, протоієрей паризької Свято-Введенської домової церкви (РСХД). У цей же час займався науковими дослідженнями з філософії, психології,



541.9. Вул. Б. Хмельницького, 30/10.
541.9. План четвертого поверху.

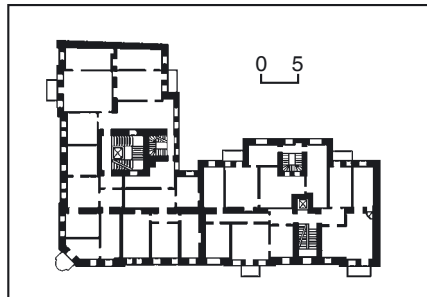

541.9. Фрагмент оздоблення фасаду.





педагогіки. Помер і похований у Парижі на російському цвинтарі Сен-Женев'єв де Буа. Основні праці: «Проблеми психологічної причинності» (1914), «Історія російської філософії» (1948—50, т. 1—2), «Апологетика» (1957), «М. В. Гоголь» (1961), «Основи християнської філософії» (1961—64, т. 1—2).

Тепер — житлово-офісний будинок з торговельними приміщеннями на першому поверсі [1845]. *Тетяна Осташко.*

541.11. Житловий будинок 19— поч. 20 ст., в якому проживав Іщенко І. М. (архт., іст.). Вул. Б. Хмельницького, 29/2. На розі з вул. Леонтовича, на червоних лініях забудови вулиці. Збудований в садибі вдови статського радника О. Картамишевої у кілька етапів. До 1872 споруджено двоповерховий наріжний будинок. 1883 зведено третій поверх, з боку сучасної вул. Леонтовича прибудовано триповерховий об'єм. Автор проекту — арх. О. Шварценберг, будівельні роботи виконав арх. С. Рикачов. Реконструйований за іншого власника — М.-Т. Беккера. 1911 нежитловий флігель перебудовано під житловий, надбудовано ще один поверх з пристосуванням нижнього поверху під магазини.

Чотириповерховий, на високому цокольному (напівпідвальному) поверсі, мурований, у плані Г-подібний, з тильними бічними ризалітами у кожному крилі. Планування двобічне: парадні кімнати винесено у зовнішній (вуличний) ряд; кухні, санвузли — у дворовий ряд. Двоє кам'яних двомаршових чорних сходів розташовано в ризаліті крила на вул. Леонтовича і в центральній частині крила на вул. Б. Хмельницького, останні — майже на одній осі зі сходовою кліткою головних парадних двомаршових сходів. Перекриття — пласкі із залізобетонних плит, виноси яких утворюють балкони на чолових і тильних фасадах. Дах вальмовий, покрівля бляшана.

Стильове рішення споруди тяжіє до модернізованих форм ренесансу. Композиція чолового фасаду на вул. Б. Хмельницького центрально-осьова. Центральну одноосьову та бічні частини виділено розкріпками, фланкованими поповерховими лопатками й пілястрами та завершеними високими прямокутними аттиками. Отвір головного

541.10. Вул. Б. Хмельницького, 35/1.

входу розміщено на центральній осі, яку додатково акцентовано півциркульним вікном третього поверху серед великих прямокутних прорізів (другий, четвертий поверхи) сходової клітки. Здвоєні вікна двох бічних розкріпок оформлено центральними простінковими та бічними пілястрами. П'ятиосові прясла фасаду між розкріпками вирізані ритмом прямокутних вікон, увінчаних горизонтальними сандриками на ліплених консолях, на третьому поверсі додатково — замковими каменями. Аналогічно оформлено фасад на вул. Леонтовича з двома бічними розкріпками. Видовженість обох фасадів візуально підсилена обробкою стін першого поверху дощаним рустуванням, потужними лініями міжповерхових профільованих гуртів та карниза. Додатковий акцент вносять модернізовані пропорції високих прямокутних вікон із слабо виявленими лучковими перемичками та входів із стилізованим рустуванням середньої частини аттиків. Спрощено і утилітарно вирішено дворові фасади. Будинок — типологічно цінний зразок середньомасштабної прибуткової житлової споруди.

541.11. Вул. Б. Хмельницького, 29/2.



У кін. 1940-х рр. — 1975 спочатку у квартирі № 17, потім — у квартирі № 21 проживав Іщенко Іван Миколайович (1891—1975) — хірург, чл.-кор. АН УРСР (з 1945), заслужений діяч науки УРСР (з 1942), генерал-майор медичної служби (з 1943, з 1954 — у відставці). 1943—54 — головний хірург Київського військового округу. Одночасно завідував кафедрою Київського медичного інституту: загальної хірургії (1944—55), факультетської хірургії (1955—68).

Досліджував питання травматології, урології, хірургії черевної порожнини, теорії й практики наркозу, лікування опікової хвороби, ранового сепсису, алергії.

Тепер — житлово-офісний будинок з торговельними приміщеннями на першому поверсі [1846].

Лариса Гаврилюк, Людмила Пономарьова.

541.12. Житловий будинок 1904—05, в якому проживав Липинський В. К., містився Державний літературно-художній музей Т. Г. Шевченка (архт., іст.). Вул. Б. Хмельницького, 52. До перенумерації 1898 мав № 50-б. На червоній лінії забудови вулиці. До кін. 19 ст. ця ділянка входила до складу великої садиби, що включала територію сучасних споруд на вул. Б. Хмельницького, 50 і 52, частково — на вул. Чапаєва, 9. Її історія простежується з 1839, коли власником ділянки пл. одна тис. кв. сажнів став київський міщанин Я. Просяниченко, якому її надали замість садиби, що відійшла під будівництво нової Києво-Печерської фортеці. 1844 власник побудував тут невеликий одноповерховий дерев'яний будинок на кам'яному фундаменті. Поміщик І. Бржеський, який купив садибу 1859, отримав від міста додатково одну тис. кв. сажнів землі під сад. 1871 він продав садибу землевласнику С. Пономаренку, 1891 його вдова П. Пономаренко продала майно дворянці С. Хомицькій.

Ділянка виходила до яру. Домовласники, які одержували ділянку під сади і городи, зобов'язувалися укріплювати ґрунт власним коштом. 1872—73 вони домовилися завозити сюди землю, яку прибирали під час знесення валу на пл. Сінній (тепер пл. Львівська). У цей час тут зберігалася малоповерхова забудова, на вулицю виходив дерев'яний одноповерховий особняк, на місці якого 1894 побудовано сучасний будинок на вул. Б. Хмельницького, 50. У глибині

садиби стояли дерев'яні служби, в тилу ділянки розбито фруктовий сад. На місці цього будинку (№ 52) були палисадник і дерев'яні ворота. У 1880-х рр. частину садибної землі біля яру (850 кв. сажнів) продано за згодою міських властей. 1894 домовласниця С. Хомицька поділила садибу, залишивши за собою ділянку пл. 927 кв. сажнів (сучасна вул. Б. Хмельницького, 50). Меншу ділянку пл. 768 кв. сажнів вона виділила в самостійну садибу, яку придбав інженер шляхів сполучення П. Алексеев (тепер — вул. Б. Хмельницького, 52). 1898 він спорудив за власним проектом у глибині садиби двоповерховий дерев'яний житловий флігель на кам'яному фундаменті (не зберігся), на другому поверсі якого проживав з родиною і після зведення прибуткового будинку. Його син М. Алексеев став відомим літературознавцем, академіком АН СРСР, разом з М. Рильським навчався у приватній гімназії В. Науменка і надалі вони зберегли дружні стосунки.

З кін. 19 ст. район інтенсивно забудовувався високими цегляними будинками по всій ширині садиби, що у затиснених умовах невеликих ділянок призводило до ускладнених структур планів споруд. Із врахуванням нових естетичних і утилітарних схем було споруджено прибутковий чотириповерховий будинок в садибі П. Алексеева. Автор проекту — арх. О. Вербицький. Садиба перебувала у власності П. Алексеева до націоналізації 1919. Пізніше будинок залишався житловим, перший поверх використовувався торговельними та адміністративними закладами. Первісний вигляд будинку тепер значно змінено: втрачено завершення, карниз, балюстраду. 1955 надбудовано мансарду.

Чотириповерховий з підвалом, мурований, у плані Г-подібний. Планування секційне. Перекриття пласкі.

Чітка система вертикалей фасаду сполучається з ускладненим ритмом різних за формою вікон. Парадні кімнати виявлено еркерами і балконами, що формують асиметричну композицію фасаду. Пластику стін відзначає витонченість деталей — рельєфних смуг зі стилізованими рослинними мотивами, замкових каменів з рельєфними вставками, огорожень балконів своєрідного рисунка. Особливої виразності силуету будинку надавали аттики у вигляді великих жіночих маскаронів, що увінчували лівий ризаліт, і розташована над правим ризалітом вежка незвичної для київської архітектури форми.

Будинок — цінний зразок житлової архітектури у стилі модерн.

1913—14 в будинку проживав Липинський В'ячеслав Казимирович (1882—1931) — історик і політолог, ідеолог консервативно-монархічного руху; один з організаторів Української хліборобсько-демократичної партії (1917), автор її програм, посол в Австро-Угорщині — за Української Держави і Директорії УНР (1918—19), один із засновників Українського союзу хліборобів-державників (1920) і голова Ради присяжних Союзу, редактор друкованого органу УСХД «Хліборобська Україна» (1920—25, Австрія), засновник «Братства українських класиків-монархістів, гетьманців» (1930).

1913—14, після завершення навчання в Ягеллонському університеті (Краків, Польща), жив постійно на власному курорті Русалівські Чагари на Уманщині, де працював над написанням «Історії України». Під час приїздів до Києва наймав помешкання у цьому будинку. Брав активну участь в українському національному русі, провідний діяч політичної групи «Вільна Україна», заснованої у Львові 1911, став натхненником створення «Союзу визволення України» (Відень, 1914). На початку 1-ї світової війни призваний на фронт.

Засновник державницької школи в українській історіографії, свої погляди виклав у низці історико-політологічних праць: «Релігія і церква в історії України» (1925), «Листи до братів-хліборобів», «Покликання варягів чи організація хліборобів» (обидві — 1926) та ін.

541.12. Вул. Б. Хмельницького, 52.
541.12. Фрагменти оздоблення.



1944—47 у будинку містився Державний літературно-художній музей Т. Шевченка (нині — Національний музей Тараса Шевченка). Створений у вересні 1940, згідно з Постановою РНК УРСР, на базі Республіканської ювілейної шевченківської виставки, присвяченої 125-річчю від дня народження Кобзаря, як Центральний державний музей Т. Шевченка. Першу експозицію відкрито 7 квітня 1941 на другому поверсі Маріїнського палацу. З початком Великої Вітчизняної війни всі унікальні шевченківські матеріали з Києва та Харкова (тут з 1934 функціонувала Галерея картин Тараса Шевченка) було евакуйовано до Уфи і Новосибірська (тепер РФ). 27 березня 1943 РНК УРСР ухвалила створити Державний літературно-художній музей Т. Шевченка, об'єднавши фондові колекції і майно всіх шевченківських музеїв України. 1 червня 1944 музейні колекції повернулися з евакуації, і колектив музею, якому надали приміщення в цьому будинку, де до війни була середня школа, розпочав підготовку до створення нової експозиції. 1947 музею надано будинок на бульв. Т. Шевченка, 12, де він розміщується й дотепер.

Тепер у будинку міститься компанія «Люфтганза» [1847]. *Людімила Зінчук, Марія Кагомська, Тетяна Осташко.*

541.13. Житловий будинок 1888—90, в якому проживав Максимович М. І. (архит., іст.). Вул. Б. Хмельницького, 46. З відступом від червоної лінії забудови вулиці та від правої межі ділянки. Споруджено за проектом власника садиби — інж. М. Максимовича.

Двоповерховий з напівпідвалом, мурований, у плані прямокутний, з сильно винесеним об'ємом вестибюля, пов'язаного з одномаршовими сходами. Особливістю планування є розподільні холи та сходи, в які виходять поперечні коридори та двері кімнат.

Чоловий фасад асиметричний, вирішений у стилі неоренесанс. Вхід з лівого боку виділено ризалітом значного виступу, увінчаним аттиком зі слуховим вікном. Дві віконні осі з протилежного боку фасаду фланковані лопатками й акцентовано парапетом у огороженні даху. По вертикалі фасаду членують профільовані карнизи — міжповерховий з низкою сухариків і підвіконний, завершує стіну профільований карниз на уступчастих кронштейнах. Прямокутні віконні прорізи облямовано листвами: пласкими на першому поверсі, профільованими на другому. Пластику стіни визначають рустовані наріжжя ризаліту, горизонтальне рустування міжвіконних простінків першого поверху, пілястри з капітелями коринфського ордеру в оформленні вхідного порталу та аттика, лопатки з поясками, горизонтальні сандрики на кронштейнах над вікнами другого поверху, підвіконні фільонки, ліплені гірлянди.

У приміщеннях вестибюля та сходової клітки фрагментарно збереглися керамічні та мозаїчні підлоги, ліплені плафонів; у кімнатах другого поверху — падути, камін.

Будівля — зразок міського особняка у стилі неоренесанс.

1888—1902 в будинку проживав Максимович Микола Іванович (1855—1928) — інженер-гідротехнік і будівельник; випускник Санкт-Петербурзького

інституту інженерів шляхів сполучення (1878); начальник Варшавського округу шляхів сполучення (з 1902), начальник управління Міністерства шляхів сполучення Російської імперії (з 1906). Був одружений з дочкою М. Хрякова — власника торгового дому, що торгував збіжжям та хлібопродуктами, голови Київського біржового комітету (1859—1900), гласного Київської міської думи, одного з ініціаторів створення Товариства взаємного кредиту.

У 1870—90-х рр. займав посаду інспектора Дніпровського судноплавства, начальником Управління внутрішніх водних шляхів та шосейних доріг. Керував роботами з регулювання русла Дніпра й Десни. 1895—97 керував проектуванням і будівництвом київської річкової гавані, яка остаточно вирішила проблему вантажно-транспортного забезпечення міста водним шляхом. 1899—1902 — професор кафедри будівельного мистецтва Київського політехнічного інституту.

Був автором унікальної за повнотою інформації праці «Дніпро та його басейн» (К., 1901; у 2-х т.). Загалом видав бл. 50 друкованих праць з гідротехніки. За звіт матеріалів з вивчення режиму Дніпра був удостоєний Золотої медалі на Всесвітній виставці в Парижі (1900). У 1887 став одним із фундаторів, 1895—1902 — командир Київського яхт-клубу, що започаткував розвиток водного спорту в місті. Не раз брав участь в аматорських українських виставах, виступав у хорі під орудою композитора М. Лисенка.

Повернувся до Києва 1919, голова гідрологічної секції ВУАН, професор КПІ та Київського інституту народного господарства. У цей період жив за адресою: вул. Леонтовича, 6, квартири № 2.

З 1914 в особняку містилося правління Південно-Російського товариства заохочення землеробства та сільської промисловості (раніше діяло на вул. Пушкінській, 28; див. ст. 459.25); у 1920—30-х рр. — Центральна агрохімічна лабораторія Наркомзему УСРР, сільськогосподарські та контрольно-наслідні лабораторії, канцелярія, лабораторія та бібліотека заповідника «Конча-Заспа»; з переведенням столиці України в Київ у 1934 і до початку війни — Інститут соціалістичного землеробства, редакції газет «Вісті» та «Шахіст».

Тепер у будинку містяться Український інститут підвищення кваліфікації працівників телебачення, радіомовлення та преси, дитяча поліклініка, ресторан [1848].

Олена Авраменко, Михайло Кальницький, Володимир Могилевський.

541.14. Житловий будинок 1892, кін. 1930-х рр., в якому проживав Маслов С. І. (архїт., іст.). Вул. Б. Хмельницького, 84. На червоній лінії забудови вулиці. Садиба сформувалася на поч. 1870-х рр. Первісно належала київському міщанину К. Пономаренкову. 1888 ділянка перейшла у власність селянина М. Матвеева. Первісний триповерховий об'єм споруджено коштом нового домовласника за проектом та під наглядом арх. В. Николаєва. У кін. 1930-х рр. будинок надбудовано двома поверхами.

П'ятиповерховий з напівпідвалом, мурований, пофарбований, у плані Т-подібний. Первісно мав широкий з лучко-



541.13. Вул. Б. Хмельницького, 46.
541.13. План першого поверху.

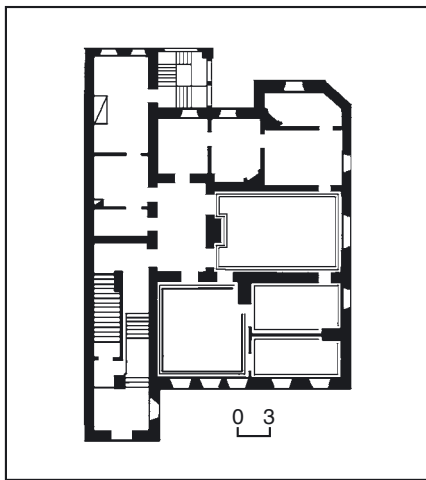

вим завершенням і кованими ґратами проїзд на подвір'я ліворуч від головного входу. Тепер проїзд закладено і перероблено на вхід до приміщень «Приватбанку». Односекційний. Планування двобічне. Перекриття пласкі.

В оформленні чолового фасаду використано елементи стилю класицизм. Композиція центрально-осьова, центральну вісь виділено вузькою розкріповкою зі здвоєними вікнами; на другому поверсі з лучковими перемичками, на третьому та п'ятому — з півциркульними. Вікна фланковано рустованими лопатками, ідентичними бічним. Змодельоване в цеглі декоративне оздоблення складають міжвіконні вставки, замкові камені, міжповерховий карниз, поребрики, сухарики, «діамантові квадрати»

541.14. Вул. Б. Хмельницького, 84.
541.14. План третього поверху.

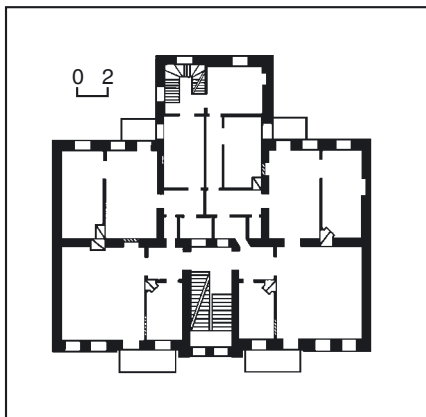

лопаток. Оформлення фасадів доповнюють ґрати балконів.

Споруда — характерний зразок житлового будинку кін. 19 ст.

1914—41, 1944—57 у квартирі № 6 на третьому поверсі проживав Маслов Сергій Іванович (1880—1957) — літературознавець, бібліограф та бібліотекознавець, чл.-кор. АН УРСР (з 1939), член Українського наукового товариства в Києві (з 1908), дійсний член (пізніше — секретар) Історичного товариства Нестора-літописця (з 1908), чл.-кор. Санкт-Петербурзького товариства любителів стародавньої писемності, член Київського науково-філософського товариства (з 1912).

У період проживання в цьому будинку викладав у навчальних закладах Києва, зокрема: завідував кафедрою Київського університету (1914—50) і заснованою ним при цьому вузі Історико-літературного товариства (з 1917); професор (1918—24), згодом — голова професорської ради (1919—20) ректор (1921—22) Київського археологічного інституту. Засновник Музею війни та революції (1919); позаштатний співробітник (з 1923), і голова секції історії книги з історії книги Українського наукового інституту книгознавства (1926—36); завідувач відділу стародруків (1926—37), потім — науковий консультант Всенародної бібліотеки України; завідувач відділу стародавньої української літератури Інституту літератури ім. Т. Шевченка АН УРСР (1939—50). Активно співпрацював в установах Академії наук: член комітету з охорони пам'яток історії та мистецтва при УАН (з 1919), дійсний член науково-дослідної кафедри мовознавства (з 1922), член археографічної комісії ВУАН (з 1930), голова комітету для опису видань, що вийшли в Україні в 16—18 ст. (з 1924). Досліджував початковий період історії українського книгодрукування, проблеми розвитку полемічної, драматичної й віршової української літератури 16—18 ст. Автор праць з бібліографії, палеографії, фольклору, мовознавства.

Тепер — житлово-офісний будинок [1849].

Елла Піскова, Ірина Тарутінова.



541.15. Житловий будинок 1876—1901, в якому проживав Шапошников В. Г. (архит., іст.). Вул. Б. Хмельницького, 31/27. На розі з вул. І. Франка, на червоних лініях забудови. Відіграє роль містобудівного акценту на перехресті вулиць. Первісно ділянка входила до складу великої садиби, яка включала також сучасну садибу на вул. І. Франка, 29. У 1870 Міська управа передала ділянку безоплатно добродію Київському товариству допомоги нужденним, яке планувало побудувати тут притулок для бідних. У березні 1876 воно продало незабудовану садибу колезькому асесору А. Крижановському. Того ж року він звернувся до будівельного управління Міської управи за дозволом побудувати в садибі триповерховий будинок (сучасний № 31/27 на вул. Б. Хмельницького) і флігель (нині — вул. І. Франка, 29). До об'єднання вулиць Афанасьєвської і Несторівської (тепер вул. І. Франка) мала номер 27/1, до 1899 — вул. Несторівська, 23/27.

На ділянці, згідно з проектом, були побудовані: по лінії вул. Фундуклеївської — триповерховий будинок, за ним — двоповерховий флігель. На вул. Несторівській виходив бічний фасад будинку і чоловий фасад флігеля. Проекти будинку і флігеля виконав арх. О. Хойнацький. Керував будівельними роботами арх. П. Спарро. Невідомо, до якого часу власником забудованої ним садиби був А. Крижановський. 1884 цю садибу перепродав дворянину І.-Б. Вержбицькому новий власник — П. Комарович. У період з 1885 до 1893 змін у забудові садиби не сталося. На розі вулиць Фундуклеївської та Несторівської стояв мурований, триповерховий на підвалах будинок, критий бляхою. Флігель на вул. Несторівській двоповерховий, мурований, критий бляхою. На подвір'ї були одноповерхові на підвалах, муровані служби. 1899 нащадки І.-Б. Вержбицького продали садибу почесному громадянину, купцю Ю. Орехову, який володів нею до 1913. На його замовлення 1900—01 проведено будівельні роботи. Проект надбудови наріжного будинку і підпису про нагляд за спорудженням нового на місці флігеля надав арх. І. Ніколаєв. 14 червня 1900 отримано дозвіл на спорудження. На місці розібраного фліге-

ля на вул. Несторівській зведено чотириповерховий будинок, триповерховий будинок на вул. Фундуклеївській надбудовано і оформлено як один об'єм з новобудовою, який утворив у плані замкнене каре з проїздом у двір з вул. Несторівської. На першому поверсі будинку містилися магазини, ательє, на інших — чотири- і восьмикімнатні квартири. На подвір'ї споруджено мурований льох.

Після 1913 садиба перейшла у власність О. Дашкевича — юрисконсульта Київського благодійного товариства. Після націоналізації будинку квартири пристосовано під комунальні. Частина приміщень з 1920-х рр. займала трудову школу, після війни — жіноча школа № 46. У 1951 її приміщення частково перебували в аварійному стані. 1952 й 1954—55 проведено капітальний ремонт і перепланування приміщень у зв'язку з об'єднанням жіночої та чоловічої шкіл та необхідністю створення додаткових санітарних вузлів. Первісну анфіладну систему планування поверхів змінено під час перебудов 1950-х рр.

Чотириповерховий з підвалами, мурований, тинькований, у плані являє каре. Дах двосхилий на головних крилах, односхилий на дворових.

Фасади оформлено у стилі неоренесанс. Композиція фасаду на вул.

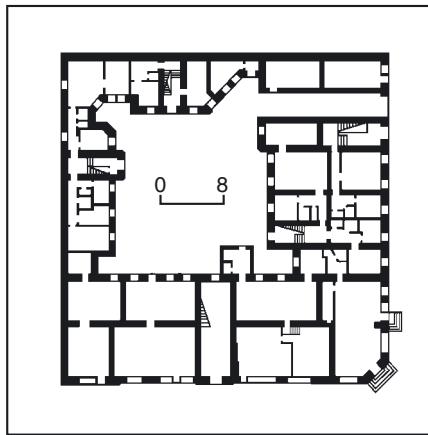

541.15. План першого поверху.

541.15. Вул. Б. Хмельницького, 31/27.

Б. Хмельницького симетрична відносно центральної осі. Пари бічних віконних осей акцентовано розкріповками, які завершено аттиками (бані не збереглися). Розкріповки виділено канелюрованими пілястрами композитивного ордеру на рівні другого—третього поверхів та насиченим ліпленням декором. Композиція фасаду на вул. І. Франка має сліди перебудов 20 ст.

У кількох приміщеннях збереглися ліплені розетки на стелях, розвинені карнизи з модульйонами, паркетні підлоги.

Будинок — зразок прибуткової житлової споруди з інтенсивним використанням площі земельної ділянки.

У 1920—30-х рр. у квартирі № 10 проживав Шапошников Володимир Георгійович (1870—1952) — хімік-технолог, акад. ВУАН (з 1922), член німецького та американського хімічних товариств, Міжнародного союзу хіміків-колористів, завідувач кафедри (1899—1919) й декан хімічного відділення (1906—09, 1911—15), завідувач кафедри технології органічного синтезу (1947—49) Київського політехнічного інституту, член Комісії з вироблення законопроектів про заснування УАН (1918).

У період проживання за цією адресою — керівник хіміко-технологічної секції Другого відділу ВУАН і член низки академічних комісій, зокрема — для вивчення природних багатств України (з 1926). 1913—34 — завідувач кафедри товариства Київського комерційного інституту (з 1919 — Інститут соціально-економічних наук, з 1920 — Інститут народного господарства). Одноразово викладав і в інших навчальних закладах Києва: КПІ, університеті. Заснував Київський шкільний технікум (1923). 1928 організував хіміко-технологічну лабораторію ВУАН, яку 1934 було переведено до Інституту хімічної промисловості ВУАН (з 1939 — Інститут органічної хімії АН УРСР, тепер — НАН України). Директор цього закладу 1934—38, потім — завідувач відділу волокнистих речовин та барвників (до 1941). 1942 виїхав до Праги, де жив його син. Після повернення мешкав на сучасній вул. Б. Хмельницького, 42, квартира № 9, у кін. 1930-х рр. — на бульв. Т. Шевченка, 34/11, квартира № 23.

Тепер — житлово-офісний будинок з торговельними приміщеннями і рестораном на першому поверсі [1850].

Ольга Зливкова, Марія Кагомська, Елла Піскова.

541.16. Житловий будинок 1884, 1910, в якому проживали Вагнер Ю. М., Таранов Г. П. (архит., іст.). Вул. Б. Хмельницького, 12—14. На червоній лінії забудови вулиці. Споруджено 1884 на замовлення дружини купця 1-ї гільдії М. Вольфсон за проектом арх. В. Ніколаєва. Первісно — триповерховий, у плані Г-подібний об'єм, планувальна пляма якого відповідає західній (від поперечної осі) половині сучасного плану. 1888 частину садиби з триповерховим цегляним будинком та рядом інших дворових дерев'яних споруд купив підполковник С. Коченовський, від якого майно незабаром перейшло до його сестри А. Кудашевої. 1909 вона передала домоволодіння своєму чоловікові В. Кудашеву. 1910 будинок надбудовано двома поверхами, ймовірно, за проектом В. Ніколаєва. До



1920-х рр. використовувався як прибутковий. У підвальному поверсі розміщувалася більярдна, на першому — магазини і перукарня. Тут містилися також склади міської станції Південно-Західної залізниці. На другому—п'ятому поверхах — по чотири квартири на вісім, п'ять кімнат та дві квартири на чотири кімнати. На шостому поверсі розміщувалися дві квартири на чотири кімнати. Загальна річна прибутковість будинку складала 52420 крб. 1922 будинок перейшов у відомство Політвідділу Управління комунальними будинками м. Києва, з цього часу і донині використовується як багатоквартирний житловий.

П'ятиповерховий з підвалом, мурований, у плані П-подібний. Складається з прямокутного у плані основного об'єму з брамою проїзду й двох симетричних бічних дворівних крил. Об'ємне та планувальне рішення підпорядковано симетрії відносно центральної поперечної осі, положення якої зафіксовано ризалітом сходової клітки на дворовому фасаді. Ідентичні двомаршові сходи розміщено в бічних частинах основного об'єму поряд із шахтами ліфтів, вони сполучаються групами приміщень з двома входами у бічних розкріпках чолового фасаду. Віднесені до торців бічні ризаліти дворівних крил містять двомаршові сходи з виходами у двір. Планування поверхів основного об'єму коридорного типу з двобічним розташуванням приміщень і винесенням парадних кімнат у зовнішній (вуличний) ряд; планування дворівних крил коридорного типу, однобічне. Підмурки будови стрічкові. Перекриття плоскі на дерев'яних балках, над підвалами — цегляні склепіння. Сходи — кам'яні. Дах на дерев'яних кроквах, над основним об'ємом двосхилий, над крилами односхилий, покрівля бляшана. Оформлений у стилі неоренесанс.

Композиційна схема чолового фасаду наближена до центрально-осової. Акцентну роль відіграє розташована в його середній частині одноосова розкріпка з верхнім півциркульним вікном і високим півкруглим аттиком. Асиметрію будови обумовлює отвір проїзду ліворуч від центру та бічна розкріпка, акцентована високим уступчастим аттиком на тлі чотирихилого вінцевого шатра. Бічні портали двох головних входів увінчано лучковими фронтонами. Суцільне засклення вітрин першого поверху контрастує з чітким ритмом вікон та балконних дверей другого—п'ятого поверхів, підкресленим рустуванням стіни, підвіконними полицками, фільонками та ін. По вертикалі фасад поділено потужними міжповерховими гуртами. Метричні ряди прорізів увінчує система трикутних (другий поверх), горизонтальних (третього поверху) та лучкових (четвертий поверху) сандриків на кронштейнах. Прорізи п'ятого поверху акцентовано півциркульними перемичками, архівольтами та рельєфними замковими каменями. Акцент підсилено ритмом сліпих люкарн у верхніх частинах простінків, над якими височать оздоблені парами ліплених кронштейнів фриз й значного вносу профільований карниз. Утворений центральним аттиком і бічним шатровим завершенням виразний силует збагачує ритм високих стовпчиків у ажурному метале-

вому огороженні даху, орнамент якого підсилює та закріплює декоративний ефект, створений подібним ажурним огороженням балконів. Дворові фасади вирішено з додержанням центрально-осової схеми, дещо порушеної ацентричним положенням отвору проїзду. Потужні міжповерхові гурти розділяють монотонні ряди прямокутних вікон, завершених П-подібними сандриками.

Первісне оформлення збереглося у тамбурах головних входів, пов'язаних з ними коридорах й тамбурі головних мармурових сходів, які розділено короткими маршами східців й трицентровими підпружними арками. Стіни приміщень окреслено виразним ритмом лопаток й увінчано ліпленими падурами й кесонуваними стелями, підлоги викладено мармуровими плитами геометричного рисунка.

Будинок — виразний зразок прибуткової житлової споруди кін. 19 — поч. 20 ст. в центральному районі міста.

Бл. 1915—20 у восьмикімнатній квартирі № 7 на четвертому поверсі проживав Вагнер Юлій Михайлович (1865—?) — вчений-зоолог, державний діяч, професор, завідувач кафедри зоології, засновник зоологічного музею та лабораторії Київського політехнічного

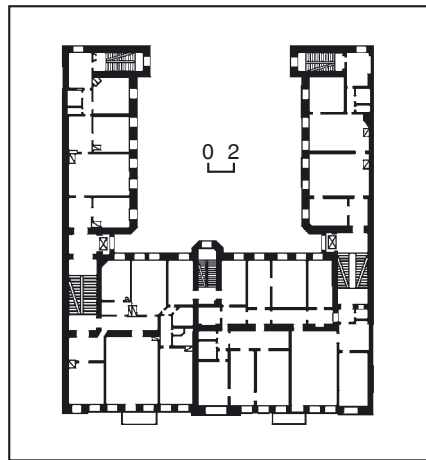

541.16. План Другого поверху.
541.16. Вул. Б. Хмельницького, 12—14.

інституту (1898—1911, подав у відставку на знак протесту проти урядової політики щодо вищої школи); засновник і керівник Обмінного ентомологічного бюро в Києві (1907—08). У 1910-х рр. — голова комісії з керівництва Дніпровською біологічною станцією на Трухановому острові при Київському товаристві шанувальників природи (з 1912); член правління й завідувач ентомологічного відділу Київської обласної сільськогосподарської станції, старший спеціаліст департаменту з сільськогосподарської частини (з 1914). З 1917 — голова секції праці Київського військово-промислового комітету, входив до складу Київського виконавчого комітету, член партії народних соціалістів. Міністр праці в уряді Української Держави (в кабінеті Ф. Лизогуба). З 1920-х рр. на еміграції.

Мешкав також на вул. Володимирській, 41 (1898—1900), у житловому будинку КПІ (1900—11), на сучасних вулицях Полтавській, 1, Польовій, 103, Ветрова, 1, Златоустівській, 19 (1911—15; будинки не збереглися).

1944—89 у квартирі № 1 проживав Таранов Гліб Павлович (1904—89) — композитор, диригент, педагог, заслужений діяч мистецтв УРСР (з 1957).

1925—41, 1944—87 викладав у Київській консерваторії ім. П. Чайковського (з 1939 — професор), одночасно завідував кафедрою інструментовки в Ленінградській консерваторії (1941—50). Брав активну участь у формуванні й становленні професійної композиторської школи в Україні, виховав десятки композиторів і музикознавців.

Творчість Г. Таранова різноманітна за жанрами, але провідне місце належить симфонічній музиці. В його творах розвиваються і поглиблюються традиції класичного музичного мистецтва. В роки проживання у цьому будинку написав десять симфоній, у т. ч. Шосту — «Пам'яті С. Прокоф'єва» (1964), Десяту — «До 1500-річчя Києва» (1980); п'ять сюїт, серед них: «Українська» (1950), «Земле донецька, море житейське» (1961); другу редакцію опери «Льодове побоїще» (1983, перша — 1943); симфонічні поеми «Давид Гурамішвілі», «Вогні на Ангари» (обидві — 1953), «Три монументи» (1971), «Прикордонник»



(1983); скерцо-поєми «Перший космічний» (1961), «Новий експрес» (1977) та ін. У творчому доробку композитора — камерно-інструментальні твори, пісні, хори, романси на слова О. Блока, М. Лермонтова, Т. Шевченка, обробки українських народних пісень, у т. ч. чотири галицькі пісні зі збірника Ф. Колесси для хору (1944), хорова поема «Радійте, співайте» на слова П. Тичини (1944); редагування й оркестровка опери «Катерина» М. Аркаса (1956) та ін. Творчу і педагогічну діяльність поєднував з громадською. Багато сил та енергії віддавав Спілці композиторів України, де протягом багатьох років був членом правління, 1956—68 — заступник голови республіканської Спілки, 1979—82 — член правління Київської обласної організації СКУ. 1897—1901 в будинку (крило № 12) містилася редакція щомісячного журналу «Шашки», присвяченого викладу і аналізу шашкової гри. Вийшло 54 номери видання; у 1910-х рр. — правління Київського товариства правильного полювання і Клубу мисливців (голова обох — приват-доцент Університету св. Володимира К. Леплинський); у 1920-х рр. — філія видавництва «Наркомздрав»; у 1900-х рр. в № 14 — Комерційне училище М. Хорошилової, в якому викладав історик В. Щербина (пізніше містилося на сучасній вул. Горького, 3); Вечірні загальноосвітні жіночі курси, засновані професором Київської духовної академії В. Завитневичем, серед вчителів яких був зоолог В. Артоболовський, інспектор — мати письменника М. Булгакова — В. Булгакова.

Тепер — житлово-офісний будинок, окремі приміщення першого поверху займають магазини [1851].

*Елла Пискова, Ніна Смирнова,
Олександр Тищенко.*

541.17. Житловий будинок 1893—94, в якому проживали відомі діячі науки і культури (архит., іст.). Вул. Б. Хмельницького, 42/32. На розі з вул. І. Франка, на червоних лініях забудови. Зведений як прибутковий в садибі київського купця 2-й гільдії М. Фальберга за проектом арх. Л. Вольфмана. Декоративні бані зі шпильми в завершенні наріжної частини та розкріповок фасадів втрачено.

Чотириповерховий з підвалом, мурований, у плані наближений до П-подібного. В'їзд на подвір'я з вул. І. Франка. Планування двосекційне. Перекриття пласкі. Дах двохилый на дерев'яних кроквах, покривля бляшана.

Чолові фасади оформлено еkleктично. Композиція фасаду на вул. Б. Хмельницького триосова, асиметрична, ритмічна, з переважанням вертикальних членувань. Головні композиційні осі виділено розкріповками з отворами входів й акцентовано арковими вікнами четвертого поверху. Розкріповки завершено уступчастими аттиками, зрізане наріжжя — фігурним аттиком з люкарною. В архітектурному декорі, змодельованому в цеглі, використано пілястри, лопатки, листви вікон, кронштейни, аркатурний пояс четвертого поверху. Геометричний орнамент підвіконних вставок, вінцевого фриза, меандра на аттиках виконано в пласкому рельєфі з цементу. Фасади завершено гратами між аттиками та цегляними стовпчиками огородження даху, рисунок яких ідентичний балконним.

Будинок — цінний зразок архітектури періоду еkleктики.

У будинку проживали відомі діячі науки й культури.

1974—2002 у квартирі № 18 — Амосов Микола Михайлович (1913—2002) — вчений, лікар, письменник, акад. АН УРСР (з 1969), чл.-кор. АМН СРСР (з 1961), заслужений діяч науки УРСР (з 1959), Герой Соціалістичної Праці (1973).

У період проживання в цьому будинку — засновник і перший директор (з 1983) Київського НДІ серцево-судинної хірургії Міністерства охорони здоров'я УРСР (тепер — МОЗ України), з 1988 — почесний директор. Одночасно — завідувач відділу біологічної кібернетики Інституту кібернетики АН УРСР (з 1960), з 1988 — радник при дирекції. Член правління Всесоюзного й Українського товариств хірургів та кардіологів, Міжнародної асоціації хірургів, Міжнародного товариства серцево-судинних хірургів та інших медичних інституцій.

Один з основоположників грудної і серцевої хірургії в СРСР й Україні. Розробив нові методи операції на легенях, хірургічного лікування пороків серця. Автор оригінальних апаратів штучного кровообігу. Засновник української школи біомедичної й психологічної кібернетики. Здійснив моделювання на ЕОМ основних психічних функцій мозку, деяких соціально-психологічних механізмів поведінки людини.

Автор книжок «Думки і серце», «Записки з майбутнього», «Голоси часів» та ін. У цей період відзначений Державними преміями УРСР (1978, 1988, 1997), Почесною відзнакою Президента України за визначний внесок у розвиток медичної науки, створення сучасної національної школи серцево-судинної хірургії (1993), орденом «За заслуги» II ступеня (1998), премією ім. В. Вернадського Фонду інтелектуальної співпраці «Україна 21 століття» (2000). Президією НАНУ засновано премію ім. М. Амосова.

1956—74 мешкав на вул. Червоноармійській, 90, квартира № 37.

1949—51 у квартирі № 8 — Бабський Євген Борисович (1902—73) — фізіолог, акад. АН УРСР (з 1948), завідувач кафедри Московського педагогічного інституту (1930—49).

1949—50 — завідував відділом загальної фізіології Інституту клінічної фізіології АН УРСР.

Автор понад 300 наукових праць, присвячених питанням загальної фізіології нервової системи, хімічним факторам збудження, моториці травного тракту, механізмам м'язового скорочення і нервової регуляції, іонним механізмам автоматії серця. Розвинув теорію походження серцевої автоматії. Розробив нові методи дослідження функцій організму людини. Займався питаннями медичної електроніки і кібернетики. Керував роботами з конструювання радіотелеметричних установок для вивчення функцій травних шляхів за допомогою т. зв. радіопілюль. Вивчав історію фізіології людини і тварин.

Пізніше проживав у Москві, працював у наукових закладах АМН СРСР.

1914—16 — Довнар-Запольський Митрофан Вікторович (1867—1934) — історик, архівознавець, професор Університету св. Володимира (з 1902), один

із засновників і перший директор Київського археологічного інституту (1918—19), завідувач архівного відділення ВУКОПМІСу (1921), член колегії Головархіву України (1921—22).

Під час проживання в цьому будинку викладав у Київському університеті (1901—19), з 1902 — професор російської історії, створив і керував студентським науково-етнографічним семінаром. Одночасно викладав на Вищих жіночих курсах, у Київській духовній академії. Засновник і директор Київського комерційного інституту (1908—17) й голова Товариства попечительства про вищу комерційну освіту. Очолював правління Південно-Західного відділення Російської експортної палати, Товариства шанувальників соціальних знань; входив до складу Ради Київського купецького товариства взаємного кредиту. Один із засновників і член Київського товариства охорони пам'яток старовини і мистецтва (1910—19). Київський період був найбільш плідним у творчій діяльності вченого. Він був фундатором наукової школи з історії Росії. З його ініціативи і за його участю було розпочато видання багатомомної «Російської історії у нарисах і статтях» (т. 1—3, 1909—12). Опублікував низку праць з історії народного господарства стародавньої Русі, суспільних рухів Росії, зокрема декабристів. Здійснив редагування т. 5 «Архива Юго-Западной России» («Акты об украинской администрации XVI—XVII вв.», 1907), що включав широке коло джерел з історії українських міст, розвитку торгівлі, управління. Під загальним наглядом вченого вийшло відоме довідкове видання «Весь Юго-Западный край. Справочная и адресная книга по Киевской, Подольской и Волынской губерниям» (1913).

Після 1920 жив і працював у Харкові, Баку, Мінську, Москві.

Раніше мешкав на вул. Володимирській, 45; сучасних бульв. Т. Шевченка, 24, вул. Леонтовича, 2, у 1916 — на бульв. Т. Шевченка, 26.

1955—70 у квартирі № 18 — Кавецький Ростислав Євгенович (1899—1978) — патофізіолог, акад. АН УРСР (з 1951), заслужений діяч науки УРСР (з 1960), лауреат Державної премії УРСР (1972, 1981 — посмертно).

Працював в Інституті клінічної фізіології АН УРСР (1946—60), його директор (1946—52), завідувач відділу захисних і компенсаторних функцій (1953—60). Одночасно завідував кафедрою патофізіології Київського державного інституту вдосконалення лікарів (1938—55). У 1960—78 — директор Українського НДІ експериментальної та клінічної онкології МОЗ УРСР (з 1971 — Інститут проблем онкології АН УРСР, з 1991 — Інститут експериментальної патології, онкології і радіології АН України), якому 1978 присвоєно ім'я вченого. Одночасно — голова Відділу АН УРСР (1952—61, 1963—66). Був заступником голови правління Всесоюзного та Українського наукових товариств онкологів.

Наукові дослідження присвячено проблемам реактивності організму при пухлинній хворобі, теоретичним і практичним проблемам онкології. Засновник української школи експериментальної онкології. Зробив значний внесок у розкриття сутності пухлинного

процесу. Вченому належить пріоритет у створенні концепції про взаємодію сили пухлини і організму та фактори антиканцерогенезу. Значну увагу приділяв питанням методології, історії біології та медицини. У період проживання за цією адресою відзначений премією ім. О. Богомольця (1964).

Раніше жив на вул. Академіка Богомольця, 21, пізніше — на вул. Володимирській, 51/53.

1951—56 у квартирі № 8 — Касьяненко Володимир Григорович (1901—81) — анатом, акад. АН УРСР (з 1951).

Працював в Інституті зоології АН УРСР (з 1946), завідувач відділу еволюційної морфології (1947—50), його директор (1950—63), науковий консультант (з 1964). Одночасно завідував кафедрою нормальної анатомії Київського ветеринарного інституту (1932—52). Голова Українського наукового товариства морфологів (1956—67).

Наукові праці присвячено порівняльній анатомії хребетних, еволюційній морфології ссавців, історії науки. Розв'язав ряд питань сучасної артрології. Вивчав особливості будови кінцівок ссавців. По-новому визначив окрему і групову функції м'язів кінцівок, обґрунтував нове уявлення стосовно м'язів «великої» і «малої» роботи по одному й тому самому суглобу.

Раніше жив на вул. Б. Хмельницького, 16, пізніші адреси: Брест-Литовське шосе (тепер просп. Перемоги), 116-а, вул. С. Перовської, 6/11, сучасна вул. О. Гончара, 41-а.

1951—70 у квартирі № 11 — Копитов Віктор Філімонович (1906—90) — вчений у галузі металургії і теплотехніки, акад. АН УРСР (з 1967), заслужений діяч науки УРСР (з 1981).

Заступник директора (1950—52), директор (1952—85) Інституту газу АН УРСР. Одночасно завідував відділом промислових печей. 1956—58 і 1965—75 — представник УРСР у групі експертів Комітету з газу Європейської економічної комісії ООН.

Наукові праці присвячено загальним питанням використання палива, газифікації вугілля і мазуту, теорії спалювання палива, захисту повітряного басейну від забруднення промисловими викидами. Вів роботи з питань використання газових середовищ у технологічних процесах. Розробляв нові методи нагріву і нагрівальні пристрої. Виконував дослідження з енергозбереження й ефективного використання газу в промисловості.

Пізніше жив на вул. Володимирській, 51/53.

1949—84 у квартирі № 5 — Корецький Володимир Михайлович (1890—1984) — вчений у галузі права, акад. АН УРСР (з 1948), заслужений діяч науки УРСР (з 1947), Герой Соціалістичної Праці (1980).

Голова Сектора держави і права АН УРСР (1949—69), який під його керівництвом перетворився на Інститут держави і права АН УРСР. Його директор і завідувач відділу міжнародного права і порівняльного правознавства (1969—74), почесний директор інституту (з 1974), якому 1990 присвоєно ім'я вченого. Одночасно 1961—70 — член Міжнародного суду ООН (з 1967 — віце-президент), 1957—70 — член Постійної палати Третейського суду (Гаага). 1947—49 представляв СРСР у Комісії з

прав людини ООН (Женева), 1949—51 був першим радянським ученим — членом Комісії міжнародного права ООН (Нью-Йорк).

Досліджував питання міжнародного публічного і приватного права, всесвітньої історії держави і права.

1951—69 у квартирі № 8 — Овчаренко Федір Данилович (1913—96) — хімік, акад. АН УРСР (з 1961), лауреат премії ім. Л. Писаржевського (1981).

Працював в Інституті загальної та неорганічної хімії АН УРСР (1949—68), заступник директора (1962—68). Директор (1968), завідувач відділу (1968—83) Інституту колоїдної хімії та хімії води АН УРСР. Одночасно — заступник голови Ради по вивченню продуктивних сил УРСР (1956—66), голова Відділу хімічних та геологічних наук АН УРСР (1961—63), голова правління Товариства

«Знання» УРСР (1964—68). Завідувач відділу культури і науки ЦК КПУ (1956—58), секретар ЦК КПУ (1968—72). Автор понад 600 наукових праць у галузі колоїдної хімії дисперсних мінералів, фізико-хімічної механіки та історії хімії. Започаткував нову галузь колоїдно-хімічної науки — біоколоїдну хімію. Розробив наукові принципи отримання нових дисперсних матеріалів (адсорбентів, наповнювачів, структуротворювачів із властивостями, що заважаються) та колоїдних систем (керамічних мас, формувальних матеріалів тощо). Створив наукову школу в галузі колоїдної хімії.

Під час проживання за цією адресою відзначений Державною премією УРСР (1969).

Був одружений з дочкою В. Касьяненка, з яким мешкав деякий час в одній квартирі. Раніше проживав на вулицях Шовковичній, 3 і Б. Хмельницького, 16, пізніше — на вул. М. Грушевського, 9, пров. Виноградному, 4, вул. Аістова, 5.

У 1920-х рр. у квартирі № 23 — Сльозкін Петро Родіонович (1862—1927) — агроном, організатор Київської контрольно-насінневої станції (1897); професор (з 1899), один із засновників і декан сільськогосподарського відділення (1908—15), завідувач кафедри часткового землеробства Київського політехнічного інституту (1902—19); професор (1908—20) і декан (з 1913) економічного відділення Київського комерційного інституту. У 1920-х рр. працював у навчальних закладах, створених на основі комерційного інституту: завідував в Українському кооперативному інституті ім. М. Туган-Барановського і Київському інституті народного господарства ім. Є. Бош музеєм товарознавства та лабораторією сільськогосподарського товарознавства. Досліджував органічні речовини в ґрунті, роль бактерій і добрив у підвищенні родючості ґрунтів, агротехніку зернових і бобових культур тощо. Автор популярного в багатьох країнах «Сільськогосподарського календаря» (1912—14).

1951—70 у квартирі № 30 — Смирнов Адриан Анатолійович (1908—92) — фізик-теоретик, акад. АН УРСР (з 1967), заслужений діяч науки УРСР (з 1984), віце-президент АН УРСР (1970—74), лауреат Державної премії УРСР (1978, 1988), премії ім. К. Синельникова (1981).

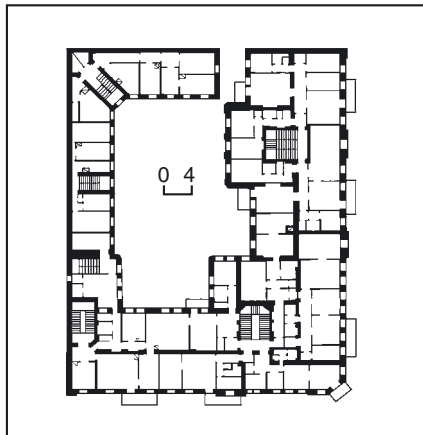

541.17. План другого поверху.
541.17. Вул. Б. Хмельницького, 42/32.



Працював в Інституті металофізики АН УРСР (з 1950), завідувач теоретичним відділом (1955—87, потім — науковий консультант). Одночасно — професор Київського політехнічного інституту (1950—57) і Київського університету ім. Т. Шевченка (1957—62), голова Відділу фізики АН УРСР (1963—66).

Автор понад 200 наукових праць, присвячених широкому колу питань фізики твердого тіла, зокрема, теорії металів і сплавів. Розробляв питання теорії недосконалих металевих кристалів, теорії електронного енергетичного спектру впорядкованих сплавів, квантової теорії електроопору металів і сплавів, молекулярно-кенетичної теорії фазових перетворень. Заснував наукову школу у фізиці з теорії металів і сплавів.

Пізніше мешкав на вул. Володимирській, 51/53.

У кін. 19 ст. — 1902 — Тихомиров Михайло Андрійович (1848—1902) — анатом. У ці роки — заслужений ординарний професор, завідувач кафедри анатомії (1890—1902), декан (1898—1902) медичного факультету Університету св. Володимира. Багато зробив для покращення викладання курсу анатомії, збільшив число занять із препарування в секційних залах, виготовив чимало анатомічних препаратів, які досі є цінними зразками фундаментального музею кафедри анатомії Національного медичного інституту ім. О. Богомольця. Основні науки дослідження присвячені проблемам еволюційної морфології. Зробив значний внесок у вивчення варіантів і аномалій судинної системи людини. Монографія вченого «Варіанти артерій і вен людського тіла у зв'язку з морфологією кровоносної судинної системи» (1890), яка не мала собі рівних у вітчизняній і зарубіжній анатомічній літературі, була перекладена багатьма мовами світу і досі не втратила свого теоретичного і практичного значення.

Працював в Анатомічному театрі університету на сучасній вул. Б. Хмельницького, 37.

У 1930-х рр. у квартирі № 20 — Филипович Павло Петрович (літ. псевд. — Зорев; 1891—1937) — поет, літературознавець, перекладач. Народився в с. Кайтанівка Звенигородського повіту Київської губ. (тепер Катеринопільський р-н, Черкаська обл.). Закінчив Колегію П. Галагана (1910), історико-філологічний факультет Університету св. Володимира (1915) в Києві. З 1910 друкував поетичні твори в журналах «Лукомор'є», «Вестник Европы», «Курanty» та ін. З 1917 — приват-доцент Київського університету, 1920—33 — професор створеного на його основі Київського інституту народної освіти. Одночасно працював у ВУАН: входив до складу комісії по складанню біографічного словника українських діячів, комісії для видавання пам'яток українського письменства нової доби, був секретарем Історично-літературного, членом Бібліологічного товариства, редактором кількох наукових збірників. У 1920-х рр. входив до літературного угруповання «неокаласики», співробітник журналу «Нова громада». Брав активну участь у літературній дискусії 2-ї пол. 1920-х рр.

Досліджував творчість українських письменників 19 — поч. 20 ст.: О. Ко-

биянської, М. Коцюбинського, П. Куліша, Лесі Українки, О. Олеса, М. Рильського, П. Тичини, І. Франка; зробив значний внесок у шевченкознавство. Перекладав твори російських (Є. Баратинського, В. Брюсова, О. Пушкіна) і французьких (П. Ж. Беранже, Ш. Бодлера, П. Верлена) поетів.

5 вересня 1935 заарештований на своїй квартирі співробітниками НКВС за звинуваченням в участі в контрреволюційній націоналістичній організації. На початку червня висланий на Соловки. 3 липня розстріляний в урочищі біля м. Медвеж'єгорськ у Карелії разом з групою українських діячів культури. Реабілітований 1956.

1949—52 у квартирі № 13 — Харкевич Олександр Олександрович (1904—65) — вчений у галузі технічної фізики і теорії інформації, чл.-кор. АН УРСР (з 1948), акад. АН СРСР (з 1964); завідувач кафедри Львівського політехнічного інституту (1944—48), професор Московського електротехнічного інституту (1952—62), ініціатор створення і директор Інституту проблем передачі інформації АН СРСР (1961—65). Провідний фахівець з електроакустики та загальної теорії зв'язку в СРСР.

Під час проживання в цьому будинку — організатор і завідувач відділу технічної фізики Інституту фізики АН УРСР (1948—52). У Києві успішно керував розробками в новій галузі техніки — магнітному записі сигналів, виконав глибокі теоретичні дослідження хвильових процесів і встановив важливе співвідношення взаємності в акустичних системах. Результати проведених у 1940-х рр. досліджень опублікував у книгах «Теорія перетворювачів» (1948) і «Несталі хвильові явища» (1952). Автор праць у галузі електроакустики, технічної фізики, теорії нелінійних коливань, теорії інформації, кібернетики, загальної теорії зв'язку.

Пізніше жив у Москві.

1949—51 у квартирі № 19 — Цесевич Володимир Платонович (1907—83) — астроном, чл.-кор. АН УРСР (з 1948), заслужений діяч науки УРСР (з 1964), директор астрономічної обсерваторії в Душанбе (1933—37), професор, завідувач кафедри і директор обсерваторії Одеського університету (з 1944).

У ці роки — директор Головної астрономічної обсерваторії АН УРСР. Член Міжнародного астрономічного союзу. З ініціативи вченого у зазначений період було розпочато дослідження змінної зорь і структури Галактики. Автор понад 650 наукових праць, які стосуються затемнення півдінних зорь, обертання штучних супутників Землі тощо. Ім'ям вченого названо малу планету (№ 2498).

1963—82 у квартирі № 19 — Чаговець Ростислав Всеволодович (1904—82) — біохімік, акад. АН УРСР (з 1967), заслужений діяч науки УРСР (з 1964).

Працював в Інституті біохімії АН УРСР (з 1933), завідувач відділу біохімії вітамінів (1948—76). Одночасно — акад.-секретар Відділу біохімії, біофізики та фізіології АН УРСР (1966—72). Член Міжнародного товариства з вивчення походження життя (з 1970). Очолював Українське біохімічне товариство.

З ім'ям вченого пов'язано становлення і розвиток української школи вітамінології. Довів, що великі дози вітамінів змінюють метаболізм, що й обумовлює

їх терапевтичний ефект. Розробив наукові основи раціонального харчування спортсменів. Автор бл. 200 наукових праць з питань стану й обміну води в організмі, біохімії м'язів, вітамінотерапії, біохімії ферментів, історії біохімії. Відзначений премією ім. О. Палладіна (1981).

Раніше жив на вул. Микільсько-Ботаничній, 33.

1947—52 у квартирі № 9 — Шапошников Володимир Георгійович (1870—1952) — хімік-технолог, акад. ВУАН (з 1922).

У цей період очолював кафедру технології органічного синтезу Київського політехнічного інституту (1947—49).

Працював над проблемами, пов'язаними з вивченням ароматичних і гетероциклічних сполук, вологості бавовни та льону, хімічної технології волокнистих речовин та барвників.

Раніше жив на сучасних вулицях Б. Хмельницького, 31/27, І. Франка, 27, М. Коцюбинського, 11, бульв. Т. Шевченка, 34/11, просп. Перемоги, 39.

2003 на фасаді будинку встановлено бронзову меморіальну дошку М. Амосову (ск. Г. Хусід).

Тепер на першому поверсі містяться аптека і магазин «Академ-книга» [1852].

*Надія Вірич, Лариса Гаврилюк,
Елла Піскова, Ірина Тарутінова.*

541.18. Житловий будинок кін. 19 — поч. 20 ст., в якому проживали відомі діячі науки і культури, громадсько-політичного життя (архит., іст.). Вул. Б. Хмельницького, 50. На червоній лінії забудови вулиці. 1894—95 за проектом арх. Я. Вольмана в садибі дворянки С. Хомицької на межі з вулицею на місці старих дерев'яних споруд зведено первісний об'єм будинку. Його горіщний поверх освітлювали круглі люкарни, бічні частини фасаду було прорізані високими прямокутними вікнами з лучковими сандриками. Ліворуч від проїзду містився вхід у будинок, дверне полотно прикрашав лев'ячий маскарон в оточенні волют. Згодом отвір частково закладено і зроблено вікно. На поч. 20 ст. на лівій межі ділянки до первісного об'єму з тилу прибудовано житловий корпус. У 1950-х рр. влаштовано мансардний поверх. Ліплені гірлянди в оздобленні віконних простітків третього поверху втрачено.

Муруваний, у плані Г-подібний, складається з двох у плані прямокутних об'ємів — чолового і тильного.

Чоловий об'єм триповерховий з напівпідвалом і мансардним поверхом, тинькований, з проїздом у двір вздовж правого торця. Односекційний, планування двобічне. Перекриття напівпідвального поверху склепінчасті, верхніх поверхів — плоскі. Сходи — парадні та чорні. Дах двосхилий.

Чоловий фасад оформлено у стилі неоренесанс. Композиція ґрунтується на чіткому ритмі прямокутних віконних прорізів в обрамленні профільованих листів, які на третьому поверсі увінчано профільованими горизонтальними сандриками на кронштейнах та рельєфними замковими каменями у вигляді стилізованих листків аканта. Бічні частини фасаду зі здвоєними прорізами розкріповано, розкріповки фланковано рустованими лопатками трьох поверхів і завершено аттиками. У центральної та бічних осей розміщено по два балкони з ажурним металевим огороженням

ням. Симетрію побудови порушує крайнє бічне положення широкого прямокутного отвору проїзду та зміщений праворуч від центральної осі, обладнаний високим ганком сучасний вхід у приміщення першого поверху. По вертикалі стіну фасаду членовано профільованими міжповерховими гуртами, завершено профільованим карнизом на фігурних кронштейнах з орнаментальним фризом, в якому вміщено композиції з рослинних елементів, картушів та грифонів. Міжвіконні простінки в межах середньої п'ятиосової частини фасаду оформлено дощано рустикою, на першому поверсі та на лопатках розкріпок прямокутні русті оброблено під шубу. Над та під вікнами другого й третього поверхів вміщено прямокутні філонки з орнаментальним ліпленням заповненням з рослинними мотивами.

Тильний об'єм чотири-, п'ятиповерховий, значно видовжений в глибину ділянки. Трисекційний, планування секцій коридорного типу з одно-, дво-бічним розташуванням приміщень. Перекриття плоскі. Дах односкілий. Композиція утилітарно оформленого видовженого фасаду асиметрична. Основними вертикальними елементами є ризаліт сходової клітки на дев'ятій осі та дві розташовані симетрично відносно нього розкріпки на першій та 17-й осях, що відповідають розміщенню сходових кліток. Симетрію побудови порушують три додаткові осі з правого боку. Пластику доповнюють сім вертикальних рядів балконів. По вертикалі фасад членують виконані в цеглі міжповерхові гурти. Вікна з лучковими перемичками увінчують плоскі замкові камені.

Будинок — цінний зразок архітектури доби історизму.

У будинку проживали відомі діячі науки і культури, громадсько-політичного життя.

1913—26 у трикімнатній квартирі № 17 на третьому поверсі (вікнами на двір) — Андерс Федір Фердинандович (1868—1926) — піонер вітчизняного дирижаблестроювання, інженер-конструктор.

Творець першого в Російській державі дирижабля м'якої конструкції «Київ» об'ємом 850 куб. м (1911), на якому здійснив бл. 160 польотів, перевіз бл. 200 пасажирів. Заочно навчався у Київському політехнічному інституті, який закінчив 1918. На поч. 1920-х рр. читав лекції з повітроплавання у Київській авіаційній школі. 1923 створив принципово новий проект шостого дирижабля з дюралюмінієвим каркасом, який міг піднімати до 100 пасажирів та розвивати швидкість до 120 км на годину. Залишаючись весь час жорстким, дирижабль завдяки системі шарнірів та лебідки міг зменшити свій об'єм, від чого значно виграла його економічність, оскільки підйом і зниження здійснювалися без скидання баласту та випускання газу. У стислому вигляді дирижабль міг перебувати на землі, утримуючись винятково за рахунок своєї ваги та не потребуючи елінту. Член Київського товариства повітроплавання (з 1909), Авіаційного науково-технічного товариства при КПІ (з 1923). Ім'ям Ф. Андерса названо вулицю в Києві.

1946—58 у квартирі № 24 — Волобуєв

Свєн Всеволодович (1912—2002) — живописець, заслужений діяч мистецтв УРСР (з 1963), народний художник України (з 1995).

Автор пейзажів, натюрмортів і жанрових картин, зокрема, «Опівдні» (1947), «Навесні» (1949), «Натюрморт» (1950), «Ранок» (1954), «На тваринницькій фермі» (1957). Твори митця зберігаються в Національному художньому музеї України, художніх музеях Дніпропетровська, Луганська, Харкова та ін.

Пізніше до кінця життя жив на вул. Філатова, 10-а, квартира № 21.

У кін. 19 — на поч. 20 ст. — Корольков Іоанн Миколайович (1845—1927) — богослов, педагог, священник, випускник Київської духовної академії (1869), її доцент (з 1873).

У період проживання в цьому будинку — екстраординарний професор кафедри грецької мови і словесності Київської духовної академії (з квітня 1877), протоієрей, настоятель Володимирського собору (з червня 1896). Голова Київського релігійно-просвітницького товариства.

Пізніше проживав на вул. Б. Хмельницького, 53.

Бл. 1910—12 у квартирі № 9 — Прокопович В'ячеслав Костянтинівич (1881—1942) — історик, публіцист, педагог, громадсько-політичний діяч, один із засновників Української Центральної Ради (1917), міністр народної освіти УНР (січень—квітень 1918), голова Ради міністрів (1924—39), заступник голови Директорії та Головного отамана УНР (1939—40).

У роки проживання в цьому будинку — викладач історії в жіночій гімназії

А. Жекуліної (з 1909), редактор українського педагогічного журналу для сім'ї і школи «Світло» (1911—14), член Української радикально-демократичної партії (з 1905), Товариства українських поступовців (з 1908).

З 1912 мешкав на сучасній вул. Саксаганського, 123 (див. ст. 486.20).

Бл. 1907—11 у будинку проживав Тимошенко Степан Прокопович (1878—1972) — вчений у галузі теорії пружності, опору матеріалів та будівельної механіки, акад. УАН (з 1918), іноземний член АН СРСР (з 1964) засновник Інституту технічної механіки УАН (1918), тепер Інститут механіки НАН України), завідувач кафедри механіки Стенфордського університету (1936—55; США).

У цей період викладав у Київському політехнічному інституті (1906—11), захистив дисертацію ад'юнкта прикладної математики (1907), завідувач кафедри опору матеріалів (1906—08), декан інженерно-будівельного відділення (1909—11), редактор інженерного і механічного відділу «Известий» КПІ. Був ініціатором переобладнання й оснащення новими приладами лабораторії з випробування механічних властивостей будівельних матеріалів. У лютому 1911 звільнений разом з групою викладачів інституту, які підписали протест проти посилення свавілля і поліцейських порядків у вузі. У серпні того ж року переїхав у Санкт-Петербург. Автор підручників «Курс опору матеріалів» (1911), «Курс теорії пружності» (т. 1—2, 1914—16; пізніше перекладений багатьма мовами).

1917—19 проживав на вул. Гоголівській, 23 (див. ст. 143).

1998 на території КПІ встановлено пам'ятник ученому (див. ст. 443.5).

1970 на фасаді будинку поряд із входом встановлено меморіальну дошку Ф. Андерсу з чорного граніту з графічним зображенням земної кулі і дирижабля (арх. В. Лоботинський).

Тепер житлово-офісний будинок [1853].

Елеонора Кучменко,

Ірина Тарутінова, Лариса Федорова.

541.19. Житловий будинок 1900, в якому проживали і перебували відомі діячі науки і культури (іст.). Вул. Б. Хмельницького, 27/1. На розі з вул. Леонтовича, на червоних лініях забудови. Споруджено за проектом арх. А.-Ф. Крауса. В 1950-х рр. будинок реконструйовано.

Чотириповерховий, мурований, тинькований, у плані Г-подібний. Наріжну частину об'єму підвищено. Фасад членовано вінцевими гуртами двох нижніх поверхів, на рівні третього та четвертого поверхів рустовано. Віконні прорізи другого поверху облямовано лиштвами. 1905 (або 1906) — 1920 на другому поверсі будинку проживала Екстер Олександра Олександрівна (1882—1949) — художниця. Переїхала на цю квартиру до свого чоловіка М. Екстера, батько якого був власником будинку, гласним Київської міської думи, шкільним учителем гімнастики.

1918—19 у мансарді розміщувалася майстерня декоративного живопису О. Екстер, в якій працювали художники П. Ковжун, Л. і Г. Козинцеви, В. Меллер, А. Петрицький, І. Рабинович, К. Редько, О. Тишлер, Н. Хазіна, П. Челищев, С. Юткевич. У майстерні були відомі прозаїки та поети І. Ернбург,



541.18. Вул. Б. Хмельницького, 50.



Б. Лівшиць, О. Мандельштам, В. Шкловський. Майстерня виконувала ескізи для балетних спектаклів М. Мордіна та Б. Ніжинської, брала участь в оформленні вулиць Києва до революційних свят (День Червоної Армії — 3 березня, свято 1 травня 1919), агітпроплава «Пушкін» — влітку 1919, в організації виставки «Сучасна творчість українського села» — 1919.

1907—19 О. Екстер організувала в Києві ряд виставок молодих авангардистів «Ланка» (1908), «Кільце» (1914), народного мистецтва Буковини та Галичини (1917), творів селянської художниці Г. Собачко (1918). Була активним учасником Всеукраїнського з'їзду представників художніх організацій (1918). У 1919 за її участі був виданий альманах лівого мистецтва «Гермес». Звідси переїхала до матері (вул. Крутолуніверситетська, 6).

В 1920-х рр. у мансарді містилася майстерня художників В. Меллера та М. Тряскіна. Знищена 1930.

1949—85 у квартирах № 18 і № 19 будинку жив Меліхов Георгій Степанович (1908—85) — живописець, педагог, народний художник України (з 1967), чл.-кор. АМ СРСР (з 1979). Автор відомої картини «Молодий Тарас Шевченко у К. П. Брюллова» (1947, Національний художній музей України), за створення якої 1948 був удостоєний Державної премії СРСР.

У період проживання за цією адресою керував творчою майстернею, викладав рисунок і живопис у Київському державному художньому інституті (до 1962). У 1956—60 — член правління Спілки художників СРСР, 1950—65 та з 1978 — член правління Спілки художників України. Працював у жанрі історичної картини, портретного та пейзажного живопису, натюрморту. Серед творів: «Новатори», «Блакитні квіти» (обидва — 1950), «М. Горький на Україні» (1957), «Весна 1945 року» (1960), «Т. Г. Шевченко і Айра Олдрідж» (1963), «Повернення» (1964), «На

рідній Україні» (1965), «Гірська дорога» (1972), «9 травня. Спомин про загиблих у війні» (1973), «Червоні маки» (1975), «Портрет М. Стельмаха» (1977), «Музичний ранок» (1981), «Автопортрет» (1983). Виконав ілюстрації до роману С. Злобіна «Степан Разін» (1953).

У будинку також мешкали: в кін. 1910-х — на поч. 1920-х рр. у восьмикімнатній квартирі № 5 на третьому поверсі — лікар-терапевт, учений А.-Ф. Зіверт (до 1917 жив на вул. Стрілецькій, 4); у 1920-х рр. у цій же квартирі — піаніст, композитор, професор Київської консерваторії В. Пухальський (раніше жив у садибі на вул. І. Франка, 42, 42-6).

1994 на фасаді будинку встановлено меморіальну дошку Г. Меліхову з рельєфним портретом художника (ск. О. Скобликов).

Тепер на першому поверсі — торговельні приміщення [1854].

Дмитро Горбачов, Наталія Ковпаненко.

541.20. Житловий будинок 1971, в якому проживали Ляшенко І. Ф., Смолич Д. М. (іст.). Вул. Б. Хмельницького, 39. На розі з вул. М. Коцюбинського. Вісімнадцятиповерховий великопанельний.

1971—79 у чотирікімнатній квартирі № 42, 1979—98 — у двокімнатній квартирі № 43 на дванадцятому поверсі проживав Ляшенко Іван Федорович (1927—98) — музикознавець, педагог, акад. АН національного прогресу (з

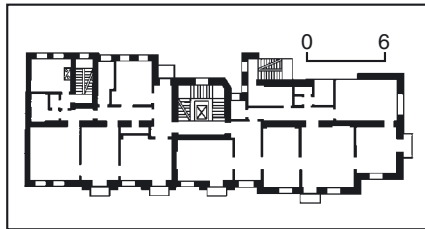

541.21. Фрагмент плану третього поверху. 541.21. Вул. Б. Хмельницького, 68.

1992; тепер Українська АН) і Академії мистецтв України (з 1996), заслужений діяч мистецтв УРСР (з 1989).

У роки проживання в цьому будинку викладав у Київській консерваторії (з 1954, 1965—68 — проректор), її ректор (1968—74), професор кафедри історії музики (1974—79), з 1973 — доктор мистецтвознавства. Одночасно Інститут мистецтвознавства фольклористики та етнології ім. М. Рильського (з 1994 — Інститут мистецтвознавства фольклористики та етнології ім. М. Рильського). 1995—98 — директор Центру музичної україністики Національної музичної академії України ім. П. Чайковського. Лауреат Всесоюзного музикознавчого конкурсу ім. Б. Асаф'єва (1982). Відзначений Державною премією УРСР ім. Т. Шевченка (1982).

У цей період опублікував численні дослідження, присвячені українській національній культурі, зокрема «Національні традиції в музиці як історичний процес» (1973), «Композитор та сучасність» (1982), «Національне та інтернаціональне в музиці» (1990), «Національна культура в сучасній Україні» (1995), «Українська художня культура» (1996, останні дві — у співавторстві).

1971—87 у квартирі № 66 проживав Смолич Дмитро Миколайович (1919—87) — режисер, заслужений діяч мистецтв Грузинської РСР (з 1953) і РРФСР (з 1958), народний артист УРСР (з 1960), БРСР (з 1964) і СРСР (з 1980), головний режисер Челябінського театру опери та балету ім. М. Глінки (1954—58), режисер Одеського (1958—62), Білоруського і Львівського (1962—70) театрів опери та балету.

У роки проживання за цією адресою — головний режисер Київського академічного театру опери та балету ім. Т. Шевченка (з 1970), в якому працював режисером в 1941—55. Лауреат Державної премії УРСР ім. Т. Шевченка (1971) і Грузинської РСР ім. З. Паліашвілі (1973) [1855].

Галина Кравченко, Ніна Смирнова.

541.21. Житловий будинок «Роліт» 1931—34, 1935—39, в якому проживали відомі діячі культури (архїт., іст.). Вул. Б. Хмельницького, 68. На розі з вул. М. Коцюбинського, домінує у навколишній забудові. Розташований на місці історичної садиби, первісна забудова якої зберігалася до кін. 1920-х рр. і складалася з чотирьох споруд; двох будинків на межі з вулицями, один з яких був наріжним, та двох флігелів на правій та лівій межах ділянки. У кін. 1920-х рр. стару забудову знесено. На звільненій території запроєктовано будівництво нового багатоповерхового житлового будинку ЖБК «Роліт» (кооперативу робітників літератури) на 56 квартир. Споруджувався у дві черги. 1930—31 проект першої черги виконано архітекторами В. Кричевським і П. Костирком, 1935 проект другої черги — арх. М. Сдобневим. 1931—34 побудовано корпус у стилі конструктивізму на вул. М. Коцюбинського з відхиленням від проекту — наріжну частину об'єму з циліндричним еркером не реалізовано. 1935 розпочато другу чергу будівництва, 1936—39 до корпусу на вул. М. Коцюбинського прибудовано шести-, семиповерховий наріжний об'єм на червоній лінії вул. Б. Хмельницького.





Корпус по вул. М. Коцюбинського має від п'яти до семи поверхів, на підвалі, в плані прямокутний, із ступінчастими виступами, багатосекційний. Перекриття пласкі, дах кожної секції двохсхилий. Цегляний, у 1980-х рр. лицьовий фасад обкладено плиткою, дворівний фасад тинькований, пофарбований, цокольний поверх оброблено під «стрічковий» руст «шубою». Вікна прямокутні, об'єднані гуртами. В місці прилягання до наріжного корпусу розміщено лоджії з балюсами балконів.

Загальна об'ємно-планувальна структура шести-, семиповерхового корпусу вздовж вул. Б. Хмельницького складається з трьох об'ємів, один з яких має аркову перголу, де, за задумом автора, мало бути розміщено відкрите літнє кафе. Пізніше аркові отвори були засклені. За планувальною композицією являє собою один блок з двома чотирьох- і п'ятикімнатними квартирами на кожному поверсі. По центру об'єму — тримаршовий сходовий вузол, а також двомаршові сходові клітки з боку двору. П'ятикімнатні квартири запроектовано за принципом анфіладності, де винятком є дитяча кімната, розміщена окремо, в глибині квартири. Фасади тиньковані, пофарбовані, чолові оздоблено розміткою під руст, цокольний поверх — високоякісним сірим грубоколотим гранітом з коростенського кар'єра. В оздобленні фасадів цієї частини будинку використано елементи класицистичної архітектури — півциркульні вікна з наличниками і замковими каменями, лопатки, пілястри, орнаментальні композиції. Центр чолового фасаду виділено шістьма пілястрами композитивного ордеру, які підтримують прямокутні парапети. Балкони прямокутні, різної довжини, спираються на фігурні цементні кронштейни. На рівні шостого поверху проходять міжповерховий та вінцевий профільовані карнизи, підкреслені дентикулами. Рядові вікна прямокутні, вікна аттикового поверху перголи — з півциркульними перемичками та листвами, завершеними замковими каменями. Міжвіконні простінки оформлено простими пілястрами, підвіконні фільонки прикрашено низкою балюсак. Між вікнами сьомого поверху — прямокутні вставки, виконані в техніці, яка нагадує сграфіто.

В інтер'єрі житлових приміщень було введено оздоблення ліпленими гуртами, карнизами. На стелі головного вестибуля зберігся плафон, поле якого декоровано шестикутними кесонами з ліпленими розетками в центрі. В архітектурі будинку чітко простежуються характерні стилізові особливості розвитку радянської архітектури



кін. 1920-х — серед. 1930-х рр., використання стилю конструктивізм і форм класицистичної архітектури.

У будинку проживали відомі діячі культури.

1954—88 у квартирі № 55, потім у квартирі № 20 на п'ятому поверсі — Автомонов Павло Федорович (1922—88) — письменник, критик.

Учасник Великої Вітчизняної війни, яка стала основною темою його творчості. Автор повістей «Ліс шумить» (1955), «Його прізвище невідоме» (1959), «Автограф сержанта Цибулі» (1967), «Льодовий десант» (1981), «Фронт не позначено» (1987); книжки нарисів «Партизани. Дніпро. 1943» (1973); трилогії «Коли розлучаються двоє» (1959) і «П'ята застава» (опубл. 1989); романів «Так народжувались зорі» (1963), «Каштани на спомин» (1975), «Другий фронт» (1980), «На Західному напрямку» (1985). Йому належать літературні записи спогадів партизанських командирів.

1957—84 у квартирі № 53, потім — у трикімнатній квартирі № 24 на другому поверсі будинку, вікнами на вулицю М. Коцюбинського та на подвір'я — Антоненко-Давидович Борис Дмитрович (1899—1984) — письменник, автор понад 20 книжок оповідань, повістей, роману, літературно-критичних нарисів і портретів.

1935 був заарештований за звинуваченням у приналежності до контрреволюційної націоналістичної організації, 1956 реабілітований. Після відбуття 22 річного строку в таборах 1957 повернувся до Києва. Йому повернули членство в Спілці письменників, але під час т. зв. застою цюкували, фабрикували персональні справи, «розбирали» на зборах. Друкували тільки «вибрані» твори. Письменник був членом Пен-клубу в Лондоні, українська діаспора в Нью-Йорку відзначала його 75-річчя, про нього розповідало радіо «Свобода», твори видавались англійською, німецькою, польською мовами. Можливо, це уберегло його від повторного арешту, хоча у квартирі робились

обшуки, вивчалися рукописи, письменника викликали на допити. 1971 для нього знову закрилися двері журналів та видавництва, його ізолювали від літературного процесу.

У роки життя тут написав книжки оповідань, повістей і нарисів: «Збруч» (1959), «В сім'ї вільній, новій», «Золотий кораблик», «Слово матері» (всі — 1960); роман «За ширмою» (1957); збірки статей «Здалеку і зблизка» (1960), «Про що і як» (1962), «В літературі й коло літератури» (1964); мовознавчу працю «Як ми говоримо» (1970). Перекладав з російської та німецької мов.

За книжку «Смерть. Сибірські новели. Завищені оцінки» удостоєний Державної премії України ім. Т. Шевченка (1992; посмертно).

1934—39 у квартирі № 31 на першому поверсі, 1939—40 — у двокімнатній квартирі № 76 — Бажан Микола Платонович (1904—83) — письменник, державний діяч, акад. АН УРСР (з 1951), Герой Соціалістичної Праці (1974), заслужений діяч науки УРСР (з 1966), заслужений діяч мистецтв Грузинської РСР (з 1964), народний поет Узбекистану (з 1968).

1940—41 редагував журнал «Радянська Україна».

У роки проживання в цьому будинку побачили світ збірки віршів та поем: «П'ять поезій» (1935), «Мати», «Батьки й сини» (обидві — 1938), «Ямби» (1940). За переклад поеми Ш. Руставелі «Витязь у тигровій шкурі» відзначений Державною премією Грузинської РСР (1937).

1952—94 у квартирі № 21 на першому поверсі — Бичко Валентин Васильович (1912—94) — поет, драматург.

Був головним редактором видавництва «Молодь», редактором журналу «Піонерія».

Автор книжок для дітей: «Літа піонерські» (1954), «Сонечко й Хмаринка» (1957), «Козачок» (1964), «Дід, баба та онуки» (1967), «Вогнище» (1969), «Лісова перепустка» (1971), «Сімейний альбом» (1976); автобіографічної повісті «Благословляюся на світ» (1969); збірок поезій «Біла серця близько» (1955), «Простота» (1963), «Колір часу» (1974), «Відкриття» (1982). Письменникові належать також тексти пісень, лібрето опер, художні переклади. Відзначений літературною премією ім. Лесі Українки (1977).

1944—55 у квартирі № 39 — Ватуля Олексій Михайлович (1891—1955) — актор, педагог, народний артист УРСР (з 1940), заслужений діяч мистецтв УРСР (з 1935); вихованець Музично-драматичної школи ім. М. Лисенка (1913—16).

Сценічну діяльність почав 1917, вступивши до «Молодого театру». 1920 ра-

зом з А. Бучмою, К. Кошевським, О. Рубчаківною, Г. Юрою та іншими був одним із засновників Київського українського драматичного театру ім. І. Франка, де грав протягом 35 років. Створив ряд визначних сценічних образів. Серед них: Гус, Гонта («Іван Гус», «Гайдамаки» за Т. Шевченком), Максим Кривоніс, Берест, Хмара, Горлов («Богдан Хмельницький», «Платон Кречет», «Макар Діброва», «Фронт» О. Корнійчука), Михайло («Суєта» І. Карпенка-Карого), Городничий, Осип («Ревізор» М. Гоголя), Прибитков («Остання жертва» О. Островського), Філіпп («Дон Карлос» Й.-Ф. Шіллера) та ін. Останньою роботою майстра сцени була роль генерала Стесселя у п'єсі «Порт-Артур» І. Попова та О. Степанова. Ролі в кіно: Гнат («Нескорені»), Кривоніс («Українські мелодії»; обидві — 1945, Київська кіностудія художніх фільмів).

Тривалий час викладав майстерність актора в драматичній студії при театрі ім. І. Франка, керував драматичною студією самодіяльного мистецтва київського Будинку вчителя.

Сценічну творчість поєднував з громадською діяльністю. 1944 разом з О. Білецьким, М. Рильським, Г. Юрою був одним з фундаторів Українського театального товариства, 1948—51 — заступник голови президії УТТ. Керував шефською роботою театру ім. І. Франка на київському заводі «Укркабель». Виїздив з виставами до багатьох міст і сіл України та інших республік Радянського Союзу.

1938—2002 (з перервою під час війни) спочатку у квартирі № 1, потім — у № 74 — Вишеславський Леонід Миколайович (1914—2002) — поет, перекладач, критик, літературознавець, учасник Великої Вітчизняної війни — спеціальний кореспондент фронтowych газет «Защитник Родины», «За нашу победу», друкувався в центральних газетах СРСР. 1958—65 очолював редакцію журналу «Советская Украина». На честь поета названо одну з малих планет Сонячної системи (астероїд 2953) «Вишеславія».

Писав російською мовою. Твори (збірки): «Здрастуйте, сонце!» (1938), «Чайка» (1946), «Подвиг мрійників: Вірші і балади» (1949), «Молодість світу», «Пісня з Дніпра» (обидві — 1951), «Шляхами правди» (1952), «Спорідненість» (1955), «Простір» (1956), «Лірика і героїка» (1957), «Щедрість» (1960), «Це — Батьківщина моя!» (1961), «Мої вісті», «Зоряні сонети» (обидві — 1962; передмову до останньої написав перший космонавт СРСР Ю. Гагарін), «Сонети і балади» (1966), «Гілясте дерево» (1969), «Ковток часу» (1970), «Грунт» (1973), «Вірші» (1974), «Річка» (1975), «Зоряні сонети і земні строфи» (1980), «Сковородинівське коло» (1980), «Сніжна весна» (1981), «Вибрані твори» (1984), «Близька зірка», «Моя планета» (обидві — 1987), «Дзвони крізь листя», «Напам'ять: Спогади» (обидві — 1989), «Фантастичні події на планеті Вишеславія» (1996), «Лірики» (1999), «Миколаївська коліска: Вірші про рідне місто» (2000). Перекладав твори Лесі Українки, І. Франка, Т. Шевченка.

За двотомник віршів «Основа» і збірку «Вірші» (обидві — 1974) поет удостоєний премії ім. П. Тичини (1975). 1984 за

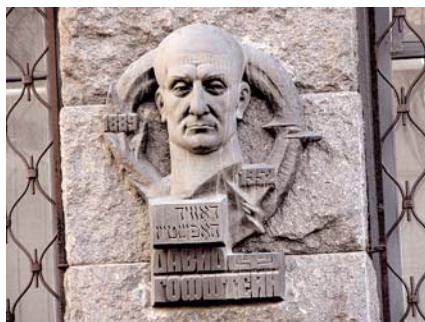

збірку віршів «Близька зірка» (1983) відзначений Державною премією УРСР ім. Т. Шевченка.

1939—41, 1945—79 у квартирі № 10 на п'ятому поверсі — Воскресенко Сергій Іларіонович (1906—79) — поет, автор сатиричних віршів і фейлетонів.

Працював у журналі «Перець», під час Великої Вітчизняної війни — військовий кореспондент газети «За Радянську Україну!».

У цей час опублікував збірки: «Поезії» (1939), «Сатира» (1946), «Цілком серйозно» (1947), «Взагалі і зокрема» (1948), «Кому хвала, кому хула» (1952), «Березова каша» (1955), «З перцем!» (1957), «І всерйоз, і жартома» (1960), «Сатиричні мініатюри» (1965), «Рвись увись, але й під ноги дивись» (1973); книжки для дітей «Веселинка» (1972), спогади «Портрети зблизька» (1977). Автор поетичних перекладів.

1934—41, 1945—89 у квартирі № 25, потім — у чотирикімнатній квартирі № 55 на шостому поверсі будинку, вікнами на вул. М. Коцюбинського та на подвір'я — Голованівський Сава Овсійович (1910—89) — письменник, драматург.

З перших і до останніх днів Великої Вітчизняної війни був у діючій армії, кореспондент фронтowych газет «Красная Армия» і «За честь Батьківщини». Не раз обирався до складу керівних органів Спілки письменників України. Видав понад 50 книжок: збірки віршів, нарисів та публіцистику, романи, повісті і п'єси.

У роки проживання в цьому будинку написав поетичні книжки: «Перша книга» (1936), «Доля поета» (1939), «Дорога» (1946), «Близьке й далеке» (1948), «Роки» (1960), «Клени» (1967), «Досвід» (1970), «Біографія берези» (1974), «Синій птах» (1980), «Міст до людей» (1985), «Вічний вогонь» (1986); романи «Тополя на тому березі» (1965), «Корсунь» (1972); п'єси «Марія» (1936), «Сонячна сторона» (1955), «Істина дорожча» (1962), «Далека луна», «Тінь минулого дня» (обидві — 1967). На сюжет п'єси «Поєтова доля» композитор В. Йориш написав оперу «Шевченко» (поставлена 1940 у Київському державному академічному театрі опери та балету ім. Т. Шевченка). Вірші «Земляки» поклав на музику композитор Ю. Мейтус, «Про мою Україну» — І. Віленський. Перекладав з російської, німецької, чеської, польської, румунської, англійської мов.

1934—39 у квартирі № 18, 1939—41, 1945—72 — у чотирикімнатній квартирі № 71 на шостому поверсі, вікнами на вул. Б. Хмельницького та на подвір'я — Головка Андрій Васильович (1897—1972) — письменник.

Учасник Великої Вітчизняної війни, військовий кореспондент газети «Комуніст» («Радянська Україна») та фронтової газети «За честь Батьківщини».

Під час проживання у цьому будинку написав і опублікував роман «Артем Гармаш» (у 3-х кн., 1951, 1960, 1971); п'єсу «Райське яблуко» (1946); кіносценарії «Митько Лелюк» (1937) та «Літа молодії» (1940). За 1-у і 2-у книги роману «Артем Гармаш» удостоєний Державної премії УРСР ім. Т. Шевченка (1969).

1979 Спілка письменників України встановила щорічну літературну премію ім. А. Головка за кращий роман року.

1949—95 в квартирі № 65 на третьому поверсі — Гончар Олександр (Олександр) Терентійович (1918—95) — письменник, громадський діяч, акад. АН УРСР (з 1978). Учасник Великої Вітчизняної війни. Голова Українського республіканського комітету захисту миру (з 1973), член Всесвітньої ради миру. Голова правління Спілки письменників України (1959—71).

Твори: збірки оповідань «Південь» (1951), «Чари-комиші» (1958), «Маша з Верховини» (1959), повісті «Микита Братусь» (1951) і «Щоб світився вогник» (1955), романи «Таврія» (1952), «Перекоп» (1957), «Людина і зброя» (1960), «Тронка» (1963), «Собор» (1968), «Циклон» (1970), «Берег любові» (1976), «Твоя зоря» (1980) і повість «Бригантіна» (1973). Новели: «Новели» (1949), «Геній в обмотках», «Народний артист», «Согрида» (всі — 1980-і рр.), оповідання «Чорний Яр» (1986). Літературознавчі, літературно-критичні й публіцистичні статті, нарисів, зібрані у книжках «Про наше письменство» (1972), «Письменницькі роздуми» (1980). Розвідки про творчість Т. Шевченка, І. Франка, Лесі Українки,



М. Коцюбинського, О. Довженка, А. Головка, А. Малишка, В. Симоненка; статті «Цвіт слова народного» (про українську мову), «Гоголівськими шляхами» (обидві — 1981), «Рабіндрнат Тагор українською мовою» (1982), «На землі Камоенса» (1985), «То звідки ж взялася "звізда полин"?» (1987) та ін. Автор сценаріїв художніх фільмів «Тронка» (1971), «Абітурієнтка» (1973), «Все перемагає любов» (1987) та ін., знятих на Київській кіностудії художніх фільмів ім. О. Довженка. За його творами поставлено спектакль «Прапороносці» (1975), балет «Таврія» (1959) та ін. Очолив добродійний фонд відбудови Києво-Михайлівського Золотоверхого монастиря, (з 1996 — Всеукраїнський фонд відтворення видатних пам'яток історико-культурної спадщини ім. О. Гончара).

Лауреат Державної премії СРСР (1948, 1949, 1982), Державної премії УРСР ім. Т. Шевченка (1962), Ленінської премії (1964).

Похований на Байковому цвинтарі. 1939—41, 1944—48 у квартирі № 62 на першому поверсі — Гофштейн Давид Наумович (1889—1952) — поет, перекладач, єврейський культурно-громадський діяч.

Під час 2-ї світової війни і після неї — активний діяч Єврейського антифашистського комітету (САК) і єврейської секції спілки Союзу єврейських письменників. 1948 заарештований, 12 серпня 1952 розстріляний у справі САКу. 1955 реабілітований.

Писав на ідиш. Автор збірок поезій «Нові простори» (1939), «Я вірю» (1944), «Вибрані поезії» (1945), «Вибрані твори» (1948). Твори письменника багато разів видавались у перекладах українською і російською мовами. Перекладав на ідиш твори О. Пушкіна, Ш. Руставелі, Т. Шевченка.

У кін. 1930-х рр. — 1941 у квартирі № 54 — Даніель Юлій Маркович (справж. — Меєрович; 1925—88) — прозаїк, поет, перекладач, дисидент. Зі школи пішов на фронт, воював на 2-му Українському та 3-му Білоруському фронтах, був тяжко поранений.

З 1957 публікувався в СРСР як перекладач поезії 20 ст. (вірші фінських, калмицьких, латиських, азербайджанських, вірменських та інших поетів), творів світової класики. З 1958 публікував за кордоном критично налаштовані до радянської влади повісті та оповідання (під псевдонімом «Николай Аржак»). 1965 заарештований, засуджений наступного року на п'ять років виправних таборів за антирадянську пропаганду (разом з А. Синявським; процес «Синявського—Данієля»). Після звільнення з 1970 жив у Калузі, потім — у Москві, публікував перекла-



ди під псевдонімом «Юрій Петров». 1952—83 у трикімнатній квартирі № 29 на п'ятому поверсі, вікнами на вул. М. Коцюбинського та на подвір'я — Дубов Микола Іванович (1910—83) — письменник. Був заступником головного редактора журналу «Радянська Україна» («Райдуга»).

Автор прозових книжок, присвячених, в основному, дітям і підліткам. У роки проживання в цьому будинку вийшли книжки: «Вогні на річці» (1952), «Хлопчик біля моря», «Небо з макове зерня» (обидві — 1963), «Біла самітне дерева», «Утікач» (обидві — 1966), «Колесо Фортуни» (1978), «Рідні та близькі» (1980). За роман «Горе одному» (кн. 1 — «Сирота», кн. 2 — «Жорстка проба») удостоєний Державної премії СРСР (1970).

1952—90 у квартирі № 75, потім у п'ятикімнатній квартирі № 68 на четвертому поверсі, вікнами на вулиці Б. Хмельницького та М. Коцюбинського — Забашта Любов Василівна (1918—90) — поетеса. Дружина письменника А. Малишка.

Автор збірок «Дороги дружби» (1953), «Гніздо голубки» (1960), «Пісня і хліб» (1961), «Незабудки» (1966), «Берег надії» (1974), «Вересневі світанки» (1978), «Київська гора» (1982), «Відлуння тривожних доріг» (1985); книжок для дітей «П'ялиця білолиця» (1963), «Коли я виросту» (1975); поем «Квіт папороті» (1959), «Тернова доля» (1961), «Маруся Чурай» (1968), «Роксолана» (1971), «Леся Українка» (1973), «Софія Київська» (1982). Прозові твори: повісті «Крила Арсена Дороша» (1968), «Будинок мого дитинства» (1984), роман-хроніка «Крилаті мої кораблі» (1983), документально-художня повість «Спалення мадонни» (1989).

1964—83 у квартирі № 64 на другому поверсі — Коваленко Леонід Миколайович (літературний псевд. — В. Лемко; 1922—83) — критик, літературознавець.

З 1948 працював в Інституті літератури ім. Т. Шевченка АН УРСР.

Автор літературно-критичних праць, присвячених творчості А. Головка, О. Гончара, А. Малишка, О. Копиленка, П. Тичини. Досліджував розвиток української літератури, міжслов'янських

літературних зв'язків. Брав участь у написанні «Історії української радянської літератури» (1964), «Історії української літератури» (1971, т. 8), «Історії радянської багатонаціональної літератури» (1972, т. 4), «Історії Києва» (1960, 1964), тому «Київ» серії «Історія міст і сіл Української РСР» (1968). Автор книжок: «Долаючи відстані і кордони» (1968), «Мовами світу», «Фронтний щоденник» (опубл. 1986), «Статті та нариси» (опубл. 1987).

Відзначений премією ім. О. Білецького (1988; посмертно).

1934—41, 1943—58 у квартирі № 37, потім у п'ятикімнатній квартирі № 72 на шостому поверсі, вікнами на вулиці Б. Хмельницького та М. Коцюбинського — Копиленко Олександр Іванович (1900—58) — письменник, театральний критик.

Під час Великої Вітчизняної війни працював на радіостанції «Радянська Україна». До Києва повернувся одразу після звільнення міста в кін. 1943. Навесні 1945 як спеціальний кореспондент газети «Радянська Україна» був свідком штурму Берліна. Був членом редакційної ради «Дитвидавця» та видавництва «Молодь». Обирався членом правління Спілки письменників України.

Опублікував понад 100 книжок. Значне місце в творчості письменника посідають книжки для дітей та юнацтва. У роки життя за цією адресою написав романи «Дуже добре» (1936), «Десятикласники» (1938), «Лейтенанти» (1947), «Земля велика» (1957); збірки оповідань для дітей «Хатинка хлопчак-мізинчика», «Петроградський хлопчик» (обидві — 1946), «Адмірал» (1948), «Сонячний ранок» (1949), «Подарунок» (1956); п'єсу «Чому не гаснуть зорі» (1944).

1978 засновано премію ім. О. Копиленка, яку вручають письменникам та художникам за кращі твори, присвячені дітям.

1934—38 у квартирі № 15 на третьому поверсі — Корнійчук Олександр Євдокимович (1905—72) — драматург, державний і громадський діяч, акад. АН УРСР (з 1939) і АН СРСР (з 1943), Герой Соціалістичної Праці (1967), голова Спілки письменників України (1938—41, 1946—53).

У цей час написав п'єсу «Платон Кречет» (1935), героїко-романтичну драму «Богдан Хмельницький» (1938), удостоєна Державної премії СРСР (1941). 1934—41, 1944—52 у квартирі № 2, потім — у трикімнатній квартирі № 4 на другому поверсі, вікнами на вул. М. Коцюбинського та на подвір'я — Кочерга Іван Антонович (1881—1952) — письменник, драматург, заслужений діяч мистецтв УРСР (з 1950).

1941 редагував журнал «Театр», під час Великої Вітчизняної війни — газету «Література і мистецтво» (у м. Уфа, РФ). Основними жанрами творчості письменника були історична драма та соціальна комедія, водевіль і оперета. У роки проживання в цьому будинку вийшли п'єси «Підеш — не вернешся» (1935), «Чорний вальс» (1937), «Квартет» (1942), «Ярослав Мудрий» (1944), збірка «Історичні драми» (1948). Автор віршів, літературно-критичних статей. 1934—37 у квартирі № 46 — Кулик Іван Юліанович (справж. ім'я та по батькові — Ізраїль Юдельович; 1897—1937) — письменник, партійний, радянський державний та громадський діяч; член першого радянського уряду України (1917).

У роки проживання за цією адресою був членом ЦК КП(б)У, ЦВК УСРР, директором Партвидаву ЦК КП(б)У (1937), головою республіканського радіокомітету (з 1936), заступником директора Інституту літератури ім. Т. Шевченка, першим головою Спілки письменників України (з 1934). Перший редактор журналу «Радянська література» (з 1934; тепер «Вітчизна»). Один з ініціаторів об'єднання громадськості України у справі охорони пам'яток історії та культури. 1937 заарештований за звинуваченням у керівництві контрреволюційною націоналістичною троцькістською організацією та в шпигунстві на користь Англії. Засуджений на вищу міру покарання, загинув 1937. У 1956 реабілітований.

Як письменник працював майже в усіх родах і жанрах літератури: поезії, прозі, критиці, літературознавстві, публіцистиці. Твори: збірник новел «Записки консула» (1934), поема «Змужніла молодість» (1935), збірка оповідань і нарисів «Васько Квасник» (1934).

Перекладав українською мовою твори Е. Багрицького, Н. Бараташвілі, М. Тихонова; в його перекладі вийшла «Антологія американської поезії» (1928).

1934—41, 1944—64 у квартирі № 9, потім — у трикімнатній квартирі № 38 на четвертому поверсі, вікнами на вул. М. Коцюбинського та на подвір'я — Кундзіч Олексій Леонардович (1904—64) — письменник, перекладач.

У перші дні Великої Вітчизняної війни добровольцем пішов на фронт, кореспондент дивізійної газети, потім військовий кореспондент газети «Радянська Україна», з кінця 1941 працював у газеті «Література і мистецтво» (м. Уфа, РФ).

У період проживання в цьому будинку написав і видав повісті «Родичі» (1936), «Кола йде до Коломиї» (1941), збірку оповідань «Дорога на Крем'янець» (1946).

Перекладав українською мовою твори О. Пушкіна, М. Лермонтова, Л. Толстого, М. Лескова та ін. Виступав як публіцист, літературний критик, теоретик перекладу. Його перу належать збірки статей «Дієзі в ключі» (1956), «Слово і образ» (1966).

1934—52 (з перервою під час війни) у квартирі № 13 на другому поверсі — Ле Іван (справж. — Мойса Іван Леонтієвич; 1895—1978) — письменник, учасник Великої Вітчизняної війни — співробітник політуправління Південно-Західного фронту, з 1943 — спеціальний кореспондент газети «Известия».



Автор книжок нарисів і оповідань «Новели» (1936), «Шляхами Полтавщини» (1949), романів «Історія радості» (1938), «Південний захід» (1950, у співавт. з О. Левадою), історичного роману «Наливайко» (1940).

1939—41, 1944—68 у чотирикімнатній квартирі № 63 на другому поверсі, вікнами на вул. Б. Хмельницького та на подвір'я — Лятошинський Борис Миколайович (1895—1968) — композитор, диригент, педагог, народний артист УРСР (з 1968), заслужений діяч мистецтв УРСР (з 1945), професор Мистецької консерваторії (1935—38, 1941—44).

Професор Київської консерваторії (з 1935), в якій викладав з 1920. Виховав багатьох відомих композиторів, музикантів та музикознавців, створив композиторську школу. Був членом журі різних міжнародних конкурсів (ім. П. Чайковського в Москві, квартетного у Бельгії), головою журі республіканського конкурсу ім. М. Лисенка. Обирався членом правління Спілки композиторів СРСР, членом президії і правління Спілки композиторів України. Творчість композитора охоплює всі музичні жанри. Написав дві опери, п'ять симфоній, чотири симфонічні поеми, три увертюри, чотири оркестрові сюїти, концерт для фортепіано з оркестром, дві кантати, ряд камерних творів, музику до театральних вистав та кінофільмів.

Твори періоду проживання за цією адресою: кантата «Заповіт» на слова Т. Шевченка (1939), Третя (1951), Чет-

верта (1963) та П'ята («Слов'янська»; 1965—66) симфонії, «Слов'янська увертюра для симфонічного оркестру» (1961), музика до кінофільмів «Тарас Шевченко» (1951), «Григорій Сковорода» (1959), «Іван Франко» (1966), численні хори та романси.

За «Український квінтет» удостоєний Державної премії СРСР (1946), за музику до кінофільму «Тарас Шевченко» — Державної премії СРСР (1952), за оперу «Золотий обруч» — Державної премії УРСР ім. Т. Шевченка (1971, посмертно). 1958 за ряд музичних творів на польську тематику композитор відзначений премією уряду ПНР «За зміцнення радянсько-польської дружби» та нагороджений ювілейною «Медаллю тисячоліття».

З 1981 ім'я Б. Лятошинського носить Київський камерний хор.

1937, 1952—70 у квартирі № 1, потім — у п'ятикімнатній квартирі № 68 на четвертому поверсі, вікнами на вулиці Б. Хмельницького та М. Коцюбинського — Малишко Андрій Самійлович (1912—70) — поет, перекладач, громадський діяч. Чоловік поетеси Л. Забашти. Проводив громадську роботу, був заступником голови правління Спілки письменників України, головою Республіканського правління АПН, депутатом Верховної Ради УРСР 3—6 скликань. Видав понад 40 поетичних книжок, у т. ч. «Нові горизонти» (1953), «Що записано мною», «Франко у Криворівні» (обидві — 1956), «Серце моєї матері» (1959), «Полудень віку», «Дубовий цвіт» (обидві — 1960), «Віщій голос», «Листи на світанні» «Тарас Шевченко» (усі — 1961), «Далекі орбіти» (1962), «Дорога під яворами» (1964), «Рута» (1966), «Серпень душі моєї» (1970).

Багато віршів поета покладено на музику («Пісня про рушник», «Стежина»), вони стали народними піснями.

Перекладав українською мовою вірші Г. Гейне, Я. Купали, О. Пушкіна, О. Твардовського та ін. Виступав як літературний критик. Йому належать книжки «Думки про поезію» (1959), «Слово про поета М. Т. Рильського та його творчість» (1960) та ін.

Відзначений Державною премією СРСР за збірку віршів «Лірика» та поему «Прометей» (1947), за цикл віршів «Дорога під яворами» (1969). Збірка «Далекі орбіти» відзначена Державною премією УРСР ім. Т. Шевченка (1964). Журнал «Дніпро» заснував премію ім. А. Малишка за кращу публікацію.

1934—37 у чотирикімнатній квартирі № 52 на п'ятому поверсі, вікнами на вул. М. Коцюбинського та на подвір'я — Микитенко Іван Кіндратович (1897—1937) — письменник, драматург, театральний діяч; завідувач літературної частини Одеського українського драматичного театру (1925—26); один з керівників ВУСПП (1920-і рр.), член оргкомітету Спілки письменників України (1932).

Був членом ЦВК України, головним редактором журналу «Советская литература», членом Міжнародного бюро боротьби проти фашизму. 1935 (Париж) і 1937 (Мадрид) був учасником Міжнародних антифашистських конгресів на захист культури. 1934 обраний членом правління Спілки письменників СРСР та секретарем правління Спілки письменників України. Восени 1937 у республіканській та всесоюзній пресі



з'явилися матеріали, що звинувачували письменника у зв'язках з ворогами народу, приховуванні куркульського походження, троцькістсько-націоналістичних диверсіях. Його вивели зі складу секретаріату правління та президії Спілки письменників України, зняли з посади головного редактора журналу «Советская литература», виключили з партії. Загинув за нез'ясованих обставин. Протягом 20 років ім'я письменника замовчувалось. 1956 проведено його громадську реабілітацію, президія СПУ посмертно поновила його в правах члена Спілки.

Видав бл. 150 книжок, оповідань, повістей, поем, нарисів, п'єс, критико-публіцистичних творів. Найяскравіше проявив себе як драматург. Автор п'єс «Соло на флейті» (1933—35), «Бастилія Божої Матері» (1935), «Дні юності» (1935—36).

У ці роки написав також історичну п'єсу «Маруся Шурай» (1934; не опубл., але поставлена в кількох театрах), героїчну драму «Як сходило сонце» (1937; опубл. 1962).

1949—92 у квартирі № 52, потім — у квартирі № 27 на четвертому поверсі — Новицький Олекса Миколайович (1914—92) — поет, перекладач, заслужений працівник культури Грузинської РСР (з 1964).

1948—49 — завідувач відділу поезії журналу «Вітчизна», 1951—53 — завідувач відділу літератури і мистецтва журналу «Україна».

Писав українською та російською мовами. Автор текстів багатьох пісень, кантат, ораторій, написаних у співпраці з композиторами В. Верменичем, Г. Майбородою, П. Майбородою, Л. Ревуцьким, І. Шамо та ін. Пісні увійшли до збірок: «Україна сонячна моя» (1966), «Слава моєю Батьківщині» (1978). Перекладав з російської та інших мов. Упорядник антології «Поезія грузинського народу» (у 2-х т., 1961, у співавт.), антології молодої грузинської поезії «Сонячне гроно» (1970, у співавт.).

1934—39 у квартирі № 58, 1939—41, 1945—58 — у п'ятикімнатній квартирі № 64 на другому поверсі, вікнами на вулиці Б. Хмельницького та М. Коцюбинського — Панч Петро (справж. — Панченко Петро Йосипович; 1891—1978) — письменник.

Під час Великої Вітчизняної війни працював відповідальним редактором радіостанції «Радянська Україна» (1941—45). Обирався членом правління Спілки письменників СРСР, членом президії та секретарем правління Спілки письменників України.

Автор повістей «Мир (Рано-вранці)» (1937), «З боями до Царицина» (1941), «Синів не відаємо» (1959); романів



«Облога ночі» (1935), «Гомоніла Україна» (1954); книжок для дітей «Дорогий подарунок» (1955), «Хороші хлоп'ята» (1959); збірки етюдів, нарисів, спогадів «Відлітають журавлі» (1973) та ін.

За автобіографічну повість «На каліновім мості» (1965) удостоєний Державної премії УРСР ім. Т. Шевченка (1966).

1934—41, 1945—66 у квартирі № 24, потім — у чотирикімнатній квартирі № 69 на п'ятому поверсі, вікнами на вул. Б. Хмельницького та на подвір'я — Первомайський Леонід Соломонович (справж. — Гуревич Ілля Шльомович; 1908—73) — письменник, перекладач.

На початку Великої Вітчизняної війни пішов добровольцем на фронт, військовий кореспондент Всесоюзного радіо (1941—45), з 1943 — кореспондент газети «Правда». Після війни — працівник журналу «Вітчизна» і видавництва «Радянський письменник», член редколегії журналу «Всесвіт». Обирався членом правління Спілки письменників СРСР, членом президії правління Спілки письменників України.

Видав понад 20 поетичних збірок, 19 прозових книжок, сім п'єс.

Провідне місце у творчості займає поезія. Опублікував ліричні збірки «Нова лірика» (1937), «Солдатські пісні», «День народження», «Земля» (всі — 1946), «На крутих берегах» (1954), «Слово» (1960); роман у віршах «Молодість брата» (1947); прозові книжки «Невигадає життя» (1958), «Солодкий хліб матері» (1960), «Замість віршів про любов» (1962), «Дикий мед» (1963); вірші та казки для дітей «Казка про Івана Голика» (1939), «Веселка в небі» (1960), «Спогад про блискавку» (1964).

Перекладав українською мовою твори російських (М. Лермонтова, В. Маяковського, О. Пушкіна), західноєвропейських (Г. Гейне, Ш. Петефі, Ю. Фучіка) письменників, балади слов'янських та інших народів світу. Виступав з критичними й літературознавчими статтями (книжка «Творчий будень. З щоденника поета», 1967).

За збірки віршів «День народження» і

«Земля» (обидві — 1943) удостоєний Державної премії СРСР (1946).

1952—57, 1980—90 у квартирі № 24, потім — у квартирі № 6 на третьому поверсі — Підсуха Олександр Миколайович (1918—90) — поет, прозаїк, драматург.

1953—58 — відповідальний редактор журналу «Дніпро», 1966—71 — завідувач редакції серії «Романи й повісті» видавництва «Дніпро», 1973—79 — голова правління Товариства культурних зв'язків з українцями за кордоном.

Автор поетичних збірок: «Услід за нами» (1953), «Поєми» (1954), «Поезії» (1955), «Чеканні зустрічі» (1980), «Гарячий цвіт осені» (1985), «Світ у краплині» (1989); збірок прози: «З відстані літ» (1983), «Пізнання істини» (1987); п'єси «Переступи межу» (1987), книжки для дітей «Наталочка лічить до десяти» (1956).

1934—41, 1945—51, 1954—97 у квартирі № 50, потім — у квартирі № 26 на третьому поверсі — Полянкер Григорій Ісаакович (1911—97) — прозаїк, заслужений працівник культури України.

1937—41 — редактор літературно-художнього журналу «Советские литературы». 1941—45 — учасник Великої Вітчизняної війни, військовий кореспондент газети «За Родину», учасник Параду Перемоги 24 червня 1945 у Москві. Після війни — редактор альманаху «Дер Штерн» («Зірка», мовою ідиш). 1951 заарештований, 1952 засуджений за звинуваченням за зраду Батьківщини на десять років позбавлення волі, яке відбував у таборах Республіки Комі. 1954 повернувся до Києва.

Писав на ідиш та російською мовою. Автор збірок оповідань та нарисів: «На тому березі» (1934), «Дядя Яша» (1940), «Серце не камінь...» (1957), «Веселий пасажир» (1962); повістей: «Шейл із Бабілля» (1938), «Поворнення із пекла» (1995); романів: «Шмаа — розбійник» (1940, 1948), «Золота долина» (1958), «Булочник із Коломиї» (1967), «Старий Сантос та його нащадки» (1972), «Люди залишаються людьми» (1975), «Учитель із Меджибожа» (1978), «Доля художника» (1983), «Було на Подолі містечко...» (1989); книжок, оповідань та гуморесок «Зустрічі й розлуки» (1970), веселих і сумних історій «Скарб» (1995). Упорядник збірки «Єврейські прислів'я та приказки» (1990).

1944—83 у квартирі № 24, потім — у двокімнатній квартирі № 53 на п'ятому поверсі, вікнами на вул. М. Коцюбинського — Пригара Марія Аркадіївна (1908—83) — письменниця, перекладач. Була заступником редактора журналу «Барвінок», членом його редколегії.

У цей період з'явилися збірки ліричної поезії «Новорічний подарунок» (1946),

«Напередодні» (1947), «Сестри» (1948), «Ми любимо сонце і весну» (1960), «Передвечір'я» (1977); віршовані твори для дітей «Одна сім'я» (1955), «Ростемо завзяті» (1959), «Козак Голота» (1966), «Ручаї» (1968), казки «Дівчинка і гуси» (1976), «Казка про ведмедика» (1977), історична повість «Михайлик — джура козацький» (1969).

Перекладала з польської твори А. Міцкевича, Б. Пруса, В. Реймонта, Г. Сенкевича та інших письменників.

За вибрані твори в 2-х т. удостоєна премії ім. Лесі Українки (1979).

1934—41, 1945—78 у квартирі № 56, потім у чотирикімнатній квартирі № 61 на першому поверсі, вікнами на вул. Б. Хмельницького та на подвір'я — Рибак Натан Самійлович (1913—78) — письменник.

З 1943 був військовим кореспондентом газети військово-повітряних сил «Сталинский сокол», разом з армією дійшов до Берліна та Праги.

Обирався членом правління Спілки письменників СРСР, членом президії правління Спілки письменників України; заступник голови Радянського комітету захисту миру, перший заступник голови Українського республіканського комітету захисту миру.

Твори цього періоду: романи «Київ» (1936); «Дніпро» (у 2-х кн., 1937—39), «Помилка Оноре де Бальзака» (1940, доповнене видання 1956, екранізація — 1969), «Переяславська рада» (у 2-х т., 1949—53), «Пора надій і звершень» (у 3-х ч., 1960—65), «Солдати без мундирів» (1967); збірки оповідань «Новий день» (1937), «Остання ніч» (1956), «Про що розповіла пісня» (1960), «Поруч з нами» (1963).

За роман-хроніку «Переяславська рада» удостоєний Державної премії СРСР (1950). За роман «Пора надій і звершень» Радянський комітет захисту миру відзначив Н. Рибка медалью «Борець за мир» (1969).

1934—39 у квартирі № 6, 1939—41, 1944—51 у п'ятикімнатній квартирі № 70 на п'ятому поверсі, вікнами на вулиці М. Коцюбинського і Б. Хмельницького — Рильський Максим Тадейович (1895—1964) — поет, літературознавець, громадський діяч, акад. АН УРСР (з 1943) і АН СРСР (з 1958).

1944—64 — директор Інституту мистецтвознавства, фольклору та етнології АН УРСР, який з 1964 носить його ім'я. Був головним редактором журналу «Народна творчість та етнологія». Голова правління Спілки письменників України (1944—46), член правління Спілки письменників СРСР.

Працював практично в усіх родах і жанрах літератури. Видав понад 100 книжок. Серед них: збірки віршів «Літо» (1936), «Збір винограду» (1940), «Остання весна» (1945), «Чаша дружби» (1946); поеми «Подорож у молодість» (1942—44), «Слово про скорботу і щастя» (1947), «Весняні води» (1948), «Молодість» (1950).

Перекладав українською мовою твори російських (О. Грибоєдова, М. Лермонтова, М. Некрасова, О. Пушкіна) та західноєвропейських (Вольтера, В. Гюґо, А. Міцкевича, Ю. Словацького та ін.) письменників.

Працював у галузі публіцистики, літературознавства, мовознавства, фольклору, мистецтвознавства. Серед наукових праць дослідження про Т. Шевчен-



ка, О. Пушкіна, А. Міцкевича, Ю. Словацького, про українську поезію, художній переклад.

За переклад поеми А. Міцкевича «Пан Тадеуш» удостоєний Державної премії СРСР (1950).

На відзначення заслуг поета в галузі теорії і практики художнього перекладу засновано премію ім. М. Рильського, яка щорічно присуджується за кращий художній переклад українською мовою творів зарубіжних письменників, а також за переклади мовами народів світу творів української літератури.

1934—52 (з перервою під час війни) у квартирі № 11 на першому поверсі — Скляренко Семен Дмитрович (1901—62) — письменник, учасник Великої Вітчизняної війни — спеціальний кореспондент фронтових газет.

У період проживання в цьому будинку побачили світ повісті «Страх» (1935),

«Подарунок з України» (1946), романи «Пролог» (1937), «Шлях на Київ» (1937—40, трилогія), «Хазяїн» (1948), «Карпати» (1952), п'єса «Коли пахне яблуками» (1946), збірки оповідань та нарисів «Оповідання про подуття» (1936), «Орліні крила» (1948). Багато уваги приділяв перекладам з російської, білоруської та інших мов.

1934—52 (з перервою під час війни) у квартирі № 29 на п'ятому поверсі — Смілянський Леонід Іванович (1904—66) — письменник.

У цей час написав повісті й романи «Зустрічі» (1936), «Сашко» (1951), історико-біографічну повість «Михайло Коцюбинський» (1940), збірки оповідань «На заставі», «Топки погашені» (обидві — 1941). Автор літературознавчих і критичних праць.

1934—41, 1945—81 у п'ятикімнатній квартирі № 62 на першому поверсі, вікнами на вулиці Б. Хмельницького та М. Коцюбинського — Собко Вадим Миколайович (1912—81) — письменник, драматург.

Під час Великої Вітчизняної війни — кореспондент армійських газет «Защитник Родины» і «Советский боец», дійшов до Берліна.

Обирався членом правління Спілки письменників СРСР і президії Спілки письменників України, заступник голови правління Спілки письменників України (1959—66). Був членом Радянського комітету ветеранів війни, членом бюро Міжнародної федерації учасників руху Опору.

Автор понад 50 книжок. У роки проживання в цьому будинку написав і опублікував «Новели і балади» (1936), романи-трилогії «Шлях зорі» (1943—47), «Зоряні крила» (1937—50), романи «Запорука миру» (1950), «Біле полум'я» (1952), «Звичайне життя» (1957), «Спокій нам тільки сниться» (1959), «Срібний корабель» (1961), «Матвійська затока» (1962), «Перші краплі дощу» (1968), «Почесний легіон» (1970), «Лихобор» (1974), «Нагольний кряж» (1975), «Друга зустріч» (1976), «Рана моя — Берлін» (1977), «Ключ» (1978); п'єси «На кордоні» (1935), «За другим фронтом» (1949), «Життя починається знову» (1950), «Капітан Коршун» (1954), «Золоте листя» (1955), «Останній вечір» (1957), «Пісня під зорями» (1960), «Київський зошит» (1964), «Далекі вікна», «Голосіївський ліс» (обидві — 1968), «Комедант Берліна» (1975); повісті «Любов» (1935), «Край синього моря», «Скеля Дельфін» (обидві — 1939), «Десять днів щастя» (1964).

За роман «Запорука миру» удостоєний Державної премії СРСР (1951), за роман «Лихобор» — Державної премії УРСР ім. Т. Шевченка (1975), за роман «Рана моя — Берлін» та інші твори воєнно-патріотичної тематики — золотої медалі ім. О. Фадєєва.

1937—57 (з перервою під час війни) спочатку у квартирах на шостому і третьому поверхах, потім — у квартирі № 34 на другому поверсі — Сосюра Володимир Миколайович (1898—1965) — поет, перекладач, під час Великої Вітчизняної війни — військовий кореспондент.

Збірки поезій цього часу: «Люблю» (1939), «Журавлі прилетіли» (1940), «Червоном воїнам» (1941), «Батьківщина» (1946), «Щоб сади шуміли» (1947, удостоєна Державної премії



СРСР, 1948), «Зелений світ» (1949), «Вітчизна» (1950), «Весняний цвіт» (1952), «На струнах серця» (1955), «Солов'їні далі» (1957). Перекладав вірші з російської, білоруської та інших мов.

1945—52, 1965—83 у квартирі № 1, потім — у п'ятикімнатній квартирі № 70 на п'ятому поверсі, вікнами на вулиці Б. Хмельницького та М. Коцюбинського — Стельмах Михайло Панасович (1912—83) — письменник, громадський діяч, акад. АН УРСР (з 1978), Герой Соціалістичної Праці (1972).

1945—53 — співробітник Інституту мистецтвознавства, фольклору та етнографії АН УРСР. Обирався членом правління Спілки письменників СРСР, членом президії правління Спілки письменників України. Депутат Верховної Ради СРСР 6—8 скликань.

Автор віршів, романів, повістей, п'єс, творів для дітей. Серед них: поетичні збірки «Шляхи світання» (1948), «Мак цвіте» (1968); повість «Щедрий вечір» (1967); п'єси «На Івана Купала» (1966), «Зачарований вітряк» (1967), «Дума про любов» (1971); романи «Велика рідня» (1949, 1951), «Кров людська — не водиця» (1957), «Хліб і сіль» (1959), «Правда і кривда (Марко Безсмертний)» (1961), «Дума про тебе» (1969), «Чотири броди» (1979); книжки для дітей «Колосок до колоска» (1951), «Журавель» (1970), «У бобра багато добра» (1976), «Якось у чужому лісі» (1978).

Наукові праці у галузі літературознавства, фольклористики, народної творчості.

За роман «Велика рідня» удостоєний Державної премії СРСР (1951), за трилогію «Хліб і сіль», «Кров людська — не водиця», «Велика рідня» — Ленінської премії (1961), за роман «Чотири броди» — Державної премії УРСР ім. Т. Шевченка (1980), за романи «Правда і кривда» і «Дума про тебе» відзначений ювілейною премією МО СРСР (1975).

1934—41 у квартирі № 38 на четвертому поверсі — Тичина Павло Григорович (1891—1967) — поет, літературознавець, мовознавець, державний і громадський діяч, акад. ВУАН (з 1929), чл.-кор. Болгарської АН (з 1947), Герой Соціалістичної Праці (1967).

До періоду проживання в цьому будинку належать книжки: «Пісня молодості» (1938), «Чуття єдиної родини» (1938, удостоєна Державної премії СРСР, 1941), «Федькович у повстання Кобилиці» (1940), «Сталь і ніжність» (1941), літературознавча праця «Григорій Скворода» (1939), дитячі твори «Ку-ку» (1934), «Лідка» (1941). Займався художніми перекладами з російської, вірменської, турецької та інших мов.

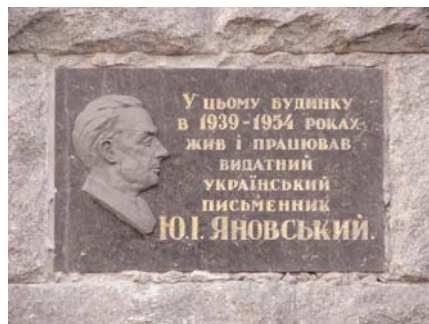

1934—41, 1944—77 у трикімнатній квартирі № 40 на п'ятому поверсі, вікнами на вул. М. Коцюбинського і на подвір'я — Толкачов Зіновій Шендерович (1903—77) — графік, живописець. Після закінчення 1929 факультету графіки Київського художнього інституту викладав у ньому до початку Великої Вітчизняної війни. Працював у галузі монументального мистецтва, станкової та книжкової графіки, журнальної сатири й плакату. У 1930-х рр. твори художника експонувалися на багатьох вітчизняних і зарубіжних виставках, увійшли до складу музейних колекцій СРСР, країн Європи та Америки. З 1938 — член Спілки радянських художників України. У роки Великої Вітчизняної війни — рядовий Радянської армії, фронтовий художник.

Серед найвідоміших творів художника, написаних 1934—77, — «Трипільська трагедія» (1937), «Окупанти» (1941—43). Популярність у Радянському Союзі та за кордоном принесли авторіві серії «Майданек», «Христос у Майданеку» (обидві — 1944), «Квіти Освенцима» (1945), «Освенцим» (1961—62), створені під враженням відвідання ним цих місць після вигнання окупантів. У пресі їх не раз порівнювали до справжніх документів, що були звинувачувальним актом нацизму. Сюжети своїх антинацистських графічних серій художник повторив у живописі, написав за мотивами «Освенцима» 16 робіт олією і темперою (1967—68).

1948 створив серію графічних портретів українських письменників (Остапа Вишні, М. Бажана, А. Головка, О. Гончара, В. Козаченка, А. Малишка, С. Олійника, А. Первомайського, В. Сосяри, М. Стельмаха). У різні роки ілюстрував твори М. Горького, Марка Вовчка, О. Корнійчука, М. Островського, Шолом-Алейхема.

Заслуженого прижиттєвого визнання художник не одержав.

1934—41, 1945—75 у квартирі № 23, потім — у чотирикімнатній квартирі № 67 на четвертому поверсі, вікнами на вул. Б. Хмельницького та на подвір'я — Усенко Павло Матвійович (1902—75) — поет.

Під час Великої Вітчизняної війни — військовий кореспондент газети «Комуніст» («Радянська Україна»), брав безпосередню участь у боях з німецькими військами: захищав Київ, Харків, Сталінград, звільняв Одесу, пройшов через Румунію та Болгарію, брав участь у боях за звільнення Югославії та Угорщини.

Обирався членом президії Спілки письменників України.

Автор понад 30 книжок. У роки проживання в цьому будинку опублікував збірки «Третя книга» (1935), «За Україну» (1941), «На зелених берегах», «Дорогами юності» (обидві — 1951), «Листи та роздуми» (1956), «Пісня розбурханих літ» (1962).

За збірку «Поезії» (1966) удостоєний Республіканської комсомольської премії ім. М. Островського (1967).

1956—73 у квартирі № 30 — Чабанівський Михайло Іванович (справж. — Циба; 1910—73) — письменник.

Автор збірок оповідань та повістей «Степовий цвіт» (1956), «Кам'яне літо» (1958), «Стоїть явір над водою» (1959), «Білий цвіт» (1963), «Дорога додому» (1966), «Лебедина сага» (1969); романів «Балканська весна» (1960), «Тече вода в синє море» (1961), «Заповіт» (1971).

1934—41 у трикімнатній квартирі № 15 на третьому поверсі, вікнами на вул. М. Коцюбинського і на подвір'я — Шпак Микола (справж. — Шпаківський Микола Іполитович; 1909—42) — поет.

Під час Великої Вітчизняної війни працював кореспондентом армійської газети Південно-Західного фронту, брав участь в обороні Києва, у районі Борисполя потрапив у полон. Після втечі з Дарницького концтабору організував партизанський загін. Писав антинацистські листівки під псевдонімом Пилип Комашка. Керував партизанським загonom на Житомирщині та Київщині. 1942 заарештований у Києві та закатований у гестапо.

Автор поетичних збірок «Моя любов» (1936), «Багатство» (1938), «Сила земна» (1940), казок для дітей.

У Житомирі засновано обласну літературну премію ім. М. Шпака.

1957—82 у квартирі № 66 на третьому поверсі — Шумило Микита Михайлович (літ. псевд. — М. Овсієнко; 1903—82) — письменник, перекладач.

Автор критичних і публіцистичних статей, збірки оповідань «Я — твій брат» (1961), книжки для дітей «Де ти, моя часечко?» (1979), збірки «Статті та нариси» (опубл. 1987), збірки статей, спогадів щоденникових записів «Силуети» (опубл. 1990). Упорядник та автор біографічних довідок 1—2 томів «Антології українського оповідання» (в 4-х т., 1960). Перекладав твори Ч. Айматова, В. Бикова, М. Пришвіна, російські повісті Т. Шевченка.

1939—41 у двох кімнатах п'ятикімнатної квартири № 66, 1943—54 в квартирі № 66 на третьому поверсі, вікнами на вулиці Б. Хмельницького та М. Коцюбинського — Яновський Юрій Іванович (1902—54) — письменник, драматург.

1941—46 — відповідальний редактор журналу «Українська література» («Вітчизна»). Під час Великої Вітчизняної війни — військовий кореспондент центральних та республіканських газет на Першому Українському фронті, часто виїздив на фронт. Як кореспондент газети «Правда України» був присутній на Нюрнберзькому процесі.

Обирався членом президії та правління Спілки письменників України.

До часу проживання в цьому будинку належать роман «Жива вода» (1947—50, опубл. посмертно 1956 під назвою «Мир»); п'єси «Потомки» (1940), «Райський табір» (1953), «Дочка прокурора» (1954), цикл п'єс про Т. Шевченка (опубл. посмертно); збірки оповідань «Короткі історії» (1940), «Київські оповідання» (1948), «Нова книга» (1954); нариси «Листи з Нюрнберга» (1946). За романом письменника «Вершники» (1935) знято однойменний фільм (1939).

За збірку «Київські оповідання» удостоєний Державної премії СРСР (1949).

Засновано премію ім. Ю. Яновського за кращий новелістичний твір.

На фасадах будинку вздовж вул. Б. Хмельницького і М. Коцюбинського встановлено меморіальні дошки: Б. Ан-

тоненку-Давидовичу (1994; бронза, горельєф; ск. Б. Довгань, арх. Ф. Юр'єв); Л. Вишеславському (2005; бронза, барельєф, ск. О. Миловзоров); С. Голованівському (1992; бронза; арх. В. Дормидонтов); А. Головку (1975; бронза, горельєф; ск. М. Вронський, арх. В. Гнєздилов); Олесю Гончару (1996; бронза, горельєф, скульптори В. Бик, Р. Найда); Д. Гофштейну (1994; бронза, барельєф; ск. В. Сівко); М. Дубову (1987; бронза, барельєф; ск. М. Рапай, арх. В. Єлізаров); Л. Забашті (2003; бронза, барельєф; ск. М. Білик); Л. Коваленку (2002; бронза, горельєф; ск. М. Горловий); О. Копиленку (1959; червоний граніт, дошка з бронзовим накладним горельєфним портретом; ск. М. Вронський, арх. І. Шмульсон); І. Кочерзі (1960; червоний граніт, з накладним бронзовим горельєфним портретом; ск. А. Шапран, арх. П. Захарченко); І. Кулику (1973; бронза, барельєф; ск. А. Білостоцький, арх. А. Ігнащенко); О. Кундзічу (1971; сірий граніт, з барельєфним портретом; ск. Н. Деревус, арх. Нгуєн Дзінх Лок); Б. Лятошинському (1969; сірий граніт, з бронзовим накладним портретом; ск. О. Банников, арх. О. Стукалов); А. Малишку (1973; бронза, горельєф; ск. І. Макогон); І. Микитенку (1962; червоний граніт, з бронзовим барельєфним портретом; ск. І. Гончар, арх. Т. Трегубова); П. Панчу (1981; бронза, горельєф; ск. А. Куш, арх.

П. Купрій); Л. Первомайському (1974; бронза, барельєф; ск. А. Білостоцький, арх. А. Ігнащенко); М. Пригарі (1990; бронза, горельєф; ск. М. Рапай); Н. Рибаку (1984; бронза, барельєф; ск. Б. Довгань, арх. А. Ігнащенко); М. Рильському (1965; сірий граніт, з горельєфним портретом; ск. П. Остапенко); В. Собку (1983; бронза, горельєф; ск. А. Куш, арх. П. Купрій); М. Стельмаху (1985; медальйон з рожевого граніту з горельєфним портретом; ск. Ф. Сокоян, арх. М. Феценко); П. Усенку (1978; бронза, барельєф; ск. Н. Деревус, арх. М. Яценко); М. Чабанівському (2005; граніт; ск. В. Зноба); М. Шпаку (1973; бронза, барельєф; ск. О. Супрун, арх. А. Ігнащенко); Ю. Яновському (1958; чорний граніт, з накладним бронзовим барельєфним портретом; ск. А. Німенко, арх. І. Шмульсон) [1856].

Лариса Гаврилюк, Світлана Панькова, Ірина Тарутінова, Євген Шпак.

541.22. Житловий будинок старих більшовиків 1936, в якому проживали Петрусенко О. А., Строкач Т. А., Трохименко К. Д. (архит., іст.). Вул. Б. Хмельницького, 66. На розі з вул. М. Коцюбинського, на червоних лініях забудови, на ділянці зі складним рельєфом, формує ріг вулиць, відіграє роль акценту в забудові. Споруджено за проектом бригади Київського будівельного інституту у складі архітекторів Вероцького, Сичевського, Топоровського, Хоменка під керівництвом Неймарка. Проект розроблено 1934, реалізований варіант дещо відрізняється від первісного. Під час Великої Вітчизняної війни пошкоджений, 1948 відновлений.

Чотири-, п'ятиповерховий, мурований, тинькований, пофарбований, у плані Г-подібний, чотирисекційний. Перекриття пласкі.

Вирішений в стилістиці радянського ретроспективізму на основі класичних елементів. Композиція фасаду ритмічна, вертикальна, підкреслена ризалітами на рівні першого—четвертого поверхів та рядами балконів. По горизонталі фасади поділено міжповерховим профільованим карнизом на два яруси, стіни нижнього ярусу (перший—другий поверхи) оформлено дощаним рустом. Наріжна частина заглиблена, акцентована на рівні другого поверху стрічковим балконом з масивною балюстрадою.

Чотири-, п'ятиповерховий фасад з розвиненим цоколем на вул. М. Коцюбинського завершує профільований карниз, який на фасаді підвищеного об'єму секції на вул. Б. Хмельницького є міжповерховим. Ризаліти та наріжну



541.22. Вул. Б. Хмельницького, 66.



частину увінчує розірваний багато-профільний карниз. Вінцевий карниз широкого виносу зі спрощеними модульйонами. Віконні прорізи прямокутні, з двостулковими заповненнями. Балкони прямокутні, на рівні третього поверху — з балюстрадами, інші — огорожені ґратами. Дворовий фасад має спрощене оформлення, віконні прорізи облямовано пласкими листвами.

Будинок — яскравий зразок архітектури радянського ретроспективізму 1930-х рр.

1937—40 у трикімнатній квартирі № 34 на четвертому поверсі в лівому крилі будинку проживала Петрусенко Оксана Андріївна (справж. — Бородавкіна; 1900—40) — співачка (лірико-драматичне сопрано), народна артистка УРСР (з 1939), солістка театрів «Січ» (1924—26), Казанського (1927—29), Свердловського (1929—31), Самарського (1931—34) театрів опери та балету.

З 1934 — солістка Київського театру опери та балету. 1936 брала участь у Декаді української літератури та мистецтва у Москві, 1939 з тріумфом гастролювала в Західній Україні.

Видатна представниця української вокальної школи. Володіла рідкісним за красою та широтою діапазону голосом сріблястого тембру, непересічним драматичним талантом, співала ліричні та колоратурні партії. Особливо прославилася виконанням партій в українських національних операх: Наталки («Наталка-Полтавка» М. Лисенка), Оксани («Запорожець за Дунаєм» С. Гулака-Артемовського). Серед інших партій: Тетяна, Ліза («Святий Онегін», «Пікова дама» П. Чайковського), Купава («Снігуронька» М. Римського-Корсакова), Ярославна («Князь Ігор» О. Бородіна), Земфіра («Алеко» С. Рахманінова), Лушка («Піднята цілина» І. Держинського), Джильда («Ріголетто» Дж. Верді). Видатна виконавиця українських народних пісень і романсів.

Ім'ям співачки названо вулицю у Києві.

Тепер квартиру переплановано на дві двокімнатні квартири № 20 та № 21. 1948—54 у чотирикімнатній квартирі № 35 на третьому поверсі будинку жив Строкач Тимофій Амвросійович (1903—63) — радянський військовий та державний діяч, заступник наркома внутрішніх справ УРСР (1940—41, 1945—46), начальник Українського штабу партизанського руху (1942—45) під час Великої Вітчизняної війни, генерал-лейтенант (з 1944).

У період проживання за цією адресою — міністр внутрішніх справ УРСР (1946—56).

З 1954 до кінця життя мешкав на сучасній вул. М. Грушевського, 16, квартири № 3.

1948—79 у квартирі № 36 на четвертому поверсі будинку жив Трохименко Карпо Дем'янович (1885—1979) — живописець, народний художник УРСР (з 1944).

У зазначений період — професор Київського державного художнього інституту (1939—79, викладач з 1933), де вів майстерню історичного та батального живопису. Відзначений Державною премією УРСР ім. Т. Шевченка (1969).

Тут він створив ряд тематичних поло-

тен, а також пейзажів України, натюр-мортів, портретів сучасників та видатних діячів української культури. Серед них: «Весна в Києві», «Портрет Г. П. Свілицького» (обидва — 1948), «У шкільному саду» (1950), «Вид із Чернечої гори на Дніпро та музей» (1953), «Весна 1648 року» (1954), «Могила Т. Г. Шевченка», «Старий Київ» (обидва — 1956), «Левада у селі Моринці», «Молодьба» (обидва — 1958), «Катерина» (1959), «Т. Шевченко на Чернечій горі», «Студенти перед весняною сесією» (обидва — 1960), «Григорій Сковорода» (1960—66), «Т. Шевченко в Каневі», «Початок будівництва Київської ГЕС» (обидва — 1961), «Зима в Кончі-Заспі» (1962), «На будівництві Київської ГЕС» (1963), «Гречка цвіте» (1965), «Місяць зійшов над річкою Снов» (1965), «Травневі дні в старому Києві» (1975) та ін. 1966 на фасаді будинку встановлено меморіальну дошку з чорного полірованого граніту з накладним бронзовим барельєфним портретом О. Петрусенко (ск. Г. Кальченко, арх. Р. Бикова); 1985 — меморіальну бронзову дошку з композиційним портретом К. Трохименка (ск. О. Скобликов, архітектори — Р. Бикова, К. Сидоров).

Тепер — житлово-офісний будинок [1857].

Олена Апанович, Андрій Галайчук, Олександр Лисенко, Олена Мокроусова.

541.23. Київський велотрек, 1913 (архїт.). Вул. Б. Хмельницького, 58. У глибині кварталу. Циклодром, як називали його на поч. 20 ст., споруджено на місці центральної частини Афанасіївського яру, що майже сягав до нинішньої пл. Перемоги. У кін. 19 ст. яр засипали, на його периферії почалося будівництво, центральна частина тривалий час лишалася незабудованою. Ініціатором спорудження циклодрому виступив київський громадянин І. Біленко, який 1912 одержав дозвіл Губернського правління на будівництво велосипедного треку та дерев'яного павільйону на незабудованій ділянці яру. Уроцисте відкриття циклодрому 1913 було присвячено 300-річчю Дому

541.23. Вул. Б. Хмельницького, 58. Фото 2003.

Романових. У березні 1913 І. Біленко отримав дозвіл на побудову апаратної будки на майданчику циклодрому для демонстрації картин відкритого синематографа. Через місяць споруду завершили. Таким чином, І. Біленко організував своєрідний культурно-спортивний комплекс. У цьому ж році в Києві проходила перша Всеросійська олімпіада, на київському велотреці відбувалися змагання.

1939 проведено реконструкцію за проектом, розробленим у Держархмайстернях м. Києва, у якому намічалось зробити капітальні огорожу і вхід з вулиці, побудувати великий «Будинок фізкультури» в північній частині велотреку тощо. Плани частково здійснено: первісне ґрунтове покриття велотреку замінено на асфальтове. 1949 проведено капітальний ремонт. Пошкоджене під час війни асфальтове покриття замінено на бетонне, покращено огляд з глядацьких трибун та поліпшено умови спостереження за спортсменами на віражах. 1978—80 реконструйований як резервний для Олімпійських ігор у Москві із заміною покриття треку на дерев'яне — з сибірської модрини (200 куб. м), що дало змогу збільшити швидкісні показники треку до 85 км за годину. 1991—99 ЗАТ «Київінвест-2» проведено ремонтні роботи, під час яких непридатне до експлуатації дерев'яне покриття замінено на бетонне. Бетонування іздової доріжки здійснено з використанням спеціального бетону з полімерними добавками, за спеціальними технологіями.

Зберігає унікальну первісну геометричну форму. Довж. доріжки — 286 м, шир. на віражах — 8 м, кут максимального нахилу — 38 градусів. Трибуна вміщує бл. 1 тис. глядачів.

Комплекс велотреку — одна з перших спортивних споруд Києва, оригінальний зразок вирішення рекреаційно-спортивної зони в умовах щільної забудови. За висновками Федерації велосипедного спорту України, є одним з найкращих у Європі.

На велотреці виховувалося не одне покоління відомих спортсменів [1858].

Ольга Зливкова.



541.24. Колегія Павла Галагана 2-ї пол. 19 ст., в якій навчалися, працювали, проживали відомі діячі науки і культури, містилися Генеральне секретарство і Міністерство військових справ УЦР—УНР (архит., іст.). Вул. Б. Хмельницького, 9-а, 11. Складається з двох споруд на червоних лініях забудови: житлового будинку (№ 9-а) та навчального корпусу на розі з вул. Терещенківською (№ 11).

Засновниками колегії були громадський діяч із старовинного українського роду, землевласник Г. Галаган та його дружина К. Галаган (уроджена Кочубей). Приводом для створення навчального закладу стала нагла смерть їхнього єдиного сина 27 квітня 1869. Г. Галаган продав власний будинок на вул. Хрещатик (сучасна адреса — вул. Хрещатик, 30) і 4 серпня 1869 придбав у військового інж. А. Никифораки садибу з будинком на розі вулиць Кадетської (тепер вул. Б. Хмельницького) та Олексіївської (тепер вул. Терещенківська), в якій раніше містилося жаңдармське управління, пізніше — приватний жіночий пансіон. Арх. О. Шіле перебудував та пристосував споруду до потреб навчального закладу. 4 березня 1871 Г. Галаган докупив сусідню садибу (№ 7), що належала дружині статського радника Н. Климович і виходила на вул. Єлизаветинську (тепер вул. Пушкінська). Тут стояли муровані особняк 1830—40-х рр. у стилі класицизм з мезонином та двоповерхові служби. В особняку проживала родина фундаторів, з 1900 — викладачі. Ймовірно, автором споруди (зруйнована 1981) був арх. В. Беретті. У 1870-х рр. зведено житловий будинок для персоналу навчального закладу. Щоб забезпечити існування навчального закладу, фундатори закріпили за ним навкі Покорщину, Лебединець, Макіївський, Мостицький та інші маєтки у Полтавській та Чернігівській губерніях, загалом бл. 8 тис. десятин землі.

Навчальний корпус (№ 11). Неодноразово добудовувався і перебудовувався впродовж останньої третини 19 ст., бл. 1896 набув сучасного вигляду. За проектом арх. О. Шіле на вул. Б. Хмельницького прибудовано двоповерховий об'єм з вестибульним приміщенням, парадними сходами та домовою церквою в ім'я святих Петра і Павла (на другому поверсі); до крила на вул. Терещенківській — двоповерховий житловий корпус. До останнього

1885 за проектом арх. В. Николаєва прибудовано одноповерховий об'єм лікарні. 1886—88 під керівництвом арх. В. Николаєва реконструйовано приміщення бібліотеки на другому поверсі, зведено нові парадні сходи з польського темно-сірого граніту, відремонтовано церкву і реставровано дубовий різьблений іконостас, розписаний художником Васильєвим. Ззовні над церквою здіймалася біла баня, увінчана золотим хрестом. Внутрішній простір церкви, що мала пл. 14,5 кв. сажнів, вирізнявся простотою і вишуканістю оформлення. Плафон півсферичного склепіння з ліпними прикрасами мінився найнижнішими кольорами. На першому поверсі містилися спальні, їдальня, буфет, умивальні, приміщення для занять музикою і лікарня на чотирі ліжка; на другому — церква, зала для урочистих зборів, бібліотека, чотири класні кімнати, фізичний кабінет, у мезоніні — бібліотека і квартира помічника вихователя, у цокольному поверсі — клас ручної праці, кухня, квартири економа і буфетника. Двоповерховий на цокольному поверсі, мурований, пофарбований, у плані Г-подібний. Об'єм домової церкви у східній частині північного крила виявлено сферичною банею на низькому восьмигранному підбаннику та півкруглою апсидою на східному торцевому фасаді. Планування першого поверху північного крила коридорного типу з двобічним розташуванням приміщень, другого — анфіладне. Крило на вул. Терещенківській має коридорне планування. Перекриття пласкі.

На чоловому — північному фасаді на вул. Б. Хмельницького простежуються етапи будівництва споруди: до симетричного фасаду на одинадцять віконних осей зі сходу прилягає одноосьова розкріповка парадного входу та домо-

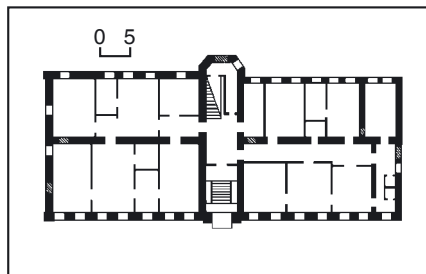

541.24. План другого поверху.
541.24. Вул. Б. Хмельницького, 9-а.

вої церкви. Основним композиційним акцентом є розташований на рівні церкви чотириколонний портик зі здвоєними колонами тосканського ордера та балконом, фланкованим декоративними вазами. Головний вхід під ним оформлено гранітним порталом з двох рустованих тричвертєвих колон, що підтримують лучковий фронтон, під яким у пласкій ніші вміщено дату відкриття колегії — «1871». В одне ціле фасаду об'єднують елементи ренесансної архітектури: мотив аркових вікон верхнього поверху, міжповерхові гурти та вінцевий карниз, рустовані лопатки, ордерні членування пласкими лопатками. Видовжений фасад з боку вул. Терещенківської вирішено суто раціонально.

Будинок — зразок вдалого архітектурного вирішення споруди приватного навчального закладу на перехідному етапі від пізнього класицизму до еkleктики.

Житловий будинок (№ 9-а). Поряд із навчальним корпусом. Побудований у 1870-х рр., ймовірно за проектом арх. О. Шіле. Первісний об'єм у формах пізнього класицизму з чоловим фасадом на сім віконних прорізах 1885 добудований за проектом арх. В. Николаєва лівим крилом з об'ємом сходової клітки на осі симетрії фасаду. У будинку містилися канцелярія і до 1900 — квартира директора колегії, пізніше директор, вихователь і настоятель церкви жили в наріжному будинку, що не зберігся.

Двоповерховий на цокольному поверсі, мурований, тинькований, пофарбований, у плані прямокутний, з центральним ризалітом сходової клітки на дворовому фасаді. Планування коридорного типу з двобічним розташуванням приміщень. Перекриття пласкі. Дах двосхилий.

Центр чолового фасаду з півциркульним отвором входу оформлено розкріповкою, аттиком та двома парами плястр тосканського ордера обабіч вікна на другому поверсі. Фасад членують рустовані лопатки першого і другого поверхів та міжповерховий карниз. Прямокутні вікна обрамлено розірваними вгорі профільованими лиштвами та увінчано замковими каменями, на першому поверсі оздоблено підвіконними фільонками.

Будівля — складова частина архітектурного комплексу колегії.

1 жовтня 1871 у навчальному корпусі (№ 11) почала функціонувати колегія Павла Галагана — приватний закритий навчальний заклад для юнаків православної і греко-католицького віросповідання всіх станів, які досягли віку померлого сина засновників, тобто 16 років. Складалася з чотирьох класів, відповідних старшим класам гімназії. Галагани дбали про розумове й моральне виховання гімназистів. Класи були невеликими за кількістю учнів. Так, найчисленніший, 13-й випуск складався лише з 19 юнаків. 40 відсотків учнів навчалася безплатно на кошти, що заповів фундатор навчального закладу. З часом їх кількість збільшилася. Щороку приймалося 8—9 стипендіатів за дуже великим конкурсом. За спогадами випускника колегії, відомого вченого А. Кримського, «добиралася решта так, що це був цвіт старої української аристократії». Вимоги до вихованців були



дуже високими. Згідно з правилами, затвердженими 1892, вихованець, який мав трійку протягом шести чвертей, повинен був залишити школу. Стипендіати з жодного предмету не могли мати оцінки, нижчої за трійку.

Колегія перебувала під постійним патронатом Університету св. Володимира, але мала право самостійно налагоджувати навчальний процес. Програму було складено з ухилом у гуманітарні науки. Було запроваджено викладання історії й теорії музики, малярства та інших мистецтв. Тут було обладнано добре устаткований природничо-науковий кабінет і фізичну лабораторію, клас музики з фортепіано, скрипками і органом, на астрономічній вежі встановлено телескоп, 1914 придбано кіноапарат. Г. Галаган подарував колегії власну цінну нумізматичну колекцію. Було організовано першорядну книгозбірню, яка 1896 включала 3758 назв книжок, 10522 тома. Загалом було чотири бібліотеки: основна (фундаментальна), учнівська, навчальних посібників і музична. У складі фундаментальної бібліотеки були рідкісні рукописи і стародруки. Основою колегіатської збірки стала бібліотека видатного українського історика і письменника М. Маркевича, що увібрала в себе зібрання поета І. Богдановича. Засновник передав колегії і власну родинну бібліотеку, утворену ще у 18 ст., цінну збірку карт, планів і схем. У великому приміщенні бібліотеки по периметру було побудовано високі красиві шафи з антресолями, що збереглися дотепер, у 20 горішніх нішах стояли 26 скульптур діячів культури — Арістотеля, Таціта, Й.-В. Гете, М. Гоголя, О. Пушкіна, Т. Шевченка та ін. (не збереглися), висів портрет П. Галагана роботи худ. М. Пимоненка (втрачений). Тут відбувалися і засідання правління колегії. Діяла також спортзала, кіноапаратна, ідальня, лікарня.

Засновники навчального закладу прагнули створити в ньому домашню обстановку. На прогулянки учнів випускали тільки з вихователем, спочатку навіть не було оцінок, нагород і покарань, дзвінків і певних годин для готування уроків. У неділю чи свято Г. Галаган запрошував вихованців до себе на обід, розваги, зустрічі з відомими діячами. Він влаштував хор під керівництвом Г. Янчевецького з учнів та запрошених студентів, серед яких був, наприклад, майбутній вчений О. Левицький; привчав до народних звичаїв та обрядів. У репертуарі хору одне з основних місць займала українська тематика. У лютому 1881, в умовах заборони театральних вистав українською мовою, в колегії був влаштований аматорський спектакль з другим актом «Наташки-Полтавки». Колегія була єдиним місцем, де виховувалась українська інтелігенція. 29 вересня 1917 правління навчального закладу вперше в Києві ухвалило ввести викладання українознавства. Українську мову і літературу викладав її давній вихователь, літературознавець М. Марковський, історію — історик права І. Балаинський.

Колегія видавала «Єжегодник» (1896—1916), науковий періодичний збірник «Педагогическая мысль» (1904—05). Гімназисти випускали власні (неофіційні) журнали — «Колегіатська думка» (російською і українською



541.24. Колегія Павла Галагана. Мал. 1899.

мовами), в якому було вміщено перші твори А. Кримського і П. Чубинського, «Слово», «Лукомор'є» — з віршами, повістями, критичними статтями, театральними рецензіями.

Почесним почителем колегії був її засновник Галаган Григорій Павлович (1819—88) — землевласник (мав великі маєтки на Полтавщині й Чернігівщині), громадський діяч, випускник юридичного факультету Санкт-Петербурзького університету (1840); предводитель дворянства Борзнянського повіту Чернігівської губ. (1848—51), совісний суддя Чернігівської губ. (1851—54), земський діяч (з 1865).

З 1871 жив у Києві, гласний Міської думи (з 1871). 1872 заснував перше в Україні Позичково-ощадне товариство у с. Сокиринці, надавав матеріальну підтримку народним школам, ремісничим училищам, один із засновників гімназії в Прилуках (1874). Перший голова Південно-Західного відділу Імператорського Російського географічного товариства (1873—75), віде-голова Київського відділу Слов'янського добродійного товариства, почесний член Історичного товариства Нестора-літописця. Член Державної ради (з 1882). Підтримував національний рух (у т. ч. матеріально), хорове мистецтво, популяризував творчість кобзаря О. Вересая. Жертвував гроші на діяльність Київської Старої громади, зокрема на журнал «Киевская старина». Підтримував дружні стосунки з відомими українськими діячами В. Антоновичем, П. Житецьким, П. Кулішем, М. Максимовичем, Т. Шевченком та ін.

Згідно зі статутом навчального закладу, затвердженим 1870, керівництво ним покладалося на раду, до першого складу якої 1871 увійшли почесний почитатель Г. Галаган, директор В. Григор'єв, від Університету св. Володимира — професори П. Ромер, Г. Цехановський і В. Яроцький, від Міської думи — редактор-видавець газети «Киевлянин» В. Шульгін і професор кафедри окремої патології університету Ф. Мерінг. Перший склад ради розробив навчальні програми, здійснив підбір педагогів. Після смерті дружини засновника К. Галаган у 1896 почесними почитателями колегії були граф К. Ламздорф-

Галаган (1897—1900; одружений з племінницею засновника колегії, тому 1894 як старший по чоловічій лінії в роді взяв друге прізвище — Галаган) та його син С. Ламздорф-Галаган (1901—19). Членами ради колегії згодом були професори Київського університету П. Армашевський (1903—19), Б. Букреєв (до 1899), Г. Демченко (1909—15), М. Довнар-Запольський (1903—15), О. Романович-Славатинський (1900—09), І. Сікорський, Р. Фогель (1899—1903), землевласник, один із засновників Київського земельного банку Я. Тарновський (до 1913) та ін.

У колегії викладали в різний час відомі діячі науки, освіти і культури.

Анненський Інокентій Федорович (1855—1909) — поет, перекладач.

Директор колегії (1891—93). У жовтні 1893 переведений на посаду директора Восьмої Санкт-Петербурзької гімназії.

Архимович Зіновій Алоїзович (1858—1938) — фізик, математик. Викладач математики, фізики і вихователь в колегії (з 1895), її директор (1906—11). У червні 1911 звільнений за станом здоров'я. Одночасно — викладач Міністерської жіночої гімназії (1895—98), політехнічного інституту (1897—98), голова педагогічних рад приватних жіночих гімназій О. Плетньової (з 1914 — її директор) й А. Жекуліної (1900-і рр.).

Григор'єв Василь Васильович (?—1873) — математик.

Перший директор колегії (1871—73), запрошений до Києва із Санкт-Петербурга.

Екземплярський Ілля Тихонович (1836—1905) — літератор, церковний діяч, педагог; єпископ Чигиринський і настоятель Свято-Михайлівського Золотоверхого монастиря (1885—90), єпископ Тамбовський і Шацький (1890—94), Литовський і Віленський (1894—98), архієпископ Варшавський і Холмський (1898—1905).

Законовчитель колегії (1871—85), одночасно — Першої Київської гімназії.

Житецький Павло Гнатович (1837—1911) — філолог, педагог, чл.-кор. Імператорської Санкт-Петербурзької АН (з 1898); один із фундаторів Київської Старої громади (1861).

Викладач російської мови і словесності по найму (1873—93, з перервою в 1880—82, коли був змушений через участь

в українському русі переїхати у Санкт-Петербург).

Конський Петро Олексійович (1870—?) — історик, педагог; викладач історії і літератури Олександрівського (колишній Царськосельський) ліцею, Морського кадетського корпусу і Комерційного училища в Санкт-Петербурзі, директор Самарського комерційного училища (1905—11).

Директор колегії (1911—15).

Мурашко Микола Іванович (1844—1909) — живописець, педагог, засновник і керівник Рисувальної школи в Києві (1875—1901).

Викладач у колегії малювання (1870-і рр.). Науменко Володимир Павлович (1852—1919) — мовознавець, шевченкознавець, історик літератури, педагог, громадсько-політичний діяч; член Київської Старої громади, голова Київського товариства грамотності, член Української Центральної Ради, міністр освіти Української Держави.

Викладав у колегії словесність (1880—82), одночасно працював у Другій Київській гімназії та Міністерській жіночій гімназії.

Ничипоренко Іван Іванович (1842—1910) — педагог.

Директор колегії (1879—90). Запровадив ті педагогічні традиції й принципи, якими улавив навчальний заклад.

Пимоненко Микола Корнилович (1862—1912) — художник, акад. Імператорської АМ (з 1904).

Викладав у колегії малювання (з січня 1887 — по найму, у жовтні 1892 — вересні 1893 — на штатній посаді викладача). Одночасно викладав у Київській рисувальній школі (з 1884), іконопис у Київській духовній семінарії (з 1889).

Селіханович Олександр Броніславович (1880—1968) — педагог, історик педагогіки, громадський діяч.

Викладав у колегії філософську пропедевтику (1909—11). Одночасно — викладач Першої Київської гімназії.

Степович Андроник Іоаннікійович (літ. псевд. — Дудка-Степович; 1857—1935) — філолог-славист, історик, перекладач, педагог; засновник і директор власної приватної гімназії (1907—19), професор славистики ВІНО (колишній університет; 1920—24).

Директор колегії (1893—1906), її випускник (1875). Редактор «Ежегодника» колегії (1894—1906). Одночасно викладав словесність у київських гімназіях, приват-доцент кафедри слов'янознавства Київського університету (1895—

1917), співробітник журналу «Киевская старина».

Трегубов Єлисей Кипріанович (1848—1920) — історик, етнограф, член Київської Старої громади, співробітник журналу «Киевская старина», співробітник постійної комісії для складання словника живої української мови УАН (з 1919).

Викладач історії та географії і вихователь колегії (1876—93) секретар правління й ради навчального закладу (1878—93). 1893 призначений членом ради, інспектором класів Керченського Кушниковського дівочого інституту.

Химиченко Олександр Васильович (1856—1947) — флейтист, педагог; соліст оркестру київської опери (з 1879), викладач Музичного училища Київського відділення Російського музичного товариства (з 1880), професор Київської консерваторії (1913—41).

Викладав у колегії спів та історію музики (у 1900-х рр.).

Холодний Микола Григорович (1882—1953) — ботанік, акад. ВУАН (з 1929).

Викладач природознавства і географії за наймом (березень 1914 — вересень 1915). Одночасно — приват-доцент і хранитель ботанічного кабінету Київського університету.

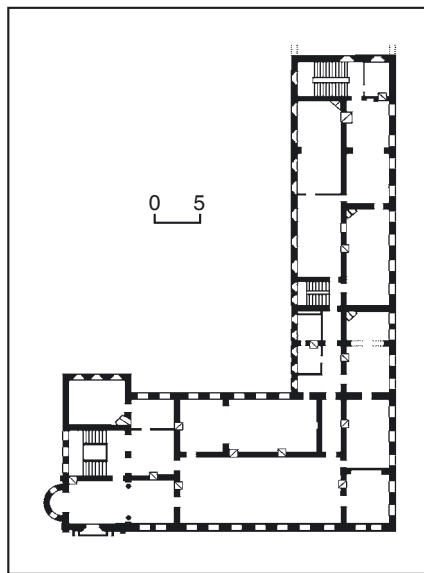

541.24. План другого поверху.
541.24. Вул. Б. Хмельницького, 11.

Шафранов Семен Миколайович (1820—88) — філолог, викладач російської мови, автор кількох підручників для навчальних закладів, дослідник російського фольклору. Директор колегії (1873—76).

Шіле Олександр Якович (1830—97) — архітектор, міський архітектор Києва (1869—71), архітектор Фундуклеївської гімназії (1880—89), автор численних громадських і житлових споруд у місті.

Викладав у колегії малювання (1871—72).

Шульженко Микола Михайлович (1841—1915) — педагог, інспектор Київського навчального округу (1879—90). Директор колегії (1876—79).

У різний час обов'язки директора колегії виконували філософ, автор одного з перших нарисів з історії філософії в Росії Я. Колубовський (закінчив колегію), викладач латинської мови А. Макаренко, законовчитель М. Неचाєв. Тут працювали у різний час також літературознавець М. Марковський (вихованець колегії); філолог-класицист В. Петр; філософ Й. Селіханович, філолог А. Іванов і В. Сиповський, лікарем-консультантом колегії був у 1910-х рр. С. Тимофеев.

Серед вихованців навчального закладу відомі вчені, письменники, діячі культури й освіти, громадсько-політичні і державні діячі: патофізіолог, акад. ВУАН (з 1929), президент ВУАН—АН УРСР (1930—46) О. Богомолець; казанський губернатор П. Боярський; лінгвіст В. Ганцов; юрист-міжнародник, акад. ВУАН (з 1926) В. Грабар; публіцист, дипломат, член УЦР М. Галаган; поет і перекладач М. Драй-Хмара; історик і літературознавець Г. Жигецький; поет, перекладач і літературознавець М. Зеров; мовознавець, акад. АН УРСР (з 1939) М. Калинович; літературознавець, один з кращих у свій час знавців творчості М. Гоголя та І. Крилова В. Калаш; психолог, дійсний член АПН СРСР (з 1967), засновник і перший директор Інституту психології АПН України Г. Костюк; літературознавець, перший директор Пушкінського дому (з 1910), акад. Імператорської Санкт-Петербурзької АН (з 1909) Н. Котляревський; орієнталіст, славист, письменник, акад. УАН (з 1918) А. Крымський; спортсмен, засновник Стаціонарного цирку в Києві П. Крутиков; мовознавець, чл.-кор. АН УРСР (з 1945), акад. Литовської РСР (з 1949) Б. Ларін; ботанік, акад. УАН (з 1919), президент

541.24. Інтер'єр.



УАН (1922—28) В. Липський; правник, член УЦР, голова уряду УНР в екзилі А. Лівницький; історик права, чл.-кор. ВУАН (з 1925) М. Максимейко; правознавець, акад. ВУАН (з 1925) І. Малиновський; психіатр, професор Київського університету П. Нечай; історик-медієвіст, акад. АН СРСР (з 1929) Д. Петрушевський; актор і режисер Б. Пронін; брат майбутнього гетьмана України М. Скоропадський; лікар, директор Олександрівської лікарні в Києві М. Страдомський; відомий соціал-демократ, меншовик П. Тучапський; поет П. Филипович; фольклорист, етнограф, поет, громадський діяч П. Чубинський; поет і літературознавець Г. Чупринка; завідувач кафедри очних захворювань Київського університету О. Шимановський; син німецького археолога Г. Шлімана С. Шліман (1871—74); композитор Б. Яновський та багато ін.

У лютому 1885 в житловому будинку колегії (№ 9-а) на другому поверсі в квартирі викладача колегії, історика і етнографа С. Трегубова зупинявся Франко Іван Якович (1856—1916) — письменник, публіцист, учений, громадський діяч. Вдруге приїздив до Києва у квітні 1886, але проживав за іншою адресою. Під час перебування користувався бібліотекою колегії. У Києві він зустрічався з багатьма відомими діячами науки і культури, членами Старої громади, зокрема з П. Житецьким, О. Кониським, М. Лисенком, О. Пчілкою, М. Старицьким, відвідував літературні збори молоді, що проходили у М. Лисенка. Письменник брав участь у добірї матеріалів для збірки літературних творів українських письменників і фольклору «Веселка. Літературна збірка», що 1887 вийшла друком у Львові. У С. Трегубова він познайомився з сестрою його дружини О. Хоружинською. 4 травня 1886 в домовій церкві в ім'я святих Петра і Павла відбулося їхнє вінчання.

1915—16 колегія перебувала в евакуації в м. Кисловодськ (тепер РФ), в її приміщеннях розмістили лазарет Червоного Хреста для поранених офіцерів. 1917 навчальні класи було переведено у будинок № 9-а. У цей час тут навчалось лише 45 учнів, 1918 атестати зрілості одержали 11 чоловік.

1917—18 у навчальному корпусі (№ 11) містилося Генеральне секретарство військових справ УЦР, з листопада 1917 — УНР, з січня 1918 — Міністерство військових справ УНР. У червні—грудні 1917 його очолював Петлюра Симон Васильович (1879—1926) — громадсько-політичний діяч, журналіст, член Української Центральної Ради, який пізніше був Головним Отаманом військ УНР, головою Директорії УНР. Головним завданням на цій посаді була українізація військових частин. Вона здійснювалася повільно, натрапляючи на опір російського міністерства. На початку вересня С. Петлюра на чолі української делегації прибув до ставки верховного головнокомандувача російської армії. Внаслідок переговорів з О. Керенським було досягнуто домовленості про українізацію 15 піхотних дивізій. Проте здійснити українізацію в повному обсязі не вдалося. Після падіння Тимчасового уряду секретаріат на чолі з С. Петлюрою прагнув не допустити остаточного розвалу армії, анархії, вживав заходів для

забезпечення фронту військовим спорядженням, продовольством, налагоджував контакти з командувачами Південно-Західного та Румунського фронтів, організував штаб при Генеральному секретарстві військових справ. С. Петлюра виступив ініціатором об'єднання цих двох фронтів в єдиний Український фронт і водночас підготував план роззброєння пробільшовицьких частин у Києві та на території України, доклав багато зусиль до оборони України від більшовицької агресії. На засіданні Генерального секретаріату 15 грудня 1917 він був обраний до складу Комітету оборони України. 18 грудня С. Петлюра пішов у відставку і виїхав на Лівобережжя.

Обов'язки генерального секретаря військових справ після нього виконував Порш Микола Володимирович (1879—1944) — громадсько-політичний діяч, економіст, публіцист, член УСДРП, Української Центральної Ради.

Одночасно — генеральний секретар праці (з 1 листопада 1917). Продовжував справу організації військового управління, брав участь у розробці законопроекту про створення національного війська на територіальних засадах. Згідно із законом УЦР про демобі-

лізацію армії, видав наказ про формування українського війська із офіцерів — вихідців із України. За його наказом встановлено однострої для українських військовиків. 30 грудня 1917 Генеральний секретаріат УНР схвалив розроблений Генеральним секретарством військових справ законопроект про формування української міліції, 3 січня 1917 Мала Рада ухвалила закон про утворення добровільного війська (армії). За Української Держави перебував в опозиції до влади, заарештовувався. 1919—20 — на дипломатичній роботі. На еміграції проживав у Берліні, де й помер, займався науково-дослідною роботою.

11 січня 1918 секретарство перетворене на Міністерство військових справ, яке переїхало на вул. Банкову, 2.

3 березня 1918 у головному навчальному корпусі (№ 11) містився німецький військовий загін з охорони міста, частину приміщення було передано Головній раді профспілок, у червні її відселено, корпус передано бронзовому загону і мотоциклетній команді, у січні 1919 реквізовано для штабу залізничних військ, у червні 1919 — для Перших радянських Київських командних курсів технічних засобів боротьби.

З встановленням радянської влади колегія припинила своє існування, формально це відбулося згідно з наказом Наркомосвіти від 15 червня 1920 про ліквідацію гімназій. Бібліотеку 1919 передано Всенародній бібліотеці України (тепер Національна бібліотека ім. В. Вернадського НАН України).

1919—20 у головному корпусі (№ 11) містилося одне із книгосховищ ВБУ. З 1923 тут розмістилися трудова школа і дитячий будинок, потім — середня школа ім. І. Франка, 1977—82 — Будинок учителя. Після реставрації споруди 1983—86 її передано Музею літератури УРСР, створеному 1981 (з 1997 — Національний музей літератури України).

1955 на цьому будинку було встановлено мармурову меморіальну дошку, 1970 замінену на гранітну, в пам'ять перебування тут І. Франка.

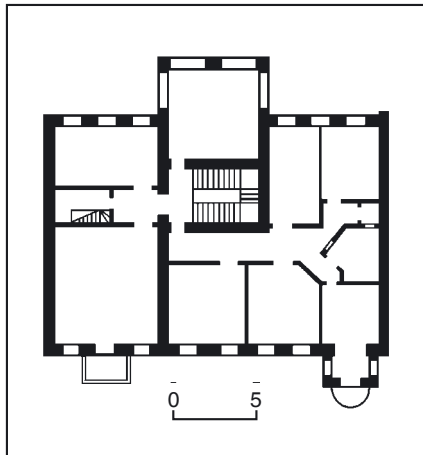

541.25. План другого поверху.

541.25. Вул. Б. Хмельницького, 60.



У будинку № 9-а в радянський час діяли курси іноземних мов, різні установи, зокрема виконком Ленінської райради м. Києва, з поч. 1990-х рр. — Інститут краси [1859].

*Сергій Білокінь,
Інна Дорофієнко, Олександр Ляпін,
Тетяна Осташко, Оксана Пархоменко,
Тетяна Скібіцька, Лариса Толочко.*

541.25. Особняк 1894, в якому проживали Артинов М. Г., Любченко П. П., Образцов В. П. (архит., іст.). Вул. Б. Хмельницького, 60. На червоній лінії забудови вулиці. Споруджений за проектом арх. В. Ніколаєва в садибі, що належала І. Данчичу, згодом — родині арх. М. Артинова, в 1909 перейшла у власність проф. В. Образцова. Первісно одноповерховий, з мезоніом над лівою частиною об'єму. Другий повний поверх добудовано, ймовірно, за проектом арх. М. Артинова в неоросійському стилі з завершенням приземкуватою вежею. Первісне планування змінено у зв'язку з пристосуванням будівлі під НДІ гігієни харчування. Двоповерховий з підвалом, мурований, тинькований, пофарбований, у плані прямокутний, з центральним тильним ризалітом і проїздом у двір вздовж східного торця. Планування коридорного типу з двобічним розташуванням приміщень. У центрі плану розміщено клітку тримаршових парадних сходів, перекриті скляним ліхтарем. Перекриття пласкі. Дах двосхилий.

Оформлений у неоросійському стилі. Композиція чолового фасаду асиметрична. З лівого боку над арковим отвором проїзду прямокутний у плані підвищений еркер завершено високим пірамідальним дахом. З протилежного боку композицію врівноважує глухий аттик, що є основою для бані складної форми. Фасад членують міжповерховий і вінцевий карнизи з дентикулами, підвіконні профільовані гурти, гурт над вікнами першого поверху, що підкреслює аркатурний фриз. Зміщений ліворуч від центру портал головного входу завершує трикутний щипець. У насиченому, дещо роздібненому декорі використано характерні для неоросійського стилю елементи — ширинки, кокошники, поребрик, баясини. Автентичні металеві стулки воріт і вигнуті ґрати півкруглого балкона еркера доповнюють декоративне оформлення фасаду.

Будинок — цінний зразок архітектури кін. 19 ст. у неоросійському стилі.

У кін. 19 ст. — на поч. 1900-х рр. в особняку проживав Артинов Михайло Григорович (1853—1913) — цивільний інженер. У 1890—1900-х рр. спроектував низку значних споруд у Києві, у т. ч. Дитячу лікарню Товариства надання допомоги хворим дітям (1897—98; нині вул. Воровського, 20), амбулаторію при Лікарні для чорноробів (1899—1901; нині вул. Косіора, 28/1), житловий будинок на вул. Пушкінській, 45 (1899—1901), Лук'янівський народний будинок

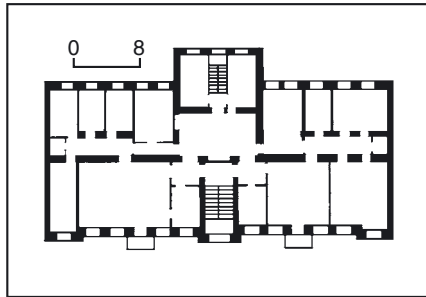
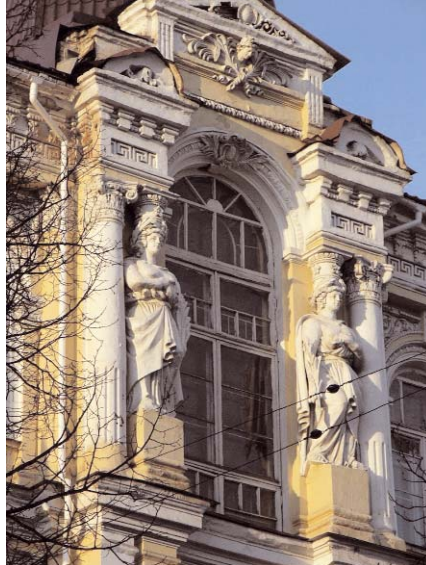

541.26. Вул. Б. Хмельницького, 44.

541.26. Фрагменти фасаду.

541.26. План третього поверху.

(1900—02; нині вул. Дегтерьовська, 5). Для художнього оздоблення своїх будівель використовував переважно неоросійський стиль, що імітував московсько-ярославську архітектуру 16—17 ст.

1934—37 в особняку мешкав Любченко Панас Петрович (1897—1937) — партійний та державний діяч УСРР; секретар ЦК КП(б)У (1927—34).

У період проживання за цією адресою голова Раднаркому УСРР (квітень 1934 — серпень 1937), член Політбюро ЦК КП(б)У (з 1934). Проводив офіційний внутрішньополітичний курс партії, найбільше займався проблемами, пов'язаними з переведенням столиці України з Харкова до Києва, розробкою проекту Конституції УРСР, затвердженою 30 січня 1937 Надзвичайним XIV Українським з'їздом Рад, колективізацією і примусовим стягненням хліба з українського села, що спричинило голод 1933. Як громадський обвинувач від Всеукраїнської центральної ради профспілок виступив 1930 на процесі Спілки визволення України. На пленумі ЦК КП(б)У 29—30 серпня 1937 було розглянуто санкціоноване Й. Сталіним питання «Про буржуазно-націоналістичну організацію колишніх боротьбистів і про зв'язок з цією організацією Любченка П. П.». Під час перерви між засіданнями пленуму 30 серпня, на якому П. Любченко заперечував висунуті обвинувачення, він застрелив у цьому будинку (за іншими даними — на дачі на Сирці) свою дружину і застрелився сам (поширена й інша версія, за якою він був вбитий агентами НКВС). Рішення пленуму про зняття з посади і передачу справи у НКВС було ухвалено за його відсутності. У 1960-х реабілітований.

1909—20 особняком володів і проживав у ньому Образцов Василь Парменович (1849—1920) — лікар-терапевт, доктор медицини (з 1890), засновник київської терапевтичної школи.

Під час проживання в будинку — професор і завідувач кафедри факультетської терапії та клініки при ній Київського університету (1904—18), 1918—20 — позаштатний професор. Голова Товариства київських лікарів (1917—20).

Досліджував хвороби серцево-судинної системи й органів шлунково-кишкового тракту. 1910 у журналі «Русский врач» вперше в історії медицини опи-



сав клінічну картину інфаркту міокарду на підставі спостережень, проведених спільно з М. Стражежеском. Виховав цілу плеяду талановитих лікарів-терапевтів, серед яких — акад. АН СРСР та АН УРСР М. Стражежеско, акад. АН УРСР М. Губергріц, проф. Ф. Удінцев.

Суворой зими 1920, проживаючи в неопалюваній квартирі, захворів на запалення легень і помер у приватній лікарні, що розташовувалась у пров. Героївському. Похований на Лук'янівському цвинтарі.

Проживав раніше за адресами: вул. Володимирська, 34; вул. Ярославів Вал, 5. Тепер будинок займає Центральне консульство Республіки Польща [1860]. Іл. див. с. 1779. *Михайло Кальницький, Володимир Хромченко.*

541.26. Садиба 1897—98, в якій міститься Жіноча гімназія Крюгер К. А., де працювали Зінківський В. В., Тарнавський П. І., Форш О. Д. (архит., іст.). Вул. Б. Хмельницького, 44, 44-б, 44-в. До перенумерації домоволодінь по Києву 1898 мала № 44—46. Складається з головного будинку на червоній лінії забудови вулиці (№ 44) і двох споруджених одночасно з ним житлових флігелів на бічних межах ділянки (№ 44-б і 44-в). Первісна забудова садиби на межі з вулицею була малоповерховою, дерев'яною. Тильна частина ділянки з великим садом розташовувалась на схилах Афанасіївського ярю. До 1896 належала вдові священика Г. Горянський, потім — київському купцеві М. Шампаньєру, на замовлення якого зведено наявні споруди. Автор проекту забудови — арх. А.-Ф. Краусс. 1899 садиба перейшла у власність князя С. Трубецького — відомого громадського діяча, професора юридичного факультету Київського університету по кафедрі енциклопедії та історії філософського права. Садибні будівлі використовувались як прибуткові — тут містилися комфортабельні житлові квартири, магазини, жіноча гімназія з пансіоном К. Крюгер.

Головний будинок (№ 44). Первісне секційне планування змінено. Чотириповерховий з підвалом, мурований, у плані прямокутний, з центральним тильним ризалітом. Односекційний, планування коридорного типу з двобічним розташуванням приміщень. Двомаршові парадні та чорні сходи розміщено на центральній поперечній осі плану. Перекриття пласкі. Дах двосхилий, покрівля бляшана.

В оформленні чолового фасаду використано мотиви стилю ренесанс. Композиція симетрична відносно центральної осі, яку, як і бічні вісі фасаду, розкріповано. Розкріповки фланковано лопатками другого, піястрами третього, тричвертевими колонами четвертого поверхів, завершено трикутними фронтонами, на рівні даху акцентовано римськими банями з ліхтариками й шпилями. Фасад членують міжповерхові карнизні гурти, завершує профільований карниз з орнаментальним фризом. Віконні прорізи другого і третього поверхів прямокутні, обрамлені профільованими ліштвами, розмежовані лопатками у простінках, на верхньому поверсі — з півциркульними перемичками в обрамленні профільованих архівольтів, прикрашені рельєфними замковими каменями, відокремлені тричвертевими колонами. Стіну першого поверху прорізано широкими



541.26. Вул. Б. Хмельницького, 44-б.
541.26. План першого поверху.

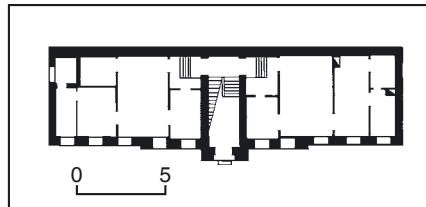
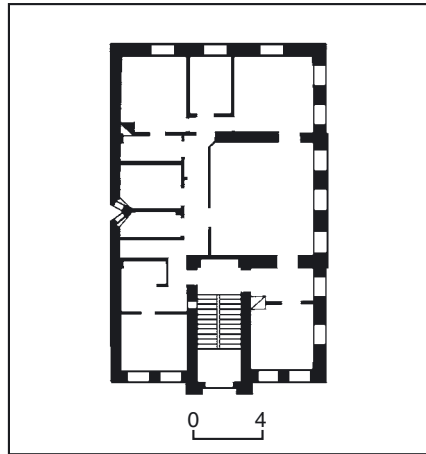

541.26. План першого поверху, 44-в.
541.26. Вул. Б. Хмельницького.



вітринами, прямокутний отвір проїзду — у лівій розкріповці, отвір головного входу — на центральній осі. Різноманітний декор і скульптура в оформленні розкріповок на верхньому поверсі створюють м'яку пластику фасаду з насиченим світлотіньовим моделюванням. В інтер'єрах збереглися ліплені карнизи, гурти, розетки стель.

Будівля — виразний зразок прибуткового будинку, її динамічний силует активно формує образ забудови вулиці.

Флігель (№ 44-б). Вздовж межі з садибою № 42. Запроектовану центральну півсферичну баню зі шпилем не реалізовано. Первісне планування змінено.

Триповерховий з напівпідвалом, мурований, тинькований, у плані прямокутний, односекційний. Перекриття пласкі. Дах двосхилий з бляшаною покрівлею.

Композиція чолового фасаду симетрично-осьова, підкреслена центральною розкріповкою, увінчаною фігурним фронтоном з круглим вікном та вежою з лускатою бляшаною покрівлею. Розкріповку прорізано вікном сходової клітки з підковоподібною арковою перемичкою. Заповнення прорізу багатодільне, вітражного типу з вилягним завершенням. На центральній осі на рівні першого—другого поверхів — прямокутний отвір входу з багатодільною фрамугою, фланкованою тричвертевими колонами. Над вікном — фільонка з геометричним орнаментом. Прямокутні віконні прорізи першого та другого поверхів відокремлено лопатками, на другому поверсі прикрашено підвіконними фільонками з рослинним орнаментом. Віконні прорізи третього поверху з підковоподібними перемичками фланковано тричвертевими колонами.

Флігель (№ 44-в). На межі з садибою № 46. Первісно на першому та другому поверхах містилося по одній квартирі. Планування змінено.

Двоповерховий з напівпідвалом, мурований, пофарбований, у плані прямокутний, односекційний. Двомаршові сходи розміщено на центральній поздовжній осі плану. Планування коридорного типу. Перекриття пласкі. Дах чотирихилий, покрівля бляшана.

Чоловий п'ятиосьовий фасад звернено у бік вулиці. Композиція симетрична

відносно центральної осі, яку виділено розкріповкою з лучковим завершенням і фігурним аттиком з круглим горіщим вікном та нижньою частиною вінцевого шпиля. У розкріповці — отвір входу з прямокутною фрамугою та віконний проріз сходової клітки з підковоподібною арковою перемичкою, які фланкують тричвертеві колони на рівні першого і другого поверхів. Заповнення прорізу багатодільне, вітражного типу. Вікно акцентовано широким архівольтом, поле якого прикрашено розетками. Композиція бічного фасаду ритмічна. Фасади завершує профільований карниз, доповнений смугою зубчастого орнаменту, міжповерховий карниз аналогічний.

Віконні прорізи першого поверху прямокутні, підкреслені підвіконними фільонками. Простінки оформлено гуртами, нарізжя будинку — лопатками. Прямокутні віконні прорізи другого поверху фланковані тричвертевими колонами, акцентовано підковоподібними архівольтами, під якими вміщено композиції з рослинного орнаменту. Флігелі — складові елементи одночасової забудови типової київської садиби. Садиба — зразок цілісного архітектурного комплексу в характерних для творчої манери А.-Ф. Краусса ренесансно-барокових формах, що зберіг структуру міської садиби межі 19—20 ст.

На поч. 20 ст. третій—четвертий поверхи головного будинку (№ 44) займала Жіноча гімназія К. Крюгер. На поч. 1910-х рр. у гімназії викладав педагогіку Зінківський Василь Васильович (1881—1962) — філософ, психолог, педагог, державний діяч, приватдоцент (з 1912) і професор (з 1915) Київського університету, міністр ісповідань Української Держави (1918). У ці роки — голова Київського релігійно-філософського товариства (з 1907), київського Фребелівського товариства сприяння освіти (засноване 1908).

У 1900—10-х рр. законовчителем гімназії працював Тарнавський Петро Іванович (1873—1938) — священик, єпископ

УАПЦ (1923—24, 1927—31) і «Діяльно-Христової церкви» (1924—27); репресований, розстріляний.

У цей період — також викладач Київської духовної академії (до 1916).

В кін. 1900-х рр. у гімназії викладала малювання, в кін. 1910-х — на поч. 1920-х рр. працювала в молодших класах Форш Ольга Дмитрівна (1873—1961) — письменниця.

З 1919 працювала також у київському видавництві «Всеиздат». На поч. 1920-х рр. переїхала в Петроград.

Тепер у будинках містяться установи [1861].

Світлана Дмитрук

Марія Кагомська, Олена Мокроусова.

541.27. Садиба поч. 20 ст., в якій містилися Вищі жіночі курси, Фребелівське товариство, Фребелівський інститут, Київський авіаційний інститут ім. К. Ворошилова, Головна редакція Української Радянської Енциклопедії, працювали і навчалися відомі діячі науки і культури (архит., іст.). Вул. Б. Хмельницького, 51-а, 51-б, 51-в. На ділянці зі значним уклоном (в бік вул. О. Гончара). Складається з головного будинку (№ 51-а) на червоній лінії за-

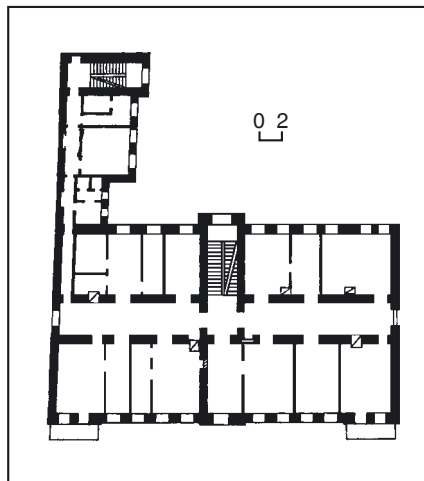

541.27. План другого поверху.

541.27. Вул. Б. Хмельницького, 51-а.

будови вулиці та двох флігелів (№ 51-б і 51-в), розташованих паралельно трасі вулиці. Історія садиби відома з 1871, коли вона належала священику Києво-Софійського кафедрального собору Ф. Зданевичу. Первісну забудову складав невеликий дерев'яний будинок посередині ділянки. 1899 садиба належала графу Колонно-Чосновському, 1901 власницею садиби значилася Г. Міхельсон. Забудову садиби здійснено, найімовірніше, на поч. 20 ст. Зважаючи на коридорне планування, будинок № 51-а призначався для закладу, або установи. В 1910-х рр. і до націоналізації садиба належала Товариству домовласників з чотирьох осіб: О. Драгунова, Я. Куманова, В. і М. Олександровичів.

Головний будинок (№ 51-а). На червоній лінії забудови вулиці.

Чотириповерховий на високому цокольному поверсі, мурований, пофарбований, у плані Г-подібний. Планування коридорного типу з двобічним та однібічним розташуванням приміщень. Сходові клітки розміщено в основному об'ємі — з тилу на центральній осі плану та у дворовій прибудові (глаголі) — з тильного боку. Прокриття плоскі дерев'яні, сходові майданчики — на цегляних склепіннях по металевих рейках. Дах двосхилий, покрівля бляшана.

Чоловий фасад оздоблено в цегляному стилі з використанням елементів стилів модерн та ренесанс. Схема побудови симетрична відносно центральної осі, яку підкреслено розкріповкою, монументальним порталом, еркером на рівні третього поверху з широким тридільним арковим вікном, фігурним вінцевим аттиком з півциркульним прорізом. Півциркульну нішу portalу оформлено широким архівольтом, дугоподібним профільованим сандриком і бічними здвоєними колонками на масивних тумбах. У ніші вміщено кругле вікно у широкій пласкій лиштві, яку поєднано з рельєфним замковим каменем над прямокутним отвором входу. Над еркером влаштовано балкон. Симетрію підтримують завершені прямокутними аттиками бічні двоосьові розкріповки з вертикальними рядами балконів, порушує різновисокий цоколь та прямокутний отвір проїзду з правого боку. Вертикальні членування доповнюють лопатки обабіч розкріповок і у простінках метрично розташованих вікон. Модернізований декор лопаток двох верхніх поверхів урізноманітнює оформлення чолового фасаду. Фасад членують профільований уступ цоколю, профільовані карнизи над першим та другим поверхами, останній підкреслено ритмом сухариків. Стіну завершує профільований карниз з орнаментальним поясом на кронштейнах. Віконні прорізи — з рельєфними клинчастими перемичками, на двох нижніх поверхах прямокутні, на верхніх — лучкові, прикрашені замковими каменями. Простінки вікон першого поверху рустовані.

Оформлення дворового фасаду основного об'єму спрощене, у загальних рисах наслідує оформлення чолового.

Будинок репрезентує тип нежитлової прибуткової споруди поч. 20 ст.

Флігель (№ 51-б). На другій лінії забудови ділянки, паралельно червоній лінії вулиці.

П'ятиповерховий, мурований, пофар-



бований, у плані П-подібний, разом з прилеглим корпусом № 51-в утворює каре, формує периметральну забудову другого двору садиби. Планування коридорного типу з двобічним розташуванням приміщень. Перекриття плоскі. Дах основного об'єму двосхилий по дерев'яних кроквах, покривля бляшана.

Композиція зверненого у бік вулиці фасаду симетрична. Дві середні віконні осі та по одній бічній фланковано плоскими лопатками. Центральний прямокутний отвір проїзду та бічні отвори входів підкреслюють симетрію побудови. Фасад членовано міжповерховими карнизами, які розкріповуються на лопатках над першим, другим та третім поверхами, на верхніх — підкресленими орнаментом із сухариків. Підвіконні карнизи на кронштейнах оздоблено аналогічно. Фасад завершує профільований карниз. Прямокутні віконні прорізи четвертого і п'ятого поверхів увінчано замковими каменями. Вертикальні членування доповнюють два ряди балконів. Архітектурні деталі виділено білим кольором.

Тильний фасад, який обмежує з півночі простір внутрішнього двору, вирішено за принципом центрально-осьової симетрії. Центральну вісь виявлено широким прямокутним отвором проїзду та широкими тридільними вікнами верхніх поверхів. Пластичну виразність обумовлюють циліндричні поверхні кутових стін каре на переході до бічних крил споруди.

Ф л і г е л ь (№ 51-в). На третій лінії забудови ділянки.

П'ятиповерховий з мансардним поверхом, мурований пофарбований, у плані П-подібний.

Композиція чолового (північного) фасаду симетрична відносно центральної осі, яку виділено розкріповкою та підкреслено високими вікнами сходової клітки й оформленням вхідного отвору. Фасад членується міжповерхові карнизи, підкреслені низкими сухариків. Аналогічно оформлено уступчастий вінцевий карниз. Віконні прорізи з ледь виявленими лучковими клинчастими перемичками на четвертому й п'ятому поверхах прикрашено замковими каменями та підкреслено підвіконними «рушниками». Однаково оформлені бічні фасади нерівно розділено ризалітами сходових кліток з бічними вхідними отворами. Вертикальні членування наслідують членування чолового фасаду.

1906—14 в садибі розміщувалися Вищі жіночі курси (ВЖК), засновані 1878. Існували до 1888. Знову були відкриті 1906. З початку свого заснування курси не мали власного приміщення, тому розташовувалися в різних приватних будинках. Вищу освіту, яка з 1911 прирівнювалася до університетської, давали жінкам, готуючи їх переважно до педагогічної діяльності. Викладання проводилося за програмами Університету св. Володимира. Викладачами теж були головним чином професори університету та Київської духовної академії. Університетські навчальні плани слугували зразками й при розробці планів занять. Проте, оскільки вважалося, що підготовка жінок слабша, на курсах додатково викладали елементарну математику, латинську мову та



541.27. Вул. Б. Хмельницького, 51-б (чоловий та тильний фасади).



інші предмети. Спочатку курси склалися з двох відділень: історико-філологічного та фізико-математичного. 1907 додалися ще два відділення: медичне та юридичне. 1908 медичне відділення виділилося з курсів у самостійний заклад. 1909 виникло нове відділення — економічно-комерційне. У зв'язку зі зміною структури курсів 1911 затверджено їх нове «Положення». Станом на 1911 курси мали чотири відділення: історико-філологічне, фізико-математичне, юридичне та економічно-комерційне. Керували курсами рада, збори відділень і правління, виборний директор, декани, скарбник, секретарі ради. Випускниці курсів мали право складати державні іспити й отримувати дипломи, як і студенти університету. Мали лабораторії, навчальні кабінети, бібліотеки при відділеннях, археологічний музей і музей товарознавства. 1913 історико-філологічне відділення почало видавати журнал «Mіnerva», в якому містилися найбільш вдалі твори слухачок. Станом на 1913 на курсах налічувалася 2971 слухачка. З них до дворянського стану належало 228, міщанського — 772, купецького — 280, духовного звання — 466 та 532 дочки чиновників. Завідувачами Вищих жіночих курсів були відомі вчені й педагоги. 1906—10 — Армашевський Петро Яко-

541.27. Вул. Б. Хмельницького, 51-в.



вич (1851—1919) — геолог-петрограф, професор Київського університету (з 1885). Один із засновників курсів, професор мінералогії фізико-математичного відділення в 1906—14. 1911—18 — Суслів Гаврило Костянтинович (1857—1935) — вчений у галузі математики і механіки, професор кафедри механіки Київського університету (1888—1919), голова Київського фізико-математичного товариства (з 1904). У 1906—10 — професор, декан фізико-математичного відділення ВЖК. Професорами ВЖК у цьому будинку були відомі вчені й педагоги. На історико-філологічному відділенні: 1906—14 — Ардашев Павло Миколайович (1865—1923) — історик, професор Юр'ївського (1901—03), Київського (1903—17), Сімферопольського (1921—23) університетів.

Викладав нову історію.

1906—14 — Бубнов Микола Михайлович (1858—1943) — історик, гласний Київської міської думи (1894—1902), завідувач Міської публічної бібліотеки, голова комісії з електрифікації Києва (1894—1902), професор (1891—1919) і декан історико-філологічного факультету Київського університету (1905—19). Викладав середньовічну історію.

1906—14 — Гіляров Олексій Микитович (1855—1938) — філософ, акад. ВУАН (з 1922); доцент (з 1887) і професор (1891—1938) Київського університету.

Викладав філософію.

1909—14 — Голубев Степан Тимофійович (1848—1920) — історик, чл.-кор. Імператорської Санкт-Петербурзької АН (з 1909), приват-доцент, професор Київської духовної академії (1874—1919), приват-доцент (з 1885) і професор (з 1891) Київського університету.

Викладав історію церкви.

1906—14 — Довнар-Запольський Митрофан Вікторович (1867—1934) — історик, етнограф та фольклорист, джерелознавець, фундатор (1908), професор (з 1912) та директор Київського комерційного інституту (1913—17) і Київського археологічного інституту (1918—20), приват-доцент (з 1901) і професор (1902—20) Київського університету.

Викладав російську історію.

1906—14 — Кнауер Фрідріх (Федір) Іванович (1849—1917) — філолог-санскритолог, доцент (з 1885) і професор (1886—1914) Київського університету. Викладав порівняльне мовознавство й німецьку філологію.

1906—14 — Кулаковський Юліан Андрійович (1855—1919) — історик, археолог, філолог, перекладач, чл.-кор. Імператорської Санкт-Петербурзької АН (з 1906), доцент (з 1881) і професор (з 1884) Київського університету, голова Історичного товариства Несторалітописця (1905, 1908—19).

Викладав класичну філологію.

1906—14 — Лобода Андрій Митрофанович (1871—1931) — фольклорист, етнограф, літературознавець, акад. ВУАН (з 1922), чл.-кор. Російської АН (з 1923) і АН СРСР (з 1924), доцент (з 1896) і професор (з 1904) Київського університету.

Викладав російську філологію.

1909—12 — Малинін Василь Миколайович (1849—1927) — богослов, літературознавець, професор Київської духовної академії.

Викладав російську філологію.

1906—14 — Павлуцький Григорій Григорович (1861—1924) — мистецтвознавець, професор, завідувач кабінету красних мистецтв Київського університету (з 1897), проректор ВІНО (1921—24). Викладав теорію та історію мистецтв.

1906—14 — Сонні Адольф Ізраїлевич (1861—1922) — філолог, професор Київського університету.

Викладав класичну філологію, декан історико-філологічного відділення (в 1910-х рр.).

1906—14 — Флоринський Тимофій Дмитрович (1854—1919) — історик-славіст, візантолог, філолог, чл.-кор. Імператорської Санкт-Петербурзької АН (з 1898), дійсний член Південнослов'янської (з 1890) та Сербської (з 1898) академії наук, голова Київського тимчасового комітету в справах друку (1909—15), професор Київського університету (з 1888).

Викладав класичну філологію.

1906—14 — Шаровольський Іван Васильович (1876—1954) — філолог, перекладач, професор Київського університету (з 1908).

Скарбник ВЖК. Викладав німецьку філологію.

Приват-доценти і викладачі історико-філологічного відділення:

1909—14 — Ананій Степан Андрійович (1875—1940) — психолог, професор Київського університету (з 1912). Спочатку — магістрант ВЖК, викладав філософію.

1909—11 — Грунський Микола Кузьмович (1872—1951) — мовознавець, заслужений діяч науки УРСР (з 1941), професор Київського університету (з 1915).

1906—12 — Данилевич Василь Юхимович (1872—1936) — історик, археолог, приват-доцент Київського університету (1907—15), професор ВІНО і КІНО (1920—31) й університету (1933—36). Викладав російську історію, організував археологічний музей ВЖК.

1909—10 — Лук'яненко Олександр Митрофанович (1879—1974) — мовознавець, приват-доцент і професор Київського університету (1911—20). Викладав слов'янську філологію.

1907—14 — Маслов Сергій Іванович (1880—1957) — літературознавець, бібліограф, чл.-кор. АН УРСР (з 1939), приват-доцент і професор Київського університету (1913—50).

1909—14 — Розов Володимир Олександрович (1876—1940) — мовознавець, викладач Київського університету (1906—16).

Викладав російську філологію.

Професори фізико-математичного відділення:

1906—12 — Андрусов Микола Іванович (1861—1924) — геолог, палеонтолог, акад. Імператорської Санкт-Петербурзької АН (з 1914) і УАН (з 1919), професор Київського університету (1904—12), професор Вищих жіночих курсів у Санкт-Петербурзі (з 1912). Викладав геологію.

1906—14 — Букреев Борис Якович (1859—1962) — математик, заслужений діяч науки УРСР (з 1941); професор Київського університету (з 1889) і Київського політехнічного інституту (з 1898).

Викладав чисту математику.

1912—14 — Воронець Петро Васильович (1871—1923) — математик, професор Київського університету.

Викладав вищу математику.

1909—10 — Воскобойников Михайло Михайлович (1873—1942) — зоолог, приват-доцент (з 1911), професор (1918—41) Київського університету. Викладав зоологію, спочатку приват-доцент.

1906—14 — Граве Дмитро Олександрович (1863—1939) — математик, акад. УАН (з 1920) і АН СРСР (з 1929), професор Київського університету (з 1902). Викладав математику.

1906—14 — Косонов Йосип Йосипович (1866—1922) — фізик, метеоролог, акад. ВУАН (з 1922), професор Київського університету (з 1903).

Викладав фізику.

1909—14 — Пфейффер Георг-Фердинанд Август-Вільгельмович (Георгій Васильович; 1872—1946) — математик, акад. УАН (з 1920); професор Київського університету (з 1909).

Викладав математику.

1906—14 — Реформатський Сергій Миколайович (1860—1934) — хімік-органік, чл.-кор. АН СРСР (з 1929) професор Київського університету (з 1892).

Викладав органічну хімію.

1908—12 — Сперанський Олександр Васильович (1865—1919) — фізико-хімік, професор Київського університету (з 1905).

Викладав хімію.

1906—14 — Фогель Роберт Пилипович (1859—1920) — астроном, професор (з 1897), директор астрономічної обсерваторії Київського університету (з 1901). Викладав астрономію.

1906—14 — Хандриков Митрофан Федорович (1837—1915) — астроном і геодезист, акад. Імператорської Санкт-Петербурзької АН (з 1896); професор Київського університету (з 1870).

Викладав вищу математику.

Приват-доценти і викладачі фізико-математичного відділення:

1907—13 — Билимович Антон Дмитрович (1879—1970) — математик і механік, професор (з 1914) і ректор (1918—20) Новоросійського (Одеського) університету, професор Белградського університету (з 1920), дійсний член Сербської академії наук і мистецтв (з 1936).

Викладав математику.

1909—12 — Кордиш Леон Йосипович (1878—1932) — фізик-теоретик, професор Київського університету (з 1917).

Викладав теоретичну та експериментальну фізику.

1909—12 — Леонтович Олександр Васильович (1869—1943) — фізіолог, нейрогістолог, акад. ВУАН (з 1929), заслужений діяч науки УРСР (з 1939); приват-доцент Київського університету (з 1899), професор Московського сільськогосподарського інституту (з 1913). Викладав фізіологію тварин.

1906—07 — Лучицький Володимир Іванович (1877—1949) — геолог і петрограф, акад. АН УРСР (з 1945), заслужений діяч науки УРСР (з 1947), директор Інституту геологічних наук АН УРСР (1947—49). Професор Київського університету (1899—1907) і Варшавського політехнічного інституту (1907—13).

1909—14 — Чаговець Василь Юрійович (1873—1941) — фізіолог, акад. АН УРСР (з 1939); професор, завідувач кафедри фізіології медичного факультету Київського університету (з 1910) і Київського медичного інституту (1920—35).

1909—14 — Щербина Костянтин Михайлович (1864—1946) — математик,

директор Учительського інституту в Києві (1908—20), професор і завідувач кафедри Одеського ІНО (1921—30). Викладав методику математики.

Професори юридичного і економічно-комерційного відділення:

1908—14 — Билимович Олександр Дмитрович (1876—1963) — економіст, професор Київського університету (з 1909), член Особливої наради генерала А. Денікіна (1918—20), професор Белградського університету (1924—41), чл.-кор. Югославської АН.

Викладав політекономію (спочатку на історико-філологічному факультеті).

1909—14 — Воблий Костянтин Григорович (1876—1947) — економіст, статистик, економ-географ, акад. УАН (з 1919), віце-президент ВУАН (1928—30), заслужений діяч науки УРСР (з 1944); декан (1910—12) і ректор (1917—19) Київського комерційного інституту, приват-доцент (1906—11) і професор (1918—47) Київського університету.

Викладав статистику.

1906—14 — Демченко Григорій Васильович (1869—1958) — правознавець, професор Київського університету (з 1907).

Декан юридичного відділення (у 1910-х рр.), викладач енциклопедії права.

У 1910-х рр. — Ейхельман Оттон Оттонович (1854—1943) — правознавець, громадсько-політичний діяч, професор Київського університету (1882—1918), директор Київського комерційного інституту (1908—13), товариш міністра закордонних справ УНР (1918—20), професор і декан УВУ і професор Високого педагогічного інституту в Празі, професор Української господарської академії в Подєбрадах (у 1920—30-х рр.).

Викладав міжнародне право.

1912—14 — Єгізаров (Єгізарянц) Солломон (Сагомої) Адамович (1852—1914) — юрист, професор Київського університету.

Викладав російське державне право.

1909—14 — Синайський Василь Іванович (1876—1949) — правознавець, приват-доцент (з 1911) і професор (1914—20) Київського університету; співзасновник і директор Київського юридичного інституту (1918—20), професор Ризького університету (1924—44).

Викладав карне право.

1909—14 — Цитович Микола Маркіянович (1861—1919) — правознавець, статистик, політеконом, приват-доцент (з 1886), професор (1893—1919) і ректор Київського університету (1905—17), професор Київського комерційного інституту (1908—12).

Викладав політекономію.

1907—14 — Ясинський Михайло Миколайович (1862—1935) — правознавець, приват-доцент (з 1893) і професор (1901—19) Київського університету, професор Люблянського університету (1920—28, Словенія).

Викладав історію російського права.

1906—14 — Яснопольський Микола Петрович (1846—1920) — економіст, професор Київського університету (з 1889). Викладав статистику (спочатку на історико-філологічному та юридичному відділеннях).

Викладачем юридичного відділення був 1909—14 Карпека (Карпеко) Володимир Васильович (1880—1941) — правознавець, приват-доцент (з 1912), професор Київського університету (1916—20).

На ВЖК викладали також деякий час правознавці П. Богаєвський, О. Жилін, М. Катков, П. Кованько, А. Митюков, М. Мітіліно, М. Паше-Озерський, П. Соколов; літературознавці В. Маслов, В. Перетц; ботанік М. Холодний; механік М. Оглоблін; геолог В. Чирвинський та ін.

Серед вихованок історико-філологічного факультету Вищих жіночих курсів — письменниці А. Горенко (Ахматова) (навчалась 1908—09), Н. Голубовська, З. Тулуб (закінчила 1917); археолог В. Козловська (закінчила 1914, деякий час була хранителем археологічного музею ВЖК), історик Н. Полонська-Василенко (закінчила 1912, до 1916 — асистент історико-філологічного відділення); а також дочки педагогів ВЖК — Й. Косоногова, А. Сонні, Г. Суслова.

З 1914 ВЖК містилися у власному будинку на сучасній вул. О. Гончара, 55-а (див. ст. 81.2), 1920 особовий склад курсів було вліто до колективу університету, перетвореного на Вищий інститут народної освіти.

1915—20 у будинку № 51-а містився Фребелівський жіночий інститут, заснований 1908 при Фребелівському товаристві в Києві (містилося в цьому будинку від часу заснування — 1908). Інститут спочатку наймав приміщення на вулицях Малій Житомирській (1908), Володимирській, 15 (1909), Великої Житомирській, 34 (з 1910).

Заняття в цьому будинку почалися 22 вересня 1915. У жовтні 1915 — серпні 1916 перебував в евакуації в Саратові.

Навчальний заклад і товариство спиралися на систему виховання дітей німецького вченого Ф. Фребеля (1782—1852), який увійшов в історію педагогіки тим, що 1816 відкрив свій перший виховний заклад — «Універсальний германський виховний інститут». Він займався з дітьми фізичними вправами, привчав до фізичної праці. Працював над теоретичною розробкою своєї виховної системи. Метою виховання вважав розвиток природних здібностей дитини, для чого необхідні різноманітні засоби виховання й діяльності, які і забезпечать розвиток здібностей, задатків та інтересів дитини. Основними видами діяльності дітей у дитячому садку, на думку Ф. Фребеля, повинні бути гра, ритмічні рухи, конструювання, сільськогосподарські нескладні роботи на ділянці, прогулянки. Головними засобами досягнення мети вважав гру і бесіди з дітьми рідною мовою.

Таким чином, товариство й інститут для підготовки вихователок дошкільних установ ставили за мету реформування дошкільної педагогіки. Було утворено певну організаційну систему, у складі якої в Києві діяли також зразковий дитячий садок, психологопедагогічна лабораторія, початкова школа і притулок товариства, в яких проводилися практичні заняття. Вони існували як на громадські пожертви, так і на державну субсидію.

Товариство займалося науковою розробкою теоретичних питань дошкільного виховання і підготовкою кваліфікованих вихователів дитячих садків. Видало ряд книжок з цих питань, організувало публічні лекції та диспути. Припинило діяльність 1920.

Інститут був вищим жіночим педагогічним навчальним закладом для підготовки вихователок дитячих садків. Курс навчання складав три роки. Викладалися курси біології та фізіології людини, загальна гігієна, психологія, педагогіка з історією педагогічних наук, дитяча література, іноземні мови, ігри, ручна праця та ін. Інститут був одним з найбільших навчальних закладів, що готував дошкільних працівників: у 1910/11 навчальному році в ньому навчалось 217 осіб, в 1913/14 навчальному році — 338. В основному це були дівчата з середовища інтелігенції, духовництва, купецтва. Навчання в інституті було платним. Випускниці інституту зажили слави кращих вихователок малолітніх дітей. У квітні 1917 при ньому було організовано курси з підготовки фахівців для роботи в українських і єврейських дитячих садках. Восени 1917 в інституті було відкрито українське відділення, що мало готувати свідомі кадри, які б створювали український за духом, формою та змістом дитячий садок. 1920 навчальний заклад вліто у Вищий інститут народної освіти (колишній університет) в Києві. На третьому поверсі будинку містилися школа і дитячий садок, на другому — аудиторії, лекторська, канцелярія та ін., на першому — бібліотека, природничо-історичний і фізичний кабінети, лабораторії експериментальної психології, хімії та ін.

Головою правління товариства і педагогічної ради інституту був відомий учений-психолог і лікар І. Сікорський. 1912—14 раду очолював мовознавець В. Флеров, він же — директор інституту, у наступні роки — лектор методології російської мови. 1915—18 директором товариства й інституту був філософ, майбутній міністр ісповідань Української Держави В. Зінківський (викладав у навчальному закладі з 1910 педагогіку і психологію, входив до складу правління товариства). До складу правління товариства входила В. Булгакова — мати письменника М. Булгакова.

В інституті викладали відомі вчені, педагоги, культурно-освітні й політичні діячі. Серед них: зоолог і зоогеограф В. Артоболовський — товариш директора, лектор; професор Київської духовної академії П. Куярцев; мистецтвознавець Г. Павлуцький; лікар, декан медичного факультету університету О. Садовень — лектор курсу фізіології; викладач Першої Київської гімназії О. Селіханович — лектор теорії педагогіки; актриса і режисер М. Старицька — лектор дикції й декламації; літературознавець, майбутній секретар освіти УНР І. Штененко — лектор курсу дитячих типів у літературі; хімік-органік, майбутній акад. ВУАН В. Яворський — лектор хімії та ін. У 1920-х рр. тут функціонував Вечірній робітфак.

З 1930 у садибі містився вечірній факультет Машинобудівного інституту. Мав 20 аудиторій, чотири лабораторії, десять кабінетів, спортзал, бібліотеку. 1933—41 у садибі розміщувався Київський авіаційний інститут ім. К. Ворошилова, створений за постановою РНК СРСР від 23 серпня 1933 на базі авіаційного факультету Машинобудівного інституту (одного з вузів, на які розпався Київський політехнічний інсти-

тут у 1930-х рр.). Тепер — Національний авіаційний університет (з 2000), розташований на просп. Космонавта Комарова, 1.

Авіаційний інститут складався з чотирьох факультетів: експлуатаційного, моторобудівного, літакобудівного і наземних споруд, діяли аспірантура, науково-дослідний центр, льотний загін. Інститут був закладом воєнізованим. Розвиток цивільної та військової авіації був визначений одним з пріоритетів держави. За довоєнний період у навчальному закладі було підготовлено 810 авіаційних інженерів.

1933—40 в інституті навчався і працював Челомай Володимир Миколайович (1914—84) — вчений у галузі механіки і процесів управління, акад. АН СРСР (з 1962), дійсний член Міжнародної академії астронавтики (з 1974), двічі Герой Соціалістичної Праці (1959, 1963), генеральний конструктор авіаційної техніки СРСР (з 1959), лауреат Ленінської (з 1959) і Державних премій СРСР (1967, 1974, 1982).

У студентські роки (1932—37) проявив себе як талановитий дослідник проблем механіки, динаміки авіадвигунів і пружних конструкцій. Вже на другому курсі опублікував у «Трудах» інституту низку оригінальних наукових статей із зазначеної проблематики; 1936 вийшов його підручник «Короткий курс векторного аналізу», що отримав високу оцінку фахівців. Одночасно відвідував лекції з математичного аналізу, математичної фізики та інших дисциплін у Київському університеті, познайомився з видатними математиками М. Боголюбовим, Д. Граве, М. Криловим, І. Штаерманом та ін. 1937 закінчив інститут з відзнакою, склавши іспит екстерном, був залишений на викладацьку роботу. Після закінчення аспірантури захистив кандидатську дисертацію (1939), присвячену проблемам динамічної стійкості елементів авіаційних конструкцій. 1940 прийнятий до спеціальної докторантури при АН СРСР в числі кращих 50 науковців з усіх республік країни. 1941 переїхав до Москви.

Проживав у Києві на вул. Саксаганського, 2/34 (див. ст. 486.35).

1943, після звільнення Києва від німецьких окупантів, тут тимчасово перебував ЦК КП(б)У на чолі з М. Хрущовим та уряд УРСР, як на місці, природно прихованому від ударів ворожої авіації. 1945 садibu з усіма спорудами було передано Наркомату землекористування. У 1950-х рр. в усіх трьох будинках садибного комплексу розміщувався Інститут цивільної авіації.

1959 будинок № 51-а передано Головній редакції Української Радянської Енциклопедії. УРЕ — наукова редакційно-видавнича установа, заснована згідно з постановою уряду УРСР 17 грудня 1957. Ідея створення системної енциклопедії виникла вперше із заснуванням Української академії наук 1918. У 1927 з ініціатиивою наркомату освіти М. Скрипника засновано спеціалізоване видавництво «Українська Енциклопедія» в системі ВУАН, Головну редакційну колегію якого він і очолював. Було підготовлено три томи видання. 1933—34 колектив видавництва переслідувався за звинуваченням у «буржуазному націоналізмі», багатьох співробітників репресовано, М. Скрипник застре-

лився. Головну редакцію закрито, книги знищено.

Заснована 1957 Головна редакція УРЕ входила до складу АН УРСР, з 1974 перебувала в системі Держкомвидаву УРСР, перетвореного за часів незалежності України на Держком телебачення і радіомовлення України. 1989 одержала статус видавництва. З 1991 — Всеукраїнське державне спеціалізоване видавництво «Українська енциклопедія» ім. М. Бажана.

За роки існування випустила понад 200 оригінальних видань: багатотомні універсальні і галузеві енциклопедії, енциклопедичні словники, довідники з різних галузей знань. Серед них: «Українська Радянська Енциклопедія» (в 17-ти т., 1959—65), яка витримала друге видання (у 12-ти т., 1976—85), «Український Радянський Енциклопедичний Словник» (у 3-х т., 1964—67); галузеві енциклопедії «Радянська енциклопедія історії України» (у 4-х т., 1969—72), «Енциклопедія народного господарства Української РСР» (у 4-х т., 1969—72), «Українська сільськогосподарська енциклопедія» (у 3-х т., 1970—72), «Енциклопедія кібернетики» (у 2-х т., 1972; Державна премія УРСР, 1978), «Енциклопедія неорганічних матеріалів» (у 2-х т., 1977), «Шевченківський словник» (у 2-х т., 1976—77; Державна премія УРСР ім. Т. Шевченка, 1980), «Географічна енциклопедія України» (у 3-х т., 1989—93); «Юридична енциклопедія» (у 6-ти т., 1998—2004; Державна премія України, 2005); однотомні довідники і словники: біологічний (1986), економічний (1973), політичний (1982), філософський (1986), юридичний (1974, 1983) та ін. Здійснено видання серії «Історія міст і сіл Української РСР» (у 26-ти т., 1967—74; Державна премія УРСР, 1976), «Історії українського мистецтва» (у 6-ти т., 1966—68); Державна премія УРСР ім. Т. Шевченка, 1971), краєзнавчі енциклопедичні довідники «Київ» (1980, 1982, 1985), «Полтавщина» (1992), «Чернігівщина» (1990) тощо.

У Головній редакційній колегії УРЕ працювали над підготовкою видань визначні вчені, академіки О. Антонов, Б. Бабій, П. Багрий, О. Білецький, І. Білодід, В. Бондарчук, П. Власюк, С. Гершензон, В. Глушков, О. Гончар, Д. Зеров, В. Корецький, І. Ляшко, О. Корнійчук, І. Крип'якевич, О. Маркевич, В. Марченко, О. Палладін, М. Пасічник, Б. Патон, П. Першин, Л. Ревуцький, М. Рильський, Г. Савін, К. Стародубов, П. Тичина, П. Тронько, І. Швець, О. Щербань та багато інших учених, письменників, журналістів, працівників культури тощо. Головними редакторами УРЕ були відомі діячі науки і культури. 1958—83 — Бажан Микола Платонович (1904—83) — поет, перекладач, учений, акад. АН УРСР (з 1951), заслужений діяч науки УРСР (з 1966), заслужений діяч мистецтв Грузинської РСР (з 1964), народний поет Узбецької РСР (з 1974), Герой Соціалістичної Праці (1974), заступник голови Ради міністрів УРСР (1943—49), голова Спілки письменників України (1953—59).

Разом зі своїм заступником І. Підопличком розробляв штатну структуру Головної редакції УРЕ, у складі якої було створено науково-галузеві редакції з основних галузей науки: біології і медицини; всесвітньої історії, геології і ге-

ографії; держави і права; економіки; історії партії і філософії; історії СРСР, УРСР, археології та етнографії; літератури, мови, фольклору; мистецтв; педагогіки і народної освіти; сільського господарства; техніки, будівництва й архітектури; фізико-математичних і хімічних наук.

Працював на другому поверсі у кабінеті директора (кімната № 14), вікна кабінету виходять на подвір'я. 1985—89 — Бабичев Федір Семенович (1917—2000) — хімік, акад. АН УРСР (з 1973), заслужений діяч науки і техніки України (з 1997).

Одночасно — завідувач кафедри Київського державного університету ім. Т. Шевченка (з 1967), віце-президент АН УРСР (1978—88), лауреат Державної премії України ім. Т. Шевченка (1998).

Працював у кабінеті директора на другому поверсі. 1989—97 — Кудрицький Анатолій Вікторович (1936—97) — історик, заслужений працівник культури України (з 1996).

Працював в УРЕ співробітником (1958—65), заступником (1976—84), виконуючим обов'язки (1984—85) і першим заступником (1987—88) головного редактора УРЕ, що 1991 змінила назву на видавництво «Українська енциклопедія» ім. М. П. Бажана, його директор.

Відповідальний редактор т. 2 «Української Радянської Енциклопедії» у 12-ти т. (1978). Був редактором видань: енциклопедичних довідників «Київ» (1980, 1982, 1985), «Полтавщина» (1992), «Чернігівщина» (1990), «Київ. Історичний огляд» (у картах, ілюстраціях, документах) (1982), біографічного довідника «Митці України» (1992), енциклопедії «Мистецтво України» (т. 1, 1995), довідника «Вулиці Києва» (1985) та ін. Працював на другому поверсі в кабінеті заступника директора (кімната № 15).

Співробітниками УРЕ були відомі діячі науки і культури.

1976—78 у науковій редакції літератури й освіти — Андріяшик Роман Васильович (1933—2000) — письменник, лауреат Державної премії України ім. Т. Шевченка (1998). Представник покоління шістдесятників, його твори перебували під пресою цензури, викликали критику з боку офіційних кіл. Опублікував у цей час романи «Додому нема вороття» (1976) і «Кровна справа» (1978).

Редагував «Шевченківський словник» (у 2-х т., 1976—77).

1976—88 — Іванисенко Віктор Панасович (1927—97) — літературознавець, критик, письменник. Співробітник (1957—72), завідувач відділу Інституту літератури ім. Т. Шевченка (1962—66), знятий з посади з відкликанням докторської дисертації, виключений із КПРС за підтримку руху шістдесятників, 1973—75 — безробітний.

В УРЕ — старший науковий редактор, займався підготовкою до виходу у світ літературних розділів різних енциклопедичних видань. Один із провідних редакторів «Української літературної енциклопедії», автор численних статей в ній. Працював у кімнаті № 44 на четвертому поверсі.

1958—61 — Кирилюк Євген Прохорович (1902—89) — літературознавець, чл.-кор. АН УРСР (з 1957), заслужений діяч науки УРСР (з 1972), лауреат Ле-

нинської премії (1964), Державної премії УРСР ім. Т. Шевченка (1972). В УРЕ завідував редакцією мови, літератури й фольклору. Працював у кімнаті № 33. Одночасно — завідувач відділу Інституту літератури ім. Т. Шевченка АН УРСР (1944—83).

1969—84 — Кулаковський Віталій Михайлович (1924—90) — письменник, заслужений працівник культури УРСР (з 1975).

Автор багатьох творів з історичної тематики, зокрема під час роботи в УРЕ вийшли повісті «Ой гук, мати, гук» (1972) та «Ріки виходять з берегів» (1982, обидві у співавторстві), романи «Северин Наливайко» (1978) і «Максим Кривоніс» (1983); посібник «Цікава історія» (1969). Опублікував статті про діячів української літератури та культури тощо.

Працював завідувачем редакції «Історія міст і сіл Української РСР» — у кімнаті № 48 на четвертому поверсі.

1958—67 — Підопличко Іван Григорович (1905—75) — зоолог і палеонтолог, акад. АН УРСР (з 1967), заслужений діяч науки УРСР (з 1965), директор Центрального науково-природничого музею АН УРСР (1973—75), акад.-секретар Відділу АН УРСР (1966—70).

В УРЕ — заступник головного редактора, разом з М. Бажаном відіграв значну роль у становленні і розбудові Головної редакції УРЕ. Під його керівництвом створювалися відділи і підрозділи редакції, науково-технічна бібліотека, науковий архів. Брав участь у виданні «Української Радянської Енциклопедії» (в 17-ти т., 1959—65). Одночасно — завідувач відділу (1935—41, 1947—73) і директор (1965—73) Інституту зоології АН УРСР.

Працював у кабінеті заступника на другому поверсі — кімната № 15, що входить до одного блоку з кабінетом головного редактора (тепер — директора). Тепер у будинку № 51-а містяться Всеукраїнське державне спеціалізоване видавництво «Українська енциклопедія» ім. М. Бажана, Головна редакція Зводу пам'яток історії та культури при цьому видавництві (праве крило третього поверху), Пошуково-видавниче агентство «Книга пам'яті України» (ліве крило першого поверху), видавництво «Київська Русь», редакції журналів «Радуга» та «Київська Русь» (усі — на першому поверсі правого крила) [1862].

*Ірина Абрамова, Сергій Білокінь,
Микола Кіпоренко, Елла Піскова,
Оксана Пархоменко, Людмила Пономарьова,
Тетяна Розгозовська.*

541.28. Садиба 1902—04, в якій містилася готель «Ермітаж», де зупинялися відомі діячі науки і культури, редакція журналу «Огни» (архит., іст.). Вул. Б. Хмельницького, 26, 26-а. Складається з головного будинку на червоній лінії забудови вулиці (№ 26) і флігеля на подвір'ї (№ 26-а).

Першвіце входила до складу великої садиби, що включала сучасні прибудинкові ділянки на вул. Володимирській, 51—53. Садибу розбито 1856 на насипному ґрунті під час розпланування площі перед Міським театром. 1871 ділянку придбав колезький секретар А. Крижановський, який забудував дерев'яними й цегляними двоповерховими будівлями (не збереглися). У забудові брали участь архітектори М. Єсікорський, С. Пфунт, П. Спарро і

В. Якунін. На вул. Фундуклеївській на садибному місці № 26 розташовувалися мурована крамниця і двоповерховий мішаний будинок. Родина А. Крижановського володіла ділянкою до 1900. Цього ж року її купив великий київський домовласник і відомий оперний співак, соліст Маріїнського театру у Санкт-Петербурзі М. Михайлов, який мав намір побудувати тут готель. У жовтні 1901 він продав садибу потомственному почесному громадянину міста, власнику цегельні Я. Бернеру. На його замовлення було знесено будинки на червоній лінії вул. Фундуклеївської та 1902—03 на їх місці споруджено наявний п'ятиповерховий будинок № 26, що зводився як респектабельний готель (одержав назву «Ермітаж»). Автор проекту — арх. А.-Ф. Краусс, який вніс до нього зміни під час будівництва. У підвалі були відділення для парового опалення, сім кімнат, сім служб і одна кухня, на першому поверсі — п'ять магазинів із дзеркальним склом і одна кухня, на другому—п'ятому поверхах — по дванадцять кімнат, однієї кухні, однієї ванни і два клозети. Готель «Ермітаж» швидко набув репутації одного з кращих в Києві.

1903 на ділянці також розташовувалися наріжний двоповерховий будинок, на першому поверсі якого містилися ресторан, аптека, булочна, перукарня та службові приміщення, на другому — номери готелю «Північний» (або «Норд»); на межі із сусідньою садибою — флігель із сараями та службовими приміщеннями. 1903—04 у глибині ділянки зведено чотириповерховий будинок за проектом арх. А.-Ф. Краусса (сучасний № 26-а).

1914 за духовним заповітом Я. Бернера майно перейшло у власність його брата Ф. Бернера. В радянський час садибу націоналізовано. Будинок № 26 спочатку використовувався як житловий, потім переобладнаний під готель, який 1944—79 мав назву «Інтурист». У 1960-х рр. його торцеву стіну прикрашено мозаїчним панно в українському народному стилі.

Готель «Ермітаж», 1902—03 (№ 26). На червоній лінії забудови вулиці.

П'ятиповерховий з підвалом, мурований, тинькований, у плані Г-подібний. Планування коридорного типу, в основному об'ємі — з двобічним розташуванням приміщень, у дворовому крилі — однібічне. Двомаршові сходи розміщено на центральній поперечній осі плану та вздовж тильного торця. Перекриття плоскі. Дах основного об'єму двосхилий, покривля бляшана.

Чоловий фасад оформлено у стилі неоренесанс. Композиція симетрична відносно центральної осі, яку акцентовано розкріповкою з бічними тричвертевими коринфськими колонами на рівні четвертого—п'ятого поверхів, аттиком з трикутним фронтоном і вежкою з наметом й шпилем. Аналогічно виділено бічні осі з лучковими вінцевими аттиками. Фасад членують міжповерхові гурти, завершує — профільований карниз на здвоєних кронштейнах. Стіну на рівні першого поверху прорізано великими вітринами, широкий прямокутний отвір входу розміщено на центральній осі, ліворуч від нього у бічній розкріповці — отвір проїзду. Прямокутні віконні прорізи трьох середніх поверхів обрамлено профільованими

лиштвами, на другому та четвертому поверхах прикрашено замковими каменями, у простінках відокремлено лопатками, які рустовано на рівні третього поверху. Півциркульні вікна п'ятого поверху завершено профільованими архівольтами та замковими каменями, розмежовано простінковими плястрами. Прямокутні прорізи четвертого і п'ятого поверхів у розкріповках оформлено двоколонними пристінними портиками. Насичення фасаду змодельованим у цеглі та ліпленням декором зростає до гори.

Будинок — яскравий зразок готельної споруди періоду еклектики, який на поч. 20 ст. поряд з іншими будівлями сформував фасад однієї з центральних вулиць міста.

Флігель, 1903—04 (№ 26-а). У глибині ділянки, паралельно червоній лінії забудови вулиці.

Чотириповерховий, з підвалом, мурований, тинькований, у плані Г-подібний, з проїздом у двір в лівому крилі.

Чоловий фасад оформлено у стилі неоренесанс. Композиція симетрична відносно центральної осі, яку акцентовано розкріповкою, завершеною трикутним аттиком. У розкріповці розташовано отвір парадного входу. Бічні осі виділено лопатками. Виразності фасадів на-

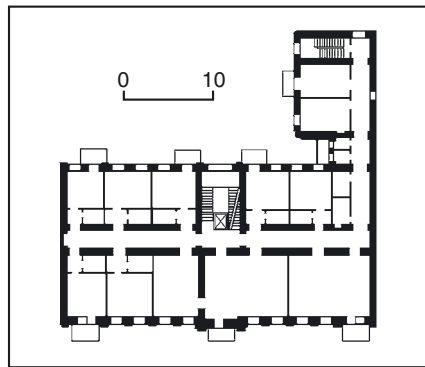

541.28. План другого поверху.

541.28. Вул. Б. Хмельницького, 26.

дають півциркульні вікна четвертого поверху. Міжвіконні простінки на рівні третього—четвертого поверхів оздоблено спрощеними лопатками. Архітектурний декор змодельований в цеглі та ліпленні. Декоративна насиченість фасаду зростає догори.

Садиба — зразок житлового комплексу поч. 20 ст. на центральній вулиці міста. До липня 1908 (часу придбання у Києві садиби на вул. Паньківській, 9) у цьому готелі після закінчення магістерського курсу Університету св. Володимира та переїзду до Львова (1894) неодноразово зупинився Грушевський Михайло Сергійович (1866—1934) — історик, літературознавець, письменник, публіцист, громадський і державний діяч; голова Української Центральної Ради (1917—18), акад. ВУАН (з 1923) та АН СРСР (з 1929), голова Історичної секції ВУАН (1924—31).

У ці роки — професор кафедри історії України Львівського університету (1894—1914), дійсний член, голова (1897—1913) Наукового товариства ім. Шевченка у Львові, Українського наукового товариства у Києві (1907—18). Редактор «Записок НТШ» (1895—1913), «Записок Українського наукового товариства у Києві» (1908—14), «Літературно-наукового вістника» (1898—1912).

Організатор наукової та видавничої справи в Україні. Засновник власної наукової школи. Автор понад 2000 праць, серед яких фундаментальні «Історія України-Руси» (в 10-ти томах; 1898—1936) та «Історія української літератури» (в 6-ти томах; 1923—26, 1995), популярних книг, підручників, художніх творів.

Візити до Києва особливо тривалими були у 1906—08, пов'язані з організаційними заходами по перенесенню до Києва редакції «Літературно-наукового вістника», розбудовою Українського наукового товариства у Києві та його видань, тісною співпрацею з щоденною українською газетою «Рада», поданням своєї кандидатури на по-



саду професора Університету св. Володимира, заснуванням у Києві Товариства підмоги українській літературі, науці і штуці, виданням власних творів, зустрічами з рідними, друзями, українськими меценатами. Про свій побут в готелі М. Грушевський згадує у щоденнику за 1904—10. Збережені джерела однозначно засвідчують про його проживання в готелі у листопаді 1906, березні—квітні 1907. Традиційно вчений зупинявся в № 12.

У жовтні 1907 у готелі «Ермітаж» (№ 26) проживала група письменників із Санкт-Петербурга та Москви, яка прибула до Києва для участі у вечорі «нового мистецтва» на користь малозабезпечених студентів. До складу цієї групи входили видатні літератори О. Блок і Андрій Белей (Б. Бугаєв), поет і критик С. Кречетов (С. Соколов) та його дружина — поетеса і новелістка Н. Петровська. Організаторами вечора були співробітник редакції київського журналу «В мире искусств». В одному з листів О. Блок повідомляв, що приїхав до Києва 4 жовтня вранці і був доставлений «у кращий готель», де вже перебували інші учасники вечора, які прибули напередодні.

Вечір «нового мистецтва» відбувся в той самий день у залі Міського театру (нині Національна опера України). Вступне слово про сутність нового мистецтва та його головні напрями промовив Андрій Белей. Усі четверо приїжджих літераторів виступили за читанням своїх творів (критика відзначила вірш О. Блока «Незнайомка»). Учасниками вечора були також київські діячі культури — оперний співак П. Цесевич, актриса театру «Соловцов» Г. Пасхалова та ін.

Під час перебування у Києві до пізнього вечора 6 жовтня О. Блок та Андрій Белей оглядали визначні пам'ятки, спілкувалися з місцевими літераторами. Андрій Белей виступив з лекцією у приміщенні Комерційного зібрання. Перебування в місті залишило у поетів чимало яскравих вражень. Зокрема, листування О. Блока містить опис київських пейзажів, природи, Дніпра. Відомий фотографічний знімок, що зафіксував О. Блока на балконі четвертого поверху готелю «Ермітаж».

Про дні, проведені в Києві описав у своїх спогадах Андрій Белей.

У серпні 1945 у готелі «Інтурист» зупинявся відомий актор та естрадний співак О. Вертинський, який приїхав до Києва вперше після повернення з еміграції та виступав з концертами в приміщенні театру «Соловцова» (тепер Національний академічний драматичний театр ім. І. Франка).

Восени 1948 тут жив художник П. Корін, який керував реставраційними роботами з відновлення настінного живопису В. Васнецова та М. Нестерова у Володимирському соборі.

У різні роки в готелі мешкали також акад. АН СРСР В. Філатов, французький кіноактор Жерар Філіп та ін. Флігель (№ 26-а) використовувався як житлова прибудовка будівля.

У 1910-х рр. тут проживала Прохаско Ольга Петрівна (1865—1936) — журналістка, видавець, громадська діячка. Співпрацювала з Київською організацією РСДРП, секретар Київського релігійно-філософського товариства. В її квартирі містилася редакція періо-



541.28. Вул. Б. Хмельницького, 26-а.

дичного видання «Огни», що виходило в 1910 як газета, з 1911 — як щотижневий ліоустрований журнал, редактором-видавцем якого була О. Прохаско. У зв'язку з критичною спрямованістю матеріалів журнал неодноразово підлягав адміністративним стягненням і 1913 був остаточно заборонений. 1917 редакція на короткий час поновила діяльність на бульв. Бібиковському, 44 (тепер бульв. Т. Шевченка).

У журналі «Огни» від 11 серпня 1912 (№ 32) вперше опубліковано твір письменника К. Паустовського — оповідання «На воді» (підпис: «Балагін»). Згодом він описав свої відвідини редакції журналу в повісті «Далекі роки» (розділ «Оповідання ні про що»). К. Паустовському доводилося бувати в будівлі редакції й раніше: у тому самому флігелі жив його гімназійний товариш А. Борович.

1913 у журналі «Огни» відбувся літературний дебют іншого відомого письменника — І. Бабеля, у той час студента Київського комерційного інституту. У № 6 журналу від 9 лютого було опубліковане його оповідання «Старий Шлойма».

Разом з О. Прохаско жив її син — студент Київського університету М. Зарніцин, активний учасник соціал-демократичного руху, 1913 висланий з Києва. Повернувшись 1917, він редагував газету «Голос соціал-демократа». 1918 загинув на Волзі під час біло-чеського заколоту.

Тепер садибу займає Генеральне агентство з туризму «Інтурс—Київ», на першому поверсі № 26 — ресторан, торговельні приміщення (1863).

Марія Кадомська, Михайло Кальницький, Олена Мокроусова.

541.29. Садиба 1903—04, в якій містилися Київський клуб автомобілістів, Київське товариство мистецтва та літератури, жіноча гімназія Титаренко О. К., де навчалася Тарасова А. К. (архит., іст.). Вул. Б. Хмельницького, 10. До 1898 мала № 12. Складається з головного будинку на червоній лінії забудови вулиці і розташованого паралельно йому в другому ряді забудови флігеля (під одним номером). Історія садиби простежується з серед. 19 ст. і пов'язана з іменем домовласника — арх.

Л. Станзані. Приблизно у 1840-х рр. він збудував у садибі двоповерховий будинок мішаного типу, вирішений у стилі пізній класицизм. Згідно із заповітом власника, 1872 садибу було продано, а гроші направлені до Академії мистецтв у Римі для сплати щорічних стипендій. Майно Л. Станзані купив поміщик Чернігівської губ., відомий меценат і колекціонер В. Тарновський. У 1879—99 ділянка належала родині інж.-технолога В. Коссовського, який здійснював тут будівництво за власними проектами. У Коссовських садибу придбало Київське літературно-артистичне товариство (КЛАТ), на замовлення якого 1900 проект будинку виконав арх. В. Ніколаєв, але роботи не було проведено. Будівництво здійснив новий власник Ф. Міхельсон. Автор проекту — арх. Е. Брадтман. На момент спорудження будинок вважався одним з найбільших у Києві. Деякий час він відіграв роль містобудівної доміанти, височів над сусідніми дво-, триповерховими будівлями.

Об'ємно-просторове вирішення будинку стало для Києва унікальним: каре з тильними бічними крилами та бічне завершення сходової клітки дозволили збільшити ефективність використання ділянки. Будинок являв собою багатосекційну прибуткову споруду, значну частину приміщень якої займали квартири з пишним декоративним оздобленням і всіма вигодами. В окремих приміщеннях містилися офіси. У чоловому об'ємі здавалося дев'ять квартир, у тильному — 20 квартир. Під площею двору містилися муровані споруди перекриті склепіннями — льодовні, комори, сараї.

1961 за проектом проектно-кошторисної контори Міськжитлуправління проведено ремонт головного будинку.

Головний будинок. На червоній лінії забудови вулиці. П'ятиповерховий, мурований, тинькований, пофарбований, у плані являє каре з тильними бічними крилами, багатосекційний. Планування першого поверху коридорного типу, в центральних об'ємах двобічне, у бічних — однібічне. Перекриття пласкі. Дах двосхилий, покриття бляшана.

Композиція чолового фасаду симетрична. Центральну частину виділено розкріпкою, акцентовано великомасштабною аркадурою п'ятого поверху. Членування по горизонталі четвертого—п'ятого поверхів виявлено лопатками, по вертикалі над другим поверхом — масивним гуртом, другого—третього поверхів — поясками, рустуванням.

На центральній осі розташовано прямокутний отвір проїзду, над ним на рівні другого поверху — півциркульне вікно з багатодільним заповненням в обрамленні масивного архівольта. Перший поверх прорізано великими вітринами.

Прямокутні віконні прорізи прикрашено замковими каменями, на третьому поверсі акцентовано трикутними сандриками на кронштейнах, на четвертому — дугоподібними сандриками. У простінках вікон другого поверху вміщено стилізовані півколони. На п'ятому поверсі в центральній розкріповці вікна з півциркульними перемичками оформлено широкими архівольтами, пари вікон об'єднано півциркульними

орнаментованими архівольтами, що спираються на лопатки. У полі між архівольтами на осях простінків вміщено розетки. Фасад завершують аркатурний фриз та профільований карниз. У декорі також використано змодельовані в цеглі підвіконні полицки, надвіконні вставки тощо. Насиченість декоративного оздоблення зростає від першого до останнього поверху.

Композиція дворового фасаду чолового об'єму ритмічна. На рівні верхніх поверхів фасад членовано лопатками, на рівні першого—третього — оформлено дощаним рустуванням. Прямокутні віконні прорізи акцентовано рельєфними клинчастими перемичками. Композиція аналогічно оформлених фасадів бічних об'ємів симетрично-осьова, підкреслена центральними ризалітами.

Центральну частину чолового фасаду центрального дворового об'єму виділено розкріпкою на три віконні осі. Вертикальні членування виявлено лопатками. Стіни першого—другого поверхів рустовано. Прямокутні віконні прорізи акцентовано рельєфними клинчастими перемичками та підвіконними фільонками. На центральній осі розміщено широкий прямокутний вхідний отвір з тридільною фрамугою, увінчаний сандриком. Дверне заповнення дерев'яне, тристулкове, прикрашене різьбленням. Над приямком до входу перекинута місток з балюстрадою огорожею.

Під двором збереглися муровані підвали, перекриті склепіннями.

Будинок — характерний зразок київської архітектури з елементами поширеного в кін. 19 — на поч. 20 ст. неоруського стилю.

Флігель. Розташований паралельно фасадному будинку, утворює замкнену забудову садиби.

П'ятиповерховий, цегляний, в плані Н-подібний, тинькований, пофарбований. Декорування спрощене, відповідає оформленню дворових фасадів головного будинку. Над приямком флігеля до парадного входу перекинута місток з цементною огорожею із баясин. Отвір дверей прямокутний, широкий, акцентований сандриком. Дверне заповнення дерев'яне, тристулкове, збереглася одна автентична стулка,

541.29. Флігель.



541.29. Вул. Б. Хмельницького, 10.
541.29. План першого поверху.

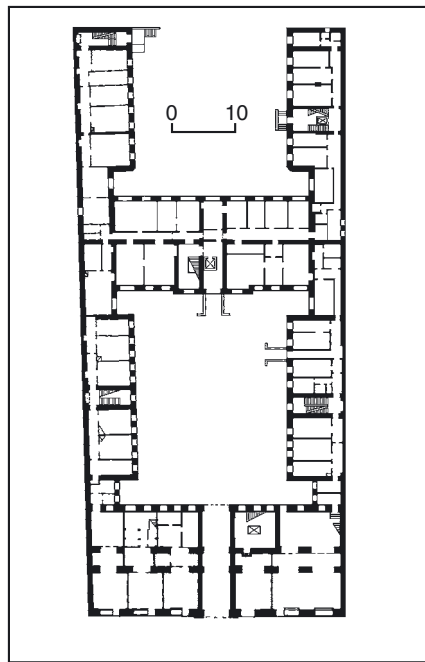

прикрашена різьбленням. Над дверима — стаціонарне тридільне вікно. Центральну вісь головного фасаду виділено ризалітом на три віконні прорізи. Вертикальне членування фасадів підкреслено пілястрами. Стіни першого—другого поверхів оформлено дощаним рустом, віконні прорізи прямокутні, акцентовані трапецієподібними сандриками, підвіконні фільонки геометричні.

Під двором збереглися цегляні підвали, перекриті склепіннями.

Садиба — зразок комплексної житлової забудови у стилі історизм.

1904—12 у садибі містився Київський клуб автомобілістів — перше в місті об'єднання автолюбителів, засноване 1904. Клуб рекламував нові марки автомобілів, організовував виставки, брав участь у всеросійських автопрогонах. При клубі були гараж, майстерня, пункт прокату й автомагазин «Стріла». У діяльності об'єднання брав участь київський міський голова І. Дьяков, лікар і громадський діяч С. Гарнич-Гарницький та ін. Пізніше клуб розміщувався на Хрещатику.

У 1910-х рр. у садибі містилося Київське товариство мистецтва та літератури. Товариство проводило літературні й музичні тематичні вечори, лекції, концерти, влаштовувало аматорські спектаклі. З 1912 при ньому діяло театральне училище. Серед активістів були літературознавці Г. Александровський та В. Перетц, директор Міського музею М. Біляшівський, режисер М. Попов, актори І. Дуван-Торцов, М. Радін, художник К. Бахтін, композитор О. Канєцов, скульптор Еліо Сая, журналісти М. Ніколаєв, В. Чаговець, Г. Шварц (Бостуніч), інженер І. Хижняков та ін. З 1910 у садибі розміщувалася приватна жіноча гімназія О. Титаренко.

Серед педагогів гімназії була викладачка російської і французької мов Зелінська-Луначарська Софія Миколаївна (1875—1942), яка разом з чоловіком М. Луначарським (братом А. Луначарського) брала активну участь у соціал-демократичному русі, громадському та культурному житті Києва. З 1920 — діячка радянських органів освіти.

1910—14 у гімназії навчалася Тарасова Алла Костянтинівна (1898—1973) — актриса, народна артистка СРСР (з 1937),



Герой Соціалістичної Праці (1973). Народилася в Києві в сім'ї лікаря військового госпітально К. Тарасова. 1906—10 навчалася у жіночій гімназії на Печерську по вул. Різницькій, 2/34 (див. ст. 55). З періодом навчання у гімназії О. Титаренко пов'язані ранні театральні враження майбутньої актриси. В травні 1912 у Києві відбулися гастролі Московського художнього театру, тут А. Тарасова вперше побачила спектакль колективу, з яким згодом пов'язала всю свою творчу долю. Навчаючись у гімназії, підтримувала близьке знайомство з С. Зелінською-Луначарською, з якою листувалася і пізніше, вже відомою актрисою. Після закінчення гімназії А. Тарасова поступила до театральної школи при МХТі.

У 1910-х рр. в садибі також містилося Правління Київського округу шляхів сполучення, у 1920-х рр. — Управління внутрішніх водних шляхів Дніпровсько-червоної лінії будови вулиці (№ 72-в) і трьох флігелів у глибині ділянки. Історія садиби простежується з 1840-х рр., коли Київська губерньська будівельна і дорожня комісія виділила міщанину М. Вересову ділянку пл. 300 кв. сажнів. За документами 1846, вона значиться забудованою. Після смерті власника 1859 його спадкоємці продали ділянку з будинком титулярному раднику А. Горянському. 1867 на межі з вулицею стояв дерев'яний одноповерховий особняк (нині — № 72-в), на подвір'ї розташовувалися дерев'яний житловий флігель і дерев'яні одноповерхові служби — каретний сарай, стайня, льохи, льодовня, в глибині — сад і город. 1884 власницею значилася дворянка Л. Щелкановцева, яка 1887 перебудувала особняк (будинок обкладено цеглою, під ним побудовано під-

вальний поверх), ймовірно, за проектом А.-Ф. Краусса, який наглядав за будівельними роботами. 1896 будівельне відділення Міської управи затвердило проект побудови триповерхового флігеля (нині — № 72-б) арх. О. Кривошеєва, який здійснив нагляд за будівництвом. Одночасно було побудовано двоповерховий дерев'яний флігель (№ 72-г). 1901 власником садиби став австрійський підданий, музикант А. Соколь, 1908 — присяжний повірений В. Гельд. На його замовлення 1908—09 за проектами арх. М. Артинова зведено новий чотириповерховий флігель (№ 72) і мансарду на триповерховому флігелі (№ 72-б). Садиба використовувалася як прибуткова — здавалася поквартирно в найм. 1917 власником садиби став дворянин С. Коско, який у цьому ж році продав її дворянці Г. Ржепецькій. У січні 1919 майно перейшло у власність міщанина П. Гольдмана і купця А. Бейліса. 1922 садибу націоналізовано. Характер використання будинків не змінювався.

Головний будинок, 1846, 1887 (№ 72-в). На червоній лінії забудови вулиці. 2000 проведено ремонтні роботи, на центральній осі чолового фасаду замість вікна влаштовано двері.

Двоповерховий, у плані Г-подібний, мішаної конструкції — перший поверх мурований, верхній — дерев'яний, на рівні другого поверху дворного крила — відкрита веранда. Планування секційне. Перекриття пласкі. Дах вальмовий, покривля бляшана.

В оформленні фасадів використано елементи стилю класицизм. Чоловий фасад на рівні другого поверху обкладено цеглою та пофарбовано. Бічні вікна фланковані лопатками.

Вікна першого поверху з лучковими перемичками акцентовано замковими каменями, вікна другого поверху оздоблено лиштвами та сандриками з замковими каменями, підкреслено профільованими підвіконними карнизами. Вінцевий карниз профільовано. Другий поверх дворного фасаду основного об'єму тиньковано та пофарбовано. Прямокутні вікна другого поверху облямовано дерев'яними різьбленими лиштвами, вікна веранди — профільо-

ваними дерев'яними лиштвами. Збереглися фрагменти різьбленої лиштви піддашша веранди.

Флігель, 1896—97, 1908 (№ 72-б). На правій межі ділянки, торцем прилягає до глаголю головного будинку. Споруджено 1896—97 за проектом арх. О. Кривошеєва, 1908 над третім поверхом надбудовано мансарду (арх. М. Артинов). 2006 проведено капітальний ремонт та перебудову споруди, на чоловому фасаді зведено четвертий поверх і мансарду, на фасаді, зверненому на садибу № 70, — мансардний поверх.

Три-, чотириповерховий з мансардою та підвалом, мурований, пофарбований, в плані прямокутній. Планування секційне. Перекриття пласкі. Мансардний поверх — з бляшаною покрівлею. Композиція чолового фасаду симетрична, двоосьова. Осі підкреслено лопатками та виділено порталними вікнами четвертого поверху. Лопатки на рівні першого поверху оброблено під руст. Фасад членують профільовані міжповерхові гурти та карнизи. Профільований карниз, що увінчував триповерховий об'єм, підкреслено аркатурним фризом. Рядові вікна з клинчастими перемичками акцентовано замковими каменями, підвіконня підкреслено гуртами. Бічні вікна третього поверху з півциркульним завершенням оформлено профільованими архивольтами, що спираються на спрощені вузькі пілястри. Клинчасті перемички вікон тільки-но фасаду акцентовано замковими каменями. Прямокутні підвіконні фільонки прикрашено рельєфними вставками рослинного та геометричного рисунку.

Флігель, 1908—09 (№ 72). На другій лінії забудови ділянки, паралельно червоній лінії вулиці. Споруджено за проектом арх. М. Артинова. Чотириповерховий з підвалом, мурований, тинькований, пофарбований, у плані Т-подібний, односекційний. Дві сходові клітки — парадну та чорну — розміщено на центральній осі плану, праворуч — проїзд у другий двір. Перекриття пласкі.

Фасади оформлено в стилі раціональний модерн. Композиція чолового фасаду центрально-осьова. Головну вісь акцентовано аттиковим приміщенням, підкреслено отвором входу, який як і трапецієдальний отвір проїзду, фланковано рельєфними тондо з потрійними гуртами між ними. Вікна першого поверху прямокутні, тристулкові, з вузькими лиштвами; віконні отвори верхніх поверхів вузькі, одностулкові, на другому та третьому поверхах прямокутні, на четвертому — з лучковими перемичками. Вікно аттика має характерну для стилю модерн форму трапеції. Сходову клітку виділено еркерними тристулковими вікнами. Фасад членують міжповерхові профільовані гурти та карнизи, завершує значно винесений вінцевий карниз складного профілю.

Флігель, 1897 (№ 72-г). В тилу ділянки, за чотириповерховим флігелем. Споруджено 1897 за проектом арх. О. Кривошеєва як житловий. На поч. 20 ст. обшальований та потинькований. У кін. 1960-х рр. перший поверх обкладено червоною цеглою. Двоповерховий з підвалом під частиною об'єму, дерев'яний на мурованому фундаменті, обкладений цеглою на рівні першого поверху, в плані прямо-

541.30. Садиба серед. 19 ст. — 1909, в якій проживав Паустовський К. Г. (архит., іст.). Вул. Б. Хмельницького, 72, 72-б, 72-в, 72-г. До 1898 мав № 68. На складному рельєфі, з різким його перепадом, видовжена вглиб кварталу. Складається з головного будинку на червоній лінії забудови вулиці (№ 72-в) і трьох флігелів у глибині ділянки. Історія садиби простежується з 1840-х рр., коли Київська губерньська будівельна і дорожня комісія виділила міщанину М. Вересову ділянку пл. 300 кв. сажнів. За документами 1846, вона значиться забудованою. Після смерті власника 1859 його спадкоємці продали ділянку з будинком титулярному раднику А. Горянському. 1867 на межі з вулицею стояв дерев'яний одноповерховий особняк (нині — № 72-в), на подвір'ї розташовувалися дерев'яний житловий флігель і дерев'яні одноповерхові служби — каретний сарай, стайня, льохи, льодовня, в глибині — сад і город. 1884 власницею значилася дворянка Л. Щелкановцева, яка 1887 перебудувала особняк (будинок обкладено цеглою, під ним побудовано під-

541.30. Вул. Б. Хмельницького, 72-в.



кутний. Планування секційне. Має парадні та чорні сходи. Перекриття пласкі. Дах двосхилий, покрівля бляшана. Центральну вісь чолового фасаду виділено порталом з трикутним фронтонном. Вікна прямокутні, на першому поверсі західного фасаду частково з дерев'яними лиштвами та різьбленими дерев'яними надвіконними фільонками. Лиштви вікон другого поверху канелюровано. Наріжжя на рівні другого поверху оформлено канелюрованими пілястрами. Стіни другого поверху та фронтон пофарбовано.

Садиба — зразок добре збереженого житлового комплексу в забудові центрального району міста.

1902—03 в будинку № 72-в жив з батьками Паустовський Костянтин Георгійович (1892—1968) — письменник. Тепер — житлові будинки [1865].

Марія Кадомська, Ірина Тарутінова.

541.31. Садиба 1896, 1912—15, в якій проживав Пфейффер Г. В. (архит., іст.).

Вул. Б. Хмельницького, 59-а, 59-б, 59-в. На ділянці зі значним уклоном поверхні землі. Складається з двох житлових прибуткових будинків (№ 59-б, 59-в), споруджених 1912—15, і флігеля (№ 59-а), зведеного 1896. Історія садиби простежується з 1847. Її дерев'яну забудову складали житловий будинок, флігель та кухня. З 1864 садибна ділянка належала київському міщанину Р. Щербині. 1884 на червоній лінії вулиці зведено одноповерховий дерев'яний будинок № 59 (знесений 1958). Флігель, що зберігся до нашого часу, збудовано дружиною сина Р. Щербини — Григорія У. Щербиненковою 1896; інші два будинки — 1912—15 наступною власницею садиби Е.-К. Валькер, дружиною статського радника Г. Валькера. До 1919 садиба належала її нащадкам (сином та братам).

Житловий будинок, 1912—15 (№ 59-б). У глибині садиби, паралельно червоній лінії забудови вулиці. 1922 будинок націоналізовано, переплановано під комунальні квартири. Капітальні ремонтні проведені 1954 (перевбудовано кухні, переставлено груби, замінено сантехнічне устаткування, встановлено газові плити, влаштовано ніші), 1965 (розібрано печі, встановлено газові колонки), 1969 (проведено центральне опалення та гаряче водопостачання). Ремонтні здійснено 1971, 1980 та 1987.

П'ятиповерховий з підвалом, мурований, у плані прямокутний, односекційний. Планування двобічне. Двомаршові кам'яні сходи розміщено на центральній поперечній осі плану. Перекриття пласкі, сідірні залізобетонні. Дах двосхилий на дерев'яних кроквах, покрівля бляшана.

Чоловий фасад виконано у модернізованих формах стилю неоренесанс. Композиція центрально-осьова, асиметрію зумовлює прямокутний отвір проїзду з правого боку. Центральна одноосьова розкріповка — з підвищеним зубчастим завершенням у формі мерлонів. Особливої виразності силуету надають два бічні високі стовпчики. Розкріповку над отвором входу прорізано великими прямокутними вікнами сходової клітки. Її вертикаль у поєднанні зі значною висотою п'ятиповерхової споруди підкреслює вертикалізм композиційного рішення, підсилений пропорційно дещо звужених прорізів вікон із кляйчастими лучкови-



541.31. Вул. Б. Хмельницького, 59-а.
541.31. План другого поверху.

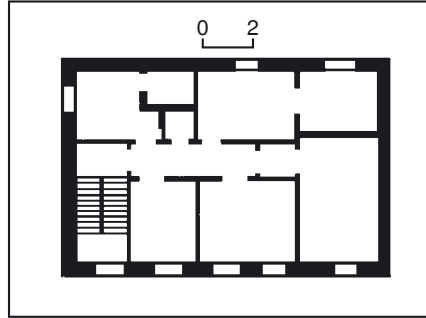

ми перемичками. Перший поверх з напівпідвалом вирішено як масивну цокольну основу, підкреслену пропорціями майже квадратного вікна та отвору проїзду. Від вище розташованих поверхів їх відділено профільованим гуртом, в оздобленні якого застосовано мотив зубчиків. Образне рішення значно підсилюють трилопатеві та порт'єрні архівольти над вікнами відповідно четвертого і другого поверхів, характерне для стилю модерн оздоблення підвіконних фільонки, вінцевого фриза та ін. Тильний фасад вирішено у спрощених формах: гладінь стіни прорізано ритмом лучкових вікон; горизонталі акцентовано гуртом між другим і третім поверхами, вінцевим карнизом.

Житловий будинок, 1912—15 (№ 59-в). У третьому ряді забудови ділянки, паралельно червоній лінії вулиці.

П'ятиповерховий з підвалом, мурований, у плані прямокутний. Односекційний, двомаршові сходи розташовано

541.31. Вул. Б. Хмельницького, 59-б.



на центральній поперечній осі плану. Планування двобічне. Перекриття пласкі, дерев'яні, залізобетонні. Дах двосхилий, покрівля бляшана. Збудований в архітектурних формах стилю модерн. Композиція чолового фасаду симетрична відносно центральної осі, яку виявлено розкріповкою та еркером другого—п'ятого поверхів. На центральній осі розміщено прямокутний отвір головного входу, еркер прорізано широкими вікнами сходової клітки — прямокутними та півциркульним над вхідним отвором. Обабіч еркера фасад членовано ритмом двостулкових вікон і балконних вікон. Орнаментально вирішено підвіконні фільонки та гурт на рівні фрамуг вікон четвертого поверху у вигляді широкої стрічки з п'яти горизонтальних валиків. Фасад увінчано спрощеним тягнутим карнизом, лінію якого підкреслено зубчастим фризом. Рішення у стилі модерн підкреслено рослинним орнаментальним мотивом рисунка металевих огорож балконів, який зберігся також в опорядженні сходової клітки.

Тильний фасад вирішено у спрощених утилітарних формах. Бічні торці глухі. Флігель, 1896 (№ 59-а). На невеликій відстані від червоної лінії забудови вулиці. Збудовано за проектом арх. О. Дубицького.

Двоповерховий, мурований, у плані прямокутний. Планування коридорного типу з двобічним розташуванням приміщень. Двомаршові сходи розміщено вздовж північного торця у чоловій частині споруди. Підмурки стрічкові. Перекриття пласкі. Дах двосхилий, покрівля бляшана.

Чоловий (західний) фасад виконано в утилітарних формах цегляного стилю із застосуванням класицистичних елементів. Композиція дуже спрощена. Гладінь цегляного мурування стіни прорізано ритмом рідко розташованих прямокутних вікон з кляйчастими перемичками, завершених горизонтальними профільованими сандриками на консолях. Стіну увінчує масивний тягнутий карниз. Смугу спрощеного фриза підкреслено зубчиками, мотив яких присутній в оздобленні сандриків над вікнами першого поверху. Північний та південний торцеві фасади глухі.

Садиба — частково збережений комплекс житлових споруд, на оформленні якого позначився вплив стилю модерн. У 1910—30-х рр. у квартирі № 5 на третьому поверсі проживав Пфейффер Георгій Васильович (1872—1946) — математик, акад. УАН (з 1920), директор об'єднаного Інституту математики і фізики АН УРСР (в евакуації, 1941—44), член низки вітчизняних і міжнародних наукових товариств.

У роки проживання за цією адресою викладав у Київському університеті (з 1900, з 1909 — професор, з 1944 — завідувач кафедри). 15 грудня 1920 призначений директором новоутвореного Інституту чистої математики, який на поч. 1921 було перейменовано на комісію чистої (вищої) математики. З 1921 — дійсний член науково-дослідної кафедри чистої математики, голова комісії з ревізії справ УАН. 1934—46 — завідувач відділу математичного аналізу Інституту математики АН УРСР. За дорученням ВУАН не раз представляв українську науку на міжнародній арені, брав участь у роботі Міжна-

родного конгресу математиків у Болонї (Італія, 1930), математичних конгресів у Москві (1929), Харкові (1930) та Ленінграді (1934).

Працював над дослідженням теорії диференціальних рівнянь з частинними похідними. Побудував всі диференціальні оператори, що переміщують інтегралі лінійних однорідних диференціальних рівнянь з частинними похідними першого порядку (це дало змогу узагальнити відомий метод Якобі інтегрування диференціальних рівнянь).

Мешкав також на поч. 20 ст. на вул. Володимирській, 45; у кін. 1930-х — на поч. 1940-х рр. на сучасній вул. М. Коцюбинського, 11, квартира № 23.

Тепер — житлово-офісні приміщення [1866]. *Елла Піскова, Людмила Пономарьова, Олександр Тищенко.*

541.32. Садиба 1899—1900, в якій проживали Кузьмик М., Пазовський А. М. (архїт., іст.). Вул. Б. Хмельницького, 36. Складається з головного будинку на червоній лінії забудови вулиці та флігеля в глибині ділянки під одним номером. Історія садиби простежується з поч. 1860-х рр. З 1863 належала протоіерею, проф. Київської духовної академії Н. Фаворову. Забудову садиби складали малоповерхові, мішані споруди. Значну частину ділянки займав великий сад. На червоній лінії вулиці стояв дерев'яний одноповерховий будинок. 1881 Н. Фаворов відділив частину ділянки своїй доньці О. Корсунській, її садиба отримала № 36-а (сучасний

№ 34 по вул. Б. Хмельницького). У грудні 1898 майно перейшло до нового власника — підрядчика Ф. Альошина, який повністю оновив забудову. На ділянці було зведено п'ятиповерховий прибутковий будинок з чотириповерховим флігелем. Автор проекту — арх. І. Ніколаєв. Шостий півповерх над п'ятим поверхом головного будинку надбудовано, ймовірно, у кін. 1940-х — на поч. 1950-х рр. (1952 вже згадується мансарда).

Головний будинок. На червоній лінії забудови вулиці.

П'ятиповерховий, з мансардним поверхом, мурований, тинькований, у плані Т-подібний, односекційний. Перекриття пласкі. Дах двосхилий.

Композиція чолового фасаду центрально-осьова симетрична. Вісь симетрії підкреслено розкріповкою та прямокутним у плані еркером на рівні третього—п'ятого поверхів, що завершується вежею з фігурним шпилем. Прорізи еркера фланковано здовгими тричвертевими колонами четвертого—п'ятого поверхів. Симетрію підкреслюють бічні двоосьові розкріповки з балконами на другому—п'ятому поверхах, дещо порушує — прямокутний отвір проїзду з лівого боку. Віконні прорізи другого—четвертого поверхів прямокутні з клинчастими перемичками, п'ятого поверху — півциркульні. Фасад декоровано ліпними модульйонами, картушами, ширинками, фестонами. На картуші, що увінчує еркер, — монограма власника. Правий торцевий фасад прорізано кількома вікнами. Дворові фасади мають спрощене архітектурне оздоблення, змодельоване в цеглі.

В інтер'єрах збереглися деталі первісного оздоблення — сходові марші з огорожею, карнизи, розетки стель, віконні заповнення.

541.32. Вул. Б. Хмельницького, 36.

541.32. План третього поверху.

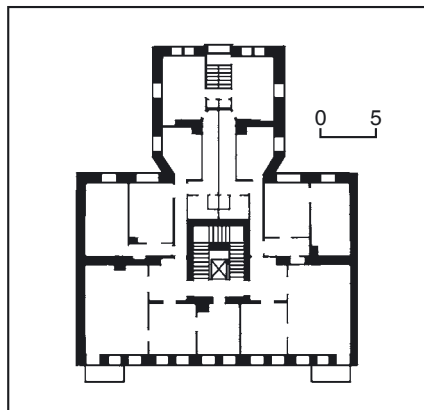

541.32. Фрагмент фасаду.



Флігель. У глибині садиби, паралельно головному будинку.

Чотириповерховий з напівпідвалом, мурований, тинькований, у плані Г-подібний. Перекриття пласкі. Дах двосхилий.

Композиція чолового фасаду центрально-осьова симетрична, підкреслена центральною і бічними розкріповками, виділеними лопатками, оформленими дошаним рустом. Центральну розкріповку завершено півциркульним шпилем, в полі якого вміщено кругле горішнє вікно-люкарну. Вхідний отвір розташований на центральній осі. На бічних розкріповках — два ряди балконів. Прямокутні віконні прорізи на рівні другого і третього поверхів акцентовано клинчастими замковими каменями. Підвіконні ширинки містять рослинний орнамент. Фасад завершує профільований карниз, доповнений смугами зубчиків та бусів.

Садиба — зразок комплексної житлової забудови ділянки на одній з центральних вулиць міста.

1899 році в садибі орендувало приміщення для ідальні Київське товариство допомоги нужденним студентам, що було організовано при університеті 1872.

У флігельному будинку, в студентській квартирі, 29 квітня 1900 читав реферат А. Луначарський, який проводив пропагандистську роботу в Києві як представник РСДРП. Серед присутніх, які були заарештовані поліцією, був видатний в майбутньому історик Є. Тарле.

На поч. 20 ст. в будинку проживав деякий час власник садиби — Ф. Альошин, підрядчик, доброчинник, почесний попечитель Софійського духовного училища; у 1910-х рр. — арх. К. Остроградський.

1941—42 у садибі проживав Кузьмик Микола (псевд. — Петренко) — провідник ОУН, член мандрівного апарату пропаганди ОУН. Родом із Закарпаття. Після виїзду з Києва О. Ольжича 1942 був одним із керівників націоналістичного підпілля, редагував нелегальний бюлетень ОУН «Сурма — східне видан-

541.32. Флігель.

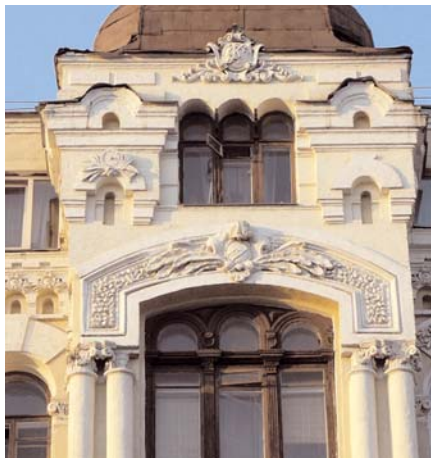

ня». Восени 1942 арештований гестапо разом з іншими членами ОУН, страчений.

У серед. 1910-х рр. у головному будинку жив Пазовський Арій Мойсейович (1887—1953) — диригент, народний артист УРСР (з 1935) і СРСР (з 1940); диригент оперних театрів Харкова (1910—11, 1920—23, 1933—34), Одеси (1911—13, 1918—20), художній керівник Ленінградського театру опери та балету ім. С. Кірова (1936—43), Великого театру у Москві (1943—48), Київського театру опери та балету (1934—36). Під час проживання в цій садибі — диригент київської опери (1913—15). Тепер — житлово-офісний будинок з торговельними приміщеннями на першому поверсі [1867].

Марія Кагомська, Олександр Кучерук, Олена Мокроусова.

541.33. «Театр Бергоньє» (тепер — Національний академічний театр російської драми ім. Лесі Українки) 1875—2000-і рр. (іст.). Вул. Б. Хмельницького, 5. На розі з вул. Пушкінської, на червоних лініях забудови. 1868 француз О. Бергоньє купив за 15 тис. крб. земельну ділянку пл. 1095 кв. сажнів на розі вулиць Фундуклеївської (сучасна вул. Б. Хмельницького) і Ново-Слизаветинської (тепер вул. Пушкінська). 1874 австрієць І. Соббот збудував у садибі О. Бергоньє тимчасовий «дерев'яний для кінних вистав цирк». На ділянці було також споруджено двоповерховий мурований з галереєю будинок і добудову до нього. Власник садиби О. Бергоньє (а з часом і його спадкоємці та нові власники) вирішив здавати циркове, пізніше й театральне приміщення в оренду різним антрепренерам і колективам. 1875 зведено цегляне приміщення театру-цирку «Альказар» за проектом арх. В. Ніколаєва. Його відкриття відбулося 28 грудня 1875. Директором цирку був князь В. Оболенський. 1876 в приміщенні цирку О. Бергоньє працював цирк Ж. Леонардо. У жовтні 1877 — лютому 1878 його орендував приватний драматичний театр актора І. Александровського під назвою «Загальнодоступний театр». У зв'язку з непристосованим приміщенням, низьким рівнем вистав зала для глядачів була напівпорожньою, і в лютому 1878 театр закритися. 1878—87 (з перервами) тут працював театр антрепренера М. Савіна (справж. прізвище — Славич; 1840—1906). Драматично-опереткова трупа М. Савіна відкрила перший сезон в орендованому приміщенні цирку Бергоньє 5 березня 1878 і виступала тут до 14 травня. В її складі були актори: М. Аграмов, О. Глама-Мещерська, В. Лінська-Неметті, Є. Лавровська, М. Свободіна-Баришева, Т. Чужбинов та ін. Оскільки в цей час дуже популярними були оперети, М. Савін включив до акторського складу запрошених «зірок» оперети з Москви — подружжя С. Бельської та В. Родона. Виступали й гастролери — артисти Санкт-Петербурзького Александринського театру П. Стрепетова і М. Писарєв (вистава «Гірка доленка» О. Писемського та ін.). Влітку 1878 власник О. Бергоньє перебудував циркове приміщення під драматичний театр, і всі наступні спектаклі трупи М. Савіна та інших колективів з 24 вересня 1878 проходили в цьому постійному, щоденному «Театрі Бергоньє».

Назва театру кілька разів змінювалася: «Театр Бергоньє» (1878—1900), «Театр спадкоємців Бергоньє» (з 16 листопада 1900), короткий час — «Театр Е. О. Бергоньє», «Театр С. В. Брикіна», «Театр С. Брикіної», «Театр Т. М. Апштейна» (останній власник).

Простора зала для глядачів мала чотири яруси, була просто, але гарно оздоблена і при газовому освітленні мала привабливий вигляд. До лож верхнього ярусу і гальорки вели двосі широкі кам'яні сходів. У залі було достатньо свіжого повітря. Щодо акустики, то на верхніх ярусах глядач чув, як і в партері. 1883 комісія з пожежної безпеки тимчасово закрила театр. У перебудованому приміщенні зроблено додатковий вихід на вул. Ново-Слизаветинську. У 1890-х рр. будинок реконструйовано: розширено його залу, проведено електричне освітлення. У 1930-х рр. перебудовано.

Будинок чотириповерховий, мурований, тинькований, з розвиненим об'ємом вздовж вул. Пушкінської. Чоловий фасад на вул. Б. Хмельницького оформлено великомасштабним портиком з прямокутними в перерізі колонами на масивних п'єдесталах. На рівні другого і третього поверхів між колонами розташовано аркові прорізи заввишки у два поверхи. Об'ямування віконних прорізів і капітелі колон виділено кольором.

У приміщенні «Театру Бергоньє» в дорадянський час працювали й гастролювали численні театральні трупи, відомі діячі культури; його орендували в різний час театральні антрепренери; з 1896 тут деякий час давали сеанси сінематографа Л. Люм'єра, читали лекції вітчизняні й зарубіжні науковці, відбувалися тематичні вечори, концерти тощо.

У другому сезоні в новому драматичному театрі М. Савіна (вересень 1878 — травень 1879) склад акторів, в основному, залишився попередній, але прийшли й нові сили. Серед них вперше в Києві виступив М. Соловцов (засновник і перший директор театру «Соловцов») — перший вихід 18 лютого 1879 у ролі Донато в п'єсі М. Курочкіна «Сестра Тереза». Окрасою сезону знову стали виступи акторів П. Стрепетової і

541.33. Театр «Бергоньє». Листівка. 1911.



М. Писарєва, Г. Федотова та М. Глебової, а також опереткових «зірок» С. Бельської і В. Родона («Прекрасна Єлена» і «Перікола» Ж. Оффенбаха, «Зелений острів» Ш. Лекока). При цьому драматичні актори С. Неделін, М. Соловцов і Т. Чужбинов виступали і в опереткових ролях.

Репертуар театру складався з класичних п'єс («Маскарад» М. Лермонтова, «Ревізор» М. Гоголя, «Лихо з розуму» О. Грибоедова, «Безприданниця» і «Гроза» О. Островського, «Весілля Кречинського» О. Сухова-Кобиліна, «Гамлет» В. Шекспіра, «Розбійники» Ф. Шіллера); також грали виставу «Царєва наречена» Л. Мея, «Захисники Капітолія» В. Сарду, «Віцмундир» — водевіль П. Каратигіна, «Майорша» І. Шпажинського, «Каширська старовина» Д. Аверкієва і п'єси невисокого рівня («Марнотратник» М. Стебницького, «Громадянка» О. Пальма, «Бути молодим — не докір» М. Потєхіна).

М. Савін був досвідченим актором, як антрепренер володів величезною енергією, адміністративними й організаційними здібностями, але переслідував виятково комерційні цілі. Тому тримав антрепризи і в драмі (театр Бергоньє), і в опері (Міський театр), і в опереті («Шато-де-Флер») з різноманітним репертуаром (драма, опера, комедія, оперета, водевіль). Крім Києва, тримав антрепризи у Харкові (театр Дюкової), Полтаві, Чернігові, Житомирі, Воронежі. Часто запрошував гастролерів. У нього виступали: популярний актор М. Іванов-Козельський (не раз) з класичним репертуаром; П. Стрепетова, група Парадіза з Л. Барнаєм, О. Горєва, Г. Федотова ін. Надавав сцену свого театру для виступів фокусників, балетних труп. 1884 власник цирку у Москві А. Саламонський взяв в оренду приміщення театру М. Савіна (Бергоньє), перебудував сцену на арену і два місяці проводив тут циркові вистави, після чого довелося здійснювати зворотну реконструкцію.

Заплутавшись у фінансових питаннях, М. Савін залишив трупу. Згодом продовжив антрепренерську діяльність. 1886 Й. Сетов — головний конкурент М. Савіна — за допомогою поліції домігся виселення його з театру Бергоньє. М. Савін з трупою переїхав до Риги, незабаром повернувся і востанне,

в сезон 1888—89, тримав антрепризу в оперному театрі. 1889 перейшов на педагогічну роботу в Києві, давав практичні уроки драматичного мистецтва. У 1880—83 театр Бергоньє орендував поміщик-аматор С. Іваненко. Він не мав жодного відношення до мистецтва, став орендаром і антрепренером випадково, не знаючи театральної справи. Якщо в перший сезон його трупа була задовільно зіграна і справляла сприятливе враження, то пізніше її склад був настільки слабкий, що став об'єктом постійної критики. Репертуар російської драматичної трупи С. Іваненка був вкрай невитриманий. Класичні п'єси О. Грибєдова, М. Гоголя, Д. Фонвізіна, О. Островського, твори французьких авторів А. Дюма-сина, В. Гюго, А. Деннері сусидували з бездарними творами маловідомих авторів. Матеріальне становище трупи С. Іваненко підтримував, в основному, за допомогою гастролерів: М. Іванов-Козельський, В. Чарський, М. Писарев, О. Глама-Мещерська, М. Новиков з успіхом виступали перед київською публікою, як у російському, так і в зарубіжному репертуарі. Дізнавшись про успіх українських труп у Харкові та інших містах (у Києві українським акторам виступати було заборонено), С. Іваненко запросив їх до Києва. Долаючи спротив київського генерал-губернатора О. Дрентельна — запеклого шовініста й українофоба, ціною великих зусиль одержав дозвіл влади на українські спектаклі. З 10 січня до 7 лютого 1882 кияни вперше побачили вистави українською мовою трупи антрепренера Г. Ашкарєнка, якою фактично керували М. Кропивницький та М. Садовський. Кияни побачили спектаклі «Назар Стодоля» Т. Шевченка, «Москаль-чарівник» і «Наталка-Полтавка» І. Котляревського, «Невольник» (перероблена М. Кропивницьким поема Т. Шевченка), «Дай серцю волю — заведе в неволю» М. Кропивницького, «Як ковбаса та чарка, то минеться й сварка» М. Старицького, «Шельмерко-денщик» і «Сватання на Гончарівці» Г. Квітки-Основ'яненка, «Кум-мірошник» В. Дмитренка та ін. Хор С. Іваненко набрав з місцевих любителів співів і статистів російської трупи. Спектаклі пройшли з великим успіхом. З 30 листопада до 21 грудня 1882 в театрі С. Іваненка відбулися виступи трупи М. Кропивницького. Були повторені вже відомі п'єси і показані нові, зокрема, «Ой не ходи, Грицю, та й на вечорниці» М. Старицького. Навесні 1883 С. Іваненко залишив театр Бергоньє і став управляючим закладу «Шато-де-Флер». М. Савін, який кілька років використовував інші приміщення, повернувся з трупою до театру Бергоньє (1883). З 14 жовтня до 16 листопада 1883 виступала трупа М. Кропивницького і М. Садовського (Маркова, М. Заньковецька, Г. Затиркевич-Карпинська, Веріна, І. Карпенко-Карий, Гай, Грицай, Манько), крім уже відомих киянам п'єс, показали: «Глитай, або ж Павук», «Доки сонце зійде, роса очі вієть», «Пошилися у дурні (усі М. Кропивницького), «За двома зайцями» М. Старицького, «Лихо — не кожному лиху». Бискусний склад трупи забезпечив

успіх. Наступна зустріч киян з українським театром, знову забороненим, відбулася тільки через десять років. 1886—89 — опереткова антреприза антрепренера й актора Й. Сетова (у репертуарі — класичні оперети). 1887, квітень — спектаклем «Злочинниця» М. Вільде почалися короткі гастролі «Товариства московських акторів» (М. Глебова, І. Киселевський, М. Роштин-Ісаров, М. Соловцов та ін.) під керівництвом М. Соловцова. 1888 — вистава «Товариства інтернаціональних артистів» під керівництвом К. Беліні, в якій брали участь співачки Ф. Дюваль (Паризька комічна опера), Ф. Неметті (берлінський театр «Конкордія») та ін. 1888, березень — літературно-музичний вечір за участю В. фон Гартевельда, В. Немирович, Р. Раїсової, А. Френкеля та ін. 1888, червень — гастролі «Товариства російських драматичних акторів» під керівництвом К. Лелева-Вучетича. 1888 — німецька драматична трупа Г. Парадіза за участю австрійського актора Ф. Мітгервурцера. 1888 — драматична трупа акторів під керівництвом М. Савіної. 1888 — гастролі балетмейстера, артиста балету і педагога М. Петіпа та його дружини А. Петіпа. 1889, квітень—травень — гастролі «Товариства московських артистів» під керівництвом М. Соловцова. 1889, вересень — 1891, лютий — комічна опера й оперета Г. Ларіонова-Ларіна (в репертуарі — переважно класичні оперети). 1889 — гастролі французького драматичного актора Б.-К. Коклена (старшого) з трупою. 1890 — французька опереткова трупа мадам С. Лассаль. 1890 — «Товариство московських артистів» під керівництвом М. Соловцова. 1890 — актори паризького театру «Comedie Francaise» пані Решамбер і пан Ф. Февр. 1890 — концерт «Київського товариства любителів музики» за участю М. Лисенка, артиста київської опери М. Медведєва, скрипаля і композитора М. Сікарда, композитора і диригента В. Гартевельда, артисток В. Немирович і Р. Раїсової. 1891 — гастролі французької комедійної та опереткової актриси м-м Жюдік. 1891, квітень—червень — спектаклі «Товариства московських артистів» під керівництвом М. Соловцова. 1891—98 у цьому приміщенні працював театр «Соловцов» (1891—93 — під назвою «Київське драматичне товариство», 1893—98 — «Театр Соловцов»). Після спорудження власного приміщення переїхав на сучасну пл. І. Франка, 3 (тепер Національний академічний драматичний театр ім. І. Франка; див. ст. 535.2). М. Соловцов з повагою ставився до українського театру і його діячів. На сцені його театру не раз відбувалися вистави українських труп, яким М. Соловцов надавав театральне приміщення на пільгових умовах. За участю М. Соловцова, як одного з товаришів голови Першого Всеросійського з'їзду сценічних діячів, було ухвалено резолюцію, що вимагала скасувати всі обмеження в діяльності українських театрів.

1891 — гастролі італійської драматичної актриси Е. Дузе; американської танцівниці І. Фюлер. 1892 — французька комічна опера «Буфф» і оперета де Бокур і Шарле; американські танцівниці І. Фюлер і сестри Фай. 1893 — французький драматичний актор Ф. Февр. 1894 — «Товариство русько-малоруських артистів» під керівництвом М. Садовського за участю М. Заньковецької; опереткова трупа московських артистів під керівництвом М. Кисилевича; опереткова група московських артистів під керівництвом П. Владікіна; французький актор-трагік Ж. Мунє-Сюлі. 1895 — «Товариство русько-малоруських артистів» під орудою П. Саксаганського; французька оперета за участю співачки Ф. Декроза; французький артист Б.-К. Коклен (старший). 1896 — «Товариство русько-малоруських артистів» під орудою П. Саксаганського (28 спектаклів); італійська опера (антреприза В. Гордєєва і М. Соловцова); «Товариство оперних артистів» під керівництвом артиста Імператорських театрів Л. Яковлева (баритон); італійський актор-трагік Е. Россі; драматичні актори — брати Роберт і Рафаїл Адельгейми; артистка Александринського театру М. Савіна; артистка Імператорських театрів Г. Федотова. 1897 — гастролі французьких комедійних труп: М. Жоссе і Ф. Ашара; солістів його Імператорської величності, співаків М. Фігнера; Ф. Шаліпіна; артиста Імператорських театрів Л. Яковлева; Російської опери під керівництвом Я. Любіна і М. Салтикова; французької драматичної актриси Г.-Ш. Режан з трупою паризького театру «Водевіль». 1898 — Харківська російська опера під керівництвом князя О. Церетелі; актор-трагік Г. Сальвіні з трупою (22 спектаклі); М. Савіна з трупою; московський Малий театр; французька драматична актриса Ж. Гадінг з трупою; трупа ліліпутів (дитячі спектаклі); співачка А. Фострем. 1898, листопад — 1899, лютий — «Товариство русько-малоруських артистів» під керівництвом М. Садовського і П. Саксаганського. 1899, 4 квітень — благодійний музично-літературний вечір-концерт за участю провідних акторів і музик Києва на користь Педагогічного товариства. 1899 — «Товариство артистів Імператорської Санкт-Петербурзької драматичної трупи» на чолі з М. Савіною; Харківська російська опера під керівництвом князя О. Церетелі; артист і композитор В. Валентинов; балетна трупа під керівництвом А. Ляверже за участю балерини М. Артем'євої і трупи китайців («Балет і китайці»); віденський «Карл-театр» (комічна опера й оперета) під керівництвом Ф. фон Яунера; прем'єрша санкт-петербурзького Суворинського театру Л. Яворська за участю артиста Імператорських театрів Ю. Юр'єва; санкт-петербурзька «Російська опереткова трупа» під керівництвом Є. Морської. 1899, 22 травня — урочисті збори і концерт Київського літературно-артистичного товариства на честь 100-річчя від дня народження О. Пушкіна. 1899, грудень — 1900, лютий — спек-

такі «Товариства русько-малоруських артистів» під керівництвом П. Саксаганського і М. Садовського.
 1900 — виступи трупи М. Соловцова; концерти артистки Імператорських театрів А. Больської і піаністки А. Друкер; гастролі трупи ліліпутів «Ковент-Гарден», балетмейстера Х. Ніжинського і танцівниці С. Пті; «Товариства московських опереткових артистів» під керівництвом О. Дединцева.
 1900, листопад — 1901, лютий — «Русько-малоруське товариство артистів» під орудою П. Саксаганського і М. Садовського за участю М. Заньковецької.
 1901 — «Товариство Санкт-Петербурзьких і московських опереткових артистів» під керівництвом О. Дединцева; гастролі Санкт-Петербурзького театру «Фарс» С. Сабурова; трупи артистів кращих паризьких театрів «Одеон», «Жімназ», «Водевіль», «Порт Сен-Мартен» (усього 45 осіб); артиста Імператорських театрів М. Дальського; комічна опера і оперета С. Новикова (за участю В. Блюменталь-Тамарина; Санкт-Петербург).
 1901, серпень—вересень — «Товариство русько-малоруських артистів» під керівництвом О. Ратмирової (опера, оперета, драма).
 1901, грудень — 1902, лютий — «Малоруська трупа М. Кропивницького» під керівництвом П. Саксаганського і М. Садовського за участю М. Заньковецької.
 1902 — гастролі Санкт-Петербурзького театру «Фарс» С. Сабурова; концерт: «Ф. Шаляпін і Л. Собінов в записі на грамплатівках» та арії з опер і романси у виконанні подружжя М. М. та М. І. Фігнерів, І. Тартакова, М. Михайлової; гастролі трупи Санкт-Петербурзького літературно-художнього театру; віденської оперети В. Шульця; сеанс ілюзіоніста О. де Вінне; грамофонні записи М. Зембрів, А. Мазіні, Л. Собінова, І. Тартакова, подружжя Фігнерів, Ф. Шаляпіна, Л. Яковлева та ін.; концерт М. І. Фігнер; гастролі італійського артиста Бернарді (п'єски, пародії, сценки); «Товариства русько-малоруських артистів» під керівництвом О. Суходольського.
 1902, жовтень — 1903, березень — Санкт-Петербурзька комічна опера й оперета С. Новикова (директор та головний режисер) за участю: А. В'яльцевої («Циганські пісні в особах»), М. Дмитрієва, М. Кубанського, Н. Тамари, О. Смолиної, С. Троцької, пані Монбазон (Париж); епізодичні сеанси сінематографа Л. Люм'єра.
 1903 — опери-феєрії В. Завадського для дітей і учнів; спектаклі московського театру «Комедія-буфф» С. Сабурова; спектаклі київського Російського драматичного товариства; гастролі Санкт-Петербурзького театру комедії й оперети С. Новикова; виступи Малоруської трупи акторів під орудою П. Саксаганського та М. Садовського; епізодичні сеанси сінематографа Л. Люм'єра.
 1904 — гастролі ансамблю Санкт-Петербурзького театру С. Сабурова за участю М. Монахова (комедія, оперета, фарс); повного ансамблю опереткової трупи А. Левицького (за участю Н. Тамари); російська комічна опера, оперета, феєрія і балет під керівництвом А. Левицького (вперше в Києві за участю «зірок» оперети В. Піонтковської і В. Кавецької).

1904, грудень — 1905, лютий — Малоруська трупа під керівництвом П. Саксаганського і М. Садовського.
 1905 — гастролі драматичних артистів Г. Пасхалової та Я. Орлова-Чужбиніна; М. Чужбиної і Г. Пасхалової; заслуженої артистки Імператорських театрів М. Савіної з трупкою; Л. Яворської й артиста Імператорських театрів Ф. Горєва з трупкою Санкт-Петербурзького «Нового театру»; польської драматичної трупи під керівництвом Ж. Болеславської; польської опереткової трупи під керівництвом Ю. Мишковського; «Товариства малоросійських артистів» під керівництвом Д. Гайдамаки за участю Ю. Шостаківської.
 1905, грудень — 1906, лютий — «Товариство російської опереткової трупи» під керівництвом С. Новикова.
 1906 — фарсово-опереткова трупа С. Новикова (Санкт-Петербург) за участю М. Монахова і Н. Тамари; фарсово-опереткові актори О. Полонський і М. Рахманова.
 1906, листопад — 1907, березень — Санкт-Петербурзький театр «Комедія і фарс» С. Новикова.
 1907 — опереткова артистка і виконавиця циганських романсів Н. Тамара (дружина К. Марджанова); Харківська оперета; гастролі трансформатора Франкарді-Фреголі; драматичного актора П. Орленова з трупкою; Санкт-Петербурзької трупи «Комедія і фарс» С. Новикова; російської опереткової трупи під керівництвом А. Тонні та Н. Верроні.
 1908 — гастролі акторів-трагіків — братів Роберта і Рафаїла Адельгеймів; італійської опери Д. Кастелано; Санкт-Петербурзького театру оперети С. Новикова; А. Дурова з 500 дресированими тваринами.
 1908, вересень — 1909, лютий — опереткова трупа (оперета, драма, фарс, романси) під керівництвом М. Кубанського.
 1909 — спектакль української трупи під керівництвом М. Старицької «Дзвін до церкви скликає, та сам у їй не буває» (комедія Л. Яновської); гастролі естрадної та опереткової співачки М. Ленської; опереткової «зірки» М. Шарпантьє; виступ артистки театру «Соловцов» М. Чужбиної в спектаклі В. Тихонова «Сполохи» за участю артистів Т. Інсарової, Є. Неделіна, П. Милорадовича та ін.; гастролі заслуженого артиста Імператорських театрів К. Варламова з трупкою артистів Імператорських і провінційних театрів; актриси В. Комісаржевської з трупкою Санкт-Петербурзького драматичного театру.
 1909—17 у приміщенні театру Бергоньє працювала антреприза «Театр А. Кручиніна».
 Кручинін Антон Миколайович (1870—1914) — актор, антрепренер, театральний діяч. Походив із дворян Орловської губ. Закінчив гімназію в м. Орел (тепер РФ). 1887 вступив у трупу С. Надлера на ампулу простаків, дебютував у ролі Мити у виставі «Бідність не порок» О. Островського. Пізніше керував провінційними театральними трупками, з 1901 чотири сезони працював у Баку. Був видатним організатором артистичних турне по Росії, представляв корифеїв російської сцени — М. Савіну, В. Комісаржевську, кілька разів — К. Варламова. Після Баку і короткої антрепризи в м. Тифліс, переїхав у

Київ, де 1909 орендував приміщення театру спадкоємців Бергоньє. Готуючись до відкриття власного театру, запросив на гастролі заслуженого артиста Імператорських театрів К. Варламова з трупкою. Був членом директорату (першого складу) Київського літературно-артистичного клубу, Київського театрального клубу. Проживав на вулицях Пушкінській, 15 (приміщення театру); Лютеранській, 6. Помер у м. Франкфурт-на-Майні, похований у Києві на Байковому цвинтарі (поховання не збереглося).
 За час існування антрепризи театр змінював профіль і назву, але і після смерті засновника назва «Театр Кручиніна» збереглася.
 1909—12 — Драматичний театр. Дирекція А. Кручиніна (Театр спадкоємців Бергоньє). Відкриття відбулося 30 серпня 1909 спектаклем «Хаос» Г. Жуковського. В різний час у театрі працювали: режисер О. Загаров, завідувач художньої частини М. Строев, художник С. Садовников; серед акторів першого складу: О. Астрова, В. Блюменталь-Тамарин, Л. Болотіна, Т. Інсарова, Г. Кручинін 2-й, Г. Матковський, О. Мурський, В. Петіпа, Я. Орлов-Чужбинін, М. Чужбинов та ін. З часом склад акторів змінювався. В репертуарі театру були російська і зарубіжна класика, твори М. Гоголя, О. Островського, Л. Толстого («Анна Кареніна», вперше в Києві), Я. Гордіна, Г. Зудермана, Г. Ібсена, Л. Камолетті («Сестра Тереза»), С. Пшибишевського, А. Стріндберга, О. Уайльда, М. Ходотова («Пані вульгарність»), Ф. Шіллера, С. Юшкевича та ін. Іноді ставилися п'єси невисокого художнього та ідейного рівня. Загалом художній рівень театру був нижчим за театр «Соловцов».
 Спектаклі Драматичного театру А. Кручиніна в цьому приміщенні припинились у вересні 1912, після чого короткий час проходили в «Новому театрі» В. Дагмарова на вул. Мерінгівській, 8 (тепер вул. Заньковецької; будинок не зберігся).
 З 26 березня 1912 до 17 травня 1915 тут містився Художній театр мініатюр А. Кручиніна. Однотипний з іншими театрами малих форм, яких у цей час було багато і в Києві, і в інших містах країни. Крім основних, у театрі проводилися ранкові, дитячі і святкові спектаклі. Головний режисер — М. Строев. У складі трупи були: О. Астрова, Л. Болотіна, О. Грановська, Я. Орлов-Чужбинін, В. Петіпа, Г. Токарський, В. Шумський та ін. Виступали гастролери: Володимир і Віктор Хенкіни, балерина Є. Офіцерова, виконавиця циганських романсів Н. Віардо, драматична актриса В. Юренєва («Лабіринт» С. Полякова, «Катерина Іванівна» Л. Андрєєва) та ін.
 У репертуарі театру був набір усіх видів т. зв. легкого жанру, місцетва малих форм: повні й одноактні п'єси, оперети, фарси, комедії, балет, сольні і групові танці, водевілі, гумористичні інсценувані оповідання А. Аверченка, І. Руденкова, Теффі (Н. Лохвицька), огляди, шаржі, куплети, пародії, музичний гротеск, музичні пасторалі, музичні антракти, інтермедії, російські і, особливо, циганські романси. Використовувався репертуар й інших театрів (наприклад, петроградського «Криве дзеркало» З. Холмської та О. Кугеля —

комедії «Грає-грає-воропає», «Метелики»). Велика частина репертуару відзначалася невисокою художнім та ідейним рівнем, що було притаманне в той час усім подібним театрам. Але серед цієї мішанини в репертуарі, іноді, навіть у малоцінних п'єсах, виблискували зразки справжньої художньої майстерності. Так, у фарсово-комедійному репертуарі не мала собі рівних акторська пара О. Грановська (майбутня народна артистка РРФСР) і Г. Токарський; широкою популярністю користувався талановитий автор і виконавець романсів В. Шумський; артисти-гастролери — В. Юренєва, брати Хенкіни (Володимир — майбутній народний артист РРФСР) та ін.

З відкриттям Художнього театру мініатюр А. Кручинін став антрепренером двох театрів в одному приміщенні — Драматичного (спектаклі зранку) і Художнього театру мініатюр (спектаклі ввечері).

З 15 серпня 1915 до липня 1917 тут діяв Художній театр А. Кручиніна. З 15 серпня 1917 до травня 1918 театр працював у приміщенні на вул. Миколаївській, 4—6 (тепер вул. Архітектора Городецького).

Театр малих форм вирізнявся більш високим художнім рівнем порівняно з попереднім Художнім театром мініатюр. Завідувач художньої частини — М. Строев, балетмейстер — А. Романовський. Директори — М. Максін і П. Милорадович, головний режисер — Р. Чинаров. У складі акторів театру: П. Аврамов, С. Аркадьєва, О. Астрова, Т. Афанасьєва, М. Васильєва, А. Гнедич, О. Грановська, Г. Данюшин, А. Карнашевська (прима-балерина), Л. Потєхіна, А. Романовський (прем'єр балету), Г. Токарський, П. Троїцький, М. Чужбинов (син) та ін. Частина акторів перейшла з попереднього театру.

У репертуарі театру перевага віддавалася комедіям: «Деточка», «Помилка», «Натурщиця» (усі — А. Аверченка), «Перші рєвнощі», «Приємне з коринним», «Офірний цап» (одні із спектаклів пройшов з нечуванним аншлагом), «Устриця», «Ліжко Наполеона» та ін.; балету («В Гренаді», «Вальпургієва ніч» Ш. Гуно, «Баядерка» Л. Мінкуса, «Полонянка аулу», «Витівки русалок» тощо), одноактним оперетам («Вулична фея», «Кабачок», «Пташине око», «Нагорода за роги» та ін.), виступам численних гастролерів (О. Брайнін — оперний співак, П. Вольський — гра на балалайці, О. Давидов — романси, Г. Комісаржевський — арії з опер, Р. Раїсова — циганські романси, В. Садохпєвцев — художнє читання, С. Сокольський — сатиричні куплети, П. Троїцький — сценки й оповідання, Я. Южний у п'єсі «Мазлов» за Шолом-Алейхємом та ін.).

Глядачі також послушали і побачили: оперу «В Латинському кварталі» Р. Леонкавалло, сцени з опери «Галька» С. Монюшка, інсценізацію М. Строева «Альоша Попович» (за О. К. Толстим) на музику М. Глінки, комедії («Старі» — за участю П. Скуратова та ін.), оригінальні танці, огляди («Алея зітхань» тощо), сатиру-мозаїку «Іванов Павло», циганські романси у виконанні К. Кальво, Г. Муратової і Т. Стрюкової, лубок «Побачення» та багато ін. Театр одним з перших у Києві відгукнувся на події Лютневої революції 1917

і повалення царату. З великим успіхом йшла в ньому злободенна сатира Я. Ядова (Давидова) «У вирві темного минулого (відображення останніх подій)» і продовження — «Петропавлівські в'язні». В сатири викривалися злочинні справи царського оточення.

З 30 липня 1917 до 1920 у цьому приміщенні працював Великий театр мініатюр. Театр малих форм. Директори — М. Максін-Пфейффер і П. Милорадович, режисери — К. Бережної, Р. Чинаров (колишні актори театру «Соловцов»). Мав оркестр з 16 музикантів, диригент — М. Фурман, кордебалет з шести пар. У театрі працював також композитор С. Покрас (старший брат відомих композиторів Дмитра і Данила Покрасів).

1918, внаслідок більшовицького терору і голоду в Росії, почалася масова втеча російської творчої інтелігенції (актори, режисери, музиканти, літератори, журналісти) до України, передусім до Києва. Зі значним збільшенням населення міста поживалося відвідування видовищних закладів. У Великому театрі мініатюр замість одного щоденного спектаклю йшло два. Розширився репертуар, відбулися зміни у керівництві театру: головним режисером став Р. Чинаров; режисери: комедій — К. Бережної, оперет — П. Андрєєв-Трельський, балетмейстер І. Чистяков, прима-балерина О. Гаврилова. У складі акторів: О. Астрова, Г. Глебов, А. Гнедич, О. Грановська, І. Григор'єв, Г. Данюшин, Д. Крамської, Л. Потєхіна, М. Соболевський, Г. Токарський, Г. Яковлева та ін.

Репертуар складався з традиційних жанрів подібних театрів: комедій, оперет, огляді, балетних варіацій, буфоніади, скетчів, сольних виступів артистів різних жанрів тощо. Найзначніші постановки: комедії «Маніриці» Ж.-Б. Мольєра, «Візитер» і «Три серця» А. Аверченка; «А потім... А потім...», «Один з чесних», «Жінка все може»; оперети «Лицар дю Ноа» Ж. Оффенбаха, «Єва» Ф. Легара, «Бідні вівці» М. Бонч-Томашевського, «Жан і Роза», «Лицар темряви», «Жінкофоби», «Амурна дипломатія» та ін. Огляди: «У хвості», «У Критому ринку» К. Тихого (О. Дейча) і В. Стечкіна, «Мир хатина» — грабжі палацом» Я. Ядова (Давидова), «На Думській площі» П. Троїцького та Ф. Захараса; буфоніада «Негритянська трагедія» тощо. Значне місце в репертуарі посідала творчість знаменитої пари І. Чистяков — О. Гаврилова. Усі нижчезазначені спектаклі поставив І. Чистяков, і в усіх брала участь прима-балерина О. Гаврилова. У серпні або вересні 1918 І. Чистяков привіз до Києва з Петрограда балетну трупу зі своїх колишніх учнів і дитячий балет. Кияни побачили: балет «Фея лялок» Й. Байєра (40 учасників), угорські танці під музику «Угорської рапсодії» Ф. Ліста, циганський танець «Джипсі», балетні дивертисменти (додаток до спектаклів у вигляді окремих номерів), хореографічні картинки — «Пастораль» Ж. Оріка, «Різдяна ніч у лісі»; спектаклі для дітей: «Сірий вовк», «Танці народів», «Дафніс і Хлоя», «Зачарований принц». На своєму бенефісі О. Гаврилова виконала «Вмираючий лебідь» К. Сен-Санса. Вона брала участь також в огляді «Наш Київ» тощо.

Сольні виступи і гастролери: режисер М. Єврєнов (в його постановці та виконанні — комедія, арлекінада, музичні гримаси. Декорації худ. І. Рабиновича); І. Кремер — вєчори інтимних пісень: національні, пісні богами Монмартра, пісні італійської вулиці, музичні усмішки; А. Джонсон (танці); Ю. Морфєссі, М. Лідарська — виконавці пісень і циганських романсів; М. Емська з її «Піснями настрою, піснями туги і смутку, піснями радості й веселощів, піснями про казку кохання дорогого»; М. Марадудіна — перша жінка-конферансьє; П. Троїцький — куплетист-новатор, «Сатирик Божою милістю», «талановитий жанрист сучасності», як називала його преса; «Балетні ранки» за участю А. Карнашевської, К. Маклецової та А. Романовського, і балетна група: М. Мордкін, Б. Пожицька, Маргарита і Макс Фромани; В. Вольська — циганські романси; гумористи-сатирики П. Борисов, Д. Задольський, В. Хенкін та ін. Театр припинив роботу 1920.

У театрах, які розміщувались у цьому будинку до встановлення радянської влади, працювали відомі діячі культури. Валентетті Федір Васильович (1872—1919) — театральний диригент, антрепренер театрів оперети Харкова, Одеси, Києва, Іркутська, Санкт-Петербурга, Москви. Керував оркестрами в театрах оперети С. Новикова (в приміщенні театру Бергоньє), І. Зона, Б. Євєлінова під час їх гастролей у Києві, був антрепренером опереткової антрепризи «Комічна опера й оперета» в Києві (1918), керівником і диригентом київського театру «Музична комедія» (вересень 1918 — квітень 1919). В останньому поставив (разом з О. Брянським) низку класичних оперет. Член директорату Київського літературно-артистичного клубу. Похований на цвинтарі в історичній місцевості Аскольдова могила (цвинтар знищено у 1930-х рр.).

Гаврилова Олександра Іванівна (1895—1940) — артистка балету, хореограф-педагог; прима-балерина Великого театру мініатюр (серпень 1918—20), театру оперети О. Брянського (осінь 1918 — квітень 1919 — театр оперети Ф. Валентетті, О. Брянського; квітень 1919 — 1920 — театр О. Брянського) і київської опери (1918—36), засновниця (разом з чоловіком І. Чистяковим) і викладач «Студії ритмічної гімнастики і пластики» в Києві (1918). Покінчила життя самогубством. Похована на старому Байковому цвинтарі.

Романовський Антон Антонович (1882—1972) — артист балету, балетмейстер, педагог, заслужений діяч мистецтв Соціалістичної Республіки Румунія, лауреат Державної премії Румунії (1954). Походив з Польщі. В Російській імперії працював у театрах Тифліса, Казані, Харкова, Києва (Міський театр), 1913 — у Лондоні разом з А. Павловою, О. Преображенською та іншими акторами. У Києві — з 1912, кілька років — в оперному театрі. 1914—20 — балетмейстер київського Інтимного театру (вул. Хрещатик, 43; будинок не зберігся), одночасно в 1917—18 — балетмейстер Художнього театру А. Кручиніна. На театральних сценах і в концертних програмах виступав і як актор балету, завжди з постійною партнеркою А. Карнашевською. У 1920-х рр. — балетмейстер

київської опери. 1914—24 керував власною балетною студією (у приміщенні Народної аудиторії на сучасній вул. Воровського, 26), 1924—25 — балетмейстер Харківського оперного театру. З 1925 до кінця життя — у Румунії, соліст і балетмейстер оперного театру в Бухаресті, де поставив танці в понад 20 оперних і балетних спектаклях. Чистяков Ілля Олексійович (1871—1944) — балетмейстер, засновник першої в Російській державі хореографічної студії для дітей незаможних батьків у Санкт-Петербурзі (1901); режисер і балетмейстер Санкт-Петербурзьких театрів оперети: «Пасаж» С. Новикова і «Буфф» (був з ними на гастролях у Києві), київського театру «Комічна опера й оперета Ф. Валентетті» (1918, у приміщенні оперного театру), балетмейстер театру «Музична комедія» Ф. Валентетті й О. Брянського (Брауна) — (осінь 1918—20, розміщувався на сучасних вулицях Архітектора Городецького, 4—6 і Заньковецької, 8; будинки не збереглися); засновник і керівник (1918, разом з дружиною О. Гавриловою «Студії ритмічної гімнастики і пластики» в Києві; містилася на вул. Рейтарський, 13), через яку за перші сім років існування пройшло понад 600 учнів; балетмейстер київської опери (1920—25). Похований на старому Байковому цвинтарі. Впродовж 1910—19 у приміщенні театру також відбувалися гастролі, концерти, лекції та інші громадські і політичні заходи. 1910 — гастролі повного опереткового ансамблю одеського театру О. Сибірякова під керівництвом М. Лівського (за участю Н. Тамари); опереткової примадонни В. Піонтковської; артистки Імператорських театрів М. Потоцької за участю В. Блюменталь-Тамаріна; «Товариства артистів Імператорського Санкт-Петербурзького Александринського театру»; Р. Аполонського, В. Давидова, А. Долинова, М. Савіної, артиста Імператорського Малеого театру М. Климова; актриси М. Чужбиной. Спектакль за п'єсою В. Дмитренка «Кум Мірошник, або Сатана у діжці». 1912 — виступи мандрівників А. Корсіні «Особисті враження від мандрівок по Індії, Індонезії, Єгипту, Новій Зеландії, Північній Америці»; лекція М. Мурановича «Сім'я, жінка і школа». 1913 — лекція професора П. Бахметьєва «На грані життя і смерті. Анабіоз і заморожування». 1914 — лекція артиста цирку А. Дурова «Про сміх і жерців сміху». 1915 — сеанси вундеркінда В. Зубрицького. 1916, 1917 — гастролі куплетиста-сатирика С. Сокольського (Єршова). 24 вересня 1917 відкрив свій перший сезон Молодий театр під керівництвом режисера й актора Леся Курбаса (містився на вул. Прорізній, 17; див. ст. 458.1). 1917, 26 жовтня у театрі відбулося об'єднане засідання Київських Рад робітничих і солдатських депутатів та представників військових частин, профспілок і фабзавкомів, яке ухвалило рішення про збройне повстання, обрало ревком (Я. Гамарник, О. Горвід, В. Затонський, І. Крейсберг, А. Іванов, Л. П'ятаков та ін.), до якого мала перейти вся повнота влади в Києві. 1918 — виступи співака-баса О. Моз-

жухіна; конкурс молодих співаків (журі: оперна співачка К. Воронець-Монтвід, музикант А. Лукон, диригент Л. Штейнберг та ін.). 1919 — гастролі співака Л. Собінова; артистки балету: М. Морджіна, Маргарити і Макса Фроманів, Б. Пожицької. Вистава-концерт для дітей робітників і червоноармійців; показані: «Хлопчик-мізинчик» за казкою Ш. Перро, уривки з опери П. Чайковського «Черевички» і «Жива картинка», «Широка Масляна». У березні 1919 Київський губернський військкомат ревізував для потреб Червоної армії колишній театр Бергоньє, яким віддав київський «Союз трудівників театру», і передав його Державному драматичному театру Червоної армії. Створений відділом агітації й освіти Київського окружного військкомату і театральною секцією губернського військкомату. Працював у цьому приміщенні у квітні — серпні 1919. Поки приміщення ремонтувалося, тимчасово (з 16 березня 1919) розміщувався у колишньому театрі «Пел-Мел» (вул. Хрещатик, 29; будинок не зберегся). 6 квітня 1919 спектаклем «Цар-голод» Л. Андрєєва відбулося офіційне відкриття театру. Режисери — Д. Монко, П. Скуратов, В. Славський. Художники-декоратори: Г. Комар, І. Наркевич, О. Хвостенко-Хвостов (майбутній народний художник УРСР), завідувач музичної частини — Я. Фішерман. До ради театру увійшли десять членів, до репертуарної комісії — К. Марджанов (голова), літератор К. Сухових (Народін), представники від виконкому, військкомату та інших установ. Театр мав трьох завідувачів — від воєнкому, губвійськкомату і виконкому. Останній представляв К. Марджанов. Серед акторів — Л. Болотіна, А. Грибуніна, Г. Долгов (майбутній народний артист УРСР), В. Львович, Л. Фенін, Л. Чарова та ін. Студію при театрі очолював А. Петровський (колишній актор московського Театру Ф. Корша), старостою студії був Б. Норд (Левін) — майбутній народний артист УРСР. Щотижня відбувалися три спектаклі для червоноармійців і два — для робітників. Один спектакль на тиждень давали безоплатно для всіх громадян, кожен квиток для червоноармійців був дійсний на два місяці. Перед виставою читали короткі реферати з поточних питань. Репертуар: «Цар-голод» Л. Андрєєва, «Бідність не порок», «Без вини винувати», «Гроза», «Трудовий хліб» О. Островського, «Брати Карамазови» за Ф. Достоєвським, «Весілля Кречинського» О. Сухово-Кобиліна, «Урієль Акроста» К. Гуцкова, «Потоп» Ю.-Х. Бергера, «Весілля Фігаро» П. Бомарше, «Полководаць» Б. Шоу, інсценований оповідання А. Чехова «Ведмідь», «Хірургія» і «Пропозиція»; вечір старовинних вольєрів; концерти-митинги. З квітня 1919 у цьому приміщенні діяв Перший театр Української Радянської Республіки ім. Шевченка. Створений 15 березня 1919 на базі Державного драматичного театру. В цей час об'єднався з Молодим театром. До нього увійшли актори: з Державного драматичного театру — Г. Борисоглібська, Л. Гаккебуш, О. Загаров, І. Замичковський, В. Кречет, Ф. Левіцький, Г. Маринич, С. Паньківський, І. Садовський, М. Тінський; з Молодого театру —

К. Бережної, С. Бондарчук, А. Бучма, В. Василько, О. Ватуля, П. Долина, О. Зініна, В. Калін, К. Кошевський, Лесь Курбас, П. Самійленко, М. Терещенко, Г. Юра, О. Юра-Юрський. Об'єднаний театр очолювали режисери О. Загаров і Лесь Курбас (до вересня 1921); завідувач літературної частини — М. Вороний, потім — П. Тичина; завідувач художньо-декораційної частини — А. Петрицький; художники — К. Слева, В. Кричевський; завідувач музичної частини — композитор Н. Пруслін. Окремі спектаклі ставили К. Бережної, В. Василько, М. Вороний, Г. Гасвський, Б. Глаголін (Гусев), С. Семдор, О. Смирнов, М. Тінський. Перший директор театру — І. Мар'яненко, якого незабаром змінив Д. Ровинський; перший комісар — О. Довженко, потім — І. Мар'яненко. За відомостями за квітень 1920, у театрі працювало понад 50 акторів, його трупі поповнили актори і режисери Г. Ігнатюк, С. Каргальський, Ф. Лопатинський, Р. Нещадименко, О. Сердюк, М. Тобілевич, В. Чистякова та ін. Театр мав новаторський характер, виступав як спадкоємець, послідовник і продовжувач реалістичних традицій корифеїв українського мистецтва і, водночас, як розвідник нових шляхів у мистецтві, маючи найкращий з усіх українських театрів акторський склад. У репертуарі — драми, комедії, побутові п'єси українських, російських, західноєвропейських авторів. Почав діяльність 15 (за ін. даними — 11) квітня 1919 прем'єрою вистави «Ткачі» Г. Гауптмана (постановка О. Загарова). Виступав два дні на тиждень, три дні — театр Червоної армії. У квітні й травні 1919 показав вистави: «Брехня» і «Панна Мара» В. Винниченка, «Мірандоліна» К. Гольдоні, «По ревізії» М. Кропивницького, «Чорноморці» М. Старицького, «Паливода» І. Карпенка-Карого. У кін. травня — серпні 1919 театр ім. Шевченка діяв у Троїцькому народному будинку (тепер Київський театр оперети; вул. Червоноармійська, 53). Під час захоплення Києва військами Збройних сил Півдня Росії театр не працював. У січні 1920 відновив свою роботу в приміщенні колишнього театру Бергоньє. До 1922 грядуч побачив вистави: «Ревізор» і «Одруження» М. Гоґоля, «Камінний господар», «В дому роботи, в країні неволі», «Вавілонський полон», «На руїнах», «На полі крові» Лесі Українки; «Нора», «Велетні Півночі», «Примари» Г. Ібсена; «Приборкана гоструха» («Приборкання непокірної») В. Шекспіра, «Розбійники» Ф. Шіллера, «Тартюф», «Хворий та й годі», «Вітвіки Скапена» Ж.-Б. Мольєра; «Господиня заїзду» К. Гольдоні, «Весілля Фігаро» П. Бомарше, «Бій метеликів», «Вогні Іваної ночі» Г. Зудермана; «Собака садівника» («Собака на снігу») Лопе де Веґи, «Роман» Е. Шеллдона, «Надія» («Загибель Надії») Г. Гейерманса, «Мазепа» за Ю. Словацьким, «Мораль пані Дульської» Г. Запольської, «Ельба» Г. Гауптмана, «Апостол сатани» Б. Шоу, «Брехня», «Панна Мара», «Дисгармонія», «Гріх», «Чорна Пантера і Білий Ведмідь», «Натусь», «Молода кров», «Співчоч товариства» В. Винниченка; «По дорозі в казку» О. Олеся, «Чорт та шинкарка» К. Кшишовського та ін. З жовтня 1920 в приміщенні театру — безоплат-

ний спектакль «Снігова королева» О. Дейча (за казкою Г. Х. Андерсена) в його постановці для дітей залізничників, організований політвідділом Південно-Західної залізниці.

Театр щороку відзначав роковини смерті Т. Шевченка. У березні 1920 відбувся вечір з нагоди 59-х роковин смерті поета. Крім інсценізованих віршів Т. Шевченка, показано прем'єру вистави «Гайдамаки» за його одноіменною поемою (постановка Леся Курбаса, музичне оформлення Р. Глієра з використанням уривків з творів М. Лисенка, Н. Прусліна, К. Стеценка; художники — К. Слева, Р. Лисовський). Прем'єра відбулася 11 березня в приміщенні оперного театру, 13—14 березня — в «Театрі Бергоньє». Нестачу дійового матеріалу Леся Курбас заповнив музичними пантомімами, використав принцип хору давньогрецької трагедії та інші новації. Це була перша постановка поеми Т. Шевченка на українській сцені, вона зажила величезної популярності.

У березні 1921 театр відзначив 60-у річницю смерті Т. Шевченка. З вступним словом виступив П. Тичина, було показано інсценізацію поезій «Іван Гус», «Тополя», «Сон», «Сотник» Т. Шевченка.

Окупація Києва польськими військами (травень—червень 1920) не сприяла творчій діяльності театру. Населення голодувало, актори почали роз'їжджатися по домівках. Після звільнення міста, 24 червня 1920 відбулася відновлена Лесем Курбасом вистава «Гайдамаки». Перед її початком виступили голова Київського губревкому А. Іванов і драматург Я. Савченко з доповіддю «Про місце гайдамаччини в історії соціального визволення України».

У приміщенні театру відбувалися уроки шанування діячів мистецтва, відзначення ювілейних дат, спектаклі для дітей, червоноармійців і робітників, гастрольні виступи театральних колективів, груп, сольні концерти та інші заходи. В їх числі: вечір пам'яті М. Кропивницького (1919); шанування 35-річчя творчої діяльності актора І. Замичковського; диспут за п'єсою Ф. Кромелінка «Великодушний рогоносець»; хореографічний вечір студії М. Ленчевської і З. Ланге; вечір пам'яті В. Короленка; вистава, влаштована редакцією журналу «Театр» — комедія «Мандрагора» Н. Макіавеллі; вечір єврейської музики; всі — 1922. Того ж року у приміщенні театру ім. Шевченка відбулися гастролі: театру ім. Г. Михайличенка (показовий спектакль), драматичної трупи братів Адельгеймів, артистів Петроградського театру ексцентрики, театру «Червоний факел», артистів Вікт. Хенкіна (інсценізовані оповідання А. Чехова), Б. Глаголіна та С. Валерської, актора М. Светловидова, відомих клоунів «Бім-Бом»; 1923 — виступи частини трупи театру ім. Заньковецької (Київ); гастролі В. Бламенталь-Тамаріна; комедійні спектаклі трупи О. Оскарова; 1924 — спектакль Київського театру-студії «Смерть Пазухіна» М. Салтикова-Щедрина; 1925 — гастролі московського Малоого театру тощо. 1922 театр ім. Шевченка потрапив у смугу кризи, працювати стало неможливо через зменшення кількості глядачів. В умовах НЕПу відродилася велика кількість театрів малих форм, театрів мініатюр з їх специфічним

репертуаром (комедія, фарс, шарж, пародія і т. ін.), нерідко дуже низького художнього рівня, що цілком задовольняв естетичні потреби міщансько-непманської публіки. Крім того, внаслідок низьких зборів театр опинився в матеріальній скруті. Державна субсидія в 77 млн. крб. щомісячно була вкрай недостатня і не покривала всіх витрат на господарські потреби і мізерну зарплату 72 акторів і техперсоналу. Звільнення театру від сплати податків відповідно до декрету ВУЦВК від 15 листопада 1922 не покращило становища, деякі заплановані вистави так і не були підготовлені. Як наслідок — часта зміна акторського складу, звільнення акторів за власним бажанням, перехід їх до нових театрів.

У червні 1920 засновано Київський драматичний театр («Киїдрамте») під керівництвом Леся Курбаса, до якого перейшла частина акторів театру ім. Шевченка. Частина виїхала до Вінниці, де на чолі з Г. Юрою заснувала Український драматичний театр ім. І. Франка (з 1926 працював у Києві). Трупу Леся Курбаса у листопаді перетворено на Державний пересувний зразковий театр Наркомату освіти УСРР. З червня 1920 до кінця 1921 вона гастролювала по Україні, маючи базу в Білій Церкві. Після повернення до Києва Леся Курбас готувався до відкриття мистецького об'єднання «Березіль», що відбулося 30 березня 1922. Частина акторів театру ім. Шевченка та інших театрів перейшла у новий театр. Серед нових акторів, що прийшли до театру ім. Шевченка в ці роки, були Г. Мещерська, К. Осмяловська, Н. Ужвій.

30 грудня 1922 спектаклем «Мазепа» за Ю. Словацьким (постановка К. Бережного, художник — Ван Меллер, музика Н. Прусліна) театр ім. Шевченка припинив свою діяльність як театр стаціонарний і з січня 1923 став пересувним. За ним на три роки залишили приміщення колишніх театрів Бергоньє в Києві і Муссури в Харкові. Перші великі гастролі пройшли 12 січня — 11 березня 1923 в Харкові. Після повернення до Києва театр здійснив постановку п'єси «Учитель Бубус» О. Файка.

У лютому 1923 в приміщенні театру ім. Шевченка відбулися вистави театральної майстерні «Березіль-1» для свого шефа — 45-ї Волинської дивізії (інсценізації Леся Курбаса).

20 листопада 1923 в театрі почався сезон постійних вистав театру «Березиль», але його стаціонарним приміщенням став колишній театр «Соловцов» (7 листопада 1924 — 5 травня 1926).

З початком сезону 1927—28 театр ім. Шевченка був пересувним, змінював назви. Крім Харкова, він гастролював на Полтавщині, Катеринославщині, Херсонщині, в Таврії (1924), в Полтаві, Сумах, Лубнах, Лохвиці, Хоролі, Миргороді, Черкасах (1925), Луганську, Донецьку, Артємівську, Макіївці, Маріуполі (1926) та в інших містах України, повертаючись до Києва на короткий час (працював кілька днів на тиждень). 1927 його перетворено на стаціонарний Дніпропетровський український музично-драматичний театр ім. Т. Шевченка, що діє і донині.

У жовтні 1924 — травні 1926 у цьому приміщенні мистівся театр «Російська драма». Влітку 1924 за дозволом Голо-

політпросвіти України театр ім. Шевченка (1170 місць) всю садибу з будівлями взяв в оренду приватний антрепренер Є. Галантер (він же директор театру). Приміщення було перебудовано і відремонтовано.

Відкриття відбулося 18 жовтня спектаклем «Еуген Нещасний» Е. Толлера (в головній ролі Прети — В. Юренєва). Головний режисер — О. Канін (майбутній заслужений артист РРФСР), режисери — В. Освецимський (майбутній народний артист УРСР), О. Харламов (майбутній заслужений артист РРФСР), режисер-лаборант І. Дєєва.

Серед акторів першого складу: В. Барановська (колишня актриса МХТ), Я. Вурманський, Л. Добржанська (майбутня народна артистка УРСР), Д. Зеркалова (майбутня народна артистка РРФСР), О. Зражевський (майбутній народний артист СРСР), С. Корнев, В. Львович С. Макавейський, В. Освецимський, І. Слонов, О. Харламов, М. Чужбинова, В. Юренєва (майбутня заслужена артистка РРФСР) та ін. Акторський склад пізніше дещо змінився. У другому сезоні (17 жовтня 1925 — травень 1926) театром керував антрепренер і директор В. Дагмаров — відомий театральний діяч, колишній режисер театру «Соловцов», засновник «Нового театру» В. Дагмарова на сучасній вул. Заньковецької, 8 (1911; будинок не зберігся). Преса відзначала (1926), що «в театрі вкрай хвиляста репертуарна лінія. Поряд із п'єсами, більш-менш близьких сучасності, спостерігається ухил в бік міщансько-сентиментальних п'єс, на теми, які вже давно відзвучали».

Репертуар театру складався з нечислених класичних п'єс російських і зарубіжних авторів: «Ревізор» М. Гоголя, «Слуга двом панам» К. Гольдони, «Гроза» О. Островського, «Розбійники» та «Підступність і кохання» Ф. Шіллера; перших п'єс сучасних авторів: «Чорна Пантера і Білий Ведмідь» В. Винниченка, «Мандат» М. Ердмана, «Брат наркома» В. Лернера, «Полаум'ярі» А. Луначарського (в головній ролі В. Барановська), «Поза законом» Л. Лунца, «Постріл» О. Толстого, «Озеро Люль» О. Файка, «Дойна» В. Чаговця та ін; багатьох п'єс різного жанру зарубіжних авторів: «Свято св. Йорна» Г. Бергстедта, «Овід» Е.-Л. Войнич, у переробці О. Каніна, «Поташ і Перельмутер» М. Гласса, «Добре поштий фрак» Г. Дрежеллі, «Страта Кальва» (за мотивами роману «Париж» Е. Золя), «Ганна Крісті» і «Кошлата мавпа» Ю. О'Ніла, «Недомірок» Д. Ніккодемі, «Принц Гаген» і «Палац насолод» Е. Сінклера, «Еуген Нещасний» Е. Толлера, «Тітка Чарлея» Б. Томаса, «Свята Іоанна» Б. Шоу та ін. Між першим і другим сезонами (травень — жовтень 1925) в театрі проходили поодинокі вистави, в основному ж виступали гастролери і гастрольні колективи: брати Адельгейми; драматична актриса В. Алексєєва-Мєсхїєва; Московський академічний Малий театр; Ленінградський театр комедії «Балаганчик»; Московський театр комедії («Театр на площі»); ансамбль харківського «Будинку мистецтв»; П. Саксаганський — Герой Праці, майбутній народний артист СРСР; Б. Глаголін — театральний діяч, режисер, актор театру й кіно та ін.

Після закриття театру і до відкриття

Державного театру російської драми в цьому приміщенні проходили гострольні виступи: П. Саксаганського і М. Садовського; ансамблю артистів, які здійснювали турне по СРСР за участю заслуженого артиста РСФРР П. Самойлова; Московського театру «Синя блуза»; М. Смирнова-Сокольського (конферанс і фейлетони), А. Єремєвої (циганські романси), Берлінського театру маріонеток (вперше в СРСР); Ленінградського театру музкомедії.

15 жовтня 1926 відкрився Державний театр російської драми, створений зі складу Другого театру Української Радянської Республіки ім. Леніна, що виник на базі театру «Соловцов». Серед організаторів — С. Вольф, І. Гарольд, П. Рудін, Ю. Соболев. У роки війни театр був в евакуації в містах Караганда й Грозний, з липня 1944 — у цьому приміщенні. 1941 театру присвоєно ім'я Лесі Українки, 1966 надано звання академічного, 1994 — статус Національного. В радянський період у репертуарі переважала радянська драматургія, ставилися п'єси російських і зарубіжних авторів, як класичних, так і сучасних.

В театрі працювали в різний час, запрошувалися для постановки вистав відомі діячі культури.

Алексідзе Дмитро Олександрович (1910—84) — режисер, народний артист СРСР (з 1976), професор. Працював у театрах Тбілісі, Києва (українському драматичному ім. І. Франка, опери та балету). Лауреат Державної премії УРСР ім. Т. Шевченка (1971).

1967 поставив у цьому театрі спектаклі «Розлом» Б. Лавреньова та «Шлюб за конкурсом» К. Гольдоні.

Альтман Натан Ісайович (1889—1970) — живописець, графік, скульптор, художник театру, педагог; з 1922 — художник-оформлювач в єврейському театрі-студії «Габіма», Державному єврейському камерному театрі (головний художник у 1924—28) та в інших єврейських театрах України (Харків, Київ), Ленінградському театрі драми ім. О. Пушкіна; учасник багатьох виставок (з 1906).

1941 оформив у цьому театрі виставу «Небезпечний поворот» Дж. Б. Прістлі. Альшиць Леон Якович (1910—83) — художник театру, заслужений художник УРСР (з 1978); 1929—41 — працював у київських театрах, з 1945 — в Одесі.

У цьому театрі оформив вистави: «Благочестива Марта» Тірсо де Моліни (1936), «Діти сонця» М. Горького (1937), «Рідний дім» Б. Ромашова (1938).

Ануров Олександр Герасимович (1914—95) — актор, народний артист УРСР (з 1976); працював у театрах Донецька, Вінниці, Москви, Одеси та ін.

1953—95 — у цьому театрі. Ролі: Меркуціо («Ромео і Джульєтта» В. Шекспіра), Петушков («Живий труп» Л. Толстого; обидві — 1954), Ведерников («Роки блукань» О. Арбузова), Солярний («Три сестри» А. Чехова; обидві — 1955), Нагар («Загибель ескадри» О. Корнійчука, 1956), Генерал Греков («Світанок над морем» В. Суходольського), Джонатан («У пущі» Лесі Українки; обидві — 1957), Ржевський («Соло на флейті» І. Микитенка, 1959), Дік («Четвертий» К. Симонова, 1961), Кліщ («На дні» М. Горького), Жученко («Київський зошит» В. Собка; обид-



541.33. Вул. Б. Хмельницького, 5.



ві — 1963), Бульший («Хто за? Хто проти?» П. Загребельного), герцог Альба («Дон Карлос» Ф. Шіллера, 1965), Пологицев («Піднята цілина» за М. Шолоховим, 1966), Коваленко («Далекі вікна» В. Собка, 1967), Лихобор («Друге побачення» В. Собка, 1972), Прохор («Генерал Ватутін» Л. Дмитерка, 1974), Дородной («Пізня любов» О. Островського), Декан («Межа спокою» П. Загребельного; обидві — 1982), Вулан («Хижак» О. Писемського, 1986), Каменяр («Старий» М. Горького, 1988), Кукін («Жанна» О. Галіна, 1989) та ін. Режисерська робота — «Крокодил» за Ф. Достоевським (1987).

Бакштаєв Леонід Георгійович (1934 — 95) — актор, народний артист УРСР (з 1987); артист російських драматичних театрів Миколаєва (1960—62), Дніпропетровська (1962—66). В 1966—94 працював у цьому театрі. Ролі: Телгін («Ходіння по муках» за О. М. Толстим, 1966), Діжа («Хто за? Хто проти?» П. Загребельного), Максим Петров («Традиційний збір» В. Розова), Філіппо («Шлюб за конкурсом» К. Гольдоні; всі — 1967), Курчаєв («На всякого мудреця доволі простоти» О. Островсь-

541.33. Вул. Б. Хмельницького, 5.



кого, 1969), Метелиця («Розгром» за О. Фадєєвим, 1970), Саша, Дюран («Друге побачення» В. Собка, 1972), Черкун («Барвари» М. Горького, 1973), Микита («Влада темряви» Л. Толстого), Данзас («Останні дні» М. Булгакова), Швиденко («Генерал Ватутін» Л. Дмитерка; всі — 1974), Ковальов («Вечірнє світло» О. Арбузова), Сафонов («Російські люди» К. Симонова; обидві — 1975), Іванов («Іванов» А. Чехова, 1976), Репетиллов («Лихо з розуму» О. Грибодова, 1978), Лопакін («Вишневий сад» А. Чехова, 1980), Шаблов («Пізня любов» О. Островського, 1982), Матвій Іванов («Я прийшов дати вам волю» В. Шукшина, 1984), Батько нареченої («Криваве весілля» Ф. Гарсія Лорки, 1988), Мастаков («Старий» М. Горького; обидві — 1988), Муров («Без вина вивувати» О. Островського, 1991), Мішель Старо («Загадка будинку Верньє» А. Крісті), Еммануель Лютц («Метеор» Ф. Дюрренматта; обидві — 1992) та ін., загалом — у 55 п'єсах.

1936—92 — Балєв Євген Якович (1912 — 2006) — актор, народний артист УРСР (з 1976); артист театрів Ярославля, Саратова, Севастополя (1931—32), Сімферополя (1923—33).

Ролі в театрі ім. Лесі Українки: Белобородов («Повстання Пугачова» К. Треньова, 1936), Миша («Діти сонця» М. Горького), Хосе («Алькасар» Г. Мдівані), Керенський («На березі Неви» К. Треньова; всі — 1937), Мічман лінкора «Петропавловська» («Порт-Артур» Л. Нікуліна), Сенька («Павло Греков» Б. Войтехова, Л. Ленча; обидві — 1938), Гордон Уайтхауз («Небезпечний поворот» Дж. Б. Прістлі (1939), Бессєр, Маршал («Фельдмаршал Кутузов» В. Соловйова), Уеллс («Кремлівські куранти» М. Погодіна), Молодий адвокат («Живий труп» Л. Толстого), Олексій («Діти Ванюшина» С. Найдьонова; всі — 1940), Полевой («Розлом» Б. Лавреньова, 1941), Кунц («Навала» Л. Леоннова), Гусерль («Генерал Брусилов» І. Сельвінського), Ставрида («Пісня про чорноморців» Б. Лавреньова), Колотов («Місія містера Перкінса в країну більшовиків» О. Корнійчука; всі — 1944), Фредді («Пігмаліон» Б. Шоу), Молчалін («Лихо з розуму» О. Грибодова; обидві — 1945), Рекало («За тих, хто в морі» Б. Лавреньова, 1946), Стрельников («Безмертя» Г. Березка), Артур («Острів миру» Є. Петрова; всі — 1947), Альоша («Казка про прав-

ду» М. Алігер), Гаррі Перебийнога («Губернатор провінції» братів Тур, Л. Шейніна), Чеда («Пані міністерша» Б. Нушица; всі — 1948), Вікентьев («Обрив» за І. Гончаровим), Туманський («Наш сучасник» за К. Паустовським), Юрій Немирич («Навіки разом» Л. Дмитерка), Сохбат («Сходить сонце» С. Вургун; всі — 1949), Шибанов («Тамна війна» В. Михайлова, Л. Самойлова), Треплев («Чайка» А. Чехова; обидві — 1950), Ожогін («Совість» Ю. Чепуріна, 1951), Мижуев («Мертві душі» за М. Гоголем), Учитель («Панцерник 14-69» В. Іванова), Перший носильник («Слуга двом панам» К. Гольдони), Третій понтер і Камер-юнкер («Маскарад» М. Лермонтова; всі — 1952), Здобнов («Весна в Москві» В. Гусева), Пижигов («На жвавому місці» О. Островського), Домбровський («Золота чума» В. Соловйова), Уклейкін («Раки» С. Михалкова), Пікол, Друке («До нового берега» В. Лаїса; всі — 1953), Кохта, Челідзе («Дзига» Н. Бараташвілі), Афанасій Аполлонович Гер («Дочка прокурора» Ю. Яновського), Граф Паріс («Ромео і Джульєтта» В. Шекспіра; всі — 1954), Третій солдат («Роки блукань» О. Арбузова), Хілков («Давним-давно» О. Гладкова), Ходжич («Олеко Дундич» М. Каца, О. Ржешевського), Ферাপонт («Три сестри» А. Чехова), Збишко («Мораль пані Дульської» Г. Запольської; всі — 1955), Другий матрос («Загибель ескадри» О. Корнійчука), Миша («Діти сонця» М. Горького; обидві — 1956), Стрижаков («Вогненний міст» Б. Ромашова), Мишка Япончик («Світанок над морем» В. Суходольського, 1957), Леонід Павлович («У пошуках радості» В. Розова), Капітан Безгін («Чортова річка» А. Аграновича; обидві — 1958), Клячко («Товариші романтики» М. Соболя), Кіттель («Юність Полі Вихрової» за Л. Леоновим), Туманський («Машенька» О. Афіногена), Серафим Чайка («Куховарка» А. Софронова; всі — 1959), Олександр («Останні» М. Горького, 1960), Чарльз Говард («Четвертий» К. Симонова, 1961), Рекламист («Центр нападу помре на зорі» А. Куссані, 1962), Сатін («На дні» М. Горького), Офіцер гестапо («Поворот ключа» М. Кундери), Тодорас Парлас («Потрібен брехун» Д. Псафаса; всі — 1963), Шалашов («Між зливами» О. Штейна), Аршеній («Шануй батька свого» В. Лаврентьева), Громадянин («Сто чотири сторінки про кохання» Е. Радзинського; всі — 1964), Петрович («На дикому березі» Б. Полевого), Пан у циліндрі («Дачники» М. Горького), Майкк Бегер («Сенсація № 1» Л. Дмитерка), Інженер («Хто за? Хто проти?» П. Загребельного; всі — 1965), Начальник Лиевського («Зстрічі пізні і ранні» В. Панової), Сапожков («Ходіння по муках» за О. Толстим; обидві — 1966), Коваленко («Далекі вікна» В. Собка), Третій матрос («Розлом» Б. Лаврентьева), Агатос («Йду на грозу» Д. Граніна), Татарин («На дні» М. Горького), Мосьє Лароз («Одруження за конкурсом» К. Гольдони; всі — 1967), Тит («Дивна місця Севідж» Д. Патріка), Малахов («Справедливість — моє ремесло» Л. Жуховицького), Симонс («Правду! Нічого, крім правди!» Д. Аля), Яблоков («Марія» А. Салінського), Начгосп («Розгром» за О. Фадєєвим; всі — 1968), Папа («Затюканий апостол» А. Макайонка), Брагін

(«Хтось винен» Д. Граніна), Валентин («Людина зі сторони» І. Дворецького; всі — 1971), Карпе («Поки гарба не перекинулася» О. Йоселіані, 1972), Віталєв («Добряки» Л. Зоріна, 1973), Голова комісії («І земля скакала мені назустріч» П. Загребельного), Геккерен («Останні дні» М. Булгакова; обидві — 1974), Генерал Герман («Генерал Ватутін» Л. Дмитерка, 1975), Косих («Іванов» А. Чехова, 1976), Славов («Ця маленька земля» Г. Джагарова, 1977), Князь Тугоуховський («Лихо з розуму» О. Грибодова), Андрій Прокопович («Хазяйка» М. Гараєвої), Рукосуєв («Провінційні анекдоти» О. Вмпілова), Сенатор («Отелло» В. Шекспіра; всі — 1978), Патріот («Сподіватись» Ю. Щербачка, 1979), Обух («Сині коні на червоній траві» М. Шатрова), Косинський («Прошу занести до стенограми» Р. Феденьова; обидві — 1980), Жебрак Йонас («Молода хазяйка Нискавуорі» Х. Вуоліюкі), Михайло Іванович («Візаві» В. Врублевської; обидві — 1981), Декан («Межа спокою» П. Загребельного), Плієв («Не був... не підлягав... не брав участі...» Ю. Макарова; обидві — 1982), Манштейн («Генерал Ватутін» Л. Дмитерка, 1983), Бутурлін («Я прийшов дати вам волю» В. Шукшина, 1985), Старий Ганкін («Я, звичайно, людина маленька» М. Гараєвої), Старий полковник («Матінка Кураж і її діти» Б. Брехта; обидві — 1986), Женьшень («Іван і Мадонна» А. Кудрявцева, 1987), Каменярь («Старий» М. Горького, 1988), Дядя Поль («Подія» В. Набокова, 1989), Рішар Верньє, Марсель («Загадка будинку Верньє» А. Крісті), Фрідріх Георген («Метеор» Ф. Дюрренматта; обидві — 1992).

Белоусов Михайло Михайлович (1905—60) — актор, народний артист УРСР (з 1948); працював у театрах Росії і Грузії.

1939—60 — у цьому театрі. Ролі: Гульд («Російське питання» К. Симонова, 1947), Пахом Микитович («Дочка прокурора» Ю. Яновського), Ракитін («Місяць у селі» І. Тургенева; обидві — 1954), Треплев, Вершинін («Чайка», «Три сестри» А. Чехова; обидві — 1955), Хомутов («Вогненний міст» Б. Ромашова), Д'Ансельм («Світанок над морем» В. Суходольського; обидві — 1957), Мартинов («Ось я йду» Г. Березка, 1958), Чаңдєвський («Юність Полі Вихрової» за Л. Леоновим), Карпо Салай («Пісня під зорями» В. Собка; обидві — 1959), Каренін («Живий труп» Л. Толстого), Яків («Останні» М. Горького; обидві — 1960), а також: Олексій («Діти Ванюшина» С. Найдьонова), Фердінанд («Підступність і кохання» Ф. Шіллера), Михайло («Зикови» М. Горького), Кречинський («Весілля Кречинського» О. Сухово-Кобиліна), Белугін, Жадов, Великатов, Миловидов («Одруження Белугіна», «Тепленьке місце», «Таланти і поклонники», «На жвавому місці» О. Островського), Чацький («Лихо з розуму» О. Грибодова), Дон Жуан («Камінний господар» Лесі Українки), Кріс Келлер («Всі мої сини» А. Міллера), Чичиков («Мертві душі» за М. Гоголем) та ін. Загалом — бл. 50 ролей.

Биков Олексій Олександрович (1897—1964) — актор, заслужений артист УРСР (з 1953). Грав в аматорських виставах 1913, у 1918—20 виступав як актор у частинах Червоної Армії, 1920—

45 — артист драматичних театрів у Смоленську, Маріуполі, Миколаєві, Москві, Ташкенті, Тамбові та інших містах.

З 1945 працював у цьому театрі. Ролі: Белугін-батько («Одруження Белугіна» О. Островського, 1946), Богданов («Безсмертя» Г. Березка), Красильников («Ходіння по муках» за О. Толстим; обидві — 1947), Бессудний («На жвавому місці» О. Островського), Бісмарк («Золота чума» В. Соловйова), Лопухов («Раки» С. Михалкова), Лавер («До нового берега» В. Лаїса; всі — 1953), Большинцов («Місяць у селі» І. Тургенева, 1954), Бочкін («Роки блукань» О. Арбузова, 1955), Роман («Діти сонця» М. Горького), Полковник Кобаха («Загибель ескадри» О. Корнійчука; обидві — 1956), генерал Мустафін («Світанок над морем» В. Суходольського), Джошуа Кембл («У пущі» Лесі Українки; обидві — 1957), Буткевич («Живий труп» Л. Толстого, 1959), а також: Платон Михайлович («Лихо з розуму» О. Грибодова), Гжегопс («Дами і гусари» А. Фредра), Юсов, Громилін, Мамаєв («Тепленьке місце», «Таланти і поклонники», «На всякого мудреця доволі простоти» О. Островського), Вільямс («Російське питання» К. Симонова), полковник Феррарі («Овід» за Е.-Л. Войнич), Іван Груша («Навіки разом» Л. Дмитерка), Куперт («Життя починається знову» В. Собка), Аркадій Белік («Під золотим орлом» Я. Галана), Собакєвич («Мертві душі» за М. Гоголем), Брунов («Наш сучасник» за К. Паустовським), Тичков («Обрив» за І. Гончаровим), Кемпбел («Губернатор провінції» братів Тур і Л. Шейніна), Коровін («Нові часи» Г. Мдівані та ін. Загалом — майже у 50 п'єсах.

Богданова Клавдія Іванівна (1905—83) — актриса, заслужена артистка УРСР (з 1949); працювала в Тульському театрі.

1932—69 — у цьому театрі. Ролі: Клара («Страх» О. Афіногена), Секретар парткому («Фіолетова шука» О. Корнійчука; обидві — 1932), Глафіра («Стор Буличов та інші» М. Горького; 1933, 1936), Агафія Тихонівна («Одруження» М. Гоголя, 1934), Бетсі («Глоди освіти» Л. Толстого, 1935), Огудалова («Безприданниця» О. Островського, 1937), Поля («На берегах Нєви» К. Треньова), Галіна Джокоңда («Джокоңда» М. Погодіна; обидві — 1938), Фрау Міллер («Підступність і кохання» Ф. Шіллера, 1940), На́дя («Синя хустинка» М. Погодіна, 1941), Орлова («Місія містера Перкінса в країну більшовиків» О. Корнійчука, 1944—45), Міс Пірс («Пігмаліон» Б. Шоу, 1944—45), Хльостова («Лихо з розуму» О. Грибодова, 1945—46), Тьоткіна («Ходіння по муках» за О. Толстим, 1947), Тєтяна («Закон гідності» О. Штейна, 1948), Фрау Мільх («Під золотим орлом» Я. Галана, 1952), Галіна Аркадіївна («Дочка прокурора» Ю. Яновського, 1954), Тадрахова («Мораль пані Дульської» Г. Запольської, 1955), Едіт («У пущі» Лесі Українки, 1957), Марія Максимівна («Пісня під зорями» В. Собка, 1959), Христіна Архіпівна («Платон Кречет» О. Корнійчука, 1964), Дружина Шукаря («Піднята цілина» за М. Шолоховим, 1966), Вчителька («Традиційний збір» В. Розова, 1967), Глафіра («На всякого мудреця доволі простоти» О. Островського, 1969) та ін. Загалом — майже у 80 виставах.

Борисов Олег (Альберт) Іванович (1929—94) — актор, народний артист СРСР (з 1978), актор лєнінградського Великого драматичного театру (1964—83), МХАТу (1983—89), Центрального театру радянської армії (з 1989).

1951—64 працював у цьому театрі. Ролі: Марат, Роман («Дочка прокурора» Ю. Яновського), Грегорі («Ромео і Джульєтта» В. Шекспіра; обидві — 1954), Миша («Діти сонця» М. Горького), Паллада («Загибель ескадри» О. Корнійчука; обидві — 1956), Сашко Птаха («Світанок над морем» В. Суходольського, 1957), Дроміо («Комедія помилок» В. Шекспіра, 1959), Петро («Останні» М. Горького, 1960), Другий пілот («Четвертий» К. Симонова, 1961), Щастливцев («Ліс» О. Островського, 1962); а також: Шаригін («Ходіння по муках» за О. М. Толстим), Коротков («Живий труп» Л. Толстого), Белардо («Учитель танців» Лопе де Веги), Відвідувач бару («Життя починається знову» В. Собка), Порфирій («Мертві душі» за М. Гоголем), Арлекін («Маскарад» М. Лермонтова), Мужик, який супроводжує американця («Панцерник № 14-69» В. Іванова) та ін. Загалом — бл. 50 ролей.

Боровський-Бродський Давид Львович (1934—2006) — художник театру, оформлював спектаклі в московських театрах — драматичному ім. К. Станіславського, драми і комедії на Таганці, драматичному на Малій Бронній, МХАТі ім. Горького, «Сучаснику», ім. Є. Вахтангова; лєнінградському театрі ім. В. Комісаржевської; театрі «Віг» у Будапешті; київських театрах опери та балету, українському драматичному ім. І. Франка.

У цьому театрі оформив вистави: «Брехня на довгих ногах» Е. де Філіппо, «Коли цвіте акація» М. Вінникова (обидві — 1956), «Ось я йду» Г. Березка (1958, разом з М. Духновським); «Товариші романтики» М. Соболя, «Соло на флейті» І. Микитенка, «Комедія помилок» В. Шекспіра (усі — 1959), «Іркутська історія» О. Арбузова (1960), «Четвертий» К. Симонова, «Проводи білих ночей» В. Панової (обидві — 1961), «Перед вечерею» В. Розова, «Ліс» О. Островського (обидві — 1962), «Київський зошит» В. Собка, «На дні» М. Горького (обидві — 1963), «Поворот ключа» М. Кундери, «Платон Кречет» О. Корнійчука, «Іду на грозу» Д. Граніна, «104 сторінки про кохання» Е. Радзинського (усі — 1964), «Сенсація номер один» Л. Дмитерка, «Хто за? Хто проти?» П. Загребельного, «Дачники» М. Горького (усі — 1965), «На смішкують моє щастя» Л. Малюгіна (1966, 2003), «Більшовики» М. Шатрова (1967), «Діти Ванюшина» С. Найдьонова (1970), «Хтось повинен» Д. Граніна (1971), «Безприданниця» О. Островського (1973), «Наполеон і корсиканка» І. Губача (2004).

Варпаховський Леонід Вікторович (1908—76) — режисер, народний артист РРФСР (з 1966). Здійснював постановки в Київському театрі опери та балету, в Українському драматичному театрі ім. І. Франка. 1955—57 — режисер цього театру. Поставив спектаклі: «Давним-давно» О. Гладкова, «Мораль пані Дульської» Г. Запольської (обидва — 1955), «Дерева вмирають стоячи» А. Касони (1956), «Дні Турбіних» М. Булгакова (1957).

Вершилов Борис Ілліч (1893—1957) — актор, режисер, заслужений артист РРФСР (з 1948); актор студії Є. Вахтангова (1913—19), актор і режисер 2-ї студії МХАТу (1919—24), режисер МХАТу (1924—30), Оперного театру ім. К. Станіславського (1926—31, 1937—39), художній керівник Київського державного єврейського театру (1930—36), викладач Школи-студії МХАТу (з 1945).

1936—37 — художній керівник цього театру. Вистави: «Стор Буличов та інші» М. Горького, «Повстання О. Пугачова» («Пугачовщина») К. Треньова (обидві — 1936); «На березі Неви» К. Треньова, «Алькасар» Г. Мдівані (обидві — 1937).

Висоцький Михайло Костянтинович (1885—1950) — актор, народний артист УРСР (з 1943), заслужений артист Казахської РСР (з 1944); працював у театрах Одеси (1916—23), Сімферополя (1930—33).

1940—50 — у цьому театрі. Ролі: Кутузов («Фельдмаршал Кутузов» В. Соловйова), Ванюшин («Діти Ванюшина» С. Найдьонова; обидві — 1940), Окайнов («Машенька» О. Афіногена), Лемм («Дворянське гніздо» за І. Тургенєвим), Афремов («Живий труп» Л. Толстого; всі — 1941), Перкінс («Місія містера Перкінса в країну більшовиків» О. Корнійчука, 1944), Кухар, Кутузов («Шлях перемог» Є. Балієва та Ю. Лаврова), Фамусов («Лихо з розуму» О. Грибоедова), Альфред Дуліта («Пігмаліон» Б. Шоу; всі — 1945), Станарель («Камінний господар» Лесі Українки), Юсов («Тепленьке місце» О. Островського; обидві — 1946), Тьоткін («Ходіння по муках» за О. М. Толстим), Макферсон («Російське питання» К. Симонова), Брідуазон («Весілля Фігаро» П. Бомарше), Расплюєв («Весілля Кречинського» О. Сухово-Кобиліна; всі — 1947), Зайцев («Московський характер» А. Софронова, 1948), Каштанов («Особняк у провулку» братів Тур і Л. Шейніна, 1949), Тібано («Учитель танців» Лопе де Веги), Шмараєв («Чайка» А. Чехова; обидві — 1950), а також: Мухін, Аркашка Щастливцев («Кар'єра Бекетова», «Ліс» О. Островського) та ін.

Вільнер Володимир Бертольдівич (1885—1952) — режисер, народний артист УРСР (з 1940). Працював у театрах Харкова (1918—20, 1922—24), Одеси (1926—28), Києва (1928—50), професор Київського державного театрального інституту (з 1947).

З 1928 — у цьому театрі, 1929—31 — його художній керівник. Вистави: «Яблуневий полон» І. Дніпровського, «Людина з портфелем» О. Файка, «Собор Паризької Богоматері» (за В. Гюго), «Інженер Мерц» Л. Нікуліна (усі — 1928), «Дружина» К. Треньова, «Вогненний міст» Б. Ромашова, «Лихо з розуму» О. Грибоедова, «Лють» Ю. Яновського, «Воскресіння» за Л. Толстим, «Угар» К. Давидовського (усі — 1929), «Авангард» В. Катаєва, «Перша Кінна» В. Вишневського, «Темп» М. Погодіна, «Наша молодість» С. Карташова (усі — 1930).

Гозенплуд Абрам Якимович (1908—2004) — музикознавець, театрознавець, театральний критик, викладач Київської та Свердловської консерваторій, Київського державного театрального інституту (1934—46), професор Ленін-

градського інституту театру, музики та кінематографії (з 1953).

У 1930-х рр. завідував літературною частиною театру, поставив у ньому спектакль «Одруження» М. Гоголя (1935).

Добржанська Любов Іванівна (1908—80) — актриса, народна артистка СРСР (з 1965); актриса Центрального театру Радянської армії в Москві (з 1934), лауреат Державної премії СРСР (1950). 1924 закінчила студію при цьому театрі, працювала у ньому до 1934 (з перервою в 1926—27, грала у Дніпропетровську). Ролі: Іва («Яблуневий полон» І. Дніпровського), Софія («Лихо з розуму» О. Грибоедова), Грушенька («Брати Карамзови» за Ф. Достоєвським), Есмеральда («Собор Паризької Богоматері» за В. Гюго).

Добровольський Віктор Миколайович (1906—84) — актор, народний артист СРСР (з 1960); лауреат Державної премії СРСР (1951), Державної премії УРСР ім. Т. Шевченка (1983); працював у театрах Одеси, Харкова, Донецька, Київському академічному українському драматичному театрі ім. І. Франка (1939—64).

1964—84 — у цьому театрі. Ролі: Литвинов («На дикому березі» за Б. Полевим, 1965), Коваленко («Далекі вікна» В. Собка), Берсенев («Розлом» Б. Лавренєва; обидві — 1967), Георгій Дмитров («Перший удар» К. Кюлявкова), Френсіс («Правду! Нічого, крім правди!» Д. Аля (Альшица); обидві — 1969), Потапов («Є така партія!» І. Рачади, 1970), Лихобор («Друге побачення» В. Собка, 1972), Колесніцин («Добряки» Л. Зоріна, 1973), Батько («Сподіватись» Ю. Щербака, 1979), Андрій Карналь («Межі спокою» П. Загребельного, 1982) та ін. Загалом — у 16 п'єсах.

Долгов Григорій Степанович (1890—1957) — актор, заслужений артист УСРР (з 1934); випускник Музично-драматичної школи ім. М. Лисенка, артист (з 1909) театрів Ростова-на-Дону, Могильова, Саратовова, Москви, Києва, Одеси, Вінниці.

1930—57 працював у цьому театрі. Ролі: Белугін («Одруження Белугіна» О. Островського, 1946), Антоніо («Весілля Фігаро» П. Бомарше), Третяков («Пам'ятні зустрічі» А. Утевського), Федір («Весілля Кречинського» О. Сухово-Кобиліна; всі — 1947), Комендант («Весна в Москві» В. Гусєва, 1953), Монтеккі («Ромео і Джульєтта» В. Шекспіра, 1954), Губернатор («Давним-давно» О. Гладкова), Сербський генерал («Олеко Дундич» М. Каца та О. Ржешевського; обидві — 1955), Адвокат («Дочка прокурора» Ю. Яновського), Другий офіцер («Загибель ескадри» О. Корнійчука), Роберто Перетті («Брехня на довгих ногах» Е. де Філіппо), Жебрак («Дерева помирають стоячи» А. Касони; всі — 1956); а також: Пологий («Вороги» М. Горького), Судовий слідчий («Живий труп» Л. Толстого), Вишневський («Тепленьке місце» О. Островського), Іван Груша («Навіки разом» Л. Дмитерка), Белінгаузен («Життя починається знову» В. Собка), Хорьков («Біля порогу» М. Дубова), Микола Петрович («Казка про правду» М. Алігер) та ін. Загалом — майже в 40 п'єсах.

Драга-Сумарокова Валерія Францівна (1896—1967) — актриса, народна артистка УРСР (з 1954); працювала в теат-

рах Ярослава, Москви, Ростова, Харкова, Києва.

1926—36, 1938—67 — у цьому театрі. Ролі: Графиня-онучка («Лихо з розуму» О. Грибоєдова), Місіс Хігінс («Пігмаліон» Б. Шоу; обидві — 1945), Органова («Дами і гусари» А. Фредра, 1946), Місіс Джекобс («Острів миру» Е. Петрова, 1947), Смельська («Таланти і поклонники» О. Островського, 1948), Надія Йосипівна («Наш сучасник» за К. Паустовським), Ганна Золотаренко («Навіки разом» Л. Дмитерка; обидві — 1949), Аркадіна («Чайка» А. Чехова), Грета Норман («Життя починається знову» В. Собка; обидві — 1950), Надія Семенівна («Панцерник № 14—69» В. Іванова, 1952), Галина Аркадіївна («Дочка прокурора» Ю. Яновського), Іслава («Місяць у селі» І. Тургенєва; обидві — 1954), Ксенія Михайлівна («Вогненний міст» Б. Ромашова, 1957), Емілія («Комедія помилок» В. Шекспіра, 1959), Войницька («Дядя Ваня» А. Чехова, 1960); а також Леді Мільфорд («Підступність і кохання» Ф. Шіллера), Клеопатра («Вороги» М. Горького), Донна Анна («Камінний господар» Лесі Українки), Кареніна («Живий труп» Л. Толстого) та ін.

Жаботинський Ісаак Маркович (1899—?) — актор, заслужений артист УРСР (з 1945); акторську діяльність почав 1917, був артистом єврейського театру. 1950—55 працював у цьому театрі. Ролі: Ганс Ріхтер («Життя починається знову» В. Собка), Офіціант («Втрачений дім» С. Михалкова; обидві — 1950), Яків Бардін («Вороги» М. Горького, 1951), Голова палати («Мертві душі» за М. Гоголем), Начальник станції («Панцерник № 14-69» В. Іванова; обидві — 1952), Цупович («Під золотим орлом» Я. Галана), Фабріці («Овід» за Е.-Л. Войнич), Рибкін («Весна в Москві» В. Гусева; всі — 1953), Капрал («Давним-давно» О. Гладкова, 1955); а також: Сивий офіцер («Наш сучасник» за К. Паустовським), Вишняков («Директор» С. Альошина), Господар ігрного будинку («Маскарад» М. Лермонтова), Шамістан («Сходить сонце» С. Вургуна), Жеккер («Золота чума» В. Соловйова), Джованні («Ромео і Джульєтта» В. Шекспіра), Музикант («Живий труп» Л. Толстого), Полковник Люсанов («Олеко Дундич» М. Каца та О. Ржевського), Третій офіцер («Загибель ескадри» О. Корнійчука). Загалом — понад 15 ролей.

Зеркалова Дар'я Василівна (1901—82) — актриса, народна артистка РРФСР (з 1947); актриса російського драматичного театру в Одесі, театрів Полтави, Харкова (1920—28), московських Центрального театру Радянської армії (з 1933), Малою театру (з 1938). 1928—30 грала в цьому театрі. Ролі: Роза («Бій метеликів» Г. Зудермана), Марфінська («Обрив» за І. Гончаровим), Аксюша, Поліна («Ліс», «Тепленьке місце» О. Островського), Лунда («Підступність і кохання» Ф. Шіллера) та ін. Карташова Лідія Павлівна (1881—1972) — актриса, народна артистка УРСР (з 1948).

1936—59 працювала в цьому театрі. Ролі: Антонівна («Діти сонця» М. Горького, 1936), Анна Павлівна («Живий труп» Л. Толстого, 1940), Дементівна («Навала» Л. Леонова, 1942), Мотрона («Пісня про чорноморців» Б. Лавреньова, 1944), Хрюміна («Лихо з розуму» О. Грибоєдова, 1945), Кукушкіна («Тепленьке місце» О. Островського, 1946), Харитоновна («За тих, хто в морі» Б. Лавреньова, 1947), Арина («Наш сучасник» за К. Паустовським, 1949), Марія Ланге («Життя починається знову» В. Собка, 1950), Кобочка («Мертві душі» за М. Гоголем, 1952), Леокадія Львівна («Дочка прокурора» Ю. Яновського, 1954), Анфіса («Три сестри» А. Чехова, 1955), Марина («Дядя Ваня» А. Чехова, 1960), Мама Феня («Світа-

нок над морем» В. Суходольського, 1961). Загалом — бл. 30 ролей.

Киянський Павло Іванович (справж. — К'яндський; 1898—1982) — актор, народний артист УРСР (з 1954). 1932—72 працював у цьому театрі. Ролі: Тригорін («Чайка» А. Чехова, Кулігін («Три сестри»; обидві А. Чехова, 1955), Балтієць («Загибель ескадри» О. Корнійчука, 1956), Магістр, вчитель арифметики («У пущі» Лесі Українки), Никодим («Світанок над морем» В. Суходольського), Лісов («Вогненний міст» Б. Ромашова; всі — 1957), Антонін Тошек («Таке кохання» П. Когоута, 1958), Солін («Комедія помилок» В. Шекспіра, 1959), Яків Коломійцев («Останні» М. Горького, 1960), Бен Кроу («Четвертий» К. Симонова, 1961), Печерський («Друзі і роки» Л. Зоріна), Новиков («Палата» С. Альошина; обидві — 1962), Шалашов («Між зливами» О. Штейна, 1964); а також Синцов («Вороги» М. Горького), Яша («Чужа дитина» В. Шкваркіна), Бургов («Біла порогу» М. Дубова), Барабаш («Навіки разом» Л. Дмитерка), Леонід Миколайович («Машенька» О. Афіногена), Пуштин («Наш сучасник» за К. Паустовським), Гулін («Бійці» Б. Ромашова), Пеклеванов, Знобов («Панцерник №14-69» В. Іванова), Чуйко («Дочка прокурора» Ю. Яновського), Кречинський («Весілля Кречинського» О. Сухово-Кобиліна), Кухар («Плоди освіти» Л. Толстого), Карандишев («Безпряданиця» О. Островського), Красильников, Телегін («Ходіння по муках» за О. М. Толстим), Волохов («Обрив» за І. Гончаровим), Олексій («Оптимістична трагедія» В. Вишневського) та ін. Загалом — понад 60 ролей.

Крамської Дмитро Олександрович (справж. — Хромов; 1893—1981) — актор, режисер, заслужений артист УРСР (з 1954); актор (з 1911) театрів Тули, Новосибірська; головний режисер (1950—56), режисер (1957—61) Миколаївського російського драматичного театру ім. В. Чкалова.

У цьому театрі здійснив вистави: «Великий день» В. Кірсона та «Алькасар» Г. Мдівані (обидві — 1937). 1950—55 — Лавров Кирило Юрійович (1925—2007) — актор театру й кіно, режисер, народний артист РРФСР (з 1970), СРСР (з 1972) і України (з 2003), Герой Соціалістичної Праці (з 1985), президент Міжнародної конфедерації театральних спілок (з 1992), почесний громадянин Санкт-Петербурга (з 1995); актор (з 1955), художній керівник Ленінградського академічного великого драматичного театру ім. М. Горького (з 1990; з 1992 театр носить ім'я Г. Товстоногова). Син Ю. Лаврова. У театрі ім. Лесі Українки спочатку був статистом, потім майже два роки грав у масовках. Ролі: Роман, Марат («Дочка прокурора» Ю. Яновського), Греков («Вороги» М. Горького), Третій соловей («Весна в Москві» В. Гусева), Олексій («В добрий час» В. Розова), Сільвіо («Слуга двом панам» К. Гольдони) та ін. Лавров Юрій Сергійович (1905—80) — актор, народний артист СРСР (з 1960). 1938—68 працював у цьому театрі (1965 — в. о. головного режисера). Ролі: Дон Жуан («Камінний господар» Лесі Українки), Гарт («Прості серця» за К. Паустовським; обидві — 1939), Костянтин («Діти Ванюшина» С. Найдо-

нова), Князь Абреззов («Живий труп» Л. Толстого), Муратов («Зикови» М. Горького; всі — 1940), Хелт («Місія містера Перкінса в країну більшовиків» О. Корнійчука, 1944), Досужев («Тепленьке місце» О. Островського, 1946), Фігаро («Весілля Фігаро» П. Бомарше, 1947), Добротворський («Закон гідності» О. Штейна, 1948), Мартин Пушкар («Навіки разом» Л. Дмитерка), Нароков («Таланти і поклонники» О. Островського; обидві — 1949), Карл Шредер («Життя починається знову» В. Собка), Дорн («Чайка» А. Чехова; обидві — 1950), Степанян («Світанок над Московою» О. Сурова, 1951), Петерсон («Під золотим орлом» Я. Галана), Невідомий («Маскарад» М. Лермонтова; обидві — 1952), Шмигельський («Місяць у селі» І. Тургенєва), Лоренц («Ромео і Джульєтта» В. Шекспіра; обидві — 1954), Вершинін («Три сестри» А. Чехова), Аверін («У добрий час» В. Розова; обидві — 1955), Вагін («Діти сонця» М. Горького), Адмірал («Загибель ескадри» О. Корнійчука; обидві — 1956), Годвінсон («У пущі» Лесі Українки), Ласточкін («Світанок над морем» В. Суходольського; обидві — 1957), Карпо Салай, Антон Майєр («Пісня під зорями», «Київський зошит» В. Собка), Бережної («Соло на флейті» І. Микитенка), Пеклеванов («Панцерник № 14-69» В. Іванова; всі — 1959), Іван Коломійцев («Останні» М. Горького, 1960), Поставничев («Друзі і роки» Л. Зоріна, 1962), Сатін («На дні» М. Горького, 1963), Салтиков («Останні дні» М. Булгакова, 1974) та ін. Загалом — у 65 п'єсах.

1962 здійснив виставу «Палата» С. Альошина.

Лазарев Георгій Йосипович (1907—66) — актор, народний артист УРСР (з 1946); до 1931 — актор Центрального театру Червоної Армії в Москві.

1931—66 працював у цьому театрі. Ролі: Фон Кальб («Підступність і кохання» Ф. Шіллера), Гудзик («Фіолетова шука» О. Корнійчука; обидві — 1932), Одетит («Оптимістична трагедія» В. Вишневського, 1933), Скроботов («Вороги» М. Горького, 1934), Жевакін («Одруження» М. Гоголя), Мурзавецький («Вовки і вівці» О. Островського; обидві — 1935), Петрищев («Плоди освіти» Л. Толстого, 1936), Китаєць («Порт-Артур» Л. Нікуліна, 1938), Перкінс («Місія містера Перкінса в країну більшовиків» О. Корнійчука, 1944), Майор («Дами і гусари» А. Фредра, 1946), Бартоло («Весілля Фігаро» П. Бомарше), Хард («Російське питання» К. Симонова; обидві — 1947), Смик («Навіки разом» Л. Дмитерка, 1949), Карл Шредер («Життя починається знову» В. Собка, 1950), Дуліта («Пігмаліон» Б. Шоу, 1954), Біржовик («Світанок над морем» В. Суходольського), Метью Філдінг («У пущі» Лесі Українки, 1957), Професор («Платон Кречет» О. Корнійчука), Менаандр Миколайович («У день весілля» В. Розова; обидві — 1964), Щукар («Піднята цілина» за М. Шолоховим), Дідусь Гаррі («Сьогодні і щодня» В. Драгунського; обидві — 1966) та ін. Загалом — у понад 80 п'єсах.

Литвинова Ганна Василівна (1912—75) — актриса, заслужена артистка УРСР (з 1951).

Працювала у цьому театрі з 1937. Ролі: Долорес («Камінний господар» Лесі Українки, 1937), Джульєтта («Ромео і

Джульєтта» В. Шекспіра, 1954), Ганка («Мораль пані Дульської» Г. Запольської, 1955), Крістабель («У пущі» Лесі Українки), Олена Карміна («Одруження Белугіна» О. Островського), Саша («Живий труп» Л. Толстого; всі — 1957), Таїсія («Юність Полі Вихрової» за Л. Леоновим, 1959), Олена («Дядя Ваня» А. Чехова, 1960), Черьомушкіна («Втрачений син» О. Арбузова, 1961), Марія Іванівна («Перед вечерею» В. Розова, 1962), Настя («На дні» М. Горького, 1963), Калерія («Дачники» М. Горького, 1965), Тьотя Нора («Сьогодні і щодня» В. Драгунського, 1966); а також Луїза («Підступність і кохання» Ф. Шіллера), Графиня («Весілля Фігаро» П. Бомарше), Ніна («Чайка» А. Чехова), Норма Фанс («Під золотим орлом» Я. Галана), Ніна («Маскарад» М. Лермонтова) та ін. Загалом — понад 40 ролей.

Лідер Данило Данилович (1917—2002) — художник театру, заслужений діяч мистецтв УРСР (з 1973), народний художник УРСР (з 1982), лауреат Державної премії СРСР (1952), Державної премії України ім. Т. Шевченка (1993); головний художник київських театрів музичної комедії (1962—65) та українського драматичного театру ім. І. Франка (1965—75, з 1980); викладач (1975—80 і з 1990), професор (з 1994) Київського художнього інституту.

У цьому театрі оформив вистави «Дивна мисіс Севідж» Д. Патріка (1968), «Затюканий апостол» А. Макайонка (1971), «Сподіватися» Ю. Щербака (1979), «Вишневі сад» А. Чехова (1980) та ін. Майоров Сергій Арсенійович (1903—73) — актор, режисер, заслужений діяч мистецтв Азербайджанської СРР (з 1934) і РРФСР (з 1954); головний режисер Бакінського російського драматичного театру, Московського театру Революції, художній керівник Волгоградського драматичного театру (1937—45), Московського драматичного театру (тепер Театр на Малій Бронній; 1945—58), головний режисер театру ім. Ленінського комсомолу (з 1958).

1938—39 — режисер і художній керівник цього театру. Постановив спектаклі: «Павло Греков» Б. Вейтєхова і Л. Ленча та «Небезпечний поворот» Дж. Б. Прістлі (обидва — 1939).

Меллер Вадим Георгійович (1884—1962) — художник театру й кіно, заслужений діяч мистецтв УРСР (з 1942); головний художник Харківського українського драматичного театру ім. Т. Шевченка (1922—46; до 1935 — «Березиль»), головний художник Київського українського академічного драматичного театру ім. І. Франка (1953—59).

У цьому театрі оформив вистави: «Директор» С. Альошина (1950) і «Дядя Ваня» А. Чехова (1960).

Молостова Ірина Олександрівна (1929—99) — режисер, народна артистка УРСР (з 1976), професор Київського інституту театрального мистецтва ім. І. Карпенка-Карого (з 1976, викладала з 1967). Працювала в Київському українському академічному драматичному театрі ім. І. Франка, Київському театрі опери та балету ім. Т. Шевченка, в оперному театрі м. Генуя (Італія).

1952—58 і 1978—80 — у цьому театрі. Вистави: «Весна в Москві» В. Гусєва (разом з В. Неллі), «До нового берега» В. Лаїса (обидві — 1953), «Дзига» Н. Бараташвілі, «Гаїті» В. Дюбуа

(обидві — 1954), «Олеко Дундич» М. Каца й О. Ржешевського (1955), «Брехня на довгих ногах» Е. де Філіппо, «Коли цвіте акація» М. Вінникова (обидві — 1956), «Двадцять років тому» М. Светлова, «Більшовики» М. Шастрова (обидві — 1957), «Хоробрый кравчик» А. Кобзєвої та О. Львовушкіна (керівник постановки; 1974), «Казка про Моніку» С. Шальтяніса та Л. Яцинявічуса (керівник постановки; 1978), «Сподіватись» Ю. Щербака (1979), «Вишневі сад» А. Чехова (1980), «Об'єж» («Товариство емансипованих жінок») Б. Нушча (1985), «Самовбивця» М. Ердмана (1989) та ін.

Неллі Володимир Олександрович (1895—1980) — режисер, педагог, заслужений діяч мистецтв УРСР (з 1946), народний артист Чечено-Інгушської АРСР (з 1944), професор Київського інституту театрального мистецтва ім. І. Карпенка-Карого (з 1961). Працював у театрах Москви, Чернігова, Харкова.

1931—34 і 1940—62 — режисер, головний режисер цього театру. Вистави: «Хліб» В. Кірсона (1931), «Страх» О. Афіногенова, «Два світи» Ю. Мокрієва, «Підступність і кохання» Ф. Шіллера, «Фіолетова шука» О. Корнійчука, «Мій друг» М. Погодіна (всі — 1932), «Оптимістична трагедія» В. Вишневського, «Діти сонця» М. Горького, «Таланти і поклонники» О. Островського, «Стор Буличов та інші» М. Горького (разом із М. Светловидовим; усі — 1933), «Вороги» М. Горького (1934), «Кремлівські куранти» М. Погодіна (1939), «Живий труп» Л. Толстого (1940), «Розлом» Б. Лавренєва, «Машенька» О. Афіногенова (обидві — 1941), «Жди мене» К. Симонова (1943), «Місія містера Перкінса в країну більшовиків» О. Корнійчука (1944), «Одруження Белугіна» О. Островського (1945), «Тепленьке місце» О. Островського (1946), «Ходіння по муках» за О. М. Толстим (1947; нова редакція — 1966), «Навіки разом» Л. Дмитерка (1949), «На всякого мудреця доволі простоти» О. Островського (1950), «Під золотим орлом» Я. Галана (1952), «Три сестри» А. Чехова (1955), «У пущі» Лесі Українки (1957), «Комедія помилок» В. Шекспіра (1959), «У день весілля» В. Розова (1960), «Проводи білих ночей» В. Панової (1961), «Друзі і роки» Л. Зоріна, «Ліс» О. Островського (разом з М. Романовим; обидві — 1962), «Сенсація № 1» Л. Дмитерка (1965) та ін. Загалом — понад 50 вистав.

Ненашев Володимир Іванович (1923—?) — актор, режисер, народний артист УРСР (з 1973); артист драматичних театрів у Таганрозі (1944—52), Ростовіна-Дону (1952 — 60), головний режисер Ворошиловградського драматичного театру (1961—63), Харківського театру ім. О. Пушкіна (1963—75).

1975—78 — головний режисер цього театру. Здійснив вистави: «Дивний лікар» А. Софронова (1975), «Випробування» Г. Бокарьова, «Старомодна комедія» О. Арбузова, «Іванов» А. Чехова (всі — 1976), «Ця маленька земля» Г. Джагарова, «Кремлівські куранти» М. Погодіна (1977), «Лихо з розуму» О. Грибоедова (1978).

Ніколаєва Ганна Тимофіївна (1922 — 2003) — актриса, народна артистка УРСР (з 1972).

1952—2003 працювала у цьому театрі.

Ролі: Євгенія («На жвавому місці» О. Островського, 1953), Кіра Карлівна («Дочка прокурора» Ю. Яновського, 1954), Гаїна («Роки блукань» О. Арбузова), Маша («Три сестри» А. Чехова; обидві — 1955), Меланія («Діти сонця» М. Горького, 1956), Матильда Енно («Світанок над морем» В. Суходольського, 1957), Адріана («Комедія помилок» В. Шекспіра, 1959), Лариса («Іркутська історія» О. Арбузова, 1961), Анна Кламан («Київський зошит» В. Собка, 1963), Бочкарьова («Платон Кречет» О. Корнійчука, 1964), Тетяна Василівна («Хто за? Хто проти?» П. Загребельного, 1965), Марія («Далекі вікна» В. Собка, 1967), Крупська («Є така партія!» І. Рачади, 1970), Марія Кіндратівна («Друге побачення» В. Суходольського, 1972), Антоніна («Відлетимо з вітрами» М. Зарудного, 1977), Хльостова («Лихо з розуму» О. Грибоєдова, 1978), Марія («П'ять днів у липні» М. Зарудного, 1980), Серафима Ілівна («Самовбивця» М. Ердмана), Марфа («Подія» В. Набокова; обидві — 1989), Бабуся («Двері ляскають» М. Фермо, 1996) та ін. Загалом — майже 80 ролей.

Норд Бенедикт Наумович (справж. — Левін; 1901—65) — режисер, педагог, народний артист УРСР (з 1954); головний режисер Київського українського академічного драматичного театру ім. І. Франка (1946—51) і Харківського українського драматичного театру ім. Т. Шевченка (1952—63), професор Харківського театрального інституту (з 1960).

1935—38 — режисер цього театру. Поставив спектаклі: «Благочестива Марта» Тірсо де Моліні (1937), «Рідний дім» Б. Ромашова (1938), «Діти сонця» М. Горького (1937, 1941, 1956; різні сценічні редакції), «Ромео і Джульєтта» В. Шекспіра (1954).

Окіпна Раїса Миколаївна (1912—42) — актриса, підпільниця. Працювала у цьому театрі до 1941.

Під час окупації Києва німецькими загарбниками актриса оперного театру, входила до підпільної антинацистської розвідувально-диверсійної групи І. Кудрі. Загинула у гестапо.

Опалова Євгенія Еммануїлівна (1900—85) — актриса, народна артистка УРСР (з 1969).

1936—41 і 1945—77 працювала у цьому театрі. Ролі: Леокадія Львівна («Дочка прокурора» Ю. Яновського, 1954), Дульська («Мораль пані Дульської» Г. Запольської, 1955), Крістіна («Брехня на довгих ногах» Е. де Філіппо, 1956), Бабуся («Дерева вирають стоячи» А. Касони, 1956), Едіт («У пущі» Лесі Українки, 1957), Криницька («Соло на флейті» І. Микитенка, 1959), Марія Глушко («Київський зошит» В. Собка, 1963), Марія Тарасівна («Платон Кречет» О. Корнійчука, 1964), Доглядачка («Останні дні» М. Булгакова, 1974), Гаркуша («Дивний лікар» А. Софронова, 1975), Авдотья Назарівна («Іванов» А. Чехова, 1976); а також Карміна («Одруження Белугіна» О. Островського), Анна Павлівна («Живий труп» Л. Толстого), Калітіна («Дворянське гніздо» за І. Тургенєвим), Донна Консепсьйон («Камінний господар» Лесі Українки), Жебрачка («Кремлівські куранти» М. Погодіна), Хльостова («Лихо з розуму» О. Грибоєдова), Тьоткіна («Ходіння по муках» за О. М. Толстим), Мар-

селіна («Весілля Фігаро» П. Бомарше), Пані Стефа («Навіки разом» Л. Дмитерка), Поліна («Вороги» М. Горького), Фрау Мільх («Під золотим орлом» Я. Галана), Коробочка («Мертві душі» за М. Гоголем) та ін. Загалом — майже 70 ролей.

Освецимський Володимир Іванович (1886—1955) — актор, народний артист УРСР (з 1946); сценічну діяльність почав 1904, актор Одеського російського драматичного театру (1948—55).

1936—48 працював у цьому театрі. Ролі: Єгор Буличов («Єгор Буличов та інші» М. Горького, 1936), Педро Корріліо («Алькасар» Г. Мдівани), Паратов («Безприданниця» О. Островського), Кожин («Великий день» В. Кіршона), Растьогін («На березі Неви» К. Треньова; всі — 1937), секретар обкому («Рідний дім» Б. Ромашова, 1938), Морозов, консул («Генеральний консул» братів Тур і Л. Шейніна), Чарльз Стентон («Небезпечний поворот» Дж. Б. Прістлі), Сорокін («Павло Греков» Б. Войтєхова і Л. Ленча; всі — 1939), Каренін («Живий труп» Л. Толстого), Антипа Зиков («Зикови» М. Горького), Генерал від кавалерії («Фельдмаршал Крутов» В. Соловйова), Забелін («Кремлівські куранти» М. Погодіна), Ванюшин («Діти Ванюшина» С. Найдьонова; всі — 1940), Берсенев («Розлом» Б. Лавренєва, 1941), Кречинський («Весілля Кречинського» О. Сухова-Кобиліна, 1946), Лікар Булавін («Ходіння по муках» за О. М. Толстим), Зав'ялов («Пам'ятні зустрічі» А. Утевського), Харитонов («За тих, хто в морі» Б. Лавренєва), Рябінін («Безсмертя» Г. Березка), Брусилов («Генерал Брусилов» І. Сельвінського (всі — 1947); а також Фамусов («Лихо з розуму» О. Грибоєдова), Іван Коломійцев («Останні» М. Горького) та ін.

Поставив у театрі спектаклі «Єгор Буличов та інші» М. Горького (1936) і «На березі Неви» К. Треньова (1937). Петрицький Анатолій Галактіонович (1895—1964) — живописець і художник театру, народний художник СРСР (з 1944), лауреат Державної премії СРСР (1949, 1951); професор Київського художнього інституту (1947—50), учасник понад 40 виставок (українських, всесоюзних, міжнародних). Оформляв вистави в багатьох театрах Києва, Харкова, Одеси, Москви, в Казахському оперному театрі; театральні інтер'єри, клуби, робітничі театри, створював панно для ярмарків тощо.

У цьому театрі оформив вистави: «Дванадцята ніч» В. Шекспіра (1936), «Камінний господар» Лесі Українки (1939), «Лихо з розуму» О. Грибоєдова (1945), «Навіки разом» Л. Дмитерка (1949), «Місяць у селі» І. Тургенєва, «Ромео і Джульєтта» В. Шекспіра (обидві — 1954).

Петров Сергій Сергійович (1895—1965) — актор (з 1911), народний артист УРСР (з 1948).

1944—60 працював у цьому театрі. Ролі: Протасов («Діти сонця» М. Горького), князь Абрезков («Живий труп» Л. Толстого), Репетилів («Лихо з розуму» О. Грибоєдова), Дулебов («Таланти і поклонники» О. Островського), Сорін («Чайка» А. Чехова), Кара-Бей («Навіки разом» Л. Дмитерка), Флюгель («Життя починається знову» В. Собка), Цупович («Під золотим орлом» Я. Галана), Михайло Михайлович («Дочка проку-

рора» Ю. Яновського), Нанкович («Пані міністерша» Б. Нушича), Ламперт («Острів миру» С. Петрова), Данилич («Небезпечний попутник» А. Салінського); а також Калєб («У пущі» Лесі Українки), Генерал Біскупський («Світанок над морем» В. Суходольського; обидві — 1957) та ін. Загалом — у понад 40 виставах.

Предаєвич Віра Леонідівна (1926—2003) — актриса, режисер, народна артистка УРСР (з 1996). Працювала в Одеському російському драматичному театрі ім. А. Іванова (1950—53).

З 1953 — у цьому театрі. Ролі: Ліля («Дочка прокурора» Ю. Яновського, перша і єдина виконавиця; 1954), Ірина («Три сестри» А. Чехова), Хєся («Мораль пані Дульської» Г. Запольської; обидві — 1955), Ліза («Діти сонця» М. Горького, 1956), Галя Мірошніченко («Світанок над морем» В. Суходольського), Джоанна («У пущі» Лесі Українки; обидві — 1957), Тетяна («У пошуках радості» В. Розова, 1958), куртизанка («Комедія помилок» В. Шекспіра, 1959), Тамара («Проводи білих ночей» В. Панової, 1961), Людмила («Друзі і роки» А. Зоріна, 1962), Дженні Стюарт («Сенсація № 1» Л. Дмитерка, 1965), Лушка («Піднята цілина» за М. Шолоховим, 1966), Софія («Далекі вікна» В. Собка, 1967), Авдотья («Діти Ванюшина» С. Найдьонова, 1970), Донна Консепсьйон («Камінний господар» Лесі Українки, 1971), Люсі Шабер («Друге побачення» В. Собка, 1972), Кума («Влада темряви» Л. Толстого, 1974), Хльостова («Лихо з розуму» О. Грибоєдова, 1978), Шаблова («Пізня любов» О. Островського, 1982), Вільгельміна Вуланд («Хижак» О. Писемського, 1986), Сусідка («Криваве весілля» Ф. Гарсія Лорка, 1988), Дружина («Крокодил» за Ф. Достоєвським, 1997) та ін. Загалом — понад 100 ролей.

Режисерські праці: «Друге побачення» В. Собка (1972), «Прощу занести до стенограми» Р. Федєнєва (1981), «Гра у джин» Д. Кобурна (1984), «Жанна» О. Гаїна (1989).

Прозоровський Левко Михайлович (справж. — Ременников; 1880—1954) — режисер, народний артист РРФСР (з 1949); актор (з 1899). Працював у театрах Кам'янець-Подільського, Пензи, Саратов, Кострома, Вологди, Одеси та ін. (з 1905), режисер московського Малого театру (з 1923).

1934—36 — художній керівник цього театру. Поставив спектаклі: «Бійці» Б. Ромашова (1935), «Наші серця» Я. Родіонова, «Слава» В. Гусєва (обидві — 1936).

Розін Мусій Бенедиктович (1906—76) — актор, заслужений артист УРСР (з 1946).

1926—74 працював у цьому театрі. Ролі: Вурм («Підступність і кохання» Ф. Шіллера), Чирячок («Фіолетова шук» О. Корнійчука; обидві — 1931), Андрон («Мій друг» М. Погодіна, 1932), Акімов («Вороги» М. Горького, 1934), Ленін («На березі Неви» К. Треньова, 1937), Чернець Данило («Навіки разом» Л. Дмитерка, 1949), Ганс Ріхтер («Життя починається знову» В. Собка, 1950), Плюшкін («Мертві душі» за М. Гоголем, 1952), Перший офіцер («Загибель ескадри» О. Корнійчука, 1956), Полковник Рігтс («Світанок над морем» В. Суходольського), Калєб Педдінгтон («У пущі» Лесі Українки; обидві — 1957), Берест («Платон Кречет» О. Корнійчу-

ка, 1964), Коваленко («Далекі вікна» В. Собка, 1967), Старший гість («Камінний господар» Лесі Українки, 1971), Голова комісії («І земля скакала мені назустріч» П. Загребельного), Манштейн («Генерал Ватутін» Л. Дмитерка), Строганов («Останні дні» М. Булгакова; всі — 1974) та ін. Загалом — у понад 90 виставах.

Режисерські праці: «Куховарка» А. Софронова (1959), «Останні» М. Горького, «Іркутська історія» О. Арбузова (1960; обидві — разом з М. Соколовим), «Втрачений син» О. Арбузова, «Четвертий» К. Симонова (обидві — 1961), «Перед вечерею» В. Розова (1962), «Безсмертна ліра поета» Р. Івицького (разом із М. Соколовим), «Шануй батька свого» В. Лаврентьєва (обидві — 1964), «На дикому березі» за Б. Полевим (1965, разом із М. Соколовим), «Є така партія!» І. Рачади (1970, разом із А. Горбенком), «Останні дні» М. Булгакова (1974, разом з Б. Еріним).

Романов Михайло Федорович (1896—1963) — актор театру й кіно, режисер, театральний діяч, народний артист СРСР (з 1951); працював у Ленінградському театрі драми ім. О. Пушкіна (1924—36).

1936—63 — у цьому театрі, 1953—58 — головний режисер. Ролі: Дон Феліпо («Благочестива Марта» Тірсо де Моліни, 1936), Протасов, двірник («Діти сонця» М. Горького), Фердинанд («Мачуха» О. де Бальзака; обидві — 1937), Горський («Порт-Артур» Л. Нікуліна, 1938), Федір Протасов («Живий труп» Л. Толстого, 1940), Лаврецький («Дворянське гніздо» за І. Тургенєвим, 1941), Генрі Хіггінс («Пігмаліон» Б. Шоу, 1945), Командор («Камінний господар» Лесі Українки, 1946), Сміт («Російське питання» К. Симонова, 1947), Мелузов («Таланти і поклонники» О. Островського, 1948), Джо Келлер («Всі мої сини» А. Міллера), Виговський («Навіки разом» Л. Дмитерка, 1949), Тригорін («Чайка» А. Чехова, 1950), Макаров («Під золотим орлом» Я. Галана), Вершинін («Панцерник № 14-69» В. Іванова), Арбенін, Князь Звездич («Маскарад» М. Лермонтова; всі — 1952), Рауль Ріго («Золота чума» В. Соловйова, 1953), Нил Микитович Чуйко («Дочка прокурора» Ю. Яновського, 1954), Комісар («Загибель ескадри» О. Корнійчука, 1956), Котовський («Світанок над морем» В. Суходольського, 1957), Окаймов («Машенька» О. Афіногенова, 1959), Войницький («Дядя Ваня» А. Чехова, 1960), Несчастливцев («Ліс» О. Островського, 1962) та ін. Загалом — майже 45 ролей.

Постановки: «Сади цвітуть» В. Масса і М. Куличенка, «Діти Ванюшина» С. Найдьонова (разом з Ю. Йоффе), «Фельдмаршал Кутузов» В. Соловйова (всі — 1940), «Дочка прокурора» Ю. Яновського (1954), «Роки блукань» О. Арбузова (1955), «Гроші» А. Софронова, «Діти сонця» М. Горького (разом з Б. Нордом і В. Неллі), «Коли цвіте акація» М. Вінникова (керівник постановки; всі — 1956), «Вогненний міст» Б. Ромашова (разом з М. Соколовим; 1957), «У пошуках радості» В. Розова (1958), «Машенька» О. Афіногенова (1959), «Дядя Ваня» А. Чехова (1960), «Ліс» О. Островського (1962); а також «Тридцять срібників» Г. Фаста.

Рудін П. А. — режисер, заслужений артист РРФСР.

Перший художній керівник Державного театру російської драми (1926—28). Постановки: «Кінець Криворильська» Б. Ромашова, «Приборкання норволів» В. Шекспіра, «Кохання під в'язами» Ю. О'Ніла, «Міс Гобс» Джерома К. Джерома, «Маріон Делорм» В. Гюго, «Кохання — книга золота» О. Толстого, «Маркітантка цигарок» В. Віталіна, «Я так хочу» У.-С. Моєма (всі — 1926), «Пісша» («Душа актора») Ю. Бєляєва, «Любов Ярова» К. Треньова, «Грілка» А. Мельяка, «Розіта» А. Глоби, «Дочка генерал-губернатора» В. Пушміна, «Іржа» («Костянтин Терьохін») В. Кіршона й А. Успенського, «Термідор» В. Сарду, «Штурм Перекопа» А. Трахтенберга, «Розлом» Б. Лаврєнєва (всі — 1927), «Місяць ліворуч» В. Біль-Білоцерківського, «Панцерник № 14-69» В. Іванова (1928).

Сахновський Василь Григорович (1886—1945) — режисер, театрознавець, педагог, доктор мистецтвознавства, народний артист РРФСР (з 1938). Працював у театрах Москви й Ленінграда, в Білоруському державному єврейському театрі, з 1926 — у МХАТі, керував школою-студією при МХАТі. 1937 поставив у цьому театрі «Безприданницю» О. Островського.

Светловидов Микола Панасович (справж. — Сєдих; 1889—1970) — актор, режисер, заслужений артист УССР (з 1932), народний артист СРСР (з 1965), лауреат Державної премії СРСР (1942, 1949). Працював у театрі «Соловцов» та інших театрах Києва, Харкова, Малому театрі у Москві.

На поч. 1930-х рр. виконував обов'язки художнього керівника цього театру. Постановки: «Квадратура круга» В. Катаєва (1928), «Вовча стежка» О. Афіногєнова, «Людське стадо» В. Маргеріта (обидві — 1929), «Дивак» О. Афіногєнова (1930), «Буревісник» С. Мстиславського, «Зміна героїв» Б. Ромашова (обидві — 1931), «Руїнування» Д. Уріна, «Єгор Буличов та інші» М. Горького (разом з В. Неллі; 1933).

Сівач Валерій Миколайович (1929—2004) — актор, народний артист УРСР (з 1983); в 1952 — актор Свердловського державного драматичного театру.

1965—2001 працював у цьому театрі. Ролі: Дон Карлос («Дон Карлос» Ф. Шіллера, 1965), Інженер («Хто за? Хто проти?» П. Загребельного), Лятевський («Піднята цілина» за М. Шолоховим, обидві — 1966), Коваленко («Далекі вікна» В. Собка), Ілля Тараканов («Традиційний збір» В. Розова; обидві — 1967), Самуел («Дивна місця Севідж» Д. Патріка, 1968), Глумов («На всякого мудреця доволі простоти» О. Островського, 1969), Керенський («Є така партія!» І. Рачади), Дон Жуан («Камінний господар» Лесі Українки; обидві — 1970), Гофман, Сталін («Генерал Ватутін» Л. Дмитерка), Дантес («Останні дні» М. Булгакова; всі — 1974), Маркян («І відлетимо з вітрами» М. Зарудного, 1976), Редактор («Киевлянина» («Сподіватися!») Ю. Щербака, 1979), Граф («В'яло» К. Гольдони, 1980), Прозоровський («Я прийшов дати вам волю» В. Шукшина, 1984), Мішель Старо («Загадка будинку Верньє» А. Крісті, 1992), Дорн («П'ять пудів кохання» А. Чехова, 1993), Чинювник («Пані міністерша» Б. Нушича, 2001) та ін. Загалом — участь у 60 виставах.

Смирнова Ольга Василівна (1909—89) — актриса, заслужена артистка УРСР (з 1946).

1936—89 працювала у цьому театрі. Ролі: Серафима («Раки» С. Михалкова, 1953), Шура Азарова («Давним-давно» О. Гладкова), Наталія Іванівна («Три сестри» А. Чехова; обидві — 1955), Сва Блюм («Світанок над морем» В. Суходольського, 1957), Наталія Сергіївна («Юність Полі Вихрової» за Л. Леоновим), Куртизанка («Комедія помилок» В. Шекспіра; обидві — 1959), Ліза («Втрачений син» О. Арбузова, 1961), Емма Костянтинівна («Перед вечерею» В. Розова, 1962), Христина Архипівна («Платон Кречет» О. Корнійчука, 1964); а також Ліза («Діти сонця» М. Горького), Еліза («Пігмаліон» Б. Шоу), Лариса («Безприданниця» О. Островського), Поліна («Мачуха» О. де Бальзака), Долорес («Камінний господар» Лесі Українки), Ксенія («Розлом» Б. Лаврєнєва), Ліза («Лихо з розуму» О. Грибоєдова), Сюзанна («Весілля Фігаро» П. Бомарше), Зоя («Казка про правду» М. Алігєра), Енн Девер («Всі мої сини» А. Міллера), Оріся («Навіки разом» Л. Дмитерка), Дружина Пеклеванова («Панцерник № 14-69» В. Іванова) та ін. Загалом — бл. 50 ролей.

Соболєв Юрій Васильович (1887—1940) — театрознавець, критик, історик літератури, педагог; був завідувачем літературної частини у МХАТі-2; викладачем Вищого інституту народної освіти в Казані, Київського театрального технікуму, Театрального училища ім. М. Щепкіна, Державного інституту театрального мистецтва (два останні — в Москві).

Постановки в цьому театрі: «Зойчина квартира» М. Булгакова, «Кохання Анни Піглер» Г. Мюллера, «14 грудня 1825» О. Кутєля і К. Тверського, «Дядя Ваня» А. Чехова (усі — 1926), «Євграф — шукач пригод» О. Файка, «Чудеса в решеті» О. Толстого, «Дванадцята ніч» В. Шекспіра, «Паризькі жebraки» Е. Брізбара та Е. Нью (всі — 1927).

Соколов Микола Олексійович (1906—81) — актор, режисер, народний артист УРСР (з 1960). Працював у театрах Вологди, Казані, Новосибірська, Ленінграда.

1931—54 і 1956—67 — актор і режисер цього театру. Ролі: Комендант фортеці, Афонька («Повстання Омеяна Пугачова» («Пугачовщина») К. Треньова), Поліцейський Мокроусов («Єгор Буличов та інші» М. Горького; усі — 1936), Адвокат («На березі Неви» К. Треньова), Поет Рамос, Полковник («Альцасар» Г. Мдівані), Судовий слідчий («Мачуха» О. де Бальзака), Іполіт («Не все коту масниця» О. Островського), Горохов («Великий день» В. Кіршона; всі — 1937), Фуркасов («Рідний дім» Б. Ромашова, 1938), Строгач («Павло Греков» Б. Войтєхова і Л. Ленча), Краснопольський («Генеральний консул» братів Тур і Л. Шейніна; обидві — 1939), Генерал («Фельдмаршал Кутузов» В. Соловйова, 1940) та ін.

Постановки: «Чудесний сплав» В. Кіршона (разом із С. Мстиславським, 1934), «Одруження» М. Гоголя (1935), «Синя хустинка» В. Катаєва (1943), «Весілля Кречинського» О. Сухова-Кобиліна, «Пісня про чорноморців» Б. Лаврєнєва (обидві — 1944), «Дами і гусари» А. Фредра (1946), «Весілля Фігаро» П. Бомарше (1947), «Пані міністерша»

Б. Нушича (1948), «Особняк у провулку» братів Тур, (1949), «Учитель танців» Лопе де Веги (1950), «Втрачений дім» С. Михалкова, «Совість» Ю. Чепуріна (обидві — 1951), «Слуга двом панам» К. Гольдоні, «Нові часи» Г. Мдівані (обидві — 1952), «Раки» С. Михалкова (1953), «У пущі» Лесі Українки, «Вогненний міст» Б. Ромашова (разом з М. Романовим; обидві — 1957), «Таке кохання» П. Когоута (1958), «Юність Полі Вихрової» за Л. Леоновим (1959), «На дикому березі» за Б. Полевим (1965), «Камінний господар» Лесі Українки (1971) та ін. Загалом поставив понад 30 спектаклів.

Соснін Микола Миколайович (справж. — Соловійов; 1884—1962) — актор, народний артист РРФСР (з 1957). Грав у театрах Росії та України: 1917—24 — у театрі «Соловцов» (з 1919 — театр ім. Леніна), 1924—30 — у театрах Астрахані, Воронежа, Сімферополя, 1933—59 — актор МХАТу.

1930—31 — актор і режисер цього театру, в якому поставив спектакль «Вороги» М. Горького (1930).

Ставицький Борис Петрович (1927—2003) — актор, заслужений артист УРСР (з 1951); артист Ужгородського драматичного театру (1948—50), Харківського драматичного театру ім. Т. Шевченка (1951—62), Тбіліського російського драматичного театру (1962—66), Київського академічного українського драматичного театру ім. І. Франка (з 1970).

1966—70 працював у театрі ім. Лесі Українки. Ролі: Рошин («Ходіння по муках» за О. М. Толстим, 1966), Бакоченін («Зустрічі пізні і ранні» В. Панової), Сергій Усов («Традиційний збір» В. Розова), Фелікс («Сто чотири сторінки про кохання» Е. Радзинського), Годун («Розлом» Б. Лавреньова), Віктор («Варшавська мелодія» Л. Зоріна; всі — 1967), Стеклов («Більшовики» М. Шатрова), Костильов («На дні» М. Горького), Вернер, Прокурор («Перший удар» К. Кюлявкова), Геолог («Остання ніч грудня» Ю. Буряківського; всі — 1968), Історичний персонаж («Правду! Нічого крім правди!» Д. Аля) та ін.

Стрелкова Марія Павлівна (1908—62) — актриса, заслужена артистка УРСР (з 1946).

1937—52 працювала у цьому театрі. Ролі: Поліна («Мачуха» О. де Бальзака), Людмила, дружина Шмецгера («На березі Неви» К. Треньова; всі — 1937), Ірина Платонівна («Генеральний консул» братів Тур і Л. Шейніна), Ліза Скворцова («Рідний дім» Б. Ромашова; обидві — 1938), Мір-Ахмедова («Павло Греков» Б. Войтехова і Л. Ленча, 1939), Ліза («Живий труп» Л. Толстого), Олуен Піль («Небезпечний поворот» Дж. Б. Прістлі), Маша («Кремлівські куранти» М. Погодіна; всі — 1940), Ліза («Дворянське гніздо» за І. Тургеневим, 1941), Олена Карміна («Одруження Белугіна» О. Островського), Еліза Дулітл («Пігмаліон» Б. Шоу), Софія («Лихо з розуму» О. Грибосдова; всі — 1946), Ганна Павлівна («Тепленьке місце» О. Островського), Джессі («Російське питання» К. Симонова), Олена Протасова («Діти сонця» М. Горького; всі — 1947).

Знімалася в кіно: «Веселі хлоп'ята» (1934), «Діти капітана Гранта» (1936, разом з чоловіком М. Романовим), «Соло-

вей» (1938) та ін.

Таршин Олексій Михайлович (справж. — Белоусов; 1906—86) — актор, народний артист УРСР (з 1951); актор театрів Харкова та Києва (з 1937).

1945—86 працював у цьому театрі. Ролі: Каренін («Живий труп» Л. Толстого), Агішин («Одруження Белугіна» О. Островського), Вагін («Діти сонця» М. Горького), Астраханцев («Генерал Брусилов» І. Сельвінського; всі — 1945), Поручик («Дами і гусари» А. Фредра, 1946), Френк Суїнні («Острів миру» Є. Петрова, 1947), Монтанеллі («Овід» за Е.-Л. Войнич, 1948), Іван Апухтін («Навіки разом» Л. Дмитерка, 1949), Майор Славін («Життя починається знову» В. Собка, 1950), Аркадій Белін («Під золотим орлом» Я. Галана, 1952), Джек Моррісон («Сенсація № 1» Л. Дмитерка, 1965), Старший гість («Камінний господар» Лесі Українки, 1971), Турков («І земля скакала мені назустріч» П. Загребельного), Щербаков («Генерал Ватутін» Л. Дмитерка), Геккерн («Останні дні» М. Булгакова; всі — 1974), Скєптик («Кремлівські куранти» М. Погодіна, 1977), Член парткому («Хазіяка» М. Гараєвої, 1978), Доктор Епштейн («Сині коні на червоній траві» М. Шатрова, 1980), Сусід («Не був... Не перебував... Не брав участі...» Ю. Макарова, 1982) та ін. Загалом — майже у 80 п'єсах.

Титов Володимир Хрисанфович (1923—97) — актор і цирковий діяч, заслужений артист УРСР (з 1976). Працював у київському ПЮГу, театрі естради для дітей, Вінницькому обласному драматичному театрі, в «Укрестраді», «Укргастрольборо» та інших мистецьких закладах.

1952—57 — актор цього театру. Ролі: Фрак, Камер-юнкер, Іван («Маскарад» М. Лермонтова), Другий жандарм («Овід» за Е.-Л. Войнич), Спорів («Нові часи» Г. Мдівані), Гуліо («Учитель танців» Лопе де Веги), Кочі («Сходить сонце» С. Вургуня), Іван («На жвавому місці» О. Островського), Другий чоловік («Золота чума» В. Соловійова), Комсомолец («До нового берега» В. Лаїса), Слуга в готелі («Слуга двом панам» К. Гольдоні), Михайло («Небезпечний попутник» А. Салінського), Секретар опікунської ради («Мертві душі» за М. Гоголем), Міліціонер («Дочка прокурора» Ю. Яновського), Агент розвідки («Ходіння по муках» за О. М. Толстим), Арчіл Габунія («Дзига» Н. Бараташвілі), Матвій («Місяць у селі» І. Тургенєва), Служка в кабінеті («Живий труп» Л. Толстого), Гість на балу («Давним-давно» О. Гладкова), Ад'ютант Ворошилова («Олеко Дундич» М. Каца й О. Ржешевського), Охоронець («Гроші» А. Софронова), Купець («Діти сонця» М. Горького); а також Бочкін («Роки блукань» О. Арбузова, 1955), Хаджі-Бей («Загибель ескадри» О. Корнійчука, 1956) та ін.

Товстонов Георгій Олександрович (1915—89) — режисер, народний артист СРСР (з 1957), Герой Соціалістичної Праці (1983), доктор мистецтвознавства, професор, лауреат Ленінської премії (1958), Державної премії СРСР (1950, 1952, 1968, 1978); режисер Тбіліського російського театру, головний режисер ленінградського Великого драматичного театру.

У цьому театрі поставив спектакль «Правду! Нічого крім правди!» Д. Аля

(1969).

Улановський Михайло Семенович (1913—91) — художник театру, заслужений діяч мистецтв РРФСР (з 1956), художник театрів Москви (1932—41), Свердловська (1946—66), Київського театру оперети (1984—88).

У цьому театрі працював 1966—82 (деякий час — головний художник). Оформив вистави: «Сьогодні і щодня» В. Драгунського (1965), «Традиційний збір» В. Розова, «Далекі вікна» В. Собка, «Розлом» Б. Лавреньова, «Шлюб за конкурсом» К. Гольдоні (всі — 1967), «Перший удар» К. Кюлявкова (разом із М. Саввою), «На всякого мудреця доволі простоти» О. Островського (обидві — 1969), «Є така партія!» І. Рачади, «Марія» А. Салінського (обидві — 1970), «Камінний господар» Лесі Українки, «Людина зі сторони» І. Дворецького (обидві — 1971), «Птахи нашої молодості» І. Друце (1972), «Варвари» М. Горького, «Транзит» Л. Зоріна (обидві — 1973), «І земля скакала мені назустріч» П. Загребельного, «Генерал Ватутін» Л. Дмитерка (обидві — 1974), «Російські люди» К. Симонова (1975), «Випробування» Г. Бокарьова, «Старомодна комедія» О. Арбузова (обидві — 1976), «Ця маленька земля» Г. Джагарова, «Довгожданий» А. Салінського (обидві — 1977), «Лихо з розуму» О. Грибосдова, «Хазіяка» М. Гараєвої, «Будьте здорові» П. Шено (всі — 1978), «Майор Тоот та інші» І. Еркеня, «Руслан і Людмила» О. Пушкіна (обидві — 1979), «Сині коні на червоній траві» М. Шатрова (1980), «Прошу занести до стенограми» Р. Феденьова, «Молода хазіяка Ніскавуорі» Х. Вуолійоки, «Снігова королева» Є. Шварца (всі — 1981).

Уманський Моріц Борисович (1907—48) — художник театру, лауреат Державної премії СРСР (1948). Оформлював вистави в Київських українському драматичному театрі ім. І. Франка, театрі Червоної армії, на кіностудії художніх фільмів ім. О. Довженка (1940 — головний художник).

У цьому театрі оформив вистави: «Маленькі трагедії» О. Пушкіна, «Великий день» В. Кіршона, «Не все коту масниці» О. Островського, «На березі Неви» К. Треньова, «Алькасар» Г. Мдівані, «Порт-Артур» Л. Нікуліна (всі — 1937), «Павло Греков» Б. Войтехова і Л. Ленча (1938), «Прості серця» за К. Паустовським, «Фельдмаршал Кутузов» В. Соловійова, «Зикови» М. Горького (всі — 1939), «Розлом» Б. Лавреньова (1941), «Камінний господар» Лесі Українки (1946), «Ходіння по муках» за О. М. Толстим, «Острів миру» Є. Петрова, «Безсмертя» Г. Березка (всі — 1947), «Всі мої сини» А. Міллера (1948). Філімонов Сергій Іванович (1926—2004) — актор, народний артист УРСР (з 1976).

1953—2004 працював у цьому театрі. Ролі: Другий агент розвідки («Ходіння по муках» за О. М. Толстим), Прикажчик Манілова, Павлушка («Мертві душі» за М. Гоголем; обидві — 1953), Беляев («Місяць у селі» І. Тургенєва, 1954), Гість («Давним-давно» О. Гладкова, 1955), Фрегат («Загибель ескадри» О. Корнійчука), Пахом Микитович («Дочка прокурора» Ю. Яновського), Крючник («Діти сонця» М. Горького; всі — 1956), Микола Столяров, Ваню Бжалава («Світанок над морем» В. Суходольського, 1957), Микола («У пошу-

ках радості» В. Розова, 1958), Швиденко («Соло на флейті» І. Микитенка), Пінч («Комедія помилок» В. Шекспіра; обидві — 1959), Денис («Іркулська історія» О. Арбузова, 1960), Петро («Ліс» О. Островського, 1962), Семенов («104 сторінки про кохання» Е. Радзінського), Коршун («Київський зошит» В. Собка; обидві — 1964), Коваленко («Далекі вікна» В. Собка, 1967), Гончаренко («Розгром» за О. Фадєєвим, 1970), Тиходонський («Добряки» Л. Зоріна, 1973), Петренко («Генерал Ватутін» Л. Дмитерка, 1974), Косач («Сподіватися» Ю. Щербака, 1979), Сільвер («Острів скарбів» Р. Стівенсона, 1985), Рауль («Школа лихослів'я» Р. Шерідана, 1995) та ін. Загалом — у понад 110 виставах.

Франько Дмитро Васильович (1913—82) — актор, педагог, народний артист УРСР (з 1969). Працював у Київському театрі Червоної Армії. Викладав у Київському інституті театрального мистецтва ім. І. Карпенка-Карого (з 1947). 1947—82 — у цьому театрі. Ролі: Досужев («Тепленьке місце» О. Островського, 1946), Петрушин, Іван Макарович («Живий труп» Л. Толстого, 1947), Рікардо («Овід» за Е.-А. Войнич, 1948), Кобзар («Навіки разом» Л. Дмитерка, 1949), Коваленко («Життя починається знову» В. Собка, 1950), Ноздрьов («Мертві душі» за М. Гоголем), Васька Окорок («Панцерник № 14-69» В. Іванова; обидві — 1952), Самсон («Ромео і Джульєтта» В. Шекспіра, 1954), Прозоров («Три сестри» А. Чехова, 1955), Боцман Кобза, Балтієць («Загибель ескадри» О. Корнійчука, 1956), Горбенко («Вогненний міст» Б. Ромашова), Підрядчик («Світанок над морем» В. Суходольського), Джозуе Кембл («У луцці» Лесі Українки; всі — 1957), Вересай («Соло на флейті» І. Микитенка), Чмих («Пісня під зорями» В. Собка; обидві — 1959), Бубнов («На дні» М. Горького), Кандиба («Київський зошит» В. Собка), Куканов («Друзі і роки» Л. Зоріна; всі — 1962), Бублик («Платон Кречет» О. Корнійчука, 1964), Кукулик («Хто за? Хто проти?» П. Загребельного), Дюжев («На дикому березі» за Б. Полевим; обидві — 1965), Коваленко («Далекі вікна» В. Собка, 1967), Ванюшин («Діти Ванюшина» С. Найдьонова, 1970), Станарель («Камінний господар» Лесі Українки, 1971), Дядя Вася («І земля скакала мені назустріч» П. Загребельного, 1974), Антропос («Будьте здорові» П. Шено, 1978) та ін. Загалом — майже у 80 виставах.

Халатов Віктор Михайлович (справж. — Поросьонков; 1901—69) — актор, народний артист Чечено-Інгушської АРСР (з 1944) і УРСР (з 1946); працював у театрах Дніпропетровська, Одеси, Сімферополя.

1936—69 — у цьому театрі. Ролі: Комедант гуртожитку («Весна в Москві» В. Гусева), Кареглазов («Раки» С. Михалкова; обидві — 1953), Капулетті («Ромео і Джульєтта» В. Шекспіра, 1954), Кутузов («Давним-давно» О. Гладкова), Пан Дульський («Мораль пані Дульської» Г. Запольської; обидві — 1955), Боцман Бухта («Загибель ескадри» О. Корнійчука, 1956), Тимошук («Світанок над морем» В. Суходольського, 1957), Булава («Соло на флейті» І. Микитенка, 1959), Іван Мазниченко («Київський зошит» В. Собка, 1963), Бублик («Платон Кречет» О. Корнійчу-

ка, 1964), Коваленко («Далекі вікна» В. Собка), Голованченко («Традиційний збір» В. Розова), Немолодний матрос («Розлом» Б. Лавреньова), Пандольфо («Шлюб за конкурсом» К. Гольдоні; всі — 1967); а також Робінзон («Безприданниця» О. Островського), Станарель («Камінний господар» Лесі Українки), Чумаченко («Місія містера Перкінса в країну більшовиків» О. Корнійчука), Кара-Бей («Навіки разом» Л. Дмитерка), Бейліс («Всі мої сини» А. Міллера), Шохін («Зикови» М. Горького), дядя Вася («Пані міністерша» Б. Нушича), Сорін («Чайка» А. Чехова), Манілов («Мертві душі» за М. Гоголем) та ін. Загалом — у понад 70 виставах.

Хохлов Костянтин Павлович (1885—1956) — режисер, актор, педагог, народний артист СРСР (з 1944). Актор Малою художнього театру (1908—20; Москва), актор і режисер Великого драматичного театру (1921—24; Петроград), режисер Ленінградського театру драми (1925—30), Малою театру (1931—38; Москва). Викладав у Київському інституті театрального мистецтва ім. І. Карпенка-Карого (з 1950 — професор).

1938—54 — художній керівник цього театру. Постановки: «Вовки і вівці» О. Островського (1935), «Плоди освіти» Л. Толстого (1936), «Камінний господар» Лесі Українки (1939, 1946, 1951; три сценічні редакції), «Зикови» М. Горького, «Дворянське гніздо» за І. Тургенєвим (обидві — 1941), «Пігмаліон» Б. Шоу, «Офіцер флоту» О. Крона, «Лихо з розуму» О. Грибоедова (всі — 1945), «Таланти і поклонники» О. Островського, «Звичайна людина» Л. Леонова (обидві — 1946), «Острів миру» Е. Петрова, «Російське питання» К. Симонова (обидві — 1947), «Обрив» за І. Гончаровим, «Сходить сонце» С. Вургуна (обидві — 1949), «Чайка» А. Чехова (1950), «Мертві душі» за М. Гоголем, «Маскарад» М. Лермонтова, «Вороги» М. Горького (всі — 1952), «Місяць у селі» І. Тургенєва (1954); а також «Джоконда» М. Погодіна та ін. Загалом — майже 30 постановок. У різних театрах поставив 70 спектаклів.

Чистяков Олександр Дмитрович (1901—66) — актор, заслужений артист УРСР (з 1948). Акторську діяльність почав 1919, закінчив акторську студію при театрі «Соловцов», до 1928 працював у київській трупі режисера В. Дагмарова, у театрі м. Кременчук.

1928—66 — у цьому театрі. Ролі: Тузик («Фіолетова щука» О. Корнійчука, 1932), Ведучий («Оптимістична трагедія» В. Вишневського), Виновкін («Руйнування» Д. Уріна), Олексій Достигаєв («Стор Буличов та інші» М. Горького; всі — 1933), Костя («Чужа дитина» В. Шкваркіна, 1934), Кочкарьов («Одруження» М. Голяя, 1935), Іполит («Не все коту масиця» О. Островського, 1937), Афремов («Живий труп» Л. Толстого, 1940), Балтієць («Розлом» Б. Лавреньова, 1941), Віббель («Навала» Л. Леонова, 1943), Нелькін («Весілля Кречинського» О. Сухово-Кобиліна), Чумаченко («Місія містера Перкінса в країну більшовиків» О. Корнійчука; обидві — 1944), Загорецький («Лихо з розуму» О. Грибоедова, 1945), Базиль («Весілля Фігаро» П. Бомарше, 1947), Ернст Шметау («Гу-

бернатор провінції» братів Тур і Л. Шейніна), Вуд («Закон честі» О. Штейна; обидві — 1948), Іван Петрович («Обрив» за І. Гончаровим), Вігель («Наш сучасник» за К. Паустовським), Хрін («Навіки разом» Л. Дмитерка; всі — 1949), Флюгель («Життя починається знову» В. Собка, 1950), Петерсон («Під золотим орлом» Я. Галана, 1952), Командир флагмана («Загибель ескадри» О. Корнійчука, 1956), Столичний пан («Світанок над морем» В. Суходольського, 1957), Професор («Платон Кречет» О. Корнійчука, 1964), Дідусь Гаррі («Сьогодні і щодня» В. Драгунського, 1966) та ін. Загалом — бл. 90 ролей.

Шестопапов Альфред Васильович (1930—95) — актор, заслужений артист УРСР (з 1966).

1952—82 працював у цьому театрі. Ролі: Матрос («Загибель ескадри» О. Корнійчука, 1956), Понеділок («Світанок над морем» В. Суходольського), Сашка («Двадцять років потому» М. Светлова; обидві — 1957); Юра Салай («Пісня під зорями» В. Собка, 1959), Валерій («Проводи білих ночей» В. Панової, 1961), Лялін («Друзі і роки» Л. Зоріна, 1962), Альошка («На дні» М. Горького, 1963), Олексій Іванович («Хто за? Хто проти?» П. Загребельного, 1965), Смоковников («Ходіння по муках» за О. М. Толстим, 1966), Абашидзе («Генерал Ватутін» Л. Дмитерка, 1973), Помічник Сталіна («Генерал Ватутін» Л. Дмитерка, 1974), Лейн («Як важливо бути серйозним» О. Уайльда, 1976), Платон Михайлович («Лихо з розуму» О. Грибоедова), Анчугін («Провінційні анекдоти» О. Вампілова), Граціано («Отелло» В. Шекспіра; усі — 1978), Рогдай, Витязь («Руслан і Людмила» О. Пушкіна, 1979), Стражник («Снігова королева» Е. Шварца, 1981), Гальцев («Межа спокою» П. Загребельного), Круп'є («Гравець» за Ф. Достоєвським; обидві — 1982); а також Балтазар («Ромео і Джульєтта» В. Шекспіра), Офіцер, Циган («Живий труп» Л. Толстого), Михайло («Панцерник № 14-69» В. Іванова), П'ятий поінтер («Маскарад» М. Лермонтова), Гришка («На жвавому місці» О. Островського), Роман («Дочка прокурора» Ю. Яновського) та ін. Загалом — понад 90 ролей. Режисерські праці: «Недоторканна» Л. Устинова (1965), «Діти Ванюшина» С. Найдьонова (1970), «Самий останній день» Б. Васильєва (1977), «Добряки» Л. Зоріна (1978). Здійснив композицію до 50-річчя театру «Спектаклі, актори, ролі» (1976).

На фасаді театру встановлено меморіальні дошки: в пам'ять першого виступу в цьому приміщенні української трупи М. Кропивницького (1958, білий мармур; ск. І. Гончар); режисеру К. Хохлову (1981, бронза; ск. Н. Деревгус, арх. О. Стукалов). У фойє будинку 1965 встановлено мармурову меморіальну дошку з іменами 15 загиблих під час Великої Вітчизняної війни 1941—45 акторів і працівників театру [1868].

Михайло Рибаків.

541.33.1. Будинок 1875, 1935—36, в якому проживали відомі актори та режисери (іст.). Вул. Б. Хмельницького, 5. На червоній лінії забудови вулиці, прилягає до будівлі Національного академічного театру російської драми ім. Лесі Українки. Споруджено, ймовірно, одночасно з Театром О. Бер-

гоньє, який відкрив у ньому кав'ярню з більярдом. Первісно двоповерховий, 1935—36 надбудовано третій поверх. Триповерховий, цегляний, з двома входами. У радянський час націоналізований, належав театру, використовувався як житло (гуртожиток) для родин його акторів і працівників, деякий час до війни — як виробниче приміщення театру.

В будинку проживали актори та режисери театру ім. Лесі Українки.

1936—41, 1944—79 у квартирі № 5 — Богданова Клавдія Іванівна (1905—83) — актриса, заслужена артистка УРСР.

1932—69 працювала у цьому театрі.

1940—41 у квартирі № 1 — Висоцький Михайло Костянтинівич (1885—1950) — актор, народний артист УРСР (з 1943), заслужений артист Казахської РСР (з 1944); артист театрів Одеси (1916—23), Сімферополя (1930—33). Працював у театрі 1940—50.

У 1940-х рр. — Долгов Григорій Степанович (1890—1957) — актор, заслужений артист УСРР (з 1934); випускник Музично-драматичної школи ім. М. Лисенка, артист (з 1909) театрів Ростова-на-Дону, Могильова, Саратова, Москви, Києва, Одеси, Вінниці.

1930—57 працював у цьому театрі.

У 1940—80-х рр. у квартирі № 2 і № 6 цього будинку і гуртожитку театру на вул. Пушкінській, 17, квартира № 3 — Дуклер Валентин Самійлович (1908—97) — актор, заслужений артист УРСР (з 1940); актор російських і українських театрів Одеси, Харкова, Києва. 1948—66 працював у цьому театрі.

У 1940-х рр. — Киянський Павло Іванович (справж. — К'яндський; 1898—1982) — актор, народний артист УРСР (з 1954).

1932—72 працював у цьому театрі.

1938—41 — Лавров Юрій Сергійович (1905—80) — актор, народний артист СРСР (з 1960).

1938—68 працював у цьому театрі.

1944—48 у квартирі № 2 — Освецимський Володимир Іванович (1886—1955) — актор, народний артист УРСР (з 1946); сценічну діяльність почав 1904, актор Одеського російського драматичного театру (1948—55).

1936—48 працював у цьому театрі.

1944—60 у квартирі № 3 — Петров Сергій Сергійович (1895—1965) — актор (з 1911), народний артист УРСР (з 1948).

1944—60 працював у цьому театрі.

1936—41, 1944—76 у квартирі № 4 — Розін Мусій Бенедиктович (1906—76) — актор, заслужений артист УРСР (з 1946).

1926—74 працював у цьому театрі.

1936—41 у квартирі № 2 — Романов Михайло Федорович (1896—1963) — актор театру і кіно, режисер, театральний діяч, народний артист СРСР (з 1951); працював у Ленінградському театрі драми ім. О. Пушкіна (1924—36). 1936—63 працював у цьому театрі, 1953—58 — головний режисер.

У цій же квартирі проживала в цей час його дружина — Стрелкова Марія Павлівна (1908—62) — актриса, заслужена артистка УРСР (з 1946).

1937—52 працювала у цьому театрі.

У 1950-х рр. — Филімонов Сергій Іванович (1926—2004) — актор, народний артист УРСР (з 1976).

1953—2004 працював у цьому театрі.



541.33.1. Вул. Б. Хмельницького, 5.

1938—41 — Хохлов Костянтин Павлович (1885—1956) — режисер, актор, педагог, народний артист СРСР (з 1944). Актор Малою художнього театру (1908—20; Москва), актор і режисер Великого драматичного театру (1921—24; Петроград), режисер Ленінградського театру драми (1925—30), Малою театру (1931—38; Москва). Викладав у Київському інституті театрального мистецтва ім. І. Карпенка-Карого (з 1950 — професор).

1938—54 — художній керівник цього театру.

Тепер будинок перетворено на готель Національного академічного театру російської драми ім. Лесі Українки. В ньому облаштовано дев'ять квартир з усіма вигодами і кабінет коменданта готелю, в якому житло надається тільки митцям, котрі приїждять на гастролі та у службових справах [1869].

Михайло Рибаків.

541.34. Флігель житловий, 1895 (архіт.). Вул. Б. Хмельницького, 34. У другому ряді забудови ділянки. Від будівель садиби зберігся лише цей флігель. Головний будинок на червоній лінії забудови вулиці, зведений 1882 і перебудований 1895, знесено в кін. 1985 — на поч. 1986. Відомості про власників та забудову сучасної ділянки № 34 простежуються з поч. 1860-х рр.

541.34. Вул. Б. Хмельницького, 34.



Первісно ділянка була частиною великого домоволодіння, яке з 1863 належало професору Київської духовної академії, протоієрею Н. Фаворову. Забудову садиби складали малоповерхові, мішані споруди. Значну частину ділянки займав великий сад. 1881 власник виділив частину садиби своїй дочці О. Корсунській. Майже одразу після отримання своєї частки вона одержала дозвіл на спорудження будинку і мурованих служб. Відповідальну підписку на ведення робіт видав арх. М. Чекмарьов. Але будівельні роботи не було розпочато. В лютому 1882 первісний проект змінено. Надалі будівництво в садибі вів новий власник Г. Мекленбург, який мав фабрику з виробництва роаялів. 1895 він розпочав будівництво мурованого триповерхового флігеля з двоповерховим глаголем та прибудову до головного будинку. Відповідальну підписку на ведення архітектурного нагляду видав арх. І. Ніколаєв. Ймовірно, він був і автором проекту, хоча проектні креслення не підписані. Проект флігеля в глибині двору з розвинутим тильним глаголем подібний за стилістикою на головний будинок. Наявний будинок за пропорціями повністю відповідає проекту флігеля, але деякі елементи втрачено, зокрема вінцеві парапети, закладено проїзд на подвір'я та вікна над ним з правого боку чолового фасаду. Відсутнє скульптурне оздоблення вікна другого поверху. Над глаголем згодом надбудовано четвертий поверх.

Три-, чотириповерховий, мурований, у плані П-подібний — тильні крила утворюють напівзамкнений внутрішній двір. Дах основного об'єму двохсхилий, над лівим двором об'ємом — односхилий.

Вирішений у стилістиці історизму. Композиція тинькованого чолового фасаду асиметрична. Ліворуч на фасад виходить глухий торець глаголя, прикрашений на рівні четвертого поверху трьома декоративними фільонками. Права бічна розкріповка глуха, оформлена під дощане рустування. Віконні прорізи прямокутні, слабо заглиблені в площину стіни, на третьому поверсі оформлені прямокутними фільонками (під вікнами та у простінках). Простінки вікон другого поверху рустовано. Фасад друге рустування профільований карниз на модифікованих кронштейнах. Вхід у лівий розкріповці обладнано піддашком. Тильний фасад флігеля зі змодельованим в цеглі стриманим декором зберігає більшу автентичність, ніж чоловий.

Будинок — характерний зразок житлового флігеля типової міської садиби 19—20 ст., елемент традиційного міського середовища.

Тепер тут розміщено офіси, в т. ч. Агенції з використання авторських прав «Будинок автора» [1870].

Олена Макроусова.

541.35. Фундуклеївська жіноча гімназія 19 ст., 1949—50, в якій працювали і навчалися відомі діячі науки і культури (архіт., іст.). Вул. Б. Хмельницького, 6. На розі з вул. Пушкінською, на червоних лініях забудови вулиць. Ділянка межує з ділянками Миськради та Центрального універмагу на вул. Хрещатик, відокремлена від розташованих вище на вул. Пушкінській житлових будинків підпірною

стіною заввишки бл. 4 м. Між будівлями колишньої гімназії та універмагу в 1950-і рр. збудовано вузьку адміністративну будівлю-вставку з двома проїздами.

Історія садиби простежується з кін. 1840-х рр., коли її власником був поручик корпусу лісничих О. Юров, який продав ділянку у 700 кв. сажнів з публічних торгів надвірному раднику М. Судієнку. Той, за купчою від 25 вересня 1852, продав за 18 тис. крб. муровані двоповерхові будинок і флігель, а також дерев'яний сарай Київському губернатору (до 1852) І. Фундуклею. 1859 у відповідь на звернення киян та тодішнього Київського генерал-губернатора І. Васильчикова І. Фундуклей передав ці будинки у сухих та простих формах казенного класицизму місту для влаштування в них жіночого училища, додавши до цього дару 31 тис. крб. у відсоткових паперах та деякі менші суми для підтримання будівель та самого училища. Урочисте відкриття першого в Південно-Західному краї жіночого училища відомства імператриці Марії Олександрівни, яке за височайшим наказом здобуло назву Фундуклейського, відбулося 7 січня 1860. З 1862 училище стало першою в Російській імперії жіночою гімназією. Спочатку заняття відбувались у двоповерховому флігелі. 1860 на ремонт і пристосування двоповерхового будинку дав гроші (2,5 тис. крб.) І. Фундуклей. У зв'язку з постійним зростанням кількості учениць 1875 за проектом арх. О. Беретті зроблено прибудову у дворі гімназійної садиби, 1876—77 арх. О. Шіле розширив класні приміщення (на ці роботи І. Фундуклей знову виділив 10 тис. крб.). Структура плану споруди складалася поступово, внаслідок добудов й перебудов. До первісних будинків з вузькими, довгими коридорами, які виходили безпосередньо на вул. Кадетську (тепер — вул. Б. Хмельницького), за проектами архітекторів В. Беретті та О. Шіле з двору добудовано ряд поєднаних зі старими будинками приміщень, прибудовано флігель на вул. Пушкінській з чоловим фасадом на дев'ять віконних осей. 1892 під керівництвом архітектора гімназії (1889—94) К. Тарасова споруджено вставку з вестибулем, яка об'єднала в один об'єм вже розширені корпуси. До вестибулю вели три великі аркові отвори на чоловому фасаді. Вхідний арковий отвір ліворуч від вставки вів до малого вестибулю зі сходами на другий поверх. Утворено й актову залу. Реконструкцію провела будівельна контора Л. Гінзбурга, яка зменшила, в благодійних цілях, виплату за роботи майже вдвічі. Тоді ж влаштовано домову церкву в ім'я рівноапостольної св. Марії Магдалини.

На поч. 1900-х рр. будинок гімназії являв двоповерхову споруду з довгим (бл. 30 м) фасадом, що складався з двох несиметричних крил та центральної підвищеної вставки на три віконні вісі. Горизонтальні членування двох первісно відокремлених частин не збігалися, що обумовлено уклоном вулиці (ця особливість збереглась і в сучасному будинку). Фасади було вирішено у стилі неоренесанс. Крила будинку увінчував антаблемент з фасційованого карниза. Другий поверх відокремлював карниз.

Вінцевий антаблемент і міжповерховий карниз великого виносу підтримували рідко розставлені в простінках пілястри, на другому поверсі — з коринфськими капітелями. Прямокутні вікна другого поверху було оформлено архівольтами з гладенькими лонетами та увінчано горизонтальними сандриками. На першому поверсі віконні прорізи з арковими перемичками обрамлювали півциркульні профільовані архівольти. Архітектурне вирішення чолових фасадів крил нагадувало (до майже повної тотожності на другому поверсі) оформлення збудованого у 1850-х рр. Кадетського корпусу. Рустованій центральній ризаліт увінчував високий аттик, за яким було приховано горище центральної вставки. На другому поверсі ризаліту лопатки підтримували трикутний фронтон, розташований на тлі аттика, над середнім вікном. Фасад на вул. Пушкінській на дев'ять віконних осей без вхідного отвору було вирішено так само, як і чоловий.

Фундуклейська жіноча гімназія функціонувала до встановлення в Києві радянської влади. Потім тут розміщувалися інститут зовнішніх відносин, трудова школа, Перша хімічна профшкола та ін. 1943 споруду пошкоджено пожежею, після якої залишилися лише стіни. 1949—50 відновлено з надбудовою двох поверхів, прибудовами до обох крил вздовж вулиць Леніна (нині — вул. Б. Хмельницького) та Пушкінської. Проект розроблено Майстернею № 1 Державних архітектурних майстерень при Управлінні в справах архітектури м. Києва, автори проекту — архітектори О. Заваров та Р. Книжник.

Було наслідковано загальний характер попереднього архітектурного рішення, збережено принцип тектонічної й композиційної побудови фасадів. Довжина лівого крила чолового фасаду не змінилася, але прорізи на крайній лівій віконній осі закладено. Праве подовжене крило мало дев'ять віконних осей. Фасад на вул. Пушкінській подовжено, віконні прорізи частково закладено й перекомпоновано, влаштовано вхід та проїзд. Сандрики над вікнами другого поверху втрачено.

У будівлі розмістилися різні адміністративні та проектні установи Дирекції газопроводу «Дашава-Київ». 1951—52 на першому поверсі та в підвалах містився Будинок моделей одягу, інтер'єри якого проектувала та сама Майстерня № 1. Автор проекту інтер'єрів — арх. Н. Пінчук.

Чотириповерховий, мурований, тинькований, у плані Г-подібний. Планування коридорного типу з двобічним розташуванням приміщень. Головний вхід з вул. Б. Хмельницького веде до вестибуля з одномаршовими сходами. Перекриття вестибуля підтримують чотири стовпи. Навпроти вестибуля, з другого боку коридора розташовано тримаршові відкриті сходи, прохід до яких на всіх поверхах фланкують колони. На першому поверсі, зліва від вхідної групи, по чоловому фасаду міститься велика зала, запроєктована як зала конференцій Дирекції газопроводу, потім використовувалась як демонстраційна зала Будинку моделей. Навпроти, по дворовому фасаду міститься ще одна зала (тепер поділена перегородами). До великої зали зліва прилягає ква-

дратне приміщення з окремим входом з вулиці. Сходові клітки розташовано також з боку вул. Пушкінської — тримаршову, з окремим входом з вулиці, та у флігелі, з боку дворового фасаду — двомаршову, з входом із двору. Ще один вхід з вул. Б. Хмельницького влаштовано праворуч у прибудові, де також розміщено вузькі сходи з боку двору. Розбіжність рівнів підлог правого та лівого крила на 1,4 м компенсують сходи в коридорах. У крилі на вул. Пушкінській влаштовано проїзд у двір. Над вестибулем розташовано поповерхові холи. Фасадну стіну холів третього та четвертого поверхів значно заглиблено, на третьому поверсі влаштовано вихід на лоджію, що утворює перекриття другого поверху. Конструкції — несучі поздовжні та поперечні цегляні стіни, фундаменти — стрічкові цегляні. Перекриття пласкі з залізобетонних плит по металевих балках. На рівні другого поверху будівлю укріплено залізобетонними поясами, додатково — металевими тяжами-анкерами. Підлоги дерев'яні паркетні, мозаїчні та з метласької плитки. Покрівля бляшана по дерев'яних кроквяних фермах. Архітектурні деталі відліто з білого бетону. Фасади вирішено в стилі неоренесанс з підкресленим горизонтальним членуванням.

Вінцевий антаблемент двоповерхової споруди став міжповерховим поясом. Таким самим поясом відокремлено третій поверх від четвертого. Антаблемент, що увінчує споруду, прикрашено модульйонами, які підтримують карниз великого виносу. В оформленні другого поверху коринфські капітелі пілястр замінено на доричні з оздобленим іоніками ехіном. На верхніх поверхах антаблементи підтримують пілястри, що йдуть з тим самим ритмом, але стоншуються до гори. На третьому поверсі капітелі пілястр доричні з дрібним, менш пластичним декором, на четвертому — композитні.

Потужні горизонтальні пояси антаблементів та пілястри, що їх підтримують, справляють враження довгих портиків, поставлених один на одного. На першому поверсі пілястри закладено, а ледь виступаючі з площини фасаду рустовані простінки та смуги над вікнами, увінчані роздільним карнизом, справляють враження важкої кам'яної конструкції, на яку спираються верхні поверхи. Всю площину фасадів оброблено під мурування з тесаних квадратів. Прямокутні вікна третього поверху обрамлено профільованими лиштвами, над вікнами четвертого поверху вміщено великі круглі розетки.

Центральну розкріповку на рівні двох верхніх поверхів оформлено шестиколонним коринфським портиком. Заглиблена за колонами портика стіна надає йому просторовості. Порттик має нерівні інтерколумні. По дві колони з обох боків притиснуті одна до одної так, що їх капітелі та бази торкаються. Стрункі коринфські колони з гладенькими фустами та високими капітелями підтримують фасційований архітрав та трикутний фронтон з гладеньким тимпаном й модульйонами. Площину фронтальної стіни портика розчленовано міжповерховим антаблементом. Центральну вісь підкреслено: на третьому поверсі — тридільним вікном з імпостами — доричними пілястрами,

на четвертому — порталним оформленням аркового отвору та маленьким балкончиком.

Два нижні поверхи розкріповки вирішено як п'єдестал портика. На центральній осі розташовано вхід, оформлений порталом. Арка з півциркульної фрамугою в люнеті спирається на високий фриз з трьома круглими розетками, який підтримують доричні півпілястри обабіч вхідних дверей. Вікна нижнього поверху розкріповки оформлено як інші вікна першого поверху. На другому поверсі — прості прямокутні прорізи. Два нижні поверхи розкріповки рустовано. Арку порталу, прикрашену архівольтом, підкреслено рустуванням. Цоколь чолового фасаду складається з двох ярусів: нижнього, облицьованого піляними гранітними плитами, й верхнього — рустованого. Яруси відокремлено гуртами. Архітектурні деталі вуличних фасадів відкритою орнаментом у стилі ренесанс. Це різьблення з іонік, астрагалів та листя на профілях карнизів та архівольтів, вертикальні орнаментальні композиції з квітів та ваз у фільонках листів та імпостах вікон, квіти та гірлянди у фільонках над вікнами, медальйонах.

Обидва бічні входи на чоловому фасаді композиційно підкреслено. Над входом у правому крилі розміщено потужний горизонтальний сандрик на великих орнаментованих кронштейнах. На другому і третьому — об'єднані по вертикалі декоративним балкончиком, сандриком та фільонками віконні прорізи. За таким самим принципом вертикальної композиції на осі входу виділено вхідний отвір у лівому крилі. На першому поверсі дві широкі доричні пілястри з гладенькими ехінами підтримують антаблемент. На другому — між пілястрами міститься декоративна балюстрада, над арочним віконним прорізом — прикрашений декором з листя й розеток сандрик, над сандриком — овальний картуш. На третьому поверсі над вікном — орнаментований сандрик, над яким — декоративна фільонка. Бічний фасад на вул. Пушкінській вирішено аналогічно чоловому. Вхідний портал на четвертій та п'ятій осях оформлено двома арковими отворами (вхідні двері тільки на четвертій осі), фланкованими доричними пілястрами, які підтримують розкріпований антаблемент. На другому поверсі над порталом — між пілястрами два великі аркові вікна з профільованими архівольта-

ми, акцентовані декоративними балюстрадами. На третьому поверсі — великі аркові вікна з орнаментованими архівольтами. Проїзд з лівого краю оформлено арковим отвором із замковим каменем, що перерізає архівольт. Дворовий фасад рустовано квадратами. Головний вхід оформлено портиком з чотирьох доричних пілястрів, на які послідовно спираються: антаблемент, декоративна балюстрада, арковий отвір з орнаментованими імпостами, увінчаний горизонтальним сандриком над архівольтом. По вертикалі фасад членує карниз над другим поверхом, завершує позбавлений декору антаблемент.

В інтер'єрах вестибуля та холів сходи вимощено мармуровими плитками, стіни прикрашено пілястрами, фільонками, рослинним орнаментом у стилі ренесанс. На плафонах стель та балках — композиції з вінків, розеток, прямокутних та круглих фільонко, класичні профільовані карнизи та бордюри.

Своєрідністю й пишністю оформлення відзначаються інтер'єри Будинку моделей, вирішені у переплетенні композиційної основи стилю ренесанс та українських народних орнаментальних мотивів. В одному стилі виконано: двері, декоративні колонки, кіоски, торшери, тумби з вазами, рами величезних дзеркал, оформлення стін та плафонів, демонстраційний подіум, меблі та ін.

Будинок відіграє велике містобудівне значення в забудові двох провідних магістралей центральної частини — вулиць Б. Хмельницького та Пушкінської. Є цікавим зразком поєднання кількох різночасових об'ємів, зведених та реконструйованих відомими архітекторами 19 ст. й радянського періоду.

Навчальний заклад, що містився в будинку, носив ім'я свого засновника і почесного попечителя Фундуклея Івана Івановича (1804—80) — державного, громадського діяча, добровольця, який володів цією садибою з серпня 1852. Походив з родини грека — підприємця. З раннього віку працював у державних структурах: 1811—14 — у Поштовому департаменті, 1814—18 — в експедиції державних податків, 1818—19 — в канцелярії Комітету державних міністрів, 1819—31 — в канцелярії статс-секретаря, з 1831 — чиновник з особливих до-

541.35. Фундуклеєвська гімназія. Листівка Д. Маркова. 1911.

ручень при Новоросійському і Бессарабському генерал-губернаторі (Одеса), з 1838 — Волинський віце-губернатор (Житомир). 12 квітня 1839 — 11 квітня 1852 — Київський цивільний губернатор (обійняв посаду 13 травня 1839). Жертвував гроші лікарням, школам, дитячим притулком, на різноманітні добродійні заходи, сприяв розвитку освіти, приділяв увагу покращенню побуту ув'язнених.

У вересні 1859 подарував власний будинок з флігелем, дерев'яними службами і землею (загалом 700 кв. сажнів) на влаштування жіночого училища, зобов'язався вносити щорічно на його утримання 1,2 тис. крб. сріблом. Цей платіж він забезпечив власним маєтком — селищем Княже Звенигородського пов. Київської губ. (3,2 тис. десятин землі і 699 селян). 1876 пожертвував на добудову гімназії 10 тис. крб.

Член Ради Інституту шляхетних дівчат. Коштом і за участю І. Фундуклея було видано книжки «Обозрение Киева в отношении к древностям» (1847), «Обозрение могил, валов и городищ Киевской губернии» (1848), «Статистическое описание Киевской губернии» (1852). Почесний член Тимчасової комісії для розгляду давніх актів (з 1843) і Київського університету (з 1849). 19 жовтня 1873 за добродійну і просвітницьку діяльність Київська міська дума обрала його почесним громадянином Києва.

У 1852 призначений сенатором, до 1855 працював у Варшавському департаменті Державного Сенату, 1855—65 — державний контролер Царства Польського і голова Вищої рахункової палати, 1865—67 — віце-голова Державної ради Царства Польського. 1867—76 — член Державної ради Російської імперії (Санкт-Петербург), з 1869 був присутнім у Департаменті законів. З 1876 жив у Москві. Похований у Донському монастирі.

На перших уроках, що відбулися через чотири дні після урочистого відкриття жіночого училища, були присутні 40 учениць, серед яких — дочка генерал-губернатора І. Васильчикова, яку він віддав сюди, щоб показати приклад. У кінці першого року навчання в училищі було 75, 1880 — 825 учениць. 1910, коли відмічалось 50-річчя навчального закладу, було відраховано, що загальна кількість гімназисток за цей час сягнула 33 тис. Сюди віднесено й тих, хто відвідував Подільське відділення гімназії, відкриті в січні 1861 на кошти, зібрані київськими купцями (1872 воно стало самостійною Києво-Подільською жіночою гімназією).

До навчання приймалися дівчата віком від 9 до 13 років. Повний курс мав шість років, існував ще й підготовчий клас для тих, хто був зовсім неграмотний. Викладалися Закон Божий, російська словесність, історія, географія, природознавство, арифметика, французька, німецька, польська мови, малювання, музика, танці, спів. Навчання було платним — 25 крб. в рік, але неімущі від грошових внесків звільнялися, за них платило засноване 1882 Товариство допомоги нужденним ученицям.

У грудні 1859 — липні 1888 першим директором училища і гімназії був Линиченко Андрій Іванович (1822—88) — історик літератури, вихованець Київ-



ського університету. З 1855 працював в університеті: ад'юнкт, секретар історико-філологічного факультету (1859—64), викладач історії всесвітньої літератури (з 1863), доцент (з 1866), завідувач музею красних мистецтв і старожитностей і староста університетської церкви (з 1865). Одночасно — викладач російської словесності в училищі графині Є. Левашової (1855—60), Інституті шляхетних дівчат (1856—65), директор Києво-Подільської жіночої гімназії (1877—88).

З березня 1894 до жовтня 1906 Фундуклеївську і Києво-Подільську гімназії очолював Синицький Данило Олександрович (1835—1907) — педагог. 1872—82 викладав за сумісництвом у гімназії російську мову і словесність, обіймаючи штатну посаду викладача Першої Київської чоловічої гімназії (1871—82). У 1882—94 — інспектор народних училищ управління Київської навчальної округної інспекції Київської, Подільської і Волинської губерній, член Київської єпархіальної училищної ради.

Доклав зусиль до розширення Києво-Подільської гімназії, покращення санітарного стану Фундуклеївської гімназії та її пансіону, поповнення гімназійних бібліотек навчальними посібниками.

Був членом-співробітником Російського географічного товариства (з 1873), дійсним членом Історичного товариства

ку в Одесі.

1905—08 педагогіку викладав Гіляров Олексій Микитович (1855—1938) — філософ, історик філософії, акад. ВУАН (з 1922). Приват-доцент (з 1887), магістр філософії (з 1888), професор (з 1891), заслужений професор (з 1910) Київського університету. Одночасно в 1904—06 — член Опікунської ради при управлінні Київського навчального округу, викладач гімназії О. Дучинської, 1904—14 — Вищих жіночих курсів.

1906—07 спів викладав Кошиць Олександр Антонович (1875—1944) — хоролий диригент, композитор. У цей час навчався в Музично-драматичній школі М. Лисенка, з 1904 викладав і керував її хором. Пізніше вславився як диригент Театру М. Садовського (1912—16), хормейстер і диригент київської опери (1916—17), засновник і диригент Української капели, з якою 1919 виїхав за кордон, диригував хорами в США і Канаді.

1900—05, 1907—08 історію і педагогіку викладав Маккавейський Никола Корнилійович (1864—1919) — богослов, педагог, викладач (з 1889), професор (з 1902) Київської духовної академії. Одночасно викладав у Києво-Подільській гімназії (1901—05, 1906—08).

1892—1917 (з перервами) малювання викладав Менк Володимир Карлович (1856—1920) — художник, випускник Імператорської АМ у Санкт-Петербурзі (1890). Одночасно викладав у Першому Київському комерційному училищі.

1889—1903 російську мову і словесність викладав Науменко Володимир Павлович (1852—1919) — мовознавець, шевченкознавець, педагог, громадсько-політичний діяч. Викладач словесності

Другої Київської гімназії (1873—1903), одночасно працював у Міністерській жіночій гімназії (1873—94), Володимирському кадетському корпусі (з 1893). У 1905—14 засновник і директор власної приватної гімназії в Києві. З початку 1870-х рр. брав активну участь у діяльності Київської Старої громади, її скарбник, брав діяльну участь у складанні словника української мови (опублікований за редакцією Б. Грінченка). 1897—1908 очолював Київське товариство грамотності. Один із засновників журналу «Киевская старина», в якому за час його існування (1882—1906) опублікував низку своїх праць. У 1917 — заступник голови Української Центральної Ради, помічник, куратор Київської шкільної округи; в 1918 — член Ради міністра народної освіти, міністр освіти Української Держави, член комісії із заснування Української академії наук. Розстріляний за постановою Всеукраїнської надзвичайної комісії.

У 1901—02 навчальному році у гімназії безкоштовно читав лекції з педагогічної психології Сікорський Іван Олександрович (1842—1919) — психіатр, екстраординарний (з 1885), ординарний (з 1889) професор Київського університету, завідувач кафедри нервових і душевних захворювань (з 1885), кафедри психіатрії (1903—18). Один з основоположників дитячої психології і дитячої психопатології, засновник першого у світі Київського лікарняно-педагогічного інституту для розумово відсталих дітей (1912).

З 1 вересня 1896 до 22 березня 1897 російську мову викладав (без права державної служби) Стешенко Іван Матвійович (1873—1918) — літературознавець, письменник, педагог, громадсько-політичний діяч, один з організаторів Української Центральної Ради в 1917, член Малої Ради, генеральний секретар освіти УНР. Закінчив історико-філологічний факультет Київського університету (1896), де долучився до політичної діяльності, 1896 виступив одним із засновників однієї з перших українських соціал-демократичних організацій — групи Українська соціал-демократія. За політичну діяльність 20 березня 1897 заарештований із звинуваченням у «державному злочині», утримувався п'ять місяців у Лук'янський

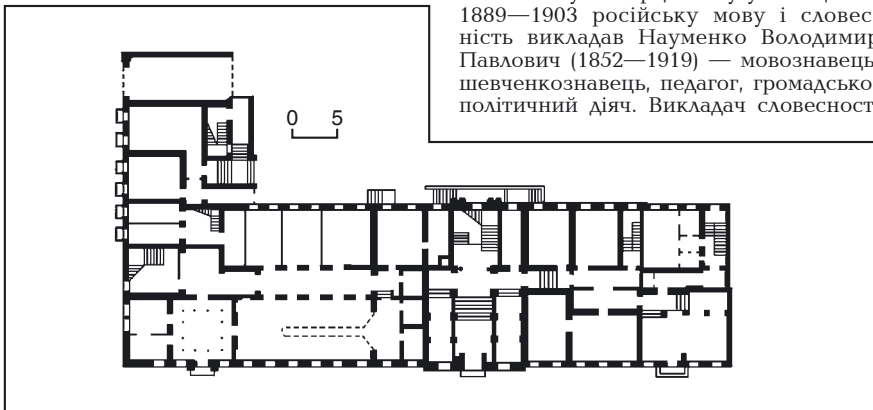

ва Нестора-літописця при Київському університеті (з 1873), почесний член Свято-Володимирського братства (з 1902).

У гімназії працювали відомі педагоги, вчені, освітні й культурно-громадські діячі.

У лютому 1891 — березні 1896 російську мову і словесність викладав Андрієвський Олексій Олександрович (1845—1902) — випускник історико-філологічного факультету Київського університету (1865), педагог, історик, журналіст, краєзнавець, громадський діяч. З 1881 був редактором неофіційної частини «Киевских губернских ведомостей», опублікував багато історичних матеріалів як на сторінках газети, так і окремими випусками під назвою «Исторические материалы» (1882—86, десять випусків). Значну кількість історико-краєзнавчих розвідок вмістив у «Киевской старине». З 1882 брав активну участь у діяльності Київської комісії народних читань, яка обрала його своїм почесним членом. З 1896 — директор сирітського будин-

541.35. План першого поверху.

541.35. Вул. Б. Хмельницького, 6.



в'язниці, потім висланий з Києва.

З 11 вересня 1891 до 1 вересня 1903 викладав космографію Страус Оскар Герман-Карл Емілійович (1850—?) — педагог, випускник математичного розряду фізико-математичного факультету Санкт-Петербурзького університету (1880). Брат інженера А. Страуса.

З 3 січня 1897 до 15 березня 1903 архітектором Фундуклеївської і Києво-Подільської гімназій та пансіону графині Є. Левашової був Толстой Євген Олександрович (1854—?) — цивільний інженер, випускник Санкт-Петербурзького будівельного училища, архітектор і завідувач Маріїнського палацу в Києві (1885—1901).

З 1 вересня 1879 до травня 1895 і з 1 серпня 1898 до 1919 географію та історію викладав Трегубов Єлисей Купріянович (1849—1920). Був також членом господарського комітету гімназії. Одночасно працював у Колегії П. Гаагана, Київському кадетському корпусі. Був членом Київської Старої громади, співробітником журналу «Киевская старина». З 1918 брав участь у діяльності УАН: співробітник постійної комісії для складання словника живої української мови, співробітник з окремих доручень Історико-філологічного відділу.

З 1 грудня 1900 до 1 серпня 1903 російську мову і словесність викладав Чаговець Всеволод Андрійович (1877—1950) — театрознавець, журналіст, педагог. Випускник історико-філологічного факультету Київського університету (1900), викладач приватної чоловічої гімназії Г. Валькера (1900—01), жіночого комерційного училища Л. Володкевич (з 1901). З Фундуклеївської гімназії був переведений у Другу Київську чоловічу гімназію. Пізніше співробітничав у кількох київських періодичних виданнях, брав участь у формуванні репертуару та режисерській роботі Театру М. Садовського, викладав у Музично-драматичній школі М. Лисенка.

З 1 вересня 1906 до 1 серпня 1907 викладав педагогіку Шпетт Густав Густавович (1879—1940) — філософ, професор Московського університету (з 1918), віце-президент Російської академії художніх наук (1923—29), організатор інститутів психології і наукової філософії в Москві, репресований (1935).

По закінченні історико-філологічного факультету Київського університету (1905) викладав у Києво-Подільській гімназії (1905—07), а також у приватних гімназіях. 1907 переїхав у Москву. Авторитету гімназії сприяло те, що її офіційними попечителями були генерал-губернатори та губернатори.

1900—14 попечителем Фундуклеївської і Києво-Подільської гімназій був Трепов Федір Федорович (1854—1938) — Київський губернатор (1898—1903), Київський, Подільський і Волинський генерал-губернатор (1908—14). Жертвував значні кошти в касу Товариства допомоги нужденним ученицям, на влаштування літературних і танцювальних вечорів, навчання новим танцям, допомогу тим, хто закінчив курс навчання.

Значну матеріальну допомогу гімназії надавали купці і підприємці, які мали статус почесних попечителів.

З жовтня 1898 до грудня 1905 церковним старостою домового храму гімназії був Альошино Федот Олександрович (1839—?) — купець 2-ї гільдії, будівель-

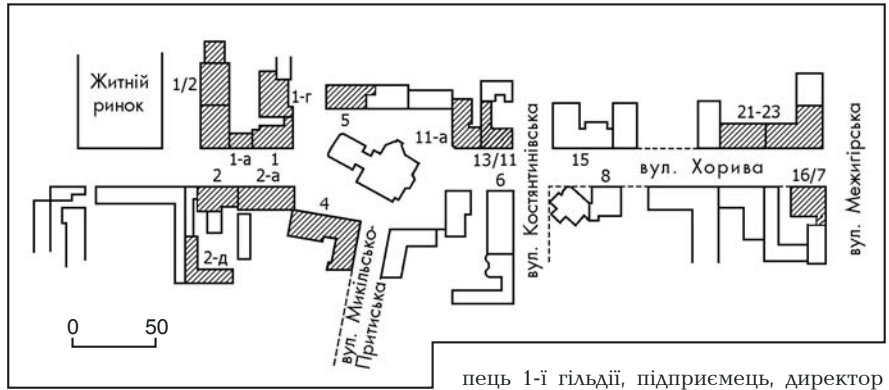

542. Хорива вулиця. План забудови.

ний підрядчик. Батько арх. П. Альошина. З 1896 — підрядчик з ремонту будинку і пансіону навчального закладу. Кожного року жертвував значні суми грошей на ремонтні роботи, придбання рухомості, а також церковного облачення, влаштування свят у церкві, обладнання в ній електричного освітлення в 1903.

З 18 травня 1895 — Бродський Лазар Ізраїльович (1848—1904) — купець 1-ї гільдії, член Київського біржового комітету, почесний член Попечительства дитячих притулків, гласний Київської міської думи, почесний попечитель Київської єврейської лікарні, член комітету і комісії зі спорудження Політехнічного інституту в Києві (пожертвував на це 12,5 тис. крб.), почесний член і голова ради Київського товариства боротьби з заразними захворюваннями, яке побудувало в Києві Бактеріологічний інститут (пожертвував на це 100 тис. крб.). Робив щорічні внески в 1,5 тис. крб., з яких 1 тис. крб. призначалася на утримання гімназії та пансіону, 500 крб. — на бібліотеку і підтримання місцевців. З 1900 вносив по 1 тис. крб., з 1902 — по 500 крб. Жертвував періодично додаткові суми на потреби гімназії — купівлю тканини, піаніно тощо.

1895—98 — Дегтерьов Михайло Парфентійович (1831—98) — купець 1-ї гільдії, член облікового комітету Київської контори Державного банку. Робив щорічні внески на підтримку музичного виховання у гімназії та пансіоні графині Є. Левашової.

З 25 лютого 1890 — Дитятин Федір Григорович (1841—1918) — купець 1-ї гільдії, гласний Київської міської думи (1875—1906), член Київського комітету торгівлі й мануфактури (з 1889), Київського біржового комітету (з 1891), загального присутствія Київської казенної палати (1885—1911), засновник, член комітету й попечитель ради Київського товариства сприяння поширенню комерційної освіти (з 1876), почесний член і голова ради старшин Купецького зібрання (до 1913), член комітету з влаштування в Києві Політехнічного інституту (1898—1903). Щорічно вносив на потреби гімназії по 500 крб., на облаштування храму в 1892 — 1 тис. крб., входив до будівельного і господарського комітетів Києво-Подільської та Фундуклеївської гімназій. З 1910 — член Опікунської ради Подільської гімназії.

З 12 грудня 1896 до 1910-х рр. — Марголін Давид Семенович (1850—?) — ку-

пець 1-ї гільдії, підприємець, директор правління Київської міської залізниці (з 1890), уповноважений Першого Пароплавного товариства по Дніпру та його притоках (з 1891), директор Київського водопровідного товариства (з 1892), директор Газового товариства і член Волзько-Камського банку (з 1894), директор Грозно-Дніпровського нафтопромислового товариства (з 1896), член опікунської ради Першого (з 1896) і Другого (з 1903) Київських комерційних училищ. З 1889 був почесним членом Товариства допомоги нужденним ученицям гімназії. Крім щорічних внесків у 300 крб., жертвував значні кошти на влаштування електричного освітлення в пансіоні графині Є. Левашової (понад 1 тис. крб.), у Києво-Подільській гімназії (бл. 800 крб.), влаштування учнівських вечорів, матеріальну допомогу нужденним учням, 1900—02 входив до складу будівельної комісії, яка займалася надбудовою споруди гімназії на Подолі, надавав безкоштовно паролави для екскурсій по Дніпру.

З 16 листопада 1892 до 16 листопада 1898 першим церковним старостою гімназійної домової церкви був Оглоблін Микола Якович (1840—1911) — купець, найбільший в Україні книготорговець. Пожертвував на облаштування храму 700 крб. З 5 квітня 1896 — також почесний попечитель гімназії з обов'язковим щорічним внеском у 500 крб.

З 23 жовтня 1891 до 26 червня 1897 — Толлі Володимир Іванович (1860—?) — юрист, гласний Київської міської думи (з 1887), почесний мировий суддя Київського судово-мирового округу. Щорічно жертвував по 1 тис. крб. на потреби навчального закладу, 1891 — 7 тис. крб. на будівництво домової церкви в ім'я св. Марії Магдалини.

Великі кошти пожертвував на потреби гімназії Н. Терещенко: на перебудову споруди, на обладнання церкви, 1891 — 15 тис. крб. на добудову будинку. Ф. Терещенко пожертвував храму 1892 срібні речі на суму 1,2 тис. крб.

В гімназії навчалися: А. Горенко (майбутня поетеса А. Ахматова), яка надукувала свій перший вірш в рік закінчення гімназії (1907); історик Н. Полонська-Василенко (закінчила 1900); громадсько-педагогічна діячка, член УЦР С. Русова (закінчила 1870); співачки К. Держинська, М. Донець-Тессейр, Н. Забела-Врубель, К. Десницька, яка стала принцесою Сіаму; археолог і мистецтвознавець М. Вязьмитіна та ін.

Тепер — Національна акціонерна компанія «Нафтогаз України» [1871].

Микола Андрущенко, Тетяна Бажанова,

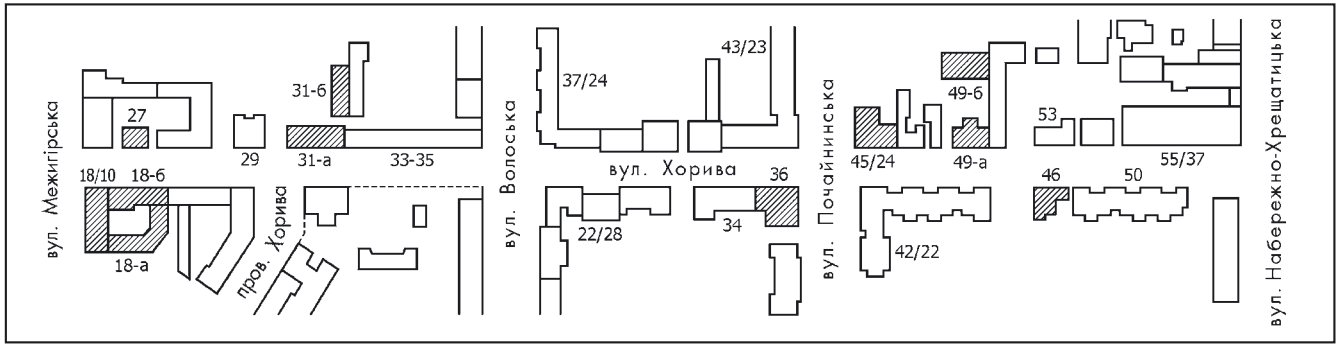

Оксана Пархоменко.

542. ХОРИВА ВУЛИЦЯ, 19 ст. (архит., іст., містобуд.). Одна з найдавніших у Києві, простягається від пл. Житньоторзької і вул. Верхній Вал до вул. Набережно-Хрещатицької. Прилучаються вулиці Притисько-Микільська, Костянтинівська, Межигірська, пров. Хорива, вулиці Волоська і Почайнинська. Відома з поч. 19 ст. Названа на честь Хорива, за літописним свідченням, одного із засновників Києва. Формування вулиці пов'язано з переплануванням Подолу. На поч. 19 ст. Поділ був забудований нерегулярно, переважно старими мазанками. Влітку 1811 на Подолі сталася пожежа, під час якої згоріло 1176 будинків, частково зруйновано монастирські й церковні будівлі. Розробку проекту реконструкції Подолу було доручено арх. А. Меленському. Підготований ним план 1811 зберігав систему забудови, що історично склалася. У районі вул. Хорива було намічено чотири досить великі квартали, за розмірами близькі до прямокутної форми, у плануванні яких помітна регулярність. Наступний за часом проектний план, виконаний арх. В. Гесте, передбачав більш чітке геометричне планування. Проект був затверджений російським царем у березні 1812 і надісланий до Києва для виконання в натурі; вул. Хорива за проектом стала прямою, по обидва боки симетрично розмістилися по чотири чіткі прямокутні квартали. На плані Києва 1838 відмічено, що всі квартали Подолу забудовано відповідно до плану 1812, проте всередині деяких з них ще зберігалися старі будівлі, розташовані несиметрично відносно нового планування. 1899 було остаточно впорядковано нумерацію будинків вулиці. Таким чином, на кін. 19 ст. вулиця була виконана відповідно до плану 1812.

За правилами, затвердженими Київською думою 1873, усі вулиці й площі міста ділилися на чотири розряди. До серед. 19 ст. перша частина вулиці, до перетину з вул. Почайнинською, належала до другого розряду, інша частина — від вул. Почайнинської до вул. Набережно-Хрещатицької — до четвертого, у кін. 19 ст. вся вулиця належала до другого розряду. На основі розроблених Миською думою нормативів на вулиці дозволялося будувати на ділянці другого розряду тільки двоповерхові і вищі цегляні, криті бляхою споруди зі сходами з вогнетривких матеріалів на червоній лінії забудови, а також цегляні одно-, двоповерхові служби всередині садиби. На дерев'яні нежитлові служби вимагався спеціальний дозвіл Думи. 1872—73 Миська дума

ухвалила «Обов'язкові для жителів м. Києва правила з улаштування тротуарів». Власники будівель повинні були влаштувати навпроти своєї садиби тротуар з цегли, ширина якого мала складати не менш як 3 аршини зі схилом до 1/3 дюйма. Ділянки при в'їзді в садибу мали бути вимощені каменем, уступи на тротуарах біля будинків не дозволялися, кошти на замощення і ремонт ділянок вулиці виділялися з міського бюджету.

Важливу функціональну й композиційну роль у початковий період формування вулиці відігравали комплекс споруд Флорівського монастиря, будинок повітового училища, Житньоторзька торгова площа. Траса сучасної вулиці частково повторює (на відрізку між вулицями Житньоторзькою та Межигірською) напрямок старовинної допожежної вулиці, на якій проживали заможні подільські міщани. Композиція вулиці ґрунтується на сполученні протяжних невисоких фронтів її забудови з домінуючими об'єктами — розташованою на осі вулиці церквою Миколи Притиска (св. Миколи Мірлікійського) — пам'яткою архітектури 17—поч. 20 ст. — і масивом Замкової гори, що замикає перспективу. З протилежного боку вихід до простору Дніпра тепер візуально закритий.

Значна кількість архітектурних пам'яток вулиці споруджена у стилі класи-

цизм: № 1/2, 1-а (арх. Ф. Голованов), № 5 (арх. Л. Станзані), № 13/11 (арх. А. Меленський), № 16/7, № 27 (арх. Ф. Голованов), № 36. Напрямок історизму репрезентують № 1, 1-а, № 2, 2-а, 2-д (арх. О. Кривошеев), № 4, № 11-а (арх. А.-Ф. Краусс), № 18/10, 18-а, 18-6, № 21—23, № 31-а, 31-6 (імовірно, арх. М. Гарденін), № 45/24, № 46, № 49-а (арх. В. Ніколаєв), № 49-6 (арх. М. Гарденін). У будинку № 13/11 проживав видатний київський арх. А. Меленський.

Найцікавіша будівля вулиці, що не збереглася до нашого часу, — будинок купчихи Артемихи. Він стояв на розі вулиць Хорива і Межигірської: двоповерховий, пишно декорований ліпленням, вкритий черепицею. Неподаляк від церкви Миколи Притика (св. Миколи Мірлікійського) розташовувався також ренесансний будинок сотника С. Туптала — батька відомого громадського діяча 18 ст., митрополита Дмитрія Ростовського.

Не збереглися будинки № 14, де на поч. 20 ст. містилося Комерційне училище М. Хорошлової, в якому працював історик В. Щербина; № 37 — відділення лікарні Маріїнської громади Червоного Хреста, яким завідував відомий лікар і громадський діяч М. Черняхівський; значних перебудов зазнала садиба № 55, де з 1883 функціонувала фабрика нухального тютюну «Спіліотті» [1872].

Лариса Толочко, Григорій Щербина.

542.1. Житловий будинок, 1838 (архит.). Вул. Хорива, 5. На червоній лінії забудови пл. Житньоторзької з церквою Миколи Притиска (св. Миколи Мірлікійського), в садибі, що належала цьому храму. Споруджений за проектом арх. Л. Станзані, бічні і дворову прибудови зроблено у 2-й пол. 19 ст. Первісне планування поверхів анфіладне.

Двоповерховий з підвалом, тинькований, у плані прямокутний. Дах чотирихилий з бляшаною покрівлею. Планування анфіладного та коридорного типів. Вхід — у дворовій прибудові, де розташовано сходи на верхній поверх. Перекриття плоскі дерев'яні, над підвалом — цегляні склепінчасті. Побудований у формах, близьких до взірцевих класицистичних фасадів.

Композиція чолового фасаду, центральну частину якого виділено розкріповкою, симетрична. Бічні частини на рівні першого поверху рустовано. Гладеньку площину верхнього поверху прорізано п'ятьма прямокутними вікнами, увінчаними сандриками, та розчленовано підвіконним гуртом.

Будинок — зразок житлової архітектури Подолу 1-ї пол. 19 ст. [1873].

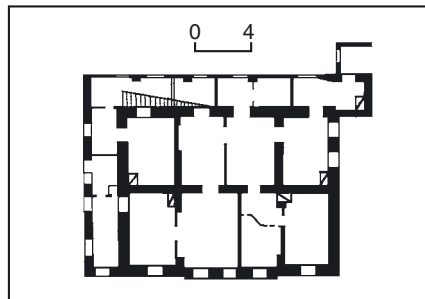

542.1. План другого поверху.
542.1. Вул. Хорива, 5.





Ольга Кролевець, Ігор Свистун.

542.2. Житловий будинок, 1899—1900 (архіт.). Вул. Хорива, 4. На розі з вул. Притисько-Микільською, на червоних лініях забудови. Ділянка отримала сучасну адресу 1899, після загальної перенумерації домоволодінь по Києву. До цього вона мала № 5/15, на поч. — в серед. 19 ст. її місцезнаходження визначалося за номером частини міста і кварталу — частина друга, квартал № 27, ділянка № 314. Частина садиби пов'язана з ім'ям соратника гетьмана Б. Хмельницького — сотника Київської полкової запорозької сотні С. Туптала. Історія його садиби і будинку поблизу церкви Миколи Притиска (св. Миколи Мірлікійського) сягає 17 ст. Про цей будинок збереглися лише окремі відомості. За висновками кількох поколінь дослідників, він розташовувався між церквою Миколи Притиска (св. Миколи Мірлікійського) та Флорівським монастирем і ще 1813 був призначений до розібрання через поганий технічний стан. Будинок знесено між 1834—36 тодішнім домовласником — купцем Ф. Курлюковим, який сформував свою садибу шляхом купівлі в 1831—32 окремих невеликих ділянок. У 1830-х рр. садиба займала територію від вул. Притисько-Микільської до межі Флорівського монастиря і мала складну Т-подібну форму. Пізніше з неї виділилися садиби № 2 і № 4. 1836 Ф. Курлюков отримав дозвіл на спорудження цегляних крамниць і будинку за типовим проектом на місці знесеної кам'яниці С. Туптала. 1840 власнику дозволили відкрити у цегляній будівлі тютюнову фабрику. 1845 садибу купив інж.-полковник у відставці М. Чеснок, нащадок козацького роду бойових сподвижників Б. Хмельницького. За духовним заповітом 1866 садиба перейшла онуці — В. Тецнер. 1878 майно придбав селянин А. Новиков, який здійснив деякі перебудови. У цих роботах брали участь архітектори М. Гарденін, С. Рикачов, К. Шиман. 1898 ділянка перейшла у власність Ш. Вепринського, на замовлення якого зведено наявний будинок. На поч. 20 ст. у садибі містилися бакалія «Економічна», булочна, кондитерська, крамниця з продажу човнів і матраців тощо. Одне з приміщень головного будинку наймала Поштово-телеграфна контора. 2003 напівзруйнова-

542.2. Вул. Хорива, 4.

542.2. План другого поверху.

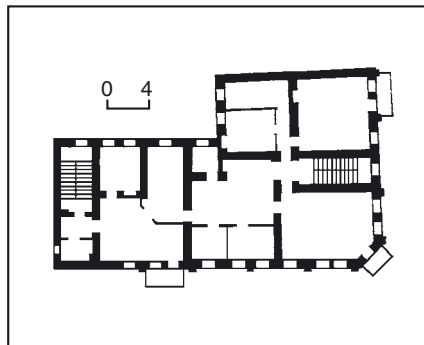
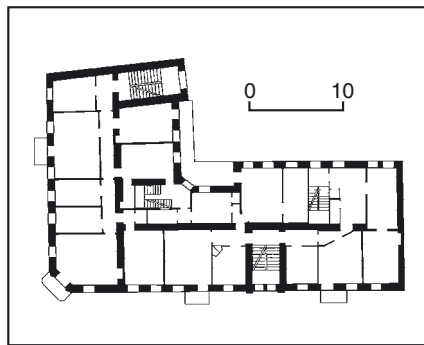

542.3. План другого поверху.

542.3. Вул. Хорива, 11-а.



ний відселений будинок реконструйовано з надбудовою мансардного поверху, зміною планування, реставровано вітрини першого поверху (автори проекту — архітектори А. Попова, С. Юрченко; «УкрНДІпроектреставрація»). Під час реставрації відкрито і відновлено первісний колір пофарбування стін, для розшивки швів відновлено чорний накладний цементний шов, характерний для будівельної технології кін. 19 — поч. 20 ст. Після проведених робіт первісний вигляд будинку частково змінився.

Чотириповерховий з підвалами і мансардним поверхом, цегляний, у плані Г-подібний. Дах мансардний з бляшаною покрівлею. Перекриття плоскі по залізобетонних балках.

Пишне декорування чолових фасадів вирішено з використанням неокласичних та неоренесансних елементів. Наріжну зрізану частину оформлено на рівні другого—третього поверхів колонами великого ордера, на ній — ряд балконів. Балкон другого поверху — на масивних консолях. Півциркульний дверний отвір фланковано невеликими доричними півколонами. Наріжжя увінчано фронтоном і чотирикутним невисокою вежею з ажурним металевим огороженням. Композиція будинку асиметрична відносно наріжжя. Фасад з вул. Притисько-Микільської коротший. Його вертикальну композицію підкреслено бічною розкріпкою, що завершується фронтоном і вежею. На рівні четвертого поверху розкріпку акцентовано двома групами здвоєних півколон модифікованого іонічного ордера. Композиція фасаду з вул. Хорива дещо асиметрична відносно вертикальної осі, що виявляється розкріпкою, якій відповідає об'єм парадних сходів. Парадний вхід оформлено у вигляді модифікованого порталу: півциркульний дверний отвір оздоблено спрощеним архівольтом, п'яти якого спираються на невеликі півколони. Розкріпка завершується розвиненим фронтоном, на рівні другого—третього поверхів виділена пілястрами великого ордера з модифікованими капітелями, аналогічні пілястри — на рівні четвертого поверху. Пілястри прикрашено вертикальними прямокутними фільонками з лавровими підвісками. На фасаді виділяються здвоєні півциркульні вікна розкріпки другого—четвертого поверхів, над сандриками яких вміщено пишний рослинний орнамент. Композицію фасаду доповнюють два ряди балконів з ажурними металевими ґратами (не автентичні). На рівні першого поверху реставровано вітринні великі прорізи з дерев'яним заповненням, традиційним для крамниць Києва кін. 19 — поч. 20 ст. Простінки між прямокутними віконними прорізами другого поверху оформлено під дощане рустування. Прорізи другого та четвертого поверхів облямовано по периметру тонкими смужками джгутикового орнаменту. На рівні третього поверху — півциркульні віконні прорізи з сандриками-архівольтами, в простінках вміщено рослинні композиції з лаврових гілок. Сандрики вікон на всіх поверхах акцентовано різноманітними замковими каменями, підвіконні фільонки оздоблено рослинним ліпценим орнаментом. Карниз над четвертим поверхом (первісно вінцевий) невеликого вносу,

під ним — широка смуга розірваного фриза, в якому фіялочки з рослинним орнаментом чергуються з консолями. Під карнизною плитою — смуга зубчастого орнаменту. Прямокутні мансардні вікна завершують півциркульні сандрики-фронтони. На даху встановлено парапет. Горизонтальні членування фасадів утворюють міжповерхові карнизи складного профілю. Дворові фасади мають спрощене оздоблення — міжповерхові карнизи із зубчастим орнаментом, сандрики над вікнами та прості підвіконні полицьки. Тиньковані фасади пофарбовано у жовтий колір, що імітує традиційне для київського будівництва кін. 19 — поч. 20 ст. відкрите мурування зі світло-жовтої цегли. Ліплені деталі виділено темно-зеленим кольором на жовтому тлі стін. Будинок — цінний зразок прибуткової споруди кінця 19 ст.

Тепер на першому поверсі містяться крамниці [1874]. *Олена Мокроусова.*

542.3. Житловий будинок, кін. 19 ст. (архт.). Вул. Хорива, 11-а. На розі з вул. Притисько-Микільською. У серед. 19 ст. садиба була забудована двома двоповерховими будівлями на червоній лінії вул. Хорива. У кін. 19 ст. її власником став А.-Й. Покрас, коштом якого за проектом арх. А.-Ф. Краусса був споруджений цей прибутковий будинок.

Триповерховий з сучасною мансардою, цегляний, у плані Г-подібний. Кожне крило під двосхилим дахом з бляшаною покрівлею. Перекриття пласкі, первісно дерев'яні. Складається з двох житлових секцій. Оформлений у стилі неоренесанс.

Чоловий фасад по вул. Хорива асиметричний відносно осі зміщено праворуч входу. Композиція фасаду по вул. Притисько-Микільській — центрально-осьова. Осі входів підкреслено розкріповками, оформленими пілястрами (другий—третій поверхи) та півколонами (четвертий поверх) коринфського ордера, а також вінцевими аттиками. Перший поверх — ритмічний ряд великих вітрин з дверними отворами, відокремлений від другого міжповерховим гуртом. Прорізи верхніх поверхів прямокутні та з арковими перемичками (третій поверх та над входами), між якими вміщено декоративні вставки ліпленого рослинного орнаменту. Віконні прорізи четвертого поверху декоровано масивними замковими каменями. Фасади завершує високий орнаментований фриз та карниз спрощеного профілю. Площину зрізаного наріжжя на одну віконну вісь виділено пілястрами, балконами, акцентовано вінцевим аттиком. Будівля відіграє значну роль у забудові вулиці.

Тепер тут міститься Акціонерний банк [1875]. *Лариса Толочко.*

542.4. Житловий будинок, поч. 19 ст. (архт.). Вул. Хорива, 16/7. На розі з вул. Межигірською. Споруджений недовзі після пожежі на Подолі 1811 за зразковим проектом 1809—12. Первісний вхід у будинок і на другий поверх розміщувався на південному фасаді. Незначно перебудований (2-а пол. 19 ст.), перепланований у зв'язку з пристосуванням до нових потреб (2-а пол. 20 ст.).

Двоповерховий з підвалом, цегляний, тинькований, у плані квадратний з прямокутною прибудовою на бічному фасаді, завершений вальмовим дахом по



542.4. Вул. Хорива, 16/7.
542.4. План другого поверху.

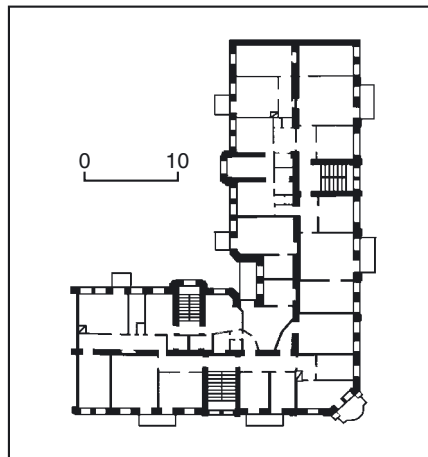
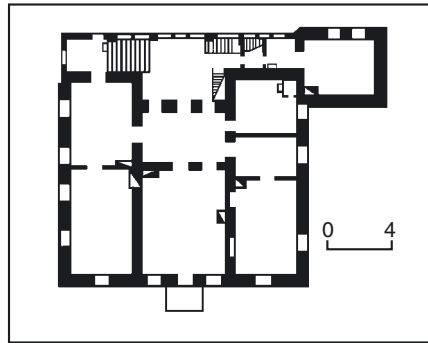

542.5. План другого поверху.
542.5. Вул. Хорива, 21—23.

дерев'яних кроквах з бляшаною покрівлею. Перекриття другого поверху пласкі, дерев'яні, підвалу та першого поверху — склепінчасті, цегляні. Планування анфіладне. Парадна група приміщень другого поверху обернена до вул. Хорива, центральна зала виділена по осі фасаду балконом і трьома зближеними вікнами під трикутним фронтоном. Вхід з вул. Межигірської влаштовано у прибудові.

Добре зберіг характерне для стилю класицизм рішення фасадів: рустований нижній ярус; гладенький другий поверх з прямокутними прорізами, оформленими почергово трикутними і горизонтальними сандриками, що спираються на модульйони; значного виносу карниз із імітацією мутулів.

Споруда — рідкісний зразок житлового будинку Подолу поч. 19 ст. Тепер будинок займає «Місто-Банк».

Віталій Отченашко.

542.5. Житловий будинок, 1897 (архт.).

Вул. Хорива, 21—23. На розі вул. Межигірської. Споруджений коштом купця М. Горелова як житловий будинок з торговельними та адміністративними приміщеннями на першому поверсі. З його ініціативи добудовувався 1902. До 1918 перебував у приватній власності. Триповерховий з підвалом, цегляний, тинькований, у плані Г-подібний. Крило на вул. Межигірській більш видовжене. Дах двосхилий з бляшаною покрівлею. Планування коридорного типу, поділено на чотири секції. Перекриття пласкі, над підвалом цегляні склепінця по металевих балках. У житлову частину споруди ведуть два входи з вулиці та два з двору, розташовані у невеликих ризалітах. У наріжній частині — окремий вхід у торговельні приміщення першого поверху. Архитектурному та декоративному вирішенню споруди притаманні риси історизму.

У композиції фасадів виявлено членування їх на кілька різномірних частин, осі яких акцентовано входами. Перший поверх чолових фасадів з прямокутними прорізами вікон рустовано. Площини стін верхніх поверхів декоровано пілястрами коринфського ордера, листвами у вигляді розкріпованих сандриків над прямокутними вікнами та кокошників — над вікнами півциркуль-



ного абрису. Опорядження доповнюють ажурні ґрати балконів та розетки у міжвіконних простінках третього поверху. Найбільш ошатно — у вигляді порталів — оформлено входи в будинок з вулиць. Композиційні осі над ними виділено двома смугами прямокутних ніш з плетеним ліпленням заповненням, між якими розташовано здвоєні вікна з замковими каменями на другому поверсі та півциркульні, розділені півколонками на третьому. Над останніми вміщено стилізоване зображення фенікса під лучковим карнизом. На рівні даху осі завершуються шпильми ускладненого абрису зі слуховими вікнами, оформленими елементами меандра.

Вхід у наріжній частині акцентовано прямокутними, з підковоподібним краєм та ажурними ґратами балконами верхніх поверхів, що спираються на декоративні ліплені кронштейни. Абрис завершення фасаду ступінчастий з аттиками та профільованим карнизом. Дворові фасади розчленовано простими міжповерховими карнизями. Будинок — своєрідний зразок історичної забудови вулиці кін. 19— поч. 20 ст. Тепер на першому поверсі міститься кафе-бар «Хоривець» [1876].

Ольга Кролевець, Марія Скакун.

542.6. Житловий будинок, поч. 19 ст. (архит.). Вул. Хорива, 36. На розі вул. Почайнинської. На червоних лініях забудови. Основний об'єм споруджено невдовзі після пожежі на Подолі 1811 за зразковим проектом. 1853 власницею садиби пл. 258 кв. сажнів стала дворянка П. Висоцька, з 1873 — купець В. Богатирьов, у 1899 — міщанин В. Силін, з 1905 — Л. Папроцька. У 1850-х рр. на ділянці розташовувалися наріжний двоповерховий житловий будинок, цегляні каретний сарай і стайня. 1883 у дворовому флігелі містилася тютюнова фабрика. 1885 київський купець, потомствений почесний громадянин М. Гендельман розширив будинок двоповерховою прибудовою на три віконні осі з боку вул. Хорива. Частина будівлі 1900 використовувалася крамницею ламп і лампового приладдя, папітурною (1902—03) та слюсарною (1903—06) майстернями.

Двоповерховий з сучасною мансардою, цегляний, тинькований, у плані Г-подібний, з вальмовим дахом. Планування коридорно-анфіладного типу. Перекрыття пласкі. Вхід з вул. Хорива.



542.7. Вул. Хорива, 46.

542.7. План першого поверху.

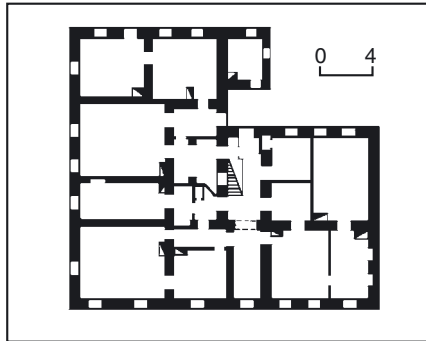
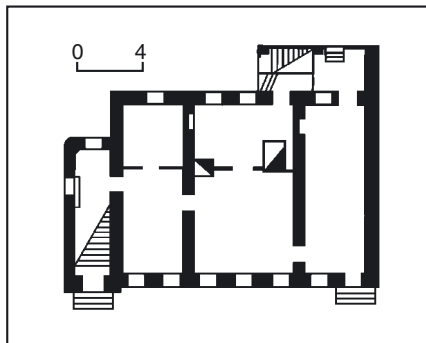

542.6. План другого поверху.

542.6. Вул. Хорива, 36.

Два архітектурно оформлені фасади вирішено у стилі класицизм. Фасади старшої наріжної частини на п'ять віконних прорізів кожний мають симетричну ярусну будову. Низ оброблено великими рустами, гладеньку площину верхнього поверху відокремлено горизонтальним гуртом і завершено карнизом значного виносу. Прямокутні вікна другого поверху увінчано сандриками-полічками. Головне значення фасаду з вул. Межигірської підкреслено арковими вікнами на флангах другого поверху та розташованими під ними прямокутними прорізами, фланкованими двома нішами. Фасад добудованої на вул. Хорива частини з центрально розміщеним балконом вирішено у стилістичній гармонії з архітектурою основного об'єму.

Будинок належить до нечисленних пам'яток епохи класицизму в забудові Києва.

Тепер споруду займає Комунальне підприємство «Поділ-Житло» [1877].

Лариса Толочко.

542.7. Житловий будинок, кін. 19 ст. (архит.). Вул. Хорива, 46. На червоній лінії забудови вулиці. Історія садиби відома з 1856. Першим її власником був священник Стефанович, з 1890 — учитель Києво-Подільського духовного училища М. Радзівський, з 1896 — родина Вертипорохів. 1885 на садибі пл. бл. 319 кв. сажнів містилося кілька дерев'яних споруд і сад. 1890 за проектом арх. М. Казанського споруджено цегляний одноповерховий житловий будинок, який 1897 надбудовано поверхом. У глибині садиби було розбито сад з розсадняком карликових фруктових дерев і французьких троянд, влаштовано басейн. У палісаднику перед будинком росли тополі, плакучі та кулясті акації, троянди. Озеленення подвір'я втрачено.

Триповерховий з мансардою, цегляний, тинькований, у плані прямокутний з прямокутними прибудовами до бічного й тильного фасадів. Дах вальмовий. У бічній прибудові — сходи на другий поверх. Планування анфіладно-коридорного типу. Перекрыття пласкі.

Чоловий восьмиосьовий фасад звернений на вул. Хорива. Перший поверх рустований, з квадратними віконними прорізами, декорованими замковими каменями та дверним отвором. Другий поверх розчленовано на шість різновеликих прясел пілястрами коринфського ордера у міжвіконнях. Прямокутні віконні прорізи обрамлено лиштвами з горизонтальними сандриками та підвіконними нішами. Центр по довжині первісного фасаду виявлений чотирма пілястрами, що чергуються через віконний проріз. Вінцевий високий карниз містить мотив модульонів.

Будинок — зразок історичної житлової споруди Подолу.

Тепер тут міститься Амбасада Королівства Іспанії [1878].

Лариса Толочко.

542.8. Житловий будинок, поч. 20 ст. (архит.). Вул. Хорива, 45/24. На розі вул. Почайнинської, на червоних лініях забудови, стоїть окремо від сусідніх споруд. Зведений у приватній садибі Я. Болотова або його нащадків як прибутковий.

Триповерховий з напівпідвалом, цегляний, тинькований, в плані Г-подібний. Композиція будинку симетрична від-



носно зрізаної наріжної частини. Дах двосхилий з бляшаною покрівлею. Перекриття пласкі.

Фасади оформлено в стилістиці історизму з використанням готичних елементів. Зрізане наріжжя виділено розкріповкою, що завершується щипцем зі складним абрисом. У полі щипця розміщено кругле горіщце віконце. Бічні частини щипця доповнено короткими лопатками з накладними фігурними деталями — анкерами. Прорізи балконів другого—третього поверхів розташовано в неглибокій півциркульній ніші, фронтальну площину якої у верхній частині прикрашено рослинним ліпленням орнаментом. Аналогічні центральній розкріповки членують обидва фасади, підкреслюючи осі симетрії. Прямокутні віконні прорізи всіх поверхів з двостулковим заповненням завершено трапецієподібними рельєфними перемичками з клинчастими замковими каменями. Підвіконня прикрашено смугами зубчастого орнаменту та фільонками. Віконні прорізи третього поверху бічних розкріповок обох фасадів розміщено в неглибоких нішах з лучковим завершенням. Всі прорізи третього поверху облямовано по периметру тонкими смугами джгутикового орнаменту. Над другим поверхом вміщено смугу поребрика. Фасад завершує профільований карниз над розірваним фризом з меандровим орнаментом.

Будинок — типовий зразок недорогої прибуткової житлової споруди поч. 20 ст. [1879].

Олена Мокроусова.

542.9. Житловий будинок 1818, 1882, в якому проживав Меленський А. І. (архт., іст.). Вул. Хорива, 13/11. На розі з вул. Костянтинівською. На червоних лінійках забудови. Споруджений у садібі, що належала дружині київського міського арх. А. Меленського — П. Меленській (уроджена Ляшкевич). До пожежі 1811 на Подолі майже на тому самому місці містилася садиба, успадкована П. Меленською від своєї матері Ф. Ляшкевич, яка була дружиною бригадира. Після 1813 на садібі пл. 288 кв. сажнів споруджено дерев'яний будинок (не зберігся), 1818 — цегляний, вірогідно, за проектом А. Меленського. У серед. 19 ст. за духовним заповітом А. Меленського садиба перейшла у власність його дочки Феодосії (у заміжжі — Федорова), яка 17 листопада 1860 продала половину ділянки з цим будинком своїй дочці Олені — дружині поручика Лужинського. Другу половину садиби Ф. Федорова 9 серпня 1863 продала своєму синові Сергію. Після цього 1862 будинок зазнав деяких змін із збереженням первісного вигляду і добувою двох невеликих об'ємів — одноповерхового приміщення для магазину на вул. Хорива та приміщення зі сходами на вул. Костянтинівській. 1882 за проектом арх. А. Геккера було дещо змінено архітектурний декор, оформлення головного входу з вул. Хорива і планування. Зберігся із значними втратами архітектурного декору.

Півтораповерховий, цегляний, тинькований, у плані Г-подібний. Дах з бляшаною покрівлею над крилом з вул. Костянтинівської вальмовий, над іншим крилом — двосхилий. Планування анфіладне.

Чолові фасади на п'ять вікон мають ха-



542.8. Вул. Хорива, 45/24.

рактерне для класицизму вирішення. Нижній ярус рустовано. Центр головного фасаду на вул. Хорива виділено подвійними пілястрами доричного ордеру і прямокутним парпетом над ними. Під центральним вікном — арковий вхід з прямокутним дверним отвором. Вікна нижнього напівповерху (тепер закладені) — з замковими каменями, верхнього — з сандраками на кронштейнах. Горизонтальні членування представлено міжповерховим карнизним поясом і вінцевим карнизом. Споруда — один з небагатьох зразків архітектури класицизму поч. 19 ст. в Києві.

1818—33 у будинку проживав Меленський Андрій Іванович (1766—

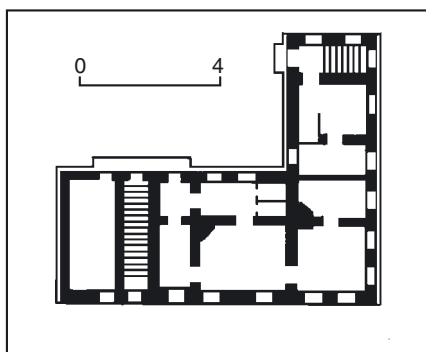

542.9. План першого поверху серед. 19 ст. 542.9. Вул. Хорива, 13/11.



1833) — архітектор. Народився у Москві в сім'ї військовослужбовця, навчався в «Експедиції Кремлівського строєнія» (1780—86), вдосконалював майстерність у Санкт-Петербурзі в «Кабінеті Його Величності з будівництва палаців» (1787—92). Вчився під керівництвом таких відомих архітекторів, як К. Бланк, В. Баженов, М. Казаков, Дж. Кваренгі. 1793—99 — архітектор Волинської губ. З 29 червня 1799 до 7 березня 1829 — перший головний архітектор Києва, потім практикував як вільний архітектор.

Автор багатьох видатних споруд у Києві: першого в місті пам'ятника — Магдебурзькому праву (1802—08), першого міського театру (1804—07; не зберігся), церкви-ротонди св. Миколи на Аскольдовій могилі (1810), церкв св. Миколи Доброго на вул. Покровській (1799—1807; зруйнована), Різдва Христового на пл. Поштової (1814; зруйнована, відновлена у 2000-х рр.), Воскресіння Ісуса Христа Флорівського жіночого монастиря (1824), Здвиження Чесного Хреста Господнього на вул. Здвиженській (1823—41), дзвіниці церкви Спаса на Берестові (1813—14) та багатьох ін. Брав участь у відбудові ряду споруд Києво-Печерської лаври, Братського Богоявленського монастиря тощо (1820-і рр.). Склад кільका генеральних планів м. Києва, починаючи з 1799, розробив проектні пропозиції щодо нового розпланування Подолу після нищівної пожежі 1811. Вони стали основою затвердженого проекту петербурзького арх. В. Гесте, втіленого А. Меленським у життя. Йому належить також ідея прокладення Хрещатика, який згодом став центральною вулицею Києва.

Був похований на Щекавицькому цвинтарі, знищеному у 1920-х рр.

Тепер на першому поверсі міститься поштове відділення [1880].

Марина Виноградова.

542.10. Житловий будинок з крамницею, 1863, 2001 (архт.). Вул. Хорива, 27. На червоній лінії забудови вулиці, окремо від сусідніх споруд. Історія са-



542.10. Вул. Хорива, 27.

диби відома з 1830-х рр., коли вона належала купцю Г. Диннику. На межі ділянки з вулицею забудова тоді була відсутня, хоча за планом 1812 тут мав стояти будинок. 1848 садибу придбав Д. Савицький, в якого 1861 майно купила родина Френкелів і володіла ділянкою бл. 50 років. На замовлення О. Френкель 1863 зведено цегляний фасадний одноповерховий будинок із мезоніном (з тилу) і поряд крамниці за проектом арх. Ф. Голованова. Для будівництва було складено два проекти, другий дещо спрощений, зокрема у ньому великі півциркульні віконні прорізи замінено на прямокутні, стриманішим стало декоративне оздоблення. Півциркульні вікна виконано в мезоніні. Між будинком і крамницею влаштовано проїзд на подвір'я з металевими воротами. До 1884 на ділянці споруджено також цегляний двоповерховий флігель (не зберігся). В 1910-х рр. садиба перейшла у власність М. Піщанської, останнім власником став Г. Гольдбарг. У 1920-х рр. споруди було націоналізовано.

Станом на кін. 1995 в садибі залишалися тільки цегляні стіни двох фасадних споруд, побудовані 1863. У 2001 закінчено реконструкцію забудови, внаслідок якої зведено двоповерховий цегляний об'єм, що має окремі риси первісних класицистичних будівель. Двоповерховий, цегляний, тинькова-

ний, пофарбований, в плані П-подібний, з двома дворовими крилами. Дах двосхилий з бляшаною покрівлею. Перекриття пласкі. Складається з двох об'ємів, що первісно стояли окремо, тепер об'єднані вставкою з проїздом. Композиція чолового фасаду асиметрична. Частина, розташована праворуч від проїзду симетрична, вісь симетрії підкреслено ризалітом, завершеним трикутним фронтоном і прямокутним аттиком. Віконні прорізи прямокутні, звужених пропорцій, вікно ризаліту — широке тридільне. Прорізи на другому поверсі увінчано горизонтальними сандриками. Над першим поверхом проходить широка смуга міжповерхового фриза з аркатурою та профільований карниз. Вставку на два вікна з проїздом у двір завершує аттик складних абрисів.



542.11. Вул. Хорива, 18-б.
542.11. Вул. Хорива, 18/10.



Будинок — зразок споруди, яка внаслідок реконструкцій не втратила високих архітектурних якостей. Тепер тут міститься ощадна каса [1881].

Олена Мокроусова.

542.11. Садиба, кін. 19 — поч. 20 ст. (архїт.). Вул. Хорива, 18/10, 18-а, 18-б. На розі вул. Межигірської. Периметральну забудову садиби складають головний наріжний будинок, флігель на вул. Хорива та два житлові флігелі під одним номером. Остаточо сформована 1900—01, коли її власником був київський купець С. Солтанов. У спорудах садиби в різний час розміщувалися: шпалерна майстерня, магазин бляшаних виробів, майстерні з виготовлення чоловічого одягу та ремонту взуття.

Головний будинок, кін. 19 ст. № 18/10. На розі вул. Межигірської, на червоних лініях забудови вулиці. Складається з двох різних за часом побудови об'ємів. 1888 зведено наріжний двоповерховий будинок, який бл. 1898 надбудовано. 1900 впритул до нього на червоній лінії забудови вул. Межигірської споруджено триповерховий будинок; підписку про нагляд за будівництвом надав арх. М. Клуг. Обидва об'єми — з мезонінами, фасади на вул. Межигірській об'єднує ідентичний декор. Триповерховий з двома мезонінами (на одну квартиру кожний), мурований, пофарбований, у плані прямокутний. Перекриття пласкі. Покрівля даху бляшана.

Чолові фасади оформлено у стилі неоренесанс. По горизонталі розчленовано розкріповками, фланкованими плястрами та лопатками, по вертикалі — міжповерховими карнизами. Карниз другого поверху підкреслено дентикулами. На рівні першого поверху бічні лопатки розкріповок рустовано, прямокутні віконні прорізи акцентовано рельєфними клинчастими перемичками та підвіконними фільонками. Вікна другого поверху оформлено маскаронами і ліпленими гірляндами квітів, сандрики вісьмох півциркульних вікон на тому ж рівні — картушами з пальметами. На полях віконних парпетів вміщено горизонтальні фільонки з орнаментальним заповненням, у міжвіконних простінках — фільонки з гірляндами.

Фасад на вул. Хорива прорізано прямокутними вікнами. Розкріповки підкреслено лопатками з фільонками, оздобленими ліпленими гірляндами з квітів. Архівольти півциркульних віконних прорізів фасаду на вул. Хорива прикрашено маскаронами та гірляндами.

Вхідні портали з трикутними фронтонами акцентовано розміщенням на їх осях аркових вікон верхніх поверхів. Фасади завершує карниз значного виступу на кронштейнах, підкреслений рядом дентикул. Симетрію фасадів порушують мезоніни: на вул. Межигірській над центральною розкріповкою, на вул. Хорива — над розкріповкою з правого боку.

Флігель, № 18-б. Найстаріший у садибі. На червоній лінії забудови вулиці, правим торцем прилягає до головного будинку, лівим — на межі з ділянкою № 20. 1896—1903 у флігелі містився завод з виробництва штучних мінеральних вод. На поч. 20 ст. обкла-

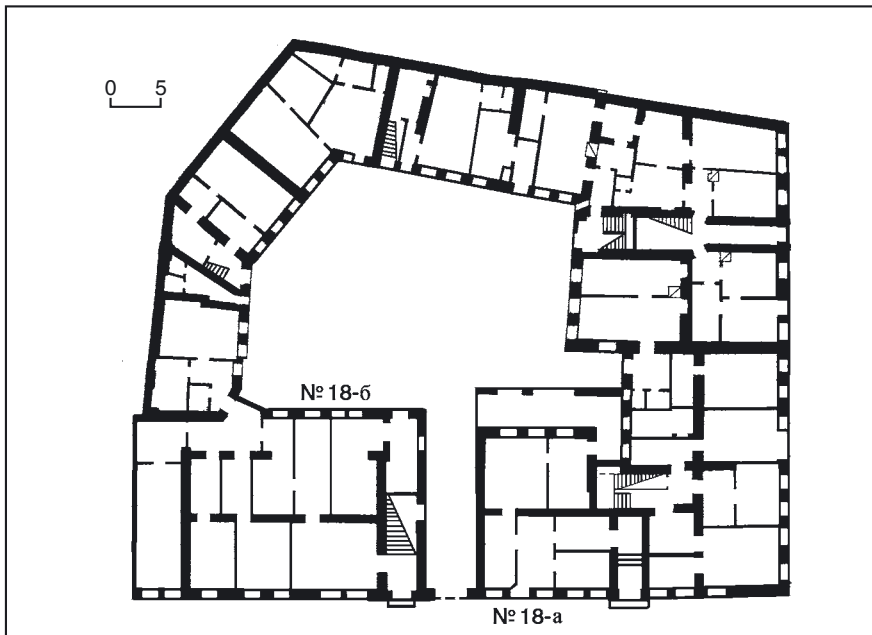

дений цеглою.

Двоповерховий, мурований, у плані Г-подібний, з правобічним тильним ризалітом. Планування коридорного типу з двобічним розташуванням приміщень. Перекриття пласкі. Дах двосхилий на дерев'яних кроквах, покрівля бляшана.

Чоловий фасад оформлено утилітарно. Композиція асиметрична. Фасад розчленовано міжповерховим карнизом, рустованими лопатками обох поверхів, завершено карнизом на фігурних кронштейнах. Віконні прорізи на першому поверсі прямокутні, на другому — з лучковими перемичками, прикрашені замковими каменями. Прямокутний отвір проїзду розташований з правого боку.

Флігелі, 1902. № 18-а. На бічних межах ділянки, торцями прилягають до головного будинку та іншого флігеля. Зведені на місці дерев'яних споруд. У вересні 1901 підписку про нагляд за будівництвом надав технік О. Дубицький.

Триповерхові, муровані, у плані Г-подібні зі зрізаним наріжжям. Планування коридорного типу, одностороннє. Перекриття пласкі. Дах односхилий, покрівля бляшана.

Чоловий фасад розчленовано міжповерховими гуртами, завершено уступчастим карнизом з сухариками. Віконні прорізи першого поверху прямокутні, другого і третього — з лучковими перемичками, на верхньому поверсі облямовані лиштвами з замковими каменями. На фасаді — кілька вхідних отворів, що ведуть у приміщення першого та другого поверхів.

Садиба — зразок прибуткового житлового комплексу в Подільській частині міста [1882].

Ольга Зливкова.

542.12. Садиба, 1860—1910-і рр. (архт.). Вул. Хорива, 1/2, 1-а, 1-г. На розі пл. Житньоторзької. Історія садиби простежується з поч. 19 ст., коли після пожежі 1811 Поділ було переплановано й досліджувана садибна ділянка опинилася в межах кварталу № 27. У 1813 частину садиби було надано у володіння М. Щербальнової для побудови дерев'яних споруд. У 1840—50-х рр. май-

542.11. Вул. Хорива, 18/10, 18-а, 18-б. План першого поверху.

ном володіла С. Бабаєва, вдова почесного громадянина, тульська купчиха 2-ї гільдії. Забудову садиби складали житлові будинки та крамниці. 1861 майно придбав купець 3-ї гільдії М. Борисов. У кін. 1860-х рр. (приблизно 1868—69) він повністю оновив забудову ділянки, спорудивши наріжний двоповерховий будинок № 1/2 за типовим проектом № 1 (на сім віконних осей на фасаді) та



542.12. Вул. Хорива, 1-а.
542.12. Вул. Хорива, 1/2.



цегляні одноповерхові крамниці. Власник також переробив старі цегляні крамниці на двоповерховий будинок, перебудував дерев'яний будинок тощо. Проектні та обмірні креслення всіх споруд підписані арх. Ф. Головановим, хоча всі вони були варіантами типових (зразкових) проектів. Цей етап забудови садиби представлений кількома спорудами, що збереглися. Вони являють особливу цінність, оскільки належать до київської архітектури того періоду, що майже знищена в сучасному місті. 1898 майно в садибі перейшло до синів М. Борисова. Нові домовласники вирішили підвищити прибутковість садиби, спорудивши двоповерховий цегляний будинок на червоній лінії вул. Хорива (№ 1). Автор його проекту не відомий, проте стилістично будинок мало відрізняється від більш ранніх споруд садиби, що зводились у 1860-х рр. 1903 майно перейшло до А. Суворова, який продовжив розбудову садиби, завдяки чому вона набула завершеності. До 1911 був зведений ще один новий триповерховий прибутковий будинок у стилі модерн (№ 1-г). У наступні роки будівлі не раз ремонтували й перебудовували, змінювали їхнє функціональне призначення та планування.

Головний будинок, 1860-і рр. (№ 1/2). На розі з пл. Житньоторзькою, на червоних лініях забудови. Внаслідок будівельних робіт кін. 1990-х — поч. 2000-х рр. зберігся у значно зміненому вигляді: надбудовано мансарду, яка відчутно змінила первісний вигляд будинку і порушила його типологічні особливості двоповерхового подільського житлового будинку з торговельними і підсобними приміщеннями; тиньковано фасади.

Двоповерховий з мансардним підповерхом та підвалами, цегляний, тинькований, у плані прямокутний, видовжений по лінії пл. Житньоторзької. Дах трисхилий, вкритий бляшаною лускою. Первісне планування анфіладно-коридорне з двобічним розташуванням кімнат (тепер змінено). Перекриття пласкі. Фасади вирішено під впливом пізнього класицизму, первісно оздоблено у цегляному стилі. Всі декоративні елементи було змодельовано в цеглі. Віконні прорізи першого поверху прямокутні, другого — півциркульні, оформлені лиштвами й архівольтами, фланковані пілястрами доричного ордера. Членування по вертикалі утворю-



но міжповерховим і вінцевим карнизами. З боку пл. Житньоторзької лиштви збереглися не повністю, залишилася лише смуга цеглин, покладених поперечком, яка є основою для гурта лиштви. Первісне столярне заповнення отворів не збереглося. Оформлення мансардного півповерху стилізоване під первісне вирішення фасадів. Півциркульні вікна акцентовано спрощеними архівольтами з фланчастими замковими каменями, фланковано лопатками. Вхід влаштовано на чоловому фасаді з вул. Хорива, до нього ведуть сходи (не автентичні).

Тепер у будинку містяться магазини. Житловий будинок, кін. 19 ст. (№ 1). На червоній лінії забудови вул. Хорива. Збудований на замовлення синів М. Борисова після 1898. Двоповерховий, цегляний, тинькований, пофарбований, у плані Г-подібний. Дах двосхилий з бляшаною покрівлею. Первісне планування секційно-анфіладне з двобічним розташуванням приміщень (тепер змінено). Перекриття пласкі. Асиметричну композицію чолового фасаду підкреслено проїздом у двір в

542.12. Вул. Хорива, 1.
542.12. План другого поверху.

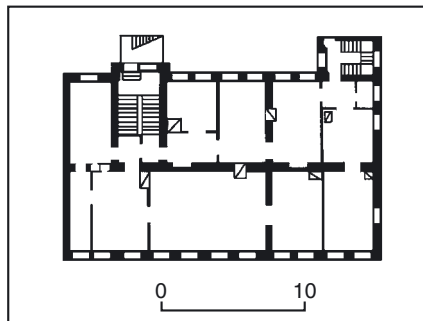

лівій частині будинку та тридільним аттиком, що увінчує бічну розкріповку. Прямокутні віконні прорізи завершено двома видами сандриків і облямовано простими лиштвами. Бічний фасад має аналогічні вікна, частину яких закладено. Вікна першого поверху — багатодільні вітрини. На дворовому фасаді — ледь винесений ризаліт з півциркульним багатодільним високим вікном

542.12. Вул. Хорива, 1-г.

й аттиковим поверхом. Житловий прибутковий будинок, 1900-і рр. (№ 1-г). На червоній лінії забудови вул. Хорива. Зведений на замовлення А. Суворова в період з 1903 до 1911.

Триповерховий, цегляний, тинькований, пофарбований, у плані Г-подібний. Дах чотирихилий з бляшаною покрівлею. Первісне планування секційне з двобічним розташуванням приміщень (тепер змінено). Перекриття пласкі. В оформленні застосовано елементи стилю модерн.

Композиція чолового фасаду асиметрична. Парадний вхід розміщено в лівому бічному ризаліті, який увінчує асиметрично розташований тридільний аттик з підвищеною центральною частиною, що має трикутне завершення. Прямокутний вхідний отвір, оформлений коробовою аркою, акцентовано сандриком та клинчастим замковим каменем. Над дверима — трикутний модифікований фронтон, що спирається на бічні лопатки. Стримане оздоблення, змодельоване в цеглі, має невизначений відбиток стилю модерн. Лиштви і, особливо, складних абрисів сандрики вікон третього поверху імітують спрощені мотиви українського бароко. Дворовий фасад має аналогічне оздоблення, змодельоване в цеглі. На фасаді виділяється вертикальна розкріповка з півциркульним віконним прорізом вдовжених пропорцій і багатодільним заповненням вітражного типу, що освітлює об'єм чорних сходів. Проріз облямовано лиштвою, акцентовано клинчастим замковим каменем. Розкріповку завершує трикутний щипець, у полі якого вміщено два півциркульні горіщні віконця.

Тепер тут розміщено навчальний заклад — університет «Україна».

Крамниця 1860-і рр. (№ 1-а). На червоній лінії вул. Хорива, торцем прилягає до головного (наріжного) будинку. Одноповерхова, дерев'яна, обкладена цеглою, у плані прямокутна. Дах двосхилий, вкритий бляшаною лускою. Первісне планування секційно-анфіладного типу (змінено). Перекриття пласкі.

Чоловий фасад з п'ятьма прямокутними отворами оформлено дощаним рустуванням, на центральній осі увінчано тридільним аттиком. Центральню розташований парадний вхід фланковано лопатками. Прямокутний вхідний отвір облямовано пласкою лиштвою і прикрашено півциркульним архівольтом з клинчастим замковим каменем. Віконні прорізи двох типів — широкі та вузькі. Тепер тут містяться кафе та кулінарний магазин.

Крамниця, 1-а пол. 19 ст., 1860-і рр. На червоній лінії забудови пл. Житньоторзької. Первісно одноповерховий, надбудовані поверхом за проектом 1861 арх. Ф. Голованова. Згідно з кресленням, чоловий фасад з прямокутними і півциркульними віконними прорізами завершувало чотири тридільні аттики (не збереглися). У 2000-х рр. зведено мансардний півповерх, переформлено фасаду.

Будинок двоповерховий з мансардним півповерхом, цегляний, тинькований, у плані прямокутний, завершений двосхилим дахом. Первісне планування анфіладне. Перекриття пласкі. Композиція чолового фасаду ритмічна.





542.13. Вул. Хорива, 49-а.

Вітринні прорізи першого поверху чергуються з трьома вхідними отворами. Півциркульні вікна другого поверху прикрашено сандриками та підвіконними фільонками. Облямівання прорізів імітує лиштви з лекальної цегли. Півциркульні мансардні вікна завершено сандриками, що повторюють форму прорізів.

Крамниця, 1868—69. На червоній лінії забудови пл. Житньоторзької, торцем прилягають до двоповерхового будинку крамниці.

Споруда одноповерхова, цегляна, тинькована, у плані прямокутна, завершена двосхилим дахом з бляшаною покрівлею та слуховими вікнами.

На фасаді прямокутні віконні прорізи двох типів: ширші та вужчі.

Садиба — типовий зразок забудови Подолу серед. 19— поч. 20 ст., відіграє важливу роль у формуванні історичного середовища вул. Хорива та площ Житньоторзької і Притисько-Микільської.

Тепер у садибі містяться офісно-торгівельні приміщення [1883].

Олена Мокроусова.

542.13. Садиба, 1881—82, 1901—02 (архт.). Вул. Хорива, 49-а, 49-б. Складається з головного будинку на червоній лінії забудови вулиці (№ 49-а) та флігеля (№ 49-б) у глибині ділянки. Історія садиби простежується з 1880, коли майно придбав О. Когтев (Кохтев). Первісна забудова була малоповерхова, дерев'яна, розрізжена. 1881 домовласник одержав дозвіл на будівництво фасадного двоповерхового будинку на місці старого дерев'яного. Автор проекту — арх. В. Ніколаєв, він же наглядав за будівництвом. Планування квартир було анфіладно-коридорне, розташування квартир — двобічне. На кожному поверсі містилося по дві трикімнатні квартири. 1884 в садибі звели дерев'яний флігель у глибині ділянки, паралельно фасадному будинку, сарай та навіс по периметру ділянки (не збереглися). 1901—02 домовласник збудував паралельно лінії вулиці триповерховий флігель за проектом арх. М. Гарденіна. Первісне планування було коридорно-анфіладним, з двобічним розташуванням кімнат, на кожному по-



542.13. Вул. Хорива, 49-б.

версі містилося по три невеликі квартири. З 1909 нові власники садиби не внесли змін у забудову.

Головний будинок, 1881—82 (№ 49-а). Двоповерховий з напівпідвалом, цегляний, тинькований, у плані Т-подібний, з дворовим слабовинесеним ризалітом. Дах двосхилий, з бляшаною покрівлею. Планування коридорного типу. Перекриття пласкі по дерев'яних балках. Вирішений еkleктично.

Симетричну композицію чолового фасаду підкреслено бічними розкріповками, які акцентовано трикутними щипцями з підвісними прямокутними заломами (акротерії, що первісно увінчували щипці, не збереглися). Фасад розчленований міжповерховим гуртом, завершується профільованим карнизом (дерев'яний різьблений підзор, позначений в проекті, втрачений). Вікна у розкріповках здвоєно. Прямокутні віконні прорізи першого поверху облямівано лиштвами з «вушками» та увінчано горизонтальними сандриками. Аналогічно оформлено вхідний отвір на центральній осі фасаду (первісне

542.14. Вул. Хорива, 31-а.

столярне заповнення не збереглося).

Флігель, 1901—02 (№ 49-б). Триповерховий з напівпідвалом, цегляний, пофарбований, у плані прямокутний, односекційний. По центру влаштовано вхід у будинок. Дах двосхилий, з бляшаною покрівлею. Перекриття пласкі по дерев'яних балках. Оформлений еkleктично.

Стримане декоративне оздоблення чолового фасаду змодельовано в цеглі. Центральну розкріповку виділено по висоті пілястрами. Прямокутні віконні прорізи увінчано трапецієподібними сандриками, підвіконня декоровано геометричними елементами. Над другим поверхом — смуга поребрика та широка фризова смуга, утворена рядом квадратних фільонок. Вінцевий карниз доповнено рядом дентикул (зубчиків) та смугою повернених верхівкою донизу ступінчастих пірамідок.

Садиба — цінний зразок житлової забудови Подолу кін. 19 — поч. 20 ст. [1884].

Олена Мокроусова.

542.14. Садиба, кін. 1890-х рр. (архт.). Вул. Хорива, 31-а, 31-б. Складається з головного будинку (№ 31-а) на червоній лінії забудов вулиці та флігеля (№ 31-б), розташованого перпендикулярно до лінії вулиці, зведених,



імовірно, одночасно. Історія садиби простежується з 1872, коли майно придбав калузький міщанин О. Толкачов. Первісна забудова прямокутної в плані ділянки була розрізнена, малоповерхова, дерев'яна. 1896 тут збудували одноповерховий цегляний флігель за проектом арх. М. Гарденіна (не зберігся). 1898 садибу придбав Л. Бармаба, який, ймовірно, і спорудив наявний фасадний будинок. Враховуючи, що кілька роками раніше до розбудови садиби долучався арх. М. Гарденін, та зважаючи на оформлення фасадів у неоросійському стилі, який часто застосовував цей архітектор, можна припустити, що він був автором проекту цієї будівлі.

Головний будинок (№ 31-а). Триповерховий з цокольным напівповерхом, цегляний, тинькований, пофарбований, у плані прямокутний. Дах двосхилий з бляшаною покрівлею. Перекриття пласкі по дерев'яних балках. Симетрично-осьову композицію чолового фасаду підкреслено центральною та двома бічними розкріповками. Центральну розкріповку завершує фронтон у формі стилізованого кокошника з трьома півциркульними вікнами-люкарнами. Пишний декор чолового фасаду в неоросійському стилі змодельовано в цеглі: численні півколонки, кількоподібні арки, кокошники, різноманітні зубчасті та ступінчасті елементи. Прямокутні віконні прорізи першого—третього поверхів з двостулковим столярним заповненням фланковано півколонками, акцентовано сандриками. На рівні першого поверху П-подібні сандрики об'єднані й утворюють ламану лінію, на рівні другого—третього поверхів сандрики виконано у формі стилізованих кількоподібних арок. Прямокутні підвіконні фільонки декоровано геометричним орнаментом. Прорізи центральної розкріповки на третьому поверсі фланковано здвоєними півколонками, на рівні другого поверху — лопатками із заглибленими квадратними фільонками. Вінець карниз зі смугою зубчиків доповнено рядом ступінчастих пірамід, що імітує дерев'яний різьблений підзор. Парадний вхід вирішено у вигляді модифікованого порталу: півциркульний отвір вштовпано в ніші, видовженій по ви-

соті; містить дерев'яні двері (автентичні не збереглися) та стаціонарне столярне заповнення вітражного типу. Фрамугу у верхній частині фланковано невеликими півколонками в нішах. Проріз акцентовано масивним кількоподібним сандриком. Засклені балкони дещо спотворюють первісний вигляд споруди.

Флігель (№ 31-б). Чотириповерховий, цегляний, пофарбований, у плані прямокутний. Дах двосхилий. Перекриття пласкі.

Оздоблений у спрощених формах неоросійського стилю. Декоративні елементи змодельовано в цеглі. Композиція чолового фасаду симетрично-осьова, підкреслена центральною розкріповкою, за якою міститься об'єм парадних сходів. Розкріповку фланковано рустованими лопатками. Віконні прорізи в неглибоких нішах з лучковими перемичками акцентовано клинчастими замковими каменями. Підвіконні фільонки прямокутні. На фасаді розміщено два ряди балконів. Збереглися металеві ґрати з волютоподібним рисунком. Фасад завершує профільований карниз із фризом, утвореним зубчастим орнаментом. Парадний вхід архітектурно не виявлено, простий прямокутний отвір має нове дверне заповнення. Бічні й тилочий фасади оформлено аналогічно чо-

ловому.

Садиба — зразок житлової забудови кін. 19 ст. [1885].

Олена Мокроусова.

542.15. Садиба, 19 ст. (архіт.). Вул. Хорива, 2, 2-а, 2-д. Складається з двох житлових будинків — головного та прибуткового на червоній лінії забудови вулиці (№ 2 та № 2-а) і флігеля (№ 2-д) у глибині подвір'я. Історія садиби простежується з поч. 19 ст. Після пожежі 1811 садибну ділянку було надано дружині П. Лобка. Його спадкоємці продали ділянку у 1830-х рр. купцю Ф. Курлюкову. В цей період вона мала спільну історію з ділянкою № 4 на вул. Хорива. На її місці стояв будинок знаменитого киянина, сотника С. Тугтала, соратника гетьмана Б. Хмельницького. Садиба отримала сучасну нумерацію після 1899, коли було проведено загальну перенумерацію домоволодінь по Києву. До цього вона мала № 3, у 1-й пол. 19 ст. її місцезнаходження визначалося за номером частини Києва та кварталу — частина 2-а, квартал № 27. Площа ділянки змінювалася з часом. Історія садиби в її сучасних межах розпочалась 1867, коли В. Барщевський купив частину садиби у Ф. Курлюкова і того ж року здав майно В. Козловському. Забудова цього періоду була малоповерхова, мішана. На місці сучасного чотириповерхового будинку стояв одноповерховий цегляний будинок, на



542.15. Вул. Хорива, 2.
542.15. Вул. Хорива, 2-а.

межі з Флорівським монастирем — цегляні крамниці з нежитловими службами та цегляним навісом. 1874 В. Барщевський здав майно в оренду купцю П. Полякову, який зобов'язався відновити всі старі споруди. Наступний власник садиби — ржищівський міщанин В. Кадацький 1886 продав ділянку пл. 430 кв. сажнів воронезькому міщанину І. Дмитрієву. 1886—87 новий власник вів будівельні роботи в садибі за проектами арх. В. Ніколаєва. 1895 у тилу ділянки збудували двоповерховий у плані Г-подібний флігель у цегляному стилі за проектом арх. О. Кривошеєва, який проводив і наступні будівельні роботи. 1897 новий власник садиби М. Масленников запланував звести триповерховий будинок з підвалом замість старого двоповерхового. Відповідальну підписку на ці роботи дав О. Кривошеєв. За проектними кресленнями будинок планувався триповерховим, у плані прямокутним, з симетричною композицією чолового фасаду, що підкреслювалася двома ризалітами. Декорування вирішено у цегляному стилі, декоративні елементи — зубчики, по-



ребрик, рустування, модульйони тощо змодельовано в цеглі. У тому ж році власник вирішив замість триповерхового звести чотириповерховий будинок, щоб підвищити його прибутковість. Проект було перероблено. Четвертий поверх стилістично не відрізнявся від інших, але був нижчим. Реалізований будинок відповідав проекту. 1897 домовласник отримав дозвіл на надбудову другого цегляного поверху замість дерев'яного в будинку, зведеному ще у 1830-х рр. за зразковим проектом на замовлення Ф. Курлюкова. Проектні креслення також виконав О. Кривошеєв. Двоповерховий будинок, представлений на кресленнях, мав ритмічну побудову фасаду, дещо асиметричну за рахунок проїзду на подвір'я у лівій частині. Декорування було стриманим, вирішеним у цеглі. У проекті та на фасаді сучасного будинку, що мало відрізняється від креслення, привертають увагу трапецієподібні сандрики, мотив поребрика у фільонках тощо. Вітринні вікна першого поверху тепер змінено. Споруда є однією з найбільш ранніх київських будівель, що збереглися до сьогодні, хоча і в значно перебудованому вигляді.

1905 садибу, що певний час перебувала у власності земельного банку (закладена у заставу 1898), придбала Б. Покрас. За розділним актом 1908 власником став син купця 1-ї гільдії А.-Й. Покрас, який тоді ж отримав і сусідню ділянку № 4. У 1916 він продав садибу А. Буху, котрий того ж року продав її Б.-Е. Лисак, дружині васильківського купця 1-ї гільдії, яка стала останньою власницею майна. В різні роки в садибі мистилися: бакалійна крамниця, торгівля бубликами, кондитерська, завод штучної олії фірми «Перемога» та його склад, слюсарна майстерня, перукарня, майстерня ремонту взуття та різьблення по дереву, у флігелях — фабрика цукерок. Розташування садиби поблизу Житнього ринку давало змогу використовувати майно максимально ефективно. 1990—91 в садибі проведено дрібні ремонтні роботи на головному чотириповерховому будинку, що був зведений 1897. Проект нових віконних і дверних заповнень виконано архітектурно-проектним кооперативом «Реставратор».

Головний будинок, 1830-і рр., 1897 (№ 2). На червоній лінії забудови вулиці, прилягає до чотириповерхового будинку. Зведений за зразковим проектом, перебудовувався 1875, надбудований 1897.

Двоповерховий, цегляний, пофарбований, в плані прямокутний. Дах двосхилий, з бляшаною покрівлею. Перекриття пласкі, по дерев'яних балках.

Композиція чолового фасаду ритмічна. Прямокутні віконні прорізи (їх первісне заповнення замінене) акцентовано клинчастими сандриками, фланковано модифікованими лопатками, орнаментованими горизонтальними фільонками з мотивом поребрика у верхній частині. Підвіконні фільонки та фриз також містять поребрик. У лівій частині будинку — прямокутний отвір проїзду на подвір'я, на першому поверсі — архітектурно не оформлені входи в аптеку і крамницю. На дворовому фасаді — ризаліт з горіщем. Фасади тиньковано на

рівні першого поверху. Будинок — одна з небагатьох київських споруд епохи класицизму. Прибутковий будинок, 1897 (№ 2-а). На червоній лінії забудови вулиці. Чотириповерховий з підвалами, цегляний, тинькований, пофарбований, у плані прямокутний. Перекриття пласкі по дерев'яних балках. Дах з бляшаною покрівлею.

Композиція чолового фасаду симетрична, підкреслена двома ризалітами. Декорування вирішено у цегляному стилі. Декоративні елементи — зубчики, поребрик, рустування, модульйони — сформовано з цегли. Віконні прорізи двох типів — прямокутні й півциркульні, підвіконні фільонки містять орнамент-поребрик. Первісні великомірні прямокутні прорізи-вітрини першого поверху змінені. Вертикальне членування підкреслено здвоєними пілястрами, що об'єднують по висоті вікна другого—третього поверхів. Фасад завершує карнизна плита незначного вносу, під нею — фриз з мотивом поребрика. Орієнтований на будинок № 4/9 бічний фасад декоровано ідентично чоловому. Дворовий фасад має спрощене оформлення.

Будинок — характерний зразок житлово-торгівельної споруди Подолу періоду будівельного піднесення кін. 19 — поч. 20 ст.

Флігель, 1895 (№ 2-д). У глибині садиби, паралельно лінії вулиці. До головного фасаду прилягають дві одноповерхові цегляні прибудови. Двоповерховий, цегляний, у плані Г-подібний. Дах двосхилий. Перекриття пласкі по дерев'яних балках. Центральна-осьову композицію чолового фасаду підкреслено центральною розкріпою. Прорізи першого поверху змінені, вікна другого поверху з лучковими перемичками акцентовано трапецієподібними сандриками з клинчастими замковими каменями. Підвіконні фільонки прямокутні.

Будинок являє цінність як елемент традиційної міської подільської садиби. Садиба — характерний зразок житлової забудови Подолу періоду будівельного піднесення межі 19—20 ст. [1886].

Олена Мокроусова.

543. ХОТІВСЬКЕ ГОРОДИЩЕ, кін. 6—5 ст. до н. е. (археол.). На південній околиці Києва, поряд з с. Хотів. Розташоване на плато ромбоподібної форми (пл. — 31 га), оточене ярами. За 2,7 км на схід від нього міститься заплава Дніпра, за 3 км на південь — Велике Ходосівське городище скіфського часу. Близьке сусідство з Ходосівськими валами та залишками Змієвих валів (із заходу та півночі) дає підстави вважати, що певний час Хотівське городище було складовою розгалуженої системи укріплень скіфського часу. Відоме з праці І. Фундуклея «Обозрение могил, валов и городищ Киевской губернии» (Київ, 1848). Історик В. Антонович пов'язував його з давньоруським містом-фортецею Звенигородом, згаданим в Іпатіївському літописі. Проте, дослідження Є. Покровської 1948 та Є. Петровської 1965—67 не підтвердили цієї думки.

Городище мало замкнену систему захисту у вигляді валу (максимальна вис. — 4,0 м), що зберігся лише на східному, північному та західному мисах. Насипні укріплення були посилені ес-

карпом верхньої частини схилів горба, де розміщувалося городище. Нижню частину ескарпу обмежувала горизонтальна берма (шир. — 6,0—10,0 м). Підшову пагорба, вірогідно, оточував широкий рів із валом перед ним. Городище не мало суцільної забудови. Залишки напівземлянок (пл. — 24,0 кв. м) та наземних жител з дерев'яною основою стін, обмазаних глиною, виявлено лише вздовж внутрішнього боку валу. Зібрано кухонну та столову кераміку: ліплені прямокутні банки та горщики з опуклими боками, відігнутими назовні вінцями, орнаментовані розчленованими валиками під вінцями. Миски — з загнutoю всередину верхньою частиною. Лощені грушоподібні черпаки чорного та бурого забарвлення. Уламки стінок розфарбованих амфор та чорнолакового кіліка — грецького гончарного посуду. Металеві вироби: залізні ножі та шила, бронзові цвяхоподібні шпильки та вістря восьми стріл різних типів. Незважаючи на атиповість стріл, є підстави вважати в них залишки зброї нападників, оскільки ці артефакти знайдені біля внутрішнього краю валу, і вони могли належати до одного проміжку часу. Найцікавішою є знахідка кістяного фрагмента руків'я дзеркала (?), на залощеній поверхні якого вирізано фігурку пантери чи барса з підігнаними лапами. Знайдені кістки тварин свідчать, що в стаді домінували коні та свині, розводили також велику та дрібну рогату худобу. Мешканці городища полювали на турів, лосів, ведмедів, кабанів, бобрів, зайців та лисиць.

Небіжчиків, мабуть, ховали у Пирогівському могильнику за 2 км від городища.

Матеріали зберігаються в Інституті археології НАН України [1887].

Юрій Болтрик.

544. ХРЕЩАТИК ВУЛИЦЯ, 18—21 ст. (археол., архіт., іст., мист., містобуд.). Вулиця, яка є своєрідним символом Києва, має протяжність бл. 1200 м, шир. — 72 м. 1834—69 мала назву Хрещатик, яку офіційно затверджено 1869. 1923—37 — вул. Воровського. До вулиці прилучаються Володимирський узвіз, вулиці М. Грушевського, Інститутська, Трьохсвятительська, Архітектора Городецького, Прорізна, Лютеранська, Б. Хмельницького, бульв. Т. Шевченка, перетинається трьома площами — Європейською, Майданом Незалежності та Бессарабською.

Прокладена в долині між Печерським і Старокиївським пагорбами, в місцях природних відступів рельєфу утворює три площі — трикутну в плані Європейську (раніше мала назви Кінна, Театральна, Європейська, Царська, ім. III Інтернаціоналу, Сталіна, Ленінського комсомолу); Майдан Незалежності (попередні назви площі — Козине болото, Хрещатицька, Думська, Радянська, Калініна, Жовтневої революції) і пл. Бессарабська (Басейна, Б. Хмельницького). У давнину на Хрещатику було місце полювання киян, де вони розставляли ловчі сіті (перевісища). В 11 ст. в районі Майдану Незалежності проходили оборонні укріплення Верхнього міста з Лядської (пізніше — Печерської) брамою (археологічні залишки воріт експонуються в підземному переході). Звідси Іванівська дорога вела на Печерськ. У доку-

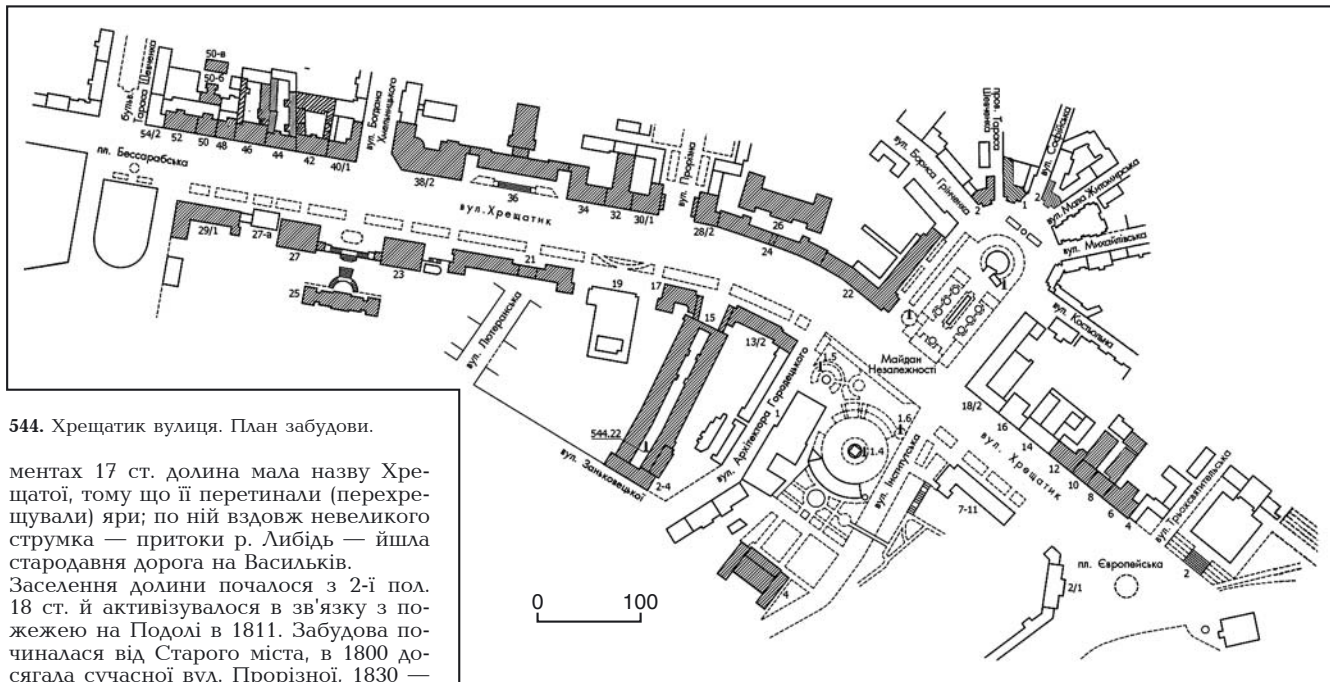

544. Хрещатик вулиця. План забудови.

ментах 17 ст. долина мала назву Хрещатой, тому що її перетинали (перехрещували) яри; по ній вздовж невеликого струмка — притоки р. Либідь — йшла стародавня дорога на Васильків.

Заселення долини почалося з 2-ї пол. 18 ст. й активізувалося в зв'язку з пожежею на Подолі в 1811. Забудова починалася від Старого міста, в 1800 досягла сучасної вул. Прорізної, 1830 — пл. Бессарабської. У пропозиціях щодо розвитку Києва першого київського міського архітектора А. Меленського вулиця вперше намічена як центральна магістраль, що зв'язує Старе місто, Поділ і Печерськ. За його проектом 1802—05 на місці сучасного Українського дому було споруджено дерев'яний будинок першого міського театру (розібраний 1856, на його місці споруджено готель «Європейський» за проектом арх. В. Беретті), після чого вулиця одержала назву Театральна. Остаточних контурів набула в генеральному плані Києва 1837 (архітектори В. Беретті, Л. Станзані, інж. Л. Шмигельський). Істотний вплив на її заселення мало будівництво Київської фортеці на Печерську (1830—50-і рр.), жителі якого примусово виселялися в інші райони міста.

У серед. 19 ст. по периметру Хрещатика розташовувалися малоповерхові будинки в стилі класицизм, побудовані за типовими проектами і запроєктовані архітекторами В. і О. Беретті, А. Геккером, А. Меленським, М. Самоновим, Л. Станзані та ін. Забудова мала садибний характер, її щільність не перевищувала 20 відсотків. Велику роль у формуванні обличчя вулиці відігравали масиви зелених насаджень (особливо з боку Липок) і споруди другого плану (Інститут шляхетних дівчат, Сулімівка, Олександрівський костюль, Свято-Михайлівський Золотоверхий і Софійський монастирі, Присутствений місця та ін.). У центрі сучасної пл. Європейської розташовувався фонтан «Іван», на Майдані Незалежності — торговельна площа і стара пошта, що містилася з 1849 в амфірному будинку поміщика О. Головинського (зруйнований 1914, на цьому місці тепер Головоштамт), на пл. Бессарабській — міська застава з шлагбаумом і заїздами.

Найяскравіші споруди Хрещатика, які ставили його в рівень з центрами багатьох європейських міст, таких, як Краків, Варшава, Дрезден, належали до другого періоду існування вулиці, а саме — до кін. 19 — поч. 20 ст., коли щільність забудови досягла 70—75

відсотків.

У 1860-х рр. вулицю вкрито бруківкою, яку 1904 замінено гранітною шашкою. Серединою вулиці протікав струмок, замкнений 1888 в підземну трубу, що частково відводила воду до яру в районі Бессарабки. До 1870-х рр. освітлення здійснювалося газовими ліхтарями, згодом — газовими, з 1900 — електричними. 1892 вздовж вулиці прокладено дві колії парового, згодом — електричного трамваю (колії розібрано 1936).

Вул. Хрещатик йшла від Царського саду і Царської площі, що розпочиналася будинком Купецького зібрання (тепер Національна філармонія України) з розташованим праворуч від будинку пам'ятником Олександру II (1911, ск. Е. Ксіменес; зруйнований 1919) і закінчувалася спорудою головного київського ринку — Бессарабського (див. ст. 9). На вулиці розміщувалися різні губернські й адміністративні установи, головний поштамт і телеграф, найкращі крамниці, готелі, кінотеатри, клуби й видавництва, сім споруд найважливіших київських банків того часу. Забудований багатоповерховими спорудами в формах історизму та модерну, декорованими найрізноманітнішими металевими деталями, ліпленням, дзеркальними вітринами, Хрещатик став найбільш репрезентативною частиною міста.

У функціональному відношенні найважливішою спорудою була Міська дума, з побудовою якої (1876) центр адміністративного управління Києвом перемістився з Подолу на Хрещатик. Триповерхова з годинниковою вежею, підковоподібна в плані будівля Думи в стилі неobaroko стояла посередині Хрещатицької площі (тепер — Майдан Незалежності). Вона вважалася найкращою роботою київського міського арх. О. Шіле (зруйнована під час Великої Вітчизняної війни). Перед південним фасадом Думи 1913 було встановлено пам'ятник голові Ради міністрів Російської імперії П. Столипіну (ск. Е. Ксіменес).

У розбудові Хрещатика кін. 19 — поч. 20 ст. брали участь майже всі київські архітектори, а також кілька провідних архітекторів із Росії. Загалом по фронту вулиці споруджено 53 будинки (№ 2—58 — на парному боці, № 1—47 — на непарному). Серед тих, що не збереглися до наших часів, слід відзначити такі: прибутковий будинок композитора Д. Агрєнева-Слов'янського з великою концертною залою на другому поверсі (№ 1/2), побудований за проектом арх. М. Казанського 1891 в неоросійському стилі. Чотириповерхова цегляна споруда відзначалася виразним силуетом, підкресленим декоративною наріжною вежею, і пишно оздобленими фасадами, які нагадували теремні палати 17—18 ст. Власник будівлі, композитор Д. Агрєнев-Слов'янський, автор відомої пісні «Прощання слов'янки», мріяв про «Слов'янський двір» з концертною залою на 50 тис. осіб, більшою, ніж Міланська «La Scala».

Будинок Київської біржі (№ 13) був зведений 1882 за проектом арх. Г. Шлейфера в стилі пізнього ренесансу. Двоповерхова цегляна споруда виділялася великими вікнами другого поверху з півциркульними перемичками, де була велика зала.

Автором великого чотириповерхового будинку Російського страхового товариства в стилі неоренесанс, що містився на розі з вул. Прорізною (№ 28), був відомий київський арх. В. Городецький. На розі з пл. Бессарабської стояв триповерховий готель «Національ» (№ 29) з оригінальними прямокутними вежами заввишки в поверх з боку Хрещатика. Збудований на місці попереднього готелю В. Беретті на межі 19—20 ст. в стилі неоренесанс за проектом міського арх. В. Ніколаєва. Був відомий в місті інтер'єрами в «неоукраїнському стилі».

1917 знесено пам'ятник П. Столипіну, замість якого встановлено погруддя К. Марксу у формах кубізму (1919 — з гіпсу, 1922 — з тривкого матеріалу, 1933 — знесено). На Хрещатку (№ 5) зведено конструктивістський будинок

державних установ (архітектори Л. Горелик, М. Шехонін), з 1934 у реконструйованому арх. М. Шехоніним будинку № 15 розміщено радіотеатр (обидва будинки не збереглися).

У першому радянському генплані міста, розробленому й ухваленому 1934—36 (керівник — арх. П. Хаустов), Хрещатик зберігав значення центральної вулиці Києва. В ході його реконструкції було споруджено універмаг Наркомвнуторгу (1935—38, архітектори Л. Медоян, Д. Фрідман); поштамт (1936—41, архітектори В. Осмак, С. Германович); Будинок Оборони (1936—38, архітектори Л. Бірюкович, М. Грицай) (останні два не збереглися).

Під час Великої Вітчизняної війни було зруйновано майже всі будинки вулиці (крім кварталу між вул. Б. Хмельницького і бульв. Т. Шевченка). Тривалий час вважалося, що будівлі вулиці і прилеглих районів були знищені німецькими окупантами, проте, починаючи з 1960-х рр., з'ясувалося, що руйнування завдані внаслідок вибуху мін, закладених під час відступу радянських військ. Хрещатик відновлено й реконструйовано впродовж 1948—57. Київ був звільнений у листопаді 1943, а вже 22 червня 1944 оголошено всесоюзний конкурс на проект створення архітектурного ансамблю центральної вулиці Києва. До кінця року одержано 22 творчі пропозиції. У конкурсі взяли участь відомі російські та українські архітектори. Більшість архітекторів уявляла Хрещатик як вулицю-коридор із системою площ, над якою в різних місцях мали бути перекинуті транспортні віадуки. Вони мали забезпечити, з одного боку, зручні зв'язки Печерська з Верхнім містом, з другого — максимально звільнити від транспорту центральну магістраль. Крім системи площ, у різних місцях передбачалося спорудження висотних будинків, щоб акцентувати найважливіші планувальні вузли. 1946 на початку бульв. Т. Шев-

ченка з боку пл. Бессарабської встановлено пам'ятник В. Леніну (ск. С. Меркуров, архітектори О. Власов, В. Єлізаров) (див. ст. 382).

Відновлення й реконструкцію вулиці було проведено на основі проекту, відібраного в результаті трьох турів відкритого конкурсу. Авторська група, якій доручено реалізацію проекту (архітектори О. Власов, А. Добровольський, В. Єлізаров, О. Заваров, О. Малиновський, Б. Приймак, інженери І. Скачков, В. Реп'ях), творчо використала закладені в премійованих конкурсних проектах ідеї авторських груп О. Тація (контрастне зіставлення сучасного фронту забудови і розривів із розкриттям схилів), В. Заболотного (використання декору барокових форм), В. Новикова (асиметричний профіль з бульваром).

Хрещатик отримав чітке зонування (непарний бік — житлові споруди, парний — громадські будівлі з магазинами на першому поверсі). Оригінальність ансамблю ґрунтувалася на створенні простору, що «пульсує», який тепер сприймається не як задум архітекторів, а як природний зв'язок з ландшафтом. На початку Хрещатика біля пл. Європейської його ширина (бл. 40 м) була чітко обмежена ще довоєнними червоними лініями забудови (тепер на непарному боці знесено будинок № 5, що робив вулицю вузкою). Потім вулиця розширюється до 70—100 м і набуває характерний тільки для неї асиметричний профіль з бульваром біля житлових будинків, який збагачується розкриттям схилів у просвітах між спорудами, і закінчується на пл. Бессарабській. Бульвар, не лише красивий, а й зручний, є чудовим місцем відпочинку.

Найвиразніші просторові композиції створено на пл. Калініна (тепер —

544. Вигляд Хрещатика від пл. Бессарабської. Фото 2004.

Майдан Незалежності) з перспективним розкриттям висотного готелю «Москва» (тепер — «Україна») та навпроти вул. Леніна (тепер Б. Хмельницького), де поміж двох баштоподібних будинків № 25—27 прокладено по схилах гранітні сходи до розташованого на верхній терасі 14-поверхового будинку № 25. Натомість вихід вул. Єнгельса (тепер Лютеранська) було перекрито будинком № 21 з облаштуванням у ньому наскрізного проїзду.

Під час будівництва вперше у вітчизняній практиці були використані конструктивні рішення, які потім поширилися не тільки на будовах України, але й за її межами. Це унікальні фундаментні колодазі з залізобетонних кілець (інж. І. Скачков), неповний збірно-монолітний каркас, збірні залізобетонні марші сходів і майданчиків, блоки сміттєпроводів, армокерамічні панелі перекриттів, облицювальна кераміка різних конструктивних систем.

Повоснна забудова Хрещатика є видатним явищем в розвитку архітектури України. Їй притаманна ансамблевість, створена на основі використання класичних архітектурних мотивів і форм, єдності оздоблювальних матеріалів — світлої керамічної плитки і різнокольорового граніту. В художньому образі ансамблю найшов відображення пафос перемогі радянського народу у Великій Вітчизняній війні. За первісними проектами будинки № 13, 15, 17, 24, 25, 27 та інші прикрашалися статуарною скульптурою, від якої відмовилися у зв'язку з урядовою постановою 1955 про боротьбу з надмірностями в архітектурі. Пізніші споруди — готель «Дніпро» (№ 1, 1956—64, архітектори В. Єлізаров, І. Чмутіна), будинок Української кооперативної спілки (№ 7—11, 1954—57, архітектори В. Заболотний, І. Чмутіна), наземний павільйон станції метро «Хрещатик» (№ 19, 1960, архітектори А. Добровольський, В. Єлізаров та ін.) вирішено у стриманих



раціональних формах. Провідне місце на Хрещатику займає тричі реконструйований в післявоєнний час Майдан Незалежності (1935—77 — пл. Калініна, 1977—91 — пл. Жовтневої революції). Офіційна його частина прилягає до готелю «Москва» (тепер — «Україна»). 1977 тут було зведено монумент Великій Жовтневій соціалістичній революції (скульптори В. Бородай, В. Зноба, І. Зноба, архітектори О. Малиновський, М. Скибицький), демонтований 12 вересня 1991. У цій частині площі традиційно встановлюється новорічна ялинка, проводяться народні гуляння і фестивалі. Після реконструкції 1976—81 (архітектори О. Комаровський, Г. Кульчицький, В. Шарапов, О. Зибін, інженери В. Коваль, Ю. Лотоцький) на прогалині біля площі було розплановано зону відпочинку біля семи фонтанів, головний з яких мав світломузичні ефекти й отримав назву «Дружби народів» (ліквідований 2001). На північ від фонтану завершено формування ансамблю забудови півкруглої частини площі зі знесенням старого будинку, в якому 1859 зупинявся Т. Шевченко. На місці будинку Л.-М. Понятювського, де колись містилося губернське дворянське зібрання, зведено Будинком профспілок із наріжною годинниковою вежею (№ 18/2, 1975—80, архітектори О. Малиновський, О. Комаровський). Його чіткі геометризовані форми з елементами класичних ремінісценцій притаманні також архітектурі Музею В. Леніна (тепер — Український дім), побудованого 1978—80 (арх. В. Гопкало та ін.) на місці колишнього готелю «Свропейський». Після появи цих провідних споруд здійснено часткову реконструкцію кварталу між вул. Трьохсвятительською й Майданом Незалежності. Тут на місці розібраної попередньої забудови в 1985—86 постали будинки № 4 і готель «Хрещатик» (№ 14—16, арх. Л. Філенко), які вирішено за схожими принципами архітектурного формування. Останні зміни в забудові Хрещатика пов'язані з реконструкцією Майдану Незалежності в 2001—02. Архітектурне обличчя сучасного Хрещатика являє собою органічне сполучення цінних в історико-архітектурному відношенні споруд 19—20 ст.: пл. Свропейська № 1 — Український дім — колишній Київський філіал Центрального музею В. Леніна (1982; архітектори В. Гопкало, В. Гречина, В. Коломієць, Л. Філенко, інженери В. Коваль, А. Лінович); № 6 — житловий та офісний будинок (Будинок трестів; архітектори Й. Зекцер і Д. Торон, пізній модерн); № 8 — Київське відділення Санкт-Петербурзького (Петроградського) облікового і позичкового банку (архітектори П. Андреев, Л. Бенуа, неоампір); № 10 (архітектори П. Андреев, Л. Бенуа, ск. В. Кузнецов, неоампір); № 13/2 і 17 — комплекс житлових будинків (архітектори О. Власов, А. Добровольський, Б. Приймак за участю архітекторів О. Малиновського, Р. Балабан, радянський ретроспективізм); пасаж — № 15 (арх. П. Андреев, неокласицизм; реконструкція за проектами архітекторів О. Власова, А. Добровольського, А. Малиновського, Б. Приймака, В. Созанського); станція метро «Хрещатик» (1960; див. ст. 209.6); № 21 — житловий будинок (архітекто-

ри О. Власов, А. Добровольський, В. Созанський, радянський ретроспективізм); № 22 — Головопштамт (архітектори Б. Ладний, Б. Приймак, Г. Слупський, З. Хлебнікова); № 23, 25, 27 — комплекс житлових будинків (архітектори О. Власов, А. Добровольський, О. Малиновський, П. Петрушенко); № 24 — адміністративний будинок (архітектори В. Єлізаров, А. Куликов, М. Шило); № 26 — будинок радіотелецентру (арх. В. Єлізаров); № 28/2 — будинок Міністерства культури УРСР (арх. В. Созанський); № 29/1 — житловий будинок (архітектори А. Добровольський, В. Ладний, О. Лінович, Б. Приймак); № 30/1 — будинок Міністерства лісового господарства УРСР (архітектори О. Власов, О. Заваров); № 32 — будинок Київського відділення Російського для зовнішньої торгівлі банку (арх. Ф. Лідваль, ск. В. Кузнецов, неоренесанс); № 34 — адміністративний будинок (архітектори О. Власов, О. Заваров, В. Шарапов); № 36 — будинок виконкому Київської міської ради (архітектори О. Власов, О. Заваров, О. Малиновський); № 38/2 — Універмаг Наркомвнуторгу (архітектори Л. Мецюан, Д. Фрідман); № 40/1 — готель «Кане» (арх. В. Ніколаєв, історизм); № 42 — житловий будинок (арх. О. Кривошеєв, історизм); № 44 — житловий будинок (архітектори Г. Шлейфер, А.-Ф. Краусс, історизм); № 46 — житловий будинок (арх. О. Шіле, історизм); № 48 — житловий будинок (історизм); № 50, 50-б, 50-в — садиба (арх. О. Хойнацький, історизм); № 52 — житловий будинок (архітектори О. Гросс, В. Ніколаєв, історизм); готель «Москва» на Майдані Незалежності (тепер «Україна»; архітектори А. Добровольський, А. Косенко, А. Милецький, Б. Приймак, В. Созанський, інженери Л. Лінович та О. Печенов). Завершує Хрещатик Бессарабський критий ринок (1912; див. ст. 9). Пам'ятки історії: № 8 — працював відомий кооперативний і державний діяч Д. Коліух; № 12 — проживав книготорговець М. Оглоблін, містилися редакція і бюро «Записок Киевского отделения Императорского Русского технического общества по свеклосахарної промисленості», редакція журналу «Інженер», з якими співпрацювали відомі вчені, інженери, підприємці; № 13 — проживали художник С. Григор'єв, актор В. Добровольський, вчені В. Пересипкін, М. Стариков і О. Щербань; № 15 — співаки П. Білінник, Б. Гмиря, М. Гришко, композитор Г. Жуковський, актриса О. Кусенко, фізіолог рослин С. Лебедев, терапевт А. Міхнев, письменник В. Некрасов, поет І. Нехода, філософ Д. Острянин, учений в галузі гідротехніки Б. Пишкін, фізикохімік В. Ройтер, кінорежисер С. Юткевич; № 17 — проживали архітектор А. Добровольський, диригент В. Пірадов; № 21 — опера співака С. Чавдар; в № 23 — академік АН УРСР Г. Савін і О. Щербань; в № 25 — актор В. Дальський, співак, композитор, письменник С. Козак, архітектор О. Малиновський; в № 27 — актор, режисер Ю. Лавров, академік АН УРСР І. Федорченко; в № 29 — оперний співак В. Тимохін; в № 32 працювали керуючий Київським відділенням Російського для зовнішньої торгівлі банком, діяч Української Центральної Ради А. Добрий, головні архітектори Києва А. Добровольський,

І. Іванов, Б. Приймак; в № 40/1 у готелі «Кане» проживали художник М. Врубель, майбутній гетьман України П. Скоропадський. У садибі № 44 містилися Зуболікарська школа лікарів Л. Головчинера, І. Лур'є та зубного лікаря З. Головчинера, Видавниче товариство «Друкарь», Єврейський народний університет, Центральне бюро Асоціації революційного мистецтва України (АРМУ), працювали відомі діячі науки і культури, громадсько-політичного життя. У № 52 містилися склад-магазин і фабрика музичних інструментів Г.-І. Лідаржишека, перший у Києві постійний «Художній салон», Музично-драматичний інститут ім. М. Лисенка та Київський державний інститут театрального мистецтва ім. І. Карпенка-Карого, в яких працювали і навчалися відомі діячі культури; проживав письменник М. Бажан. До появи споруди стаціонарного цирку П. Крутикова на сучасній вул. Архітектора Городецького (1903, не зберігся) сучасний Майдан Незалежності був головним «цирковим місцем» Києва. Тут будувалися тимчасові дерев'яні павільйони, в яких гастролювали відомі циркові трупи. Вистави відбувалися і на пл. Бессарабській. 24 липня 1990 перед будинком Київської міської ради народних депутатів (№ 36) було вперше піднято національний синьо-жовтий прапор. 2004 в пасажі (№ 15) встановлено пам'ятник відомому київському архітектору В. Городецькому (скульптори В. Цур, В. Сівко, арх. В. Скульський). У кін. 20 — на поч. 21 ст. набув нового обличчя Майдан Незалежності. 2001 тут з'явилися монумент на честь проголошення Незалежності України, пам'ятник легендарним засновникам Києва (обидва — ск. А. Куц, архітектори — С. Бабушкін, О. Комаровський, Р. Кухаренко, О. Стукалов), пам'ятний знак «Козак Мамай» (скульптори В. Зноба, М. Зноба). Значну частину історико-культурної спадщини втрачено: № 1 — прибутковий будинок співака і хорового диригента Д. Агрєнєва-Слов'янського, який мріяв створити «Слов'янський двір», пропагував українську музику, підтримував творчі стосунки з композитором М. Лисенком, давав зі своїм хором концерти в Києві. За нового власника будинку (з 1897) тут містилися серед інших Комерційний клуб, Польське громадське зібрання «Огниво», Новий польський театр (1918). У лютому 1914 тут провів три сеанси одночасної гри з кращими шахістами міста чемпіон світу з шахів Х.-Р. Касабланка. У радянський час — клуб «Радробітників», Будинок оборони ім. М. Фрунзе. Тепер на цьому місці — готель «Дніпро» (1956—64). № 2 — у 1920-рр. діяли американські організації допомоги «Ара» і «Джойнт». № 3 — містилася Музично-драматична школа М. Лесневич-Носової, в якій викладали відомі діячі культури. № 4 — розташовувалася майстерня (1879—89), з якої виросла знаменита фабрика ювелірних і золотих виробів Й. Маршака (проживав у будинку № 5 на цій же вулиці), що містилася пізніше в № 8, 1895—1918 — знову за цією адресою. Тут же працював і фірмовий магазин. № 7 — діяло правління Київського то-

№ 13 — біржа, де в 1920-х рр. містився Клуб інженерів і техніків, в 1930-х рр. — Київська міська рада.

№ 14 — будинок представника старовинного козацького роду А. Миклашевського (1840-і рр., арх. О. Беретті), в якому на поч. 20 ст. містився спортклуб.

№ 15 — Дворянський клуб (зимове приміщення, літнє — в № 29)); 1901—05 діяло Київське літературно-артистичне товариство, яке влаштувало в цей час творчі ювілеї М. Лисенка, О. Косач (Олени Пчілки), І. Нечуя-Левицького; 1906—11 діяв «Малий театр» (з 1910 — театр-кабаре «Сатирикон») О. Крамського, який не мав постійної трупи, а надавав свою сцену вітчизняним і зарубіжним драматичним і музичним колективам (зокрема, українським трупі Д. Гайдамаки), а також для сольних виступів, лекцій, вечорів.

Будинок зажив популярності у киян і через те, що на першому поверсі в ньому містилися кафе-кондитерська і фабрика какао, шоколаду й цукерок швейцарського підданого Б. Семадені (з 1880-х до 1920-х рр., раніше — в № 25).

№ 16 — будинок Л.-М. Понятовського (1851), пізніше будинок Київського губернського дворянського зібрання, в приміщенні якого також діяли Дворянська опіка, канцелярія повітового предводителя дворянства, статистичний комітет, Миська публічна бібліотека (1866—91, потім переведена в будинок Миської думи — № 18).

№ 18 — Будинок Київської міської думи й управи (споруджений 1876), які після затвердження «Городового положення» (1870) стали головними органами міського самоврядування (до 1830-х рр. ці функції виконував магістрат, розташований на Подолі). Членів (гласних) Думи налічувалося до 80 осіб, керував нею та управою міський голова. Дума, яка працювала в цьому будинку 1878—1919, вирішувала всі питання, пов'язані з життям міста. З 1891 тут містилася Миська публічна бібліотека (до побудови для неї 1911 спеціального будинку на сучасній вул. М. Грушевського, 1; див. ст. 89.13).

На першому поверсі Думи було 16 магазинів, серед яких і магазин «сухого

варення» родини Балабух (1876—88), який пізніше працював у № 25, ще один відкрився 1891 в № 31, потім переведений в № 22.

Із встановленням радянської влади тут містилися Київський губком КП(б)У, губком КСМУ, губвиконком, після 1923 — окружні й міські партійні та адміністративні органи, з 1934 — міським і обком КП(б)У.

№ 22 — клуб Георгіївських кавалерів; Гранд-готель; тут певний час діяла школа-майстерня друкарської справи, заснована 1903 на благодійні пожертви, найбільшою серед яких був внесок Н. Терещенка — 10 тис. крб., яка проіснувала до 1920-х рр. Одним із фундаторів школи був відомий видавець В. Кульженко. У 1920-х рр. тут розмістилося товариство «Геть неписьменність!» і «Друзі дітей».

№ 25 — працювало фотоательє видатного майстра Ф. де Мезера, який був відзначений медалями російських та зарубіжних виставок, підготував кілька альбомів та сотні фотографій Києва. За цією адресою ательє містилося 1865—1905, пізніше — в № 27.

№ 28 — ательє відомого фотографа-художника Г. Лазовського, у 1920-х рр. — Інститут фотографії, проректором якого був В. Кульженко.

№ 29 — до кін. 19 ст. тут стояла будівля власного готелю В. Беретті, де навесні 1846 зупинявся Т. Шевченко, на протилежному боці (№ 60/2) проживав 1844—47 професор М. Костомаров, у якого бували Т. Шевченко та інші члени Кирило-Мефодіївського братства.

У спорудженому на його місці новому будинку містилися клуб Товариства мистецтва і літератури, музичний магазин Ідзиковських, які з 1896 володіли й магазином в № 35, де торгували виданими їхньою фірмою творами українських композиторів, зокрема М. Лисенка, книгами з різних галузей, теоретичними посібниками тощо; при магазині в № 29 діяла їхня приватна бібліотека, відкрита 1873. У 50-річному ювілеї фірми у грудні 1908 брав участь М. Лисенко. 1916—20 тут діяв Театр

544.1. Хрещатицька площа. Літографія 1851.

легкої комедії «Пел-Мел» (1917 — Театр легкої комедії та оперети), який був театром малих форм і жанрів, зокрема у жовтні 1918 виступав гуморист А. Аверченко.

№ 36 — 1918 у приміщенні кінотеатру «Новий театр», що містився в цьому будинку, було відкрито студію екранного мистецтва та знімальний павільйон Товариства «Художній екран» (голова Ю. Давидов), з якими пов'язані життя та діяльність відомих діячів культури; у 1930-х рр. тут містився Інститут кінематографії.

№ 38 — готель «Савой», в якому містився знаменитий в місті кінотеатр А. Шанцера, в його кіностудії «Експрес» працював фотографом оператор В. Добржанський, який зняв репортаж про перепоховання на Аскольдовій могилі останків юнаків, загиблих у січні 1918 під станцією Крути; 1917 в будинку працював Генеральний секретаріат.

1922—23 у будинках № 38 і 29 містилося правління театру «Березиль» на чолі з Лесем Курбасом, в № 38 — літературна студія театру та створений при ньому театральний музей (керівник — В. Василюк).

№ 40 — діяла відома друкарня П. Барського; фотоательє, потім ілюзіон фотографа і першого українського кінооператора М. Козловського, де він показував відзняті фільми.

№ 41 — Військовий клуб, частину його приміщення займали книгарня видавця Ф. Йогансона, який в 1870-х рр. видав твори І. Котляревського українською мовою; фотоательє майстра Д. Маркова.

№ 43 — містилися ательє фотомайстра М. Уземського; 1914—20 — Інтимний театр під керівництвом Д. Гутмана, в якому виступали і гастролювали відомі театральні трупи, музичні групи, діячі культури (зокрема, О. Вертинський, Л. Утьосов, В. Холодна).

У приміщенні Інтимного театру показав свої перші вистави Київський театр юного глядача (1924), якому 1925 передали Малий театр (№ 36), де він відкрився як державний театр і працював 1926—34.





544.1. Думська площа. Фото 1911.

1924—26 в № 43 містився Театр інтермедії і сатири, в якому у грудні 1925 і січні 1926 дав три вистави український театр за участю П. Саксаганського.

1926—28 в № 43 працював Театр «Кунст-Вінкль» («Кучонок мистецтва») ім. А. Гольдфадена; з 1929 — Київський єврейський державний театр, який 1932—41 давав вистави у приміщенні колишнього театру «Пел-Мел» (№ 29). Сьогодні Хрещатик, як і раніше, зберігає головну функцію — адміністративного й ділового центру столиці України [1888].

Сергій Кілеско,

Михайло Рибаків, Тетяна Трегубова.

544.1. Майдан Незалежності, 19—20 ст. (археол., архіт., іст., мист., містобуд.). Центральна площа Києва. Займає відрізок Хрещатика між вулицями Інститутською та Архітектора Городецького і перпендикулярну до Хрещатика частину, що закінчується півкровою в плані ділянкою, куди виходять вул. Б. Грінченка, пров. Т. Шевченка, вулиці Софійська, Мала Житомирська, Михайлівська і Костьольна.

Площа мала назви: Хрещатицька (з 1830-х рр. до 1876), Думська (1876—1919), Радянська (1919—35), Калініна (1935—77), Жовтневої революції (1977—91), з 1991 — Майдан Незалежності. Непарна частина площі в давні часи мала різні назви — Козинська, Ринкова, з 1830-х рр. — Хрещатицька.

До кін. 10 ст. ця місцевість, як і весь Хрещатик, називалася Перевісищем (згадується в літопису під 945) і являла собою лісові хащі. З часів заснування Києва, як міста, характер використання території сучасного Майдану Незалежності постійно змінювався під впливом антропогенних факторів. Роз-

ташована в складних ландшафтних умовах нижніх позначок природного амфітеатру та Хрещатої долини, вона якнайкраще підходила для використання у фортифікаційному комплексі давньоруського Києва. Складний природний ландшафт став основою штучно створеної південної частини головного міського оборонного валу «міста Ярослава». В ньому було влаштовано в 11 ст. укріплений південний в'їзд — Лядські ворота, через які Верхнє місто сполучалося з Печерським монастирем. Природне болото — місце водозбору зі Старокиївської та Печерської гір — заважало наступу ворогів на місто. Як засвідчують останні археологічні дослідження, за часів князя Ярослава природну заплаву струмка (пізніше йменованого Хрещатим) збільшили та поглибили, створивши оборонний рів з постійним рівнем води. Ці природні та штучні перепони навіть спромоглися на три місяці затримати наступ татаро-монгольської орди, яка була змушена дочекатися замерзання болота восени 1240. Але в грудні того року ворота та значна частка валу, одночасно з більшою частиною «міст» Ярослава та Володимира, були зруйновані під час штурму Києва військом хана Батия.

Тільки в серед. 17 ст. на місці знищених Лядських воріт будуються спочатку дерев'яні, потім — муровані Печерські ворота, при яких вартувала сторожа. Печерські ворота існували до 1838 (їх залишки було виявлено під час реконструкції площі 1981, музеєфіковані фундаменти зберігаються в під-

земному переході). Активний забудови цієї території, яка до серед. 1890-х рр. зберігала назву Козине болото, традиційно заважала підвищена природна вологість. У той час, коли сучасна Володимирська гірка та Царський сад були ще єдиною горою, до прориття Володимирського узвозу, кожен проливний дощ викликав катастрофічне затоплення Хрещатої долини, яка не мала виходу до Дніпра, а територія площі перетворювалася на справжнє озеро. На поч. 19 ст. тут було побудовано Старокиївський тюремний острог, огорожений дерев'яним частоколом. Вже 1833, через 15 років після його перенесення на територію Печерської фортеці, за наказом генерал-губернатора В. Левашова тут, в доповнення до двох наявних базарів (Подільсько-житньоторзького та Печерського) влаштували третій базар для мешканців Старокиївської гори, «Нового Строєнія», Лютеранської гори та району Хрещатика. Проект розміщення базарних наметів виготовив міський арх. Л. Станзані. В планувальних документах благоустрою та брукування Хрещатика ця територія вже фігурує під назвою пл. Хрещатицька. Цей базар існував до 1866, поки за численними вимогами киян «єдина пристойна в Києві площа» не була звільнена від базарних бруду та неохайності, а базар перенесено на пл. Бессарабську.

У 1830-х рр. на площі з'явилися перші одно-, двоповерхові дерев'яні будинки. Перша цегляна споруда триповерхового особняка Л.-М. Понятовського в стилі класицизм була збудована на розі Хрещатика та пл. Хрещатої 1851 за проектом арх. Л. Станзані, «височайше

затвердженім» імператором Микоолом І. З 1861 у цьому будинку розміщувався Київське губернське дворянське зібрання (тепер на цьому місці — Будинок профспілок, споруджений 1975—79 за проектом архітекторів О. Маліновського та О. Комаровського). На площу між вулицями Михайлівською і Малою Житомирською виходив двоповерховий житловий будинок, що належав фотографу І. Гудовському, в якого 1859 перебував Т. Шевченко. Будинок було розібрано під час реконструкції площі 1979. На відгалуженні Печерського узвишся в зелені вікових дерев 1839—43 споруджено Інститут шляхетних дівчат (арх. В. Беретті, 1842 після його смерті опоряджувальні роботи завершував його син О. Беретті), пізніше добудований і перепланований. Споруда інституту — важлива складова Майдану Незалежності, його класицистичні форми і різноманітні об'єми гармонійно пов'язані з архітектурою Майдану і Хрещатика.

Поступово відбувалася забудова периметру площі та її містобудівне з'єднання з вулицями Михайлівською, Малою Житомирською, Софійською, Костельною, Інститутською та пров. Хрещатицьким, які «впадають» в неї.

На площі відбувалися циркові вистави, народні гуляння. В центральній частині зводилися тимчасові дерев'яні приміщення цирку, в якому гастролювало чимало відомих циркових артистів. До початку першої фази «будівельного буму» останньої третини 19 — поч. 20 ст. вже весь периметр площі, південний фланг Хрещатика та обидві сторони вул. Інститутської були забудовані дво-, триповерховими цегляними спорудами різних архітектурних стилів — від класицизму до цегляного стилю. Найпомітнішою з них була дво-, триповерхова неоренесансна будівля біржі на розі вулиць Інститутської та Хрещатика.

1876 в просторі Хрещатицької площі з ініціатииво міського голови П. Демидова князя Сан-Донатона за проектом арх. О. Шіле було збудовано двоповерхову споруду Миської думи. Перший поверх здавався в оренду, на другому містилися адміністративні приміщення і зала засідань. Чоловий фасад з боку Хрещатика завершувався чотириархусною годинниковою вежею зі шпилем, над яким підносилося цинкове позолочене зображення покровителя Києва св. архангела Михаїла (ск. Є. Куликовська). На поч. 20 ст. надбудовано третій поверх (арх. О. Кривошеєв). Робота Думи в новобудові, яка дала площі нове ім'я — Думська, розпочалася в січні 1878. У вересні 1913 перед її південним фасадом було встановлено пам'ятник прем'єр-міністру Російської імперії П. Столишину (ск. Е. Ксменес), якого було смертельно поранено в київському Миському театрі 1 вересня 1911.

У тилах будинку Думи наприкінці 19 ст. розплановано сквер, центральну круглу частину якого (діам. понад 40 м) у 1908—09 прикрашено чашоподібним чавунним фонтаном (не зберігся). Новий масштаб майбутньої забудови площі визначили будівлі нової генерації в найближчому осередку майдану — витвори другої фази «будівельного буму». Це насамперед комплексне розпланування та ансамблева забудова території садиби Ф. Мерінга Першим

Київським товариством забудовників житловими будинками. Його головою, активним проєктувальником та ідеологом був знаний київський архітектор, голова Товариства взаємного кредитування Г. Шейфер, дєсьими членами-однодумцями — найактивніші архітектори нової генерації — Е. Брадтман, О. Вербицький, В. Городецький, найпомітніші підрядчики — Лев Бродський, Л. Гінзбург та ін. Забудова розпочалася 1895—97 зі спорудження неоренесансних чотириповерхового фешенебельного готелю «Континенталь» та шестиповерхового «нижнього» будинку Л. Гінзбурга (арх. Г. Шейфер) на вул. Миколаївській (тепер — вул. Архітектора Городецького), а завершилася 1912 будівництвом дванадцятиповерхового (за сучасною поверховістю — бл. 18 поверхів) найфешенебельнішого в місті «верхнього» будинку Л. Гінзбурга у стилі модерн на вул. Інститутській, вартістю в 2,5 млн. золотих крб. (арх. Ф. Троруї'янський). Він височів над площею, його величезні торці-брандмауери красномовно «закликали» до продовження масштабної забудови, сповіщали про наступ нової архітектурної ери в містобудуванні Києва. Це й забудова каскадом шести-, семиповерхових житлових будинків стилю модерн початку непарного боку вул. Костельної (автори невідомі) і будівництво шести-, семиповерхових банківських споруд № 4—6 на вул. Хрещатик, роботи санкт-петербурзьких архітекторів М. Бенуа та П. Андрєєва.

Містобудівний розвиток простору площі вимушено призупинився 1914 з початком 1-ї світової війни, одночасно з розвитком міста в цілому. Містобудівна криза остаточно поглибилась після 1917, коли численні зміни влади в місті визначили безперспективність наступного приватного фінансування розбудови міста та підтримування його технічного стану. Відсутність власника, хаотична зміна функціонального призначення будинків викликали суцільний господарський безлад і призвели до їх поступового занепаду. Тривали тільки зміна назв площі та метаморфози з пам'ятником П. Столишину. В березні 1917 бронзову скульптуру було демонстративно «повішено» на спеціальну споруджену шибеницю, а потім відправлено для переплавки на завод «Арсенал». 1919 на старому п'єдесталі встановлено гіпсове погруддя К. Маркса (розтрощене денікінцями восени того ж року), 1922 — з тривкого матеріалу у формах кубізму (ск. Й. Чайков), який 1933 зник за одну ніч в невідомому напрямку без будь-яких коментарів.

В архітектурному вигляді забудови площі не сталося суттєвих змін. Тільки будинок № 15 (не зберігся) реконструйовано 1934 під Столичний радіотеатр зі зміною чоловічого фасаду (арх. М. Шехонін).

Трагічні події початку Великої Вітчизняної війни остаточно розділили життя площі на два етапи — до та після війни. 19 вересня 1941 у Київ увійшли війська гітлерівської Німеччини, їх штабні структури та вищій офіцерській склад займали споруди центру міста. 24 вересня почалися вибухи радіокероани мін, заздалегідь закладених радянськими спецдірозділами НКВС. Планомірне нищення будов

Хрещатика та прилеглих до нього кварталів тривало два тижні. Навіть розстріли окупантами все більшої кількості киян-заручників з кожним наступним знищенням будинком не зупинили ці теракти. Вночі 1 листопада підпалено й будинок Київського обкому КП(б)У (колишню Думу). Пожежні шланги, які було протягнуто з берега Дніпра для гасіння пожеж на Хрещатику окупаційною адміністрацією, підпильники перерізали в парках та на сходах. Таким чином, на момент звільнення міста у листопаді 1943, забудова пл. Калініна та її безпосереднє оточення, за винятком східного флангу, були перетворені на суцільні руїни.

22 червня 1944, згідно з постановою Раднаркому УРСР «Про проєктування забудови вулиці Хрещатик», затверджено умови конкурсу на архітектурний форпроєкт забудови з особливими умовами проєктування пл. Калініна.

Журі розглянуло 23 проєкти, представлених на перший тур, чотири з них було відзначено преміями, але жоден не було рекомендовано покласти в основу проєкту реконструкції. Тільки в серпні 1946, після розгляду матеріалів, поданих до другого туру конкурсу, пл. Калініна «затверджено» головною площею Хрещатика з розміщенням на ній пам'ятників В. Леніну та Й. Сталіну.

Повоєнний Хрещатик було забудовано 1946—55 за проектом колективу архітекторів (А. Добровольський, В. Єлзаров, В. Ладний, О. Малиновський, Б. Приймак, В. Шарапов та ін.) під керівництвом головного архітектора міста О. Власова з урахуванням авторської містобудівної концепції вільної забудови непарного боку вулиці, запропонованої колективом архітекторів (О. Таїцій та М. Іванченко). Для містобудівної долі площі це мало вирішальне значення — саме завдяки їй ділянки культурного ландшафту на початку вул. Інститутської було звільнено від залишків довоєнної забудови. Він став своєрідним природним ландшафтним подіумом, першою кулісою для реконструйованого Жовтневого палацу (колишній Інститут шляхетних дівчат; див. ст. 202.10) та нової споруди готелю «Москва» (тепер — «Україна»). Саме це надало площі її сучасного масштабу та містобудівної значимості. Впритил до місця колишнього висотного будинку Л. Гінзбурга, який було знищено у вересні 1941, на поздовжній осі площі вирішено розмістити багатоповерхову споруду готелю «Москва», запроєктовану в типології, деталях та матеріалах московських багатоповерхівок, увінчаних могутніми шпилями (1959—66, архітектори А. Добровольський, Б. Приймак, В. Созанський, А. Мілецький, А. Косенко).

До серед. 1950-х рр. проєкт комплексної реконструкції та забудови площі було реалізовано тільки частково. Її дво-, триповерховий східний фланг чекав реконструкції та благоустрою до кін. 1970-х рр. Простір південної частини площі, що утворився на місці розбіраного кварталу забудови, замкнув розташований в глибині на узвишші будинок готелю. За проектом, готель задумувався як головна доміанта не лише площі, але й архітектурного ансамблю Хрещатика, мав бути заввишки у 21 поверх. Споруда мала увінчувати ошатна шпильова башта.

Однак 1954 розгорнулася боротьба проти надмірностей в архітектурі і будівництві і, насамперед, ліквідувалися висотні домінанти. Проект готелю терміново скореговано, його висотна частина майже механічно була зрізана. У збудованій споруді дванадцять поверхів. Як наслідок, збіднено архітектурний ансамбль і майже на третину зменшилася кількість номерів готелю. 1987 розроблявся проект його надбудови, але в результаті пониження висоти сучасні несучі стіни вже не витримують додаткового навантаження.

Спалений готель «Континенталь» під час відбудови пристосували для навчальних приміщень Київської консерваторії ім. П. Чайковського (тепер — опера студія Національної музичної академії України), а та частина, що виходить на площу, стала колонною залом (архітектори Л. Каток, Я. Красний). Фасади чотириповерхового об'єму зали для глядачів з фойє і кулуарами формує вишуканих пропорцій колонада іонічного ордера, встановлена на монументальній аркаді, вкритій гладеньким рустом. Особливої принадності споруді колонної зали надають деталі карниза, світильники-бра, абрис гранітного цоколю.

Під пагорбом, на якому розташований колишній Інститут шляхетних дівчат, 1954—57 збудовано адміністративний будинок «Уккоопспілки» (№ 7—11), проектування і будівництво якого проходило на зламі стилістичної спрямованості архітектури. Внаслідок цього розроблений провідними архітекторами масштабний проект опшатного будинку був відхилений, нова споруда проектувалася як взірець великоблокового цегляного будівництва. Однак і в таких умовах за рахунок вдалий пропорцій споруда, цілком позбавлена декору, крім шестиколонного коринфського портика — входу в торцевій частині, не сплотивила архітектурний ансамбль площі. На першому поверсі містився до 1990-х рр. популярний магазин «Кулінарія» з найсучаснішим на той час обладнанням.

1952—58 на розі Хрещатика і західної частини майдану було споруджено семиповерховий будинок Головоштамту (архітектори В. Ладний, Б. Приймак, Г. Слуцький, З. Хлебникова) і три баштоподібні житлові будинки. Вони, хоч і формують архітектурний ансамбль Майдану Незалежності та по суті є його складовою частиною, мають іншу адресу — вул. Б. Грінченка, 2 і вул. Софійська, 1, 2. Крім того, на Майдан Незалежності виходить торець адміністративної споруди, головний вхід до якої організовано з вул. Б. Грінченка, 1. Адміністративний будинок запроєктовано і побудовано для розміщення двох міністерств — харчової і м'ясопродукції промисловості (тепер — Держкомітет харчової промисловості). Проектування велось 1953—54, будівництво завершено 1956 (архітектори В. Гопкало, С. Пастухов). За рахунок падіння рельєфу шестиповерховий корпус, виходячи на Майдан Незалежності, має вже вісім поверхів, і тут традиційно розміщується магазин з продажу годинників, а об'єм торця, виходячи на площу, стає ризалітом, що зорозово завершує і просторово збагачує видовжений фасад Головоштамту. Прийняте функціональне зонування

забудови Хрещатика — непарний бік — житлові будинки, а парний — громадські споруди — значною мірою вплинуло і на архітектуру запроєктованого на площі житла, основний атрибут якого — балкони, начебто заховані на бічних фасадах. Два перші будинки споруджувались одночасно 1955 (архітектори Р. Книжник, В. Курігіна), що значною мірою вплинуло на їх архітектурне вирішення. Будинки досить схожі — на площу виходить шестиповерховий об'єм, пластично збагачений в центрі лоджіями, а над розкріпованим карнизом розташовано трипрогінну аркаду, яка увінчує кожен з споруд. На перших поверхах містяться магазини «Український хліб» (довгий час — «Українська паляниця») і «Гастроном» (тепер — ресторан «Макдоналдс»). Частина, що виходить на площу, являє собою одну житлову секцію зі сходами по кліткою та ліфтом, а входи розміщено з бічних фасадів — пров. Т. Шевченка і вул. Софійської. Третій будинок (вул. Софійська, 2) житловим можна назвати доволі умовно. Чотири його нижні поверхи — це адміністративні приміщення, а три верхні відведено під житло. Проектувався будинок для розміщення «Оргтехбуду». З торця, що виходить на Майдан Незалежності, влаштовано арковий вхід до адміністративного будинку, вхід у житлову частину — з боку вул. Софійської, три верхні поверхи являють собою власне житло. Ці дві функціонально несхожі частини зорозово поділяються горизонтальними архітектурним поясом. Майстерність авторів — архітекторів Б. Куцера і С. Фрідмана — проявилася тут більшою мірою не у вирішенні естетичних проблем, а суто функціональних проблем, які професійно розроблено, адже будинки споруджували тоді, коли велася боротьба з надмірностями в будівництві та архітектурі і з фасадів механічно знімали всі декоративні елементи. 1977 фасад житлового будинку реконструйовано за проектом арх. О. Комаровського.

Всі три будинки, що формують північно-західний бік Майдану Незалежності, мають цегляні стіни, а для їх опорування використано світлу облицювальну цеглу. Деталі карнизів і міжповерхових гуртів викладено з фасонних керамічних деталей, виконаних за шаблонами архітекторів на київському заводі «Керамік». Архітектура двох парних будинків-близнюків ідентична, третій також органічно увійшов до складу архітектурного ансамблю Майдану Незалежності.

1976 почато комплексну реконструкцію площі, що тривала до 1982. Закінчення будівництва станції метро дало змогу авторам проекту — архітектором О. Малиновському, О. Комаровському, О. Зибіну та групі інженерів інституту «Київпроект» — зробити новий для Києва 1970-х рр. крок — здійснити цивілізоване комплексне освоєння міських підземних просторів з розвинутою громадською функцією. Розроблений ними проект комплексної реконструкції площі передбачав не тільки забудову її східного флангу спорудою Будинку профспілок (1977, архітектори О. Малиновський, О. Комаровський, інж. М. Панич), завершення незакінченого в 1950-х рр. ансамбля виходу на площу вулиці Софійської,

Малого Житомирської, Михайлівської та Костьомийської спорудою готелю «Козацький» та житловим будинком, будівництво каскаду великого («Дружби народів») та малих фонтанів в її північній частині, комплексний благоустрій південної частини площі з розміщенням багатофігурного монументу до 60-річчя Жовтневої революції 1917 (скульптори В. Бородай, В. Зноба, І. Зноба, архітектори О. Малиновський, М. Скибицький) з парадними сходами до готелю «Москва». Була запропонована ідеологія активного освоєння підземного простору під Хрещатиком не тільки у вигляді прагматично мінімізованих підземних пішоходних комунікацій, як це робили раніше, а й розвинутої планувальної системи з інтегрованими верхніми вестибулами метрополітену, з облаштованими закладами торгівлі та невеликими кафе.

Пам'ятник у складі дев'ятиметрової, з червоного граніту постаті В. Леніна та чотирма п'ятиметровими бронзовими зображеннями представників революційного пролетаріату та селянства було відкрито 22 жовтня 1977. Північна частина площі також отримала свою частку традиційного для історичного Києва фонтанного мистецтва — вдало організований, елегантний каскад переливних чаш, облицьованих полірованими гранітними плитами. Площу було перейменовано на пл. Жовтневої революції.

Одночасно докорінно змінено транспортну схему Майдану Незалежності. Автотранспорт пройшов по площі в її східній стороні, а також через вул. Б. Грінченка. Громадський транспорт (тролейбус) вивозить пасажирів з площі, спускаючись по вул. Софійській і піднімаючись в бік Сирця і Куренівки по вул. Малій Житомирській.

Центральну частину площі в районі підземного переходу і входу до станції метро «Майдан Незалежності» впорядковано й озеленено. Майдан Незалежності став улюбленим місцем відпочинку киян і гостей міста, тут відбуваються демонстрації і військові паради, мітинги і гала-концерти. Авторський колектив архітекторів та інженерів, будівельників та представники керівництва міста були відзначені Державною премією СРСР в галузі архітектури за роботи з реконструкції центральної площі столиці (1985).

Пам'ятник Жовтневій революції демонтовано 12 вересня 1991, після проголошення незалежності України. Площу перейменовано на Майдан Незалежності та вирішено, що саме тут має стояти в недалекому майбутньому монумент Незалежності України. Водночас, головному архітектору проекту площі О. Комаровському, експлуатаційним організаціям та керівництву міста було добре відомо про крайню незадовільний, аварійний технічний стан підземних водонесучих комунікацій та його негативний вплив на підземні конструкції та фундаменти будівель на майдані. Він з кожним днем все нагальніше вимагав оперативного втручання — поточні ремонти вже не давали необхідних результатів. Була потрібна масштабна реконструкція площі в цілому. Але стан міського бюджету не давав такої можливості.

В листопаді 1994 Київська міська держадміністрація ініціювала проведення

конкурсу на кращий проект «монументу відродження незалежності соборної України». Тур за туром цей конкурс тривав до червня 2000. Ситуація була близька до патової — восени 2004, на черговому турі конкурсу з 34 представлених пропозицій не вибрано жодної, яка могла бути покладена в основу проектного рішення. До десятих роковин незалежності України залишалося 14 місяців, до чергової дев'ятої — тільки два. На площі знову, як 1990, під час студентської акції «Голодування на граніті» за відставку уряду, вирували політичні пристрасі, стояли намети безстрокової акції громадянської непокори «Україна без Кучми». Планувалась організація північної частини площі з великими гранітними площинами як найкраще підходила для проведення масових акцій за межами проїзної частини Хрещатика, що не давало формальних приводів для її припинення. Керівництво міста отримало жорстку команду — за будь-яку ціну звільнити центр міста від наметів. Так збіглися в часі та місці політичні й економічні чинники чергового перетворення Майдану Незалежності. 26 грудня 2001 спочатку південна частина площі, а потім, після спроби перенесення на неї наметового містечка, й північна, були огорожені будівельним парканом під беззастережним приводом «виконання будівельних робіт з комплексної реконструкції Майдану Незалежності». Керівництво міста ухвалило рішення про спільну розробку проекту реконструкції площі трьома авторськими колективами, які отримали заохочувальні призи на останньому турі конкурсу. В основу об'єднаного архітектурного рішення, схваленого 17 жовтня 2001, було покладено пропозицію творчого колективу під керівництвом автора

проекту реконструкції площі 1970-х рр. — арх. О. Комаровського. Його призначено головним архітектором проекту, художнім керівником спільного проекту — ск. А. Куца. Координацію робіт зобов'язали здійснювати начальника Головкивархітектури С. Бабушкіна та його підлеглих з інженерного управління, дендрологічні служби. Зважаючи на директивні, вкрай стислі терміни величезного обсягу складного комплексу інженерно-пошукових, археологічних, підготовчих, проектно-пошукових, будівельно-монтажних, інженерних, оздоблювальних та художніх робіт, озеленення та благоустрою, їх виконували кращі фахівці проектно-будівельного комплексу міста. Більша частина величезних інвестицій належала майбутнім власникам підземного «торговельного міста». Проект передбачав розміщення трьох—чотирьох рівнів торговельно-розважального комплексу під планшетом майдану. Саме зважаючи на це, основна увага проектувальників приділялася розробці складного за об'ємно-просторовою організацією й технологією експлуатації багатофункціонального підземного комплексу, здебільшого не обумовленого застарілими будівельними нормами України. З наростанням тиску інвесторів, директивних термінів та економічних чинників первісні, значною мірою романтично-популістські проектні рішення поступово корегувалися. Вони постійно змінювалися в бік збільшення й комерціалізації підземної частини та максимального спрощення наземної частини комплексу. Так, запропоновані в проекті Музей незалежності, державності України, виставковий та конференц-комплекс при ньо-

му, експозиція археологічних решток Лядських воріт, Пантеон національної слави, 50-метрова «демісезонна» ковзанка та навіть шестирівневий підземний паркінг швидко «звільнили місце» для прагматичного торговельного центру. Його загальна площа перевищує 30 тис. кв. м.

Археологічні дослідження проводилися в безпрецедентно стислі терміни та за майже неможливих умов будівельної штурмівщини. Практично на будмайданчику, серед потужної будівельної техніки, археологічна експедиція під керівництвом М. Сагайдака та В. Зощенка дослідила й зафіксувала фрагменти давньокіївського оборонного валу, було знайдено штучний рів, який у 12 ст. зупинив військо ординців на три місяці, конструкції Лядських воріт, важливу частину міського житлового середовища 11 ст., побутові старожитності, печатку князя Ізяслава тощо. 6 липня 2001 дослідження було припинено, будівельники «за затвердженим графіком здійснення розробки котловану, працюючи в третю зміну, по необачності знищили всі розкриті археологами пам'ятки».

Перша черга реконструкції Майдану Незалежності була завершена «в директивні терміни» — 20 серпня 2001. Встановлена на тлі чотириповерхового скляного «кратера», облицьована італійським мармуром 50-метрова колона на базовому псевдобароковому, також мармуровому, павільйоні-стилобаті, була «увінчана» 12-метровою бронзовою скульптурою символічної дівчини на кулі з калиновою гілкою в піднятих руках. Автори Монументу Незалежності — ск. А. Куц, архітектори С. Бабушкін, О. Комаровський, Р. Кухаренко, О. Стукалов. 24 серпня, до урочистої дати, було офіційно завершено

544.1. Майдан Незалежності. 1997.



роботи першого етапу. Нашвидкоруч, скляними призмами було накрито елементи підземного простору, висаджено дерева, кущі та озеленено газони.

Після завершення офіційного святкування роковин незалежності України роботи тривали. Було завершено комплекс робіт з опорядження підземного торговельного центру «Глобус», споруджено скляний купол накриття його багатосвітного простору, новий фонтан; призматичні скляні покриття замінено на більш вдалі, склепінчасті, побудовано вентиляційну тумбу.

Простір площі ще деякий час намагалися організувати — продовжували наповнювати скульптурами та об'ємними елементами забудови. Біля будинку Національної музичної академії встановлено пам'ятний знак «Козак Мамай» (2001, скульптори В. Зноба, М. Зноба), присвячений одному з легендарних героїв історії України, який став уособленням героїчного минулого народу та символом національного характеру. Ближче до проїжджої частини з'явився пам'ятник засновникам Києва (2001, ск. А. Куш, архітектори — С. Бабушкін, О. Комаровський, Р. Кухаренко, О. Стукалов). Під час реконструкції площі на протилежному боці змінено систему фонтанів, споруджено макет Печерської брами, на фронтоні якої встановлено скульптуру архангела Михаїла.

Ще 1996 перед головним входом до Головоштамту відкрито монументальний знак початку відліку часу зі скульптурною постаттю архістратига Михаїла (тепер скульптуру замінено макетом земної кулі, що обертається, — знаком Всесвітньої поштової організації) (арх. Б. Приймак, ск. Ю. Марченко).

Таким чином, містобудівне рішення Майдану зводиться до утворення двох площ. З парного боку Хрещатика — це площа громадського використання, з другого боку — урочища — діам. 70 м, де встановлено монумент.

Однак площа все ще не відбулась як містобудівний ансамбль, якості якого б відповідала статусу місця центрального майдану країни. Вона, здебільшого, все ще має вигляд транспортної розв'язки,

на території якої швидкоруч розмірено окремі, стилістично і композиційно не пов'язані один з одним, сумнівні за художньою якістю елементи оздоблення та благоустрою.

Впродовж свого існування площа не раз ставала місцем масових громадських і політичних акцій та подій.

3 червня 1899 під час урочистостей в Києві з нагоди 100-річчя від дня народження О. Пушкіна відбулося грандіозне загальноміське свято. 5 тис. дітей рушили від Володимирського собору до Печерського іподрому, де проходили свята. На зворотньому шляху на площі їх вітали кийський губернатор і міський голова.

Під час першої російської революції 18 жовтня 1905 тут відбулася багатотисячна антиурядова демонстрація та мітинг, розігнані козаками й кінною поліцією (вбито 16, поранено 134 особи).

За Української революції на площі проводили великі політичні та громадські акції. 16 березня 1918 площа стала одним із місць проведення Свята Свободи. У присутності величезної кількості людей було демонтовано пам'ятник П. Столипіну.

19 березня 1918, під час перепоховання загиблих за українську державність під Крутами, жалобний похід тисяч людей, що рушив від залізничного вокзалу до Аскольдової могили, зупинився спочатку біля будинку Української Центральної Ради на вул. Володимирській, потім — біля Миської діми.

У радянський час і за незалежної України на майдані відбуваються паради, демонстрації, мітинги.

Після проголошення 16 липня 1990 Декларації про державний суверенітет України майдан став центром масових акцій українського народу за право самому вирішувати свою долю. 2—17 жовтня 1990 студенти влаштували тут наметове містечко і провели голодування за відставку уряду і на захист суверенітету країни. Їх підтримали студенти багатьох вузів і технікумів Києва, значна частина депутатів Верховної Ра-

ди УРСР, які виступали на мітингах перед наметовим містечком, маніфестації на підтримку вимог студентів відбулися в деяких містах України, в Київ приїздили на спеціально споряджених автобусах демократично налаштовані громадяни. Перемога голодуючих студентів стала одним із перших значних кроків на шляху демократизації суспільства.

19 серпня 1991, під час спроби державного перевороту в Москві, і 24 серпня 1991, в день проголошення Акта незалежності України та створення самостійної української держави, площа збирала десятки тисяч людей. У грудні 1991 кияни і гості столиці вітали тут підсумки Всеукраїнського референдуму, на якому український народ підтвердив цей історичний Акт.

Майдан був центром «Помаранчевої революції» в Україні. Після розпаду СРСР на її теренах утворився ряд суверенних держав із колишніх радянських республік. Серед них 1991 виникла суверенна і незалежна Україна — держава, яку проголосили парламентські постанови і затвердив всенародний референдум. Історики назвали цей революційний, але мирний перехід України у стан незалежності «оксамитовою революцією». Проте держава залишалася посткомуністичною за політичною культурою, з керівною компартійною верхівкою, яка дуже швидко почала прибирати до своїх рук усе багатство країни і зближуватись з олігархічно-клановими угруповуваннями як всередині країни, так і закордонними. В кін. 2004 у період виборчої кампанії нового Президента України виникла політична криза, що переросла в революційну ситуацію. Під час виборчої кампанії було вчинено спробу покінути з лідером опозиції — В. Ющенком, який об'єднав різні опозиційні течії у блок «Сила народу». Опозиційні демократичні сили виступили проти фальсифікації підсумків голосування у першому й другому турі 31 жовтня — 21 листопада. 22 листопада на Майдан Незалежності та в інших містах України вийшли тисячі студентів, робітників, інтелігентів,

544.1. Майдан Незалежності. 2007.



пенсіонерів з помаранчевими стрічками і прапорами, з портретами керівників опозиції, зокрема В. Ющенка, який балотувався в Президенти, та його сподвижників. Масовий мітинговий рух проти фальсифікації і злочинів пануючого режиму, який політологи назвали помаранчевою революцією, охопив усі регіони. Проте чиновницька еліта почала піднімати своїх прихильників за сепаратистське відокремлення південно-східного регіону української державної території: від Харкова та Криму до Одеси. Опозиційні сили в цей критичний момент тісніше згуртували навколо себе інші опозиційні течії, які увійшли в коаліцію під назвою «Сила народу». Вони вдалися до судових оскаржень і через Верховний суд домоглися відміни результатів виборів. На 26 грудня було призначено переголосування. Весь цей період на Майдані Незалежності продовжувався мітинг, що переріс у постійно діючий фактор помаранчевої революції. На Майдані виростало наметове містечко, в якому постійно змінювалися делегації з усіх куточків України. У Київ почали приїздити лідери сусідніх демократичних держав і відомі політичні діячі — президенти Польщі, Литви, відатні діячі демократичних рухів сусідніх країн. В окремі скрутні дні на Майдані збиралося до 1,5 млн. мітингуючих.

Стали популярними слова пісні: «Нас багато, нас не подолати». Вирішальну роль у цьому бурхливому періоді стала відігравати Верховна Рада України, яка ухвалила 18 грудня ряд важливих рішень з уточнення процедури переголосування, висловила проти розчленування соборної України. Під час переголосування 26 грудня за В. Ющенка віддало голоси 51,99 відсотка населення. 2004 рік закінчився перемогою помаранчевої революції, яка стала знаковою подією не тільки української, але й загальноєвропейської історії. Саме в рішучому, але мирному — легітимному протистоянні пробуджена Україна створила умови для якісно нових змін у суспільстві й заміни, зокрема, посткомуністичної владної еліти. 23 січня 2005 на Майдані Незалежності відбулася раніше небачена подія — народна інавгурація новообраного Президента України В. Ющенка. Київ ніколи не збирав у себе одночасно стільки керівників інших держав і європейських організацій з різних континентів — їх було більше 60. Серед них — сім президентів, три прем'єр-міністри, десятки керівників парламентів, представників від Європейського Союзу, СНД, ООН, НАТО, від Королівства Бельгії, Нідерландів, Ізраїлю, Китаю, Лівії, Швеції, США, Франції, Іспанії, Португалії, Греції, Великої Британії, Японії, Туреччини та десятків інших країн. Увесь демократичний світ із захопленням вітає появу українського демократичного суспільства в Європі, яке заявляє про бажання будувати своє життя на верховенстві права, що прагне мирним способом розв'язати свої політичні та економічні проблеми, уникнути протистояння і кривавого насильства.

За демократичною традицією, Майдан Незалежності і сьогодні є місцем дискусій і політичних акцій загальноукраїнського масштабу [1889].

Георгій Духовичний, Раїса Іванченко, Тетяна Кілессо.

544.1.1. Адміністративний будинок, 1956—57 (архит.). Вул. Софійська, 2. У центрі південно-західного фронту забудови Майдану Незалежності, на розі вул. Малої Житомирської. Зведений для розміщення «Оргтехбуду» і житлових квартир у період боротьби з надмірностями в будівництві й архітектурі, чим пояснюється різниця в декоративному оздобленні чолового та бічних фасадів (інститут «Діпроцивільпромбуд», архітектори Б. Кучер, С. Фрідман). 1982 проведено реконструкцію будинку (арх. О. Комаровський).

Семиповерховий, цегляний, у плані трапецієподібний. Перекриття пласкі армокерамічні, дах вальмовий під бляхою. Нижні чотири поверхи — з коридорним плануванням, призначені для адміністративних приміщень. На трьох верхніх поверхах розташовані дво- і трикімнатні квартири, що обслуговуються окремою сходовою кліткою та ліфтом, вхід — з боку вул. Софійської. Композиція будинку ґрунтується на принципі центрально-осьової симетрії. Спрощений за архітектурою чоловий фасад із розташованим у центрі перспективним арковим порталом входу в адміністративну частину будинку розчленовано на всю висоту чотирма приставними розкріпованими пілонами й увінчано триступінчастим аттиком.

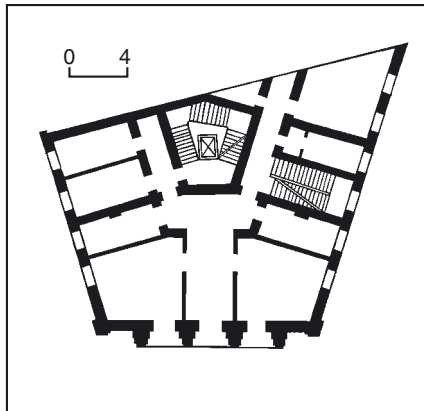

544.1.1. План другого поверху.

544.1.1. Вул. Софійська, 2.



П'ятий і сьомий поверхи відбито горизонтальними гуртами, що продовжуються на різних за довжиною (на чотири та шість віконних осей) крилах. Їх оздоблено пишно декорованими вінцевим карнизом з модульонами та розлинною орнаментикою, міжвіконними пілястрами з модифікованими доричними (п'ятий—шостий поверхи) та коринфськими (сьомий поверх) капітелями. Архівольти аркових вікон першого поверху прикрашено іоніками. Інші віконні прорізи прямокутні. Для опорядження вуличних фасадів використано світлу лицьову цеглу та декоративні керамічні деталі, виготовлені у класичних традиціях за шаблонами архітекторів на київському заводі «Керамік». Цоколь і перший поверх з боку Майдану Незалежності облицьовано сірим полірованим гранітом.

Споруда не була завершена за первісним задумом, проте залишається органічною частиною архітектурного ансамблю Майдану Незалежності.

Тепер адміністративну частину будинку займають Державна податкова інспекція у м. Києві, аптека [1890].

Сергій Кілессо.

544.1.2. Готель «Москва» (тепер «Україна»), 1954—61 (архит.). Вул. Інститутська, 4. На високому пагорбі, що здіймається на південний схід від Майдану Незалежності. Є архітектурно домінянтою та головним композиційним акцентом центральної площі міста. До готелю, віддаленого на 300 м від червоної лінії Хрещатика, ведуть марші широкі сходи з терасами для відпочинку. Сходи поділено на дві рівні частини смугою трав'яного газону. На нижній терасі розташовано басейни з фонтанами і водними каскадами. Автори проекту готелю — архітектори А. Добровольський, А. Косенко, А. Милецький, Б. Приймак, В. Созанський, інженери Л. Лінович та О. Печенов. Будівництво споруди тривало на період т. зв. боротьби з архітектурними надмірностями, тому під час реалізації проект готелю зазнав значних змін. Його висоту було зменшено з 24 до 16 поверхів, архітектурне оздоблення фасадів дуже спрощено, башту зі шпилем, що мала увінчувати будівлю, не зведено. Класицистичний портик з фронтоном, що мав прикрасити головний вхід, замінено суцільною скляною стіною. В проекті архітектуру будинку було вирішено у формах, що здобули поширення під назвою освоєння класичної спадщини. У процесі здійснення проекту з фасадів майже повністю стерто характерні для архітектурної класики риси.

Об'ємно-просторова композиція будівлі являє собою сполучення трьох паралелепіпедів: підвищеного центрального у 16 поверхів, до якого обабіч прилягають дванадцятиповерхові крила. На чоловому фасаді бічні крила на рівні перших двох поверхів з'єднані між собою прямокутним об'ємом, де розташована вестибульна група приміщень: операційна зала, кафе, перукарня, телефонний переговорний пункт. Стіни цегляні, облицьовані керамічною плиткою світлого кольору. В оздобленні фасадів використано спеціальну плитку з зубом, що запобігає її випадінню, розроблену арх. А. Косенком. Перекриття із збірного залізобетону. Під час спорудження фундаментів застосовано оригінальну конструкцію. Опалубка зі

збірних залізобетонних плит завтовшки 0,07 м, з'єднаних між собою болтами, залишилась як складовий елемент монолітного залізобетонного фундаменту.

Готель — цінний зразок громадської споруди кін. 1950-х — поч. 1960-х рр. [1891].

Микола Андрущенко.

544.1.3. Комплекс житлових будинків, 1952 (архт.). Вул. Софійська, 1, вул. Б. Грінченка, 2. На південно-західному боці Майдану Незалежності, на гострих наріжжях, утворених трьома старовинними вулицями, що сходилися до Лядської (Печерської) брами міста Ярослава, на червоних лініях їхньої забудови. Складається з двох подібних за вирішенням житлових будинків, споруджених у творчо інтерпретованих формах українського бароко за проектом архітекторів Р. Книжника та В. Куригіної («Київпроект»).

Шестиповерхові з підвалами, цегляні, з ідентичними трапецієподібними у плані наріжними об'ємами та з торговельними приміщеннями на першому поверсі. Внутрішнє планування секційне (одна секція в будинку на вул. Б. Грінченка, три — на вул. Софійській). Сходова клітка зі входами на бічних фасадах оснащено ліфтами. Плоскі міжповерхові перекриття — армокерамічні. Дах вальмовий під бляхою. Архітектурні деталі оздоблення фасадів, обкладених світлою облицзовальною цеглою, виготовлені на Київському заводі «Керамік» за спеціально розробленими шаблонами. Цоколь і пілони входів до наріжних торговельних зал облицзовано сірим гранітом з колотою поверхнею.

Центри фасадів з боку площі пластично збагачено розташованими над гранітними пілонами виступними лоджіями другого—шостого поверхів, над якими підносяться трипрогінна аркада мансарди, що увінчує кожну зі споруд. Тло лоджій і аркад пофарбовано в теракотовий колір. Над четвертим поверхом обабіч лоджій проходить проміжний горизонтальний гурт, вище якого розміщено пілястри й вінцевий карниз, з боку площі — декоративні віночки й картуші з датою побудови. На бічних фасадах розташовані балкони на орнаментованих волотоподібних кронштейнах. Тут аркові прорізи першого поверху прикрашено архівольтами, входи до житлових секцій та магазинів оздоблені пишними порталами, що складаються зі стилізованих пілястр, антаблемента повного профілю та бічних шишок над карнизом. Антревольти порталів декоровано рослинним орнаментом, капітелі пілястр і вінцевий карниз — чітко прорисованими іоніками.

Два будинки-близнюки сформували найбільш вдалий фрагмент забудови південно-західного боку Майдану Незалежності, в архітектурі якого відбито художні смаки й будівельні традиції повоєнного десятиріччя.

Тепер частину приміщень будинку на вул. Б. Грінченка, 2 займає магазин «Український хліб»; будинку на вул. Софійській, 1 — ресторан «Mc Donalds» [1892].

Сергій Кісесо.

544.1.4. Монумент на честь проголошення незалежності України «Оранта-Україна», 2001 (мист.). Майдан Незалежності. Автори — ск. А. Куш, архітектори С. Бабушкін, О. Комаров-



544.1.2. Готель «Україна».

544.1.2. План п'ятого поверху.

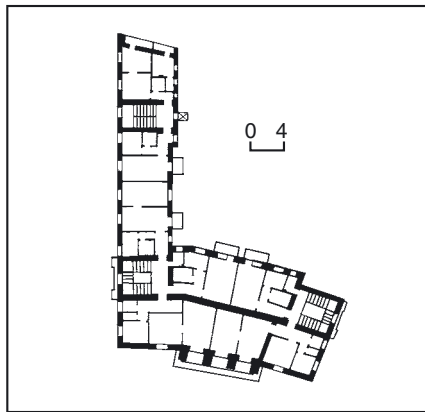
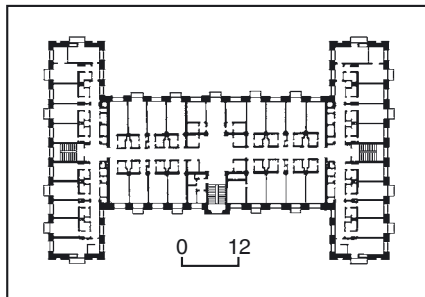

544.1.3. План третього поверху.

544.1.3. Вулиці Софійська, 1, Б. Грінченка, 2.



ський, Р. Кухаренко, О. Стукалов. Розміри: вис. скульптури — 7,5 м; тетрапідлон — 10,8 × 10,8 м, вис. — 15,48 м; вис. колони — 49,0 м, діам. — 2,24 м; вис. кулі — 2,5 м.

Монумент є центральною частиною архітектурно-скульптурного комплексу Майдану Незалежності. Встановлений на честь знаменної історичної події — десятиріччя виникнення самостійної держави Україна. 24 серпня 1991 Верховна Рада України прийняла Акт проголошення незалежності України, підтверджений всенародним референдумом 1 грудня того ж року («за» проголосувало 90,32 відсотка від 84,18 відсотків громадян, які прийшли на дільниці). 7—8 грудня 1991 Президенти України, Росії та Білорусі проголосили, що СРСР припинив своє існування.

Пам'ятник являє собою бронзову фігуру на високому багатоелементному постаменті, що складається з архітектурної частини у вигляді тетрапідлона та гранітної стилізованої коринфської канельованої колони. Фігура зображує молоду жінку в українському національному вбранні (довга вишита сорочка, яскрава картата плахта, узор якої підкреслено позолотою), яка тримає у піднятих над собою руках золоту гілку. Підніжжям скульптури виступає золота куля, стягнута по центру прямокутними браслетами. Ступінчастий п'єдестал кулі перекриває позолочену стилізовану коринфську капітель колони. Колонна спирається на архітектурну залізобетонну споруду, стилізовану в дусі українського бароко й облямовану полірованим світлим гранітом. По периметру тетрапідлона встановлено 16 стилізованих коринфських колон — по дві обабіч аркових проходів. Чотири барокові фронтони завершено позолоченими рипідами. У центрі тимпанів — герби України — золоті тризуби в оточенні барокових рослинних елементів.

Загальне рішення монумента відзначається алегоричністю змісту та історичною стилізацією декоративно-пластичних прийомів у дусі еkleктики кін. 19 ст.

Галина Скляренко.

544.1.5. Пам'ятний знак «Козак Мамай», 2001 (мист.). Майдан Незалежності. Біля будинку Національної музичної академії. Автори: скульптори В. Зноба, М. Зноба. Розміри: вис. композиції — 4,25 м, розміри фігури — півтори натури, довж. граней пагорба — 3,5 та 2,9 м.

Пам'ятний знак присвячено одному з легендарних героїв історії України — козаку Мамаю, який став уособленням героїчного минулого народу та символом національного характеру. Являє собою бронзову скульптурну групу, яка буквально відтворює один із традиційних сюжетів української народної картини «Козак Мамай грає на бандурі». Козак Мамай сидить на пагорбі неправильної форми, що імітує природний рельєф, у традиційній для його зображень позі — зі схрещеними «птурецьки» ногами — та грає на бандурі. На ньому козацький одяг — широкі штани-шаровари, підперезані довгим поясом, сорочка-вишиванка з розстебнутим коміром, крізь який видно натільний хрест. Праворуч від нього стоїть баский кінь у святковій збруї, його голова повернута до козака, густа грива розвивається від вітру. Біля ніг Мамає лежать козацькі атрибути:

штоф, прикрашений бароковим орнаментом, довга крива шабля, порохівниця та два пістолі, праворуч піднімається встромлений в землю спис зі стрічкою на верхів'ї. Образно-пластичне рішення пам'ятного знака характерне перенесенням у монументальну скульптуру прийомів станкової пластики, відзначається підкресленою деталізацією. Розміщена безпосередньо на зеленому газоні серед пішохідних доріжок скульптурна група максимально наближена до глядача, підкреслюючи орієнтацію передусім на близькі точки огляду. З лівого боку бронзового пагорба — табличка з написом, який інформує про назву, дату спорудження та авторів пам'ятного знака. *Галина Склярєнко.*

544.1.6. Пам'ятник засновникам Києва, 2001 (мист.). Майдан Незалежності. Автор: ск. А. Куш. Загальні розміри — 8,0 × 7,4 м, вис. кожної фігури — бл. 3,0 м.

Пам'ятник входить до архітектурно-скульптурного ансамблю «Монумент Незалежності». Являє собою чотирифігурну бронзову скульптурну групу, встановлену на сірому гранітному постаменті. Скульптури зображують легендарних засновників міста Києва: полянських князів Кия, Щека, Хорива та їхню сестру Либідь, які піднялися на київські пагорби, символізовані гранітною брилою постаменту неправильної ступінчастої, стилізованої під природну форми, на тильному боці якої горельєфом зображено дерев'яну забудову середньовічного давньоруського міста. Легендарних персонажів вітчизняної історії трактовано за традиційною іконографією: центром групи є фігура Кия, ім'ям якого названо місто, в образі давньоруського богатиря-вигая. Лівою рукою він спирається на могутній щит, праву простягнув вперед у стверджувальному жесті. На князі — військове вбрання: високий шолом, чоботи, кольчуга, короткий плащ. Поряд, ліворуч від нього, встановлена трохи вище фігура Щека-воїна, який три-

544.1.6. Пам'ятник засновникам Києва.



544.1.4. Монумент на честь проголошення Незалежності України «Оранта-Україна».



має у простягнутій в бік лівій руці великий лук. Праворуч від Кия — Хорив-орач, який тримає перед собою плуг. Над ним — постаць Либеді, яку супроводжують два лебеді. Вони летять, широко розправивши крила. Закликають композицію складки плащів Щека та Хорива, що розгортаються майже паралельно фігурам, обмежуючи внутрішній простір пам'ятника.

Художньо-стилістичне рішення пам'ятника характерне використанням у монументальній скульптурі прийомів станкової пластики, ілюстративністю сюжетно-образного задуму, підкресленою увагою до окремих, ретельно опрацьованих деталей (елементи військової зброї, одягу) при невизначеності загального силуету скульптурної групи, що недостатньо виразно прочитується на тлі навколишньої забудови. Жорстко фронтальна композиція пам'ятника не має бічних ракурсів, передбачає визначену та окреслену точку огляду.

Галина Склярєнко.

544.2. Адміністративний будинок, 1953—55 (архит.). Вул. Хрещатик, 24. На дугоподібній у плані червоній лінії забудови вулиці, між будинками Головопштамту (№ 22) та Міністерства культури (№ 28), з якими утворює суцільну лінію забудови.

Зайняв територію історичної садиби № 24 і частково — № 22. Остання разом із ділянкою № 20 (на місці сучасного Головопштамту) з 1-ї пол. 19 ст. належала родині Ейсманів. Найвідомішим її представником був Г. Ейсман, міський громадський діяч, який 1872—73 обіймав посаду міського голови. Садиба № 24 належала поміщику О. Головинському, який 1797 побудував двоповерховий особняк у стилі класицизму. 1829 у садибі містився шпиталь для полонених турків, 1830 — інтенданство, з 1849 — Київська поштова контора.

544.1.5. Пам'ятний знак «Козак Мамай».



Це був один із перших цегляних будинків на Хрещатику. Перед колонним портиком головного фасаду був неглибокий курдонер, утворений бічними флігелями. Центральну двоповерхову будівлю займали перша державна телефонна станція, яка почала діяти 1886, і комутатор ручного обслуговування на 60 номерів. 1891 тут встановили один з п'яти перших таксофонів Києва. В бічних крилах приймали та видавали кореспонденцію, грошові перекази. Питання про розширення пошти виникло в період економічного піднесення наприкінці 19 ст. 1898 пропонувалося виділити нову ділянку для зведення спеціалізованої споруди. 1908 Київська міська дума ухвалила рішення про будівництво київської центральної пошти на старому місці. Роботи розпочалися 1912 під керівництвом арх. О. Кобелева. Влітку 1914 споруджено дворівний чотириповерховий корпус, у якому розмістили операційні зали і телефонну станцію. 1917 будівництво призупинено. У незакінченому вигляді забудова садиби залишалася до 1930-х рр. Арх. М. Петі 1934 виконав проект нового фасадного будинку, а спорудження його здійснено 1935—36 за проектом архітекторів В. Осьмака і С. Германовича з одночасною надбудовою сусіднього будинку «Гранд-готелю» (архітектори П. Альшин, О. Колесниченко). Крім головної пошти, тут розмістили Наркомат зв'язку та обласне управління зв'язку і назвали будівлю Палацом зв'язку. Проект опорядження інтер'єрів розробив арх. П. Савич. Вестибуль на першому поверсі по всьому периметру стін був оздоблений скульптурним фризом-барельєфом на тему

«Зв'язок в СРСР в усіх його видах», починаючи від пошти на верблюдах та оленях і закінчуючи голубиною та авіаційною поштою. П'ятиповерховий, розчленований лопатками фасад завершувався гербом УРСР. У вересні 1941 будинки № 22—26 згоріли. Сучасний адміністративний будинок № 24 споруджено за участю фахівців архітектурної майстерні № 7 інституту «Київпроект» за проектом архітекторів Л. Куликова, В. Єлізарова та М. Шило. За одним з ескізних варіантів на парапеті планувалося встановити великомасштабний герб Української РСР та кілька великих скульптур, за іншим — фігуру В. Леніна в проїзді на подвір'я (від скульптури відмовилися). Споруда призначалася для Міністерства вугільної промисловості УРСР («Головувкрвугілля»), з 1958 була здана Міністерством промислових будматеріалів УРСР, у 1970—80-х рр. — Міністерством агропромис-



544.2. Фрагмент оформлення фасаду.

544.2. План другого поверху.

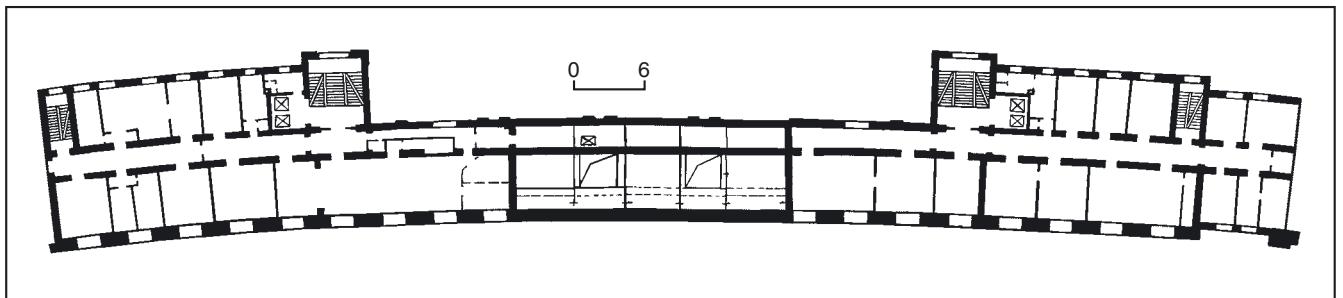

544.2. Вул. Хрещатик, 24.

п'ять видовжених аркових вікон зали засідань, розміщеної по осі проїзду. Завершується будинок гладеньким фризом, масивним карнизом зі стилізованими модульйонами. Дворовий фасад має розкреслену на два яруси цегляну побілену поверхню без оздоб, цоколь тиньковано під дощаний руст. Споруда — невід'ємна частина ефектного комплексу адміністративних будівель, вигнутих дугою, які надають забудові Хрещатики неповторного вигляду. На двох перших поверхах будинку містилися магазини «Мистецтво» і «Ноти». У них проводилися презентації видань, зустрічі з відомими діячами культури. У магазині «Ноти» стояв білий рояль, тут українські композитори І. Шамо, П. і Г. Майбороди, поет А. Малишко робили незабутні презентації своїх творів. У магазині «Мистецтво» мистецтвознавці Г. Логвин і П. Білецький репрезентували свої монографічні видання «Софія Київська»,

«По Україні», «Український портрет». Ці магазини були добре знаними культурними осередками.

2000 у будинку розміщено Міністерство агропромислового комплексу України, реорганізоване на Міністерство аграрної політики України. Тепер на перших двох поверхах будинку відкрито ресторан, розміщено продуктовий магазин, аптеку та інші торговельні заклади [1893].

Сергій Кілессо, Олена Мокроусова.

544.3. Адміністративний будинок, 1956 (архит.). Вул. Хрещатик, 34. На червоній лінії забудови вулиці, фланкує курдонер перед будинком Київської міської ради депутатів трудящих (тепер Київська міська державна адміністрація) на вул. Хрещатик, 36. Споруджений за проектом архітекторів О. Власова, О. Заварова і В. Шарапова. Сучасні будинки № 34 і 36 зведено на місці зруйнованих 1941 дерев'яних споруд. Садибу під № 34 купив 1863 київський купець 1-ї гільдії М. Богодиця. Її територія пл. 1053 кв. сажнів тягнулася до вул. Ново-Єлизаветинської (сучасна вул. Пушкінська), де мала № 5 (тому в архівних документах згадується під № 34/5). 1884 з публічних торгів садибу придбав київський купець Й. Ждановський, після смерті якого з 1898 власником став його син — титулярний радник В. Ждановський. 1916 ділянку придбав купець І. Гепнер.

Будинок № 34 був відомий в Києві як «пасаж Ждановського», хоча і не належав до класичного типу пасажу. До 1870 на червону лінію вулиці виходив типовий двоповерховий дерев'яно-цегляний будинок 1850—60-х рр., на подвір'ї стояло кілька флігелів. 1880 забудова була вже організована за типом пасажу, розімкнуті бічні крила якого утворювали паралельно розташовані цегляні триповерхові будинки з магазинами із дзеркальними вікнами на перших поверхах. Найстаріший об'єм у тилу пасажу (розташовувався паралельно червоній лінії вул. Хрещатик) було зведено як двоповерховий за проектом арх. О. Беретті. 1871 надбудований двома поверхами, 1879 — ще одним. Вірогідно, це була одна з найбільш ранніх п'ятиповерхових споруд у Києві (з боку вул. Пушкінської внаслідок падіння рельєфу мала лише два поверхи і напівдвал). 1900 на місці двох триповерхових флігелів за проектом арх. В. Ніколаєва розпочалося будівництво чотириповерхового, П-подібного в плані прибуткового будинку з боку вул. Пушкінської з другим на ділянці замкненим подвір'ям (тепер окрема будівля, див. ст. 459.9). У пасажі з боку Хрещатика містилися: закусочна, мануфактурний магазин, магазин гумових виробів, Друга київська артіля офіціантів, галерея, магазин взуття, пральня, контора і склад «Каучук» тощо. Після серії вибухів 1941 від споруд пасажу залишилися лише стіни. Проект нової забудови комплексу міськради на Хрещатику № 34—36 розробляла архітектурна майстерня № 1 «Київпроект» (архітектори О. Власов, О. Заваров). Перший варіант проекту датується 1948, другий — 1949. Ними передбачалося зведення на ділянці № 34 бічного крила будинку міськради. За одним з варіантів, це крило призначалося для міського РАЦСу, з'єднувалося з центральним будинком міськради півкруглим у плані об'ємом.

Реалізовано спрощений варіант архітектурного вирішення, за яким будинок № 34, спроектований для двох міністерств (вищої та середньої спеціальної освіти і лісової та деревообробної промисловості), сполучено з будинком міськради пониженою прямокутною вставкою. Два нижні поверхи під міністерствами відведено під магазин «Фарфор-фаянс», відкритий 1957.

Семиповерховий з підвалами, цегляний, у плані Г-подібний. У підвалах було передбачено бомбосховище. Вхід до міністерств влаштовано з боку курдонера, вхід у магазин — з боку вул. Хрещатик.

Внутрішнє планування — двобічно-коридорного типу. Парадні приміщення та актова зала на сьомому поверсі запроектовані у вуличному ряді приміщень; службові та допоміжні приміщення винесено у дворовий ряд. Вертикальні комунікації забезпечують дві ідентичні тримаршові сходові клітки (по центру та у торці споруди), а також два (нині — три) пасажирські ліфти, які розміщено у центрі споруди. Великогабаритні торговельні зали двоярусного магазину було обладнано окремими тримаршовими сходами. Перекриття залізобетонні, покрівля з оцинкованого заліза. Парадно оформлені чоловий та звернений до курдонера бічний фасади вирішено в традиціях класицизму. Два нижні поверхи трактовано як цоколь з карнизним завершенням, облицьований рваним гранітом. Основна площина фасадів облицьована порожнистими керамічними блоками типу МК («Москва — Київ»), розчлено-

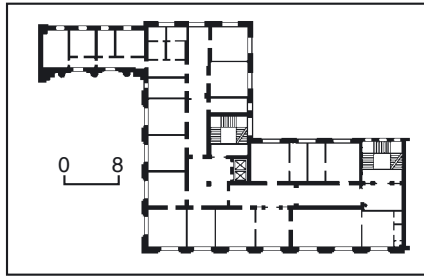

544.3. План другого поверху.
544.3. Вул. Хрещатик, 34.

вана на третьому—сьомому поверхах широкими пілястрами зі стилізованими капітелями. Будівлю увінчано багатопрофільним карнизом на модульйонах з ліпленим рослинним орнаментом, між якими розміщено розетки.

Вхід до міністерств фіксує середню частину бічного фасаду, вхід у магазин — крайню бічну частину чолового фасаду. Ідентичні прямокутні за формою портали входів з прямими сандриками виконано з полірованого граніту, який застосовано також в обрамленні великих півциркульних вікон-вітрин першого поверху. Прямокутні за формою подвійні вікна другого—сьомого поверхів мають імпости у вигляді малих пілястр, на п'ятому поверсі їх завершено декоративним лучковим сандриком. Виразний картуш у формі сувою, що символізує міністерство освіти, прикрашає наріжжя між п'ятим—шостим поверхами. Пластику фасадів збагачено дентикулами, вінками, гірляндами з ліпленого рослинного орнаменту тощо. Архітектурна пластика дворових цегляних фасадів складається з ярусних гуртів, карниза, сухариків, поребрика, облямівання локарень тощо.

Інтер'єри вестибюля головного входу до міністерств та актової зали прикрашено кесонами стелями з ліпленим орнаментом п'яти видів, розетками, колонами, пілястрами, люстрами у формах «ретроспективізму». Ліфтові холи та коридори оформлено колонами, профільованими карнизами з ліпленим рослинним орнаментом, рельєфними стіновими панелями. Схоже первісне оздоблення інтер'єрів магазину збереглося лише частково.

Адміністративний будинок є невід'ємною складовою частиною ансамблю Хрещатика, маючи при цьому своє індивідуальне архітектурне обличчя внаслідок професійного використання синтезу мистецтв та багаті палітри композиційно-художніх прийомів. Тепер будівлю займають Енергетична компанія України, Національна акціонерна компанія, Генеральна виконавча дирекція Українського союзу промисловців та підприємців, Вища атестаційна комісія України, Дитячий фонд України [1894].

Тетяна Жаворонкова, Олена Мокроусова.



544.4. Будинок Київського відділення Російського для зовнішньої торгівлі банку 1913—15, в якому містилося Головне архітектурно-планувальне управління Києва, де працювали відомі архітектори (архіт., іст.). Вул. Хрещатик, 32. У ряді післявоєнної забудови. На поч. 20 ст. на цьому місці стояв триповерховий будинок, що належав П. Нечаєву, перший поверх якого займали магазини. 1908 року цю садибу викупив для свого Київського відділення Російський для зовнішньої торгівлі банк, заснований в Санкт-Петербурзі 1871. Раніше відділення містилося на вул. Хрещатик, 28/2. Його нове приміщення споруджено за проектом і під керівництвом Санкт-Петербурзького академіка архітектури Ф. Лідваля, оздоблювальні роботи виконав Санкт-Петербурзький художник-скульптор В. Кузнецов. Установа, для якої зводилася ця незвична споруда, користувалася нею недовго, оскільки будівництво завершилося вже під час 1-ї світової війни. Будинок був третьою банківською спорудою на Хрещатику. Збільшення банків було викликано зростанням обороту капіталів на основі, передусім, збуту цукру та загальним економічним піднесенням у найбільш економічно розвиненій частині Російської імперії — в Україні. Станом на 1914 в Києві діяло 15 відділень банків, 18 товариств взаємного кредиту, кредитних кас, ощадно-позичкових товариств та дев'ять банківських контор. У кін. 1917 в Києві налічувалося вже 35 банків та їхніх філій. Тут, у Російському для зовнішньої торгівлі та Санкт-Петербурзькому міжнародному комерційному банках було зосереджено 90 відсотків операцій з експорту українського цукру. 1912 тільки т. зв. Південно-Західний край, тобто Київська, Подільська та Волинська губернії виробили 61,6 млн. пудів, або майже 1 млн. т цукру, що становило до



544.4. Вул. Хрещатик, 32.

55 відсотків загальноімперського виробітку, а частка всієї України становила 90 відсотків. Арх. Ф. Лідваль майстерно надав будівлі банку на Хрещатику, 32 належної репрезентативності. На першому поверсі містилися крамниці.

Декретом більшовицького Тимчасового робітничо-селянського уряду України від 22 січня 1919 всі приватні кредитові заклади в Києві було націоналізовано. В 1920-х рр. у цьому будинку містився Київський окрфінвідділ, після переїзду 1934 столиці з Харкова до Києва — Наркомат фінансів УСРР — УРСР, республіканська контора Держстраху, обласний та міський фінвідділи. 24 вересня 1941, через п'ять днів після вступу до столиці підрозділів німецької 6-ї армії, почали вибухати міни, зазда-

544.4. Фрагменти оздоблення фасаду.



544.4. План другого поверху.

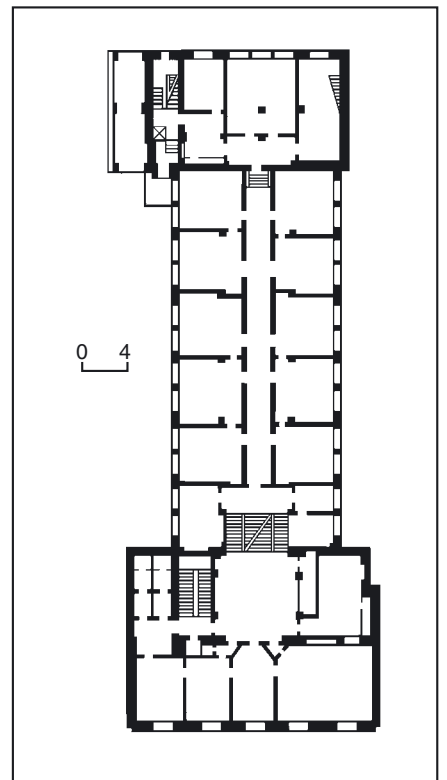

легідь закладені агентами НКВС. Злетіли в повітря сусідні з колишнім банком наріжні будинки на Хрещатику, 28/2 та 30/1. Запалав і банк. Внаслідок пожежі було втрачено гранітне облицювання перемичко та маскарони, оздоби в підвіконнях тощо. Неушкодженими залишилися тільки картуш над парадними дверима та маскарон над брамою. 1950 споруду відбудовано, операційну залу перебудовано на триповерховий службовий корпус зі скляним ліхтарем над центральною частиною верхнього поверху. Тут розмістилися установи Київської міської ради — Управління головного архітектора міста та проектний інститут «Київпроект». Приміщення першого поверху так само слугували крамницями.

Видовжена вглиб ділянка забудови обмежила розміри фасаду до п'яти віконних осей, планування будинку, відповідно до його функціонального призначення, також дістало розвиток углиб садиби. Об'ємно-просторова структура симетричної, Т-подібної в плані будівлі продиктована функціональними потребами і складалася з трьох частин: фасадного п'ятиповерхового на склепінчастому підвалі представницького корпусу, високої, на півповерсі операційної зали (тепер триповерховий корпус зі скляним ліхтарем) та п'ятиповерхового службового корпусу в кінці ділянки. Всі три об'єми з'єднувалися один з одним. Стіни виконано з цегли, перекриття залізобетонні пласкі по балках, у підвалах — склепінчасті, над операційною залою — підвісний плафон з верхнім світлом. Широкі тримаршові парадні сходи сполучають вестибуль та хол другого поверху з операційною залою.

Виразний чоловий фасад, звернений на вул. Хрещатик, виконано на основі перероблених у модернізованому трактуванні форм італійського (флорентійського) ренесансу. Особливості фасаду надало облицювання всієї поверхні чотирьох поверхів рустованим, сірим з рожевою прожилкою шведським гранітом. У замкових каменях вітрин та брами вміщено маскарони, портал парадного входу облямовано стилізованими гірляндами і завершено великим картушем, де раніше накладними літерами було вміщено назву банку. Дещо дрібніше розроблено вертикальні композиції у простінках другого—четвертого поверхів — з вазами, медальйонами, гірляндами й фестонами, алегоричними постатями й профілями. П'ятий поверх розкрито вікнами на подвір'я, а фасадна частина має мансардні вікна, сховані за високим парапетом-балюстрадою. Завершує композицію ще один картуш, обабіч котрого напівлежать кремезні фігури, тримаючи «роги достатку». Вони символізують торгівлю і мореплавання.

Вдало знайдений масштаб споруди, образне вирішення фасаду, а також висока якість прорисовки архітектурних і скульптурних елементів ставлять будинок у ряд кращих зразків дореволюційної забудови головної артерії міста — Хрещатика.

Керуючим Київським відділенням Російського для зовнішньої торгівлі банком був Добрий Абрам Юрійович — віце-голова Південно-Західного відділення Російської експортної палати, член правління Всеросійського товари-

ства цукрозаводчиків. 1918 — член фінансової комісії УНР, вів переговори з німецьким командуванням про умови торговельного договору та власні операції щодо цукрових заводів. Це стало причиною його арешту, що викликало протест німецького командування. Звільнений з в'язниці після приходу до влади гетьмана П. Скоропадського. Архітектурне управління м. Києва очолювали відомі архітектори.

У листопаді 1950 — грудні 1955 — Добровольський Анатолій Володимирович (1910—88) — дійсний член Академії архітектури УРСР (з 1945), Академії архітектури СРСР (з 1950), Академії будівництва та архітектури УРСР (з 1950), Академії мистецтв СРСР (з 1979), заслужений будівельник УРСР (з 1962), віце-президент Академії будівництва та архітектури УРСР (1956—65), професор Київського художнього інституту (1965—88), автор численних громадських і житлових споруд в Україні.

У роки праці в цьому будинку — начальник Архітектурно-розпланувального управління м. Києва, головний архітектор міста. 1950—55 за проектом, розробленим за його участю групою архітекторів (О. Власов — керівник, В. Єлізаров, О. Заваров, О. Малиновський, Б. Приймак) було здійснено забудову Хрещатика. Відзначений двома Державними преміями СРСР: 1950 — за розробку технології та організацію масового виробництва і впровадження у будівництво порожнистої кераміки; 1951 — за архітектуру гуртожитку гірничодобувного технікуму на вул. Володимирській, 69 (1950, у співавт. з архітекторами В. Гопкалом та А. Косенком). Автор монографії, присвяченої проектуванню і застосуванню архітектурної кераміки в забудові Києва (1951).

Грудень 1955 — квітень 1973 — Приймак Борис Іванович (1909—96) — народний архітектор СРСР (з 1970), заслужений будівельник УРСР (з 1965), лауреат Премії Ради міністрів СРСР (1971), професор, керівник навчально-творчої архітектурної майстерні Київського художнього інституту (1973—96), почесний професор Української академії мистецтва (з 1993).

У роки праці в цьому будинку — начальник Архітектурно-планувального управління м. Києва, головний архітектор міста. Один із авторів розпланування і забудови Хрещатика (1947—61), на

544.5. Вул. Хрещатик, 28/2.



якому за його проектами (у співавт.) споруджено Головоштамт (1952—58), готель «Москва» (тепер «Україна», 1954—61), а також станції Київського метрополітену «Завод «Більшовик»» (тепер «Шулявська», 1962—63), «Жовтнева» (тепер «Берестейська», 1967—69), «Нивки» (1969) і «Червона площа» (тепер «Контрактова площа», 1971) (всі — у співавт.) та ін.

Січень 1974 — серпень 1980 — Іванов Ігор Миколайович (1928—80) — чл.-кор. Академії мистецтв СРСР (з 1979), заслужений архітектор УРСР (з 1973).

У роки праці в цьому будинку — начальник Головного архітектурно-планувального управління м. Києва, головний архітектор міста. Співавтор проектів корпусів медичного інституту в Кишиневі (1976), розпланування житлового масиву «Оболонь» в Києві (з 1977), готелю «Інтурист» у Харкові, палацу культури в м. Комсомольську (обида — 1978), санаторіїв «Чорноморський» і «Дніпро» (Гаспра) в Ялті, монументу партизанської слави в Житомирі, пам'ятника М. Гоголю в Києві (всі — 1979), реконструкції площі Жовтневої революції в Києві (тепер — Майдан Незалежності, 1976—82), готелю «Козацький» та житлових будинків на цій площі (1976—82), палацу культури в Сумах (1980) тощо.

Тепер у будинку міститься Головне управління містобудування, архітектури та дизайну міського середовища Київської міської державної адміністрації, на першому поверсі — магазини [1895].

Дмитро Малаков.

544.5. Будинок Міністерства культури УРСР, 1956—58 (архит.). Вул. Хрещатик, 28/2. На розі з вул. Прорізною, у складі дугоподібного фронту адміністративної забудови головної вулиці Києва. Споруджено за проектом, розробленим в Державних архітектурних майстернях Києва арх. В. Созанським на місці великого прибуткового будинку Першого Російського страхового товариства (1902—03, арх. В. Городецький), де 24 вересня 1941 стався перший вибух, з якого почалася пожежа Хрещатика. Восьмиповерховий, цегляний, у плані Г-подібний, з головним входом з боку вул. Прорізної і окремими входами до торговельних приміщень першого поверху з боку Хрещатика. Конструкції — несучі стіни, фундаменти стрічкові, перекриття пласкі залізобетонні, дах вальмовий бляшаний. Система планування коридорна. Основний вузол вертикальних зв'язків складається з ліфту і двомаршових сходів. В оформленні чолових фасадів використано елементи класичної архітектурної спадщини.

Облицьовані світлою керамічною плиткою гладенькі фасадні площини на висоті третього поверху розділено потужним профільованим гуртом. Рівень вінцевого карниза, що спирається на стилізовані модульйони прямокутного абрису, збігається з лінією карнизу суміжного будинку № 24. На тлі світлих площин виділяються облицювання цоколю, класичні лиштви з прямими сандриками прорізів першого поверху й облямування головного входу, зроблені з сіро-рожевого граніту. Всі інші вікна прямокутної форми, позбавлені будь-якого облямування. Наріжжя будинку підкреслено широкою лопаткою з карнизним завершенням. Трипрогін-

ний портик входу з верхньої терасою, що виступає в бік вул. Прорізної, підноситься до рівня гурту. Складається з двох колон, фланкованих своєрідними антами, в яких по боках прорізано високі аркові отвори. Струнки колони увінчано стилізованими лотосоподібними капітелями з ехінами, прикрашеними іоніками. Високі шийки колон декоровано пишними квітучими стеблами з закрутами, що нагадують традиційний український орнамент. На капітелі колон спираються високі кубоподібні абаки, які підтримують вінцевий антаблемент портика, що включає гладенький фриз і карниз у вигляді витонченого кіматія. Терасу над портиком огорожено балюстрадою. В глибині портика по центральній осі бічного фасаду розташовано облямовану гранітом двоярусну аркову нішу з головним входом до будинку. В п'ятому поверсі по осі входу влаштовано балкон. Портик спирається на стереобат у вигляді широких сходів, що виходять на три боки. Вестибуль з гранітною підлогою та інші приміщення позбавлені архітектурного декору.

Дворовий цегляний фасад членовано прямокутними прорізами та простим гуртом вище третього поверху.

Разом з будинком на вул. Хрещатик, 30/1 відіграє роль своєрідних пропілей на в'їзді на вул. Прорізну.

Тепер — адміністративний будинок Державного комітету телебачення та радіомовлення України, де міститься також Комітет Національної премії України імені Тараса Шевченка [1896].

Тетяна Бажанова.

544.6. Будинок Міністерства лісового господарства УРСР, 1953 (архіт.). Вул. Хрещатик, 30/1. На розі з вул. Прорізною, дорівнює висоті суміжного будинку Російського банку для зовнішньої торгівлі (№ 32). Споруджено за проектом архітекторів О. Власова та О. Заварова на місці зруйнованого 1941 триповерхового прибуткового будинку кін. 19 ст., де на поч. 20 ст. містився кінотеатр «Корсо».

П'ятиповерховий, цегляний, у плані Г-подібний, облицьований світло-вохристими гладенькими й рельєфними

керамічними плитками кількох видів і типорозмірів, виготовленими за авторськими шаблонами. Цоколь оброблено грубоколотим гранітом. Перекриття плоскі залізобетонні, дах вальмовий під бляхою. Система розпланування — коридорного типу. З боку Хрещатика — торговельна зала, яку довгий час займав популярний книжковий магазин «Дружба». Оформлений у своєрідно трактованих формах класичної архітектури. У вирішенні двох чолових фасадів основним архітектурним мотивом є ритмічно розташовані вертикальні групи широких тридільних вікон, які за допомогою опуклого валу із спіралеподібним рослинним орнаментом виділено як струнки декоративні арки. Між арками під карнизом вписано тондо-розетки. Горизонтальні членування визначаються рельєфними керамічними вставками у підвіконнях другого—п'ятого поверхів, розвиненим вінцевим карнизом з зубцями й орнаментованим кіматієм, парапетом у вигляді балюстради. Завершеність композиції кожного з фасадів досягається встановленням на наріжжях могутніх тричвертьних колон на всю висоту будівлі, обкладених рельєфною плиткою з мотивом кола. Фасад вздовж вул. Хрещатик не має виступних елементів. Аркове завершення вікон на п'ятому

поверсі перегукується з формою вікон прилеглого старого будинку № 32. Інші прорізи прямокутні. Вхід до магазину на першому поверсі з боку Хрещатика розміщено по центру площини фасаду. Вхід у міністерство з боку вул. Прорізної виділено своєрідним за формою виступним трипрогінним портиком з верхнім балконом, що спирається на підони з коринфськими капітелями. Отвір входу обрамлено пишним рослинним орнаментом, угорі — рельєфним керамічним панно з зображенням рогів достатку. Центральну вісь входу зафіксовано східчастим фронтоном, прикрашеним геральдичним картушем із зображенням сонця.

Вестибуль міністерства прикрашає кесонувана стеля з центральною розеткою та дерев'яні, оздоблені різьбленим орнаментом двері. У торговельній залі магазину, розташованій на першому поверсі, основну увагу приділено оформленню стелі, поділеної виступними балками на кесони різного розміру, її периметр обведено декоративним ліпленим поясом. У центрі найбільших з них розміщено ліплені розетки. На піддонах первісно були тондо з барельєфами Ф. Енгельса, К. Маркса та В. Леніна.

Дворовий цегляний фасад має утилітарний характер.

Оригінальна архітектура будинку — яскравий зразок стилістичного напрямку 1950-х рр., що отримав назву «прикрашання».

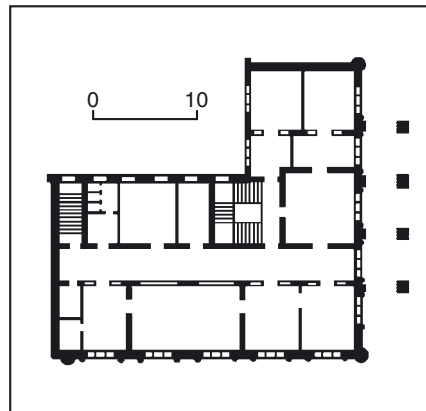

544.6. План третього поверху.
544.6. Вул. Хрещатик, 30/1.

544.6. Фрагменти оздоблення фасаду.

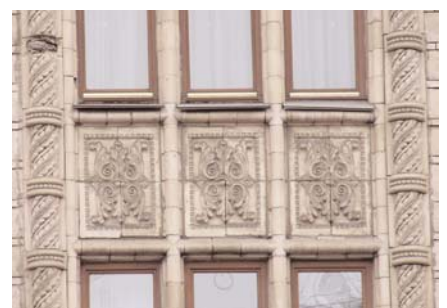

Тепер частину будинку займають приміщення Міністерства палива та енергетики України [1897]. *Віра Черна.*

544.7. Виконком Київської міської ради, 1952—57 (архит., іст.). Вул. Хрещатик, 36. У ряді суцільної забудови між вулицями Б. Хмельницького та Прорізною з відступом від червоної лінії забудови на 15 м. Споруджено за проектом арх. О. Власова, О. Заварова, О. Малиновського. До революції на цьому місці розташовувався один з найкращих кінотеатрів у Росії на 1100 місць, що належав А. Шанцеру (побудований 1912 під наглядом арх. В. Рикова на місці попередньої забудови, зруйнований 1941). За первісним проектом повоєнного відновлення забудови (1948—49, архітектори О. Власов, О. Заваров) будинок міськради мав бути висотним (22 поверхи) з уступчастим силуетом і вінцевим шпилем, прикрашеним символічними скульптурними зображеннями робітників і колажників. За одним з проектних варіантів у курдонері перед входом передбачався фонтан, за іншим — постійна урядова трибуна. Реалізований у вигляді призматичного об'єму, поєднаного з фланговими спорудами курдонера симетричними пониженими вставками з великими арковими проїздами у внутрішньоквартальний простір.

Цегляний, у плані Т-подібний, складається з десятиповерхового основного об'єму (верхній поверх з невеликими вікнами розташовано на рівні фриза) та триповерхового дворового, поєднаних між собою двоповерховою вставкою. Особливої урочистості загальній симетричній композиції надають бічні перехідні об'єми заввишки у шість поверхів з арками проїзду. На четвертому поверсі облаштовано сесійну залу, на трьох верхніх — коридорна система планування. У дворовому корпусі над закладами харчування влаштовано колонну залу засідань на 1200 місць. Перекриття збірні із залізобетонних панелей. Двосвітну залу засідань перекрито металевими фермами з плоскою підвісною стелею. В основному корпусі застосовано внутрішній збірний залізобетонний каркас. Зв'язок між поверхами забезпечують кілька сходових кліток та ліфтових шахт.

Архітектурне оформлення виконано у традиціях класицизму. Чоловий фасад має виразну пластику, побудовану на основі ордерної системи. Перші три поверхи трактується як цоколь, облицьований рваним гранітом. Верхнє поле стіни з прямокутними прорізами облицьоване спеціально виготовленими керамічними блоками кольору світлої вохри, розчленовано частим ритмом великих піластр своєрідно трактованого ордеру. Будівлю завершує розвинений, складно промальований карниз з модульонами. Основним акцентом у композиції чолового фасаду є центральний вхід, підкреслений трьома високими арковими нішами, в які вбудовано двері. Перед входом — гранітні сходи та дві тумби із флагштоками. Масив чолового фасаду відмежовується від прилеглої забудови півциркульними арками проїздів заввишки у три поверхи і завширшки 10,5 м, які обрамлено гранітним рустом. Облицьовану керамікою триповерхову площину стіни над проїздом членовано тричвертевими колонами зі стилізованими

капітелями. У майоліковому заповненні кесонів на циліндричному склепінні проїздів та на металевих ступках воріт застосовано радянську символіку (серп і молот, п'ятикутні зірки). У вирішенні інтер'єрів привертає увагу оформлення вестибуля, фойє, зали засідань на другому поверсі, об'єднаних в єдиний перетікаючий простір парадними широкими тримаршовими сходами. Їх оздоблено скромним ліпленням у класицистичних традиціях, елементами ордеру (зала засідань), штучним каменем тощо. Весь архітектурно-художній лад створює урочистий образ адміністративної будівлі.



544.7. Фрагмент оздоблення фасаду.

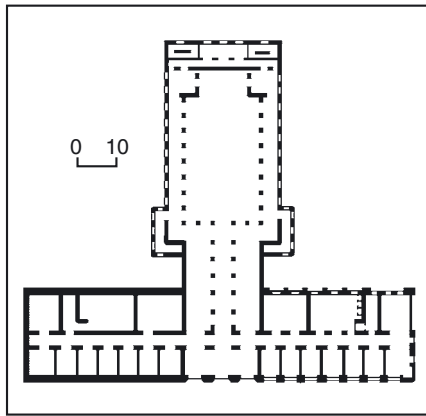

544.7. План третього поверху.
544.7. Вул. Хрещатик, 36.

З прийняттям Декларації про Державний суверенітет України на засіданні Київської ради народних депутатів у липні 1990 розгорнулися гострі дебати щодо прийняття рішення про використання національної символіки (синьо-жовтий прапор, герб — тризуб і гімн «Ще не вмерла Україна»). Під будинком вирував натовп учасників мітингу, які вимагали ухвалення рішення про національну символіку. 24 липня 1990 о 19 годині під спів молебну і бурхливі оплески тисяч присутніх за рішенням президії Київської міської ради народних депутатів на лівому флагштоку перед будинком Ради поряд з державним прапором УРСР було вперше піднято національний синьо-жовтий прапор. Це мало велике духовне та політичне значення в побудові незалежної української держави, адже Державний прапор — один з трьох офіційних державних символів, що символізують суверенітет держави. Прапор було освячено у соборі Святої Софії в Києві єпископом УАПЦ Володимиром (Романюком). Над будинком Верховної Ради України такий прапор було піднято через рік — 4 вересня 1991. Національний прапор затверджено Державним прапором України Постановою Верховної Ради України від 28 січня 1992. 6 липня 2000 Київська міська рада ухвалила рішення про щорічне відзначення 24 липня Дня українського національного прапора в столиці України. Офіційно День українського прапора як державне свято був встановлений Президентом України лише в серпні 2004. Він святкується щорічно 23 серпня [1898].

Галина Кравченко, Олена Мокроусова, Віра Черна.

544.8. Головоштамт, 1952—58 (архит.). Вул. Хрещатик, 22. На розі з Майданом Незалежності. Відомо, що на цьому місці була перша поштова контора, створена 1849 на Хрещатику (стара адреса — № 24) у садибі, що належала шляхтичу О. Головинському. 1914 розпочали спорудження нового поштамту, але будівництво призупинила 1-а світова війна. Новий поштамт зведено 1936—41 за проектом архітекторів В. Осмака і С. Германовича, зруйнований 1941 внаслідок вибуху. Сучасний будинок спроектовано архітекторами



В. Ладним, Б. Приймаком, Г. Слуцьким, З. Хлебниковою. У серпні 1989 завадися портик головного входу, під уламками якого загинуло 13 перехожих. Відновлений у 1990-х рр. з одночасною реконструкцією інтер'єрів першого поверху.

Семиповерховий з напівповерхом, цегляний, у плані Г-подібний, з розташованими під прямим кутом довгими крилами (бл. 80 м), з яких те, що з боку Хрещатика, має в плані ледь помітний дугоподібний абрис, інше, призматичне, акцентовано на наріжжі портиком головного входу з боку площі. Перекриття пласкі залізобетонні, дах вальмовий бляшаний. Внутрішнє розпланування — коридорного типу, на першому поверсі — зального. Чолові фасади облицьовані світлою, П-подібною в перетині, великогабаритною керамічною плиткою типу «МК», архітектурні деталі (кронштейни карниза, капітелі, профільовані гурти тощо) виконано за малюнками-шаблонами архітекторів на київському заводі «Керамік». Цоколь, обрамлення вікон і дверей першого поверху виконано з темно-сірого колотого та полірованого граніту.

Архітектура фасадів поєднує у собі суворість класичних пропорцій з мальовничістю і пластику форм, що властиві українському бароко. Композиція фасадів ярусно-ритмічна. Пластичне членування площин здійснено за рахунок використання пілястр: коринфських — на верхньому ярусі (п'ятий—сьомий поверхи) і тосканських — на нижньому. Частий ритм пілястр виділяє вертикальні ряди подвійних прямокутних вікон з імпостами-пілястрочками. Горизонтальні членування підкреслено рустованим цоколем, класицистичним гранітним обляміванням прорізів першого поверху, лучковим завершенням вікон четвертого поверху, великим вінцевим карнизом з кронштейнами і парапетом (останній тепер не існує). Горизонтальному розподілу фасадних площин відповідає двоярусна композиція виступного трипрогінного портика головного входу. Підпірні елементи портика у формі пілонів з коринфськими капітелями на нижньому ярусі несуть півциркульні арки, на другому — архітравне перекидання. Окрасою пор-

тика є вінцевий бароковий фронтончик із картушем. Потрійний вхід у вестибуль в глибині портика оформлено порталом з полірованого граніту, що складається з пілястр і півколон тосканського ордера, завершених карнизом. Міжвіконня над карнизом декоровано вставками з керамічним рельєфом рослинного характеру. Всі інші входи, як і вітринні прорізи першого поверху, об'ямовано профільованими лиштвами з прямими сандриками, виконаними з полірованого граніту.

Оформлення вестибуля і зал загальною користування має урочистий характер. Проміжним опорам пласких перекирттів надано форму колон і пілонів зі стилізованими капітелями. Різновеликі кесони стель, що утворені несучими балками, декоровано ліпними розетками та смужками орнаменту, підлоги викладено з двоколірного граніту. Під час ремонту 1990-х рр. стіни зал і опори облицьовано плиткою під білий мрамур, упродовж внутрішніх стін зал № 2, 3, 5 влаштовано другий ярус у вигляді балкону. Вхід із вестибуля до великої операційної зали № 1 прикрашено майоліковим панно на орнітоморфні мотиви.

Тепер у будинку містяться Українське державне підприємство поштового зв'язку «Укрпошта», Міністерство транспорту та зв'язку України, Державний департамент з питань зв'язку та інформації [1899].

Тетяна Кілессо.

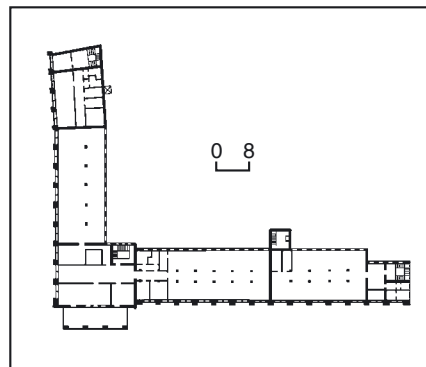

544.8. План першого поверху.
544.8. Вул. Хрещатик, 22.

544.9. Готель «Кане» 1873—74, в якому проживали Врубель М. О., Скоропадський П. П. (архит., іст.). Вул. Хрещатик, 40/1. Первісно мав № 46. На розі з вул. Б. Хмельницького, головні фасади виходять на червоні лінії забудови вулиць. Споруджено на замовлення підприємця-француза, купця 2-ї гільдії Ж.-Б. Кане за проектом арх. В. Ніколаєва. Ж.-Б. Кане влаштував на двох горішніх поверхах та у мансарді готель. 1883 садиба змінила власників, але назва готелю «Кане» традиційно зберігалася до кін. 1920-х рр. За відомостями поч. 20 ст., готель мав понад 60 номерів, в т. ч. кілька одномісних «мелюваних кімнат» у мансарді. У напівпідвалі містилася кав'ярня, на першому поверсі — кілька магазинів, зокрема, галантерейний «Універсал», швейних машин компанії «Зінгер».

Триповерховий з підвалом та дворовою підвісною заскленою галереєю з мансардою, цегляний, у плані П-подібний. Складається з двох фасадних корпусів та дворового, розташованого на межі сусідньої ділянки. Простір двору замкає одноповерхове приміщення складу. З боку вул. Б. Хмельницького міститься проїзд. Перекриття дерев'яні, покривля бляшана. Планування галереjno-коридорне.

В архітектурі застосовано стилізовані мотиви ренесансу, а також характерний для Києва засіб фігурного моделювання декору. Композиція ґрунтується на одноманітному ритмічному поділі площини видовжених фасадів. У рівні другого та третього поверху фасад розчленовано здвоєними пілястрами на однакові компартименти, що включають по три тісно поставлені осі віконних прорізів. Вертикальний ритм пілястр підкреслено та продовжено парапетними тумбами. Поворот фасаду відзначено зрізаним наріжжям з одним балконом на третьому поверсі, розташованим над центральним входом до магазину. Стриманий декор фасаду площинний та графічний.

Будинок — зразок архітектури в стилі історизм, один з найстаріших на вул. Хрещатик.

1888—89 у готелі «Кане» проживав Врубель Михайло Олександрович (1856—1910) — художник. Оселився



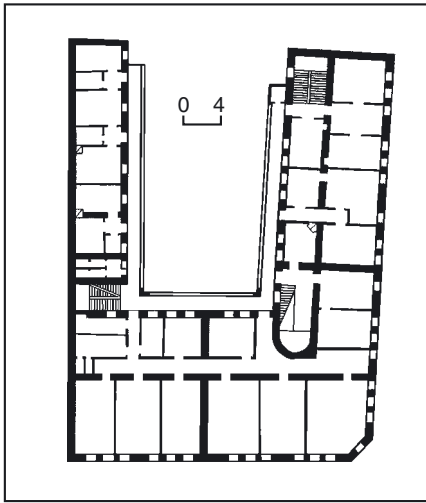

544.9. План другого поверху.

тут у серпні 1888 після повернення з Харкова, де відвідав родичів. Це були останні місяці т. зв. київського періоду митця. Під час проживання в готелі давав приватні уроки малювання, деякий час займався іконописом на замовлення майстерні О. Мурашка. У грудні 1888 брав участь у розписах інтер'єрів Володимирського собору в Києві. Спочатку йому доручили виконання орнаментів у бічних навах, потім відбулася невдала спроба розпису плафонів під хорами на тему «Дні Творіння» за ескізами П. Сведомського (єдину композицію, що її здійснив М. Врубель, було переписано через те, що вона виявилася значно яскравішою за інші). М. Врубель сподівався на можливість створення у соборі сюжетного живопису за власними задумами, але його талановиті ескізи на теми «Надгробний плач» та «Воскресіння» не було затверджено. Влітку 1889 залишив Київ, у вересні того ж року оселився в Москві. Проживав у Києві також на вулицях Володимирській, 16 (див. ст. 72.5) та Десятинній, 14 (див. ст. 92.6). У лютому—березні 1918 в готелі мешкав Скоропадський Павло Петрович (1873—1945) — військовий, державний, політичний діяч, генерал-лейтенант російської армії (з 1916), почесний ота-

544.10. План першого поверху.

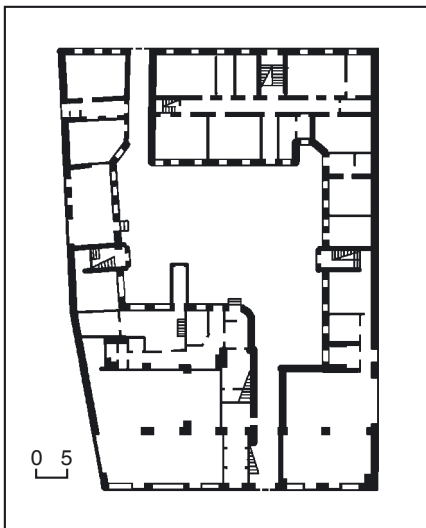

544.9. Вул. Хрещатик, 40/1. Фото 2003.

ман Вільного козацтва (з жовтня 1917), гетьман України (квітень—грудень 1918). Під час проживання в готелі у березні 1918 разом з однодумцями розробив програму заснованої і очолюваної ним політичної організації національно-консервативного напрямку «Українська громада» (пізніше — Українська народна громада), опозиційної до Української Центральної Ради. Звіди переїхав у березні в готель «Петербурзький» (сучасна вул. Червоноармійська, 21). Тепер будинок перебуває на реставрації [1900].

Михайло Кальницький, Ольга Ястребова.

544.10. Фрагмент оздоблення фасаду.
544.10. Вул. Хрещатик, 42.

544.10. Житловий будинок, 1895—96 (архит.). Вул. Хрещатик, 42. На червоній лінії вулиці, в ряді щільної забудови кварталу кін. 19 ст. Первісно мав № 48. З 1874 садибою володів статський радник Г. Ейсман, з 1888 його онука — дружина колезького секретаря О. Дьякова (уроджена Смородинова). 1894 садибу орендував на 12 років, з 1908 викупив відомий в Києві підприємець В. Детерінг. 1914, з початком 1-ї світової війни, майно було секвестровано, оскільки власник був підданим Німеччини. Первісно в садибі вздовж вулиці стояли дерев'яний двоповерховий на кам'яному півповерсі будинок, зведений за типовим проектом № 3 та дерев'яний одноповерховий будинок, у дворі — дерев'яні господарські споруди. 1874 арх. О. Шіле розробив проект перебудови двоповерхового будинку зі знесенням одноповерхового. За проектом будинок набував ренесансних рис і більш репрезентативного вигляду. 1894 домовласниця О. Дьякова отримала дозвіл на спорудження в своїй садибі нового чотириповерхового цегляного будинку за проектом арх. О. Кривошеєва, який спочатку вів будівельний нагляд (з листопада 1894 нагляд перейшов до арх. І. Ніколаєва). Роботи розпочалися у квітні 1895. В цей час майно вже орендував В. Детерінг, який в орендній угоді зобов'язався звести запланований будинок. Але проект арх. О. Кривошеєва було реалізовано у



зміненому вигляді. Перший поверх нового будинку займали чотири магазини, ресторан, на другому—третьому — розміщувалися по дві п'яти- і шести-кімнатні квартири, на четвертому — чотири квартири. Одночасно з фасадним будинком зведено триповерховий флігель. Існував також одноповерховий флігель з кегельбаном при ньому. Посередині заасфальтованого двору було зроблено цементний басейн, навколо якого розбито сад з двома терасами. 1941 будинок сильно постраждав від пожежі. Після війни відновлений разом з будинками № 40/1 та № 44—52.

Чотириповерховий з підвалом, на цегляному стрічковому фундаменті, цегляний, тинькований, у плані трапецеоподібний, з прилеглим периметрально забудованим внутрішнім двором, на який ведуть два проїзди (дворова забудова не має архітектурної цінності). Перекриття дерев'яні, покривля бляшана. Чоловий фасад вирішено в дусі еkleктики, з елементами ренесансу й бароко. Композиція чолового фасаду симетрично-осьова, п'ятидільна. Вертикальне членування фасаду підкреслено рустованими лопатками. Насиченість архітектурного декору зростає знизу догори. Фасад завершено масивним карнизом з модульйонами та прямокутною аттиковою стінкою. Стінку увінчувала баня зі шпилем, втрачена під час пожежі і не відновлена. Центральну розкріповку завершено криволінійним фігурним щипцем та виділено вертикальною нішею-екседрою. Первісне оздоблення інтер'єрів не збереглося. Планування приміщень змінено.

Будинок — типовий зразок багатofункціональної забудови Хрещатика кін. 19 ст.

Тепер — житлово-офісний будинок, на першому поверсі — торговельні приміщення [1901].

Олена Мокроусова.

544.11. Житловий будинок, 1872—74 (архїт.). Вул. Хрещатик, 46. На червоній лінії вулиці, в ряді щільної забудови кварталу. Споруджено на замовлення купця І-ї гільдії Й. Ждановського за проектом арх. О. Шіле. У цілому функція, структура та зовнішній вигляд будівлі залишилися первісними, за винятком часткового внутрішнього перепланування та зміни деяких деталей декору (фриз).

Триповерховий, цегляний, тинькований, у плані П-подібний, з асиметрично розташованим арковим проїздом на подвір'я. До торця основного видовже-

ного корпусу прилягає додатковий корпус — вставка на три віконні осі. Дах двоскатний, бляшаний. Планування коридорне.

Оформлений у стилі неоренесанс. Композиція чолового фасаду симетрична, п'ятидільна, ґрунтується на поступовому наростанні кількості осей віконних прорізів (від бічних частин) до центру. Чоловий фасад на рівні другого—третього поверхів розчленований по вертикалі пілястрами, між якими знаходяться прямокутні вікна, декоровані різноманітними сандриками (пласкої, трикутної, лучкової форми), замковими каменями та ліпленням. Центральну частину виділено невеликим виступом ризаліту, завершеного розвиненим аттиком з лучковим фронтоном і півциркульним вікном. У пластичному оформленні фасаду дотримано ярусного принципу розміщення декору. Звис карниза оформлено часто поставленими декоративними кронштейнами. Разом з іншими будинками кін. 19 ст., що збереглися у кварталі, споруда репрезентує давню забудову Хрещатика, є цікавим зразком житлової споруди Києва того часу.

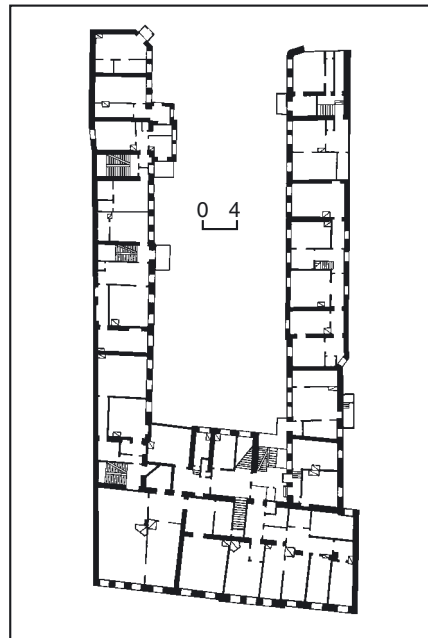

544.11. План другого поверху.

544.11. Вул. Хрещатик, 46.

Тепер офісний будинок, на першому поверсі — магазин [1902].

Ірина Абрамова, Ольга Ястребова.

544.12. Житловий будинок, 1880 (архїт.). Вул. Хрещатик, 48. На червоній лінії вулиці, в ряді щільної забудови кварталу. За поверховістю та декоративно-пластичною розробкою вдало узгоджується з сусідньою будівлею (вул. Хрещатик, 46), зведеною кількома роками раніше. Споруджено на замовлення швейцарця за походженням, купця Ц. Верле (жив у Києві з кін. 1850-х рр., мав також будинки на розі вулиць Хрещатик і сучасної М. Грушевського, де тепер готель «Дніпро», та на розі вулиць Хрещатик і Трьохсвятительської).

Триповерховий на підвалі, цегляний, тинькований, у плані близький до прямокутного. Перекриття дерев'яні. Дах бляшаний. Планування односекційне, не раз змінювалось.

Композиція чолового фасаду симетрично-осьова. Центральну вісь, де розташований прямокутний отвір проїзду у двір, виділено незначним ризалітом і завершено аттиком з лучковим фронтоном і півциркульним вікном. Пластичне вирішення чолового фасаду спирається на використання мотивів неоренесансу. Його площину прорізують симетрично розташовані прямокутні вікна в обрамленні простих ліштв. На другому поверсі над вікнами вміщено сандрики у вигляді полиць, на третьому — простінки між вікнами декоровано ліпними рослинними гірляндами. В центральному ризаліті влаштовано балкони з ажурними металевими ґратами, в малюнок яких вклучено ініціали домовласника — літери «Ц. В.». Розвинутий фриз декоровано дощаними тригліфами. Карниз спрощений, у вигляді полиць.

Разом з іншими будинками кін. 19 ст. споруда репрезентує давню забудову Хрещатика.

Будинок — зразок архітектури доби історизму в житловій забудові міста. Тепер — офісний, з торговельними приміщеннями на першому поверсі [1903].

Ірина Абрамова.

544.13. Житловий будинок 1875—78, в якому мистецтви склад-магазин і фабрика музичних інструментів Індрижшека Г.-І. І., перший у Києві постійний «Художній салон», Музично-драматичний інститут ім. М. Лисенка та Київський державний інститут театрального мистецтва ім. І. Карпенка-Карого, в яких працювали і навчалися відомі діячі культури, проживав Бажан М. П. (архїт., іст.). Вул. Хрещатик, 52. На червоній лінії вулиці, в ряді щільної забудови. Первісно мав № 58. Споруджено за проектом архітекторів О. Гросса та В. Ніколаєва як прибутковий будинок. Проект реалізовано лише частково. Помпезна, вирішена в бароково-ренесансних формах будівля проектувалась як наріжна на перетині вул. Хрещатик і бульв. Бібіковського (тепер — Т. Шевченка) та виходила на пл. Бессарабську, до якої, за проектом, був звернений центральний, пишшо декорований вхід. Триповерховий об'єм з торговельними приміщеннями на підвищеному першому поверсі композиційно членувався на дев'ять частин, позначених на фасаді. Кожна частина, увінчана аттиком, включала п'ять віконних прорізів у верхніх поверхах і



дві вітрини, що фланкували вхід, — у нижньому. У складному за конфігурацією плані передбачалася наявність двох квадратних внутрішніх двориків. У реалізованому вигляді композиційне рішення втратило логічну завершеність, тому що було побудовано лише фрагмент будівлі з боку вул. Хрещатик. Високий перший поверх поділено на два, втрачено завершення аттиків, добудовано четвертий поверх.

Чотириповерховий з підвалом, на бутвому фундаменті, цегляний, тинькований, у плані близький до прямокутного. Планування — коридорне. Перекриття дерев'яні, покрівля бляшана.

Вирішення фасаду в цілому відповідає проектному задуму. Кожна композиційна частина та його центральна вісь виділені пілястрами й акцентовані аттиками, фасад розчленовано на яруси горизонтальними поясами розвинених міжповерхових карнизів. Пишне пластичне оздоблення фасаду викликає асоціації з бароко.

Будинок — цінний зразок житлової споруди доби історизму.

Використовувався як прибутковий, приміщення здавали в оренду. Деякий час у будинку містилися казарми, домової церква Херсонського піхотного полку, на поч. 20 ст. на другому поверсі було обладнано кінематограф.

1885—1908 у будинку містилися найбільший у Києві магазин-склад «Депо», майстерня і фабрика музичних інструментів Піндржишека Генріха-Ігнатія Ігнатійовича — підприємця, купця 2-ї гільдії. Був членом Київської міської думи, головою Чеського добродічного і просвітницького товариства ім. Я.-А. Каменського. 1882 почав торгувати музичними інструментами, 1885 заснував майстерню з лагодження музичних інструментів і виготовлення різноманітних струнних інструментів — балаалайок, скрипок, віолончелей, гітар тощо, з 1887 — ручних гармонік, пізніше — пюджетів і фісгармоній. Попит на останні був великий, оскільки у церковнопарафіяльних школах і народних училищах було впроваджено обов'язкове навчання співу. За їх виготовлення купець був нагороджений медаллю на Всеросійській виставці у Нижньому Новгороді (1895) і малою срібною медаллю на Київській сільськогосподарській і промисловій виставці (1897). У кін. 19 ст. фабрика мала відділення в Тулі та Баку. 1902 Г.-І. Піндржишек відкрив у магазині нотний відділ. У серпні 1908 магазин було закрито, через рік відкрито на вул. Хрещатик, 41 (будинок не зберігся). 1911 Г.-І. Піндржишек виступив співзасновником товариства для виробництва платівок «Екстрафон» на фабриці, побудованій в Києві на Шулявці 1910—11 (сучасна вул. Смоленська, 31/33; не збереглася). Перша записана і виготовлена в Україні грамплатівка з'явилась у листопаді 1911, рівно через рік фабрика випустила платівку з українськими піснями, у т. ч. на слова Т. Шевченка. Поступово підприємство стало найбільшим у своїй галузі в Російській імперії, воно випускало під час 1-ї світової війни бл. 500 тис. платівок на рік. Остання згадка про фабрику належить до жовтня 1919, коли власник застрахував її.

4—30 листопада 1908 у приміщенні колишнього магазину Г.-І. Піндржишека



544.12. Вул. Хрещатик, 48.

544.12. План третього поверху.

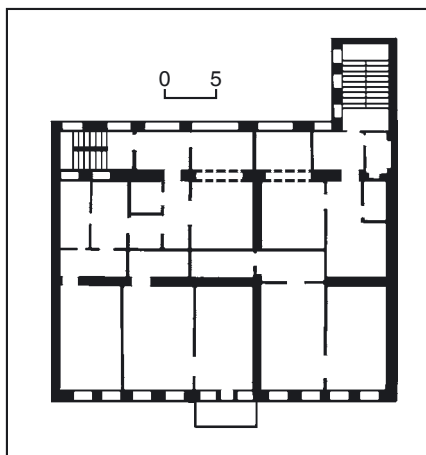

відбулася виставка картин сучасних російських художників «Ланка» (групи «Вінок» та «Золоте руно»), яку влаштувала художниця О. Екстер за участю М. Кульбіна. В експозиції були представлені твори російських художників-модерністів: В. Бурлюка, Н. Гончарової, О. Екстер, М. Ларіонова, А. Лентулова, О. Богомазова, К. Костенка, С. Прибильську. Крім картин, експонувалися меблі, годинники, вишивка. Кожен відвідувач разом з каталогом одержував брошуру «Голос імпресіоніста — на захист живопису». 16 листопада в приміщенні виставки відбувся «Вечір сучасної лірики (вірші, проза, музика)» у виконанні авторів, після закриття — аукціон творів.

23 лютого 1914 у будинку відкрився перший в Києві постійно діючий «Художній салон», в якому мали експонуватися виставки вітчизняного і зарубіжного мистецтва. Перша виставка, що експонувалася до березня, репрезентувала твори українського і польського митців: М. Бурячка, В. Галісько-го, В. Кричевського, В. Коссака, Я. Маль-

чевського, В. Масляникова, І. Селезньова, Я.-Г. Станіславського та ін.

Наступна виставка — одного з найбільших художніх об'єднань поч. 20 ст. — «Союзу російських художників» — представляла твори А. Архіпова, І. Бродського, А. Васнецова, А. Голубкіної, М. Клодта, С. Коньонкова, К. Коровіна, М. Мурашка і А. Рилова.

1921—34 у будинку містився Музично-драматичний інститут ім. М. Лисенка, створений на основі Музично-драматичної школи М. Лисенка (заснована 1904, з 1913 — ім. М. Лисенка). Спочатку навчальний заклад діяв на сучасній вул. Ярославів Вал, 15 (будинок не зберігся), 1918 школу перетворено на інститут, 1920 переведено на вул. Володимирську, 45, 1921 у цей будинок переведено драматичне відділення, 1922 — всю установу.

Готував музикантів-виконавців, педагогів, керівників професійних і самодіяльних музичних колективів. 1928 інститут об'єднали з музичним технікумом (створений 1925 на базі консерваторії), він дістав назву Вищий музично-драматичний інститут ім. М. Лисенка і став єдиним в Києві вищим навчальним закладом музично-драматичного профілю.

Станом на 1928 інститут мав три факультети. Інструкторсько-педагогічний готував композиторів, співаків, піаністів, скрипалів, віолончелістів і контрабасистів, музикантів-виконавців на всіх інструментах симфонічного оркестру, викладачів музично-теоретичних дисциплін, історії музики, етнографії, музикознавців, робітників музичної преси, керівників музичовання для дитячих садків і будинків, трудових шкіл (більшість фахівців готувалися як педагоги-виконавці). Диригентський мав відділи диригентів-хормейстерів і диригентів симфонічного оркестру. Факультет драми готував режисерів професійних, клубних і сільбудівських театрів та педагогів для драматичних студій і технікумів. При інституті діяли дворічні курси диригентів духових оркестрів (військових і клубних) і сім лабораторій: вокальна, фортепіанної гри, смичкових інструментів, хорова, театр

читця, музичного виховання дітей, художнього слова. Термін навчання — чотири роки, на хормейстерському й оркестрово-духовому відділенні — три роки.

У 1922/23 навчальному році у приміщенні інституту під керівництвом Леся Курбаса працювала група акторів, на базі якої було створено Мистецьке об'єднання «Березіль» і київську студію «Березіль». Контингент учнів цієї студії повністю склався зі студентів старших курсів драматичного факультету. Незабаром весь педагогічний склад студії «Березіль» було запрошено у штат інституту, український відділ драматичного факультету очолив Лесь Курбас.

У цьому приміщенні в інституті працювали відомі діячі культури.

1923—34 — Беклемішев Григорій Миколайович (1881—1935) — піаніст, педагог, заслужений професор УСРР (з 1926).

В інституті викладав історію музики, практику фортепіанної гри.

1928—30 — Бердяєв Валеріан Валеріанович (1885—1956) — диригент, педагог; диригент Маріїнського театру (з 1908), опери Народного дому в Санкт-Петербурзі (з 1913), оперний (з 1916) і симфонічний (з 1918) диригент у Харкові, диригент симфонічного оркестру ім. М. Лисенка та оркестру оперного театру в Києві (з 1919), головний диригент симфонічного оркестру Ленінградської філармонії (1924—25), Одеської державної опери (1926—27), Київської державної академічної опери (1927—28). З 1930 жив у Польщі.

У цьому інституті викладав техніку диригування, оркестровий ансамбль, професор.

1921—34 — Бертєс Давид Соломонович (справж. — Ліфшиць; 1882—1950) — скрипаль, диригент, педагог, заслужений діяч мистецтв УСРР (з 1938), заслужений професор УСРР (з 1932), директор симфонічного оркестру Київської консерваторії (1939—41).

В інституті працював з 1918, професор, викладав практику смичкової гри і смичкового ансамблю.

1921—25 — Буцький Анатолій Костянтинович (1892—1965) — музикознавець, композитор, педагог, викладач (з 1925), професор (з 1935) Ленінградської консерваторії.

Випускник Музично-драматичної школи М. Лисенка, один з організаторів цього інституту в 1918, його викладач з 1920, директор інституту в 1920—24, від класи композиції і фортепіано.

1922—28 — Вериківський Михайло Іванович (1896—1962) — композитор, диригент, педагог, музично-громадський діяч, заслужений діяч мистецтв УСРР (з 1944); співзасновник, член правління і голова Товариства ім. М. Леонтовича (1921—28), диригент Київського (1926—28) і Харківського (1928—35) театрів опери та балету, викладач Київської консерваторії (1935—60, професор з 1946).

У цьому інституті викладав техніку диригування, професор.

1925—34 — Вільконський Стефан (Станіслав) Владиславович (1870—1963) — віолончеліст, педагог, заслужений артист УСРР (з 1950), викладач (з 1934) і професор (з 1945) Київської консерваторії.

Викладав у цьому інституті струнний ансамбль, професор.

1921—30 — Вольська Надія Василівна (1871 — після 1930) — піаністка, викладач і концертмейстер Музично-драматичної школи М. Лисенка (з 1911).

Викладала в інституті практику фортепіанної гри, акомпанемент (з 1918).

У 1920-х рр. — Вольф-Ізраель Михайло Олександрович (1870—1934) — скрипаль, диригент, педагог; концертмейстер оркестру Маріїнського театру в Санкт-Петербурзі (1890—1912), концертмейстер оркестру і диригент Київської державної академічної опери (з серед. 1920-х рр.), художній керівник струнного квартету при Всеукраїнському товаристві революційних музикантів (1926—32).

Викладав у цьому інституті практику струнної гри.

1921—28 — Вонсовська Олена Миколаївна (1858—1942) — скрипачка, педагог, викладач Музично-драматичної школи М. Лисенка (з 1904), директор школи (1912—15), її викладач (до 1918), перша виконавиця багатьох скрипкових творів М. Лисенка, з яким разом концертувала.

В інституті працювала з 1918. З 1928 жила в Ленінграді.

1921—33 — Гасвський Григорій Парфенович (1872—1933) — режисер, театральний художник; режисер київських театрів: «Соловцов» (1907—08, 1911—12), Українського національного (1917—18), Другого ім. Леніна (1919), Першого театру Української Радянської Республіки ім. Шевченка (1920).

Викладав у цьому інституті механіку сцени, режисуру, професор.

1925—34 — Гозенпуд Матвій Якимович (1903—61) — композитор, піаніст, педагог, професор Київської (1935—49), Алма-Атинської (1951—52) та Новосибірської (1953—61) консерваторій.

Викладав у цьому інституті практику фортепіанної гри.

1930—34 — Городовенко Нестор Феодорович (1885—1964) — хоровий диригент, педагог, заслужений артист Республіки (з 1926); художній керівник і головний диригент капели «Думка» (1920—36), диригент Українського ансамблю пісні й танцю (1937—42), Української народної хорової капели (1942—43), хору ім. М. Леонтовича у Львові (1943—44), керівник українського хору в Монреалі (Канада; з 1949).

У цьому інституті керував диригентським відділенням.

1922—34 — Грінченко Микола Олексійович (1888—1942) — мистецтвознавець, фольклорист, заслужений діяч мистецтв УСРР (з 1941), професор Київської консерваторії (1934—37), науковий співробітник Інституту українського фольклору АН УСРР (з 1938), директор Інституту народної творчості і мистецтв (1942, тепер Інститут мистецтвознавства, фольклористики та етнології ім. М. Рильського).

Викладав в інституті музетнографію хору, історію музики, професор, директор (1924—28), звільнений з посади і заарештований з політичних причин, згодом звільнений.

Бл. 1921—24 — Дейч Олександр Йосипович (1893—1972) — письменник, літературознавець, театрознавець, критик; редактор журналу «Куранты» (1918—19, Київ).

Працював у цьому інституті лектором.

У 1920-х рр. — Долина Павло Трохимович (1888—1955) — актор, режисер Молодого театру (1918—19), «Кийдрамте» (1920—21), «Березоля» (1922—27), працював на Одеській кінофабриці (1925—29), в «Українфільмі» (1929—40), директор Київського музею театрального мистецтва.

1923—24 — декан драматичного факультету цього інституту.

1927—34 — Євтушенко Дометій Гурійович (1893—1983) — вокальний педагог, заслужений діяч мистецтв УСРР (з 1943); професор Київської консерваторії (з 1939).

Випускник цього інституту (1927).

1926—30 — Золотарьов Василь Андрійович (справж. — Куномжі; 1872—1964) — композитор, педагог, народний артист БРСР (з 1949), викладач Московської (1909—18, з 1918 — професор), Кубанської (1920—24), Мінської (1933—41) консерваторій.

Викладав у цьому інституті гармонію, теоретичні композиції, контрапункт, професор.

1922—28 — Ігнатювич Гнат Гнатювич (1898—1978) — режисер, актор, педагог, заслужений діяч мистецтв УСРР (з 1960); актор театру «Березіль» (1922—25), Київської кіностудії художніх фільмів (1934—46), головний режисер Закарпатського українського музично-драматичного театру в м. Ужгород (1946—63, з перервою), викладач Харківського музично-драматичного інституту (1928—34).

У цьому інституті — викладач системи, декан факультету драми (1924—25), професор.

1924—26 — Інкжинов Валерій Іванович (1895—1973) — актор, режисер кіностудій «Пролеткино», «Совкино», «Востоккино», театру «Березіль» у Харкові (1926—30). 1931 емігрував у Францію, кіноактор.

Викладав акторську майстерність.

1929—34 — Косенко Віктор Степанович (1896—1938) — композитор, піаніст, педагог, професор Київської консерваторії (1934—38).

З 1932 — професор інституту.

1922—26 — Курбас Лесь (Олександр-Зенон Степанович; 1887—1937) — режисер, актор, теоретик театру, драматург, перекладач, народний артист Республіки (з 1925); засновник трупи «Тернопільські театральні вечори» (1915—16), Молодого театру в Києві (1916—19), Київського драматичного театру («Кийдрамте», 1920—21), театру «Березіль» (1922, його художній керівник до 1933; з 1935 — Харківський український драматичний театр ім. Т. Шевченка). Репресований, розстріляний на Соловках. Керував українським відділом драматичного факультету, викладав акторську майстерність.

У 1920-х рр. — Лисенко Мар'яна Миколаївна (1887 — 1946) — музикант. Дочка М. Лисенка.

Викладала практику фортепіанної гри. 1928—34 — Луфер Абрам Михайлович (1905—48) — піаніст, заслужений діяч мистецтв УСРР (з 1947), директор (1934—41, 1944—48) і професор (з 1935) Київської консерваторії.

Закінчив цей інститут 1928.

1921—34 — Любомирський Григорій Львович (1865—1937) — музикознавець, композитор, педагог, викладач теорії музики і композиції Музично-драматичної школи М. Лисенка (1904—18),

професор Київської консерваторії (1934—37).

Професор цього інституту з 1918, викладав аналіз музичних форм та голосів.

1925—34 — Лятошинський Борис Михайлович (1895—1968) — композитор, педагог, народний артист УРСР (з 1968); професор Київської (з 1935) і Московської (1935—38 і 1941—44) консерваторій.

У цьому інституті викладав інструментовку, аналіз музичних форм, гармонію, професор.

1921—26 — Мар'яненко Іван Олександрович (справж. — Петлішенко; 1878—1962) — актор, режисер, педагог, народний артист СРСР (з 1944); актор труп М. Кропивницького (1885—88), О. Суслова (1899—1906), Ф. Волика (1903—04), Театру М. Садовського (1907—14), керівник «Товариства українських артистів за участю М. Заньковецької та П. Саксаганського під орудою І. Мар'яненка» (1915—16), директор і режисер Українського національного театру (1917—18), актор Державного драматичного театру (1918), комісар Першого театру Української Радянської Республіки ім. Шевченка (1919—23), актор театру «Березіль» (з 1923, з 1926 — в Харкові, з 1935 — Харківський український драматичний театр ім. Т. Шевченка, працював у ньому до 1958), викладач Харківського музично-драматичного інституту (1944—61, з 1946 — професор).

Викладав у Музично-драматичній школі М. Лисенка (з 1907, з перервами) і створеному на її основі інституті (з 1918) акторську майстерність.

1922—26 — Меллер Вадим Георгійович (1884—1962) — художник театру, заслужений діяч мистецтв УРСР (з 1942); головний художник театру «Березиль» та створеного на його основі Харківського українського драматичного театру ім. Т. Шевченка (1922—46), Київського українського драматичного театру ім. І. Франка (1953—59).

Викладав у цьому інституті художнє оформлення вистав.

1921—34 — Муравйова Олена Олександрівна (справж. — Апостол-Кегич; 1867—1939) — оперна співачка (сопрано), педагог; солістка Великого театру у Москві (1890—1901), викладач сольного та оперного співу (1906—18), професор (з 1917) Музично-драматичної школи М. Лисенка, професор Київської консерваторії (з 1934).

У цьому інституті працювала з 1918, викладала вокальне виконання, професор.

У 1920-х рр. — Опришко Микола Васильович (1898—1941) — диригент-хормейстер, бандурист; учасник (з 1928), художній керівник (1930—33) Київської капели бандуристів, засновник і керівник ансамблю бандуристів Київського радіоцентру (1935—36), ансамблю народної пісні при Донецькій філармонії (з 1938).

Закінчив цей інститут, викладав у ньому гру на бандурі.

1927—34 — Орлов Олександр Якович (1873—1948) — диригент, народний артист РРФСР (з 1945); диригент київської опери (1925—29; 1828—29 — головний диригент), головний диригент Великого симфонічного оркестру Всесоюзного радіо (з 1930, у Москві).

1921—32 — Ревуцький Дмитро Мико-

лайович (1881—1941) — музикознавець, фольклорист, історик культури, перекладач, музичний діяч, один із засновників Музично-драматичного інституту ім. М. Лисенка (1918), всеукраїнського Музичного товариства ім. М. Леонтовича (1921), етнографічно-фольклорної комісії і кабінету музичної етнографії при ВУАН (1922), старший науковий співробітник Інституту українського фольклору АН УСРР (з 1936, тепер — Інститут мистецтвознавства, фольклористики та етнології ім. М. Рильського НАНУ).

В цьому інституті працював з 1918, викладав історію пісні, хорову й вокальну дикцію, професор. Звільнений за звинуваченням у націоналізмі.

1924—34 — Ревуцький Лев Михайлович (1889—1977) — композитор, педагог, народний артист УРСР (з 1942) і СРСР (з 1944), акад. АН УРСР (з 1957), Герой Соціалістичної Праці (1969), випускник Музично-драматичної школи М. Лисенка (1916), викладач (з 1934), професор (з 1935) Київської консерваторії, голова правління Спілки композиторів України (1944—48).

Викладав у цьому інституті фуґу й аналіз музичних форм, гармонію, професор.

1921—34 — Рулін Петро Іванович (1892—1940) — театрознавець, педагог, директор Українського театрального музею (1926—36).

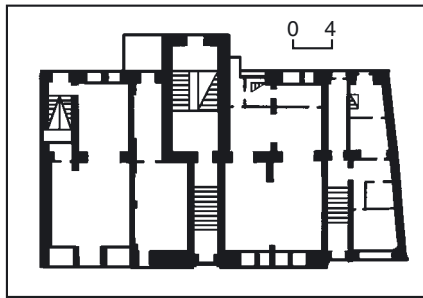

544.13. План першого поверху.
544.13. Вул. Хрещатик, 52.

Працював у цьому інституті з 1920, викладав драматургію, історію театру, режисуру, професор. Розробляв програми з театрознавчих дисциплін (історія українського, російського, всесвітнього театру). Звільнений за звинуваченням у націоналізмі, 1936 репресований, загинув на Колимі.

1923—34 — Скрипчинська Елеонора Павлівна (1899—1992) — хоровий диригент, педагог, заслужений діяч мистецтв УРСР (з 1957); викладач (з 1934) і професор (з 1965) Київської консерваторії; диригент (1944—66), художній керівник і головний диригент (1964—66) Українського національного хору ім. Г. Верьовки.

1921—23 — Сладкопєвцев Володимир Володимирович (1876—1957) — актор, педагог, письменник.

Працював у цьому інституті з 1918, професор.

1921—30 — Старицька Марія Михайлівна (1865—1930) — актриса, режисер, заслужена артистка УСРР (з 1926), викладач Музично-драматичної школи М. Лисенка (з 1904).

У цьому інституті працювала з 1918, вела семінар художнього читання, професор.

1925—34 — Таранов Гліб Павлович (1904—89) — композитор, педагог, заслужений діяч мистецтв УРСР (з 1957); викладач (з 1934), професор Київської (з 1939) і Ленінградської (1941—50) консерваторій.

Випускник цього інституту (1925). Викладав читання партитури, технічне диригування, аналіз оркестрової літератури.

1923—26 — Тягно Борис Хомич (1904—64) — режисер, педагог, народний артист УРСР (з 1954); режисер театру «Березиль», театрів Дніпропетровська, Дніпродзержинська, Одеси, головний режисер Львівського українського драматичного театру ім. М. Заньковецької (1948—64).

Закінчив інститут 1923, викладав майстерність актора.

Випускниками інституту в цьому приміщенні були відомі діячі культури.



Серед них — диригенти і композитори Г. Верьова (навчався 1918—21, закінчив екстерном 1933), К. Домінчен (1931), П. Поляков (1931); композитор А. Свечников (1932); диригенти О. Климов (1928), О. Мінківський (1930), Н. Рахлін (1930), О. Сорока (1930), М. Тараканов (1926); композитор, диригент, бандурист Г. Китастий (1934); співаки І. Воликівська (1928), З. Гайдай (1927), К. Лаптев (1929); актори В. Дальський (навчався 1929—30), М. Кононенко (1925), Л. Криницька (1923), В. Магар (1934), І. Маркевич (1928), П. Міхневич (1925), К. Осмяловська (1921), П. Сергієнко (1931), В. Харченко (1933), З. Хрукалова (1929), І. Чабаненко (1930), Г. Янушевич (1928); режисери Д. Бондаренко (1928), Л. Дубовик (1925), М. Єсипенко (1930), В. Склярєнко (1926), С. Ткаченко (1928); музикознавець О. Лисенко (1934) та ін.

1934 інститут реорганізовано: музичний факультет увійшов до складу Київської консерваторії, драматичний перетворено на Київський театральний інститут (з 1945 — Київський інститут театрального мистецтва ім. І. Карпенка-Карого). Останній містився у цьому приміщенні до 1941, 1944—51 — у школі на сучасній вул. Ш. Руставелі, з 1951 — знову в цьому будинку. 1961 в інституті створено кінофакультет для підготовки кадрів з кінорежисури, кінооператорства і кінознавства, який містився до 1997 у корпусі № 7 Києво-Печерського державного історико-культурного заповідника, з того часу — у корпусах Київської кіностудії хронікально-документальних фільмів на вул. Щорса, 18. 1965 інституту надано приміщення на вул. Ярославів Вал, 40, навчальний процес в якому почався після ремонту 1968; у 1986 — нежитлове приміщення під навчальний корпус на вул. Ярославській, 17/22. Постановою Кабінету Міністрів України від 18 квітня 2003 навчальний заклад перейменовано на Київський державний університет театру, кіно і телебачення ім. І. К. Карпенка-Карого; Указом Президента України від 21 серпня 2004 надано статус національного.

В інституті працювали відомі діячі мистецтва: театрознавці А. Гозенпуд (1934—46), І. Піскун (директор у 1938—39); режисери Д. Алексідзе (1968—84, професор), М. Верхацький (1952—72, професор), В. Вільнер (з 1937, професор у 1947—52), С. Данченко (закінчив 1965, викладав 1979—2001), В. Довбищенко (1947—53), І. Молостова (1967—99, професор з 1976), В. Неллі (1961—80, професор), П. Нятко (1940—60), С. Ткаченко (1934—61, директор у 1947—61), В. Харченко (викладав з 1956, професор з 1971, проректор з навчальної, наукової та виховної роботи 1968—71); актори і режисери А. Бучма (з 1937, професор у 1940—57), М. Крушельницький (1952—63, професор), А. Скибенко (закінчив 1949, викладач з 1956, професор 1978—81), О. Соломарський (1954—78, професор), К. Хохлов (з 1939, професор у 1950—56), І. Чабаненко (директор у 1943—45, ректор у 1964—65), Г. Юра (з 1936, професор у 1946—61); актори Л. Гаккебуш (1944—47), А. Гашинський (1980—91), П. Коваленко (1934—60), П. Сергієнко (1944—84), К. Степанков (закінчив 1953, з того

часу до 2004 — викладач, керівник майстерні кафедри акторської майстерності), Д. Франько (1947—82); артист балету Ф. Баклан (закінчив інститут 1968, викладач з 1968, професор з 1977, проректор з навчальної та виховної роботи 1978—81, ректор 1981—83); балетмейстер Б. Таїров (1936—51); співак В. Козерацький (1963—65); театральний художник М. Духновський (1947—67); кінорежисер В. Денисенко (закінчив 1956, викладач 1959—84) та ін.

Інститут закінчили відомі майстри сцени і кіно, деякі з яких починали навчання у Вищому музично-драматичному інституті ім. М. Лисенка: актори В. Аркушенко (1950), Ю. Березін (1941), Б. Брондуков (1965), В. Данченко (1937), В. Дашенко (1941), Н. Доценко (1936), Л. Жуковський (1949), М. Задніпровський (1950), Н. Копержинська (1946), О. Кусенко (1941), С. Олексенко (1964), М. Олексенко-Герасименко (1964), О. Омельчук (1935), В. Поліньська (1936), В. Розстальний (1963), Я. Сиротенко (1975), В. Сміян-Берізка (1948), Ю. Тимошенко (1941), Д. Франько (1938), В. Цимбаліст (1952); кінорежисери В. Івченко (1937), Ф. Соболев (1953 — акторський, 1959 — режисерський факультети); режисери Ф. Верещагін (1941), М. Карасьов (1937), Б. Мешкіс (1958); актори і режисери І. Миколайчук (1965), К. Параконьев (1941) та ін.

1925—26 в будинку проживав Бажан Микола Платонович (1904—83) — поет, перекладач, учений, акад. АН УРСР (з 1951), заслужений діяч науки УРСР (з 1966), заслужений діяч мистецтв Грузинської РСР (з 1964), народний поет Узбецької РСР (з 1974), Герой Соціалістичної Праці (1974), заступник голови Ради міністрів УРСР (1943—49), голова Спілки письменників України (1953—59), головний редактор Головної редакції Української Радянської Енциклопедії (1958—83).

У роки проживання в цьому будинку навчався в Київському інституті зовнішніх відносин (1923—25), який залишив і повністю присвятив себе літературній праці. Працював репортером у київській газеті «Більшовик», згодом — літературний співробітник. Співробітничав у журналі «Глобус». Вхід до складу літературної організації ВАПЛІТЕ (Вільна академія пролетарської літератури), що діяла 1925—28. Очолював журнал «Кіно» (1926—29). Його поезії цього часу позначені впливами футуризму, конструктивізму, пошуками власного стилю, якому були притаманні експресіонізм, барокковість і романтичність, звернення до українських тем.

Раніше мешкав на сучасній вул. Б. Хмельницького, 94. Пізніше жив на вулицях Великій Житомирській, 40, Б. Хмельницького, 68, Шовковичній, 19, Терещенківській, 5.

У будинку встановлено меморіальну дошку випускникам, викладачам і студентам інституту, які загинули на фронтах Великої Вітчизняної війни.

Тепер — один із корпусів Київського національного університету театру, кіно і телебачення ім. І. К. Карпенка-Карого, на першому поверсі — торговельні приміщення [1904].

В'ячеслав Горбик, Світлана Дмитрук, Михайло Рибаків, Ольга Ястребова.

544.14. Житловий будинок 19—20 ст., в якому проживав Оглоблін М. Я., містилися редакція і бюро «Записок Київського відділення Імператорського Русского технического общества по свеклосахарній промисленості», редакція журналу «Інженер» (іст.). Вул. Хрещатик, 12. На червоній лінії вулиці, в ряді щільної різночасової забудови. Первісно мав № 10. Шестиповерховий, з мансардою. У значно зміненому вигляді становить єдиний збережений зразок ранньої забудови Хрещатика 1840-х рр. Його первісний двоповерховий об'єм зведено в кін. 1840-х рр. Особливістю розташування садиби було її первісне наскрізне положення між вулицями Хрещатик та Костьольна. Її верхня межа на підйомі рельєфу припадала на вигин траси вул. Костьольної біля початку її бульварної частини. У кін. 1840-х рр. ділянка належала купцю Г. Фінке, який був в цей період київським міським головою. Вірогідно, він був замовником будівництва фасадного двоповерхового будинку, що існував вже 1849. З 1860 власниками садиби були почесні громадяни, брати С., М. та М. Широкови. На їхній ділянці розташовувалися: триповерховий цегляний житловий будинок по лінії вул. Хрещатик, двоповерховий цегляний флігел, двоповерховий цегляні житлові та нежитлові дворові служби. У замкненому подвір'ї був колодязь, верхня — нагірна частина садиби з боку вул. Костьольної була вільною від забудови. 1880 садиба відійшла київському купцю М. Оглобліну, відомому київському власнику книжкових магазинів. До кін. 1910-х рр. майно належало його родині. Садиба, маючи наскрізне розташування, містила забудову лише на половині площі, з боку Хрещатика. В частині садиби з боку Костьольної існував сад з двома альтанками. 1887—88 за проектами арх. А.-Ф. Крауса в садибі були споруджені триповерхова цегляна прибудова між фасадним будинком і двором флігелем та двоповерхова цегляна прибудова між ними. Перша прибудова являла типовий зразок односекційного житлового флігеля з квартирами малої площі, декорованого у цегляному стилі. Водночас А.-Ф. Краус розробив проект переоформлення чолового фасаду в неоренесансних формах та перебудову третього поверху головного будинку. Креслення 1887 являє «одягнений» у неоренесансний декор чоловий фасад, доповнений підвіконними фільонками та численним ліпним декором, членований лопатками, рустом. Цей проект був повністю реалізований. В результаті переоформлення споруда набула характерну для масової забудови Києва кін. 19 ст. неоренесансну стилістику з дещо дрібними формами декорування. Перший поверх фасадного будинку з проїздом на подвір'я був відведений для чотирьох магазинів, другий займала одна велика шестикімнатна квартира.

Рішення про надбудову споруди двома поверхами було ухвалено 1955. Замовник будівництва та забудовник — Державний проектний інститут «Пром-енергопроект». Автори проекту надбудови — арх. Е. Білоцерковський, інж.-конструктор С. Епельбаум. Проектним завданням на надбудову і реконструкцію адміністративного будинку «Пром-

енергопроект» передбачалися заміна старих перекриттів на збірні залізобетонні плити по металевих прогонах, переоформлення чолового фасаду (розчищення стіни від старого декору та облицювання цоколю гранітом, стін — керамічною плиткою), влаштування центрального опалення тощо. Роботи з надбудови було розпочато 1959, завершено в грудні 1961. У новому вирішенні чолового фасаду збережені первісна композиційна основа та певною мірою загальна класицистична орієнтація, виявлена у спрощених трикутних сандриках четвертого поверху та масивному вінцевому карнизі з рядом консолей. 2000—03 надбудовано шостий—сьомий поверхи.

1880—1911 в будинку проживав Оглоблін Микола Якович (1840—1911) — купець, книготорговець. 1858—77 працював прикажчиком у книгарні відомого київського книгопродавця С. Літова, який 1876, за рік до своєї смерті, передав йому юридично оформленим актом власну книгарню на вул. Хрещатик, 33 (будинок не зберігся). На той час у ній налічувалося бл. 200 тис. томів. Згодом М. Оглоблін розширив справу, ставши власником ще одного магазину на сучасній вул. Сагайдачного, видавцем, комісіонером київського Університету св. Володимира, Київської духовної академії, Імператорської Санкт-Петербурзької АН, Державної друкарні й управління Московської синодальної друкарні. Книготоргівля М. Оглобліна стала найбільшою та найавторитетнішою фірмою Російської держави. Був церковним старостою Фундуклеївської жіночої гімназії.

1895—1913 в будинку містилися редакція і бюро «Записок Киевского отделения Императорского Русского технического общества по свеклосахарной промышленности». Журнал виходив 1871—1917. Зважаючи на значний розвиток бурякоцукрової промисловості в Київській губернії, редакція видання визначила за мету об'єднання розрізних спеціалістів бурякоцукрової та інших, близьких до неї галузей промисловості і техніки. Журнал мав сприяти поширенню фахового досвіду і розвитку технічних знань і в результаті — справі вдосконалення промисловості краю. Періодичність видання: 1871—81 — 4—6 номерів на рік (1878—81 двічі на місяць друкувався додаток — «Технический листок»), 1882—1903 — 24 номери, 1904—17 — 12 номерів на рік. Рубрики: урядові розпорядження і постанови; протоколи загальних зборів Київського відділення ІРТТ, засідань його ради, комісій, звіти про діяльність; оригінальні дослідження і перекладені статті, вісті, замітки, кореспонденції, що стосуються бурякоцукрової промисловості (розведення буряка, обробка ґрунту, система рільництва, будівництво заводів, способи виробництва, питання щодо механіки й хімії, економіки виробництва і торгівлі); огляд цукрової промисловості в державі та зарубіжних країнах, новини цукрового виробництва, хід роботи на бурякоцукрових заводах, торгівля цукром, огляд російської та іноземної літератури з цукрового виробництва, статистичні відомості про бурякоцукрову промисловість, відомості про посів, урожай, постачання буряка, обороти цукрових і рафінадних заводів, запаси цукрової

продукції на виробництві і в торгівлі, експорт цукру; критика й бібліографія; метеорологічні спостереження тощо.

Редактори видання: 1871—72 — професор хімії Київського університету і перший голова Київського відділення ІРТТ П. Алексеев, 1879—89 — магістр фармації і хімії університету Т. Лоначевський-Петруняк, 1889—1905 — професор товарознавства Вищих жіночих курсів Л. Лунд, 1905—06 — І. Слабошевич, з 1906 — інж.-технолог М. Овсянников.

У «Записках» друкувалися відомі інженери, вчені, педагоги, підприємці. Серед них: інженер А. Абрагамсон, керуючий Південно-Західною залізницею, основоположник локомотивної науки в Російській імперії О. Бородін, інженер-технолог і цукрозаводчик В. Симиренко, етнограф П. Чубинський, професори університету — хімік М. Бунге, ботанік І. Борщов, геолог П. Тутковський та ін.

З 1913 редакція змістилася на сучасній вул. О. Гончара, 55-б у власному будинку Київського відділення ІРТТ.

1907—13 в будинку містилася редакція журналу «Инженер», який видавався 1882—1917. Адреси редакції (за сучасними назвами вулиць): 1882 — ріг вулиць Володимирської і Л. Толстого, 1883 — Горького, 20, 1883—88 — вул. Горького, 22, 1888 — вул. Горького, 15, 1888—90 — вул. Саксаганського, 46, 1890—98 — вул. Б. Хмельницького, 17, 1898—1906 — вул. Б. Хмельницького, 21 (усі будинки не збереглися), 1913—17 — вул. О. Гончара, 55-б.

Щомісячний журнал, присвячений залізничній та будівельній техніці, був заснований 1882 інженером, ученим у галузі залізничного транспорту О. Бородіним, інженерами А. Абрагамсоном, Д. Волковим і Н. Демчинським. Його поява була викликана тим, що Київ був одним із найбільших у Російській імперії інженерних центрів, тут містилось Управління Південно-Західної залізниці. Видання було власністю засновників, існувало виключно на кошти від підписки і реклами, мало незадовільний статус. Праця редактора, видавця, редакційного комітету не оплачувалася. Головна мета видання — детальне інформування про новинки техніки та публікації в профільних журналах. Програма: залізниця, будівельна справа в цілому, механіка і механічна технологія, електроніка, міське технічне господарство, шосе, водні сполучення, порти; пізніше додалися повітроплавання, автомобілі, трамваї, парові машини, котли, спротив і випробування матеріалів. Рубрики: урядові розпорядження, хроніка, огляд журналі, статистика, учені товариства, виставки, технічні з'їзди, бібліографія, нові книги, запитання і відповіді, листи в редакцію, склад управлінь залізниці. Відповідальні редактори: 1882—85 — Н. Демчинський, 1885—98 — О. Бородін, 1898—1905 — А. Абрагамсон, М. Філоненко, 1906—17 — А. Абрагамсон.

Видавці: 1882—89 — Д. Волков, 1889—98 — О. Бородін, 1898—1907 — А. Бородіна, 1907—17 — Київське відділення Імператорського Російського технічного товариства.

Серед авторів журналу були відомі інженери, конструктори, архітектори, будівельники, вчені. Серед них (крім

редакторів): М. Авенаріус, М. Белелюбський, С. Вітте, Ф. Гешвенд, О. Гілевич, В. Городецький, В. Кирпичов, О. Кобелев, І. Лільє, Є. Патон, О. Радціг, Д. Рузький та багато ін.

Тепер — офісний будинок [1905].

Лариса Гаврилюк, Олена Мокроусова, Михайло Рибак, Тетяна Сквібицька.

544.15. Житловий будинок 1951—56, в якому проживав Тимохін В. І. (архит., іст.). Вул. Хрещатик, 29/1. На розі з пл. Бессарабською. Наявний житловий будинок розташований на місці двох довоєнних садиб № 45 та 47 на вул. Хрещатик, які належали в різні часи багатом власникам. Садибою № 45 з 2-ї пол. 19 ст. і приблизно до 1919 володіла родина Неезе. В їхній садибі весь цей час зберігався двоповерховий будинок, зведений у 2-й пол. 19 ст. Власники наріжної садиби № 47 навпроти Бессарабського ринку, навпаки, не раз змінювалися. У 1840-х рр. на розі вул. Хрещатик і пл. Бессарабської існувала двоповерхова споруда з невеличким готелем, що належала відомому київському арх. В. Беретті, який побудував найкращі на свій час архітектурні споруди Києва. Він був і автором проекту свого будинку. Є дані про те, що 1845 в цьому готелі мешкав відомий український історик М. Костомаров, а 1846 зупинився Т. Шевченко. 1874 на місці старого було зведено триповерховий будинок, який одразу ж став одним з акцентів у навколійній забудові кін. 19 — поч. 20 ст. завдяки оригінальним вежоподібним поверхам, що завершували наріжжя будинку й бічні ризаліти. Автором проекту був арх. В. Ніколаєв, який вирішив чолові фасади споруди в стилістиці історизму. В цьому будинку був один з найвідоміших у Києві готелів — «Національ» («Grand-Hotel-National»), а також містилися численні магазини і ломбард. Ця садиба цікава й тим, що триваллий час майном володів підприємець М. Дегтерьов — один з найвідоміших у Києві благодійників.

Сучасний житловий будинок зведено в ході повоевної реконструкції Хрещатика за проектом архітекторів А. Добровольського, В. Ладного, О. Линовича, Б. Приймака. Існувало кілька проектів будинку, виконаних різними авторами. За одним з варіантів фасади мала прикрасити монументальна скульптура (наприклад, «Робітник і колгоспниця»). Споруду було зведено у спрощеному вигляді (без скульптури та пишних фронтонів) тому, що завершення будівництва припало на перехідний період у розвитку вітчизняної архітектури, пов'язаний з усуненням надмірностей в проектуванні та будівництві.

Восьмиповерховий, цегляний, в плані прямокутний. Два перші поверхи пристосовано під магазин та кінотеатр, інші — житлові. Входи до під'їздів розміщено з боку двору. Чолові площини першого і другого виступних поверхів обкладено блоками колотого граніту й завершено терасою-балконом з балюстрадою, верхні поверхи облицьовано світлою керамічною плиткою. Орнаментальні керамічні деталі оздоблення виготовлено серійно за авторським рисунком. Фасади будинку мають тридільне горизонтальне членування. Масивний вінцевий карниз вирішено у вигляді полиці, декорованої рельєфним орнаментом, в якому чергуються

розетки з акантового листя. Карниз спирається на прямокутні в перетині модульйони, декоровані пояском намиста та капітеллю з овами. Модульйони чергуються з підвісками-шишками. Парпет на даху утворено рядом прямокутних у перетині стовпчиків з простим поруччям. Між шостим і сьомим поверхами розташовано широку карнизну розкріповку, утворену орнаментом з ов, пояском модульйонів та орнаментом з мотивом акантового листя й квітки. Вхід у кінотеатр оформлено у вигляді наріжної лоджії з чотиригранними, перекритими масивною балкою, пілонами. Вікна першого поверху вітринні, вирішені у вигляді великих лучкових прорізів з тристулковим вітражним заповненням. Імпости рам декоровано гірляндами. Руст міжвіконь виконано у вигляді пілястрів з доричними капітелями. Невисокий цоколь і вал під вікнами облицьовано полірованим гранітом.

Вертикальні членування фасадів визначають смуги балконів та прямокутні у плані еркери, розташовані на четвертому—п'ятому поверхах, об'єми яких спираються на масивні кронштейни, прикрашені акантовим листям і волютами. Низ еркерів декоровано профільованими карнизами та гірляндою, простінки між вікнами, міжповерхові простінки — керамічними рельєфними плитками, декорованими рослинними мотивами соняшника, листя аканта й волютоподібних закруток. Еркер увінчано карнизом з мотивом акантового листя та пояском модульйонів. Дах кожного еркера є майданчиком балкона сьомого поверху. Огорожа балкона ажурна, виконана з волютоподібно вигнутих стрижнів.

У деяких під'їздах з боку подвір'я збереглася частина внутрішнього столярного облаштування тамбура: проста профільована лиштва, фільончаста зашклена ступка дверей та зашклена фрамуга. Плафони в холах під'їздів оздоблено бордюром з мотивом акантового листя та карнизом з мотивом, у центрі плафонів містяться гіпсові розетки — тондо. В під'їздах збереглася також сходи з ажурними ґратами, рисунок яких утворено круглими в перетині стрижнями, прикрашеними в середній частині декоративним елементом з двох пучків листя аканта, розташованих у дзеркальному відображенні один до одного. Верхній кінець стрижня де-

коровано опуклою деталлю з акантовим листям.

Стіни й стелі торговельних зал колишнього магазину меблів, пізніше — магазину парфумів «Болгарська троянда» (сучасна «Мрія») донедавна прикрашав ліплений гіпсовий декор (розетки, кесоновані плафони, гірлянди квітів тощо), виконаний в класицистичній стилістиці, характерній для архітектури повоєнного періоду.

Будинок — невід'ємний елемент історико-архітектурного середовища вулиці, відіграє роль важливого акценту в її забудові.

1956—63 в квартирі № 10, 1968—83 в квартирі № 62 будинку проживав Тимохін Володимир Ілліч (1929—99) — оперний та концертно-камерний співак (лірико-драматичний тенор), педагог, народний артист УРСР (з 1965), випускник Київської консерваторії (1975), Лауреат Всесоюзного і VI Всесвітнього фестивалів молоді та студентів у Москві (1957, золота і срібна медалі) та Міжнародного конкурсу вокалістів у Тулузі (1958, друга премія). В 1956—78 — соліст Київського

державного академічного театру опери та балету ім. Т. Шевченка. 1978—87 — соліст Укрконцерту. Роботу в театрі й Укрконцерті поєднував з педагогічною діяльністю. З 1976 — викладач, з 1989 — доцент, з 1991 — професор Київської консерваторії.

Володів сильним голосом красивого тембру, повного діапазону, рівним у всіх регістрах. Підготував і виконав цілий ряд провідних партій тенорового репертуару в київському театрі, серед яких: Андрій («Тарас Бульба» М. Лисенка), Всеслав («Аскольдова могила» О. Верстовського), Ленський («Євгеній Онєгін» П. Чайковського), Андрій («Запорожець за Дунаєм» С. Гулака-Артемовського), Лоєнгрін (однойменна опера Р. Вагнера), Едгар («Лючія ді Ламмермур» Г. Доніцетті).

Багато працював над концертною програмою. В репертуарі співака були оперні арії і романси, народні та сучасні пісні. Не раз репрезентував вокальне мистецтво у багатьох республіках СРСР, за кордоном. Багато виступав по радіо і телебаченню.

Тепер житлово-офісний будинок [1906].

Олена Мокроусова, Ніна Смирнова.

544.16. Житловий будинок 1953—54, в якому проживала Чавдар Є. І. (архїт., іст.). Вул. Хрещатик, 21. У ряді забудови вулиці, на перехресті з вул. Лютеранською. Споруджено за проектом архітекторів О. Власова, А. Добровольського, В. Созанського на місці двох довоєнних будинків на розі вулиць Хрещатик і Лютеранської (№ 29/1 та 31/2). Історія садиби № 29 простежується з 1830-х рр., коли останній київський вїйт Г. Киселівський купив 1834 вільну від забудови ділянку в новопланованому кварталі у домовласника Штралковського. 1836 зведено двоповерховий цегляний будинок, який здано в оренду Другій губернській гімназії. В садибі містилися будівлі жаңдармської команди та кіннопоштової станції. 1841 Г. Киселівський помер. За заповітом 1838, він залишив все рухоме і нерухоме майно своїм синам І. та М. Киселівським, які продовжили будівництво. 1864 І. Киселівський заповів свою садибу племянниці, дружині дійсного статського радника О. Поповій, яка придбала з публічних торгів прилеглу ділянку у жаңдармського полку, де згодом влаштувала публічний сад з альтанками для відпочинку, фотографічним павільйоном, міні-вокзалом для екіпажів, музичною і співочою естрадами, кегельбаном тощо. 1879 в О. Поповій ділянку купив потомствений почесний громадянин М. Попов. У кін. 19 ст. родина Попових володіла садибою, що майже доходила до сучасної вул. М. Заньковецької (тоді — Мерінгівська). Кожні кілька років на ній з'являлася нова або добудовувалася стара споруда. 1880 М. Попов перебудував чоловий наріжний будинок за проектом арх. В. Ніколаєва у стилістиці неоренесансу (зберігався до Великої Вітчизняної війни).

В садибі № 29/1 в одноповерховому будинку на червоній лінії вулиці містилася відома приватна бібліотека В. Ізиковського, в якій зберігалось до 100 тис. книжок. Тут же були книжковий і музичний магазини. Одне з приміщень займав Дворянський клуб. Протилежну наріжну ділянку на вул. Лютеранській № 31/2 у 1834 отримав генерал-майор

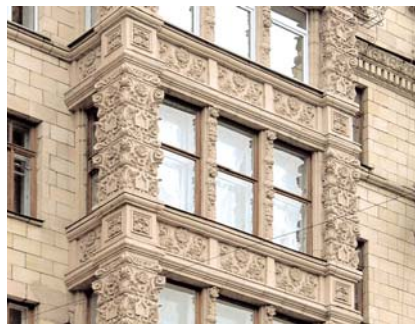

544.15. Фрагмент оздоблення фасаду.

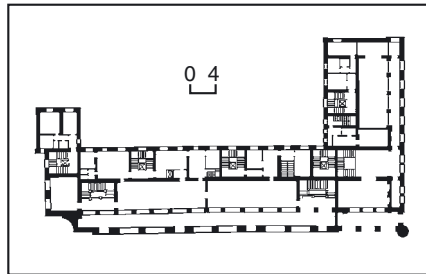

544.15. План першого поверху.

544.15. Вул. Хрещатик, 29/1.



запасу Брінкен. Наступним власником садиби був купець А. Мірчі, який 1873 розпочав будівництво цегляного двоповерхового, прямокутного в плані будинку з досить цікавим фасадом. В його стриманому декоруванні було використано мотиви романської архітектури. 1875 ділянку придбав купець М. Біск з дружиною. За його заповітом 1884, майно успадкував син — С. Біск. У будинках садиби № 31/2 на Хрещатику містилися готель «Універсал», хромолітографія А. Нахмановича, кав'ярня «Кафе-Палас», у 1910-х рр. — різні кінотеатри.

У радянський час забудова обох садиб зазнала значних змін. 1941 на місці фасадного будинку в садибі № 29/1 розпочалося спорудження великого п'ятиповерхового житлового будинку за проектом арх. Й. Каракіса (згорів у 1941). 1948 територію обох садиб з боку Хрещатика відведено для спорудження будинку для робітників Київського метробуду Міністерства шляхів сполучення. За першими варіантами проекту (1949, 1950) він складався з двох окремих корпусів, з'єднаних невисокою аркою, яка вела на вул. Енгельса (Лютеранську). Особливістю варіанту 1950 була наявність скульптури та рясного керамічного декору на чоловому фасаді, що було характерним для первісного етапу проектування Хрещатика. В наступному проекті 1951 будинок № 21 представлено вже як цілісну споруду з наскрізним арковим проходом на вул. Лютеранську. В результаті обговорення проекту комісія запропонувала збільшити висоту центральної арки на один поверх (первісно її висота дорівнювала трьом поверхам), спростити декоративне оздоблення,



544.16. Фрагменти оздоблення фасаду.



544.16. План п'ятого поверху.
544.16. Вул. Хрещатик, 21.

замінити колони на чоловому фасаді на пілястри та пілони. Був перероблений й дворовий фасад.

Семиповерховий, цегляний, у плані П-подібний, шестисекційний. Оформлений у стилі радянський ретроспективізм. Переkritтя пласкі залізобетонні, дах вальмовий з черепичною покрівлею. Велика і малі бічні арки, що організують вихід на вул. Лютеранську, розділяють споруду завдовжки 140 м на дві частини — чотирисекційну праву і двосекційну ліву. Рядові і торцеві секції складаються з трьох двокімнатних квартир, які згруповані навколо тримаршових сходів з ліфтом, обернених до дворового фасаду. Поверхню склепіння центральної арки, яка займає за висотою чотири поверхи, прикрашено кесонами з гіпсовими розетками. Відступну площину над аркою акцентує пара півциркульних лоджій з елементами ордерної системи — пілястрами, архівольтами, балюстрадами, що виділяються на кольоровому тлі внутрішніх стін. Тектоніка фасаду організована за принципом триярусності. Перший торговельний поверх, що відповідає першому ярусу, значно виступає в бік вулиці відносно верхнього об'єму і завершується терасою, огороженою бетонною балюстрадою. Його стіни трактуються як цоколь, облицьований грубоколотим сірим гранітом. Облицьовані світлою керамічною плиткою, верхні два яруси поділяються невисоким гуртом незначного виступу. Винцевий карниз вирізняється багатством форм і розмаїттям елементів. Головні вертикальні акценти — три групи потрійних лоджій з внутрішнім пофарбуванням, які створюють великі ритмічні членування. Прорізи

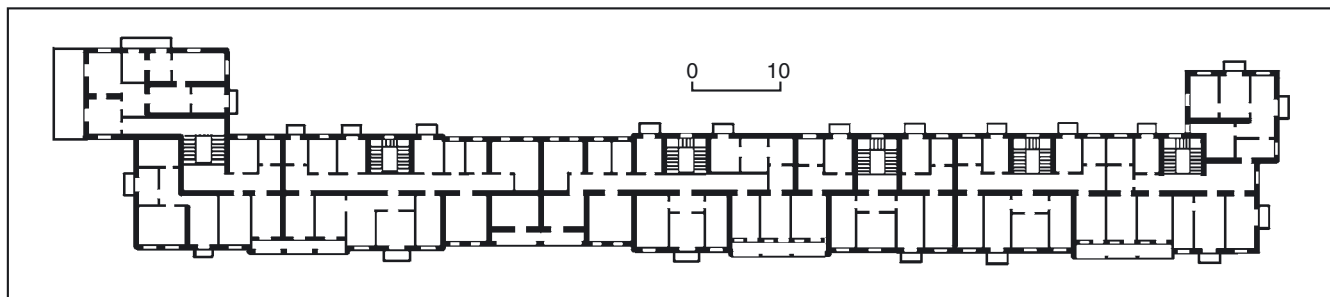

першого торговельного поверху оформлено як вітрини. Для оздоблення стін чолових фасадів використано просту і рельєфну художню кераміку.

Первісні інтер'єри частково збереглися в розташованому на першому поверсі ювелірному магазині. В приміщенні основна увага приділяється стелі, яка поділена на дрібні кесони, прикрашені пишним ліпленням.

Будинок — невід'ємна складова післявоєнної забудови Хрещатика.

1955—89 в квартирі № 105 будинку проживала Чавдар Єлизавета Іванівна (1925—89) — оперно-камерна співачка (лірико-коломатурне сопрано), педагог, народна артистка УРСР (з 1951) і СРСР (з 1952). Володіла інструментально чистим голосом красивого тембру з широкою кантиленою, рівним в усіх регістрах. Мала прекрасні музичні і сценічні здібності. В роки проживання у цьому будинку — солістка Київського державного академічного театру опери та балету ім. Т. Шевченка (до 1973), в якому створила цілу галерею образів класичного й сучасного репертуару. Серед них: Марильця, Венера («Тарас Бульба»), «Енеїда» М. Лисенка; Людмила, Антоніда [«Руслан і Людмила», «Іван Сусанін», («Життя за царя») М. Глінки]; Марфа, Царівна Лебідь («Царева наречена», «Казка про царя Салтана» М. Римського-Корсакова); Розіна («Севільський цирульник» Дж. Россіні); Мюзетта («Богема» Дж. Пуччіні); Йолан, Оксана («Милана», «Тарас Шевченко» Г. Майбороди); Лючія («Лючія ді Ламмермур» Г. Доницетті) та ін. Поряд з оперними аріями, як камерна співачка, виконувала твори вітчизняних та зарубіжних композиторів (у т. ч. романси А. Кос-Анатольського, М. Лисенка, М. Римського-Корсакова, К. Сте-

ценка), українські народні пісні «Гандзя», «Дощик», «Повій, вітре, на Вкраїну» та ін. Гастролювала в багатьох містах СРСР, за кордоном (у Греції, Канаді, Норвегії, Китаї, Індії та ін.).

1968—88 — викладач, 1970—85 — завідувач кафедри сольного співу, з 1979 — професор Київської консерваторії.

Раніше проживала на вул. Архітектора Городецького, 11, квартира № 21. 1954 на першому поверсі будинку було влаштовано магазин ювелірних виробів, який існує до нашого часу (тепер — «Перлина») [1907].

Олена Мокроусова, Ніна Смирнова.

544.17. Житловий та офісний будинок (Будинок трестів), 1911—12, 1927—28 (архит.). Вул. Хрещатик, 6. У ряді щільної різночасової забудови, на червоній лінії вулиці. Первісно садиба входила до складу великого землеволодіння, що займало наріжну частину вулиці Хрещатик, Трьохсвятительська

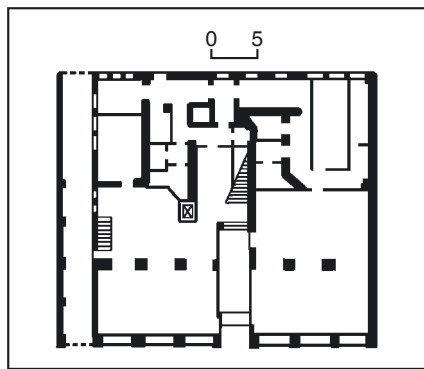

544.17. План першого поверху.

544.17. Вул. Хрещатик, 6.

та Костьольна, де пізніше були сформовані ділянки № 4, 6 на вул. Хрещатик, №1, 3, 5 на вул. Трьохсвятительській та № 10 на вул. Костьольній. Першим власником цього земельного наділу в 1810—40-х рр. була родина міщан Галкіних. 1818 Х. Галкін придбав у дворянки Ф. Самосадової ділянку на розі вулиць Хрещатик й Трьохсвятительська. У 1840-х рр. власниками маєтку були Д. Галкін та його дружина М. Галкіна. 1853 М. Галкіна продала садибу з дерев'яним будинком керченському купцю 1-ї гільдії К. Хавалкіну (Ховалкіну). Того ж року новий власник купив у міста незручні для забудови верхні, прилеглі до його садиби землі на вулицях Трьохсвятительська й Костьольна. На той час це були непорядковані схили із залишками давніх фортечних валів, знищених під час будівництва костьолу. Місто віддало К. Хавалкіну їх дуже дешево за умови утримання схилів у належному стані. 1854 він спорудив у садибі новий цегляний будинок, 1863 — цегляний двоповерховий будинок. Станом на 1868 в садибі розташовувалися: двоповерховий з мезоніном цегляний житловий будинок на вул. Хрещатик, двоповерховий з мезоніном житловий будинок і цегляна будівля зі стайнями та флігелі на вул. Костьольна. Частину садиби пл. 649 кв. сажнів, що відповідає сучасним мемам ділянки № 6, за купчими 1869 та 1873 придбав купець 2-ї гільдії Ф. Кейль. Інші частини садиби К. Хавалкіна також були продані різним власникам. 1874 Ф. Кейль отримав дозвіл на будівництво нового фасадного будинку на Хрещатику. Проект триповерхового будинку розробив арх. Р. Тустановський. Симетричний за композицією головний фасад з двома розкріпками з фігурними аттиками мав неоренесансне декорування. Периметральна забудова (господарські флігелі, майстерня та кузня, сараї тощо) за фасадними будівлями утворювала

544.17. Фрагменти оздоблення фасаду.



два подвір'я. За духовним заповітом Ф. Кейля 1887 майно перейшло до його дружини Л. Кейль (у другому шлюбі — Цибанова) та дітей. Будівельні роботи з цього часу до початку 1910-х рр. на ділянці не проводилися. За купчою 1909 майно нащадків Кейля було продане потомственному почесному громадянину, сину відомого цукрозаводчика І. Заксу. На його замовлення на місці розібраних старих будівель 1911—12 зведено цей житловий та офісний прибутковий будинок за проектом інж. Й. Зекцера та арх. Д. Торова. Будинок був одним з найвищих на Хрещатику, являв собою новий для свого часу тип висотної споруди. У підвальному поверсі містилися чотири склади для магазинів, на першому — чотири магазини, на другому — дві квартири (по шість кімнат), на третьому — три квартири, на четвертому — сьомому поверхах — дві квартири (по сім кімнат), в мансарді — пральня. В будівлі був водогін та каналізація. Головний фасад був облицьований полірованим гранітом на висоту двох поверхів, інтер'єри мали багате декорування. Велика Т-подібна у плані секція з квартирами значної площі (бл. 250 кв. м) мала зонування на парадну частину з великими житловими приміщеннями (зали, вітальні, кабінети тощо), звернену до вулиці, та службову, звернену на подвір'я, де містилися кухні, кімнати для прислуги, санвузли; торцеві кімнати з балконами в бік подвір'я, вірогідно, призначалися для спалень. У ризаліті, по осі симетрії було влаштовано ліфтову шахту; чорні сходи з ризаліту виходили у двір. Чоловічі приміщення першого поверху являли собою зали (пл. бл. 200 кв. м) з двома стовпами-опорами по центру. 1918 в будинку І. Закса, окрім квартир, містилися: Тульсько-Черкаське товариство цукрових заводів, контора Другого Російського страхового товариства, Київське відділення Російського торгово-промислового банку, кілька майстерень. Окрім того, в 1910-х рр. у садбі містились: контора чавунно-ливарних заводів, Київське відділення Торгового

дому братів Романових, представництво акціонерного товариства машинобудівних заводів у Москві, торгово-промислова фірма Вайнштейна, комісійна контора з торгівлі цукром І. Бабушкіна, акціонерне товариство Варшавських меблевих тканин та ковдр. Серед магазинів — тютюнові братів Коген та «Оттоман», аптека Р. Келлер, магазини одягу.

1919 будівля згоріла, 1927—28 відбудована за проектом архітекторів І. Когана та М. Анічкіна. Стала відома як Будинок трестів. Після реконструкції первісне планування було дещо змінено. Тоді аттик прикрасив барельєф — репліка з твору відомого бельгійського

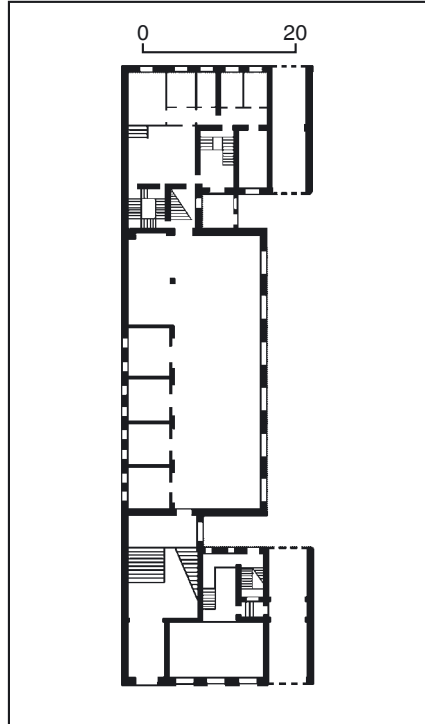

544.18. План першого поверху.
544.18. Вул. Хрещатик, 10.

544.18. Фрагменти оздоблення фасаду.



скульптора К. Менье «Тріумф праці». Вперше в архітектурі Києва в монументальній скульптурі було відображено тему праці й образ робітника. У передвоєнні роки тут розташовувалися Фарфоро-фаянсовий трест, «Тютюнтрест», «Спиритотрест», «Шкіртрест», «Дунсукно», відділи банків.

Семиповерховий з підвалами, цегляний, тинькований фактурним цементним тиньком під камінь, перші два поверхи облицьовано сірим гранітом, у плані наближений до квадрата, з центральним сходово-ліфтовим вузлом. Основу конструкції складають внутрішні залізобетонні каркаси і перекриття. Розміщення поповерхово різних за призначенням і об'ємом приміщень відбито в структурі фасаду (великі прорізи в перших поверхах, дрібніші — у верхніх).

Оформлений в стилі пізньої модерн. Симетрична п'ятидільна композиція головного фасаду утворена трьома стіновими розкріповками, що підкреслюють вертикальність композиції та виражають тектоніку каркаса. Бічні — акцентовано еркерами незначного виносу на рівні третього—п'ятого поверхів, центральну — масивними широкими, на чотири віконні прорізи балконами на третьому та п'ятому поверхах та чотирма оригінальними, півциркульними в перетині балконишками сьомого поверху. Розкріповки продовжено над карнизом площинами щипців з фігуративними рельєфами. Великі стінові площини фасаду з рівномірним ритмом різновеликих вікон декоровано рельєфними орнаментальними вставками (у надвіконних фільонках, фризових смугах, лопатках), в яких використано стилізовані класицистичні мотиви — пальмети, гірлянди тощо. Балюстраду балкона третього поверху доповнено фігурами грифонів.

Споруда — яскравий зразок багатofункціонального прибуткового будинку доби пізнього модерну.

Тепер — офісний будинок з торговельними закладами на першому поверсі [1908].

Олена Мокроусова, Тетяна Скібіцька.

544.18. Фрагменти оздоблення фасаду.



544.18. Київське відділення Волзько-Камського комерційного банку, 1912—14 (архт.). Вул. Хрещатик, 10. Первісно — № 8-а, потім — № 8-б. У рядовій забудові вулиці. В 19 ст. ділянка разом з сучасною № 8 входила до єдиної садиби, що з кін. 19 ст. належала бельгійському підданому К. Пастелю, у 1910-х рр. — купцю 1-ї гільдії — Е. Манову, який продав садибу двома частинами, на яких було споруджено місцеві відділення Санкт-Петербурзького (№ 8) і Волзько-Камського (№ 10-а) банків. Цей будинок зведено в стилі неоампір за проектом і під наглядом архітекторів П. Андрєєва і Л. Бенуа. Скульптурне оздоблення фасаду виконав худ. В. Кузнецов. Будинок шестиповерховий, цегляний, тинькований цементним тиньком під камінь, у плані — видовжений углиб кварталу прямокутник. Об'ємно-планувальне рішення зумовлене вузькою ділянкою: фасадна частина багатопверхова, операційна зала винесена у двоповерхову дворову прибудову та перекрита світловим ліхтарем по металевих фермах. Композиція фасаду підкреслено вертикальна у трьох ярусах. Перші два поверхи виділено рустами та арковими бічними прорізами. На третьому—

п'ятому поверхах — пілястри коринфського ордера. Аттіковий шостий поверх відокремлено карнизом та увінчано фронтоном. До композиції фасаду активно включено декоративні скульптурні твори В. Кузнецова: барельєфи, що символізують торгівлю та промисловість. Оздоблення інтер'єрів не збереглось.

Будинок — один з небагатьох збережених творів відомого київського архітектора. Волзько-Камський банк, заснований 1870 у Санкт-Петербурзі, патрунував підприємства нафтової, борошномельної промисловості, транспортні компанії, страхові товариства та ін. Один з найбільших банків Російської імперії мав 61 філіал. У радянський час націоналізований. Будинок використовувався фінансовими, адміністративними установами.

Тепер тут містяться міський ломбард, магазини, офіси фірм і установ [1909]. Іл. див. с. 1853.

Ольга Друг.

544.19. Київське відділення Санкт-Петербурзького (Петроградського) облікового і позичкового банку, 1914—16 (архт., іст.). Вул. Хрещатик, 8. На червоній лінії забудови вулиці. Разом із

544.19. Вул. Хрещатик, 8.

двома розташованими обабіч спорудами (№ 6 і № 10) являє фрагмент забудови вулиці поч. 20 ст., повністю збережений під час реконструкції 1940—80-х рр. З часу формування в 1840-х рр. ділянка мала наскрізне, у двох рівнях розташування між вулицями Хрещатик та Костьольною. Ця її особливість зумовила поетапне формування забудови. Першою була освоєна частина садиби, що виходила на вул. Хрещатик, тоді як верхня ділянка на вул. Костьольній довгий час залишалась вільною. У 1850-х рр. садиба належала поміщику З. Головинському, її забудова складалася переважно з дерев'яних малоповерхових споруд, які групувалися в частині, що виходила на Хрещатик. По лінії забудови Хрещатика існував двоповерховий цегляний житловий будинок. За купчою від 15 березня 1876 ділянку придбав бельгійський підданий, київський купець 2-ї гільдії К. Пастель, який мав на Хрещатику кілька

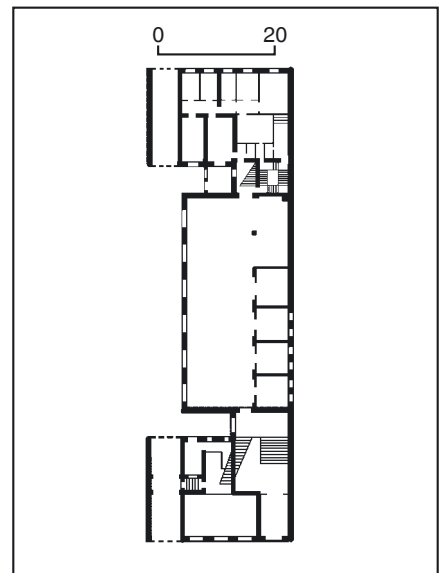

544.19. План першого поверху.

544.19. Фрагменти оздоблення фасаду.



пробудованих будинків. У будинку № 8 були мебльовані кімнати і готель «Англія». В кін. 1890-х — на поч. 1900-х рр. у ньому зупинявся під час приїздів до Києва письменник М. Коцюбинський. Впродовж 1870-х рр. власник повністю оновив забудову. За проектом 1875 арх. В. Ніколаєва двоповерховий цегляний об'єм по лінії Хрещатика було надбудовано двома поверхами. Головний симетричний, з центральним проїздом фасад цієї П-подібної в плані споруди було декоровано у неоренесансних формах, у нижніх відображена стилістика пізнього класицизму. 1879 В. Ніколаєв виконав також проекти триповерхового житлового будинку та флігеля для садиби К. Пастеля. Частина території від вул. Костюльної залишалася вільною від забудови, що обумовлювалося значним перепадом рельєфу в бік Хрещатика та вузькою львівською частиною ділянки на вул. Костюльній. Розташовані кареподібно споруди садиби утворювали два замкнені подвір'я: перша, близька за формою до квадрата, — між глаголами фасадного будинку та двором флігелем, друга, вузька, — між флігелями в глибині подвір'я. На поч. 1910-х рр. садиба перейшла у власність київського купця І-ї гільдії, цукропромисловця Е. Манова. В квітні 1913 правління Санкт-Петербурзького облікового і позичкового банку (Санкт-Петербурзького міжнародного комерційного банку) уклало угоду з домовласником на продаж цієї ділянки. Забудову 1870-х рр. того ж року зруйнували для спорудження шестиповерхового будинку Київського відділення банку. Садибу було поділено на дві частини, одну з них під № 8-а придбав для спорудження власного будинку Волько-Камський банк (тепер № 10). Автори проекту обох банківських споруд, зведених майже одночасно, — санкт-петербурзькі архітектори П. Андреев і Л. Бенуа. Це обумовило схожість об'ємно-просторового та композиційно-стильового вирішення обох будівель, які разом з конторським будинком на вул. Хрещатик, 6 сформували щільний висотний фронт нового масштабу забудови вулиці. Відрізняючись фасадами, обидва банки були запроектовані як єдина планово-просторова структура зі спільним внутрішнім двором та проїздом на подвір'я. Г-подібна конфігурація плану кожного з банків утворена різновисокими, зблокованими корпусами, розвиваючись вглиб вузької ділянки. Підраччик будівельних робіт на вул. Хрещатик, 8 — київська будівельна контора Л. Гінзбурга. Ліплені роботи на фасаді і в інтер'єрі виконав ск. М. Круль у кін. 1915 — на поч. 1916. У квітні 1916 Київське відділення, яке орендувало раніше приміщення на вул. Хрещатик, 25 (будинок не зберігся) переїхало у новий власний будинок. На першому його поверсі містилися магазини, на верхніх поверхах — банківські й житлові приміщення. Шестиповерховий з підвалом, цегляний, тинькований цементним розчином під природний камінь, два перші поверхи облицьовано гранітом. Паралельно лінії вулиці розташовані великі зальні приміщення. Основна фасадна частина у плані близька до квадрата. Шестиповерховий об'єм має парадний сходовий вузол, чорні сходи у двір та

ліфтову шахту. У перпендикулярному до фасадного дворовому півтораповерховому двосвітному об'ємі з високими арковими вікнами міститься операційна зала. Цей корпус у свою чергу сполучається з тильним двором корпусом. Перекриття залізобетонні, над залом покривля по металевих фермах. Фасади оформлено в стилі неомампір, який поширився у забудові Києва з кін. 1900-х рр. Вузкий симетричний головний фасад банку має класичний розподіл на цокольні, основну та вінцеву частини. Вітринні вікна двох нижніх поверхів об'єднані широкими, облицьованими гранітом стіновими площинами, які у другому поверсі переходять в аркові завершення віконних прорізів. Центральну частину фасаду (третьої—п'ятої поверхи) оформлено плястровим портиком композитного ордеру, завершеним декоративним карнизом великого вносу по лінії міжповерхового карниза. Над ним, у нішах між вікнами шостого поверху, розміщено декоративні вази з гірляндами. Над вінцевим профільованим карнизом — аттикова стінка. В загальному малюнку фасаду підкреслено вікна третього поверху з трикутними, у вигляді фронтонів, сандриками на декоративних консолях та декоративною балюстрадою у підвіконних площинах. В цілому головний фасад відрізняється чистотою неокласичної стилізації та пропорцій, виразністю моделювання деталей. Звернений у бік подвір'я фасад корпусу операційної зали має великі, з півциркульними завершеннями вікна з профільованими архівольтами. Тильний корпус вирішено раціоналістично, без будь-яких декоративних елементів. В інтер'єрі фасадного корпусу банку зберігся автентичне декорування парадного сходового вузла: металева решітка класицистичного малюнка з мотвами гірлянд та «хвилі, що набігає». Декорування інтер'єрів у цілому поновлене у післявоєнний період. У забудові Києва споруда є одним з кращих зразків неокласицизму петербурзької архітектурної школи та досить рідкісним зразком банківської споруди в комплексі житлових та торговельних приміщень. Київське відділення Санкт-Петербурзького (Петроградського) облікового і позичкового банку (за іншими джерелами — Міжнародний комерційний) відкрито 1874. Банк належав до фінансово-кредитних установ, які здійснювали рух позичкового капіталу, забезпечуючи акумуляцію тимчасово вільних заощаджень і прибутків, передачу їх у вигляді позичок населенню, державним установам, підприємцям під заставу нерухомості, товарів, цінних паперів, оплату за акції, прийом вкладів; займався комісійним продажем цукру. Був підпорядкований Міністерству фінансів Російської імперії. Націоналізований 1919. Впродовж 20 ст. у будинку містилися різні установи, магазини й контори. Київське відділення Петроградського банку займало 1918 дев'ять кімнат на першому та другому поверхах: приймальню, контору, кабінет управителя, операційна зала. На третьому—шостому поверхах були також житлові кімнати службовців банку (з вікнами на подвір'я). Квартира управителя будинку і контора містилися на шостому по-

версі. Керував банком у цьому приміщенні В. Мозер — гласний Київської міської думи, почесний член Київського губернського опікування дитячих притулків, консул Норвегії в Києві в 1915—18.

Перший поверх і підвал займав магазин російського акціонерного товариства «Л. М. Еріксон і К°», контора якого містилася на п'ятому поверсі. Фірма виробляла телефонні, телеграфні та сигналізаційні апарати, вимірювальні прилади тощо. 1914—15 монтажне бюро АТ здійснило установку нової міської телефонної станції в Києві.

За даними 1918, на третьому—четвертому поверхах була контора Всеросійського земського союзу допомоги хворим і пораненим воїнам, на шостому — контора Київського обласного комітету Всеросійського союзу міст.

У 1920-х рр. в будинку містилися державні установи: Київський сільгоспбанк, заснований 1923; Київський окружний сільськогосподарський кредитовий кооперативний союз, який надавав довгострокові кредити сільськогосподарським кооперативам, постачав їм машини, устаткування, здійснював збут сільськогосподарської продукції, операції страхування тощо.

Справами Кредитсоюзу керувало правління, до складу якого входив Коліух Дмитро Вікторович (1880—1937) — кооперативний діяч, один з організаторів української споживчої кооперації, голова правління Дніпросоюзу (1917—20), міністр харчової промисловості УНР (січень—квітень 1918), заступник голови Вукоопспілки і голова Коопштаху (з 1920), директор Укрзовнішторгу. 1931 заарештований у справі т. зв. Українського національного центру, помер на засланні.

У довоєнний час тут діяли також Товариство допомоги нужденним дітям, Об'єднання червоних директорів, трудова школа № 25. В 1950-х — на поч. 1960-х рр. у будинку функціонував Відділення Зовнішторгбанку СРСР. З проголошенням незалежності України — Державний експортно-імпорتنний банк України («Укресімбанк»), який 1998 переїхав у інше приміщення. Тепер — банк «Хрещатик» [1910].

Ольга Друг, Олена Мокроусова, Тетяна Скібіцька.

544.20. Комплекс житлових будинків 1951—54, в якому проживали відомі діячі культури і науки (архіт., іст.). Вул. Хрещатик, 23, 25, 27. Замікає перспективу вул. Б. Хмельницького. Складається з двох ідентичних за об'ємно-просторовим рішенням одинадцятиповерхових будинків (№ 23 і 27) та розташованого між ними на верхній терасі (перепад 16 м), значно віддаленого від червоної лінії тринадцятиповерхового будинку із вбудованим двозальним кінотеатром (№ 25). Будинки № 23, 27 споруджено 1951—54 за проектом архітекторів О. Власова, О. Малиновського, будинок № 25 — 1953—54 за проектом А. Добровольського, О. Малиновського, П. Петрушенка.

Ансамбль вирізняється динамічністю просторової центрально-осьової композиції, в якій активним елементом виступають гранітні широкі сходи, підпірні стіни, тераси, фонтан, художній метал у вигляді п'ятирижкових світильників, вазонів та огорож терас і сходів. З боку вул. Хрещатик у підпірну стіну

вбудовано приміщення кафе. Цегляні будинки з плоским залізобетонним і армоцементним перекриттям, як і інші нові споруди повоєнного Хрещатика, облицьовано світлою керамічною плиткою і червоним гранітом (нижні поверхи). Вкрито вальмовими дахами з черепичною та бляшаною покрівлею (№ 25). В архітектурі ансамблю, побудованого за класичними принципами, простежуються пошуки художньої самобутності, заснованої на поєднанні раціональної структури будівель із стилізаторством та декоративізмом зовнішніх форм.

Провідною будівлею в ансамблі є висотний будинок № 25, що має прямокутної форми план, ускладнений центральними і фланговими ризалітами. Складається з трьох різновисоких (9 і 13 поверхів) секцій, які включають три-, дво- та однокімнатні квартири. Пірамідальний за композицією, симетричний, з підвищеним центральним об'ємом (13 поверхів), завершеним півкруглим фронтоном, вінцевою квадратною у плані вежею з аркадами та шпилем. У тектоніці чолового фасаду переважають вертикальні членування. Центральний і бічні ризаліти підкреслені смугами лоджій з арковим та архітравним перекриттям, внутрішнім пофарбуванням у теракотовий колір. Верхні яруси ризалітів над карнизним гуртом оформлено пілястрами та колонками (у бічних лоджіях) коринфського ордера. Вхід у кінотеатр по осі фасаду вирішено у вигляді гранітного рамкового порталу, завершеного півциркульним сандриком з тондо та датою побудови «1954». Облицьований плиткою тильний фасад містить ряди балконів. Будівлю увінчує керамічний карниз складного профілю, парапет і фігурні обеліски на наріжжях висотного об'єму.

Призматичні за об'ємом цегляні одинадцятиповерхові (верхній поверх — аттиковий), 48-квартирні будинки № 23 і 27 ідентичні за плануванням, покриті високими черепичними дахами. В їх основі лежить житлова секція з шістьма дво- та трикімнатними квартирами на поверсі. Композиція фасадів триярусна, ритмічна. Перший ярус, що включає два нижні поверхи, в яких розміщені магазини, значно виступає по периметру споруди відносно основного об'єму. Облицьований з боку вулиці грубоколотим гранітом, із тилу — тинькуванням під дощаний руст. Другий і третій яруси облицьовані навкруги гладенькими керамічними плитками. Зрізані наріжжя другого ярусу містять виразні гранчасті еркери, обкладені рельєфними кахлями. Десяті поверхи завершують потужні карнизи з керамічних блоків, над якими проходить парапет кругових балконів аттикового поверху. Інтер'єри магазинів, які зберегли, в основному, свій первісний вигляд, являють інтерес як зразок архітектурного рішення 1950-х рр. Двері в магазини оформлені решітками художнього литва.

Ансамбль — один із значних містобудівних акцентів у забудові Хрещатика, що найповніше втілює пафос його повоєнного відродження.

У будинках проживали відомі діячі культури.

1965—82 в будинку № 25 у квартирі № 64, 1982—92 — у квартирі № 43 —

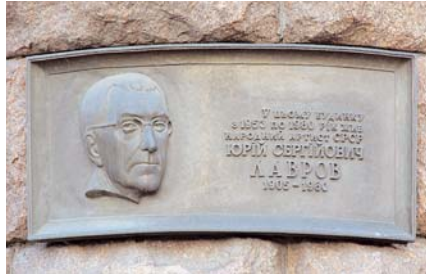

544.20. Вул. Хрещатик, 27.

Дальський Володимир Михайлович (справж. — Нестеренко; 1912—98) — актор, народний артист СРСР (з 1960). На сцені — з 1931, працював у багатьох театрах України, знімався в кіно. 1957—90 — актор Київського академічного українського драматичного театру ім. І. Франка.

Мав яскравий комедійний дар, його сценічні образи відзначало психологічно заглиблене трактування ролі. У період проживання за цією адресою зіграв у театрі десятки ролей. Серед них: Євген Дибенко («Правда і кривда» М. Стельмаха), Черчилль («Зупиніться!» І. Рачади; обидві — 1965), Ступай-Ступаненко («Патетична соната» М. Куліша), Василь Крим («Калиновий гай» О. Корнійчука; обидві — 1966), Мартин Боруля («Мартин Боруля» І. Карпенка-Карого), Степан Моргун («Мої друзі» О. Корнійчука, обидві — 1967), Дрейлінг («Коли мертві оживають» І. Рачади), Пропотей («Стор Буличов та інші» М. Горького), Лепорелло («Кам'яний гість» О. Пушкіна), Іван Непокритий («Дай серцю волю, заведе в неволю» М. Кропивницького), Труфальдіно («Слуга двом панам» К. Гольдоні), Сват («Назар Стодоля» Т. Шевченка), Возний («Наталка Полтавка» І. Котляревського; всі — 1968), Очерет («Вірність» М. Зарудного, 1970), Слуга (Санчо Панса) («Людина з Ламанчі» Д. Вассермана, Д. Деріона), Крамарюк («Житийське море» І. Карпенка-Карого; обидві — 1971), Курослепов («Гаряче серце» О. Островського, 1972), Павел Петков («Шоколадний солдатик» Б. Шоу, 1974), Воротар («Макбет» В. Шекспіра, 1978), Телегін («Дядя Ваня» А. Чехова), Тартаковський («Поєдинок» Л. Синельникова, обидві — 1980), Боцман Бухта («Загибель ескадри» О. Корнійчука), Велуто («Моя професія — синьйор з вищого світу» Д. Скарначчі, Р. Тарабузі, обидві — 1981); Пустаревич («Павлинка» Я. Коласа, обидві — 1982), Винник («Майська ніч» (за М. Гоголем) М. Старицького), Свистиков («Тіні» М. Салтикова-Щедріна; обидві — 1986), Анхіз («Енеїда» (за І. Котляревським), 1990). Раніше мешкав на Повітрофлотському шосе, 56, квартира № 24; пізніше — на вул. Городській, 1.

Лауреат Державної премії УРСР ім. Т. Шевченка (1971).

1955—93 в будинку № 25, квартира № 15 на п'ятому поверсі — Козак Сергій Давидович (1921—93) — співак (баритон), композитор, письменник, народний артист УРСР (з 1960), член Спілки письменників України (з 1985). У 1950—81 — соліст Київського державного академічного театру опери та балету ім. Т. Шевченка, де створив на сцені понад 50 образів. Серед них: Піго-

летто (однояменна опера Дж. Верді), Грязной («Царевна наречена» М. Римського-Корсакова), Ігор («Князь Ігор» О. Бородіна), Остап, Еней («Тарас Бульба», «Енеїда» М. Лисенка), Тарас Шевченко (однояменна опера Г. Майбороди) та ін.

1960—73 очолював Українське музично-хорове товариство. З його ініціативи було створено відомі нині колективи: Національний оркестр народних інструментів, Державну чоловічу хорову капелу ім. Л. Ревуцького, камерний хор. 1982—92 вів клас вокалу в Київській консерваторії, професор, у 1982—87 — одночасно художній керівник Київської державної філармонії. Завдяки йому вперше зі сцени пролунав «Запорозький марш».

Автор віршованих повістей «Земле моя, доле моя» (1963), «Горинь» (1971), «Пісня серед грому» (1985); художньо-документальних повістей «Михайло Гришко» (1978), «Григорій Верьовка» (1981); повісті «Я не спав, мамо» (1980); збірки есе «Шляхи побратимства» (1982). Автор пісень (зокрема, «Берізка»), романсів і хорової кантати на вірші П. Воронька, А. Малишка, Б. Олійника, М. Рильського та ін.

1953—80 у будинку № 27, квартира № 33 на дев'ятому поверсі — Лавров Юрій Сергійович (1905—80) — актор, режисер, народний артист СРСР (з 1960). Зіграв понад 200 ролей у театрі та 40 у кіно, поставив 60 спектаклів.

1938—68 працював у Київському академічному російському драматичному театрі ім. Лесі Українки, у 1965—67 — в. о. головного режисера. З перших днів Великої Вітчизняної війни 1941—45 грав у театрі Південно-Західного фронту, брав участь у виступах фрон-

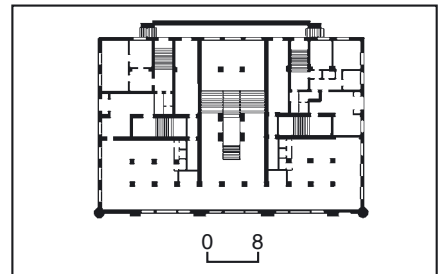

544.20. План першого поверху.
544.20. Вул. Хрещатик, 23.

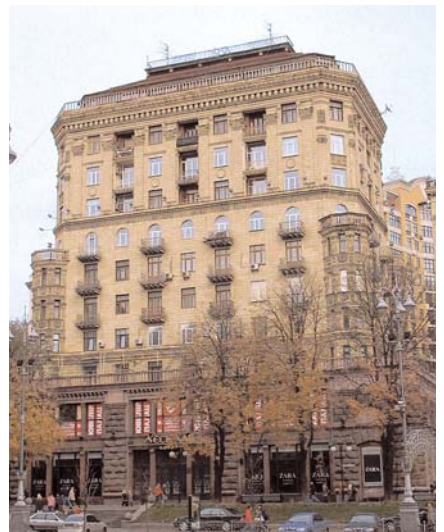

тових бригад. В театрі ім. Лесі Українки створив галерею образів широкого діапазону, був одним з перших виконавців на російській сцені ролі Мусія Копистки у п'єсі «97» М. Куліша. Під час проживання в цьому будинку зіграв у театрі ролі: Шмигельський («Місяць у селі» І. Тургенєва), Лоренцо («Ромео і Джульєтта» В. Шекспіра; обидві — 1954), Вершинін («Три сестри» А. Чехова), Аверін («У добрий час» В. Розова; обидві — 1955), Вагін («Діти сонця» М. Горького), Адмірал («Загібель ескадри» О. Корнійчука; обидві — 1956), Годвінсон («У пущі» Лесі Українки), Ласточкін («Світанок над морем» М. Суходольського; обидві — 1957), Карпо Салай, Антон Майер («Пісня під зорями», «Київський зошит» В. Собка), Бережний («Соло на флейті» І. Микитенка), Пеклеванов («Панцерник № 14-69» В. Іванова; усі — 1959); Іван Коломійцев («Останні» М. Горького, 1960), Поставничев («Друзі і роки» Л. Зоріна, 1962), Сатін («На дні» М. Горького,

1963), Салтиков («Останні дні» М. Булгакова, 1974) та ін.

1928—68 паралельно з роботою в театрі знімався в кіно. У зазначені роки зіграв у фільмах: «Про це забувати не можна», «Тривожна молодість» (обидва — 1954), «Багаття безсмертя», «Шляхи і долі» (обидва — 1955), «300 років тому», «Діти сонця» (обидва — 1956), «Олекса Довбуш» (1959), «Казка про Мальчиша Кибальчиша» (1964), «Помилка Оноре де Бальзака» (1968), «Поштовий роман», «Серце Бонівура» (обидва — 1969), «Віра, Надія, Любов» (1972), «Процайте, фараони» (1974), «Спокутування чужих гріхів» (1978) та ін.

1945—65 — художній керівник драмстудії київського Будинку вчених. 1965 обраний заступником голови Президії Українського театального товариства. 1955—76 в будинку № 25, квартири № 85 — Малиновський Олександр Іванович (1915—76) — архітектор. Один з авторів генерального плану відбудови Хрещатика в повоєнні роки (1948—56). За його проектами споруджено будинок Київської міськради (вул. Хрещатик, 36; 1952—57); житлові будинки на вул. Червоноармійській, 6 (1952), № 36 (1951); станцію метрополітену «Більшовик» (тепер «Шулявська», 1963), Київський аеровокзал «Бориспіль» (1965), будинок Укрпрофради (вул. Хрещатик, 14; 1978), науково-освітній центр товариства «Знання» (вул. Червоноармійська, 57/3; 1980), всі — у співавт.

У будинках також проживали академіки АН УРСР: у 1-й пол. 1950-х рр. — в № 23 у квартирі № 42 — механік Г. Савін; 1953—60 — в № 27 у квартирі № 22 — учений в галузі металознавства і порошкової металургії І. Федорченко; у 1950-х рр. — в № 23 у квартирі № 42 — учений в галузі гірничої теплофізики О. Щербань. Пізніше всі вони мешкали на вул. Прорізній, 10 (див. ст. 458.10).

1994 на фасаді будинку № 27 встановлено бронзову меморіальну дошку з барельєфним портретом Ю. Лаврова (ск. Т. Довженко, арх. В. Колоков); 1999 на фасаді будинку № 25 — бронзову меморіальну дошку з барельєфним портретом С. Козака (ск. М. Перепелиця, арх. В. Гнездилов) [1911].

Ганна Мілгородська, Сергій Кілессо, Михайло Рибаків, Віра Черна.

544.21. Комплекс житлових будинків 1950—51, в якому проживали відомі діячі науки і культури (архит., іст.). Вул. Хрещатик, 13/2 (до 1955 — № 23), 17. Між вул. Архітектора Городецького та станцією метро «Хрещатик». Споруджено за проектом архітекторів О. Власова, А. Добровольського, Б. Приймака за участю архітекторів Р. Балабан, О. Малиновського. Утворюють глибокий курдонер перед входом до пасажу.

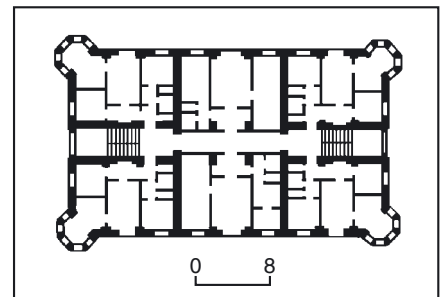

544.20. План четвертого поверху.
544.20. Вул. Хрещатик, 27.



544.20. План дев'ятого поверху.
544.20. Вул. Хрещатик, 25.

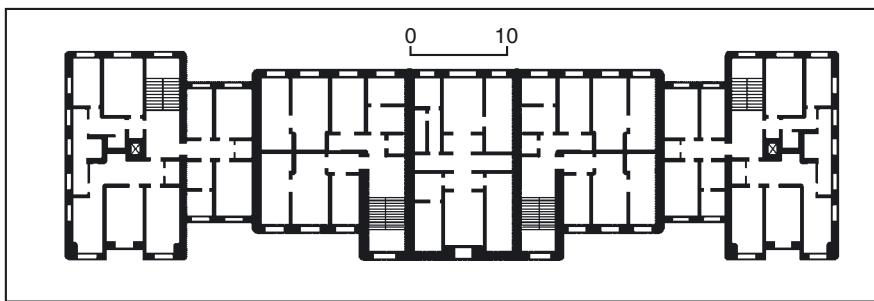

Цегляні, перекриття над підвалом, другим, шостим, восьмим поверхами залізобетонні, на інших поверхах — з армокерамічних блоків. Дахи вальмові з червоної черепиці, фасади з усіх боків облицьовано світлою керамічною плиткою з рельєфною поверхнею. Планування секційне, в секціях містяться одно-, дво- та трикімнатні квартири. Будівлі, вирішені в формах радянського ретроспективізму, вирізняються насиченою архітектурною пластикою, великим розмаїттям оздоблювальних матеріалів (кераміка, сірий граніт). Провідним є будинок № 13/2, що акцентує ріг вулиць Хрещатик та Архітектора Городецького. Він складається з двох різновеликих об'ємів (восьми- та семиповерхового), у плані прямокутних, зміщених один відносно одного. Наріжний вищий об'єм увінчаний трикутними півфронтами, наріжними фігурними обелісками та шпилем, унизу декорований арками з вікнами двоярусного наріжного приміщення, де традиційно міститься перукарня. Оформлені по периметру фасади мають ярусне членування. Нижній торговельний ярус з великими вітринами з боку Хрещатика заверше-

но видовженим балконом, оброблено грубоколотим гранітом, другий ярус, що об'єднує другий—п'ятий поверхи, відокремлено карнизом значного виносу, на якому по периметру споруди влаштовано балкон. Основним елементом оформлення верхнього ярусу є тричвертеві колони, облицьовані орнаментальними керамічними кахлями. На рівні парасету вони завершуються декоративними керамічними шпиками. Горизонтні вікна прикрашено високими

фігурними фронтонами барокового характеру. Фасад завершує складно промальований карниз.

Значно коротший, Г-подібний у плані будинок № 17 має аналогічне оформлення чолового фасаду. З боку курдонера перед входом у пасаж до торців обох будинків прилягають двоярусні аркові лоджії, що призначалися для літніх кафе (тепер — заклені).

Серед післявоєнної забудови Хрещатика будівлі виділяються насиченістю та

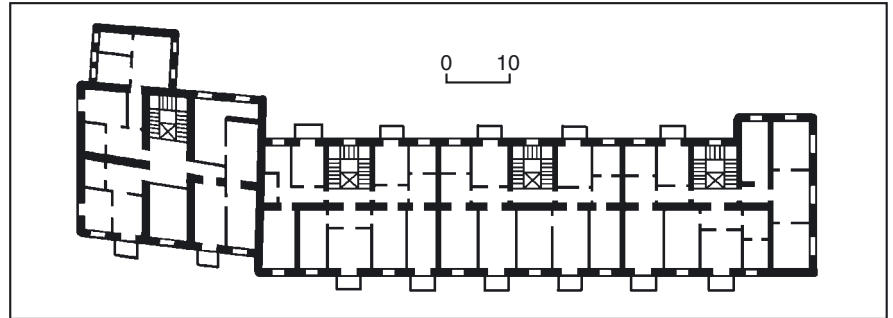

544.21. План четвертого поверху.

544.21. Вул. Хрещатик, 13/2.



своєрідністю архітектурного декору, виразністю силуетного рішення.

У будинку № 13/2 проживали відомі діячі науки і культури.

1957—78 у квартирі № 11 — Григор'єв Сергій Олексійович (1910—88) — живописець і графік, педагог, народний художник УРСР (з 1951) і СРСР (з 1974), дійсний член АМ СРСР (з 1958). У 1947—60 — професор Київського художнього інституту. У цей період ним були написані портрети А. Малишка, П. Панча (обидва — 1967), М. Бажана (1976), картини «За Батьківщину» (1959), «Мати» (1970), пейзажі та ін.

Його дружина Григор'єва Любов Гнатівна (Стелецька; 1910—91) — графік і живописець. Працювала над ілюстраціями та оформленням дитячих книжок: «Угорські народні казки» (1960), «Червона шапочка» Ш. Перро (1961), «Японські народні казки» (1964), «Перший крок» Н. Забіли (1968), «Журавель-журавлик» А. Малишка (1970) та ін.

Пізніше подружжя проживало на вул. Пушкінській, 8 і 20.

1951—84 у квартирі № 58 — Добровольський Віктор Миколайович (1906—84) — актор, народний артист СРСР (з 1960). До 1964 працював у Київському академічному українському драматичному театрі ім. І. Франка, 1964—84 — у Київському академічному російському драматичному театрі ім. Лесі Українки. Створив понад 100 значних сценічних образів сучасного і класичного репертуару. Серед них: Михайло Гурман («Украдене щастя» І. Франка), Свічка («Свіччине весілля» І. Кочерги), Городничий («Ревізор» М. Гоголя), Барсенєв («Розлом» Б. Лавреньова), Агабо Бочвардзе («Поки гарба не перекинулась» О. Іоселіані), Литвинов («На дикому березі» Б. Польового), Макбет («Макбет» В. Шекспіра) та ін. Працював також у кіно, знявся в понад 30 фільмах, зокрема «Украдене щастя», «В степах України» (обидва — 1952), «Триста років тому» (1956), «Сейм виходить із берегів» (1962), «Гра без правил» (1965). Виступав і як режисер радіовистав.

Брав участь у громадському театральному житті. Був членом правління Українського театрального товариства, членом президії Республіканського

комітету профспілок працівників культури, віце-президентом театральної секції Українського товариства дружби і культурних зв'язків із зарубіжними країнами.

Відзначений Державною премією СРСР (1951), Державною премією УРСР ім. Т. Шевченка (1983).

1954—2004 у квартирі № 30 — Пересипкін Володимир Федорович (1914—2004) — вчений у галузі фітопатології та імунітету рослин, чл.-кор. ВАСГНІЛ (з 1966), акад. УААН (з 1990), заслужений діяч науки УРСР (з 1964), директор Уманського (1946—52) і Київського (1952—54) сільськогосподарських інститутів.

Під час проживання в цьому будинку — ректор (1954, 1962—68), проректор з навчальної роботи (1957—59) УСГА та завідувач кафедри ентомології і фітопатології (згодом — захисту рослин) КСГП, УСГА у 1952—87 (з перервами), потім — професор кафедри, консультант; заступник міністра сільськогосподарства УРСР (1961—62), головний вчений секретар ВАСГНІЛ (1968—72) і голова її Південного відділення (1969—72). Одночасно — завідувач відділу фітопатології Українського НДІ захисту рослин (1960—61), ініціатор видання і відповідальний редактор «Української сільськогосподарської енциклопедії» (1970—72). Відзначений Державною премією УРСР (1982).

Досліджував проблеми імунітету сільськогосподарських рослин, хімічних засобів боротьби з їх хворобами; вивів низку нових сортів пшениці.

1952—61 у квартирі № 44 — Стариков Микола Антонович (1897—1961) — вчений у галузі гірничої справи, акад. АН УРСР (з 1951).

У зазначені роки завідував відділом (1952—58), потім — лабораторією (1958—61) Інституту гірничої справи ім. М. Федорова АН УРСР (у 1953—63 розміщувався на вул. Терещенківській, 3). Брав активну участь у роботі Науково-технічного товариства гірників й Товариства з поширення політичних і наукових знань.

Працював над проблемами виявлення і розробки рудних родовищ на великих глибинах. Під його керівництвом були здійснені дослідження з винайдення раціональних систем розробки залізрудних родовищ Криворізького басейну, аналіз їх металургійної цінності.

1954—59 у квартирі № 53 — Щербань Олександр Назарович (1906—62) — вчений у галузі гірничої теплофізики, акад. АН УРСР (з 1957), заслужений діяч науки і техніки УРСР (з 1966), заступник директора Інституту гірничої справи ім. М. Федорова АН УРСР (1949—53), заступник голови Ради міністрів УРСР і голова Державного комітету Ради міністрів УРСР з координації науково-дослідних робіт (1961—65), голова Міжнародного бюро з гірничої теплофізики Міжнародного організаційного комітету Всесвітнього гірничого конгресу (з 1977).

В період проживання у цьому будинку — головний вчений секретар Президії АН УРСР (1953—57), віце-президент АН УРСР (1957—62). Одночасно продовжував працювати в Інституті гірничої справи ім. М. Федорова (до 1958).

Осноположник розвитку в Україні



544.21. Вул. Хрещатик, 17.

нової галузі науки — гірничої теплофізики, фундатор наукової школи. У 1950-х рр. працював над ґрунтовними монографіями, присвяченими проблемам виявлення і контролю метану в шахтах і промислових спорудах (1955), розробці наукових засад розрахунку і регулювання теплового режиму глибоких шахт (1959—60) та ін.

Пізніше мешкав на вул. Прорізній, 10; бульв. Дружби Народів, 10-а; вул. Банковій, 1/10.

В будинку № 17 проживали відомі діячі культури.

1950—88 — у квартирі № 27 — Добровольський Анатолій Володимирович (1910—88) — архітектор, педагог, дійсний член Академії архітектури УРСР (з 1945), Академії архітектури СРСР (з 1950), Академії будівництва та архітектури УРСР (з 1950) та АМ СРСР (з 1979), заслужений будівельник УРСР (з 1962). У листопаді 1950 — грудні 1955 — головний архітектор Києва, 1956—65 — віце-президент Академії будівництва та архітектури УРСР, 1965—88 — професор Київського художнього інституту. Один із авторів проекту за будови Хрещатика (1947—53), комплексу споруд Інституту фізики АН УРСР (1951—53), готелю «Москва» (1959—61), станції Київського метрополітену «Хрещатик», «Вокзальна» (обидві —

544.21. Вул. Хрещатик, 17.

1960), «Завод "Більшовик"» (1963, тепер — «Шулявська»), кінотеатру «Україна» (1964), аеропорту «Бориспіль» (1959—65), Московського мосту через Дніпро (1976), Будинку художника (1975—78) та інших споруд у Києві. Лауреат Державної премії СРСР (1950, 1951).

1950—54 в квартирі № 13 — Пірадов Володимир Йосипович (1892—1954) — оперний диригент, педагог, народний артист Казахської РСР (з 1943) і УРСР (з 1947). В роки проживання в цьому будинку — головний диригент Державного академічного театру опери та балету УРСР ім. Т. Шевченка (з 1950), в якому працював з 1936. Володів винятковою музичністю, відмінною диригентською технікою. Диригував операми «Іван Сусанін» («Життя за царя», її постановник у 1939) М. Глінки, «Царева наречена» М. Римського-Корсакова, «Князь Ігор» О. Бородіна, «Аїда» Дж. Верді, «Борис Годунов» М. Мусоргського та ін. У цей період поставив оперу «Богдан Хмельницький» К. Данькевича (1951 — перша редакція, 1953 — друга). Творчу діяльність поєднував з педагогічною: працював на кафедрі оперної підготовки Київської консерваторії (з 1936, з 1941 — професор).

1989 на колоні будинку № 13/2 з боку пасажу встановлено бронзову меморіальну дошку з барельєфним портретом В. Добровольського (ск. А. Фуженко, арх. Т. Довженко).

Тепер перші поверхи будинків займають торговельні заклади [1912].

Лариса Гаврилюк, Сергій Кілессо, Ніна Смирнова, Елла Піскова, Віра Черна.

544.22. Пам'ятник Городецькому В. В., 2004 (мист.). Вул. Хрещатик, 15. У парасажі, в пішохідній зоні, на тротуарі біля будинку № 15. Автори: скульптори В. Щур, В. Сівко, арх. В. Скульський. Розміри: плінт — 1,32 × 1,16 × 0,07 м, постамент — 1,50 × 1,38 × 0,27 м, вис. скульптури — 1,60 м, столика — 0,85 м. Меценат спорудження пам'ятника — «Діамантбанк».

Городецький Владислав-Лешек-Дезидерій Владиславович (1863—1930) —



архітектор, майстер вітчизняного модерну. З 1889 працював у Києві, помічник архітектора Київського навчального округу (1890—94), 1895 — співзасновник Київського домобудівного товариства. Автор численних архітектурних споруд у Києві, серед яких такі визначні пам'ятки, як Музей старожитностей і мистецтв (нині будинок Національного художнього музею України; вул. М. Грушевського, 6), караїмська кенаса (вул. Ярославів Вал, 7), Миколаївський костюл (вул. Червоноармійська, 75), власний будинок, в якому він проживав (вул. Банкова, 10, т. зв. Будинок з химерами; див. ст. 6.2) та ін. Спроектовані ним споруди посідають помітне місце в історії української архітектури. 1920 емігрував, жив у Польщі, в Персії (тепер Ісламська Республіка Іран), збудувавши там кілька відомих споруд. Помер і похований в Тегерані. Ім'я архітектора названо вулицю в Києві.

Пам'ятник являє собою бронзову скульптурну композицію на плоскому бронзовому плінті, встановлену на невисокому прямокутному сірому гранітному постаменті. Сюжетно-композиційне рішення скульптури трактує образ архітектора в жанровому плані, наближуючи його до глядача: зображений, другий стоїть навпроти нього, покладена на край стола книжка з написом «В. В. Городецький. В джунглях Африки», що нагадує про подорожі архітектора і та його захоплення полюванням та екзотичними країнами, що відбулося в творчості митця. На чоловому боці постаменту вирізьблено напис, стилізований під факсиміле: «Архітектор Городецький». На плінті біля ніг фігури — відлитий картуш з написом, в якому зазначено мецената спорудження пам'ятника, трохи далі — імена його авторів. Такий самий бронзовий картуш на лівому боці постаменту містить анотаційний напис про те, що пам'ятник встановлено за підтримки Київського міського голови О. Омелченка. Пам'ятник органічно входить в архітек-



544.22. Вул. Хрещатик, 15.

жив архітектор. Це круглий стіл на трьох вигнутих ніжках, два віденські стільці, на одному з яких сидить зображений, другий стоїть навпроти нього, покладена на край стола книжка з написом «В. В. Городецький. В джунглях Африки», що нагадує про подорожі архітектора і та його захоплення полюванням та екзотичними країнами, що відбулося в творчості митця. На чоловому боці постаменту вирізьблено напис, стилізований під факсиміле: «Архітектор Городецький». На плінті біля ніг фігури — відлитий картуш з написом, в якому зазначено мецената спорудження пам'ятника, трохи далі — імена його авторів. Такий самий бронзовий картуш на лівому боці постаменту містить анотаційний напис про те, що пам'ятник встановлено за підтримки Київського міського голови О. Омелченка.

Пам'ятник органічно входить в архітек-

544.23. Вул. Хрещатик, 15.



турно-просторове середовище вулиці, що є пішохідною зоною, призначеною для відпочинку, його жанрове та стильове вирішення виступає продовженням і виразним доповненням забудови. Пам'ятник розташований на огляд з близької відстані.

Галина Склярєнко.

544.23. Пасаж 1913—14, 1946—55, в якому проживали відомі діячі науки і культури (архит., іст.). Вул. Хрещатик, 15 (первісно мав № 24, після 1898 — № 25). У кварталі між вулицями Хрещатик і Заньковецької, утворює між ними відкритий проїзд. Історія садиби простежується з перших десятиліть формування Хрещатика як головної магістралі міста. Першим відомим власником ділянки був дворянин Ш. Крукович, майно якого купив М. Головінський. 1834 у його спадкоємців садибу придбав П. Васковський. На ділянці існувала розріджена малоповерхова забудова. У 1850-х рр. вона належала ніжинському греку, поміщику Д. Савицькому. Первісна площа садиби була збільшена власником за рахунок придбання землі з тилу ділянки від сусідньої садиби жандармського полку. Вже 1858 у садибі існував фасадний цегляний двоповерховий будинок з проїздом по центру. За купчою 1869 ділянка перейшла до швейцарського підданого, київського купця 2-ї гільдії, кондитера М. Штіфлера, який володів нею до своєї смерті в 1895. До 1900 власником майна залишався його син А. Штіфлер. 1871 М. Штіфлер розпочав будівельні роботи в садибі. Із трьох розташованих тут раніше будинків, що виходили на червону лінію забудови Хрещатика, 1875 було утворено триповерхову будівлю з двома триповерховими дворовими крилами (автор проекту — арх. О. Шіле). За проектом симетричний головний фасад був стилізований у формах ренесансного палацу. Рівномірний ритм фасаду формували ряд аркових півциркульних вікон, розділених пілястрами. 1898 будинок був надбудований за проектом архітектора О. Кривошеєва. Четвертий поверх повністю повторював стилістику більш раннього об'єму.

1884 крила подовжили у глибину ділянки. Проект триповерхових прибудов виконав технік-будівничий А.-Ф. Краусс, він же вів керівництво будівельними роботами. В результаті забудова садиби набула П-подібної в плані форми і досягла межі саду Ф. Мерінга. Формуючись безсистемно впродовж 1850—80-х рр., вона не становила єдиного архітектурного комплексу.

В будинку М. Штіфлера в 1880-х рр. містилася кондитерська найвідомішого київського кондитера Б. Семадені, який сам жив у садибі певний час.

Наступний розвиток садиби тісно пов'язаний з розплануванням сусідньої садиби Мерінгів. Ця територія являла собою парк з алеями, оранжереями, ставком та парковими спорудами. Після розпланування саду 1898 велику садибу А. Штіфлера разом із суміжною ділянкою відомого київського будівельного підрядника Л. Гінзбурга, яка виходила на вул. Мерінгівську (сучасна вул. Заньковецької, 4), планувалося перетворити на вулицю, а частину двору перекрити скляним дахом (не здійснено, проект розробив арх. О. Кривошеєв за участю будівельної контори Л. Гінзбурга).



На поч. 20 ст. фасад чотириповерхового будинку на Хрещатику переформовано у зв'язку з влаштуванням тут кінотеатру «Експрес». Внаслідок при збереженні загальної композиційної структури будинку отримав оригінальні модернізовані необарокові форми декору. Аркові вікна двох верхніх поверхів, об'єднані пілястрами, було обрамлено пишно декорованими лиштвами. Площини стін під трьома високими фігурними фронтонами доповнювали кадуцеї — символи античного бога торгівлі Меркурія (Гермеса), а модифіковані фронтони вигнутих абрисів були акцентовані жіночими маскаронами. Розірвані карнизи, що завершували бічні і центральний ризаліти, підтримувалися барельєфами драконів.

544.23. План першого поверху.

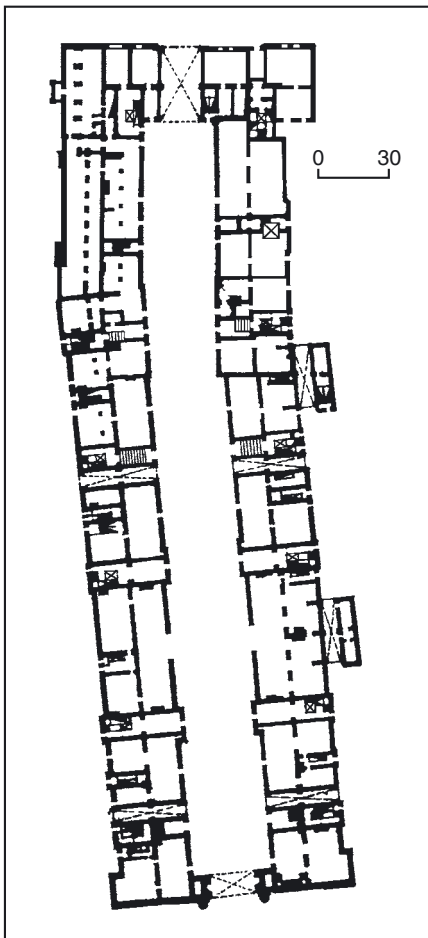

544.23. Фрагменти оздоблення фасаду.

1900 садиби А. Штіфлера і Л. Гінзбурга, де до того часу проживало бл. 700 мешканців, придбала страхова компанія «Росія» за 1 млн. 375 тис. крб. Як великий землеуластик, маючи нерухомість і землю в багатьох містах Росії, компанія запланувала в Києві масштабне будівництво свого прибуткового будинку-пасажу з торговельними, конторськими і складськими приміщеннями. Трохи раніше, на межі 19—20 ст. вона спорудила прибутковий будинок з готелем на розі вулиць Хрещатик і Прорізної. Проект торговельного і кон-

544.23. Вул. Хрещатик, 15.

торського дому «Росія» був замовлений відомому петербурзькому арх. П. Андрееву. Вузька садиба між паралельними вулицями зумовила вибір планувального рішення будинку. Ідея створення вулиці між Хрещатиком і Мерінгівською була реалізована у формі будинку-пасажу з наскрізним проходом. Перед будівництвом пасажу було зруйновано всі дворові будівлі в обох садибах. Будівельні роботи розпочалися влітку 1913 з боку вул. Мерінгівської, 1914 зведено об'єм на цій вулиці, 1915 закінчено бічні корпуси. Але проект П. Андреева був реалізований лише частково: не виконано фасадної частини на Хрещатику; будівництву перешкодила 1-а світова війна.

1936 було заплановано реконструкцію пасажу для розміщення великого магазину «Дитячий світ». Перед пасажем, з боку Хрещатика архітектори Другої архітектурно-художньої майстерні Миськради В. Бульйон і О. Лінецький запроєктували круглий майданчик, який сполучав вхід до пасажного двору з головним входом з вулиці. В арках, що оточували майданчик, планувалося розмістити 14 магазинів-кіосків, у центрі — фонтан, оточений скульптурами, зеленню й квітами. У серед. 1937 тут уже функціонували магазини «Дитячий світ», але масштабні будівельні роботи були призупинені через нестачу будівельних матеріалів. Роботи з





пробивання наскрізного проходу крізь пасаж запізнавалися, не були закінчені двір, аркада в передній частині двору, вхід до «Дитячого світу» з боку Хрещатика. У повному об'ємі проект реалізований не був. Торговельна мережа пасажу була пристосована для найрізноманітніших потреб дітей. Тут мали зосереджуватися всі види торгівлі дитячими товарами, а також розміщуватися деякі виховні установи, педагогічна консультація, кафе-кондитерська, дитяча перукарня тощо. Інтер'єри мали прикрашати художній розпис стін на теми дитячого життя і казкового світу, скульптури, барельєфи, фризи і панно, макети, дитячі меблі тощо.

У листопаді 1941 споруда зазнала значних пошкоджень. У 1940—50-х рр. під час відбудови Хрещатика старі корпуси будинку були відновлені, за новим проектом (1949) виконано фасадну частину на вул. Хрещатик. Її автори — архітектори О. Власов, А. Добровольський, А. Малиновський, Б. Приймак, В. Созанський (майстерня № 6 Державних архітектурних майстерень Управління у справах архітектури м. Києва, сучасний АТ «Київпроект»). У новому проекті було втілено первісну авторську ідею аркового проїзду з наскрізним розкриттям перспективи проїзду та вул. Заньковецької через другий проїзд — арку. На круглих гранітних півколоннах-постаментях, що фланкують арку, було встановлено скульптурні групи. Праворуч від входу розміщувалося зображення колгоспниці і колгоспника зі снопом. Ліворуч — фігури двох робітників-метробудівців з рейкою. Автори — скульптори М. Вронський та О. Олійник отримали за ці твори Державну премію СРСР (1951). Скульптури знято 1998. За одним із проектів, що не був реалізований, двоверхові аркади бічних фасадів будинків № 13—17, що виходять до пасажу, мали прикрашати чотири монументальні алегоричні скульптури.

Магазини пасажу, згідно з проектом 1949, зберегли довоєнне призначення (комплекс «Дитячий світ»). Внутрішні і зовнішні стіни перших поверхів (півциркульні площини над вікнами) були оздоблені декоративними панно, зокрема, в магазині дитячої книги — на теми казок О. Пушкіна. Аналогічно була оформлена зразкова дитяча перукарня.

П'ятиповерховий об'єм з боку вул. Заньковецької та зовнішні фасади відновлено у формах 1914 з незначними змінами та доповненнями. Проект відновлення виконаний 1947 Державними архітектурними майстернями (арх. І. Коген). Роботи з його реконструкції завершено 1950. Роботи велися на за-



544.23. Фрагменти оздоблення.

мовлення тресту «Укрзаготбуд» Міністерства заготівель СРСР. У цілому, реконструкція і добудова пасажу, які тривали 1946—55, зберегли єдину неокласицистичну стильову основу його фасадів. Нова парадна вхідна частина в стильовому відношенні була орієнтована на ансамбль Хрещатика 1950-х рр., невід'ємною складовою якою вона стала. Спільні класичні витоки неокласицизму 1910-х рр. та «радянського ампіру» 1940—50-х рр. зумовили досить гармонійне поєднання цих стильових напрямів в одній споруді.

Будинок п'яти-, шестиповерховий (верхній поверх надбудовано) з підвалом, цегляний, тинькований, головними фасадами звернений в бік проїзду. Споруда являє собою тип відкритого пасажу з двох паралельних корпусів, з'єднаних торцевими об'ємами з арковими проїздами. Під всім будинком міститься великий підвал, який у двох третинах свого об'єму від вул. Хрещатик виходить за межі корпусів і пролягає також під проїздом. Розвинена мережа підвальных приміщень первісно призначалася для складів, торговельних закладів, майстерень, пралень та інших служб. У перших поверхах були торговельні зали, у верхніх, з секційним плануванням, — житло.

Фасади виконано у формах неокласицизму, одного з напрямів архітектури модерну. Головні фасади з боку проїзду складаються з кількох композиційно завершених частин. Центр близького до Хрещатика об'єму фланковано двома прямокутними ризалітами, між якими по першому—п'ятому поверхах розміщено пілястри коринфського ордера, п'ятий поверх завершує плаский ступінчастий щипець. Об'єм, прилеглий до вул. Заньковецької, має тридільну симетричну структуру фасаду, центр якого акцентовано розкріпкою з трикутним щипцем та великою півциркульною нішею над вікнами п'ятого поверху. Бічні частини розчленовано еркерами гранчастої форми з балконами. Фасади об'єднано міжповерховими гуртами та дощаним рустуванням перших поверхів.

Торговельні приміщення виділено великими арковими прорізами-вітринами. Строгі, геометрично чіткі форми пасажу характерні для неокласицизму, що увібрав у себе також риси сучасного йому раціонального напрямку модерну. Виразну гладеньку поверхню стін доповнено акцентними рельєфними вставками-маскаронами, гірляндами, фігурними композиціями, в яких стилізовано класицистичну іконографію. Цементні рельєфи, що прикрашають паж, є зразком досконалого синтезу скульптури з архітектурними формами. Водночас, окремі композиції мають і самостійну мистецьку цінність. Рельєфи виконано на теми античної міфології в характерній стилістиці неокласицизму. Це, зокрема, сцени діонісійських процесій з купідонами та Діонісом в образі дитини на леві, парні групи — Венера і Марс та Нептун з німфою і дельфіном, окремі символічні вставки із зображеннями орла (символ Зевса), амурів, сов (символ богині мудрості Афін), рогів достатку тощо. Вони виконані у поширеній в 1890—1910-х рр. імпресіоністичній манері й ефективно контрастують з великими стіновими площинами фасадів пасажу. Бічний фасад, звернений до скверу на вул. Архітектора Городецького, на рівні третього—п'ятого поверхів виділено колонадою коринфського ордера. В цілому форми фасадів вирізняються геометричною чіткістю і раціоналізмом.

Монументально трактовану головну арку пасажу заввишки у три поверхи вирішено у характерних формах 2. зв. радянського ампіру (радянського бароко). У декорі фасадів застосовано високе рустування золотим натуральним каменем, профільовані карнизи, ліплення. Двоповерхові об'єми обабіч входу з відкритими терасами утворюють курдонер.



Садиба № 15 на вул. Хрещатик — унікальний для Києва зразок містобудівної структури, послідовний розвиток якої простежується за період століття: з серед. 1850-х рр. до серед. 1950-х рр. Заслугує на увагу й те, що форма чолового будинку з центральним проїздом на подвір'я, яка знайшла своє яскраве втілення і остаточний розвиток у типі пасажу, була закладена ще у двоповерховому будинку 1850-х рр., який залишався основою для пізніших добудов.

У будинку проживали відомі діячі науки і культури.

З листопада 1950 до жовтня 1998 в квартирі № 94 — Білинник Петро Сергійович (1906—98) — співак (ліричний тенор), народний артист СРСР (з 1954). У 1942—60 працював у Державному академічному театрі опери та балету УРСР ім. Т. Шевченка. Партії: Петро, Левко, Еол в операх М. Лисенка «Наталка Полтавка», «Утоплена», «Енеїда»; Андрій («Запорожець за Дунаєм» С. Гулака-Артемовського), Ленський («Євгеній Онєгін» П. Чайковського) та ін. Відомий як виконавець народних пісень у концертах Державної заслуженої хорової капели «Думка» і Державної заслуженої капели бандуристів.

1959—69 в квартирі № 33 на третьому поверсі правого крила — Гмиря Борис Романович (1903—69) — співак (бас), народний артист СРСР (з 1951). У ці роки — соліст Державного академічного театру опери та балету УРСР ім. Т. Шевченка (працював у ньому 1939—41 і 1944—61). Володів голосом широкого діапазону, легкого оксамитового тембру. Один з провідних майстрів оперного мистецтва країни. В його репертуарі було 37 оперних партій вітчизняної і зарубіжної класики, радянських композиторів. Серед них: Тарас Бульба (однойменна опера М. Лисенка), Трохим («Наймичка» М. Вериківського; 1964 знявся в однойменному фільмі на Київській кіностудії художніх фільмів ім. О. Довженка), Сусанін [«Іван Сусанін» («Життя за царя») М. Глінки], Борис («Борис Годунов» М. Мусоргського), Мельник («Русалка» О. Даргомижського), Мефістофель («Фауст» Ш. Гуно), Дон Базіліо («Севільський цирюльник» Дж. Россіні) та ін. Вперше виконав партії Кривоноса («Богдан Хмельницький»



544.23. Вул. Хрещатик, 15.

К. Данькевича, 1951), Валька і Тихона («Молода гвардія» і «Зоря над Двіною» Ю. Мейтуса, 1955), Рушчака («Милана» Г. Майбороди, 1957).

Був тонким інтерпретатором камерної і народної музики. До концертного репертуару митця входило понад 500 творів світової вокальної класики та українських народних пісень. В останні роки життя багато гастролював по Радянському Союзу, Чехословаччині (1955), Болгарії і Польщі (1956), Китаю (1957). За концертно-виконавську діяльність відзначений Державною премією УРСР (1952).

У квартирі створено меморіальний музей Б. Гмири на громадських засадах.

1951—73 в квартирі № 30 на третьому поверсі правого корпусу — Гришко Михайло Степанович (1901—73) — співак (баритон), народний артист СРСР (з 1950). У роки проживання в цьому будинку — соліст Державного академічного театру опери та балету УРСР ім. Т. Шевченка, в якому працював 1936—41 і 1944—60. Володів рідкісним за красою і силою голосом. Один із провідних майстрів українського оперного мистецтва. В оперному репертуарі співака були партії: Султан («Запорожець за Дунаєм» С. Гулака-Артемовського), Грязной, Мізгир («Царевна наречена» і «Снігуронька»

М. Римського-Корсакова), Остап, Микола («Тарас Бульба» і «Наталка Полтавка» М. Лисенка), князь Ігор (однойменна опера О. Бородіна), Демон (однойменна опера А. Рубінштейна), Євгеній Онєгін, Томський, Мазепа («Євгеній Онєгін», «Пікова дама», «Мазепа» П. Чайковського), Невідомий («Аскольдова могила» О. Верстовського), Яго, Жермон, Ренато, Ріголетто («Отелло», «Травіата», «Бал-маскарад», «Ріголетто» Дж. Верді), Ескамільйо («Кармен» Ж. Бізе) та ін. Був першим виконавцем партії Шибакі в опері «Милана» Г. Майбороди, Богдана Хмельницького в однойменній опері К. Данькевича. Виступав як концертний співак, виконував романси українських, російських, зарубіжних композиторів, народні пісні.

1950—76 в квартирі № 2 на третьому поверсі — Жуковський Герман Леонтійович (1913—76) — композитор, народний артист УРСР (з 1973), заслужений діяч мистецтв УРСР (з 1958). У 1951—58 викладав музично-теоретичні дисципліни в Київській консерваторії. Автор творів переважно великих форм: опер, балетів, музики для симфонічних оркестрів, хорів, а також для кінофільмів. Під час проживання в цьому будинку написав опери: «Від щирого серця» (1951), «Перша весна» (1960), «Один крок до любові» (1970), монооперу «Дружина солдата» (1967); балети: «Ростислава» (1956), «Лісова пісня» (1961), «Дівчина і Смерть» (1971); кантату «Дніпро шумить» (1957); хорову симфонію «Живи і пам'ятай» (1976) та ін. твори. Відзначений Державною премією СРСР (1950).

1951—97 у квартирі № 129 — Кусенко Ольга Яківна (1919—97) — актриса, народна артистка СРСР (з 1967); випускниця Київського інституту театралогічного мистецтва ім. І. Карпенка-Карого (1941). Артистка Київського академічного українського драматичного театру ім. І. Франка (з 1944).

Актриса психологічного плану, правдиво і глибоко розкривала внутрішній світ своїх героїнь, відтворювала живі, яскраві характери. Створила цілу галерею образів як сучасниць, так і героїнь класичних творів. Серед них: Олена («Глітай, або ж Павук» М. Кропивницького; 1951), Наташа («Дніпрові зорі» Я. Баша; 1952), Маруся («Життєве море» І. Карпенка-Карого; 1953), Катерина («Крилатий» О. Корнійчука;

1954), Бикова («Персональна справа» О. Штейна; 1955), Маруся («Ой, не ходи, Грицю, та й на вечорниці» М. Старицького), Анна («Украдене щастя» І. Франка; обидві — 1956), Регана («Король Лір» В. Шекспіра; 1959), Меланка («Свіччине весілля» І. Кочерги; 1960), Неля («Острів твоєї мрії» М. Зарудного; 1963), Беатриче («Багато галасу даремно» В. Шекспіра; 1964), Еврідіка («Антигона» Софокла; 1966), Софія Марківна («Старий» М. Горького; 1968), Андромаха («Кассандра» Лесі Українки), Інгігерда («Ярослав Мудрий» І. Кочерги; обидві — 1970), Ольга («Лавровий вінок» Л. Дмитерка; 1973), Наталія («...І змовкає птахів» І. Шамякіна; 1978), Федеївна Матільда («Моя професія — синьйор з вищого світу» Д. Скарначі, Р. Тарабузі; 1981), Зінаїда Петрівна («Сімейний детектив» Л. Синельникова; 1990).

Мала прекрасний голос, записала багато творів у фонд Українського радіо. Одночасно — голова правління Українського театрального товариства (1973—87). Відзначена Державною премією СРСР (1951), премією ім. М. Заньковецької (1997; посмертно). 1950—53 в квартирі № 101 — Лебедев Сергій Іванович (1902—89) — фізіолог рослин, дійсний член УАСГН (з 1957), її віце-президент (1959—62), заслужений діяч науки УРСР (з 1973), ректор Одеського університету (1953—59), ректор Української сільськогосподарської академії (1959—62). Під час проживання в цьому будинку — завідувач відділу фізіології рослин Інституту ботаніки АН УРСР, одночасно в 1952—53 — учений секретар Президії АН УРСР.

1950—70 в квартирі № 108 на третьому поверсі лівого корпусу — Михнюв Анатолій Львович (1909—70) — терапевт, заслужений діяч науки УРСР (з 1958). З 1919 — професор Українського НДІ клінічної медицини, 1952—70 — його директор. Очолював кардіологічний комітет МОЗ УРСР.

Досліджував проблеми обміну речовин при захворюваннях печінки, проблеми ревматизму та інші наукові напрями медицини, визначені фундатором інституту М. Стражеском.

1950—74 в квартирі № 10 на третьому поверсі — Некрасов Віктор Платонович (1911—87) — прозаїк і драматург. Одним із перших розповів у своїх творах правду про Велику Вітчизняну війну 1941—45, учасником якої він був. За своєю першою повістю «В окопах Сталінграда» (1946; 1947 відзначена Державною премією СРСР) написав сценарій кінофільму «Солдати» (1957, «Ленфільм»); за мотивами його повісті «У рідному місті» (1954) знято кінофільм «Місто запалює вогні» (1958, «Ленфільм»). Під час проживання у цьому будинку опублікував збірку нарисів «Перше знайомство» (1960), повісті «Кіра Георгіївна» (1961), «В житті та листах» (1971), збірки оповідань «Вася Конаков» (1961) і «Друга ніч» (1965) та інші твори.

Книжки письменника — чесна проза, що ламає стереотипи про людину на війні, про важке повернення фронтників до мирного життя, сталінські репресії та життя людей в інших країнах. Письменник протестував проти гоніння на українську мову та культуру, проти ув'язнення та видворен-

ня з країни інакомислячих, виступав за створення меморіалу загиблим у Бабиному Яру. На поч. 1960-х рр. почалася кампанія переслідування, на поч. 1970-х рр. його виключили з лав КПРС, потім — із Спілки письменників і Спілки кінематографістів, припинили друкувати твори, розсипали набір двотомника. У квартирі провели обшук, вилучили весь архів. 1974 В. Некрасов виїхав з України — спочатку до Швейцарії, звідти — до Франції. 1979 його позбавили радянського громадянства. Помер у Парижі.

1952—63 в квартирі № 124 на третьому поверсі лівого крила — Нехода Іван Іванович (1910—63) — поет. Працював головним редактором видавництва «Молодь», відповідальним редактором журналу «Піонерія», завідувачем літературної частини Театру юного глядача в Києві. З 1958 — голова Кримського філіалу Спілки письменників України. Очолював комісію дитячої літератури Спілки письменників України.

Автор понад 60 поетичних збірок. У період проживання в цьому будинку було опубліковано такі книжки поета: «Повість про моїх друзів» (1952), «Хлопчаки з нашої вулиці» (1953), «Дума про дружбу» (1954), «Весняні каруселі», «Вибране», «Пам'ять про французьку землю», «Хто сіє вітер» (1959), «Тобі, кохана» (1960) та ін.

1953—88 у квартирі № 105 — Остришин Данило Хомич (1906—88) — філософ, чл.-кор. АН УРСР (з 1957), заслужений діяч науки УРСР (з 1973). Працював в Інституті філософії АН УРСР: директор (1952—62), завідувач відділу історії філософської і суспільної думки на Україні (1962—63). У Київському державному університеті ім. Т. Шевченка: завідувач кафедри філософії гуманітарних факультетів (1963—69), завідувач кафедри історії філософії (1969—78), професор-консультант (з 1978).

Автор бл. 250 наукових праць у галузі історії філософської думки, філософії природознавства. Зачинатель розробки філософської спадщини українського народу від часів Київської Русі. Під керівництвом та за участю вченого підготовлено «Нарис історії філософії на Україні» (1966). Досліджував світогляд видатних діячів вітчизняної науки і техніки.

1955—70 у квартирі № 85 — Пишкін Борис Андрійович (1893—1970) — вчений у галузі гідротехніки, чл.-кор. АН УРСР (з 1951). У роки проживання за цією адресою — завідувач відділу Інституту гідромеханіки АН УРСР (1948—70). Одночасно — професор Київського гідромеліоративного інституту (1948—60), завідувач кафедри Київського державного університету ім. Т. Шевченка (з 1962, працював з 1961).

Створив новий напрям у гідротехніці — динаміку берегів і водосховищ. Автор понад 200 наукових праць, присвячених конструкціям і розрахунку гідротехнічних споруд, питанням дії вітрових хвиль на гідротехнічні споруди і береги, методиці розрахунку інженерного захисту берегів водосховищ і морів від розмивання і затоплення, перетворення гідравлічної структури потоку. Вперше у світі дослідив залежність для визначення висоти накуту на укосі складного обрису. Вперше визначив залежність

відбиття хвиль від їх крутизни і нахилу укосу гідротехнічних споруд. За його рекомендаціями побудовані берегозахисні та інші гідротехнічні споруди на річках та морях.

1952—56 у квартирі № 4 — Ройтер Володимир Андрійович (1903—73) — фізико-хімік, акад. АН УРСР (з 1961), заслужений діяч науки УРСР (з 1964), один із засновників макрокінетики. У цей період працював в Інституті фізичної хімії ім. Л. Писаржевського (з 1929; див ст. 198).

1918—19 — Юткевич Сергій Йосипович (1904—85) — кінорежисер, художник, теоретик кіно, народний артист СРСР (з 1962), Герой Соціалістичної Праці (1974). Жив у цьому будинку разом з батьками. Продовжував заняття живописом і театральним мистецтвом. Навчався у художній школі театральної художниці О. Екстер. Працював асистентом режисера у Другому Державному драматичному театрі УСРР ім. В. Леніна (колишній театр «Соловцов»). Разом з майбутніми відомими кінорежисером Г. Козінцевим та драматургом О. Каплером давав лялькові вистави в клубах і на вулицях міста. 1919 вони створили сатиричний театр «Арлекін», де С. Юткевич був режисером, художником і актором. Театр, що проіснував кілька місяців, давав вистави у стилі народного балагану. З 1924 працював на кіностудіях Москви і Ленінграда, удостоєний за свої фільми Державної премії СРСР (1941, 1947, 1967, 1983).

На фасаді будинку встановлено бронзові меморіальні дошки з барельєфними портретами Б. Гмири (1973; ск. І. Кавалерідзе, арх. В. Гнездилов), М. Гришкіна (1981; ск. М. Рапай, арх. А. Ігнащенко), А. Михнюва (1972; ск. О. Скобликов, арх. А. Ігнащенко), В. Некрасова (1990; скульптори В. Селібер, І. Вайнер, арх. В. Романов), І. Неходи (1972; ск. К. Кузнецов, арх. В. Гнездилов) [1913].

Лариса Гаврилюк, Олена Мокроусова, Михайло Рубаков, Тетяна Скібіцька, Ніна Смирнова.

544.24. Радіотелецентр, 1949—50 (архит., іст.). Вул. Хрещатик, 26. У другому ряді забудови, паралельно вулиці. Ділянку для забудови разом з чотириповерховим корпусом колишньої телефонної станції (1914, арх. О. Кобелев) 1946 відведено Комітету з радіофікації та радіомовлення УРСР (див. ст. 544.2). Автор проекту — арх. В. Єлізаров.

Роботи розпочалися 1949. Первісно передбачався курдонер. Замість нього створено наскрізний проїзд в адміністративному будинку № 24. 1963 будинок радіотелецентру розширено внаслідок прилучення тильного корпусу, зведеного 1954 з боку вул. Б. Грінченка, 11 для декоративних майстерень. Таким чином майстерні та телецентр було об'єднано в єдиний комплекс. Для цього в будинку майстерень було закрито частину вікон та надбудовано один поверх для розміщення зали прослуховування. У цокольному поверсі вставки розмістили фонотеку.

Чотириповерховий на високому цокольному поверсі, цегляний, облицьований вапняком у чоловій частині. Прямокутний у плані, з трьома ризалітами — центральним і бічними. Перекриття пласкі залізобетонні, дах вальмовий бляшаний. Внутрішнє планування коридорного типу.

Вирішений у формах ретроспективізму, орієнтованого на стиль бароко. Симетричний двоярусний чоловічий фасад по всій висоті членовано великими тричвертєвими колонами, які підтримують розвинений карниз з парапетом (балюстрадне огороження парапету не збереглося). Втрачено також вінцевий фігурний фронтон центрального ризаліту, що акцентував вісь головного входу. Нижній ярус (перший—другий поверхи) оформлено лучковими арками — у вигляді обмеженої ризалітами відкритої лоджії-галереї та глухих на бічних площинах. Нішу головного входу перекрито архітравом, що спирається по краях на коринфські колони. Поверхню архітрава прикрашено рослинним орнаментом. Розташовані над лоджією прясла другого ярусу містять спарені вікна, оздоблені малими плястрами й фільончастими підвіконнями (з псевдобалюстрадами на третьому поверсі). У центральному ризаліті над входом — великий прямокутний проріз з вітражним заскленням. Тридільні бічні ризаліти прорізано вікнами в межах середнього прясла. Наріжні частини, прилегли до чолового фасаду, декоровано, дворові фасадні площини позбавлені архітектурного декору. Будинок — важливий елемент післявоєнної забудови Хрещатика. Значну частину будинку займає Національна радіокомпанія України, яка веде свою історію від 16 листопада 1924, коли в тодішній столиці України Харкові з малопотужного передавача, сигнал якого виходив за межі міста, прозвучав і був прийнятий у міських клубах концерт державного музичного квартету ім. Ж.-Б. Вільома. Наступного року збудовано потужні радіостанції в Харкові та Києві. 1927 радіомовлення було організовано в Дніпропетровську, Сталіно (тепер Донецьк), Одесі та інших містах. Становленню і популяризації радіомовлення сприяли державна організація «Акціонерне товариство для широкого мовлення по радіо», інші товариства та масове радіоаматорство. В 1930-і рр. в Україні розгорнулася радіофікація міст і сіл. Під час Великої Вітчизняної війни 1941—45 радіомовлення зробило значний внесок у мобілізацію українців на розгром німецьких окупантів. Зокрема, Радіостанція ім. Т. Шевченка, що діяла в Саратові (тепер РФ) з листопада 1941, спрямовувала передачі на населення окупованої

УРСР, евакуйованих у радянський тил українських трудівників, партизанів та воїнів Червоної армії. Працювали в радіостанції письменники Я. Галан, Т. Масенко, М. Нагнибіда, С. Олійник, Л. Панч, О. Ющенко та ін., в передачах виступали керівники республіки, робітники, воїни-українці, партизани, діячі науки і культури, письменники Остап Вишня, О. Довженко, О. Корнійчук, А. Малишко, М. Рильський, П. Тичина та ін. 1944 у зв'язку з визволенням України радіостанція припинила роботу.

Національне радіомовлення посідає провідне місце серед електронних засобів масової інформації країни як за масштабами охоплення аудиторії, так і за обсягами мовлення. Основні жанри її мовлення: інформація, репортажі, радіозамальовки, музичні композиції, радіобесіди, театр перед мікрофоном, радіофільм; найпоширеніші форми — радіовипуск, радіожурнал, радіопереклик, театр перед мікрофоном. Проводиться пряма трансляція важливих громадських і політичних подій, літературних, музичних творів зі студій і приміщень, що мають стаціонарне радіоустаткування, а також із площ, стадіонів, із театральних, громадських, державних зал за допомогою пересувних установок. 24 серпня 1991 Українське телебачення і радіо цілу добу вели пряму трансляцію пленарного засідання сесії Верховної Ради УРСР, на якій ухвалено історичний «Акт проголошення незалежності України». Розподіл діапазонів радіохвиль і час роботи встановлюється регламентом радіозв'язку. Національна радіокомпанія України мовить 94,5 години на добу трьома внутрішніми каналами та ще одним — на зарубіжну аудиторію (Всесвітня служба радіомовлення України).

Перша програма складається з інформаційно-музичних блоків, інформаційних програм і випусків, що висвітлюють найважливіші події в Україні та за кордоном, передач на громадсько-політичні, соціально-економічні теми, літературно-художніх, музичних програм, передач для дітей та юнацтва. Друга — «Промінь» — інформаційно-музичний молодіжний канал, який висвітлює широке коло юнацьких проблем, подає широкий спектр музичних та розважальних передач. Третя програма — Радіо «Культура» (нова назва

«Українське Радіо "Культура"». Канал духовного відродження»), спрямована на створення в українському радіопросторі своєрідного середовища високої духовної культури із залученням до нього масової аудиторії слухачів. Всесвітня служба «Радіо Україна» знайомить зарубіжного слухача з усіма аспектами життя в Україні, служить задоволенню інформаційних потреб української діаспори та піднесенню міжнародного авторитету української держави, поширює передачі іномовлення українською, англійською, німецькою мовами на коротких хвилях і в режимі прямого ефіру (Real Audio) в Інтернеті та румунською мовою — на середніх хвилях. Програма концепція Українського радіо зорієнтована на утвердження серед слухачів високих духовних ідеалів, патріотичних почуттів, поваги до державної мови, історії та культури, формування державних світоглядних позицій.

Національною радіокомпанією засновано власні художні колективи, які належать до музичної еліти України і мають велику творчу біографію: Симфонічний оркестр (1931), Оркестр народної та популярної музики (1931), Хор ім. П. Майбороди (1933), Великий дитячий хор (1980). Вони об'єднані в мистецький комплекс «Музика» при НДКУ, володіють потужною матеріальною базою, зокрема, студією звукозапису. Штат Симфонічного оркестру налічує 82 музиканти. За сім десятиліть Хор ім. П. Майбороди (55 артистів) збагатив творчий доробок записами оперно-симфонічних, кантатно-ораторних творів, серед яких ораторії «Страсті за Іоанном» Й.-С. Баха, «Створення світу» Й. Гайдна, «Реквієм» В.-А. Моцарта, Дев'ята симфонія Л. ван Бетховена, «Магніфікат» А. Вівальді, «Реквієм» Дж. Верді, «Меси» Ф. Шуберта, «Німецький реквієм» Й. Брамса, «Стабат матер» Д. Россіні, опери М. Лисенка «Утоплена», «Русалчині музи» М. Леонтовича, операторія В. Губаренка «Згадаймо, братіє моя...», кантата-симфонія С. Людкевича «Кавказ» та ін. До фонду радіо записано твори української хорової спадщини — хорові концерти Д. Бортнянського, М. Березовського, А. Веделя, М. Вериківського, М. Концевича, О. Кошиця, Д. Січинського, К. Стеценка. Живим звуком літопису музичного мистецтва стали записані хором тисячі перлин

544.24. Вул. Хрещатик, 26.



кантатно-ораторного, пісенно-хорового жанрів, обробок українських народних пісень, створених композиторами Л. Ревуцьким, Б. Лятошинським, К. Данькевичем, Г. Майбородою, П. Майбородою, І. Шамо, О. Білашем, Ю. Мейтусом, Є. Станковичем. Хор здійснює активну концертну діяльність, постійний учасник фестивалів «КиївМузикФест» та «Музичні прем'єри сезону».

Оркестр народної та популярної музики (34 музиканти) за 75 років творчої діяльності набув оригінального звучання, став одним з провідних музичних колективів України. У його мистецькому арсеналі — українські народні інструменти, народна пісня та інструментальна музика. Відновлення виконавських традицій на призабутих народних інструментах — одна з яскравих граней праці оркестру. Репертуар колективу спирається на твори засновників української професійної музики С. Гулака-Артемовського, М. Завадського, М. Лисенка, Я. Лопатинського, О. Нижанківського. У фонотеці Українського радіо зберігаються записи оркестру з корифеями української опери: З. Гайдай, Б. Гмирою, І. Паторжинським, М. Литвиненко-Вольгемут, Л. Руденко. Яскраве звучання оркестру приваблюють визначних співаків України, увагу Європейської телерадіомовної спілки.

Великий дитячий хор (60 співаків) складається з двох вікових груп: молодшої — від 6 до 10 років та старшої — від 11 до 16. За роки свого існування ним поповнено фонотеку радіозаписів творів сучасних українських композиторів та провідних співаків, українських народних пісень в обробці основоположників національної музики та представлено зарубіжну класику — Й. С. Бах, Г. Ф. Гендель, Д. Перголезі, С. Рахманінов, К. Ф. А. Деліб, Д. Мур, С. Ратнер, Ш.-К. Сен-Санс, Г. Форте та ін. Дитячий хор виступає в найкращих концертних залах Києва: Національній філармонії, Національному палаці «Україна», Національній опері України ім. Т. Шевченка, в авторських концертах композиторів, творчих письменницьких вечорах, щорічних новорічних виставах, культурно-мистецьких заходах столиці України, акціях «Людина року», «Золота фортуна». На Українському радіо існує радіофонд, до якого увійшли понад 100 тис. фонограм, які становлять вагому частку національного культурного надбання.

Колектив радіокомпанії налічує бл. 1,5 тис. спеціалістів, які впроваджують сучасні цифрові технології, що сприяє високій конкурентноздатності радіопрограм. Національна радіокомпанія України — член Європейської мовної спілки (з травня 1995) — забезпечує присутність радіопередач, підготовлених Українським радіо у програмах провідних радіокомпаній Європи.

Початком телевізійного мовлення в Україні вважається 1939, коли у Києві на основі «механічного ТБ» («диск Ніпкова») із студії, обладнаної в Будинку Українського радіо, спалахнули віконця (маленькі екрани) розташованих поблизу телевізорів. 26 червня 1946 утворено Європейську організацію радіомовлення і телебачення — першу міжнародну організацію електронних ЗМІ і цього

самого року до неї увійшла Україна. У будинку на вул. Хрещатик, 26, поряд з яким було зведено тригранну телевізійну вежу — основний компонент радіотелевізійного передавального комплексу, практично започаткувалося українське телебачення. Через п'ять місяців після закінчення Великої Вітчизняної війни було ухвалено постанову уряду СРСР «Про заходи щодо розвитку телебачення», де передбачалося чергова реконструкція Московського телецентру. В ній також йшлося про будівництво телецентрів у Києві та Ленінграді. Спорудження Київського телецентру розпочалося 1949. Місце для розташування телецентру і вежі при ньому було вибрано особисто тодішнім керівником України М. Хрущовим. Для будівництва було виділено 43 млн. руб. Зведення першої черги телецентру велось прискорено. Гальмувала ділянка: центр столиці, крутий схил, руїни капітальних будівель дореволюційних часів. Будівельники працювали в дві-три зміни: вручну копали майже 20-метрової глибини котлован для фундаменту вежі, яку було зведено менш ніж за два роки. Водночас поблизу вул. Малоодвальної на невеличкій ділянці було споруджено технічний будинок, потужну трансформаторну підстанцію та ін. Устаткували вежу верхолози антенно-фідерної групи. У зв'язку з ускладненням міжнародної обстановки й припиненням поставок американського обладнання на телецентрі було використано вітчизняне устаткування. Тут вперше створювалося за стандартом, розробленим в роки війни, розгортання зображення на 625 рядків, яке згодом було прийнято в більшості країн світу. У грудні 1950 до роботи приступили апаратно-студійний комплекс та ультракороткохвильова радіостанція (керівники — інженери Б. Вольський, Ю. Омельченко). В квітні 1951 монтаж обладнання виконала змішана бригада монтажників з Ленінграда і київських зв'язківців. Запустити об'єкт було вирішено до 7 листопада

544.24. Телевежа. Фото 1975.



1951, останню перевірку обладнання зроблено о 16-й годині 5 листопада на екранах з'явився як проба популярний тоді фільм «Алітет іде в гори».

6 листопада відбулася перша офіційна передача — демонструвалася «революційна» художня кінострічка «Велика заграва». 7 листопада було здійснено першу в країні трансляцію живо військового параду на Хрещатику. На цей час у Києві було 662 телевізійні приймачі — КВН-49.

На Подолі було відкрито першу спеціалізовану майстерню (вул. Ярославська, 32), яка реєструвала і підключала телевізори. Реєстрація телевізорів була обов'язковою (абонент щомісяця сплачував 10 крб.), цей податок було відмінено в період грошової реформи на поч. 1960-х рр.

Повне введення до ладу збудованого телецентру було здійснено через рік. Трансляції відбувалися 1,5—2 години двічі на тиждень, в основному художніх і документальних фільмів. Спочатку передавалася одна програма, а коли на тригранній вежі змонтували ще одну антену (1962), телецентр став транслювати передачі двома каналами. У 2-й пол. 1951 з'явилися триканальні телепередачі. В січні 1952 в Києві і області було понад 1,5 тис. власників телевізорів. Було відкрито перше спеціалізоване телевізійне ательє на розі вулиць Л. Толстого і Горького. Згідно з офіційною статистикою, на червень 1953 Київську телестанцію приймали 7 тис. телевізійних точок, в т. ч. 6,6 тис. в Києві і 500 в області. З весни 1954 стали діяти пересувні телевізійні станції — першу трансляцію зроблено з приміщення театру опери та балету ім. Т. Шевченка. 1960 встановлено радіорелейний зв'язок з Москвою, з 1969 у Києві з'явилися кольорові телепередачі. В кін. 1967 в Україні відкрито бл. 150 телевізійних ательє з ремонту телеприймачів, яких на цей час було понад 4 млн. Слідом за Київською 1955 стала до ладу друга в республіці студія телебачення в Харкові. Розгорнулася бурхлива телефікація України: міста Сталіно (тепер Донецьк), Дніпропетровськ, Одеса, Ужгород, Львів, Ялта — мали свої телецентри; Чернівці, Запоріжжя, Ворошиловград (тепер Луганськ) і Кривий Ріг — ретрансляційні станції і т. д. 1992—94 було відкрито десять нових державних телестудій, зокрема у Вінниці, Полтаві, Тернополі, Хмельницькому, Черкасах, Севастополі.

Зі збільшенням кількості програм та появою кольорового телебачення постала проблема створення в столиці потужної телепередавальної станції, яка забезпечила б телебаченням досі не охоплену вежею на Хрещатику площу в радіусі 150—170 км від Києва. Від неї хвилі розходилися на 50—60 км, сигнал був слабкий. Масивна конструкція в центрі міста ставала дедалі небезпечною, після 22 років служби її було демонтовано. 1973 на Сирці стала до ладу потужніша вежа (див. ст. 515). Проект нового передавального комплексу розробив київський інститут «Діпрозв'язок».

Всі види праці на терені комунікацій підлягають ліцензуванню; ліцензія є єдиним документом дозвоільного характеру, яка видається спеціальною державною установою — Національною радою з питань телебачення і радіомов-

лення, якою 1 січня 2004 зареєстровано 1100 телерадіостанцій усіх форм власності, з яких 30 державних.

Використовується за первісним призначенням. У ньому розташовано Державний комітет телебачення і радіомовлення України (частина служб), Національний радіокомітет України, Київська державна регіональна теледіакомпанія [1914].

Сергій Кілессо, Микола Кіпоренко, Олена Мокроусова.

544.25. Садиба, 1880—82 (архит.). Вул. Хрещатик, 50, 50-б, 50-в. До зміни нумерації на Хрещатику мала № 56. У межах кварталу, забудованого у 2-й пол. 19 — на поч. 20 ст. Складається з головного будинку на червоній лінії забудови вулиці (№ 50) і двох дворових флігелів — житлового (№ 50-б) і господарського (№ 50-в), паралельних головному будинку.

1876 ділянку купив почесний громадянин Києва М. Барський, представник відомої в Києві родини, якій належало кілька домоволодінь у місті. Григоровичі-Барські (Барські) були потомственными дворянами, до роду яких належав і відомий український архітектор доби бароко І. Григорович-Барський. Станом на 1878 в садибі містилась одноповерхова цегляна крамниця з дерев'яною житловою прибудовою. Наявна забудова зведена за проектом та під наглядом арх. О. Хойнацького. В 1890—1910-х рр. садибою володів купець 2-ї гільдії М. Аристархов, який торгував у Києві м'ясними товарами. Останнім власником було подружжя А. та Х. Рудзицьких.

Головний будинок, 1881—82 (№ 50). За першим варіантом проекту (1879) передбачалося зведення двоповерхового, Г-подібного в плані неоренесансного будинку особнякового типу з магазинами на першому поверсі та житловими приміщеннями на другому. Наступний проект 1880 триповерхового будинку вирішено більш репрезентативно, з активним використанням русту на чоловому фасаді. Реалізовано проект чотириповерхового будинку, розроблений О. Хойнацьким 1881. Будівництво закінчено 1882. Елементи скульптурного керамічного декору фасаду виконала київська фабрика І. Андржейовського. Будинок складався з одноквартирної житлової секції, на першому поверсі якої містилися магазини і проїзд на подвір'я. Стіни вхідного вузла з парадними гранітно-мозаїчними сходами мали олійне пофарбування, розкішне декорування стель. Шестикімнатні квартири з помешканнями для прислуги мали дубову паркетну підлогу, ліплені пофарбовані стелі, ванні кімнати, ватерклозети, груби із закордонних кахель з чавунними дверцятами тощо.

В радянський час внутрішнє планування на всіх поверххах будинку змінено. Втрачено опорядження сходового вузла та частини житлових приміщень, а також декоративні елементи чолового фасаду — скульптуру на одному з балконів, вази над аттиками, заповнення дверних та віконних прорізів тощо.

2002—03 на замовлення «Арго-Треїтинг» ЛТД проведено реставрацію чолового фасаду та надбудовано мансарду. Проектувальник — творча архітектурна «Майстерня Г. Духовичного». Відновлено скульптурні елементи де-



544.25. Вул. Хрещатик, 50.

544.25. План третього поверху.

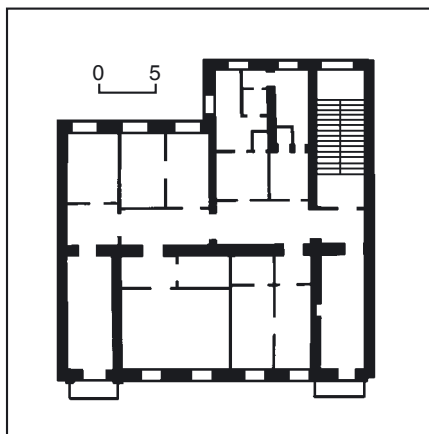

544.25. Фрагмент оздоблення фасаду.



кору, рустування на першому поверсі. Чотириповерховий з підвалом і мансардою, цегляний, тинькований, у плані близький до прямокутника. На першому поверсі, між симетрично розташованими в бічних розкріпках входом і проїздом — торговельні зали. Перекриття дерев'яні, покрівля бляшана. Планування — одноквартирне на кожному поверсі, з коридорним сполученням.

Чоловий фасад вирішено як стилізоване ренесансне палаццо, симетрична композиція якого підкреслена двома бічними еркерами на другому поверсі, завершеними терасними балконами. Архітектурне оформлення побудовано на поєднанні горизонтальних і вертикальних членувань. Виступи розкріповок, що фланкують основну площину стіни, підкреслюють бічні осі та задають рух по вертикалі. Йому протиставлений чіткий ритм горизонталей міжповерхових гуртів, якими виділяються три яруси (магазини, другий—третій та четвертий поверхи). Винцевий карниз здається масивнішим через часто поставлені декоративні кронштейни. Лиштви вікон другого та третього поверхів доповнено сандриками у вигляді фронтонів — сегментних на другому та трикутних на третьому поверхах. Понижені приміщення четвертого поверху освітлюють півциркульні вікна, фланковані у простінках кандельованими лопатками. Бічні осі над карнизом акцентовані аттиками-балюстрадами. На парапетах балконів передбачено місця для встановлення круглої скульптури (чотири фігури). В цілому вирішення фасаду вирізняється чистотою стилізації та композиційною довершеністю. Дворовий фасад вирішено у цегляному стилі з використанням модельованих у цеглі вистих геометричних деталей на тлі відритої цегляної кладки. Є характерним зразком прибуткового будинку у стилі неоренесанс з квартирами великої площі.

Флігель житловий, 1880—81 (№ 50-б). У другому ряді забудови. Триповерховий з підвалом, цегляний, побудований у вигляді Т-подібної в плані секції з центральним розташуванням головного та дворового сходових вузлів. Симетрична композиція чолового фасаду утворена центральною розкріповкою, що акцентує сходову вісь, підкреслену гострим трикутним щипцем над вікном третього поверху. Лаконічний декор чолового фасаду модельований з цегли: гурт між першим та другим поверхами виділено рядами сухариків та поребрика, винцевий карниз — спрощеними стилізованими кронштейнами; надвіконні частини третього поверху доповнено декоративним муруванням, що імітує сандрики. В цілому форми чолового фасаду повністю відповідають проектному рішенню 1880.

Флігель господарський (№ 50-в). Триповерховий, цегляний, у плані прямокутний. Первісно мав симетричне вирішення чолового фасаду з підвищеною над першим господарським поверхом п'ятивіконною житловою частиною з центральним балконом. Приблизно на поч. 20 ст. центральний об'єм споруди надбудовано третім поверхом, змінено форму широких лучкових прорізів першого поверху. Фасад розчленовано рустованими лопатками. Первісний він-

цевий карниз та сандрики вікон другого поверху декоровано зубчастим муруванням. Третій поверх з двома бічними балконами позбавлений декору. Садиба — зразок комплексної житлової забудови Києва доби історизму [1915].

Олена Мокроусова, Тетяна Скібіцька.

544.26. Садиба кін. 19 ст., в якій містилися Зуболікарська школа докторів Головчинера Л. С., Лур'є І. І. та зубно-го лікаря Головчинер З. С., Видавниче товариство «Друкарь», Єврейський народний університет, Центральне бюро Асоціації революційного мистецтва України (АРМУ), працювали відомі діячі науки і культури, громадсько-політичного життя (архіт., іст.). Вул. Хрещатик, 44. До війни мала № 50. У суцільному ряді забудови вулиці. Складається з головного будинку на червоній лінії забудови та двох тильних флігелів, що утворюють вузький двір, замкнений третім флігелем. (Флігелі належать до фонові забудови).

Головний будинок, 1883. Споруджено за проектом арх. Г. Шлейфера як прибутковий. 1899 реконструйовано і надбудовано верхнім поверхом за проектом арх. А.-Ф. Крауса. У кін. 19 ст. тут розміщувався готель «Франкфурт». Перший і половина другого поверху були відведені під торговельні зали. На даху була (нині втрачена) невелика баня, розташована по центральній осі будівлі. Після революції будівля експлуатувалась як житлова, частину приміщень займали магазини й установи. 1988 проведено капітальний ремонт з переплануванням.

Чотириповерховий з підвалом наскрізним проїздом у двір, цегляний, тинькований, у плані Г-подібний. Планування коридорне. Дах бляшаний.

Пластичний декор помпезного чоловічого фасаду є яскравим зразком еkleктики. Тут використано мотиви й цитати з найрізноманітніших стилів та напрямів: барокові картуші й розірвані фронтони, мушлі та химерні закрутки балконних огорож у дусі рококо, елементи ордера, мотив аркади, меандровий фриз, характерний для стилю неогрек тощо. Все це об'єднано ренесан-



544.25. Вул. Хрещатик, 50-в.

сним принципом чіткого ярусного членування і симетрії фасаду. Горизонтальні ряди віконних прорізів (аркової та прямокутної форми) підкреслені міжповерховими гуртами, що перетинаються виступами двох розкріпок, увінчаних, як і центральна частина, фігурними аттиками. Місця перетину закріплено балконами, вертикальну спрямованість розкріпок підсилено лопатками, пілястрами і півколоннами, що фланкують вікна другого—четвертого поверхів. В інтер'єрі зберігся ліплений декор (меандрові фризи, рослинний орнамент), грати сходових огорож.

Будинок — характерна пам'ятка архітектури періоду еkleктики.

На поч. 20 ст. в садибі містилася Зуболікарська школа докторів Л. Головчинера, І. Лур'є та зубного лікаря З. Головчинер. Школою завідував доктор медицини С. Лур'є. В ній працювали відомі лікарі та вчені, професори медичного факультету Університету св. Володимира: завідувач кафедри патологічної анатомії В. Високович (голова опікунської ради), завідувач кафедри оперативної хірургії і топографічної анатомії П. Морозов. Випускала зубних лікарів (у дорадянський час їх готували лише приватні школи). 1918 школу було закрито, підготовку спеціалістів з

544.26. Вул. Хрещатик, 44.

зуболікування передали медичному факультету університету.

У серпні 1919 на матеріальній базі цієї школи було створено шляхом об'єднання трьох приватних зуболікарських шкіл міста Київський одонтологічний інститут. Ініціатори й організатори його створення — професори університету Л. Білейкін і К. Тарасов. У жовтні 1920 інститут увійшов як одонтологічний факультет до складу Київського медичного інституту. Головною клінічною базою спеціальних факультетських кафедр була одонтологічна поліклініка, яка містилася за цією адресою. 1930 факультет перейменовано на стоматологічний, 1931 його перетворено на окремий Київський стоматологічний інститут, що містився на сучасній вул. Артема, 44, продовжуючи використовувати до початку війни і цю клінічну базу.

Першим керівником інституту і деканом одонтологічного факультету (1919—28), а також завідувачем кафедри ортодонції і зубного протезування (1920—31) був К. Тарасов. Кафедрами завідували також відомі лікарі і вчені: консервативного зуболікування (1919—27) і терапевтичної стоматології (1931—45) — Л. Білейкін; загальної дентистрії (1919—27) і лікувально-профілактичної стоматології (1927—31) — Г. Бурвассер; оперативного зуболікування (1920—31) — М. Шапіро.

1917—24 у садибі містилося видавниче товариство «Друкарь», засноване 1917 у Петрограді. Цього ж року видавництво разом з друкарнею і книгарнею переїхало до Києва й розмістилося в цій садибі.

Директор видавництва — історик, мистецтвознавець, професор Київського художнього інституту П. Балицький, редактор — літературознавець, шевченкознавець, громадсько-політичний діяч, член Української Центральної Ради П. Зайцев.

Видавництво випускало твори красного письменства, наукову літературу з мовознавства, мистецтвознавства та історії, підручники для шкіл, політичні

544.26. План першого поверху.

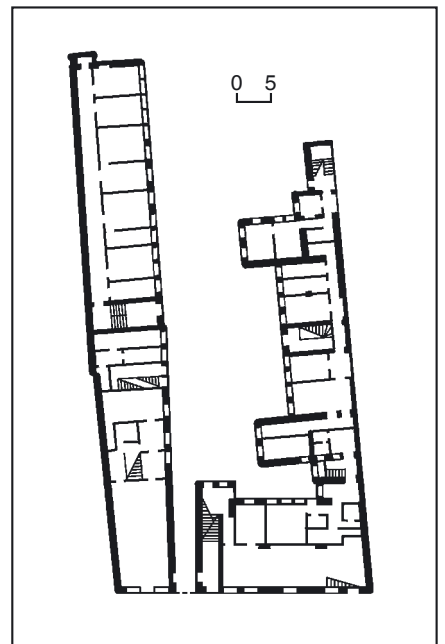

видання тощо. 1917 ще у Петрограді побачили світ «Кобзар» Т. Шевченка, «Розмова про мову» Є. Чикаленка, «Україна та українці» П. Стебницького, «Програма Української радикально-демократичної партії», «Робітничі пісні» та ін. У Києві вийшли 1918: «Колядки», перший том «Творів» Лесі Українки, «Український правописний словничок з короткими правилами правопису» Г. Голоскевича, «Як жив український народ. Коротка історія України» Б. Грінченка, «Оксана. Перше кохання Шевченка» П. Зайцева, «По рідному краю (Дорожні враження і замітки)» Д. Дорошенка, «Початкова географія» С. Русової та ін.; 1919: «П'ятнадцять лекцій з історії України» П. Клепатського, «Шість казок» М. Коцюбинського, «Московсько-український словничок» В. Леонтовича, «Нарис економічної географії України» В. Садовського та ін.; 1920: «М. І. Костомаров. Його громадська і літературна діяльність» Д. Дорошенка, «Антологія римської поезії» М. Зерова, «Vita nova. — Критичні нариси: П. Тичина, М. Семенко, Я. Савченко, М. Рильський» А. Ніковського, збірки поезій П. Тичини — «Замість сонетів і октав», «Плаут», «Сонячні кларнети» тощо. Періодично друкувалися випуски технічної термінології, прийнятою технічно-термінологічною комісією при департаменті професійної освіти Міністерства народної освіти УНР та Української держави. Видавництво підготувало до друку Повне зібрання творів Лесі Українки (т. 1—7), але змогло випустити тільки 1-й том (вийшов у світ в січні 1919); готувало до друку художнє видання «Український старовинний портрет» у 2-х томах за редакцією М. Біляшівського, В. Модзалевського, Г. Нарбута і Д. Щербаківського; придбало у Г. Нарбута українську абетку, зразки якої експонувалися на виставці праць професорів України 1917; закінчувало видання «Українське вбрання XVIII століття»; намілило серію книжок з історії з п'яти циклів: Схід, Греція, Рим, Новий Світ, Україна, обсягом 7 тис. сторінок; випустило у Лейпцигу серію листівок «Сучасні українські художники (Г. Нарбут; Г. Золотов, М. Бурчак, Ю. Михайлів, Н. Онацький, П. Холодний)», але через розруху на транспорті не змогло доставити їх до Києва; придбало у художника Г. Світлицького дві картини «Українські місячні ночі»; купило авторське право на видання театральних творів українського драматурга і театрального діяча В. Товстоноса і видрукувало кілька його книжок (1918). Видавництво придбало у власність дві книги М. Вороного — «У сьняві мрії» та «За брамою раю», монографію акад. О. Левицького «Нариси народного життя в Україні другої половини XVII століття», перекладену автором українською мовою з російського видання 1902. Видавництво «Друкар» в останні роки існування (1922—24) випускало значно меншу кількість літератури, ніж в роки піднесення за часів Української революції. З останніх книжок: О. Шахматов, А. Кримський «Нариси з історії української мови та хрестоматія з пам'ятників письменської старо-українщини XI—XVIII століть» (1922, наклад — 6,5 тис. примірників); В. Атаманюк «Нова єврейська поезія. Анто-

логія» (1923, 2 тис. примірників); «Збірник найкращих українських пісень» (1923, вид. 2-е, 5 тис. примірників); О. Степенко «Рідні колоски. Читанка для трудових шкіл» (1923, ч. 1, вид. 3-е. Ілюстрації Г. Світлицького). Було видано кілька книжок з питань юридичних та державного управління. За сім років існування видавництва випустило понад 50 книжок. Більшість їх не перевидавалась і стала бібліографічною рідкістю. Своєю діяльністю видавництво зробило великий внесок у розвиток української культури.

Великою заслугою видавництва є випуск журналу історії, літератури і культури «Наше минуле», що виходив 1918—19. Побачили світ № 1—5 (№ 1—3 — у 1918, № 1/2 — 1919). Редактор — П. Зайцев. Обкладинку часопису виконав худ. Г. Нарбут. Мав рубрики: архів літературний, архів історичний, полиця антиквара-бібліофіла, рецензії, огляди, хроніка, бібліографія, некрологи, ілюстрації, листи до редакції. Друкувалися статті, розвідки, архівні матеріали з історії України, історії української літератури, мемуари, листування тощо. Журнал об'єднав навколо себе цвіт української творчої інтелігенції. Серед його авторів: Д. Багалій, Д. Дорошенко, Ф. Ернст, С. Єфремов, П. Зайцев, М. Зеров, О. Левицький, В. Міяковський, В. Модзалевський, В. Прокопович, І. Свенцицький, О. Сластюн, П. Стебницький, М. Сумцов, М. Туган-Барановський, П. Филипович, К. Широцький та ін.

1918 у приміщенні зуболікарської школи лікарів Л. і З. Головчинерів та І. Лур'є, що містилася в садибі, працював Єврейський народний університет — перший вищий єврейський навчальний заклад на території не лише України, а й колишньої Російської імперії. Ініціатором його створення виступила єврейська культурно-просвітницька організація «Культурна ліга». Відкриття вузу відбулося 9 червня 1918 в аудиторії № 14 Університету св. Володимира. Статут університету був затверджений у жовтні 1918 комісією у справах вищих навчальних закладів, яку очолював акад. В. Вернадський. Університет складався з трьох факультетів (груп): природничо-математичного, гуманітарного і єврейських знань. Термін навчання — два роки, мова викладання — ідиш; плата за навчання — 100 крб. на рік. У 1918 тут навчалось 183 студенти. Пізніше лекції проводилися в приміщенні Четвертої гімназії (сучасна вул. Червоноармійська, 96) і на вул. Хрещатик, 34 (будинок не зберігся). У кін. 1920 навчальний заклад був закритий радянською владою.

Заняття розпочалися у цьому приміщенні 9 листопада. Ректором університету впродовж його існування (1918—20) був Зильберфарб Мойше (Мойсей Ісакович; 1874—1934) — політичний і громадський діяч, член ЦК «Культурної Ліги», Української Центральної Ради, міністр з єврейських справ УНР, один із засновників Соціалістичної єврейської робітничої партії (СЕРП). 1921 емігрував.

1925—31 у садибі містилося Центральне бюро Асоціації революційного мистецтва України (АРМУ) — творчого об'єднання художників, скульпторів, архітекторів, керамістів та інших митців. Виступала за консолідацію ак-

тивних художніх сил і створення мистецтва у довершених формах, відповідних класовій ідеології пролетаріату, за рівноцінність ужиткових і образотворчих мистецтв. Відстоюючи національну своєрідність українського мистецтва, провідні діячі АРМУ на чолі з ідейним лідером М. Бойчуком закликали використовувати кращі надбання давньоруського та світового мистецтва, відійти від місцевого провінціалізму. Очолював АРМУ мистецтвознавець, ректор Київського художнього інституту і директор Музею мистецтв ВУАН І. Врона. Голова Центрального бюро — скульптор, професор Київського художнього інституту Б. Кратко, секретар — худ. Є. Холостенко. АРМУ організувала три республіканські з'їзди (1926, 1929, 1930), виставки творів своїх членів у Дніпропетровську (1926—27), Києві, Умані, Одесі (усі — 1927), республіканську виставку в Харкові (1927), виставку гравюри та малюнка художників Вірменії, Білорусі, Грузії, Росії, України (1928, Київ), брала участь у республіканських та союзних виставках. Діяльність АРМУ сприяла пошуків творчих контактів з художниками інших республік та країн. Серед членів асоціації були відомі митці: К. Гвоздик, О. Довгаль, В. Смилов, В. Касян, С. Налепинська-Бойчук, О. Павленко, І. Падалка, М. Рокицький, В. Седляр та ін. Мала філії у Києві, Харкові, Одесі, Дніпропетровську, Артемівську. 1927 група художників вийшла з АРМУ і створила Об'єднання сучасних митців України (ОСМУ), 1930 інша група заснувала об'єднання «Жовтень», деякі члени якого 1931 разом з членами АРМУ організували Всеукраїнську асоціацію пролетарських художників (ВУАПХ). 1932 АРМУ, як і решту творчих організацій було ліквідовано рішенням ЦК ВКП(б).

Тепер у садибі містяться кілька головних управлінь Київської міської держадміністрації, Інститут прогресивних стоматологічних технологій, книгарня «Знання» тощо [1916].

В'ячеслав Горбик, Галина Мостова, Михайло Рибаків, Ольга Ястребова.

544.27. Універмаг Наркомвнуторгу (нині Центральный універмаг), 1935—38 (архіт.). Вул. Хрещатик, 38/2. На розі з вул. Б. Хмельницького, є активним містобудівним акцентом. Ділянка, на якій розташований універмаг, утворена з двох садибних володінь: № 42 на Хрещатику та № 44/2 на розі Хрещатики і сучасної вул. Б. Хмельницького (тоді — вул. Фундуклеївська). Останнім власником садиби № 42 на Хрещатику був відомий австрійський комерсант, кінопідприємець А. Шанцер, власник кількох кінотеатрів у центрі міста. Забудова садиби складалася з цегляного триповерхового нежитлового будинку, в якому містилися, зокрема, німецький клуб, концертна зала, склади, клуб товариства кадрових офіцерів; цегляного флігеля на подвір'ї та одноповерхового флігеля, в якому розміщувалися друкарня «Криниця», склад кінофільмів тощо. Наріжна ділянка № 44/2 з серед. 19 ст. (1850—60-і рр.) належала А. Шедель, дружині іноземного підданого. Основна частина цієї щільно забудованої Г-подібної в плані садиби простягалася вздовж вул. Фундуклеївської, до сучасного будинку № 6. 1882—83 на вул. Фундуклеївській планувалося звес-

ти чотириповерховий цегляний будинок, проект якого виконав арх. В. Сичугов. За проектом — це Г-подібна в плані споруда, декорована у спрощених неоренесансних формах. Наріжну садибу А. Шедель продала київському купцю та благодійнику Я. Бернеру. Перший поверх будинку займали у 1910-х рр. винятково магазини. В частині приміщень містився готель «Невський», у частині — приватний історичний та науково-анатомічний музей, перукарня тощо. Розміщений в зоні найвищої в місті торговельно-комерційної активності прибутковий будинок А. Шедель являв собою типовий для капіталістичного міста різновид поліфункціональної прибуткової споруди. Після націоналізації приватного майна у 1920-х рр. у будинку № 44/2 розміщувалися численні установи та організації, магазини, частина приміщень була житловою. Окремі приміщення третього та четвертого поверхів займала трудова школа № 52. Будівлю знесено у кін. 1920-х рр. певний час місце лишалось незабудованим.

1931 за проектом Київської філії Головпроєкту на наріжній ділянці розгорнулося будівництво т. зв. «Будинку установ № 2». Його проект виконали 1930 архітектори Київголавпроєкту у характерних конструктивістських формах. Виразна лаконічна об'ємно-просторова композиція споруди являла собою два зблоковані під прямим кутом контрастні різновисокі об'єми — семиповерховий на вул. Леніна (тепер Б. Хмельницького) із заокругленою баштоподібною наріжною частиною, яка була «врізана» у прямокутний зальний закнений об'єм на вул. Воровського (тепер Хрещатик). 1933 планувалося перепрофілювати будинок установ на житловий. При цьому було вирішено поділити будівлю на два окремі корпуси на вулицях Леніна і Воровського. Першою чергою будівництва визначили житловий будинок на вул. Воровського, який мали ввести в експлуатацію 1934. Але ця програма не була реалізована. Після перенесення 1934 столиці України з Харкова до Києва і зміни статусу міста виникла потреба у

додаткових службових приміщень для установ і організації республіканського рівня. Тому роботи зі зведення Будинку установ було відновлено, але функцію споруди змінено — в ній планували розмістити державні видавництва України. Відповідно будівля одержала назву «Будинок книги». Проект був майже повністю реалізований — споруда була доведена до даху. Проте, керівництво республіки визнало за доцільне втретє перепрофілювати будівлю, пристосовавши її для великого універсального торговельного закладу. Водночас було піддано критиці архітектурні форми «Будинку книги». Зазначалося, що будинок, «врізується рогами у тротуар, заважає рухові і створює скупченість на місці перетину двох основних магістралей міста». Вже майже доведену до завершення будівлю вирішили реконструювати. 16 грудня 1934 на нараді у голови Київської ради було розглянуто питання реконструкції будинку під універмаг за проектом, розробленим архітекторами Другої державної проектної майстерні Московської ради депутатів трудящих Л. Мецояном та Д. Фрідманом під керівництвом акад. архітектури О. Щусева. До проекту було висловлено ряд критичних за-

уважень. Другий ескізний проект перетворення «Будинку книги» виконали київські архітектори Й. Каракіс, Л. Киселевич і М. Холостенко. Цей проект передбачав створення лише одного головного фасаду у бік вул. Воровського, який на рівні першого—другого поверхів членувався пілонами, завершеними алегоричними скульптурами. Проект також був відхилений як такий, що не відповідав поставленим завданням. Постановою РНК УСРР від 21 січня 1935 земельну ділянку на розі вулиць передано для спорудження універмагу Вукоопспілки. Будівництво мало розпочатися не пізніше 1 січня 1936. Водночас постановою Київської міської ради від 19 березня 1935 був затверджений до виконання перероблений проект універмагу Д. Фрідмана та Л. Мецояна. Колізії навколо проектного рішення будинку, які призвели до безпрецедентного знесення майже закінченої семиповерхової споруди, були обумовлені значною мірою змінами у стильовому розвитку радянської архітектури та її ідейно-смісловому наповненні. Первісне конструктивістське рішення визнано недосконалим, тоді як наступні проєкти, виконані на ордерній основі у формах т. зв. сталінського

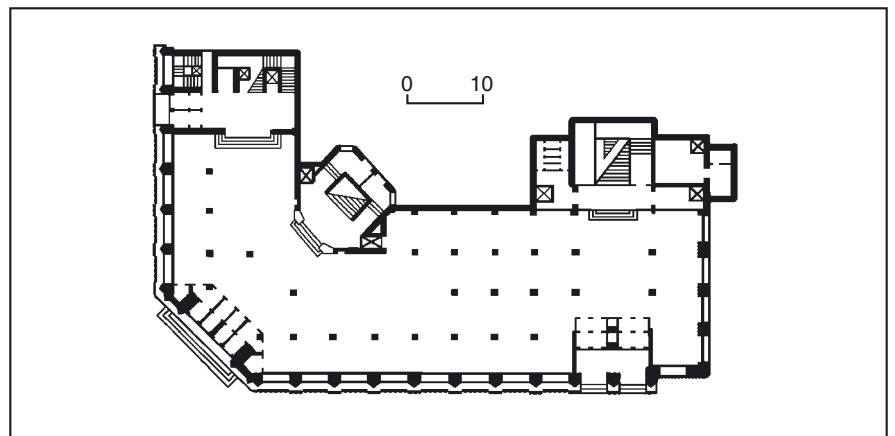

544.27. План першого поверху.

544.27. Вул. Хрещатик, 38/2.



ампіру, більше відповідали новій образності архітектури передвоєнної доби. Архітектори Д. Фрідман та Л. Мецоян створили кілька варіантів проекту універмагу. Перший з них мав зрізану на даху частину та фасади, оформлені великим ордером на всю висоту будівлі. Він являв парадне розв'язання важливого містобудівного вузла завдяки чіткості симетрично-осьової композиції, монументально трактованим великомасштабним ордерним формам, членуванню головного входу скульптурною композицією. Другий варіант проекту зберіг ту саму планово-просторову схему, але в ньому замість колон використано пілястри, що створює в цілому більш стриманий ефект. Зруйнувавши новий будинок, міська влада залишила поряд будинок друкарні на Хрещатику, 42. В результаті цього довелося переробляти проект майстерні академіка О. Щусева і «стиснути будівлю».

Під універмаг відвели обмежену територію — лише частину наріжної ділянки, в результаті чого споруда була позбавлена підсобних приміщень.

Новий універсальний торговельний заклад на Хрещатику на той час був уже третім великим універмагом на цент-

ральній вулиці (після Бессарабського критого ринку та універсального магазину в будинку № 31). Проектом визначалися такі техніко-економічні показники нового універмагу: пл. торговельних приміщень — 5570 кв. м, складів — 3200 кв. м, об'єм — 63,8 тис. куб. м, персонал — 500 працівників, щомісячний товарообіг — 8 млн. крб., кількість покупців щоденно — бл. 15 тис.

Введення споруди в експлуатацію планувалося на 1 січня 1936. На цей час об'єкт будівництва знову змінив своє відомче підпорядкування, ставши підрозділом Наркомату торгівлі СРСР. Остаточне відкриття універмагу було приурочено до жовтневих свят 1938.

Новозведений будинок зайняв домінуюче положення у комплексі забудови передового Хрещатика як з огляду самого місця розташування на розі двох центральних київських магістралей, так і завдяки монументально вирішеній баштоподібній наріжній частині. Семиповерховий будинок мав первісно симетричну планувально-просторову композицію, складаючись з двох, поставлених під прямим кутом корпусів. Зрізана наріжна частина з головним входом створює додатковий простір для руху на перетині вулиць. Виділена композиційно наріжна частина, підвищена над обома корпусами, має форму прямокутної призми, членованої у вертикальному напрямку пілонами та вікнами. Вона завершена двома кубоподібними об'ємами, поставленими бічними площинами під кутом до вулиці. Кути центральної башти первісно мали ліхтарі вертикальної форми, що надавали ефектне акцентування загальному силуету споруди (демонтовані під час реконструкції будинку 1958—60).

Під час Великої Вітчизняної війни 1941 Центральный універмаг горів. Планом повоєнної реконструкції Хрещатика було передбачено його відновлення і включення до нового ансамблю вулиці як важливого формотворчого елемента. 1958—60 споруду добудовано з боку вул. Хрещатик за проектом архітекторів І. Гомоляки та В. Жоги. У такий спосіб були істотно розширені торговельні площі. В результаті реконструкції було змінено оформлення двох верхніх поверхів головних та дворового фасадів. Масштабні ремонтні роботи проведено у 1980-х рр. 1979 затверджено проект капітального ремонту ЦУМу (керівник проекту — арх. І. Гомоляка). Проект передбачав зберегти основне архітектурне вирішення інтер'єрів магазину з додатковими оздоблювальними роботами (облицювання колон ескалаторів і сходів білими мармуровими плитами, гранітом — сходових маршів, заміна мозаїчних підлог тощо). Перепланування торговельних зал мало здійснюватися з урахуванням «прогресивної форми торгівлі» з поділом поверхів за окремими видами товарів (для жінок, чоловіків, дітей тощо). З боку подвір'я було зроблено двоповерхову прибудову. Торговельна площа універмагу збільшилася до 9 тис. кв. м. 1960 тут встановили ескалатори, що було новинкою для Києва. На фасаді прочищено гранітні плити, пофарбовано всі тиньковані частини фасаду в червоний колір відповідно до кольору омелянського граніту, яким були облицьовані фасади.

Конструктивна схема будинку скла-

дається з семиярусної двопроектної залізобетонної рами (6,0 і 12,0 м), що має цегляне заповнення, облицювання — з червоного полірованого граніту. Вирішений у конструктивістських формах з характерним для них лаконізмом та виявленням конструктивної схеми на фасадах. Бічні корпуси мають членування на докоольну (перший поверх), основну (Другий—п'ятий поверхи) та вінцеву (шостий—сьомий поверхи) частини. Фасади розчленовано пілонами (стояки рам), які стоять на невисокому цоколі і сягають шостого поверху, де завершуються розвиненим профільованим карнизом. Масив у два поверхи над карнизом з невеликим квадратним віконцем являє собою антаблемент, яким декоровано підйом односхилого даху. Прогони між пілонами заповнено вишуканими гранчастими вікнами-еркерами, які вдало пов'язані з гранчастотою, оригінального профілю формою пілонів. Головний вхід у наріжній частині складався з чотирьох прямокутних прорізів з вікнами над ними. Первісні заповнення були двостулкові, простої форми, із заскленням центрального поля кожної із ступок. Первісно вхід фланкували два ліхтарі вишуканої форми у вигляді колони на масивному п'єдесталі, увінчаної квадратною в перетині ступінчастою капітеллю за кулеподібним плафоном на ній. Планова структура універмагу відзначалася раціоналізмом побудови, відображаючи використану конструктивну схему. Торговельні зали поділено пілонами на нерівні прогони. Окрім головних та бічних сходів, у будинку первісно існували чотири підйомники для відвідувачів. Тут були передбачені додаткові послуги для покупців.

За своїми стильовими характеристиками будинок універмагу виділяється у забудові Хрещатика 1940—50-х рр., контрастуючи з формами т. зв. сталінського ампіру, що домінують тут. В архітектурному середовищі Києва він є рідкісним зразком громадської споруди у стилі конструктивізм [1917].

Олена Мокроусова, Тетяна Скібіцька.



545. ЦЕНТРАЛЬНА ЕЛЕКТРИЧНА СТАНЦІЯ, 1898—1900, 1903—06, 1909—14, 1933—36 (архит., іст.). Вул. Андріївська, 19. На розі з вул. Набережно-Хрещатичька. Основна споруда станції — головний корпус — міститься на червоній лінії забудови вул. Андріївської. Станція — одна з двох великих об'єктів такого типу, збережених у Києві з до революційних часів та є найбільшою інженерною спорудою тогочасного Подолу. Автори проекту — архітектори Г. Шесль і Ф. Шеффель. ЦЕС — єдина в Україні загальноміська електрична станція, що збереглася до наших днів. Заснування в Києві потужної на той час електростанції було зумовлено збільшенням попиту на споживання електроенергії, задовольнити який електростанції тогочасного міста не могли. У кін. 19 ст. Київ входив до п'яти

міст Російської імперії, де разом із газовим використовувалося електричне освітлення. 1889 акціонерне товариство «Савицький і Страус» уклало договір з містом, за яким Товариство мало право на спорудження електричної мережі з підключенням до неї споживачів. Воно побудувало в центрі Києва дві перші електричні станції перемінного струму — Театральну (біля Миського театру) й Думську (на Хрещатику) в садибі готелю «Росія». Для забезпечення потреб міста не тільки в його освітленні, а й у промисловому струмі потрібні були потужніші електростанції з використанням парових двигунів, а й турбогенераторів. До станцій такого типу й належала ця теплова електростанція. Розміщення електростанції на Подолі, на березі Дніпра, було зумовлено необхідністю використання великої кількості води для її технічних потреб. Впродовж 1897—98 Товариство, членами правління якого були відомі інженери А. Абрагамсон, Г. Вольгемут та О. Страус, узгоджувало питання будівництва електростанції нового покоління. Основним питанням була технологічна система: водопостачання і відведення газу та пари; вирішувалася і проблема комплектації потрібним інженерним обладнанням, яке тоді виготовлялося лише за кордоном. Одночасно в Києві на Татарці було засновано кабельний завод, який мав випускати кабель для нової електричної мережі. Він також належав Товариству «Савицький і Страус», його директором-розпорядником був О. Страус. 1900 почала діяти електрична станція на Подолі. Вона виробляла змінний трифазний електричний струм високої напруги — 2200 вольт, який на трансформаторах понижувався до 190/110 вольт.

1899 Міська управа уклала угоду з Російським електричним товариством «Уніон», якому по закінченні терміну угоди з акціонерним товариством «Савицький і Страус» мали передати концесію на споживання електроенергії у Києві. Пізніше ці права передали Київському електричному товариству, акції якого фактично належали Товариству електричних підприємств у Берліні. 1902 Київське електричне товариство придбало в акціонерного товариства «Савицький і Страус» електричну станцію на Подолі й підключено до неї електричну мережу міста. До них перейшло обслуговування бл. 800 споживачів електроенергії. Нові власники ліквідували дві з трьох електростанцій, які тоді функціонували, а всю електричну мережу міста об'єднали в єдину систему. 1902—05 ЦЕС було значно розширено: встановлено п'ять парових котлів системи «Гере», виготовлених на заводі Мантель у Ризи, дві вертикальні парові машини фірми «Тозі» по 2 тис. кінських сил кожна з генераторами трифазного струму. Ці машини могли виробляти змінний та постійний струм, останній використовувався для руху трамвайних вагонів. 1903—06 до основного об'єму машинної зали було добудовано приміщення, де розмістили розподільчий щит — пункт керування електричною мережею міста; встановлено ще два котли фірми «Бабкок та Вількок» і перший турбогенератор фірми «Бруун, Бовері і К» (Берн, Швейцарія) потужністю 1,5 тис. кВт (генератор № 5).

Зниження тарифів на електроенергію — 2,8 коп. за кВт/год для освітлення, замість 3,8 коп., та 1,25 коп. — для моторів, замість 2,6 коп., а також безплатне підключення до мережі з установкою електролічильників збільшили кількість споживачів, число яких у кін. 1906 становило 5178 осіб.

Успіхи в розвитку електрифікації Києва привернули увагу наукової громадськості країни. В квітні 1906 у Києві проведено Четвертий Всеросійський електротехнічний з'їзд (з виставкою), організований Електротехнічним відділом Російського технічного товариства. З того часу в складі технічного персоналу концесійних підприємств почали працювати відомі вітчизняні фахівці, зокрема Г. Городецький, О. Тирмас, П. Шевцов, які в майбутньому зробили значний внесок у розвиток енергетики Києва.

До 1917 Центральна електростанція постійно збільшувала свої потужності. 1913 вона мала потужність 16275 кВт, поступаючи тільки Московській та Санкт-Петербурзькій. Найбільшу кількість електроенергії на ЦЕС вироблено в 1916 — 36 189 кВт/год, 1915 припинило діяльність Київське електричне товариство, електрогосподарство перейшло до органів міського самоврядування. Після 1916 знизилася навантаження на виробництво електроенергії, зросли паливні труднощі.

Під час революції й громадянської війни 1917—20 міську енергетичну систему було майже повністю зруйновано. Парові машини електростанції вийшли з ладу, 1921 працювали тільки турбіни № 5 та № 6 загальною потужністю 1,5 тис. кВт. Припинилося постачання мазуту — основного палива для станції; вугілля, яке його заміняло, не було можливості дістати. Станція опалювалася винятково дровами. Подачу електроенергії, необхідної для потреб міста, було майже припинено. 1920 всі електричні станції міста підпорядковано відділу виробництва та розподілу струму у складі Київського комунального господарства. Електрогосподарство Києва почало відроджуватися з 1922. Здійснено ремонт агрегатів на ЦЕС.

1924 закінчено ремонт найпотужнішої турбіни (№ 8), що зумовило збільшення виробництва електроенергії. 1925 електричне господарство міста досягло рівня 1913, в 1927 — рівня 1917. ЦЕС залишалася найбільшою електростанцією Києва. Виробництво електроенергії збільшилося за рахунок установки нового турбогенератора (турбіна № 9). У роботі з доставки, складання та монтажу агрегату брали участь фахівці, які ще за революційних часів працювали в енергетичній галузі, а також випускники робітфаку. Серед них — управляючий Київенерго О. Тирмас, його заступник, головний інж. П. Шевцов, головний інж. ЦЕС А. Оглобин, помічник головного інж. А. Павловський, інженери Г. Городецький та Н. Захорошевич.

Із введенням у дію нового генератора Вестінгауза на 4555 кВт ЦЕС значно збільшила загальну потужність. У цей час на ній працювало понад 260 робітників. З побудовою нової електро-

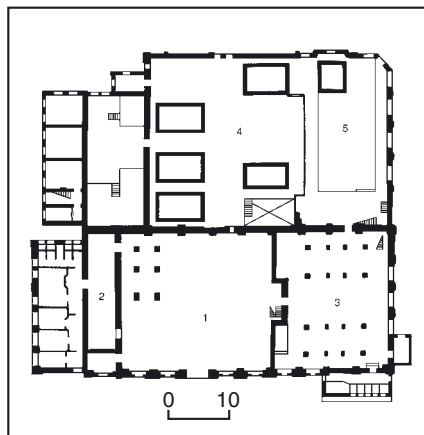

545. Головний корпус ЦЕС. План.

1. Машинна зала.
2. Пункт керування.
3. Стара котельня.
4. Нова котельня.
5. Ремонтні приміщення.
6. Трансформаторне приміщення.

545. Вул. Андріївська, 19.



станції на Рибальському півострові — КРЕС (Київська районна електростанція) всі електростанції міста об'єднали в єдине державне акціонерне товариство «Київструм». ЦЕС було переіменовано на ДЕС-1 (Державна електрична станція № 1). Із введенням другої черги на КРЕС (1933—36) на ДЕС-1 було зроблено реконструкцію колишньої розподільчої підстанції (РП) потужністю 24 тис. кВт. Підстанція була з'єднана з розподільчим щитом та машинною залом закритим містком, влаштованим на рівні другого поверху. З боку головного фасаду в східній його частині прибудовано трансформаторний кіоск. Інші приміщення майже не змінилися. 1924 з переходом станції на новий вид пального — вугілля — збудовано транспортер для подачі вугілля, який проіснував до 1929. З переводом більшості котлів на рідке паливо — мазут — споруджено підземне мазутосховище. Великих збитків завдано станції під час повені 1931, коли станція на півтора тижня припинила роботу через аварію на найбільшій турбіні (№ 8).

Напередодні Великої Вітчизняної війни ДЕС-1 залишалася другою за потужністю після КРЕС електричною станцією Києва. За роки війни головні споруди електростанції не зазнали значного пошкодження, в основному було виведено з ладу устаткування. Повністю зруйновано тільки димар.

1945—47 проведено ремонтні роботи: замінено старе обладнання, станцію переведено на твердий вид палива — вугілля, яке підвозилося вузькоколійками від Подільської гавані. На вугіллі ДЕС-1 працювала до поч. 1950-х рр. 1945 розроблено проект її модернізації з метою підключення до газової мережі Києва.

1974 ДЕС-1 передано АН УРСР. Тут розмістили лабораторію Науково-дослідного інституту електродинаміки АН УРСР, де проводили випробування експериментальної установки магнітодинамічних генераторів (МГД-генераторів). Одночасно станція працювала як акумулююче та розподільче підприємство, пов'язане з Татарською районною підстанцією Києва. Пізніше станція стала відділенням МГД-генераторів енергії Інституту проблем моделювання в енергетиці. З перетворенням станції на науково-технічну лабораторію було перебудовано приміщення нової котельні: демонтовано більшість котлів та турбогенераторів, вивільнені приміщення пристосовано для проведення досліджень. Нову котельню було розділено на ізольовані лабораторні приміщення, до східного торцевого фасаду головного корпусу станції прибудовано сходову клітку, влаштовано новий вхід до лабораторного корпусу з боку димара.

До комплексу Центральної електричної станції входять: головний корпус (1898—1900, 1903—06, 1909—14); розподільча підстанція (РП) 10 кВт (1910—14; 1933—36); приватницька, сучасна ГРП, адміністративно-побутовий корпус. До котельні, що являє собою частину головного корпусу, прибудовано димар. Допоміжною виробничою будівлею є берегова водогінна насосна станція, розташована на набережній Дніпра (зводилася 1909—10 як необхідна технологічна ланка для забезпечення електростанції водою).

Будівельні роботи з реконструкції ЦЕС здійснювалися 1927—29, 1933—36, 1948—49 і на поч. 1970-х рр. Останні пов'язані з пристосування станції під лабораторію Науково-дослідного інституту електродинаміки АН УРСР. Автор первинного проекту — цивільний інж. В. Безсмертий.

Головний корпус, 1898—1900, 1903—06, 1909—14. На червоній лінії забудови вулиці, являє собою споруду, вигляд якої поступово трансформувалася відповідно до технологічних та конструктивних потреб разом із зростанням потужності станції. Поступове збільшення розмірів головного корпусу пов'язане з розширенням його котельної частини.

Первісно корпус складався з двох основних частин: машинної зали та котельного відділення. З перетворенням Подільської електростанції на Центральну міську електростанцію до головного корпусу прибудували 1903—06 два нові об'єми; із західного фасаду до машинної зали — двоповерховий об'єм приміщення розподільчого щита, зі східного — ремонтні майстерні. Підйом на другий поверх, що з боку машинної зали виглядав як місток, здійснювався трьома чавунними сходами: центральними звичайними та двома гвинтовими, розташованими симетрично з обох боків приміщення. Гвинтові сходи також мали обслуговувати мостовий кран, розміщений в машинній залі. Котельню збільшили за рахунок ремонтного блоку. Тоді головний корпус мав вигляд Г-подібного в плані різновисокого об'єму, до складу якого входили: машина зала, стара котельня, розподільчий пункт, ремонтні майстерні. У глибині ділянки, біля майстерень, був розташований димар. 1906—14 об'єм станції збільшили вдвічі прибудовою до північного фасаду машинної зали нового котельного блоку.

Первісно головний корпус являв собою цегляну, прямокутну в плані споруду (48,0 × 24,0 м). Складався з двох різної висоти об'ємів, де розміщувалися машина зала та котельня. Котельня — квадратний в плані двосвітний об'єм (24,0 × 24,0 × 16,0 м), що з боку головного фасаду являв собою двоярусне приміщення з вікнами однакової висоти для обох ярусів (8,0 м). Машинна зала — двосвітний об'єм, розмір верхнього ярусу якого був наполовину менший за нижній. Зважаючи на те, що споруда на час її зведення була чи не найвищою серед забудови цієї частини Подолу і добре оглядалася з боків, її фасади вирішувалися з однаковим ступенем декоративного оздоблення. Несучі будівельні конструкції головного корпусу значною мірою залежали від габаритів устаткування та характеру його розміщення. Розмір котельної, чарунки, прогін крану машинної зали та інші конструктивні особливості визначили характер основних конструкцій споруди. Огороджувальні конструкції (або будівельний каркас), що не мали безпосереднього зв'язку з обладнанням, яке спричиняло вібрацію, вирішувались ізольовано. Зовнішні стіни корпусу мали окремий фундамент, розрахований також на навантаження від мостового крана. Кожен агрегат мав самостійний монолітний залізобетонний фундамент, не з'єднаний з фундаментами стін. Усі приміщення головного

корпусу — з підвалами, конденсаторне приміщення під машинною залю було вирішено в двох рівнях: заввишки 2,5 та 6,0 м.

Зовнішні цегляні стіни машинної зали підсилені пілястрами, з внутрішнього боку — залізобетонними стояками. Пілястри відіграють роль контрфорсів, що гасять зусилля, спричинене додатковим обладнанням — мостовим краном вантажністю 20 т. Двотаврові рейки, по яких рухається кран, спираються на залізобетонні стояки (в машинній залі їх шість). Імовірно, спочатку машина зала та котельня не мали між собою стіни і являли єдиний внутрішній простір, що обслуговувався одним краном (у котельні є чотири стояки для підкранової балки). Прогін машинної зали — 22,0 м, він перекритий шістьма металевими клепанними трикутними фермами, допоміжні підкоси яких підтримують конструкцію ліхтаря денного освітлення вздовж усього приміщення. Висота машинної зали до карниза — 13,5 м, дах над нею — двохсхилий, вкритий бляхою.

Функціонально-конструктивна система ЦЕС спирається на спрощену технологічну схему, яку було пізніше модернізовано на станціях радянського періоду. Тут відсутні окремі технологічні приміщення між машинною залю та котельнею й т. зв. пародимосні етажерки. Вентиляція здійснювалася за рахунок висоти приміщення котельні та ліхтарів денного освітлення. Блок первісної котельні було вирішено в трьох рівнях: бункерне відділення, приміщення для котлів та підвальне приміщення. В старій котельні зроблено перекриття на відмітці 3,5 м, конструкції його виконано част-

ково в металі, частково в залізобетоні. Нині перекриття спирається на дві групи залізобетонних колон, які раніше були опорами для котлів. У підвальному приміщенні для котлів було залито спеціальні монолітні залізобетонні фундаменти, аналогічні фундаментам під турбогенератори. Пізніше такі фундаменти конструктивно не розраховувалися, а використовувалися як типові, під устаткування з певними параметрами.

Блок розподільчого пункту на головному фасаді виглядає як окрема прибудова до цілісних в архітектурному відношенні блоків машинної зали та котельні. Його конструкції не розраховані на додаткові навантаження, і хоча декор на фасаді виконано у певних стилістичних формах, конструктивно він не виправданий. Перекритий скатною дерев'яною покрівлею з горіщем. Між поперечною стіною машинної зали та стіною розподільчого пункту — деформаційний шов, акцентований на даху високим ступінчастим брандмауером.

Блок ремонтних майстерень одноповерховий, у плані прямокутний (вис. — бл. 7,0 м), з одним зрізаним нарізжям, де був вхід до приміщення.

Нова котельня, прибудована до дворового фасаду ЦЕС, цегляна, з підвалом (вис. 2,4 м), з внутрішніми опорами, виконаними з двотаврових металевих балок, одиночних та здвоєних. Складна система покриття вирішувалася разом з блоком ремонтних майстерень і являє собою ступінчасту схилу конструкцію з двома ліхтарями денного освітлення шедового типу, які на різній висоті розміщено по всій довжині нового котельного приміщення. Для перекриття використано три типи металевих ферм — кроквяні трикутні, трикутні односхилі та трикутні з лучковим верхнім поясом. Зовнішні стіни тепер майже всі закрито прибудовами. Перекриття над підвалом — склепінчасте цегляне, по металевих балках. На відстані 6,0 м від південно-східного краю споруди розташовано цегляний димар, побудований у повесні роки (вис. — 65 м, нижній діам. — 3,6 м, верхній — 2,7 м). Первісний димар не зберігся.

Архітектуру пізніших прибудов вирішено дещо спрощено. Фасад ремонтного блоку оформлено в цегляному стилі з мінімальним декором (цоколь, карниз, прості, кубічної форми тумби в завершенні пілястр, сандрики лучкової форми). Вікна високі, з дерев'яними рамами, ритмічно розміщені по всій довжині фасаду. Головний корпус цегля-

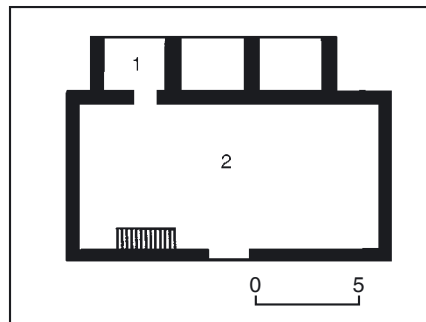

345. Берегова водогінна насосна станція.

- План.
1. Приміщення водозабору.
2. Насосне приміщення.

345. Вул. Андріївська, 19.



ний, тинькований, пофарбований в два кольори.

Автентичні фасади головного корпусу оздоблено в різних стилях. Збереглися головний фасад вздовж вул. Андріївської, частково — східний і західний; дворовий фасад перекритий прибудовами. Стіна дворового фасаду, яка спочатку була зовнішньою і вирішена в декоративних еkleктичних формах, тепер є внутрішньою — між машинною залогою і новою котельною. Головний фасад вирішено із застосуванням еkleктичних мотивів, переважно неоренесансу. Фасад асиметричний, ритмічно розчленований пілястрами, між якими розміщено високі вікна з півциркульними завершеннями, підкресленими архівольтами. Масивні стіни підсилено виступними канелюрованими пілястрами-контрфорсами значного виносу та розділено складним декоративним поясом на два яруси. Пілястри нижнього ярусу завершуються трикутними фронтонами, верхнього — лучковими. У нижній частині декоративного поясу простежуються елементи цегляного стилю. Вікна трьох типів: півциркульні, з лучковими завершеннями та прямокутної форми; переважують півциркульні. Головний вхід з боку вул. Андріївської, що був розташований під розподільчим блоком, закладено, на його місці зроблено вікно прямокутної форми. У частині, де розміщено розподільчий блок, фасад вирішено в три яруси. Мотив декорованої пілястри продовжує основну архітектурну тему і простежується на західному торцевому фасаді. Східний фасад за своїми пропорціями та характером декору в частині старої котельні більше нагадує рішення в стилі модерн. Загальний вигляд споруди з боку вул. Набережно-Хрещатицької істотно погіршений через прибудовану на всю висоту блоку сучасну сходову клітку. Іншим дисгармонійним елементом головного фасаду є прибудований до нього в 1930-х рр. трансформаторний кіоск.

Найціннішим інтер'єром серед збережених є інтер'єр машинної зали. Автентичними елементами старої станції тут є вікна, підлога, містки, огорожа, мостовий кран та підкранові конструкції, ферми покриття в конструкціях даху, двосиметрично розташованих чавунних гвинтових сходів, що ведуть на рівень розподільчого пункту. Мостовий кран спеціально розроблявся 1898 саме для цієї електростанції. Зберігся один турбогенератор фірми «Броун, Бовер і К» (Берн, Швейцарія). 1910 з побудовою нової котельні вікна першого ярусу дворового фасаду закладено. На містку перед щитом управління збереглися автентичне керамічно-мозаїчне покриття підлоги з метласької плитки та огорожа з латунних трубчастих елементів.

Приміщення старої котельні перебуває в стадії реконструкції, нову котельню переобладнано під наукову лабораторію. Головний корпус Центральної електричної станції Києва має велику цінність як невід'ємна складова комплексного об'єкта нерухомої спадщини — історії, науки і техніки та архітектури. Це єдина збережена в Україні споруда такого типу. Незважаючи на те, що її архітектурне рішення не має т. зв. стильової чистоти, а конструктивно-

технологічна схема втілює риси перехідного періоду (архаїчне поєднання еkleктичних форм пластики фасаду з пошуками нових конструктивних прийомів), об'єкт є видатною для свого часу будівлею.

Насосна водогінна станція (берегова), 1898—1900. На березі Дніпра, навпроти вул. Андріївської. Є допоміжною технічною спорудою для забезпечення електричної станції водою. Зведена за проектом інж. Пилкова.

Побудована за принципом прямої водопостачання: вода забирається приймальним пристроєм і проходить зону первинної очистки (решітки та механічні сітки); потім вода поступає безпосередньо в насосну, після цього по напірному трубопроводу — в систему водогону електричної станції для обслуговування котлів та інших приладів — конденсаторів та маслоохолоджувачів.

Споруджена за типовою схемою, складається з двох приміщень: водозабору з трьома аванкамерами та очисними сітками і насосного приміщення. Приміщення водозабору розташоване нижче від рівня набережної, в архітектурно-просторовому відношенні майже не виявлене (верхня його частина — на відмітці 3,0 м). Пл. забудови — 135 кв. м, заг. пл. — 149 кв. м. Сучасний вигляд та загальне сприйняття споруди відрізняються від первісного. У зв'язку з підняттям рівня землі при спорудженні набережної будинок опинився в ярмаку, і з боку міста видно тільки верхню частину головного фасаду. Внаслідок підняття рівня Дніпра з побудовою греблі Київської ГЕС (при коливаннях горизонту води від 4,5 м до +1,54 м), на фасадах було закладено вікна.

Основний архітектурний об'єм цегляний, пофарбований, у плані прямокутний (16,0 × 8,5 м). Дах двосхилий, бляшаний, з покриттям по дерев'яних фермах, прогін — 5,5 м. За композицією симетричний відносно головної осі. Головний (повздовжній) фасад орієнтовано в бік Подолу. Центральний вхід має металеві ворота завширшки 2,0 м та симетрично розташовані дві ніші. Вис. споруди з боку Подолу (до карниза) — 4,0 м. Рівень підлоги насосного приміщення — на відмітці 5,82 м, аванкамер — 8,5 м.

Оздоблений у цегляному стилі з елементами неоготики. Фасад, звернений до Дніпра, вирішено в спрощених формах, декоровано канелюрованими пілястрами та карнизом. Дві симетрично розміщені ніші оформлено сандриками із замковими каменями та підвіконнями. Торцеві фасади, виконані з однаковим ступенем пророблення, розчленовано чотирма пілястрами, центральні утворюють високий щипець з гострими формами та круглим вікном з архівольгом і двома баштоподібними тумбами з боків. Щипець відіграє роль брандмауера. В системі декору на пілястрах присутні висячі лопатки з гострими зубчастими краями. В поєднанні з пілястрами на всю висоту споруди цей декоративний прийом загострює мотив видовженості пропорцій споруди і вносить в її образ готичні елементи. На поздовжніх фасадах ніші мають клинчасті цегляні перемички — сандрики. На головному фасаді над воро-

тами — лучкова цегляна перемичка з сандриком аналогічної форми та замковим каменем складної ступінчастої форми. Сучасні ворота — металеві, автентичні не збереглися. По чотирьох кутах даху розміщено декоративні тумби, що в комплексі зі щипцями-брандмауерами торцевих фасадів складають його декоративне оздоблення.

В інтер'єрі збереглися металеві сходи та містки, а також металева рифлена підлога. Для монтажу та ремонту обладнання насосної станції на рівні нульової відмітки встановлено тальферну лінію, що кріпиться по металевих двотаврових балках. Насоси станції розміщено на рівні нижче нульової відмітки на 4,2 м. У насосному приміщенні нині розміщено чотири сучасні відцентрові насоси.

Споруда насосної станції започатковує типологічний ряд будівель подібного призначення. Її функціонально-типологічну схему використали для розробки типових берегових водогінних насосних станцій на наступних етапах розвитку вітчизняної енергетики.

Тепер у приміщенні ЦЕС міститься Науково-дослідний інститут вугільних енерготехнологій Національної академії наук України [1918].

Валерія Ієвлева.

546. ЦЕНТРАЛЬНА ЕЛЕКТРИЧНА СТАНЦІЯ КИЇВСЬКОЇ МІСЬКОЇ ЗАЛІЗНИЦІ, 1901—03, 1907—08 (архіт., іст.).

Набережне шосе, 2. На набережній Дніпра, неподалік від пл. Набережної, на ділянці колишнього Олександрівського трамвайного парку, між Володимирським (Олександрівським) узвозом та Набережним шосе. Збудована за проектом інж. А. Абрагамсона та цивільного інж.-архітектора В. Безсмертного, з ініціативи головного концесонера київського трамваю генерал-полковника А. Струве.

Споруда дизель-моторної електричної станції (згодом — Центральної електричної станції Київської міської залізниці) зводилась у два етапи — 1901—03 та 1907—08 на території Олександрівського трамвайного парку. Ділянку для нього пл. 1141 кв. сажень було виділено у серпні 1890 (розмітив землемір Д. Таїров).

На цій ділянці побудовано дві електричні станції, їхні споруди збереглися дотепер.

Перша електрична станція, збудована 1894, була цегляна, мала чотири парові машини, по 150 к. с. кожна. Для її роботи використовувались парові двигуни. Споруда мала обов'язковий, за технологією, димар, розташований біля будинку станції. 1903 поряд з паровою станцією, на місці колишніх майстерень, побудовано набагато потужнішу — дизельну, яка стала Центральною електричною станцією трамвайного господарства Києва. Запроектована нова станція була розрахована на чотири котли системи «Бабкок і Вількок» та чотири дизелі по 400 к. с. кожний (пізніше її потужність збільшено до шести дизелів).

Нову станцію було розміщено в північній частині трамвайного парку, між дерев'яними приміщеннями для вагонів та першою паровою електричною станцією. Довжина споруди спочатку становила бл. 50 м. Складалась з двох частин — машинної зали (котельні), що являла собою щільний об'єм, та прибу-

дови — флігеля, на першому поверсі якого було встановлено акумуляючі батареї, на другому розміщувалися службові приміщення. За проектом інж. А. Абрагамсона виконано залізобетонне склепінчасте покриття, яким перекрито машинну залу.

Спочатку між двома електричними станціями — новою та старою — залишалась незабудована ділянка, де були розташовані двомаршові сходи та виступний димар. Добудова дизельної станції, зведеної 1907—08, здійснена з метою збільшення її потужності, змінила загальні габарити споруди. Її довжина збільшилась до 57 м. Оскільки добудову зведено з південного боку, сходи та димар було демонтовано, а вхід до машинної зали перенесено. Покриття при цьому продовжили і на прибудову, яка була вирішена в тих же формах, що й уся споруда в цілому. В цьому вигляді станція використовувалася за призначенням до 1950-х рр. 1957—58 споруду перебудовано під адміністративний будинок Київського трамвайно-тролейбусного управління. Частину загальної зали, зведеної на другому етапі, переобладнали під трансформаторну підстанцію Шевченківського р-ну (ТП-705) для живлення електроенергією трамвайного руху на Набережному шосе та Володимирському узвозі, а також для функціонування трамвайних маршрутів на Хрещатику. В цій частині зали зроблено перекриття, і одноповерховий об'єм перетворено на чотириповерховий. Там, де містилися службові приміщення, також було надбудовано ще один поверх. В частині споруди, де розміщувалась трансформаторна підстанція, перекриття змонтовано на двох рядах колон, з кроком 4,5 м. В іншій частині споруди перекриття спиралося на зведену посередині об'єму поздовжню цегляну стіну завтовшки 40 см. Під час реконструкції зведено три перекриття: два залізобетонні — між поверхами і горище — дерев'яне (рівень перекриттів в адміністративній частині споруди приблизно на 1,0 м нижче, ніж у виробничій); збереглося склепінчасте покриття машинної зали, але воно було підняте вище, на бічних фасадах над дахом споруджено брандмауери, а пілястри піднято і випущено за лінію карниза та створено новий карниз. Змінилося також і розташування входу, його влаштовано в центрі чолового фасаду. З північного боку споруди, де були службові приміщення, на верхньому ярусі пробито нові вікна. З 1970-х рр. над трансформаторною підстанцією розміщено цех офсетного друку.

Споруда цегляна, в плані — видовжений прямокутник (з однією ступінчастою стороною). Розмір — 57,0 × 16,0 м. Зовнішні стіни мають однакову товщину — 0,9 м (разом з пілястрою товщина стіни — 1,2 м). Перед реконструкцією висота споруди становила: до карниза, в частині машинної зали — 12,0 м, з боку адміністративно-побутової частини — 13,0 м. Після реконструкції споруда стала чотириповерховою. Збереглося автентичне залізобетонне склепінчасте покриття в частині, яка була машинною залогом. Конструкцію даху розроблено за розрахунками інж. А. Абрагамсона, виготовлено на підприємстві Г. Каненського у Варшаві і змонтовано на місці. Для міцності цього бетонного

склепіння в конструкції використано металеві стяжки. В іншій частині споруди дах двосхилий, по дерев'яних кроквах. Сходові клітки є перехідним елементом між різними за функцією частинами споруди. За первісним задумом вона відігравала роль своєрідного температурного бар'єра між котельнею та службовими приміщеннями. В стінах службового блоку влаштовано вентиляційні отвори. Повністю змінено внутрішнє планування: з'явилися внутрішні опори та стіни й міжповерхові перекриття. Головна фасадна стіна має ритмічне розчленування, здвоєні пілястри в частині машинної зали розміщено нерегулярно, загальний ритм — 7,0 м — змінено за рахунок пізнішої прибудови. Тепер споруда має шість типів вікон, що відрізняються за розміром, конструктивним рішенням та завершенням. Із самого початку споруду обладнано додатковим інженерним устаткуванням, щоб запобігти підмиванню фундаменту та осіданню схилу, який додатково було укріплено підпільною стінкою. Цей водовідвідний закритий лоток проходив під фундаментом споруди і був включений до загальної водовідвідної системи набережної. Станцію зведено із застосуванням елементів модерну. Особливо це виявилось в архітектурному вирішенні завершення торцевої південної стіни (до прибудови 1907). Великі пропорції елементів стін, пілястри з характерними деталями, двосвітні вікна машинної зали та високі щипці-брандмауери є характерними ознаками нового стилю. Це простежується, зокрема, в асиметрії чолового фасаду, у формі лопаток будівлі, що піднімаються трохи вище за карниз із напіввами в оголовках, декорованих «вагнерівськими» мотивами потрійних канелюр та ін. Гори-

зонталі цокольної та вінцевої частини чітко виражені, зокрема, четвиртий поверх виділено багатопрофільним карнизом з рядів дентикул і поребриків. Композиція чолового фасаду має вертикальну спрямованість, виявлену ритмом спарених та поодиноких (в адміністративно-технічній частині будівлі) лопаток. Стіни членовано на висоту двох поверхів півциркульними віконними прорізами, яким у цокольному поверсі відповідають також великі сегментні вікна римського типу, що надає будівлі великого масштабу, відповідно до її промислового призначення. Аналогічно чоловому вирішено тильний фасад. Торцеві фасади, окреслені вгорі кривою склепіння, відзначаються аналогічними членуваннями і декоративними деталями. Привертає увагу оформлення декоративного аркового мотиву верхньої частини стіни північно-західного торця, подібне до вікон четвертого поверху чолового фасаду. Є типологічно рідкісною інженерно-технічною архітектурною спорудою.

Споруда як адміністративно-виробничий корпус використовується і дотепер. В останні роки, після об'єднання міського транспорту в комунальне підприємство «Київпастрас», трамвайно-тролейбусне управління змінило підпорядкованість [1919].

Ваерія Ієвлева, Євген Тиманович.

547. ЦЕНТРАЛЬНИЙ РЕСПУБЛІКАНСЬКИЙ БОТАНІЧНИЙ САД АН УРСР (тепер НАЦІОНАЛЬНИЙ БОТАНІЧНИЙ САД ім. М. ГРИШКА НАН УКРАЇНИ) 1935 (іст., містобуд.). Вул. Тимирязевська, 1. На високому правому березі Дніпра, в історичній місцевості Звіринець. Пл. — 132 га. На території саду розташовані ансамблі Видубицького Свято-Михайлівського монастиря (див. ст. 68) та Свято-Троїцького (Іонівського) монастиря (див. ст. 488), Звіринецької печери (див. ст. 160), досліджено й локалізовано місце «Красного двору» — замської резиденції великого князя київського Всеволода Ярославича.

Заснований як Ботанічний сад Інституту ботаніки АН УРСР, 1944 перетворений на Центральный республиканский ботанический сад АН УРСР (ЦРБАС). 1937 закладено розсадник дерев та чагар-

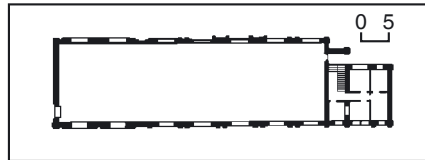

546. План другого поверху.
546. Набережне шосе, 2.



ників на пл. 4 га. 1941 колекція деревоподібних та трав'янистих рослин налічувала бл. 1,1 тис. видів, сортів та форм; фонди оранжерейних рослин — бл. 1 тис. форм.

1941—43 під час тимчасової нацистської окупації Києва ботанічний сад був майже повністю знищений.

1944—45 під керівництвом акад. АН УРСР М. Гришка розроблено проект саду пл. 180 га (тепер зменшена). 1954 в «Київ-проекті» виконаний новий генеральний план під керівництвом акад. архітектури О. Власова. В скоригованому арх. М. Холостенком плані було враховано зміни, пов'язані з практикою освоєння саду та новими науковими вимогами щодо його функціонування.

29 травня 1964 ЦРБС відкрито для відвідування, 1967 йому надано статус науково-дослідного інституту, у листопаді 1991 отримав назву — Центрального республіканського ботанічного сад ім. М. Гришка НАН України, з 1999 — сучасна назва. 1972 сад оголошено пам'яткою природи.

Сучасна функціонально-планувальна структура саду визначена рішенням генерального плану 1954. Експозиції створені за трьома основними принципами: ботаніко-географічним, за яким відтворено флору, рельєф і окремі типові пейзажі восьми ботаніко-географічних районів СРСР (пл. — 52 га); систематичним — колекції рідкісних рослин України, дендрарій, розкритий ґрунт; колекційним — квітково-декоративні рослини — багаторічні та однорічні (пл. — 4,2 га), плодові (пл. — 12 га), лікарські та ін.

Головний вхід розташований на початку вул. Тимірязевської. Ділянка, що прилягає до головного входу та виконує роль вестибуля, вирішена у вигляді круглого партеру, в центральній частині якого розміщено декоративний басейн з фонтаном, по боках — майданчики для відпочинку. Від вхідної площі в різних напрямках розходяться декілька радіальних алей, в т. ч. головна, що веде до центральної частини саду, поєднані обхідною кільцевою дорогою, вільно прокладеною по периферії. Регулярне планування головної вхідної площі та трасування радіальних алей вдало доповнене мальовничими абрисами інших доріг, алей та стежок, прокладених згідно з особливостями рельєфу. Враховуючи те, що на території ботанічного саду містяться ансамблі Свято-Троїцького (Іонівського) та Видубицького Свято-Михайлівського монастирів, в період цвітіння бузку його відвідує 200—250 тис. чол. на день, 1975 в інституті «Дніпромiсто» розробили проект реконструкції саду (автори — О. Міщук, О. Родичкіна, Н. Сидорова, П. Фещенко). Ним було передбачено нове функціональне зонування: чітко виділені експозиційно-прогулянкові та заповідна території. Особливе захоплення у відвідувачів викликає сад бузку, створений 1948, в якому понад 2 тис. кущів, розташованих на схилі, що спускається до Видубицького монастиря. Гірський сад є найкращим зразком альпійського ландшафту в ботанічних садах України. Серед інших ботаніко-географічні ділянки: «Крим», «Карпати», «Степи України», «Ліси рівнинної частини України», «Далекий Схід», «Алтай», «Кавказ», «Середня Азія»; дендрарій, декоративні монокультури

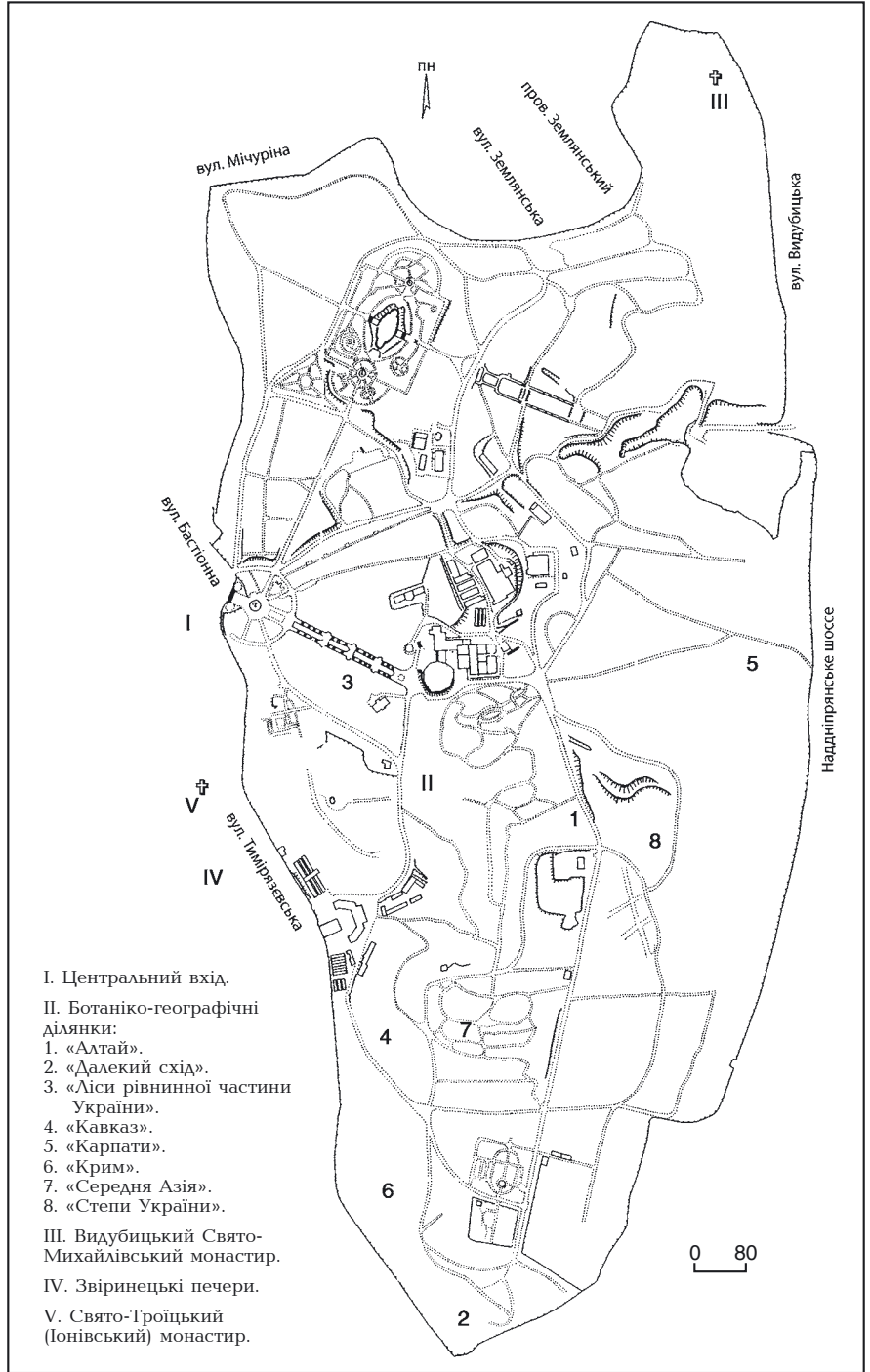

547. Вул. Тимірязевська, 1. Генеральний план.

сади: «Сад бузку», «Розарій», «Формовий сад», «Ліани», «Сад піонів» та ін.; експозиції рослин за принципом господарського використання: технічні, лікувальні, харчові, кормові, квіткові тощо. Створено колекції орхідей, розроблено принципи формування композицій з тропічних і субтропічних рослин для озеленення інтер'єрів. 1980 орхідея «Доротіс Красива» з Києва виростає і зацвіла у космічному апараті (перебувала там півроку). Загалом у колекції ботанічного саду зібрано понад 13 тис. видів, форм та сортів деревоподібних, чагарникових і трав'яних рослин з усіх континентів помірної, субтропічної та тропічної зон світу.

Ботанічний сад — зразок садово-паркового мистецтва, його паркові ландшафти вдало доповнені й збагачені пейзажами, у формуванні яких використано великі простори як власне ботанічного саду, так і віддаленого міського оточення, окремих його просторових доміант. З ботанічним садом пов'язана діяльність видатних учених, представників української і світової науки. Під час проектування і розбудови основних напрямів діяльності використано результати наукових досліджень багатьох вітчизняних ботаніків і лісівників, передусім академіків АН УРСР — Д. Зерова, А. Криштофовича, В. Липського, В. Любименка, П. Погребняка, А. Сапегіна, М. Холодного, членів-кореспондентів Є. Кондратюка, М. Полова та ін. Деякі з них у різні часи були

співробітниками Ботанічного саду та Інституту ботаніки АН УРСР (містився на вулицях Великій Житомирській, 28 і Терещенківській, 2). На території саду розташовано: братський корпус та лікарня 1912—16 Свято-Троїцького (Іонівського) монастиря (див. ст. 488.2, тепер — лабораторний корпус № 1); майстерні, поч. 1900-х рр. (див. ст. 488.6, тепер відділ природної флори — лабораторний корпус № 2); лабораторні корпуси — № 3 (1936—38) та № 5 (1981), зведені в центральній частині саду. У цих будинках працювали відомі вчені.

1944—64 — Гришко Микола Миколайович (1901—64) — ботанік, акад. АН УРСР (з 1939). Директор Інституту ботаніки АН УРСР (1939—44), голова Відділу сільськогосподарських наук АН УРСР (1945—48), Українського відділення Всесоюзного сільськогосподарського товариства (1940—48), професор Київського сільськогосподарського інституту (1939—41, 1945—46) та Київського університету (1944—48). Засновник і перший директор (1944—58), потім — старший науковий співробітник відділу культурної флори (1958—64) Ботанічного саду. Розробив його науковий проект і принцип закладання насаджень, здійснив значну роботу, зокрема з організації експедицій в різні регіони України (Крим, Карпати й ін.) й СРСР (Кавказ, Далекий Схід, Середня Азія й ін.) з метою збирання цінних зразків рослин. Завдяки його керівництву у важкі повосенні роки вдалося створити унікальний за розмірами, складом колекцій, вдалим розміщенням ділянок й експозицій Ботанічний сад, налагодити зв'язки з аналогічними закладами Європи, Азії, Африки, Америки, Австралії. Наукові дослідження стосувалися проблем генетики, селекції, інтродукції та акліматизації рослин.

Працював спочатку в старому, а з 1950 — в новому адміністративному корпусі. В останньому — 1950—58 у кабінеті директора на другому поверсі (тепер кімната № 23).

1965—88 — Гродзінський Андрій Михайлович (1926—88) — ботанік, фізіолог рослин, акад. АН УРСР (з 1979), у 1957—65 — старший науковий співробітник, заступник директора Інституту ботаніки АН УРСР. З 1965 — директор і завідувач відділу аделопатії Ботанічного саду, одночасно (з 1974) — академік-секретар Відділення загальної біології АН УРСР, голова Ради ботанічних садів України і Молдавії (з 1967). З ім'ям вченого пов'язаний новий етап розвитку саду, відзначений поглибленням і розширенням фундаментальних досліджень, наслідком чого стало надання йому 1967 статусу науково-дослідного інституту. Під керівництвом ученого було започатковано нові напрями наукових досліджень, засновано низку структурних підрозділів закладу. 1965 він розпочав фундаментальні дослідження у галузі хімічного взаємодіявлю рослин, заснував відділ фізіології рослин (з 1988 — відділ аделопатії). З його ініціативи 1966 створено лабораторію цитології, 1980 — відділ лікарських рослин і фітотерапії (пізніше — відділ медичної ботаніки), 1983 — лабораторію біоіндикації і хемосистематики. Відзначений премією ім. М. Холодного АН УРСР (1977).

Працював у кабінеті директора в новому адміністративному корпусі, а також у кабінеті завідувача відділу аделопатії, у лабораторному корпусі № 5.

1960—63 — Зосимович Володимир Павлович (1899—1981) — генетик і селекціонер, чл.-кор. АН УРСР (з 1961). У цей період завідував відділом генетики, який з 1963 переведено до Інституту ботаніки. За участь у створенні нової форми і виведенні сортів цукрового буряку з однонасінними плодами відзначений Ленінською премією (1960).

1959—65 — Кондратюк Євген Михайлович (1914—92) — ботанік, чл.-кор. АН УРСР (з 1972), заслужений діяч науки УРСР (з 1981), науковий співробітник Інституту ботаніки АН УРСР (1949—59, 1965—70). У 1965—70 — завідувач кафедри ботаніки Української сільськогосподарської академії (тепер — Національний аграрний університет), 1970—87 — директор Донецького ботанічного саду АН УРСР.

У 1959—65 — директор і завідувач відділу флори та рослинності (тепер відділ природної флори) Ботанічного саду, що у зазначені роки став однією з провідних ботанічних установ України і СРСР. Було завершено його будівництво, значно поповнилися колекції, широко розгорнулася дослідження теоретичного і прикладного характеру. Під керівництвом Є. Кондратюка проведено значні роботи з підготовки Ботанічного саду до його відкриття 1964 для масових відвідувань. Здійснював дослідження флори та систематики вищих рослин, проблем теоретичної та прикладної ботаніки, започаткував і очолював нову галузь ботанічної науки — промисловою ботаніку.

Працював у кабінеті директора на другому поверсі нового адміністративного корпусу.

1957—60 — Погребняк Петро Степанович (1900—1976) — вчений у галузі лісівництва і ґрунтознавства, акад. АН УРСР (з 1948), директор Інституту лісу АН УРСР (1946—56), віце-президент АН УРСР (1948—50), голова Ради по вивченню продуктивних сил УРСР АН УРСР (1948—52).

У 1957—60 — завідувач відділу екології рослин Ботанічного саду, одночасно — завідувач відділу екології та географії Інституту ботаніки АН УРСР (1944—45), засновник і голова Українського товариства охорони природи (1950—62). Під його керівництвом відбувалася розбудова ділянки «Ліси рівнинної частини України». Один із основоположників порівняльної фітоекології, створив наукову школу в лісівництві, відому як українська типологічна. Досліджував проблеми екології рослин, лісової типології, гідрології, ґрунтознавства, заліснення пісків.

Під час роботи в Ботанічному саду працював у лабораторному корпусі № 3.

1944—45 — Попов Михайло Григорович (1893—1955) — ботанік, чл.-кор. АН УРСР (з 1945). У ці роки працював заступником директора Ботанічного саду, одночасно — професор Київського університету. Досліджував проблеми флористики, ботанічної географії, екології, систематики та еволюції вищих рослин, прикладної ботаніки. Брав участь у розробці наукового проекту і формуванні основних напрямків дослідницької роботи Ботанічного саду,

створенні ділянки «Ліси рівнинної частини України».

Працював у кабінеті заступника директора нового адміністративного корпусу.

З Ботанічним садом пов'язана також діяльність Криштофовича Африкана Миколайовича (1885—1953) — геолога, палеоботаніка, акад. АН УРСР (з 1945), чл.-кор. АН СРСР (з 1953), який у 1945—48 працював завідувачем відділу Інституту ботаніки АН УРСР. Брав активну участь в обговоренні проекту Ботанічного саду, при плануванні якого вважав за необхідне відобразити неогену історію флори України, досліджував питання відображення в саду третинного лісу України.

У різні роки в корпусі Ботанічного саду розміщувалися окремі відділи Інституту ботаніки АН УРСР. У них працювали відомі вчені.

Сапегін Андрій Опанасович (1883—1946) — ботанік, цитолог, генетик і селекціонер, акад. ВУАН (з 1929), заслужений діяч науки УРСР (з 1943). Віце-президент АН УРСР (1939—45), директор Інституту ботаніки АН УРСР (1944—46). У 1934—46 — завідувач заснованого ним відділу генетики та селекції рослин інституту, що певний час розміщувався на території Ботанічного саду.

Холодний Микола Григорович (1882—1953) — ботанік, мікробіолог та фізіолог, акад. ВУАН (з 1929), заслужений діяч науки УРСР (з 1944), співробітник, завідувач відділу Інституту ботаніки АН УРСР (1931—49), якому 1971 присвоєно ім'я вченого.

У кін. 1930-х — на поч. 1940-х рр. працював у лабораторії інституту, що розміщувалася у теперішньому лабораторному корпусі № 3.

15 жовтня 1991 на лабораторному корпусі № 5 встановлено бронзову меморіальну дошку з барельєфним портретом А. Гродзінського (ск. Б. Климушко).

12 травня 2000 на пошанування засновника і першого директора Ботанічного саду акад. М. Гришка на початку центральної алеї (партеру) встановлено пам'ятний знак у вигляді необроблених гранітних брил, на одній з яких — бронзова меморіальна дошка з барельєфним портретом ученого (ск. Б. Климушко, арх. Л. Лось) [1920].

Юрій Нельгівський, Елла Піскова.

548. ЦЕНТРАЛЬНИЙ РЕСПУБЛІКАНСЬКИЙ СТАДІОН (ТЕПЕР СТАДІОН «ОЛІМПІЙСЬКИЙ») 20 СТ., ДЕ ПРОХОДИЛА «ОЛІМПІАДА-80» (архит., іст.). Вул. Червоноармійська, 55. На нижній території Черепанової гори, в безпосередній близькості до вулиць Червоноармійської та Еспланадної, звідки влаштовано основні підходи до стадіону. Територія, на якій він розташований, до 1898 являла собою мальовничу гористу місцевість, густо вкрити зеленою. 1913 тут розміщувалася Всеросійська сільськогосподарська і промислова виставка, для якої було побудовано павільйони, розплановано майданчик і розбито парк. Споруди виставки використали для проведення Першої Всеросійської олімпіади, яка відбулася того ж року в Києві.

1923 на цій території збудовано перші спеціальні спортивні споруди «Червоного стадіону» з дерев'яними трибунами на 5 тис. місць, влаштовано ґрунто-

ве футбольне поле (120,0 × 70,0 м) з орієнтацією по довжній осі з заходу на схід (розташовувалося на місці теперішньої колони спортивного павільйону). Навколо зовнішнього периметра поля була бігова доріжка довж. 250,0 м. У східній частині стадіону влаштовано віраж із дерев'яних дощок для мотогонок. Взимку стадіон використовувався як ковзанка. Адміністрація стадіону і роздягальні для спортсменів містились у старому двоповерховому корпусі поч. 20 ст.

1936 за проектом генеральної реконструкції Києва розпочалося будівництво нового комплексу спортивних споруд на великій території навколо «Червоного стадіону». Керівник групи проєктантів — арх. М. Гречина. Нове футбольне поле з трав'яним покриттям було зорієнтоване по довжній осі північ—південь. Трибуни для глядачів на 50 тис. місць розбиті на 40 секторів, розділених проходами на відстані 17,6 м один від одного. Східні трибуни спиралися на схил Черепанової гори і мали 43 ряди місць, західні — на штучний земляний насип заввишки 8,0 м і мали 35 рядів. Дерев'яні сидіння були фарбовані, відстань між рядами складала 0,8 м. Двоє парадних чотирьохмаршових сходів з червоного граніту, розташованих по довжній осі стадіону обабіч спортивного павільйону, вели до широкої 15-метрової алеї, яка оперізувала усе спортивне ядро стадіону. Алея відокремлювалася від трибун бар'єром, на п'єдесталах якого в місцях виходу на трибуни встановили скульптури і декоративні вази. По зовнішньому периметру алеї посадили липи в два ряди. Розміри спортивного ядра по довжній осі дорівнювали 184,8 м, по поперечній — 104,2 м. Одночасно із спортивною ареною і трибунами для глядачів зведено будинок спортивного павільйону в стилізованих ренесансних архітектурних фор-



548. Центральний вхід.
548. Бічний вхід.



мах, в якому містилися роздягальні для спортсменів, кімнати для суддів, кабінети лікарів, адміністративні приміщення. Будинок розташовується по поперечній осі спортивного ядра і прилягає до земляного насипу із зовнішнього боку західних трибун. Зі спортивною

548. Вул. Червоноармійська, 55.

ареною корпус з'єднується тунелем, розміщеним під центральними трибунами для почесних гостей. Будинок триповерховий (третій поверх побудовано 1946), цегляний, тинькований, оброблений під руст, у плані П-подібний.

Курдонер, створений бічними крилами споруди, на рівні першого поверху має аркаду, восьмигранні колони якої завершуються коринфськими капітелями.

Колишній східний павільйон був реконструйований під Палац фізкультури і спорту з ігровими і гімнастичними залами заг. пл. 4498 кв. м, плавальним басейном розміром 25,0 × 10,0 м. Поряд влаштовано майданчики для волейболу і тенісу, баскетболу, городків; на підвищених місцях — альтанки для відпочинку.

Відкриття стадіону призначили на 22 червня 1941, який припав на день початку Великої Вітчизняної війни з нацистською Німеччиною. Під час війни стадіон був зруйнований. 1946—54 проведено реконструкцію його центрального ядра. Надбудовано третій поверх і зведено колонаду центрального павільйону (1946). З боку головного входу 1954 збудовано витягнуту в плані колонаду коринфського ордера, яка замкнула простір двора. Територія спортивного комплексу збільшилася до 50 га.

1954—56 збудовано перший в Україні гребний басейн, лижний дерев'яний трамплін (довж. розбігу — 35,0 м). 1957 розпочато будівництво другої черги стадіону, до комплексу якого увійшли Палац спорту (1958—60) і тенісні корти, проводилися роботи з реконструкції трибун і забудови підтрибунних приміщень, замінено огорожу, встановлено світильники.

1965 до комплексу спортивних споруд увійшов Палац тенісу, розташований на терасі одного зі східних схилів мальовничого парку. Яскраве мозаїчне



панно прикрашає його фасад. В ігровій залі (42,0 × 36,0 м) розміщено два тенісні корти і трибуни для глядачів, на верхньому рівні — тренувальну залу.

1966—67 проведено нову значну реконструкцію спортивного ядра під керівництвом арх. М. Гречини за участю архітекторів А. Анищенко, Г. Гранаткіна, М. Губова, І. Жилкіна, інженерів Л. Дмитрієва, О. Касилова, В. Кишельгофа. Чашу стадіону надбудовано другим ярусом трибун на 50 тис. глядачів. Загальне число місць сягло 100062. Трибуни змонтовано на оригінальних залізобетонних двоконсолних ригелях. Простір під трибунами пл. 12 тис. кв. м було використано для створення критого зимового стадіону. Над верхнім ярусом західної трибуни на високих V-подібних металевих опорах встановлено блок коментаторських кабін. У цей же час було збудовано льодово-тренувальну ковзанку. 1973 її льодове поле вкрито повітроопорною оболонкою (68,0 × 36,0 м), яку закріплено на спеціально зведеному навколо льодового поля «якірному» цоколі (вис. 4,0 м). Ця спортивна споруда отримала назву льодово-тренувального палацу «Крижинка».

1979—80 проведено значну реконструкцію стадіону у зв'язку з підготовкою до футбольного турніру Олімпіади-80. Було замінено ґрунт на футбольному полі (1,0—4,0 × 69,0 м), оновлено дренажну систему, покладено нове синтетичне покриття на легкоатлетичних доріжках і секторах, реконструйовано нижні трибуни, змонтовані на бетонній основі, інформаційні табло, приміщення спортивного павільйону (роздягальні для спортсменів, службові приміщення, прес-центр, кімнати суддів, ложа почесних гостей). Встановлено чотири 84-метрові освітлювальні вишки оригінальної конструкції, на яких вміщено понад 500 потужних прожекторів. З боку західних трибун у комплексі зі спортивним павільйоном змонтовано вежу швидкісного ліфта. На східній трибуні встановлено чашу олімпійського вогню. З боку південно-східних трибун збудовано спортивно-медичний реабілітаційний центр, прилеглий з двох боків до основного корпусу. Його об'ємно-просторова композиція складається з чотирьох зрізаних циліндричних об'ємів, в яких розміщено басейни.

Під час реконструкції 1990-х рр. лавки замінено на індивідуальні сидіння (крісла), тому стадіон тепер вміщує бл. 80 тис. глядачів.

Споруди спортивного ядра стадіону — унікальний комплекс, органічно вписаний у природну і містобудівну структуру Києва.

20—27 липня 1980 тут відбувалися матчі футбольного турніру Олімпіади-80 (одна восьма фіналу і чвертьфінал) за участю команд Алжиру, Іраку, Іспанії, Коста-Ріки, НДР, Сирії та Фінляндії — учасників XXII Олімпійських ігор. Тепер на реконструкції [1921]. с *Ігор Свистун, Павло Усенко.*

549. ЦЕРКВА, 12 ст. (археол.). Вул. Межигірська, 3/7. На розі з вул. Хорива. Відкрита 2003 під час розкопок, проведених Подільською археологічною експедицією Інституту археології НАН України на ділянці, виявленій 1972 при спорудженні станції метрополітену

«Червона площа» (тепер «Контрактова площа»). Досліджували В. Зоценко, М. Сагайдак. Тоді під заносами було знайдено залишки садиби. На її території налічувалося п'ять будівель, розташованих на глибині 10,78 м (92,22 за Балтійською шкалою висот), 10,28 (92,72) і 9,40 (93,67) м.

Обійстя, що увійшло до площі розкопу частково, розміщувалося на розі двох давніх вулиць. Одна з них (завширшки 6,0 м) була розташована вздовж Дніпра, друга (завширшки бл. 3,0 м) прокладена від гір до Дніпра. За 15—20 м на південний захід від садиби простежувалися залишки річища до 5,0 м завширшки притоки Почайни. Приблизно на відстані 10,0 м на південний схід по трасі вуличної вулиці було виявлено залишки церкви.

Являла собою велику зрубну споруду (11,23 × 12,35 м). Збереглася на висоту від трьох до п'яти колод, діаметр яких дорівнював стандарту — 200 мм. Техніка рубки стін «у вобло» з випуском торців замків до 200 мм. Два нижні

вінця були заглиблені у стрічковий по периметру котлован. На поверхні деревного тліну стін простежувалися сліди обуглювання, що свідчить про знищення церкви під час пожежі. Зі сходу споруда прилягала до частини давньоруського вуличного тракту завширшки 3,3 м, прокладеного у напрямку від гір до берегової лінії Почайни-Дніпра; північна стіна частково виходила за межі будівельного котлована.

Конструктивною особливістю великого зрубу є наявність виступу (2,1 × 1,7 × 1,8 м), врубленого по центру східного вінця, зовнішні стіни якого були округлені приставним плетивом, закріпленним глиняним тинькуванням. У середині споруди виступ відокремлювався від основного внутрішнього простору перегородкою, що не була з'єднана з його стінами. Брус підвалини перегородки був опущений у заглиблення. На відстані 0,7 м по центральній осі споруди виявлено хрещате заглиблення (0,65 × 0,70 м) із залишками деревного тліну. В західній стіні простежувався вхід у вигляді вирубки, обмеженої двома стовповими опорами.

Ширина проходу дорівнювала 0,83 м. У західній частині споруди виявлено жіночі та чоловічі поховання у колодах, без інвентаря (15 небіжчиків); розміщувалися на трьох ярусах. Орієнтація за віссю схід—захід; покладення — на спині у випростаному стані, руки складені навхрест на рівні грудної клітки. Поховання такого ж характеру, у т. ч. й дитячі, розташовувалися й за межами споруди, вздовж її південної та північної стін.

З південного й західного боку поблизу церкви розташовувалися господарські будівлі на стовповому каркасі з заглибленою (до 0,3 м) підквіттю. Відстань від великого зрубу до них складала 1,3—1,5 і 2,0 м. Орієнтовані були за сторонами світу.

Денна поверхня всіх указаних об'єктів складала 99,85 м за Балтійською шкалою висот й за геоморфологією відповідала алювіально-дельувіальним нашаруванням.

За характером керамічного посуду та скляних браслетів, виявлених під час розкопок, та за стратиграфією шар досліджених будівель датується не пізніше серед. 12 ст.

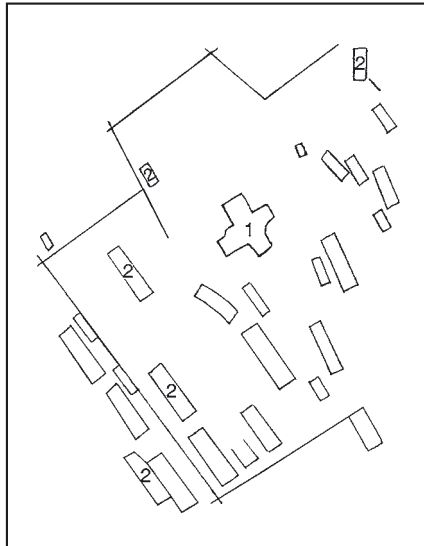

549. План.
1. Хрещальня. Залишки фундаменту.
2. Поховання.

549. Вул. Межигірська, 3/7.



Всі ці особливості дають змогу вбачати у відкритій споруді дерев'яний храм, зведений за планом мурованих безстовпних церков кін. 11—12 ст. За своїм розташуванням на історичній малі Києва [периферія центрального району стародавнього Подолу, домінятою якого виступала церква Успіння Пресвятої Богородиці (Пирогоща)] на березі притоки Почайни, його можна вважати одним із парафіяльних храмів киево-руського Подолу.

Матеріали досліджень зберігаються у Подільській експедиції Інституту археології НАН України [1922].

Володимир Зоценко, Михайло Сагайдак.

550. ЦЕРКВА, 12—13 ст. (археол.). Вул. Олегівська, 41 (г. Щекавиця). Відкрита випадково під час проведення земляних робіт 1980. Того ж року обстежена К. Гупалом, досліджували М. Сагайдак і С. Чернов 1988. Встановлено місце розташування, приблизні (по осі схід—захід — 32,0—33,0 м) розміри храму, періоди його будівництва та занепаду.

Згадується в літописі 1182 у зв'язку зі зверненням до «Васильєви попови на Щьковицю» під час обрання ігумена у Печерському монастирі.

Ймовірно, у грудні 1240 церкву на г. Щекавиця, як і багато київських храмів, було зруйновано і пограбовано. В наступні часи руйнування храму продовжувалося; знахідки цегли-литовки (розміри: 7,0—7,5 × 10,5—11,0 см) свідчать про те, що його було відновлено. Можливо, що саме цю церкву зображено на одному з малюнків А. ван Вестерфельда 1651.

На глибині 0,7—1,4 м від сучасної денної поверхні виявлено рештки фундаментних ровів і фундаментів південно-західної частини храму та його західного рогу. Фундаментні рови, що заглиблені у материк на 0,1 м, виявлено впродовж 3,1 м. Заповнені битою плінфою (товщ. 3,0—6,0 см, розміри: 4,0—5,0 × 13,0—17,0 см; 4,0 × 22,0—24,0 см) та вапняково-цем'янковим розчином. Мурування фундаментів збереглося на окремих ділянках заввишки до 1,0 м, завширшки бл. 1,4 м. Фундамент складено із бутового каменю на цем'янковому розчині. Зовнішня та внутрішня поверхні стінок фундаментів ретельно змуровані з великого каменю, внут-

рішній простір забутовано дрібним камінням. В одному з шурфів на глибині 0,35—0,8 м досліджено частину фундаменту, що має у плані округлу конфігурацію (апсида).

Зібрано фрагменти кераміки 12 — поч. 13 ст., бити плінфу, уламки тиньку із залишками різнокольорової фарби, можливо, фресок.

На території поблизу храму досліджено кілька безінвентарних поховань.

Матеріали досліджень зберігаються в Інституті археології НАН України [1923].

Михайло Сагайдак.

551. ЦЕРКВА, 11—1 а пол. 12 ст. (археол.). Вул. Юрківська, 3. На розі з вул. Кирилівською. Подільська археологічна експедиція Інституту археології НАН України під час розкопок 2003 встановила місце розташування храму та провела його повне обстеження (М. Сагайдак, М. Сергеева). Церква збереглася подекуди на вис. 14 рядів мурування.

Являла собою тринавний, чотиристовпний храм (довж. — 17,8 м; шир. 14,6—13,6 м). Східна частина споруди, де були апсида та перша пара стовпів, трохи зружена відносно тієї частини, де розміщувалася західна стіна і стояла друга пара стовпів. Північна апсида помітніше виступала порівняно з південною, хоча за радіусом півкола вони

були однакові. Цим пояснюються відмінності у конфігурації лопаток, якими завершуються апсида (північна на 0,25—0,30 м довша). Зафіксовано також відмінність у конфігурації першої пари стовпів. Встановлено, що існувала істотна різниця в товщині стін храму: північна та південна мали однаковий розмір — 1,23—1,25 м, що відповідало ширині прямокутних лопаток-пілястрів, які виступали з прясла стіни ззовні та всередині на 0,23—0,25 м; західна — 1,64 м, лопатки за шириною і за виступом із об'єму стіни були аналогічні вищезгаданім. Розміри підбанного простору — 3,65 × 4,25 м. Такий план вказує на те, що церква споруджувалась у кілька етапів.

Кладку стін виконано з плінфи, що мала розміри 29,0—31,0 × 21,0—22,0 см та 26,5—27,5 × 20,0—20,5 см. Плінфа меншого розміру становила приблизно третину від загальної кількості. Середня її товщина — 4,0—4,5 см, бл. 15 відсотків — 5,0—6,0 см, бл. 5 відсотків — 3—3,5 см. Мала кольори: червоний — 77 відсотків, зелений — 16 відсотків, сіро-зелений та сіро-рожевий — 7 відсотків.

Зібрано також невелику кількість плінфи, що відрізнялася від її основної частини як особливостями тіста, так і за форматом. Ймовірно, була вторинного використання і датується більш раннім часом. Її формат — 33,5—35,0 × 26,5—29,0 × 3,5—4,0 см, найбільша кількість має формат 34,0 × 28,0 × 4,0 см. Керамічне тісто біло-рожевого, темно-жовтого (найбільша кількість), бежевого та червоного кольорів. Такі кольори й природні домішки характерні для каолінових глин, які широко застосовувалися в 11 ст. у київському виробництві плінфи. На ній трапляються сліди розчину біло-рожевого кольору з домішками цем'янки, вугілля, крейди, кварциту, дресви та дрібної гальки.

Фундаменти церкви було складено з бити плінфи насухо — без використання розчину. Тонкий шар його перекривав тільки верхню частину, звідки починалося мурування стіни. Рів, який робили для такої засипки, мав півкруглий профіль і сягав глибини трохи більше 1,0 м. Така потужність підмурків та їхні конструктивні особливості спричинили ряд проблем із подальшим функціонуванням храму. Під час розкопок та натурного обстеження знайдено сліди руйнацій. Це — тріщини, що розкололи споруду на четверо (через що частина південної стіни, відповідна підбанному простору, просіла та прогнулася) та виявлені біля центральної апсида, на південній, північній та західній стінах. Вони свідчать про те, що руйнація відбулася після зведення споруди на вис. 5—6 рядів мурування.

Встановлено, що будівництво храму було завершено. На це вказують численні фрагменти залишків тиньку із слідами фресок. За кольоровою гамою вони доволі різноманітні: жовтого, зеленого, червоного, брунатного, блакитного, золотистого та змішаних кольорів. Виявлено і численні фрагменти плитки для підлоги, елементи зовнішнього декору (вони свідчать про те, що споруда могла мати аркатурний пояс), численні фрагменти рожевого шиферу, який також використовувався для декорування.

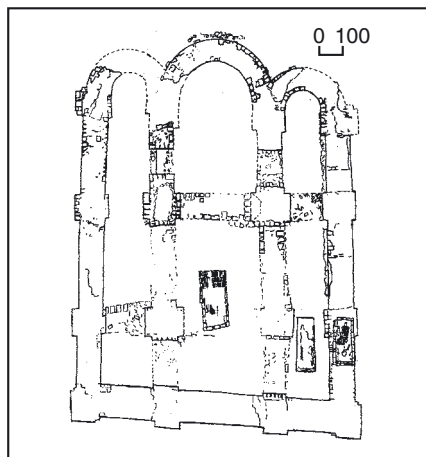

551. План.
551. Вул. Юрківська, 3.



За технологічними та конструктивними особливостями, зокрема, мурування стін (порядове мурування, надзвичайно високоякісне, багате елементами), було зроблено висновок, що час спорудження цього храму, ймовірно, може бути встановлений між датами будівництва київської церкви св. Федора (1128) — патронального храму князя Володимира Мономаха та церкви Пирогощі на Подолі (1131—35).

На думку М. Сагайдака, перший етап існування церкви — 11 ст. — слід, вірогідно, пов'язувати з храмом св. Миколи, збудованим, як зазначено у літописах, якимось Ольмою на місці, де загинув князь Аскольд під час захоплення Києва князем Олегом. Це могло відбутися, коли Києвом правив син Ярослава Мудрого — Святослав Ярославич (помер 1076), засновник чернігівської династії, який мав християнське ім'я Микола. Споруда зазнала значних руйнувань, напевно, під час катастрофічних природних явищ; зокрема, в літописах під 1127—28 повідомляється про надзвичайно велику активізацію тектонічних процесів на території Середньої Наддніпрянщини, зокрема в Київській землі, а під 1129 сповіщається про велику повінь, яка простежується по всій території Східної і навіть Центральної Європи. Наступний етап будівництва та його завершення могли бути пов'язані з приходом до Києва нащадків Святослава Ярославича, ймовірно, Святослава Давидовича (у чернецтві — Микола Святоша; помер 1143), який прийняв чернечий постриг у Києво-Печерському монастирі. Новим фундатором церкви міг також бути Святослав Ольгович (помер 1164). Він міг жити у Києві, поки його брат Всеволод Ольгович княжив у місті (5 березня 1139 — 1 серпня 1146). Приблизно у 14—16 ст. церкву частково зруйновано. Можливо, як каплиця використовувалася південна апсида, на що вказує знахідка фрагментів великого бронзового дзвону, що датується цим часом. Згодом тут виник цвинтар (проіснував до 1-ї пол. 19 ст.). Назва церкви перейшла до церкви св. Миколи Йорданського монастиря, вперше згаданого під 1602 у жалуваній грамоті київського воєводи — князя К. Острозького на володіння В. Соколовському урочищем Пунища.

Матеріали досліджень зберігаються у Подільській археологічній експедиції Інституту археології НАН України [1924].

Михайло Сагайдак.

552. ЦЕРКВА ЗДВИЖЕННЯ ЧЕСНОГО ХРЕСТА ГОСПОДНЬОГО «на Кожум'яках», поч. 19—21 ст. (архт., іст., мист.). Вул. Воздвиженська, 1. Біля підніжжя північних схилів г. Киселівка. До складу церковної садиби входять церква, каплиця й огорожа з брамою. Комплекс формувався в кілька етапів. Першу дерев'яну церкву, ймовірно, побудовано на цьому місці в 15 ст. (як парафіяльну для Кожум'яків). 1748 замінено новою, дерев'яною, названою у пам'ять стародавньої Воздвиженської церкви, що існувала на Андріївському (раніше Воздвиженський) узвозі. Вона згоріла 1811 під час великої пожежі на Подолі. У цьому ж році розпочато спорудження нового цегляного однопавного храму з круглим, включеним до інтер'єра об'ємом апсиди, з теплою церквою в ім'я архістратига Михаїла в



552. Вул. Воздвиженська, 1.
552. План другого ярусу.

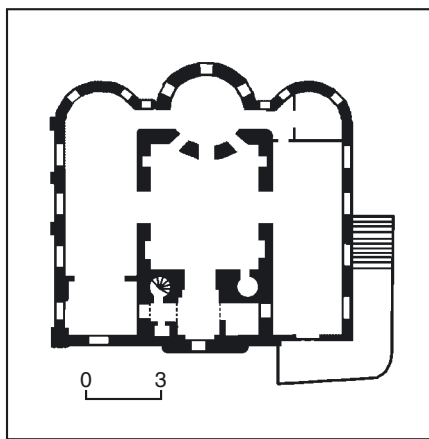

першому ярусі (закінчений 1811) і Здвиження Чесного Хреста Господнього — у другому (освячена 1841). Проект будівлі у стилі пізній класицизм (ампір) укладено арх. А. Меленським (збереглося креслення з його підписом). Над нартексом 1860 за проектом арх. П. Спарро влаштовано двоярусну (восьмерик на четверику) дзвіницю з годинником, завершену банею зі шпилем. Із розширенням церковної парафії в 2-й пол. 19 ст. виникла потреба в реконструкції і розбудові храму.

552. Східний фасад.



На поч. 1880-х рр. впорядковано територію садиби із встановленням огорожі, укріпленням схилу Замкової гори за допомогою підпiрного муру, перекладкою бруківки на подвір'ї та цвинтарі. 1886—87 під керівництвом арх. В. Ніколаєва замість попередньої дерев'яної зведено південну муравану прибудову, на верхньому поверсі якої влаштували ризницю, на нижньому відкрили церковнопарафіяльну школу. Для забезпечення входу на другий поверх спорудили наріжну терасу-паперть з одномаршовими кам'яними сходами вздовж південної стіни. 1896 у храмі замість пiчного влаштували калориферне опалення. 1901—05 за проектом арх. В. Ніколаєва добудовано симетричний південний прибудові північний приділ, на другому поверсі якого освячено престол на честь ікони Казанської Божої Матері. Таким чином остаточно сформовано архітектурний об'єм будівлі. 1910—12 звели двоповерховий дерев'яний, облицьований цеглою будинок для причту, звернений чоловим фасадом на вул. Воздвиженську (№1-б, не має значної архітектурної цінності). У північно-західній частині садиби 1914 побудовано невелику каплицю св. Миколи Чудотворця для похоронної відправи. За церковним кліровим записом 1918, служба у храмі відправлялася в трьох приділах з престолами: в ім'я Здвиження Чесного і Животворного Хреста Господнього і в ім'я ікони Казанської Божої Матері на верхньому поверсі та в ім'я архістратига Михаїла — на нижньому. 1935 храм закрили, 1936—41 у ньому розміщувалися різні майстерні та склади. Монументально-декоративному оздобленню було завдано значної шкоди. Богослужіння відновилися під час німецької окупації та більше не припинялися.

1986—88 коштом церковної громади проведено ремонтно-реставраційні роботи в приділах верхнього поверху, відновлено живопис. 1991 почалася реставрація нижнього приділу св. Михаїла, з серпня 2000 там правиться богослужіння. Одночасно на нижньому поверсі влаштовано північний приділ св. Андрія Первозванного, здійснено розписи київськими художниками під керівництвом І. Балдугіна.

Церква двоярусна, цегляна, побілена, у плані — тринавна з трьома півкруглими у плані апсидами та нартексом на всю ширину західного фасаду. Вісь симетрії основного об'єму визначають сферична баня над головним вітарем та вписана у нартекс дзвіниця типу восьмерик на четверику, завершена сферичною гранчастою банею зі шпилем. Вхід на верхній ярус забезпечує Г-подібний у плані асиметричний об'єм на південно-західному наріжжі, де над приміщенням першого поверху міститься відкрита тераса, на яку ведуть одномаршові сходи вздовж південної стіни. Тераса з кам'яним заощенням огороження фігурними ґратами. Два інші входи у храм розташовані з боку західного фасаду (під терасою та по осі дзвіниці). Перекриття першого ярусу в первісному ядрі склепінчасті (у наві — півциркульне, в апсиді — сплюснене сферичне склепіння), у бічних приділах — пласкі цегляні по рейках. У другому ярусі перекриття у головній наві та вітарях пласкі по

дерев'яних балках, в апсиді — сферичний купол на світловому підбаннику. Покриття вальмових дахів та бань бляшане, вінцевий ліхтарик із маківкою над головним вівтарем та баня зі шпилем над дзвіницею позолочені. Зовнішнє оформлення вирішене у стилістиці класицизму.

Різночасність будівельних періодів істотно вплинула на архітектуру фасадів. Для первісного ядра храму характерні великі площини стін, прорізани порівняно невеликими півциркульними вікнами, що збереглися на східному і західному фасадах, горизонтальне членування поверхонь гуртами та дощаним рустом. Тектонічно пов'язані з ядром фасади бічних прибудов мають дещо інший характер. Для освітлення інтер'єра влаштовано великі віконні прорізи — лучкові на першому поверсі та півциркульні на другому з характерними для того часу металевими рамами. Архівольти вікон на північному фасаді по контуру прикрашено зубчиками з профільованих цегляних тичків — поширеним у 2-й пол. 19 ст. місцевим художньо-декоративним прийомом, вивороченим у зв'язку з відмовою від зовнішнього тиньку та переходом на виконання фасадів у лицьовій цеглі. Восьмигранний вінцевої ярус дзвіниці містить круглі віконця, чотиригранний дзвінний ярус — великі аркові отвори. Фасади відзначаються чітким горизонтальним і вертикальним (за допомогою лопаток) членуваннями. Вінцеві частини пізніших прибудов відмічені трикутними фронтонами: по два на бічних фасадах і двома західними обабіч дзвіниці.

Всередині храму є п'ять приділів із вівтарями: на верхньому ярусі — Здвиження Чесного Хреста Господнього (у центрі), ікони Казанської Божої Матері (ліворуч), св. архістратига Михаїла (праворуч); на нижньому ярусі — св. архістратига Михаїла (у центрі), св. Андрія Первозванного (ліворуч).

Інтер'єри церкви Здвиження Чесного Хреста Господнього нині мають майже суцільний розпис, виконаний у техніці олійного живопису по тиньку. Композиції, що вкривають стіни й склепіння храму, створено в різний час, проте вони поєднуються у достатньо цілісному ансамблі, художня та історико-культурна вартість якого вирізняє цей храм се-

ред багатьох парафіяльних церков Києва, прикрашених стінописами серед. і 2-ї пол. 19 ст. Перші документальні свідчення про внутрішнє оформлення храму датовані 1841, коли після тривалої реконструкції всередині його було повністю завершено, і головний престол церкви освятив митрополит Філарет (Амфітеатров). Проте будівельні й опоряджувальні роботи продовжувались і далі. Чи були на той момент зроблені розписи невідомо. Іконостас верхнього — Здвиження Чесного Хреста Господнього приділу змонтований з окремих фрагментів іконостасів, що були врятовані під час пожежі 1811 з різних подільських церков. 1843 церковний причт і парафіяни звернулися до митрополита Філарета (Амфітеатрова) з проханням дозволити спорудження нового іконостаса для головного вівтаря. В проханні йшлося про негарний, збавлений симетрії вигляд старого збирного іконостаса та його аварійний стан. За проект і виконання нового іконостаса взявся художник О. Сенчило-Стефановський, про що була укладена угода між ним та священником М. Казанським і церковним старостою П. Іваножиним. Однак на поч. 1844, коли всі столарні і половина різьбярських робіт для іконостаса були виконані, парафіяни церкви прийняли рішення відновити попередній іконостас, а новий передати якому-небудь новому бідному храму. Причина полягала в тому, що у новому іконостасі не передбачалося місця для старовинних образів, котрі шанувались як реліквії. Старий іконостас відремонтував майстер Доценко. Після реконструкції 1886—87 у малюванні образів, а також у відновленні живопису на стінах і склепіннях церкви брали участь живописці Г. Вигуров, Ф. Іванов, З. Михайленко. Поновлення ікон на великій бані виконував В. Савченко. Архівні матеріали засвідчують існування в церкві монументального живопису 1-ї пол. і серед. 19 ст. За стилістичними ознаками з поновленнями 1886—87 можна пов'язати композиції склепіння центральної нави й бані на верхньому ярусі храму як найбільш ранні. Баня перекриває вівтарну частину центральної нави. В зеніті сферичного купола, на тлі небесної блакиті та золо-

тавого сйва, що візуально поглиблює простір зображення, розташовано постать Бога Саваофа у темно-зеленому гіматії. Саваоф зображений напівсидячи, з трикутним німбом та піднесеною у благословенні правицею. Іншою рукою він спирається на блакитну сферу — символ Всесвіту і тримає скипетр. Пишні бганти гіматію здіймаються високо вгору, відновлюючи відносно благословляючого жесту симетрію силуету й акцентуючи в постаті динамічний перехресний рух. На тлі насичених тонів постаті Саваофа ілюзорно об'ємним сприймається кулеподібний, інтенсивно жовтий німб навколо голуба Святого Духа, який летить на глядача, ніби долаючи межу між зображеним і реальним простором. Навколо Бога Отця серед пухких хмар ширяють серафими (з рожевими крилами) та херувими (із синіми крилами). Зі східної сторони у проміжках між вікнами підбанника зображено чотирьох укліньних ангелів, які поклоняються Саваофу. Під хмарою, на якій він посідає, — вибагливо вигнута стрічка-бандероль із написом «Свъ, Свъ, Свъ Гдъ Саваофъ». Постаті композиції добре знайдені за розміром та врівноважені в загальному розташуванні, проте малюнок їх не дуже вправний, пропорційно вони занадто видовжені (ймовірно, у розрахунок на сферичність поверхні). Колористичне рішення, побудоване на градаціях сіро-блакитних, золотаво-оливкових, смарагдово-зелених та синіх відтінків, цілком гармонійне, але дещо маяве. Загалом ефектний розпис бані демонструє стійкість барокових ремінісценцій у київських майстрів.

Розпис на стелі центральної нави ще більш значимий для сприйняття храмового інтер'єра, адже, на відміну від розпису бані, є постійно видимим. Христос, посідаючи на хмарах в оточенні херувимів, благословляє обома руками. В кутах композиції розташовані постаті євангелістів разом із їхніми символами. В образі Христа поєднано кілька іконографічних типів, зокрема — «Христос на престолі», «Христос в силах» та «Христос великий архієрей». За манерою виконання композиція подібна до розпису бані, що особливо видно в характері моделювання. Водночас її виконано на помітно вищому професійному рівні щодо академічної правильності малюнка за м'якістю та розмаїттям тональних градацій. Композиція добре врівноважена за масами і ритмічна, але водночас не позбавлена певних рис провінційності. Зображення ангелів — сил небесних навколо центральної постаті Христа подекуди відзначено наївною простодушністю. Саме їх розташування концентричними дугами посилює відчуття сферичності та просторової глибини всього зображення. Ефект просторовості посилюється вдало нюансованою легкою блакиттю неба, що відтіняє бузково-пурпуровий хітон і гармонійно вторить світло-синьому гіматію Христа, контрастує з брунатними відтінками в одязі євангелістів.

До стилістичної групи розписів серед. і 2-ї пол. 19 ст. можна також віднести образ «Спас Нерукотворний» над центральною аркою вівтаря. Зображення Спаса вміщено в аркову нішу, трактовану як ікону в орнаментованому обрамленні, що її підтримують з обох боків ангели.

552. Нижній приділ св. Андрія Первозванного.



У вітварі, окрім розпису купола й підбанника, містяться живописний фриз із зображенням таїнства Євхаристії (копія розпису В. Васнецова у Володимирському соборі). В процесію апостолів, пророків і праведників вмонтовано також композиції «Святителі Православної церкви», «Святителі Вселенської церкви», кожна з яких змінено перестановками святих і скорочено на дві постаті (відповідно відсутні відносно оригіналу В. Васнецова преподобні Антоній і Феодосій Печерські та святі Василій Великий і Григорій Богослов, постаті яких зображено в цьому храмі на гранях арок центральної нави). Зображення розраховане на загальне сприйняття, і при ближчому розгляді виявляються риси прискореного виконання та ескізності. Під сценою «Євхаристія» розташовано написану на стіні ікону «Богоматір Печерська» з преподобними Антонієм і Феодосієм Печерськими, які стоять поряд з Богородицею та ангелами в хмарах. Яскравий живопис ікони має напівпрофесійний характер, так само, як і парні зображення біля виходів з вітваря до ризниці та дяконниці — «Святий Василій Великий» і «Святий Іоанн Златоуст», вирішені у зеленкувато-сірій тональності. Розписи на стінах вітваря іконографічно та стилістично значно пізнішого часу порівняно з живописом склепіння, і виконані так само, як і кілька зображень на стінах центральної нави (зокрема, св. кн. Ольга, св. кн. Володимир та деякі ін.) під час відновлення монументального декору церкви в кін. 19 ст.

Для верхнього північного приділу в ім'я ікони Казанської Божої Матері, зведеного 1901—05, було влаштовано дубові іконостас та престол. Правий і лівий приділи верхнього храму стояли без розпису, лише з вибіленими стінами до 1914, наприкінці якого причт і парафіяни звернулися до Київської духовної консисторії дозволити розпис двох приділів храму підрядчику з розпису церков Л. Кохну, який зростав при Хрестоздвиженській парафії та пропонував виконати роботи на пільгових умовах. Згідно з угодою, він мав розписати живописом й орнаментами з панеллю під мармур, частково із золотом, частково з алюмінієм, та частково із жовтою та білою бронзою, зробити до 30 священних зображень — одиничних і таких складних, як «Темна вечеря», «Здвиження Животворного Хреста Господнього» та ін. За актом Комітету з розпису церкви від 18 січня 1915, всі заявлені роботи було здійснено в повному обсязі. Ці розписи виконані, як і в попередній час, у техніці олійного живопису по тиньку, й нині складають основу винятково багатого живописного оздоблення цього парафіяльного храму. В їх основу було покладено монументальний живопис Володимирського собору в Києві, створений В. Васнецовим, В. Котарбінським, М. Нестеровим та братами О. і П. Сведомськими, композиції І. Їжакевича та Г. Попова у Трапезній палаті з церквою в ім'я преподобних Антонія і Феодосія Печерських Києво-Печерської лаври. Подекуди вони доповнені пізнішими фрагментами, дописами й поновленнями не завжди високого рівня, однак загалом добре зберігають особливий культурно-релігійний дух «срібно-

го століття». Розписи Л. Кохна не досягають художнього рівня своїх прототипів, проте несуть у собі віддзеркалення їх масштабних пошуків у сфері сакрального мистецтва, є стилістично-цілісними професійними інтерпретаціями, що мають велику історико-культурну цінність. У своїх творах у цьому храмі Л. Кохно постає як вправний майстер орнаментального розпису, який винахідливо варіює мотиви модерну й пізнього класицизму.

Із сучасних розписів нижніх приділів, виконаних київськими художниками під керівництвом І. Балдугіна, особливо вражає південна нава, через яку заходять до храму. Стелою його прикрашають гарно повторені композиції В. Васнецова «Бог Слово» («Христос-Еммануїл возсідає на небесному троні серед символів євангелістів»), «Бог Отець» та «Бог Син» («Христос на хресті»). Сповнені великої духовної напруги образи В. Васнецова, розраховані на сприйняття з більшої відстані у Володимирському соборі, в цій меншій за розмірами церкві дещо пригломшують, хоча вони також зменшені й спрощені. Драматизм основних композицій пом'якшується декоративними стрічками із зображеннями ангелів та пишними орнаментальними фризами. Слід відзначити масштабне співвіднесення ключових компонентів розпису між собою, яке часто порушується у подібних переробках та компіляціях.

На південній стіні, між трьома вікнами, містяться зображення «Патріарх Гермоген», «Св. Іоасаф Белградський» та, вірогідно, «Іоанн Хреститель у пустелі» — образ, на відміну від двох попередніх, не тільки без підпису і певної канонічної схеми, але й трактований дуже жанрово. Серед залитих сонцем пагорбів, відтворених засобами пленерного живопису, по стежці прямує юнак, майже хлопчик, із великим глеком на плечі. Якби не окреслення німба навколо його голови, то релігійний зміст образу визначити було б неможливо. Тут же поряд, біля внутрішнього дерев'яного тамбура і над ним, виконано відносно малоформатні зображення:

552. Нижній приділ св. архістратига Михаїла.

«Хрещення Христа» (за М. Нестеровим), невдало перетворене на горизонтальну композицію, «Філарет Милостивий», «Жони Мироносиці біля гробу Господнього», а також «Христос і самаритянка», «Христос-садівник». Із них лише дві останні за стилістикою та за рівнем виконання можна пов'язати із розписами 1915.

Особливо цікава композиція «Христос-садівник» безпосередньо над входом, хоча вона й складна для сприйняття в умовах постійного контражуру. Образний зміст передається через настроєві мотиви вранішнього пейзажу. Серед саду, пронизаного яскравими полисками сонячного проміння, видно білокам'яний склеп з віддаленою від входу брилою, легку і примарну, як видіння, Марію Магдалину в світло-рожевій сукні. Навпроти (праворуч від півциркульного вікна) — Христос серед дерев.

Північна сторона нави являє собою стіну, прорізану в центральній частині широкою аркою, що разом із парною аркою північної нави утворюють своєрідний трансепт, центрують і розширюють внутрішній простір храму. У західній частині повздовжні стіни наві мають відносно вузькі, прямокутні прорізи, які визначають вісь нартекса, і з обох сторін ведуть у невеликий, квадратний в плані об'єм під хорами в центральній наві. Стеля й поверхні стін цього приміщення вкриті грубуватим напівпрофесійним розписом, виконаним загалом за мотивами Свято-Троїцької надбрамної церкви («Вигнання торговців із храму») та Трапезної палати Києво-Печерської лаври («Преподобний Варлаам, ігумен Печерський», «Марко Печерник», «Аліпій Печерський») тощо. Ця частина розпису здійснена 1988 заходами настоятеля храму о. Бориса (Табачника) до 1000-ліття хрещення Русі.

Масивні простінки цього об'єму слугують опорою дзвіниці, в них влаштовано допоміжні приміщення, у північно-східному — сходи на хори і до дзвонів. Перекриття під хорами пласке дерев'яне, пофарбоване в синій колір з червонобілими херувимами й хрестом в колі між ними. Перекриття над хорами — цегляне зімкнуте, декор на ньому відсутній.



На північній стіні південної нави містяться, починаючи від входу, «Стрітня» — лаконічна і гарна композиція, добре вписана в оздоблений орнаментальною стрічкою у вигляді арки прямокутний формат над бічним проходом нартекса. Далі розташовані «Воскресіння Христове» (за М. Нестеровим), «Христос в Еммаусі» (переробка оригіналу Г. Попова з Трапезної палати Києво-Печерської лаври), «Здвиження Животворного Хреста Господнього». В простінках бічної арки — «Григорій Богослов» та «Василій Великий», які є фрагментованими копіями переробками композиції В. Васнецова «Святий Вселенської церкви». Ці розписи найпевніше можна пов'язувати з ім'ям Л. Кохна.

Апсида бічних нав церкви з плоским перекриттям являють собою півциліндричні ніші. Верхню частину апсиди південної нави прикрашає копія фрески В. Васнецова «Перед вратами раю» із зображенням архангелів Михаїла, Гавриїла та Рафаїла перед райською брамою. Живописне оздоблення північної нави менше, ніж у південній, наповнене фігуративними зображеннями. Стелю прикрашають декоративні композиції, в центрі яких голуби — символи Святого Духа на зоряному тлі, вписані в концентричні орнаментовані кола з 16 променями небесного сйва та з херувимами в кутах кожного композиційного квадрата, а також вписані в медальйон з променистим обрамленням хрест із знаряддями страстей, потир та Євангеліє. Зображення виконані в блакитно-білих, зеленкуватих відтінках із вкрапленнями золотаво-жовтого, вохристого, оливкового та червоного. Як і переважна більшість інших мотивів, ці також запозичені з розписів Володимирського собору в Києві. На північній стіні між вікнами зображені святі Борис і Гліб (за В. Васнецовим),

по верху апсиди — «Розп'яття» й «Таємна вечеря», на протилежній стіні — образи святих Кирила та Мефодія обабіч великої арки, також запозичені із Володимирського собору, але вже з творів М. Нестерова. Ступінь відповідності оригіналу досить велика, але все ж порівняння виявляється не на користь копії. Особливо змінено обличчя св. Кирила. Аристократично витонченому образу аскета-філософа надано більш демократичного простого характеру. В тому ж ключі, хоча й не настільки помітно, трактований також св. Мефодій. Ближче до апсиди вміщено зображення-репліку «Молитва в Гефсиманському саду» (за оригіналом П. Сведомського), поруч із св. Мефодієм — «Христос і самаритянка» (переробка однойменної композиції з ілюстрованої Біблії Г. Доре, 1864—66). Подібні композиції (в обох бічних навах) змінені у напрямі розширення переднього плану й перетворення форматів композицій у більш вертикально видовжені. Названі твори в північній наві за стилістичними ознаками можна пов'язувати із розписами 1915. На користь цього свідчать залежність від широко відомих оригіналів, характер колористичних прийомів (гармонізація кольору за рахунок брунатних та вохристих лесувань тощо), дещо механічні прийоми розширення композицій. В цьому ряді композиція «Христос та самаритянка» вирізняється жвавістю живописного ліплення каміння та рослинності на першому плані, що, з одного боку, компенсує певну монотонність мотиву кам'яної вимостки, з іншого — відволікає увагу від головної частини композиції. Це робота здібного і досвідченого майстра, який, проте, не був професіоналом у повному зна-

552. Верхній приділ в ім'я ікони Казанської Божої Матері.

ченні слова і не мав відточеного почуття кольору. Натомість зовсім поруч вміщено кілька розписів, які досить вірогідно можна пов'язати з ім'ям відомого українського живописця Г. Світлицького. Зокрема, є дані, що він був парафіянином цієї церкви і працював над розписами саме в північній наві храму. Найімовірніше його пензель можна вбачати у «Покрові Пресвятої Богородиці» та «Успінні Богородиці». Їм притаманна м'якість кольорових сполучень, багатство тональних нюансів, узагальненість і точність моделювання форми, цілісність живописного бачення. В композиціях традиційна іконографія дотримана лише в загальних рисах. В її межах привнесено значну кількість моментів, спостережених у реальному житті, в характеристиці типажу, рухах і розташуванні постатей тощо. Особливий інтерес являє композиція «Покрова Пресвятої Богородиці». Вірогідно, що зображення дякона в ній є автопортретом Г. Світлицького. Подібний висновок, окрім певної фізіономічної подібності, підтверджується всім ладом зображення, коли відносно тонко деталізованого обличчя дякона всі інші компоненти зображення подаються сумарно (нині ця композиція перебуває у незадовільному стані збереженості, нижня частина вкрита рясним кракелюром та оспами). Вміщення портретних зображень саме в композиції «Покрова Пресвятої Богородиці» є старою українською традицією, що бере свій початок від донаторського портрета та досягає розквіту у т. зв. козацьких «Покровах» 18 ст. Іконостаси, що прикрашали церкву до її закриття 1935, не збереглися. 2000 у трьох верхніх та двох нижніх вівтарях храму змонтовано іконостаси, зроблені в Івано-Франківську. Усі вони двоярусні або триярусні, невисокі. Виконані в єдиній стилістиці, що поєднує риси ампіру, рокайлю та еkleктики. Іконостаси трактовано як розділену тонкими горизонтальними гуртами стіну, прорізану правильними півциркульними арками, кожна з яких фланкують колони на постаментах. Нижній ярус — преділа має суто орнаментальне заповнення. Над основним намісним рядом подекуди розміщено невеликі круглі медальйони пророчого (центрального Хрестоздвиженського приділу), або овальні (нижній північний приділ св. апостола Андрія Первозванного) медальйони святкового ряду. Подібності до ампіру надається поєднанням різьблених позолочених орнаментів та білого тла, загальною перевагою площин над рельєфом. Водночас визначені елементи історичних стилів тут практично відсутні. Це суто сучасна варіація класичних зразків, піддана глибокій переробці. Самі ж орнаментальні мотиви рослинних пагонів, розеток, розквітлих хрестів — то примливо грайливі й ажурні, то поєднані більш компактно, наближаються до пластичних ефектів рококо (іконостаси верхніх приділів) чи до псевдовізантійського стилю (нижні іконостаси). В кожному іконостасі, при дотриманні загальної подібності, свої мотиви декору, дещо відмінний пропорційний лад, співвідношення різьблення і тла. Іконостас південного приділу прикметний тим, що замість царських врат має в центрі кіот з великою, майстерно ви-



конаною іконою св. Миколи Чудотворця, писаною в традиціях мистецтва 2-ї пол. 19 ст. Гарно намальовану в академічній манері півпостать святого в архієпископському облаченні відтіняє золоте орнаментоване тло та поліхромне рослинне обрамлення ікони, гравіроване по левкасу. Обабіч німба святого тонко й делікатно виписано постаті Христа і Богоматері. Ікону старанно стилізовано під раритет 19 ст., але вона є роботою сучасного майстра, про що свідчать деталі орнаментики та стан фарбового шару. Іконостас містить по дві ікони Ісуса Христа й Богоматері, а також образи архангела Михаїла та Марії Магдалини на дяконських вратах. Найбільшу художню цінність серед них являє остання ікона. Вона є копією відповідного твору В. Васнецова та водночас виразним зразком проникнення стилістики модерну в іконопис зламу 19—20 ст. з притаманними йому рисами меланхолійної екзальтованості та вишуканим графізмом формального втілення.

Центральний іконостас, вирішений найбільш пишно і пластично виразно, динамічно виступає вперед трьома гранями своєї аркади, оздобленої великоформатними іконами та тонкими звивистими стовбурами золочених колон. Над царськими вратами ажурного різьблення здійснюється фронтон по-бароковому вигадливих абрисів, ритміку ліній якого підхоплюють розміщені обабіч шість медальйонів пророчого ряду в обрамленнях з орнаментального рослинного плетива. Вдвічі ширша арка царського входу вивисується і посилює виразність загальної силуету, утворюючи разом із прогнutoю донизу лінією стулок дверей отвір у вигляді правильного кола. Орнаментика заповнює вільні площини між арками, підкреслює основні лінії, пом'якшує горизонталі й вторить дугам. Ікони в іконостасі цілком якісного сучасного письма виконані в дусі академізму 2-ї пол. 19 ст., проте локальні за колоритом та емоційно нейтральні. Окрім обов'язкових намісних образів Христа і Богоматері, зображених на повен зріст, подано ікони архангелів Михаїла і Гавриїла, а також парний образ імператора Константина та імператриці Єлени у сцені «Здвиження Чесного Хреста Господнього». Зліва основний ряд іконостаса замикає ікона св. Миколи Мирлікійського. Над царськими вратами — «Темна вечеря», на їх стулках — медальйони з чотирма євангелістами та сценою «Благовіщення».

Іконостас північного вітваря нині являє собою пряму стіну з півциркульним підвищенням над царськими вратами. Широкий плаский антаблемент іконостаса декоровано рослинним візерунком у вигляді стилізованого серця. Підтримують антаблемент тонкі колонки еkleктичного малюнка. Серед обов'язкових образів — ікони преподобних Антонія і Феодосія Печерських. Нині й нижні приділи храму на честь св. Михаїла (південь) та св. Андрія Первозванного (північ) мають суцільний фігуративний та орнаментальний розпис. Найбільший інтерес являють розписи вітварної частини. Стінопис обох приділів виконано в сучасній академічній манері. Тут також наявні елементи компіляції та переробок відомих композицій з київських храмів, помітні значні коливання в рівні виконавської

майстерності, розрізняються манера майстра на відповідальних ділянках і зусилля малодосвідчених помічників. Планувальна структура нижніх приділів загалом подібна до основних приміщень верхнього храму, але тут конструктивні вимоги зумовили меншу висоту перекриття, ширше використання різних форм склепіння та відсутність великих арок. Через це приділи сприймаються більш ізольовано один від одного, ніж верхні приміщення, і помітно відрізняються один від одного емоційно-образною тональністю художнього вирішення інтер'єра. З'єднуються приділи двома неширокими арковими отворами. Південний приділ на честь архістратига Михаїла загалом розписано в холодних, зеленкувато-блакитних відтінках з концентрацією яскравих насичених кольорів у постатях. Західну частину цього приділу перекрито хрещатим склепінням, на сегментах якого на блакитному й світло-бузковому тлі зображені шестикрилі херувими. Зображення на стінах поєднують складні орнаментальні композиції (західна стіна) та сюжетні зображення, такі, як «Благовіщення», «Святі Борис і Гліб» (копії-репліки за В. Васнецовим), «Преподобний Микола Святоша» та ін. За винятком орнаментів, ці зображення маловиразні. Краще за інші вдалася постать Марії зі сцени «Благовіщення». Живописець уникнув у ній одноманітності висвітлених тонів, створив емоційно змістовний образ, сповнений ліричного почуття. Більш експресивні композиції «Жони Мироносиці біля гробу Господнього» та «Зцілення сліпого» на внутрішній поверхні арки, що веде в глибину приділу. Сцени намальовано більш анатомічно правильно й міцно, колорит теплий, легкий та наси-

552. Верхній приділ св. архістратига Михаїла.



чений, в ньому посилена роль кольорових рефлексів. На фронтальній верхній арці у напрямі до вітваря зображено «Моління про чашу». Отвором арки композиція поділяється на дві частини: одна — з постаттю Христа у роздумах та молитві, друга, на протилежній стороні (ліворуч), — із постаттю ангела, який прямує до нього. Фрагмент із зображенням Христа є переробкою «Молитви в Гефсиманському саду» П. Сведомського, водночас трактування каміння навколо нагадує «Христа в пустелі» І. Крамського. На відміну від обох прототипів тло подається у вигляді панорамного краєвиду, де серед дерев узагальнено представлено Єрусалим. Простір зображення не розділяється на два формати, а перетікає над аркою. Зеленкувато-оливкова кольорова гама з декоративною умовністю передає місячне освітлення сцени. Ця умовність дає змогу витримати цілісність декорованої розписом поверхні, візуально не руйнуючи її.

Основну частину приділу перекрито півциркульним склепінням із чотирма арковими нішами та з розпалубками над ними. На склепінні праворуч в аркоподібному орнаментальному обрамленні написано зображення архангелів Рафаїла, Гавриїла, Михаїла, Селафіїла, розділені орнаментальними вставками над нішами, ліворуч — архангелів Іегудїїла, Уріїла, Варахїїла. За винятком останнього зображення, виконаного на дилетантському рівні, інші образи архангелів трактовано в класицистичній манері. Вони приваблюють професійністю виконання, вдалою гармонізацією умовного, але декоративно виразного колориту, побудованого на зіставленні золотаво-вохристого, смарагдово-зеленого, блакитного, червоного та темно-рожевого кольорів. На верхній частині склепіння представлений «Собор архістратига Михаїла» — компо-

зиція, непогано задумана й намічена, але загалом невдала через пропорційні похибки в малюнку та невразне моделювання головної постаті архангела, навколо якої серед хмар зображені ангели — сили небесні.

В ніші північної стіни встановлено кіот з іконою «Почаївської Богоматері». Це майстерно виконаний твір, але з деякими рисами спрощення в деталях. Богоматір зображено півфігурно, з короною на голові та Христом Немовлям на лівій руці. За стилістичними ознаками ікону можна датувати серед.— 2-ю пол. 19 ст.

Іконостас Михайлівського приділу, виконаний в єдиному ключі з іконостасами верхньої церкви, має свої особливості. Він стилізований у псевдовізантійському дусі й справляє враження більш стримане й урочисте. Композиція іконостаса двоярусна разом із преділою. Його антаблемент повністю перетворено на сучільний позолочений орнаментований фриз, який над царськими вратами утворює півциркульний фронтон-кокошник, теж із пишною орнаментациєю з вигинів стилізованого листя. У фронтон вписано формат у вигляді півмісяця із зображенням «Тасмної вечери» ренесансного типу (переробка композиції Леонардо да Вінчі). Іконостас прикрашають царські врата гарного малюнка з мотивом виноградних пагонів та грон, із вписаними в хрестоподібні обрамлення шістьма обов'язковими медальйонами з евангелістами та «Благовіщенням». Між колонками з позолоченими капітелями в аркових прорізах міститься шість ікон — «Архангел Михаїл», «Святий Микола», «Богоматір Одигітрія», «Христос», «Собор архістратига Михаїла», «Архангел Гавриїл». Ікони написані в академічній манері, за стилістичними ознаками їх можна датувати 2-ю пол. 19 ст.

Вівтарне приміщення — конструктивна частина підбанної ротонди — в нижньому ярусі також перекрите плоским сферичним склепінням. На ньому зображено Бога Отця, навпроти, трохи нижче, — трьох найбільш шанованих архангелів — Михаїла, Гавриїла та

Уриїла. Постаць Бога Отця — вдалині зразок сучасного церковного монументального розпису, виконаного на високому професійному рівні. Його цінність полягає в тому, що він є інтерпретацією подібного образу 1-ї пол. 19 ст. зі склепіння бані центрального вівтаря цієї церкви. Наслідуючи іконографію та композиційну ідею своїх попередників, майстри 20 ст. у кожному з компонентів зображення досягають більш впевнених і професійно повноцінних результатів. М'яко сяє бірюза неба, по якій розкидані мальовничими купами та пасмами хмари, освітлені вінком променів, що струменіють від трикутного німба Бога Деміурга. Ліплення хмар темно-рожевими, димчасто-бузовими відтінками з насиченими жовто-золотавими рефlekсами дуже гарне. Постаць Саваофа намальовано у витриманій академічній манері, з тонким відчуттям архітектонічного розподілу мас та просторових планів, виваженою деталізацією. Голуб Святого Духа на тлі постаті Бога Отця поданий більш делікатно і приглушено.

Вдалині типаж і пластичне рішення знайдене й для ангелів-херувимів навколо центральної постаті. З живопису зникло сіре, маяве, сповнене туги і смутку провінційно-запізніле київське «тенебресо» (тенебресо, або тенебризм — манера зображення в живописі за допомогою темного тла і насичених глибоких тіней та півтонів, яка була поширена в 16 — на поч. 19 ст.), що якнайкраще розкриває емоційний клімат часів імператора Миколи I. Водночас у радісному сьвіті фарб у роботі сучасного майстра відсутній висловлений зусиллями живописця поч. 19 ст. мовою недосконалого ремесла містичний порив, усвідомлення грізного і таємничого з'явлення Божества в світ.

До північного нижнього приділу в ім'я апостола Андрія Первозванного можна потрапити через дві бічні арки, внутрішні поверхні яких також мають розпис. Більш цікава східна арка, на

552. Головний приділ Здвиження Чесного Хреста Господнього на Другому поверсі.

гранях якої написано півпостаті святих кн. Володимира та кн. Ольги (за В. Васнецовим).

Північний приділ, значно краще освітлений чотирма вікнами, має паске бажове перекриття та півциркулярну в плані вівтарну частину, відділену невеликим триярусним іконостасом від решти приміщення. Західну частину приділу відокремлено півкруглою аркою. Вівтарні частини обох нижніх приділів з'єднано внутрішнім переходом. Живопис приділу відзначається мажорним, святковим характером, стилістичною цілісністю, в основу якої покладено пізній академізм кін. 19 ст. Всю західну стіну приділу займає багатопліурна композиція «Нагірна проповідь», написана на основі однойменного твору Г. Попова з церкви преподобних Антонія та Феодосія Печерських при Трапезній палаті Києво-Печерської лаври. В простінках арки представлені «Преподобний Іов, ігумен Почаївський», «Преподобні Антоній та Феодосій Печерські», «Преподобний Агапіт», «Святий Кирил» та «Святий Мефодій», «Христос-жебрак біля дверей монастиря» та ін. На поздовжніх стінах основного приміщення між вікнами ліворуч містяться «Розп'яття» (за П. Сведомським) і «Воскресіння». На південній стіні — «Святий апостол Андрій Первозваний на київських горах», що є вдалою переробкою картини П. Бориспольця «Проповідь апостола Андрія скіфам» 1847 (відносно оригіналу композиційний центр подано в дзеркальному оберті, а вертикальний формат змінено на горизонтальний) з Андріївської церкви в Києві та «Перші учні Христа». На стелі вміщено «Спас Нерукотворний» та «Трійцю Новозаповітну». Остання найцікавіша як з іконографічного, так і художнього погляду. Композицію добре вписано у півколо над вівтарною частиною нави. Бог Отець благословляє обома руками, на його колінах сидить Христос Немовля, а між ними голуб — Святий Дух. Трійцю подано в іконографічному варіанті «Батьківство». З усіх зображень приділу та нижнього ярусу церкви загалом це найкраще в живописному сенсі. Тонке колористичне нюансування світлих відтінків рожевого, сріблясто-блакитного й вохристо-оливкового, вільне володіння формою зумовлюють цілісність сприйняття, дають змогу втілити величаві, психологічно виразні, глибокі образи.

Іконостас триярусний, подібний до іконостаса сусіднього Михайлівського приділу, але пропорційно стрункіший, орнаментально і композиційно більш вишуканий. Основним орнаментальним мотивом є рослинна плетінка. Над високим прорізом царських врат (бічні відсутні) встановлено трипелюстковий кокошник, що слугує обрамленням для ікони «Тасмна вечера». Над намісним рядом у шість ікон, серед яких «Святий Андрій» на тлі свого атрибута — діагонального хреста, міститься ряд малоформатних ікон святкового ряду в овальних медальйонах: «Різдво Богоматері», «Благовіщення», «Різдво», «Хрещення», «Преображення», «Воскресіння».

У вівтарі на стіні написано композицію «Деїсус» в насичених теплих відтінках та образи отців церкви — святих Василя Великого та Іоанна Златоуста. При



всій реалістичній майстерності виконання вони досить далекі від іконографічної традиції. Це швидше напрузовані художником типи релігійного лика, аніж конкретні зображення творців літургії.

З 1841 у вівтарі храму зберігається його найшанованіша реліквія — ковчег із часткою Хреста Господнього. Ковчег являє собою невеличку коробочку з латунного сплаву довж. бл. 5 см. На фронтальній поверхні кришки вигравіровано зображення Хреста із знаряддями страстей Христових. На бічних поверхнях також гравірований анотаційний напис з датою появи святини. Ковчег вмонтовано в дерев'яний хрест-розп'яття сучасної роботи (бл. 2000), виконаний майстрами з Івано-Франківська.

Інтер'єри церкви Здвиження Чесного Хреста Господнього «на Кожум'яках» вражають багатством монументально-живописного оздоблення, виконаного в стилістиці церковних стінописів кін. 19 — поч. 20 ст. Живопис церкви загалом відзначається високим художнім рівнем, цінність якого з часом зростає. Як колоритно-типова і мистецьки вартісна пам'ятка, вона чи не найповніше з парафіяльних церков Подолу репрезентує сакральне мистецтво синодального періоду.

У церкві вінчався майбутній письменник М. Булгаков (1913), був похрещений художник Г. Світлицький (1872). Тепер — діючий храм [1925].

Олексій Овчаренко, Євген Тиманович.

552.1. Каплиця св. Миколи Чудотворця, 1914 (архіт.). Укомпонувана в північно-західний кут огорожі церковної садиби. Споруджено за проектом арх. А. Петренка в пам'ять участі церковної громади у зборі коштів на побудову храму св. Миколи Чудотворця в м. Барі (Італія), де покояться мощі святого.

Являє призматичний, однокамерний цегляний об'єм на квадратній (зі скошеними кутами) основі, виконаний у лицьовій цеглі (нині побілений) у формах московсько-ярославської цегляної архітектури 17 ст. Перекриття купольне. Архітектурне вирішення фасаду симетричне, при цьому вісь західного фасаду акцентовано дверним отвором з порталом, осі інших фасадів — віконними прорізами, вписаними у прості обрамлення з півциркульними архівольтами. На рівні п'ят останніх каплицю оточує пояс з дентикул, якому втворюють членування розвиненого карниза з фризом із декоративних цегляних вставок. Більш пишно розроблено портал входу, фланкований стовпцями з трапецієподібними капітелями, на які спирається півциркульний архівольт, що охоплює пласку кілеподібну нішу. Каплиця завершена гранчастим шатром з цибулястою позолоченою маківкою, в основі шийки якого — ряд дрібних декоративних кокошників. Є важливою частиною архітектурного ансамблю.

Євген Тиманович.

552.2. Огорожа, кін. 19 ст. (архіт.). Оточує садибу з західної і північної сторін. Південно-західний відтинок огорожі включає проїжджу цегляну браму з хвіртками, прилеглу до колишнього будинку причту (вул. Воздвиженська, 1-б). Отвір брами перекрито цегляною кілеподібною аркою, прикрашеною рельєфними зображеннями грецьких



552.1. Каплиця св. Миколи Чудотворця.
552.1. План.

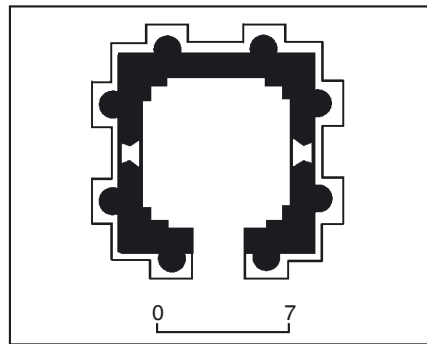

552. Огорожа.



553. Вул. Смиренка, 12.



хрестів, що чергуються з квадратами. Хвіртки (ліва закладена) перекриті лучковими перемичками з замковими каменями й акцентовані на бічних стовпцях нішками-хрестами. Полотна воріт та хвіртки — металеві ковані.

До брами прилягає металева кована огорожа на цегляних стовпцях та високому (до 2,0 м) доколі. Північний бік садиби оточує цегляна підпірна стіна заввишки 3,0 м. У північно-західний кут огорожі вкомпонувано нову браму з ґратчастими стулками воріт (2-а пол. 20 ст.), нині — головний вхід на територію церкви.

Євген Тиманович.

553. ЦЕРКВА В ІМ'Я ІКОНИ БОЖОЇ МАТЕРІ «ЖИВОНОСНЕ ДЖЕРЕЛО», 2-а пол. 19 — кін. 20 ст. (архіт.). Вул. Смиренка, 12. На невеликій гірці на місці старовинного дерев'яного храму серед багатоповерхових житлових будинків нового району міста, який виник на території колишнього с. Братська Борщагівка. Споруджена 1868—72 як цегляна, одноканна з чотирма декоративними главами, хрещата у плані, з п'ятигранною апсидою та триарсною з шатровим верхом дзвіницею над західним притвором. Квадратна у плані нава (10,2 × 10,2 м) з товщиною стін до 1,2 м добре освітлювалася подвійним рядом вікон (по три в кожному ряді). Архітектурний образ храму засновано на використанні архі-тектурно-художніх форм московсько-ярославської архітектури 16—17 ст. з такими характерними деталями, як кокошники на дзвіниці, перспективний портал входу тощо. Церкву оточувала металева огорожа на кам'яних стовпчиках. На подвір'ї над двома відомими ще здавна джерелами були побудовані каплиці. 1935 знесено дзвіницю, 1936 церкву закрито, вона була пограбована і до 1941 використовувалася як зерно-сховище. Напередодні Великої Вітчизняної війни зруйновано каплиці. 1941 служба в церкві, переосвяченій в ім'я Казанської ікони Пресвятої Богородиці, була відновлена і знову припинена 1968. У період забудови навколишнього житлового масиву в 1980-х рр. храм використовувався як котельня, демонтована після введення в експлуатацію районної ТЕЦ. Покинута напризволяще споруда почала руйнуватись. Після втручання Українського товариства охорони пам'яток історії та культури щодо збереження старовинної споруди було ухвалено рішення використати її для потреб дитячого спортклубу «Олімпія» з добудовою нових зал та допоміжних приміщень. За проектом «Укркурорт-проект» 1987 розпочалося будівництво, яке вже 1988 було припинене. Навколо храму на схилах гірки начорно зведено двоповерхові прибудови. У незавершеному стані об'єкт передано 1992 церковній громаді. 1997 розроблено новий проект (архітектори А. Вишинський, П. Максимчук, О. Слепцов, конструктор Т. Ко-лесникова). Зважаючи на обсяг вже виконаних робіт, було вирішено не руйнувати, а пристосувати прибудови для потреб церкви з архітектурною гармонізацією їх в єдине ціле, відповідно до образу православного церковного храму. В основу об'ємно-просторового вирішення споруди була покладена ідея динамічного зростання об'ємів навколо головної доміантної — старої церкви, якій повернули первісну назву.

У відмінних від попередніх формах відновлено центральний церковний верх та завершення дзвіниці, над східною прибудовою встановлено дві нові бані, розширено простір молитовної зали внаслідок пробивання аркових отворів у бічних стінах нави. Спортивно-клубні приміщення у прибудовах переплановано. В південно-західній частині двору над джерелом зведено альтанку. Церква з двоповерховими прибудовами цегляна, на будівельному зовнішньому цоколі, у плані складної конфігурації з влаштованою на стилобаті прямокутною терасою-папертю на західному фасаді та восьмигранними баштами, що виступають, зі сходами — на східному. Поповерхові перекриття в прибудовах — плоскі залізобетонні, у четверику нави — сферична баня на світловому підбаннику, що спирається на первісні попружні паруси. Бані бляшані, багатовальмові дахи над прибудовами вкриті сучасним рифленим матеріалом.

Пірамідальна за силуетом споруда симетрична відносно поздовжньої осі. Домінуюча центральна баня на приземкуватому восьмигранному підбаннику увінчана ліхтарем із позолоченими маківкою та хрестом. Форми шоломоподібної із заломом бані, ліхтаря і маківки наслідують традиції українського бароко. Грані бані оздоблено позолоченими зірками. Схожий вигляд мають менші і нижчі завершення східних башт, підпорядковані головній бані. Замість шатрового верху дзвіниці на західному фасаді встановлено цибулясту баньку. Від первісного архітектурного декору церкви збереглися вінцевий карниз і наріжні пілястри верхньої частини четверика нави, перспективний вхідний портал на західному фасаді, оздоблення гранчастої апсиди на сході.

У стилобаті під терасою-папертю розміщено трапезну, в прибудові праворуч — житло священика, адміністративні приміщення, ліворуч — гостьові кімнати, майстерня пошиття риз. Архітектуру нових прибудов виконано в узгоджених із первісним ядром сучасних постмодерністських формах. В результаті виник оригінальний церковний комплекс, в якому вдало поєднано відмінні за функціями складові частини. Використовується за призначенням [1926].

Євген Тиманович.

554. ЦЕРКВА УСПІННЯ ПРЕСВЯТОЇ БОГОРОДИЦІ (старообрядницька), кін. 19 — поч. 20 ст. (архит.) Вул. Почайнинська, 26. У глибині церковної ділянки садибної забудови, між вулицями Верхній Вал і Хорива. Є невід'ємним елементом містобудівної композиції кварталу. До складу садибного ансамблю, крім церкви, входили двоповерховий дерев'яний будинок на цегляному цоколі, де містилися служби, цегляний будинок, споруджений 1896 (надбудований 1898), що належав громаді (знесений 1986). Ділянку було обнесено високим глухим дерев'яним парканом. Автор комплексу — арх. М. Казанський. З 1890-х рр. садиба належала домовласникам — міщанам В. Кушнаріву, С. Гропинову, Г. Аврамову, П. Істоміну, які згодом стали священнослужителями церкви Вознесіння (первісна назва церкви Успіння Пресвятої Богородиці).

Одноповерхова, мурована. У плані витягнутий, трохи порізаний виступами



554. Вул. Почайнинська, 26.
554. План.

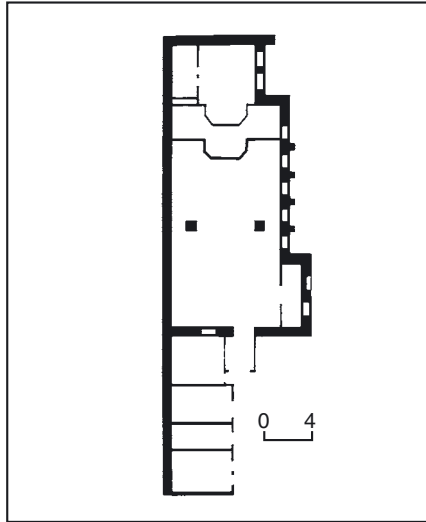

прямокутник, що складається з об'єму церкви більш раннього будівництва (1897), органічно поєднаної прибудовою під час розширення її 1908. Конструкції покрівлі — дерев'яні крокви, стеля підшивна. Кладка виконана на вапняному розчині. В архітектурі використано елементи класицизму. Планувальна схема споруди надзвичайно проста: через тамбур — вхід до зали, поділеної порталом на дві половини: чоловічу та жіночу. У торцевій частині зали — амвон і вівтар, ліворуч від якої і праворуч від входу — маленькі приміщення за антресолями для збереження церковного начиння. Основні об'єми підкреслено двома декоративними, витончено прорисованими верхами з цибулястим завершенням. Один розміщено над основним об'ємом молитовної зали на ступінчастій, обляміваній тонким піддашком брандмауерній стіні, другий — над тамбуром головного входу до церкви. Такий прийом створює своєрідний акцент у забудові вулиці. Лаконічний цегляний карниз підкреслено ритмом сухариків, облямівання вікон виконано у вигляді заглиблених прямокутних ніш. Споруду пофарбовано в два кольори: блакитним — площина стін, білим — архітектурні цегляні деталі (піддашок, облямівання вікон).

В інтер'єрі молитовної зали простежуються окремі риси класицизму (витягнутий піддашок, ліпшений декор розетки освітлення). Внутрішнє вбрання складається з дерев'яних різьблених іконостасів і вівтаря, в оздобленні яких використано колонки коринфського ордера, декорованого різним рослин-

ним і геометричним орнаментом. Низ іконостаса дерев'яний, фільончастий. Тут міститься бл. 300 ікон живопису 19 ст. Споруда відзначається єдністю вирішення екстер'єра та інтер'єра, суворістю й лаконічністю архітектурних форм [1927].

Тетяна Товстенко.

555. ЦЕРКВИ ПРЕПОДОБНОГО ФЕОДОСІЯ ПЕЧЕРСЬКОГО КОМПЛЕКС, 17 — поч. 20 ст. (архит.). Вул. Січневого повстання, 32/1. На розі з вул. Цитадельною, навпроти Свято-Успенської Києво-Печерської лаври. До складу комплексу входять: церква преподобного Феодосія Печерського, брама з огорожею, братський корпус, будинок настоятеля, церковнопарафіальна школа та проскурня.

Першою спорудою комплексу була церква на ринку Печерського містечка, збудована коштом київського полковника К. Мокієвського на місці попереднього дерев'яного храму, зображеного у «Тератургії» А. Кальнофойського (1638) у вигляді одноверхої споруди з окремою дзвіницею. За переказами, під престолом храму зберігся пень, на якому тимчасово встановлювалися мощі преп. Феодосія Печерського під час їхнього перенесення 1091 з Дальніх печер до собору Успіння Пресвятої Богородиці. Тривалий час біля церкви був невеличкий цвинтар, обнесений дерев'яною огорожею. 1842 замість окремої дерев'яної дзвіниці до західного фасаду храму прибудовано цегляну дзвіницю (розібрана 1958—60). Церковна садиба мала пл. 206,57 кв. сажнів. 1860 за проектом фортечних інженерів замість дерев'яної побудовано цегляну огорожу з брамою. 1866 біля огорожі споруджено невеликі приміщення для богомольців та дві крамниці обабіч брами для продажу церковного начиння та книжок, перебудовані 1878. У 1880-х рр. церковна садиба збільшилася до 358 кв. сажнів за рахунок території фортечного складу, наданої фортечним командуванням. 1884 протоієреєм М. Браїловським та старостою церкви кушем Г. Грудініним зведено будинок настоятеля. В південній частині подвір'я 1886 споруджено братський корпус. 1900 на території садиби збудовано церковнопарафіальну школу з квартирою для вчителя та приміщенням для проскурні. Одноповерхові крамниці розібрані під час реставрації 1958—83. Сучасні церковні крамниці є новобудовами 1998—99, спорудженими Свято-Феодосіївським монастирем. Комплекс церкви, сформований впродовж кількох століть, включає цінні пам'ятки архітектури, які відображають різні стильові напрями і доповнюють один одного. Він був і залишається важливим осередком духовного життя міста й України загалом.

555.1. Церква преподобного Феодосія Печерського, 1698—1700. У центрі садиби, орієнтована по осі схід—захід. 1842 до західного фасаду храму прибудовано цегляну триярусну дзвіницю у стилі класицизму. При цьому всі прорізи західного фасаду церкви було закладено цеглою, декор стесано. 1896 за проектом єпархіального арх. В. Ніколаєва західну частину храму з'єднано трьома отворами з нижнім ярусом дзвіниці, в якому освятили теплу церкву св. Іоанна Воїна. В цей же час до апсиди прибудовано ризницю, підвищено позначку підлоги, змінено конструкцію

та рівень хорів, розтесано отвори, в сходових баштах пробито зовнішні двері, до північного порталю прибудовано тамбур, південний закладено цеглою, змінено бароковий абрис даху. Після проведення цих робіт пам'ятка майже повністю змінила свій вигляд. 1904 за проектом єпархіального арх. С. Єрмакова реконструйовано дзвіницю: надбудовано верхню частину з шатровим завершенням, замінено всі дерев'яні деталі на залізні та кам'яні: сходи, містки, поручні. 1916, після пожежі, на дзвіниці замінено шатровий дах. Значних пошкоджень церква і дзвіниця зазнали у січні 1918 під час артилерійського обстрілу Києва більшовицькими військами. Було зруйновано східну баню храму.

1935 церкву закрито, її приміщення передано архіву. Під час Великої Вітчизняної війни 1941—45 частково зруйнована. 1958—60 проведено реставраційні роботи фахівцями інституту «Укрпроектреставрація», головний архітектор проекту — С. Лопушинська. Під час реставрації розібрано аварійний об'єм дзвіниці на західному фасаді та пізніші прибудови (ризицю, тамбур тощо). Храму повернуто первісний бароковий вигляд, зокрема, на західному фасаді відтворено складний декор і портал. 1983—84 відреставровано інтер'єр (архітектори Н. Єльчиць, С. Лопушинська, С. Рубцов).

Церква цегляна, тинькована, побілена, цоколь облицьовано гранітом. Має тридільну, триверху композицію з домінуючою середньою банею, запозичену з українського дерев'яного будівництва. Верхи складаються зі світлових восьмигранних підбанників, грушоподібних бань з глухими ліхтариками та грушоподібними маківками, увінчаними хрестами. Головна вісь орієнтована в напрямку схід—захід. Рівноширокий центральний об'єм (нава) і західний притвор (бабинець) у плані прямокутні, вужчий за них вівтар — п'ятигранний. Три парадні входи влаштовано в центрах західного, південного і північного фасадів, вхід у вівтар — у південній грані. Перекриття склепінчасті: у наві перехід від четверика до переkritого банею восьмигранного здійснено через трикутні паруси, невеличкі підбанники над вівтарем і бабинцем спираються на зімкнені склепіння. Криволінійний дах і бані мають бляшане покриття, пофарбоване у зелений колір, вінцеві хрести позолочені. У бабинці традиційно розміщено хори, на які ведуть кругові сходи, що містяться у баштоподібних виступах перемінної форми (знизу прямокутної, зверху циліндричної) на бічних фасадах. Архітектура вирішена у стилі українське бароко.

Оформлення фасадів здійснено на основі своєрідно інтерпретованої ордерної системи. Стіни розчленовано пучковими лопатками та завершено периметральним фризом і карнизом, розкріпованим над лопатками. Додатково карнизною тягою на стінах бабинця позначено рівень хорів. Цокольну частину підкреслено масивними круговими профілями. Різновеликі вікна і ніші-бленди із заокругленими перемичками розміщено в два яруси: на нижньому — оформлені трикутними сандриками, на верхньому — «вухастими» ліштвами. Видовжені за пропорцією найбільші вікна освітлюють приміщен-



555. Вул. Січневого повстання, 32/1.

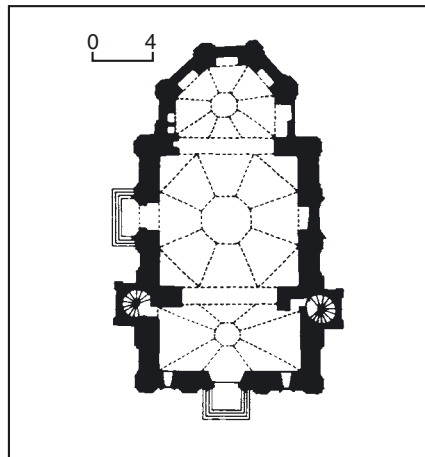

555. План.

555. Іконостас.



ня наві і вівтаря, над ними — ніші для живопису (не зберігся). Вікно в східній грані апсиди акцентовано верхньою нішкою у формі грецького трипелюсткового хреста. Парадні входи мають широкі аркові отвори у профільованому обрамленні, заглибленому в рівні площини виступних порталів із трикутними щипцями (збереглися частково). Фланги західного порталю подовжують переривчасті лопатки, які під вінцевим карнизом підтримують розірваний лучковий фронтон, нижче якого — верхнє аркове вікно. Між вікном і порталом — ніша з лучковою перемичкою, що містить новітню ікону зі сценою похорону преп. Феодосія. Ще дві ікони із зображеннями Богородиці та Феодосія розміщено в малих нішах у нижньому ярусі сходових баштоподібних об'ємів.

Інтер'єр храму вирізняється активним висотним розкриттям внутрішнього простору центральної наві, відділеного від вівтаря і бабинця широкими підпружними арками. Стіни тиньковані і побілені, підлогою вимощено шестигранними керамічними кахлями, форму яких встановлено дослідженнями. Начиння та іконостас сучасні.

Церква є визначною пам'яткою архітектури доби українського бароко [1928].

*[Євгенія Лопушинська],
Людмила Пономарьова.*

555.2. Брама з огорожею, 1860. На наріжжі вулиць Січневого повстання і Цитадельної у складі огорожі, що з'єднує будинки настоятеля і церковно-парафіяльної школи та проскурні. Споруди цегляні, з підкресленою цокольною частиною, тиньковані, побілені, під бляшаними пофарбованими покрівлями. Вирішені у формах історизму з елементами неоросійської архітектури.

Окреслений архівольтом отвір брами завершує трикутний щипець із бічними запличками і центральним підвищенням, увінчаним півкруглим сандриком — основою для металевого хреста. Пілони обабіч проїзду низу оформлені парами канделябрних півколонок, зверху — прямокутними нішками-ширинками. Огорожа у вигляді цегляної стіни розчленована пілястрами на окремій прясла, декоровані великими прямокутними фільонками. Більшість фільонки перетворено на вікна одноповерхових церковних крамниць, прибудованих з боку двору.

Брама з огорожею є важливим архітектурним акцентом у забудові комплексу.

Людмила Пономарьова.

555.3. Братський корпус, 1886. Формує південно-східний бік забудови, зблокований із сусіднім корпусом церковно-парафіяльної школи та проскурні, торцевим фасадом виходить на червону лінію забудови вул. Січневого повстання.

Двоповерховий з підвалами, цегляний, тинькований, пофарбований, у плані трапецієподібний. Дах чотирихилий, мансардний, під шифером. Перекриття пласкі. Поділений на дві секції з двома окремими входами, розташованими в бічних частинах дворового фасаду. У цьому ж фасаді влаштовано вхід до підвального приміщення. Внутрішнє планування — двобічно-коридорне. В архітектурному рішенні фасадів відчутний вплив класицизму. Торцевий фасад на три віконні осі з балконом на



555.2. Брама з огорожею.

другому поверсі оформлено аналогічно до чолового фасаду прилеглої церковнопарафіяльної школи: зубчастим вінцевим і міжповерховим карнизами, лопатками на першому і пілястрами на другому поверхах, прямокутними підвіконними фільонками.

Дворовий і тильний фасади вирізняє спрощеність і лаконізм архітектурних засобів. Нетиньковану цегляну гладінь стін поповерхово прорізано ритмом далеко розташованих невеликих вікон з лучковими перемичками. Деяко схематичний вінцевий карниз пожевлено ритмом сухариків. Горизонтальний характер членувань підкреслює смуга низького цоколю, з боку подвір'я — лінія добре збереженого первісного міжповерхового гурта.

Корпус є важливим історичним і функціональним елементом комплексу.

Людмила Пономарьова.

555.4. Будинок настоятеля, 1884, 1909. Праворуч від входу на церковне подвір'я, на червоній лінії забудови вул. Цитадельної. Призначався для квартир настоятеля та дяка. 1909 за проектом арх. А.-Ф. Краусса зроблено прибудову, проведено воду та електрику. Двоповерховий на стрічковому підмурку й підвалах, цегляний, тинькований, пофарбований, у плані складної конфігурації, близької до Г-подібної. Дах вальмовий під бляхою. Внутрішнє планування дворянське. Поверхи з'єднують кам'яні двомаршові сходи з виходом на подвір'я. Оздоблений у формах класицизму.

Головний вуличний фасад лопатками (на першому поверсі) і рустованими пілястрами (на другому поверсі) поділено на три рівні прясла, кожне з яких прорізано парами прямокутних вікон дещо меншими на першому поверсі. На другому поверсі вікна оформлено рамковою лиштвою, підвіконною полицькою і прямим сандриком. Споруду увінчує профільований карниз із поясом сухариків. Поверхи розділяє вузька смужка міжповерхового карниза. Горизонтальні членування продовжені на дворових фасадах, гладінь стін яких позбавлена наявних на чоловому фасаді пілястр, лопаток, сандриків.

Споруда є невід'ємним функціональним елементом комплексу і відіграє важливу роль у формуванні його стильового образу.

Людмила Пономарьова.

555.5. Будинок церковнопарафіяльної школи та проскурні, 1900. Формує східний бік подвір'я й образ фасадної забудови комплексу з боку вул. Січневого повстання. Торцеві частини зблоковано прибраною кранницею і братським корпусом.

Двоповерховий з підвалами, цегляний, тинькований, пофарбований, у плані близький до Г-подібного. Дах двосхи-



555.3. Братський корпус.



555.5. Будинок церковнопарафіяльної школи та проскурні.

лий мансардний, ламаний, обмежений з боку північного глухого брандмауєра дугоподібним гранчастим щипцем. Перекриття пласкі. Складається з двох рівноповерхових, але різновисоких об'ємів із загальним входом, розташованим у закутку дворового фасаду. Внутрішнє планування — коридорно-анфіладного типу. Єдина вертикальна комунікація у вигляді кам'яних двомаршових сходів — у середній частині споруди. Оздоблений у формах класицизму. Чоловий фасад прорізано ритмом прямокутних вікон, акцентованих підвіконними фільонками. Архітектурний каркас утворено з лопаток (на першому поверсі), пілястр (на другому) та профільованих (підвіконних і міжповерхового) гуртів. Вінцевий карниз над північною підвищеною три-віконною частиною та пониженою восьмивіконною пожевлено дрібним ритмом сухариків. Дворові фасади внаслідок перебудов втратили характер первісного декорування. Гладінь їх стін прорізано вікнами з сучасним заскленням. Спрощені утилітарні форми підкреслено стрічками профільованого тягнутого карниза.

Споруда — невід'ємний елемент історичної забудови комплексу з виявленими стильовими ознаками.

Тепер комплекс належить Свято-Феодосіївському чоловічому монастирю Української автокефальної православної церкви.

Людмила Пономарьова.

556. ЦЕХИ ПИВОВАРНОГО ЗАВОДУ РІХТЕРІВ, 1864—92 (архит., іст.) Вул. Сирецька, 27. На Куренівці, в заплаві р. Сирець. На червоній лінії забудови вулиці. З серед. 19 ст. власниками ділянки були німецький колоніст, купець 2-ї гільдії В. Ріхерт та його спадкоємці. У цей час територія поблизу р. Сирець почала інтенсивно забудовуватися. Тут виникли підприємства з водоемкими технологіями, зокрема пивоварні та шкіряні, а наявні тут глини сприяли виникненню у великій кількості цегельних виробництв.

За даними 1865, на Куренівці діяли два пивоварні підприємства, три цегельні, горілчане й шкіряне. Завод В. Ріхерта,



555.4. Будинок настоятеля.

заснований 1860, був одним з перших пивоварних заводів Києва і одним з двох у цій частині міста (нижче за течією р. Сирець розташовувалася броварня Х. Марр). У кін. 19 ст. на землях В. Ріхерта разом із пивоварним виробництвом розвивалося і цегельне, від якого залишився кар'єр для видобування глини (тепер це озеро пл. бл. 0,5 га і глибиною 8—9 м).

Цехи заводу Ріхертів (з добудовами та перебудовами) збереглися до нашого часу. Автор проекту більшості споруд підприємства — арх. В. Ніколаєв. До комплексу виробничих приміщень заводу, що збереглися до наших днів, входять: стара броварня — перша цегляна будівля заводу (1864) — (1); стара солодовня (1878) — (2); нова солодовня з сушаркою — (3) та нова цегляна льодовня (1891—92) — (4). Всі ці приміщення разом з пізнішими добудовами становлять нині єдиний блок виробничо-складських споруд Київського заводу шампанських вин (головний корпус). Ще одна цегляна споруда, фрагменти якої входять до складу сучасного виносховища № 1 — (5), формує фронт історичної забудови заводу Ріхертів вздовж вул. Сирецької.

На початковому етапі будівництва заводу його корпуси, а також житлові приміщення при ньому були переважно дерев'яні. Часті пожежі та нові будівельні правила змусили власників поступово замінювати дерев'яні споруди на цегляні. 1878 їх було три, вони являли собою окремі виробничі приміщення, зведені з певними відступами одне від одного, за правилами тогочасної протипожежної безпеки. Ймовірно, дотримуючись зазначених правил, торцеву стіну приміщення старого корпусу (1) було перебудовано і зроблено похилою. Проект 1878 розробив В. Ніколаєв, який на той час мав широку практику в проектуванні саме пивоварних заводів. Після пожежі 1878 нові власники підприємства — сини В. Ріхерта Яків та Михайло почали клопотатися про дозвіл на відбудову виробничих приміщень, які згоріли. За проектом арх. В. Ніколаєва розгорнулося будівництво нового заводу, до складу якого входили нова двоповерхова солодовня з сушильною вежею (3) та одноповерхова цегляна льодовня (4). За цим же проектом на заводі було прокладено каналізацію та приєднано її до міської мережі, стоки якої відводилися на Куренівські поля зрошення.

У кін. 19 ст. пивоварний завод на Куренівці перейшов у власність Я. Ріхерта, а його брат М. Ріхерт став спадкоємцем пивоварного заводу на вул. Кирилівській, 35 (тепер вул. Робінзена). 1906 на заводі працювало 50 робітників, його продукція становила 77,5 тис. відер

пива на рік. Пивоварне виробництво існувало до 1927. У 1928—29 здійснено реконструкцію, завод переведено в нову галузь виробництва — консервну, в якій він функціонував до 1950. Імовірно, саме тоді цехи пивоварного заводу було об'єднано в єдиний блок. З цієї метою колишню одноповерхову льодовню було надбудовано одним поверхом, а стару солодовню перебудовано. Основні особливості цього будівельного стану полягали в зміні характеру чолових фасадів усіх споруд при створенні єдиного архітектурного об'єму. Це було досягнуто за рахунок використання певних композиційних прийомів, а саме: зміни членування фасаду пілястрами, форм та розмірів вікон, перебудова окремих приміщень тощо. Загальний об'єм комплексу став двоповерховим. Перебудовано було також і солодовню, зведену 1878, зокрема змінено обидва фасади (вірогідно, тоді розібрано вежу сушильної камери, спорудженої за проектом 1891—92). Не виключено, що до виробничих приміщень, які вже склали єдиний блок, було добудовано котельню. Середня висота споруд, зважаючи на ухил вулиці, на той час становила бл. 10,0 м. 1949—54 знову відбулася реконструкція підприємства, яке перепрофілювали на виробництво шампанських вин. 1964 завод перейшов на шампанізацію вин безперервним потоком резервуарним способом. Шампанізація прохо-

тужність заводу — до 100 тис. пляшок на добу. Кількість працівників заводу — бл. 500 чол. Продукція підприємства експортується до країн США та Західної Європи, вона відзначена трьома золотими і двома срібними медалями. З 1993 завод став орендним підприємством.

На поч. 20 ст. майже весь пивоварний завод вміщувався в об'ємі, що тепер є головним корпусом заводу шампанських вин. Незважаючи на істотну трансформацію загального вигляду підприємства вже у 1-й пол. 20 ст., його забудова має цінність як історична спадщина, а його окремі частини — споруди, зведені за проектами 1864 та 1878, мають архітектурну цінність.

Цехи, 19—20 ст. Різноманітного призначення виробничі споруди колишнього заводу тепер входять до складу головного корпусу заводу шампанських вин, об'єм якого формувався шляхом перебудов та реконструкцій протягом майже сторічного існування.

Стара броварня 1864 є найдавнішою частиною комплексу. Чоловий фасад її орієнтовано на подвір'я садиби. До 1872 вул. Сирецьку ще не було трасо-

556. Генеральний план:

1. Стара броварня.
2. Стара солодовня.
3. Нова солодовня з сушаркою.
4. Нова льодовня.
5. Виноховище.

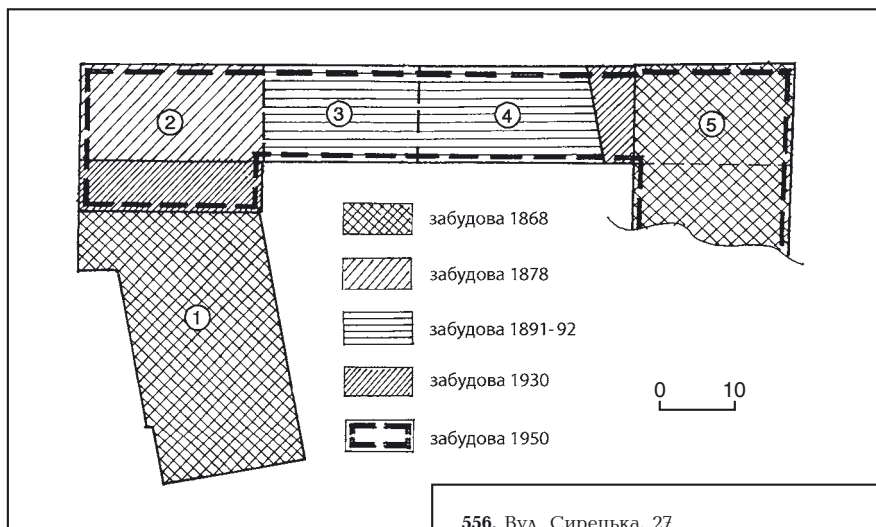

556. Вул. Сирецька, 27.

дить вторинним збродженням в герметичних апаратах — акратофорах — посудинах досить великої місткості. Саме для розміщення цих агрегатів було збільшено висоту другого поверху на 4,0 м. Добудова верхнього ярусу з арковими вікнами та остаточно трансформація наріжного корпусу змінили архітектурний вигляд заводу на останньому етапі розвитку.

Київський завод шампанських вин «Столичний» є великим виробником ігристих вин в Україні. Підприємство випускає 12 марок шампанського (брют, сухе, напівсухе, напівсолодке, солодке і мускатне). У його виробництві використовується виноград сортів Аліготе, Каберне, Леанка, Піно, Рислінг, Совіньйон, Фетяска, Шардоне та ін., який постачається з південних областей України — Миколаївської та Херсонської, а також із Криму. По-

вано, тому рання забудова розміщува-лася, виходячи за межі садиби. До поч. 20 ст. броварня була окремою спорудою. Будинок цегляний з напівпідвалом і високим цоколем (1,6 м), у плані трапецієподібний (одна із стін скошена). Дах двосхилий. Оскільки у цій частині висоту другого поверху не змінено, дах має самостійну конструкцію. Перекриття залізобетонні (прогони: 7,5 — 5,5 — 5,5 м). Опори вестибульного приміщення мають аркове завершення. Товщина стін — 0,8 м (у 3,5 цеглини). Підвал з арковими склепіннями, ймовірно, на початковому етапі використовувався як льодовня. Вхідну частину зі сходами на перший поверх прибудовано до основного об'єму (на другому поверсі це приміщення холу, поряд — дегустаційна зала). Віконні прорізи аркові, здвоєні, з подвійними клинчастими перемичками. Основний декор складають пілястри, горизонтальний пояс, що членує поверхи, оригінальні сандрики та карнизи.

Солодовня 1878 разом із старою броварнею утворює Г-подібний об'єм. Фасад перероблено у кін. 1920-х рр. і в 1949—54. Імовірно, об'єднання двох ранніх споруд в єдиний блок відбулося, коли завод пристосовували під консервне виробництво. Споруда двоповерхова, стіну другого поверху надбудовано. Пластика фасадів не відповідає первісному вигляду.

Наріжний корпус 1878 разом із спорудами, зведеними 1891—92, у кін. 19 — на поч. 20 ст. становив єдиний архітектурний блок. Спільний об'єм утворювали стара і нова солодовні, між якими була вежа сушильної камери (не збереглася, її місце фіксується на першому поверсі здвоєними лопатками та перепадом висоти цоколю, на верхньому ярусі від неї залишилася одна декоративна лопатка). Фасад цих споруд формував фронт забудови вздовж вул. Сирецької.

Ще дві частини входили до забудови заводу на червоній лінії вулиці — цегляна одноповерхова льодовня 1891—92 та стара споруда 1864. Одноповерхову льодовню було прибудовано до двоповерхової солодовні. Пізніше льодовню надбудовано ще одним поверхом, при цьому було змінено її первісний вигляд.

Сучасний головний корпус заводу формує фронт забудови вздовж вул. Сирецької.



Будинок двоповерховий, цегляний, тинькований, в плані Г-подібний (завдовжки бл. 80,0 м), має двопрогінну структуру (заг. довжина забудови — 136,0 м). Віконні проїзи різноманітні за розміром і конфігурацією: прямокутні широкі і прямокутні вузькі, аркові поодинокі й аркові здвоєні з клинчастими перемичками. На фасаді, зверненому на вул. Сирецьку, майже всі вікна перероблено. На першому поверсі в сучасному цеху обробки збереглися автентичні вікна, виконані за проектом арх. В. Ніколаєва.

Архітектурне вирішення чолового фасаду являє собою конгломерат різних стильових напрямів і прийомів. Виняток становлять споруда котельної, який притаманні риси спрощеного конструктивізму (пропорційне співвідношення та спосіб вирішення денного освітлення), та корпус, зведений 1864 у цегляному стилі.

Головний корпус заводу шампанських вин складається з цехів розливу, обробки та упаковки, побутових приміщень, архіву — на першому поверсі, хола, дегустаційної зали та цеху вторинного зброджування — на другому. Разом з пивоварним заводом Київського акціонерного товариства та пивоварним заводом М. Ріхерта (на сучасній вул. Фрунзе) завод Ріхертів на Куренівці є одним з найстаріших пивоварних підприємств Києва, споруди якого збереглися до нашого часу.

Тепер — ЗАТ «Київський завод шампанських вин "Столичний"» [1929].

Валерія Ісвлева.

557. ЦИРК, 1958—60 (архит., іст.). Пл. Перемоги, 2. На острівній ділянці, трикутна форма якої зумовила незвичну об'ємно-просторову композицію споруди. Зведено за проектом арх. В. Жукова. Збірний залізобетонний купол змонтовано за проектом інженерів М. Грутмана, С. Ривкіна, І. Скачкова. Розрахований на 2 тис. глядачів, загальний об'єм — 77850 куб. м.

Будівля чотириповерхова (включаючи цокольний поверх), цегляна, складається з двох основних об'ємів: циліндра і зігнутого під прямим кутом паралелепіпеда, що охоплює циліндр з боків. Внаслідок сполучення круглої і прямокутної у плані форми утворюється зазор, що являє собою внутрішню подвір'я. У циліндричному об'ємі зосереджено основні приміщення — манеж із залом для глядачів, вестибюль з гардеробом, фойє і кулуари; у прибудові — службові та допоміжні приміщення. Внутрішню подвір'я використовується для вигулювання тварин. Покрівля — металева. Перекриття — зі збірного залізобетону. Цоколь будинку облицьовано рожевим гранітом, стіни — світло-сірою керамічною плиткою, колони — білим інкерманським каменем. Купол вкрито декоративною металевою лускою та увінчано циліндричним ліхтарем зі шпидем.

Особливу увагу привертає інженерно-технічне рішення купольного переkritтя. Збірний залізобетонний купол зведено без використання ригелів і опалубки. Залізобетонна оболонка являє собою сферу радіусом 30,18 м зі стрілою підйому 7,75 м. Зовнішній діаметр нижнього опорного кільця — 42,3 м, верхнього — 13,6 м. Залізобетонна сфера налічує п'ять конічних поясів, кожний з яких складається з 32

трапецієподібних панелей, а вся оболонка — із 160 панелей. Для монтажу купола в центрі споруди було зведено металеву башту з підйомним краном. Другий кран встановлено ззовні нижнього опорного кільця. Монтаж здійснювався навісним засобом шляхом послідовного збирання кільцевих поясів. Після бетонування швів кільце ставало самонесучим і виконувало роль опори для монтажу наступного пояса.

Виконаний у стилістиці освоєння класичної спадщини, характерної для 1950-х рр. Центральний циліндричний об'єм прикрашає колонада спрощеного композитного ордеру. У вертикальній площині будівля за класицистичним каноном поділяється на три частини. Цокольний поверх являє собою п'єдестал, на якому стоїть триповерхова споруда. Роль вінцевої частини виконує купол. До головного входу з боку площі ведуть широкі гранітні сходи, що мають півкруглу в плані форму.

Споруда цирку — характерний зразок архітектурної спадщини кін. 1950-х — поч. 1960-х рр., особливістю якої є унікальне інженерно-технічне рішення купола.

Циркове мистецтво в Києві сягає у 12 ст., першими артистами були скомоорохи (зображені на фресках Софійського собору), які виступали зазвичай просто неба. У 17 ст. за царським указом їхні виступи було заборонено. Проте у 18 ст. трапляються відомості про циркові вистави у балаганах на ярмарках, зокрема в Києві — на Контрактах. На 1835—36 припадають відомості про перші тимчасові цирки в Києві, побудовані іноземцями.

У 2-й пол. 19 ст. визначилися «циркові» місця в місті: Шато-де-Флер, площі Хрещатицька, Бессарабська, Троїцька, де у тимчасових дерев'яних спорудах виступали відомі циркові колективи. 1875 у Києві відкрився перший стаціонарний цирк «Альказар» у будинку О. Бергоньє на вул. Фундуклеївській (тепер вул. Б. Хмельницького, 5). 1878 власник перетворив його на театр. Новий цегляний двоповерховий будинок цирку, який був одним з найкращих у Росії і Європі, побудував за проектом Е. Брадмана дресирувальник коней П. Крутиков на вул. Миколаївській, 7 (тепер вул. Архітектора Городецького, будинок не зберігся). Цирк під назвою «Гіппо-палас» відкрився у листопаді 1903 і функціонував до 1941. У 1920—30-х рр. київський цирк під керівництвом директора О. Кіско (1917—28) і Д. Вольського (1928—40) став одним з провідних постановочних цирків СРСР. Відповідно до головних завдань розвитку радянського цирку він мав бути школою сміливості: демонструвати фізичну силу, спритність і красу людини, розкривати її духовні багатства, всіляко розвивати клоунаду як одну з вершин комічного, демонструвати дресированих тварин. У довоєнний час на київській цирковій арені поставлені найкращі номери та атракціони різних циркових жанрів, у яких брали участь еквілібристи, акробати, ексцентрики, жонглери, фокусники, повітряні гімнасти, дресирувальники, клоуни та ін. Велику увагу приділяли пантомімі (дія без слів) і меломімі (поєднання дії і слова). У 1920-х рр. циркові приміщення використовувалися для агітації і пропаганди комуністичних ідей, в них проводилися

мітинги, конференції, збори, зустрічі тощо. Ставилися спектаклі на кшталт «10 років ДПУ» (1928), в яких прославлялась історія цього кривавого органу. Циркові колективи розбухували кампанії боротьби з т. зв. викривленням класової лінії у мистецтві, з правим ухилом, з атрибутами минулого (заборонили лакове взуття, жабо, циліндри, фраки — як «наслідування аристократам»; фокстроти і чарльстони — «приняті сексуальністю»), за зменшення іноземного репертуару, за чистку профспілкового апарату тощо.

1929 в Київському цирку створено новий номер «Три Авіо», незабаром «Тріо Рост» — перші розмовні номери українською мовою. Того ж року в ньому почав діяти перший і єдиний в Україні Науковий кабінет вивчення циркового процесу, яким керував проф. О. Володимирський. 1935—38 працювала творча майстерня з підготовки нових номерів під керівництвом М. Міхельсона, значними досягненнями якої були номери «Силви акробати Ялові», канатоходці «Цовкра».

Під час Великої Вітчизняної війни цирк було зруйновано. У серпні 1944 почалися вистави в цирку-шапіто на площі поряд з театром музичної комедії (вул. Червоноармійська, 53), 1950—59 цирк діяв на вул. Червоноармійській, 17/45 (будинок не зберігся). Було створено художню раду цирку (1953), організовано Український цирковий колектив (1956), базою якого став відкритий 5 липня 1960 стаціонарний цирк на пл. Перемоги.

Національні циркові колективи стали створюватися в СРСР після Великої Вітчизняної війни, у т. ч. український, незважаючи на спротив чиновників «Союздержцирку». У новому приміщенні Київського цирку зароджувалися, готувалися, вдосконалювалися і випускалися нові номери. Ставилися завдання надати їм високопрофесійного рівня, національного характеру і колориту, готувати нові програми, які мали б відбивати притаманні українському народові відвагу, завзяття, використовувати народні музику і танці, одяг, реквізит, оздоблений орнаментом тощо. До складу постановочної групи увійшли: письменники П. Глазовий, І. Муратов, М. Татарський; режисери — В. Арістов, О. Вашугиш, В. Складенко; художник Л. Писаренко; балетмейстер Б. Таїров; композитори і диригенти — І. Додюк, Д. Клебанов, О. Свешников, А. Філіпенко. Керівником колективу став заслужений артист РРФСР П. Маяцький. Підготовка і репетиції проходили в Харкові, прем'єра «День народження» відбулася 21 липня 1956 у Києві. В першій програмі брали участь «Гуцульські акробати» під керівництвом В. Максимова, антиподисти Ф. Микитюка (неперевершений номер у своєму жанрі), родина жонглерів і акробатів Філіпенків, актори Олексієнки з «Музичною кузнею», музичні ексцентрики Аронови і Байдини, пластичний етюд артистів Лисиненків, акробатичне тріо (С. Белов, М. Галанкіна, В. Фоменко), коміки В. Байдин і П. Копит, мім К. Мусін. Завершував програму номер «Куля сміливості» (подружжя Н. Сорокіна та П. Маяцький).

Окрасою циркового мистецтва стали унікальні номери еквілібристів з пер-

шами В. та М. Французових, неперевершені виступи еквілібристів — батька й сина М. і А. Єгорових, атракціони з дресированими хижаками народних артистів ДРСР В. і Л. Шевченків. Їхні номери, що зажили світової слави, називали «сенсацією на манежі». Значним досягненням стали акробатичний номер «Черемош» під керівництвом заслуженого артиста УРСР В. Максимова, «Еквілібр на котушках» А. Підгорного, «Танці на дроті» Е. Косяченко, «Музичний сувенір» групи Гриньє, «Акробатична поема краси й спритності» акробатів-вольтижерів С. Белова, М. Галанкіної і В. Фоменка. Жонглер Г. Попович на конкурсі в Парижі «Цирк завтрашнього дня» нагороджений золотою медаллю. Великим успіхом користувались акробати В. і Г. Маренкови, еквілібрист В. Дещук. Подією стала кіно-балетна пантоміма «Бахчисарайська легенда» (за О. Пушкіним). Душею задуму та його втіленням став дресировальник коней — заслужений артист РРФСР Б. Манжеллі. В пантомімі брало участь 65 найзників, гімнастів, акробатів; робота велася з 33 кіньми.

Окрасою програми стали атракціон «Дресировані шимпанзе» Іванових, номери дресировальників тварин Чеп'якових, кіно-балетна сюїта «Штрау-сіана» Л. Котової та Ю. Єрмолаєва, в якій органічно поєдналися дресування, вища школа верхової їзди і хореографія. Унікальний номер антиподистів під керівництвом заслуженого артиста УРСР Ф. Микитюка залишився неперевершеним у вітчизняному цирковому мистецтві. Цікавий номер показували повітряні гімнасти М. і П. Твардовські. Славу здобув і силовий атракціон «Атлетична тема», творцем і виконавцем якого був Г. Новак — заслужений майстер спорту, чемпіон світу, Європи і СРСР з важкої атлетики, якого називали «фабрикою рекордів». Він встановив понад 100 світових і всесоюзних рекордів, вільно працював з двопудовими гилями і штангами тощо.

1975 відбулося відродження пантомім, які не ставилися майже 40 років. Вони давали можливість використовувати, крім циркових жанрів, мистецтво театру, кіно і балету. Першими у 1970-х рр. кияни побачили пантоміми «Подвиг», «В сім'ї єдиній», «Золота тра-са», «Корчагінці», «З днем народження,

Перемого!», «Шлях мужності й натхнення», «Парад здійснені й чудес», «Богатирські ворота», «Весела орбіта цирку» та ін.

У кін. 1980-х рр. виступали гімнасти В., Л. і З. Шевченки, дресировальниця папуг І. Ольховикова, дресировальниця слонів і собак-жокеїв В. Ольховикова, акробати на батуті під керівництвом Ю. Попова, акробатичний ансамбль «Карнавал» під керівництвом В. Наркевича, лауреати Паризького конкурсу «Цирк завтрашнього дня» О. Соломатін і В. Столяров та ін.

На арені цирку гастролював заслужений артист РРФСР Е. Кіо, а після його смерті 1965 на кийському манежі славу батька продовжили його сини. Кияни в різні часи бачили виступи класиків клоунади Карандаша (М. Рум'янцева), А. Ніколаєва, Ю. Нікуліна, О. Попова і М. Шуйдіна, багато відомих акторів різних жанрів, артистів цирку з республік СРСР і різних країн світу.

У зв'язку з ліквідацією централізації циркової справи після розпаду СРСР, виникненням фінансових і матеріальних проблем значна кількість провідних артистів залишилася в Москві або виїхала за кордон. 1994 Український цирковий колектив розпався. Виникла система контрактів з артистами, що спричинило значні труднощі у формуванні та підготовці програм. Скоротився репертуар, стала неможливою постановка деяких кращих номерів і ат-

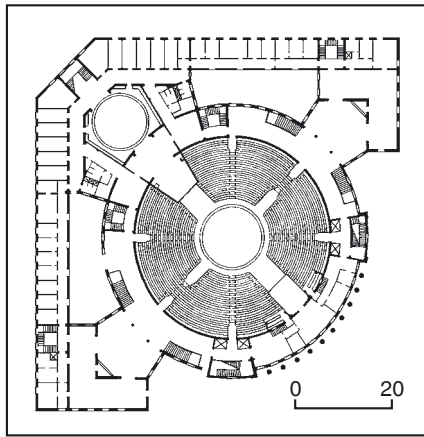

557. План.
557. Проспект Перемоги, 2.

ракціонів. У 1990-х рр. підготовлено такі масштабні програми як «Арена дружи», «Великий європейський цирк» (обидві — 1998), суперлізіон «Ю. Кукіс», вистави «Цирк на воді», «Вам посміхаються звірята» (усі — 2001), «Американське сафарі» (2002), «П'ять континентів» (2004). Пройшли гастролі цирків — німецького «Орфей» (1998) та Варшавського (2003).

Останнім часом відродилися й циркшапіто (бл. 25 приватних колективів), які охопили Київ і всі регіони України. Вісім з них і 80 відсотків усіх акторів входять до складу Всеукраїнської громадської організації «Циркова спілка Кобзова» (президент — М. Кобзов).

Директори Київського цирку: 1928—40 — Д. Вольський, 1952—62 — Б. Черненко, 1963—76 — В. Нікулін, з 1976 — Б. Заєць. Керівники Українського циркового колективу: з 1956 — П. Майцький, з 1968 — Л. Прожейко, 1972—94 — В. Шевченко.

У Київському цирку працювали в різний час відомі циркові актори і діячі.

1960—72 — Єгоров Михайло Михайлович (1912—99) — еквілібрист, заслужений артист РРФСР (з 1958), вихованець Ленінградського технікуму циркового мистецтва (1933). Славу приніс йому створений 1939 номер еквілібру, заснований на трюках: стійка на одній руці на піраміді з двох тумб і п'яти кубиків з послдовним вибиванням їх; ходіння по сходах на ручних ходулях у позиції «стійка», стрибки на одній руці на ходулі. Після війни виконував нові унікальні трюки, ніким не перевершені: «яблучко» — танок на руках, їзда на мотоциклі в стійці з обертанням педальєр руками, 200 стрибків підряд на одній руці. З 1951 жив і виступав у Києві. Разом з сином Анатолієм вступив до складу Українського циркового колективу, був обраний членом художньої ради Київського держцирку.

1963—76 — Нікулін Володимир Антонович (1920—83) — цирковий діяч, заслужений працівник культури УРСР (з 1976), вихованець Херсонського педагогічного інституту (1955). У ці роки — директор Київського державного цирку. За нього в колективі було створено велику кількість нових атракціонів і номерів, після багаторічної перерви відновлено мистецтво циркової пантоміми (1975). Здійснив низку постановок, атракціонів, номерів, що стали по-



пулярними, зокрема: «Бахчисарайська легенда» Б. Манжеллі, «Дресировані мавпи» Іванових, ілюзійний атракціон Е. Кіо (молодшого), кінний атракціон Ю. Єрмолаєва та Л. Котової, героїчна пантоміма «Подвиг». Упорядник збірника «Цирк, тільки цирк! Циркові оповідання, гуморески, бувальщини, усмішки та карикатури» (1973). Автор статей з питань циркового мистецтва.

1956—85 — Петрусь Василь Васильович (1921—92) — диригент, народний артист УРСР (з 1976), випускник Київської консерваторії (1951). У ці роки — головний диригент оркестру Київського державного цирку. Виявив тонке розуміння особливостей циркової музики. Під його керівництвом оркестр став одним з найкращих оркестрів цирку в СРСР, не раз записувався на радіо. Як керівник різних оркестрів радянського цирку брав участь у багатьох зарубіжних гастролях (Австралія, Голландія, Ірак, Кувейт, Польща, Японія).

1960—97 — Титов Володимир Христович (1923—97) — цирковий діяч, заслужений артист УРСР (з 1976), випускник Київського театрального інституту ім. І. Карпенка-Карого. Працював у кількох київських театрах. У ці роки — ведучий програм, режисер, інспектор манежу цирку. Співатор сценаріїв циркових пантомім і атракціонів «Подвиг», «Два чародія», «Веселі пригоди Буратіно з людиною-невидимкою» та ін. Знімався в кіно. Брав участь у зарубіжних гастролях цирку (Бельгія, Франція, Японія).

1960—65 — Фоменко Володимир Семенович (1921—74) — акробат, заслужений артист УРСР (з 1969), випускник Московського училища циркового мистецтва (1946). У Київському цирку працював з 1947. Був керівником і учасником групових акробатичних номерів. Перший номер — «Танц-акробати» (В. і Л. Фоменки, С. Белов). У 1950-х рр. поставлено цирковий номер, виконаний на високому рівні акробатами-вольтижерами (партнери — С. Белов і М. Галанкіна). Пізніше до групи вступили брат Віктор з дружиною Тамарою. Трюки було вдосконалено й ускладнено. Виступи групи називали «акробатичною поемою». В останні роки був художнім керівником дирекції «Цирк на сцені». Деякі трюки, підготовлені ним, залишилися не повтореними.

У 1960—70-х рр. — Французов Віктор Григорович (1916—88) — заслужений артист УРСР (з 1969), випускник Московського технікуму циркового мистецтва (1939). Керівник і засновник групи еквілібристів і акробатів на першах. Разом з братом і партнерами демонстрував складні трюки: стійка «голова в голову», у верхнього на плечах утримувався третій у стійці на руках; один вставав на плечі партнера, ставив собі на голову перш, на якому піднімався третій. Автор усіх трюків і вправ, переважна більшість яких готувалася і вперше демонструвалася в Києві. У номері був завжди нижнім. 1967 група увійшла до складу Українського циркового колективу. До останнього її складу (1972) входили також О. Зінченко, А. Кирилов, В. Липкін, В. і О. Яценки. Були освоєні нові унікальні трюки: на металеву котушку клася дощечка, артист утримувався на ній і балансував

перш з партнером. В. Французов утримував перш, на якому стояв його брат Микола і утримував другий перш, на якому третій артист виконував стійку на руках з переходом на одну руку. Іноді В. Французов балансував одразу два перша: один на лобі, другий — у зубнику, на спеціальному пристрої. На кожному з першів було по одному еквілібристу в ефектних позах. Ще один унікальний трюк у світовому цирку: нижній утримує на лобі перш з партнером, потім береється за гімнастичні кільця, які підтягували вгору. Артист, утримуючись на руках на кільцях, продовжував балансувати перш. Група Французових була дипломантом і призером Всесоюзних оглядів творів циркового мистецтва, з успіхом гастролювала за кордоном (Болгарія, Німеччина, Польща, Румунія, Чехословаччина, Японія). Більшість із 13 підготовлених ними трюків залишилися не повтореною.

1960—62 — Черненко Борис Іванович (1916—2001) — цирковий діяч, перший директор цирку в цьому приміщенні. Закінчив Харківський поліграфічний інститут, Державний інститут театрального мистецтва у Москві. З 1952 — директор Київського цирку, який тоді містився на вул. Червоноармійській. З його ініціативи створено художню раду цирку (1953, очолював її), Український цирковий колектив (1956), споруджено приміщення цирку на пл. Перемоги (співатор проекту і керівник будівництва, 1958—60). Брав участь у постановці багатьох спектаклів: «Бедмежий цирк Філатова» (1953), «Три століття» (фесрія), «Чудеса без чудес» (обидва — 1954), «Карнавал юності» (1955), «Переплутані сторінки» (колектив ліліпутів, 1956), «Дяв вас, кияни!» (1960), «Арена майстрів», «Морські леви і купальниці» (обидва — 1962) та ін. Пізніше директор кінотеатру (1962—64), очолював українську групу «Цирк на сцені» (1964—69).

1995 Київський цирк одержав статус Національного [1930].

Микола Андрущенко, Михайло Рибаків.

558. ЦУКРОВО-РАФІНАДНИЙ ЗАВОД (нині **Київська кондитерська фабрика «Рошен»**), 1868—70, 1873—74, 1890—1910 (архїт., іст.). Просп. Науки, 1/5. На перетині проспектів Голосіївського та Науки. Головні історичні споруди підприємства чоловими фасадами звернені на просп. Науки. Територію оточено парканом. Заводська ділянка займає острівне положення, оточена з усіх боків магістралями: з північного заходу — просп. Голосіївським, з південного заходу — просп. Науки, з південного сходу — вул. Саперно-Слобідською, з північного сходу — залізничним коридором та р. Либідь.

Споруджено за проектом арх. І.-Ф. Вишневського, автора першого залізничного вокзалу в Києві. Завод був свого часу одним з найбільш розвинених підприємств Києва, обладнаний найсучаснішим устаткуванням, яке весь час оновлювалося та модернізувалося. В технологічному процесі широко використовувалися дослідні розробки як вітчизняних, так і зарубіжних інженерів. Відомо, що технологічні креслення, а також устаткування замовлялися за кордоном, зокрема у Великій Британії (Манчестер). На своїй території підприємство мало заклади жит-

лового, службово-навчального та допоміжного призначення, власні інженерні мережі, залізничне обслуговування, телефон, автомобільний парк, річкову пристань тощо.

Завод почав діяти 1870. Він був єдиним підприємством «Товариства Київського цукрово-рафінадного заводу» (товариство на паях), затвердженого 1869, правління якого розміщувалося в Києві. Станом на 1913 правління товариства мало п'ять директорів, обраних серед пайщиків: В. Васильєв, І. Каленський, Р. Раузер, П. Скорделі, Р. Столленверк. У розвитку технологічної діяльності підприємства та удосконаленні самого виробництва, у сприянні благодійним та просвітницьким функціям при заводі велику роль відіграв Р. Раузер, який був директором заводу з початку його заснування до 1892 та директором правління Товариства у 1877—1913.

Спочатку завод був розрахований на виробництво 800 тис. пудів цукру на рік. Поступово за пізнішими добуваннями та переобладнаннями завод істотно збільшив своє виробництво, 1913 він мав можливість переробляти від 11 до 115 тис. пудів цукру на добу. Підприємству було відведено досить значну територію — бл. 13 дес. землі, й розміщення не тільки виробничих, а й житлових приміщень та лікарні, а також штучної водойми, яка була організована в межах ділянки для потреб виробництва. Водойма була утворена водами р. Совка та займала площу понад 1 дес. Перший етап будівництва підприємства тривав два роки (1868—70). Завод складався тоді з головного виробничого корпусу, конторського приміщення, кузні, слюсарні, бондарні та майстерень, двох складів, а також мав на своїй території будинки для робітників, службовців та будинок директора підприємства. Головний корпус був п'ятиповерховий, цегляний, з дерев'яними міжповерховими перекриттями і дахом, житлові споруди на території підприємства — дерев'яні. Після нищівної пожежі 1873 від заводу залишилися тільки стіни головного корпусу. Новий проект заводу, виконаний також арх. І.-Ф. Вишневським, передбачав конструктивні протипожежні засоби: металеві внутрішній каркас, металеві скелічасті перекриття по металевих (чавунних) колонах (крок: 4,0 × 4,0 м та 4,0 × 6,0 м), металеві конструкції даху та покриття. 1874 підприємство було відбудовано і знову почало працювати. З розширенням виробництва 1875 на території був побудований перший артезіанський колодязь, 1899 та 1912 — ще два. Того ж року завод був каналізований. 1890—1910 — третій етап будівництва, пов'язаний з ліквідацією газового виробництва, переходом на електропостачання та розширенням площ для упакування та зберігання готової продукції. У приміщеннях двоповерхової пакувальної, добудованих з південного боку до головного корпусу, був застосований залізобетонний внутрішній каркас по балках трапецієподібної форми з кроком 4,0 × 4,0 м. З північного боку були добудовані приміщення для технологічних котлів, що використовувалися для розпуску пісків.

Станом 1913 на території заводу розміщувалися дві казарми (чоловіча та

жіноча) для робітників, житлові будинки для службовців, контора та житло для директора, а також лікарня і два училища (міське чотирикласне училище та трикомплектне однокласне парафіяльне училище, які утримувалися коштом Товариства). Невиробничі споруди розміщувалися в північній частині ділянки неподалік від водойми, біля залізничних колій. Лікарню при заводі побудовано 1880 замість невеликого житлового приміщення, яке було тимчасово пристосовано під приймальний покій. 1881 у саду лікарні зведено холерний барак (інфекційне відділення). 1912 обидві споруди наново перебудовані. При цьому до головного корпусу лікарні було прибудовано операційну, передопераційну, пологове відділення, палату та ванну. Споруджено лабораторію для медичних, хімічних та бактеріологічних досліджень й ін. Лікарня була розрахована на 50 місць. Медичний персонал складався з лікаря, фельдшера та фельдшеріці-акушерки. Чоловіча казарма мала три поверхи та являла в плані П-подібну споруду, з власним внутрішнім двором. Житло було розраховано на 950 робітників. Жіноча казарма займала порівняно з чоловічою невеликий будинок, мала два поверхи та була втричі менша за чоловічу. З ініціативи Товариства на заводі було влаштовано бібліотеку, у чоловічій казармі на першому поверсі розміщувалася лекційна зала, в якій для робітників організувалися спектаклі та лекції з показом «світлових картин». Тут же проходили спеціальні читання: духовні — священиком, медичні — лікарем заводу. Підприємство мало власний водогін —

Голови, кусковий в пачках та кругляки оберталися у спеціальний папір. Рафінад, запакований в папір, укладався в дерев'яні діжки або в мішки з соломомою. Для виготовлення дерев'яної тари на території заводу побудували бондарню, для зберігання рафінаду та цукрового піску — спеціальні склади, до яких, як і до пакувальних цехів, було підведено залізничні колії. На близькій відстані (в межах Києва) готова продукція доставлялася спочатку гужем, потім — автомобілями лондонської фабрики «Commer Cars».

Разом із поступовим збільшенням потужності виробництва на заводі увесь час відбувалися технічні нововведення. 1890 було запроваджено сушки Пас-сбурга, 1897 — центрифуги Вестона, 1900 проведено досліди з виготовлення плиткового рафінаду за новим методом В. Васильова, 1910 встановлено мішалки Доранта тощо. Виробництво з самого початку було парове й обслуговувалося п'ятьма двигунами паровозного типу, які опалювалися дровами, пізніше було встановлено двигуни іншого типу (система Меньє) з топками, виготовленими на київському заводі «Грета-ра і Криванека». Виробництво двічі міняло своє паливо: спочатку це були дрова, з 1901 топки частково перероблено на нафтові, з 1906 завод повністю перейшов на кам'яне вугілля (антрацит). Освітлення спочатку було газове (завод мав власне газове виробництво на своїй території), 1910 введено електричне. З того часу вся садиба: завод, склади, казарми, квартири службовців та допоміжні виробничі ділянки (роз'їзди та пристань) освітлювалася за допомогою власної електричної станції. На

поч. 20 ст. підприємство мало свої телефонні номери, що з'єднували його з міською та земською телефонними станціями.

На поч. 20 ст. неподалік від заводу були розташовані дві трамвайні станції: міського електричного трамваю та електричного трамваю с. Деміївка. В 1870-х рр. на заводі було організовано свою пожежну команду (пожежний обоз), яка допомагала також і мешканцям с. Деміївка. На території підприємства були встановлені пожежні гідранти, при артезіанському колодязі — запасний протипожежний насос. У самій споруді заводу та у прилеглих до нього складах було встановлено автоматичні вогнегасники-спринклери системи Грінеля.

У кін. 19 — на поч. 20 ст. на Київському цукрово-рафінадному заводі працювало 770 чоловіків та 126 жінок.

Продукція цукрово-рафінадного заводу як передового на той час виробництва була високо оцінена на вітчизняних та зарубіжних промислових виставках, отримала численні нагороди: на Всеросійській мануфактурній виставці у Санкт-Петербурзі (1870) — золоту медаль, у Відні (1873) — медаль «За заслуги», у Парижі (1878) — золоту медаль, у Києві (1880) — золоту медаль, на Всеросійській промислово-художній виставці в Москві (1882) — Державний герб, у Кракові (1887) — золоту медаль, у Парижі (1889) — золоту медаль, на виставках 1896 у Києві та Нижньому Новгороді завод брав участь поза конкурсом, аналогічно — на Всеросійській виставці 1913 у Києві.

На поч. 1920-х рр., коли відбувалася націоналізація підприємств, цукрово-рафінадний завод було перепрофілювано на випуск цукеркової та кондитерської продукції. У цей час дрібні цукеркові фабрики Києва, в т. ч. і відому шоколадну фабрику В. Сфимова було об'єднано в єдину кондитерську фабрику, якій 1923 було присвоєно ім'я К. Маркса. У документі 1925 вона має назву «Державна фабрика харчотресту ім. К. Маркса». На поч. 1930-х рр. було розроблено проект реконструкції колишнього рафінадного заводу та перепрофілювання його на кондитерський комбінат. 1933 було прийнято рішення щодо демонтажу колишнього устаткування цукрового виробництва, освітлення головного корпусу та будівництва нового пряничного цеху.

На ті часи цукровий комбінат розміщувався на двох ділянках: головна —

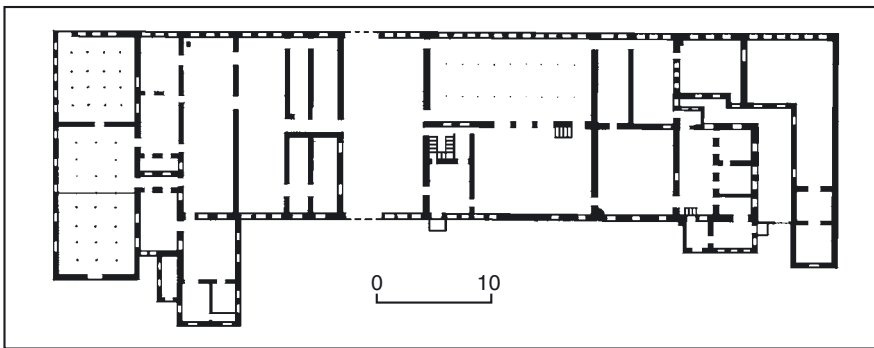

спочатку від колодязя, що був організований під критою спорудою, та водойми, потім — від артезіанських свердловин. Колодязь мав парову машину з двома насосами, потужністю 12 к. с., що подавали воду до заводського водогону як з водойми, так і з колодязя. У заводу була власна залізнична колія, що з'єднувала його зі станціями: «Київ-П» та «Київ річковий, правий берег Дніпра».

В перші роки свого існування завод випускав рафінад в «головах», пізніше — кусковий цукор різних сортів. 1913 асортимент продукції заводу складався з таких видів рафінаду: «голови», пиляний, рублений, кругляки та цукрова пудра, крім того, рафінадна патока. Спочатку рафінад поставлявся на ринок у діжках, а з появою різних сортів кускового рафінаду почали використовувати дерев'яні ящики, пізніше замінені на легкі фанерні. З 1892 дерев'яна тара поступила за джутовим мішкам.

558. План першого поверху головного корпусу.

558. Просп. Науки 1/5.

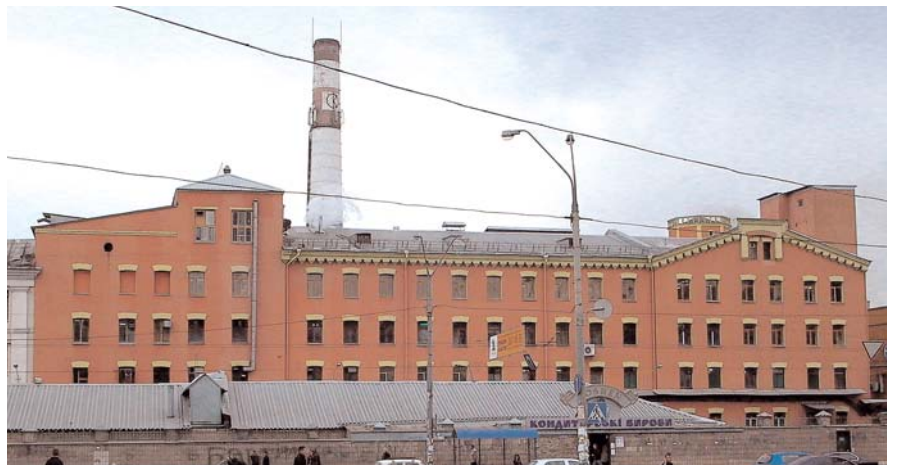

на вул. Великий Китаївській, інша — на вул. Васильківській, 60. Загальні рішення з розвитку наступного кондитерського виробництва стосувалися також і другої ділянки, де будувався новий карамельний цех. Намічалось в кін. 1944 запустити нові цехи: карамельний (вул. Васильківська, 60) та мармеладно-пастильний (головна ділянка). Корпус колишнього газового заводу, який розташовувався в межах головної ділянки і на той час був зайнятий електроарматурним заводом, передали кондитерському виробництву.

У кін. 1930-х рр. комбінат став одним із великих підприємств харчової промисловості Києва, основне виробництво якого було розміщене на головній ділянці — на вул. Великий Китаївській, загальна кількість працюючих на ньому складала 3,4 тис. робітників.

Під час оборони Києва від німецьких загарбників у липні—вересні 1941 на фабриці було сформовано роту ополченців, яка увійшла до складу батальйону народного ополчення Московського р-ну Києва (див. ст. 342). За роки Великої Вітчизняної війни фабрика зазнала значних руйнувань і не могла випускати продукцію. В січні 1944 було розроблено основні напрями за реконструкції виробництва та відновлювальних робіт. У документах того часу визначено черговість відбудови цехів: карамельний, бісквітний, цукерковий, фруктовий. Тоді всі потужності фабрики було переведено на головну ділянку, колишній карамельний цех по вул. Васильківській, 60 передано у відомство Харчомашу для організації виробництва устаткування хлібопекарної галузі. 1957 здійснено реконструкцію фабрики. На той час на підприємстві діяло 13 виробничих і допоміжних цехів. У кін. 1990-х рр. Київська кондитерська фабрика ім. К. Маркса ввійшла до складу Закритого акціонерного товариства «Рошен». Нині продовжує випускати цукеркову та кондитерську продукцію, відому в усій Україні, зокрема, цукерки «Київ вечірній», «Ренуар», «Бароко», «Слива в шоколаді», «Пташине молоко», «Корівка», мармеладні вироби, торти, серед яких найбільшої популярності ще за часів СРСР зажив торт «Київський».

З ранніх історичних споруд заводу до нашого часу збереглися, крім головного корпусу, частково котельня (перший поверх) та споруда чоловічої казарми, обидві — у перебудованому вигляді (майже над усім приміщенням колишньої казарми надбудовано четвертий поверх, крім цього, споруду включено в загальну структуру головного цеху виробництва).

Головний корпус. У глибині за будови. Входить у структуру головного цеху фабрики разом з водогінною баштою, вбудованою в структуру корпусу. П'ятиповерховий (вис. поверху — бл. 9 м) з підвалом під одним приміщенням, цегляний, тинькований, пофарбований у червоний колір, майже прямокутний в плані (габаритні розміри — 100 × 32 м). У центрі має прохід по першому поверху, зроблений у післявоєнні часи. Декор майже відсутній. Корпус має ритмічне розташування вікон та два однотипні щипцеві завершення даху. Дах скатний, вальмовий, складної форми, в місці щипців — двосхилий. Карниз простий, з мотивом

ступінчастих сухариків, між другим і третім поверхами — конструктивний перепад товщини стін, який утворює горизонтальний пояс. Вікна однакового розміру, з лучковими цегляними перемичками.

Водогінна башта, вбудована в структуру корпусу, шестиюрсна, квадратна в перетині. З боку дворового фасаду освітлюється за допомогою двох вікон, розміщених на кожному ярусі, в структурі стінової площини не виявлена. Завершення башти — восьмигранний водяний металевий резервуар, винесений на металевих крошштейнах над дахом. Будівля — цінний і досить рідкісний зразок виробничої споруди кін. 19 — поч. 20 ст. [1931].

Валерія Ієвлева.



559. ЧАПАЄВА ВУЛИЦЯ, кін. 19—20 ст. (архит., іст., містобуд.). У центрі міста, між вулицями І. Франка і М. Коцюбинського. Прокладена на місці засипаного Святославського яру, тому одержала назву вул. Святославської — в ім'я великого київського князя Святослава Ігоровича (?—972). У справах Міської управи він називався ще Афанасіївським яром. Перші пропозиції та матеріали щодо засипки яру надійшли до міської влади ще в 1870-х рр. 1896 було розпочато підготовчі роботи з прокладання вул. Святославської, 1897 затверджено план робіт. Нова вулиця призначалася, згідно з документами Міської управи, для «врегулювання стоку вод, що йшли з узвишшів», які оточували вул. Несторівську (нині вул. І. Франка), та «оздоровлення цієї місцевості». 1898 затверджено схематичний план нової вулиці із зарахуванням її до

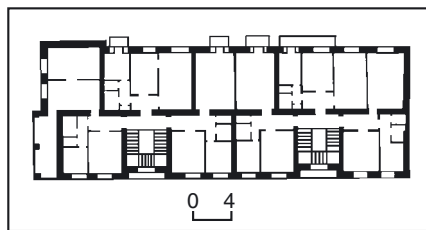

559.1. План другого поверху.
559.1. Вул. Чапаєва, 3.



третього розряду за будови. 1938 вулицю перейменовано на честь Чапаєва Василя Івановича (1887—1919) — учасника громадянської війни, командувача 25-ї стрілецької дивізії. Завдяки книзі Д. Фурманова «Чапаєв» і поставленому за нею фільму, досить скромна роль В. Чапаєва в громадянській війні набула щонайширшої популярності.

За будова вулиці кін. 19 — поч. 20 ст. збереглася майже в повному обсязі. Невелика ширина відповідає її містобудівній функції, як житлової вулиці, озелененій поодинокими деревами. Підпорядкована умовам рельєфу, має ухил у бік скверу на розі з вул. М. Коцюбинського. Крутий схил Старокиївського пагорба між будинками № 4 та № 6 зміцнено потужною підпірною стіною з контрфорсами. За винятком цієї ділянки фасади споруд утворюють цілісний фронт типової житлової за будови кін. 19 — поч. 20 ст. У радянський час характер вулиці було збережено. На ній зведено два нові житлові будинки — № 16 (1939) і № 3 (1945). Парний бік за будови завершується будівлею Вищих жіночих курсів (див. ст. 81.2), непарний — невеликим сквером з пам'ятником письменнику О. Гончару (див. ст. 364).

Пам'ятки архітектури: № 2/16 (арх. І. Ніколаєв, історизм), № 3 (у формах неокласицизму з елементами конструктивізму), садиба № 4, 4-б, 4-в, 4-г (арх. М. Гарденін, історизм), № 5 (цегляний стиль), № 6 (історизм), № 7 (історизм, ймовірно арх. М. Гарденін), № 8 (історизм, арх. М. Яскевич), № 9 (арх. М. Гарденін, історизм), № 11 (історизм), № 12 (історизм), № 14 (історизм), № 16 (конструктивізм).

На вулиці проживали відомі діячі: в № 2/16 — у гімназичні роки був у свого однокласника майбутній письменник К. Паустовський, який жив у цей час на цій вулиці у будинку № 9; в № 7 — журналіст і політичний діяч А. Савенко та його дружина — оперна співачка Н. Савенко (Новоспаська); в № 13 — актори Київського українського драматичного театру ім. І. Франка: А. Гашинський, А. Задніпровський, М. Задніпровський-Кононенко, О. Омельчук; в № 8 — хірург Г. Іваницький, ботанік і біолог В. Колкунов; в № 12 — письменник Г. Косинка; в № 14 — Герой Радянського Союзу С. Ковпак.

В будинку № 8 у 1903 нелегально діяв Організаційний комітет зі скликання П'ятого РСДРП.

Останнім часом частину приміщень житлових будинків займають державні, комерційні, політичні та інші установи і структури [1932].

Райса Бондаренко.

559.1. Житловий будинок, 1945 (архит.). Вул. Чапаєва, 3. На червоній лінії за будови вулиці, північним торцем прилягає до будинку № 5, з іншого боку — незабудована ділянка. 1965 проведено капітальний ремонт. 1979 встановлено ліфт. Шестиповерховий з підвалом, мурований, тинькований, у плані прямокутний, під трисхилим дахом з бляшаною покрівлею. Складається з двох секцій, які мають тримаршові сходи. Квартири одно-, дво- і трикімнатні. Використано систему поздовжніх несучих стін, перекриття дерев'яні по металевих балках.

Вирішений у формах неокласицизму з елементами конструктивізму. Архітек-

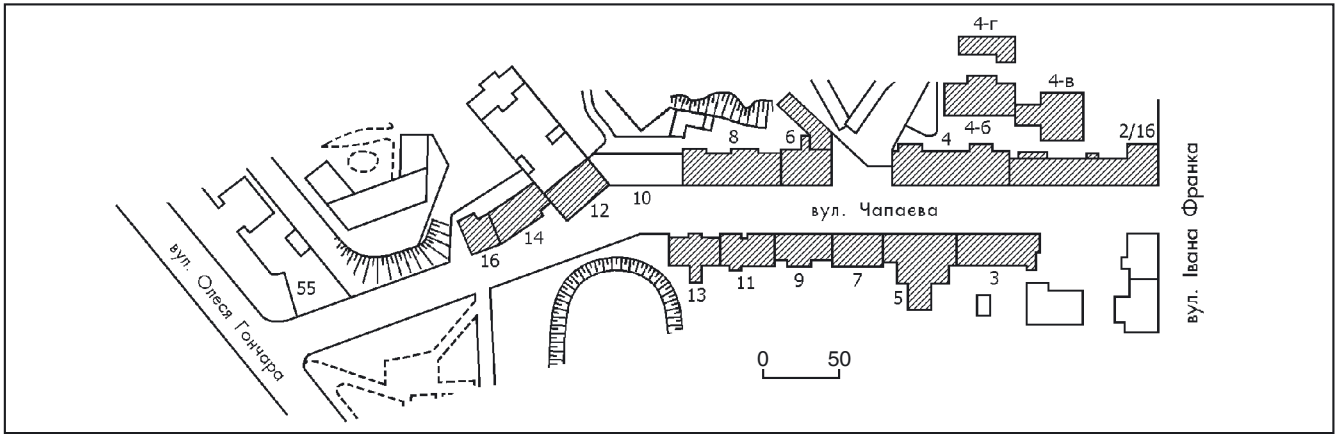

турно оформлено чоловий та бічний фасади. Чоловий фасад має дисиметричну композицію. Симетрію порушує розташування проїзду з прямокутним отвором у крайньому прогоні праворуч та еркера на торцевому фасаді. Фасад розчленовано гуртами. Вінцевий карниз спрощеної форми з модульйонами та зубцями. Вертикальною складовою композиційного рішення фасаду є стрічкове засклення сходових кліток на рівні третього—четвертого поверхів, що розміщено у вертикальних, у плані прямокутних нішах з трапецієподібним завершенням. Лопатками обрамлено ніші та наріжжя будинку. Над заглибленими входами — лоджії, які спіраються на колони зі спрощеними базами та доричними капітелями. На торцевому фасаді ліворуч від центральної осі прибудовано ганок з окремим входом у приміщення на поверсі.

Є зразком своєрідного вирішення образу житлового будинку, який вдало вписано в архітектурне оточення. Тепер на першому поверсі міститься Інститут здоров'я нації [1933].

Тетяна Жаворонкова.

559.2. Житловий будинок, 1908 (архит.). Вул. Чапаєва, 5. На червоній лінії забудови власника садиби — дворянина М. Змієвського, якому належали на цій вулиці ще дві ділянки — № 4 і № 6. Після забудови садиба була одразу здана в оренду на дванадцять років Управлінню Південно-Західної залізниці. У 58 кімнатах будинку містилися: на першому поверсі — пенсійна каса, на другому і третьому — юридичний відділ, на четвертому і п'ятому — служба зборів.

П'ятиповерховий з підвалом, мурований, у плані Т-подібний, з проїздом на подвір'я у західній частині. Дах над основним об'ємом двосхилий з бляшаною покрівлею. Первісну планувальну структуру змінено неодноразовими капітальними ремонтами. Перекриття пласкі.

Композиція чолового фасаду симетрична, з переважанням вертикальних членувань. Центральну вісь акцентовано розкріповкою з порталом і фігурним аттиком, великим вікном з лучковою перемичкою другого поверху, здвоєними півциркульними віконними прорізами верхніх поверхів. Архітектурний декор, виконаний в цеглі, характерний для раціонального цегляного стилю. Внаслідок того, що розібрано балкони, симетрично розташовані на другому—п'ятому поверхах, фасад набув пласку-

559. Чапаєва вулиця. План забудови.

ватого і невиразного характеру. У приміщеннях першого поверху і вестибюля збереглися фрагменти первісного оздоблення зі східними мотивами: орнаментально-декоративний поліхромний розпис стель і ділянок стін яскравими соковитими фарбами та дрібно-профільоване ліплення. Будинок — цінний зразок житлової споруди у цегляному стилі. Тепер будинок займають Центральна станція зв'язку Міністерства транспорту України і «Свротранстелеком» [1934].

Марія Кагомська, Володимир Хромченков.

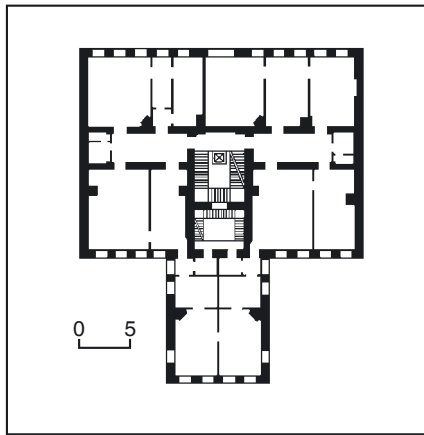

559.2. План другого поверху 1900-х рр.
559.2. Вул. Чапаєва, 5.



559.3. Житловий будинок, 1899—1902 (архит.). Вул. Чапаєва, 6. На червоній лінії забудови вулиці. Торцем прилягає до житлового будинку № 8, з іншого боку під кутом — підірний мур з контрфорсами, споруджений у кін. 19 ст. під час прокладання вулиці для зміцнення кругого схилу. На незабудований ділянці перед підірним муром між будинками № 4 і № 6 було розбито сад, нині втрачений. З 1894 ділянка належала дворянину М. Змієвському, який володів ще кількома садибами на цій вулиці, зокрема сусідньою — № 4. Споруджений 1899—1900 триповерховий будинок у 1902 надбудовано ще одним поверхом. Проект надбудови складено у Технічній конторі М. Шейковським. За первісним призначенням — прибутковий будинок, односекційний, на п'ять поверхових шести- та семикімнатних квартир. Будівля мала тріє двомаршових сходів — парадні гранітні (збереглися) та дві чорних дерев'яних. Одразу після зведення споруди було передано в оренду Управлінню Південно-Західної залізниці для розміщення вантажного відділу служби зборів та інших служб. Після смерті М. Змієвського ділянка разом з будівлею за заповітом перейшла у власність його нащадків (дружини та чотирьох синів), але орендний договір не було розірвано.

За період після 1918 втрачено цибулясті чотиригранні дерев'яні вежки на даху, криті бляшаною лускою, з цегляними парапетами, ґрати огорожі даху з цегляними стовпами, металеві піддашся над входом та над віконними приямками, деякі ліплені деталі оздоблення фасадів. 1981—82 проведено капітальний ремонт споруди, під час якого закладено частину віконних прорізів напівпідвалу, зрізано бетонні балкони другого—четвертого поверхів з художньо оформленими металевими огороженнями. Ці істотні втрати негативно вплинули на архітектурно-художній образ пам'ятки. Під час ремонту поч. 2000-х рр. змінено розмір вхідного отвору, встановлено нові сучасні двері, металевий ажурний піддашок, пофарбовано фасади, дерев'яні перекриття у деяких місцях укріплено металевими балками, цоколь обкладено брекчією. На дворовому фасаді встановлено пожежні зовнішні металеві сходи. Дворовий корпус надбудовано третім і четвертим поверхами. Прибудовано тамбур службового входу.

1920—80 у будинку містився Технікум залізничного транспорту.

Чотириповерховий з напівпідвалом, мурований, тинькований, пофарбований, у плані складної конфігурації. До основного корпусу прямокутної форми під кутом 45° прилягає вузький дворовий, розвинений вглиб подвір'я об'єм. Його поздовжня стіна є продовженням підпирного муру. Покрівля бляшана. Первісну планувальну структуру змінено на коридорну. Застосовано систему поздовжніх несучих стін. Перекриття пласкі балкові.

Архітектурне оформлення чолового та торцевого (з боку незабудованої ділянки перед підпирним муром) фасадів виконано у стилі неоренесанс. Чоловий фасад асиметричний за композицією. Вхід зміщено трохи праворуч від композиційної осі. У крайньому прогоні ліворуч — прямокутний отвір проїзду. Вікна згруповано попарно за допомогою рустованих лопаток — на першому поверсі, канелюрованих колон великого коринфського ордера на п'єдесталах — на другому—третьому поверхах, канелюрованих пілястр з доричними капітелями — на четвертому поверсі. У декоруванні простінків першого та другого поверхів застосовано дощане рустування. На третьому поверсі вікна крайніх прогонів утворюють біфорії у вигляді декорованих арок, п'яти яких спираються на рустовані колони з іонічними капітелями. Вікна другого та третього поверхів мають півциркульне завершення. Фасади поділено на яруси за допомогою поясків з бусами та зубчиками. Між третім і четвертим поверхами — колишній вінцевий карниз з модульйонами, який залишено від первісного триповерхового об'єму. Скульптурний декор представлено гірляндами, медалйонами, рельєфними вставками з ліпним рослинним орнаментом на п'єдесталах колон та у підвіконних фільонках, стилізованими замковими каменями тощо. Дворові фасади позбавлені декору.

На стелі сходової клітки зберігся ліпний плафон з рослинним орнаментом та овальною розеткою у центрі. Споруда — яскравий зразок вдалого вирішення архітектурно-художнього образу презентабельного прибуткового будинку межі 19—20 ст. на досить складній містобудівній ділянці. З 1982 будинок належить Управлінню МВС України на Південно-Західній залізниці [1935].



559.4. Вул. Чапаєва, 11.

Тетяна Жаворонкова.
559.4. Житловий будинок, 1900—01 (архит.). Вул. Чапаєва, 11. На червоній лінії забудови останніх років 19 — поч. 20 ст. Садиба належала М. Смульсько-

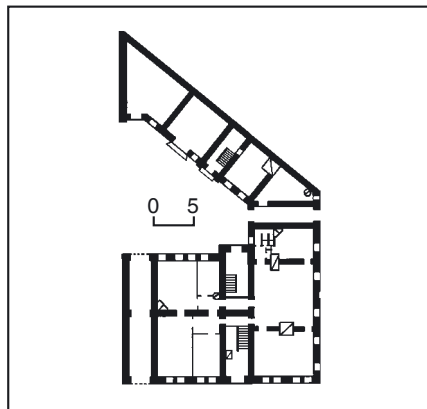

559.3. План першого поверху.

559.3. Вул. Чапаєва, 6.

му. Протягом усього часу існування будинок використовувався як житловий. 1995—96 проведено капітальний ремонт, під час якого втрачено всі конструктивні та декоративні елементи інтер'єра.

Чотириповерховий, мурований, пофарбований, в плані прямокутний, з невеликим ризалітом з тилу, в якому розташовані чорні сходи. Біля правого торця — проїзд у двір. Дах двосхилий з бляшаною покрівлею. Односекційний. Перекриття пласкі залізобетонні. Композиція чолового фасаду двохосьова. В декорі використано ренесансні стилізації. Асиметрично розташований парадний вхід оформлено порталом та лев'ячим маскароном над ним. Пластичної виразності фасаду надають дві бічні розкріповки, лопатки яких прикрашено декоративними деталями — анкерами, а також підвіконні вставки та рельєфи, замкові камені в листвах вікон.

Будинок — цінний зразок житлової споруди поч. 20 ст. у забудові вулиці [1936].

Інна Шулешко.

559.5. Житловий будинок 1902, в якому був Паустовський К. Г. (архит., іст.). Вул. Чапаєва, 2/16. На розі з вул. І. Франка, на червоних лініях забудови вулиці. Споруджений на замовлення козака А. Терещенка за проектом І. Ніколаєва як прибутковий будинок з чотирма житловими секціями і торговельними приміщеннями на першому поверсі.

Чотириповерховий з підвалом, мурований, у плані Г-подібний, зі зрізаним наріжжям. Планування чотирисекційне, в радянський час частково змінене. Перекриття пласкі. Дах двосхилий.

Оформлений під впливом історизму. Видовжений фасад на вул. Чапаєва розчленовано трьома вертикальними розкріповками, виділеними рустованими лопатками й розвиненими аттиками з невеликими трикутними щипцями; під аттиками — круглі віконця. Аналогічна розкріповка членує фасад на вул. І. Франка. Пофарбовані фасади оздоблює візерунок цегляного мурування, у декор включено картуш з датою спорудження будівлі. Цоколь облицьовано плиткою «кабанчик». Вікна в розкріповках різної форми: дводільні, здвоєні, півциркульні.

Будинок — цінний зразок житлової архітектури Києва поч. 20 ст.

У 1900-х рр. у будинку не раз бував Паустовський Костянтин Георгійович (1892—1968) — письменник. У цей час — учень Першої Київської гімназії. За цією адресою у квартирі № 27 у своєї родички Т. Якубович проживав Т.-А. Фіцовський — однокласник і один з найближчих друзів майбутнього літератора.

Тепер на першому поверсі містяться Бібліотека ім. А. Міцкевича Управління культури Шевченківської районної у Києві державної адміністрації, магазин канцтоварів, частину приміщень першого і другого поверхів займає Партия зелених України [1937].

Михайло Кальницький.

559.6. Житловий будинок 1914, в якому проживав Ковпак С. А. (архит., іст.). Вул. Чапаєва, 14. На червоній лінії забудови вулиці. Історія садиби простежується з 1870-х рр., коли вона належала О. Журавській. За духовним заповітом 1881 майно успадкувала О. Бо-



кій. Спочатку садиба виходила на дві вулиці: Святославську (тепер Чапаєва) і Маловолодимирську, що була перейменована на Столишнінську (нині О. Гончара). 1913 ділянку поділено на дві частини. Ділянка з боку сучасної вул. Чапаєва відійшла до О. Бокій. Первісна забудова великої садиби була малоповерхова, мішана (напівцегляна—напівдерев'яна).

На сучасну вул. О. Гончара виходив двоповерховий будинок, у глибині садиби розташовувалися дерев'яні флігелі. На ділянці був фруктовий сад, її оточував паркан. Наявний будинок споруджено на замовлення О. Бокій. Використовувався як прибутковий. Первісне планування і оздоблення квартир не збереглися.

Чотириповерховий з мансардою та підвалом, цегляний, тинькований, у плані прямокутний, з двором ризалітом, односекційний. На кожному поверсі розташовано по вісім квартир. Перекриття пласкі. Дах двохсхилий.

Архітектурно вирішений у стилістиці історизму з використанням елементів стилів класицизм і ампір. Композиція чолового фасаду симетрична. Центральну вісь виділено розкріпкою, завершеною трикутним фронтоном з аттиком, яку прорізано вхідним отвором і вікнами сходової клітки. Прямокутні вікна другого поверху увінчано трикутними сандриками на кронштейнах, оздоблених ліпним орнаментом. Над прорізами третього поверху горизонтальні сандрики. Міжповерхові простінки третього і четвертого поверхів декоровано вікнами-гірляндами у неглибоких півциркульних нішах. Збереглися первісні ажурні ґрати балконів з меандровим орнаментом і огорожа парадних сходів.

Будинок — цінний елемент містобудівного комплексу вулиці, важлива частина її архітектурно-історичного середовища.

1944—60 у квартирі № 3 (потім № 4) проживав Ковпак Сидір Артемович (1887—1967) — радянський військовий і державний діяч, один з організаторів і керівників партизанського руху в Україні під час Великої Вітчизняної війни 1941—45, генерал-майор (з 1943), двічі Герой Радянського Союзу (1942, 1944). 1944—46 — член Верховного суду УРСР. 1947—67 — заступник голови Президії Верховної Ради УРСР, з квітня 1967 — член Президії Верховної Ради УРСР.

Автор книжок спогадів «Похід у Карпати» (К.; Харків, 1944), «Від Путивля до Карпат» (М., 1945). Ім'ям С. Ковпака названо вулицю в Києві. 1969 йому встановлено пам'ятник на вул. Здобувницькій у місті. На Київській кіностудії художніх фільмів ім. О. Довженка знято трилогію «Дума про Ковпака» (1973—76, реж. Т. Левчук).

Пізніше мешкав на вул. Липській, 12/5. Похований на Байковому цвинтарі. Тепер офісний будинок [1938].

Олена Мокроусова, Ніна Смирнова.

559.7. Житловий будинок 1900, в якому проживав Колкунов В. В. (архіт., іст.). Вул. Чапаєва, 8. На червоній лінії забудови вулиці, торцями прилягає до суміжних будинків. Споруджений на замовлення дружини чиновника О. Дорожинської за проектом цивільного інж. М. Яскевича як прибутковий будинок з двома житловими секціями, загаль-



559.5. Вул. Чапаєва, 2/16.

лом на 14 квартир. У 1990-х рр. здійснено капітальний ремонт, під час якого деякі приміщення переплановано.

Чотириповерховий, мурований, пофарбований, у плані прямокутний. Дах двохсхилий з бляшаною покрівлею. Двосекційний. Перекриття пласкі, залізобетонні.

Архітектурне оформлення чолового фасаду вирішено у стилі неоренесанс. Перший поверх рустовано. Видовжений фасад розчленовано двома розкріпками з входами у житлові секції. Вхідні портали мають півциркульне завершення. Розкріпки виділено бічними лопатками й увінчано аттиками. Фасад декоровано ліпними деталями за античними мотивами: над вікнами чет-

вертого поверху — скульптурні голови бога торгівлі Меркурія у крилатому шоломі; під вікнами — оригінальні зображення сов з розпростертими крилами і сувоями у кігтях; між вікнами другого поверху — декоративні кронштейни; в орнаментальному фризі — меандр. Пластику фасаду пожвавляють ряди балконів з художніми металевими ґратами.

Споруда — характерний зразок прибуткового будинку межі 19—20 ст.

У 1905—09 в будинку проживав Колкунов Володимир Володимирович (1866—1939) — біолог і ботанік, організатор селекційно-насліднезнавчої справи в Україні, голова Київського агрономічного товариства (з 1912), завідувач кафедр агрономії Київського університету (1910—15), загального землеробства Київського політехнічного і Київського сільськогосподарського інститутів (1912—30), декан агрономічного факультету КПІ (1915—20), з 1922 — перший директор Наукового інституту селекції (тепер — Інститут цукрових буряків УААН), керівник науково-дослідної кафедри хліборобства й акліматизації; член Міжнародного товариства селекціонерів.

У період проживання в цьому будинку по закінченні КПІ з 1904 за клопотанням проф. С. Вотчала залишений при кафедрі фізіології рослин для підготовки до професорського звання. У 1905 й 1907 були надруковані дві частини його фундаментальної праці «До питання про створення посухостійких рас культурних рослин», за яку 1909 отримав ступінь магістра агрономії. Того ж року працю було відзначено премією Російського товариства акліматизації тварин і рослин, вона принесла вченому світове визнання й започаткувала створення нового напрямку в селекції, пов'язаного з проблемами посухостійкості. 1908 підготував новий на той час курс лекцій «Вчення про селекцію», який читав студентам і членам агрономічного гуртка КПІ, одним із засновників якого він був. 1909—10 — завідувач кафедри часткового землеробства в Новоалександрійському інституті сільськогосподарства й лісництва. З 1910 жив і працював у Києві. У 1930-х рр. зазнав політичних репресій. 1904—05 мешкав на вул. Володимирській, 84; 1912—30 — у квартирі № 18 житлового будинку № 2 на території КПІ.

На поч. 20 ст. у будинку також мешкали: хірург, завідувач кафедри оперативної хірургії і топографічної

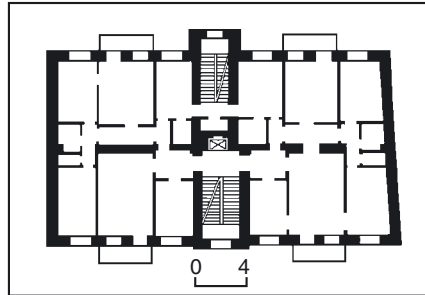

559.6. План другого поверху.

559.6. Вул. Чапаєва, 14.



анатомії Київського медичного інституту (1922—28) Г. Іваницький; викладачка Музично-драматичної школи ім. М. Лисенка Л. Іртенєва; викладач латинської мови Першої Київської гімназії В. Субоч — класний наставник письменника К. Паустовського. Тепер частину приміщень першого поверху переобладнано під офіси [1939].
 Михайло Кальницький, Елла Піскова.

559.8. Житловий будинок 1902, в якому проживав Косинка Г. М. (архит., іст.). Вул. Чапаєва, 12. На червоній лінії забудови вулиці, на ділянці перепаду рельєфу в західному напрямку. Зведений на території домоволодіння колезького асесора П. Малицького, яка належала йому приблизно з 1899 до 1916. Використовувався як прибутковий будинок, з 1920-х рр. — житловий, на 13 квартир. Під час капітального ремонту 1988—91 втрачено багато первісних елементів облаштування й оздоблення інтер'єрів: каміни, ліплення плафонів та ін.

Чотириповерховий з підвалом, мурований, пофарбований, у плані Т-подібний, односекційний. Дві сходові клітки (парадну й чорну) розміщено на центральній поперечній осі плану. Розташовані у центрі плану двомаршові парадні сходи освітлює денний ліхтар. Наскрізьний центральний коридор поєднує головний та тильний входи. Планування двобічне. На поверсі — три квартири. Над проїздом біля лівого торця — антресольне приміщення. Підмурки стрічкові, муровані з цегли. Поздовжні стіни — несучі. Перекриття плоскі залізобетонні. Сходи гранітні на металевих косоурах. Перегородки дерев'яні, тиньковані. Дах двосхилий, покрівля бляшана. Споруджений у модернізованих формах історизму.

Схема композиції чолового фасаду центрально-осьова, виявлена центральною й двома бічними розкріповками та розміщенням входу на центральній осі. Симетрію дещо порушує прямокутний отвір проїзду з лівого боку. Розкріповки увінчують симетричні аттики, поєднані з півциркульними люкарнами, які збагачують пластичне рішення й підкреслюють чіткий симетричний силует будинку. Вертикальні членування врівноважують пластично пророблені го-



559.8. Вул. Чапаєва, 12.
 559.8. План другого поверху.

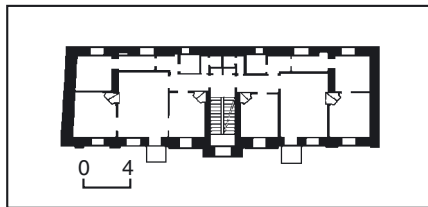

ризонтальні елементи — міжповерхові гурти, орнаментальний фриз, розташовані між розкріповками смуги балконних плит й металевих огорожень. Портал головного входу являє композицію з квадратних у перетині бічних

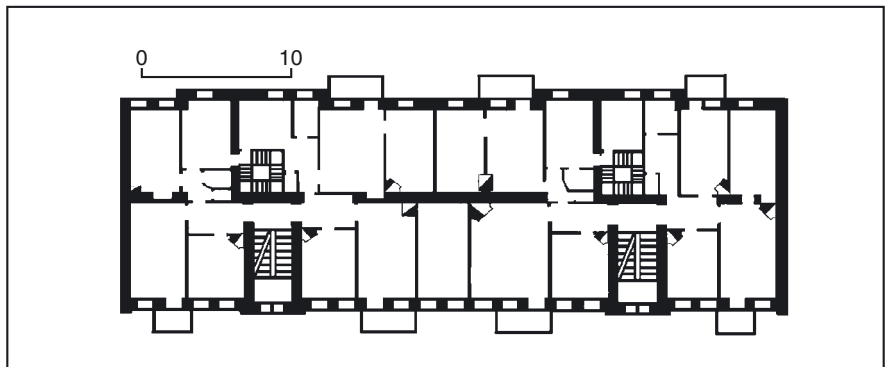

559.7. План другого поверху.
 559.7. Вул. Чапаєва, 8.



стовпів, які несуть циліндричний ліплений піддашок. Вплив стилю модерн значився на видовжених пропорціях здвоєних вікон бічних розкріповок, пласкуватому орнаментальному ліпленому оздобленні пілястр, що їх фланкують. Стіни дворового фасаду прорізано видовженими вікнами з лучковими перемичками, горизонталі підкреслено міжповерховими гуртами й карнизом спрощеного профілювання. Підлоги тамбурів сходової клітки — з різнокольорових керамічних плиток. Ажурне металеве огороження сходів вирізняє добірний рослинний орнамент.

Будинок — виразний зразок прибуткової житлової споруди поч. 20 ст.

1922—24 у квартирі № 6 будинку проживав Косинка Григорій Михайлович (справж. — Стрілець; 1899—1934) — письменник.

Під час проживання в цьому будинку був членом літературної організації Аспис (Асоціація письменників; 1923—24). Змушений 1922 залишити навчання на історико-філологічному факультеті Київського інституту народної освіти через матеріальну скруту, працював редактором у періодичних виданнях, видавництві «Книгоспілка», заробляв на життя написанням нарисів, памфлетів, фейлетонів, статей в дусі пануючої більшовицької ідеології. Справжній талант виявився в оповіданнях і новелах, які швидко поширювались і здобули

йому славу майстра художнього слова. Разом з іншими молодими письменниками брав участь у літературних вечорах у приміщеннях ВУАН, Музичного товариства ім. М. Леонтовича, студентських і учнівських аудиторіях тощо. Друкувався в журналах «Червоний шлях», «Шляхи мистецтва», «Нова громада», «Життя й революція», газетах «Більшовик», «Вісті Київського губревкому».

1922 з'явилася перша збірка письменника «На Золотих Богів», яка принесла йому визнання, і новела «В житах», опублікована в львівському часописі «Нова культура». З часом перероблена і видрукувана 1925 в журналі «Життя й революція». Цей твір письменник частіше виконував на літературних вечорах. 1923 в журналі «Нова Україна» (Берлін — Прага) побачило світ оповідання «Анархісти», публікації якого сприяв В. Винниченко (з 1923 письменники листувалися) і яке набуло гучного резонансу. Тоді Г. Косинка був звинувачений у зв'язках з антирадянською еміграцією. Репресований і розстріляний 1934 за звинуваченням в українському націоналізмі.

З 1924 мешкав у соборному флігелі на території Софії Київської (див. ст. 503.19). Тепер частину приміщень займають офіси [1940].

В'ячеслав Горбик, [Олександр Тищенко].

559.9. Житловий будинок 1900—01, в якому проживав Паустовський К. Г. (архїт., іст.). Вул. Чапаєва, 9. На червоній лінії забудови вулиці, на похилій ділянці, яка з кін. 19 ст. належала члену Київського товариства взаємного кредиту — дворянину М. Змієвському, який продав її Г. Кнюпферу, за що був виключений з товариства. Тоді було споруджено навийний будинок за проектом арх. М. Гарденіна. У березні 1911 садибу придбав дворянин Л. Табеницький, у вересні 1913 — дворянка Г. Мухортова, 1914 — купчиха О. Борождіна. Останній з відомих домовласників — І. Смолянинов (1918). У 1990-х рр. капітально відремонтований з надбудовою двоярусної мансарди.

П'ятиповерховий з напівпідвалом, мурований, пофарбований, у плані прямокутний, з сильно винесеним центральним ризалітом тильного фасаду. Дах двохсхилий по похилих дерев'яних кроквах, вкритий бляхою, утворює просторі горішні приміщення. Поперечну вісь споруди фіксує центральний з прямокутним отвором проїзд у двір, де обабіч нього розташовано два входи в підвали. Парадний вхід у будинок — праворуч від проїзду, вхідна група приміщень виявлена тамбуром і вестибюлем, що ведуть до головних сходів. З боку двору були металеві чорні сходи, пов'язані з кухнями і службовими приміщеннями (не збереглися). Односекційний. Первісне планування поверхів двоквартирне. Квартири верхніх поверхів обладнано розташованими симетрично на вуличному і дворовому фасадах балконами. Міжповерхові перекриття — пласкі, у підвалах — склепінчасті, вікна підвалів з боку вулиці виведено в приямки.

Оформлений еkleктично з елементами неоренесансу. Найбільшою виразністю наділено чоловий фасад, вирішений досить репрезентативно. Його композиційна схема симетрична відносно центральної осі, акцентованої вінцевим трикутним аттиком. При значній загальній висоті фасад чітко поділено багатопрофільними міжповерховими гуртами. У декоративному оздобленні широко використано підвіконні фільонки, оброблені ширинками лопатки, стилізовані замкові камені. Більшість вікон прямокутної форми, з характерними для поч. 20 ст. звуженими пропорціями: вікна п'ятого поверху півциркульні, з архівольтами; прорізи першого — лучкові, з широкими клинчастими перемичками.

Споруда — характерний зразок прибуткового будинку поч. 20 ст. з яскраво вираженими стилістичними й типологічними ознаками.

1902—04 в одній з квартир будинку проживав з батьками (батько служив в Управлінні Південно-Західної залізниці) Паустовський Костянтин Георгійович (1892—1968) — письменник. 1904 він вступив у Першу Київську гімназію. Період життя у цьому будинку пізніше описав у творах «Повість про життя», «Далекі роки». 1904 родина переселилася на вул. Микільсько-Ботанічну, 13 (будинок не зберігся).

Тепер на першому поверсі офісні приміщення [1941].

Ірина Кіку.



559.9. Вул. Чапаєва, 9.

559.9. План другого поверху.

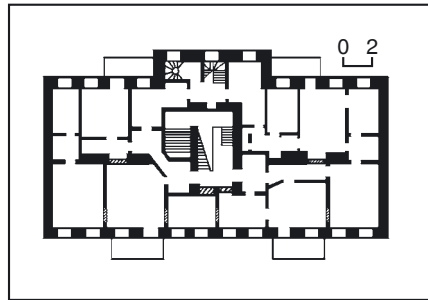

559.10. Житловий будинок поч. 20 ст., в якому проживали відомі актори (іст.). Вул. Чапаєва, 13. На червоній лінії забудови вулиці. Чотириповерховий, цегляний.

У будинку проживали відомі актори. 1949—55 у квартирі № 26 — Гашинський Аркадій Євгенович (1920—91) — актор театру і кіно, народний артист СРСР (з 1971). Закінчив 1945 Державний інститут театрального мистецтва ім. А. Луначарського (Москва, курс М. Тарханова). 1948—90 працював у Київському українському драматичному театрі ім. І. Франка. Ролі: Ярослав Мудрий, Уріель Аоста, Макбет (однойменні п'єси І. Кочерги, К. Гудцова, В. Шекспіра), Апраш («Циганка Аза» М. Старицького), Аристарх («Фараони» О. Коломійця), Серебряков («Дядя Ваня» А. Чехова). Пізніше мешкав на бульв. Т. Шевченка, 45, квартира № 90. 1946—47 у квартирі № 4 — Задніпровський Леонід Сергійович (1904—71) — актор, заслужений артист УРСР (з 1943). У цей час працював у Київському українському драматичному театрі ім. І. Франка. Ролі: Михайло Гурман («Украдене щастя» І. Франка), Микита («Дай серцю волю, заведе в неволю» М. Кропивницького), Іван Грозний («Василиса Мелентьєва» О. Островського) та ін. Пізніше грав у Дніпропетровському і Одеському драматичних театрах.

1950—97 у квартирі № 4 — Задніпровський Кононенко Микола Леонідович (1940—97) — актор, заслужений артист

УРСР (з 1990). Син Л. Задніпровського. 1961 закінчив театральну студію при Київському українському драматичному театрі ім. І. Франка. З 1963 — актор цього театру. М. Задніпровський-Кононенко — актор яскравої і непересічної індивідуальності, йому притаманні неочікувані перевтілення, досконалість, розкутість акторської техніки. Ролі: писар Пістряк («Конотопська відьма» Г. Квітки-Основ'яненка), перевізник Харон («Енеїда» І. Котляревського), невдаха-оптиміст Менахем («Тев'є-Тевель» Шолом Алейхема), Коров'єв-Фатот («Майстер і Маргарита» М. Булгакова) та ін. Святом лицедійства, сценічної ексцентрики стала участь актора у дуетній виставі «Мов близнюки» М. Фрейна, де він зіграв ролі Стівена і Барні. Це були останні ролі у театрі, в якому він працював 34 сезони. У квартирі Задніпровських часто бували актори О. Кусенко, Ю. Саричев та інші.

1949—57 у квартирі № 7 — Омельчук Олексій Володимирович (1911—81) — актор, народний артист УРСР (з 1968). Закінчив 1935 Київський театральний інститут ім. І. Карпенка-Карого. 1946—81 працював у Київському українському драматичному театрі ім. І. Франка. Ролі: Іван Непокритий («Дай серцю волю, заведе в неволю» М. Кропивницького), Панасик («Лиха доля» М. Старицького), Козеліус («Свіччине весілля» І. Кочерги), Танака («Порт-Артур» І. Попова та О. Степанова), Націєвський («Мартин Боруля» І. Карпенка-Карого), Петро («Мішани» М. Горького), Блазень («Дванадцять ніч» В. Шекспіра) та ін.

1975—81 жив на вул. А. Малишка, 15, квартира № 74.

Тепер частину будинку займає Опорний пункт філії експлуатації газового господарства ВАТ «Київгаз» [1942].

Ніна Смирнова.

559.11. Житловий будинок кін. 19 — поч. 20 ст., в якому проживало подружжя Савенків (архїт., іст.). Вул. Чапаєва, 7. На червоній лінії забудови вулиці. Як окреме володіння садиба утворилася бл. 1900. Первісно була частиною великого домоволодіння, що складалося з кількох ділянок, поступово приєднаних одна до одної. Більшу частину ділянки займав глибокий яр (Афанасійський). У 1870-х рр. міщанин Г. Бондаревський за невеликі гроші скупив кілька ділянок. Станом на 1874 його садиба, що утворилася за чотирима купчими, мала П-подібний план. Два крила виходили на сучасну вул. І. Франка (тепер № 10 та № 20), маючи між собою чотири сусідні садиби (№ 12, 14, 16, 18). Докупівля ділянок Г. Бондаревський здійснював 1875 та 1893. Станом на 1894 він володів величезною територією, більша частина якої залишалась під яром (засипаний 1897). Прокладення нової вулиці значно підвищило статус місцевості та ціну на землю. Але Г. Бондаревський ще 1894 продав дві земельні ділянки з різними будівлями київському дворянину М. Змієвському. Після прокладення 1898 вул. Святославської (тепер вул. Чапаєва) по садибі М. Змієвського, велику садибу було поділено на кілька ділянок: на вул. Чапаєва — № 4, 5, 6, 7, 9, на вул. І. Франка — № 20 та № 12. У 1900—18 садибою № 7 володів З. Миревич, представник старовинного

українського роду. Йому також належала ділянка № 11-а на вул. Чапаєва. Точну дату спорудження будинку не встановлено. Враховуючи, що більшість сусідніх будівель на вулиці зведено на рубежі 19—20 ст., можна вважати, що і № 7 з'явився в цей період. Ймовірно, автором проекту був арх. М. Гарденін.

Чотириповерховий з напівпідвалом, мурований, пофарбований, в плані прямокутний. Перекриття пласкі. Дах двохсхилий, вкритий металевою черепицею.

Вирішений у стилістиці історизму, має дуже стримане оздоблення. Композиція чолового фасаду асиметрична відносно центральної розкріповки, яку виділено пілястрами і завершено невисоким прямокутним аттиком. Пілястри у верхній частині прикрашено лавровими підвісками та прямокутними фільонками з великою багатопелюстковою квіткою в кожній. В лівій частині фасаду — прямокутний отвір проїзду, над яким розташоване антресольне приміщення — колишня двірницька. Горизонтальне членування будинку вирішено міжповерховими гуртами, вінцевий карниз без виносу. Віконні прорізи прямокутні, з лучковими перемичками, доповнені слабко вираженими сандриками та клинчастими замковими каменями. Підвіконні фільонки без орнаменту. Замкові камені вікон четвертого поверху прикрашено валютами. Над вікнами четвертого поверху — смуги зубчастого орнаменту. Вікна фланковано лопатками. Дворовий фасад без декоративного оздоблення. У парадному під'їзді збереглися первісні сходи та ажурні металеві огорожі.

Будинок — типовий зразок недорогого прибуткового житла доби історизму, автентичний елемент типологічно та стилістично цілісної забудови вул. Чапаєва.

У 1910-х рр. у квартирі № 5 будинку проживало подружжя Савенків. Савенко Анатолій Іванович (1874—1922) — адвокат, журналіст, політичний діяч (монархіст). У цей період —



559.12. Вул. Чапаєва, 16.
559.12. План другого поверху.

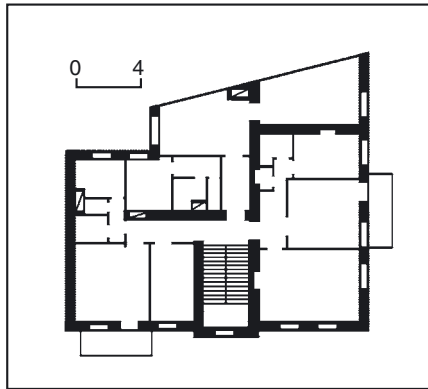

провідний співробітник проурядової газети «Киевлянин». Секретар, потім — голова Клубу російських націоналістів у Києві (діяв 1908—17), головною метою якого було дискредитувати український національний рух. Депутат

559.11. Вул. Чапаєва, 7.



3-ї і 4-ї Державної думи Російської імперії від Київської губернії, в якій входив до складу фракції російських націоналістів та помірковано-правих. Був близьким до імператорської родини. 1917, після падіння самодержавства, призначений Тимчасовим урядом головним уповноваженим з водних і мішаних перевезень у районах Дніпра, Дністра, Бугу і Чорного моря. На поч. 1918 приєднався до Добровольчої армії генерала А. Денікіна, очолював у ній відомий особливий військовий агітаційний відділ («ОСВАГ»). Після поразки Білого руху опинився в Турції, згодом повернувся в Україну, жив під чужим ім'ям неподалік Керчі, де й помер.

Раніше мешкав на вул. Андріївський узвіз, 34.

Савенко Надія Костянтинівна (сценічний псевд. — Новоспаська; 1877—1964) — оперна та концертно-камерна співачка (лірико-драматичне сопрано). Солістка Миського театру в Києві (1901—05, 1906—09), в якому виконала десятки різнохарактерних партій в операх російських та європейських композиторів. Талант актриси високо цінував співак Ф. Шаляпін, який, збираючись на гастролі в Київ, заздалегідь замовляв виконання жіночих партій Н. Новоспаської. З 1909 займалася концертною діяльністю, викладанням у Народному будинку [1943].

Олена Мокроузова, Лариса Федорова.

559.12. Житловий будинок працівників Інституту «Київміськпроект», 1939 (архїт.). Вул. Чапаєва, 16. На червоній лінії забудови вулиці, на ділянці крутосхилу, що обумовило різноповерховість будинку і відсутність двору. Розташований в садибі, яка первісно виходила на вул. Маловолодимирську (Столипінську, тепер О. Гончара), де мала № 51, з 1899 — № 53. З боку вул. Святославської (тепер Чапаєва) забудова була відсутня. Історія садиби простежується з 1870-х рр. За купчою 1870 вона належала колезькому регістратору А. Лихоїдову та спадкоємцям його померлої дружини. Тили витягнутої вглиб кварталу садибної ділянки пл. 976 кв. сажнів виходила в яр, по дну якого пізніше проклали вул. Святославську. До 1890-х рр. забудова була дерев'яною. З 1890 власником майна став дворянин, статський радник М. Черкез, який впродовж 1890-х рр. оновив забудову садиби, де було споруджено три- і двоповерхові флігелі за проектом арх. М. Гарденіна, чотириповерховий житловий будинок і триповерховий флігель за проектом цивільного інж. К. Іванова. Після прокладення вул. Святославської й поділу кварталу на садиби ця ділянка залишалася за родиною Черкезів, з боку сучасної вул. О. Гончара площа її зменшилася, частина відійшла під вулицю. Частину старих споруд садиби знесли перед будівництвом нового будинку Харчоторгу (вул. О. Гончара, 55), розпочатим 1939. На генплані ділянки 1939 будинок на вул. Чапаєва, 16 позначено як новий. Проект розроблено в Інституті «Київміськпроект», імовірно арх. Г. Благодатним.

П'ятиповерховий з напівпідвалом, цегляний, у плані прямокутний, вкритий вальмовим дахом. Планування одностороннє. Перекриття пласкі. Позбавлені декору чоловий та бічний фа-

сади завершено уступчастим карнизом. Цегляне мурування стін на рівні першого поверху імітує дощане рустування. Вхідний отвір на бічному фасаді з арковим завершенням прикрашено замковим каменем.

Огородження сходів з характерним рисунком у стилі модерн виготовлено в 1910-х рр.

Будинок — цінний елемент забудови 1930-х рр., вдало вписаний в архітектурно-історичне довкілля [1944].

Олена Мокроусова, Тетяна Скібіцька.

559.13. Садиба, 1899 (архит.). Вул. Чапасава, 4, 4-б, 4-в, 4-г. Складається з головного будинку на червоній лінії забудови вулиці і трьох флігелів на подвір'ї. Ділянка забудована на замовлення її власника — дворянина М. Змієвського за проектом арх. М. Гарденіна. У садибі розташовувались й службові споруди. Забудова використовувалась як прибутковий комплекс з приміщеннями, призначеними для житла та установа.

Головний будинок (№ 4). Чотириповерховий з підвалом, цегляний, пофарбований, у плані наближений до прямокутного. Планування двосекційне, змінне. Дах двосхилий. Перекриття плоскі.

Оформлений еkleктично з елементами неоренесансу. Складається з двох секцій, симетричних відносно центральної осі, яку фіксує розкріповка, підкреслена півциркульною в'їзною аркою і прямокутним аттиком. Розкріповку фланковано на рівні другого—третього поверхів здвосними лопатками, на рівні четвертого поверху — парами жіночих напівпостатей у вигляді герм. Ще дві розкріповки, що відповідають парадним входам, оформлено однаково: фланковано на рівні другого—третього поверхів тричвертевими коринфськими колонами, на рівні четвертого — каріатидами, завершено криволінійними аттиками з пальметами. Вікна в розкріповках — високі, з півциркульними перемичками. Карниз розкріпований, фриз оздоблений ліпленням рослинним орнаментом. В оформленні віконних прорізів використано плястри зі спрощеними доричними, коринфськими та іонічними капітелями. Простінки вікон другого поверху декоровано орнаментом з голівками путті, між вікнами третього — імітацією рицарських гербів. Площину фасаду першого поверху рустовано. Замковий камінь в'їзної арки прикрашено лев'ячою маскою в картуші, у вхідних порталах вміщено жіночі маскарони. Декоративне оздоблення доповнюють опуклі огороження балконів. Над лівим входом — піддашок на ажурних кронштейнах. Збереглися полотна вхідних дверей і частини вікон, а також ліплені деталі інтер'єрів.

Будинок — ефектний та оригінальний зразок т. зв. київського ренесансу.

Флігель (№ 4-б). У другому ряді забудови ділянки, паралельно червоній лінії вулиці.

Чотириповерховий з підвалом, цегляний, у плані прямокутний з тильним ризалітом, односекційний. Планування двобічне. Перекриття плоскі. Дах двосхилий з бляшаною покрівлею.

В оформленні чолового фасаду використано елементи стилю ренесанс і цегляного стилю. Композиція центрально-осьова, симетрична. Головну



559.13. Вул. Чапасава, 4.



559.13. Вул. Чапасава, 4-б.



559.13. Вул. Чапасава, 4-в.

559.13. Вул. Чапасава, 4-г.



вісь виділено підвищеною розкріповкою з півциркульним завершенням, яку прорізано вхідним отвором та високим багатодільним вікном сходової клітки заввишки у три поверхи. Фасад і центральну розкріповку фланковано лопатками. Вертикальні членування доповнюють лопатки у простінках вікон трьох верхніх поверхів — плоскі на другому й четвертому, фільончасті на третьому. Метрично прорізани прямокутні вікна обабіч центральної осі на першому поверсі акцентовано рельєфними клинчастими перемичками із замковими каменями. Вінцевий карниз підкреслює аркатурний фриз.

Флігель (№ 4-в). У суміжному дворі, чоловим фасадом звернений на вул. І. Франка. Чотириповерховий з підвалом, цегляний, у плані Т-подібний. Перекриття плоскі. Дах двосхилий по дерев'яних кроквах, покрівля бляшана.

Композиція чолового фасаду центрально-осьова, симетрична. Головну вісь з вхідним отвором виділено розкріповкою й акцентовано широкими віконними прорізами, на третьому і четвертому поверхах з півциркульними перемичками. Центральну розкріповку фланковано плоскими лопатками та увінчано фігурним аттиком. Лопатки з боків фасаду рустовано на рівні другого й третього поверхів. Віконні прорізи обабіч центральної осі — з лучковими перемичками, відокремлені плоскими поповерховими лопатками. Завершує фасад уступчастий карниз на кронштейнах.

Флігель (№ 4-г). На тильній та бічній межах ділянки, у третьому ряді забудови. Двоповерховий цегляний, у плані Г-подібний. Перекриття плоскі. Дах односхилий, покрівля бляшана.

Чоловий фасад розчленовано міжповерховим карнизом, прорізано прямокутними вікнами обох поверхів, завершено уступчастим карнизом з поясом сухариків. Прямокутний вхідний отвір влаштовано з лівого краю, біля кута. Звернений у бік вулиці торцевий фасад має заокруглене наріжжя.

Тепер у будинку № 4 — Консульський відділ Посольства Словацької Республіки в Україні, офісні приміщення; № 4-в — турфірма «Ясон тревел Україна»; приватний нотаріус; є житлові квартири [1945]. *Михайло Кальницький.*

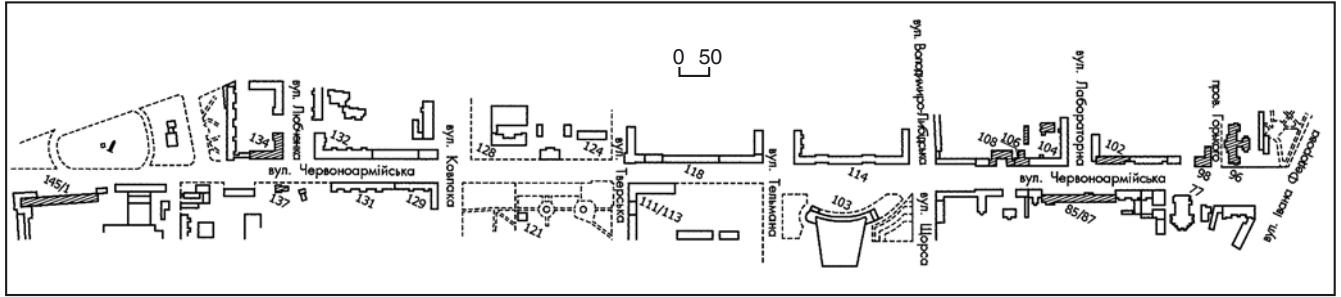

560. ЧАПАЄВСЬКИЙ АРХЕОЛОГІЧНИЙ КОМПЛЕКС, межа 4—3 тис. до н. е. — 40-і рр. н. е. (археол.). На південній околиці Києва неподалік від селища Чапаєвка, в урочищі Церковщина, що височить над місциною Хутір Вільний. На мисоподібному краю високої (80 м) лесової тераси Дніпра зі стрімким схилом на сході до заплави р. Віта. На півдні обмежений широкою долиною (Хутір Вільний), по якій протікає струмок, на півночі — яром, на заході вузьким перешийком мис з'єднується з плато, дуже порізаним ярами. 1966 тут виявлено багатопарову археологічну пам'ятку, яка складається з поселення та могильників трипільської культури, могильника скіфського часу і могильника зарубинецької культури. Досліджували В. Круц, А. Кубишев, С. Максимов, С. Петровська (1966—68, 1970—72); Л. Скиба (1988—92). В літературі трипільські старожитності відомі під назвою Чапаєвські, а більш пізні — Пирогівські, за назвами найближчих сіл.

Володимир Круц

560.1. Могильник зарубинецької культури (Пирогівський), 185—170 рр. до н. е. — 40-і рр. н. е. (археол.). Досліджений на пл. 9608 кв. м, що повністю перекриває територію, на якій розташовані пам'ятки трипільської культури, й прилеглу із заходу частину мису. Виявлено 260 поховань-трупопоспаєнь, здійснених в овальних або прямокутних ямах: 0,6—0,9 × 1,2—1,4 м, орієнтованих довгою віссю по лінії схід—захід. На дні могили містилася купка перепалених кісток (або горщик-урна з кістками) у супроводі поховального інвентаря, який включав глиняні миски, горщики, кухлі, бронзові фібули, підвіски, пронизки, браслети, пастові та скляні намистини, залізний ніж. 142 поховання супроводжувалися жертвовною їжею, про що свідчать знахідки в поховальних ямах кісток тварин: свині, кози, вівці, великої рогатої худоби. Отримані під час розкопок матеріали дали змогу визначити час могильника, його місце в системі старожитностей, вирішити ряд питань, пов'язаних з генезисом культури, колом світоглядних уявлень її носіїв. За визначенням Л. Скиби, Пирогівський могильник належить до Середньодніпровської групи зарубинецьких пам'яток. Аналіз його матеріалів свідчить про досить відчутну спорідненість із місцевою культурою попередніх часів скіфів-орачів 5—3 ст. до н. е.

Матеріали досліджень зберігаються в Інституті археології НАН України.

Володимир Круц

560.2. Могильник скіфського часу (Пирогівський), 6—5 ст. до н. е. (археол.). На тій самій території, що й пам'ятки трипільської культури. Досліджено 23 поховання, серед яких шість кремацій, дванадцять інгумацій, чотири безінвен-

тарні інгумації віднесені до скіфського часу умовно та одна інгумація, яку не вдалося визначити за обрядом. Усі поховання містилися на незначній глибині під орним шаром і дуже пошкоджені. Поховання за обрядом інгумації здійснені в прямокутних ямах. Небіжчиків клали на спину у випростаному стані. Поховання за обрядом кремації — в овальних ямах. Перепалені кістки лежали купками на дні ями або у посудинах. Знайдено посуд (горщики, миски із загнутим до середини краєм вінець, черпаки з ручкою, що виступає над краєм), бронзові браслети, цвяхоподібну шпильку, намистини. Інвентар могильника, на думку С. Петровської, подібний до знайденого на Хотівському городищі (див. ст. 543).

Володимир Круц

560.3. Могильник трипільської культури, межа 4—3 тис. до н. е. (археол.). Прилягав безпосередньо до південно-західної околиці поселення. Досліджено 31 поховання-трупопоспаєння у верхньому шарі лесу на глибині до 0,5 м. Ймовірно, поховань було більше, частину з них зруйновано під час оранки. Могильні ями не простежувалися. Небіжчиків ховали у випростаному стані на спині головою на захід. Чотири поховання розміщувалися попарно, інші утворювали чотири досить чіткі ряди. Інвентар представлено невеличкими посудинами, аналогічними знайденим на поселенні, знаряддями праці з кременю та статуєткою. За інвентарем могильник синхронний поселенню. Поселення й могильник належать до групи пам'яток С-I (за періодизацією Т. Пассек), який дали назву «пам'ятки чапаєвського типу».

Володимир Круц

560.4. Могильник трипільської культури, 1-а пол. 3 тис. до н. е. (археол.). На цій самій території виявлено горщик-урну, заповнену залишками кремації. 1950 Є. Махно відзначала, що під час розвідок експедиції «Великий Київ» тут у великій кількості траплялася кераміка софійського типу. Поховання належить до групи пам'яток етапу С-II трипільської культури. Ймовірно, воно входило до могильника софійського типу, зруйнованого під час оранки.

Володимир Круц

560.5. Поселення трипільської культури, межа 4—3 тис. до н. е. (археол.). На східному краю мису. Займало площу бл. 6400 кв. м. Забудоване заглибленими житами — напівземлянками, розташованими по колу, з вільним простором у центрі. Біля кожного було від трьох до п'яти господарських ям та відкриті вогнища. На дослідженій пл. 5 тис. кв. м виявлено 11 жител, 39 господарських ям і три відкриті вогнища. Розміри котлованів жител становили від 20 до 120 кв. м. В кожному знайдено вогнище, іноді трохи заглиблене у

долівку. Всі заглиблення на поселенні заповнені скупченнями стуклок річкових черепашок, кістками й лускою риб, панцерами черепах, кістками тварин. Траплялись у ямах також уламки кераміки, пластика (глиняні фігурки жінок та чоловіків, іноді прикрашені прокресленими лініями і наколами), знаряддя праці з кременю та інших порід каменю, кістки та рогу. Кераміка представлена двома групами. Столовий посуд різноманітний за формою — миски, горщики, амфори, кратери, глечики, кубки. Піскуватий з чорною лощеною поверхнею, прикрашений заглибленим орнаментом у вигляді стрічок з прокреслених паралельних ліній, та з відмуленої глини з чорним або коричневим розписом. Кухонні горщики виготовлені з глиняного тіста, в яке домішувався пісок або товчені стулки черепашок. Поверхня вкривалася розчісами та прикрашалася заглибленим орнаментом, виконаним нігтем, відбитками шнура та різноманітними штампами (гребінець, круглий, прямокутний або трикутний кінчик палички, край стулки черепашки тощо) [1946].

Володимир Круц

561. ЧЕРВОНОАРМІЙСЬКА ВУЛИЦЯ, 19—20 ст. (архіт., іст., містобуд.). Протягається від пл. Бессарабської і вул. Хрещатик, як її природне продовження, до пл. Либідської і бульв. Дружби народів. Прилучаються вул. Рогнідинська, пл. Л. Толстого, перетинають її вулиці Саксаганського, Жиланська, Фізкультури, Димитрова, І. Федорова, пров. Горького, вулиці Лабораторна, Щорса, Володимиро-Либідська, Тельмана, Тверська, Ковпака, Любченка та І. Кудрі. Сучасна назва — з 1919.

Ідея освоєння долини р. Либідь закладена в генеральному плані Києва, розробленому арх. А. Меленським на поч. 19 ст. Первісна забудова території району, де розплановано вулицю (т. зв. Либідська частина), почалася, згідно з планом Києва 1837, що визначив на наступні роки архітектурно-планувальний розвиток міста в південно-західному напрямку. Либідська місцевість була майже не заселена. На пл. Бессарабській стояла «заства», тобто тут, власне, кінчалася місто, а далі тягнувся піщаний, незабрукований поштовий тракт на Васильків. Вул. Велика Васильківська прокладалася в напрямку цього давнього шляху, звідси її назва. Забудова вулиці серед. 19 ст. була характерною для київських околиць, складалася з одно-, двоповерхових, переважно дерев'яних будинків, оточених великими дворами, садами,городами. За планом 1861, вулиця належала ще до 3-го розряду, на ній дозволялося зводити дерев'яні малоповерхові будинки. Тут мешкали переважно незможні верстви населення — відставні солдати та дрібні чиновни-



561. Червоноармійська вулиця.
План забудови.

ки, яких переселили сюди з території Київської фортеці на Печерську. На головній вулиці району — Великій Васильківській розміщувалися три торговельні площі — Троїцька, Кінна, Новостроєнська (або Володимирська). На пл. Троїцькій (поблизу сучасного Спортивного комплексу «Олімпійський») 1859 було споруджено дерев'яну церкву Святої Трійці за проектом арх. І. Мічуріна (розібрано 1970). У 2-й пол. 19 ст. на основі прямокутної вуличної мережі тут склався район «Новоє Строеіне». На пл. Кінній біля перетину з вул. І. Федорова (колишня Поліцейська) до 1890-х рр. відбувалися кінні ярмарки. На пл. Новостроєнській (в районі палацу «Україна») до 1930 стояла дерев'яна церква св. Володимира, яку 1835 перенесли сюди з вул. Московської на Печерську.

На межі 19—20 ст. колишня поштова траса перетворилася поступово на жваву торговельну магістраль, на якій споруджувалися великі капітальні житлові будинки, що відображали стильову розмаїтість архітектури періоду еkleктики та модерну. 1898 запровадили нову нумерацію будівель, яка відповідає сучасній. У цей час тут споруджено Миколаївський гостюль (1899—1909, арх. В. Городецький) у формах середньовічної французької готики, який домінує й досі серед довколишньої забудови, Четверту чоловічу гімназію (№ 96, 1897—98), Троїцький народний будинок (№ 53, 1901—02). Водночас протягом 1897—1902 на частині пл. Кінної поряд із гімназією було влаштовано новий сквер з фонтаном, що зберігся до наших днів.

Пл. Троїцька 1897 й 1913 обрала місцем проведення Всеросійських сільськогосподарської і промислової виставок, які мали неабияке значення для економічного розвитку України. Під час виставок на площі спорудили понад 30 павільйонів та інших об'єктів. Художнім оформленням промислової виставки 1913 керував інж. Ф. Вишинський за участю архітекторів В. Городецького, М. Шехоніна та ін. Усі головні павільйони було вирішено у стилі неокласицизму. По закінченні виставки більшість об'єктів поступово розібрано. Від колишніх споруд виставки дотепер зберігся лише павільйон учбового відділу (вул. Жилинська, 1).

Після встановлення радянської влади в глибині площі влаштували «Червоний стадіон», у колишньому павільйоні торговельно-промислового і ремісничого відділів на розі з вул. Совською (тепер Димитрова) відкрили критий ринок (будівлю розібрано 1977).

Наприкінці вулиці в районі теперіш-

ньої пл. Либідської на поч. 20 ст. мистисля Васильківська водогінна насосна станція (1908), міська скотобійня (вздовж вул. Боєнської, тепер — І. Кудрі), кілька цегельних заводів.

З перенесенням столиці України з Харкова до Києва передбачалося здійснити реконструкцію вулиці, яка є продовженням центральної артерії Києва — вул. Хрещатик, забудувати її переважно п'ятиповерховими спорудами, знести малоповерхову забудову. Однак повністю план перебудови не був здійснений. 1937—41 на місці невеликого «Червоного стадіону» за проектом арх. М. Гречини споруджено комплекс Центрального республіканського стадіону, який реконструйовано у 1966—67 і 1978—80. Після звільнення Києва від гітлерівської окупації дуже гостро постало житлове питання, оскільки 40 відсотків житлового фонду міста було зруйновано. За новим генпланом Києва 1946—47 з перспективою на 15—20 років на вул. Червоноармійській почалося зведення великих багатоповерхових житлових будинків. 1952 відкрито великий тризальний кінотеатр «Київ» (№ 19, арх. О. Тацій). 1970 споруджено палац «Україна» (архітектори І. Вайнер, П. Жилицький, С. Маринченко), що тепер має статус Національного і відіграє роль одного з провідних центрів громадсько-політичного, державного і культурного життя України.

Історична забудова представлена переважно багатоповерховими житловими будинками кін. 19 — поч. 20 ст. Пам'ятки архітектури: № 6 (радянський ретроспективізм, архітектори А. Добровольський, О. Малиновський), № 8 (зразок повоєнної забудови); № 10, 10-б (історизм, арх. А.-Ф. Краусс), № 12 (історизм, арх. В. Ніколаєв), № 13/1 (історизм), № 14 (модерн, арх. П. Сватковський), № 16 (радянський ретроспективізм, арх. В. Єлізаров та ін.), № 17, 17-б (історизм, арх. А.-Ф. Краусс), № 18 (цегляний стиль, арх. А. Трахтенберг, інж. В. Максимов), № 21 (історизм), садиба № 23 (радянський ретроспективізм), № 23-в, вул. Ш. Руставелі, 24 (історизм, арх. В. Ніколаєв), № 24/1 (радянський ретроспективізм, архітектори Б. Приймак, В. Поліщук), № 25 (історизм, арх. В. Городецький), № 26 (модерн), № 27 (модерн з елементами конструктивізму), № 28 (історизм), № 29 (радянський ретроспективізм, арх. Г. Копоровський), № 32-а, 32-б (історизм), № 33 (історизм), № 34 (історизм), № 35 (історизм, архітектори Я.-Ф. Вольман, М. Казанський), № 36 (радянський ретроспективізм, архітектори А. Добровольський, О. Малиновський, за участю С. Шпільта), садиба № 38, 38-б (історизм, арх. А.-Ф. Краусс), № 39-б (історизм, арх. П. Тустановський), № 40 (модерн), № 41 (історизм,

арх. А.-Ф. Краусс), № 42 (конструктивізм, арх. В. Анащенко), № 43/16 (модерн), № 44 (історизм, арх. А.-Ф. Краусс), № 46 (модерн), № 48 (радянський ретроспективізм, арх. А. Добровольський за участю А. Косенка), № 50/23 (модерн); № 53 (історизм, арх. Г. Антоновський), № 56 (історизм, арх. А.-Ф. Краусс), № 60/5 (історизм, арх. А.-Ф. Краусс), № 63 (історизм), № 65 (радянський ретроспективізм, архітектори Г. Головка, А. Косенко), № 69 (радянський ретроспективізм), № 71/6 (радянський ретроспективізм), № 90 (радянський ретроспективізм, архітектори В. Єлізаров, Я. Красний, М. Голод), № 92 (радянський ретроспективізм), № 96 (історизм, арх. М. Чекмарьов), № 98 (модерн, арх. С. Єрмаков), № 106 (модерн), № 108 (конструктивізм зі стилізованими класичними елементами, арх. В. Шехтман).

Пам'яткою історії науки і техніки є Васильківська водогінна станція — № 137. Кінотеатр «Київ» (№ 19) є зразком громадської споруди 1950-х рр., відкриття якого стало помітною подією в житті міста.

Визначною пам'яткою архітектури та історії спорту є Центральный республіканський стадіон (тепер «Олімпійський»), першу чергу якого зведено напередодні Великої Вітчизняної війни (керівник — арх. М. Гречина).

На вулиці проживали відомі історичні діячі. В будинку № 6 — письменники Д. Бобир, Остап Вишня, П. Воронько, Ю. Дольд-Михайлик, В. Козаченко, В. Кондратенко, І. Ле, М. Нагнибіда, С. Олійник, С. Скляренко, Л. Смілянський, А. Хижняк, літературознавець О. Засенко; в садибі № 10 — лікар Г. Бурвассер, тут же мистисля його приватна клініка; в будинку № 12 — відомий кондитер Б.-О. Семадені; № 12-б — скульптор і кінорежисер І. Кавалерідзе, художники В. Литвиненко і В. Овчинников; в № 14 — письменник Г. Донець; в № 21 — майбутній гетьман України П. Скоропадський; в № 30 — письменник І. Бабель; в № 35 — математик, професор Університету св. Володимира П. Покровський; в № 43/16 — єврейський політичний діяч Б. Борохов; в № 46 — художниця Т. Яблонська; в № 85/87 — художник В. Агранов, актор О. Ануров,

композитор В. Гомоляка, актриса В. Предаєвич; в № 90 — лікар, учений, письменник М. Амосов; в № 102 — художник Ф. Коновалюк; в № 134 — живописець П. Сабадиш, актор А. Шестопапов; в № 145/1 — артист А. Сова. Визначною пам'яткою історії є Троїцький народний будинок, в якому діяло Київське товариство грамотності, містилися Олімпійський комітет Всеросійської олімпіади 1913, Український військовий клуб ім. П. Полуботка, функціонували у різний час перший український стаціонарний театр М. Садовського, Український національний театр, Народний театр під керівництвом П. Саксаганського, Перший театр Української Радянської Республіки ім. Шевченка, Театр ім. М. Заньковецької, Київський театр музичної комедії (тепер — Київський державний академічний театр оперети). З ними пов'язана діяльність багатьох відомих діячів науки і культури, військових, громадських, державних діячів.

В будинку № 8 працював перший міністр меліорації і водного господарства УРСР М. Гаркуша.

В № 14 містилися редакція журналу «Українська кооперація», київський Клуб російських націоналістів.

У садибі № 23 у 1920-х рр. функціонував Київський торговельно-промисловий технікум, в якому працювали відомі вчені.

В № 25 у Київському шаховому товаристві 1916 давав сеанси шахової гри всесвітньовідомий шахіст О. Альохін, 1918—19 в садибі містилася редакція журналу «Українська кооперація», в якій працювали відомі діячі науки і громадсько-політичного життя.

У садибному будинку № 38 працювала в 1917—18 редакція газети «Южная копейка», з якою співробітничали відомі українські та російські журналісти, письменники, вчені, культурно-громадські та політичні діячі.

В № 27 у 1920-х рр. функціонували клуб і музична школа єврейської культурно-просвітницької організації «Культурна Ліга», з якими пов'язані діяльність відомих діячів науки і культури; в № 37 — ЦК «Культурної Ліги», в якій працювали відомі діячі єврейської культури.

В № 44 містилася явочна квартира Київської військової організації РСДРП, яка відіграла значну роль у подіях революції 1905—07 на території міста.

В № 47 діяв Київський загальноміський ревком січневого повстання 1918, який керував збройним повстанням проти Української Центральної Ради.

В № 96 містилася Четверта чоловіча гімназія, в якій працювали і навчалися відомі діячі науки і культури.

У сквері на пл. Либідській 1967 встановлено пам'ятник чекістам (ск. В. Бородай, арх. А. Ігнащенко; див. ст. 412).

Значну частину історичної забудови вулиці втрачено. Після реконструкції 1990—2000-х рр. колишній комплекс прибуткових будинків, споруджених у кін. 19 — на поч. 20 ст. за проектом арх. А.-Ф. Крауса у стилістиці т. зв. київського ренесансу в кварталі між вулицями Червоноармійською і Басейною та пл. Бессарабською (№ 1—3), зазнав непоправних змін, що призвело до втрати його архітектурної цінності. При цьому зруйновано кілька споруд на подвір'ї, у т. ч. флігель, зведений 1897 відомим арх. В. Городецьким, і житловий будинок № 5, в якому проживали письменник Шолом-Алейхем, патолофізіолог, чл.-кор. АН УРСР М. Сиротинін.

В садибі № 36 жив П. Крутиков —

спортсмен, дресирувальник, цирковий наїзник, засновник стаціонарного цирку в Києві (1903; містився на сучасній вул. Архітектора Городецького; будинок не зберігся). Побудував у цій садибі манеж на 200 місць і з 1890 до 1903 давав тут 2—3 рази на рік публічні вистави.

У житловому будинку № 61 в 1913—17 містилися редакція, головна контора і друкарня «Вечерней газеты», з якою співпрацювали відомі діячі культури, зокрема мистецтвознавець С. Кузьмін, письменник О. Купрін, мистецтвознавець і архітектор-художник Г. Лукомський.

В № 113 проживав бл. 20 років директор Київського центрального архіву давніх актів, відомий культурно-громадський діяч І. Каманін.

Житловий будинок № 121, в якому проживала корифей української сцени М. Заньковецька, згорів за нез'ясованих обставин у 1984, відбудований у первісних формах 1989. Тепер у ньому міститься музей.

Вул. Червоноармійська є основною містоутворюючою віссю історичного району «Новоє Строєніє», її забудова формувала художній образ центру міста і має значну історичну цінність [1947].

Марія Кагомська.

561.1. Адміністративний будинок, 1900-і рр., 1945 (архіт.). Вул. Червоноармійська, 65.

На розі з вул. Димитрова. У 1900-і рр. поряд з пл. Троїцькою було збудовано навчальний заклад у вигляді чотириповерхового, прямокутного у плані корпусу, зверненого головним фасадом на вул. Велику Васильківську. На четвертому поверсі містилася актові зала. Планувальна схема була традиційною для подібних закладів: посередині широка рекреація, обабіч — класні кімнати. У радянський час будинок продовжував функціонувати як школа. Під час Великої Вітчизняної війни в нього влучила авіабомба. В перші повоєнні роки зруйновану споруду повністю перебудовано під адміністративний будинок «Бурвугілля». Сучасна архітектура будинку сформована під час цієї перебудови, коли додано крило вздовж вул. Димитрова. Планування в цілому зберегло коридорну систему, за якою збудовано й новий об'єм. Перший поверх колишньої школи було докорінно реконструйовано та пристосовано під кінотеатр, що має п'ять окремих входів з боку вул. Червоноармійської. Входи до «Бурвугілля» — в наріжній частині будинку, з боку вулиць Червоноармійської та Димитрова. Після переведення 1972 «Бурвугілля» до Донецька будинок до 1991 використовував 7-й трест. Потім у ньому містилася проектна організація. У 1970-і рр. реконструйований під кінотеатр (ім. Ватутіна). Стіни першого поверху було частково облицьовано гранітом та вапняком, над ним влаштовано великий плаский дашок. Тепер приміщення кінотеатру не використовується за призначенням. Чотириповерховий, цегляний, тинькований, у плані Г-подібний. По вул. Димитрова перший поверх напівпідвальний з прямком. Фасади пофарбовано в два кольори: блакитний колір стін та білі архітектурні деталі. Перекриття пласкі, дерев'яні. Будинок об'єднано ліфтами. Покрівля двоскатна. Дворові фасади мають ризаліти.

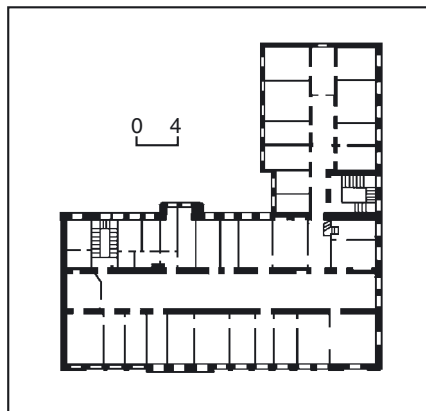

561.1. План другого поверху.
561.1. Вул. Червоноармійська, 65.



Будинок, що акцентує ріг вулиць, сприймається як цілісний масивний об'єм. Фасади вирішено з використанням мотивів класики в характерному для радянської архітектури 1950-х рр. дусі. Наріжжя будинку та центральну частину фасаду на вул. Червоноармійській виділено незначним виступом стіни. Наріжна частина завершується високим парапетом, що імітує щипець, перші два поверхи об'єднує декоративна арка. Загальну горизонтальну спрямованість композиції створюють вінцевий карниз та потужний пояс, що розділяє фасад між другим та третім поверхами. Їх вирішено у формі карниза римського іонічного ордера. В простінках двох перших поверхів розташовано лопатки, двох останніх — плоскі подвійні пілястри. Оформлення віконних прорізів, за сталою класичною традицією, розрізняється за ярусами. Про колишню приналежність споруди до «Бурвугілля» нагадує головна декоративна прикраса фасадів — ліплене зображення перехрещених відбійного молотка та кайла в обрамленні пишних гілок.

Будинок — цікавий зразок ретроспективного напрямку радянської архітектури передвоєнних та перших повоєнних років.

Тепер офісний будинок.

Тетяна Бажанова.

561.2. Адміністративний будинок 1950-х рр., в якому працював Гаркуша М. А. (архит., іст.). Вул. Червоноармійська, 8. На червоній лінії забудови вулиці.

Шестиповерховий, цегляний, у плані прямокутний. Елементи оздоблення виконано у класичній стилістиці. Перший і другий поверхи оброблено лінійним рустом. Центральну частину чолового фасаду підкреслюють два плоскі пілястри. На третьому поверсі — балкон на фігурних консолях. Вікна прямокутні, тридільні, на п'ятому поверсі заглиблені в аркові профільовані ніші. Карниз широкого вивосу на консолях декоровано зубчиками. Об'єм будівлі увінчано двома наріжними пінаклями. Цоколь і портал головного входу облицьовано чорним гранітом.

Будинок — зразок повоєнної забудови. 1963—84 на другому поверсі у кабінеті міністра працював Гаркуша Микола Андрійович (1914—91) — державний діяч, заслужений меліоратор УРСР (з 1974). У ці роки — перший міністр меліорації і водного господарства УРСР. За його участю в системі Мінводгоспу УРСР створено два гавки: «Головпівденбуд» і «Головмеліоводбуд». Основними напрямками їхньої роботи було створення великих водних господарсько-меліоративних комплексів, зокрема, найбільших у Європі Північно-Кримського каналу, Каховської, Приазовської, Краснознам'янської систем для забезпечення гарантованого виробництва зерна й кормів, вітчизняного рисосіяння. Під керівництвом М. Гаркуші міністерство виконувало функції регулювання й охорони водних ресурсів в Україні, експлуатації водосховищ міжгалузевого значення, дотримання міжнародних угод із запобігання забрудненню берегових зон Азовського та Чорного морів, прикордонних річок. Обирався народним депутатом різних рівнів, у т. ч. депутатом Верховної Ради УРСР.



561.2. Вул. Червоноармійська, 8.



2004 на фасаді будинку встановлено меморіальну бронзову дошку з барельєфним портретом М. Гаркуші (ск. В. Чепелик, арх. В. Скульський).

Тепер тут міститься Державний комітет України по водному господарству [1948].

Наталія Кузишина.

561.3. Васильківська водогінна насосна станція 1908 (іст.). Вул. Червоноармійська, 137. На території тролейбусного парку, чоловим фасадом орієнтована в бік вул. Червоноармійської.

Станцію Васильківську (сучасна Московська) споруджено для обслуговування групи артезіанських свердловин, пробурених у заплаві р. Либідь. Обслуговувала район «Новое Строеіє», що був на той час околицею Києва. Призначалася для експлуатації двох підкредіанних (№ 11 і 18) і однієї під'юрської (№ 17) артезіанських свердловин.

561.4. Вул. Червоноармійська, 13/1.

вин. Свердловини № 11 та 17 розміщувалися на території садиби станції, № 18 — ближче до р. Либідь, на відстані бл. 400 м від річки, поблизу тодішнього цегельного заводу О. Бернера.

Другий район водопостачання (т. зв. район середнього тиску), до якого належала Васильківська станція, охоплював територію Хрещатої долини, «Нового Строеіє», товарну станцію та Кадетський корпус. Васильківську станцію було підключено до магістрального водогону вул. Великої Васильківської (сучасна вул. Червоноармійська).

1901 на території садиби станції було пробурено під'юрську свердловину № 10, яку надалі не використовували; 1908 почали діяти свердловини № 11 і 17. Свердловину № 11 пробурено фірмою «Артензія», бурінням свердловин № 17 і 18 керував професор Б. фон Вангель.

Із свердловин № 11, 17 та 18 вода поступала в сітчасте відділення машинної зали, де її насичували повітрям. Потім вода стікала в резервуар, звідки за допомогою насоса перекачувалася у водогінну мережу. Конструкції сітчастого відділення й резервуара були ідентичні устаткуванню Бульварної водогінної насосної станції (див. ст. 510). Ємність резервуара — 4800 куб. м.

До складу насосної станції входили: будинок і будки станції — споруди над свердловинами № 11 і 17, дерев'яний житловий будинок та сарай.

Дотепер зберігся цегляний будинок станції, архітектурне рішення якого має лише деякі відмінності від будинку Бульварної водогінної станції, зокрема є вікна на торцевій стіні головного машинного приміщення. Під час останнього ремонту, проведеного 1998—99, фасади будинку тиньковано «під шубу» сірого кольору, приміщення основної машинної зали пристосовано під офіс.

Тепер станція використовується за призначенням [1949].

Валерія Ісвлева.

561.4. Житловий будинок, 1881, 1911 (архит.). Вул. Червоноармійська, 13/1. На розі вулиць Червоноармійської і Рогнідінської відіграє роль містобудівного акценту в щільній забудові.

Велике наріжне домоволодіння на поч. 1880-х рр. належало О. фон Брінкену. У 1881 споруджено два триповерхові об'єми — головний та бічний по



лінії вул. Рогнідинської. До головного об'єму прилягав чотириповерховий флігель. Забудова садиби з надвірними службами була досить щільною, утворювала незамкнений внутрішній двір. Будинок мав два парадні входи. На першому поверсі містилося шість магазинів, на другому—третьому — десять однокімнатних квартир.

У 1885 власниками нерухомого майна були колезький радник К. Радзевський та надвірний радник Ф. Диновський. 1889 садиба була продана князю Б. Мещерському. Він, а пізніше його спадкоємиця М. Мещерська володіли садибою до 1906. У цьому ж році нерухомість придбав інженер шляхів сполучення О. Ватін.

1911 О. Ватін отримав дозвіл на надбудову двох поверхів над триповерховим будинком. Проект надбудови і нагляд за будівництвом здійснив арх. Є. Єрмаков.

У січні—березні 1918 в будинку містились: торговельні і складські приміщення, Єврейське кооперативне товариство; одно-, дво-, чотири- і шестикімнатні квартири. Єдину семикімнатну квартиру займав сам домовласник.

П'ятиповерховий з першим цокольным нежитловим поверхом, цегляний, тинькований і пофарбований. Двосекційний, П-подібний у плані. Переkritтя плоскі, дах двохсхилий, вкритий залізом. Головний фасад декорований у спрощених неоренесансних формах. Бічні розкріповки першого поверхового об'єму виділені карнизом з рядом консолей та рустованими лопатками. Вікна обрамлені простими лиштвами з прямими та трикутними сандриками. Два верхні поверхи витримані у тій самій стилістиці. Прямокутні лиштви вікон четвертого поверху акцентовані замковими каменями, на п'ятому — сполучені горизонтальними гуртами. Вінцевий карниз доповнений аркадурою. Фасад по всій висоті має дощане рустування. В цілому пластика фасаду вирізняється певною сухістю і площинністю.

Вхід до парадного під'їзду розташований з боку вул. Рогнідинської. Прямокутний дверний проріз простий, дверне заповнення нове. Частково збереглось оформлення сходового вузла (кована металева решітка сходів, металська плитка підлоги з простим класицистичним малюнком).

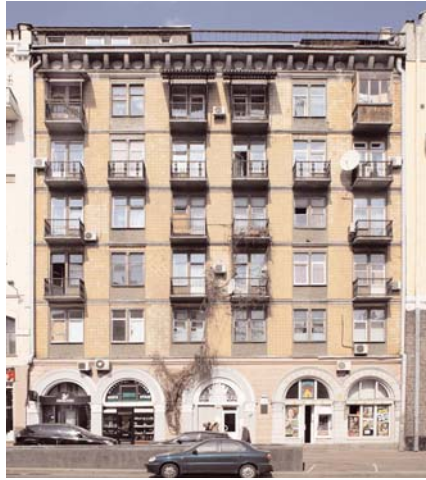

561.5. Вул. Червоноармійська, 16.
561.5. План третього поверху.

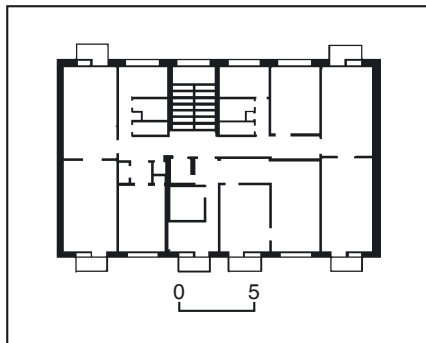

На першому поверсі розташований салон продажу автомобілів, офіси, ресторан у прибудованому об'ємі (з боку вул. Рогнідинської) [1950].

Олена Мокроусова, Тетяна Скібіцька.

561.5. Житловий будинок, 1951 (архит.). Вул. Червоноармійська, 16. На червоній лінії забудови вулиці. Перший каркасно-панельний житловий будинок у Києві. Автори проекту — архітектори В. Єлізаров (керівник), О. Величкін, М. Спифанович, В. Козлов, В. Конопацький, С. Нечаєв. Розрахований на 15 квартир.

Шестиповерховий, каркасно-панельний, одnoseкційний, у плані прямокут-

561.6. Вул. Червоноармійська, 24/1.

ний. Каркас — із двопрогінних залізобетонних рам, розміщених у поперечному напрямку з кроком у 3,5 м. Рами з'єднано балками перекриттів. Основа планувального рішення — рядова секція з двома трикімнатними та однією двокімнатною квартирами. Дах двохсхилий.

Композиція будівлі ґрунтується на поєднанні пластично виразного оформлення першого поверху з гладенькою поверхнею стіни другого—шостого поверхів. Будинок увінчано розвиненим карнизом, що спирається на кронштейни, та легкою витонченою балюстрадою. Під вікнами розміщено орнаментальні вставки. З пласкими прямокутними формами верхніх поверхів контрастує перший поверх з розвиненими пластичними формами, що має п'ять аркових прорізів, архівольти яких спираються на невисокі пілястри з капітелями своєрідної форми.

Архітектура споруди відбиває перші кроки розвитку індустріального домобудування в Україні, спробу сполучити збірні елементи заводського виготовлення з елементами класики й українського народного декоративного мистецтва.

Будинок вирізняється завершеністю композиції, пропорційністю побудови, чіткою прорисовкою деталей [1951].

Микола Коломієць.

561.6. Житловий будинок, 1953 (архит.). Вул. Червоноармійська, 24/1. На розі з вул. А. Толстого, в ряді щільної забудови кін. 19 — серед. 20 ст. Відіграє роль містобудівного акценту. Частково займає територію двох історичних садиб на Червоноармійській — № 24/1 (наріжна з вул. А. Толстого) та № 26-а. До перенумерації володінь по Києву 1898 наріжна ділянка мала № 34, сусідня — № 38. У 1913 власники садиби № 26 розділили її, внаслідок чого утворилося два домоволодіння — № 26 та 26-а. В документах про будівництво попередника наявного будинку він проходить за адресою — вул. А. Толстого, 1.

У 1860—70-х рр. садиба № 24 належала дружині ротмістра Н. Носач-Носковій, у 1880-х рр. — О. Браунштейну. На її замовлення 1888 на червоній лінії забудови сучасної вул. Червоноармійської було зведено цегляний двоповерховий будинок за проектом арх. І. Гурковського (не зберігся). На поч. 1890-х рр. садиба перейшла до доктора медицини І. Бендерського, великого київського домовласника, який володів нею до кін. 1910-х рр. 1898 на його замовлення на лінії вул. А. Толстого, 1, на місці одноповерхового дерев'яного будинку були зведені чотириповерховий прибутковий будинок та триповерховий флігель (не зберігся) за проектом арх. М. Канзського.

Сусідня садиба № 26 з 1869 належала київському потомственному почесному громадянину А. Горенштейну. Первісна забудова була малоповерховою, дерев'яною, в тилах садиби містився сад. 1880 власник спорудив у глибині садиби триповерховий цегляний флігель за проектом арх. В. Ганке (не зберігся). На межі 19—20 ст. садиба перейшла у володіння А. та М. Бендерських — батьків доктора медицини. На їхнє замовлення було споруджено наявний будинок на вул. Червоноармійській, 26, який зайняв



частину садиби. На другій частині ділянки залишався старий одноповерховий будинок. Стара забудова існувала і в частині садиби № 24. Ці будівлі, вочевидь, згоріли під час Великої Вітчизняної війни. Був зруйнований і чотириповерховий флігель в садибі № 24, який не підлягав відновленню.

На місці старої забудови був запроєктований наявний багатоповерховий будинок на вул. Червоноармійській, 24. Технічний проект будівлі був складений наприкінці 1949 у 5-й майстерні інституту «Київпроект» (керівник — арх. Б. Приймак). Архітектори проекту — Б. Приймак, В. Поліщук, інж.-конструктор — Е. Липович. Будівля була запроєктована на червоних лініях вулиць та площі, що реконструювалася, мала три секції на 46 квартир.

Підвищена висота будинку була зумовлена важливим місцем розташування. Перший поверх одразу планувався під магазини, кімнату дитячого форпосту, квартиру двірника. В підвальному поверсі запроєктовано пральню та підсобні приміщення. На житлових поверхах планувалося розмістити одно-, дво-, три- і чотирікімнатні квартири. В основу їх планування була покладена типова житлова секція, розроблена державними архітектурними майстернями для житлових будинків на Хрещатику. В квартирах передбачалися комори та антресоли над санвузлами. Вис. кімнат становила 3,6 м. Магазин на першому поверсі було вирішено у двох рівнях. Фундаменти — залізобетонні, частково — бутові, стіни підвалу — бутобетонні, зовнішні стіни першого—третього поверхів у семиповерховій частині будинку та першого—другого поверхів у шестиповерховому об'ємі — цегляні, вище — зі стінових керамічних пустотілих блоків. Внутрішні стіни всіх поверхів цегляні. Перемички вікон та дверей — залізобетонні, перекриття над підвалом — залізобетонні монолітні, над магазинами, четвертим поверхом і горіщем — залізобетонні збірні, над всіма іншими поверхами — керамічні пустотілі. Чотирисхилий дах мав черепичну покрівлю. Стіни першого поверху планували облицювати гранітними плитами, обробленими під бучарду, на дворовому фасаді — плитами зі штучного каменю. Стіни верхніх поверхів мали облицюватися керамікою з фігурними керамічними вставками й оздоблюватися керамічними деталями (карниз, капітелі пілястр, сандрики). Огорожі балконів чавунні, парапетна решітка — металева, сходи на сходах мозаїчні, огорожа сходів металева з відлитими деталями. Відразу по завершенні будівництва 1953 був оформлений магазин взуття торгу «Київвзуття» пл. 209 кв. м. Для одного з центральних магазинів запроєктовано індивідуальне устаткування підвищеної якості, торговельні зали мали художнє оформлення.

Проект був реалізований у спрощеному вигляді. Над семиповерховою підвищеною частиною з боку вул. Червоноармійської не виконано баштоподібне завершення (альтанка) з фігурним фронтоном барокових абрисів та шпидем. Це спростило силует будинку. Поле ніш центральної частини на рівні шостого—сьомого поверхів не отримало рельєфного керамічного облицювання (як на будинках на вул. Хрещатик).



561.7. Вул. Червоноармійська, 26.
561.7. План третього поверху.

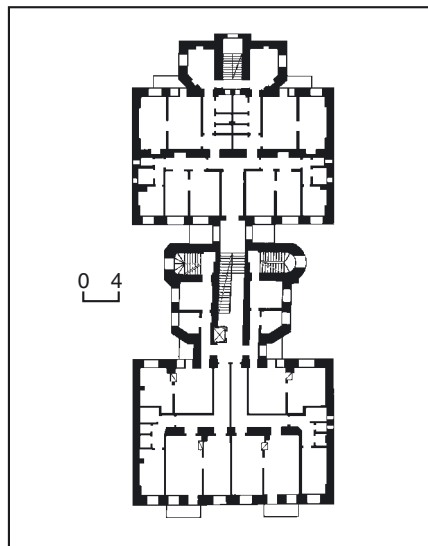

561.7. Фрагмент оздоблення фасаду.



Портили першого поверху спрощено. Шестиповерховий, у центральній частині з боку вул. Червоноармійської — семиповерховий, з підвалами, цегляний, не тинькований, облицьований керамічними плитками; в плані складний, видовжений по лінії вул. Червоноармійської, на вул. А. Толстого частково виходить заокруглена наріжна частина. Дах чотирисхилий, з виступними димарями. Композиція головного фасаду майже симетрична відносно центральної під-

вищеної частини. Фасад має виражене ярусне членування. Перші два поверхи оздоблено рустом під бучарду. Над четвертим поверхом — широкий карниз. Масивний вінцевий карниз невеликого виносу доповнений рядом овів. Центральну семиповерхову частину завершено масивним карнизом з модульйонами та парапетом із балаясин. Прості прямокутні віконні прорізи доповнені підвіконними поличками, трапецієподібними сандриками, на рівні п'ятого поверху облямовано лиштвами з розетками по периметру. Вертикальне членування підкреслює підвищений семиповерховий об'єм з трьома нішами на рівні п'ятого—сьомого поверхів, виділений охристом кольором, і ряд масивних балконів на кронштейнах, огорожі яких утворені рядами балаясин. На рівні шостого поверху огорожі металеві. Наріжна частина акцентована заокругленими балконами. Поле ніш прикрашено трьома фільонками з декоративними композиціями. Входи оформлено як масивні портали: прямокутні прорізи фланковано масивними пілястрами з гранітним облицюванням, завершено розірваними сандриками.

Будинок відіграє роль важливого містобудівного акценту в навколишній забудові, є типовим зразком повоєнної архітектури в стилістиці радянського ретроспективізму.

У будинку проживав філософ, чл.-кор. АН УРСР М. Гончаренко.

Тепер на першому поверсі магазини, частину приміщень займає редакція газети «Київський телеграф» [1952].

Олена Мокроусова.

561.7. Житловий будинок, 1916 (архіт.). Вул. Червоноармійська, 26. На червоній лінії вулиці, в ряді щільної забудови.

До перенумерації володінь по Києву 1898 ділянка мала № 38. Садиба з 1869 належала київському потомственному почесному громадянину А. Горенштейну. Первісна забудова була малоповерховою, дерев'яною, в тилах садиби містився сад. 1880 власник спорудив у глибині садиби триповерховий цегляний флігель за проектом арх. В. Ганке (не зберігся). На межі 19—20 ст. садиба перейшла у володіння А. та М. Бендерських. Родині Бендерських також належали садиби на сучасній вул. Горького, 3 та 3-а, що виходили в тили ділянок на вул. Червоноармійській. 1912 в садибі був влаштований кінотеатр «Люнівер», який відкривала дворянка А. Сусаліна. На поч. 1914 нащадки подружжя Бендерських — доктор медицини І. Бендерський та магістр юридичних наук Д. Бендерський здійснили розділ садиби № 26 на два домоволодіння. Цей будинок було зведено після розділу садиби на замовлення Д. Бендерського, який став власником садиби № 26-а. Дозвіл на будівництво виданий у лютому 1914. Роботи було закінчено, найімовірніше, у кін. 1915 або в 1916, враховуючи уповільнення темпів будівельних робіт у зв'язку з 1-ю світовою війною. На другій половині ділянки залишався старий одноповерховий будинок. Ця будівля, вочевидь, згоріла під час війни у 1940-х рр. На її місці запроєктований наявний багатоповерховий будинок № 24. Під час війни будинок № 26 був пошкоджений пожежою. Замовником його відбудови було управління шосей-

них шляхів НКВС. За умовами відтворення в будинку мали залишити первісне архітектурне оформлення з урахуванням доробки деталей, яких не вистачало, та відновлення зруйнованого карниза. Під час відновлення квартири було переплановано, в будинку влаштовано 40 окремих квартир. Роботи завершилися в грудні 1948. У дворовій секції розмістили гуртожиток. Під час робіт збережено дерев'яні перекриття, ліфт був відновлений, покрівлю виконали з етерніту. Шестиповерховий, цегляний, тинькований, складний у плані, утворюється з двох Т-подібних об'ємів — фасадного й дворового, що прилягають один до одного. Дах двосхилий.

Архітектурна композиція головного фасаду симетрично-осьова. Вона відображає характерні для поч. 20 ст. пошуки, спрямовані на відхід від усталених норм. Новаторство виявилось у парному числі вертикальних осей, на яких основана композиція фасаду. Їх вісім, замість традиційних семи, дев'яти і т. д. Нетрадиційним є і число вертикальних осей (дві), об'єднаних плоским ризалітом, який акцентує вісь симетрії. Ризаліт увінчує щипець з трикутним завершенням і круглим горіщним вікном, бічні частини фасаду — низькі парапети невиразної конфігурації.

У декоративному оздобленні головного фасаду поєднуються традиційні класичні елементи з елементами стилю модерн. До перших належать орнаментальні розетки під вікнами п'ятого поверху, трикутні сандрики на консолях над вікнами третього поверху, висока барельєфна ваза, вміщена між вікнами шостого поверху центрального ризаліту. З класичних атрибутів складається і барельєфна композиція, яка заповнює площину щипця над вікнами шостого поверху. Кругле вікно в центрі щипця знизу обрамляє гірлянда з

квітів, обабіч нього — факели зі стрічками та дві алегоричні фігури. Вплив стилю модерн виявився як у трактовці цих класичних компонентів, так і у вишуканому стилізованому барельєфному орнаменті під вікнами шостого та четвертого поверхів і над вікном п'ятого. Підвіконні фільонки шостого поверху містять композиції з зображеннями двох амурів, які тримають лавровий вінок. У двох підвіконних фільонках п'ятого поверху — рельєфні розетки-квітки з жіночими голівками в центрі. Під вікнами четвертого поверху — картуші. Ознаки цього стилю помітні у різкому контрасті між оздобленням першого поверху масивними гранітними блоками та гладенькою тинькованою фасадною поверхнею верхніх поверхів, а також у м'яко окреслений

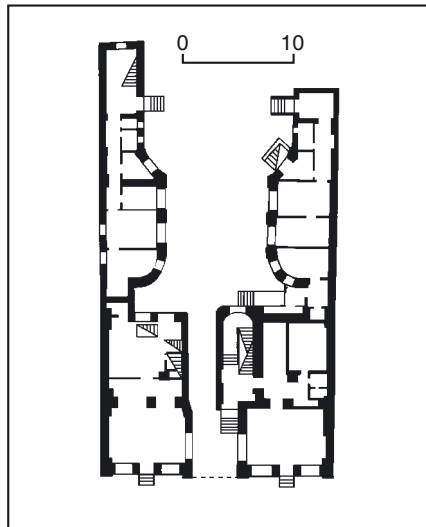

561.8. Первісний план першого поверху.
561.8. Вул. Червоноармійська, 28.

криволінійній формі арок проїзду на подвір'я та парадного входу, перемичок вітрин магазинів першого поверху. Композиція та оздоблення головного фасаду будинку — зразок пошуків нетрадиційного вирішення, має перехідний характер, що виявилось у поєднанні класичних деталей з елементами стилю модерн. Тепер на першому поверсі — магазин [1953].

Олена Годованюк, Олена Мокроусова.
561.8. Житловий будинок, 1898 (архіт.). Вул. Червоноармійська, 28. На червоній лінії вулиці, в ряді щільної історичної забудови. До 1898 садиба мала № 40. Первісна забудова прямокутної в плані ділянки була розрізною, малоповерховою. Однією з перших власниць була Ф. Слинко, представниця відомої київської купецької родини. Після зведення фасадного будинку і флігелів утворилася багаторядна периметральна забудова з кількома дворами. Фасадний будинок зведено на замовлення нової власниці Л. Сватковської, дружини колезького секретаря. На поч. 20 ст. садиба не раз змінювала власників. На першому поверсі в різні роки містилися магазини, майстерні, пекарня, винний лъох і квартири; на другому і четвертому — по дві шестикімнатні квартири, на третьому поверсі — одна семикімнатна і одна шестикімнатна квартири. Підвальний поверх мав склепінчасті перекриття. Первісним плануванням передбачена двостороння орієнтація кімнат (парадні —

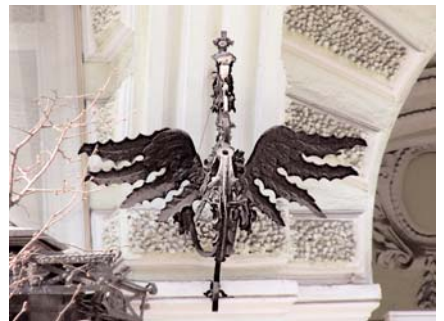

561.8. Фрагмент оздоблення фасаду..
561.8. Двоюрисна аркова ніша.



вікнами на вулицю, спальні та кухня — на подвір'я). Фасади були тиньковані та пофарбовані олійною фарбою. Над четвертим поверхом влаштовано мансарду, вкриту бляшаною та цинковою лускою. В ній містилися мебльовані кімнати. Парадні сходи були мармурові з залізною художньою огорожею, двосходові чорних сходів — дерев'яні. Оформлення інтер'єрів було дорогим — мозаїчні керамічні підлоги у ванних кімнатах, дубові підлоги, різні фільончасті двері, дубові двері з дзеркалами (в магазинах), мармурові підвіконня, кахляні та майолікові груби, мідні ванни, вогнетривкі каси (сейфи), вбудовані гардеробні шафи тощо.

На подвір'ї містилися цегляні різноповерхові флігелі (не збереглися), які займали всю ширину вузької прямокутної садиби та утворювали три двори. Під одним із заасфальтованих дворів був підвал. 1943 пожежою в будинку знищено дерев'яні перекриття, столярку, покрівлю, з'явилися незначні тріщини в стінах. До 1950 будинок відремонтували: ліквідували тріщини, переклали перемички, замінили деформовані балки, поверхню цегляних стін підготували для нового тинькування. На поч. 1960-х рр. здійснено капітальний ремонт, в результаті якого було втрачено первісне планування, а також оздоблення інтер'єрів (ліплення, паркет, мармурові сходи, кахляні груби тощо). Останній ремонт здійснено на поч. 1990-х рр.

Збережена споруда дещо відрізняється від первісного вигляду: не існує мансардний чотириповерховий дах з лускатою покрівлею та вікнами, який надавав будівлі стрункості та особливої виразності. Втрачено також окремі декоративні елементи, зокрема, маскарони на флангах четвертого поверху, канелювану півколону ліворуч парадного входу, дерев'яне заповнення віконних прорізів та вітрин першого поверху. В цілому фасад будинку зберіг оригінальні автентичні риси. Первісне секційне планування квартир змінено. Чотириповерховий з нежитловим підвалом, цегляний, тинькований, у плані Г-подібний (первісно П-подібний, одне з дворових крил не збереглося), складається з однієї секції (первісно двоквартирної). Перекриття плоскі. Дах двосхилий.

Вирішений в стилістиці історизму з використанням ренесансно-барокових декоративних елементів. Композиція головного фасаду симетрично-осьова. Вертикальним акцентом будинку є центральна розкріповка, посилена прямокутним еркером на великих волютоподібних консолях, яка завершується аттиком. Під еркером розташована оригінальна двоярусна аркова ніша, що об'єднує проїзд на подвір'я і вхід у парадний під'їзд. Лицьовий архівольт арки оздоблено клинами з великозернистим рустом. Стіни проїзду членовано півциркульними нішами. Архівольти цих ніш декоровано гуртами і замковими каменями з листям аканта, імпози доповнено масивними канелюваними консолями з гірляндами-фестонами. Плафон проїзду поділено на діагональні кесони з центральною розеткою. Над вхідними дверима містяться два півциркульні вікна з картушем між ними. Нішу проїзду фланкують металеві грифони. Горизонтальне членування

фасаду підкреслено симетрично розташованими стрічковими балконами і рустовкою фасадів з великозернистою фактурою на першому і другому поверхах. Пишний декор утворюється ордерними елементами, ліпними консолями, вінками, гірляндами, горизонтальними плетінками тощо. Віконні прорізи другого—третього поверхів прямокутні, акцентовані замковими каменями — волютами зі стилізованими пальметами. Над вікнами проходить рельєфний фриз з регулярним ововим рисунком. Віконні прорізи четвертого поверху півциркульні, візуально утворюють аркаду. Архівольти вікон декоровано овами й «намистинковим» орнаментом. У правій частині фасаду збереглися виразні замкові камені у вигляді волют зі стилізованими пальметами і фестонами-гірляндами. Імпози аркових вікон спираються на рельєфні балюсади з іонічними капітелями. Над архівольтами — розетки в облямуванні з акантового листя. Мистецьку цінність становлять вигнуті ажурні ґрати балконів, регулярний рисунок яких утворений решітками зі стилізованими пальметами. Завершення головного фасаду складається з карниза великого виносу, що спирається на декоративні кронштейни, та фриза з горизонтальними фільонками, які імітують картуші. Дворовий фасад має спрощене оформлення, декоративні елементи змодельовано в цеглі (сандрики, підвіконні фільонки, рустовані лопатки). Будинок — зразок житлової забудови кін. 19 ст., що вирізняється оригінальним архітектурним вирішенням.

Тепер на першому поверсі — магазин [1954].

Олена Мокроусова.

561.9. Житловий будинок, 1953 (архіт.). Вул. Червоноармійська, 29. На червоній лінії вулиці, в ряді щільної різ-

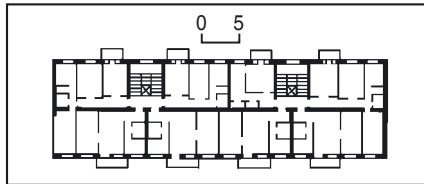

561.9. План третього поверху.

561.9. Вул. Червоноармійська, 29.

ночасової забудови. Первісно адреса — вул. Велика Васильківська, 37, від 1898 — № 29.

Починаючи з 1830-х рр. ділянка кілька разів переходила від одних власників до інших.

1915 власником садиби став купець І-ї гільдії Д. Марголін, якому належали кілька прибуткових будинків, зокрема, сусідня ділянка № 27, садиби на сучасних вулицях Архітектора Городецького, Ольгинській, 2/1, Сагайдачного, 12. Він був членом правління та директором-розпорядником «Другого Пароплавного товариства по Дніпру та його притоках». Його син А. Марголін був відомим політичним та громадським діячем, адвокатом.

Під час Великої Вітчизняної війни споруди садиби постраждали, і після війни на ділянці розпочалося нове будівництво. 1951 Міністерство держконтролю УРСР отримало дозвіл на будівництво багатоповерхового будинку на місці зруйнованих. Проект виконали державні архітектурні майстерні «Київ-проект». Авторський нагляд здійснив арх. Г. Копоровський.

Семиповерховий, цегляний, у плані прямокутний, двосекційний. Цоколь облицьовано гранітом, стіни — з білої керамічної цегли, перекриття — залізобетонні, фундаменти — бутобетонні на цементному розчині. Дах чотири-

поверховий, чоловий фасад членується на три яруси, розділені карнизами. Перший нежитловий поверх оформлено гранітним рустом, де виділяються масивні входи до магазинів у вигляді порталів. На рівні другого—третього поверхів влаштовано балкони, на рівні четвертого—п'ятого — лоджії, об'єднані по висоті пілястрами та завершені масивними антаблементами. Фасад увінчано масивним карнизом з модульйонами. Дворовий фасад вирішено лаконічно. Перший і другий поверхи трактовано як цокольний ярус, що підкреслено дощаним рустуванням, виконаним у цеглі. Входи виділено цементним обрамленням.

Будинок — зразок післявоєнної житлової забудови у формах радянського ретроспективізму.

Тепер на першому поверсі — магазини [1955].

Олена Мокроусова.





561.10. Вул. Червоноармійська, 33.
561.10. План другого поверху.

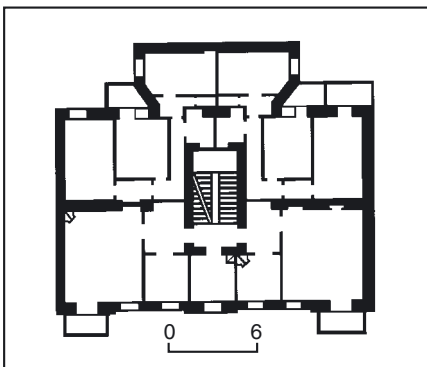

561.10. Фрагмент оздоблення фасаду.



561.10. Житловий будинок, 1899 (архіт.). Вул. Червоноармійська, 33. На червоній лінії вулиці, в ряді щільної різночасової забудови. До загальної перенумерації 1898 ділянка мала № 41. Історія садиби простежується з серед. 19 ст. Першим встановленим власником станом на 1857 був інж. Клюг (Клуг). Пізніше садибою володіла родина прусських підданих Вейманів. 1877 вони продали майно казенному селянину О. Різниченку. Після його смерті в 1898 ділянка перейшла до його дружини А. Різниченко (уроджена Тедав). 1903 новою власницею стала міщан-

ка Н. Глушкова. 1918 садибу купив Й. Вайкус-Колкер. Первісна її забудова була малоповерховою, дерев'яною. 1880 О. Різниченко звів двоповерховий будинок, розширений по довжині (приблизно в 1883) та двоповерховий дерев'яний флігель (не має архітектурної цінності). 1899 А. Різниченко побудувала новий фасадний чотириповерховий будинок (проект не зберігся, авторство не встановлено). Цокольний поверх займали три- та чотирикімнатні квартири, на першому поверсі були магазини з кімнатами, на другому — четвертому — розміщувалося по дві чотири- та п'ятикімнатні квартири.

Чотириповерховий, цегляний, пофарбований, у плані Т-подібний, односекційний. Первісне секційне планування з двобічним розташуванням кімнат (парадні приміщення — на вулицю, господарські — у двір) частково змінено. Перекриття пласкі, по дерев'яних балках. На двосхилому даху розташований заскленний світловий ліхтар. У правій частині фасаду — проїзд на подвір'я.

Композиція головного фасаду симетрично-осьова, основана на семи вертикальних осях, на центральній осі — арковий вхід до будинку. Півциркульний дверний отвір обрамлено широкою лиштвою, акцентованою картушем з лавровими гілками. Фасад має пишний ліплений декор у стилістиці ренесансу і бароко. Це картуші, замкові камені з лавровими гірляндами, рослинні фестони, підвіконні вставки з рослинним орнаментом тощо. Насиченість декором наростає знизу догори. Найпишніше оздоблення має четвертий поверх: аркатурні пояси, зубчики тощо. Віконні прорізи прямокутні, з лиштвами, акцентовані клинчастими замковими каменями, на другому поверсі доповнені волютоподібними завитками, на третьому — лавровими гірляндами. Підвіконні фільонки на рівні другого поверху мають ланцюжковий орнамент, на рівні третього поверху — симетричні композиції з рокайлем та волютоподібними закрутками. Вікна фланковано лопатками, оформленими під дощаний руст. Гладенькі пілястри, які підкреслюють бічні розкріповки, декоровано тонкими смугами джугтикового орнаменту. На рівні четвертого поверху лопатки доповнено картушами та лавровими підвісками-фестонами, на третьому поверсі модифіковані капітелі піластр прикрашено жіночими скульптурними голівками з лавровими гілками. Жіночі голівки акцентують також вікна бічних ризалітів (четвертий поверх). Збереглися автентичні огорожі балконів з вигляді ажурних металевих решіток з волютоподібними закрутками різного розміру і форми. Міжповерхове членування позначено тягнутими гуртами, між третім і четвертим поверхами проходить фриз з ланцюжковим орнаментом. Фасад завершується профільованим карнизом з рядом сухариків. Оформлення інтер'єрів збереглося частково: ліплений плафон у парадному під'їзді, ажурна металева огорожа сходів. Будинок — типовий зразок забудови кін. 19 ст. у формах історизму.

Тепер на першому поверсі — магазин і бар [1956].

561.11. Житловий будинок, кін. 19 — поч. 20 ст. (архіт.). Вул. Червоноармійська, 34. На червоній лінії, в ряді щільної забудови вулиці.



561.11. Вул. Червоноармійська, 34.
561.11. План другого поверху.

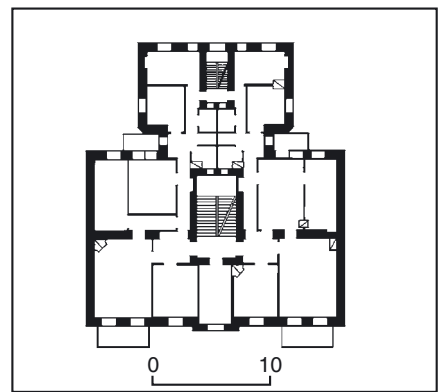

561.11. Фрагмент фасаду.

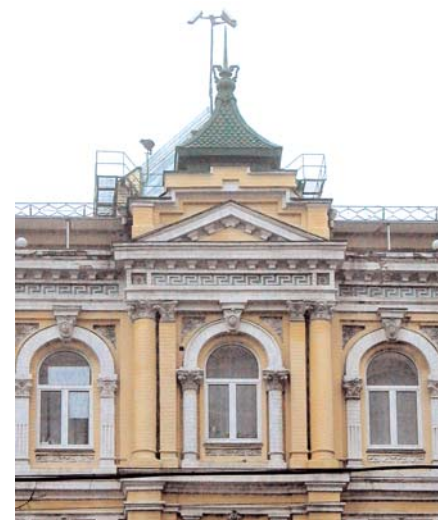

Чотириповерховий, цегляний, тинькований, у плані Т-подібний. Дах двосхилий. Глухі торцеві фасади примикають до сусідніх будинків, дворовий фасад не має цінних елементів оздоблення. Особливістю первісного планування було розміщення на центральній осі плану парадних та чорних сходів, дзеркально відносно неї на кожному житловому поверсі — двох чотирикімнатних квартир з усіма вигодами. Над парадними сходами в центрі будівлі влаштовано на даху світловий ліхтар. Композиція головного фасаду побудована на семи вертикальних осях. На

центральної осі — арковий вхід до будинку, фланкований двома тричвертевними колонами коринфського ордера. На верхніх поверхах центр будинку акцентовано невеликим, прямокутним у плані еркером, який спирається на дві профільовані консоли. Еркер увінчує трикутний фронтон з ліпленням орнаментом у тимпані. Над ним підноситься двоступінчастий парапет та чотиригранна піраміда з увігнутими гранями та фігурним завершенням. Стіни другого поверху оздоблено пласкими стрічковими рустами; третього — пілястрами, що у верхній частині «перев'язані» ліпленою стрічкою. Найвищійше прикрашено четвертий поверх — його членують півколони коринфського ордера, вікна з півциркульними перемичками фланкують пілястри коринфського ордера. На них спираються профільовані архівольти з масивними замковими каменями, декорованими ліпленням орнаментом. Фасад завершує розвинений розкріпований карниз та фриз, оздоблений ліпленням орнаментом. Головний фасад будинку яскраво відбиває характерні риси «київського ренесансу», який поширився в період інтенсивної забудови Києва у кін. 19 — на поч. 20 ст.

Перший поверх, первісно призначений для закладів торгівлі, використовується під офісні приміщення та магазин [1957].

Олена Годованюк.

561.12. Житловий будинок, 1951 (архт.). Вул. Червоноармійська, 36. На червоній лінії вулиці, в ряді щільної різночасової забудови. Первісна адреса — вул. Велика Васильківська, 46. Під час розпланування району ділянку пл. 600 кв. сажнів було виділено для будівництва солдатці Г. Складневій. 1839 вона продала її дружині капітана А. Шпаковській. 1870 садибу придбало подружжя М. і О. Мосаківських. 1892 частину садиби пл. 309 кв. сажнів придбав дворянин П. Крутиков — власник цирку «Гіпо-Палас» («Цирк Крутикова») на сучасній вул. Архітектора Городецького, 7, будинок якого був одним з перших зразків стилю модерн у Києві. В садибі за цією адресою П. Крутиков розмістив дерев'яну споруду кінного манежу, яка містилася в тилу старого дерев'яного одноповерхового будинку. Ця будова існувала майже без змін до спорудження сучасного фасадного будинку, хоча манеж не позначений на плані Києва 1925. Замовником нового повоєнного будівництва виступила фабрика «Пух-перо». Проект житлового будинку остаточно погоджено 1949. Автори — архітектори А. Добровольський (керівник) й О. Малиновський, співавтор — С. Шпільт, які працювали в 6-й архітектурній майстерні при Управлінні головного архітектора Києва (сучасний інститут АК «Київпроект»). Будівництво завершено 1951. Від проекту зведений будинок відрізняється відсутністю високих мансардних вікон з трикутними фронтонами та вінцевих декоративних башточок-пінаклів у завершенні.

У вирішенні головного фасаду у формах радянського ретроспективізму використані мотиви народної української архітектури. Особливістю споруди стало те, що в її опорядженні використано новий матеріал, який активно пропагувався у повоєнні роки — архітектурну кераміку. Керамічне облицювання



561.12. Вул. Червоноармійська, 36.

561.12. План третього поверху.

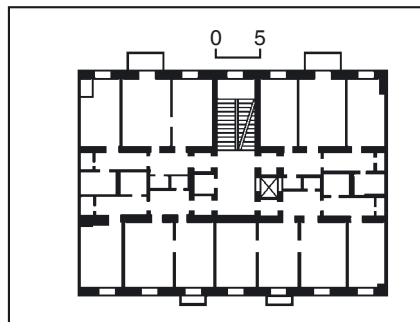

561.12. Фрагменти оздоблення фасаду.



561.12. Арка.

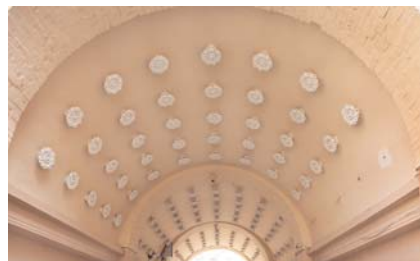

суцільним килимом вкривало чоловічий фасад. Усі художні елементи виготовлено на комбінаті «Керамік» Міністерства промисловості будівельних матеріалів УРСР з місцевих київських глин на штампувальному пресі.

П'ятиповерховий, цегляний, у плані прямокутний, з проїздом на лівому фланзі. Складається з однієї секції з дво- та трикімнатними квартирами. Перекриття пласкі. Дах двосхилий, бляшаний, з цегляними димарями, що виступають.

Композиційне вирішення чоловічого фасаду побудоване на чітко вираженій симетрії. Центральна вісь фасаду фіксується лоджією на третьому поверсі. Наближена за формою до квадрата площина стіни, облицьована трьома видами дрібного розміру кахлів, створює рівномірно орнаментоване поле, на якому чітко виділяються вертикалі еркерів з верхніми балконами, що спираються на карнизні. Два вітринні вікна першого поверху мають аркові завершення з профільованими архівольтами. Циліндричне перекриття проїзду орнаментоване керамічними розетками. Великий вінцевий карниз складається з іоніків та чвертевого валу з розетками. Центральний отвір акцентовано масштабним трапецієподібним замковим каменем (керамічна деталь), поле якого прикрашено ритмічним рослинним орнаментом. Над замковим каменем розташована декоративна композиція у вигляді збіжжя пшениці, сувою-картуша з двома серпами обабіч та симетрично розташованим листям аканта. Фігурне металеве заповнення вітрини містить напис «1950 МММП УССР». На фасаді виділяється центральний балкон третього поверху, розташований в ніші, об'ямований лиштвою-валиком керамічної плитки та оформлений керамічним панно з радянською символікою — снопи, роги достатку, зірка, серпи тощо. Основний тон панно — темно-синій. Стриманий дворовий фасад не має керамічного облицювання. Прямокутні віконні прорізи другого поверху завершено сандриками, вікна першого поверху півциркульні. Входи до під'їздів у вигляді модифікованих порталів влаштовано з боку подвір'я.

Будівля — зразок використання художньої декоративної кераміки в оформленні фасадів. Незважаючи на окремі критичні зауваження сучасників, будинок є цікавим зразком київської архітектури поч. 1950-х рр. Він гідно оцінений як приклад творчих пошуків українських архітекторів. За цим самим проектом зведено кілька будинків у Києві.

Тепер на першому поверсі міститься магазин [1958].

Олена Мокроусова.

561.13. Житловий будинок, 1888, 1941 (архт.). Вул. Червоноармійська, 39-б. На червоній лінії вулиці, в ряді щільної різночасової забудови. Ділянка складалася з двох об'єднаних домоволодінь, які до перенумерації 1898 мали № 47—49. Історія її забудови простежується з поч. 1870-х рр. За купчею 1879, садибне місце пл. 300 кв. сажнів належало дружині колезького регістратора О. Вереденко. 1888 вона придбрала також сусідню ділянку дворянки Є. Скуратовської (№ 49, пізніше № 47-б), де стояли старі дерев'яні одноповерхові споруди. Того ж року тут було зведено



561.13. Вул. Червоноармійська, 39-б.

561.13. Фрагмент оздоблення фасаду.



новий двоповерховий цегляний будинок (проект його не знайдено). Датування споруди здійснено на підставі аналізу майнових документів власниці. Ймовірно, автором проекту був арх. П. Тустановський. Первісно садиби існували як окремі володіння, пізніше були об'єднані під одним № 47 з літерацією «а» і «б», що обумовило сучасну літерацію будинку № 39-б. 1891 О. Вереденко продала ділянку київському купцю І-ї гільдії Ш. Боришпольському, 1894 її купив купець Л. Львичський. У садибі в різні роки містилися: перукарня, бакалійна лавка, магазини готового одягу та білизни, столоярня та годинникова майстерня, пральня. 1940 на замовлення всесоюзного об'єднання «Союзмехторг» Народного комісаріату торгівлі СРСР розроблено проект надбудови двоповерхового будинку (автор — арх. А. Хазанов). Надбудова, здійснена 1941, наслідувала архітектурні членування первісного об'єму у спрощених формах. Первісно у двоповерховому об'ємі односекційної споруди містилися дві квартири на кожному поверсі. Нині планування частково змінено.

Чотириповерховий, цегляний, тинькований, в плані прямокутний, з незначним двором виступом, односекційний. Перекриття пласкі по дерев'яних балках. Дах двосхилий. Вирішений у спрощених неоренесансних формах. Композиція головного фасаду симетрична, центрально-осьова, розташування парадного та чорного

сходових вузлів центральне. Центр фасаду виділено розкріповкою з парадним входом, завершеною тридільним ступінчастим аттиком. Бічні осі акцентовано балконами. На першому поверсі влаштовано три широкі прорізи з входами в магазини; ліворуч — проїзд на подвір'я. Вікна другого поверху декоровано у верхній частині короткими лопатками та прямими сандриками у вигляді карнизів з прямокутною фільонкою по центру. Фриз первісної частини утворено квадратними фільонками та модифікованими консолями. Прямокутні вікна третього поверху в простих лиштвах виділено пласкими замковими каменями, вікна четвертого поверху — здвоєними масивними прямокутними сандриками з гладенькою лицьовою поверхнею. Верх розкріповки на рівні четвертого поверху акцентовано двома модельованими цегляними вазами. Будинок — типовий зразок забудови вулиці у стилістиці історизму кін. 19 ст. [1959].

Олена Мокроусова, Тетяна Скібіцька.

561.14. Житловий будинок, 1912 (архт.). Вул. Червоноармійська, 40. На червоній лінії вулиці, в ряді щільної забудови кін. 19 — поч. 20 ст. До перенумерації 1898 мав № 50. У 1860-х рр. садибою пл. 300 кв. сажнів володіла родина титулярного радника В. Пілянкевича. Після смерті власника майно за заповітом успадукували його дочки: О. Сулимовська, С. Сербінова та М. Дайнович. 1891 на публічному торзі половину майна садиби придбав капітан П. Сербінов (чоловік однієї з дочок В. Пілянкевича). На цей час забудова залишалася майже без змін: дерев'яний одноповерховий на кам'яному фундаменті будинок на червоній лінії вулиці, на подвір'ї — двоповерховий будинок з мезоніном на кам'яному фундаменті, каретний сарай, стайня, сарай для дров. 1911 нерухомість придбав купець 2-ї гільдії Л. Апштейн, який до цього вже володів сусідньою садибою № 38. На його замовлення споруджено наявний будинок (автор проекту не встановлений). 1917 Л. Апштейн продав садибу А.-С. Браславському. 1918 у будинку здавалося в оренду 22 приміщення. На першому поверсі містилися три магазини і квартира, на другому — шостому поверхах — по дві шести- та п'ятикімнатні квартири. Кімнати мали багате опорядження: паркетні підлоги, стелі, прикрашені ліпленням і альфрейними розписами, кахельні груби тощо. Над останнім — шостим поверхом в мансарді (над ризалітом) містилися пральня та горище. У нижньому навіпідвальному поверсі велике приміщення займала фабрика Х.-Л. Яровського. У південній заасфальтованій частині подвір'я влаштовано службові підземні приміщення. На першому поверсі містилися молочарня акціонерного товариства «Ляк», магазин взуття С. Капника, фармацевтичний склад М. Новогрудського. У дерев'яному флігелі в глибині двору були склади Х. Гуревича (не збереглися). У 1920-х рр. садибу націоналізовано. В серед. 1920-х рр. приміщення орендував житловий кооператив (Житлкооп). На поч. 2000-х рр. над усім будинком надбудовано мансарду.

Шестиповерховий на підвалах, цегляний, пофарбований, в плані Т-подібний, з роз-



561.14. Вул. Червоноармійська, 40.

561.14. План третього поверху.

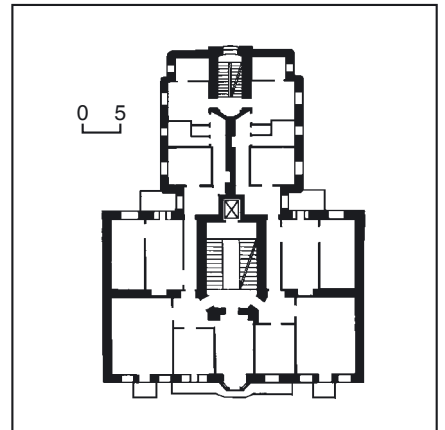

виним дворовим ризалітом. Пофарбування порушило початкову фактуру фасаду, побудовану на контрасті відкритих цегляних та тинькованих поверхнях. Дах мансардний. В основу планування покладено двоквартирну секцію з парадними та чорними сходами. Вирішений у стилістиці пізнього модерну з класицистичними декоративними елементами. Композиція головного фасаду симетрично-осьова, вісь симетрії підкреслено гранчастим еркером другого — п'ятого поверхів. Будинок завершено по центру близьким до трикутника щипцем з овальним вікномлюкарною. Отинькування щипця імітує кам'яну кладку, його верх оздоблено рельєфом у вигляді «хвилі, що набігає», доповненої розетками. Замість вінцевого карниза потужного вносу зроблено карниз, прикрашений пояском овів та гуртів. Рационалістичне оздоблення фасаду має значну мистецьку цінність. На ньому виділяється стрічковий балкон третього поверху з цементною огорожею геометричного рисунка, доповненого рельєфними картушами. Балконний майданчик складної конфігурації спирається на чотири кронштейни. Вінцеву частину фасаду акцентовано розірваним пояском з синіх глазурованих кахлів (металаска плитка). Її доповнює ліпений рельєфний

фриз з акантовими мотивами. Виразності фасадів надають різноманітні форми балкони з прямокутними вікнами з двостулковим й тристулковим заповненням. Над вікнами третього — п'ятого поверхів — прямокутні рельєфні вставки, що складаються зі стилізованого замкового каменя в оточенні геометризованих рослинних елементів та волютоподібних закруток. Гранчастий еркер по вертикалі розкріповано лопатками. Над вікнами еркера розміщено рельєфні вставки з геометризованим рослинним мотивом (листок типу кульбаби). Над еркером — трапецієподібний у плані балкон з масивною огорожею у вигляді глухого парапету рослинного рисунка. В правій частині будинку — проїзд на подвір'я з плоским перекриттям. Вхід парадного під'їзду в центрі фасаду вирішено у вигляді спрощеного порталу з прямокутним отвором. Старі двері фільончасті, заклені. Над дверима — прямокутна фільонка з номером «40» у центрі, доповненим стилізованим листям аканта. Первісне секційне планування квартир змінено. На кожному поверсі тепер містяться три квартири, дві — у фасадній частині та одна — у тильній. Двомаршова сходово-кліткова шахтою ліфту завершується світловим ліхтарем. В інтер'єрі парадного під'їзду збереглися елементи первісного оздоблення: мармурові сходи з ажурною мета-

левою огорожею в стилі модерн, підлога, облицьована метгласкою плиткою з мотивом меандру.

Будинок — цінний зразок житлової споруди в стилі модерн.

Тепер на першому поверсі магазин [1960].

Олена Мокроусова.

561.15. Житловий будинок, 1901 (архіт.). Вул. Червоноармійська, 41. На червоній лінії забудови вулиці, торцями прилягає до суміжних будинків. Споруджений на замовлення купця А. Іванова за проектом арх. А.-Ф. Краусса. На кожному поверсі житлової секції розміщувалося дві п'ятикімнатні квартири з усіма вигодами. Приміщення кухонь мали окремі виходи на вивішені в тильну частину об'єму чорні сходи.

Чотириповерховий, з підвалом, цегляний, у плані асиметричний, Т-подібний. Дах двосхилий. Тепер двосекційний. Колишні парадні сходи в центрі будинку освітлює денний ліхтар. Другу сходову клітку вивішено в тильну частину споруди. На поверсі містяться три двокімнатні, одна трикімнатна та одна чотирикімнатна квартири. Перекриття пласкі. Оформлений еkleктично в дусі історизму.

Композиція чолового фасаду п'ятичастинна. Центральну розкріповку увінчано трикутним фронтоном та двоеступчастим аттиком над ним. Її композиційну роль підкреслюють обрамлена профільованим архівольтом вхідна арка, що спирається на дві мініатюрні колонки зі стилізованими іонічними капітелями; єдине півциркульне вікно на четвертому поверсі; стрічка ліпленого меандру під карнизом. Бічні розкріповки завершують прості прямокутні аттики. Вікна трьох верхніх житлових поверхів — прямокутні, під ними вміщено видовжені по горизонталі прямокутні вставки з дрібним ліпленим орнаментом. Кожний поверх чолового фасаду оздоблено по-різному: перший декоровано дощаним рустуванням; другий — лопатками з ліпленою прикрасою у верхній частині; третій та четвертий — розчленовано пілястрами великого ордеру з іонічними капітелями, які у нижній частині прикрашено стилізованими канелюрами, у верхній — перевито стрічками. Оздоблення фасаду доповнюють замкові камені над вікнами третього та четвертого поверхів, карнизи на розкріповках та вінцевий карниз, фриз із дрібного ліпленого орнаменту.

Споруда — типовий елемент у забудові вулиці, позначений характерною для прибуткових будинків поч. 20 ст. пишністю оздоблення чолового фасаду.

Тепер на першому поверсі містяться кафе і магазин [1961].

Олена Годованюк.

561.16. Житловий будинок, 1938 (архіт.). Вул. Червоноармійська, 42. На червоній лінії забудови вулиці, торцями прилягає до суміжних споруд. Збудований за проектом арх. В. Анащенко. Шестиповерховий, цегляний, тинькований, у плані прямокутний. Дах двосхилий. Односекційний, на десять квартир. На першому поверсі розміщено нежитлові приміщення та вхідний блок з проходом у двір. Тримаршова сходи оточують ліфтову шахту. Перекриття пласкі. Споруджений у стилі радянський ретроспективізм під впливом естетики конструктивізму, яка обумовила строгість оформлення.

Основну поверхню чолового фасаду розчленовано пілястрами з доричними капітелями. Перший поверх гладенько рустовано. Шостий — аттиковий — відокремлено карнизом великого виносу. Головний вхід акцентує вікно-вітраж сходової клітки на висоту п'яти поверхів. Під вікнами між пілястрами вміщено розетки в квадратному обрамленні з маленьких іоніків.

Будинок вдало репрезентує архітектуру 1930-х рр.

Тепер на першому поверсі містяться магазини.

Сергій Кілецо.

561.17. Житловий будинок, 1898—99 (архіт.). Вул. Червоноармійська, 44. На червоній лінії забудови вулиці (до перенумерації 1898 садиба мала № 54). З серед. 19 ст., садибою володів статський радник О. Тараненко. Значну частину його садиби займав сад. Первісна забудова була малоповерховою, дерев'яною, зведеною за зразковими (типовими) проектами. 1883 садибу придбала О. Гелевер, на замовлення якої 1898 розпочато будівництво наявного чотириповерхового будинку за проектом арх. А.-Ф. Краусса. Бл. 1902—03 садиба перейшла у власність М. Катеринича, 1912 — до Ф. Меєрзон, яка залишалася власницею майна до кін. 1910-х рр.

Чотириповерховий, цегляний, пофарбований, у плані П-подібний, перекритий двосхилим дахом. Внутрішнє планування житлового поверху — секційне. На кожному поверсі дзеркально відносно центральної поперечної осі та парадних сходів розміщувалися дві квартири. Кожна складалася з шести

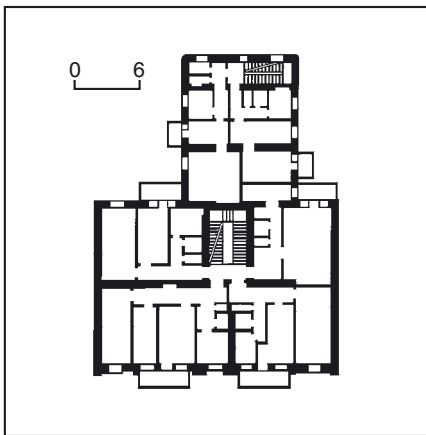

561.15. План другого поверху.
561.15. Вул. Червоноармійська, 41.

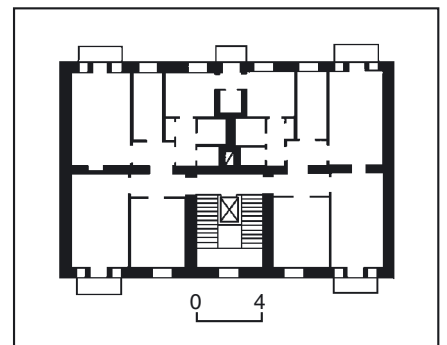

561.16. План другого поверху основного об'єму.
561.16. Вул. Червоноармійська, 42.



кімнат і мала всі вигоди. Другорядні приміщення винесено у бічні дворові крила, кухні виходили на гвинтові чорні сходи.

Оформлений у ренесансно-барокових формах. Симетрична композиція чоловічого фасаду побудована на вертикальній осі та горизонтальній, утвореній півциркульними вікнами четвертого поверху. Особливістю фасаду є різний ритм, форма та ширина вікон. Оздоблення кожного поверху різне. Перший членують лопатки, прикрашені прямокутними кесонами, другий — плоскі лопатки. Третій та четвертий поверхи об'єднані півколоннами коринфського ордера видовжених пропорцій. Центральну вісь, на якій розміщено вхід, підкреслює прямокутний у плані еркер, який об'єднує третій та четвертий поверхи. Він спирається на два масивні фігурні кронштейни, прикрашені ліпним орнаментом. На чоловічій грані еркера — широкі вікна, прямокутне на третьому, з півциркульною перемичкою — на четвертому поверхах. Еркер завершує багатопрофільний карниз та лучковий фронтон. Грані еркера підкреслюють тричвертві колони, обабіч нього містяться вузькі парні вікна, об'єднані на четвертому поверсі ошатним архівольтом. Декор фасаду доповнюють лиштви вікон із замковим каменем, різні за профілюванням гурти, дрібна пластика на фризі вінцевого карниза тощо.

В цілому архітектура вирізняється надмірністю декоративного оздоблення та поєднанням різностильових елементів, що характерно для прибуткових будинків Києва даного періоду.

1905—06 у будинку містилась явочна квартира Київської військової організації РСДРП, яка проводила агітаційну діяльність у військових частинах, організувала повстання саперів 1905 на чолі з Б. Жаданівським, 1906 видавала нелегальну газету «Голос солдата» тощо.

Тепер на першому поверсі містяться магазини [1962].

Олена Годованюк, Олена Мокроусова.

561.18. Житловий будинок, 1949—51 (архт.). Вул. Червоноармійська, 48. На ділянці з незначним ухилом, фіксуючи перетин вулиць Червоноармійської та Саксаганського, акцентує наріжжя кварталу. Споруджений на місці трьох дореволюційних садіб за проектом арх. А. Добровольського (1947), у проектуванні брав участь арх. А. Косенко.



561.17. Вул. Червоноармійська, 44.
561.17. План другого поверху.

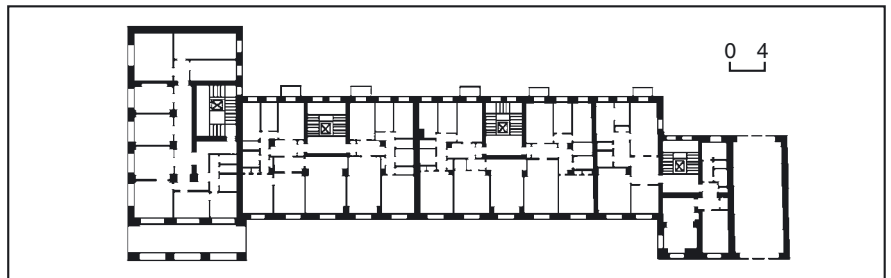
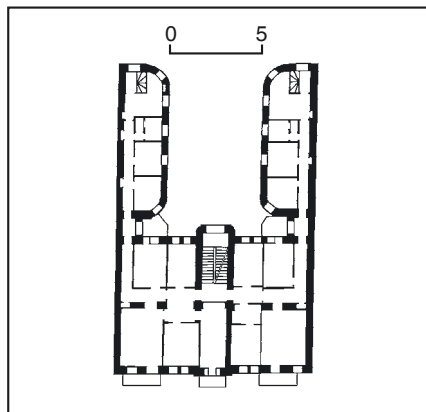

561.18. План другого поверху.
561.18. Вул. Червоноармійська, 48.

Заселено будинок у жовтні 1951. У споруді вперше в Києві використано спеціальну лицьову цеглу, керамічні карнизні блоки та колони (у лоджіях четвертого поверху). У підвальному поверсі первісно містилися склади магазинів, пральня, дров'яники.

П'яти-, шестиповерховий з підвалом, цегляний, облицьований білою лицьовою офактуреною цеглою, у плані Г-подібний. Складається з чотирьох секцій, в яких запроєктовано одно-, дво-, три- та чотирикімнатні квартири, на першому поверсі — магазини. Всі квартири мають балкони. В основу плану житлової частини покладено дві типові секції, що враховували різну спрямованість двох вулиць. Перекриття плоскі. Центральну п'ятиповерхову частину з мансардою поставлено з відступом від червоної лінії вул. Червоноармійської (для розширення тротуару). Наріжна секція та права бічна частина більше висунуті на лінію вулиці. Вони мають чотирихилий дах, вкритий черепицею.

В об'ємно-просторовому рішенні важливим композиційним вузлом є оригінально вирішена наріжна шестиповерхова частина, основним елементом якої є чотириколонний портик на вул. Червоноармійській на рівні першого—другого поверхів. Йому втворює на рівні третього—четвертого поверхів шестиколонний накладний портик дрібнішого масштабу. Верхня частина першого портика є відкритою терасою з огорожею із баясин. Верхній портик, розділений на два яруси, також завершується відкритим балконом з металевою огорожею. Входи в житлову частину будинку з боку вулиці розташовані в півциркульних нішах, у декорі яких використано мотиви українського орнаменту. Перед парадними під'їзда-

ми планувалося встановити великомасштабні скульптури, що не було здійснено. Ритм об'єднаних по вертикалі лоджій третього—п'ятого поверхів, в оформленні яких використано елементи ордерної системи, надає цілісності архітектурному вирішенню всіх фасадів. Нахилена стіна шостого поверху, що імітує мансарду, облицьована черепицею, горіщі вікна завершено виразними трикутними фронтонами з круглими люкарнами. На покрівлю винесено димарі.

Віконні прорізи в будинку трьох типів — прямокутні, прямокутні вітринні збільшених по висоті пропорцій та півциркульні (на фасаді, що виходить на вул. Саксаганського). Вікна доповнено слабо виявленими сандриками. Вертикальність композиції фасадів надають ряди балконів з ажурними металевими ґратами. На подвір'я ведуть два проїзди з боку вулиць Червоноармійської та Саксаганського.



Карниз п'ятиповерхової частини має прості форми з лаконічними гладенькими модульйонами, карнизи наріжної шестиповерхової частини вирішено досить примхливо, з оригінальними розвинутими антефіксами. Лиштви і ліплені деталі колони з світлих керамічних блоків укладено разом із кладкою стін. Цоколь і перемички над вітринами виконано з природного каменю світлого тону.

Будинок вирізняє простота і виразність загальної композиції, зіставлення рівної цегляної стіни з тонким моделюванням небагатьох керамічних деталей і розвиненого карниза.

Споруда — цікавий зразок архітектурної спадщини повосенного відродження Києва. Будинок вважався тогочасними фахівцями за зразковий. Його неординарний зовнішній вигляд, світле тло стін з вільно розміщеними об'ємами, використання в опорядженні будинку черепиці, лицьової цегли та керамічних колон — все це стало основою для проектування й будівництва серії аналогічних споруд у центральній частині Києва.

Тепер на першому поверсі містяться магазини [1963].

Марія Кагомська, Олена Мокроусова.

561.19. Житловий будинок, 1907 (архт.). Вул. Червоноармійська, 50/23. На розі з вул. Саксаганського, на червоних лініях забудови. На ділянці з падінням рельєфу. Належав Я. Сироткіну. 1943 згорів, відновлений в кін. 1940-х рр. На поч. 2000-х рр. після пожежі розібрано дах і четвертий поверх. Чотириповерховий з підвалом, цегляний, пофарбований, у плані складної Г-подібної конфігурації. Первісний дах двосхилий на дерев'яних кроквах, з бляшаною покрівлею. Двосекційний, поповерхове планування коридорне з двобічним розташуванням приміщень. Перекриття пласкі. Оформлений у стилі модерн.

Композиція фасадів центрально-осьо-ва, закріплена розкріпками, що підкреслюють парадні входи в будинок. Наріжну частину виділено еркером на рівні другого—третього поверхів. Еркер і розкріпки завершено високими фігурними щипцями, які посилюють значення вертикальних членувань. Мотив горизонталей підкреслено вінцевим карнизом значного виносу та прямокутними у плані балконами другого поверху на масивних кронштейнах з цегляним огороженням, що надають будівлі монументальності. Декор має лінійний і площинний характер. Входи в будинок влаштовано на кожному з двох чоловіх і позбавлених декору тильних фасадів.

Будинок — цінний зразок житлової споруди в стилі модерн [1964].

Людмила Рилкова.

561.20. Житловий будинок, 1900 (архт.). Вул. Червоноармійська, 56. На червоній лінії вулиці, в ряді щільної різночасової забудови. До 1898 садиба мала № 72, потім до 1950-х рр. — № 62. Первісно ділянка була наріжною з вул. Жилианською. Наявний будинок зведено за проектом техніка-будівничого А.-Ф. Краусса на замовлення останнього власника садиби Я. Барухіна, який володів нею до націоналізації в радянський час. 1918 у садибі містилося Перше Єврейське товариство кооперативів.



561.19. Вул. Червоноармійська, 50/23.

561.19. План другого поверху.

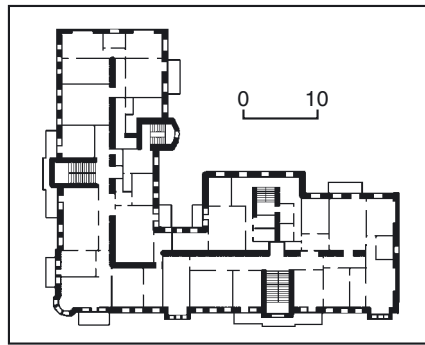

Чотириповерховий, цегляний, у плані прямокутний, перекритий двосхилим дахом. Глухі брацмауери примикають до сусідніх будинків. Перший поверх призначений для закладів торгівлі. Вирішений у формах історизму. Семи-частинна композиція 15-віконного чолового фасаду сформована трьома пласкими ризалітами. Центральний з них, де влаштовано вхід до будинку, увінча-

561.20. Вул. Червоноармійська, 56.



но трикутним фронтоном з ліпленим картушем в тимпані та двоступінчастим парапетом. Бічні завершено невисокими прямокутними парапетами. Оздоблення кожного поверху різне. Перший членує рустовані лопатки, другий — лопатки, які складаються з прямокутних кесонів. Півколони витягнутих пропорцій, які об'єднують третій та четвертий поверхи, в нижній частині прикрашено канелюрами, увінчано капітелями коринфського ордера. Вікна нижніх поверхів прямокутні, верхніх — аркові, обрамлені невеликими пілястрами та півколонами. Фасад увінчує карниз значного виносу, розкріпований над центральним та бічними ризалітами. Площину фасаду пофарбовано в жовтий колір. На ньому ефектно виділяються білі півколони, карнизи, архівольти з замковими каменями над вікнами четвертого поверху, інші декоративні деталі.

Споруда — характерний зразок київського прибуткового будинку з магазинами на першому поверсі, в оздобленні якого застосовано модернізовані елементи різних архітектурних стилів. Тепер на першому поверсі ресторан і магазин [1965].

Олена Гогованюк, Олена Мокроусова.



561.21. Житловий будинок, кін. 19 ст. (архїт.). Вул. Червоноармійська, 63. На червоній лінії забудови вулиці. На поч. 20 ст. садиба мала № 57. Забудова ділянки складається з основного будинку та вузького бічного флігеля, що не має архітектурної цінності.

Триповерховий, цегляний, у плані прямокутний, перекритий двосхилим дахом. Перший поверх призначений для закладів торгівлі. На житлових поверхах дзеркально відносно центральної поперечної осі, на якій влаштовано вхід до будинку та сходи, розміщено по дві двокімнатні квартири. Оформлений в стилістиці ренесансу із застосуванням модифікованого ордеру.

Симетрична композиція чолового фасаду побудована на трьох вертикальних осях у вигляді плоских ризалітів, де на другому—третьому поверхах вміщено по одному вікну з півциркульною перемичкою, а наріжне акцентовано пілястрами великого ордеру. Центральну вісь додатково підкреслено трикутним сандриком над вікном другого поверху та вінцевим парапетом криволінійної конфігурації. Канелюровані у верхній частині пілястри увінчано капітелями композитного ордеру. На відступних площинах між ризалітами прорізано по шість вікон. Два середні з них виділено рустами, балконами та завершенням у вигляді трикутного фронтону. Тимпан фронтону в центрі декоровано картушем, обрамленим ліпленням орнаментом. Вікна другого поверху оздоблено замковими каменями та горизонтальними сандриками, третього — трикутними сандриками та підвіконними полицками, що спираються на консолі.

Будинок — цінний зразок житлової забудови Києва кін. 19 ст. Архітектурні форми чолового фасаду яскраво відбивають засади однієї з течій в будівництві України того часу, яка базувала-

561.21. Вул. Червоноармійська, 63.

ся на творчому переосмисленні класичної спадщини.

Тепер на першому поверсі магазини [1966].

Олена Годованюк.

561.22. Житловий будинок, 1899 — поч. 1900-х рр. (архїт.). Вул. Червоноармійська, 66—68. На червоній лінії забудови вулиці. 1842 земельну ділянку виділено під забудову київському міщанину І. Голицину. З часом приєднано сусідні земельні ділянки на тильній та бічній (лівій) межах. Забудову складали малоповерхові дерев'яні житлові та господарські споруди. 1892 власником садиби став штабс-капітан О. Данилевський, 1898 — купець Ф. Поллак, який володів нею до 1916. Площа земельної ділянки на той час становила понад 2529 кв. сажнів. 1899 за проектом арх. А.-Ф. Краусса розпочато спорудження будинку (сучасний № 66), який з'єднали тамбуром з побудованою 1892 двоповерховою спорудою Троїцьких лазень. На поч. 1900-х рр. завершено будівельні роботи на обох прибуткових спорудах, які стояли на межі з вулицею. У будинку № 66 на другому—четвертому поверхах розміщувалися чотири-, п'ятикімнатні квартири, у № 68 — п'ятикімнатні. На перших і у підваль-

них поверхах містилися дво-, трикімнатні квартири, більшість приміщень займали магазини, склади, майстерні. До 1990-х рр. будинки зберігали житлове призначення.

Чотириповерховий, з підвалом, мурований, пофарбований, у плані прямокутний, складається з двох суміжних (прилеглих торцями) об'ємів. Сходові клітки кожної секції — парадну та чорну — розміщено на поперечних осях плану. Перекриття пласкі. Дах вальмовий з бляшаною покрівлею. Оформлений з використанням елементів стилю ренесанс.

Завдяки композиційному рішення та майже ідентичній пластиці окремі крила складають цілісний чоловий фасад завдовжки 80 м. Схема побудови чолових фасадів кожного крила симетрично-осьова.

Композиція фасаду будинку № 66 дев'ятидільна. Одноосьові третю та сьому частини, де розміщено входи, двоосьові першу, п'яту (центральну) та дев'яту виділено розкріповками, акцентованими пілястрами великого ордеру (третій—четвертий поверхи) з модернізованими коринфськими капітелями. Завершення розкріповок дещо різняться: центральну увінчує трикутний фронтон та фігурний аттик. Над бічними розкріповками — аттики, підвищену центральну частину кожного з яких прорізано трьома арочками з вінцевим трикутним фронтончиком. Третю та сьому розкріповки увінчують парапети. Друге, четверте та восьме прясла — чотириосьові.

Композиція чолового фасаду будинку № 68 п'ятидільна, ґрунтується на тому ж ритмі. Двоосьові першу й п'яту, одноосьову третю (центральну) частини виявлено розкріповками, підкресленими рустованими лопатками другого поверху. Третій та четвертий поверхи об'єднано пілястрами, гладенькими на верхньому поверсі, з капітелями модернізованого коринфського ордеру. Розкріповки увінчано аттиками, центральний з яких прорізано трьома арками та завершено трикутним фронтончиком; бічні фігурні аттики — з круглими прорізами.

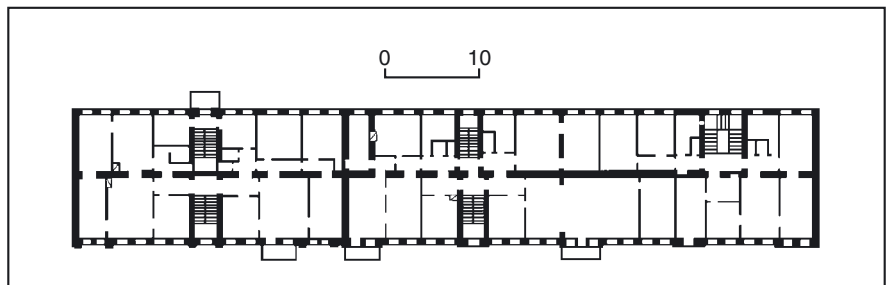

561.22. План другого поверху.

561.22. Вул. Червоноармійська, 66—68.

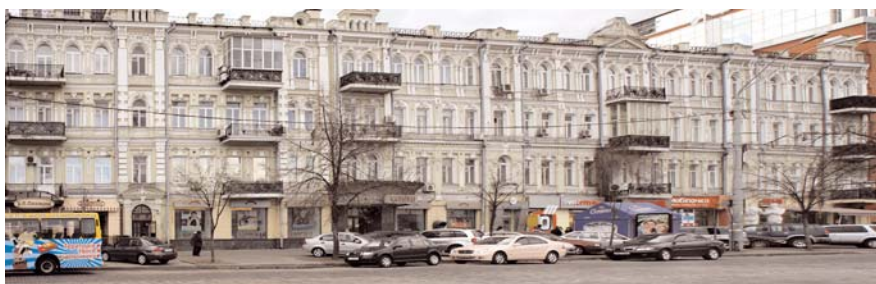

Перемички прямокутних вікон другого та третього поверхів, архівольти півциркульних вікон четвертого поверху прикрашено замковими каменями. Фасад завершує розвинений карниз, фриз декоровано дрібним ліпленням орнаментом й ритмічно розчленовано консолями. Горизонтальні членування підкреслено балконами трьох верхніх поверхів із візерунчастими металевими огорожами. Збережено ґрати огородження даху.

Споруда — зразок прибуткового будинку періоду інтенсивної забудови Києва кін. 19 — поч. 20 ст., фасади яко-

го, перенасичені архітектурними деталями, яскраво віддзеркалюють тогочасні естетичні уподобання. Тепер на першому поверсі містяться торговельні заклади [1967].

Олена Годованюк, Людмила Рилкова.

561.23. Житловий будинок, 1952—57 (архіт.). Вул. Червоноармійська, 67. На розі вул. Дмитрова, є містобудівним акцентом на даній ділянці вулиці. Споруджено за проектом архітекторів Г. Головка, А. Косенка.

Шестиповерховий з виділеною розкріповкою семиповерховою баштовою частиною, цегляний, у плані Г-подібний. Складається з шести секцій, в яких запроектовано дво- та трикімнатні квартири. Вирішений у формах радянського ретроспективізму.

В об'ємно-просторовому рішенні основний композиційний акцент зроблено на вирішенні наріжжя будівлі — баштоподібного об'єму, увінчаного восьмигранною ротондою зі шпилем. Бічні фасади триярусні, виконані в лицьовій цеглі. Перший поверх трактується як цокольний, облицьований грубоколотим сірим гранітом. Основним художнім засобом вирішення верхніх поверхів є об'єднані по вертикалі в єдину композицію лоджії третього—п'ятого поверхів. Виразність образу доповнюють карнизи, гурти, сандрики з бетону в темно-теракоговому кольорі, які контрастують із світлим тоном лицьової цегли. У вирішенні всіх елементів і архітектурних деталей використано засоби ордерної архітектури.

Будинок — зразок розв'язання архітекторами 1950-х рр. містобудівних завдань з урахуванням особливостей навколишньої забудови [1968].

Віра Черна.

561.24. Житловий будинок, кін. 1930-х рр. (архіт.). Вул. Червоноармійська, 69. На червоній лінії забудови вулиці. Вирішений у стилізованих формах італійського ренесансу.

П'ятиповерховий з підвалами, цегляний, тинькований, фасади темно-сірого кольору, в плані прямокутний, з невеличким ризалітом в центрі дворового фасаду. На лівому фланзі проїзд на подвір'я. Планувальна структура секційна. Перший поверх, вирішений по всьому фасаду як цокольний, облицьовано крупним рустом з грубо оброблених блоків. Чоловий фасад на одинадцять віконних осей тридільний, симетричний, з вузьким прямокутним отвором входу в центрі. Підвищена на півповерх частина на п'ять віконних осей незначно виступає вперед, включає велику прямокутну нішу на три віконні осі заввишки й в три поверхи заввишки. П'ятий поверх всього фасаду вирішено як аттиковий, відокремлений гладеньким архітравом та карнизом на мутулах. На флангах фасаду прямокутні вікна аттикового поверху утворюють симетричну групу з двох здвоєних та одного потрійного вікна з імпостами, прикрашеними маленькими піястрами, середнє вікно третього поверху оздоблено потужним прямим сандриком на кронштейнах. Головним акцентом всього фасаду є великий паладіанський ордер у вигляді двох витончених тосканських півколон, розташованих у центральній ніші. Над нею, на аттиковому поверсі збільшеної висоти, розташовано три ніші, півциркульні перемички яких спираються на



561.23. Вул. Червоноармійська, 67.
561.23. План першого поверху.

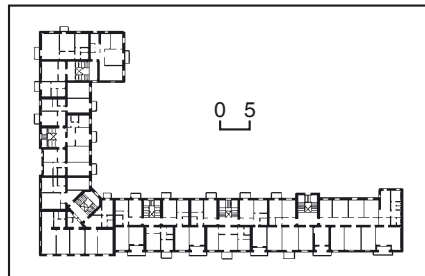

колонки, утворюючи аркаду. Площини обабіч центральної ніші прикрашено своєрідними едікулами, утвореними двома невеликим виносом балконами. Вгорі середню частину фасаду завер-

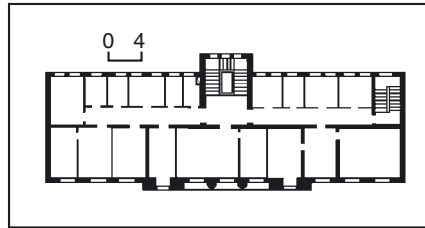

561.24. План першого поверху.
561.24. Вул. Червоноармійська, 69.



шено розвиненим карнизом великого виносом на мутулах. На центральній осі чолового фасаду — вхід до будинку.

Споруда, витримана в лаконічних монументальних формах, вирізняється пропорційністю та витонченим рисунком фасадів.

Будинок — один із кращих зразків радянської архітектури 1930-х рр. в Києві.

Тетяна Бажанова.

561.25. Житловий будинок, кін. 1950-х рр. (архіт.) Вул. Червоноармійська, 71/6. На розі з вул. Федорова, у рядовій забудові вулиці.

Семиповерховий, цегляний, у плані Г-подібний, чотирисекційний. Входи в обладнані ліфтами житлові секції — з подвір'я. Має чотири квартири на поверсі (дві — двокімнатні та дві — трикімнатні). Перекриття бетонні, плоскі. Дах чотирискілий. Вирішений у формах радянського ретроспективізму.

Фасади будинку виконано з лицьової цегли, по горизонталі розграфлено широким бетонним карнизом між четвертим і п'ятим поверхами та тонкими бетонними гуртами над вікнами сьомого, другого та першого поверхів. По вертикалі вуличні фасади, починаючи з третього поверху, мають по чотири ряди балконів. З боку вул. Червоноармійської влаштовано проїзд на подвір'я, магазини на першому поверсі оформлено великими скляними вітри-



нами. Всі інші прорізи звичайних пропорцій також прямокутні.

Перший та цокольний поверхи рустовано цементним тиньком сірого кольору, з боку вул. Червоноармійської оброблено під «рваний камінь», з боку вул. Федорова виконано у вигляді плоских плит. Класичний за формою вінцевий карниз — бетонний, профільований.

Дворовий фасад має шість рядів балконів. Вінцевий та міжповерховий карнизи виконано з цегли, прикрашено низкою цегляних зубчиків. В інтер'єрі збереглися металеві решітки сходів, характерного для того часу спрощеного рисунка.

Будинок — один із характерних зразків архітектури кін. 1950-х рр.

Тепер на першому поверсі містяться торговельні та побутові заклади, аптека, дошкільний навчальний заклад.

Тетяна Товстенко.

561.26. Житловий будинок, 1952 (архит.). Вул. Червоноармійська, 92. Зі значним відступом від червоної лінії забудови вулиці, на схилі. Разом з двома іншими житловими будинками — чотириповерховим (1951) та п'ятнадцятиповерховим (1970-і рр.) утворює глибокий курдонер, в якому розбито сквер.



561.25. Вул. Червоноармійська, 71/6.

Прилягання до сусідньої чотириповерхової будівлі вирішено за допомогою двох декоративних лучкових арок.

Шестиповерховий з восьмиповерховими наріжними об'ємами та підвалами, цегляний, у плані П-подібний. Дах вальмовий. Складається з двох житлових секцій, які містять одно-, дво- та трикімнатні квартири. Кожну секцію обслуговують тримаршові сходи та ліфти. Застосовано систему поздовжніх несучих стін. Перекриття плоскі, із бетонних панелей. Побудований з використанням форм класичної архітектурної спадщини.

Архітектурно оформлено чоловий та частково бічні фасади, площини яких облицьовано керамічною плиткою світло-рожевого кольору, цоколь — грубоколотим сірим гранітом. Фасади оздоблено профільованими керамічними листвами вікон з рослинним орнаментом, гуртами, розетками, вінцевим карнизом тощо. Симетрію композиції чолового фасаду підкреслено розміщенням на його центральній осі порталів входу до нижніх приміщень, де з

561.26. Вул. Червоноармійська, 92.

1997 розміщено Залу урочистих подій. Споруда — зразок містобудівної реконструкції, спрямованої на створення просторової композиції у щільній історичній забудові, приклад використання художньої декоративної кераміки у київській повоєнній архітектурі.

Тепер перший поверх займають установи [1969].

Тетяна Жаворонкова.

561.27. Житловий будинок, 1908—10 (архит.). Вул. Червоноармійська, 98. На розі з пров. Горького, на червоних лініях забудови. Спорудження розпочато на замовлення купчихи 2-ї гільдії К. Тушициної. В квітні 1909, у зв'язку з поділом садиби, частина земельної ділянки з недобудованим будинком перейшла до М. Совенка-Сови, який завершив будівництво. На першому поверсі розміщувалися чотири магазини, в підвалі — фабрика ковбасних виробів. У ході експлуатації приміщення переплановано, закладено ряд вікон та наріжний вхід, розтесано кілька віконних прорізів першого поверху і влаштовано додаткові входи з вулиці та провулка, вхід у підвальне приміщення.

Триповерховий з підвалом, мурований, пофарбований, у плані Г-подібний. Дах двосхилий. Поперехове планування коридорне з одно- та двобічним розташуванням приміщень. Перекриття плоскі. Оформлений у стилі модерн.

Композиція чолового фасаду вздовж вул. Червоноармійської центрально-осьова, симетрична. Домінування вертикальних членувань обумовлено розкріпкою з високим, заввишки в два поверхи, віконним прорізом сходової клітки з півциркульною перемичкою та наріжним, у плані прямокутним еркером, які завершено аттиками складної форми. В оформленні фасаду використано традиційні для модерну засоби: лінійність декору, рельєфи зі стилізованим рослинним орнаментом. Фриз виділяється витонченістю рисунка, що складається з квітів на тонких гнучких стеблах. Прямокутні у плані балкони та дах огорожені оригінальними ґратами. Вікна прямокутні. Півциркульний отвір головного входу на центральній осі фланковано плоскими лопатками, на які спирається контурний архівольт. Споруда — добре збережений зразок архітектурного оформлення житлового будинку в стилі модерн.

Тепер на першому поверсі містяться магазини й установи [1970].

Людмила Рилкова.

561.28. Житловий будинок, поч. 20 ст. (архит.). Вул. Червоноармійська, 106. У рядовій забудові вулиці.

П'ятиповерховий з напівпідвалом, цегляний, пофарбований, у плані Т-подібний, односекційний. Перекриття дерев'яні, плоскі. Покрівля двосхила, металева, з верхнім ліхтарем освітлення над сходами. Після ремонту 1975 проведено переplanування, на місці чорних сходів вмонтовано ліфт зі входами з півповерхів, влаштовано чотири окремі квартири на поверсі (дво- та трикімнатні), перекидання над кухнями та санвуздами замінено на бетонне.

Архітектура будинку вирішена в стилі модерн. Чоловий восьмивіконний фасад симетричний за принципом побудови. Центральну виступну частину на дві віконні осі акцентовано ступінчастим завершенням, середні прорізи бічних частин — низкою балконів. Вертикальні членування підкреслено

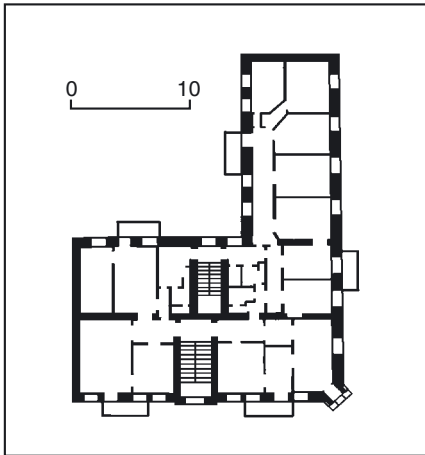

561.27. План другого поверху.
561.27. Вул. Червоноармійська, 98.

лопатками, що підносяться над рівнем карниза, горизонтальні — наскрізним гуртом між другим і третім поверхами та короткими гуртами бічних частин між третім і четвертим поверхами. З правого боку в центральній частині влаштовано головний вхід, на лівому фланзі фасаду — арковий проїзд на подвір'я. Вікна видовжених пропорцій переважно прямокутні, на п'ятому поверсі — аркові.

Фасад має пишний декор. Над входом до будинку і сусіднім вікном проходить тонка дуга, над проїздом на подвір'я — широке облямування з бетону. Обидві по центру прикрашені замковими каменями. Між третім та четвертим поверхами на центральній частині — орнамент у вигляді кільця з вертикальними та горизонтальними стрічками, притаманний стилю модерн. Подібно прикрашено пілястри-стовпчики, що здіймаються над дахом та підкреслюють бічні та центральну частину фасаду.

Пластичними акцентами є також скульптурне зображення жіночої голівки та великий стилізований лист аканта на замкових каменях дугоподібних декоративних арок на четвертому — п'ятому поверхах центральної частини. Облямування вікон та підвіконь виконано для кожного поверху індивідуально, зокрема, підвіконня п'ятого поверху оздоблено вертикальними елементами у вигляді стилізованої балюстради.

Вінцевий карниз має форму піддашка з невеликим виносом, який переривають пілястри-стовпчики, що здіймаються над дахом. Місця втраченої майолікової плитки на фризі та підвіконнях четвертого поверху пофарбовано у синій та теракотовий кольори, основну площину стіни — у зелений, на тлі якого яскраво сприймається декор білого кольору.

Дворовий фасад вирішено лаконічно. Має три ризаліти (центральної — на три вікна та бічні — на два). На бічних ризалітах влаштовано балкони.

В інтер'єрі збереглися металева огорожа сходів вишуканого рисунка з широкими дубовими поручнями, кахельна підлога (у вестибулі та на сходових майданчиках), фрагменти ліплення в загальних кімнатах квартири.

Будинок — виразний зразок стилю модерн в архітектурі Києва.



Тепер напівпідвальний та перший поверхи займають торговельні та офісні приміщення.

Тетяна Товстенко, Максим Тямін.

561.29. Житловий будинок поч. 20 ст., в якому містився Київський загальноміський ревком Січневого повстання 1918 (іст.). Вул. Червоноармійська, 47. На червоній лінії забудови вулиці. Шестиповерховий, цегляний.

1918 на першому поверсі будинку містився Київський загальноміський ревком, який здійснював керівництво

збройним повстанням робітників заводу «Арсенал», Деміївського, Шулявського і Подільського районів та частини міського гарнізону, відділу військових залізничників, військових Третього авіапарку та понтонного батальйону проти Української Центральної Ради 16—22 січня 1918. Спочатку ревком перебував у будинку № 9 на цій вулиці (не зберігся). Напередодні наступу військ більшовицької Росії на Київ 15 січня на засіданні Рад робітничих і солдатських депутатів за участю представників фабзавкомів і профспілок міста й загальноміського комітету РСДРП(б), в якому брали участь представники районних більшовицьких організацій міста, було ухвалено рішення про збройне повстання проти української національної влади та створення загальноміського та районних ревкомів. Засідання відбулось у приміщенні Київського комерційного інституту (містився на сучасному бульварі Т. Шевченка, 22—24). До складу загальноміського ревкому, який під час повстання перемістився у цей будинок, увійшли Я. Гамарник, О. Горвіц, А. Іванов, І. Крейсберг, І. Смирнов та ін. 17 січня ревком оголосив загальноміський страйк і розпочав організацію збройного заколоту на місцях. Внаслідок бойових дій під його керівництвом на деякий час повстанцям вдалося захопити більшість районів центральної частини Києва та деякі найважливіші об'єкти міста, яке залишилося без електроенергії та водопостачання. Центром збройного повстання був завод «Арсенал». Вночі 19 січня в Київ вступив Гайдамацький кіш Слобідської України під командуванням С. Петлюри, який спільно з куренем Січових стрільців на чолі з Є. Коновальцем, формуваними Вільного козацтва та Гайдамацьким кінним полком ім. К. Гордієнка під орудою В. Петрівца 20—22 січня 1918 локалізував повстання. Враховуючи перевагу сил УНР, оточення повстанських загонів на заводі «Арсенал» та його падіння, загальноміський ревком 21 січня ухвалив припинити бойові дії.

1952 на фасаді встановлено меморіальну дошку з білого мармуру (арх. І. Макушенко).

Тепер на першому поверсі містяться установи та магазини [1971].

Тетяна Осташко, Лариса Федорова.

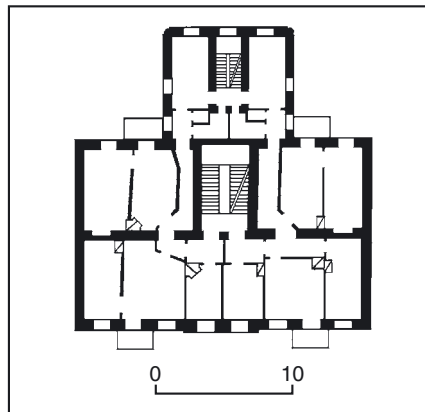

561.28. План другого поверху.
561.28. Вул. Червоноармійська, 106.



561.30. Житловий будинок поч. 20 ст., в якому містився Центральний комітет єврейської культурно-просвітницької організації «Культурна Ліга» (іст.). Вул. Червоноармійська, 37. На червоній лінії забудови вулиці. Чотириповерховий, цегляний.

1919—22 у квартирі № 3 будинку містився Центральний комітет Єврейської культурно-просвітницької організації «Культурна Ліга». Заснована в Києві в січні 1918, діяла до поч. 1925, з 1922 керівництво здійснювалося з Москви. 1918 ЦК містився на сучасній вул. Горького, 33, квартира № 4, 1919 — на вул. Саксаганського, 19, квартира № 16. «Культурна Ліга» ставила за мету: розвиток і поширення єврейської світської культури — літератури, мистецтва, музики, театру тощо й сприяння будівництву нової єврейської демократичної школи та інших просвітницьких закладів; створення культурного фонду в пам'ять про класиків єврейської літератури — М. Сфоріма (Ш. Абрамовича), І.-Л. Переця, Шолом-Алейхема. Виникнення організації стало можливим завдяки політиці Української Центральної Ради щодо національних меншин в Україні. Засновниками «Культурної Ліги» виступили генеральний секретар з єврейських справ УЦР М. Зільберфарб, письменник, член УЦР Д. Бергельсон, драматург і педагог І. Добрушин, письменник Н. Майзель, журналіст М. Литваков. Вищими органами організації були загальні збори, ЦК і ревізійна комісія, поточними справами займався Виконавче бюро з семи членів і секції: літературна, музична, театральна, живопису й скульптури, народних шкіл, дошкільна, освіти дорослих. «Культурна Ліга» існувала на кошти, одержані від членських внесків, пожертвування, спадщини на її користь, позики, прибутків від заходів, фондів, субсидій — приватні, громадські й державні. ЦК складався з 21 члена. Проводив у життя постанови загальних зборів, завідував усім нерухомим і рухомим майном, усіма закладами організації, представляв її в усіх державних та адміністративних установах, у суді тощо. До першого складу ЦК увійшли М. Зільберфарб — голова, письменники, журналісти Д. Бергельсон, Д. Гофштейн, І. Добрушин, М. Литваков, Н. Лурье, І. Нусінов, міністри єврейських справ в урядах УНР В.-В. Лацький і А. Ревуцький та ін. У перший період існування «Культурної Ліги» основна увага приділялася рятуванню євреїв, насамперед дітей, постраждалих від погромів, для яких організували мережу притулків, дитячих будинків і садків тощо; створенню мережі навчальних та просвітницьких закладів на ідиш для молоді та дорослих — гімназій, вечірніх шкіл, клубів, бібліотек. З часом головним напрямом роботи стало поширення культурних знань. «Культурна Ліга» поширювала свою діяльність на всю територію колишньої Російської імперії. Але основним місцем її роботи була Україна, де мешкала більша частина єврейського населення. Тільки в Києві в 1919—20 організація утримувала бл. 30 культурно-освітніх закладів: гімназію, вечірні школи, бібліотеки, клуби, Народний університет, Центральний архів, художню виставку, Педагогічний музей, дві студії — мистецьку і театраль-



561.30. Вул. Червоноармійська, 37.



561.30. Фрагменти оздоблення фасаду.



ну, музичну школу, різні курси, книговидавництво зі складом і магазином та ін. Якщо влітку 1918 «Культурна Ліга» мала 27 відділень в Україні, то в кінці року — 120. Відділення були засновані й в Росії (навіть у Сибіру), Бессарабії, Криму, Литві. Організація влаштовувала музичні концерти, літературні вечори і диспути, художні та книжкові виставки, тижні «Культурної Ліги», лекції, обговорення спектаклів, заходи для дітей, видавала різноманітну літературу, газети, дитячі журнали та книжки. Їх ілюстрували відомі художники: М. Епштейн, Й. Чайков, М. Шагал, Н. Шифрін та ін.

У діяльності «Культурної Ліги» брали участь всі кращі представники єврейської творчої інтелігенції. Крім вищезазначених — письменники й літератори А. Веледницький, Д. Волкенштейн, Ш. Добін, Г. Казакевич, І. Кіпніс, А. Кушніров, Л. Резник, Е. Фінінберг, М. Хашеватський; скульптори й художники Б. Аронсон, І. Рибак; композитори, диригенти, музичні діячі М. Береговський, Д. Бертє, М. Гозенпуд, М. Епельбаум, С. Шейнін, Л. Штейнберг; режисер Е. Лойгер, актор і режисер С. Семдор (С. Голдштейн); педагог Я. Резник та ін.

За масштабами і результатами діяльності «Культурна Ліга» стала найбільшою та найзначнішою культурно-просвітницькою організацією. З нею співпрацювали діячі української та російської культур. Вона зазнала періоди піднесення — 1918, лютий—серпень 1919, 1-а пол. 1920, 1922. Коли в лютому 1919 у Києві тимчасово було встановлено радянську владу, «Культурна Ліга» пішла на компроміс з нею, оскільки одержувала від неї матеріальну допомогу. Але організація не відповідала перед конкретним комісаром і змогла майже повністю здійснювати контроль над єврейськими культурними осередками. Відступаючи з Києва у серпні 1919, більшовики залишили їй 5 млн. крб. для того, щоб єврейські установи могли пережити окупацію білогвардійськими військами. Але після остаточного встановлення радянської влади в Києві в червні 1920 «Культурна Ліга» відчула на собі тиск тоталітарної системи на автономні громадські організації, які режим прагнув підкорити, пристосувати до своїх ідеологічних потреб. Внаслідок цього майже весь перший склад керівних органів «Культурної Ліги» виїхав за кордон. Головою ЦК було обрано І. Нусінова. В різні часи організацією керували також Ш. Добін і М. Кац. Зловісну роль у долі єврейських організацій відіграли т. зв. єврейські секції при партійних, державних та комсомольських органах. Вони насаджували комуністичну ідеологію в усіх закладах «Культурної Ліги», на їх вимогу були ухвалені рішення про заборону в школах мови іврит (серпень 1920), націоналізовано друкарні «Культурної Ліги» (грудень 1920), скорочено постачання паперу, закрито єврейський Народний університет (кін. 1920), перебрано склад ЦК, внаслідок чого до нього потрапила більша частина комуністів, було заборонено одержувати допомогу від зарубіжних організацій, згодом — і від радянських, замінено керівництво бібліотекою, художньою студією і підпорядковано їх евсекціям. Було проведено кампанії «Суд над хедером», «Суд над сіонізмом» (1921) тощо. «Культурна Ліга» не могла проводити роботу без затвердження плану евсекціями Наросвіти та Київського губкому КП(б)У. В усіх її закладах ввели посаду політкомісара — цензора і наглядача, від якого залежало прийняття рішень. Було заборонено постановку п'єс більш як 260 авторів. Все це мало тяжкі наслідки для «Культурної Ліги», яка опинилася до того ж у фінансовій кризі. На поч. 1925 вона припинила існування. «Культурна Ліга» залишилася в історії єврейського народу як організація,

що об'єднала навколо себе осередки єврейської культури, єврейську інтелігенцію, спрямувавши її духовно-моральний потенціал на служіння своєму народові. В її активі визначні досягнення в галузі культури та освіти: Народний університет (1918—20) — перший вищий єврейський навчальний заклад на терені колишньої Російської імперії та України, перший в Україні Музей пластичних мистецтв (1921), Державний єврейський театр у Харкові (1925), книговидавнича діяльність (було видруковано 344 назви підручників, художньої, політичної літератури, журналів, газет) тощо.

Тепер будинок перебуває на капітальному ремонті [1972]. *Михайло Рубаков.* **561.31. Житловий будинок 1915—18, 1927—28, в якому містилися клуб і музична школа єврейської культурно-просвітницької організації «Культурна Ліга»** (архит., іст.). Вул. Червоноармійська, 27. На червоній лінії забудови вулиці. До перенумерації 1898 мав № 35. У 1-ї третині 19 ст. входив до складу великого домоволодіння пл. 1 тис. кв. сажнів прапорщика київського «Арсеналу» П. Миронова. На кін. 19 ст. з цієї ділянки сформувалися три окремі садиби: № 25, 27, частково — № 29—31. 1915 садибу № 27 придбав купець Д. Марголін — член правління та директор-розпорядник «Другого Пароплавного товариства по Дніпру та його притоках», який розпочав спорудження шестиповерхового прибуткового будинку. У складних умовах 1-ї світової війни завершити будівництво не вдалося. За даними Київської міської управи на серпень 1918, будинок значиться як не добудований, без мешканців. Під час революції й змін влади в місті зазнав пошкоджень, потребував відновлення й повного переустаткування.

1927—28 добудований кооперативом «Наше будівництво» для робітників заводу дротів і цвяхів ім. Письменного. В будинку спланували 35 квартир (105 кімнат). У 1930-х рр. на першому поверсі розміщувався магазин меблів «Сорабкоп» (російською мовою — «Совет рабочих кооперативов»). 1957 у будинку встановлено ліфти, виготовлені в м. Лейпциг. У будівлі не раз проводилися ремонти та перепланування житлових квартир.

Семиповерховий, цегляний, тинькований, у плані Т-подібний, з дворовим ризалітом і одноповерховою прибудовою на подвір'ї. Односекційний, на кожному поверсі розташовано шість квартир з коридорним плануванням. Перекриття пласкі. Покрівля двохсила, бляшана.

Композиція чолового фасаду симетрична. Фасад розчленовано по вертикалі двома бічними ризалітами, завершеними невисокими півциркульними щипцями і фланкованими лопатками, які підносяться над рівнем карниза. Центральну частину фасаду підкреслює сплюснений заокруглений еркер на рівні третього—шостого поверхів, акцентований півциркульною аттиковою стінкою. Вікна другого поверху багатодільні, віконні прорізи півциркульні. Віконні прорізи інших поверхів прямокутні, ризалітів — широкі балконні, першого поверху — вітринні. Огорожі балконів мають прості решітки з вертикальних стрижнів. У цілому фасад відзначається лаконічністю. Парадний



561.31. Вул. Червоноармійська, 27.
561.31. План другого поверху.

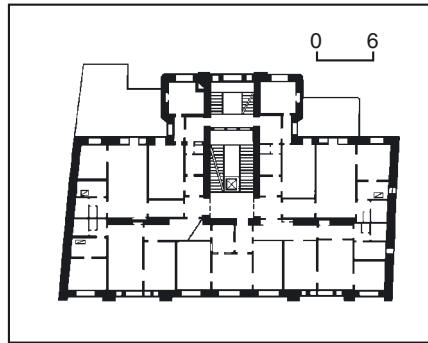

вхід оздоблено спрощеним порталом, влаштованим по центру будівлі. Прямокутний дверний отвір з тристулковим фільончастим дерев'яним заповненням і верхнім стаціонарним вікном фланковано вузькими лопатками.

У дворовий ризаліт винесено чорні сходи, які разом з парадними первісно освітлювалися світловим ліхтарем.

Автентичне оздоблення інтер'єрів квартир не збереглося, за винятком кількох дерев'яних дверей з елементами різьблення.

Будинок — характерний зразок архітектури пізнього модерну з елементами конструктивізму.

1920 — на поч. 1925 на першому поверсі будинку містився вечірній клуб з читальнею єврейської культурно-просвітницької організації «Культурна Ліга» — центр єврейської інтелігенції Києва. Тут проводилися різноманітні культурні заходи: лекції, музичні й літературні концерти, диспути, обговорення спектаклів, вечори, відзначалися пам'ятні дати і т. ін. Серед них: вечори камерної музики (1920), поетів Д. Гофштейна й Е. Фінінберга (1922), обговорення п'єси С. Ан-ського на єврейській сцені (1922), вечір, присвячений Дню Паризької комуні (1923), лекція В. Мейерхольда «Шляхи єврейського театру» (1923), концерт з творів М. Римського-Корсакова та О. Глазунова (1923), засідання літературного гуртка (1923) та ін.

1920 — на поч. 1925 в будинку функціонувала музична школа єврейської культурно-просвітницької організації «Культурна Ліга». У школі навчалось понад 100 дітей — жертв погромів з пролетарських та бідняцьких родин. Навчання було безкоштовним, до навчального закладу приймали за резуль-

татами вступних іспитів. За час навчання діти одержували закінчену музичну освіту. Педагогічний колектив складався з 15 викладачів та чотирьох технічних працівників (бібліотекар, настроювач та ін.). Серед педагогів були відомі музичні діячі.

1920—22 — Береговський Мусій Якович (1892—1961) — музикознавець, збирач єврейського фольклору на ідиш, організатор комісії з вивчення єврейської народної музики при кафедрі єврейської культури при ВУАН (1927), завідувач кафедри (з 1929, пізніше — кабінету єврейської культури), репресований, перебував у таборі (1950—55). Випускник Київської консерваторії. За дорученням «Культурної Ліги» 1920 створив цю музичну школу і був першим її директором (1920—21) та викладачем класу фортепіано. Одночасно викладав спів в єврейській педагогічній школі (з 1918) і керував хором Товариства єврейської народної музики. 1922—24 навчався в Петрограді.

1920—25 — Бертє Давид Соломонович (справж. — Ліфшиць; 1882—1950) — скрипаль, диригент, педагог, заслужений діяч мистецтв УРСР (з 1938). Викладач класу скрипки у музичній школі. Одночасно працював у Київському музично-драматичному інституті ім. М. Лисенка і Київській консерваторії (з 1920), професор (з 1922), диригент оркестру Київського єврейського театру (1921). Брав активну участь у концертно-виконавській діяльності, зокрема в заходах «Культурної Ліги»: концертах з нагоди перших роковин III Інтернаціоналу, творів Я. Мендельсона, Р. Шумана; концертах, присвячених пам'яті єврейських письменників І.-Л. Переця і Шолом-Алейхема; у вечорі камерної музики (всі — 1920). Проживав на вул. Пушкінській, 31, квартира № 10.

1922—25 — Гозенпуд Матвій Якимович (1903—61) — піаніст, композитор, педагог, викладач (з 1929) і професор (1935—49) Київської консерваторії, яку закінчив 1921, професор Алма-Атинської (1951—52) і завідувач кафедри фортепіанної гри Новосибірської (1953—61) консерваторій. Викладач класу фортепіано у музичній школі.

1920—22 — Фінінберг Езра Йосипович (1899—1946) — поет, прозаїк, драматург, перекладач, критик, педагог, історик літератури. Викладав у музичній школі єврейську літературу. Член організації «Відервукс», «Бой», автор багатьох збірок віршів. Проживав на вул. Ярославів Вал, 14.

1921 — поч. 1925 — Шейнін Єгошуа Павлович (1890—1948) — хоровий диригент, композитор, педагог, заслужений артист УСРР (з 1934), заслужений діяч мистецтв РРФСР (з 1947). 1918 закінчив Петроградську консерваторію, з 1921 — керівник єврейської музичної школи, викладач класу фортепіано. 1924 створив хорову студію при єврейському клубі «Комфон» («Прапор комунізму») винятково з робітників, які одержували в студії музичну освіту. Після перетворення музичної школи «Культурної Ліги» на Другу єврейську музичну профшколу керував нею (1925—29) і викладав у музичному технікумі (колишня консерваторія). 1929—30 організатор і художній керівник єврейської музично-хорової капели

«Своканс» (1931 одержала статус державної, з 1934 — Заслужена капела УСРР). З 1940 — керівник хору Українського радіо, з 1941 — військових ансамблів. Проживав на сучасній вул. Саксаганського, 35, квартирі № 7.

При школі діяли дитячий хор, бібліотека. Викладачі й вихованці влаштували лекції, вечори, музичні ранки, концерти, серед них: лекція історика мистецтва, акад. ВУАН Ф. Шміта «Дитяча творчість та її роль у художньому вихованні дітей» (1922); концерт — демонстрація досягнень школи, проведений в залі консерваторії (1924) з виступами учнів-солістів, хорів, колективу ритміки й ін.

На поч. 1925 у зв'язку з ліквідацією «Культурної Ліги» музичну школу було перетворено на Другу єврейську музичну профшколу (містилася на вул. Володимирській, 61-б), клуб припинив діяльність.

Тепер на першому поверсі магазини [1973].

Олена Мокроусова, Михайло Рибаків.

561.32. Житловий будинок 1910—12, 1952, в якому містилися Клуб російських націоналістів, редакція журналу «Українська кооперація», проживав Донець Г. П. (архит., іст.). Вул. Червоноармійська, 14. На червоній лінії забудови вулиці. Ділянка в її сучасних межах була сформована з двох окремих садиб, які за купчими 1891 та 1894 придбала дружина купця 2-ї гільдії Ф. Слинко. 1902 ділянка була подарована І. Слинку (з 1911 обіймав посаду гласного Київської думи), який і був замовником нового будівництва в садибі. Проект шестиповерхового з мансардою житлового будинку та служб Міська управа затверджувала двічі: в квітні 1910 та в серпні 1911. Автором проектних креслень, датованих серпнем 1910 з позначкою «СПб» (виконані у Санкт-Петербурзі), був цивільний інж. П. Сватковський (Свадковський), перший чоловік сестри І. Слінка Л. Сватковської. На проекті представлено дві зблоковані торцями Т-подібні секції, вирішені у формах раціонального модерну з нетиповими для забудови Києва мотивами т. зв. північного модерну. Між ними влаштовано арковий проїзд. Головний фасад мав асиметричну композицію з розвиненою вінцевою частиною, що складалася з щипців та шпильястих башт. Торговельні приміщення першого поверху та призначені для кінотеатру зали другого поверху виділялися великими вітринними вікнами.

Первісне вирішення чоловічого фасаду було дещо змінене в процесі будівництва, йому було надано більшої симетрії. Її утворили два великі бічні щипці, бічні вузькі розкріповки сходових вузлів з високими зрізаними щипцями та еркер над центральним проїздом на висоту двох поверхів, також завершений трикутним щипцем. Пластичне декорування — орнаментальні мотиви на балконних балюстрадах — доповнене двома маскаронами над порталами головних входів. Сучасники вважали їх портретними зображеннями власників будинку. Через великі прорізи вітрин на першому поверсі в стінах з'явилися тріщини. Роботи з укріплення будинку виконав цивільний інж. О. Кобелев зі своїм помічником Н. Паскевичем, після чого останній влаштував на другому поверсі кінотеатр «Одеон» (восени 1912).

1918 у будинку здавались у найм 34 приміщення. Сам господар жив у семикімнатній квартирі на другому поверсі дворового флігеля. Під час Великої Вітчизняної війни будинок постраждав від пожежі. Технічний проект відбудови споруди розроблено 1948—49 Державними архітектурними майстернями, автор — арх. В. Жуков. Проект реконструкції фасаду рекомендовано до реалізації 1952.

Шестиповерховий, цегляний, у плані прямокутний, двосекційний. Головний фасад симетричний, вирішений у формах т. зв. північного модерну: колотий граніт, тиньк під «шубу», трикутні щипці. Вітрини магазинів та лоджій другого поверху створюють враження своєрідного доколю. Балкони різноманітної форми з металевими огорожами надають фасаду особливої виразності. Первісне оздоблення інтер'єрів та планування квартир з двостороннім

розташуванням кімнат не збереглося. У композиційно-стильовому відношенні будинок представляє рідкісний для забудови міста межі 19—20 ст. зразок архітектури «північного» модерну, в якому гармонійно поєднано риси раціоналістичної та ретроспективної (національно-романтичної) стильових течій модерну.

1908—18 шестикімнатну квартиру № 1 на третьому поверсі орендував київський Клуб російських націоналістів — впливова на свій час антиукраїнська організація, створена 19 березня 1908. До її складу входили представники київської інтелектуальної ервсти, які стояли на ґрунті українофобії. З часу заснування клубу до початку 1-ї світової війни його кількість зросла з 74 до 738 осіб, відділи були відкриті в Черкасах, Одесі, Полтаві, Кременчуку та інших містах України. У різні роки клубу очолювали гласний Київської міської думи А. Моссаковський, В. Чернов та ін. Справжнім керівником і рупором київських російських націоналістів був А. Савенко — випускник місцевого університету, популярний журналіст, член Державної думи, голова клубу з 1914. Російські націоналісти вели активну боротьбу проти поширення творів Т. Шевченка, відкриття йому пам'ятників та широкого святкування 100-річчя від дня народження, протиставляли Кобзареві М. Гоголя, який писав свої твори російською мовою. Вони дискредитували ідею українського національного руху на території України, називаючи це боротьбою російських патріотів проти «мазепинства», усіляко паплюжили українську історію, культуру, мову, називаючи їх «жаргоном і вигадками М. С. Грушевського». Київські російські націоналісти підтримували тісні стосунки з прем'єр-міністром Російської імперії П. Столипіним та

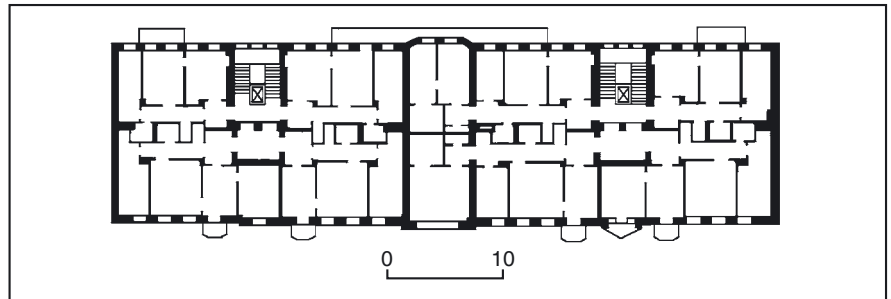

561.32. План шостого поверху.
561.32. Вул. Червоноармійська, 14.

Київським губернатором О. Гірсом. Саме з подачі членів клубу П. Столипін видав 1910 циркуляр, в якому відніс українців до «інородців». Російські націоналісти, окрім боротьби проти української ідеї, брали активну участь у політичному житті імперії, в результаті чого серед членів клубу наприкінці 1913 відбувся розкол на лівих і правих, вони почали утворювати тимчасові союзи з різними монархічними партіями, брати участь у роботі Державної думи. До складу III Думи увійшло вісім членів клубу, до IV — 12. Упродовж усього періоду існування він зазнавав нищівної критики з боку провідних учасників українського національного руху — Д. Дорошенка, С. Петлюри, М. Порша, С. Чикаленка та ін. У лютому 1918 приміщення клубу розгромили і пограбували більшовики, вони ж 1919 розстріляли переважну більшість членів організації.



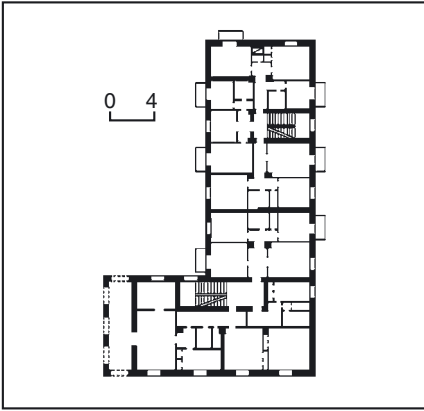

561.33. План третього поверху.

1919 в будинку містилася редакція журналу «Українська кооперація». За цією адресою було підготовлено останній номер часопису. Раніше редакція працювала на вул. Червоноармійській, 25 (див. ст. 561.55).

1953—85 у квартирі № 26 проживав Донець Григорій Прокопович (1913—85) — письменник, перекладач, юрист, державний діяч. 1962—85 обіймав посаду вченого секретаря спочатку Урядового комітету, надалі — Комітету з Державних премій Української РСР ім. Т. Шевченка. Член Спілки письменників України (з 1953). Автор понад 20 поетичних збірок, зокрема «З братами вірними» (1955), «Славу молодість» (1976). У драматичній поемі «Серце Прометейя» (1964) створив образ Т. Шевченка, збірку «В краю Кобзаря» (1961) присвятив минулому і сучасності шевченківського краю. Був упорядником багатьох літературних видань. Перекладав з російської українською твори В. Брюсова, О. Суркова, О. Форш та інших письменників. Тепер на першому поверсі торговельні приміщення [1974].

[Валерій Волковинський], Олена Мокроусова, Петро Скрипник.

561.33. Житловий будинок 1951, в якому проживав Амосов М. М. (архит., іст.). Вул. Червоноармійська, 90. У ряді забудови вулиці, разом із суміжним будинком № 92 (див. ст. 561. 27) створює глибокий курдонер. Зведено за проектом архітекторів М. Голода, В. Єлізарова, Я. Красного з використанням форм класичної архітектурної спадщини. Чотириповерховий, цегляний, у плані Г-подібний, розвинений вглиб подвір'я. Складається з двох секцій, в яких запроектовані дво- та трикімнатні квартири. В місці примикання до сусідньої будівлі № 88 (1930-і рр.) влаштовано проїзд у двір, оформлений у вигляді арки з металевими воротами. Основну увагу приділено вирішенню чолового та бічного фасадів, що виходять у курдонер. Їхні площини облицьовано світлими керамічними кахлями із зигзагоподібним рельєфом. Бічний фасад оформлено поповерховими терасами, під якими по першому поверху влаштовано прохід у вигляді аркади. Тему арки підтримують на чоловому фасаді лучкові завершення вікон першого поверху. Архітектурний декор доповнюють профільовані керамічні деталі: обрамлення вікон, входів, гурти, вінцевий карниз. Будинок — характерний зразок житлового будівництва першого



561.33. Вул. Червоноармійська, 90.

післявоєнного десятиріччя. 1956—74 у квартирі № 37 (секція № 90-а) проживав Амосов Микола Михайлович (1913—2002) — вчений, лікар, письменник, акад. АН УРСР (з 1969), чл.-кор. АМН СРСР (з 1961), заслужений діяч науки УРСР (з 1959), Герой Соціалістичної Праці (1973), засновник і перший директор (з 1983) Київського НДІ серцево-судинної хірургії Міністерства охорони здоров'я УРСР (тепер — МОЗ України). У період проживання в цьому будинку — керівник Клініки серцевої хірургії (1952—68), потім — заступник директора Київського НДІ туберкульозу і грудної хірургії ім. Ф. Яновського (з 1970 — на громадських засадах). Одночасно — завідувач кафедри хірургії санітарно-гігієнічного факультету Київського медичного інституту (1953—55) й першої в СРСР кафедри грудної хірургії Київського інституту удосконалення лікарів (1955—70); завідувач відділу біологічної кібернетики Інсти-

561.34. Вул. Червоноармійська, 30.

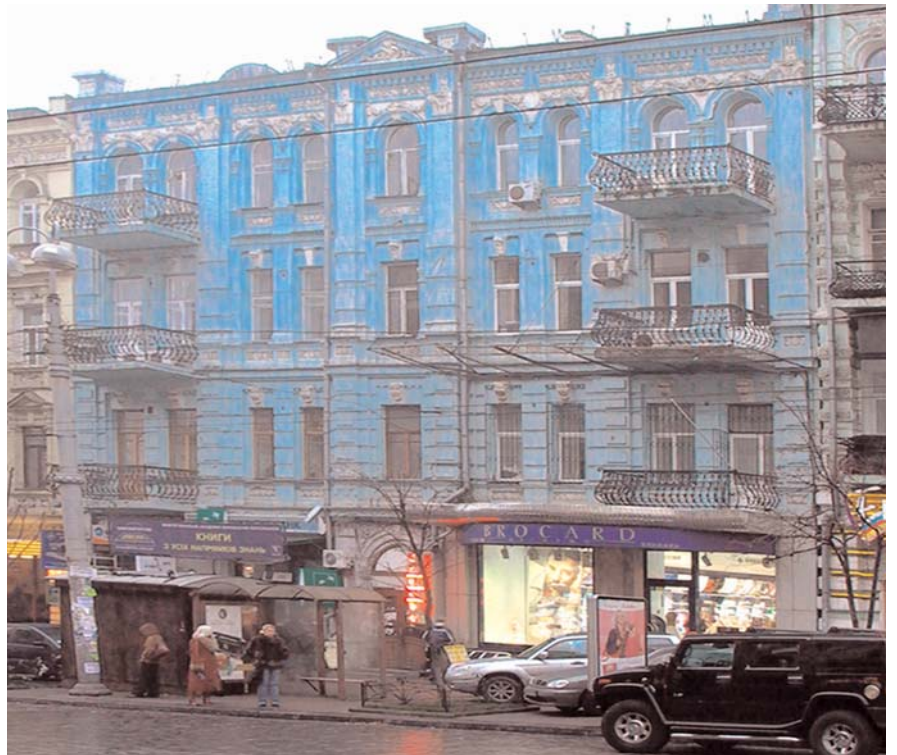

туту кібернетики АН УРСР (1960—88). Зробив значний внесок у становлення і розвиток вітчизняної грудної хірургії, анестезіології та біомедичної кібернетики. Вперше в Україні розпочав хірургічне лікування пороків серця, створив оригінальну модель апарату штучного кровообігу (1958—60), вперше в СРСР здійснив протезування мітрального клапана серця (1963). Під керівництвом і за безпосередньою участю вченого у Клініці серцево-судинної хірургії щорічно здійснювалося понад тисячу операцій на серці. З 1960 розпочав роботи із запровадження в теоретичну і практичну медицину новітніх досягнень електроніки й кібернетики, створення фізіологічної моделі внутрішнього середовища організму людини. Дослідження вченого в галузі розробки системи радикального хірургічного лікування туберкульозу та інших захворювань легенів були відзначені Ленінською премією (1961).

З 1974 мешкав на вул. Б. Хмельницького, 42, квартира № 18.

Тепер на першому поверсі будинку офісні приміщення [1975].

Елла Піскова, Віра Черна.

561.34. Житловий будинок 1906, в якому проживав Бабель І. Е. (іст.). Вул. Червоноармійська, 30. На червоній лінії забудови вулиці. Споруджений за проектом арх. М. Казанського. Чотириповерховий, цегляний.

З осені 1911 до квітня 1915 у квартирі № 4 проживав Бабель Ісаак Емануїлович (1894—1940) — письменник, автор циклів «Кінармія» (1926) та «Одеські оповідання» (1931), п'єси «Присмерк» (1928). 1911 приїхав у Київ з Одеси, вступив у Київський комерційний інститут, в якому навчався до 1916. У Києві почався творчий шлях письменника. В лютому 1913 у київському журналі «Огни» опубліковано його перше оповідання «Старий Шлойме». З квітня 1915 мешкав на сучасній вул. Ветрова, 21 (див. ст. 67.3).

Творчість І. Бабеля здобула широке визнання, його книжки перекладено багатьма іноземними мовами. Був репресований. Реабілітований посмертно. Тепер на першому поверсі фотоательє [1976].
 Михайло Кальницький.

561.35. Житловий будинок 1910—11, в якому проживав Борохов Б. М. (архит., іст.). Вул. Червоноармійська, 43/16. На розі вул. Саксаганського, в ряді щільної різночасової забудови. Історія садиби, яка до 1898 мала № 53—55, простежується з 2-ї пол. 19 ст. Першими відомими її власниками були дворяни Домбровські, яким також належала суміжна з тилою садиба на сучасній вул. Саксаганського, 14. За купчею 1871 садибу купила А.-Х. Надлер. За її заповітом 1900 майно в рівних частках отримали троє дітей. 1909 майно купило подружжя М. і Р.-Л. Лещинських. За заповітом купця М. Лещинського 1916 будинок було передано у пожиттєве володіння дружині, у повну власність — сину, інж.-будівельнику І. Лещинському. Станом на 1918 власницею садиби залишилася Р.-Л. Лещинська. На замовлення нових власників 1910—11 зведено новий багатоповерховий прибутковий будинок, автором проекту якого, вірогідно, був І. Лещинський, який у 1910-х рр. здійснював забудову іншої родинної садиби на сучасній вул. Горького (№ 10).

Споруда належала до розряду дорогого житла з високим рівнем комфорту. Перекриття були виконані по бетонних балках, парадні сходи — мармурові, чорні — гранітні. Квартири мали паркетні підлоги, ліплені прикраси на стелі, мармурове підвіконня тощо. Опалення було пічним. У підвальному поверсі влаштовано вісім квартир, на першому поверсі — 15 магазинів і дві квартири. На другому—п'ятому поверхах розташовувалися багатокімнатні квартири. В різні часи в будинку містилися приватні перукарня, ідальня, нікелювальна майстерня, магазини письмового приладдя «Економія», бакалійних товарів, аптечний, книжковий, шкіри, товариство братів «Нобель» тощо. В садибі, яка була облаштована електричним освітленням, каналізацією, містився також чотириповерховий флігель і цегляний одноповерховий будинок (не збереглися). Територію біля будинку було впорядковано, тротуар викладено бетонними плитками.



561.35. Фрагменти оздоблення фасаду.

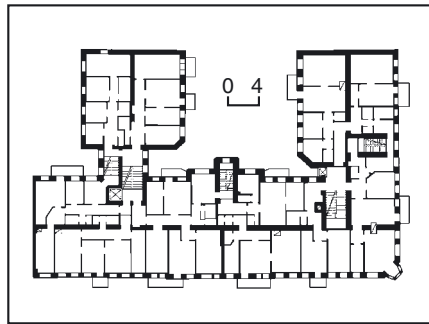

561.35. План другого поверху.
 561.35. Вул. Червоноармійська, 43/16.

1943 будинок постраждав від пожежі. Відновлений із заміною пічного опалення на центральне.

Через зниження рельєфу з боку вул. Саксаганського будинок має шість поверхів, з боку вул. Червоноармійської — п'ять. Цегляний, тинькований, пофарбований, фасади жовтого кольору, декоративні елементи виділено білим і сірим, у плані П-подібний з виступами. Крило на вул. Червоноармійській довше. Перекриття бетонні. Вирішений у стилі модерн.

Композиція обох фасадів симетрична. Центральна вісь з боку вул. Червоноармійської підкреслена великим аттиком вигнутої форми, на якому розташований вензель з ініціалами власника: «М» і «Л». Ярусність побудови підкреслюють ряди вікон на другому і п'ятому поверхах, сандрики яких утворюють суцільну ламану лінію. Збереглися балкони з ажурними металевими решітками. Наріжну частину будинку акцентовано гранчастим еркером на рівні другого—четвертого поверхів. Эркер завершено балконом з ажурною решіткою, наріжжя — аттиком плавної вигнутої форми, поле якого декоровано сірою цементною крихтою.

Фасади прикрашає вишуканий ліплений декор та декор, змодельований в цеглі. Основним засобом художньої виразності є широке застосування площин, офактурених цементною крихтою, які розміщено над вікнами верхнього поверху, на аттиках, на широкій фризівій смузі над четвертим поверхом. Вінець карниза оформлено ритмічним орнаментом у вигляді підвісок і фестонів з лаврового листя. Дворовий фасад має стримане цегляне декорування.

В будинку частково збереглися: металева огорожа сходів, метласька плитка підлоги тощо. Цікавим є розміщення сходових майданчиків, що обслуговують входи у квартири.

Будинок — типовий зразок київської архітектури в стилістиці модерну, представляє тип багатосекційного дорогого прибуткового житла.

Замовник будівництва М. Лещинський був досить відомою в Києві особою. Займався пароплавними перевезеннями, володів трьома буксирними пароплавами, що ходили по Дніпру та його притоках: «Венера», «Марс», «Удалой». За заповітом М. Лещинський залишив 40 тис. крб. на благодійні справи в Києві, Ржищеві, м. Богополь Балтського повіту і в Палестині.

1917 у квартирі № 20 будинку проживав Борохов Бер Мойсейович (1881—1917) — письменник, учений, громадсько-політичний діяч, один з провідних ідеологів і лідерів соціалістичного сіонізму. 1901 створив Сіоністський соціалістичний робітничий союз у Катеринославі, який брав активну участь в організації єврейської самооборони і захищав інтереси євреїв-робітників. Один із засновників Єврейської соціалістичної партії «Поалеї Ціон» («Трудящі Сіона», 1906, Полтава), член її ЦК. Партія, що поєднувала сіоністські та соціалістичні погляди, користувалася підтримкою єврейського населення. З 1907 Б. Борохов перебував в еміграції в Європі та США. 1917 вернувся в Росію. У Києві брав активну участь у передвиборчій кампанії як кандидат до Установчих зборів, виступив із до-



повіддю про «Росію як співдружність народів» на київському З'їзді поневоєних народів (вересень 1917). Їздив по єврейських центрах з політичними доповідями і промовами. Під час однієї з поїздок захворів на запалення легенів, від якого і помер. Був похований на Лук'янівському єврейському цвинтарі в Києві. Під час знищення цвинтаря в 1963 прах Б. Борохова перевезено в Ізраїль і поховано на березі озера Киннерет поряд з могилами інших основоположників соціалістичного сіонізму.

Зробив великий вплив на єврейський робітничий рух, що виник спочатку в Росії, а потім в Центральній і Західній Європі та США. Твори Б. Борохова є значним внеском у розробку сучасної єврейської історії та філології мови ідиш.

За цією адресою працювало кооперативне єврейське видавництво «Культур-Ліга» (у 1930-і рр. перетворене на «Нацменвидав»).

Тепер на першому поверсі містяться магазини, у напівпідвалі — ресторан [1977].

Михайло Кальницький, Олена Мокроусова.

561.36. Житловий будинок 1967, в якому проживав Коновалюк Ф. З. (іст.). Вул. Червоноармійська, 102. У рядовій забудові вулиці. Дев'ятиповерховий.

1967—84 у квартирі № 39 будинку проживав Коновалюк Федір Зотикович (1890—1984) — художник, вихованець Лаврської іконописної школи (закінчив 1911, учень І. Іжакевича й В. Соїна), Київського художнього училища (1911—15, учень В. Менка й О. Мурашка; як найздібнішому учню із селян Рада училища призначила йому стипендію ім. Х. Платонова), Київського художнього інституту (1925—27, учень Ф. Кричевського). З 1911 брав участь у художніх виставках. Вчителював понад 25 років у різних навчальних закладах Києва.

Належить до митців, чия творчість була поцінована лише після смерті. Мистецтво художника було занадто національним, відвертим щодо його світоглядних переконань і не відповідало ідеологічним стандартам радянської влади. Створив численні ікони, портрети, пейзажі, графічні твори, історичні полотна, ілюстрації, здійснював реставраційні роботи в музеях Києва і Канева після Великої Вітчизняної війни. У своїй творчості продовжив кращі традиції українського реалістичного мистецтва кін. 19 — поч. 20 ст. Автор тематичних творів, портретів та книжкових ілюстрацій до творів української класики.

У роки проживання в цьому будинку брав участь у Республіканських ювілейних художніх виставках: присвяченій 50-річчю Великого Жовтня (1967, Київ), «На варті миру» (1968, Київ), присвяченим 100-річчю з дня народження В. Леніна (1970, Київ), 100-річчю з дня народження Лесі Українки (1971, Київ), зональній виставці «Москва-II» (1972, Москва), Республіканській художній виставці «Квітуча Радянська Україна» (1972, Київ), виставці «Київ соціалістичний» (1973, Київ), ювілейній художній виставці, присвяченій 100-річчю з дня народження А. Куїнджі (1974, Москва), Республіканських художніх виставках, присвячених 30-річчю визволення Радянської Украї-

ни від фашистських загарбників (1974, Київ), 30-річчю Перемоги у Великій Вітчизняній війні (1975, Київ), «Слава праці» (1976, Київ), «60 героїчних років» (1978, Київ) та ін. У цей час відбулися дві персональні виставки митця: 1982 — присвячена 140-річчю з дня народження М. Лисенка (в музеї М. Лисенка) і 1983 — у бібліотеці мистецтв Залізничного р-ну Києва.

У зазначені роки створив твори: «Зимонька. Гатка на річці Либідь коло Чоколівки», «Мальви», «У партизани», «Старий млин», «Місячна ніч. Хата», «Київ. Дорога до Дніпра» (усі — 1967); «Осінь у Клавдієвому», «Стара Кирилівка», «Перехід партизанів через річку Стохід» (усі — 1968), «Квіти Гурзуфа», «В. І. Ленін у Горках», «Осінь в Поліссі» (усі — 1969), «Київ. Підірваний ланцюговий міст», «Садиба батьків Т. Г. Шевченка», «Катерина» (ілюстрація до поеми Т. Шевченка «Катерина»), «Музей українського мистецтва», «Село Гавронщина», «Півники» (усі — 1970), «Весна на Поліссі. Хата лісника», «Місця, де були бої за визволення Києва», «Весна в Клавдієвому» (усі — 1971), «Перший сніг», «Просіка в лісі», «Партизанський госпіталь (З'єднання С. Ковпака. 1943)» (усі — 1972), «Церква Спаса на Берестові» (1974), «Пам'ятник Т. Г. Шевченку в Києві», «Село Кода — місце бойової слави С. Ковпака» (обидва — 1976), «Катерина в завірюху» (ілюстрація до поеми Т. Шевченка «Катерина»), «Київ. Останній старий будинок на вулиці М. Горького» (обидва — 1977), «Зима у Феюфанії», «Жуків острів» (обидва — 1978), «Осінь. Каштани пожовкли» (1980), «Дуби» (1982), «Всі барви осені» (1984) та ін.

Пейзажі митця відзначаються великою майстерністю виконання, ліризмом, тонкою колірною гамою. 1968 створив найемоційніший із своїх творів «Катерина по дорозі в Московщину». Твори художника зберігаються в музеях та приватних колекціях України, зокрема у Національному художньому музеї України, Національному музеї Тараса

561.37. Вул. Червоноармійська, 35.

Шевченка, Вінницькому художньому музеї, Вінницькому медичному університеті, художньому музеї Вінницького державного технічного університету. В останньому, у Центрі культурології і виховання студентів, створено 1992 меморіальний комплекс Ф. Коновалюка, в якому експонується 244 його роботи [1978].

Ольга Демиденко.

561.37. Житловий будинок 1892—93, 1963, в якому проживав Покровський П. М. (архит., іст.). Вул. Червоноармійська, 35. На червоній лінії забудови вулиці. До перенумерації 1898 — № 43. В серед. 19 ст. ділянка належала купцю Ф. Лазареву та його дружині. 1891 майно придбав І. Шульц, який повністю оновив її забудову. Первісний проект триповерхового будинку розробив арх. Я.-Ф. Вольман. Будівельний нагляд здійснював арх. М. Казанський, який частково переробив проект, надавши будинку більшої репрезентативності. Він увів в оформлення чолового фасаду характерний для власної творчості елемент — напівфігури каріатид у простінках вікон другого поверху, переробив конфігурацію плану з Г-подібної на прямокутну, збільшив кількість віконних прорізів (з дев'яти до одинадцяти) на чоловому фасаді, завершив центральну частину будівлі двоярусним маскаронем (не зберігся).

Первісно в будинку містилися магазини (в напівпідвалі та на першому поверсі), на верхньому поверсі розташовувалося по дві квартири. В мансарді — одна житлова кімната. Планування будинку було секційним з двобічним розташуванням кімнат (на вулицю і подвір'я). У 1920—30-х рр. квартири переплановано, чорні сходи перетворено на житлові приміщення.

Після обстеження 1946 прийнято рішення про надбудову четвертого поверху, здійснену 1963 у спрощених архітектурних формах.

Будинок чотириповерховий на підвалах, цегляний, тинькований, пофарбований, у плані прямокутний, з дворівним ризалітом незначного виносу, декоративні ліплені деталі на фасаді



виділено білим кольором. Конструктивна схема будинку двопрогона. Переkritтя пласкі, частково дерев'яні, частково — бетонні. Дах двосхилий, вкритий бляхою. На покрівлі виділяється цегляний димар.

Оформлений у формах історизму з використанням ренесансних елементів. Композиція чолового фасаду симетрично-осьова, підкреслена бічними ризалітами та центральною розкріповкою, які фланкуються рустованими та фільончастими лопатками, доповненими квітковими підвісками на рівні третього поверху. Горизонтальне членування вирішено міжповерховими карнизами. Над третім поверхом зберігся колишній вінцевий карниз та фриз з модульйонами, зубчиками та фільонками з квітками. Перший поверх значно змінено, старі вітрини замінені сучасними. Проріз парадного входу, фланкований лопатками та акцентований півциркулярним фронтоном, зберігся у первісному вигляді. Дерев'яні фільончасті двері замінені. Півциркулярний проїзд на подвір'я у правому ризаліті перетворено на приміщення магазину з прямокутною вітриною (1963). Віконні прорізи другого—четвертого поверхів прямокутні, акцентовані клинчастими сандриками. Сандрики вікон у ризалітах прикрашено лавровими гірляндами. Під вікнами розташовані прямокутні фільонки (з орнаментальним мотивом «хвилі, що набігає», — на рівні другого поверху та рослинними композиціями — на третьому). Центральне вікно на третьому поверсі та вікна бічних ризалітів на другому поверсі фланковані півколонами. Найбільшої виразності фасаду надають скульптури каріатид: у фронтальній проекції на простінках другого поверху ризалітів та два профільні зображення обабіч вікна центральної розкріповки.

Дворовий фасад з ризалітом оформлений стримано. На ньому виділяються лише міжповерхові зубчасті гурти. Ризаліт завершений трикутним щипцем. Збережений первісний об'єм будинку має цінність як зразок житлової архітектури доби історизму.

У 1890-х рр. — 1901 в будинку проживав Покровський Петро Михайлович (1857—1901) — математик. Закінчив гімназію в Тулі, фізико-математичний факультет Московського університету (1881), залишений в ньому для підготовки до професорського звання. 1883—91 — викладач математики в Четвертій Московській гімназії та приватних гімназіях. З 1885 — приват-доцент Московського університету, з 1887 — магістр чистої математики. Його дисертація «Теорія ультраеліптичних функцій I класу» була удостоєна премії імені професора М. Брашмана. 1889—90 перебував у науковому відраженні за кордоном. З 1881 — екстраординарний, з 1894 — ординарний професор Київського університету св. Володимира. З 1891 — доктор чистої математики. Був членом Московського, Київського і Казанського математичних товариств, неодмінним членом Товариства любителів природознавства в Москві, членом кількох іноземних математичних товариств. Похований в м. Тула (тепер РФ) на Всіхсвятському цвинтарі.

Значну частину наукових праць присвятив застосуванню ідей німецького математика К.-Т. Вейерштрасса до різ-

них питань теорії вищих трансцендентних. Опублікував кілька курсів власних лекцій, що слугували підручниками для студентів вищих навчальних закладів: «Теорія еліптичних функцій» (М., 1885), «Теорія функцій комплексного змінного» («Университетские известия», 1891—92) [1979].

В'ячеслав Горбик, Олена Мокроусова.

561.38. Житловий будинок 1881, 1949—52, в якому проживав Семадені Б.-О. А. (архит., іст.). Вул. Червоноармійська, 12 (квартири № 27—46). На червоній лінії вулиці, в ряді щільної різночасової забудови. Входить до складу садиби, що мала первісно № 20.

У 1840-х рр. майном володів іноземний підданий І. Румтер, який придбав ділянку у міщан Карпенкових. Забудова в цей час була представлена кількома житловими і господарськими дерев'яними будинками, зведеними за «зразковими проектами». До кін. 1870-х рр. власники проводили в садибі незначні ремонтно-будівельні роботи. Докорінно змінив розрізнену малоповерхову забудову власник садиби з 1881 — лікар І. Шостаковський. На його замовлення арх. В. Ніколаєв виконав проект триповерхового, Т-подібного в плані будинку в стилістиці історизму. Архітектор застосував симетрично-осьову композицію головного фасаду, яка підкреслювалася двома бічними ризалітами, фланкованими пілястрами. Ризаліти завершувалися тридільними фронтонами з підвищеною центральною частиною, в яких містилися горіщні вікна. В оздобленні будинку були використані традиційні для Києва цього періоду ренесансно-барокові елементи — розвинені криволінійні сандрики над віконними прорізами другого поверху. Під час реалізації проекту їх поле доповнило виразні скульптурні зображення чоловічих і жіночих голівок. Головний

фасад будинку був нетинькований, з розшивкою швів. На першому поверсі містилися три дорогі магазини з прикрасами в інтер'єрі, дзеркальними подвійними вікнами. На другому—третьому поверхах розташовувалися по дві комфортабельні багатокімнатні квартири. Квартиру з десяти кімнат на другому поверсі займала родина домовласника.

1885 садибу з будинком придбав відомий київський кондитер Б.-О. Семадені. В цей час велика ділянка вже була розділена на дві окремі, майже однакові за розмірами домоволодіння. 1887 Б.-О. Семадені докупив сусідню садибу купця А. Прейса (праворуч, між будинками № 12 та 10). На цій ділянці 1888 техник А.-Ф. Краусс прибудував до будинку одноповерхову цегляну крамницю (магазин посуду; не збереглася). 1903 до основного об'єму крамниці зроблено одноповерхову кам'яну прибудову для розміщення зимового саду. 1907 майно перейшло до Е. Семадені та дітей. 1913 у садибі з'явилися нові споруди; кондитерська фабрика, що містилася тут, була розширена. 1914 садиба була продана. Її останнім власником став А. Мень. Після революції націоналізований триповерховий будинок залишався житловим, квартири перетворили на комунальні. 1938—41 планувалася надбудова двох поверхів, якій завадила Велика Вітчизняна війна.

Реконструкцію будинку з надбудовою здійснено 1949—52 за проектом, що розроблявся в архітектурній майстерні «Київпроект», очолюваній арх. А. Добровольським (автори — архітектори Ю. Москальцов, С. Павловський, за участю Гюбнера). Автори частково повернулися до варіанту надбудови 1938. Вони запропонували обробити перший нежитловий поверх цементним тиньком з гранітною крихтою, яка імітувала граніт під бучарау. Елементи архітектурного оздоблення другого—третього поверхів залишалися без змін. Одночасно з надбудовою в квартирах провели ремонт, реконструювали приміщення магазину на першому поверсі. В будинку залишили дерев'яні переkritтя. Покрівлю зробили бляшаною (замість запланованої черепичної).

1954 на місці одноповерхової крамниці зведено восьмиповерховий житловий будинок художників (№ 12-б). П'ятиповерховий, цегляний, тинькований, пофарбований, в плані Т-подібний, односекційний. Первісне планування квартир (по дві квартири на поверсі) частково змінено. Дах двосхилий. Первісний триповерховий об'єм вирішено в стилістиці історизму, два надбудовані поверхи мають стриманіше оформлення. Композиція головного фасаду симетрична, підкреслена двома бічними розкріповками, які первісно завершувалися тридільними аттиками з прорізами горіщних вікон. Розкріповки фланковані рустованими лопатками (другий—третій поверхи) та модифікованими доричними пілястрами (четвертий—п'ятий поверхи). У сандриках барокових абрисів вікон другого поверху вписано скульптурні голівки. Вікна третього поверху мають лиштви, що складаються з бічних пілястрів та сандриків у формі трикутників з плечиками. Подібну форму повторю-



561.38. Вул. Червоноармійська, 12.
561.38. Фрагмент оздоблення.



ють сандрики на четвертому поверсі. Над третім поверхом зберігся колишній вінцевий фриз, оздоблений аркатурою. Сучасне завершення складається з профільованого карниза на модифікованих модульйонах та неширокого фриза з орнаментальним мотивом плетінки. Первісні вітринні прорізи першого поверху змінено. Прямокутний отвір парадного входу фланковано рустованими лопатками й завершено сандриком з триклинчастим замковим каменем. Над входом — балкон (не автентичний). На другому поверсі розкріповок містяться балкони, що спираються на масивні, півкруглі у плані кронштейни. Первісні ажурні огорожі балконів не збереглися. Дворові фасади мають стриманий вигляд, без декоративного оформлення.

Будинок — характерний зразок кількох історичних етапів у розвитку київської архітектури.

1885—1907 на другому поверсі будинку проживав Семадені Бернард-Оттон Андрійович (1845—1907) — один з найвідоміших київських кондитерів, засновник цукеркової фабрики, хазяїн знаменитої кондитерської на Хрещатику. Був швейцарським підданним, відкрив свою справу в Києві в 1880-х рр., після чого одержав звання тимчасового київського купця. Спочатку його кондитерська містилася в будинку М. Штіфлера на вул. Хрещатик, 15 (на місці сучасного пасажу), де до придбання власного будинку мав помешкання. Пізніше відкрив заклад у будинку навпроти Миської думи, на вул. Хрещатик, 9 (не зберігся), де кондитер орендував перший поверх. Це кафе користувалося особливою популярністю в Києві, вдень його зазвичай відвідували підприємці, комерсанти, біржовики, де вирішували ділові питання. Кондитерську Б.-О. Семадені називали неофіційною київською біржею. 1913 у будинку на вул. Хрещатик, 39 (не зберігся) було відкрито нове відділення родинної кондитерської. Оборот підприємства Б.-О. Семадені становив до 100 тис. крб. на рік. Фірмовим виробом довгий час вважалася карамель від кашлю «Кеті-Босс», затверджена як лікувальний засіб медичним департаментом. Підприємство займалося також «артистичним виконанням тортів, пірамід, морозива, кремів», у т. ч. за описом або малюнком замовника. Нащадки кондитера проживали в Києві ще в 1930-х рр. Його син А. Семадені орендував приміщення під цукерню на вул. Червоноармійській, 12. У ці роки жив у будинку на сучасній вул. Горького, 70 [1980].

Олена Мокроусова.

561.39. Житловий будинок кін. 19 — поч. 20 ст., в якому проживав Скоропадський П. П. (архит., іст.). Вул. Червоноармійська, 21. На червоній лінії забудови вулиці. До 1898 — № 27. У серед. 19 ст. ділянка належала подружжю С. і К. Орловських, з 1871 — міщанину С. Стрілецькому. З 1880-х рр. — І. Розенберг, з кін. 1890-х до кін. 1910-х рр. — подружжю Л. і Р. Бендерських, які, вочевидь, і були замовниками будівництва наявного чотириповерхового будинку. Використовувався як прибутковий. У 1900—10-х рр. тут містився готель «Петербурзький», на першому поверсі — торговельні заклади. Чотириповерховий, цегляний, пофар-



561.39. Вул. Червоноармійська, 21.
561.39. План другого поверху.

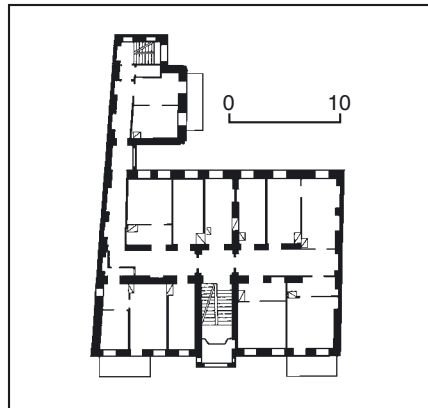

561.39. Фрагменти оздоблення фасаду.



бований, у плані прямокутний, з бічним виступом на дворовому фасаді вздовж сусідньої ділянки і проїздом на подвір'я на правому фланзі. Перекриття плоскі. Дах двосхилий, бляшаний. Головний фасад на дев'ять віконних осей має симетрично-осьову композицію. На центральній осі влаштовано вхід та парадні сходи, її акцентовано на верхніх поверхах невеликим, прямокутним у плані еркером, який підтримують два масивні кронштейни. Еркер завершує трикутний фронтон з ліпленням у тимпані, над яким підніситься восьмигранна баня з фігурним завер-

шенням. Кути еркера підкреслено на другому поверсі лопатками, на третьому і четвертому — пілястрами. Центр фасаду акцентовано також широкими вікнами еркера — прямокутним на другому поверсі, півциркульним — на третьому. Останнє обрамлене багато-профільним архівольтом з масивним замковим каменем. Архівольт спирається на дві пілястри з іонічними капітелями. Фасад членують пілястри: на другому поверсі — тосканського, на третьому та четвертому — коринфського ордеру. Вікна другого поверху прямокутні, над ними — горизонтальні вставки з картушем у центрі, обрамленим дрібним ліпленням рослинним орнаментом. Вікна третього та четвертого поверхів — з півциркульними перемичками, обрамленими архівольтами. Центри архівольтів на третьому поверсі прикрашено замковими каменями, на четвертому — масками левів. У проїзді збереглося первісне склепіння на підружних арках з декоративними нервурами.

Будинок — характерний зразок забудови однієї з торговельних вулиць Києва кін. 19 — поч. 20 ст., виконаний у формах історизму.

У березні 1918 в готелі «Петербурзький» знімав дві кімнати Скоропадський Павло Петрович (1873—1945) — військовий, державний діяч, отаман Вільного козацтва (з жовтня 1917), гетьман України (квітень—грудень 1918). У період проживання за цією адресою займався створенням політичної організації — «Української народної громади», яка підготувала державний переворот 29 квітня 1918. Збори членів організації відбувалися на вул. Володимирській, 45 у квартирі В. Любінського (див. ст. 72.41). В готелі «Петербурзький» у П. Скоропадського бувало багато відомих політичних діячів, представників Союзу земельних власників, Української демократично-хліборобської партії, промислово-фінансових кіл тощо. До початку березня проживав у готелі «Кане» на вул. Хрещатик, 40/1, у кінці березня переїхав у найману квартиру на Хрещатику.

1919 в будинку містився Наркомпрод (наркомат продовольства), де працював письменник К. Паустовський. Тепер на першому поверсі містяться магазини [1981].

Олена Годованюк, Олена Мокроусова, Лариса Федорова.

561.40. Житловий будинок 1908, в якому проживав Сова А. К. (іст.). Вул. Червоноармійська, 145/1. На розі з бульв. Дружби народів. Дев'ятиповерховий, цегляний.

1908—94 у трикімнатній квартирі № 184 проживав Сова Андрій Корнійович (1912—94) — актор, майстер художнього слова, народний артист УРСР (з 1965). Закінчив Одеське театральне училище (1938). 1959—79 працював в Укрконцерті. Виконував сатиричні твори й мініатюри Остапа Вишні, С. Воскресенка, П. Глазогов, В. Івановича, С. Олійника та ін. Знявся в 45 фільмах на Київській та Одеській кіностудіях художніх фільмів. Під час проживання в цьому будинку вийшов фільм «Розвідники» (1969), в якому зіграв роль Черняка.

В 1980—90-х рр. викладав акторську майстерність у Київському училищі естрадно-циркового мистецтва. Автор

книжки спогадів «Дорога до сміху» (1991).

1995 засновано Міжнародний конкурс виконавців творів сатири і гумору ім. А. Сови (перший відбувся 1995 в Одесі)).

Тепер на першому поверсі — магазини [1982].

Ніна Смирнова.

561.41. Житловий будинок 1911—12, в якому проживала Яблонська Т. Н. (архит., іст.). Вул. Червоноармійська, 46. На червоній лінії, домінує в ряді різностильової забудови вулиці. Споруджено на замовлення домовласниці Т. Крамської на місці одно-, двоповерхових будівель. 1911 одержано дозвіл на будівництво, у кін. 1912 завершено будівельні роботи під наглядом арх. Е. Брадтмана, ймовірно, за його проектом.

Шестиповерховий, з підвалом, мурований, у плані Т-подібний. Житлова двоквартирна секція з центральним комунікаційним вузлом має двобічне анфіладне планування. З лівого боку споруди — проїзд у двір з металевими воротами. Перекриття пласкі. Дах двохсхилий з бляшаною покрівлею. Влаштовано три входи: головний, допоміжні з двору, з проїзду. Розвинену групу приміщень головного входу складають тамбур, вестибюль та сходові клітка. Оформлений у стилі модерн із застосуванням ренесансних елементів.

Архітектуру асиметричного чолового фасаду вирізняють монументальність форм і домінування вертикальних членувань. Зсунуту відносно парадного входу головну композиційну вісь підкреслено оригінальним за формою зрізаним трикутним щипцем, який підтримує аркатура. В оздобленні фасаду контрастно зіставлено облицювання першого поверху сірим гранітом («під шубу», рустування другого поверху, відкрите цегляне мурування верхніх поверхів. Вікна з півциркульними перемичками оформлено архівольтами з тиньку. В декорі використано аркатурні пояси та ліплені орнаментальні вставки. Архітектура дворового фасаду підкреслено лаконічна, у спрощеній формі повторює характер декору чолового фасаду.

Споруда — цікавий зразок прибуткового будинку у стилі модерн, яку вирізняє підкреслена монументальність форм модернізованих ренесансних деталей.

1949—55 у квартирі № 9 будинку проживала Яблонська Тетяна Нилівна (1917—2005) — живописець, народний художник УРСР (з 1960) і СРСР (з 1982), дійсний член АМ СРСР (з 1975) і Російської АМ (з 1992), лауреат Державної премії України ім. Т. Шевченка (1998).

У ці роки працювала в Київському художньому інституті (1944—52, 1966—73, з 1967 — професор), який закінчила 1941.

Творчості художниці притаманний широкий жанровий діапазон, вона писала портрети, натюрморти, пейзажі, тематичні картини, в яких створювала життєствердні образи сучасників, рідної природи. Її твори зберігаються в багатьох музеях України і зарубіжних країн, приватних колекціях.

Під час проживання в цьому будинку написала картину «Хліб» (1949; нині зберігається у Третяківській галереї в Москві), яка принесла художниці



561.41. Вул. Червоноармійська, 46.
561.41. План першого поверху.

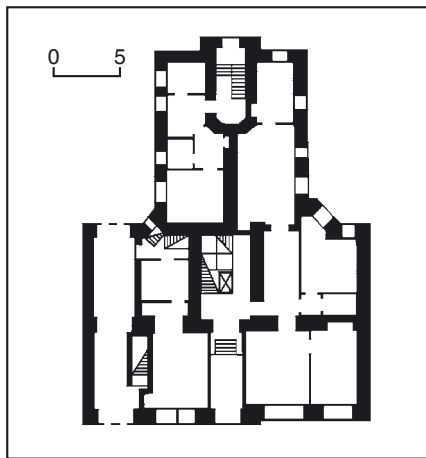

офіційне визнання — вона була відзначена за твір Державною премією СРСР (1950) і бронзовою медаллю на Всесвітній виставці в Брюсселі (1958). За картину «Весна» (1951) удостоєна другої Державної премії СРСР (1951). Серед інших творів зазначеного періоду — «У парку» (1949), «На вікні весна» (1953—54), «Вдома за книгою», «Над Дніпром», «Влітку», «Ранок» (усі — 1954).

Останні 40 років життя мешкала на вул. І. Мар'яненка, 14, квартира № 9 [1983].

Світлана Дмитрук, Людмила Рилкова.

561.42. Житловий будинок 1968, в якому проживали відомі діячі культури (іст.). Вул. Червоноармійська, 85/87. На червоній лінії забудови вулиці. Дев'ятиповерховий, цегляний.

У будинку проживали відомі діячі культури.

1975—95 у двокімнатній квартирі № 97 на восьмому поверсі — Агранов Володимир (Вульф) Йосипович (1918—95) — художник кіно і театру, заслужений діяч мистецтв УРСР (з 1980). З 1951 — художник-постановник Київської кіностудії художніх фільмів ім. О. Довженка. В роки проживання в цьому будинку оформив стрічки: «Дума про Ковпака» (1975—80, у 3-х серіях), «Талант» (1977, телефільм, у 4-х серіях), «Бунтівний "Оріон"» (1978, у співавт.), «Від

Бугу до Вісли» (1980), «Якщо ворог не здається...» (1982), «Добрі наміри», «І ніхто у світі» (обидві — 1985), «І в звуках пам'ять відгукнеться» (1986), «Війна» (1987—90, телефільм, у 6-ти серіях), «Добрий бог» (1990) та ін. 1975 оформив театральну виставу «Закохана витівниця» за Лопе де Веого у Запорізькому українському музично-драматичному театрі. Автор статей про майстерність художника театру й кіно. Учасник республіканських і міжнародних виставок. Ескізи митця експонувались у Лондоні, Парижі та інших містах світу.

1968—95 у двокімнатній квартирі № 47 на третьому поверсі — Ануров Олександр Герасимович (справж. — Онуров; 1914—95) — актор, народний артист УРСР (з 1976). 1953—95 працював у Київському академічному російському драматичному театрі ім. Лесі Українки, де зіграв ролі: Серебряков («Дядя Ваня» А. Чехова), Петро («Влада темряви» Л. Толстого), Черкун («Варвари» М. Горького), Дороднов («Пізня любов» О. Островського), Ведерников («Роки блукань» О. Арбузова), Васін («Російські люди» К. Симонова), Теодоро («Собака на сіні» Лопе де Веги), Вулант («Хижаки» О. Писемського) та ін. Ролі в кіно: Гурін («Дума про Ковпака»); фільми 2-й і 3-й: «Хуртовина» й «Карпати, Карпати», 1975—76); вчитель історії («Жінки жартують серйозно», 1980), інженер Бочкар'ов («Танкодром», 1981, телефільм у 2-х серіях) та ін.

1968—80 у квартирі № 7 — Гомоляка Вадим Борисович (1914—80) — композитор, заслужений діяч мистецтв УРСР (з 1958), лауреат Державної премії СРСР (1951). У 1958—76 — голова правління Українського відділення Музфонду СРСР.

Творчість композитора відзначається різноманітністю (балети, музичні комедії, музика до театральних вистав, кінофільмів, оркестрові та інструментальні твори, хори, романси), але переважає симфонічна та балетна музика. В роки проживання в цьому будинку написав: музичну драму за мотивами повісті М. Гоголя «Страшна помста» (1970), балет «Либідь» (1973), симфонічну поему «У парку "Вічної слави"» (1974), концерти для інструментів з оркестром, музику до фільмів «Анничка» (1968), «Ні пуху, ні пера» (1974) та ін.

1968—2003 у квартирі № 47 на третьому поверсі — Предаєвич Віра Леонідівна (1928—2003) — актриса, народна артистка України (з 1996). Дружина О. Анурова. 1948 закінчила Київський державний театральний інститут ім. І. Карпенка-Карого. З 1953 працювала у Київському академічному російському драматичному театрі ім. Лесі Українки, де зіграла понад 100 ролей. Серед них: Лілія («Дочка прокурора» Ю. Яновського), Хеся («Мораль пані Дульської» Г. Запольської), Настя («На дні» М. Горького), Ірина («Три сестри» А. Чехова), Джуліана («Історія однієї пристрасті» Г. Джеймса).

Тепер на першому поверсі магазини [1984].

Ніна Смирнова.

561.43. Житловий будинок 1952, в якому проживали відомі письменники, діячі науки і культури (архит., іст.). Вул. Червоноармійська, 6. На червоній лінії забудови вулиці. Споруджений на замовлення Спілки письменників України за проектом архітек-

торів А. Добровольського та О. Малиновського.

Шестиповерховий, цегляний, чоловий фасад облицьовано світлою малоформатною плиткою, у плані прямокутний, двосекційний. Одна з секцій складається лише з чотирикімнатних квартир, друга — з трикімнатних. У плануванні будинку враховано близькість до напруженої транспортної магістралі, тому в бік добре впорядкованого й озелененого двору звернено спальні та робочі кабінети. Дах двохсхилий, вальмовий. Перекриття плоскі. Вирішений у формах радянського ретроспективізму.

Архітектурне обличчя будинку формують чотири гранчасті еркери, що пластично збагачують поверхню фасаду, і великі аркові прорізи відомого в Києві книжкового магазину «Сяйво». Особливою прикметою в оздобленні фасаду є те, що автори чи не вперше в архітектурній практиці для акцентування виступних керамічних деталей застосували покриття їх чорною поливою, що надає будинку певної урочистості й ошатності. Це великого виносу карниз з парапетом, рельєфні, прекрасно нарисовані деталі симетрично розташованих еркерів на рівні четвертого і п'ятого поверхів, коринфські капітелі, що на лівому фланзі прикрашають в'їзд на подвір'я, маленькі круглі медальйони в неглибоких нішах, де розміщуються два входи, картуш над проїздом. Перший поверх разом з архівольтами оброблено блоками-рустами сірого граніту.

Будинок — яскрава пам'ятка вітчизняної архітектури 1950-х рр.

Тут проживали відомі письменники, діячі науки і культури.

1968—80 у двох кімнатах чотирикімнатної квартири № 9 на шостому поверсі — Бобир Діодор Миколайович (1907—80) — письменник, перекладач, учасник Великої Вітчизняної війни. Працював в основному в галузі художнього перекладу. Перекладав українською мовою твори П. Бажова, Р. Гамзатова, Г. Гейне, О. Грибоседова, Л. Леонова, М. Лермонтова, Б. Нушича, О. Пушкіна, Л. Толстого, А. Чехова та ін. Лауреат Літературної премії ім. М. Рильського (1980). 1983 вийшла книга його віршів, перекладів, статей та спогадів «Люблю і вірю».

1952—56 у чотирикімнатній квартири № 16 на четвертому поверсі — Вишня Остап (справж. — Губенко Павло Михайлович; 1889—1956) — письменник-сатирик та гуморист.

У роки проживання в цьому будинку був членом редколегії журналу «Перець», обирався членом правління Спілки письменників України. 1955 ре-

абілітований у справі, по якій був засуджений 1934 до розстрілу за приналежність до т. зв. української контрреволюційної організації. Попередній вирок замінено на десять років ув'язнення у виправно-трудоному таборі (відбував покарання в Печоро-Ухтомських таборах до 1943).

У період проживання за цією адресою вийшли книги письменника «Мудрість колгоспна» (1952), «А народ війни не хоче» (1953), «Мисливські усмішки» (1954), «Великі ростіть» (1955). Перекладав українською мовою твори Я. Гашека, О'Генрі, М. Гоголя, В. Маяковського, Б. Нушича, О. Сухова-Кобиліна, Марка Твена, А. Чехова та ін.

1952—88 у чотирикімнатній квартири № 8 на п'ятому поверсі — Воронько Платон Микитович (1913—88) — поет, учасник Радянсько-фінляндської та Великої Вітчизняної воєн.

У ці роки обирався членом президії та заступником голови правління Спілки письменників України, відповідальним секретарем комісії з роботи з молодими авторами СП України.

Лауреат Державної премії УРСР ім. Т. Шевченка (1972), премій ім. М. Островського (1960) та ім. Лесі Українки (1976).

У роки проживання в цьому будинку опублікував збірки віршів та поем «Моя Москва» (1953), «Народження легенди» (1954), «Борг» (1955), «Моя Гуцульщина» (1956), «Тепло землі моєї», «Драгі другарі» (обидві — 1959), «Мирний неспокій» (1960), «За всі літа розлуки» (1962), «У світлі зірниць» (1968),

«Повінь» (1970), «Здвиг-земля» (1976), «Совість пам'яті», «Батьківські долони» (обидві — 1980), «Бистрина», «Осениця», «На рідному порозі» (всі — 1983); книжки для дітей «Малятам-соколятам» (1955), «Ніколи не хвались» (1958), «Коли виростають крила» (1960), «Три кроки» (1963), «Читаночка» (1969), «Казка про Чугайстра» (1971), «Сніжинки», «Сніжна зіронька горить» (обидві — 1973), «Облітав журавель» (1974), «Всім по сім» (1975), «Співаючий камінь» (1979).

Перекладав українською мовою вірші болгарських поетів.

1952—66 у чотирикімнатній квартири № 19 на шостому поверсі — Дольд-Михайлик Юрій (справж. — Михайлик Юрій Петрович; 1903—66) — письменник. Був директором видавництва «Радянський письменник», членом редколегії газети «Літературна Україна».

У роки проживання в цьому будинку опублікував збірки оповідань «Каховські оповідання» (1952), «Портрет матері» (1954), п'єсу «Бориславська трагедія» (1954), пригодницькі романи «І один у полі воїн» (1956), «У чорних лицарів» (1963). Автор сценаріїв ряду художніх та науково-популярних фільмів.

1952—93 у квартири № 18 на п'ятому поверсі — Засенко Олексій (Олекса) Єлисейович (1907—93) — літературознавець, критик, перекладач.

1950—73 — на науковій роботі, був заступником директора, завідувачем відділу Інституту літератури ім. Т. Шевченка АН УРСР.

Досліджував історію української літератури, творчість Марка Вовчка, О. Маковея, М. Черемшини та інших письменників. Один з авторів фундаментальних видань «Історія української літератури» у 2-х т. (1954—57) та 8-ми т. (1967—71). Удостоєний Державної премії УРСР ім. Т. Шевченка (1988) за розробку наукових принципів, упорядкування, підготовку текстів зібрання творів І. Франка у 50-ти т. та коментарів. Автор збірника «Літературно-критичні статті і на-

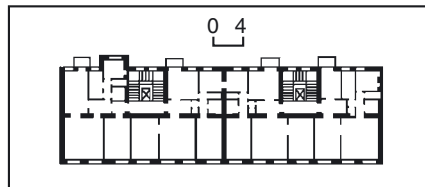

561.43. План другого поверху.

561.43. Вул. Червоноармійська, 6.

561.43. Фрагмент оздоблення фасаду.





риси» (1962), книги спогадів «Дорогі мої сучасники» (1983).

Раніше мешкав на сучасній вул. Липський, 19.

1952—95 у квартирі № 1 на другому поверсі — Козаченко Василь Павлович (1913—95) — письменник. Учасник Великої Вітчизняної війни, тема якої посила значне місце в його творчості. 1973—78 — голова Спілки письменників України. Відзначений Державною премією УРСР ім. Т. Шевченка (1971), премією ім. М. Островського (1963).

У роки проживання в цьому будинку вийшли друком повісті «Сальвія» (1956), «Гарячі руки» (1960), «Блискавка» (1962), «Листи з патрона» (1967), «Яринка Калиновська» (1969), «Біла пляма» (1970); романи «Отчий дім» (1979), «Кони ворони (дума про матір)» (1989).

Раніше мешкав на сучасній вул. Б. Хмельницького, 68.

1952—87 у квартирі № 9, потім у квартирі № 15 на четвертому поверсі — Кондратенко Віктор Андрійович (1911—87) — письменник. Учасник Великої Вітчизняної війни, яка стала однією з провідних тем в його творчості. 1974—84 — головний редактор журналу «Радуга».

У період проживання в цьому будинку вийшли друком поетичні збірки письменника «Дороги наступу» (1953), «Схід сонця» (1975); романи «Курська дуга» (1965), «Останній комендант» (1968), «Вторгнення» (1970), «Полечкополе» (1971), «Увага: «Блискавка!»» (1984); повісті «Без оголошення війни» (1981), «Хлопчики «Грому»» (1985).

1952—78 у чотирикімнатній квартирі № 5 на другому поверсі — Ле Іван (справж. — Мойся Іван Леонтіювич; 1895—1978) — письменник. Учасник 1-ї світової війни, революційних подій 1917 у Петрограді, громадянської війни в Україні, Великої Вітчизняної війни, що знайшла відображення в творчості.

У роки проживання в цьому будинку обирався членом правління Спілки письменників СРСР, членом президії Спілки письменників України.

У цей період вийшли його роман у 3-х томах «Хмельницький» (1957—65), удостоєний Державної премії УРСР ім. Т. Шевченка (1967); книжки оповідань, повістей та нарисів «Право молодості» (1953), «Побратими» (1954), «На грані безодні» (1958), «Кленовий лист», «В снопі дозріває» (обидві — 1960), «Капітан артилерії» (1971), «Борозною віку» (1973).

1952—85 у чотирикімнатній квартирі № 12 на другому поверсі — Нагнибіда Микола Львович (1911—85) — поет, заслужений працівник культури Білоруської РСР (з 1974).

Упродовж багатьох років обирався чле-

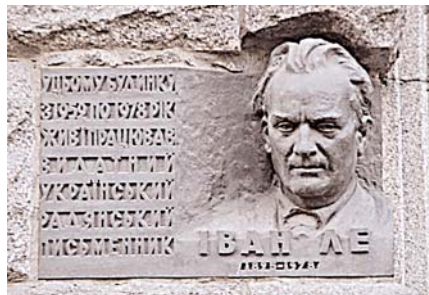

561.43. Вул. Червоноармійська, 6.

ном правління і президії Спілки письменників України. Лауреат Державної премії СРСР (1952) та Державної премії УРСР ім. Т. Шевченка (1970).

У роки життя в цьому будинку опублікував збірки віршів і поем «Оживуть степи», «Поєзії», «Світле братерство» (всі — 1952), «Степ і море» (1958), «Гірські вершини» (1960), «Зерна граніту» (1963), «Балади» (1964), «Вечірні багаття» (1965), «Крила» (1966), «Жовтнева книга» (1967), «На полі битви» (1969), «Мое серце в степах» (1973), «Вам присвячую» (1975), «День побачення» (1977), «Висота» (1978), «Благословенна будь!» (1980), «Подвиг любові» (1984).

Перекладав з білоруської та інших мов народів СРСР.

1952—82 у чотирикімнатній квартирі № 6 на четвертому поверсі — Олійник Степан Іванович (1908—82) — поет-гуморист і сатирик, учасник Великої Вітчизняної війни. Лауреат Державної премії СРСР (1950).

Був членом редколегії журналу «Перець». Обирався до керівних органів Спілки письменників України: був членом президії і правління, головою творчої комісії сатири та гумору.

Автор понад 30 книжок, у т. ч. «Сер Макітра» (1952), «З щирим серцем, а про декого з перцем» (1953), «Дорога дама», «За прикладом старшого брата» (обидві — 1954), «Який Сава — така і слава» (1955), «Шахтарям донецьким — хлопцям молодецьким!» (1957), «Здоровенькі були» (1958), «Карась-середяк» (1961), «Дозвольте запевнитись!» (1963), «Добрий день вам, добрі люди!» (1966), «Дозасідався...» (1968), «Батьки та діти», «Здоровіше з гумором живеся» (обидві — 1970), «Готов почати все спочатку» (1974), «Такі, так би мовити, справи!» (1976), «В ім'я добра — супроти зла!» (1978), «Де Іван?» (1982), збірки автобіографічних оповідань «З книги життя» (1964).

Надрукований у газеті «Правда» фейлетон С. Олійника «Пес Барбос та незвичайний крос» був екранізований режисером Л. Гайдаєм у 1961.

1952—62 у чотирикімнатній квартирі

№ 3 на третьому поверсі — Скляренок Семен Дмитрович (1901—62) — письменник, учасник Великої Вітчизняної війни, тема якої знайшла відображення в його творчості. Обирався членом правління та президії, відповідальним секретарем правління Спілки письменників України, членом ревізійної комісії правління Спілки письменників СРСР.

До часу проживання в цьому будинку належать роман-диалогія «Карпати» (1952), історичні романи «Святослав» (1959), «Володимир» (1962), збірка оповідань та нарисів «Легендарний нацид» (1955).

Перекладав з російської, білоруської та латиської мов.

1952—66 у чотирикімнатній квартирі № 20 на шостому поверсі — Сміянський Леонід Іванович (1904—66) — письменник.

Був членом редакційної ради видавництва «Радянський письменник», постійним членом видавничої редакційної ради видавництва «Дніпро».

У ці роки написав повість «Сад» (1952), роман про Т. Шевченка «Поєтова молодість» (1950—65), повість «Червона троянда» (1955), п'єсу «Мужицький посол» (1956), збірки оповідань «Крила» (1954), «Чубарик» (1967). За його сценарієм знято кінофільм «Іван Франко» (1956).

1952—93 у квартирі № 2 на другому поверсі — Хижняк Антон Федорович (1907—93) — письменник. 1950—61 — головний редактор «Літературної газети». Удостоєний Міжнародної премії ім. Г.-А. Насера (1973).

Автор роману «Крізь століття» (у 2 кн., 1982—87), повістей «Тамара» (1959), «Невгамовна» (1961), «Онуки спитують» (1963), «Нільська легенда» (1965), «Київська прелюдія» (1977), збірок оповідань «Килимок» (1961), книжок і нарисів «Шведські враження» (1956), публіцистики «Слово сучасника» (1974).

Раніше жив на вул. Хрещатик, 15.

Розміщений в будинку магазин «Сяйво» в 1950—60-х рр. був добре знаним серед шанувальників книжки місцем, де можна було не лише придбати потрібну книжку, він був і місцем зустрічей із шанованими письменниками на імprovізованих зустрічах і читальних конференціях. Тут можна було отримати автографи Остапа Вишні, А. Малишка, М. Рильського, В. Сосюри, С. Скляренка та інших відомих письменників.

В гранітних рустах першого поверху будинку встановлено меморіальні дошки: Остапу Вишні — з чорного лабрадориту з бронзовим барельєфним портретом і присвятним текстом (1957, ск. М. Декерменд, арх. І. Шмульсон); П. Вороньку — бронзова з горельєф-



ним портретом і присвятним текстом (1992, ск. М. Запорожець); Ю. Дольда-Михайлику — наріжна дошка з сірого граніту з барельєфним портретом і присвятним текстом (1968, ск. К. Годулян, арх. Р. Юхтовський); І. Ле — бронзова з горельєфним портретом і присвятним текстом (1981, ск. А. Німенко, арх. Т. Довженко); М. Нагнибіді — бронзова з горельєфним портретом і присвятним текстом (1990, ск. В. Міненко, арх. П. Кошчев); С. Олійнику — бронзовий горельєфний портрет з написом (1984, ск. А. Куш, архітектори К. Сидоров, Г. Щербина); С. Склярренку — сіра гранітна з викарбуваними назвами творів письменника, бронзовим барельєфним портретом і присвятним текстом (1967, ск. А. Фуженко, арх. В. Савченко); Л. Смілянській — наріжна бронзова з горельєфним портретом і присвятним текстом (1978, ск. І. Макогон) [1985].

Лариса Гаврилюк, Сергій Кілессо.

561.44. Житловий будинок 1951—54, в якому проживали Кавалерідзе І. П., Литвиненко В. Г., Овчинников В. Ф. (іст.). Вул. Червоноармійська, 12 (квартири № 1—26). На червоній лінії забудови вулиці. Споруджений на замовлення Спілки художників України з виставковою залом на першому поверсі. Восьмиповерховий, цегляний, облицьований білими керамичними кахлями. 1995—2000 проведено капітальний ремонт. Має суцільну нумерацію квартир і спільний номер із сусіднім будинком (див. ст. 561.38).

Тут проживали відомі діячі культури. 1954—78 у двокімнатній квартирі № 3 на третьому поверсі — Кавалерідзе Іван Петрович (1887—1978) — скульптор, кінорежисер, драматург, народний артист УРСР (з 1969).

У цей період створив скульптури «А. Бучма в ролі М. Задорожного» (1954), «І. Паторжинський у ролі Карася», «Литвиненко-Вольгемут у ролі Одарки», «І. Ільїнський у ролі Акіма» (всі — 1957), «Марко Кропивницький» (1963), «Летять журавлі» (1967), горельєфи «Прометей» для музею Лесі Українки в Києві (1962), «Лев Толстой» (1965). Автор пам'ятників — Г. Сквороді в Лохвиці (1922, 1972 переведений в бронзу), Києві (1976) і Харкові (встановлений 1992); П. Запорожцю в Білій Церкві (1971); меморіальних дошок у Києві — М. Врубелю (1962, вул. Десятинна, 14), В. Іванову (1963, вул. Ю. Коцюбинського, 9), Г. Сквороді на т. зв. мазепиному корпусі Києво-Могилянської академії (1964), Ю. Шумському (1965, вул. Володимирська, 14/8), М. Доброхотову (1968, Харківське шосе, 50), Л. Гаккебуш (1970, вул. Велика Житомирська, 17/2). На Київській кіностудії ім. О. Довженка поставив художні фільми «Григорій Скворода»



561.43. Вул. Червоноармійська, 6.

(1958, у співавторстві) і «Повія» (1961), що стали значним явищем в українському кіномистецтві. Написав п'єси «Вотанів меч» (1966) і «Перша борозна» (1969), підготував збірку п'єс (1976), до якої увійшли кращі роботи драматурга.

1954—79 у трикімнатній квартирі № 23 на сьомому поверсі — Литвиненко Валентин Гаврилович (1908—79) —



561.44. Вул. Червоноармійська, 12-б.



графік, живописець, письменник, народний художник УРСР (з 1960).

У ці роки написав казки для дітей: «Чарівна флейта», «Дятел-молодець», «Стара сосна» (1957—58) та ін., збірку оповідань «Про маленьких друзів» (1959), які сам оформив та проілюстрував. Створив живописні серії «Зникаючі види птахів» (1954—56), «Рибальське щастя» (1960), «Мисливські усмішки» (1961), одну з найбільш відомих своїх картин — «Весняна тиша» (1959), ілюстрації до оповідань Остапа Вишні (1954), збірок українських народних казок (1967—68). З 1941 — постійний співробітник журналу «Перець». Як письменник і художник-ілюстратор активно співпрацював з видавництвом «Веселка».

1954—78 у квартирі № 5 на третьому поверсі жив Овчинников Василь Федорович (1907—78) — художник, заслужений діяч мистецтв УРСР (з 1969).

У період проживання в цьому будинку — директор Київського музею західного та східного мистецтва (з 1936, тепер — Музей мистецтв імені Богдана та Варвари Ханенків). Основні живописні твори цього періоду написані в техніці пастелі й темпері. Найвідомішими серед них є серії «Окупанти в Києві» (1946—74), «Материнство» (1950—70), «Космос» (1960—74). Автор низки графічних творів. Не раз звертався до сюжетів, пов'язаних з історією та культурними традиціями українського народу, зокрема періоду козаччини. Ряд його розписів відтворює легендарну постать козака Мамає. Серія «З іскри — полум'я» (1950—58) присвячена робітничому класу Дніпро-Дзержинська (батьківщини художника), починається із зображення запорозького козака Казеона, який, за переказами, першим поставив свій курінь просто неба над Дніпром у тому місці, де через багато років виростало місто. Як художник-монументаліст сформувався під впливом відомих українських митців-новаторів М. Бойчука, І. Падалки, В. Седяра, репресованих у 1930-х рр. Через звинувачення в формалізмі та українському націоналізмі був позбавлений державних замовлень і вимушений реалізувати свої творчі задуми, викладаючи мозаїчні панно на торцях будинків, що виходили на подвір'я очолюваного ним музею, власним коштом. У 1950—60-х рр. таким чином створив мозаїки «Українська мадонна», «Серце Данко», «Каштан», «Калина», «Соняшник», «Голова дівчини» й ін. Експерименти в галузі застосування нових технологій темперного живопису художник здійснював у власній квартирі, стіни і стеля якої були вкриті розписами: «Гуцульський танок», «Українка», «Солдат і дитина», «Земля», «Яблука» та ін. В останні роки життя захоплю-

вався оздобленням керамічних виробів, створивши оригінальний стиль монументальних декоративних розписів. 1987 на фасаді будинку встановлено бронзову меморіальну дошку з барельєфним портретом І. Кавалерідзе та зображенням пам'ятника Артему, створеного скульптором у 1920-х рр. (ск. Л. Кулябко-Корецька, арх. В. Гнездилов) [1986].

Ела Пискова, Дмитро Табачник.

561.45. Житловий будинок 1959, в якому проживали Сабадиш П. Є., Шестопапов А. В. (іст.). Вул. Червоноармійська, 134. На розі з вул. Загородньою. Семиповерховий, цегляний.

1958—87 у квартирі № 5 проживав Сабадиш Петро Євлампійович (1908—94) — живописець, заслужений художник УРСР (з 1974), випускник Київського художнього інституту (1932, учень О. Богомазова, М. Бойчука, В. Пальмова). Працював переважно в жанрі пейзажу. В ці роки написав твори: «Соняшники» (1960), «Канівські дали» (1964), «На Полтавщині» (1967), «Голуба далечінь» (1979) та ін.

1959—73 у двокімнатній квартирі № 45 на сьомому поверсі жив Шестопапов Альфред Васильович (1930—95) — актор, заслужений артист УРСР (з 1966). Після закінчення Київського театрального інституту (1952), працював у Київському державному академічному російському драматичному театрі ім. Лесі Українки (1952—82). Основні ролі: Віктор («Іркутська історія» О. Арбузова), Валерій («Проводи білих ночей» В. Панової), Куклін («Океан» О. Штейна), Фелікс («Сто чотири сторінки про кохання» Е. Радзінського), Віктор («Варшавська мелодія» Л. Зоріна), Машков («Традиційний збір» В. Розова). Знімався у кінофільмах «Є такий хлопець», «Киянка» (1960). З 1961 одночасно працював в Укрконцерті педагогом організованої ним студії естрадно-циркового мистецтва. З 1982 — режисер на «Укртелефільмі». Похований на Байковому цвинтарі. Разом з А. Шестопаповим проживала його дружина А. Картеллі, яка працювала з ним в одному театрі. Тепер на першому поверсі будинку міститься магазин [1987].

Ніна Смирнова, Лариса Шевченко.

561.46. Житловий будинок («малий пасаж»), 1911—12 (архт.). Вул. Червоноармійська, 18. На межі ділянки. Утворює глибокий вузький курдонер, відкритий в бік вулиці. На червону лінію забудови вулиці виходять торцеві фаса-



561.46. Вул. Червоноармійська, 18.

561.46. План другого поверху.

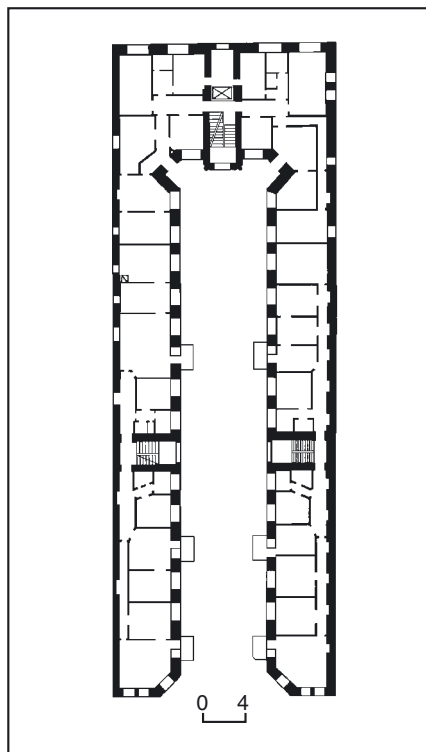

561.47. Вул. Червоноармійська, 108.



ди бічних об'ємів зі зрізаними наріжжями. Споруджений на садибі власника В. Детерінга за проектом арх. А. Трахтенберга, інж. В. Максимова коштом Другого київського будинку на паях. Репрезентує новий напрям у домобудуванні — житлові будинки, що належали товариствам власників квартир. Споруди цих товариств вирізнялись особливо раціональним використанням площі ділянки. На першому поверсі прибуткового будинку містилися магазини «Золото та срібло», продажу годинників «Женева», а також сінematограф «Чари».

У 2000-х рр. первісний двосхилий дах частково перебудовано на мансардний. Шестиповерховий, цегляний, пофарбований, у плані П-подібний, трисекційний. Поперехове планування бічних об'ємів коридорне, центрального — секційно-коридорне. Перекриття плоскі.

В архітектурі симетричної за композицією споруди використано модерністські трактовані форми цегляного стилю. Горизонтальні членування бічних внутрішніх фасадів перебиваються вертикальними акцентами у вигляді центрально розміщених розкріповок, що відповідають сходовим кліткам. Лаконічний архітектурний декор складається з півциркульних здвоєних вікон другого поверху, стрічкових міжповерхових гуртів четвертого—п'ятого поверхів, оформлених архівольтами півциркульних прорізів четвертого поверху, вінцевого розвиненого карниза на чоловому, торцевих і бічних фасадах.

Споруда — один з небагатьох у Києві зразків вирішення прибуткового житлового будинку з торговельним пасажем. Тепер в будинку містяться торговельні заклади та установи [1988].

Людімила Рилкова.

561.47. Житловий будинок робітників Київської трикотажної фабрики ім. Р. Люксембург, 1948—50 (архт.). Вул. Червоноармійська, 108. Бічними крилами виходить на червону лінію забудови вулиці; в лівому крилі розташовано проїзд у двір; центральний об'єм будинку — з відступом від лінії вулиці, завдяки чому утворено невеликий курдонер. Історія садиби простежується з 1880-х рр. У той час нумерація вулиці була інша: сучасна ділянка № 108 утворилася після об'єднання двох сусідніх садиб, що мали № 120 і № 122 (після перенумерації садиб у 1898 — № 122 і № 124). У 1880-х рр. № 120 володів надвірний радник А. Липоман. На його ділянці розміром 300 кв. сажнів розміщувались одноповерховий дерев'яний будинок під бляшаним дахом та одноповерховий дерев'яний флігелі, частину садиби займали сад і двір. Садиба № 122, що належала в 1880-х рр. М. Вольфу, з 1885 — В. Рейс, мала такий самий розмір й аналогічну забудову: одноповерховий дерев'яний будинок, флігель та сараї. Забудова обох садиб залишалася незмінною протягом багатьох років. 1918 власником садиби № 124, яка здавалася тоді під завод штучних мінеральних вод, був О. Шестаков. Одноповерховий дерев'яний будинок і споруду для мінеральних вод орендував Г. Макстер.

У кін. 1930-х рр. Київська трикотажна фабрика ім. Р. Люксембург замовила будівництво житлового будинку. Роботи

були перервані війною. 1946 Київський міськвиконком вдруге ухвалив рішення про будівництво житлового будинку. Проектні роботи виконав «Укрлепроект», автор проекту — арх. В. Шехтман. Проект затверджено 1 вересня 1948. Будівництво мало тривати до жовтня 1949, але остаточно роботи завершилися взимку 1950. Кожну секцію трисекційного будинку здавали окремо. Було розплановано 28 квартир загальною житловою пл. 1420 кв. м. В оформленні фасадів цоколь гладенько потинькований, перший поверх оформлено під рустуку, серед декоративних елементів — поясик, сандрики і лиштви вікон. Будівництво здійснено без відхилень від затвердженого проекту.

П'ятиповерховий, цегляний, тинькований, у плані Г-подібний. Дах двосхилий з бляшаною покрівлею. Планування квартир коридорне. Перекриття пласкі. Перший поверх оздоблено дощаним рустом. Фасад завершено карнизом з модульонами. Центральну частину і бічні стіни крил доповнено гранчастими еркерами на рівні другого—четвертого поверхів. Вікна головного фасаду прямокутні, частину прорізів оздоблено профільованими лиштвами та трикутними сандриками. Під вікнами другого поверху — балюстради. Парадні входи без декоративного оздоблення розташовано в курдонері, до прямокутних дверей ведуть невисокі сходи. На вул. Червоноармійську виходить вхід у магазин. Тильний фасад має спрощене оформлення.

Будинок — цікавий зразок радянської архітектури, що поєднує стильові риси конструктивізму зі стилізованими класичними елементами, поширеними в архітектурі 1940—50-х рр. [1989].

Олена Мокроусова.

561.48. Кінотеатр «Київ», 1952 (архит.). Вул. Червоноармійська, 19. У щільній забудові кварталу, між житловими будинками кін. 19 — поч. 20 ст. Автори — архітектори В. Онащенко, О. Тацій, В. Чуприна, співавтор — П. Жилицький.

Двоповерховий в основній частині, по периметру — триповерховий з підвалами, цегляний, тинькований, цоколь з боку вулиці облицьовано плитами полірованого граніту. У плані прямокутний, тризальний, з глибокою лоджією входу на чоловому фасаді та ризалітом на тильному. Перекриття пласкі залізобетонні, ускладнений бляшаний дах утворено з двосхилих і односхилих частин, що перебивають різновисокі приміщення. Об'ємно-планувальна структура з чітко розмежованими функціями симетрична відносно поздовжньої осі. В передній частині по центру розташовано парадні приміщення для тимчасового перебування, в середині — видовищні, вздовж бічних фасадів — комунікаційні (коридори та сходи), у тилу — кінопроекційні. На першому поверсі за вхідною лоджією влаштовано касовий вестибуль з парадними тримаршовими сходами на другий поверх, в торці вестибуля — мала глядацька зала на 250 місць з окремим, розташованим праворуч входом у фойє, а також службові приміщення кінотеатру. Другий поверх займають дві великі зали («Червона» і «Блакитна») на 525 місць кожна, що прилягають до двоярусного фойє з антресолю, де містяться



561.48. Вул. Червоноармійська, 19.
561.48. План першого поверху.

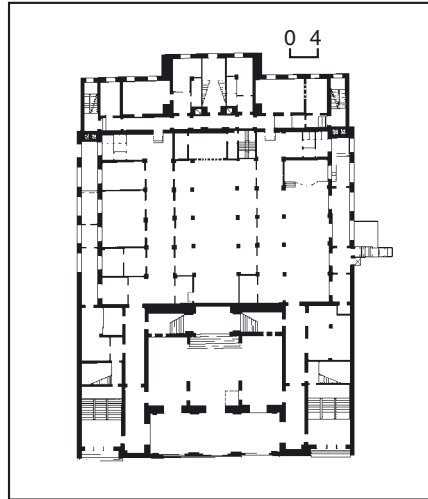

561.48. Фрагмент оздоблення фасаду.



я концертна зала та буфет. Заповнення глядацьких зал відбувається зі спільних кулуарів, евакуація — через бічні коридори з широкими сходами біля виходу на вулицю. Вирішений у формах радянського неокласицизму з використанням елементів українського декоративного мистецтва. Чоловий фасад симетричний, тридільний. Виступну центральну частину, що за вирішенням дещо нагадує фасад античного храму «в антах», завершено трикутним фронтоном, бічні площини — парапетом у вигляді балюстради. Фланковану ризалітами трипрогінну лоджію перед входами оформлено великими прямокутними колонами та пілястрами стилізованого іонічного ордера. Ризаліти,

колона, пілястри й бічні площини фасаду оброблено дощаним рустом; відведене для реклами місце на ризалітах виділено як бленду в класичному облямуванні. Тимпан фронтону з картушем посередині заповнений гарним рослинним орнаментом, що включає характерні для народного мистецтва квіти соняшника, виноградної грона тощо. Фронтон первісно увінчувався трифігурною скульптурною композицією та кутовими акротеріями з радянською символікою (не збереглися). На фризі напис «Кінотеатр "Київ"». Великі аркові отвори входів у глибини лоджії прикрашено у фрамугах красивими литими ґратами, їхні осі акцентовано згори вишуканими декоративними вазами, що виділяються на тлі вертикального засклення двоярусного фойє. Потрібні евакуаційні отвори (виходи) та вікна на бічних площинах фасаду прямокутної форми, трійчасті вікна другого поверху оформлено трикутними сандриками. Дворові фасади з прямокутними прорізами спрощені.

Оздоблення інтер'єрів здійснено в традиційних для 1950-х рр. формах історизму із застосуванням елементів ордера (пілястри, пілони), ліпнених деталей (карнизи, капітелі, обрамлення входів), штучного каменю (підлоги вестибуля, парадні сходи, балюстрадні огорожі) тощо. Глядацькі зали на другому поверсі нещодавно реконструйовано з облаштуванням амфітеатрів.

Будівля найбільшого у повенній час кінотеатру України відзначається виразним архітектурним вирішенням, узгодженням з історичною забудовою центральної вулиці міста [1990].

[Микола Коломієць.]

561.49. Лікарня Київського благодійного товариства 1909—10, в якій працював Трітшель К. Г. (архит., іст.). Вул. Червоноармійська, 104. У глибині ділянки на розі вулиць Червоноармійської та Лабораторної. Первісно № 116. З 1891 ділянка належала Київському благодійному товариству, опікунками якого були дружини вищих посадових осіб. У цьому ж році за підтримки дружини генерал-губернатора О. Ігнат'єва С. Ігнат'євої тут було відкрито безкоштовну амбулаторію з видачею ліків для немісущих киян. 1893 коштом відомого філантропа Н. Терещенка для амбулаторії споруджено спеціальну одноповерхову будівлю по фронту нішньої вул. Лабораторної за проектом арх. В. Ніколаєва (не збереглась). У серпні 1909 — жовтні 1910 у садібі Київського благодійного товариства зведено новий корпус для безкоштовної стаціонарної лікарні з хірургічним відділенням. Одночасно в її тилу побудовано каплицю, яка призначалася для відспівування небіжчиків. Із західного боку до неї прилягало приміщення для розтину (не збереглось). Автор проекту — епархіяльний арх. Є. Єрмаков, який був штатним техніком благодійного товариства. Будівництво фінансував київський лісопромисловець і меценат С. Могилевцев. У забезпеченні медичним обладнанням брали участь цукрозаводчик О. Терещенко та його сестра В. Ханенко. Значне сприяння в організації медичного закладу надала дружина генерал-губернатора Ф. Трепова С. Трепова, ім'я якої було присвоєно лікарні.

Після революції у садібі надалі роз-

міщувалися медичні установи, зокрема, в 1920-х рр. — Дім невольяток. У післявоєнні роки по фронту вулиці Червоноармійської та Лабораторної споруджено корпус поліклініки, у колишньому приміщенні лікарні містилася дитяча поліклініка № 1 Московського р-ну. Каплицю використовували для господарських потреб, до неї зроблено невеликі прибудови.

Л і к а р н я н и й к о р п у с. Двоповерховий з підвалом, цегляний, тинькований, у плані прямокутний, з ризалітами на видовжених фасадах. Планування коридорного типу. Перекриття пласкі, дах вальмовий, бляшаний.

Фасад, паралельний фронту вул. Червоноармійської, лаконічно оформлено у стилі раціональний модерн з декоративними геометричними елементами. Головний вхід підкреслено ризалітом, над входом розміщувався напис із значенням імені С. Трепової (не зберігся). Виділяється об'єм операційного приміщення з великим вікном на другому поверсі (початково операційна мала також верхнє освітлення через скляний ліхтар). Цегляні димарі втрачені.

К а п л и ц я. Цегляна, тинькована, у плані прямокутна. Декор стриманий, над входом — півциркульний фронтон. Початкове завершення каплиці у вигляді приземкуватого шатра, увінчаного хрестом, нині втрачене. 1999—2000 каплицю перебудовано на церкву: до північного фасаду прибудовано додатковий об'єм; споруду завершено дерев'яною вежею; чоловічий фасад увінчано дерев'яним лучковим фронтоном. 2000 церкву освячено в ім'я св. Романа Солодкоспівця.

Комплекс добродійної лікарні — цікавий зразок медичного закладу поч. 20 ст.

Лікарня була розрахована на 18 ліжок і приймала переважно хірургічних хворих; амбулаторія — хворих за всіма профілями.

На поч. 20 ст. завідував медичною частиною лікарні, в 1910—14 — лікарнею й амбулаторією Трітшель Карл Генріхович (1842—1914) — лікар, вчений, завідувач кафедри окремої терапії із госпітальною клінікою медичного факультету Університету св. Володимира (1878—1903), ординатор військового госпіталю (1879—1904). Одночасно працював у лікарні Маріїнської громади



561.50. Вул. Червоноармійська, 17.
561.50. Вул. Червоноармійська, 17-б.



сестер-жалібниць, викладав на Самаритських курсах Товариства допомоги для інтелігентних жінок, був одним із засновників (1907) і професором Вищих жіночих курсів. Член Товариства для боротьби з сухотами та бугорчаткою, яке створило єдиний в Російській імперії санаторій для хворих на туберкульоз у Пущі-Водиці під Києвом, консультував у ньому; один із засновників (1901) і активний діяч Товариства швидкої медичної допомоги в Києві. У ці роки брав участь у Міжнародних конгресах по боротьбі з туберкульозом

561.49. Вул. Червоноармійська, 104.



(Відень, 1907; Брюссель, 1910) і з проблем гігієни (Берлін, 1907).

Тепер споруди перебувають на ремонті [1991].

Михайло Кальницький, Лариса Федорова.

561.50. Садиба, кін. 19 — поч. 20 ст. (архит.). Вул. Червоноармійська, 17, 17-б. Складається з головного будинку (№ 17) в ряді щільної різночасової забудови і флігеля (№ 17-б) в глибині ділянки. З 1881 садиба, що первісно мала № 23, належала дворянці Ф. Ромішовській. 1887 зведено двоповерховий цегляний флігель за проектом арх. О. Хойнацького, який згодом відмовився від ведення робіт через невиконання його розпоряджень. Тому будівництво флігеля було призупинено. Скориставшись нагодою, домовласниця отримала другий дозвіл на спорудження триповерхового будинку під наглядом техника А.-Ф. Краусса. У кін. 19 — на поч. 20 ст. був побудований фасадний чотириповерховий будинок з усіма вигодами: підйомною машиною, електричним опаленням тощо. Будинок був повністю зайнятий готелем, на першому поверсі містилися ресторан, магазини. Крім фасадного, з'явилися також два чотириповерхові флігелі з мансардами, в яких здавалися окремі квартири. 1913 садибу придбав купець 1-ї гільдії Л. Майстер. У 1910-х рр. на садибі містилися готель, молочний, ковбасний, годинниковий магазини, парова пральня тощо.

Під час Великої Вітчизняної війни частина головного будинку була зруйнована бомбою. 1950 проведено капітальний ремонт з переплануванням квартир (перероблено вітрини годинникової майстерні).

Г о л о в н и й б у д и н о к (№ 17). Чотириповерховий з підвалом, цегляний, тинькований, у плані Г-подібний, двосекційний. Дах двосхилий, бляшаний, з горищними вікнами. Перекриття пласкі.

Вирішений в стилістиці історизму. Головний фасад має симетрично-осьову композицію, підкреслену центральною та бічними розкріповками з рустованими плястами першого—третього поверхів зі стилізованими геометричними капітелями. Центральну вісь увінчано аттиком складної форми з трьома півциркульними горищними вікнами. В бічних частинах аттика вміщено ліпений рослинний орнамент. Бічні розкріповки завершено тридільними аттиками, в полі яких вміщено горизонтальні фільонки з ліпленням орнаментом. Вертикальну композицію підкреслюють два ряди балконів у бічних розкріповках. Горизонтальне членування головного фасаду вирішується міжповерховими гуртами: над другим поверхом — ряд сухариків, над третім — великих зубців. Карниз незначного виносу доповнений модульйонами. Віконні прорізи прямокутні, облямовані лиштвами, акцентовані клинчастими замковими каменями, над якими на рівні третього поверху містяться горизонтальні полицьки — сандрики. Підвіконні фільонки третього поверху оформлено геометричним орнаментом. Віконні прорізи центральної та бічної розкріповок на рівні четвертого поверху півциркульні, з сандриками і фланкованими лопатками. Обабіч замкових каменів у трикутних площинах вміщено рослинні ліплені композиції. Вхід до

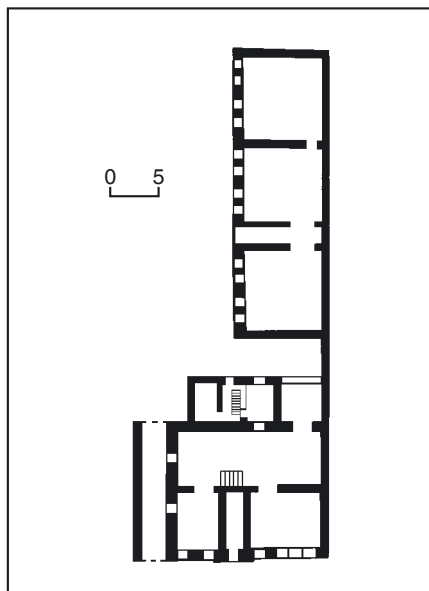

561.51. План першого поверху будинків № 32-а, 32-б.

житлового під'їзду — з боку двору. Праворуч центральної розкріповки — прямокутний проїзд на подвір'я. Дворовий фасад має стримане декоративне оформлення. Виділяється дворовий ризаліт з видовженим вітражним вікном сходових маршів. Збереглися фризова смуга поребрика на рівні другого поверху, цегляне оздоблення двох лопаток.

Флігель (№ 17-б). На другій лінії забудови, паралельно фасадному будинку, щільно прилягає до сусідніх будівель. П'ятиповерховий (останній поверх надбудований) на підвалах, цегляний, пофарбований, в плані П-подібний з неглибокими ризалітами з боку тильного фасаду, односекційний.

Композиція головного фасаду симетрично-осьова, підкреслена центральною розкріповкою, завершеною трикутним аттиком. Віконні прорізи прямокутні, розташовані в неглибоких нішах, акцентовані клинчастими замковими каменями. У розкріповці на рівні четвертого поверху — два півциркульні вікна. По горизонталі фасад розчленований міжповерховими гуртами, смугою поребрика. Стримане оформлення фасаду не має чітко виражених стильових ознак.

Садиба — зразок комплексної житлової забудови у формах історизму [1992].

Олена Мокроусова.

561.51. Садиба, поч. 20 ст. (архіт.). Вул. Червоноармійська, 32-а, 32-б. На червоній лінії забудови, на прямокутній у плані ділянці. Складається з головного будинку (№ 32-а) та флігеля (№ 32-б). 1893 садибу з дерев'яною забудовою 1-ї пол. 19 ст. придбав італійський підданий Петро (Якович) Ріцолатті, яку згодом успадкували його сини Фердинанд та Яків. Родина Ріцолатті заснувала у Києві фабрику мармурових виробів. 1897 на садибі зведено першу кам'яну споруду — двоповерховий флігель (не зберігся). 1906 садибу забудовано наново. За архітектурно-стилістичними ознаками, ймовірно, за участю арх. А.-Ф. Краусса.

Головний будинок (№ 32-а). На червоній лінії вулиці, впритул до



561.51. Вул. Червоноармійська, 32-а.

сусідніх будинків. Чотириповерховий з підвалами, цегляний, фарбований, у плані Т-подібний, односекційний, з ризалітом чорних сходів на тильному фасаді. Перекриття плоскі, дах вальмовий бляшаний з чотиригранною наметовою вежею над парадними сходами. Вирішений у формах неоренесансу з елементами модерну. Композиція дев'ятивіконного чолового фасаду симетрична. Центральна вісь підкреслена прямокутним у плані еркером та вінцевим трикутним фронтоном, що включає широкі вікна сходової клітки, зміщені відносно рівня житлових поверхів. Еркер над видовженим прямокутним отвором головного входу підтримують канелюровані кронштейни, його наріжжя охоплюють лопатки з ліпленням декором у верхній частині (перший ярус) і канелюровані коринфські пілястри

561.51. Вул. Червоноармійська, 32-б.

(другий ярус). Рустований перший поверх прорізано великими прямокутними вітринами торговельних приміщень, у ряді яких ліворуч міститься отвір проїзду у двір. Рядові прямокутні вікна на другому поверсі мають трикутні, на третьому — прямі карнизні сандрики, які виділено офактуреними фільонками. Півциркульні прорізи четвертого поверху, обрамлені ліштвами з архівольтами, справляють враження ренесансної аркади. Смуга фриза під вінцевим зубчастим карнизом та тимпан фронтоном декоровані ліпленням рослинним орнаментом із включенням розеток. Аналогічні мотиви застосовано у підвіконних фільонках. Із загальним вирішенням у дусі історизму не узгоджено лінійний криволінійний рисунок грат у стилі модерн, які огорожують балкони на бічних ділянках фасаду (збереглися частково).

Внаслідок поточних ремонтів первісне розпланування та оздоблення інтер'єрів втрачено. Тильний фасад у спроще-

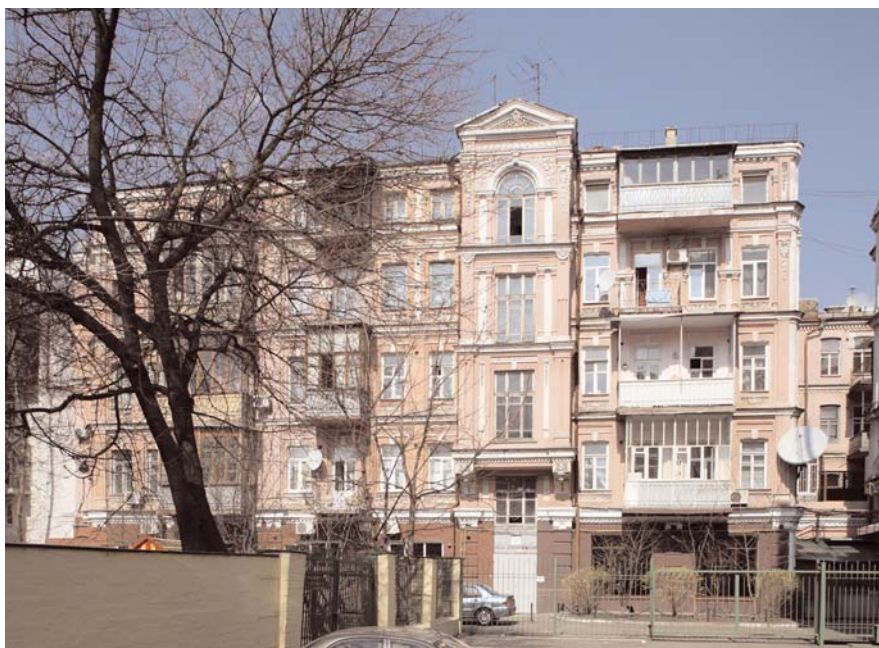

ному вигляді наслідіє форми чоловіго. Будинок — характерний зразок житло-споруди періоду історизму.

Тепер на першому поверсі і частково у підвалі — бар.

Ф л і г е л ь (№ 32-б). Ліворуч від проїзду вздовж межі з садибою № 30. П'ятиповерховий з підвалами, цегляний, фарбований, у плані витягнутий прямокутник із заокругленими наріжжями та відступним ризалітом (вірогідно, добудований) на лівому торці. Перекриття пласкі, дах вальмовий, бляшаний. Внутрішнє планування анфіладно-коридорне. Вирішений у формах неоренесансу. Композиція чоловіго фасаду на 13 віконних осей ярусно-ритмічна. Отвір головного входу зсунуто до правого флангу. Його підкреслено прямокутним у плані еркером з трикутним вінцевим фронтоном, що спирається на кронштейни, прикрашені підвісками у формі розеток. Горизонтальні членування фасаду чітко означено гуртами, один з яких над четвертим поверхом прикрашено фільонками з ліпленням рослинним орнаментом (вірогідно, первісний вінцевий фриз). Площини між прямокутними віконними прорізами оздоблено лопатками — рутованими на першому поверсі, канелюрованими та фільончастими із ліпленнями деталями — на верхніх поверхах. Підвіконні фільонки заповнені скромним рослинним декором. На фасаді — три ряди балконів з простими ґратами (один — праворуч від еркера, два — ліворуч). В цілому архітектурно-художнє оздоблення подібне до чоловіго фасаду головного будинку.

Садиба — зразок одночасної комплексної забудови ділянки, розташованої на центральній вулиці міста, віднесеної до 1-го розряду [1993].

Олена Мокроусова, Тетяна Трегубова.

561.52. Садиба, 1899—1900 (архит.). Вул. Червоноармійська, 60/5. На розі з вул. Жиллянською. До 1917 мав № 66/1. Складається з головного будинку на червоних лініях забудови вулиць і флігеля в глибині подвір'я (не має архітектурної цінності). З серед. 19 ст. нею володів купець А. Крюков та його нащадки. 1885 вона перейшла у власність селянина О. Соколова. У 1890-х рр. новий власник зніс усю одноповерхову дерев'яну забудову і повністю перепланував ділянку. Будівлі споруджено за проектом арх. А.-Ф. Краусса.

Г о л о в н и й б у д и н о к. На розі вулиць.

Чотириповерховий з підвалом, цегляний, у плані Г-подібний, зі зрізаним наріжжям. Коротше крило виходить на вул. Червоноармійську, торці прилягають до суміжних будинків. Дах двохсхилий з бляшаною покрівлею. Чотирисекційний. Перекриття пласкі. Оформлений еkleктично з використанням ренесансно-барокових елементів.

Фасади, що рівноцінні за значенням та архітектурним вирішенням, мають різну довжину і композицію. Зрізане наріжжя підкреслено прямокутним у плані еркером, який об'єднує третій та четвертий поверхи й спирається на дві масивні фігурні консолі з ліпленням орнаментом. Три грані еркера завершують лучкові фронтони з ліпленням у тимпанах. Над фронтонами підносять квадратний у плані стилобат, декорований трикутними фронтонами,

увінчаний восьмигранною банею зі сферичною маківкою. Наріжжя еркера підкреслюють колони коринфського ордера на високих п'єдесталах. Фасад на вул. Жиллянській поділяється на п'ять частин; одноосьові другу та четверту з отворами входів виділено розкріповками, фланкованими на другому поверсі лопатками, на третьому — четвертому — півколонами великого коринфського ордера на високих п'єдесталах. Розкріповки завершують трикутні фронтони з картушами у тимпанах та двоуступчасті парапети над ними. Фасад на вул. Червоноармійській членовано за тим же принципом на чотири частини, першу та третю з яких виділено розкріповками. Прямокутні вікна трьох верхніх житлових поверхів оздоблено замковими каменями та різними для кожного поверху декоративними елементами. Вікна четвертого поверху в розкріповках та в наріжному еркері — з півциркульними перемичками, фланковані невеликими колонками коринфського ордера, на які спираються профільовані архівольти із замковими каменями. У верхній частині простінків третього та четвертого поверхів вміщено лев'ячі маскарони. Фасади завершує розвинений карниз. Фриз прикрашено дрібним ліпленням рослинним орнаментом, сухариками тощо. Дворові фасади мають скромне оздоблення.

Будинок є одним з найбільш виразних та характерних зразків житлових

споруд кін. 19 — поч. 20 ст. у забудові вулиці.

Тепер на першому поверсі головного будинку містяться магазини та офіси [1994].

Олена Годованюк, Людмила Рилкова.

561.53. Садиба 1888—93, 1930-х рр., 1945—51, в якій містився Київський торговельно-промисловий технікум, де працювали відомі вчені (архит., іст.).

Вул. Червоноармійська, 23, 23-в, вул. Ш. Руставелі, 24. До перенумерації 1898 мала № 29/30. Складається з головного будинку (вул. Червоноармійська, 23), флігеля (вул. Червоноармійська, 23-в) і будинку (вул. Ш. Руставелі, 24). Первісно входила до складу великого домоволодіння пл. 1 тис. кв. сажнів, з якого в кін. 19 ст. сформувалося кілька окремих садиб. Збережена на сьогодні забудова протягом 1888—93 споруджена на замовлення тогочасного власника садиби — купця К. Гольдфарба за проектом арх. В. Ніколаєва. Остаточо формування садибного комплексу закінчилося 1946—51, коли головний будинок і флігель були відновлені і перебудовані після руйнувань під час Великої Вітчизняної війни. **Г о л о в н и й б у д и н о к**, 1888—89, 1930-і рр., 1951. Вул. Червоноармійська, 23. На червоній лінії, в ряді щільної різночасової забудови. За проектом будинок мав видовжений по червоній лінії вулиці, прямокутний у плані об'єм, з невеликими виступами-ризалітами з боку подвір'я; відзначався симетрично-осьовою композицією чоловіго фасаду, підкресленою трьома ризалітами: центральним і бічними, завершеними півциркульними декоративними фронтонами. Центр фасаду було акцентовано башточкою зі шпилем, на першому поверсі містився проїзд на подвір'я. Вертикальне членування підкреслювалося також лопатками, що фланкували здвоєні вікна. На другому — третьому поверхах будинку кімнати призначалися для нижніх армійських чинів, на першому поверсі розташовувалися магазини.

Під час громадянської війни будинок постраждав від пожежі. У 1920-х рр. відремонтований. У кін. 1930-х рр. надбудовано четвертий поверх. Вдруге будинок горів під час Великої Вітчизняної війни. 1946 на замовлення управління будівництва МВС СРСР розроблено проект його відновлення Українським державним інститутом проектування міст («Діпроміст»; головний арх. проекту — Бондаренко). Будинок здано в експлуатацію 1951. Після двох реконструкцій залишилися лише старі зовнішні стіни, внутрішнє планування змінено, у формах радянського ретроспективізму перероблено фасади.

Чотириповерховий на підвалах, цегляний, тинькований, у плані прямокутний, з проїздом на подвір'я по центральній осі. Перекриття пласкі. Дах двохсхилий, вкритий бляхою. На даху влаштовано чотири трикутні люкарни горищних приміщень та два чотирихилих світлові ліхтарі над сходовими клітками.

Композиція чоловіго фасаду ритмічно-ярусна, підкреслена сімома групами спрощених пілястр у простінках. Віконні прорізи двох типів — прямокутні та півциркульні — доповнено підвіконними фільонками. На рівні другого поверху підвіконні вставки

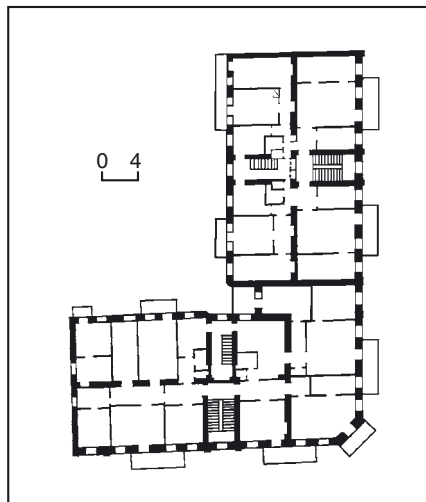

561.52. План другого поверху.
561.52. Вул. Червоноармійська, 60/5.





вирішено у вигляді модифікованих баясин. Між другим і третім поверхами — розірваний багатопрофільний карниз. На рівні третього поверху простінки між вікнами декоровано накладними гіпсовими розетками з лавровими гілками. Вхід з вул. Червоноармійської оформлено модифікованим порталом. Прямокутний дверний отвір облямований широкою профільованою лиштвою. Над ним розміщено масивний сандрик, що спирається на волютоподібні консолі. Двері двостулкові, дерев'яні, прикрашені шестигранными фільонками (первісно заскленіми). Дворовий фасад з ризалітами має просте оздоблення: міжповерхові гурти, лиштва і сандрики вікон. З боку подвір'я влаштовано кілька входів до будинку.

Житловий будинок, 1892, 1930-і рр. Вул. Ш. Руставелі, 24. На червоній лінії вулиці, в ряді щільної забудови, лівий бічний фасад відкритий, виходить до внутрішньоквартального проїзду між вулицями Червоноармійською та Ш. Руставелі. 1938—40 трест «Укрцивільпроект» розробив проект надбудови четвертого поверху над первісним об'ємом (арх. Корвін). Для того, щоб не затемнювати з боку двору наявні житлові кімнати та покращити освітлення запроєктованих квартир, клітка чорних сходів не надбудовувалася. В надбудові планувалося влаштувати чотири квартири. Первісно опалення було пічне.

Чотириповерховий, цегляний, тинькований, пофарбований, у плані Т-подібний, дворовий ризаліт триповерховий. Перекриття пласкі по дерев'яних балках, над ванними кімнатами і туалетами та над сходовою кліткою переkritтя бетонні. Дах чотирисхилий, по дерев'яних кроквах, над двором виступом дах трисхилий.

Композиція головного фасаду симетрично-осьова, підкреслена центральною і бічними розкріповками. Стримані декоративні елементи змодельовано в цеглі, вирішено в стилістиці історизму. Перший поверх оздоблено дощаним рустом, у лівій частині фасаду розташований проїзд на подвір'я у вигляді пологої арки, верхня перемичка якої доповнена сандриком. Над першим поверхом проходить міжповерховий гурт, утворений кількома гуртами, по осях розкріповок карниз доповнений рядом зубчиків. Віконні прорізи прямокутні, з пологими верхніми перемичками, розташо-

561.53. Вул. Червоноармійська, 23.

вані в неглибоких нішах. Підвіконні фільонки третього поверху містять орнамент — поребрик. Прорізи другого—третього поверхів об'єднані по висоті пілястрами з модифікованими геометричними капітелями. По вертикалі бічних розкріповок розміщено два ряди балконів (другий—третій поверхи). Збереглися ажурні металеві огорожі балконів з геометрично-рослинними мотивами. Оформлення четвертого поверху у спрощеній формі повторює вирішення первісного об'єму.

Парадний вхід до будинку, розташований по лінії центральної розкріповки, вирішено у вигляді модифікованого порталю. Прямокутний дверний отвір збільшений по висоті пропорцій має завершення у вигляді пологої арки, що акцентована клинчастим замковим каменем. Отвір фланкований рустовани-



561.53. Вул. Шота Руставелі, 24.

561.53. Вул. Червоноармійська, 23-в.



ми лопатками. Двері дерев'яні двостулкові (сучасні), над дверима — двостулкове вікно.

Оформлення дворового фасаду стримане. Прямокутні віконні прорізи акцентовано трапецієподібними сандриками і доповнено підвіконними полицками.

Флігель, 1891, 1940-і рр. Вул. Червоноармійська, 23-в. У глибині садиби. К. Гольдфарб спочатку мав намір звести два бічні П-подібні у плані флігелі, що утворювали замкнене подвір'я. Споруджено лише прямокутну в плані частину флігеля на межі з садибою № 21. Флігель призначався для казарм. Мав коридорне розпланування, просте внутрішнє оздоблення, пічне опалення. Під час Великої Вітчизняної війни горів. За проектом відновлення (1946) перепланований під окремі квартири. Архітектурне вирішення фасаду і четвертого поверху, який надбудовувався, підпорядковано характеру первісної архітектури. Проектом передбачався благоустрій двору (сквер, квіткова клумба, фонтан, дитячий майданчик), але замість облаштування двору створено прохід до вул. Ш. Руставелі.

Чотириповерховий на підвалах, цегляний, нетинькований, у плані прямокутний, односекційний. Перекриття пласкі. Дах двосхилий, вкритий бляхою.

Композиція фасадів ярусна. Стіни першого поверху оформлено дощаним рустом, другого—четвертого поверхів — гладенькі. Віконні прорізи першого поверху акцентовано клинчастими замковими каменями. Вікна другого—третього поверхів доповнено підвіконними фільонками і надвіконними вставками. Над третім поверхом — карниз із зубчастим декором. Четвертий надбудований поверх завершено аналогічним карнизом. Вікна четвертого поверху доповнено сплошеними сандриками і лиштвами. Стриманий декор фасаду, змодельований в цеглі, вирішено в спрощених формах історизму. Торцеві стіни будинку, в яких пробито віконні прорізи, мають аналогічне оздоблення. На бічному фасаді, що виходить в бік вул. Ш. Руставелі, привертають увагу великі півциркульні вікна з багатодільними заповненнями. Вхідна група має стримане оздоблення, слабо виділяється на фасаді, до входу ведуть металеві сходи (сучасні). Дворовий фасад вирішено аналогічно до головного, він має стриманіше оформлення.

Садиба — цікавий зразок комплексної забудови, здійсненої за проектом відомого київського архітектора.

У 1920-х рр. в садибі містився Київський торговельно-промисловий технікум, що складався з фінансового, промислового та торговельного відділів. Курс навчання — три роки. У технікумі викладали відомі вчені: економісти К. Воблий (викладав статистику), П. Кованько (завідувач промислового відділу, викладав економіку та політику промисловості, місцеві фінанси, місцевий бюджет), історик, археограф, картограф В. Кордт (викладав німецьку мову), прозванці В. Карпека (викладав господарське право, фінансову науку з фінансовою політикою, бюджетне право СРСР і УСРР), М. Мітіліно (читав курси торговельного права, фінансові науки з фінансовою політикою, торговельне та вексельне право), В. Яновський (викладав курси неподаткових прибутків, торговельного права), економгеограф А. Синявський (викладав економічну географію, вів семінари прикладної економіки, краєзнавства, сходознавства), хімік-технолог В. Шапошников (викладав курси читання креслень, загального машинознавства). Тепер на першому поверсі головного будинку містяться магазини та ресторани [1995].

Ніна Коваленко, Олена Мокроусова.

561.54. Садиба 1897—98, 1900, в якій містилася редакція газети «Южная копейка» (архїт., іст.). Вул. Червоноармійська, 38, 38-б. Складається з головного будинку на червоній лінії забудови вулиці, спорудженого 1897—98 (№ 38), і флігеля в другому ряді забудови, зведеного 1900 (№ 38-б).

Первісно мала № 48. У 1880-х рр. садиба з головним дерев'яним будинком на кам'яному фундаменті, зведеним у 1850—60-х рр. за типовим проектом, належала священику О. Радкевичу. 1897 майно придбав великий київський домовласник — купець Л. Апштейн, на замовлення якого 1898 зведено триповерховий фасадний будинок. За архітектурними ознаками його слід віднести до проектів арх. А.-Ф. Крауса, який 1900 запроєктував флігель (№ 38-б). Під час будівництва вирішення головного фасаду флігеля порівняно з проектом було спрощено. Протягом наступних десятиліть великих змін у забудові ділянки не відбулося. 1911 майно перейшло у володіння А. Мозерт. Наступними власниками садиби були: міщанин Г.-Е. Нічко, Е. Костюковська. 1917 садибу купив З.-І. Бейлін — останній власник майна до його націоналізації.

В підвалі фасадного будинку містилася пекарня, на першому поверсі — три магазини, на другому—третьому — по дві п'ятикімнатні квартири. У 1920-х рр. будинок орендував Жилкооп (житловий кооператив). Одне з приміщень займало кооперативне товариство «Заря», яке виробляло цигарки. 1939 надбудовано четвертий поверх.

Г о л о в н и й б у д и н о к, 1897—98 (№ 38). На червоній лінії вулиці, в ряді щільної забудови кін. 19 — поч. 20 ст. Чотириповерховий на підвалах, цегляний, тинькований, пофарбований, у плані Т-подібний, з глибоким дворованим квартал коридорно-анфіладне.



561.54. Вул. Червоноармійська, 38.

561.54. План другого поверху.

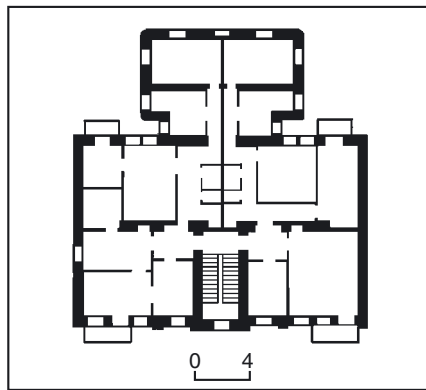

На другому—третьому поверхах розміщувалося по дві п'ятикімнатні квартири з двобічним розташуванням кімнат. Має двоє сходів: парадні, винесені в центральну розкріпку, та чорні, навколо яких первісно групувалися господарські приміщення.

Вирішений у формах історизму, на основі ренесансно-барокових стилізацій. Композиція головного фасаду симетрично-осьова. Вісь симетрії первісно підкреслювалася півциркульним фронтоном, ступінчастим аттиком (втрачені під час надбудови четвертого

561.54. Вул. Червоноармійська, 38-б.



поверху). Тепер центральну розкріпку завершує аттик у вигляді антаблемента з карнизом-полчиною, увінчаною розірваним фронтоном. Розкріпка і вікна обабіч неї фланковані великими доричними пілястрами, канелюрованими у нижній частині. Стіни першого поверху оздоблено рустом. Віконні прорізи прямокутні, декоровані різноманітними сандриками і підвіконними фільонками з рослинним орнаментом. Над прямокутними вікнами другого поверху, акцентованими сандриками, виконано вузькі прямокутні вставки з меандровим орнаментом. Підвіконні вставки містять симетричні композиції з волотоподібними завитками та круглою розеткою в центрі. Віконний проріз третього поверху, що освітлює парадні сходи, має півциркульне завершення, розташовані обабіч вікна з фланкованими пілястрами доповнені півциркульними сандриками з клинчастими замковими каменями, заповненими рослинним орнаментом. Над півциркульними вікнами третього поверху центральної розкріпки вміщено стилізовані мушлі. Вертикальні осі головного фасаду підкреслюють два ряди балконів (автентичні ажурні ґрати не збереглися). Архітектура надбудованого четвертого поверху спрощена порівняно з первісним об'ємом. Прямокутний отвір парадного входу розташовано по осі симетрії фасаду, на лівому фланзі — проїзд на подвір'я, перекритий дрібними склепіннями по залізних рейках. Дворові фасади мають стримане оздоблення, змодельоване в цеглі.

Ф л і г е л ь, 1900 (№ 38-б). У другому ряді забудови, паралельно головному будинку. Чотириповерховий з підвалами, цегляний, у плані Т-подібний, пофарбований.

Композиція головного фасаду симетрично-осьова, підкреслена центральною розкріпкою, яка на рівні третього—четвертого поверхів фланкована великими доричними півліконами. Фасад завершується карнизом та центральним триділним аттиком з круглим вікном-люкарною. Півциркульний віконний проріз на четвертому поверсі розкріпки доповнено архівольтом з клинчастим замковим каменем та рослинними композиціями в антевольтах. Інші віконні прорізи прямокутні, акцентовані клинчастими замковими каменями та підвіконними фільонками. Прорізи першого поверху фланковані лопатками, другого — рустованими лопатками. Простінки третього—четвертого поверхів містять великі доричні пілястри, канелюровані в нижній частині та прикрашені згори лавровими підвісками. В лівій частині будинку — закладений прямокутний проїзд у двір. Вертикальні членування підкреслюють два ряди балконів (первісна огорожа не збереглася), горизонтальні — профільовані ґурти. На торцевих фасадах — віконні прорізи та балкони.

Садиба — цінний зразок одночасної забудови у стилістиці історизму.

1917—18 у головному будинку містилося акціонерне товариство видавничої справи «Южная копейка», що займало 15 кімнат на першому поверсі. Товариство створене на спільних зборах 16 грудня 1916. З 1 січня 1917 у цьому будинку діяла його друкарня і прав-

ління, головою якого і директором-розпорядником був І. Демидов, другий директор-розпорядник — Г. Шварц (Бостуніч). Товариство перебрало на себе видання щоденної газети «Южная копейка», що виходила російською мовою. Газета почала видаватися з вересня 1910, іноді зі спеціальними вечірніми випусками, мала велику популярність. 1916 її наклад сягнув 65 тис. примірників. За цією адресою 1917—18 працювали її редакція і головна контора. Тут побачили світ номери газети від 7 липня 1917 до 5 січня 1918. Мала рубрики: «На півдні», «По Росії», «У Києві», «Російське життя», «За кордоном», «Наша провінція», «На фронті», «Автономія України», «Громадянська війна», «Внутрішні новини», «Події», а також уміщувала хроніку, телеграми, об'яви, театральні та мистецькі новини, літературні твори тощо. З газетою співробітничали відомі українські та російські журналісти, письменники, вчені, культурно-громадські та політичні діячі: О. Александровський, Г. Афанасьєв, С. Бразуль-Брушковський, П. Бутенко, К. Воблий, Є. Водовозова, С. Гіларов, В. Екземплярський, В. Зеньківський, О. Кауфман, В. Короленко, В. Леонтович, Б. Нольде, П. Смирнов, О. Толстой, М. Туган-Барановський, Л. Чолганський, О. Шахматов, А. Шингарьов, Л. Яснопольський, А. Ярошевич та ін. Під псевдонімами у газеті публікувалися С. Бердяєв (Аспид), С. Буда (Гном), В. Короленко (Прохожий) та ін. В одному з номерів опубліковано «Лист до редакції» В. Винниченка.

Тепер на першому поверсі головного будинку — магазин [1996].

Олена Мокроусова, Галина Мостова.

561.55. Садиба 1897—1901, в якій містилися Київське шахове товариство, де давав сеанс шахової гри Альохін О. О., редакція журналу «Українська кооперація» (архт., іст.). Вул. Червоноармійська, 25. На повороті вулиці, в межах пл. Л. Толстого. До перенумерації 1898 мала № 33. Складається з п'ятиповерхових головного будинку (1897—99) на червоній лінії забудови вулиці і флігеля (1899—1901) в другому ряді забудови, об'єднаних на рівні другого—п'ятого поверхів критим з обох боків освітленим переходом. Історія садиби простежується з поч. 19 ст. Первісно входила до складу великого домоволодіння пл. 1 тис. кв. сажнів, розділеного в останній третині 19 ст. на окремі садиби — № 25, 27 та частково № 23 і № 29—31. Першими власниками були чиновник С. Собачкін, згодом — директор училищ Київської губернії Г. Петров, з 1832 — прапорщик київського Арсеналу П. Миронов, з 1850 — провізор Ф. Функе, який здійснив у садибі ремонтні роботи та нове будівництво із залученням арх. М. Самонова. 1871 визначилася територія сучасної садиби № 25, яка понад два десятиліття належала родині Якубовських. 1897 її придбав київський купець 1-ї гільдії Л. Бендерський, який був великим домовласником, відомим виноторговцем та громадським діячем — старостою купецької синагоги на сучасній вул. Ш. Руставелі. Новий власник відразу зруйнував усі попередні дерев'яні споруди, вже восени 1897 розпочав будівельні роботи за проектом арх. В. Городецького. Забудову здійсню-

вав в два етапи. З вересня 1897 до 1899 споруджено чоловий п'ятиповерховий будинок, дворовий об'єм за проектними кресленнями 1899, зведено орієнтовно в 1900 — на поч. 1901.

Головний будинок вважався однією з найкрасивіших тогочасних споруд Києва. Його фасад був пишно декорований у репрезентативних ренесансно-барокових формах. Весь перший поверх, відведений під торговельні приміщення, прикрашали великі вітрини та вивіски. Другий і третій поверхи було об'єднано тричвертевими колонами коринфського ордера. На рівні другого поверху проходив балкон-балюстрада, на рівні третього — ланцюжок балконів з бетонними огорожами, прикрашеними ліпленням. Площини четвертого і п'ятого поверхів членували лопатки та пілястри. Над п'ятим поверхом влаштовано великий фриз з пишним рослинним орнаментом, вище — карниз великого виносом, над ним — кам'яний парапет з фігурними баясинами й тумбами з декоративними вазами. Завершення складала центральна та дві симетричні флангові вежі криволінійного абрису, прикрашені люкарнами й металевими ажурними гра-тами. На поч. 20 ст. на житлових по-

верхах розміщувалися багатокімнатні квартири з парадними приміщеннями вздовж головного фасаду та службовими — з боку подвір'я. Станом на 1915, у підвалі містилися пекарня з квартирою, склад магазину екіпажного обладнання, пральня, двірницька, на першому поверсі — винна і м'ясна крамниця, магазини: бакалійний, екіпажного обладнання, готового одягу; булична, їдальня.

П'ятиповерховий, у плані Г-подібний дворовий об'єм являв собою одну секцію з двома квартирами (чотири- і восьмикімнатними) на першому—п'ятому поверхах. Будинок мав нежитловий підвал для котельні й складу вугілля. У раціоналістично трактованому головному фасаді флігеля використано спрощені стилізовані класицистичні форми.

У радянський час головний будинок внаслідок амортизації поступово втрачав елементи оздоблення фасаду, під час ремонту 1930-х рр. більшість архітектурних деталей (вежі, ліплення) було знищено. Первісне внутрішнє планування зазнало значних змін. Будівлю значно пошкоджено пожежею під час нацистської окупації міста. 1948 відновлено в довоєнному вигляді.

Головний будинок, 1897—99. П'ятиповерховий, цегляний, тинькований. Повторюючи конфігурацію вулиці, має форму плану, що нагадує трапецію ламаного абрису. Перекриття пласкі. Дах двосхилий, бляшаний.

Виконаний у формах історизму. Головний фасад виразно поділяється на три частини. Композиція центральної з них побудована на п'яти вертикальних осях; симетрично розміщені бічні — чотириосові. Крайні їх осі підкреслено розкріпками.

В оздобленні головного фасаду застосовано ордерну систему, він відзначається гармонійними пропорціями, лаконічними деталями. Другий та третій поверхи вирішено найбільш парадно: стіни їх рустовані, об'єднані півколонами великого ордера з композиційними капітелями. Вздовж усього фасаду на другому поверсі влаштовано суцільний балкон з металевою огорожею. Вікна третього поверху — з півциркульними перемичками, біля кожного з них — невеликі балкони, огорожені

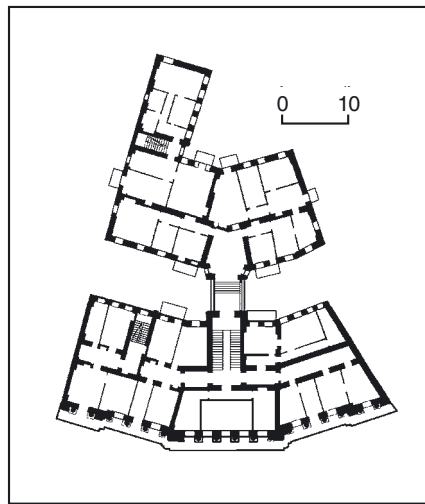

561.55. План другого поверху.
561.55. Вул. Червоноармійська, 25.



блясинами. Центральну частину фасаду та бічні розкріповки на другому та третьому поверхах підкреслено рустованими лопатками, на четвертому та п'ятому — гладенькими пілястрами. Вікна другого, четвертого та п'ятого поверхів — прямокутні, на четвертому поверхсі їх прикрашають горизонтальні сандрики. Балкони четвертого поверху розміщено в певному ритмі. Фасад увінчує розвинений карниз великого вносу, розкріпований над пілястрами центральної частини будинку та бічними лопатками. Центральну частину фасаду завершено двоступінчастим парапетом, бічні ризаліти — прямокутними парапетами.

Будинку притаманна імпазантність, цілісність архітектурного задуму, відсутність зайвих деталей, виразний архітектурний образ. Оздоблення головного фасаду відображає одну з течій в архітектурі України кін. 19 — поч. 20 ст., яка базувалася на творчому використанні класичної спадщини в нових умовах.

Споруда — одна з найвиразніших у житловій забудові сучасної вул. Червоноармійської.

Ф л і г е л ь, 1899—1901. Відділений від головного будинку вузьким (до 8,0 м) внутрішнім двором, над яким на рівні верхніх поверхів влаштовано критий перехід.

П'ятиповерховий з підвалом, цегляний, фарбований. Перекриття пласкі. Дах вальмовий, бляшаний. Вирішений у стриманих раціональних формах цегляного стилю.

Споруда — складова частина садиби, забудова якої ілюструє принципи максимального використання земельної ділянки.

У садибі містилося Київське шахове товариство, засноване 1900. Воно займало одне з приміщень громадського зібрання «Вісник знання».

10 травня 1916 у клубі давав останній сеанс з необмеженим числом учасників Альохін Олександр Олександрович (1892—1946) — шахіст, переможець першого чемпіонату з шахів РСФРР (1920), четвертий в історії чемпіон світу з шахів (1927—35, 1937—46), шаховий літератор і теоретик, випускник Імператорського училища правознавства в Санкт-Петербурзі (1914), доктор права (з 1925). Грав у шахи з 7 років, у 16 років, перемігши на Всеросійському турнірі пам'яті М. Чигоріна (Санкт-Петербург, 1909), отримав звання маестро, в 1914 зайняв третє місце на «турнірі чемпіонів» у Санкт-Петербурзі, ставши одним із претендентів на світову першість. 1916 відправився добровольцем на Галиційський фронт на чолі загону Червоного хреста, був контужений. Перебуваючи в Києві, дав кілька сеансів шахової гри. 11 травня виїхав з міста. Ще раз побував в Україні 1919 з шаховими гастролями. З 1921 жив у Франції.

1918—19 в садибі містилися редакція і контора журналу «Українська кооперація» — органу Центрального українського кооперативного комітету, першого часопису, присвяченого питанням кооперації в Україні. Видання журналу присвячене важливій і нагальній справі — розробці теорії кооперації. Завдання редакції — об'єднати біля журналу всі найбільш видатні кооперативні та наукові сили України. Поява нового

часопису була викликана бажанням посилити роль кооперативного руху у відродженні зруйнованого війною і революцією господарського життя країни.

Декларуючи безпартійність і незалежність видання, його національний український характер, визначив такі завдання: допомагати об'єднанню думки і праці кооператорів в Україні; поширювати ідеї кооперації серед широких кіл громадськості України; розробляти питання кооперативного будівництва взагалі, й особливо — «питання про будівництво союзне». У програмі зазначалося, що журнал буде друкувати статті в справах громадсько-кооперативних і союзного будівництва; кооперативне законодавство, обіжники та розпорядження центральних кооперативних установ; статті з питань теорії, історії, практики кооперації; про економічні та фінансові питання; хроніку кооперативного руху в Україні та новини кооперативного руху за кордоном; бібліографію тощо.

Спочатку редакція містилася на вул. Володимирській, 48-а, останній номер підготовлено в будинку № 14 на сучасній вул. Червоноармійській. 1918 редакторами журналу були В. Садовський і М. Туган-Барановський, 1919 — В. Садовський. З липня 1918 виходив як щомісячник.

Садовський Валентин Васильович (1866—1947) — економіст, випускник Санкт-Петербурзького університету (1913), журналіст, громадсько-політичний діяч, один із засновників (березень 1917) і член Української Центральної Ради і Малої Ради, генеральний секретар судових справ (1917—18), член Українського національного союзу (1918), народний міністр праці Директорії УНР (1920—22). На еміграції в ЧСР викладав в Українській господарській академії в Подебрадах. 1945 заарештований радянською військовою розвідкою, загинув у Лук'янівській в'язниці в Києві.

Туган-Барановський Михайло Іванович (1865—1919) — економіст, громадсько-політичний діяч, випускник Харківського університету (1888), акад. УАН (з 1918). З березня 1917 — генеральний секретар фінансів, з жовтня — виконувач обов'язків генерального секретаря торгу і промисловості. 1918 очолив Українське товариство економістів, раду Українського центрального кооперативного комітету, один із організаторів і декан юридичного факультету Українського державного університету в Києві. Один із засновників УАН, голова її Соціально-економічного відділу. У січні 1919 призначений Директорією УНР радником з економічних питань делегації УНР на Паризькій мирній конференції, по дорозі в Париж нагло помер в Одесі.

Членами редакційної колегії були В. Галевич, А. Головка, Л. Зак, М. Івченко, К. Мацієвич, І. Подільський, П. Пожарський, І. Прихоженко, А. Сербиненко.

Журнал мав рубрики: огляд кооперативного життя, з кооперативної преси, за кордоном, хроніка, бібліографія, постанови.

Крім членів редколегії, авторами публікацій були вчені, письменники, громадсько-політичні діячі Л. Абрамович, К. Воблий, С. Драгоманов, С. Єф-

ремов, Л. Зак, Д. Кубанський, А. Литвиненко, Ю. Новаковський, О. Ночвин та ін.

Тепер перший поверх займають магазини [1997].

Лариса Гаврилюк, Олена Годованюк, Олена Мокроусова, Тетяна Скібіцька, Лариса Федорова.

561.56. Садиба 1897—98, в якій проживав і працював Бурвассер Г. Х. (архит., іст.). Вул. Червоноармійська, 10, 10-б. Складається з головного будинку (№ 10), розташованого на повороті вулиці, на червоній лінії забудови, флігеля (№ 10-б), поставленого паралельно фасадному будинку, внаслідок чого утворилося вузьке внутрішнє подвір'я, та ще двох флігелів (не мають архітектурної цінності), розташованих у другому внутрішньому дворі. У кін. 19 ст. трикутна у плані ділянка належала купцю Г. Фалеру (Фалалеру), який успадкував її від батька — засновника меблевої торговельної фірми й фабрики у Києві (1834). Дозвіл на побудову триповерхових будинку з підвалом та флігеля було видано в грудні 1897. Нагляд та керівництво будівництвом здійснював техник А.-Ф. Краусс. Більша частина забудови використовувалася під житло. Флігель у другому внутрішньому дворі займали склади та столярна майстерня. У фасадному будинку в трьох великих залах другого поверху містився меблевий магазин. Сім'я Фалерів проживала у великій шестикімнатній квартирі на другому поверсі флігеля (10-б). Згодом будинки перейшли до комунальної власності. Перший поверх головного будинку використовувався під магазини та установи. До 2006 здійснено ремонтно-реконструкційні роботи з пристосуванням приміщень під банк.

Г о л о в н и й б у д и н о к (№ 10). Триповерховий з підвалом, цегляний, тинькований, у плані Г-подібний, з тупим наріжжям. Дах двохсхилий. Перекриття пласкі. Внутрішнє розташування дворядне, з кількома сходовими клітками. Головні входи — з боку вулиці. У крилі, прилеглому до будинку № 12, наскрізний проїзд на подвір'я.

Обидві частини головного фасаду рівноцінні за значенням і мають ідентичне архітектурне вирішення у дусі історизму з використанням ренесансних елементів. Своєрідним модулем архітектурного оздоблення фасаду є композиція з двох прямокутних вікон другого та третього поверхів, згрупованих попарно і об'єднаних у прясла пілястрами великого ордеру. Частина фасаду, яка прилягає до будинку № 12, складається з п'яти прясел. Значення крайніх з них підкреслено розкріповками, завершеними трикутним фронтоном та ступінчастим парапетом. Частина фасаду, яка прилягає до будинку № 8, значно довша, складається з восьми прясел. Четверте та восьме з них також увінчані трикутними фронтонами та ступінчастими парапетами.

Зрізане тупе наріжжя будинку, з огляду на його розташування на повороті вулиці, вирішено найбільш урочисто. Тут створено об'ємний та вертикальний акцент за рахунок влаштування прямокутного в плані еркера на масивних фігурних кронштейнах, який об'єднує другий та третій поверхи. Еркер увінчує трикутний фронтон. Над ним підноситься квадратний у плані

підбанник з круглим вікном у кожній грані, увінчаний восьмигранною банею з фігурним завершенням. Наріжжа будівлі підкреслено двома прилеглими до нього пряслами, підвищеннями за рахунок прямокутних парапетів.

Декор фасадів доповнюють розвинені листви вікон третього та другого поверхів з прямими сандриками. Фасади завершує розвинений карниз, фриз якого прикрашає ліплений рослинний орнамент. У тимпанах трикутних фронтонів вміщено картуші та орнамент. Інтер'єри оформлено по-сучасному. В холі влаштовано експозицію з показом матеріалів про історію забудови садиби та уламків керамічних і майолікових деталей первісного внутрішнього оздоблення.

Незважаючи на деяку перенасиченість декоративними деталями, фасади будівлі відзначаються гармонійними пропорціями, цілісністю архітектурного задуму.

Флігель (№ 10-б). У другому ряді забудови. Триповерховий з підвалами, цегляний, тинькований. В основу плану покладена майже прямокутна житлова секція з виступом чорних сходів на тильному фасаді. Перекриття плоскі, дах вальмовий, бляшаний. Симетричний за композицією відносно осі центрального входу. На правому фланзі — проїзд на друге внутрішнє подвір'я (тепер закладено). Вирішений у цегляному стилі з елементами ренесансу. Чоловий з балконами одинадцятивіконний фасад членовано трьома одновіконними розкріповками, увінчаними аттиками з вписаними у них півкруглими тимпанами, що заповнені дрібним рослинним декором. Розкріповки на рівні другого—третього поверхів виділено пілястрами, канелюрованими у нижній третині. Заглиблені в ніші вікна та отвори прямокутні. Над вікнами верхнього поверху проходить пояс зубців. Вінцевий карниз завершує гратчастий парапет.

Будинок — інтегральна частина забудови садиби, щільність якої обумовлена принципом прибутковості.

У 1900—10-х рр. у садибі проживав Бурвассер Григорій Хомич (?—?) — лікар-стоматолог, учений, професор,

перший завідувач курсу пропедевтичної одонтології (1919—27) і кафедри лікувально-профілактичної стоматології Київського медичного інституту. За цією ж адресою містилися приватні зубна лікарня і спеціальні зуболікувальні курси для вдосконалення зубних лікарів і дантистів доктора Г. Бурвассера. Був одним із ініціаторів створення кафедри терапевтичної стоматології (мала назву «кафедра дентіатрії») в Одонтологічному інституті в Києві (1919). Досліджував питання стоматології.

Тепер головний будинок і флігель займає банк [1998].

Олена Годованюк, Вячеслав Горбик, Тетяна Трегубова.

561.57. Троїцький народний будинок Київського товариства грамотності (тепер Київський національний академічний театр оперети), 1901—02 (архит., іст.). Вул. Червоноармійська, 53. Первісно мав № 51. На розі з вул. Жиланською, на червоній лінії забудови вул. Червоноармійської, до якої звернений головним фасадом. Споруджено з ініціативи Київського товариства грамотності. Кошти на будівництво виділило Міністерство фінансів (20 тис. крб.), пожертвували Лаз. Бродський (понад 12 тис. крб.), Київське губернське попечительство про народну тверезість (10 тис. крб.), Н. Терещенко (2569 крб.) та інші добродійці. Урочисті закладини відбулися 12 липня 1901. Автор проекту — арх. Г. Антоновський. Нагляд за будівництвом здійснював 1902 на його прохання арх. П. Голландський. Підрядчик будівельних робіт — Л. Гінзбург, електроосвітлення — Російське електричне товариство «Уніон». Освячення та урочистий акт відкриття народного будинку відбулися 15 листопада 1902. У споруді були зала для глядачів на 1 тис. осіб, по дві зали бібліотеки-читальні, пересувного музею навчальних підручників та недільної школи і вечірніх класів для дорослих, приміщення чайної, дешевої їдальні, книжкової крамниці, квартири для завідувача будинку, бібліотекаря і служителів, дві трикімнатні квартири

для здачі в найм. 1906 споруду перебудовано.

Будинок двоповерховий з підвалом, цегляний, тинькований, пофарбований, у плані прямокутний, симетричний, видовжений по осі захід—схід. Центральний вхід із головного — західного фасаду. На поздовжню вісь послідовно нанизуються приміщення вестибуля, фойє, зали для глядачів та сценічної частини. Для планувальної структури характерне центральне розташування зали для глядачів, до якої зі сходу прилягає сценічна коробка, з півдня, заходу та півночі її оточують приміщення фойє та кулуарів. З північного та південного боків розміщено по дві сходові клітки. Зала, розрахована на 1006 глядачів, складається з партеру та двох ярусів балконів, які спираються на чавунні колони. Перекриття плоскі балкові бетонні, дах над високими об'ємами зали для глядачів та сценічної коробки скісний на крокв'яних фермах.

Декор на фасаді виконаний з цегли. Горизонтальний гурт, що проходить по усіх фасадах, поділяє їх на два поверхи. Характерні великі прямокутні, видовжені пропорції вікна, не властиві театральним будівлям, над ними — клинчасті перемички з розвиненим замковим каменем. Вузькі простінки оформлено пілястрами. Завершує будівлю карниз простого рисунка. В його профілюванні вбачається вплив архітектури модерну. Стіни сходових кліток рустовані, прорізани арковими віконними отворами. Західний фасад декоровано пишніше за інші. По центру його — аттиковий півповерх, що відповідає висоті зали для глядачів. Над вікнами другого поверху — три фрагменти пишного ліпленого декору. На центральному фасаді на рівні третього поверху в овальних нішах розміщено погруддя Т. Шевченка та М. Гоголя. В інтер'єрах ліплений декор зберігся у залі для глядачів: оздоблені стелі, сценічного порталю, огороженнях балконів.

Будівля — зразок нового типу культурно-просвітницької установи поч. 20 ст., її архітектурні форми раціоналістичні, в них максимально вико-

561.56. Вул. Червоноармійська, 10.



ристано конструктивні та декоративні можливості цегляного мурування. До 1908 тут діяло Київське товариство грамотності, створене 1882 з метою сприяти поширенню грамотності та «релігійно-моральної просвіти в народі» на території т. зв. Південно-Західного краю (Київська, Подільська і Волинська губернії). Ставило собі завданням підтримувати народні училища й засновувати при них класи для дорослих, відкривати нові навчально-просвітницькі заклади (бібліотеки, читальні, клуби для народу), надавати грошову допомогу нужденним учням народних шкіл, видавати підручники й книжки для народного читання, преміювати кращі твори для народної освіти, поширювати книжки і періодичні видання для народного читання, розсилати в народні школи підручники за зменшеними цінами і безплатно, влаштовувати публічні лекції, курси, вечори, концерти тощо. Товариство складалося з дійсних і почесних членів. Керівні органи — рада (розпорядчий орган) і правління (виконавчий орган). До ради, яка обиралася на три роки, входило 12—18 осіб, до складу правління — 2—3 члени товариства. Головою ради у період діяльності в цьому будинку був педагог, громадсько-політичний діяч В. Науменко (1897—1908), його товариші — історик І. Лучицький і Л. Лічков. Народним будинком завідував А. В'язлов, його помічником був Д. Дорошенко — відомі у майбутньому українські політичні діячі. В кін. 1907 товариство налічувало понад 400 членів. Серед них були відомі вчені, викладачі навчальних закладів, видавці, підприємці, журналісти, військові, діячі культури: М. Андрусов, П. Армашевський, М. Василенко, В. Високович, С. Вотчал, Л. Добровольський, А. Думанський, Д. Ізвеків, В. Іконников, С. Ківлицький, В. Колкунов, О. Корчак-Чепурківський, Й. Косоногов, С. Кузьмін, О. Левицький, А. Лобода, Т. Лубенець, І. Лучицький, Н. Молчановський, С. Навашин, В. Осмак, С. Патон, В. Перетц, М. Ренненкампф, В. Риков, Д. Рузький, С. Сокольський, М. Стороженко, В. Толлі, П. Тутковський, І. Фещенко-Чопівський, В. Ханенко, П. Холодний, В. Чаговець, В. Шапошников, Ф. Штейнгель, Я. Шульгин, В. Щербина та ін. Діяли бібліотечна, шкільна, редакційна, ревізійна, музейна комісії, довідове бюро для учнів. Товариство влаштовувало літні курси церковного співу, навчання вчителів ручній праці, народні читання, заснувало чотири недільні школи й одну жіночу тюремну, чоловічу тюремну бібліотеку. Загалом за роки своєї діяльності товариство відкрило понад 1 тис. різних бібліотек, у т. ч. 700 сільських. У власному народному будинку були зосереджені не тільки просвітницькі заклади товариства, а й проходили його публічні заходи — лекції, вечори, концерти. Безплатною бібліотекою-читальнею завідував С. Ківлицький, пересувним музеєм підручників — М. Біляшівський. Станом на 1908 в музеї було 1560 найменувань, 10506 примірників видань. Музей надсилав і видавав навчальну літературу в тимчасове користування на замовлення недільних, приватних і полкових шкіл, денних притулків, міських, комерційних училищ, чайних тощо. В середині

будинку було встановлено дошки з іменами жертводавців. У січні 1908 товариство було заборонено після перевірки і вилучення книжок з його складу, серед яких виявили заборонені цензурою політичні видання, що «збуджують огиду до уряду», закликають «на боротьбу з існуючим урядом». Його наступник — Київське товариство поширення освіти і грамотності, статут якого затверджений у квітні 1908 (правління містилося в будинку на сучасній вул. Ярославів Вал, 22). 24 березня 1908 будинок і майно товариства передано у міську власність, ним відала спеціальна комісія Київської міської управи. 1914 музей передано Київському навчальному округу.

Київське товариство грамотності надавало приміщення у народному будинку багатьом національним інституціям, політичним партіям, зокрема, кадетам, Бунду та ін.

1902—06 за цією адресою працювала редакція українознавчого журналу «Киевская старина» (редактор — В. Науменко); 1907 — його спадкоємця — наукового та літературно-публіцистичного журналу «Україна». Засідання редакційної колегії відбувалися на верхньому поверсі. До її складу входили: Д. Дорошенко, С. Ківлицький, О. Левицький, С. Пеглюра, С. Трегубов, Я. Шульгин. Було підготовлено і видано 4 томи у 12-ти книгах часопису, який виражав інтереси як «Киевской старины», так і певною мірою Українського наукового товариства в Києві. У рубриці «З українського життя» подавав огляд політичних, культурних подій, розвитку науки й культури в Україні. Оскільки УНТ вирішило видавати як власний науковий орган «Записки», журнал «Україна» припинив існування. Відродився 1913.

1906—08 в будинку містилося відділення редакції єдиної щоденної громадсько-політичної газети українською мовою «Рада», що видавалася коштом С. Чикаленка. Редактори: 1906—07 — Ф. Матушевський, з 1907 — М. Павловський. Секретар — С. Пеглюра. Редакція працювала на сучасній вул. Ярославів Вал, 6.

1907—10 на верхньому поверсі будинку діяло правління «Українського товариства «Просвіта» на пам'ять про Т. Г. Шевченка» — культурно-просвітницької громадської організації, заснованої в травні 1906 з метою поширення наукових знань і виховання національної свідомості серед широких верств населення. Перша адреса — сучасна вул. Воронського, 10. Серед засновників товариства були відомі діячі української культури: О. Волошинов (Волошин), Б. Грінченко, В. Дурдуківський, С. Сфремов, К. Квітка, Г. Коваленко, Ф. Красицький, М. Лисенко, Ф. Матушевський, М. Старицька, Леся Українка та ін. Головами товариства в цей час були Б. Грінченко (1906—09), С. Тимошенко (1909—10), секретарі — Д. Дорошенко (1907—09), Л. Василюк (Дніпрова Чайка; 1909—10). Серед активних діячів також були А. В'язлов (член правління), Л. Жебуньов (товариш голови), О. Кошиць, Е. Лукасевич, М. Микиша, Олена Пчілка, С. Русова (член правління), Л. Яновська. Станом на 1909 товариство налічувало понад 620 членів. Заснування філії Київській

«Просвіті» заборонили, тому вона поширювала свою діяльність переважно на територію міста та його околиць, влаштовуючи лекції, народні читання, вистави, концерти тощо. Зокрема, у березні 1909 товариство влаштовувало в будинку лекції з історії України українською мовою (читали В. О'Коннор-Вілінська, Л. Старицька-Черняхівська). Головну увагу було приділено видавничій справі, впродовж свого існування «Просвіта» видрукувала понад 30 книжок для народу накладом більше як 163,5 тис. примірників. Ліквідована російською владою. У квітні 1917 відновлена, головою обрано В. Науменка. Зі встановленням радянської влади припинила свою діяльність.

Глядачеву залу і деякі допоміжні приміщення народного будинку товариство здавало в оренду театральним колективам. Антрепренери користувалися приміщеннями тільки під час вистав і репетицій. Зазвичай російські трупи виступали з 1 вересня до Великого посту, потім — до 1 травня — українські театральні трупи. Театральна комісія Київського товариства грамотності схвалювала репертуар на сезон.

Першу угоду було укладено на термін з 1 вересня 1902 до 16 серпня 1905 з полтавським козаком М. Бородаєм і потомственими дворянами Й. Горновським та В. Римським-Корсаковим.

Бородай Михайло Матвійович (1853—1929) — театральний діяч, антрепренер, організатор акторських товариств. Походив із селянської родини Полтавської губ. З 17 років працював у Харківському театрі. Очолював театральні трупи в Харкові (1887, 1891—93, 1907), Саратові (1894, 1897—99), Казані (1895—1900), Нижньому Новгороді (1896), Одесі (1902), Тифлісі й Катеринодарі (сезон 1907—08), Іркутську (1910, 1911—14). В радянський час працював у театрі Іркутська.

В цьому будинку оперна трупа М. Бородая працювала до 1907. У грудні 1903 з нагоди ювілею М. Лисенка вперше на професійній сцені вона поставила його оперу «Різдвяна ніч». Однак антреприза М. Бородая в Києві зазнала творчих невдач.

З 16 серпня 1905 до 1 липня 1910 театр передавався в оренду театру І. Дуван-Горцова, який з весни 1907 передавав свої права на оренду М. Садовському.

1907—17 у Троїцькому народному будинку працював перший стаціонарний український професійний театр, власне, Трупа українських артистів під керівництвом М. Садовського. Створений на базі пересувного театру М. Садовського, постало 1906 у Полтаві. В його заснуванні брала участь актриса М. Заньковецька. Це був театр, в якому зберігалися та по-новаторськи розвивалися реалістичні принципи акторської та режисерської майстерності. Його художній керівник широко використав усі ті переваги, які надавало постійне театральне приміщення, а також ситуацію «політичної відлиги» після революції 1905, що скасувала заборони антиукраїнських валуєвського циркуляра 1863 та емського акту 1876, послабила цензурні утиски, і це позначилося передусім на репертуарі. Театр був синтетичним, ставив п'єси різних жанрів: драми, трагедії, комедії, водевілі,

опери та оперети. Новаторство М. Садовського як керівника полягало у розширенні тематики репертуару і жанрової палітри українського театру, піднесенні на вищий художній рівень матеріального оформлення вистав. Основний репертуар — класика: твори І. Карпенка-Карого, І. Котляревського, М. Кропивницького, Панаса Мирного, М. Старицького, І. Франка, Т. Шевченка, яку М. Садовський час від часу поповнював п'єсами С. Васильченка («Куди вітер віє», «На перші гуді», «Недоросток», «В холодку», «Зіля Королевич»), В. Винниченка («Молода кров», «Брехня»), Лесі Українки («Камінний господар»), Л. Старицької-Черняхівської («Гетьман Дорошенко», «Крила»), С. Черкасенка («Про що тирса шелестіла», «Земля», «Казка старого млина»), О. Олеся (етюди) та ін. Репертуар збагачився також перекладними п'єсами: «Загибель "Надії"» Г. Гейрманса, «Мед Каштелянський» Ю. Крашевського, «Євгенія Гранде» О. де Бальзака, «Забавки» А. Шніцлера, «Ревізор», «Одруження» і «Тарас Бульба» М. Гоголя, «Міреле Ефрос» Я. Гордіна, «Мораль пані Дульської» Г. Запольської, «Тепленьке місце» і «Ліс» О. Островського, «Мазепа» Ю. Словацького, «Від неї всі скверни» Л. Толстого, «Сватання», «Ведмідь» А. Чехова; операми: «Енеїда», «Утоплена», «Різдвяна ніч» М. Лисенка, «Сільська честь» П. Масканьї, «Галька» С. Монюшка, «Бранка Роксолана» Д. Січинського, «Продана наречена» Б. Сметани та ін. 1912 В. Верховинець організував у театрі хореографічні вечори, а до побутових п'єс упровадив оригінальні зразки народних танців. Театр М. Садовського, ставлячи п'єси нової української драматургії і перекладну класику заходу, завершив останній період неподільного панування етнографічно-побутового репертуару, посівши в історії українського театру перехідне місце між побутовим і модерним театром.

1907—20 головним режисером театру був Садовський Микола Карпович (справж. — Тобілевич; 1856—1933) — актор, режисер, театральний діяч. Брат класика української драматургії І. Карпенка-Карого і корифея українського театру П. Сакаганського. 1920 емігрував до Чехії, 1926 повернувся в Київ. Похований на Байковому цвинтарі. На честь митця названо вулицю та провулок у Києві.

Великий артист героїко-романтичного і трагедійного плану. Ретельно готував кожну роль, заглиблювався у внутрішній світ і психологію дійової особи, надавав яскравих, узагальнених характерних рис, властивих тільки даному персонажу. Творчий діапазон актора відзначався надзвичайно широкою палітрою виконуваних ролей. Серед них: драматичні — Гнат, Тарас, Панас, Сава Чалий («Безталанна», «Бондарівна», «Бурлака», «Сава Чалий» І. Карпенка-Карого), Дмитро, Подорожній, Тарас Бульба, Богдан Хмельницький [«Не судилось», «Зимовий вечір», «Тарас Бульба» (за М. Гоголем), «Богдан Хмельницький» М. Старицького], Командор («Камінний господар» Лесі Українки), Назар («Назар Стодоля» Т. Шевченка), Вово («Мазепа» Ю. Словацького), Никодим («Сторінка минулого» В. О'Коннор-Вілінської); комедійні та



361.57. Вул. Червоноармійська, 53.

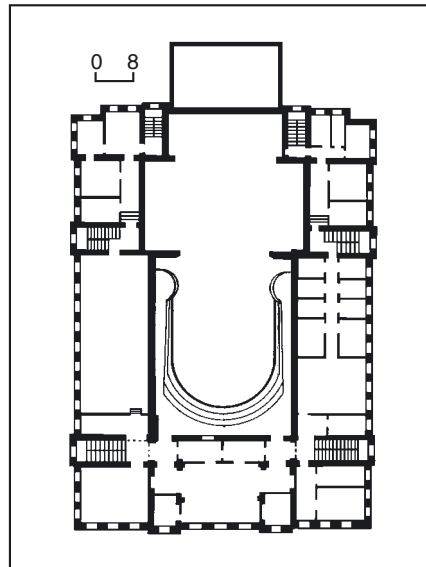

361.57. План другого поверху.
361.57. Вул. Червоноармійська, 53.

характерні — Іван Карась («Запорожець за Дунаєм» С. Гулака-Артемовського), Микола, Виборний («Наталка Полтавка» І. Котляревського), Панас, Мартин Боруля, Терентій Пузир, Іван Барильченко («Бурлака»), «Мартин Боруля», «Хазяїн», «Суєта» І. Карпенка-Карого), Голохастий («За двома зайцями» М. Старицького), Городничий («Ревізор» М. Гоголя). Він блискуче грав усіх чоловічих персонажів «Наталки Полтавки», а в драмі і в опері був однаково вправним.

Займався літературною діяльністю. Переклав українською мовою п'єсу «Ревізор» і повість «Тарас Бульба» М. Гоголя (видані 1918) та поставив їх у театрі; п'єсу О. Островського, що у постановці театру мала назву «Тепленьке місце»; лібрето опер «Сільська честь» П. Масканьї, «Галька» С. Монюшка, «Продана наречена» Б. Сметани; написав лібрето опери «Енеїда» за І. Котляревським, книжку «Мої театральні спогади», першу частину якої було надруковано 1907 в журналі «Літературно-науковий вістник».

Проживав у цьому будинку на третьому поверсі — квартира № 2 вікнами на вулицю.

У цьому приміщенні в театрі працювали відомі актори, режисери, художники, композитори, диригенти, письменники. 1907—17 — Авсюкевич Марфа Нечипорівна (Марченко, Березовська; 1880—1965) — співачка (драматичне сопрано) і драматична актриса, учениця М. Садовського; артистка Перемишльського українського драматичного театру ім. І. Франка (1921—22), Руського театру товариства «Просвіта» в Ужгороді (1922—23) та ін. театрів. Померла в Києві.

Ролі: Вустя, Горділя («Ой не ходи, Грицю, та й на вечорниці», «Циганка Аза» М. Старицького), Настя, Марія Уласівна («Дві сім'ї», «Вуси» М. Кропивницького), Ганна («Безталанна» І. Карпенка-Карого), Степанида («Лісова квітка» Л. Яновської).

1907—17 — Березовський Григорій Андрійович (1878—1952) — актор, режисер; артист Перемишльського українського драматичного театру ім. І. Франка (1921—22), Руського театру товариства «Просвіта» в Ужгороді (1922—23) та інших театрів, режисер аматорського гуртка у м. Кременець, тепер Тернопільської обл. (1928—37). По-



мер у с. Підлісці, тепер Тернопільська обл.

Технік-механік за фахом, завідував у театрі електроосвітлювальною частиною. Винайшов і вперше застосував у виставах багато оригінальних світлових ефектів. Ролі: Шельменко («Шельменко-денщик» Г. Квітки-Основ'яненка), Кравчина, Борох («Сава Чалий», «Гандзя» І. Карпенка-Карого), Дядько Лев («Лісова пісня» Лесі Українки), Хлопов («Ревізор» М. Гоголя), Нухим («Міреле Ефрос» Я. Гордіна).

1907—17 — Борисоглібська Ганна Іванівна (справж. — Сидоренко-Свидерська; 1868—1939) — актриса, народна артистка УСРР (з 1936); актриса українських труп (з 1888), Українського національного театру (1917—18), одна з фундаторів Першого театру Української Радянської Республіки ім. Шевченка, Українського театру в Галичині (1919—25), Київського українського драматичного театру ім. І. Франка (1925—39). Померла в Києві.

Віртуозна виконавиця характерних ролей. Ролі: Терпилиха («Наталка Полтавка» І. Котляревського), Шкандибиха («Лимерівна» Панаса Мирного), Секлета, Вустя («За двома зайцями»), «Ой не ходи, Грицю, та й на вечорниці» М. Старицького), Ганна, Тетяна («Безталанна», «Суєта» І. Карпенка-Карого), Риндичка, Тееля («По ревізії», «Доки сонце зійде, роса очі виїсть» М. Кропивницького), Пошльопкіна, Сваха, Мати, Хівря («Ревізор», «Одруження», «Страшна помста», «Сорочинський ярмарок» М. Гоголя), Домна («Брат на брата» Д. Грицинського), Княтре Фермер («Загибель "Надії"» Г. Гейерманса), Старчиха («Вогні Іваної ночі» Г. Зудермана). 1911 знялася в ролі Терпилихи у фільмі «Наталка Полтавка».

1912—17 — Бурячок Іван Мартинович (1877—1936) — художник, вихованець краківської Академії красних мистецтв (1896—1903), художник театру Народного будинку у Вінниці (1919—22), карикатурист газет «Радянське село» (1923—26), «Селянська газета» (1926—30). Працював у галузі станкового і театрально-декораційного живопису, книжкової і сатиричної графіки. Помер у Києві.

Головний художник театру М. Садовського. Оформив у ньому вистави «Сава Чалий» І. Карпенка-Карого (1906), «Наталка Полтавка» (1912), «Утоплена» (1913) та «Різдвяна ніч» (1916) М. Лисенка, «Земля» С. Черкасенка (1912), «На перші гулі» С. Васильченка (1913), «Камінний господар» Лесі Українки, «Вій» М. Кропивницького, за Гоголем (обидві — 1914), «Страшна помста» за М. Гоголем (1915), «Про що тирса шелестіла» С. Черкасенка (1916) та ін. 1922—23 — художник у Театрі ім. М. Заньковецької, починав діяльність у цьому будинку. Оформив вистави: «Розбійник Кармалюк» Л. Старицької-Черняхівської, «Гайдамаки» за поемою Т. Шевченка, «Розбійники» Ф. Шіллера та ін.

1909—15 — Бутовський Семен Юхимович (1886—1967) — актор, співак (драматичний тенор), режисер; артист «Товариства українських артистів за участю М. Заньковецької та П. Саксаганського під орудою І. Мар'яненка» (1915—16), режисер Одеського (з 1929), Дніпропетровського (1931—43) театрів

опери та балету. 1944 емігрував. Помер у Філадельфії (США).

У Театрі М. Садовського виконав оперні партії: Андрій («Запорожець за Дунаєм» С. Гулака-Артемовського), Еол (перше виконання), Левко («Енеїда», «Утоплена» М. Лисенка), Йонтек («Галька» С. Монюшка), Судейман («Бранка Роксолана» Д. Січинського; перше виконання), Хома Брут («Вій» М. Кропивницького, за М. Гоголем).

1911—15 — Василько Василь Степанович (справж. — Милієв; 1893—1972) — режисер, актор, педагог, театрознавець, народний артист РСРР (з 1944); актор «Товариства українських артистів за участю М. Заньковецької та П. Саксаганського під орудою І. Мар'яненка» (1915—16), Молодого театру (1918—19), Першого театру Української Радянської Республіки ім. Т. Шевченка (1919—20), «Кийдрамте» (1920—21), театру «Березіль» (1922—26), керівник Харківського Червонозаводського (1928—33), Донецького ім. Артема (1933—38), Чернівецького ім. О. Кобилянської (1943—48), Одеського ім. Жовтневої революції (1926—28, 1939—41, 1948—55; тепер Український театр ім. В. Васильча) українських музично-драматичних театрів. Помер в Одесі.

Професійну діяльність почав у цьому театрі восени 1911, під час навчання в Другій Київській гімназії. Зарахований спочатку на посаду помічника контролера на балконі, потім — помічника адміністратора, іноді виступав статистом у масовках, згодом — в епізодичних ролях; був помічений і одержав похвалу від М. Садовського. 1912 зіграв роль Тимоша у виставі «Сватання на Гончарівці» Г. Квітки-Основ'яненка. Захоплюючись фотографією, зробив першу в українському театрі спробу наукової фотофіксації вистави. Завдяки цьому зібрав з часом багатий фотоархів, який згодом, переданий у театральний музей, став цінним джерелом вивчення історії українського театру. Пізніше видав низку театрознавчих праць, зокрема присвячених М. Садовському та його театру (1962), акторам цього театру Л. Ліницькій (1957) і Ф. Левницькому (1958).

1906—15 — Верховинець Василь Миколайович (справж. — Костів; 1880—1938) — композитор, диригент, співак (тенор), хореограф, етнограф, педагог; актор театру Товариства «Руська бесіда» у Львові (1900—01, 1904—06); «Товариства українських артистів за участю М. Заньковецької та П. Саксаганського під орудою І. Мар'яненка» (1915—16), хормейстер і хореограф Українського національного театру (1917—18, мистився у цьому будинку), викладач Музично-драматичного інституту ім. М. Лисенка (1918—20, 1923—24), завідувач кафедри Полтавського інституту народної освіти (1924—32, з перервою), один з фундаторів Харківського театру музичної комедії (1929), учасник численних фольклорних експедицій. Репресований, розстріляний у Києві. Ім'ям митця названо вулицю в місті.

У Театрі М. Садовського працював актором, хормейстером, хореографом, диригентом з часу його створення 1906. Ролі: Андрій («Запорожець за Дунаєм» С. Гулака-Артемовського), Петро, Левко, Аполлон («Наталка Полтав-

ка», «Утоплена», «Енеїда» М. Лисенка), Йонтек («Галька» С. Монюшка), Туріду («Сільська честь» П. Масканьї). Одночасно одержав музичну освіту в Музично-драматичній школі М. Лисенка. У цей період опублікував етнографічну працю «Українське весілля» (1914).

1907—16 — Вільшанський Микола Іванович (1881—1917) — актор, режисер; режисер театру Товариства «Руська бесіда» у Львові (1913—14), один з керівників естрадного колективу «Веселий жарт» у Києві (1915—16). Помер у Києві.

Ролі в Театрі М. Садовського: Самрось, Дранко («Дві сім'ї», «Пошилися у дурні» М. Кропивницького), Ляпкін-Тяпкін («Ревізор» М. Гоголя), Граф Потоцький, Пелех («Сава Чалий», «Гандзя» І. Карпенка-Карого), Стецько («Сватання на Гончарівці» Г. Квітки-Основ'яненка), Печериця («Крути, та не перекручуй» М. Старицького), Досужев («Тепленьке місце» О. Островського), Дульський («Мораль пані Дульської» Г. Запольської).

1910—12 — Вороний Микола Кіндратович (літ. псевд. — Арлекін, Віщий Олег, Номо, Sіrіus, Кіндратович, Миколич та ін.; 1871—1938) — поет, критик, театрознавець, актор, журналіст, перекладач; режисер театру Товариства «Руська бесіда» у Львові (з 1895), актор українських та російських труп (1897—1901), один із засновників і головний режисер Українського національного театру (1917); завідувач літературної частини Харківського (1926) і Київського (1927—30) театрів опери та балету. Репресований, розстріляний в Одесі.

У Театрі М. Садовського був актором, поставив п'єсу С. Черкасенка «Хуртовина». У цей період опублікував першу поетичну збірку: «Ліричні поезії» (1911), низку театрознавчих розвідок, зокрема «Театральне мистецтво й український театр» (1912). Пізніше присвятив одну з праць сценічній творчості актриси Л. Ліницької («Драматична примадонна», 1924). Публікувався в періодичних виданнях «Зоря», «Літературно-науковий вістник», «Засів», «Дзвін», «Сяйво», «Рада», в антологіях, збірниках, декламаторах поч. 20 ст.

1917—18 — режисер і завідувач літературної частини Народного театру, що мистився в цьому будинку. Одночасно — засновник і керівник Українських вищих драматичних курсів.

1916—17 — Гончаров Петро Григорович (1888—1970) — диригент, музичний діяч; диригент хорів київської опери (1920—24), Софійського собору (1920—29), Андріївської церкви (1941—43), організатор і керівник капели Південно-Західної залізниці (1924—49), капели «Думка» (1940—41), хорового класу Київської консерваторії (1955—60). Помер у Києві.

У Театрі М. Садовського диригував хором і оркестром.

1912—15 — Горленко Ніна (1895—1964) — актриса, вихованка Музично-драматичної школи М. Лисенка, Українського національного театру (1917—18), актриса театру «Березіль», Червонозаводського театру в Харкові та ін. (1920—30-і рр.), українського театру у Філадельфії (США), де й померла. Грала ролі широкого діапазону — від ліричних до характерних. Серед них: Софія («Безталанна» І. Карпенка-Ка-

рого), Катря («Зіля Королевич» С. Васильченка).
 1914—17 — Гребінецька Марія Зіновівна (псевд. — Гребень; 1883—1971) — співачка (лірико-драматичне сопрано) і драматична актриса; вихованка Музично-драматичної школи М. Лисенка (1905—07, клас О. Мишуги), актриса одеської опери (1911—12), театру Товариства «Руська бесіда» у Львові (1921—22), співачка Народного дому в Нью-Йорку (1923—28), солістка ансамблю «Українське тріо» (1931—34). Померла в Нью-Йорку (США).
 У Театрі М. Садовського співала всі сопранові партії. Серед них: Оксана («Запорожець за Дунаєм» С. Гулака-Артемовського), Наталка, Оксана («Наталка Полтавка», «Різдвяна ніч» М. Лисенка), Яриська («Брат на брата» Д. Гриньчинського), Галька («Галька» С. Моношка), Маженка («Продана наречена» Б. Сметани) та ін.
 1907—15 — Діброва Зінаїда (?—?) — драматична актриса й оперна співачка (драматичне сопрано).
 Ролі в цьому театрі: Маруся («Дай серцю волю, заведе в неволю» М. Кропивницького), Оксана («Запорожець за Дунаєм» С. Гулака-Артемовського), Катерина («Катерина» М. Аркаса), Федора («Бранка Роксолана» Д. Січинського), Софія («Галька» С. Моношка), Лола («Сільська честь» П. Масканьї), Наталка, Галя («Наталка Полтавка», «Утоплена» М. Лисенка).
 1907—15 — Доля Євдокія Іванівна (справж. — Верховинець-Костева; сценічний псевд. — Цвіркунець; 1885—1988) — драматична актриса і співачка (меццо-сопрано); артистка Полтавського театру (1919—26), організатор (разом з чоловіком В. Верховинцем) і режисер жіночого хорового ансамблю «Жінхоранс» (1930—36), актриса і режисер Полтавської філармонії (1944—59). Померла в Києві.
 Актриса на ролі трагедії. Ролі в Театрі М. Садовського: Мацюк, пастушок («Зачароване коло» Л. Ріделя), Матюша, Кася, Харитина («Суета», «Сава Чалий», «Наймичка» І. Карпенка-Карого), Галя, Проня («Циганка Аза», «За двома зайцями» М. Старицького), Маня («Весняні сни» А. Добровольського).
 1907—09 — Загорський Іван Васильович (справж. — Подзікунов; 1861—1909) — актор, виступав у російських і українських трупах (з 1879), зокрема М. Кропивницького (1880—88), М. Садовського (1888—1900). Помер в Одесі.
 Майстер епізодів, створив яскраві комедійні образи. Ролі: Шинкар, Маюфес («Наймичка», «Хазяїн» І. Карпенка-Карого), Хома («Ой, не ходи, Грицю, та й на вечорниці» М. Старицького), Бобчинський («Ревізор» М. Гоголя), Возний («Наталка Полтавка» І. Котляревського), Старий рибалка («Загибель "Надії"» Г. Гейрманса) та ін.
 1907—09 — Заньковецька Марія Костянтинівна (справж. — Ададівська; 1854—1934) — актриса, громадська діячка, народна артистка Республіки (з 1923), корифей української сцени; актриса труп М. Кропивницького (1882—83, 1885—88, 1899—1900), М. Старицького (1883—85), П. Саксаганського та І. Карпенка-Карого (1900—03), театру Товариства «Руська бесіда» у Львові (1905—06), керівник аматорських гурт-

ків у Ніжині й Кролевіці (1909—15), організатор і актриса «Товариства українських артистів» за участю М. Заньковецької та П. Саксаганського під орудою І. Мар'яненка» (1915—16), «Товариства українських акторів» за участю М. Заньковецької і П. Саксаганського» (1916—17), Українського національного театру (1917—18), Народного театру (1918—22). Похована на Байковому цвинтарі в Києві. Ім'ям актриси названо вулиці в Києві та Ніжині.
 Разом з М. Садовським створила цей театр, брала участь у формуванні його репертуару. Разом з П. Саксаганським організувала 1918 Народний театр у Троїцькому народному будинку, на базі якого 1922 створено Театр ім. М. Заньковецької (тепер Національний академічний український драматичний театр ім. М. Заньковецької у Львові). Восстанне вийшла на сцену 15 грудня 1922. Допомогала матеріально українським діячам, проводила велику просвітницьку і громадську діяльність.
 Актриса надзвичайно широкого творчого діапазону. Сценічне мистецтво М. Заньковецької відзначалося щирістю переживань, високим рівнем майстерності, художньою переконливістю, воно мало значний вплив на розвиток української драматургії і створення національного театру. Актриса стала артистичним символом української нації. Її гра була феноменом психологічного проникнення в образ. На спектаклі з участю М. Заньковецької медичні світила О. Богомолець і М. Скліфосовський приводили студентів на «психологічний практикум».
 Створила образи, пройняті справжнім драматизмом і запальною комедійністю: Наталка («Наталка Полтавка» І. Котляревського), Галя, Ярина («Назар Стодоля», «Невольник» Т. Шевченка), Наталя («Лимерівна» Панаса Мирного), Іо («Загибель "Надії"» Г. Гейрманса), Лія («Євреї» Є. Чирікова), Лукера («Зимовий вечір» М. Старицького), Христина («Забавки» А. Шніцлера) та ін.
 1908 у Троїцькому народному будинку відзначено 25-річчя, у грудні 1922 — 40-річчя творчої діяльності актриси.
 1917 — Затиркевич-Карпинська Ганна Петрівна (уродж. — Ковтуненко; 1855—1921) — актриса, одна з корифей національного театрального мистецтва; вихованка Київського інституту шляхетних дівчат (1874), актриса українських труп М. Кропивницького, М. Старицького, М. Садовського (з 1883). 1919—20 працювала в Державному народному театрі, що містився у цьому будинку, 1920—21 — в Роменському пересувному театрі. Померла в Ромнах.
 У перші роки роботи на професійній сцені створила такі ролі, як мати-страдниця Стеха та пашекувата баба Риндичка («Глитай, або ж Павук», «По ревізії» М. Кропивницького), Фенна Степанівна («Шельменко-денщик» Г. Квітки-Основ'яненка) та ін., які грали протягом усього життя. Роль Теклі, задрісної покоївки-інтриганки з п'єси М. Кропивницького «Дай серцю волю, заведе в неволю» в її виконанні критики називали «Яго у спідниці». Блискучі дуети на сцені створювала з М. Заньковецькою, з якою їх з'єднувала міцна дружба. У репертуарі актриси була роль І. Кулішевич з п'єси М. Старицького «Талан». Цю героїню драматург

писав з Г. Затиркевич-Карпинської (після другого заміжжя актриса взяла подвійне прізвище). Серед інших ролей: Риндичка («По ревізії» М. Кропивницького), Ганна («Безталанна» І. Карпенка-Карого), Лимериха («Лимерівна» Панаса Мирного), Секлета, Вустя («За двома зайцями», «Ой не ходи, Грицю, та й на вечорниці» М. Старицького), Пошльопкіна («Ревізор» М. Гоголя), Хівря («Сорочинський ярмарок» за М. Гоголем).
 Була також чудовою співачкою, виконувала твори С. Гулака-Артемовського, М. Кропивницького, М. Лисенка.
 1907—17 — Захарчук Євген Михайлович (1886—1936) — актор; артист театру Товариства «Руська бесіда» у Львові (1901—06). Помер у Києві.
 Ролі: Андрій («Тарас Бульба» за М. Гоголем), Гриць («Ой не ходи, Грицю, та й на вечорниці» М. Старицького), Олекса («Бурлака» І. Карпенка-Карого), Мазепа («Мазепа» Ю. Словацького), Марс («Енеїда» М. Лисенка; перше виконання), Дмитро («Ясні зорі» Б. Грінченка).
 1911—17 — Івлєв Трохим Васильович (справж. — Трохименко; 1878—1933) — співак (бас-баритон) і драматичний актор; артист театру Товариства «Руська бесіда» у Львові (1910—11), Артемівського музично-драматичного театру (Донбас; 1923—33). Помер у Сумах.
 Ролі: Султан («Запорожець за Дунаєм» С. Гулака-Артемовського), Абдул-Бакі («Бранка Роксолана» Д. Січинського), Тит Халая («Вій» М. Кропивницького, за М. Гоголем), Стольник («Галька» С. Моношка), Еней, Голова («Енеїда», «Утоплена» М. Лисенка), Іван («Катерина» М. Аркаса), Козак-бандурист («Серед бурі» Б. Грінченка), Хмара («Мазепа» Ю. Словацького).
 1917 — Карабінович Панас Іванович (1892—1964) — актор, режисер, театральний діяч; керівник мандрівного театру на Галичині (1927—39), один із засновників і заступник директора Тернопільського обласного театру ім. І. Франка (з 1939), організатор Бережанського театру (1940). 1941 заарештований НКВС. Після війни був режисером аматорських театрів, директором Чортківського будинку культури (1951—61). Похований у Чорткові (тепер Тернопільська обл.).
 1910—13 — Карлашов Микола Кирилович (псевд. — Чорноморець; 1885—1930) — оперний співак (бас); соліст тифліської (1907—08), київської (1913—17) опер, Народного дому в Нью-Йорку (1920-і рр.). Помер у США.
 Гра актора відзначалась емоційністю, артистизмом. Ролі: Карась («Запорожець за Дунаєм» С. Гулака-Артемовського), Зевс (перше виконання), Виборний («Енеїда», «Наталка Полтавка» М. Лисенка). 1912 записав на київській фабриці «Екстрафон» чотири українські народні пісні в обробці М. Лисенка.
 1907—17 — Ковалевський Іван Іванович (1882—1955) — актор, театральний діяч. Учень М. Садовського. Актор Державного народного театру, Першого театру Української Радянської Республіки ім. Шевченка (1922—25), Одеського державного українського драматичного театру (1925—29), Житомирського обласного театру (1933—43). Емігрував,

помер у м. Інгольштадт (Німеччина).
 В Театрі М. Садовського виконував обов'язки його заступника у фінансово-адміністративних справах. Акторське кімпуа — комічні ролі, був другим після Ф. Левицького коміком театру. Серед ролей: Шпак («Шельменко-денщик» Г. Квітки-Основ'яненка), Писар, Стьопа, Курц, німець, Терешко («Понад Дніпром», «Мартин Боруля», «Хазяїн», «Суєта» І. Карпенка-Карого), Шпонька («Як ковбаса та чарка, то минеться і сварка» М. Старицького), Лавушник («Дві сім'ї» М. Кропивницького), Сганарель («Камінний господар» Лесі Українки), Добчинський, Батько («Ревізор», «Страшна помста» М. Гоголя).
 1910—17 — Коваленко Прохор Тихонович (1884—1963) — актор, педагог, перекладач; вихованець Музично-драматичної школи М. Лисенка (1910); актор Українського національного театру в Києві (1917—18), режисер театру в Умані (1920—26), актор Київського українського драматичного театру ім. І. Франка (1926—48), викладач Київського інституту театрального мистецтва ім. І. Карпенка-Карого (1934—60). Помер у Києві.
 Автор п'єси «Халепа», перекладач кількох творів, поставлених у театрі («Стара шахта», «Королева Сабат»). Грав переважно других коханців та невеликі характерні епізодичні ролі, зокрема: Тиміш («Брат на брата» Д. Грицинського).
 1908—17 — Колесник Микола Іванович (1887—1962) — драматичний актор і співак (тенор), костюмер; артист київської (з 1918), харківської та одеської (1920-і рр.) опер, пересувного ДРОТу (1928—32), соліст Львівського театру опери та балету (1945—58). Помер у Львові.
 У Театрі М. Садовського співав у хорі, танцював, грав невеликі характерні ролі переважно комедійного плану: Писар («Зальоти соцького Мусія» М. Кропивницького), Лопуцьковський («Шельменко-денщик» Г. Квітки-Основ'яненка). За сумісництвом працював завідувачем костюмерного цеху. Добре знав крій українських костюмів, тому костюми до вистав були витримані в певному стилі.
 1909—17 — Колесникова Парасковія — драматична актриса, співачка (меццо-сопрано), танцівниця.
 Виконувала характерні ролі другого плану: Сірчиха, Степанида («За двома зайцями», «Не так склалось, як жалось» М. Старицького), Унтер-офіцерша («Ревізор» М. Гоголя), Куховарка («Суєта» І. Карпенка-Карого), Махля («Міреле Ефрос» Я. Гордіна), Митрофанівна («Весняні сни» А. Дробовольського).
 1907—17 — Корольчук Олександр Іванович (1893—1925) — актор, режисер. Учень М. Садовського. Помер у Запоріжжі.
 У цьому театрі розпочав свою театральну діяльність, 1919—22 працював у цьому ж будинку в Народному театрі під керівництвом П. Саксаганського. Один із засновників і керівників українського драматичного театру ім. М. Заньковецької (з 1922).
 Ролі: Гнат Чалий, Акил Акилович, Гавенда («Сава Чалий», «Суєта», «Паливода XVIII століття» І. Карпенка-Карого), Богдан Хмельницький, Храпко

(«Богдан Хмельницький», «Крути, та не перекручуй», М. Старицького), Остап («Тарас Бульба» М. Старицького, за М. Гоголем), Писар, Хорунжий («Пошились у дурні», «Вій» М. Кропивницького, за М. Гоголем), Чарівник Купріян («Страшна помста» за М. Гоголем), Чорт Боруля («Зачароване коло» Л. Ріделя), Франц Моор («Розбійники» Ф. Шіллера).
 Одночасно був редактором-видавцем мистецького журналу «Сяйво» (1913—16).
 1912—16 — Кошиць Олександр Антонович (1875—1944) — хоровий диригент, композитор, викладач і керівник хору Музично-драматичної школи М. Лисенка (з 1904), керівник хорів Київського університету (з 1909), Київських вищих жіночих курсів (з 1913), хормейстер і диригент київської опери (1916—17), завідувач музичної частини і диригент Українського національного театру (1917—18, містився у цьому будинку), один із засновників Української республіканської капели (1919), з якою того ж року виїхав за кордон. Помер у Вінніпезі (Канада). Ім'ям митця названо вулицю в Києві.
 У Театрі М. Садовського працював диригентом, ставив опери й оперети, писав музику до вистав.
 1907—10 — Кричевський Василь Григорович (1872—1952) — живописець, графік, архітектор, художник театру й кіно, майстер декоративно-ужиткового мистецтва; головний художник Українського національного театру (1917—18, містився у цьому будинку), викладач Київського художнього інституту (1922—41). Помер у Каракасі (Венесуела), похований у Баунд-Бруку (США).
 У Театрі М. Садовського працював завідувачем мистецької частини і декоратором, оформив бл. 20 вистав (декорації і костюми). Серед них — «Сільська честь» П. Маскани, «Продана наречена» Б. Сметани, «Галья» С. Моношкі, «Тарас Бульба» за М. Гоголем, «Сава Чалий» І. Карпенка-Карого. Оформлював «живі картини» в театрі: «Веснянки», «На Івана Купала», «Весілля», «Гоголь слухає українських пісень», «Вечорниці».
 В Українському національному театрі оформив вистави «Богдан Хмельницький» М. Старицького, «Панна Мара» В. Винниченка, «Уріель Акоста» К. Гуцкова та ін.
 1916—17 — Курбас Лесь (Олександр-Зенон Степанович; 1887—1937) — режисер, актор, теоретик театру, драматург, перекладач, народний артист Республіки (з 1925); засновник труп «Тернопільські театральні вечори» (1915—16), Молодого театру в Києві (1916—19), Київського драматичного театру («Кийдрамте», 1920—21), театру «Березіль» (1922, його художній керівник до 1933; з 1935 — Харківський український драматичний театр ім. Т. Шевченка). Репресований, розстріляний на Соловках.
 Роль Хлестакова в «Ревізорі» М. Гоголя в Театрі М. Садовського помітно виділила молодого актора з усіх інших відомих виконавців цієї класичної ролі. Інші ролі: Гнат («Безталанна» І. Карпенка-Карого), Збігнев («Мазепа» Ю. Словацького). Акторська творчість митця в цьому театрі мала великі перспективи, але його головна увага

й енергія були скеровані на організацію студії молодих акторів, з якої виріс згодом новаторський Молодий театр. 1907—15 — Лебедева Мотря (?—1915) — співачка (драматичне сопрано) і драматична актриса.
 Ролі: Дорина («Ой не ходи, Грицю, та й на вечорниці» М. Старицького), Афіна Паллада («Енеїда» М. Лисенка), Мати («Катерина» М. Аркаса).
 1908—17 — Левицький Федір Васильович (1858—1933) — актор, режисер, драматург, театральний діяч, перекладач, заслужений артист Республіки (з 1926); актор українських труп (1888—92), керівник власної театральної трупи (1905—08), актор Українського національного (1917—18) і Народного театрів (1918—22, обидва містились у цьому будинку), Першого театру Української Радянської Республіки ім. Шевченка в Києві (1919, 1925—29, з 1927 — у Дніпропетровську), українського театру «Жовтень» у Ленінграді (1930—31). Помер у Чернігові.
 Творчість актора характеризувалась емоційністю, цілковитим перертвієнням і ліризмом. Перший комедійний актор театру. Створив самотній сценічні образи: Стецько, Шельменко («Сватання на Гончарівці», «Шельменко-денщик» Г. Квітки-Основ'яненка), писар Омелян Григорович («Бурлака» І. Карпенка-Карого), Каленик, Сірко, Печериця [«Різдвяна ніч» (за М. Гоголем), «За двома зайцями», «Крути, та не перекручуй» М. Старицького], Черевик («Сорочинський ярмарок» за М. Гоголем), Земляника, Подколюсін («Ревізор», «Одруження» М. Гоголя), Возний («Наталка Полтавка» І. Котляревського), Канупір, Кукса, Гордій, Старшина («Зайдиголова», «Пошились у дурні», «Доки сонце зійде, роса очі виїсть», «Поки ревизії» М. Кропивницького), Юсов («Тепленьке місце» О. Островського), Старий матрос Кубус («Загибель "Надії"» Г. Гейрманса) та ін.
 Був другим режисером Театру М. Садовського, поставив кілька спектаклів, зокрема, у власному перекладі «Одруження» М. Гоголя і «Суламіф» А. Гольдфадена; написав і поставив п'єсу «Гроші» (1913). Режисер вистав «Брат на брата» Д. Грицинського (1912), «Лісова квітка» Л. Яновської (1914).
 1912—14 — Литвиненко-Вольгемут Марія Іванівна (справж. — Литвиненко; 1892—1966) — співачка (лірико-драматичне сопрано), педагог, народна артистка СРСР (з 1936); актриса театру музичної драми в Петрограді (1914—16), київської (1916—18, 1922—23, 1935—53) і харківської (1923—35) опери, викладач Київської консерваторії (1944—64, з 1946 — професор). Похована на Байковому цвинтарі в Києві. Ім'ям співачки названо вулицю в Києві.
 Володіла голосом широкого діапазону, витонченою вокальною технікою, драматичним талантом, створювала на сцені яскраві, сповнені національного колориту образи. Дебютувала в цьому театрі в ролі Оксани («Запорожець за Дунаєм» С. Гулака-Артемівського). Співала всі провідні сопранові партії в оперному репертуарі: Наталка, Панночка, Оксана, Дідона («Наталка Полтавка», «Утоплена», «Різдвяна ніч», «Енеїда» М. Лисенка), Роксолана («Бранка Роксолана» Д. Січинського), Катерина («Катерина» М. Аркаса),

Маженка («Продана наречена» Б. Сметани), Галья («Галья» С. Моношкі), Сантуцца («Сільська честь» П. Масканьї).

1909—15 — Ліницька Любов Павлівна (по чоловікові — Загорська; 1865—1924) — актриса; артистка труп М. Кропивницького (1889), П. Саксаганського (1892—1909), «Товариства українських артистів за участю М. Заньковецької та П. Саксаганського під орудою І. Мар'яненка» (1915—16), «Товариства українських акторів за участю М. Заньковецької і П. Саксаганського» (1916—17), Українського національного (1917—18) і Народного театрів (1918—22), Театру ім. М. Заньковецької (з 1922), що містились у цьому будинку. Померла в Києві.

Була запрошена до театру, коли з нього пішла М. Заньковецька. Творче амплуа — трагедійна героїня. Гра актриси відзначалася героїчним пафосом і одночасно психологічною глибиною. Досягла високої досконалості в мистецтві діалогу. Ролі: Галя («Назар Стодоля» Т. Шевченка), Маруся Богуславка, Свиридиха («Маруся Богуславка», «Оборона Буші» М. Старицького), Тетяна, Варка, Ялинка («Бондарівна», «Безталанна», «Лиха іскра поле спалить і сама сжеже» І. Карпенка-Карого), Наталя («Лимерівна» Панаса Мирного), Анна («Украдене щастя» І. Франка), Вишневіська («Тепленьке місце» О. Островського), Юліасевичева («Мораль пані Дульської» Г. Запольської), Естерка, Міреле («За синім морем», «Міреле Ефрос» Я. Гордіна), Лукіна («Весняні сни» А. Добровольського). Викривальною гостротою позначені її комедійні ролі, зокрема, Проня Прокопівна («За двома зайцями» М. Старицького), Людмила («Лісова квітка» Л. Яновської).

1906—17 — Малиш-Федорець Марія Євгенівна (1885—1960) — актриса, вихованка Музично-драматичної школи М. Лисенка (1912); працювала в театрі опери при Київському будинку Червоної армії (1930-і рр.), українських таборових театрах у Німеччині (1945—50), Театрі ім. Леся Курбаса в Мельбурні (Австралія; з 1951, там і померла). Актриса глибокого, сильного темпераменту, їй вдавалися ролі палких натур і кокеток. Добре грала в комедії, виконувала й оперні партії. Після того, як пішла Л. Ліницька, стала прем'єршою Театру М. Садовського. Ролі: Одарка («Запорожець за Дунаєм» С. Гулака-Артемовського), Наташа, Варка, Ваніна («Суєта», «Безталанна», «Життєське море» І. Карпенка-Карого), Маруся, Покоївка Ганна («Ой не ходи, Грицю, та й на вечорниці», «Не так склалося, як жадалося» М. Старицького), Донна Анна («Камінний господар» Лесі Українки), Амелія («Мазепа» Ю. Словацького), Геся («Мораль пані Дульської» Г. Запольської), Зовиця, Юнона («Утоплена», «Енеїда» М. Лисенка), Олінька («Тепленьке місце» О. Островського), Марія Антонівна («Ревізор» М. Гоголя), Катерина («Страшна помста» за М. Гоголем), Попова («Ведмідь» А. Чехова), Марина («Зачароване коло» Л. Ріделя) та ін. 1913 знялась у фільмі «Запорозький скарб».

1911—14 — Маринич Григорій Васильович (1876—1961) — драматичний актор і співак (тенор), народний артист УРСР (з 1943); актор Народного театру (1918—22, містився в цьому будинку),

Дніпропетровського українського музично-драматичного театру (1925—57). Помер у Дніпропетровську.

В Театрі М. Садовського виконував характерні ролі другого плану: Дмитро, Передерій, Їлко («Ой не ходи, Грицю, та й на вечорниці», «Крути, та не перекручуй», «Чорноморці» М. Старицького), Янкель («Наймичка» І. Карпенка-Карого), Стецько («Зальоти соцького Муся» М. Кропивницького), Татарин («Лісова квітка» Л. Яновської), Чорт Куций («Зачароване коло» Л. Ріделя) та ін.

1907—14 — Мар'яненко Іван Олександрович (справж. — Петлішенко; 1878—1962) — актор, режисер, педагог, народний артист СРСР (з 1944); актор труп М. Кропивницького (1895—98), О. Суслова (1899—1906), Ф. Волика (1903—04), керівник «Товариства українських артистів за участю М. Заньковецької та П. Саксаганського під орудою І. Мар'яненка» (1915—16), директор і режисер Українського національного театру (1917—18, містився у цьому будинку), актор Державного драматичного театру (1918), комісар Першого театру Української Радянської Республіки ім. Шевченка (1919—23), актор театру «Березіль» (з 1923, з 1926 — в Харкові, з 1935 — Харківський український драматичний театр ім. Т. Шевченка, працював у ньому до 1958), викладач Музично-драматичної школи М. Лисенка і створеного на її основі інституту (1907—26, з перервами), Харківського музично-драматичного інституту (1944—61, з 1946 — професор). Помер у Харкові.

В Театрі М. Садовського виконував ролі перших коханців та героїв (основним героєм був М. Садовський). Вперше на українській сцені виконав ролі Хлестакова («Ревізор» М. Гоголя), Жадова («Тепленьке місце» О. Островського), матроса Герта («Загибель "Надії"» Г. Гейрманса), Збігнева («Мазепа» Ю. Словацького), Дон Жуана («Камінний господар» Лесі Українки). Серед інших ролей: Назар Стодоля («Назар Стодоля» Т. Шевченка), Гнат, Хвиля, Гнат Голий («Безталанна», «Життєське море», «Сава Чалий» І. Карпенка-Карого), Микита, Василь, Писар («Дай серцю волю, заведе в неволю», «Невольник», «Про ревізії» М. Кропивницького), Софрон, Хома, Подорожній («Маруся Богуславка», «Ой не ходи, Грицю, та й на вечорниці», «Зимовий вечір» М. Старицького), Микола («Наталка Полтавка» М. Лисенка), Гурман («Украдене щастя» І. Франка), Тиміш («На перші гулі» С. Васильченка), Максим («Брат на брата» Д. Грицинського). Поставив у цьому театрі більшість п'єс новітньої психологічної драми, зокрема: «Загибель "Надії"» Г. Гейрманса, «Забавки» А. Шніцлера, «Зачароване коло» Л. Ріделя, «Серед бурі» і «Степовий гість» Б. Грінченка, «Осінь» і «Танок життя» О. Олеся.

Проживав у цьому будинку на другому поверсі — квартира № 10 (вірогідно, до поч. 1920-х рр.).

1910—14 — Микиша Михайло Венедиктович (1885—1971) — співак (драматичний тенор), педагог, народний артист УРСР (з 1971); вихованець Музично-драматичної школи М. Лисенка (1910), співак київської опери (1914—23, 1942—44), Великого театру в Москві (1923—31), Харківського театру опери

та балету (1931—41), викладач Київської консерваторії (1944—56, з 1946 — професор). Помер у Києві.

Ролі: Андрій («Запорожець за Дунаєм» С. Гулака-Артемовського), Петро, Левко («Наталка Полтавка», «Утоплена» М. Лисенка), Йонтек («Галья» С. Моношкі).

1907—17 — Милович Юхим (1875—1943) — актор; артист Народного театру під орудою П. Саксаганського. У 1920-х рр. зійшов зі сцени.

У цьому театрі був помічником режисера. Кращі ролі: Медвідь, Ліхтаренко, Омелько («Сава Чалий», «Хазяїн», «Мартин Боруля» І. Карпенка-Карого), Абдулін («Ревізор» М. Гоголя).

1910—17 — Мироненко Денис (бл. 1880—1918) — оперний співак (бас), драматичний актор.

Ролі: Бахус (перше виконання), Чуб («Енеїда», «Різдвяна ніч» М. Лисенка), Султан («Запорожець за Дунаєм» С. Гулака-Артемовського), Ібрагім (перше виконання; «Бранка Роксолана» Д. Січинського), Старий Барильченко («Суєта» І. Карпенка-Карого), Бондар Демко, Панас, Соцький Муся («Чмир», «Пан сотник», «Зальоти соцького Муся» М. Кропивницького), Батько («На перші гулі» С. Васильченка), Максим («Брат на брата» Д. Грицинського), Стольник («Галья» С. Моношкі).

1907—17 — Паньківський Северин Федорович (1872—1943) — актор, перекладач; артист театру Товариства «Руська бесіда» у Львові (1891—93, 1905—06), труп М. Старицького (1899), М. Кропивницького (1897—98, 1900—03), братів Тобілевичів (1903—05), Українського національного (1917—18) і Народного (1918—19) театрів, що містились у цьому будинку, Першого театру Української Радянської Республіки ім. Шевченка (1919—21). Помер у Львові.

Був консультантом М. Садовського з літературних питань, здійснив кілька постановок п'єс, перекладених ним з польської мови. Переклав українською п'єсу голландського письменника Г. Гейрманса «Загибель "Надії"». Перший виконавець на українській сцені ролі Йосипа в «Ревізорі» М. Гоголя. Ролі: Микола («Украдене щастя» І. Франка), Возний («Наталка Полтавка» І. Карпенка-Карого), Протасій Пенюжка, Бондар, Батько, Лобель, Стюпочка, Дід, Феноген («Мартин Боруля», «Бондарівна», «Безталанна», «Гандзя», «Життєське море», «Понад Дніпром», «Хазяїн» І. Карпенка-Карого), Тупу-Табунець-Буланенький («Вуси» М. Кропивницького), Гедзь («Про що тирса шелестіла» С. Черкасенка) та ін. У цей період знявся у кінофільмі «Наймичка» (1911).

1907—09, 1914—17 — Певний Олександр Герасимович (1881—1937) — актор. Репрезований.

Ролі: Микола Білаш («Не так склалося, як жадалося» М. Старицького), Михайло, Зозуля, Граф («Понад Дніпром», «Хазяїн», «Життєське море» І. Карпенка-Карого), Гриць («Ой не ходи, Грицю, та й на вечорниці» М. Старицького), Роман («Про що тирса шелестіла» С. Черкасенка), Баренд («Загибель "Надії"» Г. Гейрманса).

1910—15 — Петлішенко Марко Олександрович (1880—1938) — актор; артист труп М. Кропивницького (з 1895),

братів Тобілевичів (1900—07); «Товариства українських акторів за участю М. Заньковецької і П. Саксаганського» (1916—17), Українського національного театру (1917—18, містився у цьому будинку), Полтавського театру, актор і режисер харківських Червонозаводського і Ленінського комсомолу театрів (1920—30-і рр.). Брат І. Мар'яненка. Репресований, загинув на заслання.

Виконував переважно характерні ролі. Серед них: Возний («Наталка Полтавка» І. Котляревського), Жезницький, Гупаленко («Сава Чалий», «Суета» І. Карпенка-Карого), Бичок («Глітай, або ж Павук» М. Кропивницького), Панас («Циганка Аза» М. Старицького), Добчинський («Ревізор» М. Гоголя), Карпо («Лимерівна» Панаса Мирного), Старий поміщик («Молода кров» В. Винниченка), Белогубов («Тепленьке місце» О. Островського), Супрун («Брат на брата» Д. Грицинського).

1908 — Петлюра Симон Васильович (1879—1926) — журналіст, громадсько-політичний і державний діяч; редактор тижневика «Слово» (1907—08, Київ), журналу «Украинская жизнь» (1912—17, Москва), член Української Центральної Ради, голова Українського генерального військового комітету, генеральний секретар військових справ (1917), головний отаман Армії УНР, голова Директорії УНР (1918—19), голова уряду УНР в екзилі (з 1920). Вбитий у Парижі.

Завідував літературною частиною театру. У цей період опублікував в періодичних виданнях низку театрознавчих праць.

1907—12 — Петляш Олена Діонісівна (Петляш-Барілотті; 1890—1971) — співачка (драматичне сопрано); актриса оперних театрів Одеси (1916—18, 1923—24), Києва (1913, 1926—27), Саратова, Сревана, Казані, Тбілісі. Померла в Києві.

У Театрі М. Садовського працювала спочатку як драматична актриса, потім — солістка опери, виконувала всі провідні партії оперного репертуару. Партії: Одарка, Оксана («Запорожець за Дунаєм» С. Гулака-Артемівського), Дідона (перше виконання), Наталка («Енеїда», «Наталка Полтавка» М. Лисенка), Роксолана («Бранка Роксолана» Д. Січинського), Маженка («Продана наречена» Б. Сметани), Катерина («Катерина» М. Аркаса), Галька («Галька» С. Монюшка), Сантуцца («Сільська честь» П. Масканьї) та ін. Драматичні ролі: Полінка («Тепленьке місце» О. Островського), Марія Антонівна («Ревізор» М. Гоголя), Аделаїда, Гандзя («Суета», «Гандзя» І. Карпенка-Карого). 1909 і 1911 записала на грамплівки кілька українських народних пісень і романсів М. Лисенка, а також арію Одарки під акомпанемент М. Лисенка.

1907—14 — Полянська Ольга (1869—1943) — співачка (контральто), драматична актриса; артистка українських труп (з 1884), Першого театру Української Радянської Республіки ім. Шевченка, Народного театру, Театру ім. М. Заньковецької. 1925 зійшла зі сцени.

Ролі: Анна Андріївна («Ревізор» М. Гоголя), Кукушкіна («Тепленьке місце» О. Островського), Фенна Степанівна («Шельменко-денщик» Г. Квітки-Основ'яненка), Горділя («Циганка Аза»

М. Старицького), Настя («Дві сім'ї» М. Кропивницького), Лимериха («Лимерівна» Панаса Мирного), Хане Двойра («Міреле Ефрос» Я. Гордіна).

1909—17 — Рибчинський Євген Петрович (справж. — Тобілевич; ?—?) — оперний співак (баритон) і драматичний актор.

Ролі: Возний, Меркурій (перше виконання), Дяк («Наталка Полтавка», «Енеїда», «Різдвяна ніч» М. Лисенка), Данило («Бранка Роксолана» Д. Січинського), Генерал, Гайдамака («Суета», «Сава Чалий» І. Карпенка-Карого), Дід Авраам («Прислужники» М. Кропивницького), Микін («Тепленьке місце» О. Островського), Лісовик («Зачароване коло» Л. Ріделя).

1917 — Стадник Йосип Дмитрович (1876—1964) — актор, режисер, педагог, перекладач; актор і режисер театру Товариства «Руська бесіда» у Львові (1894—1913, з 1906 — директор), керівник українських професійних труп у Галичині (з 1913, з перервами), Театру ім. І. Тобілевича (1933—35), Українського драматичного театру ім. Лесі Українки у Львові (1939—41), драматичного театру у Дрогобичі (1944—45), Театру мініатюр у Львові (1945—47). Помер у Львові. Працював у Театрі М. Садовського як актор і режисер.

Ролі: Іван («Дай серцю волю, заведе в неволю» М. Кропивницького), Голохвастов («За двома зайцями» М. Старицького), Хлестаков («Ревізор» М. Гоголя). Поставив спектакль «Учитель» за І. Франком, в якому зіграв головну роль. Одночасно викладав у Музично-драматичній школі ім. М. Лисенка.

1915—17 — Стаднікова Софія Андріївна (1888—1959) — драматична актриса й оперна співачка (сопрано); актриса театру Товариства «Руська бесіда» у Львові (1901—13), театрів, якими керував її чоловік Й. Стадник. Померла у Львові.

Ролі: Харитина, Софія, Зося («Наймичка», «Безталанна», «Сава Чалий» І. Карпенка-Карого), Наталка («Наталка Полтавка» М. Лисенка), Одарка («Запорожець за Дунаєм» С. Гулака-Артемівського), Галька («Галька» С. Монюшка), Марія Антонівна («Ревізор» М. Гоголя).

У цей період здобула музичну освіту в Музично-драматичній школі ім. М. Лисенка (у О. Муравйової, 1915—17). Виступала на естраді зі співами західноукраїнських (лемківських) пісень та романсів.

1915—17 — Старостинецька Василина Трифонівна (1888—1972) — оперна співачка (драматичне сопрано); вихованка Музично-драматичної школи М. Лисенка (1910—14, клас О. Муравйової), солістка полтавської опери (1919—22), ДРОТу (Донбас, 1925—28), вінницької (1928—29), Лівобережної (пересувної, 1929—32), донецької у Луганську (1932—38), горьківської (1938—40) опер. Померла у Горькому (тепер Нижній Новгород, РФ).

Співала провідні партії в операх та народних оперетах. Ролі: Наталка, Ганна, Солоха («Наталка Полтавка», «Утоплена», «Різдвяна ніч» М. Лисенка), Оксана («Запорожець за Дунаєм» С. Гулака-Артемівського), Катерина («Катерина» М. Аркаса), Галька («Галька» С. Монюшка) та ін.

1916—17 — Тичина Павло Григорович (1891—1967) — поет, державний і гро-

мадський діяч, акад. ВУАН (з 1929), Герой Соціалістичної Праці (1967). Працював у театрі помічником хормейстера, одночасно навчався у Київському комерційному інституті.

1908—16 — Тобілевич Софія Віталіївна (дівооче прізвище — Дітковська; 1860—1953) — актриса, фольклористка, письменниця. Дружина І. Карпенка-Карого. Померла в Києві.

Ролі: Тетяна, Пані Качинська, Гандзя («Суета», «Сава Чалий», «Гандзя» І. Карпенка-Карого), Лимериха («Лимерівна» Панаса Мирного), Терпилиха («Наталка Полтавка» І. Котляревського), Анна Андріївна («Ревізор» М. Гоголя).

1907—17 — Хуторна Єлизавета Олексіївна (справж. — Островерхова; 1886—1980) — актриса, заслужена артистка УРСР (з 1951); артистка театрів Ромен, Одеси, Донбасу, Полтави, Житомира та ін. Учениця М. Садовського.

Ролі: Василина («Суета» І. Карпенка-Карого), Хведоська («Дві сім'ї» М. Кропивницького), Марія, Соня, Оксана, Марися («Понад Дніпром», «Хазяїн», «Бондарівна», «Мартин Боруля» І. Карпенка-Карого), Пашка, Галя, Дарина («Не судилось», «За двома зайцями», «Ой не ходи, Грицю, та й на вечорниці» М. Старицького), Галя («Назар Стодоля» Т. Шевченка), Долорес («Камінний господар» Лесі Українки), Оленка, Корецька («На перші гулі», «Куди вітер віє» С. Васильченка), Марія, Оксана («Казка старого млина», «Про що тирса шелестіла» С. Черкасенка), Марися, Харитя, Олена («Нахмарило», «На громадській роботі», «Ясні зорі» Б. Грінченка), Клементина («Загибель "Надії"» Г. Гейрманса), Бася («Зачароване коло» Л. Ріделя) та ін.

1912—17 — Черкасенко Спиридон Федосійович (літ. псевд. — Актор, Грицько, Дід, Киянин, Педагог, Подолянин, Спостережливий та ін.; 1876—1940) — письменник, драматург, журналіст, педагог, культурно-громадський діяч. 1919 емігрував. Помер у Празі.

В Театрі М. Садовського займав адміністративні посади, режисер, завідувач літературної частини. Одночасно співробітничав з багатьма газетами й журналами, входив до редакції журналу «Дзвін», працював у редакції першого українського педагогічного журналу «Світло», в товаристві «Українська школа». 1917—18 на замовлення Міністерства народної освіти УНР укладав букварі, граматику та читанки для нових українських шкіл. Автор понад 20 драматичних творів, зокрема поставлених у цьому театрі: «Жарт життя», «Про що тирса шелестіла» (1916, музика К. Стеценка), сценічних варіантів повісті М. Гоголя «Страшна помста» (1915) та роману П. Куліша «Чорна рада» (1918). Найбільший успіх у театрі мала його драма «Казка старого млина» (1915).

1915—17 — Чугай Павло (1880—?) — актор, співак; артист театру «Просвіта» в Ужгороді (1920-і рр.).

Ролі: Іван («Безталанна» І. Карпенка-Карого), Сірко, Лопух («За двома зайцями», «Циганка Аза» М. Старицького), Голова («Різдвяна ніч» М. Лисенка) та ін.

Крім того, на разові виступи у виставах до Театру М. Садовського запрошувалися такі відомі співаки, як соліс-

ти київської опери Г. Внуковський, Ф. Павловський; у його хорі співав під час навчання в Києві майбутній народний артист СРСР І. Козловський, котрий дебютував тут як оперний співак, виконавши 1918 партію Андрія в «Запорожці за Дунаєм» С. Гулака-Артемовського. Першим диригентом театру був Г. Єлінек (до 1911). З театром співпрацювали композитори М. Лисенко та К. Стеценко. У ньому вперше здійснено постановки кількох опер М. Лисенка. Помітним явищем у культурному житті України стала постановка 1911 його опери «Енеїда» (лібрето М. Садовського). У театрі щорічно влаштовувалися вечори пам'яті Т. Шевченка. 28 лютого — 1 квітня 1911 він з успіхом гастролював у Санкт-Петербурзі.

Останній сезон у Троїцькому народному будинку театр закінчив 7 травня 1917 виставою «Суєта» І. Карпенка-Карого. Потім трупа дала вистави у приміщенні Другого міського театру (не зберігся; містився на території сучасного стадіону «Динамо»). У січні 1919, побоюючись ліквідації антрепризи більшовиками, М. Садовський з групою акторів виїхав з Києва разом з урядом Директорії УНР спочатку до Вінниці, потім — Кам'янка-Подільського. У січні 1920 театр припинив існування, оскільки більшість акторів вернулася до Києва.

На сцені Театру М. Садовського проводила репетиції трупа Леся Курбаса. 16 травня 1916 українська молодь організувала невеликий театральний гурток, до якого, крім Леся Курбаса, входили С. Бондарчук, О. Добровольська, С. Мануйлович, П. Самійленко, А. Смерека, М. Терещенко, Й. Шевченко, Г. Юра та ін. Їх об'єднало бажання творити нові форми театального мистецтва, які давали б змогу виявити індивідуальність молодого українського покоління, відійти від побутового «українофільського» театру і створити український європейський театр. 21 травня 1917 у приміщенні Театру М. Садовського Молодий театр розпочав свою діяльність п'єсою В. Винниченка «Базар», 24 вересня — відкрив зимовий сезон у приміщенні театру Бергоньє (сучасна вул. Б. Хмельницького, 5).

1917 рік дав могутній поштовх національно-культурному відродженню України, зокрема і в театральному мистецтві. 12 березня 1917 у приміщенні Театру М. Садовського відбулися перші вільні збори діячів театру, які ухвалили скликати Всеукраїнську театральну раду, організувати Українське театральне товариство. До обраного організаційного комітету увійшли С. Черкасенко (голова), Леся Курбас (секретар), С. Бондарчук, І. Ковалевський, С. Паньківський, Є. Хуторна та ін. На зборах було також ухвалено рішення про видання часопису «Театральні вісті», перше число якого вийшло 1 квітня.

24 квітня засновано комітет Українського національного театру, участь в якому взяв М. Вороний, О. Олесь, Л. Старицька-Черняхівська, І. Стещенко та ін. Комітет очолили Д. Антонович, В. Винниченко і Л. Старицька-Черняхівська. Безпосереднє опікування його роботою з боку Української Центральної Ради дало йому змогу в

стислі строки створити трупу, орендувати цей будинок і вже 14 вересня 1917 відкрити в приміщенні Троїцького народного будинку Український національний театр. Його завданням було освоєння кращих здобутків світової та сучасної української драматургії шляхом поступового розширення традиційного побутового репертуару. 3 липня 1917 театром керувала дирекція: М. Грушевська й О. Кошиць — представники комітету Українського національного театру, І. Мар'яненко — директор, М. Вороний — головний режисер (згодом вийшов з театру). До літературно-репертуарної комісії комітету Українського національного театру входили літератори О. Олесь, В. Самійленко, Л. Старицька-Черняхівська, І. Стещенко та ін. У трупі працювали актори: Д. Антонович, Г. Борисоглібська, Л. Гаккебуш, Н. Горленко, І. Замичковський, М. Заньковецька, С. Каргальський, Ф. Левицький, Л. Ліницька, М. Петіщенко, О. Полянська та ін., режисери — Г. Гаєвський, І. Сагатовський. Музичною частиною завідував і був диригентом театру О. Кошиць. Хормейстер і хореограф — В. Верховинець, головний художник — В. Кричевський, художник М. Бойчук та ін.

Театр розпочав свою діяльність 16 вересня 1917 виставою «Пригвождені» В. Винниченка у постановці І. Мар'яненка, наступного дня показали «Лісову вівітку» Л. Яновської. В його репертуарі були твори І. Карпенка-Карого — «Безталанна», «Мартин Боруля», «Чумаки»; В. Винниченка — «Брехня», «Молода кров»; М. Старицького — «Оборона Буші», «Богдан Хмельницький»; Л. Старицької-Черняхівської — «Гетьман Дорошенко»; С. Черкасенка — «Хуртовина»; Г. Зудермана — «Вогні Іванової ночі» (в перекладі М. Загірньої; справж. — Грінченко), Ж.-Б. Мольєра — «Тартюф».

Однак поступальний розвиток театального руху не раз переривався політично-воєнними протистояннями в Україні 1917—19. Театр періодично зупиняв свою діяльність. 1918, за Української Держави, комітет Українського національного театру перетворено на Театральну раду, 14 серпня 1918 театр реорганізовано в Державний народний театр, 1919 перейменовано на Український народний театр, згодом — на Народний театр.

1918—22 Державним народним театром керував Саксаганський Панас Карпович (справж. — Тобілевич; 1859—1940) — актор, режисер, театральний діяч, народний артист СРСР (з 1936), Герой Праці (1924). Брат І. Карпенка-Карого і М. Садовського; актор українських труп М. Старицького (1883—85), М. Кропивницького (1885—88) і М. Садовського (1888—90), керівник власних труп (1890—1910), актор «Товариства українських артистів за участю М. Заньковецької і П. Саксаганського під орудою І. Мар'яненка» (1915—16), «Товариства українських артистів за участю М. Заньковецької і П. Саксаганського» (1916—17), актор і режисер Театру ім. М. Заньковецької, що розпочинав діяльність у Троїцькому народному будинку (1922—32). Помер у Києві.

Як актор був видатним майстром сценічного перетворення, глибоко роз-

кривав внутрішній зміст образу, відтворював характер людини в усьому його розмітті. Поставив понад 260 вистав.

У репертуарі театру були п'єси українських драматургів: «Наталка Полтавка» І. Котляревського, «Запорожець за Дунаєм» С. Гулака-Артемовського, «Назар Стодоля» Т. Шевченка, «Дай серцю волю, заведе в неволю» і «По ревізії» М. Кропивницького, «Сава Чалий», «Суєта», «Наймичка», «Безталанна», «Мартин Боруля» І. Карпенка-Карого. Значною подією в історії українського театру були здійснені П. Саксаганським вперше українською мовою постановки: «Урієль Агоста» К. Гуцкова (1918) і «Розбійники» Ф. Шіллера (1920).

До складу трупи Народного театру входили провідні українські митці — І. Замичковський, М. Заньковецька, Г. Затиркевич-Карпінська, О. Корольчук, Ф. Левицький, Л. Ліницька, Г. Маринич, С. Паньківський, О. Полянська, Б. Романицький та ін.

Театр під керівництвом П. Саксаганського працював до 15 вересня 1922, коли його було перейменовано на Державний драматичний народний театр Губполітпросвіти, 12 січня 1923 — на Театр ім. М. Заньковецької. Театр очолювали Б. Романицький і О. Корольчук. Скрутне економічне становище змусило театральний колектив 5 лютого 1923 поїхати на гастролі по містах України, що тривали вісім років. 1931 театр одержав статус державного й осів у Запоріжжі, 1944 колектив переведено на постійну працю до Львова (тепер Національний академічний український драматичний театр ім. М. Заньковецької).

До складу трупи входили М. Заньковецька, Ф. Левицький, Л. Ліницька, В. Лубарт, І. Мар'яненко, С. Паньківський, О. Полянська, І. Сагатовський, П. Саксаганський, художник І. Бурячок та ін. Репертуар: «Гайдамаки» Т. Шевченка (інсценізація Леся Курбаса), «Украдене щастя» І. Франка, «Остання ніч» М. Старицького, «Розбійник Кармалюк» Л. Старицької-Черняхівської, «Земля», «Чорна рада» С. Черкасенка (за П. Кулішем), «Розбійники» Ф. Шіллера, «Тартюф» Ж.-Б. Мольєра тощо.

У приміщенні Троїцького народного будинку відбувалося багато культурно-просвітницьких та громадсько-політичних заходів.

1905 будівля використовувалася київськими соціал-демократами для ведення революційної пропаганди, тут відбувалися мітинги та збори.

У жовтні того ж року в будинку проводили свою роботу перші професійні спілки київських робітників, 1906 тут було організаційно оформлено центральне бюро профспілок. 1907 розміщувався центральний книжковий склад, де зберігалось багато забороненої політичної літератури. У жовтні розгромлений поліцією. 1909 тут діяв легальний робітничий клуб.

1913 в Троїцькому народному будинку працював Олімпійський комітет, який займався підготовкою і проведенням першої Олімпіади в Російській імперії. Вона відбулася 20—30 серпня 1913 у плані підготовки до VI Олімпійських ігор у Берліні 1916. До складу комітету входило одинадцять представників спортивних товариств міста на чолі з

лікарем О. Анохіним — викладачем фізкультури Учительського інституту. Заступники — лікар, відомий спортивний діяч Є. Гарнич-Гарницький, І. Харжевський, секретар — підпоручик 131-го піхотного Тираспольського полку Київського військового округу Г. Кравчук. Комітет виділив незначну суму на проведення ігор — 10 тис. крб., допомога уряду полягала лише в тому, що цар пожертвував приз для спортивного товариства чи гуртка, який найкраще виявить себе на змаганнях. Прохання комітету виділити додатково 5 тис. крб. було відхилене. Тому Олімпійському комітету довелося провести велику й складну підготовчу роботу з метою збору додаткових коштів, технічної організації стартів тощо. Він звернувся до влади з проханням забезпечити безплатний проїзд до Києва всім учасникам Олімпіади, до керівників гімназій — надати приміщення для учасників-учнів, до лікарів — взяти участь у медичному огляді спортсменів і наданні їм у разі необхідності медичної допомоги. Комітет запросив до участі в Олімпіаді всі спортивні товариства країни та представників армії. Місцем проведення змагань визначили тодішню околицю Києва — Лук'янівку, де 1912 група ентузіастів побудувала стадіон «Спортивне поле», пристосований для футбольних, легкоатлетичних і велосипедних змагань, а також ковзанярського спорту і мотогонок, з трибунами на 2750 місць і майданом, де могло розміститися стоячи бл. 2 тис. глядачів (згорів під час 1-ї світової війни). 13 липня 1913 Олімпійський комітет уклав з пайовим товариством угоду про оренду стадіону. Було підготовлено стадіон для змагань, для нагород переможців виготовлено медалі, жетони та дипломи. На честь Олімпіади виготовлено пам'ятний знак. До програми змагань увійшли: п'яти- і десятиборство, крос-контрі (біг з природними перешкодами), боротьба, футбол, фехтування, гонки на велосипедах та мотоциклах, гімнастика, плавання, вітрильні та веслувальні гонки, стрільба, теніс, скачки, марафонський біг тощо. Для визначення умов преміювання комітет організував комісії з окремих видів спорту й запропонував міським спортивним організаціям обрати представників до комісій, затвердив зразки нагород, правила змагань, правила для суддів тощо. Змагання проходили також у скеттінг-ринзі на сучасній вул. Архітектора Городецького (не зберігся), на Дніпрі (при яхт-клубі), на території Всеросійської промислової та сільськогосподарської виставки та в інших місцях. В Олімпіаді взяло участь бл. 650 представників спортивних організацій держави, встановлено багато рекордів. Вона була не лише генеральною репетицією Берлінської олімпіади, а й сприяла зростанню спортивних організацій, зокрема в Києві. Офіційним друкованим органом Олімпіади був журнал «Красота и сила», редакція якого містилася на сучасній вул. О. Гончара, 40.

1917—18 в будинку діяло Товариство «Український військовий клуб імені гетьмана Павла Полуботка» — військова громадська організація, створена на установчих зборах представників Київського гарнізону. Збори провів у цьому приміщенні Український військовий

організаційний комітет (голова — полковник М. Глинський, заступник голови — полковник П. Волошин, члени — капітан А. Ган, прапорщик В. Павелко, поручик М. Міхновський). 16 березня 1917 на установчих зборах українських вояків Київського гарнізону, які відбулись у цьому приміщенні, затверджено статут, розроблений М. Міхновським і затверджений на загальних зборах членів клубу 18 березня. В ньому було визначено головну мету клубу — утворення власної національної армії з військовослужбовців-українців, залучення військових до процесу національного відродження в Україні. Виконавчим органом клубу була рада з 24 членів і 12 кандидатів. Його голова — відомий український політичний діяч, засновник самостійницького напрямку в українському суспільно-політичному русі М. Міхновський. З ініціативи клубу та особисто М. Міхновського 29 березня 1917 розпочалося формування 1-го Українського охоческомогоного (добровільного) ім. гетьмана Б. Хмельницького полку. Першим командиром полку було обрано штабс-капітана Д. Путника-Гребенюка. Запис до полку проходив у приміщенні клубу. Перший Всеукраїнський військовий з'їзд (5—8 травня 1917) ухвалив резолюцію про створення 1-го українського козацького ім. Б. Хмельницького полку, зарахувавши до його складу 3400 чол. і призначивши його командиром підполковника Ю. Капкана. 26 липня 1917 за наказом Української Центральної Ради полк виїхав на Південно-Західний фронт. У січні 1918 брав участь у боях з червоногвардійськими частинами у Києві. З квітня 1917 перебував у складі Запорізького корпусу як 3-й Запорізький ім. гетьмана Б. Хмельницького піхотний полк, за Директорії УНР — у складі Армії УНР.

Керівники клубу (М. Міхновський, В. Павелко та ін.) у липні 1917 брали участь в організації полку ім. гетьмана П. Полуботка та підготували виступу полуботківців, які здійснили спробу захопити владу в Києві з метою змусити Українську Центральну Раду проголосити незалежність України. Клуб мав право відкривати філії по всій Україні. Рада клубу видала масовим тиражем листівку із закликом до вояків-українців об'єднуватися в національні громади та боротися за свободу України. На заклик відгукнулися військові на фронтах і в заплілі. Наприкінці березня — на початку квітня були організовані Український військовий клуб та маніфестація в Москві, Одеський український військовий кіш, відбулися численні українські віча в Тернополі, Коломиї, Харкові, Катеринославі з закликом боротьби за автономію України. Організація та її місцеві осередки активно співпрацювали з товариством «Просвіта», сприяли зростанню національної свідомості шляхом поширення брошур, часописів, звернень. Після створення Українського генерального військового комітету в травні—червні 1917, виступу «полуботківців», висилки М. Міхновського з Києва в липні 1917 клуб поступово втратив провідну роль в організації армії. Діяв до гетьманського перевороту.

27 травня — 17 серпня 1919 у Троїцькому народному будинку тимчасово пра-

цював Перший театр Української Радянської Республіки ім. Шевченка, створений 15 березня 1919. Виник на базі Державного драматичного театру, заснованого 28 листопада 1918 на сучасній вул. Заньковецької, 8 (будинок не зберігся) і Молодого театру Леся Курбаса. Почав свою діяльність 15 (за іншими даними — 11) квітня 1919 у приміщенні театру «Бергоньє» (сучасна вул. Б. Хмельницького, 5) прем'єрою вистави «Ткачі» Г. Гауптмана (постановка О. Загорова). У Троїцькому народному будинку глядач побачив вистави: «Безталанна», «Гандзя», «Паливода XVIII століття», «Наймичка», «Суєта», «Мартин Боруля» І. Карпенка-Карого; «Дві сім'ї», «По ревізії» М. Кропивницького; «Зимовий вечір», «За двома зайцями», «Циганка Аза», «Чорноморці», «Як ковбаса та чарка, то минеться і сварка» М. Старицького; «Нахмарило», «Степовий гість» Б. Грінченка; «Казка старого млина», «Хуртовина» С. Черкасенка (постановка М. Вороного); «Наталка-Полтавка» І. Котляревського; «Запорожець за Дунаєм» С. Гулака-Артемовського; «Сорочинський ярмарок» за М. Гоголем; «Сватання на Гончарівці» Г. Квітки-Основ'яненка; «Уріль Акоста» К. Гуцкова та ін.

З січня 1920 містився у колишньому театрі «Бергоньє».

З 1934 у Троїцькому народному будинку міститься Київський державний академічний театр оперети. Оперета з'явилася 1855 в Парижі, коли композитор Ж. Оффенбах представив своє ревіо «Двоє сліпих». Ця одноактівка увійшла в історію музичного театру як родоначальниця нового жанру — оперети. Через кілька років оперета прийшла в Росію, спочатку до столиці. У сезон 1869/70 вперше з'явилася в Києві. В 1870-х рр. у Києві виступали трупа В. Рокотова та Драматично-опереткова трупа М. Савіна, у 1880-х рр. — трупи Й. Сетова і Г. Ларіонова-Ларіна, 1890—1918 — зарубіжні опереткові колективи: австрійські, німецькі, польські, французькі, але найбільше — російські опереткові театри, трупи і солісти (з 1894). Оскільки інтерес і захоплення з боку глядачів постійно зростали, а стаціонарного театру оперети в Києві не існувало, опереткові театри, трупи і солісти виступали майже на всіх сценічних майданчиках міста: в театрах «Бергоньє», «Соловцов», Миському, Шато-де-Фльор, у «Новому театрі» Д. Дагмарова, «Малому театрі» О. Крамського, театрі М. Медведєва, іноді в театрі «Пел-Мел», «Художньому театрі мініатюр» і «Художньому театрі» (обидва — А. Кручиніна), у «Великому театрі мініатюр», в Олександрівському парку (театр «Корсо-театр»), «Новому театрі» в Купецькому саду тощо. Не обійшли оперету й українські трупи: 1906 Д. Гайдамака переклав оперету «Гейша» С. Джонса українською мовою і поставив під час гастролей в Києві; 1912 в Літньому театрі Купецького зібрання трупа М. Садовського показала «веселу оперету» М. Кропивницького «Пошилися у дурні», «комічні оперети» — «Пісні в лицях», «Сватання на Гончарівці», «Сорочинський ярмарок», «феєрію-оперету» «Вій» (дві останні — за М. Гоголем) тощо.

30 серпня 1915 антрепренер М. Лів-

ський відкрив перший стаціонарний театр оперети в Києві («Театр М. Лівського») у флігелі будинків № 4—6 на вул. Миколаївській (тепер вул. Архитектора Городецького, флігель не зберігся). З березня 1916 власник вирішив здавати приміщення іншим оперетковим театрам і колективам. 6 жовтня 1918 театр оперети там же відновив роботу під назвою «Музична комедія» Ф. Валентетті та О. Брянського (Брауна), 1920 його закрила радянська влада. 1922 оперета була заборонена як жанр «шкідливий і неприпустимий», стаціонарний театр закрили, 1922—24 і 1927—28 діяла пересувна опереткова трупа. Лише в 1934—35 у зв'язку з переміщенням столиці з Харкова до Києва, в колишньому Троїцькому народному будинку відкрито театр музичної комедії. Створений на ґрунті пересувного, керованого О. Бенедиктовим ще з 1933, але його перші вистави російською мовою показали, що над ним тяжіє інерція пересувного театру оперети зі старими трафаретними прийомами.

Прем'єрою стаціонарного театру музичної комедії стала «Летюча миша» Й. Штрауса (січень 1935). Восени цього ж року світло рампи побачила вперше поставлена українською мовою вистава «Продавець птахів» К. Целлера (режисер — С. Каргальський). За ними були «Як її звуть?» М. Адуєва, музика Л. Пульвера, «Баядера» І. Кальмана, «Вій» (за М. Гоголем) М. Вериківського, «Циганське кохання» Ф. Легара та ін.

Демократичні художні традиції театру своїм корінням сягають невичерпних джерел національного гумору, народних імпровізаційно-комедійних і музично-танцювальних виводів та бурлескних інтермедій шкільного театру, постановок т. зв. малоросійських опер, щедро розцвічених фольклорно-етнографічними візерунками, насамперед, «Наталки Полтавки», «Москаля-чарівника» І. Котляревського і «Сватання на Гончарівці» Г. Квітки-Основ'яненка та реалістичних вистав корифеїв українського театру. Немає блискучих комедійних акторів прийшло в оперету з українського класичного театру, багато свіжих і колоритних барв принесли вони на світову опереткову сцену, передали молодим митцям творчу естафету і животворні традиції мистецтва корифеїв, сприяли бурхливому розквіту легкого жанру.

Новонароджений театр опанував новий репертуар і впевнено самостверджувався, ставлячи перед собою високу планку професіоналізму. Головним принципом творчого життя колективу обрано шану до надбань класичної опереткової спадщини. Від початку творчі пошуки було спрямовано на створення національного репертуару. Звернення до М. Гоголя, соковиті народні характеристики, український колорит принесли успіх таким виставам, як «Сорочинський ярмарок» (1936) та «Майська ніч» (1937) О. Рябова. До творчих здобутків театру слід зарахувати й виставу «Вій» М. Вериківського (1936—37), а також «Кето і Коте» В. Долідзе. На афішах з'явилися імена видатних майстрів слова — М. Бажана, Остапа Вишні, М. Рильського, П. Тичини. 1938 у Києві відбулася блискуча прем'єра (після Харкова 1937) і дотепер сучасної

української оперети «Весілля в Малинівці» О. Рябова. Переклад текстів і лібрето українською мовою здійснювали: М. Бажан, Д. Білоус, Н. Забіла, О. Копиленко, І. Кочерга, А. Малишко, Г. Плоткін, М. Рильський, М. Талалаєвський, П. Тичина, М. Упенник та ін. письменники.

У роки Великої Вітчизняної війни Київський театр оперети було евакуйовано в Алма-Ату (тепер Алмати, Республіка Казахстан). Безпосереднім відгуком українських митців на події війни стала оперета О. Рябова «Блакитний камінь» на лібрето Б. Туровського. Прем'єра вистави, здійснена диригентом О. Рябовим, реж. О. Сумароковим та худ. М. Ліпкіним, з успіхом відбулася восени 1942. Художній керівник театру Б. Балабан, відчувши дух часу, поставив у лютому 1943 «Москвичку» О. Сандлера за віршованою п'єсою В. Гусєва, яка набула широкої популярності. 1943 театр перевели в Чимкент (тепер Республіка Казахстан), де з триумфом відбулася прем'єра оперети О. Рябова «Пошилися у дурні» за однойменним водевілем М. Кропивницького, було поставлено «Наталку Полтавку» М. Лисенка, «Сорочинський ярмарок» О. Рябова, здійснений Б. Балабаном та О. Рябовим в жанрі бурлеску, «Розкинулось море широко» (текст В. Вишневецького, О. Крона, М. Азарова, музика С. Германова). Під час війни театр створював концертні бригади, які виїздили до військових частин та шпиталів на фронтах.

1944 театр повернувся в Київ. 1 травня того ж року виставою «Сорочинський ярмарок» О. Рябова відкрив свій творчий сезон. 1944—45 здійснив ряд високохудожніх вистав, зокрема: «Жірофле-Жірофля» Ш. Лекока, «Боккаччо» Ф. фон Зуппе, «Бузок—черемха» В. Желобинського та в новій сценічній редакції «Кето і Коте» В. Долідзе, «Майська ніч» — текст К. Кошевського і Л. Юхвіда, музика О. Рябова. Серед нових постановок — «Вільний вітер» І. Дунаєвського, «Трембіта» Ю. Мілютіна, «Чудовий край» О. Рябова та низка класичних оперет. 1946 знову було створено веселу комедійну виставу «Шельменко-денщик» О. Рябова, яка стала успішним продовженням національної театральної традиції. У 1940—60-х рр. відбулися значні зміни в репертуарній афіші, а також в естетичних засадах творчої діяльності колективу. До репертуару все більше включалися твори сучасних авторів, які були заангажовані й схожі один на одного. Популяризувалися теми незламності духу радянського народу, з'явилися п'єси-«одноденки». Водночас оперета знову й знову зверталася до класики. Поряд із «Білою акацією» І. Дунаєвського, «Суперниками» В. Лукашова, «Тютюновим капітаном» В. Щербачова грали «Веселу вдову» Ф. Легара, «Летючу мишу» Й. Штрауса, «Фіалку Монмартра» І. Кальмана. Театр музичної комедії продовжував традицію національного репертуару, в чому величезна заслуга О. Рябова, твори якого — «Сорочинський ярмарок», «Майська ніч» — і в 1950—60-х рр. з величезним успіхом йшли на сцені театру. Популярними серед киян була вистава «За двома зайцями» М. Старицького, яка ставилася у трьох сценічних редакціях, «Сватання на Гончарівці», музика

К. Стеценка. Оперету «Володимирська гірка» (1958—59) — лібрето Д. Шевцова, музика В. Лукашова — поставив учень Леся Курбаса — В. Складенко, який певний час працював у Київському театрі музичної комедії. Відомою постановкою стала оперета, яку назвали українським бурлеском — «Голий президент» А. Філіпенка. 1966 київську музкомедію перетворено на Київський державний театр оперети. У 1970—90-х рр. його репертуар наповнювали найрізноманітніші за жанрами та тематикою вистави: «Три мушкетери» М. Дунаєвського, «Товариш Любов» В. Ільїна, «Фіалка Монмартра», «Принцеса цирку», «Сільва», «Баядера» І. Кальмана, «Севастопольський вальс» К. Лістова, «Кадриль» В. Гроховського, «Зоряний час» (у співавт.), «Сто перша дружина султана» А. Філіпенка, «Поцілунок Чаніти» Ю. Мілютіна, «На світланку» О. Сандлера, «Лівша» В. Дмитрієва, «Василь Тьоркін» А. Новикова, «Російський ведмідь» Л. Ядової, «Кето і Коте» В. Долідзе, «Гончарський бал» Г. Дусика, «Сорочинський ярмарок» О. Рябова, «Циганське кохання», «Весела вдова» Ф. Легара, «Летюча миша», «Циганський барон» Й. Штрауса та багато ін. Дітям та юнацтву були адресовані «Балада про хлопчиків» К. Мискова, «Бременські музиканти» Г. Гладкова, «Малюк і Карлсон» Ю. Тер-Осіпова. На яскраву подію перетворилися прем'єрні вистави «Товариш Любов» та «Місто на світланку» В. Ільїна у постановці головного режисера В. Бегми (1979). Високу оцінку преси та глядачів здобули вистави «Кадриль» В. Гроховського, «Легенда про Київ» О. Білаша (режисер-постановник — С. Сміян). Від 1983 на сцені театру запанувала класика, одна за одною відбулися прем'єри оперет «Маріца» І. Кальмана, «Весела вдова» Ф. Легара та «Вільний вітер» І. Дунаєвського. Наступного року поставлено «Баядеру» І. Кальмана. Найскладнішими видалися для київської оперети 1990-і рр. Епоха великих змін у суспільстві, розпад Радянського Союзу, крах економіки та масовий виїзд за кордон інтелектуальних сил країни спричинили депресивний стан культури й, зокрема, театрального мистецтва. Проте, поступово формувалася концепція розбудови театру, основою якої є пристосування давніх традицій українського театрально-музичного мистецтва до сучасних потреб глядача. 1998 вперше в історії Києва здійснено постановку всевітньовідомої опери Д. Гершвіна «Поргі і Бесс». На сцені оперети почали з'являтися музичні вистави для дітей — «Карнавал казок в Україні», «Білосніжка та семеро гномів» В. Домшинського, «Двіймочка» Г. Кудінової. У дитячих виставах задіяні також студенти Київського національного університету театру, кіно і телебачення ім. І. Карпенка-Карого. 2003 повновлено одну з найкращих світових оперет — «Летючу мишу» Й. Штрауса. 2004 відбулася прем'єра мюзиклу «Вогні рампи» Г. Фролова, створеного за мотивами кіносценарію Ч. Чапліна. Напередодні 70-річного ювілею з ініціативи художнього керівника, директора київської оперети Б. Струтинського театр відкрив камерну сцену — «Театр у фойє», задуманий як пошукова майстерня для творчої самореалізації акторів і режисерів. Першою

виставою на камерній сцені стала одноактна опера Ж. Оффенбаха «Звана вечера з італійцями», прем'єра якої відбулася 2004 (режисер-постановник Б. Струтинський, диригент-постановник В. Шейко).

1959—86 при театрі працювала «Студія підготовки акторських кадрів» з дворічним терміном навчання. Приймалася особи 17—23 років, яких затверджувала комісія фахівців. Вивчалася як загальноосвітні, так і спеціальні дисципліни: історія театру, історія музики, вокал, сценічний рух, сценічна мова тощо. За 27 років існування через студію пройшло 750—800 студентів.

Починаючи від 1968 театр здійснював творчі контакти з Пришівським театром ім. Й. Заборського (ЧССР). 1970 на його сцені народний артист УРСР Д. Шевцов поставив спектакль «Бравий солдат Швейк» В. Лукашова. Згодом театри вперше обмінялися солістами в цьому спектаклі. Рік по тому на сцені Пришівського театру Д. Шевцов поставив інсценізацію Ю. Мілютіна «Цирк засвічує вогні». Пізніше здійснено постановки вистав «Дівчина і море» Я. Цегляра, «Я люблю тебе» Л. Колодуба. На честь 30-річчя визволення Києва та з нагоди Днів Чехословацького драматичного мистецтва в СРСР постановача група Пришівського театру підготувала на київській сцені прем'єру словацької оперети Г. Дусика «Гончарський бал». 1978 колектив Київського театру оперети гастролював у ЧССР, де представив 10 вистав театру і дві вистави разом із Пришівським театром ім. Й. Заборського.

1994 театр уперше в історії виїхав у турне до Італії для участі в XXV міжнародному фестивалі ім. Ф. Легара, на якому одержав Гран-прі за виставу «Весела вдова» (давали італійською мовою). У квітні та жовтні 1995 здійснив турне по Франції з проектом «Віват, Оффенбах!», показавши 54 вистави у найкращих містах країни — Віші, Ліон, Тур та ін.

2004 театр одержав статус академічного; 2010 — національного. Його репертуар включає нині бл. 20 вистав — оперет, мюзиклів, музичних комедій та музичних казок. Усього за 70 сезонів здійснив понад 200 постановок. В театрі працювали відомі діячі культури.

1956—68 — Аннікова Нінель Михайлівна (1924—?) — актриса, заслужена артистка УРСР (з 1960), солістка Харківського театру оперети (1944—56), Сумської філармонії (1968—73).

У цьому театрі виконувала головні ролі в опереткових виставах: Марійка («Червона калина» О. Рябова, 1954), Ю-Лань («Останній чардаш» І. Кальмана), Бланка («Блакитна мазурка» Ф. Легара; всі — 1959), Альонушка («Альонушка» В. Гомоляки), Лоліта («Десь на півдні» Е. Кемени), Стасі («Сільва» І. Кальмана; всі — 1960), Теодора, Каталіна, Ліза («Містер Ікс», «Останній чардаш», «Маріца» І. Кальмана), Маша («Гість з Відня» Я. Цегляра), Сашенька («Володимирська гірка» В. Лукашова), Тоня («Біла акація» І. Дунаєвського), Людмила («Морський вузол» С. Жарковського), в сценах з оперет в реву-жарті «Всі секрети оперети», Наталка («Чорти смугасті» В. Лукашова; всі — 1961), Вероніка («Жили три сту-

денти» А. Петрова й О. Чернова), Нінетта («Перікола» Ж. Оффенбаха), Варенцова («Цирк засвічує вогні» Ю. Мілютіна), Розалі («Кло-Кло» Ф. Легара; всі — 1962), Нінон («Фіалка Монмартра» І. Кальмана), Віра («Жіночий монастир» Е. Колмановського; обидві — 1963), Джессі («Золотий пояс» («Кохання моряка») Р. Фрімля), Таня («Факір на годину» — водевіль Л. Розена за п'єсою В. Диховичного і М. Слободського), Барбара, Джиболетта («Ніч у Венеції» Й. Штрауса; всі — 1964), Партенія («Квітка Міссісіпі» Д. Керна), Марієтта («Баядера» І. Кальмана), Жанна Лябурб, Віра Холодна («На світанку» О. Сандлера; всі — 1965), Міс Ейнсфорд Хілл («Моя чарівна леді» Ф. Лоу), Гапуся («Весілля в Малинівці» О. Рябова), Олівія («Божевільний брат мій» С. Шатуновського; всі — 1966) та ін.

1944—47 — Балабан Борис Олександрович (1906—59) — актор, режисер, заслужений артист УРСР (з 1942); пройшов підготовку в режисерській лабораторії і був актором мистецького об'єднання «Березиль» під керівництвом Леся Курбаса (1922—29); керівник Харківського театру музичної комедії (1929—34), працював у московських театрах (1934—44), актор, режисер Київського українського драматичного театру ім. І. Франка (1948—59).

У цей час керував Київським театром музичної комедії, здійснив у ньому вистави: «Блакитний камінь», «Шельменко-денщик» О. Рябова (обидві — 1945), «Бузок—черемха» В. Желобинського, «Маріца» І. Кальмана, «Жірофле-Жірофля» Ш. Лекока, «Боккаччо», «Десять наречених» Ф. фон Зуппе (всі — 1946) та ін.

1949—78 — Блашук Микола Іванович (1923—78) — артист музичної комедії, заслужений артист УРСР (з 1967).

Ролі: Зупан («Маріца» І. Кальмана), Хвесько («Сорочинський ярмарок» О. Рябова, за М. Гоголем; обидві — 1949), Філіпп («Вільний вітер» І. Дунаєвського), Веллі («Аршин мал алан» У. Гаджибекова), Коржиков («Права рука» Б. Александрова та М. Матвеева), Арман («Граф Люксембург» Ф. Легара), Посошков («Роза вітрів» Б. Мокроусова), Бджолкін («Морський вузол» С. Жарковського; всі — 1950), Прошка («Дочка фельдмаршала» О. Фельцмана); Степан («Акуліна» Й. Ковнера і М. Адуєва; обидві — 1951), Ржевський («Блакитний гусар» М. Рахманова), Льоня Глазкін («Кращий день її життя» А. Лепіна), Семенко («Дівочий переполох» Ю. Мілютіна), Петросян («Під горою Арарат» Б. Аветисова; всі — 1952), Шурка-дитя («Вогники» Ю. Свиридова, 1953), Василь («Тиха українська ніч» С. Жданова), Йозеф («Останній чардаш» І. Кальмана; обидві — 1958), Пеніжек і Естергазі («Маріца» І. Кальмана), Макар («Чорти смугасті» В. Лукашова), Генка («Севастопольський вальс» К. Лістова), Негативний персонаж (реву-жарт «Всі секрети оперети», музичне оформлення П. Полякова; всі — 1961), Лосино-островський («Цирк засвічує вогні» Ю. Мілютіна, 1962), Колумб («Ромео, мій сусід» Р. Гаджієва), Фраскатті («Фіалка Монмартра» І. Кальмана), Наташин («Жіночий монастир» Е. Колмановського; всі — 1963), Пончик («Соловей у міліції» В. Гомоляки), Дармограй

(«Серце балтія» К. Лістова), Джон [«Золотий пояс» («Кохання моряка») Р. Фрімля], Миронов («Факір на годину», музика Л. Розена, за п'єсою В. Диховичного і М. Слободського), Герцог Урбіно («Ніч у Венеції» Й. Штрауса; всі — 1964), Марамбо («Кло-Кло» Ф. Легара), Френк («Квітка Міссісіпі» Д. Керна), Боні, Наполеон («Сільва», «Баядера» І. Кальмана), Мишка Япончик («На світанку» О. Сандлера), Герцог д'Акапулько («Перікола» Ж. Оффенбаха; всі — 1965), Капітан («Дівчина і море» Я. Цегляра), Дулітл («Моя чарівна леді» Ф. Лоу), Ганнібал («Рим у неділю» Г. Крамера), Попандопуло («Весілля в Малинівці» О. Рябова), Тріпло («Чорний дракон» Д. Модуньйо), Гарольд («Божевільний брат мій» С. Шатуновського, музика Г. Цабадзе; всі — 1966), Дудкін («Пропала дівчинка» — оперета-ревю О. Красотова, лібрето Б. Таїрова, В. Консона), Кузьма («Голой президент» А. Філіпенка, за Я. Мамонтівим), Пацюк («Черевички» В. Василька, за М. Гоголем; музика О. Радченка, В. Роджественського), Андрій («Четверо з вулиці Жанны» О. Сандлера, Г. Плоткіна), Фальк («Летюча миша» Й. Штрауса; всі — 1967), Макхіт («Тригрошова опера» Б. Брехта, музика К. Вайля), Отто Кац («Мій бравий солдат» В. Лукашова), Сичов («Полярна зірка» В. Баснера), Негош («Весела вдова» Ф. Легара), Кавалькадос («Поцілунок Чаніті» Ю. Мілютіна; всі — 1968), Аскольд («Потрібна героїня» В. Баснера, 1969), Цибуля («Сорочинський ярмарок» О. Рябова, 1970).

Бобровников Олексій Вікторович (1912—98) — художник кіно й театру, художник-постановник Київської кіностудії художніх фільмів (1934—41, 1944—82) і студії «Укртелефільм», де оформив багато фільмів, здійснив кілька вистав у Житомирському музично-драматичному театрі.

У цьому театрі оформив вистави: «Із-за гори кам'яної» Б. Крижанівського (1946), «Кришталевий черевичок» («Попелюшка»), текст Т. Габбе, музична композиція І. Гріншпуна з творів Ж. Оффенбаха, переклад і текст пісень В. Бичка (1947), «На березі Амура» М. Блантера і Б. Александрова (1948), «Сорочинський ярмарок» О. Рябова, за М. Гоголем, «Трембіта» Ю. Мілютіна (обидві — 1950), «Дочка фельдмаршала» О. Фельцмана, «Акуліна» Й. Ковнера і М. Адуєва (обидві — 1951), «Чари коханця» Й. Штрауса (1959), «Куці райські, чи євреї нашого двору», музика І. Поклада, лібрето Р. Камінської, за мотивами повісті О. Канєвського «Май нейм із Маня» (1993).

1957—89 — Борисенко Володимир Семенович (1925—2005) — актор, заслужений артист УРСР (з 1980); артист Харківського театру музичної комедії (1951—57), Лауреат Всесвітнього фестивалю молоді і студентів у Москві (1957).

У цьому театрі зіграв понад 200 ролей: Якосука («Останній чардаш» І. Кальмана), Стецько («Сватання на Гончарівці» К. Стеценка, за Г. Квіткою-Основ'яненком; обидві — 1958), Іполіт («Фраскіта» Ф. Легара), Еккерс («Суперники» за Р. Шеріданом, музика В. Лукашова), Петро, Ставридкін («Біла Чорного моря» Б. Аветисова), Плантінг («Блакитна мазурка» Ф. Легара; всі — 1959), Кузя («Альонушка» В. Гомоляки), Перший

сищик («Десь на півдні» Е. Кемени; обидві — 1960), Пуассон («Містер Ікс» І. Кальмана), Сергій («Гість з Відня» Я. Цегляра), Митя, Панас («Володимирська гірка», «Чорти смугасті» В. Лукашова), Льюша («Біла акація» І. Дунаєвського), Другий офіцер («Морський вузол» Є. Жарковського), Феодосій («Севастопольський вальс» К. Лістова; всі — 1961), Кока («Жили три студенти» А. Петрова й О. Чернова), Таранот («Перікола» Ж. Оффенбаха), Піжаяма («Цирк засвічує вогні» Ю. Мілютіна), Птіпф, Тугоухий («Кло-Кло» Ф. Легара; всі — 1962), Мурік («Ромео, мій сусід» Р. Гаджієва), Винокур («Майська ніч» О. Рябова), Лодигін («Жіночий монастир» Е. Колмановського; всі — 1963), Костя («Соловей у міліції» В. Гомоляки), Сікідзукі («Золотий пояс» («Кохання моряка») Р. Фрімля), Яким («Факір на годину» — музика А. Розена за п'єсою В. Диховичного та М. Слєбодського), Делаква («Ніч у Венеції» Й. Штрауса; всі — 1964), Френк («Квітка Міссісіпі» Д. Керна), Кіт Василь («Кішчин дім» П. Вальдгардта), Леопольд, Пімпрінетті («Сільва», «Баядера» І. Кальмана), Реміннік («На світанку» О. Сандлера), Професор Кулієв («Ромео, мій сусід» Р. Гаджієва), Терапонт («Перікола» Ж. Оффенбаха; всі — 1965), Остап («Дівчина і море» Я. Цегляра), Попаңдопуло («Весілля в Малинівці» О. Рябова), Почухай ніс («Чорний дракон» Д. Модуньйо), Томпсон, Реджінальд («Божевільний брат мій» Є. Шатуновського, муз. Г. Цабадзе; всі — 1966), Дудкін, Броннін («Пропала дівчинка» — оперета-ревю О. Красотова, лібрето Б. Таїрова, В. Константинова), Максим («Голий президент» А. Філіпенка, за Я. Мамонтовим), Рудий Панько, Ткач («Черевички» В. Василька, за М. Гоголем, музика О. Радченка та В. Рождественського), Лакей («Летюча миша» Й. Штрауса; всі — 1967), Вовк («Червона Шапочка» Д. Клебанова), Бретшнейдер («Мій бравий солдат» В. Лукашова), Нік («Кохання по-американськи» В. Колло), Міністр («Герцогиня з Чикаго» І. Кальмана; всі — 1968), Феліппе («Поцілунок Чаніти» Ю. Мілютіна), Татай («Потрібна героїня» В. Баснера), Григорій («Було дівчиську двадцять років» А. Ешпая, за п'єсою В. Константинова, Б. Рацера), Гаррі («Цілуй мене, Кет!» музик К. Портера; всі — 1969), Гільман («Четверо з вулиці Жанни» О. Сандлера), Пеніжек («Маріца» І. Кальмана), Опанас Іванович («Сорочинський ярмарок» О. Рябова, за М. Гоголем; всі — 1970), Писар («Майська ніч» О. Рябова), Управляючий («Циган-прем'єр» І. Кальмана; обидві — 1971), Філіпп («Вільний вітер» І. Дунаєвського), Авлей («Роз-Марі» Р. Фрімля; обидві — 1972), Сіко («Кето і Коте» В. Долідзе, 1973), Расплюєв («Гра» О. Колкера, за мотивами «Весілля Кречинського» О. Сухово-Кобиліна), Лікар Беницький («Гончарський бал» Г. Дусика, за п'єсою А. Браксаторіса), Пуфке («Бідний студент» К. Міллекера; всі — 1974), Сапун-Тюфякін («Дівочий переполох» Ю. Мілютіна, 1975), Салов («Я люблю тебе» Л. Колодуба, Його величність «Бременські музиканти» Г. Гладкова), Молодший чорт («Пригоди Гната — бравого солдата» Б. Кравченка), Архіромо («Браво, синьйор Антоніо» К. Мяскова; всі — 1976), Горно-

стаєв («Товариш Любов» В. Ільїна, лібрето Ю. Рибчинського), Бонасьє («Три мушкетери» М. Дунаєвського; обидві — 1977), Пелікан («Принцеса цирку» І. Кальмана, 1978), Мошу («Циганське кохання» Ф. Легара), Подмьоткін («Російський ведмідь» Л. Лядовой), Петухов («Не вірте чоловікам» В. Гроховського; всі — 1979), Іонькін («Заведено справу про кохання» І. Поклада), Едішер («Одружись із Нуцею» Г. Цабадзе; обидві — 1980), Литвицький, Сатана (видавець газети) [«Зоряний час» («Небо залишається з нами») А. Філіпенка, Ф. Філіпенка], Карнеро, Тюремник («Циганський барон», «Летюча миша» Й. Штрауса), Еллідіфор («Холопка» М. Стрельникова), Захарій («Балада про хлопчаків» К. Мяскова), Воляпюк («Сільва» І. Кальмана; всі — 1981), Імператор («Легенда про Київ» О. Білаша), Слива («Кадриль» В. Гроховського; обидві — 1982), Куделька («Маріца» І. Кальмана, 1983), Лошадьов («Дзвони Росії» О. Білаша), адвокат Спетлайч («Стара комедія» О. Фельцмана, за мотивами п'єси Б. Томаса «Тітка Чарлея»; всі — 1984), Філіпп («Баядера» І. Кальмана, 1985), Бартолуц («Рай на землі» Я. Єжека, 1986), Кавалькадос («Поцілунок Чаніти» Ю. Мілютіна, 1987), Солопій Черевик («Сорочинський ярмарок» — сценічний варіант за творами М. Гоголя, М. Старицького, Остапа Вишні, Л. Юхвіда, М. Аваха, з використанням музики Ю. Котеленця, М. Мусоргського, В. Назарова, О. Рябова; 1988).

1965—85 — Бурих Юрій Сергійович (УРСР — 1969), артист Харківського театру музичної комедії.

Ролі в цьому театрі: Максим Балле («Кло-Кло» Ф. Легара), Марсель, Боні («Фіалка Монмартра», «Сільва» І. Кальмана), Петрик («На світанку» О. Сандлера), Гайлорд («Квітка Міссісіпі» Д. Керна), Самед («Ромео, мій сусід» Р. Гаджієва; всі — 1965), Юрій («Дівчина і море» Я. Цегляра), Прокоф'єв («Жіночий монастир» Е. Колмановського), Фреді («Моя чарівна леді» Ф. Лоу), Ренато («Рим у неділю» Г. Крамера), Петро («Весілля в Малинівці» О. Рябова), Франческо («Божевільний брат мій» Є. Шатуновського, музика Г. Цабадзе; всі — 1966), Діма, Антон («Пропала дівчинка» — оперета-ревю О. Красотова, лібрето Б. Таїрова, В. Константинова), Яшка («Весілля в Малинівці» О. Рябова), Василь («Голий президент» А. Філіпенка, за Я. Мамонтовим), Сергій («Четверо з вулиці Жанни» О. Сандлера), Фальк («Летюча миша» Й. Штрауса; всі — 1967), Філч, молодий жебрак («Тригрошова опера» Б. Брехта, музика К. Вайля), Ярослав Гашек («Мій бравий солдат» В. Лукашова), Чарлі («Кохання по-американськи» В. Колло), Олег («Полярна зірка» В. Баснера), Бонді («Герцогиня з Чикаго» І. Кальмана), Данило («Весела вдова» Ф. Легара; всі — 1968), Віктор («Місто закоханих» Л. Колодуба), Володимир («Було дівчиську двадцять років» А. Ешпая), Пол («Цілуй мене, Кет» К. Портера), Сергій («Потрібна героїня» В. Баснера), Томазо («Генуезькі серенади» С. Жданова), Рамон («Поцілунок Чаніти» Ю. Мілютіна), Олесь («Шлюб з пригодами» В. Шаповаленка), Андрійко («Змова закоханих» М. Богословського; всі — 1969), Андрій

(«Дівчина з блакитними очима» В. Мураделі), Герман («Роз-Марі» Р. Фрімля), Бріссар («Граф Люксембург» Ф. Легара), Аріф («Не приховуй усмішку» Р. Гаджієва), Рогмунд («Сто перша дружина султана» А. Філіпенка), Зупан («Маріца» І. Кальмана), Василь Тюркін («Василь Тюркін» — музика А. Новикова, за мотивами творів О. Твардовського; всі — 1972), Стефан («Циганський барон» Й. Штрауса), Бек («Гра» О. Колкера, за мотивами «Весілля Кречинського» О. Сухово-Кобиліна), Назар («Друге весілля в Малинівці» І. Поклада), Ентеріх («Бідний студент» К. Міллекера; всі — 1974), Скоморох («Дівочий переполох» Ю. Мілютіна, 1975), Василь Заболотний («Я люблю тебе» Л. Колодуба), Перший чорт («Пригоди Гната — бравого солдата» Б. Кравченка), Донато («Браво, синьйор Антоніо!» К. Мяскова; всі — 1976), Козолоп («Балада про хлопчаків» К. Мяскова), Барбарис («Заведено справу про кохання» І. Поклада), Феррі («Сільва» І. Кальмана; всі — 1980), Михайло Томашенко («Зоряний час» А. Філіпенка, В. Філіпенка), Атос («Три мушкетери» М. Дунаєвського), Хвенько («Сорочинський ярмарок» О. Рябова, за М. Гоголем), Микита Батурін («Холопка» М. Стрельникова), Скоморох, Фрол («Лівша» В. Дмитрієва), Міклош («Останній чардаш» І. Кальмана), Грозной («Товариш Любов» В. Ільїна, лібрето Ю. Рибчинського), Петер Драготін («Циганське кохання» Ф. Легара; всі — 1981), Білоус («Місто на світанку» В. Ільїна), Чаклун («Легенда про Київ» О. Білаша), Пчілка («Кадриль» В. Гроховського), Максим Ванін («Серце моє з тобою» І. Поклада, лібрето Д. Шевцова; всі — 1982), Негош («Весела вдова» Ф. Легара), Георг Стан («Вільний вітер» І. Дунаєвського; обидві — 1983), Луковець («На світанку» О. Сандлера), Іля («Дзвони Росії» О. Білаша; обидві — 1984), Брассет («Стара комедія» О. Фельцмана, 1985).

1936—37 — Варецька Валентина Федорівна (1900—81) — актриса, заслужена артистка УСРР (з 1930), артистка українських драматичних театрів у Херсоні (1917—21), ім. І. Франка (1922—31, Вінниця, Харків, Київ) та інших театрів Харкова, Києва, Дніпропетровська, Полтави, Тернополя, Дрогобича (1931—60).

Ролі в цьому театрі: Ірина Норк («Як її звуть» музика Л. Пульвера, текст М. Адуєва, 1936), Євдокія Філіппівна («За двома зайцями» М. Старицького, музичне оформлення Б. Неймера, 1937).

1936—62 — Васильєв-Гуменик Василь Володимирович (1898—1987) — актор, заслужений артист УРСР (з 1943), 1963 — викладач студії при театрі. Постановник оперети «Блакитна мазурка» Ф. Легара (1939). Ролі: Драготін («Циганське кохання» Ф. Легара), Сіко-Кінто («Кето і Коте» В. Долідзе; обидві — 1936), Воляпюк («Сільва» І. Кальмана), Флорідор («Лисичка Патрикїївна» Ф. Ерве; обидві — 1937), Янко Джурич («Останній чардаш» І. Кальмана), Яшка («Весілля в Малинівці» О. Рябова), Дон Андреас («Перікола» Ж. Оффенбаха), Фармацевт [«Гарна дівчина» К. Бенца (Бенціановського); всі — 1938], Літич («Взаємне кохання» С. Каца), Пікадор («Коломба» О. Рябова), Раджа («Жриця

вогню» В. Валентинова), Гвідо («Ніч у Венеції» Й. Штрауса), Мустафа-бей («Бал у Савойї» П. Абрахама; всі — 1941), Попаңдопуло («Весілля в Малинівці» О. Рябова, 1946), Василь («Оди-надцять невідомих» М. Богословського), Каленик («Майська ніч» О. Рябова), Дон Болеро («Жірофле-Жірофля» Ш. Лекока), Пелікан («Принцеса цирку» І. Кальмана), Семен Семенович («Бузок—черемха» В. Желобинського), Філіпп («Вільний вітер» І. Дунаєвського), Попке («Золоті ключі» К. Данькевича; всі — 1947), Зупан («Циганський барон» Й. Штрауса), Популеску («Маріца» І. Кальмана), Заварін («Неспокійне щастя» Ю. Мілютіна), Черговий («Летюча миша» Й. Штрауса; всі — 1948), Франц, волоцого («Фабрика чудес» О. Сандлера), Негош («Весела вдова» Ф. Легара; обидві — 1949), Передряга («Роза вітрів» Б. Мокроусова, 1950), Севушка («Блакитна фортеця» О. Рябова), Вла-син ресторану («Лісовий розбійник» К. Міллекера), Суворов («Дочка фельд-маршала» О. Фельдмана), Скорик («Сватання на Гончарівці» К. Стеценка, за Г. Квіткою-Основ'яненком; всі — 1951), граф Нурін («Блакитний гусар» М. Рахманова), Страусов («Кращий день її життя» А. Лепіна; обидві — 1952), Акакій Плющичін («Гюґоновий капітан» В. Щербачова), Нунчонок («Вогники» Ю. Свиридова), Ернандо («Закохана витівниця», за Лопе де Веґою, О. Рябова), Фавар («Жюстіна де Фавар» Ж. Оффенбаха), Пауль Бюхнер («Чари кохання» Й. Штрауса; всі — 1953), Сергій («Біла акація» І. Дунаєвського), Полковник Якосука («Ос-танній чардаш» І. Кальмана; обидві — 1958), Жиро («Фраскіта» Ф. Легара), Гурій Андрійович («Весна співає» Д. Кабалеvського), Тарас Тарасович («Морський вузол» С. Жарковського), Ксенофонт («Бажаємо щастя» Я. Цегляра), Барабулькін («Біла Чорного моря» Б. Аветисова), Кламдач («Блакитна мазурка» Ф. Легара; всі — 1959), Анд-ріан («Акуліна» Й. Ковнера й М. Адуєва; 1960), Пелікан («Містер Ікс» І. Кальмана), Цезар Капов («Гість з Відня» Я. Цегляра), Корабльов («Бі-ла акація» І. Дунаєвського; всі — 1961) та ін.

1935—40 — Вігілов Євген Дмитрович (бл. 1898 —?) — хореограф, балетмей-стер театру «Березиль» Леся Курбаса (1924—26), харківського і київського оперних театрів, Львівського театру опери та балету (останнього — в 1940—43). З 1943 — на еміґрації.

Балетмейстер Київського театру музко-медії, де поставив танці у виставах: «Баядера» І. Кальмана (хореографія і балет), «Як її звать» (музика Л. Пульве-ра, текст М. Адуєва), «Циганське ко-хання» Ф. Легара, «Холопка» М. Стрель-никова (всі — 1936), «За двома зай-цями» (за М. Старицьким, музичне оформлення головного диригента теат-ру Б. Неймера; 1937), «Шляхи до щас-тя» І. Дунаєвського (1940).

1947—50 — Вільнер Володимир Бер-тольдович (1885—1952) — режисер, за-служений артист РСФРР (з 1935), на-родний артист УРСР (з 1940), професор Київського театрального інституту (з 1947). Працював у трупі М. Синельни-кова (Харків, 1918—20), Харківському ТЮГу (1922—24), Одеській держдрамі (1926—28), у Києві очолював театри

російської драми (1928—31), україн-ської драми ім. І. Франка (1938—41).

У зазначений період очолював театр музичної комедії, в якому здійснив ви-стави: «Сільва» І. Кальмана (1940), «Вільний вітер» І. Дунаєвського, «Бі-дний студент» К. Міллекера, «Золоті ключі» К. Данькевича (всі — 1947), «Циганський барон», «Летюча миша» Й. Штрауса, «Маріца» І. Кальмана, «Циганське кохання» Ф. Легара (всі — 1948), «Фабрика чудес», «Серця і дола-ри» О. Сандлера, «Прекрасна Слена» Ж. Оффенбаха (всі — 1949), «Трем-біта» Ю. Мілютіна, «Чудовий край» О. Рябова, текст Л. Юхвіда (обидві — 1950).

1969—2000 — Горюшко Георгій Гео-ргійович (1942—2000) — актор оперети (баритон), заслужений (з 1972), народ-ний артист УРСР (з 1980), актор Харківського, Волгоградського театрів оперети.

Ролі: Лісовий («Потрібна героїня» В. Баснера), Ігор Греков («Було дівчесь-ку двадцять років» А. Ешпая), Фред («Цілуй мене, Кер!» К. Портера), Едвін («Сільва» І. Кальмана; всі — 1969), Граф Орловський, Генріх Айзенштейн («Летюча миша» Й. Штрауса), Граф Да-нило («Весела вдова» Ф. Легара), Фор-селіні («Генуезькі серенади» С. Ждано-ва), Тассіло («Маріца» І. Кальмана), Гриць («Сорочинський ярмарок» О. Ря-бова, за М. Гоголем; всі — 1970), Не-чачев («Вір мені, коханий» В. Баснера), Палі Рач («Циган-прем'єр» І. Кальмана; обидві — 1971), Янко («Вільний вітер» І. Дунаєвського), Джим («Роз-Марі» Р. Фрімля), Рене («Граф Люксембург» Ф. Легара), Максим («Сто перша дру-жина султана» А. Філіпенка), Володи-мир і Віталій Ковальчуки («Каштани Києва» О. Сандлера; всі — 1972), Бар-рінкай («Циганський барон» Й. Штра-уса), Кречинський («Гра» О. Колкера, за мотивами «Весілля Кречинського» О. Сухово-Кобиліна), Флоріш Стахо («Гончарський бал» Г. Дусика, за п'єсою А. Браксаторіса; всі — 1974), Дяк («Дівочий переполюх» Ю. Мілю-тіна, 1975), Михайло Заболотний («Я люблю тебе» Л. Колодуба), Феліпе («Браво, синьйоре Антоніо!» К. Мяско-ва; обидві — 1976), Де Тревіль («Три мушкетери» М. Дунаєвського), Гаррі-сон («Як повернути чоловіка» — мюз-ика В. Ільїна та В. Лукашова, лібрето Ю. Рибчинського), Величко («З піснею в серці» О. Білаша), Кошкін («Товариш Любов» В. Ільїна, лібрето Ю. Рибчинсь-кого; всі — 1977), Скоморох, Отаман Платов («Лівша» В. Дмитрієва, 1978), Шандор («Останній чардаш» І. Кальма-на), Давидов («Російський ведмідь» Л. Лядової), Кольцов («Не вірте чо-ловікам» В. Гроховського), Микита Ба-турін («Холопка» М. Стрельникова; всі — 1979), Джон Дрейк («Суд іде» В. Би-стрякова, лібрето Д. Шевцова), Бе-саріон («Одружись із Нуцею» Г. Цабад-зе; всі — 1980), Сергій Уточкін [«Зоря-ний час» («Небо залишається з нами») А. Філіпенка, В. Філіпенка, 1981], Кий («Легенда про Київ» О. Білаша), Мак-сим Ванін («Серце моє з тобою» І. По-клада, лібрето Д. Шевцова; обидві — 1982), Петер («Маріца» І. Кальмана), Цезар Галь («Вільний вітер» І. Ду-наєвського; всі — 1983), Григорій Ко-товський («На світанку» О. Сандлера), Григорій («Дзвони Росії» О. Білаша; обидві — 1984), Принц Раджамі («Бая-

дера» І. Кальмана), Дмитро Аверін («Севастопольський вальс» К. Лістова; обидві — 1985), Чезаре («Поцілунок Чаніті» Ю. Мілютіна, 1987), Антоні («Найчарівніша» М. Ліда), Цибуля («Сорочинський ярмарок» — сцені-чний варіант за творами М. Гоголя, М. Старицького, Остапа Вишні, Л. Юх-віда, М. Аваха, з використанням музи-ки Ю. Котеленця, М. Мусоргського, В. Назарова, О. Рябова), Зупан («Ци-ганський барон» Й. Штрауса; всі — 1988), Фролло («Собор Паризької Бого-матері» — мюзикл-опера В. Ільїна, 1989), Гусь («Зойчина квартира» — му-зичний фарс за п'єсою М. Булгакова), Великий князь («Царевич» Ф. Легара), Голова («Українські усмішки» — за творами українських композиторів; всі — 1990), Гуска («Блаженний острів» В. Філіпенка), Віконт Болінґброк («Ваш хід, королево!» — мюзикл О. Журбіна; обидві — 1991), Голова («Майська ніч» М. Лисенка, 1992), Альфред Дуліта («Моя прекрасна леді» Ф. Лоу), Ага-сфер («Купці райські, чи євреї нашого двору» І. Поклада, лібрето Р. Камінсь-кої, за мотивами повісті О. Каневсько-го «Май неім із Маня»; обидві — 1993), Гофмаршал («Голландочка» І. Кальмана, 1994), Боцман («Севастопольський вальс» К. Лістова, 1995), Герцог («Ніч у Венеції» Й. Штрауса, 1997).

1941—62 — Демпель-Ващекіна Тетяна Гаврилівна (1908—86) — артистка бале-ту, заслужена артистка УРСР (з 1949); актриса Одеського театру (1928—34), Київського театру опери та балету ім. Т. Шевченка (1934—41).

У Київському театрі музичної комедії — прима-балерина, балетмейстер-репетитор, 1962—86 — педагог студії при театрі. Із сольними номерами та в групових виступала у виставах: «Жірофле-Жірофля» Ш. Лекока, «Кето і Коте» В. Долідзе, «Бідний студент» К. Міллекера, «Вільний вітер» І. Дунаєвського, «Золоті ключі» К. Данькевича (всі — 1947), «Летюча миша», «Ци-ганський барон» Й. Штрауса, «Маріца» І. Кальмана, «Весела вдова» Ф. Легара, «Трембіта» Ю. Мілютіна, «Морський вузол» С. Жарковського, «Холопка» М. Стрельникова, «Біла голубого Ду-наю» А. Лепіна, «Роза вітрів» Б. Мокро-усова (всі — 1950), «Блакитний гусар» М. Рахманова, «Дівочий переполюх» Ю. Мілютіна (обидві — 1952) та ін.

Духновський Микола Іванович (1908—99) — театральний художник, заслу-жений діяч мистецтв УРСР (з 1954), головний художник Київського росій-ського драматичного театру ім. Лесі Українки (1934—62), професор Київ-ського художнього інституту (з 1967).

У Київському театрі музичної комедії оформив вистави: «Пісня про щире ко-хання» В. Рождественського (1950), «Москва-Москва» О. Живцова і Я. Мер-цальського (1951).

1937—60 — Ермолаєв Володимир Ми-хайлович (1907—?) — артист балету, балетмейстер, педагог, заслужений артист УРСР (з 1958); студент студії Б. Ніжинської (з 1920), артист Київ-ського театру опери та балету (з 1926), Московського художнього бале-ту В. Крігер (1930—33), педагог Ба-кинського хореографічного училища (1933—37).

У Київському театрі музичної комедії виступав у дуєті з Т. Демпель-Ващекі-ною та в групових номерах у виставах:

«Весілля в Малинівці» О. Рябова, «Сільва» І. Кальмана (танго-дует, вставний номер; обидві — 1938), «Принцеса цирку» І. Кальмана, «Коломбіна» О. Рябова, «Під'язка Борджія» А. Крауса (обидві — 1940), «Жриця вогню» В. Валентинова, «Блакитна мазурка» Ф. Легара (сольний танець; обидві — 1941), «Маріца» І. Кальмана (угорський танець — дует і салонний танець, 1946), «Із-за гори кам'яної» Б. Крижанівського, «Одинадцять невідомих» М. Богословського, «Боккаччо» Ф. фон Зуппе, «Бідний студент» К. Міллекера, «Вільний вітер» І. Дунаєвського (дует; усі — 1947), «Летюча миша» Й. Штрауса (вальс у дуеті, 1948), «Весела вдова» Ф. Легара (салонний танець, вставні номери), «Баядера» І. Кальмана (танець-дует; обидві — 1949), «Трембіта» Ю. Мілютіна (гуцульські танці з Т. Демпель-Ващекіною і Т. Тарасенко), «Морський вузол» Є. Жарковського. Балетмейстер вистав: «Біла голубого Дунаю» А. Лепіна, «Роза вітрів» Б. Мокроусова (іспанський танець у дуеті), «Циганський барон» Й. Штрауса (всі — 1950), «Сватання на Гончарівці» К. Стеценка, (1951), «Акуліна» Й. Ковнера і М. Адуєва, «Блакитний гусар» М. Рахманова (обидві — 1952), «Тютюновий капітан» В. Щербачова (1953), «Чари кохання» Й. Штрауса (мазурка, вальс з Т. Тарасенко), «Поцілунок Чаніти» Ю. Мілютіна (фієста, румба, сегедилья, хабанера), «Бал у Савойї» П. Абрахама (фієста, показ мод; усі — 1958).

1948—59 — Земгано Ігор Федорович (справж. — Юцевич; 1903—67) — режисер, заслужений артист УРСР (з 1960); працював в театрах Харкова (1928—41), лєніградському Новому театрі (1934—38), театрах Одеси (1938—41), режисер Київської та Одеської кіностудій художніх фільмів (1941—46), Київського ПЮГу (1946—48).

У зазначений час — головний режисер Київського театру музичної комедії, в якому здійснив вистави: «Холопка» М. Стрельникова (1948), «Повітряний замок» О. Фельцмана, «Пісня про щире кохання» В. Роджественського, текст Г. Плоткіна, «Весела вдова» Ф. Легара, «Сорочинський ярмарок» О. Рябова, за М. Гоголем (всі — 1949), «Права рука» Б. Александрава та М. Матвєєва, «Граф Люксембург» Ф. Легара, «Морський вузол» Є. Жарковського, «Біла голубого Дунаю» А. Лепіна, «Роза вітрів» Б. Мокроусова (всі — 1950), «Блакитна фортеця» О. Рябова, «Лісовий розбійник» К. Міллекера, «Дочка фельдмаршала» О. Фельцмана, «Женихи» С. Каца, «Акуліна» Й. Ковнера та М. Адуєва; всі — 1951), «Дівочий переполюх» Ю. Мілютіна, «Блакитний гусар» М. Рахманова, «Кращий день її життя» А. Лепіна, «Тютюновий капітан» В. Щербачова (всі — 1952), «Вогники» Ю. Свиридова, «Закохана витівниця» О. Рябова, за Лопе де Веґою (обидві — 1953), «Сільва» І. Кальмана (1955, 1960), «Біла акація» І. Дунаєвського, «Останній чардаш» І. Кальмана (обидві — 1958), «Весілля в Малинівці» О. Рябова (1959). 1935—37 — Каргальський Сергій Іванович (справж. Слинько; 1889—1938) — актор, режисер, заслужений артист УСРР (з 1930); актор Українського національного театру (1917—18), Першого театру Української Радянської Республіки ім. Шевченка (з 1920), со-

ратник Леся Курбаса у новітньому українському театральному мистецтві, один з фундаторів театру «Березиль» (1922), організатор, директор і режисер Першої української опери в Харкові (1925—28), режисер Харківської української опери і Другої української пересувної опери (Вінниця, 1928—34). Репресований, розстріляний.

Перший художній керівник Київського театру музичної комедії, в якому здійснив вистави: «Летюча миша» Й. Штрауса, «Продавець птахів» К. Целлера, «Синя борода» Ж. Оффенбаха (всі — 1935).

1937—51 — Козерацький Василь Феодосійович (1906—82) — оперний та оперетковий співак (драматичний тенор), народний артист УРСР (з 1957), соліст Українського пересувного музично-драматичного театру (1931—34), Дніпропетровського театру оперети (1934—37), Київського театру опери та балету ім. Т. Шевченка (1951—63), викладач Київського інституту театрального мистецтва ім. І. Карпенка-Карого (1963—65), Київської консерваторії (1965—82).

У Київському театрі музичної комедії — прем'єр, виконавець головних ролей. Серед них: Шандор «Циганське кохання», Ф. Легара), Едвін, Стефан («Сільва», «Останній чардаш» І. Кальмана), Анж Піту («Дочка ринку» Ш. Лекока), Джим («Роз-Марі» Р. Фрімля), Андрій Батурин («Холопка» М. Стрельникова), Іван Петрович [«Гарна дівчина» К. Бенца (Бенціановського)], Пікіло («Перікола» Ж. Оффенбаха), Коте («Кето і Коте» В. Долідзе; всі — 1937), Андрій («Весілля в Малинівці» О. Рябова, 1938), Юліан («Блакитна мазурка» Ф. Легара, 1939), Містер Ікс («Принцеса цирку» І. Кальмана), Октав Дюпорей («Коломбіна» О. Рябова; обидві — 1940), Петрусь («Взаємне кохання» С. Каца), Карамело («Ніч у Венеції» Й. Штрауса, 1941), Владек («Бідний студент» К. Міллекера), Левко («Майська ніч» О. Рябова), Андрій («Із-за гори кам'яної» Б. Крижанівського), Мараскін («Жірофле-Жірофля» Ш. Лекока), Андрій Пронін («Бузок—черемха» В. Желобинського), Андрій («Золоті ключі» К. Данькевича; всі — 1947), Барінкай, Альфред («Циганський барон»), «Летюча миша» Й. Штрауса), Тасіло («Маріца» І. Кальмана; всі — 1948), Коронний злодій, Віктор («Фабрика чудес», «Серця і долари» О. Сандлера), Данило («Весела вдова» Ф. Легара), Раджами («Баядера» І. Кальмана), Гриць («Сорочинський ярмарок» О. Рябова, за М. Гоголем; всі — 1949), Паріс («Прекрасна Елена» Ж. Оффенбаха), Олексій («Трембіта» Ю. Мілютіна), Рене («Граф Люксембург» Ф. Легара), Остап («Чудовий край» О. Рябова), Ковальов («Біла голубого Дунаю» А. Лепіна), Панавін («Роза вітрів» Б. Мокроусова; всі — 1950) та ін.

1940—50-і рр. — Ліпкін Максим Максимович (1907—91) — художник театру й кіно.

Деякий час — головний художник Київського театру музичної комедії. Серед оформлених ним вистав: «Блакитний камінь» О. Рябова (1942), «Пошилися у дурні» О. Рябова, за М. Кропивницьким (1943), «Жірофле-Жірофля» Ш. Лекока (1944), «Кето і Коте» В. Долідзе, «Маріца», «Принцеса цирку» І. Кальмана, «Конвалія—Черем-

ха» В. Желобинського (всі — 1946), «Майська ніч» О. Рябова, «Сільва» І. Кальмана (обидві — 1947), «Закохана витівниця» О. Рябова, за Лопе де Веґою (1953) та ін.

1944—67 — Лойко Григорій Григорович (1904—95) — актор, заслужений артист УРСР (з 1951); вихованець Третьої майстерні студії «Березиль» під керівництвом Я. Бортника і Київського театру музичної комедії (1931—44).

У Київському театрі музичної комедії здійснив вистави: «Кришталевий черевичок» («Попелюшка») — текст Т. Габбе, переклад і текст пісень В. Бичка, музична композиція Н. Гінзбурга з творів Ж. Оффенбаха (1946), «Майська ніч» О. Рябова (1963), «Золотий пояс» («Кохання моряка») Р. Фрімля (1964; обидві разом з Л. Пресманом).

Ролі: Яшка («Весілля в Малинівці» О. Рябова, 1946), Сіко-Кінто («Кето і Коте» В. Долідзе), Пан Станіслав («Одинадцять невідомих» М. Богословського), Олендорф («Бідний студент» К. Міллекера), Аполлон («Майська ніч» О. Рябова), Агафон («Із-за гори кам'яної» Б. Крижанівського), Граф Боніфацій («Сільва» І. Кальмана), П'єтро («Боккаччо» Ф. фон Зуппе), Хома, матрос («Вільний вітер» І. Дунаєвського), Фріц («Золоті ключі» К. Данькевича; всі — 1947), Стефан («Циганський барон» Й. Штрауса), Митрусь («Холопка» М. Стрельникова), Яків Бурман («Неспокійне щастя» Ю. Мілютіна), Драготін («Циганське кохання» Ф. Легара; всі — 1948), Генрі Паркер («Повітряний замок» О. Фельцмана), Негош («Весела вдова» Ф. Легара), Пімпринетті, Барон Коломан, Зупан («Баядера», «Маріца» І. Кальмана), Черевик («Сорочинський ярмарок» О. Рябова, за М. Гоголем; всі — 1949), Менелай («Прекрасна Елена» Ж. Оффенбаха), Сурик («Трембіта» Ю. Мілютіна), Франц («Біла голубого Дунаю» А. Лепіна; всі — 1950), Платон («Блакитна фортеця» О. Рябова), Суворов («Дочка фельдмаршала» О. Фельцмана), Стецько («Сватання на Гончарівці» К. Стеценка, за Г. Квіткою-Основ'яненком), Сауджен («Женихи» С. Каца), Флорідор («Мадемуазель Нітуш» Ф. Ерве), Начальник в'язниці («Летюча миша» Й. Штрауса), Степан («Акуліна» Й. Ковнера і М. Адуєва; всі — 1951), Чортограй («Дівочий переполюх» Ю. Мілютіна, 1952), Антон Свиный («Тютюновий капітан» В. Щербачова), Нунчонок («Вогники» Ю. Свиридова), Ернандо («Закохана витівниця» О. Рябова, за Лопе де Веґою), Губернатор («Жюстіна де Фавар» Ж. Оффенбаха; всі — 1953), Птичкін («Весна співає» Д. Кабалєвського), Степан Кузьмич («Володимирська гірка» В. Лукашова), Малон («Роз-Марі» Р. Фрімля), Барабулькін («Біла Чорного моря» Б. Аветисова), Кладмач («Блакитна мазурка» Ф. Легара; всі — 1959), Пелікан, Воляпюк («Містер Ікс», «Сільва» І. Кальмана), Андріан («Альоношка» В. Гомоляки), Зупан («Маріца» І. Кальмана; всі — 1961), Панател'єс («Перікола» Ж. Оффенбаха), Лосиновостровський («Цирк засвічує вогні» Ю. Мілютіна), Скорик («Сватання на Гончарівці» К. Стеценка, за Г. Квіткою-Основ'яненком), Птілуф («Кло-Кло» Ф. Легара; всі — 1962), Писар («Майська ніч» О. Рябова), Фраскатті («Фіалка

Монмартра» І. Кальмана), Лодигін («Жіночий монастир» Е. Колмановського; всі — 1963), Бойко («Соловей у міліції» В. Гомоляки), Митрофан Іванович («Серце балтійця» К. Лістова), Сікідзукі І («Золотий пояс» («Кохання моряка») Р. Фрімля), Яким («Факір на годину» Л. Розена, за п'єсою В. Диховичного та М. Слободського), Делаква («Ніч у Венеції» Й. Штрауса; всі — 1964), Бокар («Квітка Міссісіпі» Д. Керна), Леопольд («Сільва» І. Кальмана; обидві — 1965), Борис («Божевільний брат мій» С. Шатуновського, музика Г. Цабадзе, 1966), Дяк («Черевички», за М. Гоголем В. Василька, музика О. Радченка, В. Рождественського, 1967) та ін. Лукашов Владен Олексійович (1930—2003) — композитор.

Автор музики до багатьох оперет, поставлених у цьому театрі: «Суперники» (1959), «Володимирська гірка», «Чорти смугасті» (обидві — 1961), «Росіта» («Віва, бородач») (1963), «Мій бравий солдат» (1968), «Як повернути чоловіка» — мюзикл (1977; у співавт.), лібрето Ю. Рибчинського та ін.

1944—89 — Мамікіна Катерина Олексівна (1923—2003) — актриса музичної комедії, заслужена артистка УРСР (з 1982).

Ролі: Сідонія («Десять наречених» Ф. фон Зуппе, 1946), Бетті Стенвік («Одинадцять невідомих» М. Богословського), Гортензія («Кришталевий черевичок» («Попелюшка») — текст Т. Габбе, музична композиція Н. Гінзбурга з творів Ж. Оффенбаха), Мабель, Стассі («Принцеса цирку», «Сільва» І. Кальмана), Пепітта («Вільний вітер» І. Дунаєвського; всі — 1947), Ліза («Маріца» І. Кальмана), Полінка («Холопка» М. Стрельникова), Адель («Летюча миша» Й. Штрауса), Сіма («На березі Амура» М. Блантера і Б. Александрова; всі — 1948), Сюзетта («Повітряний замок» О. Фельцмана), Галя («Пісня про щире кохання» В. Рождественського, текст Г. Плоткіна), Юра, піонер («Серця і долари» О. Сандлера), Марієтта («Баядера» І. Кальмана; всі — 1949), Орест («Прекрасна Єлена» Ж. Оффенбаха), Олеся («Трембіта» Ю. Мілютіна), Жульєтта («Граф Люксембург» Ф. Легара), Саня («Чудовий край» О. Рябова), Галя («Біла голубого Дунаю» А. Лепіна), Ліза («Роза вітрів» Б. Мокроусова), Маргарита («Морський вузол» Є. Жарковського; всі — 1950), Люся («Блакитна фортеця» О. Рябова), Людмила («Москва-Москва» О. Живцова), Деніза («Мадемуазель Нітуш» Ф. Ерве), Настя («Акуліна» Й. Ковнера і М. Адуєва; всі — 1951), Шура («Блакитний гусар» М. Рахманова), Гліка («Тютюновий капітан» В. Щербачова), Катя («Вогники» Ю. Свиридова), Седа («Під горою Аратат» Б. Аветисова), Герарда («Закохана витівниця» О. Рябова, за Лопе де Веого; всі — 1952), Жюстіна («Жюстіна де Фавар» Ж. Оффенбаха, 1953), Анжела («Поцілунок Чаніти» Ю. Мілютіна), Лариса («Біла акація» І. Дунаєвського; обидві — 1958), Доллі, Гретль («Фраскіта», «Блакитна мазурка» Ф. Легара), Лоліта («Весна співає» Д. Кабалевського), Таня («Володимирська гірка» В. Лукашова), Ванда («Роз-Марі» Р. Фрімля), Марійка («Кого я кохаю?» П. Полякова; всі — 1959), Гонзалес («Десь на півдні» Е. Кемені, 1960), Жанна («Гість з Відня» Я. Цегляра), різні ролі в сценах з оперет в рево-

жарті «Всі секрети оперети», музичне оформлення П. Полякова (всі — 1961), Вероніка («Жили три студенти» А. Петрова, О. Чернова), Лоліта («Цирк засвічує вогні» Ю. Мілютіна), Розалі («Кло-Кло» Ф. Легара; всі — 1962), Фросина («Майська ніч» О. Рябова), Тесора («Росіта» В. Лукашова), Катерина Павлівна («Жіночий монастир» Е. Колмановського; всі — 1963), Варвара («Серце балтійця» К. Лістова), Джессі («Золотий пояс» («Кохання моряка») Р. Фрімля), Олімпіада («Факір на годину» Л. Розена, за п'єсою В. Диховичного та М. Слободського; всі — 1964), Партенія («Квітка Міссісіпі» Д. Керна); Коза («Кішчин дім» П. Вальдгардта), Мадам Енно («На світланку» О. Сандлера), Ануш («Ромео, мій сусід» Р. Гаджієва; всі — 1965), Наталія Павлівна («Жіночий монастир» Е. Колмановського), Місіс Хігінс («Моя чарівна леді» Ф. Лоу), Аугуста («Рим у неділю» Г. Крамера), Комариха («Весілля в Малинівці» О. Рябова), Норма («Божевільний брат мій» С. Шатуновського, музика Г. Цабадзе; всі — 1966), Мама («Великий чарівник» В. Дружиніна), Солоха («Черевички» В. Василька, за М. Гоголем, музика О. Радченка, В. Рождественського), Евеліна Квак («Четверо з вулиці Жанни» О. Сандлера), Амалія («Летюча миша» Й. Штрауса; всі — 1967), Селя Пічем («Тригрошова опера» Б. Брехта, музика К. Вайля), Моллі («Кохання по-американськи» В. Колло), Софія Семенівна («Полярна зірка» В. Баснера; всі — 1968), Клава («Потрібна героїня» В. Баснера), Ольга Сергіївна («Було дівчиську двадцять років» А. Ешпая; обидві — 1969), Моніка («Генуезькі серенади» С. Жданова), Емма («Поцілунок Чаніти» Ю. Мілютіна), Мокрина («Сорочинський ярмарок» О. Рябова, за М. Гоголем), Ганна Петрівна («Шлюб з пригодами» С. Шаповаленка; всі — 1970), Своячка («Майська ніч» О. Рябова), Юліана, Герцогиня («Сільва», «Циган-прем'єр» І. Кальмана), Лизавета Матвіївна («Дівчина з блакитними очима» В. Мураделі; всі — 1971), Клементина («Вільний вітер» І. Дунаєвського), Фостен («Граф Люксембург» Ф. Легара), Наглядячка («Сто перша дружина султана» А. Філіпенка), Юлія («Дівчина і море» Я. Цегляра), Роза Борисівна («Каштани Києва» О. Сандлера; всі — 1972), Барбале («Кето і Коте» В. Додізе, 1973), Стара («Друге весілля в Малинівці» І. Поклада, 1974), Графиня Палматіка («Бідний студент» К. Міллера), Бухалова («Дівочий переполох» Ю. Мілютіна; обидві — 1975), Матвіївна («Я люблю тебе» Л. Колодуба, 1976), Міс Петінктон («Як повернути чоловіка» В. Ільїна та В. Лукашова, лібрето Ю. Рибчинського), Мар'я («Товариш Любов» В. Ільїна, лібрето Ю. Рибчинського; всі — 1977), Кароліна («Принцеса цирку» І. Кальмана), Раїса («Про що співають дощі» («Пізня серенада») В. Ільїна, Ю. Рибчинського), Мурашкіна («Лівша» В. Дмитрієва; всі — 1978), Шарлотта де Бульйон, Марго («Російський ведмідь» Л. Лядової, 1979), Анна («Заведено справу про кохання» І. Поклада, 1980), Єлизавета Цидаркіна («Зоряний час» А. Філіпенка, В. Філіпенка), Абатиса («Три мушкетери» М. Дунаєвського; обидві — 1981), Дар'я («Кадриль» В. Гроховського), Музочка («Серце моє з тобою» І. Поклада, лібрето Д. Шевцова;

всі — 1982), Цецілія («Маріца» І. Кальмана, 1983), Розалі («Поцілунок Чаніти» Ю. Мілютіна, 1987), Станіслава («Найчарівніша» М. Ліда), Хівря, Фека («Сорочинський ярмарок» — сценічний варіант з творами М. Гоголя, М. Старицького, Остапа Вишні, Л. Юхвіда, М. Ваха, музика Ю. Котеленця, М. Мусоргського, В. Назарова, О. Рябова; всі — 1988) та ін.

1948—50 — Меллер Вадим Георгійович (1884—1962) — художник театру, заслужений діяч мистецтв УРСР (з 1942), головний художник Харківського українського драматичного театру ім. Т. Шевченка (1922—46, до 1935 — «Березиль»), художник, головний художник Київського українського драматичного театру ім. І. Франка (1946—61).

У Київському театрі музичної комедії оформлював спектаклі за контрактом, його головний художник у 1948—50. Вистави: «Боккаччо» Ф. фон Зуппе (1946), «Вільний вітер» І. Дунаєвського (1947), «Циганський барон», «Летюча миша» Й. Штрауса (обидві — 1948), «Серця і долари» О. Сандлера, «Баядера» І. Кальмана, «Весела вдова» Ф. Легара (консультант оформлення), «Прекрасна Єлена» Ж. Оффенбаха (всі — 1949), «Маріца» І. Кальмана (консультант оформлення), «Аршин мал алан» У. Гаджібекова, «Біла голубого Дунаю» А. Лепіна, «Роза вітрів» Б. Мокроусова (всі — 1950), «Лісовий розбійник» К. Міллера, «Мадемуазель Нітуш» Ф. Ерве (обидві — 1951).

1955—82 — Михайлов Олександр Іванович (1926—2000) — артист оперети, заслужений артист УРСР (з 1969); артист Київської філармонії і «Укрконцерту» (1953—55), доцент кафедри вокалу Київського інституту театрального мистецтва ім. І. Карпенка-Карого (1980—90-і рр.).

У цьому театрі зіграв понад 100 ролей. Серед них: Костянтин («Біла акація» І. Дунаєвського, 1956), Назар («Весілля в Малинівці» О. Рябова, 1958), Шандор Бела («Останній чардас» І. Кальмана), Юліан («Блакитна мазурка» Ф. Легара; обидві — 1959), Джим («Роз-Марі» Р. Фрімля, 1960), Левко, Голова («Майська ніч» О. Рябова), Містер Ікс («Принцеса цирку» І. Кальмана; всі — 1961), Андрій («Цирк засвічує вогні» Ю. Мілютіна, 1962), Карамело («Ніч у Венеції» Й. Штрауса), Аверін («Севастопольський вальс» К. Лістова; обидві — 1963), Раджами («Баядера» І. Кальмана, 1964), Котовський («На світланку» О. Сандлера, 1965), Граф Орловський («Летюча миша» Й. Штрауса), Майкл («Цілуй мене, Кет!» К. Портера; обидві — 1966), Директор готелю («Кохання по-американськи» В. Колло), Контрадмірал («Полярна зірка» В. Баснера; обидві — 1968), Богдан («Весела вдова» Ф. Легара), Василь («Було дівчиську двадцять років» А. Ешпая; обидві — 1969), Форселіні («Генуезькі серенади» С. Жданова), Чезаре («Поцілунок Чаніти» Ю. Мілютіна), Щур («Хлопчик-велетень» Т. Хреников; всі — 1970), Рогозін («Вір мені, коханий» В. Баснера), Іван («На світланку» О. Сандлера), Мольяр («Циган-прем'єр» І. Кальмана; всі — 1971), Кузьма («Дівчина з блакитними очима» В. Мураделі), Цезар Галь («Вільний вітер» І. Дунаєвського), Авлей («Роз-Марі» Р. Фрімля), Хігінс («Моя чарівна леді» Ф. Лоу), Фронтонік («Було дівчиську двадцять років»

А. Ешпая, Джавахширов («Не приховуй усмішку» У. Гаджибекова), Сафар («Сто перша дружина султана» А. Філіпенка), Полковник («Василь Тюркін» А. Новикова, за О. Твардовським), Боцман («Дівчина і море» Я. Цегляра; всі — 1972), Князь Леван («Кето і Коте» В. Долідзе, 1973), Зулан («Циганський барон» Й. Штрауса), Бек («Гра» О. Колкера, за мотивами «Весілля Крециньського» О. Сухово-Кобиліна), Гриціан («Друге весілля в Малинівці» І. Поклада), Гашпар Хитіл («Гончарський бал» Г. Дусика), Олендорф («Бідний студент» К. Міллекера; всі — 1974), Охлябін-Сусло («Дівочий переполох» Ю. Мілютіна, 1975), Коваль («Пригоди Гната — бравого содата» Б. Кравченка), Родрігес («Браво, синьйор Антоніо!» К. Мяскова; обидві — 1976), Де Тревіль («Три мушкетери» М. Дунаєвського, 1977), Ераст («Про що співають дощі» — мюзикл В. Ільїна, Ю. Рибчинського), Грязнов («Лівша» В. Дмитрієва; обидві — 1978), Панталоне («Пісні Арлекіна» М. Скорика, 1979), Козолуп («Балада про хлопчаків» К. Мяскова, 1980), Амонай («Циганський барон» Й. Штрауса), Протоірей («Товариш Любов» В. Ільїна, лібрето Ю. Рибчинського; обидві — 1981), Франсуа («Фіалка Монмартра» І. Кальмана, 1982).

Молодцова Ірина Олександрівна (1929—99) — режисер, педагог, народна артистка УРСР (з 1976), режисер Київського державного академічного російського драматичного театру ім. Лесі Українки (1952—58, 1978—80), викладач (з 1967), професор (з 1976) Київського інституту театрального мистецтва ім. І. Карпенка-Карого.

У Київському державному театрі опери здійснила вистави: «Перікола» Ж. Оффенбаха (1962), «Герцогиня з Чикаго» І. Кальмана (1968).

Неллі Володимир Олександрович (1895—1980) — режисер, педагог, заслужений діяч мистецтв УРСР (з 1946), народний артист Чечено-Інгуської АРСР (з 1944), режисер, головний режисер Київського державного академічного російського драматичного театру ім. Лесі Українки (1931—34 і 1940—62), професор Київського інституту театрального мистецтва ім. І. Карпенка-Карого (з 1961).

У Київському театрі музичної комедії здійснив вистави: «Шляхи до щастя» І. Дунаєвського (1940), «Одинадцять невідомих» М. Богословського (1947), «Рим у неділю» Г. Крамера (1966).

1935—72 — Новинська Віра Петрівна (1900—82) — актриса музичної комедії (сопрано), народна артистка УРСР (з 1954); артистка українських і російських труп (1908—21), Державної оперети під керівництвом П. Аміраго (1921—28), одна з фундаторів Харківського театру музичної комедії, його примадонна (1929—35).

Ролі у цьому театрі: Христина («Продавець птахів» К. Целлера, 1935), Маріетта («Баядера» І. Кальмана), Ілона («Циганське кохання» Ф. Легара; обидві — 1936), Ляжж (Анріетта Жюлієвер) («Дочка ринку» Ш. Лекока), Деніза («Лисичка Патрикіївна» Ф. Ерве), Проня («За двома зайцями» М. Старицького, музичне оформлення Б. Неймера), Булото, Перікола («Синя борода», «Перікола» Ж. Оффенбаха), Рікет («Останній чардаш» І. Кальмана), Пелагегя

[«Гарна дівчина» К. Бенца (Бенціановського)], Барбале, сваха («Кето і Коте» В. Долідзе; всі — 1937), Софія («Весілля в Малинівці» О. Рябова, 1938), Джибалетта («Ніч у Венеції» Й. Штрауса, 1941), Олівія Хічкок («Одинадцять невідомих» М. Богословського), Графиня Палатіка («Бідний студент» К. Міллекера), Перепетуя («Майська ніч» О. Рябова), Зоя («Із-за гори кам'яної» Б. Крижанівського), Донна Аврора («Жірофле-Жірофля» Ш. Лекока), Вогнецьвіт («Бузок—черемха» В. Желобинського), Ізабелла («Боккаччо» Ф. фон Зуппе), Клементина («Вільний вітер» І. Дунаєвського; всі — 1947), Мірабела («Циганський барон» Й. Штрауса), Капітолїна («Неспокійне щастя» Ю. Мілютіна), Амалія («Летюча миша» Й. Штрауса; всі — 1948), Шарлотта («Повітряний замок» О. Фельцмана), Степанида («Пісня про щире кохання» В. Рождественського), Фрося («Серця і долари» О. Сандлера), Хівря («Сорочинський ярмарок» О. Рябова, за М. Гоголем; усі — 1949), Парася («Трембіта» Ю. Мілютіна), Джихан («Аршин мал алан» У. Гаджибекова), Баронеса Кокози («Граф Люксембург» Ф. Легара), Нюша («Чудовий край» О. Рябова), Міцці («Біла голубого Дунаю» А. Лепіна), Варвара Павлівна («Морський вузол» С. Жарковського; всі — 1950), Зора («Лісовий розбійник» К. Міллекера), Анфіса («Дочка фельдмаршала» О. Фельцмана), Одарка («Сватання на Гончарівці» К. Стеценка, за Г. Квіткою-Основ'яненком), Начальниця пансіону («Мадемуазель Нігуш» Ф. Ерве), Берестова («Акуліна» Й. Ковнера та М. Адуєва; всі — 1951), Струсова («Кращий день її життя» А. Лепіна), Бабка («Під горою Арабат» Б. Аветісова; обидві — 1952), Місіс Мекстон («Вогники» Ю. Свиридова, 1953), Магдаліна («Весна співає» Д. Кабалевського), Фаїна Олександрівна («Володимирська гірка» В. Лукашова), Місіс Мелантроп («Суперники» В. Левашова), Харитина («Бажасмо щастя» Я. Цегляра), Капітолїна («Кого я кохаю?» П. Полякова; всі — 1959), Кароліна, Юліана, Божена («Містер Ікс», «Сільва», «Маріца» І. Кальмана), Сюзанна («Біла Чорного моря» Б. Аветісова), Клавдія Яківна («Гість з Відня» Я. Цегляра), Гапуся («Весілля в Малинівці» О. Рябова), Серафима Коробльова («Біла акація» І. Дунаєвського), Христина («Чорти смугасті» В. Лукашова; всі — 1961), Фраскітелла («Перікола» Ж. Оффенбаха), Мелозіна Корнішон («Кло-Кло» Ф. Легара; обидві — 1962), Мадам Арно («Фіалка Монмартра» І. Кальмана, 1963), Партенія («Квітка Міссісіпі» Д. Керна), Соня («На світанку» О. Сандлера), Ануш («Ромео, мій сусід» Р. Гаджієва; всі — 1965), Міс Хопкінс («Моя чарівна леді» Ф. Лоу), Тітка Агата («Чорний дракон» Д. Модуньйо; обидві — 1966), Кузкіна («Пропала дівчинка» — оперета-ревю О. Красотова, лібрето Б. Таїрова, В. Константинова), Харитина («Голий президент» А. Філіпенка, за Я. Мамонтовим), Панасиха («Черевички» В. Васильча, за М. Гоголем, музика О. Радченка, В. Рождественського), Мадам Чирус («Четверо з вулиці Жанни» О. Сандлера; всі — 1967), Баронеса фон Боценгейм («Мій бравий солдат» В. Лукашова, 1968), Розалія («Поцілунк Чаніті» Ю. Мілютіна), Дама з собачкою («Було дівчиську двадцять років» А. Ешпая; обидві —

1969), Діда («Генуезькі серенади» С. Жданова, 1970), Герцогиня («Циган-прем'єр» І. Кальмана, 1971), Фостен («Граф Люксембург» Ф. Легара), Василиса («Сто перша дружина султана» А. Філіпенка; обидві — 1972).

1936—37 — Пилипенко Михайло Харлампійович (1888—1953) — актор, заслужений артист УРСР (з 1936); випускник Музично-драматичного інституту ім. М. Лисенка (1920), артист Першого театру Української Радянської Республіки ім. Шевченка (з 1919), Українського драматичного театру ім. І. Франка (1921—52, з перервою).

Ролі в Київському театрі музичної комедії: Дід з возом («Вій», за М. Гоголем, М. Кропивницького, музика М. Вериківського), Зверхсметкін («Як її звуть?» А. Пульвера, текст М. Адуєва; обидві — 1936), Малон («Роз-Марі» Р. Фрімля), Прокіп Свиридович («За двома зайцями» М. Старицького, музичне оформлення диригента Б. Неймера), Бобеш, король («Синя борода» Ж. Оффенбаха; всі — 1937).

1961—67 — Пономаренко Дмитро Дмитрович (1909—87) — актор, народний артист УРСР (з 1956), випускник драматичної студії театру «Березіль» (1933, з 1935 — Харківський український драматичний театр ім. Т. Шевченка), його актор (до 1940), артист Харківського театру музичної комедії (1940—61), Одеської кіностудії художніх фільмів (1967—74), з 1974 — в Харкові.

У цьому театрі зіграв ролі: Боцман («Севастопольський вальс» К. Лістова), Пеніжек («Маріца» І. Кальмана; обидві — 1961), Дон Педро («Перікола» Ж. Оффенбаха), Прокіп («Сватання на Гончарівці» К. Стеценка, за Г. Квіткою-Основ'яненком), Корнішон («Кло-Кло» Ф. Легара; всі — 1962), Колумб («Ромео, мій сусід» Р. Гаджієва), Писар («Майська ніч» О. Рябова), Фаустіно («Росіта» В. Лукашова), Франсуа («Фіалка Монмартра» І. Кальмана), Малахов («Жіночий монастир» Е. Колмановського; всі — 1963), Митрофан Іванович («Серце балтійця» К. Лістова), Трохим («Факір на годину» Л. Розена, за п'єсою В. Диховичного та М. Слободського; обидві — 1964), Бокар («Квітка Міссісіпі» Д. Керна), Пелікан («Принцеса цирку» І. Кальмана; обидві — 1965), Макар («Дівчина і море» Я. Цегляра), Дулітл («Моя чарівна леді» Ф. Лоу; обидві — 1966) та ін.

1936—1985 — Пресман Лев Маркович (1908—94) — актор, режисер музичної комедії.

Був прем'єром цього театру, виступав у головних ролях: Раджамі («Баядера» І. Кальмана), Хома Брут («Вій», за М. Гоголем, М. Кропивницького, музика М. Вериківського), Іонель («Циганське кохання» Ф. Легара), Андрій Батурін («Холопка» М. Стральникова; всі — 1936), Шампляртро («Лисичка Патрикіївна» Ф. Ерве), Анж Піту («Дочка ринку» Ш. Лекока), Едвін («Сільва» І. Кальмана), Рауль («Синя борода» Ж. Оффенбаха; всі — 1937), Андрійко («Весілля в Малинівці» О. Рябова), Колман Феррі («Останній чардаш» І. Кальмана), Пікіло («Перікола» Ж. Оффенбаха), Бриль [«Гарна дівчина» К. Бенца (Бенціановського)], Коте («Кето і Коте» В. Долідзе; всі — 1938), Карамело («Ніч у Венеції» Й. Штрауса), Юліан («Блакитна мазурка» Ф. Легара), Сергій («Шляхи до щастя» І. Дунаєвського),

Містер Ікс («Принцеса цирку» І. Кальмана), Октав («Коломбіна» О. Рябова; всі — 1940), Люсьєн («Жриця вогню» В. Валентинова), Арістід («Бал у Савоїї» П. Абрахама; обидві — 1941), Славлев («Блакитний камінь» О. Рябова, 1942), Тассіло («Маріца» І. Кальмана), Андрій, льотчик («Бузок—черемха» В. Желобинського), Педро, служка («Жірофле-Жірофля» Ш. Лекока), Боккаччо («Боккаччо» Ф. фон Зуппе), Гриць («Сорочинський ярмарок» О. Рябова, за М. Гоголем; усі — 1946), Олексій («Одинадцять невідомих» М. Богословського), Левко («Майська ніч» О. Рябова), Андрій («Золоті ключі» К. Данькевича; всі — 1947), Принц («Кришталевий черевичок» — текст Т. Габбе, переклад і текст пісень В. Бичка, музичне оформлення Н. Гінзбурга з творів Ж. Оффенбаха), Владек, Младек («Бідний студент» К. Міллекера), Граф Омонай, Барінкай («Циганський барон» Й. Штрауса), Андрій («Неспокійне щастя» Ю. Мілютіна), Айзенштейн («Летюча миша» Й. Штрауса; всі — 1948), П'єр («Повітряний замок» О. Фельцмана), Вадим («Пісня про щире кохання» В. Рощественського, текст Г. Плоткіна), Граф Данило, Камілл («Весела вдова» Ф. Легара), Віктор («Серця і долари» О. Сандлера), Паріс («Прекрасна Елена» Ж. Оффенбаха; всі — 1949), Роман («Морський вузол» С. Жарковського), Курт («Біла голубого Дунаю» А. Лепіна), Корецький («Права рука» Б. Александрова та М. Матвєєва), Рене («Граф Люксембург» Ф. Легара), Аскер («Аршин мал алан» У. Гаджібекова; всі — 1950), Захар Турбай («Блакитна фортеця» О. Рябова), Коновніцин («Дочка фельдмаршала» О. Фельцмана), Волгін («Москва-Москва» О. Живцова та Я. Мерцальського), Заурбек («Женихи» С. Каца; всі — 1951), Юрій («Дівочий переполох» Ю. Мілютіна), Абелян («Під горою Арарат» Б. Аветісова), Іван («Гютоновий капітан» В. Щербачова; всі — 1952), Гектор («Жюстіна де Фавар» Ж. Оффенбаха; 1953), Стенвуд («Бал у Савоїї» П. Абрахама), Добровольський («Тиха українська ніч» С. Жданова), Чезаре («Поцілунок Чаніти» Ю. Мілютіна), Шандро Бело («Останній чардаш» І. Кальмана; всі — 1958), Арман («Фраскіта» Ф. Легара), Зубакін («Володимирська гірка» В. Лукашова), Петро («Бажаємо щастя» Я. Цегляра), Авлей («Роз-Марі» Р. Фрімля), Клеменс («Блакитна мазурка» Ф. Легара; всі — 1959), Феррі («Сільва» І. Кальмана, 1960), Барон («Містер Ікс» І. Кальмана, 1961).
Режисерські роботи: «Тиха українська ніч» С. Жданова, «Поцілунок Чаніти» Ю. Мілютіна, «Біла акація» І. Дунаєвського (усі — 1958), «Весна співає» Д. Кабалевського, «Морський вузол» С. Жарковського, «Роз-Марі» Р. Фрімля, «Фраскіта», «Блакитна мазурка» Ф. Легара, «Кого я кохаю?» П. Полякова (усі — 1959), «Альонушка» В. Гомоляки, «Сільва» І. Кальмана (обидві — 1960), ревію-жарт «Всі секрети оперети» (1961, разом із Б. Таїровим), «Майська ніч» О. Рябова (1963, разом із Г. Лойком), «Золотий пояс» Р. Фрімля (1964, разом із Г. Лойком), «Пропала дівчинка» О. Красотова (1967, разом із Б. Таїровим) «Кущі райські, чи євреї нашого двору» І. Поклада, за мотивами повісті О. Канєвського «Май нейм із Маня» (разом із С. Сміяном).

1935—49 — Росіна Юлія Вікторівна (1877—1960) — актриса, заслужена артистка УРСР (з 1943), вихованка трупи під керівництвом П. Саксаганського, артистка Харківського театру музичної комедії (1929—35).
Ролі в Київському театрі музичної комедії: Аделаїда («Продавець птахів» К. Целлера, 1935), Стара баба («Вій» за М. Гоголем, М. Кропивницького, музика М. Вериківського), Кип'яткевич («Як її звать» Л. Пульвера, текст М. Адуєва), Ілька («Циганське кохання» Ф. Легара; всі — 1936), Юліана, Емма Фіхтенау [«Сільва», «Старий скрипаль» («Циган-прем'єр» І. Кальмана), Амаранта («Дочка ринку» Ш. Лекока), Начальниця пансіону («Лисичка Патрикївна» Ф. Ерве), Етель Брендер («Роз-Марі» Р. Фрімля), Секлета («За двома зайцями» М. Старицького, музичне оформлення Б. Неймера), Клементина («Синя борода» Ж. Оффенбаха; всі — 1937), Гапуся («Весілля в Малинівці» О. Рябова, 1938), Клаара («Принцеса цирку» І. Кальмана, 1940), Роза («Взаємне кохання» С. Каца, 1941), Бабуся («Кето і Коте» В. Долідзе, 1946), Ангільта («Сільва» І. Кальмана), Прохорівна («Золоті ключі» К. Данькевича), Дружина крамаря («Майська ніч» О. Рябова), Мачуха [«Кришталевий черевичок» («Попелюшка» — текст Т. Габбе, переклад і текст пісень В. Бичка, музична композиція Н. Гінзбурга з творів Ж. Оффенбаха; всі — 1947), Божена («Маріца» І. Кальмана, 1948) та ін.
1961—70, 1990—91 — Рябікін Борис Олександрович (1925—2000) — режисер, заслужений діяч мистецтв РРФСР і Казахської РСР, головний режисер Севастопольського драматичного, Київського, Ама-Атінського, Одеського, Красноярського, Куйбишевського (тепер Самарський; останнього — 1970—77, 1992—96) оперних театрів.
В Київському театрі музичної комедії працював головним режисером. Здійснив вистави: «Містер Ікс» І. Кальмана, «Севастопольський вальс» К. Лістова (обидві — 1961), «Цирк засвічує вогні» Ю. Мілютіна, «Кло-Кло» Ф. Легара (обидві — 1962), «Росіта» («Віва, борода!») В. Лукашова, «Фіалка Монмартра» І. Кальмана (обидві — 1963), «Серце балтійця» К. Лістова (1964), «На світанку» О. Сандлера (1965), «Голий президент» А. Філіпенка, за Я. Мамонтовим (1967), «Весела вдова» Ф. Легара (1968), «Цілуй мене, Кет!» К. Портера (1971), «Царевич» Ф. Легара (написав до цієї вистави лібрето), «Українські усмішки» (за творами українських композиторів; обидві — 1990), «Ваш хід, королево!» — мюзикл О. Журбіна (1991).
1941—55 — Рябов Олексій Пантелеймонович (1899—1955) — композитор, диригент, заслужений діяч мистецтв УРСР (з 1951), диригент Харківського театру музичної комедії (1929—41).
Усього написав музику до 25 музичних комедій.
У Київському театрі працював диригентом, на його сцені здійснено вистави з його музикою: «Сорочинський ярмарок» за М. Гоголем (1936), «Майська ніч» (1937), «Весілля в Малинівці» (1938), «Коломбіна» (1940), «Блакитний камінь» (1942), «Пошились у дурні» (1943), «Шельменко-денщик» за Г. Квіркою-Основ'яненком (1945), «Чудовий край» (1950), «Блакитна фортеця» (перероблений варіант «Блакитного каме-

ню»; 1951), «Закохана витівниця» (за п'єсою Лопе де Веги, 1952), «Червона калина» (1954).
1944—63 — Савченко Антоніна Антонівна (1911—1963) — актриса музичної комедії, заслужена артистка УРСР (з 1951).
Солістка Київського театру музичної комедії. Ролі: Дочка Макара («Кето і Коте» В. Долідзе), Яринка («Весілля в Малинівці» О. Рябова), Беатріче («Десять наречених» Ф. фон Зуппе; всі — 1946), Катерина («Одинадцять невідомих» М. Богословського), Лаура («Бідний студент» К. Міллекера), Галя («Майська ніч» О. Рябова), Таня («Бузок—черемха» В. Желобинського), Теодора («Принцеса цирку» І. Кальмана), Ф'яметта («Боккаччо» Ф. фон Зуппе), Стелла («Вільний вітер» І. Дунаєвського), Наталка («Золоті ключі» К. Данькевича; всі — 1947), Розалінда, Саффі («Летюча миша», «Циганський барон» Й. Штрауса), Маріца («Маріца» І. Кальмана), Зоріка («Циганське кохання» Ф. Легара; всі — 1948), Марія-Терезія («Повітряний замок» О. Фельцмана), Олена («Пісня про щире кохання» В. Рощественського), Ганна Главарі («Весела вдова» Ф. Легара), Світлана («Серця і долари» О. Сандлера), Одетта («Баядера» І. Кальмана; всі — 1949), Ліза («Права рука» Б. Александрова, М. Матвєєва), Галина («Чудовий край» О. Рябова), Луїза («Біла голубого Дунаю» А. Лепіна), Катарина («Роза вітрів» Б. Мокроусова; всі — 1950), Варвара Павлівна («Блакитна фортеця» О. Рябова), Наталя («Дочка фельдмаршала» О. Фельцмана), Мадінат («Женихи» С. Каца), Ліза («Акуліна» Й. Ковнера та М. Адуєва; всі — 1951), Шура («Блакитний гусар» М. Рахманова), Олена Павлівна («Кращий день її життя» А. Лепіна), Каріне («Під горою Арарат» Б. Аветісова; всі — 1952), Жермена де Курсі («Гютоновий капітан» В. Щербачова), Мальцева («Вогниці» Ю. Свиридова), Феніса («Закохана витівниця» О. Рябова, за Лопе де Веґою), Жюстіна («Жюстіна де Фавар» Ж. Оффенбаха; всі — 1953), Маріанна («Останній чардаш» І. Кальмана), Етель («Роз-Марі» Р. Фрімля), Сюзанна («Біла Чорного моря» Б. Аветісова), Капітолїна («Кого я кохаю?» П. Полякова), Сільва («Сільва» І. Кальмана; всі — 1959), Дар'я Іванівна («Гість із Відня» Я. Цегляра), Софія («Весілля в Малинівці» О. Рябова), Фаїна Олександрівна («Володимирська гірка» В. Лукашова), Ольга Іванівна («Біла акація» І. Дунаєвського), Христина («Чорти смугасті» В. Лукашова; всі — 1961), Євдокія Опанасівна («Жили три студенти» А. Петрова, О. Чернова), Мануеліта («Перікола» Ж. Оффенбаха), Варенцова («Цирк засвічує вогні» Ю. Мілютіна; всі — 1962), Ануш («Ромео, мій сусід» Р. Гаджієва, 1963).
Сандлер Оскар Аронович (1910—81) — композитор, заслужений артист Казахської РСР (з 1943), заслужений діяч мистецтв УРСР (з 1967); диригент Київського державного академічного театру опери та балету ім. Т. Шевченка (1935—40), завідувач музичної частини Київського державного російського драматичного театру ім. Лесі Українки в Києві (1940—41), Об'єднаного театру казахської і російської драми в Ама-Аті (1941—43).

У Київському театрі музичної комедії було здійснено вистави з його музикою: «Москвичка» (1943), «Коли цвіте акація» (1948), «Фабрика чудес, або Свято святого Йоргена», «Серця і долари» (обидві — 1949), «Серце дівоче» (комедійний балет; 1961), «На світланку» (1964), «Четверо з вулиці Жанни» (1967), «Каштани Кисва» (1972).

1948—58 — Силаєв Лев Григорович (1922—93) — актор, режисер, народний артист УРСР (з 1965); режисер Київського державного академічного театру опери та балету ім. Т. Шевченка (1958—68), працював у Палаці культури «Україна» (1968—79), художній керівник Київського мюзик-холу (1979—82).

У Київському театрі музичної комедії працював актором і режисером (з 1951). Ролі: Микита Батурін («Холопка» М. Стрельникова), Зупан («Маріца» І. Кальмана), Мальцев («На березі Амуре» М. Блантера, Б. Александрова), Оттокар («Циганський барон»; усі — 1948), Генрі Паркер («Повітряний замок» О. Фельцмана), Ганц, Репортер («Фабрика чудес, або Свято святого Йоргена», «Серця і долари» О. Сандлера, Карл («Маріца» І. Кальмана), Бріюш («Весела вдова» Ф. Легара), Попович («Сорочинський ярмарок» О. Рябова, за М. Гоголем), Цар Діомед («Прекрасна Єлена» Ж. Оффенбаха; всі — 1949), Микола, Михась («Трембіта» Ю. Мілютіна), Сулейман («Аршин мал алан» У. Гаджібекова), Коржиков («Права рука» Б. Александрова, М. Матвеева), Дід («Чудовий край» О. Рябова), Перший офіцер («Морський вузол» С. Жарковського), Ланської («Роза вітрів» Б. Мокроусова), Генріх («Біла голубого Дунаю» А. Лепіна; всі — 1950), Вельямінов, Голубев («Дочка фельдмаршала» О. Фельцмана), Ваня («Блакитна фортеця» О. Рябова, Прокурор («Лісовий розбійник» К. Міллекера), Рентовський («Москва-Москва» О. Живцова, Я. Мерцальського), Казі («Женихи» С. Каца), Шампантро («Мадемузель Нітуш» Ф. Ерве; всі — 1951), Гасан, Ляоня Глазкін («Кращий день її життя» А. Лепіна), Ганнібал («Тютюновий капітан» В. Щербачова; всі — 1952), Альошка («Вогники» Ю. Свиридова), Комісар поліції («Вільний вітер» І. Дунаєвського), Веллі («Аршин мал алан» У. Гаджібекова), Фінардо («Закохана витівниця» О. Рябова, за Лопе де Веого; всі — 1953).

1949—54 — Скибенко Анатолій Никифорович (1924—81) — актор, режисер, педагог, народний артист УРСР (з 1979); актор Київського академічного українського драматичного театру ім. І. Франка (1954—81), викладач (1956—81, з 1978 — професор) Київського інституту театрального мистецтва ім. І. Карпенка-Карого.

Ролі в Київському театрі музичної комедії: Цибуля («Сорочинський ярмарок» О. Рябова, за М. Гоголем), Агамемнон («Прекрасна Єлена» Ж. Оффенбаха; обидві — 1949), Атанас («Трембіта» Ю. Мілютіна), Юсуф-паша («Роза вітрів» Б. Мокроусова), Поплавський («Морський вузол» С. Жарковського), Ковальов, Сліпий («Біла голубого Дунаю» А. Лепіна), Честерфілд («Вільний вітер» І. Дунаєвського), Василь Коваль («Акуліна» Й. Ковнера та М. Адуєва; всі — 1950), Альфред, Полковник А. Шато д'Ікем («Мадемузель Нітуш»

Ф. Ерве), Кисіль («Блакитна фортеця» О. Рябова), Домінік Пульчинелло («Лісовий розбійник» К. Міллекера), Голубев («Дочка фельдмаршала» О. Фельцмана), Барсуков («Москва-Москва» О. Живцова, Я. Мерцальського), Туган («Женихи» С. Каца), Бернардо («Закохана витівниця» О. Рябова, за Лопе де Веого; всі — 1951), Капрал («Жюстіна де Фавар» Ж. Оффенбаха), Ван-Блазіус («Тютюновий капітан» В. Щербачова), Мельник («Дівочий переполюх» Ю. Мілютіна), Денщик («Блакитний гусар» А. Рахманова), Сергій Іванов, «Кращий день її життя» А. Лепіна; всі — 1952), Гнугий («Вогники» Ю. Свиридова, 1953), Перуджі («Фіалка Монмартра» І. Кальмана), Гриційн («Весілля в Малинівці» О. Рябова), Рибкін («День відпочинку» Ц. Солодаря; всі — 1954) та ін.

Соколов Микола Олексійович (1906—81) — актор, режисер, народний артист УРСР (з 1960); актор і режисер Київського російського драматичного театру ім. Лесі Українки (1931—54 і 1956—67).

У Київському театрі музичної комедії здійснив вистави: «Поцілунок Чаніті» Ю. Мілютіна (1958), «Божевільний брат мій» Е. Шатуновського (1966).

1939—41 — Стебловський Володимир Васильович (1906—90) — театральний діяч, заступник директора (1934—36), директор (1944—49), директор-розпорядник (1960—65) Київського українського драматичного театру ім. І. Франка, заступник начальника відділу театрів Управління в справах мистецтв при РНК УРСР (1936—38), директор Української державної філармонії (1949—52), заступник директора, директор Київського російського драматичного театру ім. Лесі Українки (1952—59), головний редактор гасетного відділу Українського гасетного об'єднання (1965—67). У цьому театрі працював його директором до 1943.

1938—41 — Сумароков Олександр Олександрович (1884—1947) — режисер; художній керівник Державного польського театру в Києві (1935—38).

Художній керівник Київського театру музичної комедії (до 1942). Поставив спектаклі: «Перікола» Ж. Оффенбаха (1938), «Взаємне кохання» С. Каца, «Підв'язка Борджіа» М. Крауса, «Колумбіна», «Весілля в Малинівці» О. Рябова, «Ніч у Венеції» Й. Штрауса (всі — 1940), «Бал у Савойї» П. Абрахама (1941), «Блакитний камінь» О. Рябова (1942).

1944—72 — Таїров Борис Олександрович (1906—85) — артист балету, балетмейстер, заслужений артист УРСР (з 1954); працював в Одеському (1923—33), Харківському (1933—34), Київському (1934—37) театрах опери та балету, викладач Київського театрального інституту (1936—51), балетмейстер Ансамблю танцю УРСР (1937—40). Поставив танці в 130 музичних і драматичних виставах.

Головний балетмейстер Київського театру оперети. Поставив у ньому танці у виставах: «Сорочинський ярмарок», за М. Гоголем, «Весілля в Малинівці» О. Рябова (1946, 1959), «Бузок—черемха» В. Желобинського, «Маріца» І. Кальмана, «Жирофле-Жирофля» Ш. Лекока, «Боккаччо» Ф. фон Зуппе, «Вечорниці» — музичне ревю з творів М. Вериківського, М. Леонтовича, П. Ніщинського (всі — 1946), «Кето і Коте»

В. Долідзе, «Одинадцять невідомих» М. Богословського, «Вільний вітер» І. Дунаєвського, «Бідний студент» К. Міллекера, «Майська ніч» О. Рябова, «Із-за гори кам'яної» Б. Крижанівського, «Принцеса цирку» і «Сільва» І. Кальмана (остання — разом з В. Єрмолаєвим), «Золоті ключі» К. Данькевича (всі — 1947), «Циганський барон» і «Летюча миша» Й. Штрауса (обидві — 1948), «Повітряний замок» О. Фельцмана, «Фабрика чудес, або Свято святого Йоргена» і «Серця і долари» О. Сандлера, «Пісня про щире кохання» В. Рождественського, текст Г. Плоткіна, «Баядера» І. Кальмана, «Прекрасна Єлена» Ж. Оффенбаха (всі — 1949), «Аршин мал алан» У. Гаджібекова, «Права рука» Б. Александрова, М. Матвеева, «Граф Люксембург» Ф. Легара, «Чудовий край» О. Рябова, «Морський вузол» С. Жарковського, «Біла голубого Дунаю» А. Лепіна, «Роза вітрів» Б. Мокроусова (всі — 1950), «Блакитна фортеця» О. Рябова, «Лісовий розбійник» К. Міллекера, «Дочка фельдмаршала» О. Фельцмана, «Москва-Москва» О. Живцова, Я. Мерцальського, «Женихи» С. Каца, «Мадемузель Нітуш» Ф. Ерве, «Акуліна» Й. Ковнера та М. Адуєва (всі — 1951), «Дівочий переполюх» Ю. Мілютіна, «Кращий день її життя» А. Лепіна, «Під горою Аратар» Б. Аветисова (всі — 1952), «Тютюновий капітан» В. Щербачова, «Вогники» Ю. Свиридова, «Закохана витівниця» О. Рябова, за Лопе де Веого, «Жюстіна де Фавар» Ж. Оффенбаха (всі — 1953), «Чари кохання» Й. Штрауса (лібрето й постановка Б. Таїрова), «Поцілунок Чаніті» Ю. Мілютіна, «Біла акація» І. Дунаєвського, «Останній чардаш» І. Кальмана, «Бал у Савойї» П. Абрахама, «Тиха українська ніч» С. Жданова (всі — 1958), «Фраскіта» Ф. Легара, «Весна співає» Д. Кабалевського, «Бажаємо щастя» Я. Цегляра, «Роз-Марі» Р. Фрімля, «Біла Чорного моря» Б. Аветисова, «Кого я кохаю?» П. Полякова (всі — 1959), «Альоношка» В. Гомоляки, «Деся на півдні» Е. Кемені (обидві — 1960), «Містер Ікс» І. Кальмана, «Серце дівоче» О. Сандлера («Севастопольський вальс» К. Лістова, ревію-жарт «Всі секрети оперети» (режисер і балетмейстер; усі — 1961), «Жили три студенти» А. Петрова, О. Чернова, «Сватання на Гончарівці» К. Стеценка, за Г. Квіткою-Основою Яненком (обидві — 1962), «Ромео, мій сусід» Р. Гаджієва, «Фіалка Монмартра» І. Кальмана (обидві — 1963), «Золотий пояс» («Кохання моряка») Р. Фрімля, «Факір на годину» Л. Розена, за п'єсою В. Диховичного й М. Слободського (обидві — 1964), «Квітка Міссісіпі» Д. Керна, «На світланку» О. Сандлера (обидві — 1965), «Жіночий монастир» Е. Колмановського, «Дівчина і море» Я. Цегляра, «Моя чарівна леді» Ф. Лоу, «Рим у неділю» Г. Крамера, «Весілля в Малинівці» О. Рябова, «Божевільний брат мій» С. Шатуновського, музика Г. Цабадзе (всі — 1966), «Пропала дівчинка» О. Красотова (оперета-ревію, лібрето й постановка Б. Таїрова), «Голлий президент» А. Філіпенка, за Я. Мамонтовим, «Четверо з вулиці Жанни» О. Сандлера (всі — 1967), «Тригрошова опера» Б. Брехта, музика К. Вайля, «Полярна зірка» В. Баснера, «Герцогиня з Чикаго» І. Кальмана, «Весела вдо-

ва) Ф. Легара (всі — 1968), «Цілуй мене, Кет!» — мюзикл К. Портера (обидві — 1969), «Хлопчик-велетень» Т. Хренникова, «Змова закоханих» М. Богословського (обидві — 1970), «Сто перша дружина султана» А. Філіпенка (1981).

1984—88 — Улановський Михайло Семенович (1913—91) — художник театру, заслужений діяч мистецтв УРСР (з 1956); художник театрів Москви (1932—41), Свердловська (1944—66), Київського академічного російського драматичного театру ім. Лесі Українки (1966—82), Київського академічного українського драматичного театру ім. І. Франка (1960—70-і рр.).

У зазначений період — художник Київського театру оперети. У різний час оформив у ньому вистави: «Циганський барон» Й. Штрауса, «Маріца» І. Кальмана (обидві — 1947), «Баядера» і «Принцеса цирку» І. Кальмана, «Весела вдова» Ф. Легара (всі — 1948), «На святанку» О. Сандлера (1984), «Земне таїння» — мюзикл В. Гроховського та ін.

Уманський Моріц Борисович (1907—48) — художник театру, лауреат Державної премії СРСР (1948); оформлював спектаклі в київських драматичних театрах ім. І. Франка та ім. Лесі Українки, театрі Червоної армії, на Київській кіностудії художніх фільмів.

У цьому театрі оформив вистави: «Одинадцять невідомих» М. Богословського (1947), «Неспокійне щастя» Ю. Мілютіна (1948).

Феона Олексій Миколайович (1879—1949) — актор і режисер оперети, заслужений діяч мистецтв РРФСР (з 1940), народний артист Карельської АРСР (з 1943); працював у драматичному театрі В. Комісаржевської (1905—10), актор Санкт-петербурзьких опереткових театрів «Буфф» і «Палас» (1911—17), актор і режисер Ленінградського театру музичної комедії (1919—29; з 1928 — режисер, 1929—31 і 1934—36 — художній керівник). Одночасно режисер Ленінградського малого оперного театру (1919—27). Був художнім керівником Ленінградського обласного театру музичної комедії (1937—40), Театру музичної комедії Карельської АРСР (1942—45).

У Київському театрі музичної комедії здійснив вистави: «Дочка ринку» Ш. Лекока, «Роз-Марі» Р. Фрімля, «Синя борода» Ж. Оффенбаха, «Останній чардаш» І. Кальмана (постановка і текст; усі — 1937), «Принцеса цирку» і «Сільва» І. Кальмана (обидві — 1940).

1935—60 — Хенкін Борис Аркадійович (1898—1972) — артист оперети (виступав в амплу коміка), заслужений артист УРСР (з 1949); актор харківської (з 1917) і київської (1918—19) оперети Ф. Валентетті, ростовської оперети Д. Левіна (1919—21), інших опереткових колективів України і Росії.

Ролі у Київському театрі музичної комедії: Сотник («Вій»), музика М. Вериківського, 1935), Луї-Філіпп («Баядера» І. Кальмана), Драготін («Циганське кохання» Ф. Легара), Зверхсметкін («Як її звуть» Л. Пульвера; всі — 1936), Воляпюк («Сільва» І. Кальмана), Лярі-вудьєр («Дочка ринку» Ш. Лекока), Малон («Роз-Марі» Р. Фрімля), Граф Кутайсов («Холопка» М. Стрельнико-

ва), Голохвастий («За двома зайцями» М. Старицького, музичне оформлення Б. Неймера), Пополані («Синя борода» Ж. Оффенбаха), Буддирін («Останній чардаш» І. Кальмана), Василь Лисенко [«Гарна дівчина» К. Бенца (Бенціановського)], Дон Андреас («Перікола» Ж. Оффенбаха), Макар («Кето і Коте» В. Долідзе; всі — 1937), Нечипір («Весілля в Малинівці» О. Рябова, 1938), Клайд («Блакитна мазурка» Ф. Легара), Ейтль («Підв'язка Борджіа» М. Крауса), Князь («Принцеса цирку» І. Кальмана), Пікадор («Коломбіна» О. Рябова; всі — 1940), Аврам («Взаємне кохання» С. Каца), Папакода («Ніч у Венеції» Й. Штрауса), Мустафа-бей («Бал у Савайї» П. Абрахама; всі — 1941), Професор («Блакитний камінь» О. Рябова, 1942), Сем Уїллоубі («Останній чардаш» І. Кальмана), Кукса («Пошилися у дурні» за М. Кропивницьким), Цибуля («Сорочинський ярмарок» за М. Гоголем, — обидва О. Рябова; усі три — 1946), Олендорф, Ентеріх («Бідний студент» К. Міллекера), Явтух («Майська ніч» О. Рябова), Петро Курка («Із-за гори кам'яної» Б. Крижанівського), Торопов («Бузок—черемха» В. Желобинського), Лотерінгі («Боккаччо» Ф. фон Зуппе), Георг Стан («Вільний вітер» І. Дунаєвського), Унгерт («Золоті ключі» К. Данькевича; всі — 1947), Зулан, Карнеро («Циганський барон» Й. Штрауса), Популеску («Маріца» І. Кальмана), Заварін («Неспокійне щастя» Ю. Мілютіна), Черговий («Летюча миша» Й. Штрауса; всі — 1948), Маркіз Сан-Панса («Повітряний замок» О. Фельцмана), Валеріан («Пісня про щире кохання» В. Роджественського), Зета («Весела вдова» Ф. Легара), Бізон («Серця і долари» О. Сандлера; всі — 1949), Калхас («Прекрасна Єлена» Ж. Оффенбаха), Базінеллі («Граф Люксембург» Ф. Легара), Юхим Гнатович («Чудовий край» О. Рябова), Портє («Біла голубого Дунаю» А. Лепіна), Кокорев («Роза вітрів» Б. Мокроусова), Тарас Тарасович («Морський вузол» С. Жарковського; всі — 1950), Начальник поліції («Лісовий розбійник» К. Міллекера), Скорик («Сватання на Гончарівці» К. Стеценка, за Г. Квіткою-Осноров'яном), Гуа («Женихи» С. Каца), Альфред («Мадемуазель Нітуш» Ф. Ерве), Берестов («Акуліна» Й. Ковнера та М. Адуева; всі — 1951), Воевода («Дівочий переполох» Ю. Мілютіна), Страусов («Кращий день її життя» А. Лепіна; обидві — 1952), Акакій Плющихін («Тютюновий капітан» В. Щербачова), Яків Богомолів («Вогниці» Ю. Свиридова), Бернардо («Закохана витівниця» О. Рябова, за Лопе де Веґою), Губернатор («Жюстіна де Фавар» Ж. Оффенбаха; всі — 1953), Апп, кінорежисер («Біла акація» І. Дунаєвського, 1958), Жіро («Фраскіта» Ф. Легара, 1959) та ін.

1956—80 — Шевцов Дмитро Олександрович (1928—96) — актор і режисер оперети, народний артист УРСР (з 1969), заслужений діяч мистецтв ЧССР (з 1972); артист театрів музичної комедії Ставрополя (1945—48), Одеси (1948—49), Омська, Харкова (1950—56). У Київському театрі оперети працював актором і режисером. Ролі: Миколаш («Останній чардаш» І. Кальмана), Яків Наконечников («Біла акація» І. Дунаєвського; обидві — 1958), Яшка («Весілля в Малинівці» О. Рябова), Іполит

(«Фраскіта» Ф. Легара), Митя, Сер Людіус («Володимирська гірка», «Суперники» В. Лукашова), Іван («Бажаємо щастя» Я. Цегляра), Стецько («Сватання на Гончарівці» К. Стеценка, за Г. Квіткою-Осноров'яном), Герман («Роз-Марі» Р. Фрімля), Адоляр («Блакитна мазурка» Ф. Легара), Смакошвілі («Кого я кохаю?» П. Полякова; всі — 1959), Кузя, Андріан («Альонушка» В. Гомоляки), Бодзаш («Десять на півдні» Е. Кемені), Леопольд, Боні («Сільва» І. Кальмана; всі — 1960), Лю-Сянь («Гість із Відня» Я. Цегляра), участь в ревію-жарті «Всі секрети оперети» (уривки із спектаклів), Стефан, Зулан («Маріца» І. Кальмана), Панас («Чорти смугасті» В. Лукашова), Попандуполо («Весілля в Малинівці» О. Рябова; всі — 1961), Корнішон («Кло-Кло» Ф. Легара), Панательяс («Перікола» Ж. Оффенбаха), Тоні («Принцеса цирку» І. Кальмана), Альоша («Жили три студенти» А. Петрова, О. Чернова), Лосиноостровський («Цирк засвічує вогні» Ю. Мілютіна; всі — 1962), Каленик («Майська ніч» О. Рябова), Лонкайо [«Росіта» («Віва, бородань») В. Лукашова], Франсуа («Фіалка Монмартра» І. Кальмана), Тушканчик («Жіночий монастир» Е. Колмановського; всі — 1963), Тюльпан («Соловей у міліції» В. Гомоляки), Дармограй («Серце балтійця» К. Лістова), Яким («Факір на годину», водевіль за п'єсою В. Диховичного та М. Слободського, музика А. Розена; всі — 1964), Френк («Квітка Міссісіпі» Д. Керна), Естергазі, Тоні («Маріца», «Містер Ікс» І. Кальмана), Котовський («На святанку» О. Сандлера; всі — 1965), Остап («Дівчина і море» Я. Цегляра), Хіггінс («Моя чарівна леді» Ф. Лоу), Нечипір («Весілля в Малинівці» О. Рябова), Тріпло («Чорний дракон» Д. Модунью), Гарольд («Божівільний брат мій» Е. Шатуновського, музика Г. Цабадзе; всі — 1966), Дудкін («Пропала дівчинка» О. Красотова), Андрій Дудка («Голий президент», за Я. Мамонтовим, А. Філіпенка), Гофмайер («Четверо з вулиці Жанни» О. Сандлера; всі — 1967), Пічем («Тригрошова опера» Б. Брехта, музика К. Вайля), Швейк («Мій бравий солдат» В. Лукашова), Сичов («Полярна зірка» В. Баснера; всі — 1966), Дудник («Було дівчиною двадцять років» А. Ешпала), Перший гангстер («Цілуй мене, Кет!» — мюзикл К. Портера; обидві — 1969), Черговий («Летюча миша» Й. Штрауса), Андрій («Четверо з вулиці Жанни» О. Сандлера), Аскольд («Потрібна героїня» В. Баснера), Ренато («Генуезькі серенади» С. Жданова), Кавалькадос («Поцілунок Чаніти» Ю. Мілютіна), Черевик («Сорочинський ярмарок» О. Рябова, за М. Гоголем; всі — 1970), Непотопний («Вір мені, коханий» В. Баснера, 1971), Хома («Вільний вітер» І. Дунаєвського), Малон («Роз-Марі» Р. Фрімля), Панас («Сто перша дружина султана» А. Філіпенка), Капітан («Дівчина і море» Я. Цегляра), Бережний («Каштани Києва» О. Сандлера; всі — 1972), Сако («Кето і Коте» В. Долідзе, 1973), Расплюев («Гра» О. Колкера, за мотивами «Весілля Кречинського» О. Сухово-Кобиліна), Попандуполо («Друге весілля в Малинівці» І. Поклада), Рафаїл Томашевич («Гончарський бал» Г. Дусика; всі — 1974), Сапун-Тюфякін («Дівочий переполох» Ю. Мілютіна, 1975), Кардинал («Три мушкетери» М. Ду-

наєвського), Швандя («Товариш Любов» В. Ільїна, лібрето Ю. Рибчинського; обидві — 1977), Густятников [«Про що співають дощі» («Пізня серенада») В. Ільїна, Ю. Рибчинського], Цар («Лішша» В. Дмитрієва; обидві — 1978), Кутайсов («Холопка» М. Стрельникова, 1979), Волинець («Суд іде» В. Бистрякова, лібрето Д. Шевцова, 1980) та ін. Автор лібрето до вистав: «Володимирська гірка» В. Лукашова (1959), «Альоношка» В. Гомоляки (1960), «Чорти смугасті» (1961), [«Росіта» («Віва, бородань»), 1963; «Бравий солдат Швейк», 1968; три останні — В. Лукашова], «Дівчина і море» Я. Цегляра, «Сто перша дружина султана» (за мотивами роману З. Тулуб «Людолови») А. Філіпенка (обидва — 1972), «Я люблю тебе» (за мотивами п'єси В. Розова «У день весілля») Л. Колодуба (1976), «Суд іде» В. Бистрякова, «Серце мос з тобою» І. Покаяда (обидва — 1980), «Блаженний острів» — постановка і лібрето Д. Шевцова (1991).

1935—1960 — Юровська Ольга Йосипівна (1911—77) — опереткова співачка; артистка київської опери (1932—34). Примадонна Київського театру музичної комедії, виконавиця головних ролей (з часом перейшла на характерні). Ролі: Женя Петрова («Як її звать» Л. Пульвера, М. Адуєва, 1935), Одетта («Баядера» І. Кальмана), Панночка («Вій», за М. Гоголем, текст М. Кропивницького, музика М. Вериківського), Зоріка («Циганське кохання») Ф. Легара, Віолетта Леблан («Холопка» М. Стрельникова; всі — 1936), Роз-Марі («Роз-Марі» Р. Фрімля, Клерета Анго («Дочка ринку» Ш. Лекока), Сільва («Сільва» І. Кальмана; всі — 1937), Вікторія («Останній чардаш» І. Кальмана), Яринка, Комариха («Весілля в Малинівці» О. Рябова, текст Л. Юхвіда), Людмила Хоменко [«Гарна дівчина» К. Бенца (Бенціановського)], Кето («Кето і Коте» В. Долідзе; всі — 1938), Аніна («Ніч у Венеції» Й. Штрауса), Маруся («Шлях до щастя» І. Дунаєвського, текст А. Д'Актіля), Теодора («Принцеса цирку» І. Кальмана), Колетта («Коломбіна» О. Рябова), Роза-Марія («Підв'язка Борджія» М. Крауса), Таня («Взаємне кохання» С. Каца; всі — 1940), Нера, жриця («Жриця вогню» В. Валентинова), Мадлен («Бал у Савойї» П. Абрахама; обидві — 1941), Таня, радистка («Бузок—черемха» В. Желобинського), Маріца («Маріца» І. Кальмана), Параска («Сорочинський ярмарок» О. Рябова), Одарка («Вечорниці» — музичне ревію за творами М. Вериківського, М. Леонтовича, П. Ніщинського; всі — 1946), Катя («Одинадцять невідомих» М. Богословського), Лаура («Бідний студент» К. Міллерера), Ілона («Із-за гори кам'яної» Б. Крижанівського), Неллі («Золоті ключі» К. Данькевича; всі — 1947), Перепетуга («Майська ніч» О. Рябова), Наталя («Неспокійне щастя» Ю. Мілютіна), Розалінда («Летюча миша» Й. Штрауса; всі — 1948), Мар'яна («Повітряний замок» О. Фельцмана), Софія («Весілля в Малинівці» О. Рябова), Марієтта («Баядера» І. Кальмана; всі — 1949), Марфа Петрівна («Роза вітрів» Б. Мокроузова), Баронеса Кокози («Граф Люксембург» Ф. Легара; обидві — 1950), Катерина II («Дочка фельдмаршала» О. Фельцмана), Мати («Москва-Москва» О. Живцова, Я. Мерцальського),

Чіпра («Циганський барон» Й. Штрауса), Хівря («Сорочинський ярмарок» О. Рябова, за М. Гоголем; всі — 1951), Зоріна («Акуліна» Й. Ковнера та М. Адуєва), Бухалова («Дівочий переполох» Ю. Мілютіна), Страусова («Кращий день її життя» А. Лепіна; всі — 1952), Мадам Нініш, Свиньїна, бояриня («Тютюновий капітан» В. Щербачова, М. Адуєва), Джихан («Аршин мал алан» У. Гаджибекова), Беліса («Закохана витівниця» О. Рябова, за Лопе де Веґою; всі — 1953), Розалія («Поцілунок Чаніти» Ю. Мілютіна), Ольга Іванівна («Біла акація» І. Дунаєвського; обидві — 1958), Харитина («Бажаємо щастя» Я. Цегляра), Комариха («Весілля в Малинівці» О. Рябова; обидві — 1959).

1940—50-і рр. — Юцевич Йосип Федорович (1911—74) — художник театру й кіно. Оформлював спектаклі в Київському академічному російському драматичному театрі ім. Лесі Українки, кінострічки на Одеській та Київській кіностудіях художніх фільмів. Багато років працював художником Київського театру музичної комедії, де оформив вистави: «Холопка» М. Стрельникова (1948), «Повітряний замок» О. Фельцмана (1949), «Права рука» Б. Александрова, М. Матвєєва, «Граф Люксембург» Ф. Легара, «Морський вузол» С. Жарковського (всі — 1950), «Блакитний гусар» М. Рахманова, «Блакитна фортеця» О. Рябова, Л. Юхвіда, «Сватання на Гончарівці» К. Стенценка, за Г. Квіткою-Основ'яненком, «Женихи» С. Каца (всі — 1951), «Дівочий переполох» Ю. Мілютіна, «Кращий день її життя» А. Лепіна, «Тютюновий капітан» В. Щербачова, М. Адуєва (всі — 1952), «Вогники» Ю. Свиридова (1953), «Поцілунок Чаніти» Ю. Мілютіна, «Біла акація» І. Дунаєвського, «Останній чардаш» І. Кальмана, «Бал у Савойї» П. Абрахама (всі — 1958), «Блакитна мазурка», «Фраскіта» Ф. Легара, «Весна співає» Д. Кабалєвського, «Бажаємо щастя» Я. Цегляра, «Роз-Марі» Р. Фрімля, «Кого я кохаю?» П. Полякова (всі — 1959).

На фасаді будівлі встановлено меморіальні дошки: у пам'ять зборів і мітингів демократичних організацій Києва 1905 (1947, мармур, 1979 замінено на гранітну); в пам'ять утворення в 1905 перших профспілок робітників Києва (1925, мармур, ск. Б. Кратко); ме-

моріальну гранітну дошку з барельєфним бронзовим портретом М. Садовського (1957, ск. Е. Фрідман, арх. С. Демидович), меморіальну дошку з лабораторити О. Рябова (2007) [1999].

Віктор Вечерський, Тетяна Осташко, Михайло Рибаків, Лариса Федорова, Лариса Шевченко.

561.58. Четверта чоловіча гімназія 1897—98, в якій працювали і навчалися відомі діячі науки і культури (архит., іст.). Вул. Червоноармійська, 96. Первісно мав № 98. На розі з пров. Горького, головним фасадом виходить на червону лінію забудови провулка. Будинок споруджено спеціально для гімназії, яка раніше винаймала приміщення, за проектом та під наглядом штатного архітектора Київського навчального округу, військового інж.-полковника М. Чекмарьова. Підрядчик — Л. Гінзбург. Місцем забудови обрали колишній Кінний майдан, де проводилися кінні ярмарки на «Новому Строснії» у долині р. Либідь. Закладання відбулося 29 травня 1897, в липні 1898 гімназію переведено в цю споруду, опоряджувальні роботи тривали до 1899. Значні кошти на спорудження будинку, загальна вартість якого склала 155 тис. крб., зібрав колишній директор гімназії О. Михайлов та діючий директор М. Стороженко, залучалися також пожертви мешканців «Нового Строснія» та окремих філантропів, серед яких найбільші внески зробили підприємці — брати Л. і Лаз. Бродські та Н. Терещенко, які пожертвували на будівництво по 3 тис. крб. кожний. Водночас протягом 1897—1902 на частині Кінного майдану поряд із гімназією було влаштовано новий сквер з невеликим фонтаном.

Планування будинку відзначалося чітким розподілом функцій. На першому поверсі містилися парадний вестибюль, кабінет директора, інспекторська, класні кімнати, на другому — висока актова зала (виділена підвищенням даху), бібліотека, класні кімнати, фізкабінет, учительська, чайна, у підвалі — канцелярія, архів, квартири службовців, калориферна. У середньому крилі на першому поверсі — гардеробна, буфет, спортивна зала, на другому поверсі — гімназійна домово церква в ім'я св. Миколи. У кожному з бічних крил на обох поверхах було влаштовано по три навчальні приміщення (загалом 12), зблоковані навколо окремих рекреаційних зал (з них вісім навчаль-

561.58. Вул. Червоноармійська, 96.





них, підготовочне, два запасні та фізичний кабінет). Поряд з будинком стояв невеликий цегляний сарай.

1920 під час військових дій будівлю гімназії значно пошкоджено. 1929, після відновлення, тут розмістилася трудова школа. У повоєнний час будинок використовувався органами безпеки; на поч. 1990-х рр. — медичний заклад. Внутрішнє планування змінене. Двоповерховий, частково на цокольному напівповерсі, цегляний, тинькований, у плані Ш-подібний. Перекриття пласкі. Дах двосхилий, бляшаний. Центральний вхід з боку провулка.

Зовнішній вигляд будівлі справляє враження ошатності й урочистості. Крім головного фасаду по пров. Горького, також ретельно декоровано у стилістиці ренесансу бічні фасади. Головний фасад симетричний (за винятком ухилу вздовж провулка), центральний ризаліт з парадним порталом оформлено портиком з двох подвійних коринфських колон та трикутним фронтоном. У тимпані фронтона в радянський час вміщено п'ятикутну зірку та символи праці. Фасад з боку вул. Червоноармійської асиметричний, розкріпований паладіанськими потрійними вікнами на другому поверсі. У декорі застосовано рустування й ланцюжки рустів, пілястри з коринфськими капітелями, різноманітні форми вікон; фриз і карниз прикрашені ліпним орнаментом.

Будинок — цінний зразок громадської споруди у стилі історизм. Четверта чоловіча гімназія існувала спочатку у вигляді училища, потім — прогімназії, статус гімназії заклад, що працював у найманих приміщеннях, набув 1883. Гімназія містилася в цьому будинку до 2-ї пол. 1914, коли її приміщення було передано під евакуаційний лазарет для тяжко поранених

561.58. Вул. Червоноармійська, 96.

солдатів. Заняття того року відбувалися в другу зміну у Восьмій Київській гімназії (сучасна пл. І. Франка, 5). Станом на 1915 у навчальному закладі працювало 34 особи, з яких викладачів — 25, на адміністративних посадах — 2, на навчально-допоміжних — 3, службовців у канцелярії — 3, лікар — 1. У жовтні 1915 навчальний заклад евакуйовано в Саратов.

У цьому будинку гімназії працювали відомі діячі науки і культури.

До 1914 викладав історію Ківлицький Євген Олександрович (1861—1921) — історик, педагог, громадський діяч, бібліограф, бібліотекознавець, редактор журналу «Киевская старина» (1889—93), фактично перший директор Всенародної бібліотеки України (1919—20). Працював у гімназії з 1891. Одночасно викладав у гімназії О. Дучинської, секретар Педагогічної ради в ній. Член Київського літературно-артистичного товариства, член правління Товариства сприяння народній освіті, що діяло при Народній аудиторії в Києві.

До 1906 викладав російську мову Левіцький Орест Іванович (1849—1922) — історик, правознавець, археограф, етнограф, письменник, літературознавець, один із засновників і акад. УАН (з 1918), віце-президент УАН—ВУАН (1919—22), президент ВУАН (1922).

Працював у гімназії з 1874. Одночасно — секретар Тимчасової комісії для розгляду давніх актів та створеної на її основі археографічної комісії УАН (1874—1921). Член Історичного товариства Нестора-літописця, Наукового товариства ім. Т. Шевченка у Львові, співробітничав у журналі «Киевская старина».

1895—1909 директором навчального за-

кладу був Стороженко Микола Володимирович (1862—1942) — історик, педагог, громадський діяч. Одночасно з 1904 очолював Міністерську жіночу гімназію (до 1920), з 1909 — директор Першої Київської гімназії, гласний Київської міської думи (1902—12). Опікувався дітьми з незаможних родин, клопотав перед міською владою про призначення їм стипендій.

Був членом Київської Старої громади, Тимчасової комісії для розгляду давніх актів, Історичного товариства Нестора-літописця.

Учнями гімназії були відомі діячі культури.

1900—04 — Вертинський Олександр Миколайович (1889—1957) — співак, актор, поет і композитор. Навчався спочатку у Першій гімназії, де закінчив підготовчий клас. Важке дитинство без батьків спричинило складності у навчанні (виключений з п'ятого класу).

1909—12 — Івашкевич Ярослав (1894—1980) — майбутній класик польської літератури. Після гімназії закінчив Університет св. Володимира (1918) і виїхав з Києва. Тепер ім'я письменника носить одна з київських вулиць.

1910—19 — Кричевський Василь Васильович (1901—78) — живописець, художник кіно, випускник Київського художнього інституту (1923). Син архітектора і художника В. Кричевського. Емігрував, помер у США.

1908—17 — Кричевський Микола Васильович (1898—1961) — живописець художник театру, графік. Емігрував, помер у Парижі (Франція).

Тепер у будинку містяться державні установи [2000].

Ольга Демиденко, Михайло Кальницький.

562. ЧЕРВОНОХУТІРСЬКИЙ МОГИЛЬНИК, 3 тис. до н. е. (археол.). На південно-східній околиці Києва, на території Червоного Хутора. На піщаній дюні, витягнутій з північного заходу на південний схід, довж. 75 м, шир. 50 м. Із заходу лежить заболочена заплава Дніпра. Центральна частина дюни підвищується над заплавою на вис. до 12,5 м. Належить до софійського типу трипільської культури. За некаліброваним датуванням — 2-а чв. 3 тис. до н. е. Відкрив В. Даниленко під час розвідок 1950. Стаціонарні дослідження провів Бориспільський загін експедиції «Великий Київ» під керівництвом В. Даниленка та М. Макаревича 1951. Частина поховань зруйнована 1941—43 під час спорудження бліндажів. У розкоп території бл. 200 кв. м виявлено 170 окремих поховань двох типів: урнові (86) та безурнові (84). Слід зазначити, що 1956 в публікації керівників розкопок вказано 195 поховань (101 — урнові, 94 —

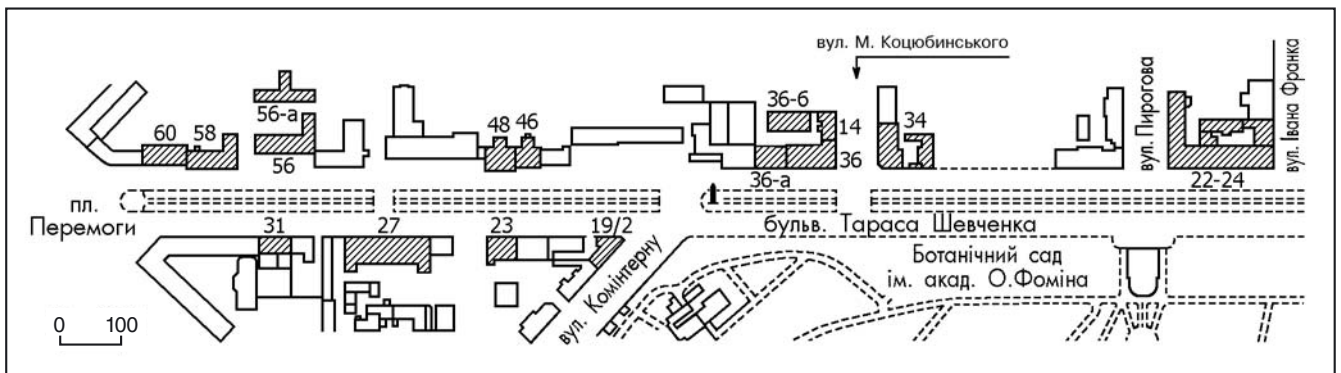

безурнові). Всі вони залягали в однакових стратиграфічних умовах — нижче тонкого ґрунтового шару, в бурватому піску, на глибині до 0,5 м від поверхні. Через специфіку ґрунту, де розташований могильник, форми й розміри ям простежити не вдалося. Ймовірно, і глибина залягання поховань не відповідає первісній. Приблизно половина з них супроводжувалася інвентарем в урні або серед кальцинованих кісток при безурновому похованні, чи поруч з похованням. Знайдено знаряддя праці (крем'яні ножі, клини-сокири, серпи, віджимники, ретушери, рогові сокирки та ін.), зброю (сокири-молоти, мідні сокири та кинджали, вістря стріл), прикраси (мідний браслет, мідні намиста-пронизки циліндричної й спірально-циліндричної форм, намистини з бурштину, кістки, каменю, мідні скроневі кільця в півтора оберту спіралі), кераміку, різноманітну за формою і розмірами. Зазвичай посудини недбало сформовані, асиметричні, поверхня їх грубо оброблена. Основні форми: широкогорлі та біконічні горщики, високогорлі глечики, широкогорлі опуклотілі посудини, конічні чаші; амфори, S-подібні кубки, мініатюрні посудинки. Виготовлені з глини з домішками «крававика» і товчених мушлів. Їх випал слабкий, колір глини після випалу колиться від темно-сірого до червоного. Орнамент різноманітний. Це розпис у вигляді крапок, вертикальних прямих і зигзагоподібних ліній, що покривають усю поверхню посудин; рельєфний у вигляді різноманітних шпечок, відбитків шнура; тиснений і накольчатий орнамент на плічках і шийках посудин. Кераміка могильників, на відміну від кераміки поселень нижчої якості, меншої щільності і старанності у виготовленні. Це свідчить про те, що її зроблено спеціально для поховального обряду. Знаряддя праці, зброя, як свідчить матеріал, виготовлені з привезеної з Волині сировини.

Пам'ятка забудована.

Матеріали зберігаються в Інституті археології НАН України [2001].

Олексій Корвін-Піотровський.

563. ШЕВЧЕНКА ТАРАСА БУЛЬВАР, 19—20 ст. (архит., іст., містобуд.). Є однією з головних композиційних осей у планувальній структурі центру міста та магістральною вулицею загальноміського значення, яка з'єднує пл. Бессарабську з пл. Перемоги та переходить у просп. Перемоги і Брест-Литовське шосе, що пов'язує місто з західними областями України. Вперше згадується 1830 як Бульварне шосе. Прокладений 1840 відповідно до генерального плану Києва 1837. У 1850—69



— вул. Бульварна. Одночасно вживалася назва бульв. Університетський — від спорудженого в 1840-х рр. у прилеглому кварталі на вул. Володимирській головного корпусу Університету св. Володимира. З 1869 — бульв. Бібіковський — на честь Київського генерал-губернатора в 1837—52 Д. Бібікова. З 1919 має сучасну назву. 1985 частину бульвару між пл. Перемоги та Повітрофлотським шляхопроводом приєднано до просп. Перемоги.

До бульвару прилучаються вулиці Хрещатик, Червоноармійська, Леонтовича, І. Франка, Пирогова, М. Коцюбинського, Комінтерну, Саксаганського, Дмитрівська, пров. Белінського, Парк ім. Т. Шевченка, Ботанічний сад ім. О. Фоміна, бульвар перетинають вулиці Пушкінська, Терещенківська, Володимирська.

Рельєф місцевості, по якій прокладено бульвар, зумовив його поділ на ділянки, що різняться за крутизною схилу та загальною композицією забудови. Перша — від пл. Бессарабської до вул. Володимирської — круто піднімається вгору та здебільшого забудована п'яти-, семи-поверховими спорудами. На цій ділянці майже повністю збереглася забудова кін. 19 — поч. 20 ст. Друга — майже пласка — від вул. Володимирської до вул. І. Франка — має середню поверховість у три—чотири поверхи. На цій ділянці забудову складають дореволюційні будівлі та окремі споруди радянського періоду. Третя ділянка від вул. І. Франка до пл. Перемоги, прокладена на пологому схилі, мала середню поверховість у три поверхи, тепер — у п'ять поверхів за рахунок будівель, споруджених останнім часом.

Формування сучасної забудови вулиці розпочато зі спорудження навпроти Парку ім. Т. Шевченка будівлі Першої чоловічої гімназії у формах російського класицизму (№ 14). Трохи пізніше у формах пізнього класицизму споруджено будівлю Другої гімназії (№ 18).

1871 на пл. Галицькій (тепер пл. Перемоги) зведено церкву з металевих конструкцій (не збереглась). 1881 проїжджу частину заміщено бутівим ка-

563. Шевченка Тараса бульвар.
План забудови.

менем. Її розділяв пішохідний бульвар з двома рядами насаджень. Перші дерева — липи та каштани — висаджено 1842, але через погане приживлення їх невдовзі замінено на пірамідальні тополі. Реконструкцію зелених насаджень проводили регулярно впродовж усього часу існування бульвару, останню — 1984—86, коли встановили монументальну чавунну огорожу, а на ділянці від вул. Комінтерну до пл. Перемоги частину тополь замінено на каштани. Бульв. Т. Шевченка, що був головною композиційною віссю генерального плану Києва 1837, визначив усю координатну мережу вулиць, яку проклали згодом. Його забудову, що складається з різностильових будівель, вирізняє містобудівна цілісність та композиційна єдність, які ставлять його у ряд кращих зразків містобудівного мистецтва в Україні. В останні роки триває реконструкція вулиці. На місцях знесених старих будівель зводять нові споруди, пропороції яких не порушують цілісність забудови вулиці, за винятком висотної будівлі готелю «Експрес» у місці прилучення вул. Комінтерну. Фрагмент вулиці від цієї споруди включено в архітектурно-просторову композицію забудови пл. Перемоги. Освою композицію вулиці підкреслюють твори монументальної мистецтва — пам'ятник В. Леніну (1946; див. ст. 382) на початку бульвару та пам'ятник М. Щорсу (1954; див. ст. 418) на його прилученні до вул. Комінтерну. Останній встановлено на місці демонтованого 1918 пам'ятника підприємцю і добровольцю — графу О. Бобринському.

Пам'ятки архітектури: житлові будинки № 1 (арх. В. Ніколаєв, історизм), № 5 (модерн), № 7/29 (архітектори О. Кривошеєв, А. Мінкус, В. Ніколаєв, Ф. Труоп'янський, модерн), № 12 (історизм), № 19/2 (історизм), № 23 (модерн), № 27 (інж. А. Тілло, класицизм), № 31 (неоготика), № 48 (історизм), № 56—56-а (конструктивізм), № 58 (арх. О. Смик, пізній конструктивізм); садиби № 3 (архітектори А.-Ф. Краусс, С. Рикачов, історизм); № 4 (архітектори Й. Зекцер, М. Клуг, О. Шіле, історизм), № 34 (арх. В. Краузе, історизм), № 36 (архітектори П. Воронцов, В. Ніколаєв, історизм), будівлі Першої чоловічої гімназії — № 14 (арх. О. Беретті, класицизм), Другої чоловічої гімназії — № 18 (арх. П. Шлейфер, пізній класицизм), Комерційного інституту № 22—24 (архітектори О. Кобелев, В. Обремський, історизм). На бульварі розташований кафедральний Володимирський собор (1862—96) — унікальна пам'ятка архітектури, монумент-

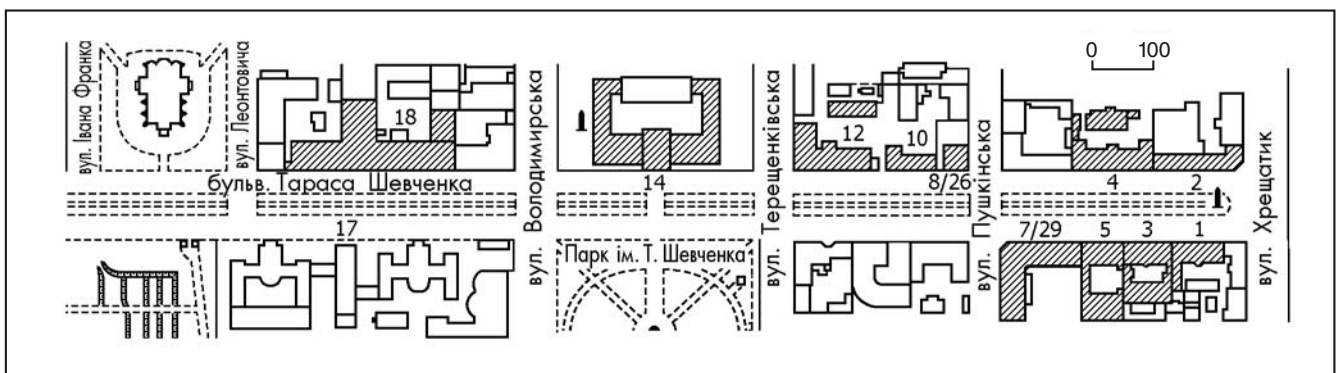

тального і декоративно-ужиткового мистецтва (№ 20; див. ст. 74).

Пам'ятки історії: в № 2 проживали відомі діячі культури: актори О. Ануров, П. Куманченко, М. Покотило, О. Таршин, співаки А. Кікоть, В. Тимохін, В. Третяк, М. Фокін, диригент К. Симеонов; заслужений тренер СРСР О. Мішаков; в № 3 містилися правління профспілки київських кравців «Голка» (1912—14), Російське генеральне консульство і Російська мирна делегація (1918), в яких працювали відомі політичні діячі; в № 4 жили — письменник І. Бабель, лікар Л. Горецький, художник М. Івасюк, родина Богрових, містились Український геологічний комітет і Український науково-дослідний геологічний інститут ВУАН, в яких працював учений В. Різниченко; в № 5 містилися найбільша в Києві будівельно-підприємства контора Л. Гінзбурга, 1918 — редакція і головне бюро ілюстрованого українського часопису «Око»; в № 7/29 (готель «Паласт») підписав зречення гетьман П. Скоропадський, містилися підрозділи Народного комісаріату освіти УСРР, проживали відомі діячі науки і культури, державні діячі; в № 8/26 були у кін. 19 — на поч. 20 ст. конторські приміщення маєтків родини Терещенків, 1917—18 — Український генеральний військовий штаб, начальниками якого були Б. Бобровський і О. Сливинський, 1941 — відділ культури і мистецтва Міської управи Києва, очолюваний скульптором І. Кавалерідзе; в № 10 проживав економіст-аграрник Л. Клецький; в № 12 — П. Демидов князь Сан-Донато, Н. Терещенко, містилися генеральне секретарство праці УЦР, Міністерства праці УНР та Української Держави, які очолювали М. Порш, М. Славинський; в № 23 містилася Жіноча гімназія М. Клуєсінш, в якій працювали В. Адріанова-Перетц, Д. Щербаківський, церковний діяч С. Петрунович; в № 27 містилося Київське виправне арештантське відділення, 1918 друкувалися перші українські гроші; в № 31 містилося правління Київського політехнічного товариства інженерів і агрономів, проживали Я. Маркович, С. Трегубов, в якого зупинявся І. Франко; в № 34 проживали І. Терещенко, М. Терещенко, містилися генеральне секретарство шляхів сполучення УЦР, Міністерства шляхів сполучення УНР і Української Держави, було обрано Директорію УНР; в № 36 проживали професори Університету св. Володимира — історик М. Довнар-Запольський; лікар, учений М. Обо-

лонський, мовознавець Т. Флоринський; в № 46 — учений-хімік, художник, член УЦР П. Холодний; № 60 — будинок Ради по вивченню продуктивних сил України НАН України, в якому працювали відомі вчені.

Визначними пам'ятками історії є споруди Першої (№ 14) і Другої (№ 18) чоловічих гімназій, в яких навчалися, працювали в навчальних закладах та установах, розміщених у них у різний час, видатні діячі української історії.

№ 22—24 — народився митець М. Волошин, містилися Комерційний інститут, пізніше — Київський юридичний інститут, Київський інститут народного господарства, Київський інженерно-будівельний інститут, Музично-театральна академія, в яких працювали і навчалися відомі діячі науки, освіти, культури, громадсько-політичного і державного життя, відбулися установчі збори Української партії соціалістів-революціонерів, містився Галицько-Буковинський курінь Січових стрільців. У розташованих на бульварі медичних корпусах Університету св. Володимира (№ 13—17) працювали відомі лікарі та вчені.

Не збереглися будинки: попередній будинок в садибі № 5, в якому у кін. 1900 — на поч. 1901 у конторі Л. Гінзбурга працював бухгалтером і проживав політичний, радянський державний і партійний діяч, дипломат М. Литвинов, який прибув до Києва як агент «Іскры», проводив тут нелегальні зустрічі з членами Київського комітету РСДРП; будинок № 10 займало 1917—18 генеральне секретарство праці УЦР, за Української Держави — Міністерство землеробства; в № 26/4 проживав архітектор О. Беретті; в № 38 жив на поч. 20 ст. правознавець, професор Університету св. Володимира М. Владимирський-Буданов; в № 50 мешкав 1904—07 учений в галузі сільськогосподарського машинобудування, професор Київського політехнічного інституту

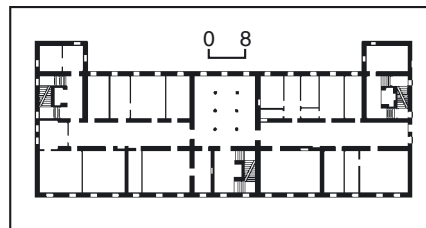

563.1. План другого поверху.
563.1. Бульв. Т. Шевченка, 27.

К. Шиндлер; в № 54 у 1910-х рр. містилося Комерційне училище Першого товариства викладачів, директором якого був художник, учений, активний діяч Української революції П. Холодний, викладав математик О. Астряб; у садибі № 24/2 у двоповерховому будинку, зведеному у формах пізнього класицизму, на першому поверсі проживав у 1881—95 арх. О. Беретті; в № 38 у 1878—98 жив письменник, публіцист, громадсько-політичний діяч О. Кониський; в № 45 — народні артисти УРСР: артист балету М. Апухтін, співачка Л. Лобанова, співак К. Огневой, драматичний актор, народний артист СРСР А. Гашинський; в № 62 у 1900-х рр. — геолог П. Тутковський [2002].

Світлана Дмитрук, Юрій Нельгівський.

563.1. Будинок Київського виправного арештантського відділення серед. 19 ст., в якому друкувалися перші українські гроші (архїт., іст.). Бульв. Т. Шевченка, 27. На червоній лінії забудови вулиці. Споруджений за проектом військового інж. А. Тілло на ділянці пл. 2 десятини, відведених серед пустирів.

Триповерховий з підвалом, цегляний, у плані П-подібний. Планування зальнокоридорне з двобічним розташуванням приміщень. Тримаршові сходи розміщено у центральній чоловій частині та вздовж торцевих стін з тильного боку споруди. Перекриття підвалу — склепінчасті, інших поверхів — плоскі. Зведений у стилі класицизму. Композиція чолового фасаду симетрична відносно центральної осі, на якій розміщено широкий вхідний отвір з лучковою фрамугою у профільованому обрамленні. Центральну частину в межах п'яти віконних осей розкріповано й увінчано двоступчастим аттиком з центральним трикутним завершенням. Стіну на рівні нижнього поверху рустовано та відокремлено від гладенького тинькованого верхнього ярусу міжповерховим гуртом. Прямокутні віконні прорізи на першому поверсі акцентовано замковими каменями, на другому поверсі у центральній розкріповці облямовано профільованими лиштвами та увінчано горизонтальними сандриками, поєднаними із замковими каменями. Центральні великі зали першого і другого поверхів розчленовано двома рядами колон тосканського ордера.

Будинок — зразок громадської споруди серед 19 ст.

1849—1917 у будинку містилося Київське виправне арештантське відділення. Спочатку заклад мав назву — арештантські роти, розраховані на 600 ареш-



штатів, засуджених на строк до 20 років. Всі вони підкорялися військової дисципліні і використовувалися на зовнішніх (загальноміських) роботах — мощенні вулиць, ритті каналів, спорудженні мостів тощо, не одержуючи ніякої платні. Цей вид виправних покарань виник на поч. 19 ст. у зв'язку зі скаргами сибірського начальства з огляду на постійне збільшення кількості засуджених. 1826 в Російській імперії запровадили заміну заслання до Сибіру арештантськими ротами цивільного відомства, які створювали в губернських містах, що мало сприяти їх розвитку завдяки обов'язковій арештантській підневільній праці. 1870 арештантські роти перейменовано на виправні арештантські відділення цивільного відомства, в яких військовий режим скасовувався, зовнішні роботи замінювалися внутрішніми, на території території, з оплатою праці в розмірі 30 відсотків від заробленого. У Київському відділенні було створено ткацьку, кравецьку, шевську, столярно-плиткову, слюсарну, бондарну і ковальську майстерні, розташовані на першому поверсі будинку. Вони виконували замовлення як від казенних установ, так і від приватних осіб. Наприклад, 1895 на 50 ткацьких верстатах арештанти виготовили 182 тис. аршинів полотна всіх сортів для всіх в'язниць Київської губ., а також для відправки на Сахалін, і 10 тис. пар прядив'яних туфель для арештантів. Зіткані тут рушники за своїми якостями не поступалися фабричним. У кравецькій майстерні виготовляли одяг для вихованців Володимирського кадетського корпусу в Києві, для нижніх чинів київської поліції та пожежної команди. Частина арештантів була зайнята на роботах з тюремного господарства: приготування їжі, прання білизни, лагодження одягу тощо. На березі р. Либідь, де було виділено 6,5 десятин землі (1912 тут споруджено комплекс київської митниці, тепер територія заводу «Трансигнал»), вирощували городні культури. 1906 поряд було зведено триповерховий будинок, куди перевели майстерні. На третьому поверсі відділення з 1850 діяла домова церква в ім'я святих Бориса і Гліба, відома киянам під назвою «Комітетська». Її було влаштовано з ініціативи Київського генерал-губернатора Д. Бібікова; митрополит Київський Філарет (Амфітеатров) пожертвував їй начиння, іконостас, богослужбові книги, церковний одяг, дзвони зі свого позаміського будинку. В церкву допускали під час богослужіння вільних людей без можливості для них спілкуватися з арештантами. Завдяки їх пожертвуванням було розширено приміщення храму, влаштовано хори, де перебували арештовані, замінено іконостас, закуплено церковне начиння.

На поч. 20 ст. жителі цієї частини Києва, яка у цей час опинилася майже в центрі міста, вимагали переведення виправного закладу в інше місце, але рішення з цього питання так і не було ухвалено.

1918 у будинку друкували перші українські гроші. З проголошенням Української Народної Республіки велике значення мало введення власної грошової системи та друкування перших банкнот УНР. Для підготовки введення

власної грошової одиниці 14 грудня 1917 рішенням Української Центральної Ради було утворено спеціальний державний орган у складі Міністерства фінансів — Експедиція заготовок державних паперів. Її першим керівником був український земський діяч А. Венеракі. З грудня 1917 до липня 1918 Експедиція містилася в друкарні В. Кульженка на вул. Пушкінській, 4 (будинок не зберігся). Друкарня В. Кульженка видрукувала банкноти номіналом 100, 50, 25 крб. та всі п'ять купюр паперової розмінної «монети» — 10, 20, 30, 40 та 50 шагів. У цій друкарні в грудні 1917 розпочато друкування перших українських поштових марок. 1 березня 1918 було прийнято закон про грошову одиницю УНР — гривню та визначено її номінали: 1, 2, 5, 10, 20, 100, 500 і 1000 гривень. 6 січня 1918 Українська Центральна Рада ухвалила Закон про випуск державних кредитових білетів УНР. Першою була видрукувана банкнота номіналом 100 крб. за проектом відомого українського художника Г. Нарбута. Друкування їх розпочалося ще напередодні в друкарні В. Кульженка, але її виробничі можливості не давали можливості швидко видрукувати потрібну кількість і асортимент банкнот. Основним місцем, де друкували українські гривні, став цей будинок. Друкували українські гроші і в інших приміщеннях Києва.

Державну скарбницю — департамент Міністерства фінансів очолював М. Кривецький, потім — фінансист, директор департаменту Міністерства фінансів Х. Лебідь-Юрчик, підпис якого стоїть на багатьох банкнотах доби УНР.

Тепер в будинку міститься Академія адвокатури України [2003].

Василь Галайба, Олександр Кучерук, Лариса Толочко.

563.2. Будинок Ради по вивченню продуктивних сил України (РВПС) АН УРСР (тепер НАН України) 1972, в якому працювали відомі вчені (іст.). Бульв. Т. Шевченка, 60. На червоній лінії забудови вулиці.

Тринадцятиповерховий, блочний, облицьований керамічною плиткою. Споруджено для РВПС УРСР АН УРСР.

РВПС було засновано 1919 як Комісію по вивченню продуктивних сил УРСР. З 1934 — Рада по вивченню продуктивних сил УРСР, з 1959 — на правах інституту. Раніше РВПС містилася за іншими адресами: на вулицях Володимирській, 54, Терещенківській, 2, М. Грушевського, 4, Червоноармійській, 92.

У цьому будинку працювали відомі вчені.

1972 — Ямпольський Стефан Михайлович (1906—98) — економіст, акад. АН УРСР (з 1967), заслужений діяч науки УРСР (з 1967); ректор Львівського (1944—57), Одеського (1957—65) політехнічних інститутів, директор (1965—70), завідувач відділу (1972—87) Інституту економіки АН УРСР.

1970—72 — голова РВПС. Одночасно 1965—74 — головний редактор журналу «Економіка Советської України». Наукові праці присвячено питанням економіки промисловості, прогнозування, територіального розміщення продуктивних сил України, економічних проблемам технічного прогресу.

Займався проблемою освоєння природних багатств Чорного та Азовського морів та Сиваша. Один із ініціаторів, організатор створення та відповідальний редактор «Енциклопедії народного хозяйства УССР» у 4-х т. (К., 1963—72).

Як голова РВПС займав кабінет № 406 на четвертому поверсі будинку.

1995—97 — Цемко Володимир Павлович (1925—97) — юрист, економіст, чл.-кор. НАН України (з 1995), керуючий справами АН УРСР—НАН України (1967—95).

Завідував відділом проблем використання й охорони земельних ресурсів РВПС. Одночасно — декан факультету міжнародних відносин Інституту лінгвістики та права.

Наукові праці присвячено питанням ефективного використання земельних ресурсів, їх правового захисту та екологічного відтворення.

Займав кабінет № 709 на сьомому поверсі будинку.

З 1984 на дев'ятому поверсі будинку розміщується Центр досліджень науково-технічного потенціалу та історії науки (ЦДПН). Заснований на базі організованого Г. Добровим 1965 відділу машинних методів обробки історико-наукової інформації, що у різні роки й під різними назвами входив до складу окремих установ АН УРСР: Інституту історії (до 1968), Інституту математики (1968—69), Ради по вивченню продуктивних сил України (1969—71). У 1971—84 — науковий підрозділ Інституту кібернетики. 1984—86 функціонував як Центр досліджень науково-технічного потенціалу та історії науки у складі Інституту надтвердих матеріалів АН УРСР. З 1991 — самостійна наукова установа в системі АН—НАН України.

З 1989 заклад носить ім'я свого засновника і першого директора — Доброва Геннадія Михайловича (1929—89) — вченого в галузі науковознавства та історії науки і техніки, чл.-кор. АН УРСР (з 1988), Міжнародної академії історії науки (з 1965), члена Міжнародної академії гуманітарних і природничих наук (з 1978).

Працював у цьому будинку як директор Центру в 1984—89. Одночасно: з 1969 — засновник і відповідальний редактор республіканського міжвідомчого збірника «Науковедение и информатика» та збірника наукових праць «Матеріали по науковедению», з 1981 — член редколегії міжнародного журналу «Наукометрия» (Амстердам, Будапешт); завідувач кафедри Київського інституту народного господарства (з 1981), заступник голови Ради по вивченню продуктивних сил України АН УРСР (1984—86), заступник директора Інституту надтвердих матеріалів АН УРСР (1986—89), голова спеціалізованої ради із захисту докторських дисертацій (з 1986), експерт ЮНЕСКО і РЕВ з питань наукової політики.

Під керівництвом ученого ЦДПН став одним із провідних наукових закладів СРСР з проблем науково-технічного прогнозування, досліджень потенціалу науки і техніки, природознавства. Засновник наукової школи в Україні. Одним із перших в СРСР розпочав дослідження в галузі наукометрії. Вивчав проблеми науково-технічного розвитку, організації та управління науко-

вими дослідженнями. Висунув і обґрунтував концепцію наукознавства як комплексної науки. Новаторські розширив проблематику історії науки та техніки і збагатив арсенал методів їх аналізу й соціально-економічної оцінки.

Займав кабінет № 909 на дев'ятому поверсі будинку.

1972—76 в будинку працював Погребняк Петро Степанович (1900—76) — учений в галузі лісівництва та ґрунтознавства, акад. АН УРСР (з 1948); директор Інституту лісу АН УРСР (1945—56), голова РВПС (1948—50), віце-президент АН УРСР (1948—52).

1970—76 очолював відділ фізичної географії Сектора географії АН УРСР. Засновник Українського товариства охорони природи.

Наукові дослідження стосуються багатьох галузей науки про природу лісництва, лісового ґрунтознавства, геоботаніки, екології рослин, лісової гідрології, палеогеографії, мікробіології лісових ґрунтів, ландшафтознавства, заліснення пісків, фізичної географії.

Обґрунтував гіпотезу про походження степів, створив учення про природну родючість лісових ґрунтів, удосконалив лісову типологію. Один із основоположників порівняльної екології рослин. Створив наукову школу в лісівництві (українська типологічна школа).

Займав кабінет № 914 на дев'ятому поверсі.

З цим будинком пов'язана також діяльність таких учених, як академіки О. Алімов, М. Паламарчук, члени-кореспонденти С. Бершеда, С. Дорогунцов, Л. Руденко та ін. [2004].

Лариса Гаврилюк, Галина Мостова, Елла Піскова.

563.3. Готель «ПАЛАСТ» кін. 19 — поч. 20 ст., в якому підписав зречення гетьман Скоропадський П. П., містилися підрозділи Народного комісаріату освіти УСРР, проживали відомі діячі науки і культури, державні діячі (архит., іст.). Бульв. Т. Шевченка, 7/29. На розі з вул. Пушкінською. Історія садиби простежується з серед. 19 ст., коли вона належала чиновнику Богданову. На ділянці розташовувалися наріжний одноповерховий дерев'яний на кам'яному підвалі будинок, одноповерховий дерев'яний будинок вздовж сучасної вул. Пушкінської й аналогічний будинок вздовж бульв. Т. Шевченка, а також одноповерховий дерев'яний флігель і дерев'яний сарай в середині ділянки. 1891 власниками садиби стали купець 2-ї гільдії М. Шампаньєр та його дружина Б. Шампаньєр. Того ж року на місці будівлі по фронту вул. Пушкінської почалося спорудження нового цегляного двоповерхового на цокольному поверсі будинку. Одночасно обклали цеглою будинок вздовж бульвару. 1892 на межі з садибою № 5 на бульварі було побудовано цегляний сарай. У червні 1894 садибу купив купець А. Гецович-Міркин та його дружина П. Гецович-Міркина, які побудували кілька нових споруд. 1894 у глибині садиби зведено цегляний одноповерховий корпус служб за проектом землеміра, техніка О. Дубицького. Того ж року був затверджений проект цегляного триповерхового з підвалом флігеля арх. В. Ніколаєва на межі суміжної ділянки на вул. Пушкінській. Будівничим був



563.3. Бульв. Т. Шевченка, 7/29.
563.3. План шостого поверху.

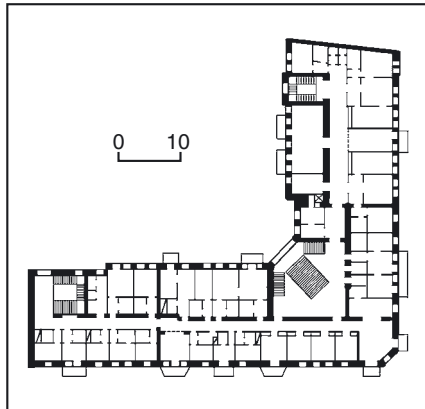

563.3. Фрагменти оздоблення фасаду.



арх. О. Кривошеев. Підвал і перший поверх цього будинку призначалися для служб, верхні два поверхи — житлові. 1896 проектувалася цегляна одноповерхова вставка між новим флігелем і будинком на вул. Пушкінській (арх. А.-Ф. Краусс), згодом арх. О. Кривошеев затвердив проект триповерхової споруди з одноповерховим тамбуром. Під час його спорудження було знесено старий дерев'яний флігель. Ця забудова проіснувала до 1910. У червні цього року власники подавали половину нерухомості садиби своєму сину М. Гецович-Міркину та його дружині Р. Гецович-Міркиній, які 1914 стали повними власниками садиби і володіли нею до націоналізації. На їх замовлення почалося спорудження нового великого будинку за проектом архітекторів А. Мінкуса і Ф. Троуп'янського. Нове будівництво супроводжувалося знесенням старої забудови, за винятком триповерхового флігеля, зведеного 1894, і триповерхової вставки 1896. Останню добували до шести поверхів. Вздовж усього фронту по бульвару і вул. Пушкінській, а також вздовж межі з сусідньою садибою № 5 (Л. Гінзбурга) впродовж 1910—11 було споруджено величезний шестиповерховий прибутковий будинок з підвалом і мансардою (частково — семиповерховий з мансардою). Споруда була багатофункціональною. Значну її частину займав новий готель «Паласт» (або «Палас»), у назві якого відбилася неграмотно застосована власниками змішана німецько-французька форма «Palast-Hotel», що буквально значить «Палац-Готель». Готельні номери розміщувалися в крилі, що прилягало до садиби Л. Гінзбурга, в частині корпусу вздовж бульв. Т. Шевченка і в мансардному поверсі.

Готель було відкрито 1892. У ньому було 126 номерів у 150 кімнатах, ліфти, центральне опалення, телефони, електроосвітлення, гаряча і холодна артезіанська вода, пилосмоктувачі, дванадцять постійно діючих ванн, більярдні, бібліотека тощо. На подвір'ї в спеціальній одноповерховій прибудові був ресторан, що вміщував бл. 1 тис. відвідувачів, наріжна частина будинку мала розкішні житлові квартири (до одинадцятих кімнат у квартирі). З боку вул. Пушкінської розташовувалася окрема житлова секція без мансарди. Житловим був і старий флігель. У глибині садиби стояли одноповерхові з підвалами цегляні служби, під землею — комплекс льохів, дров'яників і льодовень. Перший поверх головного будинку займали десять торговельних приміщень: молочна, булочна, аптечний склад, пивна, циркуляр, салон капелюхів тощо.

Після встановлення радянської влади використовувався як комунальний готель. На поч. 1920-х рр. приміщення готелю були використані як відомчий гуртожиток профспілок; після 1926 «Паласт-Отель» відновив діяльність як комунальний готель «Палас» на 126 (згодом 136) номерів.

Восени 1943 будівля готелю згоріла. 1946 складено проект реконструкції (арх. І. Дроботун та ін.). Під час реконструкції колишню мансарду було перетворено на повний сьомий поверх, зроблено приземкувату наріжну баню, ресторан перенесено на перший поверх наріжного об'єму. До комплексу

готелю «Палас» (у вересні 1953 отримав нову назву «Україна») було включено будинок на бульв. Т. Шевченка, 5. Реконструйовані приміщення вводилися в експлуатацію почергово упродовж 1952—58 (загалом — 339 номерів на 555 місць). 1975 здійснено модернізацію інтер'єрів (худ. Л. Жоголь).

У грудні 1998 на базі державної частини власності готелю «Україна» утворено ВАТ. Надалі було здійснено реконструкцію готелю відповідно до вимог п'ятизіркової категорії (перша черга — 1999—2001, друга — 2001—05). У серпні 2001 його перейменовано на «Прем'єр Палац». Під час реконструкції (архітектори С. Бабушкін, М. Дюмін, В. Рубштейн, В. Смирнов, інженери Л. Казачинський, М. Козоріз та ін.) зовнішні стіни будівлі в основному збережено, надбудовано восьмий поверх та нову наріжну вежу. Внутрішні конструкції та планувальну структуру приміщень повністю оновлено.

Восьмиповерховий з підвалом і мансардою, цегляний, тинькований, у плані Г-подібний. Внутрішнє планування — коридорне двобічне з освітленням коридорів через сходи та холи. Прямокутні отвори входів — з боку бульвару й вул. Пушкінської. Вікна на всіх поверхах прямокутні.

Виконаний у стилі модерн. Композиція довгих фасадів, орієнтованих у бік вул. Пушкінської, ритмічна, ярусна. Нижній поверх оброблено тиньком «під шубу», гладенькі поверхні верхніх поверхів оформлено орнаментальними ліпними вставками, балконними металевими ґратами, вкрапленнями темно-червоних керамічних кахлів. Фасад організують вертикальні членування наріжного об'єму, завершені банею і гранчасті виступи еркерів на рівні третього—п'ятого поверхів. Над окремими еркерами на рівні восьмого поверху збереглися прикрашені рослинними орнаментами фігурні щипці стилізованого барокового характеру. Наріжні будівлі особливо підкреслюють кругові балкони з масивними цегляними огорожами.

Одна з найбільших готельних споруд Києва поч. 20 ст. є містобудівним акцентом у навколишній забудові, характерним архітектурним твором періоду модерну.

За Української Держави частину приміщень готелю «Паласт» було надано державним структурам. Дванадцять кімнат реквізувало Міністерство праці. Тут діяли також представництва іноземних держав: містилося Генеральне консульство Німеччини, мав резиденцію посол Туреччини Мухтар-паша (Ахмед Мухтар-бей). Саме у помешканні турецького посла 14 грудня 1918 склав і підписав своє зречення від влади Скоропадський Павло Петрович (1873—1945) — військовий, державний і політичний діяч, генерал-лейтенант російської армії (з 1916), командувач 34-м армійським корпусом на території України (з січня 1917, з серпня 1917 — Перший Український корпус), який українизував; почесний отаман Вільного козацтва (з жовтня 1917), гетьман України (з 29 квітня 1918).

У квітні—серпні 1919 у «Паласт-Отелі» були розміщені структури Наркомату освіти УСРР, які опікувалися питаннями літератури, мистецтва, охорони



563.3. Бульв. Т. Шевченка, 7/29. Фото 1962.

пам'яток. У системі Наркомосу був сформований Всеукраїнський відділ мистецтв — ВУКВІДМИСТ, а при ньому — Всеукраїнська рада мистецтв. Діяли також Всеукраїнський театральний комітет (ВУТЕКОМ), Всеукраїнський музичний комітет (ВУКМУЗКОМ), Всеукраїнський комітет образотворчого мистецтва (ВУКОМОБМИС), Всеукраїнський літературний комітет (ВСЕУКРАІТКОМ).

Діяльність ВУТЕКОМу (керівник — режисер П. Ільїн) здійснювалась у трьох основних напрямках: нагляд за діяльністю театрів; розробка теоретичних питань, пов'язаних з театром; практична робота зі створення нового театру. Працівниками історико-теоретичної секції комітету були майбутній академік АН СРСР, почесний доктор Оксфордського університету й Сорбонни, літературно- та мистецтвознавець М. Алексєєв, історик театру С. Мокульський. На режисерсько-інструкторських курсах, організованих секцією робітничо-селянських театрів, викладав характерний актор і лектор С. Ратов (князь Муратов). Репертуарним відділом ВУТЕКОМу (містився у помешканні № 6) завідував театрознавець Г. Крижицький, секретарем був актор і режисер М. Левкоєв, до числа співробітників відділу входив історик літератури й театру О. Дейч. У квітні 1919 репертуарний відділ оголосив через пресу всеукраїнський конкурс нових п'єс. Одним із перших відгукнувся письменник І. Еренбург, який написав для конкурсу драматичну містерію «Золоте серце». У тісному контакті з ВУТЕКОМом працювали режисери Лесь Курбас, К. Марджанов, журналіст М. Кольцов.

Головою ВУКМУЗКОМу (діяв у помешканні № 12) спочатку був піаніст і диригент із Петрограда М. Біхтер, згодом — співак Л. Собінов, котрий також керував оперним театром (тоді — Оперою Української Радянської Республіки ім. К. Лібкнехта) і водночас сприяв постановкам в Українсь-

кій музичній драмі. До співпраці з ВУКМУЗКОМом були залучені композитори Р. Глієр (директор Київської консерваторії), Я. Степовий (очолював одну з секцій комітету), К. Стеценко, Б. Яворський; інструктором був М. Леонтович, який за дорученням комітету організував першу українську радянську хорову капелу і став її «комісаром».

ВУКОМОБМИС очолювали Б. Вольський, художник-робітник з Харкова М. Дадикін. Комітет прагнув залучити митців до агітаційно-масового мистецтва, до реалізації відомого плану «монументальної пропаганди». У відповідних творчих заходах брали участь художники М. Бойчук, А. Петрицький, І. Рабинович, З. Толкачов, скульптори Ф. Балавенський, Й. Чайков та ін. Комітет докладав зусиль до становлення художньої освіти, тут розробляли новий статут підпорядкованої ВУКОМОБМИСу Української державної академії мистецтв, що його затвердив Наркомос 27 липня 1919. У цьому напрямі працювали, зокрема, О. Мурашко, М. Прахов, ректор академії Г. Нарбут. Комітет проводив наради художників і мистецтвознавців; виходили друком розвідки з теорії та історії національного і світового мистецтва.

Керівник ВСЕУКРАІТКОМу — поет, випускник Харківського університету Г. Петников (у цей період він підтримував творчі зв'язки з футуристами, зокрема з «будетлянином» В. Хлебниковим). Комітет ставив за мету проводити з'їзди пролетарських письменників, створювати студії-школи, всюди організувати книгозбірні та літературні гуртки. При ньому утворилося декілька секцій: поетична, журналістська, художньої прози і критики, лекційно-інструкторська, а також бюро пропаганди. Завідувачем поетичної секції деякий час був поет О. Мандельштам. Бюро пропаганди ВСЕУКРАІТКОМу створило мережу літературних гуртків і студій на Подолі, на Солом'янці та в інших робітничих районах Києва. З реквізованих книжок створювалися бібліотеки для масових клубів. Комітет разом із Всеукраїнським державним видавництвом розгортав випуск літератури різних жанрів. До 1 травня українська секція ВСЕУКРАІТКОМу підготувала збірку поезій «Веснянки». Невдовзі побачило світ видання «Революція». Російська секція випустила збірку «Революционное искусство».

Літературно-мистецькі комітети зазначали кілька періодичних видань. Серед них — перший у радянській Україні літературно-художній часопис «Мистецтво», тижневик української секції ВСЕУКРАІТКОМу (упродовж травня—липня 1919 вийшло п'ять книжок). Редакція часопису містилась у помешканні № 11. Його відповідальним редактором був поет-футурист М. Семенко, секретарем — автор революційних віршів В. Чумака. Журнал друкував поезії Д. Загула, М. Семенка, М. Терещенка, П. Тицини, В. Чумака, прозові твори В. Блакитного (Елланського), Г. Коцюби, О. Слісаренка, критико-теоретичні матеріали В. Коряка, Г. Михайличенка; питанням театрального мистецтва присвячувалися публікації Леся Курбаса і С. Бондарчука,

питанням живопису — М. Бурачека і Я. Тугенхольда. Обкладинку та деякі заставки для часопису розробив художник Г. Нарбут, в ілюструванні брали участь художники М. Жук та А. Петрицький. Перша і єдина книжка журналу російської секції ВСЕУКРАЇНКОМУ «Зори», що вийшла друком у липні 1919 (редактор — письменник С. Мстиславський) теж мала обкладинку роботи Г. Нарбута. Тут були надруковані теоретичні статті письменниці О. Форш та мистецтвознавця Г. Лукомського, театральні рецензії Г. Крижичького та С. Кузьміна. З метою об'єднання молодих літературних сил міста ВСЕУКРАЇНКОМУ почав друкувати «Робочий журнал» (випустили також лише перше число).

У помешканні № 14 будинку містився Всеукраїнський комітет охорони пам'яток мистецтв і старовини (ВУКОПМІС) — перший державний орган з охорони та збереження історико-культурної спадщини за радянської влади в Україні. Заснований у лютому 1919 в Харкові в складі Наркомату освіти УСРР з метою обліку, збереження, популяризації історичних та культурних цінностей. У середині березня разом з іншими установами Наркомосу переїхав до Києва, де був сформований його новий склад. Спочатку ВУКОПМІС містився на сучасній вул. Шовковичиній. Комітет складався з чотирьох секцій: архівно-бібліотечної (завідувач В. Модзалевський); музейної, згодом реформованої на етнографічну (завідувач М. Біляшівський); архітектурної (завідувач Г. Лукомський); археологічної (завідувач Н. Полонська-Василенко, згодом — М. Макаренко). У складі комітету також працювали відомі вчені С. Гіляров, Ф. Ернст, І. Моргілевський. Головою ВУКОПМІСу спочатку було призначено молодого харківського художника М. Дадікіна. У травні — на початку червня комітет очолював Г. Лукомський, якого змінив на цій посаді В. Вольський.

Першочерговим завданням комітету було виявлення та врятування культурних цінностей, яким в умовах громадянської війни загрожувала небезпека. З ініціативи та за безпосередньої участю його членів були підготовані декрети РНК УСРР «Про передання історичних та художніх цінностей у відання Народного комісаріату освіти» (1 квітня 1919) та «Про зняття з майданів та вулиць пам'ятників, споруджених на честь царів та царських посіпак» (7 травня 1919), затверджено наказ Наркомосу «Про першу державну реєстрацію усіх монументальних та речових пам'яток мистецтв і старовини». Цими актами було заборонено знесення та знищення пам'яток, їх будь-які переробки, вивезення та реквізиції без санкції ВУКОПМІСу та його місцевих органів — губернських, повітових, міських комітетів. На підставі телеграм, листів та відозв ВУКОПМІСу чимало місцевих Рад ухвалило постанови про оголошення культурних цінностей народним надбанням та забезпечення їх охорони. Власники пам'яток після реєстрації отримували спеціальне охоронне свідоцтво. Цінності, що були покинуті напризволяще, описувалися та перевозилися до спеціальних сховищ чи музеїв. Працівники ВУКОПМІСу регулярно виїжджали у

відрадження для організації місцевих комітетів, обстеження не лише окремих пам'яток або населених пунктів, а й цілих повітів з метою обліку культурних цінностей. Однак їх основна увага в цей час зосереджувалася на пам'ятках Києва. У червні 1919 архівна секція комітету зареєструвала в місті 200 архівів, одинадцять найцінніших з них було перевезено до сховищ. Архітектурна секція складала картотеку на 3 тис. пам'яток, провела обміри, описи та фотографування кращих споруд Києва по вулицях, зафіксувала понад 300 художніх надгробків київського некрополя, почала рятувальні ремонтні роботи в соборі Святої Софії, що постраждав у 1918 під час штурму Києва більшовицькими військами. Цікаві наукові результати були отримані в ході організованих археологічною секцією розкопок Кирилівської стоянки, київського дитинця біля Десятинної церкви, пам'яток у районі С. Віта Поштова, розгорнутого археологічного топографічного обстеження Києва. Протягом квітня—травня 1919 у місті діяло вже чотири державні музеї, засновані на основі зібрань Б. та В. Ханенків, О. Гансена, колекцій церковної старовини, колишнього художньо-промислового та наукового музею.

У серпні 1919 зазначені структури припинили існування у зв'язку з вступом до міста військ Добровольчої армії.

У вересні 1938 у ресторані готелю відбувалося вшанування учасників та переможців Всесоюзних автомотоциклетних змагань, у якому брав участь головний суддя змагань Чкалов Валерій Павлович (1892—1938) — льотчик-випробувач, Герой Радянського Союзу (з 1936), комбриг (з 1938).

У готелі «Україна» постійно зупинялися відомі актори театру, кіно, естради, які приїздили до Києва на гастролі чи кінозйомки. Серед них — Б. Андреев, Ю. Богатиков, О. Вертинський, В. Висоцький, Г. Віцин, М. Водяний, С. Євстигнєєв, О. Сфремов, І. Козловський, М. Крючков,

563.4. План першого поверху.

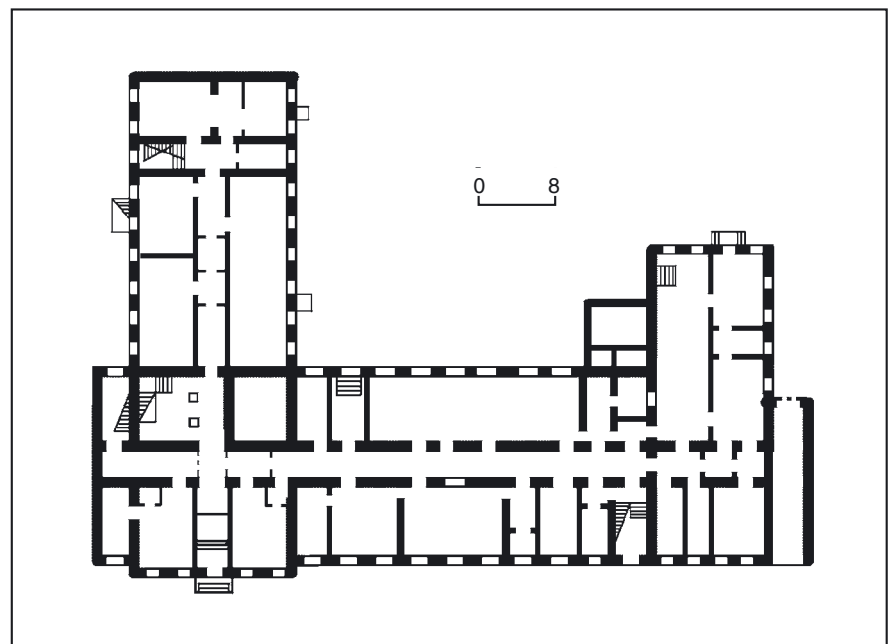

А. Ларіонова, В. Марецька, С. Матвеев, Є. Моргунов, Ю. Нікулін, Л. Орлова, Р. Плятт, А. Райкін, М. Рибников, Л. Утьосов, С. Філіппов, М. Черкасов, К. Шульженко та ін. Тут перебували також письменник, актор і кінорежисер В. Шукшин, композитор А. Хачатурян, художник П. Корін, льотчиця В. Гризодубова. Готель «Україна» обслуговував такі значні громадські заходи, як VII Всесвітній фестиваль молоді та студентів (1957), святкування 1000-річчя Хрещення Русі (1988).

У 1990 частину приміщень готелю використали для поселення народних депутатів УРСР. Тут жив, зокрема, лідер Демократичного блоку Чорнів В'ячеслав Максимович (1937—99) — громадсько-політичний діяч, правозахисник, дисидент, журналіст, один із засновників Народного руху України (1989), народний депутат України (з 1990), Герой України (2000, посмертно). Тепер — готель «Прем'єр Палац», підвал, перший і цокольний поверхи пристосовано під торговельні та побутові заклади тощо [2005].

Михайло Кальницький, Сергій Кот,
Лариса Толочко.

563.4. Друга чоловіча гімназія 2-ї пол. 19 ст., в якій працювали і навчалися відомі діячі науки і культури, громадсько-політичного і державного життя (архит., іст.). Бульв. Т. Шевченка, 18. На червоній лінії забудови. Споруджено в кілька етапів спеціально для Другої гімназії за проектом арх. П. Шлейфера. 1854—56 на межі з вулицею зведено об'єм з фасадом завдовжки 43 сажня, двоповерховий флігель, холодні служби і колодязі на подвір'ї. 1859 на подвір'ї побудовано дерев'яну гімнастичну залу (згоріла 1880). Зі збільшенням кількості учнів постала потреба побудови нових навчальних та допоміжних приміщень. 1870—72 за проектом арх. П. Шлейфера до первісного об'єму на лінії чоловічого фасаду з боку вул. Володимирської прибудовано двоповерховий корпус завдовжки 8,5 сажнів. 1881—82 до головного корпусу з двору зроблено двоповерхову цегляну прибудову, 1884—85 — двоповерхову цегляну прибудову до головного

корпусу на лінії чолового фасаду з західного боку. 1885 здійснено прибудову до флігеля, в якому містилися квартири директора та інспектора гімназії. 1886—87 на другому поверсі прибудови з боку двору влаштовано домову церкву, іконостас якої та внутрішнє облаштування виконано коштом почесного попечителя гімназії Ф. Терещенка. 2 листопада 1887 храм освячено в ім'я Олександра Невського.

Під час 1-ї світової війни в приміщенні гімназії містився шпиталь № 5 Всеросійського земського союзу на 29 палат. 1958—61 споруду реконструйовано та надбудовано двома поверхами.

Чотириповерхова, цегляна, тинькована, у плані П-подібна, з'єднана переходами з новими корпусами. Планування коридорного типу з двобічним розташуванням приміщень. Переkritтя плоскі, вестибуля та проїзду — склепінчасті. Дах вальмовий з бляшаною покрівлею. Оформлена у стилі пізньої класицизму. Композиція чолового довгого фасаду рівномірно-ритмічна, асиметрична. Вертикальні членування виявлено майже центральним невеликим ризалітом на п'ять віконних осей, акцентованим імітацією в тиньку горизонтального рустування стіни на рівні всіх поверхів, та плоскими лопатками у простінках вікон. Бічні лопатки першого поверху рустовано. Головні горизонтальні членування — карнизи двох нижніх поверхів, гладенькі фризиви смуги другого та четвертого і міжповерхові гурти на рівні двох верхніх поверхів. Їх доповнюють гурти під вікнами другого поверху, які перериваються лопатками в простінках. Цоколь облицьовано гранітом. Віконні прорізи другого поверху з півциркульними перемичками та прямокутні віконні прорізи інших поверхів облямовано профільованими листвами, на другому й третьому поверхах увінчано горизонтальними сандриками. Півциркульну арку в завершенні отвору проїзду в правому

крилі оформлено рустованим архівольтом.

Будинок — зразок архітектури навчального закладу 2-ї пол. 19 ст.

1856—1920 у цьому будинку містилася Друга чоловіча гімназія, відкрита 8 січня 1836. Первісно функціонувала у найманих приміщеннях: будинку генерала Гербея навпроти сучасного Марійського парку, з 1837 — у будинку Киселівського на розі вулиць Хрещатик і сучасної Лютеранської (обидві будівлі не збереглися), з 1850 — у власному будинку на сучасному бульв. Т. Шевченка, 14, з 1851 — у будинку Козлова на розі бульв. Т. Шевченка і вул. Володимирської (не зберігся). За цими адресами в навчальному закладі працювали правознавець, професор Київського університету С. Богородський — директор гімназії 1839—48; економіст І. Вернадський — викладав у 1842—43; археограф, письменник М. Рігельман — директор гімназії 1850—54, історик, засновник і редактор-видавець газети «Киевлянин» В. Шульгін — викладач історії в 1842—49 та ін.

1 серпня 1856 Другу гімназію переведено у цей будинок. Навчальний заклад був розрахований на 200 вихованців. Станом на 1896 тут навчалось 738 учнів. Почесними попечителями гімназії були відомі підприємці і меценати Ф. Терещенко (1881—93), М. Шестаков (з 1896). У цьому приміщенні в гімназії працювали відомі діячі науки і культури, громадсько-політичні, державні та церковні діячі.

Драгоманов Михайло Петрович (1841—95) — письменник, філософ, історик, етнограф, літературознавець, громадсько-політичний діяч, професор Софійського університету (з 1889).

Викладав географію в 1863—65. Житецький Павло Гнатович (1837—1911) — мовознавець, літературознавець, громадський і освітній діяч,

563.4. Бульв. Т. Шевченка, 18.

чл.-кор. Імператорської Санкт-Петербурзької АН (з 1898).

Викладав російську мову і словесність у 1869—76.

Лебединцев Петро Гаврилович (1820—96) — церковний і культурний діяч, краєзнавець; кафедральний протоієрей собору Святої Софії в Києві (з 1868).

Працював законовчителем у 1860—68. Науменко Володимир Павлович (1852—1919) — мовознавець, шевченкознавець, краєзнавець, педагог, громадсько-політичний діяч; засновник і директор приватної гімназії в Києві (1905—14), головний редактор і видавець журналу «Киевская старина» (1893—1906), міністр освіти Української держави (1918).

Навчався у гімназії 1861—68, викладав російську мову і словесність 1873—1903.

Сошенко Іван Максимович (1807—76) — художник-живописець, під час навчання в Імператорській АМ сприяв викупові Т. Шевченка з кріпацтва (1838).

Викладав каліграфію і малювання з 1856.

Чалий Михайло Корнійович (1816—1907) — літературознавець, журналіст, педагог, громадський діяч, автор першої в українському літературознавстві праці, присвяченої біографії та творчій спадщині Т. Шевченка, з яким був особисто знайомий з 1859.

Працював учителем словесності, інспектором гімназії в 1852—61, 1859—60 брав участь у створенні недільної школи при ній. 1861 — один з організаторів похорону Т. Шевченка в Україні, за що був звільнений з навчального закладу і відправлений в Білу Церкву директором гімназії.

У різний час у гімназії також викладали по найму: історію — М. Володимирський-Буданов, гімнастику — С. Екстер, музику — Б. Воячек, Ф. фон Мулерт, К. П'ятигорович, М. Черняхівський.



У гімназії навчалися відомі діячі науки і культури, громадсько-політичні, державні та церковні діячі.

Андрієвський Олексій Олександрович (1845—1902) — історик, педагог, журналіст, краєзнавець.

Закінчив гімназію 1861.

Багалій Дмитро Іванович (1857—1932) — історик, краєзнавець, громадсько-політичний діяч, акад. УАН (з 1918); ректор Харківського університету (1906—10), міський голова Харкова (1914—17), перший голова Історико-філологічного відділу УАН (1918—20), голова науково-дослідної кафедри історії України ВУАН (з 1921), директор створеного на її основі Науково-дослідного інституту української культури (1930—32), директор Інституту Тараса Шевченка (1926—32).

Навчався в гімназії з п'ятого класу (1872—76), закінчив із золотою медаллю.

Бах Олексій Миколайович (1857—1946) — біохімік, політичний діяч, акад. АН СРСР (з 1929), заслужений діяч науки СРСР (з 1927), Герой Соціалістичної Праці (1945).

Закінчив гімназію 1875.

Біляшівський Микола Федотович (Тодотович; 1867—1926) — археолог, етнограф, мистецтвознавець, музеєзнавець, культурно-громадський діяч, почесний акад. Української державної АМ (з 1918), акад. УАН (з 1919); директор Київського художньо-промислового і наукового музею (1902—23).

Закінчив гімназію 1887.

Блонський Павло Петрович (1884—1941) — філософ, психолог, засновник, перший голова і професор Академії соціального виховання в Москві (1919—31).

Закінчив гімназію 1902.

Булгаков Михайло Опанасович (1891—1940) — письменник.

Закінчив підготовчий клас гімназії 1901.

Василько Василь Степанович (справж. — Милієв; 1893—1972) — режисер, актор, педагог, театрознавець, народний артист СРСР (з 1944).

Навчався і закінчив гімназію 1904—13. Глієр Рейнгольд Моріцович (1875—1956) — композитор, диригент, педагог, народний артист СРСР (з 1938), професор (1913—20, з 1914 — директор) Київської консерваторії.

Закінчив гімназію 1894.

Звірозомб-Зубовський Свєн Васильович (1890—1967) — ентомолог, чл.-кор. АН УРСР (з 1939), директор Інституту ентомології і фітопатології АН УРСР (1949—50).

Закінчив гімназію 1909.

Зеньківський Василь Васильович (1881—1962) — філософ, психолог, педагог, державний діяч, міністр ісповідань Української Держави (1918), священник (з 1942).

Закінчив гімназію 1900.

Каманін Іван Михайлович (1850—1921) — історик, архівознавець, палеограф, літературознавець, краєзнавець, громадський діяч; директор Київського центрального архіву давніх актів.

Закінчив гімназію 1868.

Кістяківський Богдан (Федір) Олександрович (1868—1920) — правознавець, соціолог, філософ, історик, громадський діяч, акад. УАН (з 1919).

Навчався в гімназії з 1878, виключений 17 лютого 1886 за організацію гуртка

«саморозвитку» (з вивчення української мови) без дозволу гімназійного керівництва.

Кримський Агатангел Юхимович (1871—1942) — сходознавець, славіст, поет і прозаїк, акад. УАН (з 1918), неодмінний секретар ВУАН, заслужений діяч науки УРСР (з 1940).

Навчався в гімназії 1884—85.

Левченко Микола Захарович (1900—34) — літературознавець, етнограф, бібліограф; співробітник канцелярії невідомого секретаря ВУАН А. Кримського і вчений секретар канцелярії Історико-філологічного відділу (з 1922), репресований у справі СВУ (1929).

Закінчив гімназію 1920.

Лука (світське ім'я — Войно-Ясенецький Валентин Феліксівич; 1877—1961) — церковний діяч, лікар; архієпископ Кримський і Сімферопольський (з 1946); місцевошанований святий (з 1996).

Закінчив гімназію 1896.

Мовчанівський Никандр Васильович (1858—1906) — історик, археограф, громадський діяч.

Закінчив гімназію 1876.

Надсон Семен Якович (1862—87) — поет.

Навчався в гімназії 1870—72.

Орловський Володимир Донатович (1842—1914) — художник, акад. Імператорської АМ (з 1874).

Навчався в гімназії 1855—60.

Рильський Тадей Розеславович (1841—1902) — етнограф, культурно-просвітницький діяч, член Київської Старої громади.

Закінчив гімназію 1858.

Русов Олександр Олександрович (1847—1915) — один з основоположників вітчизняної наукової статистики, етнограф, фольклорист, історик, педагог, громадський діяч; професор Київського комерційного інституту (1908—15), член Київської Старої громади.

Навчався і закінчив гімназію 1857—64.

Славинський Максим Антонович (1868—1945) — історик, юрист, публіцист, поет, громадсько-політичний діяч, міністр праці в уряді Української Держави (1918).

Закінчив гімназію 1886.

Стороженко Микола Володимирович (1862—1942) — історик, письменник, педагог, громадський діяч; директор Міністерської жіночої гімназії в Києві (1904—20), Першої Київської чоловічої гімназії (1909—15).

Закінчив гімназію з золотою медаллю 1862.

Чубинський Павло Платонович (1839—84) — етнограф, письменник, громадський діяч, член Київської Старої громади. Народився на хуторі поблизу Борисполя на Київщині. Навчався в гімназії 1852—58. У 1861 закінчив Санкт-Петербурзький університет. За «українську діяльність» 1862 висланий в Архангельськ, де перебував до 1869. 1869—70 очолював етнографічно-статистичні експедиції з вивчення України, Білорусії та Молдови (Бессарабії). Матеріали цих досліджень видані за редакцією П. Чубинського в 7-ми томах. Був секретарем і заступником Південно-Західного відділу Російського географічного товариства (м. Київ; 1873—76). Після Емського указу висланий з України, 1876—79 працював у Санкт-Петербурзі. Автор збірки віршів «Сопілка Павлуся» (1871). Помер після

важкої хвороби у Борисполі (могила не збереглася). Автор вірша «Ще не вмерла Україна...» (1862), який став національним та державним гімном українського народу.

Шмідт Отто Юлійович (1891—56) — математик, астроном, геофізик, дослідник Півночі, акад. ВУАН (з 1934) і АН СРСР (з 1935), Герой Радянського Союзу (1937); директор Геофізичного інституту АН СРСР (1937—49).

Навчався і закінчив гімназію з золотою медаллю 1907—09.

Шульгин Яків Миколайович (1851—1911) — історик, педагог, громадський діяч; член Київської Старої громади, один із засновників і секретар Українського наукового товариства в Києві.

Навчався і закінчив гімназію з золотою медаллю 1862—69.

Шульгін Василь Віталійович (1878—1976) — громадсько-політичний діяч, журналіст, письменник, депутат II—IV Державної думи Російської імперії, один із лідерів правих та фракції націоналістів, один із організаторів та ідеологів Білого руху.

Закінчив гімназію 1895.

Щербина Володимир Іванович (1850—1936) — історик, краєзнавець, педагог, громадський діяч, чл.-кор. ВУАН (з 1925); викладач Міністерської жіночої гімназії в Києві (1879—1908), керівник комісії Києва та Правобережжя Історичної секції ВУАН (1924—30).

Навчався і закінчив гімназію 1862—68.

1917—18 за Української Центральної Ради, УНР та Української Держави в будинку містилися генеральне секретарство продовольчих справ, Міністерство продовольства, які очолювали відомі діячі Української революції.

Червень—серпень 1917 — Стасюк Микола Михайлович (бл. 1880—1943) — кооперативний, політичний та державний діяч, один із засновників і член Української Центральної Ради, товариш голови ЦК Селянської спілки (1917—18), співробітник ВУАН (1920-і рр.).

1933 репресований у справі Українського національного центру.

Листопад 1917 — квітень 1918 (з березня 1918 — міністр земельних справ і харчування) — Ковалевський Микола Миколайович (1892—1957) — кооператор, публіцист, громадсько-політичний і державний діяч, член Української Центральної Ради, голова однієї з груп УПСР у Відні (з 1921) і ЦК Селянської спілки. З 1920 — на еміграції, займався журналістикою.

Липень—жовтень 1918 — Гербель Сергій Миколайович (1856—?) — державний діяч, землевласник, харківський губернатор (1903—04), начальник управління у справах місцевого господарства МВС Російської імперії (1904—12), голова Ради міністрів Української Держави (з 14 жовтня 1918).

На посаді міністра продовольчих справ Української Держави брав участь у розробці аграрної реформи.

Грудень 1918 — лютий 1919 (у цьому будинку) — Мартос Борис Миколайович (1879—1977) — економіст, кооперативний, політичний, державний діяч, член Української Центральної Ради, ЦК Селянської спілки, генеральний секретар земельних справ (1917—18), голова Ради міністрів УНР і міністр фінансів (квітень—серпень 1919). На еміграції — один із організаторів і професор

(з 1924) Української господарської академії в Подєбрадах (Чехія), засновник і ректор Української вищої школи економіки (1945—49), президент (1954—56), віце-президент (1956—57), секретар ученої ради (1957—58) Інституту вивчення СРСР (обидва навчальні заклади — в Мюнхені).

Із встановленням радянської влади в будинку містилася партшкола.

З початку жовтня 1941 до листопада 1943, під час окупації міста німецькими військами, цей будинок був місцем перебування центрального апарату та голови Міської управи Києва, обраних 20 (за іншими даними 21) вересня 1941 на зборах громадянства Києва, що відбулися на вул. Покровський, 6. Підрозділи Міської управи займали також інші будинки в різних частинах міста. Структура і штат управи не раз мінялися, станом на 1 квітня 1942 управа складалася з 17 управлінь, які поділялися на сектори, загальна чисельність персоналу налічувала понад 1200 співробітників.

Міськими головами Києва в час німецької окупації були відомі вчені, громадського-політичні діячі.

20 вересня — 26 жовтня 1941 — Оглоблин Олександр Петрович (1899—1992) — історик, археограф, джерелознавець, професор Київського й Одеського університетів (1920—30-і рр.), Українського вільного університету в Мюнхені (1945—51), президент (з 1970), почесний президент (з 1987) УВАН у США.

29 жовтня 1941 — 19 лютого 1942 — Багазій Володимир Пантелеймонович (1902—42) — математик, педагог, аспірант Київського університету. Належав до ОУН (мельниківці), членів якої намагався признати на керівні посади в Міську управу. У вересні—жовтні 1941 — заступник київського бургомістра. Співпрацював з Українською національною радою. Брав участь у формуванні департаментів муніципалітету, створенні Українського Червоного хреста. За нього Міська управа опікувалася розселенням киян-погорільців зі спаленого Хрещатика та прилеглих кварталів, відкриттям сирітських притулків та шкіл (згодом закриті окупаційною владою). За націоналістичну діяльність та саботаж розпоряджень окупаційної влади заарештований гестапо, розстріляний у лютому 1942 разом з іншими діячами ОУН.

20 лютого 1942 — 7 листопада 1943 — Форостівський Леонтій Іванович (? — 1974) — історик.

За його урядування у Києві був проведений перепис міського населення. Значна увага приділялася господарському життю, особливо транспорту, ремісництву й торгівлі. Опікувався присадибним господарством, створював сади та ягідники, займався питаннями відбудови підприємств Києва. Під його керівництвом проводилися підрахунки письменних мешканців Києва, їх віросповідання, відстежувався природний рух населення. За його участю було виявлено масове поховання жертв сталінських репресій на Лук'янівському цвинтарі в Києві. Підтримував з окупаційною владою лояльні стосунки. На еміграції жив в Аргентині і США.

Співробітниками міської управи були син М. Драгоманова — економіст С.-О. Драгоманов, скульптор і кіноре-



563.4. Бульв. Т. Шевченка, 18.

жисер І. Кавалерідзе, історик, поет, провідник ОУН О. Ольжич, історик К. Штепа (1942—43 — головний редактор київської газети «Нове українське слово», журналіст і провідник ОУН О. Штуль та ін.

1993 на фасаді будівлі встановлено бронзову меморіальну дошку з барельєфним зображенням П. Чубинського (ск. Б. Довгань, арх. Ф. Юр'єв). Тепер будинок займає «Укртелеком» [2006].

Анатолій Артемов, Ольга Демиденко, Микола Кіпоренко, Олександр Кучерук.

563.5. Житловий будинок, 1886 (архит.). Бульв. Т. Шевченка, 1. На червоній лінії забудови бульвару, на ділянці зі значним поздовжнім уклоном. Споруджено в садибі, що належала фабриканту цегли Я. Бернеру, який був відомий також як громадський діяч, голова Сирітського суду та гласний Міської думи. Автор проекту — арх. В. Николаєв. Одночасно з головним будинком споруджено триповерховий житловий флігелю у тилу ділянки, що не має архітектурної цінності.

Дво-, триповерховий з боку бульвару, триповерховий з боку двору, цегляний, тинькований, у плані наближений до прямокутного з тильним центральним ризалітом і бічним крилом. Планування основного об'єму двобічне, двопрорізне. Перекриття пласкі. Дах двохсхилий, над крилом — односхилий, покривля бляшана.

Чоловий фасад складається з двох нерівних частин. Симетричну за композицією ліву частину оформлено на основі класичних архітектурних прийомів. Вісь центрального входу і фланги виділено розкріпками, що на першому поверсі містять аркові прорізи. Бічні розкріпки акцентовано складними аттиками із вписаними у них трикутними фронтонами, прикрашено монограмою власника «ЯБ» і датою побудови. Менший трикутним фронтоном вище міжповерхового гурта відмічено

563.5. Бульв. Т. Шевченка, 1.



вісь входу. Фасад декоровано рустом, завершено фільончастим фризом і карнизом з аркатурою (у розкріпках) й модульйонами. В оформленні спрощеної правої частини фасаду активну роль відіграє візерунок цегляного мурування: поребрик, гребінець, лопатки з «напуском». Балкон на другому поверсі огорожено візерунчастими ґратами. Обидві частини об'єднують великі вітринні прорізи першого поверху, спільні міжповерховий гурт і вінцевий карниз, пропорції та характер оздоблення за допомогою фігурних сандриків верхнього ряду прямокутних вікон.

Будинок — оригінальний складовий елемент історичної забудови бульвару. Тепер — житлово-офісний будинок з торговельними приміщеннями на першому поверсі [2007].

Михайло Кальницький.

563.6. Житловий будинок, кін. 19—поч. 20 ст. (архит.). Бульв. Т. Шевченка, 19/2. На розі з вул. Комінтерну, що має виразний ухил, на червоних лініях забудови. На поч. 20 ст. тут мистився готель «Бристоль», який належав А. Ясинському.

Триповерховий з напівпідвалом, цегляний, тинькований, у плані Г-подібний, двосекційний. Перекриття пласкі. Дах багатосхилий, покривля бляшана.

Архітектура ордерного типу з ознаками стилю класицизм. Чоловий фасад складається з трьох площин, центральну з яких (наріжну) зрізано, дві бічні розвинено по горизонталі.

Розкріповані фасади на рівні першого поверху рустовано, прямокутні вікна прикрашено замковими каменями. Вміщені у ніші прямокутні віконні прорізи двох верхніх поверхів акцентовано картушами, на третьому поверсі увінчано сандриками, декорованими гірляндами з лаврового листя. У розкріпках півциркульні вікна другого та третього поверхів фланковано пілястрами, які знизу оздоблено розетками, зверху — капітелями композитивного ордеру. Підвіконні ніші прикрашено ліпним декором (листя аканта). Вхід у центральному ризаліті з боку бульвару оформлено пілястрами та увінчано фронтоном. Зрізане наріжжя будинку відмічено еркером третього поверху на кронштейнах. Вхід з вул. Комінтерну оформлено піддашком на кронштейнах з лев'ячими маскаронами. Фасад завершує профільований карниз із модульйонами і дентикулами, а також прямий тридільний (над входами) аттикий розкріпок. Елементи ліпеного декору виділено кольоровим пофарбуванням.



Оздоблення дворового фасаду виконано у цеглі (зубчики та сухарики). Віконні прорізи та вхідні отвори прямокутні.

Будинок — цінний зразок житлової архітектури доби історизму. Тепер перебуває на ремонті.

Олександра Тимченко.

563.7. Житловий будинок, 1901—06 (архит.). Бульв. Т. Шевченка, 48. На червоній лінії забудови вулиці.

Чотириповерховий, цегляний, у плані Т-подібний, з проїздом у двір вздовж правого торця. Планування секційне. Перекриття плоскі. Дах двосхилий, покривля бляшана.

Чоловий фасад оформлено у стилі неоренесанс. Композиція центральнорозовська, симетрична. Загальну симетрію порушує прямокутний отвір проїзду з правого боку та розташований поряд великий вітринний проріз. Центральну вісь з прямокутним отвором парадного входу підкреслено розкріповкою, увінчаною аттиком складної форми. Прилеглі з боків віконні осі також розкріповано та завершено парапетами. Розкріповки й фланги фасаду виділено рустованими лопатками другого, здвоєними канелюрованими пілястрами третього та композитними колонами четвертого поверхів. Горизонтальні членування утворюють міжповерхові карнизи. Стіну, прорізану прямокутними вікнами трьох нижніх і арковими вікнами верхнього поверхів, завершує антаблемент з орнаментальним фризом. Перший поверх рустовано. Вікна третього та четвертого поверхів оформлено колонками та пілястрами. Архитектурний декор змодельовано у цеглі та доповнено майоліковими барельєфними вставками з поліхромною пологою густих насичених кольорів, із зображенням вінків.

Будівля — унікальний для Києва зразок притаманного українській архітектурі поєднання цегляного та майолікового декору в оформленні чолового фасаду. Тепер житлово-офісний будинок з торговельними приміщеннями на першому поверсі.

Володимир Хромченко.

563.8. Житловий будинок 1909—11, в якому містилися редакція і головне бюро часопису «Око» (архит., іст.). Бульв. Т. Шевченка, 5. На червоній лінії забудови вулиці. Історію садиби простежено з 1851, коли її купила княгиня Л. Жевахова. Первісну забудову складала дерев'яна споруда. На лінії ву-

563.6. Бульв. Т. Шевченка, 19/2.

лиці стояв одноповерховий дерев'яний, Г-подібний у плані на мурованому фундаменті будинок, зведений за зразком проектом на п'ять віконних осей. 1885 з правого боку до нього зроблено цегляну прибудову за проектом арх. В. Ніколаєва. За головним будинком

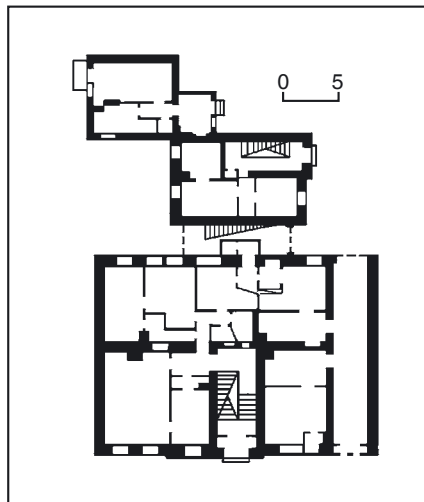

563.7. План першого поверху.

563.7. Бульв. Т. Шевченка, 48.



розташовувався одноповерховий дерев'яний на мурованому фундаменті флігель, надбудований 1870 другим поверхом. У тилу ділянки стояли дерев'яний сарай та інші господарські будівлі. 1895 садибу придбав купець 1-ї гільдії Л. Гінзбург, який володів нею до націоналізації у радянський час і розмістив тут власну будівельну контору.

1909 на замовлення Л. Гінзбурга розпочато спорудження великого прибуткового будинку, для чого ділянку звільнили від старої забудови. 1910 у новому будинку проведено опоряджувальні роботи, у січні 1911 його визнали повністю завершеним. Композиція і стилістичні особливості споруди нагадують будівлі за проектами арх. Е. Братмана. В будинку було 45 квартир, 226 кімнат.

У 1910-х рр. тут містилася редакція газети «Южная копейка» (виходила 1910—17).

У 1920-х рр. використовувався як житловий, зокрема орендувався житловим кооперативом «Згода» (з 1923), тут також розміщувався трест «Дун-Сукно». 1943 конструкції будівлі значно пошкоджені пожежею. За проектом, розробленим 1947 в Інституті «Діпроцивільпромбуд», проведено відновлювальні роботи, під час яких перекриття кількох поверхів замінено на бетонні по металевих балках, чоловий об'єм надбудовано мансардним поверхом. Фонтан у північній частині внутрішнього двору реконструйовано. 1952 будинок здано в експлуатацію. З 1953 входить до складу готелю «Україна».

Семиповерховий з мансардним поверхом і напівпідвалом, мурований, тинькований, у плані П-подібний. Складається з двох секцій, з'єднаних вузьким поперечним об'ємом. Планування коридорного типу з двобічним розташуванням приміщень. Сходи двомаршові мармурові (парадні) та гранітні (чорні).

Оформлений у стилі модерн. Композиція чолового фасаду центральнорозовська, наближена до симетричної. Переважаючий вертикалізм членувань підкреслено розміщенням на центральній осі циліндричним еркером третього—п'ятого поверхів над порталом головного входу, видовженими пропорціями вікон. Різноманітність форм прорізів ілюструють вузькі потріпні вікна еркера, прямокутні або з півциркульним завершенням, а також криволінійного абрису вікна мансардного поверху. Складний силует будівлі формують півциркульні щипці в мансардному завершенні центральної триосової та бічних одноосових частин фасаду, фланкованих широкими плоскими лопатками другого—шостого поверхів. Пластику доповнюють тригранні та циліндричні, сегментоподібні у плані балкони, огорожені оригінальними ґратами. У декорі виділяються розташовані над отвором головного входу обабіч овального вікна барельєфні зображення двох жіночих постатей в античному вбранні, ліплені вставки рослинного орнаменту на верхніх поверхах. Ліворуч від portalу — арковий отвір проїзду з оригінальними ажурними металевими ступками воріт.

Будівля — складова частина історичної забудови бульвару.

У будинку містилася найбільша в місті будівельно-підрядна контора Л. Гінз-

бурга, яка спорудила в Києві багато значних будівель: сучасні театри опери, оперети, ім. І. Франка, приміщення Національного художнього музею України, Будинку вчителя, Національний банк, Миколаївський костюль, хоральну синагогу, Будинку актора (караїмська кенаса) та ін.

1918 у помешканні № 36 будинку містилися редакція, головне бюро продажу і прийому оголошень ілюстрованого українського часопису «Око». Ставив за мету, як зазначено в № 1, «показати світ в образах», служити «піднесенню рівня культури молодого, вперед прямуємого народу», «прислужитися до навізання вузких торговельних відносин межи Україною і загрою». Випускався щотижнево накладом 100 тис. примірників, розповсюджувався і за кордоном. Містив переважно фотографії, супроводжувані анотаційними текстами двома мовами — українською і російською. З № 7 друкувався двома паралельними виданнями — українською і російською мовою. Загалом відомо 17 номерів часопису. Наклад виготовляло Київське друкарсько-видавниче підприємство «Гльобус». Редактор — Ф. Лінденюв. Публікував фотографії — портрети відомих іноземних державних діячів (під рубрикою «Люди, про котрих у світі балакають»), українських політичних діячів (під рубрикою «Українці, про котрих балакають»), більшовицьких лідерів («Проводирі совітської "Московщини"»). У часопису надруковано численні портрети і сюжетні фотографії, які висвітлюють діяльність гетьмана П. Скоропадського, міністрів і політичних діячів доби Української революції Г. Афанасєва, В. Винниченка, Д. Дорошенка, І. Кістяківського, В. Липинського, Ф. Лизогуба, А. Ржепецького, М. Чубинського, Ф. Штейнгеля та ін.; портрети акторів київського Миського театру та ін. Світлина зафіксувала події громадянської війни і війни в Європі, життя українців у німецькому полоні, українсько-російські мирні переговори, з'їзд хліборобів у Києві 28 квітня 1918, вибух складу снарядів на Звіринці в Києві, господарство різних країн під час війни, новинки науки і техніки, краєвиди українських, російських і європейських міст, спортивні змагання, свята. Вмішувалися також карти, репродукції живописних картин, гумористичні малюнки, малюнки і фотографії модного одягу, оголошення. Часопис є цінним іконографічним джерелом для вивчення історії України доби революції.

Тепер будинок входить до складу готелю «Прем'єр Палас» [2008].

Михайло Кальницький, Людмила Рилкова, Лариса Фегорова.

563.9. Житловий будинок 1844—45, в якому містилися Український генеральний військовий штаб, відділ культури і мистецтва Миської управи Києва (іст.). Бульв. Т. Шевченка, 8/26. На розі з вул. Пушкінської, на червоних лініях забудови. Ділянка первісно входила до складу великої наріжної садиби, що включала також сучасні прибудинкові ділянки на вул. Пушкінській, 24 та бульв. Т. Шевченка, 8—10. За рішенням Київської губернської будівельної та дорожньої комісії від 16 липня 1843, незабудовану ділянку пл. 930 кв. сажнів надано чиновнику



563.8. Бульв. Т. Шевченка, 5.
563.8. План першого поверху.

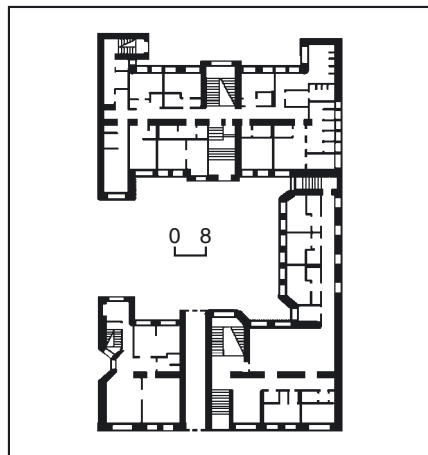

563.8. Фрагменти оздоблення фасаду.



І. Петрову. За тогочасними правилами, власник зобов'язувався звести двоповерховий будинок з флігелем за два роки. Тим самим днем датований проект забудови садиби, складений київським губернським арх. І. Кедріним і надісланий для затвердження у Санкт-Петербургу. Проект було відхилено і замінено іншим. Начорно цегляний двоповерховий будинок і житловий флігель за зразковими проектами споруджено впродовж двох будівельних сезонів — 1844—45. Обидва — на червоній лінії забудови, флігель (зруйнований на поч. 1950-х рр.) — на місці сучасного будинку № 10. У будинку було 14 невеликих кімнат, по сім на кожному поверсі, у флігелі — три кімнати. Родина І. Петрова здавала приміщення в найм. З 1846 будинок використовувався козельцьким купцем 3-ї гільдії Д. Водоп'яновим як готель, пізніше його орендувало правління київського Університету св. Володимира для помешкання незаможних студентів.

Після смерті власника садибою володіла з 1850 його дружина С. Петрова. За її заповітом 1853, все майно перейшло в однакових частинах чотирьом дітям небіжчиці: синові Павлу і Михайлу та дочкам — Любові й Надії Петровим. Після смерті Михайла і Любові (за чоловіком Краснопольської), поручик П. Петров 1858 відмовився від спадщини на користь сестри Надії (за чоловіком Степановою). 1867 Н. Степанова продала садибу статському раднику І. Шпаковському. За його заповітом 1870, ділянка перейшла до спадкоємців. 1887 дочки І. Шпаковського — дружина підполковника (пізніше — полковника) Г. Матковська та дружина козельського радника К. Гвоздик — розділили майно. Сучасні прибудинкові ділянки на вул. Пушкінській, 24 та бульв. Т. Шевченка, 10 стали власністю К. Гвоздик. Частина садиби на розі бульв. Т. Шевченка та вул. Пушкінської (сучасний № 8/26), перейшла до Г. Матковської.

19 листопада 1897 наріжну садибу № 8/26 придбав Н. Терещенко, який раніше скупив сусідні ділянки на бульв. Т. Шевченка (№ 12 — 1875 у князя П. Демидова Сан-Донато і № 10 — 1897 у К. Гвоздик). Будинок № 12 використовували як особняк, де проживала родина Н. Терещенка і зберігалася мистецька колекція, будинок № 8 — як конторські приміщення. Частину кімнат здавали у найм.

За заповітом Н. Терещенка, ця садиба мала перейти до старшого сина І. Терещенка, який помер 1903 через три тижні після батька. Спадкоємцями стали його дружина Єлизавета Михайлівна і діти — Михайло, Никола, Пелагея та Єлизавета. Фактично справами керував старший син М. Терещенко. Садиба належала Терещенкам до початку визвольних змагань і наступної націоналізації приватної забудови.

У 1920—30-х рр. призначення будинку не раз змінювалося, тут містилися один з підрозділів Київського миського відділу ДПУ, з 1925 — установи Київського губздора, санітарно-педагогічний інститут, Всеукраїнський державний інститут гігієни виховання, інститут патології та гігієни праці, з 1937 — Управління в справах мистецтв. Під час тимчасової окупації Києва будинок використовувало відомство А. Розен-

берга. Після війни в будинку працювали Український науково-дослідний санітарно-хімічний інститут «УНДСХІ» МОЗ УРСР, лікувально-оздоровче об'єднання Управління справами РМ УРСР.

1990 усю садибу передано центральному апарату Державного комітету по нагляду за безпечним веденням робіт у промисловості і гірничому нагляду (Держгіртехнагляд УРСР), 1993 — його правонаступнику — Державному комітету по нагляду за охороною праці. 1994 він одержав дозвіл на реконструкцію будинку. Проект прибудови з боку вул. Пушкінської розробило ВАТ «Квіпроект» (1995). Наступний варіант ескізного проекту з двома прибудовами — з вул. Пушкінської та бульв. Т. Шевченка розроблено фірмою «Київархпроект» (1996). Призначення будинку — Головний обчислювальний центр.

Після реалізації проекту первісний двоповерховий об'єм, від якого залишилися лише фасадні стіни, надбудовано великим різноповерховим об'ємом, внаслідок чого він втратив архітектурну цінність. Збережено елементи декору чолових фасадів у формах пізнього класицизму. Поверхню фасадних стін оброблено прямокутними рустами, антревольти вікон другого поверху — імітованим у тиньку т. зв. діамантовим муруванням. Фасад членують карнизні міжповерхові та підвіконні гурти. Прямокутні вікна першого поверху облямовано профільованими лиштвами, піциркульні прорізи другого — архівольтами із замковими каменями.

1917, з початком Української революції, будинок був реквізований Українською Центральною Радою.

У кін. 1917 — на поч. 1918 в будинку містився Український генеральний військовий штаб (УГВШ) — орган управління Армією УНР, створений у листопаді 1917. Мав відділи: організаційний, зв'язку, артилерійський, постачання, військового шкільництва, загальний. До основних функцій штабу входило: організація війська і підготовка військових резервів (оперативне керівництво військами на фронті здійснював штаб Армії УНР). УГВШ підпорядковувався Генеральному секретарству військових справ, з січня 1918 — Міністерству військових справ на чолі з С. Петлюрою, пізніше — М. Поршем.

У листопаді 1917 — лютому 1918 начальником штабу був Бобровський Борис Павлович (1868—1918) — військовий, генерал-поручик Армії УНР. 1917 був начальником Двінського військового округу Південно-Західного фронту, організував Українську військову громаду у Двінську (тепер — м. Даугавпілс, Латвія). Як начальник штабу брав участь у розробці проекту організації Армії УНР, розробці відповідних законів, одностроїв, військових відзнак. Розробив проекти формування Київського, Харківського та Одеського військових округів. У лютому 1918, під час захоплення Києва більшовицькими військами під командуванням М. Муравйова, потрапив у полон, розстріляний.

Його змінив на цій посаді Сливинський Олександр Володимирович (1886—1956) — військовий, громадський діяч, підполковник російської армії, офіцер штабу командувача Румунського фрон-



563.10. Бульв. Т. Шевченка, 31.

563.10. План першого поверху.

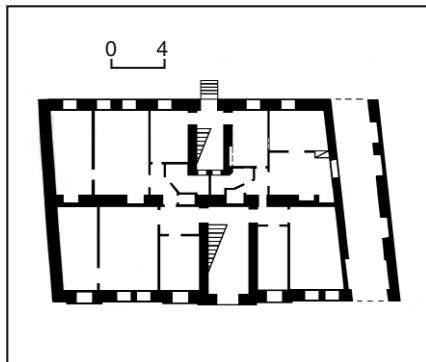

563.10. Фрагмент оздоблення фасаду.



ту (1917). У 1917 брав участь в українізації російських військових частин, делегат I і II Всеукраїнських військових з'їздів, член Українського військового генерального комітету й Української Центральної Ради. З грудня 1917 — заступник начальника Українського генерального військового штабу.

Очоловав генеральний штаб і за Української Держави (містився на вул. Банкової, 11). Емігрував.

УГШВ займав 22 кімнати на першому — другому поверхах будинку, а також 15 кімнат на першому — другому поверхах будинку № 10 (не зберігся).

1941, під час німецької окупації, у цьому будинку містився відділ культури і

мистецтва Миської управи Києва, першим керівником якої був Кавалеридзе Іван Петрович (1887—1978) — скульптор, кінорежисер, драматург, народний артист УРСР (з 1969).

Тепер — офісний будинок [2009].

Марія Кагомська, Олександр Кучерук, Тетяна Осташко.

563.10. Житловий будинок 1903, в якому містилося правління Київського політехнічного товариства інженерів і агрономів, проживали Маркович Я. М., Трегубов С. К., в якого купився Франко І. Я. (архіт., іст.). Бульв. Т. Шевченка, 31. На червоній лінії забудови вулиці. 1973 проведено капітальний ремонт, під час якого розібрано сходову клітку з тильного боку, надбудовано два верхні поверхи, які змінили первісне силуетне вирішення фасаду.

П'ятиповерховий, у центрі — шестиповерховий, цегляний, тинькований, у плані являє паралелепіпед. Планування односекційне, двобічне. Головний вхід і сходову клітку розміщено на центральній поперечній осі. Здовж правого торця — арковий проїзд на подвір'я. Перекриття плоскі.

Оформлений у стилі неоготика. Композиція чолового фасаду центрально-осьова. Центральну його частину підкреслено стрічастим перспективним порталом парадного входу, вертикалями двосеми віконних прорізів сходових кліток, фланкованих тонкими тричвертевими колонами заввишки у три поверхи, акцентовано двома циліндричними вежками зі шпильями обабіч первісного аттика з трикутним фронтоном. Особливої вишуканості декоративному оздобленню надають прикрашені ліпним орнаментом стрічасті ніші над вікнами четвертого поверху у трьох центральних пряслах. Фланги фасаду спотворено сучасними заскленними балконами.

Будинок — зразок використання характерних для поч. 20 ст. форм історизму в оформленні рядової житлової споруди.

У 1910-х рр. у квартирі № 8 будинку містилося правління Київського політехнічного товариства інженерів і агрономів, яке очолював інж.-будівельник П. Бутенко. Головою хімічної секції товариства був хімік-технолог, завідувач кафедри Київського політехнічного інституту, майбутній акад. ВУАН (з 1922) В. Шапошников; головою механічної секції — професор КПІ С. Шенберг.

1905—09 в будинку проживав Маркович Яків Миколайович (1872—1963) — учений в галузі теорії і розрахунку кувальських машин ударної дії, ад'юнкт (з 1913), професор КПІ (з 1916). Раніше мешкав на сучасній вул. Сакаганського, 59, звідси переїхав на вул. Б. Хмельницького, 63.

На поч. 20 ст. в будинку жив Трегубов Єлисей Кипріанович (1848—1920) — історик, етнограф, член Київської Старої громади, співробітник журналу «Киевская старина», викладач Колегії Павла Галагана (1876—93); співробітник постійної комісії для складання словника живої української мови УАН (з 1919).

У цей час викладав історію та географію у Фундуклеївській жіночій гімназії. 4—12 квітня 1909 в його квартирі зупинився Франко Іван Якович (1856—1916)

— письменник, публіцист, учений громадський діяч. Був одружений на сестрі дружини С. Трегубова. Під час цього приїзду відвідав виставу, поставлену за його твором «Украдене щастя» Театром М. Садовського, що працював у Троїцького народному будинку (тепер — вул. Червоноармійська, 53); побував в Українському клубі, Українському науковому товаристві і в редакції «Літературно-наукового вістника», що містилися на вул. Володимирській, 28, в редакції газети «Рада» на вул. Ярославів Вал, 6, вдома у М. Лисенка (нині — вул. Саксаганського, 95-б) і Олени Пчілки (вул. Саксаганського, 97) та інших українських діячів. Тепер на першому поверсі — офісні приміщення [2010].

Світлана Дмитрук, Галина Максимова.

563.11. Житловий будинок 1950-х рр., в якому проживав Клецький Л. М. (іст.). Бульв. Т. Шевченка, 10. На червоній лінії забудови вулиці. П'ятиповерховий, цегляний.

1959—87 (з перервою) у квартирі № 27 проживав Клецький Лев Михайлович (1903—89) — економіст-аграрник, акад. УАСГН (з 1959), чл.-кор. ВАСГНІЛ (з 1966).

У період проживання в цьому будинку обраний академіком і академіком-секретарем (1959—62) Відділення економіки й організації сільськогосподарського виробництва УАСГН, пізніше — член Президії (1962—63). У 1959—62 — професор Харківського сільськогосподарського інституту ім. В. Докучаєва, у 1963—74 — завідувач, потім — професор кафедри організації сільського господарства УСГА.

Досліджував проблеми розвитку агропромислового комплексу: формування і підвищення рентабельності підприємств, планування й подолання збитковості сільськогосподарського виробництва, впровадження господарського розрахунку в колгоспах і радгоспах, економічної ефективності ведення сільського господарства в лісостепових регіонах України. Автор підручника з економіки сільського господарства для вузів і технікумів. Засновник наукової школи.

Після 1987 жив у Москві.

Тепер — житлово-офісний будинок з торговельними приміщеннями на першому поверсі [2011].

Елла Піскова.

563.12. Житловий будинок 1890-х рр., в якому проживав Холодний П. І. (іст.). Бульв. Т. Шевченка, 46. На червоній лінії забудови вулиці. П'ятиповерховий, цегляний.

1912—19 у квартирі № 8 будинку проживав Холодний Петро Іванович (1876—1930) — художник, учений-хімік, педагог, державний діяч. Народився на Полтавщині. Закінчив фізико-математичний факультет київського Університету св. Володимира, викладав у середніх школах Києва, згодом — професор хімії Київського політехнічного інституту. Мистецьку освіту здобув у Рисувальній школі М. Мурашка. Перші художні твори П. Холодного були виставлені 1910 в Києві і зразу привернули до себе увагу фахівців. Активно співробітничав у нелегальній українській організації — Товаристві українських поступовців, з квітня 1917 — член Української партії соціалістів-федералістів (УПСФ). Брав участь у діяльності педагогічних організацій — Пер-

шому Українському товаристві учителів, Всеукраїнській учительській спілці. У березні 1917 призначений директором Першої української гімназії. Входить до складу Української Центральної Ради. Зі створенням Генерального секретаріату призначений товаришем генерального секретаря освіти, згодом — товаришем міністра освіти. На цій посаді перебував протягом 1917—20. У 1920 з урядом УНР емігрував з України, 1921 опинився в польському таборі інтернованих осіб у Тарнові, звідки виїхав до Львова. Тут став співтворцем Гуртка діячів українського мистецтва й учасником його виставок.

Мистецький доробок П. Холодного складають портрети його сучасників, зокрема військових діячів М. Юнакова, М. Омеляновича-Павленка, Ю. Тютюнника, В. Сальського, В. Сінклера та ін., письменників В. Самійленка, А. Ніковського, Ю. Романчука, священника Йосипа Сліпого; серія жіночих образів; сюжетні полотна «Вийзд із замка», «Похід князя Ігоря на половців», картини «Дівчина і пава», «Вітер», «Катерина», «Похмурий день» тощо. Художні твори львівського періоду принесли митцю світове визнання. Це насамперед ікони й вітражі церкви Успіння Пресвятої Богородиці та іконостас і фрески будинку духовної семінарії у Львові, ікони у церквах сіл Раделичі, Холоїв, Борщевичі, Зубрець, вітражі церкви в Мразниці. Його творчість базувалася на українських народних традиціях, а також на використанні іконографії Візантії. Як хімік вдавався до пошуків удосконалення техніки мистецтва іконопису і вітражів.

Після встановлення радянської влади в Галичині більшість його творів було знищено і замальовано як зразки «націоналістичної» творчості.

Після реконструкції будинку місцезнаходження меморіального помешкання втрачено.

30 квітня — 1 травня 1918 у квартирі П. Холодного відбувалися наради членів УСДРП, УПСР й УПСФ, які раніше входили до складу УЦР, з приводу формування кабінету міністрів Української Держави. На них були присутні В. Винниченко, С. Єфремов, А. Ніковський, П. Христюк, С. Шелухин та ін.

Тепер житлово-офісний будинок з торговельними приміщеннями на першому поверсі [2012].

Тетяна Осташко.

563.13. Житловий будинок 1963, в якому проживали відомі діячі культури і спорту (іст.). Бульв. Т. Шевченка, 2. На розі з вул. Хрещатик, на червоних лініях забудови. Восьмиповерховий, цегляний, облицьований білою керамічною плиткою.

У будинку проживали відомі діячі культури.

1963—68 у квартирі № 34 — Ануров Олександр Герасимович (1914—95) — драматичний актор, народний артист УРСР (з 1976).

В роки проживання у цьому будинку працював у Київському державному академічному театрі російської драми ім. Лесі Українки (1953—95). У ці роки зіграв ролі: Кліщ («На дні» М. Горького), Жученко («Київський зошит» В. Собка; обидві — 1963), Бульший («Хто за? Хто проти?» П. Загребельного), герцог Альба («Дон Карлос» Ф. Шіллера; всі — 1965); Половцев

(«Піднята цілина» М. Шолохова, 1966); Коваленко («Далекі вікна» В. Собка, 1967).

1963—68 у квартирі № 71 — Кікоть Андрій Іванович (1929—75) — співак (бас), народний артист УРСР (з 1967).

В роки проживання у цьому будинку — соліст Київського державного академічного театру опери та балету ім. Т. Шевченка (1959—75). Співав партії: Карась («Запорожець за Дунаєм» С. Гулака-Артемовського), Тарас Бульба («Тарас Бульба» М. Лисенка), Кривоніс («Богдан Хмельницький» К. Данькевича), Борис, Іван Хованський («Борис Годунов», «Хованщина» М. Мусоргського) та ін.

Проживав також на вулицях Артема, 48, квартира № 3 і Хрещатик, 15, квартира № 114.

1963—92 у квартирі № 38 — Куманченко Поліна Володимирівна (1910—92) — драматична актриса, народна артистка СРСР (з 1960).

1961—82 — артистка Київського державного академічного українського драматичного театру ім. І. Франка. Актриса унікальної переконливості, блискучий майстер неповторних характерів. Створила на сцені театру багато яскравих образів. Серед них: Тереза («День народження Терези» Г. Мдівані), Клеопатра Гаврилівна, Галина Романівна («Чому посміхалися зорі», «Пам'ять серця» О. Корнійчука), Маріне («Маріне» М. Бараташвілі), Сільвета («Романтики» Е. Ростана), Лимерівна («Лимерівна» Панаса Мирного) та ін. Знімалася в кіно. В період проживання в цьому будинку зіграла роль Захарівни у фільмі «Старт» (1987, «Укртелефільм»).

Відзначена Державною премією УРСР ім. Т. Шевченка (1971) за участь у спектаклі «Пам'ять серця» О. Корнійчука.

У квартирі П. Куманченко бували М. Амосов, А. Гашинський, О. Корнійчук та інші відомі діячі науки і культури.

1963—93 у квартирі № 10 — Мішаков Олександр Семенович (1912—93) — заслужений майстер спорту СРСР (з 1954), заслужений тренер СРСР із спортивної гімнастики (з 1956), один із засновників в країні гри в гандбол — майстер спорту з гандболу (1949); випускник Українського інституту фізичної культури у Харкові (1935), старший викладач кафедри гімнастики Інституту фізичної культури в Києві (1944—54).

Під час проживання в цьому будинку — тренер збірної СРСР зі спортивної гімнастики по Україні (1954—72). Чотири рази був старшим тренером команди СРСР на Олімпійських іграх (1956, 1960, 1964, 1968). Учні О. Мішакова, серед яких Н. Бочарова, Л. Латиніна, Б. Шахлін, завоювали 247 медалей Олімпійських ігор, чемпіонатів світу, Європи, СРСР, зокрема 18 золотих олімпійських медалей. Відатний тренер виховав понад 90 майстрів спорту зі спортивної гімнастики. Його учні В. Смирнов та М. Ярохін стали заслуженими тренерами СРСР.

1972—92 — вчитель гімнастики Республіканського вищого училища фізичної культури.

1963—71 у квартирі № 38 — Покотило Михайло Федорович (1906—71) — актор і режисер, народний артист УРСР (з 1953). Чоловік П. Куманченко.

З 1961 працював у Київському державному академічному українському драматичному театрі ім. І. Франка, на сцені якого створив яскраві образи сучасного і класичного репертуару. Серед них: Буц, Лисецький («Фортуна», «Марина» М. Зарудного), Пастор («Повноважний повпред» І. Шведова), Черчіль («Зупинитися» І. Рачади), Карлос («День народження Терези» Г. Мдівані), Таран («Фараони» О. Коломійця), дід Остап («В степах України» О. Корнійчука) та ін. Знімався в кіно. Роботу в театрі й кіно поєднував з педагогічною діяльністю. 1961—64 — керівник курсу майстерності актора у драматичній студії театру ім. І. Франка.

1963—66 у квартирі № 60 на третьому поверсі — Симеонов Костянтин Арсенович (1910—87) — оперно-симфонічний диригент, педагог, народний артист СРСР (з 1962).

Під час проживання в цьому будинку — головний диригент Київського державного академічного театру опери та балету ім. Т. Шевченка (з 1957). За цей час здійснив ряд постановок. Серед них: «Хованщина» М. Мусоргського (1963), «Тарас Шевченко» Г. Майборода (1964, перше виконання), «Богдан Хмельницький» К. Данькевича (1965), «Катерина Ізмайлова» Д. Шостаковича (1965, 1974, Державна премія УРСР ім. Т. Шевченка, 1976) та ін. Диригував оперними виставами Великого театру (Москва), на сцені театру «Ла Скала» (Мілан, 1964). Гастролював у республіках СРСР, за кордоном (Чехословаччина, Югославія та ін.). Перший виконавець окремих симфонічних творів Б. Лятошинського, Г. Майборода, Г. Таранова, А. Штогаренка та ін. 1966 переїхав у Ленінград, головний диригент Ленінградського театру опери та балету ім. С. Кірова (1966—75).

Жив у Києві також на вулицях Ярославів Вал, 11, квартира № 11 та Пушкінській, 18, квартира № 39.

1963—86 у квартирі № 25 — Таршин Олексій Михайлович (справж. — Белосов; 1906—86) — драматичний актор, народний артист УРСР (з 1951).

1944—53 та 1962—1983 — актор Київського академічного російського драматичного театру ім. Лесі Українки. Зіграв понад 50 ролей у виставах сучасного та класичного репертуару. Серед них: Тузенбах («Три сестри» А. Чехова), Каренін («Живий труп» Л. Толстого), Миловидов («На людному місці» О. Островського), Олексій («Оптимістична трагедія» В. Вишневського), Альмавіва («Одруження Фігаро» П. Бомарше), Турков («І земля стрибала мені назустріч» П. Загребельного), Бенкендорф («Останні дні» М. Булгакова), Шербаков («Генерал Ватутін» Л. Дмитерка), аптекар («Інтерв'ю в Буенос-Айресі» Г. Боровика) та ін. Знімався у кіно на Київській кіностудії художніх фільмів ім. О. Довженка, у т. ч. у фільмах «Гадюка» (1965, епізодична роль), «Помилка Оноре де Бальзака» (1968, Концепольський) та ін.

1963—68 у квартирі № 20 — Тимохін Володимир Ілліч (1929—99) — співак (тенор), народний артист УРСР (з 1965). В роки проживання в цьому будинку — соліст Київського державного академічного театру опери та балету ім. Т. Шевченка (1956—80).

Партії: Андрій («Тарас Бульба» М. Лисенка), Ленський («Євгеній Онегін»



563.14. Бульв. Т. Шевченка, 58.
563.14. План другого поверху.

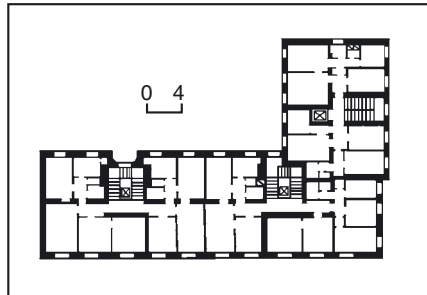

П. Чайковського), Альфред («Травіата» Дж. Верді) та ін.

1963—80 у квартирі № 62 на п'ятому поверсі — Третяк Василь Якович (1926—89) — оперний співак (драматичний тенор), заслужений артист Молдавської РСР (з 1962), народний артист СРСР (з 1980); соліст Молдавського театру опери та балету (1958—62). Мав сильний драматичний тенор, рівний на всьому діапазоні, неповторну акторську індивідуальність. 1962—83 працював у Київському державному академічному театрі опери та балету ім. Т. Шевченка, де створив галерею яскравих образів: Андрій («Запорожець за Дунаєм» С. Гулака-Артемовського), Андрій («Хованщина» М. Мусоргського), Богун («Богдан Хмельницький» К. Данькевича), Отелло («Отелло» Дж. Верді), Каніо («Паяці» Р. Леонкавалло), Хозе («Кармен» Ж. Бізе), Каварадоссі («Тоска» Дж. Пуччіні), Герман, Андрій («Пікова дама», «Мазепа» П. Чайковського) та ін.

Гастролював з концертами у багатьох містах СРСР, за кордоном (Румунія, Польща, Чехословаччина, Німеччина та ін.). Роботу в театрі поєднував з педагогічною діяльністю у Київській консерваторії (з 1976).

У квартирі митця часто збиралися відомі співаки, композитори, диригенти, музикознавці — Л. Венедиктов, А. Кікоть, К. Радченко, О. Рябов, К. Симеонов, В. Тимохін, Г. Туфтіна та ін. Останні роки життя співак жив на вул. Суворова, 11, квартира № 261.

1963—89 у квартирі № 49 — Фокін Микола Сергійович (1912—90) — оперний та концертний співак (тенор), народний артист УРСР (з 1960).

Мав ніжний красивий голос. 1952—72 — соліст Київського державного академічного театру опери та балету ім. Т. Шевченка. Партії: Петро, Дяк («Наталка Полтавка», «Різдвяна ніч» М. Лисенка), Ленський («Євгеній Онегін» П. Чайковського), Юродивий («Борис Годунов» М. Мусоргського),

Герцог, Альфред («Ріголетто», «Травіата» Дж. Верді), Фауст, Ромео («Фауст», «Ромео і Джульєтта» Ш. Гуно) та ін.

Багато працював над концертним репертуаром, з великим успіхом гастролював по містах УРСР та СРСР, виконував арії з опер, романси М. Лисенка, Я. Степового та ін.

1976—80 — викладач Київського інституту театрального мистецтва ім. І. Карпенка-Карого.

У 1990 жив на вул. Ольгинській, 2-а, квартира № 7.

2004 на фасаді будинку встановлено бронзову меморіальну дошку з барельєфним портретом О. Мішакова (ск. М. Білик) [2013].

Ніна Смирнова.

563.14. Житловий будинок заводу «Ленінська кузня», 1939 (архит.). Бульв. Т. Шевченка, 58. На червоній лінії забудови вулиці, підпорядковується її загальному строю, зберігаючи композиційну самостійність. Споруджено за проектом арх. О. Смика на місці до-революційного парку та закладу розваг «Аркадія».

Шестиповерховий, цегляний, тинькований, у плані Г-подібний, трисекційний. Перекриття плоскі. Дах двосхилий. Зведений у формах пізнього конструктивізму.

Два чолові фасади, звернені на бульвар і в курдонер сусідньої школи, об'єднані загальним композиційним вирішенням. Характерною особливістю є поділ на яруси, що включають по два поверхи кожний. Нижній ярус, який виконує роль своєрідного подіуму, декоровано рядами цегляного мурування, що виступають. Суворість рівної поверхні двох верхніх ярусів відтіняють масивні еркери, балконні огорожі та майолікові вставки між вікнами шостого поверху. Завершеність композиції надає старанно прорисований карниз, виконаний, як і інші архітектурні деталі, з бетонних збірних елементів.

Архітектура будинку відзначається компактністю та доцільністю.

Тепер — житлово-офісний будинок [2014].

Марія Гончаренко.

563.15. Жіноча гімназія Клуссінш М. В., 1908 (архит., іст.). Бульв. Т. Шевченка, 23. Міститься у нижній, прилеглий до пл. Перемоги частині вулиці, відіграючи роль одного із значних містобудівних та архітектурно-художніх акцентів у забудові цієї частини міста. Споруджений на садибі коштом педагога М. Клуссінш для розміщення приватної гімназії; будівництво виконувала фірма підрядчика Я. Файбишенка.

Триповерховий з напівпідвальним поверхом, цегляний, пофарбований, в плані прямокутний, ускладнений великим об'ємом допоміжних сходів на правому торці будівлі. Основу планувального рішення складає один досить просторий, розташований у поздовжньому напрямку коридор, по обидва боки від якого розміщуються різні за функціональним призначенням та розмірами приміщення. Перекриття плоскі.

Головний вхід з парадними сходами влаштований біля лівого торця будинку і вирішений у вигляді монументального ризаліту з пластичним вхідним порталом і виразним завершенням у стилі модерн. Ще один композиційний акцент фасаду розташований біля протилежного правого торця будівлі, являючи собою другий, менший за своїми

розмірами ризаліт, який, проте, відіграє важливу роль у забезпеченні архітектурно-художньої цілісності всієї споруди в цілому. Система декоративного оздоблення, вирішена в кращих традиціях модерну, включає в себе досить широку палітру засобів монументального і декоративно-прикладного мистецтва — від численних ліплених деталей і майстерно проробленої стільярки порталу до майолікового панно (зображення дерев) над вікнами третього поверху будинку. На фасаді виконані стильні написи: дата будівництва «1908» і монограма власниці «МК».

Будинок — один з найцікавіших і найвишуканіших зразків модерну в архітектурі прибуткових будинків Києва поч. 20 ст.

У Жіночій гімназії М. Клауссінш викладали: словесність і російську мову — літературознавець, майбутній чл.-кор. ВУАН (з 1926) і АН СРСР (з 1943) В. Адріанова-Перетц (до 1914, одночасно була секретарем педагогічної ради); історію — мистецтвознавець, історик, етнограф, хранитель історичного й етнографічного відділів Київського художньо-промислового і наукового музею Д. Щербаківський (1910—14); законовчителем був священнослужитель та історик церкви, член ради Київського релігійно-просвітницького товариства С. Петрунович (за радянського часу зазнав репресій, 1937 розстріляний). У 1920—50-х рр. — середня школа № 58, надалі — педагогічне училище. Тепер педагогічний коледж [2015].

*В'ячеслав Горбик, Ігор Завада,
Михайло Кальницький.*

563.16. Перша чоловіча гімназія 1847—50, де містилися Генеральне секретарство освіти УЦР, Міністерства народної освіти УНР і Української Держави, Наркомат освіти УСРР, Всенародна бібліотека України, установи УАН—ВУАН—АН УРСР, навчалися, працювали і проживали відомі діячі науки, освіти, культури, громадсько-політичного і державного життя (архит., іст.). Бульв. Т. Шевченка, 14. Входить до ансамблю споруд Університету св. Володимира, задуманого арх. В. Беретті, чоловім фасадом виходить на червону лінію забудови бульвару. Проект будівлі, складений для Другої гімназії арх. О. Беретті, був затверджений 1844. Ділянку для будівництва визначив російський імператор Микола I. Для керівництва роботами був затверджений спеціальний будівельний комітет. Постачання матеріалів і контроль над роботами здійснював підрядчик Й. Арнштейн. 1851 в будинку розмістилася Друга чоловіча гімназія. У грудні 1851 будівля була тимчасово передана Кадетському корпусу, який містився тут до серпня 1857. До цього часу Друга гімназія одержала інше приміщення (бульв. Т. Шевченка, 18) й у звільненій після Кадетського корпусу будівлі розмістилася Перша чоловіча гімназія. Окрім навчальних класів найстарішої київської гімназії з домовою церквою в ім'я св. Миколи Мірлікійського (три кімнати на другому поверсі, вікнами у сад), тут були житлові кімнати пансіонату, канцелярія та квартира попечителя Київського навчального округу та квартири вчителів.

Споруда триповерхова на склепінчастих підвалах, цегляна, тинькована, у плані має форму півкаре, поверненого



563.15. Бульв. Т. Шевченка, 23.
563.15. План першого поверху.

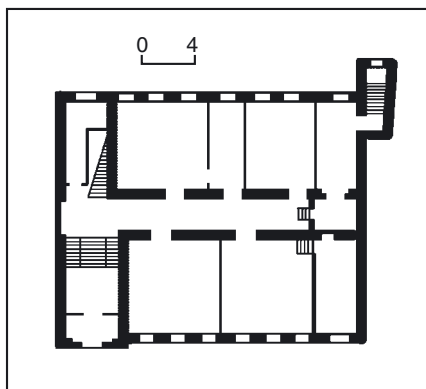

в глибокому кварталі. Початкова симетрична об'ємно-планувальна структура збереглася, має характерну для навчальних закладів коридорну систему планування з розташованими по обидва боки аудиторіями. У центральній частині з боку бульвару влаштовано парадний вестибюль із тримаршовими чавунними сходами та актову залу. У торцях бічних крил розміщені сходові клітки з окремими входами. Коридори перекрито цегляними циліндричними і коробовими склепіннями з розпалубками, над іншими приміщеннями плоскі стелі.

Чітко виражена осьова композиція чоловічого фасаду підкреслена могутнім чотириповерховим об'ємом ризаліту з плоскими пілястрами коринфського ордеру й аттиком, який перед революцією був увінчаний чавунним двоголовим орлом — гербом Російської імперії. Тектоніка бічних фасадів рівномірно-ритмічна.

Побудована в монументальних формах російського класицизму, для якого характерна обробка рустом нижнього ярусу, гладенькі площини стін верхніх поверхів, пожвавлені скромними ліпленими деталями (рамкові ліштви вікон, іоніки та ін.), вінцевий карниз великого виступу з плитами-мутулами. В інтер'єрах збереглися чавунні сходи та майданчики з ажурними металевими оголозами.

Добре пов'язана зі спорудою чавунна решітка, що огорожує квартал з трьох боків, виконана в 1850-х рр. за кресленнями О. Беретті.

Будівля колишньої гімназії, що вирізняється класичною гармонією і строгою пропорційністю, відіграє велику роль у формуванні архітектурного вигляду бульв. Т. Шевченка, є однією з найстаріших на ньому споруд.

Перша чоловіча гімназія створена 1809 на базі Головного народного училища, у жовтні 1811 особливим указом імператора Олександра I була прирівняна до вищих навчальних закладів країни. 1874 отримала статус класичної гімназії. Після закінчення восьмирічного курсу навчання її випускники мали можливість вступати на пільгових умовах до університетів та одержувати посаду на державній службі. При гімназії існували пансион для проживання 77 немісцевих учнів (з 1857), бібліотека, фізичний та природничо-історичний кабінети. 1911 навчальний заклад перейменовано на Олександрівську гімназію. Первісно містилася в Кловському палаці (сучасна вул. П. Орлика, 8). 20 лютого 1919 постановою колегії народної освіти та пропаганди виконкому Київської ради робітничих депутатів Першу гімназію було закрито, її учнів і викладачів (на той час — 849 осіб в 19 класах та 32 викладачі) розподілено по різних гімназіях Києва, майно передано Другій українській гімназії ім. Кирило-Мефодіївського братства. З 1920 — трудова школа. Директорами гімназії в цьому будинку були відомі педагоги, вчені (проживали в цьому ж будинку).

1857—62 — Деллен Олександр Карлович (1814—82) — філолог, ад'юнкт (з 1839) і професор кафедри римської словесності та старожитностей (1840—67) Київського університету, професор Харківського університету (1867—82). 1862—90 — Андріяшев Олексій Хомич (1826—1907) — педагог, видавець «Київського народного календаря» (1864—1907) і газети «Друг народа» (1867—76). Після закінчення юридичного факультету Київського університету (1850) призначений інспектором гімназії, викладав географію, історію, російську та

латинську мови. Автор кількох підручників, педагогічних праць.

1909—18 — Стороженко Микола Володимирович (1862—1942) — історик, письменник, педагог, член Київської Старої громади, Тимчасової комісії для розгляду давніх актів, Історичного товариства Нестора-літописця та інших наукових і краєзнавчих товариств.

Одночасно — директор Міністерської жіночої гімназії св. княгині Ольги (1904—20).

Почесним почителем гімназії була родина Терещенків — Никола Артемійович (1881—88) та Олександр Николович (1895—1910).

У цьому будинку в гімназії викладали в різний час відомі вчені, громадсько-політичні й культурні діячі.

1890—95 — Андрієвський Олексій Олександрович (1845—1902) — історик, літератор, педагог, громадський діяч, редактор «Києвских губернских ведомостей» (з 1881), директор сирітського будинку в Одесі (з 1896).

Учитель російської словесності гімназії. Одночасно викладав у Фундуклеївській жіночій гімназії (з 1891).

1862—63 — Антонович Володимир Боніфатійович (1834—1908) — історик, археолог, археограф, етнограф, літературознавець, громадський діяч, чл.-кор. Імператорської Санкт-Петербурзької АН (з 1901), головний редактор Тимчасової комісії для розгляду давніх актів (1863—80), професор Київського університету (з 1878), один із засновників і провідний діяч Київської Старої громади (з 1872).

Викладав у гімназії латинську мову.

1886—95 — Голубовський Петро Васильович (1857—1907) — історик, приват-доцент (з 1886), професор (з 1895) Київського університету.

Викладав у гімназії історію.

1871—85 — Екземплярський Ілля Тихонович (чернече ім'я — Ієронім; 1836—1905) — церковний діяч, настоятель Свято-Михайлівського Золотоверхого монастиря в Києві (1885—90), архієпископ Варшавський і Привіслинський (1905).

Законовчитель православного сповідання гімназії. Одночасно викладав у Київській духовній семінарії (1862—71).

1869—70 — Мурашко Микола Іванович (1844—1909) — художник, організатор і керівник Київської рисувальної школи (1875—1901).

Викладав у гімназії малювання та живопис.

1857—59 — Романович-Славинський Олександр Васильович (1832—1910) — правознавець, архівознавець; викладач (з 1856), професор (з 1862) і завідувач кафедри державного права (1870—1902) Київського університету.

Позаштатний старший учитель гімназії з права.

1872—74 — Русов Олександр Олександрович (1847—1915) — один із основоположників вітчизняної наукової статистики, етнограф, фольклорист, історик, педагог, громадський діяч.

Учитель грецької мови та російської словесності гімназії, одночасно виконував обов'язки секретаря педагогічної ради і завідувача учнівської бібліотеки. 1906—17 — Селіханович Олександр Броніславович (1880—1968) — педагог, історик педагогіки, громадський діяч, член київських товариств поширення

освіти серед народу, науково-філософського.

Викладав у гімназії російську словесність. Одночасно працював у Колегії Павла Галагана (1909—11), у Фребелівському інституті (1912—17), приват-доцент Київського університету (1913—17).

1867—75 — Флоринський Микола Іванович (1826—1900) — духовний письменник, священник, настоятель собору Успіння Пресвятої Богородиці Києво-Печерської лаври (1875—77), священник собору Святої Софії (1877—87).

Законовчитель гімназії та настоятель домової гімназійної церкви.

1905—07 — Челпанов Георгій Іванович (1862—1936) — філософ, психолог, професор філософії і психології Київського університету (1892—1906), засновник і директор першого в Російській державі Інституту психології (1912—23, Москва).

Викладав у гімназії філософську пропедевтику.

1870—1905 — Черкунов Микола Трохимович (1844—1905) — педагог, випускник фізико-математичного факультету Київського університету (1865).

Учитель географії гімназії, член екзаменаційного комітету при Київському навчальному окрузі з природознавства. Одночасно викладав в Інституті шляхетних дівчат (з 1900). 1885 видав підручник «Навчальний курс географії неєвропейських країн». Зібрав велику колекцію зразків природних багатств і виробництва, флори і фауни різних країн світу (понад 1 тис. одиниць), яку використовував у навчальному процесі. На її основі було започатковано Педагогічний музей Київського навчального округу.

1903—11 — Шульгин Яків Миколайович (1851—1911) — історик, член і благодійник Київської Старої громади, один із засновників і секретар Українського наукового товариства в Києві, член Наукового товариства ім. Т. Шевченка у Львові, Історичного товариства Нестора-літописця.

Вчитель історії, російської мови та словесності гімназії.

1904—15 — Яворський Юліан Андрійович (1873—1937) — літературознавець, етнограф, журналіст; видавець журналу «Жива думка» і «Живе слово», фольклорного альманаху «Жива старовина» (Львів, кін. 19 — поч. 20 ст.), чл.-кор. Російського географічного товариства.

Викладав у гімназії німецьку мову.

1895—96 — Ясинський Антон Микитович (1864—1933) — історик-славист, акад. АН БСРР (з 1928), член Чеської АН (з 1907).

Вчитель історії гімназії.

Випускниками та учнями гімназії в різні роки були відомі вчені, письменники, діячі культури й освіти, громадсько-політичні і державні діячі: В. Базилович (1910), О. Богомолец (1900), М. Булгаков (1909), М. Бунге (1861), С. Гарнич-Гарницький (1883), Л. Добровольський (1885), М. Довнар-Запольський (1889), М. Драгоманов (1860), М. Зеров (1908), В. Зуммер (1903), О. Лашкевич (1860), І. Линниченко (1874), В. Липинський (1902), А. Луначарський (1895), І. Лучицький (1862), А. Мацієвич (1895), В. Міяковський (1906), К. Паустовський (1912), В. Піс-корський (1886), І. Сікорський (на-

вчався 1900—03), П. Стебницький (1881), К. Трітшель (1860), Р. Чаговець (1914) та ін.

1858—61 у приміщенні гімназії проживав Пирогов Микола Іванович (1810—81) — учений-анатом, хірург і патолог, педагог і громадський діяч. У ці роки був почителем Київського навчального округу. Його діяльність на цій посаді, що відзначалася новаторством і демократизмом, сприяла розвитку народної просвіти й вищої освіти в Україні. Квартира вченого містилась у північно-західній частині, у правому крилі будівлі на першому поверсі, вікна її виходили на подвір'я. Вдома у себе М. Пирогов часто влаштовував літературні вечори, на яких викладачі і студенти університету знайомили слухачів зі своїми науковими працями. Часом приймав вдома хворих, а також консулював на операціях у хірургічній клініці В. Караваєва. Прогресивна діяльність М. Пирогова на посаді почитателя викликала схвалення демократичних кіл та обурення у реакційних. Указом царя від 13 березня 1861 він звільнений зі служби і був змушений залишити Київ. Громадськість міста влаштувала вченому багатолюдні проводи від цього будинку до околиці Києва. У провадах, зокрема, брав участь студент М. Драгоманов.

Будівля використовувалася також під різні установи. 1915—18 тут містився військовий шпиталь. Деякі події, що відбувалися в будинку під час війни та революції, описав М. Булгаков у романі «Біла гвардія» та п'єсі «Дні Турбіних».

1917—19 у цьому будинку містилися генеральне секретарство освіти УЦР, Міністерства народної освіти УНР і Української Держави, які очолювали в різний час видатні діячі культури і науки: І. Стещенко (липень 1917 — січень 1918), В. Прокопович (лютий—квітень 1918), М. Василенко (травень—жовтень 1918), П. Стебницький (жовтень—листопад 1918), В. Науменко (листопад 1918), П. Холодний та І. Огієнко (листопад 1918 — лютий 1919).

Стещенко Іван Матвійович (1873—1918) — письменник і громадський діяч. Член українських організацій «Молода Україна», Київська Стара громада, Товариство українських поступовців і УСДРП. Перший генеральний секретар народної освіти за доби УЦР. Організатор Всеукраїнської учительської спілки, Товариства шкільної освіти. Вбитий у Полтаві.

Василенко Микола Прокопович (1866—1935) — історик, правознавець, державний діяч, акад. УАН (з 1920). Член партії кадетів. З постановом Української Держави брав діяльну участь у державному будівництві, був, зокрема, президентом Державного сенату та міністром народної освіти. З 1920 — голова Соціально-економічного відділу УВАН, 1921 обраний її президентом, але не затверджений радянською владою. 1924 засуджений за участь в організації «Київський обласний центр дії». 1927 вернувся до наукової діяльності.

Прокопович В'ячеслав Костянтинович (1881—1942) — державний і політичний діяч, педагог і публіцист. Викладав у київських гімназіях, однак за «українофільські» погляди та участь у Всеросійському педагогічному з'їзді був звільнений з посади. Редактор педа-

гогічного журналу «Світло» (1911—14), бібліотекар Київського миського музею. Член Української Центральної Ради від партії українських соціалістів-федералістів. Міністр освіти УНР (1918), у травні 1920 — голова Ради міністрів УНР (Вінниця). Один із соратників Головного отамана С. Петлюри. Займав ключові посади в уряді УНР в екзилі: 1924—39 — голова Ради міністрів УНР, 1939—40 — заступник голови Директорії і Головного отамана УНР.

Стебницький Петро Януарійович (1862—1923) — громадський діяч і письменник. Один із керівних діячів української громади в Санкт-Петербурзі, осередку Товариства українських поступовців. Очолював «Благодійне товариство видання загальнокорисних і дешевих книжок», сприяв публікації українських видань у Санкт-Петербурзі. У вересні 1917 — комісар у справах України при Тимчасовому уряді. Член партії українських соціалістів-федералістів, заступник голови Української мирної делегації на переговорах з Радянською Росією, член Державного сенату (1918), міністр освіти Української Держави. З 1919 — член-співробітник постійної комісії для вивчення звичаєвого права, 1920—21 — керівник над працями і голова комісії для складання біографічного словника діячів України при ВУАН.

Науменко Володимир Павлович (1852—1919) — громадський і педагогічний діяч, історик, філолог. Редактор журналу «Киевская Старина», «Україна», член Київської Старої громади. Один із фундаторів, у 1914—17 — голова Українського наукового товариства в Києві. За доби УЦР — куратор Київської шкільної округи, 1918 — міністр освіти Української Держави. Розстріляний НК.

Холодний Петро Іванович (1876—1930) — художник, учений, педагог і державний діяч. Професор Київського політехнічного інституту. Директор Першої української гімназії (1917).

1917—20 займав ключові посади в Генеральному секретарстві, згодом — Міністерстві народної освіти — товариш міністра, міністр народної освіти. 1920 емігрував, з 1921 жив у Львові. Його художня спадщина включає іконопис, вітражі, портрети українських діячів, книжкову графіку тощо.

Огієнко Іван Іванович (1882—1972) — учений, церковний і громадсько-політичний діяч. Професор Київського

українського державного університету (1918), перший ректор і професор Кам'янець-Подільського українського державного університету (1918—20), міністр народної освіти, ісповідань і головноуповноважений міністр уряду УНР (1919—20). Разом з урядом УНР емігрував. Редактор кількох українських видань в еміграції. Автор низки наукових праць з української культури, мовознавства, права, славистики, краєзнавства, давньої української літератури, народної архітектури. У 1926—44 мешкав у Польщі. 1940 хіротонізований (ім'я — Іларіон). Архієпископ Холмський і Підляський, з 1943 — митрополит. З 1947 проживав у Канаді. З 1951 — глава Української греко-православної церкви в Канаді.

У генеральному секретарстві освіти та міністерствах освіти доби УНР і Української Держави працювали в різний час й інші відомі діячі науки і культури, зокрема, М. Біляшівський (начальник відділу охорони пам'яток і старовинного мистецтва), О. Грушевський (начальник бібліотечно-архівного відділу), В. Модзалевський (начальник архівно-бібліотечного відділу), П. Дорошенко (начальник головного управління мистецтв), Г. Павлуцький (начальник відділу пластичного мистецтва), А. Середа (начальник відділу художнього мистецтва), А. Синявський (директор департаменту середньої школи), М. Старицька (начальник театрального відділу) та ін.

1918—19 в будинку розміщувався колишній архів Київського жандармського управління, в якому зберігалися документи з 1829, що являли собою на-

укову цінність як автентичні історичні першоджерела. Переведений до цього будинку восени 1918 з приміщення окружного суду (містився в будинку Присутствених місць на вул. Володимирській, 15). Упорядкований і відкритий для наукових досліджень з ініціативи Єфремова Сергія Олександровича (1876—1939) — літературознавця, акад. УАН (з 1919), державного і громадсько-політичного діяча, одного із засновників і заступника голови УЦР, голови УПСФ (з квітня 1917), генерального секретаря міжнародних справ (з червня 1917).

1918 архів було передано до бібліотечно-архівного відділу Головного управління мистецтв та національної культури, з 1919 перебував у підпорядкуванні ВУКОПМІСу.

У листопаді 1918 — лютому 1919 у цьому будинку було проведено десять загальних зборів УАН, присвячених створенню перших наукових установ, конкретизації наукових напрямів роботи Академії наук.

1919—20 в будинку розміщувався Наркомат освіти УСРР, який очолював Затонський Володимир Петрович (1888—1938) — радянський державний і громадсько-політичний діяч, учений-хімік, акад. ВУАН (з 1929), викладач КПІ (1913—17), член Київської ради робітничих депутатів (з 1917), член Малої Ради від більшовиків (з червня 1917), голова ЦВК Радянської України (1918), член Реввійськради Південно-Західного фронту Червоної Армії (з 1918), голова Галицького ревкому (1920), голова Вукоопспілки (1922), начальник політуправління і член Реввійськради Українського військового округу (1924—25), секретар і член Політбюро ЦК КП(б)У (1925—27), голова Центральної контрольної комісії ЦК КП(б)У та нарком Робітничо-селянської інспекції (1927—33). Народний секретар у справах освіти першого більшовицького уряду України (1917—18), нарком освіти УСРР (1919—20, 1922—24, 1933—37). На цій посаді відав роботою шкіл, університетів, педагогічних вузів, бібліотек, музеїв, театрів, видавництва. Під його керівництвом здійснювалася робота із запровадження в Україні єдиної трудової школи, загальної початкової, згодом — семирічної освіти. Опублікував у громадсько-політичних і педагогічних журналах низку статей з питань педагогіки, політехнізації школи, історії та методики викладання україн-

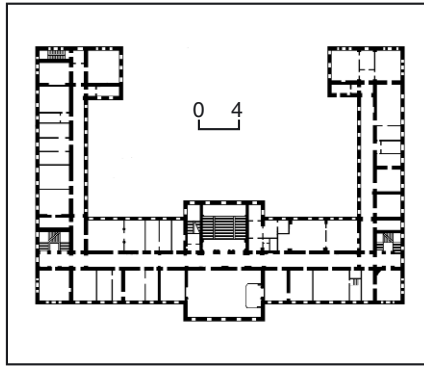

563.16. План другого поверху.
563.16. Бульв. Т. Шевченка, 14.



ської мови та літератури, підвищення рівня культури вчителя та якості підручників. За наказом В. Затонського у лютому 1919 цей будинок і садибу пансіонату Є. Левашової (вул. Володимирська, 54) було передано у розпорядження Української академії наук. 1937 репресований за звинуваченням в участі у діяльності антирадянського українського націоналістичного центру. Розстріляний. 1956 реабілітований.

1919—22 в будинку розміщувалася Головна книжкова палата. Заснована 1919 при Наркоматі освіти УСРР. Мала у своєму складі Бібліографічний інститут, відділи реєстрації та каталогів і експертизи. Не раз піддавалася реорганізації зі зміною назв: Київський крайовий відділ Центрального бібліографічного відділу Держвидаву УСРР, Апарат уповноваженого Української книжкової палати по Київській губернії. 1922 перетворена на Український науково-дослідний інститут книгознавства (УНІК), що займав до 1924 чотири кімнати в цьому будинку. Пізніше містився на вул. Пушкінській, 8.

1919—22 директором Головної книжкової палати, засновником та першим директором УНІКу (1922—31) був Меженко Юрій (Георгій) Олексійович (справж. — Іванів; 1892—1969) — бібліограф, книгознавець, літературознавець, художній та театральний критик, член ТК ВБУ (з 1920). Одночасно у цей період — голова Ради бібліотекарів (практично — керівник) Всенародної бібліотеки України (1920—22), що розміщувалась у цьому ж будинку, редактор журналу «Бібліологічні вісті» (1921—31).

1920—30 два перші поверхи та частину третього поверху будинку займала Всенародна бібліотека України. Утворена 15 серпня 1918 згідно з підписаним гетьманом П. Скоропадським Законом про заснування Національної бібліотеки Української Держави, що набув чинності після його опублікування 21 серпня того ж року. У підготовці закону брали участь майбутні академіки УАН М. Василенко і В. Вернадський, директор бібліотеки Київського університету В. Кордт. Надалі заклад не раз змінював свою назву і частково — підпорядкування: 1919—20 — Всенародна (Національна) бібліотека України при УАН у м. Києві; 1920—34 — Всенародна бібліотека України у м. Києві; 1934—36 — Державна бібліотека ВУАН; 1936—48 — Бібліотека АН УРСР; 1948—65 — Державна публічна бібліотека УРСР; 1965—96 — Центральна наукова бібліотека АН УРСР (з 1991 — України). З 1996 — Національна бібліотека України. З 1988 носить ім'я одного із своїх засновників — першого президента УАН В. Вернадського.

Фактичне існування закладу почалося 5 вересня 1918 з початком роботи Тимчасового комітету для організації бібліотеки (ТК ВБУ, діяв до 1923), першим головою якого був В. Вернадський. До складу комітету в різні роки входили: академіки УАН Д. Багалій, Д. Граве, С. Єфремов, А. Кримський, В. Липський, П. Тутковський; відомі вчені і громадсько-політичні діячі О. Грушевський, В. Данилевич, П. Стебницький; провідні працівники бібліотеки Г. Житецький, С. Ківлицький, В. Кордт, Ю. Меженко та ін. З 1919 керівництво установою здійснювала Рада бібліоте-



563.16. Бульв. Т. Шевченка, 14.

карів, голова якої виконував функції директора. Офіційну посаду директора бібліотеки введено 1923.

1918—20 бібліотека не мала власного приміщення, її фонди переміщували вісім разів, канцелярія в різні роки займала окремі кімнати колишніх Педагогічного музею (вул. Володимирська, 57), Маріїнської жіночої гімназії св. княгині Ольги (вул. Володимирська, 55), будинків УАН. 1920 бібліотеці надано приміщення на сучасному бульв. Т. Шевченка, 14, до якого в наступні два роки було переведено її фонди і

відділи. На другому поверсі відкрито громадську читальню (тепер — конференц-зала гуманітарних факультетів Київського національного університету ім. Т. Шевченка). 1930 бібліотека отримала нове приміщення на вул. Володимирській, 62, куди вона переїхала 1930—32.

У період десятирічного функціонування бібліотеки у цьому будинку її очолювали відомі вчені і бібліотечні діячі. 1919—20 першим головою Ради бібліотекарів і відповідно першим директором бібліотеки був Ківлицький Євген Олександрович (1861—1921) — історик, філолог, видавець, бібліограф та бібліотекознавець, кандидат історико-філологічних наук (з 1889), член низки наукових і освітніх товариств: Наукового товариства ім. Шевченка у Львові (з 1898), Історичного товариства Нестора-літописця (з 1901) та ін.; член Київської Старої громади, співробітник редакції журналу «Киевская старина» (1890—92), видавець журналу «Киевские отклики» (1903—05). Працював у бібліотеці Київського університету (1891—98), завідував справами російської мови в Міністерстві народної освіти УНР (1918). З лютого 1919 — член Тимчасового комітету по заснуванню ВБУ, старший бібліотекар. З серпня 1919 — керуючий відділом. Відіграв значну роль у заснуванні бібліотечного фонду періодичних видань.

1920—22 посаду голови Ради бібліотекарів обіймав Меженко Юрій (Георгій) Олексійович (справж. — Іванов; 1892—1969) — бібліограф, книгознавець, літературознавець, художній і театральний критик, член ТК ВБУ (з 1920). Одночасно у цей період — директор Головної книжкової палати у Києві (1919—22, містилася в цьому ж будинку). Під його керівництвом здійснено організаційно-структурну перебудову бібліотеки, проведено велику роботу з розміщення в цьому будинку її відділів та фондів, їх систематизації та класифікації. Сприяв заснуванню низки філій бібліотеки, зокрема у Вінниці. Зібрав унікальну колекцію книжок та інших матеріалів (понад 1500), пов'язаних з життям і діяльністю Т. Шевченка (згідно з заповітом, її було передано Інституту літератури АН УРСР). 1922—31 — директор Українського науково-дослідного інституту книгознавства, що перші два роки свого існування розміщувався в цьому будинку, з 1924 — на вул. Пушкінській, 8. 1934—45 і 1948—60 жив і працював у Ленінграді (тепер — Санкт-Петербург). 1945—48 вдруге очолював Бібліотеку АН УРСР, яка в ці роки містилася на вул. Володимирській, 62.

1922—29 бібліотеку очолював Постернак Степан Пилипович (1880—1938) — філолог, бібліограф і бібліотекознавець, голова Ради бібліотекарів (1922—23). 1923, після ліквідації ТК ВБУ і введення офіційної посади директора бібліотеки, був обраний на цю посаду. Одночасно — керівник секції історії освіти в Україні при науково-педагогічній комісії ВУАН (з 1921); постійний член (з 1921), секретар, керівник комісії ВУАН для складання енциклопедичного словника (з 1923); заступник голови біографічної комісії ВУАН (1927), член краєзнавчої комісії й Ради ВУАН (з 1928).

Досліджував проблеми історії й теорії

бібліотекознавства, автор розвідки, присвяченої історії та діяльності ВБУ (1930). За його директорства було введено нову структуру бібліотеки, підготовлено і проведено першу конференцію наукових бібліотек УСРР (1925), засновано аспірантуру (1926), започатковано випуск бібліотечних видань ВБУ. Засновник і співредактор «Бібліотечно-го вісника» (вип. I—III; 1926—27), голова редколегії перших трьох випусків «Журналу бібліотекознавства та бібліографії» (1927—29). Організатор і керівник науково-дослідної комісії бібліотекознавства та бібліографії (з 1926). Виступав з ініціативою повернення ВБУ первісної назви — Національна бібліотека України (1927). Звільнений з посади 1929 і заарештований у справі Спілки визволення України. Вдуже заарештований 1937, страчений. Реабілітований 1989.

1929—30 обов'язки директора бібліотеки виконував Іваницький Віктор Федорович (1881—1955) — бібліотекознавець, сходознавець, доцент Київської духовної академії (поч. 20 ст.), член постійної жидівської історично-археологічної комісії ВУАН (1921). Працював у бібліотеці з 1921, в різний час завідував відділами стародруків і бібліотекознавства, з 1923 — заступник директора. Брав найактивнішу участь в адміністративно-організаційній роботі закладу. Розробив науково-методичні принципи організації підручної бібліотеки (1924) та аспірантури при ВБУ (1925). З 1930 працював у будинку бібліотеки на вул. Володимирській, 62. 1933 під час чергової кадрової «чистки» звільнений, переїхав у м. Йошкар-Ола (тепер — Республіка Марій Ел, РФ), науковий співробітник (з 1933), завідувач відділу (з 1937) Республіканської бібліотеки. Помер у м. Кам'янець-Подільський.

У цьому будинку в бібліотеці також працювали відомі вчені, громадсько-політичні і громадські діячі.

1920—29 — Житецький Гнат Павлович (1866—1929) — літературознавець, історик і книгознавець, член Київської Старої громади, Наукового товариства ім. Т. Шевченка у Львові, секретар редакції часопису «Киевская старина» (1888).

1918—21 входив до складу ТК ВБУ. У перший рік існування бібліотеки (до утворення Ради бібліотекарів у вересні 1919) фактично здійснював функції керівника цього закладу. Старший бібліотекар (з 1919), засновник і перший завідувач відділу рукописів (1922—29). Брав безпосередню участь у підготовці першого статуту бібліотеки, що визначив її зв'язки з УАН. Засновник і перший редактор «Книжного вісника» (вип. I—II, 1919), редактор бібліотечних «Хронік» (з 1920). Сприяв поповненню бібліотеки рукописними приватними збірками, передав до її фондів книжкову колекцію та архів свого батька — відомого вченого, чл.-кор. Імператорської Санкт-Петербурзької АН П. Житецького. Одночасно — позаштатний постійний співробітник комісії для дослідів над громадськими течіями в Україні (з 1922), член Історичної секції та археографічної комісії ВУАН. 1926—28 у зв'язку зі створенням Центрального архіву брав активну участь у роботі комісії з розподілу рукописного матеріалу між архівами, музеями та біб-

ліотеками. Автор праць з історії суспільно-політичної думки України 17—19 ст. та історіографії, публікацій про українських письменників і вчених, зокрема про Т. Шевченка; досліджень з проблем книгознавства.

1920—30 — Кордт Веніамін Олександрович (1860—1934) — бібліограф, історик, фахівець у галузі історичної географії та картографії, член низки історичних товариств та географічних товариств Європи, приват-доцент і завідувач бібліотеки Київського університету (1894—1928), професор бібліотекознавства Київського археологічного інституту (з 1918), член археографічної комісії ВУАН (з 1922).

Член ТК ВБУ (з 1918), його голова (1920—23). Разом з М. Василенком і В. Вернадським був автором закону та інших основоположних документів із заснування бібліотеки, брав активну участь в організації початкового періоду її роботи та науково-методичному забезпеченні її діяльності. Після приєднання бібліотеки університету до ВБУ 1926 перейшов на роботу до цього закладу. Засновник і завідувач картографічного відділу бібліотеки (1930—34). Автор наукових праць з історії української картографії.

1926—30 — Маслов Сергій Іванович (1880—1957) — літературознавець, бібліограф та бібліотекознавець, чл.-кор. АН УРСР (з 1939), член багатьох наукових товариств, ректор Київського археологічного інституту (1921—22).

1926—37 — завідувач відділу стародруків бібліотеки, у наступні роки підтримував з нею постійний зв'язок як науковий консультант. Одночасно — завідувач кафедри Київського університету (з 1914), дійсний член науково-дослідної кафедри мовознавства (з 1922), позаштатний співробітник (з 1923), потім — голова комісії (завідувач секції) історії книжки Українського НДІ книгознавства (1922—24 розміщувався в цьому ж будинку); секретар Історичного товариства Нестора-літописця (1920-і рр.); голова комітету для опису видань, що вийшли в Україні в 16—18 ст. (з 1924), член археографічної комісії ВУАН (з 1930), Російського бібліографічного товариства при Московському університеті (з 1926). 1939—50 працював в Інституті української літератури ім. Т. Шевченка АН УРСР (розміщувався в цьому ж будинку). Під час роботи в бібліотеці зробив значний внесок у розробку проблем комплектування фонду стародруків, працював над визначенням їх дублетів. Досліджував питання історії книгодрукування в Україні, зокрема в Києві. Першим дав цілісне уявлення про українські стародруки та здійснив їх наукову систематизацію в праці «Українська друкована книга 16—17 ст.» (1925).

З 1930 працював у будинку бібліотеки на вул. Володимирській, 62.

1929—30 — Попов Павло Миколайович (1890—1971) — літературознавець, фольклорист, мистецтвознавець, книгознавець, славіст, чл.-кор. АН УРСР (з 1939), старший науковий співробітник ВУАН (з 1923), завідувач відділу письма й друку і хрестиль Портретної галереї Лаврського музею культури та побуту (1923—30), професор кафедри історії української літератури Київського університету (з 1934), завідувач сектора фольклору Інституту мистец-

твознавства, фольклору та етнографії ім. М. Рильського АН УРСР (1944—52). Під час роботи в цьому будинку — завідувач відділу рукописів (призначений 1929, фактично працював 1930—34), одночасно професор Київського художнього інституту (1928—30).

Прийнявши відділ після смерті Г. Житецького, продовжив роботу з поповнення та систематизації фондів. Під його керівництвом та за безпосередньою участю у відділі було зосереджено бл. 250 тис. цінних рукописних пам'яток національного і світового значення, запроваджено ефективну систему їх обліку та археографічного опису. У цей період досліджував питання давньої української літератури та фольклору, граверного мистецтва, проблеми розвитку письменства і друкарства в Європі та слов'янському світі.

З 1930 працював у будинку бібліотеки на вул. Володимирській, 62.

1924—30 — Сагарда Микола Іванович (1870—1943) — патолог, історик, бібліограф, доцент і професор Санкт-Петербурзької духовної академії (1905—18), приват-доцент Київського університету і професор Українського державного університету (1919—20), завідувач Полтавської наукової бібліотеки (1920—24).

Під час роботи в цьому будинку — завідувач відділу періодики ВБУ, співредактор її друкованого органу «Журнал бібліотекознавства та бібліографії» (1927—30). Одночасно — член візантологічної комісії (з 1926) і вчений секретар бібліографічної комісії (з 1927) ВУАН. Досліджував проблеми історії церкви, візантійської літератури. Автор бібліографічних оглядів україніки в російських журналах, публікацій з питань організації бібліотечної справи, каталогізації фондів тощо. Звільнений під час кадрових «чисток» на поч. 1930-х рр.

З 1930 працював у будинку бібліотеки на вул. Володимирській, 62.

1920—23 — Стебницький Петро Януарійович (1862—1923) — письменник, бібліолог, громадсько-політичний і державний діяч, голова Української національної ради в Петрограді, член УПСФ, комісар у справах України при Тимчасовому уряді (1917), заступник голови української мирної делегації на переговорах з РСФРР, сенатор Адміністративного суду Державного сенату (1918), міністр освіти Української Держави (жовтень—листопад 1918; кабінет міністра розміщувався в цьому будинку).

З 1919 — член, 1920 — голова ТК ВБУ, з 1922 — перший завідувач відділу україніки бібліотеки. Одночасно — з 1919 член, голова комісії для складання біографічного словника діячів України, виконував обов'язки голови Київського товариства «Просвіта». У березні 1919 був заарештований органами НКВС, звільнений за клопотанням УАН.

1934—36 на третьому поверсі будинку містилися інститут і дирекція Всеукраїнської асоціації марксистсько-ленінських науково-дослідних інститутів (ВУАМЛІН). Створена за постановою ЦК КП(б)У від 28 червня 1931 у Харкові на протипагу ВУАН. Включала шість НДІ — історії, філософії та природознавства, економіки, аграрний, права і радянського будівництва, кадрів; дві науково-дослідні кафедри — національного питання та літературо-

знавства. 1934 ВУАМЛІН переведено в Київ у зв'язку з перенесенням столиці УРСР. На четвертому поверсі були приміщення бібліотеки та редакції друкованого органу асоціації — журналу «Під марксистсько-ленінським прапором». У серед. 1930-х рр. установи ВУАМЛІНу піддано «чистці», згідно з постановою ЦК КП(б)У від 23 червня 1936 їх включено до складу ВУАН.

У кін. 1936 — на поч. 1937 незаконних політичних репресій зазнали співробітники ВУАМЛІНу, насамперед керівництво інститутів: К. Гребенків (історії), А. Сараджев (філософії), К. Сазонов (права та радянського будівництва), С. Щупак (літературної комісії); президент ВУАМЛІНу О. Дзеніс, співробітники З. Ашрафян, М. Кіллерог, А. Сенченко, Т. Скубицький, М. Трегубенко та ін.

1934—41, 1944—60 у цьому будинку містився Інститут історії матеріальної культури ВУАН. Заснований 1934 на базі археологічних комісій і комітетів, що існували в системі ВУАН. З 1938 — Інститут археології АН УРСР (з 1994 — НАН України). 1960 переведений на сучасну вул. М. Грушевського, 4; 1975 — на територію Свято-Михайлівського Видубицького монастиря; з 1997 міститься на просп. Героїв Сталінграда, 12. Першим директором інституту в 1934—38 був Козубовський Федір Андрійович (1895—1942) — археолог, учений секретар ВУАН (1933—34).

Організував археологічні експедиції на Чернігівщині, Черкащині, в Ольвії і на Перекопі. Репресований у 1930-х рр.

За цією адресою в інституті працювали відомі вчені.

1955—60 — Артеменко Іван Іванович (1924—89) — археолог, чл.-кор. АН УРСР (з 1982), директор Інституту археології АН УРСР (1973—87).

Під час роботи в цьому будинку — аспірант (1955—58), молодший науковий співробітник (1958—70). Досліджував проблеми археології та історії населення Верхнього і Середнього Подніпров'я епохи неоліту та бронзи, питання етногенезу східних слов'ян та балтів. З 1960 працював у будинку на сучасній і старшим науковим співробітником (1958—72), завідувачем сектора охоронних археологічних досліджень на новобудовах (1972—73), директором інституту (1973—87), завідувачем відділу (з 1986).

1955—60 — Бібиков Сергій Миколайович (1908—88) — археолог, чл.-кор. АН УРСР (з 1958), чл.-кор. Центрального археологічного інституту в Берліні, заслужений діяч науки УРСР (з 1975), науковий співробітник, заступник директора Інституту історії матеріальної культури АН СРСР у Ленінграді (1935—55).

Під час роботи в цьому будинку — директор Інституту археології АН УРСР (1955—68). Очолював делегацію від СРСР на П'ятому міжнародному конгресі прото- і доісториків (Гамбург, Німеччина, 1958).

Досліджував закономірності розвитку первісного суспільства, проблеми палеоліту й мезоліту, історію землеробсько-скотарських племен Південно-Східної Європи до нашої ери. Започаткував нові напрями археологічних досліджень в галузі палеоєкології та демографії. Автор фундаментальної праці з

історії трипільської культури (1953). Відповідальний редактор «Нарисів стародавньої історії Української РСР» (1957).

Після 1960 працював на вул. М. Грушевського, 4; з 1975 — в будинку інституту на території Свято-Михайлівського Видубицького монастиря.

1945—54 — Єфіменко Петро Петрович (1884—1969) — археолог, акад. АН УРСР (з 1945), почесний член Королівського антропологічного інституту Великої Британії та Ірландії (з 1943), Міжнародного союзу доісториків (з 1958), Італійського інституту доісторії та праісторії у Флоренції (з 1960).

Директор Інституту археології АН УРСР (1945—54). Потім жив і працював у Ленінграді.

Досліджував проблеми палеоліту, історії та етнографії давніх слов'ян. У своїх працях узагальнив історію первісного суспільства, подав нову періодизацію палеолітичних стоянок, одним із перших розробив методикку їх розкопок. Уперше застосовував стратиграфічний метод аналізу могильників. Керував розкопками Костюнківської і Мізинської стоянок. Головний редактор журналів «Археологія» (з 1947), «Краткие сообщения Института археологии» (з 1952), серії видань «Археологічні пам'ятки УРСР» (з 1949).

1938—41, 1944—60 — Славін Лазар Мойсейович (1906—71) — археолог, чл.-кор. АН УРСР (з 1939).

Старший науковий співробітник, заступник директора (1938—40), директор (1940—41, 1944—45), потім — знову заступник директора й завідувач сектора скіфо-античної археології. Одночасно — начальник археологічної експедиції в Ольвії (з 1936), директор Ольвійського історико-археологічного заповідника, який 1938—46 та з 1952 входить до складу інституту; вчений секретар Відділу суспільних наук АН УРСР (1939—45); професор (з 1939), завідувач кафедри археології та музеєзнавства Київського університету (з 1945).

Основні наукові праці присвячені проблемам археології Північного Причорномор'я, історії та культури античних міст цього регіону, зокрема Ольвії; питанням музеєзнавства. Очолював понад 40 археологічних експедицій: Боспорські (1933—36), Ольвійські (1936—66), Буго-Дністровські (1949—52).

Після 1960 працював в будинку на вул. М. Грушевського, 4.

1936—41, 1944—60 — в цьому будинку містився Інститут історії України АН УРСР. Заснований 1936, з 1952 — Інститут історії АН УРСР, з 1990 — Інститут історії України АН УРСР (з 1994 — НАН України). 1960 переведений на вул. М. Грушевського, 4.

В інституті працювали відомі вчені: 1936—41, 1944—47 — Гуслистый Костянтин Григорович (1902—73) — історик, етнограф, чл.-кор. АН УРСР (з 1969), заслужений діяч науки УРСР (з 1968), заступник директора Інституту мистецтвознавства, фольклору та етнографії ім. М. Рильського АН УРСР (1954—70), один із засновників і активний діяч Українського товариства охорони пам'яток історії та культури (з 1966).

Під час роботи у цьому будинку — науковий співробітник (з 1936), завідувач відділу історії феодалізму Інституту

історії України АН УРСР (1945—47). Одночасно — директор Центрального державного історичного архіву УРСР (1944—45); доцент (з 1945), завідувач кафедри історії СРСР (1947—49) Київського педагогічного інституту.

Досліджував проблеми історії України періоду середніх віків, історико-етнічного розвитку українського народу, утворення української нації. Один із основних авторів першого тому двотомної праці «Історія Української РСР» (1953).

1946—48 — Крип'якевич Іван Петрович (1886—1967) — історик, акад. АН УРСР (з 1958), заслужений діяч науки УРСР (з 1961), дійсний член НТШ (з 1911), завідувач Львівського відділу Інституту історії України АН УРСР (1940—41, 1944—46), завідувач кафедри (з 1939), декан (1944—46) історичного факультету Львівського університету, директор Інституту суспільних наук АН УРСР у Львові (1953—62).

У період роботи в цьому будинку — науковий співробітник інституту, одночасно — завідувач відділу стародруків Державної публічної бібліотеки УРСР у Києві (тепер — НБУ ім. В. Вернадського НАНУ).

Брав участь у написанні короткого довідника м. Львова (1946), вивчав архівні та інші матеріали, пов'язані з життям та діяльністю Б. Хмельницького, що згодом стали основою для написання монографії.

1958—60 — Кучеров Пантелеймон Степанович (1902—73) — учений у галузі гірничої механіки, історії науки, чл.-кор. АН УРСР (з 1939), завідувач кафедри Донецького гірничого інституту (1933—44), директор Інституту гірничої механіки АН УРСР (1945—57), голова правління Київського обласного відділення Науково-технічного гірничого товариства.

У зазначені роки — старший науковий співробітник відділу історії техніки сектора історії техніки і природознавства інституту (з 1958, після 1963 сектор розміщувався на вул. Воробського, 22). Досліджував проблеми історії гірничої справи в Україні.

З 1960 працював у будинку на вул. Грушевського, 4.

1940—41 — Максимейко Микола Олексійович (1870—1941) — юрист, історик права, чл.-кор. ВУАН (з 1925), член комісії ВУАН з вивчення історії західно-руського й українського права (1926).

У зазначені роки — старший науковий співробітник інституту, одночасно викладав у Харківському університеті.

Розробляв питання історії права Київської Русі, України, Росії, Литви. Дослідив пам'ятку давньоруського права «Руська правда», висунув нову точку зору щодо походження складових частин її короткої редакції.

1937—41, 1944—51 — Петровський Микола Неонович (1894—1951) — історик, чл.-кор. АН УРСР (з 1945). В інституті — з 1937, директор (1942—47), завідувач відділу історії феодалізму (з 1945). Одночасно — професор, завідувач кафедри історії України Київського університету, де працював з 1924.

Досліджував проблеми, пов'язані з періодом національно-визвольної війни українського народу серед. 17 ст.,

українською історіографією 17—18 ст. Консультант Міністерства закордонних справ УРСР. Як представник України брав участь у роботі міжнародних з'їздів з розробки статуту ООН у Сан-Франциско (1945), Лондоні (1946), в Паризькій мирній конференції (1946), член Всеслов'янського комітету.

1952—60 — Шлепаков Арнольд Миколайович (1930—96) — історик, акад. АН УРСР (з 1969), заслужений діяч науки і техніки УРСР (з 1995), дійсний член Європейської академії наук, мистецтв і гуманістики, заступник директора Інституту історії АН УРСР (1971—74), засновник і перший директор (1978—92) Інституту соціальних та економічних проблем зарубіжних країн АН УРСР (тепер — Інститут світової економіки і міжнародних відносин НАН України), акад.-секретар Відділення економіки АН УРСР (1982—88), ректор Української академії зовнішньої торгівлі (1995—96).

В період роботи у цьому будинку — аспірант (1952—55), науковий співробітник, завідувач відділу нової та новітньої історії зарубіжних країн інституту (1955—78).

Досліджував проблеми соціальної історії США і Канади, робітничого руху, теорії та історії міжнародних міграцій. Голова редакційної колегії республіканського міжвідомчого збірника «Зарубежний мир: соціально-політичне і економічне проблеми», Наукової ради АН УРСР «Історія міжнародного і національно-визвольного руху».

З 1960 працював у будинку на вул. М. Грушевського, 4.

1944—45, 1949—50 — Юшков Серафим Володимирович (1888—1952) — юрист, історик права, чл.-кор. АН УРСР (з 1939), акад. АН Каз. РСР (з 1946), заслужений діяч науки РРФСР (з 1939).

1943—45 і 1949—50 — старший науковий співробітник інституту. Одночасно — професор Львівського університету (з 1944).

Автор наукових праць з історії держави і права. З ім'ям ученого пов'язується початок глибокого і систематичного вивчення проблем генезису феодалізму у Київській Русі. Ініціатор підготовки видання і редактор перших двох випусків серії «Памятники русского права» (1952—53).

В цьому будинку в Інституті історії АН УРСР також працювали: 1948—60 — чл.-кор. АН УРСР І. Гуржій; 1937—41, 1944—60 — акад. АН УРСР М. Супруненко; 1949—60 — чл.-кор. АН УРСР Ф. Шевченко.

З 1960 зазначені вчені продовжували працювати в будинку по вул. М. Грушевського, 4.

1921—41, 1944—59 в будинку містився Інститут української наукової мови УАН—ВУАН—АН УРСР. Заснований 1921 на базі правописної термінологічної комісії УАН (голова — А. Кримський, діяла у цьому ж будинку) та термінологічної комісії Українського наукового товариства в Києві. З 1930 — Інститут мовознавства ВУАН (тепер — НАН України). З 1945 носить ім'я видатного філолога, чл.-кор. Імператорської Санкт-Петербурзької АН О. Потебні. 1959 інститут переведено на сучасну вул. Б. Хмельницького, 15, 1963—64 — на вул. М. Грушевського, 4, де він функціонує дотепер.

1921—29 засновником і першим директором інституту був Кримський Агатагел Юхимович (1871—1942) — орієнталіст, славист, філолог, літературознавець, письменник, один із фундаторів і перших академіків УАН (з 1918), заслужений діяч науки УРСР (з 1940), член Наукового товариства ім. Т. Шевченка у Львові (з 1903), Українського наукового товариства в Києві (з 1908), інших наукових товариств та інституцій.

Одночасно в період роботи в цьому будинку — професор Київського університету (1918—41, з перервами), неодмінний секретар Президії УАН—ВУАН (1918—28), голова Історико-філологічного відділу й редактор його «Записок». Очолював низку діючих при відділі установ — кабінет арабсько-іранської філології, ряд комісій (частина з них розміщувалася в цьому будинку). Один із фундаторів і перших викладачів Київського археологічного інституту (1918—22), член Тимчасового комітету для заснування Всенародної бібліотеки України (1918—23), дійсний член ВУАКу (з 1924), один із засновників Київського губернського комітету охорони пам'яток (його голова з 1922). Директор Інституту сходознавства (1921—29), ініціатор утворення і почесний голова Київського філіалу Всеукраїнської наукової асоціації сходознавців (з 1925), член правління і почесний член цієї інституції (з 1926).

Досліджував історію української мови та літератури, питання фольклору, етнографії, антропології східних слов'ян. Очолював роботу з упорядкування української літературної мови, вироблення наукової термінології, укладання галузевих мовних словників, дослідження проблем теоретичної і прикладної лінгвістики. Брав діяльну участь у підготовці «Найголовніших правил української правопису» (опубл. 1921). Зробив значний внесок у розвиток вітчизняного сходознавства, дослідження літературних мов, етнографії, мистецтва, релігії народів Близького і Середнього Сходу, Кавказу. Автор понад тисячі наукових праць, збірок українських поетичних творів, прози, а також перекладів східної прози.

Зазнав політичних репресій. 1928 не був затверджений урядом на посаду неодмінного секретаря ВУАН, невдовзі після чого всі установи, які він очолював, були ліквідовані. Заарештований 1941 «за незаконну антирадянську націоналістичну діяльність». Помер у в'язниці. Реабілітований 1957. Ім'я вченого 1991 присвоєно Інституту сходознавства АН України (тепер — НАНУ). Того ж року Президією АН України встановлено премію ім. А. Кримського.

У цьому будинку в інституті працювали відомі вчені.

1935—41, 1944—59 — Булаховський Леонід Арсенович (1888—1961) — мовознавець, славист, акад. АН УРСР (з 1939), чл.-кор. АН СРСР (з 1946), заслужений діяч науки УРСР (з 1941).

Старший науковий співробітник (1935—41), заступник директора об'єднаного Інституту мови і літератури АН УРСР (в Уфі, 1942—44), директор інституту (1944—61) і завідувач об'єднаного відділу російської мови, слов'янських мов і загального мовознавства (1955—61).

Одночасно — професор Київського університету (1944—46), завідувач кафедр української мови (1946—47) та слов'янської філології (1947—60), член Президії АН УРСР (1952—54). Голова Українського комітету славістів (1958) і мовознавчої експертної комісії Міністерства вищої освіти УРСР.

Досліджував питання загального й російського та українського мовознавства, славістики, методики викладання мов. Зробив значний внесок у розробку оригінальних проблем теорії й методології мовознавчої науки, порівняльно-історичного слов'янського мовознавства. Автор проекту розроблених інститутом 1946 «Українського правопису», оригінальних посібників з мовознавства, які широко використовувалися в СРСР та за межами країни. Значитель наукового вивчення питань українського наголосу. Відповідальний редактор та один із авторів «Курсу сучасної української літературної мови» (1951, т. 1—2). З 1959 працював на вул. Б. Хмельницького, 15.

1934—36 — Каганович Нухим Аронович (1903—38) — мовознавець, чл.-кор. ВУАН (з 1934). У зазначений період — директор інституту. 1937 репресований. Реабілітований посмертно.

1924—41, 1944—49 — Калинович Михайло Якович (1888—1949) — мовознавець, літературознавець, акад. АН УРСР (з 1939).

В інституті працював з 1924, завідувач відділу загального мовознавства (з 1930), директор (1939—44). Одночасно — професор Київського університету (з 1924), член науково-дослідної кафедри мовознавства (з 1924), голова відділу суспільних наук АН УРСР (1939—44). Автор наукових праць у галузі загального і українського мовознавства, лексикографії, літературознавства, давньоіндійської філології. Досліджував проблеми походження мови й мислення, визначення понять слова й речення. Відповідальний редактор та один із авторів «Російсько-українського словника» (1948).

1931—41, 1944—55 — Кириченко Ілля Микитович (1889—1955) — мовознавець, чл.-кор. АН УРСР (з 1951).

Працював в інституті з 1931, завідувач відділу словників (з 1946). Одночасно — викладач (з 1936), завідувач кафедри класичної філології (з 1952) Київського університету; фундатор і головний редактор «Лексикографічного бюлетеня» АН УРСР (1952—55, вип. 1—5).

Досліджував проблеми українського мовознавства, питання лексикографії, стилістики, правопису. Укладач низки словників: медичної термінології (1936), орфографічного (1948) та ін. Редактор і один із авторів шеститомного «Українсько-російського словника» (1953—63). Під керівництвом та за участю вченого підготовлено перший у вітчизняній лексикології перекладний словник власних імен (опубліковано 1965). Перший керівник авторського колективу, потім — науковий консультант укладачів завершеного і виданого 1964 «Словника мови Т. Г. Шевченка» (т. 1—2).

В цьому будинку в інституті мовознавства також працювали академіки АН УРСР: 1946—59 — І. Білодід, 1950—59 — О. Мельничук. З 1959 вони працювали на вул. Б. Хмельницького, 15, з

1963—64 — на вул. М. Грушевського, 4. 1946—49 в будинку розміщувався Інститут філософії АН УРСР. Створений 1946, 1949 переведений на сучасну вул. П. Орлика, 10, 1960 — на вул. М. Грушевського, 4, 1975 — на вул. Трьохсвятительську, 4.

1946—49 тут працював Омеляновський Михайло Еразмович (1904—79) — філософ, акад. АН УРСР (з 1948), чл.-кор. АН СРСР (з 1968); перший директор інституту (1946—52), завідувач відділу філософських питань природознавства (1952—55), голова відділу суспільних наук АН УРСР (1950—51).

Досліджував проблеми матеріалістичної діалектики, філософські питання природознавства, зокрема — фізики. З 1955 жив і працював у Москві, заступник директора Інституту філософії АН СРСР (1955—61).

1921—34 на третьому поверсі будинку розміщувався Музей (згодом — Кабінет) антропології й етнології ім. Ф. Вовка ВУАН. Заснований 1921 з ініціативи О. Алеші на пошанування пам'яті померлого 1918 відомого етнографа й антрополога Ф. Вовка, який заповів УАН всю свою наукову спадщину (колекції, бібліотеку, архів). Відкритий на базі цих матеріалів музей був першим і єдиним на той час в УСРР закладом, який займався вивченням антропологічного типу, культури і побуту населення на території України від найдавніших часів. Музей складався з відділів антропології, етнології та передісторії (палеонтології), а також наукової бібліотеки з архівом і фотолaboratorією. 1922 реорганізований на Кабінет антропології й етнології ім. Ф. Вовка, що видавав «Бюлетень» (з 1925), щорічник «Антропологія» (з 1927), «Матеріали до етнології» (з 1929). У кін. 1922 при відділі етнології з ініціативи Л. Онищука відкрито Музей народознавства, матеріали якого були систематизовані у вісім відділів: народного господарства, техніки, архітектури, одягу та прикрас, громадського життя (звичаї, вірування, обряди, побут), засобів комунікації й транспорту, стаціонарного дослідження села. 1925 із збірок кабінету-музею структурно виділився Музей антропології ВУАН. Остаточне розмежування двох музеїв відбулося 1932. Після закриття етнографічних установ ВУАН 1934 Кабінет антропології й етнології ім. Ф. Вовка було ліквідовано. Колекції Музею народознавства передано Всеукраїнському історичному музею в Києві (тепер — Національний історичний музей України), Музею антропології — Інституту історії матеріальної культури ВУАН (тепер — Інститут археології НАНУ), багатьох наукових працівників репресовано.

1921—22 засновником і першим директором Музею антропології й етнології ім. Ф. Вовка був Алешо Олександр Гаврилович (1890—1922) — етнограф і антрополог, дійсний член Російського географічного товариства й Російського антропологічного товариства при Санкт-Петербурзькому університеті; дійсний член-секретар Українського наукового товариства в Києві (1919), голова його секції сільськогосподарського народного побуту; голова етнографічної секції ГубКОПМІСу; редактор «Крайвидаву» з антропології, етнології та первісного суспільства; голова музейної секції художньо-промислово-

го відділу Наркомосу УСРР (1918—19), учений секретар Сільськогосподарського вченого комітету України (з 1919), керуючий секцією етнології археологічної секції ВУАН (з 1921).

Учень і послідовник Ф. Вовка. Зробив значний внесок в організацію музею, особисто перевіз наукову спадщину свого вчителя до Києва. Розробив «Тимчасовий статут музею» (1921), в якому окреслено перспективні плани розвитку нового закладу як наукової народознавчої установи всеукраїнського масштабу.

У цьому будинку також працювали відомі науковці.

1921—34 — Заглада Ніна (Леоніла) Борисівна (1896—1938) — етнолог.

У ці роки — науковий співробітник Кабінету-музею, з 1934 — Інституту історії матеріальної культури (тепер — Інститут археології НАНУ). Одночасно — дійсний член фольклорно-етнографічної комісії ВУАН (з 1921), член Етнографічного товариства (з 1925).

Провела низку стаціонарних досліджень сіл Чернігівщини, Волині, Київщини, розробила наукові програми для збирання етнографічного матеріалу («Жнива»). Досліджувала проблеми народного мистецтва, процеси змін у народному побуті українців, народне харчування, ремесла, промисли. Автор путівника по відділу монографічного дослідження села експозиції музею. Репресована, страчена. Реабілітована 1957.

1920-і рр. — Носов Анатолій Зіновійович [1883—1941(?) — антрополог і археолог. З 1918 — секретар УНТ та консерватор його музею, один із перших співробітників Національної бібліотеки України.

Під час роботи в цьому будинку — керівник музею (1922—27), очолював антропологічні дослідження в ньому. Під його керівництвом було здійснено низку експедицій в різні регіони України з метою антропологічного вивчення українців та інших народів (болгар, греків, татар), які жили на її теренах. Одночасно — член комісії краєзнавства ВУАН (з 1922), член ВУАК (з 1924), викладач Київського ІНО. Автор «Матеріалів до антропології України» (1927—30), «Словника антропогеографічної термінології» (1931), співредактор щорічника «Антропологія» (вып. 1—3, 1928—30). Зазнав репресій у 1930-х рр.

1921—27 — Онищук Антін Іванович (1883—1930-і рр.) — етнограф, член етнографічної комісії Наукового товариства ім. Т. Шевченка у Львові (1910-і рр.).

Під час роботи в цьому будинку — консерватор (з 1921), завідувач відділу етнології Кабінету-музею (1922—27). Керівник заснованого ним 1922 при зазначеному відділі Музею народознавства. Одночасно — співробітник Всеукраїнського історичного музею (1920—33; тепер — Національний музей історії України), експерт з етнології та археології, секретар етнографічної секції УНТ (з 1920); член організаційної комісії з підготовки Всеукраїнського етнографічного з'їзду (1921); один із ініціаторів заснування Етнографічного товариства (1925), секретар його ради та співредактор видань (містилось у цьому ж будинку); учений секретар етнографічної комісії ВУАН.

Досліджував проблеми народного побуту, матеріальної культури села. Розробив низку важливих теоретичних положень щодо визначення предмета, завдань і методів етнографічної науки; запропонував і науково обгрунтував переваги стаціонарного дослідження села. На базі здійсненого за цим методом 1921—23 обстеження с. Старосілля на Чернігівщині 1922 було відкрито експозицію виставки «Монографічне дослідження села», що склала основу першого в Україні Музею народознавства.

1927—33 — доцент Київського художнього інституту, потім — старший науковий співробітник, завідувач відділу Українського музею народного мистецтва (тепер — Національний художній музей України). У серед. 1930-х рр. репресований.

1921—33 — Шулґіна Лідія Савівна (1897—1938) — етнограф. З 1921 — науковий співробітник, помічник консерватора, з 1927 — завідувач відділу етнології Кабінету-музею. Одночасно — учений секретар фольклорно-етнографічної комісії ВУАН (з 1927), член Етнографічного товариства (з 1925). Здійснила низку експедицій у різні регіони України — на Чернігівщину, Київщину, Полтавщину й інші; розробила наукові програми збирання фольклорно-етнографічних матеріалів, методологію дослідження культури національних меншин, які живуть на території України. Наукові праці присвячено українським воскобійням (1929), народним промислам — гончарству, ткацтву та ін. Була заарештована 1933 і 1938, розстріляна. Реабілітована 1957.

1925—34 на третьому поверсі будинку містилось Етнографічне товариство. Засноване 1925 як громадська інституція при Кабінеті антропології й етнології ім. Ф. Вовка ВУАН з ініціативи співробітників цього закладу і Музею народознавства при ньому: А. Онищука (секретар ради товариства й голова наукової комісії), Н. Заглади, Л. Шулґіної та відомих українознавців: Є. Дзбанівського (завідувач бібліотеки товариства), Н. Малечі, Д. Щербаківського та ін. 1928 перетворене на Всеукраїнське наукове товариство. В різні роки до його складу входили також відомі вчені й дослідники-краєзнавці: М. Грінченко, В. Камінський, К. Квітка, О. Малинка (голова ради товариства).

Почесними членами товариства було обрано видатних етнографів і фольклористів, академіків ВУАН В. Гнатюка та А. Лободу. Товариство об'єднало етнографічні гуртки всієї України, складалося з комісій — музейної, наукової, організаційної, фінансової та інших; видавало «Записки» (1925), «Бюлетень» (1927—28), щомісячник «Побут». 1934 товариство ліквідовано, значну частину його членів репресовано.

Після переїзду до будинку установ ВУАН (1921) на третьому поверсі містилася кафедра геології з геологічним кабінетом. Засновником і керівником їх з 1919 був Тутковський Павло Аполлонович (1858—1930) — геолог, природознавець, акад. УАН (з 1918) і АН БСРР (з 1928), один з організаторів Української академії наук й голова її правління (з 1918). У 1920-х рр. мешкав у цьому ж будинку.

Одночасно у цей період — член Тимчасового комітету для організації Всеукраїнської бібліотеки України (з 1919),

голова геологічної підкомісії секції природничонаукової термінології Правописно-термінологічної комісії УАН (з 1919), голова Другого (Фізико-математичного) відділу ВУАН (1921—30) і комісії для вивчення природних багатств України (з 1921), почесний голова геологічної секції Другого відділу ВУАН (1921), на базі якої 1925 було створено Геологічне товариство при ВУАН.

Члени науково-дослідної кафедри геології й співробітники кабінету здійснювали значну науково-практичну та популяризаційно-освітню діяльність, проводили постійні геологічні обстеження регіонів України. Під керівництвом і за безпосередньою участю П. Тутковського розроблялася низка проблем геологічної науки, зокрема питання фізико-географічного районування й ландшафтознавства. Було започатковано дослідження міжболовничих епохи. З 1921 при кабінеті діяв семінар з мікропалеонтології, 1922 до нього було приєднано комісію для вивчення природних багатств України (існувала в його складі до 1927). Велику увагу П. Тутковський приділяв також роботі з поповнення та впорядкування бібліотеки кабінету і створенню при ньому музею, до якого передав власну надзвичайно цінну колекцію скам'янілостей, гірських порід та мінералів. На основі збірок кабінету 1927 було засновано Геологічний музей України ВУАН (тепер у складі Національного науково-природничого музею НАНУ), який очолив П. Тутковський. 1928 музей переміщений у будинок на сучасній вул. Б. Хмельницького, 15, де функціонує і тепер.

1926—27 у будинку містився також утворений 1926 на базі низки геологічних установ Наркомату освіти УСРР і ВУАН Український науково-дослідний геологічний інститут НКО УСРР. З 1934 — Геологічний інститут ВУАН (після об'єднання з Геологічним музеєм), з 1939 — Інститут геологічних наук АН УРСР (тепер — НАН України). 1927—38 інститут розміщувався на вул. Володимирській, 44; з 1938 — на сучасній вул. Б. Хмельницького, 15; з 1969 — на сучасній вул. О. Гончара, 55-б.

Першим і незмінним директором інституту в 1926—30 був П. Тутковський. У період розміщення закладу в цьому будинку (1926—27) учений очолював роботу з розробки планів геологічних досліджень в республіці та за її межами.

Консерватором геологічного кабінету (з 1921) й одним із перших співробітників Українського науково-дослідного геологічного інституту (з 1926) був Полонський Федір Михайлович (1887—1953) — геолог і природознавець, секретар природничо-історичного відділу термінологічної комісії Інституту української наукової мови ВУАН (1922—23), автор «Словника природничої термінології» (1928). У 1937 зазнав політичних репресій.

1919—34 шість кімнат будинку займала кафедра інженерних споруджень ВУАН, при якій діяла електрозварювальна лабораторія.

Засновником і керівником обох наукових інституцій з 1929 був Патон Євген Оскарович (1870—1953) — основоположник вітчизняної школи зварювання металів, акад. ВУАН (з 1929), заслужений діяч науки УРСР (з 1940), Герой

Соціалістичної Праці (1943), віце-президент АН УРСР (1945—52), професор (з 1904), завідувач кафедри електрозварювання Київського політехнічного інституту (з 1935), засновник і керівник Електрозварювального комітету ВУАН (з 1930) та Інституту електрозварювання ВУАН—АН УРСР (з 1934).

Утворена 1929 при кафедрі інженерних споруджень ВУАН електрозварювальна лабораторія спочатку не мала власного приміщення, дослідні зварні конструкції виготовлялися на заводі «Більшовик» (колишній завод Гретера і Криванека), їх перші випробування проводилися в механічній лабораторії КПП. Навесні 1930 роботи були продовжені у цьому будинку, де Президія ВУАН надала лабораторії чотири кімнати у підвальному приміщенні (під службовою квартирою М. Крилова). З 1931 з ініціативи Електрозварювального комітету при лабораторії почали діяти періодичні тримісячні курси інженерів-електрозварювальників. 1933 Президія ВУАН ухвалила рішення про перетворення лабораторії на Інститут електрозварювання ВУАН (тепер — НАН України), який розпочав свою діяльність 1934. З 1945 носить ім'я Є. Патона. Інститут містився спочатку на вул. Володимирській, 54, з 1944 — на вул. Горького, 69, з 1975 — на вул. Боженка, 11.

1935—41, 1944—60 — Науково-дослідний інститут Тараса Шевченка. Заснований 1926 у Харкові як Інститут Тараса Шевченка Наркомпросу УСРР з філіями в Києві (сучасна вул. Б. Хмельницького, 7) й Одесі. З 1933 — НДІ Тараса Шевченка ВУАН. 1935 переведений до Києва. 1935 на базі його об'єднання з філіями і літературною комісією Всеукраїнської асоціації марксистсько-ленінських науково-дослідних інститутів утворено Інститут української літератури ім. Т. Шевченка АН УРСР. В період окупації Києва військами гітлерівської Німеччини перебував в евакуації в м. Уфа (тепер — РФ), 1942—44 був об'єднаний з Інститутом мовознавства АН УРСР. З 1952 носить сучасну назву — Інститут літератури ім. Т. Шевченка АН УРСР (з 1994 — НАН України). З 1960 розміщується на вул. М. Грушевського, 4.

У цьому будинку в інституті працювали відомі вчені.

1946—47 — Адріанова-Перетц Варвара Павлівна (1888—1972) — історик літератури, літературознавець, чл.-кор. ВУАН (з 1926) і АН СРСР (з 1943), заслужений діяч науки РРФСР (з 1958), науковий співробітник (з 1934), завідувач сектора давньої російської літератури Інституту російської літератури АН СРСР в Ленінграді (1947—54).

Автор наукових праць з історії російської та української літератур 11—18 ст., фольклору, театру, демократичної сатири. Здійснила історичний і текстологічний аналіз найзначніших пам'яток письменства стародавньої Русі («Слово о полку Ігоревім», «Повість временних літ», «Задонщина» та ін.).

У зазначені роки працювала у відділі давньої української літератури Інституту літератури ім. Т. Шевченка за сумісництвом. Брала участь у підготовці 1-ї частини 1-го тому «Історії української літератури» (період 11—

16 ст.), що була доведена до друку, але заборонена цензурою.

1936—41, 1944—60 — Білецький Олександр Іванович (1884—1961) — літературознавець, акад. АН УРСР (з 1939) і АН СРСР (з 1958), заслужений діяч науки УРСР (з 1941).

Працював в інституті з 1936, заступник директора, директор інституту (1940—41, 1944—61). Завідувач відділів: російської літератури і літератури народів СРСР; світової літератури; засновник і перший завідувач відділу зарубіжних слов'янських літератур (1956—58). Одночасно — віце-президент (1946—48) і член Президії АН УРСР (1948—52); засновник і головний редактор журналу «Радянське літературознавство» (з 1957; з 1990 — журнал «Слово і час»); професор, завідувач кафедри російської літератури Київського університету (1945—56).

Досліджував проблеми історії античної та давньої української літератур, літературознавства, театрознавства, психології і методології літературно-художньої творчості й ін. Вперше поставив питання про світове значення української літературної класики. Співредактор і автор більшості розділів 1-ї частини 1-го тому «Історії української літератури» (1947), публікацію якого було заборонено з ідеологічних міркувань. Головний редактор і автор низки розділів двотомника «Історія української літератури» (1954—56).

З 1960 працював на вул. М. Грушевського, 4.

1945—60 — Вервес Григорій Давидович (1920—2001) — літературознавець, акад. НАН України (з 1995), член Спілки письменників СРСР (з 1976), голова Українського комітету з реалізації Слов'янської програми ЮНЕСКО при Президії АН УРСР (з 1976), член бюро Міжнародної асоціації з вивчення і поширення слов'янських культур при ЮНЕСКО (з 1983).

У період роботи в цьому будинку — аспірант, учений секретар, старший науковий співробітник (1945—58), завідувач відділу слов'янських літератур (з 1958) інституту. Одночасно — професор кафедри слов'янської філології Київського і Львівського університетів (1949—98, за сумісництвом), учений секретар Українського комітету славістів (з 1957).

Досліджував проблеми історії слов'янських літератур і сучасного літературного процесу, теоретичні питання порівняльного літературознавства. У 1940—60-х рр. підготував наукові праці, присвячені творчості І. Франка, А. Міцкевича, українсько-польським літературно-громадським взаєминам 1870—90-х рр. Учасник I—XII Міжнародних з'їздів славістів (1958—98).

З 1960 працював на вул. М. Грушевського, 4.

1945—60 — Гудзій Микола Каленикович (1887—1965) — літературознавець, акад. АН УРСР (з 1945).

Працював в інституті з 1945 завідувачем відділів російської літератури (до 1952) і давньої української літератури (1957—62). Одночасно — професор Московського університету (з 1922), завідувач відділу давньоруської літератури Інституту світової літератури ім. М. Горького АН СРСР (1938—47).

Досліджував проблеми давньоруської літератури, історії української і росій-

ської літератур 18 — поч. 20 ст., літературознавства, текстології. За його редакцією вийшло кілька українських і російських видань «Слова о полку Ігоревім». Зробив значний внесок у дослідження і текстологічне опрацювання літературної спадщини Л. Толстого. Голова редколегії повного зібрання творів Т. Шевченка у 6-и томах (1963—64). З 1960 працював на вул. М. Грушевського, 4.

1955—60 — Дзеверін Ігор Олександрович (1929—2001) — літературознавець, акад. АН УРСР (з 1988).

Працював в інституті з 1955, завідувач відділу теорії літератури (з 1966), що не раз змінював свою назву, та російської літератури (з 1987). Директор інституту (1978—91), радник при дирекції (з 1995). Очолював координаційну раду з проблеми «Класична спадщина і художня література». Одночасно — головний редактор журналу «Радянське літературознавство» (1962—73, 1980—89; з 1990 — журнал «Слово і час»), відповідальний редактор перших 3-х томів «Української літературної енциклопедії» (1988—95).

Досліджував проблеми історії української і російської літератур різних періодів, теорії літератури й естетики. У період роботи в цьому будинку підготував першу узагальнюючу працю про творчість Остапа Вишні (1957).

З 1960 працював на вул. М. Грушевського, 4.

1939—41, 1944—50 — Маслов Сергій Іванович (1880—1957) — літературознавець, чл.-кор. АН УРСР (з 1939), член багатьох наукових товариств, ректор Київського археологічного інституту (1921—22); завідувач секції історії книги Українського НДІ книгознавства (1926—36) й відділу стародруків Всенародної бібліотеки України (1926—37), що в 1920—30-х рр. містилися в цьому ж будинку.

В Інституті літератури АН УРСР працював завідувачем відділу давньої української літератури (1939—50). Одночасно — завідувач кафедри історії російської мови та літератури Київського університету (з 1914).

Автор багатьох наукових праць з історії давніх української та російської літератур, оглядів полемічної, драматичної, віршованої літератури 16—18 ст. Досліджував також проблеми палеографії, фольклору, мовознавства, історії книгодрукування, бібліографії. Багато зробив для розшуку і публікації творів українських письменників І. Галтовського, Л. Карповича, М. Смотрицького та ін. Співредактор та один із авторів «Нарису історії української літератури» (1945), що був підданий огукливій критиці з боку партійного керівництва України за «націоналістичні ухили».

1936—39 — Тичина Павло Григорович (1891—1967) — поет, літературознавець, державний і громадський діяч, акад. ВУАН (з 1929), чл.-кор. Болгарської АН (з 1947), Герой Соціалістичної Праці (1967), нарком (1943—46) і міністр освіти УРСР (1946—48); кабінет міністра містився в цьому ж будинку в кімнатах № 81—82 на другому поверсі. Очолював Інститут літератури АН УРСР (1936—39) і об'єднаний Інститут мови і літератури (1942—43).

Автор праць з проблем літературознавства, статей про творчість М. Коцю-

бинського, О. Пушкіна, Ш. Руставелі, Г. Сковороди, Т. Шевченка та інших класиків української та світової літератури, що увійшли до збірки «Магістралями життя. Статті та промови» (1941). В період роботи у цьому будинку написав збірку поезій «Чуття єдиної родини» (1938), відзначену Державною премією СРСР (1941), вийшли друком його «Вибрані поезії» (Київ, 1939; Львів, 1940), «Вибрані твори» (1939) та ін.

1935, 1956—60 — Шаблювський Євген Степанович (1906—83) — літературознавець, чл.-кор. ВУАН (з 1934), заслужений діяч науки УРСР (з 1972), заступник директора (з 1932), директор НДІ Тараса Шевченка ВУАН (1934—35). Репресований 1935 як член «троцькістсько-націоналістичної терористичної організації». 1954 звільнений. Після реабілітації працював з 1956 в Інституті літератури старшим науковим співробітником відділу шевченкознавства. У цей період досліджував проблеми національної спадщини української літератури в її історичному розвитку, зокрема ідеї національної своєрідності у творчості Т. Шевченка.

З 1960 працював на вул. М. Грушевського, 4.

У цьому будинку в Інституті літератури також працювали: 1944—60 — чл.-кор. АН УРСР С. Кирилюк; 1945—60 — акад. АН УРСР Л. Новиченко; 1947—60 — чл.-кор. АН УРСР М. Сиваченко; 1957—60 — акад. АН УРСР М. Шамота. Всі зазначені вчені з 1960 значний час працювали в Інституті літератури на вул. М. Грушевського, 4.

1959—63 у підвалах будинку розміщувалися друкарня й видавництво Київського державного університету ім. Т. Шевченка.

1922—41 на третьому поверсі (вхід через ліве парадне) у трикімнатній квартирі № 22 проживав Крилов Микола Митрофанович (1879—1955) — математик, акад. ВУАН (з 1922) і АН СРСР (з 1929), чл.-кор. Португальської АН (з 1924), заслужений діяч науки УРСР (з 1939).

З 1922 очолював утворену того ж року кафедру математичної фізики ВУАН і кабінет при ній. Формально кафедру було включено до складу Інституту технічної (з 1929 — будівельної) механіки ВУАН, але фактично вона функціонувала і видавала свої праці як самостійна установа. Засідання кафедри й організованого при ній семінару у 1920—30-х рр. відбувались у цьому будинку на квартирі М. Крилова. В його роботі брали участь відомі вчені — академіки УАН — ВУАН — АН УРСР М. Кравчук, С. Серенсен, члени-кореспонденти АН УРСР М. Орлов, Є. Ремез й ін.

Одночасно під час проживання за цією адресою М. Крилов обіймав посаду професора Київського університету, був дійсним членом кафедри математики ВУАН, Московського математичного товариства (всі — з 1922), Наукового товариства ім. Шевченка у Львові (з 1926). Активно співпрацював із зарубіжними науковими організаціями, брав участь у роботі Міжнародного математичного конгресу в Канаді (1924), був запрошений для читання лекцій в університетах Італії, Португалії, Франції (1926), виїздив у наукові відрядження до Парижа, Брюсселя та інших міст Західної Європи (1929). З 1928 одночасно працював в установах АН СРСР, з 1943 жив у Москві.

У роботі семінару кафедри математичної фізики ВУАН з 1923 брав участь учень М. Крилова, тоді ще молодий учений Боголюбов Микола Миколайович (1909—92) — фізик-теоретик і математик, акад. АН УРСР (з 1948) і АН СРСР (з 1953), почесний член багатьох академій наук, заслужений діяч науки УРСР (з 1970), двічі Герой Соціалістичної Праці (1969, 1979).

Після закінчення аспірантури й захисту кандидатської дисертації (1928) відзначений премією Болонської АН (Італія), став другим (після її керівника М. Крилова) членом кафедри математичної фізики ВУАН. За наполяганням М. Крилова переїхав до цього будинку і мешкав у його квартирі бл. восьми років у першій прохідній кімнаті. У цій же кімнаті відбувалися заняття фізико-математичного семінару, обов'язки секретаря якого виконував М. Боголюбов. З 1936 — професор і завідувач кафедри Київського університету. З 1950 жив і працював у Москві.

В період проживання М. Крилова і М. Боголюбова в цьому будинку та їхньої спільної роботи на кафедрі математичної фізики ВУАН склалася творча співпраця вчених, ними було започатковано новий напрям математичної фізики — теорію нелінійних коливань (нелінійну механіку) й засновано наукову школу в цій галузі, що згодом отримала всесвітнє визнання. Президією АН УРСР засновано премії ім. М. Крилова (1965) і М. Боголюбова (1988). Ім'я останнього з 1993 носить Інститут теоретичної фізики НАНУ.

1969 на фасаді будівлі встановлено гранітну меморіальну дошку з бронзовим барельєфним портретом А. Луначарського (скульптори В. Вінійкін, В. Гречаник, арх. А. Кулагін); 1973 — гранітну меморіальну дошку з бронзовим барельєфним портретом М. Пирогова (ск. Н. Деревус, арх. І. Щепетова); 1984 — меморіальну дошку з бронзовим горельєфним портретом В. Затонського (ск. М. Рапай, арх. А. Ігнащенко); 1998 — бронзову меморіальну дошку з барельєфним портретом І. Огієнка (ск. Р. Русин); 2001 — бронзову меморіальну дошку з барельєфним портретом С. Єфремова (ск. Р. Русин, арх. О. Стукалов).

З 1959 — гуманітарний корпус Київського державного (тепер — Національний) університету ім. Т. Шевченка [2016].

Тетяна Осташко, Елла Піскова,

Володимир Хромченко, Лариса Шевченко.

563.17. Садиба аптекаря Фроммета М. Д. 1873, 1882, в якій проживали Оболонський М. О., Флоринський Т. Д. (архит., іст.). Бульв. Т. Шевченка, 36, 36-а, 36-б, вул. М. Коцюбинського, 14. Складається з головного будинку (№ 36), готелю (№ 14), житлового будинку (№ 36-а) і флігеля у дворі (36-б). З 1871 садиба належала аптекарю М. Фроммету. 1873 арх. В. Николаєв склав проект чотириповерхового прибуткового будинку (№ 36). Роботами керував міський арх. П. Спарро. 1882 техник-арх. П. Воронцов розробив проекти триповерхового житлового будинку з аптекою на бульварі (№ 36-а) та триповерхового об'єму на вул. М. Коцюбинського (№ 14), а також одноповерхового господарського флігеля у дворі. На межі 19—20 ст. флігель перероблено на чотириповерховий житловий будинок (№ 36-б). У головному будинку було 36 кімнат, з

них шість належало власнику, інші здавалися в найм. Окремі приміщення комплексу використовувалися як казарми, музична школа, жіночі курси. Тут містився популярний готель «Київ». Забудова садиби збереглася без значних змін.

Головний будинок (№ 36). На розі з вул. М. Коцюбинського, на червоних лініях забудови. Первісно на кожному поверсі містилося по дві квартири: п'яти- і шестикімнатна. Згодом частину приміщень першого поверху відведено під магазини.

Чотириповерховий з підвалом, цегляний, пофарбований, у плані прямокутний. На осі симетрії плану — центральний п'ятиповерховий ризаліт зі сходовою кліткою. Оригінальності симетричній об'ємній композиції надають гранчасті альєри, завершені восьмигранними вежами, що височать над рівнем даху. Планування дворянне, секційне. Перекриття наземних поверхів пласкі, підвального — склепінчасті. Дах вальмовий на дерев'яних кроквах, покрівля бляшана. Завдяки майстерній компоновці архітектурних форм і застосуванню мотивів романсько-готичної архітектури типовому за структурою житловому будинку надано вигляду середньовічного замка-палацу.

Для архітектури чолового і бічного фасадів характерне зростання декоративності догори. На майже позбавлений оздоб нижній поверх спирається середній ярус, що охоплює другий і третій поверхи, об'єднані пласкими арковими нішами. Кожному з отворів першого ярусу основного поля стіни відповідає вікно-біфорій середнього ярусу. Розділені вузельними імпостами, менші вікна четвертого поверху нагадують аркатурний фриз, увінчаний розвиненим карнизом. Композиційними акцентами чолового фасаду є високі башти альєрів і аттик центрального ризаліту, завершені декоративними машикулами та пінаклями. Архітектурний декор, що складається з півколонок та пілястр, поребриків, підвіконних нішок у формі хрестоцвітів і прикрашених шестипелюстковими квітками круглих розеток тощо, виконано з лекальної цегли. Над вхідним отвором у центральному ризаліті — широкий балкон другого поверху.

В інтер'єрі частково збережене оздоблення стель у формі дрібних гуртів та карнизів невиразного рисунка.

Готель (вул. М. Коцюбинського, 14). На червоній лінії забудови вулиці.

Триповерховий, цегляний, пофарбований, у плані наближений до прямокутного, з тильним ризалітом. Планування коридорного типу з двобічним розташуванням приміщень (тепер змінене). Перекриття пласкі. Дах двосхилий на дерев'яних кроквах, покрівля бляшана. Ритмічний за композицією, скромно вирішений чоловий фасад відзначається гарними пропорціями, застосуванням аркових вікон і квіткових розеток, властивих фасадам наріжного будинку.

Житловий будинок (№ 36-а). На червоній лінії забудови бульвару. Первісно на першому поверсі містилася аптека, на верхніх — дві багатокімнатні квартири.

Триповерховий з підвалом, цегляний, пофарбований, у плані прямокутний, з



563.17. Бульв. Т. Шевченка, 36.
563.17. План третього поверху.

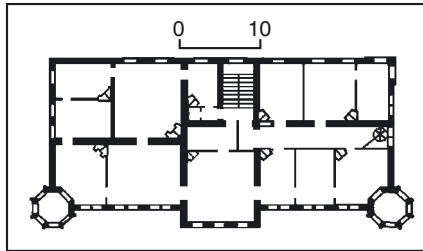

563.17. Вул. М. Коцюбинського, 14.



невеликим тильним флігелем вздовж західного брандмауера (призначався для кухонь), від головного будинку на рівні першого поверху відокремлений проїздом у двір. Планування мішаного типу — коридорно-анфіладне. Вісь вестибулю і сходової клітки зміщено в бік

563.17. Бульв. Т. Шевченка, 36-а.



проїзду. Перекриття пласкі. Дах двосхилий на дерев'яних кроквах, покрівля бляшана.

У застосуванні мотивів готичної архітектури (стріластих вікон на третьому поверсі, зубців, вертикальних елементів у вигляді гранчастих навісних колонок тощо) простежується спроба досягти стилістичної єдності з сусіднім будинком. Композиція складається з двох частин: симетричної за побудовою семивіконної та невеликої двовіконної вставки над проїздом. Вісь симетрії з розташованим на ній входом в аптеку підкреслено прямокутним у перерізі еркером другого поверху та тридільним аттиком (декоративна башта на даху втрачена).

В інтер'єрі привертає увагу ліплення стель вестибуля і торговельної зали аптеки. Плафон останньої прикрашає вишукана за рисунком розетка з рослинним орнаментом та кутові круглі медальйони з фігурками пуггі.

Флігель (№ 36-б). На тильній межі ділянки, у другому ряді забудови, паралельно червоній лінії бульвару.

Чотириповерховий, цегляний, пофарбований, у плані прямокутний.

Композиція чолового фасаду ритмічна. Простий ритм прямокутних віконних прорізів підкреслено пласкими лопатками у простінках. Вікна акцентовано замковими каменями та підвіконними фільонками. По вертикалі фасад членують міжповерхові гурти, завершує профільований карниз, підкреслений низкою сухариків. Чотири ряди балконів з ажурними ґратами оригінального рисунка поживають його суху пластику.

Садиба — один з найяскравіших зразків київського житлового будівництва доби ранньої еkleктики.

На поч. 20 ст. (до 1913) в садибі проживав Оболонський Микола Олександрович (1856—1913) — лікар, учений, вихованець Харківського університету (1881). Екстраординарний (з 1889), ординарний професор (з 1893), завідувач кафедри судової медицини (1889—1913), декан медичного факультету Університету св. Володимира (1902—13). Товариш голови Київського психіатричного товариства, голова Київського товариства любителів природи.

Автор ряду праць та підручників з судової медицини.

Бл. 1905—19 у квартирі № 3 головного будинку жив Флоринський Тимофій Дмитрович (1854—1919) — історик-славист, мовознавець, доктор слов'янської філології (з 1888), чл.-кор. Південнослов'янської АН (з 1890; у Загребі), Сербської Королівської АН (з 1897), Імператорської Санкт-Петербурзької АН (з 1898), Чеської Імператорської АН (з 1898).

Професор, завідувач кафедри слов'янської філології (1888—1907), декан історико-філологічного факультету (1890—1905), заслужений ординарний професор (з 1907) Університету св. Володимира. 1893 першим в університеті запровадив викладання на історико-філологічному факультеті історії південних та західних слов'ян, постійно знайомив викладачів та студентів як університету, так і слухачок Вищих жіночих курсів, де він також викладав, з новітніми зарубіжними виданнями із слов'янознавства, багато друкувався на сторінках «Університетских известий». 1876—1901 — заступник голови Київського слов'янського благодійного товариства, з 1884 редагував його орган — «Славянский ежегодник». Був дійсним членом Московського археологічного товариства (з 1896), почесним членом Болгарського та Санкт-Петербурзького благодійного слов'янських товариств, Історичного товариства Нестора-літописця (з 1907).

За фундаментальний твір «Лекції з слов'янського мовознавства» удостоєний Ломоносівської (1897, ч. 1) та ім. О. Котляревського (1898, ч. 2) премій Імператорської Санкт-Петербурзької АН.

12 травня 1919 заарештований Всеукраїнською надзвичайною комісією, в числі інших інтелігентів звинувачений у контрреволюції і розстріляний 15 травня без суда та слідства. Похований на Лук'янському цвинтарі в загальній могилі. Реабілітований 1992.

Тепер споруди садиби — житлово-офісні з торговельними приміщеннями на першому поверсі [2017].

Марія Кадомська, Тетяна Трегубова, Володимир Хромченко, Лариса Шевченко.

563.18. Садиба дитячих та юнацьких закладів заводу «Ленінська кузня», 1931—34 (архит.). Бульв. Т. Шевченка, 56, 56-а. Складається з корпусу виробничого навчального закладу (№ 56), розташованого з відступом від червоної лінії забудови бульвару, і корпусу дошкільного закладу (№ 56-а) у другому ряді забудови. Ділянка пл. 1,8 га поблизу сучасної пл. Перемоги в кін. 19 — на поч. 20 ст. належала М. Чаплінській, яка відкрила на ній приватний сад розваг «Аркадія». На терені саду було влаштовано зимову сцену, відкрити естраду, комерційні приміщення. Тут виступав популярний жіночий хор, в якому дебютувала співачка, виконавиця російських народних пісень і романсів Н. Плевицька. На поч. 1930-х рр. садибу передали під забудову заводу «Ленінська кузня». Тут були споруджені заклади для виховання та навчання дітей співробітників підприємства. Стару цегляну огорожу саду «Аркадія» на червоній лінії бульвару було розібрано.

Корпус виробничого навчального закладу, 1931—32 (№ 56). Зведений за проектом інституту «Діпротвуз». Триповерховий



563.17. Бульв. Т. Шевченка, 36-б.

з цоколем напівповерхом, цегляний, тинькований, у плані Г-подібний. Планування чолового об'єму, переважно частину приміщень якого складали навчальні класи, коридорне; у прибудові в тилу містилися навчальні майстерні. Дах двосхилий. Фасад оформлено у стилістиці конструктивізму. Основною лаконічного композиційного рішення є контраст між горизонтальними стрічками «лежачих» вікон, зверху та знизу сполучених поясками, і вертикальною, асиметрично розташованою стрічкою, що виступає над карнизом та включає вхід і високе вікно сходової клітки (асиметрія певною мірою врівноважує схилий рельєф місцевості).

Будинок призначався для фабрично-заводського училища (ФЗУ) і був розрахований на 700 учнів (слюсарів, токарів, ковалів, казанярів, монтажників), з щорічним випуском 120 кваліфікованих робітників. Навесні 1933 учні ФЗУ самостійно виготовили токарний верстат, про що повідомили голову ВУЦВК Г. Петровського. У повоєнні роки — професійно-технічне училище № 15 (металістів), з 1970-х рр. — технічне училище № 16, з 1980-х рр. — ПТУ № 43.

Корпус дошкільного закладу, 1934 (№ 56-а). Двоповерховий, цегляний, тинькований, у плані Т-подібний. Дах вальмовий. Фасад симетричний за композицією. Оформлений у стилістиці конструктивізму. Центральну вісь з вхідним порталом оформлено двома пілонами, фланковано вузькими ризалітами з вертикальними віконними прорізами; на флангах фасаду площину стіни ступінчасто зміще-

563.19. Бульв. Т. Шевченка, 3.



но углиб. У результаті створено динамічну композицію з чітким членуванням мас, ефектною грою світла й тіні.

У будинку містився дитячий комбінат з яслами. Використовувався як дошкільний заклад до поч. 2000-х рр.

Садиба — добре збережений комплекс у стилістиці конструктивізму, характерний типологічний зразок виробничого навчального та дошкільного закладів доби перших п'ятирічок.

Тепер у № 56 міститься міжрегіональне вище професійне училище зв'язку, у № 56-а — приміщення гімназії Національного педагогічного університету ім. М. Драгоманова [2018].

Михайло Кальницький.

563.19. Садиба 1897—98, в якій містилися правління профспілки київських кравців «Голка», Російське генеральне консульство, Російська мирна делегація, працювали відомі політичні діячі (архит., іст.). Бульв. Т. Шевченка, 3. У ряді суцільної забудови вулиці. Споруджено коштам купця Ш. Фаєра за проектами архітекторів С. Рикачова (чолова частина) та А.-Ф. Краусса (дворові об'єми, що утворили два послідовно розташовані внутрішні двори (тепер прохід до тильного двору замуровано). Чолова частину прибудованої споруди займав готель (первісно — «Марсель», у повоєнні роки — «Дніпро», з 1964 — «Україна»).

Чотириповерховий з підвалами, цегляний, тинькований, пофарбований, у плані має форму каре з прямокутним замкненим двором. Внутрішнє розпланування коридорного типу, головний вхід пов'язаний з двомаршовими сходами — у центрі чолового об'єму, проїзд на подвір'я з боку вулиці — на лівому фланзі. Перекриття плоскі, дах вальмовий бляшаний. Вирішений у формах ренесансу і цегляного стилю.

Композиція будівлі в цілому симетрична. Вісь входу на чоловому фасаді підкреслена зрізаною наметовою баштою на рівні даху. Центральну тридільну п'ятивіконну частину фасаду та флангові тривіконні прясла виділено поповерховими лопатками — канелюрованими на першому поверсі та прикрашеними нішками-ширінками на рівні четвертого. Вертикальні членування акцентовано вінцевими тридільними аттиками з горіщими віконцями й фронтонами (трикутним центральним і лучковими на флангах), а також вписаними у них балконами (довгим на п'ять віконних осей над головним входом та звичайними за розміром на третьому—четвертому поверхах). Горизонтальні членування утворені простими міжповерховими гуртами і пишним аркатурним фризом вінцевого карниза. Вікна переважно прямокутні, лише на четвертому поверсі у центральному одновіконному та флангових двовіконних пряслах застосовано півциркульні прорізи. На першому поверсі вікна без обрамлень, ліворуч від прямокутного отвору головного входу — у вигляді широкіх вітрин. На верхніх поверхах — декоровані кайчастими замковими каменями і ліпленням рослинного характеру (гірлянди на перемичках другого поверху, вазони з лагонами у підвіконних фільонках, килимове заповнення антрєвельтів півциркульних прорізів четвертого поверху тощо).

Спрощене оформлення (без застосуван-

ня ліплення) мають фасади, що оточують внутрішній двір. Серед них виділяється симетричний за композицією фасад тильного об'єму, розкреслений лопатками й пілястрами та міжповерховими гуртами. В його центрі розташований наскрізний проїзд, вписаний в одновіконне прясло, що завершується дугоподібним карнизом над арковим вікном на четвертому поверсі. Всі інші прорізи прямокутні. Первісне оформлення інтер'єрів не збереглося.

Будинок — зразок прибуткового комплексу кін. 19 ст., органічно вписаний в міську забудову.

У 1910-х рр. у квартирі № 14 (на першому поверсі правої прибудови до першого флігеля) діяло правління профспілки київських кравців «Голка» — одного з найпопулярніших професійних об'єднань міста. 1912—14 та 1917 до складу правління входив Смирнов Іван Федорович (партійний псевд. — Микола Ласточкін; 1885—1919) — політичний діяч, голова Одеського підпільного обласного комітету КП(б)У (1918—19), Одеської ради робітничих депутатів (1919). Член Київської організації РСДРП (1912—14). Проводив серед робітників-кравців активну агітацію, вчив їх за допомогою страйків боротися за свої права, за підвищення платні, за укладання з роботодавцями колективної угоди, був одним із керівників нелегального профспілкового центру, навесні 1914 переїхав в Одесу. 1917 — член Київської ради робітничих депутатів (з травня), голова Київської центральної ради фабзавкомів (з серпня). Брав участь у жовтневому збройному повстанні 1917, член загально-міського ревкому та страйкового комітету під час січневого збройного повстання 1918. Загинув в Одесі; похований у Києві в Маріїнському парку.

1918 у садибі працювало Російське генеральне консульство. Генеральним консулом був Кржемінський Казимир Олександрович (1884—1937) — дипломат, завідувач відділом Балканських країн Народного комісаріату закордонних справ РСФРР (1922), тимчасовий повірений у справах СРСР у Латвії (1924), доцент Московського інституту інженерів транспорту. Репресований, розстріляний. Реабілітований 1956.

У травні—жовтні 1918 у садибі містилася Російська мирна делегація. Її очолював Раковський Християн Георгійович (справж. — Станчев Крестю; 1873—1941) — радянський політичний і державний діяч, голова Ради народних комісарів УСРР і нарком закордонних справ УСРР (1919—23), повпред СРСР у Великій Британії (1923—27). Репресований, розстріляний. Реабілітований 1988.

Делегація вела переговори з УНР і Українською Державою (переговори з урядом Української Держави відбувались у Педагогічному музеї на вул. Володимирській, 57; разом з Х. Раковським у них брав участь Д. Мануїльський) у контексті основних статей Брестського миру, укладеного в березні 1918. Згідно з ним, РСФРР мала визнати право українського народу на самовизначення, укласти з УНР мирну угоду, вивести з її території формування Червоної гвардії, припинити агітацію і пропаганду проти уряду та громадських установ УНР. В умовах нестабільності в Європі і в Україні

Х. Раковський затягував переговори. РСФРР анулювала Брестський договір постановою ВЦВК від 13 листопада 1918 у зв'язку з капітуляцією Німеччини в 1-й світовій війні.

На поч. 1920-х рр. готель призначався для поселення осіб у відрядженні, згодом припинив свою діяльність. У повосенні роки його було відновлено під назвою «Дніпро»; 1964 його корпуси підпорядкували готелю «Україна».

1960 на фасаді чолового будинку встановлено білу мармурову меморіальну дошку І. Смирнову-Ласточкіну.

На поч. 1980-х рр. будівлі садиби перетворили на приміщення міських адміністративних установ. Тепер тут містяться Управління культури та Управління ритуальних послуг Київської міської держадміністрації [2019].

Світлана Дмитрук, Михайло Кальницький, Тетяна Трегубова.

563.20. Садиба 2-ї пол. 19 — поч. 20 ст., в якій проживав Волошин М. О., містилися Київський комерційний інститут, Київський юридичний інститут, Київський інститут народного господарства, Київський інженерно-будівельний інститут, Музично-театральна академія, в яких працювали і навчалися відомі діячі науки, освіти, культури, громадсько-політичного і державного життя, відбулися установчі збори Української партії соціалістів-революціонерів, містився Галицько-Буковинський курінь Січових стрільців (архит., іст.). Бульв. Т. Шевченка, 22—24. Формує забудову кварталу вздовж бульв. Т. Шевченка, вулиць І. Франка та Пирогова. Займає територію двох садиб 2-ї пол. 19 ст.: № 22 (до 1898 — № 20), що належала надвірному раднику Я. Язєву, та № 24

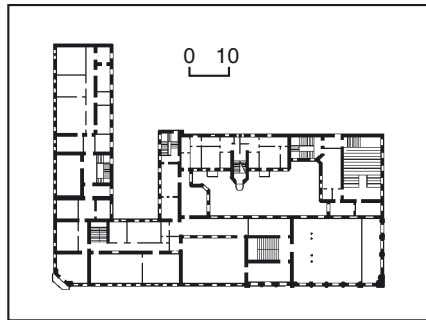

563.20. План другого поверху.
563.20. Бульв. Т. Шевченка, 22—24.

(№ 22), яка була власністю купця А. Снежко і його спадкоємців. У 1-й пол. 1870-х рр. на наріжжях обох садиб зведено триповерхові цегляні будинки у формах київського ренесансу. До членованого розкріповками з вінцевими аттиками будинку № 22 з боку вул. Нестеровської (тепер — І. Франка) прилягало двоповерхове крило. Зрізане наріжжя будинку № 24 акцентували дві стяті шатрові башти з мансардними вікнами у ренесансному обрамленні.

1909 садибу № 24 придбав Київський комерційний інститут, створений 1908 на базі вищих комерційних курсів, у 1911 — садибу № 22. Їх забудову поступово реконструйовано за проектами архітекторів О. Кобелева і В. Обремського. У 1910—11 наріжну частину будинку № 24 надбудовано четвертим поверхом з півциркульними вікнами та написом на прямому аттику «Київский коммерческий институт». Тоді ж на вул. Нестеровській (тепер — І. Франка) замість двоповерхового крила будинку № 22 зведено у стилі модерн чотиріповерховий корпус хімічної лабораторії інституту (арх. В. Обремський). 1914—15 у формах неobaroko повністю перебудовано наріжний будинок № 22 (арх. О. Кобелев) із спорудженням у дворі нового флігеля. Згодом будинок № 24 розширено за рахунок подовження бічних крил та надбудови по усьому периметру четвертого й аттикового поверхів. У серед. 20 ст. на розі з вул. Пирогова влаштовано сферичний купол для астрономічних спостережень. Надалі здійснювалися поточні ремонтні роботи.

Комплекс будівель колишнього комерційного інституту п'яти-, чотиріповерховий з підвалами, цегляний, тинькований, фарбований, у плані П-подібний із замкнутим внутрішнім двором у східній частині ділянки. Цоколь обкладено сучасною плиткою, що імітує кам'яні блоки з колотою поверхнею. Головний вхід з боку вул. Пирогова облицьовано полірованим гранітом (інші входи тепер обслуговують комерційні приміщення першого поверху). Перекриття переважно плоскі, дахи вальмові бляшані. Ускладненість внутрішнього розпланування коридорно-зального типу пов'язана з об'єднанням кількох будівельних об'ємів, кожен з яких має відмінне вирішення чолових фасадів.

Первісний характер архітектури 1870-х рр. в стилістиці київського рене-



сансу зберігся на фасадах будинку № 24, а саме — в ритмічно-ярусній побудові за допомогою рустованих лопаток і гуртів, оформленні прямокутних прорізів клинчастими замковими каменями, сандриками і скульптурними деталями — ліпленими жіночими масками в оточенні гірлянд у надвіконнях другого поверху. Вікна четвертого надбудованого поверху мають четураркову форму. Зрізане наріжжя, оперезане балконами з ґратами, завершено сферичною банею. Внутрішнє розпланування об'єкту коридорне, опорядження інтер'єрів сучасне. На розі — прямокутник з входом у напівпідвальне приміщення.

Найпоказнішою частиною комплексу є будинок № 22, перероблений у 1910-х рр. в стилі необароко. Його чоловічий фасад з непарним числом віконних осей (тринадцять з боку бульвару, три — з боку вул. І. Франка) мають ярусну центрально-осьову композицію. Оформлений дощаним рустом перший поверх з низько посадженими прямокутними вікнами трактовано як цокольний. Другий поверх з півциркульними та третій — з прямокутними прорізами об'єднано великим ордером у вигляді півколони і пілястр, навантажених фризом і розвинутим розкріпованим карнизом зі смужкою іоніків. Півколони з пишними коринфськими капітелями вписано в тривіконні ніші, розташовані в центрі довгого фасаду та на торці будинку. Четвертий поверх з лучковими вікнами нагадує аттик, розчленований пілястрами, що первісно увінчувалися декоративними вазами (не збереглися). Вісі довгого та торцевого фасадів акцентовано круглим вікном четвертого поверху та розірваним картушем з вінцевим сегментним сандриком (в картуші містилася монограма навчального закладу). Внутрішнє розпланування зального типу складається з великих приміщень, у т. ч. з наріжної актової зали на рівні другого—третього поверхів. Двосвітню залу перекрито коробовим склепінням на попружних арках, декорованих кесонами з розетками. По її периметру встановлено колони доричного ордеру — здвоєні повні під торцевим балконом та тричвертеві у простінках бічних аркових вікон.

Третьою складовою комплексу є т. зв. хімічний корпус, прилеглий з боку вул.



563.20. Бульв. Т. Шевченка, 22—24.

І. Франка. Найвищий за фізичними розмірами чотириповерховий будинок вирішено у стриманих формах модерну. Композиція шестивіконного чоловічого фасаду асиметрична: на лівому фланзі — прямокутний проїзд (тепер — вхід у ресторан), на правому — головний вхід, оформлений стилізованим площинним порталом. Перший і другий поверхи рустовано. Видовжені за пропорціями вікна переважно прямокутні, на другому поверсі — аркові. Простінок четвертого поверху на рівні перемичок прикрашено декоративними квадратами. Вінцевий карниз має пласький звис, типовий для модерну. Внутрішнє розпланування дворядне з орієнтацією великих аудиторій в бік вулиці. Дворові фасади мають спрощене архітектурне вирішення.

Відмінні за архітектурою та часом спорудження частини чоловічого фасаду комплексу об'єднано ритмічно-ярусною композицією, мотивом аркових вікон, рустуванням та іншими деталями в формах історизму. Одна з найбільших навчальних споруд дореволюційного Києва є частиною історич-

563.20. Бульв. Т. Шевченка, 22—24. Фото 1909.



ного середовища біля Володимирського собору.

У будинку під сучасним № 24 народився і прожив перші місяці життя Волошин Максиміліан Олександрович (справж. — Кириєнко-Волошин; 1877—1932) — поет, художник, філософ, літературний і художній критик.

Його батьки — член Київської палати кримінального та цивільного суду Кириєнко-Волошин Олександр Максимович (1836—1881) та Кириєнко-Волошина Олена Огобальдівна (народжена Глазер; 1850—1923) наймали помешкання в будинку купця А. Снежко приблизно з 1873 до 1878. Навесні 1878 родина виїхала з Києва до Таганрога.

1903—13 М. Волошин збудував у Коктебелі (тепер АР Крим) будинок за власним проектом, в якому жив до кінця життя. Він став широко відомим осередком культури поч. 20 ст. Похований митець у Коктебелі на горі Кучук-Єнішар.

М. Волошин залишив велику творчу спадщину — поезії, прозу, тисячі акварелей, щоденники, листи. За його життя світ побачили лише чотири збірки поезії, статті та переклади. З кін. 1920-х і до поч. 1960-х рр. ім'я митця було фактично вилучено з вітчизняної культури. Тільки останнім часом спадщина поета і художника повертається до широкого культурного обігу: його особняк тепер перетворено на меморіальний Будинок-музей М. Волошина, з 2003 у Москві почало виходити зібрання творів, в Україні друкуються поетичні збірки, влаштовуються виставки акварелей.

У триповерховому будинку Ю. Снежко на розі бульв. Т. Шевченка та вул. І. Франка, вкляченому в сучасну будівлю, 1878—98 містилася Четверта чоловіча гімназія (переїхала звідси у власний будинок на сучасній вул. Червоноармійській, 96; див. ст. 561.58). У цьому будинку в гімназії працювали відомі вчені та громадські діячі: історик Є. Ківицький (учитель історії та географії з 1891), історик, археограф, письменник О. Левицький (викладав російську мову з 1880), історик М. Стороженко (директор гімназії з 1895).

У будинку № 22 діяли навчальні заклади: спершу — чоловіча прогімназія, потім (з 1878) — перша у Києві приватна жіноча гімназія, заснована дружиною професора Київського університету Ващенко-Захарченко Вірою Миколаївною (1840—95); підтримку у відкритті закладу надав економіст і державний діяч М. Бунге. З 1896 її утримувала О. Дучинська; в 1902 гімназія перейшла до новозбудованого власного приміщення на сучасній вул. М. Коцюбинського, 7. У наступні роки тут містився приватний жіночий навчальний заклад В. Перетяткович, де навчалися переважно польські дівчата (на поч. 1910-х рр. перейшов на вул. Володимирську, 47).

Поява вищого комерційного навчального закладу в Києві була обумовлена розвитком промисловості і сільського господарства, поширенням залізничної мережі, зростанням капіталістичних форм торгівлі. Київ як один з найбільших банківських центрів країни потребував підготовки фахівців насамперед у банківській сфері. 1903 професор Київського університету М. Довнар-Запольський виступив ініціатором

заснування в місті вищих комерційних курсів і звернувся з цією пропозицією до уряду. Їх було відкрито 1906 як приватний навчальний заклад. 12 травня 1908 курси реорганізовано на приватний Київський комерційний інститут, плата за навчання в якому складала бл. 100 крб. на рік. Міська влада допомагала в матеріальному забезпеченні навчального закладу і формуванні його професорсько-викладацького складу, запросивши до викладання вчених з університету і політехнічного інституту. Інститут мав два відділення — комерційно-технічне й економічне, низку підвідділів (залізничний, страховий, банківський, педагогічний та земсько-міський), лабораторії та музеї товарознавства. Залізничний підвідділ готував фахівців для роботи в управлінні службою руху; страховий — для сфери державного, громадського і приватного страхування; банківський — для кредитних підприємств; педагогічний — для комерційних середніх навчальних закладів; земсько-міський підвідділ здійснював теоретичну підготовку фахівців для відповідних установ.

1912 інститут отримав права вищого навчального закладу в Україні, в якому одержували вищу освіту жінки. Інститут видавав з 1909 «Известия», які друкували результати науково-дослідної роботи, методичку викладання дисциплін. 1915—16 перебував в евакуації в Саратові.

З 1917 вуз мав уже три факультети: економічний, комерційно-технічний і залізнично-експлуатаційний. При двох останніх були створені спеціальні курси для прискореного випуску інженерів для оборонних цілей і відбудови зруйнованого залізничного транспорту, поліпшення організації праці й ефективності виробництва на націоналізованих підприємствах. З ініціативи Київського комерційного інституту 13 жовтня 1918 було проведено Перший Всеукраїнський з'їзд економістів і статистиків, який вніс багато змін не лише у функціонування інституту та викладання дисциплін, а й у практику організації економічної і статистичної роботи в країні. 1920 інститут реформовано в Київський інститут соціально-економічних наук, у вересні 1920 перейменовано на Київський інститут народного господарства (КІНГ) у складі економічного, кооперативного, промислового, юридичного та експлуатації шляхів факультетів. У грудні 1920 до нього приєднано Український кооперативний інститут ім. М. Туган-Барановського (створений 1 січня 1920, містився на вул. Володимирській, 16) на правах продовольчо-кооперативного факультету.

1921 в інституті відкрито робітфак, який став основним каналом комплектування абітурієнтів з робітничо-селянської молоді та колишніх вояків, згодом перетворений на робітничий університет. КІНГ містився за цією адресою до 1930, пізніше зазнав кількох реорганізацій, тепер — Київський національний економічний університет ім. В. Гетьмана.

До березня 1917 директором і професором Комерційного інституту (до березня 1913 — виконувач обов'язків директора) був Довнар-Запольський Митрофан Вікторович (1867—1934) — історик, фольклорист, етнограф. Ініціатор і керівник приватних комерційних кур-

сів, на базі яких постав інститут. Доклав зусиль до перебудови вищої економічної освіти, головною ідеєю якої було з'єднання фундаментальності економічної освіти з практичною спрямованістю навчання. З цією метою у навчальні програми інституту було включено не лише фахові дисципліни, але й курси історії, права, народного господарства, іноземних мов, у т. ч. східних. До викладання в інституті залучав провідних учених. Ректор був під наглядом поліції за те, що читав критичні лекції з новітньої російської історії. Викладав також на економічному відділенні історію російського державного права, економічну історію Росії. Водночас змушений був проводити жорсткий офіційний курс щодо революційно налаштованого студентства. Одночасно професор Київського університету (з 1902, працював у ньому з 1901). Член Ніжинського історико-філологічного товариства (з 1896), Таврійської ученої архівної комісії (з 1896), Педагогічного товариства при Московському університеті (з 1898), Київської археографічної комісії (з 1908), чл.-кор. Імператорського Московського археологічного товариства (з 1896). 1915 разом з інституту евакуювався у Саратов. У березні 1918 білорус за походженням М. Довнар-Запольський вітав утворення Білоруської Народної Республіки, був управителем білоруської торговельної палати в Києві, не залишаючи викладацьку роботу. 1920 переїхав у Харків, працював в Інституті народного господарства, ВУКООПСпільці, був головою технічно-економічної ради Народного комісаріату Робітничо-селянської інспекції України. Через два роки переїхав у Баку, де обійняв посаду проректора Азербайджанського університету, був професором політехнічного інституту, начальником Управління торгівлі і промисловості Наркомторгу АзСРР, організатором і директором Сільськогосподарського і торговельно-промислового музею. З 1925 проживав у Мінську, працював у Білоруському державному університеті, Держплані БСРР. З 1926 до кінця життя жив і працював у Москві.

563.20. Бульв. Т. Шевченка, 22—24.
Фото 1911—14.

Автор праць з історії Великого князівства Литовського, України, Білорусі, Росії 14— поч. 19 ст., економіки, етнографії, декабристського руху, історіографії. 1917—19 ректором інституту був Воблий Костянтин Григорович (1876—1947) — економіст, статистик, економіс-географ, акад. УАН (з 1919), віце-президент ВУАН (1928—30), завідувач відділу (1939—42) та директор Інституту економіки АН УРСР (1942—47), заслужений діяч науки УРСР (з 1944).

В інституті викладав з 1906, в 1910—12 — декан економічного факультету, з 1911 завідував земсько-міським кабінетом. Читав на економічному відділенні курси теорії політичної економії, історії економічних учень, економії страхування. Одночасно працював у Київському університеті, його професор (з 1911). В 1919 керував кафедрою економії торгівлі і промисловості Соціально-економічного відділу УАН, член правління Академії наук.

Досліджував продуктивні сили України, зокрема цукрову промисловість, проблеми Дніпра, економічної географії України, географічного районування. У роки праці в інституті розробив програму курсу теорії політичної економії (1911), загальний план лекцій з економії страхування.

У цьому будинку в Комерційному інституті працювали відомі вчені, педагоги, громадські і державні діячі.

1910—22 — Ананьїн Стефан Андрійович (1875—1942) — психолог і педагог, директор Київського комерційного училища М. Хорошилової (з 1907).

В Комерційному інституті обіймав посади приват-доцента і професора, читав лекції з історії і теорії педагогіки, з серпня 1921 завідував педагогічними курсами при Київському інституті народного господарства, член Бюро КІНГа. Одночасно викладав філософську пропедевтику, законодавство і педагогіку на Вечірніх вищих жіночих курсах А. Жекуліної, у Фребелівському і політехнічному інститутах, на Вищих жіночих курсах.

1918—19 — Андерсон Оскар Миколайович (1887—1960) — економіст, статистик, випускник Санкт-Петербурзького політехнічного інституту (1912), хранитель статистично-економічного і географічного кабінетів у ньому (1909—



15), економіста Головного управління землеробства і землепорядкування (1915—16), заступник голови Української державної торговельної палати (з травня 1918), віце-директор департаменту зовнішньої торгівлі Міністерства торгівлі і промисловості урядів Української Держави й УНР (з червня 1918); на еміграції (з 1926) — професор університетів у Болгарії та Німеччині.

Читав у Комерційному інституті курс математичної статистики. В жовтні 1919 виїхав у Ростов.

1912—14 — Анциферов Олексій Миколайович (1867—1943) — економіст, статистик, теоретик кооперативного руху, професор Харківського університету (з 1909), гласний Харківської міської думи (з 1910), професор кількох європейських вузів (1920—30-і рр.).

Під час приїздів у Київ читав тимчасові курси з кооперації. 1913 брав участь у з'їзді російських кооператорів у Києві. 1907—16 — Бажав Володимир Гаврилович (1865—1916) — вчений у галузі сільськогосподарської економіки і статистики, професор Київського політехнічного інституту (1903—16), декан сільськогосподарського відділення у ньому (1906—08).

У Комерційному інституті — викладач, з 1911 — позаштатний ординарний професор кафедри статистики й економічної географії, член Опікунської ради. Викладав на економічному відділенні курси економічної географії та сільськогосподарської економіки, на комерційно-технічному відділенні — економічну географію. Завідував кабінетом економічної географії. Член ради Київського товариства грамотності і правління Київського товариства сільськогосподарства та сільськогосподарської промисловості. Викладав на курсах цього товариства.

1908—19 — Бубнов Микола Михайлович (1858—1943) — історик-медієвіст, професор кафедри всесвітньої історії (з 1891), декан історико-філологічного факультету Київського університету (1903—19), професор Вищих жіночих курсів у Києві, професор Люблянського університету (з 1920-х рр.).

В Комерційному інституті — позаштатний ординарний професор, викладав на економічному відділенні курси всесвітньої історії, зокрема історії середніх віків. 1913 брав участь у Лондонському конгресі істориків.

1908—20 — Гіларов Олексій Микитович (1885—1938) — філософ, історик філософії, акад. ВУАН (з 1922), професор Київського університету (з 1891).

Викладав на економічному відділенні Комерційного інституту педагогіку і вступ до філософії. Досліджував теорію пізнання та історію філософії.

1910—20 — Граве Дмитро Олександрович (1863—1939) — математик, акад. УАН (з 1920), чл.-кор. РАН (з 1924), акад. АН СРСР (з 1929), засновник алгебраїчної школи в Києві, директор Інституту математики АН УРСР (1934—39).

Читав на економічному відділенні Комерційного інституту курси енциклопедії права, енциклопедії математики, страхової математики, на комерційно-технічному відділенні — вищої математики. Завідував кабінетом страхування. Одночасно викладав в університеті (з 1899), був головою кафедри чистої математики Фізично-математичного

відділу УАН, членом комітету Всенародної бібліотеки в Києві (1920—21), багатьох наукових товариств. 1920—25 викладав у Київському інституті народного господарства, де, як і раніше, завідував страховим кабінетом музею. Наукові праці в галузі алгебри, теорії чисел, математичної фізики, теоретичної і прикладної механіки.

1908—20 — Делоне Микола Борисович (1856—1931) — учений в галузі механіки, один із піонерів вітчизняного планеризму, професор Київського політехнічного інституту (1906—28), організатор і керівник гуртка повітроплавання у ньому (з 1908) та утвореного на його основі Київського товариства повітроплавання (з 1909), завідувач кафедри теоретичної механіки КПІ.

В Комерційному інституті викладав, завідував фізичним кабінетом, керував фізичним семінаром.

1910—11 — Дементьев Костянтин Григорович (1864—1916) — хімік-технолог, директор Київського політехнічного інституту (1908—11), засновник і головний редактор часопису «Вестник технологии химических и строительных материалов» (1910).

В Комерційному інституті обіймав посаду викладача технології мінеральних речовин, входив до складу Учебного комітету інституту. У листопаді 1911 виїхав з Києва, працював професором Донського політехнічного інституту.

1913—14 — Дорошенко Дмитро Іванович (1882—1951) — історик, публіцист, член Української Центральної Ради (1917—18), міністр закордонних справ Української Держави (1918), президент Української вільної академії наук (1945—51).

Викладач Комерційного інституту.

1908—13 — Ейхельман Оттон Оттонович (1854—1943) — правознавець, громадсько-політичний діяч; завідувач кафедри міжнародного права Київського університету (1884—1918), товариш міністра закордонних справ УНР (1918—20), професор і декан УВУ і професор Високого педагогічного інституту в Празі, професор Української господарської академії в Подєбрадах (у 1920—30-х рр.).

У Комерційному інституті був заступником директора, професором.

1918—20 — Карпека (Карпеко) Володимир Васильович (1880—1941) — правознавець, професор Київського інституту народного господарства (1924—30), професор і декан Київського торговельно-промислового технікуму (1926—30), приват-доцент (з 1912), професор (1916—20) Київського університету.

Професор Комерційного інституту і створеного на його основі Київського інституту народного господарства (1924—28, читав курси — історія інститутів приватного права, основи господарського права, фінансова наука).

1913—20 — Кезма Тауфік Гаврилович (1882—1958) — сходознавець, професор Київського університету (з 1948), завідувач сектора арабо-іранської філології АН УРСР, автор підручника з граматики арабської мови, який одержав міжнародне визнання.

У Комерційному інституті викладав арабську й турецьку мови, обіймаючи посаду позаштатного викладача, 1920 — штатний викладач на консульському відділенні економічного факультету. Влітку 1914 ін-

ститут надав йому відрадженьня у Персію.

1918—19 — Кістяківський Богдан (Федір) Олександрович (1868—1920) — філософ, соціолог, правознавець, акад. УАН (з 1919), професор Київського університету (з 1917) й Українського державного університету (1918—19), один з організаторів УАН (1918) і голова постійних комісій для вивчення соціального питання та для вивчення звичаєвого права України (з 1919), сенатор і член Адміністративного генерального суду Української Держави (1918).

У Комерційному інституті обіймав посаду позаштатного ординарного професора кафедри адміністративного права. Наукові праці в галузі філософії, соціології, теорії держави і права.

1915—20 — Коваль Володимир Дмитрович (1885—1927) — інженер-агроном, кооперативний діяч, один із засновників Української Центральної Ради (1917), її скарбник.

Професор Комерційного інституту. Один із фундаторів і професор Київського кооперативного інституту (1920—21).

1909—18 — Косинський Володимир Андрійович (1864—1923) — політеконом, статистик, акад. УАН (з 1918), член Української Центральної Ради (1917—18), міністр праці Української Держави (1918).

Професор Комерційного інституту, читав курс політекономії. Одночасно — професор Київського політехнічного інституту.

1910—16 — Красуський Костянтин Адамович (1867—1937) — хімік-органік, чл.-кор. ВУАН (з 1926), чл.-кор. АН СРСР (з 1933), професор (1907—16), завідувач кафедри органічної хімії Київського політехнічного інституту (1907—12), професор Київського університету на кафедрі органічної хімії (1912—16).

У Комерційному інституті — позаштатний ординарний професор органічної хімії, в.о. декана комерційно-технічного відділення (1915), читав на цьому відділенні курс органічної хімії. 1916 переведений у Харківський університет. Наукові праці в галузі альфа-окисів і аміноспиритів.

1918 — Мартос Борис Миколайович (1879—1977) — економіст, громадсько-політичний, державний діяч, член Української Центральної Ради, ЦК Селянської спілки, голова управи Українського кооперативного комітету, член ради директорів Дніпросоюзу (1917—18), міністр продовольчих справ УНР (1918), голова Ради Народних Міністрів УНР (1919), засновник і ректор Української вищої школи економіки (1945—49), президент Інституту вивчення СРСР у Мюнхені (1954—56).

У Комерційному інституті викладав діловодство і рахівництво споживчих товариств. Досліджував теорію кооперативного руху.

1917—20 — Мітіліно Михайло Іванович (1875—1930) — правознавець, професор Київського університету.

Професор, товариш директора Комерційного інституту. Професор (з 1920), декан соціально-економічного (1920—24) і фінансово-господарського (1928—30) факультетів, ректор (1921—22), про-ректор (1927—30) Київського інституту народного господарства.

1911—16 — Пурієвич Костянтин Адріанович (1866—1916) — ботанік-фізіолог, професор кафедри ботаніки (з 1900), завідувач ботанічного кабінету (з 1903), секретар (1905—07), декан (1909—12) фізико-математичного факультету Київського університету.

У Комерційному інституті — професор кафедри загальної біології, завідувач лабораторії мікробіології, 1914—16 — декан комерційно-технічного відділення. Читав курс мікробіології, завідував кабінетом загальної біології. Одночасно викладав у Другому комерційному училищі, на Вищих жіночих курсах. Голова секції рослин Київського товариства любителів природи (з 1909). Досліджував процеси перетворення в рослинах органічних кислот, проростання насіння, проблеми фотосинтезу.

1908—15 — Русов Олександр Олександрович (1847—1915) — статистик, етнограф, фольклорист, громадський діяч. Викладав на кафедрі статистики економічного відділення курси статистики, оцінкової і страхової статистики, на комерційно-технічному відділенні — загальний курс статистики, земське господарство, загальний курс міського господарства, завідував статистичним кабінетом музею, був секретарем Ради й Учбового комітету інституту, з 1909 — редактором «Известий» інституту. Брав участь в українському русі: член Київської Старої Громади, співробітник з редакцією газети «Рада», член Українського наукового товариства в Києві, один із засновників Товариства українських поступовців (1908). 1915 разом з інститутом переїхав у Саратов, де й помер. Коштом інституту покійного перевезли в Київ, поховали на Байковому цвинтарі. Автор понад 40 наукових праць, присвячених питанням економічної статистики і краєзнавства України тощо.

1911—18 — Синайський Василь Іванович (1876—1949) — правознавець, професор Київського університету (1914—20), співзасновник і директор Київського юридичного інституту (1918—20), керівник комісії для виучування звичаєвого права ВУАН (1921—22), професор Ризького університету (1924—44).

Професор Комерційного інституту. Завідувач кабінету права економічного факультету (з 1920), професор і товариш голови соціально-правового факультету (1921—24) Київського інституту народного господарства.

1908—20 — Сльозкін Петро Родіонович (1862—1927) — агроном, організатор Київської контрольно-насіневої станції (1897). Один із засновників і декан сільськогосподарського відділення (1908—15), завідувач кафедри часткового землеробства Київського політехнічного інституту (1902—19).

Викладав на економічному відділенні Комерційного інституту карне право, російський цивільний і торговельний процес, з 1913 — декан відділення; на комерційно-технічному відділенні читав курс сільськогосподарського товарознавства. Завідував музеєм товарознавства та лабораторією сільськогосподарського товарознавства, з 1920 працював у створених на його базі нових навчальних закладах. Досліджував органічні речовини в ґрунті, роль бактерій і добрив у підвищенні родючості ґрунтів, агротехніку зернових і бобо-

вих культур тощо. Автор популярного в багатьох країнах «Сільськогосподарського календаря» (1912—14).

1919 — Сперанський Олександр Васильович (1865—1919) — фізико-хімік, професор Київського університету (з 1907), засновник кафедри фізичної хімії в ньому. В Комерційному інституті обіймав посаду викладача. Досліджував тверді розчини, термодинаміку концентрованих і насичених розчинів.

1914—19 — Сташевський Євген Дмитрович (1884—1938) — історик, економіст, професор Київського університету (1914—17) і Кам'янець-Подільського ІНО (1920—24), завідувач Київського крайового музею сільськогосподарської продукції Цукротресту (1924—34).

Професор (1914—19), декан (з 1918) і ректор (1919) Комерційного інституту. 1910—18 — Фармаковський Володимир Володимирович (1880—1954) — інженер, механік, викладач (з 1909), професор кафедри механіки (з 1912) Київського політехнічного інституту; професор Белградського університету (Сербія), засновник Інституту машинобудування в Белграді, якому присвоєно ім'я вченого.

В Комерційному інституті викладав на залізничному підвідділі комерційно-технічного відділення курси експлуатації рухомого складу машинознавства, позаштатний екстраординарний професор (з 1912). Не виїхав з інститутом в евакуацію в Саратов, залишився в Києві, працював у Київському обласному військово-промисловому комітеті, відповідаючи за артилерійське постачання армії, був членом заводської наради при уповноваженому голови Особливої наради з оборони держави.

1908—12 — Цитович Микола Мартиніанович (1861—1919) — правознавець, статистик, політеконом, професор кафедри поліцейського права (1893—1919), ректор Київського університету (1905—17).

Професор Комерційного інституту. 1913—20 — Шапошников Володимир Георгійович (1870—1952) — хімік-технолог, акад. ВУАН (з 1922), завідувач кафедр (1899—1919, 1947—49), декан хімічного відділення Київського політехнічного інституту (1906—09, 1911—15); засновник і перший директор Інституту хімічної технології ВУАН (1934—38; тепер Інститут органічної хімії НАН України).

Викладав на комерційно-технічному відділенні Комерційного інституту хімічне товарознавство і методи випробування товарів, завідував технологічною лабораторією, кафедрою товарознавства. 1920—34 — професор, завідувач тої самої кафедри Київського інституту народного господарства, читав курси — неорганічне товарознавство, основи фабрично-заводської промисловості, організація промислових підприємств.

В інституті працювали також ботанік, цитолог і селекціонер Л. Делоне (1918—19, вів практичні заняття із загальної біології), правознавець С. Єгізаров (Єгізарянц); до 1914, читав курс державного права), правознавець М. Катков (1910-і рр., читав курс торговельного права), гігієніст і епідеміолог О. Корчак-Чепурківський (приват-доцент у 1910-х рр.), начальник Управління

Південно-Західної залізниці К. Немешаєв (читав факультативний цикл лекцій з питань залізничної політики), фотомайстер М. Петров (1908—09, вів практичні заняття з фотографування), педагог, громадська діячка С. Русова (1909—10, викладала французьку мову) та ін.

Почесними членами інституту були керуючий Київською конторою Державного банку Г. Афанасєєв, голова Імператорського Російського технічного товариства В. Косаєвський, член Державної думи граф А. Бобринський, начальник Управління Південно-Західної залізниці К. Немешаєв, військовий міністр, генерал від кавалерії В. Сухомянов.

При інституті діяв Учбовий комітет, головними завданнями якого було визначено організацію навчального процесу в інституті на основі його статуту, затвердженого 3 червня 1912. З цього часу почала діяти й Опікунська рада, яка замінила Товариство поширення комерційних знань, що до 1912 відало справами навчального закладу. У 1912 Товариство передало Раді майно, яким воно володіло: дві суміжні садиби на сучасному бульв. Т. Шевченка, 22 і 24, де містився інститут. Рада збільшила площу ділянки за рахунок придбання сусідньої садиби.

Членами Опікунської ради інституту були: політеконом і статистик, професор Київського університету О. Билимович (1917—18), професор Київського університету і політехнічного інституту Г. Де-Метц (1916—19, з 1917 — голова Ради), київський міський голова І. Дьяков (1912—16), купці і меценати Д. Марголін (1913—17) і М. Могилевцев (1913—17), гласний Київської думи, міністр фінансів Української Держави А. Ржепецький (1916—18), голова Київського військово-промислового комітету М. Терещенко (1916—17), юрист, професор і ректор Київського університету М. Цитович (1912—15), управитель маєтків Ф. Терещенка М. Шестаков (1913—16), громадсько-політичний діяч, барон Ф. Штейнгель (1913—16).

Програми навчання в інституті охоплювали широкий цикл суспільно-економічних, юридичних, комерційно-технічних наук. Він готував фахівців для обслуговування всіх галузей народного господарства.

При навчальному закладі діяв музей товарознавства, відкритий 1911. Ідея створення музею виникла одночасно з початком діяльності інституту в 1906. Засновники вважали музей науковим закладом, що має на меті ознайомлення студентів із сучасним станом торгівлі й промисловості Росії, зокрема України, та інших держав. Першими музейними колекціями стали збірка хлібних змаків, подарована відомим підприємцем і меценатом М. Терещенком; матеріали, зібрані під час експедиції в мануфактурні райони; передані Полтавським зємством колекції ткацьких, гончарських, кошикових і дерев'яних виробів. У кін. 1909 збирання музею налічувало 4 тис., у 1910 — 7 тис. предметів з різних галузей промисловості. Вони комплектувалися таким чином, щоб представити весь процес виробництва кожного продукту: від сирового матеріалу до готового зразка. Збиралися також історичні відомості

про фабрики, заводи і машини або їх моделі, фотографії, прилади для аналізу товарів, пакувальні матеріали, преїскрипти, плакати тощо.

Музей складався з восьми експозиційних зал та восьми кабінетів — торгівлезнавства, геологічного, залізничного, фізичного, біологічного, страхового, статистичного, земсько-міського та кількох лабораторій — текстильної, сільськогосподарської, аналітичної хімії, технічної хімії; діяв семінарий економічних і фінансових наук. Колекції музею було розміщено за систематичним (предметним) принципом із зазначенням імені дарувальника. В експозиції мали право представляти свою продукцію власники фабрик і заводів, інші підприємства — за умови передання її музею. Музей слугував потребам навчального процесу, організовував студентів на збиральницькі експедиції в губернії та за кордон, надавав консультації й довідки з питань внутрішньої і зовнішньої торгівлі. З 1920 музей перебував у складі Київського інституту народного господарства.

З 1906 формувалась і бібліотека інституту, яка комплектувалася переважно за рахунок пожертвувань викладачів і студентів. Якщо 1906 вона налічувала понад 7900 томів, то 1912 — понад 22680.

1908 професорсько-викладацький склад заснував в інституті Наукове товариство економістів і любителів соціальних знань. Воно ставило за мету розробляти загальні питання економічної науки, насамперед дослідження господарства півдня Росії. На засіданнях товариства обговорювалися доповіді й реферати його членів, питання проведення перепису населення.

В інституті діяла низка студентських гуртків і товариств, як легальних, так і нелегальних. З 1909 діяла каса взаємодопомоги, перетворена 1910 на Товариство взаємодопомоги студентам, яке складалося 1913 з 600 членів. Воно отримало від ректора інституту виняткове право на друкування програм курсів лекцій, підручників, розкладів лекцій та інших матеріалів. Товариство видавало бюлетень, курси лекцій і монографії професорів та викладачів. Прибуток давав можливість допомагати нужденним студентам оплачувати навчання і надавати слухачам позички. При товаристві діяли різні земляцтва (уральське, донське, прибалтійське, одеське, кавказьке, катеринославське, бессарабське, сибірське, варшавське, кременчуцьке, ковенське, кримське, костромське, чернігівське, північно-західне), гуртки киян, грузинів та каси. Студенти організовували доповіді, лекції, реферати, диспути, вечори, концерти, створювали земляцькі бібліотеки, наукові секції. Формувалися і національні групи й земляцтва. Серед них — Українська громада, Товариство польської молоді.

У Комерційному інституті навчалися відомі діячі науки, освіти і культури, громадського, політичного і державного життя України. Серед них: поет О. Безименський (1916—17), письменники І. Бабель (1913—15), В. Блакитний (1914—15) і П. Тичина (1913—17, під прізвиськом «Тичинін»), економіст, голова Української національної ради в Києві (1941) М. Величківський (закінчив 1914), кінорежисери О. Довжен-



563.20. Бульв. Т. Шевченка, 22—24.

ко (1917—19) і В. Браун (1915—19), економіст, син М. Драгоманова С.-О. Драгоманов (1909—14), радянський партійний діяч Л. Картвелішвілі (1910—16), кооператор, генеральний секретар (міністр) продовольчих справ УНР М. Ковалевський (1912—14), член УЦР Л. Ковалів (1913—15), актор і режисер С. Міхоелс (1911—14), письменник, учений, секретар пошт і телеграфу УНР М. Шаповал (1917) та ін.

У Київському інституті народного господарства, що містився у цьому будинку 1920—30, крім кількох викладачів колишнього комерційного інституту, працювали також правознавці С. Борисенко (1928—30, доцент, курс карного судівництва), В. Бошко (1920—30, доцент, курс історії юридичної думки), М. Паше-Озерський (1921—30, професор, курс карного права) і Л. Яснопольський (професор, курси фінансових наук, гроші, кредит і банки), історик, картограф В. Кордт (викладач німецької мови), історик О. Оглоблин (професор, курс історії господарства України), економіст М. Птуха (1919—30, професор, курси статистики, методів економічної статистики) та ін.

За Української революції приміщення інституту стало одним із центрів активного громадсько-політичного життя Києва.

4—5 квітня 1917 в актовій залі інституту відбувся установчий з'їзд Української партії соціалістів-революціонерів (УПСР). Утворилася внаслідок об'єднання окремих груп і гуртків есерів, які існували в Україні з 1905. На з'їзді було прочитано доповіді про федералізм і автономію, ставлення до Тимчасового уряду, УЦР, аграрне питання, кооперативний і робітничий рухи, національний устрій, обговорено статут партії, обрано ЦК УПСР. До керівництва партії увійшла переважно студентська молодь, зокрема вихованці Комерційного інституту М. Ковалевський, Л. Ковалів, М. Шаповал, а також В. Севрюк, П. Христюк та ін. Есери були однією з найвпливовіших україн-

ських політичних партій, з якою співпрацював М. Грушевський, вони входили до складу всіх національних урядів доби Української революції.

У крилі будинку з боку вул. Пирогова в листопаді 1917 — січні 1918 формувалась перший підрозділ Січових стрільців у складі Армії Української Народної Республіки під назвою «Галицько-Буковинський курінь Січових стрільців», тут містилися його штаб і казарми.

Створення куреня започатковано 12 листопада 1917 рішенням віча українців Західної України у Києві, організованого «Галицько-Буковинським комітетом допомоги жертвам війни» і «Тимчасовою головною радою галицьких, буковинських і закарпатських українців». Питання організації куреня було погоджено з Українською Центральною Радою, 12 листопада було отримано письмову згоду від генерального секретарства військових справ (очолював С. Петлюра), Генерального секретаріату (голова В. Винниченко). 13 листопада Тимчасова головна рада оприлюднила відозву щодо формування куреня. Перші 22 добровольця-галичанина з військовополонених Дарницького табору, відібрані Р. Дашкевичем, прибули до будинку Комерційного інституту 19 листопада 1917. Впродовж наступних місяців сюди прибували українці — полонені, втікачі з різних таборів, колишні вояки Українських січових стрільців австрійського війська. На кінець 1917 особовий склад куреня налічував 500 вояків. Первісно куренем керувала обрана Січова рада. 19 січня 1918 нарада старшин і січове віче куреня оголосили свою повну підтримку діяльності УЦР, прийняли за основу своєї організації структуру Легіону УСС. Галицько-Буковинський курінь було перейменовано на Курінь січових стрільців. Це була одна з найбоездатніших військових частин Армії УНР.

Збільшення особового складу та потреба у зміцненні дисципліни зумовили передислокування військової частини в інше, придатніше для розташування військового формування приміщення. 19 січня 1918 курінь перемістився у будинок Духовної семінарії (тепер Національна академія мистецтва та архітектури; вул. Смирнова-Ласточкина, 20).

Частини січових стрільців відзначилися у кін. січня — на поч. лютого 1918 під час придушення більшовицького повстання в Києві та в боях проти більшовицьких частин під містом. Вояки куреня виконували функції національної гвардії, забезпечуючи роботу уряду УНР, на поч. березня 1918 брали участь у звільненні Києва від більшовиків.

З поразкою УНР уряд Української Держави на вимогу німецького командування 1 травня 1918 роззброїв і розформував стрілецькі частини.

Курінь очолював Коновалець Євген Михайлович (1891—1938) — військовий і політичний діяч, полковник Армії УНР, фундатор (1920) і командант УВО (з 1921), голова Проводу українських націоналістів (з 1927) і ОУН (з 1929). Під час 1-ї світової війни був мобілізований в австрійську армію, 1915 потрапив у російський полон, перебував у таборах для військовополонених в Росії. У вересні 1917 втік з табору,

дістався до Києва, входив до керівництва Галицько-Буковинського комітету, виступив одним із організаторів куреня, після його реорганізації в січні 1918 обраний командиром куреня Січових стрільців. Після ліквідації куреня, за гетьмана П. Скоропадського, здійснював організаційні заходи з метою відновлення січового війська. В кін. серпня 1918 отримав дозвіл на створення Окремого загону Січових стрільців з центром у Білій Церкві, який підтримав Директорію УНР під час протигетьманського повстання, брав участь у бойових операціях проти більшовицьких і денікінських військ. На еміграції жив у Чехословаччині, Німеччині, Швейцарії, Італії. Загинув в Італії від вибухівки, переданої агентом радянських спецслужб.

Одним із організаторів військового формування Січових стрільців, начальником штабу куреня (з січня 1918) був Мельник Андрій Анастасійович (1890—1964) — військовий і політичний діяч, полковник, отаман Армії УНР (з грудня 1918), співзасновник УВО, її крайовий командант, один із провідних діячів ОУН, після загибелі С. Коновальця — голова Проводу ОУН, після розколу організації в 1940 — керівник однієї з фракцій, з 1947 — довічний голова ПУН. У 1914—16 командував сотнею Легіону УСС, потрапив у російський полон, з якого втік і дістався до Києва. З березня 1918 очолював штаб полку Січових стрільців. Надалі, очолюючи штаби українських військових формувань, брав участь у багатьох воєнних операціях проти більшовицьких частин.

1917—20 на четвертому поверсі будинку містився Київський юридичний інститут — приватний навчальний заклад, утворений влітку 1917 за розпорядженням попечителя Київського навчального округу. Спочатку функціонував як навчальні курси. 18 вересня 1917 відкрився як інститут. Засновниками інституту були правознавці, професори Київського університету й Київського комерційного інституту В. Синайський (директор у 1918—20) і М. Мітіліно (товариш директора у 1917—20). Мав два відділення для осіб з прогімназійною освітою: судово-нотаріальне і торговельно-промислове (економічне), на яких здобували середню професійну освіту. Суспільно-юридичний факультет давав можливість випускникам відділень інституту й іншим особам з повною середньою освітою набутти ґрунтовних знань у сфері економіки та права, отримати фахову вищу освіту, щоб займатися посади у судових відомствах і державній адміністрації. У навчальному закладі діяли наукові секції для допомоги особам з вищою освітою. Навчання було платним, розраховане на чотири роки. Щороку у вузі вчилоса бл. 600 студентів. Професорами навчального закладу були відомі вчені та педагоги: М. Василенко, К. Воблий, Б. Кістяківський, П. Кованько, Ф. Міщенко, В. Науменко, Р. Оржендківський, С. Спекторський; доцентами, приват-доцентами — М. Паше-Озерський, П. Смирнов та ін. У грудні 1919 навчальний заклад перетворено на Міжнародний інститут соціології і права, у червні 1920 ліквідовано.

1930—41 у будинку містився Київ-

ський інженерно-будівельний інститут. 1932—41 в інституті працював Горбунов Борис Миколайович (1901—44) — учений в галузі будівельної механіки, чл.-кор. АН УРСР (з 1939).

Обіймав посаду професора кафедри металевих і дерев'яних конструкцій, читав курс лекцій про мости, керував дипломним проектуванням, підготовкою аспірантів. Одночасно працював в Електрозварювальному комітеті ВУАН (з 1934 — Інститут електрозварювання ВУАН), Інституті будівельної механіки АН УРСР (з 1941).

Досліджував проблеми міцності мостів і зв'язних конструкцій, розвитку спеціального аналітичного методу розрахунку просторових систем, теорії розрахунку рам із тонкостінних стрижнів.

1931—41 тут працював Корноухов Микола Васильович (1903—58) — учений в галузі теорії споруд, акад. АН УРСР (з 1951), заслужений діяч науки і техніки УРСР (з 1954), лауреат Державної премії СРСР (1959).

Доцент, професор, завідувач кафедри будівельної механіки, викладав курс опору металів, статки споруд, теорії пружності (до 1958). Одночасно очолював Інститут будівельної механіки АН УРСР (1940—44).

Наукові праці присвячено проблемам міцності і стійкості будівельних конструкцій. Розвинув точний метод розрахунку стійкості рам (метод деформацій), створив теорію об'єданого розрахунку на міцність і стійкість стрижневих систем.

1941—43, під час окупації Києва, в будинку містилася Музично-театральна академія, в якій навчалися викладачі і студенти консерваторії та інституту театрального мистецтва, які не змогли евакуюватися з міста. Академію очолював Лисенко Остап Миколайович (1885—1968) — музикознавець, син композитора М. Лисенка. На поч. 1943 німецька влада, яка розгорнула репресивні заходи щодо окремих українських політичних і культурних діячів, закрила вищий мистецький навчальний заклад.

1962 на фасаді будинку з боку вул. Пирогова встановлено меморіальну мармурову дошку Б. Горбунову, 1967 — меморіальну мармурову дошку М. Корноухову (обидві — арх. Т. Трегубова); 2001 — бронзову меморіальну дошку Галицько-Буковинському куреню Січових стрільців (ск. В. Луцак), 2007 на будинку № 24 — бронзову меморіальну дошку з барельєфним портретом М. Волошина (ск. М. Рапай). 2002 ліворуч від головного входу до будинку відкрито пам'ятник М. Драгоманову (див. ст. 367).

Тепер — один із корпусів Національного педагогічного університету ім. М. Драгоманова, який міститься тут з 1944.

Окремі реконструйовані приміщення нижніх поверхів тепер використовуються комерційними установами: розміщеним у центрі будинку № 22 «Приватбанком», рестораном «Старе місто» в колишньому хімічному корпусі, салоном мобільного зв'язку у напівпідвальному приміщенні на розі бульвару і вул. Пирогова [2020].

Лариса Гаврилюк, Марія Кагомська, Михайло Кальницький, Галина Мельник, Світлана Ноженко, Тетяна Трегубова, Лариса Федорова, Володимир Хромченков.

563.21. Садиба кін. 19 — поч. 20 ст., в якій проживали Бабель І. Е., Горецький Л. К., Івасюк М. І., родина Богрових, містились Український геологічний комітет і Український науководослідний геологічний інститут ВУАН, в яких працював Різниченко В. В. (архіт., іст.). Бульв. Т. Шевченка, 4. З історичної забудови на ділянці збереглися п'ятиповерховий будинок на межі з вулицею, двоповерховий флігель та однопверхова службова споруда.

У серед. 19 ст. садиба належала подружжю А. та Л. Горецьким, киянам польського походження. 1858 на прохання власників складено план земельної ділянки пл. 900 кв. сажнів (0,41 га), який зафіксував на ній два однопверхові дерев'яні будинки на межі з вулицею та сад за ними. 1874 Л. Горецький подав до Міської управи прохання про дозвіл збудувати двоповерховий особняк-флігель та цегляну службову споруду. Автор проекту й відповідальний за будівництво — арх. О. Шіле. Садиба належала Горецьким бл. 40 років. Після смерті власників нерухомість перейшла у спадок старшому синові, лікарю Л. Горецькому, який у квітні 1896 продав її Г. Богрову. У цьому ж році новий власник садиби провів будівельні роботи. За проектом техніка-будівельника М. Клуга зроблено цегляну двоповерхову прибудову до особняка-флігеля. 1899—1901 Г. Богров за проектом арх. Й. Зекцера на червоній лінії забудови бульвару на місці старих споруд звів шестипверховий прибутковий будинок з високою аркою проїзду у двір, у саду пл. 400 кв. сажнів влаштував фонтан. 7 червня 1913 садибу Г. Богрова придбав австрійський підданий К. Баксант.

На поч. 20 ст. у прибутковому будинку розташовувалося Товариство міських залізниць, приватна лікарня фізичних методів лікування лікаря О. Лур'є (у квартирі з дев'яти кімнат на першому поверсі), Польське медичне товариство, у підвалі — великий магазин; у флігелі — приватна хірургічна й терапевтична лікарня з амбулаторією, переведена 1915 у спеціально споруджений будинок на вул. Пушкінській, 22-а. 1913—14 приміщення садиби наймало Акціонерне товариство Південно-російських порохівих заводів та ін. У січні 1918 під час артилерійського обстрілу Києва більшовиками згоріли дерев'яні конструкції прибуткового будинку, пошкоджено внутрішні та зовнішні стіни. Зазнали ушкоджень й інші будівлі садиби.

За даними фінансового відділу Міської управи за лютий—листопад 1918 в особняку-флігелі всі одинадцять кімнат другого поверху займало польське культурно-просвітницьке товариство «Польська мацерж» («Польська мати»), кімнати першого поверху — Товариство Червоного Хреста, підвальні приміщення були житлові.

Після націоналізації будинки передано у комунальну власність міста.

О с о б н я к - ф л і г е л ь, 1874, 1896. У дворі, у другому ряді забудови ділянки. На обох поверхах первісного об'єму, сполучуваних дерев'яними сходами, було по сім кімнат, по два передпокої та по одній кімнаті для прислуги. У підвалі містилися кухня, пральня, дров'яник, льох, комора і три житлові кімнати. Після 1896 у ньому було 22

кімнати з двома передпокоюми, паркетною підлогою, ліпленням у оформленні стель та карнизів. Внаслідок ремонту приміщень оригінальне оздоблення інтер'єрів втрачене.

Двоповерховий з підвалом та горищем, цегляний, у плані Г-подібний. Планування — коридорно-секційне. Перекриття наземних поверхів пласкі. Дах двосхилий.

Фасади оформлено в стилістиці історизму з використанням елементів класицизму. Композиція чолового фасаду асиметрична. Головну вісь виявлено вузьким ризалітом первісно центральної сходової клітки. Півциркульний отвір входу фланковано лопатками, що підтримують профільований сандрик з картушем. Над входом півциркульне вікно другого поверху обрамлено широкою лиштвою і сандриком складної форми, увінчаним трикутним щипцем. Рядові вікна першого поверху — з клинчастими перемичками, другого — з лучковими, завершені спрощеними сандриками. Підвіконні фільонки прикрашено поребриком.

П р и б у т к о в и й б у д и н о к, 1899—1901. На червоній лінії забудови бульвару. Первісно у підвальному поверсі було три квартири й один магазин; на першому розміщувався гідропатичний заклад на дев'ять кімнат, окрема ванна зала; починаючи з другого поверху — прибуткові дев'яти- і семикімнатні квартири (по дві квартири на поверсі). Їх оздоблення включало поліхромні ліплені плафони парадних приміщень, гурти, карнизи. Будинок було обладнано пасажирським і двома вантажними ліфтами, системами водяного опалення та електричного освітлення.

П'ятиповерховий з підвалом, цегляний, пофарбований, у плані П-подібний, односекційний. Планування коридорного типу з двобічним розташуванням приміщень. На центральній поперечній осі — вестибюль та двомаршові парадні сходи з тильного боку. Дві чорні сходові клітки винесено у прилегли до

брандмауерів дворові об'єми. Перекриття пласкі. Дах двосхилий, покривля бляшана.

Оформлений в цегляному стилі на основі ренесансних стилізацій. Композиція довгого чолового фасаду симетрична, триосьова, сформована центральною тридільною та двовіконними фланговими розкріповками, розділеними площинами на шість віконних осей з вертикальним рядом балконів посередині. Розкріповки акцентовано складними вінцевими аттиками з дугоподібним (у центрі) щипцем та трикутними бічними фронтонами, в які вписано круглі слухові віконця. Центральна розкріповка з отвором головного входу має додатково півциркульні арки над вікнами верхнього поверху — вища у центральному та дві нижчі у бічних пряслах. По горизонталі фасад членовано профільованими гуртами над першим—третім поверхами. Важливе значення має форма віконних прорізів — переважно прямокутна, на другому та п'ятому поверхах центральної розкріповки — півциркульна. Вісь півциркульного отвору головного входу підкреслена смугою здвоєних вікон у центральному пряслі. Головний вхід оформлено спрощеним арковим порталом, широкий зубчастий архівольт якого спирається на рустовані модифіковані пілястри. Прямокутні рядові віконні прорізи першого—четвертого

поверхів з клинчастими перемичками акцентовано замковими каменями, полицками та сандриками, віконний ряд п'ятого поверху оформлено у вигляді аркади, утвореної профільованими архівольтами, що спираються на простінки. Підвіконні фільонки заповнено цегляним декоративним муруванням. Площину стіни на рівні другого поверху оброблено під стрічковий руст. Простінки четвертого поверху оздоблено лопатками, декорованими геометричними накладками. Стіну завершує профільований карниз, підкреслений цегляним аркатурним поясом. Розташований у центрі правого крила прямокутний отвір проїзду перекривають металеві ковані ґрати ажурного рисунка. Цоколь облицьовано гранітними плитами сірого кольору.

На спрощено оформленому дворовому фасаді позначено дату спорудження будинку. Стіни розчленовано лопатками. На вузьких бічних ризалітах сходових кліток марші виявлено міжповерховими діагоналями профільованих гуртів та зміщенням по вертикалі віконних прорізів.

Інтер'єр центрального вхідного тамбура прикрашають ліплені гурти та «дзеркала» стін, кесонована стеля, ліплені орнаментальні фризи із рослинних елементів над входом у вестибюль.

С л у ж б о в а с п о р у д а, 1874. На західній межі ділянки, торцем прилягає до прибуткового будинку. Автор проекту — арх. О. Шіле. Призначалася для каретного сараю та стайні. Частину споруди розібрано.

Одноповерхова, цегляна, у плані Г-подібна, поєднана з флігелем арковими мурованими прогонами. Дах одно-, двосхилий.

Отвори колишніх проїздів з лучковими перемичками підкреслено трикутними сандриками. Стіни завершує простий профільований карниз.

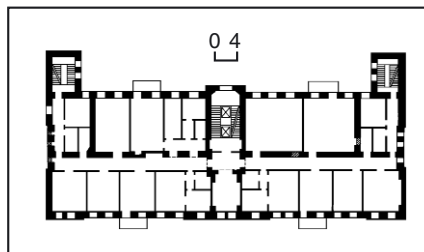

563.21. План другого поверху.
563.21. Бульв. Т. Шевченка, 4.



563.21. Особняк-флігель.
563.21. Службова споруда.



Садиба — цінний зразок різночасової комплексної забудови за проектами відомих київських архітекторів.

Споруди садиби мають історичне значення.

1896—1908 в особняку мешкала родина власника садиби Г. Богрова. Потім переселилася у фасадний будинок, на четвертий поверх, з'єднавши квартири № 7 та № 8 в одну, де проживала до 1911. Особняк-флігель власник здавав в оренду за 5 тис. крб. на рік під лікарню.

Присяжний повірений Г. Богров володів нерухомістю, що, за спогадами сучасників, оцінювалася в півмільйона крб. Він був помітним членом київського громадянства, зокрема єврейського. Сім'я Богрових мала родинні стосунки з найавторитетнішим адвокатом тогочасного Києва О. Гольденвейзером. Богрови мали двох синів: Володимира та Дмитра. В. Богров закінчив Першу Київську гімназію та юридичний факультет Університету св. Володимира, працював у Києві, 1910—18 — помічник присяжного повіреного у Санкт-Петербурзі — Петрограді, співробітник правничого часопису «Право». 1918 емігрував до Німеччини.

Д. Богров закінчив Першу Київську гімназію та юридичний факультет університету, 1910 був удостоєний кандидатського диплому 1-го ступеня. Певний час працював помічником присяжного повіреного у Санкт-Петербурзі, згодом вернувся до Києва. За спогадами старшого брата В. Богрова, великий вплив на формування світогляду Дмитра мав їхній двоюрідний брат С. Богров, який жив разом з ними, — переконаний соціал-демократ. З часом соціал-демократичні погляди Д. Богрова змінилися, і на початку 1907 він став анархістом. 1908 його заарештували, через місяць відпустили, схиливши до співпраці з охоронним відділенням. 1 вересня 1911, не маючи спеціального запрошення, але пред'явивши посвідчення таємного агента, він пройшов до Міського театру, де в антракті смертельно поранив голову Ради міністрів Російської імперії П. Столипіна у присутності імператора Миколи II та численної публіки. 5 вересня П. Столипін помер у клініці. 11 вересня на Лисій горі в Києві Д. Богрова стратили. Його батьки ще з серпня 1911 були за кордоном, а після трагічних подій до Києва вже не вернулися.

1928 в особняку-флігелі проживав Бабель Ісаак Еммануїлович (1894—1940) — письменник, пізніше репресований, розстріляний. У цей час постійно жив у Москві, не раз приїздив у Київ на кілька тижнів попрацювати.

1874—85 в особняку проживав Горещкий Людвіг Казимирович (1826—85) — лікар-дерматолог, випускник медичного факультету Університету св. Володимира (1848), доктор медицини (з 1858), секретар факультету (1856—61).

У роки проживання в цій садибі — доцент кафедри окремої терапії (з 1858), перший директор університетської госпітальної дерматологічної клініки (з 1864). Викладав окремий курс на шкірних захворювань. Дійсний член Товариства київських лікарів (з 1856), чл.-кор. Одеського товариства лікарів (з 1869), член-засновник Київського товариства природодослідників (з 1869).

Наукові праці присвячено питанням дерматології.

1925—37 у квартирі № 10 колишнього прибуткового будинку жив із сім'єю Івасюк Микола Іванович (1865—1937) — живописець. Народився 14 квітня 1865 у с. Заставне (тодішня Австро-Угорська імперія, тепер райцентр Чернівецької обл.). Закінчив Вищу реальну школу у Чернівцях. 1884—89 навчався в Академії образотворчих мистецтв у Відні, після закінчення якої у 1890—96 удосконалював майстерність в Академії мистецтв Мюнхена.

1898—1908 проживав у Чернівцях, викладав у Вищому реальному училищі та керував першою школою образотворчого та прикладного мистецтва, створеною на Буковині. В цей період особливо плідно працював над живописними полотнами на історичну тематику, написав ряд портретів українських письменників.

І. Репін, з яким художник був особисто знайомий, дав високу оцінку творчості М. Івасюка.

З 1908 жив у Відні. В цей період працював викладачем живопису.

1925 за посередництвом повпреда СРСР у Відні Ю. Коцюбинського переїхав на постійне проживання до Києва, прийняв українське громадянство. Причиною переїзду стало незадовільне матеріальне становище.

1925—27 — науковий співробітник секції українського мистецтва при науково-дослідній кафедрі мистецтвознавства ВУАН. 1927 працював у бюро друку Всеукраїнського фотокіноуправління, 1928—30 — у художньо-постановочному цеху при Київській кінофабриці. З жовтня 1930 — науковий співробітник підвідділу графіки картографічного відділу Всенародної бібліотеки України (тепер — Національна бібліотека України ім. В. Вернадського НАН України), потім — у Музеї українських діячів при ВУАН.

Творча майстерня М. Івасюка містилася в одному з приміщень Гостинного двору Києво-Печерської лаври.

17 вересня 1937 у НКВС підписано ордер, 18 вересня у цій квартирі стався обшук та арешт М. Івасюка. Йому було пред'явлене звинувачення як «агенту германської розвідки» та «хазяїну явочної квартири німецької та гетьманської розвідок». Проходив по справі «учасників антирадянської націоналістичної терористичної організації». Утримувався у спецкорпусі Лук'янівської тюрми. Протоколом Трійки при Київському облуправлінні НКВС УРСР від 14 листопада 1937 засуджений до вищої міри покарання. Розстріляний 25 листопада. Реабілітований військовим трибуналом Київського військового округу у грудні 1980.

1939 дочка художника передала в музей Українського образотворчого мистецтва УРСР (тепер — Національний художній музей України) картину «В'їзд Богдана Хмельницького у Київ», над якою митець працював протягом 1892—1912. М. Івасюк — автор ряду полотен на історичну тематику, пов'язану з визвольною боротьбою українського народу у серед. 17 ст., зокрема, «Битва під Хотиним» (1903), «Богун під Берестечком» (1919), «Кубанські козаки у Львові» (1917), жанрових творів «Козак з дівчиною біля кривиці», «Гуцулка під деревом», «Буковинець», «Очіку-

вання», «Жнива», портретів письменників О. Кобилянської, Ю. Федьковича, І. Франка, Т. Шевченка (повернуто в Україну 1966), співака О. Мишути, автопортрета та ін.

З 1926 у прибутковому будинку містились Український геологічний комітет і Український науково-дослідний геологічний інститут ВУАН. 1926—32 у них працював Різниченко Володимир Васильович (1870—1932) — геолог, художник-карикатурист, поет (псевд. — Валентій, Гайд, В-й), акад. ВУАН (з 1929), член Товариства дослідників Волині (з 1918), Наукового товариства ім. Шевченка у Львові (з 1929), Російського географічного товариства й багатьох інших наукових, громадських інституцій.

Старший геолог (з 1918), директор (1927 — січень 1929) Українського геологічного комітету, завідувач відділу загальної геології Українського науково-дослідного геологічного інституту ВУАН (з 1926) і Національного геологічного музею (з 1927).

Брав активну участь у діяльності підрозділів ВУАН — дійсний член науково-дослідної кафедри геології, секретар геологічної секції (згодом — геологічного товариства) при Фізико-математичному відділі ВУАН.

З 1916 здійснював геологічно-географічні дослідження на території України, вивчаючи переважно Середню Наддніпрянщину, Канівські гори. Дав нове ґрунтове висвітлення стратиграфії і тектоніки цього регіону. Вперше встановив на території України четвертинні дислокації. На поч. 1930-х рр. організував і очолював першу комплексну експедицію в район Дніпробуду, комісію з вивчення четвертинного періоду в Україні.

1944—58 усю садибу займав виконком Київської міської ради депутатів трудящих, який звідси переїхав у спеціальне побудований власний будинок на вул. Хрещатик, 36. Виконком очолював у цей час О. Давидов.

1958 прибутковий будинок переобладнано під готель «Ленінградський», тепер — готель «Санкт-Петербург»; в особняку-флігелі містяться Акціонерне товариство «Кієвхліб», республіканська рада Товариства винахідників України, Центр німецької культури «Відершталь» [2021].

Ольга Друт, Елла Піскова, Людмила Рилкова, Ірина Тарутінова.

563.22. Садиба 19 ст., в якій проживали Демидов князь Сан-Дonato П. П., Терещенко Н. А., містилися генеральне секретарство праці УЦР, Міністерства праці УНР та Української Держави (архит., іст., мист.). Бульв. Т. Шевченка, 12. На розі з вул. Терещенківською. Складається з особняка на червоних лінійх забудови вулиці і флігеля в другому ряді забудови.

З 1830-х рр. садиба на щойно прокладеному Бульварному шосе, що має тепер № 12, належала генералу від кавалерії П. Олфер'єву (Алфєр'єву), учаснику війни 1812 з наполеонівською Францією. На його замовлення 1842 споруджено двоповерховий, цегляний, у плані Г-подібний будинок. На поверхах було по дев'ять кімнат, по два передпокої й кухні, особняк опалювався 19 голландськими кахляними ґрубами та двома камінами. Три головні кімнати другого поверху утворювали залу, розді-

лену чотирма колонами. На другий поверх вели парадні двомаршові дубові сходи. За дарчою від 8 березня 1869, наріжна садиба перейшла до сина власника — генерал-поручика у відставці В. Олфер'єва. У жовтні 1870 садибу придбав колезький радник П. Демидов князь Сан-Донато, який згодом став київським міським головою. На його замовлення особняк було з'єднано з розташованим нижче по бульвару флігелем садиби дружини лікаря Н. Степанової (зберігся житловий будинок цієї садиби — сучасний № 8/26) вставкою з арковим проїздом на подвір'я та з парадною залом над проїздом. 18 лютого 1875 садибу придбав цукропромисловець і меценат Н. Терещенко. Пл. садиби в цей час складала 970 кв. сажнів (0,44 га), на ній стояв цегляний, двоповерховий з вулиці і триповерховий з двору будинок з підвальним поверхом, за ним — двоповерхові житлові й нежитлові служби, з'єднані з особняком дерев'яною галереєю, одноповерхові нежитлові служби і сад з альтанкою. Новий власник мав намір збудувати будівлю до особняка й парадний ганок. Автор проекту — арх. П. Федоров, нагляд за будівельними роботами арх. Р. Тустановський. Відтоді величезний особняк перетворився на розкішний палац, оздоблений в стилістиці італійського ренесансу. Інтер'єри парадного другого поверху вражали розкішшю. Художні паркетні підлоги було виконано з цінних порід дерева, стіни прикрашено альфрейним розписом або оббито тією самою тканиною, що й м'які меблі, дзеркала груб і камінів також розписано, стелі прикрашено ліпленням. У цілковитій гармонії з декором було дібрано художньо виконані ужиткові речі та меблі, люстри й торшери, вази, скульптуру тощо. 1884 тут була одна квартира з 39 кімнат. У двоповерховому флігелі — екіпажний сарай та 14 кімнат на другому поверсі. А ще — кучерська, льодовня тощо. 1897 Н. Терещенко придбав наріжну садибу № 8/29 — у Г. Матковської і

№ 10 — у К. Гвоздик (забудову останньої знищено на поч. 1950-х рр., тепер на її місці — житлово-офісний будинок № 10). У будинку № 12 проживала сім'я Н. Терещенка і зберігалась їхня мистецька колекція, в будинку № 8 були конторські приміщення, частину кімнат здавали у найм.

Внаслідок тривалого використання особняка різними установами було втрачено декоративно-оздоблювальні елементи в інтер'єрах та на фасаді. 1986 здійснено реставрацію пам'ятки з поверненням їй первісного вигляду (станом на 1875) для наступного музейного використання. Автори проекту реставрації — архітектори Р. Бикова, В. Мирошніченко, мистецтвознавець Ю. Ліфшиць, інженери С. Артюх, М. Шимакин та ін. (Інститут «Укрпроектреставрація»). Автор сучасної музейної експозиції — худ. А. Гайдамака.

О с о б н я к. На червоних лініях забудови бульв. Т. Шевченка і вул. Терещенківської, чоловим фасадом звернений на бульвар.

Двоповерховий цегляний, тинькований, пофарбований, у плані Г-подібний. Планування анфіладного типу, двобічне. Перекриття пласкі по дерев'яних та бетонних балках. Дах вальмовий, покрівля бляшана.

Архітектура витримана в стилістиці

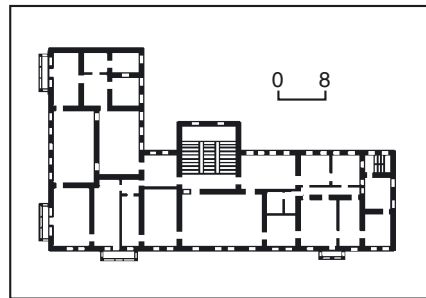

563.22. План другого поверху.

563.22. Бульв. Т. Шевченка, 12. Особняк.

пізнього італійського ренесансу. Обидва чолові фасади мають ярусну ритмічну композицію. Вертикальні членування позначено рустованими лопатками на першому та канелюрованими пілястрами коринфського ордера на другому поверхах. Тинькування стін імітує дощане рустування з включенням окремих деталей, оброблених «під шубу». Групи з двох, трьох й п'ятих прямокутних та півциркульних вікон відповідають окремим приміщенням в інтер'єрі. Над вікнами другого поверху площину стіни декоровано діагональним рустуванням з акцентуванням симетрії скульптурними античними голівками в круглих нішах. У міжвіконнях ліплені декор збагачено лев'ячими масками. Розвинений антаблемент включає оздоблений гірляндами фриз та широкий карниз із модульйонами. Довершують композицію важкі балкони на масивних кронштейнах, огорожені класичними балюстрадами. У міжвіконні другого поверху над парадним входом, на який перероблено арковий отвір колишнього в'їзду, вміщено ліплені дворянський герб дому Терещенків із зображенням цукрового буряка з гичкою.

Вишуканою розкішшю позначено й інтер'єри парадних приміщень, починаючи зі сходів, що врочисто ведуть з просторого вестибюля в бельетаж та на другий поверх. Головний вестибюль будинку оформлено білим та сірим мармуром, виробами з бронзи (торшери, люстри тощо). Кесоновану стелю підтримують чотири канелюровані колони з кольорового граніту. Стіни та стелю холу декоровано ліпленням з рослинного орнаменту, лаврових гірлянд та вінків зі стрічками. У декорі використано мотив «дзеркал», сірий, білий кольори та позолоту. В холі встановлено реконструйовані триярусні, чотириріжкові металеві світильники. У декорі високих бронзових ґрат використано мотиви стилізації «рюс».

Плафон сходової клітки включає чотири реставровані живописні панно ро-



боти В. Котарбінського на тему давньо-русських билін.

Декор плафонів майже в усіх приміщеннях однотипний: розетки, бордюри та карнизи складного профілю. Розетки круглі зі стилізованими квітами в центрі та орнаментом «хвиля» по колу. Стіни в деяких приміщеннях пофарбовано у три кольори та декоровано дзеркалами. Площину стін довкола дзеркал вкрито розписом флорального характеру з позолотою. Підлога паркетна, набірна (відновлена під час реставрації).

Найбільша за розміром на другому поверсі — т. зв. біла зала. Її стіни прикрашено трьома дзеркалами в простінках між вікнами та над відновленим каміном. Над дзеркалами — стилізовані лаврові вінки з гіллям та стрічками. Камінь у плані прямокутний, з розвинутою полицею та завершенням у вигляді півциркульного фронтона з круглою розеткою. Плафон зали прикрашає пишна розетка зі стилізованими квітами, гіллям та стрічками. Декор виділено білим кольором, основні декоративні елементи позолочено. В усіх приміщеннях у нижній частині стін розміщено ажурні вентиляційні решітки.

Особняк належить до кращих зразків приватних споруд доби еkleктизму в Києві.

Ф л і г е л ь. У другому ряді забудови, паралельно бульвару. Двоповерховий, цегляний, тинькований, у плані прямокутний. Дах вальмовий бляшаний, зі слуховими вікнами. Перекриття пласкі, внутрішнє розпланування, пов'язане з вхідними вузлами на флангах призматичного об'єму, — двобічне коридорне. Симетричний чоловий фасад вирішено у лаконічних класицистичних формах: бічні розкріповки з захищеними піддашками отворами входів акцентовано трикутними фронтонами, вінцевий і міжповерховий карнизи мають спрощене профілювання. Прорізи прямокутні, у рамковому обрамленні.

Є складовою частиною садибного комплексу. Використовується службовими приміщеннями музею.

1870—75 в особняку проживав Демидов князь Сан-Донато Павло Павлович (1839—85) — сгермейстер, громадський діяч.

1871—72 і 1873—74 — київський міський голова. Займався підготовкою будівництва нової споруди Київської міської думи на пл. Хрещатицькій (тепер Майдан Незалежності), яку було начорно зведено 1874, офіційне відкриття і перше засідання гласних відбулися 29 січня 1878 (будинок згорів 1941 під час Великої Вітчизняної війни, після війни розібраний).

Відзначився як добродійник. Оплатив 1871 усі витрати на ремонт і переобладнання старого контрактного будинку на вул. Покровській, 4 для Подільського відділення Фундуклеївської жіночої гімназії, за що був обраний почесним блюстителем цього навчального закладу. 1871 пожертвував понад 70 тис. крб. на заснування реального училища в Києві і купівлю для нього будинку (1877 навчальний заклад, створений 1873, переїхав у власне приміщення на пл. Михайлівській). Сприяв створенню Третьої Київської чоловічої гімназії, що відкрилася 1874 на базі Києво-Подільського повітового училища (містилося в

будинку Н. Сухоти на пл. Контрактовій, 12). За підтримки міського голови 1874 на вул. Ігорівській, 14 на Подолі почало діяти Олександрівське ремісничче училище.

Його дружина О. Демидова княгиня Сан-Донато 1871 пожертвувала 5 тис. крб. на будівництво робітничого притулку для бідних, брала участь у створенні в Києві Товариства денних і нічних притулків для дітей робітників (1874). 1874 подружжя пожертвувало 12 тис. крб. на заснування дитячої лікарні в пам'ять їхнього померлого сина, яку почали будувати 1889 у верхній частині Олександрівської міської лікарні (тепер — Олександрівська клінічна лікарня), а сума капіталу в банку на її спорудження на той час зросла до 25 тис. крб.

1874 князь удостоєний Думою звання почесного громадянина м. Києва. З 1875 він з родиною наймає квартиру на вул. Володимирській, 8.

1875—18 у садибі проживала родина підприємців Терещенків, яка уславилася добродійною діяльністю. Указом Сенату від 12 березня 1870 рід Терещенків за особисті заслуги був удостоєний потомственого дворянства і занесений до родовідної книги дворян Російської імперії, 16 березня 1872 Артемій Терещенко пожалуваний Дипломом з гербом на дворянське достоинство, 6 червня 1879 до книги дворян Київської губернії були занесені Никола Артемійович з дружиною Пелагеєю Георгіївною і дітьми Іваном, Александром, Варварою, Марією, Ольгою та Свфросинією.

Терещенки володіли одним із найбільших акціонерних цукрових підприємств Південно-Західного краю. У кін. 19 ст. діяло «Товариство цукрових і рафінадних заводів братів Терещенків», засноване 1870 Николою, Федором та Семеном Терещенками. Первісний капітал становив 3 млн. крб. З часом сімейна фірма мала вже річний обіг у 12 млн. крб., самостійно виходила на європейський ринок. Справами фірми займався 14 контор у різних містах та містечках. Але частина маєтків і заводів перебувала у власності кожного з братів поза власністю фірми — так було зручно кожному з них. У Києві правління та контори цукрових заводів Товариства містилися на вул. Гімназичній, 5 (тепер — вул. Леонтовича), контори цукрових заводів та маєтків кожного з членів родини були поряд з особняками. На бульв. Бібиковському, 8 і 10 (будинки не збереглися) містилися контори й правління Андрушівського, Староосотянського і Тьоткінського цукрових заводів, що належали Н. Терещенку.

Члени великої сім'ї селилися у близькому сусідстві: голова родини Н. Терещенко займав своєрідний панський масток серед міста (бульв. Т. Шевченка, 8—12), старший син І. Терещенко — будинок № 34 на цьому ж бульварі, молодший — О. Терещенко — на вул. Толстого, 7—9, доньки Ольга, Варвара та Свфросинія — на вул. Терещенківській, 13, 15, 17. Родина Ф. Терещенка (молодшого брата Н. Терещенка) мешкала теж неподалік — на вул. Терещенківській, 9 і 7/13. Усі київські Терещенки підтримували своїм капіталом розвиток міста, були знайомими колекціонерами, тонкими поціновувачами

мистецьких творів, щедрими меценатами і благодійниками. Їхні власні мистецькі колекції було покладено в основу кількох київських музеїв. Сьогодні їх зберігають Національний художній музей України, Національний музей російського мистецтва, Музей мистецтв ім. Богдана і Варвари Ханенків, Національний музей Тараса Шевченка. Терещенко Никола Артемійович (1819—1903) — попечитель Глухівського дитячого притулку Імператорського людиналюбного товариства (з 1878), жертвував великі суми для свого рідного Глухова. У Києві не було жодної просвітницької чи благодійницької установи, якій Н. Терещенко не надавав би допомоги. Він пожертвував великі кошти на заснування в Києві Рубежівської колонії для малолітніх злочинців (не збереглася, розташовувалась у місцевості між сучасними станціями метро «Нивки» і «Святошин»), влаштування денних притулків для дітей робітничого класу, на будівництво лазарету при Олександрівській лікарні, лікарняним закладом Київського благодійного товариства, побудував Маріїнський дитячий притулок (вул. Паньківська, 2), нічліжний притулок на вул. Басейній (зруйнований у 1990-х рр.). Йому належить вирішальна заслуга у заснуванні безкоштовної Лікарні для чорноробів (сучасна вул. Чорновола, 28/1), на будівництво й утримання якої він витратив великі кошти. Був почесним попечителем Першої гімназії (бульв. Т. Шевченка, 14), на потреби якої робив щорічно грошові внески, а також оплачував утримання не менше десяти гімназистів; пожертвував 100 тис. крб. на будівництво П'ятої Києво-Печерської гімназії (вул. Суворова, 1), 13 тис. крб. — на спорудження Четвертої гімназії (вул. Червоноармійська, 96), 250 тис. крб. — на забезпечення першої в Російській імперії Жіночої торговельної школи ім. П. Терещенко (вул. Воровського, 18/2), 340 тис. крб. — на заснування жіночого і чоловічого міських училищ (вул. Ярославів Вал, 40). Великі пожертви зробив на спорудження будинків і розбудову діяльності Музею старожитностей і мистецтв (вул. М. Грушевського, 6), Троїцького народного будинку (вул. Червоноармійська, 53) та інших культурних установ. Всіх, кому допомагав за життя, Н. Терещенко не забув і в заповіті, залишивши їм пожертви. Загалом за своє життя він передав на суспільні потреби бл. 5 млн. крб., з яких майже половину — Києву. Похований у Глухові в усыпальні Трьоханастасіївської церкви.

Після смерті Н. Терещенка садиба за духівницею перейшла до старшого сина — І. Терещенка, який помер невдовзі після батька. У тому ж році майно успадкував його старший син М. Терещенко, який мешкав переважно за кордоном. Художнє зібрання Н. Терещенка спіткала драматична доля. 1917—18 його частково пограбували, частину картин знищили. Те, що збереглося, відправили до Петрограда. Деякі твори об'єднали з колекцією Ф. Терещенка. Під час 1-ї світової війни в садибі містилося Управління Червоного Хреста при арміях Південно-Західного фронту.

У 1917 — січні 1918 було реквізовано майже всі приміщення садиби № 8—12 і розміщено в них різні установи.

1917—18 у садибі № 12 містилися: квартира № 1 (20 кімнат) на першому—другому поверхах флігеля — контора М. Терещенка, квартира № 2 (29 кімнат) на першому—другому поверхах особняка — генеральне секретарство праці та Міністерства праці УНР і Української Держави.

Генеральне секретарство праці УНР, утворене в липні 1917, довгий час перебувало в стадії організації, з січня 1918 — Міністерство праці УНР. З 1 листопада 1917 його очолював Порш Микола Володимирович (1879—1944) — громадсько-політичний діяч, економіст, публіцист, член УСДРП, Української Центральної Ради. У грудні очолив після відставки С. Петлюри також і генеральне секретарство військових справ. З 2 листопада працював у Тимчасовій комісії охорони порядку, розробив заходи для забезпечення єдності командування у військах, організації правопорядку тощо. Запропонував правила передачі землі земельним комітетам, заходи охорони підприємств і культурних господарств. 14 березня 1918 очолив комісію у справах товарообміну з Центральними державами Ради народних міністрів УНР, 29 квітня підписав від України Господарський договір між УНР, Німеччиною та Австро-Угорщиною. За Української Держави перебував в опозиції до влади, заарештовувався. 1919—20 — на дипломатичній роботі. На еміграції займався науково-дослідною роботою, проживав у Берліні, де й помер.

За Української Держави в особняку містилося Міністерство праці. У травні—листопаді 1918 його очолював Славинський Максим Антонович (1868—1945) — поет, публіцист, видавець, громадсько-політичний діяч, представник Тимчасового уряду при Українській Центральній Раді (1917), за Української Держави — представник українського уряду в Петрограді (1918), голова дипломатичної місії УНР у Празі (1919).

Член ради Міністерства закордонних справ Української Держави. На еміграції — професор Української господарської академії у Подебрадах та Українського педагогічного інституту ім. М. Драгоманова у Празі. 1945 заарештований

радянськими органами, помер у в'язниці.

Восени 1919, під час захоплення Києва військами Збройних Сил Півдня Росії, у садибі містилося відділення зв'язку штабу області.

В радянський час у садибі перебували різні установи: 1921 — Житомирський військовий шпиталь, з 1924 — Всеукраїнське фотокіноуправління (ВУФКУ), що керувало всім кіновиробництвом УСРР (кінофабрики в Києві та Одесі), а також усіма кінопідприємствами й торгівлею фотоматеріалами та приладдям; з 1930 — кіноінститут; від 1937 — Київський облвиконком.

1947 будинок передано Державному літературно-художньому музею Т. Шевченка, створеному 1940 (нині — Національний музей Тараса Шевченка), який після повернення з евакуації почав роботу на сучасній вул. Б. Хмельницького, 52. 24 квітня 1949 музею відкрився для відвідувачів. Зберігає найбільшу в світі шевченкіану, оригінали художніх творів митця, особисті речі, документи про життя і творчість, прижиттєві світлини Кобзаря, рукописні списки його поезій, першодруки творів письменника з автографами, майже всі видання його творів і шевченкознавчу літературу,

матеріали про вшанування та увічнення пам'яті Т. Шевченка [2022].

Ольга Друг, Віталій Ковалинський, Дмитро Малаков, Олена Сердюк.

563.23. Садиба 1874—75, в якій проживали Терещенко І. Н., Терещенко М. І., містилися генеральне секретарство шляхів сполучення ЦІР і УНР, Міністерства шляхів сполучення УНР і Української Держави, було обрано Директорію УНР (архит., іст.). Бульв. Т. Шевченка, 34. На розі з вул. М. Коцюбинського. Забудова садиби складається з наріжного двоповерхового особняка з видовженим бічним фасадом вздовж вул. М. Коцюбинського, вузьким фасадом з парадним входом зверненого до бульв. Т. Шевченка, двоповерхового флігеля у глибині забудови, між якими — невеличке подвір'я зі службами, відокремлене від вулиці цегляним парканом із стрілачатою брамою. Садибу забудовано 1874—75 за проектом арх. В. Краузе на замовлення дружини колезького асесора Ф. Модзелевської. Нагляд і керівництво будівництвом здійснював арх. В. Якунін. Після забудови садиби Модзелевські поширили своє володіння, скупивши 1876 у професора Університету св. Володимира Н. Хржонщевського сусідню садибу з одноповерховим цегляним будинком на бульв. Бібіковському, 32 (знесено 1984). По смерті чоловіка (1879) Ф. Модзелевська залишилася жити в одноповерховому будинку, а наріжну садибу продала. Новий власник І. Терещенко, старший син Н. Терещенка, одного з найбільших у Російській імперії цукропромисловців і землевласників, оселився в особняку. Станом на 1884 в особняку була одна квартира, кімнат — 23, у флігелі частини нижнього поверху (більше половини) була зайнята під каретний сарай і стайню. Після смерті І. Терещенка в 1903 вдова з дітьми (два сини й дві доньки) володіли садибою до перших років революції. За адресними довідковими книгами, офіційними домовласниками були вдова Є. Терещенко і старший син М. Терещенко. Сім'я не жила постійно в цій садибі, більше — за кордоном. У радянський час націоналізований особняк використовувався як житловий, з 1984 — як адміністративний будинок. Внаслідок перепланувань особняк втратив первісне оздоблення інтер'єрів.

О с о б н я к. Двоповерховий, цегляний, пофарбований, у плані Г-подібний. Первісне планування анфіладне.

Обидва чолові фасадів особняка витримано в дусі т. зв. венеціанської готики, з переважанням вертикальних елементів у вигляді прямокутних пілястр, видовжених стрілачастих вікон другого поверху, пінаклів на наріжжях і зубчастого завершення. Наріжну частину акцентовано вежоподібним мезоніном, декорованим аналогічно. Еркер і балкони з металевим огороженням посилюють пластичність композиційного центру споруди. Її псевдоготичні архітектура разом із стилістично близьким будинком колишнього готелю «Київ» на бульв. Т. Шевченка, 36 формує вихід вул. М. Коцюбинського до широкого бульвару.

Б р а м а з о г о р о ж е ю. На червоній лінії забудови, між головним будинком і флігелем. Складається з трьох прясел, обмєжених шпильастими стовпчиками, з яких ліве біля головного

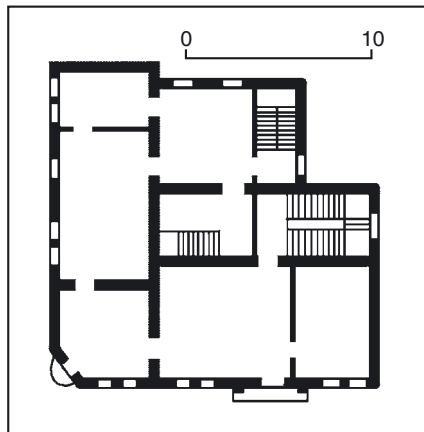

563.23. План другого поверху.

563.23. Бульв. Т. Шевченка, 34. Особняк.



будинку зайняте брамою. Цегляні, фарбовані, під бляшаною покрівлею. Цокольна частина відокремлена каблучком. Брама вирішена як стрічаста готична арка, завершена аттиком з підвищеним центральним елементом, увінчаним трикутним щипцем. Цегляний декор складається із спрощених карнизних тяг, нішок, уступів та зубців. У верхній частині отвору брами збереглися первісні ґрати з готичною орнаментикою (кола з чотирипелюстковим заповненням). Сучасні ґратчасті стулки воріт спрощені. Глуха огорожа декорована фільонками.

Ф л і г е л ь. Вдвозж правої межі садиби з виходом на червону лінію забудови. Двоповерховий, цегляний, пофарбований, у плані Г-подібний. Планування анфіладно-коридорне. У центрі поздовжнього дворового крила — ризаліт головного входу під трикутним щипцем. Перекриття плоскі, дах вальмовий бляшаний. Тривіконний фасад з боку бульвару фланковано фільончастими лопатками зі шпильастим завершенням. Вікна першого поверху прямокутні, другого — мають стрічасту форму. Дворові фасади з прямокутними прорізами розкреслено міжповерховим гуртом, оформлено скромним цегляним декором (зубці, поребрик).

Усі споруди садиби складають цілісний ансамбль у стилі неоготика.

Комплекс садиби становить інтерес збереженістю основних елементів її забудови.

1879—1903 (з перервами) в особняку проживав Терещенко Іван Николович (1854—1903) — цукропромисловець, доброчинник, колекціонер. 1883—1891 — гласний Київської міської думи. 1876—1900 підтримував матеріально Рисувальну школу художника М. Мурашка, витративши на її потреби бл. 150 тис. крб. Допомігав вихованцям школи. Був почесним попечителем Реального училища, для якого 1891 побудував і облаштував домову церкву в ім'я св. Олександра Невського, добував навчальний корпус і спорудив ще один будинок. Зібрав багате зібрання творів російських та українських художників, які нині прикрашають музеї Києва і Санкт-Петербурга. З 1894 через хворобу майже постійно жив у Франції, де і помер.

З 1886 в особняку мешкав його син Терещенко Михайло Іванович (1886—1956) — громадсько-політичний і державний діяч, доброчинник. У Києві закінчив Першу гімназію (1904), потім жив у Москві, де закінчив університет (1911), Санкт-Петербурзі, за кордоном. З 1912 був почесним попечителем Першої гімназії, допомагав у розбудові Міського музею, пожертвував 50 тис. крб. на утримання Київської консерваторії (1912), яка відкрилась 1913. З початком 1-ї світової війни відкрив за власний рахунок лазарет на вул. Ярославів Вал, 40 (1914), активно працював у Російському товаристві Червоного Хреста, ініціював створення і очолив Київський воєнно-промисловий комітет (1915). З 2 березня 1917 — міністр фінансів Тимчасового уряду Росії, з травня — міністр закордонних справ. У червні 1917 приїздив у Київ разом з О. Керенським та іншими членами уряду на переговори з Українською Центральною Радою. Після жовтневого перевороту емігрував, жив в Англії, Монако.

У січні 1918, коли Київ був захоплений більшовицькими військами, більша частина мистецької збірки Терещенків, що залишалася в особняку, була поповнена, загинула або викрадена. Влітку 1918 київські пам'яткоохоронці перенесли те, що залишилося, в приміщення Української академії мистецтв і Міський музей. Пізніше частина колекцій, яка була залишена спадкоємцями І. Терещенка в Києві, увійшла до збірки Київського музею російського мистецтва.

У кін. 1917 — 1918 у реквізованих 18 кімнатах на першому і другому поверхах особняку містилося генеральне секретарство шляхів сполучення УЦР, створене 1 листопада 1917, з 11 січня 1918 — Міністерство шляхів сполучення УНР. Спочатку містилося на сучасній вул. Б. Хмельницького, 23, згодом переїхало в цей будинок.

Генеральним секретарем, з 11 січня 1918 міністром шляхів був Єщенко Володимир (Вадим) Дмитрович (1878—?) — інженер-залізничник, начальник служби руху Лівобережної залізниці (до 1917), голова Об'єднаної ради залізниць (з травня 1917), член Україн-

ської народної партії. Обійняв посаду, коли в Україні відбувався страйк залізничників, і вона опинилася в блокаді. Доклав зусиль до припинення страйку і забезпечення роботи залізниць. Після жовтневого перевороту пропонував розібрати залізничні колії на півночі України, щоб попередити проникнення військ більшовицької Росії, впровадити власні українські гроші тощо. За Української Держави очолював департамент Міністерства шляхів, що містилося в цьому ж будинку. Подальша доля невідома.

З 18 січня 1918 міністром шляхів був Є. Сокович.

1918 у будинку містилося Міністерство шляхів сполучення Української Держави.

З 3 травня до 14 листопада 1918 міністерство очолював Бутенко Борис Аполлонович (?—1926) — інженер шляхів сполучення, будівничий і керуючий справами Подільської залізниці. У березні—квітні 1918 входив до складу «Української народної громади», створеної ініціативи генерала П. Скоропадського, яка підготувала державний переворот і встановлення гетьманської влади 29 квітня 1918. На посаді міністра мав репутацію ревного прихильника українізації, зокрема створив спеціальну комісію з вироблення української технічної термінології для залізниць. Під його керівництвом до середини 1918 було відновлено нормальне функціонування шляхів сполучення в Українській Державі. Зумів припинити загальний страйк залізничників України у середині липня — серпні 1918 (страйкувало бл. 200 тис. працівників), організований більшовиками. Залучив до неофіційної служби полк т. зв. залізничників, створений ще за Української Центральної Ради, який охороняв залізничні вантажі від пограбування. Полк, чимало з офіцерів якого належало до Української партії соціалістів-самостійників, майже у повному складі приєднався до протигетьманського повстання, як і більша частина міністерства. При формуванні третього складу Ради міністрів звільнений з посади (імовірно через політичні уподобання). Проживав у цьому будинку. Емігрував, проживав і помер у Будапешті (Угорщина).

З 14 листопада до 14 грудня 1918 в останньому кабінеті уряду міністерством керував інженер, відомий в Росії фахівець з експлуатації залізниць В. Лансберг.

Товаришами міністра Б. Бутенка працювали А. Лукашевич (приймав на сучасній вул. Б. Хмельницького, 51) і П. Чубинський (приймав на вул. Б. Хмельницького, 10).

У цьому будинку містилися канцелярія міністерства і кілька департаментів: загальних справ; технічно-експлуатаційний з відділами загальним, господарсько-технічним, перевезень, допоміжних шляхів при перевезеннях; комерційно-експлуатаційний з відділами загальним, тарифним, перевезень, претензій і статистики; фінансовий з відділами загальним, ліквідаційним, приватних залізниць; адміністративний з канцелярією і відділами персональним, праці, продовольства, приміщень; господарський з відділами загальним, металевого виробництва, палива, розробки лісів. При міністерстві було організовано



563.23. Брама.
563.23. Флігель.



вищу технічно-економічну раду й адміністративно-господарську раду. За іншими адресами діяла інспекція міністерства (вул. Б. Хмельницького, 23), департаменти водно-шосейний з відділами водних шляхів, суднобудівельним, меліоративним, дорожнім, заводським і матеріальним (вул. Б. Хмельницького, 10); правовий з відділами загальним, судів, консультативним, кодифікаційним (вул. Володимирська, 64); нових будівель з відділами загальним, статистично-картографічним, шосейних шляхів, водяних шляхів і гідроелектростанцій, портового господарства (вул. Б. Хмельницького, 10).

Директором комерційно-експлуатаційного департаменту був Макаренко Андрій Гаврилович (1885—1965) — інженер, громадський і державний діяч. До революції працював у комерційній службі Управління Південно-Західної залізниці в Києві. 1917 — один із організаторів діяльності українських залізниць, голова Спілки залізничників. З 14 листопада 1918 — член Директорії УНР, обрання якої відбулося у цьому будинку, один з організаторів протигетьманського повстання. 1919 емігрував, жив в Австрії, Чехословаччині, Німеччині, з 1951 — у США. Помер у Хьюстоні. Жив у Києві на Вознесенському узвозі, 14.

В ніч з 13 на 14 листопада 1918 у цьому будинку в кімнаті урядовця з особливих доручень О. Стокова зібралися представники Українського національного союзу та українських партій. Нарада, скликана В. Винниченком і М. Шаповалом від імені УНС, відбувалась у той час, коли в гетьманському палаці готувалася грамота про федерацію з Росією і складався новий федеративний кабінет С. Гербеля. У зборах взяли участь українські політичні й військові діячі В. Винниченко (голова), О. Андрієвський, М. Аркас, П. Дідушок, брати А. та О. Макаренки, О. Мицюк, В. Тютюнник, М. Шаповал, Ф. Швець, О. Янко та ін. Було ухвалено підняти протигетьманське повстання за соціальне і національне визволення, обрано Директорію УНР у складі: В. Винниченко (голова), члени — О. Андрієвський, А. Макаренко, С. Петлюра (отаман українських республіканських військ) і Ф. Швець.

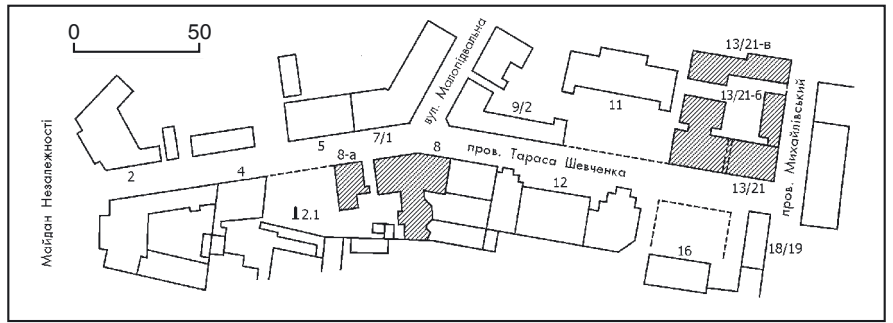

564. Шевченка Тараса провулок. План забудови.

Тепер у садибі містяться Управління у справах громадянства, імміграції та реєстрації громадян, Київська обласна рада Товариства «Колос», банк та інші офіси [2023].

Ольга Друг,
Марія Кадомська, Дмитро Маляков,
Тетяна Трегубова, Лариса Федорова.

564. ШЕВЧЕНКА ТАРАСА ПРОВУЛОК, 19—20 ст. (архит., іст., містобуд.). У центрі міста, пролягає від Майдану Незалежності до пров. Михайлівського, до провулка прилучається вул. Малоїдвальною. Проходить по тальвегу яру в межах південної частини стародавнього «міста Ярослава». Вперше згаданий 1834 як вул. Козиноболотна (від місцевості яка мала назву Козине болото).

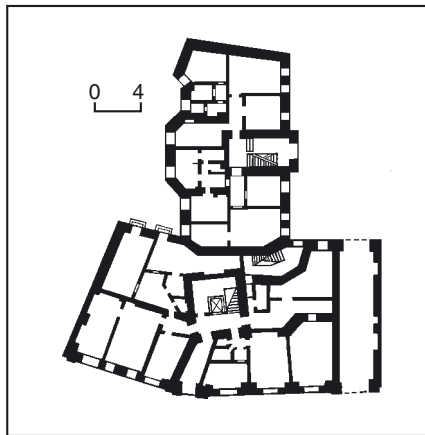

564.1. План першого поверху.
564.1. Пров. Т. Шевченка, 8.

Пізніше мав назви вул. (пров.) Козиноболотська, Козине Болото. З 1894 — пров. Хрещатиський, з 1925 — сучасна назва. Прокладений відповідно до генплану Києва 1837. Нарізка ділянок, що сформувалися переважно в 1-й пол. 19 ст., незважаючи на окремі втрати і сучасну забудову, має історичний характер. Збереглися ширина вулиці та щільна периметральна забудова. Провулок складається з двох частин, обумовлених рельєфом місцевості. Перша — від Майдану Незалежності до вул. Малоїдвальної майже рівна, друга — від вул. Малоїдвальної до пров. Михайлівського — піднімається вгору. Найстарішою спорудою є єдиний на вулиці дерев'яний будинок № 8-а, зведений 1835, — типовий для обивателської забудови міста 1-ї пол. 19 ст. Інші споруди кін. 19 — поч. 20 ст., що мають статус пам'яток, виконані в формах історизму та цегляного стилю (№ 8, 13/21, 13/21-б, 13/21-в). Домінують в об'ємно-просторовій композиції вулиці є п'ятиповерховий житловий будинок № 10/12, що завершує перспективу вул. Малоїдвальної (див. ст. 250.5). Провулок — одна з найвузких вулиць Києва. Завдяки тому, що висота забудови в багатьох місцях дорівнює ширині провулка, а в деяких випадках перекидає її, створюється враження замкненого архітектурного простору, що робить вулицю масштабною для пішоходів.

Будинок № 8-а є пам'яткою історії національного значення. 1846—47 в ньому проживав видатний письменник, художник і громадсько-політичний діяч Т. Шевченко разом з письменником, вченим О. Афанасьєвим-Чужбинським і художником М. Сажиним [2024].

Юрій Нельгівський.

564.1. Житловий будинок, 1905—07 (архит.). Пров. Т. Шевченка, 8. На червоній лінії забудови, на вигині вулиці. Завершує перспективу вул. Малоїдвальної. На невеликій за площею, видовженій в гліб кварталі ділянці. Споруджено на садибі, що утворилася на поч. 19 ст. (раніше складала одне ціле з ділянкою № 8-а), на замовлення інж. шляхів сполучення А. Тільгіна за проектом арх. А. Трахтенберга. Будівництво проводилось у дві черги: спершу зведено тильну секцію (1905—06), згодом — фасадну (1906—07).

П'ятиповерховий, цегляний, пофарбований, у плані Т-подібний, перекритий двосхилим дахом з бляшаною покрівлею та призматичним ліхтарем над сходовою кліткою. Складається з двох секцій — фасадної з трьома квартирами на кожному поверсі та тильної з двома. Перекриття ласкі.

Архітектура будинку являє поєднання



цегляного стилю та змодельованих у цеглі неоготичних деталей. Композиція чолового фасаду асиметрична зі зміщенням ліворуч від центру вхідної групи приміщень, виділеної як розкріповка з високим щипцем. Композиційну роль розкріповки додатково підсилюють рустовані архівольти вікон п'ятого поверху і тондо над ними. Виділені декором два верхні поверхи об'єднані лопатками зі стрічастими нішками в імпостах. Пластичне рішення фасаду збагачує декоративне цегляне мурування у вигляді аркатур, рустування, стилізованих геральдичних фігур тощо. Тильні фасади також архітектурно оформлені.

Споруда — важливий акцентний елемент в оформленні вуличного простору [2025].

Михайло Кальницький,
Тетяна Скібіцька.

564.2. Садиба 19—20 ст., в якій проживали Шевченко Т. Г., Афанасьєв-Чужбинський О. С., Сажин М. М. (іст., мист.). Пров. Т. Шевченка, 8-а. На території ділянки містяться житловий будинок на червоній лінії забудови вулиці і пам'ятник Т. Шевченку на подвір'ї. Ліворуч від будинку — невелика територія садиби, відокремлена від забудови вулиці високим дощаним парканом із брамою та хвірткою. Первісний житловий будинок споруджено 1835 на замовлення чиновника (пізніше — помічника окружного начальника Київської палати державних маєтностей) І. Житницького, син якого успадкував майно 1890. В 1925 мешканців будинку відселено. 1926 його передано Київській філії Інституту Тараса Шевченка ВУАН. 1926—27 проведено реставраційні роботи під керівництвом архітектора і художника В. Кричевського та архітектора і мистецтвознавця К. Моценка. 4 листопада 1927 тут відкрито музей-виставку, 10 листопада 1928 — Будинок-музей Тараса Шевченка, який з 1941 є філіалом Державного музею Тараса Шевченка (тепер Національний музей Тараса Шевченка). Автором першої експозиції музею був учений В. Міяковський. Під час Великої Вітчизняної війни музей евакуйовано до Новосибірська. Після звільнення Києва від окупантів 1944 відновив свою роботу. 1946 побудовано нову експозицію. Тоді ж було розширено і поновлено новими деревами садибу, на подвір'ї біля туї, що збереглася з часів проживання поета, встановлено пам'ятник Т. Шевченку.

1954—55 капітально відремонтовано стіни, потиньковано цоколь, проведено опалення, зроблено нову огорожу садиби тощо. 1971 розпочалася капітальна наукова реконструкція будинку відповідно до первісного проекту: укріплено фундамент будинку, перебрано дерев'яні конструкції із заміною тих, що застаріли, замінено бляшане покриття на дерев'яне, вікна, двері, знято пізніші архітектурні нашарування, максимально відновлено первісний вигляд будівлі. Керівник реставраційних робіт — арх. Р. Бикова. У складі групи архітекторів, яка працювала на об'єкті, були помічники В. Кричевського періоду першої реставрації будинку — архітектори Ф. Тигаренко і П. Костирко. 1974 Будинок-музей поновив свою роботу з новою експозицією «Три приїзди Т. Шевченка в Україну». 1991—94 проведено чергову рестав-



564.2. Пров. Т. Шевченка, 8-а.

рацію будинку із заміною дерев'яної покрівлі на андулінову та побудовано нову експозицію «Т. Шевченко в Києві».

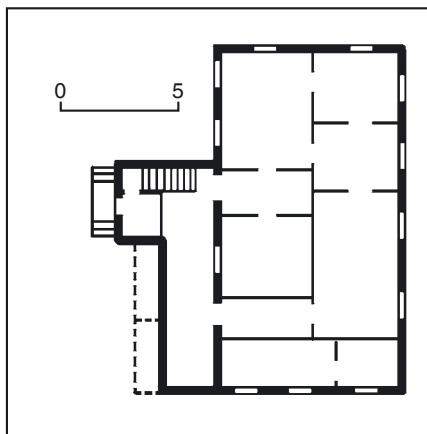

564.2. План першого поверху.
564.2. Пров. Т. Шевченка, 8-а.

Будинок одноповерховий на високому цоколі, з підвалом і мезоніном, дерев'яний, тинькований, побілений. На головному фасаді — три прямокутні вікна з різьбленими лиштвами й віконницями. На першому поверсі — шість кімнат, у мансарді — два помешкання. В інтер'єрі збереглися первісні кахляні груби (втрачені кахлі відновлено за збереженими). Вхід з ганком — з подвір'я. Веранда зааслена.

У квітні 1846 — квітні 1847 у садибі проживав Шевченко Тарас Григорович (1841—61) — письменник, художник, громадсько-політичний діяч, імператорської АМ (з 1960). Оселився тут під час свого другого приїзду із Санкт-Петербурга в Україну разом з товаришем — художником М. Сажиним та поетом, етнографом О. Афанасьєвим-Чужбинським. Т. Шевченко винаймав кімнату на першому поверсі, вікна якої виходили на вулицю, у мансарді разом із М. Сажиним влаштував майстерню. Вони разом ходили малювати краєвиди, історичні та архітектурні пам'ятки міста, його околиці. Збереглася частина творів Т. Шевченка цього періоду: акварель «Костьол у Києві», серія «Церква Всіх святих у Києво-Печерській лаврі», серія з аквареллю «Аскольдова могила», малюнки «Васильківський форт у Києві», «Кітаївська пустинь. Троїцька церква», «Вишгород».

Влітку 1846 поет написав балади «Лілея» (25 липня) та «Русалка» (9 серпня), упорядкував рукописну збірку «Три літа».

У цей час багато працював як дійсний член Тимчасової комісії для розгляду давніх актів (Київська археографічна комісія). У червні—липні як художник брав участь разом з проф. М. Іванишевим та худ. О. Сенчило-Стефановським у розкопках кургану Переп'ятиха поблизу Фастова. В жовтні був у відраженні по Київщині, Волині та Поділля, де збирав фольклор, записував історичні відомості про визначні пам'ятки, робив описи і замальовував пам'ятки.

У Києві зблизився з учасниками таємної політичної організації — Кирило-Мефодіївського братства, на засіданнях якого читав свої недруковані



твори, обговорював плани народної просвіти, видав літератури рідною мовою, зміни суспільного ладу, майбутнього України. У лютому 1847 був призначений викладачем малювання Київського університету. Проте скористався цим призначенням не вдалося. 5 квітня за причетність до таємної політичної організації був заарештований на переправі через Дніпро, коли повертався з Чернігівщини, де був у відраженні від археографічної комісії. Відправлений під вартою до Санкт-Петербурга, згодом — на заслання.

1846—47 разом з Т. Шевченком у будинку мешкав Афанасьєв-Чужбинський Олександр Степанович (справж. — Афанасьєв; 1817—75) — письменник, історик, мовознавець, етнограф. Їхнє знайомство відбулося 1843 в с. Ісківці на Полтавщині (тепер Лубенський р-н, Полтавська обл.), де був родовий маєток Афанасьєвих. Т. Шевченко відвідав Ісківці також 1845, 1846. О. Афанасьєв-Чужбинський супроводжував його під час подорожі по Лівобережній Україні 1845—46. З 1847 жив у Воронежі, Санкт-Петербурзі. Присвятив Шевченкові вірш, написав некролог на його смерть та спогади.

1846—47 у будинку жив Сажин Михайло Макарович (1818—87) — живописець, акад. Імператорської АМ (з 1855). Разом з Т. Шевченком працював над альбомом «Види Києва». Відомі його твори «Стародавні фрески в Києво-Софійському соборі», «Видубицький монастир у Києві», «Щекавиця — місце, де похований князь Олег», «Старий Київ. Печерськ», «Університет», «Залишки Золотих воріт часів великого князя Ярослава» та ін.

1974 на фасаді будинку встановлено бронзову меморіальну дошку з барельєфним портретом Т. Шевченка (ск. Г. Кальченко, арх. А. Ігнащенко), яка замінила дошку 1954, встановлену замість дошки 1927.

Тепер — Літературно-меморіальний будинок-музей Тараса Шевченка, в якому зберігаються особисті речі Кобзаря, одяг, приладдя для малювання та гравірування, книжки, зокрема з його автографами, офорти, фотографії, твори художника М. Сажина, тогочасні меблі тощо [2026].

Ольга Шевченко.

564.2.1. Пам'ятник Шевченку Т. Г., 1946 (мист.). На території Літературно-меморіального будинку-музею Т. Шевченка. Автор — ск. Г. Петрашевич. Заг. вис. — 2,32 м.

Один із пам'ятників, що нагадує про перебування Т. Шевченка в Києві. Уперше приїздив до Києва в 1820-і рр. разом зі своїм поміщиком. За припущенням, зупинився на Подолі. Між 1843 (літо) — 1847 (весна) проживав у Києві з перервами. Збереглися два помешкання, де квартирував, — будинок у сучасному провулку Т. Шевченка, 8-а і хата на вул. Вишгородській, 5. Окремі місця перебування в Києві, пов'язані з Печерськом і Старим містом, описав у творах. У повісті «Близнець» згадує про «Зелений трактор» Києво-Печерської лаври на вул. Московській і про ганок Лаврської друкарні, на якому полюбляв малювати, спостерігаючи за видноколом. Відомі Кобзареві замальовки Куренівки, Видубицького монастиря, Аскольдової могили, Александрівського косялоу. Київ завжди був

присутній у думках поета, який писав на заслання: «...Частіше за все я тишу мою старезну уяву, картинами золотого-верхого, садами повитого й тополями увінчаного Києва. І після світлого, непорочного захоплення, нав'язаного спостереженнями краси твоєї нев'янучої, впаде на моє осиротіле старе серце туга, і я переносюся у віки давно минулі.»

Композиція має камерний характер. Бронзовий бюст виконаний у традиції академічної пластики. Пророблення костюма, сміливі акценти на окремих деталях збагачують просторове звучання композиції. Конкретним портретним рисам скульптор надав необхідного художнього трактування, внаслідок чого обличчя відзначається вольовим виразом, погляд світить думкою, а енергійний розворот плечей надає образу мужності.

Строгий гранітний постамент оповитий у верхній частині лавровою гілкою. Нижче — накладні бронзові цифри: «1814—1861». Верхні грані стилобату та постаменту скошені, що надає архітектурній частині відчуття стрункості. Вдало знайдено пропорційне співвідношення архітектурних мас і скульптури. Наявність пам'ятника на присадибній ділянці музею, вносячи ефект «присутності» поета, визначає образне звучання всього меморіального комплексу, надаючи йому необхідної завершеності [2027].

Юрій Белічко, Микола Кіпоренко.

564.3. Садиба, кін. 19 ст. Пров. Т. Шевченка, 13/21, 13/21-б, 13/21-в (архіт.). У підніжжя схилу між провулками Михайлівським і Т. Шевченка та вул. Ірининською. Ділянка має незначний ухил в бік пров. Т. Шевченка. Складається з двох будинків на червоних лініях забу-

564.2.1. Пров. Т. Шевченка, 8-а.



дови провулків Т. Шевченка та Михайлівського (№ 13/21 і 13/21-б) і флігеля в глибині забудови (№ 13/21-в). Історія садиби відома з 1859, коли за духовним заповітом родового дворянина А. Вишневіського вона перейшла до його нащадків. 1874 майно придбав київський купець В. Мазченко. На той час у садибі розташовувалися дерев'яний одноповерховий будинок на кам'яному напівповерсі, дерев'яний флігель на кам'яному півповерсі, одноповерхові дерев'яні сараї, стайня, комора, погріб. В глибині садиби попід схилом був садок. 1875 на замовлення домовласника за проектом арх. П. Спарро на подвір'ї споруджено триповерховий з мансардою цегляний флігель (сучасна адреса — № 13/21-в), одноповерхові цегляні нежитлові приміщення, одноповерховий з мансардою флігель (не збереглися). За даними 1876, садиба була підключена до водогону, подвір'я наполовину вимощено каменем, садибу огорожено кам'яною стінкою, та частково парканом з дерев'яними воротами. 1887 на замовлення домовласника арх. А.-Ф. Краусс склав проект цегляного наріжного двоповерхового будинку (не реалізовано) та, ймовірно, існуючого будинку на пров. Михайлівському (сучасний № 13/21-б). 1892 після смерті господаря садиба перейшла у власність до його дружини О. Мазченко, яка продала її родовому дворянину М. Іконникову. На його замовлення 1899 за проектом арх. В. Ніколаєва зведено наріжний чотириповерховий цегляний будинок (сучасний № 13/21). З 1906 садибою володіли Д. Карпенко, його нащадки та Київське кредитне товариство.

Ж и т л о в и й б у д и н о к (№ 13/21). Чоловий фасад розташований вздовж пров. Т. Шевченка, торець виходить на пров. Михайлівський. Чотири-, п'ятиповерховий, за рахунок перепаду рельєфу, цегляний, пофарбований, у плані складної конфігурації, двосекційний. Перекриття плоскі, дах вальмовий бляшаний.

Оздоблений у цегляному стилі. Чоловий фасад симетричний, з центральним проїздом на подвір'я. Обіччя містяться ризаліти на один віконний проріз, підкреслені знизу рустованими лопатками на третьому—четвертому поверхах, пілястрами. Вікна двостулкові, з лучковими перемичками. Міжвіконні простінки на другому—четвертому поверхах оздоблено рустованими пілястрами; підвіконня — прямокутними нішами (другий, четвертий поверхи) та виступними цегляними деталями. Надвіконня декоровано мереживом зубчиків (другий, четвертий поверхи) та замковими каменями (перший—третій поверхи). Вінцевий карниз містить смужку сухариків. Атики ризалітів підкреслені мереживом аркових деталей. Збереглися дерев'яні різьблені двері парадного входу до другої секції. Рустований торцевий фасад членовано по вертикалі трьома рядами вікон та одним рядом бленд.

В інтер'єрі збереглися металеві огороження сходів ажурного рисунка, притаманного для кін. 19 ст. Оздоблення інтер'єрів квартир повністю втрачено.

Будинок — характерний зразок житлової споруди у цегляному стилі.

Ж и т л о в и й б у д и н о к, кін. 19 ст.



564.3. Пров. Т. Шевченка, 13/21.

(№ 13/21-б). Прилягає до будинку № 13/21 з боку пров. Михайлівського. Триповерховий, цегляний, пофарбований, у плані прямокутний, односекційний.

Виконаний у цегляному стилі. Чоловий фасад має асиметричну композицію, підкреслену розміщенням входу у будинок на лівому фланзі та потрійним вікном другого поверху на лівому. Другий поверх оздоблений лопатками з подвійним рустом. Вікна — двостулкові, мають ліштви з прямими сандриками, отороченими мереживом цегляних зубчиків на верхніх поверхах та замкові камені на першому. Винцевий карниз оздоблено зубчиками. Над входом — двосхилий металевий піддашок на металевих витонченого малюнка кронштейнах. Дворовий фасад вирішено лаконічно. Оформлення інтер'єрів не збереглося.

Будинок — складова частина забудови пров. Михайлівського біля високої підпірної стіни зі сходами на вул. Ірининську.

Флігель, 1875 (№ 13/21-в). На подвір'ї, паралельно провулку.

Триповерховий з мансардою, цегляний, фарбований, у плані ускладненої прямокутної форми. Первісна коридорна схема планування збережена.

Вирішений у цегляному стилі. Чоловий фасад за проектом мав симетричну композицію. Тепер у зв'язку з переплануванням першого поверху симетрія дещо порушена. Основа композиції — два бічні ризаліти на три вікна, що виступають над дахом. Горизонтальні членування формують гурти над першим та третім поверхами. Вікна — двостулкові, прямокутні, в мансарді — укорочені. Міжвіконні простінки другого та третього поверхів декоровані вертикальними фільонками, підвіконня другого поверху — горизонтальними нішами. Над віками другого поверху та мансарди проходить смуга меандру. Ризаліти на рівні мансардного поверху мають вузькі прорізи, оздоблені зигзагоподібними деталями та поребриком. Винцевий карниз складається з полицок. Торцевий фасад з боку пров. Михайлівського оформлено як торець ризаліту.

Флігель є складовою частиною садиби, вирішеної у цегляному стилі.

Тепер у № 13/21 на першому поверсі містяться фірми; в № 13/21-б — адмінприміщення фірм та МП «Укрпромбудмаш», в № 13/21-в — Товариство винахідників та раціоналізаторів при Київській міській раді, Міжнародний благодійний фонд «Дітям Чорнобілля», ВАТ «Енергоспецкомлектбуд», МП «Калина», Всеукраїнський комітет захисту прав людини, Київський міський історико-патриотичний клуб «Пошук» [2028].

Тетяна Товстенко.



564.3. Пров. Т. Шевченка, 13/21-б.

565. ШКОЛА ДОМОВОДСТВА (Лук'янівська), 1910 (арх., іст.). Вул. Тропініна, 10. У рядовій забудові вулиці. Приміщення спеціалізованого професійно-освітнього закладу споруджено на ділянці, подарованій 1907 інж. шляхів сполучень О. Якубенком Лук'янівському дамському попечительству про бідних при церкві св. Федора, і за його проектом. Вчинив цю добродійницьку акцію на пошану своїх батьків. Умови дарування передбачали надання 5025 кв. сажнів землі на Лук'янівці, у верхів'ях Кмитового яру, з яких 2 тис. кв. сажнів — під садибу домоводства, а решту — на продаж з тим, щоб виручені кошти використати на спорудження будинку школи та відповідних служб. Частину коштів надали також громада, міська управа та земство. Серед жертводавців була й В. Ханенко, яка дала кошти на влаштування оранжереї.

Будинок на два з половиною (в бік вулиці) та три (в бік подвір'я) поверхи — за рахунок похилої ділянки, розташованої на схилі Кмитового Яру (тепер частково засипаний і забудований гаражами), цегляний, тинькований, у плані прямокутний. Край двосхилого даху, критого бляхою, встановлено металеве огороження спрощеного малюнка, на цегляних тумбах. Центр симетрії підкреслено глухим парапетом з фільонками.

Фасад на п'ять віконних осей розкріповано по центру симетрії з виділенням парадного входу. Біля вхідних парадних дверей влаштовано ганок з п'ятьма гранітними сходишками, металаскою плиткою, простим кованим огороженням та ажурним півкруглим (відповідно до півциркульного завершення входу) навісом на ажурних кованих кронштейнах. Збереглися також парадні двері — двостулкові, фільончасті, засклені, з різьбленими прикрасами в дусі неоренесансу.

Чоловий фасад декоровано в цеглі, в модернізованих формах неоренесансу. Фриз оздоблено ширінками, край фасаду акцентовано лопатками. Великі

565. Вул. Тропініна, 10.



564.3. Пров. Т. Шевченка, 13/21-в.

вікна з лучковими перемичками оздоблено широкими сандриками, що звисають. На рівні вікон другого поверху між імпостами — горизонтальний гурт. У центрі фасаду, над парадним входом — вузькі подвійні вікна. На рівні цоколю, облицьованого чорними подив'яними кахлями плитками (пізнішого походження) влаштовано невеличкі квадратні віконечка для освітлення цокольного поверху.

На дворовому фасаді декор відсутній, вікна мають лучкові перемички.

Обидва торці розчленовано по вертикалі, включно з брендмауером, широкими лопатками, що передбачали розширення в майбутньому всієї будівлі; по центру торців влаштовано вікна (частково пізнішого походження).

Будинок — цінний зразок добродійницької споруди у стилі історизму.

Статут Києво-Лук'янівської жіночої практичної школи домоводства затверджено 5 березня 1911.

Наглядовий комітет очолював почесний попечитель школи Якубенко Олексій Федорович — інженер, член Київської Старої громади. Відомий в українській культурі тим, що вперше виконав проект упорядкування могили Т. Шевченка в Каневі та хати наглядача біля неї і керував усіма будівельними роботами на Чернечій горі впродовж 1882—84. До 1955 вулиця носила ім'я О. Якубенка.

До складу комітету також входили Є. Грабар — дружина голови Київського окружного суду, настоятель Києво-Лук'янівської церкви св. Федора, священник І. Тарасевич та інші впливові парафіяни.

Школа була розрахована на утримання на повному пансіоні до 30 учениць. Приймались дівчатка віком не молодше 13 і не старше 16 років, незалежно від соціального стану, але християнського віровизнання. У першому наборі було 17 учениць — із сиріт та бідних родин. Курс навчання тривав від двох до трьох років. Викладалися Закон Божий, домоводство, садівництво, городництво, скотарство, молочарство, бджільництво, куховарство, кулінарія, основи природознавства, рукоділля, шиття, спів. Школа готувала дівчат-фахівців, які мали вести садибне і хатне господарство у заможних родинах. Після трирічної практики безпосередньо в мастках чи заможних родинах випускниці мали надати звіт та відзвіз хазяїв і, в разі затвердження їх радою школи, одержували свідоцтво про звання «домоводки». Школа проіснувала до 1917. Пізніше в будинку містилися дитячі притулки під різними назвами.

Тепер будинок належить Державному українському об'єднанню «Політехмед» [2029].

Дмитро Малаков.

566. ШКОЛА УПО ТА ІНТЕНДАНТ-СЬКЕ УЧИЛИЩЕ МВС СРСР (НАЦІОНАЛЬНА АКАДЕМІЯ ВНУТРІШНІХ СПРАВ), 1953, 1970-і рр. (архїт.). Пл. Солом'янська, 1. Займає квартал між просп. Повітрофлотським і вул. Сурикова, чоловим фасадом виходить на пл. Солом'янську.

Проект будинку школи вищого командного складу міліції розроблено 1938—39 у Будівельній конторі НКВС УРСР під керівництвом арх. О. Плешкова. У січні 1940 проект затверджено у Москві, але його реалізації завадила війна. Споруда запроєктована чотириповерховою, з підвищеною п'ятиповерховою центральною частиною, увінчана масивним прямокутним аттиком. Згідно з традиціями побудови військових шкіл, всередині передбачено великі приміщення курсантських спалень-казарм (містилися на другому—четвертому поверхах у торцях головного корпусу). Будівництво здійснено після війни за дещо скорегованим О. Плешковим первісним проектом: із доповненням прямокутного завершення центрального портика трикутним щипцем, спорудженням відкритої галереї перед головним входом, влаштуванням кінопроекційної установки на балконі актової зали тощо. 1970 на вул. Сурикова, 4—6 зведено багатопверховий гуртожиток, пов'язаний з основною спорудою критим переходом, після чого приміщення спалень було переплановане за коридорною системою. 1977 споруду по периметру надбудовано на один поверх, тоді ж до крила з боку просп. Повітрофлотського додано корпус лекційних аудиторій. Головний об'єм споруди п'ятиповерховий з підвалами та двоповерховим дворовим об'ємом, цегляний, тинькований. У плані — симетричної Ш-подібної форми, утвореної видовженням головним корпусом і трьома перпендикулярними до нього поперечними крилами, з яких центральне — двоповерхове. Конструкції — несучі поздовжні й поперечні стіни, доповнені у великих приміщеннях колонами та пілонами. Переkritтя пласкі по дерев'яних та металевих балках, в актовій і спортивній залах — ферми з підвісними стелями. Дахи вальмові по дерев'яних кроквах, криті бляхою. Оздоблення у стилі неокласицизм серед. 20 ст.

У головному корпусі й бічних крилах на всіх п'яти поверхах розміщено адміністративні й навчальні приміщення. В центрі головного корпусу розташований парадний вестибюль, на пер-

шому—третьому поверхах — розподільчі холи з тримаршовими сходами (на четвертому—п'ятому поверхах сходи виходять у коридор). В обидва боки від холів по осі корпусу відходять коридори, обабіч яких — кімнати. У бічних крилах з коридорним плануванням — один ряд приміщень вздовж зовнішніх фасадів. Розташоване по осі симетрії дворове крило має у плані Т-подібну конфігурацію, утворену об'ємами ідальні (перший поверх), актової зали (другий поверх) і перпендикулярною до них двосвітньою спортивною залою з бічними прибудовами. Вздовж ідальні й актової зали проходять по два коридори, пов'язані з розподільчими холами у головному корпусі.

Фасади оброблено тинькуванням тепло-сірого кольору. Перший поверх оформлено дощаним рустом, площини верхніх поверхів імітують мурування з рівно тесаних кам'яних блоків. Надбудований п'ятий поверх відокремлюється первісним профільованим карнизом. Вікна переважно прямокутні, на другому поверсі — аркові, оздоблені архівольтами з замковими каменями й підвіконнями з баласинами.

Чоловий фасад на 38 віконних осей симетричний за композицією. Його центральна частина виділена розкріпкою, акцентованою шістнадцятиколонним портиком з великих тричвертєвих колон коринфського ордеру, що підтримують потужний антаблемент з підвищеним трикутним щипцем. Карниз центральної частини спирається на модульйони, у фризі — тричвертєвий валік з іоніками, дентикулами та стрічкою пальмет. На площині щипця — велика рельєфна композиція у формі

картуша в обрамленні прапорів. Головний вхід виділено одноярусною галереєю на чотирьох пілонах, об'єднаних лучковими перемичками, із завершенням у вигляді декоративної тераси.

На асиметричних за композицією дванадцятивіконних бічних фасадах торці головного корпусу позначені портиками з великих тричвертєвих колон іонічного ордеру, які підтримують трикутні фронти.

Із застосування елементів ордерної системи оформлено й парадні приміщення. Єдиний простір вестибюля та холу першого поверху зорво розподілено перепадом висоти підлогу та характером оздоблення. Підлога вестибюля викладена плитами темних відтінків червоного та сірого граніту, а піднесена на чотири сходинки підлога холу — світлішими смугами сірого, червоного й білого мармуру. У вестибюлі два поздовжні ряди пілонів зі стилізованими доричними капітелями облицьовано мармуром світлих відтінків. Розташовані в глибині холу доричні колони з ехінами, прикрашеними іоніками, пофарбовані у вохристій (стовбури) та білій (капітелі) кольори.

У тому ж стилістичному ключі оздоблено другий поверх. Високий антаблемент з гладеньким фризом оперізує периметр актової зали. Його підтримують колони під балконом, переробленим під кінопроекційну, та подвійні канелюровані пілястри на площинах стін. Ехіни доричних капітелей колон і пілястр — з іоніками. Над розташованими вище антаблемента вікнами — карниз, що відокремлює прикрашений ліпленням плафон. Отвори дверей об-

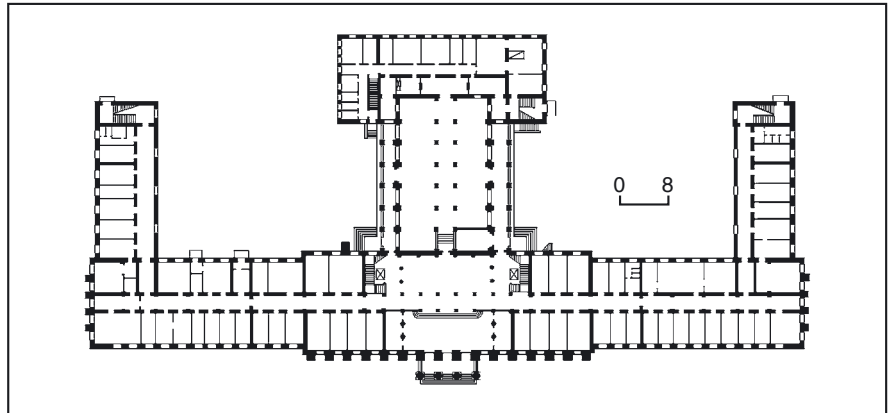

566. Пл. Солом'янська, 1.

566. План першого поверху.



рамлено порталами з сандриками. У фойє застосовано колони з гладенькими ехінами. Хол третього поверху облицьовано деревом і дзеркалами. Нижні марші сходів у холах першого—третього поверхів огорожено поруччями з балясинами. Підлога у парадних приміщеннях паркетна.

Споруда — один з найзначніших зразків архітектури класицистичного напрямку серед 20 ст. Відіграє провідну роль у формуванні забудови Солом'янської пл.

Протягом усього часу використовувалась як вищий навчальний заклад органів внутрішніх справ, що бере початок від Курсів червоних міліціонерів Харківської робітничо-селянської губернської міліції. З 1958 — Київський філіал Вищої школи МВС СРСР, з 1992 — Українська академія внутрішніх справ, з 20 грудня 1996 — Національна академія внутрішніх справ України, у 2005—10 мала назву Київський національний університет внутрішніх справ [2030].

Тетяна Бажанова.

567. ШЛЯХОПРОВІД КУРЕНІВСЬКИЙ ЗАЛІЗНИЧНИЙ, 1930-і — поч. 1950-х рр. (архїт.). Належить до загальної системи Північного півкільця Київського залізничного вузла, розміщений на лінії Святошин—Дарниця. Складається з двох мостів: перша секція — над вулицями Фрунзе та Вишгородською, друга — над вулицями С. Складенка та Автозаводською. За своїм розташуванням, часом зведення та конструктивними особливостями мости різняться між собою.

Перша секція. Над вулицями Фрунзе та Вишгородською.

Являє собою безпрогонну рамну залізобетонну конструкцію, форма якої була закладена за певними інженерними розрахунками. Ймовірно, що цю секцію шляхопроводу зведено або в кінці 1930-х рр. і реконструйовано в повоєнний період, або зведено в 1943, коли відбудовувалася залізнична дільниця Святошин—Дарниця. Цей міст не було включено до переліку київських шляхопроводів, архітектурне оформлення яких розглядалося техніко-експертною та архітектурною радою в 1940. Таким чином, міст або був зведений раніше, в 1930-х рр., або в повоєнний період, зважаючи на те, що на момент проектування другої секції Куренівського шляхопроводу перша секція вже існувала в такому вигляді, в якому вона збереглася до нашого часу.

Секцію було розроблено для двох залізничних колій. Схема шляхопроводу однопрогінна, основною несучою конструкцією є суцільна масивна залізобетонна рама таврової форми з заокругленими кінцями, яка «защита» в т. зв. цоколі стінові конструкції. Фундаментні опори, вірогідно, являють собою пальові дерев'яні конструкції. Є лаконічним конструктивним рішенням, без застосування надмірного «класичного» декору, що дозволяє припустити про її спорудження в кін. 1930-х рр. Після війни декорований в дусі тодішніх архітектурних уподобань. На користь цього твердження свідчить і те, що верхні залізобетонні балки, які несуть на собі залізничні рейки, мають надто простий профіль. На них відсутній залізобетонний карниз, типовий для інших шляхопроводів Києва кін. 1940-х — 1950-х рр.



567. Шляхопровід Куренівський залізничний (вул. Фрунзе — вул. Вишгородська).

Відкоси моста виконано в буюбетоні, в місцях прилягання рамної конструкції вони мають похилі «щоківі» стінки у вигляді залізобетонних плит прямокутної форми завбільшки майже на всю висоту земляного насипу. Цоколь відкосів та «щоківих» стінок виконано з сірого граніту заввишки бл. 1,5 м. Під мостовою рамою, з обох боків, на цоколі збереглися декоративні полочки, які мали підтримувати світильники-торшери (не збереглися). Верхню огорожу шляхопроводу вирішено у вигляді простих ритмічних грат. Тумби під світильники-торшери верхнього освітлення облицьовано сірим гранітом. «Щоківі» стіни мають невеликий спрощений декоративний карниз та периметральну декоративну стрічку, що складається з ряду дрібних іоніків. По чотирьох сторонах рамної конструкції в верхній частині — ліплені рельєфні орнаментальні вставки з радянською символікою: серп і молот у лавровому вінку, перевитому стрічкою, на тлі великої дубової гілки.

Друга секція. Над вулицями С. Складенка та Автозаводською, за 9 км від залізничної станції «Святошин». Цей шляхопровід більш відомий як Старозабарський — за колишньою назвою одноім'яної вулиці, яку перетинала залізнична колія. Секцію споруджено в декілька етапів. 1908—09 було побудовано Сирецьку залізничну колію і для пропуску під насипом вул. Старозабарської збудовано однорейковий дерев'яний шляхопровід. 1929, у зв'язку з будівництвом другої залізничної колії, в цьому місці спорудили пропуску кам'яну трубу-тунель коробової форми з отвором 10,98 м. Тут використано проект проф. С. Белзенького, розроблений для аналогічної споруди залізниці Одеса—Бахмач. Всі конструкції труби, що складалася з чотирьох секцій, було виготовлено з буютової кладки на цементному розчині 1 : 3. Загальна довж. труби складала 20,5 м. Трубу-тунель зруйновано 1943. Конструкція труби просіла, в крайніх секціях на склепінні з'явилися тріщини. Збереглися тільки відносно крила.

За післявоєнної відбудови залізниці Святошин—Дарниця зруйновану трубу засипали землею, рух по вул. Старозабарській перекрили. У цей час існував тимчасовий об'їзний дерев'яний місток

на відстані 14 м від зруйнованої труби. Проектні розробки щодо відновлення Старозабарського шляхопроводу розпочалися з 1948 і велися впродовж трьох років. Було запропоновано два різні конструктивні варіанти мосту. Зважаючи на те, що вул. Старозабарська планувалась як основна магістраль для всієї Подільсько-Куренівської частини Києва, ширина колишньої пропускну труби не задовольняла новим вимогам. Мостовий прогін шляхопроводу (навіть з однопрогінною конструкцією) мав бути значно ширшим від існуючого. Одним із варіантів інженерного вирішення було запропоновано суцільний бетонний прогін у формі шпикола, при якому отвір «у світлі» становив 29,55 м (розрахунковий прогін — 30,6 м, стріла підйому — 10,4 м, шир. склепіння — 8,0 м, радіус внутрішньої кривизни — 15,8 м, товщина склепіння в ключі — 0,8 м, в п'яті — 1,12 м). Авторами даного проекту були: інж. М. Журавльов, арх. Г. Гранаткін, розрахунок склепіння було виконано інж. С. Ржевським. На останньому етапі проектування було ухвалено дешевший балковий варіант конструкції з трипрогінною системою (вис. «у світлі» по осі становила бл. 30 м; прогони — 18,2 × 2,3 × 18,2 м). При цьому було розглянуто два конструктивні варіанти — з двоблочними прогінними конструкціями системи інж. О. Макарова та з монолітними прогінними конструкціями, розробленими Дніпротранспроєктом в 1941. До реалізації було ухвалено залізобетонні прогінні споруди інж. О. Макарова, які були виготовлені індустріальним способом.

На відміну від першої, конструкції несучих споруд другої секції шляхопроводу не декоровано. Проміжні опори складаються з трьох окремих залізобетонних стоек з конструктивним армуванням. Вони безпосередньо несуть на собі навантаження від залізничних рейок. Фундаменти опор залізобетонні, глибокого закладання. Конструкції залізобетонних балок шляхопроводу виготовлено заводським способом та змонтовано на місці (конструкції представлено в оголошеному вигляді). Стойки вирішено в класичній архітектурній традиції: вони мають цоколь, облицьований сірим гранітом, та декоративну «фризову площину» з невеликим карнизом над нею. Зовні «фризову площину» прикрашено круглими рельєфними медальйонами. Карниз має по-



личку, а під нею — стрічку великих іоників. Між цоколем та карнизом стояки облицьовано штучним бетонним камінням «під бут». Підпірні стінки буюбетонні, неоднакової висоти та конструктивного вирішення. Їх виконано відповідно до пониження залізничного насипу від станції «Святошин» в бік станції «Дарниця». В загальній конструкції шляхопроводу використано окремі конструкції колишньої труби-тунелю з боку станції «Святошин». Бордюри камені відкосу облицьовано сірим гранітом. Відкосні стінки буюбетонні. Металеві тротуари обабіч проїзної частини огорожено металевою регулярною решіткою з декоративними литими вставками, виконаними з використанням радянської символіки: невелика зірка в лавровому вінку, з якого проростають хлібні злаки. Зверху, з чотирьох боків шляхопроводу, встановлено тумби під освітлювальні прилади (торшери). Тумби були облицьовані гранітом та прикрашені металевими литими деталями. Оздоблення та освітлювальні прилади не збереглися.

Старозабарська секція Куренівського шляхопроводу (разом з Повітрофлотським шляхопроводом) належить до типових мостових споруд Києва т. зв. «перехідного» періоду, якому були притаманні змішані архітектурні рішення. Відповідно до них несучі частини (проїзні балки) являли собою «чисті, оголені» конструкції, а опори стояків виконувалися за усталеними традиціями — декорувалися та облицьовувалися натуральним каменем, імітуючи кам'яні споруди [2031].

Валерія Ієвлева.

568. ШЛЯХОПРОВІД ПОВІТРОФЛОТСЬКИЙ, 1956—58 (архит.). На перетині проспектів Повітрофлотського та Перемоги. Являє собою продовження ав-

567. Шляхопровід Куренівський залізничний (вул. С. Скляренка — вул. Автозаводська).

томобільного шляхопроводу над залізничними сортувальними коліями центрального київського вокзалу. Авторський колектив: інженери Г. Горобець, І. Каневський, Л. Левінштейн, Є. Степанов, Н. Шаровольський. Шляхопровід автомобільний, належить до групи мостових споруд Києва, зведених у формах, характерних для перехідного періоду в архітектурі після ухвалення відомої Постанови ЦК КПРС «Про надмірності в архітектурній творчості». Незважаючи на це, споруді притаманні помпезність та декоративність. Шляхопровід виконує функцію дворівневої шляхової розв'язки типу «неповного листа конюшини». Являє собою трипрогонову ригельну балкову конструкцію довж. 60 м та шир. 25 м. Розрахований на автомобільний рух по трьом смугам у кожному з двох напрямків, з тротуарами обабіч проїзду по 2 м завширшки кожний. Висота «в світлі» над просп. Перемоги розрахована на проїзд під мостом тролейбусів — 6,6 м (з транспортними смугами руху під мостом — $3 \times 2 + 2 \times 3$ м, середня смуга має рух в обох напрямках). Систему побудовано з застосуванням 18 несучих залізобетонних профільних балок, які, спираючись на ригелі, передають навантаження на бики. Проміжні опори — бики (в ролі яких виступають сім стояків) та устої спираються на залізобетонні фундаменти. Насипи з обох боків шляхопроводу укріплено буюбетоном. Устої та бики — залізобетонні, облицьовані рожевим гранітом, нижню частину їх на вис. бл. 4 м опо-

568. Шляхопровід Повітрофлотський.

ряджено гранітною рустикою, обробленою «під рване каміння». Верхню частину стояків облицьовано регулярними гранітними квадрами. На стояках виконано профільовані декоративні полочки, що відповідають ритму стояків. Стояки утворюють ритмічний ряд, в якому крайні є здвосеними. Прямокутні в перерізі стояки облицьовано рожевим гранітом, цоколь виконано в гладеньких плитах, все інше — «під рване каміння». В верхній своїй частині стояки мають декоративний гранітний карниз. Сучасні ґрати між стояками встановлено за останньої реконструкції просп. Брест-Литовського (тепер Перемоги).

Прогонові конструкції — залізобетонні балки заводського виготовлення. Крайні несучі балки декоровано профільованим карнизом, один з поясів якого повторено в бетоні в тілі стояків. Устої зверху, з чотирьох боків шляхопроводу, прикрашено декоративним литвом у вигляді видовжених квітників, піднятих на невисокі тумби. Тумби облицьовано гранітом. Литво стінок квітника виконано у вигляді декоративної стрічки, набраної з вертикально розміщеного колосся. В декоративному вирішенні устоїв використано бетонні вставки, симетрично розташовані по чотирьох сторонах прогонових елементів в місцях прилягання їх до устоїв. Орнаментальний мотив виконано в барельєфі, вирішеному у вигляді наріжної вставки, рисунок якої симетричний відносно центральної осі. Мотив вставки являє собою типовий зразок радянської символіки — розгорнутий сніп колосся, увінчаний п'ятикутною зіркою і флажкований обабіч серпом і молотом. Зверху проїзд шляхопроводу має литу огорожу, тендітні секції якої закріплено на досить масивних фігурних стояках у вигляді рослинних пагонів з листям аканта. Нижній та верхній пояси решітки мають незначні орнаментальні вставки.

Зважаючи на неординарне місце розташування шляхопроводу, його декоративне оздоблення було вирішене в архітектурних формах часів післявоєнної відбудови. У споруді досить виразно простежуються тенденції класичного трактування тектоніки кам'яних будов, незважаючи на застосування виключно залізобетонних конструкцій. Устої та бики-пілони, облицьовані «рваним камінням», візуально підсилюють масивність та фундаментальність шляхопроводу, декоративні елементи якого виступають своєрідними характеристиками архітектури Києва повоєнної доби [2032.].

Валерія Ієвлева.

569. ШЛЯХОПРОВІД ПРОТАСІВСЬКИЙ ЗАЛІЗНИЧНИЙ, 1954—55 (архит.). Над автомобільним проїздом по вулицях Протасів Яр та І. Федорова, поблизу станції «Протасів Яр». Входить до низки залізничних шляхопроводів над автомобільними проїздами і разом з Байковим та Солом'янським складає пропускну систему для головних залізничних колій району Центрального залізничного вокзалу станції «Київ-І». Технічний проект капітальної відбудови шляхопроводу на другому кілометрі залізничної лінії «Київ—Ніжин» розроблено в інституті «Київдіпротранс» у 1952—53 на основі матеріалів розвідок та досліджень, проведених в 1949—52,



а також архівних даних щодо збережених фундаментів та їх взаємного розташування. Автори проекту: арх. Г. Домашенко, інж. Нововарський. Шляхопровід споруджено в місцях перетину залізничними колями автомобільних трас замість тимчасових дерев'яних споруд, зведених над автомобільними шляхами.

Протасівський залізничний шляхопровід являє собою систему з п'яти залізничних колій, розрахованих на пропуск окремо трьох, двох та однієї (маневрової) з них. Загальна структура вирішена на основі чотирьох окремих секцій (секцію з трьома колями було розділено на дві частини станційними сходами), архітектурний задум яких було реалізовано за однією схемою. Відстань між першою та другою секціями складає (в осях) 59,0 м, між другою та третьою — 53,0 м, четверта віддалена на ширину сходів. Перша секція розрахована на пропуск однієї колії, друга і третя — на дві, четверта — на одну. Секції мають вигляд двопрогонових мостів, з розміщенням в кожному прогоні транспортної смуги для автомобільного проїзду, однієї трамвайної колії та тротуару. Система побудована з застосуванням залізобетонних балок (довж. — 11,8 м), з іздою зверху, та опор, що зводилися з бетону та залізобетону на місцях збережених фундаментів. Фундаменти довосного закладання виконано з дерев'яних палів (діам. — 0,26 м). Висота опор була розрахована на проїзд під ними трамваю (вис. «в світлі» — 11,6 м). З метою запобігання вузьких довгих проїздів, бики опор вирішено як аркади з прямокутними отворами, що увінчуються лучковими перемичками. Видимі поверхні биків, як і устоїв, у цокольної частині виконано в бетоні, що імітує руст з обробкою під дрібну «бутарку».

В отворах між пілонами биків було запроєктовано секції металеві огорожі спрощеної форми (не збереглися). Вирішення поверхонь стояків у вигляді ряду неглибоких ніш у секціях шляхопроводу цілком відповідає формам внутрішньої аркади. Декоративне оздоблення вертикальних поверхонь зовнішньої частини конструкцій шляхопроводу імітує облицювання штучним каменем. Насправді всі бетонні поверхні отиньковані з застосуванням цементного розчину з кристалічною крихтою. Щоб закрити деталі конструкцій прогонів у місцях виходу конструкцій назовні, застосовано декоративний карниз на основі бетонних профільованих блоків на довжину прогонів. З боку устоїв зроблено бетонні відкоси з підпірними стінками (вис. — 0,6 м). Бортове каміння під центральними устоями виконано з рожевого граніту. Всі прогонові елементи секцій у верхній частині мають металеву огорожу у вигляді ґрат з центральним декоративним елементом, мотив якого — «зірка в лавровому вінку». Карниз складається з трьох елементів, середній являє собою кесонувану стрічку з неглибокими кесонами, прикрашеними горельєфними розетками. Під ним — пояс з лаврового листя, перев'язаного стрічкою. Огорожу фланкують тумби, на яких було виконано ліплені орнаментальні мотиви з радянською символікою (не збереглися).



569. Шляхопровід Протасівський залізничний.

Запроєктовані освітлювальні пристрої (наземні світильники заввишки 5,0 м, а також стінові — у вигляді бра) або не були виконані, або не збереглися до нашого часу. Запроєктовану трамвайну колію не було прокладено. Розподільчу смугу у вигляді газону заасфальтовано. Втрачено фрагменти декоративного карниза.

Протасівський шляхопровід, як і Солом'янський, являє собою монументальну споруду, виконану із застосуванням конструкцій стояково-балкової системи. Декоративне оздоблення близьке до класичних архітектурних форм, що повністю відповідає загальним тенденціям у вітчизняній архітектурі післявоєнної доби [2033].

Валерія Ієвлева.

570. ШЛЯХОПРОВІД СОЛОМ'ЯНСЬКИЙ ЗАЛІЗНИЧНИЙ, 1950—51 (архіт.). С залізничним переїздом в районі пл. П. Кривоноса, над вулицями Урицького та Л. Толстого. Перший у системі залізничних шляхопроводів на трасі Київ—Ніжин, зведених у повоєнний період.

570. Шляхопровід Солом'янський залізничний.

1892 під час будівництва залізничної ділянки між станціями «Київ-Московський» — «Київ-І Пасажирський» у місцях перетину залізниці та міських вулиць для проїзду міського транспорту побудовано однопрогоновий металевий шляхопровід на кам'яних опорах на дві залізничні колії. Пізніше, зі збільшенням числа колій, переїзд добудовано. В такому вигляді він проіснував до 1941. На початку Великої Вітчизняної війни прогонові конструкції було підірвано, шляхопровід зруйновано. 1943—44 звели тимчасовий шляхопровід — з пакетів металевих двотаврових балок на дерев'яних рамних опорах, встановлених на фундаментах первісних опор.

Містобудівний розвиток Києва в 1950-х — на поч. 1960-х рр., зокрема в районі Солом'янки, супроводжувався істотним збільшенням автотранспортного руху. За повоєнним генеральним планом міста, вулиці Урицького та Л. Толстого визначені як магістралі для пропуску вантажного транспорту. Наявний залізничний шляхопровід за своїми габаритними та конструктивними параметрами вже не відповідав вимогам часу. Технічний проект реконструкції шляхопроводу розроблено 1947—50 Київською проектною філією «Союзтранс-



проекту». Автори проекту — арх. Г. Домашенко й інж. Ф. Гордєєв. Реконструкцію здійснено 1950—51.

Основне завдання полягало в збільшенні підмостових габаритів для пропуску вантажного транспорту та збереження трамвайної лінії, що з'єднувала центр Києва з Солом'янкою. Проектними розробками пропонувалося чотири варіанти реконструкції, два з яких передбачали пропуск автомобільного транспорту над залізничними коліями. Ці варіанти не були ухвалені через їх складне технічне рішення і високу вартість робіт.

Для реалізації було затверджено варіант трипрогонової мостової конструкції, в якій середній прогін призначався для пропуску двох трамвайних колій. Пізніше конструктивне рішення було спрощене до двопрогонового мосту. Габарити його отворів становили: шир. — 175,0 м, вис. — 4,5 м (для забезпечення проїзду трамваю).

Шляхопровід, який було зведено, складається з двох секцій (на дві та п'ять колій), вирішених аналогічно. Прогонові конструкції виконано із залізобетонних плит індивідуального проектування, масивні стійки мосту — з бетонобетону. Біки мають вигляд аркади, колони якої зверху з'єднано залізобетонним ригелем (вис. — 0,8 м) з лучковитими перемичками. Фундаменти опор закладено на дерев'яних палях (діам. — 0,32 м). Вони являють собою суцільні конструкції, т. зв. залізобетонні подушки (товщ. — 0,8 м), на всю ширину шляхопроводу, з глибиною закладання 2,9 м. Під одним з тротуарів — підземна галерея для комунікацій.

Середні опори секцій у вигляді аркади повністю відповідають характеру вирішення стояків, що являють собою ряд ніш аналогічної форми. Між опорами встановлено грати. Залізобетонні прогонові плити у вигляді складного карниза виконано на основі збірних навісних залізобетонних конструкцій. Під верхньою полицею карниза в неглибоких кесонах встановлено горельєфні круглі великі розетки, під ними — ряд модульонів, увінчаних стрічкою дрібних іоніків.

Опори біків та стояків тиньковано цементним розчином «під бутарку», з імітацією рустики з штучного каменя. Чітко виражений цокольний елемент оброблено «під рване каміння». Проектом передбачалися освітлювальні пристрої типу бра на бічних та середніх стояках (не збереглися).

У верхній частині конструкції, на прогонових плитах, встановлено чавунну декоративну огорожу, яка має ритмічне вирішення: прості вертикальні елементи чергуються з трьома декоративними вставками, розміщеними над опорами мосту. Мотив вставок — сніп колосся, перевитий виноградною лозою. З обох боків огорожу фланковано металевими декоративними вставками у вигляді масивної волюти, створеної на основі спрощеного акантового листа.

Шляхопровід є значною транспортною спорудою повоєнного часу в системі Київської залізниці, вирішений із застосуванням класичних елементів, характерних для архітектури 1940—50-х рр. [2034].

Валерія Ісвлева.

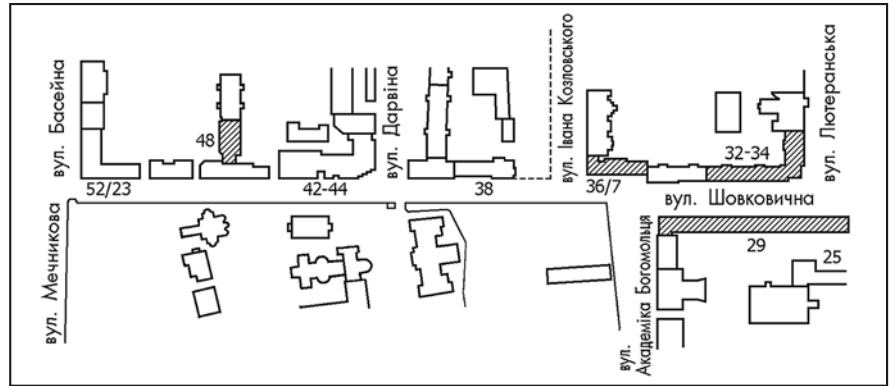

571. Шовковична вулиця. План забудови.

571. ШОВКОВИЧНА ВУЛИЦЯ, 18—20 ст. (археол., архіт., іст., містобуд.). Прямка планувальна вісь історичного району Липки бере початок від вул. М. Грушевського і спускається схилом пагорба до злиття вулиць Басейної та Мечникова. Перспективу рівнинної нагірної ділянки замикає будівля Верховної Ради України, нижній відінок на непарному боці межує з озеленоною садибою найстарішої клінічної лікарні Києва — Олександрівської (№ 39/1, див. ст. 301). Проходить поряд з ділянкою, на якій містився Кловський (Стефаніч) монастир 11 ст. (вул. Шовковична, 27) і де виявлено фундаменти церкви Богородиці Влахернської (див. ст. 219). Перетинається перпендикулярно вул. Інститутською, прилучаються вулиці П. Орлика, Лютеранська, Академіка Богомольця, Дарвіна, провулки Липський та І. Козловського.

Трасування верхньої ділянки змінено генпланом Києва 1787. З кін. 18 ст. була відома як вул. Аптекарска — від однієї з перших у Києві аптек, що містилася на розі сучасної вул. М. Грушевського. Повністю вулицю прокладено в 1830-х рр. під час заселення району Липки, що супроводжувалося знищенням шовковичного саду (1835), з яким пов'язана назва вулиці — Шовковична, яка вперше згадується 1834. У 1869 вулицю перейменовано на Левашовську — від прізвища Київського генерал-губернатора в 1834—37 В. Левашова, який реалізував планування Липок. 1919 названа на честь діяча німецького і міжнародного комуністичного руху К. Лібкнехта. 1993 вулиці повернено історичну назву.

Забудова сформована, в основному, житловими спорудами кін. 19 — серед. 20 ст., з поміж яких збереглося кілька дореволюційних особняків, що відображають особливості середовища колишнього аристократичного району міста. Окрім особняків архітектуру періоду історизму та модерну представляють багатоквартирні прибуткові будинки, характерні для забудови центральних вулиць міста. Період соціалістичної реконструкції вніс у забудову значні зміни: визначне місце в ній посіли будівлі у стилях пізній конструктивізм 1930-х рр. і неокласицизм 1950-х рр., частину яких вирізняють високі архітектурні якості та узгодження з архітектурним довкіллям.

Пам'ятки архітектури: № 3 (модерн); № 5 (арх. Г. Миронович, радянський ретроспективізм); № 10 (арх. С. Гри-

гор'єв, пізній конструктивізм); № 14 (арх. Р.-Ф. Мельцер, історизм); № 16-а, 16-б (арх. В. Риков, модерн); № 17/2 (за участю арх. В. Николаєва, історизм); № 19 (арх. М. Вишневський, історизм); № 21 (арх. С. Григор'єв, пізній конструктивізм); № 32—34 (перехідні форми від конструктивізму до радянського неокласицизму); № 36/7 (модерн).

Пам'ятки історії: в № 3 містилося 1918 Головне інженерне управління Військового міністерства Української Держави; в № 5 проживав головний архітектор Києва О. Власов; в № 10 — письменниця В. Василевська та її чоловік — драматург О. Корнійчук, кінорежисер О. Довженко з дружиною — кінорежисером, актрисою Ю. Солнцевою, художник О. Пашенко; в № 12 містилися науково-дослідні установи ВУАН—АН УРСР з вивчення єврейської історії та культури, в яких працювали відомі вчені; в № 17/2 проживали вчені О. Гермайзе, М. Макаренко, М. Яворський, державні діячі І. Кістяківський, Х. Раковський, підприємець, добровічник С. Могилевцев; в № 19 — поет М. Бажан; в № 26 — партійні та державні діячі УРСР О. Ватченко, О. Ляшко, С. Муха, І. Соколов, В. Щербіцький; в № 29 — перший директор Інституту журналістики Київського національного університету ім. Т. Шевченка, письменник А. Москаленко; в № 30 — художник М. Хмелько; в № 32—34 — письменник Л. Дмитерко; в № 36 — кінорежисер В. Денисенко, актриса Н. Наум, учений Й. Штокало; в № 48 — арх. Ю. Асєєв.

На розі з вул. П. Орлика міститься визначна пам'ятка архітектури, мистецтва та історії — особняк М. Ковалевського (див. ст. 306.3).

До 1920 на наріжній ділянці (№ 8/20) розташовувався палац (кін. 18 — поч. 19 ст.) Київського, Волинського і Подільського генерал-губернатора, з яким пов'язано багато історичних подій, життя і діяльність відомих державних діячів. 1918 палац був резиденцією гетьмана України П. Скоропадського (підірваний білополяками).

Не збереглися будинки, в яких проживали на поч. 20 ст.: № 4 — князь Є. Трубецький, професор юридичного факультету Київського університету; № 22 — історик-медієвіст, професор історико-філологічного факультету І. Лучицький, син якого В. Лучицький став відомим ученим-геологом, академіком АН УРСР; заступник голови Київського товариства охорони пам'яток старовини і мистецтва О. Мердер; адвокат, політичний діяч Л. Чолганський; № 32 — професор класичної філології університету А. Сонні та ін.

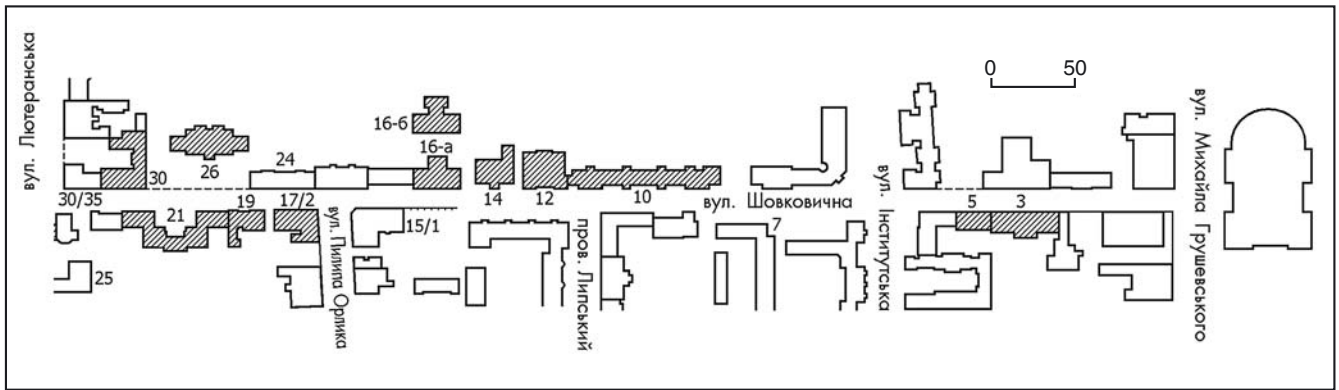

Вулиця є цінним містобудівним та історичним комплексом у центральній частині міста [2035].

Борис Єрофалов.

571.1. Житловий будинок 1909—10, в якому міститься Головне інженерне управління Військового міністерства Української Держави (архит., іст.). Вул. Шовковична, 3. До 1898 — № 5. На червоній лінії забудови вулиці, на трьох межах ділянки. Історія садиби простежується з 1799, коли губернський предводитель дворянства Д. Оболонський одержав велику земельну ділянку неподалік Маріїнського (Царського) палацу, що займала більшу частину кварталу, виходила на три вулиці та включала сучасні прибудинкові ділянки на вулицях Липській, 2—4, М. Грушевського, 20—24 і Шовковичній, 3. Власник походив із відомого лівобережного старшинського роду, був генеральним суддею Полтавського суду (1803—04), хрещеною матір'ю його дочки була імператриця Єлизавета Олексіївна — дружина Олександра I, який зушпився в будинку на Липках під час перших відвідин Києва у 1816 разом з братом, майбутнім імператором Миколою I. Подружжя Оболонських мало великі маєтки на Полтавщині, створило власний оркестр, влаштувало свята, зрештою розорилося, їхнє майно було розпродано частинами. 1810 Д. Оболонський оформив дарчу на цю садибу на ім'я своєї дружини Н. Оболонської. 1825 ділянка пл. 2600 кв. сажнів мала розріджену забудову. З боку вулиць Липської та Шовковичної розташовувалися житлові та службові флігелі, одноповерховий дерев'яний на мурованому фундаменті особняк виходив на площу перед палацом, тобто на сучасну вул. М. Грушевського. В будинку було дев'ять кімнат, зала, в якій влаштовано оркестр для музики на чотирьох колонах. Стіни прикрашав живопис. 1833, після смерті Д. Оболонського, вдова продала маєток за 30 тис. крб. генерал-лейтенанту Г. Белоградському, який заповів його Н. Каневській. Пізніше 1861—77 садиба перебувала у спільному володінні генерал-майора Ф. Івенсена та його дружини Т. Івенсен. У травні 1877 Ф. Івенсен помер, і дружина поступово розпродала садибу частинами. Першою було відокремлено частину понад 520 кв. сажнів, що відповідало у фронті вулиці сучасній ділянці на вул. Шовковичній, 3, яку у серпні 1877 придбав київський міський арх. В. Ніколаєв. Новий власник упорядкував садибу, зробив прибудови до існуювщих споруд. 1884 він виділив 200 кв. сажнів землі в тилу своєї ділянки і продав їх

сусіду — купцю 1-ї гільдії М. Заксу, який купив також частину колишньої садиби Івенсенів (тепер — вул. Липська, 4). На ділянці В. Ніколаєва розташовувались одноповерховий дерев'яний особняк на десять кімнат, в якому він проживав з родиною, служби (стаїня, каретний сарай, льохи, льодовня, житлові приміщення для челяді) і сад, що займав 138 кв. сажнів. Таким чином, 1884 остаточно склалися сучасні межі садиби № 3. Серед її власників у кін. 19 ст. були майбутній сенатор, член Державної ради і міністр шляхів сполучення Російської імперії О. Трепов. 1894—1905 ділянка належала дружині статського радника Є. Альбертовій, 1906—18 — дружині генерал-майора Є. Масоловій, на замовлення якої було споруджено наявний будинок. 1922 будинок націоналізовано, у подальшому використовувався як житловий. 1965—68 під час капітального ремонту остаточно знищено первісне опорядження інтер'єрів.

Чотириповерховий з підвалом, цегляний, пофарбований, у плані прямокутний, з тильним ризалітом і арковим проїздом у двір. Перекриття пласкі бетонні, над підвалом — цегляні склепіння. Дах двосхилий з бляшаною покрівлею.

Чоловий фасад декоровано у стилі модерн. Композиція симетрична, з домінуванням вертикальних членувань, підкреслених рядами балконів і видовженими декоративними деталями. Акцентними елементами, характерними для естетики модерну, є різні за формою віконні проїзми та центральний балкон криволінійного абрису в пластичному оформленні порталів головного входу. Виразний силует споруди обумовлюють підвищені криволінійні завершення центральної триосьової та бічних одноосьових розкріпок, увінчані стовпцями. Декор, виконаний в цеглі, створює пластику фасаду з насиченим світлотіньовим моделюванням.

571.1. Вул. Шовковична, 3.



За своїми художніми якостями будинок належить до неординарних споруд, що сприяли становленню образно-стильової системи забудови центральної частини міста.

1918 у будинку містилося Головне інженерне управління Військового міністерства Української Держави. Управління відало технічною, науково-освітньою і господарською частинами відомства, будівництвом фортець, військових об'єктів, постачанням технічного майна військовим частинам і складам. Складалося з начальника та його помічника, управ — адміністративної, технічної (містилося на вул. Хрещатик, 5; будинок не зберігся) та електротехнічної (вул. Хрещатик, 40; будинок не зберігся) і казарменофортечного управління (вул. Московська, 1/2).

З 20 липня 1918 начальником управління був Сидельников Семен Назарович (1867—?) — генерал-майор російської армії, генерал-хорунжий армії Української Держави. Після закінчення Николаївської інженерної академії служив на штабних і командних посадах у інженерних військах російської армії, з 1918 — в українському війську Гетьманату.

З травня 1918 помічником начальника працював Вербицький Петро Іванович (1863—1919) — генерал-лейтенант російської армії (з 1916), генерал-знаковий армії Української Держави (1918). Освіту здобув у Білоцерківському реальному училищі, Николаївському інженерному училищі (1883), Николаївській інженерній академії. Служив у саперних частинах, брав участь у російсько-японській війні 1904—05. У 1909—10 — генерал для доручень при генеральній інспекції інженерних військ Генерального штабу, з 1910 — інспектор польових інженерних військ, командир 5-го саперного батальйону Київського військового округу. Під час проживання в Києві був членом, товаришем голови Розпорядчого комітету Київського відділу Імператорського російського воєнно-історичного товариства. З початком 1-ї світової війни — начальник інженерного постачання військ Південно-Західного фронту. З травня 1918 служив в українському війську.

Електротехнічною управою керував Закржевський Василь Іванович (1865—?) — полковник (з 1910), під час 1-ї світової війни — начальник радіотелеграфного зв'язку Південно-Західного фронту. З 1917 — в українській армії. В армії Української Держави був спочатку інспектором радіочастин, чле-

ном комісії з організації постійних військових шкіл та академій, підвищений до звання генерал-хорунжого. З поваленням гетьмана служив в Армії УНР, керував її Головною інженерною управою.

Тепер — житлово-офісний будинок [2036]. *Марія Кагомська, Лариса Федорова.* **571.2. Житловий будинок 1977, в якому проживав Асеев Ю. С.** (іст.). Вул. Шовковична, 48. У ряді забудови вулиці. Дванадцятиповерховий.

1978—2005 у квартирі № 58 будинку проживав Асеев Юрій Сергійович (1917—2005) — архітектор, мистецтвознавець, педагог, заслужений архітектор України (з 1991), лауреат Державної премії УРСР (1971).

Під час проживання в цьому будинку — професор Київського художнього інституту (1953—2000, з 1992 — Академія образотворчого мистецтва і архітектури, тепер має статус Національної).

Автор понад 20 наукових реконструкцій пам'яток архітектури Київської Русі, 16 книжок, монографій та альбомів, 260 статей з історії архітектури та мистецтва.

У зазначені роки побачили світ книжки: «Джерела. Мистецтво Київської Русі» (1980), «Обриси древнього Києва» (1981), «Шедеври світової архітектури» та «Архітектура древнього Києва» (обидві — 1982), «Київські етюд» (1984), «Стили в архітектурі України» та «Мистецтво Київської Русі» (обидві — 1989), «Професія — архітектор» (1991). В останні роки життя працював над дослідженням творчого доробку відомого арх. Д. Дяченка, який доводився йому дядьком.

У цій квартирі були відомі археологи, архітектори, мистецтвознавці, зокрема С. Висоцький, Г. Логвин, В. Харламов, В. Чепелик та багато інших.

1917—46 проживав з родиною на вул. Воровського, 7; 1946—78 — на вул. Б. Хмельницького, 43 (обидва будинки не збереглися).

Похований на Байковому цвинтарі [2037].

Наталія Асеева.

571.3. Житловий будинок 1901—02, в якому проживав Бажан М. П. (архіт., іст.). Вул. Шовковична, 19. На червоній лінії забудови вулиці. Ділянка, на якій розташовано будинок, у 19 ст. входила у велике міське землеволодіння, що включало сучасні прибудинкові ділянки № 17 і 19. З 1898 адреса будинку — вул. Левашовська, 15, з 1900 — вул. Левашовська, 15-б у наявних межах ділянки. З 1918 — № 19. З 1830-х рр. садиба у складі сучасних ділянок № 17/2 і 19 належала генералові П. Константиновичу — кадровому військовому, учаснику багатьох військових походів російської армії, який відзначився 1812 під Смоленськом та у битві при Бородіно. З 1836 — командир Київського артилерійського гарнізону, з 1848 — генерал-майор. 1850 майно успадкувала вдова В. Константинович, після смерті якої 1862 спадкоємці поділили садибу за роздільним актом. Частинами володіли дружина статського радника Г. Вернадська, дружина генерал-майора С. Нейолова і дружина колезького асесора О. Кравченко (всі — дочки П. Константиновича). Впродовж 1870—74 усі частини великої садиби скупила баронеса С. Ікскуль-Гільденбанд, яка належала до естляндського роду. На

ділянці пл. 612 кв. сажнів (0,28 га) був сад пл. 200 кв. сажнів, що виходив на межу з вулицею. Тут були два дерев'яні будинки: на червоній лінії забудови вулиці та у дворі, а також господарські споруди. 1897, після смерті баронеси, вся садиба перейшла у власність її сина — барона В. Ікскуль-Гільденбанд. У квітні 1899 він продав наріжну частину садиби пл. 321 кв. сажень з одноповерховим дерев'яним будинком підприємцю, управителю контори Київського державного банку С. Могилевцеву, який 1899—1901 спорудив на ній особняк (сучасний № 17/2). Його садиба отримала № 15-а, а садиба барона пл. 281 кв. сажня (№ 19 у сучасних межах) — № 15-б. На замовлення власника тут було споруджено триповерховий прибутковий будинок за проектом цивільного інж. М. Вишневецького. В. Ікскуль-Гільденбанд — барон, полковник, служив у Київському арсеналі, обирався гласним Міської думи, був членом міської управи (1902). Родовід естляндського баронів сів у 12 ст. 1648 грамотою шведської королеви генерал-комісар Естляндії О. Ікскуль та його нащадки отримали баронський титул з прізвищем Ікскуль фон Гільденбанд, підтверджений 1868 рішенням Державної ради Російської

імперії. Над парадним входом у будинок міститься герб дворянського роду Ікскуль-Гільденбандів із зображенням корон, левів, зброї.

Первісно будівлю прикрашали шість малих і одна велика вежа. До 2000 залишилася тільки одна вежа, яку раніше увінчував ажурний шпиль. На кожному поверсі було по дві квартири: п'яти-, шести- і семикімнатні з кухнями. Кімнати вздовж чолового фасаду утворювали анфіладу. На садибі містилися дві стайні, два сараї з кімнатами для кучерів. У підвалі — дві пральні, одна кімната для швейцара й одна — для кучера. На кожному поверсі припадали окремі льох і склад для дров. Парадні приміщення опалювало сім теракотових камінів. З вестибюлю бічні двері вели у проїзд, куди подавали екіпаж.

1912—18 помінялося чотири власники будинку. В листопаді 1912 його купив купець В. Меснянкін, навесні 1917 — дворянка М. Новаківська, у жовтні того ж року — київський купець Г. Бобер, у вересні 1918 — княгиня Я. Любомирська, яка була останньою домовласницею. 1919 будинок націоналізовано. У радянський період квартири переплановано на комунальні. 1943 горів, 1944—45 відбудований. 2000—01 надбудовано четвертий поверх.

Триповерховий з підвалом, цегляний, пофарбований, у плані Г-подібний, двосекційний (складається з чолової та дворової секцій). Планування суміжних квартир чолової секції симетричне відносно сходової клітки. Перекриття плоскі, над проїздом і вестибюлем — стрічасті склепіння. Оформлений у стилі неоготика.

Архітектурна композиція чолового фасаду симетрична, ґрунтується на виокремленні мотиву стрічастих арок. Центральну частину виділено розкріпкою з двоярусною нішею, в яку вписано стрічасті портали проїзду і головного входу, а також здвоєні вікна другого поверху. Розкріпкову завершує розвинений готичний щипець, увінчаний фіалом. Всю поверхню центрального щипця прикрашено в'язку цегляних нервур, поодинокими та здвоєними колонками, стрічастими прорізами. Карниз складають стилізовані машинкулі. Фланкують фасад дві розкріпки з балконами, увінчані трикутними щипцями. Здвоєні вікна-біфорії з готичною колонкою у простінку облямовують півциркульні, кілеподібні, стрічасті та прямокутні лиштва, виконані з модульної цегли. Цегляний декор доповнюють ліплені декоративні деталі. Оформлені в готичному стилі інтер'єри вестибюля та сходової клітки прикрашають ліплення на стінах і стелях, ковані огорожі маршів й сходових майданчиків. Споруда — зразок оригінального архітектурного рішення прибуткового житлового будинку на рубежі 19—20 ст. В 1940 — серед. липня 1941 в будинку проживав Бажан Микола Платонович (1904—83) — поет, перекладач, учений, акад. АН УРСР (з 1951), заслужений діяч науки (з 1966), заслужений діяч мистецтв Грузинської РСР (з 1964), народний поет Узбецької РСР (з 1974), Герой Соціалістичної Праці (1974), заступник голови Ради міністрів УРСР (1943—49), голова Спілки письменників України (1953—59), головний редактор Головної редакції Української Радянської Енциклопедії (1958—83).

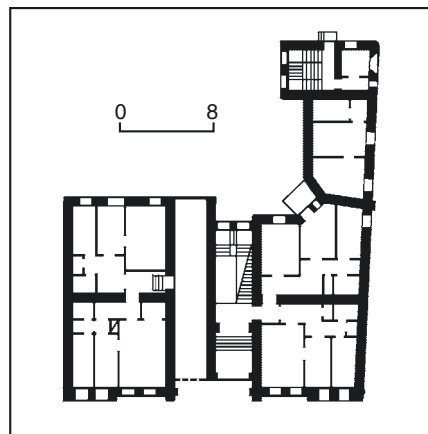

571.3. План першого поверху.

571.3. Вул. Шовковична, 19.



У зазначений час здійснював поїздки по території СРСР, зокрема брав участь в Установчих з'їздах письменницьких організацій Латвії та Литви в червні 1941. У Литві на його честь було організовано літературний вечір. Перебуваючи в липні 1940 на лікуванні в Трускавці (тепер Львівська обл.), здійснив поїздку в Карпати. Побував у населених пунктах: Бориславі, Ворохті, Дрогобичі, Жабиному, Косові, Кутах, Моршині, Нагуєвичах — батьківщині І. Франка, Яремчі. Як результат — написання циклу «Бориславських оповідань», опублікованих 1940, в яких поет перегукється з І. Франком. У цьому ж році вийшли три поетичні збірки М. Бажана: «Ямби» і дві збірки «Вибраних поезій» [2038].

*Ольга Друг, Борис Єрофалов,
Петро Скрипник.*

571.4. Житловий будинок 1973, в якому проживав Москаленко А. З. (іст.). Вул. Шовковична, 29. На червоній лінії забудови вулиці. Семиповерховий, цегляний, шестисекційний.

1973—99 в квартирі № 68 на шостому поверсі проживав Москаленко Анатолій Захарович (1934—99) — письменник, публіцист, учений, член Спілки письменників України та Спілки журналістів України, заслужений журналіст УРСР (з 1987), акад. АН вищої школи України (з 1994).

Випускник факультету журналістики Київського державного університету ім. Т. Шевченка (1957), в якому працював з 1966 до кінця життя. Доктор історичних наук (з 1983), професор (з 1984), завідувач кафедри та декан факультету журналістики (з 1983). Перший директор Інституту журналістики Київського національного університету ім. Т. Шевченка та завідувач кафедри періодичної преси (з вересня 1993). Одночасно — консультант-редактор

«Основи журналістики» (1994), «Масова комунікація» (у співавт., 1997), «Журналістика — мистецтво демократії» (1998), «Теорія журналістики. Навчальний посібник» (1998, перевидання 2002), «Основи масово-інформаційної діяльності» (у співавт., 1999) та ін. Лауреат Республіканської премії ім. Я. Галана (1970), премій Міжнародної академії інформатизації (1993) та АН вищої школи України ім. Я. Мудрого (1998). Нагороджений орденами «Знак пошани» (1978) та «За заслуги» 3-го ступеня (1997). В пам'ять про вченого посаджено кущ калини біля Інституту журналістики (вул. Мельникова, 36/1). В інституті на другому поверсі біля аудиторії № 21 встановлено меморіальну дошку на його честь. З 2000 Національна Спілка журналістів України запровадила щорічну премію ім. А. Москаленка за кращу студентську роботу з проблем засобів масової інформації.

Похований на Байковому цвинтарі.

У жовтні 2004 на фасаді будинку встановлено бронзову меморіальну дошку з барельєфним портретом ученого на тлі розкритої книги (ск. В. Лебедєв). Тепер частину приміщень займають офіси [2039].

Микола Кіпоренко, Вікторія Шевченко.

571.5. Житловий будинок, в якому проживав Хмелько М. І. (іст.). Вул. Шовковична, 30. На червоній лінії забудови вулиці. Шестиповерховий. 1965—96 у квартирі № 9 будинку проживав Хмелько Михайло Іванович (1919—96) — живописець, народний художник УРСР (з 1963).

Закінчив Київський художній інститут (1946, учень К. Трохименка), в якому викладав 1948—73, з 1962 — професор. Прославився відразу після Великої Вітчизняної війни картиною «Триумф Батьківщини, що перемогла» (1949) —

про Парад Перемоги на Червоній площі в Москві. Ще одна його культова робота присвячена Переяславській раді — «Навіки з Москвою, навіки з російським народом» (1951—52). Хрестоматійними стали також «Форсування Дніпра» (1946), «Шахтарське весілля» і «Т. Шевченко і М. Щепкін у Москві» (обидві — 1956).

У роки проживання у цьому будинку написав картини: «Парад Перемоги» (1970), «Над Києвом прапор Перемоги» (1975), «Білі журавлі» (1980), «1941 — оборона Києва. Голосіївський ліс» (1988), «Танець життя» (1990). Співавтор діорами «Медицина допомога у військах Богдана Хмельницького» в Національному музеї медицини України (1982) [2040].

Світлана Дмитрук.

571.6. Житловий будинок 1930-х рр., в якому проживали відомі діячі культури (архит., іст.). Вул. Шовковична, 10. На червоній лінії забудови вулиці. Разом із сусідніми будівлями обмежує озеленений та впорядкований великий внутрішній простір кварталу. Підпорядковується масштабному ладу вулиці, зберігаючи композиційну та художню самостійність. Споруджено за проектом арх. С. Григор'єва у формах пізнього конструктивізму.

Чотириповерховий з підвалом, цегляний, тинькований, у плані прямокутний, чотирисекційний. Парадні та чорні сходи кожної секції розташовано на одній поперечній осі. Запроєктовано комфортабельні дво-, три- та чотирікімнатні квартири. Усі санвузли мають денне освітлення. Симетричне об'ємно-просторове рішення відображає планувальну структуру будинку. Основними елементами, що формують чоловий фасад, є вікна, згруповані по вертикалі в одну композицію. Між вікнами вміщено декоративні вставки рослинного орнаменту, виконані у високому рельєфі. Під вікнами другого поверху — вставки, які імітують балюстради. Центральну частину фасаду фланкують ризаліти сходових кліток, вирішені більш монументально, ніж бічні. На центральній осі розташовано плавно винесений за основну площину стіни циліндричний еркер у три поверхи заввишки, форму якого повторює подібний у плані балкон другого поверху. Пластика дворового фасаду побудована

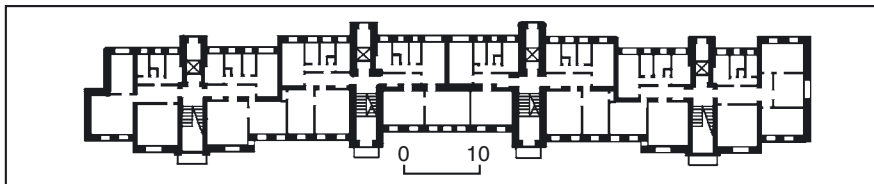

«Інформаційного вісника» та помічник другого секретаря ЦК КПУ (1972—81), старший науковий співробітник сектора наукової інформації з суспільних наук при Президії АН УРСР (1981—83), позаштатний радник Президента України (з лютого 1999). Член редколегії часопису «Пам'ять століть».

Автор понад 30 книжок публіцистики та художньої прози (романів, повістей, оповідань): «Краплина й море» (1974), «Поклик вічності» (1976), «Київ. Документальна повість в листах, щоденниках і спогадах учасників історичної епопеї захисту і звільнення міста в 1941—1943 рр.» (1978), «І Дніпро, і кручі» (1979), «Під небом пам'яті: Із щоденника публіциста» (1984), «З чим йдемо до людей. Роздуми про сучасну публіцистику» (1989) та ін.

Провідний учений в галузі вивчення засобів масової інформації. Автор понад 200 наукових праць з проблем політології, теорії комунікацій та підручників для студентів факультету журналістики: «Вступ до журналістики» (1977, перевидання 1997, 1998),

571.6. План першого поверху.

571.6. Вул. Шовковична, 10.



на ритмі лопаток, між якими вміщено вузькі та широкі вікна.

Будинок — яскравий зразок архітектури 1930-х рр.

У будинку проживали відомі діячі культури.

1957—64 у п'ятикімнатній квартирі № 28 на другому поверсі в лівому крилі будинку (вікнами на вулицю і на подвір'я) — Василевська Ванда Львівна (1905—64) — письменниця, громадський діяч, лауреат Державної премії СРСР (1943, 1946, 1952). Дружина О. Корнійчука.

У цей період — член Всесвітньої Ради миру та Радянського комітету захисту миру. Разом з О. Корнійчуком написала лібрето опери «Богдан Хмельницький», 1958 — повість «У тяжкій боротьбі». Активно займалася журналістською діяльністю.

1935—41 у квартирі № 27 на другому поверсі у лівому крилі будинку (вікнами на вулицю і на подвір'я) — Довженко Олександр Петрович (1894—1956) — кінорежисер, письменник, художник, заслужений діяч мистецтв УРСР (з 1939), народний артист РРФСР (з 1950), кінорежисер «Мосфільму» (з 1946), лауреат Державної премії СРСР (1949) та Ленінської премії (1959).

У цей період (з 1929) працював на Київській кіностудії художніх фільмів (з 1957 — ім. О. Довженка), її художній керівник (1940—41). У 1939 зняв фільм «Щорс» (Державна премія СРСР, 1941), 1940 разом з дружиною Ю. Солнцевою — документально-публіцистичні фільми «Визволення», присвячений входженню Західної України до складу УРСР, і «Буковина — земля радянська». Написав сценарій фільму «Тарас Бульба» (1940).

1957—72 у квартирі № 28 — Корнійчук Олександр Євдокимович (1905—72) — драматург, державний і громадський діяч, акад. АН УРСР (з 1939) і АН СРСР (з 1943), Герой Соціалістичної Праці (1967), голова правління Спілки письменників України (1938—41, 1946—53), лауреат Державної премії СРСР (1941, 1942, 1943, 1951), член Всесвітньої Ради Миру та її Бюро (з 1950).

У роки проживання в цьому будинку відзначений Міжнародною Ленінською премією «За зміцнення миру між народами» (1960), Державною премією УРСР ім. Т. Шевченка (1971).

У цей час ним були написані п'єси і кіносценарії: «Чому посміхалися зорі» (1958), «Над Дніпром» (1960), «Сторінка щоденника» (1965), «Розплата» (1967), «Мої друзі» (1968), «Пам'ять серця» (1970). Багато його п'єс ставилися театрами Києва та інших міст.

Займався проблемами історії та теорії літератури, автор ряду публіцистичних статей, присвячених творчості М. Горького, Лесі Українки, І. Франка, Т. Шевченка.

1945—63 у чотирикімнатній квартирі № 7 на першому поверсі (вікнами на вулицю і на подвір'я) — Пашенко Олександр Сафонович (Софронович; 1906—63) — графік, народний художник УРСР (з 1960), чл.-кор. АМ СРСР (з 1954).

У роки проживання в цьому будинку — професор (з 1947) і ректор (1955—63) Київського художнього інституту.

Як художник працював, в основному в галузі станкової графіки, переважно в техніці кольорової ліногравюри, офор-



571.6. Вул. Шовковична, 10.

та, акварелі та рисунка. 1945 закінчив серію ліногравюр, присвячених Києво-Печерській лаврі. 1945—46 створив цикл «Відбудова Дніпрогесу». 1951 працював над серією гравюр «Суднобудівельний завод на Дніпрі», 1952 — «У металургів Придніпров'я». 1960 завершив цикл, початий ще 1936, — «Київська соїта» та «Народження Кременчуцької ГЕС» (1958—60). 1961 до 100-річчя з дня смерті Т. Шевченка видав ювілейний альбом.

1935—41 у квартирі № 27 — Солнцева Юлія Іполитівна (1901—89) — актриса, кінорежисер, народна артистка СРСР (з 1981), лауреат Державної премії СРСР (1949). Дружина О. Довженка, з яким працювала разом з 1930.

У цей період знялася в поставленому ним фільмі: «Щорс» (1939), зняла разом з ним сценарій документально-публіцистичних фільмів «Визволення» і «Буковина — земля радянська» (1940).

На будинку встановлено меморіальні дошки: В. Василевській (1965, граніт, барельєф; ск. Г. Кальченко, арх. Б. Приймак); О. Довженку (1960, бронза, граніт, барельєф; ск. М. Вронський, арх. І. Шмуйльсон); О. Корнійчуку (1973, бронза, барельєф; ск. О. Скобликов,

арх. А. Ігнащенко); О. Пашенку (1969, граніт, барельєф; ск. І. Макогон).

Тепер — житлово-офісний будинок [2041].

Марія Гончаренко, Марина Мироненко.

571.7. Житловий будинок 1977—79, в якому проживали державні та партійні діячі УРСР (іст.). Вул. Шовковична, 26. Садиба з будинком для вищого керівництва УРСР включає переплановані ділянки під № 26 та 28. Центральний в'їзд — з вул. Шовковичної, двосворіт — з вулиць Лютеранської та Банкової. Садибу безпосередньо з'єднано з будинком ЦК КПУ (тепер — Адміністрація Президента України). Будинок у спрощених архітектурних формах зведено будівельним управлінням при Управлінні справами ЦК КПУ коштом місцевого бюджету.

П'ятиповерховий, цегляний, тинькований, у плані прямокутний, із зашкеленими лоджіями на чоловому фасаді. Через невирозність архітектурних форм отримав назву «бункер». Перший поверх займає великий хол, другий — п'ятий — вісім службових квартир, що надавалися на період виконання відповідних посадових обов'язків першому та другому секретарям ЦК КПУ, голові Президії Верховної Ради УРСР, голові Ради міністрів УРСР, голові КДБ УРСР, командувачу КВВ. Дві квартири — резервні. На п'ятому поверсі розташовувалася п'ятикімнатна квартира першого секретаря ЦК КПУ. У січні 1991 будинок на короткий час був переданий у розпорядження готельного комплексу «Київ» під номери люкс. Пізніше підпорядкований Державному управлінню справами Адміністрації (2005—10 — Секретаріат) Президента України. Тут розташовувалися посольство Бельгії, офіси банків тощо.

У будинку проживали державні та партійні діячі УРСР.

1979—84 — Ватченко Олексій Федосійович (1914—84) — партійний та державний діяч УРСР, перший секретар Хмельницького (1959—63), Дніпропетровського (1963—64, 1965—76), Черкаського (1964—65) обкомів КПУ, член ЦК КПРС, політбюро ЦК КПУ (з 1966). Герой Соціалістичної Праці (1973). Під час проживання в цьому будинку — голова Президії Верховної Ради УРСР (1976—84), заступник голови Президії Верховної Ради СРСР (жовтень—листопад 1984). Похований на Байковому цвинтарі.

1979—87 — Ляшко Олександр Павлович (1915—2002) — партійний та державний діяч УРСР, секретар парткому Новокраматорського машинобудівного заводу (з 1947), перший секретар Краматорського міського комітету КПУ (1952—54), секретар, другий секретар (з 1954), перший секретар Донецького обкому КПУ (1960—63), секретар (з 1963), другий секретар ЦК КПУ (1966—69), голова Президії Верховної Ради УРСР (1969—72). Герой Соціалістичної Праці (1985). Під час проживання в цьому будинку — голова Ради міністрів УРСР (1972—87). З травня 1986 очолював Республіканську урядову комісію з ліквідації наслідків аварії на ЧАЕС. Звільнений з посади у липні 1987 рішенням сесії Верховної Ради УРСР. Похований на Байковому цвинтарі.

1982—87 — Муха Степан Несторович (1930—93) — державний та партійний діяч УРСР, заступник завідуючого

відділом комсомольських організацій ЦК АКСМУ (1958—59), перший секретар Чернігівського обкому комсомолу (1959—61), другий секретар Чернігівського міського КПУ (1963—66), голова виконкому Чернігівської міськради (1966—70), завідувачий промислово-транспортним відділом Чернігівського обкому КПУ (1970—71), інспектор ЦК КПУ (1971—73), заступник (1973—75), перший заступник (1975—78) голови КДБ при Раді міністрів УРСР (з липня 1978 — КДБ УРСР), генерал-лейтенант (з 1980). У роки проживання за цією адресою — голова КДБ УРСР.

1979—82 — Соколов Іван Захарович (1928—82) — партійний діяч УРСР, секретар парткому Харківського тракторного заводу (з 1954), перший секретар Харківського обласного комітету КПУ (з 1972). У роки проживання за цією адресою — другий секретар ЦК КПУ (1976—82).

1979—90 у п'ятикімнатній квартирі на п'ятому поверсі — Щербіцький Володимир Васильович (1918—90) — партійний та державний діяч УРСР, перший секретар Дніпродзержинського міського комітету КПУ (1952—54), другий (1954—55), перший секретар (1955—57, 1963—65) Дніпропетровського обкому КПУ, секретар ЦК КПУ (1957—61), голова Ради міністрів УРСР (1961—63, 1965—72). Двічі Герой Соціалістичної Праці (1974, 1977), лауреат Ленінської премії (1982). У роки проживання в цьому будинку — перший секретар ЦК Компартії України (1972—89). Одночасно — член ЦК КПРС (з 1961) та Політбюро ЦК КПРС (1971—89). Звільнений з посади за власною заявою на вересневу (1989) пленумі ЦК КПУ. Похований на Байковому цвинтарі.

Тепер у будинку розміщуються управління Адміністрації Президента України [2042].

Ольга Мельник.

571.8. Житловий будинок 1914, в якому проживали Денисенко В. Т., Наум Н. М., Штокало Й. З. (архит., іст.). Вул. Шовковична, 36/7. На розі з пров. І. Козловського, на червоних лініях забудови. Споруджений у садибі, яка з 1911 належала А. Свистуновій. 1943 пошкоджений пожежею, відновлений у повоєнний період.

Шести-, семиповерховий з мансардою та підвалом, цегляний, у плані наближений до прямокутного, з двома тильними ризалітами — центральним і бічним, односекційний. Дві сходові клітки — парадну й чорну — розміщено в центрі плану. Перекриття плоскі. Оформлений у стилі модерн з елементами неокласицизму.

Композиція чолового фасаду симетрична, тридільна. Центральну частину з багатодільними прорізами сходової клітки й порталом головного входу фланковано півколонами, увінчаними декоративними вазами, акцентовано лучковим тридільним вікном під дугоподібним вінцевим аттиком. Бічні дво-віконні розкріповки також завершено потрійним вікном з широкими простінками. Вертикальні елементи доповнюють прилеглі до розкріповок ряди балконів з ґратчастою огорожею. Кожен балкон об'єднує два вузькі віконні прорізи обабіч центрального отвору. Горизонтальні членування утворено облицюванням гранітом чоколом, дощаним рустуванням першого поверху та

гуртом під вікнами другого поверху. Прямокутні вікна верхніх поверхів облицьовано ліштвами та замковими каменями. Між вікнами та над ними вміщено ліплені вставки з картушами й пальметами, над центральним вікном третього поверху — ліплений герб із зображеннями грифона і лева. Портал головного входу складається з муфтованих півколон, профільованого карниза та трикутного фронтона на рівні другого поверху. Вхід оздоблюють чоловічий маскарон на замковому камені півциркульного люнета, декорований картушами й гірляндами десюдепорт, над чотиристулковими фільончастими дверима. До дверей ведуть п'ять сходинок. Отвір проїзду з лучковим завершенням — на правому кряї.

Будинок — зразок житлової споруди періоду злету прибуткового будівництва у Києві, деталі декору якого мають мистецьку цінність.

1974—84 у квартирі № 19 на четвертому поверсі проживав Денисенко Володимир Терентійович (1930—84) — кінорежисер, сценарист, народний артист УРСР (з 1983). Закінчив режисерський факультет Київського державного інституту театрального мистецтва ім. І. Карпенка-Карого (1956), з 1959 — його викладач. З 1959 — режисер-постановник Київської кіностудії художніх фільмів ім. О. Довженка.

В роки проживання в цьому будинку поставив фільми: «Дніпровський вітер» (1976, телефільм), «Женці» (1978, Державна премія УРСР ім. Т. Шевченка, 1979), «Високий перевал» (1982) та ін., більшість з них — за власними сценаріями. Автор збірника «Кіносценарії» (1981).

1974—87 у цій же квартирі жила його дружина — Наум Наталія Михайлівна (1933—2004) — актриса, народна артистка України (з 1974). Після закінчення акторського факультету Київського державного інституту театрального мистецтва ім. І. Карпенка-Карого (1958) працювала на Київській кіностудії художніх фільмів ім. О. Довженка,

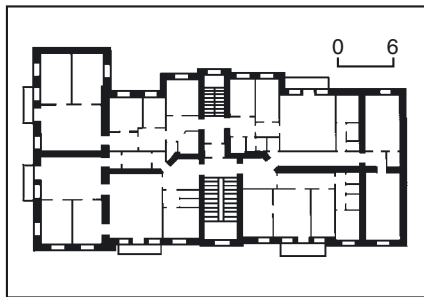

571.8. План другого поверху.
571.8. Вул. Шовковична, 36/7.



де створила низку яскравих жіночих образів.

У творчому доробку актриси — десятки героїнь, жінок зі складною долею. Більшість її екранних образів стала надбанням національного кінематографа. В період проживання в цьому будинку зіграла ролі: Валентина Іванівна («Ати-бати, йшли солдати...», 1976), Ольга Платонівна («Женці», 1978), Ярослава Петрин («Високий перевал», 1982).

Проживали також на вул. М. Грушевського, 28/2.

1957—74 у квартирі № 19 мешкав Штокало Йосип Захарович (1897—1987) — математик, історик науки, акад. АН УРСР (з 1968), чл.-кор. (з 1965) і почесний акад. (з 1978) Міжнародної академії історії наук.

У зазначений період — завідувач відділу історії математики Інституту математики АН УРСР (1956—63), завідувач сектором історії природознавства і техніки Інституту історії АН УРСР (з 1963), професор і завідувач кафедри Київського державного університету ім. Т. Шевченка (1956—72), голова Термінологічної комісії при Президії АН УРСР (1957—67).

Автор праць з історії диференційних рівнянь, операційного числення, історії вітчизняної математики. Відзначений премією ім. М. Крилова (1973).

Раніше проживав на вул. Л. Толстого, 11, квартира № 6.

Тепер частину приміщень займають офіси [2043].

Лариса Гаврилюк, Марія Кагомська,
Ніна Смирнова.

571.9. Житловий будинок 1900—01, де містилися науково-дослідні установи ВУАН — АН УРСР з вивчення єврейської культури, в яких працювали відомі вчені (іст.). Вул. Шовковична, 12. На червоній лінії забудови вулиці. Первісно № 10. Історія ділянки простежується з 1880-х рр., коли вона належала дружині колезького асесора У. Санковської. Площа її садиби становила тоді 3860 кв. сажнів (1,76 га). 1884 тут розташовувались одноповерховий дерев'яний на мурованому підвальному поверсі будинок, два дерев'яні флігелі, каретні, стайні, оранжерея. За дарчою 1885, власником садиби став доктор медицини Л. Куцевол-Артемовський, який працював у хірургічній клініці Університету св. Володимира. 1900 він продав 510 кв. сажнів вільної від забудови землі доньці професора медицини В. Субботіна К. Шталь (вул. Левашовська, 10, тепер вул. Шовковична, 12). 1900 під наглядом арх. Е. Брадмана розпочато спорудження цегляного двоповерхового особняка, в якому було 20 кімнат, три ванні кімнати, електроосвітлення, телефон, водяне й пічне опалення. Двір пл. 30 кв. сажнів частково заасфальтували, в глибині розбили невеликий сад з фонтаном. На садибі споруджено гараж, стайню, цегляний флігель на три кімнати та дров'яні сараї. 1908 майно перейшло у власність цукропромисловця Ш. Ширмана, 1911 — київського купця І-ї гільдії І. Гешнера. За нього, крім житлових приміщень, в особняку містилися контора правління Могилянських та Осиповських цукрових заводів, а також контора Рибицького заводу. Власник мав велику книгозбірню єврейської літератури, яку 1919 було взято на

облік. 1922 в особняку розмістились єврейські педагогічні курси Київської губнар освіти. У 1930-х рр. будинок значно переплановано і надбудовано.

Триповерховий, цегляний, у плані прямокутний. Фасад, який втратив первісне декоративне оздоблення, облицьовано сучасною керамічною плиткою.

1929—36 в будинку містився Інститут єврейської культури ВУАН. Бере початок від Жидівської (Гebraїстичної) комісії УАН, заснованої 1919, головою якої був акад. А. Кримський, керував історик І. Галант, та кафедри єврейської культури при ВУАН, організованої 1926, першим завідувачем якої був Н. Штіф. 1929 кафедру перетворено на Інститут єврейської культури при ВУАН, який одночасно підлягав і Наркомосу УСРР. Інститут розмістився в цьому будинку. До його програми було включено розробку питань: а) соціально-економічного життя єврейських працюючих мас (індустріалізація, колонізація тощо), б) єврейської мови (ідіш), в) літератури, г) історії, д) навчально-виховної роботи у загальному плані радянської педагогіки. Інститут мав шість секцій: історичну, філологічну, етнографічну, літературну, соціально-економічну та педагогічну, Центральный архів єврейської преси, Єврейську наукову бібліотеку (мала понад 60 тис. томів, формування розпочала Гебраїстична комісія), Музей єврейської сучасності, кабінети — педологічний, діалектологічний, музичний.

Велика увага надавалася складанню підручників мови й граматики ідіш, термінологічних словників, хоча останні втратили значення після 1933, коли були ліквідовані єврейські райони, ради, школи. Готувалися російсько- та українсько-єврейські словники. Літературна секція брала участь у складанні книжки «Шевченко», яку готував Інститут Тараса Шевченка. Вийшли публікації з історії євреїв в Україні, про творчість єврейських письменників.

Під час реорганізації ВУАН, яка супроводжувалася репресіями і переслідуваннями за «націоналістичні злочини», ІСК 1936 ліквідовано, замість нього створено Кабінет для вивчення єврейської радянської літератури, мови та фольклору (КабЄК) із секціями лінгвістичною, музичного фольклору, літературною (з 1940). Продовжив дослідження, розпочаті своїм попередником, зокрема мови зі складанням різних словників. Кабінет видавав науковий журнал «Афн шпрахфронт». До 1939 вийшли чотири номери. Це був останній науковий журнал мовою ідіш в СРСР. Його співробітники поєднували наукову роботу з читанням лекцій на єврейському факультеті інституту театрального мистецтва, викладали мову і літературу в єврейських школах міста. З початком Великої Вітчизняної війни частина співробітників пішла на фронт, частина перебувала в евакуації в Уфі. 1944 повернувся, після арешту в 1949 директора І. Співака КабЄК ліквідовано, більшість співробітників репресовано. Майно кабінету було вивезено, частина книжок потрапила до академічної бібліотеки (тепер — Національна бібліотека України ім. В. Вернадського НАНУ), картотеки загинули. Таким чином припинила існування



571.9. Вул. Шовковична, 12.

остання сходознавча установа в УРСР. У цьому будинку працювали відомі діячі науки і культури.

1931—41, 1944—47 — Береговський Мойсей Якович (1892—1961) — фольклорист, співробітник кафедри єврейської культури ВУАН (з 1928).

В інституті очолював кабінет музичного фольклору, в КабЄК — секцію музичного фольклору. Під час евакуації в Уфі брав участь у дослідженнях фольклору української діаспори в Башкирії і, передаючи свій багатий досвід, заклад основи наукової фольклористики башкирців. Після повернення в Київ організував експедиції в місця недавніх гетто і встиг записати пісні, народжені там.

1934 опублікував перший том багатотомної антології «Єврейський музичний фольклор», 1937 — збірник єврейських народних пісень. Водночас досліджував історію єврейського народного театру.

1947—48 звільнений з роботи в КабЄК і консерваторії, 1949 заарештований, засуджений на 10 років виправно-трудових таборів. 1956 реабілітований.

1929—34 — Ліберберг Йосип Ізраїльович (1897—1938) — історик, мовознавець, чл.-кор. ВУАН (з 1934), голова обласного конкому Єврейської автономної області. Репресований, розстріляний.

Перший директор інституту, одночасно керував історичною секцією. Наукові праці в галузі економічної і соціальної історії Західної Європи.

1931—41, 1944—49 — Співак Іля Григорович (Ель Гершкович; 1890—1950) — мовознавець, професор Одеського (1927—30) і Київського (1930—32) ІНО. Репресований 1949, загинув в ув'язненні.

Працював науковим співробітником лінгвістичного відділу інституту, з 1936 — директор і завідувач лінгвістичної секції КабЄКу.

Продовжив збирання рідкісних видань і архівів, заснував журнал «Афн шпрахфронт», докладав зусиль до відродження інституту.

Досліджував питання загального мовознавства, лексикології, лексикогра-

571.10. Вул. Шовковична, 5.



фії, культури мови, термінології, історію єврейської літературної мови та ін. 1929—31 — Штіф Нахум (Наум Іонович; 1879—1933) — філолог, дослідник мови ідіш, лінгвіст, літературознавець, перекладач, редактор, громадський діяч, засновник Єврейського дослідного інституту з центром у Вільні (1925).

Працював на кафедрі єврейської культури від часу її заснування, розробляв її концепцію, плани, структуру, був ініціатором перетворення її на інститут. В інституті завідував лінгвістичним відділом, редактор журналу «Ді ідише шпрах» («Єврейська мова») на ідіш, який виходив 1927—30. У 1931 став жертвою «чисток», як націоналістичний елемент був звільнений з усіх посад.

Розробляв історію і теоретичні питання мови ідіш.

У КабЄК також працювали поет і літературознавець А. Веледницький, літературознавець Н. Ойслендер та інші науковці.

1937 цей будинок і № 14 передано Інституту історії партії і Жовтневої революції на Україні при ЦК КП(б)У, що пізніше змінив назву. Містився тут до 1991 — року заборони КПУ.

Тепер у будинку містяться Інститут соціології НАН України [2044].

Ольга Друг, Елла Циганкова.

571.10. Житловий будинок працівників Київського ковбасного заводу 1940, в якому проживав Власов О. В. (архит., іст.). Вул. Шовковична, 5. На червоній лінії забудови вулиці. До 1898 домоволодіння мало № 7. Історія садиби простежується з поч. 19 ст., коли вона належала генерал-майору Безродному. З поч. 1830-х рр. її власниками були статський радник П. Зуєв та його дружина К. Зуєва. Ділянка первісно входила до складу великої садиби, що займала більшу частину кварталу та включала територію сучасних прибудинкових ділянок на вулицях Шовковичній, 5, 5/17; Інститутській, 19; Липській, 8/21. На садибі пл. понад 1290 кв. сажнів стояли одноповерховий дерев'яний особняк на межі з вул. Інститутською, в глибині подвір'я — житлові та службові флігелі, екіпажна, стайня з фуражним відділенням, льодовня, дров'яники тощо. За духівницею 1872, майно перейшло у власність дочок П. Зуєва — Катерини і Варвари. 1884 вони виділили в окрему садибу 400 кв. сажнів землі на розі вулиць Інститутської та Липської (сучасна ділянка на вул. Інститутській, 21/8) і продали її генерал-майору М. Демидовському. Згідно з планом 1884, з боку вул. Шовковичної забудови не було. Приблизно в первісних межах та без істотних змін у забудові, яка залишалася одноповерховою дерев'яною, садиба проіснувала до поч. 20 ст., коли її власником став князь В. Кочубей, представник відомого в Російській імперії дворянського роду. 1922 садибу націоналізовано.

На поч. 1940 вільну ділянку на вул. Шовковичній, 5 рішенням Київської міськради відведено під будівництво житлового будинку для працівників ковбасного заводу. Автор проекту — арх. Г. Миронович.

Чотири-, п'ятиповерховий з підвалом, цегляний, у плані прямокутний, односекційний. На кожному поверсі розплановано чотири двокімнатні кварти-

ри. Залізобетонні двомаршові сходи розміщено на центральній осі плану. Перекриття пласкі дерев'яні, над підвалом — цегляні склепінця на рейках, фундаменти стрічкові, муровані з цегли. Дах двохсхилий по дерев'яних кроквах, покрівля бляшана.

Оздоблений на основі класичних архітектурних форм. Композиція чотириповерхового чолового фасаду ритмічна, симетрична відносно осі центрального входу, підкресленого незначною опуклістю стіни на рівні двох нижніх поверхів. Прилегли з боків пари вікон фланковано широкими пласкими лопатками. Крайні бічні осі з широкими прорізами оснащено балконами з ґратчастими огорожами. Горизонтальні членування виявлено уступом низенького цоколю, гладеньким фризом під профільованим вінцевим карнизом. Оформлення тильного п'ятиповерхового фасаду суто утилітарне. Стіну на рівні всіх поверхів прорізано прямокутними вікнами, крайні з яких тридільні. Поряд з широкими вікнами — два ряди балконів. Фасад завершує триступчастий карниз.

Архітектура споруди відображає стилістичні пошуки нового образу житлового будинку в передвоєнні роки.

1944—50 у квартирі № 3 будинку проживав Власов Олександр Васильович (1900—62) — архітектор, дійсний член і член президії Академії архітектури УРСР (з 1945), дійсний член (з 1947) і президент Академії архітектури СРСР (1950—55), лауреат Ленінської премії (1959).

У роки проживання в цьому будинку — головний архітектор Києва (1944—50). Керував проектуванням і забудовою Хрещатика (1948—56) і розробкою генплану міста (1949). Створив проекти розпланування паркових зон (у т. ч. Центрального ботанічного саду АН УРСР) на схилах Дніпра та Трухановому острові (1944—50), Зеленого театру (1949, у співавт.) та ін. Один із авторів пам'ятника В. Леніну на бульварі Т. Шевченка в Києві (1946). Відзначений Державною премією СРСР (1950). Тепер частину приміщень займають офіси [2045].

Марія Кагомська, Сергій Кілессо.

571.11. Житловий будинок співробітників НКВС УРСР 1930—40-х рр., в якому проживав Дмитро Л. Д. (архит., іст.). Вул. Шовковична, 32—34. На розі з вул. Лютеранською, на червоних лініях забудови. Споруджено 1934, первісно — п'ятиповерховий. 1946—49 реконструйовано з надбудовою шостого поверху та влаштуванням ліфтів. Архітектуру будинку вирішено у перехідних від конструктивізму до радянського неокласицизму формах, підпорядкованих масштабному ладу вулиці.

Шестиповерховий з підвалами, цегляний, у плані Г-подібний, зі зрізаним наріжжям та ризалітами входів. Об'ємно-планувальне рішення асиметричне. Складається з шести секцій з одно-, дво-, три-, чотири- та п'ятикімнатними квартирами. На поверсі кожної секції розміщено дві квартири. У підвалах запроектовано два бомбосховища. Входи в будинок влаштовано з вулиці та з двору. У першій, четвертій та п'ятій секціях сходи двомаршові, у другій, третій та шостій — тримаршові. Конструктивна система з повздовжніми



571.11. Вул. Шовковична, 32—34.



несучими стінами. Перекриття пласкі дерев'яні.

Чоловік фасади вкрито теразитовим тиньком сірого кольору. Фактурна обробка цоколю та простінків на рівні шостого поверху імітує рустування, верхні стін першого поверху — грубо тесані гранітні блоки.

Ритмічна побудова композиції фасадів складається з вертикальних елементів — стрічок засклених сходових кліток першого, четвертого й п'ятого під'здів та пілястр гігантського (другий — п'ятий поверхи) доричного ордера. Горизонтальними складовими ритмічної побудови є міжповерхові гурти, гладенький фриз та масивний профільований вінцевий карниз. Отвори входів та вікна над ними декоровано горизонтальними сандриками на крон-

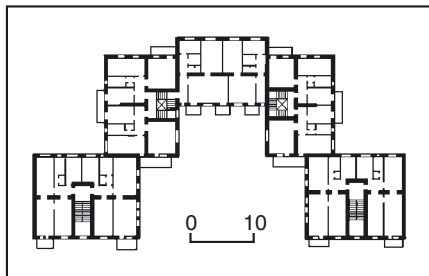

571.12. План третього поверху.

571.12. Вул. Шовковична, 21.



штейнах. Огороджені балюстрадами плити балконів теж спираються на кронштейни.

Підвищену наріжну частину споруди (після надбудови шостого поверху) акцентовано завдяки введенню додаткового композиційного прийому: аркатури з архивольтів, які разом із пілястрами доричного ордера утворюють обрамлення віконних прорізів. Над пілястрами розміщено розетки з рослинним орнаментом. Простінки між вікнами прикрашають барельєфні зображення ваз заввишки бл. 2,0 м.

Пластик дворових фасадів, вкритих тиньком жовтого кольору, побудовано на ритмі ризалітів сходових кліток та слабо профільованих міжповерхових гуртів. Балкони огорожено ґратами.

Споруда — зразок вдало віднайденого художнього образу житлового будинку 1930—40-х рр.

1960—85 у п'ятикімнатній квартирі № 28 на третьому поверсі проживав Дмитро Любомир Дмитрович (1911—85) — письменник, драматург.

Під час проживання в цьому домі працював головним редактором журналу «Вітчизна» (1962—85).

У зазначений період опублікував прозові твори «Опалені громами» (1962), «Планета у теплих долонях» (1963), «Вечірня зоря» (1965), «Міст через прірву» (1966), «Останні кілометри» (1972), драматичну поему «Первоцвіт» (1970), поетичні збірки «Крилатий кінь» (1974), «Земна вісь» (1977), «Основа» (1978), «Меридіан» (1980), «Крутий поріг» (1983), п'єсу «Вогневі рубежі» (1984) та ін. Твори письменника перекладено багатьма мовами. Лауреат Державної премії УРСР ім. Т. Шевченка (1979).

В квартирі Л. Дмитерка не раз бували українські поети та письменники М. Бажан, О. Гончар, О. Корнійчук, М. Рильський, П. Тичина, російський письменник С. Михалков, польський письменник Я. Петровський та ін.

1986 на фасаді будинку встановлено бронзову меморіальну дошку з горельєфним портретом Л. Дмитерка (ск. І. Макогон, арх. М. Кислий).

Тепер частину приміщень займають офіси, на першому поверсі — магазин [2046].

Тетяна Жаворонкова, Ігор Меркатул.

571.12. Житловий будинок співробітників РНК УСРР, 1935 (архит.). Вул. Шовковична, 21. На червоній лінії забудови вулиці. Виділяється імпортністю архітектурного вигляду і об'ємно-просторовим рішенням. Споруджено за проектом арх. С. Григор'єва, затвердженим 1934, у стилі пізньої конструктивізму. Автор максимально використав вузьку ділянку — розвинув углуб подвір'я симетрично вирішений об'єм будинку у вигляді курдонера, розкритого в бік вулиці. По краях будинку влаштовано проїзди на подвір'я.

П'ятиповерховий (центральна частина — шестиповерхова), цегляний, тинькований, складається з чотирьох секцій двох типів. Входи до секцій передбачено тільки з вулиці. Запроектовані одно-, дво- та трикімнатні квартири. Композиція чолового фасаду ритмічна, триярусна. Стіни першого ярусу оброблено пласким неглибоким рустом, два яруси (другий і третій поверхи) розкріповано лопатками, центральну, найбільш віддалену від вулиці площину

— пілястрами. Третій ярус трактується як аттиковий, в центральній частині його стіна підвищена, прикрашена декоративною аркадою, ритм якої узгоджується з ритмом пілястр другого ярусу. Виразності архітектурного образу сприяють добре прорисовані портали входів, огорожі балконів, профілі гуртів і карнизів, а також нюансне поєднання двох тонів (теплий і холодний) сірого тиньку.

Рішення дворового фасаду відображало планувальну структуру будинку: триярусність головного фасаду умовно позначено горизонтальними гуртами. Будівля — один із характерних для Києва зразків розробки у 1930-х рр. архітектурної теми житлового будинку. Тепер житлово-офісний будинок.

Марія Гончаренко.

571.13. Особняк Могилевцева С. С. 1899—1901, в якому проживали відомі діячі науки, громадсько-політичного і державного життя (архит., іст., мист.). Вул. Шовковична, 17/2 (з 1918). У 1900—17 № 15-а. На розі з вул. П. Орлика, на червоних лініях забудови вулиць, на ділянці з садом. Високий мур з художньої роботи кованими ґратами на цегляних пілохах огорожує ділянку з боку вул. П. Орлика.

З 1830-х рр. садиба належала генералові П. Константиновичу — кадровому військовому, учаснику багатьох воєнних походів російської армії, який відзначився 1812 під Смоленськом та у битві при Бородіно. З 1836 — командир Київського артилерійського гарнізону, з 1848 — генерал-майор. 1850 майно успадкувала його вдова В. Константинович. 1862 після її смерті спадкоємці поділили садибу за роздільним актом. Частинами володіли дружина статського радника Г. Вернадська, дружина генерал-майора С. Нейолова і дружина колезького асесора О. Кравченко (всі — дочки П. Константиновича). 1870—74 усі частини великої садиби скупила баронеса С. Ікскуль-Гільденбад, яка належала до естляндського роду. На ділянці пл. 612 кв. сажнів (0,28 га) був сад пл. 200 кв. сажнів, що виходив на межу з вулицею. 1881—83 в садибі побудовано дерев'яні одноповерховий будинок і флігель, з проектуванні та зведенні яких брали участь архітектори А. Геккер та В. Ніколаєв. Після смерті баронеси (1897) вся садиба 1898 перейшла у власність її сина — барона В. Ікскуль-Гільденбада. У квітні 1899 він продав наріжну частину садиби пл. 321 кв. сажнів з одноповерховим дерев'яним будинком підприємцю, управителю контори Київського державного банку С. Могилевцеву, а на решті садиби пл. 291 кв. сажнів спорудив прибутковий будинок (тепер вул. Шовковична, 19). На замовлення С. Могилевцева збудовано за участю арх. В. Ніколаєва особняк — один з найдорожчих у місті. В'їзд у садибу влаштовано з вул. Шовковичної (тепер старі ворота втрачено).

1934 будинок реконструйовано за проектом арх. П. Альошина. Стіни і стелі оформлено шпалерами високої якості, облицьовано полив'яними кахлями з ретельним добором рисунка, виконано художнє мастиково-альфрейне оздоблення на стінах і стелях по ліпленню із застосуванням натуральних фарб, бронзи, золота та срібла. 1987—88 будинок капітально відремонтовано за



571.13. Вул. Шовковична, 17/2.
571.13. План першого поверху.

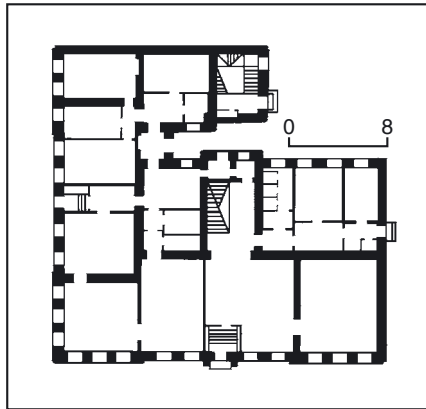

участю Інституту «Укрпроектреставрація». Під час реставрації виявлено первісний живопис у стилі модерн в одній з кімнат другого поверху. До 1934 будинок зберігав житлове призначення, потім його передано у відомство НКВС, 1948 — Управлінню справами Ради Міністрів УРСР. Перед війною тут містилося Всесоюзне товариство культурних зв'язків із закордоном. 1960—80 використовувався як Палац одруження.

Двоповерховий з підвалом і мезоніном, цегляний, тинькований, у плані наближений до Г-подібного. З подвір'я на другий поверх ведуть дерев'яні сходи. Система планування змішана: частина приміщень, згрупованих навколо центрального розподільного вестибуля, має анфіладне планування, частина — коридорне.

Вирішений у стилізованих формах ренесансної палацової архітектури. Вирізняється пластичною виразністю фасадів за рахунок об'ємного рустування (на першому поверсі з фактурною обробкою) і включення великих горельєфних деталей. Чоловий і бічний фасади мають симетричну побудову. Центральні осі виділено порталами. На чоловічому фасаді вхід фланковано пілохами тосканського ордера на п'єдесталах та завершено лучковим

фронтоном з геральдичною композицією у тимпані. Вікна першого поверху акцентовано волютами на замкових каменях, бічні півциркульні вікна другого поверху з пілястрами коринфського ордера в імпостах містять у замкових каменях кадуцеї — алегоричні жезли античного бога торгівлі Меркурія. Символіка відповідала роду занять господаря — купця, удостоєного високого чину п'ятого класу, статського радника, «поза правил, за видатну діяльність на користь народної освіти». Центральні вікна другого поверху оформлено рустованими архівольтами, в антрівольтах вміщено барельєфи з лев'ячими маскаронами та гірляндами, у підвіконнях — масивні валики. Темного тону цегляно-червоний колір, в який тиньковано стіни, став підставою для його назви — «шоколадний будинок».

Архітектурне оформлення інтер'єрів виконано в різних історичних стилях: готичному (ідальня), мавританському, бароковому (кабінет), російському та стилі модерн (вітальня). Художню цінність являють різьблені дерев'яні дверні та віконні рами, панелі, карнизи для штор, лита віконна фурнітура, вітражі, світильники, кахельні груби.

Велику парадну залу на другому поверсі прикрашено ліпленням з елементами скульптури. У декорі приміщень будинку широко використано дерево: стіни однієї з кімнат оформлено різьбленими дубовими панелями, стелі — дерев'яними кесонами.

Залу № 4 в північно-східній частині будівлі прикрашено розписами у стилі модерн. Форма наріжного приміщення пл. 24,7 кв. м наближена до квадрата. Під дванадцятьма пізнішими нашаруваннями відкрито унікальний живопис межі 19—20 ст., 60 відсотків якого є авторським. Шість аркових вікон (три — на північній, три — на східній стінах), прикрашено вітражами, двостулкове заповнення двох вхідних отворів (у південній та західній стінах) — геральдичним орнаментальним розписом. Тиньковані стіни й стелю розписано олійними фарбами у характерній для модерну графічній манері. Падагу оздоблює ліпний позолочений фриз. Стеля з трьох сторін (за винятком східної) обрамована широкою смугою рослинного орнаменту. Аналогічні плавні вигнуті смуги ділять її на три нерівні сектори довільної форми. Найбільший сектор у південно-східному куті обіймає дві третини стелі. На його основному сіро-зеленому тлі ритмічно повторюється зображення дрібних бідо-блакитних квітів, що нагадують волошки; у центрі сектора — жовто-брунатний метелик. Плавному вигину діагонально спрямованої смуги втворює гірлянда з бідо-блакитних, досить великих квітів, що нагадують льон. Початок та кінець гірлянди підкреслено в'юнким листям сіро-зеленого кольору. У південно-східному куті вміщено дві гілки бідо-рожевих лілей (символ чистоти й цнотливості) з химерно переплетеними листям і стеблами притлумлено-зеленого кольору. У північному куті стелі зображено декоративні квіти темно-вишневого кольору, які нагадують айстри. Східну частину стелі повністю займає улюблене зображення стилю модерн — павич (символ краси) з напіврозпущеним пишним хвостом. На олівкового кольору оперенні, що від-

тінено бронзою, — синьо-блакитні зображення «павичевого ока» з брунатним контуром. Шия та груди у птаха блакитні, їхній вишуканий вигин підкреслює блідо-бузкова півсфера, яку заповнює розпис біло-бузкових суцвіть. Сектор, що прилягає до північної стіни, має блакитне тло з розкиданими по ньому перлинно-сірватими шестикутними зірками, які густішають до центру плафона. На їхньому тлі у круглому медальйоні — зображення жіночої голівки з білявим розпущеним волоссям у пишному вінку з білих лілей. Вигадливо переплетені жмути густого волосся струменями спадають по плечах казкової діви. Вони, неначе стеблини невідомих рослин, стікають донизу за межі медальйона, вторюючи переплетеному листю сусіднього зображення. Невеликий сектор, що прилягає до західної стіни, — з ліловим тлом. Три сіро-бузкові квітки, розташовані симетрично, нагадують айстри. Вони оточені листям — символом вічного життя — та бутонами. Падуга стелі являє собою ліплений орнамент з рослинно-геральдичними елементами, об'єднаними стрічками, в якому чергуються два різновиди букетів: перший — з квіток та бутонів, що нагадують мак (символ сп'яніння і марень), другий — з квітів та бутонів лілей. Ліплений орнаментальний фриз позолочено.

Південна та західна стіни найбільш насичені розписом, який майже дзеркально повторюється. Композиційними центрами розпису цих стін є пофарбовані у блідо-рожеві тони двері, фільонки яких прикрашено вишуканим візерунком із стилізованих стебел і квітів маку в пастельних тонах. Темно-вишнева різновисока «хвиля» (10—30 см), що йде по периметру стін, опускаючись та піднімаючись, неначе огортає отвір дверей, зорово його розширюючи. Темно-вишневе тло підкреслює абрис дверей, вгорі — у вигляді овалу. Над дверима розміщено картуш, на фісташковому тлі якого зображено дві тісно переплетені квітки, що нагадують ромашки, в оточенні стрічок темно-зеленого кольору. Трохи нижче від картуша зображено дві симетричні золотаві квітки, які також нагадують ромашки. Стіну навколо дверей прикрашає симетрична композиція з гірлянд темно-вишневих та бузково-сірих маків, а також великих сіро-блакитних орхідей, що підносяться на пружних стеблах. Переплетені лінії стебел орхідей та маків, а також подвійний контур (світло-коричневий і бронзовий), що обтікає всі зображення, сприяють органічному komponуванню прямокутного дверного отвору до загального оздоблення зали. Мотив гірлянди маків виникає ще раз біля віконних прорізів північної та східної стін, пофарбованих у сіро-зелене тло і доповнюючи загальну композицію.

Розписи зали — рідкісний зразок монументального живопису у стилі модерн у житловій архітектурі України. Будинок — визначна пам'ятка доби історизму.

Власник особняка Могилевцев Семен Семенович (1846—1917) — київський купець 1-ї гільдії, добротинник, громадський діяч. Походив із родини брянських лісопромисловців, закінчив Новгород-Сіверську гімназію, вчився на юридичному факультеті Санкт-Пе-

тербурзького університету, але повний курс не пройшов. 1876 він переїхав до Києва, де продовжив лісоторговельну справу. Спорудив на березі Дніпра, на розі вулиць Набережно-Хрещатицької та Турівської перший у Києві паровий тартак-лісопильню, де перероблялася деревина, що надходила лісосплавом з верхів'їв Прип'яті, Дніпра, Десни, з лісів Волині, Білорусі, Орловщини. Тут її переробляли на пиломатеріал, що постачався на будови міста. Широко поставлена справа давала значні прибутки, а С. Могилевцев, не обтяжений власною родиною, був щедрим благодійником. Він був членом Київського сирітського суду (з 1880), гласним Миської думи (1883—94), директором-скарбником миського кредитного товариства (1886—96), головою Київського біржового комітету, головою ради старшин Київського купецького зібрання, старостою домової церкви св. Миколи у будинку генерал-губернатора. Очолював численні комітети й комісії зі спорудження різних громадських закладів. Цікавився історією, мистецтвом, мав гарну книгозбірню з мистецтва, колекцію картин, був почесним почителем Київського художнього училища, скарбничим миського Товариства шанувальників старовини й мистецтв. 1909 подарував Миському музею майже 200 предметів, знайдених під час археологічних розкопок. 1910 коштом С. Могилевцева побудовано лікарню на 40 ліжок, якій надали ім'я Є. Трепової, дружини генерал-губернатора, яка традиційно опікувала благодійне товариство. На обладнання нової лікарні (на розі сучасних вулиць Червоноармійської та Лабораторної) пожертвував 3 тис. крб. З початком 1-ї світової війни там розташувався шпиталь Червоного Хреста при Київській біржі, яким три роки йдав С. Могилевцев. Найголовнішим його внеском у розбудову Києва стало спорудження 1911 власним коштом (500 тис. крб.) Педагогічного музею на вул. Володимирській, 57.

С. Могилевцев помер вдома, заповівши майно численним племінникам, похований у Брянську, на двинтарі Петропавлівського монастиря, біля рідних.

У будинку проживали відомі діячі науки, громадсько-політичного і державного життя.

У кін. 1920-х рр. — Гермайзе Осип Юрійович (Йосип Георгійович; 1892—1958) — історик, археограф, педагог, громадський діяч. Випускник історико-філологічного факультету Університету св. Володимира (1916, учень М. Довнар-Запольського). В період проживання в цьому будинку викладав у вищих школах Києва загальні та спеціальні курси історії України, історію революційних рухів. Активно працював в установах ВУАН. Секретар, член постійної комісії для складання історико-географічного словника української землі (1919—29). Один із провідних науковців Історичних установ ВУАН під керівництвом М. Грушевського. Обіймав посаду секретаря президії Історичної секції ВУАН (з 1924), член комісії порайонного дослідження Лівобережної України та української історіографії при ній, керівник археографічної комісії (1924—29). Очолював бібліографічний комітет редколегії журналу

«Україна», робочу комісію з вивчення київського некрополя, створену з ініціатииви М. Грушевського у складі комісії старого Києва Історичної секції. З утворенням науково-дослідної кафедри історії України затвердженій керівником секції методології та соціологічного обґрунтування історії історичного відділу (1924—29). Під його опікою готували промоційні праці одинадцять аспірантів кафедри. 1926—29 очолював секцію історії України науково-дослідної кафедри марксизму-ленінізму при ВУАН.

Заарештований 1929 у справі «СВУ». В травні 1930 засуджений на п'ять років таборів і поразку в правах на два роки. Покарання відбував у Ярославському політизоляторі на Соловках. З 1934 перебував в адміністративному засланні в Саратові, де 8 грудня 1937 повторно засуджений на десять років позбавлення волі. 1944 отримав новий вирок — десять років ув'язнення. Помер у в'язниці.

Автор бл. 40 наукових праць з історіографії, історії громадських і революційних рухів в Україні, краєзнавства, історії літератури, науки. Підготував та видав документи до історії українського руху за часів 1-ї світової війни (1926). Низка праць присвячена діяльності В. Антоновича, Б. Грінченка, М. Грушевського, М. Драгоманова, В. Дурдуківського, М. Костомарова, Т. Шевченка, Д. Яворницького. Серед киевознавчих праць: «Шевченківська демонстрація в Києві 1914: По матеріалах архіву Київського Губернського Жандармського Управління» (1924), «З революційної минувшини Києва: Конференція Українського студентства в Києві в 1911» (1926), «Праця Київського Українського Наукового Товариства на тлі наукового життя Наддніпрянської України» (1929) та ін.

1917—18 — Кістяківський Ігор Олександрович (1876—1941) — вчений-правознавець, громадський діяч, міністр внутрішніх справ Української Держави. Син відомого українського вченого і громадського діяча О. Кістяківського. Закінчив юридичний факультет Університету св. Володимира (1897), студіював цивільне і римське право в університетах Німеччини. Деякий час викладав у Київському університеті римське право, 1903 переїхав до Москви, де займався адвокатською практикою, викладав у Московському університеті та Комерційному інституті. 1910 залишив університет на знак протесту проти чиновницького втручання в автономні права вузу. Під впливом ідей М. Драгоманова, які широко пропагував його брат — відомий філософ Б. Кістяківський, зацікавився українським національним рухом, матеріально підтримував видання журналу «Українская жизнь». 1917 вернувся до Києва. У травні 1918 призначений на посаду державного секретаря, в липні — міністра внутрішніх справ в уряді Ф. Лизогуба. Член партії кадетів. Дотримувався помірковано-консервативного курсу. Вхолод до групи міністрів Української Держави, що підтримувала національний курс в його діяльності. Заступник голови Української делегації на переговорах з РСФРР (23 травня — 7 жовтня 1918). З липня 1918 — сенатор. Помер у Парижі.

1927—34 у квартирі № 6 — Макаренко Микола Омелянович (1877—1938) — археолог та музеєзнавець. Ці роки були трагічними в його долі. Відомий учений був не згодний з адміністративно-партійним керівництвом ВУАН, 1929 вийшов зі складу Всеукраїнського археологічного комітету, Софійської комісії та інших установ ВУАН. Брав участь в археологічних розкопках у Приазов'ї, довів, що Маріупольський могилиник — пам'ятка світового значення. Після повернення 1932 до Києва призначений керівником сектора роботодавницького суспільства при секції історії матеріальної культури ВУАКУ. 1934 включений до складу комісії з демонтажу мозаїк та фресок Михайлівського Золотоверхого монастиря. Був єдиним членом комісії, який не підписав акт про знищення давньоруської пам'ятки та виступив проти будівництва Урядової площі в Києві, яке загрожувало загибелі іншої давньоруської пам'ятки — собору Святої Софії. Це спричинило перший арешт 26 квітня 1934. Ученого вислали на три роки до Казані, де він працював викладачем художнього технікуму та консультантом історичного музею. 24 квітня 1936 заарештований вдруге, засланий у табір. 4 січня 1938 розстріляний у Новосибірську. 1960 реабілітований. 1919 кілька місяців — Раковський Христіан Георгійович (справж. — Станчев Крстю; 1873—1941) — діяч болгарського, румунського, російського соціал-демократичного руху, державний діяч України. Народився у м. Костел (Болгарія). Лікар за фахом. У січні—березні 1918 — голова Верховної автономної колегії по боротьбі з контрреволюцією в Україні, Румунії, член Румчероду. У травні—жовтні 1918 — голова делегації РСФРР на переговорах з Українською Державою. 1919—23 — нарком іноземних справ, голова Раднаркому УСРР. З 1923 — повпред СРСР у Великобританії, заступник наркома закордонних справ СРСР. Заарештований 1937. Засуджений у справі «антирадянського правотроцькістського руху» в березні 1938. Розстріляний в Орловській тюрмі 1941. Реабілітований 1988. 1929—30 — Яворський Матвій Іванович (1884—1937) — історик, акад. ВУАН (з 1929). Один із перших українських істориків-марксистів, опонент наукової школи М. Грушевського. Випускник юридичного факультету Львівського університету (1910). З 1922 пра-

цював в Українському інституті марксизму-ленінізму в Харкові, одночасно з 1924 — заступник, 1926—29 — в. о. голови Укнауки при Наркомосі УСРР. Заарештований у березні 1931 у справі «Українського національного центру». 1932 засуджений на шість років ув'язнення. Розстріляний на Соловках у листопаді 1937. Реабілітований 1989. Автор багатьох наукових праць, присвячених історії України, суспільно-політичних рухів, питанням історії філософії, марксистської методології історії, перших в українській історіографії марксистських підручників з історії України тощо.

Тепер будинок перебуває на реставрації [2047]. *Ольга Алексєєва, Ольга Друг, Дмитро Малаков, Тетяна Осташко, Світлана Панькова, Тетяна Скібіцька, Павло Сургай, Лариса Шевченко.*

571.14. Особняк Шестакова М. П., 1912 (архит.). Вул. Шовковична, 14. У правій частині ділянки, з невеликим відступом від червоної лінії забудови вулиці, на якій встановлено низеньку ґратчасту огорожу на мурованому цоколі. Ліворуч — ворота у двір з ґратчастими ступками на мурованих пілонах. Перед входом в особняк — невеликий газон, в глибині вузької ділянки — сад із фруктових і декоративних дерев та фонтан. Садиба відома з кін. 19 ст. як власність київського лікаря Л. Куцевол-Артемовського, включала сучасні ділянки № 10, 12, 14 та межувала з садибою генерал-губернатора. 1906 садибу було поділено між спадкоємцями ліка-

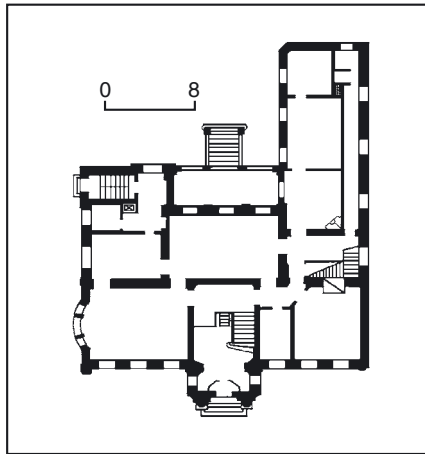

571.14. План першого поверху. 571.14. Вул. Шовковична, 14.



ря й розпродано. Наявний будинок споруджено, вірогідно, за проектом арх. Р. Мельєра на замовлення цукропромисловця М. Шестакова — директора-розпорядника цукрових заводів Ф. Терещенка, з племінницею якого був одружений, голови Південноросійського товариства заохочування землеробства та сільської промисловості. 1916 особняк придбала графиня Н. Уварова. Після встановлення радянської влади будинок націоналізовано. До початку Великої Вітчизняної війни використовувався різними установами, у т. ч. академічними, після війни до поч. 1990-х рр. перебував у віданні Управління справами ЦК КПУ.

З 1926 в будинку містилася кафедра марксизму-ленінізму при ВУАН, з 1934 — Інститут історії партії і Жовтневої революції на Україні при ЦК КП(б)У, 1939 перейменованій на Український філіал Інституту Маркса — Енгельса — Леніна при ЦК ВКП(б). З 1956 — Інститут історії партії ЦК КПУ — філіал Інституту марксизму-ленінізму при ЦК КПУРС. Під час перебування перетворений на Інститут політичних досліджень, який 1991 увійшов до складу новоствореного Інституту національних відносин і політології АН України (тепер — Інститут політичних і етнонаціональних досліджень ім. І. Кураса НАНУ). У 1980-х рр. перемістився у новозбудований будинок на вул. Кутузова, 8. 1991—93 тут розміщувався прес-центр Міністерства закордонних справ України. Планування дещо змінено відповідно до потреб нового призначення особняка.

Одноповерховий на цокольному півповерсі, цегляний, тинькований, у плані Г-подібний. Планувальна композиція сформована на основі двох взаємоперпендикулярних осей, що перетинаються в центрі холу. Парадні приміщення розташовано в бельетажі. Виконаний у стилі неоренесанс.

Вісь симетрії чолового фасаду виділено ризалітом з півциркулярним отвором головного входу, оформленим порталом у формах і пропорціях іонічного ордера. Встановлені на п'єдестали й прикрашені звисаючими гірляндами дві канелювані колони портика несуть валикоподібний ліплений фриз і ошатно декорований трикутний фронтон. Цокольний поверх облицьовано сірим гранітом з фактурною обробкою «під бучарду», бічні поверхні ризаліту і наріжжя фасаду горизонтально рустовано. Пластично вирішено акцентні декоративні елементи — маскарони замкових каменів у листвах прямокутних вікон. Над профільованим вінцевим карнизом — масивний парапет з рельєфами розеток і гірлянд у прямокутних нішах, розміщених на осях віконних прорізів. Наріжжя увінчано декоративними вазями. На дворовому фасаді — тераса, сполучена з парадною залого. Звернений на суміжну ділянку позбавлений декору правий бічний фасад прорізано вікнами із склоблоковим заповненням. На лівому торцевому фасаді влаштовано службовий вхід.

В інтер'єрах парадних приміщень, у центральному холі збереглися ліплені плафони та карнизи.

Будинок — характерний зразок садибної забудови Липського пагорба поч. 20 ст. [2048].

Дмитро Малаков, Юрій Нельгівський.

571.15. Садиба Мавриних, 1911—14 (архит.). Вул. Шовковична, 16-а, 16-б. Складається з розташованих на одній поздовжній осі головного будинку на червоній лінії забудови вулиці (№ 16-а) та флігеля в другому ряді забудови ділянки (№ 16-б), відстань між якими — бл. 19 м. Ділянка прямокутна (28 × 74,6 м), видовжена вглиб кварталу. З 1911 належала родині Мавриних. Рід Мавриних походив із Німеччини, з'явився в Росії ще у 18 ст. Власницею земельної ділянки офіційно вважалася В. Маврина. В цей час вона очолювала київську Маріїнську громаду сестер-жалібниць Російського товариства Червоного Хреста (містилася на сучасній вул. Саксаганського, 75). Її чоловік О. Маврин з 1902 виконував обов'язки окружного генерал-квартирмейстера штабу Київського військового округу, 1903—08 — начальник штабу, з 1908 — генерал від інфантерії, під час 1-ї світової війни — начальник постачання армій Південно-Західного фронту. На їх замовлення за проектом арх. В. Рикова споруджено два шестиповерхових будинки.

Квартири було електрифіковано, газифіковано й оснащено водомірами. Для безперебійного забезпечення верхніх поверхів воду подавали у накопичувальні баки на дахах будинків за допомогою електронасосів. У кожному квартиру було проведено міський телефон і телефон до швейцара. При обох будинках влаштовано сміттєспалювальні печі. Кожен будинок обслуговувало три ліфта: комбінований, для квартирників, для слуг і вантажу. Ліфти замовлено фірмі «Грахам і брати» у Стокгольмі. На кожному поверсі містилися дві квартири з усіма вигодами з чотирьох, п'яти і шести кімнат. У квартирах головного будинку додатково було ще по три кімнати для слуг, у квартирах флігеля — по дві кімнати. Кожна квартира мала два санвузли з ваннами (для квартирників і для слуг окремо). На першому поверсі чотирікімнатну квартиру здавали за 1200 крб. на рік. На другому поверсі були шести- і семикімнатні квартири. Третій поверх головного будинку займала сім'я Мавриних. Оренду квартири, яка складалася з дванадцяти кімнат, трьох кімнат для слуг, буфетної, двох ванних кімнат і трьох туалетів, оцінювали в 4 тис. крб. на рік. На садибі також містився гараж із центральним опаленням, електричним освітленням та кімнатою для шофера (знесений). Двори було одразу заасфальтовано.

1989—91 проведено капітальний ремонт обох будинків за проектом Інституту «Укржитлоремпроект», під час якого первісне планування частково змінено, дерев'яні перекриття замінено на бетонні, видалено чорні сходи, ліквідовано проїзд у ризаліті флігеля, втрачено деякі елементи оздоблення фасадів.

Головний будинок (№ 16-а). Шестиповерховий з мансардним і підвальним поверхами, цегляний, тинькований, у плані Т-подібний, односекційний. Симетрію планувальної структури порушено розташуванням проїзду у крайньому прогоні праворуч. Житловий простір організовано навколо сходово-ліфтового блоку зі світловим ліхтарем угорі. Конструктивна система — з поздовжніми несучими стінами. Фун-



571.15. Вул. Шовковична, 16-а.
571.15. План першого поверху.

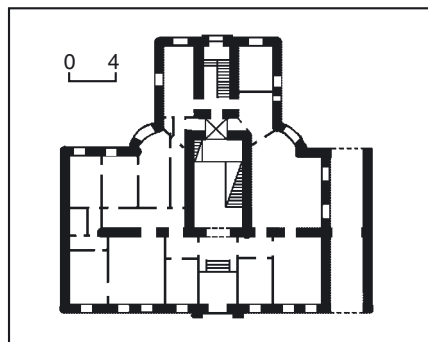

дамент та цоколь муровано на цементному розчині, стіни — на змішаному. Перекриття пласкі бетонні. Парадні сходи — мармурові. Покрівля даху бляшана. Оформлений у стилі модерн. Композиція чолового фасаду симетрична відносно центральної осі, акцентованої порталом головного входу. Складо-

571.15. Вул. Шовковична, 16-б.



вими елементами portalу є фрагмент трикутного фронтону, бічні пілястри та рельєф картуша з гербом над дверима, який вказує на дворянське походження власників. У картуші — зображення оленя, друго якого пронизує стріла. Щит завершено звичайним дворянським шоломом. Горизонтальні членування фасаду виявлено профільованими міжповерховими гуртами, рустуванням стін двох нижніх поверхів, балконом мансардного поверху з декоративною металевою огорожею. Найбільш виразними вертикальними елементами є циліндричні еркери другого—п'ятого поверхів. В оформленні тильного фасаду використано рустування на рівні другого поверху, замкові камені в перемичках віконних прорізів, розетки. Окремі пластичні елементи оздоблення — замкові камені, міжповерхові гурти, підвіконні ніші, лопатки, люкарни, ліплені орнаменти тощо підкреслено світлішим тоном або білим кольором пофарбування.

В інтер'єрах та проїзді частково збереглися ліплені прикраси на стінах і стелях — розетки й рослинні гірлянди, карнизні гурти, огорожа парадних сходів модерністичного рисунка.

Флігель (№ 16-б). Шестиповерховий з мансардою та підвалом, цегляний, тинькований, у плані ускладненої Т-подібної форми, односекційний. У центрі плану розміщено сходову клітку зі світловим ліхтарем і шахту ліфта, навколо яких розплановано квартири. Перекриття пласкі бетонні. Покрівля даху бляшана.

Оформлений у стилі модерн.

На чоловому фасаді, за винятком деталей, повторено композиційну схему чолового фасаду головного будинку. В оформленні portalу входу архітектурну пластику (завершення складної криволінійної форми, спрощені пілястри) вдало доповнено декоративним обрамленням дверей та овальним медальйоном, сюжет якого — корзина з фруктами. Композиціями з ліпленого орнаменту прикрашено площини між вікнами п'ятого та шостого поверхів, завершення лопаток на рівні шостого поверху. Орнаментальний декор між слабо прорисованими еркерами третього—четвертого поверхів знищено внаслідок монтажу сучасних балконних плит.

В інтер'єрі вестибуля та сходової клітки збереглися ліплені прикраси стін і стелі (розетки та гірлянди з рослинного орнаменту, карнизні гурти), огорожа парадних сходів.

Будівлі — зразок типового об'ємно-планувального рішення та прогресивного технічного обладнання комфортабельних прибуткових житлових споруд у 1910-х рр.

Садиба — зразок цілісного архітектурного вирішення внутрішнього простору за рахунок використання в оформленні звернених на нього фасадів однакових декоративних елементів (рустування стін на рівні других поверхів, замкових каменів, розеток).

Тепер — житлово-офісні будинки [2049].

Ольга Друг, Тетяна Жаворонкова.
572. ШОСТА ЧОЛОВІЧА ГІМНАЗІЯ 1912—13, ДЕ В ТРУДОВІЙ ШКОЛІ № 61 ПРАЦЮВАВ І ПРОЖИВАВ ВАСИЛЬЧЕНКО С. В. (архит., іст.). Вул. Мельникова, 81-а. Чоловим фасадом виходить на червону лінію вулиці. Споруджено за проектом архітекторів О. Кобелева

та П. Жукова. Останній здійснював авторський нагляд. Двоповерховий з підвалами, цегляний, пофарбований, у плані Г-подібний. Глухий брандмауер, звернений в бік вул. Дегтерьовської, вказує на те, що споруду задумано симетричною, П-подібною у плані. Зведено лише праве крило з центральною частиною, до якої входить парадний вестибюль і тримаршові сходи.

Архітектуру будинку визначають форми пізньої раціоналістичної еkleктики, для якої характерні як прогресивні гігієнічні норми щодо освітлення та кубатури навчальних приміщень, так і елементи історичних стилів. Просторі класні кімнати розміщено по один бік широких рекреаційних коридорів. Тектоніка головного фасаду побудована на ритмічному членуванні стін на поля, що вміщують по три великі віконні прорізи (прямокутні в першому поверсі й аркові — у другому). У композиції домінує об'єм вхідних приміщень, що виступає і відрізняється надзвичайно витонченою прорисовкою вікон з імпостами, які ледь нагадують романські трифоріуми. Вплив романських архітектурних мотивів найбільше виявляється на торцевому фасаді правого крила: щипці слухових вікон, що відповідають членуванням фасаду, запозичені з арсеналу французького ренесансу. Будинок — цікавий зразок навчальних будівель поч. 20 ст.

1925—28 у розташованій тут Київській трудовій школі № 61 ім. І. Франка викладав українську мову та літературу Васильченко Степан Васильович (справж. — Панасенко, 1878—1932) — письменник і педагог. 1925—32 жив у цій будівлі у квартирі № 1.

У цей час опублікував повісті «Авіа-

ційний гурток» (1925), «Солов'ї» (1926), «Олив'яний перстень» (1927), присвячені проблемам школи й молоді; працював над автобіографічною повістю «Мій шлях», написав першу частину повісті «Широкий шлях» про Т. Шевченка — «В бур'янах» (опубл. 1938); п'єси «Кармелюк» (1927), «Минають дні» (опубл. 1939); перекладав українською мовою твори М. Лескова (1929), М. Гоголя (1930) тощо.

Багато уваги надавав роботі з удосконалення методики викладання у школах, художньому вихованню учнів. З 1925 виконував обов'язки уповноваженого комісії дитячої книжки Наукового педагогічного товариства ВУАН та Ради дитячого театру. Спеціально для дітей своєї школи написав кілька дитячих п'єс, які були поставлені на сцені керованого ним драматичного гуртка. З серед. 1930-х рр. будівлю використав у військове училище [2050].

Тетяна Трегубова, Лариса Федорова.

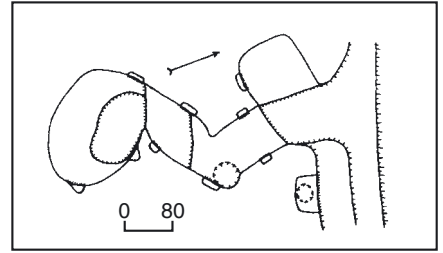

574. Схема Шекавицького печерного монастиря.

П ст. Оттона та Адельгейди). Крім того, знайдена велика кількість залізних цвяхів від труни. Усі дані свідчать, що Шекавицький могильник був у кін. 10—12 ст. загальнооміським цвинтарем, припинення його існування пов'язане як з обмеженістю площі, так і з загальними змінами у соціальній топографії Києва в 13 ст.

Матеріали досліджень зберігаються у Музеї історії міста Києва [2051].

Ярослав Боровський.

574. ШЕКАВИЦЬКИЙ ПЕЧЕРНИЙ МОНАСТИР, 14—16 ст. (археол.). У схилах г. Шекавиця, в районі сучасних вулиць Мирної, Лук'янівської та Олегівської. Відомий за результатами археологічних досліджень, проведених у 1930—90-х рр. (Т. Бобровський, В. Гончаров, І. Самойловський), під час яких виявлено окремі ділянки печерного монастиря з житловими келіями та поховальними катакомбами, зосередженими на пл. понад 1 га. На стінах підземних споруд зафіксовано середньовічні написи — графіті, у катакомбах — рештки чернецьких поховань. Тепер комплекс частково зруйновано сучасною забудовою; у найближчі роки плануються стаціонарні розкопки збережених ділянок монастиря, входи до яких було законсервовано під час археологічних досліджень.

Матеріали досліджень зберігаються в Інституті археології НАН України та у Музеї історії міста Києва [2052].

Тимур Бобровський.

Щ

573. ШЕКАВИЦЬКИЙ МОГИЛЬНИК, 10—13 ст. (археол.). На невеликому останці центральної частини г. Шекавиця. Відкрив і дослідив І. Мовчан 1992, 1995. На площі бл. 1 тис. кв. м (могильник розкопаний майже повністю) виявлено 111 поховань. Небіжчики були покладені у витягнутому стані, на спині, головою на захід. Переважна більшість поховань одиничні, рідше трапляються групові. В кількох могилах поховання здійснені на різній глибині (в два яруси). В деяких випадках простежені перепоховання. Із 75 антропологічно визначених кістяків 47 належать чоловікам, інші — жіночі та дитячі. В 12 могилах знайдено поховальний інвентар: кулькоподібні гудзики, срібні скроневі кільця, скляна чаша, кільця від сумки. Найбільш цікавою знахідкою є монета-привіска, знайдена у похованні чоловіка 20—25 років (монета є наслідуванням денарія

572. План першого поверху. 572. Вул. Мельникова, 81-а.

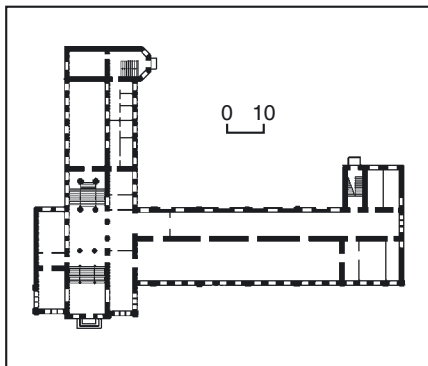

Ю



575. ЮРКОВИЦЬКИЙ АРХЕОЛОГІЧНИЙ КОМПЛЕКС, 3 тис. до н. е., 8—7 ст. до н. е., кін. 3—1 ст. до н. е., 10 ст. (археол.). У північно-східній частині Києва, на г. Юрковиця (корінний високий берег Дніпра, за 0,8 км від берегової лінії залишків річача Почайни), на останці, який утворився під час розробки кар'єра цегельного заводу. Складається з пам'яток трипільської, чорноліської, зарубинецької та давньоруської культур.

575. 1. Безкурганний могильник, 10 ст. (археол.). На східному схилі та в улоговині між південним й північним мисами гори. Відомий з 1870-х рр. Досліджували Ф. Біляшівський, Т. Кібальчич, А. Скриленко 1899 у зв'язку з будівництвом цегельного заводу; Є. Максимов, Р. Орлов 1965. Виявлено

25 поховань, здійснених у прямокутних ямах розміром: 0,6—1,5 м × 1,5—2,3 м завглибшки 0,12—1,5 м від рівня сучасної денної поверхні, у дерев'яних, збитих цвяхами трунах. Поховані орієнтовані головою на захід, з відхиленням на південь, у випростаному стані, руки зігнуті у ліктях, кисті покладені на груди або таз. Поховальний інвентар: замок, бронзові кулеподібні гудзики, залізні ножі, залишки дерев'яного відерця (залізна дужка, три обручі діаметром 15,0, 16,5, 18,5 см), кістяні гребінці, важок, цвяхи. Задернований.

Матеріали досліджень зберігаються в Інституті археології НАН України та у Національному музеї історії України (НМІУ).

Володимир Зоценко.

575.2. Поселення, 3 тис. до н. е. (археол.). На західному схилі гори. Відкрив і дослідив М. Біляшівський 1898. На пл. розміром 45 × 75 м з культурним шаром потужністю 0,5 м зібрано фрагменти ліпленого посуду трипільської культури 3 тис до н. е. Задерноване.

Матеріали досліджень зберігаються в НМІУ.

Володимир Зоценко.

575.3. Поселення, 8—7 ст. до н. е., 3—1 ст. до н. е., 10 ст. (археол.). На північно-східній частині гори. Відкрив В. Дяденко 1965, досліджували С. Максимов, Р. Орлов 1965. Досліджено площу розміром 40 × 60 м.

Виявлено шар чорноліської культури 8—7 ст. до н. е., до якого належали шість господарських ям та частина житла з великою кількістю уламків ліпленого кухонного і столового посуду у заповненні.

Зі сходу на схилі гори простежено вал з чорнозему та ескарп з перевідкладеними фрагментами кераміки. Вал перекриває чорноліський матеріал й пов'язаний з культурним шаром зарубинецької культури (3—1 ст. до н. е.), який локалізується на північно-східному краю гори. Досліджено залишки двох вогнищ і п'яти господарських ям. Зібрано уламки кухонних горщиків та чорнолощеного столового посуду.

На південно-західному краю мису досліджено заглиблену каркасно-стовпову споруду з відкритим вогнищем і розвалами двох гончарних горщиків, яка датується 1-ю пол. — серед. 10 ст. Задерноване.

Матеріали досліджень зберігаються в Інституті археології НАН України [2053].

Володимир Зоценко.



576. ЯРОСЛАВІВ ВАЛ ВУЛИЦЯ, 19—20 ст. (архіт., іст., містобуд.). У центрі Старого міста, проходить південно-західним краєм Старокіївського плато, з'єднуючи вул. Володимирську з пл. Львівською. До Ярославового Валу прилучаються вулиці Золотоворітська, Лисенка, І. Франка, Стрілецька, її перетинає вул. О. Гончара.

Вулиця виникла як дорога попід міським валом, що був насапаний за часів великого князя Ярослава Мудро-

го, звідси її назва. Вперше згадується як запланована вулиця 1832. Упродовж 19 — на поч. 20 ст. існувала під паралельними назвами: Підвальна, Велика Підвальна і Ярославів Вал. Офіційну назву надано 1869 на честь великого князя київського Ярослава Мудрого. 1923—28 носила ім'я радянського державного діяча Х. Раковського, з 1928 — радянського воєначальника К. Ворошилова, з 1957 — першого радянського військового комісара Києва А. Полупанова, 1962 повернено історичну назву Велика Підвальна, з 1975 — знов Ярославів Вал.

На поч. 19 ст. Верхній Київ уже втратив значення військово-адміністративного осередку і радше нагадував тихе, архаїчне поселення з середньовічними нерегулярним розплануванням, старими церквами, великими садами, пірамідальними тополями й просторими городами. На величезному нагірному плато Старого міста ще громадилися височенні вали. Будівель було обмаль, переважно дерев'яні, по кілька, а то й по одній на квартал; біля кожного будинку — сад і город, а на обійстях — екпіажні сараї, стайні, часом — корівники, льодовні, дров'яники. Планування кварталів у межах, що нині існують, належить до 1837—39. У цей час здійснювалися пробивка, нівелювання і зрівняння вулиць, згідно з проектом регулярного планування кварталів Старокіївської частини міста.

Необхідність нових містобудівельних рішень була викликана влаштуванням Печерської фортеці (проект затверджено 25 березня 1830) і спорудженням найбільшої на той час будівлі Києва — Університету св. Володимира.

Нова еспланадна лінія Київської фортеці пройшла крізь житлові квартали, досить щільно забудовані, багато будинків з Печерська було перенесено до Верхнього міста, сюди ж переведено адміністративний і культурний центр Києва. Це змінило характер забудови району, значно розширило його межі, зумовило серйозні структурні перетворення на території середньовічного «міста Ярослава». Житлові та громадські комплекси заповнили нові квартали, розплановані з урахуванням напрямків давніх вулиць. Так виникли нові лінії забудови вулиці Ярославів Вал. За генеральним планом Києва 1861 і тогочасними правилами забудови вул. Ярославів Вал було віднесено до другорядних вулиць, тобто на ній допускалося, крім цегляних будівель (у т. ч. одноповерхових), спорудження по червоній лінії вулиці «дерев'яних на кам'яних поверхах з матеріалів, що не згорають, а в середині двору на кам'яних фундаментах або стовпах служб, критих залізом». Забудова вулиці тривалий час залишалася малоповерховою, в цілому дерев'яною, дуже розрідженою: між житловими будинками розташовувалися великі присадибні подвір'я з господарськими будівлями, фруктовими садами і городами.

У кін. 19 ст. якісно змінюється типологія садибних комплексів, швидко зникають просторові утворення міських дворів з малоповерховими дерев'яними житловими і господарськими будівлями. Зростання чисельності населення Києва, швидкий розвиток промисловості й торгівлі зумовили зростання цін на землю і, як наслідок, дро-

біння великих садиб на менші ділянки під забудову, домовласництво стає вигідним уміщенням капіталу, а успіхи будівельної техніки дали можливість споруджувати т. зв. прибуткові будинки. Внаслідок принципу нової забудови змінюється організація внутрішнього простору кварталів і окремих подвір'їв, площа ділянок використовується максимально доцільно. Масове житлове будівництво на зламі 19—20 ст., яке обумовило новий масштаб і силует забудови, сформувало, в цілому, той фонд споруд, що і дотепер визначає історичне середовище центральних районів міста. Не став винятком і Ярославів Вал.

Ця вулиця увійшла у 21 ст. з унікальним набором історичної забудови. Під «захисним павільйоном», що відтворює вигляд парадного в'їзду до древнього Києва, сховано автентичні рештки Золотих воріт 11 ст. (див. ст. 162). За садибами № 1—9 можна бачити стрімкі лесові урвища Афанасіївського яру, що мають такий самий вигляд, як і багато сторіч тому.

Пам'ятки архітектури: № 1 (арх. М. Добачевський, історизм), № 3 — особняк (класицизм); № 4 — житловий будинок (арх. Й. Зекцер, модерн); № 5 — особняк (арх. О. Авринський, класицизм); № 6 — житловий будинок (цегляний стиль); № 7 — караїмська кенаса (арх. В. Городецький, ск. Е. Сала; мавританський стиль); садиба № 8, 8-б (цегляний стиль); житловий будинок № 9 (історизм); садиба № 11 (ймовірно, арх. М. Артинов, історизм); садиба № 14-а, 14-б, 14-в, 14-г, 14-д (архітектори М. Клаут, М. Яскевич, модерн, історизм); садиба № 16, 16-б (арх. А.-Ф. Краусс, історизм); садиба № 17, 17-б (арх. О. Шіле, модерн), житловий будинок № 19/31 (архітектори Д. Богуславський, Ю. Корбін, В. Онащенко, радянський ретроспективізм); садиба № 21/20 (цегляний стиль), 21-г (ймовірно, арх. В. Ніколаєв, історизм), 25 (ймовірно, арх. В. Ніколаєв, історизм); особняк № 27 (пізній класицизм), № 28/29 (вірогідно, арх. М. Яскевич, історизм), № 29-а, 29-б (архітектори А. Солоцинський, М. Гарденін, історизм), садиба № 32-а, 32-б (історизм); садиба № 33, 32-б, 32-в (історизм, автор проекту головного будинку — арх. В. Ніколаєв); № 35 (автор забудови — арх. А.-Ф. Краусс, цегляний стиль); № 37/1 (ймовірно, арх. Е. Брадтман, історизм); садиба № 36 — головний будинок (арх. В. Ніколаєв, історизм) і флігель № 36-е (арх. М. Гарденін, історизм); головний будинок № 38 (арх. В. Ніколаєв, неоренесанс) і флігель № 38-б (арх. М. Гарденін, історизм); № 40 (арх. П. Голландський, історизм).

На вулиці розміщені Посольства Республіки Польща (№ 12), Канади (№ 31), Словаччини, Чеської Республіки (№ 34), будинки яких, споруджені в 1970-х рр., за масштабом і пропорціями майстерно вписано в забудову вулиці, що історично складалася.

Пам'ятки історії: № 3 — особняк, в якому проживали лікар С. Алфер'єв, інженер і підприємець М. Штейнгель, у радянський час містилася Спілка письменників України, де працювали відомі літератори; № 6 — містилися редакції місячника «Нова громада», газети «Рада», проживав письменник Г. Чупринка; № 4/8 — житловий будинок, в

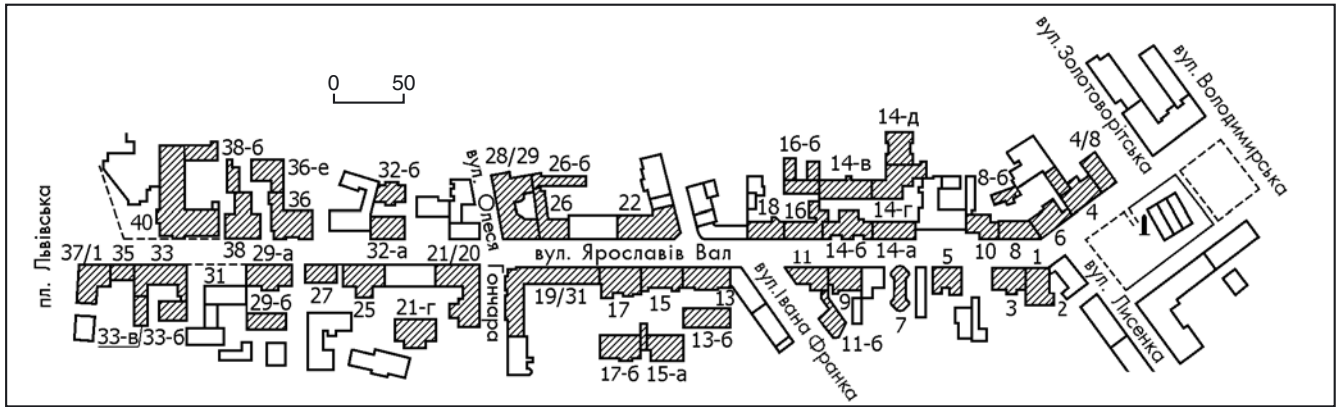

якому проживав художник А. Петрицький; № 5 — особняк, в якому проживали педагог, громадська діячка Г. Берло, відомі лікарі та вчені В. Образцов і М. Стражеско; садиба № 8 — театральний художник В. Меллер, співачка і педагог О. Муравйова; житловий будинок № 9 — проживав у дитячі роки письменник К. Паустовський; у флігелі садиби № 11 — лікар і громадський діяч Ф. Чорномор-Задерновський; в № 10 утримувалися заарештовані в грудні 1918 урядовці Української Держави, митрополит Київський Антоній (Храповицький) та єпископ Волинський Євлогій (Георгієвський); в № 13 жив історик та архівіст В. Міяковський; в № 13-б — лікар і вчений Ф. Яновський та його син — юрист В. Яновський, репресований 1938; в садибі № 14 містилися редакція і контора «Літературно-наукового вістника», Українське наукове товариство, Державна заслужена академічна хорова капела «Думка», правління Українського театрального товариства, в яких працювали відомі діячі культури; проживали актор М. Бодуман, колекціонер О. Гансен, композитор В. Косенко, політичні діячі В. Порш і С. Стецько, письменник Е. Фінінберг; в № 15 — лікар і вчений Іван Сікорський та його син — весільно відомий авіаконструктор Ігор Сікорський; в № 15-а — вчений у галузі математики та обчислювальної техніки, акад. АН УРСР В. Глушков і письменник І. Зайцев (Рачада); в № 18 — лікар і вчений Ф. Лощ, 1944—45 містився Український штаб партизанського руху на чолі з Т. Строкачем; в № 19/31 мешкав художник В. Пузирков; у № 21/20 — арх. В. Ніколаєв; у № 22 — письменник

576. Ярославів Вал вулиця. План забудови.

О. Влизько; містилося правління Київського товариства поширення освіти і грамотності, з яким пов'язана діяльність багатьох відомих діячів науки і культури; в № 25 — історик Л. Добровольський, філософ Г. Челпанов; в № 25 — приватна чоловіча гімназія В. Науменка, в якій працювали і навчалися відомі діячі науки і культури, громадсько-політичного життя; у радянський час навчалися в школах, що розміщувалися в цьому будинку, художник Г. Малаков, письменник В. Некрасов; у садибі № 26 містилося Київське науково-філософське товариство, членами якого були відомі діячі науки і культури, головами — філософ, правознавець С. Спекторський, якого змінив міністр ісповідань Української Держави В. Зеньківський; проживали художник М. Яровий, арх. М. Яскевич; в № 28/29 — архітектори В. Безсмертний і М. Яскевич, музикознавець М. Грінченко, педагог, державний діяч І. Стешенко; містилася Жіноча гімназія М. Стельмашенка, в якій працювали музикознавець Д. Ревуцький, батько майбутнього конструктора космічних апаратів С. Корольова П. Корольов; в № 29-а жили арх. М. Гарденін, історик М. Довнар-Запольський; в садибі № 32 — громадсько-політичний і державний діяч Х. Барановський, Леся Українка і К. Квітка, актриса, педагог М. Старицька, педагог, громадсько-політичний діяч І. Стешенко; в садибі № 33 містилася приватна гімназія А. Степовича, в якій працював літературознавець Ф. Суши-

цький; садибу № 36 займали навчальні заклади А. Жекуліної, Українське наукове товариство, редакції і контори журналів «Записки Українського наукового товариства в Києві», «Літературно-науковий вістник», «Україна», бюро Товариства для надання допомоги населенню Півдня Росії, яке потраждало від воєнних дій, в яких працювали відомі діячі науки і культури, громадсько-політичного і державного життя, проживали О. Волошинов, О. Лотоцький, Ф. Матушевський, відбулися установчі збори Української академії наук, розміщувалася редакція газети «Молода гвардія», в якій працювали письменник В. Маняк, правознавник В. Чорновіл; в № 40 — Міське парадіяльне училище, засноване й утримуване коштом відомого підприємця і доброчинця Н. Терещенка, в будинку якого 1918—19 містилися Українська державна академія мистецтв, у ній працювали відомі діячі науки і культури, 1937—41 — Київська артилерійська спецшкола № 13, двоє вихованців якої стали Героями Радянського Союзу за відвагу, виявлену на фронтах Великої Вітчизняної війни.

Не збереглися будинки: особняк садиби № 15, в якому містилася 1904—20 Музично-драматична школа М. Лисенка (з 1912 носила ім'я засновника, 1918 реорганізована на Музично-драматичний інститут ім. М. Лисенка); у 1920-х рр. — Музичне товариство ім. М. Леонтовича і Перше українське художнє товариство кобзарів, в яких працювали відомі діячі культури; садиба № 24, в якій проживали на поч. 20 ст. музикознавець і композитор Г. Любомирський, лікар і вчений А. Тржецький, під час революції мешкав член Української Центральної Ради, голова УПСР і ЦК Селянської спілки М. Ковалевський, у флігелі проживав до 1939 секретар Київського обкому КП(б)У М. Мішин; в садибі № 29 — архітектор М. Гарденін, учений і педагог М. Довнар-Запольський; в № 30-а — представник відомої української родини — белетрист, фотограф М. Тарновський; 1925—34 тут містилася секція «Західна Україна» при спілці письменників «Плут»; в № 31 мешкали архітектори П. Спарро й О. Кобелев; 1885—89 — письменник І. Нецуй-Левицький.

В останні десятиріччя вулицю частково реконструйовано [2054].

Світлана Дмитрук, Марія Кадомська.

576.1. Житловий будинок, 1895—97 (архит.). Вул. Ярославів Вал, 1. На червоній лінії забудови вулиці, у місці її



зламу. Високий, гострий і стрімкий силует вежі зі шпилем акцентує перехрестя вулиць Ярославів Вал та Лисенка. Садиба на розі вулиць Театральної (тепер вул. Лисенка) та Ярославового Валу сформувалася в кілька етапів, починаючи з серед. 19 ст., після знесення стародавніх валів «міста Ярослава». 1857 тоді ще не сплановану ділянку одержала Г. Калита, дружина генерал-лейтенанта Т. Калити — начальника артилерійських гарнізонів Київського військового округу. Цю землю надала міська управа замість їхньої забудованої садиби на вул. Рибальській на Печерську, яка підлягала знищенню у зв'язку з будівництвом нової Київської фортеці. Генерал просив компенсувати втрачене в адекватному розмірі, тобто 824 кв. сажні (0,375 га), і обрав місце «в кращій частині міста», де, згідно з планом 1852, мали спорудити собор в ім'я св. Володимира, тому лише за особистою вказівкою імператора Миколи I тут розміщено приватну забудову. 1858—61 на ділянці зведено двоповерховий наріжний цегляний будинок, орієнтований видовженим чоловим фасадом на вул. Театральну (тепер вул. Лисенка, 2; див. ст. 238.3). Автором його проекту вважається арх. Ф. Голованов. Крім будинку на садибі стояли одноповерхові житлові флігелі, цегляна кухня, каретні сараї, стайні, льодовня. На вул. Ярославів Вал до кін. 1890-х рр. виходив досить великий фруктовий сад. По смерті власниці за духівницею майно перейшло у спадок її дітям: колезькому секретарю Л. Калиті, підполковнику М. Калиті та дружині колезького регистратора О. Залозній. За купчою від 17 листопада 1892 садиба стала власністю поміщика М. Подгорського. Новий власник у лютому 1895 та в січні 1897 взяв у Київському земельному банку дві довгострокові позики під заставу нерухомості на суму 117 тис. крб. У цей час поряд з наріжним особняком споруджено наявний чотириповерховий прибутковий будинок за проектом арх. М. Добчачевського.

У кін. 1898 садибу купила А. Подгорська, з 1904 нею володів Л. Подгорський. 25 лютого 1907 ділянку придбав дворянин К. Ярошинський, який згодом приєднав до неї сусідні ділянки на вул. Театральній, 4 та 6. У 1910 йому належало вже 2300 кв. сажнів (1,05 га) землі. 19 квітня 1916 всю садибу придбав цукропромисловець Лев Бродський, який, як і попередній власник, не мешкав за цією адресою, а здавав нерухомість в оренду. У кін. 1918 садиба перебувала у спільній власності І. Дунаєва та Х. Гігельмахера.

На першому поверсі чолової частини містилася п'ятикімнатна квартира, на другому—четвертому поверхах — по одній десятикімнатній квартирі. Стелі багатьох кімнат прикрашало ліплення, особливою окрасою квартир були кахляні груби виробництва київської фабрики І. Андржейовського. З боку двору в двох рівнях розташовувалися невисокі приміщення, що призначалися для помешкань обслуги, які разом із кухнями прилягали до спільних для обох частин чорних сходів. Приміщення на першому поверсі будинку здавали під комерційні заклади. Зокрема, 1898—1911 тут містилася кондитерська «Біла Золотих воріт» («A la porte d'Or»), з 1912 діяв кінотеатр «Унікат-електро-



576.1. Вул. Ярославів Вал, 1.
576.1. План третього поверху.

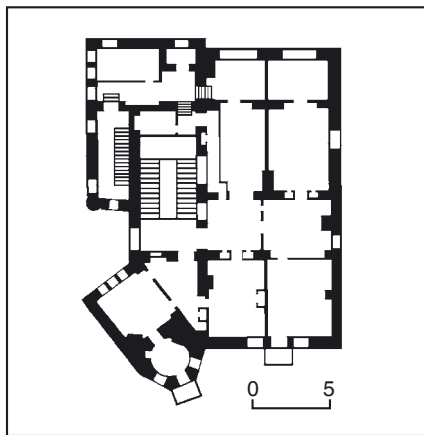

576.1.1. Фрагмент оздоблення фасаду.



біограф» на 100 місць, який 1915 пристосовано під театр мініатюр. На поч. 1918 у будинку розміщувалися редакція української газети «Наша думка», на другому поверсі — приватні мебльовані кімнати, у підвалі — пекарня 1-го єврейського споживчого товариства.

Після націоналізації квартири перетворено на комунальні. Під час поточних ремонтів планування квартир змінено додатковими перегородками, частково втрачено паркетні підлоги, більшість кахляних груб, приладів відкривання, вітражне скло у вікнах парадної сходової клітки. У 1990-х рр. проведено ремонтно-реставраційні роботи в приміщеннях першого поверху.

Будинок три-, чотириповерховий з боку вулиці, семиповерховий з двору, з підвалом та мансардою, цегляний, зі складною формою плану. Складну об'ємно-планувальну структуру утворено різновисокими об'ємами з чітким функціональним розподілом приміщень: парадні сходи й житлові кімнати; службові приміщення й чорні сходи. Розвинений в глибину ділянки. Планування першого поверху дворянське, анфіладного типу, з окремими входами з вулиці та з двору. Перекриття плаські по дерев'яних балках, над підвалом і в проїзді — цегляні склепінчасті. Дах з боку вулиці високий чотирискілий з лускатою бляшаною покрівлею та мансардним вікном, огорожений і завершений ажурними ґратами, над дворовою частиною — двосхилий.

В архітектурі споруди використано модернізовані форми стилів готика та ренесанс. Композиція тинькованого, пофарбованого чолового фасаду асиметрична. Південно-східне наріжжя оформлено тригранним еркером другого—третього поверхів, завершеним циліндричним еркером-напіввежею з високим конічним дахом і шпилем. Консолі еркера оформлено скульптурами крилатих химер, виконаних з гіпсу на металевому каркасі. Під еркером — арковий отвір проїзду, з кам'яними куями, що обмежують хідники, та двостулковими дерев'яними набірними воротами з хвірткою у центрі. Хрещате склепіння та верхню частину стін проїзду прикрашено ліпленням у стилі ренесанс: ритмічного орнаментальною смугою стилізованого виноградною листя та зображеннями драконів. Праворуч в арці — отвір парадного входу з набірними дерев'яними дверима. На порозі в техніці тераццо — напис латиною: «Salve» («Вітаю»). Інший вхід та великі вікна зі стрічастими перемичками на першому поверсі чолового фасаду оформлено на зразок трифорія. Прямокутні віконні прорізи другого поверху розміщено у два яруси. На третьому поверсі вікна зтросені стрічасті з профільованими архівольтами, в еркері — лучкові. Архівольти стрічастих прорізів на четвертому поверсі еркера прикрашає пишний ліплений декор з рослинними мотивами — виноградна лоза з листям. Еркер завершено фризом і карнизом великого виносу на декоративних кронштейнах. Вишукана огорожа балконів у стилі готика виконана з гіпсу на металевому каркасі.

З південно-східного боку до чолового прилягає восьмиповерховий дворовий об'єм з підвищеною тильною частиною, завершеною трикутним щипцем,

куди вписано трипелюсткове віконце. Фасади у цегляному стилі прорізано прямокутними вікнами. Карниз і пояс над другим поверхом підкреслено широкою орнаментальною смугою.

У вестибулі — гранітні парадні сходи з масивним дерев'яним поруччям, яке спирається на гіпсові баясини. У декорі інтер'єрів використано мотиви готики, ренесансу, мавританського стилю. Стіни парадної сходової клітки вздовж маршів прикрашає ліплення рослинний орнамент. Оформлення плафонів кімнат утворено розетками, бордюрами та багатопрофільними карнизами з рядів іоніків, стилізованих пальмет, листя аканта та ін. Частково збереглося первісне опорядження квартир: вбудовані шафи, фільончасті ступки дверей, паркетні підлоги, фурнітура, груби й каміни, облицьовані майоліковими кахлями київського заводу І. Андржейовського. Кахлі серійні, з рельєфним рисунком у стилі неоренесанс, з мотивами бароко і рококо. Найбільш цікавим є камін, в оформленні якого використано велику розетку, кахлі і рельєфні зображення грифонів, на цокольній частині — наріжні кахлі з чоловічими погруддями, трактовані у традиціях стилю ренесанс.

Будинок являє архітектурну, містобудівну, мистецьку цінність, є однією з кращих споруд міста останніх років 19 ст.

15 березня 1918 сім кімнат квартири № 3 було реквізовано, у них розмістилася редакція української газети-тижневика «Наша думка» — органу організації закордонних українців. Видавець: Головна рада буковинських, галицьких і угорських січових стрільців. Відомі № 1—19, що вийшли з 11 березня до 6 жовтня.

Тепер на першому поверсі — виставкова зала Національного заповідника «Софія Київська», антикварний салон, у підвалі — складське приміщення [2055].

Марія Кагомська, Дмитро Малаков, Інна Шулешко.

576.2. Житловий будинок, 1907—08 (архит.). Вул. Ярославів Вал, 4. На червоній лінії забудови вулиці. Первісно ділянка входила до складу великої садиби на розі з вул. Золотоворітською. Її межі визначено після 1837, коли за новим планом Старокиївської частини було спрямовано трасу вул. Золотоворітської й утворено пл. Золотоворітську.



576.2. Вул. Ярославів Вал, 4.

576.2. План другого поверху.

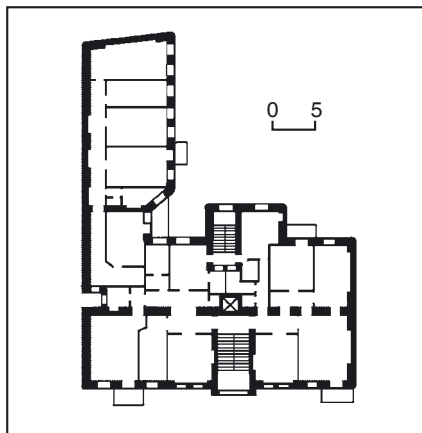

У серед. 19 ст. садиба за заповітом перейшла від дружини титулярного радника К. Бакуринської до її дочки О. Слуцької, коштом якої на розі вулиць збудовано дерев'яний на мурованому фундаменті будинок (знесений 1958) зі службами та розведено сад. 1874 зведено флігель, що виходив торцевим фасадом на вул. Золотоворітську. У 2-й пол. 19 — на поч. 20 ст. пл.

576.3. Вул. Ярославів Вал, 35.



ділянки становила понад 500 кв. сажнів. 1881 її придбав з публічних торгів доктор медицини Г. Рейман. 1895 майно успадкувала його дружина. 1905 ділянку з будівлями придбав доктор медицини Й.-Б. Гарлинський. Тоді на садибі розташовувалися два дерев'яні та один змішаної конструкції будинки, служби і сад (не збереглися). 1907—08 на місці одноповерхового дерев'яного будинку, на межі з садибою № 6 за проектом арх. Й. Зекцера споруджено наївний п'ятиповерховий будинок. На першому поверсі містився «Інститут фізичних методів лікування доктора Й. Гарлинського» (раніше був на вул. Володимирській, 42) і санаторій-пансіон для хворих на внутрішні й нервові захворювання доктора І. Вербського, на другому — п'ятому поверхах — по дві квартири з чотирьох і дев'яти кімнат з усіма вигодами, які наймали пацієнти. Будівлю було електрифіковано, обладнано системами водопостачання, водяного опалення, вентиляції, ліфтом. На поч. 1913 садиба перейшла у спадок до вдови і сина Й.-Б. Гарлинського, 1916 її було продано київському купцеві О. Сергєєву, 1918 майно успадкував його син М. Сергєєв. З 1913 клінікою на правах оренди володів доктор медицини І. Вербський, який проживав у цьому ж будинку.

1940 проведено часткову реконструкцію споруди: вхід до лікувального закладу влаштовано з закритого проїзду в суміжному будинку № 6. Під час поточних ремонтів перегородками змінено первісне планування квартир, втрачено частину ліплення плафонів, забілено їх поліхромне розфарбування, розібрано майже всі груби й каміни. Замінено дубові двері парадного входу зі скляним дзеркальним заповненням, що були виготовлені за авторським ескізом.

П'ятиповерховий з напівпідвалом, цегляний, у плані Г-подібний, односекційний. Первісно на поверсі містилося дві квартири. Перекриття пласткі. Дах із бляшаною покрівлею на головному об'ємі — двохсхилий, на дворовому — односхилий.

Оформлений у стилі раціональний модерн. Композиція чолового фасаду — асиметрична за рахунок додаткової віконної осі з лівого боку; переважають вертикальні членування. Головну вісь з широким вхідним отвором підкреслено розкріповкою з високим, складної форми щипцем та еркером сходової клітки, завершеним балконом між четвертим і п'ятим поверхами. Фасадну стіну прорізано великими вікнами різної форми. Пластику доповнюють балкони з кованими та цегляними огороженнями. У верхній частині цеглою рельєфно викладено дату спорудження будинку: «1907».

На виступі дворового фасаду похилими цегляними гуртами позначено марші чорних сходів.

Інтер'єр парадної сходової клітки оздоблено в стилі модерн: оригінальне коване огороження, ліплення з рослинними мотивами, латунні дверні ручки й клапани поштових скриньок з написом французькою мовою «lettres». У квартирах збереглися ліплені оздоблення стель у стилі модерн, переважно з рослинними мотивами, а також автентичні двері, вікна, паркетна підлога.

За якістю виконання й рівнем збереженості становить цінність як характерний зразок прибуткового будинку в стилі модерн.

Зберігає житлове призначення, на першому поверсі містяться фізіотерапевтична поліклініка.

На фасаді встановлено меморіальну дошку з портретом професора О. Киричинського — засновника фізіотерапевтичної служби України та кафедри фізіотерапії Київського інституту вдосконалення лікарів, який 1944—70 працював у цьому будинку [2056].

Дмитро Малаков, Інна Шулешко.

576.3. Житловий будинок, 2-а пол. 19 ст. (архит.). Вул. Ярославів Вал, 35. На червоній лінії забудови вулиці. До 1871 на цьому місці височіли земляні вали стародавніх міських укріплень заввишки 15—17 м. 1871 наріжню ділянку (тепер вул. Ярославів Вал, 35, 37 і вул. Ворovskyого, 3) придбав колезький радник В. Сербулов, на замовлення якого 1876 за проектом арх. П. Спарро споруджено особняк з мезоніном у стилі англійської готики (тепер вул. Ворovskyого, 3). 1882 В. Сербулов розділив свою садибу на три самостійні домоволодіння. Собі він залишив частину, що тепер має адресу — вул. Ярославів Вал, 35. На той час тут стояв невеликий одноповерховий особняк на червоній лінії вулиці. 1888 В. Сербулов одержав дозвіл на надбудову другого поверху і двоповерхову прибудову. Проект виконав арх. А.-Ф. Краусс. Удова В. Сербулова і син володіли цією нерухомістю приблизно до 1914, коли новим господарем став З. Глузберг. На першому поверсі містилася аптека «І. А. Марцінчик», що належала братові відомого київського фармацевта, який тримав аптеку на вул. Хрещатик, 36.

Двоповерховий, цегляний, пофарбований, у плані прямокутний, односекційний. Планування коридорного типу з двобічним розташуванням приміщень. Перекриття плоскі. Дах двосхилий, покривля бляшана.

Оформлений у стилі неоренесанс. Симетрію первісної центрально-осьової композиції чолового семивіконного фасаду порушила двоосьова прибудова з правого боку з прямокутними отворами входу та проїзду. Первісну центральну вісь виявлено розкріпкою, підкреслено бічними рустованими лопатками на рівні другого поверху та вінцевим аттиком. Аналогічними лопатками оформлено прибудову, підвищену крайню частину якої завершено фігурним аттиком. Горизонтальні членування утворені профільованим гуртом та розвиненим вінцевим карнизом на уступчастих кронштейнах. Ритмічно прорізані прямокутні вікна на другому поверсі облямовано лиштвами, в оформленні кожного другого прорізу замкові камені поєднано з горизонтальними сандриками. По осі розкріповки та над проїздом вікна увінчано дугоподібними сандриками з раменцями на кронштейнах. Оздоблення верхнього поверху доповнюють підвіконні карнизи та фільонки.

Будинок — одна з давніх споруд у фронті забудови вулиці, у структурі фасаду якої простежуються два будівельні періоди.

Тепер тут міститься проектна установа [2057].

Марія Кагомська, Дмитро Малаков.

576.4. Житловий будинок, 1899 (архит.). Вул. Ярославів Вал, 37/1. На розі з вул. Ворovskyого, на червоних лініях забудови. Місце під залишками земляного валу у серед. 19 ст. лишалось не забудованим. 1871 перший власник — колезький радник В. Сербулов придбав на торгах земельну ділянку, що об'єднувала сучасні прибудинкові території № 35, 37 і вул. Ворovskyого, 3, які виділилися як окремі домоволодіння у кін. 19 ст. 12 серпня 1898 у вдови майора К. Квятковської ділянку № 37 придбав київський купець 2-ї гільдії Г.-В. Зівал, гласний Миської думи, член багатьох громадських комісій і об'єднань. 1899 зведено наявний наріжний чотириповерховий прибутковий будинок, ймовірно, за проектом Е. Брадмана. На першому поверсі містилися крамниці — галантерейна, мануфактурна, м'ясна, кондитерська, булочна. На другому — четвертому поверхах розміщувалися квартири — по три на кожному. З 1912 будинком володів київський купець 1-ї гільдії А. Райзман, з 1916 — лікар Ф. Матвеев, з 19 серпня 1917 — П. Шапіро, який, ймовірно, був останнім власником будинку до його націоналізації.

Споруду переплановано, влаштовано вхід з двору, рівень якого підвищено на 1,5 м, у проїзді з вул. Ворovskyого зроблено бетонні сходи. Втрачено наріжну декоративну вежку, первісні огороження балконів, декор фасадів на рівні першого поверху. Вітринні вікна та двері перероблено й спрощено.

Чотириповерховий з підвалом, цегляний, тинькований, у плані Г-подібний. Перекриття плоскі, дах двосхилий з вальмою над зрізаним наріжжям. Асиметрію об'ємної побудови обумовлює різна довшина крил.

Зовнішні фасади оформлено у стилі неоренесанс. Наріжжя, прилегли до нього, та два віконні прясла акцентовано розкріповками, що на краях фасадів увінчано фігурними аттиками з півциркульними прорізами. Лиштви вікон оздоблено фронтончиками, маскаронами, підвіконними ліпленими вставками, бічними піястрами. Вінцевий профільований карниз на кронштейнах

576.4. Вул. Ярославів Вал, 37/1.

підкреслено рядом дентикул. З правого боку фасаду на вул. Ворovskyого — прямокутний отвір первісного проїзду на подвір'я.

Парадну сходову клітку освітлює денний ліхтар. Сходи гранітні, набірні; підлога сходових майданчиків — з метальських різнокольорових плиток; огороження ковани, фігурне, у стилі неоренесанс. Аналогічно виконано освітлені вікнами чорні сходи, що мають вихід у проїзд.

Будинок — цікавий зразок житлової архітектури Києва доби еклектики.

Тепер зберігає житлове призначення, у приміщеннях першого поверху містяться торговельні заклади, на другому — Канадське представництво [2058].

Марія Кагомська, Дмитро Малаков.

576.5. Житловий будинок 1870-х рр., 1948, в якому містився готель «Версаль», де утримувалися уряд Української Держави, Антоній (Храповицький) і Євлогія (Георгієвський) (іст.). Вул. Ярославів Вал, 10. На червоній лінії забудови вулиці з відступом правої частини об'єму в глиб ділянки та утворенням парадного двору. Історія садиби простежується з 1816, коли її власниця — міщанка М. Дяченкова продала цю земельну ділянку з дерев'яним будинком дворянці, унтер-офіцерши Е. Кублицькій-Піотуховій. У 1870-х рр. власником садиби став потомствений почесний громадянин, київський купець 1-ї гільдії М. Біск, який 1877 продав її доньці губернського секретаря А. Вишневіч. На цей час на ділянці стояв двоповерховий двоквартирний будинок, зведений за проектом арх. О. Шіле. На першому поверсі у восьмикімнатній квартирі мешкали господарі, 13 кімнат на другому поверсі здавали в найм. З тилу до будинку прилягав розташований на правій межі ділянки двоповерховий цегляний флігель, споруджений одночасно з ним й до 1892 надбудований поверхом. 1894 садиба належала дружині присяжного повіреного Ю. Френкель. З 1902 власником садиби була родина доктора медицини М. Страдомського, який згодом став директором Олександрівської міської лікарні, 1917 — комісаром Тимчасового уряду по місту Києву. Будинок використову-



взяв як прибутковий — житловий. З 1912 тут містився пологовий притулок, 1915 відкрито готель «Версаль». У 1930-і рр. споруду займали різні організації. 1940 проведено реконструкцію за проектом арх. В. Созанського. 1948—49 надбудовано два поверхи та прибудовано об'єм-вставку з боку сусіднього будинку № 8. Чотириповерховий, цегляний. Оформлення фасадів еkleктичне з елементами стилю ренесанс.

За Директорії УНР будинок використовувався як арештне відділення. Першими тут утримували за звинуваченням у державній зраді заарештованих 18 грудня 1918 міністрів, товаришів міністрів і урядовців різних складів уряду Української Держави, за винятком міністра закордонних справ Г. Афанасьєва і міністра внутрішніх справ І. Кістяківського. Зокрема, голову Ради міністрів і міністра земельних справ С. Гербеля, міністра внутрішніх справ В. Рейнбота, міністра фінансів А. Ржепецького. Згодом всіх звільнили.

Тут утримували також заарештованих одночасно з урядовцями митрополита Київського Антонія (Храповицького) та єпископа Волинського Євлогія (Георгієвського). Від них вимагали видачі І. Кістяківського та ще кількох урядовців Української Держави. Звідси їх перевезли у василіанський монастир у м. Бучач (тепер Тернопільська обл.), де утримували п'ять місяців.

У готелі утримували заарештованих журналістів і співробітників газети «Утро» і «Вечер».

Всі заарештовані — до 80 осіб — перебували в одній кімнаті. Їм дозволялося бачитися з близькими родичами, посылати за обідами в паштетну. Прибирали самі по черзі. Як повідомляла преса, поводження з арештованими було дуже коректним.

1919 у будинку був осідок Київської губернської надзвичайної комісії. Цей заклад довелося відвідати тоді за викликом В. Ханенко. Після націоналізації будинок займали різні установи, у повоєнний час — аграрне видавництво. У дворі був кореспондентський пункт «Литературной газеты» — популярного московського видання «шістдесятників». Тепер тут міститься Об'єднання державних племінних заводів [2059].

Дмитро Малаков.

576.6. Житловий будинок 1898, в якому містилася Жіноча гімназія Стельмашенка М. О., проживали відомі діячі науки і культури, громадсько-політичного життя (архит., іст.). Вул. Ярославів Вал, 28/29. На розі з вул. О. Гончара, на червоних лініях забудови вулиць. Історія садиби простежується з 1856, коли нею володіла міщанка М. Курінна. На плані 1866 на ділянці позначено дерев'яний будинок, сарай і дві землянки. За наступними планами її власниками були: 1874 — спадкоємці Тихомирова, 1881 — дружина капітана Е. Місєвська, 1890 — чиновник Є. Нагорський. 1 грудня 1897 цю нерухомість пл. 0,14 га придбав цивільний інж. М. Яскевич. Ймовірно, за його проектом наступного року споруджено чотириповерховий прибутковий будинок. На першому поверсі розташовувалися дві чотирикімнатні квартири, одна — п'ятикімнатна, дві — двокімнатні, магазин з двокімнатною квартирою при ньому і приміщення для акумуляторів і машин; на другому поверсі — три чотирикімнатні квартири, одна — п'ятикімнатна і одна семикімнатна; на третьому поверсі — дві чотирикімнатні квартири, одна — п'ятикімнатна, одна — семикімнатна і п'ять окремих умебльованих кімнат; на четвертому поверсі — дві чотирикімнатні квартири, одна — п'ятикімнатна, одна — семикімнатна і п'ять окремих умебльованих кімнат; у напівпідвалі — одна квартира завідувача будинком, одна — машиніста і кочегара, двірницка, пральня і 13 комор. Квартири на верхніх поверхах були з усіма вигодами. Стелі кімнат прикрашав ліплений декор і альфрейний живопис. Будинок був облаштований водяним опаленням і електричним освітленням. Поверхи сполучалися гранітними сходами з металевим поруччям. На чоловому фасаді — дванадцять бетонних балконів з металевими ґратами, на тильному — дев'ять. Під крихтним двором обладнали муровану льодовню з бетонним скелінням, у торці на вул. Малолодимирській — котельню водяного опалення, а також електростанцію для освітлення цього та іншого будинку на вул. Рейтарській, 24/27, що належав

576.6. Вул. Ярославів Вал, 28/29.

О. Яскевич — матері М. Яскевича. Після публічних торгів 13 грудня 1901 садиба перейшла у власність Полтавського земельного банку, з 1906 належала родині Куниш, на замовлення якої 1910 надбудовано мансарду, з 1915 належала банкіру, товаришу керуючого Російського для зовнішньої торгівлі банку (Хрещатик, 32) К. Нордстрему. 1918 майно перебувало у власності товариства «Ентін і Марголін». У 1990-х рр. будинок зазнав капітального ремонту з переплануванням.

Чотириповерховий з підвальним і мансардним поверхами, цегляний, пофарбований, у плані П-подібний, двосекційний. Первісне планування квартир двобічне. Перекриття пласкі. Дах з бляшаною покрівлею.

Фасади оздоблено з використанням елементів стилю ренесанс, розчленовано розкріповками, підкресленими бічними лопатками другого й четвертого та піястрами третього поверхів. Горизонтальні членування виявлено профільованими карнизами під вікнами другого й четвертого поверхів та міжповерховими гуртами, які утворюють широкі пояси. Фриз над вікнами третього поверху декорує ліплений орнамент з рослинними мотивами. Центральну розкріповку чолового фасаду на вул. Ярославів Вал на рівні третього поверху прорізано трьома парами півциркульних вікон, оформлених за зразком біфоріїв. Антревольті парадних порталів прикрашають ліплені фігурки дракончиків. Лучкову арку проїзду розміщено у середній частині фасаду на вул. О. Гончара.

Будинок — зразок житлової архітектури кін. 19 ст.

1906—11 в будинку містилася Жіноча гімназія М. Стельмашенка з правами урядових гімназій, відкрита 1 серпня 1906 з правами для учнів, перетворена 11 березня 1908 на гімназію з повними правами. Мала сім основних класів, додатковий восьмий та підготовчий класи. Директор гімназії та голова опікунської ради — священник М. Стельмашенко, начальниця — його дружина М. Стельмашенко. Голова педагогічної ради — О. Браїловський (з 1908). Серед членів опікунської ради — директор Фундуклеївської жіночої гімназії К. Смирягин.

Учениць налічувалося 315. Плата у підготовчому класі складала 70 крб., у 1—7 класах — 100 крб., у 8 класі — 150 крб. 1911 гімназія переїхала на пров. Рильський, 10.

У гімназії викладали відомі педагоги, діячі науки і культури.

1908—11 — Браїловський Олексій Олександрович (1853—1931) — філолог. Син протоієрея Києво-Софійського кафедрального собору О. Браїловського. Викладав у гімназії російську мову до 1914.

1909 — Корольов Павло Якович (1877—1929) — філолог. Батько конструктора космічних апаратів С. Корольова.

Викладав у гімназії російську мову.

1909—10 — Ревуцький Дмитро Михайлович (1881—1941) — музикознавець, фольклорист, літературознавець, викладач Музично-драматичного інституту ім. М. Лисенка в Києві (1923—31 і 1938—41), співробітник Етнографічної комісії ВУАН (1923—34) та Інституту українського фольклору (1938—41).

Викладав у гімназії російську мову.



У будинку проживали відомі діячі науки і культури, громадсько-політичного життя.

1900—40 (з перервою в 1919—20, коли жив в Одесі) — Безсмертний Володимир Адрианович (1861—1940) — архітектор, випускник Санкт-Петербурзького інституту цивільних інженерів (1885). 1893—1919 — київський губернський інженер, 1922—31 — міський архітектор Києва. Одночасно з 1921 викладав у Київському політехнічному інституті.

Автор проектів численних споруд у Києві, на Київщині та Житомирщині. У період проживання в цьому будинку за його проектами в Києві було зведено житлові будинки на сучасних вулицях Гоголівській, 23 (1909), Артема, 42 (1910), 40/1 (1913—15), особняк М. Грабара на вул. Мельникова, 8 (1910—11), елеватор млина Л. Бродського на Боричевому узвозі, 13 (1907, у співавт.), надбудовано четвертий поверх над Присутственими міськими на вул. Володимирській, 15 (1908—09) тощо. Проживав у квартирах № 31 (1900-і рр.), № 2 (1910-і рр.) і № 4 (з 1920-х рр.). Похований на Лук'янівському цвинтарі.

1920—41 — Грінченко Микола Олександрович (1888—1942) — музикознавець, фольклорист, педагог, заслужений діяч мистецтв УРСР (з 1941). Викладач історії музики та народної творчості (1922—34) і ректор (1925—28) Музично-драматичного інституту ім. М. Лисенка, професор Київської консерваторії (1934—37). З 1938 працював в Інституті українського фольклору АН УРСР, 1942 — директор Інституту народної творчості і мистецтв АН УРСР — під час евакуації в Уфі (тепер — Інститут мистецтвознавства, фольклористики та етнології ім. М. Рильського НАНУ).

Досліджував історію української музики, творчість М. Леонтовича, М. Лисенка, Л. Ревуцького, Я. Степового К. Стеценка та інших українських композиторів. Помер в Уфі, перепохований на Байковому цвинтарі. Ім'ям ученого 1961 названо вулицю в Києві.

1914—18 у чотирикімнатній квартирі № 16 на четвертому поверсі — Стещенко Іван Матвійович (1873—1918) — педагог, літературознавець, письменник, громадський і політичний діяч. У ці роки викладав у Першому комерційному училищі (1907—17), на Вечірніх вищих жіночих курсах А. Жекуліної. Активний діяч Українського наукового товариства в Києві. 1917 виступив одним із організаторів Української Центральної Ради. 12 березня 1917 за її дорученням створив разом з О. Волошиним шкільну комісію, призначений її головою, одночасно голова редакційної комісії УЦР. Очолив рух за українську школу. 6 березня 1917 викладачі київських середніх навчальних закладів заснували Товариство поширення шкільної освіти в Україні на чолі з І. Стещенко. У квітні 1917 на Всеукраїнському національному конгресі обраний членом УЦР від просвітніх організацій Києва. Був обраний також членом Всеукраїнської учительської спілки, Київського губвиконкому, Ради об'єднаних громадських організацій. Активно впроваджував політику українізації навчальних закладів, керував роботою зі створення перших українських гімназій, підручників, терміно-

логічних словників, програм для початкової школи тощо. 15 червня 1917 призначений генеральним секретарем освіти. На допомогу вчителям в організації і налагодженні процесу українізації освіти видав брошуру «Поміч учителю в справі національного виховання дітей». Його тверда позиція щодо широкої українізації школи викликала опір серед частини уряду, яка висунула звинувачення в примусовій українізації освіти. Після відставки кабінету В. Винниченка в січні 1918 працював головним інструктором Міністерства освіти УНР, потім — Міністерства освіти Української Держави. Приймаючи пропозиції обійняти кафедру українського письменства в Українському державному університеті в Кам'янці-Подільському, одержав відпустку і виїхав на батьківщину в Полтаву, де 29 липня 1918 був смертельно поранений невідомими особами. Похований на Байковому цвинтарі в Києві. Раніше мешкав у садибі № 32 на цій же вулиці.

1898—1901 — Яскевич Микола Іванович (?—?) — архітектор. У цей період за його проектами споруджено прибутковий будинок на сучасних вулицях Рейтарській, 24/27 (1897—98), Тургеневській, 20 (1899), Рейтарській, 31/16,

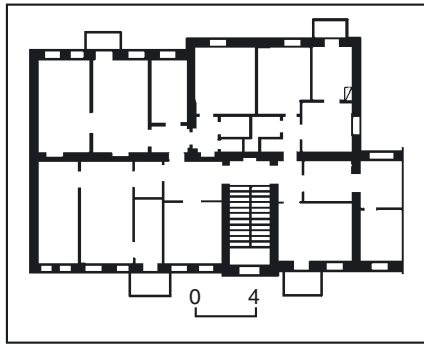

576.7. План третього поверху.

576.7. Вул. Ярославів Вал, 6.

Городецького Архітектора, 10/1, Чапаєва, 8, (усі — 1900), будинок округу шляхів сполучення на вул. Тарасівській, 6 (1900—03), прибутковий будинок на вулицях Б. Хмельницького, 30/10 (1901) і 40/25 (1900—01), Ольгинській, 2/1 (кін. 19 — поч. 20 ст.).

1965 на фасаді будинку встановлено меморіальну гранітну дошку М. Грінченку (арх. Р. Бикова).

Тепер — житловий будинок, на першому поверсі у лівій частині міститься аптека [2060].

Ольга Друг, Марія Кагомська, Тетяна Остахко.

576.7. Житловий будинок 1-ї пол. 1880-х рр., в якому містилися редакції місячника «Нова громада», газети «Рада», проживав Чупринка Г. А. (архит., іст.). Вул. Ярославів Вал, 6. На червоній лінії забудови вулиці. Перший з відомих власників садиби — Л. Емангард. 1884 забудову ділянки, що йому належала, складала триповерховий будинок з підвалом і проїздом у двір на червоній лінії вулиці і три цегляні господарські споруди (каретний сарай та стайні) на подвір'ї. У будинку розміщувались один магазин і шість квартир (дво-, чотири- і семикімнатні). Садиба займала 201 кв. сажень, з яких 107 кв. сажнів було відведено під сад. У кін. 19 — на поч. 20 ст. змінилися кілька власників садиби (1899—1900 — Е. Ловайська, 1904—05 — Ф. Вахневський, 1906—07 — С. Юревич). У червні 1907 майно придбала потомствена почесна громадянка С. Охримович. На той час у підвалі будинку містилися крамниця та дві квартири (шість кімнат), на інших поверхах — шість квартир (34 кімнати). Парадні сходи — гранітні, чорні — дерев'яні. На чоловому фасаді було чотири балкони, з тилу — дерев'яний та бетонний балкони з ґратами і гранітними сходами з першого поверху у двір. На подвір'ї стояв цегляний одноповерховий з підвалом під частиною об'єму флігель, в якому містилися двірниця, пральня, сарай та шість льохів. У червні 1909, за дарчою,



садиба перейшла до чоловіка попередньої власниці М. Охримовича. 1910 він продав домоволодіння почесному громадянину А. Куликовському, той у свою чергу в 1913 — присяжному повіреному Г.-І. Домбровському. 1916 в будинку сталася пожежа. Станом на грудень 1917 було відновлено дах, перегородки, дерев'яні стіни, підлоги, стелі (частково зроблено нові). 1918 у цокольному поверсі містилися кав'ярня та їдальня, квітковий, галантерейний і книжковий магазини.

1940 головний будинок надбудовано по верхом та зведено вставку між торцями будинків № 4 і № 6, на фасаді в спрощеному вигляді повторено старий декор та псевдоготичні стріласті вікна. Чотириповерховий з напівпідвалом, цегляний, пофарбований, у плані наближений до прямокутного з прямокутною прибудовою на половини ширини торця, односекційний. Планування двобічне, анфіладно-коридорного типу. Перекриття пласкі. Дах двосхилий, покрівля бляшана.

В оформленні чолового фасаду використано готично-ренесансні мотиви та елементи цегляного стилю. Композиція асиметрична. Головну вісь виділено підвищеною розкріповкою, завершеною трикутним щипцем. На осі розміщено вхідний отвір і віконні прорізи сходової клітки — здвоєні стріласті на рівні п'ятого, прямокутні, фланковані лопатками на рівні третього та четвертого поверхів. Іншу розкріповку на лівому боці фасаду прорізано парами стріластих вікон в обрамленні профільованих архівольтів і завершено прямокутною аттиковою стінкою. На рівні верхньої половини третього—п'ятого поверхів основні вертикальні елементи (розкріповки) пластично підкреслено бічними лопатками — фільончастими та пласкими. Між розкріповками ритм вертикальних членувань виявлено пласкими лопатками у простінках прямокутних вікон. Горизонтальні членування складають міжповерхові смуги цегляного орнаменту та карнизи цокольного поверху. Підвіконня прикрашено низкими дентикул. Фасадну стіну завершує уступчастий карниз на декоративних консолях. Вхід на головній осі обладнано бляшаним циліндричним піддашком на ажурних металевих кронштейнах. Оформлення фасаду праворуч від осі входу відносно спрощено, головну роль відіграють горизонтальні членування — міжповерхові карнизи з орнаментальними поясами. У широкій ніші біля правого торця — вхід у фізіотерапевтичну поліклініку.

Споруда — зразок типового для 1880-х рр. прибуткового будинку у фронті забудови вулиці на зламі червоної лінії.

1906 у будинку містилася редакція українського літературно-наукового місячника «Нова громада». Всього вийшло 12 номерів, № 1—8 (січень—серпень) підготовлено на вул. Михайлівській, 10 (див. ст. 266.9), № 9—12 (вересень—грудень) — за цією адресою. У цей період редактором-видавцем був відомий громадський діяч і меценат С. Чикаленко. Друкувала твори красивого письменства, наукові й публіцистичні статті, огляди громадського і політичного життя в Україні та поза її межами. З перетворенням «Киевской

старини» на місячник українською мовою «Україна» та переведенням до Києва «Літературно-наукового вістника» «Нова громада» припинила існування. Мала спільних співробітників із редакцією газети «Рада».

1906—14 у будинку розміщувалася редакція української щоденної газети «Рада» — спадкоємиці «Громадської думки». Виходила з 15 вересня 1906 до 20 липня (2 серпня) 1914. Видавав і фінансував газету С. Чикаленко, який продав для цієї мети частину своєї землі і вніс на видання 10 тис. крб. Матеріальну підтримку газеті надавали В. Симиренко та Л. Жебуньов. Політично-громадське обличчя газети визначалося Товариством українських поступовців, до якого належав її видавець, більшість авторів і співробітників редакції.

Головні редактори: Ф. Матушевський, 1907—13 — М. Павловський, якого заступив А. Ніковський; секретарі редакції — С. Петлюра (до 1909), потім — В. Королів-Старий, П. Сабадир (Майорський). Постійними співробітниками, які вели відділи газети, були Д. Дорошенко, С. Єфремов, М. Лозинський, Л. Пахаревський, Л. Старицький-Черняхівський, Г. Шерстюк та ін. Навколо газети гуртувалися відомі українські діячі: С. Васильченко (1910 жив у цьому будинку), В. Винниченко, М. Вороний, М. Грушевський, В. Доманицький, В. Дурдуківський, М. Коцюбинський, М. Левицький, О. Левицький, В. Липинський, О. Олесь, М. Смицький, А. Тесленко, І. Франко, С. Черкасенко та ін. Видання, заборонено російською владою на другий день після початку 1-ї світової війни, відновилося 1917 під назвою «Нова Рада».

Приблизно 1911—12 у будинку проживав Грицько Чупринка (справжн. — Чупринка Григорій Авраамович; 1879—1921) — письменник, громадсько-політичний діяч. Учасник селянських заворушень на Чернігівщині під час революції 1905—07. За це не раз був арештований. 1905, після заборони з'являтися на батьківщині, оселився в Києві. 13 травня 1907 у газеті «Рада» з'явився перший вірш поета українською мовою. Невдовзі його твори друкували популярні українські видання «Слово», «Рідний край», «Літературно-науковий вістник», «Українська хата». Віршовані твори поета вийшли в збірках «Огнецвіт», «Метеор», «Ураган», «Білий гарт», «Сон-трава», «Контрасти» та ін. Г. Чупринці належать дослідження з літературознавства, присвячені творчості М. Вороного, І. Нечуя-Левицького, М. Семенка, Г. Хоткевича та ін.

1917 вступив козаком у Перший український полк ім. гетьмана Б. Хмельницького. Пізніше керував українським повстанським рухом на Чернігівщині. Влітку 1919 схоплений Надзвичайною комісією в Києві, утримувався у концтаборі під Москвою. Повернувшись в Україну, брав участь в антибільшовицькій військовій акції в Правобережній Україні, входив до складу Українського центрального повстанського комітету. 28 серпня 1921 розстріляний Київською губернською НК. Жив також на вул. Воздвиженській, 33 (будинок не зберігся).

Тепер на першому поверсі — юридична консультація [2061].

Марія Кагомська, Галина Мостова, Тетяна Осташко.

576.8. Житловий будинок 1883, 1900—03, 1940—41, в якому містилося правління Київського товариства поширення освіти і грамотності, проживав Влизько О. Ф. (іст.). Вул. Ярославів Вал, 22. На розі з вул. Стрілецькою, на червоних лініях забудови. Тривалий час у 19 ст. ця наріжна садиба мала вигляд звичайного городу. З серед. 19 ст. вона належала надвірному раднику Г. Ветрову і входила до великої ділянки, що простягалася вздовж вул. Стрілецької до вул. Рейтарської. Наступний власник — колезький радник А. Солонина — у лютому 1883 виділив незабудовану наріжну ділянку землі на розі вулиць Ярославів Вал та Стрілецька в окрему садибу і продав її присяжному повіреному В. Тальбергу. У травні того ж року новий власник подав до міської управи прохання про дозвіл спорудити одноповерховий з підвалом і надвірними службами цегляний будинок, який зведено за один будівельний сезон за проектом та під наглядом арх. А. Геккера. Особняк, який займали домовласники, мав одну дев'ятикімнатну квартиру та всі належні служби. У підвалі містилися приміщення для прислуги і пральні. У глибині ділянки на межі з сусідньою садибою було побудовано одноповерховий цегляний будинок, в якому містилися стайні, каретний сарай, дров'яник, льодовня та інші служби. 1897 В. Тальберг придбав сусідню ділянку землі з боку сучасного № 24 і 1900 замовив проект нового будинку цивільному інж. О. Кобелеву. Проектування пройшло через кілька етапів: від прибудов до зведення чотириповерхового з підвалами будинку та надбудови над одноповерховим особняком трьох поверхів. Проект не був повністю здійснений. Вірогідно, що О. Кобелев, — автор кількох тогочасних великих об'єктів, не мав часу для нагляду за спорудженням будинку В. Тальберга, і тому воно здійснювалося під керівництвом арх. А.-Ф. Краусса. Він вніс певні корективи до проекту. Влітку 1903 будівництво було завершено. Триповерховий будинок одержав чолові фасади, оздоблені в дусі неоренесансу, з наріжною вежою, з сіввідношенням сторін 2 : 1 (40 м по вул. Ярославів Вал з парадним входом та 20 м — по вул. Стрілецькій, з бічною брамою на подвір'я). Квартири праворуч від парадного входу на першому—третьому поверхах мали по вісім кімнат з усіма вигодами, ліворуч — по п'ять. У підвальному поверсі — три кімнати, з боку подвір'я — пральня, двірницька і приміщення швейцара, а також погребі. Окрасою фасадів стали цинкові блясини огороження балконів. 1906—20 власницею садиби була Н. Тальберг. 1940—41 надбудовано четвертий поверх. У 1990-х рр. проведено капітальний ремонт з відселенням мешканців. При цьому втрачено частину первісного об'єму.

Чотириповерховий, частково з підвалом, цегляний.

Родина Тальбергів була відома в Києві: Володимир Германович — правник, почесний мировий суддя, незмінний член ради правління Південно-Західної залізниці. Його дружина Наталя Василівна — одна з перших у Києві практикуючих жінок-лікарів (жіночі хвороби). Шестикімнатна квартира № 4 власників містилася на другому поверсі.

Останній з відомих київських Тальбергів — Микола Дмитрович 1913 був начальником слідчого відділу Київського губернського земського правління. Він одним із перших урядовців підтримав гетьмана П. Скоропадського і отримав при ньому високий пост віце-директора департаменту поліції (Державної варті).

Прізвисьце Тальберг письменник М. Булгаков дав одному з персонажів «Білої гвардії» та «Днів Турбіних», змінивши ім'я та по-батькові. Навряд чи це може бути випадковим збігом, оскільки сам М. Булгаков після одруження наймав квартиру поблизу (вул. Рейтарська, 25).

У 1910-х рр. у будинку містилося правління Київського товариства поширення освіти і грамотності, яке з'явилася замість Київського товариства грамотності, забороненого 1908 (містилося у Троїцькому народному будинку на сучасній вул. Червоноармійській, 53). Статут нового товариства був затверджений у квітні 1908. Він збігався в основних положеннях з попереднім. Новим завданням діяльності визначалося позашкільне навчання мовами основних національностей (українською, російською, польською, єврейською), які проживали в Києві і Київській губ. та прилеглих до неї місцевостей. Обов'язки голови виконувалися по черзі членами правління. Під час 1-ї світової війни діяльність товариства значною мірою уповільнилася.

Членами-засновниками виступили викладач Фундуклеївської гімназії М. Бех, професори університету Ю. Кулаковський, Г. Суслів і Ф. Титов, педагог і священник М. Стельмашенко (секретар), директор Першої гімназії М. Стороженко, інженер О. Деконський, адвокат В. Матусевич, підприємець М. Чоколов, суддя В. Тальберг (перший голова товариства) та ін.

За спогадами мешканців будинку, на поч. 1930-х рр. у квартирі № 5 проживав Влізько Олекса Федорович (1908—34) — поет, член організації «Молодняк», ВУСПП, співробітник футуристичного журналу «Нова генерація». Друкувався з 1925. Був одружений з молодшою дочкою художника Ф. Красицького. У грудні 1934 розстріляний органами НКВС разом з іншими українськими письменниками, похований у братській могилі на Лук'янівському цвинтарі.

Автор поетичних збірок «За всіх скажу», «Поезії» (обидві — 1927), «Живу, працюю», «Книга балад», «Рейс» (усі — 1930), «Моє ударне» (1932), «П'ятий корабель» (1933) та ін.

Тепер — готель «Редісон» [2062].

Марія Кагомська, Лариса Федорова, Інна Шулешко.

576.9. Житловий будинок 1892, в якому проживав Льош Ф. О., містився Український штаб партизанського руху (іст.). Вул. Ярославів Вал, 18. На червоній лінії забудови вулиці. 1860 ділянку відокремлено як самостійну від великої наріжної садиби (сучасні № 18, 20 і вул. Стрілецька, 15). Придбав землю чиновник Ф. Теренцький-Климович у поручика М. Лущинського. 1875 до одноповерхового дерев'яного будинку, що стояв посередині садиби, зроблено прибудову за проектом інж.-капітана В. Прохорова. 1878—91 садиба належала дружині капітана Г. Ко-

вальської. 1891 цю нерухомість придбав професор Університету св. Володимира Ф. Льош. На його замовлення наступного року за проектом та під наглядом арх. Я.-Ф. Вольмана на червоній лінії вулиці, на місці саду, споруджено двоповерховий цегляний будинок з підвалом, одноповерхові дерев'яні служби і цегляний сарай в глибині садиби.

Фасад на десять віконних осей було оздоблено у стилі неокласицизм — рустуванням першого поверху, трикутними й півкруглими сандриками над вікнами другого поверху. На чоловому фасаді праворуч від центру влаштовано парадний вхід та проїзд на подвір'я — з кованими ступками воріт художньої роботи. Планування квартири було двобічне — з кабінетом, вітальною, спальнею вікнами на вулицю та кухнею, ідальною, дитячою кімнатною й приміщеннями для прислуги — вікнами у двір. Біля великої, з трьома вікнами, ідальною — простора веранда. Планування другого поверху в основному повторювало планування першого. До кухонь вели окремі тримаршові сходи з входом на дворовому фасаді. Челядь мешкала у підвалі, де також були комори. Після спорудження нового будинку, старий залишався флігелем. За ним розташовано господарські споруди: каретник, стайню, корівник, пральню для слуг тощо (не збереглися). 1906—16 садиба належала почесному мировому судді В. Куксину.

В адресному довіднику за 1916 за цією адресою вказане Київське товариство повітроплавання.

1937 надбудовано третій та четвертий, мансардний поверхи. Дерев'яний флігель розібрано, а служби переобладнано під гараж і обкладено цеглою.

1892—1903 у будинку проживав Льош Фердинанд (Федір) Олександрович (1842—1903) — терапевт, учений, випускник Санкт-Петербурзької медико-хірургічної академії (1863). З 1885 — екстраординарний, з 1890 — ординарний професор і завідувач кафедри лікарської діагностики з пропедевтичною клінікою медичного факультету Університету св. Володимира (до 1897), базою для якої була Олександрівська міська лікарня (див. ст. 301.12). Один із засновників і активний діяч Товариства боротьби із заразними хворобами та організованого ним Бактеріологічного інституту в Києві (1896). 1894—97 — голова Товариства київських лікарів. Основоположник копрології. Першим у світі виявив (1875) і описав збудника амебиазу. Велику увагу приділяв вивченню холери. Завдяки дослідженням вченого було виявлено збудника бактеріальної дизентерії.

Під час німецької окупації Києва 1941—43 тут містилася поліцейська дільниця, під будинком, просто на хіднику, було влаштовано муровану вогневу точку зі стрілецькими бійницями. Німці називали такі споруди «бункер». Вхід до нього був з підвалу, бійниці призначалися для обстрілу вулиці в разі нападу партизанів. Такі ж бійниці було пробито в товщі цегляного муру, який відокремлює подвір'я від сусідньої садиби № 16.

З січня 1944 до 1 січня 1945 у будинку містився Український штаб партизанського руху (УШПР), переведений у Київ із Москви після звільнення сто-

лиці України від гітлерівських загарбників. УШПР був оперативним органом з керівництва бойовою діяльністю партизанських формувань України під час Великої Вітчизняної війни. Створений рішенням Державного комітету оборони (ДКО) 30 травня 1942, безпосередньо підпорядковувався Центральному штабу партизанського руху (ЦШПР) і через нього в оперативному відношенні — Військовій раді Південно-Західного напрямку, вів роботу в тісному контакті з ЦК КП(б)У. УШПР формував партизанські загони та з'єднання, спрямовував та координував їхню бойову діяльність, узагальнював та поширював досвід партизанської боротьби, постачаючи партизанів зброєю, боєприпасами, медикаментами, готував партизанські кадри, здійснював взаємодію партизанських загонів та з'єднань з радянськими військами, допомагав народам Чехословаччини, Польщі, Угорщини, Румунії у розвитку партизанського руху.

Начальником УШПР 1942—45 був Строкач Тимофій Амвросійович (1903—63) — радянський військовий і державний діяч; заступник наркома внутрішніх справ УРСР (1940—41, 1945—46), міністр внутрішніх справ УРСР (1946—56), заступник міністра внутрішніх справ СРСР — начальник Головного управління прикордонних і внутрішніх військ МВС СРСР (1956—57), генерал-лейтенант.

1975 на фасаді будинку встановлено меморіальну гранітну дошку прямокутної форми, з поперечною смугою, що символізує червону стрічку на головних уборах радянських партизанів, й анотаційним текстом (арх. А. Буганко).

Тепер у будинку міститься відділення міліції [2063].

Юрій Зінченко, Дмитро Малаков, Лариса Федорова.

576.10. Житловий будинок 1898—99, в якому проживав Паустовський К. Г. (архит., іст.). Вул. Ярославів Вал, 9. На червоній лінії забудови вулиці. 1898 дружина надвірного радника О. Козельська розділила велику наріжну садибу навпіл і продала як дві окремі ділянки (тепер № 9, 11). Власником ділянки № 9 став лікар-педіатр Є. Грицун, на замовлення якого на місці знесених дерев'яних будівель та частини саду споруджено наявний будинок. 1918 майно успадкувала дружина власника Л. Грицун. У 1950-х рр. проведено поточний ремонт, під час якого перегородками змінено планування квартир першого і другого поверхів, втрачено багато декоративних елементів інтер'єра, деякі деталі фасаду, ворота проїзду на подвір'я.

Триповерховий з напівпідвалом, цегляний, тинькований, у плані прямокутний, з невеликим тильним ризалітом чорної сходової клітки. Односекційний, шестиквартирний. Перекриття пласкі. Дах двосхилий по дерев'яних кроквах. В оформленні чолового фасаду використано елементи стилю ренесанс. Симетрию центрально-осьової композиції порушує розташований праворуч отвір проїзду. Дві бічні розкріповки завершено трикутними фронтонами, в тимпанах яких вміщено картуші з датою побудови будинку та монограмою власника. По вертикалі фасад розчленовано гуртами і завершено карнизом

складного профілю з рядом модуль-йонів та аркатурним поясом. Перший поверх декоровано під дощане рустування. На другому і третьому декоративні елементи представлено міжвіконними пліастрями, сандриками вікон та підвіконними ширинками з орнаментальним заповненням. На чоловому фасаді — три балкони з ажурними металевими ґратами, у крихітний дворик виходить один великий балкон.

У парадній сходовій клітці збереглися металева огорожа маршів, орнаментована підлога з тераццо сходових майданчиків, ліплений декор плафона третього поверху. Плафони житлових кімнат оздоблено ліпленням у стилях неоренесанс і неоросійський. Збереглися груби, облицьовані білими гладенькими кахлями та прикрашені фігурними фронтонами й вставками, набірний паркет, фурнітура. Будинок — важливий формотворчий елемент у забудові вулиці.

1906 у квартирі в напівпідвальному поверсі проживав у дитячі роки зі своїми батьками, братом та сестрою Паустовський Костянтин Георгійович (1892—1968) — письменник. Квартира складалася з чотирьох кімнат та великої кухні. Вікна були розташовані на рівні тротуару, виходили на вулицю та на подвір'я.

У цю квартиру Паустовським довелося переїхати з вул. Микільсько-Ботанічної, 13 у важкий для сім'ї період. 1906 під час відпочинку в Криму (в Алушті) Костя серйозно захворів, а батько, пошварившись з начальством, покинув службу. Про цю подію та саму квартиру письменник згадував пізніше в автобіографічній «Повісті про життя» (розділ «Крах»).

Невдовзі сім'я остаточно розпалася. На запрошення дядька — брата матері М. Височанського — Костя переїхав жити до нього в Брянськ, був переведений до третього класу Брянської гімназії. Влітку 1907 мати з його сестрою та братом поїхала до Москви.

У зв'язку з реконструкцією будинку в

наступні роки планування квартири знало змін. Тепер квартира використовується як складське приміщення, частину напівпідвального поверху займає магазин [2064].

Ірина Кіку, Інна Шулешко.

576.11. Житловий будинок 1959—61, в якому проживав Петрицький А. Г. (іст.). Вул. Ярославів Вал, 4/8. На розі з вул. Золотоворітською, на червоних лініях забудови. Первісно ділянка входила до складу великої садиби, від забудови якої зберігся будинок № 4 на червоній лінії вулиці. 1959 ділянку відведено об'єднанню «Укрґалантерейторг» для спорудження житлового будинку.

П'ятиповерховий на цокольному поверсі, цегляний, у плані Г-подібний. Вхід — з вул. Золотоворітської. Чолові фасад облицьовано світлими керамічними плитками та орнаментовано кольоровими газурованими кахлями. Цоколь обкладено плитками сірого граніту, обробленого «під бучарду».

1961—64 у квартирі № 12 на третьому поверсі будинку проживав Петрицький Анатолій Галактіонович (1895—1964) — живописець і театральний художник, народний художник СРСР (з 1944), професор Київського художнього інституту (1947—50), Лауреат Державної премії СРСР (1949, 1957).

Останні роки життя художника тісно пов'язані з діяльністю Заслуженого ансамблю танцю УРСР під керівництвом П. Вірського, для якого він оформлював танці і хореографічні композиції, зокрема «Чумаки», «Пам'ять серця» (обидві — 1962) та ін. У період проживання за цією адресою написав станкові полотна: «Не сад — вулиця Києва» (1961), «Гладіолуси», «Золотоворітський сквер» (обидві — 1962), «Битва на Курській дузі». Останній твір залишився не завершеним. Брав участь у Виставці етюдів київських художників (Київ, 1962), Республіканській виставці художників театру і кіно (Київ, 1963).

576.10. Вул. Ярославів Вал, 9.

У квартирі художника часто бували відомі діячі культури — художники, актори, письменники, зокрема народний художник УРСР О. Хвостенко-Хвостов, заслужений діяч мистецтв УРСР А. Волненко, письменники Л. Первомайський, С. Голованівський та ін.

Похований на Байковому цвинтарі. Раніше проживав на вул. Пушкінській, 21—21-б, квартира № 12. Ім'ям художника названо одну з вулиць Києва.

1970 на будинку встановлено бронзову меморіальну дошку з барельєфним портретом художника та рельєфним написом (ск. Г. Кальченко).

Тепер житловий будинок [2065].

Андрій Галайчук, Тетяна Перожок.

576.12. Житловий будинок 1904, в якому проживала родина Сікорських (іст.). Вул. Ярославів Вал, 15. На червоній лінії забудови вулиці.

Історія садиби простежується з 1854, коли ця ділянка «пустопорожньої» землі пл. 600 кв. сажнів дісталася колезькому секретареві Я. Загорському. Того ж року він додав ще 400 кв. сажнів землі і спорудив одноповерховий дерев'яний особняк на червоній лінії забудови вулиці та дерев'яний флігель на подвір'ї (тепер на місці особняка стоїть готель Київського військового округу, споруджений у 1950-х рр.). З 1885 власником садиби став професор медичного факультету Університету св. Володимира І. Сікорський. Згодом він переселився тимчасово у фасадний особняк, спорудивши 1904 на місці флігеля триповерховий з напівпідвалом будинок, на перший поверх якого перебралася родина.

Після переїзду родини Сікорських особняк здали за 2500 крб. на рік в оренду (будинок не зберігся). 1904 український композитор і диригент М. Лисенко відкрив у ньому Музично-драматичну школу, яка по смерті засновника 1912 носила його ім'я. Ставилося за мету дати вихованням завершено мистецьку, музичну або драматичну освіту. Предмети викладання поділялися на спеціальні й допоміжні. Викладання велося за програмами вищих навчальних закладів, хоча до школи приймали дітей та молодь віком 9—17 років. 1918 школу реорганізовано на Музично-драматичний інститут ім. М. Лисенка, який містився за цією адресою до 1920; потім — на вулицях Володимирській, 25 і Хрещатик, 58. У 1920-х рр. тут діяли Музичне товариство ім. М. Леонтовича, Перше українське художнє товариство кобзарів.

Під час Великої Вітчизняної війни в садибі містився штаб і командний пункт Київського корпусу протиповітряної оборони, про що свідчить меморіальна дошка на фасаді готелю.

1885—1919 у садибі (з 1904 — у цьому будинку) проживав Сікорський Іван Олексійович (1842—1919) — лікар, учений; випускник Київського університету (1869), один із фундаторів дитячої психології та дитячої психопатології. Перший завідувач кафедри систематичного і клінічного вчення про нервові й душевні хвороби медичного факультету університету (з 1885), у 1903 розділеної на дві кафедри — психіатрії і неврології, завідувач кафедри психіатрії до 1918. Базою кафедри була клініка нервових хвороб Олександрівської міської лікарні (тепер Олександрівська клінічна лікарня), якою вче-



ний завідував до 1903, пізніше завідував клінікою при Кирилівській лікарні. Одночасно працював у Миколаївській лікарні Покровського жіночого монастиря. Один із засновників Товариства швидкої медичної допомоги в Києві (1881), фундатор і голова Київського психіатричного товариства та Південно-Західного відділу Товариства тверезості.

Першим у світі застосував експериментальний метод для вивчення дитячої психології. Засновник і редактор журналу «Вопросы нервнопсихической медицины» (1896). Засновник київського Лікарсько-педагогічного інституту для розумово відсталих дітей, 1912 — першого у світі інституту дитячої психології. Автор понад 100 наукових праць, присвячених питанням психіатрії, психотерапії, психогігієни, зокрема дефектології та психозу у дітей, заїкання, проблемам дитячого виховання, впливу алкоголю на здоров'я та психіку й іншим питанням соціальної гігієни. На IV Міжнародному з'їзді по гігієні (1882) першим поставив питання про необхідність психопатологічного обстеження важковиховуваних дітей. Подарував університету власну бібліотеку (12 тис. томів), яку збирав усе життя.

Сікорські займали сім кімнат у флігелі на першому поверсі, а на другому і третьому поверхах відкрили у 16 кімнатах Лікарсько-педагогічний інститут для розумово відсталих дітей на 59 місць. Засновницями інституту для розумово-нерозвинутих, відсталих та нервових дітей стали доньки професора І. Сікорського — Ольга та Олена, а батько був консультантом. Інститут мав на меті сприяти правильному фізичному, розумовому та моральному розвитку дітей. Крім загальноосвітніх предметів, діти займалися мовами, музикою, співом, малюванням, ліпленням, гімнастикою, танцями, а також: хлопчики — столярною майстерністю та вишиванням, дівчатка — шиттям та вишуканим рукоділлям. Вихованці утримували на повному пансіоні. 1919 цей заклад було підпорядковано Наркомздоров'ю, Ольга Сікорська продовжувала ним керувати.

1889—1912 у садибі (з 1904 — у цьому будинку) мешкав син І. Сікорського — Сікорський Ігор Іванович (1889—1972) — авіаконструктор, один з основоположників світової авіаційної техніки. 1900—03 навчався в Першій Київській гімназії, 1903—06 — в Морському корпусі в Санкт-Петербурзі, 1906—07 — в Технічній школі Дювильно-де-Ланно у Парижі, 1907—11 — на механічному відділенні Київського політехнічного інституту (не закінчив). З 1908 брав участь у діяльності гуртка повітроплавання і створеного на його основі Київського товариства повітроплавання (з 1909). На території садиби в шестикутній альтанці, що стояла в просторому саду Сікорських, який сягав, підпертий цегляним муром, Афанасіївського яру (тепер вул. О. Гончара), обладнав столярну майстерню, де з помічником виготовляв деталі літаків та гелікоптерів. Тут він побудував два перші в Росії гелікоптери (1909—10). Звідси його конструкції транспортувалися на причепі до звичайного воза на Сирецьке військове летовище. Будував літаки також у приміщенні механічної майстерні КПІ та в ангарі на Куренівці.

1909 Міжнародна авіаційна федерація видала йому посвідчення льотчика. У період життя в Києві сконструював свої перші літаки серії С: БІС-1 (С-1, БІС-2), С-2, С-3, С-4, С-5, С-6, С-6А, аеросани. 1910 вперше піднявся на літаку власної конструкції в київське небо. На літаку своєї конструкції С-6 здав іспит на звання пілота-авіатора, встановив чотири всеросійські рекорди: висоти, дальності та тривалості польоту, швидкості відносно землі. 29 грудня 1911 на літаку С-6А встановив світовий рекорд швидкості з екіпажем. 1912 на Другій міжнародній виставці повітроплавання у Москві літак С-6А одержав вищу нагороду — Велику золоту медаль. У цьому ж році Рада імператорського Російського технічного товариства вручила І. Сікорському медаль «За корисну працю з повітроплавання і за самостійну розробку аероплана своєї системи, що дала чудові результати». 1912 конструктора запросили до Санкт-Петербурга на посаду головного конструктора авіаційного відділу Російсько-Балтійського вагонного заводу, де під його керівництвом у 1912—14 побудовано перші у світі багатомоторний літак С-9 «Гранд», модифіковані на його основі «Російський в'язь», родоначальник пасажирських авіалайнерів, важких бомбардувальників і транспортних літаків, та «Ілля Муромець». Поставлений на поплавці «Ілля Муромець» став найбільшим гідролітаком у світі. На другій модифікації цього літака конструктор здійснив у 1914 рекордний переліт у Київ і назад. 1914 за досягнення в літакобудуванні отримав диплом інженера-механіка від Санкт-Петербурзького полі-

технічного інституту. В роки 1-ї світової війни було випущено 75 чотири моторних бомбардувальників «Ілля Муромець» та його моделей, які було зведено в ескадру, що базувалась у Вінниці. Їх автор особисто навчав екіпажі, вносив зміни до конструкцій. Одночасно розробляв і легкі літаки серії С, зокрема перші російські винищувачі С-16 та С-18, штурмовик С-19 та ін. 1918 емігрував, з 1919 жив у США. 1923 разом з кількома російськими емігрантами за фінансової підтримки композитора С. Рахманінова організував компанію «Sikorsky Air Engineering», яку 1928 включено до складу авіаційної корпорації «United Aircraft and Transport Corp». 1939 з'єднано з фірмою «Vought», головний інженер своєї компанії до 1957. По виході на пенсію залишався радником фірми. Побудував у США нові конструкції гелікоптерів і літаків, здобувши славу батька американського гелікоптеробудування. Тепер готель [2066].

Лариса Гаврилюк, Дмитро Малаков.

576.13. Житловий будинок 1972, в якому проживали Глушков В. М., Зайцев (Рачада) І. Д. (іст.). Вул. Ярославів Вал, 15-а. У другому ряді забудови ділянки, паралельно червоній лінії вулиці. Дев'ятиповерховий, цегляний.

1972—82 у чотирікімнатній квартирі № 12 на п'ятому поверсі проживав Глушков Віктор Михайлович (1923—82) — вчений у галузі математики, кібернетики, обчислювальної техніки і систем управління, акад. АН УРСР (з 1961) і АН СРСР (з 1964), заслужений діяч науки УРСР (з 1978), Герой Соціалістичної Праці (1969), лауреат Ленінської (1964), Державних премій СРСР (1968, 1977) та УРСР (1970), премій ім. М. Крилова (1967) та ім. С. Лебедева (1979) АН УРСР, ім. А. Крилова АН СРСР (1980).

У роки проживання в цьому будинку очолював Інститут кібернетики АН УРСР (з 1957), який під керівництвом ученого створив ряд першокласних ЕОМ і АСУ, які мали велике значення для розвитку вітчизняного математичного машинобудування та систем автоматизованого управління складними об'єктами. Під головуванням вченого підготовлено і видано першу в світі «Енциклопедію кібернетики» українською і російською мовами (1973, 1975), відзначену Державною премією УРСР (1979). Одночасно був віце-президентом АН УРСР (з 1962), завідувачем кафедри Московського фізико-технічного інституту (1969—82; її засновник).

Раніше мешкав на вул. Банковій, 5—7 (див. ст. 6.4).

1972—93 у квартирі № 7 мешкав Зайцев Іван Дмитрович (літ. псевд. — Рачада; 1909—93) — драматург, військовий інженер, Герой Радянського Союзу (1945), заслужений будівельник УРСР (з 1965), начальник військового будівництва, заступник командувача Київського військового округу з військового будівництва і розквартирування ракетних військ (1945—59), генерал-лейтенант у відставці (з 1959), депутат Київської міської Ради (1948—68). З 1959 — член Спілки письменників України.

Автор бл. 20 драматичних творів, переважна більшість яких була поставлена в драматичних театрах Радянської



576.13. Вул. Ярославів Вал, 15-а.



Союзу. Серед них — «Ніна Бездольна» («Діва Марія», 1977), «Чого бояться яструби» (1979), «Не переступи порога» (1980), «Золоті ворота» (1981), «Суд Феміди» (1983), «Маршал Жуков» (1984).

1983 на фасаді будинку встановлено бронзову меморіальну дошку з барельєфним портретом В. Глушкова (ск. В. Клоков, худ. Ф. Юр'єв) [2067].

Петро Скрипник, Лариса Шевченко.

576.14. Житловий будинок працівників Наркомату внутрішньої торгівлі УСРР 1935, в якому проживали Кисельов В. А., Пузирков В. Г. (архит., іст.). Вул. Ярославів Вал, 19/31. На розі з вул. О. Гончара. На червоних лініях забудови вулиць. Сучасна прибудинкова ділянка об'єднує дві первісно суміжні садиби № 19 і 21. У серед. 19 ст. вони належали вдовам штабс-капітанів С. Шишковой та Д. Нев'ятовській і були забудовані одно-, двоповерховими спорудами. На поч. 20 ст. садиби належали М. Талізину (№ 19) та К. Леплинському (№ 21) — приват-доценту Університету св. Володимира, який тут і мешкав. У 1910-х рр. в садибі містився Київський відділ Російського товариства опіки тварин, очолюваний проф. Університету св. Володимира П. Армашевським, з лікарнею та амбулаторією для тварин. 1935 старі будинки знесено і на їх місці споруджено великий житловий будинок на 59 квартир для працівників Наркомату внутрішньої торгівлі УСРР за проектом архітекторів Д. Богуславського, Ю. Корбіна, В. Онащенко, розробленим у 3-й архітектурній майстерні Київської міськради. Будівельні роботи проведено у три черги, 1937 будинок введено в експлуатацію. На поч. листопада 1943, підпалений німецькими окупантами, горів, після війни відбудований.

П'ятиповерховий з боку вул. Ярославів Вал, шестиповерховий з боку вул. О. Гончара, цегляний, тинькований, у плані Г-подібний, шестисекційний. У кожній секції, що має входи з вулиці та двору, передбачено по дві квартири на сходовому майданчику. Запроєктовано дво- та трикімнатні квартири, тепер є одно-, дво-, три- та чотирикімнатні квартири. Застосовано систему поздовжніх несучих стін. Перекриття пласкі.

Композиційним центром об'ємного

вирішення будинку є підвищена наріжна частина, що завершується аттиковим поверхом та виразним парапетом. Основним мотивом триярусного вирішення головного фасаду є ритм сходових кліток, що виділяються пілястрами з умовно розробленими базами та капітелями у вигляді листя стилізованого аканта. Створенню виразного образу житлового будинку сприяють масивні балюстради балконів, обрамлення вікон з ледве помітною ордерністю та вертикальне засклення сходових кліток з перспективним обрамленням. Вирішення дворового фасаду відображає внутрішню структуру будинку. Триярусність, притаманна чоловому фасаду, умовно зображується горизонтальними гуртами.

Споруда являє інтерес як приклад пошуку архітекторами 1930-х рр. сучасних засобів виразності на базі використання класичної архітектурної спадщини.

В 1960-х рр. у будинку жив письменник Кисельов Володимир Леонтійович (1922—95) — автор книжки «Дівчинка і птахоліт» (1966), з сином — поетом Кисельовим Леонідом Володимировичем (1946—68). Його збірки «Вірші»

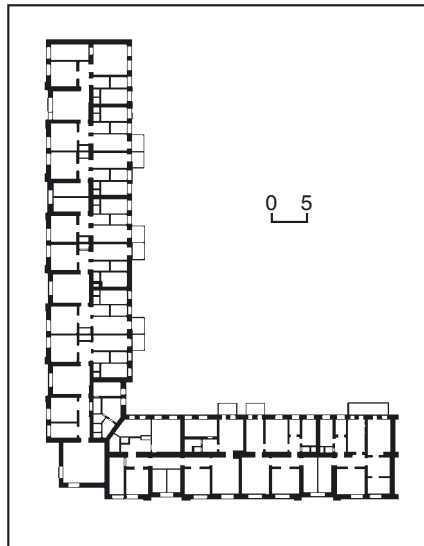

576.14. План другого поверху.

576.14. Вул. Ярославів Вал, 19/31.

(1970) і «Остання пісня» (1979) вийшли друком посмертно. Пізніше В. Кисельов мешкав на вул. Червоноармійській, 131 і 168.

1982—99 у квартирі № 42 проживав Пузирков Віктор Григорович (1918—2001) — живописець, народний художник СРСР (з 1979), лауреат Державної премії СРСР (1948, 1950), Державної премії УРСР ім. Т. Шевченка (1976).

У ці роки — професор Київського художнього інституту (з 1957). Серед творів зазначеного періоду — «Попереду мир» (1984), «Сонячний прибій» (1988), низка пейзажів.

Тепер перший поверх займають магазини та офіси [2068].

Марія Гончаренко, Марія Кагомська.

576.15. Караїмська кенасà, 1898—1900 (архит.). Вул. Ярославів Вал, 7. До перенумерації 1898 мала № 9. Орієнтована перпендикулярно до вулиці, головним фасадом виходить на червону лінію забудови. Історія садиби простежується з 1863, коли її отримала під забудову дворянка П. Трофимовичева. У кін. 1864 вона продала забудовану садибу своїй сестрі Е. Трофимовичевій. Через два роки вона перейшла за заповітом їхньому брату — губернському секретарю О. Трофимовичу. 1886 садибу придбала дворянка М. Карказ. На той час садиба мала характерну структуру тогочасного небагатого міського домовласництва з виключно дерев'яною забудовою: на вулицю виходив невеликий особняк, у глибині подвір'я розташовувалися служби з сараями, льохами та льодовнею, а також невеликий сад. У кін. 19 ст. ділянку викупила київська караїмська громада.

Караїми (караї — самоназва) — народ, мова якого належить до кипчацької групи тюркських мов алтайської сім'ї. Релігія — караїмізм, заснований на Старому Завіті. Етнонім «караїми» (з іврити — «ті, що читають») пов'язаний з єврейською сектою, що виникла на поч. 8 ст. у м. Багдад, доктрина якої ґрунтується на визнанні єдиного джерела віри — Біблії й запереченні рабинсько-талмудської традиції. Згідно з однією з поширених теорій, караїми — нащадки хазар, які колись прийняли іудейство. В 13 ст. у Криму оселилася велика кількість караїмів, вихідців переважно з Візантійської імперії. 1837 у Таврійській губ. вони здобули права релігійного самоврядування. Резиденцією гахама (хакама, глави караїмського духовництва) було м. Євпаторія. Молитовний дім караїмів одержав назву кенасà. У 19 — на поч. 20 ст. караїмам належала вся тютюнова промисловість у Криму, Києві, Москві й Санкт-Петербурзі.

Першим із караїмів до Києва приїхав 1861 підприємливий С. Коген, за ним потягнулися родичі, друзі. Про розмах справи Когенів у Києві свідчить статистика: через 20 років, 1881 виробіток двох їхніх тютюнових фабрик становив до 900 тис. крб.; наприкінці 1890-х рр. брати побудували нову фабрику на бульв. Бібіковському (тепер бульв. Т. Шевченка), яка діє й досі; там 1914 працювало 800 робітників, виробіток досяг 2,3 млн. крб. щорічно. Тільки на Хрещатику виробами Когенів торгували чотири спеціалізовані магазини. За переписом 1897, у Києві налічувалося 308 караїмів обох статей. Кошти на кенасà дали всі без винятку



київські караїми, найбільший внесок зробили місцеві «тютюнові королі» — брати М. і С. Когени. 1896 С. Коген пожертвував 35 тис. крб. на придбання земельної ділянки для будівництва власного караїмського молитовного будинку, оскільки громада молилася в найманих приміщеннях. Згодом він виділив ще 80 тис. крб. на будівництво кенася. Після його смерті 1900 кошти надавав його брат і компаньйон М. Коген. Будівництво здійснено за проектом і під наглядом арх. В. Городецького. При цьому було зруйновано попередню забудову садиби. Роботи виконувала будівельна контора Л. Гінзбург, скульптурне оздоблення — майстерня італійця Елія Сала. Складні умови ділянки не дозволили повністю витримати традицію, за якою молитовний будинок мав стояти по осі південь—північ з престолом, зверненим на південь. Київська кенаса, поставлена на самому крутосхилі Старокиївського плато, звернена на південний захід. Архітектор блискуче справився з завданням і розмістив кенася так, що можна оглянути обидва її бічні фасади. У 1900-х рр. споруджено сусідній будинок № 7-а — як прибутковий — для надходження коштів на утримання кенася, а також для надання помешкань незможним караїмам-пенсіонерам. Свого

часу його фасад був досить оригінально оздоблений в цегляному декорі — відмінно від інших подібних київських будинків тої доби. Своєрідною окрасою цієї досить утилітарної будівлі став глухий торець, звернений у бік кенася: він ніби віддзеркалив ритм вікон бічного фасаду молитовного будинку — зразок виняткової професійної шляхетності невідомого архітектора.

Урочисте освячення кенася відбулося 27 січня 1902 за участю гахама Таврійського й Одеського С. Пампулова — верховної духовної особи всіх караїмів Південної Росії. Були присутні міський голова В. Проценко, ректор Університету св. Володимира Ф. Фортинський, місцевий генералітет та інші представники офіційного Києва, звичайно й уся

караїмська колонія на чолі з М. Когеном та арх. В. Городецький. Рівно ополудні київський віце-губернатор барон Ф. Штакельберг золотим ключем, наданим М. Когеном, відчинив двері кенася, до якої першими увійшли духовні особи. Після освячення всі почесні гості одержали на згадку альбоми з фотографіями кенася, виконаними відомим київським фотографом В. Висоцьким, та попрямували до приміщення Київського літературно-артистичного товариства, де було дано сніданок.

З встановленням у Києві радянської влади 1922 прибутковий будинок караїмської громади було націоналізовано, незважаючи на їхні протести і мотивацію громадської власності на кенася і будинок № 7-а. За рішенням президії Київського окрвиконкому і президії ВУЦВК 1927 кенася було закрито і передано у користування Окрполітосвіті (споруда на той час вже не використовувалась як молитовний будинок). У наступні десятиріччя кенася використовували як кінотеатр та лекторій «Товариства друзів кіно», червоний куточок караїмської секції «Будинку народів Сходу», для закладів політосвіти. Під час Великої Вітчизняної війни і в перші повоєнні роки, за спогадами старожилів, тут правилася римо-католицька служба Божа, супроводжувана грою на фісгармонії. З 1945 тут діяв Ляльковий театр, від 1952 і до поч. 1980-х рр. — кінотеатр «Зоря».

Після реконструкції, закінченої 1968, ліворуч кенася було добудовано касовий вестибуль, фойє з естрадою і криту галерею, що веде до глядацької зали (колишньої молитовної). 1981 кенася перетворено на Республіканський будинок актора: закрито парадний вхід, флігель сусідньої садиби № 5 пристосо-

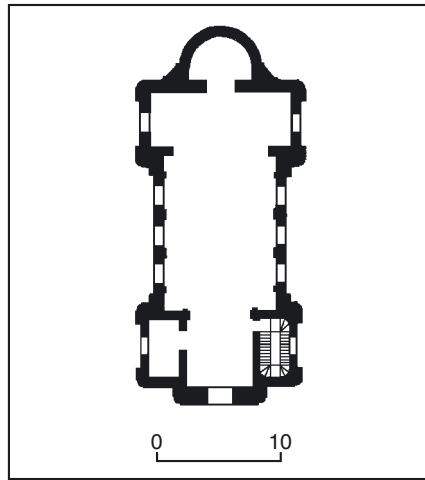

576.15. План першого поверху.
576.15. Вул Ярославів Вал, 7.



576.15. Фрагменти оздоблення фасаду.



вано під гардероб і фойє, сполучване з залом бічним критим переходом. Під час ремонтно-реконструктивних робіт зникли гофрований цинковий купол, зазнали змін декор фасадів та інтер'єра, ажурна огорожа і брама центрального portalу тощо.

Будинок кенасā цегляний, тинькований, у плані прямокутний, з апсидою з південного боку. Наріжжя будівлі заокруглені. Розкріповані фасади оброблено горизонтальним рустом. Сходів двоє — з півночі та сходу. Планування підпорядковано функціональному призначенню. За традицією, внутрішній простір поділено на три частини: у першій від входу — приміщення з сидіннями для літніх людей; у середній (найбільшій за об'ємом) — зала, де молилися чоловіки; у третій, головній за призначенням частині з півкруглим виступом, містився гехал (вівтар) з ковчегом, вбудованою шафою, де зберігалися сувої Тори. Обабіч вестибуля розташовано допоміжні приміщення, праворуч від головного входу — сходи, що ведуть на невеличкий внутрішній балкон над залом, на якому мали перебувати під час служби заміжні жінки.

Архітектурно будівлю вирішено симетрично, у формах мавританського стилю, з імітацією різьблення по каменю, виконаного в цементі. Стіни оброблено горизонтальним рустом з виділенням цоколю, прикрашено насиченим декором у дусі мавританської архітектури. Центром композиції є величний портал у вигляді глибокої ніші, перекритої стріластою аркою, що спирається на колони з капітелями візантійського типу. Аналогічний композиційний мотив

повторено й на бічних фасадах. Портал облямовує орнаментальний пояс у дусі арабеск, вздовж якого йшов молитовний текст, виконаний арабською в'яззю (знищено у 1960-х рр.). Широкі сходи в ніші, колись закриті ґратами, ведуть до двостулкових парадних дверей, прикрашених накладними бронзовими ґратами також в дусі арабеск. Той же орнаментальний мотив повторювався в сталевому ажурному огороженні, що стояло над рустованим муром, який відокремлював подвір'я кенасā від вуличного хідника (знищено в 1940-х рр.). Стіни ніші вкрито ліпленим декором,

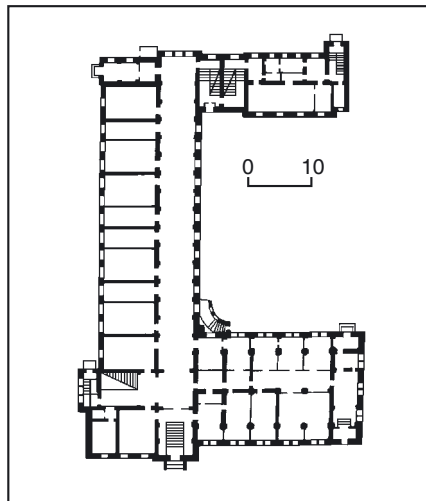

576.16. План першого поверху.

576.16. Вул. Ярославів Вал, 40.

склепіння — «сталактитами». Над порталом височіла гофрована цинкова баня, виконана у формах середньоазійської архітектури (розібрана у 1960-х рр.). Обабіч portalу — високі, вітражовані кольоровим склом вікна. Молитовна зала також мала двосвітні вітражовані вікна з обох боків. Вздовж фасадів йде широкий, значного виносу та багато орнаментований сталактитовий карниз. На наріжжях будівлі з боку вулиці встановлено художньої роботи металеві ліхтари.

Під час перебудови та пристосування кенасā під світську будівлю було знищено також чудове сталактитову стелю молитовної зали, замінену підвісною пласкою стелею, орнаментованою спрощеним геометричним візерунком у дусі мавританського стилю. Частково збережено декор стін.

Кенасā — пам'ятка архітектури в дусі історизму — один з найкращих творів арх. В. Городецького та ск. Е. Саа, своїм екзотичним в умовах Києва виглядом збагачує образ міста та вул. Ярославів Вал.

1995 на фасаді будівлі встановлено меморіальну дошку з чорного габро з викарбованими портретом національного героя Куби Хосе Марті та написом (ск. А. Литвиненко).

Тепер — Будинок актора [2069].

Марія Кагомська, Дмитро Малаков.

576.16. Міське парафіяльне училище ім. Терещенка Н. А. 1906. де містилися Українська державна академія мистецтв, Київська артилерійська спецшкола № 13 (архит., іст.). Вул. Ярославів Вал, 40. Первісно № 38.

На червоній лінії забудови вулиці, бічним фасадом звернене у бік пл. Львівської. Історія садиби простежується з 1837, коли вона становила власність поміщика Кандиби. До 1858 нею володіли спадкоємці титулярного радника В. Чернявського, які продали її надвірному раднику Я. Прохницькому. 1872 ділянку купив київський купець 1-ї гільдії М. Гребень. Останній багато судився після того, як міська управа змінила план пл. Львівської, і домовласнику відмовляли в проханні виділити територію, зайняту давньоруським валом на межі з його садибою. 1884 М. Гребень продав частину своєї ділянки (вул. Ярославів Вал № 36 і 38). 1898 решту садиби купив М. Ждановський і побудував у глибині ділянки одноповерховий цегляний флігель, де і мешкав. Наріжна ділянка вважалася «міським місцем» під № 40. 1899 відомий цукропромисловець і меценат Н. Терещенко пожертвував 100 тис. крб. в 4,5 відсотки облігаціях Київського міського кредитового товариства на влаштування й обладнання будинку для міського парафіяльного училища на 300 учнів у двох відділеннях: чоловічому і жіночому, з класами креслення, каліграфії, малювання, співів, руханки та рукоділля для дівчаток, ручної праці для хлопчиків, який би відповідав тогочасним вимогам шкільної гігієни а також мав рекреаційну залу, пристосовану для розміщення Київського педагогічного музею. На витрати по утриманню цих класів і музею він пожертвував 50 тис. крб. у 4,5 відсотки заставних листах Київського земельного банку. Зазначений капітал мав залишатися неторканим, а відсотки з нього призначалися на покриття цих витрат. Поки Міська управа шукала належну ділян-



ку, благодійник одійшов у вічність, і справу батька продовжив його син О. Терещенко. Він додав від себе ще 240 тис. крб. на викуп садиби М. Ждановського та на будівництво просторішої будівлі. Загальна сума витрат батька і сина Терещенків склала 425 тис. крб. На конкурсі кращим журі визнало проект студента Інституту цивільних інженерів П. Альошина. Остаточний проект склав цивільний інж. П. Голландський. Будівельні роботи виконала фірма київського підрядчика Ф. Альошина. У вересні 1906 було проведено перший набір 300 учнів. 16 грудня 1907 училище освячене.

Будинок триповерховий, цегляний, у плані П-подібний. Композиція асиметрична: складається з трьох різних за розмірами крил. Одне з них, з невеликою залогою на другому поверсі, розташоване вздовж вул. Ярославів Вал, друге — з класами по один бік довгого коридору, вздовж пл. Львівської, третє, найменше, в тилу ділянки. Розбіжність у функціональному призначенні об'ємів — адміністративному, навчальному та службовому — знайшла відображення у трактовці основних мас будівлі, які об'єднані великими членуваннями, але різняться в деталях. Перекриття пласкі. Дах вальмовий. Вирішений в стилізованих формах давньоруської архітектури. Ярусну композицію фасадів створено великим горизонтальним членуванням поверхні стін, виконаної з двокольорової цегли, змінами фактури їх поверхні, а також ритму та розміру віконних прорізів. Цоколь облицьовано гранітом, перший поверх оздоблено рожевим тиньком, прорізанним горизонтальними випусками мурування у два ряди цегли (імітація «опус мікстум»), нетинькована цегляна поверхня стін другого поверху контрастує з рельєфним орнаментальним муруванням стіни третього поверху. Парадний вхід, що вів до актової зали на 1 тис. місць та бібліотеки, підкреслений ризалітом і масивним балконом на кронштейнах (не зберігся) та позначений монограмою «Н. Т.» (Никола Терещенко), і маленьким сонечком, ця ж монограма, а також літери «АТ» (Олександр Терещенко) — присутні на верхній частині фасаду. Втрачені й деякі інші елементи первісної архітектури будівлі: декоративні пальметки на чоловому фасаді, черепичний дах, склепіння та декоративний розпис у багатьох приміщеннях, кольорове скло вітражів. На фасаді — дати будівництва: «1905—1907».

Будинок — рідкісний зразок талановитої стилізації форм монументальної архітектури епохи Київської Русі.

Обидва училища — чоловіче № 58 та жіноче № 59 — носили ім'я Н. Терещенка та мали окремі, бічні входи. 1918—19 у будинку містилася Українська державна академія мистецтв — перша вища національна мистецька школа. Заснована у серпні 1917 в Києві комісією на чолі з мистецтвознавцем Г. Павлуцьким, створеною за розпорядженням генерального секретаря освіти І. Стешенка. Статут академії затверджений Українською Центральною Радою 18 листопада 1917. Урочисте відкриття її відбулося 5 грудня 1917 у приміщенні УЦР — Педагогічному музеї (вул. Володимирська, 57). До Оргкомітету і першого складу академії входили голова УЦР М. Грушевський,



576.16. Вул. Ярославів Вал, 40.

літературознавець І. Стешенко, художники М. Бойчук, М. Бурачек, М. Жук, В. Кричевський, Ф. Кричевський, А. Маневич, О. Мурашко, Г. Нарбут.

Навчальний процес в академії розпочався за цією адресою 9 січня 1918. Навчальним закладом керувала рада, призначена 27 жовтня 1917. В її складі були: Д. Антонович, П. Зайцев, Д. Щербаківський (вчений секретар).

1917—18 першим ректором академії був Кричевський Василь Григорович (1873—1952) — художник, архітектор, мистецтвознавець, колекціонер, педагог; завідувач мистецькою частиною і декоратор Українського стаціонарного театру М. Садовського (1907—10), мистецький керівник килимарної майстерні В. Ханенко в Оленівці (1912—15), директор Керамічної школи в Миргороді (1918—19); професор Київського архітектурного інституту (з 1922), Київського інституту пластичних мистецтв (з 1923) та створеного на їх основі Київського художнього інституту (з 1924), завідувач кафедри Київського архітектурно-будівельного інституту (з 1930). З 1948 жив у Каракасі (Венесуела), де й помер.

1918 ректором був Кричевський Федір Григорович (1869—1947) — живописець, педагог, заслужений діяч мистецтв УРСР (з 1940); викладач Київського художнього училища (1913—17, його директор у 1914—17); професор Української державної АМ (1917—22, її ректор також у 1920—1922), Київського художнього інституту (1922—32 і 1934—41; 1922—24 — ректор, з 1934 — проректор), один з фундаторів Спілки художників України (1933).

2 січня 1919 ректором обрано Нарбуга Георгія Івановича (1886—1920) — художника-графіка, педагога, професора Української державної академії мистецтв (з 1917). Обов'язки ректора виконував до кінця життя.

Факультетами академії керували М. Бойчук (фрески і мозаїки), М. Бурачек (пейзаж), М. Жук (портрет), В. Кричевський (народне мистецтво, орнамент, архітектура, композиція), Ф. Кричевський (портрет, скульптура, побутово-історичне малярство), А. Маневич (пейзаж), О. Мурашко (жанровий живопис), Г. Нарбут (графіка). Викладачами працювали також Ф. Ернст, М. Макаренко, В. Модзалевський, О. Новаківський, Д. Щербаківський.

У березні 1919 більшовицька влада закрила академію, у квітні її приміщення реквізували, після чого праця навчального закладу на деякий час фактично припинилася, навчання до жовтня 1919 проходило у квартирах професорів. Г. Нарбут придбав коштом Дніпросоюзу два приміщення на пров. Георгіївському, 11 (будинки не зберігся) і поділився власним помешканням № 2 у цьому ж будинку. 1922 вуз переміщено в будинок Художнього училища на сучасній вул. Воровського, 2. 1922 академію перетворено на Інститут пластичних мистецтв, який 1924 після об'єднання з Київським архітектурним інститутом дістав назву Київський художній інститут, з 1992 — Українська академія мистецтва, з 1997 — Академія образотворчого мистецтва і архітектури, 2000 одержала статус Національного навчального закладу. З 1925 міститься на вул. Смирнова-Ласточкина, 20 (див. ст. 94).

1937—41 у будинку містилася Київська артилерійська спецшкола № 13. В Україні в цей період діяло шість таких шкіл, чотири з них — у Києві. Незадовго до 2-ї світової війни в Європі СРСР теж посилював мілітаризацію країни, і 1937 у великих містах, включно з Києвом, почали відкриватися т. зв. спецшколи, де готували з юнаків майбутніх артилеристів, льотчиків, моряків. Їх було створено за рішенням ЦК ВКП(б) і РНК СРСР для підготовки молоді для вступу в різні військові училища. Комплектувалися випускниками семирічок, які мали відмінні та гарні оцінки. У школі № 13 було три класи — 8-й, 9-й і 10-й. Крім загальноосвітніх, вивчалися і военні дисципліни: статуті, топографія, хімічний захист, артилерія, авіація, проводилася політична, стройова, стрілецька підготовка тощо. Військова підготовка здійснювалася головним чином під час двомісячних табірних зборів. Під час Великої Вітчизняної війни 1941—45 понад 70 відсотків складу школи загинуло на фронтах. Героями Радянського Союзу стали викладач артилерійської спецшколи № 13 — майор А. Потопольський (1943) і вихованець школи — капітан Й. Чайковський (по смертно, 1945).

1944—56 у будинку містилася Київська консерваторія, яка переїхала в реконструйоване приміщення колишнього готелю «Континенталь» на сучасній вул. Архитектора Городецького, 1—3 (див. ст. 82.6). Згодом тут

розмістилося театральне училище. 1965 будинок переданий Київському інституту театрального мистецтва ім. І. Карпенка-Карого, навчальний процес розпочався тут після завершення ремонту 1968.

1984 на головному фасаді встановлено меморіальну бронзову дошку випускникам військових шкіл — учасникам Великої Вітчизняної війни із зображенням підлітків — артилериста, льотчика, моряка і танкіста зі зброєю в руках (ск. М. Марченко, арх. Т. Довженко). Тепер — головний корпус Київського національного університету театру, кіно і телебачення ім. І. Карпенка-Карого [2070].

Сергій Білокінь, Лариса Добрийвечір, Віталій Ковалинський, Марія Кагомська, Олена Лисенко.

576.17. Особняк, 1860—63 (архт.). Вул. Ярославів Вал, 27. На червоній лінії забудови вулиці. Єдиний будинок, що зберігся від початкової забудови вул. Ярославів Вал, прокладеної у 1840—50-х рр. Історія садиби простежується з 1860, коли у колезького радника В. Чернявського ще не забудовану ділянку придбав титулярний радник О. Кобилянський, який і збудував наявний особняк. 1863 власник розширив садибу, придбавши прилеглі ділянки міської землі. У глибині його володіння був глибокий яр, з часом засипаний. У будинку було три квартири — восьмикімнатна на другому поверсі і п'ятикімнатні квартири на першому поверсі і в мансарді. Три кухні квартир містилися на нижньому поверсі. Крім житлового будинку на ділянці розташовувалися дерев'яні служби — каретний сарай зі стайнею, дров'яники, альтанка, фруктовий сад. Сім'я Кобилянських володіла садибою до 1915, коли вона, як і сусідні будинки № 21/23 і 25, перейшла у власність страхового товариства «Саламандра», яке володіло нею до націоналізації. Будинок, як і раніше, використовувався як житловий. В адресному довіднику за 1916 за цією адресою значилася ідальня «Sante». На фасаді прибито овальну металеву табличку з написом «Застрахований у Товаристві взаємного страхування в Києві». Раніше такі таблички різних страхових товариств закріплювалися на багатьох фасадах Києва. Вважалося, якщо будинок згорить з усіма документами, лишалася ця табличка — як свідчення втрати. У радянський час тут містилися установи, зокрема в 1980-х рр. — Будівельно-монтажне управління № 26.

Двоповерховий, нижній цокольний поверх, де містилася хлібна крамниця та підсобні приміщення, цегляний, другий поверх дерев'яний, над ним розташований широкий дерев'яний мезонін з пристосованими для господарських потреб та житла приміщеннями. Тинькований, побілений, нижній поверх у 1950-х рр. облицьовано керамічними кахлями. У плані прямокутний. Початково житловим був тільки другий поверх з частково коридорним, частково анфіладним плануванням, з невеликою залогою. Планування будинку не раз змінювалося для потреб розташованих у ньому установ.

Композиція головного фасаду симетрична. Центральну частину виділено тривіконним ризалітом, завершеним трикутним вигнутим щипцем, прорізанним парою віконць, що освітлюють велике горіще. Вікна другого поверху обрамлено дерев'яними лиштвами з аттиками, під вікнами ризаліту — дерев'яні сандрики, під щипцем — двоаркове віконце. Форми та декор фасаду будівлі характерні для пізнього класицизму та вирізняються хорошими пропорціями.



576.17. Таблиця страхувального товариства.

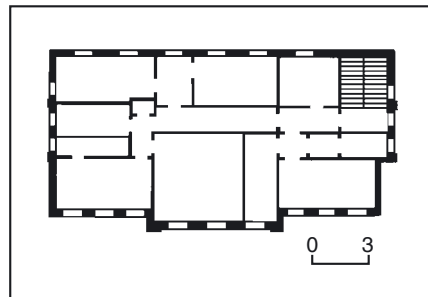

576.17. План першого поверху.
576.17. Вул. Ярославів Вал, 27.

Будинок — рідкісний зразок забудови старих київських вулиць при високій професійній якості архітектури [2071].

Марія Кагомська.

576.18. Особняк 1858—61, 1878, в якому проживали Алфер'єв С. П., Штейнгель М. В., містилася Спілка письменників України, працювали відомі письменники (архт., іст.). Вул. Ярославів Вал, 3. На червоній лінії забудови вулиці. Зведений на замовлення відомого лікаря-терапевта, професора Київського університету С. Алфер'єва — дядька письменника М. Лескова. 1858 особняк запроєктовано, 1861 домовласник отримав від Миської думи документ на право володіння садибою, що свідчило про закінчення будівництва. Автора проекту не виявлено. У рішенні фасаду використано типову симетричну композицію на сім вікон. На подвір'ї було споруджено службовий флігель з каретною, стайнею на дванадцять стійл, льодовнею та помешканнями для слуг на другому поверсі. Влаштовано парк з фонтаном, у саду з декоративних та фруктових дерев встановлено літній павільйон. 1877 через несплату боргів С. Алфер'єв продав садибу барону М. Штейнгелю, на замовлення якого 1878 переоформлено парковий фасад особняка за проектом арх. О. Шіле: влаштовано тамбур, увінчаний трикутним фронтоном на антаблементі, та кам'яні двобічні сходи. Тоді ж перебудовано і декоровано флігель, праворуч до головного об'єму прибудовано одноповерхову крамницю, де містився винний магазин М. Штейнгеля. Тепер деякі елементи опорядження паркового фасаду особняка втрачено, зокрема баронський герб на фронтоні, площу парку скорочено.

Двоповерховий з мезоніном і підвалом, цегляний, тинькований, пофарбований, у плані прямокутний з тильним ризалітом. Дах трисхилий з бляшаною покрівлею. Планування зальоанфіладного типу. Перекриття пласкі по дерев'яних балках, над підвалом — склепінчасті. Парадні сходи у вестибулі — дерев'яні, чорні сходи на другий поверх у тильній частині будинку — кам'яні. Одноповерхову з підвалом північно-західну прибудову вкрито односхилим бляшаним дахом.

Оформлений у стилі пізній класицизм. Композиція чолового двоповерхового фасаду симетрична. Центральну триосьову розкріповку підкреслено аттиком та чотирма іонічними пілястрами між вікнами другого поверху. Головну вісь із вхідним отвором акцентовано широким чавунним балконом, що спадає на фігурні литі колонки. Фасад завершено карнизом з модульйонами. Рустований перший поверх відокремлено профільованим гуртом. Прямокутні вікна з профільованими лиштвами прикрашено підвіконними фільонками, на першому поверсі увінчано замковими каменями, на другому — горизонтальними сандриками. Підвіконні фільонки верхнього поверху утворюють орнаментальний пояс з мотивом вміщеного у прямокутний кола.

Будинок — цінний зразок житлової споруди у стилі класицизм.

1861—77 в особняку проживав Алфер'єв Сергій Петрович (1816—84) — терапевт, учений, професор Київського університету (з 1846), завідувач кафедри окремої патології й терапії з



госпітальною клінікою (1849—55), президент Товариства київських лікарів (1857—60), почесний член Медичного товариства в Одесі і чл.-кор. Медичного товариства в Константинополі (обох — з 1856).

Під час проживання у цьому будинку — завідувач кафедри терапевтичної клініки з семіотикою (1857—64). 1864 вийшов у відставку. Досліджував проблеми епідеміологічних захворювань. 1877—1918 на другому поверсі і в мезоніні особняка проживав з родиною Штейнгель Максим Васильович (Магнус-Карл-Олександр Вільгельмович) (1837—?) — інженер, підприємець, барон. Член правління Всеросійського товариства цукрозаводчиків, власник фабрики металевих виробів у Києві та виноградних плантацій «Туїшко» на Чорноморському узбережжі Кавказу. Вважався піонером освоєння чорноморського узбережжя Кавказу в промислових цілях. Цьому сприяло, між іншим, спорудження братом, інженером шляхів сполучень, бароном Р. Штейнгелем Ростово-Владикавказької залізниці до Новоросійська. 1881 заснував у Києві металоткацьку фабрику (тепер — завод ім. З. Письменного), страхове товариство «Дніпро» (1909), брав участь у створенні Південноросійського машинобудівного заводу (нині — ВАТ «Завод "Ленінська кузня"»), очолював правління Земельного банку. 1897 увійшов до складу Комітету зі створення Київського політехнічного інституту, помертвував на будівництво його комплексу 3 тис. крб. Захоплювався музикою, член правління Київського відділення Імператорського російського музичного товариства. На поч. 20 ст. — голова Комітету торгівлі і мануфактури.

Частину першого поверху займали контора і правління Товариства Юзефівсько-Миколаївського цукрового заводу, що належав М. Штейнгелю. У крамниці продавалися виноградні вина, сухофрукти та кавказький мед із садів і пасік баронського маєтку Туїшко — оптом і вроздріб, пляшками й діжками. 30 червня 1917 М. Штейнгель з родиною виїхав на Кавказ. Остання звістка про нього датована жовтнем 1918.

1917 особняк був реєстрований, у липні—грудні шість кімнат на першому поверсі займала контора бухгалтерії будівельних загонів Всеросійського союзу міст; у січні—вересні — дві кімнати, у вересні—грудні — чотири кімнати було відведено під військовий постій. У грудні 1917 весь будинок реєстровано військовою владою (до 9 липня 1918). За даними на жовтень 1918, у десяти кімнатах особняка проживало 22 родини. У радянський час садибу націоналізовано.

1922—23 тут містився кабінет голови заготівельного відділу Юпродкому: нова імперія викачувала з України продовольство.

1923—38 особняк займало німецьке консульство, і від 1933 з чавунного балкону звисав величезний червоний прапор з чорною свастикою в білому колі. 1938—41, 1944—53 в садибі містилася Спілка письменників України — добровільна громадська творча організація, що об'єднує прозаїків, поетів, драматургів, критиків, літературознавців та перекладачів України (створена 1934).

1938—41, 1947—53 головою правління



576.18. Вул. Ярославів Вал, 3.
576.18. План першого поверху.

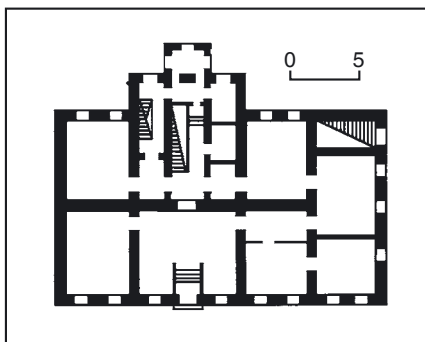

Спілки був Корнійчук Олександр Євдокимович (1905—72) — драматург, кіносценарист, державний діяч, акад. АН УРСР (з 1939) і АН СРСР (з 1943), Герой Соціалістичної Праці (1967), лауреат Державної премії СРСР (1941, 1942, 1943, 1949, 1951), Державної премії УРСР ім. Т. Шевченка (1971).

1943—47 правління Спілки очолював Рильський Максим Тадейович (1895—1964) — поет, мистецтвознавець, акад. АН УРСР (з 1943) і АН СРСР (з 1958), директор Інституту мистецтвознавства, фольклору та етнографії АН УРСР (1942—64; тепер Інститут мистецтвознавства, фольклористики та етнології ім. М. Рильського НАНУ), головний редактор журналу «Народна творчість та етнографія» (1957—64), лауреат Державної премії СРСР (1943, 1950), Ленінської премії (1960), Державної премії УРСР (1971, посмертно).

Тут функціонували також видавництво СПУ «Радянський письменник», редакції «Літературної газети» та журналу «Україна». Тут бували відомі українські літератори.

Пізніше в особняку розміщувалися генеральне консульство Польської Народної Республіки (1954—74), видавництво ЦК ЛКСМУ «Молодь», правління Добровільного товариства любителів книги УРСР.

Тепер — резиденція посла Республіки Індія [2072].

Михайло Кальницький.

576.19. Особняк 1859, в якому проживали Берло Г. Л., Образцов В. П., Стражеско М. Д. (архит., іст., мист.). Вул. Ярославів Вал, 5. На червоній лінії забудови. Після спланування вулиці на місці залишків давньоруського оборонного валу 1859 вільну ділянку було надано для забудови надвірному радникові П. Бобірю. Військовий інж., штабс-капітан О. Авринський розробив відповідно до зразкового фасаду на сім вікон проект дерев'яного будинку. Особняк мав десять кімнат, мезонін з балконом, зверненим у бік саду. Одну з кімнат прикрашав чавунний камін з білими глянцеви́ми кахлями. Одночасно на межі садиби збудовано одноповерховий флігель, в якому містилися дві кухні (панська та «людська»), сім кімнат для слуг, склепінчастий льох для зберігання продуктів (не зберігав, на його місці у 1900-х рр. споруджено прибутковий будинок кенаса — вул. Ярославів Вал, 7-а). Праворуч особняка, за воротами торцем до вулиці зведено одноповерхову цегляну споруду служб зі стайнею на три стійла, двома каретниками, дров'яником, льохом, пральнею (тепер перебудована під гардероб та фойє Будинку актора в колишній караїмській кенасі).

1875 садибу придбав поручик І. Слепушкін, який 1879 здійснив за проектом військового інж. І. Киселевського цегляну прибудову до південного торця. Влаштований на чоловому фасаді прибудови вхідний отвір згодом перетворено на вікно.

З 1895 садиба належала терапевту В. Образцову, потім — його учневі М. Стражеску. 1922 особняк націоналізовано і передано в оренду Вищій об'єднаній військовій школі ім. Главкома С. Каменева, потім у ньому містилися державні установи.

Одноповерховий з мезоніном, дерев'яний на мурованому фундаменті, з цегляною південною прибудовою, тинькований, пофарбований, у плані П-подібний, розвинений у глибину подвір'я. Вкритий вальмовим дахом з бляшаною покрівлею; прибудову перекрито двосхилим дахом. Первісне анфіладне планування змінено на кори-

дорне. Оформлений у стилі класицизм. Чоловий фасад на сім віконних прорізів метрично розчленовано чотирма канелюрованими піластрами композитного ордеру у центрі та фільончастими лопатками на флангах. Горизонтальні членування увінчаної карнизом з модульйонами фасадної стіни утворюють гладенький фриз та уступ цоколю. Облямовані листвами великі прямокутні вікна прикрашено горизонтальними сандриками та фільонками з ліпленням рослинним орнаментом. Симетрію композиції порушує розчленована широкими фільончастими лопатками прибудова з лівого боку на три вікна (з одного влаштовано вхід), що має фігурне завершення.

У північно-східній частині будівлі розташована зала, прикрашена розписами у стилі модерн. У плані наближена до квадрата (заг. пл. — 27,0 кв. м). Після розписки дванадцять пізніших нашарувань відкрито живопис межі 19—20 ст., 60 відсотків якого є авторським. Приміщення зали наріжне, має шість вікон з арковими перемічками (три — на північній стіні, три — на східній), що оздоблені вітражами. Двостулкові двері двох вхідних отворів у південній та західній стінах розписано геральдичним орнаментом. Стіни та стелю розписано олійними фарбами у характерній для модерну графічній манері. Падугу прикрашено ліпленням позолоченим фризом. Стелю з трьох боків (за винятком східної частини) обрамлено широкою смугою рослинного орнаменту. Такі самі плавно вигнуті смуги поділяють її площину на три нерівні частини оригінальної форми.

Більший сектор обіймає південно-східний кут і поширюється на більшу частину стелі. На його основному сіро-зеленому тлі ритмічно повторюється зображення маленьких блідо-блакитних квітів, що нагадують волошки, у центрі сектора — жовто-брунатний метелик. Плавному вигину орнаментальної смуги, що ділить стелю приблизно по діагоналі, втворює гірлянда з блідо-блакитних, досить великих квітів, які нагадують льон. Початок та кінець гірлянди підкреслено листям сіро-зеленого кольору. У південно-східному куті вміщено дві гілки блідо-рожевих лілей (символ чистоти та щирості) з переплетеними листям й стеблами притлумлено-зеленого кольору. У північному куті стелі — зображення декоративних квітів темно-вишневого кольору, які нагадують айстри. Східну частину стелі повністю зайнято характерним для стилю модерн зображенням павича (символом краси) з напіврозпущеним пишним хвостом. На оперенні оливкового

кольору, відтіненому бронзою, є синьо-блакитні зображення «павичевого ока» з брунатним контуром. Шия та груди у птаха блакитні, їх вишуканий вигин підкреслює блідо-бузкова півсфера, яку заповнює розсип біло-бузкових суцвіть.

Сектор, що прилягає до північної стіни, має блакитне тло з розкиданими на ньому перлинно-сірватими шестикутними зірками, які густішають до центру. На їх тлі у круглому медальйоні — зображення жіночої голівки зі світлим розпущеним волоссям у пишному вінку з білих лілей. Густе волосся спадає по раменах казкової діви. Воно, неначе стеблини невідомих рослин, стікає додолу за межі медальйону, втворюючи переплетену листю сусіднього зображення.

Сектор, що прилягає до західної стіни, невеликий за площею і має лілове тло. Розташовані симетрично три сіро-бузкові квітки нагадують декоративні айстри. Їх оточують листя та бутони (символ вічного життя). Падугу стелі прикрашає ліплений рослинний орнамент з геральдичними елементами, що об'єднані стрічками. В орнаменті чергуються два різновиди букетів: перший — з квітів та бутонів, що нагадують мак (символ сп'яніння і марен), другий — з квітів та бутонів лілей. Ліплений орнаментальний фриз позолочено. Найбільш насичені розписом поверхні південної та західної стін майже дзеркальні. Композиційним центром розписів стін є пофарбовані у притлумлені рожеві тони дверні стулки, фільонки яких прикрашено вишуканим візерунком із стилізованих стебел і квітів маку у пастельних тонах. Темно-вишнева «хвиля» (від 10 до 30 см) по периметру стін неначе огортає отвір дверей, зорово його розширюючи. Внизу темно-вишневе тло суворо повторює абрис дверей, а вгорі має характерне для модерну овальне завершення. Над дверима розміщено картуш, на фісташковому тлі якого зображено дві тісно переплетені квітки, що нагадують ромашки, в оточенні стрічок темно-зеленого кольору. У верхній частині дверей, трохи нижче картуша, симетрично вміщено дві схожі на ромашки золоті квітки.

Стіну навколо дверей прикрашено симетричною композицією з гірлянд темно-вишневих, бузково-сірих маків та великих сіро-блакитних орхідей. Переплетені лінії стебел орхідей та маків, а також подвійний контур (світло-брунатний і бронзовий), що обтікають усі зображення, пом'якшують чіткий абрис дверного отвору, включаючи

його до загального стильового оздоблення. Мотив гірлянди маків виникає ще раз, як репліка, у віконних прорізах північної та східної стін, поживляючи їхнє основне сіро-зелене тло і доповнюючи загальну композицію.

Унікальні інтер'єри зали, що є справжньою пам'яткою монументального живопису межі століть, надають рідкісну можливість вивчати особливості розвитку стилю модерн в Україні.

Особняк — типологічно рідкісний зразок дерев'яної забудови Києва серед. 19 ст.

У 2-й пол. 1870-х рр. в особняку мешкала Берло Ганна Львівна (1859—1942) — філолог, історик, педагог, перекладачка, громадська діячка; науковий співробітник комісії для складання біографічного словника діячів України, член постійної комісії для складання словника живої української мови, нештатний співробітник комісії районного дослідження Лівобережної України Історичної секції ВУАН під керівництвом М. Грушевського (з 1919). Викладач Міністерської жіночої гімназії св. княгині Ольги (1876—1919), жіночих гімназій В. Ващенко-Захарченко та О. Дучинської (1881—1904). Автор популярного підручника російської мови (1903). У 1900-х рр. — відома громадська діячка: член Київської «Просвіти», гуртка зі складання біографій українських діячів під керівництвом В. Антоновича, Наукового товариства ім. Шевченка у Львові, історичної секції Українського наукового товариства у Києві. Співпрацювала, підтримувала товариські зв'язки з багатьма відомими діячами українського руху. Друкувала переклади з класичної англійської та французької літератури у «Літературно-науковому віснику». Автор дослідження «Біографічний нарис Арсенія Берло, єпископа Переяславського і Бориспільського» (1903—04). У спогадах, видрукуваних 1927—29, змалювала картину громадсько-політичного життя в Києві, подала характеристики відомих діячів українського руху кін. 19 — поч. 20 ст.

За цією адресою проживала недовгий час на початку своєї педагогічної праці в Міністерській гімназії св. княгині Ольги, яку закінчила 1876. Одночасно давала приватні уроки доньці родини Слепушкіних, які були власниками садиби. На запрошення М. Слепушкіної — дружини власника, отримала кімнату в мезоніні.

1895—1909 в особняку проживав Образцов Василь Парменович (1851—1920) — лікар-терапевт, доктор медицини (з 1890), засновник київської терапевтичної школи. 1887—1904 — завідувач терапевтичного відділення Олександрівської міської лікарні (тепер — Олександрівська клінічна лікарня м. Києва). Професор і завідувач кафедри окремої патології й терапії (1893—1903) та кафедри факультетської терапевтичної клініки (1904—18) Київського університету. Голова Товариства київських лікарів (1917—20).

Досліджував хвороби серцево-судинної системи й органів шлунково-кишкового тракту. Розробив метод глибокої ковзної методичної пальпації органів черевної порожнини (1887), методику безпосередньої перкусії (1910). Разом зі своїм учнем М. Стражеском першим у світі описав клінічну картину тромбозу

576.19. Вул. Ярославів Вал, 5.



коронарних артерій (1909) і обґрунтував можливість прижиттєвого розпізнавання інфаркту міокарда. Учнями вченого були також майбутні академіки М. Губерґріц, В. Трусевич, заслужений діяч науки УРСР Ф. Удинцев та ін.

У 1880-х рр. мешкав на вул. Володимирській, 34, з 1909 — на сучасній вул. Б. Хмельницького, 60.

1912—19 в особняку жив після одруження з дочкою В. Образцова Стражеско Микола Дмитрович (1876—1952) — терапевт, акад. ВУАН (з 1934), АН СРСР (з 1943) і АМН СРСР (з 1944), заслужений діяч науки УСРР (з 1934), Герой Соціалістичної Праці (1947), завідувач факультетської терапевтичної клініки Київського медичного інституту (1929—52), директор Українського НДІ клінічної медицини (з 1936; тепер Національний науковий центр «Інститут кардіології ім. акад. М. Стражеска»).

У ці роки працював у факультетській терапевтичній клініці Університету св. Володимира, якою завідував В. Образцов (1904—17), професор спеціальної патології й терапії медичного відділення Вищих жіночих курсів (з 1910), завідувач кафедри лікувальної діагностики і пропедевтики Київського жіночого медичного інституту та пропедевтичної клініки при Олександрівській міській лікарні (1917—19), яку було побудовано для обох навчальних закладів. 1919 виїхав в Одесу, де до 1922 очолював факультетську терапевтичну клініку Новоросійського університету.

Досліджував проблеми серцево-судинної системи, гастроентерології. Створив наукову школу.

Пізніше проживав на вул. Володимирській, 48-а, квартира № 5.

У січні 1915 в садибі (ймовірно у флігелі) було відкрито й освячено першу у Південно-Західному краї міську аптеку, яка обслуговувала мешканців трьох дільниць — Подільської, Пласкої і Бульварної. Відпускала безкоштовно або за зниженими цінами ліки для незаможного населення Києва. Меблі для приміщення виготовили вихованці Олександрівського міського училища в Києві.

Тепер в особняку містяться різні установи [2073].

Ольга Алексєєва, Марія Кадомська, Світлана Панькова.

576.20. Садиба, кін. 19 — поч. 20 ст. (архт.). Вул. Ярославів Вал, 16, 16-б. До 1898 — № 14. Складається з головного будинку на червоній лінії забудови вулиці (№ 16) і житлового флігеля на подвір'ї (№ 16-б). Її історія простежується з 1-ї пол. 19 ст. У 1830—50-х рр. земельна ділянка входила до складу великої садиби, яка включала сучасні прибудинкові території на вулицях Рейтарській, 21, Стрілецькій, 15 та Ярославів Вал, 16, 18, 20 і належала сім'ї чиновника Ф. Лузинського. 1860 виділено окрему садибу № 16 пл. 315 кв. сажнів. На той час вона була незабудована, зайнята фруктовим садом. 1860—66 ділянка належала титулярному раднику Ф. Теренецькому-Климовичу. 1867—97 її забудову складала дерев'яний будинок, флігель, служби з каретним сараєм, стайнею, корівником, льохом та льодовнею, альтанка у саду. Власниками садиби були: 1866—67 — дружина штабс-капітана М. Гор-



576.20. Вул. Ярославів Вал, 16.
576.20. План третього поверху.

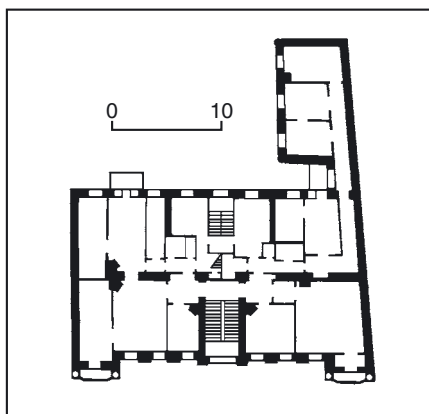

576.20. Фрагменти оздоблення фасаду.



ленкова, 1867—77 — вдова генерал-майора К. Снохіна, 1877—96 — міщани А. і О. Бокунови та їхні нащадки, 1896—97 — купець М. Шампаньєр та його дружина Б. Шампаньєр. 26 червня 1897 садибу придбав оперний співак і підприємець, потомствений почесний громадянин М. Михайлов (Зільберштейн), який у липні того ж року купив невелику частину суміжної садиби № 14. На його замовлення на місці старої дерев'яної забудови зведено чотириповерховий з підвалом, цегляний прибутковий будинок і триповерховий житловий флігель. Роботи проводилися за проектом та під керівництвом арх. А.-Ф. Краусса. У півпівнічному головному будинку містилося п'ять квартир і двірниця, на першому поверсі — дві квартири: семи- і трикімнатна, на другому—четвертому поверхах — по дві квартири: шести- і семикімнатні; парадні сходи кам'яні, чорні — дерев'яні. На другому й третьому поверхах флігеля було розміщено по дві шестикімнатні квартири. У лютому 1898 ділянка з усіма будівлями надійшла у заставу до Полтавського земельного банку. В жовтні 1898 майно придбав Г. Зелінський, який був директором-розпорядником акціонерного товариства Південноросійського порохового заводу, київським агентом Полтавського земельного банку (агентство містилось у цій садибі). 1899 з півночі зроблено однопверхову прибудову до західного крила флігеля. 1906—07 садибою володіла М. Бабаєва, 1908—12 — генерал-майор М. Ухач-Огородович. 30 листопада 1912 ділянку з будівлями купила з публічних торгів дружина купця Р. Брегман, яка 1914 надбудувала флігель двома поверхами. Останнім власником став купець О. Березовський-Железняк, який купив майно 26 грудня 1919.

На поч. 20 ст. у садибі також розміщувалися київська торговельна фірма парових машин Й. Райхера, підприємство «Очищення і випрямлення річок і ставків», бакалійні і фруктові магазини купця Б. Горенштейна. 1922 садибу націоналізовано.

Під час поточних ремонтів головного будинку перегорідками змінено пер-вісне планування, втрачено частину ліпленого декору на фасадах та в інтер'єрі, більшість кахляних груб. У 1990-х рр. проведено капітальний ремонт.

Головний будинок, 1897—98 (№ 16). Чотириповерховий з мансардою і підвалом, цегляний, тинкований, у плані Г-подібний, односекційний. Ліворуч має проїзд на подвір'я, закритий металевими воротами з ажурними ґратами. Центральні парадні сходи гранітні, чорні — дерев'яні. Перекриття підвалу та сходових майданчиків — склепінчасті цегляні, міжповерхові — плоскі по дерев'яних балках. Дах бляшаний. Чоловий фасад оформлено у стилі неоренесанс. Композиція симетричною, п'ятидільна, побудована на чіткому ритмі півциркульних вікон зі здвоєними колонами у простінках трьох верхніх поверхів. Центральну вісь виділено розкріпкою з парадним входом і витягнутим по вертикалі вікном сходової клітки. Пластичної виразності фасаду надають завершені фронтонами бічні еркери третього—четвертого поверхів, які підтримують каріати-ди з балконів другого поверху. Лопатки

першого поверху рустовано. Вікна прикрашено профільованими лиштвами й архівольтами, лучковими сандриками, рельєфними замковими каменями та підвіконними вставками з рослинним орнаментом. Завершує фасад карниз, декорований скульптурними жіночими голівками.

Декор інтер'єра еkleктичний. На плафоні четвертого поверху в парадному під'їзді збереглися живописні сюжетні композиції: «Осіній пейзаж з річкою і рибалкою», «Весняний пейзаж з річкою» та два путті з лавровими вінками, виконані олійними фарбами пастельних тонів. На стіні вздовж сходів — фрагмент графаретного розмалювання рослинного характеру. У житлових кімнатах збереглися ліплені оздоблення плафонів (розетки та карнизи, прикрашені гірляндами, смугами «перлів» та іонік), а також два живописні панно-натюрморти з зображенням овочів, фруктів та предметів сервіровки столу. Ліплені деталі декору (серійного виробництва двох зразків) повторюються в кімнатах аналогічного призначення на всіх поверхах. Збереглися груби з білих гладеньких кахлів з фігурними рамами, медальйонами та завершеннями.

Будинок — цікавий зразок прибуткової житлової споруди кін. 19 ст.

Ф л і г е л ь, 1897—98, 1914 (№ 16-б).

П'ятиповерховий з підвалом, цегляний, у плані П-подібний, односекційний. Перекриття пласкі по дерев'яних балках. Головний об'єм завершено двосхилим дахом по дерев'яних кроквах з бляшаною покрівлею, бічні крила — односхилими дахами.

Чоловий фасад на дев'ять віконних осей оформлено еkleктично. Центральну вісь з розміщеними на ній порталом входу та півциркульним вікном третього поверху виділено розкріповкою, яку увінчано аттиком з лучковим прорізом і трикутним фронтоном. Вхід фланковано іонічними тричвертевими колонками, що підтримують антаблемент, та обладнано двосхилим бляшаним піддашком на ажурних металевих кронштейнах. Симетрію композиції фасаду порушує розташований ліворуч від центральної осі прямокутний отвір проїзду. Середню частину на три віконні осі акцентовано розрідженням ритму прямокутних вікон, пілястрами у простінках другого, тричвертевими композитними колонками третього та пласкими лопатками четвертого—п'ятого поверхів і завершено парапетом обабіч центрального аттика. Перший поверх оброблено цегляним рустуванням й розчленовано фільончастими лопатками — простінковими (у середній частині) та фланговими. Фасад членують карнизні гурти першого і другого поверхів, переривчастий фриз із аркатурним поясом над вікнами третього поверху завершує простий розкріпований карниз. У насиченому декорі трьох нижніх поверхів застосовано орнаментальні керамічні елементи — скруть (в обляміванні віконних прорізів), меандр (у міжвіконнях третього поверху), дентикули (у підвіконнях) та гірлянди на пілястрах. Віконні прорізи прикрашено замковими каменями, у центрі на рівні другого поверху вміщено у пласкі ніші з фігурним завершенням. На оформленні двох верхніх поверхів позначився вплив стилю модерн: вікна з



576.20. Вул. Ярославів Вал, 16-б.

клинчастими перемичками вписано у вертикальні ніші, фільонки на п'ятому поверсі прикрашено фактурним керамічним заповненням. Пластику фасаду збагачують вертикальні ряди балконів з ажурним металевим огороженням на другій та восьмій осях. Садиба — зразок прибуткового домоволодіння на рубежі 19—20 ст. з інтенсивним використанням площі земельної ділянки [2074].

Марія Кагомська, Інна Шуляшко.

576.21. Садиба, 1890, 1911 (архит.). Вул. Ярославів Вал, 17, 17-б. Складається з головного будинку на червоній лінії забудови вулиці (№ 17) і флігеля на подвір'ї (№ 17-б). Першою забудовницею ділянки стала вдова губерньського секретаря П. Замотасва, яка 1852 одержала дозвіл на будівництво. За купчою від 1875 садиба належала відставному капітанові І. Киселевському. 1890 майно придбав київський купець 1-ї гільдії М. Хряков, на замовлення якого 1890 споруджено головний триповерховий будинок за проектом арх. О. Шіле. 1901 ділянка



576.21. Вул. Ярославів Вал, 17.

576.21. Вул. Ярославів Вал, 17-б.



перейшла у спадок його численним дітям, 1904 — у власність двох дочок — Л. та В. Хрякових, які 1910—11 побудували флігель. Остання з 1916 володіла садибою одноосібно. У документі 1918 майно записане за С. Тарновським. 1939 головний будинок надбудовано четвертим поверхом. Під час поточних ремонтів флігеля зроблено перегородки в кімнатах, частково втрачено ліплений декор плафонів, паркетну підлогу, кахляні печі, фурнітуру. У 1990-х рр. проведено капітальний ремонт флігеля, надбудовано мансарди на обох будівлях.

Г о л о в н и й б у д и н о к, 1890 (№ 17).

Чотириповерховий з підвалом, цегляний, тинькований, пофарбований, у плані прямокутний з тильними ризалітами, односекційний. Перекриття пласкі. Дах двосхилий, покрівля бляшана. Чоловий фасад на десять віконних осей оформлено з використанням елементів стилю ренесанс. Композиція ритмічна, дисиметрична. Бічні триосові частини розкріповано та завершено парапетами на рівні даху. Розкріповки фланковано модифікованими пілястрами другого—третього та пласкими лопатками четвертого поверхів. Вертикальні членування також виявлено міжвіконними пласкими лопатками-пілястрами трьох верхніх поверхів. Горизонтальні членування утворюють профільований уступ цоколю, міжповерхові профільовані гурти та карнизи, підвіконний гурт четвертого поверху, антаблемент третього поверху з меандровим фризом, спрощений антаблемент другого поверху. Стіну на рівні першого поверху рустовано. Облямівані профільованими лиштвами прямокутні віконні прорізи на другому й третьому поверхах підкреслено підвіконними фільонками з орнаментальним заповненням у середній частині фасаду. Симетрію побудови порушує зміщений праворуч відносно центру отвір входу з прямокутною фрамугою та двосхилим фільончастим заповненням.

Будинок — зразок прибуткової житлової споруди, вирішеної у стилістиці історизму.

Ф л і г е л ь, 1911 (№ 17-б). На ділянці зі значним уклоном поверхні землі у тильний бік.

П'яти-, шестиповерховий з мансардним поверхом, цегляний, у плані прямокутний, з ризалітами на поздовжніх фасадах. Односекційний, на 12 квартир (чотири-, п'яти- і шестикімнатні). Пласкі переkritтя кухонь, санвузлів та сходових майданчиків — бетонні, житлових кімнат — дерев'яні. Дах двосхилий з бляшаною покрівлею.

Оформлений у стилі раціональний модерн з класицистичними декоративними елементами. Композиція чолового п'ятиповерхового фасаду симетрична, п'ятидільна, сформована центральним та бічними ризалітами із заокругленими профільованими наріжжями. Головному вісь позначено вхідним арковим отвором та багатодільними вікнами сходової клітки з півциркульним профільованим архівольтом між другим і третім поверхами та прямокутним на рівні третього—п'ятого поверхів, між якими вміщено ліплену орнаментальну композицію. Одноосові розкріповки обабіч центрального ризаліту прорізано

широкими, майже квадратними вікнами. По горизонталі фасад членують гурти під вікнами другого поверху та між другим і третім поверхами. Віконні прорізи і балконні отвори на третій та дев'ятій осях — прямокутні, на першому поверсі — з лучковими перемичками, з плоскими архівольтами. Ажурні грати балконів — геометричного рисунка. У плоских нішах над вікнами п'ятого поверху вміщено ліплені орнаменти з модифікованих іонік, під вікнами четвертого і п'ятого поверхів — рельєфні зображення гірлянд та вінків з дубового й каштанового листя. Загальну симетрію побудови фасаду порушують отвори проїзду та входів у приміщення першого поверху праворуч від центральної осі. Тильний фасад розчленовано двома ризалітами, один з яких пластично доповнено еркером. Під вікнами п'ятого і шостого поверхів вміщено декоративні рельєфні композиції. Завершує фасади розкріпований карниз великого виносу. Аттікові стінки над ризалітами надають силуету виразності та підкреслюють основні вертикальні елементи.

Інтер'єр оздоблено у стилі модерн. Кована огорожа парадних сходів — з мотивами пальмет і лілей. Фільончасті вхідні двері квартир у нижній частині полотниць прикрашено орнаментом з каштанового листя. Плафони житлових кімнат декоровано орнаментальними композиціями з рослинних елементів та квітів, доповненими зображеннями музичних інструментів, кошків з квітами, сагайдаків зі стрілами, факелів, тирсів.

Збереглися майолікові груби з гладеньких і фігурних кахлів темно-зеленого та бежевого кольорів, прилади відкриття дверей, прикрашені меандровим орнаментом і гірляндами, метласька плитка підлог.

Будинок — цінний зразок житлової споруди у стилі модерн.

Садиба — зразок об'ємно-просторової організації ділянки в історичному центрі міста, сформованої у кін. 19 — на поч. 20 ст. [2075].

Марія Кадомська, Інна Шулешко.

576.22. Садиба кін. 19 — поч. 20 ст., в якій містилися гімназія Науменка В. П. та інші навчальні заклади, де працювали і навчалися відомі діячі науки і культури, громадсько-політичного життя, проживали Добровольський А. П., Ніколаєв В. М., Челпанов Г. І. (архит., іст.). Вул. Ярославів Вал, 21/20, 21-г, 25. У кін. 19 — на поч. 20 ст. — № 23—25. На розі з вул. О. Гончара. Складається з двох житлових чотириповерхових будинків на червоних лініях забудови вулиць (№ 21/20 і 25) та триповерхового житлового флігеля у глибині садиби (№ 21-г). Перший з відомих власників ділянки у розпланованому 1858—59 кварталі на місці оборонного валу Старокиївської фортеці — генерал-майор П. Богуш. У період 1859—62 на його замовлення за зразковим проектом зведено головний одноповерховий дерев'яний будинок з мезоніном на мурованому фундаменті (№ 23), на подвір'ї споруджено дерев'яний флігель. З 1863 садибою володіла К. Богуш, дружина генерал-майора. 1871 її територія включала сучасні ділянки № 23, 25, частково № 21 (без наріжної частини) і мала вихід в яр у глибині кварталу. 1868 са-

дибу придбала Н. Колмакова, дружина дійсного статського радника, яка приєднала до неї прилеглі «пустопорожні» землі в яру під фруктовий сад, город, велику оранжерею. На садибі пл. понад 2578 кв. сажнів, крім обкладеного цеглою 1884 одноповерхового особняка, розташовувалися в глибині дерев'яні одноповерхові житловий флігель, каретний сарай, стайня, льохи, льодовня. За купчею 1897 садиба перейшла у власність підприємця Д. Марголіна, в лютому 1898 — селянина Й. Сидорова, який розбагатів на будівництві Транс-сирської залізниці. 1898—99 новий власник спорудив чотириповерховий



576.22. Фрагмент оздоблення фасаду.

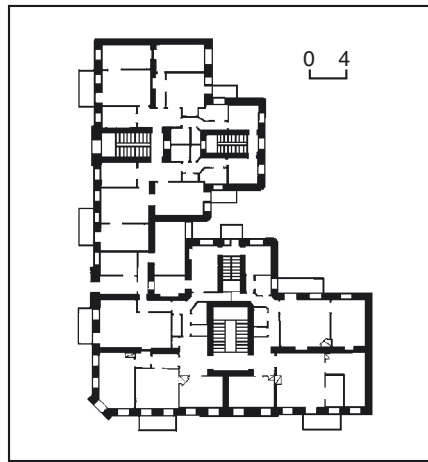

576.22. План Другого поверху.
576.22. Вул. Ярославів Вал, 21/20.

прибутковий будинок на червоній лінії забудови вулиці (№ 25), у глибині ділянки — триповерховий житловий флігель (№ 21-г). Автором проекту, ймовірно, був арх. В. Ніколаєв. Вілтуку 1899, коли будівництво було в основному завершено, Й. Сидоров звернувся до будівельного відділення Київського будівельного правління за дозволом на прибудову до будинку № 25 для встановлення парового котла. До 1906 він придбав ще кілька сусідніх садиб, на одній з яких 1905—06 побудував наріжний прибутковий будинок (тепер № 21/20). З 1905 у будинку № 25 розміщувалася приватна гімназія В. Науменка та інші навчальні заклади. До 1917 Й. Сидоров володів величезною для центру Києва ділянкою пл. у понад 3700 кв. сажнів. Родина власника займала одноповерховий особняк № 23. 1917 садиба перейшла у власність страхового товариства «Саламандра». В листопаді 1918 садибу придбали купець М. Капан і юрист І. Оснос. Всі споруди використовувалися як прибуткові. 1922 садибу націоналізовано. У кін. 1970-х рр. розібрано будинок № 23.

Житловий будинок, 1905—06 (№ 21/20). На розі з вул. О. Гончара, на червоних лініях забудови. Первісно наріжний вхід у крамницю було обладнано піддашком на фігурних чавунних колонах (не зберігся), де в металевому мереживі вміщено монограму власника у лавровому віночку. У радянський період парадного вестибуля (з боку вул. Ярославів Вал) прикрасив розпис: український краєвид в обрамванні візерунків з чотирма медальйонами по кутах — з портретами Т. Шевченка, І. Франка, Лесі Українки та М. Заньковецької. У 1970-х рр. проведено капітальний ремонт з переплануванням. Вхід у житлову секцію з вул. Ярославів Вал перетворено на вхід у торговельні приміщення першого поверху. Втрачено оздоблення інтер'єрів, оформлення наріжного входу.

Чотириповерховий з підвалом та напівпідвалом, цегляний, у плані Г-подібний, з двома тильними ризалітами. Дво-секційний, парадні та чорні сходи розміщені на поперечних осях плану обох крил. Перекриття плоскі. Чолові, симетричні за композицією фа-



сади оформлено у цегляному стилі. Головний композиційний акцент зроблено на оформленні зрізаного наріжжя, яке пластично підкреслено еркером третього—четвертого поверхів і вінцевим шатром з бляшаною покрівлею та шпилем. Центральну вісь триосової частини фасаду на вул. Ярославів Вал виділено розкріповкою, фланкованою лопатками на рівні двох верхніх поверхів й завершеною трикутним затупленим щипцем. По горизонталі фасад членують міжповерхові карнизні гурти, підкреслені цегляними орнаментами. Другий і третій поверхи рустовано. Прямокутні віконні прорізи прикрашено замковими каменями та підвіконними фільонками. Балкони розташовано на третій та дев'ятій віконних осях. Фасад на вул. О. Гончара членують дві розкріповки на п'ятій та одинадцятій осях, перша з яких відповідає сходовій клітці з вхідним порталом, друга — їй симетрична. Розкріповки фланковано лопатками і завершено трикутними затупленими щипцями.

У вінцевих щипцях — круглі медальйони, в яких вміщено: з боку вул. О. Гончара — монограму власника «I. K. S.», з боку вул. Ярославів Вал — зображення колеса, кайла, лопати та латинський девіз «Ora et labora» («Молись і працюй»). Ці атрибути грабара в поєднанні з девізом чернечого ордена бенедиктинців символізують діяльність, яка привела до збагачення домовласника. Аналогічні за формою щипці прикрашають портали входів. У декорі активно використано візерунок цегляного мурування, що створює гру світла й тіні. Будинок — цінний зразок архітектури Києва доби історизму.

Ж и т л о в и й б у д и н о к, 1898—1900 (№ 25). На червоній лінії забудови вулиці. 1983—84 проведено капітальний ремонт, ліквідовано два вертикальних ряда балконів на чоловому фасаді.

Чотири-п'ятиповерховий з подвір'я, цегляний, у плані прямокутний, з центральним тильним ризалітом, в якому розміщено чорні сходи. Планування коридорного типу з двобічним розташуванням приміщень. Перекриття пласкі. Дах двосхилий.

В оформленні використано елементи

стилю ренесанс. Композиція чолового фасаду симетрично-осьова. Центральну його частину на три віконні осі виділено розкріповкою із аркатурним поясом у фризи, простіночними лопатками заввишки у три поверхи та вінцевим аттиком. Дві бічні одноосові розкріповки оформлено аналогічно. Вісь центрального входу акцентовано трикутним щипцем. Ритм вертикальних елементів підкреслювали два ряди балконів на середніх осях прясел між розкріповками (розібрані). Фасад членує карниз над рустованим нижнім поверхом. Прямокутні віконні прорізи прикрашено замковими каменями різної форми.

Будинок — цінний зразок архітектури Києва доби історизму. **Ф л і г е л ь**, 1898—99 (№ 21-г). У другому ряді забудови ділянки паралельно червоній лінії вулиці. Під час останнього капітального ремонту змінено структуру та членування чолового фасаду: закладено віконні прорізи другого—третього поверхів над головним входом, збільшено кількість балконів, змінено форму вінцевого аттика.



576.22. Фрагменти оздоблення фасаду.



576.22. Вул. Ярославів Вал, 25.

Триповерховий на цокольному поверсі, цегляний, у плані Т-подібний. Перекриття пласкі. Дах вальмовий з бляшаною покрівлею.

В оформленні фасаду, витриманому в стилістиці історизму, використано мотиви стилю ренесанс. Композиція симетрична відносно центральної осі, акцентована підвищенням арковим прорізом парпету над центральною триосовою розкріповкою. Бічні осі також виділено розкріповками, завершеними парпетатами на рівні даху. Прямокутні віконні прорізи у розкріповках фланковано лопатками — пласкими заввишки у два верхні поверхи та рустованими на першому поверсі. Горизонтальні членування виявлено профільованим карнизом між першим і другим поверхами, підвіконними гуртами, орнаментальним поясом з поребрика між другим і третім поверхами. Перший поверх і розкріповки рустовано. Стіну завершує уступчастий карниз, підкреслений низкою дентикул. Виконаний у цеглі декор створює насичене світлотіньове моделювання.

Архітектура споруди стилістично зорієнтована на естетику масової міської забудови кін. 19 ст.

Садиба — типовий зразок прибуткової забудови земельної ділянки кін. 19—поч. 20 ст.

1907—13 у будинку № 25 містилася приватна чоловіча гімназія В. Науменка з повними правами урядових гімназій. Гімназію було засновано з ініціативи групи батьків, які мали дітей шкільного віку. Серед засновників навчального закладу були представники професури, великі підприємці, поміщики, державні службовці: доктор історії, управитель Київської контори Держбанку Г. Афанасєв, голова Київського окружного суду М. Грабар, землевласник і цукропромисловець О. Терещенко, представники родини Штейнгелів — барони М. Штейнгель і Ф. Штейнгель, педагог, громадсько-політичний діяч В. Науменко, родина Жекуліних, зокрема начальниця приватної жіночої гімназії А. Жекуліна та ін. Очолити гімназію організатори попросили відомого педагога В. Науменка.

Гімназія відкрилася 1 вересня 1905 у будинку на сучасному бульв. Т. Шевченка, 4, 1907 було орендовано приміщення за цією адресою.

Її завданнями було визначено посилення уваги до індивідуальності учнів та їх фізичного розвитку разом з розумовим і моральним вихованням, збільшення роботи учнів у класі з паралельним зменшенням роботи вдома, ґрунтовне вивчення іноземних мов і впровадження в програму англійської мови (починаючи з третього класу), розширене, порівняно з класичними гімназіями, викладання природничих наук, креслення, малювання та ліплення.

Гімназія займала квартири № 2—11 — 40 кімнат на першому—четвертому поверхах, у напівпідвалі містилися гардероб та службові приміщення. При будинкові був невеликий двір для ігор, гімнастичних вправ та облаштованої ковзанки. Оплата за приміщення становила 12,4 тис. крб. на рік з опаленням. Гімназія не мала підготовчого класу, нормальних класів налічувалося вісім. Паралельних відділень теж не було. Всіх службовців у гімназії — 27



осіб, з них — 13 штатні, інші — за плату по найму. Ця гімназія була найдо-рожчою з приватних гімназій в Києві, з високим рівнем викладання і таким самим високим рівнем знань, що їх отримували гімназисти. Перша гімназія, де окрім предметів, затверджених програмами урядових гімназій, викладалася англійська мова замість грецької, збільшено години з викладання природничих наук, гімнастики. Кількість учнів у класах не перевищувала 25 осіб, плата за навчання у молодших класах — 250 крб., старших — 300 крб. Оплата педагогам теж була вищою, ніж платили в казенних гімназіях: гімназія платила 100 крб. за річний урок, замість 60 крб. і 75 крб., що платили в казенних гімназіях.

1913 гімназію В. Науменка було передано у відання Товариства сприяння середній освіті у м. Києві. 1919 її переворено на єдину трудову школу № 43. 1905—13 директором гімназії був Науменко Володимир Павлович (1852—1919) — літературознавець мовознавець, шевченкознавець, педагог, громадсько-політичний та державний діяч; заступник голови Української Центральної Ради, куратор Київської шкільної округи (1917), міністр освіти Української Держави, член комісії по заснуванню УАН (1918). Провідний діяч Київської Старої громади (з 1870-х рр.). Редактор (1893—1906) та видавець (1902—06) журналу «Киевская старина», редактор-видавець журналу «Україна» (1907) та кадетської газети «Свобода і право» (1906, разом з І. Лучицьким). Товариш голови (1906), голова Українського наукового товариства в Києві (1914—17), Київського товариства грамотності (1897—1908), член Київського товариства «Просвіта» (з 1906), член ЦК Київської організації Конституційно-демократичної партії. Ініціатор збереження могили Т. Шевченка, впорядкування навколишньої території, влаштування першого музею Кобзаря, в січні 1902 придбав ділянку з могилою на своє ім'я. Розстріляний ВНК у Києві.

1914—19 директором гімназії Товариства сприяння середній освіті в м. Києві, 1911—20 — директором школи № 43 був Музиченко Олександр Федорович (1879—1937) — педагог-методист, викладач дидактики, професор Київського ІНО (з 1920).

Викладав у гімназії російську мову. Одночасно працював на київських вечірніх вищих жіночих курсах А. Жекуліної (з 1912), читав загальну дидактику на Вищих педагогічних курсах (1912, містилися в будинку Першої Київської гімназії), директор Педагогічного музею ім. Цесаревича Олексія (1913). Співавтор першого українського букваря.

У гімназії викладали відомі діячі науки і культури, громадсько-політичного життя.

1907—08 — Астряб Олександр Матвійович (1879—1962) — математик, методист, заслужений діяч науки УРСР (з 1944); викладач робфаку ВІНО (1922—25), доцент і професор ВІНО, КІНО, Інституту соціального виховання, Фізико-хіміко-математичного інституту та університету (1925—36), один із засновників Українського НДІ педагогіки, завідувач відділу методики математики у ньому (з 1936), завідувач ка-

федри методики математики Київського педагогічного інституту (з 1947), один із розробників вітчизняної методики викладання початкових і систематичних курсів арифметики, геометрії та тригонометрії (1930—60-і рр.).

Викладав у гімназії фізику. Одночасно працював на Вищих жіночих курсах, на Київських вищих педагогічних курсах.

1913—15 — Гіляров Сергій Олексійович (1887—1946) — мистецтвознавець, музейний діяч, учений секретар (з 1923), заступник директора (з 1926) Музею мистецтв ВУАН (тепер Музей мистецтва ім. Богдана і Варвари Ханенків), викладач Київського художнього інституту (1924—45, з 1929 — професор, з 1938 — завідувач кафедри), професор Київського інженерно-будівельного інституту (1934—45). Репресований.

Викладав у гімназії логіку.

1909 — Завадський Опанас Іванович (1871—?) — хормейстер, педагог.

Викладав у гімназії спів.

1911—12 — Кошиць Олександр Антонович (1875—1944) — хоровий диригент, композитор; викладач і диригент хору Музично-драматичної школи М. Лисенка (з 1904), диригент хору студентів університету (з 1909), хору Вищих жіночих курсів (з 1913), диригент Театру М. Садовського (1912—16), київської опери (1916—17), один із засновників Української республіканської капели (1919), з якою виїхав за кордон. Викладав у гімназії співи.

1906—09 — Лебединцев Костянтин Феофанович (1878—1925) — математик, педагог, автор ряду оригінальних підручників; викладач (з 1921), професор (з 1923) Київського ІНО. Син засновника і редактора журналу «Киевская старина» Ф. Лебединцева.

Викладав у гімназії математику. 1909—10 — Макушенко Іван Семенович (1867—1955) — художник, викладач Київського художнього училища (1905—19), Київського художнього інституту (з 1934).

Викладав у гімназії малювання.

1914—15 — Полонська-Василенко Наталя Дмитрівна (уроджена — Меньшова; 1884—1973) — історик, археолог, архівознавець, професор Українського вільного університету в Мюнхені (з 1946), дійсний член Української вільної академії наук (з 1948), Міжнародної АН у Парижі (з 1953).

Викладала в гімназії географію.

1910—12 — Ревуцький Дмитро Миколайович (1881—1941) — музикознавець, фольклорист, літературознавець, викладач Музично-драматичного інституту ім. М. Лисенка в Києві (1923—31 і 1938—41), співробітник Етнографічної комісії ВУАН (1923—34) та Інституту українського фольклору (1938—41).

Викладав у гімназії словесність. Одночасно працював в інших навчальних закладах.

1906—17 — Симашкевич Микола Васильович (1875—1938) — випускник історико-філологічного факультету Санкт-Петербурзького університету, член Української Центральної Ради від Всеукраїнської учительської спілки (1917—18), член УПСФ.

Викладав у гімназії російську мову та історію.

1913—15 — Сушицький Феоктист Петрович (1883—1920) — літературознавець,

приват-доцент Університету св. Володимира (з 1907), один із засновників і професор Українського народного університету в Києві, Української науково-педагогічної академії (1917—18), ректор і професор Українського державного університету в Києві, керівник археографічної комісії УАН (1918—19). Помер від голоду.

Викладав у гімназії російську мову.

1907—09 — Трегубов Єлисей Кипріянович (1848—1920) — історик, етнограф, викладач історії та географії і вихователь колегії Павла Галагана (1876—93), секретар правління і ради навчального закладу (1878—93), член Київської Старої громади, співробітник журналу «Киевская старина», співробітник постійної комісії для складання словника живої української мови УАН (з 1919).

Викладав у гімназії географію.

1906 — Шульгин Яків Миколайович (1851—1911) — історик, педагог, громадсько-культурний діяч, учитель Першої Київської гімназії (з 1903).

Викладав у гімназії історію.

Гімназію закінчили відомі діячі науки і культури.

1908—14 — Алексєєв Михайло Павлович (1896—1981) — літературознавець, акад. АН СРСР (з 1958).

1918 — Гешпенер Микола Володимирович (1901—71) — літературознавець, палеограф, бібліограф, архівист; співробітник Всенародної бібліотеки України (з 1927), Інституту літератури ім. Т. Шевченка (з 1938), член редколегії академічного видання творів Т. Шевченка, брав участь у виробленні канону шевченківських текстів.

1906—14 — Грабар Андрій Миколайович (1896—1990) — історик мистецтва, професор Страсбурзького університету, College de France, член французької Академії епіграфіки й словесності, наукових академій Австрії, Болгарії, Великобританії, Данії, Норвегії, Сербії, США, почесний член багатьох наукових товариств, почесний доктор університетів у Принстоні, Упсалі та Единбурзі. Вивчав християнські старожитності, переважно пам'ятки культури православного середньовіччя, візантійського мистецтва.

1908—16 — Грабар Петро Миколайович (1898—1986) — імунолог, співробітник Інституту Пастера й Інституту з вивчення рака при Національному центрі наукових досліджень Франції, засновник і президент Французького товариства імунологів. Брат А. Грабаря. 1908—15 — Рильський Максим Тадейович (1895—1964) — поет, літературознавець, мовознавець, акад. АН УРСР (з 1943) і АН СРСР (з 1958), голова правління Спілки письменників України (1943—47), директор Інституту мистецтвознавства, фольклору та етнології АН УРСР (з 1942; тепер носить його ім'я).

З 1919 у будинку № 25 містилася єдина трудова школа № 43, потім — середня школа № 11.

1919—26 у школі № 43 навчався і закінчив її Некрасов Віктор Платонович (1911—87) — письменник, автор широковідомих творів: роману «В окопах Сталінграда», оповідань, нарисів.

1942, під час німецької окупації Києва, тут працював пункт із відправки молоді до Німеччини.

Після визволення міста в листопаді

1943 поновилися заняття в середній школі № 11.

1943—44 у школі навчався Малаков Георгій Васильович (1928—79) — графік, заслужений художник УРСР (з 1974).

У садибі проживали відомі діячі науки і культури.

В 1920-х рр. у помешканні № 75 (частина садиби під № 25) — Добровольський Леонід Павлович (1867—1929) — історик, краєзнавець, педагог, громадський діяч, випускник Університету св. Володимира (1890), викладач Київського реального училища, Вищих жіночих курсів та інших навчальних закладів.

У роки проживання за цією адресою — професор-методист історії й суспільствознавства Київського інституту народної освіти (колишній університет), з часом — керівник історичного семінару, який було закрито. До кінця життя завідував бібліотекою школи № 6. З 1921 співробітничав в установах УАН (з 1921 — ВУАН) — член постійної комісії для складання історично-географічного словника української землі, з 1927 — Всеукраїнського археологічного комітету, з 1928 — комісії Києва і Правобережжя Історичної секції ВУАН. Заповів Історичній секції власну бібліотеку (понад 3 тис. томів). Був одним з найкращих у свій час знавців топографії старого Києва та його околиць. Похований на Лук'янівському цвинтарі.

Раніше мешкав на пров. Кудрявському, 21 (будинок не зберігся).

1906—11 у будинку № 21/20 — Ніколаєв Володимир Миколайович (1847—1911) — архітектор, акад. Імператорської АМ (з 1892), київський міський архітектор (січень 1873 — квітень 1887), спархіяльний архітектор (1875—98), член Міської управи — відповідальний за будівельну справу (1887—89), архітектор Києво-Печерської лаври (1893—99), засновник і голова Київського літературно-артистичного товариства (1895—1904), педагог, автор численних житлових та громадських будівель, храмів і монументів. 1901—11 — один із засновників і директор Київського художнього училища (містилося на сучасній вул. Воровського, 2). Автор підручника «Будівельне законодавство» (1911).

Тут архітектор помер 11 листопада 1911. Був похований на Аскольдовій могилі

(цвинтар знищено в 1930-х рр.). Ім'ям В. Ніколаєва названо вулицю в Києві.

1905—07 у садибі (частина під № 25) — Челпанов Георгій Іванович (1862—1936) — філософ, психолог, педагог, випускник Новоросійського університету в Одесі (1892), професор психології Московського університету (з 1907), засновник і директор першого в Росії Інституту психології (1912—23).

Під час проживання за цією адресою — професор і завідувач кафедри логіки та психології (1902—06) історико-філологічного факультету Університету св. Володимира, в якому працював з 1892, заснував при ньому першу психологічну лабораторію (1897). Одночасно викладав у Першій Київській гімназії (1900—06), гімназії і реальному училищі Г. Валькера. 1906 був співробітником єдиної в Росії релігійно-філософської щоденної газети «Народ».

У філософії був представником неокантіанства, з позицій якого піддавав критиці матеріалізм. Автор ряду підручників з психології та логіки. Під час перебування в Києві видав праці «Вступ до філософії» (1905), «Проблема сприйняття простору у зв'язку з ученням про апріорність і вродженість» (у двох частинах; 1896—1904).

Раніше мешкав на вул. Володимирській, 71 (будинок не зберігся).

Після війни будинок № 25 займав музично-педагогічний факультет Київського педагогічного інституту ім. М. Горького, 1976 переведений у нове приміщення на вул. Тургеневській, 8/14.

Частину приміщень будинку № 21-г займають чеський центр, клініка лазерної косметології «Промінь», управління «Укржитлоінжналагоджування», з 1976 у будинку № 25 міститься Дитяча школа мистецтв № 2 [2076].

*Сергій Білокінь, Ольга Друг,
Марія Кадомська, Михайло Кальницький,
Лариса Федорова.*

576.23. Садиба 1875—1913, в якій містилася гімназія Степовича А. І. (архит., іст.). Вул. Ярославів Вал, 33, 33-б, 33-в. Складається з головного будинку на червоній лінії забудови вулиці (№ 33), двох флігелів (№ 33-б, 33-в) та господарських споруд у дворі, що не мають архітектурної цінності.

576.23. Вул. Ярославів Вал, 33.

1871 земельну ділянку, майже половину якої займали залишки фортечних земляних валів, придбав у міста «вейсенштейнський громадянин», купець 1-ї гільдії Ф. Міхельсон. 17 жовтня 1874, коли садиба належала колезькому секретареві А. фон ден Брінкену, затверджено проект цегляного двоповерхового флігеля (з півверхом), побудованого 1875 на лівій межі ділянки зі значним відступом від червоної лінії. Того ж року садибу придбав київський купець М. Гребень, який 7 жовтня отримав дозвіл на спорудження триповерхового (двоповерхового на цокольному півверсі) цегляного будинку й флігеля для розміщення столярної майстерні. Підписку про нагляд за будівництвом надав арх. В. Ніколаєв. 1879 до головного будинку (№ 33) праворуч зроблено двоповерхову прибудову за проектом арх. В. Ніколаєва, затвердженим у жовтні 1878. Після забудови головний будинок з центральним проїздом у двір зайняв увесь фронт садиби. 1882 за проектом і під наглядом арх. В. Ніколаєва споруджено двоповерховий на півверсі флігель (№ 33-б) у другому ряді забудови на лівій межі ділянки, який реалізовано на половину запроєктованого об'єму. 1887 на правій межі ділянки до головного будинку з тилу прибудовано триповерховий з підвалом об'єм за проектом і під наглядом арх. В. Ніколаєва (становить частину наявного флігеля № 33-в). 1891, окрім згаданих споруд у глибині садиби стояли ще чотири цегляні й дерев'яні одно-, двоповерхові будівлі. У період 1895—98 на головному будинку зведено третій поверх, де розмістилося дві квартири на 16 кімнат. 1899 завершено будівництво флігеля-глагола (№ 33-в) на правій межі ділянки та надбудову двох поверхів на флігелі (№ 33-б) з протилежного боку двору. В квітні 1902 садиба перейшла від М. Гребеня у володіння Київського міського кредитного товариства, в якого 16 травня того ж року її купив В. Слотвінський. 1904 частину приміщень займало військово-відомство — управління начальника артилерії 9-го армійського корпусу, штаб 21-го армійського корпусу та інтендантські управління обох корпусів. З 1 травня 1907 до кін. лютого 1914 власницею садиби була І.-В. Мазаракі. 1913 розібрано двоповерховий цегляний флігель на лівій та тильній межах ділянки й зведено нові господарські споруди (№ 33-г). 28 лютого 1914 садибу купила М. Крижановська, яка, ймовірно, була її останньою власницею. У кін. грудня 1917 всі приміщення з майном у них реквізовано для 1-го самокатного (велосипедного) полку Української Народної Республіки. 28 січня 1918 полк демобілізувався. 30 січня всі приміщення зайняв штаб 2-ї Східної армії (більшовицький) і розмістив тут 15-у автомобільну роту. Навантаження від автотехніки призвело до просідання бруківки у дворі, виходу з ладу каналізації й виникнення тріщин у зовнішній стіні та сходовому майданчику лівого флігеля (№ 33-б). Станом на 3 березня 1918 квартири № 7, 21, 26 і 28, гаражі, автомобільні майстерні, кузню та льохи найняв «до закінчення війни» Південно-західний обласний земельний комітет допомоги хворим та пораненим воїнам. У



радянський час у націоналізованому будинку містилися різні установи, зокрема, у повосенний час — Укоопспілка (до переїзду на вул. Хрещатик, 7).
Г о л о в н и й б у д и н о к, 1876—79, 1898 (№ 33).

Триповерховий на цокольному поверсі, цегляний, тинькований, у плані П-подібний. Планування коридорного типу з двобічним розташуванням приміщень. Перекриття плоскі. Дах двосхилий (на бічних крилах — односхилий) по дерев'яних кроквах, покрівля бляшана.

Чоловий фасад оформлено у стилі неоренесанс. Композиція центрально-осьова, дисиметрична. Центральну та крайні бічні віконні осі виділено розкріповками, увінчаними фігурними аттиками з лучковими фронтонами над півциркульними прорізами. Розкріповки фланковано рустованими лопатками першого—другого і здвоєними піястрами третього поверхів. Стіну завершує профільований карниз, під яким у фризі чергуються кронштейни та фільонки з орнаментальним ліпним заповненням. Прямокутні віконні прорізи облямовано профільованими лиштвами, на першому та третьому поверхах акцентовано рельєфними замковими каменями, на другому — увінчано дугоподібними сандриками з раменцями. Прямокутний отвір входу розміщено на центральній осі, праворуч від нього — лучкову арку проїзду, прикрашено замковим каменем. Два ряди балконів з ажурними металевими огорожами на четвертій та десятій осях доповнюють виразну пластику фасаду.
Ф л і г е л ь, 1882, 1899 (№ 33-б). У глибині ділянки паралельно вулиці.

Чотириповерховий на цокольному півповерсі, цегляний, у плані наближений до прямокутника. Планування коридорного типу з двобічним розташуванням приміщень. Перекриття плоскі. Дах двосхилий по дерев'яних кроквах, покрівля бляшана.

Фасади оформлено у цегляному стилі. Звернений у бік вулиці головний фасад має ритмічну побудову, підкреслену лопатками у простінках прямокутних вікон. Крайню вісь з правого боку виявлено розкріповкою, в якій вштовбано обладнаний бляшаним піддашком прямокутний отвір входу з великою квадратною фрамугою над ним. По горизонталі стіну членують підвіконні та міжповерхові гурти з орнаментальними поясами над другим і третім поверхами. Віконні прорізи облямовано лиштвами та прикрашено замковими каменями на першому й другому поверхах і підвіконними фільонками на другому й четвертому. Майже глухий торцевий фасад розкреслено плоскими лопатками, горизонтальними гуртами та смугами цегляного орнаменту.
Ф л і г е л ь, 1887, 1899 (№ 33-в). На бічній межі ділянки, торцем прилягає до головного будинку.

Триповерховий, цегляний, тинькований, пофарбований, у плані прямокутний. Планування коридорного типу з однібічним розташуванням приміщень. Перекриття плоскі. Дах односхилий, покрівля бляшана.

В оформленні чолового фасаду використано елементи стилю класицизм. Композиція асиметрична. Рустований перший поверх трактовано як високий цоколь і відокремлено профільованим



576.23. Вул. Ярославів Вал, 33-в.

карнизом, на який спираються наріжні рустовані лопатки. Зміщена праворуч триосьова розкріповка завершена трикутним фронтоном. У тимпані — півциркульне горіщце віконце, плоский архівольт якого прикрашає замковий камінь. Вінцевий профільований карниз із дентикулами підкреслено виконанням у цеглі орнаментальним фризом. Прорізано широкими прямокутними вікнами стіну членують міжповерхові та підвіконні гурти. Облямовані лиштвами вікна на другому поверсі прикрашено рельєфними замковими каменями та підвіконними фільонками, на першому — замковими каменями. В огороженні даху — ажурні грати. 1906—19 частину приміщень винаймала приватна чоловіча гімназія А. Степовича, який жив у цьому ж будинку. Степович Андроник Іоаннікійович (справж. — Степанов; літературний псевдонім — Дудка-Степович; 1856—1936) — літературознавець, етнограф, історик, перекладач, педагог; випускник (1875) і директор (1893—1906) Колегії Павла Галагана, редактор її «Ежегодника» (з 1894), співробітник журналу «Киевская старина», професор славістики київського Вищого інституту народної освіти (1920—24), член-співробітник музичної секції мистецького відділу Інституту української наукової мови ВУАН (з 1926).

Одночасно — приват-доцент кафедри слов'янських літератур університету (1895—1917), викладач Вищих жіночих курсів (1909—13).

Вивчав слов'янську літературу, українську етнографію, історію Колегії Павла Галагана.

1910—13 у навчальному закладі працював Сушицький Феоктист Петрович

576.23. Вул. Ярославів Вал, 33-б.



(1883—1920) — літературознавець, приват-доцент Університету св. Володимира (з 1907), один із засновників і професор Українського народного університету в Києві, Української науково-педагогічної академії (1917—18), ректор і професор Українського державного університету в Києві, керівник археографічної комісії УАН (1918—19).

Викладав у гімназії російську словесність, 1913 — психологію.

Тепер у садибі міститься КП «Київ-пастрас» [2077].

Ольга Друг, Марія Кагомська.

576.24. Садиба 1875—76, 1886—99, в якій містилися навчальні заклади Жеркуліної А. В., Українське наукове товариство, редакції і контори журналів «Записки Українського наукового товариства в Києві», «Літературно-науковий вістник», «Україна», бюро Товариства для надання допомоги населенню Півдня Росії, яке постраждало від воєнних дій, проживали Волошинов О. Ф., Лотоцький О. Г., Матушевський Ф. П., відбулися установчі збори Української академії наук, розміщувалася редакція газети «Молода гвардія», в якій працювали Маняк В. А., Чорновіл В. М. (архит., іст.). Вул. Ярославів Вал, 36, 36-е, 38, 38-б. Складається з головного будинку (№ 36) і житлового будинку (№ 38) на червоній лінії забудови вулиці та двох флігелів (№ 36-е, 38-б) на подвір'ї. З поч. 19 ст. ділянка входила до складу великої садиби, яка межувала з вул. Рейтарською і залишками давнього фортечного валу, що прилягав до пл. Львівської. 1858 нащадки титулярного радника В. Чернявського продали «незабудоване місце з деревами» чиновнику Я. Прохницькому. Новий власник поступово зменшив площу садиби, розпродавши ділянки, що виходили на вул. Рейтарську. 25 серпня 1872 він продав частину садиби на вул. Ярославів Вал (сучасні ділянки № 36—40) київському купцю 1-ї гільдії М. Гребеню, який 1875—76 побудував новий будинок з крамницею (№ 36). Будівельні роботи вів арх. В. Николаєв. 1 травня 1884 М. Гребень продав частину садиби (№ 36—38) київському купцю 1-ї гільдії Н. Матусовському. 1886 новий власник отримав дозвіл будівельного відділу Київської міської управи на спорудження триповерхового будинку (№ 38) за проектом арх. В. Николаєва, який наглядав за будівництвом. 1899 зведено триповерховий флігель за проектом арх. М. Гарденіна. 1901 садибу продано М. Племянниковій, після 1909 — К. Садовській та М. Байдаківській. У березні 1918 власником головного будинку (№ 36) був С. Каракоз. На той час 25 кімнат квартир № 1—3 займав залізничний пансіон Південно-Західної залізниці, квартиру № 6 на першому поверсі — Гімназія Тат'янівського комітету.

В і з н а б р а м а. На червоній лінії забудови вулиці. Складається з двох прилеглих до будинків № 36, 38 вхідних аркових отворів і центрального проїзду з гратчастими ступками. Вхідні брами з арковими отворами і тридільними уступчастими завершеннями прикрашено прямокутними фільонками, плоскими фігурними нішами, аркатурними поясами та увінчано профільованими карнизами, підкресленими смугами цегляного орнаменту.

Головний будинок, 1875—76 (№ 36).

Триповерховий з підвалом, цегляний, тинькований, у плані Г-подібний з торцевим ризалітом. Планування коридорного типу з двобічним розташуванням приміщень. Перекриття плоскі. Дах вальмовий, покрівля бляшана.

Чоловий фасад оформлено у стилі неоренесанс. Симетрію тридільної дев'ятиосової композиції порушує бічне положення прямокутного отвору входу — на першій осі ліворуч. Бічні триосові частини розкріповано, розкріповки акцентовано цегляними стовпчиками огорожі даху, центральну вісь позначено тридільним уступчастим аттиком. Рустовану стіну фасаду розчленовано широкими карнизними поясами над першим та другим поверхами. Великі прямокутні віконні прорізи другого поверху облямовано профільованими лиштвами із замковими каменями, поєднаними із сандриками — трикутними у центральному пряслі та горизонтальними на розкріповках. Оформлені лиштвами вікна третього поверху прикрашено клинчастими замковими каменями.

Прибудований до тильного фасаду на лінії лівого торця глаголь видовжений в глиб ділянки.

Триповерховий, цегляний, у плані Г-подібний. Перекриття плоскі.

Чоловий фасад прорізано прямокутними вікнами, вміщеними у плоскі ніші з орнаментальним завершенням. Вхід, оснащений бетонним піддашком, влаштовано на протилежному фасаді.

Житловий будинок, 1886 (№ 38). У 2000-х рр. відремонтований, надбудований четвертим і мансардним поверхами.

Пятиповерховий (разом із мансардою) з підвалом у тильному крилі, цегляний, тинькований, пофарбований, у плані Т-подібний, односекційний. На поверсі містилося дві квартири з двобічним плануванням. Парадні сходи розташовано в центрі плану. Перекриття плоскі. Чоловий фасад на рівні трьох нижніх поверхів оформлено у стилі неоренесанс. Композиція симетрична відносно центральної осі, яку було акцентовано підвищеною розкріповкою. Аналогічними розкріповками виявлено пари бічних осей фасаду, пластично підкрес-



576.24. Вул. Ярославів Вал, 38.

лених балконами з ажурними металевими огорожами. Розкріповки фланковано рустованими лопатками другого—третього поверхів, з'єднаними угорі аркатурними поясами. Прямокутні віконні прорізи в основній площині фасаду розмежовано плоскими лопатками заввишки у два поверхи. По горизонталі фасад членують карнизний підвіконний гурт і вінцевий карниз першого поверху, між якими поверхню стіни рустовано. Горизонтальні членування доповнено орнаментальним міжповерховим поясом та смугами з орнаменту над вікнами третього поверху, підвіконня якого прикрашено дентикулами і прямокутними філонками. Прорізи у розкріповках оформлено лиштвами. Первісно стіну завершував профільований карниз, підкреслений низкою дентикул, над яким були ажурні ґрати парпету вишуканого рисунка. Отвір входу з прямокутного фрамугою та двостулковим заповненням розміщено на центральній осі (бляшаний піддашок втрачено). Оформлення дворового фасаду складають міжповерхові профільовані гурти. Первісний вінцевий карниз третього поверху підкреслено орнаментом з дентикул.

Споруда — цінний зразок прибуткового будинку 1880-х рр. у забудові вулиці. Флігель, 1899 (№ 36-е). У глибині ділянки, паралельно червоній лінії вулиці.

576.24. Вул. Ярославів Вал, 36.

Триповерховий, цегляний, пофарбований, у плані Г-подібний. Перекриття плоскі. Дах односхилий, покрівля бляшана.

Звернений у бік вулиці чоловий фасад оздоблено у цегляному стилі. Симетрію його побудови дещо порушує лівобічне розташування отвору входу, обладнаного односхилим піддашком. Крайні бічні осі виявлено розкріповками, завершеними фігурними аттиками з циркульними прорізами. Розкріповки з півцикульними вікнами верхнього поверху фланковано лопатками — на двох нижніх поверхах рустованими, на третьому розкріпованими. Простий вінцевий карниз незначного виносу підкреслено орнаментальним фризом. Горизонтальні членування складають міжповерхові карнизи. Акцентовані рельєфними клинчастими перемичками із замковими каменями та підвіконними філонками прямокутні віконні прорізи відокремлено плоскими лопатками першого і другого поверхів, вікна третього поверху облямовано лиштвами та увінчано горизонтальними сандриками.

Флігель, 1886 (№ 38-б). Прилягає до тильного крила будинку № 38. У 2000-х рр. надбудований поверхом.

Чотириповерховий, цегляний, у плані наближений до Г-подібного. Планування коридорного типу з однібічним розташуванням приміщень. Перекриття плоскі.

Дворовий фасад розчленовано міжповерховими гуртами, ритмічно прорізано прямокутними вікнами. У декорі використано цегляний орнамент. Вхідний отвір влаштовано у прибудові з лівого боку.

Садиба — зразок об'ємно-просторової організації забудови в межах приватної земельної ділянки.

1907—12 у головному будинку № 36 містилися приватна жіноча гімназія



576.24. Фрагмент оздоблення фасаду.
576.24. В'їзна брама.



А. Жекуліної, а також спільна підготовка школа з двох класів, зразковий дитячий садок та Вечірні вищі жіночі курси під її началом. З 1912/13 навчального року навчальні заклади розміщувалися в спеціально збудованому будинку на сучасній вул. Артема, 27 (тепер сш № 138). Жіноча гімназія А. Жекуліної виникла 1902 із т. зв. школи нового типу А. Жекуліної. Головними принципами нової школи були: самостійність учнів, творча праця, що лежить в основі викладання, соціальне виховання, а також спільне виховання хлопчиків і дівчаток. Гімназія відкрилася 1905, при ній завжди існував дитячий садочок, а також молодший і старший підготовчі класи, складаючи нерозривний зв'язок з гімназією. З п'яти років хлопчики і дівчатка виховувалися разом, але спільне виховання обмежувалося старшим підготовчим класом. 1907 було одержано дозвіл на спільне виховання у першому—другому класах. У грудні 1905 отримано дозвіл на викладання в гімназії за програмами чоловічих гімназій з наданням прав випускницям на вступ без іспитів у жіночий медичний інститут та інші вищі навчальні заклади, а також право на отримання звання домашньої вчительки. 1911 А. Жекуліна домоглася дозволу, щоб у число слухачок Вищих жіночих курсів приймали осіб, які мали атестат чи свідоцтво про закінчення гімназії з повним курсом чоловічих гімназій, а не лише осіб, які мали звання домашньої наставниці. Кількість учнів у класі не перевищувала 25 осіб. 1905—06 гімназія А. Жекуліної, садочок та підготовчі класи розміщувалися на вул. Караваєвській, 11 (сучасна вул. Л. Толстого).

Жекуліна Аделаїда Володимирівна (уродж. — Євреїнова; 1866—?) — педагог. Походила із спадкових дворян Курської губ. Мала свідоцтво на звання домашньої вчительки, видане попечителем Санкт-Петербурзького навчального округу 1882. Від 26 жовтня 1905 затверджена на посаді начальниці заснованої нею в Києві жіночої гімназії, згідно з обранням її опікунською радою названої гімназії. З вересня 1907 викладала французьку мову в першому класі.

Опікунську раду гімназії очолював Г. Афанасьєв, члени ради — Л. Афанасьєва, В. Науменко, В. Потто (уродженка Ушинська), М. Стороженко, Є. Терещенко, В. Ханенко, М. Шестаков.

Педагогічну раду гімназії очолювали відомі педагоги: 1905—07 — викладач, директор Колегії Павла Галагана З. Архимович; 1907—08 — історик, директор Київської Четвертої гімназії і Міністерської (Ольгинської) жіночої гімназії М. Стороженко; 1908—14 — викладач Першої Київської гімназії О. Поспішил (викладав у гімназії А. Жекуліної латинську мову).

У гімназії працювали відомі діячі науки, освіти та культури. 1911—14 — Гудзій Микола Каленикович (1887—1965) — літературознавець, акад. АН УРСР (з 1945).

Працював учителем російської мови і словесності у восьмому класі гімназії. 1909—10 — Завадський Опанас Іванович (1871—?) — хормейстер, педагог. Викладав у гімназії спів.

1909—14 — Прокопович В'ячеслав Костянтинович (1881—1942) — історик, публіцист, педагог, громадсько-політич-

ний діяч, член Української Центральної Ради (1917—18), міністр народної освіти УНР (січень—квітень 1918, 1920), голова Ради міністрів Директорії УНР (1924—39), заступник голови Директорії та Головного отамана УНР (1939—40).

Викладач історії в гімназії. У березні 1914 звільнений з посади за «україно-фільські» настрої, які він висловив у Санкт-Петербурзі на з'їзді з питань народної освіти.

У цьому будинку на Вечірніх жіночих курсах викладали в різний час відомі діячі науки, освіти, культури та громадсько-політичного життя.

Адріанова-Перетц Варвара Павлівна (1888—1972) — літературознавець, бібліограф, фольклорист, текстолог, чл.-кор. ВУАН (з 1926) і АН СРСР (з 1943), заслужений діяч науки РРФСР (з 1958).

Ардашев Павло Миколайович (1865—22) — історик, професор Київського (1903—17) і Таврійського в Сімферополі (1921—22) університетів.

Данилевич Василь Юхимович (1872—1936) — історик, археолог, педагог, приват-доцент Харківського (з 1901), Київського (1907—15) і Варшавського (1915—18), професор Київського державного українського (1918—20) університетів, Київського ІНО і відновленого університету (1920—36).

Завитневич Володимир Зенонович (1853—1927) — історик, археолог, громадський діяч, доцент, професор Київської духовної академії (1884—1911).

Викладав російську історію.

Зінківський Василь Васильович (1881—1962) — філософ, психолог, професор Київського університету (1915—19), міністр ісповідань Української Держави (1918), професор Белградського університету (1919—22), Російського педагогічного інституту в Празі (1923—26), Православного Богословського інституту в Парижі (1926—39), священник (з 1942), професор Свято-Сергієвої православної духовної академії в Парижі і одночасно голова Російського студентського християнського руху (до 1962).

Викладав філософію.

Кованько Петро Леонідович (1876—?) — економіст-фінансист, доцент Київського університету (з 1909), професор Київського комерційного інституту (з 1914).

Викладав історію політичної економії.

Кудрявцев Петро Павлович (1868—1940) — філософ, доцент (з 1897), професор (1909—19) Київської духовної академії, завідувач кафедри Таврійського університету в Сімферополі (1919—21).

Викладав стародавню філософію, голову педагогічної ради.

Лобода Андрій Митрофанович (1871—1931) — фольклорист, етнограф, акад. ВУАН (з 1922); професор Київського університету (з 1900).

Викладав російську народну словесність.

Лук'яненко Олександр Митрофанович (1879—1974) — мовознавець, педагог, приват-доцент, завідувач кафедри слов'янської філології і професор Київського університету (1911—20).

Перетц Володимир Миколайович (1870—1935) — мовознавець і літературознавець, акад. Імператорської Санкт-Петербурзької АН (з 1914) та УАН

(з 1919), голова філологічної секції Українського наукового товариства в Києві (1908—14); професор і завідувач кафедри Київського університету (1903—14).

Викладав російську літературу.

Павлуцький Григорій Григорович (1861—1924) — мистецтвознавець, історик мистецтва, громадський діяч, член Українського наукового товариства в Києві і керівник секції історії мистецтв у ньому (до 1921), професор Української державної АМ (з 1918) і Київського університету (1897—1924).

Викладав історію античного мистецтва.

Смирнов Павло Петрович (1882—1947) — історик, приват-доцент (1912—14), професор (1919—23) Київського і Ташкентського (Середньоазійського) (1927—31) університетів, Московського історико-архівного інституту (з 1937).

Шешенко Іван Матвійович (1873—1918) — педагог, літературознавець, письменник, громадський і політичний діяч; один з організаторів і член Української Центральної Ради, генеральний секретар освіти УНР (1917—18).

Викладав західноєвропейську літературу.

Чолганський Леонтій Едмундович (1872—42 або 1943) — адвокат, політичний діяч, юрисконсульт Київської міської думи (з 1912).

У серпні 1913—19 на другому поверсі головного будинку в шести кімнатах квартири № 8 містилося Українське наукове товариство у Києві, створене у кін. 1906 з ініціативи групи співробітників часопису «Киевская старина». Товариство ставило за мету сприяти розвитку та популяризації науки українською мовою. 1913 товариство налічувало 156 дійсних членів, 1917 — 198. У складі УНТ діяли секції: історична (голова М. Грушевський), філологічна (В. Перетц), природничо-технічна (М. Холодний; у квітні 1918 відбувся поділ секції на технічну і природничу), медична (М. Галін), а також статистично-економічна, етнографічна та мовна комісії. Праця УНТ проводилася в контакт з Науковим товариством ім. Шевченка у Львові. 1908—18 товариство видавало «Записки», 1914, 1917, 1918 — журнал «Україна». Виходили також збірники медичної та природничо-технічної секцій, етнографічної комісії та ін. У цьому ж приміщенні містилися бібліотека і музей товариства. Наукова діяльність УНТ виявлялася також у прилюдних засіданнях, які відбувалися в клубі «Родина» (вул. Володимирська, 42), де впродовж серпня 1909 — серпня 1912 вело власне помешкання і саме товариство. У серпні 1912 — липні 1913 УНТ спільно з редакцією та конторою «АНВ» містилося на сучасній вул. Ярославів Вал, 14, квартира № 30. З весни 1919 секції, комісії, Рада УНТ та музейні фонди розмістилися в будинку на вул. Трьохсвятительській, 23 (сучасна адреса — вул. Десятинна, 9), який товариству заповіли Симиренки.

1907—18 товариство очолював Грушевський Михайло Сергійович (1866—1934) — історик, літературознавець, письменник, публіцист, громадський і державний діяч, акад. ВУАН (з 1923) і АН СРСР (з 1929); завідувач кафедри історії України Львівського університету (1894—1914), голова Наукового то-

вариства ім. Шевченка у Львові (1897—1913), голова Української Центральної Ради (1917—18), голова історичних установ ВУАН (1924—30). Автор бл. 2 тис. праць: фундаментальних досліджень, історичних розвідок, публіцистичних статей, художніх творів, першого наукового синтетичного викладу історії українського народу «Історія України-Руси» (10 т. в 13 кн.; 1898—1936).

Окрім голови, до керівного координаційного органу — Ради товариства — в ці роки обиралися О. Грушевський, О. Левицький, В. Леонтович, І. Стещенко та ін. В УНТ співробітничали відомі діячі української науки і культури: Д. Багалій, М. Біляшівський, М. Василенко, М. Возняк, Б. Грінченко, О. Сфименко, О. Лазаревський, В. Іконник, О. Корчак-Чепурківський, А. Кримський, А. Лобода, С. Маслов, В. Перетц, М. Петров, С. Смаль-Стоцький, І. Франко, В. Щербина та ін. Більшість з них згодом увійшла до складу Української академії наук.

Товариство відіграло визначну роль у згуртуванні українських наукових сил, збереженні української національної культури в умовах Російської імперії. Праця товариства великою мірою підготувала ґрунт для організації в 1918 Української академії наук, до складу якої воно ввійшло 1921.

У головному будинку № 36 містилися також редакції і контори видань УНТ. За даними на березень 1918, одна з редакцій займала однокімнатну квартиру № 23 на першому поверсі флігеля. 1908—14, 1917—18 — редакція титульного неперіодичного видання УНТ — «Записки Українського наукового товариства в Києві». «Записки» виходили за редакцією комітету, до якого, окрім голови товариства М. Грушевського, в різний час входили М. Василенко, К. Михальчук, Г. Павлуцький, В. Перетц. Всього вийшло 18 книг.

1914, 1917, 1918 — редакція наукового тримісячника українознавства «Україна» (10 книг, 7 випусків). Виходила паралельно з «Записками» для ознайомлення широких верств населення з новими досягненнями українознавства під загальною редакцією М. Грушевського за участю О. Грушевського, Ф. Корша, О. Левицького, М. Мочульського, О. Шахматова. Відповідальні редактори — К. Михальчук, О. Шрамченко.

Обидва видання містили розвідки, нотатки і матеріали з різних галузей українознавства — історії, права, мови, етнографії, мистецтва; огляди наукової літератури з українознавства, критичні статті, наукову хроніку, хроніку УНТ. У цей період у «Записках» та «Україні» були опубліковані розвідки провідних українських науковців — членів УНТ, зокрема М. Біляшівського, М. Василенка, М. Грушевського, О. Левицького, С. Маслова, К. Михальчука, В. Модзалевського, В. Перетца, М. Петрова, І. Стещенко, М. Сумцова, С. Тимченка. Фактичним продовженням «Записок» УНТ стали видання Історичної секції ВУАН: «Україна», «Науковий збірник», «За сто літ» та ін. тематичні випуски.

У серпні 1913 — грудні 1919 — редакція і контора «Літературно-наукового вістника» — журналу літератури, науки і громадського життя. На цей час займали помешкання № 8 (спільно з УНТ). 1907—08 редакція і контора ча-

сопису містилися на вул. Прорізній, 20, квартира № 3; 1909—12 — на вул. Володимирській, 28 (в помешканні Української книгарні «ЛНВ»); у серпні 1912 — липні 1913 — на сучасній вул. Ярослава Вал, 14, квартира № 30 (в приміщенні УНТ).

«ЛНВ» виходив 1898—1939 щомісяця: 1898—1906 — у Львові, 1907—14 і 1917—19 — у Києві, 1922—39 — у Львові. 1907—14 журнал мав дві редакції — київську і львівську. Заснований 1898 Науковим товариством ім. Шевченка, 1905 перейшов до Українсько-руської видавничої спілки, 1917—18 виходив за підтримки київського Товариства підмоги українській літературі, науці і штуці. 1898—1906 журнал редагував редакційний комітет (М. Грушевський, І. Франко, В. Гнатюк, який у квітні 1899 замінив О. Маковея). 1907—12 видавцем та фактичним редактором був М. Грушевський, посади відповідально-го офіційного редактора в цей час обіймали С. Веселовський, М. Гехтер, Ф. Красицький. З квітня 1912 офіційне право на видання журналу отримала Л. Старицька-Черняхівська, 1912—14 редагування здійснював редакційний комітет у складі М. Грушевського, О. Олеся, Л. Старицької-Черняхівської, Ю. Тищенка (Сірого). Завідував київським виданням О. Оесь. Журнал закрито у січні 1915. З відновленням «ЛНВ» за Української Центральної Ради редакція зазнавала постійних змін. Впродовж липня 1917 — грудня 1918 до складу редакційного комітету входили: О. Оесь (редактор), Н. Романович-Ткаченко (секретар та завідувачка контори), П. Мокроус (бухгалтер), М. Мочульський (співробітник редакції). У січні—лютому 1919 видавцем журналу був О. Жуковский, редактором — О. Оесь; у березні 1919 «ЛНВ» видавав комітет за редакцією О. Олеся; у квітні—червні 1919 — за редакцією М. Івченка. Остання книжка часопису, датована липнем—вереснем 1919 (Т. LXXV. — Кн. 7—9), вийшла лише у жовтні 1920 (редактор-видавець — комітет співробітників). З приходом до Києва більшовицької влади у грудні 1919 папір було реквізовано, друкарню націоналізовано.

До співробітництва у «ЛНВ» було залучено кращі літературні сили з усіх регіонів України. На сторінках вісника у цей час друкувалися твори українських письменників В. Винниченка, М. Вороного, О. Журливої, М. Коцюбинського, О. Олеся, М. Рильського, І. Франка, Г. Чупринки та ін., переклади класиків світової літератури. Провідним публіцистом журналу був М. Грушевський. Постійні огляди «З російської України» та «З українського життя» вели М. Гехтер, О. Лотоцький, Ф. Матушевський, В. Писняцький; «З австрійської України» — І. Джиджора, М. Лозинський, Л. Цегельський. Рубрики бібліографії та рецензій містили статті В. Гнатюка, В. Дорошенка, М. Залізняка, М. Євшана, Ю. Кміта, І. Кревецького та ін. Публікації доби Української революції стали важливим джерелом до вивчення її історії.

1915—17 у квартирі № 12 містилося бюро Товариства для надання допомоги населенню Півдня Росії, яке постаралося від воєнних дій. Статут товариства зареєстровано у квітні 1915. Його діяльність поширювалася на україн-

ські губернії: Бессарабську, Волинську, Катеринославську, Київську, Подільську, Таврійську (за винятком Ялти і Севастополя), Херсонську (крім Миколаєва), Холмську, Чернігівську, Галичину і Буковину. Завдання товариства: допомога населенню цих місцевостей, доставка засобів життя нужденним жителям — одягу, палива, їжі, надання притулку, грошової допомоги; працевлаштування, придбання матеріалів та інструментів для роботи, допомога у збуті виробів їх ремесла, влаштування сиріт і дітей незаможних батьків у сирітські будинки, притулки, ремісничі й навчальні заклади, надання коштів для повернення на батьківщину. Товариство мало право відкривати громадські їдальні, чайні, дешеві квартири, нічліжки, притулки, гуртожитки, лікарні, склади і крамниці. Товариство очолював комітет. До його складу входили: голова — В. Ігнатюк, товариші голови — Д. Дорошенко, В. Леонтович, секретарі — О. Волошин, Р. Підгорський. Було відкрито будинок для галицьких русинів на Лук'янівці в Києві на 80—100 осіб. До комітету щодня зверталися сотні людей, яким надавали допомогу грошима, одягом. Було організовано гаряче харчування на 500 осіб щоденно, чергування на вокзалі, де зустрічали потяги з біженцями та надавали їм першу допомогу. Бюро товариства займалося підшукуванням праці.

1915—18 у п'ятикімнатній квартирі № 16 на третьому поверсі головного будинку № 36 проживав Волошин (Волошин) Олександр Федорович (1871—1938) — актор, поет, театрознавець, перекладач, громадсько-політичний діяч; актор Театру М. Садовського (з 1910). У березні 1917 взяв участь у створенні Української Центральної Ради, її представник у Київській губернській раді, член Комітету Українського національного театру. 1918 жив у Ростові-на-Дону і Таганрозі, 1919 вернувся до Києва. 1920 разом з урядом УНР виїхав у Варшаву як старший аташе, секретар і співредактор «Української трибуни», потім жив у Львові — директор драматичної школи при Українській консерваторії, Харкові — викладач музично-драматичного інституту (з 1926), Києві (з 1928) — працював у ВУФКУ, «Укртеатркіновидав». Заарештований 1934, висланий з України. 1938 заарештований вдруге, розстріляний.

1917—18 у головному будинку № 36 жив Лотоцький Олександр Гнатюкович (псевд. — О. Білоусенко, Липовецький, Чорноморець, Любенький та ін.; 1870—1939) — історик, письменник, публіцист, видавець, громадсько-політичний і державний діяч. Син священика з Поділля. Закінчив Київську духовну академію (1896), де розпочав дослідження історії української церкви, опубліковане в «Записках Наукового товариства імені Шевченка». Через це був позбавлений можливості продовжувати духовну кар'єру. Працював урядовцем Державного контролю в Києві (1896—1900) та в Санкт-Петербурзі (1900—17). Член Ради Загальноукраїнської безпартійної демократичної організації (1897—1900). Займаючи високу посаду в Державному контролі, здобув дозвіл від цензури на публікацію українських видань. Ним була опуб-

лікована безліч статей в оборону української справи та її популяризації в передових російських журналах ліберального напрямку («Вестник Европы», «Русская мысль», «Русская старина» та ін.) та українській пресі (газети «Рада», журналі «Украинская жизнь»). Один із засновників видавництва «Вік» у Києві (1895) і «Доброчинного товариства загальнокорисних і дешевих книг» українською мовою у Санкт-Петербурзі (1898). Брав активну участь у створенні українських парламентських фракцій у I та II Державних думах, виданні «Украинского вестника», член петроградської громади Української радикально-демократичної партії та осередку Товариства українських поступовців.

1917 — член Української партії соціалістів-федералістів, очолював Українську національну раду в Петрограді, від якої обраний до складу Української Центральної Ради. У травні 1917 призначений губернським комісаром окупованих російськими військами Буковини й Покуття. У вересні—листопаді 1917 — генеральний писар Генерального секретаріату, 1918 — державний контролер Ради народних міністрів УНР. У жовтні 1918 — січні 1919 — міністр ісповідань Української Держави і УНР. Був гарячим прибічником незалежності Української православної церкви від Московського патріархату і довів цей процес до проголошення Директорією УНР автокефалії 1 січня 1919. Із січня 1919 до березня 1920 — у Константинополі як надзвичайний посол УНР у Туреччині зі спеціальною місією ведення переговорів із Вселенським патріархом про визнання автокефалії Української православної церкви. З 1920 — на еміграції (Бухарест, Відень, Прага, Варшава). Доцент (з 1922), професор (1923—29) Українського вільного університету (Прага), професор Варшавського університету (1929—39). Засновник і директор Українського наукового інституту у Варшаві (1930—38). Міністр внутрішніх справ і заступник голови уряду УНР в екзилі (1926—38).

Автор багатьох праць з історії церкви, шкільництва, літературознавчих досліджень, книжок для дітей.

1896—1900 проживав на вул. Тарасівській, 12 (будинку не зберігся).

1916—18 у семикімнатній квартирі № 4 на другому поверсі будинку № 36 мешкав Матушевський Федір Павлович (1869—1919) — правник, публіцист, громадський діяч, редактор першої української щоденної газети «Громадська думка» (1906) та її наступниці — «Рада» (1907), член Санкт-Петербурзької громади Товариства українських поступовців, від якого був обраний 1917 до Тимчасового ЦК Союзу українських автономістів-федералістів, член президії і скарбник Союзу, один із провідників діячів Української партії соціалістів-федералістів. З квітня 1917 — член Української Центральної Ради, Малої Ради, комісії з розроблення негайних заходів для розв'язання продовольчої кризи. У січні 1919 призначений Директорією УНР дипломатичним представником у Греції.

27 листопада 1918 у приміщенні Українського наукового товариства відбулося перше (установче) Спільне зібрання Української АН, створеної згідно з

Законом Української Держави від 14 листопада 1918, підписаним гетьманом П. Скоропадським. На зборах були присутні сім академіків з одинадцяти, призначених наказом гетьмана 14 листопада, головував О. Левицький, секретар — С. Тимошенко. Першим головою-президентом УАН одностайно обрали В. Вернадського, неодмінним секретарем — А. Кримського. У зборах також брали участь М. Каченко, В. Косинський, М. Туган-Барановський.

1965—78 перший поверх будинку № 36 займала редакція газети «Молода гвардія» — орган Київського обласного та міського комітетів ЛКСМУ. Заснована в липні 1956. Спочатку містилася на вул. Десятинній, 6, потім — на вул. Тарасівській, 42. 1962—65 як газета ЦК ЛКСМУ виходила на Житомирську, Київську, Черкаську і Чернігівську області (територія тодішнього Київського раднаргоспу), змінивши назву. Виконувала роль рупора молодіжної політики радянської влади.

1966—67 в ідеологічному відділі газети працював Маняк Володимир Антонович (1934—92) — письменник, співголова Українського товариства «Меморіал», лауреат Державної премії ім. Т. Шевченка (1993) — як співупорядник народної книги-меморіалу «33-й голод», укладач книги-меморіалу «Вінок безсмертя» (1988) — про українські села, знищені гітлерівцями під час каральних акцій.

У роки праці в цьому будинку опублікував повісті «Зелений меридіан» і «Єврика» (обидві — 1967).

1961—64 завідувачем відділу сільської молоді газети працював Михайленко Анатолій Григорович (1939—2007) — письменник, заслужений журналіст України (1991), лауреат республіканської премії ім. Я. Галана (1974). Серед творчого доробку виділяються публіцистично-документальні книжки про життя українців за кордоном: «Оливкова гілка з Рима» (1985), «Кленовий лист з Канади» (1989), «Заки море перелечу...» (1992), «Рідні голоси з далекого континенту» (1993), «Моя ти доле чорнобрива» (2004) та ін.

До 1965 завідувачем відділу і тимчасово виконуючим обов'язки редактора працював Мусієнко Олексій Григорович (1935—2002) — письменник. Зібрав і опублікував ґрунтовні матеріали про Київ у період Великої Вітчизняної війни 1945—45. У співпраці з І. Головченком написав тетралогію — романи «Золоті ворота» (1962), «Чорне сонце» (1966), «Білий морок» (1970), «Голубий берег» (1978), в яких на документальному матеріалі відображено героїчну оборону Києва в перші місяці війни, боротьбу партизанів й київських підпільників з окупантами.

У вересні 1964 — вересні 1965 в редакції газети працював завідувачем відділу (спочатку робітничої молоді, згодом — ідеології) і був членом редакційної колегії Чорновіл В'ячеслав Максимович (1937—1999) — літературний критик, журналіст, член Української Гельсінкської групи (з 1979), член (з 1989) і голова Народного руху України (з 1992), народний депутат Верховної Ради України (з 1992), Герой України (2000). Один із засновників руху шістдесятників, правозахисник, співавтор і поширювач протестних документів, відбув ув'язнення 1967—69, 1972—78, 1980—

83 та заслання (1978—80). Загинув за нез'ясованих обставин. Похований на Байковому цвинтарі в Києві.

1963—65 перший і другий поверхи будинку № 36 займала редакція газети «Київська зоря» — друкованого органу Київського промислового обкому КПУ, 1965—78 на другому поверсі будинку містилася редакція «Спортивної газети» — друкованого органу Комітету з фізичної культури та спорту УРСР, заснована 1934 під назвою «Радянський спорт».

1993 на фасаді будинку встановлено бронзову меморіальну дошку на честь заснування УАН (арх. В. Приходько).

Тепер у головному будинку міститься Державна служба туризму і курортів Міністерства культури і туризму України, в будинку № 38 — банк і офіси різних фірм, у флігелях обладнано офісні приміщення, флігель № 36-е займає Українська спілка ветеранів Афганістану [2078].

Ольга Друг, Микола Кіпоренко, Тетяна Осташко, Світлана Панькова, Лариса Федорова, Лариса Шевченко.

576.25. Садиба 1908—11, в якій містилися редакція «Літературно-наукового вістника», Українське наукове товариство, Державна заслужена академічна хоровая капела УРСР «Думка», правління Українського театрального товариства, працювали і проживали відомі діячі культури, громадсько-політичного і державного життя (архит., іст.). Вул. Ярославів Вал, 14-а, 14-б, 14-в, 14-г, 14-д. До 1898 — № 12. Складається з двох будинків на червоній лінії забудови вулиці (№ 14-а і № 14-б), паралельно розташованих до них двох флігелів у глибині подвір'я (№ 14-в, 14-г) та флігеля № 14-д в тилу. З серед. 19 ст. до 1901 належала дворянину К. Ржепецькому, який до 1842 служив у Палаті цивільного суду. Власник поступово збільшив садибу придбанням 1846, 1847, 1873 суміжних земельних ділянок. 1864 її пл. складала 1155 кв. сажнів, з боку вулиці був фруктовий сад, у глибині подвір'я стояли дерев'яний особняк, каретний сарай, стайня, льохи, льодовня. 1901, після смерті власника, спадкоємцями майна стали його вдова А. Ржепецька та діти — громадський і державний діяч А. Ржепецький (міністр фінансів Української Держави), інженер М. Ржепецький, їхній брат Мик. Ржепецький і сестра М. Тарновська, дружина генерал-майора. 22 листопада 1907 вони продали незабудовану частину садиби з садом пл. 495 кв. сажнів штаб-ротмістру, ад'ютанту командувача 9-ї кавалерійської дивізії Л. Родзянку, відомому власнику кінних заводів, та його дружині О. Родзянко. 1908 на їх замовлення за проектом і під наглядом цивільного інж. М. Яскевича було споруджено п'ятиповерховий будинок на межі з вулицею (№ 14-б) та у дворі (№ 14-в). Того ж року помер сусід Мик. Ржепецький, наступного — його мати А. Ржепецька. 23 лютого 1910 Ржепецькі продали Л. Родзянку другу частину садиби. З березня останній звернувся до Міської управи з проханням дати дозвіл на нове будівництво, яке здійснено 1910—11 під наглядом арх. М. Клуґа. Споруджено головний будинок (№ 14-а) та флігелі (№ 14-г і 14-д). До складу садиби входили також стайні, каретник, служби (не зберег-

лись). Будинки було електрифіковано, влаштовано центральне водяне опалення, холодне і гаряче водопостачання, каналізацію, обладнано електричними ліфтами, у квартири проведено «розмовні труби» (будинок № 14-б); у підвалах розміщено пральні, дров'яники та комори для кожної квартири. На верхньому поверсі розташовано умебльовані кімнати.

4 травня 1922 садибу націоналізовано, квартири поступово перетворено на комунальні.

У 1990-х рр. будинок № 14-б капітально відремонтовано. На поч. 2000-х рр. реконструйовано будинок № 14-а, 2005—07 — будинок № 14-б.

Головний будинок, 1910 (№ 14-а). На червоній лінії забудови вулиці.

Семиповерховий з підвалом, цегляний, тинькований, у плані прямокутний, з тильним ризалітом сходової клітки. Планування двобічне. Перекриття плоскі бетонні по металевих балках. Парадні сходи мармурові, чорні — гранітні. Дах двосхилий, покрівля бляшана. Оформлений у стилі модерн. Композиція чолового фасаду центрально-осьова, симетрична. На головній (центральної) осі — прямокутний у плані еркер заввишки у шість поверхів над порталом головного входу, прикрашеного обідч маньєристичними каріатидами з довгим розпущеним волоссям. Эркер прорізано великими, різними за формою вікнами сходової клітки — овальним, лучковим, квадратним, пів-

циркульним, підковоподібним. Вертикальні членування виявлено двома симетричними тригранними тривіконними еркерами третього—п'ятого поверхів, осі яких акцентовано верхніми овальними тридільними вікнами розкріповок в пластично проробленому обрамленні з аттиковим вінцевим завершенням. Відокремлені смугою балконів з ґратчастими бетонними огорожами два нижні поверхи трактовано як високий цоколь, рустований до рівня фрамуг вікон другого поверху. Відокремлений балконними плитами сьомий поверх вирішено як аттиковий. Горизонтальні членування доповнює широкий орнаментальний фриз під вікнами шостого поверху. В художньо довершеному декоративному оздоб-

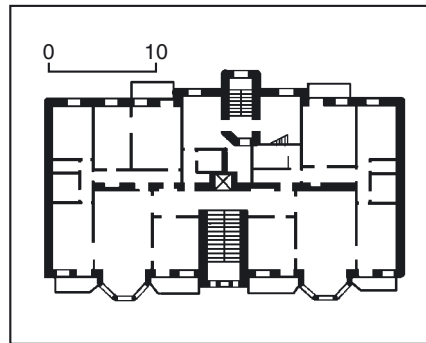

576.25. План третього поверху.
576.25. Вул. Ярославів Вал, 14-а.

ленні фасаду використано ліплені прикраси, орнаментальні вставки з рослинними мотивами, маскарони, довільні композиції в стилі модерн, балконні огороження з бетону й металу.

З 1910 частину приміщень орендувала приватна жіноча гімназія В. Трифонової з дитячим садочком і підготовчим училищем для дітей обох статей («фребелівські ігри, малювання, ліплення»). На першому поверсі містилися магазини. В радянський час гімназію замінила трудова школа на 300 учнів.

Головний будинок, 1908 (№ 14-б). На червоній лінії забудови вулиці.

П'ятиповерховий на цокольному півповерсі, цегляний, тинькований, у плані наближений до Т-подібного. Перекриття плоскі. Дах двосхилий, покрівля бляшана.

Оформлений у стилі модерн. Композиція чолового фасаду асиметрична, п'ятидільна. Головну композиційну вісь з вхідним порталом та бічні осі з отворами входу (ліворуч) і проїзду (право-



576.25. Фрагменти оздоблення фасаду.



руч) підкреслено підвіщеними розкріповками, середню з яких увінчано фігурним аттиком. Асиметрію композиції обумовлює додаткова (третя) віконна вісь зліва, пластично підкреслена еркером другого—третього поверхів. По горизонталі фасад членують профільований уступ цокольного напівповерху, гурт другого поверху, вінцевий — карниз значного виносу на фігурних кронштейнах. Віконні прорізи різної ширини та форми — прямокутні на четвертому поверсі, півциркульні на першому й п'ятому, із заокругленими верхніми кутами на другому й третьому — облямовано пластичними фігурними лиштвами, на першому та п'ятому поверхах прикрашеними замковими каменями, на другому — поєднаними з горизонтальними сандриками, на третьому — з профільованим завершенням. Отвір головного входу фланковано пілонами та рустованими лопатками, завершеними фігурними плоскими елементами обабіч підковоподібного люнета, які декоровано тондо з трьома вертикальними смугами. Під лучковим сандриком — вензель «Л. Р.» в обрамленні ліпленого орнаменту з рослинними мотивами. Фрамугу парадних дверей прикрашає герб Родзянків та дата «1908» на склі. Над порталом — тридільне вікно з півциркульною перемичкою, увінчане широким архівольтом із замковим каменем. Вузькі здвосні вікна третього поверху над ним вміщено у фігурну пласку нішу, півциркульні прорізи п'ятого поверху оформлено на зразок трифорія. Бічні портали входу та проїзду вирішено подібно: фланковано канелюваними лопатками, які спираються на пілони на рівні високого цоколю; під горизонтальними сандриками вміщено однакові скульптурні панно зі стилізованим зображенням голівки янгола й розгорнутих крил обабіч. Над отвором проїзду — лоджія антресолю з бетонним парапетом. Над бічними порталами на рівні другого поверху — широкі тридільні вікна з трицентровими перемичками, облямовані фігурними лиштвами під горизонтальними сандриками. У бічних розкріповках широкі прорізи другого та четвертого поверхів чергуються з вузькими здвосними вікнами

576.25. Ярославів Вал, 14-б.



576.25. Ярославів Вал, 14-а.

третього та п'ятого. Балкони з ажурними ґратами розташовано на третій осі зліва над еркером (два), на третій осі з права (чотири) та на другому й третьому поверхах ліворуч від центральної розкріповки.

Парадні сходи й приміщення оздоблено штучним мармуром, ліпленням, розписом, позолотою, різьбленням по дереву. В інтер'єрах — три каміни, інкрустований візерунчастий паркет, стильна металева фурнітура. Кабінет оформлено розписом на теми кінного спорту, зала — у стилі рококо.

Ф л і г е л ь, 1908 (№ 14-в).

П'ятиповерховий на високому цокольному поверсі, цегляний, тинькований, у плані прямокутний з невеликим тильним ризалітом клітки чорних сходів. Планування двобічне. Перекриття пласкі. Дах двосхилий, покрівля бляшана.

В оформленні чолового фасаду та інтер'єрів (форми вікон, рисунка кованого огородження балконів, сходів, ліплення стель помешкань) є ознаки стилю модерн. Композиція чолового фасаду асиметрична. Головну вісь зміщено праворуч від центру й акцентовано порталом, великими арковими вікнами сходової клітки та підвищеним фігурним завершенням стіни, яку розкріповано в межах двох прилеглих віконних осей зі здвосними прорізами першого—третього поверхів. Вертикальні членування виявлено лопатками трьох верхніх поверхів, горизонтальні — міжповерховими гуртами. Віконні прорізи різняться за формою та розміром. Аркові вікна верхнього поверху підкреслено профільованими архівольтами, у підвіконнях вміщено орнаментальні вставки. Елементи оздоблення виконано з цегли. Праворуч — арка проїзду у другий двір, де розташовувалися стайні, каретник, дров'яні сараї, льодовня (під двором), сарай для білизни (не збереглися). Оформлення тильного фасаду утилітарне.

Ф л і г е л ь, 1911 (№ 14-г). Первісно дерев'яний мансардний сьомий поверх згодом муровано з цегли.

Семиповерховий з підвалом, цегляний, у плані складної форми, двосекційний. Перекриття пласкі. Парадні сходи — мармурові, чорні — гранітні. Має три чорні входи та проїзд у третій, бічний двір.

Оформлений у стилі модерн. Чоловий фасад симетричний відносно централь-

ної осі, виділеної розкріповкою, у якій прорізано прямокутний вхідний отвір і широкі багатодільні вікна сходової клітки. У поле портала включено вікно над входом під криволінійним вінцевим гуртом. Оздоблення стін обабіч вхідного отвору та вікна над ним нагадує масивні колони-пілони з високими капітелями. На другій та шостій осях фасаду — ряди балконів з ажурними металевими огорожами. Віконні прорізи першого поверху із заокругленими верхніми кутами завершено рельєфними лиштвами, аналогічно оформлено прямокутні та лучкові вікна третього і четвертого поверхів. Підвіконня прикрашено фільонками та орнаментальними вставками. На рівні фрамуг вікон другого поверху стіну членує пояс фільонки, на рівні перемичок прорізів четвертого — стрічка з трьох рельєфних вузьких смуг. Карниз на кронштейнах відокремлює сьомий поверх.

Ф л і г е л ь, 1911 (№ 14-д). У третьому, бічному дворі. Первісно триповерховий. 1950 надбудовано четвертий поверх.

Чотириповерховий з підвалом, цегляний, у плані наближений до прямокутного, з двома зрізаними наріжжями й ризалітом сходової клітки, односекційний. Первісно на поверсі розплановано дві квартири з розміщенням кімнат вздовж чолового фасаду та у торцях. Перекриття пласкі. Дах вальмовий (первісно односхилий) з бляшаною покрівлею.

На оформленні чолового фасаду позначився вплив стилю модерн. Композицію, симетричну відносно центральної осі, яку виявлено ризалітом сходової клітки на рівні першого—третього поверхів. Фронтальну стіну завершено балконом ризаліту і прилегли з боків одноосові розкріповки прорізано великими тридільними вікнами — прямокутними та лучковими. Прорізи у ризаліті фланковано лопатками на рівні другого—третього поверхів. На бічних частинах фасаду ритм дводільних вікон почашено, виявлено групи з двох і трьох (з балконним отвором у центрі) прорізів. Два ряди балконів з металевими огорожами модернового рисунка доповнюють вертикальні елементи та збагачують пластичне рішення. Розташований на межі ділянки торцевий фасад на рівні четвертого поверху прорізано вікнами.

576.25. Ярославів Вал, 14-г.



Забудова садиби — характерний приклад комерційного використання землі в центрі Києва на поч. 20 ст., зразок архітектури комплексу прибуткових споруд у стилі модерн.

З кінця серпня 1912 до липня 1913 у квартирі № 30, найвірогідніше, у флігелі № 14-г містилися редакція і головна контора «Літературно-наукового вістника» («ЛНВ») — українського щомісячника літератури, науки і громадського життя. Раніше працювали на вул. Володимирській, 28 (Книгарні «ЛНВ»). Квартира, яку «ЛНВ» займав спільно з Українським науковим товариством, складалася з чотирьох кімнат, кухні, ванни, двох сараїв. Журнал був заснований 1898 Науковим товариством ім. Шевченка у Львові, 1905 перейшов до Українсько-руської видавничої спілки. Виходив 1898—1939 щомісяця: 1898—1906, 1922—39 — у Львові, 1907—14 і 1917—19 — у Києві. 1907—14 журнал мав дві редакції — київську (на чолі з М. Грушевським) і львівську (на чолі з В. Гнатюком). 1907—12 видавцем та фактичним редактором був М. Грушевський, посади відповідального офіційного редактора в цей час обіймали Ф. Красицький, С. Веселовський, М. Гехтер. На час переїзду до цього помешкання М. Грушевський зняв з себе обов'язки видавця та редактора. З квітня 1912 право на видання журналу отримала Л. Старицька-Черняхівська, редакцію здійснював редакційний комітет у складі М. Грушевського, О. Олеса, Л. Старицької-Черняхівської, Ю. Тищенка (Сірого). На початку серпня 1913 разом із Українським науковим товариством редакція та контора «ЛНВ» переїхали у будинок № 36 на цій же вулиці.

У квітні 1912 — січні 1915 видавцем журналу була Старицька-Черняхівська Людмила Михайлівна (1868—1941) — письменниця, літературний критик, громадський і культурний діяч. Народилася в Києві в сім'ї письменника, драматурга М. Старицького та рідної сестри М. Лисенка — С. Лисенко. Освіту здобула у приватному пансіоні та гімназії В. Ващенко-Захарченко (закінчила 1886). Активний учасник літературного гуртка «Глеяда» (1888—93), який заснувала Леся Українка зі своїм братом М. Косачем. Школу громадської діяльності набувала як один з організаторів Київського літературно-артистичного товариства (1895), Українського наукового товариства в Києві, київської «Просвіти». Секретар, активна діячка Українського клубу (1908—11), після смерті М. Лисенка керувала роботою його наступника — клубу «Родина» (1911—17). Співпрацювала з літературними виданнями «Зоря», «Правда», «ЛНВ», «Житє і слово», газетамі «Рада», «Село» та ін. Член Товариства українських поступовців та його президії. Дійсний член Об'єднаного комітету в справі спорудження пам'ятника Т. Шевченкові в Києві. У роки 1-ї світової війни брала дієву участь у роботі комітетів і товариств для допомоги населенню окупованих українських земель, заснуванні дитячих притулків, українських шкіл та гімназій для дітей біженців та депортованих галичан, працювала сестрою-жалібницею у шпиталі для поранених, створеному при клубі «Родина». Під час Української революції — член



576.25. Ярославів Вал, 14-д.

Української Центральної Ради, член-засновник Комітету Українського національного театру. Викладала декламацію у заснованій 1917 Українській педагогічній академії для підготовки вчителів українознавства. 1919 стала співзасновницею і заступницею Союзу українці у Кам'янці-Подільському. Член І Всеукраїнського православного собору у Києві, який проголосив УАПЦ (1921). У 1920-х рр. — науковий співробітник Історично-філологічного відділу ВУАН. Входила до складу київського літературного угруповання «Аспіс» (Асоціація письменників, 1923—24). Засуджена 1930 у справі СВУ на п'ять років позбавлення волі, у червні 1930 вирок замінено на умовний. Після п'яти років проживання у м. Сталіно (тепер м. Донецьк) разом із чоловіком вернулася до Києва. Вдруге заарештована 20 липня 1941. По дорозі на заслання до Казахстану померла. Точна дата смерті й місце поховання невідомі. На сторінках «Літературно-наукового вістника» у цей час друкувалися твори українських письменників В. Винниченка, М. Вороного, М. Коцюбинського, Лесі Українки, О. Олеса, І. Франка та ін., переклади класиків світової літератури. Провідним публіцистом журналу залишався М. Грушевський. Суспільно-політичний зміст складали огляди «З російської України» та «З українського життя» (М. Гехтер, О. Лотоцький, Ф. Матушевський, В. Писнячевський); «З австрійської України» (І. Джиджора, М. Лозинський, Л. Цегельський). Особлива увага надавалася рецензіям та бібліографії, яку вели В. Дорошенко, М. Євшан, М. Залізник, Ю. Кміт, І. Кривецький та ін. У серпні 1912 — липні 1913 у двох кімнатах квартири № 30 містилося Українське наукове товариство: в меншій — бібліотека, велика передбачалася для влаштування музею. Товариство створене у кін. 1906 з ініціативи групи співробітників часопису «Киевская старина». 21 квітня 1907 на перших установчих зборах головою товариства був обраний Грушевський Михайло Сергійович (1866—1934) — історик, літературознавець, письменник, публіцист, громадський і державний діяч, акад. ВУАН (з 1923) і АН СРСР (з 1929); завідувач кафедри історії України Львівського університету (1894—1914),

голова Наукового товариства ім. Шевченка у Львові (1897—1913), голова Української Центральної Ради (1917—18), голова історичних установ ВУАН (1924—30).

В УНТ співробітничали відомі діячі української науки, письменники: Д. Багалій, М. Біляшівський, М. Василенко, М. Возняк, О. Грушевський, Д. Дорошенко, В. Іконников, О. Корчак-Чепурківський, А. Кримський, О. Левицький, А. Лобода, С. Маслов, В. Перетц, М. Петров, С. Смаль-Стоцький, І. Стещенко, І. Франко, В. Щербина та ін. Основні напрями діяльності на взірці НТШ були зосереджені в секціях. У складі УНТ діяли секції: історична, філологічна, природничо-технічна, медична, статистично-економічна, етнографічна та мовна комісії. 1908—18 товариство видавало «Записки», 1914, 1917, 1918 — журнал «Україна», редакції яких містилися в цьому ж приміщенні. Виходили також збірники медичної, природничо-технічної секції та ін. «Записки» виходили за редакцією комітету у складі М. Грушевського, а також, залежно від тематики, — М. Василенка, К. Михальчука, Г. Павлуцького, В. Перетца. Всього вийшло 18 книг, у цім числі, хоча і без титулу — «Записок» через арешт редактора М. Грушевського та заборону видання з початком 1-ї світової війни, тематичні збірники «Збірник пам'яті Тараса Шевченка. 1814—1914» (М., 1915) та «Філологічний збірник пам'яті К. Михальчука» (К., 1915); два випуски під назвою «Український науковий збірник» (М., 1915—16). «Україна» виходила за загальною редакцією М. Грушевського як орган Українського наукового товариства в Києві паралельно з «Записками» для ознайомлення широких верств населення з новими досягненнями українознавства (10 книг, 7 випусків). Наукова діяльність товариства також публічно виявлялась у його наукових засіданнях, які два рази на місяць відбувалися в клубі «Родина» (вул. Володимирська, 42). У 1914 товариство перебравлося в будинок № 36 на цій же вулиці.

1924—41 (з перервами), 1944—89 у колишній квартирі Л. Родзянка на третьому поверсі будинку № 14-б містилася Державна заслужена академічна хорова капела УРСР «Думка» (тепер — Національна заслужена академічна капела України). Заснована 1919 в Києві з ініціативи Н. Городовенка на основі хору «Дніпросоюзу», з 1920 — Державна українська мандрівна капела (скорочено — «Думка»), з 1930 мала статус заслуженої. У 1937—38, внаслідок усунення Н. Городовенка від керівництва з політичних причин, капела зазнала реорганізації. Багато гастролювала в містах і селах України, СРСР і за кордоном, під час Великої Вітчизняної війни 1941—45 — у прифронтовій смузі та в тилу. У репертуарі — твори української народної творчості й фольклору інших народів світу, хорові й вокально-симфонічні твори українських і світових композиторів-класиків, а також сучасних українських композиторів. Капела створила яскраві зразки акапельного співу, оригінальні інтерпретації української народно-пісенної творчості, західноєвропейської класики. Відзначена Державною премією УРСР ім. Т. Шевченка (1981).

Колектив «Думки» очолювали відомі діячі культури України.

1919—37 — Городовенко Нестор Феофанович (1885—1964) — хоровий диригент, педагог, заслужений артист Республіки (з 1926). У ці роки — художній керівник і головний диригент капели, одночасно викладав у Київському музично-драматичному інституті ім. М. Лисенка, керівник його диригентського відділення (з 1930). Пізніше — диригент Українського ансамблю пісні і танцю (1937—42), Української народної хорової капели (1942—43), хору ім. М. Леонтовича у Львові (1943—44). З 1944 на еміграції, засновник хору «Україна» в Німеччині, керівник хору в Монреалі (з 1949, Канада).

1937—39 і 1946—64 — Сорока Олександр Назарович (1900—63) — хоровий диригент, народний артист УРСР (з 1960), художній керівник хорової капели «Трембіта» (1940—46). Співав у капелі з 1923, 1934—37 — диригент, потім — головний диригент.

1939—40 — Вериківський Михайло Іванович (1896—62) — композитор, диригент, музично-громадський діяч, педагог, заслужений діяч мистецтв УРСР (з 1944); викладач (з 1944) і професор (з 1946) Київської консерваторії. У ці роки — художній керівник капели. 1940—41 — Гончаров Петро Григорович (1888—1970) — диригент, музичний діяч, диригент хорів театрів М. Садовського, П. Сакаганського (з 1916), Української музичної драми (з 1919), київської опери (1920—24), Софійського собору (1920—29) та Андріївської (1941—43) церкви, організатор і керівник капели Південно-Західної залізниці (1924—49), керівник хорового класу Київської консерваторії (1955—60). У ці роки — художній керівник капели. 1944—46 — Петровський Олександр Юрійович (1908—83) — диригент, педагог, народний артист УРСР (з 1973); головний хормейстер і диригент оперної студії Київської консерваторії (1947—57), художній керівник і головний диригент хору Всеукраїнського радіокомітету (1938—44), заслуженої хорової капели УРСР київського заводу «Більшовик» (1947—83). У ці роки — художній керівник і головний диригент капели. 1964—69 — Муравський Павло Іванович (нар. 1914) — хоровий диригент, народний артист УРСР (з 1960); Герой України (2009), художній керівник хорової капели «Трембіта» (1948—60); професор Київської консерваторії (з 1971). У зазначені роки — художній керівник капели, 1941 і 1946—48 — її диригент.

1969—83 — Кречко Михайло Михайлович (1925—96) — хоровий диригент, народний артист УРСР (з 1960); художній керівник і головний диригент Закарпатського народного хору (1954—69), викладач (з 1972) і професор (з 1990) Київської консерваторії, головний хормейстер хору Київського дитячого музичного театру (з 1983). У зазначені роки — директор і художній керівник капели.

Тепер містяться на бульв. Т. Шевченка, 50—52.

Від 1989 це помешкання займали театри «Дружба», «Модерн», тепер — театр «Сузір'я». Квартири на другому поверсі використовувалися як службові приміщення.

1945—87 на другому поверсі містилося

правління Українського театрального товариства (з 1987 — Спілка театральних діячів України, з 1998 — Національна СТД України).

1945—54 — Паторжинський Іван Сергійович (1896—1960) — співак (бас), педагог, народний артист СРСР (з 1944). У зазначені роки — соліст Київського театру опери та балету (1935—52), професор Київської консерваторії (з 1946).

1954—73 — Ужвій Наталя Михайлівна (1898—1986) — актриса, народна артистка СРСР (з 1944), Герой Соціалістичної Праці (1974). У зазначені роки — актриса Київського академічного українського драматичного театру ім. І. Франка (з 1936).

1973—87 — Кусенко Ольга Яківна (1919—97) — актриса, народна артистка СРСР (з 1967). У ці роки — актриса Київського академічного українського драматичного театру ім. І. Франка (з 1944).

У садибі проживали відомі діячі культури, громадсько-політичного і державного життя.

У 1920-х рр. у квартирі № 49 — Болдуман Михайло Пантелеймонович (1898—1983) — актор, народний артист СРСР (з 1965), актор МХАТу (з 1933).

У роки проживання за цією адресою — прем'єр Державного театру російської драми (тепер Національний академічний театр російської драми ім. Лесі Українки) (1924—31).

1910—19 у квартирі № 5 будинку № 14-а — Гансен Оскар-Герман Германович (1881 — після 1920) — колекціонер. У Києві жив з 1907, у 1912 закінчив юридичний факультет Університету св. Володимира. Все свідоме життя збирав предмети мистецтва і старожитності. Про художньо-наукову вартість його колекції багато писалося ще в 1910-і рр. Збірка Києво-Межигірського фаянсу вважалась єдиною з повнотою, рідкісною за доборою й налічувала понад тисячу предметів. Збірка меблів досягала 300 одиниць, живопису — більше 600, у ній були представлені твори старої і нової школи європейських та вітчизняних майстрів. Книгозбірня налічувала 2200 томів. Унікальною була збірка книжок з історії Києва та України, а також світлин та альбомів з видами Києва. О. Гансен мав свій екслібрис, виконав художником Г. Нарбутом 1919. Був членом комісії відділу «Старий Київ» Київського художньо-промислового і наукового музею (1912—14). Під час 1-ї світової війни в 1915 найцінніша частина колекції була евакуйована власником до Сум.

Музейна збірка О. Гансена, що залишилася в Києві, була націоналізована в травні 1919 (оцінена в 5 млн. крб.) й перетворена на Третій Державний музей, в якому власник працював консультантом. Одночасно — співробітник музейного відділу ВУКОПМІСу. У цей час мешкав на вул. Малопідвальной, 4.

На третьому поверсі цього будинку у п'яти кімнатах була розміщена колекція, що складалася з десяти відділів: 1) картини старих і сучасних майстрів, рисунки, гравюри й мініатюри; 2) порцеляна і фаянс; 3) меблі; 4) скло і кришталь; 5) бронза; 6) предмети церковного вжитку; 7) зброя; 8) предмети, що належать до масонських лож; 9) бісерні роботи; 10) ювелірні вироби.

1920 з квартири № 5 були виселені мешканці, які не мали відношення до музею. При музейній збірці в квартирі постійно проживала наглядачка за колекцією з 1915 Б. Сарасек. Станом на 1921 музей перебував у підпорядкуванні Київського губернського комітету охорони пам'яток мистецтва і старовини, був закритий для відвідування. 1922 відкрилася Київська картинна галерея (сучасна вул. Терещенківська, 9; тепер Національний музей російського мистецтва), куди було передано порцеляну, скло і книгозбірню зі збірки О. Гансена. На базі художньої колекції був створений Сумський художній музей. Сьогодні колекції О. Гансена зберігаються також у Національному музеї історії України, Національному художньому музеї України, Національному музеї російського мистецтва та Музеї історії міста Києва.

У 1930-х рр. у квартирі № 13 — Косенко Віктор Степанович (1866—1938) — композитор, піаніст, педагог.

У ці роки — викладач (з 1929), професор (з 1932) Київського музично-драматичного інституту ім. М. Лисенка, з 1934 — Київської консерваторії. Написав симфонії «Героїчна увертюра» (1932), «Молдавська поема» (1937), концерт для фортепіано з оркестром (1937), сонати, романси, пісні, музику до кінофільмів, здійснив обробки народних пісень.

1917—18 у квартирі № 46 садиби (ймовірно, у будинку № 14-г) — Порш Микола Володимирович (1879—1944) — економіст, публіцист, громадсько-політичний і кооперативний діяч, голова Української соціал-демократичної робітничої партії (з 1906). Під час Української революції — член Київського губернського виконкому Ради об'єднаних громадських організацій (1917), в якому обіймав посаду комісара громадських будинків. Завдяки йому українські організації й УЦР одержали приміщення в Педагогічному музеї (вул. Володимирська, 57). У липні 1917 на Всеукраїнському робітничому з'їзді обраний головою Всеукраїнської ради робітничих депутатів та кооптований до УЦР. Як член ЦК УПСР увійшов також до складу Малої Ради. В його квартирі відбувалися засідання керівництва Київської організації та ЦК УСДРП (до одержання приміщення в Педагогічному музеї). Співробітничав з періодичним органом партії — «Робітничою газетою».

У серпні 1917 репрезентував УЦР на Демократичній нараді в Петрограді, де був обраний до Передпарламенту. З 1 листопада 1917 — генеральний секретар праці, з 2 листопада — член Тимчасової комісії охорони порядку. Розробив термінові заходи для забезпечення єдності командування у військах, організації правопорядку на місцях тощо. Запропонував правила передачі землі, оголошені Генеральним секретаріатом УНР 11 листопада 1917. Після відставки С. Петлюри з посади генерального секретаря військових справ (18 грудня 1917) виконував ці обов'язки. Продовжував справу організації військового управління, брав участь у розробці законопроектів про створення національного війська на територіальних засадах, видав накази про формування українського війська з офіцерів — вихідців з України, вста-

новлення уніформи для українських військовиків. Очолюване ним генеральне секретарство військових справ розробило законопроект про формування української міліції, схвалений Генеральним секретаріатом 30 грудня 1917. На засіданні Малої Ради 3 січня 1918 було схвалено закон про утворення добровільного війська (армії). 14 березня 1918 очолив комісію у справах товарообміну з центральними державами при Раді народних міністрів УНР. З 19 квітня 1918 — голова української мирної делегації на переговорах з РСФРР. 23 квітня 1918 підписав від УНР Господарський договір з Німеччиною та Австро-Угорщиною.

За Української Держави перебував в опозиції, член Українського національного союзу. 28 червня 1918 заарештований разом із С. Петлюрою. Напередодні протигетьманського повстання звільнений. 1919—20 — посол УНР в Берліні. Згодом відійшов від політичної діяльності, займався науковою роботою.

1992—98 у квартирі № 74 будинку № 14-а — Стецько Слава (уродж. — Музика Анна-Ярослава, 1920—2003) — політичний діяч, почесна громадянка Львова (з 1993). Дружина Я. Стецька. На поч. 1940-х очолювала жіночу мережу юнацтва Організації українських націоналістів (революційної). Після 2-ї світової війни — на еміграції. Була активісткою ОУН, 1948—53 — член Центральної управи Союзу української молоді, Закордонних частин ОУН та Антибільшовицького блоку народів (АБН). З 1948 редагувала «АБН-когредспенденсе». 1986 очолила АБН. З 1968 — член Проводу ОУН-р, з 1991 — його голова. З 1992 жила в Україні, один з організаторів і голова політичної партії — Конгресу українських націоналістів. Обиралася народним депутатом України 1997 (додаткові вибори), 1998 і 2002. Входила до опозиційних блоків і фракцій. Померла в м. Мюнхен (ФРН), похована у Києві на Байковому цвинтарі.

З 1998 мешкала на вул. Лисенка, 3.

У 1920—30-х рр. у колишньому приміщенні гімназії головного будинку № 14-а — Фінінберг Езра Йосипович (1899—1946) — поет, прозаїк, драматург, перекладач, критик, педагог, історик літератури. Викладач єврейської літератури в музичній школі Єврейської культурно-просвітницької організації «Культурна Ліга» (1920—22), член організації «Відервукс», «Бой». 1927 Харківський державний єврейський театр поставив його драму «Юнген» («Хлопці»), 1929 його п'єсою «Шлек» («Напасть») відкрився Київський державний єврейський театр. Автор багатьох збірок віршів. [2079].

*В'ячеслав Горбик, Ольга Друг,
Марія Кагомська, Олександр Кучерук,
Дмитро Малаков, Світлана Панькова,
Михайло Рибаків.*

576.26. Садиба 1874—75, 1905, в якій містилося Київське науково-філософське товариство, проживали Яровий М. М., Яскевич М. І. (іст.). Вул. Ярославів Вал, 26, 26-б. Забудова складається з головного будинку на червоній лінії вулиці та флігеля на подвір'ї. Історію садиби простежено з 1858, коли її власником був унтер-офіцер Черненко. Від 1874 ділянка належала Н. Коршун. Її чоловік, С. Кор-

шун був лікарем Кирилівських богоугодних закладів, а Старокиївське відділення Кирилівської лікарні містилося тоді поряд — на вул. Рейтарській, 22. Поступово попередню забудову було знесено. 1874—75 на межі з вулицею споруджено двоповерховий з мезоніном будинок на сім віконних осей за проектом і під наглядом арх. П. Федорова. Його чоловічий фасад було оздоблено в стилі пізнього бароко. 1875 побудовано одноповерховий флігель, який 1879 надбудовано другим поверхом за проектом арх. О. Хойнацького (не зберігся). 1875 зведено муровані служби на подвір'ї, до головного будинку на червоній лінії вулиці прибудовано цегляну крамницю і браму (на замовлення дочки купця Ю. Бубнової). Керував будівництвом інж.-арх. В. Чаплинський. 1882 споруджено одноповерховий цегляний флігель. 1884 садиба складалася з головного будинку (дві квартири по сім кімнат), цегляного і дерев'яного флігелів. 1896 на чоловічому фасаді головного будинку влаштовано вхід у підвал.

За дарчою від 14 лютого 1902 садиба перейшла до А. Леплинської, дружини штатного ординатора Кирилівської лікарні К. Леплинського, згодом — доктора медицини, приват-доцента Університету св. Володимира, почесного мирового судді, губернского гласного від Васильківського повіту. Самі Леплинські мешкали навпроти, в особняку на місці сучасного № 19, а цей будинок здавали в оренду. Збереглася майже повністю забудова садиби, в центрі якої триповерховий флігель, споруджений 1905 за проектом цивільного інж. М. Яскевича. На фасаді простої за архітектурною споруди привертають увагу різьблений напис — вітання над дверима — «SALVE» та монограми-затяжки «SW».

1935 на головному будинку надбудовано третій поверх і повністю переформовано чоловічий фасад (рустовано, увінчано високим аттиком), на флігелі зведено поверх для працівників тресту «Головхліб». Під час надбудови приміщення верхнього поверху зазнали значних ушкоджень.

На поч. 1890-х рр. в особняку містилося Управління державного майна Київської та Подільської губерній, де помічником діловода працював І. Щітківський, у майбутньому активний український діяч, голова Комітету зі спорудження пам'ятника Т. Шевченку в Києві.

У різний час за цією адресою містилися: у 1900—10-х рр. — ювелірний заклад В. Модилевського, декоративний та шпалерний заклад Г. Модилевського, аптека А. Гонсецького (для неї вікна першого поверху розширено під вітрини) та ін.; 1995—97 — редакція українського часопису «Родовід».

1914—19 у квартирі № 3 (дві кімнати і передпокії) на першому поверсі флігеля містилося Київське науково-філософське товариство. Установчі збори товариства відбулися 26 жовтня 1914 у приміщенні Київського громадського зібрання (вул. Володимирська, 45). Ініціаторами створення були товариш голови Київського релігійно-філософського товариства, професор Університету св. Володимира, філософ В. Зінківський, голова Київського юридичного товариства, професор університету

Г. Демченко, директор жіночого комерційного училища, секретар Київського товариства природознавців М. Володкевич, юрист, журналіст Л. Зайцев, директор Олександрівської міської лікарні, громадський діяч М. Страдомський.

1914—18 головою товариства був Спекторський Євген Васильович (1875—1951) — філософ, правознавець, історик церкви і суспільної думки, чл.-кор. Сербської АН, професор Белградського університету (1920—24), професор і декан Російського юридичного факультету при Карловому університеті в Празі (1924—27), професор Люблянського університету (1930—45), голова Російської академічної групи у США (з 1948). У роки головування в товаристві — професор кафедри енциклопедії права та історії філософії (з 1913), декан юридичного факультету (1917—18), ректор університету (вересень 1918 — квітень 1919).

Членами товариства були відомі вчені, журналісти, педагоги, громадсько-політичні діячі. Серед них — В. Екземлярський (член Ради), В. Завитневич (член Ради), Б. Кістяківський, П. Кудрявцев (товариш голови), С. Маслов, І. Четвериков, Г.-Р. Якубаніс та ін.

Товариство організовувало відкриті збори, на яких його члени виступали з доповідями і повідомленнями, 1914 заснувало власне видавництво, 1916 разом з Київським релігійно-філософським товариством — часопис «Христианская мысль» (редактор — голова релігійно-філософського товариства В. Екземлярський). Діяльність товариства відіграла значну роль у розвитку київської філософської школи.

1918, за Української Держави, релігійно-філософське і науково-філософське товариства об'єдналися, товариство очолив міністр ісповідань нового уряду В. Зеньківський. Останні відомості про діяльність товариства припадають на кін. 1919. З листопада у газеті «Киевлянин» повідомлялося, що за цією адресою відбуваються відкриті збори товариства, на яких мав виголосити доповідь журналіст С. Кузьмін. З падінням гетьманату і від'їздом В. Зеньківського діяльність товариства припинилася.

Загальні збори проводилися переважно у приміщенні Вищих жіночих курсів.

У 1930-х рр. у квартирі № 8 флігеля проживав Яровий Михайло Михайлович (1864—1940) — живописець. Мав за цією адресою художню студію. Похований на Лук'янівському цвинтарі.

Бл. 1901—02, 1905—07 у квартирі № 8 жив Яскевич Микола Іванович — архітектор, випускник Інституту цивільних інженерів (1893), молодший архітектор будівельного відділення Київського губернского правління (1893—99), шляховий інженер у Пермському земстві (1902—03). Бував під'їзні шляхи, житлові та громадські споруди. Впродовж 1899—1902 займався приватною практикою в Києві і спорудив 19 будинків. З 1905 також працював за приватними замовленнями в Києві [2080]. *Ольга Друг, Марія Кагомська, Сергій Шурляков.*

576.27. Садиба 1898—99, в якій проживав Чорномор-Задерновський Ф. В. (архит., іст.). Вул. Ярославів Вал, 11, 11-б. Складається з головного будинку на червоній лінії забудови вулиці і

флігеля на подвір'ї (не має архітектурного значення). Ділянка розташована на складному рельєфі, з різким зниженням рівня поверхні землі від вулиці вглиб кварталу. Первісно входила до складу садиби, що включала сучасні ділянки на вул. Ярославів Вал, 9 та 11. У квітні 1858 власницею садиби стала вдова поручика Г. Дмитрієва, яка придбала її у міста. Тут стояв невеликий дерев'яний будинок, споруджений 1861, та служби в саду. Після смерті Г. Дмитрієвої за купчою від 8 серпня 1879 її діти продали садибу дружині надвірного радника О. Козельській, яка 1898 розмежувала свою ділянку на дві приблизно рівні частини (теперішні № 9 і № 11) і продала обидві. Влітку 1898 наріжну ділянку № 11 придбав відомий київський лікар-педіатр Ф. Чорномор-Задерновський. Новий власник того ж року звів двоповерховий будинок — першій об'єм наявного. Ймовірно, тоді ж споруджено флігель. Є підстави вважати автором проекту цивільного інж. М. Артинова, який у ті ж роки зводив будинок амбулаторії Товариства надання допомоги хворим дітям (тепер вул. Воронського, 20), де тривалий час лікував Ф. Чорномор-Задерновський. Фасадний будинок використовувався як прибутковий — обладнаний під «умебльовані кімнати» (різновид дешевого готелю з обставленими меблями кімнатами, що винаймалися подобово та помісячно). До 1914 заклад мав назву «Відень». З початком 1-ї світової війни назву за столицею ворогуючої Австро-Угорщини замінили на готель «Бельгія», закритий 1915.

1922 року садибу націоналізовано. 1949—50 головний будинок надбудовано двома поверххами для житла працівників Українського тресту садово-ягідних радгоспів та плодово-ягідного виробництва «Укрсадовинтрест». Автори проекту — арх. Спиридонов, інж. Дудочкіна (майстерня № 2 Державних архітектурних майстерень Управління в справах архітектури м. Києва). 1991—92 зроблено прибудову до наріжжя головного будинку для окремого входу в цокольний поверх, де розміщено ресторан.

Головний будинок (№ 11). Чотириповерховий з підвалом, цегляний, пофарбований, у плані наближений до прямокутної трапеції з уступом на скошеному боці, односекційний. Перекриття плоскі. Дах вальмовий по дерев'яних кроквах. Чоловий фасад на 13 віконних осей оформлено еkleктично. Композиція асиметрична. Центральну частину з п'ятою по восьму віконну вісь виділено розкріповкою з рустованими лопатками у простінках і увінчано фігурним аттиком над шостою та сьомою осями. Фасад розчленовано карнизними гуртами двох нижніх поверхів, поясом дентикул первісно вінцевого карниза, підвіконним гуртом другого поверху, уступом низького цоколю. Фасадну стіну завершує простий карниз малого винусу, підкреслений рядом дентикул. Прямокутні віконні прорізи обрамлено вузькими лиштвами, увінчано горизонтальними сандриками, на першому поверсі підкреслено підвіконними фільонками, на другому і третьому — підвіконними нішами з низкими дентикулами, якими прикрашено і підвіконня четвертого поверху. Віконні прорізи

другого поверху на першій—четвертій та дев'ятій—дванадцятій осях з півциркульними перемичками акцентовано архівольтами з клинчастими каменями (виконано у цеглі). Вхідний отвір з лучковим завершенням вміщено на п'ятій осі фасаду.

1899—1918 у восьмикімнатній квартирі № 8 на другому поверсі флігеля проживав з родиною Чорномор-Задерновський Федір Васильович — лікар-педіатр, громадський діяч. Крім приватної медичної практики, обіймав численні посади в добродійних медичних закладах. Був скарбником Київського товариства дитячих лікарів, завідувачем медичної частини і головним лікарем Товариства надання допомоги хворим дітям, головним лікарем безкоштовної лікарні для незаможних хворих ім. Імператора Миколи II, членом Київської міської управи, членом міської комісії для оцінки майна по Старокиївській дільниці, старшиною Зібрання домовласників м. Києва. Останні відомості про нього датовані 1918, коли складалася списки домовласників міста. Садибою володів, за відомостями 1919, І. Офштейн.

Мальовниче розташування споруд цієї садиби привернуло увагу кінематографістів: тут знімалися сцени відомого серіалу «Ад'ютант його превосходительства».

Тепер частину приміщень головного будинку займає антикварний салон [2081].

Марія Кагомська.



576.27. Фрагмент оздоблення.
576.27. Вул. Ярославів Вал, 11.



576.28. Садиба кін. 19 — поч. 20 ст., в якій проживали відомі діячі науки і культури (іст.). Вул. Ярославів Вал, 13, 13-б. Садиба в кін. 19 ст. належала Г. Яновській з дому Григоровичів-Барських, відомих у Києві ще з поч. 18 ст., яка була дружиною відомого лікаря Ф. Яновського. Складалася з одноповерхового особняка (№ 13-б) на подвір'ї, спорудженого в кін. 19 ст. і триповерхового прибуткового будинку (№ 13) на червоній лінії забудови вулиці, зведеного 1909. У прибутковому будинку на другому та третьому поверхах було чотири шестикімнатні квартири, на першому, за даними 1918, містилася перукарня, пральня Акціонерного товариства парових праель, ідальня, молочна та дві крамниці. Бл. 1940 на ділянці на розі з вул. І. Франка зведено чотири-, п'ятиповерховий будинок. Поряд стоїть колишній прибутковий будинок, скромно декорований в дусі неомпір, надбудований четвертим поверхом. Флігель надбудовано другим поверхом 1939.

1918—29 у квартирі № 6 на третьому поверсі головного будинку (№ 13) проживав Міяковський Володимир Варлаамович (1888—1972) — історик, архівіст, журналіст, літературознавець; один із засновників і дійсний член УВАН (з 1948). Випускник Першої Київської гімназії (1906) та історико-філологічного факультету Санкт-Петербурзького університету (1913). До Києва вернувся в кін. 1917. У 1918 працював інструктором архівно-бібліотечного відділу Головного управління у справах мистецтв та національної культури Української Держави, був членом Тимчасового комітету із заснування Національної бібліотеки (тепер Національна бібліотека України ім. В. Вернадського НАНУ), один з ініціаторів проведення архівної реформи. З березня 1919 — науковий співробітник Історико-філологічного відділу ВУАН. Працював редактором історико-літературної частини комісії Біографічного словника, виконував обов'язки члена археографічної комісії ВУАН, секретар комісії для дослідів над громадськими течіями 1840—60-х рр. і комісії студіювання архівних джерел Всеук-

раїнського археологічного комітету. З 1919 — начальник Архівного управління, 1920—29 очолював Головне архівне управління (з 1923 — Центральне архівне управління) та Київський центральний історичний архів ім. В. Антоновича. Був ініціатором скликання 1926 Всеукраїнського з'їзду архівістів. З 1927 — дійсний член Інституту Тараса Шевченка ВУАН, в якому керував кабінетом біографії Т. Шевченка та рукописним відділом. 1928 виступив одним із організаторів літературно-меморіального будинку-музею Т. Шевченка у Києві (тепер пров. Т. Шевченка, 8-а; філіал Національного музею Тараса Шевченка), його завідувач (1928—29). Брав участь у складанні коментарів до III та IV томів Повного академічного зібрання творів Т. Шевченка (1927). З жовтня 1927 — член постійної комісії історії української кооперації і науково-дослідної кафедри кооперації П. Пожарського при Київському кооперативному інституті. Заарештований у справі Спілки визволення України 20 серпня 1929, засланий у виправно-трудові табори строком на п'ять років. З 1944 — на еміграції в Німеччині та США. Реабілітований 1989.

Бл. 1905—07 в садибі проживав Москальов Григорій Васильович (1868—1912) — співак (бас), хормейстер, музичний діяч. Отримав музичну освіту в Київському музичному училищі (1890). Працював у головній бухгалтерії управління Південно-Західної залізниці, 1891—1912 керував його хоровою капелюю. Протягом багатьох років співав у хорі церкви Стрітення Господнього (пл. Львівська). 1906—07 викладав у хоровавому класі Музичного училища Київського відділення Імператорського Російського музичного товариства, з 1907 — регент хору Другої Київської гімназії.

1930—41 у квартирі № 2 будинку № 13 жив Попов Павло Миколайович (1890—1971) — літературознавець, мистецтвознавець, фольклорист, етнограф, чл.-кор. АН УРСР (з 1939); старший науковий співробітник ВУАН (з 1923), завідувач відділу письма і друку і хранитель Портретної галереї Лаврського музею культив та побуту (1923—30). У цей період працював завідувачем відділу рукописів Всенародної бібліотеки України при ВУАН (1929—34), професор кафедри історії української літератури Київського університету

(1934—41, 1944—56), викладач давньої української літератури, українського та російського фольклору Київського педагогічного інституту (1935—40), з 1938 — співробітник Інституту мистецтвознавства, фольклору та етнографії АН УРСР (працював у ньому до кінця життя). Досліджував історію української літератури, європейського і українського книгодрукування, граверного мистецтва, усної народної творчості, міжслов'янських літературних зв'язків, бібліографії, діалектології, джерелознавства тощо.

На поч. 1920-х рр. мешкав на пров. Діонісієвському (тепер пров. Бехтеревський), 4, квартира № 4 (будинок не зберігся), 1923—29 — на території Києво-Печерської лаври (корпус № 1), після війни — на вул. Володимирській, 37/29, квартира № 14.

1905—28 (з перервою в 1919—21, коли жив у Криму) в особняку (№ 13-б) мешкав Яновський Феодія Гаврилович (1860—1928) — терапевт, акад. ВУАН (з 1927); випускник Третьої Київської гімназії (1878) та медичного факультету Університету св. Володимира (1884). Працював у ньому на кафедрі госпітальної терапії та в університетській клініці (до 1904), завідувач кафедри лікувальної діагностики (1905—14), кафедри госпітальної терапії (1914—19). У 1921—28 — завідувач кафедри факультетської терапії Київського медичного інституту. Багато років практичної діяльності лікаря



576.29. Вул. Ярославів Вал, 32.

пов'язані з Олександрівською міською лікарнею (тепер Олександрівська клінічна лікарня м. Києва), де він завідував жіночим терапевтичним та інфекційним відділеннями. 1922 виступив одним із організаторів Українського НДІ туберкульозу — наукового й організаційно-методичного центру боротьби з туберкульозом в УСРР (тепер — Національний інститут фізіатрії і пульмонології ім. Ф. Яновського), голова вченої ради інституту. Брав участь в усіх всесоюзних і республіканських з'їздах терапевтів. З 1921 — голова Товариства київських лікарів. 1926 на IX Всесоюзному з'їзді терапевтів у Москві обраний почесним членом Товариства лікарів-терапевтів СРСР, у цьому самому році на Українському з'їзді терапевтів — постійним головою терапевтичних з'їздів України.

Створив школу української терапії. Автор першого в СРСР підручника з туберкульозу (1923). Наукові праці присвячено клініці туберкульозу, захворюванням легень, нирок, шлунково-кишкового тракту та ін.

Займав з дружиною та трьома дітьми весь будинок (у той час одноповерховий). Похований на Лук'янівському цвинтарі.

1905—38 в особняку мешкав з батьками, потім — з власною сім'єю Яновський Віктор Феоділович (1891—1942) — юрист. Син Ф. Яновського. Після закінчення юридичного факультету Університету св. Володимира працював у ньому (до 1919). Разом з батьком у червні 1919 — червні 1921 жив у Криму. 1921—38 працював у Київському інституті народного господарства, викладав громадянське та трудове право, професор; згодом — юрисконсульт Центрального телеграфу. Входив до складу фінансової комісії ВУАН. 1938 заарештований разом з професором КІНГУ В. Карпекою, засуджений на десять років позбавлення волі у виправно-трудових таборах за звинуваченням в участі «у контрреволюційній монархічній організації, що діяла в КІНГУ» та за «шпигунську діяльність». Помер у Сибіру в місцях позбавлення волі. Реабілітований 1959.

1972 на фасаді особняка встановлено бронзову меморіальну дошку з рельєфним портретом Ф. Яновського (ск. О. Скобляков, арх. А. Ігнащенко). [2082].

Ольга Друг, Лариса Федорова, Лариса Шевченко.

576.29. Садиба кін. 1880-х рр., в якій проживали відомі діячі науки і культури, громадсько-політичного і державного життя (архит., іст.). Вул. Ярославів Вал, 32-а, 32-б. Складається з головного будинку на червоній лінії забудови вулиці (№ 32-а) і флігеля у дворі (№ 32-б). 1861—88 ділянка входила до складу великої наріжної садиби, що належала вчителю Києво-Софійського (з 1872 — Києво-Подільського) духовного училища Л. Волошкевичу. 1881 на межі з вулицею споруджено будинок (№ 32-а), про замовника якого донедавна нагадувала монограма з літерами «Л. В.» в ажурному плетиві огорож балконів. 1888 власником великої наріжної садиби став київський купець 2-ї гільдії І. Густман, який того ж року виділив частину ділянки в окреме домоволодіння (№ 32) і продав його дружині дякона Є. Крижановській. Незабаром вона спорудила у дворі двопо-



верховий флігель з проїздом до дерев'яних служб. На поч. 20 ст. власниками садиби були М. Павлова, з 1909 — С. Макаренко. 1906 флігель надбудовано третім поверхом. У кін. 1990-х рр. садибу реконструйовано: до головного будинку прибудовано один поверх і мансарду, змінено його внутрішнє планування.

Головний будинок, 1881 (№ 32-а).

Чотириповерховий з мансардою, цегляний, пофарбований, у плані прямокутний, односекційний. Планування двобічне. Перекриття пласкі. Дах вальмовий, покрива бляшана.

Чоловий десятиосовий фасад оформлено еkleктично. Композиція симетрична. Центральну частину на чотири віконні осі акцентовано простим ритмом вертикальних членувань — фільончастих і пласких лопаток у простінках вікон відповідно другого та третього поверхів. Бічні триосові частини відокремлено здвоєними фільончастими лопатками двох нижніх і пласкими лопатками верхнього поверхів. Центральний розташований портал завершено щипцем з круглим віконцем над трицентровою аркою, що спирається на бічні фільончасті лопатки. Обабіч отвору входу — вертикальні фільонки. Горизонтальні членування виявлено уступом низенького цоколю, дощаним рустуванням стіни першого поверху, міжповерховим гуртом з орнаментальним поясом, масивним карнизом другого поверху з модульйонами, уступчастим вінцевим карнизом з дентикулами. Віконні прорізи нижніх поверхів оформлено П-подібними вінцевими гуртами, на другому поверсі — підвіконними рушниками. На другому поверсі — балкони.

Флігель, кін. 1880-х рр (№ 32-б).

Триповерховий, цегляний, у плані трапецієподібний з центральними ризалітами на протилежних фасадах. Планування коридорного типу з двобічним розташуванням приміщень. Перекриття пласкі.

Композиції чолового фасаду асиметрична. Центральну вісь акцентовано ризалітом, завершеним затупленим трикутним щипцем. Аналогічним ризалітом на рівні двох нижніх поверхів виділено крайню бічну вісь праворуч з отвором входу.

У садибі проживали відомі діячі науки і культури, громадсько-політичного і державного життя.

1910—11 — Барановський Христофор Антонович (1874—1941) — громадсько-політичний і державний діяч, один з лідерів кооперативного руху в Україні; голова управи Українського народного кооперативного банку, член Української Центральної Ради від кооперативних організацій та її виконавчого органу — Комітету УЦР, генеральний секретар фінансів (1917), редактор кооперативної газети «Комашня» (1917—18), директор Українбанку, радник Центрального українського сільськогосподарського кооперативного союзу, Всеукраїнського кооперативного страхового союзу (1919), міністр фінансів УНР (травень 1920 — в уряді В. Прокоповича), емігрував.

У роки проживання за цією адресою — директор заснованого ним Союзбанку — центральної установи дрібного кредиту в Києві (1907—17).

З 25 липня до 8 серпня 1907 у квартири № 11 на третьому поверсі флігеля жили після одруження Леся Українка і К. Квітка. Тут мешкав названий батько К. Квітки — О. Карпов. Винчання відбулося 25 липня у Свято-Вознесенській церкві на Деміївці (тепер просп. 40-річчя Жовтня, 54). Звідси 8 вересня подружжя вирушило у весільну подорож до Криму.

Квітка Климент Васильович (1880—1953) — музикознавець, фольклорист, етнограф; член етнографічної комісії УАН, професор Музично-драматичного інституту ім. М. Лисенка (з 1920), організатор і завідувач Кабінету музичної етнографії ВУАН (з 1922), професор Московської консерваторії (з 1933). Зібрав понад 6 тис. народних, переважно українських, пісень, багато записав їх з голосу Лесі Українки та І. Франка.

Леся Українка (справж. — Косач Лариса Петрівна, 1871—1913) — поетеса, драматург, перекладачка, літературний критик, громадська діячка.

1910—15 — Старицька Марія Михайлівна (1865—1930) — актриса, режисер, педагог, заслужена артистка УСРР (з 1926). Дочка письменника, театрального діяча М. Старицького.

У зазначений час вела клас української драми (1910), викладала драматичне мистецтво в Музично-драматичній школі М. Лисенка (1912—15), що містилася на цій же вулиці в будинку № 15 (не зберігся). 1912—15 викладала дикцію та декламацію у Фребелівському інституті (сучасна вул. Б. Хмельницького, 51-а). 1913—15 працювала в київському Першому комерційному училищі (сучасна вул. Воровського, 24). 1909—12 — старшина Українського клубу (вул. Володимирська, 42).

1911—14 — Стешенко Іван Матвійович (1873—1918) — педагог, літературознавець, письменник, громадський і політичний діяч; один з організаторів і член Української Центральної Ради, генеральний секретар освіти УНР (1917—18).

У роки проживання за цією адресою — викладач Першого комерційного училища (1907—17), Вечірніх вищих жіночих курсів А. Жекуліної. Член Київської Старої громади, Товариства українських поступовців, Української

576.30. Вул. Ярославів Вал, 29-а.

соціал-демократичної робітничої партії. Член Історичного товариства Несторалітописця, Українського наукового товариства в Києві (з 1908 — секретар, потім заступник голови, редактор його «Записок»), Українського клубу та його наступника — клубу «Родина», редактор журналу «Сяйво» (1913—14).

І. Стешенкові належать оригінальні переклади європейських авторів (Овідія, Ф. Шіллера), літературознавчі дослідження творчості М. Гоголя, І. Котляревського, Лесі Українки, Марка Вовчка, Т. Шевченка та ін., він є автором кількох збірок поезій, багатьох прозових і драматичних творів.

Його дружина О. Старицька, дитяча письменниця, донька відомого українського драматурга, разом з чоловіком брала активну участь в українському культурному і громадсько-політичному русі, була старшиною Українського клубу.

1914 родина Стешенків переїхала в будинок № 28/31 на цій же вулиці.

1955 на фасаді головного будинку встановлено мармурову меморіальну дошку, 1971 замінено на дошку з чорного граніту на честь Лесі Українки (арх. В. Шевченко).

З кін. 1990-х рр. у флігелі — Посольство Італійської Республіки [2083].

Олена Апанович, Ольга Друг, Тетяна Осташко.

576.30. Садиба 2-ї пол. 19 ст., в якій проживали Гарденін М. М., Довнар-Запольський М. В. (архт., іст.). Вул. Ярославів Вал, 29-а, 29-б. На червоній лінії забудови вулиці. Складається з триповерхового будинку та флігеля. Історія ділянки простежується з 1868, коли вона належала купцю Ф. Тешнеру. На його замовлення 1869 було споруджено двоповерховий фасадний будинок за проектом арх. А. Сопочинського. Через три роки розширив межі своєї садиби, скупивши яри і прирки в її глибині. У червні 1897 вдова домовласника А. Тешнер продала забудовану ділянку селянинові Тверської губ. І. Кузнецову. У цьому ж місяці новий власник подав на затвердження до Міської управи проект надбудови та реконструкції фасадного будинку, розроблений арх. М. Гарденіним. Певно, тоді ж було споруджено триповерховий флігель у другому ряді забудови вулиці (№ 29-б), вирішений у досить спрощених формах.



Головний будинок (№ 29-а). Триповерховий з підвалом у новому мансардою, цегляний, тинькований із розшивкою швів під цегляне мурування, побілений, у плані прямокутний. Всередині перепланований, перекриття плоскі. Дах двосхилий бляшаний, з мансардними вікнами та ґратами вздовж гребня. Чоловий фасад на одинадцять віконних осей вирішено у формах історизму. Його первісну симетричну композицію порушено спорудженням чотиригранного вінцевого шатра на правому фланзі, де влаштовано прямокутний отвір проїзду на подвір'я. Різні за пропорціями віконні прорізи мають прямокутні абриси. Перший поверх горизонтально рустований, третій — оформлено простіночними пілястрами. Вікна другого поверху оздоблено горизонтальними та дугоподібними (у центрі фасаду) сандриками, третього — «вухастими» лиштвами. Головними архітектурними акцентами є криті балкони на флангах третього поверху, опоражені колонками, що підтримують трикутні фронтони.

Будинок — складова частина історичної забудови вулиці.

Флігель (№ 29-б). У глибині двору паралельно до вулиці. Триповерховий на цокольному півповерсі, цегляний, фарбований, у плані прямокутний, односекційний. На правому фланзі — отвір проїзду, в центрі плану — двомаршові кам'яні сходи. Перекриття плоскі, дах двосхилий бляшаний. Вирішений у формах цегляного стилю з елементами історизму. Композиція одинадцятивіконного головного фасаду симетрична, триосова, утворена центральною з півкруглим завершенням і бічними розкріповками, увінчаними уступчастими трикутними аттиками. Симетрію загальної побудови підтримують два ряди балконів із криволінійними ґратами. Центральну вісь композиції підкреслено вхідним порталом, що складається з двох масивних півколон, а також великими прямокутними прорізами сходової клітки, яку завершує єдине на фасаді півциркульне вікно. Край розкріпок оформлено лопатками — рустованими на першому і фільончастими на верхніх поверххах. Горизонтальні членування утворені спрощеним гуртом над першим поверхом, широкою смужкою цегляного декору між другим і третім поверхами, вінцевим фільончастим фризом, що спирається на аркатурний пояс і підтримує карниз із смужкою сухариків. Прямокутні вікна другого і лучкові вікна тре-

тього поверхів мають зверху П-подібне обрамлення. Тильний фасад спрощений.

Флігель — характерний зразок житлового будинку у цегляному стилі, що формує забудову історичної садиби.

1898—1909 у будинку проживав Гарденін Микола Миколайович — архітектор. Автор багатьох житлових споруд у Києві. У роки проживання за цією адресою за його проектами зведено флігелі садиб на вулицях Михайлівській, 12 (1898), Саксаганського, 112 (1900), садибні будинки на вул. Чапаєва, 4, 4-а (1899), один із будинків садиби на вул. Борисоглібській, 15 (1899), житлові будинки на вул. Чапаєва, 7 (кін. 19 — поч. 20 ст.) і № 9 (1900—01) та ін.

На поч. 20 ст. короткий час у садибі проживав професор Університету св. Володимира і директор Комерційного інституту М. Довнар-Запольський. Пізніше мешкав на вул. Б. Хмельницького, 42 [2084].

Марія Кагомська, Тетяна Трегубова.

576.31. Садиба 1899, в якій проживали Меллер В. Г., Муравйова О. О. (архит., іст.). Вул. Ярославів Вал, 8, 8-б. Складається з головного будинку (№ 8) на червоній лінії забудови вулиці та флігеля на подвір'ї (№ 8-б). Історія садиби простежується з серед. 19 ст., коли вона належала вдові губернського секретаря С. Леонсон. На ділянці пл. 144 кв. сажні розташовувався одноповерховий дерев'яний будинок. З 1862 власницею садиби стала вдова статського радника М. Калінська. З 1867 майном володів надвірний радник К. Вейсенберг, який одержав дозвіл на будівництво цегляних кухні та холодних служб. 1884 садиба належала дружині підполковника М. фон Грейфентурн. Найвний прибутковий будинок споруджено 1898—99 на замовлення нової власниці садиби (до 1915) О. Іванової-Камаєвої, дружини дільничного мирового судді



576.31. Вул. Ярославів Вал, 8-б.
576.31. Вул. Ярославів Вал, 8.

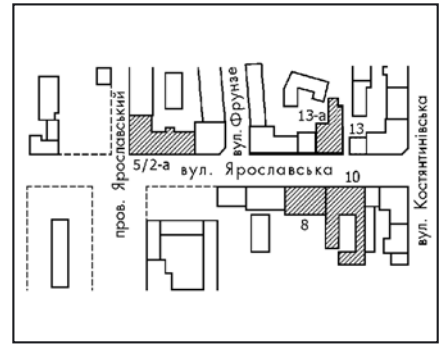

К. Іванова-Камаєва. Флігель на подвір'ї, ймовірно, зведено одночасно з головним будинком. За цією ж адресою містилися канцелярія та офіс дільниці; за відомостями 1912 — правління Товариства Південноросійських порохових заводів.

Головний будинок (№ 8). Чотириповерховий з підвалом, цегляний, пофарбований, у плані трапецієподібний, односекційний, з проїздом на подвір'я. Первісне планування квартир двобічне. Перекриття плоскі. Дах двосхилий.

Чоловий фасад на вісім віконних осей оформлено у цегляному стилі з елементами стилю ренесанс. Композиція симетрична. Бічні двохосові частини розкріповано, акцентовано півциркульними профільованими архівольтами вікон верхнього поверху та аркатурним фризом під профільованим вінцевим карнизом з дентикулами. Розкріповки фланковано широкими лопатками, рустованими на другому, плоскими з керамічними прикрасами на двох верхніх поверххах. Вертикальні членування доповнюють лопатки у простінках вікон — плоскі на першому, рустовані на рівні другого—третього та здвоєні пілястрочки четвертого поверхів. Фасад членують карниз першого, підвіконні та міжповерхові гурти третього і четвертого поверхів. Прямокутні віконні прорізи з рельєфними клинчастими перемичками прикрашено замковими каменями, вміщено у плоскі ніші першого й другого—четвертого поверхів з уступчастим завершенням. У підвіконних фільонках — ліплене орнаментальне заповнення з рослинними мотивами (пальмети, листя аканту тощо), над вікнами третього поверху — керамічні вставки з орнаментом меандр. Фасад оформлено трьома широкими балконами з ажурним кованим огородженням.

Флігель (№ 8-б). Під кутом до червоної лінії забудови вулиці.

Двоповерховий з напівпідвалом, цегляний, у плані прямокутний з ризалітом сходової клітки, односекційний. Планування коридорного типу з двобічним розташуванням приміщень. Перекриття плоскі. Дах двосхилий, покрівля бляшана. Асиметрія композиції чолового фасаду зумовлена зміщенням праворуч від центру прямокутного у плані ризаліту, прорізаного широкими тридільними вікнами сходової клітки над вхідним отвором з лучковою фрамугою та увінчаного парапетом з горіщним віконцем. Фасад членують міжповерхові гурти, завершує підкреслений двома низками дентикул широкий карниз. Віконні прорізи з лучковими перемичками на верхніх поверххах вміщено у



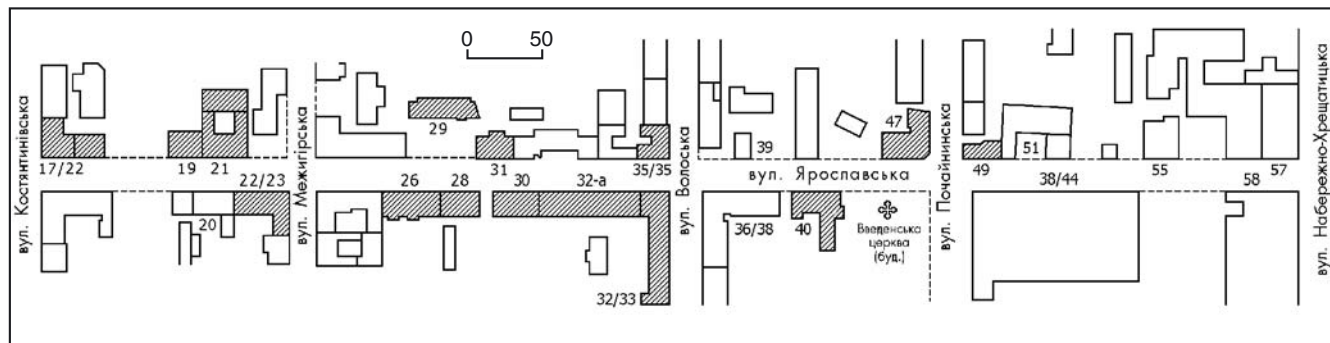

пласкі ніші та оформлено підвіконними фільонками. Декоративним акцентом є оригінальний рисунок ажурного металевого огороження двох балконів ліворуч від ризаліту.

Садиба — зразок типового житлового комплексу кін. 19 ст. у забудові кварталу центральної частини міста.

У 1920-х рр. у квартирі № 1 на першому поверсі проживав Меллер Вадим Георгійович (1884—1962) — художник театру і кіно, заслужений діяч мистецтв УРСР (з 1942); головний художник Харківського українського драматичного театру ім. Т. Шевченка (1926—46; до 1935 — «Березиль»); головний художник Київського українського академічного драматичного театру ім. І. Франка в Києві (1953—59). У ці роки — головний художник театру «Березиль» у Києві (1922—26). У будинку за цією адресою мав приватну студію. В цей час оформив виставу «Джیمмі Хігінс» Леся Курбаса за Е. Сінклером (1923); фільми «Вендетта», «Мақдональд» (обидва — 1925), «Арсенальці» (1926).

У 1920-х рр. поверхом вище мешкала Муравйова Олена Олександрівна (справж. — Апостол-Кегич; 1867—1939) — співачка (лірико-колоратурне сопрано), педагог, заслужений діяч мистецтв УРСР (з 1938); солістка Великого театру в Москві (1890—1901); викладач Музично-драматичної школи М. Лисенка в Києві (1906—18, з 1917 — професор). У роки проживання в цьому будинку — професор Київського музично-драматичного інституту ім. М. Лисенка (1918—39, з 1934 — Київської консерваторії). Серед її учнів — відомі співаки: З. Гайдай, І. Козловський, М. Корьюс, А. Руденко та ін.

Тепер на першому поверсі житлового будинку № 8 — відділення поштового зв'язку № 34 [2085]. *Марія Кадомська.*

577. ЯРОСЛАВСЬКА ВУЛИЦЯ, 19—20 ст. (архит., іст., містобуд.). Пряма, довга вулиця перетинає історичний район Києва — Поділ з південного заходу на північний схід, від тупика під горою Щекавицею до вул. Набережно-Хрещатицької. До вулиці прилучаються пл. Житньоторзька, пров. Ярославський, вулиці Фрунзе, Костянтинівська, Межигірська, Волоська і Почайнінська. Названа в ім'я великого київського князя Ярослава Мудрого, який князував у Києві 1019—54. Вперше згадана під цією назвою 1838. З 17 ст. відома як вул. Біскупська. Назву «Біскупщина» мала історична місцевість у північній частині Подолу в районі сучасного критого ринку, яка належала католицькому єпископу — біскупу.

Історія формування вулиці пов'язана з історією перепланування Подолу після

577. Ярославська вулиця. План забудови.

пожежі 1811. За планом реконструкції, розробленим 1811 арх. А. Меленським, зберігалася система забудови, що склалася історично. У районі вул. Ярославської було намічено чотири великі квартали, близькі до прямокутної форми, в плануванні яких помітні принципи регулярності. Затверджений до виконання план арх. В. Гесте передбачав більш чітке геометричне планування. За ним вулиця набула прямолінійності, по обидва її боки симетрично розмістилися по п'ять чітких прямокутних кварталів. У кін. 19 ст. остаточно впорядковано нумерацію споруд.

В історії забудови вулиці можна виділити три періоди. Перший — 1812—50-і рр. У цей час вулиця була забудована одно-, двоповерховими цегляними будинками на червоній лінії, всередині садиб розташовувалися одно-, двоповерхові цегляні або дерев'яні споруди господарського призначення. Другий період — 1850—70. У цей час було розібрано практично всі старі будівлі, і вулицю почали забудувати дво-, триповерховими будинками за проектами відомих архітекторів, зокрема В. Сичугова, П. Спарро, К. Шимана. Третій період — 1870—1910. Тоді на вулиці споруджено три-, чотириповерхові будинки за проектами архітекторів М. Гарденіна, А.-Ф. Краусса, І. Ніколаєва. Вулиця забудовувалася щільно, через бра́ндамуери. У стилі класицизму споруджено житловий будинок № 13-а, у стилі пізній класицизм — № 22/23 (арх. А.-Ф. Геккер). Найбільшу частину пам'яток, що збереглися, складають споруди третього періоду, виконані у формах історизму: № 5/2-а і № 21 (обидва — арх. А.-Ф. Краусс), № 8 (арх. П. Спарро), № 10, № 17/22 і № 19 (усі — арх. І. Ніколаєв), № 26, № 28, № 29 (арх. В. Кривошеєв), № 31 і № 49 (обидва — арх. М. Гарденін), № 35/35, № 40, № 47. Цікавими зразками архітектури післявоєнної забудови Києва є житловий комплекс працівників Дніпровського річкового пароплавства (№ 30, № 32-а, вул. Волоська, 32/33), оздоблений у традиціях українського народного мистецтва (арх. Д. Криворучко).

У будинку № 5/2-а містилася перша в Києві міська аптека, призначена для обслуговування незаможних мешканців міста; в № 40 — один з притулків Київського товариства денних притулків для дітей робітничого класу, призначений для виховання дітей з єврейських родин. У цій місцевості проживало багато євреїв, кілька молитовних закладів яких містилося в різний час у № 22/23.

Значну частину цінних об'єктів істори-

ко-культурної спадщини вулиці втрачено. Однією з найцікавіших споруд була церква Введення в храм Пресвятої Богородиці (зведена 1792) на розі з вул. Почайнінською (зруйнована у 1970-х рр.). Її спорудили на місці церкви св. Власія, що існувала до 1650. Св. Власій вважався покровителем худоби і замінив культ язичницького бога Волоса, требище якого розташовувалося на цьому місці. У кін. 19 ст. на території церковної садиби побудовано ще одну споруду з чудовим іконостасом за проектом арх. В. Ніколаєва (не збереглась).

Економічне і торговельне життя цього району в 19 — на поч. 20 ст. репрезентували такі виробничі об'єкти, як годинникова майстерня (містилася в будинку № 3), одна з найбільших в Києві фабрика з виготовлення хави, тахіної олії й ірису (№ 6), парова слюсарна майстерня (№ 58) та ін. [2086].

Лариса Толочко.

577.1. Дитячий єврейський притулок, 1910 (архит., іст.). Вул. Ярославська, 40. На червоній лінії забудови вулиці. Споруджений будівельною конторою підприцька Л. Гінзбурга коштом добродійниці М. Гольдшмідт-Бродської — дочки відомого цукрозаводчика Лаз. Бродського.

Двоповерховий з підвалом, цегляний, тинькований, у плані наближений до Т-подібного. З тилу прибудовано одноповерховий, у плані прямокутний об'єм невеликої зали. Дах багатосхилий. Планування основного об'єму — коридорного типу з однобічним розташуванням приміщень. Перекриття пласкі.

Чоловий фасад оформлено у стилі неокласицизм з використанням елементів ордерної системи. Композиція центрально-осьова, симетрична. Центральну частину виділено розкріповкою з п'ятьма арковими вікнами на рівні другого поверху та пристінним вхідним портиком іонічного ордера з трикутним фронтоном. Прямокутний вхідний отвір влаштовано на головній осі. Фасад розчленовано рустованими лопатками першого та плієстрами другого поверхів. Верхні кути широких віконних прорізів обабіч центральної розкріповки заокруглено (вплив стилю модерн). Віконні прорізи декоровано лиштвами, замковими каменями. У радянський період фасад прикрасили масивні декоративні якорі. Фасад увінчано карнизом і парапетом з металевого огорожено на цегляних тумбах на рівні даху.

Будинок — зразок цивільної архітектури поч. 20 ст. у стилі неокласицизм. Відразу після спорудження М. Гольдшмідт-Бродська подарувала будинок Київському товариству денних притулків для дітей робітничого класу.

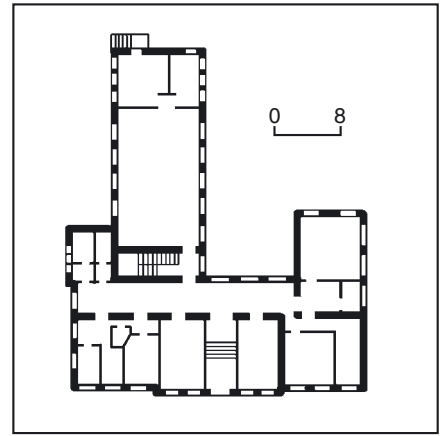

Товариство, засноване в серпні 1874, проголосило основою своєї діяльності високогуманну мету — піклуватися про тих малолітніх дітей з незаможних сімей, які, коли батьки були на роботі, залишалися без будь-якого догляду. Члени товариства прагнули привчити дітей з раннього віку до праці, охайності, порядку та дисципліни, щоб вони, починаючи з 12 років, були письменними, достатньо розвинутими, володіли певними знаннями і були готовими в майбутньому стати корисними суспільству громадянами. Одержавши від міської влади матеріальну підтримку у вигляді щорічної субсидії в розмірі 300 крб., комітет товариства почав створювати у Києві мережу денних притулків. До поч. 20 ст. їх було засновано п'ять: 1875 — Новостроєнський (з 1892 містився на сучасній вул. Саксаганського, 3), 1883 — Подільський (сучасна вул. О. Терьохіна, 26; будинок не зберігся), 1888 — Звіринецький (сучасна вул. Щорса, 17; не зберігся), 1893 — Шулявський (спочатку містився на сучасній вул. Гоголівській, 31, пізніше — на вул. Борщагівській, 24; останній не зберігся). На утримання цих притулків, в яких виховувалося до 300 дітей, товариство витратило у 1897 бл. 12 тис. крб. 1899 організовано єврейський дитячий притулок — безкоштовний заклад типу дитячого садка. Спочатку наймав приміщення на вул. Нижній Вал, 61, з 1910 розміщувався на вул. Ярославській. У притулку перебували переважно дівчатка. На двох поверхах основного об'єму містились аудиторії, в прибудові — їдальня й кухня. Притулок мав широке подвір'я для ігор. У радянський час будівля використову-

577.1. Вул. Ярославська, 40.

577.1. План першого поверху.



577.2. Вул. Ярославська, 8.
577.2. План першого поверху.

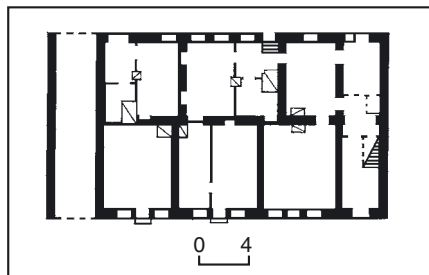

валася для дитячих установ, школи (у прибудові в цей час облаштували спортивну залу). Тепер тут містяться Будинок дитячої творчості Подільського району і пенсійний фонд Головного управління Київської обл. [2087].

Василь Галайба, Михайло Кальницький.

577.3. Вул. Ярославська, 10.

577.2. Житловий будинок, 1880 (архит.). Вул. Ярославська, 8. На червоній лінії забудови вулиці. Садиба відома з серед. 19 ст. як власність А. Продаєвича. Була забудована старими дерев'яними спорудами. З 1880 належала купцю 2-ї гільдії А. Луневу. На його замовлення за проектом і під наглядом арх. П. Спарро споруджено наявний будинок. На поч. 1890-х рр. тут наймала приміщення під молитовню єврейська громада Лук'янівської та Подільської поліцейських дільниць. 1895 вона перейшла у новозбудовану синагогу на вул. Щєкавицькій, 29.

Двоповерховий, цегляний, пофарбований, у плані прямокутний. Планування коридорного типу. Перекриття пласкі. Дах двосхилий по дерев'яних кроквах.

Композиція чолового фасаду асиметрична. Бічні частини з вхідним отвором праворуч та брамою ліворуч виділено фігурними атіками. На першому поверсі прорізано три вітрини, на другому — шість вікон, які відокремлено фільончастими лопатками у простінках. Акцентним елементом в оформленні фасаду є аркатурний фриз під вінцевим уступчастим карнизом незначного висулу.

Споруда — зразок житлової забудови Подолу кін. 19 ст.

Тепер будинок на реставрації [2088].

Лариса Толочко.

577.3. Житловий будинок, 1899 (архит.). Вул. Ярославська, 10. На червоній лінії забудови вулиці. З 1870-х рр. ділянка

577.3. План другого поверху.

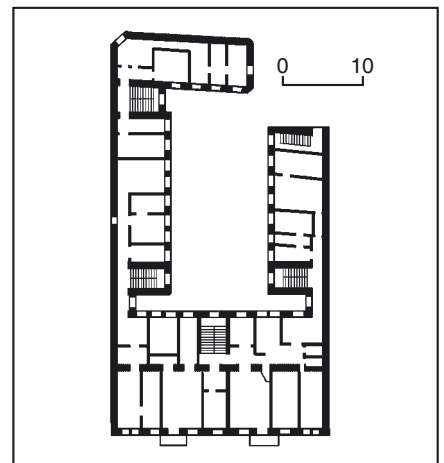

належала козакові Чернігівської губ. А. Терещенку та його дружині О. Терещенко. Займала пл. 1163 кв. сажня, була забудована невеликими дерев'яними спорудами. Наявний будинок зведено за проектом арх. І. Ніколаєва.

Чотириповерховий, цегляний, у плані прямокутний, з внутрішнім подвір'ям. Перекриття пласкі. Дахи вальмові по дерев'яних кроквах, покривля бляшана.

Чоловий фасад оформлено у стилі неоренесанс. Композиція центрально-осьова. Центральну та бічні частини виділено розкріповками, які завершено центральним трикутним фронтоном і бічними аттиками з лучковими фронтончиками. Центральну розкріповку фланковано пілястрами третього—четвертого поверхів з коринфськими капітелями. Розміщений на центральній осі вхідний отвір з півциркульною фрамугою обрамлено профільованим архівольтом і увінчано лучковим фронтоном з ліпленням у тимпані. Симетрію порушує розташований праворуч від головної осі прямокутний отвір проїзду. По горизонталі фасад членовано гуртами першого, другого, четвертого і підвіконним профілем третього поверхів, завершено профільованим карнизом на фігурних кронштейнах. На рівні першого поверху фасад прорізано вітринами та вхідними отворами колишніх крамниць; на рівні другого — підкреслено здвосними вікнами розкріповок з півциркульними перемичками в обрамленні профільованих архівольтів, пари яких увінчано дугоподібними профільованими сандриками. Прямокутні віконні прорізи третього поверху прикрашено замковими каменями з декоративним листям (елемент, притаманний творчості батька і сина Ніколаєвих). Півциркульні вікна четвертого поверху обрамлено джгутиковим орнаментом, завершено профільованими архівольтами з фігурними замковими каменями, оздоблено орнаментальним ліпленням в антрєвольтах і ліпленням вставками з рослинним орнаментом у підвіконнях.

Будинок — цікавий зразок житлової споруди Подолу кін. 19 ст. з яскраво виявленим творчим почерком відомого архітектора.

Тепер на першому поверсі містяться магазини [2089].

Лариса Толочко.

577.4. Житловий будинок, 1-а пол. 19 ст. (архит.). Вул. Ярославська, 13-а. На червоній лінії забудови вулиці. Споруджений після пожежі 1811. Первісно у плані прямокутний, з чоловим фасадом на п'ять віконних осей, згодом добудований з тилу. 2005 відремонтований. Одноповерховий, дерев'яний на мурованому цокольному поверсі, тинькований, пофарбований, у плані Г-подібний. Дах вальмовий з бляшаною покрівлею. Планування первісного об'єму дворядне, анфіладного типу. Вхід влаштовано на дворовому фасаді по дерев'яних сходах.

Зведений у стилі класицизм.

Цоколь і наріжжя чолового п'ятивіконного фасаду рустовано, прямокутні віконні прорізи обрамлено профільованими лиштвами. Верхній поверх розчленовано фільончастими пілястрами на три поля з відокремленням крайніх бічних вікон. Фасадну стіну завершено профільованим карнизом. Декоративні елементи (пілястри, лиштви, карниз) — дерев'яні, накладні.



577.4. Вул. Ярославська, 13-а.
577.4. План другого поверху.

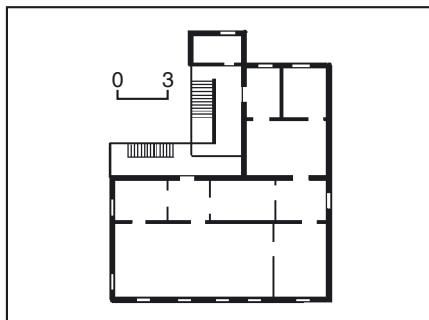

Будівля — характерний зразок житлового будинку подільського міщанина 1-ї пол. 19 ст.

Тепер у будинку офіси [2090].

Ігор Свистун.

577.5. Житловий будинок, 1897 (архит.). Вул. Ярославська, 17/22. На розі з вул. Костянтинівською. Історія садиби відома з 1896, коли її придбали чернігівський козак А. Терещенко та його дружина О. Терещенко. Ділянка пл. 1163 кв. сажня була забудована малоповерховими спорудами: на розі вулиць розташовувався невеликий двоповерховий цегляний будинок, поряд на вул. Костянтинівській — також двоповерховий цегляний будинок, на вул. Ярославській — дві видовжені одноповерхові цегляні будівлі крамниць, всередині садиби — невеликі дерев'яні споруди господарського призначення (не збереглися). За проектом арх. І. Ніколаєва одночасно зведено наявний будинок і флігель (знесений).

577.5. Вул. Ярославська, 17/22.



Триповерховий, цегляний, у плані Г-подібний. Планування коридорного типу з двобічним розташуванням приміщень. Перекриття пласкі.

Композиція еклектично оформлених чолових фасадів симетрична. Фасад на вул. Ярославській членовано двома одноосьовими розкріповками, завершеними парапетами, лопатками, рустованими на другому, фільончастими та пласкими на третьому поверхах, міжповерховими та підвіконними гуртами. Вікна декоровано пласкими нішами із зубчастим завершенням на третьому, підвіконними фільонками з поребриком на другому поверхі, підкреслено білим пофарбуванням рельєфних клинчастих перемичок і замкових каменів. Зрізане наріжжя акцентовано двома балконами та прямокутним аттиком. Композиція фасаду на вул. Костянтинівській центрально-осьова. Центральну частину з вхідним порталом виділено розкріповкою, фланкованою рустованими лопатками та завершеною декоративним парапетом.

Будинок — цінний зразок житлово-торговельної споруди кін. 19 ст. на Подолі.

Тепер на першому поверсі містяться швейна майстерня, Подільське стоматологічне відділення і кафе, на другому — Контрольно-ревізійне управління в м. Києві, на третьому — Управління житлового комунального господарства Подільського району [2091].

Лариса Толочко.

577.6. Житловий будинок, кін. 19 ст. (архит.). Вул. Ярославська, 19. На червоній лінії забудови вулиці. Історія садиби відома з 1850-х рр. Тоді на межі з вулицею стояв двоповерховий цегляний житловий будинок, у глибині — дерев'яні споруди. У кін. 19 ст. садиба належала М. Продаєвичу. Ймовірно, автор проекту — арх. І. Ніколаєв, оскільки наявний будинок має багато спільних стильових ознак із будинком № 17/22 та іншими будівлями, спорудженими за проектом цього архітектора. У 2000-х рр. проведено ремонтно-реставраційні роботи, змінено форму даху та влаштовано мансардний поверх.

Чотириповерховий з підвальним і мансардним поверхами, цегляний, тинькований, пофарбований, у плані прямокутний. Односекційний. Перекриття пласкі. Дах мансардний двосхилий, покривля черепична.

Композиція еkleктичного оформленого чолового фасаду майже симетрична. Бічні частини з широкими тридільними вікнами трьох нижніх поверхів і здвоєними вікнами четвертого поверху виділено розкріповками, які фланковано лопатками й увінчано аттиками з великими півциркульними люкарнами. П'ять вікон між розкріповками розділено плоскими лопатками третього—четвертого та рустованими лопатками другого поверхів. Ритмічно розташовані в центрі фасаду прямокутні віконні прорізи облямовано плоскими лиштвами, прикрашено рельєфними замковими каменями та підвіконними нішами. Широкі прорізи вікон на другому і третьому поверхах розкріповок — з лучковими премичками, оформлені плоскими лиштвами та замковими каменями, здвоєні вікна з півциркульними перемичками четвертого поверху — профільованими архівольтами та стилізованими бічними пілястрочками. Підвіконні площини декоровано прямокутними фільонками. Фасад членують карнизи першого та другого поверхів, міжповерхові та підвіконні гурти. Стіну завершує масивний, пишно декорований карниз. Сучасне оформлення основної площини фасаду на рівні першого поверху виконано з порушенням принципу симетрії: обладнаний циліндричним піддашком на ажурних кронштейнах широкий отвір входу зміщено ліворуч, прорізано додаткове вікно. Будинок — зразок прибуткової житлової споруди кін. 19 ст. Тепер — готель «Домус» [2092].

Лариса Толочко.

577.7. Житловий будинок, 1897 (архит.). Вул. Ярославська, 21. Історія садиби відома з 1896, коли її придбало подружжя С. і Б. Цейтліних. На ділянці пл. 329 кв. сажнів було розташовано дерев'яні одноповерхові споруди: житловий будинок, два флігелі, три сараї (не збереглися). Нові будівлі зведено за проектом арх. А.-Ф. Краусса. До головного будинку прилягав двоповерховий флігель (знесений).

Триповерховий, цегляний, у плані являє каре, планування секційне.

Чоловий фасад оформлено у стилі неоренесанс. Композиція центрально-осьова, симетрична. Центральну триосьову частину розкріповано та фланковано пілястрами другого—третього поверхів. Такими ж пілястрами виділено двохосьові бічні частини фасаду. Бічні розкріповки завершено тридільним уступчастим аттиком, центральну — лучковим фронтоном з декоративним ліпленням у тимпані та даходу — 1897. Перший поверх відокремлено уступчастим карнизом, другий та третій — декоративним зубчастим поясом, який переривають пілястри. Стіну завершує широкий профільований карниз на кронштейнах, здвоєних обабіч центральної розкріповки, та фільончастий фриз із орнаментальним ліпленням заповненням. Симетрію дещо порушує розташування різноширих прямокутних отворів входу та проїзду в центральній розкріповці, обабіч якої — по дві широкі вітрини з входами у приміщення першого поверху. Віконні прорізи прикрашено плоскими лопатками і рельєфними замковими каменями, підкреслено підвіконними фільонками з орнаментальним заповненням — з рослинними мотивами на другому



577.6. Вул. Ярославська, 19.



577.7. Вул. Ярославська, 21.

поверсі та меандром на третьому. Прямокутні вікна другого поверху вміщено у плоскі прямокутні ніші. Фільонки антревольтів та замкові камені півциркульних вікон третього поверху прикрашено ліпленням. Пластику фасаду збагачують розташовані у шаховому порядку балкони другого і третього поверхів з ажурним металевим огороженням.

Будинок — зразок ошатної житлової споруди Подолу кін. 19 ст.

Зберігає житлове призначення, на першому поверсі містяться торговельні заклади [2093].

Лариса Толочко.

577.8. Житловий будинок, 1898 (архит.). Вул. Ярославська, 26. На червоній лінії забудови вулиці. Протягом 19 — поч. 20 ст. садиба площею понад 800 кв. м перебувала у приватній власності. 1882—98 садибою володіла А. Дубинська, з 1898 — Ш. Глатерман, 1903—19 — баронеса О. фон Клодт. У наявному будинку, зведеному на замовлення Ш. Глатерман, первісно розплановано 22 квартири, шість з яких було обладнано балконами на чоловому фасаді; у напівпідвалі містилося шість крамниць. Чотириповерховий з підвалом, цегляний, у плані прямокутний з центральним тильним ризалітом, односекційний. Перекриття першого поверху — склепінчасті на металевих балках. Дах низький двосхилий по дерев'яних кроквах, покривля бляшана.

Чоловий фасад, що має симетричну композицію, вирізняється насиченим еkleктичним декором. Центральну три-

577.8. Вул. Ярославська, 26.



віконну та бічні двовіконні частини виділено розкріповками. Головну вісь фасаду з розташованим на ній вхідним отвором акцентовано прямокутним аттиком з двома півциркульними прорізами, який увінчано трикутним фронтоном. Бічні розкріповки зі здвоєними вікнами підкреслено аналогічними аттиками з лучковим фронтоном. У правій розкріповці — прямокутний отвір проїзду у двір. Вертикальні членування доповнюють міжвіконні лопатки, які рустовано на рівні першого і третього—четвертого поверхів центральної розкріповки, та ряди балконів. По горизонталі фасад членовано міжповерховими та підвіконними профільованими гуртами, завершено уступчастим карнизом на кронштейнах із зубчастим орнаментальним фризом. Фактурну обробку збагачує дощане рустування першого поверху. Віконні прорізи — прямокутні (за винятком бічних пар вікон верхнього поверху з півциркульним завершенням), увінчані замковими каменями, які прикрашено на першому поверсі листям аканту, на другому — маскаронами, на третьому та четвертому — лавровим гіллям. У підвіконнях трьох верхніх поверхів вміщено керамічні орнаментальні вставки.

Будинок — типовий зразок прибуткової житлової споруди Подолу кін. 19 ст. Зберігає житлове призначення, приміщення першого поверху займає «Сервіс-центр» [2094].

Ольга Руцьковська.

577.9. Житловий будинок, 1898 (архит.). Вул. Ярославська, 28. На червоній лінії забудови вулиці. Ймовірно автор проекту — арх. М. Казанський. Чоловий фасад на рівні першого поверху зазнав переробок.

Триповерховий, цегляний, у плані прямокутний, односекційний. Планування коридорного типу. Перекриття плоскі. Дах двосхилий.

В оформленні чолового фасаду використано елементи стилів готика та ренесанс. Композиція центрально-осьова, дисиметрична, п'ятидільна. Центральну розкріповку фланковано рустованими лопатками першого та півколонами другого—третього поверхів, на які спирається центральний рустований архівольт вінцевого щипця. Бічні розкріповки завершує масивний орнаментований карниз на уступчастих кронштейнах та фігурні аттики-парапети з півциркульними прорізами. Між розкріповками — по два балкони (оригінальні ґрати втрачено). Фасад членують міжповерхові гурти та пояс поребрика між другим і третім поверхами. Віконні прорізи першого і другого поверхів прямокутні, на другому поверсі прикрашені рельєфними кинчастими перемичками із замковими каменями. Стрілчасті вікна третього поверху оформлено профільованими архівольтами, під вікнами у нішах вміщено керамічні вставки з ліпленням рослинним орнаментом, у центральній частині на другому поверсі — ліплені гірлянди. Центральну вісь фасаду акцентує циркулярний проріз із профільованою лиштвом в обрамленні ліплених орнаментальних композицій з рослинними мотивами. Симетрію порушує розташування прямокутного вхідного отвору праворуч від центральної осі.

Будинок — зразок оригінальної житлової споруди кін. 19 ст.

Тепер на першому поверсі споруди містяться офіси [2095]. Лариса Толочко.

577.10. Житловий будинок, 1884 (архт.). Вул. Ярославська, 29. Паралельно червоній лінії вулиці у другому ряді забудови ділянки. Історія садиби відома з 1884, коли вона перейшла у власність від О. Фельдмана до Ф. Фельдмана. На ділянці пл. 316 кв. сажнів було зведено цегляні двоповерховий житловий будинок на межі з вулицею, чотириповерховий житловий флігель всередині садиби, двоповерховий службовий будинок і дерев'яний сарай. Будівельними роботами керував арх. В. Кривошеєв. З садибного комплексу зберігся лише житловий флігель.

Чотириповерховий, цегляний, у плані прямокутний, двосекційний. Перекриття плоскі. Дах низький, двосхилий по дерев'яних кроквах, покрівля бляшана.

В оформленні чолового фасаду використано елементи стилю ренесанс і цегляного стилю. Композиція асиметрична. Головну вісь виявлено слабовинесеним ризалітом сходової клітки, увінчаним фігурним аттиком з циркульним (круглим) прорізом. Іншу сходову клітку позначено розкріпкою. Ліворуч від ризаліту — широкий прямокутний отвір проїзду. Вертикальні виступні елементи фасаду з входами у будинок рустовано на рівні першого поверху, півциркульні завершення вхідних отворів акцентовано замковими каменями. Стіну ризаліту прорізано квадратним вікном другого поверху та високим вікном з півциркульною перемичкою в обрамленні рустованого архівольта на рівні третього—четвертого поверхів; вікна вміщено у плоскі ніші з зубчастим завершенням і фланковано стилізованими пілястрами. Вертикальні членування доповнюють поповерхові лопатки-пілястри у простінках прямокутних вікон, метрично прорізаних у основній площині фасаду. Фасад розділяють міжповерхові карнизи та підвіконні гурти, завершує двоуступчастий карниз над здвоєних кронштейнах над фільончастим і аркатурним (у ризаліті) фризом. Віконні прорізи оформлено прямокутними плоскими нішами з орнаментальним зубчастим завершенням на рівні другого—четвертого поверхів, підвіконними вставками з фактурним тиньком. Аналогічним тиньком заповнено фільонки пілястр другого поверху, лопатки першого поверху рустовано. 12 балко-нів у чотирьох вертикальних рядах обладнано ґратами складного рисунка.

Будинок — цінний зразок прибуткової житлової споруди кін. 19 ст.

Тепер зберігає житлове призначення [2096]. Лариса Толочко.

577.11. Житловий будинок, 1890-і рр. (архт.). Вул. Ярославська, 31. На червоній лінії забудови вулиці. Історія садиби відома з 1879, коли її придбав купець 1-ї гільдії Б. Шахнович. На ділянці пл. 700 кв. сажнів було розташовано мішаний (з верхнім дерев'яним поверхом) і цегляний двоповерховий будинок, дерев'яні одноповерховий флігель і три сараї. 1879 за проектом арх. М. Гарденіна збудовано двоповерховий цегляний флігель, 1898 — двоповерховий на мурованому напівповерсі флігель (обидва всередині садиби; не збереглися). Згодом за проектом



577.9. Вул. Ярославська, 28.
577.9. План першого поверху.

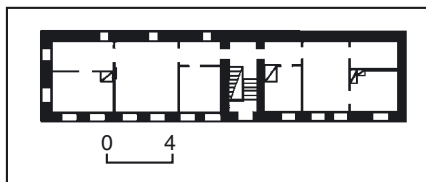

577.10. Вул. Ярославська, 29.

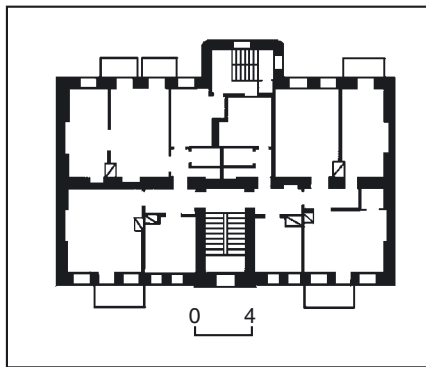

577.11. План першого поверху.
577.11. Вул. Ярославська, 31.



М. Гарденіна зведено наявний будинок, єдиний збережений з комплексу забудови садиби.

Чотириповерховий на цокольному півповерсі, цегляний, у плані прямокутний, односекційний. Первісне планування квартир двобічне. Перекриття плоскі. Дах низький двосхилий по дерев'яних кроквах, покрівля бляшана. Оформлений еkleктично.

Композиція чолового фасаду симетрична відносно центральної осі, яку виділено розкріпкою з вінцевим фігурним аттиком. По боках прилягають частини з двома вузькими віконними прорізами. Краї фасаду і розкріпки фланковано лопатками — плоскими на рівні цоколю, рустованими на рівні першого та фільончастими на рівні другого поверхів, пілястрами іонічного ордера на високих фільончастих п'єдесталах на рівні третього—четвертого поверхів. Вертикальні членування доповнено двома рядами балконів обабіч розкріпок. Вхід на центральній осі оформлено пристінним портиком з іонічними пілястрами та фігурним фронтоном, у тимпані якого вміщено ліплені зображення крилатих коней. Вхідний отвір з півциркульною перемичкою облямовано профільованим архівольтом з декоративним замковим каменем. Над входом — великі багатодільні вікна сходової клітки з півциркульними фрамугами на рівні другого та третього—четвертого поверхів. Горизонтально фасад членують міжповерхові карнизи та підвіконні гурти. Фактурна обробка стіни першого поверху імітує прямокутний руст. Прямокутні віконні прорізи трьох нижніх поверхів вміщено у плоскі ніші та прикрасно замковими каменями, вікна з півциркульними перемичками четвертого і центральної частини другого поверхів оформлено профільованими архівольтами з рельєфними замковими каменями. Під вікнами другого—четвертого поверхів зроблено ліплені орнаментальні вставки з рослинними мотивами. Ліпленням рослинним орнаментом заповнено антревольти вікон четвертого поверху.

Будинок — зразок прибуткової житлової споруди кін. 19 ст.

Тепер зберігає житлове призначення [2097]. Лариса Толочко.

577.12. Житловий будинок, кін. 19 ст. (архт.). Вул. Ярославська, 35/35. На розі з вул. Волоською. На червоних лініях забудови вулиці. 1899 садиба належала М. Воскресенському, 1914 — А. Кондрянському. Внаслідок останнього капітального ремонту екстер'єр споруди змінено — зроблено фактурне тинькування фасадних стін, нове оформлення входів у будинок, аттикову стінку розкріпки фасаду.

Чотириповерховий, цегляний, тинькований, пофарбований, у плані П-подібний. Двосекційний. Перекриття плоскі. Головним композиційним акцентом є зрізана наріжна частина, завершена гранчастою вежею з високим шатром. Крила будинку перекрыто низьким двосхилим дахом з бляшаною покрівлею.

Наріжжя оснащено трьома балконами, під якими влаштовано вхід у торговельні приміщення нижнього поверху. Композиція фасаду на вул. Ярославській асиметрична. Головну композиційну вісь виявлено зміщеною від

центру до наріжжя одноосовою розкріповкою з вхідним прямокутним отвором, акцентованою аттиком. Вхід на головній осі оформлено стилізованим порталом і обладнано двохстилим піддашком. Прямокутні та півциркульні віконні прорізи відповідно увінчано П-подібними рельєфними сандриками й архівольтами із замковими каменями. Фасад на вул. Волоській має симетричну відносно центральної осі композицію, утворену ритмічним рядом віконних прорізів. Завершує фасад широкий карниз складного профілю. Будинок — типовий для кін. 19 ст. містобудівний акцент на перехресті двох житлових вулиць Подолу. Зберігає житлове призначення [2098].

Лариса Толочко.

577.13. Житловий будинок, поч. 20 ст. (архит.). Вул. Ярославська, 47. На розі з вул. Почайнинською, на червоних лініях забудови вулиць. Історію садиби простежено з 1878, коли міським землеміром було складено детальний план ділянки пл. 209 кв. сажнів. 1898 садиба належала О. Муровському, 1914 — І. Гінцбургу. 1910 у підвалі прибуткового житлового (наявного) будинку містилося три квартири та пекарня, на першому поверсі — вісім квартир і сім магазинів, на другому—четвертому поверхах — 17 квартир. На рівні даху фасади завершувало чотири аттики. Наріжну частину будівлі увінчувала висока декоративна вежка з бляшаною покрівлею (втрачена).

Чотириповерховий з підвалом, цегляний, у плані Г-подібний. Планування секційне. Конструктивна схема — з поздовжніми несучими стінами. Перекриття плоскі. Парадні сходи — гранітні. Дах над обома крилами двохстилий по дерев'яних кроквах, покривля бляшана.

Фасади оформлено еkleктично з використанням елементів стилю ренесанс і цегляного стилю. Композиція чолового фасаду на вул. Ярославській симетрична. Центральну одноосову та бічні двоосові частини фланковано стилізованими пілястрами заввишки у два верхні поверхи та лопатками на рівні другого поверху. Віддалену від наріжжя бічну розкріповку завершено аттиковою стінкою. Центральну розкріповку з вхідним порталом акцентовано високим трикутним аттиком, увінчаним трикутним фронтоном. Вхідний отвір з півциркульною фрамугою оформлено широким рустованим архівольтом з маскаронам у замковому камені під дугоподібним сандриком і бічними лопатками. Віконні прорізи третього та четвертого поверхів, за винятком здвоєних вікон бічних розкріповок, фланковано півколонами з іонічними капітелями. Фасад членують міжповерхові та підвіконні гурти. Широкий вінцевий карниз підкреслено аркатурою з ліпленими квітковими розетками та уступчасто-зубчастим фризом між розкріповками. Простінки вікон другого поверху рустовано, прямокутні віконні прорізи прикрашено профільованими П-подібними лиштвами з фігурними замковими каменями, що спіраються на стилізовані пілястрочки обабіч вікон. Аналогічні віконні прорізи третього поверху завершено рельєфними клинчастими перемичками з замковими каменями. Півциркульні завершення вікон четвертого



577.12. Вул. Ярославська, 35/35.
577.12. План другого поверху.

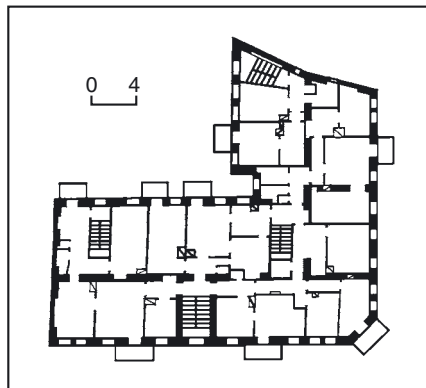
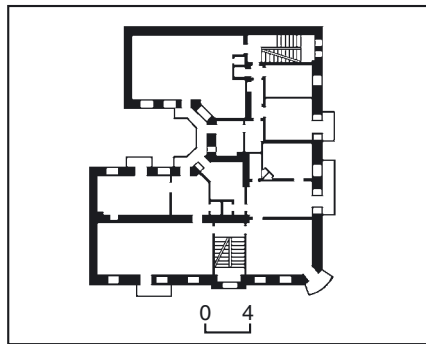

577.13. План другого поверху.
577.13. Вул. Ярославська, 47.



577.14. Вул. Ярославська, 49.



поверху декоровано широкими архівольтами з маскаронами у замкових каменях, на бічних розкріповках — рустованими архівольтами з центральними тондо в антревольтах. У плоских нішах під вікнами вміщено керамічні орнаментальні вставки. Аналогічно оформлено фасад на вул. Почайнинській з двома бічними розкріповками. Симетрію побудови порушує аттикова стінка в завершенні однієї з них (віддаленої від наріжжя) та прилеглій до розкріповки вертикальний ряд балконів. Одноосове наріжжя з прямокутним вхідним отвором й трьома балконами увінчано високим аттиком з трьома півциркульними прорізами й трикутним вінцевим фронтоном. Будинок — зразок прибуткової житлової споруди періоду еkleктики.

Тепер зберігає житлове призначення [2099].

Лариса Толочко.

577.14. Житловий будинок, 1893 (архит.). Вул. Ярославська, 49. На розі з вул. Почайнинською, на червоних лініях забудови вулиць. Історія садиби відома з 1850-х рр., коли вона належала Д. Івашковському. На ділянці пл. 194,5 кв. сажнів розташовувалися одноповерхові дерев'яні споруди — житловий будинок і службові будівлі. 1889 садибу придбав С. Баринів, на замовлення якого стару забудову було знесено та за проектом і під наглядом арх. М. Гарденіна споруджено двоповерховий будинок з нижнім мурованим і верхнім дерев'яним поверхами. Акцентовано вирішене зрізане наріжжя з вхідним отвором і балконом завершувала дерев'яна шатроподібна вежка. Фасад на вул. Ярославській прикрашав декорований різьбленням фронтон зі слуховим віконцем, віконні прорізи другого поверху — пишне ажурне різьблене обрамлення. Другий поверх, що мав двобічне планування, знищено пожежею. У 2000-х рр. проведено ремонтно-реставраційні роботи в одноповерховому об'ємі. Проект відновлення виконано проектним кооперативом «Реставратор», автор — арх. Ю. Лосицький. Одноповерховий, цегляний, тинькований, у плані Г-подібний. Фасади завершено двоуступчастим гуртом. Зрізане наріжжя фланковано рустованими лопатками. Такими ж лопатками у простінках між прямокутними віконними прорізами акцентовано центральну частину фасаду на вул. Ярославській.

Будинок — зразок житлової архітектури Подолу кін. 19 ст. Тепер тут міститься установа [2100].

Лариса Толочко.

577.15. Житловий будинок 1892, в якому містилася перша міська аптека Кисва (архит., іст.). Вул. Ярославська, 5/2-а. На розі з пров. Ярославським, на червоних лініях забудови, довгим крилом вздовж вулиці. Споруджений на замовлення домовласника М. Істоміна за проектом арх. А.-Ф. Крауса. Перший поверх займали торговельні приміщення. Екстер'єр збережено без істотних змін.

Двоповерховий, цегляний, у плані Г-подібний, двосекційний. Планування коридорного типу. Перекриття плоскі по дерев'яних балках. Дах вальмовий.

Чолові фасади мають симетричну композицію, на головних осях яких розташовано вхід з вул. Ярославської та здвоєні вікна другого поверху з боку

провулку. Центральні розкріповані частини фасадів акцентовано декоративними аттиками. Прямокутні вітрини першого поверху фланковано рустованими лопатками. На верхньому поверсі над вітринами прорізано пари прямокутних вікон, які фланковано плоскими лопатками. Віконні прорізи оформлено лиштвами із замковими каменями, фігурними сандриками та підвіконними фільонками з поребриком. Фасади членує профільований міжповерховий карнизний гурт із поясом сухариків, завершує уступчастий карниз із аркатурним фризом. На флангах вуличних фасадів розміщено по одному прямокутному балкону. На дворовому фасаді довгого крила (на вул. Ярославській) — центральний ризаліт сходової клітки.

Будинок — яскравий зразок житлової забудови Подолу кін. 19 ст.

6 січня 1915 у будинку відбулося урочисте освячення приміщення на першому поверсі та відкриття першої в Південно-Західному краї міської аптеки. Її створення обумовлялося прагненням київської влади полегшити життя найнезаможніших прошарків населення міста. Ціни на ліки у приватних аптеках, кількість яких у той час в Києві дорівнювала 40 (у 1919 — 53 аптеки), були надто високими і для простого люду недоступні. Ініціаторами заснування міської аптеки виступили за кілька років до початку 1-ї світової війни професор Київського університету В. Чернов та завідувач відділу народного здоров'я при Міській управі, майбутній міський голова Ф. Бурчак, які внесли цю пропозицію на розгляд Київської думи. При цьому вони послали на досвід таких міст Російської імперії, як Санкт-Петербург і Вільно, де подібні заклади вже існували і відпускали хворим ліки за всіма, без огляду на те, хто їх видав, рецептами із знижкою відповідно на 25 відсотків та 20 відсотків від встановленої на ці ліки ціни.

Міська аптека на вул. Ярославській обслуговувала винятково мешканців Подільської, Пласкої (Куренівка) та Бульварної поліцейських дільниць. Витрати Києва на її обладнання та оплату робіт, виконаних для неї вихованцями Олександрівського міського училища, яке містилося на вул. Ігорівській, 14, становили всього 25 тис. крб. За ухвалою Міської управи, різні медикаменти за рецептами приватних лікарів відпускались в аптеці зі знижкою 15 відсотків у порівнянні з цінами в приватних аптеках. За рецептами міських лікарів-кураторів, на яких останні засвідчували неможливість хворого, знижка становила 40 відсотків. Продаж ліків без рецептів у ручному відділі здійснювався за такими самими цінами, як і в приватних аптеках.

Перший рік функціонування цього найбільшодорожнього закладу, що не ставив за мету отримати прибуток, виявився досить успішним. Його річний обіг досяг значної суми — 65 тис. крб., і він продовжував нарощувати обсяги послуг, які надавав населенню згаданих районів міста. Наприклад, якщо за першу чверть 1915 аптека виконала замовлення за 6173 рецептами, здійснила 11002 операції з ручного продажу своїх товарів і отримала при цьому 7880 крб. прибутку, то через рік ці показники



577.15. Вул. Ярославська, 5/2.
577.15. План другого поверху.

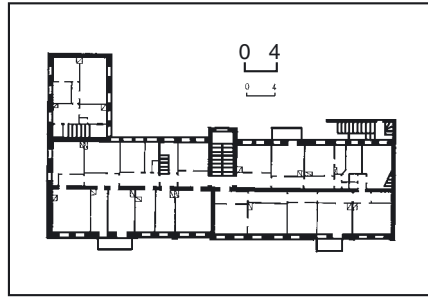

мали відповідно: 17691, 28722 та 31837 крб. Перевага міської аптеки перед приватними, крім низьких цін, полягала ще й у тому, що хворі в будь-який час отримували в ній всі необхідні для себе ліки, навіть дефіцитні, які часто були відсутні в інших аптеках. Щоправда, спочатку клієнти простоювали по кілька годин у чергах, чекаючи на виконання своїх замовлень. Однак Міська управа незабаром виправила цей недолік, збільшивши штат закладу, і розпочала підготовчі роботи з відкриття на вул. Ярославській центрального міського аптечного складу, а в межах Либідської поліцейської дільниці — ще однієї міської аптеки. Через революційні події втілити цей задум у життя не вдалося.

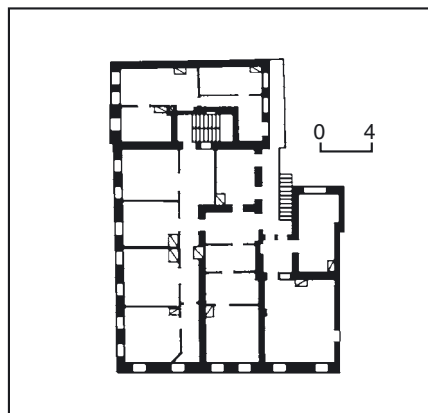

577.16. План другого поверху.
577.16. Вул. Ярославська, 22/23.



Тепер на першому поверсі містяться туристична агенція і Київське обласне управління юстиції, другий поверх житловий [2101].

Василь Галайба, Ольга Кралець.

577.16. Житловий будинок 2-ї пол. 19 ст., в якому містились єврейські молитовні заклади (архіт., іст.). Вул. Ярославська, 22/23. На розі з вул. Межигірською. Утворений з трьох суміжних об'ємів, зведених у різний час. 1864 споруджено наріжну частину будинку, який належав професору Київської духовної семінарії А. Котляреву. 1883 вдова професора М. Котлярева подарувала будинок дочці — В. Гневушеві, на замовлення якої 1886 придбано крило на лінії вул. Ярославської. Автор проекту — арх. А. Геккер. 1897 крило добудоване з боку вул. Межигірської, з проїздом у двір на торці. Двоповерховий з підвалом, цегляний, тинькований, у плані Г-подібний, завершений двоххилим низьким дахом по дерев'яних кроквах з бляшаною покрівлею.

Оформлений у стилі пізньої класицизму. Площини фасадів розчленовано міжповерховим карнизом, підвіконним гуртом другого поверху та фільончастим поясом між ними, завершено профільованим карнизом незначного виносу. Перший поверх рустовано, другий — розділено простінковими фільончастими лопатками. Віконні прорізи другого поверху з лучковими перемичками обрамлено переривчастими лиштвами з виступних поперечників цегли та увінчано горизонтальними сандриками-полічками.

Будинок — зразок різночасової житлової споруди Подолу 2-ї пол. 19 ст.

У місцевості, прилеглай до вул. Ярославської, з 1860-х рр. проживало багато євреїв. У 1890-х — 1920-х рр. єврейська громада орендувала під молитовний будинок частину приміщень цього будинку. З 1897 для цього було відведено весь другий поверх. На першому поверсі розміщувалися магазини, майстерні тощо. На поч. 1920-х рр. у наріжному об'ємі містилася молитовня іудейської громади «солдатів-ремесників», у суміжному об'ємі на вул. Ярославській — молитовня громади «Чорнобильська». У кін. 1920-х рр. молитовні було закрито.

Тепер будинок займає «Київ-авто. Автошкола» [2102].

Михайло Кальницький.

577.17. Житловий комплекс працівників Дніпровського річкового пароплавства, 1946—47 (архіт.). Вул. Ярославська, 30, 32-а, вул. Волоська, 32/33. На розі кварталу, на червоних лініях забудови. Складається з трьох зблокованих багатоповерхових будинків: на вул. Ярославській 30 і 32-а та на вул. Волоській, 33/32. Проект розроблено в проектній організації «Облпроект», автор — арх. Д. Криворучко. Орнаментальні композиції у техніці «сграфіто» виконали студенти (учні) Київського училища прикладного і декоративного мистецтва під керівництвом худ.-монументаліста Г. Довженка. Г-подібний у плані комплекс утворено рівноширокими типовими секціями з малогабаритними квартирами і двомаршовими сходовими клітками, що первісно мали входи з вулиці і двору. Марші сходів і пласкі поповерхові перекриття бетонні, фундаменти бутові,



дахи бляшані. Архітектурне вирішення чолових фасадів, ритмічно членованих прямокутними прорізами, відзначено поєднанням суто функціональних і класицистичних рис, застосуванням в оздобленні двоколірної цегли і декоративних панно, вирізьблених на теракотовому тиньку. Секційність побудови підкреслюють зміщені по вертикалі вікна сходових кліток та ряди балконів на консолях з простим ґратчастим огороженням. Первісні фасади першого поверху з більшими прорізами вбудованих допоміжних приміщень частково змінені у зв'язку з облаштуванням останнім часом приставних входів із вітринами.

Ж и т л о в и й б у д и н о к (вул. Ярославська, 30). Чотириповерховий з підвалом, цегляний, у плані прямокутний, двосекційний. На сході типового поверху виходять дві квартири — однокімнатна й трикімнатна. Дах трисхилий бляшаний по дерев'яних кроквах. Чоловий фасад увінчано карнизом значного виносу на уступчастих кронштейнах, між якими — кесони з невеликими розетками у центрах. Автор, маючи доволі обмежений набір декора-

577.17. Вул. Ярославська, 30.
577.17. План другого поверху.

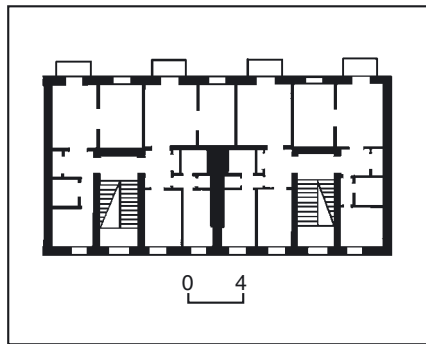

тивних засобів, для збагачення площини фасаду з білої силікатної цегли застосував вкраплення звичайної червоної цегли у вигляді карнизного ґурта першого поверху, підвіконних полицьок й оздоблення порталів входів. У приземкуватих пілястрах, що фланкують входи, чергуються два ряди червоної з трьома рядами білої силікатної цегли. З

577.17. Вул. Волоська, 33/32.

червоної та білої цегли викладено лучкові перемички вітринних вікон нежитлових приміщень першого поверху (тепер затулени сучасною вітриною). Над прямокутними вхідними отворами вміщено невеликі круглі віконця в обрамленні орнаментальних композицій з рослинними мотивами, які виконано в техніці «сграфіто» в традиціях українського народного мистецтва. Впритул до фасаду праворуч росташовано проїзд у двір, карнизна перемичка якого спирається на уступчасті кронштейни. Дворовий фасад зведено з червоної цегли.

Споруда зберігає житлове призначення, на першому поверсі містяться магазини, ремонтна майстерня та юридична агенція.

Ж и т л о в и й б у д и н о к (вул. Ярославська, 32-а). Між торцями сусідніх будинків, на червоній лінії забудови вулиці.

Чотириповерховий з підвалами, цегляний, під двосхилим дахом. У плані прямокутний, чотирисекційний, має спільний карниз з будинком № 30. Від останнього вирізняється оформленням входів у житлові секції, яке застосоване також у прилеглому наріжному будинку. Прямокутний отвір входу разом з верхнім круглим віконцем вписано у півциркульні ніші, окреслені смугастими архівольтами, викладеними з білої та червоної цегли. Поле арки навколо круглого прорізу декоровано рослинним орнаментом, виконаним у техніці «сграфіто». У центрі фасаду влаштовано сучасний вхід в офісне приміщення, вирішений як заокруглена у плані приставна вітрина з анодованого металу й скла. Дворовий фасад зведено з червоної цегли.

Ж и т л о в и й б у д и н о к (вул. Волоська, 33/32). Прилягає до торця чотириповерхового будинку № 30-а на вул. Ярославській, формує наріжжя кварталу.

П'ятиповерховий з підвалом, цегляний, у плані прямокутний, чотирисекційний. Дах вальмовий по дерев'яних кроквах.

Трактований як цоколь високий перший поверх розкреслено смугами червоної цегли. На рівні перемичок вікон п'ятого поверху чолові фасади членує профільований ґурт, що відокремлює широкий фриз із рослинним орнаментом, виконаним у техніці «сграфіто». Стіну завершує профільований карниз на кронштейнах, декорований поясом сухариків. Пластичне рішення фасаду увиразнюють вертикальні ряди балконів на консолях з ґратчастим огороженням на рівні трьох верхніх поверхів, акцентовані смугастим обрамленням прямокутних отворів. Входи в житлові секції з боку вул. Волоської оформлено плоскими нішами з півциркульним завершенням і смугастими архівольтами, декоровано панно навколо круглих прорізів верхнього світла. Дворовий фасад змуровано з червоної цегли.

Будинок зберігає житлове призначення, на першому поверсі міститься «Сервіс-центр».

Комплекс — одна з перших споруд повоєнного Києва, в якій обмеженими матеріально-технічними засобами досягнуто тогочасного рівня комфортності та естетичної виразності архітектури [2103].

Сергій Кілеcco.



АНДРІЇВСЬКА ГОРА, Зборич гора, Боричів, Вздихальниця, Уздихальниця — один із відрогів Старокиївських висот, північний виступ Старокиївської гори. Простягається між вулицями Андріївський узвіз і Боричів Тік, трасою фунікулера і східним краєм забудови вздовж вул. Десятинної. На південному сході межує з Михайлівською горою, на північному сході — зі Старокиївською і Замковою (Флорівською) горами. Паралельні назви фігурують у документах і в літературі про Київ 18—20 ст. За топографічними ознаками, це одно з підвищень, що залишилось на території сучасного Києва після відступу льодовика внаслідок глобального потепління на європейському материку. Льодовик залишав великі шари порід. Над Славутою-Дніпром утворився специфічний рельєф — долини, яри зі струмками, узгір'я. Одне з підвищень простяглося з правого боку Славутича й займало територію від сучасної головної вулиці Києва — Хрещатика до Флорівської (Замкової) гори включно. Дощі й талі потоки снігового покриву впливали на неоднорідні верхні шари порід (більш м'які розмивались). Розрив між нинішньою Андріївською та Флорівською горами сприяв утворенню в північній частині т. зв. Гори (Старого Києва). Нині вони відокремлені, між ними невелике підвищення — Клинець. Назва Зборич гора — найдавніша, з'явилася, вірогідно, на зламі нової та старої ер, коли на всьому високому плато з його окремими горами, за археологічними даними, існувало слов'янське поселення 2 ст. до н. е. — 2 ст. н. е. Воно мало еліпсоподібну форму і займало територію від сучасного Хрещатика до Зборич гори включно, як і більшість городищ було оточене земляним валом з брамами. Про це свідчать не тільки недатовані чітко залишки матеріальної культури, але й скарби грецьких та римських монет. Назва Борич-града збереглася в усній передачі й залишилася в топонімах Боричів узвіз, Боричів тік. Наступна народна назва — Вздихальниця, Уздихальниця. За переказами, давній підйом з Подолу до Верхнього міста був настільки крутим, що доводилося «вздихати» від втоми. 1212 за велінням князя Мстислава Романовича Уздихальницю почали називати Здвиженською (Воздвиженською) — від церкви Здвиження Чесного хреста Господнього. Відповідно й шлях, що пролягав на захід від гори став іменуватися Здвиженським (Воздвиженським), Хрестоздвиженським. Андріївська гора первісно була невід'ємною від Замкової гори, але в кін. 14 ст., в процесі побудови на останній замку литовського князя Володимира Ольгердовича та облаштування фортифікаційних ровів (по одному з них пізніше прокладено більшу частину сучасного Андріївського узвозу), була відокремлена від неї. Назва закріпилася у 2-й пол. 18 ст. після спо-

рудження на місці розібраного 1724 дерев'яного Хрестоздвиженського храму церкви в ім'я св. апостола Андрія Первозваного (1747—62, арх. Б.-Ф. Растреллі; див. ст. 1). За легендою, саме тут апостол Андрій Первозваний передрік заснування майбутнього міста і встановив хрест. Андріївська гора дала назву Андріївському узвозу і вул. Андріївській (до серед. 19 ст. таку ж назву мала початкова ділянка сучасної вул. Володимирської). *Лігія Пономаренко.*

АНТИФЄЄВКА — історична місцевість. Пролягає вздовж вул. Стара Поляна. Становить частину історичної місцевості Татарка та гори Юрковиця. Межує з Вовчим та Чмелевим ярами. Назва — від прізвища околоточного Антифеева, який свого часу дав дозвіл на будову цієї, доти не заселеної території представникам незаможних верств населення, переважно з числа колишніх в'язнів. Одна з перших згадок належить до 1893. Паралельні назви — Юрківка (поселення виникло на горі Юрковиці) і Стара поляна, чия назва походить від рельєфу місцевості (на протигагу Новій поляні, розташованій з протилежного боку Вовчого яру). На поч. 20 ст. фіксувалася вул. Антифеевка. Більша частина історичної (одноповерхової) садибної забудови ліквідована в 1980—90-х рр.

Лігія Пономаренко.

АСКОЛЬДОВА МОГИЛА НА УГОРСЬКОМУ — історична місцевість на Печерську, між Дніпровським узвозом, вул. Січневого повстання та Маріїнським парком, охоплює частину Дніпрових схилів. На місці урочища Угорського. Прилягає до місцевостей Довга, Деренувата, Клинувата ниви, Провалля, Спаський узвіз, Берестове. До Аскольдової могили прямує пров. Аскольдів. У 19 ст. на цій території виявлено два великі скарби — бл. 5 тис. арабських монет 8—10 ст., печерний лабіринт з давньоруськими написами 11—12 ст. Угорське вперше фіксується в Лаврентіївському літопису під 860 у розповіді про прибуття до Києва з півночі Дніпром-Славутою князя Осколда (пізніше пишеться Аскольда) з дружиною. Назва походить від географічних особливостей місцевості («угор», «узгір'я» — схил у гори, крутий берег річки). Поширена версія про утворення назви від давніх угорців, які проходили Києвом у 9 ст., безпідставна. Під 1151 і 1161 у «Повісті временних літ» зафіксовано, що тут був замський князівський двір з оборонними спорудами (археологічних підтверджень цьому не виявлено). 882 Аскольда був підступно вбитий на Угорському новгородським князем Олегом і похований на місці загибелі, що дало нову назву місцевості. За топографічними ознаками, Угорське укріплення могло займати підвищення на північ від Берестового лісу, де пізніше з'явилось князівське село Берестове. В літературі (зокрема, в Іпатіївському літопису) згадується

Угорські ворота, які слід дислокувати поблизу давнього Спаського (тепер — Дніпровський) узвозу. Північний кордон міг проходити в районі сучасного Маріїнського парку. За дослідженням історика В. Ляскоронського, на схилах Угорського в бік Дніпра існувало селище Підугорське. На території місцевості з давньоруських часів діяв монастир, спочатку жіночий, у 12 ст. перетворений на Пустинно-Микільський чоловічий, при якому розташовувався великий цвинтар. У радянський час монастир і цвинтар знищено, на цьому місці розплановано парк (див. ст. 4).

Лігія Пономаренко.

АФНАСІЇВСЬКИЙ ЯР — урочище, яке існувало в центральній частині Києва. Простягався між Золотими воротами, сучасними вулицями Л. Толстого, Ветрова, Комінтерну і М. Коцюбинського. Назва — народного походження. Під час забудови цієї місцевості з 1830-х рр. яр значною мірою був засипаний, на його території прокладено частину вулиць Володимирської, Б. Хмельницького, Леонтовича, І. Франка. Остання 1855—99 мала назву Афанасіївська. Один із відрогів яру здобув неофіційну назву Святославський яр — від прокладеної на його місці в кін. 19 ст. вул. Святославської (на честь київського князя Святослава Ігоровича; тепер — вул. Чапаєва).

Лігія Пономаренко.

БАБИН ЯР, Бісова баба, Шалена баба — історична місцевість, урочище, поселення на правобережжі Києва, між сучасними вулицями Фрунзе (колишня вул. Кирилівська), Дорогожицькою, вздовж вул. О. Теліги. Прилягає до місцевостей Куренівка, Реп'яхів яр, від якого Бабин Яр відокремлений пагорбом, і Сирець. Перша документальна згадка, що збереглася, — копія документу 1401, в якому йдеться, що жінка-шинкаря («баба») за прізвищами Бісова баба, Шалена баба заповідала своє майно, розташоване неподалік Сирця, Домініканському монастирю. Пізніше ця назва закріпилася за яром і всією місцевістю. 1647 тут згадано слобідку Романів міст (з часом зникла). У межах Києва — з 18 ст. Під час нацистської окупації Києва на території сучасного Сирецького парку в цій місцевості відбувалися масові страти громадян (див. ст. 329). На поч. 1950-х рр. у верхній частині Бабиного Яру було влаштовано штучну водойму (використовувалася під час виробництва цегли). Прорив її дамби внаслідок сильної зливи і порушення технічних умов під час будівництва дамби призвели до відомої Куренівської трагедії 13 березня 1961, під час якої загинуло багато людей. Після її ліквідації на цьому місці розплановано парк, по центру Бабиного Яру 1961 прокладено нову ділянку вул. Мельникова (між вулицями Оранжеватою та О. Теліги). Назву Бабин Яр до 1952 мала осідна вул. Ольжича, що дало підставу окремим історикам

для помилкових тверджень про існування історичного Бабиного Яру саме по її трасі (адже кінцева частина цієї вулиці також проходить через яр).

Лідія Пономаренко.

БАГРИНОВА ГОРА, Багринів — історична місцевість у південно-східній частині правобережжя Києва. Являє собою підвищення над Дніпром, що на півдні переходить у перешийок між ним і Голосіївським лісом. Фіксується на сучасних картах Києва як Багринова гора. Простягається вздовж вулиць Лисогірської і частини просп. Науки (з прилеглими вулицями і провулками). Прилягає до місцевостей Лиса гора, Корчувате, Китаєве, Мишоловка і до Голосіївського лісу. Біля Багринової гори досліджено Корчуватський могильник зарубинецької культури пл. бл. 7 тис. кв. м (кін. 3 ст. до н. е. — 2 ст. н. е.). Виявлено також пам'ятки пізньотрипільської доби, кістки мамонта. Походження назви невідоме. Як селище Багринів гора згадується ще за часів Київської Русі, коли воно було подароване київським князем Всеволодом Ярославичем Видубицькому монастирю. Володіння підтверджене 1504 грамотою митрополита Київського Йосипа II Солтана. 1580 більшу частину Багринової гори було здано в оренду світським особам. У складі Києва — з 1923, остаточно — з 1933. У східній частині місцевості (вулиці Лисогірська, Панорама, Ракетна) в 1950-х рр. збудовано селище Багринів (одноповерхові приватні будинки), яке 1956—57 мало назву — селище Хрущова, з 1957 — селище Жовтневе. Назву вул. Багринова у 1924—52 мала сучасна вул. Адмірала Ушакова (у південній частині Багринової гори).

Лідія Пономаренко.

БАЙКОВА ГАЙ — історична місцевість. Був розташований на частині Байкової гори (звідси й назва). В серед. 1870-х рр. купець С. Федоров і міщанин П. Тенхе орендували гай у Військово-інженерного відомства, обклали й впорядкували його. 1877 орендарі одержали дозвіл від губернатора М. Гессе і Київської міської думи на проведення тут народних гулянь з музикою і фейерверками. 1884—85 «з метою здешевлення й покращення хлібного продовольства військ КВО» Військово-інженерне відомство вирувало гай і побудувало на його місці зернохосвище і сухарний завод. З 1881 ця територія входила до Либідської поліцейської частини Києва. Пізніше місцевість стала частиною Байкового цвинтаря. З 1918 — у складі Києва.

Михайло Рибаків.

БАЙКОВА ГОРА — історична місцевість, підвищення над р. Либідь у південній частині Києва. Розташована між урочищем Протасів яр, вулицями М. Грінченка і Кіровоградською, посередині розрізана вул. Байковою (кол. Кладовищенська, Дзякова, Шмідта) на дві частини — Старий та Новий Байковий цвинтар. Прилягає до місцевостей Деміївка, Забайков'є, «Новос Троєніє». Назва з'явилася в серед. 19 ст., походить від збудованого в 1830-х рр. в її північній частині хутора генерала С. Байкова. Належала до території кол. Хотівської волості, Київського пов. Київської губ. 1833 на горі відкрито Байковий цвинтар. До його розширення частина гори служила місцем розташування військ. 1881 те-

риторію гори включено до Либідської поліцейської частини Києва, 1918 — до складу Києва.

Михайло Рибаків.

БАЙКОВА ХУТІР — історична місцевість. З поч. 1830-х рр. земельна ділянка, розташована між р. Либідь, Протасовим яром і горою (тепер — Байкова гора) належала герою війни 1812 — генералу С. Байкову. Складалася з двох частин: більшої — на правому березі р. Либідь, що входила до Київського пов., і меншої — на лівому березі Либеді (болотисті сіножаті) — в межах Києва. Загальна площа хутора з лісом і чагарником згодом досягла 62 десятин 571 кв. сажня. На хуторі розташовувалися житлові споруди, землянки, сараї (каретний і для худоби), льодовня, цегляна піч, лазня, колодязі, фруктовий сад, город, гумно. З хутора йшла дорога на Протасів яр. Хутір був влаштований на землі, призначений місту під вигін, тому за користування землею С. Байков щорічно сплачував в казну 124 крб. Після смерті власника (1848) його спадкоємець — племянник К. Байков відмовився від утримання хутора, тому 1851 царським указом хутір передано Військово-інженерному відомству. Спадкоємці С. Байкова (племінник і дві племінниці) одержали грошову компенсацію у 313 крб. 30 коп. 1881 територію хутора включено до Либідської поліцейської частини Києва, 1918 — до складу Києва. Байкова хутір став джерелом інших топонімів: Байкова гора, Байкова гай, Байкова яр, Байкова міст, вул. Байкова, Байковий цвинтар, Забайков'є.

Михайло Рибаків.

БАЙКОВИЙ ЦВИНТАР — міський цвинтар на Байковій горі. У зв'язку з будівництвом з 1831 нової фортеці на Печерській місцеві кладовища підпали під фортечну еспланаду і були ліквідовані. Місце для нового цвинтаря було обрано на височині за р. Либідь за пропозицією протоієрея П. Максимовича, ухваленою митрополитом Київським Євгенієм (Боховітиновим) і Київським цивільним губернатором Г. Лашкар'євим. У грудні 1833 спеціальна комісія відміряла місце для православного, лютеранського та католицького кладовищ. Цвинтар мав спочатку кілька паралельних назв — Новостроєнський, Либідський, Дмитрівський. Нова назва походить від Байкової гори і Байкової хутора, на якій розташоване кладовище. Першим було розплановано т. зв. Старий Байковий цвинтар — ліворуч від сучасної вул. Байкова. Тут 1841 споруджено дерев'яну церкву св. Дмитрія Ростовського, розібрану 1897. Навпроти 1876 закладено Новий Байковий цвинтар — праворуч вул. Байкова. 1884—89 на ньому збудовано церкву Вознесіння за проектом арх. В. Ніколаєва. З 1909 при храмі почала формуватися бібліотека, діяла змішана школа на 160 хлопчиків і 80 дівчаток. Того ж року кладовищенський священик Ф. Рябчинський проклав водогін, огордив нове кладовище кам'яним парканом, збудував кам'яну браму з церквою на другому поверсі, які прикрашають кладовище й тепер. Нове кладовище постійно розширювалося, прирізки землі здійснювалися 1879, 1889 (відведено землю для поховання військових), 1901, 1905, 1908, 1915. Територію цвинтаря разом з Байковою горою 1881 включено до Либідської поліцейської частини Києва, 1918 — до складу Києва.

Михайло Рибаків.

БАТИЄВА ГОРА, Батисів могили — перерізаний байраками схил досить крутого підвищення над р. Либідь у південно-західній частині Києва між Кучминим і Протасовим ярами та залізничним житловим масивом. Основні вулиці — Кондукторська, Локомотивна, Привітна. Вперше зафіксована на картосхемах Києва 1861 і 1874 під назвою Батисів могили (ймовірно, давньослов'янського походження, жодного зв'язку з ханом Батием, як це стверджують деякі дослідники, назва не має). Є відомості про розкопки в цій місцевості, здійснені 1862 завідувачем музею старожитностей Київського університету Я. Волошинським. В «Опису Києва» М. Закревського (1868) місцевість описана як «купа курганів за Либіддю, поблизу Васильківського шляху, що має назву Батисівих». У кін. 19 — на поч. 20 ст. тут збудовано селище слобідського типу. Місцевість належала Києво-Софійському митрополічному дому, в якого київські міщани орендували ділянки під забудову. На поч. 20 ст. — у складі Паньківської дачі (див. Паньківщина), 1908 відчужена у власність міста, 1910 остаточно включена до меж Києва.

Лідія Пономаренко.

БЕРЕЗНЯКИ — історична місцевість, житловий масив у лівобережній частині Києва. Простягається між Дніпром, залізницею і просп. Возз'єднання. Головні магістралі — Дніпровська набережна, просп. П. Тичини, вулиці Серафимовича, Березняківська. Назва трапляється вперше 1733. Хутір «Зательбін Березняк», він же — хутір «Кухмістерська слобідка» зафіксований 1883 (1883 — 5 дворів, 1897 — 26 дворів і 138 жителів). Назва «Березняк» походить, очевидно, від березового гаю, що існував у цій місцевості. В центрі Березняків — урочище Тельбін, таку саму назву мали річка, затока й озеро. Під 1694 в архівних джерелах і літературі трапляються назви річки й озера: «Тельбін», «Телбін», «Тербін», «Телбін», «Телбен», «Тербина», «Тельбухно». Походження назви невідомо, науковці вважають її неслов'янською. Сучасний дослідник А. Железний бачить у багатьох українських топонімах тюркський слід. Він звертає увагу на «рослинний» характер назв деяких лівобережних урочищ і поселень: Осокорки, Березняки, Вишеньки. За його версією, тюркське «тал» означає «верба», а «бін» — тисяча, тобто гідронім Талбін (Тельбін) — це «тисяча верб», що характеризує вигляд урочища в минулому. З опису р. Тельбін 1780 випливає, що вона витікала з р. Чорторий, текла на південь, далі через с. Кухмістерська слобідка і навпроти с. Позняки впадала в Дніпро. До 1903 Березняки входили до Броварської, 1903—23 — до Микільсько-Слобідської волості Остерського пов. Чернігівської губ. У складі Києва — з 1923, остаточно — з 1927. Житловий масив збудований на місці хутора і Кухмістерської слобідки у 1960—70-х рр. Композиційне ядро масиву — парк з спортивною зоною, спортивний манеж (1979).

Михайло Рибаків.

БЕРЕСТОВЕ — історична місцевість на Печерську, селище, заміська резиденція великих київських князів. Розташовувалося на Печерському підвищенні від нинішньої пл. Слави й урочища Угорське на південь, включаючи сучас-

ний парк Вічної Слави й верхню територію Києво-Печерської лаври. Берестове отримало назву від навколишнього лісу, де переважали дерева породи берест. Археологічними дослідженнями у цій місцевості виявлено глиняний посуд корчуватського типу. Точної дати заснування селища («сельця») з теремом й підсобними будівлями в літописах не зазначено. Згадується в них у 10—12 ст. як замська резиденція великих київських князів Володимира Святославича, Ярослава Мудрого, Володимира Мономаха та ін. 1015 саме на Берестовому в своєму теремі помер князь Володимир Святославич. Село й князівські садиби в ньому не раз потерпали від набігів ворогів. 1095 було пограбовано й спалено під час нападу половецького хана Боняка, невдовзі відбудовано. Другий удар був нанесений всьому Києву монгольським військом 1240, після чого князівський терем більше не згадується, але невеличке сільце, очевидно, існувало до 1482, коли було пограбоване й спалене кримським ханом Менглі-Гіреєм, потім не відновлювалось. Від давньоруського часу тут збереглась у перебудованому вигляді церква Спасу на Берестові (див. ст. 505).

Лілія Пономаренко.

БЕРКОВЕЦЬ, Берков, Берківці, Бирківці, Бирковець, Бірковець — історична місцевість, селище на північно-західній околиці Києва. Прилягає до місцевостей Виноградар, Нивки, Святошин і Пуща-Водиця. Головні вулиці — Стеценка та Газопровідна. Щодо походження назви місцевості існує кілька версій, жодну з яких остаточно не підтверджено: 1) від давньослов'янського слова «бірка» — пасовиська для овець (думка історика 19 ст. А. Похилевича); 2) від того, що тут за часів середньовіччя проживав збирач мита (давньоруською — «бир», «біра», «бірюч», «борнич» — судовий пристав, або глашатай; «біра» — дощечка із зарубками для обліку розрахунків; «бір» — фортеця); 3) від індоєвропейського «бер» — рід, плем'я, а також — приносити, нести. Вперше місцевість згадана 1240 під назвою Берков, коли грамотою князя Романа Галицького вона передавалась у володіння Києво-Печерській лаврі. У 16 ст. частина Берковця належала Домініканському монастирю, що розташовувався на Подолі в Києві. 1636 на Берковці згадується лише одне оподатковуване подвір'я («дим») і млин. 1666 київський полковник В. Дворецький передав старі дерева із бджолиними дуплами, що росли на Бирківській землі, в оренду подільським міщанам, а Бирківський бір — у володіння київському Братському Боголюбському монастирю. 1731 універсалом гетьмана Д. Апостола підтвержене право Київського магістрату на володіння Берківцями. 1900 на хуторі Берковець налічувався лише один двір і чотири жителі. На поч. 20 ст. місцевість входила до Білгородської волості Київського пов. Київської губ. У складі Києва — з 1923. Тепер тут розташовані: селище (одноповерхова індивідуальна і багатоповерхова забудова), дачний масив, цвинтар, плодокombінат тощо. Назву Берковець до 1941 мало с-ще Коцюбинське Києво-Святошинського р-ну.

Лілія Пономаренко.

БЕССАРАБКА — історична місцевість наприкінці вул. Хрещатик в районі пл. Бессарабської. З неї беруть початок вулиці Басейна, Круглоуніверситетська, Крутий узвіз, Червоноармійська, бульв. Т. Шевченка. У 18 ст. тут існував цвинтар. У кін. 18 — на поч. 19 ст. поряд пролягав Васильківський тракт, звідки Великою Васильківською вулицею дорога веде на Васильків, у районі Бессарабки були шагбаум Васильківської застави, кінна пошта з ямськими трійками. Час появи топоніма «Бессарабка» достеменно невідомий. За однією з версій, назва походить від селян, що привозили сюди на ринок товар на продаж з Бессарабії (Молдова). За другою — у 1830—40-х рр. тут містилася стихійна біржа праці. У цій місцевості оселялися в теплу пору року люди, які наймалися на біржі чорноробами на будівництві, а з настанням холодів їхали в Бессарабію (версія історика П. Лебединцева). Паралельно з назвою «Бессарабська площа» в 19 ст. існували назви «Університетська бульварна площа», тому що через неї пролягав шлях з Печерська до університету і «Костянтинівська площа» — від фонтана «Костянтин» («Моряк»), який певний час (серед. 19 ст.) стояв у 10 сажнях від лінії Хрещатика. Кам'яний фонтан був збудований за проектом інж. Ф. Доната, вірогідно, на честь великого князя, сина російського імператора Миколи I — Костянтина Миколайовича (1827—92), який служив на флоті. Такі фонтани були і на Європейській («Іван») і Царській («Потвора») площах. У кін. 1860-х рр. фонтани вже не діяли, і час від часу здавалися під'їзди та оголошувалися торги на їх ремонт. 1869 пл. Бессарабську перейменовано на пл. Б. Хмельницького. Назва не прижилася і в народі побутувала як «Бессарабська». За деякими даними, ім'я Б. Хмельницького площа неофіційно носила до 1888, офіційно ж назву «Бессарабська» їй повернуто за рішенням виконкому Київської міськради від 6 грудня 1944. Була головним київським ринком, пл. 3 тис. кв. сажнів. 1869—72 на площі розміщувався тимчасовий дерев'яний цирк Ж. Бретона, в якому виступали з трупями відомі антрепренери В. Сур, І. Собот та ін. Зі зведенням будинку Миської думи на пл. Бессарабську переведено базар з Думської площі, її торговельне значення ще більше зросло (кін. 1870-х рр.). 1908—12 на місці ліквідованого базару збудовано Бессарабський критий ринок (див. ст. 9).

Михайло Рибаків.

БІКІВНЯ — історична місцевість, селище на північно-східній околиці Києва між просп. Броварським та вул. Бобринецькою, а також уздовж вул. Радистів. Більша частина селища розташована з лівого боку проспекту, значно менша — з правого. Походження назви не з'ясоване, за народною версією, колись це була заболочена місцевість і проїхати тут можна було тільки за допомогою биків. Вперше згадується 1859 як «хутір козачий при криниці», в якому було три двори, дев'ять жителів. 1882 — чотири двори, за описом 1896, «хутір Биківня міститься на власній землі козаків Броварської волості при поштовому тракті Бровари—Київ», за всеросійським переписом 1897 — чотири двори, 35 жителів. У 20 ст. селище значно збільшилося: 1917 — 23 двори,

124 жителі; 1923 — 207 жителів, 1926 — 48 володін, 218 жителів, 1932 — 157, 1939 — 536 жителів. До 1923 хутір Биківня входив до Броварської волості Остерської губ., Чернігівської губ., 1923—30 — до Броварського р-ну Київського округу, 1930—37 — до Київської приміської смуги. Згідно з указом Президії Верховної Ради УРСР від 20 жовтня 1938, Биківню включено до меж Києва. Сучасне планування селища — з 1950-х рр. Воно займає пл. 36 га. Населення на 1 січня 2007 становило 2830 чоловік. Трагічна сторінка в історії Биківні пов'язана із злочинами сталінського режиму і нацистських окупантів. 1936—41 у Дарницькому лісі за 1,5 км від с-ща Биківня таємно ховали жертв політичних репресій; 1941—43 — страчених окупантами радянських громадян. Виявлені й інші місця поховань. 1988 тут встановлено пам'ятний знак загиблим від рук окупантів, 1995 споруджено меморіал жертвам політичних репресій (див. ст. 334).

Михайло Рибаків.

БІЛИЧЕ ПОЛЕ — історична місцевість, урочище на межі Куренівки і Замковища. Уздовж вул. Білицької (в місцевості існує також пров. Білицький, назву пров. Білицький 2-й до 1953 мав пров. Парковий) і відділку Петрівської залізниці, що пролягає паралельно цій вулиці. Назва — народного походження, існує версія, що від великої кількості білок, які водилися тут. Відоме з 2-ї пол. 19 ст. Тоді розпочалося житлове освоєння місцевості (малоповерхова приватна забудова, частина будинків 19 — поч. 20 ст. збереглась і донині).

Лілія Пономаренко.

БІЛИЧІ — історична місцевість, селище, житловий масив біля Святошина, між проспектами Перемоги, Академіка Палладіна, вул. Булаховського і лісом. Вперше згадується в літопису як Буличі під 1161. Згідно з документом 1780, назва походить від власника села за прізвищем Білик. У 18 ст. належало Києво-Печерській лаврі. Через село проходив давній шлях на Тетерів, Іскоростень та Овруч. Тоді село з усіх боків було оточено лісом, мало навкруги 1,5 версти, завдовжки 0,5 версти, завширшки — 50 сажнів. Населення займалося хліборобством. Після секуляризації церковних земель 1786 селяни потрапили до категорії державних селян. 1756 тут зафіксовано вісім дворів, 1780 — 18 дворів та 128 жителів, 1828 — 30 дворів і 300 жителів, 1841 — майже 360 жителів. До села належали три хутора і млин. Зміни після реформ 1860-х рр. вплинули на зростання села. 1885 тут 425 жителів, через 10 років — 1022 і 93 двори. У цей час в селі — одна церква, церковнопарафіальне училище, два млини, дві поштові станції. До його церковної громади належали також села Романівка та Стоянка. Розшарування населення у пореформений час спричинилося до збагачення селянської родини Фузиків — власників багатих земель, хуторів, справжніх хазяїв села (один з Фузиків був головою волосного правління). 1797—1923 Біличі входили до Білгородської (тимчасово до Петропавлівсько-Борщавської), потім — до Микільсько-Борщавської волості Київського пов. Київської губ. Перше включення Біличів до меж Києва відбулося 1923; тоді тут налічувалося 230 дворів і 1272 жителі, 1931 —

1719 жителів (разом зі станцією Біличі). В селі організовано колгосп «Перемога». Голодомор 1932—33 забрав бл. 250 жителів. На 1934 в Біличах — 352 господарства, в т. ч. 272 одноосібників, 49 жителів — київські робітники і службовці. 1923—27 село входило до Будаївського, 1927—30 — до Київського р-ну Київського округу, 1930—37 — до Київської приміської смуги, було центром Біличської сільради, куди, крім нього входили станція Біличі, хутори Вовча гора та Дігтярі, Святошинське лісництво (станом на 1931 — 438 господарств, 1969 жителів); 1937—66 — до Києво-Святошинського р-ну Київської обл. В лютому 1966 повторно включено до меж Києва. До початку масового знищення індивідуальної забудови у 1980-х рр. і побудови житлового масиву пл. селища складала 336 га, тут була 1 тис. дворів. Поряд розташований масив Новобіличі (забудований в 1930—50-х рр.).

Михайло Рибаків.

БІСКУПЩИНА — історична місцевість у північній частині Подолу. Простягалася від Замкової гори в бік Оболони, включаючи як заселену територію, так і сіножаті (приблизно між сучасними вулицями Спаською та Шекавицею), узбережжя Дніпра й острів Біскупщину посеред нього (у 19 ст. поглинений річкою). Прилягає до місцевостей Кожум'яки, Плаське, Притика, Шекавиця, Рибальський півострів. Назву офіційно затверджено 1602, коли грамотою польського короля Сигізмунда ці землі були вилучені у жителів Подолу і передані католицькому єпископу (біскупу). 1660 повернуті місту грамотою російського царя Олексія Михайловича. Існувала вул. Єпископська, що з'єднувала замок єпископа (розташовувалася на горі поблизу Кожум'як) і житлову забудову Подолу, пролягала вздовж струмка Кудрявець. Вулиця проіснувала до пожежі на Подолі в 1811.

Лілія Пономаренко.

БОГДАНІВ ЯР, Богданівський яр — історична місцевість, урочище. Межує з Залізничною колонією, Кадетським гаєм та Солом'янкою, пролягають вулиця і провулок Богданівські, вулиці Калінінградська, Стадіонна та Шовкуненка. Відомий в офіційних документах і літературі з 19 ст. Точне походження назви не встановлено, певно, від імені землевласника або господаря садиби (першопоселенця). Після побудови у 1860—70-х рр. залізничного вокзалу на трасі Київ—Ковель біля яру почала утворюватися Залізнична колонія, а частина персоналу залізниці проживала на Солом'янці. Шлях від залізниці до Солом'янки проходив Богдановим яром. У кін. 19 — на поч. 20 ст. забудований приватними одноповерховими житловими будівлями, у 1970—80-х рр. — багатоповерховими житловими будинками. На поч. 20 ст. виникає вулиця, яка спочатку мала назву Лермонтовська, з 1928 — Богданівська. Праворуч від неї тепер — завод «Славутич».

Лілія Пономаренко.

БОРЗАКІВ ХУТІР, Борзаківщина, хутір Вільний — історична місцевість, поселення на південно-східній околиці правобережжя Києва, на сучасній трасі Київ—Дніпропетровськ, на території сучасного с-ща Чапаєвка, в районі будинків № 48 і 50 на вул. Бродівській. Хутір заснований родинно церковних і державних діячів Борзаків (Борзаков-

ських), звідси й назва. Під назвою «острів Козин» у 17 ст. за пожалуванням архімандрита Києво-Печерської лаври Єлісея (Плетенецького) хутір належав колишньому писарю Лаври, пізніше — священнику лаврської церкви преп. Феодосія Печерського П. Борзаку. Пізніше перейшов у власність його спадкоємців, 1798 дістався колезькому секретареві Л. Борзаковському, який 1817 продав хутір дворянину Зелінському. Згадується 1840 як «хутір Борзаківський біля Пирогова». 1878 у ньому зафіксовані землевласники Іван, Едуард та Олена Зелінські (34 десятини), купець Д. Жуков (22 десятини), І. Нудьга (3 десятини). 1883 зафіксований як хутір Борзаків (4 десятини, 11 жителів). У 1920-х рр. — Борзаків хутір, він же хутір Вільний, що входив до Пирогівської сільради. 1926 у ньому було 24 господарства та 82 жителі.

Михайло Рибаків.

БОРИЧІВ ПОТІК — струмок. Згадується у київському «Синописі» (1674) про поставлення кумира (язичницького бога) «на пригорку високому над потоком». Впадав у р. Глибочиця, під час забудови узгір'я був частково засипаний. Нині існує невеликий струмок, який навіть не позначається на сучасних планах Києва. Іде з узгір'я Старого міста, на перетині сучасної вул. Сагайдачного засипаний їй, очевидно, просочується до Дніпра під землею. Певно, струмок дав назву вул. Боричів тік.

Лілія Пономаренко.

БОРИЧІВ УЗВІЗ — історична місцевість у центральній частині Києва, вулиця. Ймовірно, є найдавнішою назвою Чортового беремища. Вірогідно, освоєний як район заселення ще до н. е. Тут, на думку деяких дослідників, існував Борич град. Назва походить від давньослов'янських слів «борич», «бірич», «бірюч» — збирач мита, глашатай, що підтверджується існуванням митниці поблизу Хрещатицької брами Подільських укріплень (у районі сучасної пл. Поштової), до яких виходив цей шлях. За літописом, саме на Боричевому узвозі полянський князь Кий зазнав поразки, яке дало початок Києву. Пізніше фігурував як узвіз Михайлівський (від назви Свято-Михайлівського Золотоверхого монастиря, розташованого у верхній його частині) і Різдяний (від церкви Різдва Христового на пл. Різдяний — тепер пл. Поштова). Траса узвозу перед Подолом розгалужувалася — в бік пл. Поштової та в бік пл. Контрактової (по трасі нинішньої вул. Боричів тік). Сучасна вул. Боричів узвіз здобула свою назву 1869 як закріплення давньої народної назви, котра широко побутувала серед місцевого населення (раніше — вул. Трьохсвятительська). Досить поширеною є версія про тотожність Боричевого й Андріївського узвозів, яка подекуди обґрунтовується тим, що схил вздовж траси фунікулера надто стрімкий, щоб його можна було здолати в возі. При цьому не враховується те, що рельєф місцевості не раз змінювався (зокрема збільшувалася і стрімкість Боричевого узвозу як важливого оборонного об'єкта). На думку більшості дослідників, інша назва цієї місцевості — Чортове беремище — є варіантом назви Боричів.

Лілія Пономаренко.

БОРТНИЧІ — історична місцевість, село на південно-східній околиці Києва. Назва села походить від слова «борти» — дула диких бджіл. На цій території виявлено стоянки первісних людей доби неоліту — 4—3 тис. до н. е., епохи міді — 3 тис. до н. е., бронзи — 2 тис. до н. е., раннього заліза — 4—3 ст. до н. е. та могильник зарубинецької культури (кін. 3 ст. до н. е. — 2 ст. н. е.). Бортничі згадуються вперше в документі 1508 — купчому записі про продаж бортної землі з селом толмачем (перекладачем) Салтаном Албієвичем Пустинно-Микільському монастирю (колишні землі напівкнязівські). Фіксується в документах 1585 і 1598 про розмежування земель між Пустинно-Микільським та Печерським монастирями (село належало Пустинно-Микільському монастиреві). Є згадка про спорудження у ньому в 15 ст. храму Пресвятої Богородиці коштом монастиря. Право на володіння Бортничами 1689 та 1778 підтверджувалося російськими царями. 1786 Бортничі перейшли у казенну власність, у цей час Пустинно-Микільському монастиреві в селі належали: шинок, заїзний двір з хатами та будівлями, хутір Тростянецький з будівлями, пасікою, рибні лови та водяний млин на р. Млинна, озера Пласке, Піщане, Святище, сіножаті, орна земля — 20 ланів, 4 гаї. Інтенсивне зростання села припадає на 19 ст. У 1766 тут проживало 156 жителів, 1859 — 159 дворів, 833 жителі; 1897 — 304 двори, 1524 жителі; 1917 — 487 і 2577. У 1892 відкрито сільське народне училище (55 учнів, 1900 — 75 учнів). В радянський час село зросло: 1923 — 2706 жителів, 1926 — 7778, а внаслідок колективізації 1931 населення зменшилося до 3124 жителів. 1902—03 Бортничі входили до Броварської, 1903—23 — до Микільсько-Слобідської волості Остерського пов. Чернігівської губ., 1923—27 — до Броварського, 1927—30 — до Київського р-ну Київського округу, 1930—37 — Київської приміської смуги. 1937 кілька місяців перебувало в складі Бориспільського р-ну Київської обл., 1937—41 — у складі Броварського р-ну, 1941, 1943—88 — Бориспільського р-ну, 1988 включено до складу Києва.

Михайло Рибаків.

БОРЩАГІВКА — історична місцевість на території Святошинського р-ну Києва та Києво-Святошинського р-ну Київської обл. На р. Желань — притоці р. Ірпін у давнину розташовувалися хутори, населення яких постачало київським ченцям городину. Ці хутори, або землі, на яких вони були розташовані, мали назви: «Земля по річці Борщовці», «біля Борщовки поле», «Земля Праведниці, або Мильковщина», «Селище Химоновське над річкою Борщовкою» і т. ін. Поступово землі під загальною назвою «Борщовка» переходили у власність київських монастирів, а із загальної назви утворилося п'ять Борщогівок — за числом володарів-монастирів: Михайлівська, Софійська, Микільська, Братська і Петропавлівська. Згодом ці маєтки перетворилися на села, найбільшим з яких була Борщогівка Петропавлівська. Стосовно топоніму «Борщогівка» історик 19 ст. Л. Похилевич зробив висновок: «Борщогівкою названо... від того, що на ній (річці — М. Р.) були розташовані хутори,

які постачали ченців городиною, для борщу необхідною». Але сучасні науковці вказують на те, що р. Борщагівка згадується раніше, ніж селище Борщагівка. На її берегах було багато рослин під назвою «борщівка». Це слово праслов'янського походження означало «кислий». Отже, від назви рослини утворилася назва річки, а від неї — назва поселення, а не навпаки. За іншою думкою, назва річки походить від основи «борщаг», значення якої не з'ясоване. З періоду середньовіччя документів про Борщагівку збереглося мало. Це — підтверджувальні грамоти королів, князів, митрополитів монастирям на ці землі. В опису 1686 майже всі Борщагівки згадані як «пусті селища», ймовірно, спустошені після воєн в Україні 2-ї пол. 17 ст. На поч. 18 ст. у всіх Борщагівках налічувалося лише 22 двори. Тільки з цього часу починається їх справжнє заселення. Населення займалося в основному городництвом, менше — хліборобством, розведенням дрібної худоби, промислів не було, сіяли жито, овес, просо, йшли на заробіток до Києва. Після секуляризації церковних земель 1786 селяни потрапили до казни і стали державними. У 19 ст. населення невпинно зростало, особливо в пореформений час: 1885 в усіх Борщагівках — 2223 жителі, 1890 — 3512, 1896 — 4218, 1913 — 5702. До 1923 Борщагівки входили до Білгородської, потім — до Микільсько-Борщагівської волості Київського пов. Київської губ., 1923—27 — до Будаївського, 1927—30 — до Київського р-ну Київського округу, 1930—37 — до Київської приміської смуги, з 1937 — до Київського (Святошинського) р-ну Київської обл. 1932 у Борщагівках налічувалося 1242 господарства та 6719 жителів, п'ять городньо-молочних радгоспів з пл. 2707 га, які постачали продукцію до Києва. Під час голодомору 1933 у Біличах, Михайлівській, Микільській та Братській Борщагівках померло до 1 тис. жителів.

У кін. 1960-х рр. почалося будівництво Микільсько-Борщагівського житлового масиву пл. 423,5 га з житловим фондом 875,5 тис. кв. м і населенням 120 тис. жителів (ці показники вже давно перевищено). Офіційно с. Микільська Борщагівка включено до меж міста 30 серпня 1971. До Києва увійшли також села Братська та Михайлівська Борщагівки. Села Петропавлівська та Софійська Борщагівки — у складі Києво-Святошинського р-ну Київської обл.

Борщагівка Братська — історична місцевість, село. Була розташована між сучасними лінією залізниці Київ—Фастів і Кільцевою дорогою. Головні магістралі — вулиці Я. Качури, М. Трубілаїні, Смирненка. За одними даними, 1633 козацький гетьман І. Петрижицький віддав Братському Богоявленському монастиреві в довічне володіння с-ще Борщагівка, яка одержала назву «Братська». За іншими даними, за часів Речі Посполитої с. Борщагівка на р. Борщагівка належала церкві Здвиження Чесного Хреста Господнього, потім — священникові М. Иванову (або Ивановичу), а після його смерті з дозволу польського короля Владислава IV переуступлене 1638 Софронію, ігумену Братського монастиря. Це підтверджувалося королівськими грамотами 1640, 1650

і 1670. В опису 1686 згадане як «пусте селище», нове заселення почалося з поч. 18 ст. У цей час тут було чотири двори, 1756 — вісім, 1766 — 13. Населення складалося з селян, міщан, духівництва, солдатів. Жили переважно з городництва. До 1835 тут були гребля і млин; хутір з лісом, садом, ставком й альтанкою. В селі відпочивали ченці, влітку — студенти Київської духовної академії.

Борщагівка Микільська — історична місцевість, село на правому березі р. Борщагівка. У 19 ст. поблизу виявлено городище пл. 6 десятин. 1497 ці землі одержав від литовського великого князя Олександра київський Пустинно-Микільський монастир (звідки й назва). 1686 згадується як «пусте селище», у 18 ст. — як заселене. 1730 зафіксовано п'ять дворів, 1756 — 28, 1766 — 96. Під час секуляризації церковних земель 1786 у селі налічувалося 54 жителі, 1880 — 78, 1913 — 546. Населення жило переважно з городництва, хліборобство мало значно менше значення. Біля Микільської Борщагівки в 19 ст. існували залишки артилерійської батареї, встановленої тут 1819 під час військових маневрів у присутності російського імператора Олександра I та генерал-фельдмаршала М. Барклая де Толлі. В радянський час село зростало: 1923 — 126 дворів, 591 житель; 1932 — 636 жителів. Городньо-молочний радгосп постачав продукти до Києва. Під час голодомору 1933 померло 270 жителів. По війні в селі працювали відділ радгоспу «Совки», завод хіміко-фармацевтичних препаратів і агро-хімічна на-сіннева лабораторія. До 1923 Борщагівка Микільська входила до Микільсько-Борщагівської волості Київського пов. Київської губ.; 1923—27 — до Будаївського, 1927—30 — до Київського р-ну Київського округу; 1930—37 — до Київської приміської смуги, з 1937 — у складі Києво-Святошинського р-ну Київської обл.; 1971 включена в межі Києва. Основна забудова житлового масиву під однойменною назвою здійснена 1966—77. Головні магістралі — просп. 50-річчя Жовтня, бульвари М. Кольцова, Р. Роллана, вул. Зодчих.

Борщагівка Михайлівська — історична місцевість, село. Пролягає між Братською Борщагівкою, житловим масивом Південна Борщагівка, промзоною, залізницями Київ—Коростень і Київ—Фастів. Подарована Свято-Михайлівському Золотоверхому монастирю (звідси й назва) київським князем Святополком (онуком Ярослава Мудрого) на поч. 12 ст. (деякі сучасні науковці заперечують цей акт і стверджують, що це пізніша вигадка ченців). Перша і найдавніша з п'яти Борщагі-вок, що являла собою не тільки «землю Борщовську», але й селище, що зафіксовано в пізніших документах. Належність його монастиреві підтверджувалася грамотами польських королів і російських царів 1578, 1646, 1700 та ін. 1686 згадується як «пусте селище». Нове залюднення села почалося у 18 ст.: від двох хат на початку століття до 26 у 1723. У 1766 — 65 жителів, 219 голів худоби, основне заняття жителів — хліборобство. На час секуляризації церковних земель 1786 — 105 жителів. У 19 ст. населення зростало, особливо після реформи 1861: 1880 — 117 жителів, 1895 — 53 двори і 541 житель, 1913 — 609 жите-

лів. До 1923 село входило до Микільсько-Борщагівської волості Київського пов. Київської губ. 1923 у ньому налічувалося 160 дворів і 689 жителів, 1931 — 879 жителів. Як і інші Борщагівки, почалося до Києва молочно-городні продукти. Під час голодомору 1933 населення зменшилось майже на 300 чоловік. 1930—37 входило до Київської приміської смуги, з 1937 до включення в межі Києва на поч. 1970-х рр. — до Києво-Святошинського р-ну Київської обл. Тепер села не існує, його знесено в процесі забудови промислової зони і житлового масиву Південна Борщагівка.

Михайло Рибаків.
БУСЛІВКА — струмок, ліва притока р. Либідь. Починається від Бусової гори, протікає через Бусове поле. Від останнього й походить назва струмка. Вода в ньому вважалася цілющою, тепер забруднена промисловими стоками.

Лігія Пономаренко.
БУСОВА ГОРА, Бусовиця — підвищення, історична місцевість у південно-східній частині правобережжя Києва на Печерську. Пролягає між ярами по трасі вулиць Кіквідзе, Професора Підвисоцького, Тимірязєвською та залізницею. Обіймає частину місцевостей Звіринець і Телічка, прилягає до Бусового поля. Від Бусової гори витікає струмок Буслівка. Походження назви має кілька версій: 1) від імені антського вождя Буса (Божа, Бооса), підступно вбитого готами-завойовниками 375 разом із синами і вояцями, — Буса виманили з його укріплення, яке начебто розташовувалося на цій горі, для ведення переговорів; 2) від давньоукраїнського слова «бусенець» — мжичка: за версією мовознавця І. Желєзняк, тут місцеве населення молилося в суху погоду про дощ; 3) від назви птахів — долина, де тече струмок Буслівка, була заболоченою, тут водилися жаби та бусоли (лелеки), які ними живилися. Деякі дослідники вважають, що Бусова гора — це Лиса гора біля гирла р. Либідь.

Лігія Пономаренко.
БУСОВЕ ПОЛЕ — історична місцевість, низовина між Бусовою, Чорною і Дівич-горами. Перетинається річками Буслівкою і Либіддю, залізницею, вул. Кік-відзе і Залізничним шосе. Назва — від Бусової гори, р. Буслівка і низовинного характеру цієї місцевості. Забудоване з серед. 20 ст.

Лігія Пономаренко.
ВАСИЛЬКІВСЬКІ РОГАТКИ, Печерські рогатки — історична місцевість, поселення, що існувало вздовж кінцевої частини вулиць Московської, Цитадельної та Кошиенка. Назва виникла 1706—16 у процесі будівництва Києво-Печерської фортеці (див. ст. 207) та пов'язаного з цим переселенням жителів Печерського містечка, що було ліквідоване. Назва — від розташованої поряд Васильківської брами цієї фортеці (вул. Цитадельна, 5/9). Рогатками називали заставу перед фортецею. Назва Васильківські Рогатки зафіксована у серед. 18 ст., у кін. 18 ст. фігурували як Печерські рогатки. 1766 у поселенні налічувалося 64 хати, де проживала 71 сім'я. Ліквідоване у 1820—30-х рр. під час будівництва Нової Печерської фортеці, жителів переселено у новий район Києва — «Новоє Строніє». Сучасна вул. Гусовського (до 1985 — вул. Кловська) на Печерську до 1830-х рр. мала назву вул. Васильківська.

Лігія Пономаренко.

ВАСИЛЬЧИКИ — історична місцевість, хутір. Були розташовані на території сучасного парку «Нивки» поблизу станції метро «Берестейська» та обабіч Петрівської залізниці. До серед. 19 ст. вклиювали хутори Сінь-ківщина і Хмільвіщина пл. 51,59 (за іншими даними 55,57) десятин. 1859 указом російського царя Олександра II передані у «довічне спадкове володіння» Київському, Волинському і Подільському генерал-губернатору, князю І. Васильчикову (звідси й нова назва місцевості). Після його смерті (1862) хутором (дачею) Васильчихами володіла його вдова — княгиня К. Васильчикова (уроджена Щербатова), відома в Києві своєю благодійною діяльністю (подружжя поховане у Києво-Печерській лаврі; див. ст. 489.2.29). За її заповітом, Васильчики після її смерті (1869) перейшли у володіння київсько-Свято-Троїцького (Іонівського) монастиря, тому що княгиня була духовною дочкою архімандрита монастиря Іони (Мирошніченка). 1912 на хуторі закладено «Васильчиковську» церкву за проектом арх. С. Єрмакова. В межі Києва ця територія увійшла 1833. Ім'я І. Васильчикова 1863—1919 мала вул. Прорізна, а частина вул. Смирнова-Ласточкина 1863—1928 мала назву Іларіонівський узвіз. Хутір Васильчики в 1920—50-х рр. називався Знаменський скит (за однойменною церквою). На поч. 1920-х рр. тут існувало показове господарство міськради пл. 44 десятини (шість — під садом, 15 — орні землі і городи, 12 — ліс, а також ставки, розсади тощо). В цей час на території скиту залишалася старослов'янська громада ченців у кількості бл. 80 чоловік. У вересні 1929 хутір передано ветеринарно-зоотехнічному інституту для організації навчального господарства і молочної ферми. На поч. 1930 інститут порушив питання про закриття храму і виселення ченців. У листопаді 1930 президія міськради прийняла відповідну ухвалу, але ВУЦВК не затвердив її. Втім, ченців все ж виселили з колишнього хутора. 1933 його займав 2-й Навчальний полк. У серпні 1933 влада закрила церкву й передала її під культурний заклад. 1936 приміщення храму ще належало військовому відомству, але невдовзі на хуторі було влаштовано урядову дачу, церкву знесено.

Михайло Рибаків.

ВЕНЕЦІЯ — див. ст. **Передмостова слобідка**.

ВИГУРІВЩИНА — історична місцевість, поселення, житловий масив на київському лівобережжі, між Воскресенською слобідкою (з півдня) і с. Троещина (з півночі), на території, що нині обмежена вулицями масиву — просп. Генерала Ватутіна, вулицями О. де Бальзака, Каштановою, просп. Маяковського. Історія місцевостей Вигурівщина—Троещина налічує кілька тисячоліть. Поблизу сіл виявлено поселення доби неоліту, трипільської культури, епохи бронзи (4—2 тис. до н. е.). За часів середньовіччя Київ був оборонним фортецею, тому в системі містобудівних споруд велику роль відігравали укріплені навколишні містечка: Вышгород, Білгород, Трипілля, Вигурівщина, що розташовувалася на північ від Воскресенської слобідки, біля р. Чорторий. Село Вигурівщина має давнє походження, називалося Милославичі (Ми-

лославці, Мирославське, Мирославичі). Згадка про «село Мирославське» є в Іпатіївському літопису під 1151 (що містилося на лівому березі Дніпра, навпроти Києва), аналогічні літописні згадки — під 1300 («Асе грады Киевские: ... Вышгород, Мирославиц») і 1396 («...Князь Скиргайло так поехал за Днепр к Милославичем и тамо разболелся...»). Милославичі згадуються також 1503 у грамоті великого князя Олександра київському воеводи, в опису Київського замка 1545 і 1552 («Село Замкове, на Днепре... Милославцы»). Думки про те, що Милославичі — це пізніша Вигурівщина, тобто, що це одне село, дотримується низка істориків — С. Голованський, В. Гошкевич, М. Грушевський, П. Клепаський, М. Новицький та ін. Назва села походить від прізвища «Вигура», яке мало багато осіб. Три з них мають відношення до Києва: Ян Вигура (1572), Станіслав Вигура — городничий і ключник київський (1607—31) і Симон Вигура — городничий київський (1632—47). Існує кілька версій, від кого з них утворилася назва села. Найбільш вірогідна версія автора «Опису Києва» М. Закровського, який писав, що «службючий» київського воеводи, князя К. Острозького Ян Вигура (чи Векгура) 12 грудня 1572 передав Свято-Михайлівському Золотоверхому монастиреві грамоту князя на володіння землями на лівому березі Дніпра, а Вигурівщину подаровано монастиреві Вигурою. Історик С. Голованський також стверджує, що с. Вигурівщина в давнину називалося Милославщиною, перейменоване в 16 ст. за ім'ям колишнього власника Івана (Яна — М. Р.) Вигури — службовця при воеводі К. Острозькому і похованого в Свято-Михайлівському монастирі. Власник заповідав обителі св. Михайла село, заселене козаками. Це підтверджується «Описом села Вигурівщини 1780 року», в якому йдеться про «...вільне містечко під назвою Милославськ, в якому жили сотні київської козаки і міщани...», перейменоване у Вигурівщину Яном Вигурою, але в якому році, невідомо. Від Вигури з часів польської держави й пішла його назва. В іншому документі стверджується, що Вигурівщина подарована монастирю 1613, тобто тоді, коли київським городничим був Станіслав Вигура (1607—31). Існує версія, що назва походить від київського городничого Симона Вигури (1632—47). Зустрічається також думка, що власником Вигурівщини був якийсь «козак Вигура», і саме він передав село Свято-Михайлівському монастиреві. Таким чином, серед дослідників існують різні точки зору і розбіжності, які й досі не усунені. Під час національно-визвольної війни 17 ст. жителі Києва та навколишніх сіл відмовлялися визнавати феодалні привілеї нових панів. Жителі Вигурівщини, зокрема, захопили монастирські землі і самоправно користувалися ними. Тому гетьман Б. Хмельницький 1654 видав універсали про передачу Вигурівщини Свято-Михайлівському Золотоверхому монастиреві, у власності якого вона перебувала до секуляризації церковно-монастирських земель в Україні 1786. У 1708 в селі споруджено церкву св. Георгія Переможця. 1766 тут налічувалося дворів — 42, населення — 409 чоловік; 1859 — 83 і 623; 1897 — 274 і 1498; 1917

— 391 і 2210; 1931 — 585 і 2732; 1939 — 609 і 2607. Адміністративно Вигурівщина входила до 1471 до складу Київського князівства, потім — до Київського воєводства Великого князівства Литовського та Речі Посполитої; після 1654 — до складу Київської, з 1736 — Гоголівської сотень Київського полку, з 1782 — до Київського намісництва; 1802—1902 — до Броварської, 1903—23 — Микільсько-Слобідської волостей Остерського пов. Чернігівської губ.; 1923—27 — до Броварського, 1927—30 — Київського р-нів Київського округу; 1930—37 — до Київської приміської смуги; 1937—58 — Броварського р-ну Київської обл. У травні 1958 Вигурівщину й Троещину об'єднано в один населений пункт під назвою Троещина. З 1980-х рр. територія північного лівобережжя, куди входили обидва села, забудовується як єдиний масив, Вигурівщину знесено. Центральна магістраль на цій території — просп. Маяковського, про давню місцевість нагадують бульвар. Вигурівський, назва залізничної зупинки і масиву Вигурівщина—Троещина.

Михайло Рибаків.

ВИДУБИЧІ, Видобичі, Видубич — історична місцевість, один з пагорбів на правому березі Дніпра на південь від Києво-Печерської лаври. Існує кілька версій щодо походження назви. Найбільш поширена — що в цій місцевості «видибнула» — спливла на поверхню Дніпра дерев'яна скульптура язичницького бога Перуна, скинута з гори в р. Почайна (притока Дніпра) за наказом князя Володимира Святославича під час хрещення киян у кін. 10 ст. Версія сумнівна через те, що статуя мала дерев'яний тулуб, очевидно, порожній всередині, який мав наповнитися водою і потонути, а не пропливати до цього місця понад 1 км. Більш вірогідним є припущення, що в цій місцевості «видибали» — приставали до берега човни. Підставою для такої думки є наявність урочища Видобивате, яке існувало біля р. Руда (поблизу містечка Бурти Черкаського пов.) ще в 19 ст. Місцевість згадується в літописах під 1070, 1090, 1097, 1154 у зв'язку з різними подіями, які тут відбувалися. У 2-й пол. 11 ст. київський князь Всеволод Ярославич заснував поблизу своєї замської резиденції (Красний двір) Видубицький Свято-Михайлівський монастир, що зберігся до наших днів (див. ст. 68). 1162 на Видубичах зупинявся волинський князь Мстислав Ізяславич на шляху з Пересопниці. Від Наддніпрянського шосе до монастиря веде вул. Видубицька, яка виникла, ймовірно, ще за часів Київської Русі.

Лілія Пономаренко.

ВИНОГРАДАР — історична місцевість, житловий масив. Розташований між проспектами «Правди» і Радянської України та озером Синім. Прилягає до окружної дороги, міського двинтаря, місцевостей Вітряні гори, Нивки, Пріорка, с-ща Шевченка і пуща-водицького лісу. Назва пов'язана з процвітанням тут виноградного господарства. Піднесення київського виноградарства на поч. 20 ст. пов'язане з діяльністю перського підданого — садівника І. Бекаса (Бекасова). 1907 він орендував у урочищі Вітряні гори, між дачею Павлушенка, садівництвом Крістера й урочищем Западник, 16 ділянок землі пл. 17 дес. 951 кв. сажень терміном на 24

роки для розведення винограду. І. Бекас довгий час мав магазин на вул. Володимирській, 46, де продавав свій виноград, який давав добрі врожаї. За його прикладом орендували ділянки під виноград також Абрамов, К. Авер'яни, М. Лукінський, С. Піранов та ін. Засновані тут виноградники стали основою для розвитку виноградарства у радянський час. 1932—37 на Вітряних горах існував колгосп «Вітряні гори», 1935 у ньому під виноградом було 49 га і планувалося щороку додавати 25—30 га. В колгоспі працювало 100 робітників, направлених київським Будинком народів Сходу, представників 13 національностей: українці, росіяни, євреї, татари, караїми, греки, китайці, лезгини, поляки, білоруси та ін. Колгосп було закрито у січні 1937. Незабаром виник новий колгосп «Виноградар», де 1939 працювало 167 чоловік. Після його ліквідації в 1957 почали занепадати виноградники. Основну забудову житлового масиву Виноградар здійснено 1974—79.

Михайло Рубаков.

ВИРАЛИЦЯ — озеро на лівобережжі Києва поблизу просп. М. Бажана. Назва — народного походження суто географічного змісту. Давньоруське слово «вир» означає глибоке джерело, глибоку яму в озері або річці, в якій вода «вирує», обертається. Мовознавчі довідники відносять це слово до слів, що мають праслов'янське коріння, близьке до терміну «вирій» — небесна безодня. Один з гідронімічних термінів «вир» означає річку з підводного течія, вододорот. В Україні є кілька річок з варіантами кореня «вир» — Вир сухий, Вириця, Вирча та ін. Можна припустити, що первісно існувала інша форма назви озера — «Вирвиця», в народній українській мові є факти переходу літери «в» у літеру «л». Є мікротопонім історичної місцевості Дарниця (див. ст. Дарниця). Разом з нею озеро ввійшло до складу Києва. Поряд побудовано станцію метро «Вирлиця».

Лілія Пономаренко.

ВІДРАДНЕ, Відрадний — селище, житловий масив. Розташовувалося ліворуч від Берестейського шосе і колії окружної залізниці, навпроти хутора Галагани, в районі сучасних вулиць Радищева і Світлогорської. 1877 Київське благодійне товариство продало приватним особам земельну ділянку пл. 12 десятин по Старо-Житомирському шляху при хуторі Галагани. У квітні 1914 її продав їй колезькому регістратору К. Яниховському (від його імені головна вулиця тут одержала назву Костянтинівська, тепер — Радищева), який незабаром розбив її на 83 дачні ділянки пл. від 275 кв. сажнів кожна. Так виникло дачне селище «Відрадне», розташоване в сухій, рівній та зручній місцевості. Назву, очевидно, дав власник місцевості. Купувати ділянки в селищі могли тільки особи російського походження. З часом назва Відрадний поширилася на велику територію, включену в межі міста згідно з указом Президії Верховної Ради УРСР від 20 жовтня 1938. Тепер — житловий масив Відрадний. Основну забудову здійснено 1957—63.

Михайло Рубаков.

ВІТРЯНІ ГОРИ — історична місцевість, житловий масив. Прилягає до місцевостей Виноградар, Западінка і Крістеро-

ва гірка, с-ща Шевченка. Включає в себе також місцевість Сипучі піски, до якої веде тепер вул. Галицька (до 1953 — вул. Піщана). Назва — народного походження, від мікрокліматичних особливостей гористої місцевості. Вперше зафіксовані на картосхемах Києва 2-ї пол. 19 ст. Тоді ж почали забудовуватись індивідуальними одноповерховими будинками. 1961—65 тут споруджено однойменний житловий масив. Головні вулиці — Червонопільська, Межова, Світлицького.

Лілія Пономаренко.

ВІПА ЛИТОВСЬКА — див. ст. Чапавська.
ВОВЧИЙ ЯР — історична місцевість, урочище, поселення. Вузька, звивиста і досить глибока улоговина вздовж вул. Солоні (Соляної) та пров. Вишневого. Назва народна, зафіксована в юридичних документах Київської міської думи кін. 19 — поч. 20 ст. Розумілася місцевість між Глибочицею, Татаркою й вулицями Підгорною та Юрківською, провулками Татарським і Лук'янівським, які виникли до 1874, коли поставило питання про забудову вільної території в місцевості Вовчий яр. Після створення міським землеміром першого проектного плану забудови (1852) її продаж земельних ділянок виникла однойменно з місцевістю головна вулиця. Як облаштована вул. Вовчий яр фігурує з 1883. У 1908 місцевість перейменовано на Саксонський яр, головну вулицю 1915 — на вул. Солону (від розташованих у нижній частині яру солоних криниць). Про криницю Солонець у Києві є згадка 1607. У 1-й чертві 20 ст., після прокладання водогону, криниці ліквідовано. У 1970—80-х рр. більшу частину приватної забудови знищено, ліквідовано старі невеликі провулки, що прилучалися до вул. Соляної (Вишневий, Перехресний, Соляний). Відрогом Вовчого яру є Чмельяр.

Лілія Пономаренко.

ВОЛЕЙКА ХУТІР, Валеїка хутір, Волейків — історична місцевість, поселення в західній частині Києва, в районі сучасних вулиць Української, С. Руданського, Кузьминської. З лівого боку р. Сирець, поряд розташовувалися хутори Васильчики, Дігтярі, Нивки. Хутір Волейка — один з 14 хуторів, що виникли за Куренівкою і Приоркою. Належав до т. зв. нових хуторів, на відміну від давніх, які були в оренді у власників ще до 1729. Старі хутори відрізнялися від нових тим, що власники могли їх викупити у міста, а нові здавалися за контрактами, і місто могло їх повернути назад; вони давали Києву прибуток у вигляді орендної плати. Земля хутора Волейка колись належала дворянину Волосевичу, 1821 її купив чиновник Ковалевський, від нього вона дісталася княгині К. Кудашевій, від її спадкоємців перейшла до купця Яцунова, 1862 — до купця, дворянина Вікентія Волейка (?—1889). Звідси й назва хутора. Спочатку він мав пл. 6 десятин 30 кв. сажнів, з часом збільшився до 28 десятин 2380 кв. сажнів (будівлі, фруктовий сад, пасіка, город, місця для сіножаті, понад 18 десятин лісу та чагарників), що давало власнику великий прибуток. В. Волейко мав на Хрещатику власний магазин годинників та виробів із золота. Часом включення цієї місцевості до Києва слід вважати 1833, коли російським імператором Миколою I було ухвалено межі

міста, до якого ввійшли й хутори. 1913 створено Товариство благоустрою селища на хуторі Волейка.

Михайло Рубаков.

ВОЛОВА ГОРА — історична місцевість, підвищення в історичному центрі Києва. Є частиною Копирева кінця. Простягається між вулицями Смирнова-Ласточкіна, Кожум'яцькою, Дегтярною і пров. Киянівським. Прилягає до місцевостей Кожум'яки та Дегтярі. На півдні відокремлена невеликою улоговиною (річище струмка Киянки, вул. Дегтярна) від гори Дитинки. Наявність у ґрунті Волової гори потужного лесового шару дає змогу припустити, що її відокремлення від сусідніх підвищень (зокрема, Дитинки) відбулося протягом останнього тисячоліття. Назва походить від влаштованого тут капища язичницького бога Волоса (Велеса). Виведення назви від слова «вл» не має підстав, оскільки значена територія з її крутими схилами і незначним простором була мало придатна для пасовиська. Ймовірно, саме на Воловій горі 1895 було знайдено срібний римський динарій (210 р. до н. е.). У 17 ст. тут існував палац католицького єпископа (Кудрявський палац), від нього на Поділ вела вул. Єпископська. Тепер на горі розміщуються Національна академія образотворчого мистецтва і архітектури, лікарня для вчених, житлові та офісні будинки. *Лілія Пономаренко.*

ВОЛОДИМИРСЬКИЙ УЗВІЗ — вулиця, історична місцевість на правобережжі Києва. Прорізаний на поч. 18 ст. на прохання і коштом жителів Подолу, оскільки старий узвіз понад струмком Хрещатиком у Хрещатому яру потребував великих витрат на ремонт. Узвіз прокладено через відріг Михайлівської гори. Спочатку не мав назви, 1869 включений до складу вул. Олександрівської, яка пролягала від пл. Контрактової (тоді пл. Олександрівська) до вул. Московської (в районі сучасної пл. Арсенальної). 1919 вулицю перейменовано на вул. Революції, але ця назва стосовно узвозу не зафіксована. 1944 йому офіційно присвоєно назву Володимирського, яка походить від встановленого 1853 на Старокиївському плато пам'ятника великому князю Володимирі Святославичу (див. ст. 424).

Лілія Пономаренко.

ВОСКРЕСЕНСЬКА СЛОБІДКА — історична місцевість між Вигурівщиною, Куликівим і Дніпром. Головна сучасна магістраль — бульв. Перова. Відома з 16 ст. під назвою «Земля Євстафієва», яка була подарована киево-подільській церкві Воскресіння Христового козацьким ватажком Євстафієм (Остапом) Дашкевичем. Слобідка одержала назву від церкви, якій належала. Біля села розташовувалися невеликий хутір, що належав київському Флорівському жіночому монастиреві. 1577 зять С. Дашкевича С. Ружинський, 1645 та в 1650-х рр. польські королі Владислав IV та Ян-Казимир, 1718 — гетьман України І. Скоропадський підтверджували володіння слобідкою цим храмом. 1719 київський губернатор П. Голіцин відібрав її у церкви. Під назвою «Губернаторська слобідка» село було перетворено на ранговий маеток київських губернаторів та обер-комендантів Печерської фортеці. Багаторічні численні скарги жителів у Київ та Санкт-Петербург на це свавілля були марними. 1786

під час секуляризації церковних та монастирських земель слобідку було передано до казни. Населення займалося тваринництвом, фурманством, ремісництвом, торгівлею (купували в Польщі дьоготь, а на Дону солону тарану і продавали в Україні), пізніше — лозоплетінням і продажем виробів із лози. 1723 у селі налічувалося 50 дворів; 1766 — 76 дворів, 595 жителів; 1859 — відповідно: 83 і 407; 1917 — 220 і 1157; 1931 — 168 і 1307. Тут діяла церква Воскресіння Христового. 1802—1902 Воскресенська слобідка входила до складу Броварської, 1903—23 — Микільсько-Слобідської волості Остерського пов. Чернігівської губ., 1923—30 — до Броварського р-ну Київської округи, 1930—33 — до Київської приміської смуги. У складі Києва — з 1933. Індивідуальну одноповерхову забудову слобідки майже цілком знесено в 1960—80-х рр. під час забудови житлових масивів Воскресенського і Райдужного. На Воскресенському житловому масиві існує вул. Воскресенська (з 1968).

Михайло Рубаков.

ГЛИБОЧИЦЯ, Глубочиця — річка, урочище у північній частині Києва. Урочище являє собою досить глибокий (звідси й назва) вузький яр, що пролягає по трасі вул. Глибочицької, з'єднуючи Лук'я-нівку, Кмитів яр, Кудрявець і Татарку із Копиревим кінцем, Кожум'яками, Щекавицею і Подолом. Тут знайдено римські монети 3—4 ст. Річка (струмок) Глибочиця протікала цим яром, вбираючи в себе численні струмки-притоки, що утворили густу мережу прилеглих до Глибочиці ярів (у т. ч. Вовчий, Вознесенський і Чмелів яри, яр вздовж пров. Косогірного тощо), і, перетинаючи Поділ, впадала у р. Почайна. Поблизу Кожум'як у Глибочицю впадав струмок Киянка, що витікав з Кожум'як і Дегтярів, а поблизу Житнього ринку на Глибочиці стояв млин, позначений на плані Києва 1695. По р. Глибочиця до кін. 18 ст. пролягала північна межа Подолу, його оборонний вал, на неї виходила Воскресенська брама цього валу. На межі 18—19 ст. русло нижньої течії Глибочиці було випрямлене та обваловане задля захисту довколишньої забудови від повені (звідси назва вулиць Верхній вал і Нижній вал). Ця місцевість здобула назву Канава, Канал, або Помийник, оскільки до неї викидалися відходи гончарного, шкіряного та іншого виробництва. Канаву взято в колектор у серед. 19 ст., верхню течію Глибочиці — у 1-й чверті 20 ст. Вул. Глибочицьку (паралельні назви — Глибочиця, Глибочицьке шосе) вперше занесено до загальних списків київських вулиць 1838. Була заселена найбільшими міщанами і забудована одно-, двоповерховими дерев'яними та глиняними будинками (знесені у 1960—80-х рр.), 1905 по ній прокладено трамвай. Існує також Глибочицький проїзд між вулицями Глибочицькою та Артема; раніше існували провулки Великий і Малий Глибочицькі (здобули цю назву 1869; пров. Великий Глибочицький у радянський час фігурував як Глибочицький, ліквідований у 1970-х рр.).

Лідія Пономаренко.

ГОЛОСІЇВ — історична місцевість, хутір, пустинь, житловий масив у південній частині Києва. Охоплює Голосіївський ліс і безпосередньо прилегле до нього територію. Прилягає до місцевостей Багинова гора, Деміївка, Добрий шлях, Мишоловка, Пирогів, Теремки, Феопанія і Ширма. Включає мережу ставків, що півколами перетинають ліс з півдня на схід вздовж струмків Горіхуватського, Голосіївського та Жуківка. Походження назви достеменно невідоме. На цій території виявлено археологічні матеріали пізньотрипільського часу. Вперше згадується 1541 як володіння Видубицького Свято-Михайлівського монастиря, згодом — Києво-Печерської лаври, 1617 — як її господарський хутір Голосіївський. 1631 архимандрит Лаври і митрополит Київський Петро (Могила) заснував тут Свято-Покровську пустинь Лаври (див. ст. 80), яка стала літньою резиденцією київських ієрархів. У грамоті російського царя Петра I про землеволодіння ця місцевість згадана як Черкащина. У 18 ст. фігурує як маєтність митрополитів Київських, у 1-й пол. 19 ст. — як хутір Палатницький та Яровці (таку ж назву має куток сусіднього с. Пирогів). У 18 ст. тут було закладено великий лісопарк, що згодом набув назву Голосіївський ліс. Територія входила до Хотівської волості Київського пов. Київської губ., 1923 включена до меж Києва. Того ж року підпорядкована Мишоловській сільраді Будаївського р-ну Київського округу, 1927—30 входила до Київського р-ну Київського округу, 1930—33 — до Київської приміської смуги, з 1933 — у складі Києва. У 20 ст. розпочалось інтенсивне освоєння місцевості як житлової, господарської та рекреаційної зони. У жовтні 1918 Міністерство освіти Української Держави виділило в Голосіївській лісовій дачі для новостворюваної Української АН територію під акліматизаційний парк і навчальний дендротанічний сад, на базі яких у 1920-і рр. розпочато спорудження комплексу вищих навчальних закладів сільгосподарського профілю з мережею дослідних станцій (тепер — Національний аграрний університет; див. ст. 495). 1928 закладено парк відпочинку. У 1930-х рр. ліквідовано пустинь (1991 повернено церковній громаді). В 1930—40-х рр. за рахунок території Голосіївського лісу розширено забудову с. Мишоловка і с-ща Добрий шлях. 1952—58 збудовано Республіканську сільгосподарську виставку (тепер — Національний комплекс «Експоцентр України»; див. ст. 70). 1957 поновлено Голосіївський парк культури і відпочинку (з 1965 — ім. М. Рильського), 1957—65 здійснено основну забудову Одеської автостради житлового масиву, який має неофіційну назву Голосіївський, 1969 засновано Музей народної архітектури та побуту України (див. ст. 297). У Голосіїві існують вулиця, площа і провулок Голосіївські. Назву вул. Новоголосіївська первісно мали сучасні вулиці Блакитного і Закарпатська. Під паралельною назвою просп. Голосіївський (офіційно не затверджена) з поч. 1990-х рр. фігурує просп. 40-річчя Жовтня.

Лідія Пономаренко.

ГОНЧАРІ-КОЖУМ'ЯКИ — урочище, історична місцевість, поселення в історичному центрі Києва. Обіймає улоговину між горами Воловою, Дитинкою, Замковою та Старокиївською, вбирає в себе місцевості Гончарі, Дігтярі та Кожум'яки. Кожна з них дала назву відповідним вулицям у Гончарах-Кожу-

м'яках. Прилягає також до місцевостей Верхнє місто, Копирів кінець, Глибочиця і до Андріївського узвозу. Головна магістраль — вул. Воздвиженська. Здавна ця місцевість була перерізнана струмками та ярами, характеризувалася високими ґрунтовими водами й оповзанням ґрунту з довколишніх схилів, що робило її малопридатною для постійного заселення; урочище перетинав струмок Киянка (Кудрявець), до якого впадало ще декілька струмків (у т. ч. той, що витікав з ярів вздовж вул. Гончарної та верхньої частини вул. Воздвиженської). Узбережжя Киянки, що згадується у «Слові о полку Ігоревім», правило за шлях від Подолу до Верхнього міста з часів Київської Русі. Початок сталого заселення і ремісничо-промислового освоєння Гончарів-Кожум'як почалося не раніше 12 ст. Але через велику кількість заболочених і вражених ерозією ґрунту місць заселення і забудова місцевості здійснювалися досить повільно й нерівномірно. На думку дослідника А. Чекановського, найраніше була освоєна територія попід Замковою горою, на стику Гончарного і Кожум'яцького ярів. На цьому місці, поблизу будинку на вул. Воздвиженській, 25, розкопано залишки садиби 2-ї пол. 13 — 14 ст., що, за рядом тверджень, належала купцю, який вів торгівлю з Візантією або Близьким Сходом (виявлено кераміку із жовто-зеленою і темно-зеленою поливою, пелюсткове вістря, цвяхи, фрагмент мідного браслета, сельджуцькі монети тощо). Інтенсивніше освоєння і ремісничі спеціалізації району, що зумовило назви історичних місцевостей тут, припадає на пізні середньовіччя: назва Кожум'яки фігурує з 17 ст., Гончарі й Дігтярі — з 18 ст. До 19 ст. місцевість була заповнена не так житловими спорудами, як ремісничими майстернями, садами й городами, подарі яких жили на Подолі. В цей час уже сформувалась і мережа основних шляхів, що збереглися й донині (вул. Воздвиженська була з'єднана з Андріївським узвозом, імовірно, у 2-й пол. 18 ст.). У місцевості виявлено 15 гончарних горнів 17—18 ст. та різноманітні керамічні вироби, рештки жител, майстерень, монети, поховання (див. ст. 433.5). У кін. 18 ст. був обвалований і випрямлений струмок Киянка (з серед. 19 ст. — у колекторі). Згідно з відомостями 1854, у Гончарській долині налічувалося 100 будинків. 1869 проведено топонімічну ревізію Гончарів-Кожум'як, під час якої підтверджено назви основних давніх вулиць, а також надано назву восьми «незначним провулкам» (зокрема, Глухому, Малодігтярному, Овчинному, Ремісничому, які вже не існують), а площа на перетині сучасних вулиць Воздвиженської, Кожум'яцької, Смирнова-Ласточкина (тодішнього Вознесенського узвозу), Глибочицької, Верхнього і Нижнього валів здобула назву Кожум'яцької (тепер площа без назви). Стару забудову в Гончарах-Кожум'яках майже повністю знесено в 1980-ті рр., тепер здійснюється їх нова забудова.

Лідія Пономаренко.

ГОРЕНКА, Горани, Горянка, Котур, Папірня — історична місцевість, урочище, річка, селище на північній околиці правобережжя Києва. Фактично є продовженням с-ща Пуща-Водиця (по-

чинається від лівого боку вул. Селянської). Назва — народного походження, від особливостей рельєфу місцевості, перерізаного невеличкими ярами та узвишшями. Вперше згадане 1760 як урочище у володінні Києво-Межигірського монастиря, 1765 — як хутір (монастирське подвір'я) з населенням 21 чоловік, 1838 — як селище із сукновальнею на р. Горенка. Історик Л. Похилевич описав 1869 Горенку як селище на р. Котурка з населенням 189 чоловік, частину яких складали київські міщани, при цьому подав його під двома назвами — Горянка і Папірня. За дослідженням філолога І. Железняк, слово «котор» — індоєвропейського походження й означає струмок, потік, канаву. Найчастіше Котур згадується в документах 16—19 ст., зокрема в грамоті польського короля Сигізмунда I річка фігурує як Котор і Горенка. 1923 місцеість включено в межі Києва, того ж року відокремлено від міста. Входила до Київської приміської смуги, з 1937 — у складі Києво-Святошинського р-ну Київської обл. У 1910—80-х рр. існували вулиця і провулок Горенські в Святошині, вул. Котурська — у с-щі Пуца-Водиця (ліквідовані під час перепланування районів).

Лідія Пономаренко.

ГОРОДЕЦЬ — історична місцеість на лівобережжі Києва, прилягає до масиву Вигурівщина-Троєщина, урочищ Городища, Моложі, Ситняки, о. Гнилуша. У давньоруський час — укріплений пункт на лівому березі Чорторія, проти о-ва Муромець, поряд із с. Мирославичі (Вигурівщина), що відігравав велику роль у боротьбі князів за володіння Києвом. Згадується в літопису під 1026, 1078, 1097, 1098, 1110. У 1135 згорів під час пожежі. В 2-й пол. 15 ст. останній київський удільний князь Симеон (Семен) Олелькович (бл. 1420 — бл. 1470) знайшов на місці стародавнього Городця залишки вугілля та людські кістки. Він засипав усе глиною і збудував тут т. зв. замок («замочок»), який, вірогідно, зруйнований 1482 під час розорення Києва орадами кримського хана Менглі-Гірея. Поряд із замком був борок (сосновий ліс) пл. 2 кв. версти, де в 11 ст. розташовувалися князівські війська під час боротьби за Київ. На поч. 18 ст. ще зберігалися ваги, що оточували городище.

Михайло Рубаков.

ГРУШКИ — історична місцеість, хутір. У західній частині Києва, між просп. Перемоги, вулицями М. Василенка, Виборзькою і Полковника Шутова. Прилягає до місцевостей Відрадного і Васильчиків. Історія хутора Грушок простежується з 1869, коли Київська палата державного майна виділила місту для користування 14 земельних ділянок у цій місцевості. 14 десятин цієї землі купив 1871 київський дворянин Костянтин Грушко та його дружина Устина Грушко (звідси й назва місцевості). Деякі ділянки 1877 придбав Д. Байдашников, який облаштував тут фруктовий сад, ставки, збудував цегельню і кам'яний житловий будинок. 1902 територію Грушок загальною пл. 76 десятин було передано військовому відомству в обмін на 38 десятин, які воно виділило під розбудову Київського політехнічного інституту (тепер — Національний технічний університет України «Київський політехнічний інститут»; див. ст. 443). У цей же час

хутір ліквідовано. 1921 його територію включено до складу Києва.

Михайло Рубаков.

ГАЛАГАНІ — історична місцеість, хутір. Були розташовані у 87-у кварталі 1-го Київського лісництва, між сучасними вул. Дружківською та лівим боком просп. Перемоги. Мали трикутну конфігурацію. Хутір заснований у 1830-х рр. лісовими охоронцями, колишніми солдатами Іваном, Мусієм та Стором Галаганями, які 1836 оселилися тут з родинами (звідси й назва). Тоді пл. хутора становила 3 десятини 1135 кв. сажнів, з усіх боків він був оточений лісом, тому орні землі та городи Галагані мали в інших місцях. Після ліквідації лісової охорони і нової люстрації на поч. 1870-х рр. земля, якою десятки років користувалися жителі хутора, була закріплена за ними, і вони одержали додаткові ділянки від Петропавлівсько-Борщагівської сільської громади (1896 — 5 дворів, 38 жителів; 1900 — 7 дворів, 35 жителів, землі 56 десятин). Адміністративно входили до Білгородської, потім — до Микільсько-Борщагівської волості Київського пов. Київської губ. 1921 хутір включено до меж Києва, за адміністративною реформою 1923 перераховано до Петропавлівсько-Борщагівської сільради Будаївського р-ну Київського округу. 1928 повторно включено до меж Києва. 1926 тут було 12 господарств, 66 жителів, 1939 — 136 жителів. Територія Галаганів перебувувалась і перепланувалась. У 1950—60-х рр. в окремих документах фігурували як с-ще Верстато-заводське. Саме в той час були перетворені на житловий і промисловий район міста.

Михайло Рубаков.

ДАРНИЦЯ — історична місцеість на лівому березі Дніпра обабіч залізниці, річка. Назва поширилася на все лівобережжя Києва, яка поділяється на Дарницю Стару (ліворуч залізниці) і Дарницю Нову (праворуч). **Дарниця Стара** — історична місцеість у районі сучасних вулиць Празької і частково Алма-Атинської, ліворуч від сучасної колії залізниці. В документах 1506, 1509, 1516 згадується назва р. Дарниця раніше однойменного поселення. У 18 ст. йдеться вже про хутір Дарницький, розташований, вірогідно, в районі сучасної вул. Празької, де її перетинає брудний струмок — канава, що залишилася від колишньої р. Дарниця. За даними 1766, на хуторі був один двір, дві хати, одна комора. Жили мельник з дружиною і два робітники. До 1786 ці землі належали київському Пустинно-Микільському монастиреві. 1859 у «хуторі казенному при озері Дарницькому» зафіксовано також один двір. Станом на 1897 тут налічувалося десять дворів, 12 жителів; 1917 — 290 дворів, 2007 жителів; 1923 — 2711 жителів; 1932 — 407 дворів, 5056 жителів. У 1860-х рр. будувалася залізниця Курськ—Київ, яка в грудні 1868 дійшла до Броварів, у серпні 1869 стала до ладу дільниця Бровари—Лівий берег. Саме тоді в Дарниці Старій з'явився перший залізничний об'єкт — «Роз'їзд № 12». На поч. 20 ст. тут було п'ять вулиць. Одна з них — вул. Бориспільська (сучасна вул. Празька) перетинала залізницю і по Бориспільському шляху (сучасна вул. Бориспільська) йшла до м. Бориспіль. Походження назви Дарниця достеменно не відоме, ймовірно

від слова «дар». За версією дослідника А. Железного, назва поселення походить від назви р. Дарниця. В деяких тюркських мовах поняття «річка» виражено словом «дарія» (Аму-Дар'я — Мати річка). **Дарниця Нова**. На землях, що належали київському Пустинно-Микільському монастиреві праворуч від залізниці, 1896 виникло дачне селище Нова Дарниця (на відміну від Старої Дарниці — більш давньої частини), коли 43 особи взяли в оренду 80 ділянок пл. бл. 800 кв. сажнів кожна. З часом тут проклали 12 широких, прямих вулиць. На той час це була суха, здорова місцеість, з піщаним ґрунтом і чудовим великим лісом. 1897 збудовано 40 ділянок, 1898 — майже 60, цього ж року нарізали ще 80 ділянок. Сполучення з містом здійснювалося дачними поїздами. Купалися дачники або в купальнях, або в Дніпрі, до якого ходили спеціальні дачні поїзди. В селищі з'явилися церква св. Феодосія (зруйнована в 1950-х рр.), аптека, пошта, буфет, телефон, парк, залізничний театр тощо. За даними 1909, у селищі налічувалося 134 дачні ділянки, 1901 — 917 жителів, 1917 — 153 володіння і 3003 жителя. Зростання селища і побудова залізниці Київ—Полтава (введена в експлуатацію 1902) привели до змін в залізничному господарстві. З 15 червня 1896 Дарниця Нова — пункт зупинки для поїздів, 1900 закінчено будівництво вокзалу, 1905 дозволено операції з перевезення вантажів і багажу, 1915 дільниця ст. Дарниця — Київ II стала залізничним вузлом. У радянський час зростання продовжувалося. 1932 — 242 володіння і 3178 жителів, 1939 — 11674 жителя. Перетворення Дарниці на великий промисловий район Києва відбулося в роки довоєнних п'ятирічок, коли було побудовано Дарницький вагоноремонтний завод (ДВРЗ), Рембазу № 7, завод «Вулкан» (Регенератно-гумовий завод), Хімфармзавод, Дарницький шовковий комбінат, комбінат штучного волокна, Лісохімкомбінат, Авторемзавод та інші підприємства, загалом — до 20. Напередодні Великої Вітчизняної війни в Старій та Новій Дарниці проживало 75—85 тис. жителів у 18 населених пунктах. В адміністративному відношенні вони до 1903 входили до складу Броварської, 1903—23 — до Микільсько-Слобідської волості Остерського пов. Чернігівської губ. 1923 включені до Броварського р-ну Київського округу і одночасно до меж Києва, тому адміністративний статус був невпорядкований. 1927 їх остаточно приєднано до Києва, 1935 утворено Дарницький р-н міста, до складу якого включено 18 населених пунктів лівобережжя, 1969 від нього відокремлено Дніпровський р-н, 1987 — Ватутинський і Харківський. Під час Великої Вітчизняної війни Дарниця була повністю зруйнована. На київському лівобережжі існують Дарницький р-н, озеро Дарницьке, бульв. Дарницький, вул. Ново-Дарницька, ДВРЗ, залізнична станція «Дарниця», станція метрополітену «Дарниця», Дарницький ринок.

Михайло Рубаков.

ДАРНИЦЬКИЙ (КИЇВСЬКИЙ) АРТИЛЕРІЙСЬКИЙ ПОЛІГОН — історична місцеість. Розташовувався з лівого боку шосе Київ—Бровари, на сьомій версті від Києва, в двох верстах від Дніпра, на території на схід і північ від

с. Микільська слобідка, на місці сучасних житлових масивів Лісового, Водопарку і частково Троєщини. Полігон створено за розпорядженням російського царя Олександра II від 15 січня 1868 (крім головного артополігону держави в Санкт-Петербурзі, кожний військовий округ мав свій полігон). Для Дарницького полігону казна відвела 94 лісові ділянки Микільської лісової дачі Остерського пов., Остерського 2-го лісництва. 19 вересня 1869 відбулися відкриті торги на вирубаній з корінням ліс для підготовки т. з. учбового поля. Артополігон — стрільбище для досвідної артилерійської стрільби. На полігоні проводилися артилерійські досліди дії: випробування балістичних властивостей снарядів і загалом вибухівки, запалювальних, освітлювальних, підйомних, перевізних і механічних пристроїв, які застосовувалися в артилерії; випробування заводських, арсенальних, лабораторних та інших виробів і нових видів вибухівки; складання шляхом дослідів правил для лабораторних робіт у польовій, осаджувальній та фортечній артилерії; складання і досліди на перевірку інструкцій, табелів, відомостей, що мають відношення до артилерії тощо. Полігон вступив в експлуатацію 1870. Його площа дорівнювала восьми кв. верст, 1888 розширена до 32 кв. верст. Станом на 1896 на полігоні розташовувалися 22 артилерійські батареї і військові лазарети, загалом 4320 солдатів і офіцерів. Під час приєднання до Києва цієї території (1923) артополігон займав пл. 1567 десятин. У січні дні 1918 вогнем артилерії з Дарницького артополігону більшовицьких військ, що під проводом М. Муравйова наступали на Київ, було пошкоджено будівлі кількох монастирів і церков, зруйновано і пошкоджено багато житлових і громадських споруд. У радянський час на полігоні проводилися святкові артилерійські салюти на честь знаменних дат. Існував до початку Великої Вітчизняної війни.

Михайло Рибаків.

ДАЧА КУЛЬЖЕНКА — див. ст. **Кий-Грусть**.

ДЕМІЇВКА — історична місцевість, село, житлові мікрорайони у південній частині Києва, між залізницею Київ—Чернігів—Клов—Полтава, вул. Кіровоградською, Совськими ставками, вулицями Майкопською, Козацькою, Васильківською (обабіч її між пл. Голосіївською та вул. Сумською), Голосіївською, Ковельською, Цюлковською, Малокитаївською та Великою Китаївською. Основні магістралі — проспекти 40-річчя Жовтня (до пл. Голосіївської), Науки (до вул. Малокитаївської), Червонозоряний (до вул. Мистецької), вулиці Васильківська (до вул. Сумської) і Кіровоградська (до вул. Монтажників). Прилягає до місцевостей Багринова гора, Голосіїв, Добрий шлях, Забайков'є, «Новосе Строніє», Саперна слобідка, Цимбалів яр, Чорна гора і Ширма. Відома з часів середньовіччя як Либідська земля (пролягає вздовж правого боку р. Либідь), що належала Свято-Михайлівському Золотоверхому монастирю. Право на володіння підтверджене 1576 грамотою князя К. Острозького. 1817 фігурує як поселення Верхня (Вища) Либідь, яким володіла Києво-Печерська лавра, згодом — як два поселення: Верхня Либідь і Нижня (Нижча) Либідь. Сучасну

назву вперше зафіксовано на карті Києва 1830 — етнографом Де ля Флізом — «село Нижня Либідь Деміївка» (походження назви і точне місце розташування цього села не встановлені). На той час тут налічувалося десять хат і 54 жителя. В серед. 19 ст. назва Деміївка закріплюється за всією місцевістю. Її інтенсивний економічний розвиток і розбудова спостерігались у 2-й пол. 19 — на поч. 20 ст. Спорудження тут цукрово-рафінадного заводу (1868—70, тепер — Київська кондитерська фабрика «Рошен»; див. ст. 556), снарядного і пивоварного заводів, залізничної станції «Київ-П» (тепер «Київ-Московський») зумовило перетворення Деміївки на велике робітниче селище, де 1914 налічувалося 41 вулиця і провулки та пл. Базарна (тепер — пл. Московська). Найстаріша його частина забудована між сучасними просп. 40-річчя Жовтня (обабіч) і вул. Голосіївською, у 1880—90-х рр. освоєно район вулиць Совської (тепер частина просп. Червонозоряного), Козацької та Фрометівської, у 1910-х рр. — вул. Васильківської (до пров. Коломийського). У 19 ст. Деміївка належала до Хотівської волості Київського пов. Київської губ. З 1918 — у межах Києва. 1918—21 існував Деміївський р-н міста. Із серед. 1920-х до поч. 1960-х рр. мала офіційну назву Сталінка (на честь Й. Сталіна). 1958—80 проведено масштабну реконструкцію, під час якої знесено більшу частину історичної, переважно малоповерхової садибної забудови і зведено три багатоповерхові житлові мікрорайони — Деміївський (1978—81; вздовж лівого боку вул. Деміївської, між заводом «Харчомаш» і вул. М. Стельмаха), мікрорайони між просп. 40-річчя Жовтня та вул. Голосіївською (основна споруда — Національна бібліотека ім. В. Вернадського НАН України) й обабіч просп. Науки. На Деміївці існують вул. і пров. Деміївські та улоговина Деміївський яр (інші назви — Красний, Червоний яр). Назви «Деміївська» першіно мали сучасні вулиці Вольська, Ізюмська і пров. Кіровоградський (на сусідньому Забайков'ї), вул. Оскольська в 1920—30-х рр. мала назву Новодеміївська. На Деміївці збереглася церква Вознесіння Христового (просп. 40-річчя Жовтня, 54), де 25 липня 1907 брали шлюб поетеса Леся Українка і музикознавець, фольклорист К. Квітка (див. ст. 71).

Лілія Пономаренко.

ДЕРЕНУВАТА НИВА — історична місцевість на Печерську. Простягається паралельно Добрий ниві між сучасними площами Арсенальною та Слави, вул. Січневого повстання і початком Дніпрових схилів (поблизу Аскольдової могили і Провалля). Назва походить, ймовірно, від слова «дерено», засвідчуючи те, що місцевість у давнину була зарослою деревами та кущами. 1518 передана київським підкоморієм (урядовцем, який проводив межування, надлення земель, у разі суперечок проводив судове слідство) Андрієм Немиричем Пустинно-Микільському монастирю разом із Довгою, Клинуватою та Пласкою нивами і Тереміщем (володіння підтверджене польським королем Сигізмундом II Августом). 1751 секуляризована і передана військовому відомству, після чого забудована.

Лілія Пономаренко.

ДИТИНКА, Клинець — гора, історична місцевість в історичному центрі Києва. «Розрізає» Гончарі-Кожум'яки з півдня і сходу, Дігтярі з півночі. Являє собою клиноподібний відріг Старокиївської гори (звідси її давня народна назва Клинець). Прилягає також до Верхнього міста (Старого Києва). За часів Київської Русі входила до складу центральної укріпленої частини Києва — дитинця, звідки походить її назва. На Дитинці виявлено поселення 7 — 1-ї пол. 12 ст. і могильник кін. 10 — 11 ст., 2-ї пол. 12 — 13 ст. (див. ст. 449). Тепер — заповідна зона. Прохід на Дитинку — через провулки Десятинний і Киянівський, вул. Велику Житомирську.

Лілія Пономаренко.

ДІГТЯРІ, Діхтярі, Дехтярі, хутір Діхтяренка — історична місцевість, поселення у західній частині Києва між Петрівською залізницею і вул. Бауманською. Головні вулиці — Магістральна, Толбухіна, Черкаська. Прилягає до місцевостей — хуторів Волейка, Васильчиків і Нивка. Місцевість згадується з 17 ст. За археологічними даними, її назва могла утворитися в давньоруський час, коли тут селилися ремісники-дігтярі. Хутір з такою назвою виник 1819, коли тут оселився селянин Василь Дігтяренко з родиною, який одержав землю від сільської громади с. Біличі. Хутір дістав назву Дігтярі (Діхтярі, Діхтяренка), тому що більшість його жителів мала прізвище Дігтяренко. Також згадується як урочище Вершина Сирця (тобто верхня течія струмка Сирця, що нині протікає вздовж Петрівської залізниці). 1868 хутір розширився на 26 десятин за рахунок частини урочища Хмельщини, в ньому налічувалося 27 жителів. 1896 — п'ять дворів та 75 жителів, 1900 — 12 дворів, 72 жителі. Сучасне планування остаточно склалося 1912—13, до нашого часу збереглися лише окремі зразки одноповерхової індивідуальної забудови 1-ї третини 20 ст. У 19 — на поч. 20 ст. адміністративно хутір послідовно входив до Петропавлівсько-Борщагівської, Білгородської, Микільсько-Борщагівської волостей Київського пов. Київської губ. В межах Києва — з 1923. Тимчасово 1923—30 входив до Будаївського р-ну Київського округу, 1930—37 — до Київської приміської смуги. 1923 налічувалося 26 господарств, 147 жителів; 1931 — 42 господарства та 154 жителі, землі 45,86 га. 1939 — 279 жителів.

Михайло Рибаків.

ДНІПРОВСЬКИЙ УЗВІЗ — див. ст. **Спаский узвіз**.

ДОВГА НИВА — історична місцевість на Печерську. Містилася поблизу Пустинно-Микільського монастиря, вірогідно, простягалася паралельно Дніпру на плато від сучасної пл. Слави в бік пл. Арсенальної і Хрещатика. Назва походить від довжини та первісного використання під орне поле. Перша згадка — в запису київського підкоморія Андрія Немирича від 17 квітня 1517 про віддачу цих земель біля брами Пустинно-Микільського монастиря, що належали Печерському монастирю, саме Пустинно-Микільській обителі. У серед. 18 ст. Довгу ниву передали під казенну забудову з щорічною виплатою по 300 крб. за збиток монастирю. За даними 1751, тут було заселено військовими нижчих чинів 47 дворів.

Лілія Пономаренко.

ДОЛОБСЬКЕ, Долобське, Довбичка, Долбичка, Долобецьке — історична місцевість по обидва боки Долобецької протоки Дніпра, охоплює частину узбережжя Труханового і Долобецького островів (поблизу станції метро «Гідро-парк»). До наших днів збереглася назва урочища Довбичка (Долбичка). Назва — від слова «долбня», «долбеній човен», тобто із суцільного куска дерева. Урочище та озеро Долобське згадуються в літопису під 1101, 1103, 1111, 1151 у зв'язку з важливими подіями в історії Київської Русі. Тут збиралися князі на військові наради, на яких приймалися рішення про походи на половців. Є згадка про Долобське у літописі під 1180, коли герой «Слова о полку Ігоревім» — князь Ігор був розбитий у Долобському киянами. Часто Долобське (Долобецьке) згадується в пізніших документах (1534, 1641, 1645, 1691) у зв'язку з боротьбою між центрами Пустинно-Микільського монастиря та київського магістрату за острів Труханів, а також — у документі 18—19 ст. Науковці вважають, що озерами в давнину називали водойми, що утворилися внаслідок блукання русел річок. Такі старі русла називають «стариками». Літописне озеро Долобське (не збереглось) й було таким «стариком». Тепер у Долобському — популярна пляжна місцевість Довбичка. Південна частина о. Долобецьке, що успадкував назву урочища Долобське, входить до зони масового відпочинку «Гідропарк».

Михайло Рубаков.

ДОРОГОЖИЧІ — історична місцевість у північній частині Києва. Щодо її місцезнаходження існують дві версії: 1) в районі сучасної пл. Лук'янівської та вул. Мельникова (між колишніми річками Глибочицею і струмком Скоморохом, верхів'я якого припадало на початок вулиць Дегтерівської та Білоруської); 2) поблизу Кирилівської церкви та Бабиного Яру. Є різні думки і щодо походження назви: місце, де сходилися дороги на Київ; від словосполучення «дорого жити». Жодна з них не має наукового обґрунтування. Дорогожичі згадувалися в давньоруських літописах з 980. Являли митницею із земляним укріпленням. У Києві є вул. Дорогожичька (до 1961 — частина вул. Лагерної), яка сполучає Лук'янівку і Сирець. Назву вул. Дорогожичька (Велика Дорогожичька) 1869—22 і 1944—57 мала теперішня вул. Мельникова (в пояснювальній записці Миської думи від 1839 про надання їй назви «Дорогожичька» місцезнаходження давніх Дорогожичів зазначено саме на території Лук'янівки, де навіть збереглися рештки його укріплення). Назву вул. Мала Дорогожичька до 1912 мала частина сучасної вул. Герцена між вул. Овруцькою і Реп'яховим яром (Загорівщиною).

Лігія Пономаренко.

ЖЕЛАНЬ, Желя, Жилка, Жилияни, Жуляни, Желань, Жаліна, Желяна — історична місцевість, урочище, струмок, поселення. Проягає між житловим масивом Теремки-2, залізницею Київ—Фастів і межею міста. Включає с. Жуляни і територію аеропорту «Київ», прилягає до місцевостей Братська Борщагівка, Михайлівська Борщагівка, Совки, Теремки і Чоколівка, перетинається р. Нивка. Існує кілька версій щодо походження назви місцевості: від язичницького капища давньосло-

вянської богині скорботи Желі (Жалі), яке було тут; від давньослов'янського «жал» — узбережжя річки; від переселення сюди нових поселенців у 17 ст. і набуття цієї місцевості обжитого (жилого) характеру; від грецької назви народу гелони — желони (в слов'янській вимові грецьке «г» може вживатись як «ж»). Дослідники вважають, що згадане грецькими авторами місто Гелон (місто Сонця) було там, де нині Київ та Жуляни. На території Желани виявлено рештки курганів скіфської доби та пам'ятки матеріальної культури часів Київської Русі. В археологічному відношенні місцевість спеціально не вивчалась. Писемні відомості засвідчують, що в 17 ст. ці землі за межами Києва належали Софійському монастирю та приватним особам. Так, 1634 в урочищі Желяни існував «дим» (подвір'я), яке перебувало у заставному володінні Г. Григожевського. У 18 ст. вже існувало с. Жилияни. В опису Київського намісництва 1781 у ньому було 24 хати, проживало 260 чоловік. У сучасному написанні назва Жуляни вперше зафіксована 1874, вона є перекрученням назви Жилияни. 1924 поряд із с. Жуляни введено в експлуатацію аеропорт під такою ж назвою (нині «Київ»). 1930—37 село входило до Київської приміської смуги, з 1988 — у складі Києва. Струмок Желань (Жаліна, Желяна) згадується у літописах з 1093 до 1163, згодом — р. Жилка, ліва притока р. Нивка; пересохла внаслідок інтенсивної житлової та промислової забудови місцевості у 2-й пол. 20 ст. В Києві існують вулиці Жилиянська і Набережно-Жилиянська, назву Новожилянська до 1974 мала сучасна вул. І. Еренбурга, назву Жулянська — вулиці Коротка (до 1977), О. Трутенка (до 1990) і Ф. Андерса (до 1962).

Лігія Пономаренко.

ЖУКІВ ОСТРІВ — острів, історична місцевість на Дніпрі. Назва — від струмка Жуківка, походження назви якого науково не досліджене. Струмок впадає в озеро Коник, яке під час великої повені з'єднується з Дніпром. Згадується під сучасною назвою і як острів Жуківка в 17—19 ст., коли ця місцевість належала Києво-Печерській лаврі. 1932 на острові існувало однойменне підсобне господарство. 1930—57 входив до Київської приміської смуги. У межах Києва — з 1957. Разом з островом Муромом є невід'ємною складовою Дніпровського екологічного коридору, що існує відповідно до Законів України «Про Загальнодержавну програму формування національної екологічної мережі на 2000—2015 роки» (2000) та «Про екологічну мережу України» (2004).

Лігія Пономаренко.

ЗАБАЙКОВ'Є — історична місцевість, поселення на південному схилі г. Байкова. Простягається між вулицями Байковою, Кіровоградською, лінією залізничної, Старим і Новим Байковим цвинтарем, у районі сучасних вулиць Богунської, Волзької, Профінтерна, Псковської, вулиці і провулків Кочубеївських та Кіровоградських. Прилягає до с-ща Монтажник і місцевості Деміївки. Назва — від розташування поселення за Байковою горою. Вперше згадується 1850, коли власник цієї землі — причет церкви св. Іоанна Предтечі на Звіринці почав здавати її під заселення і забудову. 1858 тут зафіксовано

перших чотирьох жителів. Було типовою околицею великого міста, без елементарних санітарно-побутових умов: водогону, каналізації, освітлення, з частими епідеміями (1866—78 було вісім епідемій віспи), відсутністю лікувальних та освітніх закладів тощо. Населення складалося з відставних солдатів, солдатських удів, міщан, селян. Частина працювала в Києві, виконуючи некваліфіковану роботу, частина — вдома у різних майстернях, частина займалася дрібною торгівлею в місті. Завдяки низькій орендній платні (до 1888 — 1,5—3 коп. за кв. сажень), селище зросло: до 1864 — 77 будівель, 1864—73 — 90, 1874 — 177 житлових будинків (29 мазанок та 148 дерев'яних споруд), 172 садиби, 1010 жителів, два млини, пекарня, 15 кустарних майстерень, дві крамниці, одинадцять шинків. Адміністративно належало до передмістя Деміївки, з 1881 перейшло у відання Либідської поліцейської дільниці. 1901 місто за 13 тис. крб. викупило землю у звирінецької церкви (17,5 десятин), а 252 домовласники здобули право приватизації своїх ділянок. Цей продаж був дозволений ще 1895 російським царем Миколою II. У 1904 тут налічувалося 252 садиби; 1908 — 4 тис. жителів, 1910 — 255 садиб, 285 дерев'яних будинків і п'ять кам'яних. 1911 утворилося Товариство благоустрою передмістя Києва «Забайков'є», повністю сформувалася система вулиць і провулків. Фактично село входило в межі міста ще з 1901, адміністративно розташовувалося на території Хотівської волості Київського повіту. Тому Миська дума в лютому 1908 вирішила звернутися до вищої влади з проханням включити Забайков'є до меж міста. Питання було вирішено лише 1918, коли уряд гетьмана П. Скоропадського прийняв рішення про поділ Києва на 17 адміністративно-територіальних районів, згідно з яким Забайков'є ввійшло до Солом'янського р-ну Києва. Тут частково збереглася забудова межі 19—20 ст., будівлі між вулицями Кочубеївською та Кіровоградською (по обидва боки) знесено у 1980-х рр. Пров. Кіровоградський (по дну Байково яру) прокладено в 1950-х рр.

Михайло Рубаков.

ЗАБАРА — історична місцевість, урочище в східній частині Пріорки. Назва — від давньослов'янського «бар» — вологе місце перед болотом або між схилами, мілководна гряда на дні річки. Заселена і забудована, імовірно, у 2-й пол. 19 ст. Від назви місцевості походить назва ряду вулиць у цій місцевості: Забарська (з 1955 — Мукачівська), Старозабарська (на поч. 1960-х рр. більшу її частину приєднано до вул. Автотаводської, решту ліквідовано у кін. 1980-х рр.), Новозабарська, пров. Старозабарський (з 1955 — вул. Радомишльська), під такою ж назвою у 1-й пол. 20 ст. фігурував проїзд (тепер безіменний) на Куренівці між пл. Фрунзе і вул. С. Скларенка.

Лігія Пономаренко.

ЗАГОРОВЩИНА, Загуровщина, Загорівське, Займище — історична місцевість у північно-західній частині Києва, на території теперішньої обласної лікарні (вул. Багговутівська, 1). Прилягає до місцевостей Лук'янівки (її північно-західна околиця) та Реп'яхового яру. Походження назви і час її виникнення не встановлені. Вперше згадується 1831, коли міщанин В. Ювжен-

ко випадково виявив у цій місцевості стародавню печеру завглибшки бл. 2,8 м. За наказом київського губернатора печеру невідомі було засипано. Ретельне обстеження печер на Загорівщині, у Реп'яховому яру та понад вул. Кирилівською (тепер — вул. Фрунзе) здійснив 1872—73 професор Київського університету О. Рогович, довівши їх належність доби общинно-родового суспільства. 1884 ділянку пл. 3 га на Загорівщині куплено під забудову єврейської лікарні (тепер обласна лікарня; див. ст. 225).

Лігія Пономаренко.

ЗАЛІЗНИЧНА КОЛОНИЯ — див. *Залізнична колонія, кін. 19 — поч. 20 ст.* (ст. 156).

ЗАМКОВА ГОРА, Киселівка, Флорівська гора, Хоривиця — підвищення, історична місцевість між Старим Києвом і Подолом. Прилягає до місцевостей: Андріївська гора (відокремлена від неї Андріївським узвозом), Чорна грязь, Щекавиця (відокремлена від неї вулицями Верхнім валом та Нижнім валом) і Гончарі-Кожум'яки. Вис. — бл. 80 м., пл. верхівки — бл. 2 га. Спочатку Замкова гора являла собою єдине географічне утворення з Андріївською горою, згодом у процесі прокладання шляху між Верхнім містом і Подолом поступово відокремлена від неї (див. ст. «Андріївська гора»). Маючи форму природного укріплення (досягє круті схили, довколишні яри подібні до фортечних ровів), Замкова гора віддавна слугувала місцем проживання людини, оскільки правила за стратегічний пункт, з якого можливо контролювати чималу територію. Згідно з археологічними дослідженнями, Замкова гора була освоєна людиною ще наприкінці III тис. до н. е.: тут знайдені залишки поселень трипільської культури, матеріали археологічних культур доби міді — бронзи, виявлено поселення зарубинецької культури (кін. 3 ст. до н. е. — 2 ст. н. е.). За поширеною версією, саме тут розташувалося городище Кия — полянського князя, одного із засновників міста. За іншою версією, на Замковій горі оселився молодший брат Кия Хорив, від якого вона здобула назву Хоривиця (у 19 ст. одна з вулиць, що розпочинаються біля її підніжжя, отримала назву вул. Хорева, з 1982 — вул. Хорива). За альтернативними версіями, Хорив оселився або на Юрковиці, або на Воловій горі (див. ст. «Волова гора», «Копирів кінець»). Археологічними розкопками доведено існування тут городища 6—13 ст. (див. ст. 83). У 6—8 ст. центр міського життя змістився на більшу за розміром і розлогу Старокиївську гору. Життя на Замковій горі не припинялося до 17 ст. включно (була заселена переважно ремісниками і мала статус посадської території). У кін. 14 ст. зростає її політична вага як осереддя міста. З метою більш ефективного захисту Києва від військ Золотої Орди за доби Великого князівства Литовського удільний київський князь (1362—94) Володимир Ольгердович спорудив тут замок із великою кількістю адміністративних, житлових і складських споруд, трьома православними церквами і костельом. У монетному дворі на території фортеці карбувалася перша українська монета. Замок вперше згадується у літописах 1416 як неприступний для військ правителя Золотої Орди Едигея. Тут бу-

ла резиденція і наступних київських князів, зокрема сина Володимира Ольгердовича Семена (1440—55) та внука Омелька (1455—70). Замок був сполучений з Подолом і Щекавицею Воеводською брамою, з Верхнім містом — Дрabsькою (Солдатською) брамою поблизу гори Дитинка (з'єднувалася з нею за допомогою перекидного містка). За охорону Дрabsької брами відповідали військові, Воеводської — міщани. Після ліквідації 1471 Київського князівства тут була резиденція київських воевод. Серед них — К.-В. Острозький (1559—1608), С. Жолкевський (1608—20), А. Кисіль (Киселевич; 1649—53). Від прізвища останнього місцевість здобула ще одну назву — Киселівка. У замку бували іноземні послани та мандрівники, зокрема 1474 київський воевода М. Гаштольд приймав тут венеціанського посла А. Контаріні, 1475 — митрополита Кафи Симона. 1416 і 1482 замок брали в облогу кримські татари, 1482 війська хана Менглі-Гірея захопили його разом з воеводою І. Ходкевичем. У серед. 1530-х рр. відбудований київським городничим І. Служкою. З 1552 в люстрації (описі) Київського замку місцевість, в якій він розташований, вперше названа Замковою горою. За свідченнями 1594, Київський замок був покинутий і майже згнив (був споруджений із соснової деревини), 1605 згорів від удару блискавки. 1592 і 1596 ним оволодівали повстанці під проводом К. Косинського та С. Наливайка. На лобному місці перед Дрabsькою брамою замка 1481 було страчено князів М. Омельковича та І. Гольшанського за підготовку замаху проти короля Польщі Казимира IV Ягеллончика, 1630 за наказом польського коронного гетьмана С. Конєцького були посаджені на палі ватажки повстанського руху в Україні — київський полковник Б. Кизим із сином. 1649 А. Кисіль здав замок в оренду київському магистрату. В цьому році тут відбулися переговори між ним і гетьманом України Б. Хмельницьким з приводу повноважень гетьманської та воеводської адміністрації у Києві згідно зі Зборівським договором. 1651 Київський замок був спалений повсталими козаками Б. Хмельницького як осереддя і символ польського панування в Україні, після чого він став занепадати, його споруди з часом розібрали. Згодом Замкова гора використовувалася переважно під сільськогосподарські потреби. 1816 тут влаштовано цвинтар для населення Подолу і Гончарів-Кожум'як. 1820 Флорівський (Фролівський) жіночий монастир (див. ст. 532) отримав у власність нижню частину прилеглої до його території схили гори, 1834 викупив у міста східний схил та верхню територію гори, яка з того часу здобула також назву Флорівська. У 1840-х рр. територію було обнесено огорожею, на ній влаштовано цвинтар, побудовано ряд споруд, зокрема оранжерею, Свято-Троїцьку церкву. Цвинтар разом із церквою ліквідовані 1935 (у т. ч. поховання професорів Київської духовної академії та Київського університету С. Голубева, М. Іванишева, М. Петрова та ін.). 1943, після звільнення Києва від нацистських окупантів, тут було розміщено секретну радіостанцію (до 1980-х рр.). 1972 Замкову гору включено до складу парку-му-

зею «Стародавній Київ», оголошено археологічним заповідником. 1998 товариством «Щире братство» на південному схилі гори встановлено хрест на братській могилі вояків Армії УНР доби Директорії, загиблих у серпні 1919 під час боїв з Добровольчою армією за Київ. Замкова гора сполучена з Андріївським узвозом сходами завдовжки 65 м (споруджені 1983).

Лігія Пономаренко.

ЗАМКОВИЩЕ — історична місцевість, поселення, узгір'я у північній частині Києва. Простягається вздовж більшої частини вул. Замковоцької (до пров. Паркового), пров. Замковоцького (до 1923 — частина вул. Білецької) та вулиці і провулка М. Старицького (до 1955 — Замковоцький тупик і вул. Замковоцька Друга). Прилягає до місцевостей Мостища (вздовж вул. Мостицької), Білича поля і Пріорки. Назва народного походження, від замка, що стояв тут у давні часи. За одним із припущень, за часів Київської Русі тут існував літописний Ольжин град. Під час будівництва приватних будинків місцеві жителі знаходили тут зразки давньої кераміки. Заселення, розпланування і зведення індивідуальних одноповерхових будинків відбувалось у 2-й пол. 19 — на поч. 20 ст. До складу Києва місцевість включено, ймовірно, 1880 разом із Пріоркою.

Лігія Пономаренко.

ЗАПАДИНКА, Западінці, Западінські піщані гори — історична місцевість, урочище в північній частині правобережжя Києва. Вздовж просп. «Правди» (колишнє річище Западінського струмка), між місцевостями Мостищем, Пріоркою, Вітряними горами і Виноградар. У районі Западінки — Вітряних гір знайдено курган мідної доби. Назва, що походить від форми місцевості — овальної западини-котловини, відома з 2-ї пол. 19 ст., коли тут здійснювалась інтенсивна житлова забудова (одноповерхові приватні будинки), прокладено вулиці Западінські (Першу, Другу і Третю). У складі Києва — з 1833. Стару забудову і первісний рельєф місцевості знищено в 1970—80-і рр. під час прокладання просп. «Правди» та забудови житлових масивів Виноградаря і Мостицького. В той же час забрано в колектор Западінський струмок (ліва притока струмка Курячий брід). Назву вул. Новозападінська до 1955 мала вул. Полупанова на Пріорці.

Лігія Пономаренко.

ЗВІРИНЕЦЬ — історична місцевість, поселення у південно-східній частині правобережжя Києва. Простягається між Києво-Печерською лаврою, валами Старої Печерської фортеці (між вулицями Цитадельною та Панфіловців), площею і бульваром Лесі Українки, вул. Кіквідзе, Видубицьким Свято-Михайлівським монастирем. Основні вулиці — бульв. Дружби народів (на відрізку між Печерським мостом і мостом ім. С. Патона), вулиці Бастіонна, Звіринецька, Старонаводницька, Тимірязевська. Вбирає в себе місцевості: Бусова гора, «печерські» Караваєві дачі, Наводничі (між вул. Панфіловців і бульв. Дружби народів), Святоозерська слобідка. Прилягає до місцевостей: Печерськ, Берестове, Видубичі, Телічка, Бусове поле, Соколинний ріг. Назву Звіринець від давньоруського часу мали спеціально відведені місця князівських полювань, які ретельно охоронялися

від сторонніх мисливців. Вперше згадується 1070, коли гора Звіринець разом із прилеглими дворами була передана князем Всеволодом Ярославичем (у цій місцевості існував також його Красний двір — позаміська резиденція київських князів у 11—13 ст.; див. ст. 86) у володіння Видубицькому Свято-Михайлівському монастирю. Право володіння не раз (1608, 1628, 1690) підтверджувалося грамотами польських королів і російських царів. На території Звіринця виявлено печери, подібні до підземних галерей Києво-Печерської лаври (є припущення, що вони з'явилися раніше лаврських). У 12—17 ст. тут існував печерний монастирський цвинтар (див. ст. 160). У 1-й пол. 18 ст. у слобідці Звіринець налічувалося 37 дворів, у серед. 18 ст. під назвою Звіринець фігурувала збудована тут Святоозерська слобідка. У кін. 18 ст. Звіринець вже був у підпорядкуванні київської міської влади. 1810 на Наводничих розпочато будівництво Звіринецького укріплення (подекуди фігурує як Звіринецька фортеця). Укріплення зрито 1944, його територію передано Центральному республіканському ботанічному саду АН УРСР (тепер Національний ботанічний сад ім. М. Гришка НАН України), в якому на ділянці Гірського саду збереглася частина Повного бастиону (див. ст. 207.2). 1854 Звіринець фігурує як передмістя Києва, населення якого займалося переважно сільським господарством (складало 164 чоловіка). Зростання Звіринця розпочалося у 2-й пол. 19 ст. після побудови залізниці Київ—Чернігів. 1865 тут налічувалося 123 двори і 2156 чоловік населення, 1877 — 537 будинків, у т. ч. 40 земельнок для найбільш багатих верств населення. На поч. 20 ст. планування Звіринця, забудова якого доти здійснювалася стихійно, було приведене до нормативів міської забудови (мережа тодішніх вулиць частково збереглася дотепер). У цій місцевості було збудовано церкву св. Іоанна Предтечі (18 ст., в районі сучасного пров. Верхнього; зруйнована у 1950-х рр.), 1913 над печерами відкрився Звіринецький скит (на сучасній вул. Мічуріна) зі спорудженими того ж року храмами Різдва Пресвятої Богородиці та св. Йоасафа Білгородського (обитель проіснувала до 1930-х рр., тоді ж зруйновано церкви). У 1880-х рр. облаштовано православний цвинтар (у кінці вул. Верхньої), існували також цвинтарі караїмський, єврейський, турецький (знищені у 1920-х рр.; тепер — територія Національного ботанічного саду НАН України), Братський (для загиблих учасників 1-ї світової війни; розташовувався між теперішніми вулицями Тимірязевською і Вільшанською; ліквідоване у 1950-х рр.). 1918 внаслідок сильного вибуху на складі боєприпасів більша частина Звіринецької слободи згоріла, у 1920-х рр. відбудована. 1935 на частині колишньої території слободи, «печерських» Караваєвих дач та Свято-Троїцького (Іонівського) монастиря (див. ст. 488) засновано Центральний ботанічний сад (тепер — Національний ботанічний сад ім. М. Гришка НАН України; див. ст. 546). У 1940—50-х рр. після забудови Наводничів і Бусової гори індивідуальними одно-, двоповерховими будинками територія Звіринця набула сучасних розмірів. У

1980-х рр. значну частину старої забудови (переважно обабіч бульв. Дружби народів) знесено. У 1990-х рр. музеєфіковано Звіринецькі печери (філіал Музею історії Києва), відродилася чернецька обитель — скит. На Звіринці поряд із вул. Звіринецькою (1944—55 — вул. Новозвіринецька) існує пров. Звіринецький. Назву Звіринецька до 1901 мала теперішня вул. Тверська (на «Новому Строєнні»).

Лілія Пономаренко.

ЗОЛОЧА, Золотча, Золотка — річка, старе річище Дніпра. Згадується в літопису 12 ст. Серед істориків існують розбіжності щодо її місцезнаходження. М. Закревський на картах, розміщених в «Опису Києва» позначає її на Трухановому острові, але вказує, що гирло Золочи розташоване значно нижче Києва. М. Берлінський вважав, що Золоча впадала в Дніпро навпроти Наводницької пристані. На його плані околиць Києва позначено два «старика» (старі русла) під назвою Золоча — там, де тепер Русанівська протока. Такої ж думки дотримувалися М. Шарлемань і Д. Лихачов. М. Карамзін вважав, що Золоча протікала біля с. Вишеньки, деякі дослідники — вона впадала в Долобське озеро. Останнє спростовується літописною згадкою під 1151. Можливо, Золоча містилася неподалік від Долобського озера, в районі сучасної Русанівської протоки. Дослідник Дніпра та його басейну М. Максимович стверджує, що Русанівська протока — це колишня Золоча. Згідно з сучасними поглядами, Золоча починалася на суходільній частині теперішньої Довбички, перетинала луки (тепер тут Гідропарк), територію, де нині розташовані Позняки, Осокорки, Бортички і Гнідин, протікала майже рівнобіжно Дніпру. Назву сучасні науковці-мовознавці виводять від слів «зола» і «теча» з пізнішим переосмисленням у «Золотча», звертаючи увагу на те, що зола — це рештки згорілого лісу.

Михайло Рубаков.

ЙОРДАНСЬКИЙ СТРУМОК, Йорданське озеро — невеликий струмок починався біля підніжжя Лисої гори (Юрковиці) й протікав між нею та горою Щеквицею. Поблизу Кирилівського монастиря і гирла Сирецького струмка впадав в озеро, яке в документі 1640 згадується як Йорданське. Назва струмка й озера пов'язана з першим християнським таїнством — хрещенням в Йордані Іоанном Предтечею Ісуса Христа, після чого обряд хрещення супроводжується зануренням у воду; а також обрядом обмивання ніг, яке здійснив Ісус Христос на Таємній вечері. Озеро мало паралельну назву — Чернече, пізніше, після його неповного спуску, — Сухотне. У 2-й пол. 20 ст. Йорданський струмок взято в колектор, озеро поступово зникло. Під такою назвою нині існує одне з озер системи Опечень.

Лілія Пономаренко.

КАДЕТСЬКИЙ ГАЙ, Шулявський гай — історична місцевість, лісопарк, струмок на Солом'янці. Відомий з 1720-х рр. як Шулявський гай, насаджений після заснування на правому березі р. Либідь Шульжинського подвір'я Софійського монастиря (див. ст. Шульжівка). З кін. 18 ст. мав назву Архієрейський гай — від влаштованої тут на поч. 18 ст. архієпископом Київським і Галицьким у 1722—30 Варлаамом (Ванатовичем) літньої резиденції, служив

місцем весняних рекреацій студентів Києво-Могилянської академії. 1847 місцевість перейшла у казенне володіння. 1857 одержала назву Кадетський гай — від спорудженого тут 1849—57 Володимирського кадетського корпусу (див. ст. 73). Невдовзі гай перетворено на великий та гарно облаштований міський парк. 1918—20 більшу частину парку вирубано на дрова, «вивільнену» територію згодом забудовано. Частина гаю, що збереглася, являє лісопарк між вул. Уманською та залізницею Київ—Фастів. Первісно охоплював територію між сучасними залізницею Київ—Фастів, просп. Повітрофлотським та бульв. Чоколівським. Назву Кадетський гай нині мають струмок, що перетинає лісопарк (права притока р. Либідь), і вулиця в розташованому неподалік т. зв. Турецькому селищі.

Лілія Пономаренко.

КАЗЕННІ ДАЧІ — історична місцевість, дачне селище у західній частині Києва між сучасними просп. Перемоги, вулицями Виборзькою, Гарматною та Академіка Янгеля. Прилягає до місцевості Шулявки. Історія місцевості простежується з 1854, коли Київська палата державного майна виділила тут 28 ділянок заможним верствам населення (дворянам, купецтву, підприємцям, чиновництву, науковцям, військовим). 1856 російський цар Олександр II санкціонував початок забудови селища. Від того часу утвердилася й назва Казенні дачі, що складалася з чотирьох дачних ліній. Тривалий час вони мали назви: Перша Дачна (потім — пров. Смоленський і вул. Г. Корольової; ліквідована); Друга Дачна (тепер вул. Смоленська), Третя Дачна (нині вул. Металістів), Четверта Дачна (вул. Виборзька). Найбільш презентабельною вважалася дача «Сан-Сусі» на Першій Дачній лінії, що належала подружжю Шеделів. Остаточне селище забудоване в 1860—70-х рр. З 1880-х рр. його територія поступово поглиналася новозбудованим механічним заводом Я. Гретера і Д. Криванька (почав діяти 1882, майбутній завод «Більшовик»). Один із власників Я. Гретер, швейцарський підданий, володів на Казенних дачах двома ділянками, на яких і почав розгортати майбутнє виробництво. На поч. 20 ст. дачі обіймали пл. 78 десятин, налічували 50 садіб, у 1908 — 53 садиби (114 будинків). 1911 на Другій Дачній лінії почала діяти перша в Україні фабрика грамплатівок Г.-І. Піндржишека й Е. Гессе (не збереглась). Поступово селище втрачало дачний вигляд і в кін. 19 ст. перетворилося на типову міську околицю. Деякий час навіть побутовала назва «Колішні Казенні дачі». У межах Києва — з 1914. Тепер — житловий і промисловий район Києва. Рештки забудови 19—поч. 20 ст. (між пров. Польовим і вул. Індустріальною) ліквідовано на поч. 1980-х рр.

Михайло Рубаков.

КАРАВАЄВІ ДАЧІ — історичні місцевості на Печерську у Шулявці. Назву одержали від власника — Караваєва Володимира Опанасовича (1811—92) — хірурга й офтальмолога, професора Київського університету, почесного громадянина Києва. **Караваєві дачі (Печерські)** — були розташовані у південно-східній частині Звіринця, поблизу кінцевої частини сучасної вул. Ти-

міряєвської, над залізничною зупинкою «Київ III». Прилягали до Верхньої Телічки, Святоозерської слобідки і Бузової гори. 1860—75 були в оренді у В. Караваєва, який дав їм назву «Прибережна відрада» (через близькість до Дніпра). Навіть після передачі дачі новому орендарю паралельно з її новою назвою «Хутір М. Горащенко» деякий час побутували назви «Караваєвські дачі», «Караваєвщина». Поселення ліквідоване в 1930-х рр. під час розпланування Центрального ботанічного саду АН УРСР (тепер — Національний ботанічний сад ім. М. Гришка НАН України), на території якого воно опинилося. Тут існували вул. і пров. Печерсько-Караваєвські. **Караваєві Дачі (Шулявські)** — у західній частині Києва. Складаються із «старих» Караваєвих дач (їх межі пролягають по вулицях Гарматній і Комбайнерів, залізничі та вул. Маміна-Сибіряка) і Новокараваєвих дач (між вул. Комбайнерів, просп. Відрадним, вул. Пост-Волинською і залізницею). Територія прилягає до місцевостей Шулявка, Казенні дачі, Відрадне. Місцевість була заселена з глибокої давнини, тут виявлено пізньопалеолітичну стоянку, на вул. Гарматній — поселення 10—13 ст. У серед. 19 ст. у кінцевій частині сучасної вул. Борщагівської існував «Деревний розсадник», що здійснював продаж населенню оранжерейних рослин, саджанців фруктових і паркових дерев та кущів. 1865 з метою зрощіщення західних губерній (Київ входив в одну з цих дев'яти губерній) імператор Олександр II затвердив «Інструкцію про порядок продажу казенних земель в західних губерніях» (тому ці землі звалися також «інструкційними»). Нею надавалося право купівлі землі тільки особам російського походження, з дозволу царя і на пільгових умовах. 1872 розсадник пл. 42,68 десятин було продано проф. В. Караваєву за 1086 крб. з розстрочкою оплати на 20 років. Згодом до цієї землі власник придбав кошишню «Гімназійну земельну ділянку», придбану ним у Військової гімназії (Кадетського корпусу), після чого загальна площа маєтку сягнула 63 десятини. Після смерті В. Караваєва 32 десятини володіння, що перейшли у спадок його дочці О. Колчак, були поділені на 238 ділянок і, починаючи з 1903, розпродані. До 1908 на цьому місці виросло селище, яке здобуло назву Караваєві дачі. Первісно воно розташовувалося в межах сучасних вулиць Борщагівської, Ніжинської, Лебедева-Кумача і Генерала Тушикова, потім стрімко розросталося в бік залізниці, Шулявки і Казенних дач. 1911 тут налічувалося 323 садиби, 296 будинків, 5 тис. жителів. У 1920-х рр. «старі» Караваєві дачі розбудовано до залізниці, у 1940—50-х рр. зведено Новокараваєві дачі. Індивідуальна одноповерхова забудова «старих» Караваєвих дач збереглася лише острівцями. Основну її частину знесено в 1960—80-х рр., натомість зведено багатопверхові житлові будинки, підприємства, навчальні корпуси і гуртожитки Національного технічного університету України «Київський політехнічний інститут» тощо. Караваєві дачі належали до Петропавлівсько-Борщагівської волості Київського пов. Київської губ. У межах Києва — з 1914. Назва широко побутує в цьому районі Києва до сьо-

годні. На Шулявці існує залізнична станція «Караваєві дачі», вул. Професора Караваєва (до 1962 — вул. Мало-залізнична).

Михайло Рибаків.

КАРПИЛІВКА — історична місцевість між горами Щекавицею та Юрковицею (Лисою). Походження назви документально не встановлено. За формою топонім може походити від імені Карпо. Згадується в документах 17—18 ст. 1637 місцевістю володів Кирилівський монастир. Остання згадка як «подвір'я Карпилівка» належить до 1765. На планах 20 ст. не позначалась.

Лілія Пономаренко.

КАТЕРИНІВКА — історична місцевість, селище на західній околиці правобережжя Києва, вздовж лівого боку Брест-Литовського шосе. Головна магістраль — вул. К. Герасименка. Історія місцевості простежується з 1895, коли на прохання голови Київського благодійного товариства — графині С. Ігнат'євої йому було передано в користування 10 десятин землі в цій місцевості. 1905 тут було закладено дачне селище (планування і частина забудови збереглися до наших днів). Спочатку фігурувала під назвою Сулімівські дачі, оскільки тут відпочивали вихованки Сулімівського пансіону, яким опікувалося товариство. 1906 одержала назву Катеринівка — на пошанування Катерини Клейгельс — дружини Київського, Волинського і Подільського генерал-губернатора М. Клейгельса (назву дано за дозволом імператриці Марії Федорівни). 1912 у селищі налічувалося 35 дачних ділянок. У складі Києва — з 1923. У 1938 перейменоване на с-ще Жовтневе, однак ця назва на практиці не узвичаїлася. Назву Катеринівська мали до 1961 вулиці К. Герасименка, М. Чалого, М. Максимовича.

Михайло Рибаків.

КИНЬ-ГРУСТЬ, Дача Кульженка — історична місцевість, колишня замиська дача у північній частині правобережжя Києва, довкола пл. Т. Шевченка (до 1959 мала назву пл. Кинь-Грусть). Прилягає до місцевостей Приорка, Коноплянка, с-ща Шевченка, Мінського житлового масиву. Походження назви місцевості, за переказами, пов'язане з перебуванням у Києві російської імператриці Катерини II, яка, проїжджаючи 1787 тут, сказала нібито князю Г. Потьомкіну: «Кинь грусть!». На той час місцевість належала графу Г. Кушелеву-Безбородьку (включала хутір, ліс, ставки), згодом — його спадкоємця, у 1-й третині 19 ст. — полковнику М. Бегічеву, з 1838 — П. і М. Лукашевичам, які звели великий будинок, насадили унікальний фруктовий сад, утримували власний кріпацький оркестр, котрий давав публічні концерти. 1867 площа садиби дорівнювала 36 десятинам 1066 кв. сажням, тут були розміщені оранжереї, теплиці і велика баня-лаз. У межах Києва — з 1833. Є відомості, що ця садиба в різний час належала також київському віце-губернатору П. Селецькому, графу О. Бобринському та ін. У кін. 19 ст. її придбав Кульженко Стефан Васильович (1836—1906) — видавець, меценат української культури, після чого місцевість почала фігурувати під назвою «Дача Кульженка». Тут він побудував будинки для робітників власної друкарні, влітку відпочивав і сам. Ділянки також здавали в найм й давали прибуток. За ра-

дянського часу територія Кинь-Грусті була передана сільгосптресту, тут містився будинок відпочинку друкарів, з 1928 — санаторій хворих на сухоти. У кін. 1950-х рр. тут розпочато зведення Вишгородського, з 1970 — Мінського житлових масивів.

Михайло Рибаків.

КИТАЄВЕ, Китаїв — історична місцевість у південно-східній частині правобережжя Києва. Місцевість перерізає підковоподібна западина із ланцюгом озер. Прилягає до місцевостей Корчувате, Мишоловка, Болгарський хутір. Основні вулиці — Китаївська, Червонопрапорна, просп. Науки (останні дві частково). Територія освоєна людиною з глибокої давнини, тут, зокрема, знайдено зразки кераміки залізного віку. На думку деяких дослідників (у т. ч. М. Максимовича) Китаєве тотожне літописному Пересічину, що згадується в Іпатіївському літописі під 1154 і 1161. Походження назви — від збудованого тут у 9 ст. давньоруського городища, що розміщувалося на височині між ланцюгом озер і сучасною вул. Червонопрапорною (тюркське «китай» — укріплення, стіна). Археологічними дослідженнями виявлено археологічний комплекс 9—13 ст., який включає городище (зруйноване 1240, пізніше тут створено печерний монастир); курганний могильник, що складається з трьох груп (налічував бл. 400 насипів, досліджено бл. 30), і поселення (див. ст. 216). За деякими твердженнями, поселення у Китаєве з'явилося не пізніше 8 ст., а Китаївські печери були прориті в 6—7 ст. і належали грецькій факторії Кіос, але поновлені в 11 ст. для створення православного печерного монастиря. Сучасні дослідники вважають, що Китаївську пустинь, підпорядковану Києво-Печерській лаврі, створено в 16 ст. (див. ст. 215). Її основна забудова, на відміну від городища, яке на той час вже не існувало, розташована з протилежного, північно-західного берега озерного ланцюга. 1716 коштом київського генерал-губернатора Д. Голіцина в пустині було зведено дерев'яну церкву св. Сергія Радонезького, трапезну і келії. З часом дерев'яні споруди замінені кам'яними. 1767 зведено Свято-Троїцьку церкву (арх. С. Ковнір). 1829—32 споруджено надбрамну дзвіницю (ймовірно, за проектом арх. А. Меленського). За положенням 1786, Китаївська пустинь мала перетворитися на притулок для лаврських ченців похилого віку і містити загальнолаврський цвинтар. Водночас тут було розгорнуто й інтенсивну господарську діяльність — рибне господарство, садівництво, збудовано свічковий завод, а на свято св. Трійці влаштовувався ярмарок. 1853 Китаївську пустинь перейменовано на Свято-Троїцьку. Тут розвивався і житловий сектор. Для джерел 19 — поч. 20 ст. властиве суперечливе, дещо розширене визначення територіальних меж місцевості: вона фігурує і як частина с. Мишоловка, і як така, що включає в себе значну частину сусіднього Корчуватого (1912 до її території зараховано вул. Набережну, що належить до Корчуватого, хутір Коник і місцевість Попове поле). 1920 майно Китаївського хутора конфісковано на користь сільради с. Мишоловка. 1925 Китаєве ще фігурує як окреме село, в якому організовано сільгоспоператив «Огородник», 1937 — як хутір, на тери-

торії якого створено будинок інвалідів. Надалі як поселення із самостійним статусом Китаєве не згадується. Китаївську пустинь за радянської влади ліквідовано, її споруди використовувалися не за призначенням, більшу частину цвинтаря зруйновано. 1993 монастир відновлено як Китайський пустинницький скит Української православної церкви.

Лілія Пономаренко.

КИЯНКА (річка) — див. ст. **Гончарі-Кожум'яки, Кудравець**.

КЛИНЕЦЬ — див. ст. **Дитинка**.

КЛОВ — історична місцевість, урочище, струмок на Печерську, вздовж і обабіч Кловського яру. Прилягає до місцевостей Хрести, Липки, Собача тропа, Соколинний ріг. Назва, на думку мовознавця І. Железняк, походить від індоєвропейського слова «клов» — вода, волога, потік. За версією В. Дригалкіна, назва виникла ще в праслов'янський період від індоєвропейського кореня «klo» і означає «чистий», «чистити», «омивати». В науковій літературі трапляються й інші пояснення — від праслов'янських слів «кюск дерева», «колода», «спиланий пень»; від польського «klo» — вирубка, де стирчить багато пнів. Струмок Клов починався, ймовірно, на території теперішнього заводу «Арсенал» і протікав по трасі сучасних вулиць Мечникова, Прозоровської та Фізкультури до р. Либідь, в яку впадав з лівого боку. Вперше згаданий у давньоруських літописах 11—12 ст., зокрема, як струмок Клов і монастир св. Стефана на Клові (заснований бл. 1078, зруйнований 1240 ордами хана Батія). Залишки монастиря розкопано на вул. Шовковичній, 27 (див. ст. 219). На карті Києва 1695 урочище Клов позначене як «боєрак Печерський». У серед. 17 ст. на Липках споруджено Кловський палац (тепер — вул. П. Орлика, 8; див. ст. 220). У 1-й пол. 19 ст. розпочалося освоєння Кловського яру, де як продовження вул. Інститутської виникла вул. Кловський узвіз. У 1830-х рр. поблизу його лівого боку (на території теперішнього стадіону заводу «Арсенал») з протипожежною метою на струмку Клов був утворений Кловський басейн, а через струмок прокладено Кловський міст (не збереглися). У 1870—80-х рр. обабіч узвозу існували городи, сади Дружиніна, Новикова, Струса. Назву вул. Кловська до 1985 мала теперішня вул. Гусовського (від вул. Кутузова до Кловського узвозу), відома з кін. 18 ст.

Михайло Рубаков.

КЛОВСЬКИЙ ЯР — один із трьох ярів, що оточували урочище Клов, Липки й Двірцеву частину Києва (назви двох інших — Басейний і Хрещатицький). Ця частина Києва, як і весь Печерськ, належала Військово-інженерному відомству. Кловський яр (сучасний Кловський узвіз) перетворено у проїжджу дорогу як продовження вул. Інститутської в 1850—52. Його було впорядковано, забруковано, 1856 обсаджено тополями. В 1870—80-х рр. з дозволу військового відомства пустири обабіч узвозу перетворили на суцільні сади, городи й парники. Тут були сад Дружиніна, на місці якого в кін. 19 — на поч. 20 ст. забудовано садибу Київського відділення Попечительства імператриці Марії Олександрівни про сліпих (див. ст. 481), сади Струса (з 1878) та Новикова й ін.

Михайло Рубаков.

КМИТІВ ЯР — історична місцевість, урочище. Після великої повені Дніпра 1845 на височину Лук'янівки стало переселятися багато жителів Подолу та Оболони. Бідний люд селився не тільки на рівній місцевості, а й в ярах, можливо, щоб ховатися від північних вітрів. Так виникли Лук'янівські урочища: Вовчий яр, Кмитів яр, Чмелів яр, Чорний яр та ін. Назва урочища походить від дворянина С. Кмити, який 1829 купив землю на Лук'янівці, та його сина — губерньського секретаря Г. Кмити, засновника хутора Кмити, що був розташований поряд із вул. Дорогожицькою (тоді вул. Загородня). Хутір являв собою землю пл. 3 дес. 765 сажнів, ліс, сад з 50 деревами та житлове приміщення. Після смерті Г. Кмити почалася боротьба за хутір між спадкоємцями: його братами і сестрами, з одного боку, та опікунами його малолітнього сина — з другого. 1861 хутір дістався Ф. Кмиті. Він був розташований між вулицями Дорогожицькою, Глибочицькою та Половецькою. 1881 тут зафіксовано вже 11 садів, 1901 — 26, 1916 — 37. Одна із земельних ділянок належала братам Чоколовим. З 1880 хутір орендував, 1881 купив колекціонер і міський діяч Т. Кибальчич. Назва вул. Кмитів яр виникла, вірогідно, в 1870-х рр., тепер її не існує, вулицю включено до території заводу ім. Артема і забудована заводськими приміщеннями.

Михайло Рубаков.

КНЯЖИЙ ЗАТОН — історична місцевість на Позняках, одна із заток Дніпра на лівобережжі. В часи Київського князівства використовувалася для відстою князівських човнів. Поступово замулилася, заросла бур'яном і кущами. Назва збереглася в усній передачі й була зафіксована на планах 17—18 ст. Для збереження історичної пам'яті одні з нових вулиць на Позняках у цій місцевості названо 1994 Княжим Затон.

Лілія Пономаренко.

КОЗИНЕ БОЛОТО — історична місцевість у центрі Києва. Її межі збігаються з сучасним Майданом Незалежності. Прилягає до місцевостей Липки, Михайлівська гора, Перевісище, Євсейкова долина, Піски. Відоме з часів Київської Русі. Болото утворилося на місці озера, яке ще існувало на поч. 13 ст. Це відбулося через те, що потоки ґрунту змивалися вниз з північних висот — т. зв. Гори. Під час закладання фундаментів будинку Київської думи тут було виявлено прошарок піску, характерного для озер. Назва — народного походження, від того, що в цій топкій місцевості можна було випасати лише кіз. Через Козине болото пролягав Іванівський шлях з Печерська до Старого Києва, з півночі до нього підходили Старокиївські укріплення. Через Лядську браму в системі цих укріплень 6 грудня 1240 орди хана Батія вдерлися до Києва. Освоєння місцевості почалося в 1-й третині 19 ст. (план забудови складений 1784—86), її назва побутувала до 1830-х рр., коли на місці колишнього водоймища було облаштовано міську площу і розпочато забудову. Площа мала назви Хрещатицька, 1878—1919 — Думська, з 1919 — Радянська, з 1935 — Калініна, з 1977 — Жовтневої революції, з 1991 — Майдан Незалежності.

Лілія Пономаренко.

КОНЧА-ЗАСПА — історична місцевість на південно-східній околиці правобережжя Києва: між с-щем Чапаєвка,

Дніпропетровським шосе, Дніпром і межею міста. Прилягає також до місцевостей Борзаків хутір і Церковщина. Північно-західним краєм Конча-Заспи протікає р. Віта. Серед мікротопонімів місцевості — урочище Козинка, Мриги, острів Ольгин. Назва походить від розташованих у цій місцевості озера та урочища Заспа (синонім озера або затоки на річці, мілководного озера в річковій заплаві) і урочища Конча (означає поросле очеретом та іншою болотною рослинністю або напівпосухе й пересипане піском річище). Вперше місцевість згадується у 16 ст. як Конча, або Глушець, 1607 — озеро та урочище Заспа, що були володінням Видубицького Свято-Михайлівського монастиря (судовий позов ігумена цього монастиря Іоасафа /Биковського/ на князю Корецьку за пограбування її підданими Заспи і Кального луку). Влітку 1651 біля Заспи козакі Б. Хмельницького розгромили військо литовського гетьмана Я. Радзивілла. 1772 Конча згадується як урочище в Трипільському бору Київського полку. У записках митрополита Київського Серапіона Александровського (Логиновського) за 1804 згадується дача Заспа й озеро Заспа, надзвичайно багате на рибу. Від того часу Конча-Заспа (остаточно ця назва входить до обігу з поч. 20 ст.) фігурує як велика відпочинкова зона з унікальним дубовим гаєм, що у дорадянський час належала Видубицькому Свято-Михайлівському у жіночому Введенському монастирям, частково — царській родині. 1930—37 Конча-Заспа входила до Київської при-міської смуги, 1937—57 — до Києво-Святошинського р-ну Київської обл. У межах Києва — з 1957. Тепер Конча-Заспа, площа якої становить 5309 га, включає дачі, будинки відпочинку, лісовий заповідник, що відзначається багатством деревних і чагарникових порід, великою кількістю мальовничих водойм у заплаві Дніпра.

Лілія Пономаренко.

КОПИРІВ КІНЕЦЬ — історична місцевість у північно-західній частині історичного центру Києва, схил підвищення між вулицями Артема, Кудрявською, Глибочицькою, Кожум'яцькою, Дігтярною і пл. Львівською. Основна магістраль — вул. Смирнова-Ласточкина. Прилягає до місцевостей Кудравець, Глибочиця, Кожум'яки, Дігтярі і Верхнє місто. Включає мікротопоніми Волова гора, Косогірка (по трасі пров. Косогірного) і Вознесенський яр (по трасі вул. Петрівської). Походження назви невідоме (у деяких джерелах фігурує як Копир'єв кінець). У 10—13 ст. був густонаселеним ремісничо-торговельним посадом Києва, оточеним дерев'яною стіною та ровом (див. ст. 228). Згадується в літописах 1121 у зв'язку із початком спорудження тут церкви св. Іоанна, 1140 — у зв'язку із міжусобною ворожнечею князів В'ячеслава і Всеволода, який підпалив споруди на Копиревому кінці, 1147 зафіксовано поховання у монастирі св. Симеона вбитого князями князя Ігоря, чії останки 1150 були перевезені до Чернігова. У кін. 12 ст. тут існував т. зв. Новий двір — резиденція київського князя Святослава Всеволодовича. Від часу навали військ Батія Копирів кінець як самостійне поселення припинив існування. Нове освоєння місцевості почалося на поч. 18 ст., коли була зведена

церква Вознесіння Христового (1718—1879) і сформована теперішня мережа вулиць. Найстаріші будинки — 2-ї пол. 19 ст., основну частину забудови 19—поч. 20 ст. знесено в 1970—80-х рр.

Лідія Пономаренко.

КОРЧУВАТЕ — історична місцевість, селище на південно-східній околиці Києва, по обидва боки Столичного шосе (до пров. Охотського), між Дніпром і вул. Червонопрапорною. Прилягає до місцевостей Теличка, Жуків острів, Пирогів, Китаєве, Багинова гора й Покіл. Назва — від давньоруського «корч» — лень, кущ. Територія освоєно-далася людьми, ймовірно, з 5—3 тис. до н. е., про що свідчать виявлені тут матеріали трипільської культури. 1937 на межі Корчуватого та Багинової гори відкрито Корчуватський могильник доби зарубинецької культури (кін. 3 ст. до н. е. — 2 ст. н. е.). Тривалий час хутір Корчувате був у володінні Видубицького Свято-Михайлівського монастиря, у кін. 18 ст. вилучений у казенне володіння. Від серед. 19 ст. став центром цегельного виробництва. 1856 цегельні були здані в оренду приватним особам терміном на 10 років. Невдовзі на корчуватських цегельнях вироблялося до 2 млн. штук цегли на рік, а з облаштованої на Дніпрі біля Корчуватого пристані 1859—62 щорічно відвантажувалося до 42860 пудів цегли. У межах Києва — з 1923, у 1920-і рр. входило до Хотівського, потім — до Будаївського р-нів, 1927—33 — до Київського р-ну Київського округу. У серпні 1933 остаточно включене до складу Києва. У 1980-х рр. на частині колишньої приватної, первісно — дачної забудови зведено житловий масив Корчуватський (між вулицями Плещеева і Новопирогівською). Існують вул. і пров. Корчуватські та вул. Новокорчуватська в сусідньому с-щі Мишоловка.

Лідія Пономаренко.

КОТУР РІЧКА — див. ст. **Горенка**.

КРАСНИЙ ДВІР — історична місцевість на території Звіринці, на північно-східній околиці Національного ботанічного саду ім. М. Гришка НАН України, на мисі вис. бл. 70 м над рівнем Дніпра. Заснований князем Всеволодом Ярославичем ще в той час, коли він посідав переяславський престол. Назва, надана самим князем, відбиває мальовничість цієї околиці стародавнього міста, оскільки слово «красний» означало «чудовий», «красивий». Місцевість з такою назвою згадується в літопису під 1096, коли половецький хан Боняк напав на околиці Києва, пограбував і спалив позаміську князівську резиденцію. Через деякий час її було відбудовано й оточено оборонними спорудами. 1150 тут перебував князь Юрій Долгорукий, в якого були погані стосунки з киянами, й ті після його смерті 1157 пограбували його двір. Археологічними дослідженнями на цій території виявлено городище 11—13 ст. (див. ст. 86).

Лідія Пономаренко.

КРИСТЕРОВА ГІРКА, хутір Кристера — історична місцевість у північній частині правобережжя Києва. У місцевості Вітряні гори на території агрофірми — ВАТ «Троянда» (вул. Вишгородська, 45; у радянський час — радгосп квітково-декоративних культур «Троянда»). У межах Києва — з 1833. Назва — від прізвища Вільгельма-Готліба Кристера (1812—90; на Київщині —

з 1838) — німецького підприємця, який 1848 придбав ці землі у князя В. Естергазі і 1850 створив фірму «Садівництво та насінневе господарство "В. Кристер"». Маючі багатопрофільну специфіку (садова шкілька дерев, овочів та квітів; молочне, рибне і виноробне виробництво; пасіка; акліматизація винограду), господарство стало школою для багатьох садівників України. Мало філії на Нивках та в інших районах Києва. Засновника фірми було поховано на території його садівництва. Справу батька продовжили його сини: Кристер Едмунд Вільгельмович (1854—92) та Кристер Юлій Вільгельмович (1848—1916) — член садової комісії Миської думи, потомствений почесний громадянин міста (обидва поховані на Лютеранській дільниці Нового Байкового цвинтаря). 1900 садівництво «В. Кристер» мало 128 десятин землі, 5 млн. саджанців. Головна контора, склад та садівництво містилися на Пріорці та Куренівці, магазини — на Хрещатику та вул. Інститутській. На поч. 20 ст. фірма щорічно продавала близько 150 тис. саджанців фруктових та декоративних дерев. У радянський час садівництво було націоналізоване. На поч. 1920-х рр. Кристєрова гірка належала «Київлісу», який спорудив тут будинки відпочинку, на орендній землі (38 десятин) було створено зразкове господарство (город, сад, оранжереї, насінневе господарство, виноградник), у шести гасках розводили рибу. З 1925 тут містилися Друга дитяча трудова колонія, перетворена 1929 на «Агрофілію» № 3 київського дитячого містечка «Ленінськ», де майже 100 дітей здобували трудові навички. Тепер Кристєрова гірка має статус природоохоронної зони. 2006 схвалено проєкт її благоустрою (створення англійського парку, майданчиків відпочинку), будівництво житлового комплексу агрофірми — ВАТ «Троянда».

Михайло Рибаків.

КУДРЯВЕЦЬ — історична місцевість, струмок, узгір'я у північній частині правобережжя Києва між вулицями Артема, Пимоненка, Глибочицькою, Кожум'яцькою, Дегтярною та пл. Львівською (в ширшому розумінні до Кудрявця входять також вулиці Обсерваторна, Вороського). Прилягає до місцевостей Солдатська слобідка, Лук'янівка, Глибочиця, Кожум'яки, Дігтярі. Вбирає в себе місцевості Вознесенський яр (вул. Петрівська), Волова гора, Копирів кінець, Косогірка (пров. Косогірний). Струмок Кудрявець (тепер у колекторі) протікав урочищами Дігтярі та Кожум'яки, був правою притокою р. Глибочиця. Його паралельна назва — Киянка (звідси й назва пров. Киянівського, що пролягає біля його витоків). Точні джерела походження назви не виявлені. Одна з версій — від дерев і чагарників, які мальовничо «кудрявилися» у цьому колишньому передмісті Києва. На Кудрявці та прилеглих місцевостях виявлено ряд пам'яток давньої матеріальної культури, зокрема, візантійські монети 5 ст. Кудрявець під такою ж назвою (зокрема, в різний час згадується Кудрявські гори, урочище, слобода, палац тощо) фігурує з поч. 16 ст. Був у володінні шляхтича А. Янкевича, у 1559 придбаний Свято-Михайлівським Золотоверхим монастирем, 1570 указом

польського короля Сигізмунда II Августа Кудрявець (очевидно, його частина) переданий в користування київському Пустинно-Микільському монастирю. 1602 свої ниви на Кудрявці заповідав Свято-Михайлівському Золотоверхому монастирю київський міщанин В. Черевчя. 1730 цьому монастирю належала тут дев'ять садів, Софійському монастирю — 31 садиба. 1737 за розпорядженням російського фельдмаршала Б.-Х. Мініха через Кудрявець було проведено оборонні укріплення (простяглися від Оболони до Старого Києва і Подолу). 1756 існувала слобода Нижній Кудрявець (12 дворів), що належала полковому обозному Галяцькому. В 1760-х рр. існувала слобода Верхній Кудрявець. У кін. 18 ст. слобода Кудрявець була в підпорядкуванні Київського магістрату. На поч. 19 ст. на Кудрявці в колишньому мітрополітичному палаці (у 15 — серед. 17 ст. — палац католицького єпископа) облаштовано міську лікарню, 1841—45 збудовано астрономічну обсерваторію Київського університету, 1889 розпочалося будівництво Покровського жіночого монастиря. Сучасне планування Кудрявця розроблене і затверджене 1836, на той же час припадає і початок його інтенсивної забудови. Тепер — житловий, промисловий і культурний мікрорайон міста, в якому значною мірою збереглася забудова кін. 19— поч. 20 ст. На Кудрявці існують Кудрявські вулиця й узвіз. Назву вул. Кудрявська до 1908 мала вул. Полтавська; назву вул. Бульварно-Кудрявська до 1919 — вул. Вороського.

Лідія Пономаренко.

КУЛИКОВЕ — історична місцевість, селище на лівобережжі Києва між вулицями Курнатовського, І. Микитенка, Братиславською та лісопосадкою. Прилягає до місцевостей Вигурівщина та Воскресенська слобідка. Назва — народного походження, ймовірно, від великої кількості куликів, які водилися в цій низовинній місцевості. Згадується 1571 як долина Куликове, 1616 і 1764 — як селище. У межах Києва — з 1920-х рр. У 1970—80-х рр. приватну забудову знесено, на частині території колишнього селища, у трикутнику між вулицями Курнатовського, С. Стальського та лісом 1980—82 збудовано житловий масив Куликове (загальна пл. — 16,2 га).

Лідія Пономаренко.

КУРЕНІВКА — історична місцевість, поселення у північній частині правобережжя Києва. Історичні межі — по Петрівській залізниці, вул. Тульчинській, територіях стадіону «Спартак» і Кирилівської церкви, вулиць Захарівської та Шполянської і Куренівського цвинтаря. Включає мікротопоніми: Антифеевка, урочище Копилів (по трасі вул. Копилівської), Шполянка (по трасі вул. Шполянської та на захід від неї вздовж вулиць Рилєєва, Верболотної, Тагільської та Фруктової) тощо. Прилягає до місцевостей Бабин Яр і Реп'яхів яр, Кирилівські висоти, Татарка, Сирець, Біліче поле, Пріорка, Забара, Оболонь і Пласке. В ширшому розумінні під Курєнівкою розуміють всю низовинну територію київського правобережжя між Подолом і Пріоркою, а також місце-вісь Біліче поле на узгір'ї (вздовж та обабіч вул. Білицької). Була заселена від часів кам'яної доби, особливо територія, що прилягає до Кирилівської церкви (перетин вулиць О. Те-

лігі і Фрунзе, початок урочища Бабин Яр): 1845 тут знайдено бл. 200 східних монет (від 765 до 1254), 1875 — залишки первісної стоянки (в одній з печер), серед яких були мушлі, камінь для розбивання кісток, викарбувана на камені голова барана, дошка із зображенням руки та ін. 1876 історик В. Антонович виявив тут 20 печер общинно-родової доби (до 1,8 м завдовжки і понад 1 м завширшки), які дослідник вважав найбільшою серед відомих йому житлових систем на узбережжях Дніпра. 1887 тут знайдено скарб із 350 римських монет. Назва Куренівка (а також Кореневка, Куренівщина, Коренівщина, Коренювщина) вживається з серед. 17 ст. Найпоширеніша версія щодо її походження — від куренів, які ставив тут місцевий козацький гарнізон. За того ж часу Куренівка утверджується як передмістя Києва із забудовою сільського типу. 1630 тут налічувалося 200 хат, її населенню було дозволено збудувати православну церкву. За часу Руїни (2-а пол. 17 ст.) поселення занепало, 1723 у ньому налічувалося лише 19 дворів, 1736 — 36 дворів. У 18 ст. належало київському магістрату. Інтенсивна розбудова селища, його поступове перетворення на робітниче передмістя Києва відбувалося в 19 — на поч. 20 ст. у зв'язку з розгортанням діяльності промислових підприємств на Куренівці і в Пласкому (цукровий, шкіряний заводи тощо). У складі Києва — з 1834. У 1935 на Куренівці зруйновано церкву святих Петра і Павла (вул. Сирецька), 1965 — церкву св. Пантелеймона (поблизу теперішнього трамвайного депо). 1961 внаслідок прориву греблі у водоймищі над Бабиним Яром було затоплено і зруйновано всю стару забудову Бабиного Яру та значної частини Куренівки між вулицями Фрунзе, О. Теліги, Новокостянтинівською і Тульчинською. Після масового знесення одно-, двоповерхових будинків у 1970—80-х рр. забудова Куренівки 19 — поч. 20 ст. збереглася лише «острівцями» (вулиці Валківська, Сирецька, Шполянська, провулки Петропавлівський, Подільський та деякі ін.). У сучасній забудові переважають промислові споруди і багатоповерхові житлові будинки. На Куренівці існують: Куренівська вулиця (до 1955 — Троїцька, 1955—61 — Донбаська), провулок (до 1955 — Луговий, у 19 ст. згадувався також як Олексіївський, 1955—61 — Донбаський) і парк «Куренівський» (до 1992 — парк ім. М. Фрунзе). Назву вул. Куренівська до 1935 мав відрізок вул. Фрунзе між Подільським узвозом і пл. Фрунзе.

Лідія Пономаренко.

КУРЯЧИЙ БРІД — струмок на Пріорці, ліва притока р. Сирець. Починався в Сукачовому яру між Замковищем і Мостищем, перетинав передмістя Пріорку із заходу на південний схід. Біля сучасних вулиць П. Дегтяренка і Шахтарської в Курячий брід впадав струмок Западінський. Назва — від мілководності струмка. На Пріорці існували однойменні вулиця і провулок, що прилучалися до струмка (з 1952 — вулиця і провулок Боровиковського, провулок ліквідовано у 1980-х рр. після перепланування мікрорайону).

Лідія Пономаренко.

КУХМІСТЕРСЬКА СЛОБІДКА — історична місцевість, село на лівому березі Дніпра поряд з о. Тельбин на Берез-

няках. Володіння Києво-Печерської лаври, згадується під 1720 у грамоті російського царя Петра I Лаврі. Можливо, село виникло в 17 ст. В одному з документів 1780 йдеться, що ця місцевість перебувала «у віданні лаврських кухмістрів», тобто кухарів. Богомольці, йдучи до Лаври, збирались у слободі, де їх годували лаврські кухарі, тобто населення слобідки обслуговувало потреби лаврської кухні. В селі була церква Трьох Святителів, яка з часом прийшла у ветхість, 1888 тут збудовано новий храм Різдва Богородиці, при ній — парафіяльну школу. В 1880—90-х рр. у слобідці виникли перші промислові підприємства в лівобережній частині Києва — кілька тартаків, шпалопросочувальний завод Б. Гуревича та Ю. Рютгерса, шкірообробний завод І. Шнеля. Частина населення працювала на цих підприємствах, а більшість займалася тваринництвом, рибальством і лозоплетінням. За реформою 1861 селяни одержали 823 десятини 160 кв. сажнів землі за викуп у 46 243 крб. з виплатою в розстрочку на 70 років. Про динаміку зростання села свідчать статистичні дані: 1723 — 14 дворів, 1766 — 38 дворів і 201 житель, 1859 відповідно — 35 і 189, 1897 — 45 і 477, 1917 — 410 і 3416, 1939 — 1771 житель. При селі був хутір Кухмістерська слобідка, пізніше відомий як Зательбин Березняк (назва зустрічається з 1883). Тоді в хуторі налічувалося 5 дворів. Оз. Тельбин (таку ж назву мали річка і затока) відділяло хутір від села. Адміністративно місцевість входила 1802—1902 до Броварської, 1903—23 — до Микільсько-Слобідської волості Остерського пов. Чернігівської губ. 1923 включено до складу Києва і в цьому ж році — до Броварського р-ну Київського округу. 1927 остаточно включено до складу Києва. Село і хутір припинили існування з розбудовою у 2-й пол. 1960 — 1-й пол. 1970-х рр. житлового масиву Березняки.

Михайло Рибаків.

КУЧМИН ЯР — історична місцевість на правобережжі Києва, обмежена сучасними вулицями Урицького, Кавказькою, Механізаторів, Кудряшова, у нижній частині — Солом'янським парком. Згідно з «Уложенням» 1649 російського царя Олексія Михайловича, «Межовою інструкцією» 1766 Катерини II, Указом Сенату 1834, Київ мав одержати землі під випас худоби. Тільки 1858 місту передано 898,3 із належних 9 тис. десятин. Площа їх охоплювала територію від Забайков'я до перетину Старо-Житомирського шляху з Брест-Литовським шосе і простягалася до 10 км завдовжки і 1—2 км завширшки. До 1858 тут на пл. 18 десятин (Солом'янка, Протасів і Кучмин яр), урочище «Під Байкова горою» проживало 68 осіб, з них у Кучминому яру — 36. Закон забороняв будувати житло на вигонах, однак у 1850—60-х рр. почалося їх справжнє заселення. Населення збільшувалося за рахунок переселенців, в яких відібрали землі під залізницю Київ—Балта та Київ—Курськ, відставних солдатів, робітників, ремісників, тих, хто хотів завести власне господарство. Селилися переважно в ярах і балках, а не на узвиштях, ймовірно, для захисту від північних вітрів. Жителі захоплювали землі самовільно, без офіційного оформлення, пізніше — за терміновими угодами та контрактами

на забудову. Так на цих землях виникли поселення Саперна слобідка, Солом'янка, Богданів, Кучмин, Мокрий та Протасів яри, урочище «Під Байкова горою» та ін. Назва Кучмин яр походить від першопоселенців з прізвищами Кучма і Кучменко, вона поширювалася короткий час у кін. 1850-х рр. на всю Солом'янку. Відомо, що ділянку землі одержав тут 1861 селянин Кучма, пізніше — селяни с. Совки М. Кучменко — 2,08 десятин, С. Кучменко — 1,75 десятин та ін. За люстрацією 1895, у Кучминому яру та на Верхній Солом'янці було 146 дворів, 346 жителів, 24 десятин 146 кв. сажнів землі, за яку мешканці сплачували викуп 791 крб. до 1 січня 1913. На поч. 20 ст. в Кучминому яру — 62 домоволодіння, 1911 у Кучминому та Протасовому ярах — до 5 тис. жителів. На поч. 20 ст. жителі Солом'янки вели тривалу боротьбу з Київською міською думою за дозвіл на утворення на території Солом'янки незалежного від Києва міста «Олександрія». Боротьба закінчилася 1910 указом царя Микола II про включення Солом'янки з усіма урочищами до складу Києва. Всю стару забудову знищено тут у 1960—70-х рр. під час будови місцевості новими багатоповерховими будинками. Через яр протікала р. Мокра. 1986 у місцевості було створено ландшафтний парк, для якого вирубано частину дерев, переплановано схили яру, зроблено сходи вниз, що призвело до порушення природних підземних джерел, перший виток річки взято в трубу і побудовано каскад басейнів, з яких діє лише один.

Михайло Рибаків.

ЛИБІДЬ — річка, урочище. Права притока Дніпра, починається з джерел поблизу станції Пост Волинський, перетинає місто на колишній західній та південній його околицях, нині частково — понад залізницею й частково — в колекторі. Впадає в Дніпро, утворюючи Михайлівську затоку біля Корчуватого. Довж. — 14 км, пл. басейну — 68 км. Басейн р. Либідь розділений глибокими ярами, які відкривають чисельні джерельця: Буслівське — на Саперній слободі, Лукрець — під Дівич-горою, Живець — під горою Бусовиця. Либідь мала ряд приток, які тепер під землею, зокрема Скоморох (він же Скоморошня) та Буслівка. До її басейну належать ставки: Шулявський, Печерський, Совки, Голосіївський. Назва річки вперше згадується в літопису під 968 в оповіді про облогу Києва печенігами: «ніде на Либеді коня напоїти». Синоніси, виданий в Києво-Печерській лаврі у 17 ст., пов'язує назву річки з сестрою легендарних засновників міста — Кия, Щека та Хорива: «Сестра же Либідь над рекою Лебедем свої осади пожиши, такожде і город на пригорку високом соградит от своего имени Либедь». В одному з описів Києва, складеному землеміром у кін. 18 ст., місцезнаходження замка Либеді зазначається біля гирла, на правому схилі. Це район Лисої гори, яка в кін. 19 ст. була значно розрита й перепланована у зв'язку з будівництвом Лисогорського форту Київської фортеці. В історичній літературі є й інша версія походження назви річки — від давньослов'янського племені, в якого був тестем Либідь (священна птиця). В літописні часи була повноводною, через ріку існувало кілька перевозів, 1787 на Либеді стояла флотилія кораблів, які

мали супроводжувати царицю Катерину II по Україні. В середині течії річки у 18 — на поч. 19 ст. були поселення Верхня й Нижня Либідь. З 1840-х рр. назва замінюється на Деміївку. У 17 — на поч. 19 ст. на річці стояло кілька млинів (за даними 1686 — сім млинів). Тоді в неї впадала ще й р. Совка, на якій було три млини й селище. Знищення річки почалося у 19 ст., коли було змінено межі забудови Києва на заході та знижувалися її притоки. Особливо постраждала річка у 20 ст., коли в неї почали відводити промислові стоки, а саме русло забрали в колектор. У 2-й пол. 20 ст. біля витоків її притоки перед гирлом — р. Буслівка було розташовано автопарк й засипано джерело, далі ще й розміщено автогаражі. Нині в Дніпро, де колись запливали кораблі, впадає каламутна вода.

Лідія Пономаренко.

ЛИПКИ — історична місцевість у центральній частині Києва — на Печерську. Простягається по Печерській височині між Дніпровими схилами і Кловом. Головні вулиці — Банкова, М. Грушевського, Інститутська, Липська, Лютеранська. Північний край Липок можна умовно визначити по вул. Банковій, південний — по Виноградному і Кріпосному провулках. На цій території виявлено кераміку доби зарубинецької культури кін. 3 ст. до н. е. — 2 ст. н. е. (поблизу перетину вул. М. Грушевського і пров. Кріпосного), римські монети 1—2 ст. Назва походить від липового гаю, що був насаджений у серед. 18 ст. між новозбудованими Маріїнським (див. ст. 251) і Кловським (див. ст. 220) палацами по лінії сучасної вул. Липської. На той час місцевість належала Києво-Печерській лаврі, невдовзі була вилучена в державне підпорядкування, почалося проектування її забудови (один з перших проектів датований 1787). Проте реально перепланування й забудова розпочалися після вирубки липового гаю (1833), шовковичного і виноградного садів (1835), що росли на цій території. Одразу з початком розбудови Липки перетворилися на один з найпрестижніших районів Києва (такими вони лишаються й сьогодні), оскільки були віддані під забудову представникам вищих аристократичних класів Києва. Вже у 1-й пол. 19 ст. тут було зведено чимало особняків, переважно російської та польської знаті (князів І. Васильчикова, С. Кудашева, графа О. Безбородька, генерала М. Раєвського, графа Г. Тишкевича, графині Е. Ганської та багатьох інших), на поч. 20 ст. — знаменитий будинок арх. В. Городецького (т. зв. будинок з мірамами), а також розкішні особняки київської знаті. З серед. 19 ст. Липки перетворилися також на адміністративне, ділове, військове і культурно-освітнє осердя Києва, де містилися резиденція Київського, Волинського і Подільського генерал-губернатора, Київського губернера, управління Київського військового округу, Київська контора Державного банку, Земельний банк, Інститут шляхетних дівчат, Перша Київська чоловіча гімназія, Сууміський пансіон, гімназія св. Катерини, Київський художньо-промисловий і науковий музей. 1889 в Маріїнському парку зведено церкву св. Олександра Невського (зруйновано в 1930-х рр.). Ряд вулиць з серед. 19 ст. носили ім'я російських царів: Катерининська (1869—1919, тепер

Липська), Єлизаветинська (1869—поч. 1920-х рр., тепер П. Орлика), Олександрівська (1820—1919, тепер М. Грушевського), київських генерал-губернаторів — Анненковська (1865—1919, тепер Лютеранська), Левашовська (з 1869—1919, тепер Шовковична), Новолевашовська (1914—38, тепер Дарвіна). У 1930-х рр. забудову Липок значною мірою змінено, тут зведено ряд будинків «сталінського» типу переважно для працівників керівних органів України, ряд адміністративних споруд: Верховної Ради УРСР (вул. М. Грушевського, 5; див. ст. 89.1), Ради народних комісарів УРСР (тепер будинок уряду України; вул. М. Грушевського, 12/2; див. ст. 89.5), штабу Київського військового округу (після війни містився ЦК КПУ, тепер — резиденція Президента України; див. ст. 6.3), а також Будинок Червоної Армії й флоту (тепер Центр культури, просвіти й дозвілля Збройних сил України; вул. М. Грушевського, 30/1; див. ст. 89.2), Театр юного глядача (вул. Липська, 15) тощо. На Липках є пров. і вул. Липські.

Михайло Рибаків.

ЛИСІ ГОРИ — гори, історичні місцевості, урочища. Назва — народного походження, за природною ознакою — зарослі кущами, деревами схили, вершина гори — безлісна («лиса»). За сучасною літературою, в Києві існує кілька таких гір. Найвідоміша — на заході від р. Либідь, біля її впадіння в Дніпро. Вис. — понад 60 м. 1871—77 на цій горі споруджено Лисогорське укріплення Київської фортеці (див. ст. 207.4). З 1923 — у складі Києва. Під час Великої Вітчизняної війни Лисогорський форт називався значних пошкоджень. До 1990-х рр. був занедбаний. 1994 за клопотанням Київського еколого-культурного центру на території урочища було створено регіональний ландшафтний парк (РЛП) загальною пл. 137,1 га, 1995 урочище, яке має дуже цінний рослинний світ, увійшло до складу РЛП «Голосіївський». У 2000 музею «Київська фортеця» передано 118,75 га урочища. Ця гора згадується в документах і під іншими назвами — Либідь-гора, Дівич-гора, Оринівська. Перші з них пов'язані з легендарною сестрою князів Кия, Щека і Хорива. У «Повісті временних літ» згадується, що вона мала свою облогу біля р. Либідь. Назву Оринівської гора отримала від імені якоїсь княгині, однак детальних відомостей щодо її походження не виявлено. Лиса гора в Старому Києві розташована на площі поблизу Свято-Михайлівського Золотоверхого монастиря та верхнього виходу з фунікулера. Виникла в період, коли князь Володимир Святославич наказав поставити язичницьких богів на площі на Горі, де раніше був ліс. Скульптура Перуна стояла в храмі, тому що перед ним постійно горів вогонь, підтримуваний жерцем, котрого карали смертю, якщо вогонь згасав. Є згадки про Лисі гори в інших місцевостях Києва, але відомості про них дуже скупі. Таку паралельну назву мали гора Юрковиця, підвищення на Верхній Солом'янці та між Чорторием і с-щем Тросщина. В українській міфології Лисі гори пов'язані з шабашем відьом, є синонімом місця, де утаємничено чарівництво.

Лідія Пономаренко.

ЛУК'ЯНІВКА — історична місцевість, поселення у північно-західній частині Києва. Головні вулиці — Мельнико-

ва, Баговутівська, Овруцька, частина вул. Дегтерівської (до перетину з вул. Сім'ї Хохлових), центральна площа — Лук'янівська. Прилягає до місцевостей Глибочиця, Кудрявець, Сирець, Солдатська слобода, Шулявка та ін. Визначити межі Лук'янівки досить важко, тому що вона не являла собою єдине ціле, її утворювала низка поселень, розкиданих на значному просторі й відокремлених одне від одного завдяки топографічним особливостям місцевості пл. бл. 2 версти в діаметрі. Ще у дорадянський час склався умовний поділ її на три частини: 1) Старожитомирська (від назви однойменного шосе, тепер вул. Дегтерівська) — від церкви Вознесіння (знесена у 1880-х рр.), місцевість між Кадетським шосе і Лук'янівською в'язницею (вулиці Борщагівська і Самсонівська, пров. Глибочицький, вул. Дорогожицька та Лук'янівський базар); 2) місцевість біля церкви св. Феодора (освячена 1871; знесена в 1930-х рр.); 3) Верхня Юрковиця з ярами — Вовчим, Кмитовим, Чмельовим, Глибочиця, Татарка. Науково підтвердженого походження назви не виявлено. На плані цієї місцевості 1820 значиться незаселеною під назвою Лук'янівка. Деякі джерела виводять її від імені подільського цехмейстера Лук'яна Олександровича (17 ст.), який оселився тут, інші — від власника місцевого хутора І. Лук'яненка (у 1860-х рр. хутором володіли його спадкоємці). Вперше назву Лук'янівка зафіксовано 1820 і 1824, як хутора, що належав київському золотарю С. Стрельбицькому (між сучасними вулицями Глібова і М. Кравченка). Позначена на першому офіційно затвердженому 1833 плані Києва. 1837 розплановано центральну та північну частини Лук'янівки (до Загородщини), 1869 — західну частину (до вулиць Маршала Рибалка, Довнар-Запольського та Сім'ї Хохлових). Інтенсивна розбудова розпочалася з 1845 після повені на Подолі й Оболоні, що викликала масове переселення їх жителів на височину. Проте, ще до повені Лук'янівка не являла собою суцільний пустир. На плані 1824 тут позначено хутори вдови штабс-капітана Городецького пл. 20 десятин 1131 кв. сажень і дружини колезького секретаря Рогге. В цій місцевості селилися міщани, відставні солдати, рибалки, ремісники, дрібні торговці та ін. Забудова 19 — поч. 20 ст. збереглася спорадично (основний знос припадає на 1970—80-і рр.), найбільш компактно — на вул. Овруцькій. Назва місцевості відбита в назвах Лук'янівського народного будинку (див. ст. 244), Лук'янівської в'язниці (див. ст. 243), Лук'янівського парку міської залізниці (тепер трамвайне ремонтно-експлуатаційне депо; див. ст. 245), Лук'янівського цвинтаря, станції метро «Лук'янівська». Назву Загородна Лук'янівська до 1869 мала сучасна вул. Половецька. Існує також вул. Лук'янівська на сусідній Татарці.

Михайло Рибаків.

МИКІЛЬСЬКА СЛОБІДКА — історична місцевість, село у західній частині лівобережжя Києва, на території житлового масиву Лівобережного (біля станції метро «Лівобережна»), між Дніпром, Русанівськими садами, Петрівською залізницею та Русанівським каналом. Слобідка виникла в кін. 15 ст. Назва

походить від його власника — Пустинно-Микільського монастиря, який 1506 купив тут землю у міщанина Митька Григоровича, 1508 — у «толмача Солтана Албеєва, дружини його Куньки та синів Івашка й Васька» та ін. 1689 царі Іоанн і Петро Олексійовичі та царівна Софія підтвердили монастиреві володіння цими землями. В серед. 19 ст. слобідка мала статус «села казенного при річці Чортгорії», у кін. 19 ст. — «селище з казенних селян, інших приватних осіб на землі селянської сільської громади та поштовою торговому тракту при річці Русанівці й озері Святиці». Заселена була селянами, торговцями, робітниками, які працювали на дарницьких і київських підприємствах (більша частина — робітники заводу «Арсенал»), ремісниками, кустарями, значна частина котрих займалася лозоплетінням. Вигідне розташування на шосе Київ—Бровари давало можливість вивозити продукцію через Ландцюговий міст до Києва. Історичною подією стало 6 травня 1861, коли у Микільську слобідку привезли із Санкт-Петербурга труну з тілом Т. Шевченка. Коли було одержано дозвіл генерал-губернатора І. Васильчикова на в'їзд до Києва, друзі й шанувальники поета випрягли коней, і самі везли повіз з труною через Ландцюговий міст у місто. За реформою 1861 селяни одержали 1272 десятини 79 кв. сажнів землі, за яку сплачували викуп 63530 крб. у розстрочку на 70 років. За статистичними даними простежується зростання села: 1766 — 25 дворів, 216 жителів; 1859 — 76 і 359; 1897 — 296 і 3488; 1917 — 489 і 5567. Напередодні Великої Вітчизняної війни у Микільській слобідці проживало 8113 жителів. В селі була церква св. Миколи Чудотворця, остання під такою назвою побудована 1880 (знесена 1961). В ній 25 квітня 1910 відбулося вінчання А. Ахматової та М. Гумільова. В радянський час у слобідці було розгорнуто промислове будівництво. 1931—32 побудовано каніфольно-скипидарний завод, з 1935 на його території почалося будівництво заводу синтетичної камфори. 1937 виник Дарницький лісохімкомбінат. В адміністративному відношенні село входило 1802—1902 до Броварської волості Остерського пов. Чернігівської губ., 1903—23 — центр Микільсько-Слобідської волості того ж повіту і губернії. 1923 включено до складу Києва і в цьому ж році підпорядковано Броварському р-ну Київського округу, 1925 надано статус селища міського типу, 1927 остаточно включено до меж Києва. Тепер села не існує, в 1960—70-х рр. його територію забудовано новим житловим масивом, в якому прокладено вул. Микільсько-Слобідську (назва — з 1978).

Михайло Рибаків.

МИЛОСЛАВЩИНА — див. ст. **Вигурівщина**.

МИШОЛОВКА, Мишалівка, Мішалівка — історична місцевість, поселення у південно-східній частині правобережжя Києва. Простягається по схилах довгого яру між Китаєва і Голосіївськими озерами. Головні магістралі — пров. Квітки-Основ'яненка, вулиці Ягідна, Закарпатська. Прилягає також до місцевостей Багринова гора (з півночі) і Пирогів (на півдні). Включає в себе місцевості Болгарський хутір (по близу вул. С. Дуки) і Самбурки (вздовж

пров. Самборського). Вперше згадана 1618 як поселення Мішалівка, що належало Києво-Печерській лаврі (Свято-Троїцькому лікарняному монастирю при ній). Назва — від побудованого тут млина, куди з довколишніх сіл привозили перемелювати (мішати, змішувати) збіжжя. Назва Мишоловка фігурує з 18 ст. і виникла, ймовірно, внаслідок перекручення первісної назви Мішалівка. 1686 згадане як порожнє селище. 1756 у Мишоловці налічувалося 15 дворів, 1800 — 10 дворів і 127 жителів, 1854 — 20 дворів. У 19 ст. і до 1920 належала Свято-Троїцькому лікарняному монастирю Лаври. 1920 Мишоловка разом з хуторами Болгарським, Китаївським і Самбурським була націоналізована радянською владою і включена разом із цими поселеннями до Мишоловської сільради (існувала до 1933). У складі Києва — з 1923, того ж року ввійшла до Будаївського р-ну Київського округу, 1927—30 — у Київському р-ні, 1930—33 — Київській приміській смугі. З 1933 — остаточно в межах Києва. Під час Великої Вітчизняної війни через Мишоловку проходив передній край оборони Києва, село було повністю зруйноване. В 1940—50-х рр. наново сплановане, відбудоване і значно розширене. Назву вул. Мишоловська мали частина Наддніпрянського шосе (до 1958), вул. Квітки-Основ'яненка і Нікопольська; пров. Мишоловський — тепер провулки Квітки-Основ'яненка і Ремісничий (усі — до 1952).

Лідія Пономаренко.

МОСТИЦЕ — історична місцевість, село на правобережжі Києва, обабіч сучасної вул. Мостицької. Назва — від способу облаштування шляхів у заболоченій місцевості. Шлях мостили дерев'яними плахами або хмизом. Разом із Пріоркою вперше згадується 1640 в документі на землеволодіння. Тоді тут було 40 дворів. За відомостями 1654, село Мостище належало київському Братському Богоявленському монастирю. З 1923 — у складі Києва. «Стара» частина Мостища (орієнтовно між сучасними вулицями Вишгородською, Н. Ужвій і просп. «Правди») сформувалась у серед. 19 ст. У 1930—50-х рр. розширено до початку угідь радгоспу «Нивки» (тепер північна околиця масиву Мостицького) й забудовано приватними одноповерховими будинками. Стару забудову разом із усією історичною мережею вулиць і провулків ліквідовано 1983—85, на її місці зведено Мостицький житловий масив. Збереглася Покровська церква, споруджена 1902—06 (пров. Мостицький, 2; див. ст. 441). На масиві є вул. Мостицька.

Лідія Пономаренко.

МУРОМЕЦЬ ОСТРІВ, Муровець, Муром — острів на північній околиці Києва, між гирлом р. Десна й основним річищем Дніпра та його притоки Десенки. Вбирає мікротопоніми: урочище і струмок Бобровня, озера Глибочке, Кільнище, Лопухувате, урочища Грузьке, Муравка, Ровча, Старик, Шитецьке (1898 зафіксовані на плані Києва як озера), урочище Нижнє Заріччя та ін. Походження назви невідоме. Належав київському Домініканському монастирю. 1613 грамотою польського короля право пожиттєвого користування островом надано київському городничому С. Вигурі. З 2-ї пол. 17 ст. належав київському магістрату як перед-

містя Києва. Це право підтверджено наказом 1706 гетьмана України І. Мазепа і грамотою 1710 російського царя Петра I. На поч. 20 ст. Муромець з'єднали з о. Трухановим в єдиний острів в районі Петрівської залізниці. Тепер входить до складу парку Дружби народів (закладений 1972). Разом з Жуковим островом є невід'ємною складовою Дніпровського екологічного коридору, що існує відповідно до Законів України «Про загальнодержавну програму формування національної екологічної мережі на 2000—2015 роки» (2000) та «Про екологічну мережу України» (2004).

Лідія Пономаренко.

НАВОДНИЧІ, Неводничі, Наводницький байрак — історична місцевість, урочище у південно-східній частині правобережжя Києва — на Печерську. Являє собою «віяло» з трьох байраків — обабіч вул. Старонаводницької, кінцевого (узвізного) відрізу вул. Січневого повстання (колишня вул. Новонаводницька) і бульв. Дружби народів, що сходяться на площі Героїв Великої Вітчизняної війни (до 1975 — пл. Наводницька) і вздовж кінцевого відрізу бульв. Дружби народів виходять до Дніпра біля мосту ім. С. Патона і Наводницького парку. Прилягає до місцевостей Берестове, Видубичі та Звіринець. Назва, за популярною в літературі версією, — від понтоної переправи (тобто від такої, що наводили) через Дніпро, яка діяла в цьому місці за часів Київської Русі (можливо й раніше) і була одним із головних київських перевозів. За дослідженнями мовознавця І. Железняк, назва пов'язана з терміном «неводнич» — давноруська назва рибалки. У 17 ст. тут діяв Наводницький перевіз, що складався з двох поромів і дерев'яного містка через оз. Тельбин (тоді — затока Дніпра на лівому березі). З початком будівництва Старої Печерської фортеці і значним поживанням перевезень через Дніпро з 1706 регулярно наводили наплавний міст, який розбирали під час льодоставу. 1914 дещо південніше від сучасного мосту ім. С. Патона було споруджено дерев'яний на палевих опорах Наводницький міст. 1920—21 замість зруйнованого побудовано новий міст, на місці якого 1935 введено в експлуатацію ще один дерев'яний міст (зруйнований восени 1941). У 1937 на місці теперішнього мосту ім. С. Патона розпочато спорудження капітального Наводницького мосту з опорами на кесонній основі, припинене у зв'язку з початком війни. 1943 саперами Радянської армії споруджено низьководний міст, 1944—53 діяв висоководний міст, розібраний після введення в експлуатацію мосту ім. С. Патона (1953). Байрак і струмок по трасі теперішнього бульв. Дружби народів мали народну назву Душегубиця (на плані Печерського містечка за 1695 Душегубицею названо всі Наводничі загалом); вул. Старонаводницька (як шлях існувала, ймовірно, з часів Київської Русі, але як вулиця із малоповерховою садибною забудовою почала формуватись у 19 ст.) — Наводницький байрак із Наводницьким (Неводницьким) струмком. Підвищення з північного боку бульв. Дружби народів, на якому тепер розташований Меморіальний комплекс «Національний музей історії Великої Вітчизняної війни 1941—45 років», має

народну назву Заплетка (начебто від існування на ній у давнину язичницьких капищ — зони, забороненої, «заплетеної» для нечистої сили). В 1910-х рр. у верхній частині Наводничів (над сучасною вул. Панфіловців) розпочато будівництво Звіринських укріплень Нової Печерської фортеці. У 1940-х рр. укріплення розібрано, а простір між вулицями Старонаводницькою і Новонаводницькою забудовано приватними одно-, двоповерховими будинками (вул. Редутна, пров. Новонаводницький та ін.). Одна з брам Нової Печерської фортеці мала назву Наводницька (виходила на верхню частину вул. Старонаводницької). В 1980—90-х рр. у височинній частині Наводничів, між вул. Старонаводницькою і бульв. Лесі Українки зведено житловий масив під неофіційною назвою Царське село (сформований з багатопверхових будинків з квартирами поліпшеного планування, першопризначених для працівників партійних та урядових установ), будівництво якого призвело до істотного спотворення стародавнього ландшафту.

Лілія Пономаренко.

НАДОВЕ ОЗЕРО — історична місцевість у західній частині Києва, на правому боці р. Либідь, на захід від Повітрофлотського шляхопроводу. Прилягає до місцевостей Шулявка і Кадетський гай. Походження назви невідоме. Згадується у давньоруському літопису під 1146 як озеро, розташоване біля Шелвова бора і валу (тепер не існує). Озеро остаточно зникло в 1-й чв. 20 ст., тепер на його місці залізничні колії.

Лілія Пономаренко.

НИВКИ — історична місцевість, поселення, житловий масив у західній частині Києва між просп. Перемоги (його правим боком), залізницями Петровською і Київ—Коростень в бік Берковця, Виноградаря і Куренівки. Головні вулиці — Стеценка, Академіка Туполєва, Шербакова і Маршала Гречка, головний транспортний вузол — пл. Інтернаціональна. Прилягає також до місцевостей: Васильчики, Дігтярі, Святошин, Сирець; увібрала в себе невеличку місцевість Вовча гора (початок вул. Естонської, що до 1971 мала назву Вовчогірська). Назва — від ниви, що простягалася вздовж Києво-Брестського шосе до початку заселення цієї місцевості. Ймовірно, аналогічне походження має назва р. Нивка (з місцевістю не пов'язана). Назва вперше трапляється в документах серед. 19 ст. (1851, 1853, 1856). З 1880-х рр. Нивки також фігурували під назвою Фузиківка, оскільки належали заможним селянам с. Біличі — братам Фузиком (на Караваєвих дачах існував пров. Фузиків, тепер — пров. Ковальський). За даними 1900, на хуторі Нивка налічувалося п'ять дворів і 27 жителів, 50 десятин землі, два цегельні заводи належали Фузиком, а в урочищі Нивка (15 верст від Києва, — один двір і чотири жителі) їм належало п'ять десятин землі і водяний млин. З 1870-х рр. відома ферма «Нивки» й однойменна дача, що здавалася в оренду. На поч. 20 ст. у цій місцевості були побудовані електропідстанція, трамвайне депо, влаштовано садову шкільку Крістерів, вилки розважальний парк (сад) «Нивка» з однойменним рестораном, ігровим закладом «Ельдорадо» тощо. Станом на 1923 тут проживало 856 чоловік, 1926 — 627, 1939 — 1144. У ме-

жах Києва — з 1921, в 1923—25 — у складі Будаївського р-ну Київського округу, 1925 — остаточно приєднані до Києва, 1926 одержали статус передмістя Києва. Сектор індивідуальної одно-, двоповерхової забудови значно розширено в 1940—50-х рр. У кін. 1950-х — серед. 1960-х рр. зведено житловий масив Нивки. Містобудівна рада Києва 2007 схвалила проект комплексної реконструкції мікрорайону в межах вулиць Маршала Гречка, Стеценка, пл. Інтернаціональної. Назву Нивки мають станція метро, парк і кінотеатр.

Михайло Рибаків.

ОБОЛОНЬ — історична місцевість, житловий масив у північній частині правобережжя Києва. Простягається узбережжям Дніпра між півостровом Рибальським (історично входив до території Оболоні), Пласким, Куренівкою, Приоркою, Коноплянкою, Кинь-Грустю. Місцевість не мала усталених меж. У середньовіччі починалася одразу за подільськими укріпленнями (літописним «столпієм», пізнішим «острогом») і таким чином вклочала північну частину сучасного Подолу. Ймовірно, в 19 ст. до неї входили прибережні квартали Пласкої частини (звідси й назва вул. Оболонської). Назва — від давньослов'янського слова «болонь», («болоньє», «оболонь») — луки у заплаві річок, які затоплялися під час весняної повені. По Оболоні протікала літописна р. Почайна (тепер вздовж її колишнього річища — ланцюг озер). Тут виявлено залишки слов'янських поселень 1 ст. до н. е. — 2 ст. н. е. (66 заглиблених жител на пл. 25 тис. кв. м і 918 подарських ям) та 6—7 ст., греко-римські монети 3 ст. Як «болоньє» згадується у давньоруських літописах 1151, 1161, 1169, 1174. На цю територію з її соковитими сіножатями протягом багатьох століть претендували як київська міська влада, так і довколишні монастирі (в т. ч. Домініканський), а також окремі громадяни. Право київських міщан на користування оболонськими луками підтверджувалося 1494 великим литовським князем Олександром Ольгердовичем, згодом — грамотами українських гетьманів і російських царів. Рівнинна і розлога місцевість використовувалася для воєнних операцій. Саме тут 1169 князь Андрій Боголюбський здобув перемогу над київською князівською дружиною, після чого оволодів Києвом, у 17—18 ст. відбувалися «екзерциції» (вчення) київського озброєного міщанського корпусу; 1651, під час наступу на Київ військ Я. Радзивілла, тут був розбитий табір під командуванням польського гетьмана В. Гонсевського, відбулась одна з найбільших битв козаків з польсько-литовським військом; 1706 був табір полків під командуванням князя О. Меншикова, які супроводжували приїзд до Києва російського царя Петра I; під час російсько-турецьких воєн зводили укріплення у вигляді палісадів. У 19 ст. на Оболоні існувало поселення Рибалки (значною мірою слугувало притулком прибулудних та асоціальних елементів) з великим базаром, що улаштований значним асортиментом риби. В 2-й пол. 19 ст. Оболонь являла собою брудну околицю, де мешкав бідний люд у житлах, влаштованих на палях; місце, насичене жebraками, шахраями, п'яничками, злочинним елементом. Тут

був розміщений головний міський дров'яний склад (1878 — 10 тис. сажнів дров), цілий рік тут проїжджала велика кількість підвод в обох напрямках, а мощена вулиця була тільки одна. Залище нечистот, відсутність водопостачання, непролазне багно, жахливий санітарний стан — все це призводило до частих епідемій. Спустосливі, щорічні розливи Дніпра (особливо 1845) змусили багатьох жителів покинути домівки й переселитися на більш високі частини міста. Сильна повінь Дніпра 1888 ще більше погіршила умови і до кін. 19 ст. на тривалий час перетворила Оболонь на незаселену територію. Лукова ж, сінокосна частина до 1917 здавалася в оренду приватним особам і монастирям. У вересні 1911 між Оболонню та Куренівкою створено цивільний Куренівський аеродром, з якого здійснювали польоти відомі авіатори О. Васильєв, М. Габер-Винський, Л. Гейне, О. Свешников, І. Сікорський та ін. 1968 розпочалося будівництво житлового масиву Оболонь на намівній території, 1975 здано в експлуатацію перший житловий мікрорайон. Тепер — один з найбільших житлових масивів Києва. Назву місцевості й масиву мають станція метро, пивзавод.

Михайло Рибаків.

ОЛЕКСАНДРІВСЬКА СЛОБІДКА, Костопальня — історична місцевість, поселення у південно-західній частині Києва. Простягалася між проспектами Повітрофлотським і Червонозоряним та вул. Солом'янською, а також обіймала яр між вулицями Народною, Клінічною і Нечуя-Левицькою. Прилягала до місцевостей Солом'янка і Пронівщина, Божкова і Протасового ярів, Клінічного містечка, с-ща Монтажник і Залізничного житлового масиву. Виникала на поч. 20 ст. як селище робітників Південно-Західної залізниці, котрі придбали садиби на орних землях селян с. Совки, а також робітників споруджених тут костопальних заводів (серед них завод Шапіро, який виготовляв кісткове вугілля для Деміївського цукрово-рафінадного заводу), звідки її перша назва — Костопальня. Найдавнішу забудову слобідки зведено вздовж вул. Преображенської (тепер — вул. І. Каменка) та перпендикулярних до неї дев'яти вулиць, існуюча тут і церква Преображення (знищена у 1960-і рр.). 1911 здобула офіційну назву Олександрівська слобідка, вірогідно, в ім'я російського царя Олександра II та на відзнаку 50-річчя скасування кріпацтва в Росії. 1912—13 територію слобідки розширено в бік Батієвої гори, Протасового та Божкового ярів (з'явилися вулиці Клінічна, Народна, Яслинська і багато прилеглих). 1913 у ній налічувалося бл. 300 садиб і понад дві тис. мешканців. Адміністративно входила до Микільсько-Борщагівської волості Київського пов. Київської губ. У складі Києва — з 1923, остаточно — з 1927. У 1940-х рр. зону індивідуальної приватної забудови розширено в бік с-ща Монтажник (вулиці Нечуя-Левицького, Шпильова й ін.) та Совок (вулиці Оборонна, Донська та ін.). У 1960—80-х рр. значну частину старої забудови знесено, зведено багатопверхові житлові будинки, науководослідні установи тощо. На Олександрівській слобідці розміщений Київський національний університет будів-

ництва і архітектури. Вул. Батієво-Олександрівська, яка з'єднала Батієву гору і Олександрівську слобідку, 1964 перейменовано на вул. Волгоградську.

Михайло Рубаков.

ОПЕЧЕНЬ, Опечан — озеро на правобережжі Києва, між житловим масивом Оболонь (вулиці Приозерна, Л. Гавро), проспектами Героїв Сталінграда і Московським. Назва походить, ймовірно, від давньослов'янського слова «опечек» — глиниста мілина з крутими краями, коса серед водоймища. Є одним із залишків річища старовинної р. Почайна. У 1970-х рр. під час будівництва житлового масиву Оболонь озеро перерізане двома дамбами: на перегоні між станціями метрополітену «Петрівка» та «Оболонь» і між просп. Московським та вул. Л. Гавро.

Лігія Пономаренко.

ОСОКОРКИ — історична місцевість, селище, житловий масив, дачний масив. На південній околиці лівобережної частини Києва. Простягається між Дніпром, оз. Вирлиця і Позняками. Має низку внутрішніх мікротопонімів: Єрьоміно, Заривака, Мартишів, Маслівка, Підбірна, Підипки, Піскун, Пономарівське, Тягле, Чорні лози та ін. Назва — від осокорів, що здавна росли у цій місцевості. Вперше згадуються в 1530-х рр. у зверненні ігумена Видубицького Свято-Михайлівського монастиря до польського короля Сигізмунда II Августа, в якому йдеться про те, що осокорські землі передали монастирю «великі князі руські». Королівською грамотою 1538 було підтверджено право володіння монастирем цією місцевістю. 1756 архімандрит монастиря писав до генерального військового суду, що 1070 князь Всеволод Ярославич надав Видубицькому монастирю «на утримання братії» с. Осокорки. Очевидно, що с. Осокорки давнього походження, в 17—18 ст. — найбільше на той час поселення київського лівобережжя. Воно було об'єктом постійної боротьби за володіння ним між Видубицьким монастирем та Києво-Печерською лаврою. 1720 Осокорки поділили на дві частини: одна з них (29 дворів) була закріплена за Києво-Печерською лаврою, друга (13 дворів) — залишена у володінні Видубицького монастиря. Поділ ухвалили київський губернатор П. Голіцин і гетьман І. Скоропадський. З кін. 18 ст. — у державному володінні. В селі була церква св. Іоанна Богослова (не збереглась) і при ній школа. 1802—1902 село перебувало у складі Броварської, 1903—23 — Микільсько-Слобідської волостей Остерського пов. Чернігівської губ. Статистичні дані свідчать про зростання села: 1766 — 42 двори і 346 жителів; 1859 — 136 і 739; 1897 — 197 і 1641; 1931 — 561 і 2176; 1939 — 2211 жителів. З 1923 — в межах Києва, того ж року підпорядковане Броварському (1923—27), у 1927—30 — Київському р-нам Київського округу. 1930—35 входило до Київської приміської смуги. 1935 остаточно приєднане до Києва. 1981 надано статус селища міського типу у складі Дарницького р-ну, 1987—2001 — у складі Харківського р-ну, з 2001 — Дарницького р-ну. З 1950-х рр. в Осокорках освоєвся дачний масив Нижні сади (серед киян побутує його назва Осокорки, оскільки він прилягає до с-ща Осокорки з півдня); з 1993 будується на

намівному ґрунті житловий масив Осокорки (обабіч просп. М. Бажана). У с-щі Осокорки існують вул. і пров. Осокорські. Назву місцевості має станція метро.

Михайло Рубаков.

ПАНЬКІВЩИНА — історична місцевість у центральній частині Києва, між Ботанічним садом ім. О. Фоміна і р. Либідь обабіч вул. Паньківської, охоплюючи також вулиці Гайдара, І. Еренбурга, Микільсько-Ботанічну, Тарасівську, В. Яна, Набережно-Жиланську, частину вулиць Л. Толстого, Жиланської та Саксаганського. Паньківщина з частиною «Нового Строєння» прилягає до місцевостей Батієва гора і Солом'янка. Назва — від родини Панковичів (Панкевичів), які володіли землями у різних районах Києва. Власником місцевості спочатку був Василь Панкович — намісник митрополита Київського (з 1516), а також його син Максим. Згодом фігурує як власність Софійського монастиря, чий монастирський двір в «урочищі Либідь» на Паньківщині згаданий 1766. У 1830-х рр. місцевість включено до «Нового Строєння», розплановано і забудовано. Одночасно у 19 — на поч. 20 ст. вона разом з Батієвою горою фігурувала під назвою Паньківська дача. На поч. 1850-х рр. тут існувало відоме садівницько-квітницьке господарство К. Христиані. Збереглася мережа вулиць 19 ст. і частина забудови 19 — поч. 20 ст. У прилибідській частині — промислова зона. Оскільки родина Панковичів володіла землями і в інших районах Києва, назву Паньківщина у 1-й чв. 17 ст. мало також с. Позняки на лівому березі Дніпра, р. Паньківщина, яка впадала в оз. Тельбин на Березняках. Назву місцевості має вул. Паньківська (див. ст. 422).

Лігія Пономаренко.

ПЕРЕВІСИЦЕ — історична місцевість в центрі Києва, вздовж Хрещатика і прилеглих до нього узгір'їв, між пл. Європейською та Майданом Незалежності. Прилягає, зокрема, до місцевості Козине болото. Ця лісиста територія слугувала місцем княжого полювання за часів Київської Русі. Назва походить від слова «перевіс» — сітки для тварин; являла собою тенета, що натягувалися поперек ярів, галявин, на узліссі. Згадується в літописах з 945.

Лігія Пономаренко.

ПЕРЕДМОСТОВА СЛОБІДКА — історична місцевість, селище на території сучасного Парку культури і відпочинку «Гідропарк». У давнину ця територія не була островом. У 1-й пол. 19 ст. озера Святище, Русанівське та Василівське перетворилися на одне водоймище, яке з'єдналося з Чорторієм. Так утворилася Русанівська затока Дніпра. Внаслідок великого підняття води 1877 і 1889 прорвало Дніпровську дамбу, знесло дерев'яний Русанівський міст і Чорторійську греблю. Русанівська затока перетворилася на протоку й утворився острів — сучасний Гідропарк. На цій території у 2-й пол. 19 ст. виникло поселення у зв'язку з будівництвом Ланцюгового моста (1848—53). Будівник моста Ч. де Вінйоль отримав право 30-річного користування береговою смугою, а в нього це право купила дружина доглядача шосейної застави — Кирпичова, яка на засадах довгострокової оренди дозволила тим, хто бажав, селитися тут і будувати село на палях,

тому що воно щорічно заливалося Дніпром. Так на пл. 8 десятин виникло с-ще Мостова, або Берегова слобідка, яка пізніше одержала назву Передмостова слобідка. Вона вважалася частиною Микільської слобідки і керувалася її сільськими органами. У кін. 19 ст. тут виникли дрібні підприємства: майстерні з ремонту човнів, барж, невеликих пароплавів, з пошиття обмундирування, меблеві, столярні, шкірообробний завод, лісопилний та аптечний склади тощо. 1909 на місці, визначеному російським царем Миколою II, освячено церкву в ім'я св. Іоанна Рильського. 20,5 тис. крб. на будівництво храму пожертвувала В. Бобрікова. 1912 через селище пройшла трамвайна колія Поділ—Дарниця; відкрилися дві гімназії. Тут було багато трактирів, пивних крамничок, ресторани «Венеція», «Босфор», «Акваріум» тощо. Населення складалося з робітників (значна частина їх працювала на заводі «Арсенал», частину наймали підприємці для вантажно-розвантажувальних робіт), риба-лок, ремісників, кустарів, дрібних торговців. Слобідка швидко зростала: у 1880-х рр. — 180 господарств і бл. 1 тис. жителів; 1897 — відповідно — 191 і 3437; 1917 — 673 і 7197. За кількістю населення вона випередила всі селища київського лівобережжя. Напередодні Великої Вітчизняної війни тут проживало понад 8,5 тис. жителів. До 1903 селище входило до складу Броварської, 1903—23 — до Микільсько-Слобідської волостей Остерського пов. Чернігівської губ. 1923 його включено в межі Києва і того ж року підпорядковано Броварському р-ну Київського округу, 1927 остаточно включено до меж міста. У вересні 1943 слобідку знищили німецькі загарбники. 1991 біля центральної алеї Гідропарку (створений 1965—68) встановлено пам'ятний знак знищеному селищу (див. ст. 336).

Михайло Рубаков.

ПЕТРІВСЬКА АЛЕЯ — дорога від вул. Олександрівської (тепер — вул. М. Грушевського) до дніпровських схилів. 1902 Київська дума прийняла пропозицію садової комісії про прокладання через Царський сад (тепер Міський) проїжджої дороги між «Шато-де-Флер» і оранжереєю О. Вессера (австрійський підданий Г. Вессер 1879 отримав тут землю від Військово-інженерного управління для «розведення садових рослин»). Практично будівництво дороги почалося лише 1908, на що Дума виділила 6 тис. крб. О. Вессер поступився місту частиною землі свого господарства, також було зрізано занедбану частину Царського саду. Основні роботи проведено 1909: зроблено великі виїмки землі на пл. майже 2 десятини, прокладено дорогу завдовжки 450 сажнів і зашириши 8 сажнів. Обабіч посадили липи, проклали пішохідні доріжки. Всі роботи виконали підприємці — брати А. та І. Липницькі. 1910 було зрізано підвищену частину саду, над дорогою між сучасними парком Хрещатим і стадіоном «Динамо» ім. В. Лобановського того ж року споруджено Парковий міст (за проектом Є. Патона; 1983 оригінал замінено точною копією моста). Тільки тоді дорога вийшла до дніпровських схилів. Роботи завершено 1912. Вже 1909 вона одержала назву Петрівська алея, або Алея імператора Петра I (ймовірно, на честь 200-річчя

Полтавської битви). 1926—27 її остаточно з'єднано з Аскольською могилою.

Михайло Рубаков.

ПЕЧЕРСЬК — одна з головних частин правобережжя Києва. Назва походить від розташованих на його території печер. Час виникнення перших печер точно не встановлено, але на території Києво-Печерської лаври відомі т. зв. Варязькі печери. Їхня назва засвідчує, що вони існували задовго до утворення печер у монастирі. Хто були варяги, які утворили печери для доготривалого або тимчасового проживання, і до сї ведуться суперечки між ученими. Найбільш вірогідною є версія, що то були північні слов'яни, які мешкали на березі Варязького моря (тепер — Балтійське море). Саме звідти 860 припливали Оскода (Аскольда) і Дір, які звільнили киян від сплачування данини хазарам. 882 з півночі в приплив князь Олег і, зупинившись біля Печерська в урочищі Угорське, наказав своїм війнам підступно вбити Аскольда і Діра. До заснування 1051 Києво-Печерської лаври (див. ст. 489) відомості про цю територію не збереглися в писемних джерелах. У Лаврі почалася літописання. Нестор-літописець, користуючись давньогрецькими джерелами та розповідями старожилих Києва, написав «Повість временних літ», але вона не вивітлює повно минуле України-Русі. Відомості про більш ранні періоди існування людності на території Печерська та інших місцевостей Києва сучасні вчені одержують під час археологічних досліджень. Життя в цій місцевості виникло ще задовго до нової ери, про що свідчать виявлені тут матеріали трипільської культури. Кордони Печерська можна окреслити за природними ознаками. Основну територію займає підвищене плато між долиною на півночі, де нині вул. Хрещатик, та долиною на півдні, де проходить нині бульв. Дружби народів. На сході межа пролягає по берегу Дніпра. Західний кордон обмежується руслом р. Либідь, яке було у давні часи дуже звивистим. Адміністративні кордони Печерська за останні 200 років, особливо у 20 ст., не раз змінювалися. Печерськ включає такі мікротопоніми, як Аскольдова могила на Угорському, Багринова гора, Берестове, Васильківські рогатки, Клов, Наводничі, Солонка гірка, Спаський (нині Дніпровський) узвіз, Ямки та ін.

Лілія Пономаренко.

ПИРОГІВ — історична місцевість, селище у південно-східній частині правобережжя Києва, між Столичним шосе, Національним музеєм народної архітектури і побуту України, с-щем Чапаєвка і межею міста. Прилягає також до місцевостей Корчувате, Жуків острів, Володарка і Феофанія. Головні вулиці — Червонопрапорна, Академіка Заболотного (частина), Лауреатська і Фестивальна. Походження назви не встановлено. Територія селища освоєна людьми з глибокої давнини, про що свідчать виявлені поблизу нього залишки підгірцівського поселення (ранній залізний вік), срібні римські монети часів Антонінів (96—192), знайдені поблизу цегельного заводу (пров. Цегельний). За 1,5 км на південь виявлено залишки давньоруського городища, яке виникло на місці давнішого поселень племен зарубинецької (кін. 3 ст. до н. е. — 2 ст. н. е.) та білоградівської (12—

9 ст. до н. е.) культур. Під назвою Пирогівка поселення згадане 1627 як володіння Києво-Печерської лаври. 1682 у ньому налічувалося 60 дворів, два млини. 1686 згадане як пусте селище. 1720 фігурує під назвою Пирожов. 1730 у поселенні налічувалося 59 дворів, 1766 — 38. З 1795 фіксується як село Пирогів. До 1923 входило до Хотівської волості Київського пов. Київської губ., до 1930 — до Пирогівської сільради Київського округу, 1930—37 — до Київської приміської смуги, потім — до Київського (Святошинського) р-ну Київської обл. Станом на 1932 населення Пирогова налічувало 1816 чоловік, а всіх поселені, що входили до Пирогівської сільради (хутори Бички, Вільний, місцевості Володарка, Жуків острів), — 1668 чоловік. У складі Києва — з 1957. У 1969 у Пирогові заснований, 1976 відкритий для відвідування Музей народної архітектури та побуту України (див. ст. 297). 1983 почала діяти залізниця Київ—Трипілля—Миронівка, яка «розрізала» Пирогів навпіл, а вздовж неї на колишній території селища розгорнуто промислове будівництво. Існує вул. Новопирогівська на Корчуватому. Давня назва частини вул. Червонопрапорної — Пирогівський шлях, який тепер у складі Столичного шосе.

Лілія Пономаренко.

ПЛОСКЕ, Пласке, Пласка слобода — історична місцевість у північній частині правобережжя Києва. Простягається попід Кирилівськими висотами між Житнім ринком (Поділ) і Кирилівською церквою (Куренівка), прилягає до Київської гавані, Оболоні, Щекавиці, Юрковиці і Реп'яхового яру. Вбирає в себе також місцевості Богуславщина (вздовж Богуславського узвозу), Волоська слобода і Карпилівка. Головна магістраль — вул. Фрунзе (до 1869 — вул. Пласка, 1869—1935 — Кирилівська). Варіанти назв місцевості, що існують з давнини, — Пласколіськ, Плаский ліс, Плеснеськ — походять, очевидно, від особливостей рельєфу і характеру місцевості (рідко заросла рівнина, яка пролягає в зоні річкових плес). Інтенсивна життєдіяльність на цій території спостерігається з глибокої давнини. 1893 тут відкрито Кирилівську стоянку доби пізнього палеоліту 20—17 тис. до н. е. (вул. Фрунзе, 59—61; див. ст. 212), 1896 — поселення 3 тис. до н. е. з матеріалами пізньотрипільської культури (вул. Кирилівська, 81; див. ст. 446). Крім того, у різний час на території місцевості виявлено давньоруський культурний шар завтовшки 1,5—2 м (досліджено житлові та господарські споруди, склоробні та бронзоліварні майстерні, шляхи з дерев'яними конструкціями), руїни мурованих церков — храму 11—12 ст. в районі пізнішого Йорданського монастиря (між вулицями Оленівською та Заводською), що, здогадно, мала назву Миколи Йорданського (в її довкіллі знайдено також два монетні скарби 10 і 10—11 ст.); церкви на перетині вулиць Фрунзе і Юрківської, братська поховання 13 ст. Досліджено також об'єкт 17—18 ст.: залишки будівель, дерев'яні конструкції «мостів» (вимощених шляхів), позначених на плані Києва С. Ушакова 1695. До навали Батия Пласке було ремісничим передмістям Києва, його життя відродилося лише через кілька століть. За середньовіччя во-

но згадується як Пласка, або Пласколіська слобода, 1539 — як с. Плаське. У 17 ст. ці землі були поділені між кафедрою католицького єпископа і Кирилівським монастирем. З 1787 — у державному володінні, після чого розпочалась інтенсивна житлова і промислова забудова. Первісно входило до Подільської, 1834—1917 — до Пласкої поліцейських дільниць. З 1917 — у межах Києва.

Лілія Пономаренко.

ПОДІЛ — історична місцевість, найдавніший міський район стародавнього Києва, північна частина історичного центру міста. Розташована на частині колишньої заплави Почайни і Дніпра поблизу виступу до Дніпра відгір'я Волино-Подільського узгір'я визначили клиноподібну форму місцевості: від Паркового мосту через Дніпро, вузькою смугою вздовж Набережного шосе з наступним розширенням східно-західного перерізу після пл. Поштової. Північна межа Подолу умовно визначається трасою вул. Заводської, східна — Дніпром і Київською гаванню, західна — Михайлівською, Старокиївською, Андріївською, Замковою, Воловою горами, далі — горами Щекавицею і Юрковицею. Містять ряд мікротопонімів: Біскущина, Притика, Чортове беремище, Боричів узвіз, Боричів тік, Почайна, Турець, Торговище та ін. Прилягає до місцевостей Верхнє місто, Гончарі-Кожум'яки, Дігтярі, Копирів кінець, Глибочиця, Пласке, Рибальський півострів та ін. У південній частині від пам'ятника — колони Магдебурзькому праву (див. ст. 222) перпендикулярно до Дніпра пролягає історичний Хрещатий яр. Назва Поділ — від топографічних ознак цієї місцевості, як низовини під горою (тобто такої, що простягається «по долу» гори). Перші поселення на цій території з'явилися в добу пізнього палеоліту. На схилах узгір'їв, що прилягають до Подолу, виявлено чимало печер, використовуваних у доісторичні часи як житло, у північно-східній частині — пам'ятки зарубинецької (кін. 3 ст. до н. е. — 2 ст. н. е.) та корчацької (6—7 ст.) культур. Поблизу вул. Верхній Вал і Нижній Вал знайдено скарб з 200 римських монет 3—4 ст., аналогічний скарб — у районі вул. Оболонської. Як сталие поселення Поділ, ймовірно, сформувався на межі старої та нової ери. Його найдавніша, історична частина простягалась із півдня на північ від сучасної пл. Поштової до р. Глибочиця (вул. Верхній Вал), зі сходу на захід — між р. Почайна (у 2-й пол. 19 ст. погинута Дніпром) і вул. Боричів тік та пл. Житньоторзькою. Відомості про Поділ у значній кількості містяться в давньоруських літописах і «Слові о полку Ігоревім». На поч. 10 ст. Поділ мав пл. 120 га, за часів Київської Русі був торговельно-ремісничим і портово-транспортним осереддям Києва, про що свідчать, зокрема, його давні топоніми — Боричів узвіз та Боричів тік (борич, бір'юч — збирач мита при в'їзді до міста), Притика (причал), Торговище. У назвах багатьох вулиць відбито спеціалізацію подільських ремісників. Тут було збудовано перший християнський храм на Русі в ім'я св. Іллі, про який згадує літопис під 944. У 2-й пол. 11 ст. тут з'явився перші штучні укріплення. Не раз був спалений і пограбований під час нападу кочових орд, затоплювався під

час повеней. Фігурував у літописах як Нижнє місто, Подольє, Подольне місто. Після навали хана Батия 1240, коли було зруйновано Верхнє місто (адміністративний центр давньоруського Києва) і Печерськ, Поділ на кілька століть перетворився на єдину життєздатну частину міста, яка мала всі ознаки самостійної адміністративної одиниці (у багатьох джерелах фігурував як Києво-Поділ). Тут містився Київський (Києво-Подільський) магістрат, Поділ мав самоврядування, власні печатку і герб (із зображенням арбалета або куші — лука особливої форми), довкола Подолу було зведено укріплення (вали) з п'ятьма брамами: Різдваною (Хрещатицькою), Духівською, Спасською (Проворською), Воскресенською і Кожум'яцькою. На півночі вали відокремлювали Поділ від Плоскої слободи, на заході подільська оборонна система прилягала до Старокиївських укріплень, укріпленя замка на Замковій горі (Хоривиці, Киселівці), крім того, за природне укріпленняправили самі київські висоти. Сполучення з Верхнім містом (а через нього і з Печерськом) здійснювалося трасами Боричевого (приблизно по колії теперішнього фунікулера), Андріївського (був набагато вужчим і крутішим) і Вознесенського (тепер вул. Смирнова-Ласточкина) узвозів. За доби середньовіччя й, особливо у 17 ст., Поділ перетворився не лише на діловий та адміністративний, а й культурно-освітній центр Києва. Тут діяли Київське братство, Києво-Могилянська академія (див. ст. 12). 1711 прокладено Володимирський узвіз, який від того часу є головною транспортною артерією між Подолом і нагірною частиною міста. Археологічними дослідженнями, які проводяться з 1950, на Подолі виявлено численні пам'ятки 9—18 ст.: могильники, садиби, ремісничі майстерні, храми, залишки укріплень, водогону тощо (див. ст. 433). З 1797, коли Київ був перетворений на губернське місто, тут було організовано щорічні контракти ярмарки — Київські контракти, місцем яких був обраний Поділ, звідки й назва його центральної площі — Контрактова, де 1817 почав діяти Контрактний будинок (див. ст. 226, 227). У цей час Поділ став інтенсивно розвиватися на північ, поглинувши Плоску слободу; було обваловано р. Глибочиця, обабіч якої виникла вул. Верхній Вал та Нижній Вал; освоєно територію, де в давнину розташовувалися каплице Волоса (перетин вулиць Волоської і Введенської), струмок Турець (район вул. Турівської). У перше десятиліття 19 ст. Поділ ще складав більшу частину тодішнього Києва (із 3672 житлових будинків Києва на Поділ припадало 2068). До цього часу тут існувала і досить примхлива система вулиць, провулків і площ, яка ґрунтувалася на принципі ландшафтного (живописного) планування і збереглася, імовірно, від часів Київської Русі (можливо, й раніших). Переламним для історії Подолу став 1811, коли під час катастрофічної пожежі було знищено майже всю його дерев'яну забудову (вона складала абсолютну більшість споруд, включаючи і церковні). Фактично на місці давнього Подолу протягом 1820—30-х рр. було збудовано цілком новий міський район із принципово іншим — регулярним плануванням шляхів сполучень (із вигинами на 45

градусів перед поворотом до набережної). Стару звивисту конфігурацію зберегли лічені вулиці — Боричів тік, Покровська, Притисько-Микільська. Ліквідовано залишки оборонних валів, водночас розпочато освоєння і здійснено забудову початкової частини Набережного шосе, споруджено Подільську браму Нової Печерської фортеці поблизу теперішнього Паркового мосту (браму розібрали у 1950-і рр.). Автор проекту нового планування Подолу — Санкт-петербурзький арх. В. Гесте. Повінь 1845 призвела до масового переселення жителів Подолу на Кудрявець і Лук'янівку. З 1494 Поділ фігурує як маґдебурзьким правом, яке 1775 було обмежене російською імператрицею Катериною II, 1834 повністю скасовано. 1803—34 Поділ фігурує як Третя (Подільська) поліцейська частина Києва, 1834—1917 був поділений між Подільською та Плоскою (північна частина Подолу) поліцейськими частинами, з 1917 — у складі Подільського р-ну (1924—44 — Петрівський р-н, названий на честь радянського державного діяча Г. Петровського; Поділ, Плоске і Рибальський півострів у цей час фігурували під назвою Петрівка). В радянський час Подолу як історичному епіцентру Києва було завдано непоправної шкоди, зруйновано численні пам'ятки історії та культури, переважно культурного призначення — Йорданський монастир, споруди Братського Богоявленського, Греко-Синайського Свято-Катерининського, Домініканського (Петропавлівського) монастирів, церкви Успіння Богородиці Пирогощі, Бориса і Гліба, Введенську, Воскресенську, Миколи Доброго, Різдва Христового, Царя Константина та ін. В 1960—70-х рр. під тиском громадськості державними органами було проведено значну роботу з інвентаризації історико-архітектурного фонду Подолу для встановлення режиму його охорони (з цією метою було обстежено понад 3 тис. будівель). Незважаючи на це, руїнація і наступна зміна забудови Подолу в 1970—80-х рр. продовжувалися. Найбільшої шкоди було завдано під час прокладання траси метрополітену, внаслідок чого вздовж всього Подолу утворився «шрам», що пройняв його територію з півдня на північ — між вулицями Костянтинівською і Межигірською. Водночас ряд споруд реставровано, відновлено Гостиний двір, фонтан «Самсон» (див. ст. 226), церкву Успіння Богородиці Пирогощі (див. ст. 433.10), Різдва Христового, в якій 6—7 травня 1861 перебувала труна з тілом Т. Шевченка, яку перевозили до Канева (див. ст. 344). Цінні пам'ятки історії та культури включено до Державного історико-архітектурного заповідника «Стародавній Київ». Значну частину північних кварталів Подолу тепер займають промислові підприємства (між вулицями Оленівською та Заводською, Нижнім валом і Ратманського тощо). Переважна більшість вулиць і всі площі Подолу сьогодні мають свої давні історичні назви (частину з них збережено з т. зв. допожежного часу): вулиці Андріївська, Борисоглібська, Боричів тік, Боричів узвіз, Верхній Вал і Нижній Вал, Волоська, Набережно-Лугова і Набережно-Хрещатицька, Покровська, Почайнинська, Притисько-Микільська, Спаська, площі Житньоторзька, Кон-

трактова, Поштова. Під час зміни забудови північної частини Подолу протягом 1970-х рр. зникли давні провулки: Богарський, Брюханський (з 1955 — Щекавицький), Старо-Введенський (з 1955 — Турівський), Телячий (з 1955 — Ратманського) та Чернечий. Існують Подільський узвіз (з'єднує Лук'янівку, Татарку і Куренівку) і Подільський пров. (до 1955 — Мальський) на Куренівці. *Лілія Пономаренко.*

ПОЗНЯКИ — історична місцевість, селище, житловий масив, промислова зона на лівобережжі Києва. Простягається між Дніпром, залізницею Київ—Чернігів, житловим масивом Харківський (межа — по вул. Ревуцького) і Осокорками (обабіч просп. М. Бажана, далі по Дніпровській набережній до затоки Берковщина). Прилягає також до місцевостей Березняки й Кухмістерська слобідка. Містить ряд мікротопонімів — Княжий Затон, Срібний кіл, Урлев град та ін. Позняки виникли за часів Великого князівства Литовського, були розташовані біля Позняківської затоки Дніпра. Згідно з люстрацією 1571, тут проживали бояри, які відбували шляхову повинність київському воеводі. 1635 митрополит Київський Петро (Могила) купив хутір Позняки і подарував його Братському Богоявленському монастиреві, заповідавши: «щоб і в наступні часи жоден з моїх наступників не мав ніякого домагання на той хутір Позняковщину». 1694 згадується вже як «село Позняки». Тут відомі дві церкви: Трьохсвятительська та Введення у храм Пресвятої Богородиці. Російські царі та українські гетьмани в 17—18 ст. не раз підтверджували Братському монастиреві право володіння на село. Враховуючи, що часто трапляються топоніми, утворені від імен або прізвищ перших власників чи поселенців, можна припустити, що «Позняк» — прізвище бояр Позняків — володарів села. Жителі займалися тваринництвом, рибальством, лозоплетінням. Продукти продавали в Києві. За реформою 1861 селяни одержали 1214 десятин землі, за що сплачували викуп 46 245 крб. в розстрочку на 70 років. Статистичні дані фіксують зростання: 1723 — 22 двори; 1766 — 31 двір, 253 жителі; 1859 — 66 і 363 (у цей час фігурує, як казенне село); 1897 — 93 і 921; 1917 — 255 і 1519; 1923 — Нові та Старі Позняки — 248 і 1387; 1931 — Нові та Старі Позняки — 390 і 1613; 1939 — 1764 жителі. Адміністративно 1802—1902 належали до Броварської, 1903—1923 — до Микільсько-Слобідської волостей Остерського пов. Чернігівської губ. 1923 Старі та Нові Позняки включено у межі Києва, 1923—30 вони входили до складу Броварського р-ну Київського округу, 1930—35 — до Київської приміської смуги, з 1935 — до новоутвореного Дарницького р-ну Києва. У 1950—60-х рр. на території колишніх Нових Позняків збудовано промислову зону Позняки (між вулицями Канальною та Здолбунівською і Дніпровською набережною). З 1989 на намівному ґрунті споруджується один з найбільших житлових масивів Києва «Позняки», внаслідок чого знесено більшу частину старої одноповерхової забудови селища. 1994 відкрито ст. «Позняки» Сирецько-Печерської гілки метрополітену. У с-щі Старі Позняки існують вул. і пров. Позняківські. *Михайло Рубачко.*

ПОЧАЙНА — річка. Назва походить від давньоруського слова, яке в дещо зміненому звучанні та написанні має в своїй основі термін «вода». Починалася на Оболоні, впадала в Дніпро між сучасними пл. Поштовою та Парковим пішохідним мостом. Протікала вздовж Подолу, від Дніпра була відділена піщаною косою. Ще в прадавні часи її верхів'я замулилися, поросли травою й чагарником. Багато століть вона рятувала подолян від повеней під час розливів Дніпра, тому була оспівана в баладах і легендах. Саме в ній і біля неї хрестили киян за наказом князя Володимира Святославича (дехто заходив у воду, інших священики кропили освяченою водою). 1712 з'єднана з Дніпром штучним каналом. Дніпро почав знижувати русло Почайни, що відображено на планах 18 ст. У кін. 19 — на поч. 20 ст. у середній течії Почайни було створено гавань і намісто Рибальський півострів, що призвело до її знищення. Нині на місці русла річки залишилися невеликі озера на масиві Оболонь, які на картах позначаються під назвою Опець. На Подолі існує вул. Почайнинська.

Лілія Пономаренко.

ПРЕДСЛАВИНЕ — історична місцевість на правобережжі Києва, поблизу давнього Васильківського шляху (сучасна вул. Червоноармійська) і р. Либідь. Археологічними дослідженнями доведено, що вона розташовувалася на ділянці, яка має сучасну адресу вул. Червоноармійська, 57. Тут за наказом київського князя Володимира Святославича було поселено його дружину Рогніду з донькою Предславою (звідси й назва місцевості). Згодом садиба княгині занепадала.

Лілія Пономаренко.

ПРИТИКА — історична місцевість на Подолі, між сучасною вул. Верхній Вал і Нижній Вал та частиною вул. Набережно-Хрещатицької. Відома з давньоруського часу, коли на повноводній тоді р. Почайна (нині не існує; див. ст. Почайна) робили спеціальні дерев'яні пристрої для швартування — «притикування» човнів.

Лілія Пономаренко.

ПРІОРКА — історична місцевість, поселення у північній частині правобережжя Києва. Умовні межі — Петрівська залізниця, вулиці Вишгородська (по обидва боки), Полярна і П. Дегтяренка. Включає мікротопоніми Забара, Коноплянка, Курачий брід та ін. За деякими джерелами, до Пріорки належить і район вул. Мостицької (тепер тут житловий масив Мостицький). Прилягає до місцевостей Куренівка, Біличе поле, Замковище, Западінка, Вітряні гори, Крістєрова гірка та Оболонь. На Пріорці виявлено сліди палеолітичної стоянки. Історія Пріорки як передмістя Києва веде відлік з 1-ї пол. 13 ст., коли в цій місцевості виникло поселення Яцківка (або Іоакінфівка). Його засновник — домініканський чернець Яцек (Іоакінф) Одровонж (1183—1257), який між 1222—26 проповідував у Києві католицизм і заснував Богородицький домініканський монастир. Першим пріором (настоятелем) цього монастиря, якому від того часу належала Яцківка, був Годін. Слобідку ж під назвою Пріорка (від пріора) заснував невідомі після 1629 домініканський чернець, генеральний проповідник монастиря П. Розвадовський. Згодом його назва трансформувалась у народній традиції в Преварку, Приварку, Пере-

варку та ін. Фігурувала також як «поля Конвентські». З 1650-х рр. належала, за одними відомостями, київському полковнику Яненку-Хмельницькому та його наступникам — полковникам П. Многогрішному (брату гетьмана Д. Многогрішного), К. Солонині, Г. Карповичу і К. Мокієвському. За іншими відомостями, вона була 1659 конфіскована у Домініканського монастиря і передана київському Братському Богоявленському монастирю (володіння підтвержене грамотою російських царів Петра I та Івана V за 1694). Указом гетьмана І. Мазепи 1701 передана київському магістрату. Це володіння закріплено 1710 грамотою Петра I (передана в управління київського вїта Полоцького), пізніше — грамотою гетьмана Д. Апостола, де Пріорку названо селом. 1654 тут налічувалося 20 хат (за свідченнями П. Розвадовського — 200 хат), 1723 — 94, 1736 — 87 хат. Схеми шляхів сполучення на Пріорці, залишки якої збереглися і до сьогодні, сформувався, імовірно, в 2-й пол. 19 ст., коли вона перетворилася на дачне передмістя Києва (значною мірою перебувала у користуванні Товариства київських обивателів). У складі Києва — з 1880. Стару одно-, двоповерхову забудову (значною мірою дерев'яну) повністю ліквідовано в 1970—80-х рр., на її місці зведено багатоповерхові житлові будинки.

Лілія Пономаренко.

ПРОВАЛЛЯ — історична місцевість, поселення на Дніпрових схилах правобережжя Києва, обабіч Паркової дороги, до Аскольдової могили. Прилягає на заході до місцевості Липки. Назва народного походження — від особливостей рельєфу цієї місцевості, де в низовині наслідок стоку весняних вод утворився рік. Як заселений район відомий з 1-ї пол. 19 ст. У 1847 російський цар Микола I наказав знести на Проваллі дев'ять садів (з 22), оскільки вони увійшли до еспланади Нової Печерської фортеці, 1850 — прокласти вулицю. Первісна її назва невідома. З 1880 (можливо, й раніше) до 1963 мала назву вул. Козловська — частина майбутньої Паркової дороги (назва походить від прізвиськ багатьох жителів вулиці — Козловських). Це була одна з найбільш непорядкованих вулиць міста. Її благоустрій на поч. 20 ст. здійснено у зв'язку зі спорудженням тут комплексу лікарні Товариства лікувальних закладів для хронічно хворих дітей (див. ст. 242). 1948 від вул. Козловської було прокладено дорогу по середній терасі схилів Дніпра, після чого вся магістраль одержала назву Паркова дорога. Поселення у Проваллі остаточно ліквідовано у серед. 20 ст. Тепер — паркова зона (прилягає до Маріїнського парку і Миського саду).

Михайло Рибаків.

ПРОНІВЩИНА — історична місцевість, поселення, дачі у південно-західній частині Києва. Розташовувалося за межами міста, в Київському пов., між лівим боком сучасного просп. Червонозоряного, ліворуч від просп. Повітрофлотського у напрямку до Жуляни. Прилягала до місцевостей Чоколівка, Олександрівська слобідка. Назва походить від прізвиська київського воеводи С. Пронського (серед. 16 ст.). В давнину тут існував завод з виробництва дзвонів, 1799 знайдено 32 уламки міді вагою 13 пудів. У 19 ст. Пронівщина належала Києво-Софій-

ському митрополічному дому, який здавав ці землі в оренду приватним особам (звідси первісні назви частини просп. Червонозоряного і вул. Донської — вулиці Софійська Перша і Софійська Друга). За даними 1879—1900, на хуторі Пронівщина при с. Жуляни існував лише один двір, 1879 — 3 жителі, 1896 — 7, 1900 — 10. У 1912 територію хутора було поділено на 400 ділянок під дачі, але справжня забудова індивідуальними одно-, двоповерховими будинками розгорнулася лише в 1950-х рр. Крім хутора таку саму назву мали: урочище, річка, ліс, гай, яр і корчма. Адміністративно Пронівщина належала до Білгородської волості Київського пов. Київської губ., 1921 одержала статус передмістя Києва, 1933 її включено у межі міста Київ. 1993—94 над південно-західним схилом Пронівщинського яру розбудоване т. зв. Турецьке містечко (житловий масив, зведений турецькими робітниками коштом уряду ФРН для родин військово-вслужбовців, які до того часу служили у Групі радянських військ у Німеччині).

Михайло Рибаків.

ПРОТАСІВ ЯР — історична місцевість, урочище, поселення у південно-західній частині Києва. Простягається перпендикулярно до правого берега р. Либідь по трасі вул. Протасів яр (1944—91 — вул. Разіна), пров. Докучаєвського, частини вулиць Докучаєвської, Лінійної та Нововокзальної. Прилягає до місцевостей Китаєва гора, Байкова гора, «Новое Строеніє», Клінічне містечко та Олександрівська слобідка. На території Протасового яру в серед. 19 ст. під час будівництва залізниці Київ—Курськ виявлено залишки пізньопалеолітичної стоянки (кремені знаряддя праці та сировину, кістки мамонта, залишки кострища; глибина культурних шарів — 15 м від сучасної поверхні). Назва фігурує з поч. 19 ст., коли цими землями володів генерал Протасов. Ймовірно, був представником роду Протасових, до якого, зокрема, входили: митрополит Київський у 1568—1577 Іона III Протасович, граф, генерал від кавалерії Микола Олександрович Протасов (1799—1855; ймовірно, саме він був власником Протасового яру), бригадир карабінерського полку Протасов (згаданий 1769), перекладач Л. Протасов (згаданий 1777), поміщик М. Протасов (помер 1887, похований у своєму маєтку на Чернігівщині). 1860 фігурує як село, де налічувалося 22 двори; в 2-й пол. 19 ст. — як передмістя Києва. Тут був збудований цегляний завод Бахутіна. 1907 вперше, 1910 остаточно Протасів яр увійшов до складу Києва. Тут значною мірою збереглася індивідуальна одноповерхова забудова кін. 19 — поч. 20 ст. Більшу частину Протасового яру складає лісопарк, у початковій частині розташований ряд промислових підприємств. Крім вул. Протасів яр, існують узвіз Протасів яр (первісно вул. Дяківська, 1944—91 — узвіз С. Разіна), залізнична станція «Протасів яр».

Лілія Пономаренко.

ПУЩА-ВОДИЦЯ — історична місцевість, лісопарк, дачне селище, кліматичний курорт у північно-західній частині Києва. Південна межа — Гостомельське шосе, східна — Мінське шосе, західна — дорога на с. Мошун, на півночі простягається до с. Демидов, на

північному заході межує з с. Горенка. Через Пущу-Водицю протікає р. Котурка. Відокремлена від решти території Києва пуща-водицьким лісом. Сполучення з містом — автомагістраллю та трамвайною трасою. Відома з 11 ст., згадується як постійне місце полювання великих київських князів. 1571 в грамоті польського короля Сигізмунда II Августа і в грамотах польських королів та російських царів 17—18 ст. трапляється під назвою Пуща. У документах йдеться не взагалі про ліс, що оточував Київ з усіх боків, а саме про ліс — «пущу», через який протікали річки Водиця (перша згадка 1523), Котурка (Котор, Котир, Котір, Котура), Горенка (Горень, Горенька, Горинка). Всі вони входили до басейну Дніпра. У 1-й пол. 17 ст. Пуща була захоплена ченцями Домініканського монастиря, 1651 передана гетьманом Б. Хмельницьким Братському Богоявленському монастиреві. В боротьбу за Пущу та млини на р. Котурка вступив і Межигірський монастир, у 18 ст. — київський магистрат. 1793 за рішенням Сенату «Міську лісну дачу» було віддано Києву. 1798 за наказом російського царя Павла I обміряно. Її площа (з дорогами, річками, галявинами, болотами) становила 3224 десятини 988 кв. сажнів, з них під лісом — 3180 десятин 1148 кв. сажнів. Назва Пуща-Водиця походить від «Пущі» — лісу і «Водиці» — річки в цьому лісі. Раніше обидві назви не були поєднані, а вживалися окремо: «пуща», «Котурська пуща», «Магістратська пуща», «Мостиська пуща», р. Водиця, лісна дача «Пуща». З 1777 з'являється назва «земля Пущі, званою Водиці», на планах 1853 і 1856 — «лісна дача під назвою Пуща». На поч. 18 ст. на р. Водиця побудували салотопний завод, 1724—25 закладено лісове господарство. 1775 здобула статус казенного лісу. Однак, за умов відсутності охорони природного середовища, економічно доцільного ведення лісового господарства, слабкого нагляду лісничих відбувалося хижацьке знищення лісу, самовільні порубки, лісові пожежі. Все це призвело до поступового занепаду унікального природного комплексу Пущі-Водиці. За 1-у пол. 19 ст. площа лісу скоротилася на 820 десятин. 1840 управління лісом перейшло до Київської думи, яка лише через 30 років почала вживати заходів для збереження Пущі. Економічний розвиток Києва і пов'язане з ним забруднення міського середовища зумовили необхідність створення дачних селищ у приміській зоні. Так виникли дачні селища в Боярці, Святошині, Новій Дарниці. 1893 член міської управи М. Чоколов запропонував Думі створити дачне селище в Пущі-Водиці. 1894 розроблено план селища, який зберігся дотепер. 1895 дано дозвіл на будову. 1899 територію між річками Котуркою і Горенкою пл. 220 десятин поділили на 600 ділянок і здали в оренду на 24 роки з правом продовження до 96 років. Було прокладено сім вулиць, які перетиналися 16 лініями. Так виникло дачне селище Пуща-Водиця. До 1901 забудовано 126 ділянок, до 1904 — 246. До 1910-х рр. облаштування селища в основному завершено, прокладено трамвайну лінію від Києва, створено розвинену інфраструктуру для потреб дачників. Тут з'явився базар, пошта,

аптека, ресторан, краніці, поліцейська дільниця, курортний парк (1903) з літнім театром і, пізніше, кінематографом, кілька навчальних закладів, церква св. Серафима Саровського тощо. Річку Котурку запруджено і перетворено на озера з купальнями (Старцева, Горащиха, Карачун, Двірець). Значну роль у розбудові селища відіграло Товариство благоустрою дачної місцевості «Пуща-Водиця». Тут було відкрито дитячий санаторій і єдиний в Російській імперії санаторій для хворих на туберкульоз (1904). За роки радянської влади Пуща-Водиця стала кліматологічним курортом, де щороку відпочивали та оздоровлялися десятки тисяч людей. Із 750 га величезного лісопарку пл. 4 тис. га було зайнято десятками лікувально-оздоровчих закладів: санаторіями, пансіонатами, будинками відпочинку, турбазами, дитячими таборами тощо. Був створений найбільший в Україні курортний парк з озерами, пляжами, соляріями, місцями для відпочинку та розваг. З 1990-х рр. житлово-будівництво (державне і приватне) негативно вплинуло на екологічний стан і вигляд Пущі-Водиці, значно зменшилася кількість оздоровчо-лікувальних закладів. Адміністративно входила до складу Старо-Петрівської, потім — Ново-Петрівської волостей Київського пов. Київської губ., з 1921 — у складі Києва, 1981 одержала статус селища міського типу, в якому частково збереглася первісна, переважно дерев'яна забудова (див. ст. 460).

Михайло Рубаков.

РАДОСИНЬ — історична місцевість, урочище, річка на лівобережжі Києва, між вулицями Райдужна та М. Черемшини. Згадується в літописі під 1111 і 1146. Радосинь — це р. Радунка, від якої тепер залишилися лише озера. Фігурує і в пізніших документах, зокрема, 1560 — в грамоті князя К. Острозького, 1570 — в грамоті польського короля Сигізмунда II Августа. Річка виходила з Десни біля Троєщини, обгинала її, далі текла на південь нижче Вигурівщини, паралельно Чорторію, куди й впадала. Отже — це притока Десни. На поч. 18 ст. р. Радунка перетворилася на болота й озера. За однією з версій, в серед. 19 ст. «на північ від Городця до Літок» існувало урочище «Родосинь» пл. 240 кв. сажнів; тут на грузькому місці, якщо прокопати землю завглибшки в аршин, знаходили три шари синьки, з яких нижчий — найкращий. Можливо, це була Радосинь Володимира Мономаха («то бо б'яше Володимир в Радосині...» (стаття літопису під 1111). Топонім «Ра(о)досинь», ймовірно, походить від імені давньослов'янського бога Рада (народити, народ, родич) і означає день поминання померлих. Сучасні мовознавці вважають, що топонім Радосинь утворився від давніх антропонімів (тобто, від імен та прізвищ людей) на «sin», які є в українській, сербській та болгарській мовах, що цей антропонім — композит, тобто утворений шляхом сполучення різновідних компонентів (Радо — син, Драго — син, Бало — син і т. ін.). Назва Радосинь — Радунка збереглася у назві сучасного оз. Райдуга (Радунка) та житлового масиву Райдужного.

Михайло Рубаков.

РИБАЛЬСЬКИЙ ПІВОСТРІВ — історична місцевість між Подолом, Київською

гаванню та Оболонню. Є залишком довгої коси, що відокремлювала старовинну р. Почайна від Дніпра. Через своєрідну конфігурацію (вузький перешийок між півостровом і «материком») по залізниці та по вул. Електриків сприймається як локальна територія, тому іноді його помилоково називають островом. Назва — від місцевості Рибалки і однойменного поселення київських рибалок. У 19 — на поч. 20 ст. тут існував відомий Рибальський базар. 1928—29 на півострові збудовано судову верф заводу «Ленінська кузня» (див. ст. 432), 1926—30 — електростанцію, 1929 прокладено т. зв. Петрівську залізницю і введено в експлуатацію Петрівський (Подільський) залізничний міст через Дніпро (див. ст. 271), 1963 — міст через гавань Дніпра (див. ст. 280), який з'єднав півострів з Подолом, 1976 — Московський міст (див. ст. 274) на лівій березі в район Вигурівщини—Троєщини.

Лігія Пономаренко.

РУБЕЖІВКА, Рубежівська колонія — історична місцевість ліворуч од Брест-Литовського шосе, між сучасними станціями метро «Нивки» і «Святошин». Назва походить від виправно-трудового закладу для малолітніх правопорушників. Колонію було організовано з ініціативи київського губернського предводителя дворянства Л. Милорадовича в с. Михайлівська Рубежівка (30—35 верст від Києва), де Київське товариство ремісничих колоній та землеробських притулків купило землю (442 десятини) за 15 тис. крб., побудувало приміщення і 1 липня 1876 відкрило колонію. В цьому закладі діти 10—18 років одержували навчальну освіту і займалися землеробством, городництвом, садівництвом і ремеслами. Першим директором колонії був брат відомого педагога К. Ушинського — О. Ушинський. Колонія існувала на кошти уряду і приватних осіб. 1876—84 прийнято 312 вихованців, закінчили її — 115, 1881—90, закінчили 140, з них 123 стали столярами, шевцями, ковалями, малярями, садівниками, ремісниками. 1883 територію колонії з усім майном продали приватній особі, а вихованців перевели до Києва, де для колонії виділили ділянку в 53 десятини. Вона зберегла стару назву «Рубежівська» і розташована була в приміщеннях, збудованих за проектом інж. В. Сальова. В Києві вона відкрилась у вересні 1884, в колонії була церква св. Олександра Невського. Збільшилася кошти на утримання за рахунок субсидій від уряду, міста Києва, В'язничого комітету, членських внесків Товариства, добровісців Н. Терещенка, Я. Бернера, прибутків з нерухомості, оренди тощо. Зростала кількість вихованців: 1889 — 43, 1905 — 69, 1913 — 77. Згодом площа колонії складала 110 десятин (ліс — 58, поле — 38, садиба — 6, город — 7, сад — 1), незабаром — 112 десятин. Проіснувала до 1917, 1920 майно колонії націоналізовано. До 1921 її територія входила до складу Білгородської волості Київського пов. Київської губ., того року її включено в межі Києва. Тепер на цій території — житлова забудова. Назву «Рубежівська» мають вулиця, провулок у Новобіличах і залізнична зупинка на Нивках.

Михайло Рубаков.

РУСАНІВКА — історична місцевість, житловий масив, дачі у центральній і

північній частині лівобережжя Києва. Простягається по території теперішнього Русанівського житлового масиву на штучному острові між спеціально проритим Русанівським каналом (1960—61) і Русанівською протокою Дніпра. Прилягає до місцевостей Безрезняки, Кухмістерська слобідка, Микільська слобідка, сучасного житлового масиву Лівобережний. Топонім Русанівка трапляється в 15 ст., коли якийсь «землянин» Сава Русанович (чи Русанов) заснував на схід від Києва село Русанів, яке одержало назву від імені засновника. Воно було розташоване на р. Трубіж в сучасному Броварському р-ні. Лівобережні володіння Пустинно-Микільського монастиря, куди входила і територія сучасної Русанівки (в 19 ст. — урочище «Під Садам»), межували із землями С. Русанова. Можливо, топонім Русанівка походить від нього. Гідронім Русанівка досить часто згадується в документах 18 ст.: озеро Русанівське біля с. Микільська слобідка, затока та протока, що нині відділяє острів Долобецький від Лівобережного масиву. 1923 місцевість включено до складу Києва, того ж року підпорядковано Броварському р-ну Київського округу, 1927 увійшла у межі Києва. Житловий масив Русанівка збудовано на наливному ґрунті 1961—74 (сполучений з містом трьома автотранспортними і п'ятьма пішохідними містками). Русанівські сади (дачі) освоєні з кін. 1940-х рр. між Микільською та Воскресенською слобідками. 1906—20 існував Русанівський міст через Русанівську протоку, який з'єднував сучасний «Гідропарк» з Лівобережжям. Через кілька років після руйнування міст було відновлено (1925). На житловому масиві Русанівка прокладено Русанівські набережну і бульвар. Неподаляк розташована залізнична станція «Київська Русанівка» (на дільниці Дарниця—Петрівка).

Михайло Рибаків.

САМБУРКИ, Садморський хутір — історична місцевість, хутір на Мишоловці, який існував наприкінці сучасної вул. Ягідної. Одна з перших згадок про Самбурки припадає на 1580, коли вони фігурують як володіння Києво-Печерської лаври («Сад Марський» (включало поселення і сад). Походження слова «Марський» невідомо. У 18 ст. поселення згадується під двома назвами — хутір Садморський та хутір Самбурський (остання назва є результатом трансформації першої). У 19 — на поч. 20 ст. усталюється назва хутір Самбурський. 1900 у ньому налічувалося 36 жителів. 1920 вилучений у державне володіння та підпорядкований Мишоловській сільраді, після чого втратив статус самостійного поселення. На Мишоловці існує пров. Самбурський, що в більшості джерел 1950—90-х рр., у т. ч. на планах та в довідниках, позначений як пров. Самбірський (начебто від м. Самбір Львівської обл.).

Лілія Пономаренко.

САПЕРНА СЛОБІДКА, Саперне поле — історична місцевість, поселення на правобережжі Києва, ліворуч від гирла р. Либідь, на південній околиці Печерська. Виникла у 1840-х рр. як Саперні дачі — городи для чинів різних військових команд, насамперед — саперного батальйону. Було відведено 88 десятин 897 кв. сажнів землі, від 13,5 десятин військового відомства відмовило-

ся через те, що вони були вкриті яругами, чагарником. 1860 цю землю було передано за контрактами жителям міста. Крім городів, військові використовували землю для саперних робіт. 1923—26 місцевість між Саперним полем, Саперними дачами, Київською об'єднаною вищою командною школою ім. С. Каменєва (тепер Київський військовий ліцей ім. І. Богуна; бульв. Лесі Українки, 25, 25-а, 27/2) ще не було розплановано, але вже існував проєкт її забудови. Військовий табір у 1920-х рр. було переведено на лівобережжя Києва. У 1980-х рр. більшу частину старої забудови колишньої слобідки знесено під час реконструкції вул. Саперно-Слобідської. Існують також вул. Саперне поле і пров. Саперно-Слобідський.

Лілія Пономаренко.

СВЯТОШИН — історична місцевість у західній частині Києва, дачне селище, житловий масив. Між залізницею Київ—Коростень, Катеринівкою, Борщагівкою і Біличами. Місцевість згадується 1539 як невеликий лісок («борок») у грамоті 1619 польського короля Сигізмунда III Вази київським міщанам: «... від кінця Кудравця просто через діброву до борку Святошицького, по дорогу, що йде з Білогородки до Києва». За однією з версій, назва походить від місця, де в давнину проходили обряди поклоніння язичницьким богам. В деяких польських середньовічних документах 14—17 ст. це місце має назву «свентошицька» земля, або «борок святошицький». Дослідник А. Железний виводить назву від тюркського «Суаташу», де «суат» — водопій, «ашу» — відкритий, тобто водопій, відкритий для вільного користування. В слов'янські часи «Суат-ашу» злилося в одне слово «Суаташу», а потім за народною етимологією перетворилося на «Святошин». У 1880-х рр. місцевість з невеликим сосновим лісом була ще не освоєна. На поч. 1897 влада дозволила будівництво дач в урочищі Святошин, в лісі Києво-Межигірської лісної дачі Першого Київського лісництва. Із загальної пл. 225 десятин 322 кв. сажнів — 191 дес. 767 кв. сажнів поділили на 450 ділянок по 1 тис. кв. сажнів кожна і здали в оренду тим, хто бажав, терміном на 99 років (решту землі займали ліс, базарна площа, майже 20 вулиць і т. ін.). Орендувати можна було не більше однієї ділянки. Перші торги відбулися в травні 1897, за одну ділянку сплачували 30—50, влітку — 50—75, незабаром — 100 крб. Завдяки сприятливим природним умовам, транспортному зв'язку з містом, селище забудовувалося швидше, ніж будь-яка дачна місцевість на околицях Києва. Інтенсивно зростала мережа закладів і установ, призначених обслуговувати дачників. Влітку 1897 було орендовано 200 ділянок, восени виросло 40 дачних будівель, 1900 — орендовано ще 200 ділянок. 1 травня 1900 відкрилося трамвайне сполучення Святошин — пл. Галицька (тепер — пл. Перемоги), на трасі якої було 20 зупинок; 1902 — залізнична платформа «Святошин», яку 1905 перетворено на роз'їзд. 1901 почало діяти Товариство сприяння благоустрою дачної місцевості «Святошин». 1902 побудовано літній театр у парку, лазню, лікарню, санаторій. Відкрилася церква св. Миколи, полі-

цейська дільниця, комерційне училище, Пожежне товариство, бібліотека, пошта, аптека, три їдальні, ресторан у парку, фотоательє. У селищі було два ставки. 1912 роз'їзд «Святошин» перетворено на станцію. Того року в селищі налічувалося 1287 будівель, з них 23 кам'яних. Влітку в селищі проживало до 12 тис. мешканців, взимку — бл. 3 тис. У 1917 орендувалося 435 ділянок. До 1919 Святошин входив до складу Білицької волості Київського пов. Київської губ. З 1919 — у межах Києва, 1921 повторно включений до міста й одержав статус передмістя Києва, 1923 до меж міста включено Святошинське лісництво. Приєднані до міста землі складали: лісу — 1080,4 десятин, угідь — 36,35 десятин, садів — 15,65 десятин, дачі Святошина і Катеринівки — 237,3 десятин, інше — 2,2 десятин. У довоєнній час в селищі збудовано шість санаторіїв та будинків відпочинку, багато дитячих таборів. У 1940—60-х рр. забудовану територію розширено до теперішніх меж: з'явилася низка лікувальних закладів в його південній частині, промислових підприємств, науково-дослідних інститутів АН УРСР; у північній частині споруджено житловий масив Академістечко. Протягом 1970—80-х рр. значну частину забудови кін. 19 — 1-ї чв. 20 ст. знесено (за винятком поодиноких дач; див. ст. 490), на їх місці зведено багатопверхові житлові будинки. У Святошині існують вулиця, провулки, площа і ринок Святошинські, станція метро і приміської залізниці «Святошин». 1937 утворено Києво-Святошинський р-н Київської обл. з адміністративним центром у Святошині.

Михайло Рибаків.

СИРЕЦЬ — історична місцевість, річка, житловий масив. Простягається між Петрівською залізницею, околицями забудови вул. Тираспільської, схилом узгір'я над вул. Сирецькою, початком вулиць Тагільської, Верболозної та Петропавлівської, Сирецьким парком, вулицями Оранжевською, Дегтеревською, Кузьминською та Новоукраїнською. Прилягає до місцевостей Бабин Яр, Білече поле, Волейків, Дігтярів, Куренівка, Лук'янівка і Нивки. Річка Сирець протікає вздовж залізниці, по трасі вулиць Тираспільської, Сирецької (в колекторі) і, перетинаючи Куренівку, впадає в оз. Опечень. На цій території виявлено пам'ятки доби пізньотрипільської культури (див. ст. 450—452). Походження назви науково не обґрунтоване. Під сучасною назвою вперше згаданий 1240 у грамоті князя Романа Галицького, який жалував ці землі Києво-Печерській лаврі. 1381 фігурує як село, подароване київським князем Володимиром Ольгердовичем Домініканському монастирю. Згадувався також як Сирець або Серець. З 1661 — передмістя Києва у володінні Київського магистрату. У 17—19 ст. забудоване невеличкими хуторами вздовж р. Сирець (у т. ч. Софіївка), де виникли численні заводи з млинами (1666 налічувалося 15 млинів). У 1840-х рр. на Сирці розміщувалися військові табори, що дали назви місцевим вулицям Лагерній (тепер Дорогожицька) і Тираспільській (від Тираспільського полку). 1799 Сирець включено до складу Києва. 1959—65 здійснено основну забудову Сирецького житлового масиву

— між вулицями О. Теліги, Дегтерьовською, Кузьминською, Петрівською залізницею і початком вул. Петропавлівської. Топонім «Сирець» дав назви Сирецьким парку, розташованому між вул. Т. Шамрила і Петрівською залізницею, аеродрому (паралельна назва — Святошинський), вулицям Сирецькій, Північно-Сирецькій та Сирецько-Садовій.

Лілія Пономаренко.

СОВКИ — історична місцевість, селище у південно-західній частині Києва. Простягається вздовж правого боку просп. Червонозоряного (між вулицями Народною та Кайсарова), наближаючись до території с-ща Жуляни. Розташовані на схилах зустрічних пагорбів, розділених р. Совка (права притока р. Либідь) та влаштованих вздовж її річища каскадом Совських ставків; частково — на території с-ща Жуляни (із зовнішнього боку Кільцевої дороги довкола Києва). Головні вулиці — Кайсарова, Каменярів, Крутогірна, Охтирська. Прилягає до місцевостей Проніщина, Олександрівська слобідка, Ширма і Голосів. На території Совок виявлено кургани з могильниками скіфської доби. Походження назви «Совки» не з'ясоване. Вперше згадується як поселення Володимирка по обидва боки р. Совка — замський двір удільного київського князя у 1362—94 Володимира Ольгердовича. Згодом було пожалуване (ймовірно, подароване) його сином, київським князем у 1443—55 Олександром Володимировичем шляхтичу Михайлові Юрійовичу. Згодом згадується як місцевість Сувка, продана київським Домініканським монастирем шляхтичу (зем'янину) Ярошу Поколовичу. 1618 придбана Києво-Печерською лаврою. 1656 згадано як с. Совка з чотирма млинами — володіння Києво-Софійського монастиря. 1800 у Совках налічувалося 15 хат, населення складало 98 десятин 2168 кв. сажнів, сінокошу — 4 десятини 30 кв. сажнів. У 19 ст. сформувалася стара частина Совок, що безпосередньо прилягала до Совських ставків (сучасні вулиці Колоскова, Пржевальського, провулки Заповітний, Ясний, частина вулиць Каменярів, Кіровоградської, Крутогірної). До 1923 входили до Хотівської волості Київського пов., 1923—27 — до Совської сільради Київського (Святошинського) р-ну, 1930—33 — Київської приміської смуги, з 1933 — у складі Києва.

Лілія Пономаренко.

СОКОЛИНИЙ РІГ, Соколий Ріг — історична місцевість у південно-західній частині Києва, на схід від бульв. Лесі Українки та вул. Госпітальної, захоплює частину території заводу «Радар». Прилягає до місцевостей Клов, Собака тропа, Васильківські рогатки, «Новое Строєніє», Черепанова гора. Назва — народного походження, визначала місце полювання з використанням приручених соколів. Поняття «ріг» давньоукраїнською мовою мало кілька значень, зокрема — залом, коліно річки, місце злиття річок (ймовірно, злиття струмків Клов і того, що тік по сучасній вул. Басейній, поблизу Палацу спорту). Згадується 1533—1694 як володіння київського Братського Богоявленського монастиря. Під час будівництва Печерської фортеці (1830-і рр.) і житлового масиву обабіч бульв. Лесі Українки первісний природний ландшафт істотно

деформований. У межах Києва — з 1820—30-х рр.

Лілія Пономаренко.

СОКОЛЬНИКИ, Скольники — див. ст. **Чортове береміще.**

СОЛДАТСЬКА СЛОБІДКА — історична місцевість, поселення між сучасними вулицями Артема, Обсерваторною, Воронського та просп. Перемоги. Виникла в 1830-х рр. як поселення відставних солдатів, звідси й назва. Її розташування зображено на плані Києва 1833. На поч. 1840-х рр. тут було дозволено оселитись й «людям бідного стану», в першу чергу тим, садиби яких розмішувалися поблизу Дніпра й нерідко підтоплювались його повенями. Забудова поселення не збереглася. Назва Солдатська слобідка нині вживається лише в історичній літературі. У 18 ст. існувала невелика Солдатська слобідка в іншому місці: поблизу Рейтарської слобідки, від якої походить назва вул. Рейтарської. Цю слобідку знищено у 1830—50-х рр. під час перепланування території Старого Києва.

Лілія Пономаренко.

СОЛОМ'ЯНКА — історична місцевість, поселення, житловий масив у південно-західній частині Києва. Умовно межі визначають р. Либідь, вулиці Кудряшова, Механізаторів, Солом'янська, просп. Повітрофлотський до р. Либідь. Головна магістраль — вул. Урицького (колишня Велика, 1909—26 — Ігнат'євська), головні транспортні вузли — площі Солом'янська і П. Кривоноса. Прилягає до місцевостей «Новое Строєніє», Батієва гора, Кучмин яр, Олександрівська слобода, Чоколівка, Кадетський гай. Археологічними розкопками в цій місцевості виявлено матеріали доби неоліту. Відома під такою назвою з 1830—40-х рр. як невелика слобідка, забудована хагами під солом'яними стріхами (звідси й назва), що належали кріпакам Києво-Печерської лаври, відставним солдатам та ін. 1858 Київ одержав ці землі під вигін пл. 898 десятин як компенсацію за втрату земель, що відійшли під забудову Нової Печерської фортеці. Інтенсивна забудова місцевості розпочалась у 1860-х рр. під час прокладання залізниць Київ—Курськ і Київ—Балта, спорудження залізничного вокзалу та Головних залізничних майстерень (1868; тепер — ВАТ «Київський електровагоноремонтний завод ім. Січєво-го повстання 1918 р.»; див. ст. 79) тощо. У складі Солом'янки виділилися: Нижня Солом'янка (вздовж р. Либідь і залізниця), Верхня Солом'янка (вздовж вул. Великої та прилеглих, що сходили на узгір'я в бік Олександрівської слободи) і залізнична колонія у західній частині Солом'янки, забудована переважно двоповерховими бараками залізничників і робітників залізничних майстерень (окремі будинки збереглися на вулицях Брюллова, М. Лукашевича, Фурманова і пров. Стадінному). 1895—97 споруджено Покровську церкву (див. ст. 439). В 1874 на Солом'янці, Кучминому і Протасовому ярах, Батієвій горі налічувалося 379 житлових будинків і 3910 жителів. 1879 ці поселення включено до Бульварної поліцейської частини Києва. Але через те, що міська влада, на думку багатьох жителів Солом'янки, приділяла недостатню увагу потребам цього району, 1903 з ініціативи місцевого населення виник проект відокремлення цих тери-

торій у самостійне місто Олександрію. Проект підтримав уряд Російської імперії, але його категорично відхилила Київська міська дума. 1910, після семирічної боротьби, Солом'янка і згадані поселення були включені до складу Києва. Площа приєднаних земель складала 441 десятину 966 кв. сажнів, населення — 13108 жителів (робітники, ремісники, торговці, службовці та ін.), тут налічувалося 189 торговельно-промислових об'єктів (крамниці, майстерні, лавки), одна церква і три навчальні заклади. У 1960—70-х рр. майже всю забудову 19 — поч. 20 ст. (переважно індивідуальну одноповерхову) знесено і споруджено житлові масиви. Існують Солом'янські вулиця, площа, парк, ринок, цвинтар. 2002 утворено Солом'янський р-н Києва. *Михайло Рубаков.*

СОЛОНА ГІРКА — історична місцевість, поселення на Печерську. Вперше згадується 1625 як слобода на Печерську. Походження назви невідоме. Цю невелику слободу зображено на плані Києва 1695 на північному схилі Печерського підвищення за мурами Києво-Печерської лаври. 1766 тут було 30 садів, проживало 95 чоловік, 20 з них займалися рибальством, один мав пасіку з 110 вуликів. Землі були власністю Києво-Печерської лаври, 1786 секуляризовані. З 2-ї пол. 19 ст. слобода Солонна гірка вже не згадується. Очевидно, поселення зникло у зв'язку з упорядкуванням Дніпровських схилів під час будівництва Ланцюгового (Миколаївського) мосту, спорудженого 1848—53.

Лілія Пономаренко.

СОФІЙСЬКА СЛОБІДКА — історична місцевість, поселення у Старому Києві, на схід від собору Святої Софії. Охоплювала територію сучасної пл. Софійської та частину прилеглих до неї вулиць Малої Житомирської, Софійської, А. Тарасової, простягаючись до оборонних валів Старокиївських укріплень. Заснована 1586 київським воєводою, князем К. Острозьким. Назва — від розташованого поряд Софійського монастиря. Ліквідована під час реконструкції Старого Києва в 1830-х рр.

Лілія Пономаренко.

СПАСЬКИЙ УЗВІЗ, Дніпровський узвіз — історична місцевість на Дніпровських схилах Печерська, між пл. Слави і мостом метро на Набережному шосе. Прилягає до місцевостей Угорське (Аскольдова могила) і Берестове. Місцевість була заселена ще до нової ери, про що свідчать археологічні знахідки, в т. ч. стародавні монети. Тут виявлено печеру 11—12 ст. із написом: «Я Іван Грішний». Вірогідно, від імені цього ценця-подвижника і походить назва давнього Іванівського шляху між Печерськом і Подолом, який проходив по трасі сучасних вулиць Січєво-го повстання, М. Грушевського (кінцева частина) та Інститутської. Назву Спаський узвіз має найдавніший шлях між Печерським містечком і Дніпром, який пролягав у цій місцевості. Походить від церкви Спаса на Берестові, поблизу якої цей шлях починався за часів Київської Русі. Згодом узвіз поступово «зміщувався» на північ. На плані Києва 1695 він вже поданий як Миколаївський узвіз, що пролягав за 195 сажнів на північ від слободи Солонна гірка, з'єднуючи Дніпро та одну з брам Пустинно-Микільського монастиря. З початком будівництва Києво-Печерської фортеці

(1706) рух узвозом був закритий, 1809 поновлений (при цьому проїзну частину вимостили дерев'яними плахами). Від цього часу він здобув назву Панкратівський узвіз, на честь київського губернатора П. Панкратьєва, чий палац розташовувався поблизу пл. Слави. 1852—60 узвіз, що мав перетворитися на важливу транспортну артерію після спорудження Миколаївського ланцюгового мосту через Дніпро (виходив безпосередньо до нього), був значно реконструйований і фактично прокладений наново — з метою уникнути крутизни, якою позначався Спаський узвіз. Від того часу магістраль набула сучасної траєкторії й здобула назву Миколаївський узвіз. 1928—40 — узвіз С. Бош, з 1940 — Дніпровський узвіз.

Лілія Пономаренко.

СРІБНИЙ КІЛ — історична місцевість у південно-східній частині лівобережжя Києва. Мікротопонім на Позняках. Назва — від тюркського слова «кол» — затока, рукав річки. Ймовірно, таку назву мала одна з численних заток Дніпра в цій місцевості. Згадується з 17 ст. У межах Києва — з 1935. На житловому масиві Позняки 1994 прокладено вул. Срібнокілську.

Лілія Пономаренко.

СТАРА ПОЛЯНА — історична місцевість у північно-західній частині Києва, вздовж вул. Стара поляна між Вовчим і Чмелевим ярами та Юрківським байраком. Мікротопонім на Татарці. Назва зумовлена природно-топографічними особливостями місцевості (галявина на плато, дещо похилому у своїй південно-західній частині). Як місце заселення почала освоюватися в останній третині 19 ст. переважно незаможними київськими міщанами. Вперше фігурує в офіційному списку вулиць Києва за 1883 як Полянка. З 1890-х рр., після заселення місцевості Нова полянка з протилежного боку Вовчого яру (обабіч вул. Підгірної), здобула назву Стара полянка. 1899, за клопотанням місцевих жителів, у зв'язку з побудованою тут 1897 церквою в ім'я священномученика Макарія, митрополита Київського (див. ст. 248), офіційно перейменована на вул. Макарівську. На практиці назва не узвичаїлася (на той час неподалік на Загородщині вже існувала вул. Макарівська). У списках вулиць за 1903 і 1909 фігурує під подвійною назвою — Стара поляна й Антифеевка. Водночас на Куренівці в Києві було розташоване с-ще Антифеевка. Під сучасною назвою остаточно утвердилася з 1916. Забудовувалася одноповерховими приватними будинками, переважно глинобитними або дерев'яними. У 1980—90-х рр. майже всю стару житлову забудову в цій місцевості ліквідовано, а вул. Стару поляну у зв'язку з будівництвом Лук'янівського житлового масиву значно скорочено.

Лілія Пономаренко.

СТАРОКИЇВСЬКА ГОРА — гора, місцевість в історичному ядрі правобережного Києва. Термін виник і широко вживається для позначення території, де виявлено городище Кия 5—8 ст. (див. ст. 85). За літописними та археологічними джерелами, ототожнюється з «Градом Кия», заснованим полянськими князями, братами Києм, Щеком, Хоривом і названим на честь старшого з них. Точні контури гори на планах не позначаються. Під такою назвою розуміється підвищення, яке простя-

гається від нинішньої вул. Хрещатик з півдня до пл. Львівської на півночі. Східну межу становлять схили гори над Подолом. Західною межею спочатку було згадане в літопису «поле поза градом», на якому споруджено Софійський монастир, після чого західний кордон Старого Києва перемістився західніше. Іменувалася просто Гора — як населена місцевість. У вужчому розумінні до Старокиївської гори належить підвищення між Андріївським узвозом та Золотими воротами в системі давньоруських укріплень (див. ст. 162).

Лілія Пономаренко.

ТАТАРКА — історична місцевість. Щодо місця її розташування існує кілька версій, найпоширенішими є такі: вузьке звивисте плато над Кирилівськими висотами між Загородщиною (вул. Макарівська) і Щекавицею включно; вздовж вул. Татарської та прилеглих кварталів (вул. Печенізька, Половецька, Підгірна й О. Шмідта). Така неоднозначність визначення меж зумовлена тим, що Татарка ніколи не була самостійним топографічним об'єктом із визначеним поселенським статусом. Прилягає до місцевостей Лук'янівка, Глибочиця, Вовчий яр, Юрковиця, Богуславщина і Кмитів яр, включає мікротопоніми Нова поляна і Стара поляна. Територія Татарки освоєна людиною з глибокої давнини, про що свідчать знайдені на вул. Татарській залишки поселення трипільської культури. Назва має народне походження — від нижньгородських татар, які оселилися тут (понад 60 сімей) у 1840-х рр. Вони були переважно миловарями і торговцями (точне місце розселення не встановлено), згодом переселилися на Поділ в район Житнього ринку (ймовірно, попід схили гори Щекавиці). Сучасне розпланування вулиць та масова забудова здійснювалися з 1860-х рр. (у постанові про найменування вулиць від 1869 Татарка фігурує як частина Лук'янівки, а вул. Половецька до 1869 мала назву вул. Загородня Лук'янівська). Про Татарку часто згадувалося в 1910-х рр. у зв'язку з т. зв. справою Бейліса (її основні свідки і сам М. Бейліс жили на сучасній вул. О. Шмідта; тоді — вул. Верхньоруківська; їхні будинки знесено у 1970—80-х рр.). Стару, переважно одно-, двоповерхову регулярну та садибну забудову на Татарці майже повністю ліквідовано протягом 1960—80-х рр. Тепер у районі Татарської, Печенізької та прилеглих вулиць — багатоповерхова житлова забудова. По нагірній частині вул. Лук'янівської і території пролягання колишньої вул. Чмелів яр у серед. 1980-х рр. зведено Лук'янівський житловий масив.

Лілія Пономаренко.

ТЕЛИЧКА — історична місцевість на правому березі Дніпра. Включає Нижню та Верхню Теличку. Нижня Теличка, розташована між Дніпром, лінією залізниці, Дарницьким залізничним і Південним мостами, виникла нанизу на правому березі Дніпра. При будівництві Дарницького залізничного моста 1868—70 природні умови місцевості правого берега (вузький прохід між горою і річкою) не давали можливості прокласти останній відрізок залізниці Курськ—Київ від моста до вокзалу Київ-І. Тоді спорудили дамбу і за допомогою водовідвідної труби викачали воду з Дніпровської затоки, що являла собою частину старого русла Дніпра й

Либеді. Затока поступово перетворилася на великий піщаний простір пл. 103 десятини 780 кв. сажнів із заростями лози. Тут утворився вигін для випасання худоби, звідси й назва місцевості. На поч. 20 ст. тут виникли деревообробні та цегельні заводи купця А. Горенштейна, Києво-Печерської лаври тощо. Тепер це суцільна промзона, район вулиць Промислової, Будіндустрії, Баренбойма. Місцевість вище, на горі, одержала назву Верхня Теличка. Це територія між Національним ботанічним садом ім. М. Гришка НАН України та вул. Кіквідзе, сучасні вулиці Тимірязєвська, Звіринецька, Соловцова, Буслівська та ін. Назву Теличка мало також озеро на Нижній Теличці.

Михайло Рибаків.

ТЕРЕМКИ — історична місцевість, селище, житловий масив на південній околиці Києва. Головні магістралі — просп. Академіка Глушкова та вул. Академіка Заболотного. Прилягає до місцевостей Голосіїв, Жулини, Феопанія, селищ Новосілки і Чабани (обидва — у Києво-Святошинському р-ні Київської обл.). Є відомості про заселення цієї місцевості за кам'яної доби. На Теремках, поблизу іподрому, виявлено залишки давньоруського селища 11—12 ст. (житлові споруди, зразки кераміки, скляні браслети). Під назвою Теремки і подібними до неї назвами за часів Київської Русі фігурували місцевості, де розташовувалися князівські або боярські садиби з будинками-теремами. Вперше київські Теремки згадані як урочище Теремець в Іпатівському літопису під 1150. Під такою самою назвою зафіксовані 1593 в «Описі маєтностей Київської митрополії» як садиба («дворець»), що належала Києво-Печерській лаврі, в царській грамоті 1694 — як володіння київського Братського Богоявленського монастиря. 1804 заарестовані як хутір із пасікою (182 вулики). З 1867 належали Софійському кафедральному собору. Фігурували також під назвою Софійська дача. У складі Києва — з 1938. Сучасні Теремки забудовуються з 1979, включають житловий масив Теремки-І (вздовж правого боку вул. Академіка Заболотного до с-ща Феофанія і вздовж лівого боку просп. Академіка Глушкова до лісу), Теремки-ІІ (вздовж правого боку Кільцевої дороги між іподромом і с-щем Жулини; головні вулиці — В. Касіяна, Лятошинського), т. зв. житлові квартали Кібцентру (між просп. Академіка Глушкова і вул. Теремківською), селище з одноповерховою індивідуальною забудовою (вздовж вул. Чабанівської), іподром, Льодовий стадіон, ряд науково-дослідних установ. Існують вул. Теремківська на Теремках-І і пров. Теремківський на Олександрівській слобіді.

Лілія Пономаренко.

ТОРГОВИЩЕ, Торжище — історична місцевість. Джерела трактують назву як велику торговельну площу. Літописи фіксують у Києві вісім торговельних площ. Деякі з них можна локалізувати. Торговище, або Торжище Подільське — район Житнього ринку, обмежений з півночі та заходу Старокиївськими висотами. На ньому стояла церква Успіння Богородиці Пирогощі (див. ст. 433.10). Одна з версій походження її назви — від слів «пирос» (збіжжя, хліб) та «гоща» (гість, купець). Відомо, що храми з такою назвою зводилися на

торговельних площах, і в них, крім звичайних, правила службу за успіх у торговельних справах. Торжище на Подолі не раз згадується в літописах у зв'язку з різними подіями та проведенням тут віча. Зокрема, 1068 тут відбувалося віче у зв'язку з повстанням проти князя Ізяслава Ярославича. 1147 на Торжище було кинуте забитою повсталими киянами князя Ігоря Ольговича (згодом перенесено в церву св. Михаїла). У 15 ст. біля підніжжя Киселівки та Щекавиці концентрувався продаж збіжжя, круп та інших харчових продуктів. У районі, де пізніше виник Гостиний двір, утворився товчок, на якому торгували дрібним крамом. В 17 ст. Житній торг розміщувався поміж Петропавлівським та Флорівським монастирями. Після пожежі на Подолі 1811 Житній ринок повністю відокремився від товчка. Площа навколо фонтана «Самсон» з кін. 18 ст. називалася Контрактовою (див. ст. 226), 1869 одержала назву Олександрівської (до 1919). Пл. Житноторзку у 1970-х рр. реконструйовано, на її частині споруджено критий ринок. Велике Торговище було за часів Київської Русі (очевидно, й раніше) біля гирла р. Почайна, правої притоки Дніпра, в районі сучасної пл. Поштової. Контури прибережної смуги в цій місцевості внаслідок знищення р. Почайна, зведення, згодом знесення земляних укріплень значно змінилися, але, очевидно, тут було значне за розмірами Торговище. В 11—12 ст. існували й інші торговельні площі в Києві, які сьогодні локалізувати важко. Вони могли бути поряд із Софійським монастирем, на Печерську поблизу Києво-Печерської лаври або Пустинно-Микільського монастиря. Незначних розмірів торговельна площа поблизу Десятинної церкви мала народну назву Бабин торжок.

Лілія Пономаренко.

ТРОЄЩИНА — історична місцевість, поселення, житловий масив на північній околиці лівобережжя Києва, між річищем Дніпра, Десенкою і південно-західним кордоном житлового масиву Вигурівщина—Троєщина в бік р. Десна. На цій території знайдено археологічні матеріали доби неоліту, бронзи, трипільської культури, досліджено городище і посади 11—13 ст. (див. ст. 87). У 15 ст. тут існував замок останнього київського удільного князя Симеона (Семена) Ольговича (бл. 1420 — бл. 1470), завдяки чому ця місцевість, разом із сусідньою Вигурівщиною, здобула назву Городець, або Ольгове городище. 1492 фігурує як с. Чотанове, яке разом із с. Милославич (майбутня Вигурівщина), озерами Бихча і Вереща були пожалувані київському дрібному шляхтичу В. Жереб'ятичу грамотою великого литовського князя Олександра Казимировича. У 16 ст. ця місцевість вже згадується під назвою «Чурилівщина», «г'рунт Троїцький», у документах 17 ст. (1667, 1680) — «Троєщина» («Троєщина», «Троєщина»). Назва села походить, ймовірно, від його власника — Свято-Троїцького лікарняного монастиря Києво-Печерської лаври. Церква в селі мала назву Святої Трійці. Центром господарського життя на Троєщині був господарський двір, що належав Києво-Печерському монастирю. З 1786, після секуляризації церковних земель, село перейшло у державне володіння. Населення Троєщини скла-

далося переважно з кріпаків («посполитих») та невеликої кількості ремісників, гончарів і ткачів. Основні заняття — скотарство, рибальство та лозоплетіння. За реформою 1861 селяни Троєщини і Вигурівщини мали виплачувати за одержану землю викуп у 3326 крб. 71 коп. з розстрочкою на 70 років. Реформи 1860—70-х рр. спричинилися до великих змін: значно збільшилася кількість населення (1766 — 28 дворів та 265 жителів, 1859 — 68 і 411, 1897 — 202 і 1042, 1917 — 260 і 1531), розширилися зв'язки з міськими ринками, більших обсягів досяг промисел — лозоплетіння, продукції якого направлялася на продаж у Київ поштовим трактом Троєщина—Вигурівщина—Микільська Слобідка—Броварське шосе—Ланцюговий міст—Київ. На Троєщині відкрилися перші навчальні заклади — сільське народне училище (1886) із щорічним утриманням від земства (до 500 крб.). 1877 через часті повені село перенесли в глиб території за кілька кілометрів від Дніпра. 1802—1902 входило до Броварської, 1903—23 — Микільсько-Слобідської волостей Остерського пов. Чернігівської губ., 1923—27 — до Броварського, 1927—30 — до Київського р-нів Київського округу, 1930—37 — до Київської приміської смуги, 1937—88 — до Броварського р-ну Київської обл. Станом на 1939 в селі налічувалося 436 дворів і 2099 жителів. 1958 Троєщину і Вигурівщину об'єднано в один населений пункт під назвою Троєщина. 1988 її включено до складу Києва як окреме селище (зберегло цей статус донині). На цей час у ньому було бл. 700 домоволодінь і 3600 жителів. Житловий масив, який почали зводити на намівних землях 1981, мав назву Троєщина, з 1987 — Вигурівщина—Троєщина. 1991—97 на масиві зведено Свято-Троїцький собор.

Михайло Рибаків.

ТРУХАНІВ ОСТРІВ — острів, історична місцевість. На півночі з'єднується з о. Муромець. До спорудження дамби був відокремлений від нього протокою Пробитець. З півночі омивався Десною, з заходу — Дніпром, зі сходу — Чорторием. Походження назви остаточно не з'ясоване. Можливо, вона походить від імені Труханів (в Україні є села з назвою Труханів). Версія походження назви від імені половецького хана Тугорхана не підтверджена джерелами. За версією дослідника А. Железного, назва острова обумовлена його статусом нейтральної території, вільної від влади київської адміністрації і сплати податків. Тому тут зупинялися іноземні гості і послы, проводилися зустрічі і переговори удільних князів. Назва такої нейтральної території тюркською звучить як «тархан», «тарханка» — територія, звідси Тарханний острів, в народній обробці — Труханний чи Труханів острів. Вперше згадується в 15 ст. Під назвами «острів Туханів», «острів Тухонів» і «острів Трухонів» згадується в грамотах польських королів та київських воевод 1510, 1534, 1566 та інших років. Археологічні знахідки свідчать, що тут у 2—1 ст. до н. е. були поселення. Пізніше через острів проходив давній Києво-Чернігівський шлях. У 16 ст. на острові була споруда, яку називали «палац». Найімовірніше, це було замське подвір'я. Великі литовські князі, польські королі та київ-

ські воеводи дарували або дозволяли користуватись островом до Пустинно-Микільському монастиреві, то київському магістрату, тому між ними точилася боротьба за нього. На поч. 17 ст. острів повернено місту, що не раз підтверджено грамотами російського царя Петра I, гетьмана України І. Мазепи та ін. Отже, острів належав Києву з 16 ст., у 19 ст. входив до складу Остерського пов. Чернігівської губ., але належав місту під назвою «Друга частина дачі села Вигурівщини з селами». 1889 острів включено до меж Києва (до Подільської поліцейської дільниці). В цей час територія островів Труханів і Муромець складала 1400 десятин 910 кв. сажнів. Заселення Труханового острова пов'язане з початком промислового будівництва на ньому. До 1856 острів використовувався тільки як сіножаті, які здавалися в оренду з правом продовження терміну контракту. 1856 вперше 8 десятин землі віддано в оренду під будову парового млина. 1858 виникло Перше Товариство пароплавства по Дніпру, 1870 воно збудувало тут майстерні, в затоці Старик — елінг для ремонту пароплавів тощо. Зростала кількість робітників, які жили у Києві, а працювали на острові. З 1874 почалося захоплення ділянок без дозволу міста і безпланове, хаотичне житлове будівництво. 1884 на острові вже було 16 будинків, 9 хат, 32 землянки з населенням 297 чоловік (дворян — 3, селян — 189, міщан — 96, іноземців — 9). Будівництво поширилося з 1885, коли місто відвело 3 десятини 360 кв. сажнів для Першого Товариства пароплавства по Дніпру. Острівні луки 1874 було поділено на 20 ділянок, які здавалися в оренду. В наступні роки нові ділянки орендувалися для різних потреб і різними закладами: Яхт-клубом, парком «Ермітаж», Другим Товариством пароплавства по Дніпру (з 1892), Південно-Російським машинобудівним заводом та ін. Селище зростало, було прокладено вулиці, базарну площу, споруджено двокласну школу на 150 учнів, церкву св. Єлизавети (1909) тощо. 1910 тут відкрито науковий заклад — Дніпровську біологічну станцію. 1905 населення острова досягло 540 жителів. 1907 Міська дума дозволила здавати землю в оренду на 36 років і побудувати на острові робітничі селище, після чого кількість населення значно зростала, 1910 тут налічувалося 3,5 тис. жителів. 1913 острів перейменовано на Олексівський, але назва не прижилася. 1918 обладнано міський пляж. У радянський час мешканці, як і раніше, будували житло на палях, тому що острів щорічно заливало. За переписом населення 1939, тут проживало 4800 чоловік. 27 вересня 1943 під час окупації Києва робітничі селище було повністю спалено нацистами. 1989 на острові встановлено пам'ятний знак спаленому селищу (див. ст. 335). Після війни заселення не проводилось, острів перетворено на зону відпочинку. З містом зв'язаний пішохідним Парковим мостом, спорудженим 1957 (див. ст. 277).

Михайло Рибаків.

ТУРЕЦЬ — струмок на Подолі. Був лівою притокою р. Глибочиця, а після перепланування Подолу в 1-й третині 19 ст. впадав у Київську гавань. Версії щодо походження назви: від капища тура — священної тварини слов'ян-

язичників, тюркського «тур» — жити (з половицею), джерело (з татарської). Одна з перших згадок про улоговину Турця належить до 1764. Тепер струмка не існує. Турець дав назву вул. Туровській на Подолі (назву затверджено 1869).

Лігія Пономаренко.

УГОРСЬКЕ — див. **Аскольдова могила на Угорському**.

ФЕОФАНІЯ — історична місцевість, селище на південній околиці Києва. Прилягає до місцевостей Голосіїв, Теремки і Пирогов. Вперше місцевість згадується як Лазарівщина в Іпатіївському літопису під 1113 у запису про смерть ігумена Лазарівського жіночого монастиря. Існує також науково не підтверджена версія, що назва місцевості походить від імені благочестивого старця Лазаря, який тримав тут пасіку. 1471 також згадується як Лазарівщина, що була володінням київського тиуна (розпорядника) Ходики. Згодом — хутір Лазарівка. У 16 ст. належала Києво-Печерській лаврі, в 17—18 ст. — Київській митрополії. Грамотою митрополита Київського Сильвестра (Косова) Лазарівщину передано у довічне володіння домовому митрополитичному уряднику М. Шахравському. Відтоді в 17—18 ст. місцевість фігурує також під назвою Шахравщина. Після смерті М. Шахравського — власність Софійського монастиря. Після секуляризації 1786 територія перейшла в казну. 1802 вікарій Київської єпархії і настоятель Свято-Михайлівського Золотоверхого монастиря, єпископ Феофан (Шиянов) одержав Лазарівщину на спорудження позаміської архієрейської резиденції — дачі. 1802—03 він побудував тут храм в пам'ять Чуда архістратига Михаїла в Колосах (не зберігся, 2004 реконструйований). 1803 митрополит Київський Гавриїл (Банулеско-Бодоні) благословив називати Лазарівщину Феофанією на честь єпископа Феофана. Багато зробив для благоустрою місцевості вікарій Київської єпархії в 1836—41 і настоятель Свято-Михайлівського Золотоверхого монастиря, єпископ Інокентій (Борисов). З 1861 з ініціативи єпископа Серафима (Аретинського) у Феофанії почалася розбудова чоловічого монастиря. Тут було побудовано храми Всіх Святих та Володимирської ікони Божої Матері, архієрейський будинок, келії для ченців, трапезну, готелі для прочан, господарські споруди, прокладено водогін тощо. До поч. 20 ст. Феофанія була монастирським хутором при замській дачі настоятеля Свято-Михайлівського Золотоверхого монастиря. Згідно з рішенням Святейшого Синоду від 13 липня 1901, її перетворено на чоловічий гуртожитний скит, приписаний до Свято-Михайлівського Золотоверхого монастиря. Однак обитель існувала власним коштом. 1 червня 1914 тут було освячено новий соборний храм в ім'я великомученика і цілителя Пантелеймона (арх. С. Єрмаков). 26 лютого 1915 скит перетворено на самостійний чоловічий гуртожитний монастир, який одержав назву Феофаніївський Свято-Пантелеймонівський. 1879 у Феофанії проживало 46 ченців, 1896 — 70, 1900 — 91. На поч. 20 ст. всієї землі було 163 десятини 1180 сажнів. У радянський час у Феофанії створено птахо-молочний радгосп (1923 — 97 працівників). У 1930—50-х рр. були закриті і зруйновані церкви Всіх Свя-

тих і Володимирської ікони Божої Матері. Головний собор св. Пантелеймона повністю спотворили, зрівнявши бані. Після Великої Вітчизняної війни на цій території розмішувалися під-розділи Інституту механіки та Інституту енергетики АН УРСР. В останньому працював видатний вчений у галузі обчислювальної техніки С. Лебедєв, ім'ям якого названо вулицю у Феофанії. Тут були розміщені також Республіканська клінічна лікарня, інститути мікробіології і вірусології, молекулярної біології та генетики, клітинної біології і генної інженерії, метрології та стандартизації, теоретичної фізики, школа-інтернат, санаторій тощо. До 1923 територія входила до Хотівської волості Київського пов. Київської губ., у 1920-х рр. — до Київського р-ну Київського округу, до Будаївського р-ну, Хотівської сільради, у 1930—37 — до Київської приміської смуги, з 1937 — до Київського (Святошинського) р-ну Київської обл. На хуторі Феофанія Хотівської сільради 1939 мешкало 800 жителів. З 1957 — у складі Києва. 1990 частину Феофанії з напівзруйнованими будівлями монастиря передано Українській православної церкві для утворення жіночої обители — Свято-Пантелеймонівського монастиря, який провів великий обсяг ремонтно-реставраційних та відновлювальних робіт (див. ст. 529).

Михайло Рубаков.

ХОРИВИЦЯ — див. ст. **Замкова гора**.

ХРЕСТИ — історична місцевість на Печерську між вулицями Січневого повстання, Суворова та Московською. Прилягає до місцевостей Аскольдова могила, Берестове, Васильківські рогатки, Клов, Ніжинська слобода, Печерський базар і Собача тропа. Назва походить від наявного тут перехрестя доріг: на Поділ та Старий Київ, до Києво-Печерської лаври, до Наводницької переправи та в напрямку м. Васильків, на якому в давнину ставили капличку з іконою або хрест. За доби середньовіччя ця територія була власністю Пустинно-Микільського монастиря та Києво-Печерської лаври. Початок освоєння як житлового та ділового району припадає на 2-у пол. 18 ст., після вилучення церковних земель у казенну власність. У 2-й пол. 18 — на поч. 19 ст. Хрести згадуються як цивільне поселення, забудоване переважно одноповерховими будинками, яке мало шість «проїзних» та вісім «малих» вулиць. 1785 у ньому налічувалося бл. 500 жителів. У 1830-х рр. в процесі будівництва Печерської (Миколаївської) фортеці було наново розплановане. Тоді сформувалася мережа вулиць і провулків, яка існує дотепер, і Хрести як окреме поселення припинили існування. Тут частково збереглася забудова 19 — поч. 20 ст. Назву пров. Хрестовий до 1940 мала нинішня вул. М. Гайцана.

Лігія Пономаренко.

ХРЕЩАТИК — історичні місцевості в правобережному Києві, центральна вулиця міста. Хрещатиком спочатку було названо місцевість, якою йшли кияни під час хрещення за наказом київського князя Володимира Святославича, а також яр, де протікав струмок і було озерце, в якому охрещено дітей князя. Вулиця понад р. Почайна одержала назву Велика Хрещатицька, або просто Хрещатик, яр зі струмком — Хрещатий яр та Хрещатицький струмок. У цьому

ярі біля підніжжя Володимирської гірки 1808 відкрито пам'ятник Хрещенню Русі за проектом арх. А. Меленського, який з часом одержав назву — колона Магдебурзькому праву (див. ст. 222). Вся прилегла до яру місцевість понад Дніпром називалася Хрещатиком. Почайна в роки хрещення впадала трохи нижче Хрещатого яру. Нова вул. Театральна, яка виникла у 19 ст. в долині між Старим Києвом та Печерськом (стародавнє Перевісище), мала неофіційну назву Хрещатики (від близькості до Хрещатого яру). Офіційно цю назву розбудованій і збільшеній вулиці присвоєно 1869 (див. ст. 544). А щоб не було плутанини, подільську вул. Хрещатик названо Набережно-Хрещатицькою.

Лігія Пономаренко.

ЦЕРКОВЩИНА — історична місцевість на південній околиці правобережного Києва, на правому боці шосе Київ—Обухів. Територія освоєна людиною з глибокої давнини. Тут знайдено могильник і поселення тишинецької культури (15—12 ст. до н. е.), трипільське поселення софійського типу (серед. 3 тис. до н. е.), поховання скіфської доби (7—3 ст. до н. е.), могильник зарубинецької культури (кін. 3 ст. до н. е. — 2 ст. н. е.). Відома з часів Київської Русі, пов'язана з Гнилецьким печерним монастирем 11—16 ст., рештки якого розташовані в комплексі урочищ Гнилещина (Гнилець), Гадючий яр (Гадюча балка) і Церковщина. Ансамбль монастиря складається з двох печерних комплексів (в урочищах Гнилещина і Гадючий яр) та залишків наземних монастирських будівель (урочище Церковщина) (див. ст. 77). Виникнення тут монастиря Різдва Богородиці, заснованого в кін. 11 — на поч. 12 ст., пов'язують з діяльністю преп. Феодосія Печерського. Гнилецький монастир був центром замського господарства Києво-Печерської лаври, в 12—13 ст. існував як наземний, а після монгольської навали — знову як печерний (до 16 ст. включно). Зруйнований під час одного з монгольських набігів, монастир з 17—18 ст. перебував у запустінні. Монастир вперше згадується 1504, в грамоті митрополита Київського Йосипа Солтана. Після Лаври Гнилещина належала Київському митрополитичному дому (Софійському монастирю), Видубицькому Свято-Михайлівському монастирю, князні Корецькій, знову Видубицькому монастирю, з 1786 — казні. Назва Гнилещина (Гнилець) походить, за однією версією, від гнилої, болотної води. Друга версія належить історикові П. Лашкар'єву, який вважає, що назва Гнилець є помилковою, вірніша назва — Глинець, утворена від глиняних покладів у цій місцевості, що давало змогу розгорнути тут у давнину гончарне і цегляне виробництво. На користь цього тлумачення свідчить і місцевий мікротопонім Калнин (Колнин) лут, від давньоруського «кал» — глина. Церковщина — народна назва місцевості, що об'єднує всі три урочища. Назва утворилася після того, як 1831 настоятель київського Братського Богоявленського монастиря Інокентій (Борисов) випадково відкрив у Гнилещині стародавню печеру (завдовжки 200 м) і рештки мурованої церковної споруди домонгольського періоду (11—12 ст.). 1833 Церковщина стала власністю Братського Богоявленського монастиря, зусил-

лями якого печеру впорядковано, 1835 відбудовано обитель. З 1900 поблизу Гнилецьких печер розбудовувався новий монастир — «Скит Пречистої». На стародавньому церковниці було споруджено храм Різдва Пречистої Богородиці (не зберігся), поблизу печер — храм в ім'я св. Миколи Мірлікійського (не був добудований), розширено й освячено печерний храм в ім'я преп. Феодосія Печерського. Скит існував до 1925. В радянський час у місцевості організовано зону позбавлення волі — «Колонію Церковщина» (1923 — 105 жителів), 1926 — радгосп «Церковщина» (80 робітників), 1932 — 101 житель. До 1923 Церковщина та прилеглі урочища адміністративно входили до Хотівської волості, Київського пов. Київської губ., 1923—30 — до Хотівського, згодом — Київського р-нів Київського округу, 1930—37 — до Київської приміської смуги, 1937—57 — до Києво-Святошинського р-ну Київської обл. В межах Києва — з 1957. У 1950-х рр. на території урочищ розташовано санаторний заклад МВС УРСР (тепер — лікарня МВС України). З поч. 1990-х рр. печерний комплекс перебуває у віданні Музею історії міста Києва, співробітники якого досліджують пам'ятку. Церковну опіку над святинями Церковщини здійснює Голосіївська Свято-Покровська пустинь. 2001 її передано недобудований храм св. Миколи, що тоді ж одержав статус скита Голосіївської обители.

Михайло Рибаків.

ЧАПАЄВКА, Віта Литовська — історична місцевість, селище у південно-східній частині правобережжя Києва, між Дніпром, вулицями Передовою та Червонопрапорною, Дніпропетровським шосе і лісовим заповідником Конча-Заспа. Основні магістралі — Столичне шосе (частина), вулиці Бродівська і Любомирська. Прилягає до місцевостей Пирогів, о. Жуків, Коник (озеро), о. Водників, Жарковщина, хутір Вільний і Володарка. Через Чапаявку протікає р. Віта (її набережна — вул. Вітавська). Територія Віти освоювалася людиною від доби мезоліту, про що свідчать виявлені в урочищі Перетічок рештки стоянки 10—8 тис. до н. е. На березі р. Віта, неподалік від її впадіння в Дніпро, розкопано рештки поселення дніпро-донецької (серед. 6 — серед. 3 тис. до н. е.) і трипільської софійського типу (серед. 3 тис. до н. е.) культур. На лівому березі р. Віта виявлено залишки трьох поселень зарубинецької культури (кін. 3 ст. до н. е. — 2 ст. н. е.). З 1602 селище фігурувало як с. Віта Литовська. Ця назва вказує на більш давнє походження села, ніж 17 ст., що сягає часів перебування Києва у складі Великого князівства Литовського. Віта — назва річки, вздовж якої простягається селище. Давньослов'янське «віта» означало фортечну вежу, що вказує на давнє оборонне значення цієї водної артерії. В дорадянський час Віта Литовська належала київському Видубицькому Свято-Михайлівському монастирю. У 19 ст. і до 1923 входила до складу Хотівської волості Київського пов. Київської губ. У цей час згадувалася також як Віта Хотівська, Віта Видубицька або Віта Монашеська. 1930—37 входила до Київської приміської смуги, 1937 під сучасною назвою Чапаявка (перейме-

нована у 1920-х рр. на честь В. Чапаява — воєначальника Червоної армії під час громадянської війни) увійшла до складу Києво-Святошинського р-ну Київської обл. У складі Києва — з 1957.

Лілія Пономаренко.

ЧЕРВОНИЙ ХУТІР (Красний хутір) — історична місцевість, поселення, мікрорайон у східній частині лівобережжя Києва, між вулицями Харківське шосе, Кронштадтська, Ялинкова, Ташкентська, Грузинська, Вірменська і лісом. Назва народна — від слова «красний» («красивий»). Археологічними дослідженнями доведено, що територія освоювалася людиною з первісних часів, зокрема тут виявлено пам'ятки та матеріали доби міді, бронзи, заліза, трипільської археологічної культури. Хутір відомий з кін. 1920-х рр. На межі 1920—30-х рр. адміністративно входив до Осокорківської, незабаром — Позняківської сільрад. У складі Києва — з 1938. Станом на 1931 населення складало 310 жителів, 1939 — 823. Значну частину сучасного мікрорайону займає промзона. Будеться гілка метро й відкрито станцію «Червоний хутір».

Михайло Рибаків.

ЧЕРЕПАНОВА ГОРА — підвищення, історична місцевість на правобережжі Києва, на південній захід від Києво-Печерської лаври, між вулицями Еспланадною, Щорса, Госпітальною, А. Барбюса. Назва походить, вірогідно, від прізвиська київського цивільного губернатора в 1814—17 Черепанова Павла Сидоровича, садиба якого розташовувалася на цьому підвищенні. Попередні назви місцевості невідомі. Гора мала важливе стратегічне значення, тут закінчувалася нова Печерська фортеця, і починалася еспланада, про що нагадує назва вул. Еспланадної. 1897 на схилах розмістили павільйони Київської сільськогосподарської і промислової виставки, 1913 — Всеросійської промислової та сільськогосподарської виставки (не збереглися). У січні 1914 відбулися торги на 16 павільйонів та інше майно, що залишилося після виставки 1913, які купила міська управа за півціни. Вирішено було розбити тут парк і назвати його «Олексіївським» на честь покровителя виставки 1913 — цесаревича Олексія. Парк урочисто відкритий 26 квітня 1914. Тут почалося будівництво різних споруд для театральних концертних видовищ, 15 травня відбувся перший концерт, на якому виступили хор, жіночий оркестр та оркестр гвардійських трубачів. Незабаром відкрився ресторан, проводилися святкові гуляння з феєрверками, працювала відкрита сцена, на якій першим виступив гуморист Д. Самарін. 28 червня 1914 благодійним спектаклем — оперетою Ф. Легара «Граф Люксембург» відкрився «Корсо-театр», в першому концерті взяли участь актори театрів «Шато-де-Флер», «Буфф», «Аполло», П. Троїцький, Д. Самарін, український ансамбль під керівництвом О. Краснова та ін. 1915 циркові підприємці брати Єфімови побудували в парку циркове приміщення, в якому виступали А. Дуров з тваринами, брати Танті, борці І. Піддубний, І. Заїкін, Г. Лурих та ін. У травні 1915 відкрився театр мініатюр Л. Лярського і В. Рамазанова, 1916 — літній театр на 1000 місць. З встановленням у Києві радянської влади парк перейменовано на Другий

Пролетарський сад. 1923 тут побудували Червоний стадіон, 1935—41 — Республіканський стадіон ім. М. Хрущева (тепер — Національний спортивний комплекс «Олімпійський»; див. ст. 548). На Черепановій горі розташовані Національний університет фізичного виховання і спорту, готель «Русь».

Лілія Пономаренко, Михайло Рибаків.

ЧОКОЛІВКА — історична місцевість, селище, житловий масив між Солом'янкою, Олександрівською слобідкою, залізницею та аеропортом «Київ». Головні вулиці — просп. Повітрофлотський, бульв. Чоколівський. Історія с-ща Чоколівка почалася в лютому 1896, коли 98 робітників звернулися до Міської думи з проханням виділити на пільгових умовах землю для житлової забудови. Дума погодилася виділити ділянки між Старо-Житомирською дорогою (вул. Дегтерівська) та Берестейським шосе по 180 крб. за ділянку з виплатою на 20 років, однак вимагала створення колективного робітничого органу. 1899 було організовано Київську робітничу артілю, засновником якої став М. Чоколов — купець, доброчинець, гласний Київської думи, директор правління АТ «Брати Чоколови», член попечительних рад низки навчальних закладів. У зв'язку з будівництвом Київського політехнічного інституту ціна на землю в цьому районі зросла, тому в липні 1901 артіля купила 7 десятин землі за 16 800 крб. за Кадетським гаєм, по дорозі на Жуляни, біля розсадника В. Крюгера. Половину суми дав М. Чоколов. В листопаді землі поділили на 39 ділянок по 300—320 кв. сажнів кожна. Ця дата й стала початковою в історії забудови селища. 1902 забудували ще 47 ділянок, спорудили громадську криничню, спланували вулиці, впорядкували дорогу. 6 серпня 1905 відбулося освячення та офіційне відкриття селища, яке одержало назву на честь свого засновника. До 1923 Чоколівка належала до Київського пов. Київської губ., 1923 її включено до меж міста, але віднесено до Будаївського р-ну Київського округу, 1925 одержала статус селища міського типу, 1927 остаточно включена у межі Києва. Статистичні дані фіксують зростання селища: 1923 — 302 господарства, 1192 жителі; 1926 — 425 і 1619; 1931 — 494 і 1697; 1939 — 3381 житель. 1902 на Чоколівці було дві вулиці, 1912 — 24, 1939 — 36, 1957 — понад 50. Збудова Чоколівського житлового масиву відбулася в 1950—60-х рр., тоді ж стару (одноповерхову індивідуальну) забудову разом з переважною кількістю вулиць і завулків ліквідовано.

Михайло Рибаків.

ЧОРНА ГОРА — історична місцевість, поселення в південній частині правобережжя Києва, між залізницею Київ—Полтава і бульв. Дружби народів. Прилягає до р. Либідь, Бусового поля, Звіринця, «Нового Строєнія» і Саперної слобідки. Основні вулиці — Товарна, Тиха, Чорногірська. Назва має народне походження — від чорноземного ґрунту. У 19 ст. і до 1923 тут дислокувалися саперні табори (звідси переведені на лівобережжя). 1927 розпочато житлову забудову (між вулицями Товарною і Чорногірською), у 1940—50-х рр. розширено до сучасних меж, зведено ряд промислових об'єктів.

Лілія Пономаренко.

ЧОРНА ГРЯЗЬ — урочище на Подолі, вздовж східного схилу Замкової гори.

Назва відома з 16 ст., походить від очереґяного болато, що розташовувалося тут у давні часи. Більша частина урочища тепер входить до території Флорівського (Вознесенського) жіночого монастиря (див. ст. 532). Назву Чорна грязь мала вулиця на Подолі (тепер — вул. і пров. Флорівській).

Лідія Пономаренко.

ЧОРТОВЕ БЕРЕМИЩЕ, Боричів узвіз, Кучківка, гора Кучинського, гора Кучковського, Лиса гора, Скольники — історична місцевість на правобережжі Києва, обабіч траси фунікулера. Являє собою досить крутий схил між Подолом і Верхнім містом (Старим Києвом). Місцевість освоєна людиною з давніх часів, про що свідчать виявлені тут пам'ятки зарубинецької культури (кін. 3 ст. до н. е. — 2 ст. н. е.). Підвищення, ймовірно, було укріпленням і входило, на думку деяких дослідників, до давньоруського Борич града (див. ст. Боричів узвіз). Назва (з давньоруської буквально «чортові тяжко»), найпевніше, виникла під час хрещення киян 988 (за іншою версією — 990): звалено дерев'яну скульптуру верховного язичницького бога Перуна привселюдно стягували кіньми з його капища по Боричевому узвозу в р. Почайна. При цьому Перун, якого християнство вважало, як і всіх інших поганських богів, нечистою силою («чортами»), тяжко лементував (його мучив важкий тягар — «береміще»). Паралельно побутувала назва Лиса гора (див. ст. Лисі гори), за часів Київської Русі і пізнього середньовіччя — Скольники (Сколиники, Сокольники), що походила від розташованого тут поселення сокольничих, які виховували й утримували соколів і кречетів для князівських полювань. З кін. 16 ст. північна частина місцевості належала киянину Кучинському, який розбив тут сад. Нижче розташовувалася садиба священика церкви Різдва Христового. 1621 черниця Парасковія (Кучинська) продала землі, що їй належали, Братському Богоявленському монастирю. Звідси назви Кучківка, гора Кучинського (Кучковського). За іншою версією, назва Кучківка, як і Лиса гора, пов'язується з шабашем (кучкуванням) відьом. Під час реконструкції Старокиївських укріплень у 17 ст. і прокладання Володимирського узвозу на поч. 18 ст. рельєф місцевості був значно змінений. 1902—05 тут прокладено фунікулер (див. ст. 537). Тепер місцевість входить до складу Володимирської гірки, нижню її частину забудовано (поблизу пл. Поштової і вздовж Боричевого та Володимирського узвозів).

Лідія Пономаренко.

ЧОРТОРИЙ, Чортория — історична місцевість, протока Дніпра. Протока простягається від р. Десна (відгороджена від неї дамбою) до Долобської протоки (біля початку о. Долобецьке). Загальна довж. — бл. 13 км. Верхня течія має паралельну назву Десенка (від близькості до Десни). Місцевість розташована між основним річищем Дніпра і протокою Чорторий, з'єднує місцевості Муромець і о. Труханів (орієнтовно — між Московським і Петрівським (Подільським) мостами через Дніпро. Назва, ймовірно, походить від частоти та непередбачуваної зміни течії протоки, неначе сам «чорт рие», і глибочиї ям. Згадується в давньоруських літописах з 1147, зокрема 1155 як місце табору

чернігівсько-сіверських дружин князя Юрія Долгорукого (Георгія Володимировича Мономаховича), який виступив проти київського князя В'ячеслава Володимировича з його співправителем Ізяславом II; 1181, коли білгородський князь Рюрик Ростиславич захопив Київ і під час битви потопив у Дніпрі та Чорторій кілька тисяч половців, які були в союзі з київським князем Святославом. У 1960—70-х рр. Чорторій був забудований дачами (зникли внаслідок пожежі). 1972 у північній частині розбито парк Дружби народів.

Лідія Пономаренко.

ШПОЛЯНКА, Шполянське нагір'я, Шполянська дача — історична місцевість, узгір'я між Сирецьким ярмом (вздовж вул. Сирецької) і проваллям на початку вул. Верболюної. Назва — від прізвища власника дачі з фруктовим садом Шполянського, що існувала в цій місцевості на поч. 20 ст. (згадується з 1908). З цим садом були пов'язані й назви прилеглих до нього вулиць — Садова (з 1955 — вул. Тагільська), Фруктова та Шполянська, що існують донині. У 1930—50-х рр. територію саду забудовано приватними будинками.

Лідія Пономаренко.

ШУЛЯВКА — історична місцевість, селище, житловий масив у західній частині Києва, обабіч просп. Перемоги. До побудови Києво-Брестського шосе займала велику територію, обмежену сучасними просп. Повітрофлотським, вулицями Зоологічною, Дегтерівською, Довнар-Запольською, Маршала Рибалка і В. Чорновола, залізницею та лівим берегом р. Либідь. Прилягає до місцевостей Кадетський гай, Караваєві дачі, Казенні дачі, Лук'янівка, Содатська слобода. Історик, перший ректор Київського університету М. Максимович ототожнював місцевість з «Шелвовим борком» і «сельдом Шелвова», згаданими в літопису під 1146 і 1161. Ймовірно, назви походять від імені «Шельв». Шелвові гіпотетично ототожнюється з давньоруським поселенням у районі Караваєвих дач (такої думки дотримуються й сучасні науковці). Історик В. Щербина вважав, що назва походить від птаха шуляк, шуліка. Побутує також версія про походження назви від давньослов'янського «шелвова борка» — низькорослий лісок із великою кількістю галявин. Очевидно, найдавнішим свідченням про топонім Шулявщина є план І. Ушакова 1695. На ньому зображений Шулявський млин («Шулярський», «Шуляжский»). Тут, у верхів'ях р. Либідь архієпископ Київський і Галицький у 1722—30 Варлаам (Ванатович) побудував літню резиденцію. Поряд було посаджено березовий гай, який дав початок майбутньому Кадетському гаю. Садибу — подвір'я Софійського кафедрального монастиря — назвали Шулявщиною. У 18 ст. вона мала пл. 265 десятин 2160 кв. сажнів, з яких 226 десятин 110 кв. сажнів займав гай. 1847 цю земельну ділянку віддано під будівництво Кадетського корпусу. Після реформ 1861 Шулявка швидко розвивалася, тут було побудовано кілька великих підприємств, зокрема Гретьєра, Криванека і К° (див. ст. 155). Її було поділено в кін. 19 ст. Брест-Литовським шосе на дві частини — праву й ліву. Щоб їх не плутали, одну називали «права», «міська», «верхня» — вона входила до складу Києва. Другу назива-

ли «ліва», «повітова», «нижня» — входила до складу Білгородської волості Київського пов. 1874 у Шулявках налічувалося 2 тис. жителів і майже 50 промислових та торговельних підприємств і закладів. Шулявка стає головним постачальником робочої сили для промислових підприємств цієї частини Києва. 1881, з метою посилення поліцейського нагляду, «ліву» Шулявку включено до Бульварної поліцейської частини Києва. Район був типовою околицею великого капіталістичного міста з безплановою забудовою. Станом на 1874 із 276 будівель 273 були дерев'яні, з глини або землянки, не було опалення, водогону, каналізації, тут часто траплялися епідемії, пожежі. 1911 у «лівій» Шулявці — 200 будівель. Жителі не раз зверталися в Міську думу з проханням прислати селище до Києва і в 1914. Шулявщина, Караваєві Дачі, колишні Казенні дачі, садиба Політехнічного інституту та цвинтар Шулявської церкви були включені в межі міста. Права частина Шулявки (територія між сучасними просп. Перемоги та вул. Дегтерівською) пл. 410 десятин була передана йому ще 1851. Це територія сучасних вулиць Шолуденка, М. Кравченка, Коперника, В. Василевської, Шулявської, Г. Тимофєєвої та ін. Її почали заселяти ще в 1830—40-х рр. Жителі захоплювали землю без документального оформлення. До 1875 р., коли вулиці вперше було покладено на план, тут налічувалося вже 82 садиби. 1875 «праву» Шулявку поділили на п'ять кварталів, 1879 включили до складу Лук'янівської поліцейської ділянки міста. Зі згаданих 410 десятин 155 відводилися під площу для військових навчань, 94 — під шляхи і 160 — під забудову. Але земля не продавалася у власність, а тільки здавалася в оренду. 1886 Дума затвердила назви шулявських вулиць (Брест-Литовське шосе, Шосейний, Овражий, Піщаний, Фабричний, Кривий провулки та ін.). 1892 російський цар Олександр III задовольнив клопотання Міської думи про включення «правої» Шулявки до зони забудови Києва. 1900—01 Шулявку було остаточно розплановано і розширено на захід (мережа вулиць і провулків «правої» Шулявки в основному збереглася до сьогодні). 1898 тут розпочато будівництво комплексу Політехнічного інституту (див. ст. 443), 1902 закладено парк ім. О. Пушкіна (див. ст. 425), 1906 відкрився Сирецький іподром («Бігове коло»; на території сучасної Національної кіностудії ім. О. Довженка), 1914 — Зоопарк (див. ст. 164). «Ліва» Шулявка тепер — житловий масив без назви. Стару забудову району майже повністю знесено в 1960—70-х рр. Назву Шулявська 1861—91 мала сучасна вул. А. Толстого. Існує ст. метро «Шулявська», вул. Шулявська (перетинає вул. В. Василевської).

Михайло Рибаків.

ЩЕКАВИЦЯ, Щеквиця, Шкавиця, Скавика, Олегова могила, Олегова гора, Олегівка, Біскупська гора — історична місцевість у північній частині правобережжя Києва. Являє собою мисоподібне підвищення над Подолом (безпосередньо прилягає до його історичних місцевостей Біскупщина і Торговище Подільське). Простягається також між Глибочицею, Юрковицею, Татаркою, на заході прилягає до Лук'янівського житлового масиву. Південно-

західний схил гори має народну назву Чорний яр (таку саму назву мала до 1910 вул. Мирна, що оповивала цю місцевість). По Щекавиці пролягають вулиці Лук'янівська (початок) і Олегівська. Подібно до Старокиївської та Замкової гір ця місцевість пов'язана із легендою про заснування Києва: тут, згідно з зафіксованими в давньоруських літописах переказами, оселився молодший брат полянського князя Кия Щек і спорудив власний замок (кремль). Від нього місцевість і здобула назву. Вперше згадується 1151 у зв'язку зі спробою князя Юрія Долгорукого захопити Київ. Вважається, що на Щекавиці похований київський князь Олег, який загинув 912. Документально ця версія не підтверджена. Звідси паралельні назви місцевості — Олегова могила, Олегова гора, Олегівка. За деякими давньоруськими джерелами (свідчення київського католицького проповідника Яцька), Щекавиця «після смерті бездітного Щека» була заселена євреями, згодом примусово виселеними за доби пізнього середньовіччя. В 11 ст. тут були зведені укріплення. Від часу побудови Кирилівського монастиря (12 ст.) фігурує серед його володінь. За доби Великого князівства Литовського на Щекавиці зведено замок католицького єпископа (біскупа), від якого вона здобула ще одну назву — Біскупська гора. Була сполучена з Подолом вул. Біскупською (частково збігалася з трасою Нижнього або Верхнього Валу, частково — вул. Хорива). 1552 в люстрації (описі) Київського замку місцевість названа Щиковицею. 1616 грамотою польського короля Сигізмунда III Вази була передана у володіння київським міщанам. У 17—19 ст. фігурує також як Шкавиця, Скавиця, Скавика — варіанти основної назви. 1772 на верхівці та східному схилі гори влаштовано Миський (згодом — Щекавицький) цвинтар, зведено церкву Всіх Святих із дзвіницею (зруйновані у 1930-х рр.); в серед. 19 ст. — молитовний будинок (зруйнований 1978) і браму (зруйнована 1986) на старовірчо-

му цвинтарі. Із цвинтарем пов'язана давня назва вул. Олегівської — Погребальна (до 1869). Одночасно на південному та південно-західному схилах Щекавиці здійснювалась інтенсивна житлова забудова (приватні садиби, ремісничі майстерні тощо). 1928 офіційно закрито, в 1950-х рр. остаточно ліквідовано Щекавицький цвинтар. У 1980-х рр. переважну більшість споруд на горі знесено, зникли вул. Мирна (Чорний яр), провулки Глибочицький та Олегівський. Тепер ця територія майже на всій площі являє собою дике рідколісся з великою кількістю плодкових дерев (залишки приватних садів) та густими чагарниками. Від східного схилу Щекавиці на Подолі бере початок вул. Щекавицька (прокладена у 1830-х рр. як вул. Щекова, з 1940-х рр. — сучасна назва).

Лігія Пономаренко.

ЮРКОВИЦЯ, Сверховиця — історична місцевість, струмок, ставок, урочище, гора у північній частині правобережжя Києва. Яр простягається по трасі вул. Нижньоюрківської, з'єднуючи Пласке, Поділ (його північну частину) і Татарку. Гора на північ від яру (до Богуславського узвозу) складає частину Кирилівських висот. З південного боку яру Юрковиця розташована гора Щекавиця. У цій місцевості виявлено пам'ятки чорноліської (8—7 ст. до н. е.) та зарубинецької (кін. 3 ст. до н. е. — 2 ст. н. е.) культур і давньоруської доби. Яром протікав струмок Юрковиця (з 1895 — у колекторі), який у давнину впадав у р. Почайна, за часів Київської Русі згадується як Сверховиця. Обидві назви в історичних документах 12—18 ст. вживались як синоніми, з 18 ст. затвердилася назва Юрковиця та Юрків потік — права притока Дніпра. Долиною, де протікав струмок, 1169 пройшло військо новгородського князя Андрія Боголюбського, яке захопило Київ і поруйнувало його. Згодом Юрків струмок і Юрків ставок (у 19 ст. його вже не існувало) фігурують як кордон між володіннями київського магістрату і Кирилівського монастиря. В наступні періоди Юрків струмок, урочище Юр-

ковиця (Сверховиця) багато разів фігурують в документах на землеволодіння київських монастирів. В серед. 19 ст., коли відбувалася інтенсивна забудова долини й прилеглої до неї місцевості, жителі урочища Юрковиці звернулися до міської влади з проханням впорядкувати звивистий струмок. Згодом було утворено каналу. Цю та деякі інші канали в Києві (Бессарабську, Житомирську) було засипано 1895. Обидві назви — Юрковиця й Сверховиця пов'язані з топографічним положенням — струмок витікав зі ставка під горою Юрківка, Юрковиця, Юрок — підвищена місцевість, гора, де, майже, завжди дмуть вітри. Вздовж колишнього річища струмка, у т. зв. Юрківському байраку прокладено вул. Нижньоюрківську, її продовженням є вулиці Юрківська на Подолі і Верхньоюрківська (тепер — вул. О. Шмідта) на Татарці.

Лігія Пономаренко.

ЯМА, Ямки — історична місцевість, поселення на Печерську, між Липками і Собачою тропою. Назва — від занять його жителів. Тут розташовувалися кузні та майстерні з виготовлення та ремонту карет і ямщицького реманенту. Первісно назва поширювалася на територію сучасної Олександрівської клінічної лікарні м. Києва (вул. Шовковична, 39/1) і поблизу неї (між вулицями Академіка Богомольця, Шовковичною і Мечникова). Поселення виникло після знищення Печерського містечка поблизу Києво-Печерської лаври, яка проводила будівництво на поч. 18 ст. Частина майстрів та солдат заснувала Ямки й Солдатську слобідку. В 1830—40-х рр. у зв'язку з будівництвом Нової Печерської фортеці жителів було переселено у «Новое Стросеніє». Одну з нових вулиць названо Ямською. Деякий час тут існували будинки розпусти, яскраво описані О. Купріним в його творі «Яма». На поч. 20 ст. вулицю перейменовано на вул. Батисеву (від розташованої поряд Батисевої гори), 1944 повернено історичну назву. Тут збереглися будинки каретного цеху і кузні (див. ст. 13, 16).

Лігія Пономаренко.

АРХІТЕКТУРНИЙ СЛОВНИК

А
АБАК (абака) — верхня плита капітелі, яка знаходиться під архітравною балкою.
АБРИС — 1) контур архітектурних форм; 2) контурний рисунок.
АВАНЗАЛА — приміщення перед залом.
АКАНТ (аканф) — стилізоване декоративне зображення листків рослини аканту.
АКВЕДУК — споруда для влаштування водогону.
АКРОТЕРІЙ — скульптурна прикраса над кутами фронтона.
АЛЬКОВ — заглиблення у спальні для ліжка у вигляді ніші.
АЛЬСЕККО — техніка настінного живопису по сухій штукатурці.
АЛЬТАН (алтан, алтана) — 1) балкон на підпорі замість консолі; 2) відкрите гульбище над лоджією, дахом споруди.
АЛЬТАНКА (бесідка) — відкрита будівля у парку для відпочинку;
АЛЬФРЕСКО — техніка настінного живопису по сирій штукатурці.
АМБРАЗУРА — отвір для стрільби з рушниць, гармат (порів. *бійниця*).
АМВОН — 1) кафедра для проповіді у храмі; 2) виступаюча частина солей.
АМФІТЕАТР — 1) антична видовищна споруда з концентричними рядами місць для глядачів; 2) місця у залі, що підіймаються уступами.
АНВЕЛОПА — зовнішня оборонна лінія за контрескарпом фортеці.
АНТ — виступаючий торець поздовжньої стіни, зазвичай оформлений у вигляді пілястри.
АНТАБЛЕМЕНТ — верхня частина класичного архітектурного ордера, що складається з трьох основних частин: архітраву, фризу і карнизу. Інколи застосовується *А. неповний* — без архітраву або фризу.
АНТРЕВОЛТ — поле між двома сусідніми арками, що часто заповнюється рельєфним орнаментом.
АНТРЕСОЛЬ — 1) додатковий напівповерх у межах основного поверху; 2) додаткові полиці в кімнаті.
АНФІЛАДА — розташування просторових елементів (площ, приміщень) на одній планувальній осі.
АПАРЕЛЬ — пологий підйом, пандус, призначений для заочування гармат у фортецях.
АПАРТАМЕНТ — розкішне велике приміщення.
АПСИДА (абсида) — вівтарна частина храму у вигляді гранованого або напівциркульного виступу.
АРАБЕСКА (мавресска) — 1) складний орнамент арабського походження зі стилізованих рослинних та геометричних фігур; 2) квітник у вигляді вузької стрічки на тлі підстриженого газону.
АРКА — криволінійне перекриття простору між двома опорами. За формою і конструкцією існують наступні: *багатолопатева* — складена з кількох менших арок; *діагональна* — розташо-

вана по діагоналі квадратного чи прямокутного у плані склепіння; *еліптична* з кривою у формі еліпса; *зворотна* — зі зверненою донизу опуклістю дуги; *зубчаста* — з уступчастою внутрішньою поверхнею; *кільцеподібна* — з кривою у вигляді перекинутого судна; *клинчаста* — викладена з клинчастих каменів; *коробова* — з положистою кривою, накресленою з кількох центрів; *лучкова* — з положистою циркульною кривою, меншою за півкола; *моріальна* — окрема споруда, збудована на честь великої події або особи; *напівциркульна* — у формі півкола; *овальна* — у формі овала; *опукло-угнута* — з вигинами у п'ят, звернутими опуклими боками всередину прорізу; *параболічна* — у формі параболі; *перекинута* — замок знаходиться нижче п'ят; *перспективна* — входить у товщу стіни уступами; *підвісна* — складена з двох дуг, місце з'єднання яких розташоване нижче їх вершин; *підковоподібна (мавританська)* — у формі підкови; *плоска (полога)* — зі стрілою підйому у вісім разів менше прольоту; *повзуча* — з п'ятами на різних рівнях; *попружна (підпружна)* — допоміжна, що підтримує склепіння; *розвантажувальна* — замурована у стіну для розподілу навантаження на підпори; *стигнута (лежача)* — горизонтально завершена; *стрілчаста* — утворена двома дугами, що перетинаються під гострим кутом; *трилопатева* — утворена трьома півколами; *"тюдор"* — полога із загостреним верхом; *фальшива (удавана)* — викладена з горизонтальним напуском каменів.
АРКАДА — ряд арок на колонах чи пілонах.
АРКАТУРА — 1) низка маленьких арок; 2) декор у вигляді стрічки з невеликих арок.
АРКБУТАН — зовнішня відкрита арка для передачі розпору склепіння на стіни або контрфорси.
АРКОСОЛІЙ — ніша для саркофагу.
АРМАТУРА — 1) металева основа залізобетонних конструкцій; 2) декоративні прикраси з зображенням зброї чи трофеїв.
АРОН ГА-КОДЕШ — священний ковчег із сувоями Тори в синагозі, що розміщувався по осі стіни зали, орієнтованої на Єрусалим.
АРСЕНАЛ — 1) споруда для ремонту й зберігання зброї та боезапасів; 2) алегорично: запас художніх засобів, архітектурних форм тощо.
АРТЕСОНАДО — набірна дерев'яна стеля з кесонами.
АРХІВОЛЬТ — декоративне обрамлення навколо чільного боку арки у вигляді тяги.
АРХІТЕКТОНІКА — сполучення частин в архітектурній композиції, виявлення конструктивних особливостей пластичними засобами.
АРХІПРАВ — нижня частина антаблемента (головна балка), що спирається на підпори.

АР'ЄРПЛОЩА — невелика площа з тильного боку споруди.
АСИМЕТРИЯ В АРХІТЕКТУРІ — невідповідне розташування архітектурних об'єктів відносно середньої осі.
АСТРАГАЛ — архітектурний елемент, що складається з валика і полицки.
АТЕКТОНІЧНІСТЬ — невідповідність принципам тектоніки.
АТЛАНТ — підпора у вигляді чоловічої статуї (порів. *теламон*).
АТРИУМ (атрій, каведіум) — 1) центральне розподільче приміщення або двір у античному будинку; 2) оточений галереями двір перед церквою.
АТТИК — висока обгороджувальна стіна над карнизом.
АТТИКОВИЙ ПОВЕРХ — верхній поверх, розташований над карнизом.

Б

БАБИНЕЦЬ — західна частина церкви (див. *притвор, нартекс*).
БАГЕТ — профільоване обрамлення прорізу, картини, дзеркала.
БАЗА — нижня частина колони або п'єдесталу у вигляді простої круглої плити.
БАЗИЛІКА — прямокутна у плані споруда розділена поздовжніми рядами підпор на декілька нав, з яких середня вища за бічні.
БАЛДАХІН (ківорій, сінь) — 1) прикрашений навіс на стовпчиках; 2) склепіння на чотирьох тонких стовпах.
БАЛКА — несучий прямолінійний, переважно горизонтальний елемент.
БАЛКОН — огорожений виступаючий майданчик на фасаді або в інтер'єрі споруди.
БАЛЮСТРАДА — наскрізна огорожа балконів, галерей, сформована балюсами.
БАЛЯСИНА — фігурний стовпчик для підтримки перил.
БАНДЕРОЛЬ — зображення стрічки із загнутими кінцями, що завивається у повітрі.
БАНКЕТ — насип за високим бруствером фортеці для розміщення стрільців.
БАНТИНА — горизонтальне скріплення кровів.
БАНЯ — зовнішня частина купольного перекриття.
БАПТИСТЕРІЙ — хрещальня при католицьких церквах.
БАРАБАН — 1) вінцева циліндрична чи багатокутна частина будівлі, що підтримує баню; 2) стовбур колони (див. *фуст*).
БАРБЕТ (барбат) — насипний майданчик за бруствером фортеці для встановлення гармат.
БАРЕЛЬЄФ — низький рельєф скульптурного зображення.
БАСТІОН — виступаюча п'ятикутної форми у плані фортифікаційна споруда з двома фасадами, двома фланками та розкритою збоку укріплення горжою; сполучені куртиною сусідні бастіони утворюють бастіонний фронт; поєднання кількох бастіонних фронтів зветься бастіонною системою.

БАШТА — вертикальна частина споруди або окрема будівля, крім цивільних існували **фортечні**, **надбрамні** й **водозбірні**.

БЕЛЬВЕДЕР — спеціальна споруда, майданчик або приміщення нагорі споруди для огляду довкілля.

БЕЛЬЕТАЖ — 1) напівповерх над першим поверхом, де містилися парадні приміщення палацу; 2) перший поверх балконів над бенуаром у театрі.

БЕНУАР — театральна ложа на рівні сцени.

БЕРМА — горизонтальний уступ між стіною і валом, між валом і ровом, між верхньою та нижньою ділянками ескарту.

БИК — проміжна опора моста.

БИГУНЕЦЬ — орнаментальний цегляний фриз у вигляді трикутних заглиблень.

БІЖУЧА ХВИЛЯ (криволінійний мандр) — орнаментальна прикраса у вигляді спрямованих в один бік низки спіралей.

БІЙНИЦЯ — отвір для стрільби у фортечній споруді.

БІФОРІЙ — подвійне аркове вікно з колоною або пілястрою.

БЛЕНДА — 1) об'єднання вікон; 2) ілюзорне вікно.

БОЖНИЦЯ — 1) невелика культова будівля; 2) молитовна кімната у будинку.

БОРДЮР — 1) обрамляюча кайма; 2) низькі й вузькі стрічки рослин у парку.

БОСКЕТ — 1) декоративно підстрижений чагарник; 2) декоративна альтанка з дерев та чагарнику.

БОЧКА — форма покриття у вигляді напівциліндра із загостреним верхом; має місце **Б. хрещата** — восьмихилий дах, утворений внаслідок перетину двох бочок.

БРАМА — парадні ворота при монументальних будівлях або комплексах.

БРАНДМАУЕР — протипожежна глуха стіна.

БРАСЛЕТ — прикраса стовбура колони, що перекриває канделюри.

БРОВКА — виступний декоративний елемент над віконним та дверним прорізом.

БРУСТВЕР — верхня частина оборонної споруди, призначена для захисту бійців.

БУДУАР — вишукано оформлена кімната для жіночих прийомів.

БУКРАНІЙ (букраніон) — декор із зображенням бичачого черепа з гірлядами.

БУСИ — декоративне оформлення валиків.

БЮВЕТ — споруда над мінеральним джерелом.

В
ВАЖОК (гирка) — декоративна прикраса підвісної арки.

ВАЗА — 1) декоративна форма у вигляді посудини; 2) **В. капітелі** — тіло капітелі з пластичними й скульптурними прикрасами.

ВАЗОН — декоративна прикраса у вигляді квіткового горщика

ВАЛ — 1) оборонна споруда у вигляді насипу; 2) архітектурний облом у формі напівкола у перетині.

ВАЛ ЧЕТВЕРТНИЙ — архітектурний облом, що у перетині складає чверть кола (може бути прямим і зворотним).

ВАЛГАНГ — хід по валу у фортецях для розміщення гармат.

ВАЛЬМА — трикутний схил наметового або вальмового даху.

ВАНТА — розтяжка для кріплення високих щогл, мостів тощо.

ВЕЖА — башта, переважно сторожова, фортечного характеру.

ВЕЛИКИЙ ОРДЕР (колосальний ордер) — колони чи пілястри висотою в два та більше поверхів із відповідним антаблементом.

ВЕНЗЕЛЬ — орнаментальне зображення перших літер імені й прізвища власника споруди.

ВЕРАНДА — прибудова до будинку (порівн. *тераса*).

ВЕРК — окреме укріплення фортеці.

ВЕСТИБУЛЬ — парадне вхідне приміщення громадської споруди.

ВИКРУЖКА — увігнутий облом, у перетині чверть кола.

ВІАДУК — шляхопровід через долину, глибокий яр чи дорогу (порівн. *естакада*)

ВІВТАР (олтар) — 1) східна частина храму; 2) жертвовий престол.

ВІВТАРНА ОГОРОЖА — огорожа між вівтарем і основною частиною храму.

ВІКНО — отвір для освітлення приміщення; розрізняються за формою та характером на: "**биче око**" — овальної форми, зазвичай міститься над дверима; **брамантове** — аркове в прямокутному обрамленні, завершеному сандриком; **веніціанське** — аркове вікно, що складається з трьох частин (запозичене з Венеції); **волокове** — вирубане на півколаді у двох суміжних колодах дерев'яної будівлі; **другого світла** — для освітлення темного приміщення через вікно зі світлого; **лежаче** — витягнуте по горизонталі; **мезонінне** — розташоване над основним рядом вікон у великих залах для кращого освітлення; **паладіанське** — складається із середнього аркового і двох бічних прямокутних прорізів, розділених колонами або пілонами; **подвійне** — об'єднання в одну композицію двох прорізів (див. *біфорій*); **потрійне** — об'єднання в одну композицію трьох прямокутних або аркових прорізів; "**риб'ячий хвіст**" — кругле вікно з малюнком заповнення у формі рибацького пухиря; **роза** — велике кругле вікно на фасаді романських або готичних храмів; **сліпе** — неглибока ніша, що нагадує віконний проріз (див. *бленда*); **слухове** — вікно для провітрювання та освітлення горища; **термальне** — сегментоподібне вікно, розділене двома вертикальними імпостами; **флорентійське** — подвійне з середньою колоною, окреслене угорі напівциркульною або стрільчастою аркою.

ВІКОННИЦЯ — дерев'яний щиток для тимчасового закриття вікна зовні або зсередини.

ВІКТОРИЯ — рельєфне зображення богині перемоги.

ВІЛЛА — 1) замська садиба або будинок із господарськими спорудами і міська будівля для відпочинку та розваг із парком і павільйонами; 2) комфортабельний приватний будинок серед саду в курортній зоні.

ВІМПЕРГ — високий гострокінцевий різьблений фронтон над прорізом у готичній архітектурі.

ВІМА (бема) — проміжний простір між підкуполюм простором і вівтарною частиною у храмах.

ВІНЕЦЬ — взаємно пов'язані по горизонталі колоди у зрубі.

ВІТРАЖ (вітро) — 1) декоративне за-склення з кольорового скла; 2) суцільне за-склення фасаду.

ВІТРИЯК — вітрийний млин.

ВІЧКО — середній кружок у волюті.

ВОДОВІДІВІД — влаштування риштків для організованого стоку води з дахів.

ВОЛЮТА — архітектурна деталь у формі завитка.

ВОЛЬЄР — споруда для утримання різноманітних птахів.

ВОРОТА — великий отвір у стіні для проїзду на подвір'я.

ВОСЬМЕРИК — восьмикутна у плані частина споруди.

ВРУБКА — сполучення у дерев'яних конструкціях.

ВУШКО ЛИШТВИ — декоративно акцентований верхній кут обрамлення віконного чи дверного прорізу.

Г
ГАЗОН — майданчик у парку, дворі чи на вулиці, засіяний травою.

ГАЛЕРЕЯ — 1) напіввідкрите приміщення, обмежене з одного чи двох боків підпорами, існує також **Г. висяча**, що влаштується на консолях; 2) довге вузьке приміщення для об'єднання окремих частин споруди; 3) підземний хід для сполучення; 4) верхній ярус глядацької зали.

ГАУПТВАХТА — караульне приміщення, будівля з арештантською камерою.

ГЕРАЛЬДИЧНІ ФОРМИ — зображення гербів, символіка пластичних вирішень.

ГЕРМА — людська голова чи бюст на призматичних підставках.

ГЕРСА (каторакта) — залізни, іноді дерев'яні, ґрати у фортечній брамі.

ГІРЛЯНДА — декоративне зображення сплетених у вигляді ланцюга листків і квітів.

ГЛАВА (главка) — назва бані в російській архітектурі.

ГЛАЗУР — покриття керамічних виробів.

ГЛАСІС — пологий земляний насип перед укріпленням, влаштований для полегшення обстрілу місцевості.

ГЛІФ — декоративний вертикальний жолобок.

ГОЛОСНИКИ — включення у мурування стін керамічних глечиків для посилення акустичного резонансу.

ГОРЕЛЬЄФ — високий рельєф скульптурного зображення, що виступає над площиною фону більше ніж на половину свого об'єму.

ГОРЖА — тильний бік укріплення.

ГОРИЩЕ — приміщення між перекриттям і дахом.

ГОРНВЕРК — допоміжна фортифікаційна будівля з двох напівбастионів і куртини.

ГОРОДИЩЕ — стародавнє укріплене поселення.

ГОРОДКИ — цегляний орнамент у вигляді уступчастих пірамід

ГОРОДНЯ — заповнений землею чотиристінний зруб у системі укріплень або для мостів.

ГОСТИНИЙ ДВІР — торговельні приміщення із зовнішніми і внутрішніми галереями, що з 18 ст. групувалися навколо внутрішнього подвір'я.

ГОФРИ — паралельні жолобки, що заповнюють декоративну вставку.

ГРАФІТИ — схематичні рисунки й написи продряпані на камені, виконані на мурованій стіні або на їхній тинькованій поверхні.

ГРАФІТО — те саме, що *сграфіто*.
ГРЕБІНЬ — верхнє горизонтальне ребро (злам) даху, яке утворюється перетином його схилів.
ГРЕБЛЯ — споруда, що перегороджує річку для підйому рівня води.
ГРИДНИЦЯ (гриня, гридня) — велика парадна зала чи окрема будівля у давньоруській архітектурі.
ГРИЗАЙЛЬ — монохромний декоративний живопис.
ГРИФОН — скульптурне зображення з головою орла і тулубом лева.
ГРОБНИЦЯ — монументальна поховальна споруда.
ГРОТ — павільйон у парку у вигляді штучної печери.
ПРОТЕСК — орнамент у вигляді переплетення зображень тварин і рослин, їх сполучення з картинами, медальйонами, щитами тощо.
ГУЛЬБИЩЕ — огорожений зовнішній майданчик на арковій галереї навколо храму, куди ведуть парадні сходи.
ГУРТ (нервюра) — 1) профільоване ребро склепіння; 2) профільована горизонтальна тяга, що нагадує проміжний карниз.
ГУСЬОК — архітектурний облом, що складається з викружки вгорі й напіввала внизу; існує *Г. зворотній*, де напіввал угорі, а викружка вниз.
ГУТИ (краплі) — невеликі виступи у вигляді усічених конусів або циліндрів на антаблементі доричного ордеру.

Г

ГАНОК — вхід до будівлі з навісом і сходами.
ГОНТ (гонтина) — покрівельний матеріал, клинчасті дощечки.
ГРАЖДА — комплекс житлових і господарських будівель навколо двору у гучулів.
ГРАТИ — ажурні елементи огорожі.

Д

ДАМБА — гідротехнічна споруда поперек річки для регулювання рівня води і захисту від повеней.
ДАХ — верхня частина споруди, яка складається з огорожувальної покрівлі та несучої частини у вигляді балок, крокв, ферм тощо. Залежно від конструкції має такі форми: *банепоподібний* — у вигляді бані, напівсферичної чи іншої форми; *бочкоподібний* — з двома схилами у поперечному перерозі має вигляд бочки; *вальмовий* — із схилами на чотири боки й гребенем; *двосхилий* — із схилами на два протилежні боки; *із заломом* — із горизонтальним уступом на кожному схилі; *конічний* — у вигляді конуса над круглою будівлею; *мансардний* — із вікнами горишних приміщень; *наметовий чотирихилий* — вальмовий без гребня; *напіввальмовий* — із двома великими схилами до карнизу і двома невеликими на торцях; *односхилий* — із схилом в один бік; *пірамідальний* — у вигляді піраміди; *плоский* — без схилів; *складчастий* — у вигляді розташованих паралельно двосхилих або вальмових дахів; *склепінчастий* — у вигляді коробового та ін. склепінь; *сферичний* — у вигляді напівсфери; *французький* — з високим підйомом (схил під кутом 60°); *хрещатий* (чотирихвищцевий) — чотири двосхили дахи над прямокутною в плані будівлею з чотирма щипцями з кожного боку; *щедовий* — розташовані паралельно кілька однохилих дахів;

щілепоподібний — у вигляді багатогранного шпилья.
ДАХІВКА — черепиця або інший покрівельний матеріал для даху.
ДВЕРІ — заповнення вхідного прорізу; існують: *розпашні* — двостулкові двері; *улавані* — ніша у вигляді дверного прорізу.
ДВІЙНЯ — дерев'яна будівля з двох зрубів, що мають окремі покриття.
ДВІР — вільний простір між будівлями на земельній ділянці.
ДВОСВІТЛЕ ПРИМІЩЕННЯ — влаштування двох рядів вікон, не розділених міжповерховим перекриттям.
ДЕБАРКАДЕР — 1) вантажний зі складами або пасажирський з кімнатами відпочинку прилава для річкових суден; навіс над пасажирськими платформами залізничного, річкового та інших вокзалів.
ДЕКУМАНУС — одна з двох головних магистралей міста давньоримських часів.
ДЕЛЬТОДОН — орнамент, складений з трикутників.
ДЕМІЛЮНА (напівмісяць) — напівкругла або підковоподібна у плані зовнішня будівля перед куртиною чи бастіоном.
ДЕНДРАРІЙ — ділянка з колекцією дерев і кущів.
ДЕНДРОПАРК — пейзажний парк з ділянками дендрарію.
ДЕНТИКУЛИ (зубчики, сухарики) — низка невеликих прямокутних виступів, влаштованих під карнизом або відповідним горизонтальним поясом на стіні.
ДЕСЮДЕПОРТ — живописна або рельєфна вставка над дверима.
ДЖУТ — декоративна прикраса у вигляді закрученого мотузка.
ДЗВІНИЦЯ — споруда у вигляді башти або стінки з прорізами для розміщення дзвонів. Може бути окремою будівлею або частиною храму, здіймаючись над його стінами.
ДЗЕРКАЛО — 1) оточене профільованою рамою поле плафона на стелі; 2) обрамлена велика ділянка.
ДИНЬКА — декоративна прикраса стовпів, колон у вигляді кулі або овоїда.
ДИПТИХ — 1) двостулковий складень із зображеннями.
ДИСИМЕТРИЯ — часткове порушення симетрії.
ДИСПРОПОРЦІЯ — 1) порушення пропорцій; 2) відсутність пропорційності між частинами будівлі або спорудами.
ДИТИНЕЦЬ — давня назва укріпленого ядра давньоруського міста.
ДИЯКОННИК — південне приміщення у вівтарній частині церкви (порівн. *ризниця*).
ДІОРАМА — споруда з картинами, де зображення сполучаються з реальними предметами.
ДОРІЧНИЙ ОРДЕР — архітектурний ордер, що відзначається важкими пропорціями: масивні колони без бази і з порівняно простими капітелями (шийка, ехін і призматична плита абаки) підтримують антаблемент, що складається з гладенького архітраву, фриза з тригліфами і метопами та карниза.
ДОШКА — будівельний матеріал з деревини, існують: *Д. пам'ятна* — вмуrowаний у стіну горизонтальний прямокутний картуш з текстом і зображеннями; *Д. чільна* — розташована між зрубом стіни і фронтоном у дерев'яному будинку.

ДРАБИНА — приставні дерев'яні сходи.
ДРАНИЦЯ (дранка) — тонкі, вузькі дощечки для покрівлі та решетіння стін.
ДРЕНАЖ — система каналів і труб для осушування ґрунту та пониження рівня підземних вод.
ДРУТЕ СВІТЛО — додаткове освітлення приміщення верхнім рядом прорізів.
ДУПЛЕКС — квартира у двох рівнях, де житлові приміщення з'єднані внутрішніми сходами.

Е

ЕКЗОНАРТЕКС — зовнішній нартекс перед храмом.
ЕКЛЕКТИКА — творчий метод в архітектурі 19—20 ст., згідно якому в оформленні споруди використовувалися пластичні мотиви різних стилів минулих часів.
ЕКСЕДРА — 1) велика ніша, завершена конхою; 2) павільйон з конхою.
ЕКСТЕР'ЄР — зовнішній вигляд споруди.
ЕМБЛЕМА — зображення предмета, який символізує певне поняття, образно втілює ідею.
ЕМПОРА — галерея у базиліці над бічною навою.
ЕНКАУСТИКА — техніка живопису восковими фарбами.
ЕНТАЗИС — легка припухлість колони.
ЕРКЕР — частина споруди, що виступає у вигляді зашкленого балкону.
ЕСКАРП — укіс фортечного валу та прилеглої до валу внутрішньої частини рову.
ЕСПЛАНАДА — 1) незабудований простір між фортецею та забудовою; 2) широка вулиця з алеями; 3) площа перед великою спорудою.
ЕСТАКАДА — 1) споруда для проведення одного шляху над іншим; 2) причальний поміст на палях.
ЕТРУСЬКИЙ СТИЛЬ — стилізаторська течія в архітектурі кін. 18—19 ст.
ЕХІН — середня частина капітели у доричному і тосканському ордері.

Є

ЄЛИЗАВЕТІНСЬКЕ БАРОКО — назва стилістичного напрямку в російській архітектурі серед. 18 ст.

Ж

ЖЕРТОВНИК — 1) місце для здійснення релігійних обрядів; 2) північне приміщення у вівтарній частині храму.
ЖУРАВЕЛЬ — довга жердина над колодязем для підйому води у народному будівництві.

З

ЗАБІЖНІ СХОДИНКИ — сходинок змінною шириною проступу у криволінійних і гвинтових сходах.
ЗАБОРОЛО (забрало) — дерев'яна стіна на валу в давньоруські часи.
ЗАБУТОВКА (забутка) — шар мурування між внутрішнім і зовнішнім шарами стіни або лазухами склепіння.
ЗАДНЯ ХАТА — заднє приміщення у селянській хаті, де жили наймані робітники або зберігалися домашні речі.
ЗАЙЖДЖИЙ ДВІР (заїзда) — комплекс будівель готельного типу на дорозі.
ЗАКОМАРА — напівкругле завершення прясла стіни церкви.
ЗАЛОМ — уступ на поверхні даху чи бані.
ЗАМОК — 1) феодальне укріплення; 2) верхній клинчастий камінь арки;

3) вид врубки при з'єднанні дерев'яних конструкцій.

ЗАПЛУБКА — заповнення між нервюрами у склепінні.

ЗАПІЛЧНИК (запліччя) — карниз, що відмежовує арку від опори.

ЗАПОВІДНИК — ділянка з унікальними спорудами.

ЗАТЯЖКА (зтяжка) — металева в'язь у кам'яних стінах, арках, прогонах.

З'ІЖДЖІ БУДИНКИ — будинки для поліцейських і пожежних у 18—19 ст.

ЗРУБ — дерев'яна будівля без підлоги, перекриттів, сходів, дверей, яка виконана з колод чи брусів покладених кількома горизонтальними рядами.

ЗУБЦІ — завершення оборонних стін стародавніх і середньовічних споруд.

I

ІКОНА — канонічне зображення божеств і святих на дерев'яній дошці або інших матеріалах, яке отримувало сакральне значення.

ІКОНОГРАФІЯ — 1) сукупність зображень будь-якого об'єкта або сюжету, властивого для певної епохи; 2) усталена система зображення персонажів або сюжетів в образотворчому мистецтві.

ІКОНОСТАС — перегородка з іконами, що відокремлює вівтарну частину церкви від молитовної зали.

ІМПОСТ — 1) п'ята арки або склепіння у вигляді полочки або карниза; 2) з'єднуючий елемент між капітеллю та аркою; 3) вузький простінок або вертикальний брусок між сусідніми вікнами чи дверними прорізами.

ІНКРУСТАЦІЯ — вид декорування врізаними у поверхню частками з інших матеріалів.

ІНТАРСІЯ — інкрустація з шматочків дерева.

ІНТЕРКОЛУМНІЙ — проміжок між двома колонами чи пілонами.

ІНТРОДУЦЕНТИ — рослини, що виростили за межами ареала їх природного розповсюдження.

ІОНІКИ (ови) — орнамент із яйцеподібних опуклостей, що чергуються зі стилізованими листками чи стрілками.

ІОНІЧНИЙ ОРДЕР — архітектурний ордер, що відзначається стрункішими пропорціями порівняно з доричним: завершені капітелями з плавними завитками волют колонів з базами підтримують антаблемент, де архітрав розчленований на три смуги фасції, фриз часто збагачено орнаментом або скульптурою, карниз спирається на сухарики чи іоніки.

K

КАБІНЕТ — 1) приміщення; шафа для паперів; 2) простір між шпалерами у парках.

КАБЛУЧОК — архітектурний облом сформований з напіввала вгорі та викружки низу, існує *К. зворотній* — де викружка вгорі і напіввал унизу.

КАВАЛЬЄР — високий насип для встановлення гармат всередині бастиону чи на валгангу.

КАЗАРМА — споруда для мешкання війських підрозділів, робітників, існують: *горжева* — казарма в горжі укріплення; *оборонна* — розрахована на оборону.

КАЗЕМАТ — приміщення в оборонних спорудах, конструктивно розраховані на протидію артилерійському обстрілу.

КАНЕЛЮРИ — 1) вертикальні жолоби-

ки на стовбурах колон; 2) горизонтальні на базах іонічних колон.

КАПИЩЕ — святилище у поганські часи.

КАПІТЕЛЬ — завершення колони, пілястри; існують: *Дорична (тосканська)* — складена з шийки, ехіна й абаки; *іонічна* — з ехіном, оздобленим іоніками та волютами; *композитна* — корінфська, завершена волютами; *корінфська* — у вигляді дзвона обробленого листками аканта; *кубічна* — (кубовага) у формі перегорнутої зрізаної піраміди; *лотосоподібна, пальмоподібна* — з дзвоном, оформленим зображенням листків відповідної рослини.

КАПІТУЛ — споруда для зібрань духовних осіб.

КАПЛИЦЯ — невелика будівля культового чи меморіального призначення.

КАПОНІР — 1) оборонна будівля у рові для ведення поздовжнього обстрілу ровів; 2) капонірний або полігональний фронт із капоніром біля ескарпу у центрі фортечного полігону; 3) капонірна система сполучення кількох капонірних фронтів.

КАРЕ — будівля з чотирикутним у плані великим внутрішнім двором.

КАРІАТИДА — підпора перекриття або балки у вигляді скульптурного зображення жіночої фігури.

КАРКАС — кістяк споруди, що складається із скріплених стержнів.

КАРНИЗ — виступаючий край даху, верхня частина антаблементу; за характером виконання існують: *модульонний* — де виносна плита підтримується модульонами; *проміжний* — розташований між поверхнями, ярусами;

тягнутий — профільований карниз з чіткими горизонтальними смугами.

КАРТУШ — 1) прикраса у вигляді щита чи свитка з написами, гербами, емблемами; 2) квітковий орнамент у партері парку.

КАРЦЕР — приміщення для одиночного ув'язнення арештантів.

КАСКАД — уступчастий водоспад.

КАССОЛІТ — скульптурна прикраса у вигляді урни з полум'ям.

КАФЕДРА (катедра) — місце проповіді у християнських храмах.

КАХЕЛЬ (кахля) — облицювальна керамічна плитка з полив'яною зовнішньою поверхнею.

КВАДР — тесаний камінь правильної призматичної форми.

КВАДРИГА — увінчуюча скульптура у вигляді колісниць з чотирма кінями.

КВАДРИФОЛІЙ — 1) чотирипелюсткова у плані культова будівля; 2) архітектурна деталь у вигляді чотирилицника.

КВАТИРКА ВІКНА — пристосована для провітрювання частина вікна.

КЕЛІЯ — житлове приміщення монахів.

КЕНАСА — культова споруда караїмів.

КЕНОТАФ — пам'ятка на честь померлих чи захиблених, під якою не було тіл похованих.

КЕНТАВР (китоврас) — зображення міфічної напівлюдини-напівкони.

КЕРУБ — висічений з каменю крилатий бик із чоловічою головою.

КЕСОН (касета, касетон, лакунарій) — пластично оброблене заглиблення на стелі чи склепінні квадратної чи іншої форми.

КІВОРІЙ — балдахін із колонами над престолом у церквах.

КІМАТІЙ (кіма) — вінцевий криволі-

нійний архітектурний облом; розрізняють *доричний* — у вигляді прямого і зворотнього гуська; *лесбійський* — у вигляді прямого і зворотнього каблучка.

КІНОВІЯ — монастир з узагальноною власністю братії.

КІОТ — 1) дерев'яна скриня або стулкова рама для ікони; 2) невелика ніша в стіні для зображення святого.

КІРХА (кірка) — культова споруда протестантів.

КЛЕЙМО — пластина на стулці воріт або фасадній стіні з декоративним або сюжетним зображенням.

КЛІМАТРОН — оранжерея зі штучним кліматом.

КЛІНКЕР — міцна цегла для брукування шляхів чи підлоги.

КЛІРОС (крилас) — місце на солеї для хору у церкві.

КЛІТЬ — 1) прямокутний зруб із покладених один на одного вінців, під час зведення простих за формою дерев'яних хат; 2) однозрубна будівля.

КЛУАТР — монастирський двір, оточений галереєю.

КЛУМБА — 1) квітник чи газон правильної форми у садах і парках; 2) група дерев і кущів на галявині.

КЛУНЯ (стодола) — господарча будівля для зберігання хліба.

КЛЯШТОР — католицький монастир.

КОБИЛАК — оформлення дерев'яних випусків кроків над стіною.

КОВНІР — глибокий перехват, западина у нижній частині бані.

КОЗИРОК — невеликий навіс над прорізом.

КОКОШНИК — вінцевий елемент будівлі у вигляді арки із загостреним верхом.

КОЛИБА — тимчасове житло чабанів і лісорубів у вигляді куреня, зведеного з кілків та гілок.

КОЛОДА — коротка товста деревина.

КОЛОНА — кругла у перетині підпора, увінчана капітеллю; за характером побудови і призначенням поділяються на: *вотивні* — ритуальні колони; *зв'язані* — частково виступають із масивою стіни; *канделябрні (балюстрадавні)* — мають змінні розміри у перетині; *кручені* — спіралеподібні; *муфтовані* — фусти збагачено призматичними вставками;

приставні — розташовані біля стіни; *ростральні* — тріумфальні колони, прикрашені рострами (скульптурними зображеннями носів кораблів); *спаровані* — розташовані попарно; *тричетвертні* — заглиблені на одну чверть діаметра в масив стіни; *тріумфальні* — встановлені окремо на честь військової перемоги, знаменної події або видатної особи.

КОЛОНАДА — низка колон по прямій чи кривій лінії.

КОЛОНИЯ — містобудівне утворення чітко визначеного призначення.

КОЛОРИСТИКА — 1) колірні особливості форми; 2) система знань про колір.

КОЛОРИТ — взаємопов'язаність кольорових забарвлень.

КОЛОС — скульптура великих розмірів.

КОЛУМБАРІЙ — місце масового поховання з урнами у нішах.

КОМОРА — господарська споруда для зберігання збіжжя, виробів, характерна для українського народного будівництва.

КОМПАРТИМЕНТ — 1) архітектурно виділена частина споруди під одним

перекриттям; 2) крупний повторний елемент композиції.

КОМПОЗИТИЙ ОРДЕР — архітектурний ордер, що відзначається особливою пишнотою, помпезністю і поєднує елементи іонічного і корінфського.

КОМПОНЕНТ — складовий елемент споруди, містобудівного утворення.

КОНИКИ — оформлення дерев'яних кронштейнів.

КОНІК — широка лава біля входу до селянської хати.

КОНСЕРВАЦІЯ ПАМ'ЯТОК — комплекс заходів щодо збереження об'єктів в існуючому стані.

КОНСІСТОРИЯ — будинок єпархіального управління.

КОНСОЛЬ — випущена з стіни балка, камінь для підтримки балкона, вази, статуї тощо.

КОНТРАДА — передовий вал у фортеці.

КОНТРЕСКАРП — передня пологість рову, що ближче до супротивника.

КОНТРЕЛЬЄФ — рельєф, заглиблений у площу тіла.

КОНТРОРС — підпирний вертикальний виступ стіни, що розширюється донизу.

КОНФИРМАЦІЯ — затвердження проекту вищою владою.

КОНХА — покриття напівциліндричної ніші у вигляді половини купола.

КОНЬОК — горизонтальне перетинання двох схилів даху.

КОРДЕГАРДІЯ — павільйон для варті, караулу при в'їзді до міста або фортеці.

КОРЗИНА — масивний, багато оздоблений кронштейн влаштований під балконом.

КОРІНФСЬКИЙ ОРДЕР — архітектурний ордер, що відзначається вишуканими пропорціями: стрункі колони з капітелями, дзвін яких оформлено трьома ярусами акантових листів, підтримують нарядний антаблемент, де карниз спирається на модульони.

КОСОУР — похила балка для підтримання сходів.

КОФР — оборонна казематова будівля у рові.

КРАБ — готична декоративна деталь у вигляді стилізованих згорнутих листків або квітів на фіалах, щипцях чи вимпєгах.

КРЕМАЛЬЄРНИЙ ФРОНТ — фронт, що в плані нагадує кремальєр.

КРЕМАЛЬ — укріплений центр давньоруських міст.

КРЕПІДА (КРЕПІДОМА) — 1) східчасте підніжжя споруди; 2) підпирна стінка надмогільного кургану.

КРИЛО (рамено) — бічна частина великої споруди.

КРИЛОС — прибудова до церкви, боковий виступ.

КРИН — орнамент на зображеннях жіночих лків із трилопатевою пальметою на зачісі — символ непорочно зачаття.

КРИПТА — 1) катакомба чи підземна каплиця; 2) приміщення під церквою чи каплицею для поховань.

КРІПОВКА — невеличкий вертикальний виступ частини стіни, антаблемента чи карниза.

КРОКВИ — несучі елементи даху, що підтримують покрівлю.

КРОНВЕРК — зовнішня оборонна будівля, що складається з одного бастіону і двох напівбастіонів.

КРОНШТЕЙН — прикріплена до стіни і пластично оформлена підпора з ве-

ликом виносом для підтримки карниза, балкона тощо.

КРУЖАЛО — тимчасове дерев'яне пристосування для влаштування арки чи склепіння.

КУБІКУЛА — 1) оформлення віконного прорізу у класичній архітектурі двома колонами з антаблементом чи фронтоном.

КУЛІСИ — 1) частина сцени за декорацією; 2) паралельні групи дерев чи кущів, що створюють багатопланову перспективу.

КУЛУАРИ — приміщення для відпочинку поза межами театральної зали чи зали засідань.

КУЛЬТУРНИЙ ШАР — напластування земляного ґрунту з рештками предметів і речей стародавньої матеріальної культури.

КУПОЛ — склепіння, внутрішня поверхня якого створюється обертанням кривої (дуги, чверті кола, еліпса тощо) навколо вертикальної осі; мають місце наступні різновиди за формою і конструкцією: еліптичний — у вертикальному перетині має форму еліпса; зонтичний — побудований на багатокутній основі у вигляді розкритої парасольки; напівсферичний (сферичний) — у формі напівкулі; овальний — у перетині має вигляд півовала; параболічний — у перетині має форму півпараболи; парусний — напівсферичний усічений з чотирьох боків; плоский — у перетині менше половини кулі; сфероколічний (стрілчастий) — вертикальний розріз має стріласте окреслення; фальшивий — створений горизонтальним напуском кілець мурованої кладки.

КУРВАТУРА — невеличке відхилення від прямолінійності для запобігання оптичних спотворень частин споруди.

КУРДОНЕР — парадний напіврозкритий двір перед входом до споруди, утворений головним корпусом і бічними крилами.

КУРІНЬ — 1) невелика будівля для тимчасового перебування; 2) хата, гуртожиток запорозьких козаків; 3) намет для охоронця саду або баштана.

КУРНА ХАТА — будівля, що не має димової труби і опалюється піччю почорному — дим виходить через двері.

КУРТИНА — 1) відгінки стіни або валу між баштами чи бастіонами; 2) компактна відокремлена ділянка зелених насаджень.

КЮВЕТ (кювет) — заповнений водою рів чи канава перед фортечною стіною.

Л

ЛАБІРИНТ — споруда або частина парку із заплутаним планом.

ЛАВРА — 1) церква з мурованою оголовою труби і опалюється піччю почорному — дим виходить через двері.

ЛАГА — горизонтально покладена колода чи брусок для настилання підлоги.

ЛАМБРЕКЕН — 1) дерев'яне різьблене на виступах даху, над дверима й вікнами; 2) верхня частина драпіровки чи завіси.

ЛАНДШАФТНИЙ СТИЛЬ — напрям у паркобудуванні та архітектурі.

ЛАПА — з'єднання брусів чи колод зрубів у вигляді чотиригранної врубки.

ЛАПАДАРІЙ — музей, виконаних із каменю скульптурних елементів і архітектурних деталей.

ЛАТА — жердина, покладена поперек крокв, для утримання покрівлі.

Л

Л

Л

Л

Л

Л

Л

Л

Л

Л

Л

Л

Л

Л

Л

Л

Л

Л

Л

ЛЕВКАС — ґрунтування дерев'яної поверхні сумішшю клею і крейди для виконання ікон та пластичного оздоблення.

ЛЕЖАЧІ ВІКНА (ніші) — світлові чи удавані прорізи з шириною більшою ніж висота.

ЛЕЖЕНЬ — нижня колода зрубу.

ЛЕКАЛЬНА ЦЕГЛА — штучний камінь клиноподібної, дугоподібної чи складеної форми з фігурними ділянками зовнішнього контуру.

ЛЕМEX (леміш) — покриття дахів в українській та російській архітектурі у вигляді дерев'яної луски (див. *гонт*.)

ЛИСИЦЯ — вертикальний брус проти випинання зрубу.

ЛИШТВА — різьблена дошка під випуском даху, що захищала горище від вітру.

ЛІНІЯ ОБОРОННА — комплекс фортечних споруд.

ЛІПЛЕННЯ — рельєфні декоративні прикраси з алебастру чи бетону.

ЛІХТАР — 1) засклений виступ у споруді; 2) просвіт у стелі.

ЛІХТАРИК (латерна) — засклена башточка над куполом.

ЛОДЖЕТА — ніша в товщі стіни для статуї або вази.

ЛОДЖІЯ — приміщення, відкрите з одного боку і відгороджене колонадою, аркадою, парапетом тощо.

ЛОЖА — відокремлені перегородками місця для кількох глядачів у театральній залі.

ЛОЖКОВИЙ РЯД — ряд цеглин, повернутих довгими гранями до чільної поверхні.

ЛОКУЛІ — ніші гробниць у катакомбах.

ЛОПАТКА (лізена) — вертикальний і плоский виступ на стіні без капітелі і бази, крім звичайних існують: висяча — розміщена на тлі стіни, без нижньої підпори у вигляді цоколя; огинача — на кутах споруди.

ЛОТОК — трикутна частина поперечного склепіння.

ЛЮДОВНИК — складська споруда для зберігання продуктів, що охолоджувалися льодом.

ЛЮКАРНА — 1) вікно для освітлювання дахових приміщень; 2) світловий проріз з вертикальною чільною поверхнею влаштований в похилому чи склепінчастому перекритті та оброблений ліштвами.

ЛЮНЕТ — 1) арковий отвір у стіні під розпалубкою склепіння; 2) чотирибічне польове укріплення з ровом попереду і відкрите з тилу.

М

М

М

М

М

М

М

М

М

М

М

М

М

М

М

М

М

М

М

М

МАРКЕТРИ — мозаїчна композиція, виконана з дерева різних порід, слонової кістки, мармуру, металу, наклеєних на декоративні панно або меблі.

МАРШ СХОДОВИЙ — частина сходів між двома майданчиками.

МАСКАРОН (маска) — скульптурна деталь у вигляді горельєфної чи барельєфної маски людини чи тварини.

МАУЕРААТ — дерев'яний брус, на який спираються крокви даху.

МАШИКУЛІ — бойові галереї, балкони з отворами у підлозі для обстрілу підніжжя.

МЕАНДР — античний орнамент у вигляді безперервної Г-подібної ламаної або хвиляподібної лінії.

МЕГАПОЛІС — величезне скупчення населених міст.

МЕДАЛЬЙОН — декоративна прикраса овальної чи круглої форми.

МЕЗОНІН — невеличка надбудова над середньою частиною житлового будинку.

МЕМОРАЛ — споруда чи комплекс споруд для увічнення пам'яті про видатну особистість чи знаменну подію.

МЕРЛОНИ — зубці або парапетні виступи на середньовічних фортечних спорудах.

МЕТАСЬКІ ПЛИТКИ — матеріал для підлоги із сухопресованої глини.

МЕТОПА — кам'яна плита квадратної форми між тригліфами у доричному фризі.

МЕТР (метричність) — 1) міра довжини; 2) повтор форм з однаковими інтервалами.

МІКРОРАЙОН — житловий район із первинною мережею обслуговування.

МІНАРЕТ — баштоподібна споруда при мечеті для скликання віруючих.

МІННА ГАЛЕРЕЯ — підземний хід, обшитий дошками.

МИСТ — споруда для пішохідного або транспортного зв'язку між берегами ріки, перекинута через яри, рови, колії залізниці тощо; існують: **арковий** — споруда з арковими прогонами; **балковий** — споруда з балковим перекриттям; **висячий (підвісний)** — споруда з полотнами, що підтримуються тросами або ланцюгами; **зводний (підйомний)** — споруджений через рів перед в'їзною фортечною вежею; **консольний** — де полотна підтримуються консолями; **критий** — споруда з перекритим хідником для пішохідів; **наплавний** — влаштований на воді на плавучих підпорах; **підкісний** — з настилом, що підтримується підкосами; **рамний** — настил влаштовано на рамі; **розвідний** — з частинною настилом, що механічно піднімається для проходу суден.

МЛИН — споруда для розмелювання зерна.

МОДУЛЬ (модульність) — умовна одиниця виміру прийнята для визначення пропорційних співвідношень між цілим і частинами архітектурного об'єкта.

МОДУЛЬОН (модильон) — деталь у вигляді консолі чи кронштейна у формі завитку.

МОЗАІКА (мусія) — техніка зображення або виконання орнаментальних візерунків із смальти чи шматочків мармуру, скла, кольорової глазурованої кераміки, кам'яних плиток тощо.

МОНУМЕНТ — великий архітектурний або скульптурний пам'ятник на честь важливої історичної події.

МУТУЛ — плоский виступ під виносною плитою доричного карнизу.

МУФТА — масивний декоративний елемент, що охоплює стовбур колони чи пілястри.

МУШЛЯ — декоративний елемент в оформленні фасадів й інтер'єрів, що нагадує морську черепашку (мушлю).

Н

НАВА (неф, корабель) — головна частина храму.

НАВІС — 1) дах на стовпах; 2) горизонтально виступаюча частина конструкції.

НАГЕЛЬ — круглий дерев'яний чи металевий стрижень із загостреним кінцем, що скріплює дерев'яні елементи будівлі.

НАКАТ — частина плоского дерев'яного покриття на балконах або стінах.

НАЛИЧНИК — обрамлення віконного чи дверного прорізу.

НАМЕТ (шатро) — перекриття у вигляді багатогранної піраміди над центричною у плані спорудою або її частиною.

НАПІВВАЛЬМА — неповний торцевий схил даху трикутної чи трапецієподібної форми, що не доходить до карниза.

НАПІВКОЛОНА — колона, що виступає із стіни на половину діаметра.

НАПІВПІДВАЛ — приміщення під першим поверхом, менша половина якого знаходиться нижче рівня землі.

НАПІЛЬНИЙ БІК (фронт) — стіна чи вал фортеці з боку супротивника.

НАРТЕКС — вхідне приміщення храму.

НАСТИЛ — горизонтальна поверхня моста та підлоги в інших спорудах.

НЕКРОПОЛЬ — 1) комплекс поховань з архітектурними та скульптурними пам'ятниками; 2) цвинтар з могилами видатних осіб.

НЕРВ'ЮРА — профільоване ребро склепіння, що створює його каркасну основу.

НЕРЕЇДА — зображення морських німф, дочок Нерей — бога спокійного моря.

НИМБ — зображення сяння навколо голів богів чи святих.

НИМФА — зображення богині джерела, річки.

НИМФЕЙ — 1) споруда, присвячена німфам; 2) басейн з відповідними спорудами.

НИША — невелике заглиблення у стіні.

О

ОБЕЛІСК — монументальний гранчастий стовп із пірамідальним завершенням.

ОБЕРІГ — декоративний елемент у народному житлі.

ОБЛИЦЮВАННЯ — покриття поверхні іншими матеріалами.

ОБЛО — спосіб з'єднання колод у кутах зрубу.

ОБЛОМИ АРХІТЕКТУРНІ — різні у перерізі пластичні елементи.

ОБМАЗКА — тонкошарове покриття поверхні глинобитних стін, цегляне мурування вапняним або цементним розчином, крізь який виступає малюнок кладки.

ОБОЛОНКА — тонка просторова конструкція, обмежена двома криволінійними поверхнями.

ОБРАМЛЕННЯ — рама, кайма навколо пластичного елемента.

ОБРІЗ — горизонтальний уступ цоколя.

ОГОЛІВНИК — верхня частина димаря або вентиляційного каналу.

ОДВІРОК — дерев'яні бруси, якими обривають дверний проріз.

ОДЯГ ФОРТИФІКАЦІЙНИЙ — штучне облицювання земляних елементів від обвалів.

ОЖИВА — ребро склепіння в готичній архітектурі, діагональна арка.

ОКОЛЬНЕ МІСТО — частина давньоруського міста, розташована біля дитинця.

ОКТАГОН (октогон) — восьмигранна у плані мурована або дерев'яна споруда чи її частина.

ОПАЛУБКА — дерев'яна з'ємна форма для ведення кам'яних і бетонних робіт.

ОПАСАННЯ — дерев'яна крита галерея навколо будівлі.

ОПОРИ — конструктивні елементи, що несуть вагу будівлі або її частин.

ОПОРЯДЖУВАЛЬНІ РОБОТИ — сукупність робіт для підвищення експлуатаційних і архітектурно-художніх якостей споруд.

ОПУС МІКСТУМ (орш тіхіт) — змішане цегляно-кам'яне мурування.

ОРАНЖЕРЕЯ — засклена будівля для розведення рослин у несприятливих кліматичних умовах.

ОРАНТА — один з іконографічних типів Богоматері, монументальне зображення якої міститься в консі центральної апсиди храму.

ОРДЕР АРХІТЕКТУРНИЙ — 1) система стовково-балкових конструкцій, підпорядкованих закономірностям образної системи; 2) єдність конструкцій і пластичних форм.

ОРНАМЕНТ — дрібномасштабне декоративне оздоблення геометричного чи рослинного характеру.

ОССУАРІЙ — невелика будівля або ніша в храмі, де знаходяться череп і кістки померлих, зібрані на скасованому кладовищі або на полі бою.

ОСТРІГ (острожок) — 1) давньоруське укріплення з дерев'яною огорожею; 2) невелика в'язниця.

П

ПАВІЛЬЙОН — 1) невелика паркова будівля для розваг, відпочинку; 2) окремих корпус палацевого комплексу; 3) споруда для демонстрації експонатів на виставці.

ПАДУГА — криволінійна в перетині поверхня між карнизом і стелею в приміщенні.

ПАЗУХА СКЛЕПІННЯ — простір між зовнішніми поверхнями суміжних склепінь або склепінням і стіною.

ПАЛАТА — 1) парадна зала у давньоруській споруді; 2) окрема кімната для хворих у лікувальному закладі.

ПАЛАЦ — велика споруда з парадними приміщеннями житлового або адміністративного призначення.

ПАЛІСАД (частокіл) — 1) фортечна огорожа із вертикальних загострених колод; 2) трельяжна загорожа по краю боскета.

ПАЛІСАДНИК — 1) маленький садок або квітник перед будинком; 2) легка огорожа.

ПАЛЬМЕТА — скульптурний або живописний орнамент у вигляді пучків вузьких листків, яких нараховується непарна кількість.

ПАЛЯ — стрижень, що вбивається у ґрунт для укріплення підвалин споруди.

ПАНДУС — похила площина, що замінює сходи.

ПАНЕЛЬ — 1) нижня частина стіни в приміщенні; 2) конструктивний елемент; 3) тротуар для пішоходів.

ПАНИКАДИЛО — велика люстра зі свічками у церкві.

ПАННО — 1) обрамована орнаментальною стрічкою частина стіни, стелі, дверей зі скульптурними, живописними зображеннями чи рельєфними композиціями; 2) монументальне зображення на стіні.

ПАНТЕОН — 1) храм, присвячений всім богам; 2) храм з останками героїв, місце урочистого поховання видатних осіб.

ПАПЕРТЬ — крите приміщення перед входом до церкви.

ПАРАПЕТ — невисока горизонтальна огорожа даху, тераси, майданчика, тощо.

ПАРКАН — дерев'яна огорожа.

ПАРК — призначена для відпочинку територія з природними або штучними зеленими насадженнями, алеями, водоймами, окремими будівлями; поділяються на регулярні та ландшафтні або пейзажні.

ПАРКЕТ — покриття підлоги тонкими дерев'яними планками.

ПАРТЕР — 1) частина театральної глядацької зали; 2) відкрита частина регулярного парку; 3) нижній поверх будинку.

ПАРУС (вітрило, пандатива) — елемент купольної конструкції, що забезпечує перехід від прямокутного у плані простору до багатогранного чи круглого обводу барабана чи купола.

ПАСАЖ — 1) споруда з торговими рядами обабіч критого проходу чи проїзду; 2) крита галерея для проходу на сусідню вулицю.

ПЕНТАГРАМА — п'ятикутна зірка.

ПЕРГОЛА — відкрита заплетена зеленою легка галерея, чи альтанка в парку.

ПЕРЕВ'ЯЗ ШВІВ МУРУВАННЯ — взаєморозташування елементів мурування (цегли та каменів).

ПЕРЕКРИТТЯ — горизонтальні внутрішні конструкції, що розділяють по висоті суміжні приміщення (вживаються міжповерхові, надпідвальні, горищні).

ПЕРЕМИЧКА — архітектурно-конструктивний елемент над віконним чи дверним прорізом, що приймає навантаження розташованої вище верхньої частини стіни.

ПЕРЕХВАТ — звужена навколо купола частина споруди.

ПЕРЛИНИЙ ШНУР — орнаментальна прикраса валика у вигляді безперервного ряду круглих і овальних намистинок, розділених дисками.

ПЕРСПЕКТИВА — 1) видима далечина; 2) спосіб зображення об'ємних об'єктів чи їх груп.

ПЕРСПЕКТИВА ЗВОРОТНА — спосіб зображення у середньовічні часи.

П'ЕДЕСТАЛ — підніжжя колони, скульптури, вази класичного ордера, що має три частини: базу, стілець, карниз.

ПІДВАНИК — верхня частина будівлі під банею, куполом.

ПІДВІКОННИК — горизонтальна дошка чи кам'яна плита під віконним отвором.

ПІДВІКОННЯ — частина стіни між віконом і підлогою.

ПІДВІСКА — продовгуватий замковий (ключовий) камінь склепіння в готич-

них спорудах, що виступає з внутрішньої поверхні.

ПІДАШОК (піддашшя) — 1) винос даху на кронштейнах чи консолях; 2) простір під звисом даху на фасаді будівлі.

ПІДЗОР — прорізна ажурна дошка над карнизом.

ПІДКІС — додаткове скріплення вертикального і горизонтального брусів похилою підпркою.

ПІДКЛІТ — нижній господарський поверх у спорудах часів Київської Русі.

ПІДЛОГА — настил у приміщеннях, призначений для ходіння.

ПІДМУРОК — основа будівлі; фундамент; підвалина.

ПІДОШВА СТІНИ, ФУНДАМЕНТУ — нижня частина несучої конструкції, що спирається на ґрунт.

ПІДПІРНА СТІНКА — вертикальна мурована огорожа проти зсуву ґрунту.

ПІДСХОДИНКА (присхідець) — лицьова вертикальна частина сходинок.

ПІДСЯБИТТЯ — верхня частина дерев'яної будівлі, розташована під виносом даху (див. *машукулі*).

ПІДШИВКА — дошки, прибиті знизу до балок дерев'яного перекриття.

ПІЛ — дерев'яний поміст у народному житті, що використовувався як спальне ліжко.

ПІЛОН — стовп, прямокутної форми у перетині.

ПІЛЯСТРА (пілястр) — прямокутний вертикальний виступ у стіні з капітеллю й базою; крім звичайних існують: *вита* — з жолобками, валиками або гірляндами на стовбурі; *пучкова* — складний виступ стіни у вигляді низки пілястр; *фільончаста* — з прямокутним чи фігурним заглибленням на чільній поверхні.

ПІНАКЛЬ — невеличка вінцева декоративна башточка зі шпилем.

ПІНАКОТЕКА — приміщення для зберігання творів живопису в античні часи.

ПІРАМІДА — 1) надгробна будівля; 2) форма споруди чи її частини.

ПЛАКЕТКА — прямокутна пластинка з рельєфними зображеннями.

ПЛАНЕТАРІЙ — споруда для демонстрації планетних систем.

ПЛАСТИКА — скульптурність, об'ємний вираз форми, художньо проробленої згідно змісту та структури споруди.

ПЛАФОН — горизонтальна площина декоративно обробленої стелі.

ПЛАЦДАРМ — місце проведення військової операції; площа в укріпленні для збору військ.

ПЛЕНИЦЯ — розрізна вздовж колода.

ПЛЕТІНКА — орнаментальна прикраса у вигляді ритмічно переплетених завитків однієї чи кількох стрічок на базисах колон і пілонів.

ПЛАІНТ — 1) нижня частина бази або п'єдесталу у вигляді товстої плити; 2) завершення постаменту квадратною плитою.

ПЛАІНТУС — дерев'яний чи кам'яний брусок, що прикриває стик між стіною і підлогою.

ПЛАІНФА — тонка цегла давньоруських будівель.

ПОВІТКА — складська будівля, яка відкрита з одного боку і не має огорожувальної стінки.

ПОГОСТ — прилегла до церкви ділянка з цвинтарем.

ПОДІЛ — частина давньоруського міста на низинному березі.

ПОДІГУМ (подій) — високе підніжжя будівлі зі сходами на чільному боці.

ПОКРІВЛЯ — верхній шар даху.

ПОЛИЧКА — архітектурний облом у вигляді прямокутного в перерізі горизонтального виступу.

ПОЛІГОН (фортечний) — багатокутник, вздовж якого розплановано фортечні фронти.

ПОРЕБРИК — орнамент утворений рядком цеглин, поставлених рубя під кутом до зовнішньої поверхні стіни.

ПОРІГ — 1) частина входу до будівлі; 2) брус на підлозі при вході.

ПОРІЗКА — рельєфний орнамент на архітектурному обломі.

ПОРТАЛ — архітектурно оформлений вхід до споруди; існують: *П. моста* — архітектурне оформлення в'їзду на міст; *П. перспективний* — утворений в товщі стіни кількома арками, що поступово зменшуються; *П. сцени* — архітектурно оформлений отвір сцени з боку глядацької зали.

ПОРТИК — 1) колонада перед входом у будівлю; 2) парковий павільйон.

ПОСАД — поселення біля міських укріплень.

ПОСТАМЕНТ — підніжжя для скульптури та монумента без карниза й бази.

ПОТЕРНА — цегляний коридор чи галерея для сполучення між частинами укріплення.

ПОЯС — широка горизонтальна смуга (можливо з орнаментом) на фасаді споруди; існують: *аркатурний* — низка декоративних напівколон на стіні, опертих на кронштейни; *колончастий* — низка декоративних напівколон, об'єднаних маленькими арками.

ПОЯСОК — архітектурний облом, ширший за полицю.

ПРЕСТОЛ — в античних греків — жертвовник; у християн — високий нерухомий стіл у вівтарі, призначений для здійснення літургійних дійств.

ПРИЗЬБА — невеличкий виступ цоколя по периметру будівлі.

ПРИКРИТИЙ ШЛЯХ — бойовий хід між гласісом і контрескарпом у фортецях.

ПРИРУБ — дерев'яна кліть, прибудована до основного обсягу споруди.

ПРИТВОР — приміщення перед входом до храму.

ПРИТОЛОКА — верхня горизонтальна перемичка віконної або дверної роботи.

ПРИЧЕЛИНА — горизонтальна різьблена дошка на фасаді будівлі.

ПРИЧЛОК — звернений до вулиці бічний фасад споруди.

ПРИЯМОК — заглиблення перед підвальними отворами.

ПРОГІН — відстань між опорними елементами.

ПРОГОН — головна балка для підтримки крокв або другорядних балок.

ПРОПІЛЕЙ — парадний монументальний вхід, вхідна споруда з портиками й колонадами.

ПРОСТІНОК — частина стіни між двома прорізами.

ПРОСТУПНОК (проступ) — горизонтальна частина сходинок.

ПРОФІЛЬ — 1) один або кілька архітектурних обломів; 2) контур перерізу архітектурної форми.

ПРЯСЛО — відрізок оборонної стіни між баштами, лопатками, пілястрами тощо.

ПУТІ — скульптурні прикраси на будівлі у вигляді дитячих фігур.

П'ЯТА — нижня опорна частина арки чи склепіння.

П'ЯТИСТІНОК — прямокутна в плані хата з поперечною стіною (двокамерна або двозрубна).

Р

РАВЕЛІН — допоміжна трикутна в плані фортечна будівля перед головним валом укріплення.

РАМА — 1) облямвання декоративного чи пластичного мотиву; 2) несуча конструкція зі стовпів та балок.

РАПОРТ — повторення пластичного мотиву чи малюнка в орнаменті.

РЕГУЛЯРНИЙ ПАРК — зелений масив у вигляді геометрично розпланованих посадок дерев і чагарника, полян, видовищних майданчиків, водоймищ і каналів.

РЕДУТ — невелике польове укріплення у вигляді замкненого багатокутника.

РЕДЮІТ — найбільш захищене внутрішнє ядро фортеці чи укріплення, його цитадель.

РАКА — гробниця, скриня з мощами святого, подібна до саркофага, встановлюється в християнському храмі.

РЕКОНСТРУКЦІЯ — 1) перебудова споруди з метою удосконалення функціональних вирішень відповідно до сучасних вимог за новими принципами; 2) відновлення вигляду будівлі за описами і залишками, що збереглися.

РЕЛЬЄФ — 1) сукупність нерівностей земної поверхні; 2) випукле скульптурне зображення. по відношенню до тла; існують: *низький* — див. *барельєф*, *високий* — див. *горельєф*; *заглиблений* та *врізаний* — зображення виконане контурними лініями.

РЕСТАВРАЦІЯ — надання будівлі первісного вигляду.

РЕТРАНШЕМЕНТ — додаткова оборонна лінія поза межами головного фортечного фронту

"РИБ'ЯЧИЙ ХВІСТ" — 1) замок для з'єднання дерев'яних конструкцій під кутом; 2) вид врубки.

РИГЕЛЬ — горизонтальний несучий елемент каркаса, зокрема у фахверкових системах.

РИЗАЛІТ — частина споруди, яка виступає за основну лінію фасаду більше ніж за товщину стіни.

РИЗНИЦЯ — північне приміщення для зберігання риз у вівтарній частині церкви.

РИТМ (ритмічність) — чергування архітектурних форм з відповідним інтервалом.

РИНВА — лоток для відведення води з даху.

РІВ — довге заглиблення в землі оборонного чи іншого призначення.

РОЗА — кругле вікно на фасаді середньовічного храму.

РОЗЕТКА — орнаментальна прикраса круглої форми у вигляді квітки.

РОЗЖОЛОБОК — жолоб між схилами даху.

РОЗКАТ — насипаний майданчик для розміщення гармат.

РОЗКІС — 1) косо поставлена підпора; 2) дерев'яний брус, що скріплює кінці вертикальних і горизонтальних елементів у фахверкових системах.

РОЗПАЛУБКА — виїмка у склепінні у вигляді сферичного трикутника вище прорізу.

РОЗПИС НАСТІННИЙ — оформлення стін орнаментальними композиціями, сюжетними чи символічними зображеннями.

РОЗПІР — горизонтальний тиск у конструкціях і спорудах, обумовлений вертикальним навантаженням.

РОЗПАНУВАЛЬНА СТРУКТУРА МІСТА — характер просторової організації території міста, розрізняються: *дисперсна (розсосереджена)* — із просторовими інтервалами між окремими районами; *компактна* — щільна, без значних проміжків; *лінійна* — витягнута у лінію вздовж берега, шляху тощо.

РОЗПЛАНУВАННЯ — взаєморозміщення і взаємозв'язок основних приміщень споруди, існують: *анфіладне* — двері приміщень розташовуються на одній осі; *галерейне* — приміщення розташовуються вздовж галереї; *зальне* — серед приміщень домінує велика зала; *коридорне* — приміщення розташовані вздовж коридорів; *павільйонне* — приміщення одного функціонального призначення згруповані окремо; *секційне* — групування приміщень відбуваються навколо вертикального комунікаційного вузла; *центричне* — з центрального приміщення входи ведуть у розташовані навколо кімнат; *центрично-кільцеве* — входи у приміщення ведуть з коридора або галереї, що влаштовані навколо зали чи двору, *чарункове* — комбінація невеликих рівнозначних приміщень.

РОЗРІЗ (переріз) — архітектурне креслення, що відображає внутрішній устрій будівлі, споруди.

РОЗЧИН — суміш в'язучої речовини і води, що застосовується у будівництві.

РОЗШИВКА ШВІВ — надання певної форми поверхні швів у муруванні.

РОКАЙЛЬ — асиметричний орнамент зі стилізованих мушлів і закруток.

РОСТВЕРК — верхня частина пальових фундаментів.

РОТОНДА — кругла в плані споруда перекрита куполом і часто оточена колонами.

РУІНА — залишки старовинної будівлі; існує: штучна — павільйон у парку у вигляді залишків напівзруйнованої споруди.

РУКАВ — відгалуження хрещатоподібної в плані споруди.

РУСТ — окремих квадрат в стіні, за характером обробки існують: *брильянтовий (діамантовий)* — з лицьовою поверхнею у вигляді піраміди; *брусковий* — з пласкою чільною поверхнею; *декоративний* — руст зі складним профілем чільної поверхні каменя; *дошаний (стрічковий, французький)* — у вигляді горизонтальних рядів без вертикальних швів; *квадровий* — із великих прямокутних каменів; *клинчастий* — із трапецієподібних каменів у завершенні прорізу чи ніші; *рваний (колотий)* — з необробленою чільною поверхнею.

РУСТОВКА — спосіб опорядження поверхні стіни природним або штучним каменем.

РУШНИК — вертикальна різьблена дерев'яна смужка з узорним кінцем на фасаді щипця чи фронтона.

С

САДИБА — комплекс різноманітних споруд і зелених масивів на приватному землеволодінні; існувала *прибуткова* — земельна ділянка і споруди

призначалися для потреб товарного виробництва.

САЖ — господарська будівля для відгодівлі свиней. Характерна для українського народного будівництва.

САМАН (сирець) — сирцевий глиняний стіновий матеріал з домішкою соломи.

САНАЦІЯ — очищення території, санітарна обробка приміщень, оздоровлення середовища.

САНДРИК — декоративна архітектурна деталь у вигляді карниза чи фронтона.

САРКОФАГ — 1) монументальна і парадно оформлена домовина, виконана з каменя або кошового дерева; 2) надгробний пам'ятник у вигляді поховальної урни.

СВОЛОК — головна балка під стелею у дерев'яній споруді.

СВЯТИЛИЩЕ — місце для здійснення релігійних обрядів, яке вважалося місцеперебуванням божества; 2) споруда культового призначення.

ГРАФІТО — різновид декоративного розпису, коли малонок вирізьблено у тиньку з оголенням нижнього шару іншого кольору.

СЕКЦІЯ — одна з однотипних частин у об'ємно-розпланувальній структурі великої споруди.

СЕЛЬБИЩЕ — територія, зайнята в основному житловими будівлями.

СЕРЕДМІСТЯ — центральний район міста.

СЕРЕДОХРЕСТЯ (перехрестя) — перетин середньої нави й трансепту в культовій будівлі.

СЕРПАНТИН — зигзагоподібна дорога на похилій місцевості або на складному рельєфі пейзажного парку.

СИГНАТУРКА — невеличка вежа, що завершує будівлю.

СИНАГОГА — культова споруда, центр релігійного і громадського життя єврейської громади.

СІНИ — приміщення перед входом у житлові кімнати.

СКАНСЕН — музей народної дерев'яної архітектури просто неба.

СКІТ — 1) невеликий відлюдний монастир; 2) келія монаха самітника.

СКЛЕП — приміщення заглибленої в землю гробниці.

СКЛЕПІННЯ — перекриття криволінійних абрисів у перерізі; існують такі типи: *бочарне* — утворюється рухом плоскої кривої; *віяльне (норманське)* — утворюється нервюрами, що розходяться з одного місця віялами; *дзеркальне* — замкнене зі зрізаною верхньою площиною; *з розпалубками* — є різні види й варіанти з'єднання склепінь з розпалубками: *зімкнуте еліптичне* — утворюється продовженням стін по еліптичній кривій; *зімкнуте лучкове (плоске)* — утворюється продовженням стін по кривій з невеликою стрілою підйому; *зімкнуте напівциркульне* — утворюється продовженням стін по напівциркульній кривій; *зімкнуте параболічне* — утворюється продовженням стін по параболічній кривій; *зірчасте* — на системі нервюр; *клинчасте* — викладене з каменів клинчастої форми; *коробове* — утворюється трицентровою кривою у поперечному перетині; *купольне* — див. *купол*; *лоткове* — циліндричне на пружних арках; *монастирське* — зімкнуте з розпалубками; *напівлоткове* — коробове з торцевим лотком; *пер-*

вюрне — хрещате, на каркасі з нервюр; **парусно зімкнене** — різновид замкнугих, де площини утворюють склепіння спарушеної форми; **повзуче** — різновид циліндричних, з п'ятами на різних рівнях; **плоске** — з малою стрілою підйому; **стрілчасте** — утворюється направляючими з великою стрілою підйому; **східчасте** — утворюється системою поперечних і поздовжніх арок; **фальшиве** — утворене поступовим напуском горизонтальних рядів мурування; **хрещате** — утворене перетином двох циліндричних С; **хрещате лучкове** — різновид хрещатих, де площини між ребрами пологої (лучкової) форми; **хрещате параболічне** — різновид хрестових, де площини між ребрами параболічної форми; **хрещате спарушене** — різновид хрещатих, де площини між ребрами спарушеної (сферичної) форми; **хрещате** — зімкнене склепіння, перерізане двома коробовими чи циліндричними, що несуть світловий барабан; **циліндричне еліптичне** — утворюється кривою у поперечному розрізі; **циліндричне лучкове** — утворюється кривою, що у поперечному розрізі менше півкола; **циліндричне напівциркульне** — утворюється кривою у формі півкола; **циліндричне параболічне** — утворюється параболічною кривою у поперечному розрізі; **циліндричне плоске** — те саме, що циліндричне лучкове. **СКОЦІЯ** — увігнутий архітектурний облом, що утворюється двома дугами різних радіусів. **СКРИПТОРІЙ** — майстерня у монастирях, де переписували рукописи. **СКУФ'Я** — верхня частина сферичного куполу. **СЛІЗНИК (слізняця)** — виносна плита карниза з жолобом на нижній поверхні. **СМАЛЬТА** — скляний слав різних кольорів. **СОБОР** — головна культова споруда християн у місті чи монастирі. **СОЛЕЯ** — підвішена частина підлоги перед іконостасом. **СОЛЯРНИЙ ЗНАК** — 1) декоративний мотив у вигляді круга з секторами; 2) свастика. **СОФІТ** — 1) архітектурно оброблена поверхня стелі; 2) нижня поверхня слізника у карнизі; 3) освітлювальний прилад театральної сцени. **СОХА** — виллоподібний у верхній частині дерев'яний стовп, підпора у народній архітектурі України. **СТАВНІ** — зовнішні та внутрішні затвори віконного прорізу, виконані з дерева або металу. **СТАТУЯ** — скульптурне зображення живої істоти на повний зріст. **СТАЯ** — архаїчне житло з приміщенням для худоби на Гуцульщині в Україні. **СТЕБКА** — наземна зрубна кліть, яка мала вогнище, часто слугувала житлом. **СТЕЛА** — вертикальна плита з написами, зображеннями. **СТЕЛЯ** — верхня поверхня над приміщенням; існує лоткова — дерев'яне перекриття із похилими краями. **СТЕНДАРИ** — заглиблені у землю короткі товсті окоренки для пітримки зрубів. **СТЕРЕОБАТ** — східчаста підвалина споруди; порів. *кrepіда*. **СТИЛІЗАЦІЯ** — наслідування, імітація зовнішніх форм іншого стилю.

СТИЛОБАТ — 1) верхня поверхня східчастого цоколя будівлі; 2) платформа під будівлею. **СТІНА** — вертикально огорожувальна конструкція, що відділяє приміщення від навколишнього простору (зовнішня) або сусіднього приміщення (внутрішня). **СТІНОПИС** — настінний живопис. **СТОВБУР** — основна циліндрична частина колони (те саме, що й фуст). **СТОВП (стояк)** — вертикальна опора, вертикальна колода. **СТОЯНКА** — невелике поселення первісних людей. **СТРИЛА ПІДЙОМУ СКЛЕПІННЯ** — відстань по вертикалі між шелигою і п'ятами склепіння. **СТРИХА** — 1) солом'яна або очеретяна покрівля; 2) край очеретяної або солом'яної покрівлі, який виступає за край покрівлі, утворюючи навіс. **СТРИЧКОВЕ ЗАСКЛЕННЯ** — вікна, що прилягають один до одного майже без проміжків у вигляді протяжних стрічок. **СТУК (стукко, стюк)** — високоякісна гіпсова штукатурка з різьбленням або у вигляді штучного мармуру. **СТУЛ (стілець п'єдесталу)** — середня частина п'єдесталу. **СТУЛКА** — половина дверей чи воріт, що закриваються. **СУБСТРУКЦІЯ** — підпірна несуча конструкція будівлі або її частина. **СХІДЕЦЬ (сходина)** — основний елемент сходів, що складається з горизонтальної частини проступінка і вертикальної підсходинки. **СХІДНИЙ СТИЛЬ** — умовна назва стилізаторських течій 19 ст. **СХОДИ** — споруди зі східцями на тиві або косоурі для підйому й спуску; існують: **висячі** — зі сходинок, одні кінці яких консольно закріплено в стіні, другі — незакріплені; **гвинтові** — круглі або овальні у плані; **двомаршові** — з двома маршами між поверхнями; **одномаршові** — з одним маршем; **розпашні** — з трьома або п'ятьма маршами, з яких середній широкій; **тримаршові** — з трьома маршами; **чорні** — підсобні, для господарських потреб. **СХОДОВА КЛІТКА** — вертикальна комунікація споруди, зайнята сходами.

Т

ТАБЕРНАКЛЬ (табернакул) — ніша із статусом святого; шафа у вівтарній стіні для дарунків. **ТАЛУС** — потовщення стіни до підвалин над фундаментом. **ТАМБУР** — 1) прибудова біля вхідних дверей; 2) барабан куполу. **ТЕКСТУРА** — природний малюнок поверхні деревини. **ТЕКТОНІКА** — структура споруди, зумовлена характером матеріалу й конструктивною системою. **ТЕЛАМОН** — опора у вигляді чоловічої статуї. **ТЕНАЛЬ** — окреме укріплення перед куртиною, звернене до супротивника гострими кутами. **ТЕНАЛЬНИЙ ФРОНТ** — зірчасте накреслення плану укріплення. **ТЕРАКОТА** — неглазурована кераміка з кольорової глини. **ТЕРАСА** — 1) відкритий з усіх боків чи напіввідкритий майданчик; 2) легка добудова до споруди у вигляді балкона з дахом на стовпах.

ТЕРЕМ — приміщення над верхнім ярусом у хорамах. **ТЕС (тесини)** — тесані дошки для обшивки будівель. **ТЕТРАКОНХ** — споруда з чотирма напівкруглими об'ємами, перекритими конхами навколо центрального об'єму. **ТИБЛІ** — кілочка з твердого дерева, які з'єднують колоди по довжині. **ТИМΠΑН** — внутрішнє поле фронто-ну. **ТИН** — 1) огорожа з лози навколо сільської садиби; 2) оборонна стіна з колод, які вертикально вриті в землю і загострені вгорі. **ТИНЬК** — покриття поверхні будівельним розчином з піску і вапна або цементу. **ТИЧКОВИЙ РЯД** — горизонтальний ряд цегли, з торцевими гранями на чільному боці. **ТІК** — частина селянської садиби у вигляді майданчика для обмолоту і просушування хлібних снопів. **ТОНДО** — архітектурна деталь у формі круга, диска. **ТОРГ (торжище, торжок)** — торгова площа давньоруського міста, що знаходилася в посаді та біля воріт дитинці під захистом його укріплення. **ТОРЕВТИКА** — мистецтво рельєфної обробки металевих виробів холодним способом. **ТОРЕЦЬ** — 1) бічна площина будівлі; 2) поперечний розріз колоди. **ТОСКАНСЬКИЙ ОРДЕР** — архітектурний ордер, що є модифікацією доричного: гладенька колона з базою завершена шийкою, ехіном і абакою, фриз в антаблементі гладенький без тригліфів і метолів, карниз підтримується лише каблучком тощо. **ТРАВЕРС** — 1) поперечний брус, перекладина; 2) поперечний земляний насип, що захищає укріплення від поздовжнього обстрілу. **ТРАВЕЯ** — частина простору нави під одним склепінням на чотирьох підпорах. **ТРАНСЕПТ** — поперечна нава християнського храму. **ТРАНШЕЯ** — заглиблений у землю шлях сполучення в оборонній споруді. **ТРАПЕЗНА** — 1) монастирська ідальня з церквою; 2) простора невисока прибудова із західного боку храму, що призначалася для різних потреб громадян. **ТРИГЛІФ** — елемент фризу доричного антаблемента. **ТРИКОНХ** — християнська храмова споруда з трьох напівкіл, звернених до центральної частини зі сходу, півночі й півдня. **ТРИЛИСНИК** — емблема зі скульптурним зображенням трьох листків, орнаментальний мотив. **ТРИПТИХ** — 1) тристулковий складень; 2) композиція на одну тему з трьох частин. **ТРИФОЛІЙ** — частина споруди або деталь у вигляді трилисника або однакових кіл навколо рівнобічного трикутника. **ТРИФОРІЙ** — 1) арковий проріз з трьох частин; 2) поздовжня галерея, відкрита в центральну наву собору потрійними чи подвійними арковими вікнами. **ТРИУМФАЛЬНА АРКА** — ворота, окрема споруда на честь військової перемоги або знаменної події. **ТРОМП** — склепіння у формі частини

конуса чи четвертини сферичного купола, аналогічний парусу.

ТУМБА — 1) підставка під наличником у дверних прорізах; 2) широкий і низенький стовпчик у складі парапету.

ТЯБЛО — 1) горизонтальні бруси для ікон в іконостасі; 2) склепіння або парус у храмі з іконописним зображенням.

ТЯГА — тонкий горизонтальний профільований виступ на стіні, виконаний за допомогою шаблону.

У
УСИПАЛЬНЯ — склеп для поховання особи чи родини.

Ф
ФАС — бік укріплення, звернений в поле.
ФАСАД — 1) зовнішній вигляд споруди; 2) проекція зовнішнього вигляду на площину.

ФАХВЕРК — каркас із дерев'яних брусків і заповнення між ними глиною, цеглою, камінням.

ФЕРМА — 1) гратчаста конструкція для перекриття великих прогонів; 2) сільськогосподарська споруда з комплексом різних будівель.

ФЕСТОН — зубчастий профіль архітектурного елементу.

ФІАЛ — фігурний шпиль над пінаклем, щипцем, контрфорсом.

ФІЛЬОНКА — 1) облямована ділянка стіни, дверного полотна, пілястри; 2) вузька кольорова смужка між двома по-різному пофарбованими частинами стіни.

ФЛАНК — короткий бік бастиону, перпендикулярний лінії куртини.

ФІЛІГЕЛЬ — 1) невеликий житловий корпус палацового комплексу; 2) прибудова до основної житлової споруди.

ФОЙЄ — приміщення поряд із залом у громадській споруді.

ФОНТАН — декоративна споруда із струменем води, що витікає під природним або штучним тиском.

ФОРТ — окреме невелике укріплення, розраховане на кругову оборону.

ФОРТЕЦЯ — будівельний комплекс, розрахований на довготривалий захист завдяки міцності споруд і спроможності вести кругову оборону.

ФОРТОВА ФОРТЕЦЯ — фортеця з фортами попереду основного ядра цитаделі.

ФОРШТАДТ — поселення на передмісті.

ФРАМУГА — 1) верхня частина вікна; 2) засклена рама над дверима.

ФРЕСКА — техніка настінного живопису по сирому тиньку, твір живопису, виконаний у техніці фрески.

ФРИЗ — 1) середня частина антаблемента; 2) горизонтальна скульптурна чи живописна композиція.

ФРОНТИСПИС — головний фасад будівлі.

ФРОНТОН — верхня частина фасаду над карнизом чи завершення лиштви; існують за формою: **дучковий** — з дугopodobним завершенням; **напівкруглий** — з напівциліндричним завершенням; **розірваний** — у вигляді двох крайніх частин; **розкріпований** — з вертикально виступаючими частинами; **самцовий** — безпосереднє продовження стіни в

дерев'яних зрубках; **трикутний** — у формі трикутника.

ФУНДАМЕНТ — опорна частина споруди в землі; найчастіше застосовується **Ф. стрічковий** — утворений ділянками безперервного мурування у підвалинах капітальних стін.

ФУНІКУЛЕР — канатна залізниця на крутих схилах.

ФУСТ — циліндрична або гранчаста основна частина колони від бази до капітелі.

Х

ХАТА — житлова споруда із сінями та господарським приміщенням.

ХИЖА — 1) холодне приміщення хати; 2) невелика будівля (див. *кліть*).

ХИМЕРА — скульптурне зображення напівфантастичної істоти.

ХОЛ — 1) зала у житловому будинку, призначена для чекання чи відпочинку; 2) вестибюль у громадській споруді.

ХОМУТ — пристосування для скріплення конструктивних елементів у вигляді залізної скоби.

ХОР — місце між середохрестям і апсидою в католицьких церквах.

ХОРИ — 1) відкрита верхня галерея всередині православних церков; 2) у залах приватних житлових будинків — балкон на колонах, арках, стовпах для глядачів або музикантів.

ХОРОМИ — 1) комплекс житлових будівель; 2) у переносному значенні — багатий будинок.

"ХРЕСТ ВПИСАНИЙ" — храм хрещато-банної системи, де кутові компартименти мають ту ж висоту, що й гілки архітектурного хреста.

"ХРЕСТ ГРЕЦЬКИЙ" — церква з чотирма однакової довжини раменами у плані.

"ХРЕСТ ЛАТИНСЬКИЙ" — церква з більш довгим раменом із західного боку в плані.

ХРЕСТОЦВІТ — декоративна стилізована квітка, з однією чи двома парами горизонтальних хрещатоподібних відгалужень, що увінчує фіали, пінаклі тощо.

ХРЕЩАЛЬНА — будівля для обряду хрещення.

ХРЕЩАТО-БАННА (ХРЕСТОВО-КУПОЛЬНА) СИСТЕМА — система перекриття церкви з центральним куполом і спрямованими до нього хрещатоподібними чотирма циліндричними склепіннями.

Ц

ЦАРСЬКІ ВРАТА — середні двері іконостаса перед вівтарним престолом.

ЦЕГЛЯНИЙ СТИЛЬ — течія в архітектурі 2-ї пол. 19 ст.: цегляні фасади не тинькувались і весь декор виконувалася з лекальної цегли.

ЦЕЙХГАУЗ — склад для запасів зброї, обмундирування та продовольства.

ЦИТАДЕЛЬ — 1) окрема захисна споруда; 2) центральне укріплення фортеці, міста, яке під час оборони вважалось останнім опорним пунктом.

ЦОКОЛЬ — монументальне підніжжя споруди, монумента, колони тощо, розташоване на фундаменті.

ЦОКОЛЬНИЙ ПОВЕРХ — нижній поверх споруди зі стінами обробленими подібно цоколю.

Ч

ЧЕРВОНА ЛІНІЯ — межа, що визначає у плані лінію забудованої ділянки, кварталу тощо.

ЧЕТВЕРИК — чотирикутна у плані споруда або її частина.

ЧЕТВЕРТНИЙ ВАЛ — опуклий облом, що утворюється дугою в чверть кола.

ЧОЛО — щипець або фронтон на фасаді будівлі.

ЧОТИРИЛИСНИК — форма вікна, декоративних деталей.

Ш

ШАЛЕ — 1) сільська будівля в Швейцарії; 2) замський будинок, дача.

ШЕЛИГА (шалига) — 1) лінія, що з'єднує верхні частини склепіння; 2) вершина арки.

ШЕСТЕРИК — шестикутна частина будівлі.

ШИЙКА — нижня частина доричної капітелі.

ШИРІНКА — декоративна прямокутна виїмка на поверхні стіни.

ШИФЕР — рожевий (пірофілітовий) сланець, що вживався у давньоруських будівлях для підлоги, різьблених парапетів, облицювання стін або у вигляді тонких пластин при виготовленні покрівлі.

ШИЯ — глухий барабан церкви під банею.

ШЛЮЗ — 1) гідротехнічна споруда на річці або каналі для перевodu суден з одного б'єфу в інший; 2) видовжена частина внутрішнього простору будівлі біля входу.

ШЛЯХОПРОВІД — міст над іншим шляхом.

ШОВ — 1) місце сполучення двох каменів, цеглин у муруванні; 2) прошарок розчину між елементами мурування.

ШПАЛЕРИ — 1) рядки кущів, дерев вздовж алеї регулярного парку; 2) матеріал для обклеювання стін і стель у приміщеннях.

ШПИЛЬ — гострокінцеве пірамідальне або конусоподібне завершення споруди, увінчане скульптурним зображенням, емблемою чи прапором.

ШТОРА — віконна завіса, що збирається вгорі в рулон.

ШТРОБА (шттраба) — ступінчастий обрив мурування стіни, виконаний з розрахунком на продовження робіт.

ШУБА — тиньковане облицювання стіни з великобугристою поверхнею.

Щ

ЩИПЕЦЬ — верхня трикутна частина стіни, не відокремлена знизу карнизом.

ЩОГЛА — тонка й висока споруда або її частина відповідної форми.

ЩОКА СКЛЕПІННЯ — торцева стіна на кінці склепіння.

Я

ЯБЛУКО ПІДХРЕЩАТЕ — завершення бані або ліхтарика в церкві.

ЯРУС — горизонтальна частина споруди, що відповідає поверху.

Джерела та література

1374. Болховитінов С. Вибрані праці з історії Києва / Упоряд., всг. ст. та додатки Т. Ананьєвої. — К., 1995; Його ж. Описание Киево-Печерской Лавры с присовокуплением разных грамот и выписок, объясняющих оное, также планов Лавры и обеих пещер. — К., 1831; Васильев М. Пам'ятні місця, пов'язані з родиною Тугталів у місті Києві // Могиланські читання: Матеріали щорічних наукових конференцій 1996—1997 рр. (НКПКЗ). — К., 1998; Голубинский Е. История Русской церкви. — М., 1904. — Т. 1; Гришин А. Д. Огляд матеріалів з історії Києво-Печерського монастиря (1917—1930, 1941—1961 рр.) // Лаврський альманах: Києво-Печерська лавра в контексті української історії та культури: Зб. наук. праць. — К., 2003. — Вип. 9; Закревский Н. В. Описание Киева. — М., 1868. — Т. 1—2; Захарченко М. М. Киев теперь и прежде. — К., 1888; Исполняющий делаи Наместника Лавры архимандрит Климент. Правитель дел иеромонах Аполлос. Столоначальник монах Тертий. Киево-Печерская лавра и ее значение в истории украинского народа // Лаврський альманах: Києво-Печерська лавра в контексті української історії та культури. — К., 2001. — Вип. 5; Киевские пещеры и Киево-Печерская лавра. — К., 1804; Кралева С. П. Збірано, збережено, досліджується... До 75-ліття Національного Києво-Печерського історико-культурного заповідника // Лаврський альманах: Києво-Печерська лавра в контексті української історії та культури. — К., 2001. — Вип. 5; Лагодзьки Я. П. Киево-Печерська лавра і козацтво // Там само. — К., 2002. — Вип. 7; Лашкарів П. А. Остатки древних зданий Киево-Печерской лавры // Труды ҚДА. — 1883. — Т. 1. — Январь; Лебединцев П. Г. Киево-Печерская лавра в ее прошедшем и нынешнем состоянии с фасадом великой Лаврской церкви, планом ее и планом пещер. — К., 1894; Логвин Г. Н. Киев. — М., 1982; Його ж. Киево-Печерская лавра. — М., 1958; Можаровська Т. М. Медицина Давньої Русі (За матеріалами Києво-Печерської лаври) // Лаврський альманах: Києво-Печерська лавра в контексті української історії та культури. — К., 2003. — Вип. 11; Очерки истории Киево-Печерской Лавры и Заповедника / А. Д. Гришин, П. В. Голобуцкий, Е. П. Кабанец и др. — К., 1992; Петренко М. З. Киево-Печерский державний історико-культурний заповідник: Путівник. — К., 1979; Петров Н. И. Киев, его святыни и памятники. — К., 1897; Приселков М. Д. Очерки по церковно-политической истории Киевской Руси X—XII вв. — СПб., 1913; План Києва, составлений в 1695 г. — К., 1893; Ратшин А. Описание Киево-Печерской лавры. — К., 1826; Сборник материалов для исторической топографии Киева и его окрестностей. — К., 1874; Серафима, игуменья. История Киево-Печерской Лавры. — К., 2001. — Кн. 1 (XI — первая половина XIII в.); Сіткарьова О. В. Архітектура Києво-Печерської лаври кінця XVIII—XX століття. — К., 2001; Титов Ф. И. Краткое историческое описание Киево-Печерской лавры и других святынь и достопримечательностей города Киева. — К., 1911; Його ж. Путеводитель при обозрении святынь и достопримечательностей Киево-Печерской Лавры и г. Киева. — К., 1910; Толочко П. П. Исторична топографія стародавнього Києва. — К., 1972; Хижняк З. І. Плетенецький З. Х. // Києво-Могиланська академія в іменах XVII—XVIII ст.: Енцикл. видання. — К., 2001; Яремич С. Памятники искусства XVI—XVII в. в Киево-Печерской лавре. — К., 1900.
1375. НКПКЗ (бібліотека). Бессонов С. В. Архитектура Киево-Печерской лавры. — К., 1949 (рукопис); Кілессо С. К. Киево-Печерська лавра. — К., 2003; Корпорація «Укрреставрація»: на межі тисячоліть. — К., 2000; Літопис відродження пам'яток // Пам'ятки України. — 1997. — Ч. 2; Національний Києво-Печерський історико-культурний заповідник: Путеводитель. — Львов, 2005; Пам'ятки архітектури та містобудування України: Довідник Державного реєстру національно-культурного надбання. — К., 2000; Памятники градостроительства и архитектуры Украинской ССР: В 4 т. — К., 1983. — Т. 1; Петренко М. З. Киево-Печерский державний історико-культурний заповідник. — К., 1979; Сіткарьова О. В. Архітектура Києво-Печерської лаври кінця XVIII—XX століття. — К., 2001; Її ж. Успенський собор Києво-Печерської лаври. До історії архітектурно-археологічних досліджень та проекту відбудови. — К., 2000; Титов Ф. И. Краткое историческое описание Киево-Печерской лавры и других святынь и достопримечательностей города Киева. — К., 1911; Храмы Киево-Печерской лавры. — К., 2004.
1376. Архів ДержНДІПіАМ. Бессонов С. В. Архитектура Киево-Печерской лавры. — К., 1949 (рукопис); ІР НБУ, ф. X, № 15078, 15079; ЦДАУК, ф. 128, оп. 1 заг., спр. 757, 1653, 1700, 2066, 2114, 2431, 3200; оп. 2 заг., спр. 332, 334, 380, 415, 527, 705; Болховитінов Е. Описание Киево-Печерской Лавры с присовокуплением разных грамот и выписок... — К., 1826; Ганзенко Л. Малювання Успенського собору за джерелами XIII—XX століть // Пам'ятки України. — К., 2003. — Ч. 1—2; Жолтовський П. М. Монументальний живопис на Україні XVII—XVIII ст. — К., 1988; Киево-Печерский патерик. — К., 1991; Крицкий Б. Народные мастера архитектуры. — К., 1953; Лашкарів П. Киевская архитектура X—XII века // Труды III АС в Киеве 1874 г. — К., 1878. — Т. 1; Його ж. Остатки древних зданий Киево-Печерской лавры // Труды ҚДА. — 1883. — Январь; Лебединцев П. Г. Киево-Печерская лавра в ее прошедшем и нынешнем состоянии... — К., 1894; Нестуля О. О. Понад усе ставив істину (Ф. І. Шміт) // Репресоване красназнавство (20—30-і роки). — К., 1991; Новое в археологии Киева. — К., 1981; Очерки истории Киево-Печерской лавры и Заповедника. — К., 1992; Сіткарьова О. В. Архітектура Києво-Печерської лаври кінця XVIII—XX століття. — К., 2001; Її ж. Успенський собор Києво-Печерської лаври. — К., 2000; Титов Ф. И. Краткое историческое описание Киево-Печерской лавры и других святынь и достопримечательностей города Киева. — К., 1911; Фундуклей И. Обозрение Киева в отношении к древности. — К., 1847; Хведченя С. Святыни и святые Киево-Печерской лавры. — К., 2001; Холостенко Н. Исследование руин Успенского собора Киево-Печерской лавры // Сов. археология XXIII. — 1955; Храмы Киево-Печерской лавры. — К., 2004; Чумаченко О. Образи з минулого: Біографічний довідник осіб, похованих в Успенському соборі Києво-Печерської лаври. — К., 1999.
1377. Акты, относящиеся к истории Южной и Западной России, собранные и изданные Археологической комиссией. — СПб., 1887. — Т. 9; ДАКО, ф. Р-862, оп. 1, спр. 62; РДВІА, ф. 3, оп. 18, спр. 2583; ф. 349, оп. 18, спр. 2530, 2531; ЦДАГОУ, ф. 263, оп. 1, спр. 2238, 6031; ЦДАУК, ф. 128, оп. 1 заг., спр. 27, 524, 3010, оп. 1 тип., спр. 1394; оп. 1 черн., спр. 158, 492; Болховитінов Е. Описание Киево-Печерской Лавры с присовокуплением разных грамот и выписок... — К., 1826; Горбенко К. В. Новое в исследовании творчества И. Шеделя // Вестник Академии стро-ва и архитектуры УССР. — 1980. — № 4; Її ж. Об авторстве проекта большой колокольни Киево-Печерской лавры. — М., 1975; [Иславский С.] Краткое историческое описание Киево-Печерской лавры. — К., 1801; Очерки истории Киево-Печерской лавры и Заповедника. — К. 1992; Хоменко К. В. Куранти великої лаврської дзвіниці // Лаврський альманах: Києво-Печерська лавра в контексті української історії та культури. — К., 1999. — Вип. 2; Щербина В. І. Головні будівлі Києво-Печерської лаври // Нові студії з історії Києва Володимира Івановича Щербини. — К., 1926.
1378. Архів «УкрНДІпроектреставрація», № 3831-П. Рилкова Л. П. Аптека та ново-воклірошанський корпус (Паспорт на пам'ятку архітектури). — К., 1987 (рукопис); ІР НБУ, ф. X, № 18694, 30940; ф. 279, № 907; ЦДАВОВУ, ф. 166, оп. 6, спр. 6129; ЦДАУК, ф. 128, оп. 1 заг., спр. 2541, 2635, 3005; Бонь О. Академік О. П. Новицький і Музей українських діячів науки та мистецтва // Київська старовина. — 1999. — № 6; Василько В. Початок театрального музею на Україні // Річник театрального музею за 1929 р. — К., 1930; Галабуцька Г. М. П. І. Рудін — керівник Українського театрального музею. — К., 1992; Галабуцькая Г. М., Питоева К. Н. Государственный музей театрального, музыкального и киноискусства УССР. — К., 1985; Маньковська Р. Вклад Є. Я. Рудинського в музейну справу України // Укр. іст. зб. 2000. — К., 2000; Петренко М. З. Киево-Печерский державний історико-культурний заповідник. — К., 1979.
1379. Архів «УкрНДІпроектреставрація», № 3838-П. Рилкова Л. П. Бібліотека митрополита Флавіана (Паспорт на пам'ятку архітектури). — К., 1987 (рукопис); ДАК, ф. 1517, оп. 1, спр. 12; НКПКЗ, фонди, КПЛ — А-5; Там само. Рилкова Л. П. Бібліотека митрополита Флавіана (Історична довідка на пам'ятку архітектури). — К., 2003 (рукопис); ЦДАВОВУ, ф. 2, оп. 8, спр. 4545; ф. 166, оп. 6, спр. 6132, 6133; ЦДАУК, ф. 128, оп. 1 заг., спр. 3255, 3258; оп. 2 заг., спр. 515; Білокінь С. Смерть Миколи Касперовича // Розбудова держави. — 1992. — № 2 (липень); Гепшенер-Лінка Н. В. Спогади про Всеукраїнське музейне містечко 1929—1939 рр. / Публ. С. Білокіня // Лаврський альманах: Києво-Печерська лавра в контексті української історії та культури. — К., 2003. — Вип. 11; Тимченко Т. Микола Касперович — перший реставратор колекції Всеукраїнського історичного музею ім. Т. Шевченка // Матеріали ювілейної конференції «Національний художній музей України: Історія. Сучасний стан. Проблеми розвитку: До 100-річчя з дня заснування». — К., 1999; Титов Ф. И.

- Краткое историческое описание Киево-Печерской лавры и других святых и достопримечательностей города Киева. — К., 1911.
1380. ЦДАУК, ф. 128, оп. 1 заг., спр. 3183.
1381. НКПІКЗ, фонди, КПЛ — ПЛ-233, 359; РДВІА, ВУА, № 18371, 18540; ЦДАУК, ф. 128, оп. 1 заг., спр. 935; Килессо С. К. Киево-Печерская лавра. — М., 1975; Сіткарьова О. В. Архітектура Києво-Печерської лаври кінця XVIII—XX століття. — К., 2001.
1382. Килессо С. К. Киево-Печерская лавра. — М., 1975.
1383. Архів «УкрНДІпроектреставрація», № 3829-П. Рилкова Л. П. Живописна (іконописна) школа (Паспорт на пам'ятку архітектури). — К., 1987 (рукопис); НКПІКЗ, фонди, КПЛ — А-30; РДВІА (Санкт-Петербург), ф. 789, оп. 14, спр. 116; ЦДАВОВУ, ф. Р-4906, оп. 1, спр. 3535; ф. 166, спр. 6129, 6137; ЦДАУК, ф. 128, оп. 1 благ., спр. 3409, 3443; оп. 1 бухг., спр. 2355; оп. 1 заг., спр. 2618, 2729; оп. 1 тип., спр. 916; Асеев Ю. С. Іпполит Владиславович Моргілевський // Стр-во і архітектура. — 1980. — № 8; Гешпнер-Лінка Н. В. Спогади про Всеукраїнське музейне містечко 1929—1939 рр. / Публ. С. Білокіна // Лаврський альманах: Києво-Печерська лавра в контексті української історії та культури. — К., 2003. — Вип. 11; Голлербах Е. Пам'яті С. П. Яремича // Образотворче мистецтво. — 1940. — № 5; Київ: Провідник / За ред. Ф. Ернста. — К., 1930; Крячок М. І. Фонд І. В. Моргілевського у ЦДАМАМ УРСР // Архіви України. — 1969. — № 6; Лопухіна О. В. Живописна школа Києво-Печерської лаври другої половини XIX—початку XX століття: Художня освіта і виховання // Лаврський альманах: Києво-Печерська лавра в контексті української історії та культури. — К., 2001. — Вип. 5.
1384. Архів «УкрНДІпроектреставрація», арх. № 412. Отчет о реставрационных работах по памятнику архитектуры XVIII в. — митрополичьему дому (корпус № 2) в Киево-Печерском государственном историко-культурном заповеднике / Авт. проекта реставрации Е. М. Пламеницкая. — К., 1965; ДАК, ф. 1517, оп. 1, спр. 9; ЦДАУК, ф. 128, оп. 1 заг., спр. 789; оп. 1 КДС, спр. 725, 731; оп. 1 черн., спр. 331, 391; оп. 2 черн., спр. 75; оп. 3 заг., спр. 766; ф. 1434, оп. 1, спр. 7; Архиепископ Никон (Рклицкий). Митрополит Антоний (Храповицкий) и его время. 1863—1936: В 2 кн. — Нижний Новгород, 2003; Болховитінов С. Вибрані праці з історії Києва. — К., 1995; Йою ж. Описание Киево-Печерской Лавры с присовокуплением разных грамот и выписок... — К., 1847; Высокопреосвященный Феогност, митрополит Киевский и Галицкий. Его кончина и погребение. — К., 1903; Гешпнер-Лінка Н. В. Спогади про Всеукраїнське музейне містечко 1929—1939 рр. / Публ. С. Білокіна // Лаврський альманах: Києво-Печерська лавра в контексті української історії та культури. — К., 2003. — Вип. 11; Двадцятилітє архипастырського служения высокопреосвященнейшего Флавиана, митрополита Киевского и Галицкого. — К., 1910; Киево-Могилянська академія в іменах XVII—XVIII ст.: Енцикл. видання. — К., 2001; Киевские епархиальные ведомости. — 1900. — № 12; Нестуля О. О. Понад усе ставив істину (Ф. І. Шміт) // Репресоване краєзнавство. — К., 1991; Йою ж. Служив натхненно і щиро (К. В. Мощенко) // Там само; Памяти в Бозе почившего высокопреосвященнейшего Филофея, митрополита Киевского (29 января 1882). — К., 1882; Памятники градостроительства и архитектуры Украинской ССР. — К., 1983. — Т. 1; Певницкий В. Ф. Воспоминания о покойном митрополите Киевском и Галицком Арсеніе. — К., 1877; Пламеницка Е. М. Атрибуція споруди, зображеної на гравюрі 1758 р. // Укр. мистецтвознавство. — К., 1969. — Вип. 3; Йою ж. Реконструкція митрополичого будинку в Києво-Печерській Лаврі (1927) // Історія українського мистецтва: У 6 т. — К., 1968. — Т. 3; Последние дни почившего в Бозе высокопреосвященнейшего Филарета, митрополита Киевского и Галицкого, с прибавлением некролога, духовного завещания, слова и речей, произнесенных при погребении его. — К., 1858; Преосвященный Ефрем (Кицай). Митрополит Киевский Филарет (Амфитеатов), его жизнь и пастырское служение. — К., 1999; Пятидесятилетний юбилей высокопреосвященнейшего Арсения, митрополита Киевского и Галицкого, Киево-Печерской Успенской лавры священноархимандрита. 6-го августа 1873 года. — К., 1873; Скурат К. Е. История поместных Православных церквей: В 2 т. — М., 1994. — Т. 1; Титов Ф. И. Венок на могилу высокопреосвященного митрополита Владимира. — К., 1918; Йою ж. Высокопреосвященный Иоанний, митрополит Киевский и Галицкий в отношении к Киевской духовной академии (к 7 ноября 1899 года). — К., 1899; Йою ж. Краткое историческое описание Киево-Печерской лавры и других святых и достопримечательностей города Киева. — К., 1911; Йою ж. Путеводитель при обозрении святых и достопримечательностей Киево-Печерской Лавры и г. Киева. — К., 1910; Христианство: Энцикл. словарь: В 3 т. — М., 1993—1995.
1385. ДАК, ф. 1517, оп. 1, спр. 7, 12; ІР НБУ, ф. 285, № 295—507, 770, 1965, 1966, 2057, 2065, 2416, 2585, 2588, 2605, 2668, 7702, 7704; НКПІКЗ, фонди, КПЛ — А-865, 1255; ЦДАВОВУ, ф. 166, оп. 6, спр. 6132; ЦДАУК, ф. 128, оп. 1 заг., спр. 1588, 2221, 2761; оп. 1 КДС, спр. 732; оп. 1 мон., спр. 293; оп. 1 черн., спр. 293, 427; оп. 2 мон., спр. 519; оп. 2 черн., спр. 411; оп. 3 мон., спр. 921, 968; оп. 3 черн., спр. 395; Безбородов Андрей, свящ. Архиепископ Ермоген (Голубев). Православная беседа // Журнал Московской Патриархии. — 1978. — № 11; Білокінь С. І. Масовий терор як засіб державного управління в СРСР (1917—1941 рр.): Джерелознавче дослідження. — К., 1999; Житие схиархимандрита Антония (Жеретиенко). 1870—1950 г. Новый священноисповедник Каимент, настоятель Киево-Печерской лавры // Православная жизнь (Приложение к Православной Руси). — Джорданвилл, 2000. — № 4; Килессо С. К. Киево-Печерская лавра. — М., 1975; Куринний П. П. Історія археологічного знання про Україну. — Полтава, 1994; Маньківська Р. Репресії серед музейних працівників в кінці 20—30-х рр. // З архівів ВУЧК—ГПУ—НКВД — КГБ. — 1997. — № 1/2; Морза Александр. Архиепископ Ермоген (Голубев): жизнь и исповедничество // Лаврський альманах: Києво-Печерська лавра в контексті української історії та культури. — К., 2002. — Вип. 7; Нестуля О. О. Служив натхненно і щиро (К. В. Мощенко) // Репресоване краєзнавство. — К., 1991; Петренко М. З. Киево-Печерський історико-культурний заповідник. — К., 1979; 50-летний юбилей священства архимандрита — наместника Киево-Печерской лавры о. Антония. — К., 1900; Рилкова Л. П. Митрополит Михайло (в миру Василь Федорович Ермаков) // Печерський благовісник: Журнал Свято-Успенської Києво-Печерської Лаври. — 2007. — № 1 (7); Щербина В. І. Так звані архимандриті покої Києво-Печерської Лаври // Нові студії з історії Києва Володимира Івановича Щербини. — К., 1926.
1386. Архів «УкрНДІпроектреставрація», № 3838-П. Рилкова Л. П. Корпус півчич митрополичого хору (Паспорт на пам'ятку архітектури). — К., 1987 (рукопис); НКПІКЗ, фонди, КПЛ — А-6; ПЛ-199, 204; ЦДАВОВУ, ф. 166, оп. 6, спр. 6133; ЦДАГОУ, ф. 263, оп. 1, спр. 32857; ЦДАУК, ф. 128, оп. 1 заг., спр. 715, 3070; оп. 3 черн., спр. 395, 702; Амеліна Л. О. Колекція Павла Потоцького в Національному художньому музеї України // Вісник Українського товариства історії та культури. — 1999. — № 1; Білокінь С. І. Музей України. Збірка П. П. Потоцького «Доба, середовище, загибель». — К., 2002; Музей України (Собрание П. П. Потоцького). Ч. 1: Указатель архивных материалов и библиографии / Сост. Е. Климова. — К., 1995; Никодимов И. Н. Воспоминание о Киево-Печерской Лавре. — К., 1999.
1387. Архів «УкрНДІпроектреставрація», № 3828-П. Рилкова Л. П. Фотографія (Паспорт на пам'ятку архітектури). — К., 1987 (рукопис); НКПІКЗ, фонди, КПЛ — ПЛ-131, 263, 659; ЦДАГОУ, ф. 263, оп. 1, спр. 66469.
1388. Архів «УкрНДІпроектреставрація», № 3833-П. Рилкова Л. П. Готельний корпус (Паспорт на пам'ятку архітектури). — К., 1987 (рукопис); НКПІКЗ, фонди, КПЛ — А-19; ЦДАВОВУ, ф. 166, оп. 6, спр. 6129; ЦДАУК, ф. 128, оп. 1 заг., спр. 3253; Васильев М. Г. Сторінки історії фотографії Києво-Печерської лаври // Лаврський альманах: Києво-Печерська лавра в контексті української історії та культури. — К., 1999. — Вип. 1; Київський художньо-промисловий технікум. 1938—1998. — К., 1998; Мистецтво України: Біогр. довідник / За ред. А. В. Кудрицького. — К., 1997; Мусієнко П. Н. Школа народних майстрів народного мистецтва // Нар. творчість та етнографія. — 1982. — № 3. — Травень—червень.
1389. НКПІКЗ, фонди, КПЛ — ПЛ-564; РДАВМФ, ф. 3/А, оп. 24, спр. 231; ЦДАКУ, ф. 128, оп. 1 заг., спр. 2269; оп. 1 тип., спр. 154, 252, 323, 324, 397, 419, 756, 1551, 3402; оп. 2 тип., спр. 513; ф. 442, оп. 553, спр. 22; ф. 1396, оп. 1, спр. 116; ЦДАВОВУ, ф. 4906, оп. 1, спр. 2406; Антонович Д., Лотоцький О. Українська книга // Українська культура: Лекції за ред. Д. Антоновича / Упоряд. С. В. Ульяновська. — К., 1993; Київ: Історичний огляд (карти, ілюстрації, документи). — К., 1982; Огієнко І. І. Історія українського друкарства. — К., 1994; Очерки истории Киево-Печерской лавры и Заповедника. — К., 1992; Парійська Л. П. Діяльність друкарні Києво-Печерської лаври (останні десятиліття 1913—1923 рр.) // Могилянські читання: Зб. наук. праць: Літературна і видавнича діяльність Києво-Печерської лаври XI—XX ст. — К., 2002; Пламеницка Е. М. Атрибуція споруди, зображеної на гравюрі 1758 року // Укр. мистецтвознавство. — К., 1969. — Вип. 3; Сборник материалов для исторической топографии Киева и его окрестностей. — К., 1874; Шиденко В. А., Дарманский П. Ф. Киево-Печерский государственный историко-культурный заповедник. — К., 1983; Щербина В. І. Головні будівлі Києво-Печерської лаври // Нові студії з історії Києва Володимира Івановича Щербини. — К., 1926.
1390. ЦДАУК, ф. 128, оп. 1 заг., спр. 3183; оп. 1 тип., спр. 1551.
1391. Архів «УкрНДІпроектреставрація», арх. № 4/8; ЦДАВОВУ, ф. 166, оп. 6, спр. 6132; оп. 8, спр. 460; оп. 11, спр. 524; ЦДАГОУ, ф. 263, оп. 1, спр. 58152, ФП/кор. 1452; ЦДАУК, ф. 128, оп. 1 заг., спр. 2632, оп. 1 посл., спр. 231; Білокінь С. Соціальна революція в СРСР: пам'ятки Золотоверхого Києва // Пам'ятки України. — 2004. — № 2; Гіляров С. Новознайдений твір Кранаха в Музеї мистецтв Всеукраїнської академії наук. — К., 1929; Дневник протоієрея Іоанна Андреевича Сергеева. — Житомир, 2004; Київ: Провідник. — К., 1930; Килессо С. К. Киево-Печерская лавра. — М., 1975; Куринний П. Три роки праці реставраційної майстерні Лаврського музею культур та побуту над

- консервацією та реставрацією музейних збірок (1924—1927) // Укр. музей. — К., 1927. — Зб. 1; Нестуля О. О. Несподіваний серця (Ф. М. Мовчанівський) // Респроване краснствство (20—30-і роки). — К., 1991; Петренко М. З. Києво-Печерський державний історико-культурний заповідник. — К., 1979; Сахно А. Щоденник «контрреволюціонера». — К., 1999; Тимченко Т. Микола Касперо-українського історичного музею ім. Т. Г. Шевченка // Матеріали ювілейної конференції «Національний художній музей України: Історія. Сучасний стан. Проблеми розвитку: До 100-річчя з дня заснування». — К., 1999.
1392. ДАК, ф. Р-6, оп. 6, спр. 59; ЦДАГОУ, ф. 263, оп. 1, спр. 59882, 65838, 66469; ЦДАВОВУ, ф. 4906, оп. 1, спр. 2404; ЦДАУК, ф. 128, оп. 3 черн., спр. 892; Болховитинов Е. Описание Киево-Печерской Лавры с присовокуплением разных грамот и выписок... — К., 1826.
1393. ДАК, ф. 1517, оп. 1, спр. 9; ЦДАУК, ф. 128, оп. 1 черн., спр. 185; оп. 1 посл. — П, спр. 538; Килесо С. К. Киево-Печерская лавра. — М., 1975; [Миславский С.] Краткое историческое описание Киево-Печерской лавры. — К., 1801; Никодимов И. Н. Воспоминание о Киево-Печерской Лавре. — К., 1999; Очерки истории Киево-Печерской лавры и Заповедника. — К., 1992; Памятники градостроительства и архитектуры Украинской ССР. — К., 1983. — Т. 1; Петренко М. З. Киево-Печерський державний історико-культурний заповідник. — К., 1979.
1394. ДАК, ф. Р-6, оп. 1, спр. 8; ф. 1517, оп. 1, спр. 12; РДАВМФ, ф. 3/а, оп. 24, спр. 231; ЦДАВОВУ, ф. 166, оп. 6, спр. 6133; ф. Р-4206, оп. 1, спр. 3569; ЦДАУК, ф. 128, оп. 1 заг., спр. 2097; Болховитинов Е. Описание Киево-Печерской Лавры с присовокуплением разных грамот и выписок... — К., 1847; Жолтовский П. М. Малюнки Киево-Лаврської іконописної майстерні: Альбом-каталог. — К., 1982; Кризь вікі: Київ в образотворчому мистецтві XII—XX століття / Авт.-упоряд.: Ю. В. Белічко, В. П. Підгора. — К., 1982; Лякіна Р. М. Голубничий (Голубовський) Зиновій Петрович // Києво-Могилянська академія в іменах. XVII—XVIII ст.: Енцикл. видання. — К., 2001.
1395. ДержНДІПАМ, фонди, І-5136, Г-13626; НКПІКЗ, фонди, КПЛ — А-13, 1010; Там само. Ріакова А. П. Келії (Історична записка на пам'ятку архітектури-ри XVIII ст.) — К., 2003 (рукопис); ЦДАВОВУ, ф. 4906, оп. 1, спр. 5492; ЦДАУК, ф. 128, оп. 1 тип., спр. 5, 18; [Миславский С.] Краткое описание Киево-Печерской лавры. — К., 1801.
1396. ДАК, ф. 1517, оп. 1, спр. 12; ЦДАВОВУ, ф. 166, оп. 3, спр. 2029, оп. 6, спр. 6129; ЦДАУК, ф. 128, оп. 1 заг., спр. 240, 788; оп. 2 черн., спр. 54, 59, 63; ф. 4906, оп. 1, спр. 2404; Болховитинов Е. Описание Киево-Печерской Лавры с присовокуплением разных грамот и выписок... — К., 1847; Гарбуз В. Музей нумізматики // Київська старовина. — 1993. — № 4; Йоґо ж. Нумізмати́чна колекція Національного музею історії України // Вісник Нац. банку України. — 1996. — № 3; Килесо С. К. Киево-Печерская лавра. — М., 1975; Крайній К. К. Історики Києво-Печерської лаври XIX — початку XX століття. — К., 2000; Майборода И. С. Мои впечатления и воспоминания о «Музейном городке» // Лаврський альманах: Києво-Печерська лавра в контексті української історії та культури. — К., 2003. — Вип. 9; Очерки истории Киево-Печерской лавры и Заповедника. — К., 1992; Памятники градостроительства и архитектуры Украинской ССР. — К., 1983. — Т. 1; Петренко М. З. Киево-Печерський державний історико-культурний заповідник. — К., 1979; Шемета Л., Полонский В. Это было недавно... Это было давно... // Зеркало недели. — 2000. — № 35 (308).
1397. Архів «УкрНДІпроектреставрація», № 3818-П. Рілкова Л. П. Водосвятний ківорій (Паспорт на пам'ятку). — К., 1987 (рукопис); ЦДАУК, ф. 128, оп. 1 благ., спр. 3509; оп. 2 заг., спр. 371; Путеводитель по Киеву и его окрестностям с адресным отделом, планом и фототипическими видами г. Киева / Изд. В. Д. Бублик. — К., 1890.
1398. Архів «УкрНДІпроектреставрація». Крамниця іконна (Паспорт на пам'ятку архітектури). — К., 1987 (рукопис); НКПІКЗ, фонди, КПЛ — ПЛ-4, 128; ЦДАВОВУ, ф. 166, оп. 6, спр. 6129; ЦДАУК, ф. 128, оп. 1 заг., спр. 3067.
1399. ЦДАУК, ф. 128, оп. 1 заг., спр. 2414, 3183; оп. 1 малов., спр. 693 оп. 1 черн., спр. 185; оп. 2 черн., спр. 612; ЦДАВОВУ, ф. 166, оп. 6, спр. 6133; Юбилейный справочник императорской академии Художеств: Список русских художников / Сост. С. Кондаков. — Пг., 1914. — Ч. 2.
1400. ЦДАУК, ф. 127, оп. спр. 57; ф. 128, оп. 1 посл. — К, спр. 16; оп. 1 тип., спр. 5; Болховитинов Е. Описание Киево-Печерской Лавры с присовокуплением разных грамот и выписок... — К., 1826; Щербина В. І. Головні будівлі Києво-Печерської лаври // Нові студії з історії Києва Володимира Івановича Щербини. — К., 1926.
1401. Архів «УкрНДІпроектреставрація», № 3837-П. Рілкова Л. П. Лазня (Паспорт на пам'ятку архітектури). — К., 1987 (рукопис); НКПІКЗ, фонди, КПЛ — ПЛ-110, 112—115; ЦДАУК, ф. 128, оп. 1 благ., спр. 3409; оп. 1 заг., спр. 2841; оп. 2 заг., спр. 50, 338.
1402. Архів «УкрНДІпроектреставрація», № 3830-П. Ріакова А. П. Братська лікарня (Паспорт на пам'ятку архітектури). — К., 1987 (рукопис); ІР НБУ, ф. 90, № 2, 3, 98, 103, 477; ЦДАВОВУ, ф. 166, оп. 3, спр. 1965; ЦДАУК, ф. 128, оп. 1 благ., спр. 3453; оп. 1 заг., спр. 1970, 2141, 2315, 2541; оп. 1 мон., спр. 293; оп. 1 посл. — Т, спр. 290; Болховитинов Е. Описание Киево-Печерской Лавры с присовокуплением разных грамот и выписок... — К., 1847; Завальна О. М. Праці видатного українського вченого В. Г. Лякоронського з історії давніх слов'ян та Київської Русі в архіві Національного музею історії України // Національний музей історії України — скарбниця історичної пам'яті українського народу: Тем. зб. наук. праць. — К., 1999.
1403. ДАК, ф. Р-6, оп. 6, спр. 125; НКПІКЗ, фонди, Ріакова Л. П. Льодовня (Історична записка на пам'ятку архітектури). — К., 1987 (рукопис); ЦДАУК, ф. 128, оп. 2 заг., спр. 124.
1404. Архів ДержНДІПАМ, інв. № 1455 (Іст.-архит. об'єднання назвизити КПІКЗ). — К., 1979 (рукопис); ДАК, ф. 1517, оп. 1, спр. 9; НКПІКЗ, фонди, КПЛ — А-16; Титов Ф. І. Путеводитель при обозрении святынъ и достопримечательностей Киево-Печерской Лавры и г. Киева. — К., 1910.
1405. НКПІКЗ, фонди, КПЛ — А-23; ЦДАУК, ф. 128, оп. 1 заг., спр. 3090; оп. 3 друк., спр. 182.
1406. НКПІКЗ, фонди, КПЛ — А-100; ЦДАУК, ф. 128, оп. 1 тип., спр. 408, 1551; оп. 2 тип., спр. 561; Троцкий П. Типография Киево-Печерской лавры // Труды КДА. — 1865. — Июнь.
1407. Архів ДержНДІПАМ, інв. № 5136, 8738; Памятники градостроительства и архитектуры Украинской ССР. — К., 1983. — Т. 1.
1408. НА ІА НАНУ. Харламов В. А. Отчет об археологических исследованиях на территории митрополичьего сада в Киево-Печерской лавре в 1987 г.; Там само. Харламов В. А., Гончар В. Н., Трофименко Г. В. Отчет об археологических раскопках хозяйственного двора вблизи корпуса № 22 на территории Киево-Печерского государственного историко-культурного заповедника в 1992 г.; Харламов В. О., Гончар В. М., Трофименко Г. В. Розкопки на території Києво-Печерського державного історико-культурного заповідника в 1991 р. // Археологічні дослідження в Україні 1991 р. — Луцьк, 1993.
1409. Архів «УкрНДІпроектреставрація», арх. № 6 (матеріали обмірів, досліджень, проекти реставрації); ЦДАУК, ф. 128, оп. 1 заг., спр. 1109, 1870, 1899, 2489, 3119; оп. 2 заг., спр. 370; Берлинський М. Історія города Киева от основания его до настоящего времени. — К., 1972; Богусевич В. А. Военно-оборонні стіни XII віку в Києво-Печерській лаврі // Вісник Академії архітектури УРСР. — 1951. — № 4; Дегтярьов М. Г. Про одну фортифікаційну споруду // Нар. творчість та етнографія. — 1989. — № 4; Каргер М. К. Древний Киев. — М.; Л., 1961. — Т. II; Київ: Історичний огляд. — К., 1982; Київ: Провідник. — К., 1930; Памятники градостроительства и архитектуры Украинской ССР. — К., 1983. — Т. 1.
1410. Архів «УкрНДІпроектреставрація», арх. № 2 (матеріали обміру та проект реставрації); ЦДАУК, ф. 127, оп. 1 заг., спр. 728, 1043; ф. 128, оп. 1 заг., спр. 727; Благовестие или добрая весть радости в Житии Преподобного и Богоносного Иоанна Кущника... Иоанну Самуйловичу, гетману войск..., праздующому день своего св. Патрона, принесенная с святой Великой чудотворной Лавры Киево-Печерской. — К., 1686; Нові студії з історії Києва Володимира Івановича Щербини. — К., 1926; Петренко М. З. Киево-Печерський державний історико-культурний заповідник. — К., 1979.
1411. ДАК, ф. Р-6, оп. 1, спр. 111; ЦДАУК, ф. 128, оп. 1 благ., спр. 3409; оп. 1 заг., спр. 31; Болховитинов Е. Описание Киево-Печерской Лавры с присовокуплением разных грамот и выписок... — К., 1826; Нові студії з історії Києва Володимира Івановича Щербини. — К., 1926; Попов П. Матеріали до словника українських гравірів. — К., 1926.
1412. ЦДАУК, ф. 128, оп. 1 заг., спр. 727; Ассев Ю. С., Богусевич В. А. Военно-оборонні стіни XII віку в Києво-Печерській лаврі // Вісник Академії архітектури УРСР. — 1951. — № 4; Дегтярьов М. Про одну фортифікаційну споруду Києво-Печерської лаври // Нар. творчість та етнографія. — 1989. — № 4; Щербина В. Головні будівлі Києво-Печерської лаври // Нові студії з історії Києва Володимира Івановича Щербини. — К., 1926.
1413. МФ ДержНДІПАМ. Бессонов С. В. Архитектура Киево-Печерской лавры. — К., 1949 (рукопис); ЦДАУК, ф. 128, оп. 1 заг., спр. 254; ф. 1434, оп. 1, спр. 28; Жолтовський П. М. Малюнки Києво-Лаврської іконописної майстерні: Альбом-каталог. — К., 1982.
1414. НКПІКЗ, фонди, Н-2631, 2633; ЦДАВОВУ, ф. 4906, оп. 1, спр. 3553.
1415. Архів «УкрНДІпроектреставрація» № 3835-П. Ріакова А. П. Набираля (Паспорт на пам'ятку архітектури). — К., 1987 (рукопис); НКПІКЗ, фонди, КПЛ — ПЛ-226; П-14; ЦДАУК, ф. 128, оп. 2 заг., спр. 3132.
1416. Билецкий П. Украинская портретная живопись XVII—XVIII ст. — Л., 1981; Болховитинов Е. Вибрані праці з історії Києва. — К., 1995; Власов В. Г. Стили в искусстве: Словарь имен. — СПб., 1997. — Т. 3; Герелес К. С. Украинские галтування XVII—XVIII ст.: майстерні та їх твори (за матеріалами колекції Заповідника) // Лаврський альманах: Києво-Печерська лавра в контексті української історії та культури. — К., 2003. — Вип. 11; Ермонская В. В., Нетунахина Г. Ф., Попова Т. Ф. Русская мемориальная скульптура. — М., 1978; Крайняя О. О. Некрополь Киево-Вознесенського Флорівського жіночого монастиря // Лаврський альманах: Києво-Печерська лавра в контексті української історії та культури. — К., 2003. — Вип. 9.
1417. Полошко Г. В. О чем говорят руины

- Георгиевской церкви // Всеукраинские ведомости. — 1997. — 3 июля; Томазов В. Повідомлення // Записки іст.-філолог. т-ва Андрія Білецького. — К., 1997. — Вип. 1.
1418. ДАК, ф. 1517, оп. 1, спр. 17, 81; ЦДАУК, ф. 128, оп. 1 благ., спр. 3409.
1419. Архів «УкрНДІпроектреставрація», № 3834-П. Рилкова Л. П. Палітурня (Паспорт на пам'ятку архітектури). — К., 1987 (рукопис); НКПІКЗ, фонди, КПЛ — А-15, ПА-256; ЦДАУК, ф. 128, оп. 1 заг., спр. 3068.
1420. Архів «УкрНДІпроектреставрація», арх. № 4/6 (матеріали досліджень та проекту реставрації Ковнірівського корпусу Києво-Печерської лаври); Говденко М. Ковнірівський корпус відроджено // Наука і життя. — 1964. — № 12; Килессо С. К. Киево-Печерская лавра. — М., 1975; Крицький Б. О. Архитектурно-будівельна діяльність Степана Ковніра // Питання історії, архітектури та будівельної техніки України. — К., 1959; Йою ж. Народные мастера архитектуры XVII века на Украине: [дисертація]; Нариси історії архітектури Української РСР (дожовтневий період). — К., 1957; Памятники градостроительства и архитектуры Украинской ССР. — К., 1983. — Т. 1; Петренко М. З. Киево-Печерский государственный историко-культурный заповідник. — К., 1979.
1421. ЦДАУК, ф. 128, оп. 1 благ., спр. 3409; оп. 1 заг., спр. 2568.
1422. НКПІКЗ, фонди, КПЛ — ПА-1032; ЦДАУК, ф. 128, оп. 1 благ., спр. 3519; оп. 1 вочч., спр. 14546; оп. 1 заг., спр. 42, 1362, 1787, 2097, 2632; оп. 3 заг., спр. 494, 1888—1894; Асеев Ю. С., Харламов В. А. Об архитектуре Успенского собора Киево-Печерского монастыря в Киеве (исследования 1982 г.) // Архитектурное наследие. — 1986. — № 34; Болховитинов Е. Выбранные работы с историей Киева. — К., 1995; Красицкий Д. Ф. Археологические исследования новых пещер на Печерске: [реферат]. — К., 1949 (рукопись); Проблемы охраны, изучения и реставрации архитектурных памятников Киево-Печерской лавры. — К., 1991; Толочко П. П. Стародавній Київ. — К., 1976; Йою ж. Тасмніці київських підземель. — К., 1968.
1423. ЦДАУК, ф. 128, оп. 1 заг., спр. 205; Бантыш-Каменский Д. М. История Малой России. — М., 1830. — Ч. 3; Короткий довідник з історії України. — К., 1994; Костомаров Н. И. Собрание сочинений. — СПб., 1905. — Кн. 6, т. XVI; Отечественная история: Энциклопедия: В 5 т. — М., 1996. — Т. 2; Шутов В. Народна війна на Україні проти шведських загарбників у 1708—1709 рр. — К., 1951.
1424. Анисимов А. Л. Скорбное бесчувствие. На добрую память о Киеве, или грустные прогулки по Городу, которого нет. — К., 1992; Государственная деятельность Председателя Совета Министров, стат-секретаря Петра Аркадьевича Столыпина. — СПб., 1911. — Т. 1—3; Зеньковский А. В. Правда о Столыпине. — Нью-Йорк, 1957; Изгоев А. П. П. А. Столыпин: Очерк жизни и деятельности. — М., 1912; Столыпин А. П. П. А. Столыпин. 1862—1911. — Париж, 1927; Убийство Столыпина: Свидетельства и документы / Сост. А. Серебрянников. — Рига, 1990; Федорченко В. И. Императорский дом. Выдающиеся сановники: Энциклопедия биографий: В 2 т. — Красноярск; М., 2000. — Т. 2.
1425. ІР НБУ, ф. 1, № 25888; ф. III, № 60625; ф. X, № 4234, 31576, 32919; НА ІА НАНУ, ф. 9; НА НХМУ, оп. 1, спр. 12, 23, 83; ЦДАВОВУ, ф. 166, оп. 2, спр. 456, оп. 7, спр. 586, 595; Грушевський М. С. Данило Щербаківський (Некролог) // Україна. — 1927. — № 3; Ернст Ф. Л. Д. М. Щербаківський (пам'яті дослідника) // Бібліолог. вісті. — 1928. — № 1; Єфремов С. Зламає життя // Етнограф. вісник. — 1928. — № 6; Павлович В. Данило Щербаківський // Укр. історик. — 1977. — № 3—4; Ревуцький В. Титан музейної справи // Там само; Сидоренко В. Ревний колекціонер і невтомний дослідник // Нар. творчість та етнографія. — 1968. — № 5; Щербаківський Д. М. (Некролог) // Укр. музей. — К., 1927. — Зб. 1.
1426. Архів «УкрНДІпроектреставрація», № 3836-П. Рилкова Л. П. Проскурня (Паспорт на пам'ятку архітектури). — К., 1987 (рукопис); ЦДАВОВУ, ф. 330, оп. 4, спр. 8; ф. 5116, оп. 10, спр. 95; ЦДАУК, ф. 128, оп. 1 благ., спр. 3511, 3517.
1427. Архів «УкрНДІпроектреставрація», № 3816-П. Рилкова Л. П. Словолитня (Паспорт на пам'ятку архітектури). — К., 1987 (рукопис); ЦДАУК, ф. 128, оп. 1 заг., спр. 1581; оп. 2 тип., спр. 561; Киевские епархиальные ведомости. — 1865. — № 9; [Миславский С.] Краткое историческое описание Киево-Печерской лавры. — К., 1801; Титов Ф. И. Типография Киево-Печерской Лавры: Ист. очерк. — К., 1916. — Т. 1.
1428. ДАКО, ф. 4828, оп. 1, спр. 1, 2; ЦДАГОУ, ф. 263, оп. 1, спр. 45131, 66923; ЦДАУК, ф. 128, оп. 1 заг., спр. 3121; оп. І-К, спр. 934; оп. 1 посл. — М., спр. 476; оп. 12 заг., спр. 418, 439; оп. 3 заг., спр. 824; оп. 3 мон., спр. 893; Журнал Московской Патриархии. — 1960. — № 3, 14; Киреев Александр, протоиерей. Епархии и архиереи Русской православной церкви в 1943—2002 годах. — М., 2002; Никодимов И. Н. Воспоминание о Киево-Печерской Лавре. — К., 1999.
1429. НКПІКЗ, фонди, КПЛ — ПА-7; ЦДАВОВУ, ф. 4906, оп. 1, спр. 3569. ЦДАУК, ф. 128, оп. 2 заг., спр. 523.
1430. ЦДАУК, ф. 128, оп. 1 заг., спр. 928, 2722; ф. 1434, оп. 1, спр. 6; Ісаєвич Я. Мартін Грунверг і його опис Києва // Всесвіт. — 1981. — № 5; Сборник материалов для исторической топографии Киева и его окрестностей. — К., 1874. — II отд.
1431. ЦДАУК, ф. 128, оп. 1 благ., спр. 3551; оп. 1 тип., спр. 252.
1432. Архів «УкрНДІпроектреставрація», Рилкова Л. П. Благовіщенська церква (Паспорт на пам'ятку архітектури). — К., 1990 (рукопис); ДАК, ф. Р-1, оп. 1, спр. 1381; МІК, фонди, ф. Новицького О. П.; ЦДАУК, ф. 128, оп. 2 заг., спр. 420; Граб В. І. Справа М. Я. Рудинського // Полтавський краєзнавчий: Сторінки історії та колекції: Зб. наук. праць. — Полтава, 1991; Мезенцева Г. Г. Дослідники археології України: Енцикл. словник-довідник. — Чернівці, 1997; Нестуля О. О. Невтомний дослідник пам'яток України (М. Я. Рудинський) // Репресоане краєзнавство. — К., 1991; Пуцко В. Із сторіччя в сторіччя // Рад. жінка. — 1982. — № 3; Ротач П. «Усе, що взяв у дорогу» // Пам'ятки України. — 1988. — № 3; Таранушенко С. Рудницький як мистецтвознавець // Там само.
1433. ЦДАУК, ф. 128, оп. 1 заг., спр. 3207; Болховитинов Е. Описание Киево-Печерской Лавры с присовокуплением разных грамот и выписок... — К., 1826; Історія українського мистецтва. — К., 1968. — Т. 3; Київ: Провідник. — К., 1930; Пам'ятки архітектури і містобудування України: Довідник Державного реєстру національного культурного надбання. — К., 2000; Памятники градостроительства и архитектуры Украинской ССР. — К., 1983. — Т. 1; Шероцкий К. В. Киев: Путеводитель. — К., 1917.
1434. Архів «УкрНДІпроектреставрація», арх. № 411 (Отчет по реставрационно-строительным работам); ЦДАУК, ф. 128, оп. 1 вочч., спр. 105; оп. 1 заг., спр. 788, 2030; Болховитинов Е. Описание Киево-Печерской Лавры с присовокуплением разных грамот и выписок... — К., 1847; Закревский Н. В. Описание Киева. — М., 1868. — Т. 2; Логвин Г. Н. Киев. — М., 1960; Килессо С. К. Киево-Печерская лавра. — М., 1975; Памятники градостроительства и архитектуры Украинской ССР. — К., 1983. — Т. 1; Петренко М. З. Киево-Печерский государственный историко-культурный заповідник. — К., 1979; Очерки истории Киево-Печерской лавры и Заповедника. — К., 1992; Приложение к первому тому исследования заслуженного профессора протоиерея Федора Титова: Ист. очерк (1606—1616—1721). — К., 1918; Титов Хв. Стара вища освіта в Київській Україні кінця XVI — поч. XIX ст. — К., 1924.
1435. Алепський П. Путешествие антиохийского патриарха Макария в Россию в половине XVII века... — М., 1897. — Вып. 2; Асеев Ю. С., Богусевич В. А. Военно-оборонительные стены XII в. в Киево-Печерской лавре // Вісник Академії архітектури УРСР. — 1951. — № 4; Говденко М., Корнєєва В. Киево-Печерська лавра: Варіації на тему реставрації: З історії української реставрації (Дод. до щорічника «Архітектурна спадщина України») / За заг. ред. В. Тимофієнка; Упоряд.: В. Отченашко, А. Антонюк. — К., 1996; Горбенко С. В. Монументальний живопис // Історія українського мистецтва. — К., 1970. — Т. 4, кн. 2; Драган М. Українська декоративна різьба XVI—XVIII ст. — К., 1970; Жабо-рюк А. А. Український живопис доби середньовіччя. — К.; Одеса, 1978; Желтовський П. М. Монументальний живопис на Україні XVII—XVIII ст. — К., 1988; Йою ж. Художнє життя на Україні в XVI—XVIII ст. — К., 1983; Закревский Н. В. Описание Киева. — М., 1868. — Т. 2; Іконостас Троїцької надбрамної церкви: [комплект листівок] / Авт. тексту В. А. Шиденко. — К., 1991; Кальнофойский А. План Киева 1638 г.; Киево-Печерский государственный историко-культурный заповідник: Фотоальбом / Авт. тексту: М. З. Петренко, В. П. Петропавлівський. — К., 1974; Київ: Провідник. — К., 1930; Килессо С. К. Киево-Печерская лавра. — М., 1975; Крайній К. К. Реставраційні роботи у Троїцькій надбрамній церкві 1881—1883 рр. // Лаврський альманах: Києво-Печерська лавра в контексті української історії та культури. — К., 1999. — Вип. 1; Лашкарев П. А. Остатки древних зданий Киево-Печерской лавры // Труды ҚДА. — 1883; Лисенко Т. О. Троїцька церква Києво-Печерського монастиря: Від середньовіччя до пост-модерну: Спроба прочитання // Лаврський альманах: Києво-Печерська лавра в контексті української історії та культури. — К., 2003. — Вип. 11; Логвин Г. Н. Украина и Молдавия: Справочник-путеводитель. — М.; Лейпциг, 1982; Лопухина О. В. Иконографична програма розписів Троїцької надбрамної церкви як синтез богослов'я і мистецтва доби українського бароко // Лаврський альманах: Києво-Печерська лавра в контексті української історії та культури. — К., 2002. — Вип. 7; Милаєва Л. С. Иконография и красноречие украинского барокко / Росписи надвратной церкви Киево-Печерской лавры // Восточно-христианский храм: Литургия и искусство. — СПб., 1994; Очерки истории Киево-Печерской лавры и Заповедника. — К., 1992; Памятники градостроительства и архитектуры Украинской ССР. — К., 1983. — Т. 1; Петренко М. З. Киево-Печерский государственный историко-культурный заповідник. — К., 1979; Січінський В. Архітектура в стародавніх. — Львів, 1928; Уманцев Ф. С. Настінні розписи в мурованих спорудах // Історія українського мистецтва. — К., 1969. — Т. 3; Йою ж. Троїцька надбрамна церква Києво-Печерської лаври. — К., 1970; Фундуклей І. Обозрение Киева в отношении к древностям. — К., 1847.
1436. Гончар В. Трапезна XII ст. Печерського монастиря в Києві // Християнські старожитності Лівобережної України. — Полтава, 1999; Харламов В. А. Работы

- архитектурно-археологического отряда Киевской археологической экспедиции Института археологии АН УССР // Археологические открытия 1985 г. — М., 1986; Йою ж. Раскопки древнерусской трапезной Киево-Печерского монастыря // Археологические открытия 1984 г. — М., 1985.
1437. Алферова Г. В., Харламов В. А. Киев во второй половине XVII века. — К., 1982; Болховитинов Е. Описание Киево-Печерской Лавры с присовокуплением разных грамот и выписок... — К., 1826; Кілессо С. К. Киево-Печерська лавра. — К., 2003; Патерик Києво-Печерський / За ред. написаною 1462 року по Різду Христовому печерський ченцем Касіаном; Упоряд., адапт. укр. мовою І. Жиленко. — К., 1998; Петренко М. З. Києво-Печерський державний історико-культурний заповідник. — К., 1979; Сіткарьова О. В. Архітектура Києво-Печерської лаври кінця XVIII—XX століття. — К., 2001.
1438. ЦДАУК, ф. 128, оп. 1 заг., пр. 1851; Собрание фасадов, Его Императорским Величеством высочайше апробированных для заборов и ворот к частным строениям в городах Российской империи. — СПб., 1811.
1439. ЦДАУК, ф. 128, оп. 1 заг., пр. 2170, 2173; ф. 1434, оп. 1, пр. 6.
1440. Там само, ф. 128, оп. 1 благ., пр. 3409.
1441. ДАКО, ф. P-2412, оп. 2, пр. 199; НКПІКЗ, фонди, КПЛ — А-1361; ЦДА-ВОВУ, ф. 3676, оп. 4, пр. 475; ЦДАУК, ф. 128, оп. 1 заг., пр. 722, 2240; оп. 1 мон., пр. 406; оп. 1 черн., пр. 139; оп. 2 заг., пр. 175, 525; ф. 711, оп. 3, пр. 2331, 2333; Болховитинов Е. Описание Киево-Печерской Лавры с присовокуплением разных грамот и выписок... — К., 1831; Буралак Л. М. Пам'ятка архітектури 19 ст. (Будинок наглядка Близньких печер на території Києво-Печерської лаври) // Нар. творчість та етнографія. — 1984. — № 5; Владимир, митрополит Ташкентский и Среднеазиатский. Жизнеописание схархнепископа Антония (Абашидзе) // Журнал Московской Патриархии. — 2003. — № 11; Жизнеописание преподобного старца Парфения Киево-Печерского. — М., 1993; Журнал Московской Патриархии. — 1968. — № 6, 27; Кандидов Б. Церковь и гражданская война на юге. — М., 1931; Псарев А. В. Архиепископ Леонтий Чилийский. 1901—1971 // Православная жизнь (приложение к «Православной Руси»). — Джорданвилль, 1996. — № 3—5; Сказание о жизни и подвигах старца иеросхимонаха Парфения. — К., 1856; Цылин Владислав, протоиерей. История Русской Церкви. 1917—1997. — М., 1997.
1442. ЦДАУК, ф. 128, оп. 1 заг., пр. 99, 1015; Болховитинов Е. Описание Киево-Печерской Лавры с присовокуплением разных грамот и выписок... — К., 1826; [Миславский С.] Краткое историческое описание Киево-Печерской лавры. — К., 1801; Сементовский Н. Киев, его святые, древности, достопримечательности и сведения, необходимые для его читателей и путешественников. — К.; СПб., 1900.
1443. ВК НБУ, арк. В. 630; ЦДАУК, ф. 128, оп. 1 заг., пр. 1291, 1292, 3182; оп. 2 заг., пр. 370; Петренко М. З. Киево-Печерський державний історико-культурний заповідник. — К., 1979.
1444. Архів ДержНДІТАМ, фототека, інв. № 35217, 35238; НКПІКЗ, фонди 3, 50, 51, 59, 63, 64; ЦДАУК, ф. 128, оп. 1 заг., пр. 949, 1377; Болховитинов Е. Описание Киево-Печерской Лавры с присовокуплением разных грамот и выписок... — К., 1847; Тім В. Ф. Вхід у Ближні печери. 1859: Кольорова літографія // Кризь віки: Київ в образотворчому мистецтві. XIII—XX ст. / Авт.-упоряд.: Ю. В. Белічко, В. П. Підгора. — К., 1982.
1445. НКПІКЗ, фонди, КПЛ — ПЛ-1408; ЦДАУК, ф. 128, оп. 1 заг., пр. 130, 460, 616, 1725; Крицький Б. О. Архітектурно-будівельна діяльність Степана Ковніра // Питання історії архітектури та будівельної техніки України. — К., 1959; [Миславский С.] Краткое историческое описание Киево-Печерской лавры. — К., 1801.
1446. НКПІКЗ, фонди, КПЛ — А-1464; ЦДАУК, ф. 128, оп. 1 благ., пр. 3535.
1447. НКПІКЗ, фонди, КПЛ — А-1401; ЦДАУК, ф. 128, оп. 1 заг., пр. 3120, 3133; оп. 2 заг., пр. 370.
1448. НКПІКЗ, фонди, КПЛ — ПЛ-123; ЦДАУК, ф. 128, оп. 1 заг., пр. 2895; оп. 2 заг., пр. 621.
1449. НКПІКЗ (бібліотека). Бессонов С. В. Архитектура Киево-Печерской лавры. — К., 1949 (рупоки); Там само, фонди, КПЛ — ПЛ-47, 536; ЦДАУК, ф. 128, оп. 1 заг., пр. 1264, 1941, 2625; оп. 2 заг., пр. 370; Кілессо С. К. Киево-Печерская лавра. — М., 1975; Памятники градостроительства и архитектуры Украинской ССР. — К., 1983. — Т. 1; Титов Ф. И. Краткое историческое описание Киево-Печерской лавры и других святых и достопримечательностей города Киева. — К., 1911.
1450. Архів «УкрНДІпроектреставрація». Рилкова Л. П. Братські келії (Паспорт на пам'ятку архітектури). — К., 1990 (рупоки); НКПІКЗ, фонди, КПЛ — А-ВХ-40; ПЛ-124, 664; ЦДАУК, ф. 128, оп. 1 заг., пр. 2122; Памятники градостроительства и архитектуры Украинской ССР. — К., 1983. — Т. 1.
1451. ДАКО, ф. 4828, оп. 1, пр. 1, 2; НКПІКЗ, фонди, КПЛ — А-1217, 1361, 1401; Н-3061; ЦДАУК, ф. 128, оп. 1 посл. — 1, пр. 288; оп. 1 посл. — У, пр. 39; оп. 2 заг., пр. 575.
1452. Архів «УкрНДІпроектреставрація», № 3825-П. Рилкова Л. П. Крамниця ікона (Паспорт на пам'ятку архітектури). — К., 1987 (рупоки); НКПІКЗ, фонди, КПЛ — А-39; ПЛ-105; ЦДАУК, ф. 128, оп. 1 заг., пр. 1617, 2574, 2792, 3067; оп. 1 мон., пр. 371; Білокінь С. Смерть Миколи Касперовича // Розбудова держави. — 1992. — № 2 (липень); Тимченко Т. Микола Касперович перший реставратор колекції Всеукраїнського історичного музею ім. Т. Г. Шевченка // Матеріали ювілейної конференції «Національний художній музей України: Історія. Сучасний стан. Проблеми розвитку: До 100-річчя з дня заснування». — К., 1999.
1453. ЦДАУК, ф. 128, оп. 1 заг., пр. 1109, 1840, 1870, 1898, 3119; оп. 2 заг., пр. 370; ф. 1434, оп. 1, пр. 33; Дегтярьов М. Г. Про одну фортифікаційну споруду // Нар. творчість та етнографія. — 1989. — № 4; Закревський Н. В. Описание Киева. — М., 1868. — Т. 2; Київ: Історичний огляд. — К., 1982; Кілессо С. К. Киево-Печерская лавра. — М., 1975; Меньшов Д. П. Старо-Киевская и Печерская крепости. — К., 1913.
1454. НКПІКЗ, фонди, КПЛ — ПЛ-63; ЦДАУК, ф. 51, оп. 1, пр. 1764; ф. 128, оп. 1 заг., пр. 19, 90, 1015, 1292, 1556; оп. 2 заг., пр. 13, 358, 370; Болховитинов Е. Описание Киево-Печерской Лавры с присовокуплением разных грамот и выписок... — К., 1847; Закревский Н. В. Описание Киева. — М., 1868. — Т. 2; [Миславский С.] Краткое историческое описание Киево-Печерской лавры. — К., 1801; Шиденко В. А., Дарманский П. Ф. Киево-Печерский государственный историко-культурный заповедник. — К., 1983.
1455. ДАК, ф. P-6, оп. 6, пр. 156; ЦДАУК, ф. 128, оп. 1 заг., пр. 2122; [Миславский С.] Краткое историческое описание Киево-Печерской лавры. — К., 1801; Шиденко В. А., Дарманский П. Ф. Киево-Печерский государственный историко-культурный заповедник. — К., 1983.
1456. ДНАББ ім. В. Заболотного. Киево-Печерська лавра (Альбом фотографій № 26); ЦДАУК, ф. 128, оп. 2 заг., пр. 370.
1457. НКПІКЗ, фонди, КПЛ — А-1361; ЦДАУК, ф. 128, оп. 1 заг., пр. 734, 1749; оп. 1 мон., пр. 406; ф. 711, оп. 1, пр. 8447; оп. 3, пр. 2335.
1458. Дива печер лаврських. — К., 1997; Киево-Печерський патерик. — К., 1931; Мовчан І. І. Давньокієвська околиця. — К., 1993; Памятники литературы Древней Руси. — М., 1978; Серафима, игуменья. История Киево-Печерской Лавры. — К., 2001. — Кн. 1 (XI — первая половина XIII в.); Тератургіма... — К., 1638; Шиденко В. А., Дарманский П. Ф. Киево-Печерский государственный историко-культурный заповедник. — К., 1983.
1459. Приселков М. Д. Очерки по церковно-политической истории Киевской Руси X—XII вв. — СПб., 1913; Скаряк В. И. К биографии Феодосия Печерского // ТОДРА — А., 1988. — Т. ХLI.
1460. Артамонов Ю. А. Проблема реконструкции древнейшего Жития Антония Печерского // Средневековая Русь. — М., 2001; Киево-Печерський патерик. — К., 1931; Приселков М. Д. Очерки по церковно-политической истории Киевской Руси X—XII вв. — СПб., 1913; Розанов С. П. К вопросу о Житии преподобного Антония Печерского // Известия отделения русского языка и словесности. — СПб., 1915. — Т. XIX, кн. 1; Сборник материалов для исторической топографии Киева и его окрестностей. — К., 1874. — II отд.; Серафима, игуменья. История Киево-Печерской Лавры. — К., 2001. — Кн. 1; Словарь книжников и книжности Древней Руси. — А., 1987. — Вып. 1 (XI — первая половина XIV в.); Тератургіма... — К., 1638; Шахматов А. А. Житие Антония и Печерская летопись // ЖМНП. — 1898. — Март, отд. 2; Йою ж. Разыскания о древнейших русских летописных сводах. — СПб., 1908; Heppel M. The «Vita Antonii», a Lost Source of the «Paterikon» of the monastery of Caves // Byzantinoslavica. — 1952/53. — Т. 13; Thomson F. J. Saint Antony of Kiev — the Facts and Fiction: The Legend of the Blessing of Athos upon Early Russian Monasticism // Byzantinoslavica. — 1955. — Bd. 56.
1461. Асеев Ю. С. Джерела. Мистецтво Київської Русі. — К., 1980; Киево-Печерський патерик. — К., 1931; Колпакова В. М., Кабанець С. П. Комплексні медико-антропологічні дослідження святих мошей Києво-Печерської лаври // Дива печер лаврських. — К., 1997; Кончин Е. В. Алимий Печерский — был ли легенда? // Загадки старых картин. — М., 1979; Лазарев В. Н. Михайловские мозаики. — М., 1966; Логвин Г. Н. Легендарный художник // Знания та праця. — 1970. — № 8; Овчинников А. Н. «Пантелеймон» из ГМИИ и «Богоматерь Печерская» из ГТГ в свете реставрационного исследования // Русское искусство XI—XII в. — М., 1986; Пуцко В. Г. Киевский художник XI века Алимий Печерский (по сказанию Поликарпа и данным археологических исследований) // Wiener Slavistische Jahrbuch. — 1979; Серафима, игуменья. История Киево-Печерской Лавры. — К., 2001. — Кн. 1.
1462. Киево-Печерський патерик. — К., 1931; Колпакова В. М., Кабанець С. П. Комплексні медико-антропологічні дослідження святих мошей Києво-Печерської лаври // Дива печер лаврських. — К., 1997; Мальшевский И. Варяги в начальной истории христианства в Киеве. — К., 1887; ПСРА. — М., 1962. — Т. 2; Серафима, игуменья. История Киево-Печерской Лавры. — К., 2001. — Кн. 1; Riasanovsky A. V. Pseudo-Varangian Origins of the Kievo-Pecerskii monastery // Russian History / Histoire Russe. — 1980. — Vol. 3.
1463. Высоцкий С. А. Древнерусские надписи Софии Киевской. XI—XIV вв. — К., 1966. — Вып. 1; Киево-Печерський патерик. — К., 1931; Колпакова В. М., Кабанець С. П. Комплексні медико-антропологічні дослідження святих мошей

- Киево-Печерської лаври // Дива печер лаврських. — К., 1997; Серафима, игуменія. Історія Києво-Печерської Лаври. — К., 2001. — Кн. 1; Янин В. А. 25 мая 1903 г. // Знание — сила. — 1983. — № 4.
1464. Ілья Муромец / Подг. текст., ст. і комент. А. М. Астаховой. — М.; Л., 1958; Колпакова В. М., Кабанець С. П. Комплексні медико-антропологічні дослідження святих мощей Києво-Печерської лаври // Дива печер лаврських. — К., 1997; Сборник материалов для исторической топографии города Киева и его окрестностей. — К., 1874; Серафима, игуменія. Історія Києво-Печерської Лаври. — К., 2001. — Кн. 1; Тератургіма... — К., 1638.
1465. Києво-Печерський патерик. — К., 1931; Колпакова В. М., Кабанець С. П. Комплексні медико-антропологічні дослідження святих мощей Києво-Печерської лаври // Дива печер лаврських. — К., 1997; ПСРЛ. — М., 1962. — Т. 2; Іпатьєвська летопись; Серафима, игуменія. Історія Києво-Печерської Лаври. — К., 2001. — Кн. 1.
1466. Дива печер лаврських. — К., 1997; Києво-Печерський патерик. — К., 1931; Серафима, игуменія. Історія Києво-Печерської Лаври. — К., 2001. — Кн. 1.
1467. Києво-Печерський патерик. — К., 1931; Колпакова В. М., Кабанець С. П. Комплексні медико-антропологічні дослідження святих мощей Києво-Печерської лаври // Дива печер лаврських. — К., 1997; ПСРЛ. — М., 1962. — Т. 1—2; Серафима, игуменія. Історія Києво-Печерської Лаври. — К., 2001. — Кн. 1; Словарь книжников и книжности Древней Руси. — Л., 1987. — Вып. 1 (XI — первая половина XIV в.); Уманцев Ф. С. Троїцька надбрамна церква. — К., 1970.
1468. Іглоу Е. Повесть временных лет — о венграх // Slavica (Hung). — 1963. — Vol. 3; Кабанець С. П. Комплексні медико-антропологічні дослідження святих мощей Києво-Печерської лаври // Дива печер лаврських. — К., 1997; Летописное известие о крестьянском восстании в Польше в 1037—38 гг. // Академику Б. Д. Грекову ко дню 70-летия: Сб. ст. — М., 1952; Серафима, игуменія. Історія Києво-Печерської Лаври. — К., 2001. — Кн. 1; Феринц И. Моисей Угрин и его братья // Studia Slavica Academia Scientiarum Hungaricae. — 1993. — Vol. 38; Pope R. Comparative Literary Andlysis of the Patricon Story // Canadian Contributions to the VIII th International Congress of Slavists, Zagreb-Ljubljana, 1978. — Ottawa, 1978.
1469. Зиборов В. К. О летописи Нестора. — СПб., 1995; Колпакова В. М., Кабанець С. П. Комплексні медико-антропологічні дослідження святих мощей Києво-Печерської лаври // Дива печер лаврських. — К., 1997; Лихачев Д. С. Русские летописи и их культурно-историческое значение. — М.; Л., 1947; Памятники литературы Древней Руси. — М., 1978; Приселков М. Д. Нестор-летописец: Опыт историко-литературной характеристики. — Пг., 1923; Серафима, игуменія. Історія Києво-Печерської Лаври. — К., 2001. — Кн. 1; Словарь книжников и книжности Древней Руси. — Л., 1987. — Вып. 1 (XI — первая половина XIV в.); Толочко О. Нестор літописець: біля джерел однієї історіографічної традиції // Київська старовина. — 1996. — № 4—5; Харламов В. О. Відкриття келії XI ст. Феодосія, игумена Києво-Печерського // 1000 років Чернігівській єпархії: Тези доповідей церковно-іст. конференції. — Чернігів, 1993; Йою ж. Віднайдені келія Феодосія Печерського // Київська старовина. — 1993. — № 2; Шахматов А. А. Разыскания о древнейших русских летописных сводах. — СПб., 1908.
1470. Києво-Печерський патерик. — К., 1931; Колпакова В. М., Кабанець С. П. Комплексні медико-антропологічні до-
- слідження святих мощей Києво-Печерської лаври // Дива печер лаврських. — К., 1997; Лихачев Д. С. Русские летописи и их культурно-историческое значение. — М.; Л., 1947; Приселков М. Д. Очерки по церковно-политической истории Киевской Руси X—XII вв. — СПб., 1913; Йою ж. Митрополит — в схиме Никон — борец за независимую русскую церковь (эпизод из начальной истории Киево-Печерского монастыря) // С. Ф. Платонову ученики, друзья, почитатели. — СПб., 1911; Серафима, игуменія. Історія Києво-Печерської Лаври. — К., 2001. — Кн. 1; Словарь книжников и книжности Древней Руси. — Л., 1987. — Вып. 1 (XI — первая половина XIV в.).
1471. Києво-Печерський патерик. — К., 1931; Колпакова В. М., Кабанець С. П. Комплексні медико-антропологічні дослідження святих мощей Києво-Печерської лаври // Дива печер лаврських. — К., 1997; Новгородская первая летопись младшего и старшего изводов. — М.; Л., 1950; ПСРЛ. — М., 1962. — Т. 1—2; Серафима, игуменія. Історія Києво-Печерської Лаври. — К., 2001. — Кн. 1; Словарь книжников и книжности Древней Руси. — Л., 1987. — Вып. 1 (XI — первая половина XIV в.).
1472. Києво-Печерський патерик. — К., 1931; Колпакова В. М., Кабанець С. П. Комплексні медико-антропологічні дослідження святих мощей Києво-Печерської лаври // Дива печер лаврських. — К., 1997; ПСРЛ. — М., 1962. — Т. 2; Іпатьєвська летопись; Рыбаков Б. А. Русские летописи и автор «Слова о полку Игореве». — М., 1972; Серафима, игуменія. Історія Києво-Печерської Лаври. — К., 2001. — Кн. 1; Щапов Я. Н. Государство и церковь Древней Руси X—XIII вв. — М., 1989.
1473. Абрамович Д. И. Исследование о Киево-Печерском патерике как историко-литературном памятнике. — СПб., 1902; Києво-Печерський патерик. — К., 1931; Колпакова В. М., Кабанець С. П. Комплексні медико-антропологічні дослідження святих мощей Києво-Печерської лаври // Дива печер лаврських. — К., 1997; Ольшевская А. А. Об авторах Киево-Печерского патерика // Литература Древней Руси. — М., 1978. — Вып. 2; ПСРЛ. — М., 1962. — Т. 1; Лаврентьевская летопись; Серафима, игуменія. Історія Києво-Печерської Лаври. — К., 2001. — Кн. 1; Словарь книжников и книжности Древней Руси. — Л., 1987. — Вып. 1 (XI — первая половина XIV в.); Шахматов А. А. Киево-Печерский патерик и Печерская летопись. — СПб., 1897.
1474. Болаховитинов Е. Описание Киево-Печерской лавры с присовокуплением разных грамот и выписок... — К., 1826; Закревский Н. В. Описание Киева. — М., 1868. — Т. 1—2; Килессо С. К. Киево-Печерская лавра. — М., 1975; Памятки архитектуры і містобудування України: Довідник Державного реєстру національного культурного надбання. — К., 2000; Памятники градостроительства и архитектуры Украинской ССР. — К., 1983. — Т. 1; Реутон А. В. Лаврський печери як архітектурна пам'ятка // Дива печер лаврських. — К., 1997; Скарби Києво-Печерської лаври: Альбом. — К., 1997; Холостенко М. В. Успенський собор Печерського монастиря // Стародавній Київ. — К., 1975; Шероцький К. В. Киев. — К., 1917.
1475. Болтарович З. С. Народна медицина українців. — К., 1990; Києво-Печерський патерик. — К., 1931; Колпакова В. М., Кабанець С. П. Комплексні медико-антропологічні дослідження святих мощей Києво-Печерської лаври // Дива печер лаврських. — К., 1997.
1476. Києво-Печерський патерик. — К., 1931; Колпакова В. М., Кабанець С. П. Комплексні медико-антропологічні дослідження святих мощей Києво-Печерської лаври // Дива печер лаврських. — К., 1997; Поппэ А. В. Русские митрополиты Константинопольской патриархии в XI ст. // Византийский временник. — М., 1968. — Т. 28; ПСРЛ. — М., 1962. — Т. 1—2; Словарь книжников и книжности Древней Руси. — Л., 1987. — Вып. 1 (XI — первая половина XIV в.); Хрусталев Д. Г. Разыскания о Ефреме. — СПб., 1995; Щапов Я. И. Государство и церковь Древней Руси X—XIII вв. — М., 1989.
1477. Памятники градостроительства и архитектуры Украинской ССР. — К., 1983. — Т. 1; Реутон А. В. Лаврський печери як архітектурна пам'ятка // Дива печер лаврських. — К., 1997; Сборник материалов для исторической топографии Киева и его окрестностей. — К., 1874. — II отд.; Свідчення про лаврський печери, взяті з оповідей мандрівників // Там само; Тератургіма... — К., 1638; Холостенко М. В. Успенський собор Печерського монастиря // Стародавній Київ. — К., 1975; Шероцький К. В. Киев. — К., 1917.
1478. Києво-Печерський патерик. — К., 1931; Колпакова В. М., Кабанець С. П. Комплексні медико-антропологічні дослідження святих мощей Києво-Печерської лаври // Дива печер лаврських. — К., 1997; Тихомирнов М. Н. Древняя Русь. — М., 1975.
1479. Болаховитинов Е. Вибрані праці з історії Києва. — К., 1995; Холостенко М. В. Успенський собор Печерського монастиря // Стародавній Київ. — К., 1975.
1480. Києво-Печерський патерик. — К., 1931; Колпакова В. М., Кабанець С. П. Комплексні медико-антропологічні дослідження святих мощей Києво-Печерської лаври // Дива печер лаврських. — К., 1997; Хойнацкий А. Ф. Патерик Волино-Почаевский. — Житомир, 1997.
1481. НА НКПІКЗ, спр. 1361; ЦДАУК, ф. 128, оп. 1, мон., спр. 406; ф. 711, оп. 1, спр. 8447; оп. 3, спр. 2335; Владимир, митрополит Ташкентский и Среднеазиатский. Жизнеописание схиархиепископа Антония (Абашидзе) // Журнал Московского Патриархии. — М., 2003. — № 11; Марущак Василий, протоиерей. Архиепископ Димитрий (в схиме Антоний) Абашидзе. — Симферополь, 2005; Рилкова Л. П. Архиепископ Антоний (в миру Давид Іліч Абашидзе) // Печерський благовісник: Журнал Свято-Успенської Києво-Печерської Лаври. — 2007. — № 2(8).
1482. РДВІА, ф. 409, оп. 1, спр. 41806; ЦДАУК, ф. 128, оп. 1, бл., спр. 3300; оп. 1 ҚДС, спр. 445; ф. 442, оп. 44, спр. 34; оп. 628, спр. 2; Барановский Г. В. Архитектурная энциклопедия: Вторая пол. XIX ст. — СПб., 1901. — Т. 1; Киевские епархиальные ведомости. — 1875. — № 3; Ковалинский В. В. Мещанаты Киева. — К., 1998; Половцов А. Русский биографический словарь. — СПб., 1900. — Т. 2; Федорченко В. И. Императорский Дом. Выдающийся сановник: Энциклопедия биографии. — Красноярск; М., 2000. — Т. 1; Шандра В. Київське генерал-губернаторство (1832—1914): Історія створення та діяльності, архівний комплекс і його інформативний потенціал. — К., 1999; Энциклопедический словарь / Изд.: Ф. А. Брокгауз, И. А. Ефрон. — СПб., 1893. — Т. 3; Юбилейный сборник сведений о деятельности бывших воспитанников Института гражданских инженеров (строительного училища). 1842—1892. — СПб., 1893; Южаков С. Н. Большая энциклопедия. — СПб., 1902. — Т. 2.
1483. ЦДАУК, ф. 128, оп. 1, спр. 1834.
1484. Там само, ф. 442, оп. 297, спр. 3.
1485. Там само, ф. 128, оп. 3, заг., спр. 506; Доронина Т. О. Носков Иван // Киево-Могилянська академія в іменах. XII—XIII ст.; Енцикл. видання. — К., 2001.
1486. ЦДАУК, ф. 128, оп. 3, спр. 228.
1487. МФ ДержНДІТІАМ. Бессонов С. В. Архитектура Киево-Печерской лавры. — К., 1949 (рукопис); НКПІКЗ, фонди, КПЛ — ПЛ-46, 1139, 1339.
1488. ЦДАУК, ф. 442, оп. 1, спр. 7700; оп. 35,

- спр. 2; оп. 173, спр. 68; оп. 297, спр. 769; Долгоруков П. Русская родословная книга. — СПб., 1855. — Ч. 2; Киевские епархиальные ведомости. — 1881. — № 17; Ковалинский В. В. Меценаты Киева. — К., 1998; Малый энциклопедический словарь / Изд.: Ф. А. Брокгауз, И. А. Ефрон. — СПб., 1899. — Т. 1; Отечественная история: Энциклопедия: В 5 т. — М., 1994. — Т. 1; Список генералов по старшинству. — М., 1859; Федорченко В. И. Императорский Дом. Выдающиеся сановники: Энциклопедия биографий. — Красноярск; М., 2000. — Т. 1; Шандра В. Київське генерал-губернаторство (1832—1914): Історія створення та діяльності, архівний комплекс і його інформативний потенціал. — К., 1999.
1489. НКПІКЗ, фонди, КПЛ — А-1009.
1490. Архів «УкрНДІпроектреставрація», арх. № 54 (матеріали дослідження і проект реставрації); Закревський Н. В. Описання Києва. — М., 1868. — Т. 1; Київ: Провідник. — К., 1930; Логвин Г. Н. Киев. — М., 1960.
1491. Киевские епархиальные ведомости. — 1876. — № 9, 10; Певницкий В. Ф. Воспоминания о покойном митрополите Киевском и Галицком Арсение. — К., 1877; Пятидесятилетний юбилей Выскопропсвщеннейшего Арсения, митрополита Киевского и Галицкого, Киево-Печерской Успенской лавры священноархимандрита. 6-го августа 1873 года. — К., 1873.
1492. Модзалевский В. Малороссийский родословник. — К., 1908. — Т. 1.
1493. ЦДАУК, ф. 128, оп. 3 мон., спр. 18; Киевские епархиальные ведомости. — 1900. — № 12; 1901. — № 12; Титов Ф. И. Высокопропсвщеннейший Иоанникий, митрополит Киевский и Галицкий в отношении к Киевской духовной академии (к 7 ноября 1899 года). — К., 1899; Христианство: Энцикл. словарь. — М., 1993. — Т. 1.
1494. Высокопропсвщеннейший Феогност, митрополит Киевский и Галицкий. Его кончина и погребение. — К., 1903; Киевские епархиальные ведомости. — 1901. — № 11.
1495. Иерархия всероссийской церкви от начала христианства в России и до настоящего времени. — М., 1892; Памяти в Бозе почившего высокопропсвщеннейшего Филофея, митрополита Киевского (29 января 1881). — К., 1882; Христианство: Энцикл. словарь. — М., 1995. — Т. 3.
1496. Венок на могилу митрополита Флавиана. — К., 1916; Двадцатипятилетие архиепископского служения высокопропсвщеннейшего Флавиана, митрополита Киевского и Галицкого. — К., 1910; Киевянин. — 1903. — № 44.
1497. Боховитинов Е. Описание Киево-Печерской Лавры с присовокуплением разных грамот и выписок... — К., 1847; Титов Ф. И. Краткое историческое описание Киево-Печерской лавры и других святых и достопримечательностей города Киева. — К., 1911.
1498. НКПІКЗ, фонди, КПЛ — ПА-668; ЦДАУК, ф. 128, оп. 1 заг., спр. 2828.
1499. ДАК, ф. 1517, оп. 1, с пр. 133; НКПІКЗ, фонди, КПЛ — ПА-352; ЦДАУК, ф. 128, оп. 2 заг., спр. 535.
1500. Закревский Н. В. Описание Киева. — М., 1868. — Т. 2; Сементовский Н. Киев, его святые, древности, достопамятности... — К.; СПб., 1900; Титов Ф. И. Путеводитель при обозрении святых и достопримечательностей Киево-Печерской Лавры и г. Киева. — К., 1910.
1501. НКПІКЗ, фонди, КПЛ — ПА-140; ЦДАУК, ф. 128, оп. 1 заг., спр. 2541, 3450; ф. 1434, оп. 1, спр. 6; Боховитинов Е. Описание Киево-Печерской Лавры с присовокуплением разных грамот и выписок... — К., 1847.
1502. ДАК, ф. 1517, оп. 1, спр. 133; ДАКО, ф. 1, оп. 336 (доп.), спр. 2107; ЦДАУК, ф. 128, оп. 1 заг., спр. 1109, 1710, 3182; Боховитинов Е. Описание Киево-Печерской Лавры с присовокуплением разных грамот и выписок... — К., 1847; Титов Ф. И. Путеводитель при обозрении достопримечательностей и святых Киево-Печерской Лавры и г. Киева. — К., 1910.
1503. ДАК, ф. 1517, оп. 1, спр. 133; ЦДАУК, ф. 128, оп. 1 заг., спр. 3182.
1504. Архів ДержНДІПАМ, інв. № 1455 (Іст.-архит. обоснование развития КПГІКЗ). — К., 1979 (рукопис); НКПІКЗ, фонди, КПЛ — А-1010; ЦДАВОВУ, ф. 4906, оп. 1, спр. 3444; Титов Ф. И. Путеводитель при обозрении святых и достопримечательностей Киево-Печерской Лавры и г. Киева. — К., 1910.
1505. Архів ДержНДІПАМ, інв. № 1455 (Іст.-архит. обоснование развития КПГІКЗ). — К., 1979 (рукопис); ДАК, ф. 1517, оп. 1, спр. 61; Захарченко М. М. Киев теперь и прежде. — К., 1888.
1506. НКПІКЗ, фонди, КПЛ — ПА-353; ЦДАУК, ф. 128, оп. 1 заг., спр. 1109; оп. 2 заг., спр. 259-а.
1507. ІР НБУ, ф. ХХVІІІ, № 870; НКПІКЗ, фонди, КПЛ — ПА-109, 194; ЦДАУК, ф. 128, оп. 1 заг., спр. 2312; оп. 2 заг., спр. 411; Боховитинов Е. Описание Киево-Печерской Лавры с присовокуплением разных грамот и выписок... — К., 1847; Закревский Н. В. Описание Киева. — М., 1868. — Т. 1-2.
1508. Алферова Г. В., Харламов В. А. Киев во второй половине XVII века. — К., 1982; Древнейший план города Киева 1638 года / Изд. Б. И. Ханенко. — К., 1896; Кілессо С. К. Киево-Печерська лавра. — К., 2003; Киево-Печерский патерик. — К., 1991; Петренко М. З. Киево-Печерський державний історико-культурний заповідник. — К., 1979; Сіткарьова О. В. Архітектура Києво-Печерської лаври кінця ХVІІІ—ХХ століття. — К., 2001; Храмы Киево-Печерской лавры. — К., 2004.
1509. ДАК, ф. 1517, оп. 1, спр. 20; МФ ДержНДІПАМ, № 12370; НКПІКЗ, фонди, КПЛ — ПА-567; Там само (бібліотека). Бессонов С. В. Архитектура Киево-Печерской лавры. — К., 1949 (рукопис); ЦДАУК, ф. 128, оп. 1 бух., спр. 296; оп. 1 заг., спр. 1296, оп. 1 черн., спр. 82; Лебединцев П. Г. Киево-Печерская лавра в ее прошедшем и нынешнем состоянии... — К., 1894; [Миславский С.] Краткое историческое описание Киево-Печерской лавры. — К., 1801; Памятники градостроительства и архитектуры Украинской ССР. — К., 1983. — Т. 1.
1510. ЦДАУК, ф. 128, оп. 1 заг., спр. 461, 1260; оп. 1 блок., спр. 3459; ф. 1434, оп. 1, спр. 42.
1511. Петренко М. З. Киево-Печерський державний історико-культурний заповідник. — К., 1979.
1512. ДАК, ф. Р-6, оп. 1, спр. 94; НКПІКЗ (бібліотека). Бессонов С. В. Архитектура Киево-Печерской лавры. — К., 1949 (рукопис); ЦДАУК, ф. 128, оп. 1 заг., спр. 1377; Боховитинов Е. Описание Киево-Печерской Лавры с присовокуплением разных грамот и выписок... — К., 1826.
1513. Архів «УкрНДІпроектреставрація», № 3823-П. Рылкова Л. П. Братські келії на Дальніх печерах (Паспорт на пам'ятку архітектури). — К., 1988 (рукопис); ДАКО, ф. 4828, оп. 1, спр. 1, 2; НКПІКЗ, фонди, КПЛ — А-1361; ЦДАУК, ф. 128, оп. 1 заг., спр. 312; оп. 2 заг., спр. 398; оп. 3 черн., спр. 955; Журнал Московской Патриархии. — 1967. — № 11, 25.
1514. Архів «УкрНДІпроектреставрація», № 3815-П. Рылкова Л. П. Келії братські (Паспорт на пам'ятку архітектури). — К., 1990 (рукопис); ДАКО, ф. 4828, оп. 1, спр. 1; НКПІКЗ (бібліотека). Бессонов С. В. Архитектура Киево-Печерской лавры. — К., 1949 (рукопис); Там само, фонди, КПЛ — А-1217; 1255, 1361; КПЛ — ПА-666; 1421; ЦДАГОУ, ф. 263, оп. 1, спр. 45131, 62199, 66469; ЦДАУК, ф. 128, оп. 1 заг., спр. 2264; оп. 1 ҚДС,
- спр. 724, оп. 1 посл. — К, спр. 258; оп. 2 заг., спр. 219; оп. 3 черн., спр. 955; Великие русские старцы: жития, чудеса, духовные наставления. — М., 2001; Канонизация одесских святых. — Одесса, 1995; Памятники градостроительства и архитектуры Украинской ССР. — К., 1983. — Т. 1; Титов Ф. И. Путеводитель при обозрении святых и достопримечательностей Киево-Печерской Лавры и г. Киева. — К., 1910.
1515. Архів «УкрНДІпроектреставрація», № 3814-П. Рылкова Л. П. Схимницкий корпус (Паспорт на пам'ятку архітектури). — К., 1987 (рукопис); НКПІКЗ (бібліотека). Бессонов С. В. Архитектура Киево-Печерской лавры. — К., 1949 (рукопис); Там само, фонди, КПЛ — ПА-94, 103, 104, 563; ЦДАУК, ф. 128, оп. 1 благ., спр. 3511; оп. 1 заг., спр. 1630; оп. 2 заг., спр. 371; Боховитинов Е. Описание Киево-Печерской Лавры с присовокуплением разных грамот и выписок... — К., 1826.
1516. Архів «УкрНДІпроектреставрація», № 3817-П. Рылкова Л. П. Водосвятная часовня (киворий). (Паспорт на пам'ятку архітектури). — К., 1987 (рукопис); ЦДАУК, ф. 128, оп. 1 благ., спр. 3409; оп. 2 заг., спр. 371.
1517. ЦДАУК, ф. 128, оп. 3 заг., спр. 506; Скоропадський П. Спогади (кінець 1917 — грудень 1918). — К., 1995.
1518. НКПІКЗ, фонди, КПЛ — ПА-56; ЦДАУК, ф. 128, оп. 1 заг., спр. 734, 1749.
1519. Бобровский Т. А. К вопросу происхождения Варяжской пещеры // Могилыські читання: 36. наук. праць: Києво-Печерська лавра в контексті світової історії. — К., 2001; Дегтярьов М. З історії забудови Дальніх печер Києво-Печерської лаври // Архітектурна спадщина України. — К., 1996. — № 3, 4; Два печер лаврських. — К., 1997; Києво-Печерський патерик. — К., 1931; Памятники литературы Древней Руси. — М., 1978; Серафима, игумена. История Киево-Печерской Лавры. — К., 2001. — Кн. 1; Харламов В. О. Відкриття келії ХІ ст. Феодосія, ігумена Києво-Печерського // 1000 років Чернігівській єпархії: Тези доповідей церковно-історичної конференції. — Чернігів, 1992; Його ж. Віднайнена келія Феодосія Печерського // Київська старовина. — 1993. — № 2; Шиденко В. А., Дарманський П. Ф. Киево-Печерський історико-культурний заповідник. — К., 1988; Тератургіма. — К., 1638.
1520. Еремін І. П. Из истории древнерусской публицистики XV века (Послание Феодосия Печерского к князю Изяславу Ярославичу о латынянах) // ТОДРА. — 1935. — Т. 2; Його ж. Литературное наследие Феодосия Печерского // Там само. — 1947. — Т. 5; Памятники литературы Древней Руси. — М., 1978; Харламов В. О. Відкриття келії ХІ ст. Феодосія, ігумена Києво-Печерського // 1000 років Чернігівської єпархії: Тези доповідей церковно-археологічної конференції. — Чернігів, 1992; Його ж. Віднайнена келія Феодосія Печерського // Київська старовина. — 1993. — № 2; Словарь книжников и книжности Древней Руси. — Л., 1987. — Вып. 1 (XI — первая половина XIV в.); Реутов А. В. Лаврські печери як архітектурна пам'ятка // Два печер лаврських. — К., 1997; Чаговец В. А. Преподобный Феодосий Печерский, его жизнь и сочинения. — К., 1901.
1521. ПСРА. — Пр., 1922. — Т. 15. — Вып. 1: Рогожский летописец. Тверской сборник; Прохоров Г. М. Повесть о Митяе: (Русь и Византия в эпоху Куликовской битвы). — Л., 1979; Словарь книжников и книжности Древней Руси. — Л., 1988. — Вып. 2 (Втор. пол. XIV—XVI в.).
1522. Боховитинов Е. Описание Киево-Печерской Лавры с присовокуплением разных грамот и выписок... — К., 1831; Дива печер лаврських. — К., 1997;

- Киево-Печерский патерик или сказание о житии и подвигах Святых Угодников Киево-Печерской Лавры. — К., 1991; Киевские пещеры и Киево-Печерская Лавра. — К., 1864; Патерик Киево-Печерский. — К., 1998.
1523. Хойнацкий А. Ф. Патерик Вольно-Почаевский. — Житомир, 1997; Яковенко Н. М. Українська шляхта з кінця XV до середини XVII ст. (Волинь і Центральна Україна). — К., 1993.
1524. Килессо С. К. Киево-Печерская лавра. — М., 1975; Маніфасова Т., Толочко Л. Перелік ремонтно-реставраційних робіт по об'єктах Києво-Печерського історико-культурного заповідника. — К., 1998; Памятники градостроительства и архитектуры Украинской ССР. — К., 1983. — Т. 1; Петренко М. З. Киево-Печерський державний історико-культурний заповідник. — К., 1979; Реутов А. В. Лаврські пещери як архітектура пам'ятка // Дива печер лаврських. — 1997.
1525. К канонизации новомучеников Российских. — М., 1991; Титов Ф. И. Венок на могилу высокопреосвященного митрополита Владимира. — К., 1918; Христианство: Энцикл. словарь. — М., 1993. — Т. 1.
1526. Марченко О. І. Святитель Павло: його життя, діяльність та чудеса (Іст.-біогр. нарис) // Лаврський альманах: Києво-Печерська лавра в контексті української історії та культури. — К., 2002. — Вип. 7; Титов Ф. Святитель Павел, митрополит Тобольский и Сибирский. — К., 1913; Хижняк З. І. Коношкевич (Коношевич) П. // Киево-Могилянська академія в іменах. XVII—XVIII ст.: Енцикл. видання. — К., 2001.
1527. Колпакова В. М., Кабанець С. П. Комплексні медико-антропологічні дослідження святих мощей Києво-Печерської лаври // Дива печер лаврських. — К., 1997; Новгородская первая летопись старшего и младшего изводов. — М.; Л., 1950; Хорошев А. С. Политическая история русской канонизации (XI—XVI). — М., 1986.
1528. НКПІКЗ, фонди, КПЛ — ПА-149, 155, 157—159, 168, 175, 176, 184, 185, 657, 1035, 1045; ЦДІАУК, ф. 127, оп. 855, спр. 409; оп. 856, спр. 275; оп. 1010, спр. 159; ф. 128, оп. 1, спр. 1682; Маніфасова Т., Толочко Л. Перелік ремонтно-реставраційних робіт по об'єктах Києво-Печерського історико-культурного заповідника. — К., 1998; Петренко М. З. Киево-Печерський державний історико-культурний заповідник. — К., 1979.
1529. ЦДІАУК, ф. 128, оп. 1 черн., спр. 171; Высокопреосвященный Филарет в схимонашестве Феодосий (Амфитеатров) митрополит Киевский и Галицкий и его время [составлено в трех томах архимандритом Сергием (Василевским)]. — Казань, 1888. — Те само. — Стереотип. вид. — М., 2000; Иерархия вероисповедной церкви от начала Христианства России и до настоящего времени. — М., 1892; Последние дни жизни почившего в бозе высокопреосвященного Филарета, митрополита Киевского и Галицкого, с прибавлением некролога, духовного завещания, слова и речей, произнесенных при погребении его. — К., 1858; Преосвященный Ефрем (Кицай). Митрополит Киевский Филарет (Амфитеатров), его жизнь и пастырское служение. — К., 1999; Протоиерей Ф. Знаменский. Житие святого митрополита Филарета (Амфитеатрова) в схиме Феодосия в Дальних пещерах почивающего. — К., 1995; Строев П. М. «Списки иерархов...» — СПб., 1877.
1530. ЦДІАУК, ф. 128, оп. 1, спр. 1682; оп. 2, спр. 460; Маніфасова Т., Толочко Л. Перелік ремонтно-реставраційних робіт по об'єктах Києво-Печерського історико-культурного заповідника. — К., 1998; Петренко М. З. Киево-Печерський державний історико-культурний заповідник. — К., 1979; Скарби Києво-Печерської лаври: Альбом. — К., 1997; Тимофійко В. І. Архітектура і монументальне мистецтво: терміни і поняття. — К., 2002.
1531. Иван Сергеевич Аксаков в его письмах. — М., 1888. — Т. 1; Отечественная история: Энциклопедия: В 5 т. — М., 1994. — Т. 1.
1532. ЦДІАУК, ф. 128, оп. 1 черн., спр. 366; Архиепископ Никон (Рклицкий). Митрополит Антоний (Храповицкий) и его время. 1863—1936. — Нижний Новгород, 2003. — Кн. 1.
1533. ЦДІАУК, ф. 128, оп. 1 черн., спр. 151.
1534. Там само, ф. 486, оп. 5, спр. 200.
1535. Модзалевский В. Л. Малороссийский родословник. — К., 1908. — Т. 1.
1536. ЦДІАУК, ф. 128, оп. 2 черн., спр. 57; Кагамлик С. Р., Хижняк З. І. Лінійський // Києво-Могилянська академія в іменах XVII—XVIII ст.: Енцикл. видання. — К., 2001.
1537. Иеросхимонах Вассиан (слепой) — подвижник лавры. — К., 1898.
1538. РДІА, ф. 759, оп. 23, спр. 779; ф. 1349, оп. 3, спр. 566; ЦДІАУК, ф. 128, оп. 3 заг., спр. 506; Вигель Ф. Ф. Воспоминания. — М., 1864. — Ч. 2; Государственные деятели России XIX — нач. XX вв. — М., 1995; Киевлань. — 1781. — № 2, 5; Иконников В. С. Киев в 1654—1855 гг. — К., 1904; Руммель В. В., Голубов В. В. Родословный сборник русских дворянских фамилий. — СПб., 1886. — Т. 1.
1539. Аскоченский В. И. Киев с древнейшим его училищем — Академией. — К., 1856. — Ч. 2; Боховитінов С. Вибрані праці з історії Києва. — К., 1995; Энциклопедия украиноведения. — Львів, 1994. — Т. 4; 1996. — Т. 5; Микитась В. Л. Давньо-руські студенти і професори. — К., 1994.
1540. ЦДІАУК, ф. 128, оп. 1 черн., спр. 358.
1541. Там само, спр. 32.
1542. Там само, спр. 82.
1543. Модзалевский В. Л. Малороссийский родословник. — К., 1910. — Т. II.
1544. ЦДІАУК, ф. 128, оп. 1 черн., спр. 82; Боховитінов С. Вибрані праці з історії Києва. — К., 1995; Кагамлик С. Р. Воскобойников // Києво-Могилянська академія в іменах. XVII—XVIII ст.: Енцикл. видання. — К., 2001.
1545. ЦДІАУК, ф. 128, оп. 3 друк., спр. 278; Кагамлик С. Р. Звіряка Иван // Києво-Могилянська академія в іменах. XVII—XVIII ст.: Енцикл. видання. — К., 2001.
1546. ВР (Пушкінський дім), ф. 320, спр. 806; Полководцы, военачальники и военные деятели России в «Военной энциклопедии Сытина // Военная энциклопедия. — СПб., 1996.
1547. ЦДІАУК, ф. 128, оп. 1 черн., спр. 75; Боховитінов С. Вибрані праці з історії Києва. — К., 1995.
1548. ВР (Пушкінський дім), ф. 320, спр. 1106; Русский биографический словарь: Кнаппе-Кюхельбекер. — СПб., 1903; Федорченко В. И. Императорский Дом. Выдающиеся сановники: Энциклопедия биографий. — Красноярск; М., 2000. — Т. 1.
1549. РДІА, ф. 400, оп. 133, від. 6, ст. 6; оп. 175, від. 8, ст. 1; ЦДІАУК, ф. 128, оп. 3 заг., спр. 506; Альманах современных русских государственных деятелей. — СПб., 1897. — Декабрь; Военная энциклопедия. — СПб., 1914. — Т. XIV; Попов П., Митропольский И. За братьев-славян // Русско-турецкая война 1877—1878 гг. — М., 1902.
1550. ЦДІАУК, ф. 128, оп. 1 черн., спр. 117.
1551. Список генералов по старшинству. — М., 1859.
1552. Настоятельница Арзамасской Алексеевской общины схимонахиня Олимпиада. — М., 1909.
1553. ЦДІАУК, ф. 1196, оп. 1, спр. 22; Бейли Г. Потерянный язык символов. — М., 1996; Беренев О. Биографии генерал-лиссимусов и генерал-фельдмаршалов Российской императорской армии // Воен.-ист. сб. — 1912. — № 4; Энциклопедия символов / Бауэр В., Дюмотт И. и др.; Пер. с нем. Г. Гаева. — М., 1995; Знаменитые россияне XVIII—XIX веков: Биографии и портреты (По изда-
- нию великого князя Николая Михайловича «Русские портреты, XVIII и XIX столетий»); Сост. Е. Ф. Петина. — СПб., 1996; Отчет Строительной комиссии Киевского отдела Императорского Русского военно-исторического общества в 1090 году // Воен.-ист. вестник. — 1909. — № 7—8; Русский биографический словарь: Обезьяннов—Очкин. — СПб., — 1905; Федорченко В. И. Императорский дом. Выдающиеся сановники: Энциклопедия биографий. — Красноярск; М., 2000. — Т. 1.
1554. РДІА, ф. 315, оп. 148, спр. 399.
1555. РДАВМФ, ф. 446, оп. 3, спр. 834; ЦДІАУК, ф. 128, оп. 3 заг., спр. 506, 779; Краснощочева Е. Фрегат «Паллада» в творчестве Н. А. Гончарова // Гончаров Н. А. Фрегат «Паллада»: Очерки путешествия: В 2 т. — М., 1976; Русский биографический словарь: Притвиц—Рейс. — СПб., — 1910; Федорченко В. И. Императорский дом. Выдающиеся сановники: Энциклопедия биографий. — Красноярск; М., 2000. — Т. 1.
1556. Боховитінов С. Вибрані праці з історії Києва. — К., 1995.
1557. РДІА, ф. 1284, оп. 20 (1 від., 1 ст.), спр. 51; Военная галерея 1812 года. — СПб., 1812.
1558. Мистецтво України: Енциклопедія: У 5 т. — К., 1995. — Т. 1.
1559. НКПІКЗ, фонди, КПЛ — ПА-78; ЦДІАУК, ф. 128, оп. 1 благ., спр. 3459; оп. 1 заг., спр. 1260, 1291; ф. 1434, оп. 1, спр. 36, 42.
1560. ЦДІАУК, ф. 128, оп. 1 заг., спр. 1221; оп. 2 заг., спр. 365; Боховитінов С. Вибрані праці з історії Києва. — К., 1995; Його ж. Описание Киево-Печерской Лавры с присовокуплением разных грамот и выписок... — К., 1826; Говденко М., Корнесса В. Киево-Печерская лавра: Варианти на тему реставрації: З історії української реставрації (Дод. до щорічника «Архітектурна спадщина України») — К., 1996; Закревский Н. В. Описание Киева. — М., 1868. — Т. 1—2; Киево-Печерский государственный историко-культурный заповедник: Крат. путеводитель. — К., 1975; Килессо С. К. Киево-Печерская лавра. — М., 1975; Крицкий Б. О. Архитектурно-будівельна діяльність Степана Ковніра // Питання історії архітектури та будівельної техніки України. — К., 1959; [Миславский С.] Крайное историческое описание Киево-Печерской лавры. — К., 1801; Очерки истории Киево-Печерской лавры и Заповедника. — К., 1992; Памятники градостроительства и архитектуры Украинской ССР. — К., 1983. — Т. 1; Шиденко В. А., Дарманский П. Ф. Киево-Печерский государственный историко-культурный заповедник. — К., 1983.
1561. ЦДІАУК, ф. 128, оп. 1 черн., спр. 82.
1562. Киевские епархиальные ведомости. — 1897. — № 7, 12.
1563. Там само. — 1900. — № 12; 1901. — № 12; Титов Ф. И. Высокопреосвященный Иоанникий, митрополит Киевский и Галицкий в отношении к Киевской духовной академии (к 7 ноября 1788 года). — К., 1899; Христианство: Энцикл. словарь. — М., 1993. — Т. 1.
1564. ЦДІАУК, ф. 128, оп. 1 мон., спр. 22; Киевские епархиальные ведомости. — 1874. — № 22, 23.
1565. Боховитінов Е. Описание Киево-Печерской Лавры с присовокуплением разных грамот и выписок... — К., 1826; Закревский Н. В. Описание Киева. — М., 1868. — Т. 1; Килессо С. К. Киево-Печерская лавра. — М., 1975; Крицкий Б. О. Архитектурно-будівельна діяльність Степана Ковніра // Питання історії архітектури та будівельної техніки України. — К., 1959; Петренко М. З. Киево-Печерський державний історико-культурний заповідник. — К., 1979; Шиденко В. А., Дарманский П. Ф. Киево-Печерский государственный историко-культурный заповедник. — К., 1983.

1566. Архів «УкрНДІпроектреставрація», арх. № 5 (матеріали обміру та проект реставрації); ЦДАУК, ф. 122, спр. 16-К; ф. 128, оп. 1 заг., спр. 111, 251, 972, 2188; оп. 1 посл., спр. 16-ж; оп. 2 заг., спр. 524; Аскоченский В. Киев с древнейшим его училищем — Академией. — К., 1856. — Ч. 2; Болховитинов Е. Описание Киево-Печерской Лавры с присовокуплением разных грамот и выписок... — К., 1847; [Миславский С.] Краткое историческое описание Киево-Печерской лавры. — К., 1801; Памятники градостроительства и архитектуры Украинской ССР. — К., 1983. — Т. 1.
1567. Архів ДержНДІПАМ, інв. № 1455 (Ист.-архит. обоснование развития КПГИКЗ). — К., 1979 (рукопис); НКПІКЗ, фонди, КПЛ — ПЛ-418, 1181; ЦДАУК, ф. 128, оп. 2 заг., спр. 2568.
1568. НКПІКЗ, фонди, КПЛ — ПЛ-179; ЦДАУК, ф. 128, оп. 1 заг., спр. 2173.
1569. Архів ДержНДІПАМ, інв. № 1455 (Ист.-архит. обоснование развития КПГИКЗ). — К., 1979 (рукопис); НКПІКЗ, фонди, КПЛ — ПЛ-198; ЦДАУК, ф. 128, оп. 1 заг., спр. 2797; Захрєвский Н. В. Описание Киева. — М., 1868; Захарченко М. М. Киев теперь и прежде. — К., 1888.
1570. МФ ДержНДІПАМ. Бессонов С. В. Архитектура Киево-Печерской лавры. — К., 1949 (рукопис); НКПІКЗ, фонди, КПЛ — ПЛ-127, 203, 205; ЦДАУК, ф. 128, оп. 1 бух., спр. 3027; Адо Л. Д. Н. Н. Сиротинин. — М., 1988; Иван Лукьянович Богданов (Некролог) // Врачебное дело. — 1989. — № 3; На плечах гигантов: К 100-летию Киевского НИИ эпидемиологии и инфекционных болезней (1896—1996). — К., 1997; Основные напрямки роботи та наукові досягнення клінічного відділу інституту до 100-річчя Київського НДІ епідеміології та інфекційних хвороб ім. Л. В. Громашевського / А. Д. Вовк, А. О. Руденко, Н. В. Татянюк та ін. // Інфекційні хвороби. — 1996. — № 4; Угрюмов В. Л. Николай Иванович Морозкин (К 100-летию со дня рождения) // Лікарська справа. Врачебное дело. — 1993. — № 4.
1571. ЦДАУК, ф. 128, оп. 1 заг., спр. 2155; ф. 1434, оп. 1, спр. 6; Ожогов С. С. Типовое и повторное строительство в России в XVIII—XIX веках. — М., 1984.
1572. ДАК, ф. 163, оп. 7, спр. 1579; оп. 52, спр. 607; ІР НБУ, ф. 195, № 25; Вейкул С. П., Брамський К. А. Київський трамвай: До 100-річчя з дня пуску в експлуатацію. — К., 1992; Весь Киев: Адресная и справочная книга на... (1899—1915) год. — К., 1899—1915; З історії української реставрації. — К., 1996; Иссерлис Л. Дачные местности вблизи Киева. — К., 1909; Київ: Енцикл. довідник. — К., 1986; Киев и ближайшие окрестности. — К., 1897; Памятная книга Киевского учебного округа на 1901 г. Ч. 1: Киевская губерния // ЖМНП. — 1901. — № 5; Рибаків М. О. Невідомі та маловідомі сторінки історії Києва. — К., 1997; Сборник материалов для исторической топографии Киева и его окрестностей. — К., 1898; Хайкис С. Окрестности Киева как климатический курорт. — К., 1929.
1573. Город-герой Киев. — М., 1975; Шулькевич М. М., Дмитренко Т. Д. Киев: Архит.-ист. очерк. — К., 1978.
1574. Архів ДержНДІПАМ, інв. № Г-14582, хр. шк. 12/20: Будинок на вул. Верховинній № 13 у м. Києві (плани 1 та 2 поверхів). — К., 1990; В Київській міській Раді // Рад. Київ. — 1938. — № 9; Ліберман Д. Сталінське піклування про матір і дитину, нові родильні будинки, ясла, дитсади // Соц. Київ. — 1936. — № 6; Шулькевич М. М., Дмитренко Т. Д. Киев. — К., 1978.
1575. Дачник: Дачные местности вблизи Киева. — К., 1909; Хайкис С. Окрестности Киева как климатический курорт. — К., 1929.
1576. Дачник: Дачные местности вблизи Киева. — К., 1909; З історії української реставрації. — К., 1996.
1577. Весь Киев: Адресная и справочная книга на... (1905—1906) год. — К., 1905—1906; Иссерлис Л. Дачные местности вблизи Киева. — К., 1909; Киев и ближайшие окрестности. — К., 1897; Киевское слово. — 1896. — 4 сент. (№ 3116); Хайкис С. Окрестности Киева как климатический курорт. — К., 1929.
1578. ДАК, ф. 153, оп. 1, спр. 257; Весь Киев: Адресная и справочная книга на 1905 год. — К., 1905; — ... на 1906 год. — К., 1906; Иссерлис Л. Дачные местности вблизи Киева. — К., 1909; Киев и ближайшие окрестности. — К., 1896; Хайкис С. Окрестности Киева как климатический курорт. — К., 1929.
1579. Дачник: Дачные местности вблизи Киева. — К., 1909; З історії української реставрації. — К., 1996; Хайкис С. Окрестности Киева как климатический курорт. — К., 1929.
1580. ДАК, Р-1, оп. 1, спр. 9845, 9846, 9922; Строительство и архитектура. — 1959. — № 2.
1581. Весь Киев: Адресная и справочная книга на 1903 год. — К., 1903; — ... на 1905 год. — К., 1905; — ... на 1913 год. — К., 1913; Дачник: Дачные места вблизи Киева. — К., 1909; З історії української реставрації. — К., 1996.
1582. Там само.
1583. Там само.
1584. Асеев Ю. С. Стили в архитектуре Украины. — К., 1989.
1585. ДАК, ф. Р-330, оп. 4, спр. 773; ДАКО, ф. 1, оп. 336, спр. 6197; ф. Р-III, оп. 1, спр. 322; Весь Киев: Адресная и справочная книга на 1914 год. — К., 1914.
1586. ДАКО, ф. 1, оп. 245, спр. 225; Кальницький М. Синагоги Києва // Возрождение. — 1990. — Ноябрь. — № 9; Кальницький М., Лесовой Е. Гаицька синагога «Бейт—Яков». — К., 2004; Синагога: История, назначение, устройство // Возрождение. — 1990. — Июнь—июль.
1587. ДАК, ф. 163, оп. 41, спр. 4748; ф. Р-1, оп. 1, спр. 1378; Календарь: Адресная и справочная книга г. Киева на 1909 год. — К., 1909; — ... на 1915 год. — К., 1914; Кальницький М. Синагога Киевской иудейской общины. 5656—5756: Ист. очерк. — К., 1996.
1588. ДАК, ф. Р-1, оп. 1, спр. 308; ДАКО, ф. 1, оп. 232, спр. 19; Кальницький М. Б. Синагоги Києва // Возрождение. — 1990. — Ноябрь. — № 9; Кузнецов А. Бабий Яр. — Запорожье, 1991; Мистецтво України: Біогр. довідник. — К., 1997.
1589. Архів НАУ. Особові спр. В. Крамарова, С. Лебедева, В. Пересипкіна, І. Поваженка, Л. Погорілого; Архів УААН. Особові спр. академіків УААН В. Пересипкіна, Л. Погорілого; ДАК, ф. Р-308, оп. 1, спр. 172; ф. Р-357, оп. 3, спр. 51, 110; ф. 1073, оп. 1, спр. 2, 32, 33; оп. 2, спр. 32, 33; Р-1331, оп. 2, спр. 75, 104, 180, 215, 218; ф. Р-1361, оп. 3, спр. 35, 71; Інститут архівознавства НБУ, ф. 48, оп. 1, спр. 127; ф. 144, оп. 1, спр. 165; НА Президії НАНУ. Особові спр. академіків П. Василенка, С. Вотчала, П. Власюка, М. Гришка, В. Касьяненко, В. Чаговця, чл.-кор. А. Оканенка, Я. Ролла, С. Кожевнікова; Александр Прокофьевич Маркевич. — К., 1986; Андриєнко В. О. Годлін Михайло Михайлович. — К., 2001. — Кн. 6: Вчені-грунтознавці, агрохіміки, землероби. // Українські вчені-аграрії XX ст.; Аркадій Семенович Оканенко (К 80-летию со дня рождения) // Физиология растений. — 1974. — Т. 21. — Вып. 4; Барышников П. А. Талантливый ученый и педагог (К 100-летию со дня рождения В. П. Устьянцева) // Вестник сельскохозяйственной науки. — 1975. — № 5; Відомий вчений і педагог у галузі зоотехнії — Пшеничний Павло Дмитрович (До 100-річчя від дня народження) // Зб. наук. праць. — К., 2003; Владимир Григорьевич Касьяненко (Некролог) // Вестник зоологии. — 1981. — № 2; Власюк П. А. Академик И. О. Душечкин: Біогр. нарис. — К., 1968; Вольвач П. Володимир Симиренко // Родовід. — 1995. — № 10; Вотчал-Словачевська В. С., Костюк Г. Г. Євген Пилипович Вотчал. — К., 1991; Гришко-Богменко Б. К., Пилипчук О. Я. Микола Миколайович Гришко. — К., 1995; Діденко В. В. Нарис історії Національного аграрного університету. — К., 1998; Илькевич С. В. Первий директор інституту (К 130-летию со дня рождения В. В. Колкунова) // Сахарная свекла. — 1996. — № 11; І. А. Кухаренко // Константинов В. А. Ректори КПІ. — К., 1998; І. П. 60-річчя професора В. А. Поварніцина // Вісник сільськогосподарської науки. — 1960. — № 6; Історія Академії наук Української РСР. — К., 1982; Касій В. В. Скороходько Антон Каленикович. — К., 1999. — Кн. 2: Вчені у галузі тваринництва. — (Українські вчені-аграрії XX ст.); К 80-летию члена-корреспондента ВАСХНИЛ Владимира Саввича Крамарова // Вестник сельскохозяйственной науки. — 1986. — № 12; Киевский орден Трудового Красного Знамени сельскохозяйственный институт // Труды. — К., 1949. — Т. 5; Київський політехнічний і Київський сільськогосподарський інститут. XXV років. 1898—1923: Ювілейний зб. — К., 1924; К 70-летию члена-корреспондента ВАСХНИЛ Ильи Никаноревича Романенко // Там само. — 1979. — № 8; Кучеров П. С., Гаврилов В. Д. Андрій Оверьянович Василенко. — К., 1964; Литвиненко Л. Наш ювіляр // За сільськогосподарські кадри. — 1972. — 24 берез.; Маковецкий О. А. Погорілий Леонід Володимирович. — К., 2000. — Кн. 3: Вчені у галузі механізації, електрифікації та меліорації. — (Українські вчені-аграрії XX ст.); Микола Пилипович Кравчук. — К., 1992; Міщенко О. Д., Сизовенко А. Ф., Пляченко В. З. Життя — пошук // За сільськогосподарські кадри. — 1969. — 30 верес.; Науменко В. В. Ярослав Семен Юрійович. — К., 2001. — Кн. 6: Вчені у галузі ветеринарної медицини. — (Українські вчені-аграрії XX ст.); Національний аграрний університет / Упоряд.: Д. О. Мельничук, А. Г. Сердюк, В. І. Рябенко та ін. — К., 1998; Пам'яті Петра Степановича Погребняка / К. М. Ситник, В. К. М'якушко, Ф. В. Вольвач та ін. // Укр. ботан. журнал. — 1977. — Т. 34. — № 1; Панько М. Ф. Баженов Сергій Васильович. — К., 2001. — Кн. 6: Вчені у галузі ветеринарної медицини. — (Українські вчені-аграрії XX ст.); Петро Мефодійович Василенко. — К., 2000; Пономаренко Ф. Видатний вчений-хірург (І. О. Поваженко) // За сільськогосподарські кадри. — 1959. — 6 черв.; Потоцький М. К. Пономаренко Федір Михайлович. — К., 2001. — Кн. 6: Вчені у галузі ветеринарної медицини. — (Українські вчені-аграрії XX ст.); Рудик С. К. Володимир Григорович Касьяненко // Там само; Сергій Миколайович Кожевніков (Некролог) // Вісник АН УРСР. — 1988. — № 4; Сиротинський Костянтин Євстафійович. — К., 2001. — Кн. 5: Вчені економісти-аграрники. — (Українські вчені-аграрії XX ст.); Ситник К. М. Життя, присвячене науці // Вісник АН УРСР. — 1970. — № 3; Славный путь от слесаря до академика (К 60-летию со дня рождения профессора П. Д. Пшеничного) // Животноводство. — 1963. — № 11; Тарасенко Г. С., Шатько О. В. Клецький Лев Михайлович. — К., 2001. — Кн. 5: Вчені економісти-аграрники. — (Українські вчені-аграрії XX ст.); Тит Трохимович Демиденко (Некролог) // Київська правда. — 1959. — 24 лип. (№ 145); Федір Данилович Овчаренко. — К., 1985; Шматок Ю. Г. З історії зоотехнічного факультету (1921—1958) // Наук. праці зоотехнічного факультету УСГА. — К., 1960. — Т. 12. — Вып. 1; Шуцко М. Академік Власюк. — К., 1968; Цоголів І. М. Київський сільсь-

- гогосподарський інститут // Записки Київського сільськогосподарського інституту. — 1927. — Т. 2; Йою ж. Хроніка інститутського життя // Там само. — 1929. — Т. 4.
1590. НА Президії НАНУ. Особова спр. акад. П. Власюка; Будова соціалістичного Києва. — К., 1932; Відомий вчений і педагог у галузі зоотехнії — Пшеничний Павло Дмитрович (До 100-річчя від дня народження) // Зб. наук. праць. — К., 2003; Власюк П. А. Академік І. О. Дущечкін: Біогр. нарис. — К., 1968; Історія Академії наук Української РСР. — К., 1982; Славний путь от слесаря до академіка (К 60-літтю со дня рождення професора П. Д. Пшеничного) // Животноводство. — 1963. — № 11; Шматок Ю. Г. З історії зоотехнічного факультету (1921—1958) // Наук. праці зоотехнічного факультету УСГА. — К., — 1960. — Т. 12. — Вип. 1; Шумило М. Академік Власюк. — К., 1968.
1591. ДАК, ф. Р-1361, оп. 3, спр. 35, 1965; НА Президії НАНУ. Особові спр. Р. Кавецького, В. Касьяненка, В. Чаговця; Будова соціалістичного Києва. — К., 1932; Владимир Григорьевич Касьяненко (Некролог) // Вестник зоології. — 1981. — № 2; Діденко В. В. Нарис історії Національного аграрного університету. — К., 1998; Історія Академії наук Української РСР. — К., 1982; Киевский Краснознаменный: Краткий очерк истории Краснознаменного Киевского военного округа. 1919—1969. — К., 1969; Пономаренко Ф. Видатний вчений-хірург // За сільськогосподарські кадри. — 1959. — 6 черв.; Ростислав Євгенович Кавецький. — К., — 1988. — (БВ УРСР); Рудик С. К. Володимир Григорович Касьяненко. — К., 2001. — Кн. 6: Вчені у галузі ветеринарної медицини. — (Українські вчені-аграрії ХХ ст.); Становитися город героєм. — К., 1986; Украинская ССР в годы Великой Отечественной войны. — К., 1975. — Т. 1; Шматок Ю. Г. З історії зоотехнічного факультету (1921—1958) // Наук. праці зоотехнічного факультету УСГА. — К., 1960. — Т. 12. — Вип. 1.
1592. Архів НАУ. Особова спр. І. Поваженка; Александр Прокофьевич Маркевич. — К., 1986; Будова соціалістичного Києва. — К., 1932; Діденко В. В. Нарис історії Національного аграрного університету. — К., 1998; Історія Академії наук Української РСР. — К., 1982; Пономаренко Ф. Видатний вчений-хірург (І. О. Поваженко) // За сільськогосподарські кадри. — 1959. — 6 черв.; Рудик С. К. Київська школа ветеринарних морфологів. — К., 1998; Федір Данилович Овчаренко. — К., 1985.
1593. ДАК, ф. Р-1331, оп. 2, спр. 215; ф. Р-1361, оп. 3, спр. 71; Інститут архівознавства НБУ, ф. 144, оп. 1, спр. 165; НА Президії НАНУ. Особові спр. Є. Вотчала, Є. Кондратюка, Я. Ролла; Вотчал-Словачевська В. С., Костюк Г. Г. Євген Пилипович Вотчал. — К., 1991; Діденко В. В. Нарис історії Національного аграрного університету. — К., 1998; І. П. 60-річчя професора В. А. Поважнина // Вісник сільськогосподарської науки. — 1960. — № 6; Історія Академії наук Української РСР. — К., 1982; К 80-літтю члена-кореспондента ВАСХНІЛ Владимира Саввича Крамарова // Вестник сельскохозяйственной науки. — 1986. — № 12; К 70-літтю члена-кореспондента ВАСХНІЛ Ільи Никаноровича Романенко // Вестник сельскохозяйственной науки. — 1979. — № 8; Микола Пилюпович Кравчук. — К., 1992; Міщенко О. Д., Сизовенко А. Ф., Пляченко В. З. Життя — пошук // За сільськогосподарські кадри. — 1969. — 30 верес.; Память Петра Степановича Погребняка / К. С. Ситник, В. К. М'якушко, Ф. В. Вольвач та ін. // Укр. ботан. журнал. — 1977. — Т. 34. — № 1; Тарасенко Г. С., Шатко О. В. Клецький Лев Михайлович. — К., 2001. — Кн. 5: Вчені економісти-аграрники. — (Українські вчені-аграрії ХХ ст.); Їх же. Сироїцький Костянтин Єфстафійович // Там само; Урбанський В. К. Михаїл Фаїшпович Кравчук. — М., 2002.
1594. Архів НАУ. Особова спр. С. Лебедева, В. Пересипкіна; Архів УААН. Особова спр. В. Пересипкіна; ДАК, ф. Р-357, оп. 3, спр. 46, 110; ф. Р-1331, оп. 2, спр. 104; Інститут архівознавства НАНУ, ф. 48, оп. 1, спр. 127; НА Президії НАНУ. Особові спр. А. Василенка, М. Гришча, А. Оканенка; Аркадій Семенович Оканенко (К 80-літтю со дня рождення) // Физиология растений. — 1974. — Т. 21. — Вып. 4; Будова соціалістичного Києва. — К., 1932; Гришко-Богменко Б. К., Пилюшук О. Я. Микола Миколайович Гришко. — К., 1995; Діденко В. В. Нарис історії Національного аграрного університету. — К., 1998; Історія Академії наук Української РСР. — К., 1982; Кучеров П. С., Гаврилов В. Д. Андрій Овер'янович Василенко. — К., 1964; Литвиненко Л. С. І. Лебедев и развитие физиологии растений на Украине // Физиология и биохимия культурных растений. — 1993. — Т. 25. — № 2; Ситник К. М. Життя, присвячене науці // Вісник АН УРСР. — 1970. — № 3; Тит Трохимович Демиденко (Некролог) // Київська правда. — 1959. — 24 лип. (№ 145).
1595. ДАК, ф. Р-6, оп. 2, спр. 1066; оп. 3, спр. 378.
1596. Будова соціалістичного Києва. — К., 1932.
1597. Там само; Нариси історії архітектури Української РСР (радянський період). — К., 1962.
1598. Архів НАУ. Особова спр. А. Погорілого; Архів УААН. Особова спр. А. Погорілого; НА Президії НАНУ. Особові спр. П. Василенка, С. Коженникова; Діденко В. В. Нарис історії Національного аграрного університету. — К., 1998; Історія Академії наук Української РСР. — К., 1982; Моковецький О. А. Погорілий Леонід Володимирович. — К., 2000. — Кн. 3: Вчені у галузі механізації, електрифікації та меліорації. — (Українські вчені-аграрії ХХ ст.); Петро Мефодійович Василенко. — К., 2000; Сергій Миколайович Коженников (Некролог) // Вісник АН УРСР. — 1988. — № 4.
1599. Архів НАУ. Особова спр. В. Крамарова; Історія Академії наук Української РСР. — К., 1982; К 80-літтю члена-кореспондента ВАСХНІЛ Владимира Саввича Крамарова // Вестник сельскохозяйственной науки. — 1986. — № 12.
1600. Белгородская правда. — 1970. — 25 авг.; Герой Советского Союза. — М., 1988. — Т. 2; Киев — город-герой. — М., 1978; Киевщина в годы Великой Отечественной войны 1941—45 гг.: Сб. документов. — К., 1973; Украинская ССР в Великой Отечественной войне Советского Союза 1941—1945 гг. — К., 1975. — Т. 1.
1601. ДАК, ф. Р-III, оп. 1, спр. 620; РДВІА, ф. 418, спр. 659; ЦДАУК, ф. 128, оп. 1 заг., спр. 1830, 1847, 2308, 2486; Вулиці Києва. — К., 1995; Иконников В. С. Киев в 1654—1855 гг. — К., 1904; Київ: Історичний огляд. — К., 1982; Київ: Провідник. — К., 1930; Третяк К. О. Київ: Путивник по зруйнованому місту. — К., 1998; Хроніка киевської общественної життя по дневнику митрополита Серапиона (1804—1824) // Киевская старина. — 1884. — Т. IX; Щербина В. Кілька маловідомих пам'яток XVII ст. в Києві // Київські збірники археології, побуту й мистецтва. — К., 1930.
1602. Особистий архів Кілессо С. К.
1603. Там само.
1604. Весь Киев: Адресная и справочная книга на... (1900—1915) год. — К., 1900—1915.
1605. Гайдучок М. А пам'ять у скроні б'є // Культура і життя. — 1995. — 14 черв.; Гончар І. М. А ми ж тую червону каліну, гей, гей, та підніmemo // Україна. — 1989. — № 4; Пошивайло-Марченко Т. Звитяга одного життя (Музей Івана Гончара: на охороні національних святинь) // Нар. мистецтво. — № 1—2 (9—10). — 2000; Palahniuk A. Welcome to the Museum of Ivan Honchar to share in its national spirit // News from Ukraine. — 1995. — № 13—16; Poshyvaylo I. Ivan Honchar Museum: A Treasure House of Ukrainian Folk and Decorative Art // Welcome to Ukraine. — 1999. — № 2.
1606. Лисенко І. М. Словник співаків України. — К., 1997; Мистецтво України: Біогр. довідник. — К., 1997; Універсальний словник-енциклопедія / Гол. ред. ради М. Попович. — К., 1999.
1607. Проект нового житлового будинку... // Соц. Київ. — 1934. — № 11—12.
1608. МІК, фонди, КП — 5830, 5834, 5836; Володимир Ілліч Куценко. (Некролог) // Вісник НАНУ. — 1998. — № 3—4; Гончаренко М. І., Черная В. І. Жилой комплекс на улице Январского восстановления в Киеве // Памятники архитектуры Украины (новые исследования). — К., 1986; Свобода Л. От Бузулука до Праги. — М., 1963; 60-річчя члена-кореспондента АН УРСР В. І. Куценка // Вісник АН УРСР. — 1981. — № 2.
1609. Бердяев Н. Самопознание. — М., 1991; Неезе Э. Н. Глазная больница Поповых: Тринадцать лет больницы деятельности. — К., 1896; Ярон С. Ф. Киев 80-х годов: Воспоминания старожила. — К., 1910.
1610. Архітектура України. — К., 1967; Київ сьогодні. — К., 1979.
1611. ДАКО, ф. Р-432, оп. 2, спр. 984; ЦДАУК, ф. 131, оп. 32, спр. 264, 275—277, 284; Колянчук О., Литвин М., Науменко К. Генералітет українських визвольних змагань. — Львів, 1995; Полный Справочник-Указатель Правительственных мест и лиц Украинской державы. — К., 1918; Скоропадський П. Спогади (кінець 1917 — грудень 1918). — К.; Філадельфія, 1995; Тинченко Я. Ю. Українське офіцерство: шляхи скорботи та забуття. — К., 1995. — Ч. 1 (Біографічно-довідкова).
1612. ДАК, ф. 163, оп. 41, спр. 2593; ф. Р-330, оп. 1, спр. 581, 765; ДАКО, ф. 1636, оп. 6, спр. 696; ІР НБУ, ф. X, №. 4258, 4264; Андрієнко-Нечитайло М. Мої спогади про В. Пещанського // Мистецтво. — 1932. — № 1—2; Весь Киев: Адресная и справочная книга на... (1899—1915) год. — К., 1899—1915; Гіларов С. О. Архітектура Києва передвоєнної доби // Соц. Київ. — 1936. — № 4; Календарь: Справочная и адресная книга г. Киева на 1916 год. — К., 1916; Отечественная история: Энциклопедия: В 5 т. — М., 1996. — Т. 2; Федор Павлович Истомин (Некролог) // Христианская мысль. — 1917; Шурылков С. До історії філософських товариств у Києві (Київські релігійно-філософське та науково-філософське товариства) // Філософська і соціологічна думка. — 1993. — № 7—8.
1613. ДАК, ф. 1, оп. 2, спр. 980; ф. 16, оп. 465, спр. 30; ф. 19, оп. 1, спр. 2247; ф. 108, оп. 3, спр. 83; ДАКО, ф. Р-III, оп. 1, спр. 620; НКПІКЗ, фонди, КПА — ПЛ-757—768; РДВІА, ф. 418, спр. 659; ЦДАУК, ф. 128, оп. 1 благ., спр. 3464; оп. 1 заг., спр. 1780, 1819, 1830, 1847, 2308, 2430, 2486, 2613, 2667, 2669, 2971—2974, 3039, 3093, 3095, 3098, 3100, 3102, 3112, 3114, 3116, 3125, 3137, 3141, 3143, 3144, 3152—3158, 3162, 3166, 3169, 3172, 3173, 3178, 3179, 3182, 3262; оп. 1 тип., спр. 573, 899; оп. 2 заг., спр. 130, 494; ф. 484, оп. 3, спр. 20; ф. 486, оп. 1, спр. 5675; ф. 533, оп. 5, спр. 620; Вигель Ф. Ф. Записки. — М., 1891. — Т. 1; Гервинус Г. История XIX вв. — СПб., 1868. — Т. 5: Восстание и возрождение Греции; Лопухина О. В. Живописна школа Києво-Печерської лаври другої половини XIX — початку XX століття: Художня освіта і виховання // Лаврський альманах: Києво-Печерська лавра в контексті української історії та культури: — К., 2001. — Вип. 5; Мискев-

- ка В. Князь Константин Ипсиланти // Подвигники й меценати: Грецькі підприємці та громадські діячі в Україні XVII—XIX ст.: Іст.-біогр. нариси / Під ред. В. Смоля. — К., 2001; Прахов Н. А. Страницы прошлого. — К., 1958; Хроника киевской общественной жизни по дневнику митрополита Серапиона (1804—1824 гг.) // Киевская старина. — 1884. — Т. IX; Щербина В. Спомин у Києві про рід Іпсиланти // Київ та його околиця в історії і пам'ятках. — К., 1926.
1614. ДАК, ф. Р-330, оп. 4, спр. 593; ДАКО, ф. 2, оп. 3, спр. 154; ЦДАУК, ф. 59, оп. 1, спр. 2954, 2955, 3122—3126, 3203, 4305, 4808, 5105—5108, 8033, 9767; ф. 128, оп. 1, спр. 2048; ф. 442, оп. 72, спр. 153; оп. 787, спр. 112-а; ф. 486, оп. 1, спр. 90; ф. 533, оп. 1, спр. 977, 1062; Закревский Н. В. Описание Киева. — М., 1868. — Т. 1—2; Календарь: Адресная и справочная книга г. Киева за 1914 год. — К., 1913; Київ: Провідник. — К., 1930; Памятники градостроительства и архитектуры Украинской ССР. — К., 1983. — Т. 1; Рибак М. О. Невідомі та маводомі сторінки історії Києва. — К., 1997.
1615. ДАК, ф. 163, оп. 41, спр. 480, 5999; НКПНКЗ, фонди, КПЛ — ПА-1044; Київ: Історичний огляд. — К., 1982; Київ: Провідник. — К., 1930; План г. Киева 1923—1925 гг.
1616. ДАК, ф. 340, оп. 2, спр. 31; Галайчук А. М. Розповідання художньо-меморіальні дошки Києва. — К., 1966; Киевлянин. — 1900. — 15 авг. (№ 225).
1617. Алферова Г. В., Харламов В. А. Киев во второй половине XVII века. — К., 1982; Київ: Історичний огляд. — К., 1982; Київ: Провідник. — К., 1930.
1618. ДАК, ф. 1, оп. 2, спр. 81, 179; НА ІА НАНУ, ф. 14, № 116; РДА, ф. 1293, оп. 166, спр. 2; ЦДАУК, ф. 193, оп. 3, спр. 90; Київ: Історичний огляд. — К., 1982.
1619. Київ: Історичний огляд. — К., 1982; Тимофієнко В. І. Зодчі України кінця XVIII — початку XX століть. — К., 1999.
1620. ДАК, ф. 100, оп. 1, спр. 1119; ДАКО, ф. 41, оп. 1, спр. 2412.
1621. ДАК, ф. 19, оп. 1, спр. 486; ф. 100, оп. 1, спр. 1155, 2171; ДАКО, ф. 41, оп. 1, спр. 2340.
1622. ДАК, ф. 100, оп. 1, спр. 2717; ф. 163, оп. 41, спр. 4004; Тимофієнко В. І. Зодчі України кінця XVIII — початку XX століть. — К., 1999.
1623. МІК, ф. 1, спр. 1; Антонович В. Б. Археологическая карта Киевской губернии. — К., 1895; Бобровський Т. А. Унікальна знахідка трипільського часу на Смородинському узвозі у Києві // Матеріали науково-практичної конференції за підсумками роботи МІК 1999 р. — К., 1999.
1624. НА ІА НАНУ, № 1993. Звіт про роботи Дніпровської давньоруської експедиції в 1993 р. / О. П. Моця, В. П. Коваленко, І. А. Готун та ін.; Там само, № 1992. Звіт про роботи Полтавського загону Дніпровської давньоруської експедиції в 1992 р. / О. П. Моця, В. П. Коваленко, І. А. Готун та ін.; Там само, № 1983/41. Серов О. В. Отчет об археологических разведках кружка Киевского Дворца пионеров и школьников им. Н. Островского в 1983 г.; Там само, № 1995. Покас П. М., Осадчий Р. М. Звіт про охоронно-рятувальні дослідження біля с. Софіївська Борщагівка Києво-Святошинського р-ну Київської обл.; Готун І., Моця О. З життя киян в часи Батия (новий археологічний факт) // Київська старовина. — 1993. — № 5; Готун І. А. Петраускас А. В., Шевцова Л. В. Другий сезон охоронних досліджень поселення Софіївська Борщагівка // Археологічні дослідження в Україні 1993 р. — К., 1997; До вивчення старожитності Софіївської Борщагівки / О. П. Моця, І. А. Готун, А. В. Петраускас та ін. // Археологічні відкриття в Україні 1997—1998 рр. — К., 1998; Древнерусские поселения Среднего Поднепровья. — К., 1984; Моця О. П., Козюба В. К., Шевцова Л. В. Дослідження багатопоселеневого поселення біля с. Софіївська Борщагівка // Археологічні дослідження в Україні 1992 р. — К., 1993; Осадчий Р., Філюк О. Поселення великокняжої доби XI—XIII ст. біля о. Софіївська Борщагівка на Київщині // Vita antiqua. — 1999. — № 1.
1625. ДАКО, ф. 804, оп. 1, спр. 271; ф. 1542, оп. 1, спр. 557, 569, 615; Вулиці Києва. — К., 1995; Київ: Історичний огляд. — К., 1982.
1626. ДАК, ф. 163, оп. 41, спр. 2453.
1627. Там само, спр. 2449.
1628. Там само, ф. 100, оп. 1, спр. 2022; ф. 143, оп. 2, спр. 1881; ф. 163, оп. 41, спр. 1746, 5829.
1629. Там само, ф. 17, оп. 5, спр. 666; ф. 19, оп. 1, спр. 1909, 3028; ф. 32, оп. 1, спр. 5; ф. 163, оп. 41, спр. 3547; ДАКО, ф. 41, оп. 1, спр. 3547; ЦДАУК, ф. 486, оп. 1, спр. 16839; Весь Киев: Адресная и справочная книга на ... (1899—1915) год. — К., 1899—1915; Календарь: Справочная и адресная книга г. Киева на 1916 год. — К., 1916; Робітничка газета. — 1917. — 20 груд.
1630. ДАК, ф. 163, оп. 41, спр. 2258, 4905.
1631. Там само, ф. 143, оп. 1, спр. 316; ф. 163, оп. 41, спр. 2993; Весь Киев: Адресная и справочная книга на 1906 год. — К., 1906; — ... на 1910 год. — К., 1910; — ... на 1911 год. — К., 1911; Календарь: Справочная и адресная книга г. Киева на 1911 год. — К., 1911; — ... на 1913 год. — К., 1912; — ... на 1916 год. — К., 1916.
1632. ДАК, ф. 100, оп. 1, спр. 2071; ф. 163, оп. 41, спр. 512; ДАКО, ф. 1542, оп. 1, спр. 569.
1633. Архів АК «Київпроект». Проектна документація на спорудження будинку Музфонду по вул. Калініна, 16. 1954 р.; ДАК, ф. 163, оп. 41, спр. 3547; ф. Р-6, оп. 3, спр. 540, 575; ф. Р-330, оп. 1, спр. 2466, 5555; оп. 4, спр. 326; Весь Киев: Адресная и справочная книга на ... (1899—1915) год. — К., 1899—1915; Григорьев Л., Мазин А., Платек Л. Советские композиторы и музыковеды: Справочник: В 3 т. — М., 1981. — Т. 2; 1989. — Т. 3; Київ: Сторінки меморіального літопису: Фотопутівник-довідник. — К., 1987; Мистецтво України: Біогр. довідник. — К., 1997; Слово про композитора Платона Майбороду. — К., 1988; Шеффер Т. Лев Ревульський. — К., 1982.
1634. ДАК, ф. 143, оп. 2, спр. 97, 139; ф. 163, оп. 7, спр. 631, 686, 1276; оп. 41, спр. 1294, 2818; оп. 45, спр. 221; ЦДАКФФДУ, спр. 2-10354; Киевлянин. — 1899. — 2 янв.; 1908. — 13 авг., 30 нояб.; Памятная книжка Киевской губернии на 1893 год. — К., 1893.
1635. ДАК, ф. 100, оп. 1, спр. 692, 2778; Весь Киев: Адресная и справочная книга на ... (1899—1915) год. — К., 1899—1915; Матеріали ЖЕКА № 101 (Технічний паспорт).
1636. ДАК, ф. 100, оп. 1, спр. 2186, 2191; ф. 163, оп. 7, спр. 93, 749; ДАКО, ф. 1, оп. 295, спр. 54010; Весь Киев: Адресная и справочная книга на ... (1905—1915) год. — К., 1905—1915.
1637. ДАК, ф. 143, оп. 2, спр. 1950; ф. 163, оп. 58, спр. 207; ДАКО, ф. Р-768, оп. 1, спр. 431; Лисенко І. М. Словник співаків України. — К., 1997; Майстри української радянської сцени: Довідник. — К., 1962.
1638. Архів НЗ «Софія Київська», фонди, НА-ДР, спр. 147/3; ДАКО, ф. 35, оп. 4, спр. 643; ІР НБУ, ф. 160, № 172, 518, 835, 930, 1145, 1406; ф. 232, спр. 412; ЦДАВОВУ, ф. 3984, оп. 1, спр. 5; оп. 3, спр. 35; ф. 4802, оп. 1, спр. 4; ЦДАУК, ф. 127, оп. 136, спр. 9; оп. 177, спр. 2; ф. 129, оп. 1, спр. 6, 9-11; оп. 2, спр. 13, 14; Айналов Д. В., Редін Е. К. Киево-Софійський собор: Исследование древней мозаической и фресковой живописи. — СПб., 1889; Акты и документы, относящиеся к истории Киевской академии. — К., 1906; Акты, относящиеся к истории Южной и Западной России, со-
- бранные и изданные Археологическою комиссиею. — СПб., 1863. — Т. 1: 1361—1598; 1865. — Т. 3: 1638—1657; Алеппский П. Путешествие антиохийского патриарха Макария в Россию в половине XVII в. — М., 1896—1900. — Вып. 1—5; Алферова Г. В., Харламов В. А. Киев во второй половине XVII века. — К., 1982; Асеев Ю. С. Архитектура Древнего Киева. — К., 1982; Иого ж. Древний Киев (X—XVII вв.). — М., 1956; Аскоченский В. Киев с древнейшим его училищем-Академией. — К., 1856. — Ч. 2; Ачкасова В. Н., Тощка І. Ф. Софійський заповідник у Києві. — К., 1987; Боплан Г. Опис України / Пер. з фр. В. Косика. — Львів, 1998; Гравейский И. Киевский митрополит Тимофей Щербатский. — К., 1912; Ернст Ф. Київська архітектура XVII віку: Реставрація пам'яток великокнязівської доби в XVII столітті // Київ та його околиця в історії і пам'ятках. — К., 1926; Евгений (Болховитинов). Описание Киево-Софийского собора и Киевской иерархии. — К., 1825; Жития святых мучеников Бориса и Глеба и службы им // Памятники древнерусской литературы. — Пг., 1916. — Вып. 2; Закревский Н. В. Описание Киева. — М., 1868. — Т. 2; Збірник законів і розпоряджень робітничо-селянського уряду УРСР (Видання офіційне НКЮ УРСР). — К., 1939. — № 37; З подорожних записок Мартіна Груневега «Уривок про Київ» // Ісавич Я. Д. Нове джерело про історичну топографію та архітектурні пам'ятки стародавнього Києва // Київська Русь: культура, традиції. — К., 1982; Ивакин Г. Ю. К вопросу о роли нашествия Батия для исторических судеб Руси // Славяне и Русь (в зарубежной историографии). — К., 1990; Кальнофойський А. Тераургіма, або чуда (Київ, 1638 року) / Пер. з польської В. Шевчука; Пер. з латини В. Литвинова // Хроніка—2000. — К., 1997. — Вип. 17—18, 19—20; Каргер М. К. Древний Киев. — М.; Л., 1961. — Т. II; Київ: Путівник. — К., 1930; Кондаков Н. П. О фресках лестниц Киево-Софийского собора // ЗРАО. — СПб., 1888. — Т. 3. — Вып. 3 — 4; Краткое описание Киево-Софийского собора и монастыря. — К., 1825; Кресальний М. Й. Софійський заповідник у Києві. — К., 1960; Лебединцев П. Г. Возобновление Киево-Софийского собора в 1843—1853 гг. — К., 1879; Иого ж. Кафедральный Киево-Софийский монастырь и его наместники // Киевские губернская ведомости. — 1859. — № 35; Иого ж. О святой Софии Киевской // Труды III АС в Киеве 1874 г. — К., 1878. — Т. 1; Літопис Руський. — К., 1990; Логвин Г. Н. Собор Святої Софії в Києві. — К., 2001; Никитенко М. М. Древняя топография ближнего окружения Софии Киевской // Причерноморье, Крым, Русь в истории и культуре: Материалы международной научной конференции. — К.; Судак, 2004. — Ч. III—IV; Нікітенко Н. Під покровом Святої Софії: Некрополь Софійського собору в Києві. — К., 2000; Ї ж. Розкопки на подвір'ї Софійського собору в 2003 р. // Сакральні споруди у житті суспільства: історія і сьогодення: Матеріали Другої міжнародної науково-практичної конференції «Софійські читання» (м. Київ, 27—28 листопада 2003 р.) — К., 2004; Ї ж. Свята Софія Київська: історія в мистецтві. — К., 2003; Ї ж. Собор святої Софії в Києві. — К., 2000; Новое в археологии Киева. — К., 1981; Описи Київського намісництва 70—80 років XVIII ст. — К., 1988; Орловский П. Св. София Киевская, ныне Киево-Софийский кафедральный собор. — К., 1898; ПСРА. — М., 1997. — Т. 1; Лаврентьевская летопись; М., 1998. — Т. 2; Ипатьевская летопись; М., 2000. — Т. 3; Новгородская первая летопись старшего и младшего изводов; Повстенко О. Катедра св. Со-

- фії у Києві (Видання Української Вільної Академії Наук у США). — Нью-Йорк, 1954. — Літо—осінь 1954. — Т. III—IV. — № 4 (10); Преловська І. ВПЦР — організаційний осередок УАПЦ (1917—1921 рр.) // Український церковно-визвольний рух і утворення Української Автокефальної Православної Церкви: Матеріали наукової конференції, Київ, 12 жовтня 1996 р. / Ред. А. Зінченко. — К., 1997; Ї ж. «Жертва революції» (Про Золотоверхий Свято-Михайлівський монастир) // Православний вісник. — 1998. — № 11—12; Прокон'юк О. Кафедральний монастир св. Софії: статус, функції, склад населених // Проблеми та досвід вивчення, захисту, збереження і використання архітектурної спадщини: Матеріали Перших науково-практичних Софійських читань (м. Київ, 27—28 листопада 2002 р.). — К., 2003; Сборник материалов для исторической топографии Киева и его окрестностей. — К., 1874; Скворцов И. Описание Киево-Софийского собора по обновлению его в 1843—1853 годах. — К., 1854; Смирнов Я. И. Рисунки Киева 1651 года по копиям их конца XVIII века. — М., 1908; Толочко П. П. Древний Киев. — К., 1983; Його ж. Исторична топографія стародавнього Києва. — К., 1970; Тоцька І. Ф. До вивчення некрополя Софії Київської // Київський Болховитиновський зб. — К., 1993; Ї ж. К вопросу о строительном производстве в Древней Руси (на материалах исследований Софии Киевской) // Тезисы конференции, посвященной 20-летию Черниговского заповедника. — Чернигов, 1987; Ї ж. Софийский собор и монастырский ансамбль в Киеве в конце XVII — начале XVIII в. // Тези конференції, присвяченої 100-річчю від дня народження Ф. Л. Ернста. — Суми, 1991; Успенский сборник XII—XIII вв. — М., 1971; Шпагинский Н. Киевский митрополит Арсений Могилянський и состояние Киевской митрополии в его правление (1757—1770). — К., 1907; Шапов Я. Н. Государство и церковь Древней Руси X—XIII вв. — М., 1989; Яременко М. Настоятели киевских чоловічих монастырів у XVIII столітті // Ковчег. — Львів, 2001. — Ч. 3; Thietmar episcopi Merseburgensis chronicon: Die Chronik des Bischofs Thietmar von Merseburg und ihre Korveier Uberarbeitung. — Berlin, 1935 (MGHSS rer Germ. NS. — Т. 9).
1639. Архів НЗ «Софія Київська», № 918 (Каргер М. К. Отчёт об археологических исследованиях в Киевском Софийском соборе в 1952 г.); НАДР, спр. № 147/3; ДАК, ф. 163, оп. 41, спр. 5946; ДА СБУ, № 67098 ФП; ІР НБУ, ф. 233, № 29; ЦДАВОВУ, ф. 166, оп. 10, спр. 547; ф. 3984, оп. 1, спр. 5; оп. 3, спр. 30; ЦДАМАМУ, ф. 640, оп. 4, спр. 528; Аверинцев С. С. К уяснению смысла надписи над конхой центральной апсиды Софии Киевской // Древнерусское искусство: Художественная культура домонгольской Руси. — М., 1972; Айналов Д. В., Редин Е. К. Киевский Софийский собор: Исследование древней мозаической и фресковой живописи. — // ЗРАО. — СПб., 1890. — Т. IV. — Вып. 3—4; Аментьев К. Мозаики Киевской Св. Софии и «Слово» митрополита Илариона в византийском литургическом контексте // Византиноведение. — СПб., 1995. — Т. I: Литургия, архитектура и искусство византийского мира; Ахферова Г. В., Харламов В. А. Киев во второй половине XVII века. — К., 1982; Асеев Ю. Про дату будівництва Київської Софії // Археологія. — 1979. — № 32; Його ж. Архитектура Древнего Киева. — К., 1982; Його ж. Джерела. Мистецтво Київської Русі. — К., 1960; Асеев Ю. С., Тоцька І. Ф., Штендер Г. М. Новое о композиционном замысле Софийского собора в Киеве // Древнерусское искусство: Художественная культура X — первой половины XI в. — М., 1988; Ачкасова В. Н., Тоцька І. Ф. Софійський заповідник у Києві: Фотопутівник. — К., 1987; Білокінь С. Масовий терор як засіб державного управління в СРСР. 1917—1941 рр.: Джерелознавче дослідження. — К., 1999; Його ж. Памятки УАПЦ 1921 року в Києві // Памятки України. — 1997. — № 3; Більшовицька «турбота» про Софію Київську: свідчить Олекса Повстенко // Там само. — 1996. — № 3—4; Брунов Н. И. Киевская София — древнейший памятник русской каменной архитектуры // Византийский временник. — 1950. — Т. 3; Бурко Демид, протопресвітер. Українська Автокефальна Православна Церква — вічне джерело життя. — Саут-Бавнд-Брук [Нью-Джерсі, США], 1988; Вагнер Г. К. Искусство мыслить в камне. — М., 1990; Його ж. Канон и стиль в древнерусском искусстве. — М., 1987; Його ж. Проблема жанров в древнерусском искусстве. — М., 1974; Вздорнов Г. И. История открытия и изучения русской средневековой живописи. XIX век. — М., 1986; Высоцкий С. А. Древнерусские надписи Софии Киевской XI—XIV вв. — К., 1966; Його ж. Киевские граффити XI—XVII вв. — К., 1985; Його ж. Светские фрески Софийского собора в Киеве. — К., 1989; Його ж. Средневековые надписи Софии Киевской (По материалам граффити XI—XVII вв.). — К., 1976; Власовський І., проф. Нарис історії Української Православної Церкви. — Репринт. відтвор. з вид. 1977 (Нью-Йорк; Саут-Бавнд-Брук). — К., 1998. — Т. 4 (XX ст.); Галайба В. Свято-Володимирське братство // Веч. Київ. — 1994. — 25 жовт.; Геврик Т. Втрачені архітектурні пам'ятки Києва // Памятки України. — 1990. — № 1; Голованів І. А. Новые данные по иконографии древней росписи Софии Киевской // София Киевская: Материалы исследований. — К., 1973; Ї ж. Об атрибуции единоличных образов в Софии Киевской // Исторические традиции духовной культуры народов СССР и современность. — К., 1987; Ї ж. Росписи Киевской Софии как исторический источник // Отечественная философская мысль XI—XVII вв. и греческая культура. — К., 1991; Грабар А. Н. Светское изобразительное искусство домонгольской Руси и «Слово о полку Игореве» // ТОДРА. — 1962. — Т. 18; Дорофеенко И. П. О новом исследовании группового портрета семьи Ярослава Мудрого в Софийском соборе в Киеве // Древнерусское искусство: Художественная культура X — первой половины XIII вв. — М., 1998; Евгений (Болховитинов). Описание Киево-Софийского собора и Киевской иерархии. — К., 1825; Сфремов С. Щоденники. 1923—1929. — К., 1997; Закровский Н. В. Описание Киева. — М., 1868. — Т. 2; Збірник законів і розпоряджень робітничо-селянського уряду УРСР (Видання офіційальне НКЮ УРСР). — К., 1939. — № 37; Івакін Г. Ю. Историчний розвиток Києва XIII — середини XVI ст. — К., 1996; Іконников В. С. Пребывание Петра Великого в Киеве (Київ—Подлава) // Воен.-ист. вестник. — 1910. — № 5—6; Іванисько С. Археологічні дослідження Софійського собору в 1926 р. під керівництвом Мовчанівського Т. М. // Проблеми та досвід вивчення, захисту, збереження і використання архітектурної спадщини: Матеріали Перших науково-практичних Софійських читань (м. Київ, 27—28 листопада 2002 р.). — К., 2003; Ільченко І., Пильвець А., Преловська І. Три промови Василя Липківського // Укр. археограф. щорічник. — К., 1999. — № 6/7. — Вип. 3—4; Історія українського мистецтва. — К., 1966. — Т. 1; 1968 — Т. 3; Каргер М. К. Древний Киев. — М.; Л., 1961. — Т. 2; Карташев А. В. Очерки по истории русской церкви. — М., 1993. — Т. 1; Киевский Софийский собор // Древности Российского государства: Альбом. — СПб., 1871. — Вып. 1—3; 1887. — Вып. 4; Киево-Печерський патерик. — К., 1931; Кислашко О., протоієрей. Коротка історія Православної Церкви. — К., 1996; Кочев А. И. Роль княжеского заказа в построении Софийского собора в Киеве // Древнерусское искусство: Художественная культура домонгольской Руси. — М., 1972; Його ж. Древнерусское зодчество конца X — начала XII в. — М., 1987; Корень Ю. О. Фрески Софийского собора в Києві (технологія, техніка, деякі питання стилю, проблеми майстрів): Автореферат дисертації на здобуття наукового ступеню кандидата мистецтвознавства. — К., 1994; Кресальний М. И. Софійський заповідник у Києві. — К., 1960; Лазарев В. Н. Грушовий портрет семейства Ярослава // Лазарев В. Н. Русская средневековая живопись. — М., 1970; Його ж. Мозаики Софии Киевской. — М., 1960; Його ж. Фрески Софии Киевской // Лазарев В. Н. Византийское и древнерусское искусство: Статьи и материалы. — М., 1978; Лебединцев П. Описание Киево-Софийского собора по обновлению его в 1843—1853 годах. — К., 1854; Його ж. О святой Софии Киевской // Труды III AC в Киеве 1874 г. — К., 1878. — Т. 1; Левчук І. Відновлення Гетьманської Української Держави 1918 року // У 60-річчя відновлення Гетьманства. — Торонто, 1978; Логвин Г. Н. К истории сооружения Софийского собора в Киеве // Памятники культуры: Новые открытия. — М., 1977; Його ж. Новые исследования древнерусской архитектуры // Стр-во и архитектура. — 1978. — № 9; Його ж. Собор Святой Софії в Києві. — К., 2001; Його ж. О завершении второго яруса внутренних галерей Софийского собора в Киеве // Архитектура Киева. — К., 1982; Його ж. София Киевская. — К., 1971; Лукомский А. Памятники церковной и гражданской архитектуры Киева X—XIX вв. — Мюнхен, 1923; Люта Т. Ю. Митрополита кафедра Святой Софії в Києві та її володіння і часи уніятської адміністрації: 1596—1633 рр. // Наук. записки Національного університету «Києво-Могилянська академія». — К., 2001. — Т. 19: Іст. науки; Макаренко М. Скаulptура й різьбярство Київської Русі передмонгольських часів // Київські збірники історії й археології, побуту й мистецтва. — К., 1930. — Зб. 1; Мартирологія Українських Церков: В 4 т. — Торонто, 1987. — Т. 1: Українська Православна Церква: Документи, матеріали, християнський самвидав України / Ред.: О. Зінкевич і О. Воронія; Моргилянський І. В. Київська Софія в світлі нових спостережень // Київ та його околиця в історії і пам'ятках. — К., 1926; Муравьев А. Н. Путешествие по святым местам русским. — СПб., 1846. — Ч. 2; Нестуля О. О. Неспокій сердца (Ф. М. Мовчанівський) // Репресоане краєзнавство. — К., 1991; Його ж. Софійська комісія Всеукраїнської академії наук (1921 рік) // Исторична пам'ять. — 2000. — № 1—2; Никитенко М. М. Древняя топография ближнего окружения Софии Киевской // Причерноморье, Крым, Русь в истории и культуре. Материалы II Судакской международной конференции. — К.; Судак, 2004. — Ч. III—IV; Його ж. Ограда подворья Софии Киевской // Могилянські читання 2005: Монастирські комплекси в контексті християнської культури: Зб. наук. праць НКПІКЗ. — К., 2006; Никитенко Н. Н. К атрибуции фрескового цикла башен Софии Киевской // Российское византиноведение: Итоги и перспективы. — М., 1994; Ї ж. Княжеский групповой портрет в Софии Киевской и время создания собора // Памятники культуры: Новые открытия: Ежегодник. 1986. — М., 1987; Ї ж. Программа однофигурных фресок Софийского собора в Киеве и ее идейные ис-

- токи // Византийский временник. 1988. — М., 1988; Ї ж. Русь і Візантія в монументальному комплексі Софії Київської: Іст. проблематика. — К., 2004; Ї ж. «Символістичний синтаксис» орнаментальної декорації центральної апсиди Софії Київської // Личность и традиция: Аверинцевские чтения. — К., 2005; Нікітенко Н. Головний іконостас Софії Київської як історико-культурний феномен // Памятки України. — 2007. — Ч. 1; Ї ж. Датування Софії Київської у світлі нових досліджень // Четвертий міжнародний конгрес українців. Одеса, 26—29 серпня 1999 р.: Доповіді і повідомлення. Історія. — Одеса; К.; Львів, 1999. — Ч. 1; Ї ж. Іван Мазепа і Св. Софія Київська // Промеморіал: Медієвістика. Історія Церкви, науки і культури. — К., 2000. — Вып. 4; Нікітенко Н. Красні ворота Софії Київської // Памятки України. — 2006. — Ч. 3 (152); Ї ж. Нові атрибуції персонажів Києво-Софійського пантеону // Могилянські читання 2004: Музейне збереження пам'яток сакрального мистецтва. Історія, сучасна практика і майбутнє: Зб. наук. праць НКПІКЗ. — К., 2005; Ї ж. Петро Могила і Софія Київська // Там само. — К., 1999. — Вып. 3; Ї ж. Під покровом Святої Софії: Некрополь Софійського собору в Києві. — К., 2000; Ї ж. Рака священномученика Макарія у Софії Київській // Записки наук. т-ва ім. Шевченка. — Львів, 1998. — Т. ССХХХVI; Ї ж. Свята Софія Київська: історія в мистецтві. — К., 2003; Ї ж. Свята Софія Київська: новий погляд на її історію, архітектуру та розпис // Logos: A Journal of Eastern Christian Studies — Ottawa, 1996. — Vol. 37; Ї ж. «Слово» Іларіона і датировка Софії Київської // Отечественная философская мысль XI—XVII вв. и греческая культура. — К., 1991; Ї ж. Собор святої Софії в Києві. — К., 2000; Ї ж. Софійський собор: Путівник. — К., 2007; Новое в археологии Киева. — К., 1981; Отчет Киевского Свято-Владимирского Братства за 1873—1896 гг. — К., 1896; ПСРА. — М., 1997. — Т. 1: Лаврентьевская летопись; 1998. — Т. 2: Ипатьевская летопись; Поппе А. Заснування Софії Київської // Укр. іст. журнал. — 1965. — № 9; Преловська І. ВПЦР — організаційний осередок УАПЦ (1917—1921 рр.) // Український церковно-визвольний рух і утворення Української Автокефальної Православної Церкви: Матеріали наукової конференції, Київ, 12 жовтня 1996 р. / Ред. А. Зінченко. — К., 1997; Ї ж. Другий Собор Української Автокефальної Православної Церкви // Укр. церковно-іст. журнал. — 2002. — № 1(2) (червень—серпень); Ї ж. «Жертва революції» (Про Золотоверхий Свято-Михайлівський монастир) // Православний вісник. — 1998. — № 11—12; Ї ж. «Зважаючи на важливість роботи, яку мені пощастило починати, я намагався бути абсолютно об'єктивним...»: До століття з дня народження першого директора Софійського заповідника Івана Михайловича Скуленка (1901—1991) // Нові дослідження давніх пам'яток Києва (Матеріали наукової конференції Національного заповідника «Софія Київська». Київ, 22—23 листопада 2001 р.). — К., 2003; Ї ж. Організація дня Другого Всеукраїнського Православного Церковного Собору 17—30 жовтня 1927 року (На матеріалах Центрального державного архіву вищих органів влади та управління України) // Культурологічний вісник: Наук.-теоретичний щорічник Нижньої Наддніпряни. — Запоріжжя, 2002; Ї ж. Організація першої парафії УАПЦ у соборі святої Софії Київської в 1919 р. // Там само; Ї ж. «Собор самопізнання» Української Автокефальної Православної Церкви // Людина і світ. — 2001. — № 6; Ї ж. Український богословник (Духовна Академія) — навчальний заклад Української Автокефальної Православної Церкви: маловідомі сторінки з історії духовної освіти ХХ століття // Православний вісник. — 2001. — № 9—10; Радченко А. Д. К вопросу об изображении ипподрома в юго-западной башне Софии Киевской // София Киевская: Материалы исследований. — К., 1973; Йога ж. Поема в камені і фарбах: Іст.-архит. нарис. — К., 1972; Раппопорт П. А. Русская архитектура X—XIII вв. // Археология СССР: Свод археологических источников. — Л., 1982; Йога ж. Строительное производство Древней Руси (X—XIII вв.) — СПб., 1994; Стреленко Ю. Н. Анализ зрзків фрескових та будівельних розчинів Софії Київської // Стародавній Київ. — К., 1975; Тимченко Т. Р. Музейний напрям реставрації в Україні: Київська школа. 1920—1940 рр.: Автореферат дисертації на здобуття наукового ступеня кандидата мистецтвознавства. — К., 1998; Толячко П. П. Древний Киев. — К., 1976; Йога ж. Київська Русь. — К., 1996; Тоцька І. Ф. К вопросу о строительном производстве в Древней Руси (на материалах исследований Софии Киевской) // Тезиси конференції, посвященной 20-летию Черниговского заповедника. — Чернигов, 1987; Ї ж. Манускрипт Теофила і дослідження строительного производства Софии Киевской // Отечественная философская мысль XI—XVII вв. и греческая культура. — К., 1991; Ї ж. Мозаики и фрески Софии Киевской: Фотоальбом. — К., 1980; Ї ж. Музики на малюваннях Софії Київської // Памятки України. — 1995. — № 1; Ї ж. Наружные росписи Софии Киевской // София Киевская: Материалы исследований. — К., 1973; Ї ж. Нові дослідження підлоги Софії Київської // Археологія. — 1982. — № 38; Ї ж. Про час виконання розписів галереї Софії Київської // Стародавній Київ. — К., 1975; Тоцька І. Ф., Зярунський А. М. Музиканти на фреске «Скоморохи» в Софії Київській // Древнерусское искусство: Художественная культура X — первой половины XIII в. — М., 1988; Тоцька І. Ф., Єрмо О. Ф. До історії північної галереї Софії Київської // Археологічні дослідження Стародавнього Києва. — К., 1976; Фурман Р. В. Акафист Богоматері в росписі северной наружной галереи Софийского собора в Киеве (идейные истоки) // Филевские чтения. Русская культура второй половины XV — начала XVII веков: Материалы всесоюзной научной конференции 1988 года. — М., 1993. — Ч. IV; Чемерис В. Голгофа українського Православ'я. — К., 1998; Чередищенко А. Діяльність Софійської комісії Української академії наук у 20—30 рр. XX ст. // Проблеми та досвід вивчення, захисту, збереження і використання архітектурної спадщини: Матеріали Перших науково-практичних Софійських читань (м. Київ, 27—28 листопада 2002 р.). — К., 2003; Черпак Володимир, протоієрей. III відродження УАПЦ та проголошення Київського патріархату як продовження справи I Всеукраїнського Православного Церковного Собору // Український церковно-визвольний рух і утворення Української Автокефальної Православної Церкви: Матеріали наукової конференції. Київ, 12 жовтня 1996 р. / Ред. А. Зінченко. — К., 1997; Шапов Я. Н. Государство и церковь Древней Руси X—XIII вв. — М., 1989; Шапова Ю. А. Мозаика Успенского собора Киево-Печерской Лавры и культурные взаимоотношения Руси и Византии // Византийский временник. — М., 1990. — Т. 51; Poppe A. The building of the church of St. Sophia in Kiev // Journal of Medieval History. — Amsterdam, 1981. — Vol. 8.
1640. Евгений (Болховитинов). Описание Киевософийского собора и Киевской иерархии. — К., 1825; Жук В. Н., Хижинский З. И. Могилянський Олексій Васильович // Києво-Могилянська академія в іменах. XVII—XVIII ст.: Енцикл. видання. — К., 2001; Корольков К. Арсеній Могилянський, митрополит Київський і його забота об удюшенні проповідницького дела (во 2-й половине XVIII в.) // Киевские епархиальные ведомости. — 1875. — № 12, 19; Лебединцев П. Г. Описание Киево-Софийского кафедрального собора. — К., 1882; Нікітенко Н. Під покровом Святої Софії: Некрополь Софійського собору в Києві. — К., 2000; Яновський І. Русские иерархи XVIII и начала XIX столетий, уроженцы нынешней Полтавской епархии: Ист.-биограф. очерк: Арсеній Могилянський, митрополит Київський і Галицький (1757—1770 гг.) // Полтавские епархиальные ведомости. — 1883. — № 6—7.
1641. Аскоческий В. И. Киев с древнейшим его училищем — Академией. — К., 1856. — Ч. 1—2; Евгений (Болховитинов). Описание Киевософийского собора и Киевской иерархии. — К., 1825; Лебединцев П. Г. Описание Киево-Софийского кафедрального собора. — К., 1882; Микитас В. А. Кременецкий Григорий Федорович // Киево-Могилянська академія в іменах. XVII—XVIII ст.: Енцикл. видання. — К., 2001; Нікітенко Н. Під покровом Святої Софії: Некрополь Софійського собору в Києві. — К., 2000; Петров Н. И. Киевская академия в царствование императрицы Екатерины II (1762—1796 гг.). — К., 1906; Русская старина. — 1871. — Т. 3.
1642. Власовський І., проф. Нарис історії Української Православної Церкви. — К., 1998. — Ч. II (XVII ст.); Евгений (Болховитинов). Описание Киевософийского собора и Киевской иерархии. — К., 1825; Лебединцев П. Г. Описание Киево-Софийского кафедрального собора. — К., 1882; Нікітенко Н. Під покровом Святої Софії: Некрополь Софійського собору в Києві. — К., 2000; Огієнко І. І. Українська церква: Нариси з історії Української православної церкви. — К., 1993.
1643. IP НБУ, ф. I, № 2856, 4702, 7566; ф. II, № 11951, 22941, 22951, 22953; Биография Евгения, митрополита Киевского // Митрополит Евгений (Болховитинов). Словарь исторический о бывших в России писателях духовного чина Греко-Российской церкви. — М., 1995; Евгеньевский сборник: Высокопреосвященный Евгений, митрополит Киевский и Галицкий: Сб. материалов для биографии. — СПб., 1871; Збірник тез доповідей і наукових повідомлень на Міжнародних українсько-російських Болховітнівських читаннях, присвячених 225-річчю з дня народження Св'ятого Олексійовича Болховітнінова (1767—1837). 8 січня 1993 р. — К., 1993; Яновський А. Д. Митрополит Київський і Галицький Евгений (Болховитинов). — СПб., 1872; Карпов С. М. Евгений Болховитинов как митрополит Киевский. — К., 1914; Максимович М. А. Письмо о Е. Болховитинове // Киевские епархиальные ведомости. — 1868. — № 5; Мальшевский И. И. Деятельность митрополита Евгения в звании председателя Конференции Киевской духовной академии. — К., 1868; Нікітенко Н. Під покровом Святої Софії: Некрополь Софійського собору в Києві. — К., 2000; Пономарев С. И. Материалы для биографии митрополита Евгения. — К., 1867; Срезневский И. И. Воспоминание о научной деятельности Евгения, митрополита Киевского // Сб. отделения русского языка и словесности Петербургской академии наук. — 1868. — Т. 5. — Вып. 1.
1644. НА ІА НАНУ, ф. 20, № 71-а; Андрущенко М. В. Малицький (Думницький) Онікій // Києво-Могилянська академія в іменах. XVII—XVIII ст.: Енцикл. видання. — К., 2001; Аскоческий В. И. Киев с древнейшим его училищем — Академией. — К., 1856. — Ч. 2; Белгородский А. Киевский митрополит Иерофей Малицкий (1796—1799 гг.). — К.,

- 1901; Евгений (Болховитинов). Описание Киевософийского собора и Киевской иерархии. — К., 1825; Лебединцев П. Г. Описание Киево-Софийского кафедрального собора. — К., 1882; Нікітенко Н. Під покровом Святої Софії: Некрополь Софійського собору в Києві. — К., 2000.
1645. Нікітенко Н., Нікітенко М. Давньоруське митрополічне поховання в Софії Київській: спроба ідентифікації // *Наук. записки Інституту укр. археографії та джерелознавства ім. М. С. Грушевського НАН України*. — Т. 9: Тематичний випуск «Біографічна некрополістика в контексті сучасної історичної науки: Джерела та результати досліджень». — К., 2002.
1646. Леванда (Сікачка) Іван Васильович // *Киево-Могилянська академія в іменах. XVII—XVIII ст.*: Енцикл. видання. — К., 2001; Титов А. Киево-Софийский противерий Иоанн Васильевич Леванда (1734—1814) // *Чтения в обществе любителей духовного просвещения*. Год XXXIII. — М., 1911.
1647. ІР НБУ, ф. 174 (особовий фонд митрополита Платона); Некролог Высокопреосвященного Платона, митрополита Киевского и Галицкого // *Труды КДА*. — 1891. — № 11.
1648. Микитась В. Давньоукраїнські студенти і професори. — К., 1994; Нікітенко Н. Під покровом Святої Софії: Некрополь Софійського собору в Києві. — К., 2000; Салій К. І. Політична діяльність митрополита Рафаїла Заборовського (1731—1747 роки) // *Історія України: маловідомі імена, події, факти*. — К., 2001. — Вип. 13; Хижняк З. І. Заборовський Михайло // *Киево-Могилянська академія в іменах. XVII—XVIII ст.*: Енцикл. видання. — К., 2001.
1649. НА ІА НАНУ, ф. 20, № 71-а; Аскоченский В. Киев с древнейшим его училищем - Академией. — К., 1856. — Ч. 2; Микитась В. А., Колесник С. О. Миславський Симон Григорович // *Киево-Могилянська академія в іменах. XVII—XVIII ст.*: Енцикл. видання. — К., 2001; Митрополит Евгений (Болховитинов). Словарь исторический о бывших в России писателях духовного чина Греко-Российской Церкви. — М., 1995; Нікітенко Н. Під покровом Святої Софії: Некрополь Софійського собору в Києві. — К., 2000; Огієнко І. І. Українська церква: Нариси з історії Української православної церкви. — К., 1993; Петров Н. И. Киевская академия в царствование Екатерины II. — К., 1906; Рождественский Ф. Самуил Миславский. — К., 1877; Серебренников В. Киевская Академия с половины XVIII ст. // *Труды КДА*. — 1896. — № 6; Шпачинский Н. А. Общий взгляд на историю киевской епархии в половине XVIII столетия. — К., 1907.
1650. Аскоченский В. И. Киев с древнейшим его училищем — Академией. — К., 1856. — Ч. 2; Евгений (Болховитинов). Описание Киевософийского собора и Киевской иерархии. — К., 1825; Лабінський М. Г. Александровський Стефан // *Киево-Могилянська академія в іменах. XVII—XVIII ст.*: Енцикл. видання. — К., 2001; Нікітенко Н. Під покровом Святої Софії: Некрополь Софійського собору в Києві. — К., 2000.
1651. НА ІА НАНУ, ф. 20, № 62; Власовський І., проф. Нарис історії Української Православної церкви. — К., 1998. — Ч. II (XVII ст.); Евгений (Болховитинов). Описание Киевософийского собора и Киевской иерархии. — К., 1825; Крижанівський О. П., Плохий С. М. Історія церкви та релігійної думки в Україні: Навч. посібник: У 3 кн. — К., 1994. — Кн. 3: Кінець XVI — середина XIX століття; Лебединцев П. Г. Описание Киево-Софийского кафедрального собора. — К., 1882; Нікітенко Н. Під покровом Святої Софії: Некрополь Софійського собору в Києві. — К., 2000; Сборник материалов для исторической топографии Киева и его окрестностей. — К., 1874; Хижняк З. І. Косов (Косів) Стефан Адам // *Киево-Могилянська академія в іменах. XVI—XVII ст.*: Енцикл. видання. — К., 2001.
1652. Архів НЗ «Софія Київська», № 918 (Каргер М. К. Отчет об археологических исследованиях в Киевском Софийском соборе в 1952 г.); Высоцкий С. А. Древнерусские надписи Софии Киевской XI—XIV вв. — К., 1966; Його ж. Про дослідження та первісне місце саркофага Ярослава Мудрого в Київській Софії // *Слов'яно-руські старожитності*. — К., 1969; Його ж. Про що розповіли давні стіни. — К., 1978; Його ж. Средневековые надписи Софии Киевской (По материалам граффити XI—XVII вв.). — К., 1976; Гинзбург В. В. Об антропологическом изучении скелетов Ярослава Мудрого, Анны и Ишгера // *КСИИМК*. — 1940. — Вып. 7; Лебединцев П. Г. О святой Софии Киевской // *Труды III АС в Киеве 1874 г.* — К., 1878. — Т. 1; Макаренко М. Скульптура і різьбярство Київської Русі перед монгольських часів // *Київські збірники історії і археології побуту й місцевця*. — К., 1930. — Зб. I; Нікітенко Н. Під покровом Святої Софії: Некрополь Софійського собору в Києві. — К., 2000; Новгородская первая летопись старшего и младшего изводов / Под ред. и с предисл. А. Н. Насоновой. — М., 1950; ПСРА. — М., 1998. — Т. 2; Ипатьевская летопись; Пуцко В. Мраморный саркофаг Ярослава Мудрого // *Byzantinobulgaria*. Sofia, 1986. — Т. 8; Рохлин Д. Г. Итоги анатомического и рентгенологического изучения скелета Ярослава Мудрого // *КСИИМК*. — 1940. — Вып. 7; Толочко П. П. Владимир Святый. Ярослав Мудрый. — К., 1996.
1653. Ачкасова В. Н., Тоцька І. Ф. Софійський заповідник у Києві. — К., 1987; Горбенко Е. В. К истории строительства Софийского колокольни // *Стр-во и архитектура*. — 1973. — № 4; Його ж. Новое в исследовании каменных дел мастеров Ивана и Степана Стобенских // *Исследование и охрана архитектурного наследия Украины*. — К., 1980; Ернст Ф. Київські архітектори XVIII віку. — К., 1918; Евгений (Болховитинов). Описание Киевософийского собора и Киевской иерархии. — К., 1825; Жолтовський П. М. Умуджені лиття на Україні XIV—XVIII ст. — К., 1973; Кресальний М. Й. Софійський заповідник у Києві. — К., 1960; Повстенко О. Катедра св. Софії у Києві у 1920—1940 роках // *Пам'ятки України*. — 1996. — № 3—4.
1654. Ачкасова В. Н., Тоцька І. Ф. Софійський заповідник у Києві. — К., 1986; Горбенко С. В. Митрополічний будинок Софійського монастиря // *Укр. мистецтвознавство*. — К., 1974. — Вип. 6; Евгений (Болховитинов). Описание Киевософийского собора и Киевской иерархии. — К., 1825; Кресальний Н. И. Брама Заборовского — памятник архитектуры XVIII в. // *Стр-во и архитектура*. — 1976. — № 4; Його ж. Новые исследования брамы Заборовского // *Там само*. — 1959. — № 3; Його ж. Софійський заповідник у Києві. — К., 1960.
1655. Архів «УкрНДІпроектреставрація». Дом митрополита Киево-Софийского монастыря: Проект ремонтно-реставрационных работ. Комплексные изыскания: Ист. записка / А. М. Шамраева. — К., 1994; ІР НБУ, ф. 160, № 1082; РДА, ф. 796, оп. 92, спр. 698; ф. 797, оп. 2, спр. 5138; ЦДАВОВУ, ф. Р-4906, оп. 1, спр. 1914, 1956, 1957, 2546; ЦДАУК, ф. 59, оп. 1, спр. 253; ф. 127, оп. 153, спр. 82; оп. 747, спр. 725; оп. 826, спр. 112; оп. 868, спр. 203, 441; оп. 874, спр. 194; оп. 875, спр. 1313, 1366, 1403; ф. 129, оп. 2, спр. 1; ф. 182, оп. 2, спр. 55; ф. 184, оп. 1, спр. 11, 13, 20, 48, 93; ф. 185, оп. 1, спр. 16; Академія архітектури Української ССР: Альбом. 1945—1946. — К., 1946; Академік В. Г. Заболотний: біобіографічний портрет (1898—1962): Бібліогр. покажчик. — К., 1998; Алехина А. Г. Митрополічний дом: Государственный архитектурно-исторический заповедник. — К., 1970; Ачкасова В. Н., Тоцька І. Ф. Софійський заповідник у Києві. — К., 1987; Будинок Академії архітектури УРСР // *Веч. Київ*. — 1953. — 28 січ.; Бюллетень строительной техники (Киев). — 1963. — № 10; Верстюк В. Ф., Осташко Т. С. Діячі Української Центральної Ради. — К., 1998; Вісник Академії архітектури УРСР. — К., 1946. — № 1; Голвні та міські архітектори Києва. 1799—1999: Каталог виставки до двохсотріччя введення посади головного архітектора Києва — К., 1999; Горбенко С. В. Митрополічний будинок Софійського монастиря // *Укр. мистецтвознавство*. — К., 1974. — Вип. VI; Дахно В. До 50-річчя Державного науково-дослідного інституту теорії та історії архітектури і містобудування // *Теорія та історія архітектури*. — К., 2002; Евгений (Болховитинов). Описание Киевософийского собора и Киевской иерархии. — К., 1825; Закревский Н. В. Описание Киева. — М., 1868. — Т. 2; Збірник постанов і розпоряджень Уряду УРСР. — К., 1945. — № 7; 1957. — № 10; Історія українського мистецтва. — К., 1968. — Т. 3; Кивелянин. — 1916. — 11 нояб.; Кресальний М. Й. Софійський заповідник у Києві. — К., 1960; Логвин Г. Киев. — М., 1982; Луккомский Г. К. Памятники церковной и гражданской архитектуры Киева XI—XIX века. — Мюнхен, 1923. — Т. 1: Киев: Церковная архитектура XI—XIX века. Византийское зодчество. Украинское барокко; Мусієнко П. Трагедія таланту // *Україна*. — 1966. — № 17. — Квітень; Справочник Академии архитектуры Украинской ССР на 1952 г. — К., 1952; Радченко А. А. Архитектурно-исторический заповедник «Софийский музей»: Путеводитель / Под ред. Н. П. Северина. — К., 1952; Статут Академії будівництва і архітектури Української РСР. — К., 1960; Ульяновський В. Церква в Українській державі 1917—1920 рр. (доба Української Центральної Ради); (доба Гетьманату Павла Скоропадського); (доба Директорії УНР). — К., 1997; Чепелик В. Творець українського неobarоко // *Хроніка* — 2000. — К., 1997. — Вип. 17—18; Шероцький К. Живописне убранство українського дома в прошлом і наостаньому // *Искусство*. — 1913. — № 6.
1656. Ачкасова В. Н., Тоцька І. Ф. Софійський заповідник у Києві. — К., 1986; Евгений (Болховитинов). Описание Киевософийского собора и Киевской иерархии. — К., 1825; Закревский Н. В. Описание Киева. — М., 1868; Кресальний М. Й. Софійський заповідник у Києві. — К., 1960; Липківський Василь (митрополит). Історія Української Православної Церкви. — Вінніпег, 1961.
1657. ДАКО, ф. 593, оп. 1, спр. 1378; ф. Р-1844, оп. 1, спр. 1—58; ЦДАВОВУ, ф. 166, оп. 1, спр. 682; оп. 12, спр. 8807; ф. 2101, оп. 2, спр. 570; ЦДАМАМУ, ф. 87, оп. 1, спр. 1—49; оп. 2, спр. 1—8; Асеев Ю. А. Ипполит Владиславович Моргиельский // *Стр-во и архитектура*. — 1980. — № 8; Ачкасова В. Н., Тоцька І. Ф. Софійський заповідник у Києві. — К., 1986; Евгений (Болховитинов). Описание Киевософийского собора и Киевской иерархии. — К., 1825; Закревский Н. В. Описание Киева. — М., 1868. — Т. 1—2; Кот С. И. Охрана памятников истории и культуры на Черниговщине в годы Советской власти // *Материалы к Своду памятников истории и культуры народов СССР по Украинской ССР*. — К., 1988. — Вып. 4: Черниговская область; Краткое описание Киевософийского собора и монастыря. — К., 1825; Кресальний М. Й. Софійський заповідник у Києві. — К., 1960; Крячок М. І. Фонд І. В. Моргиельського у ЦДАМАМУ УРСР // *Архіви України*. — 1989. — № 6; Нестуля О. Біла витоків

- державної системи охорони пам'яток культури в Україні. — К.; Полтава, 1994; Скібіцька Т. Храми його долі (роздуми над фототекою І. В. Моргилевського) // Генеза. — 1997. — № 1 (5).
1658. ДАК, ф. 3, оп. 2, спр. 166; ДАКО, ф. 142, оп. 1, спр. 138; ЦДАВОВУ, ф. 3806, оп. 1, спр. 44; Архівна та бібліотечна справа в Україні доби визвольних змагань (1917—1921): Зб. наук. праць. — К., 1998; Ачкасова В. Н., Тоцька І. Ф. Софійський заповідник у Києві. — К., 1986; Біографія Євгенія, митрополита Київського // Митрополит Євгеній (Болховитинов). Словарь исторический о бывших в России писателях духовного чина Греко-Российской Церкви. — М., 1995; В. Д. К. Начальной истории Киевского народного училища // Киевская старина. — 1900. — Т. XXI, октябрь; Гірич І. Київський музей переходової доби (1942) // Укр. історик. — 1998. — № 1—4; Гісцова Л. З. Київський центральний архів давніх актів (1917—1941) // Архіви України. — 2002. — № 4—6; Грінберг А. Й. Архівне будівництво на Україні в період іноземної інтервенції і громадянської війни // Наукові записки Київського університету. — 1956. — Т. XV, вип. VI; Євгеній (Болховитинов). Описание Киевософийского собора и Киевской иерархии. — К., 1825; Евгеньевский сборник: Высокопресвященный Евгений, митрополит Киевский и Галицкий: Сб. материалов для биографии. — СПб., 1871; Закревский Н. В. Описание Киева. — М., 1868. — Т. 2; Замлинский В. Патриарх украинской науки // Максимович М. Й. Киевъ явился градомъ великимъ... Выбранные украинские творения // Упоряд. та авт. іст.-біогр. нарисув В. О. Замлинський. Прим. І. Л. Бутича. — К., 1994; Збірник на пошану Л. А. Проценка. — К., 2000. — Вип. 4. — (Некрополі України); З історії архівного будівництва на Україні: Зб. статей, присвячених 40-річчю радянського архівного будівництва на Україні. — Х., 1958; Карамаш С. Ю. Л. А. Проценка // Українські архівісти: Біобібліогр. довідник. — К., 2002. — Вип. 2; Кресальний М. Й. Софійський заповідник у Києві. — К., 1960; Кулінич Ю. Я. Центральний державний архів-музей літератури і мистецтва України // Хто є хто в Києві. — К., 2002; Максимович М. Письма о Кіеве и воспоминания о Тавриде. — СПб., 1871; Йою ж. Письмо о Е. Болховитинове // Киевские епархиальные ведомости. — 1868. — № 5; Малышевский И. И. Деятельность митрополита Евгения в звании председателя Конференции Киевской духовной академии. — К., 1868; Марков П. Г., М. А. Максимович и Е. А. Болховитинов // Київський Болховитиновський зб. — К., 1993; Матяш І. Архівна наука і освіта в Україні 1920—1930-х років. — К., 2000; Йі ж. Особа в українській біографістці: Біогр. нарис. — К., 2001; Пономарев С. И. М. А. Максимович. — СПб., 1872; Стещенко І. М., А. Максимович // Киевская старина. — 1904. — Кн. 9; Тиманович Є. В. Праці архітектора Юрасова у Києві // Питання історії архітектури та будівельної техніки України. — К., 1958; Українські архівісти: Біобібліогр. довідник. — К., 1999. — Вип. 1: XIX століття — 1930-і роки; Уся Київщина: Довідна книга на 1928 рік. — К., 1928; Шевченко Л. Проценка Л. А. // Кривознавці України: Довідник. — К., 2003. — Вип. 1.
1659. Архів «УкрНДІпроектрестрація», арх. № 11091-П. Пам'ятник архітектури XVIII в. б. Хлебня (консисторія) ГАІЗ «Софійський музей» в г. Києве. Т. 2: Іст. справка. — К., 1977; Там само, арх. № 1463-П. Пам'ятник архітектури XVIII в. б. Хлебня (консисторія) ГАІЗ «Софійський музей» в г. Києве. Научно-реставраційний отчет за 1976—1984 гг. Кн. 1: Текстовые и графические материалы. — К., 1985 г.; ДАКО, ф. 1, оп. 250, спр. 221; ф. 41, оп. 1, спр. 452, 750; ЦДАУК, ф. 127, оп. 639, спр. 399; оп. 699, спр. 115, 159; оп. 821, спр. 121; оп. 833, спр. 372; оп. 868 (1898), спр. 369; оп. 873, спр. 55; оп. 874, спр. 40, 70; оп. 875, спр. 1340; оп. 1020, спр. 353, 3218, 3710, 3866, 4519; оп. 1021, спр. 143, 146, 160, 165; ф. 129, оп. 2, спр. 1; ф. 190, оп. 1, спр. 14; ф. 446, оп. 17, спр. 5; ф. 711, оп. 1, спр. 10902, 10906, 10911, 10919, 10920, 10925, 10956, 10969, 10971; ф. 725, оп. 1, спр. 25; ф. 797, оп. 18, спр. 4049.3; ф. 799, оп. 23, спр. 24; оп. 25, спр. 155; Ачкасова В. Н., Тоцька І. Ф. Софійський заповідник у Києві. — К., 1986; Доброклонський А. Руководство по истории русской церкви. — М., 1893; Евгений (Болховитинов). Описание Киевософийского собора и Киевской иерархии. — К., 1825; Закревский Н. В. Описание Киева. — К., 1868; Києво-Могилянська академія в іменах XVII—XVIII ст.: Енцикл. видання. — К., 2001; Крайній К. К. Історики Києво-Печерської лаври XIX — початку XX століть. — К., 2000; Краткое описание Киево-Софийского собора и монастыря. — К., 1825; Малышевский И. Киевская епархия в 1878 г. // Киевские епархиальные ведомости. — 1879. — № 1; Московченко Н. Архівні джерела про використання націоналізованих церковних приміщень Софійського собору в 20—40-х рр. XX ст. // Сакральні споруди у житті суспільства: історія і сьогодення: Матеріали Другої міжнародної науково-практичної конференції «Софійські читання» (м. Київ, 27—28 листопада 2003 р.). — К., 2004; Пределы Киевской епархии в древнее и нынешнее время // Там само. — 1861. — № 1; Распоряжения синодального и епархиального начальства // Там само. — 1864. — № 14; Соколовский Александр. Климентий. Церква Христова 1920—1940. Переслідування Християн в СРСР. — К., 1999; Чиркова О. А., Спінул О. В. Становище духовенства Київської єпархії у XIX столітті // Лаврський альманах: Києво-Печерська лавра в контексті української історії та культури. — К., 2003. — Вип. 9.
1660. НЗ «Софія Київська», фонди КН-3030 НА-ДР № 1489/1, 2; КН-3034 НА-ДР № 1491; ЦДАУК, ф. 127, оп. 1030, спр. 4; Білокінь С. Масовий терор як засіб державного управління в СРСР (1917—1941 рр.): Джерелознавче дослідження. — К., 1999; Власовський І., проф. Нарис історії Української Православної Церкви. — К., 1998. — Т. 4; Зінченко А. Визволитись вірою. Життя і діяння митрополита УАПЦ Василя Липківського. — К., 1997; Митрополит Василь Липківський. Історія Української Православної Церкви. — Вінніпег, 1961.
1661. ДАК, ф. 3, оп. 2, спр. 166; ф. Р-1535, оп. 1, 2; ЦДАВОВУ, ф. 14, оп. 1, спр. 207; оп. 5 л., спр. 27, 48, 163; ф. 166, оп. 12, спр. 1867; ЦДАГОУ, ф. 263, оп. 1, спр. 44432 ФП; ЦДАУК, ф. 127, оп. 868, спр. 456; ф. 712, оп. 3, спр. 48; Вчені інституту історії України: Біобібліогр. довідник. — К., 1998. — Вип. 1; Збірник на пошану С. Д. Пількевича. — К., 1998; Проблеми архівознавства і джерелознавства. — К., 2001. — Вип. 4: Зб. наук. праць до 90-річчя від дня народження професора В. І. Стрельського; Українські архівісти: Біобібліогр. довідник. — К., 2002. — Вип. 2.
1662. ДАК, ф. 3, оп. 1, спр. 170, 250; оп. 2, спр. 128; оп. 3, спр. 11-а, 28; ЦДАКФФДУ, 0-184799, 0-190234; ЦДАУК, ф. 128, оп. 1 заг., спр. 1948; ф. 184, оп. 1, спр. 37.
1663. ЦДАУК, ф. 127, оп. 230, спр. 110; оп. 1020, спр. 938, 1779; ф. 129, оп. 2, спр. 10; ф. 2194, оп. 1, спр. 414.
1664. ДАК, ф. 19, оп. 1, спр. 1788; оп. 3, спр. 57; ф. 163, оп. 46, спр. 313; НЗ «Софія Київська», фонди. Проект архітектурно-планувальної та ландшафтної організації території Госуарственного историко-архитектурного заповедника «Софийский музей». — Т. 1: Пояснительная записка. — К., 1969; Там само, фонди, № 30/11.72.6; 125/1-7; 731; РДА, ф. 796, оп. 92, спр. 692; оп. 103, спр. 874; ф. 797, оп. 2, спр. 5138; ЦДАВОВУ, ф. 4802, оп. 1, спр. 4; ф. 4906, оп. 1, спр. 1, 119; ЦДАУК, ф. 127, оп. 817, спр. 138; оп. 828, спр. 112; оп. 831, спр. 261; оп. 836, спр. 87; оп. 861, спр. 513; оп. 868, спр. 203, 568; оп. 875, спр. 226, 2335; оп. 947, спр. 468; оп. 1057, спр. 22; ф. 184, оп. 1, спр. 11, 20, 34, 48, 54, 70; ф. 711, оп. 1, спр. 1474.
1665. Архів НЗ «Софія Київська», спр. НА-921 (Матеріали по обвалу поземельна на території Софійського заповідника в г. Києве в 1948 г.); НА ІА НАНУ, фонд експ., 1972/109 (Тоцька І. Ф. Отчет об археологических исследованиях на территории Софийского заповедника в Киеве, 1972 г.); Там само, 1973/110 (Тоцька І. Ф. Отчет об археологических исследованиях на территории Софийского заповедника в Киеве за 1973 г.); Там само, 1976/54 (Тоцька І. Ф. Отчет об археологических исследованиях на территории Софийского заповедника в Киеве за 1976 г.); Там само, фонд експ., 1977—1978 (Тоцька І. Ф. Отчет об археологических исследованиях на территории Софийского заповедника в Киеве, 1977—1978 гг.); РДА (Санкт-Петербург), ф. 3, спр. 408; ЦДАУК, ф. 725, оп. 1, спр. 25, 34; Антонович В. В. Археологическая карта Киевской губернии. — М., 1895; Йою ж. Археологические находки и раскопки в Кіеве и в Киевской губернии в течение 1876 года // Чтения в Историческом обществе Нестора Летописца. — К., 1879. — Кн. 1: 1873—1877 гг.; Боровский Я. Е., Сагайдак М. А. Археологические исследования Верхнего Киева в 1978—1982 гг. // Археологические исследования Киева 1978—1983 гг. — К., 1985; Известия археологической комиссии. — Пг., 1917; Известия Императорской археологической комиссии. — СПб., 1902; 1914; Там само. — Пг., 1916. — Прибавл. к вып. 63 (вып. 30); Київ: Провідник. — К., 1930; Києвланін. — 1882. — № 52; 1884. — № 197; 1889. — № 232; 1901. — № 309; 1909. — № 265; 1914. — № 105—107; Каргер М. К. Древний Киев. — М.; Л., 1958. — Т. 1; Кресальний М. Й. Софійський заповідник у Києві. — К., 1960; Лякорський В. Розкопки в підвір'ї Софійського собору в Києві. Осінь. 1925 р. — К., 1926; Нікітенко Н. М. Софія Київська. — К., 2002.
1666. Ми присягаємо золотOVERXOMU Києву: Слово на єпископській хіротонії 29 квітня 1990 р. // Пам'ятки України. — 1997. — № 3; Пащенко В. О. Слідами карної справи № 18402-С // Пам'ять століть. — 1998. — № 2; Романюк Т. Патриарх Володимир або спогади про батька: Документальний нарис. — К., 2000; Філарет, Патриарх Київський і всієї Русі-України. Патриарх Володимир і його доба // Пам'ять століть. — 1998. — № 2.
1667. ЦДАВОВУ, ф. 3984, оп. 1, спр. 57; Акты Святейшего Тихона, Патриарха Московского и всея Руси, позднейшие документы и переписка о каноническом преемстве высшей церковной власти. 1917—1943: Сб.: В 4 ч. / Сост. М. Е. Губонин. — М., 1994; Білокінь С. І. Масовий терор як засіб державного управління в СРСР (1917—1941 рр.): Джерелознавче дослідження. — К., 1999; Йою ж. Розгром Київського єпархиального управління 1923 року // Київська старовина. — 1999. — № 1; Власовський І., проф. Нарис історії Української Православної Церкви: — К., 1998. — Т. 4, ч. 1; Мартирологія Українських Церков: В 4 т. — Торонто, 1987. — Т. 1: Українська Православна Церква: Документи, матеріали, християнський самвидав України / Ред.: О. Зінкевич, О. Воронін; Митрополит Василь Липківський (1933—1937). — Торонто, 1980; Перший Всеукраїнський Православний Церковний Собор УАПЦ 14—30 жовтня

- 1921 р.: Док. і матеріали. — К.; Львів, 1999.
1668. ЦДАВОВУ, ф. 3984, оп. 1, спр. 57; Білокінь С. І. Масовий терор як засіб державного управління в СРСР (1917—1941 рр.): Джерелознавче дослідження. — К., 1999; Власовський І., проф. Нарис історії Української Православної Церкви. — К., 1998. — Т. 4, ч. 1; Двадцятилітній ювілей пастиря // Києвлантин. — 1916. — 16 сент.; Дивний І. Поховання о. Нестора Шараївського в світлі нових документальних знахідок // Вісник Укр. тов-ва охорони пам'яток історії і культури. — 2001. — № 1; Мартирологія Українських церков: В 4 т. — Торонто, 1987. — Т. 1: Українська Православна Церква: Документи, матеріали, християнський самвидав України / Ред.: О. Зінкевич, О. Воронін.
1669. ДАК, ф. 3, оп. 1, спр. 250, 255, 258, 267; оп. 2, спр. 118, 166; ЦДАГОУ, № 42180; ЦДАМЛМУ, ф. 798, оп. 2, спр. 17—20, 22, 24, 32; Костюк Г. Зустрічі і прощання. Спогади. — Едмонтон, 1987; Митрополит Василь Липківський. Історія Української Православної Церкви. — Вінніпег, 1961; Мороз-Стрілець Т. Голос пам'яті: Спогади. — К., 1989; Насенко М. Григорій Косинка. — К., 1989; Про Григорія Косинку: Спогади. — К., 1969.
1670. ДАК, ф. 3, оп. 2, спр. 136, 141; ф. 300, оп. 1, спр. 31; Вєсь Києв: Адресная і справочная книга на... (1900—1915) год. — К., 1900—1915; Грушевський М. Споми́ни // Укр. історик. — 2002. — № 1—4; Гузенко С. Києво-Софійський протоієрей Петро Гаврилович Лебединцев: особистість і вчений // Проблеми та досвід вивчення, захисту, збереження і використання архітектурної спадщини: Матеріали Перших науково-практичних Софійських читань (м. Київ, 27—28 листопада 2002 р.) — К., 2003; Крайній К. К. Історики Києво-Печерської лаври XIX — початку XX століть. — К., 2000; Столетие Киевской первой гимназии (1809—1811—1911 гг.). — К., 1911. — Т. 1: Именные списки и биографии должностных лиц и воспитанников гимназии; Титов Ф. И. Киево-Софийский кафедральный протоиерей Петр Гаврилович Лебединцев. — К., 1897.
1671. РДА, ф. 834, оп. 3, спр. 2695; ф. 1293, оп. 164, спр. 39; ЦДАВОВУ, ф. 5, оп. 3, спр. 1135; ЦДАУК, ф. 127, оп. 1024, спр. 4047; Ачкасова В. Н., Тоцька І. Ф. Софійський заповідник у Києві. — К., 1986; Евгений (Болховитинов). Описание Киевософийского собора и Киевской иерархии. — К., 1825; Закревский Н. В. Описание Киева. — М., 1868; Краткое описание Киево-Софийского собора и монастыря. — К., 1825; Кресальний М. Й. Софійський заповідник у Києві. — К., 1960; Новгородцев В. Н. Географическое описание г. Киева 1784 г. // Сборник материалов для исторической топографии Киева и его окрестностей. — К., 1874.
1672. Иванова А. Д. Планировка и застройка городских жилых районов. — К., 1953; Інформаційно-технічний центр «Київ-проект». Детальний проект планування: Соцмісто в Дарниці. Генплан. 18.09.1950.
1673. ЦДАУК, ф. 128, оп. 1 вочл., спр. 15; оп. 1 заг., спр. 108-а; Бабюк В., Ясенецький В. Новознайдений фрески XII ст. // Образотворче мистецтво. — 1970. — № 6; Булкин В. А. О времени постройки церкви Спаса на Берестове // Археология. — 1995. — № 2; Голубев С. Петр Могила и его сподвижники. — К., 1898. — Т. 2; Гончар В. Церква Спаса на Берестові: Нові архітектурно-археологічні дослідження // Київська старовина. — 2002. — № 1; Кабанець С. П. Дослідження стінопису церкви Спаса на Берестові // Реставрація музейних пам'яток в сучасних умовах. Проблеми та шляхи їх вирішення: Тези та матеріали доповідей міжнародної науково-практичної конференції, присвяченої 60-річчю Національного науково-дослідного реставраційного центру України. — К., 1998; Йою ж. «Світільник, сяючий в пітьмі...» (Церква Спаса на Берестові у монументальному живописі і архітектурі) // Людина і світ. — 2003. — № 8—9; Йою ж. Церква Спаса на Берестові та еволюція візантійських форм в українському малярстві XVII ст. // Історія релігій в Україні і Матеріали VIII міжнародного круглого столу. — Львів, 1998; Каргер М. К. Древний Киев. — М.; Л., 1961. — Т. 2; Колесник Л. Про що розповідають давні фрески // Пам'ятники України. — 1971. — № 2; Лашкарев П. Что осталось от древней церкви Спаса на Берестове? // Труды КДА. — 1867. — Т. 3; Л[ебединцев] П. Спас на Берестове // Киевская старина. — 1888. — Июль. — XXII; Документы, известия, заметки; Логвин Г. Н. Возрожденные фрески XII в. // Искусство. — 1971. — № 8; Йою ж. Легендарний художник // Знання і праця. — 1970. — № 8; Йою ж. Монументальний живопис XIV — першої половини XVIII ст. // Історія українського мистецтва. — К., 1967. — Т. 2; Йою ж. Церков Спаса на Берестове в Києві // Стр-во и архитектура. — 1983. — № 7; Науково-реставраційні дослідження та виконання невідкладних консерваційних робіт на церкві Спаса на Берестові / Сердюк О., Гуцуляк Р., Коренюк Ю. та ін. // Культурна спадщина Києва: дослідження та охорона історичного середовища. — К., 2003; Петров Н. И. Древняя стенопись Киевской Спаса на Берестове церкви. — К., 1908; ПСРЛ. — М., 1962. — Т. 1—2; Раппопорт П. А. Русская архитектура X—XIII вв.: Каталог памятников // Археология СССР. — Л., 1982; Толочко П. П. Древний Киев. — К., 1983.
1674. Алферова Г. В., Харламов В. В. Киев во второй половине XVII века. — К., 1982; Вулиці Києва — К., 1995; Київ: Історичний огляд. — К., 1981; Київ: Провідник. — К., 1930.
1675. ДАК, ф. 163, оп. 6, спр. 178, 337; ЦДАКФФДУ, № 0-17044, 0-147462, 2-147462; Гражданская война на Украине 1918—1920. — К., 1967. — Т. 2; Дубинский И., Шевчук К. Червоное казачество. — К., 1971; Киевщина в годы гражданской войны и иностранной военной интервенции (1918—1920 гг.). — К., 1957; Кононенко К., Чудновська І., Скуленко І. Історико-революційні пам'ятні місця та пам'ятники Києва: Корот. довідник. — К., 1959; Макушенко П. І. Архітектор Валеріан Микитович Риков. — К., 1967; Уряди України у ХХ ст. — К., 2001.
1676. ДАК, ф. 100, оп. 1, спр. 756; ДАКО, ф. 1636, оп. 6, спр. 648.
1677. ДАК, ф. 100, оп. 1, спр. 232.
1678. Там само, ф. 163, оп. 41, спр. 5230.
1679. Там само, ф. 100, оп. 1, спр. 2544; ф. 143, оп. 2, спр. 2402; ф. 163, оп. 1, спр. 1292.
1680. Там само, ф. 19, оп. 1, спр. 1107; ф. 100, оп. 1, спр. 450, 2204; ЦДАУК, ф. 486, оп. 1, спр. 6219, 10584.
1681. ДАК, ф. 1, оп. 2-а, спр. 261; ф. 62, оп. 4, спр. 15; ЦДАУК, ф. 127, оп. 137, спр. 6; оп. 1015, спр. 2; оп. 1052, спр. 2032; ф. 494, оп. 3, спр. 34; ф. 486, оп. 1, спр. 13443; оп. 11, спр. 28; Музею гетьманства — десять років // Шлях перемоги. — 2003. — 3—9 квіт.
1682. Нариси історії архітектури Української РСР (радянський період). — К., 1962; Фельдман-Бабак Т. Новий закритий басейн для плавання в Києві // Архітектура і буд-во. — 1956. — № 3.
1683. Борщоговський А. Тревожные облака: Повесть. — М., 1958; Гончаренко М. Матч-легенда // Старт. — 1966. — № 7; Гороховський О. Учасники «матча смерті» на стадіоні «Старт» совершили покушение на команданта Сырецкого концлагеря // Факты и комментарии. — 1999. — 7 мая; Кузьмин Г. «Правда о "матче смерти" ("Динамо", которое вы не знали)» // Киевские новости. — 1992. — № 41—43; Миф о «матче смерти»: Летопись Акселя Вартагана // Спорт-экспресс. — 2007. — 16 февр.; Северов П., Халенський Н. Останній поєдинок. — К., 1958; Йх же. Последний поединок. — М., 1959.
1684. Малаков Д. В. Київ. 1941—1943: Фотоальбом. — К., 2000; Скоцьонь О. Львівський «батяг» у київському «Динамо». — К., 1992; Фогель З. Києву — навічно // Вітчизна. — 1982. — № 3.
1685. Гречина М. И. Стадионы: История, проектирование и строительство. — К., 1957; Гречина М. И., Фельдман-Бабак Т. П., Кирьянова Н. Н. Киев олимпийский. — К., 1980; Киев: Энцикл. справочник. — К., 1982; Нариси історії архітектури Української РСР (радянський період). — К., 1962; Скоцьонь О. Львівський «батяг» у київському «Динамо». — К., 1992.
1686. Гречина М. И. Стадионы: История, проектирование и строительство. — К., 1957; Малаков Д. В. Київ. 1941—1943: Фотоальбом. — К., 2000; Фогель З. Києву — навічно // Вітчизна. — 1982. — № 3.
1687. Скоцьонь О. Львівський «батяг» у київському «Динамо». — К., 1992.
1688. Валерий Васильевич Лобановский (Некролог) // Наша газета. — 2002. — 17 мая; Галинський В. Валерій Лобановський: Чотири життя з футболу. — К., 2003; Кузнецов А. Валерій Лобановський: Біограф. очерк. — М., 2000; Лобановський В. «Гадаю, що тоді насамперед перемогла команда...» // Спортивна газета. — 2002. — 30 січ.; Хто є хто в Україні. — К., 2002.
1689. Особистий архів І. Каракіс.
1690. Описание Киевского водопровода. — К., 1910.
1691. Київ: Історичний огляд. — К., 1982; Щербина В. Стрілецька та Рейтарська вулиці у Києві // Нові студії з історії Києва Володимира Івановича Щербини. — К., 1926.
1692. ДАК, ф. 16, оп. 465, спр. 6266-а, 6307; Вєсь Києв: Адресная і справочная книга на ... (1899—1915) год. — К., 1899—1915; Макаренко І. М., Полякова І. М. Биографический словарь заведующих кафедрами и профессоров Киевского медицинского института (1841—1991). — К., 1991; Марьянич А. П. Памяти профессора П. И. Морозова // Вестник хирургии и пограничных областей. — 1927. — Т. 11, кн. 31.
1693. ДАК, ф. 17, оп. 6, спр. 87; ф. 19, оп. 1, спр. 986; оп. 2, спр. 46; ф. 163, оп. 1, спр. 33, оп. 7, спр. 93; оп. 41, спр. 949, 1502, 6409; оп. 46, спр. 122, 221; ф. 486, оп. 3, спр. 57; ДАКО, ф. 1, оп. 295, спр. 63441; ф. 41, оп. 1, спр. 547; ф. 42, оп. 3, спр. 1778; ф. 804, оп. 1, спр. 272; ф. Р-432, оп. 1, спр. 665; Бойко Л. Борис Антоненко-Давидович. — К., 1993; Косач-Кривинюк О. Леся Українка: Хронологія життя і творчості. — Нью-Йорк, 1970; Костюк Г. «Що вгору йде...» // Сучасність. — 1980. — № 10; Найдслеттен О. Из варяг у князів // Київська старовина. — 1996. — № 1; Українка Л. Зібрання творів: У 12 т. — К., 1978. — Т. 10: Листи (1876—1897).
1694. ДАК, ф. 16, оп. 465, спр. 4768; ф. 163, оп. 46, спр. 122; ЦДАМЛМУ, ф. 305, оп. 1, спр. 7; Вєсь Києв: Адресная і справочная книга на ... (1899—1915) год. — К., 1899—1915; Наука і научные работы СССР (без Москвы и Ленинграда). — М., 1928; Спекторський Е. В. Столетие Киевского университета // Alma mater: Университет св. Володимира напередодні та в добу Української революції 1917—1920: Матеріали, документи, спогади: У 3 кн. / Упоряд.: В. А. Короткий, В. І. Ульяновський. — К., 2000. — Кн. 1.; Уся Київщина: Довідна книга на 1928 рік. — К., 1928.
1695. Архів НЗ «Софія Київська», ф. НА-ДР, спр. 147/3; ДАК, ф. 16, оп. 465, спр. 4785, 5863, 6307; ф. 100, оп. 1, спр. 2816, 2817; ф. 143, оп. 2, спр. 259; ЦДАГОУ, № 32754, т. 1; Войналович В. На ниві українського музейництва

- (І. М. Скуленко) // Репресоване крас-
знавство (20—30-ті роки). — К., 1991;
Києвланин. — 1914. — 1 февр.; 1917. —
4 янв.; Киркевич В. Г. Іван Скуленко
(сподаги племінника та учня) // Нові
дослідження давніх пам'яток Києва: Мате-
ріали наукової конференції Націо-
нального заповідника «Софія Київська». —
К., 2003; Ковалинський В. В. Меденати
Києва. — К., 1998; Макаренко
І. М., Полякова І. М. Біографічний
словарь заведуючих кафедрами і про-
фесорів Київського медичного ін-
ститута (1841—1991). — К. 1991; Наука
і научні працівники СРСР (без Моск-
ви і Ленінграда). — Л., 1928; Пре-
ловська І. М. «Зважаючи на важливість
роботи, яку мені пощастило починати,
я намагався бути абсолютно об'єктив-
ним...» // Нові дослідження давніх
пам'яток Києва: Матеріали наукової
конференції Національного заповідника
«Софія Київська». — К., 2003; Тимо-
фієнко В. І. Зодчі України кінця XVIII —
початку XX століть. — К., 1999.
1696. ДАК, ф. 100, оп. 1, спр. 1630; Мала-
ков Д. Василь Григорович Кричевський
// Янус — Нерухомість. — 1998. — № 1;
Наука і научні працівники СРСР
(без Москви і Ленінграда). — М., 1928.
1697. ДАК, ф. 3, оп. 2, спр. 134; ф. 163, оп. 41,
спр. 3755; ЦДАУК, ф. 127, оп. 868
(1902), спр. 395.
1698. ДАК, ф. 16, оп. 465, спр. 5979; ф. 55,
оп. 2, спр. 472; ЦДАВОВУ, ф. 237, оп. 1,
спр. 1; ЦДАГОУ, ф. 263, оп. 1, № 53131
ФП /кор. 1182; № 60112 ФП/ кор. 1553,
т. 2; Вернадський В. І. Дневники. 1917—
1921. — К., 1994; Киевская Окружная
по делам о выборах в Учредительное
собрание Комиссия, на осн. ст. 52
Полож. о выбор., объявляет для все-
общего обозрения нижеследующие
списки кандидатов в Учредительное
Собрание по Киевскому избирательному
округу: [Листівка]. — К., 1917; Мака-
ренко І. М., Полякова І. М. Біогра-
фічний словарь заведуючих кафе-
драми і професорів Київського ме-
дичного інститута (1841—1991). —
К., 1991; Наука і научні працівни-
ки СРСР (без Москви і Ленінграда). —
Л., 1928; Словник художників
України. — К., 1973; 150 лет Киевскому
медическому институту. — К., 1991;
Ульяновський В. І. Церква в Українській
державі 1917—1920 рр. (доба
Гетьманату Павла Скоропадського) —
К. 1997; Хорунжий Ю. Документаль-
ний роман «Садовський садить сад з
мрією і без». — К., 2005; Чепелик В.
Творець українського неobaroko // Хро-
ніка-2000. — 1997. — Вип. 17—18;
Шепель Ф. Микола Садовський: під
«недремним» оком ГПУ // День. —
2003. — 14 берез.
1699. ДАК, ф. 163, оп. 6, спр. 304; оп. 41,
опр. 134, 6300; Весь Киев: Адресная
и справочная книга на ... (1900—1915) год. —
К., 1900—1915; Вулиці Києва. — К.,
1995.
1700. ДАК, ф. 163, оп. 41, спр. 5946; Києвлан-
ин. — 1882. — 13 апр.; 1905. — 2 окт.;
1907. — 22 июня; Киевские епархиаль-
ные ведомости. — 1890. — № 5—6; 1902.
— № 8.
1701. ДАК, ф. 100, оп. 1, спр. 1011; ф. 163, оп. 41,
спр. 1967; оп. 46, спр. 228; ДАКО, ф.
Р-432, оп. 1, спр. 674; ЦДАУК, ф. 725,
оп. 11, спр. 34, 120; Кальницький М. Ба-
бель у Києві // Літ. Україна. — 1986. —
13 листоп.
1702. ДАК, ф. 100, оп. 1, спр. 704, 1960;
ф. 163, оп. 41, спр. 4212; ІР НБУ, ф. Х,
№ 31618; Історія Академії наук Украї-
ни. 1918—1923: Документи і матеріали.
— К., 1993; Проценко Л., Костен-
ко Ю. Лук'янівське цивільне кладови-
ще: Путівник. — К., 1998; Ульяновський
В. І. Церква в Українській державі
1917—1920 рр. (доба Гетьманату Павла
Скоропадського). — К., 1997.
1703. Александр Сергеевич Давыдов. — К.,
1982. — (БУ УССР); Леонід Миколай-
ович Марковський. — Х., 1999. — (БВУ);
Сергей Михайлович Гершензон. — К.,
1994. — (БУУ).
1704. ДАК, ф. Р—352, оп. 5, спр. 1829; ДАК,
ф. 143, оп. 2, спр. 867; ЦДАММУ,
ф. 145, оп. 1 (Довідка); Паустовский К. Г.
Собрание сочинений: В 8 т. — М., 1968.
— Т. 4; Тамарченко А. В. Ольга Форш:
Жизнь, личность, творчество. — Л.,
1974; Хінкулов Л. Ф. Письменник жив у
Києві. — К., 1982.
1705. Капельгородська Н., Гауценко С.,
Синько О. Український біографічний
кінодовідник. — К., 2001; Кинословарь:
В 2 т. — М., 1970; Національна кінема-
тика України «Київнаукфільм»: Ано-
тований каталог кінофільмів. — К., 2002.
— Вип. 1: 1957—2001.
1706. Білокінь С. Із старого листування
(Меркурій Олександрович Гіляров, 1912—
1985) // Ханенківське читання: Матері-
али науково-практичної конференції
Музею мистецтв ім. Б. і В. Ханенків. —
К., 2002. — Вип. 4; Вулиці Києва. — К.,
1995; Київ: Провідник. — К., 1930; Ми-
халевич М. Сорок років тому... // Наз-
вов Києва: Український націоналізм у
II світовій війні. — Торонто; Нью-Йорк,
1985.
1707. ДАК, ф. 16, оп. 495, спр. 6266-а; ф. 163,
оп. 1, спр. 5952; Києвланин. — 1905. —
20 февр.; Макаренко І. М., Полякова
І. М. Біографічний словарь заведу-
ючих кафедрами і професорів Київ-
ського медичного інститута (1841—
1991). — К., 1991.
1708. Київ: Туристичний путівник / Авт.
тексту: М. Кальницький, В. Киркевич,
М. Грицик. — К.; Львів, 2001.
1709. Весь Киев: Адресная и справочная
книга на 1899 год. — К., 1899; Київ:
Енцикл. довідник. — К., 1985.
1710. Архівні документи Київського літе-
ратурно-меморіального музею Лесі
Українки; Деркач М. Д. Київ у житті Лесі
Українки // Вісник АН УРСР. — 1951.
— № 2; Жук Н. Леся Українка і Київ //
Веч. Київ. — 1966. — 25 лют.; Кибаль-
чич М. Найважливіші дати життя і
творчості Лесі Українки // Літ. крити-
ка. — 1940. — № 2; Киев: Энцикл. спра-
вочник. — К., 1986; Косач-Кривинюк О.
Леся Українка: Хронологія життя і
творчості. — Нью-Йорк, 1970; Кули-
ков І. Нові архівні документи про рево-
люційну діяльність в Києві // Харків:
Літ.-художній та громадсько-політичний
альманах. — Х., 1955; Лавров Д. Тополя
у вікні // Веч. Київ. — 1986. — 1 лют.;
Леся Українка: Документи і матеріали.
1871—1970. — К., 1971; Леся Українка:
Життя і творчість у документах, фото-
графія, ілюстрація. — К., 1979; Мо-
роз М. О. Літопис життя та творчості
Лесі Українки. — К., 1992; Сенгале-
вич Ф. Леся Українка в Києві // Проле-
тарська правда. — 1938. — 6 серп.; Ску-
ленко І. Про перебування Лесі Українки
в Києві // Веч. Київ. — 1956. — 27 лют.;
Слюдишкова Т. Б. «Вигострю зброю
іскристу» (про зв'язки Л. Українки з
іскривцями) // Літ. Україна. — 1963. —
26 лип.; Українка Л. Твори: В 12 т. — К.,
1978. — Т. 10; Харламова С. «У будинку,
якого немає» // Прапор комунізму. —
1981. — 2 лип.; Хінкулов Л. Ф. Письмен-
ник жив у Києві. — К., 1982.
1711. Александр Юдимович Лурье (Некро-
лог) // Врачебное дело. — 1958. — № 8;
Матеріали ЖЕКа № 104. Технічний
паспорт; Макаренко І. М., Полякова І.
М. Біографічний словарь заведу-
ючих кафедрами і професорів Київ-
ського медичного інститута (1841—
1991). — К., 1991; Малявинський В. М.
Памяти выдающегося деятеля советского
родовспоможения профессора Алек-
сандра Юдимовича Лурье (Некролог) //
Акушерство и гинекология. — 1958. —
№ 5.
1712. ДАК, ф. 163, оп. 41, спр. 5838; ф. 244,
оп. 2, ч. 1, спр. 114; Ахматова А. Корот-
ко о себе // Соч.: В 2 т. — М., 1990. —
Т. 1; Весь Киев: Адресная и справочная
книга на 1906 год. — К., 1906; — ... на
1910 год. — К., 1910; — ... на 1911 год. —
- К., 1911; Календарь: Справочная и а-
дресная книга г. Киева на 1912 год. — К.,
1912; — ... на 1913 год. — К., 1912; — ...
на 1916 год. — К., 1916; Хінкулов Л. Ф.
Літературні зустрічі. — К., 1980.
1713. Свген Павлович Дибан (Некролог) //
Вісник НАНУ. — 1996. — № 5—6; Історія
Академії наук Української РСР.
— К., 1982.
1714. ДАК, ф. 16, оп. 465, спр. 4779, 4781;
ф. 143, оп. 2, спр. 617; Вернадський В. І.
Дневники. 1917—1921: Октябрь 1917 —
январь 1920. — К., 1994; Історія Акаде-
мії наук України. 1918—1923: Докумен-
ти і матеріали. — К., 1993; Киевская О-
кружная по делам о выборах в Учреди-
тельное собрание Комиссия, на осн. ст.
52 Полож. о выбор., объявляет для все-
общего обозрения нижеследующие
списки кандидатов в Учредительное
Собрание по Киевскому избирательному
округу: [Листівка]. — К., 1917; Куш-
akov Ю. В., Ткачук М. А. А. Н. Гіляров
как историк философии // Философская
и социологическая мысль. — 1990.
— № 5; Наука і научні працівники
СРСР (без Москви і Ленінграда). —
Л., 1928. — Ч. VI; Ткачук М. Філософія
світла і радості: Олександр Гіляров. — К.,
1997; Русская эмиграция в Югославии.
— М., 1996; Юридична енциклопедія. —
К., 1999. — Т. 2.
1715. На Президії НАНУ. Особова спр.
О. І. Смирнкової-Замкової; Адельгейм Е.
Василь Елан. — К., 1959; Академія наук
України: Персональний склад. — К.,
1993; Гіляров С. О. Архітектура Києва
передвоєнної доби // Соц. Київ. —
1936. — № 4; Елан В. (Блакитний). По-
езії. — К., 1983; Наука і научні пра-
цівники СРСР (без Москви і Ленінграда).
— Л., 1928. — Ч. VI; Научно-методич-
ескі записки Київської консерваторії.
— К., 1957; Тимофієнко В. І. Зодчі
України кінця XVII — початку XX століть.
— К., 1999; Українська літературна
енциклопедія. — К., 1988. — Т. 1; Україн-
ська Центральна Рада: Документи
і матеріали. — К., 1997. — Т. 2; Хінку-
лов Л. Ф. Літературні зустрічі. — К.,
1980.
1716. Лисенко І. М. Словник співаків Ук-
раїни. — К., 1997; Мельник С. М. Учені-
юристи Київського університету в га-
лузі кримінального процесу. — К., 2000;
Праці Комісії для вивчення історії
західно-руського та українського права.
— К., 1925. — Вип. 5; Уся Київщина:
Довідна книга на 1928 рік. — К., 1928;
Юридична енциклопедія. — К., 1999. —
Т. 2; 2002. — Т. 4.
1717. ДАК, ф. 77, оп. 1, спр. 3287; ф. 143,
оп. 2, спр. 2750; Малаков Д. Київські а-
дреси Сергія Лифаря // Київ. — 1995. —
№ 2—3; Сергей Лыфарь: Страдные го-
ды с Дягилевым. — К., 1994.
1718. ДАК, ф. 100, оп. 1, спр. 402; ф. 163,
оп. 41, спр. 2271, 2272, 3380; Весь Киев:
Адресная и справочная книга на 1906
год. — К., 1906; — ... на 1910 год. — К.,
1910; — ... на 1911 год. — К., 1911; Ка-
лендарь: Справочная и адресная книга
г. Киева на 1912 год. — К., 1912; — ... на
1913 год. — К., 1912; — ... на 1914 год. —
К., 1913; — ... на 1916 год. — К., 1916;
Києвланин. — 1907. — № 187; 1908. —
№ 120; 1912. — № 141.
1719. Архів КБТ, квартал 704, спр. 2395/80;
ДАК, ф. 163, оп. 41, спр. 5837; ф. Р-1331,
оп. 2, спр. 180; ЦДАВОВУ, архівна до-
відка № 15/400-402 від 29 травня
1987 р.; Боевые звёзды киевлян. — К.,
1983; Дубина К. В годы тяжёлых испы-
таний. — К., 1962; Історія городов і
сёл Украинской ССР: Киев. — К., 1979;
Історія Києва. — К., 1985. — Т. 3,
кн. 1; Історія Української ССР: В 10 т.
— К., 1984. — Т. 8; Народна війна в
тылу фашистских оккупантов на Укра-
ине. 1941—1944: В 2 кн. — К., 1985. —
Кн. 1—2; Наука і научні працівники
СРСР (без Москви і Ленінграда). —
Л., 1928. — Ч. VI; Національний аграр-
ний університет. — К., 1998; Подвигом
прославленные: Герои Советского Сою-

- за — партизаны и подпольщики Украины в годы Великой Отечественной войны. — К., 1985; Становится город героем. — К., 1986; Украинская ССР в Великой Отечественной войне Советского Союза 1941—1945 гг. — К., 1975.
1720. Архів Самостійної державної пожежної частини по охороні Старокиївського району: Іст. довідка; ДАК, ф. Р-330, оп. 4, спр. 43; Києвліт. — 1895. — 25 авг.; 1896. — 11 авг.; 1897. — 13 июня, 4 сент.; Пожарное дело. — 1911. — № 5—7, 9.
1721. Гудзик К. Все почалося з «Алітет іде в гори» // День. — 2006. — 27 жовт.; Київський радіотелевізійний передавальний центр // www.Ktrp.kiev.ua; Машенко І. Гулівери зелених споруд // Дзеркало тижня. — 2001. — 21—27 квіт.; Развитие строительной науки и техники в Украинской ССР. — К., 1990. — Т. 3: Строительная наука и техника в Украинской ССР в 1943—1987 гг.; Стах В. Викрадачі спокою наших осель // Україна молода. — 2005. — 14 жовт.
1722. Архитектура Советской Украины. — К., 1986; Экономическая жизнь СССР: Хроника событий и фактов. — М., 1967.
1723. Івакін Г. Ю., Сергеева М. С. Дослідження на житловому масиві Теремки-2 (м. Київ) // Археологічні дослідження в Україні 1991 р. — Луцьк, 1993.
1724. ДАК, ф. 163, оп. 38, спр. 412; оп. 41, спр. 117; оп. 46, спр. 100; ЦДАУК, ф. 442, оп. 653, спр. 9; Київ: Історичний огляд. — К., 1982.
1725. Архів Інституту історії України НАНУ. Особова спр. П. Кучерова; ДАК, ф. 163, оп. 6, спр. 313; оп. 41, спр. 3743; ф. Р-330, оп. 4, спр. 43, 178; ДАКО, ф. 141, оп. 1, спр. 28, 558; ф. 1542, оп. 1, спр. 515; НА Президії НАНУ, ф. Р-251, оп. 1, спр. 56; Академія наук Української РСР: Довідник на 1954 рік. — К., 1954; — ... на 1955 рік. — К., 1955; Александр Генрихович Гольдман (Некролог) // Укр. физич. журнал. — 1972. — Т. 17. — № 7; Александр Николаевич Пенёков // Прикладная механика. — 1968. — Т. 4. — Вып. 11; Александр Сергеевич Давыдов. — К., 1982. — (БУ УССР); Александр Юлиевич Ишлинский. — М., 1970. — (БУ УССР); Боголюбов А. Н. Математики, механики: Биограф. справочник. — К., 1983; Йоюг ж. Н. Н. Боголюбов: Жизнь. Творчество. — Дубно, 1996; Боголюбов О. М., Пустовойтов М. О. Институт математики Национальной академии наук Украины. 1917—1934 // Институт математики: Нариси розвитку. — К., 1997; Бородин А. И., Бугай А. С. Выдающиеся математики: Биограф. справочник-словарь. — К., 1987; Вадим Євгенович Лашкарёв (Некролог) // Укр. физич. журнал. — 1975. — Т. 20. — № 2; Васильев В. П., Лесовой М. П. История защиты растений от вредителей и болезней. — К., 1996; Видатний радянський фізик (До 70-річчя з дня народження академіка АН УРСР О. І. Лейпунського) // Вісник АН УРСР. — 1973. — № 12; 80-річчя академіка НАН України М. П. Корнійчука // Вісник НАНУ. — 2000. — № 1; 80-річчя академіка НАН України О. Ф. Німця // Там само. — 2002. — № 2; Віталій Іванович Данилов. — К., 1984; Вітольд Степанович Пак // Горний журнал. — 1965. — № 9; Георгій Вячеславович Курдюков. — К., 1992; Горная энциклопедия. — М., 1986. — Т. 2; 1991. — Т. 5; Институт физики АН УССР. — К., 1989; Ишлинский А. Ю. Памяти академика А. А. Харкевича // Электросвязь. — 1979. — № 5; Институт захисту рослин УААН. — К., 1999; Інститут математики АН УРСР. — К., 1988; Інститут математики: Нариси розвитку. — К., 1997; Інститут металофізики АН УРСР. — К., 1985; Історія Академії наук Української РСР. — К., 1982; Ковальчук Л. В. Жизнь и научная деятельность академика АН УССР Г. В. Пфейффера // Из истории математического естествознания. — М., 1984; Костянтин Іванович Татомир // Вісник АН УРСР. — 1979. — № 4; Крышталь А. Ф. Памяти Евгения Васильевича Зверозомба-Зубовского // Энтомологическое обозрение. — 1968. — Т. 47. — Вып. 1; Лаврентьев М. А. Опыты жизни: 50 лет в науке // Век Лаврентьева. — Новосибирск, 2000; Михаил Алексеевич Лаврентьев. — М., 1971. — (БУ УССР); Национальна академія наук України: Персональний склад. 1918—1998. — К., 1998; Николай Александрович Кильчевский. — К., 1991; Александр Назарович Щербань. — К., 1977; Александр Сергійович Давидов. — К., 1972. — (БУ УРСР); Памяти выдающегося фитопатолога В. П. Муравьева // Защита растений от вредителей и болезней. — 1965. — № 11; Памяти Володимира Володимировича Немощкаленка // Вісник НАНУ. — 2002. — № 8; Пантелеймон Степанович Кучеров // Вісник АН УРСР. — 1973. — № 8; Пидопличко І. Г. Памяти Евгения Васильевича Зверозомба-Зубовского // Вестник зоологии. — 1967. — № 4; Поляков Николай Сергеевич // Горный журнал. — 1973. — № 5; 50-летие академика АН УССР В. В. Немощкаленко // Металлофизика. — 1983. — Т. V. — № 2; 70-річчя академіка АН УРСР М. В. Пасічника // Вісник АН УРСР. — 1982. — № 7; 70-річчя члена-кореспондента АН УРСР К. Б. Толпиги // Вісник АН УРСР. — 1986. — № 5; Солоненко Ісаакович Пекар. — К., 1988. — (БУ УССР); Стариков Николай Антонович // Горное дело. — 1962. — № 6; Урбанський В. Шлях славної, непростий: Сторінки призабуті математичної спадщини УАН // Вісник НАНУ. — 1994. — № 5; Федорова З. М. Михайла Михайловича Федорова. — Донецк, 1967; Храмов Ю. А. Физики. — К., 1983.
1726. ДАК, ф. 163, оп. 41, спр. 1759.
1727. Там само, ф. 163, оп. 41, спр. 1750; Верстюк В. Ф., Осташко Т. С. Діячі Української Центральної Ради. — К., 1998; Зарецький О. Моя мати — Алла Горська // Алла Горська: Червона тинь калини. Листи, спогади, статті. — К., 1996; Мистецтво України: Біограф. довідник. — К., 1997; Науменко К. С. Бобровський Б. П. // Енциклопедія історії України. — К., 2003. — Т. 1; Самчук У. На коні вороному. — Вінніпег, 1975; Середа М. На вулицях Києва з 30 січня до 8 лютого 1918 р. // Календар «Червоної калини» на 1938 р. — Львів, 1937.
1728. ДАК, ф. 163, оп. 6, спр. 314; оп. 41, спр. 1508, 1749, 1758; Киевская Окружная по делам о выборах в Учредительное Собрание Комиссия, на осн. ст. 52 Полож. о выбор., объявляет для всеобщего обозрения нижеследующие списки кандидатов в Учредительное Собрание по Киевскому избирательному округу: [Листівка]. — К., 1917; Рутыч Н. Биографический справочник высших чинов Добровольческой армии и Вооруженных Сил Юга России (материалы к истории Белого движения). — М., 1997; Федорченко В. И. Императорский дом. Выдающиеся сановники: Энциклопедия биографий. — Красноярск; М., 2000. — Т. I.
1729. Діденко В. В. Нарис історії Національного аграрного університету. — К., 1998; Литвиненко А. Наш ювіляр // За сільськогосподарські кадри. — 1972. — 24 берез.; Сергей Иванович Лебедев (К 70-летию со дня рождения) // Физиология и биохимия культурных растений. — 1972. — Вып. 4.
1730. ДАК, ф. 163, оп. 6, спр. 314; оп. 7, спр. 391, 1121; оп. 41, спр. 117, 925; оп. 46, спр. 1297; оп. 58; спр. 143; 187; ф. Р-330, оп. 1, спр. 294; ДАКО, ф. 35, оп. 1, спр. 535; ф. 804, оп. 1, спр. 2671; ф. 1542, оп. 1, спр. 506; ЦДАУК, ф. 274, оп. 1, спр. 830, 832, 872, 3073; ф. 442, оп. 653, спр. 9; ф. 707, оп. 151, спр. 48; Грушевський М. Спомини / Публ. С. Білокозя // Київ. — 1989. — № 8; Києвліт. — 1882. — № 21; Ковалинський В. В. Меценаты Киева. — К., 1998; Лядов М. Из жизни партии в 1903—1907 гг.: Воспоминания. — М., 1956; Макаренко И. М., Полякова И. М. Биографический словарь заведующих кафедр и профессоров Киевского медицинского института (1841—1991). — К., 1991; Отчет бесплатной больницы цесаревича Николая для чернорабочих. — К., 1905. — Ч. 1; Путеводитель по Киеву со справочным отделом / Изд. М. И. Трифонов. — К., 1914; Ульяновы на Украине: Революционная и общественно-политическая деятельность Ульяновых на Украине и в Крыму (1902—1921 годы) / Сост. И. Д. Ремезовский; авт. текста Н. Д. Парфененко. — К., 1979; Флаксерман Ю. М. Глеб Максимилианович Кржижановский. — М., 1964; Ясевич В. Е. Творчество киевского городского архитектора В. Н. Николаева // Стр-во и архитектура. — 1982. — № 1.
1731. Адельгейм С. Никола Бажан. — К., 1974; Блюдо И. Д. Литературно-мемориальный музей-квартира П. Г. Тычины в Киеве: Крат. путеводитель. — К., 1982; Вирный Д. Ф. Александр Григорьевич Шлихтер. — К., 1979; Гялоров С. О. Два роки столичної архітектури // Соц. Київ. — 1937. — № 2; Голубева З. С. Никола Бажан: Нарис творчості. — К., 1984; Костенко Н. В. Никола Бажан: Життя. Творчість. Особливості віршостістики: Монографія. — К., 2004; Митці України: Енцикл. довідник. — К., 1992.
1732. ДАК, ф. 143, оп. 2, спр. 2230, 2680; ф. 163, оп. 6, спр. 314; оп. 41, спр. 929, 1324; оп. 46, спр. 100; оп. 58, спр. 183; ф. Р-330, оп. 1, спр. 173; ДАКО, ф. 804, оп. 1, спр. 2671; ф. 1542, оп. 1, спр. 506; ЦДАУК, ф. 486, оп. 1, спр. 20510; ф. 830, оп. 2, спр. 25; Бородин А. П. Обзор успехов техники за 25 лет // Инженер. — 1896. — № 4; 1898. — № 4—5; Выдающиеся инженеры и ученые железнодорожного транспорта. — М., 1990. — Вып. 2; Житков С. М. Биографии инженеров путей сообщения. — СПб., 1902. — Вып. 3; Києвліт. — 1880. — № 114; 1896. — № 50; Киевский календар на 1884 г. / Под ред. Фабрициуса. — К., 1883; Ковалинський В. В. Меценаты Киева. — К., 1998; Ясевич В. Е. Творчество киевского городского архитектора В. Н. Николаева // Стр-во и архитектура. — 1982. — № 1.
1733. ДАК, ф. 17, оп. 6, спр. 87; ф. 110, оп. 1, спр. 1; ф. 163, оп. 6, спр. 314; оп. 7, спр. 585; оп. 41, спр. 1160, 1207, 1301, 2313, 2831; ф. Р-330, оп. 4, спр. 102, 151—166, 236, 298; ДАКО, ф. 35, оп. 1, спр. 535; ф. 146, оп. 1, спр. 5895; ф. 433, оп. 1, спр. 698; оп. 4, спр. 190, 2002; ф. 4763, оп. 1, спр. 15; ф. 4906, оп. 1, спр. 1586, 1851; ЦДАМУ, ф. 375, оп. 1, спр. 308, 310, 315; ЦДАУК, ф. 442, оп. 653, спр. 9, 127; ф. 487, оп. 12, спр. 1681; ф. 830, оп. 1, спр. 252, 292, 293, 312, 478, 492, 497, 521, 529, 666, 1672, 1682-а, 1682-г, 1967; оп. 2, спр. 25; Велігоцька Н., Нагай В. Художник, вчений // Нар. творчість та етнографія. — 1970. — № 1; Верстюк В. Ф., Осташко Т. С. Діячі Української Центральної Ради. — К., 1998; Гіркий спогад про Поліну Аркадіївну Кульженко // Пам'ятки України: історія та культура. — 1998. — № 1; Дахнович А. С. Київська картинна галерея. — К., 1927; Дорошенко Д. Мої спомини про недавнє минуле (1914—1920). — 2-е вид. — Мюнхен, 1969; Касян В. Антін Середа // Про мистецтво. — К., 1970; Києвліт. — 1882. — № 76, 77; 1894. — № 164—166; Київ: Провідник. — К., 1930; Ковалинський В. В. Меценаты Киева. — К., 1998; Маринченко О. І. Метал в архітектурі Києва. — К.; Л., 1948; Нестуля О. Біля витоків державної системи охорони пам'яток культури в Україні. — К.; Полтава, 1994; Полный Справочник-Указатель Правительственных мест и лиц Украинской Державы. — К., 1918; Правда історії: діяльність єврейської культурно-просвітницької

- організації «Культурна Ліга» у Києві (1918—1925): Зб. док. і матеріалів / Уклад. М. О. Рибаків. — К., 1995; Пролетарська правда. — 1922. — № 256; Факторович М. Д., Членова Л. Г. Художественные музеи Киева. — М., 1977; Хроніка: Зб. секцій мистецтв. — К., 1921; Українська Центральна Рада: Документи і матеріали: У 2 т. — К., 1997. — Т. 2; Ярон С. Г. Киев в 80-х годах: Воспоминания старожил. — К., 1910; Ясевич В. Е. Творчество киевского городского архитектора В. Н. Николаева // Стр-во и архитектура. — 1982. — № 1.
1734. ДАК, ф. 17, оп. 6, спр. 87; ф. 100, оп. 1, спр. 257; ф. 143, оп. 2, спр. 2230; ф. 163, оп. 38, спр. 142, 412, оп. 41, спр. 117, 733, 1207, 3911, 6358; оп. 46, спр. 100; ф. Р-330, оп. 4, спр. 21; ДАКО, ф. 8-Ш, оп. 1, спр. 620; ІР НБУ, ф. 1, № 261173, 261196, 262993; ф. X, № 5290; НА Музею мистецтв ім. Б. і В. Ханенків, оп. 1, од. 1, спр. 21, 34; од. 5, спр. 35; од. 7, спр. 34; од. 17, спр. 13; од. 24, спр. 35; од. 45, спр. 13; од. 76, спр. 11; ЦДАВОВУ, ф. 2, оп. 9, спр. 6423; ф. 4763, оп. 1, спр. 15, 301; ф. Р-166, оп. 1, спр. 683, 694; оп. 3, спр. 413; оп. 4, спр. 181; оп. 6, спр. 6094, 6098, 6106, 9052; ф. 4906, оп. 1, спр. 1605, 1956; ЦДАУК, ф. 442, оп. 83, спр. 441; оп. 653, спр. 9; ф. 486, оп. 1, спр. 20510; ф. 830, оп. 1, спр. 25, 239, 610, 1906; Акинша К. А. Мир Ханенко: Заметки об историзме // Панорама искусств. — 1983. — № 11; Байдунок О. На переломі: Уривки спогадів. — Париж, 1967; Василь Овчинников: Каталог. — К., 1977; Гіларов С. О. Архитектура Киева передвоенной доби // Соц. Київ. — 1936. — № 4; Діброва Г. В. Вклад М. О. Макаренка у розвиток музейної справи в Україні // Вивчення історичної та культурної спадщини Ромениці: проблеми і перспективи. — Суми; Ромни, 1990; До 150-річчя від дня народження Богдана Івановича Ханенка, мецената, колекціонера, фундатора музею: Матеріали науково-практичної конференції. — К., 1999; Звагельський В. Б. Невтомний у праці (М. О. Макаренко) // Репресоване краєзнавство. — К., 1991; Звідомлення Всеукраїнської Академії наук у Києві за 1923. — К., 1924; Золоті імена України. Народжені Україною. — К., 2002. — Т. 2; Київ: Путівник. — К., 1930; Кавалинський В. В. Меценати Києва. — К., 1998; Константинов В., Брамський К. Київському фунікулеру 95 // Янус — Нерухомість. — 2000. — № 10; Корнієнко Н. Наукова діяльність С. О. Гіларова // Ханенківське читання: Матеріали науково-практичної конференції. — К., 2000. — Вып. 2; Музей західного та східного мистецтва в Києві. — К., 1983; Нариси історії архітектури Української РСР (дожтвневий період). — К., 1957; Павленко М. Музей мистецтв УАН в Києві // Всесвіт. — 1928. — № 5; Петрахов В. 50-ліття подружнього життя Наташки і Петра Войновських. — Вашингтон, 1987; Полный Справочник-Указатель Правительственных мест и лиц Украинской Державы. — К., 1918; Путівник по музею західного мистецтва. — К., 1938; 50-річчя Буковинського куреня // Вісті Українсько-Буковинської громади. — Торонто, 1991. — Ч. 9; Сак Л. Н. Из истории возникновения и развития Киевского государственного музея западного и восточного искусства (1883—1945) // Очерки истории музейного дела в СССР. — М., 1963. — Вып. 5; Нова Рада. — 1917. — 8, 11 жовт.; Українська Центральна Рада: Документи і матеріали. — К., 1997. — Т. 2; Факторович М. Д., Членова Л. Г. Художественные музеи Киева. — М., 1977; Шероцкий К. В. Киев. — К., 1917; Юбилей Р. Ф. Мельцера // Зодчий. — 1903; Loukowski G. Muse'e Khanenko. — Paris, 1921.
1735. ДАК, ф. Р-330, оп. 2, спр. 177; ЦДАУК, ф. 442, оп. 627, спр. 2; ф. 574, оп. 1, спр. 7; ф. 575, оп. 1, спр. 73; Киевский календарь на 1900 год / Изд. В. Д. Бублич. — К., 1899; Московский район м. Киева. — К., 1959; Отчёт Акционерного общества Демеевской паровой фабрики шоколада и конфет под фирмой «Валентин Ефимов» за 13-й операционный год, 1910—1911 гг. — К., 1911; — ... за 19-й операционный год, 1916—1917 гг. — К., 1918.
1736. Кілессо С. К. О. М. Вербицкий — архітектор і педагог. — К., 1966; Краткое описание здания Управления Юго-Западной железной дороги в г. Киеве и станции Киев — Товарный. — К., 1909.
1737. ДАК, до 163, оп. 41, спр. 706, 4035; Вулиці Києва. — К., 1995; Друг О. М., Малаков Д. В. Особняки Києва. — К., 2004; Захарченко М. М. Киев теперь и прежде. — К., 1888; Київ: Історичний огляд. — К., 1993; Пономаренко Л., Різник О. Київ: Короткий топонімічний словник. — К., 2003; Шероцкий К. В. Киев. — К., 1917.
1738. ДАК, ф. 163, оп. 41, спр. 5311; ф. Р-6, оп. 3, спр. 244.
1739. Там само, ф. 143, оп. 2, спр. 27; ф. 163, оп. 41, спр. 1769; оп. 58, спр. 203; Весь Киев: Адресная и справочная книга на 1906 год. — К., 1906; — ... на 1910 год. — К., 1910; — ... на 1911 год. — К., 1911; Календарь: Справочная и адресная книга г. Киева на 1912 год. — К., 1912; — ... на 1913 год. — К., 1912; — ... на 1916 год. — К., 1916.
1740. ДАК, ф. 163, оп. 6, спр. 198; Весь Киев: Адресная и справочная книга на ... (1899—1915) год. — К., 1899—1915.
1741. Київ: Історичний огляд. — К., 1982.
1742. ЦДАУК, ф. 295, оп. 1, спр. 103; Вахняк С. Олександр Сорока. — К., 1975; Голостенев М. Е. Шульгин В. Я. // Политические деятели России 1917: Биограф. словарь / Гл. ред. П. В. Волобуев. — М., 1993; Григорий Вержовка. — К., 1972; Дей О. І. Словник українських псевдонімів. — К., 1969; Киевланин. — 1864—1919; Каталог дореволюционных газет, що видавалися на Україні (1822—1916). — К., 1971; Колішер П. М., Слюдинова Т. Б. Адреси іскрівців в Києві (1901—1903 рр.) // Укр. іст. журнал. — 1983. — № 6; Переписка В. И. Ленина и редакции «Искра» с социал-демократическими организациями России 1900—1903 гг.: Сб. документов: В 3 т. — М., 1969—1970. — Т. 3; Преса України: Газети 1917—1920 рр.: Бібліогр. покажчик / Уклад. Г. Я. Рудий. — К., 1997; Родзевич К. Перша квіська похідна група ОУН // На зов Києва. — Торонто; Нью-Йорк, 1985; Словник художників України. — К., 1973; Шульгин В. В. Годы. Дни. 1920. — М., 1990; Його ж. Письма к русским эмигрантам. — М., 1961.
1743. ДАК, ф. 100, оп. 1, спр. 2110, 2111; ф. 163, оп. 41, спр. 269; Весь Киев: Адресная и справочная книга на ... (1899—1915) гг. — К., 1899—1915; Білецький І. Стещенко // Вільна українська школа. — К., 1918—1919. — Т. І; Верстюк В. Ф., Осташко Т. С. Діячі Української Центральної Ради. — К., 1998; Український педагог Іван Стещенко. — К., 1994.
1744. Каменец-Подольський: Памятники старины в рисунках художников: [Комплект открыток на украинском, русском, английском, немецком, французском и испанском языках]. — К., 1968; Памятки архітектури Києва у творчості Юрія Химича. — К., 2003; Памятки архітектури України у творчості Юрія Химича. — К.; Прага, 1999; Словник ху-
- дожників України. — К., 1973; София Киевская в рисунках Ю. И. Химича: [Комплект открыток с текстами Г. Логвина на украинском, русском, английском, немецком, французском и испанском языках]. — К., 1966; Хто є хто в економіці, культурі, науці Києва. — К., 2001. — Т. II.
1745. ДАК, ф. 16, оп. 465, спр. 4783, 4790; ф. 163, оп. 6, спр. 169; оп. 41, спр. 3682; ф. Р-330, оп. 1, спр. 42, 253, 1757, 2425; Владимир Гаврилович Бондарчук (К 75-летию со дня рождения) // Геолог. журнал. — 1980. — Т. 40. — № 5; Історія Академії наук Української РСР. — К., 1982; Київський політехнічний інститут: Нарис історії. — К., 1995; Лисенко К. О. Професор В. Е. Чернов та його роль у розвитку квіської школи педіатрів // Педіатрія, акушерство і гінекологія. — 1959. — № 1; Лиховодов В. І., Любомудрова А. Л., Лиховодова О. В. КПІ: Від першого кроку до першого випуску. — К., 1998; Моляк Г. І., Франчук Н. Ф., Куличенко В. Г. Геологи. Географы. — К., 1985.
1746. ДАК, ф. 16, оп. 374, спр. 154; оп. 465, спр. 4790, ф. 100, оп. 1, спр. 1751; ф. 143, оп. 2, спр. 1649; ф. 163, оп. 6, спр. 198; оп. 41, спр. 4633; ДАКО, ф. 41, оп. 1, спр. 1817; ф. 2412, оп. 1, спр. 27, 32; Верстюк В. Ф., Осташко Т. С. Діячі Української Центральної Ради. — К., 1998; Дорошенко Д. І. Історія України. 1917—1923. — Ужгород, 1930—1932. — Т. I—II; Його ж. В. П. Науменко // Хліборобська Україна. — Відень, 1920—1921. — 36. II—IV; Зайцев П. В. П. Науменко (Некролог) // Книгарь. — 1919. — Ч. 25—26; 3 квіський старовини // Україна. — 1945. — № 12; Й. Й. Косоногов (До 90-річчя з дня народження) // Рад. школа. — 1956. — № 3; Майбура К. В. М. В. Дремлюга: Нарис про життя і творчість. — К., 1968; Мистецтво України: Біогр. довідник. — К., 1997; Русова С. Мої спомини. — Львів, 1937.
1747. ДАК, ф. 16, оп. 465, спр. 4777; оп. 2, спр. 2775; ф. 163, спр. 198; ф. Р-330, оп. 4, спр. 42; Весь Киев: Адресная и справочная книга на ... (1899—1915) год. — К., 1899—1915; Дмитрий Константинович Зеров. — К., 1988; Історія Академії наук Української РСР. — К., 1982; Крилов О. Л. М. Волкович (Нариси життя та діяльності. — К., 1947; Макаренко І. М., Полякова І. М. Біографічний словарь заведующих кафедрами и профессоров Киевского медицинского института (1841—1991). — К., 1991; Проценко А. Н. Історія Київського некрополя. — К., 1995; Хохла В. П. Николай Маркинович Волкович (К 125-летию со дня рождения) // Клинич. хирургия. — 1983. — № 12.
1748. Академія музичної еліти України. — К., 2004; 25 років заснування органної школи в Україні. — К., 1995; Конькова Г. Спрага музики: паралелі і час спогадів. — К., 2001; Музыкальная энциклопедия. — М., 1976; Музыкальный энциклопедический словарь. — М., 1990; Письменники Радянської України: Довідник. — К., 1988; Федір Нірод / Упоряд. І. Верківська. — К., 1988; Федір Нірод / Упоряд. Н. М. Михайлова. — К., 2003.
1749. ДАК, ф. 143, оп. 1, спр. 2303; ф. 163, оп. 6, спр. 198; оп. 7, спр. 93, 139, 2456; ДАКО, ф. 804, оп. 1, спр. 271; ф. Р-432, оп. 1, спр. 700; ЦДАУК, ф. 486, оп. 1, спр. 11835-а; оп. 5, спр. 232, 369; ф. 830, оп. 1, спр. 25, 88, 90-а, 91, 97, 149; Ковалинський В. В. Меценати Києва. — К., 1998; Полный Справочник-Указатель Правительственных мест и лиц Украинской Державы. — К., 1918; Стриженева С. М. Толстой у Києві // Літ. Україна. — 1970. — № 63; Толстая С. А.: Дневники. — М., 1938. — Т. 1: 1862—1900; Хінкулов Л. Ф. Літературні зустрічі. — К., 1980; Ярон С. Г. Киев в 80-х годах: Воспоминания старожил. — К., 1910.
1750. ЦДАМАМУ, ф. 581, оп. 2, спр. 218; Вишня О. «Гітарія» // Рад. Україна. — 1944. — 12 трав.; Виставка творів Ка-

- зімра Генріховича Агніт-Следзевського: Каталог. — К., 1958; Владіміров П. Будівництво житлового будинку «Комуніста» // Соц. Київ. — 1934. — № 7—8; Казімір Агніт-Следзевський: Альбом. — К., 1968; Письменники Радянської України: Довідник. — К., 1988; Федір Юрійович Маківчук (Некролог) // Рад. Україна. — 1988. — 6 груд.
1751. ДАК, ф. 163, оп. 6, спр. 198; оп. 46, спр. 139; ф. Р-1, спр. I, оп. 7112; ф. Р-437, оп. 1, спр. 27, 56, 70, 72, 123, 125, 157; НА АПНУ. Особова спр. О. Р. Мазуркевича; Анатолій Васильович Чекунов. — К., 1992; Ольжич О. Незнаному воякові. — К., 1994; Плав'юк М. Питання національної єдності і консолідації політичних сил у слові і чині О. Ольжича // Розбудова держави. — 1994. — № 7; Самчук У. На коні вороному. — Вінніпег, 1975; Ярмаченко М. Д. Академія педагогічних наук України (П'ятиріччя становлення і розвитку). — К., 1997.
1752. ДАК, ф. 143, оп. 2, спр. 2775; ф. 163, оп. 41, спр. 4632; ф. Р-1, оп. 1, спр. 10906; ІР НБУ, ф. 46, № 660; Венюков Павел Николаевич // Биографический словарь деятелей естествознания и техники / Отв. ред. А. А. Зворыкин. — М., 1958. — Т. 1; Весь Киев: Адресная и справочная книга на ... (1899—1915) год. — К., 1899—1915; Грацианская А. Н. Михаил Егорович Ващенко-Захарченко // Киевские математики-педагоги / Под ред. А. Н. Боголюбова. — К., 1979.
1753. ДАКО, ф. 1, оп. 232, спр. 211; РДІА, ІЗО, 51006, ф-5793; ЦДАУК, ф. 830, оп. 1, спр. 88, 181; Алексей Афанасьевич Городецкий (Некрол) // Радиобиология. — 1967. — Т. 7, вып. 2; Аронов Г. Семейное дело супругов Кронтовских // На плечах гигантов. — К., 1997; Верстюк В. Ф., Осташко Т. С. Діячі Української Центральної Ради. — К., 1998; Вылегжанин Н. Н. А. А. Кронтовский (1885—1933) // Патологическая физиология и экспериментальная терапия. — 1957. — Т. 1. — № 5; Знаковский Н. Г. Краткий очерк истории основания и развития Киевского рентгено-радиологического и онкологического института. — К., 1959; Кальницький М., Факторович М. Терещенки // Пам'ятки України. — 1993. — № 2—6; Киевланин. — 1919. — 18, 19, 25, 26, сент.; 6, 7, 22, 26 окт.; 1 дек.; Коваалінский В. В. Меценаты Киева. — К., 1998; Макаренко И. М., Полякова И. М. Биографический словарь заведующих кафедрами и профессоров Киевского медицинского института (1841—1991). — К., 1991; Наукові установи та організації УСРР. — Х., 1930; Профессор Александр Дмитриевич Тимофеевский (К 80-летию со дня рождения) // Вопросы онкологии. — 1967. — Т. 13. — № 5; Ревуцький Е. Л., Пелешук А. П. В. М. Иванов. — К., 1974; Ростислав Евгеньевич Кавацкий. — К., 1988; Рутыч Н. Биографический справочник высших чинов Добровольческой армии и Вооруженных Сил Юга России (Материалы к истории Белого движения). — М., 1997; Самчук У. На коні вороному. — Вінніпег, 1975; Сельский Б. П. Видатний майстер архітектури // Архітектура Рад. України. — 1940. — № 11; Федорченко В. И. Императорский Дом. Выдающиеся сановники: Энциклопедия биографий. — Красноярск; М., 1997; Шевченко И. Т. К 25-летию института // Сб. трудов Киевского научно-исследовательского рентгено-радиологического и онкологического института. — К., 1947. — Т. III.
1754. Асеев Ю. С. Архитектура древнего Киева. — К., 1982; Бабич І. Це із царини поезії // Людина і світ. — 1988. — № 1; Вулиці Києва. — К., 1995; История Киева. — К., 1984. — Т. 1; Історія українського мистецтва. — К., 1966. — Т. 1; Матушевич А. О. Хрещатик. — К., 1950; Семеновский Н. Киев, его святини, древности, достопамятности... — К.; СПб., 1900.
1755. ДАК, ф. 163, оп. 41, спр. 4286, 4408; Весь Киев: Адресная и справочная книга на 1899 год. — К., 1899.
1756. Лисенко І. М. Словник співаків України. — К., 1997; Мистецтво України: Біогр. довідник. — К., 1997; Михайлова Т. Виховання співаків у Київській консерваторії. — К., 1970.
1757. ДАК, ф. 17, оп. 6, спр. 87; ф. 163, оп. 6, спр. 319; оп. 41, спр. 4149; ф. Р-330, оп. 1, спр. 307; ДАКО, ф. 9, оп. 1, спр. 172; ф. 802, оп. 1, спр. 172; Вулиці Києва. — К., 1995; Закревский Н. В. Описание Киева. — М., 1868. — Т. 1—2.
1758. ДАК, ф. 143, оп. 3, спр. 105; ф. 163, оп. 41, спр. 5984; Весь Киев: Адресная и справочная книга на ... (1899—1915) год. — К., 1899—1915; Житловий будинок по вул. Тургеневській, 19-в м. Києві: Технічний звіт про технічний стан та можливість надбудови будинку при реставрації // Звіт ТОВ «Промбудпільпроект-2000». — К., 2003; Київ: Провідник. — К., 1930; Спутник по Киеву / Изд. С. М. Богуславский. — К., 1913.
1759. Весь Киев: Адресная и справочная книга на ... (1899—1915) год. — К., 1899—1915.
1760. Там само.
1761. Там само.
1762. Там само.
1763. Там само.
1764. ДАК, ф. 100, оп. 1, спр. 1545; ф. 163, оп. 6, спр. 221, 319, 6358, 6383; ДАКО, ф. 1, оп. 250, спр. 150; ЦДАУК, ф. 486, оп. 5, спр. 577.
1765. ДАК, ф. 100, оп. 1, спр. 1145; ф. 143, оп. 2, спр. 467; ф. 163, оп. 41, спр. 1045; Весь Киев: Адресная и справочная книга на... (1899—1912) год. — К., 1899—1912; Кальницький М. Через 82 роки київські мусульмани дочекалися початку будівництва мечеті // Киевские ведомости. — 1995. — 26 мая.
1766. Весь Киев: Адресная и справочная книга на 1906 год. — К., 1906; — ... на (1909—1915) год. — К., 1909—1915; Киевский календарь на 1899 год. — К., 1899; — ... на 1901 год. — К., 1901; — ... на 1904 год. — К., 1904.
1767. ДАК, ф. 163, оп. 2, спр. 2695; Весь Киев: Адресная и справочная книга на 1906 год. — К., 1906; — ...на (1909—1915) год. — К., 1909—1915.
1768. Весь Киев: Адресная и справочная книга на... (1899—1915) год. — К., 1899—1915.
1769. Григулевич И. Р. Папство. Век двадцатый. — М., 1981; Грин М. Папа Иоанн Павел II: Биография. — М., 2007; Киевские ведомости. — 2001. — Июнь; Урядовий кур'єр. — 2001. — Червень; Христианство: Энцикл. словарь. — М., 1994. — Т. 1.
1770. Білоусов А. Благословляю тебе, Україно // Культура і життя. — 2002. — 7 серп. (№ 27).
1771. НА АПНУ. Особова спр. К. І. Кульчицького; Ярмаченко М. Д. Академія педагогічних наук України (П'ятиріччя становлення і розвитку). — К., 1997.
1772. Весь Киев: Адресная и справочная книга на ... (1899—1915) год. — К., 1899—1915.
1773. Лебедев Г. А. Гражданский инженер Д. М. Дяченко // Стр-во и архитектура. — 1971. — № 2; Рабинович Я. З. Торгова академія ім. Й. В. Сталіна в Києві // Архітектура Рад. України. — 1938. — № 8.
1774. Капельгородська Н., Глущенко Є., Синько О. Український біографічний кінодовідник. — К., 2001; Кино: Энцикл. словарь. — М., 1986; Лукомська І. Українське кіно народилося у Харкові // Веч. Київ. — 1996. — 15 трав.; Фідер В. Теоретично воно ще не вмерло, а практично немає // Україна молода. — 1997. — 28 лют., 1 берез.
1775. Капельгородська Н., Глущенко Є., Синько О. Український біографічний кінодовідник. — К., 2001.
1776. Alma mater: Университет св. Володимира напередодні та в добу Української революції 1917—1920: Матеріали, документи, спогади; У 3 кн. / Упоряд.: В. А. Короткий, В. І. Ульяновський. — К., 2000. — Кн. I: Университет св. Володимира між двома революціями; Кн., 2001. — Кн. 2: Университет св. Володимира за доби Української Центральної Ради та Гетьманату Павла Скоропадського; Бутник-Сіверський Б. С. Архітектор В. І. Беретті в Києві. — К.; Львів, 1947; Записки Київського інституту народної освіти. — 1927. — Т. 1; Івченко А. З любов'ю до музики // Музика. — 1990. — № 6; Київ: Историчний огляд. — К., 1982; Юркова О. В. Микола Неонович Петровський // Інститут історії України НАН України. 1936—2006. — К., 2006; Ясевич В. Е. Архитектура Украины на рубеже XIX—XX веков. — К., 1988.
1777. ДАК, ф. 16, оп. 465, спр. 4770, 4818; ф. 352, оп. 5, спр. 1829; Альшин П. Ф. Батько і син Беретті // Архітектура Рад. України. — 1938. — № 3; Беф В. А. Анатомический театр императорского университета св. Владимира. 1840—84. — К., 1884; Биографический словарь профессоров и преподавателей университета св. Владимира (1834—1884) / Сост. и под ред. В. С. Иконникова; Велигодская Н., Жидзринская А., Коломиец Н. Монументально-декоративное искусство в архитектуре Украины. — К., 1989; Грандо А. А. Медицина в зеркале истории. — К., 1990; Историко-статистические записки об учебных и учебно-вспомогательных учреждениях императорского университета св. Владимира. 1834—1884 / Под ред. В. С. Иконникова. — К., 1884; Киевские губернские ведомости. — 1853. — 5 сент.; Київ: Провідник. — К., 1930; Краткий отчет и речь, читанная в торжественном собрании императорского Университета св. Владимира 10 июня 1854 г. — К., 1854; Проф. Н. А. Оболенский (Некролог) // Киевская мысль. — 1913. — 15 марта; 125 лет Киевского медицинского института. — К., 1966; 150 лет Киевскому медицинскому институту. — К., 1991.
1778. ДАКО, ф. 4, оп. 2, спр. 271; Бутник-Сіверський Б. М. Архітектор В. І. Беретті в Києві. — К.; Львів, 1947; Колчинский И. Г., Корсунь А. А., Родригес М. Г. Астрономы: Биограф. справочник. — К., 1986; Попов О. Момент истины // Наука и суспільство. — 1971. — № 2; Пяковский Д. В. Развитие астрономии в Киевском университете // Историко-астрономические исследования. — М., 1955; Фогель Ю. Г. Русский астроном-путешественник Василь Федорович Федоров (1802—1855) // Астрономический журнал. — 1953. — Т. 30. — Вып. 1; Шляпников В. Серед зірок, серед людей // Наука і суспільство. — 1971. — № 2; Юрий Дмитриевич Соколов / А. Ю. Лучка, А. Л. Скалярский, В. Н. Фрадин, В. П. Филадельфа // Киевские математики-педагоги. — К., 1979.
1779. Демченко Є., Донець О. Будинок філії № 1 Національної бібліотеки України імені В. І. Вернадського та його художні пам'ятки // Бібліотечний вісник. — 1998. — № 1; Дубовина Л. А., Онщенко О. С. Історія Національної бібліотеки України імені В. І. Вернадського (1918—1941). — К., 1998; Іх же. Історія Національної бібліотеки України імені В. І. Вернадського (1941—1964). — К., 2003; Іх же. Історія Національної бібліотеки України імені В. І. Вернадського в 1918—1988 рр. — основні етапи розвитку // Бібліотечний вісник. — 1998. — № 5; Історія Академії наук Української РСР. — К., 1982; Історія Центральної научної бібліотеки Академії наук Української ССР. — К., 1979; Наукові установи та організації України. — Х., 1930; Національна бібліотека України імені В. І. Вернадського // Бібліотеки Національної академії наук України. — К., 1996; Пашенко Ф. П. Архитектура и строительство библиотечных зданий. — М., 1941; Українські

- архівісти: Біобібліогр. довідник / Упоряд.: О. М. Коваль, І. Б. Матиш, В. С. Шадря: У 3 вип. — Випуск перший (XIX ст. — 1930-ті рр.). — К., 1999.
1780. Ботанічний сад ім. акад. О. В. Фоміна. — К., 1970; Ботанічний сад ім. акад. О. В. Фоміна Київського державного університету. — К., 1989; Вісник Київського ботанічного саду. — 1924. — Вип. 1; 1926. — Вип. 4; Зеров Д. К. Александр Васильевич Фомин. — К., 1938; Історія Київського університету. 1834—1959. — К., 1959; Капустян В. В., Гончаренко Г. А. Ботанічному саду ім. акад. О. В. Фоміна — 150 років // Укр. ботан. журнал. — 1989. — Т. 46. — № 4; Київський університет ім. Тараса Шевченка: Сторінки історії та сьогодення. — К., 1994; Модилевський Я. С. С. Г. Навашин — класик цитології і ембріології // Вісник АН УРСР. — 1947. — № 3; Навашин С. Г. Избранные труды. — М.; Л., 1951; Сады, парки и заповедники Украинской ССР / И. Д. Родичкин, О. И. Родичкина, И. Л. Гринчак и др. — К., 1985; Транковский Д. А. Академик Сергей Гаврилович Навашин. — М., 1947.
1781. ДАК, ф. 16, оп. 390, спр. 347; оп. 465, спр. 131, 6269; ф. Р-936, оп. 1, спр. 1; ЦДАУК, ф. 733, оп. 69, спр. 69, спр. 84387, ч. 7; ф. 4422, оп. 66, спр. 559, ч. 7; Alma mater: Університет св. Володимира напередодні та в добу Української революції 1917—1920: Матеріали, документи, спогади. — К., 2000. — Кн. 1; 2001. — Кн. 2; Андрущенко Н. Київський державний університет // Архитектура СССР. — 1982. — № 6; Білан А. Іх поєднані університет // Укр. культура. — 2003. — № 1; Биографический словарь профессоров и преподавателей императорского университета св. Владимира. 1834—1884. — К., 1884; Бутник-Сиверський Б. С. Архітектор В. І. Беретті в Києві. — К.; Львів, 1947; Верстюк В. Ф., Осташко Т. С. Діячі Української Центральної Ради. — К., 1998; Грицай М. О. Будинок університету ім. Т. Г. Шевченка в Києві. — К., 1959; Вечерський В. П. Варварство по-київськи // Укр. слово. — 2001. — № 7; Його ж. Осліпили вітражі // Літ. Україна. — 1994. — № 14; Зарецький О. Алла Горська: Червона тинь калини. — К., 1996; 3 іменем св. Володимира: У 2 кн. — К., 1994; Історико-статистичні записки об учених і учебно-вспомогательних установах імператорського університету св. Володимира. 1834—1884. — К., 1884; Історія Київського університету. — К., 1959; Київские математики-педагоги. — К., 1979; Киевский университет. Документы и материалы. 1834—1984 / Упоряд.: В. О. Замлинский та ін. — К., 1984; Київський національний університет імені Тараса Шевченка: Довідник. — К., 1999; Київський університет. 1934—1984. — К., 1984; Київський університет імені Тараса Шевченка: Сторінки історії і сьогодення / За заг. ред. В. В. Скопенка. — К., 1994; Макаренко І. М., Полякова І. М. Биографический словарь заведующих и профессоров Киевского медицинского института (1841—1991). — К., 1991; Національна академія наук України: Персональний склад (1918—1998). — К., 1998; Розвиток науки в Київському університеті за 100 років. — К., 1935; 150 років розвитку вітчизняної історичної науки в Київському університеті: Матеріали республіканської науково-практичної конференції. — К., 1993; Сторінки історії: Видатні вчені Київського національного університету імені Тараса Шевченка / Вид. М. Ляшенко. — К., 1999; Тищенко О. Будинок київського університету св. Володимира // Пам'ятки архітектури та містобудування України: Довідник державного реєстру національного культурного надбання / За ред.: А. П. Мардера та В. В. Вечерського. — К., 2000; Шульгин В. Історія університету св. Володимира. — СПб., 1860; Юридична енциклопедія. — К., 1998—2004.
- Т. 1—6; Ясієвич В. С. Київський золярій П. Ф. Альошин. — К., 1966.
1782. Кузьменко У. С., Недоступ Н. М. Наукова бібліотека // Наук. щорічник за 1958 рік. — К., 1959; Нариси історії архітектури Української РСР (дожовтневий період). — К., 1957; Наукова бібліотека // Київський університет імені Тараса Шевченка: Сторінки історії і сьогодення. — К., 1994; Недоступ Н. М., Колодько Л. О. Наукова бібліотека університету // Вісник Київського університету: Іст. науки. — К., 1984. — № 26; Про утворення в системі Київського державного університету ім. Т. Г. Шевченка самостійної наукової бібліотеки: Наказ № 5442 від 30.12.1940 // 36 наказів і розпоряджень Народного комісаріату освіти Української РСР. — 1941. — № 2, 3 (січень).
1783. ДАК, ф. 16, оп. 282, спр. 80; оп. 297, спр. 96; оп. 324, спр. 118; оп. 465, спр. 4325, 4777, 2403, 4806, 4810, 4834, 4841, 5009; ф. 241, оп. 1, спр. 44; ДАКО, ф. 1, оп. 245, спр. 44, 180; ЦДАУК, ф. 442, оп. 88, спр. 496; ф. 707, оп. 87, спр. 5737; Заря. — 1886. — 2 нояб.; Аронов Г. Ю. Медицинская династия Черняховских // Проблемы медицины. — 1999. — № 9 (13); Губергриц А. Я. В. П. Образцов и его школа. — К., 1990; Записка о состоянии и деятельности Университета св. Владимира в 1888 году // Университетские известия. — 1889. — № 11; Киевлянин. — 1885. — 11 янв., 15 сент.; 1899. — № 111; 1900. — № 132; Ковалинский В. В. Меценаты Киева. — К., 1998; Коломийцева А. Г., Діденко Л. В., Писарева С. П. Відділення акушерської патології й педіатрії Інституту педіатрії, акушерства та гінекології в історичному аспекті // Педіатрія, акушерство та гінекологія. — 1996. — № 4; Макаренко І. М., Полякова І. М. Биографический словарь заведующих кафедрами и профессоров Киевского медицинского института (1841—1991). — К., 1991; Сахновський В. Н. Врачебно-санитарные учреждения г. Киева. — К., 1896; Старченко С. Н. Роль Н. И. Пирогова в реорганизации факультетских клиник Киевского университета (К 100-летию сооружения зданий клиник) // Клиника. хирургия. — 1986. — № 5; 150 лет Киевскому медицинскому институту. — К., 1991; 150 років кафедрі факультетської хірургії Українського державного медичного університету: 36 наук. робіт. — К., 1994.
1784. ВК НБУ, інв. № 13315; ДАК, ф. 6, оп. 2, спр. 107; ф. 16, оп. 283, спр. 156; оп. 297, спр. 188; оп. 395-а, спр. 156; оп. 465, спр. 105, 2684; оп. 469, спр. 40; ф. 298, оп. 1, спр. 72; ЦДАУК, ф. 707, оп. 87, спр. 492, 5316; ф. 707, оп. 24, спр. 413; оп. 144, спр. 9; Гидрометеорологическая служба Украины за 50 лет Советской власти. — Л., 1970; Головніші наслідки діяльності Укрмету за 1925 р. — К., 1926; Історико-статистичні записки об учених і учебно-вспомогательних установах імператорського університету св. Володимира. 1834—1884. — К., 1884; Історія Київського університету. — К., 1959; Савинов С. Борис Измайлович Срезневский (Некролог) // Метеоролог. вестник. — 1934. — № 3; Таблицы планов здания императорского университета св. Владимира и состоящих при нем учреждений. — К., 1884; Тверской П. И. Развитие метеорологии в России. — 1949.
1785. Алексеев П. Материалы для истории химической лаборатории Университета св. Владимира (1834—1884). — К., 1884; Історико-статистичні записки об учених і учебно-вспомогательних установах імператорського університету св. Володимира. 1834—1884. — К., 1884; Історія Київського університету. 1834—1959. — К., 1959; Киевлянин. — 1903. — 20 июня; Очерки по истории органической химии в Киевском университете / Под ред. А. И. Киприанова. — К., 1954; Реформатский С. Н. Материалы для истории химической лаборатории университета св. Владимира // Ломоносовский сборник: Материалы для истории развития химии в России. — М., 1901; Самчук У. На коні волюму. — Вінніпег, 1975; Сторінки історії: Видатні вчені. — К., 1999; Хіль В. П., Ковтуненко В. О. З історії кафедри органічної хімії Київського національного університету імені Тараса Шевченка // Біологія і хімія в школі. — 2003. — № 3; Хіміки Київського університету: 70-річчю хімічного факультету присвячується / М. С. Слободяник та ін. — К., 2003.
1786. ДАК, ф. 28, оп. 1, спр. 8; ф. 143, оп. 2, спр. 2740; ф. 163, оп. 41, спр. 134, 1659, 5105; оп. 46, спр. 844; ЦДАУК, ф. 574, оп. 1, спр. 1658; ф. 575, оп. 1, спр. 2, 4, 5, 7; ф. 1268, оп. 1, спр. 25, 27; Киевский календарь на 1893 год. — К., 1893; Путеводитель по Киеву и его окрестностям. — К., 1896; Сементовский Н. Киев, его святые, древности, достопамятности... — К.; СПб., 1900; Сердюк О., Шульченко І. Київські кахлі // Образотворче мистецтво. — 1993. — № 3—4; Шульченко І. Архітектор Валеріан Куликівський: Нариси життя і творчості // Генеза. — 1996. № 1 (4); Ії ж. Изданный бизнес Иозефата Анджейовского // Капитал. — 1995. — № 6—7; Pamiatka jubileuszu Jozefata Andrzejowskiego. — Warszawa, 1929; Tadeusz Zienkiewicz. Polskie zycie literackie w Kijowie w latach 1905—1918. — Olsztyn, 1990.
1787. ДАК, ф. Р-312, оп. 1, спр. 33; ДАКО, ф. Р-1, оп. 240, спр. 334; ф. Р-862, оп. 1, спр. 142, 219; IP НБУ, ф. 232, № 532; Особистий архів архімандрита Серафима (Дем'яна); ЦДАВОУ, ф. 5, оп. 3, спр. 1065; ф. 4648, оп. 1, спр. 1065; ЦДАУК, ф. 127, оп. 1023, спр. 275; оп. 1052, спр. 169; оп. 1056, спр. 173; ф. 169, оп. 8, спр. 20, 3988, 4762, 4917, 5068; Галайба В. Феоданія // Веч. Київ. — 1994. — 23 лют.; Игумен Вонифатий // Киевские епархиальные ведомости. — 1873. — № 10; Игумен Евстратий Голванский. Игумен Вонифатий и его наставник Иван Босой. — К., 1873; Його ж. Києво-Михайлівський монастир і скит Феоданія. — К., 1878; О знаменитой иконе Пресвятой Богородицы в Феоданії // Киевские епархиальные ведомости. — 1900. — № 5; Освящение нового храма в ските Феоданія // Там само. — 1914. — № 3; Пархоменко І. Перлина Феоданії // Веч. Київ. — 1993. — 27 трав.; ПСРА. — СПб., 1908. — Т. II; Свято-Пантелеймоновский скит в Феоданії Киевского женского Покровского монастыря. — К., 1996; Сементовский Н. Пустынь Феоданія // Киевский телеграф. — 1864. — № 92; Троицкий И. Феоданія, мужской общецерковный скит, приписной к Киево-Михайлівскому Златоверхому первоклассному монастырю. — К., 1901; Феоданіевский скит близ Киева // Киевские епархиальные ведомости. — 1866. — № 20; Філіганов І. Феоданія колиш називали Лазарівщиною // Хрещатик. — 2003. — 15 січ.
1788. Київ: Провідник. — К., 1930; Освящение нового храма в ските Феоданія // Киевские епархиальные ведомости. — 1914. — № 23; Свято-Пантелеймоновский скит в Феоданії Киевского женского Покровского монастыря. — К., 1996; Христианство: Энцикл. словарь. — М., 1995. — Т. 2.
1789. ЦДАУК, ф. 169, оп. 8, спр. 4762, 4917, 5068; Христианство: Энцикл. словарь. — М., 1995. — Т. 2.
1790. С. А. Лебедев — творец отечественных ЭВМ // Сб. статей Ин-та точной механики и вычислительной техники им. С. А. Лебедева. — б. м.; б. г.; Сергей Алексеевич Лебедев. — К., 1978. — (БУ УССР); Сергей Алексеевич Лебедев: К 100-летию со дня рождения основоположника отечественной электронной техники. — М., 2002.
1791. ДАК, ф. Р-1310, оп. 1, спр. 1, 5, 15, 24,

- 42; 50 лет завода «Красный экскаватор» — К., 1948; Судаков В.И., Салий Н.Ф. На передовых рубежах производства. — К., 1973.
1792. Скуратовский В. Гелий Снегирев // Книжник. — 1990. — № 3; Снегирев Г. Роман-донос. — К., 2000.
1793. ДАК, ф. 1, оп. 1, с. 232; ф. 163, оп. 41, с. 4947; ф. Р-1, оп. 1, с. 1733, 6222; ДАКО, ф. 41, оп. 1, с. 1303; ф. 862, оп. 1, с. 16; ф. Р-112, оп. 1, с. 3747; IP НБУ, ф. 304, № 805, 1359; РДІА (Санкт-Петербург), ф. 796, оп. 77, с. 262, оп. 86, с. 30; ЦДАВОВУ, ф. 1, оп. 7, с. 345; ЦДІАУК, ф. 127, оп. 166, с. 23; оп. 214, с. 65; оп. 1024, с. 1139; оп. 1076, с. 54; ф. 167, оп. 1, с. 1; ф. 533, оп. 1, с. 782; Акты, относящиеся к истории Западной России, собранные и изданные Археологическою комиссиею. — СПб., 1853. — Т. 3; Акты Южной и Западной России. — СПб., 1865. — Т. 2; Ведомость протопопии Киевоподольской 1784 года // Киевские епархиальные ведомости. — 1895. — № 6; Геврик Т. Втрачені архітектурні пам'ятки Києва. — 4-е вид. — Нью-Йорк, 1991; Закревский Н. В. Описание Киева. — М., 1868. — Т. 2; Крайня О. О. Некрополь Києво-Вознесенського Флорівського жіночого монастиря // Лаврський альманах: Києво-Печерська лавра в контексті української історії та культури. — К., 2003. — Вип. 9; Крижановська О. О. Києво-Флорівський (Вознесенський) жіночий монастир в документах та матеріалах XVI — початку XX ст. — К., 2001; Маниковский Ф. Исторически-статистическое описание Киево-Флоровского Вознесенского женского монастыря. — К., 1894; Памятники градостроительства и архитектуры Украинской ССР. — К., 1983. — Т. 1; Проценко Л. А. Історія Київського некрополя. — К., 1995; Ї ж. Київський некрополь. — К., 1994; Сборник летописей, относящихся к истории Южной и Западной России. — К., 1888; Ситкарева О. В. Киевская крепость XVIII—XIX вв. — К., 1997; Тимофіенко В. І. Зодчі України кінця XVIII — початку XX століть. — К., 1999.
1794. ЦДІАУК, ф. 127, оп. 1024, с. 1139; ф. 167, оп. 1, с. 27, 61, 291; Дегтярев М. Г. У подножжя Замкової гори // Стр-во и архитектура. — К., 1986. — № 11; Київ: Провідник. — К., 1930; Шероцкий К. Киев. — К., 1917.
1795. ДАКО, ф. 42, оп. 3, с. 4276; РДІА (Санкт-Петербург), ф. 796, оп. 77, с. 262; ЦДІАУК, ф. 127, оп. 154, с. 60, 72; ф. 167, оп. 1, с. 132, 234, 291; ф. 442, оп. 1, с. 9286.
1796. ДАКО, ф. Р-862, оп. 1, с. 38; РДІА (Санкт-Петербург), ф. 796, оп. 77, с. 262; ф. 799, оп. 83, с. 555; ЦДІАУК, ф. 127, оп. 216, с. 98; оп. 813, с. 182; ф. 167, оп. 2, с. 4; Дегтярев М. Г. У подножжя Замкової гори // Стр-во и архитектура. — К., 1986. — № 11; Маниковский Ф. Исторически-статистическое описание Киево-Флоровского Вознесенского женского монастыря. — К., 1894.
1797. ЦДІАУК, ф. 127, оп. 868, с. 603; Крайня О. О. Некрополь Києво-Вознесенського Флорівського жіночого монастиря // Лаврський альманах: Києво-Печерська лавра в контексті української історії та культури. — К., 2003. — Вип. 9; Маниковский Ф. Исторически-статистическое описание Киево-Флоровского Вознесенского монастыря. — К., 1894.
1798. ДАК, ф. 1, оп. 2, с. 82; ЦДІАУК, ф. 127, оп. 839, с. 104; Маниковский Ф. Исторически-статистическое описание Киево-Флоровского Вознесенского монастыря. — К., 1894.
1799. ЦДІАУК, ф. 127, оп. 216, с. 8; ф. 167, оп. 2, с. 4; Игнаткин И. А. История планировки и застройки Киева в начале XIX в.: [Диссертация]. — К., 1962.
1800. IP НБУ, ф. XXVIII, № 960, 966; ЦДІАУК, ф. 167, оп. 1, с. 105; Дегтярев М. Г. У подножжя Замкової гори // Стр-во и архитектура. — К., 1986. — № 11.
1801. ДАКО, ф. 862, оп. 1, с. 38; ЦДІАУК, ф. 127, оп. 705, с. 776; оп. 868, с. 204, 588; оп. 1056, с. 519; ф. 128, оп. 639, с. 405; ф. 167, оп. 1, с. 291, 304, 520; Маниковский Ф. Исторически-статистическое описание Киево-Флоровского Вознесенского монастыря. — К., 1894.
1802. ДАКО, ф. Р-862, оп. 2, с. 16; IP НБУ, ф. 28, № 955; ЦДІАУК, ф. 127, оп. 868, с. 2011.
1803. ДАК, ф. 163, оп. 41, с. 4947.
1804. ДАКО, ф. Р-862, оп. 1, с. 16, 38.
1805. ДАКО, ф. Р-862, оп. 2, с. 38; ЦДІАУК, ф. 127, оп. 798, с. 382; оп. 1005, с. 169; Маниковский Ф. Исторически-статистическое описание Киево-Флоровского Вознесенского женского монастыря. — К., 1894.
1806. ДАКО, ф. 42, оп. 3, с. 2496; ЦДІАУК, ф. 127, оп. 813, с. 182; Маниковский Ф. Исторически-статистическое описание Киево-Флоровского Вознесенского женского монастыря. — К., 1894.
1807. ДАКО, ф. Р-862, оп. 1, с. 16, 38; ЦДІАУК, ф. 127, оп. 833, с. 108; Закревский Н. В. Описание Киева. — М., 1868. — Т. 2.
1808. РДІА (Санкт-Петербург), ф. 799, оп. 33, с. 555.
1809. ЦДІАУК, ф. 127, оп. 824, с. 201; оп. 828, с. 24.
1810. Там само, ф. 127, оп. 218, с. 166; Игнаткин И. А. История планировки и застройки Киева в начале XIX ст.: [Диссертация]. — К., 1962.
1811. BK НБУ, № 22265; ДАКО, ф. 42, оп. 3, с. 4276, 4296; НА ІА НАНУ, ф. 14, с. 116; РДІА (Санкт-Петербург), ф. 796, оп. 77, с. 262; ЦДІАУК, ф. 127, оп. 213, с. 163; оп. 214, с. 99; оп. 215, с. 102; оп. 216, с. 8; оп. 153, с. 39; оп. 1024, с. 2178; ф. 167, оп. 1, с. 50; с. 326, 339; Дегтярев М. Г. У подножжя Замкової гори // Стр-во и архитектура. — 1986. — № 11.
1812. Шулькевич М. М. Київ. — К., 1950.
1813. ДАК, ф. 163, оп. 41, с. 342, 343, 345, 3744, 4548; оп. 58, с. 348; ДАКО, ф. 1542, оп. 1, с. 28; Позняк П. І. На вулиці Івана Франка // Прапор комунізму. — 1988. — 20 трав.; Позняк П. І., П'ятериков С. В. Київ: Погляд через століття: Фотопутівник. — К., 1987.
1814. ДАК, ф. 163, оп. 58, с. 141; ф. Р-330, оп. 1, с. 1863.
1815. Там само, ф. 100, оп. 1, с. 1405; ф. 163, оп. 41, с. 3573; Шамаєва К. Чеські музиканти в Києві // Музика. — 1981. — № 5.
1816. ДАК, ф. 100, оп. 1, с. 522; ф. 163, оп. 5, с. 5960; ДАКО, ф. 804, оп. 1, с. 271; ЦДАВОВУ, ф. Р-4487, оп. 1, с. 3550; Беляева С. Звезда мерцает за окном // Фантастика. — 84. — М., 1984; Киевланин. — 1897. — 2 апр. — № 92; Матусевич Н. Натан Григорьевич Рахлин. Народный артист СССР. — К., 1968; Натан Рахлин: Статьи. Интервью. Воспоминания / Под общей ред. Г. Я. Юдина. — М., 1990; Путеводитель по Киеву со справочным отделом / Изд. М. И. Трифонова. — К., 1914; Яворський Е. Майстер імпровізації // Музика. — 1996. — № 4.
1817. ДАК, ф. 163, оп. 6, с. 252; оп. 41, с. 13; оп. 46, с. 20; ф. Р-437, оп. 1, с. 70, 72; Весь Киев: Адресная и справочная книга на... (1899—1915) год. — К., 1899—1915; Календарь: Справочная и адресная книга г. Киева на 1916 год. — К., 1916.
1818. ДАК, ф. 41, оп. 1, с. 224; ф. 143, оп. 2, с. 2457; ДАКО, ф. 1, оп. 295, с. 54060; Інститут архівознавства НБУ, ф. XXVI, с. 932; Весь Киев: Адресная и справочная книга на... (1906—1915) год. — К., 1906—1915; Власюк П. А. Академик О. І. Душечкин. — К., 1968; Діденко В. В. Нарис історії Національного аграрного університету — К., 1998; Історія Академії наук Української РСР. — К., 1982; Історія Національної академії наук України. 1924—1928: Документи і матеріали. — К., 1998; Карамаш С. Ю. Отто Шмідт у Києві. — К. 1998; Наука и научные работники СССР (без Москвы и Ленинграда). — Л., 1928. — Ч. VI.
1819. ДАК, ф. 163, оп. 41, с. 5448; ф. Р-330, оп. 1, с. 1682; IP НБУ, ф. X, № 2234; Друг О. М., Малаков Д. В. Особняки Києва. — К., 2004; Історія Академії наук України. 1924—1928: Документи і матеріали. — К., 1998; Історія Академії наук Української РСР, — К., 1982; Окіншевич (Окиншевич) Лев Олександрович // Мала енциклопедія етнодержавознавства. — К., 1996; Окіншевич Л. Моя академічна праця в Україні. — Львів, 1995; Юркова О. Діяльність Науково-дослідної кафедри історії України М. С. Грушевського (1924—1930 рр.). — К., 1999.
1820. ДАК, ф. 100, оп. 1, с. 494; ф. 163, оп. 46, с. 20; ДАКО, ф. 1, оп. 238, с. 37.
1821. ДАК, ф. 100, оп. 1, с. 1018, 1114, ф. 163, оп. 41, с. 342, 345, 2455, 3119, 4548; оп. 58, с. 568; Кальницький М. Киевские корни Владимира Высоцкого // Киевские ведомости. — 1998. — 27 янв.; Корец М. Высоцкий ее обожа... Невероятная история киевской бабушки Владимира Высоцкого, едва не погибшей в Бабьем Яре // Труд. — 2006. — 17 окт.; Поветкина Л. «Все! Пойду в артисты! Каждый должен делать свое дело» // Сегодня. — 2006. — 2 февр.
1822. ДАК, ф. 100, оп. 1, с. 9, 1924, 1926, 1929; ф. 149, оп. 2, с. 1799.
1823. ДАК, ф. 100, оп. 1, с. 1017; ф. 163, оп. 6, с. 252; оп. 38, с. 568; оп. 41, с. 342, 3219; Василенко К. П.: Статті. Спогади. Листування: В 2 ч. — К., 2002; Весь Киев: Адресная и справочная книга на ... (1899—1915) год. — К., 1899—1915; Деятели революционного движения в России: Биобиблиогр. словарь / Под ред. В. И. Невского. — М., 1931. — Т. 5; Партия меньшевиков и денкинищина: Процесс киевских меньшевиков 21—23 марта 1920 г. — М., 1923; Українська Центральна Рада: Документи і матеріали. — К., 1997. — Т. 2.
1824. ДАК, ф. 16, оп. 465, с. 4777; ф. 163, оп. 6, с. 252; оп. 7, с. 101; оп. 41, с. 666, 3680; оп. 46, с. 160; ф. Р-330, оп. 4, с. 43; IP НБУ, ф. 46, № 620, 663; Alma mater: Університет св. Володимира напередодні та в добу Української революції 1917—1920: Матеріали, документи, спогади. — К., 2000. — Кн. 1; Макаренко І. М., Полякова І. М. Біографічний словарь заведуючих кафедрами и профессорів Киевского медицинского института (1841—1991). — К., 1991; Памяти профессора В.К.Высоковича. — Х., 1913; Паустовский К. Г. Собрание сочинений: В 8 т. — М., 1968. — Т. 4; Плanelь X. X. В. К. Высокович (1854—1912). — М., 1953; Тимофіенко В. І. Зодчі України кінця XVIII початку XX століть. — К., 1999; Хінкулов Л. Ф. Літературні зустрічі. — К., 1980.
1825. ДАК, ф. 18, оп. 2, с. 259; ф. 100, оп. 1, с. 911, 1886; ДАКО, ф. 1636, оп. 6, с. 802; Балабальченко А. «СВУ»: Суд над переконанням // Вітчизна. — 1989. — № 11; Білокінь С. Масовий терор як засіб державного управління в СРСР (1917—1941 рр.): Джерелознавче дослідження. — К., 1999; Його ж. Розстрільний список Соловків // Літ. Україна. — 1992. — 30 лип.; Іваненко В. Дмитро Ревуцький (До 90-річчя від дня народження) // Нар. творчість та етнографія. — 1971. — № 2; Кузик В. Дмитро Ревуцький. 1881—1941: Біографічно-культурологічний нарис // Вісник Львівського університету. — Львів, 2002. — Вип. 2. — (Мистецтвознавство); Ї ж. Доробок Д. М. Ревуцького та його роль в українських культурологічних процесах 1-ої половини XX ст. // Матеріали до українського мистец-

- твознаства: Зб. наук. праць. — К., 2002. — Вип. 1; Її ж. Знімаємо тавро мовчання // Музика. — 1991. — № 2; Макушенко П. І. Архітектор Валеріан Микитович Риков. — К., 1967.
1826. ДАК, ф. 143, оп. 2, спр. 1952; ф. 163, оп. 6, спр. 252; ф. Р-330, оп. 1, спр. 96, 2555; Весь Киев: Адресная и справочная книга на ... (1902—1915) год. — К., 1902—1915; Лисенко І. М. Словник співаків України. — К., 1997; Мистецтво України. Біогр. довідник. — К., 1997; Наука и научные работники СССР (без Москвы и Ленинграда). — Л., 1928. — Ч. VI; Уся Київщина: Довідна книга на 1928 рік. — К., 1928.
1827. ДАК, ф. 100, оп. 1, спр. 1609; ф. 143, оп. 1, спр. 241; ф. 163, оп. 1, спр. 1244; оп. 7, спр. 361, 1362; Рыбаков М. О. Хрещатик відомий і невідомий. — К., 2003.
1828. ДАК, ф. 77, оп. 1, спр. 3287, 3288, 5762, 5763, 5812; оп. 2, спр. 336, 550; оп. 3, спр. 1, 8, 81, 89; ф. 100, оп. 1, спр. 894, 895; ф. 153, оп. 1, спр. 257; ф. 163, оп. 41, спр. 5755, 5930; Верстюк В. Ф., Остащенко Т. Д. Діячі Української Центральної Ради. — К., 1998; Карамаш С. Керівники Києва // Поділ. — 2001. — № 4—5; Лукомська І. Гран-прі конкурсу імені Сержа Лифаря залишається у Києві // Веч. Київ. — 1994. — 25 черв.; Малаков Д. В. Наші серед наших // Там само. — 1994. — 31 трав.; Панькова С. Шамрай Сергій Вікторович // Видатні діячі науки і культури Києва в історико-краєзнавчому русі України: Біогр. довідник. — К., 2005. — Ч. 2; План-справочник г. Києва, 1923 г. — К., 1923; Справочная книга «Весь Киев» на 1926 год. — К., 1926.
1829. Архів Національного академічного українського драматичного театру ім. І. Франка, ф. 570, оп. 1-0, спр. 347, 486, 493, 495, 497, 505, 535, 582, 927, 934, 935, 965; ЦДАМЛУ, ф. 450, оп. 1, спр. 8; ф. 453, оп. 1, спр. 4—6; ф. 470, оп. 1, спр. 7, 14; ф. 570, оп. 1, спр. 1, 2, 444, 450, 453, 487-а, 488, 520, 520-а, 548, 549, 595, 597-а, 935, 950, 988, 1157, 1221, 1224; оп. 2, спр. 33, 34, 38, 58, 59, 63, 64, 69, 70, 71, 80—85, 88, 89, 95, 97, 98, 107, 127, 137—141, 157, 168, 169, 170, 194, 195, 216, 235, 279, 289, 310, 333, 570; ф. 651, оп. 1, спр. 1—10; ф. 988, оп. 1, спр. 5; ф. 1059, оп. 1, спр. 31, 364, 371, 372, 378, 379; ф. 1157, оп. 1, спр. 103, 111; ф. 1169, оп. 1, спр. 4; ф. 1220, оп. 1, спр. 4; ф. 1359, оп. 1, спр. 2, 3; Александровский И. Тогда и теперь // Театральная жизнь. — 1918. — № 33; Альбом Н. Н. Соловцова. 1891—1901. — К., 1902; Андрианова-Гордієнко Д. Мілютенко. — К., 1990; Бобошко Ю. Віктор Михайлович Добровольський. — К., 1964; Березкин В. И. Данил Лидер. — К., 1988; Більшовик. — 1934. — № 5; 1936. — Липень, серпень; Борщаговський О. Сторінки історії (хроніка життя театру) // XX років театру ім. Ів. Франка: Зб. — К., 1940; Вечерний Киев. — 1927. — Октябрь—декабрь; 1928. — Февраль; Велизарий М. И. Путь провинциальной актрисы. — М., 1938; Вісті. — 1935. — Січень, березень, грудень; Гарольд (И. Левинский). Юбилей // Театральная жизнь. — 1918. — № 30; Глама-Мещерская А. Я. Воспоминания. — Л., 1937; Городиский М. П. Київський театр «Соловцов». — К., 1961; Дейч А. И. Голос памяти. — М., 1966; Його ж. С. А. Кузнецов. — М.; Л., 1947; Жизнь Шарлотты Варшавер, рассказанная ею самою // Ступець: Альманах. — К., 2000. — № 6; Заболота В. Амвросій Бучма. — К., 1984; Иллюстрированный сборник Киевского литературно-артистического общества. — К., 1900; Искусство. — 1922. — № 8; Киевланін. — 1914. — 27 февр., 4 марта; 1919. — Сентябрь—декабрь; Киевская мысль. — 1913. — 23 окт.; Киевский пролетарий. — 1926 — Октябрь; 1927. — Январь, октябрь; 1928. — Декабрь; Київський державний ордену Леніна академічний український драматичний театр ім. Івана Франка. — К., 1970; Кисельов Й. Поегеса української сцени. — К., 1978; Коломієць Р. Франківці. — К., 1995; Косач Ю. Амвросій Бучма. — К., 1978; Комаров О. Театральні спогади. Оповідання. — К., 2001; Комсомолец Украины. — 1934. — Жовтень, грудень; 1935. — Березень; 1936. — Травень; К юбилею театра «Соловцов» // Театральная жизнь. — 1918. — № 30; Леонидов Л. М. Прошлое и настоящее: Из воспоминаний. — М., 1948; Його ж. Воспоминания, статьи, беседы, записные книжки. — М., 1960; Липківський К. Тіні забутих предків. — К., 2003; Літературна газета. — 1935. — Листопад; Марков П. А. Театральные портреты. — М., 1939; Мастера МХАТ. — М.; Л., 1939; Мар'ян Крушельницький: Спогади. Статті. — К., 1969; Мельниченко В. Театральний танець (Феномен Данченко — Ступки). — Львів, 2000; Мистецтво України: Біогр. довідник. — К., 1997; Національний академічний театр імені Івана Франка: [Буклет]. — К., 2005; Николаев Н. И. Актер высокой культуры (Памяти Е. Я. Негелина) // Театр и искусство. — 1913. — № 46; Його ж. Памяти Н. Н. Соловцова // Николаев Н. Эфемериды. — К., 1912; Новоселицкий Л. М. та Н. М. Ольга Кусенко. — К., 1983; Няtko П. Сторінки мого життя // Про Поліну Няtko: Зб. — К., 1985; Олексій Вагуля: Зб. статей і спогадів. — К., 1975; Пролетарская правда. — 1922—1924; 1926. — Жовтень—грудень; 1927. — Січень—березень, жовтень—грудень; 1928. — Жовтень; 1929. — Січень—березень; 1931. — Лютий; 1933. — Грудень; 1934. — Вересень—грудень; 1935. — Грудень; Радянське мистецтво. — 1931. — № 3—4; Рыбаков М. Хрещатик відомий і невідомий. — К., 2003; Сидоренко З. Д. Євген Пономаренко. — К., 1977; Синельников М. М. Спогади. — Х., 1934; Синельников Н. Шестьдесят лет на сцене. — Х., 1935; Скуратов П. Л. Четыре театра // Новая рама. — 1924. — № 24; Смирнова Н. А. Воспоминания. — М., 1947; Сміхотворець Микола Яковченко: Спогади. Твори. Документи. — К., 2005; Снегірьова Н. Володимир Михайлович Дальський — народний артист СРСР. — К., 1965; Соловцов Н. Н. (Биографический очерк) // Киевский календарь на 1903 г. / Изд. В. Д. Бублик. — К., 1903; Театр. — 1922. — № 8; Степанов Б. Юрій Шумський. — К., 1971; Танюк Л. Мар'ян Крушельницький. — М., 1978; Театральна декада: [Комплекти за 1936—53 pp.]; Театральний Київ: [Комплекти за 1959—1973 pp.]; Театрально-концертний Київ: [Комплекти за 1874—2005 pp.]; Український драматичний театр: У 2 т. — К., 1967. — Т. 1; 1959. — Т. 2; Филиппов В. Степан Кузнецов // Театр. — 1957. — № 5; Ходотов Н. Н. ...Близкое — далекое. — М.; Л., 1932; Чаговец В. А. Людина, художник, громадянин // Театр. — 1922. — № 8—12; 1923. — № 1—16; 1940. — № 5; Юра Г. XX років // XX років театру ім. Ів. Франка: Зб. — К., 1940; Його ж. Життя і сцена. — К., 1965; Його ж. Мое життя. — К., 1987; Юрєнева В. Записки актрисы. — Л.; М., 1946; Юрєв Ю. М. Записки. — Л.; М., 1963. — Т. 1—2; Ярон С. Воспоминания о театре (1867—1897). — К., 1898.
1830. ДАК, ф. 163, оп. 7, спр. 1728; оп. 43, спр. 8; ЦДАУК, ф. 274, оп. 4, спр. 254; ф. 514, оп. 1, спр. 1296; ф. 715, оп. 1, спр. 2228; Проект планування Петрівсько-Курєнівського району // Соц. Київ. — 1936. — № 1.
1831. Гассанова Н. С. Киевский фуникулер: новый облик «детальной дороги» // Стр-во и архитектура. — 1987. — № 6; Київ: Провідник. — К., 1930; Константинов В., Брамський К. Київському фуникулеру 95 // Янус — Нерухомість. — 2000. — № 10. — Травень; Позняк П., П'ятериков С. Київ: Погляд через століття. — К., 1987; Развитие строительной науки и техники в Украинской ССР. — К., 1989. — Т. 1.
1832. Тарас Григорович Шевченко: Документи і матеріали до біографії. — К., 1975; Чалый М. К. Жизнь и произведения Тараса Шевченко. — К., 1882; Шевченківський словник: У 2 т. — К., 1976. — Т. 1; 1977. — Т. 2; Шевченко Т. Г. Повне зібрання творів: У 6 т. — К., 2003. — Т. 6.
1833. Архів хлібокомбінату № 4. Акт внедрения «Бестарное хранение и внутризаводское транспортирование жидкого маргарина на хлебозаводе № 4», 1975 г. (копія); Там само. Акт по приёме макаронного цеха 29 декабря 1938 г. (копія); Там само. Главное управление хлебопекарной промышленности. Паспорт «Автомат Хлебозавод № 4», 1950 (копія); Там само. Киевский областной 4-й автомобильный хлебозавод. Приказ по Народному Комиссариату пищевой промышленности Союза ССР № 90 от 19 января 1939 г. «О пуске в эксплуатацию макаронного цеха при хлебозаводе № 4 в г. Киеве» (копія); Там само. Киевтрест «Главхлеб». «Паспорт заводууправления № 4», 1937 (копія); Там само. Кресленік генплану, 1937, синька (копія); Там само. Кресленік «Макаронное производство при 4-м хлебозаводе», 1938 г. (копія); Київ. 1941—1943: Фотоальбом / Упоряд. Д. В. Малаков. — К., 2000.
1834. ДАК, ф. 1, оп. 1, спр. 21; ф. 17, оп. 2, спр. 84, 299, 464, 574, 693, 895, 1359, 1538; ф. 19, оп. 1, спр. 1323, 2883, 2530; ф. 163, оп. 7, спр. 103; оп. 21, спр. 424; оп. 41, спр. 963, 1214, 1795, 2378, 4311, 4981; оп. 52, спр. 27; оп. 58, спр. 287; РДА, ф. 218, оп. 4, спр. 1438, 2350; ф. 1263, оп. 1, спр. 99; ЦДАУК, ф. 54, оп. 3, спр. 1624, 4047; ф. 442, оп. 85, спр. 340; оп. 100, спр. 210; ф. 533, оп. 1, спр. 1418, 14894; Киевланін. — 1869. — 12 авг.; 1872. — 30 сент.; 1884. — 26 окт.; 1891. — 31 июля; 1902. — 1 февр.; 1914. — 10 янв.; Правила для пансионеров Александровского ремесленного училища. — К., 1909.
1835. Київ: Провідник. — К., 1930.
1836. Ильина Е. Четвертая высота. — М., 1977.
1837. ЦДАУК, ф. 295, оп. 1, спр. 64; ф. 1235, оп. 1, спр. 25, 287; Більшовик. — 1920. — 1 верес.; Киевское слово. — 1896. — 22 авг.; Київ: Провідник. — К., 1930; Ковалінский В. В. Меценаты Киева. — К., 1998; Літературознавчий словник-довідник. — К., 1997; Лодковський В. Всегда с Гайдаром. — Одесса, 1977; Практический иллюстрированный путеводитель по Киеву / Изд. Ч. Яцевского. — К., 1901.
1838. ДАК, ф. 100, оп. 1, спр. 692; ф. 163, оп. 41, спр. 3556; Планельс Х. Х. В. Высокочич. — М., 1953; Томашевский П. Деятельность проф. В. К. Высоковича, как одного из основателей медицинского отделения при Высших женских курсах в г. Киеве. — К., 1914.
1839. ДАК, ф. 143, оп. 2, спр. 2796; ф. Р-330, оп. 1, спр. 615; Весь Киев: Адресная и справочная книга на 1906 год. — К., 1906; — ... на (1909—1915) год. — К., 1909—1915; Киевский календарь на 1899 год. — К., 1899; — ... на 1901 год. — К., 1901; — ... на 1904 год. — К., 1904.
1840. ДАК, ф. 163, оп. 41, спр. 134; ф. Р-1, оп. 1, спр. 6302, 6308; ф. Р-330, оп. 4, спр. 52; Булава М., Луфер М. Столиця будується: План житлово-адміністративного будівництва Києва // Соц. Київ. — 1934. — № 3—4; Гербов К. Підсумки архітектурної дискусії у спілці радянських архітекторів // Там само. — 1936. — № 3; Проект нового житлового будинку... // Там само. — 1934. — № 11—12.
1841. ДАК, ф. Р-330, оп. 1, спр. 819; ДАКО, ф. 433, оп. 1, спр. 681; Адельгейм Е. Микола Бажан. — К., 1965; Бажан М. П. Вибрані твори: У 2 т. / Гол. ред. кол. М. П. Павличко; Уклад.: Н. В. Костенко, А. Я. Слободяник; Авт. вступ. ст., комент., прим. Н. В. Костенко. — К., 2004.

- Т. 1: Вірші та поеми; Вєсь Киев: Адресная и справочная книга на ... (1899—1915) год. — К., 1899—1915; Сваричевський А. Кам'янецькі корені Миколи Бажана: До 100-річчя з дня народження // Подільські вісті. — 2004. — 19 жовт.
1842. ДАК, ф. 143, оп. 2, спр. 2559; ф. 163, оп. 41, спр. 5959; ф. Р-1, оп. 1, спр. 118; ф. Р330, оп. 2, спр. 9; Будова соціалістичного Києва. — К., 1932; Киевская мысль. — 1913. — 23 окт.
1843. ЦДАМЛМУ, ф. 111, оп. 1, спр. 21; Лисенко І. М. Словник співаків України. — К., 1997; Мистецтво України: Біограф. довідник. — К., 1997; Молостова І. А. Николай Дмитриевич Ворвулев. — К., 1960; Слесаренко А. Продолжение радости: Очерки, эссе, воспоминания. — Минск, 1981.
1844. ДАК, ф. 143, оп. 2, спр. 2009; ф. 163, оп. 41, спр. 5459, 5959; ф. 304, оп. 1, спр. 27; ДАКО, 1542, оп. 1, спр. 582; ЦДАУК, ф. 486, оп. 5, спр. 443, 529; Видатні діячі науки і культури Києва в історикокраєзнавчому русі України: Біограф. довідник. — К., 2005. — Ч. 1; Юркова О. В. Діяльність науково-дослідної кафедри історії України М. С. Грушевського (1924—1930 рр.). — К., 1999.
1845. ДАК, ф. 16, оп. 465, спр. 4785; Дорошенко Д. І. Історія України: В 2 т. — Ужгород, 1930. — Т. II; Його ж. Мої спомини про недавнє минуле: В 4 ч. — Львів, 1923. — Ч. 3; Поляков А. В. Послєсловіє // Зеньковский В. В. История русской философии. — Л., 1991. — Т. 2, кн. 2; Русова С. Мої спомини. — Львів, 1937; Шураляков С. До історії філософських товариств у Києві // Філософська і соціологічна думка. — 1993. — № 7—8.
1846. ДАК, ф. 100, оп. 1, спр. 301, 1662; ф. 163, оп. 1, спр. 164, 2624; НА Президії НАНУ. Особова спр. Іщенко І. М.; Історія Академії наук Української РСР. — К., 1967. — Т. 2.
1847. ДАК, ф. 19, оп. 1, спр. 1744; ф. 28, оп. 1, спр. 70; ф. 163, оп. 7, спр. 1121; оп. 41, спр. 524, 4293, 4733, 5666; ДАКО, ф. 35, оп. 4, спр. 173; ф. 41, оп. 1, спр. 2409; ЦДАМЛМУ, ф. 11, оп. 1, спр. 25; В. Липинський як політик і ідеолог. — Ужгород, 1931; До 50-річчя відкриття експозиції Державного музею Т. Г. Шевченка // Дивослово. — 1999. — № 3; Забаревський М. В'ячеслав Липинський і його думки про українську націю та державу. — Відень, 1925; Пеленський Я. В'ячеслав Липинський і його «Україна на переломі» // Липинський В. Твори: Іст. секція. — Філадельфія, 1991; Хінкулов Л. Ф. Літературні зустрічі. — К., 1980.
1848. ДАК, ф. 18, оп. 2, спр. 166; Друг О. М., Малаков Д. В. Особняки Києва. — К., 2004; Максимович М. І. (Некролог) // Пролетарская правда. — 1928. — 1 марта.
1849. НА Президії НАНУ. Особова спр. Маслова С. І.; Вєсь Киев: Адресная и справочная книга на... (1914—1915) год. — К., 1914—1915; Дубровіна Л. А., Онисченко О. С. Історія Національної бібліотеки України ім. В. Вернадського. 1918—1941. — К., 1998; Інститут літератури ім. Т. Г. Шевченка НАН України. 1926—2001: Сторінки історії. — К., 2003; Крєкотєнь В. І. Лицар філологічної науки // Рад. літературознавство. — 1980. — № 11; Матяш І. Маслов С. І. // Український архівіст: Біобібліогр. довідник: У 3 вип. — К., 1999. — Випуск перший (XIX ст. — 1930-ті рр.).
1850. ДАК, ф. 100, оп. 1, спр. 513, 514, 1792; ф. 163, оп. 6, спр. 324; оп. 41, спр. 1157, 5958; оп. 46, спр. 134; оп. 48, спр. 58; ф. Р-330, оп. 4, спр. 76, 121; Академія наук УСРР: Довідник. — К., 1939; До 50-річчя відкриття експозиції Державного музею Т. Г. Шевченка // Дивослово. — 1999. — № 3; Інститут органічної хімії Національної академії наук України. — К., 1999; Історія академії наук України. 1918—1923. — К., 1993; Наукові установи та організації УСРР. — Х., 1930; Хто є хто: Професори Національного технічного університету України «Київський політехнічний інститут». — К., 1998.
1851. ДАК, ф. 18, оп. 1, спр. 36; ф. 143, оп. 2, спр. 1216; ф. 163, оп. 6, спр. 324; оп. 41, спр. 2832, 4510; ДАКО, ф. 482, оп. 2, спр. 984; Вєсь Киев: Адресная и справочная книга на... (1910—1915) год. — К., 1910—1915; Григорьев Л., Модин А., Платек Я. Советские композиторы и музыковеды: Справочник: В 3 т. — М., 1989. — Т. 3; Дідєнко В. В. Нарис історії Національного аграрного університету. — К., 1998; Киевлянин. — 1914. — 6 марта; Мистецтво України: Біограф. довідник. — К., 1997; Мірошніченко С. В. Гліб Таранов. — К., 1976; Скоропадський П. Спогади (кінець 1917 — грудень 1918). — К.; Філадельфія, 1985.
1852. ДАК, ф. 163, оп. 41, спр. 4511; НА Президії НАНУ, Особові спр. Амосова М. М., Бабського С. Б., Кавецького Р. Є., Касьяненко В. Г., Копитова В. Ф., Корєцького В. М., Овчаренка Ф. Д., Смирнова А. А., Харкевича О. О., Цєсєвича В. П., Чаговця Р. В., Шапошнікова В. Г.; Амосов Н. А. Голося времен. — К., 2001; Вєсь Киев: Адресная и справочная книга на... (1901—1915) год. — К., 1900—1915; Дєнісенко Г. Г. Довнар-Запольський М. В. // Енциклопедія історії України. — К., 2005. — Т. 2; З порога смерті (Письменники України — жертви сталінських репресій). — К. 1991; Історія Академії наук України. 1918—1923. — К., 1993; Історія Київського університету (1874—1959). — К., 1959; Майборода Р., Матяш І. Довнар-Запольський М. В. // Довідник з історії України. — К., 2001; Макаренко І. М., Полякова І. М. Біографічний словарь заведующих кафедрами и профессорам Киевского медицинского института (1841—1991). — К., 1991; Михальченко С. И. Киевская школа в российской историографии (В. Б. Антонович, М. В. Довнар-Запольский и их ученики). — М.; Брянск, 1997; Оглоблин А. Воспоминания о Миколе Зєровє и Павле Филиповиче // Хроніка-2000. — 1993. — Вип. 1—2; Половская-Василєнко Н. Киев времен М. Зєрова и П. Филиповича // Там само; Хто є хто у Києві. — К., 1999—2000. — Т. 1; 150 лет Киевскому медицинскому институту. — К., 1991.
1853. ДАК, ф. 163, оп. 6, спр. 324; оп. 41, спр. 4733; ЦДАУК, ф. 711, оп. 1, спр. 1095; Аэро. — 1923. — № 3; Верстюк В. Ф., Осташко Т. С. Діячі Української Центральної Ради. — К., 1998; Євгеній Волобуєв: Каталог. — К., 1976; Євген Волобуєв: Каталог. — К., 1990; Історія Академії наук України. 1918—1923. — К., 1993; Калєндарь: Справочная и адресная книга г. Киева на 1912 год. — К., 1912; Лосє Ф., Спидький В. Історія Української РСР. — К., 1975; Писаренко Г. С. Степан Прокофєвич Тимошенко. — М., 1991; Рибинський В. До історії Київської духовної академії. Курс 1887—1891 рр.: Спогади // Хроніка-2000. — 1997. — Вип. 17—18.
1854. ДАК, ф. 163, оп. 6, спр. 324; ЦДАМЛМУ, ф. 581, оп. 2, спр. 693; Георгій Мєліхов: Каталог. — К., 1990; Горбачов Д. Екстер у Києві і Парижі // Всєсвіт. — 1988. — № 10; Г. С. Мєліхов: Альбом. — К., 1979; Відродження. — 1918. — 29 черв. (№ 74); Іллюстрированное приложение к газете «Киевская искра». — 1918. — № 1; Портнов Г. С. Георгій Степанович Мєліхов. — К., 1962; Театральная жизнь. — 1918. — № 9.
1855. Документи архіву родини І. Ф. Ляшенка; Мистецтво України: Біограф. довідник. — К., 1997.
1856. ДАК, ф. Р-1, оп. 1, спр. 7116; ЦДАМЛМУ, ф. 570, оп. 2, спр. 33; Барабаш Л. Д. Друга черга «Роліту» // Архітектура Рад. України. — 1940. — № 4; Бєлая книга по делу А. Снявского и Ю. Даниэля / Сост. А. Гинзбург. —
- Франкфурт-на-Майне, 1967; Мистецтво України: Біограф. довідник. — К., 1997; Історія українського мистецтва. — К., 1967. — Т. 5; Олексій Ватуля: 36. статей і спогадів. — К., 1975; Письменники Радянської України. — К., 1988; Рєпрєсованє красєзнавство. — К., 1991; Толкачов Зіновій: Виставка творів: Каталог. — К., 1983; Українська літературна енциклопедія. — К., 1988. — Т. 1; 1990. — Т. 2; Холостєнко Є. Зіновій Толкачов. — Х., 1933; Цалик С., Сєлігей П. Білі плями «Роліту» // Літ. Україна. — 2001. — № 21; Їх же. Драматичні сторінки «Роліту» // Там само. — 2001. — № 27; Їх же. «Роліт» і його знамениті мешканці // Влада і політика. — 2001. — № 15, 16—17; Цєна мєтафоры, или Прєступлєніє и наказаніє Снявского и Даниэля / Сост. Е. Великанова. — М., 1989.
1857. Архів КБТІ, кв. 784, спр. 1399.46; Врона І. І. К. Д. Трохименко: Нарис про життя та творчість. — К., 1957; Друга черга «Роліту» // Архітектура Рад. України. — 1940. — № 4; Залєський К. А. Империя Сталина: Биограф. энцикл. словарь. — М., 2000; Карпо Трохименко: Художник про себе: автобіографія, творчі мандрівки. Спогади про художників. Статті. — К., 1986; Контури майбутнього Києва // Соц. Київ. — 1934. — № 3—4; Мартин Ю. Друзі завжди з тобою. — К., 1962; Народний художник УРСР Карпо Дем'янович Трохименко: Каталог. — К., 1968; Чаговець В. Оксана Петрусєнко. — К., 1949.
1858. ДАК, ф. 100, оп. 1, спр. 1682; ф. 163, оп. 41, спр. 6290; ф. Р-6, оп. 3, спр. 3; ф. Р-330, оп. 1, спр. 824; оп. 2, спр. 85.
1859. ДАК, ф. 185, оп. 1, спр. 541, 544, 577, 582, 585, 646, 650, 652, 654, 659, 661; ф. 163, оп. 41, спр. 2853; ф. 185, оп. 1, спр. 1157; ІР НБУ, ф. 11, № 262; А. Я. Шилє (Некролог) // Киевлянин. — 1896. — 20 сент.; Білокінь С. Колегія Павла Галагана // Київ. — 1988. — № 8; Богданов І. Листи Генріху Шайману із Києва // Пам'ять століть. — 1998. — № 3; Верстюк В. Ф., Осташко Т. С. Діячі Української Центральної Ради. — К., 1998; Галаган М. З моїх споминів: В 4 ч. — Львів, 1930. — Ч. 1.; Гурицький Г. И. Агафангел Ефимович Крымский. — М., 1980; 25-лєтіє Колегії Павла Галагана в Києвє. — К., 1896; Збірник пам'яті Симона Петлюри, 1879—1926. — Прага, 1930; Іванис В. Симон Петлюра — президент України, 1879—1926. — Дрогобич, 1991; Київ: Провідник. — К., 1930; Ковалинський В. В. Меценатги Києва. — К., 1998; Славяновєдєніє в дорєволюціонной России: Библиогр. словарь. — М., 1979; Смольницька М. С. Колегія Павла Галагана в національно-культурному житті України (1871—1920 рр.): Авторєферат дис. на здобуття наук. ступєня канд. іст. наук. — К., 2004; Її же. Колегія Павла Галагана в українському національному русі XIX — поч. XX ст. // Україна XX ст.: культура, ідеологія, політика: 36. статей. — К., 2002. — Вип. 6; Хінкулов Л. Ф. Письменник жив у Києві. — К., 1982.
1860. Губєргрич А. Я. В. П. Образцов. — М., 1972; Бачинський П. ...Чєстним осталєя до конця // Комсомольское знамя. — 1988. — 22, 29 нояб.; Уряди України у XX ст. — К., 2001.
1861. ДАК, ф. 143, оп. 2, спр. 2534; ф. 163, оп. 6, спр. 324; оп. 41, спр. 5489; ф. 169, оп. 1, спр. 22; Білокінь С. І. Масовий терор як засіб державного управління в СРСР (1917—1941 рр.): Джєрєлознавчє досліджєніє. — К., 1999; Вєсь Киев: Адресная и справочная книга на... (1899—1915) год. — К., 1899—1915; Киевлянин. — 1909. — № 200; Тамарченко А. Ольга Форш: Жизнь, личность, творчество. — М., 1974.
1862. Архів Всєукраїнського державного спєціалізованого видавництва «Українська енциклопедія» ім. М. П. Бажана; ДАК, ф. 100, оп. 1, спр. 198; ф. 163, оп. 41, спр. 322; ф. 244, оп. 1, спр. 20, 27,

- 32, 87, 105, 127; ф. Р-341, оп. 5, спр. 23; ДАКО, ф. Р-862, оп. 1, спр. 112; РДА, ф. 796, спр. 178; оп. 861, спр. 509; ф. 275, оп. 1, т. 2, спр. 293; ф. 707, оп. 83, спр. 10; оп. 29/1981, спр. 137; оп. 294, спр. 80; Владимир Николаевич Челомей (К 80-летию со дня рождения) // Прикладная математика и механика. — 1974. — Т. 38. — Вып. 4; Генеральный конструктор, академик Владимир Николаевич Челомей. — М., 1940; Данилевич В. Ю. Отчет Археологического музея Высших женских курсов в Киеве за 1912/1913 и 1913/1914 академические годы. — К., 1914; Зяблюк М. Интеллектуальный паспорт держави // Друкарство. — 1999. — № 6(29); Зяблюк М., Кіпоренко М. Енциклопедист // Слів наше джерело — 2. — К., 2003; Кіпоренко М. Крах // Укр. слово. — 2005. — № 43. — 26 жовт. — 1 листок; Киевланин. — 1914. — 11 авг., 25 сент.; 1915. — 8 мая, 6 сент., 10 окт.; Краткий обзор истории и современного состояния Высших женских курсов в г. Киеве. — К., 1913; Краткий обзор истории и современного состояния Высших женских курсов в Киеве. — Саратов, 1916; Кудрицкий А. Україна енциклопедична // Літ. Україна. — 1988. — 21 січ.; Стефанович Д. Л. Шулявка та Жовтневий район в історії Києва. — К., 2001; Томашевский С. П. Краткие сведения о медицинском отделении при Высших женских курсах в г. Киеве за первые шесть лет его существования. 1907 I/V — 1913 16/VI. — К., 1913.
1863. ДАК, ф. 100, оп. 1, спр. 326, 327; ф. 163, оп. 41, спр. 182, 579, 2099, 4507; ДАКО, ф. 41, оп. 3, спр. 18; ф. 42, оп. 3, спр. 3878; ЦДАУК, ф. 1235, оп. 1, спр. 25; Зборовский А. Мати і син // Прапор комунізму. — 1989. — 7 черв.; Киевланин. — 1900. — № 209; 1902. — № 195, 198; Огни: Еженедельный иллюстрированный журнал. — 1911—1913, 1917; Письмо А. Н. Вертинского Л. В. Вертинской // Веч. Киев. — 1989. — 13 апр.; П. Д. Корин об искусстве: Статьи. Письма. Воспоминания художника. — М., 1988; Путеводитель по Киеву со справочным отделом / Изд. М. И. Трифонова. — К., 1914; Скибицкая Т. В. Творцы многоэтажного дома // Стр-во и архитектура. — 1985. — № 9; Спектор У. Молодой Бабель // Вопросы литературы. — 1982. — № 7; Хинкулов Л. Ф. Золотые ворота Киева. — К., 1988; Його ж. Літературні зустрічі. — К., 1980.
1864. ЦДАМЛМУ, ф. 503, оп. 1, спр. 360, 362, 364; Весь Киев: Адресная и справочная книга на... (1905—1915) год. — К., 1905—1915; Тарасова А. К.: Документы и воспоминания. — М., 1978; Памятная книжка Киевской губернии на... (1908—1911) год. — К., 1908—1911.
1865. ДАК, ф. 100, оп. 1, спр. 2070; ф. 143, оп. 2, спр. 1917; ф. 163, оп. 41, спр. 3303, 5263; ЦДАУК, ф. 486, оп. 5, спр. 383; Скибицкая Т. Прибуткові будинки Києва // Генеза. — 1996. — № 2; Хинкулов Л. Ф. Золотые ворота Киева. — К., 1988; Його ж. Літературні зустрічі. — К., 1980.
1866. ДАК, ф. 100, оп. 1, спр. 2801; ф. 143, оп. 2, спр. 2768; ф. 163, оп. 6, спр. 324; оп. 41, спр. 2834, 5262; Институт архивоведения НБУ, ф. 206, оп. 1, спр. 13; Академия наук УРСР: Довідник. — К., 1939; Институт математики: Нариси розвитку. — К., 1997; Наука и научные работники СССР (без Москвы и Ленинграда). — Л., 1928. — Т. VI.
1867. ДАК, ф. 163, оп. 41, спр. 5842; На зов Києва: Український націоналізм у II-й світовій війні: 36 статей, спогадів і документів. — Торонто; Нью-Йорк, 1985.
1868. Архів Національного академічного театру російської драми ім. Лесі Українки; Фонди Музею Національного академічного театру російської драми ім. Лесі Українки (репертуарні листи акторів, які працювали в театрі; Ч. 1, 3); Особисті архіви Л. Ю. Давидова, М. Б. Числякової; Особистий архів Л. Ю. Давидова; ЦДАВОВУ, ф. 1738, оп. 1, спр. 48, 49; ЦДАМЛМУ, ф. 649, оп. 1, спр. 14, 18; Альбом Н. Н. Соловцова / Изд. А. М. Крамского. — К., 1902; Анатолий Петрицкий: Спогади про художника. — К., 1981; Вечерняя газета РОСТА. — 1919. — Декабрь; 1920. — Январь; Вісті. — 1919—1920; Горбачев Д. Анатолий Галактионович Петрицкий. — К., 1970; 20 лет: Государственный русский драматический театр им. Л. Украинки. — К., 1946; Есть три эпохи в воспоминаниях: К. Хохлов, В. Нелли, Н. Соколов, Д. Боровский. — К., 2001; Зюков Б., Сенникова Р. Киевский государственный ордена Трудового Красного Знамени академический русский драматический театр им. Л. Украинки / Авт. сост. В. Щеголев. — К., 1960; Киевский коммунист. — 1919. — Март; Коммунар. — 1919. — Март; Курбас А.: Статьи и воспоминания. — М., 1987; Курбас Л. Философия театру / Упоряд. М. Г. Лабинский. — К., 2001; Кучеренко З. Вадим Меллер. — К., 1975; Лесь Курбас: Спогади сучасників. — К., 1969; Лесь Курбас у театральній діяльності, в оцінках сучасників: Документи. — Балтимор; Торонто, 1989; Мистецтво України: Біогр. довідник. — К., 1997; Нелли В. О. Моріц Уманський. — К., 1967; Николаев Н. И. Драматический театр в Киеве (1803—1893). — К., 1898; Очерки истории русского драматического театра: В 3 т. — М., 1954. — Т. 1; Очерки истории русского драматического театра: В 6 т. — М., 1961. — Т. 3; Паталеев А. Письмо в редакцию // Последние новости. — 1915. — 12 нояб.; Плипенко Н. Життя в театрі. — Нью-Йорк, 1968; Последние новости. — 1917—1919; Пролетарская правда. — 1922—1926; Театр. — 1919. — № 2, 7; 1922. — № 1—8; 1923. — № 1—16; Театральна декада. — К., 1936—1941; Театральна культура. — 1964. — К., 1966. — Вып. 1; Театральна культура. — 1965. — К., 1967. — Вып. 2; Театральна культура. — 1966. — К., 1968. — Вып. 3; Театральний Київ. — К., 1946—1970; Театрально-концертний Київ. — К., 1971—2005; Туркевич В. Д. Хореографічне мистецтво України у персоналіях. — К., 1999; Ярон С. Г. Воспоминания о театре (1867—1897). — К., 1898; Яшин Я. П. Биография балетной студии И. А. Чистякова. — К., 1925.
1869. Архів Національного академічного театру російської драми ім. Лесі Українки; Паталеев А. Письмо в редакцию // Последние новости. — 1915. — 12 нояб.
1870. ДАК, ф. 163, оп. 41, спр. 134, 2281, 4961; Ковалинский В. В. Меценаты Киева. — К., 1998.
1871. Архів АК «Київпроект», спр. 316/1022, 1246; ДАК, ф. 90, оп. 1 (Архів Фундуклеївської гімназії); Александровский К. Историческая записка о состоянии Киево-Фундуклеевской женской гимназии в течение первого 50-летия ее существования. 1860—1910. — К., 1910; Ковалинский В. В. Меценаты Киева. — К., 1998; Солюха В. Историческая записка о состоянии Киевской Фундуклеевской женской гимназии в течение первого двадцатипятилетия ее существования. — К., 1885; Юбилейный сборник Киево-Фундуклеевской женской гимназии. — К., 1910.
1872. ДАК, ф. 100, оп. 1, спр. 4; ф. 163, оп. 41, спр. 1244, 1361.
1873. Там само, ф. 19, оп. 1, спр. 1108; Памятники градостроительства и архитектуры Украинской ССР. — К., 1983. — Т. 1.
1874. ДАК, ф. 1, оп. 295, спр. 12; ф. 19, оп. 1, спр. 1090; ф. 100, оп. 1, спр. 1743; ф. 163, оп. 41, спр. 2626; Рогожина Н. Кам'яниця Сави Туптала // Пам'ятки України. — 2001. — № 1—2.
1875. ДАК, ф. 100, оп. 1, спр. Покрасс; Весь Киев: Адресная и справочная книга на 1899 год. — К., 1899; ... на 1914 год. — К., 1914; Календарь: Справочная и адресная книга г. Киева на 1916 год. — К., 1916.
1876. Ясевич В. Е. Архитектура Украины на рубеже XIX—XX веков. — К., 1988.
1877. ДАК, ф. 163, оп. 41, спр. 5756; Календарь: Адресная и справочная книга г. Киева за 1914 год. — К., 1913.
1878. ДАК, ф. 163, оп. 41, спр. 3888, 3889; Календарь: Адресная и справочная книга г. Киева за 1914 год. — К., 1913.
1879. Весь Киев: Адресная и справочная книга на ... (1899—1915) год. — К., 1899—1915.
1880. ДАК, ф. 1, оп. 2, спр. 178, 572; ф. 163, оп. 41, спр. 2463; ДАКО, ф. 1, оп. 295, спр. 55782; ф. 1542, оп. 1, спр. 322; ф. 1636, оп. 6, спр. 238; ЦДАУК, ф. 486, оп. 3, спр. 11, 38; оп. 5, спр. 34, 411; ф. 533, оп. 2, спр. 202; Головні та міські архітектори Києва. 1799—1999: Каталог виставки до двохсотріччя введення посади головного архітектора Києва / М. В. Виноградова, М. Б. Кальницький, Д. В. Малаков, А. О. Пучков, О. С. Червинський; За заг. ред. М. М. Дьоміна. — К., 1999.
1881. ДАКО, ф. 1, оп. 295, спр. 5581-6.
1882. ДАК, ф. 143, оп. 2, спр. 1885, 2148; ф. 163, оп. 41, спр. 4216.
1883. ДАК, ф. 143, оп. 1, спр. 43; ф. 163, оп. 46, спр. 135; ДАКО, ф. 1636, оп. 6, спр. 311; ЦДАУК, ф. 442, оп. 38, спр. 879.
1884. ДАК, ф. 143, оп. 2, спр. 1030; ф. 163, оп. 46, спр. 2288.
1885. ДАК, ф. 100, оп. 1, спр. 2447; ф. 163, оп. 41, спр. 5269.
1886. ДАК, ф. 100, оп. 1, спр. 452, 836; ф. 163, оп. 41, спр. 3191, 5491; Рогожина Н. Кам'яниця Сави Туптала // Пам'ятки України. — 2001. — № 1-2.
1887. Покровська С. Ф. Хотівське городище // Археологічні пам'ятки УРСР. — К., 1952. — Т. IV.
1888. РДВІА, ф. 349, оп. 18; Гервик Т. Втрачені архітектурні пам'ятки Києва // Пам'ятки України. — 1990. — № 1—3; Київ: Провідник. — К., 1930; Кієсо С. К. Конкурс на проект повнощодо відбудови Хрещатика (пошуки національної своєрідності) // Архитектура спадщина. — 1995. — № 2; Матушевич А. О. Хрещатик. — К., 1950; Рибак М. Хрещатик відомий і невідомий: Креславчі нариси. — К., 2003; Хрещатик: Культурологічний путівник. — К., 1997; Щероцкий К. В. Киев. — К., 1917.
1889. Голос України. — 2004—2005; Київ: Туристичний путівник. — К.; Львів. — 2001; Кієсо С. К. Київ архітектурний. — К., 1987; Ковалинський В. Київські мініатюри. — К., 2004. — Кн. 3; Нариси історії архітектури Української РСР (дожовтневий період). — К., 1957; Те саме (радянський період). — К., 1962; Рибак М. Хрещатик відомий і невідомий: Креславчі нариси. — К., 2003.
1890. Шулькевич М. М. Киев. — К., 1960.
1891. Вулиць Києва: Довідник. — К., 1995; Київ: Історичний огляд. — К., 1982.
1892. Київ: Історичний огляд. — К., 1982.
1893. Архів АК «Київпроект», спр. 1207, 1530, 6306; ДАК, ф. 143, оп. 1, спр. 449; ф. 163, оп. 7, спр. 1317; оп. 41, спр. 4358, 5751; ф. Р-1, оп. 1, спр. 9807; ф. Р-6, оп. 2, спр. 971; оп. 3, спр. 135, 279, 1500; ДАКО, ф. 1, оп. 295, спр. 55766; ф. 1542, оп. 1, спр. 18; ЦДАУК, ф. 696, оп. 3, спр. 83, 84, 86; Матушевич А. О. Хрещатик. — К., 1950; Нариси історії архітектури Української РСР (радянський період). — К., 1962; Сімзен-Сичевський А. Історія Хрещатика // Соц. Київ. — 1937. — № 9; Чепелик В. Славний форум столиці України // Хрещатик: Культурологічний путівник. — К., 1997.
1894. Архів АК «Київпроект», спр. 1024;

- Архів ДержНДІПІАМ, № 53016, 53017, 53309; ДАК, ф. 100, оп. 1, спр. 927; ф. 163, оп. 41, спр. 81, 1629, 4358; Технічний паспорт на будинок (вул. Хрещатик, 34) // Матеріали Міністерства палива та енергетики України; Матушевнич А. О. Хрещатик. — К., 1950; Нариси історії архітектури Української РСР (радянський період). — К., 1962; Шулькевич М. М., Дмитренко Т. Д. Киев. — К., 1978; Юрченко П. Г. На новобудовах Києва // Вісник Академії архітектури УРСР. — 1950. — № 2.
1895. Альтерзон С. Г. Нарис розвитку київської кредитної системи. — К., 1929; Головні та міські архітектори Києва. 1799—1999: Каталог виставки до двохсотріччя введення посади головного архітектора Києва. — К., 1999; Київ: Провідник. — К., 1930; Нариси історії архітектури Української РСР (дожовтневий період). — К., 1957; Памятники градостроительства и архитектуры Украинской ССР. — К., 1983. — Т. 1; Українська Центральна Рада: Документи і матеріали. — К., 1997. — Т. 2; Фабрично-заводские предприятия Российской империи. — Пг., 1914.
1896. Архів АК «Київпроект», спр. 1229; Хрещатик: Культурологічний путівник. — К., 1997; Шулькевич М. М., Дмитренко Т. Д. Киев. — К., 1978.
1897. Матушевнич А. О. Хрещатик. — К., 1950; Нариси історії архітектури Української РСР (радянський період). — К., 1962.
1898. Без кворуму // Київський вісник. — 1990. — 26 лип.; Бойко О. Подія місцевого значення? // Веч. Київ. — 1990. — 28 лип.; Нариси історії архітектури Української РСР (радянський період). — К., 1962; Цимбалюк М. Анатомія одного рішення // Веч. Київ. — 1990. — 25 лип.
1899. Кілессо С. К. Київ архітектурний. — К., 1987.
1900. ДАК, ф. 163, оп. 41, спр. 525; ДАКО, ф. 802, оп. 41, спр. 525; Врубель М.: Переписка. Воспоминания о художнике. — М.; Л., 1963; Скоропадський П. Спогади (кінець 1917 — грудень 1918). — К.; Філадельфія, 1995.
1901. ДАК, ф. 163, оп. 41, спр. 634, 4630; ДАКО, ф. 1636, оп. 6, спр. 219.
1902. ДАК, ф. 163, оп. 41, спр. 238, 618; Київ: Історичний огляд. — К., 1982; Стратегія і архітектура. — 1983. — № 5.
1903. ДАК, ф. 143, оп. 2, спр. 348; Ковалінський В. Кроки сторіччя // Янус — Нерухомість. — 1998. — № 2.
1904. ДАК, ф. 143, оп. 2, спр. 870; ф. 274, оп. 1, спр. 1, 2, 5; ДАКО, ф. 1, оп. 246, спр. 369; ф. 802, оп. 41, спр. 846; ЦДАУК, ф. 274, оп. 1, спр. 3425; ф. 442, оп. 641, спр. 2; ф. 574, оп. 1, спр. 1660; Буцький А. К. Музична освіта на Україні // Музика. — 1925. — № 21; Голубева З. С. Микола Бажан. — К., 1984; Державний музико-драматичний інститут ім. М. В. Лисенка. 1903—1918—1928. — К., б. р.; Железний А. І. Наш друг — грампластинка. — К., 1989; Київський національний університет театру, кіно і телебачення імені І. К. Карпенка-Карого // www.knutkt.kiev.ua; Мистецтво України: Біограф. довідник. — К., 1997; Мистецтво України: Енциклопедія. — К., 1995. — Т. 1; Рибаків М. О. Невідомі та маловідомі сторінки історії Києва. — К., 1997; Його ж. Хрещатик відомий і невідомий: Креславчі нариси. — К., 2003; Строительство и архитектура. — 1983. — № 5; Уся Київщина: Довідна книга на 1928 рік. — К., 1928.
1905. ДАК, ф. 143, оп. 2, спр. 2707; ф. 163, оп. 7, спр. 149; оп. 38, спр. 149; оп. 41, спр. 2192, 3487; ф. Р-6, оп. 2, спр. 2172; оп. 3, спр. 1211; ДАКО, ф. 1, оп. 295, спр. 27800, 54030; Записки Киевского отделения Императорского Русского технического общества по свекло-сахарной промышленности. — К., 1871—1917; Рибаків М. О. Хрещатик відомий і невідомий: Креславчі нариси. — К., 2003.
1906. Архів АК «Київпроект». Проектні мате-ріали на будинок по вул. Хрещатик, 29; ДАК, ф. 100, оп. 1, спр. 1005; ф. 143, оп. 2, спр. 1464, 1602; ф. 163, оп. 41, спр. 765; ЦДАМАМУ, ф. 573, оп. 1, спр. 979; Архитектурная керамика. — К., 1954; Весь Киев: Адресная и справочная книга на ... (1899—1915) год. — К., 1899—1915; Журн. П. В. Шевченківський Київ. — К., 1997; Покінчити з надмірностями в будівництві на Україні // Буд-во і архітектура. — 1955. — № 6; Солошин А. Шляхи й пісні // Мистецтво. — 1964. — № 6.
1907. Архів АК «Київпроект», спр. 1037, 1038, 6305; ДАК, ф. 19, оп. 1, спр. 13; ф. 143, оп. 1, спр. 284; оп. 2, спр. 2752; ф. 163, оп. 7, спр. 93; оп. 41, спр. 1053, 4778; ф. Р-6, оп. 3, спр. 407; ф. Р-330, оп. 1, спр. 1810; ДАКО, ф. 1636, оп. 6, спр. 33; ЦДАМАМУ, ф. 573, оп. 2, спр. 67; Добровольський А. В., Благодатний Г. А. Житловий будинок на Хрещатику № 21 // Архитектура Рад. України. — 1941. — № 1; Кириченко Т. Єлизавета Іванівна Чавдар. — К., 1958; Лисенко І. М. Словник співаків України. — К., 1997; Нариси історії архітектури Української РСР (радянський період). — К., 1962; Славін В. У палаці радянської торгівлі // Соц. Київ. — 1935. — № 6; Юрченко П. Г. На новобудовах Києва // Вісник Академії архітектури УРСР. — 1950. — № 2.
1908. ДАК, ф. 163, оп. 6, спр. 218; оп. 41, спр. 630; ф. Р-1, оп. 1, спр. 843; ДАКО, ф. 1, оп. 295, спр. 54031, 54082, 57171, 60356; ф. 1636, оп. 6, спр. 189; ЦДАУК, ф. 486, оп. 1, спр. 11361; Будова соціалістичного Києва. — К., 1932; Київ: Провідник. — К., 1930.
1909. ДАК, ф. 163, оп. 6, спр. 218; оп. 41, спр. 6332; ДАКО, ф. 1542, оп. 1, спр. 599; Словник художників України. — К., 1973.
1910. ДАК, ф. 163, оп. 6, спр. 218; оп. 38, спр. 149; оп. 41, спр. 845, 1625, 1923, 6329; ДАКО, ф. 1542, оп. 1, спр. 599; ф. 1636, оп. 6, спр. 47; Бенуа Л. Н.: Каталог виставки. — Л., 1956; Борисова Е. А. Русская архитектура второй половины XIX века. — М., 1979; Весь Киев на 1926 год; Календарь. — К., 1926; Друг О. Будинок банку на Хрещатику, 8 // Янус — Нерухомість. — 1998. — № 20; Уся Київщина: Довідна книга на 1928 рік. — К., 1928; Фабрично-заводские предприятия Российской империи. — Пг., 1914; Ясевич В. Е. Архитектура Украины на рубеже XIX—XX веков. — К., 1988.
1911. Добровольський А. В., Заваров А. І. Принципи застройки Крещатика // Архитектура СССР. — 1952. — № 10; Зюков Б. Юрій Лавров. — К., 1971; Кілессо С. К. Київ архітектурний. — К., 1987; Лисенко І. М. Словник співаків України. — К., 1997; Нариси історії архітектури Української РСР (радянський період). — К., 1962; Словник художників України. — К., 1973; Снегирева Н. Н. Владимир Михайлович Дальский. — К., 1965; Письменники Радянської України. 1917—1987: Бібліогр. довідник. — К., 1988.
1912. Архів НААН. Особова спр. Пересипкіна В. Ф.; Архів НАУ. Особова спр. Пересипкіна В. Ф.; ЦДАМАМУ, ф. 573, оп. 2, спр. 15; Віктор Миколайович Добровольський // Культура і життя. — 1984. — 5 серп.; Головні та міські архітектори Києва. 1799—1999: Каталог виставки до двохсотріччя введення посади головного архітектора Києва. — К., 1999; 80-річчя академіка НА УРСР О. Н. Щербаня // Вісник АН УРСР. — 1986. — № 5; Кілессо С. К. Київ архітектурний. — К., 1987; Мистецтво України: Біограф. довідник. — К., 1997; Музыкальная энциклопедия. — М., 1978. — Т. 4; Нариси історії архітектури Української РСР (радянський період). — К., 1962; Національний аграрний університет. — К., 1998; Николай Антонович Стариков (Некролог) // Известия высших учебных заведений. Горный журнал. — 1961. — № 8; Овруцька І. Віктор Добровольський. — К., 1976; Олександр Назарович Щербань. — К., 1977; Памяти академика Н. А. Старикова // Горное дело. — 1962. — № 6; Словник художників України. — К., 1973.
1913. Архів АК «Київпроект», спр. 5212, 6317; ДАК, ф. 143, оп. 1, спр. 337, 443; ф. 163, оп. 7, спр. 1361; оп. 41, спр. 844, 852, 2753; ф. Р-6, оп. 2, спр. 870, 891; оп. 3, спр. 96; ДАКО, ф. 1542, оп. 1, спр. 92; Інститут архітектурного мистецтва НБУ, ф. 17, оп. 1, спр. 113; ф. 136, оп. 2, спр. 5; НА Президії НАНУ. Особові спр. Острянина Д. Х., Пишкіна Б. А.; ЦДАМАМУ, ф. 327, оп. 2, спр. 285, 286, 329, 331, 332; Архімович Л. Б. Борис Гмиря. — К., 1981; Його ж. Серце музикую сповнене // Культура і життя. — 1986. — 19 жовт.; Борис Гмиря: Статті, листи, спогади. — К., 1975; Виктор Некрасов: Возвращение в дом Турбиных // Сост. Т. А. Роговская. — К., 2004; Галайчук А. М., Воронцов И. И. Страницы мемориальной летописи. — К., 1983; Голубев П. В. Б. Р. Гмиря. — М., 1959; Долінський М. Связь времен. — М., 1976; Калита В. Т. Микола Стражеско. — К., 1977; Каплер А. Загадка королевы экрана. — М., 1979; Киевлянин. — 1898. — 20 сент.; 1900. — 22 июля; Козак С. Д. Михайло Гришко. — К., 1960; Козинцев Г. Глубокий экран. — М., 1971; Лисенко І. М. Словник співаків України. — К., 1997; Матушевнич О. А. Хрещатик. — К., 1950; Нариси історії архітектури Української РСР (дожовтневий період). — К., 1957; О Викторе Некрасове: Воспоминания. — К., 1992; Стебун И. И. М. С. Гришко. — К., 1960; Його ж. Петро Сергійович Білінник. — К., 1958; Ясевич В. Е. Архитектура Украины на рубеже XIX—XX веков. — К., 1988.
1914. Радіокомпанія України // www.rtsu.gov.ua; Радіомовлення // Українська радянська енциклопедія. — К., 1983. — Т. 9; Радіостанція ім. Т. Г. Шевченка // Там само.
1915. ДАК, ф. 143, оп. 62; ф. 163, оп. 41, спр. 1922, 1949, 2545, 5868.
1916. Афанасьєв В. А. Асоціація революційного мистецтва України // Мистецтво України: Енциклопедія. — К., 1995. — Т. 1; Київ: Історичний огляд. — К., 1982; Книгарь. — 1918. — № 16; 1919. — № 22, 25, 26, 27; Наше минуле. — 1918—19. — № 1—5; Правда історії: діяльність єврейської культурно-просвітницької організації «Культурна Ліга» у Києві (1918—1925): Зб. документів і матеріалів / Укл. М. О. Рибаків. — К., 2001; Російщення України: Наук.-популярний зб. — К., 1992; 125 лет Киевского медицинского института. — К., 1966; 150 лет Киевскому медицинскому институту. — К., 1991; Строительство и архитектура. — 1983. — № 5; Уся Київщина: Довідна книга на 1928 рік. — К., 1928.
1917. ДАК, ф. 143, оп. 2, спр. 2567, ф. 163, оп. 41, спр. 80, 2459, 2833; ф. Р-1, оп. 1, спр. 232; ф. Р-6, оп. 3, спр. 12283; ДАКО, ф. 1636, оп. 6, спр. 830; Барабаш Д. Не припустити нових помилок. Новий столичний універмаг // Соц. Київ. — 1937. — № 4; Будова соціалістичного Києва. — К., 1932; Київський універмаг споживчої кооперації // Соц. Київ. — 1935. — № 2—3; Клавайчук П. І. Новий універмаг у Києві // Архитектура Рад. України. — 1940. — № 1; Ковалінський В. Універмаг на Хрещатику / Янус — Нерухомість. — 1998. — № 4 (лютий); Чепелик В. Славетний форум столиці України // Хрещатик: Культурологічний путівник. — К., 1997; Ятко М. Палац культури торгівлі // Соц. Київ. — 1935. — № 2—3.
1918. ДАК, ф. Р-1, оп. 1, спр. 292, 895, 2625, 5095; ф. Р-11, оп. 1, спр. 1380; ф. 163, оп. 41, спр. 5298; оп. 54, спр. 302, 303; оп. 465, спр. 2693; ДАКО, ф. 1, оп. 237, спр. 271; оп. 242, спр. 135; оп. 243, спр. 195; РАІА, ф. 1293, оп. 166, спр. 118; ЦДАУК, ф. 442, оп. 622, спр. 39; оп. 630,

- спр. 1; Технічний пас-порт на насосну станцію; Антипов І. Л., Ракита С. С. Архитектура электростанций. — М.; Л., 1939; Энергия, що об'єднує серця: Історія розвитку Київської енергосистеми. — К., 2005; Захорошевич Н. А. Вспоминання о работе в системе «Киев-энерго» (1925—1938); Каменева В. А., Панов А. М. Киевская энергетическая система / Ред. И. Е. Грекало. — К., 1982; Киевский календарь на 1900 год / Изд. В. Д. Бублик. — К., 1899; ...на 1906 год. — К., 1905; Тумко А. И. По старому Киеву: На рубеже столетий // Недвижимость и комфорт. — 1998. — № 3.
1919. ДАК, ф. 163, оп. 38, спр. 617; оп. 54, спр. 27; ф. 209, оп. 1, спр. 38-а; ЦДАУК, ф. 692, оп. 12, спр. 16; Брамський К. А. З історії будинку колишньої Центральної електростанції «Київської міської залізниці» // Збереження пам'яток науки і техніки в музеях: історія, досвід, перспективи. — К., 2002; Києвланін. — 1903. — № 164, 180.
1920. Андрей Михайлович Гродзинский. — К., 1986; Андрій Опанасович Салегін. — К., 1969; Доброчасва Д. М., Кондратюк С. М. Пам'яті Петра Степановича Погребняка // Укр. ботан. журнал. — 1977. — Т. XXXIV. — № 1; Євген Михайлович Кондратюк. — К., 1986; Микола Миколайович Гришко. — К., 1977; Николай Григорьевич Холодный. — К., 1982; Сад над Славутичем: Путеводитель по Центральному ботаническому саду имени Н. Н. Гришко Академии наук Украины / В. В. Кваша, Н. А. Кохно, В. Г. Собко, Т. К. Майко. — К., 1993; Сады, парки и заповедники Украинской ССР / И. Д. Родичкин, О. И. Родичкина, И. Л. Гринчак и др. — К., 1985; Станиславский Ф. А. Африкан Николаевич Криштофович. — К., 1985; Шулькевич М. М., Дмитренко Т. Д. Киев. — К., 1978.
1921. Главный спортивный комплекс Украины. — К., 1986; Гречина М. Стадион: История, проектирование и строительство. — К., 1957; Його ж. Київський стадіон ім. С. В. Косіора у Києві // Архитектура Рад. України. — 1938. — № 1; Гречина М. И., Фельдман-Бабак Т. П., Кирьянова Н. Н. Киев олимпийский. — К., 1980; Нариси історії архітектури Української РСР (радянський період). — К., 1962.
1922. НА ІА НАНУ, № 2004. Звіт про дослідження Київського Подолу у 2003 р.
1923. Там само. Сагайдак М. А. Чернов С. М. Раскопки на г. Щакевице в 1988 г.
1924. Сагайдак М. Нововиявлений храм XII ст. на Київському Подолі // *Kyiv Cult.* — 2003. — № 12; Сборник материалов для исторической топографии Киева и его окрестностей. — К., 1874.
1925. Похилевич Л. Монастыри и церкви г. Киева: Прежнее и нынешнее состояние. — К. 1865; Толочко Л. І., Дегтярьов М. Г. Подільські храми Києва. — К., 2003. — (Національні святині України).
1926. Монастыри и храмы Киева: Справочник-путеводитель (Приложение к газете «Кириллица»). — К., 2006; Проект храмового комплексу Казанської ікони Божої Матері. — К., 1987.
1927. ДАК, ф. 163, оп. 41, спр. 5226, 5456; Галайба В. Місцеві старообрядці молилися переважно на Подолі // *Веч. Київ.* — 1997. — 18 січ.; Закревский Н. В. Описание Киева. — М., 1868. — Т. 1—2; Календарь: Справочная и адресная книга г. Киева на 1909 год. — К., 1909; ... на 1915 год. — К., 1914.
1928. НКПІКЗ, фонди, КПЛ—ПЛ-149, 155—159, 168, 175, 176, 184, 185, 657, 1035, 1045; ЦДАУК, ф. 127, оп. 855, спр. 409; оп. 856, спр. 275; оп. 1010, спр. 159.
1929. Архівні матеріали Київського заводу шампанських вин «Столичний»; ДАК, ф. 17, оп. 4, спр. 545; ф. 163, оп. 41, спр. 3816, 3875, 5343; Виноград и вино России. — 1998. — № 2; Матеріали КБТІ. Креслення забудови заводу шампанських вин вздовж вул. Сирецької. Фасад, план.
1930. Нарижный В. Сборный железобетонный купол цирка // Стр-во и архитектура. — 1960. — № 2; Нариси історії архітектури УРСР (радянський період). — К., 1962; Рыбаков М. Киевский цирк: люди, события, судьбы. — К., 1995; Шулькевич М. М. Киев: Архит.-ист. очерк. — К., 1963.
1931. ДАК, ф. 163, оп. 7, спр. 1558; оп. 52, спр. 535; ф. 239, оп. 1, спр. 1-а; ф. 279, оп. 1, спр. 1, 28, 35, 43; ф. P-11, оп. 1, спр. 865; ф. P-393, оп. 1, спр. 1; оп. 3, спр. 2, 13, 16, 272; ДАКО, ф. 35, оп. 1, спр. 656; оп. 4, спр. 159, 379; ф. 1239, оп. 126, спр. 146; ф. 1542, оп. 1, спр. 252, 253; ф. P-239, оп. 1, спр. 65; ЦДАУК, ф. 442, оп. 52, спр. 367; ф. 575, оп. 1, спр. 73; ф. 730, оп. 1, спр. 38; Вєсь Киев: Адресная и справочная книга на 1914 год. — К., 1914; Звіт НДІ пам'яток-охоронних досліджень, 2006. Арх. № 175: Іст.-архит. довідка на об'єкт реконструкції за адресою: м. Київ, просп. Науки, 1; Киевский сахарно-рафинадный завод. 1868—1913: В память Всероссийской Выставки в Киеве 1913. — К., 1913; Московский район м. Киева. — К., 1959.
1932. ДАК, ф. 163, оп. 41, спр. 4325, 5229.
1933. Матеріали ЖЕКа-401. Технічний паспорт на будинок.
1934. ДАК, ф. 100, оп. 1, спр. 1017.
1935. Там само, ф. 100, оп. 1, спр. 1017, 1018.
1936. ДАКО, ф. 1636, оп. 6, спр. 536.
1937. ДАК, ф. 108, оп. 85, спр. 4, 4-а; Хинкулов Л. Ф. Золотые ворота Киева. — К., 1988.
1938. ДАК, ф. 163, оп. 2, спр. 190; оп. 6, спр. 300; оп. 41, спр. 6358; Гладков Т., Кизя А. Ковпак. — М., 1973; Збанацький А. Партизанський генерал — жива легенда // *Столиця.* — 2005. — 23—29 верес.; Подвигом прославленные. — К., 1985; Советские партизаны: Из истории партизанского движения в годы Великой Отечественной войны. — М., 1961.
1939. ДАК, ф. 143, оп. 2, спр. 675; Городецкий С. 25-річчя наукової діяльності професора В. В. Колкунова // Записки Київського сільськогосподарського інституту. — 1929. — Т. 4; Діденко В. Нариси історії Національного аграрного університету. — К., 1998; Ильевич С. В. Первый директор института // Сахарная свекла. — 1966. — № 11; Національний аграрний університет України. — К., 1998; Орловский М. Профессор Владимир Владимирович Колкунов // Записки Київського сільськогосподарського інституту. — 1929. — Т. 4; Хинкулов Л. Ф. Золотые ворота Киева. — К., 1988.
1940. Вєсь Киев: Адресная и справочная книга на ... (1906—1915) год. — К., 1906—1915; Киевский календарь на 1899 год. — К., 1899; ... на 1901 год. — К., 1901; ... на 1904 год. — К., 1904; Мовчан Р. В. Українська проза ХХ століття в іменах: Посібник для старшокласників, студентів, учителів: У 2 ч. — К., 1997. — Ч. 1; Мороз-Стрілець Т. Голос пам'яті. — К., 1989; Про Григорія Косинку: Спогади. — К., 1969.
1941. ДАК, ф. 100, оп. 1, спр. 2396; ф. 143, оп. 2, спр. 1512; Паустовский К. Г. Собрание сочинений. — М., 1982. — Т. 4; Хинкулов Л. Ф. Літературні зустрічі. — К., 1980; Його ж. Письменник жив у Києві. — К., 1982.
1942. Архів дружини Л. Задніпровської-Конюшенка — В. Аліменко; Микола Леонідович Задніпровський (Некролог) // *Культура і життя.* — 1997. — 30 лип.; Мистецтво України: Біогр. довідник. — К., 1997; Хоменко Н. Лідар іронічного образу // *Укр. театр.* — 1996. — № 2.
1943. ДАК, ф. 100, оп. 1, спр. 1017, 1018; ф. 163, оп. 41, спр. 342; Вєсь Киев: Адресная и справочная книга на ... (1899—1915) год. — К., 1899—1915; Государственная Дума. IV созыв: Справочник. 1913 г. Вып. 6. — СПб., 1913; Лисенко І. М. Словник співаків України. — К., 1997; Устав Кауба русских националистов в Киеве. — К., 1908; Шленский Д., Браславец А. Андреевский спуск: Культурологический путеводитель. — К., 1998.
1944. ДАК, ф. 100, оп. 1, спр. 910; ф. 163, оп. 41, спр. 4681, 4898; ф. P-330, оп. 1, спр. 803, 2331; оп. 2, спр. 148; Вєсь Киев: Адресная и справочная книга на ... (1899—1915) год. — К., 1899—1915; Календарь: Справочная и адресная книга г. Киева на 1916 год. — К., 1916.
1945. ДАК, ф. 163, оп. 41, спр. 5831.
1946. Круц В. А. Позднетрипольские памятники Среднего Поднепровья. — К., 1977; Кубышев А. И., Максимов Е. В. Пироговский могильник // *МИА.* — 1969. — № 160; Кубышев А. И., Скиба Л. С. Пироговский могильник // *Археология.* — 1989. — № 2; Пачкова С. П., Кубышев А. И. Хронология Пироговского могильника // *Археология.* — 1992. — № 4; Петровська С. О. Ранньоскіфські пам'ятки на південній околиці Києва // *Археология.* — 1970. — Т. XXIV.
1947. ДАК, ф. 17, оп. 6, спр. 87; Вулиці Києва. — К., 1995; Київ: Туристичний путівник / Авт. тексту М. Кальницький, В. Кривич. — К.; Львів, 2001; Мезенцев И. В. Архитектор Анатолий Владимирович Добровольский // Стр-во и архитектура. — 1976. — № 1; Пам'ятки Києва, знищені у ХХ столітті / Авт. спец. змiсту Л. А. Проценко. — К., 1991.
1948. Держкомітет України по водному господарству. Особова спр. М. А. Гаркуші.
1949. Описание Киевского водопровода. — К., 1910.
1950. ДАК, ф. 100, оп. 1, спр. 489; ф. 163, оп. 41, спр. 6247; оп. 46, спр. 298; ДАКО, ф. 1636, оп. 6, спр. 89.
1951. Архитектура Украины (1917—1967). — К., 1967; Нариси історії архітектури Української РСР (радянський період). — К., 1962.
1952. ДАК, ф. 163, оп. 41, спр. 3244, 5311, 5680; ф. P-6, оп. 3, спр. 244, 412.
1953. Там само, ф. 163, оп. 7, спр. 1913; оп. 41, спр. 161, 1845, 6266, 6358; оп. 46, спр. 196; ф. P-6, оп. 2, спр. 839.
1954. Там само, ф. 100, оп. 1, спр. 2185, 2527; ф. 163, оп. 41, спр. 3243; ф. P-330, оп. 4, спр. 9.
1955. Там само, ф. 19, оп. 1, спр. 601; ф. 100, оп. 1, спр. 442, 472; ф. 143, оп. 1, спр. 65; ф. 163, оп. 41, спр. 4025; ф. P-6, оп. 2, спр. 921; ф. P-330, оп. 4, спр. 508.
1956. Там само, ф. 100, оп. 1, спр. 2060, 2061; ф. 163, оп. 41, спр. 1562, 1846; ДАКО, ф. 1542, оп. 1, спр. 186; ф. 1636, оп. 6, спр. 86.
1957. Календарь: Справочная и адресная книга г. Киева на 1916 год. — К., 1916.
1958. ДАК, ф. 100, оп. 1, спр. 1657; ф. 143, оп. 2, спр. 1172; ф. 163, оп. 41, спр. 30; ф. P-6, оп. 3, спр. 2, 9, 375; Салзаров В. Кераміка в обробці фасадів // *Вісник Академії архітектури УРСР.* — 1952. — № 4; Советская архитектура: Ежегодник. — М., 1954. — Вып. III; Строительная керамика. — К., 1950; Юрченко П. Г. На новобудовах Києва // *Вісник Академії архітектури УРСР.* — 1950. — № 25.
1959. ДАК, ф. 100, оп. 1, спр. 280, 504; ф. 163, оп. 41, спр. 381; ф. P-6, оп. 3, спр. 4819; ф. P-330, оп. 1, спр. 1838, 2425.
1960. Там само, ф. 143, оп. 2, спр. 43; ф. 163, оп. 6, спр. 154; оп. 7, спр. 93; оп. 41, спр. 5881; оп. 46, спр. 34.
1961. Там само, ф. 100, оп. 1, спр. 1944; ф. 163, оп. 41, спр. 599, 5980.
1962. Там само, ф. 143, оп. 2, спр. 453; ф. 163, оп. 41, спр. 149, 2676, 5533, 5698; История Киева. — К., 1984. — Т. 2.
1963. Архів АК «Київпроект»; ДАК, ф. P-6, оп. 3, спр. 2, 3, 280; Зодчество Украины: Сб. — К., 1954; Манучарова Н. Д. Архитектурна майстерня арх. А. В. Добровольського // *Вісник Академії архітектури УРСР.* — 1948. — № 3; Марков Л. А. Практика применения керамики в архитектуре. — К., 1954; Мезенцев И. В. Архитектор Анатолий Владимирович Добровольский // Стр-во и архитектура. — 1976. — № 1;

- Юрченко П. Г. На новобудовах Києва // Вісник Академії архітектури УРСР. — 1950. — № 1.
1964. ДАК, ф. 143, оп. 2, спр. 2091; ф. 163, оп. 6, спр. 164; оп. 46, спр. 199, 313.
1965. Там само, ф. 100, оп. 1, спр. 295, 1718; ф. 163, оп. 41, спр. 5699; оп. 46, спр. 424; ф. Р-6, оп. 3, спр. 413.
1966. Календар: Адресная и справочная книга г. Киева за 1914 год. — К., 1913; —...на 1916 год. — К., 1916.
1967. ДАК, ф. 100, оп. 1, спр. 797, 1939; ф. 143, оп. 1, спр. 97; оп. 2, спр. 598; ф. 163, оп. 6, спр. 154; оп. 41, спр. 4052, 6300; ДАКО, ф. 1542, оп. 1, спр. 202.
1968. Матеріали ЖЕКа № 201. Технічний паспорт на будинок.
1969. Матеріали ЖЕКа № 205. Технічний паспорт на будинок.
1970. ДАК, ф. 143, оп. 2, спр. 2160; Уся Київщина: Довідна книга на 1928 рік. — К., 1928.
1971. Великий Жовтень і громадянська війна на Україні. — К., 1987; Киев: Адреса революції: Фотопутеводитель. — К., 1987; Кононон Г., Чудновська І., Скуленко І. Историко-революційні пам'ятні місця та пам'ятники Києва: Корот. довідник. — К., 1959; Збірник пам'яті Симона Петлюри (1879—1926). — К., 1992.
1972. ДАКО, ф. 163, оп. 21, 52; ф. Р-142, оп. 1, 2; ЦДАВОВУ, ф. 1738, оп. 1; Киевская мысль. — 1918; Коммунист. — 1919; Правда історії: діяльність єврейської культурно-просвітницької організації «Культурна Ліга» у Києві (1918—1925): Зб. док. і матеріалів / Уклад. М. О. Рибаків. — К., 2001; Пролетарская правда. — 1921—1925.
1973. ДАК, ф. 1, оп. 1, спр. 585; ф. 163, оп. 41, спр. 134, 6383; оп. 46, спр. 931; ДАКО, ф. 142, оп. 2, спр. 53; ф. Р-727, оп. 1, спр. 39; ф. Р-767, оп. 1, спр. 2, 5, 11; Арфы на вербах (Призвание и судьба Моисея Береговского). — М.; Иерусалим, 1994; Борьба. — 1920; Весь Киев: Адресная и справочная книга на ... (1899—1915) год. — К., 1899—1915; Пролетарская правда. — 1922—1925; 1929—1930; Российская еврейская энциклопедия. — М., 1994. — Т. 1; 1997. — Т. 3.
1974. Архів Спілки письменників України. Особова спр. Донця Г. М.; Григорій Донець (Некролог) // Літ. Україна. — 1985. — 1 трав.; Донець Г. У Курилівці, на майдані: До 70-річчя письменника // Вітчизна. — 1983. — № 11.
1975. НА Президії НАНУ. Особова спр. М. М. Амосова; Амосов Н. А. Голоса времен. — К., 2001; Макаренко І. М., Полякова І. М. Биографический словарь заведующих кафедрами и профессоров Киевского медицинского института (1841—1991). — К., 1991; Кто є хто у Києві. — К., 1999—2000. — Т. 1.
1976. Кальницький М. Бабель у Києві // Літ. Україна. — 1986. — 13 листоп.; Спектор У. Молодий Бабель // Вопросы литературы. — 1982. — № 7.
1977. ДАК, ф. 100, оп. 1, спр. 1451; ф. 163, оп. 41, спр. 154; ф. Р-330, оп. 4, спр. 9; Борохов Бер // Краткая еврейская энциклопедия. — Иерусалим, 1976. — Т. 1; Жидовецкий М. Сетмає — социум советского еврейства // Сборник статей по еврейской истории и литературе. — Иерусалим, 1992. — Кн. II, ч. 1; Киркевич В. О чем умолчала энциклопедия // Хадашот (новости). — 5754. — Нисан. — № 3(26).
1978. ЦДАМЛМУ, ф. 35, оп. 1 (Особовий фонд Ф. З. Коновалюка); Класик українського живопису // www.art.vip.nsa.ua; Федір Коновалюк — митець дожиттєвої та сучасної України // www.duvo.com.ua; Словник художників України. — К., 1973; Федір Зотикович Коновалюк (1890—1984): Виставка творів: [Альбом]. — К., 1990.
1979. ДАК, ф. 100, оп. 1, спр. 2790; ф. 163, оп. 41, спр. 3920, 4576; ф. Р-6, оп. 2, спр. 2992; Покровский Петр Михайлович // Энциклопедический словарь / Изд.: Ф. А. Брокгауз, И. А. Ефрон. — СПб., 1898. — Т. 47; Покровский Петр Михайлович // www.rulex.ru.
1980. ДАК, ф. 100, оп. 1, спр. 2195; ф. 143, оп. 3, спр. 103; ф. 163, оп. 39, спр. 317, 1250, 1975; Фабрично-заводские предприятия Российской империи. — Пг., 1914.
1981. ДАК, ф. 100, оп. 1, спр. 2093; ф. 163, оп. 41, спр. 32; Весь Киев: Адресная и справочная книга на ... (1899—1915) год. — К., 1899—1915; Скоропадский П. Спогади (кінець 1917 — грудень 1918). — К.; Філадельфія, 1995; Хінкулов Л. Ф. Літературні зустрічі. — К., 1980.
1982. Капельгородська Н., Глушенко Є., Синько О. Український біографічний кінодовідник. — К., 2001; Мистецтво України: Біогр. довідник. — К., 1997; Сова А. Дорога до сміху: Сторінки біографії. — К., 1986.
1983. ДАКО, ф. 1636, оп. 6, спр. 682; Попова Л. И., Цельтнер В. П. Т. Яблонская. — М., 1968; Татьяна Ниловна Яблонская: Живопись, рисунок. — М., 1989; Яблонская Т. Н. Живопись. — К., 1987.
1984. ЦДАМЛМУ, ф. 445, оп. 1, спр. 69, 71—73; Капельгородська Н., Глушенко С., Синько О. Український біографічний кінодовідник. — К., 2001; Мистецтво України: Біогр. довідник. — К., 1997; Мистецтво України: Енциклопедія. — К., 1995. — Т. 1; Музыкальная энциклопедия. — М., 1973. — Т. 1; Щирица Ю. П. Вадим Гомоляка. — К., 1982.
1985. ДАК, ф. 163, оп. 41, спр. 1976, 4558; 3 порога смерти. — К., 1992; Писатели Украины в Великой Отечественной войне. — К., 1985; Письменники Радянської України. 1917—1987. — К., 1988; Українська літературна енциклопедія. — 1988. — Т. 1; 1990. — Т. 2; 1995. — Т. 3.
1986. Архів АК «Київпроект»; Василь Овчинников / Авт. і Упоряд. А. Х. Бриліантова. — К., 1972; Василь Овчинников: Каталог живопис, графіка, розписна кераміка / Авт.-упоряд. Л. Х. Бриліантова. — К., 1977; Зінчук С. Г., Капельгородська Н. М. Іван Кавалерідзе. — К., 1971; Німенко А. В. Кавалерідзе — скульптор. — К., 1967; Цельтнер В. Валентин Литвиненко. — М., 1971.
1987. Зюков Б., Сенникова Р. Киевский Государственный орден Трудового Красного Знамени Академический русский драматический театр им. Леси Украинки. — К., 1977; Словник художників України. — К., 1973.
1988. ДАК, ф. Р-330, оп. 4, спр. 30; ДАКО, ф. 10, оп. 1, спр. 266.
1989. ДАК, ф. 163, оп. 6, спр. 154; оп. 46, спр. 34, 1405; ф. Р-6, оп. 2, спр. 1005, 1006; Весь Киев: Адресная и справочная книга на ... (1899—1915) год. — К., 1899—1915.
1990. Архітектура Радянської України за 40 років / Г. А. Лебедєв та ін. — К., 1957; Архитектура Советской Украины / В. П. Дахно, С. К. Килюк, Н. С. Коломиец, В. П. Моисеенко и др. — К., 1986; Нариси історії архітектури Української РСР (радянський період). — К., 1962; Шулькевич М. М., Дмитренко Т. Д. Киев. — К., 1978.
1991. ДАК, ф. 16, оп. 463, спр. 4819; Годовой отчет Киевского благотворительного общества за 1910 г. — К., 1911.
1992. ДАК, ф. 100, оп. 1, спр. 2112, 2115; ф. 163, оп. 41, спр. 3242.
1993. Там само, ф. 100, оп. 1, спр. 1925; ДАКО, ф. 1636, оп. 15, спр. 308.
1994. ДАК, ф. 100, оп. 1, спр. 2295, 2296; ДАКО, ф. 1542, оп. 1, спр. 186.
1995. ДАК, ф. 100, оп. 1, спр. 695, 696, 1241; ф. 143, оп. 2, спр. 257, 1061, 1077; ф. 163, оп. 41, спр. 1946, 3922; ф. Р-1, оп. 1, спр. 7; ф. Р-6, оп. 2, спр. 868; ф. Р-330, оп. 1, спр. 294; оп. 4, спр. 86, 149; ф. Р-433, оп. 2, спр. 76, 79, 128; ДАКО, ф. 1542, оп. 1, спр. 186; Весь Киев: Адресная и справочная книга на ... (1899—1915) год. — К., 1899—1915; Справочная книга «Весь Киев» на 1926 год. — К., 1926; Уся Київщина: Довідна книга на 1928 рік. — К., 1928.
1996. ДАК, ф. 100, оп. 1, спр. 231, 1657; ф. 163, оп. 41, спр. 5881; оп. 46, спр. 377; оп. 48, спр. 58; ф. Р-330, оп. 1, спр. 437, 445, 673; ДАКО, ф. 1542, оп. 1, спр. 186; Києвлітін. — 1917. — 4 февр.; Южная копейка. — Июль 1917 — январь 1918.
1997. ДАК, ф. 19, оп. 1, спр. 601; ф. 100, оп. 1, спр. 312; ф. 163, оп. 41, спр. 1980, 4791; ДАКО, ф. 1636, оп. 6, спр. 414; ЦДАУК, ф. 486, оп. 5, спр. 11; Верстюк В. Ф., Остащенко Т. С. Діячі Української Центральної Ради. — К., 1998; Києвлітін. — 1915. — 17 нояб.; 1916. — 10 мая; Котов А. А. Александр Алехин. — М., 1973; Линдер В. И., Линдер И. М. Алехин. — М., 1992; Малаков Д. Архітектор Городецький. — К., 1999; Робітничка газета. — 1918. — 27 верес.; Самый высокий дом в Киеве // Жизнь и искусство. — 1897. — 18 окт.
1998. ДАК, ф. 163, оп. 41, спр. 5316; Макаренко І. М., Полякова І. М. Биографический словарь заведующих кафедрами и профессоров Киевского медицинского института (1841—1991). — К., 1991.
1999. ДАК, ф. 163, оп. 6, спр. 157; ф. 168, оп. 1, спр. 1—42; ІР НБУ, ф. ХХІ, № 66, 112; Особисті архіви родин: Блащучка М. І., Борисенка В. С., Горюшко Г. Т., Михайлова О. І., Пресмана Л. М., Стебловської Т. В., Тарасенко Г. О., Шевцова Д. О.; ЦДАМЛМУ, ф. 457, оп. 1, спр. 22; ф. 494, оп. 1, спр. 9, 11, 13; ф. 570, оп. 2, спр. 97; ф. 650, оп. 1, спр. 98; ф. 653, оп. 2, спр. 379, 396; ЦДАУК, ф. 261, оп. 1, спр. 106; ф. 318, оп. 1, спр. 1532; ф. 442, оп. 655, спр. 35; ф. 707, оп. 229, спр. 91а; Балет: Энциклопедия. — М., 1981; Богомолец-Лазурська Н. Життя Марії Заньковецької. — К., 1961; Буринська М. Первая русская олимпиада // Природа и люди. — 1913. — № 52; Василько В. С. Микола Садовський та його театр. — К., 1962; Його ж. Театру віддане життя. — К., 1984; Волицька І. Театральна юність Леся Курбаса (проблема формування творчої особистості). — Львів, 1995; Вороний М. Театр і драма. — К., 1989; Гайдабура В. М. Слізавета Хуторна. — К., 1985; Його ж. Марія Вторая: 20 января исполняется 120 лет со дня рождения прима Театра Н. Садовского // День. — 2005. — 19 янв.; Дібровенко М. Ф. Ф. Г. Загиркевич-Карпанська. — К., 1956; Дрылин С. Н. Мария Заньковецкая. 1854—1934: Жизнь и творчество. — К., 1982; История городов и сел Украинской ССР: Киев. — К., 1982; Києвлітін. — 1912. — 23 мая, 13 июня, 12, 13 авг.; 1913. — 13 июня, 20—30 авг.; Киевская мысль. — 1909. — 15 марта; 1914. — 27 июня; Київ: Провідник. — К., 1930; Київський академічний театр оперети: 70 років: [Буклет]. — К., 2005; Копиленко Н. Київська «Просвіта» (1906—1910) // Дивослово. — 1994. — № 1; Корнієнко Н. М. Лесь Курбас: репетиція майбутнього. — К., 1998; Красильникова О. В. Історія українського театру 20 сторіччя. — К., 1999; Лисенко І. М. Словник співаків України. — К., 1997; Любов Павлівна Ліницька: Нариси. — К., 1957; Медведик П. Сієною поклані: У Чорткові відривається пам'ятник театральному діячеві Панасу Карабіневичу // Свобода. — 1993. — 15 трав.; Мистецтво України: Енциклопедія: В 5 т. — К., 1995. — Т. 1; Могульський М. Український національний театр // Літ.-наук. вістник. — 1917. — Кн. V—VI; Науковий часопис українознавства «Україна» (1907—1932): Показник змісту. — К., 1993; Недзвідський А. Василь Василько. — К., 1981; Остащенко Т. С. З історії літературно-мистецького життя в Україні часів Центральної Ради // Укр. іст. журнал. — 1998. — № 3; Отчет Киевского общества грамотности за 1906 г. — К., 1907; Палієнко М. Повернення із забуття: Портрет вченого, журналіста, видавця Володимира Науменка / За ред.

- Н. Сидоренко. — К., 1998; Попов О. М. Бородай М. М. // Мистецтво України: Енциклопедія. — К., 1995. — Т. 1; Рада. — 1913. — 16 черв., 13, 14, 31 лип., 1 серп.; Рибаків М. О. Невідомі та маловідомі сторінки історії Києва. — К., 1997; Його ж. Оперета — мій кумир // Київська старовина. — 2005. — № 4; Рубан-Кравченко В. Василь Кричевський. — К., 2004; Русский провинциальный театр: Воспоминания. — Л.; М., 1937; Спогади про Миколу Садовського: 36. — К., 1981; Станішевський Ю. Барви української оперети. — К., 1970; Його ж. Корифеї української оперети. — К., 1999; Його ж. Обрії музичного театру: Опера, балет, оперета на сучасній українській сцені. — К., 1968; Театральна декада: Програма київських театрів: Щодокадник. — К., 1936—1950; Театральний Київ: Програма київських театрів: Щодокадник. — К., 1951—1970; Театрально-концертний Київ: Щодокадник. — К., 1960; Український драматичний театр. — К., 1967. — Т. 1; Устав: Інструкції і положення Київського общества грамотности. — К., 1899; Хорунжий Ю. Лицедій із Троїцького майдану // Вітчизна. — 2005. — № 9—10; Чорний С. Лесь Курбас — творець українського модерного театру // Український театр і драматургія. — Мюнхен; Нью-Йорк, 1980; Швачко Т. Марія Литвиненко-Вольгемут. — К., 1986; Юринець В. П. Тичина // Пам'ять століть. — 1998. — № 1; Юрьев Ю. М. Записки. — Л.; М., 1948. — Ч. 2—3.
2000. ДАК, ф. 163, оп. 41, спр. 937, 1560, 3245, 5700.
2001. Даниленко В. М., Макаревич М. Л. Червонохутірський могильник мідного віку з трюспаленням // Археологічні пам'ятки УРСР. — К., 1956. — Т. VI; Дергачев В. П. Пам'ятники позднего Триполья. — Кишинев, 1980; Захарук Ю. Н. Софиевский могильник: Авто-реф. дис. канд. ист. наук. — Львов, 1952; Колесников (Корвин-Пиотровский) А. Г. Трипольское общество Среднего Поднепровья: Опыт социальных реконструкций в археологии. — К., 1993; Крющ В. А. Позднетрипольские памятники Среднего Поднепровья. — К., 1977.
2002. ДАК, ф. 163, оп. 6, спр. 134; Вулиці Києва. — К., 1995; Київ: Туристичний путівник. — К.; Львів, 2001.
2003. Галайба В. Виправне арештантське відділення // Веч. Київ. — 1991. — 5 черв.; Києвланін. — 1868. — 22 окт.; 1887. — 20 нояб.; 1896. — 30 мая; 1900. — 16 дек.; 1917. — 25 марта; Маршинський А. З днів Sturm und Drang-у «Календар-альманах "Дніпро" на 1928 рік.» — Львів, 1927.
2004. НА Президії НАНУ. Особова спр. Г. М. Добрава; Вчені Інституту історії України: Біобібліогр. довідник. — К., 1998; Геннадій Михайлович Добров. — К., 1990; Добров Г. М. (Некролог) // Вісник АН УРСР. — 1989. — № 2; Історія Академії наук УРСР. — К., 1973; Петро Степанович Погребняк. — К., 1978. — (БВ УРСР); Стефан Михайлович Ямпольський. — К., 1986. — (БУ УРСР).
2005. Архів «УкрНДІпроектреставрація». Пояснительная записка к техно-рабочему проекту восстановления здания гостилицы — Палас. — 1946 год; Кот С. И. Первый на Украине (К обозранию Всеукраинского комитета охраны памятников искусств и старины // Историческое краеведение в СССР: Вопросы теории и практики. — К., 1991; Скоропадський П. Спогади (кінець 1917 — грудень 1919). — К.; Філадельфія, 1995; Шульгин В. В. Письма к русским эмигрантам. — М., 1961.
2006. ДАК, ф. 81, спр. 8, 56, 59, 362; Бойко О. Д. Гербель Сергій Миколайович // Енциклопедія історії України. — Т. 2. — К., 2004; Верстюк В. Ф., Осташко Т. С. Діячі Української Центральної Ради. — К., 1998; Гайвас Я. Коли починалася епоха; На чужині. — Б. м., 1964; Депенчук Л. Богдан Кістяківський. — К., 1995; Записка о здании, занимаемом Киевскою второю гимназиею // Сост. заслуженный преподаватель, статский советник Ростоцкий. — К., 1893; Канерштейн М. Патриот вітчизняної музики // Музика. — 1978. — № 4; Кислиця Д. Світе ясний. — Торонто, 1987; Коновал О. Хрещатик та Успенський собор підірвали совєти // Наша віра. — 2001. — Листопад; Крышгаль А. Ф. Памяти Евгения Васильевича Зверезомб-Зубовского (1890—1967) // Этномологическое обозрение. — 1968. — Т. 47. — Вып. 1; Кучерук О. Миський голова Володимир Багазій і міська управа Києва у 1941—1942 рр. // Київ і кияни: Матеріали щорічної науково-практичної конференції Музею історії міста Києва. — К., 2006. — Вып. 6; Малюженко А. Київ за 1942 р. // Наше минуле. — К., 1993. — № 1 (6); Орловский В. Д. 1842—1914. — К., 1968; Отчет Киевской 2-й гимназии за 1877 и 78-й учеб. год. — К., 1878; Отчет о состоянии Киевской 2-й гимназии за 1895/96 учебный год. — К., 1897; Поміщик-народоман: До 160-річчя від дня народження Т. Р. Рильського // Знаменні дати: Календар-2001. — К., 2001; Федченко П. М. Михайло Драгоманов. — К., 1991; Форостівський Л. Київ під ворожими окупаціями. — Буенос Айрес, 1952; Чалый М. К. Вторая Киевская гимназия (1852—1861). — К., 1900; Чередищенко Д. Павло Чубинський. — К., 2005.
2007. ДАК, ф. 163, оп. 41, спр. 3044.
2008. Там само, ф. 100, оп. 1, спр. 645; ф. 143, оп. 2, спр. 470; Око. — 1918. — № 1—17; Шейнис З. Агент «Искры» // Наука и жизнь. — 1966. — № 6.
2009. ДАК, ф. 17, оп. 2, спр. 896; ф. 30, оп. 1, спр. 117; ф. 31, оп. 1, спр. 187; ф. 163, оп. 6, спр. 134; оп. 7, спр. 1121; ф. P-1, оп. 1, спр. 2458; ДАКО, ф. 1, оп. 295, спр. 40364; ф. 41, оп. 1, спр. 28, 69; РДІА, ф. 218, оп. 4, спр. 1212; ЦДІАУК, ф. 486, оп. 3, спр. 5, 109; оп. 5, спр. 498, 557; ф. 830, оп. 1, спр. 25, 32; Дорошенко Д. Історія України. 1917—1923 рр. — Ужгород, 1932. — Т. 1; Друг О. Приватні садиби будинки цукропромисловців у Києві // Старожитності. — 1995. — № 1-2; Кальницький М., Факторович М. Терещенки // Пам'ятки України. — 1993. — № 1—6; Ковалінський В. В. Меценатки Києва. — К., 1998; Малаков Д. Парадний вхід та подвір'я прибуткового будинку // Янус. — 1998. — № 17; Науменко К. Е. Боровський Б. П. // Енциклопедія історії України. — К., 2003. — Т. 1; План-справочник г. Києва. — К., 1923 г.; Самчук У. На коні ворононь. — Вінніпег, 1975; Сквібицька Т. Прибутковий будинки Києва // Генеза. — 1996. — № 2; Путеводитель по Киеву и его окрестностям // Изд. М. И. Трифонова. — К., 1914; Шероцкий К. В. Киев. — К., 1917; Українська Центральна Рада: Документи і матеріали. — К., 1997. — Т. 2.
2010. ДАК, ф. 58, оп. 1, спр. 99; Хінкулов Л. Ф. Літературні зустрічі. — К., 1980.
2011. Клецький Л. М. (Некролог) // Економіка сільськогосподарського господарства. — К., 1989; Тарасенко Г. С., Шатко О. В. Клецький Лев Михайлович (1903—1989) // Вчені економісти-аграрники. — К., 2001.
2012. Верстюк В. Ф., Осташко Т. С. Діячі Української Центральної Ради. — К., 1998; Грималюк Р. Вітражі Петра Холодного // Дзвін. — 1991. — № 11; Саліковський О. Як ми склали перший кабінет для Скоропадського (Спомини учасника) // Діло (Львів). — 1924. — 6 січ.
2013. Архів ЖЕКА № 102 Старокіївського району; Особистий архів дочки О. С. Мішакової — Л. О. Мішакової; ЦДАМАМУ, ф. 567, оп. 2, спр. 966; ф. 570, оп. 2, спр. 194; ф. 573, оп. 1, спр. 830; ф. 1132, оп. 1, спр. 625; Животенко А. Заслужений успіх // Мистецтво. — 1969. — № 5; Капельгородська Н., Глуценко Є., Синько О. Український біографічний довідник. — К., 2001; Лисенко І. М. Словник співаків України. — К., 1997; Мартич Ю. М. Поліна Володимирівна Куманченко. — К., 1964; Мистецтво України: Біогр. довідник. — К., 1997; Музыкальная энциклопедия. — М., 1978. — Т. 4; Третяк-Басмановська Л. Крок у вічність з недоспіваючою піснею. — К., 1997.
2014. Будинок на бульварі ім. Т. Шевченка // Архітектура Рад. України. — 1939. — № 3; Нариси історії архітектури Української РСР (радянський період). — К., 1962.
2015. ДАК, ф. 58, оп. 1, спр. 99.
2016. Там само, ф. 55, оп. 2, спр. 472; ф. 108, оп. 80, спр. 9; оп. 83, спр. 7; оп. 94, спр. 190, 191, 216, 320, 327, 331, 341, 342, 350, 355; оп. 98, спр. 6; ІР НБУ, ф. X, № 5077, 19037; РДІА, ф. 735, оп. 7, спр. 79; НА Президії НАНУ. Особові спр. О. Білецького, М. Боголюбова, М. Гуздія, К. Гусидистого, М. Крилова, С. Маслова, М. Петровського; ЦДІАУК, ф. 442, оп. 80, спр. 621; Алешин П. К століттю со дня народження арх. А. П. Беретти // Архит.-худож. еженедельник. — 1916. — № 18; Артемський А. Я. Що таке Всенародна бібліотека України. — К., 1931; Батько і син Беретти // Архітектура Рад. України. — 1938. — № 3; Беляєва Л. В., Деркач Н. М. Євген Степанович Шабловський. — К., 1976; Білодід І. К. Леонід Арсенійович Булаховський. — К., 1968; Його ж. Творчий подвиг ученого // А. Ю. Кримський — україніст і орієнталіст. — К., 1974; Борисенко В. К. Нариси з історії української етнології. 1920—30 рр. — К., 2002; Бюлетень Кабінету антропології і етнографії імені Ф. Вовка. — 1925. — № 1; Володимир Петрович Затонський. — К., 1984; 80-річчя академіка НАН України Г. Д. Вервеса // Вісник НАНУ. — 2000. — № 4; Вчені Інституту історії України: Бібліогр. довідник. — К., 1998. — Вып. 1. — (Українські історики); Гаврилюк А. А. Алемо Олександр Гаврилович // Видатні діячі науки і культури Києва в історико-краєзнавчому русі України. — К., 2005. — Ч. 1; Головна книжна палата // Наше минуле. — 1919. — № 1—2; Григорій Давидович Вервес. — К., 2000; Гуздія М. К. Олександр Іванович Білецький. — К., 1959; Дашкевич Я. Іван Крип'якевич — історик України // Крип'якевич І. П. Історія України. — Львів, 1990; Довідник Академії наук Української РСР на 1950 рік. — К., 1950; Дубровіна Л. А., Онищенко О. С. Історія Національної бібліотеки України імені В. І. Вернадського. 1918—1941. — К., 1989. — № 5; Етнографічна діяльність Антона Онищука // Нар. творчість та етнографія. — 1989. — № 4; Етнографічна спадщина і національне відродження. — К., 1992; Євген Степанович Шабловський. — К., 1976; Завадська В. З київських споминів (Шкільна округа — Генеральний секретаріат — Міністерство) // Календар-альманах «Дніпро» на 1930 рік. — Львів, 1929; Інститут геологічних наук НАН України. — К., 2001; Інститут літератури ім. Т. Г. Шевченка НАН України: Сторінки історії. — К., 2003; Інститут літератури ім. Т. Г. Шевченка НАН України. 1926—1996. — К., 1996; Інститут мовознавства ім. О. О. Потебні. — К., 1975; Історія Академії наук України. 1918—1923: Документи і матеріали. — К., 1993; Історія Академії наук Української РСР. — К., 1982; Історія Національної академії наук України. 1929—1933. — К., 1998; Київ: Провідник. — К., 1930; Кирпач А. І. Перший нарком освіти // Рад. школа. — 1986. — № 4; Ковальчук Г. Керівники ВБУ-НБУВ (1918—1998) // Бібліотечний вісник. — 1998. — № 5; Його ж. Феномен УНІКу // Книжник. — 1991. — № 2; Корнейчик І. І. Український книгознавець, бібліограф та бібліотекознавець С. І. Маслов (1880—1957) // Бібліотекознавство та бібліографія. — 1967. — № 4; Крעותень В. І.

- Лицар філологічної науки // Рад. літературознавство. — 1980. — № 1; Крип'якевич І. П. Бібліогр. покажчик. — Львів, 1966; Мезенцева Г. Дослідники археології України. — Чернівці, 1997; Мельничук О. С. Академік М. Я. Калінович // Мовознавство. — 1978. — № 6; Михайл Еразмович Омеляновський. — К., 1985; Наукові установи та організації УСРР. — Х., 1930; Наука и научные работники СССР (без Москвы и Ленинграда). — Л., 1928. — Т. VI; Національна академія наук України: Персональний склад, 1918—2003. — К., 2003; Наше минуле. — 1918. — № 3; 1919. — № 1—2; Оноприенко В. И., Кистерская А. Д., Севбо П. Н. Евгений Оскарович Патон. — К., 1988; Оноприенко В. И. Павел Аполлонович Тутковский. — М., 1987; Островська С. А. Інститут електро-зварювання ім. Є. О. Патона // Нариси з історії інститутів відділу технічних наук. — К., 1961; Паламарчук Л. С. І. М. Кириченко // Мовознавство. — 1969. — № 4; П. Г. Тичина: Бібліогр. покажчик. — К., 1951; Полный Справочник-Указатель Правительственных мест и лиц Украинской Державы. — К., 1918; Полонский Ф. // Энциклопедия украиноведения. — Львів, 1996. — Т. 6; 50 лет Института археологии АН УССР. — К., 1984; Рогозинский А. Киевская первая гимназия накануне столетнего юбилея. — К., 1910; Столетие Киевской первой гимназии (1809—1811—1911). — К., 1911. — Т. I—III; Санцевич А. В., Комаренко Н. В. Развитие исторической науки в Академии наук Украинской ССР. — К., 1986; Сапун М. М. Володимир Петрович Затонський (До 100-річчя з дня народження) // Укр. іст. журнал. — 1988. — № 8; Скрипник Г. А. Етнографічні музеї України. — К., 1989; Ї ж. Українське етнографічне музейництво. 20-ті — 90-ті роки ХХ ст. — К., 1998; Увесь Київ. — К., 1927; 70-річчя академіка НАНУ І. О. Дзеверіна // Вісник НАНУ. — 1999. — № 11; Урбанський В. М. Становлення математических исследований в УССР: [Автореферат]. — К., 1983; Уся Київщина: Довідна книга на 1928 рік. — К., 1928; Якубова Л. Д. Всеукраїнська асоціація марксистсько-ленінських інститутів // Енциклопедія історії України. — К., 2003. — Т. 1.
2017. ДАК, ф. 163, оп. 41, спр. 363, 1987, 2318; Ясевич В. Е. Творчество киевского городского архитектора В. Н. Николаева // Стрво и архитектура. — 1982. — № 1.
2018. Київ: Туристичний путівник / Авт. тексту: М. Кальницький, В. Киркевич, М. Гринчик. — К.; Львів, 2001.
2019. Малий словник історії України. — К., 1997; Полный Справочник-Указатель Правительственных мест и лиц Украинской Державы. — К., 1918; Уряди України у ХХ ст.: Наук.-документальне видання. — К., 2001.
2020. ДАК, ф. 153, оп. 8, спр. 287, 437, 614, 1087; ф. 153, оп. 1, спр. 4, 6, 7, 13, 52, 57, 70, 73, 75, 76, 112, 117, 118, 126, 147, 155, 177, 253, 257, 304, 309, 339, 364, 372, 377, 386; оп. 2, спр. 74; оп. 5, спр. 8080; ф. 163, оп. 41, спр. 24, 158, 2790; ДАКО, ф. 1542, оп. 1, спр. 60-а; ЦДАУК, ф. 295, 1, 202; ф. 486, оп. 1, спр. 18092; Адрес-календарь Киевской губернии на 1888 год. — К., 1888; Alma Mater: Університет св. Володимира напередодні та в добу Української революції 1917—1920. Матеріали, документи, спогади: У 3 кн. / Упоряд.: В. А. Короткий, В. І. Уляновський. — К., 2001. — Кн. 2: Університет св. Володимира за доби Української Центральної Ради та Гетьманату Павла Скоропадського; Варвак П. М. Микола Васильович Корноухів. — К., 1959; Герцанівський Д. В російському полоні // Непогасний вогонь віри: Зб. на пошану полковника Андрія Мельника, Голови Проводу українських націоналістів. — Париж, 1974; Двадцятипятилетие Первой Киевской частной женской А. Т. Дучинской гимназии, основанной В. Н. Ващенко-Захарченко. — К., 1903; Добровольский В. А. Дмитрий Александрович Граве (1863—1939). — М., 1968; Дорошенко Д. Історія України. 1917—1923 рр. — Ужгород, 1930. — Т. 1; Євген Коновалець та його доба. — Мюнхен, 1974; Киевлянин. — 1917. — 2 апр.; 4 июня; 1919. — 18 окт.; Киевский юридический институт. Потребность в нем, его задачи, организация и обозрение преподавания. — К., 1918; Київ: Провідник. — К., 1930; Історія АН УССР. — К., 1982; Історія Академії наук України. 1918—1923: Документи і матеріали. — К., 1993; Киевлянин. — 1878. — 11 марта; Костянтин Григорович Воблий // Бібліографія складача О. С. Ровнер. — К., 1968; Лисоченко І. Д. Костянтин Григорович Воблий // Фонди Відділу рукописів Центральної наукової бібліотеки АН УРСР. — К., 1982; Матчак М. Початки січових стрільців // Календар «Червоної калини» на 1937 рік. — Львів, 1937; Михайленко С. Из истории Киевского коммерческого института // Археологический ежегодник. — 2003. — Т. 4; Михайленко С. И. Киевская школа в российской историографии (В. Б. Антонович, М. В. Довнар-Запольский и их ученики). — М.; Брянск, 1997; Музей товароведения при Киевском коммерческом институте. — 3-е изд. — К., 1911; Путята Т. В., Фрадік Б. Н. Діяльність видатних механіків на Україні. — К., 1952; Русова С. Життя українського ідеаліста кінця ХІХ в. Ол. Ол. Русова. — Львів, 1938; Степанович С. Студентські товариства при Київському комерційному інституті // Проблеми історії України ХІХ — початку ХХ ст. — К., 2001. — Вип. III; Стрельбицька О. І. Борис Миколайович Горбунов. — К., 1959.
2021. НА Президії НАНУ. Особова спр. Різниченка В. В.; ЦДАГОУ, ф. 263, оп. 1, спр. 58204; Блюміна І. В. Різниченко (Велентій) — художник і поет. — К., 1972; Інститут геологичних наук НАН України. — К., 2001; Історія Академії наук України. 1918—1923. — К., 1993; Історія Академії наук Української РСР. — К., 1982; Наука и научные работники СССР (без Москвы и Ленинграда). — Л., 1928. — Ч. VI; Наукові установи та організації УСРР. — Х., 1930.
2022. ДАК, ф. 17, оп. 6, спр. 666, 673; ф. 163, оп. 41, спр. 768; оп. 46, спр. 35; РДІА (Санкт-Петербург), ф. 1293, оп. 166, спр. 15; Киев: Энцикл. справочник. — К., 1981.
2023. ДАК, ф. 163, оп. 41, спр. 559; Адрес-календарь и справочная книга Киевской губернии на 1888 год. — К., 1888; Календарь: Адресная и справочная книга г. Киева на 1915 год. — К., 1914; Киев: Энцикл. справочник. — К., 1985; Київ: Провідник. — К., 1930.
2024. Вулиці Києва. — К., 1995; Київ: Історичний огляд. — К., 1982.
2025. ДАК, ф. 100, оп. 1, спр. 2425.
2026. Будинок-музей Шевченка в Києві. 1928. — К., 1929; Гайдучок М. До історії Будинку-музею Т. Г. Шевченка в Києві // Питання шевченкознавства: Т. Г. Шевченка і його сучасники. — К., 1968; Життя й революція. — 1927. — № 11; Жур П. Дума про вогонь. — К., 1985; Літературно-меморіальний будинок-музей Т. Г. Шевченка в Києві: Фотопутівник / Полянничко О., Драбинко С., Матійко Г., Кирда В. — К., 1986; Омеляненко Г. Будинок-музей Т. Г. Шевченка в Києві. — К., 1960; Полтавщина: Енцикл. довідник. — К., 1992; Приходько П. 40-річчя Будинку-музею Т. Г. Шевченка в Києві // Питання шевченкознавства. — К., 1968. — Вип. 4; Силин О. Київська оселя Тараса Шевченка // Сузір'я. — К., 1982. — Вип. 16; Шевченківський словник. — К., 1976. — Т. 1—2.
2027. Київ: Ецикл. довідник. — К., 1981; Шевченко Т. Близнець // Собр. соч.: В 4 т. — М., 1977. — Т. 3.
2028. ДАК, ф. 143, оп. 1, спр. 228; оп. 2, спр. 1400; ф. 163, оп. 41, спр. 874, 1098, 3335, 5760; Вєсь Киев: Адресная и справочная книга на 1906 год. — К., 1906; — ... на 1910 год. — К., 1910; — ... на 1911 год. — К., 1911; Календарь: Справочная и адресная книга г. Киева на 1912 год. — К., 1912; — ... на 1913 год. — К., 1912; — ... на 1916 год. — К., 1916.
2029. ДАК, ф. 163, оп. 6, спр. 120; Вулиці Києва. — К., 1995; Галайба В. Школа домоводства ім. О. Ф. Якубенка // Вєч. Київ. — 1999. — 2 листоп.; Отчет о деятельности Киево-Лукьяновской женской практической школы домоводства с 7 марта 1911 г. по 1 января 1912 г. — К., 1912; Устав Лукьяновского дамского попечительства о бедных при церкви св. Федора в Киеве. — К., 1906; Тарахан-Берега З. Святиня. — К., 1998; Чикаленко С. Спогади. — Нью-Йорк, 1955.
2030. Архів Національної академії внутрішніх справ України; Музей Національної академії внутрішніх справ України.
2031. ДАК, ф. Р-6, оп. 1, т. 1, спр. 220, 222; ф. Р-330, оп. 1, спр. 2389.
2032. Шулькевич М. О., Дмитренко Т. Г. Киев: Архит.-ист. очерк. — К., 1978.
2033. ДАК, ф. Р-6, оп. 3, т. 1, спр. 16, 222, 318, 485.
2034. Там само, ф. Р-6, оп. 3, т. 1, спр. 17, 223.
2035. ЦДАУК, ф. 442, оп. 107, спр. 44; Вулиці Києва. — К., 1995; Київ: Провідник. — К., 1930.
2036. ДАК, ф. 1, оп. 2, спр. 1192; ф. 19, оп. 1, спр. 192, 2657; ф. 163, оп. 41, спр. 1448, 1661, 2760; оп. 46, спр. 173, 252; оп. 48, спр. 58; ДАКО, ф. 1, оп. 295, спр. 63311; ф. 1636, оп. 6, спр. 31; ЦДАУК, ф. 484, оп. 3, спр. 30; ф. 486, оп. 5, спр. 27, 416; ф. 487, оп. 1, спр. 148-а; Іконников В. С. Киев в 1654—1855. — К., 1904; Кисляк Г. Вулицю К. Лібкнехта // Пам'ятники України. — 1987. — № 4; Колянчук О., Литвин М., Науменко К. Генералітет українських визвольних змагань: Біографи генералів та адміралів українських військових формацій першої половини ХХ століття. — Львів, 1995; Отчет о деятельности Распорядительного Комитета Киевского Отдела Императорского Русского Военно-Исторического Общества за 1910 год // Воен.-ист. вестник. — 1911. — № 5—6; Полный Справочник-Указатель Правительственных мест и лиц Украинской Державы. — К., 1918; Путеводитель по г. Киеву со справочным отделом / Под ред. М. И. Трифонова. — К., 1914; Скібіцька Т. Прибуткові будинки Києва // Генеза. — 1996. — № 2.
2037. Асєс Ю. С. Стил в архітектурі України. — К., 1989; Памятники градостроительства и архитектуры Украинской ССР. — К., 1985. — Т. 2.
2038. Архів СПУ. Особова спр. Бажана М. П.; ДАК, ф. 100, оп. 1, спр. 1063; ф. 143, оп. 2, спр. 832; ф. 163, оп. 41, спр. 2203, 2580; оп. 46, спр. 157; ЦДАУК, ф. 2194, оп. 1, спр. 391; Васильєвич С. Титулованые роды Российской империи. — СПб., 1910; Воспоминания о Миколє Бажанє. — М., 1989; Карбованих слів володар: Спогади про Миколу Бажана. — К., 1988; Крижанівський С. Микола Бажан. — К., 1974; Микола Платонович Бажан (Некролог) // Рад. літературознавство. — 1984. — № 2; Модзалевский В. Л. Малороссийский родословник. — К., 1910.
2039. Тимошок М. Пам'яті Анатолія Москаленка // Пам'ять століть. — 1999. — № 6; Хто є хто в українській мас-медіа: Журналісти, газети та журнали, телебачення та радіо, інформаційні агентства, прес-служби, українські ЗМІ. — К., 1999; Яремчук А. Його велика рідня (до 65-річчя Анатолія Захаровича Москаленка) // Укр. культура. — 1999. — № 6.
2040. Михайл Іванович Хмелько // Киевские ведомости. — 2007. — 15 марта; Словник художників України. — К., 1973.

2041. Виставка произведений Александра Сафроновича Пашенко: Каталог. — К., 1957; Владич Л. Александр Сафронович Пашенко. — М., 1957; Залеский К. А. Империя Сталина: Биогр. энцикл. словарь. — М., 2000; История украинской советской литературы. — К., 1974. — Т. 5—6; Кобилицкий Ю. Драматург і час: Творчість Олександра Корнійчука. — К., 1967; Куценко М. В. Сторінки життя і творчості О. П. Довженка. — К., 1975; Лещенко М. П. Ванда Василевська. — К., 1986; Полум'яна Ванда. — К., 1985.
2042. ЦДАГОУ, ф. 1, оп. 95, спр. 812, 839, 868; Врублевский В. Владимир Щербидский: Правда и вымыслы: Записки помощника. — К., 1993; Друг О., Малаков Д. Особняки Києва. — К., 2004; Уряди України у XX ст. — К., 2001.
2043. Історія Академії наук Української РСР. — К., 1982; Капельгородська Н., Глущенко С., Синько О. Український біографічний кінодовідник. — К., 2001; Мистецтво України: Біогр. довідник. — К., 1997; Никольский С. В. Воспоминания. — М., 2003; Хто є хто в Україні. — К., 2000.
2044. Друг О. М., Малаков Д. В. Особняки Києва. — К., 2004; Циганкова Е. Вивчення мови та культури ідущ в Українській академії наук (1926—1949 рр.) // Київська старовина. — 2000. — № 3.
2045. ДАК, ф. 17, оп. 5, спр. 662; ф. 19, оп. 1, спр. 1752, 2759; ф. 163, оп. 41, спр. 2726, 2727; оп. 46, спр. 252; оп. 48, спр. 58; ф. Р-1, оп. 1, спр. 12899; ф. Р-330, оп. 1, спр. 1794; Зоря Ю. П. Творчі перемоги київських планувальників // Архітектура Рад, України. — 1940. — № 6; Історія українського мистецтва. — К., 1968. — Т. 6; Кисляк Г. Вулицю К. Лібкнехта // Пам'ятники України. — 1987. — № 4; Кілеско С. К. Київ архітектурний. — К., 1987; Нариси історії архітектури Української РСР (радянський період). — К., 1962; Спутник по г. Києву: Ілюстрований путеводитель по Києву і його окрестностям. — К., 1913.
2046. Незакінчена розмова: спогади, літературна спадщина. — К., 1987; Про Любомира Дмитерка: Літературно-критичні статті. — К., 1971. — К., 1971.
2047. Архів «УкрНДПроекстрестреставрація». Проект ремонтно-реставраційних робіт. Архітектурна частина, 1987; ДАК, ф. 16, оп. 464, спр. 2304; ф. 163, оп. 41, спр. 2203, 2580, 4688; ф. Р-871, оп. 2, спр. 72; ІР НБУ, ф. Х, № 2234; РСМРПВМ, Матеріали дослідження розпису будинку № 17 по вул. К. Лібкнехта, 17, 1991—1992; ЦДАМАМУ, ф. 8, оп. 1, спр. 277; Білодід О., Киркевич В. Довга дорога до храму мудрості // Україна. — 1988. — № 7; Водотика С. Г., Кондратов В. Ф. О. Ю. Гермайзе // Укр. іст. журнал. — 1992. — № 12; Дорошенко Д. Історія України. 1917—1923 рр. — Ужгород, 1930. — Т. II; Друг О. М., Малаков Д. В. Особняки Києва. — К., 2004; Касьянов Г. В. Академік М. І. Яворський: Доля вченого // Укр. іст. журнал. — 1990. — № 8; Київ: Провідник. — К., 1930; Микола Омелянович Макаренко. — К., 1992; Маркітан Л. П. Біобіографічні джерела до біографії Х. Г. Раковського в ЦНБ АН УРСР ім. В. І. Вернадського // Укр. іст. журнал. — 1988. — № 11; Христюк П. Замітки і матеріали до історії української революції, 1917—1920. — Відень, 1922. — Т. III; Юркова О. Гермайзе Осип Юрійович // Українські архівісти: Біобібліогр. довідник. — Випуск перший (XIX ст. — 1930-ті р.). — К., 1999; Ясевич В. Е. Архітектура України на рубежі XIX—XX вв. — К., 1988.
2048. ДАКО, ф. 1542, оп. 1, спр. 97; Київ: Провідник. — К., 1930; Друг О. М. Особняки родини Терещенків // Янус — Нерухомість. — 1997. — Ч. 4; Ї ж. Паладики цукрових королів // Старожитності. — 1995. — Ч. 1—2.
2049. Архів ЖЕКа 105. Технічний паспорт на будинки; ДАК, ф. 100, оп. 1, спр. 1527; Вєсь Киев: Адресная и справочная книга на ... (1909—1915) год. — К., 1909—1915; Общий гербовник дворянских родов Всероссийской империи, начатый в 1797 г. — Ч. 1; Список генералов по старшинству. — СПб., 1912; — Те саме. — Пг., 1916.
2050. ДАК, ф. 163, оп. 41, спр. 6293; Відділ рукописів Інституту літератури ім. Т. Шевченка НАНУ, ф. 39, № 39, № 344, 624, 627, 630, 675, 683; Грудицька М., Курашов В. Степан Васильченко: Статті та матеріали. — К., 1950; Грушкевич І. Л. Педагогічна діяльність і педагогічні погляди С. В. Васильченка. — К., 1961; Хінкулов Л. Літературні зустрічі. — К., 1980; Йою ж. Письменник жив у Києві. — К., 1982; Шумло Н. М. Проза Степана Васильченка. — К., 1986.
2051. Мовчан І. І. Погребельные комплексы Древнего Киева // Тези доповідей української делегації на VI Міжнародному конгресі слов'янської археології (Новгород, Росія, 1996). — К., 1996.
2052. НА ІА НАНУ, фонд експ., спр. 1956/33 (Копылов Ф. Б. Дневник археологических наблюдений за 1956 г.); Там само, ф. 12, спр. 269 (Самойловский И. М. Хроника археологических исследований Киева за 1917 по 1947 гг.); Бобровский Т. А. Середньовічний печерний комплекс на горі Шекавиці у Києві // Матеріали IV Міжнародної археологічної конференції студентів і молодих вчених. — К., 1996.
2053. ААЮР, 1899. — Т. 1; Максимов Є. В., Орлов Р. С. Могили Х ст. на горі Юрковиці у Києві // Археологія—41. — 1982.
2054. ДАК, ф. 17, оп. 5, спр. 666; ф. 163, оп. 41, спр. 134, 152, 5680; оп. 46, спр. 21, 309; оп. 48, спр. 58; ДАКО, ф. 1, оп. 295, спр. 64182; ф. 41, оп. 1, спр. 131, 558; ф. 804, оп. 1, спр. 271; ф. 1542, оп. 1, спр. 565.
2055. ДАК, ф. 35, оп. 1, спр. 25; ф. 100, оп. 1, спр. 412; ф. 143, оп. 2, спр. 1814, 2704; ф. 163, оп. 6, спр. 152; оп. 7, спр. 1513; оп. 41, спр. 6263, 6282, 6448, 6452; ф. Р-330, оп. 1, спр. 1684, 1941; ДАКО, ф. 1, оп. 295, спр. 55470; ф. 41, оп. 1, спр. 702, 2109; ф. 1636, оп. 1, спр. 152; Івашко Ю. Городецкий не имеет отношения к химерам // Сегодня. — 2001. — 29 марта; Кальницький М. Тасмиція «замку» на Ярославовому валі // Янус — Нерухомість. — 1999. — № 5; Сердюк О., Шуляшко І. Київські кахлі // Образотворче мистецтво. — 1993. — № 3—4.
2056. ДАК, ф. 163, оп. 41, спр. 606; оп. 46, спр. 60; ф. Р-6, оп. 2, спр. 2591; ДАКО, ф. 1, оп. 244, спр. 90; ф. 41, оп. 1, спр. 1399, 1456; ф. 1636, оп. 6, спр. 562; ф. Р-330, оп. 1, спр. 1712.
2057. ДАК, ф. 163, оп. 41, спр. 3568; ф. Р-330, оп. 1, спр. 659.
2058. Там само, ф. 100, оп. 1, спр. 1012; ф. 163, оп. 7, спр. 258; оп. 41, спр. 7, 6383; Друг О. М., Малаков Д. В. Особняки Києва. — К., 2004.
2059. Друг О. М., Малаков Д. В. Особняки Києва. — К., 2004; Слово. — 1918. — 21 груд.; Ставка. — 1918. — 22 груд.
2060. ДАК, ф. 107, оп. 1, спр. 2; ф. 163, оп. 6, спр. 152; оп. 46, спр. 313; ДАКО, ф. 1, оп. 234, спр. 235; ф. 804, оп. 1, спр. 271; Верстюк В. Ф. Осташко Т. С. Діячі Української Центральної Ради. — К., 1998; Головні та міські архітектори Києва. 1799—1999: Каталог виставки до двохсотріччя введення посади головного архітектора Києва. — К., 1999; Немкович О. М. Микола Грінченко. — К., 1988.
2061. ДАК, ф. 100, оп. 1, спр. 829; ф. 163, оп. 46, спр. 21; ф. Р-330, оп. 1, спр. 1712, 1861; Вєсь Киев: Адресная и справочная книга на 1912 год. — К., 1912; Животко А. Історія української преси. — К., 1999; Жулинський М. Грицько Чупринка // Із забутих і безсмертя. — К., 1990; Книгар. — 1918; Нова громада. — 1906; Чупринка Г. Поезії. — К., 1991; Рада. — 1906—1914.
2062. ДАК, ф. 143, оп. 2, спр. 2246; ф. 163, оп. 6, спр. 152; оп. 41, спр. 2503, 5887; оп. 46, спр. 21; ф. Р-330, оп. 1, спр. 3077; Бабулевич С. П. Видатний зодчий Києва // Архітектура Рад, України. — 1940. — № 5; Жадко В. Український некрополь: Іст. наук. довідник. — К., 2005.
2063. ДАК, ф. 16, оп. 465, спр. 4794; ф. 163, оп. 4, спр. 946; оп. 41, спр. 948, оп. 41, спр. 948, 4304; оп. 46, спр. 4304; ф. 4542, оп. 1, спр. 584; ДАКО, ф. 1542, оп. 1, спр. 584; Волошин М. Навести порядок у практиці надбудов // Соц. Київ. — 1937. — № 12; Народная война в тылу фашистских оккупантов на Украине 1941—1944. — К., 1985. — Кн. 2; 150 лет Киевскому медицинскому институту. — К., 1991.
2064. ДАКО, ф. 1636, оп. 6, спр. 423; Паустовский К. Г. Собрание сочинений: В 9 т. — М., 1982. — Т. 1, 4; Хінкулов Л. Ф. Золотые ворота Києва. — К., 1988; Йою ж. Письменник жив у Києві. — К., 1982.
2065. Анатолій Галактионович Петрицький: Каталог. — К., 1968; Анатолій Петрицький: Спогади про художника. — К., 1981; Врона І. Анатоль Петрицький: Альбом. — К., 1968; Габелко В. Анатолій Петрицький // Образотворче мистецтво. — 1985. — № 3; Горбачев Д. Анатолій Галактионович Петрицький. — М., 1971; Петрицька А. М., Горбачев Д. О. Анатоль Петрицький: Спогади про художника. — К., 1981; Хмурий В. Анатоль Петрицький: Театральні строї. — Х., 1929.
2066. ДАК, ф. 16, оп. 465, спр. 4814; Друг О., Малаков Д. Особняки Києва. — К., 2004; Катъшев Г. И., Михеев В. Р. Авиаконструктор Игорь Сикорский. — М., 1989; Кислов В. В. Сікорський Ігор Іванович // Укр. біографістика. — 1996. — № 1; 150 лет Киевскому медицинскому институту. — К., 1991.
2067. Архів СПУ. Особова спр. Зайцева І. Д.; Іван Рачада (Некролог) // Літ. Україна. — 1993. — 16 груд.; Іванові Рачаді — 75 // Літ. Україна. — 1984. — 4 жовт.; Костюк Ю. П. Іван Рачада: Творческий путь драматурга // Правда України. — 1982. — 25 марта; Моев В. А. Бразды управления: Диалог с академиком В. М. Глушковым. — 2-е изд., доп. — М., 1977; Йою ж. «Мосты» и «башни» академика Глушкова // Знамя. — 1985. — № 10.
2068. Віктор Пузирков та його учні: Альбом-есе. — К., 2000; На одному з рогів вулиці Ворошилова і Гершуні // Соц. Київ. — 1935. — № 5; Народний художник України Віктор Пузирков: Каталог виставки. — К., 1999.
2069. ДАК, ф. 17, оп. 5, спр. 666; ф. 163, оп. 41, спр. 2476, 3199, 5678, 5680; ф. Р-1, оп. 1, спр. 458; ДАКО, ф. 1, оп. 234, спр. 230; ф. Р-112, оп. 1, спр. 2827; ІМФЕ НАНУ, ВРФ, ф. 13-5/388; ЦДАІАУК, ф. 486, оп. 5, спр. 454, 485; Алексеев В. Предки тюркских народов // Наука и жизнь. — М., 1971; Белоусов А. Хазар потомки // Глобус. — 1999. — № 332; Галайба В. Караїмська кенас // Україна. — 2000. — № 2; Кальницький М. Золотое десятилетие Гинзбурга // АСС. — 1995. — № 1; Кивелин. — 1899. — № 16, 174; 1902. — № 16; Киевская газета. — 1902. — № 16; Киевское слово. — 1898. — № 3880; Київ: Провідник. — К., 1930; Ковалинський В. В. Меценати Києва. — К., 1998; Йою ж. Тютюновий король // Янус. — 1997. — № 14; Краткая еврейская энциклопедия. — Иерусалим, 1998. — Т. 4; Малаков Д. Архітектор Городецкий: Архівні розвідки. — К., 1999; Маринченко О. І. Медаль в архітектурі Києва. — К.; Львів, 1948.
2070. ДАК, ф. 163, оп. 41, спр. 6082; Білокін С. Сторінками загиблого «Даріуша» // Пам'ятки України. — 1998. — № 1; Боевые звезды киевлян. — К., 1983; Великая Отечественная война 1941—1945 гг.; Энциклопедия. — М., 1985; Друг О. До історії меблеваних кімнат в Києві кінця 19 — поч. 20 ст. //

- Янус. — 1997. — № 7; Зодчий. — 1903; История городов и сел Украинской ССР: Киев. — К., 1982; Киевлянин. — 1918. — 10 янв.; Киевская газета. — 1903; Ковалинский В. В. Меценаты Киева. — К., 1995; Краснознаменный Киевский. — К., 1979; Наше минувшее. — 1919. — Ч. 1—2; Солянский Б. П. Видатний майстер архітектури // Архітектура Рад. України. — 1940. — № 11; Ясіевич В. Є. Київський зодчий П. Ф. Альошин. — К., 1966.
2071. ДАК, ф. 143, оп. 2, спр. 1152; ф. 163, оп. 7, спр. 26; ф. Р-6, оп. 2, спр. 2517; Путеводитель по г. Киеву со справочным отделом / Изд. М. И. Трифонова. — К., 1914.
2072. ДАК, ф. 163, оп. 6, спр. 152; оп. 41, спр. 1485; Биографический словарь профессоров и преподавателей Императорского университета св. Владимира (1834—1884) / Сост. и изд. под ред. В. С. Иконникова. — К., 1884; Друг О. М., Малаков Д. В. Особняки Киева. — К., 2004; Ковалинский В. В. Меценаты Киева. — К., 1998; Макаренко И. М., Полякова И. М. Биографический словарь заведующих кафедрами и профессоров Киевского медицинского института (1841—1991). — К., 1991; Радянська Україна: Довідник. — К., 1940.
2073. ДАК, ф. 143, оп. 1, спр. 273; ф. 163, оп. 41, спр. 1534, 1878; ДАКО, ф. 1542, оп. 1, спр. 584, 615; Берало Г. З київського життя 1880—1900 рр. // Україна. — 1928. — № 4; Василенко В. Н. Д. Стражеско: К 100-літтю со дня народження // Клинич. медицина. — 1976. — Т. 54; Губергриц А. Я. В. П. Образцов и его школа. — М., 1990; Друг О. М., Малаков Д. В. Особняки Киева. — К., 2004; Дулленко К. Ф. Н. Д. Стражеско. — М., 1977; Дулленко К. Ф., Михнев А. А. Н. Д. Стражеско. — М., 1969; Киевлянин. — 1915. — 7 янв.; Сборник статей, посвященный В. П. Образцову, по случаю 25-летия его врачебной и научно-педагогической деятельности. — К., 1910.
2074. ДАК, ф. 31, оп. 1, спр. 291; ф. 100, оп. 1, спр. 400; ф. 143, оп. 1, спр. 433; ф. 163, оп. 41, спр. 5509, 5833; ДАКО, ф. 1542, оп. 1, спр. 565; ЦДАУК, ф. 486, оп. 3, спр. 130, 146, 218; Вєсь Киев: Адресная и справочная книга на ... (1905—1907) год. — К., 1905—1907; Календарь: Справочная и адресная книга г. Киева на ... (1908—1914) год. — К., 1908—1913; Кальницький М. Улюбленці муз серед київських домовласників // Янус. — 1998. — № 23.
2075. ДАК, ф. 100, оп. 1, спр. 348; ф. 163, оп. 6, спр. 152; оп. 41, спр. 3865; Календарь: Справочная и адресная книга г. Киева на 1916 год. — К., 1916.
2076. ДАК, ф. 16, оп. 464, спр. 2751; оп. 465, спр. 3321, 19829; ф. 18, оп. 1-а, спр. 1231; ф. 90, оп. 1, спр. 1362; ф. 100, оп. 1, спр. 1115; ф. 143, оп. 1, спр. 189; оп. 2, спр. 1124; ф. 163, оп. 6, спр. 152; оп. 7, спр. 26; оп. 41, спр. 142; оп. 48, спр. 58; ДАКО, ф. 1, оп. 235, спр. 231; оп. 295, спр. 64182; ф. Р-432, оп. 1, спр. 261-а; ІР НБУ, ф. X, № 31618; ЦДАУК, ф. 442, оп. 858, спр. 125; ф. 707, оп. 30, спр. 194; оп. 71, спр. 38; оп. 80, спр. 298; оп. 159, спр. 101, 143; оп. 284, спр. 52; оп. 300, спр. 194; оп. 317, спр. 405; Верстюк В. Ф., Осташко Т. С. Діячі Української Центральної Ради. — К., 1998; Вєсь Киев: Адресная и справочная книга г. Киева на ... (1907—1911) год. — К., 1907—1911; Виктор Некрасов: Возвращение в Дом Турбинных / Сост. Т. Роговская. — К., 2004; Головні та міські архітектори Києва. 1799—1999: Каталог виставки до двохсотріччя введення посади головного архітектора Києва. — К., 1999; Дєйч А. День нынешний и день минувший. — М., 1969; Джеджула Ю., Панкова С. Жодної вільної хвилини... Портрет Володимира Науменка // Київська старовина. — 1994. — № 1; Житєцький І. В. П. Науменко: Некролог // Книжний вісник. — 1919. — Кн. 2; Киевлянин. — 1905. — 26 апр.; Огородник І. В., Русин М. Ю. Українська філософія в іменах. — К., 1997; Палієнко М. Повернення із забуття: Портрет вченого, журналіста, видавця Володимира Науменка / За ред. Н. Сидоренко. — К., 1998; Полонський-Василенко Н. Д. Українська Академія наук: Нарис історії. — К., 1993; Русское зарубежье. Золотая книга эмиграции. Первая треть XX века: Энцикл. биогр. словарь. — М., 1997; Синявський А. Л. П. Добровольський у споминах (Замість некролога) // Україна. — 1930. — № 42. — Липень—серпень; Шураляков С. До історії філософських товариств у Києві // Філософська і соціологічна думка. — 1993. — № 7—8; Щербина В. Леонід Павлович Добровольський як знавець Києва й Київщини // Київські збірники історії й археології, побути й мистецтва. — К., 1931. — Зб. 1.
2077. Скрипник П. Степович А. І. // Видатні діячі науки і культури Києва в історико-красознавчому русі України: Біогр. довідник. — К., 2005. — Ч. 2.
2078. ДАК, ф. 151, оп. 1, спр. 1, 18, 42, 52, 64, 200; ф. 163, оп. 6, спр. 152; ЦДАУК, ф. 295, оп. 1, спр. 20; Верстюк В. Ф., Осташко Т. С. Діячі Української Центральної Ради. — К., 1998; Гермайзе О. Праця Київського Наукового Товариства на тлі наукового життя Наддніпрянської України // Україна. — 1929. — Січень—лютий; Грушевський М. Українське наукове товариство в Києві й його наукове видавництво // Записки Українського наукового товариства в Києві. — 1908. Кн. 1; Йою ж. Твори: У 50 т. — Львів, 2005. — Т. 2; Грушевський О. Українське наукове товариство в Києві та Історична секція при Всеукраїнській академії наук в рр. 1914—1923 // Україна. — 1924. — Кн. 4; Гирич І., Панькова С. Публіцистика Михайла Грушевського на сторінках «Літературно-наукового вісника» у 1907—1914 роках // Грушевський М. Твори: У 50 т. — Львів, 2005. — Т. 2; Дорошенко Д. Лицар праці й обов'язку: У 40-ліття наукової та 45-ліття літературно-публіцистичної діяльності проф. О. Лотоцького. — Париж, 1934; Зайцева З. Український науковий рух: інституціональні аспекти розвитку (кінець XIX — початок XX ст.): Монографія. — К., 2006; Заруба В. «Всім серцем Ваша» // Вітчизна. — 1991. — № 10; Історія Академії наук України. 1918—1923: Документи і матеріали. — К., 1993; Київ: Провідник. — К., 1930; Корбич Г. До історії «Літературно-наукового вісника» (Київ, 1907—1914 рр.) // Слово і час. — 1996. — № 10; Кузіна Н. Роль «Літературно-наукового вісника» в національному відродженні України (київський період 1907—1919 рр.): Автореф. дис. канд. іст. наук. — К., 2003; Російська єврейська енциклопедія. — М., 1997. — Т. 3; Тищенко (Сірий) Ю. У Києві біла «Літературно-наукового вісника» // З моїх зустрічей: Спогади — К., 1997; Шаповал Ю. І в Україні святилось те слово. — Львів, 2003; Ясієвський Б. Літературно-науковий вісник: Показчик змісту. Том 1—109 (1898—1932).
2080. ДАК, ф. 143, оп. 2, спр. 1290; ф. 163, оп. 41, спр. 15, 947, 1786, 2244, 2247; оп. 46, спр. 21; ф. Р-330, оп. 1, спр. 294; ІР НБУ, ф. 33, № 3235—3237; ф. 45, № 173, 175; Киевлянин. — 1919. — 3 нояб.; Прахов М. М. Яровий // Образотворче мистецтво. — 1940. — № 4; Шураляков С. До історії філософських товариств у Києві // Філософська і соціологічна думка. — 1993. — № 7—8.
2081. Архів АК «Київпроект», № 2047; ДАК, ф. 163, оп. 7, спр. 118; оп. 41, спр. 2486, 5680; ф. Р-6, оп. 2, спр. 2485; ф. Р-330, оп. 4, спр. 61; ДАКО, ф. 41, оп. 1, спр. 2278; ф. 1542, оп. 1, спр. 565; Кальницький М. Цивільний інженер Михайло Артинов // Янус. — 1998. — № 21.
2082. ДАК, ф. 163, оп. 6, спр. 152; оп. 41, спр. 4940; ДА СБУ, спр. № 49886 ФП; ІР НБУ, ф. 285, № 2588, 2688; Аронов Г. Був такий лікар: Документальна повість. — К., 1980; Йою ж. Ф. Г. Яновський. — К., 1988; Баренбойм А. М. Ф. Г. Яновський как фтизиатр. — К., 1956; Білокінь С. І. Архівист Володимир Мияковський // Архівна та бібліотечна справа в Україні доби визвольних змагань (1917—1921) : Зб. наук. праць. — К., 1998; Бутч І. Мияковський В. В. // Українські архівисти: Біобіогр. довідник. — К., 1999. — Вип. 1: XIX ст. — 1930-ті рр.; Друг О. М., Малаков Д. В. Особняки Києва. — К., 2004; Живі сторінки української музики. — К.,

- 1955; Липкань А. С. Ф. Г. Яновський. — К., 1974; Матяш І. Вадим Модзалевський і Володимир Міяковський // Особа в українській архівістиці: Біогр. нариси. — К., 2001; 50-й рік в дослідницькій роботі / І. К. Білодід, С. С. Шаблювський, Ф. Я. Шолом, М. С. Грицай // Рад. література. — 1965. — № 10.
2083. Деркач М. Д. Київ у житті Лесі Українки // Вісник АН УРСР. — 1951. — № 2; Дорошенко Д. Історія України. — Ужгород, 1930—1932. — Т. 1—2; Іван Стешенко // Наше минуле. — 1918. — № 2; Кибальчич М. Найважливіші дати життя і творчості Лесі Українки // Літ. критика. — 1940. — № 2; Леся Українка: життя і творчість у документах, фотографіях, ілюстраціях. — К., 1979; Хорунжий Ю. Фенікс Івана Стешенка // Вітчизна. — 1991. — № 9.
2084. ДАК, ф. 143, оп. 2, спр. 2841; ф. 163, оп. 41, спр. 4329, 5329; Весь Киев: Адресная и справочная книга на ... (1901—1913) год. — К., 1900—1913; Календарь: Справочная и адресная книга г. Киева за 1914 год. — К., 1913; Київ: Довідна книга. — К., 1930.
2085. ДАК, ф. 163, оп. 7, спр. 93; оп. 41, спр. 5660; оп. 46, спр. 21; Кучеренко З. Вадим Меллер. — К., 1975; Лисенко І. М. Словник співаків України. — К., 1997.
2086. ДАК, ф. 163, оп. 41, спр. 5512, 6399; Весь Киев в кармане: Адресная и справочная книга на 1909 г. — К., 1909; Шероцкий К. В. Киев. — К., 1917.
2087. ДАК, ф. Р-330, оп. 4, спр. 642; Галайба В. Київське товариство денних притулків для дітей робітничого класу // Веч. Київ. — 1992. — 17 серп.; Деятельность общества дневных приютов для детей рабочего класса за 1875—1911 гг. — К., 1913; Лыкевич В. Біля витоків мрії // Веч. Київ. — 1987. — 17 жовт.; Киевские отклики. — 1911. — 19 июля.
2088. ДАК, ф. 100, оп. 1, спр. 2679; ф. 163, оп. 41, спр. 2296, 1305.
2089. Там само, ф. 162, оп. 41, спр. 3542; ф. 163, оп. 41, 5505, 5592.
2090. Шероцкий К. В. Киев. — К., 1917.
2091. ДАК, ф. 163, оп. 41, спр. 5505.
2092. Там само, ф. 163, оп. 41 (вул. Ярославська); ДАКО, ф. 1542 (вул. Ярославська).
2093. ДАК, ф. 163, оп. 41, спр. 5507.
2094. Там само, ф. 100, оп. 1, спр. 662, 663, 873; ф. 143, оп. 2, спр. 707; ф. 163, оп. 41, спр. 3011.
2095. Весь Киев: Адресная и справочная книга на ... (1899—1914) год. — К., 1899—1914.
2096. ДАК, ф. 100, оп. 1, спр. 2522.
2097. Там само, ф. 163, оп. 41, спр. 5503.
2098. Весь Киев: Адресная и справочная книга на ... (1899—1914) год. — К., 1899—1914.
2099. ДАК, ф. 100, оп. 1, спр. 650.
2100. Там само, ф. 163, оп. 41, спр. 4478.
2101. Там само, ф. 100, оп. 1, спр. 1081; Галайба В. Бідні люди купували собі ліки в міській аптеці // Веч. Київ. — 1995. — 23 лют.; Києвлянин. — 1886. — 26 июля; 1914. — 3 июля; 1915. — 7 янв.; 1916. — 10 апр.
2102. ДАКО, ф. 1, оп. 232, спр. 246; ф. Р-432, оп. 1, спр. 738.
2103. Особистий архів С. К. Кілессо.

авг. — август
 авт. — автор
 акад. — академік (з прізвищем)
 апр. — апрель
 арк. — аркуш
 арх. — архітектор (з прізвищем)
 археол. — археологія (у назвах статей)
 архіт. — архітектура (у назвах статей)
 атм. — атмосфер
 бас. — басейн
 берез. — березень
 бібліогр. — бібліографічний
 біобібліогр. — біобібліографічний
 біогр. — біографічний
 бл. — близько
 благ. — благочинна
 бульв. — бульвар
 верес. — вересень
 вид. — видання
 вып. — випуск
 вис. — висота
 вул. — вулиця
 г. — гора (з назвою)
 га — гектар
 год. — година
 груд. — грудень
 губ. — губернія
 дек. — декабрь
 див. — дивись
 діам. — діаметр
 довж. — довжина
 док. — документ
 енцикл. — енциклопедичний
 жовт. — жовтень
 заг. — загальний
 зб. — збірник
 избр. — избранний
 изд. — издатель, издание
 іл. — ілюстрація
 ім. — імені
 ін. — інші
 інв. — інвентарний
 інж. — інженер (з прізвищем)
 іст. — історія (у назвах статей)
 к. с. — кінська сила
 кв. — квартира
 кв. км — квадратний кілометр

кв. м. — квадратний метр
 квіт. — квітень
 кВт — кіловат
 кін. — кінець
 кн. — книга
 кн. — княгиня, князь (з прізвищем)
 кол. — колишній
 комент. — коментарі
 кор. — коробка
 крб. — карбованець
 лип. — липень
 листоп. — листопад
 лют. — лютий
 м — метр
 м. — місто (з назвою)
 метод. — методичний
 мист. — мистецтво (у назвах статей)
 містобуд. — містобудування (у назвах статей)
 мм — міліметр
 мон. — монастирський
 н. е. — нова ера
 наприкін. — наприкінці
 наук. — науковий
 нац. — національний
 невід. — невідомий
 неп. — нова економічна політика
 нояб. — ноябрь
 о. — острів (з назвою)
 о. — отець (з ім'ям)
 обл. — область
 од. — одиниця
 оз. — озеро (з назвою)
 окт. — октябрь
 опубл. — опублікований
 отеч. — отечественный
 пл. — площа
 пов. — повіт (з назвою)
 пол. — половина
 посл. — послушниця
 поч. — початок
 пр-во — производство
 преп. — преподобний (з іменем)
 прит. — притока
 пров. — провулок
 просп. — проспект
 проф. — професор (з прізвищем)

псевд. — псевдонім
 публ. — публікація
 р. — рік
 р. — річка (з назвою)
 р. н. — рік народження
 рад. — радянський
 ред. — редакція, редактор
 реж. — режисер
 репринт. — репринтний
 р-н — район (з назвою)
 рр. — роки
 с. — село (з назвою)
 с. — сторінка
 св. — святий (з іменем)
 серед. — середина
 ск. — скульптор (з прізвищем)
 см — сантиметр
 смт — селище міського типу
 соц. — соціалістичний
 спец. — спеціальний
 співавт. — співавтор
 спр. — справа
 справж. — справжній
 ст. — станція (з назвою)
 ст. — стаття (з номером)
 ст. — століття (з числом)
 с-ще — селище
 т. — том
 т-во — товариство
 т. д. — так далі
 т. зв. — так званий
 тис. — тисяча, тисячоліття (з числом)
 т. ін. — таке інше
 т. п. — тому подібне
 укр. — український
 упоряд. — упорядник
 у т. ч. — у тому числі
 ф. — фонд
 физич. — физический
 хім. — хімічний
 худ. — художник (з прізвищем)
 ч. — частина
 чв. — чверть
 черн. — чернечий
 чл.-кор. — член-кореспондент (з прізвищем)
 енцикл. — энциклопедический
 шир. — ширина

Абревіатури установ, організацій, товариств

А — Архів
 АЕС — Атомна електростанція
 АК — Акціонерна компанія
 АМ — Академія мистецтв
 АМН — Академія медичних наук
 АН — Академія наук
 АПНУ — Академія педагогічних наук України
 АРМУ — Асоціація революційного мистецтва України
 Аспис — Асоціація письменників
 АТ — Акціонерне товариство
 БРСР — Білоруська Радянська Соціалістична Республіка
 БУПР — Будинок примусових робіт
 ВАПЛІТЕ — Вільна академія пролетарської літератури
 ВАСГНІЛ — Всесоюзна академія сільсько-господарських наук ім. В. І. Леніна
 ВАТ — Відкрите акціонерне товариство
 ВБУ — Всенародна бібліотека України
 ВДНГ — Виставка досягнень народного господарства
 ВЖК — Вищі жіночі курси
 ВІНО — Вищий інститут народної освіти
 ВК — Відділ картографії
 ВПЦР — Всеукраїнська православна церковна рада
 ВР — Верховна Рада

ВСПП — Всеукраїнська спілка православних парафій
 ВУАК — Всеукраїнський археологічний комітет
 ВУАН — Всеукраїнська академія наук
 ВУАПХ — Всеукраїнська асоціація пролетарських художників
 ВУКОПМІС — Всеукраїнський комітет охорони пам'яток старовини й мистецтва
 ВУСПП — Всеукраїнська спілка пролетарських письменників
 ВУФКУ — Всеукраїнське фотокіноуправління
 ВУЦВК — Всеукраїнський центральний виконавчий комітет
 ВФТ — Всесоюзний фестиваль телефільмів
 ВХ — Временное хранение
 ВЦВК — Всесоюзний центральний виконавчий комітет
 ГОЛОВУКБ — Головне управління капітального будівництва
 ГРП — газорозподільний пункт
 губ КОМПИС — губерньська комісія з охорони пам'яток мистецтва і старовини
 ДАЖО — Державний архів Житомирської області
 ДАК — Державний архів м. Києва
 ДАКО — Державний архів Київської області

ДА МВСУ — Державний архів Міністерства внутрішніх справ України
 ДА СБУ — Державний архів Служби безпеки України
 ДВУ — Державне видавництво України
 ДержНДІТАМ — Державний науково-дослідний інститут теорії та історії архітектури і містобудування
 ДЕС — Державна електрична станція
 ДІАЗ — Державний історико-архітектурний заповідник
 ДІМ УРСР — Державний історичний музей УРСР
 ДКО — Державний комітет оборони
 ДНББ — Державна наукова архітектурно-будівельна бібліотека
 ДОК — деревообробний комбінат
 ДПУ — Державне політичне управління
 ЄАК — Єврейський антифашистський комітет
 ЗАТ — Закрите акціонерне товариство «ЗИС» — Завод ім. Сталіна
 ЗСУ — Збройні сили України
 ІМФЕ — Інститут мистецтвознавства, фольклористики та етнології ім. М. Рильського НАНУ
 ІР НБУ — Інститут рукопису Національної бібліотеки України ім. В. І. Вернадського Національної Академії наук України

- ІРТТ — Імператорське Російське технічне товариство
 КабСЕК — Кабінет для вивчення єврейської радянської літератури, мови та фольклору
 КБТІ — Київське міське бюро технічної інвентаризації
 КВО — Київський військовий округ
 ҚДА — Київська духовна академія
 ҚДБ — Комітет державної безпеки
 КЕВРЗ — Київський електровагоноремонтний завод
 КиУР — Київський укріплений район
 КІНО — Київський інститут народної освіти
 КВЗІ — Київський ветеринарно-зоотехнічний інститут
 КВІ — Київський ветеринарний інститут
 КІМЕСГ — Київський інститут механізації та електрифікації сільського господарства
 КЛАТ — Київське літературно-артистичне товариство
 КЛГІ — Київський лісгосподарський інститут
 КНЦОРП — Київський науково-методичний центр з охорони, реставрації та використання пам'яток історії, культури і заповідних територій
 КОВО — Київський особливий військовий округ
 КП(б)У — Комуністична партія (більшовиків) України
 КПІ — Київський політехнічний інститут
 КПЛ — Києво-Печерська лавра
 КПРС — Комуністична партія Радянського Союзу
 КПУ — Комуністична партія України
 КРЕС — Київська районна електростанція
 КСГІ — Київський сільськогосподарський інститут
 КСМУ — Комуністичний союз молоді України
 КСРМ — Комуністичний союз робітничої молоді
 ЛКСМУ — Ленінська комуністична спілка молоді України
 МВС — Міністерство внутрішніх справ
 МЕЛМ — Мала електронна лічильна машина
 МЗС — Міністерство закордонних справ
 МІК — Музей історії Києва
 МОЗ — Міністерство охорони здоров'я
 МФ — Методичний фонд
 МХАТ — Московський художній академічний театр ім. М. Горького
 МХТ — Малий художній театр
 НА ІА НАНУ — Науковий архів Інституту археології Національної Академії наук України
 НА МІК — Науковий архів Музею історії міста Києва
 НА НХМУ — Науковий архів Національного художнього музею України
 НАН України, НАНУ — Національна академія наук України
 НАУ — Національний аграрний університет
 НБУ — Національна бібліотека України ім. В. І. Вернадського НАНУ
 НДІ — Науково-дослідний інститут
 НЗ — Національний заповідник
 НКВС — Народний комісаріат внутрішніх справ
 НКДБ — Народний комісаріат державної безпеки
 НКПІКЗ — Національний Києво-Печерський історико-культурний заповідник
 НМІВВВ — Національний музей історії Великої Вітчизняної війни
 НМІУ — Національний музей історії України
 НТШ — Наукове товариство ім. Шевченка
 ООН — Організація Об'єднаних Націй
 ОСВАГ — Особливий військовий агітаційний відділ
 ОСМУ — Об'єднання сучасних митців України
 ОУН — Організація українських націоналістів
 ППО — Протиповітряна оборона
 РАН — Російська академія наук
 РГТ — Російське географічне товариство
 РДАВМФ — Російський державний архів Військово-морського флоту
 РДВІА — Російський державний воєнно-історичний архів
 РДІА — Російський державний історичний архів
 РКВ(б) — Російська комуністична партія (більшовиків)
 РМТ — Російське музичне товариство
 РНК — Рада народних комісарів
 РП — Розподільча підстанція
 РРФСР — Російська Радянська Федеративна Соціалістична Республіка
 РСДРП — Російська соціал-демократична робітничка партія
 РСФРР — Російська Соціалістична Федеративна Радянська Республіка
 РУП — Революційна українська партія
 СБУ — Служба безпеки України
 СВУ — Спілка визволення України
 СЄРП — Соціалістична єврейська робітничка партія
 СНІД — Синдром набутого імунodefіциту
 СПУ — Спілка письменників України
 СРСР — Союз Радянських Соціалістичних Республік
 СХУ — Спілка художників України
 ТСОЗ — Товариство зі спільного обробітку землі
 ТЮГ — Театр юного глядача
 УААН — Українська академія аграрних наук
 УАН — Українська академія наук
 УАПЦ — Українська автокефальна православна церква
 УАСГН — Українська академія сільськогосподарських наук
 УВАН — Українська вільна академія наук
 УГА — Українська Галицька армія
 УДАУ — Український державний аграрний університет
 УДП — Українська демократична партія
 УЕН — Українська економічна рада
 УЕР — Українська економічна рада
 УІТ — Українське історичне товариство
 УКОПК — Український комітет охорони пам'яток культури
 УКП(б) — Українська комуністична партія (боротьбистів)
 УЛТІ — Український лісотехнічний інститут
 УНР — Українська Народна Республіка
 УНТ — Українське наукове товариство
 УПА — Українська повстанська армія
 УПСР — Українська партія соціалістів-революціонерів
 УРП — Українська радикальна партія
 УРСР — Українська Радянська Соціалістична Республіка
 УСГА — Українська сільськогосподарська академія
 УСДРП — Українська соціал-демократична робітничка партія
 УСРР — Українська Соціалістична Радянська Республіка
 УТОПК — Українське товариство охорони пам'яток історії та культури
 УЦР — Українська Центральна Рада
 УШПР — Український штаб партизанського руху
 ЦАМО РФ — Центральний архів Міністерства оборони Російської Федерації
 ЦВК — Центральний виконавчий комітет
 ЦДАВОВУ, ЦДАВОВ України — Центральний державний архів вищих органів влади та управління України
 ЦДАГОУ, ЦДАГО України — Центральний державний архів громадських об'єднань України
 ЦДАКФФДУ — Центральний державний архів кінофотофонодокументів України
 ЦДАМЛМУ, ЦДАМЛМ України — Центральний державний архів-музей літератури та мистецтва України
 ЦДАУК — Центральний державний історичний архів України в м. Києві
 ЦЕС — Центральна електрична станція
 ЦКБ — Центральне конструкторське бюро
 ЦК КБ(б)У — Центральний комітет КП(б) України
 ЦК КПРС — Центральний комітет Комуністичної партії Радянського Союзу
 ЦНДІ — Центральний науково-дослідний інститут
 ЦРБС — Центральний республіканський ботанічний сад
 ЧАЕС — Чорнобильська атомна електростанція
 ШЕАМ — Швидкодююча електронна лічильна машина
 ЮНЕСКО — Організація Об'єднаних Націй з питань освіти, науки і культури

Основні скорочення видань у бібліографічних описах

АЛЮР — «Археологическая летопись Южной России»
 «АО» — «Археологические открытия»
 ЖМНП — «Журнал Министерства народного просвещения»
 ЗООИД — «Записки Одесского общества истории и древностей»
 МИА СССР — «Материалы и исследования по археологии СССР»

ПВЛ — «Повесть временных лет»
 ПСЗРИ — «Полное собрание законов Российской империи»
 ПСРЛ — «Полное собрание русских летописей»
 ТОДРА — «Труды Отдела древней русской литературы»

Скорочені назви міст

К. — Київ
 Л. — Ленінград
 М. — Москва
 Пг. — Петроград
 СПб. — Санкт-Петербург
 Х. — Харків

Андріївська вулиця	№ 25	1411—1412	№ 1	1449—1450
№ 19	1871—1874	№ 34	1409	1447—1448
Аскольдів провулок	№ 80	1410—1411	№ 7-а, 7-б, 7-в, 7/9	1448
№ 5	1437—1438	Лютеранська вулиця	№ 9-б	1447
Блакитного вулиця	№ 4, 10	№ 5—7	№ 21-а, 21-б, 21-в	1448—1449
Братська вулиця	№ 2	1828—1833	Смородинський узвіз	1451
№ 2	1745—1746	1834—1835	Солом'янська площа	
Бурмистенка вулиця	№ 4	1429	№ 1	2008—2009
№ 4	1429	Межигірська вулиця	№ 1	1451—1452
Васильківська вулиця	№ 17	№ 3/7	Софійська вулиця	
№ 17	1423—1424	Мельникова вулиця	№ 1	1834
Верховинна вулиця	№ 13	№ 42	№ 2	1833
№ 13	1408—1409	№ 81-а	№ 3-б	1459—1460
Вишгородська вулиця	№ 5	2023—2024	№ 6	1452
№ 5	1742—1743	Набережне шосе	№ 7	1458—1459
Воздвиженська вулиця	№ 1	№ 2	№ 9	1457
№ 1	1881—1887	Науки проспект	№ 10	1452—1453
№ 1-б	1887	№ 1/5	№ 16/16	1455—1457
Володимирська вулиця	№ 20/1, 22, 22-а, 24	1894—1896	№ 17	1453
№ 20/1, 22, 22-а, 24	1460—1539	Обсерваторна вулиця	№ 18	1453—1454
№ 58	1668—1669	№ 3	№ 19	1454
№ 60	1643—1668	№ 41	№ 20/21	1454
№ 58—62	1631—1635	Олегівська вулиця	№ 23	1454—1455
№ 62	1640—1642	№ 41	№ 25-а, 25-б	1457—1458
Волоська вулиця	№ 32/33	2069—2070	Софійська площа	1534—1535
№ 32/33	2069—2070	Перемоги площа	Спаська вулиця	1542—1543
Георгіївський провулок	№ 2	№ 2	№ 1/2	1545—1546
№ 2	1460—1539	№ 2	№ 6	1543—1544
Героїв оборони вулиця	№ 12-а	1892—1894	№ 8	1544
№ 12-а	1431—1432	Перемоги проспект	№ 10	1544—1545
№ 13	1426—1428	№ 10	№ 12	1543
№ 14	1432	№ 83/2	№ 16-б	1546
№ 15	1422—1423	№ 130	№ 22	1545
№ 17	1421—1422, 1430—1431	1412	Стрілецька вулиця	1552
Голосіївський проспект	№ 6	Повітрофлотський проспект	№ 1/15	1558
№ 6	1446	№ 4	№ 4	1555—1556
№ 22	1414—1415	№ 4	№ 7/6	1460, 1558—1561
№ 60	1599—1600	№ 1, 3, 5/5	№ 12	1552—1553
Грушевського Михайла вулиця	№ 3	№ 3	№ 15	1553—1554
№ 3	1548—1549	1537—1538	№ 20	1554—1555
№ 5	1450—1451	Рогнідинська вулиця	№ 28	1557
Детерьовська вулиця	№ 19	№ 3	Стрітенська вулиця	1561—1562
№ 19	1743—1745	1685	№ 2/8	1562—1563
Жиянська вулиця	№ 85	Родимцева генерала вулиця	№ 3/15	1563
№ 85	1577	№ 3	№ 4/13	1563—1564
№ 97	1415	№ 11	№ 15	1565—1566
№ 160	1551—1552	№ 19	№ 17	1564—1565
Ігорівська вулиця	№ 14	№ 21	Тарасівська вулиця	1566—1567
№ 14	1745—1746, 1747—1749	1430	№ 1-б	1573
Інститутська вулиця	№ 4	Руставелі Шота вулиця	№ 3-а	1572
№ 4	1833—1834	№ 13	№ 4, 4-а	1575—1576
Кіото вулиця	№ 27	№ 24	№ 6	1567—1568
№ 27	1566	1938—1940	№ 6-а	1568
Комінтерну вулиця	№ 1	Святошинська вулиця	№ 8	1572—1573
№ 1	1642—1643	№ 15-а	№ 9, 9-а, 9-б, 9-в	1573—1574
Крамського Івана вулиця	№ 10	1411	№ 10	1571—1572
№ 10	1409—1410	Симиренка вулиця	№ 14	1568—1569
Краснова вулиця	№ 3	№ 12	№ 18	1569—1570
№ 3	1412—1413	1887—1888	№ 19, 19-б	1574—1575
Куренівський провулок	№ 17	Сирецька вулиця	№ 20	1571
№ 17	1740—1742	№ 27	№ 23—25	1570—1571
Лебедева академіка вулиця	№ 10—30	1890—1892	№ 40/52	1568
№ 10—30	1679—1682	Січневого повстання вулиця	Терещенківська вулиця	1578—1579
№ 19	1683—1684	№ 3-а, 3-б	№ 3	1579—1584
№ 23-а	1683	№ 3-в, 3-г	№ 5	1587—1589
№ 23-б	1682—1683	№ 4/6	№ 7	1586
Львівська вулиця	№ 3	№ 6, 6-а, 6-б	№ 9, 9-а	1590—1593
№ 3	1413—1414	№ 10-а	№ 11	1586—1587
№ 8/6	1407—1408	№ 11	№ 13, 15, 15-а	1593—1599
№ 15	1412	№ 12	№ 17	1589—1590
№ 18	1409	№ 13	№ 21	1586
		№ 14	№ 23	1584
		№ 15	№ 25/10	1584—1586
		№ 16, 18/29		
		№ 17		
		№ 21—25		
		№ 23		
		№ 26		
		№ 29		
		№ 32/1		
		№ 46		
		Сковороди Григорія вулиця		1446—1447

Тимірязєвська вулиця	1875—1877	№ 34	1808	№ 7	1901—1902
Толстого Льва вулиця	1602—1603	№ 35/1	1756—1757	№ 8	1899—1900
№ 1	1603—1604	№ 36	1792—1793	№ 9	1901
№ 5	1605—1607	№ 37	1635—1638	№ 11	1898
№ 7/2	1617—1619	№ 37	1631—1635	№ 12	1900—1901
№ 8	1604	№ 38	1753—1754	№ 13	1901
№ 9	1611—1613	№ 39	1766	№ 14	1898—1899
№ 12	1676—1679	№ 42/32	1762—1764	№ 16	1902—1903
№ 12—14	1631—1635	№ 44, 44-б, 44-в	1781—1782	Червоноармійська вулиця	1904—1906
№ 13	1608—1609	№ 46	1758—1759	№ 6	1930—1933
№ 14	1674—1676	№ 47	1755	№ 8	1907
№ 15	1614—1615	№ 50	1764—1765	№ 10, 10-б	1942—1943
№ 16	1605	№ 51-а, 51-б, 51-в	1782—1786	№ 12	1928—1929
№ 17, 17-б	1616—1617	№ 52	1757—1758	№ 12-б	1933—1934
№ 19/1	1610—1611	№ 56	1753	№ 13/1	1907—1908
№ 22	1611	№ 58	1775	№ 14	1696—1697
№ 23/1	1609—1610	№ 59-а, 59-б, 59-в	1791—1792	№ 14	1924—1925
№ 25/2—25/18	1614	№ 60	1780—1781	№ 16	1908
№ 27/35	1607—1608	№ 66	1774—1775	№ 17, 17-б	1936—1937
№ 41	1604—1605	№ 68	1766—1774	№ 18	1934
№ 43	1607	№ 72, 72-б, 72-в, 72-г	1790—1791	№ 19	1935
Тропініна вулиця	2007	№ 84	1759	№ 21	1929
Трьохсвятительська вулиця	1619—1620	№ 94	1754—1755	№ 23, 23-в	1938—1940
№ 5	1620	Хорива вулиця	1813	№ 24/1	1908—1909
№ 9-а	1620	№ 1/2, 1-а, 1-г	1819—1821	№ 25	1941—1942
Тумаяна Ованеса вулиця	1629—1630	№ 2, 2-а, 2-д	1822—1823	№ 26	1909—1910
Тургенєвська вулиця	1621—1622	№ 4	1814—1815	№ 27	1923—1924
№ 19	1622	№ 5	1813	№ 28	1910—1911
№ 20	1622	№ 11-а	1815	№ 29	1911—1912
№ 27	1622—1623	№ 13/11	1817	№ 30	1925—1926
№ 30	1623	№ 16/7	1815	№ 32-а, 32-б	1937—1938
№ 32-а	1624	№ 18/10, 18-а, 18-б	1818—1819	№ 33	1912
№ 35-а, 35-б	1625	№ 21—23	1815—1816	№ 34	1912—1913
№ 40	1627—1628	№ 27	1817—1818	№ 35	1927—1928
№ 40	1628	№ 31-а, 31-б	1821—1822	№ 36	1913
№ 43	1624	№ 36	1816	№ 37	1922—1923
№ 55	1624—1625	№ 45/24	1816—1817	№ 38, 38-б	1940—1941
№ 60	1625	№ 46	1816	№ 39-б	1913—1914
№ 77	1625—1626	№ 49-а, 49-б	1821	№ 40	1914—1915
№ 79	1626—1627	Хрещатик вулиця	1823—1828	№ 41	1915
№ 79	1626—1627	№ 6	1852—1853	№ 42	1915
№ 80	1627	№ 8	1854—1855	№ 43/16	1926—1927
№ 83/85	1628—1629	№ 10	1854	№ 44	1915—1916
Федорова Івана вулиця		№ 12	1848—1849	№ 46	1930
№ 26, 28, 32	1600—1602	№ 13/2 (до 1955 — № 23), 17	1857—1859	№ 47	1921
Франка Івана вулиця	1697	№ 15 (первісно № 24, після 1898 — № 25)	1860—1864	№ 48	1916—1917
№ 4	1701	№ 21	1850—1852	№ 50/23	1917
№ 5, 5-б	1701—1702	№ 22	1841—1842	№ 53	1943—1963
№ 9	1699—1700	№ 23, 25, 27	1855—1857	№ 55	1877—1879
№ 12-а, 12-б	1704—1705	№ 24	1835—1837	№ 56	1917—1918
№ 17-а, 17-б, 17-в	1707—1709	№ 26	1864—1867	№ 60/5	1938
№ 18	1698	№ 28/2	1839—1840	№ 63	1918
№ 19, 19-б, 19-в	1703—1704	№ 29/1	1849—1850	№ 65	1906—1907
№ 20, 20-б	1702—1703	№ 30/1	1840—1841	№ 66—68	1918—1919
№ 25/40	1698—1699	№ 32	1838—1839	№ 67	1919
№ 26-а	1700—1701	№ 34	1837	№ 69	1919
№ 31, 33	1705—1707	№ 36	1841	№ 71/6	1919—1920
№ 36	1697—1698	№ 38/2	1869—1871	№ 85/87	1930
№ 42, 42-б	1709—1710	№ 40/1	1842—1843	№ 90	1925
Франка Івана площа	1710—1711	№ 42	1843—1844	№ 92	1920
№ 3	1712—1740	№ 44	1868—1869	№ 96	1963—1964
№ 5	1711—1712	№ 46	1844	№ 98	1920
Фрунзе вулиця		№ 48	1844	№ 102	1927
№ 64	1679	№ 50, 50-б, 50-в	1867—1868	№ 104	1935—1936
Хмельницького Богдана вулиця	1749—1751	№ 52	1844—1848	№ 106	1920—1921
№ 5	1807—1808	Чапаса вулиця	1896	№ 108	1934—1935
№ 5	1793—1807	№ 2/16	1898	№ 134	1934
№ 6	1808—1812	№ 3	1896—1897	№ 137	1907
№ 8	1751—1752	№ 4, 4-б, 4-в, 4-г	1903—1904	№ 145/1	1929—1930
№ 9-а, 11	1776—1780	№ 5	1897	Шевченка Тараса бульвар	1965—1966
№ 10	1788—1790	№ 6	1897—1898	№ 1	1973
№ 12—14	1760—1762			№ 2	1977—1978
№ 16/18	1751			№ 3	1990—1991
№ 26-а	1786—1788			№ 4	1997—1999
№ 27/1	1765—1766			№ 5	1974—1975
№ 29/2	1757			№ 7/29	1968—1970
№ 30/10	1755—1756			№ 8/26	1975—1976
№ 31/27	1760			№ 10	1977
№ 32	1752—1753			№ 12	1999—2002
№ 33/34	1755			№ 13—17	1631—1635, 1669—1674

№ 14	1979—1988	№ 32—34	2019	№ 19/31	2036
№ 18	1970—1973	№ 36/7	2017	№ 21/20,	
№ 19/2	1973—1974	№ 48	2014	21-г, 25	2045—2048
№ 22—24	1991—1997	Шолуденка вулиця		№ 22	2032—2033
№ 23	1978—1979	№ 28/4	1547	№ 26, 26-б	2058
№ 27	1966—1967	Щекавицька вулиця		№ 27	2040
№ 31	1976—1977	№ 29	1415—1416	№ 28/29	2030—2031
№ 34	2002—2004	Щорса вулиця		№ 29-а, 29-б	2061—2062
№ 36, 36-а,		№ 18	1630—1631	№ 32-а, 32-б	2060—2061
36-б	1988—1990	Юрківська вулиця		№ 33, 33-б,	
№ 46	1977	№ 3	1880—1881	33-в	2048—2049
№ 48	1974	Ямська вулиця		№ 35	2029
№ 56, 56-а	1990	№ 8	1600—1602	№ 36, 36-е,	
№ 58	1978	Ярославів Вал вулиця	2025—2026	38, 38-б	2049—2053
№ 60	1967—1968	№ 1	2026—2028	№ 37/1	2029
Шевченка Тараса провулок	2004	№ 3	2040—2041	№ 40	2038—2040
№ 4	1459—1460	№ 4	2028—2029	Ярославська вулиця	2063
№ 8	2004—2005	№ 4/8	2034	№ 5/2-а	2068—2069
№ 8-а	2005—2006	№ 5	2041—2043	№ 8	2064
№ 13/21, 13/21-б,		№ 6	2031—2032	№ 10	2064—2065
13/21-в	2006—2007	№ 7	2036—2038	№ 13-а	2065
Шовковична вулиця	2012—2013	№ 8, 8-б	2062—2063	№ 17/22	2065
№ 3	2013—2014	№ 9	2033—2034	№ 19	2065—2066
№ 5	2018—2019	№ 10	2029—2030	№ 21	2066
№ 10	2015—2016	№ 11, 11-б	2058—2059	№ 22/23	2069
№ 12	2017—2018	№ 13, 13-б	2059—2060	№ 26	2066
№ 14	2022	№ 14-а, 14-б,		№ 28	2066—2067
№ 16-а, 16-б	2023	14-в, 14-г,		№ 29	2067
№ 17/2	2020—2022	14-д	2053—2058	№ 30, 32-а	2069—2070
№ 19	2014—2015	№ 15	2034—2035	№ 31	2067
№ 21	2019—2020	№ 15-а	2035—2036	№ 35/35	2067—2068
№ 26	2016—2017	№ 16, 16-б	2043—2044	№ 40	2063—2064
№ 29	2015	№ 17, 17-б	2044—2045	№ 47	2068
№ 30	2015	№ 18	2033	№ 49	2068

- А
- Абашидзе 1252, 1265
Абрагамсон А. А. 1579, 1598, 1742, 1750, 1849, 1871, 1874, 1875
Абрамов 2077
Абрамов О. 1443
Абрамова І. В. 1786, 1844
Абрамович Л. І. 1942
Абрахам П. П. 1955—1957, 1959—1963
Авагян О. Б. 1451
Авах М. 1955, 1956, 1958
Августа (Апраксина) 1689
Авдеев О. 1405
Авенариус М. П. 1648, 1675, 1849
Аверкіев Д. В. 1714, 1717, 1793
Аверкій 1247
Аверченко А. Т. 1719, 1795, 1796, 1827
Авер'янк К. 2077
Аветісов Б. 1954, 1956, 1957—1961
Авраамій затвірник 1346
Авраамій Працелюбний 1346
Аврам 1247
Авраменко О. І. 1759
Аврамов Г. Т. 1888
Аврамов П. С. 1796
Авринський О. А. 2025, 2041
Авсенев П. С. 1648
Авсюкевич М. Н. 1945
Автомонов П. Ф. 1750, 1767
Авшаров (Гомоляка) Б. П. 1417
Агапіт Лікар 1226, 1276, 1323, 1344, 1346, 1349, 1351, 1683
Агапіт (Вишневецький А. Й.) 1497
Агафія (Гуменицька) 1686
Агафон чудотворець 1380
Агафонов М. В. 1845
Агніцев М. Я. 1719
Агнія (Гріндлінг А.; Варвара) 1690
Агнія (Набокова А. П.) 1689
Аграмов (Абрамов) М. В. 1793
Агранов В. Й. 1905, 1930
Агранович Л. Д. 1800
Агрєнєв-Слов'янський Д. О. 1824, 1826
Агулов І. І. 1603, 1610, 1621, 1622
Адельгейм Рафаїл А. 1718, 1794, 1795, 1798
Адельгейм Роберт Л. 1718, 1794, 1795, 1798
Адріанова-Перетц В. П. 1662, 1966, 1979, 1987, 2051
Адуєв М. А. 1953—1959, 1961—1963
Азаров М. 1953
Азров О. 1715
Айналов Д. В. 1468, 1470, 1474, 1648
Айтматов Ч. Т. 1774
Акїмов М. П. 1635
Аксак (Оксак) І. Ф. 1387
Аксаков Г. С. 1387
Аксаков І. С. 1387
Аксаков К. С. 1387
Аксаков С. Т. 1234, 1386
Аксакова В. С. 1387
Аксакова О. С. 1387
Аксакова С. С. 1234, 1386, 1387
Аксакови (Оксакови) 1387
Аксамитов Д. В. 1221, 1223, 1253, 1293, 1299
Аксперт Я. 1713
Албєєв С. 2089
Албієвич С. 2074
Александров А. П. 1662
Александров Б. О. 1954, 1957, 1958, 1960, 1961, 1963
Александровський Г. В. 1633, 1789
Александровський І. 1793
Александровський О. М. 1941
Алексєєв С. В. 1419
Алексєєв Мирон 1321, 1322
Алексєєв Мнхайло В. 1586, 1618
Алексєєв М. П. 1662, 1758, 1969, 2047
Алексєєв Павло П. 1758
Алексєєв Петро П. 1617, 1648, 1676, 1677, 1849
Алексєєва О. О. 2022, 2043
Алексєєва О. П. 1617
Алексєєва-Мєсхієва В. В. 1715, 1719, 1798
Алексєєнко І. П. 1673
Алексїдзе Д. О. 1720, 1799, 1848
Алексїй затвірник 1346
Алексїн А. Г. 1727, 1735, 1739
Алєшо О. Г. 1986
Алимов О. М. 1968
Алігер М. Й. 1800, 1801, 1805
Аліков Ю. І. 1566
Алімпій (Галик Я.) 1230, 1247, 1283, 1284, 1322, 1325
Аліпій (Алімпій) 1225, 1226, 1244, 1276, 1344, 1346, 1347
Аліпій (Бубликов) 1444
Аллатов І. 1261
Алфер'єв С. П. 1648, 1669, 1670, 2025, 2040
Алферов (Алаферов) І. 1579
Алчевський І. О. 1719
Алчевські 1256
Аль Даниїл 1800, 1801, 1806
Альбертова Є. 2013
Альвіан (Скотенко) 1444
Альохін О. О. 1906, 1942
Альошин П. Ф. 1454, 1516, 1517, 1552, 1578, 1597, 1631, 1640, 1668, 1812, 1836, 2020, 2039
Альошин С. Й. 1802, 1803
Альошин Ф. О. 1440, 1454, 1523, 1527, 1537, 1558, 1749, 1750, 1792, 1812, 2039
Альтман Н. І. 1799
Альшиць Л. Я. 1720, 1799
Амвросій (Булгаков О.) 1234, 1387, 1497
Амелічева Д. С. 1604
Аміраго П. 1959
Аммон затвірник 1380
Амосова Н. О. 1687, 1688, 1689, 1691
Амосов М. М. 1581, 1750, 1762, 1764, 1906, 1925, 1977
Амфітеатров О. В. 1714, 1716
Ананїн С. А. 1784, 1993
Анастасій, ієродиякон, преподобномученик 1346
Анастасій 1367
Анастасія Ярополківна 1252
Анастасія Ярославна 1508, 1509
Анатолій затвірник 1346, 1380
Анащенко В. М. 1905, 1915
Андерс Ф. Ф. 1750, 1765
Андерсен Г.-К. 1798
Андерсон О. М. 1993
Андраш І. 1509
Андрєєв Б. Ф. 1970
Андрєєв Л. М. 1715—1718, 1795, 1797
Андрєєв П. С. 1578, 1595, 1826, 1829, 1854, 1855, 1861
Андрєєв С. 1321
Андрєєв Я. 1255
Андрєєва М. Ф. 1715
Андрєєв-Трельський П. 1796
Андрєєвський Й. А. 1679, 1867, 2027, 2028
Андрїєвський В. Н. 1662
Андрїєвський Д. Ю. 1592
Андрїєвський О. М. 2004
Андрїєвський О. О. 1662, 1811, 1972, 1980
Андрій 1247
Андрій (Матюх) 1273
Андрій Юрійович (Боголюбський) 1226, 1244, 1490, 2090
Андрій-Всеволод Ярославич 1489
Андріяшев О. М. 1648
Андріяшев О. Х. 1622, 1662, 1979
Андріяшик Р. В. 1786
Андрузький Г. Л. 1646, 1662
Андрусов М. І. 1648, 1784, 1944
Андрущенко М. П. 1540, 1629, 1812, 1834, 1894
Анищенко А. М. 1879
Анічкін М. Г. 1853
Анкілов М. П. 1724, 1725, 1727, 1731—1733, 1736—1738
Анна (дружина Всеволода Ярославича) 1495
Анна Іоаннівна 1263, 1296, 1347, 1514
Анна (Порфирородна) 1474, 1483, 1484
Анна Святополківна 1348
Анна (дружина Ярослава Мудрого) 1509
Анна Ярославна 1482, 1508, 1509
Анненський І. Ф. 1777
Аннікова Н. М. 1954
Анохін О. К. 1952
Ан-ський С. 1923
Антоненко І. П. 1240, 1472
Антоненко-Давидович Б. Д. 1535, 1537, 1552—1554, 1750, 1767, 1774
Антоній 1226
Антоній 1247
Антоній (Абашидзе Д. І.) 1232, 1234, 1248, 1332, 1333, 1354
Антоній (Виницький О.) 1467
Антоній (Грековий) 1491
Антоній (Московченко) 1468
Антоній (Орлов) 1255
Антоній (Петрушевський К. Г.) 1234, 1267, 1268, 1387, 1388, 1404, 1497, 1525
Антоній Печерський 1221, 1225, 1226, 1234, 1243, 1276, 1330, 1331, 1343, 1344, 1346—1348, 1351—1353, 1370, 1378, 1381
Антоній (Радивилівський) 1227, 1276
Антоній Римлянин 1349
Антоній (Смирницький А. Г.) 1267
Антоній (Тарасевич О.) — див. Тарасевич О. (Антоній)
Антоній (Храповицький О. П.) 1228, 1266, 1268, 1383, 1387, 1470, 1494, 1497, 1525, 2026, 2029, 2030
Антонов І. А. 1221, 1459
Антонов К. 1542, 1545
Антонов О. К. 1786
Антонов С. 1513
Антонович А. Я. 1648
Антонович В. Б. 1256, 1308, 1451, 1567, 1603, 1609, 1637, 1645—1648, 1777, 1823, 1980, 2021, 2042, 2087
Антонович Д. В. 1647, 1662, 1718, 1750, 1951, 2039
Антонович Д. С. 1257
Антонович-Мельник К. М. 1499
Антоновський Г. М. 1905, 1943
Антонюк А. С. 1241, 1251
Антосенко Г. 1337
Антропов Л. М. 1716
Ануї Ж. 1726, 1731
Ануров (Онуров) О. Г. 1799, 1905, 1930, 1966, 1977
Анциферов О. М. 1994
Апанович О. М. 1569, 1775, 2061
Апостол Д. П. 2073, 2094
Апфельбаум Я. 1310
Апполонський Р. Б. 1797
Апухтін М. О. 1966
Апштейн Л. М. 1914, 1940
Апштейн Т. М. 1543, 1544, 1793
Апштейн Я. Т. 1543
Арбузов О. М. 1729, 1734, 1799—1801, 1803—1807, 1930, 1934
Аргунов Я. І. 1271
Ардашев П. М. 1407, 1783, 2051
Аренштейн Й. 1979
Арефа затвірник 1346
Аристархов М. Д. 1867
Арістов В. М. 1892
Арістотель 1777
Аркадьєва С. 1796
Аркас М. М. 1698, 1762, 1947, 1948, 1950, 2004
Аркушенко В. П. 1848
Армашевський П. Я. 1552, 1554, 1555, 1562, 1648, 1777, 1783, 1944, 2036
Аронов 1892
Аронсон Б. С. 1922
Арсеній (Могилянський О. В.) 1264,

- 1265, 1460, 1474, 1494—1496, 1502, 1513, 1514
 Арсеній (Москвін Ф. П.) 1228, 1234, 1265, 1332, 1361, 1363, 1494, 1496, 1514, 1515, 1525
 Арсеній (Якушкін О. І.) 1221, 1224, 1234, 1371, 1372, 1373, 1397, 1398
 Арсеній Працелюбний 1382, 1683
 Артеменко В. М. 1630
 Артеменко І. І. 1988
 Артем'єва М. А. 1794
 Артемиха 1813
 Артемов А. О. 1373, 1640, 1973
 Артинов І. 1687, 1692
 Артинов М. Г. 1452, 1453, 1750, 1780, 1790, 2025, 2059
 Артоболевський В. М. 1648, 1711, 1762, 1785
 Артох С. І. 2000
 Архангельський В. М. 1673
 Архимович З. А. 1777, 2052
 Архипов А. Ю. 1845
 Арцибашев М. П. 1715—1718
 Асеев Ю. С. 1240, 1251, 1292, 1475, 1501, 1629, 2012, 2014
 Асеева Н. Ю. 2014
 Аскольд (Оскольд) 1881, 2071, 2092
 Астїон (Діакофський) 1273
 Астрова О. 1795, 1796
 Астряб О. М. 1648, 1966, 2047
 Атаманюк В. І. 1869
 Атаназевич І. М. 1396
 Афанасій затвірник 1346, 1380
 Афанасій (Кальнофойський) 1223, 1225, 1236, 1246, 1252, 1256, 1274—1276, 1299, 1301, 1305, 1324, 1330, 1342, 1343, 1345—1350, 1352, 1370, 1378, 1380, 1382, 1383, 1397, 1473, 1888
 Афанасій (Миславський, Милославський) 1228, 1276
 Афанасьєв Г. О. 1941, 1975, 1995, 2030, 2046, 2051
 Афанасьєв С. І. 1453, 1455, 1578, 1586, 1587, 1648
 Афанасьєв І. М. 1731
 Афанасьєв К. М. 1244
 Афанасьєв К. С. 1631
 Афанасьєв Ф. І. 1631, 1669
 Афанасьєва Л. І. 2051
 Афанасьєва Н. О. 1587
 Афанасьєва С. М. 1606
 Афанасьєва Т. 1796
 Афанасьєви 2006
 Афанасьєв-Чужбинський О. С. 2004—2006
 Афіногенов О. М. 1721, 1739, 1800, 1802, 1803, 1805
 Африкан 1244
 Ахипа 1683
 Ахілла, дякон 1380, 1384
 Ахматова А. А. 1567, 1569, 1570, 1785, 1812, 2089
 Ачкасова В. Н. 1512
 Ашар Ф. 1794
 Ашрафян З. А. 1984
- Б**
- Бабасва С. 1819
 Бабасва М. О. 2043
 Бабаїотова Є. С. 1563
 Бабель І. Е. 1562, 1563, 1750, 1788, 1905, 1925, 1926, 1966, 1996, 1997, 1999
 Бабенко С. Г. 1566
 Бабєв Д. 1247
 Бабинєць А. С. 1648
 Бабичев Ф. С. 1562, 1564, 1677, 1786
 Бабій Б. М. 1662, 1786
 Бабко А. К. 1677, 1678
 Бабський С. Б. 1750, 1762
 Бабушкін І. Б. 1853
 Бабушкін С. В. 1826, 1831, 1832, 1834, 1969
 Баб'юк В. Й. 1240, 1312, 1321
 Багазій В. П. 1973
 Багалій Д. І. 1256, 1648, 1701, 1869, 1972, 1982, 2052, 2056
 Багаліка Ю. В. 1557, 1584, 1755
 Баглей В. О. 1297
 Багрев І. 1536
 Багрицький Е. Г. 1770
 Багрій Н. О. 1267, 1472, 1501
 Багрій О. В. 1711
 Багрій П. І. 1786
 Багров М. Ф. 1715, 1719, 1729—1731, 1733, 1734, 1740
 Бажасв В. Г. 1994
 Бажан М. П. 1554, 1578, 1588, 1750, 1752, 1754, 1767, 1773, 1786, 1826, 1844, 1848, 1858, 1953, 2012, 2014, 2019
 Бажан Н. В. 1588
 Бажанова Т. І. 1567, 1573, 1812, 1840, 1907, 1919, 2009
 Баженов В. І. 1817
 Баженов С. В. 1419
 Бажов П. П. 1931
 Базилевич В. М. 1521, 1552, 1559, 1648, 1980
 Байвель М. І. 1607
 Байвель Ш. Л. 1607
 Байдаківська М. Х. 2049
 Байдашников Д. 2079
 Байдин В. 1892
 Байдини 1892
 Байер Й. 1796
 Байков К. І. 2072
 Байков С. В. 2072
 Баклан Ф. М. 1848
 Бакланов В. В. 1434
 Баксант К. В. 1997
 Бакуринська К. 2028
 Бакшеев М. С. 1673
 Бакштаєв Л. Г. 1799
 Балабан Б. О. 1718, 1720, 1953, 1954
 Балабан Р. Г. 1826, 1857
 Балабани 1226
 Балабанов М. (С.) С. 1697, 1704, 1705
 Балабуха О. 1542, 1545
 Балабухи 1827
 Балавенський Ф. П. 1257, 1969
 Балакін С. А. 1541
 Балдугін І. М. 1881, 1883
 Балик С. 1252
 Балинський І. М. 1777
 Балицька О. В. 1423
 Балицький П. О. 1868
 Балєв С. Я. 1799, 1801
 Балєв М. Ф. 1719
 Балуцький М. 1716
 Бальзак О. де 1805, 1806, 1945
 Бальцеровський (Бальцеров) Ф. 1230, 1289
 Банников О. О. 1774
 Бантиш-Каменський Д. М. 1271, 1504, 1505, 1707
 Барабан Г. 1536
 Барабаш В. С. 1682, 1683
 Баран М. А. 1635
 Баранецький О. В. 1648
 Баранник П. І. 1673
 Баранов А. 1472
 Баранов М. 1497, 1498
 Баранов-Россіне В. Д. 1845
 Барановська В. Ф. 1798
 Барановський Х. А. 1562, 2026, 2061
 Бараташвілі М. Г. 1977
 Бараташвілі Н. М. 1770, 1800, 1803, 1806
 Баратинський С. А. 1764
 Баратов П. Г. 1718
 Барбудо С. 1578, 1594, 1595
 Барвінок Ганна 1257
 Барвінська-Юра Ф. А. 1719, 1720
 Барилевич Р. О. 1538
 Баринів М. І. 1393
 Баринів С. М. 2068
 Барішников О. О. 1742
 Барішпольський І.-Я. 1414
 Барклай-де-Толлі М.-А. 1394, 2075
 Бармаба Л. М. 1822
 Барнаї Л. 1793
 Барський М. О. 1867
 Барський П. О. 1827
 Барщевський В. Г. 1822
 Барянов А. А. 1720—1722, 1724, 1728
 Басанєць П. О. 1644
 Баскаков В. І. 1607
 Баснер В. Ю. 1954, 1956, 1958, 1961, 1962
 Батаїл А. 1716
 Батий 1221, 1451, 1490, 1510, 2085, 2093
 Батєвська О. М. 1565
 Баттістіні М. 1718
 Батюк Я. П. 1633, 1662
 Бауер Х. 1248
 Бах Й.-С. 1865, 1866
 Бах О. М. 1567, 1662, 1972
 Бах Р. Р. 1434
 Бахарев І. К. 1413
 Бахметєв П. І. 1797
 Бахтін К. М. 1789
 Баш Яків 1720—1722, 1724—1726, 1728—1735, 1739, 1740, 1863
 Баяндин С. М. 1251
 Бегічев Д. М. 1252
 Бегічев М. С. 1252, 2084
 Бегма В. В. 1726, 1734, 1739, 1953
 Бездик Ю. Д. 1725, 1730, 1731
 Безак Л. І. 1332, 1355, 1356
 Безак М. О. 1355
 Безак О. П. 1234, 1331, 1334, 1355, 1356
 Безак П. Х. 1355
 Безак Х. Х. (Г.-Х.) 1355
 Безаки 1223
 Безбородько О. А. 2088
 Безименський О. І. 1721, 1722, 1730, 1733, 1734, 1738—1740, 1996
 Безродний 2018
 Безсмертний В. А. 1873, 1874, 2026, 2031
 Безсонов С. В. 1516, 1517
 Безякін В. М. 1241, 1287
 Бейерлейн Ф. А. 1717
 Бейлін З.-І. Б. 1940
 Бейліс А.-І. С. 1790
 Бейліс М. М. 1559, 2098
 Бекас (Бекасов) І. 2076, 2077
 Бекетов М. М. 1632
 Беккер В. В. 1648
 Беккер М.-Т. Ш. 1757
 Беклемішев Г. М. 1567, 1572, 1846
 Бекман Я. М. 1646, 1662
 Белзєцький С. Г. 2009
 Белічко Ю. В. 2006
 Беллек Д. 1723, 1727, 1728, 1739
 Беліні К. 1794
 Беллінгаузен Ф. Ф. 1394
 Бенардос М. М. 1662
 Бендерська М. І. 1610, 1616, 1908, 1909
 Бендерська Р. М. 1929
 Бендерський А. М. 1908, 1909
 Бендерський Д. А. 1909
 Бендерський І. А. 1603, 1604, 1908, 1909
 Бендерський Л. А. 1929, 1941
 Бенедиктов О. 1952
 Бенєвський М. 1247
 Беннінгсен Л. А. 1394
 Бенуа Л. М. 1826, 1829, 1854, 1855
 Бенц (Бенціановський) К. Я. 1955, 1957—1959, 1962, 1963
 Беранже П.-Ж. 1394, 1764
 Бергельсон Д. Р. 1922
 Бергер М. К. 1287, 1311, 1318
 Бергер Ю.-Х. 1797
 Бергоньє О. (А.) А. 1714, 1793, 1795, 1807, 1892
 Бергштедт Г. 1720, 1727, 1798
 Бердяєв В. В. 1846
 Бердяєв М. М. 1434, 1438, 1439
 Бердяєв М. О. 1356, 1434, 1439, 1662
 Бердяєв С. О. 1356, 1941
 Бердяєва О. М. 1438
 Бердяєви 1356
 Береговський М. Я. 1922, 1923, 2018
 Бережної К. Т. 1715, 1796—1798
 Березін Ю. Й. 1848
 Березко Г. С. 1799—1801, 1804
 Березовський Г. А. 1945
 Березовський М. С. 1865
 Березовський Ф. Й. 1608
 Березовський-Железняк О. Г. 2043
 Беренштам В. Л. 1567, 1646, 1662
 Берестовська М. А. 1457
 Берестовський В. О. 1457
 Берестовський Г. О. 1457
 Берестовський О. 1457
 Беретті В. І. 1578, 1609, 1619, 1621, 1631, 1639, 1642, 1776, 1824, 1827, 1829, 1849, 1979
 Беретті О. В. 1468, 1567, 1602, 1608, 1619, 1631, 1635, 1639, 1643, 1648, 1669, 1674, 1749, 1750, 1809, 1824, 1829, 1837, 1965, 1966, 1979
 Берке 1490
 Беркун І. 1721, 1722, 1726, 1729, 1730, 1732—1735, 1740
 Берлінський М. Ф. 1230, 1277, 1294, 1309, 1504, 1520, 1645, 1646, 2083
 Берлінер А. С. 1710
 Берло Г. Л. 2026, 2041
 Бернар С. 1719
 Бернарді 1795
 Бернер О. С. 1907
 Бернер Ф. М. 1787
 Бернер Я. М. 1497, 1787, 1870, 1973, 2095
 Берников О. С. 1388

- Бернштейн А. 1716
 Берсенев І. М. 1714, 1715
 Бертъє Д. С. 1846, 1922, 1923
 Бершеда С. Р. 1968
 Беспалий В. І. 1548, 1549
 Бестужев-Рюмін К. М. 1707
 Бетулінський М. 1454
 Бетховен А. ван 1611, 1865
 Бех М. С. 2033
 Бец В. О. 1636—1638, 1662, 1707
 Беляя О. М. 1549
 Белелюбський М. А. 1697, 1706, 1849
 Белевцев Я. М. 1649
 Белий Андрій 1788
 Белінський Ю. (Й.) 1237, 1247
 Белов С. 1892—1894
 Белогорський М. А. 1527, 1528
 Белоградський Г. Г. 2013
 Белоусов М. М. 1800
 Бельська С. О. 1793
 Беляев 1744
 Беляев О. Р. 1697—1699
 Беляев Ю. Д. 1717, 1805
 Беляков В. 1743
 Белянкін Г. П. 1592
 Б'єрнсон (Бюрнсон) Б. М. 1717
 Бжеська-Стрілець В. Ю. 1720
 Бик В. О. 1774
 Биков В. В. 1774
 Биков М. В. 1630
 Биков О. О. 1800
 Биков С. Д. 1404
 Бикова Р. П. 1222, 1242, 1293, 1371, 1372, 1401, 1518, 1775, 2000, 2005, 2031
 Билимович А. Д. 1784
 Билимович О. Д. 1784, 1995
 Бистров М. Ф. 1497, 1538
 Бистряков В. Ю. 1963
 Бичко В. В. 1750, 1767, 1954, 1957, 1960
 Бібиков С. М. 1984
 Бібік Ф. 1247
 Бібіков Д. Г. 1631, 1645, 1965, 1967
 Бізе Ж. 1437, 1620, 1863, 1978
 Бійма О. І. 1630
 Білай В. Й. 1649
 Білаш О. І. 1611, 1866, 1953, 1955, 1956
 Білейкін А. А. 1868
 Біленко І. П. 1775
 Білецька Є. М. 1553
 Білецький А. Т. 1662, 1712
 Білецький О. І. 1649, 1768, 1786, 1987
 Білецький О. І. 1690
 Білецький П. О. 1836
 Білецький Я. С. 1248
 Білий М. У. 1635
 Білик М. І. 1457, 1774, 1978
 Білинник П. С. 1826, 1863
 Білібін В. В. 1718
 Білогриць-Котлярєвський Л. С. 1649
 Білодід І. К. 1578, 1588, 1649, 1786, 1985
 Білозерський В. М. 1646
 Білокін І. П. 1643
 Білокін С. І. 1280, 1341, 1444, 1561, 1593, 1599, 1610, 1780, 1786, 2040, 2048
 Білостоцький А. Ю. 1774
 Білоус Д. Г. 1953
 Білоцерковський Е. М. 1848
 Більбасов В. О. 1649
 Біль-Білоцерківський В. Н. 1805
 Більський Е. А. 1433, 1439
 Біляй А. Х. 1325
 Біляшівський М. Ф. 1256, 1470, 1499, 1515, 1597, 1663, 1789, 1869, 1944, 1970, 1972, 1981, 2052, 2056
 Біляшівський Ф. І. 2024, 2025
 Бімман Г. О. 1453
 Бірюков 1530
 Бірюкович А. К. 1825
 Біск М. М. 1851, 2029
 Біхтер М. О. 1969
 Благодатний Г. А. 1902
 Блажек В. 1721—1723, 1726, 1734, 1736, 1737, 1740
 Блажовський М. А. 1442
 Блакитний Василь — див. Еланський В. М.
 Бланк І. Я. 1253
 Бланк К. І. 1817
 Бланк Л. С. 1553
 Блантер М. І. 1720, 1954, 1958, 1961
 Блащук М. І. 1954
 Блащук С. В. 1546
 Блок О. О. 1762, 1788
 Блонський І. 1453
 Блонський П. П. 1972
 Блох А. А. 1257
 Блюменталь-Тамарін В. О. 1715, 1719, 1795, 1797, 1798
 Бляхін П. А. 1720, 1725, 1733, 1735, 1736
 Бо Г. А. 1393
 Бобер Г. Ш. 2014
 Бобинський Г. А. 1697, 1704, 1705
 Бобир Д. М. 1905, 1931
 Бобир П. М. 2041
 Бобошко Ю. М. 1723—1725, 1727, 1728, 1731, 1732, 1734, 1736—1738
 Бобрецький М. В. 1634
 Бобринський А. О. 1995
 Бобринський О. О. 1965, 2084
 Бобров В. Ф. 1418
 Бобров І. 1332
 Бобровников О. В. 1720, 1954
 Бобровський Б. П. 1585, 1966, 1976
 Бобровський В. С. 1606
 Бобровський Т. А. 1451, 1532, 1534, 2024
 Богавський П. М. 1649, 1785
 Богатиков Ю. Й. 1970
 Богатирьов В. 1816
 Богач П. Г. 1649
 Богдалова Н. К. 1682—1684
 Богданов 1968
 Богданов Д. І. 1566
 Богданов І. Л. 1404
 Богданова К. І. 1750, 1800, 1808
 Богданович І. Ф. 1777
 Богдановський В. С. 1549
 Богодиця М. К. 1837
 Боголюбов М. М. 1581, 1649, 1785, 1988
 Богомазов О. К. 1845, 1934
 Богомазова К. І. 1383
 Богомолець В. 1454
 Богомолець О. О. 1663, 1671, 1672, 1778, 1947, 1980
 Богородицький Н. 1497
 Богородський С. О. 1649, 1971
 Богословський М. В. 1955—1963
 Богров В. Г. 1999
 Богров Г. Г. 1997, 1999
 Богров Д. (М.) Г. 1308, 1999
 Богров С. О. 1999
 Богрови 1996, 1997, 1999
 Богусевич В. А. 1240, 1251, 1292, 1461
 Богуславський В. 1723—1725, 1727, 1737, 1738
 Богуславський Д. С. 2025, 2036
 Богуш К. 2045
 Богуш П. 2045
 Богуш (Гулькевич) 1686
 Бодлер Ш. 1764
 Бодянский О. М. 1707
 Бозов В. 1415
 Боїни 1226
 Бойдунік О. 1579, 1599
 Бойко В. Г. 1726, 1738
 Бойко В. С. 1663
 Бойко І. П. 1241
 Бойко Л. С. 1554
 Бойцов П. С. 1578, 1594, 1595, 1602, 1617
 Бойченко О. М. 1721, 1734, 1735, 1738
 Бойчук М. Л. 1279, 1470, 1471, 1597, 1869, 1933, 1934, 1951, 1969, 2039
 Божарьов Г. К. 1803, 1806
 Бокій О. В. 1898, 1899
 Бокур де 1794
 Болдуман М. П. 2026, 2057
 Болеслав І Хорообрій 1465, 1508
 Болеславська Ж. 1795
 Болдунов О. А. 2043
 Болдунова А. Г. 2043
 Болотіна Л. 1795, 1797
 Болотов Я. І. 1816
 Болсуновський К. В. 1663
 Болтрик Ю. В. 1823
 Больська А. Ю. 1718, 1795
 Большак В. Г. 1578, 1588
 Бомарше П. 1716, 1720, 1725, 1732, 1734, 1739, 1740, 1797, 1801, 1802, 1804, 1805, 1807, 1978
 Бонацький С. І. 1574
 Бондарєвський Г. Г. 1702, 1704, 1901
 Бондаренко 1938
 Бондаренко Д. Т. 1848
 Бондаренко Р. І. 1603, 1607, 1608, 1635, 1668, 1674, 1697, 1896
 Бондарєв С. 1635
 Бондарєв Ю. В. 1725, 1728, 1731, 1734
 Бондарчук В. Г. 1603, 1608, 1635, 1786
 Бондарчук С. К. 1718, 1797, 1951, 1969
 Бонч-Томашевський М. М. 1796
 Бонь О. І. 1258
 Боняк 1244, 2086
 Бордзівський С. І. 1649
 Боремович А. М. 1788
 Борецький М. М. 1498, 1517
 Борзак П. 2074
 Борзаки (Борзаківські) 2074
 Борзаковський Л. 2074
 Борзяк П. Г. 1579, 1663
 Борис Володимирович 1290, 1348, 1466
 Борисевич В. Й. 1419
 Борисенко В. С. 1954
 Борисенко О. 1536
 Борисенко С. Г. 1663, 1996
 Борисов М. А. 1819, 1820
 Борисов О. (А.) І. 1801
 Борисов П. Б. 1796
 Борисов Р. 1530
 Борисова А. Н. 1527
 Борисовець В. П. 1721
 Борисоглібська Г. І. 1721, 1797, 1946, 1951
 Борисполець П. Т. 1886
 Боришпольська Г. В. 1543
 Боришпольський Ш. Я. 1914
 Боровик В. Г. 1647, 1663
 Боровик Г. А. 1978
 Боровський Я. Є. 2024
 Боровський-Бродський Д. Л. 1721, 1801
 Бородай В. З. 1434, 1440, 1826, 1830, 1906
 Бородай М. М. 1714, 1944
 Бородін О. Парфенійович 1579, 1589, 1590, 1750, 1849
 Бородін О. Порфирійович 1436, 1611, 1775, 1856, 1860, 1863
 Бородіна А. В. 1849
 Бородкіна О. Ф. 1901
 Бороздін К. М. 1468
 Боронат О. 1718
 Борохов Б. М. 1905, 1926, 1927
 Борсюк А. Д. 1566
 Бортник Я. Д. 1957
 Боршнянський Д. С. 1865
 Борухін Я. Г. 1917
 Борщов І. Г. 1649, 1849
 Боскет Д. де 1223, 1253, 1330, 1342
 Ботта 1312
 Ботте Г. 1590
 Бочарова Н. А. 1977
 Бош С. Б. 1542, 1543, 1622
 Бошко В. 1996
 Боярський П. М. 1778
 Брадке С. О. фон 1567
 Брадке С. фон 1631
 Брадтман Е. П. 1710, 1713, 1750, 1788, 1829, 1892, 1930, 1974, 2017, 2025, 2029
 Бразуль-Брушковський С. І. 1941
 Браїловський М. О. 1497, 1538, 1888
 Браїловський О. І. 2030
 Браїловський О. О. 2030
 Браїнін О. Л. 1796
 Браксаторіс А. 1955, 1956
 Брамс Й. 1865
 Браславський А.-С. Л. 1914
 Братерський-Станкевич М. Ф. 1710, 1721
 Братков М. Н. 1563
 Браун В. О. 1996
 Браунштейн О. І. 1908
 Брашман М. Д. 1928
 Брегман Р. С. 2043
 Бредіхін Ф. О. 1639, 1649
 Бретон Ж. 2073
 Брехт Б. 1800, 1954, 1958, 1961, 1962
 Бржеський І. І. 1757
 Бржозовський Ф. Д. 1574
 Бржосньовський В. 1498
 Бризгунов З. 1346, 1352
 Бризгунов Ю. 1346, 1352
 Брикін С. В. 1793
 Брикін С. 1793
 Бриль Ю. О. 1721
 Брізбар Е. 1805
 Брілінг Г. В. 1663
 Брінкен 1851
 Брінкен О. Д. фон ден 1907, 2048
 Бродовська А. 1381
 Бродовський Ч. 1381
 Бродський І. І. 1845
 Бродський Лазар І. 1415, 1416, 1669, 1812, 1943, 1963, 2031, 2063
 Бродський Лев І. 1669, 1710, 1829, 1963, 2027

- Брондуков Б. М. 1848
Бросінер 1717
Броунов П. І. 1649, 1675
Брюкашевська А. А. 1448
Брюно Г. Г. 1672
Брюсов В. Я. 1764, 1925
Брюховецький (Бруховецький) І. М. 1227, 1271
Брягін В. 1472
Брягін П. 1472
Брянський О. О. 1796, 1797, 1953
Бублик В. Д. 1714
Бубнов А. М. 1709
Бубнов Микита М. 1709, 1783, 1994
Бубнов Микола М. 1603, 1616, 1617, 1649
Бубнов М. О. 1709
Бубнова Ю. 2058
Бугаєнко А. А. 2033
Бугова Л. І. 1452, 1459, 1460
Буда С. О. 1941
Бударін А. І. 1567, 1571
Будлянський О. М. 1442
Будников М. С. 1517
Буйницький В. А. 1434, 1441
Буковський С. А. 1630
Букрєв Б. Я. 1567, 1649, 1777, 1784
Булаховський Л. А. 1649, 1985
Булгаков М. О. 1720, 1723, 1726, 1729, 1731, 1734, 1736, 1737, 1739, 1762, 1785, 1799—1801, 1803—1806, 1857, 1887, 1901, 1956, 1972, 1978, 1980, 2033
Булгакова В. М. 1762, 1785
Будилшкін 1536
Будьйон В. 1861
Бунге М. А. 1645, 1649, 1677, 1849, 1980
Бунге М. Х. 1634, 1992
Бурачек М. Г. 1752, 1845, 1869, 1970, 2039
Бурвассер Г. Х. 1868, 1905, 1943
Бурдзінський Ф. Л. 1552
Бурих Ю. С. 1955
Бурлюк В. Д. 1845
Бурман 1341
Бурхарт 1509
Бурчак Ф. С. 1749, 2069
Буряківський Ю. О. 1720—1722, 1724, 1726, 1729, 1730, 1732—1735, 1740, 1806
Бурячок І. М. 1946, 1951
Буслович 1296
Бутенко Б. А. 2003
Бутенко П. Е. 1941, 1976
Бутлеров О. М. 1632
Бутович В. І. 1388
Бутович І. І. 1388
Бутович Іван Ф. 1388
Бутович Ілля 1388
Бутович Ф. І. 1388
Бутовський С. Ю. 1946
Бутурлін В. В. 1467
Бух Л. С.-Б. 1823
Бухарін М. М. 1716, 1717
Буцький А. К. 1846
Бучма А. М. 1257, 1718, 1719, 1721, 1768, 1797, 1848
Бушуєв В. Ф. 1404
Буяновський Л. 1247
Бяллозор М. Л. 1553
- В**
- Вагнер К. Ф. 1458
Вагнер О. Ф. 1458
Вагнер Р. 1850
Вагнер Ю. М. 1419, 1750, 1760, 1761
Вайда-Королевич Я. 1718
Вайкус-Колкер Й. 1912
Вайль К. 1954, 1958, 1961, 1962
Вайнер Ізраїль Г. 1905
Вайнер Ілля Г. 1864
Вайнштейн 1853
Вакар Б. 1630
Вакар Віктор В. 1606
Вакар Володимир В. 1587
Валентетті Ф. В. 1796, 1797, 1953, 1962
Валентинов В. П. 1718, 1719, 1794, 1957, 1960, 1963
Валерій (Устименко В. О.) 1232, 1269, 1273, 1332, 1333, 1339, 1340
Валєрська С. 1798
Вальдгард П. П. 1955, 1958
Валькер Г. А. 1791, 1812, 2048
Валькер Е.-К. Ф. 1791
Валькер Ф. 1254, 1313
Вальтер О. П. 1635—1638, 1649
- Вальц Я. Я. 1649
Вампілов О. В. 1731, 1736, 1737, 1800, 1807
Вангель Б. фон 1907
Варецька В. Ф. 1721, 1955
Варлаам, ігумен Печерський 1225, 1344, 1346, 1349, 1353, 1354, 1370, 1381, 1383
Варлаам (Ванатович В.) 1248, 1464, 1467, 1493, 1512, 1514, 1538, 2083, 2102
Варлаам (Голенковский В.) 1263
Варлаам (Линицький, Леницький) 1234, 1388
Варлаам (Ясинський) 1227, 1228, 1252, 1276, 1345, 1353, 1358, 1464, 1467, 1473, 1493, 1503, 1504, 1680
Варламов К. О. 1718, 1719, 1795
Варпаховський Л. В. 1721, 1801
Варський С. Т. 1715
Варфоломей (Іванов В. В.) 1311, 1317
Варшавер Ш. М. 1721
Василевська В. Л. 2012, 2016
Василевська Л. О. 1944
Василенко А. О. 1421, 1427
Василенко В. Л. 1630
Василенко В. Х. 1670
Василенко К. П. 1647, 1663
Василенко М. П. 1560, 1567, 1571, 1597, 1646—1649, 1701, 1944, 1980, 1982, 1983, 1997, 2052, 2056
Василенко П. М. 1421, 1428, 1431, 1432
Василіч Я. 1332
Василій 1235
Василій 1489
Василій Великий 1480
Василій II 1483
Василій Новий 1335
Василій преподобномученик 1344, 1346—1348, 1378, 1379
Василь 1247
Василь (Богдашевський) 1268, 1525
Василь Симеонович 1252
Васильєв 1273
Васильєв 1776
Васильєв А. М. 1720, 1722, 1731, 1732, 1735
Васильєв Б. Л. 1807
Васильєв В. І. 1894, 1895
Васильєв В. П. 1583
Васильєв М. 1693
Васильєв О. 1738
Васильєв О. 2090
Васильєв Ф. 1221, 1236, 1237, 1247, 1253
Васильєва М. 1796
Васильєва О. 1412
Васильєва О. І. 1722
Васильєв-Гуменюк В. В. 1955
Васильківський Ф. Ф. 1622
Василько В. С. 1257, 1552, 1718, 1722, 1729, 1738, 1797, 1827, 1946, 1954, 1955, 1958, 1959, 1972
Васильченко П. І. 1452, 1459
Васильченко С. В. 1724, 1734, 1739, 1945, 1947, 1949, 1950, 2023, 2024, 2032
Васильчиков І. І. 1332, 1357, 1358, 1809, 1810, 2076, 2088, 2089
Васильчиков С. І. 1358
Васильчикова К. О. 1332, 1357, 1358, 2076
Васильчикови 1356, 1357
Васнецов А. М. 1845
Васнецов В. М. 1250, 1308, 1322, 1398, 1788, 1883—1885
Вассерман Д. 1723, 1725, 1727, 1728, 1732, 1736, 1737, 1856
Вассіан (Баланович В.) 1388
Васьковський П. А. 1860
Васянович В. 1631
Васянович М. 1631
Ватін О. Й. 1908
Ватуля О. М. 1719, 1722, 1740, 1750, 1767, 1797
Ватченко О. Ф. 2012, 2016
Вахневський Ф. В. 2031
Вахтангов С. Б. 1801
Вашетко М. П. 1419, 1638, 1672
Вашенко В. Ф. 1701
Вашенко-Захарченко В. М. 1992, 2042, 2056
Вашенко-Захарченко М. С. 1603, 1616, 1617, 1650, 1709
Вашенко-Захарченко М. М. 1605
Вебер 1590
Ведєкін Ф. 1716
Ведель А. Л. 1865
- Вейгель Й.-К. 1329
Вейерштрасс К.-Т. В. 1928
Веймани 1912
Вейсенберг К. 2062
Веледницький А. М. 1922, 2018
Великий Іаков 1247
Величківський М. І. 1996
Величкін О. П. 1908
Величковський Ф. 1284
Велігоцька Н. І. 1440
Велізарій М. І. 1716
Велісовський С. 1724
Велланський М. М. 1289
Вельямінов-Зернов В. В. 1645
Вельямінови 1387
Венгрин П. 1457
Венедиктов Л. М. 1978
Венеракі А. 1967
Венеціанов Г. 1724, 1734
Веніамін, інок Печерський 1380
Веніамін (Базилевич Д. І.) 1221
Венюков П. М. 1603, 1616, 1617
Вепринський Ш. Г. 1814
Вербицький О. М. 1516, 1517, 1552, 1600—1602, 1750, 1758, 1829
Вербицький П. І. 2013
Вербицький Т. О. 1275
Вербський І. С. 2028
Вервес Г. Д. 1987
Верді Дж. 1436, 1437, 1560, 1611, 1620, 1755, 1775, 1856, 1860, 1863, 1865, 1978
Верєденко О. А. 1913, 1914
Верес І. І. 1741
Вересай О. М. 1777
Вересов М. 1790
Веретенников В. І. 1521
Вереченко О. 1261
Верещакін В. П. 1238, 1250, 1271
Верещакін Ф. Г. 1722, 1848
Вержбицький І.-Б. Р. 1760
Верзілов А. В. 1650
Вериківська І. М. 1607
Вериківський М. І. 1611, 1620, 1722, 1846, 1863, 1865, 1953, 1959—1963, 2057
Веріна 1794
Верле Ц. 1844
Верлен П. 1764
Верменич В. М. 1771
Верн М. 1554
Вернадська Г. П. 2014, 2020
Вернадський В. І. 1560, 1567, 1571, 1869, 1980, 1983, 2052
Вернадський І. В. 1640, 1650, 1971
Верніківська Ю. Г. 1394
Вероцький 1750, 1774
Верроні Н. І. 1795
Верстовський О. М. 1850, 1863
Вертинський О. М. 1788, 1827, 1964, 1970
Вертипорохи 1816
Верхацький М. П. 1848
Верховинець В. М. 1945—1947, 1951
Верховський В. М. 1698
Вершилов Б. І. 1801
Верьовка Г. Г. 1603, 1605, 1607, 1848
Веселовський С. Ф. 1418, 1419, 2052, 2056
Вестерфельд А. ван 1227, 1236, 1246, 1330, 1336, 1342, 1462, 1467, 1482, 1880
Ветринський О. Р. 1221, 1223, 1272, 1278, 1306, 1338, 1366
Вецеєкціова Р. А. 1612
Вечерський В. В. 1963
Ветров Г. І. 1557, 2032
Ветрова М. Ф. 1647
Виговський І. О. 1229, 1466, 1493
Вигура Симон 2076, 2089
Вигура Станіслав 2076
Вигура (Вектура) Я. 2076
Вигуров (Вигура) Г. К. 1882
Винниченко В. К. 1537, 1592, 1663, 1715, 1717, 1719, 1731, 1734, 1736, 1737, 1797, 1798, 1900, 1941, 1945, 1948, 1950, 1951, 1975, 1977, 1996, 2004, 2031, 2032, 2052, 2056
Виноградов В. В. 1670, 1672
Виноградов Л. 1367
Виноградова М. В. 1441, 1448, 1546, 1698, 1701, 1817
Виноградський О. М. 1718
Високович А.-В. К. 1568, 1671, 1674, 1697, 1706, 1750, 1755, 1868, 1944

- Висоцька П. 1816
 Висоцький В. В. 2037
 Висоцький В. С. 1697, 1702, 1703, 1970
 Висоцький Г. М. 1650
 Висоцький М. 1321, 1322
 Висоцький М. К. 1750, 1801, 1808
 Висоцький С. О. 1482, 1483, 1488, 1501, 1509, 1510, 2014
 Височанський М. Г. 2034
 Височинська В. Г. 1707
 Вишата М. 1252
 Вишата Я. 1252
 Вишеславський Л. М. 1768, 1774
 Вишинська Н. І. 1569
 Вишинський А. А. 1887
 Вишинський Ф. Е. 1905
 Вишневецькі 1226, 1252
 Вишневецька А. І. 2029
 Вишневецький А. Й. 2006
 Вишневецький В. В. 1719—1724, 1731—1735, 1737, 1739, 1740, 1801—1803, 1807, 1953, 1978
 Вишневецький І.-Ф. С. 1894
 Вишневецький М. О. 2012, 2014
 Вишневецький О. Л. 1726, 1735
 Вишня Остап 1614, 1719, 1733, 1735, 1739, 1773, 1865, 1905, 1929, 1931—1933, 1953, 1955, 1956, 1958, 1905, 1929, 1931—1933, 1988
 Віардо Н. С. 1795
 Вівальді А. 1865
 Віг Я. 1742
 Вігель П. А. 1434, 1442
 Вігель П. П. 1434, 1444
 Вігільов С. Д. 1722, 1956
 Віленський І. А. 1417, 1722, 1768
 Вілінський О. В. 1579, 1598
 Вільде М. С. 1794
 Вільконський С. В. 1846
 Вільнер В. Б. 1722, 1801, 1848, 1956
 Вільшанський М. І. 1946
 Вінайкін В. П. 1988
 Вінников М. Г. 1801, 1803, 1805
 Вінницький А. 1233
 Вінє О. де 1795
 Віньоль Ч. де 2091
 Вірич Н. М. 1764
 Вірський П. П. 2034
 Вірта М. С. 1720—1722, 1724, 1726, 1730—1735, 1738—1740
 Вірхов Р. 1636
 Віссаріон 1404
 Віталін В. 1805
 Вітовт 1466
 Вітте С. Ю. 1849
 Віцин Г. М. 1970
 Владикін П. 1794
 Владимирів І. С. 1263, 1334
 Владимирський-Буданов М. Ф. 1645, 1646, 1650, 1966
 Владислав IV Ваза 1686, 2075, 2077
 Владиславський В. О. 1719
 Влас 1247
 Власенко П. І. 1274
 Власій (Бичко В. М.) 1272, 1273
 Власов О. В. 1516, 1825, 1826, 1829, 1837, 1839—1841, 1850, 1855, 1857, 1862, 1876, 2012, 2018, 2019
 Власюк П. А. 1421, 1422, 1650, 1786
 Влизько О. Ф. 2026, 2032, 2033
 Внуковський Г. І. 1951
 Воблий К. Г. 1650, 1784, 1940—1942, 1993, 1997
 Вовк Н. Ю. 1274
 Вовк Ф. К. 1256, 1646, 1663, 1986
 Вовкушевський Г. Д. 1497
 Вовчок Марко 1262, 1271, 1621, 1773, 1931, 2061
 Водовозова С. М. 1941
 Водоп'янов Г. 1221, 1238, 1291, 1309
 Водоп'янов Д. М. 1975
 Водяний М. Г. 1970
 Восйков Ф. М. 1434, 1446
 Вознесенський О. С. 1717
 Возниченко В. 1253
 Возняк М. С. 2052, 2056
 Войнич Е.-А. 1797, 1800, 1802, 1806, 1807
 Войнич-Сяноженцька Т. І. 1449
 Войновський П. 1579, 1599
 Войно-Ясенецький В. Ф. (Лука) 1972
 Войтенко І. 1449
 Войтенко Ф. 1449
 Войтехов Б. 1799, 1803—1806
 Войтоловський Л. Н. 1567
 Волейко В. 2077
 Волик Ф. 1847, 1949
 Воликівська І. І. 1848
 Волкенштейн Д. 1922
 Воляков А. П. 1399
 Воляков В. П. 1501
 Воляков Д. К. 1849
 Воляков І. 1443
 Воляков Х. Т. 1570
 Волковинський В. М. 1925
 Волкович М. М. 1603, 1610, 1611, 1663, 1671, 1674
 Волянко А. Н. 2034
 Волобуєв С. В. 1750, 1765
 Володимир (Алявдін) 1680
 Володимир (Боговльєнський В. Н.) 1228, 1234, 1266, 1286, 1361, 1379—1382, 1494, 1513, 1514, 1525, 1683
 Володимир Василькович 1509
 Володимир (Кобець К. Д.) 1311
 Володимир Мономах 1226, 1348, 1351, 1489, 1495, 1502, 1540, 1542, 1881, 2073
 Володимир Ольгерович 1252, 1381, 1466, 2071, 2082, 2097
 Володимир (Романюк В. О.) 1460, 1474, 1501, 1534, 1535, 1841
 Володимир Святославич 1229, 1252, 1348, 1381, 1465, 1466, 1474, 1480—1485, 1492, 1496, 1502, 1508, 1510, 1540, 2073, 2077, 2088, 2094, 2100
 Володимир (Сободан В. М.) 1367, 1628, 1682
 Володимир (Соколов В. О.) 1261, 1323
 Володимир Ярославич 1482, 1508, 1509
 Володимиров (Владимиров) І. С. 1281, 1318
 Володимирський О. 1892
 Володимирський-Буданов М. Ф. 1971
 Володичев В. 1270
 Володкєвич Л. М. 1812
 Володкєвич М. М. 2058
 Волосевич 2077
 Волотовський М. П. 1711
 Волох П. 1487
 Волошин А. 1585
 Волошин А. 1312
 Волошин М. О. 1966, 1992, 1997
 Волошин О. Ф. 2031
 Волошин П. І. 1952
 Волошинов (Волошин) О. Ф. 1944, 2026, 2049, 2052
 Волошинський Я. Я. 2072
 Волошкевич Л. Г. 2060
 Вольгемут Г. І. 1871
 Вольман Я.-Ф. І. 1750, 1764, 1905, 1927, 2033
 Вольська В. 1796
 Вольська Н. В. 1846
 Вольський Б. 1866
 Вольський В. 1969
 Вольський Д. С. 1892, 1893
 Вольський П. 1796
 Вольтер 1772
 Вольф М. С. 1934
 Вольф С. 1799
 Вольф Х. 1389
 Вольф-Ізраель С. М. 1715, 1719, 1846
 Вольфман Л. І. 1750, 1762
 Вольфсон М. П. (Г.-М. Х.) 1760
 Воніфатій (Венгровський Д. Ф.) 1680, 1681, 1683
 Вонсовська О. М. 1846
 Ворвулев М. Д. 1750, 1755
 Воронець П. В. 1784
 Воронець-Монтвід К. Д. 1797
 Вороний М. К. 1797, 1869, 1946, 1951, 2032, 2052, 2056
 Воронович М. М. 1515
 Воронцов Д. С. 1650
 Воронцов П. В. 1452, 1567, 1573, 1965, 1988
 Воронцова О. А. 1534
 Воронько П. М. 1856, 1905, 1931, 1932
 Ворошилов К. С. 2025
 Воскобойников М. М. 1650, 1784
 Воскресенко С. І. 1750, 1768, 1929
 Воскресенський М. Ф. 2067
 Вотчал С. П. 1419, 1421, 1425, 1568, 1638, 1899, 1944
 Воячек Б. (Ф.) І. 1697, 1698, 1971
 Врангель П. М. 1354, 1618
 Врона І. І. 1517, 1579, 1597, 1598, 1869
 Вронський М. К. 1743, 1774, 1862, 2016
 Врубель М. О. 1316, 1470, 1477, 1565, 1578, 1595, 1826, 1842, 1843, 1933
 Врублевська В. В. 1800
 Всеволод Мстиславич 1502
 Всеволод Ольгович 1348, 1881, 2085
 Всеволод Юрійович (Всеволод Велике Гніздо) 1350
 Всеволод Ярославич 1235, 1252, 1482, 1495, 1508, 1509, 1875, 2072, 2076, 2083, 2086, 2091
 Всеволодичі 1495, 1502, 1509
 Всеволожа 1489
 Всехсвятський С. К. 1640, 1650
 Вуд Р. У. 1610
 Вуолайоки Х. 1800, 1806
 Вургун С. 1800, 1806, 1807
 Вурманський Я. 1798
 Вучетич С. В. 1434
 Вюртлер А. Я. 1599
 Вюртлер К. Я. 1599
 В'яземська (Толстая) К. О. 1389
 В'яземський П. А. 1632
 В'язов А. Г. 1452, 1944
 Вязьмитіна М. І. 1812
 В'яльцева А. Д. 1795
 В'ячеслав (Шкурко В. Ф.) 1278, 1279
 В'ячеслав Володимирович 1490, 1495, 2085, 2102
 В'ячеслав Ярославич 1508, 1509
Г
 Габбе Т. Г. 1954, 1957, 1958, 1960
 Габдрахимов Л. 1743
 Габер-Вайнський М. 2090
 Гавриїл (Банулеску-Бодоні Г. Г.) 1228, 1265, 1494, 1680
 Гавриїл (Кременецький Г. Ф.) 1265, 1460, 1474, 1494—1496, 1502, 1503, 1514, 1525
 Гаврилова О. І. 1719, 1796, 1797
 Гаврилюк В. П. 1546
 Гаврилюк Л. О. 1572, 1685, 1757, 1764, 1774, 1849, 1859, 1860, 1864, 1933, 1942, 1968, 1997, 2017, 2035
 Гаджибеков У. А. Г. огли 1954, 1958—1961, 1963
 Гаджієв Р. С. огли 1954, 1955, 1958—1961
 Гадінг Ж. 1718, 1794
 Гадяцький 2086
 Гаєвський Г. П. 1715, 1797, 1846, 1951
 Гаєвський Ю. Г. 1603, 1617, 1618
 Газенклевер В. 1720, 1721, 1726, 1727, 1734, 1737, 1740
 Гай 1794
 Гайвас Я. 1678
 Гайдасенко І. П. 1721, 1722, 1726, 1729, 1730, 1732—1735, 1740
 Гайдай З. М. 1848, 1866, 2063
 Гайдай Л. І. 1932
 Гайдамака А. В. 2000
 Гайдамака Д. А. 1795, 1827, 1952
 Гайдар А. П. 1750—1752
 Гайдебуров П. П. 1718, 1719
 Гайдн Ф.-Й. 1865
 Гаккебуш Л. М. 1257, 1718, 1797, 1848, 1933, 1951
 Галайба В. В. 1563, 1576, 1749, 1967, 2064, 2069
 Галайчук А. М. 1775, 2034
 Галан Я. О. 1614, 1720, 1734, 1737, 1800, 1802—1807, 1865
 Галанкіна М. 1892—1894
 Галант (Глянц) І. В. 2018
 Галантер Ю. Б. 1715, 1798
 Галевич В. А. 1942
 Галєві Л. 1716
 Галик Я. — див. Алімпій
 Галич О. А. 1721, 1722, 1724, 1726, 1729—1733, 1738, 1739
 Галіський В. М. 1845
 Галін М. А. 2051
 Галін О. М. 1727, 1728, 1730, 1734, 1737, 1738, 1799, 1804
 Галіпо Ф. 1718
 Галкін Д. 1852
 Галкін О. С. 1440
 Галкін Х. А. 1852
 Галкіна М. 1852

- Гальвані М. 1718
 Галон І. 1727, 1734
 Галатовський Іоанній 1988
 Галаховський (Галаховський) Д.
 1228, 1276
 Гамалія К. М. 1567
 Гамарник Я. Б. 1797, 1921
 Гамзатов Р. Г. 1931
 Гамсун К. 1718
 Гамченко С. С. 1663
 Ган Л. 1952
 Гангофер 1717
 Ганицький І. М. 1579, 1598, 1647
 Ганке В. В. 1452, 1908, 1909
 Гансен О.-Г. Г. 1592, 1970, 2026, 2057
 Ганська Е. 2088
 Ганцов В. М. 1778
 Гапон 1248
 Гапченко Євсимій 1273
 Гарава М. В. 1723, 1734, 1800, 1806
 Гаральд Сміливий 1509
 Гарденін М. М. 1415, 1416,
 1449, 1458, 1552, 1558, 1603, 1607,
 1620, 1750, 1813, 1814, 1821, 1822,
 1896, 1901—1903, 2025, 2026, 2049,
 2061—2063, 2067, 2068
 Гаркавенко Ф. 1497, 1498
 Гаркуша Л. 1722, 1724, 1729, 1731, 1732,
 1734, 1735, 1737
 Гаркуша М. А. 1906, 1907
 Гарлинський Й.-Б. М. 2028
 Гарнич-Гарницький С. Ф. 1789, 1952,
 1980
 Гарнич-Гарницький Ф. М. 1407, 1650,
 1677
 Гарольд І. М. 1799
 Гарсія Лорка Ф. 1799, 1804
 Гартвельд В. Н. фон 1794
 Гаспаррі 1718
 Гатилін М. Ф. 1744
 Гауптман Г. Й. Р. 1714, 1716, 1717, 1797,
 1952
 Гашек Я. 1719, 1725, 1727, 1729, 1734,
 1739, 1931
 Гашинський А. С. 1722, 1848, 1896, 1901,
 1966, 1977
 Гаштольд М. 2082
 Гвіді 1308
 Гвоздев М. 1536
 Гвоздик К. В. 1869
 Гвоздик К. І. 1975, 2000
 Ге Г. Г. 1714, 1717, 1718
 Ге М. М. 1261, 1567, 1603, 1609, 1663
 Гедеон (Балабан) 1275
 Гедеон (Святополк-Четвертинський Г.)
 1460, 1466, 1467, 1474, 1493, 1495,
 1501—1504
 Гедимін (Гедимінас) 1252
 Гедройц В. Г. 1671
 Гейбель К.-Г.-Е. Г. 1697, 1750, 1755
 Гейденштейн Р. 1461
 Гейсманс Г. 1797, 1945—1950
 Гейне Г. 1554, 1569, 1614, 1770, 1771, 1931
 Гейне А. 2090
 Гейнце О. 1631, 1676
 Гейце О. 1272
 Геккер А.-Ф. К. 1697, 1698, 1746, 1747,
 1817, 1824, 2020, 2032, 2063, 2069
 Гелевер О. М. 1915
 Гельд В. М. 1790
 Гельман М. І. 1587
 Гельмер І. І. 1267
 Гельцер К. В. 1719
 Гендель Г.-Ф. 1866
 Гендельман М. 1816
 Генріх І Капетінг 1509
 Генріх IV 1252
 Георгій (Кониський Г. О.) 1468, 1504
 Георгій Ярославич 1480
 Гепнер І. Г. 1837, 2017
 Гепленер М. В. 1641, 2047
 Герасимов М. М. 1510
 Гербель С. М. 1971, 1972, 2004, 2030
 Гербіній Іоанн 1350, 1370
 Геркен Л. П. 1617
 Гермайзе О. Ю. 1521, 1633, 1650, 2012,
 2021
 Германов С. 1953
 Германович В. В. 1557
 Германович С. І. 1825, 1836, 1841
 Геронтій, канонарх Печерський
 1380, 1386
 Герстоф Й. 1287, 1311, 1377
 Герц Г. 1716
 Герцен О. І. 1578, 1646, 1647
 Герцик Ганна П. 1361
 Герцик Григорій П. 1362
 Герцик І. П. 1362
 Герцик П. П. 1362
 Герцик П. С. 1227, 1234, 1330, 1332,
 1358, 1361, 1362
 Герцик Х. П. 1362
 Гершвін Дж. 1953
 Гершензон С. М. 1562, 1564, 1650, 1786
 Гессе М. П. 2072
 Гесте В. (В. І.) 1446, 1542, 1813, 1817,
 2063, 2093
 Гете Й.-В. фон 1777
 Гехтер М. Г. 2052, 2056
 Гецович-Міркин А. М. 1968
 Гецович-Міркин М. А. 1968
 Гецович-Міркина П. Б. 1968
 Гецович-Міркина Р. Я. 1968
 Гешвенд Ф. Р. 1849
 Гзовська О. В. 1719
 Гиць М. Л. 1300
 Гілевич О. Т. 1849
 Гіляров О. М. 1567, 1571, 1650, 1783,
 1811, 1994
 Гіляров С. О. 1280, 1522, 1579, 1597,
 1598, 1650, 1941, 1970, 2047
 Гімерр А. 1720, 1735, 1738
 Гімнасії (Новицький) 1356
 Гінденбург А. В. 1625
 Гінденбург В. С. 1625
 Гінзбург Л. Б. 1416, 1676, 1809, 1829,
 1830, 1855, 1860, 1861, 1863, 1864,
 1943, 1963, 1966, 1968, 1974, 2037,
 2063
 Гінзбург Н. 1957, 1958, 1960
 Гінцбург В. Г. 1415
 Гінцбург Г. 1415
 Гінцбург І. С. 2068
 Гірич І. Б. 1522
 Гірс О. Ф. 1553, 1924
 Гітельмахер Х. А. 2027
 Гітлер А. 1522
 Гіхман Й. І. 1650
 Глаголев О. О. 1525
 Глаголін Б. С. 1797, 1798
 Гладинюк Г. П. 1751
 Гладков Г. І. 1726, 1953, 1955
 Гладков О. К. 1800, 1801, 1805—1807
 Глазовий П. П. 1614, 1892, 1929
 Глазунов О. К. 1923
 Гламазда М. М. 1278
 Глама-Мещерська О. Я. 1716, 1793
 Гласс М. 1798
 Глатерман Ш. М. 2066
 Глебов Г. П. 1796
 Глебов І. Ф. 1434, 1446
 Глебова М. М. 1714, 1716, 1793, 1794
 Глинський Д. 1247
 Глинський М. 1952
 Глинський Я. 1247
 Гліб Володимирович 1290, 1348, 1466,
 1542
 Гліб Всеславич 1252, 1330
 Глієр Р. М. 1723, 1798, 1969, 1972
 Глінка М. І. 1560, 1796, 1852, 1860, 1863
 Глоба А. П. 1805
 Глоба М. В. 1470
 Глузберг З. 2029
 Глухов І. О. 1371—1373, 1397
 Глушков В. М. 1650, 1684, 1786, 2026,
 2035
 Глушков В. П. 1581
 Глушкова Н. В. 1912
 Глущенко П. І. 1274
 Гмиря Б. Р. 1826, 1863, 1864, 1866
 Гнатюк В. М. 1986, 2052, 2056
 Гневущева В. А. 2069
 Гненденко Б. В. 1581, 1650, 1684
 Гнедич А. А. 1796
 Гнездилов В. Г. 1430, 1587, 1668, 1774,
 1857, 1864, 1934
 Говденко Г. Г. 1501
 Говденко М. М. 1222,
 1240, 1251, 1280, 1293, 1295, 1299,
 1300, 1319, 1339, 1358, 1361, 1371,
 1401, 1402
 Гоголь М. В. 1269, 1387, 1417, 1434, 1537,
 1711, 1713—1717, 1719, 1720—1726,
 1728—1736, 1738—1740, 1768, 1777,
 1778, 1793—1795, 1797, 1798, 1800—
 1807, 1856, 1858, 1924, 1930, 1931,
 1944—1963, 2024, 2061
 Гогоцький С. С. 1650
 Годін 2094
 Годлін М. М. 1419
 Годованок О. М. 1222, 1240, 1293, 1295,
 1601, 1743, 1910, 1913, 1915—1919,
 1929, 1938, 1942, 1943
 Годулян К. В. 1933
 Гозенпуд А. Я. 1801
 Гозенпуд М. Я. 1846, 1848, 1922, 1923
 Голік О. З. 1635
 Голіцин Д. М. 2084
 Голіцин І. А. 1918
 Голіцин П. О. 1294, 2077, 2091
 Голландський П. І. 1562, 1563, 1567, 1943,
 2025, 2039
 Голованівський С. О. 1721, 1724, 1726,
 1729, 1732, 1736, 1738, 1740, 1750,
 1768, 1774, 2034
 Голованов Ф. Ф. 1448, 1813, 1818—1820,
 2027
 Голованський Є. 2076
 Головань О. Г. 1293
 Головачов П. О. 1579
 Головинський З. 1854
 Головинський О. 1824, 1835, 1841
 Головинський М. 1860
 Головка А. В. 1750, 1768, 1769, 1773, 1774
 Головка А. Г. 1942
 Голово Г. В. 1517, 1905, 1919
 Голово Д. Ф. 1274
 Головок П. А. 1527
 Головченко І. Х. 2053
 Головчинер З. С. 1826, 1864
 Головчинер Л. С. 1826, 1868, 1869
 Головянко З. С. 1420
 Голод М. Й. 1905, 1925
 Голоскевич Г. К. 1869
 Голуб А. М. 1677, 1678
 Голубев С. Т. 1268, 1515, 1646, 1651, 1690,
 1783, 2082
 Голубкіна Г. С. 1845
 Голубович В. О. 1579, 1592
 Голубовська Н. П. 1785
 Голубовський П. В. 1651, 1980
 Голубцов В. Ю. 1546
 Голубцов І. О. 1389
 Голубцов П. І. 1388, 1389
 Голубцова К. Д. 1388, 1389
 Гольбрех С. М. 1630
 Гольдбарг Г. К. 1818
 Гольденберг А. М. 1458, 1755
 Гольденвейзер О. С. 1999
 Гольдман О. Г. 1579, 1633, 1663
 Гольдман П. Н. 1790
 Гольдмані К. 1720, 1723, 1727, 1733, 1797—
 1800, 1802, 1805—1807, 1856
 Гольдфаден А. 1948
 Гольдфарб К. К. 1938, 1939
 Гольдшмідт-Бродська М. А. 2063
 Гольдштейн І. Ц. 1630
 Гольшанський І. 2082
 Гольшанські 1252
 Гомілевський В. І. 1452
 Гомоляка В. Б. 1456, 1906, 1930, 1954,
 1955, 1957, 1960—1963
 Гомоляка І. В. 1826, 1871
 Гонсевський В. 2090
 Гонсецький А. А. 2058
 Гончар В. М. 1292, 1540
 Гончар Г. 1284
 Гончар І. М. 1262, 1434—1436, 1774, 1800,
 1802, 1807
 Гончар І. Т. 1274
 Гончар Олександр 1750, 1768, 1769, 1773, 1774,
 1786, 1896, 2019
 Гончар П. 1284
 Гончаренко Є. Д. 1572
 Гончаренко М. В. 1909
 Гончаренко М. І. 1437, 1438, 1589, 1605,
 1614, 1615, 1978, 2016, 2020, 2036
 Гончаренко Н. І. 1620
 Гончаренко Я. Д. 1430, 1572
 Гончаров В. К. 2024
 Гончаров В. П. 1732, 1737
 Гончаров І. О. 1395, 1632, 1715—1718,
 1800, 1807
 Гончаров П. Г. 1498, 1946, 2057
 Гончарова Н. С. 1845
 Гопкало В. І. 1826, 1830, 1839
 Горбачевський І. Д. 1698
 Горбачов Д. О. 1766
 Горбенко С. В. 1256, 1512
 Горбик В. О. 1391, 1459, 1550, 1567,
 1603, 1607, 1610, 1617, 1638, 1699,
 1848, 1869, 1901, 1928, 1943, 1979,
 2058
 Горбунов Б. М. 1997
 Горват Е.-М. А. 1607

- Горвіц О. Б. 1797, 1921
Гордєєв В. Ф. 1794
Гордєєв І. П. 1241
Гордєєв Ф. І. 2012
Гордієвська Є. П. 1573
Гордін Я. М. 1795, 1946, 1948—1950
Гордон П. 1311, 1342
Горелик Л. О. 1824, 1825
Горенштейн А. І. 1908, 1909, 2098
Горенштейн Б. 2043
Горецька А. Г. 1997
Горецький А. К. 1966, 1997, 1999
Горецький Л. А. 1997
Горев Ф. П. 1795
Горева О. 1793
Горелов М. 1692
Горелов М. М. 1815
Горелов М. Т. 1287
Горелов Т. С. 1563
Горін Г. І. 1720, 1723, 1726, 1728, 1734—1736, 1738
Горленко Н. 1946, 1951
Горленкова М. К. 2043
Горлов М. 1536
Горлова Г. С. 1617
Горловий М. П. 1774
Горновський Й. А. 1944
Горностаї 1226
Горобець Г. А. 2010
Горовий І. С. 1549
Горовиць В. С. 1709
Городецький В. В. 1679, 1710, 1824, 1826, 1829, 1839, 1849, 1859, 1905, 1906, 1941, 2025, 2037, 2088
Городецький Г. М. 1872
Городецький Л. М. 1584
Городецький О. О. 1619
Городовенко Н. Ф. 1846, 2056, 2057
Городської Я. З. 1721, 1725, 1737
Горох А. С. 1253
Горох Г. Н. 1253
Горох І. С. 1253
Горох Н. Д. 1247
Горох С. Д. 1247, 1253
Горохи 1221
Гороховатський Я. Б. 1678
Горська А. О. 1436, 1579, 1584—1586, 1644
Горський О. В. 1579, 1584—1586
Горські 1252
Горчакова Н. М. 1307
Горький Максим 1537, 1714, 1715, 1717—1740, 1773, 1799—1807, 1856, 1857, 1864, 1901, 1930, 1977
Горюнов І. 1309
Горюшко Г. Г. 1956
Горянська Г. 1781
Горянський А. Я. 1790
Гостомилів 1393
Готун І. А. 1451
Гоу Дж. 1721, 1724, 1725, 1728, 1730, 1733, 1735, 1738, 1739
Гофман Е. Т. А. 1716, 1726
Гофмансталь Г. фон 1716
Гофштейн Д. Н. 1750, 1769, 1774, 1922, 1923
Гошкевич В. І. 2076
Грабар А. М. 2047
Грабар В. Е. 1778
Грабар С. І. 2007
Грабар І. Е. 1500, 1508, 1556, 1565
Грабар М. С. 2031, 2046
Грабар П. М. 2047
Грабовський І. 1517
Грабовський І. А. 1630
Граве Д. О. 1580, 1647, 1651, 1784, 1785, 1982, 1994
Градовський С. 1248
Гранаткін Г. І. 1879, 2009
Гранін Д. О. 1800
Грановська О. М. 1719, 1795, 1796
Грассо Дж. ді 1719
Граужис А. І. 1240, 1241, 1281, 1285, 1513
Граужис О. О. 1251, 1252
Грачов М. В. 1566
Гребенкін К. Ф. 1984
Гребень М. Я. 1536, 2038, 2048, 2049
Гребинський В. 1270
Гребінецька М. З. 1947
Гребньов А. Б. 1723
Грейфентурн М. М. фон 2062
Гресь В. С. 1629
Гретер Я. Я. 1553, 1578, 1579, 2083
Гречаник В. В. 1988
Гречина І. В. 1452, 1453
Гречина М. Г. 1548, 1826, 1878, 1879, 1905
Гриб К. К. 1743
Грибосєдов О. С. 1392, 1714—1718, 1772, 1793, 1794, 1799—1807, 1931
Грибуніна А. 1797
Григожевський Г. 2081
Григоренко 1520
Григор'єв В. В. 1777
Григор'єв В. С. 1517
Григор'єв І. 1796
Григор'єв Н. Я. 1606
Григор'єв С. В. 2012, 2015, 2019
Григор'єв С. О. 1578, 1585—1587, 1826, 1858
Григор'єва Л. Г. 1858
Григорій 1247
Григорій 1335
Григорій 1348
Григорій (Відзерський) 1310
Григорій конописець 1226, 1346
Григорій чудотворець 1344, 1346, 1348, 1380
Григорович Д. В. 1716
Григорович Є. З. 1566, 1751
Григорович М. 2089
Григорович-Барська Н. В. 1553
Григорович-Барський Д. М. 1552, 1553, 1559, 1560
Григорович-Барський І. Г. 1401, 1447, 1519, 1538, 1553, 1746, 1867
Григорович-Барський М. О. 1520, 1553
Григорович-Барський С. М. 1553
Григорович-Барські 1867
Гризодубова В. С. 1970
Гриневич А. 1498
Гриньє 1893
Грицаєвський І. 1687
Грицаї 1794
Грицаї М. А. 1825
Грицаї М. О. 1706
Грицинський Д. 1946—1948, 1950
Грицун Є. І. 2033
Грицун Л. О. 2033
Гришко В. С. 1633, 1663
Гришко М. М. 1421, 1427, 1651, 1876, 1877
Гришко М. С. 1826, 1863, 1864
Грищенко М. М. 1529, 1635
Грищукова Д. М. 1604
Гриднев В. Н. 1583
Грінберг А. Й. 1530
Грінберг М. Л. 1543
Грінченко Б. Д. 1256, 1647, 1811, 1869, 1944, 1947, 1949, 1950, 1952, 2021, 2052
Грінченко В. А. 1272
Грінченко М. М. 1256, 1951, 1986
Грінченко М. О. 1846, 2026, 2031
Гріншпун І. А. 1723, 1954
Гродзінський А. М. 1877
Громашевський Л. В. 1404
Гропинов С. 1888
Гросс О. І. 1826, 1844
Гроховський В. О. 1953, 1955, 1956, 1958, 1962
Грудін Г. А. 1888
Грузевич-Нечай В. М. 1579
Грунський М. К. 1645, 1648, 1651, 1784
Грутман М. С. 1892
Грушевська Г. З. 1538
Грушевська К. М. 1663
Грушевська М. С. 1951
Грушевський М. С. 1442, 1470, 1497, 1537, 1538, 1557, 1562, 1587, 1598, 1647, 1652, 1661, 1663, 1668, 1701, 1712, 1750—1752, 1756, 1787, 1788, 1996, 2021, 2022, 2032, 2039, 2042, 2051, 2052, 2056, 2076
Грушевський М. Ф. 1497, 1498
Грушевський О. С. 1521, 1579, 1598, 1633, 1647, 1651, 1981, 1982, 2052, 2056
Грушко К. 2079
Грушко У. 2079
Грюнов І. 1274
Грюнфельд 1554
Грядунова О. П. 1274
Губаренко В. С. 1865
Губач І. 1800, 1801
Губергріц М. М. 1670, 1781, 2043
Губов М. Л. 1879
Гудзенко П. П. 1529
Гудзенко С. П. 1572
Гудзій М. К. 1651, 1987, 2051
Гудович І. В. 1252
Гудовський І. В. 1829
Гудшон В. М. 1409
Гузар Л. 1628
Гузенко Ю. О. 1251
Гулак М. І. 1646
Гулак-Артемівський С. С. 1436, 1560, 1708, 1724, 1775, 1850, 1863, 1866, 1945—1952, 1977
Гулевичі 1226
Гулькевичі 1685
Гуляєв О. М. 1651
Гуменицький Ф. 1686
Гуменицькі 1686
Гумільов М. С. 1570, 2089
Гун А. Л. 1578, 1590, 1591
Гуно Ш.-Ф. 1437, 1554, 1560, 1620, 1796, 1863, 1978
Гупало К. М. 1880
Гуревич Б. 2087
Гуревич Х. Л. 1914
Гур'єв О. Д. 1389, 1631
Гуржій І. О. 1985
Гурковський І. 1908
Гусєв В. М. 1720, 1724, 1727, 1734, 1736, 1738, 1800—1804, 1807, 1953
Гуслиний К. Г. 1984
Густман І. Ф. 2060
Гутман Д. Г. 1827
Гутник С. М. 1560
Гутштейн С. А. 1573
Гуцков К. 1715, 1720, 1723, 1730, 1731, 1736, 1737, 1739, 1797, 1901, 1948, 1951, 1952
Гучков О. І. 1605
Гущі 1679
Гьонц А. 1731
Гюббенет Х. Я. фон 1651
Гюбнер 1828
Гюго В. 1714—1717, 1772, 1794, 1801, 1805
- Г**
- Галаган Г. П. 1646, 1776, 1777
Галаган Є. 2079
Галаган І. 2079
Галаган К. В. 1776, 1777
Галаган М. 2079
Галаган М. М. 1663, 1778
Галаган П. Г. 1776, 1777
Груневєр М. 1281, 1285, 1318, 1330, 1344, 1461, 1482, 1491
- Д**
- Дабадян І. Л. 1422
Давид (Нащинський Д.) 1234, 1389, 1468
Давид Святославич 1324
Давиденко О. М. 1723
Давиденко О. П. 1293
Давиденко Я. 1261, 1270, 1321, 1322
Давидов В. М. 1719, 1796, 1797
Давидов Д. Г. 1318, 1358
Давидов Д. В. 1272
Давидов І. Д. 1635
Давидов М. І. 1449
Давидов О. Й. 1999
Давидов О. С. 1562, 1564, 1580
Давидов Ю. Л. 1827
Давидовичі 1348
Давидовський К. 1801
Дагмаров В. М. 1795, 1798, 1952
Даденков М. Ф. 1712
Даденков Ю. М. 1434
Дадикін М. 1969, 1970
Дайнович М. В. 1914
Д'Актіль А. А. 1963
Далматов В. П. 1718
Дальський В. М. 1723, 1826, 1848, 1856
Дальський М. В. 1716, 1718, 1795
Даміан Цілігель 1226, 1246, 1346
Даміловський М. О. 1516
Данилевич В. Ю. 1651, 1750, 1756, 1784, 1982, 2051
Данилевський О. С. 1918
Даниленко В. М. 1964
Данило 1247
Данило Галицький 1490, 1505
Данилов В. І. 1583
Данилов І. 1443
Данилова Г. Я. 1222, 1240, 1293, 1335, 1358
Даніель Ю. М. 1750, 1769
Д'Аннунціо Г. 1715, 1716
Данченко С. В. 1720, 1723, 1730, 1848
Данчич І. 1780
Данькевич К. Ф. 1620, 1724, 1755, 1860, 1863, 1866, 1955—1957, 1959—1963, 1977, 1978

- Данюшин Г. І. 1796
 Дараган Ю. 1264
 Даргомжський О. С. 1560, 1863
 Дарманський П. Ф. 1401
 Дахівник-Дахівський В. 1498
 Дашенко В. П. 1724, 1848
 Дашкевич С. (О.) 2077
 Дашкевич М. П. 1646, 1651
 Дашкевич О. Л. 1760
 Дашкевич Р.-М. І. 1996
 Дашковський А. В. 1318
 Дворецький В. 2073
 Дворецький І. М. 1800, 1806
 Дебогорій-Мокрісевич В. К. 1567
 Дегтерьов М. П. 1812, 1849
 Дегтерьов П. М. 1687
 Дегтерьов Т. М. 1643
 Дегтерьови 1394
 Дегтярьов М. Г. 1260, 1278, 1284, 1293, 1295, 1339, 1342, 1343, 1357, 1375, 1377, 1403, 1405, 1545, 1690—1696
 Деденколов Ф. А. 1452
 Дединцев О. М. 1795
 Дедіна Ф. Ф. 1684
 Дедюхін П. 1444
 Дейген М. Ф. 1580, 1663
 Дейнеко В. П. 1530
 Дейч О. Й. 1663, 1796, 1798, 1846, 1969
 Декерменджі М. Д. 1932
 Деконський О. М. 2033
 Декроза Ф. 1794
 Деліб К. Ф. А. 1866
 Делімарський Ю. К. 1677
 Деллен О. К. 1651, 1979
 Делоне Б. М. 1651
 Делоне Л. М. 1995
 Делоне М. Б. 1994
 Дельвіг С. М. 1440
 Дельмар В. 1723—1725, 1727, 1728, 1731, 1734—1736, 1738
 Де ля Фліз 2080
 Дементьев К. Г. 1994
 Де-Метц Г. Г. 1620, 1634, 1995
 Демиденко О. О. 1927, 1964, 1973
 Демиденко Т. Т. 1421, 1427
 Демидов А. М. 1330
 Демидов І. В. 1941
 Демидов І. П. 1560
 Демидова О. М. 1709
 Демидов-Сан-Донатто П. П. 1562, 1829, 1966, 1975, 1999—2001
 Демидова-Сан-Донатто О. П. 1562, 2001
 Демидович Є. Д. 1963
 Демидович Р. 1963
 Демидовський М. М. 2018
 Демпель-Ващекіна Т. Г. 1956
 Демуцький А. Д. 1749
 Демуцький Д. П. 1663
 Демуцький П. Д. 1256, 1498, 1663
 Демченко В. Г. 1567, 1571, 1651
 Демченко В. Я. 1446
 Демченко Г. В. 1567, 1571, 1651, 1777, 1784, 2058
 Демчинський Н. А. 1849
 Денисенко В. Т. 1848, 2012, 2017
 Денікін А. І. 1441, 1618, 1632, 1784, 1902
 Деннері А. Ф. 1720, 1723, 1725—1727, 1731, 1732, 1736, 1794
 Дерев'яно М. І. 1318
 Дерегус М. Г. 1262
 Дерегус Н. М. 1774, 1807, 1988
 Держинська К. Г. 1812
 Деріон Дж. 1723, 1725, 1727, 1728, 1732, 1736, 1737, 1856
 Десницька К. І. 1812
 Детерінг В. Ф. 1843, 1934
 Де Філіппо Е. 1720, 1721, 1727—1729, 1731, 1732, 1734, 1735, 1738, 1801, 1803, 1804
 Децук В. 1893
 Дєва І. С. 1794, 1798
 Джагаров Г. Г. 1800
 Джеймс Г. 1930
 Джером Дж. К. 1805
 Джиджора І. М. 2052, 2056
 Джиретті 1710
 Джонс С. 1952
 Джонсон Л. 1796
 Дзбанівський С. О. 1986
 Дзбанівський О. Т. 1641
 Дзеверін І. О. 1988
 Дзеніс О. П. 1984
 Дзержинський І. І. 1611, 1775
 Дзержинський Ф. Е. 1548
 Дзичканець І. Г. 1223, 1238, 1239, 1295, 1331, 1338, 1343, 1371
 Дзюба Н. М. 1576
 Дзюба Я. 1258, 1278, 1378
 Дзядик В. К. 1581, 1651
 Дибан С. П. 1567, 1571
 Дибковський В. І. 1651
 Димитріан (Щербак Д.) 1234, 1389, 1390
 Димитрій (Захаревич) 1275
 Димитрій (Ковальницький М. Г.) 1525
 Димитрій Донської 1389
 Димитрій Ростовський (Туптало, Тупта-ленко Д. С.) 1227, 1230, 1276, 1813
 Димов О. 1715
 Динник Г. Я. 1818
 Динник О. М. 1651
 Диновський Ф. І. 1908
 Дисан (Кеба) 1255
 Дитятин Ф. Г. 1812
 Дитятіна А. М. 1553
 Диховичний В. А. 1954, 1955, 1958, 1959, 1961, 1962
 Дихтерьов 1536
 Діброва З. 1947
 Дігтяренко В. 2080
 Дідковський В. Я. 1663
 Дідковський П. С. 1753
 Дідушок П. 2004
 Діонісій 1381
 Діонісій (Балабан Д.) 1466, 1467, 1492
 Діонісій затвірник 1379—1381
 Діонісій IV 1503
 Дір 2092
 Дігерікс М. М. 1552, 1560
 Діхтяр Я. Я. 1545, 1682
 Дмитерко Л. Д. 1720, 1721, 1723, 1724, 1726—1728, 1730—1740, 1797, 1799—1807, 1864, 1978, 2016, 2019
 Дмитрієв В. В. 1953, 1955, 1956, 1959, 1963
 Дмитрієв Е. Д. 1629
 Дмитрієв І. М. 1822
 Дмитрієв Л. Г. 1879
 Дмитрієв М. 1795
 Дмитрієва Г. О. 2059
 Дмитро 1247
 Дмитрук С. І. 1628, 1751, 1755, 1782, 1848, 1930, 1966, 1977, 1991, 2015, 2026
 Дніпровський І. Д. 1720, 1722, 1734, 1735, 1740, 1801
 Добачевський М. М. 1710, 1711, 2025, 2027
 Добін Ш. Ш. 1922
 Добржанська Л. І. 1798, 1801
 Добржанський В. П. 1827
 Добрий А. Ю. 1826, 1839
 Добрийвечір Л. М. 1438, 2040
 Добричев П. А. 1548
 Добров Г. М. 1750, 1967
 Добровольська О. 1951
 Добровольський А. 1947—1949
 Добровольський А. В. 1517, 1825, 1826, 1829, 1833, 1839, 1849, 1850, 1855, 1857, 1859, 1862, 1905, 1913, 1916, 1928, 1931
 Добровольський В. М. 1710, 1724, 1801, 1826, 1858, 1860
 Добровольський Л. П. 1651, 1944, 1980, 2026, 2045, 2048
 Доброхотов М. М. 1933
 Добрушин І. М. 1922
 Довбищенко В. С. 1417, 1848
 Довга Л. М. 1547
 Довгаль О. М. 1869
 Довгань Б. С. 1586, 1622, 1628, 1668, 1774, 1973
 Довженко Г. О. 2069
 Довженко О. П. 1557, 1630, 1723—1728, 1732, 1735—1738, 1755, 1769, 1797, 1865, 1996, 2012, 2016
 Довженко Т. Г. 1287, 1324, 1349, 1351, 1358, 1589, 1857, 1860, 1933, 2040
 Довнар-Запольський В. М. 1647
 Довнар-Запольський М. В. 1559, 1646, 1651, 1750, 1762, 1777, 1783, 1966, 1980, 1992, 1993, 2021, 2026, 2061, 2062
 Долюк І. 1892
 Долгов Г. С. 1750, 1797, 1801, 1808
 Долгов Г. Ф. 1715
 Долгоруков Д. І. 1225, 1242, 1296, 1297
 Долгоруков І. 1688
 Долгоруков І. М. 1296
 Долгоруков І. О. 1296
 Долгоруков М. І. 1297
 Долгоруков П. С. 1252
 Долгорукова Н. Б. 1225, 1242, 1296, 1297, 1686—1689, 1696
 Долина П. Т. 1797, 1846
 Долинов А. І. 1797
 Долинська 1406
 Долідзе В. І. 1953, 1955—1963
 Дольд-Михайлик Ю. П. 1905, 1931, 1933
 Доля С. І. 1947
 Доманницький В. М. 1256, 1647, 1663, 2032
 Домашенко Г. Ф. 2011, 2012
 Домбровська О. А. 1325, 1472
 Домбровський В. Ф. 1652
 Домбровський Г.-І. 2032
 Домбровські 1926
 Домнічен К. Я. 1452, 1456, 1848
 Домнич О. Т. 1240
 Домшинський В. 1953
 Дональд П. 1719
 Донат 1310
 Донат Ф. І. 1278, 2073
 Донець Г. П. 1905, 1924, 1925
 Донець М. І. 1552, 1560
 Донець-Тессейр М. Е. 1552, 1560, 1812
 Доніцетті Г. 1436, 1850, 1852
 Доре Г. 1884
 Дормидонтов В. А. 1774
 Дорогунцов С. І. 1968
 Дорожинська О. Я. 1899
 Дорофійенко І. П. 1240, 1307, 1312, 1321, 1325, 1401, 1780
 Дорошенко В. В. 2052, 2056
 Дорошенко Д. І. 1579, 1592, 1663, 1869, 1924, 1944, 1975, 1994, 2032, 2052, 2056
 Дорошенко П. Д. 1227, 1467, 1686
 Дорошенко П. Я. 1663, 1921, 1981
 Дорст Т. 1724, 1726, 1734, 1736, 1739
 Достоевський Ф. М. 1715—1717, 1721, 1729, 1730, 1738, 1797, 1799, 1801, 1804, 1807
 Доу (Дай) Г. 1271
 Доценко 1882
 Доценко Н. П. 1848
 Драга-Сумарокова В. Ф. 1801
 Драгоманов М. П. 1256, 1554, 1646, 1647, 1652, 1666, 1668, 1971, 1973, 1980, 1996, 1997, 2021
 Драгоманов С. (О.) М. 1516, 1522, 1609, 1642, 1973, 1996
 Драгомиров А. М. 1571, 1579, 1586, 1592, 1603, 1617, 1618
 Драгомиров М. І. 1586, 1618
 Драгунов О. І. 1782
 Драгунський В. Ю. 1803, 1806, 1807
 Драй-Хмара М. П. 1663, 1778
 Драк А. М. 1725, 1727, 1728, 1731, 1732, 1734, 1736—1738
 Драк М. І. 1710, 1724, 1738
 Дрегалі Г. 1798
 Дрекслер І. А. 1258, 1311, 1312, 1318, 1404
 Дремлюга М. В. 1456, 1603, 1609
 Дроботун І. А. 1968
 Дрофань А. П. 1614
 Друг О. М. 1457, 1854, 1855, 1999, 2002, 2004, 2015, 2018, 2022, 2023, 2031, 2048, 2049, 2053, 2058, 2060, 2061
 Дружинін 2085
 Дружинін В. 1958
 Друкер А. А. 1795
 Друце Й. П. 1724, 1725, 1727, 1728, 1730—1732, 1735—1737, 1806
 Дубиківська Л. П. 1436
 Дубинська А. 2066
 Дубицький 1819
 Дубицький О. Я. 1558, 1791, 1968
 Дубов М. І. 1750, 1769, 1774, 1801, 1802
 Дубовий І. Н. 1592
 Дубовик Л. Ф. 1721, 1848
 Дуван-Торцов І. С. 1714—1716, 1789, 1944
 Дудар О. 1270
 Дудкевич Г. 1336
 Лудко М. О. 1673
 Лудник С. П. 1222
 Лудников В. О. 1297
 Лудочкіна 2059
 Лузе Е. 1794

- Дуклер В. С. 1724, 1802, 1808
 Думанський А. В. 1677
 Думанський А. С. 1944
 Дунаєв І. М. 2027
 Дунаєвський І. О. 1953—1963
 Дунаєвський М. І. 1953, 1955, 1956, 1958
 Дункан А. 1718, 1719
 Дурдуківський В. Ф. 1944, 2021, 2032
 Дурдуківський О. Ф. 1498, 1536, 1537
 Дурницький П. 1247
 Дурницький Я. 1247
 Дуров А. Л. 1795, 1797, 2101
 Дусик Г. 1953—1956, 1959, 1962
 Духновський М. І. 1725, 1801, 1802, 1848, 1956
 Духовичний Г. С. 1833, 1867
 Дучинська О. Т. 1442, 1556, 1571, 1811, 1964, 1992, 2042
 Душечкін О. І. 1419, 1421, 1422, 1697, 1700
 Душкан М.-Х. К. 1712
 Дьомін М. М. 1222, 1242, 1275, 1325, 1969
 Дьяков А. П. 1454
 Дьяков І. М. 1407, 1410, 1710, 1711, 1789, 1995
 Дьяков М. І. 1711
 Дьякова О. Л. 1843
 Дьяконенко В. М. 1592
 Дюбуа В. Е. Б. 1803
 Дюваль Ф. 1794
 Дюкова 1793
 Дюма О. (син) 1715—1717, 1794
 Дюмануар Ф. Ф. 1723, 1725—1727, 1731, 1732, 1736
 Дюрренматт Ф. 1720, 1723, 1725, 1728, 1731, 1735, 1799, 1800
 Д'Юссо А. 1720, 1721, 1724, 1725, 1728—1733, 1735, 1738
 Дягілев С. П. 1573, 1712
 Дяденко В. Д. 1451, 2025
 Дяченко В. С. 1580, 1581, 1652
 Дяченко Д. 1247
 Дяченко Д. М. 1419, 1421—1424, 1426, 1428, 1430, 1515, 1516, 1552, 1560, 1629, 2014
 Дяченко М. А. 1652
 Дяченко П. 1247, 1624
 Дяченкова М. 2029
- Е**
- Едигей 1236, 1245, 1490, 2082
 Ейдельман Б. Л. 1647
 Ейдельман У. 1448
 Ейсман Г.-А. І. 1652, 1835, 1843
 Ейсмани 1835
 Ейхельман О. О. 1592, 1652, 1751, 1784, 1994
 Екземплярський В. І. 1515, 1941, 2058
 Екземплярський І. Т. 1777, 1980
 Екстер С. М. 1971
 Екстер М. С. 1765
 Екстер О. О. 1571, 1750, 1765, 1766, 1845, 1864
 Елер У. 1724, 1726, 1734, 1736, 1739
 Еладій преподобномученик 1346
 Еланський В. М. 1567, 1572, 1606, 1969, 1996
 Емангард Л. А. 2031
 Емська М. О. 1796
 Енгельгардт А. Б. 1356
 Енкатський Л. В. 1447
 Епельбаум М. Й. 1922
 Епельбаум С. 1848
 Епштейн М. І. 1922
 Еразм 1346
 Ерве Ф. 1955, 1957—1962
 Ергардт А. А. 1555
 Ергардт З. М. 1553
 Ергардт Ф. Ф. 1637, 1638
 Ердман Б. Р. 1728
 Ердман М. Р. 1715, 1725, 1727, 1798, 1803, 1804
 Еренбург І. Г. 1765, 1969
 Ерін Б. В. 1805
 Еркень І. 1806
 Ернст Ф. Л. 1232, 1240, 1309, 1470, 1664, 1869, 1970, 2039
 Ертель О. Д. 1532, 1533, 1562, 1563
 Есманський П. М. 1599
 Ессен М. М. 1587
 Ессен Ф. Ф. 1631, 1669, 1676
 Естергазі В. 2086
- Етерович М. 1628
 Ешпай А. Я. 1955, 1956, 1958, 1959, 1962
- Є**
- Євгеній (Болховітінов Є. О.) 1228—1230, 1265, 1277, 1281, 1287, 1294, 1297, 1309, 1332, 1362, 1460, 1468, 1494—1496, 1502, 1504, 1505, 1512, 1514, 1519—1521, 1525, 1632, 1645, 2072
 Євгеній (Шерешіаов М.) 1234, 1398, 1399
 Євдокимова О. О. 1488
 Євелинов Б. Ю. 1719, 1796
 Євкарпій [Наумов Г. (С.) І.] 1221, 1223, 1288, 1289, 1332, 1334, 1364, 1371, 1372, 1375
 Євампієв В. 1725, 1734, 1736
 Євлодій 1497
 Євлогій (Георгієвський В. С.) 1266, 2026, 2029, 2030
 Євменій (Хорольський Є. М.) 1375
 Євминов І. Г. 1548
 Євпраксія Всеволодівна 1244, 1252
 Євреїнов М. М. 1715, 1716, 1796
 Євстафій 1247
 Євстигнєв Є. О. 1970
 Євстратій, преподобномученик 1346
 Євтихєв Я. 1466
 Євтушенко Д. Г. 1620, 1846
 Євфимій схимник 1380
 Євфимія Володимирівна 1542
 Євфросинія (Предслава) Полоцька 1381
 Євшан Микола 2052, 2056
 Єгізаров (Єгізарянц) С. А. 1784, 1995
 Єгоров А. М. 1893
 Єгоров М. М. 1893
 Єгорова М. О. 1265
 Єжек Я. 1955
 Єжов В. І. 1721, 1725, 1730—1732, 1734, 1736
 Єжов В. І. 1742
 Єзерський П. С. 1707
 Єлева К. М. 1797
 Єлизавета Денисівна (Потоцька) 1272
 Єлизавета Олексіївна 1396, 2013
 Єлизавета Петрівна 1252, 1264, 1325, 1342, 1502, 1506
 Єлизавета Ярославна 1482, 1508, 1509
 Єлисавета (Андрєєва К. Г.) 1682
 Єлисей (Плетенецький О. Х.) 1226, 1227, 1236, 1252, 1275, 1347, 1364, 1491, 2074
 Єлізаров В. Д. 1434, 1517, 1774, 1825, 1826, 1829, 1836, 1839, 1864, 1905, 1908, 1925
 Єлінек К. К. 1951
 Єлфімов Є. О. 1669
 Єльці 1226, 1246, 1252
 Єльциць Н. А. 1889
 Ємченко А. І. 1652
 Єнодін А. О. 1255
 Єнохіна К. О. 2043
 Єпифанович М. П. 1908
 Єпифаній Кіпрський 1480
 Єременко В. Н. 1677
 Єремєєва А. 1799
 Єрмаков В. П. 1652
 Єрмаков С. Ф. 1221, 1223, 1238, 1241, 1250, 1255, 1256, 1258, 1263, 1270, 1272, 1273, 1287, 1291, 1298, 1304, 1309, 1318, 1332, 1337, 1340, 1342, 1343, 1371, 1372, 1378, 1397, 1402, 1404, 1433, 1440, 1443, 1465, 1513, 1521, 1523, 1526—1529, 1531, 1552, 1558, 1562, 1681, 1682, 1687, 1688, 1693, 1889, 1905, 1908, 1935, 2076, 2100
 Єрмилов В. Д. 1869
 Єрмоген (Голубєв О. С.) 1268, 1317
 Єрмолаєв В. М. 1956, 1961
 Єрмолаєв О. І. 1468
 Єрмолаєв Ю. М. 1893, 1894
 Єрмоленко Ю. Е. 1743
 Єрофалов Б. Л. 2013, 2015
 Єрофєєва М. 1688
 Єрохін І. 1536
 Єрохін О. 1273
 Єсипенко М. Г. 1848
 Єсікорський М. С. 1786
 Єфименко О. Я. 2052
 Єфименко П. П. 1984
 Єфименко П. С. 1646
 Єфименко Р. Д. 1629
 Єфимов В. Г. 1599, 1895
 Єфімов В. О. 1562, 1564
- Єфімови 2101
 Єфрем 1226
 Єфрем 1284
 Єфрем єпископ Переяславський 1344, 1346, 1349, 1350, 1351, 1352
 Єфремов О. М. 1970
 Єфремов С. О. 1257, 1633, 1647, 1664, 1869, 1942, 1944, 1977, 1981, 1982, 1988, 2032
 Єфросин 1682
 Єфросинія (Ульська) 1686
 Єщенко В. Д. 2003
- Ж**
- Жаботинський І. М. 1802
 Жаворонкова Т. Л. 1458, 1570, 1837, 1897, 1898, 1920, 2019, 2023
 Жаданівський Б. П. 1916
 Жарковський Є. Е. 1954—1963
 Жвиробіс М. І. 1715
 Жданов С. М. 1718
 Жданов С. С. 1725, 1954, 1955, 1958—1962
 Ждановський В. Й. 1837
 Ждановський Й. В. 1837, 1844
 Ждановський М. Й. 2038, 2039
 Жебуньов Л. М. 1944, 2032
 Жевахов В. Д. — див. Юасаф (Жевахов В. Д.)
 Жевахова Л. 1974
 Жежерін В. Б. 1602
 Жекулін Г. С. 1515
 Жекуліна А. В. 1578, 1579, 1632, 1756, 1765, 1777, 1993, 2026, 2031, 2046, 2047, 2049, 2051, 2061
 Железний А. 2072, 2079, 2096, 2099
 Железняк І. М. 2075, 2079, 2085, 2089
 Желобинський В. В. 1953, 1954, 1956, 1957, 1959—1963
 Желтонозький Юасаф 1469
 Желтухін О. В. 1441
 Жереб'ятч В. 2099
 Живцов О. 1956, 1958, 1960, 1961, 1963
 Жизнева О. А. 1719
 Жилицький П. Н. 1905, 1935
 Жилин О. О. 1785
 Жиликін І. Я. 1879
 Житецький Г. П. 1778, 1982, 1983
 Житецький П. Г. 1646, 1647, 1664, 1777, 1779, 1971, 1983
 Житницький І. І. 2005
 Жога В. В. 1826, 1871
 Жоголь А. С. 1969
 Жолдак Б. О. 1725, 1726, 1735, 1736
 Жолкевський С. 2082
 Жолткевич В. А. 1574
 Жоссе М. 1794
 Жук К. М. 1675
 Жук М. І. 1257, 1970, 2039
 Жук М. М. 1553, 1556, 1587
 Жуков В. А. 1696, 1892, 1924
 Жуков Д. 2074
 Жуков Л. О. 1719
 Жуков П. А. 2024
 Жуковський 1449
 Жуковський В. А. 1632
 Жуковський Г. 1795
 Жуковський Г. Л. 1456, 1826, 1863
 Жуковський Л. Ф. 1725, 1848
 Жуковський О. Т. 2052
 Жуковцев С. В. 1573
 Жуковцева С. В. 1573
 Жулавський Ю. 1715, 1716, 1718
 Журавльов М. М. 2009
 Журавська О. П. 1898
 Журбін О. Б. 1956, 1960
 Журбович О. 1448
 Журлива Олена 2052
 Жуховицький Л. А. 1800
 Жученко Ф. 1307
 Жюдік 1794
- З**
- Забашта Л. В. 1750, 1769, 1770, 1774
 Забєла-Врубєль Н. І. 1812
 Забєлін І. 1366
 Забіла Н. Л. 1858, 1953
 Заболотний В. Г. 1516, 1825
 Заболотний Д. К. 1638, 1664, 1672
 Заброда (Костюк) О. К. 1417
 Забуська Г. В. 1610, 1616
 Забуський К. В. 1610, 1616

- Завада В. Т. 1563, 1568, 1979
 Завадовський І. 1487
 Завадський В. Г. 1795
 Завадський М. (М. А.) 1866
 Завадський М. І. 1498
 Завадський О. І. 2047, 2051
 Завадський П. В. 1646
 Заваров О. І. 1809, 1825, 1826, 1837, 1839—1841
 Завитневич В. З. 1470, 1515, 1646, 1762, 2051, 2058
 Загаров О. А. 1715, 1795, 1797
 Загаров О. С. 1952
 Загданський С. П. 1566
 Загірня Марія — див. Грінченко М. М.
 Загледа Н. (А.) Б. 1986
 Загоровські 1226
 Загорський І. В. 1947
 Загорський Я. 2034
 Загребельний О. М. 1297
 Загребельний П. А. 1519, 1799—1801, 1804—1807, 1977, 1978
 Загрязський Б. О. 1566
 Загул Д. Ю. 1752, 1969
 Задніпровський Л. С. 1896, 1901
 Задніпровський М. О. 1725, 1848
 Задніпровський-Кононенко М. Л. 1725, 1896, 1901
 Задольський Д. А. 1796
 Засць Б. М. 1893
 Зажигалов О. В. 1541
 Заїкін І. 2101
 Зайончковський С. 1247
 Зайцев Й. М. 1587
 Зайцев Л. М. 2058
 Зайцев М. І. 1579
 Зайцев П. І. 1579, 1598, 1868, 1869, 2039
 Зак Л. 1942
 Закревський М. В. 1342, 1350, 1352, 1382, 2072, 2076, 2083
 Закржевський В. І. 2013
 Закс І. М. 1853
 Закс М. Р. 2013
 Заливаха О. І. 1644
 Залізник А. А. 1488
 Залізник М. К. 2052, 2056
 Залозна О. Т. 2027
 Замечек М. В. 1517
 Замичковський І. Е. 1797, 1798, 1951
 Замков С. Г. 1700
 Замойський Т. 1492
 Замотасва П. 2044
 Заньковецька М. К. 1258, 1561, 1714, 1719, 1794, 1795, 1906, 1944—1949, 1951
 Запольська Г. 1717, 1797, 1800, 1801, 1803, 1804, 1807, 1930, 1945, 1946, 1949
 Запорожець М. В. 1933
 Запорожець П. К. 1933
 Запорожський І. С. 1300, 1402, 1403
 Зарайський С. К. 1432
 Зарецький В. І. 1579, 1584, 1586, 1644
 Зарніцин М. П. 1788
 Зарубін О. М. 1603
 Зарудний М. Я. 1719—1721, 1723—1740, 1807, 1856, 1864, 1978
 Засенко О. С. 1905, 1931
 Заславський І. А. 1437
 Засухи 1367
 Затиркевич-Карпинська Г. П. 1258, 1794, 1947, 1951
 Затонський В. П. 1272, 1472, 1664, 1678, 1797, 1981, 1982, 1988
 Затуловський І. Г. 1576
 Захарас Ф. Ф. 1796
 Захаревич-Захар'євський М. Г. 1287
 Захарія, дякон 1496
 Захарія постник 1380, 1381, 1385
 Захарія (Голубовський, Голубничий З. П.) 1230, 1248, 1284, 1323, 1358, 1396
 Захарія (Копистенський) 1227, 1252, 1275, 1276, 1504
 Захарченко П. С. 1260, 1774
 Захарчук С. М. 1947
 Захоросевич Н. О. 1872
 Збаразькі 1226
 Звірозомб-Зубовський С. В. 1583, 1622, 1652, 1972
 Звіряка А. І. 1622—1624, 1627, 1629
 Звонник (Звонков) О. 1255
 Зданевич Ф. П. 1782
 Здорилковський А. 1323
 Зекцер Й. А. 1750, 1755, 1826, 1853, 1905, 1965, 1997, 2025, 2028
 Зелікін С. М. 1629
 Зелінська Г. І. 1570
 Зелінська О. 2074
 Зелінська-Луначарська С. М. 1789, 1790
 Зелінський 2074
 Зелінський Г. М. 2043
 Зелінський Е. 2074
 Зелінський І. 2074
 Зелінський І. В. 1570
 Зембріх М. 1795
 Земгано І. Ф. 1957
 Землячка Р. С. 1587
 Земцов М. 1253
 Зенович С. Ф. 1645
 Зенон 1382
 Зеньківський В. В. 1515, 1560, 1603, 1652, 1750, 1756, 1781, 1782, 1785, 1941, 1972, 2026, 2051, 2058
 Зеркалова Д. В. 1715, 1798, 1802
 Зеров Д. К. 1610, 1611, 1652, 1786, 1778, 1869, 1876
 Зеров М. К. 1603, 1633, 1652, 1980
 Зибін О. П. 1826, 1830
 Зинон постник 1380, 1384
 Зібер М. І. 1652
 Зівал Г.-В. Г. 1563, 2029
 Зіверт А.-Ф. Ю. К. 1552, 1556, 1670, 1750, 1765
 Зільберфарб М. І. 1592, 1869
 Зільберфарб М. Ш. 1922
 Зініна О. А. 1797
 Зінов'єв І. А. 1466
 Зінов'єв Т. 1466
 Зінченко О. 1894
 Зінченко Ю. І. 1423, 2033
 Зінчук Л. Д. 1758
 Златоверховников М. Д. 1497, 1537—1539
 Златоверховникова П. З. 1538
 Зливкова О. О. 1622—1624, 1627, 1629, 1700, 1702, 1709, 1710, 1760, 1775, 1819
 Злобін С. П. 1766
 Змієвська Л. А. 1704
 Змієвський А. М. 1704
 Змієвський Л. М. 1704, 1705
 Змієвський М. М. 1704, 1705
 Змієвський М. С. 1702, 1704, 1897, 1901, 1903
 Змієвський Т. М. 1704
 Знатоков Ю. В. 1611, 1726
 Значковский П. М. 1715
 Зноба В. І. 1450, 1774, 1826, 1830—1832, 1834
 Зноба І. С. 1826, 1830—1832
 Зноба М. В. 1826, 1832, 1834
 Зноско-Боровський О. Ф. 1452, 1456
 Золюв Т. О. 1566
 Золотарьов (Куномжі) В. А. 1846
 Золотарьов О. Й. 1712
 Золотов Г. О. 1869
 Золотоношський Ф. 1247
 Золя Е. 1798
 Зоммер К. 1558
 Зоммер-Радкевич К. 1258, 1318
 Зон І. (Г.) С. 1796
 Зонненталь А. фон 1718
 Зорін А. Г. 1721, 1722, 1730, 1731, 1800—1804, 1806, 1807, 1857, 1934
 Зосима (Валькевич, Вакевич З. С.) 1228, 1252, 1255, 1264, 1397, 1401
 Зосимович В. П. 1877
 Зоценко В. М. 1831, 1832, 1879, 1880, 2025
 Зражевський О. І. 1798
 Зубарев М. 1262, 1321, 1322
 Зубов К. О. 1715, 1716
 Зубок С. Л. 1642
 Зубрицький В. 1797
 Зубрицький Н. 1276
 Зубцов С. М. 1452, 1456
 Зубченко Г. О. 1436, 1456, 1644
 Зудерман Г. 1714—1716, 1795, 1797, 1946, 1951
 Зуєв П. Х. 2018
 Зуєва В. П. 2018
 Зуєва К. П. 2018
 Зуммер В. М. 1664, 1980
 Зуппе Ф. фон 1953, 1954, 1957—1962
 Зюков А. М. 1670
 Зюльков Ф. І. 1635
- I**
- Іадор (Ткаченко І. О.) 1270, 1282
 Іаков 1464
 Іаков 1487
 Іануарій 1310
 Іафев (Новопольський І.) 1390
 Ібсен Г. 1715—1718, 1724, 1731, 1734, 1795, 1797
 Івакін Г. Ю. 1541
 Іван 1247
 Іван 1248
 Іван 1467, 1503
 Іван (Йосипович) 1310
 Іван (Медвідь) 1310
 Іван Олексійович 1509
 Іван Павло II 1622, 1627, 1628
 Іван V 2094
 Іван III 1383, 1466, 1490
 Іван IV 1509
 Іван (Щербацький) 1310
 Іваненко І. О. 1312, 1713
 Іваненко С. С. 1794
 Іванисенко В. П. 1786
 Іваницький В. Ф. 1641, 1983
 Іваницький Г. С. 1896, 1900
 Іваницький К. А. 1679, 1750, 1752, 1753
 Іваницький-Василенко С. М. 1567, 1572, 1573
 Іванищев М. Д. 1634, 1645, 1646, 1690, 2005, 2082
 Іванов А. В. 1797, 1798, 1921
 Іванов А. О. 1915
 Іванов А. Я. 1778
 Іванов В. В. 1800—1803, 1805, 1807, 1857
 Іванов В. І. 1718, 1734, 1738, 1739
 Іванов В. М. 1619, 1670, 1674, 1933
 Іванов В. Ф. (Варфоломей, Пимен) 1221
 Іванов Д. І. 1468
 Іванов І. 1270
 Іванов І. 1579
 Іванов І. М. 1826, 1839
 Іванов (Іванович) М. 2075
 Іванов К. Г. 1631, 1676, 1902
 Іванов М. 1513
 Іванов О. 1254
 Іванов О. В. 1652, 1673
 Іванов Ф. 1882
 Іванови 1893, 1894
 Іванович В. І. 1929
 Іванов-Камасв К. О. 2062
 Іванова-Камасва О. Ц. 2062
 Іванов-Козельський М. Т. 1793
 Іваножин П. 1882
 Іванченко М. К. 1607, 1829
 Іванченко Р. П. 1833
 Івасюк М. І. 1966, 1997, 1999
 Івашкевич Ф. 1536
 Івашкевич Я. 1964
 Івашковский Д. Л. 2068
 Івашутин О. Г. 1892
 Івсен Т. П. 2013
 Івенсен Ф. В. 2013
 Івицький Р. Г. 1805
 Івльс Т. В. 1947
 Івченко В. Г. 1278—1280
 Івченко В. І. 1848
 Івченко М. С. 1942, 2052
 Ігель Сюда 1387
 Ігнатій 1284
 Ігнатій, архимандрит Печерський 1379—1381
 Ігнатович В. В. 2052
 Ігнатович Г. Г. 1718, 1797, 1846
 Ігнатович І. Т. 1689
 Ігнат'єв О. М. 1553
 Ігнат'єв О. П. 1714, 1935
 Ігнат'єва С. В. 2084
 Ігнат'єва С. С. 1935
 Ігнащенко А. Ф. 1537, 1547, 1668, 1774, 1864, 1906, 1988, 2006, 2016, 2060
 Ігор Святославич 2081
 Ігор (Старий) 2085
 Ігор Ярославич 1508, 1509
 Ізиковський В. Л. 1850
 Ізиковські 1827
 Ізиковський С. А. 1698
 Ієвлева В. П. 1428, 1429, 1547, 1552, 1577, 1600, 1602, 1622, 1623, 1742, 1745, 1874, 1875, 1892, 1896, 1907, 2010, 2011, 2012
 Ієремія Прозорливий 1346
 Ієрон (Бойчевський І.) 1390
 Ієрофей (Малицький, Думницький О.) 1228, 1265, 1460, 1474, 1494—1496, 1502, 1505, 1507, 1514, 1525
 Ізбеков В. О. 1419, 1677
 Ізвсков Д. П. 1944
 Ізраїль (Лукін Я. І.) 1525
 Ізіюмов І. І. 1565

- Ізяслав II 2102
Ізяслав Мстиславич 1349, 1490
Ізяслав Ярославич 1221, 1225, 1347, 1349, 1351, 1370, 1381, 1482, 1508, 1509, 1831, 1832
Індрижичек Г.-І. 1282, 1826, 1844, 1845
Іконников В. С. 1515, 1645, 1646, 1652, 1697, 1706, 1944, 2052, 2056
Іконников М. Миколайович 1698
Іконников М. Михайлович 2006
Іконников М. С. 1331, 1355, 1447, 1537, 1631, 1669, 1674
Ікскюль О. 2014
Ікскюль-Гільденбанд В. А. 2014, 2020
Ікскюль-Гільденбанд С. В. 2014, 2020
Іларіон 1225, 1226, 1349, 1353, 1465, 1474, 1489, 1508, 1540
Іларіон 1247
Іларіон (Денисович) 1275
Іларіон (Негребецький) 1263
Іларіон схимник 1370, 1378, 1380, 1381, 1683
Іліодор (Копистенський) 1247
Ілля 1228, 1276, 1330, 1335, 1350, 1367, 1370, 1384, 1386, 1387
Ілля 1246
Ілля Муромець 1344, 1346, 1348, 1350, 1351, 1496
Ілля Ярославич 1508
Ілляшенко А. С. 1225, 1234, 1390
Ілляшенко В. С. 1390
Ілляшенко М. 1390
Ілляшенко С. І. 1390
Іловайська Е. 2031
Ільїн В. Г. 1953, 1955, 1956, 1958, 1959, 1962
Ільїн П. І. 1969
Ільїна Олена 1751
Ільнарська В. М. 1719
Ільницька Д. Л. 1342, 1343
Ільченко О. Є. 1720—1722, 1724, 1726—1731, 1733—1735, 1738—1740
Ільчицький Л. А. 1914
Імшенецький О. Я. 1560
Інгігерда (Ірина) 1460, 1508, 1509
Інкіжинов В. 1846
Іноземцев С. І. 1420
Інокентій (Борисов І. О.) 1519, 1521, 1525, 1680, 2100
Інокентій (Гізель) 1227, 1235, 1236, 1252, 1276, 1342
Інокентій (Ястребов І. І.) 1525
Інсарова Т. П. 1795
Іоаким 1466
Іоаким 1503
Іоанн 1235, 1349, 1353, 1465, 1466, 1480
Іоанн 1346
Іоанн 2089
Іоанн Багатотраждальний 1346
Іоанн (Гулькевич) 1686
Іоанн II 1235
Іоанн Златоуст 1480
Іоанн Кушник 1293
Іоанн Леванда (Сікачка І. В.) 1496, 1502, 1505
Іоанн (Максимович) 1225, 1230, 1284, 1325
Іоанн отрок 1346, 1347, 1350
Іоанн постник 1346, 1352
Іоанн (Соколов І. О.) 1332, 1333
Іоанникій 1468
Іоанникій (Галатовський) 1227, 1276, 1504
Іоанникій (Надеждін І. Г.) 1234, 1398, 1399
Іоанникій (Руднев І. М.) 1228, 1234, 1265, 1332, 1361, 1362, 1387, 1494, 1513, 1514, 1525
Іоанникій (Сенютювич Й.) 1228, 1230, 1263, 1276, 1294
Іоасаф (Биковський) 2085
Іоасаф (Жевахов) 1273, 1562
Іов (Борецький І. М.) 1227, 1275
Іоїль (Воскобойников) 1234, 1390
Іона 1468
Іона (Мірошніченко) 1376, 2076
Іона III Протасович 2094
Іосафат 1276
Іоселіані О. Ш. 1800, 1858
Іпатій Цілитель 1226, 1380
Іпатій (Потій А.) 1491
Іполит (Павлик І. К.) 1256
Іпсіланті 1272, 1298
Іпсіланті Г. К. 1444
Іпсіланті Д. К. 1444
Іпсіланті Є. К. 1442, 1444
Іпсіланті К. К. 1444
Іпсіланті К. О. 1242, 1297, 1434, 1442, 1444
Іпсіланті Марія К. 1444
Іпсіланті Микола К. 1444
Іпсіланті О. К. 1444
Іраклій II 1267
Іраклій (Ліницький) 1388
Ірина — див. Інгігерда-Ірина
Ірина (Зеленогорська) 1689
Іринарх 1469
Іринарх (Дороговцев І. М.; Іриней) 1680—1682
Іринарх (Іоаким) 1248, 1269, 1284
Іриней (Фальковский І. Я.) 1504, 1525
Ірод 1381
Іртенєва Л. 1900
Ірчан Мирослав (Бабюк А. Д.) 1722, 1739
Ісаакій затвірник 1346, 1350, 1380
Ісаев К. Ф. 1721, 1722, 1724, 1726, 1729—1733, 1738, 1739
Ісайя (Копинський) 1230, 1277
Ісайя (Трофимович-Козловський) 1227, 1275, 1276, 1324, 1367
Ісайя чудотворець 1346
Ісидор (Николюський Я. С.) 1228, 1265, 1494, 1514, 1525
Іскра З. Ю. 1307
Іскра І. І. 1234, 1242, 1307, 1311, 1434
Істомін М. М. 2068
Істомін М. П. 1434, 1441, 1442
Істомін О. П. 1434, 1441, 1442
Істомін П. М. 1888
Істомін Ф. П. 1434, 1441, 1442
Італьянець С. 1336
Іуданія, княжна Ольшанська 1346, 1347
Іустин (Звіряка І.) 1234, 1391
Іустина (Тодорська) 1688
Іцкович С. 1450
Ішанський О. Ю. 1581, 1652
Іщенко І. М. 1671, 1674, 1750, 1757
Іщенко О. Т. 1358
- Ї**
Їжакевич І. С. 1225, 1230, 1238, 1261, 1272, 1311, 1312, 1314—1316, 1321, 1322, 1351, 1927
- Й**
Йоасаф (Йосафат; Кроковський О.) 1228, 1263, 1276, 1358, 1467, 1493, 1506
Йогансон Ф. О. 1827
Йона Отенський 1383
Йорданов Н. 1733
Йориш В. Я. 1768
Йосип 1530
Йосип Багатотраждальний 1380
Йосип Багатохворобливий 1683
Йосип (Нелюбович-Тукальський) 1467, 1493
Йосип (Рутський) 1491, 1492
Йосип Сліпий 1977
Йосип (Солтан) 1466, 2072, 2100
Йосип (Шумлянський) 1503
Йосиф (Кирилович) 1275
Йосиф (Оранський) 1264
Йосиф (Тризна) 1227, 1276
- К**
Кабалевський Д. Б. 1956—1963
Кабанець Є. П. 1347—1354, 1381—1383, 1542
Кабанник О. О. 1673
Кавалерідзе І. П. 1532, 1864, 1905, 1933, 1934, 1966, 1973, 1976
Кавецька В. В. 1718, 1719, 1795
Кавецький Р. Є. 1423, 1619, 1750, 1762
Каганович Н. А. 1985
Кадацький В. М. 1822
Кадомська М. А. 1333, 1398, 1434, 1444, 1452—1454, 1457, 1527, 1552, 1554, 1557, 1562—1564, 1566, 1579, 1584, 1587, 1590, 1593, 1594, 1599, 1613, 1619, 1625, 1698, 1699, 1704, 1710, 1753, 1755, 1758, 1760, 1782, 1788, 1791, 1793, 1897, 1906, 1917, 1976, 1990, 1997, 2004, 2014, 2017, 2019, 2026, 2028, 2029, 2031—2033, 2036, 2038, 2040, 2043—2045, 2048, 2049, 2058, 2059, 2062, 2063
Казакевич Г. 1922
Казаків М. Ф. 1817
Казанович П. 1247
Казанський Маркела 1882
Казанський Микола М. 1442, 1450, 1558, 1563, 1567, 1574, 1602, 1603, 1816, 1824, 1888, 1905, 1908, 1925, 1927, 2066
Казачинський Л. А. 1969
Казимир I 1509
Казимир IV Ягеллончик 2082
Казіна О. О. 1753
Кайсаров П. С. 1234, 1391
Каладін І. І. 1237, 1247
Калениченко Л. І. 1472
Каленський І. К. 1894
Калин В. І. 1797
Калиничев О. І. 1576
Калиниченко Т. Я. 1673
Калинович М. Я. 1652, 1778, 1985
Калиньська М. 2062
Калита Г. Г. 2027
Калита Л. Т. 2027
Калита М. Т. 2027
Калита Т. 2027
Калінін М. І. 1451
Калісфена (Милославська) 1689
Калішевський Ю. А. 1498
Каллаш В. В. 1778
Каліст (Стефанов К.) 1234, 1391
Калманович Л. В. 1719
Кальво К. В. 1796
Кальман І. 1953—1963
Кальницький М. Б. 1415, 1416, 1418, 1439, 1446, 1460, 1555, 1557, 1563, 1566, 1571, 1572, 1584, 1586, 1590, 1607, 1619, 1679, 1685, 1752, 1759, 1781, 1788, 1790, 1843, 1898, 1900, 1903, 1925, 1927, 1936, 1964, 1970, 1973, 1975, 1979, 1990, 1991, 1997, 2005, 2041, 2048, 2064, 2069
Кальнофойський А. — див. Афанасій (Кальнофойський)
Кальфус В. Б. 1599
Кальченко Г. Н. 1537, 1668, 1775, 2006, 2016, 2034
Кальчицька М. В. 1565
Кальчицька О. В. 1565
Кальчицький В. 1565
Кальчицький І. 1565
Калота В. О. 1452
Каманін І. М. 1256, 1646, 1652, 1906, 1972
Каменський В. В. 1715
Каменський М. 1270
Каменькович Б. Н. 1726
Камінська Р. М. 1954, 1956
Камінський В. А. 1986
Камінський В. Я. 1633, 1652
Камінський І. 1247
Камінський К. 1719
Камінський Ф. 1247
Камков Б. 1606
Камолетті Л. 1795
Камоцький С. Й. 1702
Кандіба 1746, 2038
Кане Ж.-Б. 1842
Каневська Н. М. 2013
Каневський І. 2010
Каневський О. С. 1954, 1956, 1960
Каневцов О. О. 1789
Каненський Г. 1875
Канін О. Т. 1798
Кантакузін С. 1247
Кантен П. 1723, 1727, 1728, 1739
Канушкін П. 1309
Капелькін В. В. 1599
Капкан Ю. (Г.) Є. 1952
Каплан М. І. 2045
Каплер О. Я. 1750, 1864
Каплер Я. Н. 1568
Капник С. Г. 1914
Капніст М. В. 1555
Капустян В. В. 1643
Карабінович М. С. 1498
Карабінович П. І. 1947
Караваєв В. О. 1439, 1602, 1614, 1652, 1661, 1669, 1670, 1674, 1980, 2083, 2084
Караваєва Г. О. 1614
Кара-Васильєва Т. В. 1505
Каракіс Й. Ю. 1433, 1437, 1548, 1550, 1851, 1870
Каракоз С. М. 2049
Каралі В. О. 1719
Каразінін М. М. 1504, 1509, 1707, 2083
Карась А. А. 1630
Карасьов М. М. 1848
Каратигін П. А. 1793
Каратигіна О. Д. 1447
Карвасовський І. О. 1454

- Каргальський С. І. 1257, 1797, 1951, 1953, 1957
 Каргер М. К. 1461, 1473, 1495, 1501, 1532
 Карім М. 1723, 1725, 1726, 1728, 1731—1733, 1736—1738
 Карін С. А. 1433, 1445
 Карказ М. 2036
 Карл XII 1307
 Карлашов М. К. 1947
 Карнашевська А. 1796
 Карпека (Карпеко) В. В. 1653, 1784, 1940, 1994, 2060
 Карпеко О. О. 1635
 Карпенко Д. А. 2006
 Карпенко П. 1270
 Карпенкови 1928
 Карпенко-Карий І. К. 1258, 1561, 1719, 1740, 1768, 1797, 1856, 1863, 1901, 1945—1952
 Карпінський О. М. 1592
 Карпінський О. П. 1632
 Карпов В. С. 1718
 Карпов Л. О. 1499
 Карпов М. 1437
 Карпов О. А. 2061
 Карпович Г. 2094
 Карпович Л. 1988
 Картамишева Н. С. 1692
 Картамишева О. О. 1757
 Карташов С. 1801
 Картвелішвілі Д. Й. 1996
 Картеллі А. М. 1934
 Касабланка Х.-Р. 1826
 Касилов О. В. 1879
 Касіян В. І. 1257, 1517, 1869
 Касіян (Сакович К.) 1275
 Касона А. 1801, 1804
 Касперович І. М. 1259
 Касперович М. І. 1233, 1258, 1259, 1278, 1279, 1341
 Касперович Т. М. 1259
 Касіан затвірник 1380
 Кастелано Дж. 1718, 1795
 Касьяненко В. Г. 1421, 1423, 1424, 1750, 1763
 Касьяненко В. І. 1280
 Касьяненко І. І. 1418
 Касьянов О. М. 1517
 Катаев В. П. 1720—1722, 1724, 1726, 1729, 1730, 1733, 1735, 1738—1740, 1801, 1805
 Катаказі К. А. 1444
 Катерина II 1229, 1252, 1264, 1383, 1494, 1505, 1507, 2084, 2087, 2088, 2093
 Катеринич В. П. 1278, 1300, 1553
 Катеринич М. К. 1915
 Катков М. М. 1785, 1995
 Каток Л. Б. 1830
 Катонін Є. І. 1517
 Катурич І. С. 1444
 Кауңцов Я. Д. 1679
 Кауфман О. А. 1941
 Кац Михайло А. 1800, 1801, 1803, 1806
 Кац Мойше А. 1922
 Кац С. А. 1955, 1957, 1960—1963
 Качалов В. І. 1719
 Качинський В. 1606
 Кашниченко І. 1247
 Кащенко Г. Ф. 1701
 Кащенко М. Т. (Ф.) 1256, 1419, 1697, 1701, 2052
 Кварегі Дж. 1817
 Квасников Є. І. 1664
 Квашев Є. І. 1700
 Квітка Г. С. 1252
 Квітка К. В. 1664, 1708, 1944, 1986, 2026, 2061, 2080
 Квітка-Основ'яненко Г. Ф. 1252, 1271, 1614, 1723, 1725, 1727, 1728, 1734—1738, 1740, 1901, 1946—1948, 1950—1954, 1956, 1957, 1959—1963
 Квятковська К. М. 2029
 Квятковський І. І. 1248, 1398, 1399, 1401
 Кедрін І. С. 1221, 1223, 1364, 1367, 1975
 Кезма Т. (Т. Ж.) Г. 1653, 1994
 Кейль Ф. І. 1852, 1853
 Кейль А. К. 1853
 Келлер Р. 1853
 Кельбер Я. І. 1584
 Кемени Є. 1955, 1958, 1961, 1962
 Керенський О. Ф. 1779, 2003
 Керн Дж. 1954, 1955, 1958, 1959, 1961, 1962
 Кесслер К. Ф. 1646, 1653
 Кибальчич Т. 2085
 Кизим Б. 2082
 Кий 1835
 Киплик Д. Й. 1472
 Киприян 1466, 1490
 Кирейко В. Д. 1456
 Кирейко І. 1616
 Кирило II 1460, 1466, 1474, 1490, 1495, 1496, 1502, 1505, 1510
 Кирило (Костянтин) 1646
 Кирило [Кульницький Д. (Діонісій) О.] 1525
 Кирило Туровський 1348
 Кирилов А. 1894
 Кирилюк Є. П. 1653, 1786, 1988
 Кириченко С. Я. 1548
 Кириченко І. М. 1653, 1985
 Киричинський О. Р. 2029
 Кирицяк Х. В. 1610, 1616
 Кирієнко-Волошин О. М. 1992
 Кирієнко-Волошина О. О. 1992
 Кирпичов 2091
 Кирпичов В. Л. 1849
 Киселевич Л. М. 1603, 1614, 1870
 Киселевський І. М. 2041, 2044
 Киселевський І. П. 1716, 1794
 Киселі 1226
 Киселівський 1971
 Киселівський Г. І. 1542, 1545, 1850
 Киселівський І. Г. 1447, 1850
 Киселівський К. М. 1449
 Киселівський М. Г. 1850
 Киселівський М. М. 1449
 Кисельов В. Л. 2036
 Кисельов В. М. 1393
 Кисельов А. В. 2036
 Кисельов П. 1332
 Кисельов Ф. 1405
 Кисилевич М. М. 1794
 Кисилевська Г. І. 1612
 Кисилевський М. Г. 1850
 Кисіль (Киселевич) А. 2082
 Кисіль (Кисельов) О. Г. 1233, 1258
 Кислий Г. М. 1434
 Кислий М. І. 1349, 1668, 2019
 Китастиг Г. Т. 1848
 Кишельгоф В. 1879
 Киянський (К'яндський) П. І. 1750, 1802, 1808
 Кібальчич Т. 2024
 Ківалицький Є. О. 1944, 1964, 1982, 1992
 Кікоть А. І. 1966, 1977, 1978
 Кіку І. О. 1901, 2034
 Кілессо С. К. 1234, 1434, 1435, 1563, 1828, 1833, 1834, 1837, 1857, 1867, 1915, 1933, 2019, 2070
 Кілессо Т. С. 1833, 1842
 Кілікія 1509
 Кіллерог М. М. 1984
 Кільчевський М. О. 1581, 1653
 Кіо Е. Е. 1894
 Кіо Е. Т. 1893
 Кіперштейн П. Х. 1607
 Кіпніс І. Н. 1922
 Кіпоренко М. І. 1547, 1549, 1550, 1577, 1709, 1743, 1786, 1867, 1973, 2006, 2015, 2053
 Кіпріанов А. І. 1677
 Кіршон В. М. 1725, 1732, 1734, 1735, 1737, 1739, 1802—1806
 Кіссо О. Г. 1892
 Кістяківський Б. (Ф.) О. 1266, 1515, 1579, 1598, 1647, 1653, 1972, 1994, 1997, 2021, 2058
 Кістяківський І. О. 1653, 1975, 2012, 2021, 2030
 Кістяківський О. Ф. 1653, 2021
 Кішки 1226
 Клебанов Д. Л. 1892, 1955
 Клейгельс К. 2084
 Клейгельс М. 2084
 Клепаський П. Г. 1516, 1869, 2076
 Клецький Л. М. 1421, 1425, 1966, 1977
 Клім 1247
 Клім Смолятич 1349, 1490
 Кліменко О. Г. 1547, 1550, 1745
 Кліменко Я. Д. 1614
 Клімент 1505
 Клімент (Жеретієнко К. М.) 1268, 1270, 1290, 1317
 Клімич В. В. 1549, 1550
 Клімов М. М. 1797
 Клімов О. Г. 1848
 Клімович Н. Ф. 1776
 Клімушко Б. С. 1877
 Клодт М. О. 1845
 Клодт О. М. фон 2066
 Клоков В. М. 1857, 2036
 Клоссовський О. В. 1653
 Ключко І. Г. 1606
 Клуґ Мартін В. 1818, 1965, 1997, 2025
 Клуґ Мартирос В. 2053
 Клауссінш М. В. 1966, 1978, 1979
 Клаг (Клауг) 1912
 Ключарьов О. В. 1419
 Кмита Г. С. 2085
 Кмита С. 2085
 Кмита Ф. Г. 2085
 Кміт Ю. 2052, 2056
 Кнауер Ф. І. 1653, 1783
 Книжник Р. Б. 1809, 1830, 1834
 Кніппер-Чехова О. Л. 1719
 Кнорр Е. А. 1653, 1674, 1675
 Кнюпфер Г. Р.-Е. 1901
 Князев І. 1371
 Кобелев О. В. 1499, 1836, 1849, 1864, 1924, 1965, 1991, 2023, 2026, 2032
 Кобзева А. 1803
 Кобзов М. М. 1893
 Кобилін І. 1255
 Кобілянська О. Ю. 1723, 1726, 1728, 1732, 1735—1737, 1739, 1764, 1999
 Кобілянський О. Я. 2040
 Кобілянські 2040
 Кобрін І. Д. 1630
 Кобрін Ю. С. 2036
 Кобурн Дж. 1804
 Ковалевський 2077
 Ковалевський В. І. 1434, 1441, 1442, 1995
 Ковалевський І. І. 1947, 1951
 Ковалевський Микола В. 2012
 Ковалевський Михайло В. 1441
 Ковалевський М. М. 1712, 1972, 1996, 2026
 Ковалевський О. О. 1653
 Коваленко А. Д. 1653
 Коваленко Г. А. 1944
 Коваленко Л. М. 1750, 1769, 1774
 Коваленко Н. О. 1278, 1358, 1389, 1392, 1395, 1399, 1431, 1457, 1460, 1562, 1572, 1710, 1752, 1940
 Коваленко П. Т. 1848, 1948
 Коваленко Т. В. 1297
 Ковалинський В. В. 2002, 2040
 Ковалів Л. Б. 1712, 1996
 Коваль В. Д. 1994
 Коваль В. С. 1826
 Коваль О. І. 1630
 Ковальов К. 1337
 Ковальов О. О. 1456, 1668
 Ковальська Г. Я. 2033
 Кованько П. Л. 1785, 1940, 1997, 2051
 Ковбаса Я. Ф. 1615
 Ковжун П. М. 1765
 Ковнер Й. Н. 1954, 1956—1963
 Ковнір С. Д. 1221, 1237, 1238, 1248, 1253, 1267, 1288, 1299, 1330, 1336, 1371, 1373, 1396, 1401, 2084
 Ковпак С. А. 1896, 1898, 1899
 Ковпаненко Н. Г. 1367, 1593, 1614, 1766
 Ковтуненко В. О. 1576
 Коган І. 1853
 Коген 1853
 Коген І. Й. 1826, 1862
 Коген М. А. 2037
 Коген С. А. 2036, 2037
 Когоут П. 1802, 1806
 Когтев О. О. 1821
 Кодельський І. 1324
 Кожевников С. М. 1421, 1431
 Кожедуб Р. 1321
 Козак С. Д. 1826, 1856, 1857
 Козаченко В. П. 1773, 1905, 1932
 Козачинський М. О. — див. Михайло (Козачинський М. О.)
 Козачківський А. С. 1228, 1276
 Козачковський Д. І. 1718
 Козельська О. О. 2033, 2059
 Козельський І. 1247, 1249
 Козерацький В. Ф. 1848, 1957
 Козик М. Я. 1516
 Козинцев Г. М. 1750, 1765, 1864
 Козинцева Л. М. 1765
 Козир С. 1247
 Козицький П. О. 1726
 Козлов 1971
 Козлов В. О. 1908
 Козлов І. І. 1297
 Козлов М. І. 1636, 1637, 1653, 1671
 Козлов О. О. 1653

- Козлов Я. С. 1726, 1735
Козловська В. С. 1499, 1785
Козловський В. 1822
Козловський І. С. 1951, 1970, 2063
Козловський М. Ф. 1827
Козоріз М. В. 1969
Козубовський Ф. А. 1984
Коклен Б.-К. 1794
Коклик С. Г. 1337, 1551
Колас Якуб 1723, 1856
Коленко М. П. 1705
Коленко П. Д. 1705
Колесник М. І. 1948
Колесников О. В. 1222
Колесникова П. 1948
Колесникова Т. С. 1887
Колесниченко О. О. 1836
Колесниченко Т. П. 1720
Колесса Ф. М. 1762
Коліванов С. П. 1221, 1318, 1523
Коліух Д. В. 1826, 1855
Колкер О. Н. 1955, 1956, 1959, 1962
Колкунов В. В. 1419, 1420, 1653, 1896, 1899, 1944
Колло В. 1955, 1958
Колмакова Н. Ф. 2045
Колмановський Е. С. 1954, 1955, 1957—1959, 1961, 1962
Колода І. 1472
Колодеж Г. А. 1548
Колодуб Л. М. 1954—1956, 1958, 1963
Коломієць А. П. 1452, 1456
Коломієць В. С. 1826
Коломієць М. С. 1440, 1908, 1935
Коломієць О. Ф. 1719, 1720, 1723—1728, 1730—1740, 1901, 1978
Коломієць Я. 1247
Коломійченко В. 1247
Колонно-Чосновський М. Я. 1543
Колонно-Чосновський 1782
Колосовський П. 1221, 1274
Колтон Д. 1720—1722, 1727, 1729, 1733, 1734, 1737, 1740
Колубовський Я. М. 1778
Колчак О. В. 1614, 2084
Колчинський В. М. 1713
Кольцов М. Ю. 1969
Комар Г. Я. 1797
Комарецька Л. В. 1710, 1726
Комарова М. М. 1554
Комарович П. М. 1760
Комаровський О. В. 1826, 1829—1834
Комбре Р. 1740
Комісаренко В. П. 1638
Комісаренко С. 1249
Комісаржевська В. Ф. 1717, 1718, 1795
Комісаржевський В. Г. 1726
Комісаржевський Г. 1796
Комов О. К. 1578, 1593
Кондаков Н. П. 1468
Кондиленко І. І. 1653
Кондратенко В. А. 1905, 1932
Кондратюк С. М. 1421, 1425, 1876, 1877
Кондрянський А. Б. 2067
Кондуфор Ю. Ю. 1653
Конецпольський С. 2082
Кониський О. Я. 1256, 1779, 1966
Коновалець С. М. 1921, 1996, 1997
Коновалюк Ф. З. 1230, 1261, 1321, 1322, 1325, 1906, 1927
Кононенко І. В. 1710, 1726
Кононенко М. С. 1554, 1569
Кононенко М. Т. 1848
Конюпацький В. Й. 1908
Консон В. 1954
Константин Багрянородний 1483
Константин (Дьяков) 1355
Константинов В. К. 1955, 1959
Константинович Вікторія М. 2014, 2020
Константинович Володимир М. 1568, 1671, 1672, 1674
Константинович П. Х. 2014, 2020
Констанцій 1247
Конський П. О. 1778
Контаріні А. 2082
Контребінська Н. М. 1553
Концевич М. П. 1865
Кончаківський Я. 1276
Коньонков С. Т. 1845
Коонен А. Г. 1719
Копержинська Н. К. 1710, 1726, 1848
Копиленко О. І. 1750, 1769, 1774, 1953
Копит П. 1892
Копитов В. Ф. 1750, 1763
Копнін П. В. 1653
Копоровський Г. І. 1905, 1911
Копше Ф. 1716
Коптев П. П. 1933
Корбін Ю. С. 2025, 2036
Корвін 1939
Корвін-Піотровський О. Г. 1965
Кордаш К. П. 1624
Кордиш Л. Й. 1784
Кордат В. О. 1641, 1645, 1646, 1653, 1940, 1982, 1983, 1996
Коренюк Ю. О. 1477
Корецька 2085, 2100
Корецький В. М. 1750, 1763, 1786
Корецькі 1226, 1246, 1252
Корін П. Д. 1788, 1970
Корнев С. 1798
Корнієва В. І. 1222, 1240, 1241, 1280, 1281, 1310, 1312, 1325, 1334, 1337, 1371, 1374, 1400, 1401, 1520, 1690, 1692
Корнієнко В. В. 1488
Корнієнко Ю. А. 1441
Корнійчук М. П. 1582
Корнійчук О. С. 1664, 1719—1740, 1750, 1752, 1768, 1773, 1786, 1799—1807, 1856, 1857, 1863, 1865, 1977, 1978, 2012, 2016, 2019, 2041
Корноухов М. В. 1997
Коробкін І. І. 1255, 1336
Коробкін (Коробка) Ф. М. 1346, 1351—1353
Коробов І. К. 1253
Коровін К. О. 1845
Короленко В. Г. 1750, 1798, 1941
Королів-Старий В. К. 2032
Король М. М. 1683
Король О. К. 1640
Корольков І. М. 1525, 1750, 1765
Корольов П. Я. 2026, 2030
Корольов С. П. 2026, 2030
Корольова М. В. 1750, 1751
Корольчук О. І. 1948, 1951
Коростильов В. М. 1725
Коротич Т. 1336
Коротких М. І. 1547, 1550, 1745
Коротньов О. О. 1603, 1608, 1654
Корсаков П. 1310
Корсіні А. А. 1797
Курсунська О. Н. 1792, 1808
Корт 1632
Корчак-Чепурківський О. В. 1654, 1944, 1995, 2052, 2056
Корш Ф. А. 1797
Корш Ф. С. 1715, 1717, 1718, 2052
Коршун Н. О. 2058
Коршун С. П. 2058
Кор'юс М. А. 1287, 2063
Коряк В. Д. 1969
Кос-Анатольський А. Й. 1852
Косач М. П. 1554, 1567—1569, 2056
Косач П. А. 1554
Косач-Драгоманова О. П. — див. Пчілака Олена
Косенко А. Я. 1826, 1829, 1833, 1839, 1905, 1916, 1919
Косенко В. С. 1588, 1611, 1699, 1846, 2026, 2057
Косинка Г. М. 1536, 1537, 1606, 1664, 1752, 1896, 1900
Косинський В. А. 1994, 2052
Косинський К. 2082
Коско С. Ф. 1790
Косоногов Й. Й. 1603, 1610, 1647, 1654, 1676, 1784, 1785, 1944
Коссак В. 1845
Коссовський В. М. 1788
Костенко В. 1630
Костенко К. С. 1845
Костирко П. Ф. 1557, 1577, 1603, 1605, 1607, 1750, 1766, 2005
Костін В. П. 1388
Костін О. В. 1668
Костомаров М. І. 1256, 1271, 1632, 1645, 1646, 1654, 1827, 1849, 2021
Костюк Г. С. 1778
Костюк Т. Я. 1527
Костюковська Е. З. 1940
Костянтин ІХ Мономах 1509
Костянтин Миколайович 2073
Косяченко Е. Г. 1893
Кот С. І. 1262, 1433, 1519, 1970
Котарбінський В. О. 1578, 1594, 1595, 1883, 2001
Котеленець Ю. 1955, 1956, 1958
Котельников О. К. 1419
Котельников О. П. 1654
Котенко В. П. 1576
Котляр С. О. 1415, 1416
Котляр О. 1415, 1416
Котлярев А. 2069
Котлярева М. 2069
Котляревська О. І. 1611
Котляревський А. М. 1603, 1611
Котляревський Г. І. 1747, 1748
Котляревський І. П. 1258, 1271, 1456, 1719, 1720, 1723, 1724, 1726, 1731, 1734, 1737—1739, 1827, 1856, 1901, 1945—1953, 2061
Котляревський Н. О. 1778
Котляревський О. О. 1654
Котляревські 1611
Котова Л. Т. 1893, 1894
Котюжинський В. 1421
Кохан С. Т. 1727
Коханенко С. 1710
Кохно А. П. 1883, 1884
Кохно М. П. 1499
Коцюба Г. М. 1969
Коцюбинський М. М. 1257, 1262, 1674, 1764, 1769, 1855, 1869, 1988, 2032, 2052, 2056
Коцюбинський Ю. М. 1999
Коченовський С. С. 1760
Кочерга І. А. 1417, 1719, 1720, 1722—1740, 1750, 1769, 1774, 1858, 1864, 1901, 1953
Кочержинський Ф. 1247
Кочубей В. Л. 1234, 1242, 1307, 1311, 1434
Кочубей В. П. 2018
Кочубей М. В. 1307
Кошевський К. П. 1721, 1727, 1768, 1797, 1953
Кошиць О. А. 1811, 1865, 1944, 1948, 1951, 2047
Кошкін І. С. 1506
Кошнев 1443
Кравченко Б. 1955, 1959
Кравченко Г. В. 1437, 1766, 1841
Кравченко О. П. 2014, 2020
Кравчук Г. Г. 1952
Кравчук М. П. 1421, 1425, 1579, 1580, 1598, 1633, 1647, 1654, 1988
Краєвська Н. Д. 1606
Крайня О. О. 1690
Крамар М. 1710
Крамаренко Л. П. 1664
Крамаренко Л. Ю. 1552, 1560
Крамаров В. С. 1421, 1426, 1432
Крамарьов Г. К. 1496
Крамер Г. 1954, 1955, 1958, 1959, 1961
Краморов О. Г. 1714, 1716
Крамська Т. І. 1930
Крамської Д. О. 1796, 1802, 1952
Крамської І. М. 1885
Крамської О. М. 1716, 1827
Кранах Лукас Старший 1280
Крапивіна С. М. 1743
Красицький Д. 1306
Красицький Ф. С. 1233, 1257, 1452, 1459, 1516, 1944, 2033, 2052, 2056
Красицький Ю. 1498, 1499
Красковський І. Г. 1592
Красний Я. Л. 1830, 1905, 1925
Краснов О. 2101
Красноцоков А. І. 1307
Красовська Д. А. 1392
Красовський А. П. 1392
Красовський І. Т. 1392
Красовський П. І. 1225, 1234, 1392
Красовський П. П. 1392
Красотов О. О. 1954, 1955, 1959—1962
Красуський К. А. 1677, 1994
Кратко Б. М. 1869, 1963
Краузе В. 1965, 2002
Краус М. 1957, 1961—1963
Краусс А.-Ф. К. 1452, 1455, 1458—1460, 1542, 1554, 1567, 1570, 1603, 1609, 1616, 1697, 1698, 1701, 1705, 1711, 1750, 1765, 1781, 1782, 1787, 1790, 1813, 1815, 1826, 1848, 1860, 1868, 1890, 1905, 1906, 1915, 1917, 1918, 1928, 1936, 1938, 1940, 1942, 1943, 1965, 1968, 1990, 2006, 2025, 2029, 2032, 2043, 2063, 2066, 2068
Крашевський Ю. 1945
Кревецкий І. І. 2052, 2066
Крейман Ф. І. 1618
Крейн М. Г. 1581
Крейн О. А. 1727
Крейсберг І. М. 1797, 1921
Кремер І. Я. 1796
Кресаальний М. Й. 1501, 1512
Кречет В. 1797

- Кречетов С. О. 1788
Кречко М. М. 2057
Кречмер В. 1536
Кржемінський К. І. 1233, 1258, 1259
Кржемінський К. О. 1991
Кржижановський Г. М. 1578, 1586, 1587
Кривецький М. Є. 1967
Кривогаз Й. Б. 1452, 1455
Кривогаз М. О. 1583, 1654
Криворучко Д. М. 1374, 2063, 2069
Кривошеєв О. С. 1406, 1411, 1413, 1567, 1575, 1594, 1620, 1750, 1751, 1790, 1813, 1822, 1823, 1826, 1829, 1843, 1860, 1965, 1968, 2063, 2067
Кривченко Г. (Ю.) О. 1599
Крижанівський Б. М. 1954, 1957, 1959, 1961—1963
Крижановська Є. Т. 2060
Крижановська М. А. 2048
Крижановський А. К. 1760, 1786, 1787
Крижицький Г. К. 1969, 1970
Крилов В. О. 1716
Крилов І. А. 1778
Крилов М. М. 1654, 1785, 1987, 1988
Кримов О. П. 1671, 1674
Кримський А. Ю. 1233, 1497, 1633, 1648, 1654, 1664, 1776—1778, 1869, 1972, 1982, 1985, 2018, 2052, 2056
Криницька Л. А. 1848
Кринська В. І. 1609
Крип'якевич І. П. 1786, 1984
Кричевський В. В. 1964
Кричевський В. Г. 1270, 1308, 1516, 1552, 1557, 1607, 1708, 1750, 1766, 1797, 1845, 1948, 1951, 1964, 2005, 2039
Кричевський М. В. 1964
Кричевський Ф. Г. 1552, 1557, 1927, 2039
Криштофович А. М. 1876, 1877
Крігер В. В. 1719, 1956
Кріпченко В. І. 1630
Крістер В.-Г. 2086
Крістер Е. В. 2086
Крістер Ю. В. 2086
Крісті А. 1799, 1800, 1805
Кролевець О. А. 1813, 1816, 2069
Кромелінк Ф. 1798
Крон О. О. 1727, 1738, 1739, 1807, 1953
Кроніда (Сакун К. С.) 1375, 1376
Кронтовський О. А. 1619, 1638
Кропивницька М. О. 1727
Кропивницький М. Л. 1258, 1664, 1714, 1720—1724, 1726—1740, 1794, 1797, 1798, 1807, 1847, 1856, 1863, 1901, 1945—1953, 1959, 1960, 1962, 1963
Кротевич К. М. 1498
Крукович Ш. 1860
Круль М. М. 1855
Крупницький Б. Д. 1664
Крупнов С. Г. 1552, 1560
Крупський О. І. 1552, 1560, 1673
Крутиков М. С. 1407
Крутиков П. С. 1407, 1664, 1710, 1778, 1826, 1892, 1906, 1913
Круц В. О. 1904
Кручинін А. М. 1716, 1795, 1796, 1952
Кручинін Г. А. 1795
Крушевська С. М. 1752
Крушевський Г. С. 1318
Крушельницький М. М. 1718, 1727, 1739, 1848
Крюгер В. 2101
Крюгер К. А. 1750, 1756, 1781, 1782
Крюков А. К. 1938
Крючков М. О. 1970
Ксменес Е. 1824, 1829
Кубанський Д. 1942
Кубанський М. Є. 1795
Кубишев А. І. 1904
Кубликов П. М. 1311
Кублицька-Піотухова Е. Г. 2029
Кугель О. Р. 1719, 1795, 1805
Кудашев В. М. 1760
Кудашев М. Д. 1356
Кудашев О. С. 1356
Кудашев С. Д. 1225, 1234, 1332, 1356, 2088
Кудашева Г. Є. 1760
Кудашева К. С. (Єфросинія) 1225, 1249, 1332, 1356, 1402
Кудашева К. (С. І.) 2077
Кудашева М. С. 1356
Кудашева О. С. 1356
Кудінова Г. 1953
Кудрицький А. В. 1786
Кудрін П. О. 1398
Кудрявський В. 1274
Кудрявцев А. В. 1800
Кудрявцев П. П. 1515, 1785, 2051, 2058
Кузишина Н. П. 1907
Кузнецов В. В. 1826, 1838, 1854
Кузнецов І. Ф. 2061
Кузнецов К. А. 1587, 1864
Кузнецов Н. 1445
Кузнецов С. Л. 1714—1716, 1719
Кузьменко І. К. 1547, 1550, 1745
Кузьмик М. 1750, 1792
Кузьминська Т. А. 1602, 1613
Кузьминський О. М. 1613
Кузьминські 1603, 1611
Кузьмін С. М. 1562, 1565, 1944, 1970, 2058
Кузьміни 1565
Куїнджі А. І. 1927
Кук Г. 1710
Кукіс Ю. 1893
Куксін В. С. 2033
Кукунін П. 1287, 1397, 1398, 1687, 1691
Кукша (Величко К. К.) 1375, 1376
Кукша священномученик 1346, 1376
Кулагін А. І. 1222, 1240, 1279, 1294, 1988
Кулаков П. 1318
Кулаковський В. М. 1786
Кулаковський Ю. А. 1654, 1783, 2033
Кулевський В. 1635
Кулешов В. Д. 1278
Кулик А. 1488
Кулик І. Ю. 1750, 1770, 1774
Кулик К. П. 1434, 1437, 1438
Кулик О. В. 1274
Куликов Є. Л. 1709
Куликов Л. Д. 1826, 1836
Куликовська Є. С. 1679, 1829
Куликовський А. Ф. 2032
Куликовський В. І. 1679
Куличенко М. 1805
Куліш М. Г. 1718—1721, 1723—1725, 1727, 1728, 1730—1732, 1734, 1736, 1739, 1740, 1856
Куліш П. О. 1256, 1561, 1646, 1664, 1764, 1777, 1950, 1951
Кульбін М. І. 1845
Кульженко В. С. 1452, 1459, 1593, 1827, 1967
Кульженко П. А. 1593
Кульженко С. В. 1312, 2084
Кульський Л. А. 1678
Кульчицький Г. С. 1826
Кульчицький К. І. 1622, 1628
Кулябко-Корецька Л. М. 1934
Куманов Я. А. 1782
Куманченко П. В. 1727, 1966, 1977, 1978
Кундера М. 1800, 1801
Кундзіч О. Л. 1750, 1770, 1774
Куніш 2030
Купала Янка 1725, 1727, 1728, 1734, 1738, 1770
Купрій П. П. 1549, 1774
Купрін О. І. 1297, 1452, 1455, 1906
Купфер А. Я. 1674, 1675
Курбас Лесь 1257, 1710, 1718—1720, 1722, 1723, 1797, 1827, 1846, 1948, 1951—1954, 1956, 1957, 1969, 2063
Курбатов Ф. М. 1311
Курдюмов Г. В. 1582
Куригіна В. І. 1830, 1834
Курінна М. 2030
Курінний П. П. 1233, 1259, 1266, 1279, 1280, 1290, 1522, 1664
Куріхін Ф. М. 1719
Курлоков Ф. 1814, 1822, 1823
Курочкін М. С. 1793
Курчатов І. В. 1708
Кусевіцький С. О. 1719
Кусенко О. Я. 1728, 1826, 1848, 1863, 1901, 2057
Куссані А. 1800
Кутузов М. І. 1356, 1391
Кухаренко І. А. 1420
Кухаренко Р. І. 1557, 1755, 1826, 1831, 1832, 1834
Кучевол-Артемовський Л. І. 2017, 2022
Кудченко В. І. 1434, 1437, 1438
Кучер Б. Я. 1830, 1833
Кучер І. 1511
Кучер Ф. 1247
Кучеренко П. О. 1672, 1674
Кучеров П. С. 1583, 1984
Кучерук О. С. 1586, 1607, 1615, 1619, 1793, 1967, 1973, 1976, 2058
Кучинський 2102
Кучма 2087
Кучма Л. Д. 1627
Кучменко Б. А. 1393
Кучменко Е. М. 1307, 1765
Кучменко М. 2087
Кучменко С. 2087
Кущелєв-Безбородько Г. 2084
Кушнарєв В. І. 1888
Кушнарєв М. 1270, 1309, 1318
Кушнарєв М. А. 1635
Кушнарєв С. 1365
Кушнерєв Ф. Н. 1698
Кушнір В. 1436
Кушніров (Кушнірович) А. 1922
Куц А. В. 1774, 1826, 1831, 1832, 1834, 1835, 1933
Кшишовський К. 1797
Кюлявков К. 1801, 1806
- Л**
- Лавр 1690
Лаврентій 1310, 1318
Лаврентій затвірник 1344, 1346, 1348, 1380
Лаврентій (Зизаній, Кукіль-Тустановський Л. І.) 1227, 1275
Лаврентьєв М. О. 1582, 1584, 1654, 1684
Лавренєв Б. А. 1799—1807, 1858
Лавренюк Д. 1273
Лаврик С. С. 1674
Лавров К. Ю. 1802
Лавров П. Л. 1646
Лавров Ю. С. 1750, 1801, 1802, 1808, 1826, 1856, 1857
Лавровська Є. А. 1793
Ладний В. Є. 1826, 1829—1831, 1842, 1849
Лазар 1679, 2100
Лазар (Баранович Л.) 1227, 1276, 1467, 1493, 1504
Лазарев Ф. 1927
Лазаревич М. 1248
Лазаревський О. М. 1256, 1646, 2052
Лазаренко А. С. 1664
Лазарев В. М. 1472, 1482, 1501
Лазарев Г. Й. 1803
Лазарев Д. Ф. 1586
Лазарев М. П. 1395
Лазарєв-Станішев С. М. 1238, 1250
Лазовський Г. Г. 1272, 1827
Лайко П. 1548
Лаков А. О. 1238, 1311, 1312, 1318
Ламздорф-Галаган К. М. 1777
Ламздорф-Галаган С. К. 1777
Ланге З. Г. 1798
Лансберг В. 2003
Лапінський М. М. 1568
Лапін 1590
Лаптев К. А. 1848
Ларін Б. О. 1664, 1778
Ларіонов М. Ф. 1845
Ларіонов О. 1255
Ларіонова А. Д. 1970
Ларіонов-Ларін Г. Г. 1794, 1952
Лассаль С. 1794
Латиніна С. С. 1977
Лауфер Й. 1631, 1642
Лаціс В. 1800, 1803, 1806
Лацький В.-В. 1922
Лашкарєв В. Є. 1580, 1654
Лашкарєв Г. С. 2072
Лашкарєв П. О. 1238, 1248, 1250, 1325, 1563, 1654, 1690, 2100
Лашкевич О. С. 1646, 1664, 1980
Лашнюков В. М. 1515
Лашенко Р. М. 1654
Ле Іван 1750, 1752, 1770, 1905, 1932, 1933
Лебедєв В. В. 2015
Лебедєв Н. 1716
Лебедєв С. І. 1420, 1421, 1423, 1426, 1427, 1578, 1586, 1826, 1864
Лебедєв С. О. 1681, 1683, 1684, 2100
Лебедєва М. 1948
Лебединцев К. Ф. 2047
Лебединцев П. Г. 1255, 1325, 1468, 1496, 1497, 1509, 1537, 1538, 1562, 1646, 1971
Лебединцев Ф. Г. 1538, 2047
Лебідь-Юрчик Х. М. 1967
Левада О. С. 1719, 1721, 1723—1726, 1728—1730, 1732—1738, 1770
Леванда І. В. 1460, 1474, 1502, 1505
Левандовська М. І. 1442
Левандовський В. В. 1752

- Левашов В. В. 1389, 1631, 1828, 2012
Левашова С. В. 1811, 1812, 1982
Левинський А. 1255
Левинський Б. Я. 1343, 1378
Левинський І. І. 1579, 1598
Левитський М. А. 1673
Левицький А. 1795
Левицький І. 1284
Левицький М. П. 1664, 2032
Левицький О. І. 1646, 1664, 1777, 1869, 1944, 1947, 1964, 1992, 2032, 2052, 2056
Левицький П. 1273
Левицький Ф. В. 1797, 1947, 1948, 1951
Левицький-Ніс Г. К. 1228, 1276, 1277, 1506
Левік Р. С. 1635
Левін Д. 1962
Левін О. А. 1513
Левінсон С. А. 1578
Левінштейн Л. А. 2010
Левітан О. А. 1513
Левкоєв М. О. 1969
Левченко М. З. 1664, 1972
Левчук Т. В. 1899
Легар Ф. 1796, 1953—1963, 2101
Лейпунський О. І. 1580
Лекос Ш. 1793, 1953—1957, 1959—1963
Лелєв-Вучетич К. Г. 1794
Лелявський М. С. 1567, 1568
Лемерсьє 1230, 1277
Лемешев С. Я. 1755
Ленгнік Ф. В. 1587
Ленська М. О. 1795
Лентовський М. В. 1714
Лентулов А. В. 1845
Ленч Л. С. 1799, 1803—1806
Ленчевська М. Г. 1798
Ленченко В. О. 1282, 1287, 1323
Леонардо Ж. 1793
Леонід (Яроцький Л.) 1681, 1682
Леонідов Л. М. 1716
Леонкавалло Р. 1554, 1796, 1978
Леонов І. Ф. 1638, 1654
Леонов Л. М. 1799, 1800, 1802, 1803, 1805—1807, 1931
Леонов М. С. 1225, 1234, 1392, 1393
Леонов С. О. 1392
Леонов С. С. 1225, 1234, 1392, 1393
Леонсон С. В. 2062
Леонтій 1310
Леонтій (Срусалимович) 1310
Леонтій, канонарх Печерський 1380
Леонтович В. М. 1752, 1869, 1941, 2052
Леонтович М. Д. 1865, 1961, 1963, 1969, 2031
Леонтович О. В. 1784
Леонтович Ф. І. 1664
Леонтьєв М. І. 1252
Лепін А. Я. 1954, 1956—1963
Леплинська А. С. 2058
Леплинський К. М. 1762, 2036, 2058
Лермонтов М. Ю. 1307, 1715, 1762, 1770—1772, 1793, 1800—1803, 1805—1807, 1931
Лернер М. М. 1798
Лесіш С. Ф. 1406
Лесник А. Г. 1583, 1664
Летичевський І. Н. 1719
Летковський І. 1247
Лехт О. В. 1709
Лещинська Р.-А. М. 1926
Лещинський І. М. 1926
Лещинський М. Н. 1926
Лещинський С. 1307
Лесков М. С. 1770, 2024, 2040
Лесковий Ф. Я. 1437
Лесневич-Носова М. К. 1826
Либідь 1835
Лизогуб В. С. 1725, 1727, 1728, 1731, 1732, 1734, 1736, 1738
Лизогуб Ф. А. 1761, 1975, 2021
Линниченко А. І. 1645, 1654, 1810
Линниченко І. А. 1664, 1980
Линович Л. О. 1826
Линович О. Я. 1826, 1849
Липа І. А. 1515, 1647
Липинський В. К. 1750, 1757, 1758, 1975, 1980, 2032
Липківський В. К. 1268, 1471, 1497—1499, 1515, 1517, 1527, 1528, 1535—1537, 1592, 1709
Липкін В. 1894
Липко-Парафієвський П. В. 1593
Липницький А. 2091
Липницький І. 2091
Липович Е. Е. 1909
Липоман А. А. 1934
Липський В. І. 1233, 1654, 1779, 1876, 1982
Лисенки 1554
Лисенко Г. А. 1699
Лисенко І. 1221
Лисенко І. М. 1573
Лисенко М. В. 1257, 1436, 1456, 1498, 1552, 1554, 1557, 1560, 1567, 1569, 1603, 1609, 1620, 1646, 1664, 1698, 1708, 1710, 1716, 1759, 1775, 1779, 1794, 1798, 1826, 1827, 1846, 1850, 1852, 1856, 1863, 1865, 1866, 1944, 1946—1950, 1952, 1953, 1956, 1977, 1978, 1997, 2031, 2034, 2056
Лисенко М. Г. 1516
Лисенко М. М. 1846
Лисенко Н. А. 1715
Лисенко О. 1775
Лисенко Олена М. 1524, 1527, 2040
Лисенко Остап М. 1522, 1527, 1552, 1557, 1848, 1997
Лисенко С. В. 2056
Лисиненки 1892
Литваков М. І. 1922
Литвин О. 1247
Литвиненко А. 1942
Литвиненко А. І. 2038
Литвиненко В. Г. 1905, 1933
Литвиненко-Вольгемут М. І. 1715, 1866, 1948
Литвиненко-Терещенко К. П. 1728
Литвинов М. М. 1966
Литвинов М. Ф. 1311
Литвинова Г. В. 1803
Лифар М. Я. 1573
Лифар С. В. 1573
Лифар Серж 1567, 1573, 1712
Лихачов Д. С. 2083
Лихоїдов А. І. 1902
Лишак Б.-Е. Ш.-А. 1823
Лібер М. І. 1712
Ліберберг Й. І. 2018
Лібкнехт К. 2012
Ліванов В. Б. 1726
Лівицький А. М. 1647, 1665, 1779
Лівський М. П. 1797, 1952
Лівшиць Б. К. 1766
Лігнау О. Г. 1434, 1441
Лід М. 1956, 1958
Лідарська М. 1796
Лідваль Ф. І. (Й.-Ф.) 1826, 1838
Лідер Д. Д. 1728, 1803
Лільє І. І. 1248, 1434, 1631, 1669, 1849
Ліндемман В. К. 1568, 1672
Лінденев Ф. 1975
Ліндфорс М. Ф. 1750
Ліндфорс С. Ф. — див. Русова С. Ф.
Лінецький О. В. 1861
Ліницька (Загорська) Л. П. 1946, 1948, 1949, 1951
Ліницький І. Й. 1388
Ліницький П. І. 1690
Лінович Л. О. 1833
Лінська-Неметті В. О. 1793
Ліпкін М. М. 1725, 1728, 1953, 1957
Ліпскеров К. А. 1720, 1721, 1727, 1729, 1733, 1737, 1740
Лісовська А. І. 1604
Лісовський А. І. 1604
Лісовський Р. А. 1798
Ліст Ф. 1796
Лістов К. Я. 1953—1956, 1958—1962
Літов С. І. 1849
Ліфшиць Ю. 2000
Лічков А. С. 1944
Лішанський Ю. Я. 1728
Лобанова Л. Д. 1966
Лобановський В. В. 1548—1550
Лобачевський М. І. 1617
Лобисевич О. К. 1389
Лобко П. 1822
Лобода А. М. 1646—1648, 1654, 1783, 1944, 1986, 2051, 2052, 2056
Лобода М. І. 1635
Лоботинський В. А. 1765
Логвин Г. Н. 1240, 1244, 1251, 1461, 1475, 1517, 1836, 2014
Логвин Н. Г. 1475, 1542, 1638
Логінов Б. Й. 1421, 1426
Логоша Т. 1247
Лозинський М. М. 2032, 2052, 2056
Лозка Л. В. 1491
Лозицький Г. І. 1454
Лозовський П. 1332
Лойко Г. Г. 1957, 1960
Лойтер Е. Б. 1922
Ломакін Т. М. 1336
Ломинський Ф. І. 1603
Лоначевський-Петруняк Т. І. 1849
Лонгін 1380, 1386
Лондон Джек 1720, 1729, 1734, 1738
Лопатинський Ф. Д. 1718, 1797
Лопатинський Я. Й. 1866
Лопе де Вера 1715, 1717, 1718, 1797, 1801, 1802, 1806, 1930, 1956—1958, 1960—1963
Лопушинська С. І. 1222, 1240, 1267, 1270, 1281, 1285, 1288—1290, 1312, 1321, 1325, 1330, 1371, 1889
Лоренц М. 1747
Лосицький Ю. Г. 1545, 2068
Лось А. Ф. 1877
Лоський К. В. 1592
Лотоцький О. Г. 1515, 2026, 2049, 2056
Лотоцький Ю. І. 1826
Лоу Ф. 1954—1956, 1958, 1959, 1961, 1962
Лохвицький К. А. 1504, 1520, 1645
Лубенець Н. Д. 1556
Лубенець Т. Г. 1552, 1556
Лубенець Т. Д. 1944
Лужинська О. І. 1817
Лужинський 1817
Лужинський М. Ф. 1553
Лужинський Ф. В. 1553, 2043
Лука 1252, 1264
Лука, економ Печерський 1346, 1351
Лукаевич С. К. 1944
Лукашевич А. В. 2003
Лукашевич М. 2084
Лукашевич П. 2084
Лукашов В. О. 1954—1960, 1962, 1963
Лукіан священномученик 1380
Лукін В. 1262, 1321, 1322
Лукінський М. 2077
Луков А. Д. 1751
Лукомський Г. К. 1470, 1471, 1515, 1516, 1579, 1597, 1707, 1906, 1970
Лукон А. 1797
Лук'яненко І. 2088
Лук'яненко О. М. 1515, 1579, 1598, 1654, 1784, 2051
Лук'янов І. 1274, 1467
Луначарський А. В. 1715, 1721, 1722, 1733, 1789, 1792, 1798, 1980, 1988
Луначарський М. В. 1789
Лунд Л. А. 1849
Лундишев К. В. 1566
Лундін А. Ф. 1715, 1716
Лунев А. С. 2064
Лунц Л. Н. 1798
Лупєв А. 1536
Лушина І. 1511
Лур'є І. І. 1868, 1869
Лур'є Н. Г. 1922
Лур'є О. Ю. 1560, 1567, 1569, 1673, 1997
Лур'є С. І. 1826, 1868, 1869
Луріх Г. 2101
Луфер А. М. 1846
Луцак В. П. 1457, 1615, 1997
Лучинський М. Ф. 2033
Лучицький В. І. 1654, 1784, 2012
Лучицький І. В. 1645, 1655, 1944, 1980, 2012, 2047
Львов В. М. 1719
Львов П. 1269
Львович В. 1797
Львовушкін О. 1803
Льш Ф. О. 2026, 2033
Любарт 1381
Любарт В. А. 1951
Любименко В. М. 1876
Любинський В. Ю. 1929
Любинський М. М. 1579, 1592, 1665
Любін Я. М. 1794
Любомирська Я. А. 2014
Любомирський Г. Л. 1846, 2026
Любченко М. П. 1606, 1752
Любченко П. П. 1750, 1780
Людкевич С. П. 1865
Людодік XVIII 1394
Люд'єр Л. 1793, 1795
Ляверже А. П. 1794
Лядов М. М. 1587
Лядова Л. О. 1953, 1955, 1956, 1958
Лякіна Р. М. 1546
Лялюшко О. К. 1519, 1522, 1527, 1529—1532, 1537, 1538, 1558, 1561, 1563, 1564, 1566

- Ляпін О. В. 1780
Лярський А. 2101
Ляскоронський В. Г. 1233, 1256, 1267, 1270, 1289, 1290, 1499, 1562, 1655, 2071
Лясота Е. 1330, 1347, 1348, 1352, 1397, 1461, 1482, 1491, 1496
Лятошинський Б. М. 1560, 1699, 1750, 1770, 1847, 1866, 1978
Ляховський Я. 1647
Ляшенко І. Ф. 1750, 1766
Ляшкевич Ф. Р. 1817
Ляшко І. І. 1786
Ляшко О. П. 2012, 2016
- М**
- Маврин О. О. 2023
Маврина В. В. 2023
Маврини 2023
Магар В. Г. 1848
Магура С. С. 1665
Мадяр С.-А. 1628
Мазаракі І.-В. І. Й. 2048
Мазепа І. С. 1227, 1236, 1246, 1248, 1252, 1253, 1271, 1277, 1293, 1294, 1307, 1321, 1362, 1371, 1434, 1462, 1464, 1467, 1475, 1484, 1485, 1492, 1493, 1503, 1686, 2089, 2094, 2099
Мазепа М. 1434
Мазіні А. 1795
Мазуркевич О. Р. 1603, 1614, 1615
Мазченко В. І. 2006
Мазченко О. П. 2006
Мазюкевич П. О. 1515
Майборода Г. І. 1456, 1611, 1755, 1771, 1836, 1852, 1856, 1863, 1866, 1978
Майборода П. І. 1452, 1456, 1457, 1729, 1771, 1836, 1866
Майзель Н. 1922
Майоров С. А. 1803
Майстер Л.-А.-І. Г. 1936
Майстренко Я. В. 1603, 1611
Макавейський С. 1798
Макайнон А. Е. 1721, 1730, 1731, 1800, 1803
Макаревич М. А. 1964
Макаревич Я. Ф. 1553
Макаренко А. Г. 2004
Макаренко А. П. 1778
Макаренко Є. В. 2061
Макаренко М. І. 1579
Макаренко М. О. 1259, 1279, 1510, 1516, 1597, 1598, 1655, 1970, 2012, 2022, 2039
Макаренко О. Г. 2004
Макарій 1286, 1487, 1490—1492, 1495, 1498, 1502
Макарій (Величко) 1268, 1317
Макарій, дякон 1380
Макарій постник 1346
Макаров О. О. 2009
Макаров Ю. 1800, 1806
Макарт Г. 1578, 1594, 1595
Макіавеллі Н. 1798
Маківчук Ф. Ю. 1603, 1614
Маккавейський Н. К. 1690, 1811
Маккол Ю. 1720, 1721, 1734
Маклецова К. П. 1796
Маковей О. С. 1554, 1931, 2052
Маковська Ю. С. 1624
Маковський С. С. 1308
Макогон І. В. 1589, 1668, 1774, 1933, 2016, 2019
Максим 1247
Максим 1252
Максим 1466, 1490
Максими ІІ 1265
Максимейко М. О. 1665, 1779, 1984
Максимиан 1682
Максимов В. В. 1719, 1721, 1722, 1724
Максимов В. А. 1905, 1934
Максимов В. М. 1892, 1893
Максимов Є. В. 1904, 2024, 2025
Максимова Г. І. 1546, 1568, 1977
Максимович Г. А. 1655
Максимович М. 1311
Максимович М. І. 1584, 1750, 1758
Максимович М. О. 1434, 1519, 1521, 1567, 1633, 1645, 1646, 1668, 1669, 1777, 2083, 2102
Максимович П. 2072
Максимчук П. М. 1887
- Максін-Пфейфер М. К. 1796
Макстер Г. П. 1934
Максютін П. С. 1468
Макушенко І. І. 1240, 1371, 1374, 1400, 1921
Макушенко І. С. 1233, 1257, 2047
Малаков В. 1721, 1722, 1724, 1729, 1733, 1740
Малаков Г. В. 2026, 2048
Малаков Д. В. 1446, 1543, 1573, 1593, 1701, 1712, 1839, 2002, 2004, 2007, 2022, 2028—2030, 2033, 2035, 2038, 2058
Малакова І. М. 1382, 1384, 1386, 1594, 1643, 1713, 1740
Малаховський С. І. 1640
Малеча Н. М. 1986
Малинін В. М. 1783
Малинка О. Н. 1986
Малиновська А. Т. 1222, 1279, 1299
Малиновський І. О. 1655, 1779
Малиновський Л. О. 1670
Малиновський О. І. 1825, 1826, 1829—1831, 1839, 1841, 1855, 1857, 1862, 1905, 1913, 1931
Малицький П. Я. 1900
Малишевський І. Г. 1646
Малишко А. С. 1456, 1723, 1728, 1734, 1739, 1750, 1755, 1769, 1770, 1773, 1774, 1836, 1856, 1858, 1865, 1953, 1932
Малиш-Федорець М. С. 1949
Малій Н. 1424, 1429, 1430, 1432
Малков Г. М. 1568
Мальчевський Я. 1845
Малюгін Л. А. 1724, 1730—1734, 1740, 1801
Малюшицький М. К. 1419, 1428
Малюшкевич К. С. 1498
Малярєвський М. 1498
Мамай 1834
Мамедов М. М. 1630
Мамедова К. О. 1958
Мамикіна К. О. 1958
Мамонт-Зав'ялов А. 1629
Мамолат Е. С. 1472
Мамонтов Я. А. 1954, 1955, 1959—1962
Мамонтов С. І. 1387
Манасія (Максимович М.) 1468, 1494
Мандель С. С. 1729, 1739
Мандельштам Б. О. 1587
Мандельштам М.-Е. Х. 1655, 1673
Мандельштам О. Е. 1587, 1766, 1969
Мандрика С. 1499
Маневич А. А. 2039
Манжала І. 1617
Манжеллі Б. П. 1893, 1894
Манізер М. Г. 1578
Манов Е. А. 1854, 1855
Мансфельд А. А. 1718
Мануільський Д. З. 1655, 1991
Мануйлович С. А. 1951
Манучарова Н. Д. 1548, 1549
Манчіні О. 1466
Маньє К. 1730, 1731, 1739
Манько 1794
Маньковська Р. В. 1381, 1615, 1629
Маняк В. А. 2026, 2049, 2053
Мараудіна М. С. 1796
Марампольська В. А. 1325
Марампольська Т. А. 1325
Марампольський А. Й. 1240, 1241, 1325, 1358, 1401
Маргеріт В. 1805
Марголін А. Д. 1911
Марголін Д. С. 1553, 1812, 1911, 1923, 1995, 2045
Марголіна І. С. 1474
Мардарій затвірник 1380
Марджанов К. О. 1714—1716, 1719, 1795, 1797, 1969
Маренков В. Г. 1893
Маренкова Г. 1893
Марецька В. П. 1970
Маринич Г. В. 1797, 1949, 1951
Маринченко С. О. 1905
Марія 1689
Марія Олександрівна 1265, 1387, 1809, 2085
Марія Федорівна 1590, 1591, 2084
Марія Ярославна 1252
Маркевич Б. М. 1717
Маркевич І. А. 1710, 1729, 1848
- Маркевич М. А. 1777
Маркевич О. П. 1421, 1424, 1786
Марко Печерник 1346, 1348
Марков Д. Т. 1810, 1827
Маркова 1794
Маркович О. В. 1646, 1655, 1665
Маркович Я. М. 1966, 1976
Марковський Л. М. 1562, 1565
Марковський М. М. 1777, 1778
Марковський П. Л. 1690
Маркс К. 1652, 1829, 1895
Марр Х. Ф. 1890
Мартиненко Г. 1693
Мартирій, дякон 1380
Мартирій затвірник 1380
Марті Х. 2038
Мартос Б. М. 1972, 1994
Мартос В. М. 1698
Марченко А. І. 1312, 1488
Марченко В. 1573
Марченко В. О. 1786
Марченко М. Д. 2040
Марченко О. І. 1383
Марченко Ю. А. 1832
Маршак Й. А. 1826
Маршак С. Я. 1751
Мар'яненко І. О. 1257, 1718, 1797, 1847, 1946—1949, 1951
Масенко Т. Г. 1456, 1865
Маскани П. 1945—1948, 1950
Маслеников М. П. 1822
Масленков І. Л. 1549
Маслов В. І. 1785
Маслов С. І. 1641, 1645, 1647, 1655, 1750, 1759, 1784, 1983, 1988, 2052, 2056, 2058
Масляников В. А. 1845
Масолова С. Ф. 2013
Матвеев С. С. 1970
Матвеев М. 1536
Матвеев М. Г. 1759
Матвеев М. О. 1954, 1957, 1960, 1961
Матвеев О. П. 1634, 1669, 1672, 1845
Матвеев О. Т. 1845
Матвеев Ф. П. 2029
Матвій 1247
Матковська Г. І. 1975, 2000
Матковський Г. Г. 1795
Маторин (Моторін) І. Ф. 1255, 1511
Матусевич В. В. 2033
Матусовський Н. Б. 2049
Матушевський Ф. П. 1944, 2026, 2032, 2049, 2052, 2056
Матфей Прозорливий 1346
Матфей Яранський 1279
Матяш І. В. 1567, 1571
Матяшин Г. М. 1671, 1674
Махін Б. Є. 1718
Махно Є. В. 1904
Мацієвич К. А. 1942
Мацієвич Л. М. 1980
Мацон Ю.-Ф. І. 1636, 1637, 1655, 1671
Мацуревич І. К. 1677
Мащенко М. 1284
Маяковський В. В. 1750, 1771, 1931
Маяцький П. Н. 1892, 1893
Мдівані Т. Д. 1720, 1722—1724, 1726, 1727, 1729, 1733—1735, 1737, 1799, 1800, 1802, 1804—1806, 1977, 1978
Медведев Д. М. 1723
Медведев М. Ю. 1452, 1459, 1460, 1794, 1952
Медведев П. М. 1717
Медведь А. І. 1673
Меєрзон Ф. М. 1915
Меженко Ю. (Г.) О. 1641, 1752, 1982,
Мезер Ф. К. де 1827
Мей Л. О. 1793
Мейєрбер Дж. 1611
Мейєрхольд В. Е. 1718, 1923
Мейтус Ю. С. 1729, 1768, 1863, 1866
Мекленбург Г. І. 1808
Меленська П. І. 1817
Меленський А. І. 1221, 1223, 1237, 1238, 1260, 1263, 1267, 1274, 1299, 1330, 1331, 1334—1336, 1339, 1366, 1371, 1372, 1374, 1375, 1377, 1442, 1446, 1512, 1513, 1518, 1519, 1539, 1540, 1542, 1546, 1619, 1687, 1688, 1690—1692, 1694, 1696, 1746, 1813, 1817, 1881, 1904, 2063, 2084, 2100
Мелетій (Вуяхевич-Височинський М. В.) 1228, 1276, 1353, 1371

- Мелетій (Носков І.) 1234, 1356
Мелетій (Смотрицький М. Г.) 1276, 1504
Меліхов Г. С. 1750, 1766
Меллер В. Г. 1233, 1257, 1258, 1718, 1729, 1750, 1765, 1766, 1798, 1803, 1847, 1958, 2026, 2063
Мельник А. А. 1599, 1997
Мельник Г. П. 1997
Мельник О. М. 2017
Мельников Д. Ф. 1635
Мельников Ю. Д. 1705
Мельниченко В. В. 1440
Мельничук О. С. 1665, 1985
Мельничук Ю. В. 1644, 1756
Мельхіседек (Вербницький) 1468
Мельхіседек (Значко-Яворський М. К.) 1494
Мельцер Р.-Ф. 1578, 1594, 1595, 2012, 2022
Мельцер Ф. 1590, 1591
Мельяк А. 1716, 1805
Менглі-Гірей 1221, 1236, 1246, 1540, 2073, 2079, 2082
Менгу-Тимур 1410
Менделєєв Д. І. 1632
Мендельсон Я. Л. Ф. 1923
Менк В. К. 1811, 1927
Менський Я. Ш. 1622
Меншиков О. Д. 2090
Мень А. М. 1928
Меньє К. Е. 1853
Мердер (Мбордер) О. І. 2012
Мережко В. І. 1726, 1731
Меренги 1860
Меріме П. 1718
Мерінг К. М. 1710
Мерінг М. Ф. 1710
Мерінг С. Ф. 1710
Мерінг Ф. Ф. 1638, 1655, 1670, 1710, 1713, 1777, 1829, 1860
Меркатун І. П. 2019
Мерклінг О. С. 1587
Меркурій єпископ Смоленський 1345, 1346
Меркурій постник 1380
Меркуров С. Д. 1825
Мерцальський Я. 1956, 1960, 1961, 1963
Меснянкін В. П. 2014
Метерлінк М. 1715—1717
Метлінський А. Л. 1646, 1655
Мефодій 1646
Мефодій (Кудряков) 1628
Мефодій (Філімонович) 1467
Мецоян Л. Я. 1825, 1826, 1870
Мечников І. І. 1632, 1671, 1672, 1706, 1755
Мешкіс Б. В. 1729, 1848
Мешко ІІ 1509
Мещерська Г. Ю. 1798
Мещерська М. О. 1908
Мещерський Б. Б. 1908
Мещерський С. І. 1690
Меснов П. 1334, 1373
Местечкін Я. Г. 1630
Мехович Ф. (Ф. І.) 1620
Мешков М. 1336
Мигура І. Д. (Пларіон) 1246, 1276, 1277, 1323
Микита 1247
Микита 1489
Микитенко І. К. 1719—1722, 1725, 1729, 1730, 1732—1735, 1737—1740, 1750, 1770, 1774, 1799, 1801—1804, 1807, 1857
Микитюк Ф. І. 1892
Микиша М. В. 1560, 1944, 1949
Миклашевський А. М. 1827
Микола 1381
Микола ІІ 1308, 1605, 1632, 1999, 2081, 2087, 2091
Микола Міракійський 1690
Микола І 1248, 1341, 1355, 1394, 1468, 1469, 1631, 1632, 1714, 1829, 1979, 2013, 2027, 2073
Микола Святоша, князь лудський і остерський — див. Святослав Давидович
Микола Чудотворець 1683
Миколайович А. 1275
Миколайчук І. В. 1848
Милецький А. М. 1433, 1434, 1439, 1826, 1829, 1833
Милєєв Д. В. 1460, 1472, 1473
Милівзорів О. П. 1774
Милович К. 1719
Милович Ю. 1949
Милорадович Л. О. 2095
Милорадович О. Ю. 1612
Милорадович П. П. 1795, 1796
Милославський М. К. 1714
Минко В. П. 1719—1721, 1723—1730, 1732, 1734, 1735, 1737—1740
Миргородський С. М. 1456
Мирний І. І. 1592
Мирний Панас 1723, 1727, 1728, 1733, 1736, 1945, 1947, 1949, 1950, 1977
Мирович К. К. 1515
Мироненко Д. 1949
Мироненко М. О. 2016
Миронов П. С. 1923, 1941
Миронович Г. О. 2012, 2018
Миронович З. П. 1919
Мирошниченко В. 2000
Мирошниченко В. І. 1512
Мисальський С. 1247
Митницький Л. 1536
Митрофан (Полікарпов М. І.) 1269
Митрофанов Савелій 1453, 1454
Миттура О. 1227, 1275
Митюков А. К. 1785
Михаїл 1350
Михаїл (Єрмаков В. Ф.) 1268, 1460, 1474, 1494, 1525, 1535
Михаїл (Рогоза) 1491, 1540
Михайленко А. Г. 2053
Михайленко З. 1882
Михайлик Юрій 1720, 1723, 1731, 1735
Михайлицький О. 1685
Михайличенко Г. В. 1606, 1969
Михайлів Ю. С. 1232, 1562, 1565, 1869
Михайло 1247
Михайло 1393
Михайло (Козачинський М. О.) 1264, 1504, 1506
Михайло (Тростянський І. В.) 1256
Михайло (Фойнацький) 1275
Михайло Миколайович (Романов) 1265
Михайло Павлович 1355
Михайло Юрійович 2097
Михайло-Святопопак Ізяславич 1489
Михайлов 1590
Михайлов В. М. 1670
Михайлов В. С. 1800
Михайлов К. Г. 1459
Михайлов К. М. 1710
Михайлов М. 1536
Михайлов М. І. 1787, 2043
Михайлов О. В. 1963
Михайлов О. І. 1958
Михайлова М. О. 1795
Михайловський І. Я. 1258
Михайловський Ф. Й. 1557
Михалевич В. С. 1655
Михалков С. В. 1800, 1805—1807, 2019
Михаловський А. Г. 1420
Михальчи Н. 1622
Михальчук К. П. 1647, 1665, 2052, 2056
Мицюк О. К. 2004
Мишко-Холоновський М. 1491
Мишковський Ю. 1795
Мишуга О. П. 1947, 1999
Міддендорф О. фон 1655
Мікропуло В. І. 1297
Мілгородська Г. П. 1857
Міллекер К. 1955—1963
Міллер А. 1800, 1805—1807
Мілько В. І. 1673
Мілюков П. М. 1552, 1560, 1571
Мілютенко Д. О. 1710, 1718, 1729
Мілютин Ю. (Г.) С. 1953—1963
Міненко В. О. 1933
Мініх Б.-Х. 1393, 2086
Мінкус А. Б. 1965, 1968
Мінкус Л. Ф. 1796
Мінх Г. М. 1637, 1655, 1671, 1674
Міньківський О. З. 1848
Мірам Е. Е. 1655
Мірчі А. 1851
Місєвська Е. 2030
Мітерверцлер Ф. 1794
Мітіліно М. І. 1655, 1785, 1940, 1994, 1997
Мітюков К. А. 1634
Міхельсон Г. А. 1782
Міхельсон М. 1892
Міхельсон М. Ф. 1573
Міхельсон Ф. Г. 1788, 2048
Міхневич П. Г. 1848
Міхновський М. І. 1647, 1665, 1952
Міхновський Ю. М. 1472, 1498, 1499
Міхньов А. Л. 1826, 1864
Міхоєл С. М. 1996
Міцкевич А. Б. 1772, 1987
Міцкевич М. К. 1592
Мічурін І. Ф. 1253, 1445, 1905
Мішаков О. С. 1966, 1977
Мішин М. П. 1527, 2026
Мішуткіна Л. С. 1294, 1334, 1342
Міщенко І. І. 1261
Міщенко Ф. Г. 1655
Міщенко Ф. І. 1515, 1562—1564, 1655, 1997, 2001
Міщук М. П. 1668
Міщук О. М. 1876
Міяковський В. В. 1521, 1522, 1869, 1980, 2005, 2026, 2059
Многogrішний Д. Г. 1227, 1271, 1686, 2094
Многogrішний П. Г. 2094
Мовчан В. А. 1655
Мовчан І. І. 1344, 1347, 1540, 2024
Мовчанівський Н. В. 1972
Мовчанівський Т. (Ф.) М. 1278—1280, 1473, 1495, 1500, 1501, 1505, 1508
Могіла П. С. — див. Петро (Могіла П. С.)
Могілевська П. В. 1605
Могілевський В. Ю. 1759
Могілевцев І. 1536
Могілевцев С. С. 1935, 1995, 2012, 2014, 2020, 2021
Модест (Карпенко) 1281
Модестов В. І. 1655
Модзалевський В. Л. 1869, 1970, 1981, 2039, 2052
Модзалевський В. Я. 1515, 1521
Модзалевська Ф. А. 2002
Модилевський В. Г. 2058
Модилевський Г. Я. 2058
Модилевський Ш. А. 1616
Модилевський Я. С. 1656
Модуний Д. 1954, 1955, 1959, 1962
Моем В. С. 1720—1722, 1727, 1729, 1733, 1734, 1740, 1805
Мозерт А. Г. 1940
Мозерт В. Д. 1855
Мозжухін О. І. 1719, 1797
Мойсєєв С. А. 1726, 1735
Мойсєєв В. П. 1421, 1423, 1430, 1549, 1551
Мойсей 1247
Мойсей Угрин 1344, 1346, 1348
Мойсей чудотворець 1380
Мойсей (Якубович) 1324
Мокієвський К. 1227, 1371, 1399, 1401, 1433, 1888, 2094
Мокрієв Ю. О. 1803
Мокроус П. 2052
Мокроусов Б. А. 1954—1958, 1960—1963
Мокроусова О. Г. 1442, 1457, 1460, 1543, 1545, 1574, 1604, 1605, 1607, 1610, 1611, 1617, 1697, 1698, 1703—1705, 1753, 1754, 1775, 1782, 1788, 1790, 1793, 1808, 1815, 1817, 1818, 1821—1823, 1837, 1841, 1844, 1849, 1850, 1852, 1853, 1855, 1864, 1867, 1868, 1871, 1899, 1902, 1903, 1908—1917, 1924, 1925, 1927—1929, 1935, 1937, 1938, 1940—1942
Мокуальський С. С. 1969
Модаван-Фоменко О. В. 1324, 1351
Молодик П. 1247
Молодов В. 1295
Молодов Я. 1267, 1373, 1397
Молодова І. О. 1729, 1803, 1848, 1959
Молчановський Н. В. 1665, 1944
Мольєр Ж.-Б. 1714—1717, 1723, 1725—1728, 1730, 1732, 1734, 1737, 1740, 1796, 1797, 1951
Монахов М. Ф. 1795
Монбазон 1795
Монко К. 1797
Мономаховичі 1349, 1542
Монюшко С. 1796, 1945, 1950
Мопассан Г. де 1715
Морачевські 1546
Моргілевський І. В. 1233, 1240, 1262, 1470, 1499, 1500, 1516, 1517, 1519, 1522, 1970
Моргуліс Н. Д. 1580, 1656
Моргунов С. О. 1970
Мордкін М. М. 1715, 1719, 1766, 1796, 1797
Мороз 1530
Мороз В. Л. 1535
Мороз М. Н. 1471, 1497, 1526, 1536, 1537

- Морозкін М. І. 1405
 Морозов П. І. 1552, 1553, 1568, 1868
 Морозов С. Т. 1367
 Морозов Ф. 1232, 1233
 Мороз-Стрілець Т. М. 1537
 Морська С. А. 1794
 Морфессі Ю. С. 1796
 Мосаківська М. Г. 1913
 Мосаківський О. М. 1913
 Москаленко А. З. 2012, 2015
 Москалець К. Ф. 1527
 Москальов Г. В. 2060
 Москальов Ю. Б. 1928
 Москвич В. Г. 1454
 Москвич О. Г. 1454
 Москвін І. М. 1719
 Московець С. М. 1665
 Моссаковський А. О. 1924
 Мостова Г. В. 1607, 1869, 1941, 1968, 2032
 Мостовий В. Й. 1633
 Моцарт В.-А. 1865
 Моця О. П. 1451
 Мочульський М. М. 2052
 Мощенко К. В. 1233, 1267, 1270, 1279, 1499, 2005
 Мстислав 1347
 Мстислав Андрійович 1490
 Мстислав Володимирович 1504, 1508
 Мстислав Ізяславич 2076
 Мстислав Романович 2071
 Мстислав (Скрипник С. І.) 1472, 1501, 1527—1529, 1535
 Мстиславський С. Д. 1805, 1970
 Мужаловський С. 1289
 Музиченко О. Ф. 2047
 Мулерт Ф. В. фон 1971
 Муне-Сюллі Ж. 1718, 1794
 Мур Дж. Е. 1866
 Муравйов А. М. 1496, 1562
 Муравйов В. П. 1583, 1656
 Муравйов М. А. 1585, 1976, 2080
 Муравйова О. О. 1847, 1950, 2026, 2063
 Муравйов-Апостол-Короб'їн В. В. 1591
 Муравський М. Д. 1646, 1665
 Муравський О. 2068
 Муравський П. І. 2057
 Мураделі В. І. 1955, 1958
 Муранович М. 1797
 Муратов І. Л. 1892
 Муратов О. О. 1567, 1568, 1672
 Муратова Г. 1796
 Мурашко М. І. 1697, 1778, 1845, 1980
 Мурашко О. І. 1843
 Мурашко О. О. 1565, 1619, 1927, 1969, 2039
 Муровський О. 2068
 Муровщик Й. 1247
 Муровщик С. Г. 1247
 Мурський О. 1795
 Мур'янов М. 1244
 Мусієнко О. Г. 2053
 Мусін К. 1892
 Мусницька Г. П. 1393
 Мусницький Й. Й. 1234, 1393
 Мусоргський М. П. 1356, 1436, 1560, 1611, 1860, 1863, 1955, 1956, 1958, 1977, 1978
 Муха М. К. 1274
 Муха С. К. 2012, 2016
 Мухін М. Ф. 1515
 Мухортова Г. В. 1901
 Мухтаров Г. 1721, 1724, 1729, 1731, 1739
 Мухтар-паша (Ахмед Мухтар-бей) 1969
 Мюллер Г. 1805
 Мюллер Е. 1719
 Мюллер Л. 1719
 Мюссе А. де 1716
 Мясков К. О. 1953, 1955, 1956, 1958, 1959
 М'ясиницький І. І. 1716
- Н**
 Набоков В. В. 1800, 1804
 Набоков В. Д. 1560, 1571
 Навашин С. Г. 1407, 1419, 1643, 1656, 1944
 Навроцький О. О. 1646, 1665
 Нагнибіда М. Л. 1456, 1865, 1905, 1932, 1933
 Нагорський С. 2030
 Надлер А.-Х. 1926
 Надлер С. 1795
 Надсон С. Я. 1972
 Назарій (Байнов М. М.) 1268, 1471, 1797
 Назаров В. В. 1955, 1958
 Найда Р. А. 1774
 Найдьонов С. О. 1799, 1800, 1802, 1804, 1805, 1807
 Найко М. П. 1742
 Наливайко С. 2082
 Наполеон Бонапарт 1331, 1334, 1342
 Нарбут Г. І. 1256, 1497, 1498, 1515, 1565, 1592, 1597, 1752, 1869, 1967, 1969, 1970, 2039, 2057
 Нарбути 1679
 Наркевич В. 1893
 Наркевич І. 1797
 Насонов М. М. 1458
 Натієв З. Г. 1440
 Наум Н. М. 2012, 2017
 Науменко В. П. 1515, 1567, 1603, 1610, 1647, 1665, 1758, 1778, 1811, 1944, 1971, 1997, 1980, 1981, 2026, 2045—2047, 2051
 Науменко С. 1261
 Наумов Г. І. — див. Євкарпій
 Наумова Н. Г. 1743
 Нахманович А. 1851
 Нгуєн Дзінх Лок 1774
 Небісрідзе Б. К. 1630
 Неволін К. О. 1633, 1645
 Невструєв І. І. 1599
 Невяровська М. Н. 1453
 Нев'ятовська Д. 2036
 Негрі О. Ф. 1444
 Недбайло П. О. 1656
 Неделін С. Я. 1714, 1715, 1719, 1793, 1795
 Недзельницький І. Р. 1497, 1498
 Недригайлова О. В. 1565
 Несді В. Х. 1684
 Несзе 1849
 Незабитовський В. А. 1575, 1646, 1656
 Незлобін К. М. 1716, 1719
 Ней М. 1394
 Нейдгарт Б. О. 1307
 Нейдгарт О. Б. 1307
 Нейкірх І. Я. 1656
 Неймарк 1750, 1774
 Неймер Б. 1955, 1956, 1959, 1960, 1962
 Нейолов (Неслов) П. І. 1221, 1336, 1371, 1401
 Нейолова Є. П. 2014, 2020
 Некастор М. М. 1389
 Некрасов В. П. 1826, 1864, 2026, 2047
 Некрасов М. О. 1297, 1772
 Некрасов О. 1448
 Нектарій, інок Печерський 1346
 Нелепинська-Бойчук С. О. 1869
 Нелдов-Френкель Г. С. 1710, 1729
 Неллі В. О. 1803, 1805, 1848, 1959
 Нельгівський Ю. Ю. 1452, 1579, 1643, 1877, 1966, 2004, 2022
 Нельсон Г. 1394
 Неметті Ф. 1794
 Немешаєв К. С. 1995
 Немирич А. 2080
 Немирович В. І. 1717, 1794
 Немирович-Данченко Василь І. 1716, 1717
 Немирович-Данченко Володимир І. 1717
 Немировичі 1226
 Немошкаленко В. В. 1583
 Ненашев В. І. 1803
 Неплюєв І. І. 1392
 Неровецький О. І. 1516
 Несвій О. 1606
 Нестайко В. З. 1721, 1728, 1731, 1732, 1734—1736
 Нестеренко В. Г. 1669
 Нестеренко О. О. 1656
 Нестеров М. В. 1250, 1322, 1613, 1788, 1883, 1884
 Нестеров П. П. 1583
 Нестеровська З. О. 1692
 Нестор 1247
 Нестор Літописець 1226, 1287, 1344—1346, 1349, 1466, 1697, 2092
 Нестор Некнижний 1380, 1385, 1683
 Нестор (Тугай М. А.) 1340
 Нехаєвська С. В. 1453
 Нехаєвська С. С. 1453, 1455
 Нехаєвський В. К. 1453
 Нехаєвський Ю. В. 1453
 Нехода І. І. 1826, 1864
 Нечаєв М. І. 1778
 Нечаєв П. Д. 1838
 Нечаєв С. Ф. 1908
 Нечай П. І. 1568, 1779
- Нечуй-Левицький І. С. 1256, 1257, 1827, 2026, 2032
 Нецадименко М. П. 1672
 Нецадименко Р. (Х. П.) 1797
 Немиць О. Ф. 1580
 Нижанківський О. Й. 1866
 Никанор (Бурчак-Абрамович) 1472, 1527, 1528
 Никифор 1247
 Никифор 1495
 Никифор (Тур) 1226
 Никифорака А. 1776
 Никодим (Кротков М.) 1497
 Никодим (Панкрат'єв) 1468
 Никодим проскурник 1346
 Никольський М. М. 1548
 Никольський О. О. 1459
 Никон Великий, ігумен Печерський 1225, 1344, 1346—1349, 1354, 1381
 Никон (Минич М.) 1246, 1508
 Никон Сухий 1350, 1351
 Никончук Б. Х. 1685
 Нифонт, єпископ Новгородський 1344, 1346, 1349, 1380
 Ничипоренко І. І. 1778
 Нівуа П. 1722, 1739
 Ніжинська Б. Х. 1573, 1712, 1766, 1956
 Ніжинський Х. Л. 1795
 Нікітєнко М. М. 1460—1462, 1464, 1505
 Нікітєнко Н. М. 1474, 1482, 1483, 1485, 1487, 1488, 1492, 1501—1508, 1510
 Нікітіни 1710
 Ніккодем Д. 1798
 Ніковський А. В. 1869, 1977, 2032
 Ніколаєв А. М. 1893
 Ніколаєв В. М. 1221, 1223, 1238, 1239, 1243, 1250, 1260, 1287, 1288, 1289, 1295, 1311, 1331, 1334, 1337, 1364, 1366, 1370—1373, 1375, 1377, 1397, 1399, 1438, 1446, 1452, 1453, 1455, 1457, 1468, 1475, 1497, 1506, 1513, 1523, 1526, 1527, 1552, 1555, 1556, 1558, 1578, 1579, 1584, 1586, 1587, 1589, 1590, 1593, 1594, 1603, 1612, 1687, 1688, 1694, 1706, 1749—1751, 1755, 1759, 1760, 1776, 1780, 1788, 1793, 1813, 1821, 1822, 1824, 1826, 1837, 1842, 1844, 1849, 1850, 1855, 1881, 1890, 1892, 1905, 1928, 1935, 1938, 1965, 1968, 1973, 1988, 2006, 2012, 2013, 2020, 2025, 2026, 2063, 2045, 2048, 2049, 2072
 Ніколаєв І. В. 1552, 1556, 1750, 1760, 1792, 1808, 1829, 1843, 1896, 1898, 2063, 2065
 Ніколаєв Л. В. 1709
 Ніколаєв М. І. 1789
 Ніколаєва Г. Т. 1803
 Ніколаєнко Ф. 1270
 Ніколай II Негош 1632
 Ніколенко Г. І. 1710, 1730
 Нікулін В. А. 1893
 Нікулін А. В. 1799, 1801, 1803, 1805, 1806
 Нікулін Ю. В. 1893, 1970
 Німенко А. В. 1774, 1933
 Нірод Ф. Ф. 1603, 1611, 1730
 Нірод (Чепурнова) І. О. 1611
 Нічко Г.-Е. Г. 1940
 Ніщинський П. І. 1734, 1961, 1963
 Новак Г. І. 1893
 Новаківська М. А. 2014
 Новаківський О. Х. 2039
 Новаковський Ю. 1942
 Новгородов В. С. 1335, 1358
 Новиков 2085
 Новиков А. Г. 1953, 1955, 1959
 Новиков А. С. 1814
 Новиков В. І. 1576, 1825
 Новиков Л. В. 1434
 Новиков М. І. 1504
 Новиков М. Ф. 1716
 Новиков С. Н. 1718, 1795—1797
 Новинська В. П. 1959
 Новицька М. О. 1233, 1318, 1320, 1505
 Новицький В. І. 1603, 1610
 Новицький Г. І. 1362
 Новицький І. О. 1567, 1603, 1609
 Новицький Л. І. 1609
 Новицький М. 2076
 Новицький Олексій М. 1750, 1771
 Новицький Орест М. 1567, 1603, 1609, 1656, 1690
 Новицький О. О. 1370, 1397
 Новицький О. П. 1233, 1257—1259, 1279, 1320, 1499, 1597

- Новиченко Л. М. 1665, 1988
Нововарський 2011
Новогрудський М. Ш. 1914
Ноженко С. П. 1997
Нольде Б. Е. 1941
Нора Б. Н. 1730, 1797, 1804, 1805
Нордау М. 1716
Нордстрем К. І. 2030
Носач-Носкова Н. 1908
Носков В. О. 1587
Носков І. О. 1357
Носов А. З. 1986
Ночвін О. 1942
Нудьга І. 2074
Нусінов І. М. 1922
Нушич Б. 1720, 1723, 1727, 1729, 1734, 1736, 1800, 1803—1807, 1931
Нью Е. 1805
Нятко-Табачникова П. М. 1710, 1730, 1848
- О**
- Обаченко Г. 1247
Обер Д. Ф. Е. 1437
Обидовський І. 1307
Оболонський В. Д. 1793
Оболонська Н. О. 2013
Оболонський Д. Д. 1264, 2013
Оболонський М. О. 1568, 1590, 1638, 1966, 1989
Образцов В. П. 1670, 1674, 1750, 1780, 2026, 2041—2043
Обремський В. А. 1430, 1552, 1554, 1965, 1991
Оверко Н. 1270
Оветка І. 1325
Овідій 2061
Овсянников М. 1695
Овсянников М. П. 1849
Овчаренко О. І. 1297, 1317, 1323, 1330, 1336, 1351, 1352, 1354, 1361—1363, 1382, 1385, 1386, 1393—1395, 1398, 1887
Овчаренко Ф. Д. 1421, 1423, 1424, 1750, 1763
Овчинников В. 1611
Овчинников В. Ф. 1579, 1594, 1598, 1905, 1933
Овчинников І. 1472
Отарьов М. П. 1389, 1647
Отарьова М. Б. 1389
О'Тенрі 1931
Огієнко І. І. (Іларіон) 1579, 1598, 1647, 1656, 1980, 1981, 1988
Оглоблин А. М. 1872
Оглоблин О. П. 1521, 1522, 1609, 1656, 1973, 1996
Оглоблин В. М. 1730
Оглоблин М. В. 1785
Оглоблин М. Я. 1407, 1812, 1826, 1848, 1849
Огнєвой К. Д. 1966
Одинець Д. М. 1592
Одровонж Я. (Юакінф) 2094
Ожеговський В. 1497
Ойслендер Н. О. 2018
Оканенко А. С. 1421, 1427, 1656
Окіншевич Л. О. 1697, 1701
Окіпна Р. М. 1804
О'Коннор-Віліньська В. О. 1944, 1945
Оксінок М. Ф. 1515
Оксінок П. Ф. 1420, 1567, 1574, 1575
Окснер А. М. 1665
Окулова Г. І. 1606
Олег 1881, 2071, 2092, 2103
Олег Святославич 1489
Олекса 1247
Олександр 1466
Олександр II 1265, 1406, 2076, 2080, 2083, 2084, 2090
Олександр Казимирович (Ягеллон) 2075, 2099
Олександр Невський 1297, 1399, 1971
Олександр Ольгердович 2090
Олександр (Павлович А. І.) 1234, 1398, 1399
Олександр I 1267, 1388, 1391, 1394, 1396, 1505, 1687, 1979, 2013
Олександр III 1250, 2102
Олександр (Шкодицький) 1491
Олександра (Мельгунова) 1689
Олександрович В. Г. 1782
Олександрович Л. 2088
Олександрович М. П. 1782
- Олексенко М. К. 1730, 1848
Олексенко С. С. 1731, 1848
Олексів Р. 1629
Олексієнкі 1892
Олексієнко С. Л. 1731
Олексій 1247
Олексій 1487
Олексій 2101
Олексій (Громадський) 1529
Олексій (Шепелєв В. І.) 1279
Олексій Михайлович 1324, 1686, 2074, 2087
Олексія 1681
Оленько 2082
Оленько (Олександр) Володимирович 1252, 2097
Оленькович М. 2082
Оленьковичі-Слуцькі 1252
Олена (Бахтєєва К. О.) 1689
Оленіна А. 1402
Олесницький М. О. 1562
Олесницький Я. О. 1690
Олесь О. 1615, 1764, 1797, 1945, 1949, 1951, 2032, 2052, 2056
Олехнович Р.-М. 1297
Олійник Б. І. 1856
Олійник М. О. 1434
Олійник О. П. 1862
Олійник С. І. 1773, 1865, 1905, 1929, 1932, 1933
Олімпіада (Стригальова О. В.) 1225, 1234, 1393
Олішевський С. 1250
Олтаржевський Ф. М. 1415
Олфер'єв (Алфер'єв) В. П. 2000
Олфер'єв (Алфер'єв) П. В. 1999
Ольга 1465, 1483
Ольгерд Гедемінович 1252
Ольговичі 1244, 1349, 1490
Ольжич Олег 1603, 1614, 1615, 1678, 1792, 1973
Ольма 1881
Ольховикова В. Л. 1893
Ольховикова І. Л. 1893
Ольховський А. В. 1452, 1457
Ольшевський М. 1497, 1498
Омельч В. 1274
Омельченко О. О. 1860
Омельченко Ю. 1866
Омельчук О. В. 1731, 1848, 1896, 1901
Омельяновський М. Е. 1986
Омельяньська К. О. 1624
Омельянович-Павленко М. В. 1440, 1977
Онацька Н. Д. 1690
Онацький С. Д. 1647, 1665
Онацький Н. Х. 1869
Онащенко В. М. 1631, 1750, 1753, 1905, 1935, 2025, 2036
Онисим затвірник 1346
Онисифор сповідник 1346
Онищенко М. 1221
Онищук А. І. 1986
О'Ніл Ю. 1723, 1731, 1798, 1805
Онуфрій Мовчазний 1346
Опалова Є. Е. 1804
Опанасов І. 1325
Опперман К. І. 1334, 1371
Оппоков С. В. 1419, 1665
Опришко М. В. 1847
Орел В. Е. 1488
Оренчук В. Я. 1592
Орехов Ю. О. 1760
Орженцький Р. М. 1997
Орік Ж. 1796
Орленев П. М. 1718, 1795
Орлик П. С. 1361
Орлик-Вишневецький С. 1498
Орлов В. Д. 1567, 1568
Орлов М. Ф. 1444
Орлов М. Х. 1633, 1656, 1988
Орлов О. Я. 1639, 1656, 1847
Орлов Р. С. 2024, 2025
Орлова Л. П. 1970
Орловська С. 1929
Орловська Надія П. 1552
Орловська Наталія П. 1552
Орловський В. Д. 1972
Орловський І. Т. 1612
Орловський К. 1929
Орловський П. І. 1468
Орлов-Чужбинін Я. В. 1795
Орлянкін В. І. 1630
Орнатський С. М. 1645, 1656
Ороб'євський І. 1248
Осадчий М. Г. 1535
- Освецимський В. І. 1750, 1798, 1804, 1808
Освятников М. 1443
Осинський В. А. 1647
Осіпенко П. Д. 1561
Осіпов П. І. 1624
Осіпов Ф. 1307
Осіпов Ф. О. 1698
Оскарів О. 1798
Осмоловський І. 1370
Осмяловська К. О. 1710, 1732, 1798, 1848,
Оснос І. Т. 2045
Оссовецький І. С. 1275
Остапенко П. П. 1542, 1774
Остапчук А. М. 1472
Осташко Т. С. 1593, 1610, 1709, 1740, 1757, 1758, 1780, 1921, 1963, 1976, 1977, 1988, 2022, 2031, 2032, 2053, 2061
Остен-Сакен В.-Ф. фон-дер 1393
Остен-Сакен Ф.-В. фон-дер 1225, 1234, 1393, 1394
Острайхер А. 1415
Островська Л. М. 1566
Островський М. О. 1773
Островський О. М. 1632, 1714—1718, 1720—1726, 1728—1735, 1738—1740, 1768, 1793—1795, 1797—1807, 1856, 1901, 1930, 1945, 1946, 1948—1950, 1978
Остроградська О. М. 1554
Остроградський К. В. 1750, 1792
Остроградський М. В. 1632
Острозький Д. 1381
Острозький К. І. 1246, 1252
Острозький К. К. (Василь) 1226, 1246, 1685, 1881, 2076, 2080, 2082, 2095, 2097
Острозький Ф. Д. (Феодосій) 1226, 1252, 1266
Острозький Федько (Фрідерік) Ф. 1381
Острозькі 1226, 1236, 1381
Остриянин Д. Х. 1656, 1826, 1864
Остриянин (Острияниці) Я. 1307
Осьмак В. О. 1499, 1548, 1549, 1594, 1631, 1640, 1668, 1674, 1825, 1836, 1841, 1944
Осьмачка Т. С. 1537
Отамановський В. Д. 1665
Отченашко В. Ф. 1241, 1317, 1320, 1371, 1446—1448, 1539, 1544—1546, 1815
Офідєрова Є. 1795
Оффенбах Ж. 1560, 1793, 1796, 1952, 1954—1962
Офштейн І. І. 2059
Охлопков М. П. 1721, 1735
Охримович М. І. 2032
Охримович С. О. 2031
- П**
- Павелко В. Г. 1952
Павленко О. 1262, 1321
Павленко О. Т. 1869
Павленко П. А. 1721, 1722, 1724, 1726, 1729, 1733—1735, 1739, 1740
Павленков Є. Ф. 1715
Павлик М. І. 1666
Павлін (Сорока П.) 1234, 1357
Павличенко М. І. 1633, 1665
Павличко Д. В. 1262
Павло 1247
Павло 1248
Павло (Алепський, Халебський) 1226, 1236, 1246, 1252, 1262, 1263, 1281, 1285, 1324, 1475
Павло (Конюшкевич, Канюшкевич, Коношкєвич П.) 1234, 1252, 1266, 1285, 1286, 1379—1383
Павло I 1505, 2095
Павло послушливий 1380
Павло (Преображенський П. Г.) 1497, 1525
Павлов П. В. 1646, 1647, 1656
Павлова А. П. 1796
Павлова М. П. 2061
Павлович Й. Я. 1711, 1712
Павловський А. І. 1872
Павловський В. Х. 1576
Павловський І. Д. 1498
Павловський М. І. 1944, 2032
Павловський О. Д. 1603
Павловський С. С. 1928
Павловський Ф. В. 1951
Павловський (Язловський) Федір (Феоктист) 1247
Павлуцький Г. Г. 1256, 1499, 1579, 1598,

- 1647, 1656, 1784, 1785, 1981, 2039, 2051, 2052, 2056
- Павлушенко М. В. 1563
- Падалка І. І. 1869, 1933
- Пазовський А. М. 1750, 1792, 1793
- Паїсій, інок Печерський 1380, 1466, 1508, 1683
- Пак В. С. 1583
- Паламарчук М. М. 1968
- Паліашвілі З. П. 1611
- Палієнко М. І. 1665
- Палладієв (Палладієнко) П. 1247
- Палладієв (Палладієнко) С. 1247
- Палладій (Кафаров) 1363
- Палладін О. В. 1656, 1786
- Палтов О. О. 1377, 1592
- Палтова В. П. 1377
- Пальм О. І. 1716, 1793
- Пальмов В. Н. 1934
- Памво (Беринда П.) 1227, 1252, 1275, 1504
- Памво затвірник 1380
- Пампулов С. М. 2037
- Панасьєв М. А. 1732
- Панасьєв М. М. 1710
- Панич М. Н. 1830
- Панков Г. С. 1423
- Панкратій затвірник 1380
- Панова В. Ф. 1726, 1800—1802, 1804, 1806, 1807, 1934
- Пантелеймон 1404, 1682, 1683
- Панфілович В. В. 1570
- Панч П. Й. 1750, 1771, 1774, 1858, 1865
- Панчишин А. З. 1619
- Паньйоць М. 1722, 1739
- Паньків М. 1606
- Паньківський С. Ф. 1233, 1258, 1797, 1949, 1951
- Панькова С. М. 1538, 1561, 1701, 1752, 1774, 2022, 2043, 2053, 2058
- Паньковичі 2091
- Паньковський В. 2091
- Паньковський М. В. 2091
- Папроцька Л. М. 1816
- Параджанов С. Й. 1436
- Парадіз Г. 1794
- Параконьєв К. Й. 1848
- Парасковія 2102
- Парніс А. 1720, 1729, 1732, 1734, 1735, 1737, 1738
- Парфен (Молаковицький) 1275
- Парфеній II 1466, 1508
- Парфеній Київський 1689
- Парфеній (Краснопевцев П.) 1332, 1333
- Парфенія (Адабаш А. О.) 1689
- Пархоменко В. О. 1499
- Пархоменко О. В. 1780, 1786, 1812
- Пасєка П. 1720, 1722, 1731, 1732, 1735, 1737, 1740
- Пасічник М. В. 1580, 1657, 1786
- Паскевич Н. Ф. 1924
- Паскевич Ю. А. 1416
- Пасек Т. С. 1904
- Пастель К. К. 1854, 1855
- Пастухов П. 1321
- Пастухов С. В. 1830
- Пастушков П. М. 1710, 1733
- Пасхалова А. О. 1715, 1717, 1718, 1788, 1795
- Пата Т. Я. 1274
- Патон Б. С. 1786
- Патон С. О. 1849, 1944, 1987
- Паторжинський І. С. 1866, 2057
- Патрик Дж. 1800, 1803, 1805
- Паустовський К. Г. 1562, 1565, 1587, 1665, 1697, 1707, 1750, 1788, 1791, 1800, 1802, 1806, 1807, 1896, 1898, 1900, 1901, 1929, 1980, 2026, 2033, 2034
- Паустовські 2034
- Пафнутій затвірник 1380
- Пафнутій (Львов П. А.) 1287, 1288
- Пахаревський Л. А. 2032
- Паше-Озерський М. М. 1567, 1572, 1573, 1657, 1785, 1996, 1997
- Пашинський В. 1247
- Пашковська В. М. 1743
- Пашковський Д. О. 1563
- Пашенко О. С. 2012, 2016
- Певний О. Г. 1949
- Певний П. М. 1318
- Певницький (Півницький) В. Ф. 1497, 1690
- Пекар С. І. 1580, 1657
- Пекішев М. Ю. 1527
- Пелехін П. П. 1289
- Пельтцер І. Р. 1715
- Пеньков О. М. 1583
- Первомайський А. С. 1720—1722, 1724, 1726, 1727, 1729, 1730, 1732, 1734, 1737, 1739, 1740, 1750, 1771, 1773, 1774, 2034
- Перголезі Дж. Б. 1866
- Перевацький В. С. 1436
- Перевощикова К. І. 1584
- Пережежко П. І. 1638, 1657
- Перепелица І. М. 1513
- Перепелиця М. К. 1857
- Пересипкін В. Ф. 1421, 1423, 1427, 1826, 1859
- Перетц В. М. 1271, 1633, 1647, 1657, 1785, 1789, 1944, 2051, 2052, 2056
- Переяткович В. А. 1992
- Переход В. І. 1421, 1426 1345, 1346
- Пимен постник 1346, 1380, 1381
- Пименов С. С. 1297
- Пимоненко М. К. 1250, 1271, 1777, 1778
- Пиптєв Й. О. 1527
- Пирогов Г. С. 1719
- Пирогов М. І. 1632, 1647, 1661, 1669, 1980, 1988
- Пироговський О. С. 1567, 1574, 1575
- Писаренко Л. О. 1892
- Писарєв М. С. 1645
- Писарєв М. І. 1793
- Писемський Г. Ф. 1672
- Писемський О. Ф. 1793, 1799, 1804, 1930
- Питирим 1264
- Піпкін Б. А. 1657, 1826, 1864
- Підвисоцький В. В. 1638, 1671, 1672
- Підгора В. П. 1294
- Підгорний А. М. 1893
- Підгорський Р. М. 2052
- Піддубний І. М. 1711, 2101
- Підмогиляний В. П. 1537
- Підоплічко І. Г. 1657, 1786
- Підоплічко М. М. 1665
- Підпалій В. С. 1566
- Підсуха О. М. 1724, 1725, 1728, 1737, 1738, 1750, 1771
- Пількевич С. Д. 1529
- Пілянкевич В. І. 1914
- Пінчук Г. 1247
- Пінчук Н. Л. 1809
- Піонтковська В. І. 1795, 1797
- Піор затвірник 1380
- Пірадов В. Й. 1826, 1860
- Піранов С. 2077
- Піскатор Іоанн 1329, 1386
- Піскова Е. М. 1405, 1421—1424, 1426, 1428, 1432, 1438, 1561, 1565, 1570—1572, 1584, 1586, 1599, 1609, 1611, 1615, 1619, 1642, 1684, 1701, 1759, 1760, 1762, 1764, 1786, 1792, 1859, 1877, 1900, 1925, 1934, 1968, 1977, 1988, 1999
- Піскорський В. К. 1980
- Піскун І. Р. 1848
- Піснячевський В. 2052, 2056
- Пістряк С. М. 1589
- Піхно Д. І. 1605, 1657
- Піщанська М. М. 1818
- Пламеницька Є. М. 1222, 1240, 1263, 1267, 1292, 1299, 1319, 1324, 1332
- Платов М. І. 1391
- Платон (Городецький М. І.) 1228, 1460, 1474, 1494, 1496, 1502, 1505, 1506, 1513, 1514, 1525
- Платон (Левшин) 1390, 1507
- Платов-Модестов Р. 1566
- Плевичька Н. В. 1719, 1990
- Племянникова М. І. 2049
- Плетньова О. Ф. 1777
- Плєхов М. Д. 1517
- Плєшков О. А. 2008
- Плоткін Г. Д. 1953, 1954, 1957, 1958, 1960, 1961
- Плотников В. О. 1419
- Плотникова В. М. 1733
- Плужник С. П. 1537
- Плющ О. Ф. 1472
- Плятт Р. Я. 1970
- Поваженко І. О. 1421, 1423, 1424
- Поваляєва Д. 1394
- Поварницін В. О. 1421, 1426
- Поварницький В. 1262, 1321, 1322
- Повстенко О. І. 1472, 1501, 1522
- Погодін М. П. 1799—1801, 1803, 1804, 1806, 1807
- Погорілий А. В. 1421, 1431
- Погребняк П. С. 1421, 1426, 1657, 1876, 1968
- Подгорська А. С. 2027
- Подгорський Л. Г. 2027
- Подгорський М. Г. 2027
- Подільський І. 1942
- Подкопаєва В. І. 1325
- Подолінський А. І. 1356
- Подолінський С. А. 1666
- Подольський А. В. 1546
- Пожарський П. Н. 1942
- Пожичька Б. 1796, 1797
- Позняки 2093
- Позняков Г. П. 1697, 1703, 1704
- Пойченко М. І. 1630
- Покас П. М. 1451
- Поклад І. Д. 1954—1956, 1959, 1560, 1962, 1963
- Покотило М. Ф. 1733, 1966, 1977
- Покрас А.-Й. Ш. 1815, 1823
- Покрас Б. 1823
- Покрас Данило Я. 1796
- Покрас Дмитро Я. 1733, 1796
- Покрас С. Я. 1796
- Покришкін П. П. 1540, 1541
- Покровська Є. Ф. 1823
- Покровський Г. І. 1542, 1546
- Покровський І. П. 1546
- Покровський М. М. 1250
- Покровський О. І. 1657
- Покровський П. М. 1905, 1928
- Покровські 1546
- Подамаренко І. 1511
- Полевицька О. О. 1715, 1717, 1719
- Полевой Б. М. 1800, 1801, 1805—1807
- Полетика Г. А. 1264
- Полетика О. І. 1609
- Поливанов С. І. 1721, 1722, 1727, 1733, 1734, 1739, 1740
- Полікарп, архимандрит Печерський 1344, 1346, 1349
- Полінська В. К. 1848
- Поліхроній (Дубровський П. Д.) 1375, 1376
- Поліщук В. І. 1539, 1548, 1549, 1905, 1909
- Поліщук В. Л. 1752
- Поліщук І. 1536
- Поліщук К. Л. 1606
- Поллак Ф. І. 1918
- Положий Г. М. 1657
- Полонська-Василєнко Н. Д. 1515, 1522, 1567, 1657, 1785, 1812, 1970, 2047
- Полонський О. С. 1795
- Полонський Ф. М. 1987
- Полоцький 2094
- Полубенські 1252
- Полупанов А. В. 2025
- Польовий Б. М. 1858
- Поляков М. С. 1583
- Поляков П. 1822
- Поляков П. А. 1452, 1456, 1848, 1954, 1958—1963
- Поляков С. 1795
- Полякова Г. С. 1698
- Полянкер Г. І. 1750, 1771
- Полянська О. П. 1950, 1951
- Пономаренко Д. Д. 1959
- Пономаренко Є. П. 1733
- Пономаренко Л. А. 2071—2103
- Пономаренко П. Т. 1757
- Пономаренко С. Д. 1757
- Пономаренко Ф. М. 1420
- Пономаренков К. П. 1759
- Пономарьова Л. К. 1459, 1703, 1757, 1786, 1792, 1889, 1890
- Понятівський Л. М. 1826—1828
- Понятівський Ю. 1394
- Попов В. Д. 1515
- Попов Г. І. 1238, 1250, 1311, 1312, 1314, 1315, 1883, 1884, 1886
- Попов І. Ф. 1720—1722, 1724, 1729, 1731—1740, 1768, 1901
- Попов М. Г. 1657, 1876, 1877
- Попов М. Олександрович 1789
- Попов М. Опанасович 1563
- Попов М. Т. 1434, 1438, 1439
- Попов М. Ф. 1850
- Попов О. К. 1893
- Попов П. Миколайович 1233, 1269, 1538, 1641, 1657, 1983, 2060

- Попов П. Михайлович 1497, 1498
 Попов С. М. 1513
 Попов Ю. 1893
 Попова А. Г. 1513, 1814
 Попова С. Г. 1434, 1438
 Попова О. М. 1850
 Попович А. І. 1297
 Попович Г. 1893
 Попович О. 1321, 1322
 Попович П. 1247
 Поповський А. 1718
 Поппе А. В. 1482
 Поротник Р. 1247
 Портер К. 1955, 1956, 1958, 1960, 1962
 Португалов В. Й. 1646, 1666
 Порфир'єв В. Б. 1657
 Порфирій (Маньковский П.) 1230, 1284
 Порфирій (Успенський К. О.) 1680, 1683
 Порш М. В. 1666, 1779, 1924, 1966, 1976, 2002, 2026, 2057
 Поспелов В. П. 1657
 Поспішіль О. О. 2051
 Постернак С. П. 1982
 Посудзевський М. І. 1563
 Посяда (Пасяда, Посяденко) І. Я. 1646, 1666
 Потапенко І. М. 1715, 1717
 Потапов І. І. 1225, 1234, 1394
 Потапова П. І. 1394
 Потебня О. О. 1985
 Потехін М. А. 1716, 1793
 Потехіна А. 1796
 Потієнко В. 1526
 Потопальський А. Д. 2039
 Потопчина С. В. 1719
 Потоцька М. О. 1797
 Потоцький П. П. 1233, 1270, 1271
 Потоцькі 1271
 Потто В. К. 2051
 Потьомкін Г. О. 2084
 Похилевич Д. А. 1635
 Похилевич Л. І. 2074, 2079
 Починін М. С. 1537
 Прахов А. В. 1434, 1444, 1470, 1657
 Прахов М. А. 1238, 1325, 1597, 1969
 Предасвич В. Л. 1804, 1906, 1930
 Предслава 2094
 Прейс Л. Я. 1928
 Преловська І. М. 1474, 1502, 1517, 1522, 1527, 1529, 1535, 1536, 1556
 Преображенська О. І. 1719, 1751
 Преображенська О. Й. 1796
 Преображенський П. Г. 1538
 Пресман А. М. 1956, 1957, 1959
 Прибильська С. І. 1845
 Пригара М. А. 1262, 1750, 1771, 1774
 Приймак Б. І. 1517, 1825, 1826, 1829—1833, 1839, 1842, 1849, 1857, 1862, 1905, 1909, 2016
 Приймак В. В. 1441
 Приймаченко (Примаченко) М. О. 1274, 1440
 Примак Ф. Я. 1670
 Примаков В. М. 1542, 1543
 Присьолков М. Д. 1349
 Приходько А. Ф. 1606
 Приходько В. А. 2053
 Прихоженко І. С. 1942
 Прихотько А. Ф. 1580
 Пришвін М. М. 1774
 Пристл Дж. Б. 1720—1722, 1725, 1729, 1732, 1735, 1799, 1803, 1804, 1806
 Провозен Л. Ф. 1241
 Продаевич А. С. 2064
 Продаевич М. І. 2065
 Прожейко А. В. 1893
 Прозоров Г. Я. 1497, 1538
 Прозоровський А. М. 1721, 1722, 1727, 1733, 1734, 1739, 1740, 1804
 Прокопенко І. П. 1410
 Прокопович В. К. 1647, 1666, 1750, 1765, 1869, 1980, 2051, 2061
 Прокоп'юк О. Б. 1474
 Пронін Б. К. 1779
 Пронічева Д. М. 1418
 Пронський С. 2094
 Проскура В. Ф. 1707
 Проскура Г. Ф. 1707
 Проскуров В. Г. 1589
 Проскураков 1674
 Просяниченко Я. 1757
 Протасов 2094
 Протасов Л. 2094
 Протасов М. 2094
 Протасов М. О. 2094
 Протасови 2094
 Прохаско О. П. 1788
 Прохницький Я. П. 2038, 2049
 Прохор Лободник (Лебідник) 1344, 1346, 1352, 1353
 Прохоров В. 1702
 Прохоров В. О. 2033
 Проценко 1693
 Проценко В. М. 1407, 2037
 Проценко Г. 1392
 Проценко Л. А. 1297, 1307—1309, 1356—1358, 1361, 1362, 1377, 1387—1399, 1522, 1709
 Прудкін Г. І. 1563
 Прудкіна Н. Ю. 1563
 Прус Б. 1772
 Пруслін Н. І. 1734, 1797, 1798
 Прядкін Л. Ф. 1566
 Прядченко І. Я. 1258
 Псафас Д. 1800
 Пті С. 1795
 Птуха М. В. 1515, 1996
 Пузирков В. Г. 2026
 Пульвер А. М. 1953, 1955, 1956, 1959, 1960, 1962, 1963
 Пульхерія (Шаховська П. М.) 1689
 Пурієвич К. А. 1658, 1995
 Путник-Гребенюк Д. М. 1952
 Путятін В. С. 1395
 Путятін Д. І. 1252
 Путятін Є. В. 1225, 1234, 1395
 Путятіна М. В. 1395
 Путятіна О. Є. 1395
 Пухальський В. В. 1697, 1709, 1750, 1765
 Пуччині Дж. 1437, 1560, 1852, 1978
 Пушкін О. С. 1388, 1434, 1444, 1722, 1723, 1726, 1727, 1729, 1730, 1733, 1735, 1738—1740, 1764, 1769—1772, 1777, 1794, 1806, 1807, 1832, 1833, 1856, 1862, 1893, 1931, 1988
 Пушмін В. 1805
 Пфейффер Г. В. (Г.-Ф. А.-В.) 1580, 1582, 1657, 1750, 1784, 1791
 Пфунт С. О. 1786
 Пчілка Олена 1554, 1779, 1827, 1944, 1977
 Пшеничний Г. С. 1522, 1529
 Пшеничний П. Д. 1421, 1422, 1426
 Пшибишевський С. 1715, 1718, 1795
 П'ятаков Л. А. 1797
 П'ятигорович К. О. 1971
 П'ятницький М. К. 1742
- Р**
- Рабинович Б. Н. 1698
 Рабинович І. М. 1715, 1765, 1796, 1969
 Равенських Б. І. 1734
 Равикович М. І. 1453
 Равич І. 1248
 Радзевський К. Г. 1908
 Радзивіл Я. 1462, 1508, 2085, 2090
 Радзимовська В. В. 1658
 Радзінський Е. С. 1800, 1801, 1806, 1807
 Радзінський С. А. 1721, 1722, 1724—1726, 1729, 1733—1735, 1739, 1740
 Радзівський М. Н. 1816
 Радзівський О. Г. 1568, 1620, 1670
 Радзімовський В. В. 1515
 Радзінський Е. С. 1934
 Радін М. М. 1715, 1717, 1719, 1789
 Радкевич О. Г. 1940
 Радоминський А. 1703
 Радціг О. О. 1849
 Радченко К. П. 1978
 Радченко О. М. 1954, 1955, 1958, 1959
 Развський М. М. 1444, 2088
 Разднішевський І. 1318
 Раїсова Р. М. 1794, 1796
 Райзман А. Д. 2029
 Райкан А. І. 1970
 Райніс Я. 1417
 Райт Т. 1271
 Райхер Й. Г. 2043
 Райхінштейн Г.-К. Б. 1702
 Ракітін Ю. С. 1715
 Раковський Х. Г. 1233, 1991, 2012, 2022, 2025
 Рамазанов В. 2101
 Раннет Е. М. 1720, 1732, 1735, 1738
 Рапай М. П. 1774, 1864, 1988, 1997
 Распутін Г. Ю. 1382
 Растреллі Б.-Ф. (В. В.) 1359, 2071
 Ратмирова О. П. 1795
 Ратнер С. В. 1866
 Ратов С. 1969
 Раузер Р. Ф. 1894
 Рафаїл (Заборовський М.) 1237, 1253, 1254, 1264, 1277, 1383, 1389, 1460, 1462, 1464, 1473—1475, 1485, 1493—1496, 1502, 1504, 1506, 1507, 1512—1515
 Рафаїлов Й. 1715
 Рафальський В. Ф. 1515
 Рафес М. А.-Г. 1567, 1620, 1712
 Рахлін Н. Г. 1697—1699, 1848
 Рахманінов І. І. (батько) 1634
 Рахманінов І. І. (син) 1608
 Рахманінов С. В. 1775, 1866, 2035
 Рахманов М. М. 1954, 1956—1958, 1960, 1961, 1963
 Рахманова М. П. 1795
 Рацер Б. М. 1955
 Рачада І. Д. 1723—1725, 1727, 1728, 1730—1738, 1740, 1801, 1804—1806, 1856, 1978, 2026, 2035
 Рачковський О. С. 1297
 Рашевські 1569
 Рашетт С. Я. 1355
 Ревішин О. П. 1434, 1441
 Ревуцький А. С. 1922
 Ревуцький Д. М. 1666, 1697, 1708, 1847, 2026, 2030, 2047
 Ревуцький Л. М. 1452, 1456, 1609, 1666, 1699, 1734, 1771, 1786, 1847, 1866, 2031
 Редько К. М. 1765
 Редько П. Я. 1472
 Режан Г.-Ш. 1794
 Резников В. А. 1742
 Рейзен М. Р. 1719
 Рейман Г. К. 2028
 Реймонт В. 1772
 Рейн Г. С. 1570, 1658, 1672, 1673
 Рейнбот В. С. 2030
 Рейс В. Ф. 1934
 Рейсмуллер К. В. 1454
 Рейсмуллер Ф. А. 1454
 Ремез Є. Я. 1582, 1988
 Рендель П. Ф. фон 1612
 Ренненкамф М. К. 1617, 1634, 1944
 Релик 1536
 Реп'ях В. В. 1825
 Реріх Б. К. 1597
 Реріх М. К. 1356
 Реріх О. М. 1356
 Реутов А. В. 1347, 1381
 Реформатський С. М. 1603, 1609, 1678, 1679, 1784
 Решамбер 1794
 Рсдін С. К. 1468
 Резник Л. Б. 1922
 Резник Я. Б. 1922
 Резниченко А. А. 1912
 Резниченко О. М. 1912
 Репін І. Ю. 1444, 1578, 1593, 1999
 Ржепецька А. О. 2053
 Ржепецька Г. С. 1790
 Ржепецький А. К. 1454, 1560, 1975, 1995, 2030
 Ржепецький К. А. 2053
 Ржепецький Маврікій К. 2053
 Ржепецький Микола К. 2053
 Ржечицький П. Ф. 1548, 1549
 Ржешевський О. Г. 1725, 1739, 1799—1801, 1803, 1806
 Ржешевський С. 2009
 Рибак І. Б. 1922
 Рибак Н. С. 1750, 1772, 1774
 Рібаков Б. О. 1488
 Рібаков Г. 1321, 1322
 Рібаков М. О. 1711, 1740, 1807, 1808, 1828, 1848, 1849, 1857, 1864, 1869, 1894, 1923, 1924, 1963, 2058, 2072—2081, 2083—2092, 2094—2101, 2103
 Рібачук А. Ф. 1440
 Рибинська Є. Г. 1441
 Рибинський В. П. 1515
 Рибинський З. Г. 1441
 Рибко П. С. 1592
 Рибников М. М. 1719, 1970
 Рибчинський (Тобілевич) С. П. 1950
 Рибчинський Ю. С. 1550, 1723, 1726, 1955, 1956, 1958, 1959, 1963
 Ривкін С. А. 1892
 Рикачов С. В. 1452, 1757, 1814, 1965, 1990
 Риков В. М. 1415, 1516, 1542, 1543, 1622, 1697, 1706, 1707, 1841, 1944, 2012, 2023
 Рилсєв К. Ф. 1297

- Рилкова Л. П. 1234, 1256, 1258—1260, 1262, 1267, 1270, 1272—1274, 1278, 1280—1282, 1284, 1285, 1287—1291, 1294—1296, 1298—1301, 1309, 1310, 1317, 1318, 1320, 1323, 1324, 1332—1334, 1337—1343, 1355, 1356, 1361, 1365, 1367, 1369, 1370, 1373—1375, 1377, 1378, 1387, 1397, 1402, 1403, 1405, 1444, 1459, 1620, 1707, 1917, 1919, 1920, 1930, 1934, 1938, 1975, 1999
- Рилов А. О. 1845
- Рильський М. Т. 1262, 1614, 1666, 1750, 1758, 1764, 1768, 1772, 1774, 1786, 1856, 1865, 1932, 1953, 2019, 2041, 2047, 2052
- Рильський Т. Р. 1647, 1666, 1972
- Римський-Корсаков М. А. 1560, 1620, 1755, 1775, 1852, 1856, 1860, 1863, 1923, 1944
- Риндін М. М. 1312
- Рипсімія (Сторчева А. Т.) 1682
- Рихлік С. А. 1658
- Ришков В. О. 1716
- Рігельман М. А. 1971
- Рідель Л. 1947—1950
- Різниченко В. В. 1966, 1997, 1999
- Рікардо Д. 1652
- Рінек О. Х. 1658, 1670
- Ріхерт В. 1890
- Ріхерт М. В. 1449, 1890, 1892
- Ріхерт Я. В. 1890
- Ріцолатті П. (Я.) 1937
- Ріцолатті Ф. П. 1937
- Ріцолатті Я. П. 1937
- Ровинський Д. Д. 1797
- Рогач І. А. 1579, 1584, 1585, 1603, 1605, 1607
- Рогаченко Я. 1274
- Рогге 2088
- Роггс К. 1609
- Рогніда 1252, 2094
- Рогович О. С. 1567, 1643, 1646, 1658, 2082
- Роговцев 1536
- Рогоза О. Ф. 1434, 1440, 1750
- Рогозовська Т. А. 1786
- Родзянко Л. П. 2053, 2056
- Родзянко О. Ф. 2053
- Родимцев О. І. 1432
- Родичкіна О. І. 1876
- Родіонов С. П. 1658
- Родіонов Я. 1804
- Родон В. І. 1793
- Рождественська Т. В. 1488
- Рождественський В. П. 1734, 1954—1958, 1960—1962
- Рожков А. О. 1241, 1251
- Розвадовський П. 2094
- Розен Л. 1954, 1955, 1958, 1959, 1961, 1962
- Розенберг А. 1975, 1980
- Розенберг В. А. 1447, 1542
- Розенберг Г. І. 1709
- Розенберг Г.-Я. Г. 1415
- Розенберг І. І. 1709, 1929
- Розенталь Й. М. 1459
- Розін М. Б. 1750, 1804, 1808
- Розов В. О. 1784
- Розов В. С. 1417, 1730, 1731, 1733, 1737, 1799—1807, 1857, 1934, 1963
- Розовецький 1377
- Розстальний В. Г. 1734, 1848
- Розумовський К. Г. 1389, 1434, 1437
- Ройтер В. А. 1826, 1864
- Рокачевський О. Ю. 1230, 1269, 1444
- Рокницький М. А. 1869
- Рокотов В. Д. 1952
- Рокочі А. Г. 1406, 1407
- Ролл Я. В. 1421, 1426, 1658
- Роллан Р. 1715
- Роман 1284
- Роман (Коба) 1252, 1255, 1263, 1264, 1383
- Романенко І. Н. 1421, 1426
- Романенков Я. П. 1599
- Романицький Б. В. 1951
- Романов В. О. 1864
- Романов М. Ф. 1750, 1803, 1805, 1806, 1808
- Романова О. І. 1569
- Романови 1853
- Романович-Славатинський О. В. 1658, 1777, 1980
- Романович-Ткаченко Н. Д. 2052
- Романовський А. А. 1796
- Романовський В. О. 1521, 1658
- Романчук Ю. С. 1977
- Ромашов Б. С. 1720—1722, 1724—1730, 1735, 1737—1740, 1799—1802, 1804—1807
- Ромер П. Е. 1658, 1777
- Ромішовська Ф.Й. 1607, 1936
- Ромішовський С. В. 1607
- Ромоданів П. Д. 1498, 1526
- Росіна Ю. В. 1960
- Россі Антоніо 1398
- Россі Е. 1794
- Россіні Дж. А. 1560, 1852, 1863, 1865
- Ростан Е. 1714—1717, 1977
- Ростислав Всеволодович 1348, 1495
- Ростислав Мстиславич 1349
- Ростислав-Юрій 1381
- Ростовський С. 1396
- Ротт О. А. 1688
- Роштанов 1406
- Рошин-Інсаров М. П. 1717, 1794
- Рубан Я. 1741
- Рубашевський Й. І. 1247, 1253
- Рубашевський П. Й. 1221, 1274, 1281, 1318
- Рубенчик Л. Й. 1658
- Руберт І. Ю. 1673
- Рубінштейн А. Г. 1554, 1755, 1863
- Рубцов С. Г. 1889
- Рубчаківна О. І. 1710, 1735, 1768
- Рубштейн В. Я. 1969
- Руданський С. В. 1614
- Руденко Л. А. 1866, 2063
- Руденко Л. Г. 1968
- Руденко М. Д. 1720, 1724, 1730, 1732, 1737
- Руденко Н. М. 1575
- Руденков І. С. 1795
- Рудзицька Х. 1867
- Рудзицький А. 1867
- Рудикова В. П. 1704
- Рудинська Є. Я. 1233, 1257, 1267
- Рудинський М. Я. 1233, 1257, 1267, 1318, 1320
- Рудін П. А. 1799, 1805
- Рудковська О. А. 2066
- Рудольф II 1491
- Ружинський Є. 2077
- Рузький Д. П. 1666, 1849, 1944
- Рулін П. І. 1233, 1257, 1258, 1666, 1847
- Румтер І. 1928
- Рум'янцев М. М. 1893
- Рум'янцев М. П. 1504
- Рум'янцев-Задунський П. О. 1252, 1434, 1446, 1507
- Рунич О. І. 1715
- Русанович (Русанов) С. 2096
- Русин Р. М. 1669, 1988
- Русов О. О. 1256, 1646, 1666, 1972, 1980, 1995
- Русова С. Ф. 1579, 1750, 1812, 1869, 1944, 1995
- Руставелі Ш. 1767, 1769, 1988
- Русько О. М. 1635
- Руткевич М. М. 1538
- Рутковська Г. О. 1622
- Рутковський П. Г. 1622
- Руф затвірник 1380
- Руффо Т. 1718
- Рюрик Ростиславич 1490, 2102
- Рюриковичі 1393
- Рюттерс Ю. 2087
- Рябкін Б. О. 1960
- Рябко С. 1630
- Рябов О. М. 1978
- Рябов О. П. 1953, 1963
- Рябчиков Ф. Г. 1260
- Рябчинський Ф. 2072
- Рясная Т. М. 1502
- С**
- Сабадаш П. С. 1906, 1934
- Сабадир П. О. 2032
- Сабанєва Л. Д. 1575
- Сабуров О. М. 1548
- Сабуров С. Ф. 1718, 1719, 1795
- Сава 1247
- Сава 1248
- Сава, інок Печерський 1346
- Савва М. Ю. 1806
- Савенки 1902
- Савенко А. І. 1586, 1606, 1896, 1902, 1924
- Савенко Н. К. 1896, 1902
- Савицький Д. П. 1818, 1860
- Савич П. Ф. 1435, 1836
- Савін Г. М. 1658, 1786, 1826, 1857
- Савін М. М. 1714, 1793, 1952
- Савіна М. Г. 1718, 1719, 1794, 1795, 1797
- Савінов М. С. 1715
- Савченко А. А. 1960
- Савченко В. 1882
- Савченко В. В. 1933
- Савченко Я. Г. 1798
- Сагайдак М. А. 1831, 1832, 1879—1881
- Сагайдачний (Конашевич-Сагай-дачний) П. К. 1686
- Сагарда М. І. 1642, 1983
- Сагатовський І. А. 1951
- Садиков С. 1590, 1591
- Садовень О. А. 1568, 1634, 1785
- Садовников С. 1795
- Садовська К. І. 2049
- Садовський В. В. 1666, 1869, 1942
- Садовський І. І. 1797
- Садовський М. К. 1552, 1560, 1561, 1714, 1719, 1721, 1722, 1794, 1795, 1799, 1812, 1847, 1906, 1944—1952, 1962, 1977, 2039, 2057
- Сажин М. М. 1466, 2004—2006
- Сазонов К. П. 1984
- Сакен (Бо) К. Ф. 1393
- Саковичі 1228
- Саксаганський П. К. 1561, 1714, 1719, 1721, 1794, 1795, 1799, 1828, 1945—1951, 1960, 1906, 2057
- Сала Еліо 1789, 2025, 2038
- Саламонський А. 1793
- Салинський А. Д. 1720, 1724, 1726, 1728, 1735, 1800, 1804, 1806
- Саліковський О. Х. 1567
- Салтиков М. Ф. 1794
- Салтиков-Щедрін М. С. 1614, 1721, 1725, 1732—1734, 1736—1738, 1798, 1856
- Салтовська В. А. 1735
- Сальвіні Г. 1794
- Сальков В. 2095
- Сальський В. П. 1977
- Самарін Д. 2101
- Самборська Л. С. 1715
- Самборський В. 1498
- Самійленко В. І. 1551, 1554, 1569, 1647, 1666, 1951, 1977
- Самійленко П. М. 1735, 1797, 1951
- Самойлов О. В. 1701
- Самойлов П. В. 1799
- Самойлова С. П. 1454
- Самойлович І. С. 1236, 1248, 1252, 1271, 1293, 1307, 1433, 1503
- Самойловський І. М. 1473, 2024
- Самокиш М. С. 1271
- Самолєвська О. Ю. 1566
- Самонов М. М. 1703
- Самонов М. П. 1449, 1452, 1458, 1687, 1695, 1703, 1752, 1755, 1824, 1941
- Самонов П. А. 1434
- Самонова П. О. 1703
- Самосадова Ф. 1852
- Самсон Оєлєвкович 1236
- Самуїл (Миславський С. Г.) 1228, 1230, 1265, 1267, 1277, 1309, 1342, 1460, 1468, 1474, 1494—1496, 1502, 1505—1507, 1514, 1525, 1532
- Самчук У. О. 1603, 1615
- Сангушки 1226, 1252
- Сандлер О. А. 1735, 1953—1962
- Санін О. Г. 1631
- Санковська У. 2017
- Сантагано-Горчакова О. О. 1567
- Сантакроче 1492
- Сапежко В. М. 1606
- Сапегін А. О. 1876, 1877
- Сапожнікова Г. П. 1334, 1351, 1352, 1594
- Сараджев А. Х. 1984
- Сарасек Б. 2057
- Сарду В. 1714—1717, 1793, 1805
- Саричев Ю. П. 1901
- Сафонов В. М. 1318, 1404
- Сафонов Т. О. 1552, 1554, 1555
- Сафронов В. 1295
- Сахновська Є. Н. 1579, 1589, 1590, 2001
- Сахновський В. Г. 1805
- Сахновський В. М. 1579, 1589, 1590
- Сватковська А. А. 1910, 1924
- Сватковський (Свадковський) П. П. 1905, 1924
- Сведомський П. О. 1843, 1883—1885

- Свен II 1509
Свенцицький Й. В. 1571
Свердлов О. 1720, 1722, 1731, 1735, 1737, 1740
Свенцицький І. С. 1647, 1869
Светлов М. А. 1803
Светлов Ф. М. 1714, 1719
Светловицов М. П. 1714, 1715, 1717, 1798, 1803, 1805, 1807
Свечников А. Г. 1452, 1456, 1848
Свечников В. М. 1583
Свешников О. 2090
Свешников О. В. 1892
Свиридов Ю. (Г.) В. 1954, 1956—1963
Свистун І. В. 1813, 1879, 2065
Свистунова А. Р. 2017
Свідерський І. В. 1458
Свірські 1226
Світальський М. Г. 1633, 1658
Світицький Г. П. 1869, 1884, 1887
Світличний І. О. 1436, 1586
Свободіна-Барішева М. І. 1793
Святопоп Володимирович 1465
Святопоп Ізяславич 1347—1349, 1353, 1489, 2075
Святопоп Окаянний 1348
Святослав Всеволодович 2085, 2086, 2102
Святослав-Георгій Всеславич 1381
Святослав Давидович (Микола Святоша) 1226, 1235, 1256, 1324, 1344, 1346, 1348, 1405, 1881
Святослав Ігорович 1378, 1503, 1896, 2071
Святослав-Микола Ярославич 1349, 1482, 1508, 1509, 1881
Святослав Ольгович 1349, 1881
Добнес М. В. 1750, 1766
Севельяк П. 1719
Северин Н. І. 1717
Севрук Г. С. 1644
Севрюк О. О. 1712, 1996
Седляр В. Ф. 1869, 1933
Селезньов І. Ф. 1845
Седецький П. 2084
Селібер В. С. 1864
Селіванова Н. О. 1310
Селін О. І. 1658
Селіханович Й. Б. 1778
Селіханович О. Б. 1778, 1785, 1980
Сельвінський І. (К.) Л. 1799, 1804, 1806
Сельський В. О. 1658
Семадені 1407
Семадені А. Б. 1929
Семадені Б.-О. А. 1827, 1860, 1905, 1928, 1929
Семадені Е. Г. 1928
Семдор С. 1797, 1922
Семен Володимирович (Оленько) 2082
Семен (Симеон) Оленькович — див. Симеон (Семен) Оленькович
Семененко Д. О. 1703
Семененко М. П. 1658
Семенко М. В. 1606, 1755, 1969, 2032
Семенов Ю. С. 1721, 1723, 1724, 1732—1734, 1736—1738, 1740
Семенов-Гян-Шанський П. П. 1632
Семенюк А. С. 1422
Семікіна Л. М. 1644
Семко-Козачук С. М. 1635
Семковський С. Ю. 1658
Семчевський М. К. 1545
Сенкевич Г. 1772
Сен-Санс Ш.-К. 1866
Сенченко А. Г. 1984
Сенчило-Стефановський О. Ф. 1882, 2005
Серапіон 1225
Серапіон Александровський (Логиновський С. С.) 1228, 1265, 1309, 1398, 1460, 1474, 1494—1496, 1502, 1507, 1514, 1525, 2085
Серапіон (Ременюк С. Ф.) 1681
Серафим (Аретинський) 1680, 2100
Серафим (Вестархіс) 1285
Серафим (Дем'янів В. В.) 1681, 1682
Серафим Саровський 1683
Серафима (Воняряревська С.-О. В.) 1689
Сербиненко А. М. 1942
Сербінов П. І. 1914
Сербінова С. В. 1914
Сербудов В. І. 2029
Сервантес С. 1736
Сергеев М. О. 2028
Сергеев О. Я. 2028
Сергеева М. С. 1577, 1578, 1880
Сергієнко П. Т. 1710, 1735, 1848
Сергієнко Р. П. 1630
Сергієнко С. 1412
Сергій (Ланін) 1681
Сергій послушавий 1346
Сергій (Страгородський І. М.) 1268, 1535
Сердюк І. 1375
Сердюк О. І. 1718, 1797
Сердюк О. М. 1619, 2002
Серебренников А. О. 1566
Серебряков Г. І. 1432
Середа А. Х. 1232, 1259, 1516, 1578, 1592, 1981
Середа О. П. 1221, 1223, 1238, 1272, 1331, 1336, 1338, 1340, 1342, 1346, 1357, 1364—1366, 1369, 1370—1372, 1798, 1403, 1513
Серенсен С. В. 1988
Серьогін Ю. І. 1548
Серверцов О. М. 1658
Сериков В. П. 1372, 1397, 1687, 1691, 1696
Серов О. В. 1451
Сетов Й. Я. 1713, 1714, 1717, 1793, 1952
Сечкін В. В. 1452, 1456
Сибіряков О. І. 1797
Сиваченко М. С. 1666, 1988
Сивков Т. П. 1267
Сигізмунд II Август 1685, 2080, 2086, 2091, 2095
Сигізмунд І 2079
Сигізмунд III Ваза 1226, 1324, 1405, 1492, 2074, 2096
Сидельников С. Н. 2013
Сидоренко В. 1321, 1322, 1325
Сидоренко Г. Д. 1658
Сидоров Й. (О.) К. 2045
Сидоров К. О. 1775, 1933
Сидорова Н. В. 1876
Сиксот 1361
Силаєв А. Г. 1961
Силін В. 1816
Силуан схимник 1380, 1683
Сильвестр 1324
Сильвестр (Бількевич) 1685
Сильвестр (Думницький) 1468
Сильвестр, інок Печерський 1346
Сильвестр (Косов, Косів С.-А.) 1227, 1275, 1276, 1324, 1346, 1460, 1466, 1474, 1492, 1495, 1502, 1504, 1507, 1508, 1679, 2100
Сильвестр (Кулябка) 1264
Сильвестр (Мальованський С. В.) 1526
Симашкевич М. В. 2047
Симеон 1361
Симеон (Концаревич) 1285
Симеон (Семен) Оленькович 1226, 1245, 1252, 1254, 2079, 2099
Симеон (Тодорський) 1688
Симеонов К. А. 1966, 1978
Симиренки 2051
Симиренко В. Л. 1421
Симиренко В. Ф. 1752, 1849, 2032
Симиренко К. М. 1553
Симон 2082
Симон, єпископ Владимирський 1344, 1346, 1349, 1350
Симоненко В. А. 1585, 1586, 1666, 1726, 1739, 1769
Симонов К. М. 1799—1803, 1805—1807, 1930
Симонов М. 1282, 1339
Синайський В. І. 1658, 1784, 1995, 1997
Синельников К. Д. 1708
Синельников А. І. 1723, 1725, 1726, 1728, 1730, 1731, 1733, 1734, 1736, 1856, 1864
Синельников М. М. 1715, 1956
Синицин Л. 1338
Синицький Д. О. 1811
Синицький М. С. 2032
Синько Р. О. 1629
Синявський А. Д. 1769
Синявський А. С. 1940, 1981
Сиповський В. Д. 1778
Сиріх А. Д. 1631
Сиротенко Я. С. 1735, 1848
Сиротинін М. М. 1405, 1906
Сироткін Я. В. 1917
Сироцинський К. С. 1421, 1426
Сисой затвірник 1346
Сисой схимник 1380, 1683
Сич К. С. 1546
Сич С. М. 1542, 1546
Сичевський 1750, 1774
Сичівський І. С. 1546
Сичівський Я. С. 1542, 1546
Сичі-Сичівські 1546
Сичутов В. І. 1221, 1223, 1238, 1260, 1267, 1325, 1364, 1402, 1403, 2063
Сівач В. М. 1805
Сівко В. Й. 1589, 1774, 1826, 1859
Сікард М. М. 1794
Сікорська Олена І. 2035
Сікорська Ольга І. 2035
Сікорський І. І. 1980, 2026, 2035, 2090
Сікорський І. О. 1777, 1785, 1811, 1980, 2026, 2034, 2035
Сікорські 2034, 2035
Сінг Дж. М. 1726, 1730, 1731
Сінклер В. О. 1977
Сінклер Е. Б. 1718, 1798, 2063
Сітковський І. 1247
Сіцинський (Сецинський) Ю. С. Й. 1233, 1262
Січинський В. Ю. 1240
Січинський Д. В. 1865, 1945—1947, 1949, 1950
Скавронський М. К. 1297
Скаун М. І. 1816
Скальковські 1622
Скарначчі Д. 1723, 1726—1728, 1730, 1731, 1733, 1856, 1864
Скачков І. А. 1825
Скачков І. О. 1892
Скворцов І. М. 1468, 1526, 1658
Скворцов І. П. 1590
Скворцов М. 1311
Скетконунг О. 1509
Скиба Л. Е. 1904
Скибенко А. Н. 1736, 1848, 1961
Скибицька М. М. 1452, 1459, 1460
Скибицький М. М. 1826, 1830
Скину А. 1444
Скиргайло Ольгердович 1252, 1466
Скібицька Т. В. 1442, 1444, 1454, 1459, 1460, 1545, 1557, 1590, 1593, 1756, 1780, 1849, 1853, 1855, 1864, 1868, 1871, 1903, 1908, 1914, 1942, 2005, 2022
Складнева Г. 1913
Скліфос Г. 1262, 1321
Скляфосовський М. В. 1659, 1947
Склярєнко В. М. 1718, 1735, 1736, 1848, 1892, 1953
Склярєнко Г. Я. 1298, 1451, 1454, 1459, 1460, 1505, 1506, 1532, 1550, 1628, 1638, 1834, 1835, 1860
Склярєнко С. Д. 1750, 1772, 1860, 1905, 1932, 1933
Скобликов О. П. 1766, 1775, 1864, 2016, 2060
Сковорода Г. С. 1269, 1391, 1446, 1933, 1988
Скорая О. 1669
Скорделі П. К. 1894
Скорик М. М. 1959
Скорина Ф. 1641
Скоропадська Ю.-А. І. 1389
Скоропадський І. І. 1227, 1247, 1263, 1271, 1324, 1389, 2077, 2091
Скоропадський М. П. 1779
Скоропадський П. П. 1277, 1286, 1377, 1440, 1454, 1470, 1497, 1592, 1605, 1640, 1647, 1826, 1839, 1842, 1843, 1905, 1929, 1966, 1968, 1969, 1975, 1982, 1997, 2003, 2012, 2033, 2052, 2081
Скороходько А. К. 1420, 1750
Скоцень О. А. 1548
Скриленко А. А. 2024
Скрипник М. О. 1785
Скрипник П. І. 1611, 1614, 1925, 2015, 2036
Скрипчинська Е. П. 1607, 1847
Скріб Е. 1714, 1715
Скубицький Т. Т. 1984
Скуленко І. М. 1472, 1500, 1501, 1552, 1556
Скульський В. П. 1826, 1859, 1907
Скуратов П. Л. 1717, 1796, 1797
Скуратовська С. М. 1913
Слабошевич І. Ц. 1849
Славинський М. А. 1554, 1569, 1592, 1666, 1966, 1972, 2002
Славін Л. І. 1722, 1732, 1734, 1738, 1740
Славін Л. М. 1659, 1984
Славський В. 1797
Сладковцев В. В. 1719, 1796, 1847
Сластін О. Г. 1256
Следзевський А.-К. Г. 1603, 1614

- Слепушкін І. О. 2041
 Слепушкіна М. М. 2042
 Слєпцов О. С. 1887
 Сливинський О. В. 1585, 1966, 1976
 Слінко І. А. 1924
 Слінко Ф. П. 1910, 1924
 Сліпченко Н. І. 1240
 Слісаренко А. О. 1630
 Слісаренко О. А. 1969
 Слободської М. Р. 1954, 1955, 1958, 1959, 1961, 1962
 Словацький Ю. 1731, 1734, 1739, 1772, 1797, 1798, 1945, 1947—1949
 Слонов І. А. 1715, 1717, 1798
 Слотвінський В. В. 2048
 Служка І. 2082
 Слуцька О. О. 2028
 Слуцький Г. М. 1826, 1830, 1842
 Сльозкін П. Р. 1419, 1750, 1763, 1995
 Слюдикова Т. Б. 1587, 1607
 Слюсаренко Ф. П. 1592
 Смаковський К. І. 1605
 Смаць-Стоцький С. Й. 2052, 2056
 Смарагда (Набокова В. А.) 1689
 Смарагда (Норова) 1689
 Смерека А. М. 1951
 Сметана Б. 1945, 1947, 1949, 1950
 Смик О. 1965, 1978
 Смирнов А. А. 1583, 1750, 1763
 Смирнов В. В. 1562, 1565
 Смирнов В. О. 1977
 Смирнов В. П. 1969
 Смирнов Д. А. 1599
 Смирнов Д. Ф. 1715
 Смирнов (Смирнов-Ласточкін) І. Ф. 1921, 1991
 Смирнов О. М. 1737, 1797
 Смирнов Павло П. 1941, 2051
 Смирнов Петро П. 1659, 1997
 Смирнова Н. П. 1561, 1620, 1755, 1762, 1766, 1850, 1852, 1859, 1864, 1899, 1901, 1930, 1934, 1978, 2017
 Смирнова О. В. 1805
 Смирнова П. І. 1625
 Смирнова-Замкова О. І. 1567, 1572, 1671, 1672
 Смирнова-Іскандер О. В. 1737
 Смирнов-Сокольський М. П. 1799
 Смирягін К. 2030
 Смілянський А. І. 1772, 1905, 1932
 Сміян С. К. 1728, 1736, 1953, 1960
 Сміян-Берізка В. С. 1737, 1848
 Смолич Д. М. 1750, 1766
 Смолянинов І. А. 1901
 Смотрицький Мелетій (М. Г.) 1988
 Смульський М. Я. 1896
 Смурський М. О. 1715
 Снегірьов Г. І. 1685
 Снегірьов П. Г. 1685
 Снежко А. А. 1991, 1992
 Снежко Ю. П. 1992
 Снітко О. В. 1580, 1666
 Сніцар І. С. 1247
 Собачкін С. 1941
 Собачко Г. Ф. 1766
 Соббот І. 1793, 2073
 Собінов Л. В. 1718, 1719, 1795, 1797, 1969
 Собко В. М. 1666, 1719—1730, 1732, 1733, 1735—1739, 1750, 1772, 1774, 1799—1807, 1857, 1977
 Соболевський М. 1796
 Соболевський О. І. 1659, 1666
 Соболев Ф. М. 1566, 1697, 1708, 1848
 Соболев Ю. В. 1799, 1805
 Сობоль М. А. 1800
 Сова А. К. 1906, 1929
 Совенко-Сова М. П. 1920
 Согаєн Ф. М. 1349, 1434, 1774
 Созанський В. А. 1424, 1428, 1433, 1434, 1826, 1829, 1833, 1839, 1850, 1862, 2030
 Сокович С. 2003
 Соколов І. Г. 1527
 Соколов І. З. 2012, 2017
 Соколов М. О. 1805, 1961
 Соколов О. С. 1938
 Соколов П. П. 1659, 1785
 Соколов Ф. П. 1258
 Соколов Ю. Д. 1582, 1640, 1659
 Соколови 1273
 Соколовський В. 1881
 Соколовський О. Н. 1666
 Соколь А. І. 1790
 Сокольський С. 1248
 Сокольський С. О. 1796, 1797
 Сокорупські 1615
 Солмогуб В. Б. 1659
 Солнцев 1296
 Солнцев Ф. Г. 1248, 1252, 1468, 1469, 1485, 1501
 Солнцева Ю. І. 1630, 2012, 2016
 Соловйов В. О. 1799, 1800, 1804—1806
 Соловйов М. Я. 1716, 1718
 Соловйов С. М. 1632
 Соловцов М. М. 1713, 1714, 1716, 1717, 1793, 1794
 Солов'яненко А. Б. 1434, 1436, 1537
 Солодар Ц. С. 1961
 Соломарський О. І. 1417, 1848
 Соломатін О. 1893
 Соломенко О. М. 1576
 Солонина А. В. 2032
 Солонина А. І. 1557
 Солонина К. 2094
 Солонина М. І. 1557
 Солтани 1226
 Солтанов С. П. 1818
 Сольський С. М. 1944
 Сонін В. Д. 1261, 1325, 1927
 Сонні А. І. 1784, 1785, 2012
 Соподинський А. Г. 1452, 1454, 2025, 2061
 Соре Й.-Г. Г. 1255
 Сорока О. Н. 1603, 1605, 1607, 1848, 2057
 Сорокін П. С. 1444
 Сорокіна Н. Р. 1892
 Соснін М. М. 1715, 1806
 Сосюра В. М. 1750, 1772, 1773, 1932
 Софія 1503, 2089
 Софокл 1714, 1719, 1720, 1723—1725, 1728, 1730, 1731, 1738, 1864
 Софроній 1247
 Софроній (Гаркуша С. П.) 1681, 1682
 Софроній затвірник 1380
 Софроній (Почаский С.) 1275, 1324
 Софронов А. В. 1720, 1724, 1725, 1727, 1728, 1730, 1732—1734, 1736—1738, 1800, 1801, 1803—1806
 Сошенко І. М. 1743, 1971
 Спарро П. І. 1221, 1223, 1238, 1262, 1263, 1274, 1282, 1289, 1332, 1334, 1338, 1339, 1342, 1364, 1366, 1368—1370, 1401—1403, 1405, 1452, 1454, 1457, 1468, 1511, 1518, 1520, 1523, 1527, 1530, 1537, 1578, 1586, 1602, 1604, 1631, 1687, 1688, 1692, 1693, 1695, 1696, 1760, 1786, 1881, 1988, 2006, 2026, 2029, 2063, 2064
 Спекторський Є. В. 1634, 1997, 2026, 2058
 Сперанський О. В. 1678, 1784, 1995
 Сперкач В. М. 1630
 Спиридон (Віткович) 1285
 Спиридон проскурник 1346
 Спиридонов 2059
 Співак І. Г. 2018
 Спіліоті С. А. 1543
 Спінул О. 1527
 Срезневський Б. І. 1676
 Срезневський І. І. 1632
 Сріблянський А. Л. 1248
 Сроковський К. Й. 1318
 Стависька Н. І. 1407
 Ставицький Б. П. 1737, 1806
 Ставровський О. І. 1532, 1645, 1659
 Стадник Й. Д. 1950
 Стаднікова С. А. 1950
 Сталін Й. В. 1354, 1780, 2080
 Станзані Л. В. 1263, 1433, 1443, 1542, 1545, 1619, 1631, 1696, 1788, 1813, 1824, 1828
 Станіславський К. С. 1801
 Станіславський Я.-Г. 1845
 Станковенко І. 1249
 Станкович Є. Ф. 1589, 1611, 1866
 Стариков Л. 1255
 Стариков М. А. 1584, 1826, 1859
 Старицька М. М. 1785, 1795, 1847, 1944, 1945, 1981, 2026, 2061
 Старицька О. М. 1569, 2061
 Старицька-Черняхівська Л. М. 1554, 1569, 1734, 1736, 1739, 1944, 1946, 1951, 2032, 2052, 2056
 Старицький М. П. 1258, 1554, 1567, 1603, 1609, 1666, 1718, 1720—1740, 1779, 1797, 1856, 1864, 1901, 1945—1953, 1955, 1956, 1958—1960, 1962, 2056, 2061
 Старицькі 1554
 Старков А. В. 1637
 Стародубов К. Ф. 1786
 Старостинецька В. Т. 1950
 Старченко С. М. 1674
 Стасюк М. М. 1972
 Сташевський Є. Д. 1659, 1995
 Стебловський В. В. 1737, 1961
 Стебницький М. 1793
 Стебницький П. Я. 1621, 1666, 1869, 1980—1983
 Стеллецький Г. Я. 1532
 Стеллецький М. С. 1538
 Стецьмах М. П. 1723—1727, 1729, 1731, 1732, 1734—1738, 1740, 1750, 1773, 1774, 1856
 Стецьмашенко М. О. 1536, 1756, 2026, 2030, 2033
 Стецьмашенко М. Ф. 1536, 2030
 Степан (Беринда С.) 1275
 Степанков К. П. 1737, 1848
 Степанов Д. 1336
 Степанов Є. Н. 2010
 Степанов О. М. 1720—1722, 1724, 1729, 1731, 1732, 1734—1740, 1768, 1901
 Степанова Н. І. 2000
 Степовий Я. С. 1560, 1620, 1969, 1978, 2031
 Степовик Д. В. 1550
 Степович А. І. 1659, 1778, 2026, 2048, 2049
 Стефан 1225, 1349
 Стефан (Яворський С. І.) 1276, 1506
 Стефаник В. С. 1262, 1537
 Стефаніс Ф. А. 1637, 1638
 Стефанович 1816
 Стефанович В. С. 1324
 Стеценко К. Г. 1498, 1588, 1798, 1852, 1865, 1951, 1953, 1954, 1956, 1957, 1959, 1961—1963, 1969, 2031
 Стеценко П. Г. 1498
 Стецько С. 2026, 2058
 Стецько Я. 2058
 Стечкін В. 1796
 Шешенко І. М. 1554, 1569, 1603, 1607, 1647, 1666, 1785, 1811, 1951, 1980, 2026, 2031, 2039, 2051, 2052, 2056, 2061
 Шешенко І. Н. 1567, 1572, 1573
 Шешенко О. М. 1869
 Шівенсон Р. А. 1807
 Шобенський І. 1511, 1512
 Шобенський С. 1511, 1512
 Стоков О. 2004
 Столипи 1307
 Століпін А. Д. 1307
 Століпін П. А. 1234, 1242, 1307, 1308, 1555, 1560, 1611, 1829, 1830, 1924, 1999
 Столенверк П. К. 1894
 Столяров В. 1893
 Стороженко А. В. 1666
 Стороженко Г. Д. 1498, 1552, 1561
 Стороженко М. В. 1552, 1561, 1646, 1667, 1944, 1963, 1964, 1972, 1980, 1992, 2033, 2051
 Стравінський І. О. 1718
 Страдомський М. Ф. 1749, 1779, 2029, 2058
 Стражеско М. Д. 1670, 1672, 1674, 1781, 1864, 2026, 2041—2043
 Стратоник (Богдан) 1321, 1322
 Страус А. Е. 1553, 1600, 1601, 1812
 Страус О.-Г.-К. Е. 1812, 1871
 Стральбицький І. 1276
 Стральбицький С. І. 1396, 2088
 Стральників М. М. 1955—1960, 1962, 1963
 Стральський В. І. 1530
 Стрелетова П. А. 1793
 Стрелкова М. П. 1750, 1806—1808
 Стрілецький С. 1929
 Стрінберг А. Ю. 1795
 Стріха В. І. 1659
 Строганов О. 1253
 Строганов С. 1253
 Строев М. Т. 1795, 1796
 Строкач Т. А. 1750, 1775, 2026, 2033
 Струве А. Е. 1874
 Струве Ф. Г. 1632
 Струс 2085
 Струтинський Б. Д. 1954
 Стршалаковський 1850
 Стрюкова Т. 1796

- Стукалов О. К. 1575, 1589, 1669, 1685, 1774, 1807, 1826, 1831, 1832, 1834, 1988
 Ступка Б. С. 1630
 Ступницький Я. 1247
 Стус В. С. 1436, 1586
 Субач В. Ф. 1900
 Субботін В. А. 1590, 2017
 Субботін І. 1263, 1343
 Сувальський 1406
 Суворін О. С. 1717
 Суворов А. С. 1819, 1820
 Суворов О. В. 1307, 1394, 1396
 Судейкін М. 1402
 Судієнко М. Й. (О.) 1645, 1809
 Судовщикова О. С. 1554, 1568, 1569
 Судовщикова 1554
 Судомора О. І. 1230, 1261, 1321, 1322
 Суковкін М. І. 1553
 Сулимівська А. І. 1589, 1593
 Сулимівська О. В. 1914
 Сумароков О. О. 1953, 1961
 Сумцов М. Ф. 1256, 1869, 2052
 Супрун О. О. 1774
 Супруненко М. І. 1985
 Сур В. 2073
 Сургай П. Г. 2022
 Сурков О. О. 1925
 Суров А. 1720, 1721, 1724—1727, 1729, 1733, 1735, 1739, 1740, 1803
 Суровцева Н. В. 1592
 Сусаліна А. А. 1909
 Суслів Г. К. 1659, 1783, 1785, 2033
 Суслів О. 1949
 Суслів О. З. 1847
 Сухових К. 1797
 Сухово-Кобилін О. В. 1714—1717, 1724, 1793, 1797, 1800—1802, 1804, 1805, 1807, 1955, 1956, 1959, 1962, 1931
 Суходольська О. М. 1717, 1720
 Суходольський В. О. 1720, 1727, 1729, 1733—1735, 1738, 1739, 1799—1807, 1857
 Суходольський О. Л. 1722, 1727, 1795
 Сухомлин К. В. 1578, 1588, 1589
 Сухомлинов В. О. 1995
 Сухтелен П. К. фон 1371
 Сушицький Ф. (Т.) П. 1579, 1598, 1647, 2026, 2047, 2049
 Сушков М. М. 1558
 Сфорім М. М. 1922
 Счастний К. Ф. 1318
 Сядристий М. С. 1259
- Т**
- Табачник Б. Ф. (о. Борис) 1883
 Табачник Д. В. 1934
 Табеницький Л. І. 1901
 Таїров Б. О. 1848, 1892, 1954, 1955, 1959—1961
 Таїров О. Я. 1719
 Таладаєвський М. А. 1953
 Тализін М. І. 1675, 2036
 Тализіна М. О. 1307
 Тальберг В. Г. 2032, 2033
 Тальберг М. Д. 2033
 Тальберг Н. В. 2032
 Таманський П. І. 1433
 Тамара Н. І. 1719, 1795, 1797
 Тандарін Г. В. 1753
 Танті 2101
 Тарабузі Р. 1723, 1726—1728, 1730, 1731, 1733, 1856, 1864
 Тараканов М. М. 1848
 Таран П. 1487
 Таран С. 1487
 Тараненко О. О. 1915
 Таранов Г. П. 1750, 1760, 1761, 1847, 1978
 Тарановський Г. М. 1515
 Тарановський С. 1248
 Таранухін В. А. 1638
 Таранушенко С. А. 1517
 Таранченко В. В. 1631
 Тарасевич І. Г. 2007
 Тарасевич Л. (Інокентій) 1228, 1246, 1276, 1277, 1294, 1297, 1328, 1335, 1350, 1352—1354, 1384
 Тарасевич Л. О. 1659
 Тарасевич О. (Антоній) 1228, 1247, 1248, 1276, 1277
 Тарасенко І. В. 1497, 1526
 Тарасенко Т. О. 1577
 Тарасій (Вербицький Т.) 1468, 1494
 Тарасій (Земка Т. Л.) 1227, 1252, 1275
 Тарасов К. К. 1221, 1290
 Тарасов К. П. 1790, 1809, 1868
 Тарасов О. 1364
 Тарасова А. К. 1750, 1788—1790
 Таргоні О. 1705
 Тарле С. В. 1667, 1792
 Тарн А. 1720, 1722, 1725, 1732, 1735, 1740
 Тарнавський І. І. 1497, 1498
 Тарнавський П. І. 1497, 1498, 1712, 1750, 1781, 1782
 Тарновська В. С. 1587
 Тарновська М. К. 2053
 Тарновський В. В. 1637, 1667, 1788
 Тарновський К. А. 1716, 1717
 Тарновський М. В. 2026
 Тарновський С. Я. 2044
 Тарновський Я. В. 1777
 Тартаков І. В. 1718, 1795
 Тарутінова І. В. 1446, 1599, 1755, 1759, 1764, 1765, 1774, 1791, 1999
 Тарханов М. М. 1715, 1717, 1901
 Таршин О. М. 1806, 1966, 1978
 Татаринів С. О. 1638
 Татарський М. С. 1892
 Татарченко Г. П. 1726
 Татищев В. М. 1349
 Татомир К. І. 1584
 Тацій О. О. 1517, 1825, 1829, 1905, 1935
 Таціт П. К. 1777
 Твардовська М. П. 1893
 Твардовський О. Т. 1770, 1955, 1959
 Твардовський П. З. 1893
 Твен Марк 1931
 Тверської В. М. 1262
 Тверської К. 1805
 Тевзя В. В. 1613
 Теленков Г. 1321, 1322
 Телешов І. Г. 1311
 Теліга М. Я. 1618
 Теліга О. І. 1603, 1605, 1607, 1618
 Теліги 1618
 Тенхе П. 2072
 Теодорович І. Ф. (Іоанн) 1498
 Теренецький-Климович Ф. О. 1553, 2033, 2043
 Терещенки 1578, 1596, 1597, 1966
 Терещенко А. Д. 1898, 2065
 Терещенко А. Н. 1935
 Терещенко А. Я. 2001
 Терещенко В. Н. — див. Ханенко В. Н.
 Терещенко С. В. 1612, 1618, 2051
 Терещенко С. І. 1975
 Терещенко С. М. 1975, 2002
 Терещенко І. Н. 1579, 1592, 1966, 1975, 2001—2003
 Терещенко Микола І. 1579, 1752, 1969
 Терещенко Михайло І. 1579, 1966, 1975, 1995, 2002, 2003
 Терещенко М. Н. 2001
 Терещенко М. С. 1797, 1951
 Терещенко Н. А. 1579, 1589, 1590, 1592, 1593, 1596, 1597, 1812, 1827, 1935, 1943, 1963, 1966, 1975, 1980, 1995, 2000—2003, 2026, 2038, 2039, 2095
 Терещенко Н. В. 1578, 1590, 1591
 Терещенко Н. І. 1975
 Терещенко Н. О. 1612, 1618
 Терещенко Н. Ф. 1591
 Терещенко (Уварова) Н. Ф. 1591
 Терещенко О. М. 1752
 Терещенко Олександр Н. 1407, 1603, 1612, 1617—1619, 1935, 1980, 2001, 2039, 2046
 Терещенко Ольга Н. 1593, 2001
 Терещенко О. Ф. 2065
 Терещенко П. Г. 2001
 Терещенко П. І. 1975
 Терещенко С. А. 2001
 Терещенко С. Н. 2001
 Терещенко Ф. А. 1591, 1812, 1971, 1995, 2001, 2022
 Терещенко Ф. Ф. 1578, 1590, 1591
 Терлецький 1643
 Термен О. Ф. 1250, 1274, 1749
 Терниченко А. Г. 1606
 Терновський П. О. 1659
 Тер-Осипов Ю. Г. 1953
 Терпигорев О. М. 1599
 Терпило Д. І. (Зелений) 1542, 1543
 Терр'є П. 1740
 Тесленко А. Ю. 2032
 Тесленко Ю. 1498
 Тесля Г. Т. 1737
 Тесля О. 1270
 Тегеря П. І. 1227, 1467, 1686
 Тетраціні Л. 1718
 Теффі (Лохвицька Н. О.) 1795
 Тецнер В. К. 1814
 Тешнер А. Л. 2061
 Тешнер Ф. К. 2061
 Тиж Ю. О. 1584
 Тил Й. К. 1725, 1732
 Тиманович С. В. 1435, 1441, 1576, 1683, 1875, 1887, 1888
 Тимків Г. 1325
 Тимофеев С. А. 1672, 1778
 Тимофеевський О. Д. 1619
 Тимофій 1395, 1397, 1401
 Тимофій (Харченко) 1261
 Тимофій (Щербацький (Щербак) Т. І.) 1264, 1383, 1464, 1468, 1494, 1513, 1514, 1524
 Тимохін В. І. 1826, 1849, 1850, 1966, 1978
 Тимошенко Сергій П. 1944
 Тимошенко Степан П. 1750, 1765, 2053
 Тимошенко Ю. (Г.) Т. 1848
 Тимченко С. К. 1554, 1569, 1633, 1647, 1659, 2052
 Тимченко О. В. 1356, 1358, 1377, 1388—1390, 1392—1395, 1415, 1974
 Тинькови 1393
 Тирмас О. А. 1872
 Тит воїн 1380, 1683
 Тит, пресвітер Печерський 1346, 1350, 1351
 Титаренко О. К. 1750, 1788—1790
 Титаренко Ф. Т. 2005
 Титов В. Х. 1806, 1894
 Титов І. Т. 1671, 1672
 Титов Ф. І. 1277, 1285, 1526, 2033
 Тихомандрицький Олександр М. 1659
 Тихомандрицький Олексій М. 1659
 Тихомиров 2030
 Тихомиров М. А. 1637, 1638, 1750, 1764
 Тихон (Белавін В. І.) 1269
 Тихон Задонський (Кириллов Т. С.) 1689
 Тихонов В. 1795
 Тихонов М. С. 1770
 Тичина П. Г. 1578, 1588, 1589, 1750, 1762, 1764, 1769, 1773, 1785, 1797, 1865, 1869, 1950, 1953, 1969, 1988, 1996, 2019
 Тишкевич Г. 2088
 Тишкевичі 1252
 Тишлер О. Г. 1765
 Тищенко М. Ф. 1521
 Тищенко О. І. 1260, 1290—1292, 1332, 1336, 1340, 1358, 1366, 1368, 1369, 1404, 1408, 1409, 1412, 1450, 1553—1556, 1563, 1620, 1625—1627, 1749, 1753, 1762, 1792, 1901
 Тищенко (Сірій) Ю. П. 2052, 2056
 Тіло А. О. 1965, 1966
 Тільгін А. М. 2004
 Тімірязєв К. А. 1632
 Тім В. Ф. (Г.-В.) 1371, 1373
 Тінський М. Л. 1797
 Тірсо Моліна де 1799, 1805
 Тітмар Мерзебурзький 1460, 1465, 1474
 Ткач М. 1274
 Ткач М. М. 1726, 1734
 Ткаченко А. О. 1400
 Ткаченко І. А. 1400
 Ткаченко М. П. 1289
 Ткаченко М. С. 1667
 Ткаченко С. М. 1737, 1848
 Ткачов М. І. 1744
 Ткачук Л. Г. 1659
 Тобілевич І. К. — див. Карпенко-Карий
 Тобілевич М. І. 1797
 Тобілевич С. В. 1622, 1950
 Тобілевичі 1950
 Товстенко Т. Д. 1416, 1452, 1453, 1455, 1571, 1574, 1604, 1888, 1920, 1921, 2007
 Товстоліс Д. І. 1421
 Товстонів В. П. 1869
 Товстоногов Г. О. 1806
 Тодорський Ф. 1688
 Токарева О. В. 1714, 1715, 1717
 Токарський Г. І. 1795, 1796
 Толкачов З. Ш. 1750, 1773, 1969
 Толкачов І. З. 1636
 Толкачов О. Я. 1822
 Толлер Е. 1798

- Толлі 1603, 1611
Толлі В. І. 1812, 1944
Толлі І. А. 1612, 1613, 1617
Толочко А. І. 1409—1414, 1449, 1544, 1711, 1780, 1813, 1815, 1816, 1967, 1970, 2063—2068
Толочко П. П. 1240, 1510
Толшиго К. Б. 1580
Толстая С. А. 1602, 1613
Толстой В. 1357
Толстой Д. О. 1389
Толстой С. О. 1697, 1700, 1812
Толстой Л. М. 1389, 1554, 1602, 1613, 1632, 1714—1718, 1770, 1795, 1799—1807, 1930, 1931, 1945, 1978, 1988
Толстой О. К. 1714—1717, 1796
Толстой О. М. 1798—1807, 1941
Толстой П. П. 1389
Толь К. Ф. фон 1371
Том Р. 1728, 1731, 1733, 1737
Томас Бернхардт 1715
Томас Брандон 1798, 1955
Томашевський С. П. 1568, 1590
Тонні А. А. 1795
Топачевський О. В. 1659
Топольницький А. 1247
Топольський А. 1606
Топоровський 1750, 1774
Торов Д. Г. 1826, 1853
Тоцька І. Ф. 1473—1475, 1477, 1502, 1512, 1517, 1532—1534
Тоцький Л. Г. 1472
Траутфеттер Р. Е. 1634, 1642, 1646, 1669
Трахтенберг А. Д. 1905, 1934, 2004
Трахтенберг Д. 1620
Трахтенберг Л. 1805
Трегубенко М. Ф. 1984
Трегубов С. К. 1778, 1779, 1812, 1944, 1966, 1976, 1977, 2047
Трегубов С. І. 1497, 1538
Трегубова Т. О. 1243, 1252, 1317, 1330, 1332, 1361, 1365, 1372, 1401, 1407, 1410, 1412—1414, 1421—1423, 1426, 1428, 1434, 1442, 1575, 1602, 1642, 1742, 1751, 1774, 1828, 1938, 1943, 1990, 1991, 1997, 2004, 2024, 2062
Треньов К. А. 1720, 1722, 1724—1726, 1730—1735, 1738—1740, 1799—1801, 1804—1806
Трепов О. Ф. 2013
Трепов Ф. Ф. 1812, 1935
Трєпова С. С. 1935, 2021
Третьяков Д. К. 1659
Третьяк В. Я. 1966, 1978
Тржецький А. А. 1568, 2026
Тризни 1226
Трїтшель К. Г. 1567, 1568, 1935, 1936, 1980
Троїцький П. Т. 1796, 2101
Тротько П. Т. 1786
Троуп'янський Ф. А. 1829, 1965, 1968
Трофименко Г. В. 1292
Трофимов М. П. 1407
Трофимович О. Ф. 2036
Трофимовичева Е. Ф. 2036
Трофимовичева П. Ф. 2036
Трохименко К. Д. 1750, 1775, 2015
Троцька С. 1795
Трубецькой С. М. 1659, 1781, 2012
Трубецькой І. Ю. 1297
Трусевич Б. І. 2043
Трусевич М. О. 1547, 1550, 1745
Трутовський К. О. 1271
Труш І. М. 1517, 1537
Тряскін М. 1721
Тряскін М. О. 1750, 1765
Туған-Барановський М. І. 1579, 1598, 1660, 1869, 1941, 1942, 2052
Тугенхольд Я. 1970
Тулов М. А. 1660
Тулуб З. П. 1785, 1963
Тулуб П. О. 1667
Тудьчин В. 1726
Туманський В. 1264
Тупицина К. С. 1920
Туптало С. Г. 1813, 1814, 1822
Тур 1800, 1801, 1804—1807
Тургенев І. С. 1621, 1632, 1715—1718, 1800, 1802—1807, 1856
Турілов А. А. 1488
Туркель М. 1409
Туровський Б. 1953
Турчак С. Ф. 1578, 1589
Турчанинова М. А. 1554
Турчанинов П. П. 1234, 1396
Тусканевич Г. 1491
Тустановський П. Г. 1905, 1914
Тустановський Р. Г. 1573, 1608, 1679, 1697, 1705, 1706, 1852, 2000
Тутковський П. А. 1660, 1849, 1944, 1966, 1982, 1986, 1987, 1990, 1991
Туфтіна Г. О. 1978
Тучапський П. Л. 1779
Тучков І. 1330
Тьомкін А. Л. 1712
Тютчев І. А. 1660, 1676
Тютчева А. Ф. 1387
Тютюнник В. Н. 2004
Тютюнник Ю. Й. 1977
Тягно Б. Х. 1718, 1737, 1847
Тямін М. Ю. 1921
- У**
Уайльда О. 1715, 1716, 1737, 1795, 1807
Уваров С. С. 1590, 1591
Уварова Н. Ф. 2022
Удинцев Ф. А. 1670, 1781, 2043
Ужвій Н. М. 1718, 1719, 1737, 1798, 2057
Уземський М. О. 1827
Українка Леся 1417, 1552—1554, 1567—1569, 1720—1737, 1739, 1740, 1764, 1768, 1797, 1799, 1800, 1802—1807, 1857, 1864, 1869, 1944, 1945, 1947, 1949, 1950, 2026, 2056, 2061, 2080
Улазовський А. 1325
Улановський М. С. 1738, 1806, 1962
Ульянов Д. І. 1619
Ульянови 1587
Уманський М. Б. 1724, 1738, 1806, 1962
Унгерман А. Г. 1684
Упенік М. О. 1953
Урицький М. С. 1667
Урін Д. 1805, 1807
Урінов М. І. 1719
Урсатий Г. А. 1589
Усатий С. М. 1697, 1708
Усенко І. С. 1660
Усенко П. Г. 1879
Усенко П. М. 1750, 1773
Усович К. А. 1546
Успенський А. В. 1805
Устименко В. М. 1543
Устинов Л. Ю. 1728, 1734, 1736, 1807
Устрялов М. В. 1707
Устьянцев В. П. 1419, 1421
Утевський А. М. 1801, 1804
Утьосов Л. Й. 1827, 1970
Ухач-Огорович М. А. 2053
Ушаков І. 1262, 1281, 1285, 1330, 1333, 1334, 1336, 1342, 1345, 1371, 1373, 1462, 1464, 1512, 1517, 1686, 2102
Ушаков С. 2092
Ушинський К. Д. 1697, 1707, 2095
Ушинський О. 2095
- Ф**
Фабрі Н. 1710
Фабріціус В. І. 1639, 1640
Фаворов Н. А. 1660, 1792, 1808
Фадєйчев В. П. 1629
Фадєєв М. 1373, 1799, 1800, 1807
Фадєєв М. Ф. 1520
Фадєєв О. О. 1720—1722, 1724, 1726—1733, 1735, 1738—1740, 1799, 1800, 1807
Фаср Ш. М. 1990
Фай 1794
Файбишенко Я. Х. 1415, 1978
Файко О. М. 1798, 1801, 1805
Фалер (Пфалер) Г. Г. 1942, 1943
Фальберг М. Л. 1762
Фармаковский В. В. 1995
Фартусов В. Д. 1250, 1263, 1362, 1444, 1506
Фаст Г. 1805
Февр Ф. 1794
Феденьов Р. К. 1800, 1804, 1806
Федін К. О. 1554
Федір 1247, 1249
Федір (Власов Ф. П.) 1689
Федоренко О. 1318
Федоров 1573
Федоров В. Ф. 1634, 1639
Федоров І. (Москвітін І. Ф.) 1276, 1641
Федоров П. О. 2000, 2058
Федоров С. 2072
Федоров С. І. 1817
Федорова Л. Д. 1234, 1258, 1259, 1267, 1270, 1272, 1280, 1287, 1290, 1308, 1309, 1320, 1361—1364, 1385, 1388, 1394, 1398, 1399, 1407, 1411, 1441, 1442, 1505, 1506, 1522, 1527, 1538, 1553, 1555, 1556, 1561, 1564, 1566, 1568, 1572, 1586, 1587, 1593, 1599, 1607, 1611, 1619, 1668, 1674, 1705, 1707, 1712, 1749, 1755, 1756, 1765, 1902, 1921, 1929, 1936, 1942, 1963, 1975, 1997, 2004, 2014, 2024, 2033, 2048, 2053, 2060
Федорова О. В. 1709
Федорова Ф. А. 1817
Федорченко І. М. 1826, 1857
Федоряко В. Ф. 1669
Федотов-Чеховський О. О. 1660
Федотова Г. М. 1751, 1793, 1794
Федькович Ю. А. 1621, 1999
Фельдман В. А. 1516
Фельдман О. М. 2067
Фельдман Ф. М. 2067
Фельдман О. Б. 1954—1959, 1961—1963
Фенін Л. О. 1797
Феоген (Бойченко-Бабиченко) 1273
Феогност 1318
Феогност 1505
Феогност (Лебедев Г. І.) 1228, 1234, 1265, 1332, 1361—1363, 1494, 1514, 1525
Феогност (Ніколаєнко Ф. Т.) 1270, 1271
Феодор 1347
Феодор, князь Острозький 1379, 1380, 1683
Феодор Мовчазний 1380, 1683
Феодор преподобномученик 1344, 1346, 1347, 1378, 1379, 1381
Феодор Студіт 1225
Феодора (Сморжевська) 1689
Феодосій (Ааронський Ф. І.) 1230, 1234, 1284, 1396
Феодосій (Михайловський І. П.) 1311, 1317
Феодосій (Олтаржевський П.) 1526, 1528
Феодосій Печерський 1221, 1225, 1234, 1235, 1243, 1252, 1276, 1305, 1348, 1349, 1351, 1352, 1354, 1364, 1370, 1377, 1379—1381, 1383, 1386, 1466, 1888
Феодосій (Софонович) 1277, 1504
Феодосій Чернігівський 1683
Феокритов О. П. 1621, 1625
Феоктист (Павловський, Язловський Ф.) 1230, 1284, 1325
Феона О. М. 1962
Феопемт 1465
Феофан 1381
Феофан затвірник 1681
Феофан постник 1346
Феофан (Прокопович С.) 1276, 1389, 1467, 1494, 1507
Феофан (Степанський) 1468
Феофан (Трофимович Ф.) 1468
Феофан (Шиянов-Чернявський Ф. Г.) 1526, 1680, 2100
Феофіл, архієпископ Новгородський 1379, 1380, 1382, 1383
Феофіл затвірник 1346
Феофіл, інок Печерський 1346
Феофілакт К. М. 1634
Фердман Д. Л. 1660
Фермо М. 1804
Фернандес А. 1630
Фет А. А. 1613
Фещенко М. М. 1774
Фещенко П. І. 1876
Фещенко-Чопівський І. А. 1944
Филимонов С. І. 1750, 1806, 1808
Филипович П. П. 1633, 1660, 1750, 1752, 1764, 1779, 1869
Фіалков Я. Н. 1678
Фігнер М. І. 1795
Фігнер М. М. 1794, 1795
Філадельф (Пшеничников) 1269
Філарет (Амфітеатров Ф. Г.) 1228, 1234, 1238, 1248, 1265, 1286, 1332, 1361, 1379—1381, 1385, 1386, 1513, 1514, 1525, 1882, 1967
Філарет (Денисенко М. А.) 1535, 1628
Філарет (Філаретов М. П.) 1526
Філатов В. О. 1549, 1550
Філатов В. П. 1788
Філенко Л. І. 1826
Філіп Ж. 1788
Філіпенки 1892
Філіпенко А. Д. 1456, 1892, 1953—1956, 1958—1963
Філіпенко В. А. 1945, 1949—1951, 1955, 1956, 1958
Філіппов С. М. 1970

- Філоненко М. С. 1849
 Філофей (Кизаревич) 1227, 1275
 Філофей (Успенський Т. Г.) 1228, 1234, 1265, 1332, 1361, 1363, 1494, 1514, 1525
 Фільберг В. В. 1684
 Фільчаков П. Ф. 1582, 1667
 Філюк О. В. 1451
 Фінадоріна Д. В. 1541
 Фінінберг Е. Й. 1922, 1923, 1926, 2058
 Фінке Г. А. 1848
 Фінляндський П. М. 1255
 Фінн В. В. 1660
 Фіоль Ш. 1641
 Фіцовський Т.-А. К. 1898
 Фішер Е. А. 1740
 Фішерман Я. 1797
 Флавіан (Городецький М. М.) 1228, 1230, 1234, 1239, 1258, 1259, 1266, 1286, 1332, 1361, 1363, 1404, 1494, 1514, 1525, 1527, 1682
 Флавіан (Приходько М. С.) 1281, 1282
 Флеров В. О. 1785
 Флор 1690
 Флоринський М. І. 1980
 Флоринський Т. Д. 1660, 1784, 1966, 1990
 Фогель Р. П. 1639, 1660, 1777, 1784
 Фокін М. М. 1719
 Фокін М. С. 1966, 1978
 Фокін Ф. 1263
 Фокіна В. П. 1719
 Фоломін В. М. 1542, 1545
 Фоломін О. М. 1542, 1545
 Фоменко Віктор С. 1892—1894
 Фоменко Володимир С. 1894
 Фоменко А. Т. 1894
 Фоменко Т. В. 1894
 Фомін О. В. 1643, 1660
 Фонберг І. М. 1660
 Фонвізін Д. І. 1794
 Форет 1866
 Форостівський Л. І. 1973
 Фортинський Ф. Я. 1634, 1700, 2037
 Форш О. Д. 1562, 1565, 1750, 1781, 1782, 1925, 1970
 Фострем А. 1794
 Фотій 1466, 1490
 Фохт 1469
 Фрайман О. фон 1341, 1371
 Франкарді-Фреголі 1795
 Франко І. Я. 1262, 1269, 1697, 1710, 1719—1721, 1723—1739, 1764, 1768, 1779, 1785, 1858, 1864, 1901, 1931, 1945, 1949—1951, 1966, 1976, 1987, 1999, 2019, 2032, 2052, 2056, 2061
 Францевич І. М. 1678
 Французов В. Г. 1892, 1894
 Французов М. Г. 1892, 1894
 Франько Д. В. 1807, 1848
 Фредро А. 1723, 1725, 1728, 1730—1732, 1736, 1800, 1802, 1803, 1805, 1806
 Фрейн М. 1726, 1901
 Френкелі 1818
 Френкель А. 1794
 Френкель О. Ф. 1818
 Френкель Ю. А. 2029
 Фрідеріче (Фридериче, Фридерих) В. 1230, 1284, 1401
 Фрідман Д. Ф. 1825, 1826, 1870
 Фрідман Е. М. 1607, 1963
 Фрідман С. Д. 1830, 1833
 Фрідман Я. А.-Г. 1574
 Фрімль Р. 1954—1963
 Фріц М. П. 1698
 Фролов В. 1500
 Фролов Г. 1953
 Фролов Ф. І. 1307
 Фроман Макс П. 1796, 1797
 Фроман Маргарита П. 1796, 1797
 Фроміот-Залеська А. 1442
 Фроммет М. Д. 1988
 Фрунзе М. В. 1719
 Фуженко А. С. 1287, 1349, 1589, 1860, 1933
 Фузики 2073, 2090
 Фундуклей І. І. 1749, 1809, 1810, 1823
 Функе Ф. І. 1941
 Фурман М. І. 1796
 Фурман Р. В. 1330
 Фурманов Д. А. 1720, 1721, 1727, 1733, 1738—1740, 1896
 Фучік Ю. 1771
 Фушич В. І. 1567, 1571, 1582
 Фюлер І. 1794
- X**
- Хавалкін (Ховалкін) К. К. 1852
 Хазанов А. 1914
 Хазіна Н. Я. 1765
 Хайт А. Й. 1726, 1730
 Хааатов В. М. 1807
 Хандриков М. Ф. 1639, 1640, 1660, 1784
 Ханенки 1578
 Ханенко Б. І. 1579, 1593—1597, 1970
 Ханенко В. Н. 1579, 1589, 1593, 1594, 1597, 1935, 1944, 1970, 2001, 2007, 2030, 2039, 2051
 Харат Е. 1716, 1717
 Харечко А. М. 1547
 Харжевський І. 1952
 Харитоненки 1267
 Харкевич О. О. 1580, 1750, 1764
 Харламов В. О. 1240, 1241, 1292, 1318, 1330, 1540, 2014
 Харламов О. П. 1798
 Харченко В. І. 1738, 1848
 Хаустов П. П. 1516, 1825
 Хачатурян А. І. 1611, 1825, 1970
 Хащеватський М. 1922
 Хвильовий М. Г. 1720, 1723, 1731, 1735
 Хвостенко-Хвостов О. В. 1797, 2034
 Хенкін Б. А. 1962
 Хенкін Віктор Я. 1795, 1796
 Хенкін Володимир Я. 1795
 Хижняк А. Ф. 1905, 1932
 Хижняков І. М. 1789
 Хижняков М. М. 1453, 1455
 Химич (Хіміч) Ю. І. 1603, 1607
 Химиченко О. В. 1778
 Хікмет Н. 1726, 1733
 Хлебников В. 1969
 Хлебников М. І. 1660
 Хлебникова З. Г. 1826, 1830, 1842
 Хмелько М. І. 2012, 2015
 Хмельницький Б. З. М. 1248, 1271, 1307, 1508, 1814, 1822, 2076, 2082, 2085, 2095
 Хованська К. П. 1401
 Ховренко О. 1274
 Ходецький С. М. 1646, 1660
 Ходзицький Д. М. 1498
 Ходіка 1679
 Ходин А. В. 1660, 1673, 1697, 1701, 1707
 Ходкевич І. 2082
 Ходотов М. М. 1715, 1717—1719, 1795
 Хойнацький О. Р. 1406, 1411, 1413, 1457, 1557, 1750, 1760, 1826, 1867, 1936, 2058
 Хойнацький Р. 1406
 Холмська З. В. 1719, 1795
 Холоденко 1536
 Холодна В. В. 1827
 Холодний М. Г. 1643, 1660, 1778, 1785, 1876, 1877, 2051
 Холодний П. І. 1667, 1678, 1869, 1944, 1966, 1977, 1980, 1981
 Холодов І. Г. 1754
 Холостенко С. В. 1869
 Холостенко М. В. 1240, 1243, 1244, 1251, 1254, 1437, 1455, 1869, 1870, 1876
 Хома 1247
 Хоменко 1750, 1774
 Хоменко І. Я. 1548, 1643
 Хоменко К. В. 1356, 1358, 1360, 1363, 1364, 1382, 1385, 1507
 Хоменський С. 1262, 1321, 1322
 Хомицька С. В. 1757, 1758, 1764
 Хомичевський М. В. (Борис Тен) 1499, 1552, 1561
 Хомяков В. І. 1690
 Хомяков М. 1397
 Хорев Д. С. 1311, 1336
 Хорив 1835
 Хорошилова М. Г. 1762, 1813, 1993
 Хоружинська О. Ф. 1779
 Хоткевич Г. М. 2032
 Хотяновський О. Г. 1546
 Хохлов К. П. 1738, 1750, 1807, 1808, 1848
 Хребтовичі 1226
 Хренников Т. М. 1611, 1958, 1962
 Хржонцевський Н. А. 1638, 1672, 1750, 2002
 Христіані К. К. 2091
 Христовий М. 1606
 Христофор (Чарнуцький) 1263
 Христюк П. О. 1603, 1617, 1618, 1712, 1977, 1996
- Хромченков В. К. 1366, 1415, 1683, 1755, 1781, 1897, 1974, 1988, 1990, 1997
 Хрукалова З. С. 1848
 Хрушаїнський Я. 1491
 Хрущов І. П. 1660
 Хрущов М. С. 1785, 1866
 Хряков І. С. 1749
 Хряков М. Г. 1759, 2044
 Хрякова В. М. 2044
 Хрякова Л. М. 2044
 Хусід Г. Я. 1764
 Хуторна Є. О. 1950, 1951
- Ц**
- Цабадзе Г. Г. 1954, 1955, 1958, 1961, 1962
 Цапок Г. А. 1738
 Цвєтаєв І. В. 1660
 Цвєтаєва М. І. 1660
 Цвінгер В. 1253
 Цегельський Л. М. 2052, 2056
 Цегляр Я. С. 1954—1956, 1958—1963
 Цейтлін С. А. 2066
 Цейтліна Б. Б. 2066
 Целлер Г. 1718
 Целлер К. 1953, 1957, 1959, 1960
 Цемко В. П. 1967
 Церетелі О. А. 1718, 1794
 Цєсєвич В. П. 1750, 1764
 Цєсєвич П. І. 1788
 Цєхановецький Г. М. 1660, 1777
 Цєшковський Ф. О. 1637
 Цибульов О. І. 1432
 Циганкова Е. Г. 2018
 Циганок К. 1262, 1321
 Циганчук В. 1247
 Цимбаліст В. П. 1738, 1848
 Цитович М. М. 1407, 1634, 1784, 1995
 Цитович К. 1270
 Цих В. Ф. 1633, 1645
 Цицурін Ф. С. 1661, 1670
 Цяук В. Т. 1517, 1918
 Цяук Л. І. 1293
- Ч**
- Чабаненко І. І. 1848
 Чабанівський М. І. 1773
 Чавдар С. І. 1826, 1850, 1852
 Чавдаров С. Х. 1661
 Чаговець В. А. 1667, 1715, 1724, 1789, 1798, 1812, 1944
 Чаговець В. Ю. 1421, 1423, 1661, 1784
 Чаговець Р. В. 1661, 1750, 1764, 1980
 Чадаєв Д. 1377
 Чайка А. А. 1567, 1573
 Чайка С. І. 1672, 1674
 Чайка В. П. 1710, 1739
 Чайков Й. М. 1829, 1922, 1969
 Чайковський Й. Ю. 2039
 Чайковський П. І. 1436, 1554, 1560, 1611, 1620, 1710, 1755, 1775, 1797, 1850, 1863, 1978
 Чалий М. К. 1667, 1743, 1971
 Чалий П. В. 1418, 1419
 Чапаєв В. І. 1896, 2101
 Чаплинська М.-Т. В. 1590, 1990
 Чаплинський В. Р. 1553, 1590, 2058
 Чаплі 1226
 Чаплін Ч. С. 1953
 Чариніков С. С. 1255
 Чарова Л. 1797
 Чарторійські 1226
 Чарюк А. 1247
 Чаус В. І. 1561
 Чванов М. П. 1318
 Чебишов П. А. 1632
 Чеботарьов Р. С. 1421, 1423, 1424
 Чекановський А. 2078
 Чекмарьов М. І. 1808, 1905, 1963
 Чекунов А. В. 1603, 1614, 1615
 Чекура Л. Є. 1293
 Челищев П. Ф. 1765
 Челомей В. М. 1785
 Челпанов Г. І. 1661, 1980, 2026, 2045, 2048
 Чемерис А. Г. 1457
 Чепелик В. А. 1907
 Чепелик В. В. 2014
 Чепурін Ю. П. 1800, 1806
 Чеп'якови 1893
 Червінський О. 1498
 Червоненкіс М. Р. 1702
 Черевчей В. 2086

- Чердиченко С. Ф. 1307
 Чердиченко М. 1631
 Черемшина Марко 1931
 Черепанов П. С. 2101
 Черкасенко С. Ф. 1945, 1946, 1949—1952, 2032
 Черкасов М. К. 1970
 Черкасов С. 1698
 Черкаський Д. Я. 1726
 Черкез М. П. 1902
 Черкези 1902
 Черкунов М. Т. 1579, 1586, 1587, 1980
 Черна В. І. 1841, 1857, 1859, 1860, 1919, 1925
 Черненко 2058
 Черненко Б. І. 1893, 1894
 Чернишов А. Ф. 1527
 Чернишов Б. І. 1661
 Чернишова А. Р. 1689, 1692
 Черніков С. М. 1582
 Чернов 1536
 Чернов В. С. 1568, 1603, 1609, 1924, 2069
 Чернов О. А. 1954, 1955, 1958, 1960—1962
 Чернов С. М. 1880
 Черноярнов М. В. 1638
 Чернявський В. 2040
 Чернявський В. І. 2038
 Чернявський І. 1262, 1321, 1322
 Чернявський П. Я. 1253, 1255, 1294
 Чернявський Т. 1274
 Черняк К. 1247
 Черняк Г. М. 1630
 Черняков А. 1262, 1321
 Черняхівський С. Г. 1671, 1673
 Черняхівський М. Г. 1670, 1813
 Черняхівський М. І. 1971
 Черняхівський О. Г. 1554, 1562, 1569
 Чеснок М. І. 1814
 Честнейший Г. Ф. 1240
 Чеський Б. Я. 1546
 Четвериков І. П. 2058
 Чехівський В. М. 1497, 1499, 1515, 1517, 1579, 1592, 1697, 1708, 1709
 Чехов А. П. 1537, 1714—1718, 1720, 1721, 1723, 1724, 1726—1729, 1731, 1733, 1734, 1740, 1751, 1797—1805, 1807, 1856, 1857, 1901, 1930, 1931, 1945, 1949, 1978
 Чехов С. К. 1548
 Чехов М. О. 1719
 Чигорін М. І. 1942
 Чижевський Г. Д. 1399
 Чижевський Д. І. 1661
 Чижський О. С. 1261
 Чикаленко Є. Х. 1752, 1869, 1924, 1944, 2032
 Чинаров Р. З. 1796
 Чирва Г. 1221
 Чирвинський В. М. 1785
 Чирвинський М. П. 1419
 Чириков С. М. 1716, 1947
 Чирп'юк Д. І. 1726
 Чирков В. В. 1670
 Чиркова О. А. 1527
 Чирсков Б. Ф. 1722, 1724, 1726, 1729, 1731, 1733—1735, 1738—1740
 Чистяков І. О. 1719, 1796, 1797
 Чистяков О. Д. 1807
 Чистякова В. М. 1718, 1797
 Чкалов В. П. 1970
 Чмутіна І. Ф. 1450, 1825
 Чоботок Р. 1247
 Чоколов М. І. 1553, 2033, 2095, 2101
 Чолганський А. Е. 1941, 2012, 2051
 Чорний С. Д. 1639, 1661
 Чорновіл В. М. 1535, 1667, 1970, 2026, 2049, 2053
 Чорногубов М. М. 1267
 Чорноземко С. 1312
 Чорноморець В. 1517
 Чорномор-Задерновський Ф. В. 2026, 2058, 2059
 Чорноярнов Л. П. 1497
 Чубинський М. П. 1975
 Чубинський П. Павлович 2003
 Чубинський П. Платонович 1646, 1777, 1779, 1849, 1972, 1973
 Чугай П. 1950, 1958
 Чудновський Г. І. 1578
 Чув Г. 1536
 Чужбинов М. Т. 1796
 Чужбинов Т. О. 1714, 1718, 1793, 1795
 Чужбинова М. П. 1715, 1718, 1795, 1797
 Чуйкевич В. 1307
 Чукарев М. Д. 1527
 Чумак В. Г. 1606, 1969
 Чумаченко О. Ю. 1252, 1389, 1396
 Чупак А. С. 1742
 Чупіс М. М. 1635
 Чуприна В. І. 1905, 1935
 Чупринка Грицько 1779, 2025, 2031, 2052
 Чухнов І. О. 1318
- III**
- Шаблювський С. С. 1667, 1988
 Шагал М. З. 1922
 Шальтяніс С. 1803
 Шаляпін Ф. І. 1718, 1794, 1795, 1902
 Шам Г. 1270
 Шапека Т. І. 1512
 Шаміль 1357, 1392
 Шамо І. Н. 1739, 1771, 1836, 1866
 Шамота М. З. 1988
 Шампаньєр Б. В. 1968, 2043
 Шампаньєр М. Н. 1557, 1781, 1968, 2043
 Шамраєва А. М. 1513, 1517, 1532, 1749
 Шамрай С. Ф. 1673
 Шамрай С. В. 1661, 1712
 Шамрило Т. В. 1527
 Шамякін І. П. 1724, 1727, 1728, 1733, 1737, 1864
 Шандра В. С. 1676
 Шандер А. О. 1827, 1841, 1869
 Шапіро М. Й. 1868
 Шапіро П. М. 2029
 Шаповал М. Ю. 1606, 1996, 2004
 Шаповаленко В. 1955
 Шапорін Ю. О. 1739
 Шапошников В. Г. 1678, 1750, 1760, 1764, 1940, 1944, 1976, 1995
 Шапран А. А. 1774
 Шарайвський Н. А. 1460, 1497, 1498, 1528, 1535, 1536
 Шаратов В. М. 1742, 1826, 1829, 1837
 Шардон Ш.-П. де 1224, 1237, 1238, 1259, 1274, 1295, 1318, 1371
 Шарле 1794
 Шарлемань М. 2083
 Шаровар Г. 1253, 1274
 Шаровар І. 1253
 Шаровари 1221
 Шароватов М. С. 1318
 Шаровольський І. В. 1661, 1784
 Шаровольський Н. І. 2010
 Шаронов М. А. 1257
 Шарпантьє М. О. 1795
 Шатова Ю. О. 1573
 Шатров М. П. 1721, 1723—1725, 1731—1733, 1736, 1737, 1800, 1801, 1803, 1806
 Шатрова О. М. 1715, 1718
 Шагуновський С. 1954, 1955, 1958, 1961, 1962
 Шатько О. К. 1700
 Шаула П. 1488
 Шафирович А. Р. 1698
 Шафирович Р. К. 1698
 Шафіров П. П. 1388
 Шафранов С. М. 1778
 Шахлін Б. А. 1977
 Шахматов О. О. 1869, 1941, 2052
 Шахнович Б. О. 2067
 Шахравський М. 1679, 1680, 2100
 Шварц А. 1590
 Шварц Г. В. 1789, 1941
 Шварц Є. Л. 1806, 1807
 Шварценберг О. 1750, 1757
 Шварцман А. Г. 1450
 Шварцман І. М. 1449, 1450
 Шварцман О. І. 1450
 Шведов І. О. 1723, 1725, 1728, 1732—1734, 1737, 1978
 Шверін К. 1358, 1359
 Швец І. Т. 1635, 1786
 Швець Ф. П. 2004
 Шебалін В. Я. 1755
 Шевтрев 1536
 Шевцов Д. О. 1953, 1954, 1956, 1958, 1962, 1963
 Шевцов І. С. 1527
 Шевцов П. Д. 1872
 Шевченко В. Д. 1893
 Шевченко В. Е. 2015
 Шевченко В. М. 1630
 Шевченко В. П. 1423, 1569, 1668, 2061
 Шевченко З. 1893
 Шевченко І. Т. 1619
 Шевченко Й. В. 1951
 Шевченко Л. В. 1522, 1530, 1566, 1589, 1610, 1630, 1631, 1635, 1638, 1642, 1668, 1679, 1934, 1963, 1988, 1990, 2022, 2036, 2053, 2060
 Шевченко Л. О. 1893
 Шевченко М. Ю. 1751
 Шевченко О. І. 2006
 Шевченко Т. Г. 1227, 1228, 1256, 1262, 1265, 1269—1271, 1280, 1286, 1308, 1356, 1357, 1363, 1371, 1373, 1375, 1387, 1392, 1456, 1459, 1521, 1525, 1557, 1565, 1566, 1585, 1610, 1614, 1620, 1621, 1646, 1647, 1667, 1668, 1690, 1711, 1718, 1720—1726, 1733—1736, 1739, 1740, 1742, 1743, 1758, 1762, 1768, 1772, 1774, 1777, 1798, 1826, 1827, 1829, 1849, 1856, 1869, 1924, 1925, 1927, 1932, 1944—1947, 1949—1951, 1971, 1982, 1988, 1992, 1999, 2004—2006, 2021, 2024, 2047, 2061, 2089, 2093
 Шевченко Ф. П. 1661, 1985
 Шедел 2083
 Шедель А. Ф. 1869, 1870
 Шедель Й.-Г. 1221, 1224, 1237, 1253, 1267, 1292, 1330, 1335, 1371, 1374, 1401, 1475, 1506, 1511, 1512
 Шейко В. О. 1954
 Шейковський К. В. 1667
 Шейковський М. 1897
 Шейнін С. П. 1922, 1923
 Шейнін Л. Р. 1722—1724, 1726, 1728, 1732, 1734, 1735, 1737, 1738, 1800, 1801, 1804—1807
 Шекспір В. 1554, 1714—1717, 1719, 1720, 1722—1740, 1793, 1797, 1799—1805, 1807, 1856—1858, 1864, 1901
 Шелковський Г. С. 1545
 Шелонін М. 1606
 Шелюфостов Л. О. 1434
 Шелюфостова Н. В. 1434
 Шелухин С. П. 1647, 1667, 1977
 Шельдон Е. 1716, 1797
 Шемякін І. 1735, 1736, 1738
 Шенберг С. П. 1976
 Шено П. 1806, 1807
 Шепель Г. (Ю.) О. 1562, 1565, 1638
 Шепітько Н. П. 1251
 Шереметев Б. П. 1248, 1252, 1296, 1388, 1688
 Шереметєв М. Б. 1388
 Шереметєв 1252
 Шерідан Р. Б. 1807, 1954
 Шерстюк Г. П. 2032
 Шестаков Микола П. 1995
 Шестаков Михайло П. 1971, 2022, 2051
 Шестаков О. В. 1934
 Шестов Л. 1667
 Шестопалов А. В. 1807, 1906, 1934
 Шеффер О. О. 1661
 Шехонін М. О. 1567, 1568, 1572, 1825, 1829, 1830, 1905
 Шехтман В. Б. 1905, 1935
 Шигура Й. 1488
 Шиденко В. А. 1234, 1252, 1394, 1397, 1401
 Шидловський А. П. 1639, 1661
 Шило М. К. 1826, 1836
 Шилов Є. О. 1678
 Шимакін М. 2000
 Шиман К. Ф. 1814, 2063
 Шимановський О. Ф. 1568, 1667, 1673, 1779
 Шимановський Ю. К. 1661
 Шимон (Симон) Африканович 1244, 1252, 1378, 1387
 Шингарьов А. І. 1941
 Шиндлер К. Г. 1419, 1966
 Шинкарук В. І. 1661
 Ширинський-Шихматов І. Д. 1690
 Ширман Р. Н. 1566
 Ширман Ш. 2017
 Широков Матвій М. 1848
 Широков Микола М. 1848
 Широков С. М. 1848
 Широцький К. В. 1250, 1579, 1598, 1869
 Шифрін Н. А. 1922
 Шишков В. Я. 1721, 1722, 1725, 1726, 1729, 1738
 Шишкова С. 2036
 Шиян А. І. 1417, 1723—1729, 1731—1738, 1740
 Шіле О. Я. 1454, 1749, 1750, 1776,

1778, 1809, 1824, 1826, 1829, 1843, 1844, 1860, 1965, 1997, 1998, 2025, 2029, 2040, 2044
 Шіллер М. М. 1661
 Шіллер Ф. 1714—1717, 1720, 1722, 1724, 1726, 1727, 1730, 1732—1735, 1738—1740, 1768, 1793, 1795, 1797—1800, 1803—1805, 1946, 1948, 1951, 1977, 2061
 Шкваркін В. В. 1720, 1725—1727, 1729, 1732, 1733, 1735, 1737, 1739, 1802, 1807
 Шкловський В. Б. 1766
 Шклярєвський Г. Я. 1630
 Шклярєвський О. С. 1661
 Шкневський Д. 1721, 1722, 1724, 1729, 1733, 1740
 Школьник А. 1720—1722, 1725, 1731, 1732, 1734—1736
 Шкрумеляк Ю. А. 1606
 Шкурин В. Г. 1630
 Шкурний Гео (Г. Д.) 1752
 Шлейфер Г. П. 1416, 1710, 1713, 1824, 1826, 1829, 1905
 Шлейфер П. І. 1567, 1609, 1868, 1965, 1970
 Шлепаков А. М. 1667, 1985
 Шліман Г. 1779
 Шліман С. Г. 1779
 Шліхтер О. Г. 1578, 1587, 1589, 1597, 1647
 Шмальгаузен І. І. 1661
 Шмальгаузен І. Ф. 1643, 1661
 Шмигельський Л. 1443, 1631, 1824
 Шмідт І. Ф. 1715
 Шмідт О. Ю. 1555, 1661, 1701, 1972
 Шмідт Ф. К. 1555
 Шміди 1701
 Шміт Ф. І. 1232, 1233, 1239, 1252, 1266, 1470, 1499, 1516, 1552, 1561, 1924
 Шмотолоха В. В. 1566
 Шмульсон І. А. 1240, 1283, 1285, 1290, 1294, 1309, 1446, 1589, 1607, 1774, 1932, 2016
 Шнелі І. 2087
 Шніцлер А. 1716, 1945, 1947, 1949
 Шовкуненко О. О. 1517
 Шоуар С. І. де 1519, 1521, 1645
 Шолом-Алейхем
 1720, 1723, 1726, 1728, 1734—1736, 1738, 1773, 1796, 1901, 1906, 1922, 1923
 Шолохов М. О. 1537, 1799, 1800, 1802—1805, 1977
 Шостаківська Ю. С. 1795
 Шостакович Д. Д. 1699, 1978
 Шостаковський І. А. 1928
 Шоу Б. 1715, 1717, 1720—1726, 1728—1735, 1737, 1740, 1797—1800, 1802, 1803, 1805—1807, 1856
 Шпажинський І. В. 1714, 1717, 1793
 Шпак С. М. 1774
 Шпак М. Т. 1580
 Шпак М. І. 1750, 1773, 1774
 Шпаковська А. 1913
 Шпаковський І. А. 1975
 Шпаченко Ф. І. 1499
 Шпетт Г. Г. 1812
 Шпігель Е. А. (І. А.) 1458
 Шпільт С. Б. 1905, 1913
 Шпінель Й. А. 1729, 1739
 Шраг І. А. 1667
 Шраг М. І. 1606, 1712
 Шрадер 1590
 Шрамченко О. М. 2052
 Шрьотер (Шретер) В. О. 1749
 Штаєрман І. Я. 1582, 1661, 1785
 Штакельберг О.-М. фон 1394
 Штакельберг Ф. О. 2037
 Шталь К. 2017
 Шталь О. К. 1452, 1453
 Штейн О. П. 1720, 1727, 1728, 1730, 1735, 1736, 1738, 1800, 1802, 1803, 1807, 1864, 1934
 Штейнберг Й. А. 1557
 Штейнберг Л. П. 1797, 1922
 Штейнберг О. Я. 1709
 Штейнберг Я. А. 1512, 1517
 Штейнгелі 1669
 Штейнгель М. В. 1553, 2025, 2040, 2041
 Штейнгель М. Р. 2046
 Штейнгель М. Ф. 1669
 Штейнгель Р. В. 1669, 2041
 Штейнгель Ф. Р. 1668, 1944, 1975, 1995, 2046
 Штендер Г. М. 1475
 Штепа К. Ф. (Т.) 1522, 1973

Штепан В. А. 1624
 Штіф Н. І. 2018
 Штіфлер А. М. 1860, 1861
 Штіфлер М. Я. 1860, 1929
 Штогаренко А. Я. 1611, 1699, 1978
 Шток І. В. 1725, 1728, 1732, 1734, 1739
 Штокало Й. З. 1582, 1662, 2012, 2017
 Штраус Й. 1953—1963
 Штуль О. Д. 1973
 Шуазель-Гуф'є М. де 1356
 Шуберт Ф. П. 1865
 Шугасвський В. А. 1233, 1270, 1286, 1289, 1290
 Шуйдін М. І. 1893
 Шуйський М. Г. 1697, 1709, 1710
 Шукшин В. М. 1799, 1800, 1805, 1970
 Шульшко І. В. 1457, 1608, 1615, 1625, 1676, 1679, 1700, 1709, 1898, 2028, 2029, 2033, 2034, 2044, 2045
 Шульгін В. Я. 1668
 Шульгін О. Я. 1579, 1592, 1593
 Шульгін Я. М. 1668, 1944, 1972, 1980, 2047
 Шульгін В. В. 1586, 1605, 1606, 1972
 Шульгін В. Я. 1605, 1662, 1777, 1971
 Шульгін І. 1536
 Шульгіна Л. С. 1986
 Шульгіна М. К. 1605
 Шульженко К. І. 1970
 Шульженко М. М. 1778
 Шульман С. А. 1566
 Шульц 1558
 Шульц В. Н. 1718, 1795
 Шульц І. Ю. 1927
 Шульц К. Г. 1599
 Шуман Р. 1923
 Шумахер Я. 1253
 Шумейко 1530
 Шумило М. М. 1750, 1774
 Шумицький О. І. 1576, 1577
 Шумський В. Д. 1795, 1796
 Шумський Ю. В. 1739, 1755, 1933
 Шураляков С. В. 2058
 Шуршинов В. 1262, 1321, 1322, 1325
 Шуцький Д. О. 1441

Щ

Щавинський В. О. 1597
 Щапова Ю. А. 1477
 Щєглов (Леонтьєв І. А.) 1716
 Щєгоцький К. 1548
 Щєдрін А. Ф. 1520
 Щєдрін В. І. 1548
 Щєк 1835
 Щєлкановцева Л. В. 1790
 Щєпановський А. Ф. 1528
 Щєпетова І. 1988
 Щєпкін М. С. 1258
 Щєпотьєва М. О. 1269
 Щєрбак В. А. 1457
 Щєрбак Ю. М. 1800, 1801, 1803, 1805, 1807
 Щєрбаківська С. М. 1308
 Щєрбаківський В. М. 1318, 1668
 Щєрбаківський Д. М. 1234, 1240—1242, 1256—1258, 1279, 1308, 1309, 1470, 1474, 1516, 1597, 1668, 1869, 1966, 1979, 1986, 2039
 Щєрбаківський М. П. 1308
 Щєрбаков З. 1340
 Щєрбальова М. 1819
 Щєрбань О. Н. 1584, 1786, 1826, 1857, 1859
 Щєрбачов В. В. 1953, 1956—1958, 1960—1963
 Щєрбина В. І. 1240, 1646, 1668, 1762, 1813, 1944, 1972, 2052, 2056, 2102
 Щєрбина Г. О. 1933
 Щєрбина Г. Я. 1447, 1543, 1813
 Щєрбина К. М. 1784
 Щєрбина Р. 1791
 Щєрбиненкова У. Я. 1791
 Щєрбинський 1752
 Щєрбинський Ф. 1247
 Щєрбицький В. В. 2012, 2017
 Щірсський І. (Інокентій) 1228, 1294
 Щітківський І. І. 2058
 Щоголів І. М. 1418
 Щукіна І. А. 1554, 1569
 Щупак С. В. 1984
 Щур В. І. 1826, 1859
 Щусєв О. В. 1238, 1250, 1311, 1312, 1315, 1870

Ю

Ювеналія (Михайлович І. П.) 1689
 Ювєнєко В. 2082
 Юдкін Л. 1754
 Южин Д. Х. 1719
 Южин О. І. 1715—1719
 Южний Я. Д. 1796
 Юзєфович М. В. 1645
 Юкін П. 1472, 1500
 Юліанія Олександрівна 1252
 Юнаков А. 1526
 Юнаков М. А. 1440, 1977
 Юнг К. 1719
 Юнгвіць Б. 1719
 Юра Г. П. 1710, 1719, 1720, 1730, 1734, 1739, 1768, 1797, 1798, 1848, 1951
 Юра Т. П. 1710, 1740
 Юра-Юрський О. П. 1710, 1722, 1739, 1797
 Юргєнс М. Є. 1539
 Юрєвич М. 1248, 1252
 Юрєвич С. Л. 2031
 Юрєнєва В. Л. 1714, 1715, 1717—1719, 1795, 1796, 1798
 Юр'єв Ф. І. 1586, 1628, 1668, 1773, 2036
 Юр'єв Ю. М. 1794
 Юрївна Т. П. 1710, 1740
 Юрїй Володимирович Долгорукий 1226, 1244, 1542, 2086, 2102, 2103
 Юрїй Всеволодович 1350
 Юрїн Я. 1398
 Юркевич В. Д. 1668
 Юркевич Й. В. 1668
 Юркевич Л. Й. 1668
 Юркова О. В. 1573
 Юров О. 1809
 Юровська О. Й. 1963
 Юрчєвський К. О. 1318
 Юрченко О. Т. 1530
 Юрченко П. Г. 1517
 Юрченко С. Б. 1513, 1814
 Юсїм Р. М. 1325
 Юсєвич-Красковська М. С. 1700
 Юсєвич-Красковський І. Д. 1743
 Ютєвич С. Й. 1750, 1765, 1826, 1864
 Юхвід А. А. 1953, 1955, 1956, 1958, 1963
 Юхим (Євфїм) 1248
 Юхно С. І. 1297
 Юхтовський Р. П. 1933
 Юцєвич Й. Ф. 1963
 Юцєвич К. О. 1698
 Юшкевич С. С. 1716, 1795
 Юшков С. В. 1985
 Ющенко В. А. 1832, 1833
 Ющенко О. Я. 1456, 1865

Я

Яблонська І. 1361
 Яблонська Т. Н. 1905, 1930
 Яблонський З. В. 1513
 Яблочкіна О. О. 1718
 Яворницький Д. І. 1256, 1271, 2021
 Яворов П. Т. 1725, 1730, 1731, 1737
 Яворська Л. Б. 1718, 1794, 1795
 Яворський Б. Л. 1969
 Яворський В. П. 1678, 1785
 Яворський І.-І. К. 1626
 Яворський М. І. 2012, 2022
 Яворський Ю. А. 1980
 Ягаїло Ольгердович 1381
 Ядов Я. П. 1796
 Язєв Я. С. 1991
 Яким 1496
 Яків (Гулькевич) 1685
 Якобсон А. М. 1720—1722, 1724—1727, 1729, 1732—1735, 1738—1740
 Яковєнко Я. 1321
 Яковкін А. О. 1662
 Яковлєв І. В. 1513
 Яковлєв Л. Г. 1718, 1794, 1795
 Яковлєв С. 1510
 Яковлєв С. І. 1718
 Яковлєва Г. 1796
 Яковлів А. І. 1592, 1668
 Яковченко М. Ф. 1710, 1740
 Якубаніс Г. І. 1635, 2058
 Якубенко О. Ф. 2007
 Якубович Т. І. 1898
 Якубовські 1941
 Якубський Б. В. 1633
 Якунін В. І. 1787, 2002

- Якутович Г. В. 1262
Якушкін О. І. —
див. Арсеній (Якушкін О. І.)
Яловий М. О. 1606
Ялові 1892
Ямпольський С. М. 1967
Ян П Казимир Ваза 2077
Яненко-Хмельницький 2094
Янжунь М. І. 1626
Яниховський К. 2077
Янін В. А. 1488
Янкевич А. 2086
Янко О. П. 2004
Янова В. П. 1715
Яновська Г. В. 2059
Яновська Л. О. 1731, 1795, 1944, 1945,
1948, 1949, 1951
Яновський Б. К. 1779
Яновський В. Ф. 1633, 1940, 2026, 2060
Яновський О. Г. 1221, 1330, 1332—1334,
1357
Яновський Ф. Г. 1668, 1670, 1674, 2026,
2059, 2060
Яновський Ю. І. 1554, 1622, 1719, 1720,
1724, 1727—1730, 1733—1736, 1739,
1740, 1750, 1752, 1755, 1774, 1800—
1802, 1804—1807, 1930
Янушевич Г. Я. 1848
Янчевецький Г. А. 1777
Яремич С. П. 1230, 1261
Ярещенко О. 1498
Яржомбек А. В. 1607
Яровий М. М. 2026, 2058
Яровський Х.-Л. З. 1914
Ярополк Ізяславич 1252
Ярослав Мудрий 1252, 1348, 1349,
1460, 1465, 1466, 1474, 1480,
1482, 1489, 1490, 1492, 1494, 1495,
1501—1504, 1508—1510, 1512, 1532,
1540, 1541, 1881, 2025, 2063, 2073
Ярослав С. Ю. 1421
Ярохін М. І. 1977
Яроцький В. Я. 1662, 1777
Ярош Покалович 2097
Ярошевич А. І. 1941
Ярошинський К. Й. 2027
Ясинський А. Й. 1973
Ясинський А. М. 1407, 1980
Ясинський М. М. 1645, 1662, 1784
Яскевич М. І. 1567, 1697, 1698,
1710, 1750, 1756, 1896, 1899,
2025, 2026, 2030, 2031, 2053,
2058
Яскевич О. А. 2030
Яснопольський Л. М. 1515,
1633, 1662, 1941, 1996
Яснопольський М. М. 1662
Яснопольський М. П. 1784
Ястребова О. Б. 1415, 1843,
1844, 1848, 1869
Яунер Ф. фон 1794
Яцек (Іоакімф) Одровонж
2094, 2103
Яценко М. В. 1774
Яциневич Я. М. 1498
Яцінявічус Л. 1803
Яцунов 2077
Ященко В. М. 1894
Ященко М. Н. 1240
Ященко О. М. 1894
Ященко Ф. С. 1678
Яцишин А. Р. 1566

489. СВЯТО-УСПЕНЬСЬКА КИЄВО-ПЕЧЕРСЬКА ЛАВРА, 11—20 ст. Вул. Січневого повстання, 21—25. 1221—1234
- 489.1. Верхня територія Лаври, 11—20 ст. 1234—1243
- 489.1.1. Собор Успіння Пресвятої Богородиці, 11—20 ст. Корпус № 80. 1243—1252
- 489.1.2. Велика лаврська дзвіниця, 1731—45. Корпус № 81. 1252—1256
- 489.1.3. Аптека та новокирилошанський корпус 1902—03, в якому містилися Музей українських діячів науки та мистецтва, Український театральний музей, де працювали відомі діячі науки і культури. Корпус № 24. 1256—1258
- 489.1.4. Бібліотека митрополита Флавіана 1908—09, в будинку якої містилася Реставраційна майстерня Всеукраїнського музейного містечка, де працювали Касперович М. І., Кржемінський К. І. Корпус № 5. 1258—1259
- 489.1.5. Брама в'їзна (північна) до господарського двору, 1884. Корпус № 89-а. 1259
- 489.1.6. Брама нижня (Печерна, або південна), 1792—95. Корпус № 79. 1259—1260
- 489.1.7. Брама східна, 1898. Корпус № 94-а. 1260
- 489.1.8. Будинок іконописних шкіл й майстерні та ключні 1880—83, в якому містився Музей архітектури Лаврського музею культур та побуту, працювали і проживали відомі діячі культури. Корпус № 30. 1260—1262
- 489.1.9. Будинок митрополита 1727—1867, в якому проживали відомі церковні та державні діячі, містились управління Лаврського музею культур та побуту і Всеукраїнського музейного містечка, відділ станкового малярства музею, працювали і проживали відомі діячі науки і культури. Корпус № 2. 1262—1267
- 489.1.10. Будинок намісника Києво-Печерської лаври 17—19 ст., в якому проживали відомі церковні діячі, містилися Лаврська іконописна школа, відділ письма й друку Лаврського музею культур та побуту, працювали і проживали відомі діячі науки та культури. Корпус № 1. 1267—1270
- 489.1.10.1. Фонтан, 1908. 1270
- 489.1.11. Будинок півчих митрополичого хору 1902—03, в якому працювали Іадор (Ткаченко), Феогност (Ніколаєнко), містився Музей України (Збірка Потоцького П. П.). Корпус № 6. 1270—1272
- 489.1.12. Будинок позолотної, фотографії, іконописної (живописної) школи та майстерні 1871—74, де навчався Їжакевич І. С., проживав Власій (Бичко). Корпус № 31. 1272—1273
- 489.1.13. Готель 1906—08, в якому містилося Київське республіканське художньо-промислове училище, де працювали відомі діячі культури. Корпус № 19. 1273—1274
- 489.1.14. Друкарня, 18—19 ст. 1274—1278
- 489.1.14.1. Фонтан, кін. 19—21 ст. 1278
- 489.1.15. Економічний корпус 18—19 ст., в якому містилася Реставраційна майстерня Лаврського музею культур та побуту, де працював Касперович М. І., проживали В'ячеслав (Шкурко), Івченко В. Г., Мовчанівський Т. М. Корпус № 7. 1278—1280
- 489.1.16. Келії, 18 ст. Корпус № 21, 21-а. 1280—1281
- 489.1.17. Келії крилошан 1720—21, в яких проживав Флавіан (Приходько). Корпус № 3. 1281—1282
- 489.1.18. Келії «майстрів» (старокирилошанський корпус) 1727—80, 1848, в яких містилася малярня, де навчалися і працювали відомі митці. Корпус № 20. 1282—1284
- 489.1.19. Келії полатного та шафаря (будинок келаря), 1759—61. Корпус № 13. 1284—1285
- 489.1.20. Келії соборних старців 16—18 ст., в яких відбувалися засідання Духовного собору Лаври, проживали і працювали відомі церковні та культурні діячі, містився відділ нумізматики Лаврського музею культур та побуту. Корпус № 4. 1285—1287
- 489.1.21. Ківорій водосвятний, 1897. Корпус № 95. 1287
- 489.1.22. Крамниця іконна, 1902—03. Корпус № 35. 1287
- 489.1.23. Крамниця книжкова 1811—12, де проживав Пафнутій (Львов). Корпус № 28. 1287—1288
- 489.1.24. Кухня Трапезної палати, кін. 17—19 ст. Корпус № 85. 1288—1289
- 489.1.25. Лазня братська, 1887—88. Корпус № 34. 1289
- 489.1.26. Лікарня братська 1841—42, 1859—61, де містився відділ нумізматики Лаврського музею культур та побуту, в якому працювали Ляскоронський В. Г., Шугаєвський В. А. Корпус № 26. 1289—1290
- 489.1.27. Льодовня, 1893. Корпус № 11-б. 1290
- 489.1.28. Майстерня покрівельна (бляшана), серед. 19 ст. Корпус № 16. 1290—1291
- 489.1.29. Майстерня столярна, 1904. Корпус № 23. 1291
- 489.1.30. Майстерня столярна друкарська, кін. 18—19 ст. Корпус № 100. 1291
- 489.1.31. Мур з брамою біля Великої лаврської дзвіниці, 18— поч. 19 ст. Корпус № 81-а. 1292
- 489.1.32. Мур оборонний, 12—13 ст. 1292
- 489.1.33. Мури оборонні верхньої території Лаври, 1698—1701, 19 ст. Корпус № 92. 1292—1293
- 489.1.33.1. Вежа Іоанна Кущника, 1696—1701. Корпус № 88. 1293—1294
- 489.1.33.2. Вежа Онуфрійська (Палатна), 1701. Корпус № 83. 1294
- 489.1.33.3. Вежа Південна (Годинникова), 1698—1701. Корпус № 89. 1294—1295
- 489.1.33.4. Вежа Північна («Малярна»), 1838—41. Корпус № 17. 1295
- 489.1.34. Мур підірний тераси з оглядовим майданчиком, 18 ст. Корпус № 30-а. 1295
- 489.1.35. Набиральня та коректорська, 1897—98. Корпус № 14. 1295—1296
- 489.1.36. Надгробки Долгорукова Д. І. та Долгорукової Н. Б., 1774. 1296—1297
- 489.1.37. Надгробок Іпсіланти К. О., 1818, 1997. 1297—1298
- 489.1.38. Оранжерея, 1914, 1950-і рр. Корпус № 87. 1298
- 489.1.39. Палітурня, 1903—04. Корпус № 15. 1298—1299
- 489.1.40. Пекарня, келія, книжкова крамниця (Ковнірівський корпус), 17—18 ст. Корпус № 12. 1299—1300
- 489.1.40.1. Фонтан, кін. 19— поч. 20 ст. 1300—1301
- 489.1.41. Підземні споруди верхньої території Лаври, 11—18 ст. 1301—1307
- 489.1.42. Поховання Іскри І. І. та Кочубея В. А. 1708. 1307
- 489.1.43. Поховання Столипіна П. А. 1911. 1307—1308
- 489.1.44. Поховання Щербаківського Д. М. 1927. 1308—1309
- 489.1.45. Проскурня нова, 1913. Корпус № 11. 1309
- 489.1.46. Словолитня, 18—19 ст. з брамою, 1865. Корпус № 10. 1309—1310
- 489.1.47. Трапезна палата з церквою в ім'я преподобних Антонія та Феодосія Печерських, 1893—95, 1902—10, де проживали Варфоломей (Іванов), Володимир (Кобець), Феодосій (Михайловський). Корпус № 29. 1310—1317
- 489.1.48. Флігель, 18 ст. Корпус № 22. 1317
- 489.1.49. Фундамент сонячного годинника, 18 ст. 1318
- 489.1.50. Хлібня, 2-а пол. 18 ст., 1914. Корпус № 8. 1318
- 489.1.51. Церква Благовіщення Пресвятої Богородиці 1904—05, в якій містився відділ шитва й тканини Лаврського музею культур та побуту, де працювали Новицька М. О., Рудинський М. Я. Корпус № 86. 1318—1320
- 489.1.52. Церква Всіх Святих над Економічною брамою, 1696—98, 1906. Корпус № 82. 1320—1323
- 489.1.53. Церква св. Миколи Свято-Троїцького лікарняного монастиря, кін. 17—19 ст. Корпус № 25. 1323—1324
- 489.1.54. Церква Свято-Троїцька над Святою брамою, 12—18 ст. Корпус № 27. 1324—1330
- 489.1.55. Церква (трапезна), 12 ст. 1330
- 489.2. Ближні печери, 11—20 ст. 1330—1332
- 489.2.1. Брама в'їзна, 1840-і рр. Корпус № 46-б. 1332
- 489.2.2. Брама нижня на в'їзді до Ближніх і Дальніх печер, 1852—53. Корпус № 71-в. 1332
- 489.2.3. Брама північна, 1908. Корпус № 93-а. 1332

489.2.4. Будинок настоятеля Ближніх печер 1790—96, 1855, в якому проживали Антоній (Абашидзе), Валерій (Устименко), Іоанн (Соколов), Парфеній (Краснопевцев). Корпус № 42.	1332—1333	489.2.30. Сторожка, 2-а пол. 19 ст. Корпус № 46-а.	1358
489.2.5. Галерея від Ближніх до Дальніх печер, 19 ст. Корпус № 72, 72-а, 74-а.	1333—1334	489.2.31. Церква Здвиження Чесного Хреста Господнього 1700—04, 1839, в якій поховані Герцик П. С., митрополити Київські і Галицькі. Корпус № 36.	1358—1361
489.2.6. Галерея до Ближніх печер, 1829, 1901. Корпус № 37, 37-а.	1334	489.2.31.1. Надгробок Філарета (Амфітеатрова), 1857.	1361
489.2.7. Галерея з входом в Антонієві (Ближні) печери та келіями, 18—19 ст. Корпус № 41.	1334—1336	489.2.31.2. Поховання Арсенія (Москвіна) 1876.	1361
489.2.8. Дзвіниця, 1759—63. Корпус № 38.	1336—1337	489.2.31.3. Поховання Герцика П. С. 1700, надгробок, бл. 1837.	1361—1362
489.2.9. Каплиця над артезіанським колодязем (церква Живоносного джерела), 1914. Корпус № 47.	1337	489.2.31.4. Поховання Іоаннікія (Руднєва) 1900.	1362
489.2.10. Келії братські, 1899. Корпус № 43.	1337—1338	489.2.31.5. Поховання Феогноста (Лебедева) 1903.	1362—1363
489.2.11. Келії братські, 1890. Корпус № 45.	1338	489.2.31.6. Поховання Філофея (Успенського) 1882.	1363
489.2.12. Келії братські, 1830-і рр. Корпус № 48.	1338—1339	489.2.31.7. Поховання Флавіана (Городецького) 1915.	1363—1364
489.2.13. Келії братські 1-ї пол. 19 ст. над льохом 18 ст. Корпус № 44.	1339	489.3. Гостиний двір, 19—20 ст.	1364—1365
489.2.14. Келії (схимницький корпус) 1840, в яких проживали Валерій (Устименко), Нестор (Тугай). Корпус № 46.	1339—1340	489.3.1. Братський корпус, 1885. Корпус № 60.	1365
489.2.15. Крамниця ікона та книжкова 1870—72, в якій проживав Касперович М. І. Корпус № 39.	1340—1341	489.3.2. Готель, 1880-і рр. Корпус № 63.	1365—1366
489.2.16. Мур оборонний, 1844—45, 1866. Корпус № 93.	1341—1342	489.3.3. Готель для заможних прочан, 1851. Корпус № 56.	1366
489.2.17. Мур підірний Д. де Боскета, серед. 18 ст. Корпус № 77, 77-а, 77-б.	1342—1343	489.3.4. Завод свічковий, 1830—31, 1872—74. Корпус № 64.	1366—1367
489.2.17.1. Ротонда на підірному мурі Д. де Боскета, 1786. Корпус № 74.	1343	489.3.4.1. Пам'ятник Петру (Могилі), 2007.	1367
489.2.18. Огорожа монастирського саду, 1904. Корпус № 44-а.	1343	489.3.5. Келії, 1829—31. Корпус № 55.	1367—1368
489.2.19. Пам'ятне місце влаштування Антонієм Печерським колодязя на Ближніх печерах 11 ст. Корпус № 75.	1343	489.3.6. Келії, 1860-і рр. Корпус № 58.	1368
489.2.20. Печери Антонієві (Ближні), 11—18 ст.	1344—1347	489.3.7. Келії та господарські приміщення, 1854, 2-а пол. 19—20 ст. Корпус № 57.	1368—1369
489.2.20.1. Келія Антонія Печерського 1062.	1347	489.3.8. Келії та кухня, 2-а пол. 19 ст. Корпус № 69.	1369
489.2.20.2. Пам'ятне місце поховання Антонія Печерського 1073.	1347	489.3.9. Контора Гостиного двору і готель, 1853, 1870—73. Корпус № 54.	1369
489.2.20.3. Поховання Аліпія (Алімпія) Іконописця бл. 1114.	1347	489.3.10. Лікарня прочанська з церквою Всіх скорботних Радість, 19 ст. Корпус № 68.	1370
489.2.20.4. Поховання Василя і Феодора преподобномучеників 1098.	1347—1348	489.4. Дальні печери, 11—12 ст.	1370—1372
489.2.20.5. Поховання Григорія чудотворця 1093.	1348	489.4.1. Будинок настоятеля Дальніх печер 1812—13, в якому проживав Арсеній (Якушкін). Корпус № 49.	1372—1373
489.2.20.6. Поховання Ілі Муромця бл. 1188.	1348	489.4.2. Галерея з входом у Дальні печери, 1898. Корпус № 66.	1373—1374
489.2.20.7. Поховання Лаврентія затвірника, єпископа Туровського бл. 1194.	1348	489.4.3. Галерея з підірним муром, 1744. Корпус № 61.	1374
489.2.20.8. Поховання Марка Печерника, гробкопача межа 11—12 ст.	1348	489.4.4. Келії братські, 1823. Корпус № 52.	1374—1375
489.2.20.9. Поховання Миколи Святоші 1143.	1348	489.4.5. Келії братські, 1898—99. Корпус № 53.	1375
489.2.20.10. Поховання Мойсея Угриня бл. 1043.	1348	489.4.6. Келії братські 1856—57, в яких проживали Євменій (Хорольський), Кронід (Сакун), Кукша (Величко), Поліхроній (Дубровський). Корпус № 50.	1375—1377
489.2.20.11. Поховання Нестора Літописця бл. 1114.	1349	489.4.7. Келії схимників, 1824—25, 1894—96. Корпус № 51.	1377
489.2.20.12. Поховання Никона Великого, ігумена Печерського 1088.	1349	489.4.8. Ківорій водосвятний, 1897. Корпус № 96.	1377
489.2.20.13. Поховання Нифонта, єпископа Новгородського 1156.	1349	489.4.9. Надгробок Палтової В. П., 1879.	1377
489.2.20.14. Поховання Полікарпа, архімандрита Печерського 1182.	1349	489.4.10. Пам'ятне місце влаштування Феодосієм Печерським колодязя на Дальніх печерах 11 ст. Корпус № 76.	1377—1378
489.2.20.15. Поховання Симона, єпископа Владимирського 1226.	1349—1350	489.4.11. Печери Феодосієві (Дальні), 11 ст.	1378—1381
489.2.20.16. Церква Введення у храм Пресвятої Богородиці, 11—19 ст.	1350—1351	489.4.11.1. Келія, в якій жив і був похований Феодосій Печерський 11 ст.	1381
489.2.20.16.1. Поховання Агапіта Лікаря бл. 1095.	1351	489.4.11.2. Поховання Діонісія затвірника серед. 15 ст. (?).	1381
489.2.20.16.2. Поховання Єфрема, єпископа Переяславського бл. 1098.	1351—1352	489.4.11.3. Поховання Ігнатія, архімандрита Печерського 15 ст.	1381
489.2.20.17. Церква преподобного Антонія Печерського, 16—19 ст.	1352	489.4.11.4. Поховання Феодора, князя Острозького 14—15 ст.	1381
489.2.20.17.1. Поховання Прохора Лободника (Лебідника) 1107.	1352—1353	489.4.11.5. Церква Благовіщення Пресвятої Богородиці, 11—20 ст.	1381—1382
489.2.20.18. Церква преподобного Варлаама Печерського, 1691—19 ст.	1353—1354	489.4.11.5.1. Поховання Володимира (Богоявленського) 1918, 1992.	1382
489.2.20.18.1. Поховання Варлаама, ігумена Печерського бл. 1065.	1354	489.4.11.5.2. Поховання Павла (Конюсевича) 1770.	1382—1383
489.2.21. Поховання Антонія (Абашидзе) 1942.	1354—1355	489.4.11.5.3. Поховання Феофіла бл. 1482.	1383
489.2.22. Поховання Безака О. П. 1869, Безак Л. І. 1875, каплиця над скелом, поч. 1870-х рр. Корпус № 78.	1355—1356	489.4.11.6. Церква преподобного Феодосія Печерського, 17—19 ст.	1383—1385
489.2.23. Поховання Енгельгардт А. Б. 1835.	1356	489.4.11.6.1. Поховання Філарета (Амфітеатрова) 1857, 1994.	1385
489.2.24. Поховання Гімнасія (Новицького) 1848.	1356	489.4.11.7. Церква Різдва Христового, 11—19 ст.	1385—1386
489.2.25. Поховання Кудашева С. Д. 1862, Кудашевої К. С. 1847, надгробок, 1862.	1356	489.4.12. Поховання Аксакової С. С. 1885.	1386—1387
489.2.26. Поховання Мелетія (Носкова) 1851.	1356—1357	489.4.13. Поховання Амвросія (Булгакова) 1920.	1387
489.2.27. Поховання Павліна (Сороки) 1805.	1357	489.4.14. Поховання Антонія (Петрушевського) 1912.	1387—1388
489.2.28. Ротонда перед в'їзною брамою на подвір'я Ближніх печер, поч. 19 ст. Корпус № 97.	1357	489.4.15. Поховання Берникова П. С. 1845.	1388
489.2.29. Склеп Васильчикова І. І. та Васильчикова К. О., 1870-і рр.	1357—1358	489.4.16. Поховання Бутовича В. І. 1871.	1388
		489.4.17. Поховання Варлаама (Ліницького) 1741.	1388
		489.4.18. Поховання Вассіана (Балановича) 1827.	1388
		489.4.19. Поховання Голубцова П. І. 1840 та Голубцової К. Д. 1871.	1388—1389
		489.4.20. Поховання і надгробок Давида (Нащинського), 1793.	1389
		489.4.21. Поховання Димитріана (Щербака) 1921.	1389—1390
		489.4.22. Поховання Іафєва (Новопольського) 1814.	1390
		489.4.23. Поховання Іерона (Бойчевського) 1823.	1390

489.4.24. Поховання Ілляшенка А. С. 1885, надгробок, бл. 1886.	1390	1931, в якому працювали відомі вчені, містилися штаби винищувального батальйону, 284-ї стрілецької дивізії (№ 15).	
489.4.25. Поховання Іоїля (Воскобойникова) 1816.	1390		
489.4.26. Поховання Іустина (Звіряки) 1790.	1391	495.3. Будинок клініки Київського ветеринарного інституту 1930—31, де працювали відомі вчені. Вул. Васильківська, 17.	1423—1424
489.4.27. Поховання Кайсарова П. С. 1844.	1391		
489.4.28. Поховання Калліста (Стефанова) 1792.	1391—1392		
489.4.29. Поховання Красовського П. І. 1843, Красовської Д. А. 1855, надгробок, 1857.	1392	495.4. Будинок лісоінженерного факультету КСГП (Українського лісотехнічного інституту) 1925—27, 1946—50, в якому працювали відомі вчені. Вул. Генерала Родимцева, 19.	1424—1426
489.4.30. Поховання Леонова М. С. 1878, Леонова С. С. 1899, надгробок, 1884.	1392—1393		
489.4.31. Поховання Михайла 1832.	1393	495.5. Будинок факультетів КСГП (Київського інституту механізації та електрифікації сільськогосподарства та інших вузів) 1929, в якому працювали відомі вчені. Вул. Героїв оборони, 13.	1426—1428
489.4.32. Поховання Мусницького Й. Й. 1866.	1393		
489.4.33. Поховання Олімпіади (Стригальнової) 1828, надгробок, 1830.	1393		
489.4.34. Поховання Остен-Сакена фон дер Ф. В. 1837.	1393—1394	495.6. Водонапірна башта, 1955. Вул. Генерала Родимцева, 11.	1428
489.4.35. Поховання Потапова І. І. 1842.	1394	495.7. Гуртожиток № 1, 1938, 1951—55 (№ 3).	1428—1429
489.4.36. Поховання Путятіна Є. В. 1883, надгробок, бл. 1900.	1395	495.8. Гуртожиток № 4, кін. 1940-х рр. Вул. Бурмистренка, 4.	1429
489.4.37. Поховання Тимофія 1768.	1395—1396	495.9. Гуртожитки № 2 і № 3, 1929—30. Вул. Блакитного, 4, 10.	1429—1430
489.4.38. Поховання Турчанінова П. П. 1839.	1396		
489.4.39. Поховання Феодосія (Ааронського) 1825.	1396—1397	495.10. Житловий будинок викладачів і службовців, 1928. Вул. Генерала Родимцева, 21.	1430
489.4.40. Ризниця Дальніх печер, 19— поч. 20 ст. Корпус № 73.	1397	495.11. Меморіал радянським воїнам, викладачам і студентам, загиблим під час Великої Вітчизняної війни 1941—45 рр., 1979. Вул. Героїв оборони, 17.	1430—1431
489.4.41. Церква Зачаття св. Анни, 1809—11. Корпус № 67.	1397—1398	495.12. Навчальний корпус 1964, в якому працювали відомі вчені (№ 12-а).	1431—1432
489.4.41.1. Поховання Арсенія (Якушкіна) 1823.	1398	495.13. Навчально-технічна майстерня з ремонту сільськогосподарських машин КСГП 1939—40, в якій працював Крамаров В. С. (№ 14).	1432
489.4.41.2. Поховання Євгенія (Шерешилова) 1897.	1398—1399	495.14. Окоп, 1941. Вул. Генерала Родимцева, 19.	1432
489.4.41.3. Поховання Іоаннікиї (Надеждіна) 1901.	1399	495.15. Пам'ятне місце бою Цибульова О. І. 1941.	1432—1433
489.4.41.4. Поховання Олександра (Павловича) 1874.	1399	496. СІЧНЕВОГО ПОВСТАННЯ (МАЗЕПИ ІВАНА) ВУЛИЦЯ, 11—20 ст.	1433—1434
489.4.42. Церква Різдва Пресвятої Богородиці, 1696. Корпус № 59.	1399—1401	496.1. Житловий будинок, 1938. (№ 4/6).	1434
489.4.42.1. Дзвіниця церкви Різдва Пресвятої Богородиці, 1761. Корпус № 62.	1401—1402	496.2. Житловий будинок, кін. 19 ст. (№ 12).	1434—1435
489.5. Споруди з мурами монастиря, 19—20 ст.	1402—1403	496.3. Житловий будинок, 1937 (№ 17).	1435
489.5.1. Башта водонапірна, 1879—80. Корпус № 113.	1403	496.4. Житловий будинок 1959, в якому проживав Гончар І. М. (№ 46)	1435—1436
489.5.2. Брама західна зі сторожкою, 1883. Корпуси № 71-а, 71-б.	1403	496.5. Житловий будинок 1960, в якому проживав Солов'яненко А. Б. (№ 26).	1436—1437
489.5.3. Келії, 1850—80-х рр. Корпус № 71.	1403—1404	496.6. Житловий будинок працівників Червонопрапорного заводу («Арсенал»), серед. 1930-х рр. (№ 14).	1437
489.5.4. Лікарня братська та прочанська 1910—12, в будинку якої містився Київський науково-дослідний інститут інфекційних хвороб, працювали відомі лікарі та вчені. Корпус № 111.	1404—1405	496.7. Житловий комплекс з дитячим садком 1934—40, де проживали Кулик К. П., Куценко В. І. (№ 3-а, 3-б), пров. Аскольдів, 5.	1437—1438
489.5.5. Склад книжок і паперу друкарні та книжковий магазин, 1850—51. Корпус № 112.	1405	496.8. Особняк Бердяєва М. М. 1-ї пол. 19 ст. та корпус лікарні очних хвороб Попових М. Т. та Є. Г. 1887 (№ 10-а).	1438—1439
490. СВЯТОШИН (ДАЧНЕ СЕЛИЩЕ), кін. 19— поч. 20 ст.	1405—1407	496.9. Палац піонерів та школярів ім. М. Островського, 1962—65. (№ 13).	1439—1440
490.1. Адміністративний будинок, кін. 1930-х рр. Вул. Львівська, 8/6.	1407—1408	496.10. Прибутковий будинок Микільського військового монастиря 1913—14, в якому містилося Військове міністерство Української Держави (№ 11).	1440—1441
490.2. Будинок громадського призначення, 1937—38. Вул. Верховинна, 13.	1408—1409	496.11. Садиба 1900-х рр., 1912, 1930-х рр., в якій проживали Істоміні М. П., О. П. і Ф. П., Ковалевський В. І. (№ 16, 18/29).	1441—1442
490.3. Дача, 1905—08. Вул. Львівська, 18.	1409	496.12. Садиба кін. 18— поч. 20 ст., в якій проживали родини Вігелів, Іпсіланті, відомі діячі культури, містилася живописна школа Києво-Печерської лаври (№ 6, 6-а, 6-б).	1442—1444
490.4. Дача, поч. 20 ст. (№ 34).	1409	496.13. Садиба управління Київського генерал-губернаторства, 18—19 ст. (№ 29).	1444—1446
490.5. Дача, поч. 20 ст., в якій містилася школа Українського штабу партизанського руху. Вул. І. Крамського, 10.	1409—1410	496.14. Служби і флігель садиби Інженерного двору, серед. — кін. 19 ст. (№ 3-в, 3-г).	1446
490.6. Дача, 1905-08, в якій проживав Дьяков І. М. Вул. Львівська, 80.	1410—1411	497. СКЛАДУ (ДЕМІВСЬКОГО) КАЗЕННОГО БРАМА, 1899—1900. Просп. Голосіївський, 6.	1446
490.7. Залізнична станція, 1901. Вул. Святошинська, 15-а.	1411	498. СКОВОРОДИ ГРИГОРІЯ ВУЛИЦЯ, 18—20 ст.	1446—1447
490.8. Інтернат для іспанських дітей, 2-а пол. 1930-х рр. Вул. Львівська, 25.	1411—1412	498.1. Житловий будинок, кін. 18— кін. 19 ст. (№ 9-6).	1447
490.9. Садиба, кін. 19— поч. 20 ст. (№ 15).	1412	498.2. Садиба, поч. 19 ст. (№ 5, 5-а).	1447—1448
490.10. Садиба, кін. 19— поч. 20 ст. Просп. Перемоги, 130 — вул. Краснова, 3.	1412—1413	498.3. Садиба, 2-а пол. 19— поч. 20 ст. (№ 7-а, 7-б, 7-в, 7/9).	1448
490.11. Садиба Бахарева І. К., кін. 19— поч. 20 ст. Вул. Львівська, 3.	1413—1414	498.4. Садиба, 1-а пол. 19 ст. (№ 21-а, 21-б, 21-в).	1448—1449
490.12. Шкільний будинок, 1938 р. Вул. Ф. Пушиної, 54.	1414	498.5. Флігель садиби, 2-а пол. 19 ст. (№ 1).	1449—1450
491. СИНАГОГА БАРИШПОЛЬСЬКОГО І. Я., 1870—1920-і рр. Просп. Голосіївський, 22.	1414—1415	499. СКУЛЬПТУРНІ КОМПОЗИЦІЇ БІЛА БУДИНКУ ВЕРХОВНОЇ РАДИ УКРАЇНИ, 1985. Вул. М. Грушевського, 5.	1450—1451
492. СИНАГОГА ГАЛИЦЬКОГО ЄВРЕЙСЬКОГО ТОВАРИСТВА, 1909—10. Вул. Жиянська, 97.	1415	500. СМОРОДИНСЬКА ПЕЧЕРА, кін. 4—3 тис. до н. е.	1451
493. СИНАГОГА КИЇВСЬКОЇ ІУДЕЙСЬКОЇ ГРОМАДИ, 1894—95, 2001—03. Вул. Щекавицька, 29.	1415—1416	501. СОФІЙСЬКО-БОРЩАГІВСЬКЕ ПОСЕЛЕННЯ, 2 тис. до н. е., 1 тис. до н. е., 10—14 ст., 17—18 ст.	1451
494. СИНАГОГА ХОРАЛЬНА, 1897—98. Вул. Шота Руставелі, 13.	1416—1418	502. СОФІЙСЬКА ВУЛИЦЯ, 18—20 ст.	1451—1452
495. СІЛЬСЬКОГОСПОДАРСЬКА АКАДЕМІЯ (НАЦІОНАЛЬНИЙ АГРАРНИЙ УНІВЕРСИТЕТ), 1920—90-і рр. Вулиці Героїв оборони, Генерала Родимцева, Блакитного, Бурмистренка, Васильківська.	1418—1421	502.1. Житловий будинок, 2-а пол. 19 ст. (№ 6).	1452
495.1. Будинок Київського агрохімічного інституту 1931, в якому працювали відомі вчені. Вул. Героїв оборони, 17.	1421—1422		
495.2. Будинок Київського зоотехнічного інституту	1422—1423		

- 502.2. Житловий будинок, 1882 (№ 10). 1452—1453
- 502.3. Житловий будинок, 1879, 1899—1900. 1453
- (№ 17/15).
- 502.4. Житловий будинок, 1888—89 (№ 18). 1453—1454
- 502.5. Житловий будинок, 1881 (№ 19/18). 1454
- 502.6. Житловий будинок, 1869—70 (№ 20/21). 1454
- 502.7. Житловий будинок, серед. 19 ст. (23). 1454—1455
- 502.8. Житловий будинок композиторів 1955—56 (№16/16). 1455—1457
- 502.9. Особняк Берестовського О., 2-а пол. 19 ст. 1457
- (№ 9).
- 502.10. Садиба, кін. 19— поч. 20 ст. (№ 25-а, 25-б). 1457—1458
- 502.11. Садиба 2-ї пол. 19— поч. 20 ст., в якій містилася Художньо-реміснича навчальна майстерня друкарської справи. (№ 7). 1458—1459
- 502.12. Садиба кін. 19 ст., в якій містилися Оперні, музичні й драматичні курси Медведєва М. Ю., проживали Бутова Л. І., Скибицька М. М. (№ 3) — пров. Т. Шевченка, 4. 1459—1460
503. СОФІЙСЬКИЙ КАФЕДРАЛЬНИЙ МОНАСТІР, 11—18 ст. 1460—1474
- 503.1. Собор Святої Софії, 1-а пол. 11—20 ст. 1474—1502
- 503.1.1. Поховання Арсенія (Могилянського О. В.) 1770. 1502—1503
- 503.1.2. Поховання Гавриїла (Кременецького Г. Ф.) 1783. 1503
- 503.1.3. Поховання Гедеона (Святополка-Четвертинського Г.) 1690. 1503—1504
- 503.1.4. Поховання Євгенія (Болховітінова Є. О.) 1837. 1504—1505
- 503.1.5. Поховання Ієрофея (Малицького О.) 1799. 1505
- 503.1.6. Поховання Кирила II 1280. 1505
- 503.1.7. Поховання Леванди І. В. 1814. 1505
- 503.1.8. Поховання Платона (Городецького М. І.) 1891. 1505—1506
- 503.1.9. Поховання Рафаїла (Заборовського М.) 1747. 1506
- 503.1.10. Поховання Самуїла (Миславського С. Г.) 1796. 1506—1507
- 503.1.11. Поховання Серапіона Александровського (Логовинського С. С.) 1824. 1507
- 503.1.12. Поховання Сильвестра (Косова С.-А.) 1657. 1507—1508
- 503.1.13. Поховання Ярослава Мудрого 1054; саркофаг, 6—7 ст. 1508—1510
- 503.2. Дзвіниця, кін. 17—19 ст. 1510—1512
- 503.3. Брама Заборовського, 1744—46. 1512
- 503.4. Будинок митрополита 18— поч. 20 ст., в якому проживали відомі церковні діячі, містилися Міністерства ісповідань УНР і Української Держави, Київський архітектурний інститут, Академія архітектури УРСР, працювали відомі громадсько-політичні, державні, культурні діячі, вчені. 1512—1517
- 503.5. Вежа південна в'їзна кін. 17— поч. 18 ст., в якій проживав Липківський В. К. 1517
- 503.6. Келії (братський корпус) 1756—57, 1844, в яких проживав Моргілевський І. В. 1517—1519
- 503.7. Келії братські 18—19 ст., в яких проживав Євгеній (Болховітінов), бували Інокентій (Борисов), Максимович М. О., Шодуар С. І., містилися архівні установи, в яких працювали відомі діячі науки і культури. 1519—1522
- 503.8. Консисторія (пекарня братська та полата) 1-ї пол. 18— поч. 20 ст., у будинку якої працювали відомі церковно-громадські діячі, містилися Всеукраїнська православна церковна рада УАПЦ, штаб оборони Києва. 1522—1527
- 503.9. Корпус Київської єпархіяльної училищної ради 1903, 1908—09, в якому проживали Липківський В. К., Мстислав (Скрипник), Никанор (Бурчак-Абрамович). 1527—1529
- 503.10. Корпус лікарні Києво-Софійського духовного училища 1902, в якому поживали відомі вчені. 1529—1530
- 503.11. Корпус пристінний, 1839. 1530
- 503.12. Мури, серед. 18 ст. 1530—1531
- 503.13. Надвірні служби економії митрополитичого дому, 19 ст., 1912. 1531—1532
- 503.14. Пам'ятний знак на честь бібліотеки Ярослава Мудрого, 1969. 1532
- 503.15. Підземні споруди, 17—18 ст. 1532—1534
- 503.16. Поховання Володимира (Романюка В. О.) 1995. Пл. Софійська. 1534—1535
- 503.17. Поховання Михаїла (Єрмакова В. Ф.) 1929. 1535
- 503.18. Поховання Шараївського Н. А. 1929. 1535—1536
- 503.19. Соборний (дияконський) флігель 1879, в якому проживали Дурдуківський О. Ф., Косинка Г. М., Мороз М. Н. 1536—1537
- 503.20. Соборний (причту) будинок 1861, в якому проживали Златоверховников М. Д., Лебединцев П. Г., бував Грушевський М. С. Пров. Рильський, 3. 1537—1538
- 503.21. Трапезна (Тепла, або Мала Софія), 1722—30. 1538—1539
504. СОЦІМСТО, 1950-і рр. 1539—1540
505. СПАСА НА БЕРЕСТОВІ ЦЕРКВА, 11—12 ст., 14—15 ст., 1-а пол. 17— поч. 19 ст. Вул. Січневого повстання, 15. 1540—1542
506. СПАСЬКА ВУЛИЦЯ, 19—20 ст. 1542—1543
- 506.1. Будинок контори і правління акціонерного товариства «Т. М. Апштейн і сини для залізо-технічної торгівлі та лісопромисловості» 1912, в якому містилися штаб кіноного дивізіону Червоного козацтва, комсомольський клуб, члени якого брали участь у поході проти загонів отамана Зеленого (№ 12). 1543
- 506.2. Житловий будинок, 1910—11. (№ 6). 1543—1544
- 506.3. Житловий будинок, 1900—02. (№ 8). 1544
- 506.4. Житловий будинок, 19 ст. (№ 10-а). 1544—1545
- 506.5. Житловий будинок, 1877. (№ 22). 1545
- 506.6. Житловий будинок з крамницями, 1836. (№1/2). 1545—1546
- 506.7. Особняк 18— поч. 19 ст., в якому проживали родини Сичів-Сичівських, Покровських. (№ 16-б). 1546
507. СПОРТИВНИЙ БАСЕЙН КИЇВСЬКОГО ВІЙСЬКОВОГО ОКРУГУ, 1955. Просп. Повітрофлотський, 4. 1546—1547
508. СТАДІОН «ЗЕНІТ» (тепер «Старт») 1939, НА ЯКОМУ ВІДБУВСЯ Т. ЗВ. МАТЧ СМЕРТІ. Вул. Шолуденка, 28/4. 1547
- 508.1. Пам'ятний знак загиблим футболістам київського спортивного клубу «Динамо», 1981. 1547
509. СТАДІОНУ «ДИНАМО» КОМПЛЕКС (тепер Стадіон «Динамо» ім. ВАЛЕРІЯ ЛОБАНОВСЬКОГО), 1931—36. Вул. Грушевського, 3. 1548—1549
- 509.1. Головне спортивне поле, 1932—36. 1549
- 509.2. Головний вхід, 1936. 1549
- 509.3. Пам'ятний знак загиблим футболістам київської футбольної команди «Динамо», 1971. 1549—1550
- 509.4. Пам'ятник Лобановському В. В., 2003. 1550
- 509.5. Ресторан «Динамо», 1932—34. 1550—1551
510. СТАНЦІЯ ВОДОГІННА НАСОСНА (БУЛЬВАРНА), 1908. Вул. Жилианська, 160. 1551—1552
511. СТРИЛЕЦЬКА ВУЛИЦЯ, 19— поч. 20 ст. 1552
- 511.1. Житловий будинок кін. 19 ст., в якому містилося Київське губернське у фабричних і гірничо-заводських справах присутствіє, проживав Морозов П. І. (№12). 1552—1553
- 511.2. Житловий будинок 19 ст., в якому проживали Антоненко-Давидович Б. Д., Леся Українка, збиралося літературне об'єднання «Плеяда» (№15). 1553—1554
- 511.3. Житловий будинок 1900-х рр., в якому проживали Армашевський П. Я., Сафонов Т. О. (№ 20). 1554—1555
- 511.4. Житловий будинок 1898, в якому проживали відомі діячі науки і культури. (№ 4). 1555—1556
- 511.5. Житловий будинок 1916, в якому проживали Кричевські В. Г. і Ф. Г., Лисенко О. М. (№ 28). 1557
- 511.6. Прибутковий будинок Софійського кафедрального собору, 1891 (№1/15). 1558
- 511.7. Прибутковий будинок Софійського митрополитичого дому 1904—13, в якому проживали відомі діячі науки і культури, громадсько-політичні і церковні діячі. (№ 7/6). 1558—1561
512. СТРИПЕНСЬКА ВУЛИЦЯ, 19—20 ст. 1561—1562
- 512.1. Будинок Свято-Володимирського братства ревнителів православ'я, 1900—02. (№ 2/8). 1562—1563
- 512.2. Житловий будинок 1912—15, в якому проживав Бабель І. Е. (№ 3/15). 1563
- 512.3. Житловий будинок 1890-х рр., в якому проживав Мищенко Ф. І. (№ 4/13). 1563—1564
- 512.4. Житловий будинок 1988, в якому проживали відомі вчені. (№ 17). 1564—1565
- 512.5. Житловий будинок бл. 1900, в якому проживали Кузьмін Є. М., Форш О. Д., Шепель Г. О., бував Паустовський К. Г. (№ 15). 1565—1566
513. СТУДІЯ НАУКОВО-ПОПУЛЯРНИХ ФІЛЬМІВ («КІВНАУКФІЛЬМ») 2-а пол. 20 ст. Вул. Кіото, 27. 1566
514. ТАРАСІВСЬКА ВУЛИЦЯ, 19—20 ст. 1566—1567
- 514.1. Будинок Правління Київського округу шляхів сполучення 1900—03, в якому містилося медичне відділення Вищих жіночих курсів, 1567—1568

- проживали Леявський М. С., Муратов О. О. (№ 6).
- 514.2. Житловий будинок, 1910-і рр. (№ 6-а). 1568
- 514.3. Житловий будинок, кін. 19 ст. (№ 40/52). 1568
- 514.4. Житловий будинок 1887, в якому проживав Косач М. П., булава Леся Українка. (№ 14). 1568—1569
- 514.5. Житловий будинок 1938, в якому проживав Лур'є О. Ю. (№ 18). 1569—1570
- 514.6. Житловий будинок 1899—1900, в якому проживала Ахматова А. А. (№ 23—25). 1570—1571
- 514.7. Житловий будинок 1994, в якому проживали відомі вчені. (№ 20) 1571
- 514.8. Житловий будинок 1910—11, в якому проживали відомі вчені, громадсько-політичні діячі. (№ 10). 1571—1572
- 514.9. Житловий будинок 1910, в якому проживали відомі діячі науки і культури. (№ 3-а). 1572
- 514.10. Житловий будинок 1914, в якому проживали Іваницький-Василенко С. М., Паше-Озерський М. М., Стещенко І. Н. (№ 8). 1572—1573
- 514.11. Житловий будинок 2-ї пол. 19 ст., в якому проживали Лифар С. М. Чайка А. А. (№ 1-б). 1573
- 514.12. Садиба, 1860-і рр. — 1912. (№ 9, 9-а, 9-б, 9-в). 1573—1574
- 514.13. Садиба 1899—1900, в якій проживали Оксіюк П. Ф., Пироговський О. С. (№ 19, 19-б). 1574—1575
- 514.14. Садиба поліцейського відділення й пожежної команди Либідської дільниці Києва, 1895—97. (№ 4, 4-а). 1575—1576
515. ТЕЛЕВЕЖА, 1973. Вул. Мельникова, 42. 1576—1577
516. ТЕПЛОЕЛЕКТРОЦЕНТРАЛЬ № 3 (ТЕЦ-3), 1931—40, 1951—53. Вул. Желязська, 85. 1577
517. ТЕРЕМКІВСЬКЕ ПОСЕЛЕННЯ, 11—12 ст. 1577—1578
518. ПЕРЕЩЕНКІВСЬКА ВУЛИЦЯ, 19—20 ст. 1578—1579
- 518.1. Будинок 19—20 ст., в якому містилися наукові установи ВУАН—АН УРСР—НАН України, працювали і проживали відомі вчені. (№ 3). 1579—1584
- 518.2. Житловий будинок, 2-а пол. 19 ст. (№ 23). 1584
- 518.3. Житловий будинок 2-ї пол. 19 ст., в якому містився Український генеральний військовий штаб Армії УНР, проживали Горські А. О. і О. В., Зарецький В. І., Рогач І. А. (№ 25/10). 1584—1586
- 518.4. Житловий будинок 1879, в якому проживав Драгомиров А. М. (№ 21). 1586
- 518.5. Житловий будинок кін. 1950-х рр., в якому проживав Лебедев С. І. (№ 7). 1586
- 518.6. Житловий будинок 1875—76, 1880—81, в якому проживали Афанасьєв С. І., Кржижановський Г. М., Черкунов М. Т. (№ 11). 1586—1587
- 518.7. Житловий будинок 1934, в якому проживали відомі письменники, вчені, державні, політичні діячі. (№ 5). 1587—1589
- 518.8. Садиба 1875—79, в якій проживали Бородин О. П., Сахновські В. М. і С. Н., було встановлено перший в Києві телефон. (№ 17, 17-б). 1589—1590
- 518.9. Садиба Терещенка Ф. А. кін. 19 ст., в якій містилися Генеральний секретаріат і Міністерства закордонних справ УНР, Української Держави і Директорії УНР, проживали і працювали родина Терещенків, відомі політичні, державні, культурно-громадські діячі. (№ 9, 9-а). 1590—1593
- 518.10. Садиба Ханенків Б. І. та В. Н. кін. 19— поч. 20 ст., в якій містилися Українське науково-технічне товариство «Праця», канцелярія Українського народного університету, гірничий департамент Міністерства торгівлі і промисловості Української Держави, Музей мистецтв ВУАН, проживали і працювали відомі діячі науки й культури, політичні та державні діячі. (№ 13, 15, 15-а). 1593—1599
519. ТОВАРИСТВА ЦУКЕРКОВОЇ І ШОКОЛАДНОЇ ФАБРИКИ «ВАЛЕНТИН ЄФИМОВ» У КИЄВІ КОМПЛЕКС, 1897—1900, 1930—39. Просп. Голосівський, 60. 1599—1600
520. ТОВАРНА СТАНЦІЯ (Київ-І Товарний), 1902—07. Вул. І. Федорова, 26, 28, 32; вул. Ямська, 8. 1600—1602
521. ТОЛСТОГО ЛЬВА ВУЛИЦЯ, 19—20 ст. 1602—1603
- 521.1. Житловий будинок 1898 (№ 1). 1603—1604
- 521.2. Житловий будинок 1879—87. (№ 8). 1604
- 521.3. Житловий будинок кін. 1890-х рр. (№ 41). 1604—1605
- 521.4. Житловий будинок серед. 1930-х рр. (№ 16). 1605
- 521.5. Житловий будинок кін. 19 ст., в якому містилися редакції газет «Киевлянин», «Борьба», «Борьба», «Трудове життя», діяла група сприяння газеті «Искра», перебували Рогач І. А., Теліга О. І., проживали Верьовка Г. Г., Костирко П. Ф., Сорока О. Н. (№ 5). 1605—1607
- 521.6. Житловий будинок 1906, в якому проживав Стещенко І. М. (№ 43). 1607
- 521.7. Житловий будинок 2-ї пол. 19 ст., в якому проживав Химич Ю. І. (№ 27/35). 1607—1608
- 521.8. Житловий будинок серед. 1890-х рр., 1938, в якому проживали відомі вчені. (№ 13). 1608—1609
- 521.9. Житловий будинок 1894—95, 1909, в якому проживали відомі діячі науки і культури, громадсько-політичного життя. (№ 23/1). 1609—1610
- 521.10. Житловий будинок 1905—06, в якому проживали Волякович М. М., Зеров Д. К. (№ 19/1). 1610—1611
- 521.11. Житловий будинок 1972, в якому проживали Котляревський А. М., Майстренко Я. В., Нірод Ф. Ф. (№ 22). 1611
- 521.12. Житловий будинок 1848—49, 1882—83, в якому проживали родини Кузьминських, Толлі, містилася перша дипломатична місія Грузинської Республіки в Україні. (№ 9). 1611—1613
- 521.13. Житловий будинок «Комуніст». 1934—35, в якому проживали Макивчук Ф. Ю., Следзевський А.-К. Г. (№ 25/2—25/18). 1614
- 521.14. Комплекс житлових будинків працівників Народного комісаріату освіти УСРР 1934—37, де проживали Мазуркевич О. Р., Ольжич О. О., Чекунов А. В. (№ 15). 1614—1615
- 521.15. Садиба 1894—95, 1938—39, в якій проживали Бубнов М. М., Ващенко-Захарченко М. С., Венюков П. М. (№ 17, 17-б). 1616—1617
- 521.16. Садиба Терещенка О. Н. кін. 19 — поч. 20 ст., в якій проживали Гаєвський Ю. Г., Драгомиров А. М., Христюк П. О., містився Київський рентгенінститут, де працювали відомі вчені (№ 7/2). 1617—1619
522. ТРЬОХСВЯТИТЕЛЬСЬКА ВУЛИЦЯ, 11—20 ст. 1619—1620
- 522.1. Житловий будинок, 1892—94. (№ 5). 1620
- 522.2. Житловий будинок кін. 1950-х рр., в якому проживала Гончаренко Н. І. (№ 9-а). 1620
523. ТУРГЕНСЬКА ВУЛИЦЯ, 1-а пол. 19—20 ст. 1621—1622
- 523.1. Житловий будинок, 1901. (№ 19). 1622
- 523.2. Житловий будинок, поч. 1900-х рр. (№ 20). 1622
- 523.3. Житловий будинок (флігель), 1910-і рр. (№ 27). 1622—1623
- 523.4. Житловий будинок, 1890-і рр. (№ 30). 1623
- 523.5. Житловий будинок, 2-а пол. 19 ст. (№ 32). 1624
- 523.6. Житловий будинок, поч. 20 ст. (№ 43). 1624
- 523.7. Житловий будинок, 1914—15 рр. (№ 55). 1624—1625
- 523.8. Житловий будинок, поч. 1910-х рр. (№ 60). 1625
- 523.9. Житловий будинок, поч. 1900-х рр. (№ 77). 1625—1626
- 523.10. Житловий будинок, 1905. (№ 79). 1626—1627
- 523.11. Житловий будинок, поч. 20 ст. (№ 80). 1627
- 523.12. Житловий будинок кін. 19 ст., в якому міститься Апостольська Нунціатура в Україні, де проживав Папа Римський Іван (Іоанн) Павло II (№ 40). 1627—1628
- 523.12.1. Пам'ятник Івану Павлу II, 2002. (№ 40). 1628
- 523.13. Житловий будинок 1969, в якому проживав Кульчицький К. І. (№ 83/85). 1628—1629
- 523.14. Садиба, поч. 20 ст. (№ 35-а, 35-б). 1629
524. УКРАЇНСЬКА АКАДЕМІЯ РАДЯНСЬКОЇ ТОРГІВЛІ, 1935—38. Просп. Перемоги, 10. 1629
525. УКРАЇНСЬКА СТУДІЯ ТЕЛЕВІЗІЙНИХ ФІЛЬМІВ («Укртелефільм») 1965—2000-і рр. Вул. О. Туманяна, 15. 1629—1630
526. УКРАЇНСЬКА СТУДІЯ ХРОНІКАЛЬНО-ДОКУМЕНТАЛЬНИХ ФІЛЬМІВ («Укркінохроніка») 1939—2000-і рр. Вул. Щорса, 18. 1630—1631
527. УНІВЕРСИТЕТУ Св. ВОЛОДИМИРА КОМПЛЕКС (тепер КИЇВСЬКИЙ НАЦІОНАЛЬНИЙ УНІВЕРСИТЕТ імені ТАРАСА ШЕВЧЕНКА), 1-а пол. 19— 1-а пол. 20 ст. Вул. Володимирська, 58—62, вул. Л. Толстого, 12—14, бульв. Т. Шевченка, 13—17, вул. Обсерваторна, 3, вул. Б. Хмельницького, 37. 1631—1635
- 527.1. Анатомічний театр 1851—53, в якому працювали відомі лікарі та вчені. Вул. Б. Хмельницького, 37. 1635—1638
- 527.2. Астрономічна обсерваторія 1841—45, де працювали відомі вчені, у роки Великої Вітчизняної війни діяла підпільна патріотична група. Вул. Обсерваторна, 3. 1638—1640
- 527.3. Бібліотека (тепер Національна бібліотека України ім. В. Вернадського НАН України) 1914—17, 1929—30, в якій працювали відомі вчені. Вул. Володимирська, 62. 1640—1642

- 527.4. Ботанічний сад ім. акад. О. Фомина, 1-а пол. 19—20 ст. Вул. Комінтерну, 1. 1642—1643
- 527.5. Головний корпус, 1837—43. Вул. Володимирська, 60. 1643—1668
- 527.6. Корпус гуманітарних наук (Наукова бібліотека ім. М. Максимовича), 1940 (№ 58). 1668—1669
- 527.7. Медичні корпуси 1885—86, 1893—94, 1900, в яких працювали відомі лікарі та вчені. Бульв. Т. Шевченка, 13—17. 1669—1674
- 527.8. Метеорологічна обсерваторія 1851—54, де працювали відомі вчені. Вул. Л. Толстого, 14. 1674—1676
- 527.9. Хімічні корпуси 2-ї пол. 19— поч. 20 ст., в яких працювали відомі вчені (№ 12). 1676—1679
528. ФАБРИКА КАХЛЯНИХ ВИРОБІВ АНДРЖЕЙОВСЬКОГО Й. А. та КУЛИКОВСЬКОЇ Є. С. кін. 19 ст. Вул. Фрунзе, 64. 1679
529. ФЕОФАНІВСЬКИЙ СВЯТО-ПАНТЕЛЕЙМОНІВСЬКИЙ МОНАСТІР, 19—20 ст. Вул. Академіка Лебедева, 10—30. 1679—1682
- 529.1. Собор великомученика і цілителя Пантелеймона, 1904—14 (№ 23-б). 1682—1683
- 529.2. Церква Всіх Святих, 1866-69 (№ 23-а). 1683
- 529.3. Готель 1909, де містилася лабораторія обчислювальної техніки Інституту енергетики АН УРСР, в якій працював Лебедев С. О. (№ 19). 1683—1684
530. ФІЛЬВЕРТА І ДЕДІНИ ЗАВОДУ КОРПУС (ЗАТ «АТЕК») 1910. Просп. Перемоги, 83/2. 1684—1685
531. ФЛІГЕЛЬ САДІБИ поч. 20 ст., В ЯКОМУ ПРОЖИВАВ СНЕГІРЬОВ Г. І. Вул. Рогнідінська, 3. 1685
532. ФЛОРІВСЬКИЙ (ВОЗНЕСЕНСЬКИЙ) ЖІНОЧИЙ МОНАСТІР, 16—20 ст. Вул. Притисько-Микільська, 5. 1685—1690
- 532.1. Святих мучеників Флора і Лавра (св. Миколи Мірлікійського) церква («Стара Трапезна»), кін. 17 ст. 1690—1691
- 532.2. Вознесіння Господнього собор, 18—19 ст. 1691
- 532.3. Дзвіниця, 18—19 ст. 1691
- 532.4. Будинок Аммосової Н. О. (келії) кін. 1830-х рр. Корпус № 12. 1691—1692
- 532.5. Будинок Артинова І., 1809—11. Корпус № 16. 1692
- 532.6. Будинок ігумені, 1818—19. Корпус № 10. 1692
- 532.7. Воскресіння Ісуса Христа церква, 1824. 1692
- 532.8. Казанської ікони Пресвятої Богородиці церква, 1841—44. 1692—1693
- 532.9. Келії, поч. 20 ст. Корпус № 1. 1693
- 532.10. Келії, 1902. Корпус № 2. 1693—1694
- 532.11. Келії, 1895. Корпус № 4. 1694
- 532.12. Келії, 1822—32. Корпус № 5. 1694
- 532.13. Келії, 1827. Корпус № 6. 1694
- 532.14. Келії, 1847, 1890-і рр. Корпус № 7. 1694—1695
- 532.15. Келії, 1850—60-і рр. Корпус № 8. 1695
- 532.16. Келії, 1850-і рр. Корпус № 9. 1695—1696
- 532.17. Келії, 1856—59. Корпус № 10. 1696
- 532.18. «Нова» Трапезна та готель, 1838—39. Корпус № 11. 1696
- 532.19. Огорожа, 1-а пол. 19 ст. 1696
533. ФОНТАНИ, 1949. Вулиці Лютеранська, 5—7, Червоноармійська, 14. 1696—1697
534. ФРАНКА ІВАНА ВУЛИЦЯ, 19—20 ст. 1697
- 534.1. Житловий будинок, 1870-і рр., 1880, 1940 (№ 36). 1697—1698
- 534.2. Житловий будинок 1889—90, в якому проживав Воячек Б. І. (№ 18). 1698
- 534.3. Житловий будинок 1900—01, в якому проживали Беляев О. Р., Рахлін Н. Г. (№ 25/40). 1698—1699
- 534.4. Житловий будинок працівників Наркомзему УРСР, 1937—39 (№ 9). 1699—1700
- 534.5. Житловий будинок 1899, поч. 20 ст., в якому проживав Душечкін О. І. (№ 26-а). 1700—1701
- 534.6. Особняк Кащенко Г. Ф. 1897, 1940, в якому був Кащенко М. Ф., проживав Окіншевич Л. О. (№ 4). 1701
- 534.7. Садиба 1899—1901 (№ 5, 5-б). 1701—1702
- 534.8. Садиба 1899—1900, 1914, в якій був Висоцький В. С. (№ 20, 20-б). 1702—1703
- 534.9. Садиба 1898, 1902—03, в якій проживав Позняков Г. П. (№ 19, 19-б, 19-в). 1703—1704
- 534.10. Садиба кін. 19 ст., в якій проживали Балабанов М. С., Бобинський Г. А. (№ 12-а, 12-б). 1704—1705
- 534.11. Садиба 1875—92 ст., в якій проживали відомі діячі науки і культури. (№ 31, 33). 1705—1707
- 534.12. Садиба 1914—16, в якій проживали відомі діячі науки і культури та громадсько-політичного життя (№ 17-а, 17-б, 17-в). 1707—1709
- 534.13. Садиба 2-ї пол. 19 ст., в якій проживали Пухальський В. В., Шуйський М. Г. (№ 42, 42-б). 1709—1710
535. ФРАНКА ІВАНА ПЛОЩА, кін. 19—20 ст. 1710—1711
- 535.1. Житловий будинок 1899, в якому містилася Восьма Київська гімназія, працювали і навчалися відомі діячі науки і культури, діяв ЦК Української партії соціалістів-революціонерів (№ 5). 1711—1712
- 535.2. Театр «Соловцов» (Національний академічний драматичний театр імені Івана Франка), кін. 19—20 ст. (№ 3). 1712—1740
536. ФРАНЦУЗЬКОГО АКЦІОНЕРНОГО ТОВАРИСТВА ДУБОВИХ ЕКСТРАКТИВ В РОСІЇ ЗАВОД, 1899—1901. Пров. Куренівський, 17. 1740—1742
537. ФУНКУЛЕР, 20 ст. Володимирська гірка — пл. Поштова. 1742
538. «ХАТА НА ПРІОРЦІ» (житловий будинок 1857, в якому проживав Шевченко Т. Г.). Вул. Вишгородська, 5. 1742—1743
539. ХЛІБОЗАВОД № 4 (Київський хлібокомбінат № 4) 1934—36, НА ЯКОМУ ПРАЦЮВАЛИ ГРАВЦІ КИЇВСЬКОЇ ФУТБОЛЬНОЇ КОМАНДИ НКВС «Динамо» — учасники т. зв. МАТЧУ СМЕРТІ. Вул. Дегтерьовська, 19. 1743—1745
540. ХЛІБНОЇ МАГІСТРАТСЬКОЇ КРАМНИЦІ, ОЛЕКСАНДРІВСЬКОГО РЕМІСНИЧОГО УЧИЛИЩА КОМПЛЕКС, 18—20 ст. Вул. Братська, 2, вул. Ігорівська, 17. 1745—1746
- 540.1. Садиба, 18—19 ст. Вул. Братська, 2. 1746
- 540.1.1. Магістратська хлібна крамниця (зернохосвище), 1769, 19 ст. 1746—1747
- 540.1.2. Кузня, 1892. 1747
- 540.1.3. Навчальні майстерні, 1882. 1747
- 540.1.4. Склад, серед. 19 ст. 1747
- 540.1.5. Склад, серед. 19 ст. 1747
- 540.1.6. Фрагмент дворової будівлі, 2-а пол. 19 ст. 1747
- 540.2. Корпус Олександрівського ремісничого училища з прибудовою, 2-а пол. 19 ст. Вул. Ігорівська, 14. 1747—1749
541. ХМЕЛЬНИЦЬКОГО БОГДАНА ВУЛИЦЯ, серед. 19—20 ст. 1749—1751
- 541.1. Будинок школи поч. 20 ст., 1981, в якій навчалася Королева М. В., проживав Грушевський М. С. (№ 16/18). 1751
- 541.2. Готель Гладінока Г. П. 2-ї пол. 19 ст., в якому проживав Грушевський М. С., діяла літературно-мистецька група «Гроно», у кореспондентському пункті газети «Комсомольская правда» працював Гайдар А. П. (№ 8). 1751—1752
- 541.3. Житловий будинок, 1913 (№ 32). 1752—1753
- 541.4. Житловий будинок, 1890-і рр. (№ 56). 1753
- 541.5. Житловий будинок, 1934—36 (№ 38). 1753—1754
- 541.6. Житловий будинок кін. 1890-х рр., 1939, в якому проживав Бажан М. П. (№ 94). 1754—1755
- 541.7. Житловий будинок кін. 19 ст., в якому проживав Високович А.-В. К. (№ 33/34). 1755
- 541.8. Житловий будинок 1957, в якому проживав Ворвулев М. Д. (№ 47). 1755
- 541.9. Житловий будинок 1900—01, в якому проживав Данилевич В. Ю. (№ 30/10). 1755—1756
- 541.10. Житловий будинок кін. 19 ст., в якому проживав Зеньківський В. В. (№ 35/1). 1756—1757
- 541.11. Житловий будинок 19— поч. 20 ст., в якому проживав Іщенко І. М. (№ 29/2). 1757
- 541.12. Житловий будинок 1904—05, в якому проживав Липинський В. К., мистився Державний літературно-художній музей Т. Г. Шевченка (№ 52). 1757—1758
- 541.13. Житловий будинок 1888-90, в якому проживав Максимович М. І. (№ 46). 1758—1759
- 541.14. Житловий будинок 1892, кін. 1930-х рр., в якому проживав Маслов С. І. (№ 84). 1759
- 541.15. Житловий будинок 1876—1901, в якому проживав Шапошников В. Г. (№ 31/27). 1760
- 541.16. Житловий будинок 1884, 1910, в якому проживали Вагнер Ю. М., Таранов Г. П. (№ 12—14). 1760—1762
- 541.17. Житловий будинок 1893—94, в якому проживали відомі діячі науки і культури (№ 42/32). 1762—1764
- 541.18. Житловий будинок кін. 19— поч. 20 ст., в якому проживали відомі діячі науки і культури, громадсько-політичного життя (№ 50). 1764—1765
- 541.19. Житловий будинок 1900, в якому проживали і перебували відомі діячі науки і культури (№ 27/1). 1765—1766
- 541.20. Житловий будинок 1971, в якому проживали Ляшенко І. Ф., Смолич Д. М. (№ 39). 1766
- 541.21. Житловий будинок «Роліт» 1931—34, 1766—1774

- 1935—39, в якому проживали відомі діячі культури (№ 68).
- 541.22. Житловий будинок старих більшовиків 1936, в якому проживали Петрусенко О. А., Строкач Т. А., Трохименко К. Д. (№ 66). 1774—1775
- 541.23. Київський велотрек, 1913 (№ 58). 1775
- 541.24. Колегія Павла Галагана 2-ї пол. 19 ст., в якій навчалися, працювали, проживали відомі діячі науки і культури, містилися Генеральне секретарство і Міністерство військових справ УЦР—УНР (№ 9-а, 11). 1776—1780
- 541.25. Особняк 1894, в якому проживали Артинів М. Г., Любченко П. П., Образцов В. П. (№ 60). 1780—1781
- 541.26. Садиба 1897—98, в якій містилася Жіноча гімназія Крюгер К. А., де працювали Зеньківський В. В., Тарнавський П. І., Форш О. Д. (№ 44, 44-б, 44-в). 1781—1782
- 541.27. Садиба поч. 20 ст., в якій містилися Вищі жіночі курси, Фребельське товариство, Фребельський інститут, Київський авіаційний інститут ім. К. С. Ворошилова, Головна редакція Української Радянської Енциклопедії, працювали і навчалися відомі діячі науки і культури (№ 51-а, 51-б, 51-в). 1782—1786
- 541.28. Садиба 1902—04, в якій містилися готель «Ермітаж», де зупинялися відомі діячі науки і культури, редакція журналу «Огни» (№ 26, 26-а). 1786—1788
- 541.29. Садиба 1903—04, в якій містилися Київський клуб автомобілістів, Київське товариство мистецтва та літератури, жіноча гімназія Титаренко О. К., де навчалася Тарасова А. К. (№ 10). 1788—1790
- 541.30. Садиба Серед. 19 ст. — 1909, в якій проживав Паустовський К. Г. (№ 72, 72-б, 72-в, 72-г). 1790—1791
- 541.31. Садиба 1896, 1912—15, в якій проживав Пфейффер Г. В. (№ 59-а, 59-б, 59-в). 1791—1792
- 541.32. Садиба 1899—1900, в якій проживали Кузьмик М., Пазовський А. М. (№ 36). 1792—1793
- 541.33. «Театр Берголь» (тепер — Національний академічний театр російської драми ім. Лесі Українки) 1875—2000-х рр. (№ 5). 1793—1807
- 541.33.1. Будинок 1875, 1935—36, в якому проживали відомі актори та режисери (№ 5). 1807—1808
- 541.34. Флігель житловий, 1895 (№ 34). 1808
- 541.35. Фундуклейська жіноча гімназія 19 ст., 1949—50, в якій працювали і навчалися відомі діячі науки і культури. (№ 6). 1808—1812
542. ХОРИВА ВУЛИЦЯ, 19 ст. 1813
- 542.1. Житловий будинок, 1838 (№ 5). 1813
- 542.2. Житловий будинок, 1899—1900 (№ 4). 1814—1815
- 542.3. Житловий будинок, кін. 19 ст. (№ 11-а). 1815
- 542.4. Житловий будинок, поч. 19 ст. (№ 16/7). 1815
- 542.5. Житловий будинок, 1897 (№ 21—23). 1815—1816
- 542.6. Житловий будинок, поч. 19 ст. (№ 36). 1816
- 542.7. Житловий будинок, кін. 19 ст. (№ 46). 1816
- 542.8. Житловий будинок, поч. 20 ст. (№ 45/24). 1816—1817
- 542.9. Житловий будинок, 1818, 1882, в якому проживав Меленський А. І. (№ 13/11). 1817
- 542.10. Житловий будинок з крамницею, 1863, 2001 (№ 27). 1817
- 542.11. Садиба, кін. 19— поч. 20 ст. (№ 18/10, 18-а, 18-б). 1818—1819
- 542.12. Садиба, 1860—1910-і рр. (№ 1/2, 1, 1-а, 1-г). 1819—1821
- 542.13. Садиба, 1881—82, 1901—02 (№ 49-а, 49-б). 1821
- 542.14. Садиба, кін. 1890-х рр. (№ 31-а, 31-б). 1821—1822
- 542.15. Садиба, 19 ст. (№ 2, 2-а, 2-д). 1822—1823
543. ХОТІВСЬКЕ ГОРОДИЩЕ, кін. 6—5 ст. до н. е. 1823
544. ХРЕЩАТИК ВУЛИЦЯ, 18—21 ст. 1823—1828
- 544.1. Майдан Незалежності, 19—20 ст. 1828—1833
- 544.1.1. Адміністративний будинок, 1956—57. Вул. Софійська, 2. 1833
- 544.1.2. Готель «Москва» (тепер «Україна»), 1954—61. Вул. Інститутська, 4. 1833—1834
- 544.1.3. Комплекс житлових будинків, 1952. Вул. Софійська, 1, вул. Б. Грінченка, 2. 1834
- 544.1.4. Монумент на честь проголошення незалежності України «Оранта-Україна», 2001. Майдан Незалежності. 1834
- 544.1.5. Пам'ятний знак «Козак Мамай», 2001. Майдан Незалежності. 1834—1835
- 544.1.6. Пам'ятник засновникам Києва, 2001. Майдан Незалежності. 1835
- 544.2. Адміністративний будинок, 1953—55. Вул. Хрещатик, 24. 1835—1837
- 544.3. Адміністративний будинок, 1956 (№ 34). 1837
- 544.4. Будинок Київського відділення Російського для зовнішньої торгівлі банку 1913—15, в якому містилося Головне архітектурно-планувальне управління Києва, де працювали відомі архітектори (№ 32). 1838—1839
- 544.5. Будинок Міністерства культури УРСР, 1956—58 (№ 28/2). 1839—1840
- 544.6. Будинок Міністерства лісового господарства УРСР, 1953 (№ 30/1). 1840—1841
- 544.7. Виконком Київської міської ради, 1952—57 (№ 36). 1841
- 544.8. Головоштамт, 1952—58 (№ 22). 1841—1842
- 544.9. Готель «Кане» 1873—74, в якому проживали Врубель М. О., Скоропадський П. П. (№ 40/1). 1842—1843
- 544.10. Житловий будинок, 1895—96 (№ 42). 1843—1844
- 544.11. Житловий будинок, 1872—74 (№ 46). 1844
- 544.12. Житловий будинок, 1880 (№ 48). 1844
- 544.13. Житловий будинок 1875—78, в якому містилися склад-магазин і фабрика музичних інструментів Гіндржишека Г.-І. І, перший у Києві постійний «Художній салон», Музично-драматичний інститут ім. М. Лисенка та Київський державний інститут театрального мистецтва ім. І. Карпенка-Карого, в яких працювали і навчалися відомі діячі культури, проживав Бажан М. П. (№ 52). 1844—1848
- 544.14. Житловий будинок 19—20 ст., в якому проживав Оглоблін М. Я., містилися редакція і бюро «Записок Киевского отделения Императорского Русского технического общества по свеклосахарной промышленности», редакція журналу «Инженер» (№ 12). 1848—1849
- 544.15. Житловий будинок 1951—56, в якому проживав Тимохін В. І. (№ 29/1). 1849—1850
- 544.16. Житловий будинок 1953—54, в якому проживала Чавдар С. І. (№ 21). 1850—1852
- 544.17. Житловий та офісний будинок (Будинок трестів), 1911—12, 1927—28 (№ 6). 1852—1853
- 544.18. Київське відділення Волзько-Камського комерційного банку, 1912—14 (№ 10). 1854
- 544.19. Київське відділення Санкт-Петербурзького (Петроградського) облікового і позичкового банку, 1914—16 (№ 8). 1854—1855
- 544.20. Комплекс житлових будинків 1951—54, в якому проживали відомі діячі культури і науки (№ 23, 25, 27). 1855—1857
- 544.21. Комплекс житлових будинків 1950—51, в якому проживали відомі діячі науки і культури (№ 13/2, 17). 1857—1859
- 544.22. Пам'ятник Городецькому В. В., 2004 (№ 15). 1859—1860
- 544.23. Пасаж 1913—14, 1946—55, в якому проживали відомі діячі науки і культури (№ 15). 1860—1864
- 544.24. Радіотелецентр, 1949—50 (№ 26). 1864—1867
- 544.25. Садиба, 1880—82. (№ 50, 50-б, 50-в). 1867—1868
- 544.26. Садиба кін. 19 ст., в якій містилися Зуболікарська школа докторів Головчинера Л. С., Лур'є І. І. та зубного лікаря Головчинера С. С., Видавниче товариство «Друкарь», Свєрський народний університет, Центральне бюро Асоціації революційного мистецтва України (АРМУ), працювали відомі діячі науки і культури, громадсько-політичного життя (№ 44). 1868—1869
- 544.27. Універмаг Наркомвнуторгу (нині Центральний універмаг), 1935—38 (№38/2). 1869—1871
545. ЦЕНТРАЛЬНА ЕЛЕКТРИЧНА СТАНЦІЯ, 1898—1900, 1903—06, 1909—14, 1933—36. Вул. Андріївська, 19. 1871—1874
546. ЦЕНТРАЛЬНА ЕЛЕКТРИЧНА СТАНЦІЯ КИЇВСЬКОЇ МІСЬКОЇ ЗАЛІЗНИЦІ, 1901—03, 1907—08. Набережне шосе, 2. 1874—1875
547. ЦЕНТРАЛЬНИЙ РЕСПУБЛІКАНСЬКИЙ БОТАНІЧНИЙ САД АН УРСР (тепер Національний ботанічний сад ім. М. Гришка НАН України) 1935. Вул. Тимірязєвська, 1. 1875—1877
548. ЦЕНТРАЛЬНИЙ РЕСПУБЛІКАНСЬКИЙ СТАДІОН (ТЕПЕР СТАДІОН «ОЛІМПІЙСЬКИЙ») 20 ст, ДЕ ПРОХОДИЛА «ОЛІМПІАДА-80»). Вул. Червоноармійська, 55. 1877—1879
549. ЦЕРКВА, 12 ст. Вул. Межигірська, 3/7. 1879—1880
550. ЦЕРКВА, 12—13 ст. Вул. Олександрівська, 41. 1880
551. ЦЕРКВА, 11—1-а пол. 12 ст. Вул. Юрківська, 3. 1880—1881
552. ЦЕРКВА ЗДВИЖЕННЯ ЧЕСНОГО ХРЕСТА ГОСПОДНЬОГО «на Кожум'яках», поч. 19—21 ст. Вул. Воздвиженська, 1. 1881—1887
- 552.1. Каплиця св. Миколи Чудотворця, 1914. 1887

552.2. Огорожа, кін. 19 ст.	1887	561.24. Житловий будинок, кін. 1930-х рр. (№ 69).	1919
553. ЦЕРКВА В ІМ'Я ІКОНИ БОЖОЇ МАТЕРІ «ЖИВОНОСНЕ ДЖЕРЕЛО», 2-а пол. 19— кін. 20 ст.	1887—1888	561.25. Житловий будинок, кін. 1950-х рр. (№ 71/6).	1919—1920
Вул. Симиренка, 12.		561.26. Житловий будинок, 1952 (№ 92).	1920
554. ЦЕРКВА УСПІННЯ ПРЕСВЯТОЇ БОГОРОДИЦІ (старообрядницька), кін. 19— поч. 20 ст.	1888	561.27. Житловий будинок, 1908—10 (№ 98).	1920
Вул. Почайнинська, 26.		561.28. Житловий будинок поч. 20 ст. (№ 106).	1920—1921
555. ЦЕРКВИ ПРЕПОДОБНОГО ФЕОДОСІЯ ПЕЧЕРСЬКОГО КОМПЛЕКС, 17— поч. 20 ст.	1888	561.29. Житловий будинок поч. 20 ст., в якому містився Київський загальноміський ревком Січневого повстання 1918 (№ 47).	1921
Вул. Січневого повстання, 32/1.		561.30. Житловий будинок поч. 20 ст., в якому містився Центральний комітет єврейської культурно-просвітницької організації «Культурна Ліга» (№ 37).	1922—1923
555.1. Церква преподобного Феодосія Печерського, 1698—1700.	1888—1889	561.31. Житловий будинок 1915—18, 1927—28, в якому містилися клуб і музична школа єврейської культурно-просвітницької організації «Культурна Ліга» (№ 27).	1923—1924
555.2. Брама з огорожею, 1860.	1889	561.32. Житловий будинок 1910—12, 1952, в якому містилися Клуб російських націоналістів, редакція журналу «Українська кооперація», проживав Донець Г. П. (№ 14).	1924—1925
555.3. Братський корпус, 1886.	1889—1890	561.33. Житловий будинок 1951, в якому проживав Амосов М. М. (№ 90).	1925
555.4. Будинок настоятеля, 1884, 1909.	1890	561.34. Житловий будинок 1906, в якому проживав Бабель І. Е. (№ 30).	1925—1926
555.5. Будинок церковнопарафіяльної школи та проскурні, 1900.	1890	561.35. Житловий будинок 1910—11, в якому проживав Борохов Б. М. (№ 43/16).	1926—1927
556. ЦЕХИ ПИВОВАРНОГО ЗАВОДУ РІХЕРТІВ, 1864—92. Вул. Сирецька, 27.	1890—1892	561.36. Житловий будинок 1967, в якому проживав Коновалюк Ф. З. (№ 102).	1927
557. ЦИРК, 1958—60. Пл. Перемоги, 2.	1892—1894	561.37. Житловий будинок 1892—93, 1963, в якому проживав Покровський П. М. (№ 35).	1927—1928
558. ЦУКРОВО-РАФІНАДНИЙ ЗАВОД (нині Київська кондитерська фабрика «Рошен»), 1868—70, 1873—74, 1890—1910. Просп. Науки, 1/5.	1894—1896	561.38. Житловий будинок 1881, 1949—52, в якому проживав Семадені Б.-О. А. (№ 12).	1928—1929
559. ЧАПАСВА ВУЛИЦЯ, кін. 19—20 ст.	1896	561.39. Житловий будинок кін. 19— поч. 20 ст., в якому проживав Скоропадський П. П. (№ 21).	1929
559.1. Житловий будинок, 1945 (№ 3).	1896—1897	561.40. Житловий будинок 1968, в якому проживав Сова А. К. (№ 145/1).	1929—1930
559.2. Житловий будинок, 1908 (№ 5).	1897	561.41. Житловий будинок 1911—12, в якому проживала Яблонська Т. Н. (№ 46).	1930
559.3. Житловий будинок, 1899—1902 (№ 6).	1897—1898	561.42. Житловий будинок 1968, в якому проживали відомі діячі культури (№ 85/87).	1930
559.4. Житловий будинок, 1900—01 (№ 11).	1898	561.43. Житловий будинок 1952, в якому проживали відомі письменники, діячі науки і культури (№ 6).	1930—1933
559.5. Житловий будинок 1902, в якому бував Паустовський К. Г. (№ 2/16).	1898	561.44. Житловий будинок 1951—54, в якому проживали Кавалерідзе І. П., Литвиненко В. Г., Овчинников В. Ф. (№ 12-6).	1933—1934
559.6. Житловий будинок 1914, в якому проживав Ковпак С. А. (№ 14).	1898—1899	561.45. Житловий будинок 1959, в якому проживали Сабадиш П. С., Шестопалов А. В. (№ 134).	1934
559.7. Житловий будинок 1900, в якому проживав Колкунов В. В. (№ 8).	1899—1900	561.46. Житловий будинок («малий пасааж»), 1911—12 (№ 18).	1934
559.8. Житловий будинок 1902, в якому проживав Косинка Г. М. (№ 12).	1900—1901	561.47. Житловий будинок робітників Київської трикотажної фабрики ім. Р. Люксембург, 1948—50 (№ 108).	1934—1935
559.9. Житловий будинок 1900—01, в якому проживав Паустовський К. Г. (№ 9).	1901	561.48. Кінотеатр «Київ», 1952 (№ 19).	1935
559.10. Житловий будинок поч. 20 ст., в якому проживали відомі актори (№ 13).	1901	561.49. Лікарня Київського благодійного товариства 1909—10, в якій працював Трітшель К. Г. (№ 104).	1935—1936
559.11. Житловий будинок кін. 19— поч. 20 ст., в якому проживало подружжя Савенків (№ 7).	1901—1902	561.50. Садиба, кін. 19— поч. 20 ст. (№ 17, 17-6).	1936—1937
559.12. Житловий будинок працівників Інституту «Київміськпроект», 1939 (№ 16).	1902—1903	561.51. Садиба, поч. 20 ст. (№ 32-а, 32-б).	1937—1938
559.13. Садиба, 1899 (№ 4, 4-б, 4-в, 4-г)	1903	561.52. Садиба, 1899—1900 (№ 60/5).	1938
560. ЧАПАСВСЬКИЙ АРХЕОЛОГІЧНИЙ КОМПЛЕКС, межа 4—3 тис. до н. е. — 40-і рр. н. е.	1904	561.53. Садиба, 1888—93, 1930-х рр., 1945—51, в якій містився Київський торговельно-промисловий технікум, де працювали відомі вчені. Вул. Червоноармійська, 23, 23-в, вул. Ш. Руставелі, 24.	1938—1940
Селище Чапаська.		561.54. Садиба кін. 19— поч. 20 ст., в якій містилася редакція газети «Южная копейка» (№ 38, 38-б).	1940—1941
560.1. Могильник зарубинецької культури (Пирогівський), 185—170 рр. до н. е. — 40-і рр. н. е.	1904	561.55. Садиба 1897—1901, в якій містилися Київське шахове товариство, де давав сеанс шахової гри Альохін О. О., редакція журналу «Українська кооперація» (№ 25).	1941—1942
560.2. Могильник скіфського часу (Пирогівський), 6—5 ст. до н. е.	1904	561.56. Садиба 1897—98, в якій проживав і працював Бурвассер Г. Х. (№ 10, 10-б).	1942—1943
560.3. Могильник трипільської культури, межа 4—3 тис. до н. е.	1904	561.57. Троїцький народний будинок Київського товариства грамотності (тепер Київський національний академічний театр оперети) 1901—02 (№ 53).	1943—1963
560.4. Могильник трипільської культури, 1-а пол. 3 тис. до н. е.	1904	561.58. Четверта чоловіча гімназія 1897—98, в якій працювали і навчалися відомі діячі науки і культури (№ 96).	1963—1964
560.5. Поселення трипільської культури, межа 4—3 тис. до н. е.	1904	562. ЧЕРВОНОУТРІРСЬКИЙ МОГИЛЬНИК, 3 тис. до н. е.	1964—1965
561. ЧЕРВОНОАРМІЙСЬКА ВУЛИЦЯ, 19—20 ст.	1904—1906	563. ШЕВЧЕНКА ТАРАСА БУЛЬВАР, 19—20 ст.	1965—1966
561.1. Адміністративний будинок, 1900-і рр., 1945 (№ 65).	1906—1907	563.1. Будинок Київського виправного арештантського відділення серед. 19 ст., в якому друкувалися перші українські гроші (№ 27).	1966—1967
561.2. Адміністративний будинок, 1950-х рр., в якому працював Гаркуша М. А. (№ 8).	1907		
561.3. Васильківська водогінна насосна станція 1908 (№ 137).	1907		
561.4. Житловий будинок, 1881, 1911 (№ 13/1).	1907—1908		
561.5. Житловий будинок, 1951 (№ 16).	1908		
561.6. Житловий будинок, 1953 (№ 24/1).	1908—1909		
561.7. Житловий будинок, 1916 (№ 26).	1909—1910		
561.8. Житловий будинок, 1898 (№ 28).	1910—1911		
561.9. Житловий будинок, 1953 (№ 29).	1911		
561.10. Житловий будинок, 1899 (№ 33).	1912		
561.11. Житловий будинок, кін. 19— поч. 20 ст. (№ 34).	1912—1913		
561.12. Житловий будинок, 1951 (№ 36).	1913		
561.13. Житловий будинок, 1888, 1941 (№ 39-б),	1913—1914		
561.14. Житловий будинок, 1912 (№ 40).	1914—1915		
561.15. Житловий будинок, 1901 (№ 41).	1915		
561.16. Житловий будинок, 1938 (№ 42).	1915		
561.17. Житловий будинок, 1898—99 (№ 44).	1915—1916		
561.18. Житловий будинок, 1949—51 (№ 48).	1916—1917		
561.19. Житловий будинок, 1907 (№ 50/23).	1917		
561.20. Житловий будинок, 1900 (№ 56).	1917		
561.21. Житловий будинок, кін. 19 ст. (№ 63).	1918		
561.22. Житловий будинок, 1899— поч. 1900-х рр. (№ 66—68).	1918—1919		
561.23. Житловий будинок, 1952—57 (№ 67).	1919		

- 563.2. Будинок Ради по вивченню продуктивних сил України (РВПС) АН УРСР (тепер НАН України) 1972, в якому працювали відомі вчені (№ 60). 1967—1968
- 563.3. Готель «ПАЛАСТ» кін. 19— поч. 20 ст., в якому підписав зречення гетьман Скоропадський П. П., містилися підрозділи Народного комісаріату освіти УСРР, проживали відомі діячі науки і культури, державні діячі (№ 7/29). 1968—1970
- 563.4. Друга чоловіча гімназія 2-ї пол. 19 ст., в якій працювали і навчалися відомі діячі науки і культури, громадсько-політичного і державного життя (№ 18). 1970—1973
- 563.5. Житловий будинок 1886 (№ 1). 1973
- 563.6. Житловий будинок кін. 19— поч. 20 ст. (№ 19/2). 1973—1974
- 563.7. Житловий будинок 1901—06 (№ 48). 1974
- 563.8. Житловий будинок 1909—11, в якому містилися редакція і головне бюро часопису «Око» (№ 5). 1974—1975
- 563.9. Житловий будинок 1844—45, в якому містилися Український генеральний військовий штаб, відділ культури і мистецтва Міської управи Києва (№ 8/26). 1975—1976
- 563.10. Житловий будинок 1903, в якому містилося правління Київського політехнічного товариства інженерів і агрономів, проживали Маркович Я. М., Трегубов Є. К., в якого зупинявся Франко І. Я. (№ 31). 1976—1977
- 563.11. Житловий будинок 1950-х рр., в якому проживав Клецький Л. М. (№ 10). 1977
- 563.12. Житловий будинок 1890-х рр., в якому проживав Холодний П. І. (№ 46). 1977
- 563.13. Житловий будинок 1963, в якому проживали відомі діячі культури і спорту (№ 2). 1977—1978
- 563.14. Житловий будинок заводу «Ленінська кузня», 1939 (№ 58). 1978
- 563.15. Жіноча гімназія Клуссінш М. В., 1908 (№ 23). 1978—1979
- 563.16. Перша чоловіча гімназія 1847—50, де містилися Генеральне секретарство освіти УЦР, Міністерства народної освіти УНР і Української Держави, Наркомат освіти УСРР, Всенародна бібліотека України, установи УАН—ВУАН—АН УРСР, навчалися, працювали і проживали відомі діячі науки, освіти, культури, громадсько-політичного і державного життя (№ 14). 1979—1988
- 563.17. Садиба аптекаря Фроммета М. Д. 1873, 1882, в якій проживали Оболонський М. О., Флоринський Т. Д., Бульв. Т. Шевченка, 36, 36-а, 36-б, вул. М. Коцюбинського, 14. 1988—1990
- 563.18. Садиба дитячих та юнацьких закладів заводу «Ленінська кузня», 1931—34 (№ 56, 56-а). 1990
- 563.19. Садиба 1897—98, в якій містилися правління профспілки київських кравців «Голка», Російське генеральне консульство, Російська мирна делегація, працювали відомі політичні діячі (№ 3). 1990—1991
- 563.20. Садиба 2-ї пол. 19— поч. 20 ст., в якій проживав Волошин М. О., містилися Київський комерційний інститут, Київський юридичний інститут, Київський інститут народного господарства, Київський інженерно-будівельний інститут, Музично-театральна академія, в яких працювали і навчалися відомі діячі науки, освіти, культури, громадсько-політичного і державного життя, відбулися установчі збори Української партії соціалістів-революціонерів, містився Галицько-Буковинський курінь Січових стрільців (№ 22—24). 1991—1997
- 563.21. Садиба кін. 19— поч. 20 ст., в якій проживали Бабель І. Е., Городецький Л. К., Івасюк М. І., родина Богрових, містилися Український геологічний комітет і Український науково-дослідний геологічний інститут ВУАН, в яких працював Різниченко В. В. (№ 4). 1997—1999
- 563.22. Садиба 19 ст., в якій проживали Демидов князь Сан-Донаго П. П., Терещенко Н. А., містилися Генеральне секретарство праці УЦР, Міністерства праці УНР та Української Держави (№ 12). 1999—2002
- 563.23. Садиба 1874—75, в якій проживали Терещенко І. Н., Терещенко М. І., містилися генеральне секретарство шляхів сполучення УЦР і УНР, Міністерства шляхів сполучення УНР і Української Держави, було обрано Директорію УНР (№ 34). 2002—2004
564. ШЕВЧЕНКА ТАРАСА ПРОВУЛОК, 19—20 ст. 2004
- 564.1. Житловий будинок 1905—07 (№ 8). 2004—2005
- 564.2. Садиба 19—20 ст., в якій проживали Шевченко Т. Г. Афанасьєв-Чужбинський О. С., Сажин М. М. (№ 8-а). 2005—2006
- 564.2.1. Пам'ятник Шевченку Т. Г. 1946 2006
- 564.3. Садиба кін. 19 ст. (№ 13/21, 13/21-б, 13/21-в). 2006—2007
565. ШКОЛА ДОВОДОСТВА (Лук'янівська), 1910. Вул. Тропініна, 10. 2007
566. ШКОЛА УПО ТА ІНТЕНДАНТСЬКЕ УЧИЛИЩЕ МВС СРСР (Київський національний університет внутрішніх справ), 1953. Пл. Солом'янська, 1. 2008—2009
567. ШЛЯХОПРОВІД КУРЕНІВСЬКИЙ ЗАЛІЗНИЧНИЙ, 1930-і— поч. 1950-х рр. 2009—2010
568. ШЛЯХОПРОВІД ПОВІТРОФЛОТСЬКИЙ, 1956—58. 2010
569. ШЛЯХОПРОВІД ПРОТАСІВСЬКИЙ ЗАЛІЗНИЧНИЙ, 1954—55. 2010—2011
570. ШЛЯХОПРОВІД СОЛОМ'ЯНСЬКИЙ ЗАЛІЗНИЧНИЙ, 1950—51. 2011—2012
571. ШОВКОВИЧНА ВУЛИЦЯ, 18—20 ст. 2012—2013
- 571.1. Житловий будинок 1909—10, в якому містилося Головне інженерне управління Військового міністерства Української Держави (№ 3) 2013—2014
- 571.2. Житловий будинок 1977, в якому проживав Асєєв Ю. С. (№ 48). 2014
- 571.3. Житловий будинок 1901—02, в якому проживав Бажан М. П. (№ 19). 2014—2015
- 571.4. Житловий будинок 1973, в якому проживав Москаленко А. З. (№ 29). 2015
- 571.5. Житловий будинок, в якому проживав Хмелько М. І. (№ 30). 2015
- 571.6. Житловий будинок 1930-х рр., в якому проживали відомі діячі культури (№ 10). 2015—2016
- 571.7. Житловий будинок 1977—79, в якому проживали державні та партійні діячі УРСР (№ 26). 2016—2017
- 571.8. Житловий будинок 1914, в якому проживали Денисенко В. Т., Наум Н. М., Штокало Й. З. (№ 36/7). 2017
- 571.9. Житловий будинок 1900—01, де містилися науково-дослідні установи ВУАН—АН УРСР з вивчення свейської культури, в яких працювали відомі вчені (№ 12). 2017—2018
- 571.10. Житловий будинок працівників Київського ковбасного заводу 1940, в якому проживав Власов О. В. (№ 5). 2018—2019
- 571.11. Житловий будинок співробітників НКВС УРСР 1930—40-х рр., в якому проживав Дмитерко А. Д. (№ 32—34). 2019
- 571.12. Житловий будинок співробітників РНК УСРР, 1935 (№ 21). 2019—2020
- 571.13. Особняк Могилевцева С. С. 1899—1901, в якому проживали відомі діячі науки, громадсько-політичного і державного життя (№ 17/2). 2020—2022
- 571.14. Особняк Шестакова М. П., 1912 (№ 14). 2022
- 571.15. Садиба Мавриних, 1911—14 (№ 16-а, 16-б). 2023
572. ШОСТА ЧОЛОВІЧА ГІМНАЗІЯ 1912—13, ДЕ В ТРУДОВІЙ ШКОЛІ № 61 ПРАЦЮВАВ І ПРОЖИВАВ ВАСИЛЬЧЕНКО С. В. Вул. Мельникова, 81-а. 2023—2024
573. ШЕКАВИЦЬКИЙ МОГИЛЬНИК, 10—13 ст. 2024
574. ШЕКАВИЦЬКИЙ ПЕЧЕРНИЙ МОНАСТІР, 14—16 ст. г. Шекавиця. 2024
575. ЮРКОВИЦЬКИЙ АРХЕОЛОГІЧНИЙ КОМПЛЕКС, 3 тис. до н. е., 8—7 ст. до н. е., кін. 3—1 ст. до н. е., 10 ст. 2024
- 575.1. Безкурганний могильник, 10 ст. 2024—2025
- 575.2. Поселення, 3 тис. до н. е. 2025
- 575.3. Поселення, 8—7 ст. до н. е., 3—1 ст. до н. е., 10 ст. 2025
576. ЯРОСЛАВІВ ВАЛ ВУЛИЦЯ, 19—20 ст. 2025—2026
- 576.1. Житловий будинок 1895—97 (№ 1). 2026—2028
- 576.2. Житловий будинок 1907—08 (№ 4). 2028—2029
- 576.3. Житловий будинок, 2-а пол. 19 ст. (№ 35). 2029
- 576.4. Житловий будинок 1899 (№ 37/1). 2029
- 576.5. Житловий будинок 1870-х рр., 1948, в якому містився готель «Версаль», де утримувалися уряд Української Держави, Антоній (Храповицький) і Євлогій (Георгієвський) (№ 10). 2029—2030

- 576.6. Житловий будинок 1898, в якому містилася Жіноча гімназія Стельмашенка М. О., проживали відомі діячі науки і культури, громадсько-політичного життя (№ 28/29). 2030—2031
- 576.7. Житловий будинок 1-ї пол. 1880-х рр., в якому містилися редакції місячника «Нова громада», газети «Рада», проживав Чупринка Г. А. (№ 6). 2031—2032
- 576.8. Житловий будинок 1883, 1900—03, 1940—41, в якому містилося правління Київського товариства поширення освіти і грамотності, проживав Влизько О. Ф. (№ 22). 2032—2033
- 576.9. Житловий будинок 1892, в якому проживав Льох Ф. О., містився Український штаб партизанського руху (№ 18). 2033
- 576.10. Житловий будинок 1898—99, в якому проживав Паустовський К. Г. (№ 9). 2033—2034
- 576.11. Житловий будинок 1959—61, в якому проживав Петрицький А. Г. (№ 4/8). 2034
- 576.12. Житловий будинок 1904, в якому проживала родина Сікорських (№ 15). 2034—2035
- 576.13. Житловий будинок 1972, в якому проживали Глушков В. М., Зайцев (Рачада) І. Д. (№ 15-а). 2035—2036
- 576.14. Житловий будинок працівників Наркомату внутрішньої торгівлі УСРР 1935, в якому проживали Кисельов В. Л., Пузирков В. Г. (№ 19/31). 2036
- 576.15. Караїмська кенаса, 1898—1900 (№ 7). 2036—2038
- 576.16. Міське парафіяльне училище ім. Терещенка Н. А. 1906, де містилася Українська державна академія мистецтв, Київська артилерійська спецшкола № 13 (№ 40). 2038—2040
- 576.17. Особняк 1860—63 (№ 27). 2040
- 576.18. Особняк 1858—61, 1878, в якому проживали Алфер'єв С. П., Штейнгель М. В., містилася Спілка письменників України, працювали відомі письменники (№ 3). 2040—2041
- 576.19. Особняк 1859, в якому проживали Берло Г. Л., Образцов В. П., Стражеско М. Д. (№ 5). 2041—2043
- 576.20. Садиба кін. 19— поч. 20 ст. (№ 16, 16-б). 2043—2044
- 576.21. Садиба 1890, 1911 (№ 17, 17-б). 2044—2045
- 576.22. Садиба кін. 19— поч. 20 ст., в якій містилися гімназія Науменка В. П. та інші навчальні заклади, де працювали і навчалися відомі діячі науки і культури, громадсько-політичного життя, проживали Добровольський Л. П., Ніколас В. М., Челпанов Г. І. (№ 21/20, 21-г, 25). 2045—2048
- 576.23. Садиба 1875—1913, в якій містилася гімназія Степовича А. І. (№ 33, 33-6, 33-в). 2048—2049
- 576.24. Садиба 1875—76, 1886—99, в якій містилися навчальні заклади Жекуліної А. В., Українське наукове товариство, редакції і контори журналів «Записки Українського наукового товариства в Києві», «Літературно-науковий вісник», «Україна», бюро Товариства для надання допомоги населенню Півдня Росії, яке постраждало від воєнних дій, проживали Волошинов О. Ф., Лотоцький О. Г., Матушевський Ф. П., відбулися установчі збори Української академії наук, розміщувалася редакція газети «Молода гвардія», в якій працювали Маняк В. А., Чорновіл В. М. (№ 36, 36-е, 38, 38-б). 2049—2053
- 576.25. Садиба 1908—11, в якій містилися редакція «Літературно-наукового вісника», Українське наукове товариство, Державна заслужена академічна хорова капела УРСР «Думка», правління Українського театрального товариства, працювали і проживали відомі діячі культури, громадсько-політичного і державного життя (№ 14-а, 14-б, 14-в, 14-г, 14-д). 2053—2058
- 576.26. Садиба 1874—75, 1905, в якій містилося Київське науково-філософське товариство, проживали Яровий М. М., Яскевич М. І. (№ 26, 26-б). 2058
- 576.27. Садиба 1898—99, в якій проживав Чорномор-Задерновський Ф. В. (№ 11, 11-б). 2058—2059
- 576.28. Садиба кінця 19— поч. 20 ст., в якій проживали відомі діячі науки і культури (№ 13, 13-б). 2059—2060
- 576.29. Садиба кін. 1880-х рр., в якій проживали відомі діячі науки і культури, громадсько-політичного і державного життя (№ 32-а, 32-б). 2060—2061
- 576.30. Садиба 2-ї пол. 19 ст., в якій проживали Гарденін М. М., Довнар-Запольський М. В. (№ 29-а, 29-б). 2061—2062
- 576.31. Садиба 1899, в якій проживали Меллер В. Г., Муравйова О. О. (№ 8, 8-б). 2062—2063
577. ЯРОСЛАВСЬКА ВУЛИЦЯ, 19—20 ст. 2063
- 577.1. Дитячий єврейський притулок, 1910 (№ 40). 2063—2064
- 577.2. Житловий будинок, 1880 (№ 8). 2064
- 577.3. Житловий будинок, 1899 (№ 10). 2064—2065
- 577.4. Житловий будинок, 1-а пол. 19 ст. (№ 13-а). 2065
- 577.5. Житловий будинок, 1897 (№ 17/22). 2065
- 577.6. Житловий будинок, кін. 19 ст. (№ 19). 2065—2066
- 577.7. Житловий будинок, 1897 (№ 21). 2066
- 577.8. Житловий будинок, 1898 (№ 26). 2066
- 577.9. Житловий будинок, 1898 (№ 28). 2066—2067
- 577.10. Житловий будинок, 1884 (№ 29). 2067
- 577.11. Житловий будинок, 1890-і рр. (№ 31). 2067
- 577.12. Житловий будинок, кін. 19 ст. (№ 35/35). 2067—2068
- 577.13. Житловий будинок, поч. 20 ст. (№ 47). 2068
- 577.14. Житловий будинок, 1893 (№ 49). 2068
- 577.15. Житловий будинок 1892, в якому містилася перша міська аптека Києва (№ 5/2-а). 2068—2069
- 577.16. Житловий будинок 2-ї пол. 19 ст., в якому містилися єврейські молитовні заклади (№ 22/23). 2069
- 577.17. Житловий комплекс працівників Дніпровського річкового пароплавства, 1946—47. Вул. Ярославська, 30, 32-а, вул. Волоська, 33/32. 2069—2070

АВТОРСЬКИЙ КОЛЕКТИВ

1-ї кн. у 3-х ч. т. «Київ»
енциклопедії

«Звід пам'яток історії та культури України»

В. І. АБЛАЗОВ; І. В. АБРАМОВА; О. І. АВРАМЕНКО; О. О. АЛЕКСЄЄВА; В. Е. АЛЬОШИН — кандидат архітектури; Л. Ф. АНДРІАНОВА — кандидат медичних наук; М. П. АНДРУЩЕНКО; О. М. АПАНОВИЧ — кандидат історичних наук; А. О. АРТЕМОВ; Ю. С. АСЄЄВ — доктор архітектури; Н. Ю. АСЄЄВА — кандидат мистецтвознавства; В. Н. АЧКАСОВА; О. Г. БАЖАН — кандидат історичних наук; Т. І. БАЖАНОВА; О. В. БАЛИЦЬКА — кандидат історичних наук; В. С. БАРАБАШ; Ю. В. БЕЛІЧКО — кандидат мистецтвознавства; В. М. БЄЗЯКІН; О. М. БЄЛАЯ — кандидат історичних наук; Г. Д. БЄЛЬЧИКОВА; А. І. БЄЛЯЄВА; Р. П. БИКОВА; С. І. БІЛОКІНЬ — доктор історичних наук; С. В. БЛАЩУК; Т. А. БОБРОВСЬКИЙ — кандидат історичних наук; Н. К. БОГДАЛОВА; Л. С. БОЙКО — кандидат філологічних наук; Ю. В. БОЛТРИК — кандидат історичних наук; Т. Д. БОНДАР — доктор історичних наук; Р. І. БОНДАРЕНКО; О. І. БОНЬ — кандидат історичних наук; Я. Є. БОРОВСЬКИЙ — кандидат філологічних наук; Ю. С. БРОДСЬКИЙ — доктор медичних наук; О. О. БУДЗИНСЬКИЙ; В. В. БУДЯКОВ — кандидат історичних наук; С. Л. БУРМІСТРЕНКО; О. В. БУЦЬКО — кандидат історичних наук; С. Ю. ВАЛЯШКО; І. П. ВАСИЛЬЄВА; Н. І. ВЕЛГОЦЬКА — кандидат мистецтвознавства; С. В. ВЕРГОВСЬКИЙ; І. М. ВЕРИКІВСЬКА — кандидат мистецтвознавства; Я. В. ВЕРМЕНИЧ — доктор історичних наук; О. М. ВЕСЕЛОВА — кандидат історичних наук; В. В. ВЕЧЕРСЬКИЙ — кандидат архітектури; М. В. ВІНОГРАДОВА; С. О. ВИСОЦЬКИЙ — доктор історичних наук; О. Л. ВІЛЬШАНСЬКА; Н. М. ВІРИЧ; М. Є. ВЛАДИМИРОВ; П. Т. ВОВЧЕНКО; С. В. ВОЛКОВ — кандидат архітектури; В. М. ВОЛКОВІНСЬКИЙ — доктор історичних наук; ВОЛОДИМИР (ЧЕРПАК В. П.) — єпископ Вишгородський і Подільський УАПЦ; О. А. ВОРОНЦОВА — кандидат історичних наук; Л. О. ГАВРИЛЮК — кандидат історичних наук; В. В. ГАЛАЙБА; А. М. ГАЛАЙЧУК; К. П. ГАНІНА — доктор медичних наук; І. Б. ГИРИЧ — кандидат історичних наук; М. М. ГЛАМАЗДА; І. І. ГЛИЗЬ — кандидат історичних наук; М. М. ГОВДЕНКО; О. М. ГОВДЯ; О. М. ГОДОВАНЮК — кандидат архітектури; В. Ю. ГОЛУБЦОВ; В. М. ГОНЧАР; М. І. ГОНЧАРЕНКО;

Д. О. ГОРБАЧОВ — кандидат мистецтвознавства; Є. В. ГОРБЕНКО — кандидат мистецтвознавства; В. О. ГОРБИК — доктор історичних наук; І. А. ГОТУН; О. О. ГРАУЖИС — член кореспондент АБУ; Л. М. ГРАЧОВА — кандидат архітектури; І. В. ГРЕЧИНА; Т. Ф. ГРИГОР'ЄВА — кандидат історичних наук; А. П. ГРИЦЕНКО — доктор історичних наук; Н. М. ГРІНІВЕЦЬКА; О. І. ГУРЖІЙ — доктор історичних наук; В. І. ГУСЄВ — кандидат історичних наук; Є. Л. ГУТЯНСЬКА; П. Ф. ДАРМАНСЬКИЙ; М. Г. ДЕГТЯРЬОВ; О. О. ДЕМІДЕНКО — кандидат історичних наук; К. О. ДЕМЧУК; Г. Г. ДЕНИСЕНКО — кандидат історичних наук; С. І. ДМИТРУК; Л. М. ДОБРИЙВЕЧІР; Д. М. ДОБРОЧАЄВА — доктор біологічних наук; Л. М. ДОВГА; В. Р. ДОКУЧАЄВ; Я. П. ДОКУЧАЄВА; І. П. ДОРОФІЄНКО — дійсний член Академії будівництва України; О. М. ДРУГ; М. Г. ДУБИК — кандидат історичних наук; Л. П. ДУБИКІВСЬКА; Е. С. ДУДНИК; О. В. ЄГОРОВА; В. І. ЄЖОВ — доктор архітектури, професор; В. С. ЄРЕМЕНКО; Ю. Е. ЄРМОЛЕНКО; Б. Л. ЄРОФАЛОВ; Т. Л. ЖАВОРОНКОВА; Т. Є. ЖИГАЛКІНА; В. Т. ЗАВАДА; Ю. А. ЗАГОРУЙКО — кандидат філологічних наук; А. І. ЗВІРЯКА; Ю. І. ЗІНЧЕНКО — кандидат історичних наук; Л. Д. ЗІНЧУК; О. О. ЗЛИВКОВА; Н. О. ЗОЗУЛЯ; В. М. ЗОЦЕНКО — кандидат історичних наук; Г. Ю. ІВАКІН — доктор історичних наук, чл.-кор. НАН України; І. О. ІВАНЕНКО; Ю. В. ІВАШКО — кандидат архітектури; В. П. ІЄВЛЕВА — кандидат архітектури; Д. Л. ІЛЬНИЦЬКА; Т. Б. ІОНОВА; Є. П. КАБАНЕЦЬ; М. А. КАДОМСЬКА; Г. Д. КАЗЬМИРЧУК — доктор історичних наук; М. Б. КАЛЬНИЦЬКИЙ; В. В. КАПУСТЯН — кандидат сільськогосподарських наук; Т. В. КАРА-ВАСИЛЬЄВА — доктор мистецтвознавства; С. Ю. КАРАМАШ; О. І. КАРБАЧІНСЬКИЙ; О. В. КАРПЕНКО; З. Д. КЕДРОВА; О. І. КИРИЧЕНКО — кандидат архітектури; І. О. КІКУ — кандидат історичних наук; С. К. КІЛЕССО — кандидат архітектури; Т. С. КІЛЕССО — доктор філософії та архітектури; С. Р. КІЛІЄВИЧ — кандидат історичних наук; М. І. КІПОРЕНКО; В. В. КІСЛОВ — доктор технічних наук; Н. О. КОВАЛЕНКО; В. В. КОВАЛІНСЬКИЙ; Н. Г. КОВПАНЕНКО — кандидат історичних наук; Н. Г. КОВТАНЮК; С. А. КО-

КІН — кандидат історичних наук; Д. М. КОЛЕСНИКОВА; К. В. КОЛИБАНОВА — кандидат історичних наук; М. С. КОЛОМІЄЦЬ — доктор архітектури; Н. М. КОНДЕЛЬ-ПЕРМІНОВА — кандидат архітектури; Т. Ф. КОНФЕДЕРАТЕНКО; А. П. КОНЧАКОВСЬКИЙ; О. Г. КОРВІН-ПОТРОВСЬКИЙ — кандидат історичних наук; М. Ю. КОРЖОВА; В. І. КОРНЄЄВА; Г. В. КОРОЛЕВСЬКА; С. І. КОТ — кандидат історичних наук; О. І. КОТЛЯРЕВСЬКА — кандидат мистецтвознавства; В. І. КОТЮЖАНСЬКИЙ; Т. В. КОЧУБИНСЬКА; І. М. КРАВЕЦЬ; Г. В. КРАВЧЕНКО; О. О. КРАЙНЯ; М. О. КРИВОЛАПОВ — кандидат мистецтвознавства; О. А. КРОЛЕВЕЦЬ (РУТКОВСЬКА); В. О. КРУЦ — кандидат історичних наук; Н. П. КУЗИШИНА; Н. К. КУЗЬМИНА; О. Д. КУЗЬМИНСЬКА — кандидат історичних наук; В. Я. КУЛІНІЧ; А. І. КУЛЯС — кандидат технічних наук; І. Ф. КУРАС — доктор історичних наук, академік НАН України; А. В. КУРГАЄВА; В. І. КУРМАКОВА; О. І. КУТОВИЙ; Р. І. КУХАРЕНКО; В. І. КУЧЕР — доктор історичних наук, професор; М. О. КУЧЕРЕНКО; О. С. КУЧЕРУК; Б. А. КУЧМЕНКО — кандидат історичних наук; Е. М. КУЧМЕНКО — кандидат історичних наук; Т. І. ЛАЗАНСЬКА — кандидат історичних наук; Т. І. ЛЕВЧЕНКО; Л. В. ЛЕГАСОВА; В. О. ЛЕНЧЕНКО; І. М. ЛИСЕНКО; М. Г. ЛИСЕНКО; О. М. ЛИСЕНКО; Г. Н. ЛОГВИН — доктор мистецтвознавства; Н. Г. ЛОГВИН — кандидат архітектури; О. В. ЛОПУХИНА; Є. І. ЛОПУШИНСЬКА; П. П. ЛОШАК; О. І. ЛУГОВА — кандидат історичних наук; Л. Я. ЛУК'ЯНЧУК — кандидат історичних наук; Р. М. ЛЯКІНА; О. К. ЛЯЛЮШКО; О. В. ЛЯПІН; І. Т. МАЗОРЕ; Т. Г. МАЙЕР; Г. І. МАКСИМОВА; С. В. МАЛА; Д. В. МАЛАКОВ; І. М. МАЛАКОВА; Є. І. МАЛАХОВСЬКИЙ — кандидат технічних наук; Н. П. МАЛІЙ; О. Є. МАМОЛАТ; Т. Г. МАНІФАСОВА; Р. В. МАНЬКОВСЬКА — кандидат історичних наук; І. Є. МАРГОЛІНА — кандидат історичних наук; О. О. МАРКЕВИЧ; Т. Ю. МАРКІТАНЕНКО; О. Є. МАРКОВА — кандидат історичних наук; В. І. МАРОЧКА — доктор історичних наук; О. І. МАРЧЕНКО; Г. М. МЕЛЬНИК; І. П. МЕРКАТУН; М. О. МИРОНЕНКО; Г. П. МІЛГОРОДСЬКА; Л. С. МІЛЯЄВА — доктор мистецтвознавства, академік НАМ; М. О. МІЦЕЛЬ; Л. С. МІШУТКІНА; І. І. МОВЧАН — кандидат історичних наук; О. М. МОВЧАН — кандидат історичних наук; В. Ю. МОГИЛЕВСЬКИЙ — кандидат мистецтвознавства; В. П. МОЙСЕЄНКО — кандидат архітектури; О. Г. МОКРОУСОВА; Г. В. МОСТОВА; О. П. МОЦЯ — доктор історичних наук, професор, член-кореспондент НАН України; В. Й. НЕВІДОМСЬКИЙ; Н. Г. НАУМОВА; Н. М. НЕДОСТУП — кандидат історичних наук; Ю. Ю. НЕЛЬГІВСЬКИЙ — кандидат архітектури; В. Г. НЕСТЕРЕНКО; О. О. НЕСТУ-

ЛЯ; М. М. НІКІТЕНКО; Н. М. НІКІТЕНКО — доктор історичних наук; І. О. НІРОД (ЧЕПУРНОВА); С. А. НІЧКАЛО; Т. Ф. НОВОСЕЛЬСЬКА; С. П. НОЖЕНКО; О. Ф. ОВСІЄНКО — кандидат історичних наук; О. І. ОВЧАРЕНКО — кандидат мистецтвознавства; Є. М. ОЛЬШАНСЬКА; О. О. ОМЕЛЬЧЕНКО; Г. В. ОСАДЧИЙ; Т. С. ОСТАШКО — кандидат історичних наук; В. Ф. ОТЧЕНАШКО — дійсний член АБУ; К. С. ПАЛАМАРЧУК — кандидат медичних наук; В. В. ПАНШЕНКО — кандидат історичних наук; С. М. ПАНЬКОВА; Л. З. ПАНЧИШИН; Т. Г. ПЕРОЖОК; Н. В. ПЕРУНОВА; Н. Б. ПЕТРЕНКО; Л. А. ПИВОВАРЕНКО; А. М. ПІДГОРЕЦЬКИЙ; Н. А. ПІДПАЛА; А. П. ПІКУЛЬСЬКА — кандидат історичних наук; Н. Л. ПІНЧУК; Е. М. ПІСКОВА — кандидат філософських наук; К. М. ПІТОЄВА-ЛІДЕР; Є. М. ПЛАМЕНИЦЬКА; Б. І. ПОДКОЛЗІН; Г. В. ПОЛЮШКО; Л. А. ПОНОМАРЕНКО; Л. О. ПОНОМАРЬОВА; С. Д. ПОПЕЛЬ; С. І. ПОПОВИЧ — кандидат історичних наук; І. М. ПРЕЛОВСЬКА — кандидат історичних наук; О. Б. ПРОКОП'ЮК — кандидат історичних наук; М. О. ПРОТАС — кандидат мистецтвознавства; Б. Ф. ПРОЦЕНКО — кандидат філософських наук; Л. А. ПРОЦЕНКО; О. Г. ПУСТОВИЙТ — кандидат біологічних наук; А. О. ПУЧКОВ — кандидат архітектури; Ю. В. П'ЯДЕК; О. І. РАНЧУКОВ; А. В. РЕУТОВ; М. О. РИБАКОВ — кандидат історичних наук; Л. П. РИЛКОВА; Т. А. РОГОЗОВСЬКА; С. С. РОСИНСЬКИЙ; Н. М. РУДЕНКО — кандидат історичних наук; Т. М. РЯСНАЯ; М. А. САГАЙДАК — кандидат історичних наук; Л. В. САМАРІНА; Г. П. САПОЖНИКОВА; М. К. САРИЧЕВ; Т. О. СВЕЖЕНЦЕВА; Р. О. СВИРИДА; І. В. СВИСТУН; С. І. СЕВЕРИН — кандидат архітектури; Н. О. СЕЛІВАНОВА; М. Р. СЕЛІВАЧОВ — доктор мистецтвознавства; В. А. СЕМЕНОВА; М. С. СЕРГЕЄВА — кандидат історичних наук; О. М. СЕРДЮК; Г. І. СЕРЕБРЯКОВ — кандидат історичних наук; О. В. СИДОРЕНКО — кандидат біологічних наук; П. Г. СИДОРЕНКО — кандидат біологічних наук; О. І. СИДОРОВА; Є. Г. СИЗОВА; О. В. СІТКАРЬОВА — кандидат архітектури; Р. Д. СКАЛІЙ — кандидат мистецтвознавства; М. І. СКАКУН; Т. В. СКІБІЦЬКА; Г. Я. СКЛЯРЕНКО — кандидат мистецтвознавства; П. І. СКРИПНИК — кандидат історичних наук; О. Ю. СКОРА; Р. М. СКОРУЛЬСЬКА; Т. Б. СЛЮДІКОВА; В. І. СМІРНОВА; Н. П. СМІРНОВА; В. П. СМІШКО — кандидат історичних наук; В. А. СМОЛІЙ — доктор історичних наук, академік НАН України; Ю. О. СМОЛІЙ; С. П. СМОЛІНСЬКИЙ; Н. І. СТАВИСЬКА; С. М. СТАРЧЕНКО — кандидат медичних наук; Л. Г. СТЕННИК; Д. В. СТЕПОВИК — доктор мистецтвознавства; О. В. СТОРОЖУК; Д. В. СТУС — кандидат філологічних наук; Д. В. ТАБАЧНИК

— доктор історичних наук; І. В. ТАРУТІНОВА; Є. В. ТИМАНОВИЧ; Ж. П. ТИМЧЕНКО — кандидат історичних наук; О. В. ТИМЧЕНКО (ЖИЗДРИНСЬКА); Я. Ю. ТИНЧЕНКО; О. І. ТИЩЕНКО — кандидат архітектури; Т. Д. ТОВСТЕНКО — кандидат архітектури; П. П. ТОЛОЧКО — доктор історичних наук, академік НАН України; Л. І. ТОЛОЧКО; І. Ф. ТОЦЬКА; Т. О. ТРЕГУБОВА — кандидат архітектури; К. О. ТРЕТЯК — кандидат історичних наук; П. Т. ТРОНЬКО — доктор історичних наук, академік НАН України; І. В. ТРУШ; М. Ю. ТЯМІН; В. І. УЛЬЯНОВСЬКИЙ — доктор історичних наук, професор; П. Г. УСЕНКО — кандидат історичних наук; Л. В. УСПЕНСЬКА; В. М. УСТИМЕНКО — кандидат історичних наук; Л. М. УСТИЧ; Л. Д. ФЕДОРОВА — кандидат історичних наук; В. Ф. ФЕДОРЯКО; Г. Б. ФУКС — кандидат технічних наук; Р. В. ФУРМАН; В. О. ХАРЛАМОВ — кандидат історичних наук; М. С. ХОДАКІВСЬКИЙ; К. В. ХОМЕНКО; В. К. ХРОМЧЕНКОВ; Е. Г. ЦИГАНКОВА — кандидат історичних наук; В. В. ЧЕПЕЛИК

— кандидат архітектури; Є. Ф. ЧЕРЕДНИЧЕНКО; В. І. ЧЕРНА; О. А. ЧИРКОВА; М. М. ЧОВАН; І. І. ЧУЛИПА; О. Ю. ЧУМАЧЕНКО; А. М. ШАМРАСВА; В. С. ШАНДРА — доктор історичних наук; А. М. ШЕВКО; В. П. ШЕВЧЕНКО; В. Е. ШЕВЧЕНКО — кандидат філологічних наук; Л. В. ШЕВЧЕНКО; М. Ю. ШЕВЧЕНКО; Н. О. ШЕВЧЕНКО; О. І. ШЕВЧЕНКО; В. М. ШЕПЕЛЮК; В. А. ШИДЕНКО; Н. А. ШИП — доктор історичних наук; О. О. ШИШКІНА; Г. М. ШОВКОПЛЯС; Є. М. ШПАК; І. В. ШУЛЕШКО; О. І. ШУМИЦЬКИЙ; С. В. ШУРЛЯКОВ — кандидат філософських наук; В. А. ЩЕРБАК — кандидат мистецтвознавства; Г. Я. ЩЕРБІНА; І. А. ЩУКІНА; О. Й. ЩУСЬ — кандидат історичних наук; О. В. ЮРКОВА — кандидат історичних наук; С. Б. ЮРЧЕНКО; Г. М. ЮХИМЕЦЬ — кандидат мистецтвознавства; Д. Б. ЯНЕВСЬКИЙ — доктор історичних наук; Н. Д. ЯНКО; Д. Г. ЯНКО; С. В. ЯРИНИЧ; В. Є. ЯСІЄВИЧ — доктор архітектури; О. Б. ЯСТРЕБОВА; В. М. ЯЦЮК.

НАД ПІДГОТОВКОЮ
3-ї ЧАСТИНИ 1-ї КНИГИ ТОМУ «КИЇВ»
ЗВОДУ ПАМ'ЯТОК ІСТОРІЇ ТА КУЛЬТУРИ УКРАЇНИ
ДО ВИХОДУ В СВІТ
ПРАЦЮВАЛИ

ГОЛОВНА РЕДАКЦІЯ
ЗВОДУ ПАМ'ЯТОК ІСТОРІЇ ТА КУЛЬТУРИ
ПРИ ВИДАВНИЦТВІ «УКРАЇНСЬКА ЕНЦИКЛОПЕДІЯ»
ім. М. П. БАЖАНА

Головний редактор
Микола Кіпоренко.

Редакційно-художня рада
Світлана Блащук —
провідний науковий редактор;
В'ячеслав Горбик —
доктор історичних наук;
Світлана Дмитрук —
заст. головного редактора;
Микола Кіпоренко —
голова ради, видавничий проект;
Ніна Коваленко —
завідувач відділу підготовки тому «Київ»;
Зоя Конєєва —
секретар ради, старший науковий редактор;
Галина Мостова —
заст. голови ради, провідний науковий редактор;
Лариса Федорова —
кандидат історичних наук.

Творча група редакційно-видавничої підготовки тому
Світлана Дмитрук —
керівник групи редакційної підготовки тому «Київ»;
Віра Кацавелі —
науковий редактор;
Елеонора Лаврова —
старший науковий редактор з історичної тематики;
Ольга Лялюшко —
науковий редактор з архітектурно-містобудівної тематики;
Галина Мостова —
провідний науковий редактор з історичної тематики;
Оксана Пархоменко —
науковий редактор з археологічної тематики;
Світлана Попель —
провідний науковий редактор з питань стилістики і літературного контролю.

Бібліографія
Галина Кравченко —
старший науковий редактор-бібліограф.

Картографія
Борис Тисленко —
старший науковий редактор-картограф.

Оправа
Володимир Березань — художник.

Художнє оформлення
Іван Динник — художник.

Художньо-технологічний макет
Ніна Новик —
редактор з питань
технічної редакції та дизайну.

Підготовка текстівок та розташування ілюстрацій
Зоя Конєєва —
старший науковий редактор.

Контрольна редакція і коректура
Валентина Лев —
провідний науковий редактор;
Наталія Самандасюк —
провідний науковий редактор.

Позаштатний відділ фотоілюстрацій
Кольорові слайди і цифрова фотозйомка:
Юрій Бусленко (основна зйомка — 1082 сюжети ©),
Олег Гончар, Валерія Ієвлева, Тетяна Трегубова.
Чорно-білі фото:
Олег Гончар, Віктор Лащенко.

Комп'ютерне виготовлення штрихових планів
Олександр Бузько, Олександр Ломака,
Тетяна Меляницька, Олександр Молос,
Віталій Отченашко, Андрій Реутов.

Дизайн, набір та верстка — комп'ютерний центр Головної редакції Зводу пам'яток історії та культури
Олександр Ломака — завідувач;
Райса Стукова — набір;
Надія Шульга — набір (частково).

Іменний покажчик
Елеонора Лаврова, Віктор Полковенко —
кандидат філологічних наук,
Світлана Попель, Галина Ярошук.

Провідний економіст
Галина Брайко.

ВІДДІЛ ПІДГОТОВКИ ТОМУ «КИЇВ»
ЗВОДУ ПАМ'ЯТОК ІСТОРІЇ ТА КУЛЬТУРИ УКРАЇНИ
ПРИ КИЇВСЬКОМУ НАУКОВО-МЕТОДИЧНОМУ ЦЕНТРІ
ПО ОХОРОНІ, РЕСТАВРАЦІЇ ТА ВИКОРИСТАННЮ
ПАМ'ЯТОК ІСТОРІЇ, КУЛЬТУРИ І ЗАПОВІДНИХ
ТЕРИТОРІЙ
Ніна Коваленко — завідувач,
Ольга Єгорова, Світлана Мала,
Ніна Смирнова.

ВСЕУКРАЇНСЬКИЙ НАУКОВО-МЕТОДИЧНИЙ
ТА ДОСЛІДНО-ІНФОРМАЦІЙНИЙ ЦЕНТР
АРХІТЕКТУРНОЇ СПАДЩИНИ МІНРЕГІОНБУДУ УКРАЇНИ
Тетяна Маніфасова — директор.

ЮРИДИЧНИЙ СУПРОВІД
Володимир Пастухов — завідувач кафедри
Академії прокуратури України, кандидат юридичних наук.

ГОЛОВНА РЕДАКЦІЯ ЗВОДУ ПАМ'ЯТОК ІСТОРІЇ ТА КУЛЬТУРИ

Головна редакція Зводу пам'яток історії та культури України при видавництві "Українська енциклопедія" ім. М. П. Бажана є юридичною особою. Попередницею її була наукова редакція "Історії міст і сіл Української РСР" Головної редакції "Української Радянської Енциклопедії", яка випустила у світ 26 томів "Історії міст і сіл УРСР". Після завершення роботи над виданням її було реорганізовано на наукову редакцію "Зводу пам'яток історії та культури України", на базі якої у березні 1992, згідно з постановою Кабінету Міністрів України, засновано спеціалізовану Головну редакцію "Зводу пам'яток історії та культури України" при видавництві "Українська енциклопедія". Вона є самостійним підрозділом у видавничій мережі Державного комітету телебачення і радіомовлення України.

Науково-методичне й організаційне керівництво роботою з виявлення та дослідження пам'яток здійснює Центр «Зводу пам'яток історії та культури України» при відділі Історії України 2-ї пол. XX ст. Інституту історії України НАН України. Редакція і відділ у тісній співпраці з численними науковими установами, Українським товариством охорони пам'яток історії та культури, творчими спілками, управліннями охорони пам'яток, музеями, окремими дослідниками, краєзнавцями, фахівцями різного профілю займаються організацією і підготовкою до видання 28-томного енциклопедичного науково-довідкового видання — "Звід пам'яток історії та культури України".

Під час його підготовки додатково обстежуються регіони країни, розробляються методологічні засади дослідження, відбору й опису пам'яток, концепції томів Зводу. Було підготовлено й розіслано регіональним редколегіям відповідні матеріали й типові статті як взірці енциклопедичної уніфікації, укладено базовий для рукописів реєстр термінів. Постійно надається науково-методична та видавничо-редакційна допомога численним авторам і робочим групам з підготовки томів Зводу. У цій діяльності Центр «Зводу пам'яток» та Головна редакція Зводу відіграють роль наукових та практичних центрів зі створення енциклопедії нерухомої частини історико-культурної спадщини України.

Побачили світ 1-а частина (1999) та 2-а частина (2004) 1-ї книги тому "Київ". До 3-ї частини, яку ми презентуємо читачам, включено статті про пам'ятки столиці України від літери "С" ("Свято-Успенська Києво-Печерська лавра") до літери "Я" ("Ярославська вулиця"). Два найвідоміші комплекси пам'яток — Свято-Успенська Києво-Печерська лавра і Софійський кафедральний монастир — включені до Списку

Всесвітньої спадщини ЮНЕСКО. Значний інтерес становлять статті про культурно-мистецьке життя столиці кін. 18 — 21 ст. ["Театр Бергоньє" (тепер — Національний академічний театр російської драми ім. Лесі Українки), театр "Соловцов" (Національний академічний драматичний театр ім. Івана Франка), в яких працювали видатні українські митці].

Розрив між випуском книг у часі становить п'ять років. Це пояснюється збільшенням обсягу видання, складністю дослідження об'єктів історико-культурної спадщини, чимало з яких є нововиявленими пам'ятками, недостатньо розробленою історіографічною базою з деяких питань вітчизняної історії. Багато праці покладено на вивчення першоджерел. Редакція та її автори зіткнулися також з такими проблемами, як фізична руйнація пам'яток старовини.

Друга книга тому "Київ" присвячена некрополю міста. До неї ввійдуть статті про кладовища (Байкове, Звіринецьке, Лук'янівське та інші), цінні архітектурні споруди на них (церкви, мавзолеї), поховання відомих історичних діячів та пам'ятники на них, які мають мистецьку цінність.

З метою поглиблення роботи з наукового опрацювання матеріалів Зводу в Головній редакції створено групу енциклопедичних досліджень. Пожвавилася робота з підготовки регіональних томів після виходу Указу Президента України від 11 грудня 2000 року "Про забезпечення підготовки і випуску багатотомного енциклопедичного видання «Звід пам'яток історії та культури України», Указів Президента України від 28 листопада 2007 року "Про додаткові заходи з підготовки і випуску багатотомного енциклопедичного видання «Звід пам'яток історії та культури України» і від 17 березня 2008 року "Про внесення змін до Указу Президента України від 28 листопада 2007 року № 1156".

Запрошуємо всіх, хто не байдужий до проблем вивчення і збереження історико-культурної спадщини України, надати матеріальну підтримку нашому виданню.

Головний редактор
Микола Кіпоренко

ЗВІД ПАМ'ЯТОК ІСТОРІЇ ТА КУЛЬТУРИ УКРАЇНИ

КИЇВ

Кн. 1, ч. 3

С — Я (Свято-Успенська Києво-Печерська лавра — Ярославська вулиця)

У книзі вміщено 1610 ілюстрацій
(з них 1107 кольорових, 25 чорно-білих
та 478 планів)

Головна редакція Зводу пам'яток історії та культури
при видавництві «Українська енциклопедія» ім. М. П. Бажана

Свідоцтво про державну реєстрацію,
видане Шевченківською райдержадміністрацією м. Києва
13.12.2001 р., реєстраційний № 13522.

Свідоцтво про внесення суб'єкта видавничої справи до
державного реєстру видавців, виготівників і розповсюджувачів
видавничої продукції
21.01.2005 р., реєстраційний № 2069.

252601, Київ-30, МСП, вул. Б. Хмельницького, 51-А.

На форзаці: Київ. План І. Ушакова. 1695. Реконструкція Г. Алферової, В. Харламова.
У кн. 1, ч. 2 на с. 590 під ілюстрацією читати: Фрагмент монументу на честь
проголошення Незалежності України «Оранта-Україна».

Звід пам'яток історії та культури України:

З-43 Енцикл. вид.: У 28 т. / Голов. редкол.: В. Смолій та ін.
— К.: Голов. ред. Зводу пам'яток історії та культури при
вид-ві «Українська енциклопедія» ім. М. П. Бажана,
1999—2011. — Рез. англ.

ISBN 966—95478—0—6

Київ: Кн. 1, ч. 3.: С—Я / Редкол. тому: Відп. ред.
П. Тронько та ін. — 2003. — Упоряд.: В. Горбик, М. Кі-
поренко, Н. Коваленко, Л. Федорова. — С. 1217—2197:
іл. — Бібліогр.: с. 2114—2146. — Покажч.: с. 2149—2191.

ISBN 966—95478—2—2.

Звід пам'яток історії та культури України — перше в Україні енциклопедичне науково-довідкове видання про всі відомі на її території нерухомі пам'ятки археології, історії, архітектури та містобудування, монументального мистецтва. Звід включатиме 28 томів відповідно до адміністративно-територіального поділу країни (Автономна Республіка Крим, 24 області, міста Київ і Севастополь, окремий том присвячено пам'яткам української культури за рубежем)