

Національна академія наук України
Інститут археології

Кваліфікаційна наукова
праця на правах рукопису

ГОПКАЛО ОКСАНА ВІКТОРІВНА

УДК 904.24(477+498)''652''

ДИСЕРТАЦІЯ

КОСТЮМ НАСЕЛЕННЯ КУЛЬТУРИ ЧЕРНЯХІВ – СИНТАНА-ДЕ-МУРЕШ

Том 1

07.00.04 – археологія

Історичні науки

Подається на здобуття наукового ступеня доктора історичних наук

Дисертація містить результати власних досліджень. Використання ідей, результатів і текстів інших авторів мають посилання на відповідне джерело

(підпис, ініціали та прізвище здобувача)

Київ - 2019

АНОТАЦІЯ

Гонкало О.В. Костюм населення культури Черняхів–Синтана-де-Муреш. – Кваліфікаційна наукова праця на правах рукопису.

Дисертація на здобуття наукового ступеня доктора історичних наук за спеціальністю 07.00.04 «Археологія». – Інститут археології НАН України, Київ, 2019.

Римський лімес, що проходив вздовж Дунаю та Рейну, ділив Європу на цивілізовану і варварську. У цій, на північ від Дунаю, варварській Європі, народи, про які піде мова нижче, займали важливе місце. Це стосується не лише тієї великої території, яку вони освоїли протягом свого перебування тут, але і тієї ролі, яку вони відіграли в історії, і впливу на сусідів, в тому числі на предків слов'ян, і спадку, який залишили по собі. Прийнято вважати, що жіночий костюм середньовічних слов'ян з двома фібулами успадковує східногерманський, готський, костюм. І в цій ситуації складно відокремити строго обґрунтовані наукові положення від розхожих стереотипів.

Дана дисертація, присвячена костюму носіїв культури Черняхів–Синтана-де-Муреш, – фундаментальне комплексне дослідження. Вона базується на даних археологічних та іконографічних джерел. Для аналізу археологічних джерел була створена база даних поховань культури ЧСМ (5 600 комплексів), а також каталог поховальних комплексів з деталями вбрання (2148 комплексів).

Серед черняхівського поховального інвентарю виділені категорії знахідок, пов'язані з костюмом. За даними незруйнованих поховань визначено локалізацію та ймовірне призначення цих предметів. З'ясовано, що до складу предметів, пов'язаних з костюмом, входили фібули, пряжки, намисто, підвіски, кільця, скроневі кільця, браслети, сережки, гривни. Найбільш численними виявилися перші чотири категорії. Раніше всі вони

були систематизовані. Решта – різноманітні і не утворюють серій.

Наступним етапом даного дослідження було встановлення відмінностей між костюмом представників різної статі. До теперішнього часу накопичена велика Вибірка поховань з антропологічними визначеннями. Аналіз таких поховань дозволив виділити ознаки поховального інвентарю, пов'язані зі статтю, скласти уявлення про вбрання чоловіків та жінок. Серед ознак поховального інвентарю показником чоловічих поховань є предмети озброєння та гральні жетони; жіночих – три фібули, люстерко, два та більше пряслиць, одна чи декілька ключкоподібних шпильок, ключі або замки.

Встановлено, що найбільш поширеною моделлю чоловічого вбрання була модель з одною або двома пряжками, жіночого – з двома фібулами. Жіночий костюм часто доповнювали намиста і підвіски. Жінки надавали перевагу металевим підвіскам (розеткоподібним, трикутним), так званим поясним амулетам із мушлів молюсків та рогових пірамідальних прикрас; чоловіки використовували в якості підвісок римські монети, плоскі прямокутні підвіски. Спеціальне дослідження, присвячене так званим скроневим кільцям, показало, що невеликі дротові кільця чоловіки використовували як сережки, а дівчата-підлітки і молоді жінки прикрашали ними волосся. І чоловіки, і жінки носили плащ, який скріплювався фібулою на плечі, а також кільця на правій руці. Те саме відноситься й до взуття – воно зафіксовано і в чоловічих, і в жіночих похованнях. За скупченням дрібних побутових предметів, встановлено, що і чоловіки, і жінки використовували торби. І у чоловіків, і у жінок зафіксовані додаткові комплекти одягу – «приношення».

Зміни в костюмі відбувалися з плином часу та під впливом різних культурних традицій. Спостереження за типологічним складом деталей костюма в різні періоди дозволило встановити наступні закономірності.

Костюм першої фази культури (238–270/280) (реконструйований на основі невеликої кількості поховань, більшість з яких дитячі та ритуально

зруйновані) представлений переважно моделлю з фібулою; чоловічий – з фібулою і пряжкою (потрійний комплект); жіночий – з двома фібулами.

Чоловічий костюм другої фази (270/280–300/310) представлений в Рудці – одному з еталонних комплексів фази С₂, за Х.Ю. Еггерсом – моделлю з фібулою; жіночий – з двома фібулами. У цей період до носіїв культури ЧСМ надходили золоті лунниці та мініатюрні «відерця», бронзові і залізні «відерця», «кошики», «розетки», трикутні підвіски, скляне намисто та підвіски, що збігаються за кольором скла зі скляними келихами.

Третя фаза (300/310–360/370) характеризується появою в чоловічому вбранні моделі з двома пряжками (Косанове 1961-21), взуття із застібками, плоских прямокутних підвісок. У жіночому костюмі епізодично з'являються сережки античного зразка, продовжують використовуватися в якості прикрас волосся так звані скроневі кільця, двофібульна модель вбрання з широкими фасетированими прогнутими підв'язними та двопластинчастими фібулами, набори амулетів з мушлів молюсків і рогових пірамідальних підвісок, сердоліково-коралове намисто, взуття з пряжками.

Четверта фаза (360/370–400/410) культури ЧСМ належить до ранньогуннського часу. Вона представлена невеликою кількістю комплексів. Старожитності фінальної фази стилістично неоднорідні. Для цього періоду для чоловіків характерна безфібульна модель вбрання, модель з одною або двома пряжками, взуття з пряжками.

За кореляцією зі специфічними ознаками поховального обряду та інвентарю, властивих носіям різних етнокультурних традицій серед носіїв культури ЧСМ, встановлено походження різних рис черняховського костюма. Наприклад, на ранньому етапі культури ЧСМ в костюмі, серед ювелірних виробів і прикрас, найбільш виразно проявляються риси вельбарської та пшеворської культур. Крім того, наявність специфічної ліпного посуду, шірокодонних ліпних горщиків, вказує на присутність західних сарматів серед перших поколінь мігрантів. Традиції сарматів Великої Угорської

рівнини зіграли в становленні черняховського костюма важливу роль. Принаймні саме з ними може бути пов'язана широко поширена традиція поясних амулетів. Рідкісні знахідки фібул з високим приймачем «чудовищної» серії свідчать про присутність у складі носіїв культури ЧСМ вихідців зі Скандинавії. Аналіз костюма пізньоскіфського населення показав, що в цій етнічній групі зафіксований найнижчий відсоток (16,5 %) поховань з деталями костюма (пор.: 61 % в ямах з підбоям, 51 % катакомбах, 46 % в ямах із заплічками). Швидше за все, ця група виявилася несприйнятливою до загальнокультурного «модного» жіночого одягу з двома фібулами і мала власний костюм.

Носії київських традицій – представники слов'янського етнокультурного компоненту – входять до складу носіїв культури ЧСМ з власним жіночим костюмом, який так само, як і так званий етнографічний готський, представлений парними Т-подібними емалевими фібулами, з'єднаними залізним ланцюгом.

Костюм відбивав не тільки походження людини, але і його соціальний статус. Чоловічі могили в «великій» поховальній камері, з гральної дошкою, набором для пиття, розкішними острогами, парчею, взуттєвими, портупейними пряжками і м'ясною їжею – категорії I b, за Ф. Бірбрауером, супроводжує потрійний комплект костюма (Чернелів-Руський 265), ювелірні вироби зі срібла (Рудка), парча (?) (Переяслав-Хмельницький 1952-5), бронзова неординарна фібула, портупейні ремені і взуття з пряжками (Гаврилівка 5), вбрання з портупейним (?) та парадним поясами (Бирлад–Валя-Сяке 507).

Соціологічний аналіз групи поховань з двопластинчастими фібулами показав, що самі по собі двопластинчасті фібули не можуть слугувати показником високого соціального статусу, проте їх поява була продиктована потребою «верхівки» мати статусні речі, не тільки за матеріалом (срібло), а й за формою, зовнішнім виглядом.

Залишки одягу є ще одним джерелом реконструкції костюма. Вони зберігаються у вигляді мінералізованих фрагментів, які не завжди піддаються аналізу. За наявними в нашому розпорядженні даними, тканину виготовляли з ниток рослинного (льон) і тваринного (шовк, вовна) походження. Переважна більшість фрагментів належить вовняній тканині з полотняним та саржевим переплетенням ниток різної щільності. На одному із зразків зафіксовано фрагмент шву; на іншому – шкіра, пришита до тканини. Можна припускати, що тканина з полотняним переплетенням великої щільності належала нижньому, а груба, з саржевим переплетенням, верхньому (плащу або накидці) одягу.

У результаті проведеного дослідження вдалося визначити склад деталей костюма, особливості чоловічого та жіночого вбрання, простежити зміни костюма в часі, визначити внесок представників різних етнокультурних традицій в загальний костюм, проаналізувати особливості костюма різних соціальних верств черняхівського суспільства, за мінералізованими залишками – характер текстилю від одягу. Однак для реконструкції костюма носіїв культури ЧСМ цього явно недостатньо. Тому в якості можливих аналогій залучені збережені в сприятливих умовах зразки одягу, а також дані іконографії. Завдяки іконографічним даним можна уявити види, крій, деталі одягу жителів найближчих римських провінцій, європейських варварів, варварів на римській службі.

Жіночий костюм жителів найближчих до ареалу культури ЧСМ римських провінцій Дакії, Паннонії, Норіка, Мезії в період, що безпосередньо передуює її утворенню, представлений двома традиціями – кельтською та грецькою. Кельтський костюм відображений на надгробках Дакії, Паннонії і Норіка, грецький – у прилімесних районах Мьозії. У колі можливих прототипів жіночого костюма культури ЧСМ найбільш значним є подібність з базовою моделлю (костюмом типу 1, за Дж.Гарбшем) жіночого костюма Дакії, Паннонії і Норіка.

Повний комплект чоловічого одягу середини IV ст. демонструють фрески склепу візантійського сановника з Дуростора.

Костюми варварів на медальйоні з Сербії і на нижньому ярусі діптиха з Хальберштадтського собору є зразками пізньоантичного мистецтва, для якого характерне точне відтворення деталей при загальному зниженні художнього рівня зображень. У зв'язку з цим досить імовірним стає припущення про те, що варвари відображені на цих пам'ятках адекватно, а їх костюм відповідає реальному.

Зокрема, варварський жіночий костюм представлений двома моделями. Перша – відповідає пізньоантичній моді, вона включає зачіску і прикраси, актуальні на початку V ст. в Римі. Друга модель жіночого костюма – «варварська». Це одяг, що нагадує стóлу, та мантия, з'єднані на плечах застілками – одяг, відомий з античної іконографії I–II ст. Зачіски жінок – довге волосся, зібране в коси, на лобі – начільна стрічка.

На підставі проведеного дослідження костюм культури ЧСМ можна реконструювати таким чином. Одяг чоловіків складався з плечового на зразок туніки та поясного (штанів), які підперізувалися ременем з пряжкою. Плащ, з'єднаний фібулою на плечі, траплявся на першій та другій фазах, поступається місцем верхньому одягу, що не потребував застілки. На третій фазі в чоловічому костюмі з'являється другий ремінь для портупей або плечового одягу на зразок куртки, в ряді випадків – парадний. Взуття, про яке практично нічого не відомо в період виникнення культури, в комплексах фінальної фази, фіксується ремінцями з пряжками. Археологічних даних про сезонний одяг немає, але письмові та іконографічні дані свідчать про те, що взимку чоловіки мали хутряний одяг. Чоловіки мали довге, до плечей, волосся, вуса та бороду. Представники варварської «верхівки» могли отримувати в дар одяг римських зразків, принаймні про це свідчать знахідки Т-подібних фібул з цибулеподібними кнопками. Жінки використовували одяг з двома фібулами на зразок того, який зображений на кельтських надгробках

Дакії і Паннонії. Зрідка вони підперізувалися одяг шкіряним ремінцем з пряжкою, але частіше, очевидно, текстильним. Жінки прикрашали шию та груди намистом. Зрідка використовували сережки, каблучки носили на правій руці. Волосся було довгим. Дівчатка, дівчата і молоді жінки прикрашали його кільцями, які кріпили до налобного віночку або вплітали у волосся як накісники. З намиста робилися браслети, які прикрашали зап'ястя.

Ключові слова: культура Черняхів–Синтана-де-Муреш, поховальний обряд, поховальний інвентар, костюм, одяг, вбрання, фібули, пряжки, намисто, підвіски, етнокультурний, соціальний маркер.

ABSTRACT

Gopkalo O.V. The costume of the Chernyakhiv–Sintana-de-Mures Cultura's population. – Qualifying scientific study, rights as a manuscript.

Thesis for obtaining the doctoral degree by speciality 07.00.04 «Archeology». – Institute of archeology of the National Academy of Sciences of Ukraine, Kyiv, 2019.

The Romanian Limes passing along the Danube and the Rhine divided Europe into civilized and barbarous. The peoples discussed below occupied an important place in the barbaric Europe on the north of the Danube. This applies not only to the great territory they have mastered during their stay but also to the role they played in history and influence on their neighbors (including ancestors of Slavs) and the legacy they left. It is accepted that a female costume of medieval Slavs with two fibulae inherits an East German Gothic suit. And in this situation it is difficult to separate rigorously substantiated scientific provisions from common stereotypes.

The Romanian Limes passing along the Danube and the Rhine divided Europe into civilized and barbarous. The peoples discussed below occupied an

important place in the barbaric Europe on the north of the Danube. This applies not only to the great territory they have mastered during their stay but also to the role they played in history and influence on their neighbors (including ancestors of Slavs) and the legacy they left. It is accepted that a female costume of medieval Slavs with two fibulae inherits an East German Gothic suit. And in this situation it is difficult to separate rigorously substantiated scientific provisions from common stereotypes.

This dissertation dedicated to the costume of CSM culture bearers is a fundamental comprehensive study. It is based on archaeological, iconographic and written sources. For analysis of archaeological sources a database of burial sites of the CSM culture (5 600 complexes) was created as well as a catalog of burial complexes with dress accessories (2148 complexes).

There are categories related to the costume highlighted among the Chernyakhiv funeral inventory. According to the data from the undestroyed burials, the location and probable purpose of these items were determined. It was found that the items related to the suit included fibulae, buckles, necklaces, pendants, rings, temporal rings, bracelets, earrings, neck-rings. Moreover the first four categories were the most numerous. Previously they were all systematized. The rest are pretty diverse and do not form series.

The next step in this study was distinguishing between the costume of different genders. A large sample of burials with anthropological definitions has been accumulated. An analysis of such burials made it possible to identify gender-related funeral features to give an idea of the specific attire for men and women. Among the features of a funeral inventory indicator of male burials are weapons and gambling tokens; female – three fibulae, a mirror, two or more spindles, one or more sticks pins, keys or locks.

It was found that the most common model of men's clothing was a model with one or two buckles, female – with two fibulae. Women's costumes were often complemented by necklaces and pendants. Women preferred metal pendants

(rosette, triangular), the so-called belt amulets of shells and horn pyramidal jewelry; men used Roman coins as pendants and flat rectangular pendants. A special study on the so-called temporal rings showed that small wire rings were used by men as earrings, teenage girls and young women decorated their hair. Both men and women wore a cloak that was fastened with a fibula on their shoulders as well as rings on right hands. The same applies to shoes – they were found in both male and female burials. It was found on accumulation of small household items is that both men and women used bags. Both men and women had additional sets of clothing – «offerings».

Changes in costume took place over time impacted by different cultural traditions. Observation of typological composition of suit details in different periods allowed us to establish the following patterns.

The costume of the first phase of culture (238–270/280) (reconstructed on the basis of a small number of burials, most of them childish and ritually destroyed) is represented mainly by a model with a fibula; male – with the fibula and buckle (triple set); female – with two fibulae.

The second phase men's costume (270/280–300/310) is presented in Rudka – one of the standard complexes of the C₂ phase, according to H.J. Eggers – model with fibula; female – with two fibulae. During this period CSM culture got golden lunar and miniature buckets, bronze and iron buckets, baskets, sockets, triangular pendants, glass necklaces and pendants that match the color of glass with glass beackers.

The third phase (300/310–360/370) is characterized by the appearance of a two-buckle model in men's clothing (Kosanove 1961-21), shoes with fasteners, flat rectangular pendants. In the women's suit earrings of antique pattern occasionally appear, so-called temporal rings as hair ornaments are still used, two-fibulae model of dress with wide faceted fibulae with returned foot and doubleplate fibulae, sets of amulets of shells and horns, shoes with buckles.

The fourth phase (360/370–400/410) of the CSM culture dates back to the early Hun period. It is represented by a small number of complexes. The antiquities of the final phase are stylistically heterogeneous. For this period, men are characterized by a model of clothing without fibulae, a model with one or two buckles, shoes with buckles.

Correlations with specific features of funeral rites and the inventory inherent from bearers of different ethnocultural traditions among CSM culture show the origin of different features of the Chernyakhiv costume. For example on early stages of CSM costume culture there are the most prominent features of Welbark and Przeworsk Cultures among jewelry.

In addition presence of specific handmade pots indicates existence of Western Sarmatians among the first generations of migrants. The traditions of the Sarmatians who lived in Great Hungarian Plain played an important role in the formation of Chernyakhiv costume.

At least they can be associated with the widespread tradition of belt amulets. The rare finds of fibulae with a high receiver of «monstrous» series testify to the presence of Scandinavian natives in CSM culture. An analysis of the late Scythian costume showed that the lowest percentage (16,5 %) of burials with dress accessories was recorded in this ethnic group. Most likely this group wore their own costume.

The bearers of the Kiev's Cultura traditions – representatives of the Slavic ethno-cultural component – are part of CSM culture with their own women's costume which like the ethnographic Gothic garments is represented by paired fibulae (T-shaped enamel) fastened with an iron chain.

The costume reflected not only the origin of the person but also his or her social status. Men's graves in the «large» burial chamber with a play board, drinking set, sumptuous spurs, brocade, shoe buckles, buckles and meat food, category I b, by F.Birbrauer, are accompanied by the triple set of costume (Cherneliv-Rus'kyi grave 285), jewelry made of silver (Rudka), brocade (?)

(Pereyaslav-Khmelnitsky, grave 1952-5), extraordinary bronze brooch, harnesses and buckle shoes (Gavrilovka, grave 5), dress with harness (?) and ceremonial belts (Bârlad–Valea- Seacă, grave 507).

Sociological analysis of a group of burials with doubleplate fibulae showed that two-plate fibulae alone could not serve as indicator of high social status but their appearance was dictated by the need for the «top» to have status things not only in material (silver) but also in form and external view.

Remnants of clothing are another source of costume reconstruction. They are stored as mineralized fragments those are not always amenable to analysis. According to available data the fabric was made from threads of vegetative (flax) and animal (silk, wool) origin. The vast majority of fragments belong to woolen fabric with canvas and twill weave threads of different densities. A suture is found on one of the specimens, leather sewn to fabric on the other. We can assume that the fabric with a high-density weave belonged to the lower clothing and rough fabric with twill weave – to outer (cloak or cape) clothing.

As a result of the research we were able to determine the composition of costume details, features of men's and women's clothing, to trace the costume changes over time, to determine the contribution of representatives of different ethno-cultural traditions in the overall costume, to analyze the features of the costume of different social groups of Chernyakhov society. However this is clearly not enough for reconstruction of CSM culture bearers costume. Therefore samples of clothing stored in favorable conditions involved as possible analogues, as well as data iconography. Thanks to the iconographic data one can imagine the types, cuts, clothing details of the inhabitants of the nearby Roman provinces, European barbarians, barbarians in the Roman service.

The women's costume of the inhabitants of CSM culture in the period immediately preceding its formation is represented by two traditions – Celtic and Greek. The Celtic costume is displayed on the tombstones of Dacia, Pannonia, and Noric, and the Greek – in the suburban areas of Moesia. In the range of possible

prototypes of the women's costume of the CSM culture, the most significant is the similarity with the basic model (costume type 1, according to J. Garbsh) of the women's costume of Dacia, Pannonia and Noric.

A complete set of men's clothing of the mid IV century appear on frescoes of the crypt of a Byzantine dignitary from Durostorum.

Barbarian costumes on a medallion from Serbia and on the lower tier of a diptych from Halberstadt Cathedral are examples of Late Antique art characterized by accurate display of details with a general reduction in artistic level of the images. In this connection it is quite probable that the barbarians are adequately represented on these sites and that their costume follows real one.

Barbarian women's costume is represented by two models. The first – corresponds to the late antique fashion and includes hairstyle and jewelry relevant to the beginning of V century in Rome. The second model of women's costume – «barbarian». These are clothes reminiscent of a chiton and a mantle fastened on the shoulders with clasps – clothing known from antique iconography of first and second centuries. Hairstyles for women – long hair gathered in braids and a headband on the forehead.

Barbarian women's costume is represented by two models. The first – corresponds to the late antique fashion and includes hairstyle and jewelry relevant to the beginning of V century in Rome. The second model of women's costume is «barbarian». These are clothes reminiscent of a stola and a mantle fastened on the shoulders with clasps – clothing known from antique iconography of I–II centuries. Hairstyles for women are long hair gathered in braids and a headband on the forehead.

Based on the research the costume of CSM culture can be reconstructed as following. Men's clothing consisted of a shoulder-like tunic and waistband (trousers) which were strapped with a belt with a buckle. The cloak connected by a fibula on the shoulder occurred in first and second phases gives way to the outer clothing which did not need a clasp. In the third phase a second suit or shoulder

strap (such as a jacket) appears in the men's suit, and in some cases a uniform. Shoes those are virtually unknown in the period of culture, in the complexes of the final phase fixed with straps with buckles. There are no archaeological data on seasonal clothing, but written and iconographic evidences indicate that men wore fur clothing in winter. Men had long shoulders, hair, mustaches and beards. Representatives of the barbaric «top» could receive Roman clothing as a gift, at least the findings of T-shaped fibulae with bulb-like buttons testify to this. The women wore two-fibula clothing like the one depicted in the Celtic tombstones of Dacia and Pannonia. Occasionally they used to strap their clothes with a leather belt with a buckle but more often apparently textile. Women decorated their necks and breasts with short necklaces. Occasionally earrings and rings on the right hand were used. The hair was long. Girls and young women adorned it with rings, which were attached to the head corolla or weaved into the hair like ornaments. Bracelets worn on the wrists were made from beads.

Key words: Culture Chernyakhiv–Sîntana-de-Mureş, burial rite, grave goods, costume, clothes, dress accessories, fibulae, buckles, necklace, pendants, ethno-cultural, social marker.

Список публікацій здобувача

в яких опубліковані основні наукові результати дисертації

1. Bobrovskaja, O. 2001. Belt amulet sets in the female costume of the Cherniakhov Culture. In: Istvanovicz, E., Kulcar, V. (eds.). *International connections of the Barbarians of the Carpathian Basin in the 1-st–5-th centuries A.D.*, Aszód–Nyíregyháza, p. 221-226.
2. Гопкало, О.В. 2007. Про результати та перспективи дослідження черняхівського костюма. *Археологія*, 2, с. 48-57.
3. Гороховский, Е.Л., Гопкало, О.В. 2009. Варвары на медальоне Валентиниана I из Сербии. В: Мызгин, К. В. (ред.). *Ostrogothica*. Харьков: Тимченко А.Н., с. 237-251.

4. Гопкало, О.В. 2010. К периодизации могильника Слобозия-Кишкэрень в Бесарабии. *Stratum plus*, 4, с. 211-222.
5. Гопкало, О.В., Тылищак, В.С. 2010. Римские импорты из металла на могильнике Чернелив-Русский. В: Щеглова, О., Казанский, М., Радюш, О. (ред.). *Germania-Sarmatia*. II, Калининград-Курск, с. 78-95.
6. Гопкало, О.В. 2011. Мужской и женский черняховский костюм (по данным погребений с антропологическими определениями). *Stratum plus*, 4, с. 179-207.
7. Гопкало, О.В. 2011 б. Относительная хронология мужских погребений черняховской культуры. К постановке проблемы. В: Петраускас, О.В., Шишкін, Р.Г. (ред.). *Черняхівська культура: матеріали досліджень*. Київ; Луцьк: Інститут археології НАН України; Національний педагогічний університет ім. М.П. Драгоманова, с. 66-96. ОІУМ, 1.
8. Гопкало, О.В. 2011. Чоловіче та жіноче черняхівське вбрання. *Археологія*, 2, с.17-34.
9. Гопкало, О.В. 2012. Прикраси волосся у дівочому вбранні черняхівської культури. *Археологія і давня історія України*, 8, с.109-116.
10. Гопкало, О.В., 2014. Аксесуары костюма как показатель социальной стратификации (на основе погребений черняховской культуры). В: Петраускас, О.В., Горбаненко, С.А. (ред.). *Черняхівська культура. До 120-річчя від дня народження В.П.Петрова*. Київ: Інститут археології НАН України; Інститут історичної освіти Національного педагогічного університету ім. М.П.Драгоманова, с. 23-33. ОІУМ, 4.
11. Гопкало, О.В., Шульцце, Э. 2014. Современные тенденции изучения костюма народов европейского Барбарикума периода поздней античности. *Археологія і давня історія України*, 2 (13), с. 120-140.
12. Супруненко, О.Б., Гопкало, О.В. 2014. Дівочий костюм фінального етапу черняхівської культури (за матеріалами поховання у Лавриківці). В: Івакін, Г.Ю. (ред.). *Від вenedів до Русі. Збірник наукових праць на пошану*

доктора історичних наук, професора Дениса Никодимовича Козака з нагоди його 70-ліття. Київ: Інститут археології НАН України, с. 205-224.

13. Гопкало, О.В. 2015. Костюм «варваров» на диптихе из Хальберштадского собора. В: Воронцов, А. М., Гавритухин, И. О. (ред.). *Лесная и лесостепная зоны Восточной Европы в эпохи римских влияний и Великого Переселения народов*, 4, 1. Тула: Государственный музей-заповедник «Куликово поле», с. 292-308.

14. Гопкало, О.В. 2015. Стекланные изделия в ареале культуры Сынтана-де-Муреш/Черняхов (социологический аспект). В: Гайдуков, П.Г. (ред.), *Стекло Восточной Европы с древности до начала XX в.* Санкт-Петербург: Нестор-История, с. 65-81.

15. Гопкало, О.В. 2016. Погребения культуры Черняхов–Сынтана-де-Муреш с двупластинчатыми фибулами: опыт социологического анализа группы. В: Петраускас, О.В., Гопкало, О.В., Горбаненко, С.А. (ред.). *Черняхівська культура. До 85-річчя від дня народження І.С. Винокура*. Київ: Інститут археології НАН України, Державний історико-культурний заповідник «Межибіж», с. 29-40. ОІУМ, 5.

16. Гопкало, О.В. 2016. Социальная стратификация носителей культуры Черняхов–Сынтана-де-Муреш. *Краткие сообщения Института археологии*, 244, с. 65-82.

17. Гопкало, О.В. 2017. Остатки одежды из погребений культуры Черняхов–Сынтана-де-Муреш. *Археологія і давня історія України*, 1 (22), с. 22-40.

18. Гопкало, О.В. 2018. Некоторые аспекты изучения костюма носителей культуры Черняхов–Сынтана-де-Муреш. In: Körom, A. (ed.). *Relationes rerum – Régészeti tanulmányok Nagy Margit tiszteletére*. Budapest: Archaeolingua Alapítvány, с. 339-353. *Studia ad Archaeologiam Pazmaniensia*, 10.

19. Gopkalo, O. 2018. Double-plate fibula from a warrior's grave of the Chernyakhiv – Sântana-de-Mureş Culture cemetery in Kompanijci: a man's brooch

which gave rise to a women's fashion or a woman's gift? In: Niezabiatowska-Wiśniewska, B., Łuczkiwicz, P., Sadowski, S., Stasiak-Cyran, M., Erdrich, M. *Studia Barbarica. Andrzejowi Kokowskiemu w 65 rocznicę urodzin*, T. 1. Lublin: Uniwersytet Marii Curie-Skłodowskiej, p. 564-569.

20. Гопкало, 2019. О.В. К дефиниции понятий «ювелирный стиль» и «мода» на примере черняховских фибул и предметов с выемчатыми эмалями. *Краткие сообщения Института археологии*, 254, с. 191-211.

які засвідчують апробацію матеріалів дисертації

21. Бобровская, О.В. 2002. Опыт применения методики палеосоциологических исследований в черняховедении. В: Крижицкий, С.Д. (ред.). *Сучасні проблеми археології*. Київ: Інститут археології НАНУ, с. 43-45.

22. Бобровська, О.В., Сиволап, М.П. 2003. Поховання черняхівської культури з підвісками-«кошиками» на Середньому Дніпрі. В: Баран, В.Д. (ред.). *Старожитності I тисячоліття нашої ери на території України*. Київ: Інститут археології НАНУ, с. 33-43.

23. Гопкало, О.В., Милашевский, А.С. 2017. О содержании раннего этапа культуры Черняхов–Сынтана-де-Муреш. В: Савинов, Д.Г., Зуев, В.Ю., Щеглова, О.А., Трубникова, В.Б., Гарбуз, И.А., Михайлова, Е.Р. (ред.). *Ранний железный век Евразии от рубежа эр до середины I тыс.н.э. Динамика освоения культурного пространства*. Материалы IV научной конференции «Археологические источники и культурогенез», 14–18 ноября 2017 года. Санкт-Петербург: СПб государственный университет, с. 44-46.

24. Гопкало, О.В., Рудич, Т.О. 2018. Пізні скіфи та сармати у складі культури Черняхів–Синтана-де-Муреш (за матеріалами поселення та могильника біля с. Боромля). В: Корост, І.І. (ред.). *Старожитності Лівобережжя Дніпра*. Київ-Котельва: Центр пам'яткознавства НАН України і УТОПІК, с. 90-101.

які додатково відображають наукові результати дисертації

25. Гороховский, Е.Л., Гопкало, О.В. 2004. Фибулы VII группы О.Альмгрена в ареале черняховской культуры. В: Козак, Д.Н. (ред.). *Археологія давніх слов'ян*. Київ: Інститут археології НАНУ, с. 103-130.
26. Гопкало, О.В. 2011. К вопросу о социальном статусе погребенных с оружием, снаряжением всадника, конской упряжью в ареале черняховской культуры. В: Мызгин, К.В. (ред.). *Доистория Восточной Европы позднееримского времени-начала эпохи Великого переселения народов* (материалы полевых семинаров у с. Войтенки 2009, 2010 гг.). Харьков: ХНУ им. В.Н.Каразина, с. 15-21.
27. Гопкало, О.В. 2012. Черняховский могильник Ружичанка. В: Воронцов, А.М., Гавритухин, И.О. (ред.). *Лесная и лесостепная зоны Восточной Европы в эпохи римских влияний и Великого переселения народов*. Конференция 3, Тула: Государственный музей-заповедник «Куликово поле», с. 330-400.
28. Гопкало, О.В., Рудич, Т.О. 2016. Про групу бронзових предметів з поховань культури Черняхів – Синтана-де-Муреш. *Емінак*, 3, с. 264-269.
29. Гопкало, О.В., Рудич, Т.О. 2017. Тварини на могильниках культури Черняхів–Синтана-де-Муреш. В: Скиба, А.В., Горбаненко, С.А. (ред.). *Європейська археологія I тисячоліття н.е.* Збірник наукових праць на честь Ліани Василівни Вакуленко. Київ: Інститут археології НАНУ, с. 75-86.

ЗМІСТ

Том 1

Перелік скорочень	10
ВСТУП	11
РОЗДІЛ 1. КОСТЮМ ЯК ПІДСИСТЕМА ПОХОВАЛЬНОГО ОБРЯДУ КУЛЬТУРИ ЧСМ. ОЗНАКИ (КАТЕГОРІЇ) ПОХОВАЛЬНОГО ІНВЕНТАРЮ – ДЕТАЛІ КОСТЮМА	20
1.1. Коротка характеристика поховального обряду культури ЧСМ.....	21
1.1.1. Характеристика обряду трупоспалення (кремації).....	21
1.1.2. Характеристика обряду трупопокладення (інгумації).....	25
1.2. Поховальний інвентар. Класифікація поховального інвентарю за його функціональним призначенням.....	31
1.3. Ознаки (категорії) поховального інвентарю – деталі костюма.....	32
1.4. Класифікації категорій поховального інвентарю – деталей костюма.....	33
1.4.1. Фібули.....	33
1.4.2. Пряжки.....	34
1.4.3. Намисто та підвіски.....	34
1.4.4. Кільця-каблучки.....	34
1.4.5. Скроневі кільця.....	34
1.4.6. Браслети.....	35
1.4.7. Серезки.....	36
1.4.8. Гривни.....	36
1.5. Локалізація деталей костюма в інгумаціях культури ЧСМ.....	36
1.5.1. Фібули.....	37
1.5.2. Пряжки.....	41

1.5.3. Намисто та підвіски.....	43
1.5.4. Кільця-каблучки.....	44
1.5.5. Скроневі кільця.....	45
1.5.6. Браслети.....	45
1.5.7. Сережки.....	45
1.5.8. Гривни.....	45
1.6. Феномен «приношення» одягу в поховальному обряді.....	45
РОЗДІЛ 2. ЧОЛОВІЧИЙ ТА ЖІНОЧИЙ КОСТЮМ КУЛЬТУРИ ЧСМ.....	47
2.1. Чоловічий та жіночий костюм в історіографії культури ЧСМ.....	47
2.2. Завдання даного етапу дослідження.....	53
2.3. Методика дослідження. Характеристика вибірки. Ознаки поховального інвентарю чоловічих та жіночих могил.....	53
2.4. Моделі чоловічого та жіночого вбрання.....	55
2.5. Вбрання чоловіків та жінок різних вікових груп.....	56
2.6. «Чоловічі» та «жіночі» типи підвісок.....	60
2.7. Прикраси волосся в дівочому вбранні культури ЧСМ.....	62
2.8. Реконструкція чоловічого та жіночого вбрання за локалізацією його деталей в могилі	67
2.9. Деякі припущення про костюм носіїв культури ЧСМ.....	73
РОЗДІЛ 3. ЕТАПИ ФОРМУВАННЯ КОСТЮМА КУЛЬТУРИ ЧСМ.....	77
3.1. Сучасний стан вивчення черняхівської хронології.....	77
3.2. Методи археологічної хронології та методика роботи.....	92
3.3. Періодизація культури ЧСМ.....	96
3.3.1. Перша фаза культури ЧСМ (230/250–270/280).....	97
3.3.2. Друга фаза культури ЧСМ (270/280–300/310).....	110
3.3.3. Третя фаза культури ЧСМ (300/310–360/370).....	114

3.3.3.1. Підфаза 1 (300–330).....	114
3.3.3.2. Підфаза 2 (330–350).....	116
3.3.3.3. Підфаза 3 (350–360/370).....	118
3.3.4. Четверта фаза культури ЧСМ (360/370–400/410).....	121
3.4. Костюм, моделі вбрання та прикраси різних періодів.....	123
3.4.1. Костюм першої фази культури ЧСМ (230/250–270/280).....	123
3.4.2. Костюм другої фази культури ЧСМ (270/280–300/310).....	124
3.4.3. Костюм третьої фази культури ЧСМ (300/310–360/370).....	125
3.4.3.1. Підфаза 1 (300–330).....	125
3.4.3.2. Підфаза 2 (330–350).....	131
3.4.3.3. Підфаза 3 (350–360/370).....	132
3.4.4. Костюм четвертої фази (360/370–400/410).....	135
РОЗДІЛ 4. ВНЕСОК НОСІЇВ РІЗНИХ ЕТНОКУЛЬТУРНИХ ТРАДИЦІЙ В ФОРМУВАННЯ КОСТЮМА КУЛЬТУРИ ЧСМ.....	137
4.1. Історія, підсумки та проблеми вивчення етнічного складу носіїв культури ЧСМ.....	137
4.2. Різноманітні культурні традиції в культурі ЧСМ і костюм їх носіїв.....	141
4.2.1. Вельбарський етнокультурний компонент	141
4.2.1.1. Вбрання носіїв вельбарської культури.....	141
4.2.1.2. Вельбарський етнокультурний компонент культури ЧСМ: ознаки, хронологія та поширення.....	142
4.2.1.3. Моделі вбрання в похованнях культури ЧСМ з вельбарськими ознаками.....	145
4.2.1.4. Прикраси (намисто, підвіски) з поховань з вельбарськими ознаками..	149
4.2.2. Пшеворський етнокультурний компонент культури ЧСМ: ознаки, хронологія та поширення.....	151

4.2.2.1. Моделі вбрання із черняхівських поховань з пшеворськими рисами...	153
4.2.2.2. Намисто із поховань з пшеворськими рисами.....	154
4.2.3. Риси скандинавського походження в черняхівському костюмі.....	155
4.2.4. Пізньоскіфський, сарматський, аланський етнокультурні компоненти...	156
4.2.4.1. Пізні скіфи серед носіїв культури ЧСМ.....	156
4.2.4.2. Ознаки поховального обряду та матеріальної культури пізньосарматського походження.....	157
4.2.4.3. Внесок пізніх скіфів, сарматів, аланів в костюм культури ЧСМ.....	161
4.2.4.4. Специфічні прикраси.....	163
4.2.5. Київський етнокультурний компонент.....	176
РОЗДІЛ 5. КОСТЮМ ЯК ПОКАЗНИК СОЦІАЛЬНОГО СТАТУСУ.....	178
5.1. Соціальна структура носіїв культури ЧСМ, вельбарської, пшеворської, пізньосарматської культур за літературою.....	178
5.1.1. Історія вивчення соціальної структури черняхівського суспільства.....	178
5.1.2. Соціальна організація у носіїв пшеворської, вельбарської, пізньосарматської культур.....	184
5.2. Методика соціологічного аналізу.....	187
5.3. Соціальна структура черняхівського суспільства.....	188
5.3.1. Узгодження кількісних та якісних критеріїв при соціологічному аналізі	188
5.3.1.1. Соціологічний аналіз ТПП.....	188
5.3.1.2. Поховання категорії II а за Ф. Бірбрауером.....	189
5.3.1.3. Поховання категорії I б за Ф. Бірбрауером.....	190
5.3.1.4. Оцінка соціологічної інформативності ознак поховального інвентарю	191
5.3.1.5. Інтерпретація визначених груп.....	192
5.3.2. Соціологічний аналіз за матеріалами ТПП в ямах з заглибленням для кістяка, з заплічками, в підбоєм, в катакомбах.....	194

5.3.2.1. ТПП у ямах з заглибленням для кістяку.....	194
5.3.2.2. ТПП у ямах з заплічками.....	194
5.3.2.3. ТПП в ямах з підбоєм.....	195
5.3.2.4. ТПП у катакомбах.....	196
5.3.3. Соціологічний аналіз за матеріалами ТПЗ.....	196
5.3.3.1. ТПЗ простих ґрунтових ямах.....	196
5.3.3.2. ТПЗ у ямах з заглибленням для кістяку.....	197
5.3.3.3. ТПЗ у ямах з заплічками.....	197
5.3.3.4. ТПЗ у ямах з підбоєм.....	197
5.3.3.5. ТПЗ у катакомбах.....	197
5.3.4. Соціологічний аналіз за даними кремацій.....	197
5.3.5. Поховальна споруда як показник соціального статусу.....	198
5.3.5.1. Із застосуванням каменю.....	198
5.3.5.2. Із застосуванням дерева.....	199
5.3.6. Наземні маркери поховань як показник соціального статусу.....	199
5.3.6.1. Інгумації.....	199
5.3.6.2. Кремації.....	199
5.3.7. Ієрархія дитячих поховань як показник соціальної стратифікації суспільства.....	199
5.3.8. Поховання зі зброєю.....	199
5.4. Костюм як показник соціального статусу.....	201
5.4.1. Костюм чоловіків високого соціального рангу.....	201
5.4.2. Жіночий престижний костюм.....	208
5.4.2.1. Про можливий прототип двопластинчатих фібул.....	209
5.4.2.2. Поховання культури ЧСМ з двопластинчастими фібулами: досвід соціологічного аналізу групи.....	212

РОЗДІЛ 6. ЗАЛИШКИ ОДЯГУ З ПОХОВАНЬ КУЛЬТУРИ ЧСМ.....	226
6.1. Історія вивчення текстилю культури ЧСМ.....	226
6.2. Методи аналізу текстильних решток і методика роботи.....	228
6.3. Аналіз матеріалів.....	229
6.4. Виготовлення одягу у носіїв культури ЧСМ.....	235
6.4.1. Загальні дані про текстильне виробництво у римський період.....	235
6.4.1.1. Структура вовни.....	235
6.4.1.2. Підготовка вовни до прядіння.....	236
6.4.1.3. Пристосування для прядіння.....	237
6.4.1.4. Пристосування для ткацтва.....	239
6.4.1.5. Виготовлення одягу.....	240
6.4.2. Обробка сировини, прядіння, ткацтво та шитво у носіїв культури ЧСМ.....	240
6.4.2.1. Сировина.....	240
6.4.2.2. Пристосування для прядіння.....	241
6.4.2.3. Пристосування для ткацтва.....	243
6.4.2.4. Приміщення для ткацтва.....	244
6.4.2.5. Швацькі інструменти.....	244
РОЗДІЛ 7. РИМСЬКИЙ ПРОВІНЦІЙНИЙ ТА ВАРВАРСЬКИЙ КОСТЮМ ПЕРІОДУ ПІЗНЬОЇ АНТИЧНОСТІ ЗА ДАНИМИ ІКОНОГРАФІЇ.....	247
7.1. Костюм Дакії, Паннонії, Норіка, Мезії. Провінційно-римські прототипи в костюмі культури ЧСМ.....	248
7.1.1. Дакія.....	248
7.1.2. Паннонія, Норік.....	249
7.1.3. Мезія.....	252
7.2. «Варвари» на медальоні Валентиніана I з Сербії.....	255
7.2.1. Характеристика знахідки і проблема хронології.....	256

7.2.2. Іконографія та етнографічні ознаки зображень «варварів».....	260
7.2.2.1. Постать чоловіка.....	260
7.2.2.2. Постать жінки.....	264
7.3. Костюм «варварів» на диптиху із Хальберштадтського собору.....	267

РОЗДІЛ 8. СУЧАСНІ ТЕНДЕНЦІЇ У ВИВЧЕННІ КОСТЮМА НАРОДІВ ЄВРОПЕЙСЬКОГО БАРБАРИКУМА ПЕРІОДУ ПІЗНЬОЇ АНТИЧНОСТІ

8.1. Загальні роботи з історії костюма.....	286
8.2. Зразкові реконструкції костюма та збережені зразки одягу інших епох...287	
8.2.1. Соколова Могила.....	287
8.2.2. Торсберг, Дамендорф.....	288
8.2.3. Хьогом.....	289
8.2.4. Поховання в церкві Сан-Дені. Костюм королеви франків Арнегунди...290	
8.2.5. Мощева Балка.....	291
8.3. Методологія, методика палеокостюмології.....	291
8.4. Роботи, присвячені варварському костюму, за регіонами.....	294
8.4.1. Північна Європа. Норвегія. Швеція. Данія.....	294
8.4.2. Західна і Середня Європа. Нідерланди. Німеччина. Польща. Чехія. Нижня Австрія. Словачія.....	299
8.4.3. Східна Європа.....	307
8.4.3.1. Пізньосарматська культура.....	307
8.4.3.1.1. Східна Угорщина. Сербські Банат і Бачка.....	308
8.4.3.1.2. Україна. Крим.....	309
8.4.3.1.3. Росія. Подоння, Прикубання, Північний Кавказ.....	312
8.4.3.2. Прибалтика.....	312
8.4.3.2.1. Самбійсько-натангійська культура.....	312
8.4.3.2.2. Литва.....	313

8.4.3.2.3. Естонія.....	313
8.4.3.3. Рязано-окські могильники.....	313
8.4.3.4. Чегандинська культура п'яноборської культурно-історичної спільності.....	315
ВИСНОВКИ.....	318
СПИСОК ВИКОРИСТАНИХ ДЖЕРЕЛ	332
Том 2	
Додаток А. Список публікацій за темою дисертації.....	419
Додаток Б. Каталог поховань культури ЧСМ з деталями костюма.....	433
Додаток В. Таблиці.....	693
Додаток Г. Ілюстрації.....	814

ПЕРЕЛІК СКОРОЧЕНЬ

ЧСМ – Черняхів–Синтана-де-Муреш

ТП – трупопокладення

ТС – трупоспалення

ТПП – трупопокладення з північним орієнтуванням

ТПЗ – трупопокладення з західним орієнтуванням

ТППС – трупопокладення з північно-східним орієнтуванням

ТППЗ – трупопокладення з північно-західним орієнтуванням

ТППд – трупопокладення з південним орієнтуванням

ТППдС – трупопокладення з південно-східним орієнтуванням

ТППдЗ – трупопокладення з південно-західним орієнтуванням

ТСУ – трупоспалення урнове

ТСЯ – трупоспалення ямне

АСТ – археолого-соціологічний тип (за Н.М.Кравченко [1987])

Е № – тип за Х.Ю. Еггерсом [Eggers 1951]

ВСТУП

Археологічна культура Черняхів–Синтана-де-Муреш, ареал якої займає (цілком або частково) території п'яти сучасних держав: України, Молдови, Румунії, Польщі, Росії, а період існування складає майже двісті років (з середини III до початку – середини V ст.) – яскравий історико-культурний феномен. За більш ніж сторічну історію її дослідження визначений ареал, типи пам'яток, їхні особливості, досліджений поховальний обряд, класифіковані основні категорії знахідок, розроблені відносна та абсолютна хронологія, визначений етнічний склад носіїв, розпочато дослідження соціальної структури.

Обґрунтування вибору теми дослідження. Постановка питань про зовнішній вигляд, костюм, одяг, вбрання носіїв культури Черняхів–Синтана-де-Муреш стала можливою тільки на сучасному етапі розвитку черняховознавства. З часу відкриття В.В.Хвойкою «полів поховань» у селах Ромашки та Черняхів, деталі костюма розглядалися в контексті дискусії про етнос похованих там людей. Перший досвід систематизації накопичених матеріалів був здійснений колективом дослідників під керівництвом В.П.Петрова на початку 1940-х рр. Перші спеціальні роботи, які торкалися одягу носіїв черняхівської культури опубліковані лише у 1960-ті роки. В.П.Петров, наприклад, вважав, що дві фібули з'єднували жіночий верхній одяг на зразок плащу, який міг бути хутровим [Петров 1964, с. 160-162]. За Г.Б.Федоровим влітку верхнім одягом міг слугувати плащ, скоріш за все, кольоровий, а взимку – шкіряний та хутровий одяг. Довгі полотняні сорочки, штани, повстяні капелюхи слугували за одяг та головні убори чоловікам, їхнє взуття виготовлялось з кінської шкіри та підв'язувалась вузлом під колінами. Основним жіночим одягом були сукні [Федоров 1960 с.143]. Е.О.Симонович звернув увагу на те, що фібули, що

з'єднували одяг, розміщувалися пружинами донизу; верхній одяг, скоріш за все, виготовлявся з тонкої вовни, а не з хутра. Окрім того, носії черняхівської культури не декорували одяг бісером, як це робили скіфи та сармати, рідко використовували браслети, персні та взуття із застібками [Симонович, Кравченко 1983, с. 38-40].

В роботах Г.Ф.Нікітіної висловлені дві гіпотези щодо костюму носіїв черняхівської культури. По-перше, дослідниця вважала, що не було різниці між чоловічим та жіночим одягом: він складався з плаща, який тримався за допомогою застібки, та штанів [Никитина 1985, с. 60]. По-друге, вона припускала, що в похоронній практиці міг використовуватися саван [Никитина 1985, с.79-80; 1996, с. 21-22; 2008, с. 58], на користь чого свідчили «тесное расположение стоп и голеней, которое позволяет предположить их тугое связывание» та відтиски текстилю з полотняним переплетінням на ювелірних виробках (фібулах та пряжках) ззовні. Таким чином, за думкою Г.Ф.Нікітіної, фібули та пряжки слугували виключно для з'єднання савану. Випадки, коли у похованнях фібул та пряжок не знайдено, пояснювалися використанням з цією метою мотузок та ременів.

Аналіз жіночого вбрання народів середнього та східного європейського Барбарікума, в тому числі культури ЧСМ, представлений в роботі М.Темпельманн-Мончиньської [Tempelmann-Ма́czyńska 1988; 1989]. Авторка реконструювала модель жіночого вбрання культури ЧСМ як таку, що складалася з однієї або двох фібул на плечах, намиста та підвісок, рідше – пряжки. Поширення вбрання з двома фібулами, за її думкою, віддзеркалювало процес становлення етнографічного готського жіночого вбрання V – VI ст., яке з'явилося на території Мазовії та Підляшшя в цецельській фазі вельбарської культури [Tempelmann-Ма́czyńska 1988, s. 217].

Ф.Бірбрауер називав двофібульне жіноче вбрання серед етнографічних рис історичних готів поряд із відсутністю зброї в похованнях чоловіків [Бірбрауер 1995, с. 42].

Спробу реконструкції черняхівського вбрання здійснено в одному з розділів моєї кандидатській дисертації [Бобровська 2000], основні положення якої опубліковані [Бобровская 2002; Гопкало 2007].

До нових робіт, що стосуються костюма культури ЧСМ, належать: детальна публікація поховання дівчинки-підлітка з могильника Велика Бугаївка з реконструкцією одягу [Петраускас 2004]; розділ монографії, присвяченій публікації могильника Міхелешень в румунській Молдові з графічними реконструкціями одягу [Şovan 2005, р. 203-215]; розділ монографії, присвяченій публікації могильника Нагірне II у Буджаку [Шультце 2010; Gudkova, Schultze 2017, S. 98-112]; зведення черняхівських поховань з двопластинчастими фібулами [Mastykova 2007; Мастыкова 2011].

Наведені висновки було зроблено на основі невеликої кількості поховальних комплексів, тому вони не можуть вважатися вичерпними. Також дослідниками пропонувалися реконструкції лише жіночого вбрання. Останнім часом до наукового обігу введені численні археологічні матеріали. Значно зросла кількість антропологічних визначень. Накопичено дані про знахідки текстилю. Опубліковані роботи, присвячені хронології, соціальній стратифікації, характеристиці етнічного складу носіїв культури ЧСМ. Важливий досвід набутий наукою в галузі вивчення костюма доіндустріальних суспільств, зокрема народів європейського Барбарікума пізньоантичного періоду. Все це робить вибір теми реконструкції костюма культури ЧСМ своєчасним і нагальним.

Об'єкт дослідження – населення культури ЧСМ.

Предмет – костюм населення культури ЧСМ.

В роботі використовуються наступні поняття та терміни: *костюм* (англ. costume, нім. Tracht); *одяг* (англ. dress, clothes, clothing, garment, нім. Kleidung); *вбрання* або *деталі, аксесуари костюма, одягу* (англ. dress accessories, нім. Trachtzubehör, Kleidungszubehör). *Костюм* – складна знакова система, що включає головний убір, одяг, взуття, аксесуари, прикраси, зачіску і татуювання тіла. Костюм виконує наступні функції: соціальні (статевовіковий, становий, професійний, етнічний і конфесійний визначник і т.ін.; показник особистих заслуг і престижу; спосіб зберігання цінних речей хазяїна); біологічні (захист від несприятливих погодних умов і сексуальних домагань, привертання уваги партнера до переваг жіночої фігури); сакральні (магічна: захист власника, забезпечення родючості, модель всесвіту, знак приналежності до певних обрядів); естетичні (втілення естетичного ідеалу народу і особистих смаків замовника або майстра); рольові (які демонструють статус носія в різних ситуаціях)[Яценко 2006, с. 5-27]. *Одяг* – штучні покрови людського тіла. За способом виготовлення розрізняється шитий та нешитий одяг, за призначенням – плечовий (глухий або розпашний) та поясний, верхній та нижній. Одяг віддзеркалює соціальний, майновий стан людини, етнічні, в деяких випадках регіональні відмінності. Окрему групу складає ритуальний одяг (одяг жерця, весільний, траурний, саван) [Коляков 1989].

Реконструкція костюма доіндустріальних суспільств або *палеокостюма* пов'язана з вивченням інвентарю поховань та зводиться переважно до фіксації на кістяку вцілілих речей особистого користування. У сукупності ці предмети характеризують *вбрання*. Категорії поховального інвентарю, пов'язані з костюмом, називають частинами, деталями або аксесуарами костюма, одягу або

вбрання. Втім, оскільки під «аксесуарами» відносно костюма можна розуміти не тільки ювелірні вироби або прикраси, але й аксесуари в сучасному значенні цього слова (рукавички, сумку), – в даній роботі частіше використовуватиметься словосполучення *деталі костюма*. Досить вдалим виявився термін *модель* для визначення усталеної комбінації деталей вбрання, запропонований М. Темпельманн-Мончиньською [Tempelmann-Mączyńska 1989]. Поняття *мода*, яке запропоновано замінити на *типи (та механізми) костюмних контактів* [Яценко 2006, с.18, 19], як таке, що давно увійшло в археологічну літературу, звичне та зрозуміле фахівцям, лишається в цій роботі без змін.

Метою роботи є реконструкція костюма населення культури ЧСМ.

Завдання роботи:

- 1) визначити серед поховального інвентарю культури ЧСМ категорії знахідок, пов'язаних з костюмом; з'ясувати їх розташування в похованні та вірогідну функцію;
- 2) визначити особливості чоловічого та жіночого костюма за даними поховань, що вивчалися антропологами;
- 3) проаналізувати та охарактеризувати костюм кожної хронологічної фази; простежити стадії трансформації костюма;
- 4) визначити внесок носіїв різних етнокультурних традицій в черняхівський костюм;
- 5) провести соціологічний аналіз та розкрити потенціал костюма як маркера соціального статусу; охарактеризувати костюм еліти;
- 6) проаналізувати залишки текстилю та інших матеріалів від одягу;
- 7) проаналізувати іконографічні матеріали, які дозволяють обґрунтувати реконструкцію костюма культури ЧСМ;

8) проаналізувати досвід у вивченні костюма народів європейського Барбарікума періоду пізньої Античності, зокрема збережені зразки одягу задля коректної реконструкції черняхівського костюма;

9) запропонувати реконструкцію костюма носіїв культури ЧСМ;

10) запропонувати перспективні напрями подальших досліджень.

Методологія. Роботу виконано у відповідності з системним, комплексним та цілісним підходом. Костюм розглядається як система, яка одночасно є елементом (підсистемою) поховального обряду. Комплексний підхід до вивчення костюма припускає його всебічне вивчення на основі археологічних, іконографічних джерел. Цілісний підхід – філософський принцип незводимості цілого та простої суми частин. Ціле обумовлено об'єднанням частин у складний комплекс із взаємовпливом цих частин.

Методика роботи. В роботі використовувалися: порівняльно-типологічний; статистичні методи; застосовано методику соціологічного аналізу за кількісною оцінкою поховального інвентарю, запропоновану Н.М.Кравченко; метод структурного аналізу та мікростратиграфії текстилю. За допомогою порівняльно-типологічного метода проводилося типологічне визначення модифікацій категорій знахідок, що належать до складу костюма, пошук аналогій до них, аналіз іконографічних пам'яток; за допомогою статистичних методів, зокрема методики В.Ф.Генінга, В.О.Борзунова, проводилося порівняння виборок чоловічих і жіночих могил за складом інвентарю; оцінка майнового та соціального статусу поховань культури ЧСМ проводилася за кількісними ознаками – за методикою, запропонованою Н.М.Кравченко; для визначення характеру текстильних решток застосовувалися методи структурного аналізу та мікростратиграфії текстилю.

Наукова новизна роботи полягає в тому, що костюм носіїв культури ЧСМ вперше вивчається систематично за максимальним обсягом і за комплексом джерел.

1. На базі репрезентативної вибірки поховань культури ЧСМ визначено категорії поховального інвентарю – деталі вбрання, їхній склад та, за місцезнаходженням відносно кістяку, імовірно призначення.

2. Доведено, що існували відмінності у складі поховального інвентарю та у вбранні представників різної статі.

3. Характер костюма змінювався з часом, а також під впливом різних етнокультурних традицій, носії яких входили до складу культури ЧСМ.

4. Вперше на основі соціологічного аналізу, деталі костюма визнано самостійним показником соціального статусу.

5. Вперше знахідки залишків текстилю та шкіри каталогізовано, збережені та доступні для вивчення зразки проаналізовано у порівнянні з матеріалами вельбарської культури.

6. За іконографічними даними знайдено аналогії костюму культури ЧСМ.

Джерелами роботи є археологічні та іконографічні дані:

1) дані про поховальні комплекси, в інвентарі яких збереглися деталі костюма, важливе значення при цьому має розташування (локалізація) знахідок;

2) деталі костюма (фібули, поясні та взуттєві пряжки, намисто, підвіски, кільця, скроневі кільця, браслети, сережки, гривни);

3) залишки одягу в похованнях;

4) пам'ятки пізньоантичної іконографії, в тому числі такі, що містять зображення європейських варварів.

Для вирішення завдань роботи створено базу даних поховань культури ЧСМ, яка складається з 5600 позицій та каталог – з 2148 поховань культури

ЧСМ з деталями костюма. Залишки одягу знайдені у 81 черняхівському похованні.

Особистий внесок здобувача в роботах у співавторстві. У дослідженні використано результати робіт, виконаних у співавторстві. У статті, присвяченій костюму варварів на медальйоні Валентиніана I, опублікованій в співавторстві з Є.Л.Гороховським, автору належить опис костюму варварів. У статті, присвяченій металевим римським імпортам, опублікованій в співавторстві з В.С.Тиліщак, автору належить опис та, частково, аналіз зазначених знахідок. У спільній статті з Е.Шультце автору належить аналіз англословянських робіт і робіт, опублікованих слов'янськими мовами; співавторці – німецькомовних. У тезах доповіді конференції, надрукованих у співавторстві з О.С.Милашевським, співавтору належить характеристика заселення Західної України напередодні виникнення черняхівських пам'яток. У роботах, спільних з Т.О.Рудич, автору належить аналіз археологічних, співавторці – антропологічних матеріалів.

Апробація матеріалів дисертації. Деякі з положень дисертації обговорювалися на 15 конференціях: у Кишиневі (2009, 2014), Києві (2010), Москві (2011, 2017), на спеціалізованій реконструкторській конференції в м. Горішні Плавні Полтавської області (2011, 2014, 2016), Твері (2012), Тулі (2012, 2015), Меджибожі (2015, 2017, 2019), Санкт-Петербурзі (2017).

Структура дисертації. Дисертація складається зі вступу, восьми розділів, висновків, списку використаних джерел (814 найменувань), чотирьох додатків (каталогу поховань з деталями костюма (2148 позицій з 141 пам'яток)), 53 таблиць; 134 рисунків).

Зв'язок роботи з науковими темами. Робота виконувалася в відділі археології ранніх слов'ян в рамках планової теми: «Матеріали до археологічного атласу України (слов'яни та їх сусіди в I тис. н. е.)», номер

державної реєстрації 0115U004331.

Практичне значення отриманих результатів. Результати дослідження можуть залучатися при створенні експозиції археологічних та історичних музеїв; підручників та посібників з історії костюма для вищих навчальних закладів, де така дисципліна входить до навчального плану; костюмів при створенні арт-продукції: живопису, вистав та кінострічок.

РОЗДІЛ 1

КОСТЮМ ЯК ПІДСИСТЕМА ПОХОВАЛЬНОГО ОБРЯДУ КУЛЬТУРИ ЧСМ. ОЗНАКИ (КАТЕГОРІЇ) ПОХОВАЛЬНОГО ІНВЕНТАРЮ – ДЕТАЛІ КОСТЮМУ

Поховальний або похоронний обряд, поховально-помінальна обрядність, поховальний культ, згідно визначенню, прийнятому в етнографії – комплекс уявлень та дій, що включає норми поведінки з помираючими, померлими, засновані на уявленнях про смерть, посмертне існування або перевтіленні душ і духів померлих, про загробний світ. Поховальний культ являє собою систему поглядів та ритуальних практик, що дає змогу вважати його особливою формою релігії. Центральне місце у поховальному культі займає поховальний обряд, що відноситься до серії обрядів життєвого циклу та той, що відображає перехід людини з одного стану (життя на землі) в інший (життя у потойбічному світі). Виділяють три етапи поховального обряду: до поховання, поховання, після поховання. Перший, підготовчий етап у більшості культур включає обмивання тіла, обрядження у новий або спеціальний одяг. У архаїчних суспільствах прослідковуються дві протилежні тенденції: зберегти тіло та позбутися від нього. Прийоми поводження з тілом померлого та способи поховання наймовірно різноманітні. При похованні враховується соціальне положення небіжчика. Особливі обряди застосовуються при похованні ізгоїв. Велике значення мають саме похорони: їх проведення, вибір місця поховання, орієнтація, помінальні дари та жертви. Вони включають у себе речі, які можуть знадобитися померлому на тому світі, а також ті, якими він користувався при житті. З одного боку, упорядники похорон керуються наміром забезпечити померлого необхідними речами, з іншого – позбутися предметів, якими він

користувався при житті. Ритуали завершального етапу поховального обряду також надзвичайно різноманітні. Шанування померлих є основною ідеєю культу предків [Грачева 1993].

В археології поховальний обряд постає у вигляді матеріалізованих залишків ритуальних дій. Практично археолог має інформацію про місце могили на кладовищі, її характер, поховальний інвентар, що відображає як самі похорони, так і підготовчий, та завершальний етапи поховального обряду [Никитина 1985, с. 5].

1.1. Коротка характеристика поховального обряду культури ЧСМ

Сучасні уявлення про поховальний обряд культури ЧСМ сформувалися на підставі серії робіт 1980-х рр. [Баран 1981, с. 62-74; Симонович, Кравченко 1983; Никитина 1985]. Стисло вони можуть бути сформульовані наступним чином. Носії культури ЧСМ використовували у поховальній практиці трупоспалення (кремацію) та трупопокладення (інгумацію). Проте біритуальність не є універсальною ознакою, оскільки відомі моноритуальні некрополі, тобто такі, на яких виявлені тільки кремації або тільки інгумації.

1.1.1. Характеристика обряду трупоспалення (кремації). Нариси історії вивчення черняхівських кремацій містяться в монографії Б.В.Магомедова і статті О.В.Петраускаса [Магомедов 2001, с. 27-35; Петраускас 2001, с. 40-42]. У них містяться основні віхи еволюції поглядів на цей вид поховального обряду. Строго кажучи, в літературі обговорювалися наступні аспекти: місце здійснення спалення; класифікація і типологія кремацій; походження різних типів кремацій, їх етнокультурна специфіка; соціальна стратифікація кремацій, її критерії, «багаті» комплекси; хронологія різних типів кремацій.

Систематизацією кремацій займалася Н.М. Кравченко, їй належить спеціальна стаття, яка присвячена класифікації, типології і походженню деяких типів черняхівських кремацій, і відповідний розділ монографії в спіавторстві Е.О. Симоновичем [Кравченко 1970; Симонович, Кравченко 1983, с. 41-51].

За висновками Н.М. Кравченко, спалення відбувалися на стороні. На могильниках ховали залишки у вигляді кальцинованих кісток, деформованих, розплавлених у вогні речей, вугілля поховального багаття. Зазвичай такі залишки поміщалися в неглибокі, не глибше 0,5 м від сучасної поверхні, ями різних форм. Кремовані кістки і супутній інвентар поміщали у яму або використовували для цього посудину-урну. В залежності від цього розрізняють безурнові та урнові кремації. Урною часто слугував горщик, проте відомі кремації у мисках, вазах та інших категоріях посуду. Інколи у якості урни використовувалися фрагменти, наприклад, денце посудин. У деяких випадках вмістищем кремації слугувала скринька. Урна з прахом ставилася на дно ями. Іноді урни перекривалися зверху щитом, умбон від якого фіксується в похованні, або іншою посудиною. Поховальний інвентар кремації був розділений Н.М. Кравченко на три групи: предмети особистого вжитку (предмети одягу, прикраси); посудини-«приношення» та тризну.

Класифікація черняхівських кремацій здійснювалась на підставі: а) способу захоронення залишків спалення у землю; б) характеру поховального інвентарю та включала чотири таксони: група, підгрупа, тип, варіант. Черняхівські кремації були розділені на три групи: без обрядового інвентарю; з «приношенням»; з «тризною». Підгрупи виділені за відкритості або замкненості кремацій; типи – за наявністю або відсутністю урни; варіанти включали окремі ознаки. Черняхівські кремації були розділені, згідно цієї класифікації, на дев'ять типів [Симонович, Кравченко 1983, с. 47, табл. XIX].

В основу класифікації, запропонованої Н.М. Кравченко у 1970 р., були покладені ознаки, що характеризують похоронний обряд: спосіб розміщення залишків спалення, похоронний устрій, похоронний інвентар. Усі черняхівські спалення були розділені на два відділи: в урні та без урни. У кожному відділі були виділені групи, згідно облаштуванню поховання. Для урнових кремацій виділені групи: I. В урні відкритій; II. В урні закритій; III. В урні, що лежить на боці; IV. В урні, перевернутій догори дном. Для безурнових – групи: V. У ямі малій (компактне спалення); VI. У великій ямі (розосереджені залишки кремації); VII. У ямі середніх розмірів відкритій (до 1 м у діаметрі); VIII. У ямі середніх розмірів зачиненій; IX. Під кам'яною вимосткою; X. На спеціально спорудженому глинобитному майданчику. У групі урнових кремацій виділені дві підгрупи: залишки кремації розміщувались у двої посудинах; урну вміщено у іншу посудину. Поєднання ознак груп и ознак, характеризуючих інвентар (відсутність інвентарю; наявність посудин-підношень; розбита посудина; уламки посудин) дозволило виділити 28 типів черняхівських кремацій. Автором дослідження ставилися завдання визначення етнокультурного походження окремих типів кремацій.

Г.Ф. Нікітіна розділяла думку з приводу того, що спалення здійснювалося за межами цвинтарю, проте у безпосередній близькості від нього, а також, судячи з характерних сколів на кальцинованих кістках, які залишаються від заливання водою гарячих кісток, поблизу водного джерела. Дослідницею була розроблена класифікаційна схема кремацій та запропонована їх типологія, згідно з якою спалення поділяються на урнові та безурнові. Урнові поділені, у свою чергу, на три типи: поміщені у посудину-урну; урново-безурнові, коли залишки кремації знаходяться в урні та поза нею; кремації у фрагменті посудини. Безурнові кремації розділені на типи за ступенем компактності

кальцинованих кісток, тобто кальциновані кістки могли розміщуватися на дні ями компактно (як якщо були б поміщені у ємність-контейнер), а могли бути розсіяними. Крім того, і для урнових, і для безурнових кремацій враховувалося: чи були кальциновані кістки очищені від поховального багаття; чи накривалися такі поховання зверху цілими посудинами або фрагментами посудин; чи був присутній в них інвентар (місце розташування інвентарю, його стан), сліди вогню, напутня їжа¹ та ін. Г.Ф. Нікітіна не ставила перед собою завдання етнокультурної ідентифікації типів спаленні; їх соціологічного аналізу та хронології [Никитина 1985, с. 16-18, 64-78, 80].

Нова типологія черняхівських кремацій була запропонована О.В. Петраускасом [2002]. Дослідник поділив черняхівські кремації на дев'ять типів. Тип 1: трупоспалення урнові, кальциновані кістки всередині урни. Тип 2: трупоспалення урнові з покриттям. Тип 3: трупоспалення в урнах, вставлених у іншу посудину або перекритих декількома посудинами. Тип 4: трупоспалення в урнах, перекритих шаром черепків. Тип 5: трупоспалення з компактным розташуванням кальцинованих кісток, перекритих шаром черепків. Тип 6: трупоспалення з компактным розміщенням кальцинованих кісток. Тип 7: трупоспалення з розсіяним розміщенням кальцинованих кісток в заповненні ям великих розмірів. Тип 8: трупоспалення з розсіяним розміщенням кальцинованих кісток на рівні давньої денної поверхні. Тип 9: трупоспалення з залишками спалення на місці. Автор статті картографував спалення різних типів і спробував співвіднести їх з кремаціями попередніх та синхронних культур: зокрема, типи 4 і 5 – з кремаціями пшеворської культури, а також поставив під

¹ У трупоспаленнях трапляються кістки тварин без слідів дії вогню, тобто туди клали свіжі шматки м'яса. Проте, як було встановлено, в кремації клали м'ясо від неїстівних частин туші.

сумнів існування кремацій на ранньому етапі черняхівської культури (фази 1 і 2, за Є.Л.Гороховським).

1.1.2. Характеристика обряду трупопокладення (інгумації).

Класифікація черняхівських інгумацій, запропонована Е.О.Симоновичем, в основі якої полягає орієнтування похованих головою на північ і захід з урахуванням сезонних відхилень, залишається актуальною досі [Симонович, Кравченко 1983, с.15]. Е.О.Симонович відзначав, що північно-орієнтовані інгумації відрізняє велика глибина та більш репрезентативний інвентар, ніж орієнтовані на захід. Різні вони і за місцем на цвинтарі: поховання з «західниками» концентрувалися у східних частинах кладовищ. Поховання «знаті» розміщувалися в центрі могильників. Слідуючим критерієм для розподілення інгумацій є форма та устрій поховального спорудження: у простій ямі, ямі з заглибленням для кістяка або з так званими заплічками, подбої і в склепі-катакомбі. У пристрої могил іноді використовувалися глина, камінь і/або дерево: глиною підмащували дно; камінь використовувався при спорудженні кам'яних ящиків, для перекриття коридору склепів; дерево – для перекриття могили з заплічками, для спорудження помосту на дні могили, для обшивки поховальної камери. Крім того, враховувалися положення кістяків і характер похоронного інвентарю.

Характеристику інгумацій, надану Е.А. Симоновичем, вдало доповнюють висновки монографії Г.Ф. Нікітіної [Никитина 1985]. Завдяки розробці класифікаційної схеми, вона описала і проаналізувала інгумації послідовно і методично. У переважній більшості поховання культури ЧСМ поодинокі, проте зустрічаються парні і навіть потрійні. Різним був стан скелету – від повного руйнування до повного збереження. Причому, кістяк руйнувався або у ході різного роду сучасних господарських робіт, або в давнину. У випадках, коли

скелет не руйнувався, або руйнувався частково, відновлюється посмертна поза, за аналізом кіскових залишків – стать та вік небіжчика. за наявністю інвентарю поділяють інвентарні та безінвентарні інгумації.

У продовження характеристики обряду трупопокладень детальніше розглянемо його окремий аспект – так зване ритуальне руйнування могил, оскільки розуміння цього питання має безпосереднє відношення до теми реконструкції костюму.

Явище, відоме у літературі як «ритуальне руйнування могил», в похоронному ритуалі черняхівської культури зафіксовано її першовідкривачем В.В. Хвойкою при розкопках епонімного могильника, К.Гадачком – могильника Псари, І.Ковачем – Синтана-де-Муреш, С.С.Гамченко – Маслове, М.Я.Рудинським – при дослідженні курганів у Кантемирівці. В.В.Хвойка, І.Ковач і С.С.Гамченко вважали такі могили пограбованими, К.Гадачек, М.Я.Рудинський і В.П.Петров, який підготував до публікації матеріали Маслівського могильника, пояснювали цей феномен «сидячим» положенням кістяка [Хвойка 1901, с. 184; Nadachek 1912, с. 29; Рудинский 1930, с.135, 144; Петров 1964, с. 152].

По мірі накопичення досвіду розкопок і археологічних матеріалів ставало ясно, що руйнування могили – загальнокультурне явище. Оскільки в зруйнованих похованнях похоронний інвентар зберігався, то характер руйнувань визначався як ритуальний, а не грабіжницький [Гончаров, Махно 1957, с. 144; Сымонович 1960, с. 189; 1963].

Е.А.Рікману належить думка про те, що руйнування кістяка відбувалося при його перепохованні (повторному похованні у тій ж ямі) – обряді, пов'язаному з культом предків [Рікман 1975, с. 281]. Антрополог, який працював з кістковими залишками могильника Будешть, встановив факт

змішування кісток з різних поховань, що могло статися тільки при одночасному руйнуванні [Рикман 1975, с. 278-281].

На існування подібної похоронної практики у носіїв вельбарської культури і населення острова Готланд у Скандинавії у пізньоримський період вказував В.А.Могільников [Могільников 1979, с. 158].

Ряд важливих висновків вдалося зробити досліднику могильника Бирлад–Валя-Сяке в румунській Молдові В.Паладе [Palade 1982]. Він спостерігав ознаки, пов'язані з характером руйнувань (місце і характер вторинної ями; ступінь пошкодження інвентарю; ступінь руйнування скелету; вік похованих, чії могили піддавалися руйнуванню). Висновки В. Паладе виявилися правильними, вони передбачили результати пізніших систематичних досліджень. Він вважав, що дії руйнівників були добре і ретельно продуманими: могили легко читалися на поверхні, тобто мали зовнішні маркери, розкопщики знали плани могил, тому похоронний інвентар, зокрема посудини, розставлені спеціальним чином, не були потурбовані. Швидше за все, руйнівники були пов'язані з небіжчиком, а не здійснювали акт мародерства. Для посилення аргументації він наводить як приклад два парних поховання (дорослого та дитини), де руйнування торкнулися тільки скелетів дорослих, не зачіпивши ані дитячих кістяків, ані посудин; і парне поховання дорослих, в якому руйнування зазнали обидва кістяка. Крім того, В. Паладе вважав, що після проведення спеціального ритуалу могили засипалися. Аналізуючи зруйновані і незруйновані поховання, дослідник не знаходив істотних відмінностей в їх спорядженні і тому думку про пограбування могил відкинув. Від відзначав, що руйнуванню піддавалася переважно верхня частина скелету, череп і груди – «вмістилище душі», ноги ж залишалися непотурбованими, і припускав, що подібні ритуальні дії відбувалися прямими нащадками або близькими родичами.

В якості однієї з аналогій подібним ритуалам дослідник назвав кельтські могильники Центральної Європи.

Г.Ф.Нікітіна запропонувала враховувати таку ознаку, як «стан кістяка» [Нікітіна 1985, с. 19], що дозволило згодом впорядкувати наявні відомості і виявити закономірності руйнувань. Так, О.В. Петраускас запропонував диференціювати руйнування на: локальні, зональні і тотальні [Petrauskas 2003, S. 224-351], обґрунтувавши гіпотезу, згідно з якою вилучені частини скелету згодом кремували і поміщали над інгумацією [Петраускас 2003, с. 114-121], проаналізував зруйновані поховання Подніпров'я [Петраускас 2014].

За аналогією зі знайденим в Північній Польщі скарбом ювелірних виробів I-V ст., М. Мончинська припустила, що черняхівські могили грабувалися для поповнення дефіциту кольорових металів. Крім того, дослідниця висловила думку про можливість вторинного поховання [Мончинська 1997].

Версію про вторинне поховання для зруйнованих поховань черняхівської культури обґрунтував С.В. Єлпашев. Згідно з цією версією, небіжчик деякий час «доживав», «дозрівав» у могилі, яку засипали тільки після завершення ритуалу. Період «дозрівання» становив 20 років², оскільки маніпуляції з кістковими залишками відбувалися тоді, коли м'які тканини вже повністю розклалися³

² Як відомо зі спеціальної літератури, час скелетування трупа в залежності від умов становить від двох до п'яти років [Марченко, Кононенко 1991; Васильєв 2005]. За одними дослідниками, ексгумація відбувалася, коли м'які тканини ще не зотліли [Герета 2013, с. 41], іншими – коли розклалися остаточно [Сымонович 1979, с.163].

³ Цікаві припущення про послідовність дій при руйнуванні могил висловлені останнім часом [Магомедов, Диденко, Кожемяченко 2010, с. 38]. За конструкцією перекому і положенню порушених кісток, автори розкопок

[Елпашев 1997].

На думку Т.О. Рудич, звичай порушення кістяків має центрально-європейське, кельтське, походження. Інфільтрація кельтського населення в черняхівську культуру могла здійснюватися з пшеворської або вельбарської культур, а регіон, де звичай сформувався – Західна Україна, оскільки саме там, на могильнику Чернелів-Руський, виявлений високий відсоток зруйнованих інгумацій. Т.О.Рудич також звернула увагу на незруйнованість могил дітей і підлітків [Рудич 2009].

Останнє спостереження підтвердилося на матеріалах могильника Слобозія-Кішкерень в Бессарабії, а припинення руйнування могил, яке відзначається у фінальній фазі існування могильника, пояснювалося відходом місцевих жителів, коли здійснювати обряд було вже нікому⁴ [Гопкало 2010, с. 212, 222].

Втім, ні на одному з етапів обговорення проблеми пограбування як одне з допустимих пояснень руйнування могил не відкидається. А.В.Гудкова за матеріалами могильника Холмське і Г.Ф. Нікітіна за матеріалами могильників

дійшли висновку, що руйнівники потрапили в могилу через яму, викопану у її західній частині. Спочатку були зруйновані грудна клітка і права рука, більшість ребер, хребців і череп викинуті на поверхню, а праві: рука, ключиця і лопатка викладені на стінку перекопу. Потім були зрушені тазові кістки: «руйнівники згортали таз рухом обох рук проти годинникової стрілки». Викинуті на поверхню кістки були повернуті в могилу при засипці ями, череп повернутий в могилу не був.

⁴ Продовжуючи міркування, можна припускати, що населення селища залишило його через деякий час, але раніше, ніж проведення ритуалу було можливо. І це само по собі є цінним, оскільки дає непряму вказівку на фінальну дату пам'ятки.

Буковини і Бессарабії не виключали пограбування як одну з можливих цілей руйнування могил [Гудкова, Фокеев 1984, с. 76; Никитина 2008, с. 121, 128].

У новій роботі О.В. Петраускаса наведений ряд аргументів проти інтерпретації руйнувань черняхівських могил з грабіжницькою метою [Петраускас 2014]. Серед її основних висновків: 1) обряд має загальнокультурне значення; 2) в культурному ареалі він поширений нерівномірно і залежить від хронології та етнокультурних складових частин людності; 3) виділяються часткове (локальне, зональне) і повне (тотальне) руйнування, причому чисельно значно переважає руйнування верхньої частини кістяка; також руйнування зачіпало: груди, голову, таз, в меншій мірі ноги; 4) у деяких випадках можна вловити закономірності послідовності проведення обряду, встановити порядок укладання кісток зруйнованого кістяка; 5) ритуал стосувався померлих різної статі, які досягли віку ініціації; 6) обряд має тенденцію до зменшення на фінальному етапі культури.

В.С. Тиліщак висунув гіпотезу про те, що зруйновані (вторинні) поховання могильника Чернелів-Руський – перехідний етап від кремації до інгумації [Тиліщак 2014].

Роздуми молодого покоління черняховознавців відносно так званого ритуального руйнування могил на матеріалах комплексу пам'яток Війтенки відображені у новітній роботі [Руснак, Филатов 2019]. За їх думкою, метою руйнувань було пограбування, але із застосуванням ритуалів з метою захистити себе від помсти небіжчика [Руснак, Филатов 2019, с.204]

Так чи інакше, незалежно від інтерпретації руйнувань, слід підкреслити, що цей феномен істотно вплинув на повноту та достовірність даних, які використовуються для реконструкції костюму.

1.2. Поховальний інвентар. Класифікація поховального інвентарю за його функціональним призначенням

«Поховальним інвентарем» називають предмети, поміщені у могилу разом з небіжчиком: м'ясну їжу, керамічні та скляні посудини, прикраси і деталі одягу, знаряддя праці та побутові предмети, різні включення у заповненні могили тощо. Їх повний перелік, єдиний для кремацій та інгумацій, представлений у класифікаційній схемі, розробленій Г.Ф. Нікітіною [Никитина 1985, с. 17, 18, 20, 21].

Спроби осмислення та інтерпретації поховального інвентарю найбільш послідовно здійснювалися Н.М. Кравченко. У 1983 р. саме характеристики поховального інвентарю були закладені в основу класифікації черняхівських кремацій, які поділялись на групи: без обрядового інвентарю; з «приношенням»; з «тризною». Класифікація поховального інвентарю за його функціональним призначенням виявилась ефективною при соціологічному аналізі трупопокладень з північною орієнтовкою [Кравченко 1987].

Згідно цієї класифікації, поховальний інвентар культури ЧСМ складається з предметів чотирьох видів: А – предмети, що потрапили у могилу як «приношення» (керамічний сервіз та скляні кубки); Б – речі власного користування і одяг; В – предмети виробничого, побутового, символічного і культового призначення, що вказують на заняття, професію і соціальний статус; Г – кераміка, скляні кубки та інші категорії речей, спеціально зіпсовані, розбиті і деформовані від перебування в вогні – тризна.

Для обліку і систематизації деталей костюму була створена база даних поховань культури ЧСМ. Список ознак поховального інвентарю, розроблений Г.Ф.Нікітіною, було уточнено, ознаки згруповані, згідно з сучасними уявленнями про функціональне призначення інвентарю, а також відповідно до

поставлених в дослідженні завдань.

Джерела роботи: 5600 поховань культури ЧСМ. 62% яких представлені інгумаціями, 35% – кремаціями (табл. 1.1). Переважна більшість (67%) інгумацій орієнтована на північ з відхиленнями (табл. 1. 2). Кремації розподілені наступним чином: 34% припадає на частку урнових, 36% – ямних, ще 30% не визначені (табл. 1. 3). Деталлями костюму супроводжувалися 2148 (39%) поховань, в тому числі 47% інгумацій і 24% кремацій. Серед основних обрядових груп поховання з деталями костюму розподілені наступним чином: ТПС: (в простих ґрунтових ямах) 56%; (у підбоях і катакомбах) 75%; ТПЗ: (в простих ґрунтових ямах) 21%, (в підбоях і катакомбах) 25%; ТСУ 27%; ТСЯ 30% (табл. 1. 4).

1.3. Ознаки (категорії) поховального інвентарю – деталі костюму

Деталі костюму належать до виду Б поховального інвентарю і у свою чергу можуть бути розділені на: предмети утилітарно-декоративного характеру, призначені для скріплення одягу (фібули, деталі поясу) і прикраси (намиста, підвіски, каблучки, так звані скроневі кільця, браслети, сережки, гривні).

Як зазначалося вище, аксесуарами костюму супроводжувалися 2148 поховань, в тому числі: 964 поховань містили 1348 фібул; 662 поховання – 759 пряжок; 1384 поховання – приблизно 21 тис. бус і підвісок⁵; 14 поховань містили каблучки; 67 поховань – 97 так звані скроневі кільця; 28 поховань – браслети з металу, рогу, з бус і підвісок, три поховання з сережками, два поховання з гривнями (табл. 1. 5, 1. 6).

⁵ Точна кількість прикрас не відома. У 795 похованнях культури ЧСМ, досліджених в Україні та Молдові знайдені 12 тисяч екземплярів [Гопкало 2008, с. 5].

1.4. Класифікація категорій поховального інвентарю – деталей костюму

1.4.1. Фібули. Застібки з Лісостепового Подніпров'я і Південного Побужжя систематизовані Е.Л.Гороховським у його кандидатській дисертації [Гороховский 1988 а, с.15-64, 191-285]. Пізніше дослідник отримав можливість розширити коло джерел: він вивчив фібули з пам'ятників Бессарабії, в тому числі Буджака, і Північного Причорномор'я⁶. Застібки зазначеного регіону культури ЧСМ розділені на вісім груп: фібули з високим приймачем; лучкові; прогнуті підв'язні; двочленні фібули рідкісних форм з вузькими ніжками; двочленні підв'язні фібули з розширеними ніжками; «війнські»; фібули з головною кнопкою; двопластинчасті.

Фібули з високим приймачем з культурного ареалу пізніше проаналізовані у спеціальній статті [Гороховский, Гопкало 2004]; двопластинчасті фібули – у праці І.О. Гаврітухіна [Gavritukhin 2002]. Спеціальні роботи присвячені частині воїнських, так званим щитковим, і одній модифікації фібул з головною кнопкою [Петраускас 2010; Петраускас, Синиця 2010 року; Schuster 2017].

Румунські знахідки у свій час були класифіковані Г.Диакону [Diaconu 1971]. Підв'язна фібула особливої форми из Інденпенденци розглядалась у колі аналогій [Schuster 2017 а].

Крім того, опубліковано монографію С. Кочіша по фібулам римської Дакії [Cociş 2004], зразки яких неодноразово траплялися серед фібул культури ЧСМ. Побачили світ монографії, присвячені двопластинчастим фібулам [Gauß 2009], лучковим [Кропотов 2010], фібулам з високим приймачем [Schulte 2011], ареал

⁶ Результати дослідження не були опубліковані, але були доступні в рукопису для вітчизняних, а також зарубіжних дослідників. Робота не втратила своєї актуальності.

яких частково збігається з ареалом культури ЧСМ.

1.4.2. Пряжки. Пряжки з черняхівських пам'яток Лісостепового Подніпров'я і Південного Побужжя систематизовані Є.Л. Гороховським [Гороховский 1988а, с. 65-102, 286-325]. Автор класифікації поділив черняхівські пряжки на одночастні та двочастні. Одночастні пряжки черняхівської підгрупи поділені за формою рамки на дванадцять серій: А, Б, В, Г, Д, Е, Ж, З, прості прямокутні пряжки, подвійні, щиткові, зооморфні. Двочастні пряжки включають типи «омега» і «D».

1.4.3. Намисто та підвіски. Намисто і підвіски з черняхівських пам'яток України та Молдови систематизовані. Результати систематизації опубліковані у спеціальній монографії [Гопкало 2008].

1.4.4. Кільця-каблучки (рис.1.1). Достовірні випадки знахідки каблучок у комплексах культури ЧСМ досить рідкісні – вони походять з 14 поховань⁷, а самі каблучки різноманітні і не утворюють серій.

Крім того, у ряді випадків металевим кільцем-застібкою доповнювалися намиста⁸.

1.4.5. Скроневі кільця⁹. Дротові кільця з зав'язаними кінцями, що отримали назву скроневих, тільки в ряді випадків відповідають такій інтерпретації, оскільки ідентичні вироби використовувалися як кільця для підвісок і, ймовірно, як сережки. У похоронних комплексах вони виявлені біля

⁷ Аркіуд 59, Бирлад–Валя-Сяке 117, 344, Денчень 64, Кантемирівка, кург.1, Косанове 1961-4, Міхелешень 65, 169, 347, Олександрю Одобеску 5, Оселівка 58, Тиргшор 3, 258, Холмське 50. Два екземпляри (Бирлад–Валя-Сяке 117, 536) згорнуті з корпусу фібул.

⁸ Аркіуд 18, Бережанка 8, Журавка 43, 76, Міоркань 129, Спанцов 65.

⁹ Сюжет про скроневі кільця та ілюстрації до нього див. у розділі 2.

голови, на плечах (ключицях) і на животі – між нижніми ребрами і тазом.

1.4.6. Браслети. Браслети, знайдені у похованнях культури ЧСМ, поділяються за матеріалом на металеві¹⁰, рогові (зі зрізу оленього рогу). Припускається також, що як браслети могли використовуватися намиста з різноманітних матеріалів (рис. 1.2, 1.3).

Металеві браслети поділяються у свою чергу на золоті¹¹, срібні¹², бронзові¹³ та залізні¹⁴.

Вони могли бути наручними і ножними¹⁵.

Розетки оленього рогу¹⁶, які зрізали при підготовці напівфабрикатів для рогових гребенів в двох комплексах виявлені *in situ*, на або біля лівих зап'ястків померлих¹⁷. Тим часом, це не єдине їхнє призначення. Такі предмети, судячи з

¹⁰ Бирлад–Валя-Сяке 142, Гересень-Бузеу 15, Індепенденца 19, Кринички 1957-1958/5, Мелеєшть 5, Міхелешень 62, Нагірне II 11, П'єтроаселе 2, 2004-30, 35, Ругенешть 1, Синтана-де-Муреш 33, Финтинеле 11, Ханська 14, Чернелів-Руський 36.

¹¹ Ханська 14.

¹² Бирлад–Валя-Сяке 142.

¹³ Гересень-Бузеу 15, Індепенденца 19, Кринички 1957-58/5, Мелеєшть 5, Міхелешень 62, П'єтроаселе 2, 2004-30, 35, Ругенешть 1, Синтана-де-Муреш 33, Финтинеле 11, Чернелів-Руський 36.

¹⁴ Нагірне II 11.

¹⁵ Індепенденца 19.

¹⁶ Барча 50-51, Бирлад–Валя-Сяке 104, 185, 546, Велика Бугаївка 100, 147, Денчень 224, Журавка 36, Коблеве 45, Лецкань 5, Лунка I-2, Міхелешень 241, 469, Одая 1, 4, Тиргшор 5, Чернелів-Руський 61.

¹⁷ Лецкань 5, Тиргшор 5.

серії достовірних комплексів¹⁸, використовувалися як поясні амулети.

У ряді випадків браслети з намистин¹⁹ прикрашали одне з зап'ясть, а не обидва, як було б при обшивці рукавів.

1.4.7. Сережки. Сережки античних типів знайдені у декількох похованнях культури ЧСМ²⁰(рис.1.4). У якості сережок могли використовуватися дротяні кільця із зав'язаними кінцями, знайдені біля черепу поодинокі²¹.

1.4.8. Гривни. Серед аксесуарів костюму культури ЧСМ відомі дві гривни: срібна – у Косанове 1961-4 і бронзова – у Дрегенешть-Олт 11(рис.1.5). Автори розкопок могильнику Велика Бугаївка припускали наявність гривні по бронзовим окислам на грудях покійного з поховання 121.

1.5. Локалізація аксесуарів костюму в інгумаціях культури ЧСМ

Зони виявлення інвентарю в інгумації виділені свого часу Г.Ф. Нікітіною [Никитина 1985, рис. 4]. Аксесуари костюму знаходять на скелеті або у просторі могили.

Факт локалізації деталей костюму зафіксований вербально, у вигляді опису поховання, на плані могили (кресленні) та на фото. Цими відомостями інформація вичерпується. У вдалому варіанті в публікації присутні три (вербальний, графічний і фотографічний) види фіксації. Проте часто доводиться

¹⁸ Бирлад–Валя-Сяке 104, Міхелешень 241, Лунка I-2.

¹⁹ Гересень-Бузеу 66, Лецкань 36, Міхелешень 99, 178, Нагірне II 85, Романківці 30, 56, Сігішоара 192, Слобозія-Кішкерень 17, Чалик 18, Чернелів-Руський 68.

²⁰ Каборга 9, Легедзине 46, Черкаси 32.

²¹ Будешть 87, 106, Журавка 21, Коблеве 13, 37, 38, 45, Міхелешень 147, П'етроаселе 7-1976, 22-2001, 27-2003, 29-2005, Пелатка 5 (?), Романківці 107, Синтана-де-Муреш 48, Тиргшор 43, 236, Успенка 366.

використовувати опис поховання, де місце знахідки того чи іншого предмету вказано некоректно. Таким чином, розрахунки, які наводяться нижче, засновані на публікаціях різної якості, не претендують на повну точність. Разом з тим, ґрунтуючись на репрезентативній вибірці, достатні для отримання уявлення про характер костюму.

Отже, аксесуари костюму виявлені біля черепу, на шийних хребцях, на ключицях, на грудях, на тазі, між стегновими кістками, біля гомілкових кісток, біля стоп, біля плечових кісток, біля кистей рук. Як правило застібки знаходилися біля черепу, на ключицях, на плечах; пряжки на кістках тазу; намисто біля шийних хребців, біля черепу. Між тим, трапляються і відхилення від норми, які можуть пояснюватися різноманітними причинами: зміщенням одягу під час опускання тіла у могилу, посмертними змінами, особливим костюмом, традицією приношення одягу. Оскільки немає єдиної причини порушення звичного положення аксесуарів костюму – кожен особливий випадок повинен аналізуватися індивідуально.

Місце розташування аксесуарів костюму було зафіксовано у 775 похованнях.

1.5.1. Фібули. Дві однакові фібули (пара) знайдені «на ключицях», «на плечах», «біля черепу», «на ребрах» у 174 комплексах.

У 15 випадках однакові фібули знайдені без дотримання симетрії²², на лівому²³ або правому²⁴ плечах, або на ребрах²⁵.

²² Бирлад–Валя-Сяке 212, 541, Гаврилівка 88, Гересень-Бузеу 66, Індепенденца 17, Лавриківка 5, Лецкань 44, Міхелешень 52, 93, 305, Олтен 36, Тиргшор 1, Успенка 137, Чернелів-Руський 310, Черняхів 256, 264.

²³ Гересень-Бузеу 66, Заячівка 3, Олександру Одобеску 18.

²⁴ Міхелешень 52, Тиргшор 1.

У п'яти комплексах симетрично на плечах знайдені фібули різних модифікацій²⁶. Причому, у двох випадках одна з фібул зламана²⁷ (у реальності не могла використовуватися); у третьому – застібки були різних модифікацій, але приблизно однакової довжини²⁸ і могли використовуватися як пара.

У деяких випадках дві різні фібули розташовувалися не на плечах або ключицях, як очікувалося би, а в самих різних позиціях²⁹, часто несиметрично. Проте, розбираючи кожен нетиповий випадок спеціально, з'ясовується, що, приймаючи у деяких з них, незважаючи на невеликі типологічні відмінності, фібули могли використовуватися як пара, а їх положення може пояснюватися зміщенням одягу під час похорону³⁰. Інше пояснення напрошується у тих

²⁵ Бирлад–Валя-Сяке 541.

²⁶ Боанча 3, Бирлад–Валя-Сяке 390, Міхелешень 264, Спанцов 37, Тиргшор 5.

²⁷ Міхелешень 264, Тиргшор 5.

²⁸ Бирлад–Валя-Сяке 390.

²⁹ Одна на ключиці, друга під черепом (Журавка 11); прогнута підв'язана під шиєю, фібула з високим приймачем на ребрах праворуч (Лецкань 23); під нижньою щелепою (Міоркань 20); на ребрах знизу (Міхелешень 181); одна, залізна, під підборіддям, друга, бронзова, на лівому плечі (Міхелешень 263); одна біля черепу, друга біля плеча (Слобозія-Кішкерень 24); одна, срібна, на правому плечі, друга, залізна, на кістках тазу (Синтана-де-Муреш); одна, велика прогнута підв'язна, під лівою ключицею, друга, майже вдвічі менша за розміром, на ребрах (Тиргшор 182); одна, прогнута підв'язна, маленька, під правою ключицею, друга, більша за розміром, на грудях (Тиргшор 183); одна на правій ключиці, друга під черепом (Чернелів-Руський 129); одна біля черепу, друга в заповненні могили (Чернелів-Руський 130).

³⁰ Див., наприклад, Міхелешень 181.

випадках, коли фібули помітно відрізняються: вони виготовлені з різних матеріалів³¹, дуже відрізняються за розмірами³² або типологічно³³, а, крім того, ще й виявлені у різних зонах могили³⁴. Логічно припустити інші види одягу, де маленькою делікатною фібулою застібалися тонкий одяг, туніка, комір туніки, а великою – верхній одяг, можливо, плащ.

Ймовірно, знахідки пари фібул у заповненні могильної ями або у безпосередній близькості від небіжчика можуть вважатися приношенням одягу. Відзначено декілька таких випадків³⁵.

Відомі три комплекси з двома парами фібул³⁶. В одному випадку поховання супроводжували застібки із заліза та срібла: залізні знайдені на шиї, срібні – на плечах померлого³⁷. У двох інших випадках бронзові фібули знайдені на плечах небіжчика і у віддаленні від скелету, на дні або у засипці могили, попарно. В одному випадку фібули застібали поховальний одяг, в іншому відображений факт приношення одягу.

Особливої уваги потребують поховання з трьома фібулами³⁸. Три однакові фібули знайдені «біля правого ліктя, на правому плечі і біля ніг»³⁹, одна з пари фібул знайдені на правому плечі, друга – у посудині під лівим плечем, третя –

³¹ Міхелешень 263.

³² Тиргшор 182.

³³ Лецкань 23.

³⁴ Синтана-де-Муреш 46.

³⁵ Біленьке 9 (?), Боромля 4, Індепенденца 13, Міоркань 74, Рідний Край 3.

³⁶ Біленьке 210, Городок Миколаївка, могила М, Міоркань 74.

³⁷ Біленьке 210.

³⁸ Городок 3, Міхелешень 2, Нагірне 55, Ружичанка 55, Слобозія-Кішкерень 25.

³⁹ Городок 3.

під лівим стегном⁴⁰.

У 219 похованнях зустрінуто по фібулі. У більшості випадків (у 139 похованнях, 64 %) фібула знайдена на плечі: на правому (73 поховання, 33%), лівому (66 поховань, 31%) або на грудях (29 поховань, 13%). В інших випадках (51 поховання, 23%) фібула була зафіксована «біля черепа», «на шії» (12)⁴¹, під хребтом (1)⁴², на ребрах ліворуч (5)⁴³ або праворуч (1)⁴⁴, на тазу (8)⁴⁵, біля правої руки (2)⁴⁶, біля лівої руки (2)⁴⁷, біля правого стегна (2)⁴⁸, біля лівого стегна (3)⁴⁹, біля лівої ноги (1)⁵⁰, між стегнових кісток (1)⁵¹, біля правого коліна (3)⁵², біля лівого коліна (1)⁵³, біля правої гомілкової кістки (1)⁵⁴, між гомілковими кістками

⁴⁰ Слобозія-Кішкерень 25.

⁴¹ Будешть 346, Гаврилівка 12, Мелешть 7, Мітрень 4, Одая 8, Спанцов 63, Тиргшор 96, 131, Хенешть 14, Черкаси 58, 60, Чернелів-Руський 39.

⁴² Мелешть 22.

⁴³ Лецкань 5, 24, 36, Міхелешень 501, П'єтроаселе 1981-1.

⁴⁴ Рудка.

⁴⁵ Віли Ярузькі I, Коблеве 17, Міхелешень 175, 380, 455, Нагірне II 75, Хенешть 9, Чернелів-Руський 115.

⁴⁶ Будешть 200, Бирлад–Валя-Сяке 546.

⁴⁷ Косанове 1961-21, Одая 21.

⁴⁸ Біла 5, Журавка 88.

⁴⁹ Будешть 96, Міхелешень 376, П'єстріш 7.

⁵⁰ Будешть 242.

⁵¹ Боанча 1.

⁵² Бирлад–Валя-Сяке 24, 84, Переяслав-Хмельницький 1952-5.

⁵³ Ізвоаре X.

⁵⁴ Нагірне II 80.

(1)⁵⁵, біля кістяка, у посудині або у засипці могильної ями (7)⁵⁶.

1.5.2. Пряжки. З 202 поховань з пряжками у більшості (172 поховання, 85%) пряжки розташовувалися на кістках тазу або біля стегнових кісток; в інших випадках (30 поховань, 15%) пряжки знайдені: «біля черепа, щелепи, під шиєю» (6)⁵⁷; «біля плеча» (1)⁵⁸, у тому числі «біля лівого» (3)⁵⁹, «біля правого» (3)⁶⁰; «на грудях» (4)⁶¹; «біля правого ліктя» (1)⁶², «біля правого передпліччя» (1)⁶³, «біля лівого передпліччя» (2)⁶⁴, «біля лівої кисті» (2)⁶⁵; біля правого стегна зовні, разом із фібулою» (1)⁶⁶, «біля правого стегна» (3)⁶⁷; «біля лівого коліна» (1)⁶⁸, «біля правого коліна, одягнута на фібулу» (1)⁶⁹; «на правій гомілковій

⁵⁵ Тиргшор 3.

⁵⁶ Велика Бугаївка 53, 93, Гаврилівка 47, Заячівка 5, Косанове 1961-19, Міюркань 48, Синтана-де-Муреш 48.

⁵⁷ Біла 7, Лунка I-8, Маслове 79, Рижівка 1, 37, Чернелів-Руський 115.

⁵⁸ Привільне 6.

⁵⁹ Бирлад–Валя-Сяке 96, 247, Черкаси 44.

⁶⁰ Мелешть 24, Ружичанка 1, Сад 10.

⁶¹ Міхелешень 114, 138, Ружичанка 57, Тиргшор 153.

⁶² Бирлад–Валя-Сяке 295.

⁶³ Міхелешень 491.

⁶⁴ Оселівка 18, Тиргшор 255.

⁶⁵ Міхелешень 505, Тиргшор 281.

⁶⁶ П'єстріш 7.

⁶⁷ Спанцов 67, Султана 6, Синтана-де-Муреш 2.

⁶⁸ Ромашки 43.

⁶⁹ Переяслав-Хмельницький 1952-5.

кістці» (1)⁷⁰.

Положення пряжок «на грудях», «біля лівої кисті», «біля правого передпліччя», «біля стегна», «біля лівого стегна» можуть бути слідком посмертних процесів.

Маленькі парні пряжки, знайдені біля ніг⁷¹ (рис.1.6; 1.7), призначалися для застібання ремінців на взутті або фіксації шматка тканини для захисту гомілок.

Дві пряжки, пряжка і кільце, три пряжки знайдені у 46 похованнях, причому, у 35 – на тазі⁷². У інших випадках одна з пряжок знаходилась біля щелепи, друга на кістках тазу (1)⁷³; одна на грудях, друга на стегні (1)⁷⁴, одна біля правого плеча, друга між лівими ребрами, ближче до тазу (1)⁷⁵; одна на лівому плечі, друга на тазі (1)⁷⁶; обидві біля щелепи (1)⁷⁷; кільце на правому плечі, пряжка на кістках тазу (1)⁷⁸; пряжки на лівому плечі (1)⁷⁹.

⁷⁰ Тиргшор 121.

⁷¹ Боанча 6, Боромля 30 (?), Гаврилівка 5, Кантемирівка кургани 1,3, Лецкань 22,34,44, Мелеешть 11 (?) Синтана-де-Муреш 1 (?)

⁷² Барча 110, Боанча 1, Бирлад–Валя-Сяке 319, 380, 507, Велика Бугаївка 50, Изворул 4, Кантемирівка, кург. 1,3, Косанове 1961-14, Лунка I-14, Міхелешень 169, 351, 414, 450, 510, Могошань 40, Нагірне II 6, 27, 62, 64, 80, Одая 7, Слобозія-Кішкерень 20, Синтана-де-Муреш 17, 26, 31, 36, 64, 65, Тиргшор 179, 258, Успенка 1308, Финтинеле 8, Холмське 14.

⁷³ Барча 100.

⁷⁴ Горошівці 4.

⁷⁵ Мелеешть 35.

⁷⁶ Гаврилівка 5.

⁷⁷ Маслове 79.

⁷⁸ Синтана-де-Муреш 7.

Гарнітур з шести предметів: трьох пряжок, кільця, поясної накладки і наконечник поясу знайден у комплексі Ізвоаре Х (рис.1.8). Судячи з локалізації знахідок, пряжка, накладка і наконечник належали до широкого ремня, до якого на тонких ремінцях кріпилися обіймами дві ідентичні пряжки та кільце. Гарнітур з трьох предметів: двох пряжок і поясного кільця – в інгумації 35 могильника Лунка, причому одна з пряжок, залізна, була знайдена на тазі, бронзова пряжка і залізне кільце біля лівого коліна. В обох випадках одна пряжка знайдена на тазі або поблизу, а друга або дві ідентичні – у скупченні предметів як приношення⁸⁰.

1.5.3. Намисто, підвіски. У 335 комплексах траплялося намисто. У більшості випадків (в 300 похованнях, в 90 %) намисто знайдено «біля черепа», «біля шиї», «на грудях» у складі намиста. У 35 похованнях (10 %) одна або декілька намистин зафіксовані біля лівої лопатки⁸¹, біля лівої руки⁸², біля лівого ліктя⁸³, на лівому зап'ясті⁸⁴, на правому плечі⁸⁵, на правому передпліччі⁸⁶, біля правого ліктя⁸⁷, біля правого зап'ястя⁸⁸, біля правої кисті⁸⁹, біля обох ліктів⁹⁰, «на

⁷⁹ Себеоань 7.

⁸⁰ Бирлад–Валя-Сяке 84, Міхелешень 410.

⁸¹ Чернелів-Руський 36.

⁸² Кам'янка-Анчекрак 33.

⁸³ Журавка 14, Інденденца 19, Міхелешень 138, Тиргшор 191, Успенка 921.

⁸⁴ Лецкань 36, Міхелешень 99, 178, Романківці 56, Чалик 18.

⁸⁵ Холмське 2.

⁸⁶ Міхелешень 37.

⁸⁷ Белцата II 3 (65 за загальною нумерацією могильника), Війтенки 41, Городок 3, Чернобаївка, Черняхів 256.

⁸⁸ Гересень 66, Сігішоара 192, Слобозія-Кішкерень 17.

животі»⁹¹, «на поясі»⁹², на кістках тазу⁹³, біля правого стегна зсередини⁹⁴, біля ніг⁹⁵. Намисто, знайдено на шії або грудях інтерпретуються як намисто, знайдені біля ліктів та ніг – як декор одягу, біля зап'ястків – як браслети, на тазу – як декор поясу або сумки.

Підвіски культури ЧСМ, згідно їх положенню у похованні, поділяються на дві групи. Перша група поєднує шийні прикраси, друга – так звані поясні⁹⁶. Вибірка поховань із встановленим місцем розташування підвісок склала 71 комплекс. У 30 похованнях підвіски знайдені «біля черепа», «на шії», «на плечах», інші – «між стегон», «між колін», «на тазі». У рідких випадках підвіски знайдені «біля лівої руки», «біля лівої стопи», «біля ніг».

1.5.4. Кільця-каблучки. У встановлених випадках каблучки знайдені на пальці правої руки⁹⁷: підмізинному⁹⁸, вказівному⁹⁹, середньому¹⁰⁰.

⁸⁹ Романківці 30.

⁹⁰ Сад 10.

⁹¹ Жовнине, ур. Біленкові Бурти.

⁹² Велика Бугаївка 132, Нагірне 26, Петриківці 3, П'єтроаселе 2001-24, Синтана-де-Муреш 61, Черняхів 160.

⁹³ Будешть 43, 98, 267, Нікітень 18, Слобозія-Кішкерень 25, Тиргшор 276.

⁹⁴ Тиргшор 181.

⁹⁵ Біля правої ступні: Жовнине, ур. Біленкови Бурти, 1961-1; біля ніг: Будешть 96, 161, 176, Кам'янка-Анчекрак 33, Романківці 56, Сад 8; між колінами: Велика Бугаївка 71, Косанове 1961-19, Міхелешень 319. В останньому випадку автор розкопок припускав, що намистом була обшита сумка.

⁹⁶ Термін введений О.В. Бобровською [Бобровська 1999; Bobrovskaja 2001].

⁹⁷ Бирлад–Валя-Сяке 117, Кантемирівка, кург.1, Косанове 1961-4, Міхелешень 347, Оселівка 58, Тиргшор 3.

1.5.5. Скроневі кільця. Так звані скроневі кільця робилися з бронзового, срібного, золотого дроту. У похованнях вони знайдені головним чином біля черепу, на плечах та ключицях, в ряді випадків у спеціальному контейнері (коробці або сумці) на кістках тазу. Детальніше ця категорія знахідок розглянута у розділі про особливості костюму різних статевовікових груп носіїв культури ЧСМ.

1.5.6. Браслети. Металеві браслети знайдені на лівому передпліччі¹⁰¹ (рис.1.9), зап'ясті¹⁰² (рис.1.10), на правій руці або правому зап'ясті¹⁰³, на правій щиколотці¹⁰⁴ (рис.1.11).

1.5.7. Серезжки знайдені з обох боків черепу небіжчиків¹⁰⁵.

1.5.8. Гривни. У похованні Косанове 1961-14 гривня зафіксована на шії небіжчика.

1.6. Феномен «приношення» одягу і аксесуарів костюму в поховальному обряді.

У поховальному обряді зафіксовані випадки, коли предмети одягу знайдені окремо від кістяка, поблизу нього або у заповненні могили (рис.1. 8,

⁹⁸ Міхелешень 65.

⁹⁹ Міхелешень 169.

¹⁰⁰ Холмське 50.

¹⁰¹ Нагірне II 11.

¹⁰² Финтинеле 11.

¹⁰³ П'єтроаселе 2, 2004-30, 35, Чернелів-Руський 36.

¹⁰⁴ Інденденца 19.

¹⁰⁵ Легедзіне 46, Черкаси 32.

1.12,1.13, 1.14, 1.15, 1.16). Так розміщався одяг з фібулою¹⁰⁶, парою фібул¹⁰⁷, одяг або торба з пряжкою, пряжками¹⁰⁸.

Висновки. Костюм культури ЧСМ розглядається як підсистема поховального обряду. Поховальний обряд культури ЧСМ є біритуальний. Також для нього характерне явище, яке отримало в літературі назву ритуального руйнування могил. Його призначення дискусійне, але поширення так званого ритуального руйнування могил суттєво зменшує кількість комплексів з точно встановленим розташуванням деталей костюма. Поховальний інвентар класифікований за функціональним призначенням. У поховальному інвентарі культури ЧСМ костюм презентують предмети різновиду Б, по Н.М. Кравченко. До них належать: фібули, пряжки, намисто, підвіски, кільця-каблучки, скроневі кільця, сережки, гривни.

В кількісному відношенні значно переважають перші чотири категорії знахідок: намисто, фібули, пряжки, підвіски. Решта категорій представлена нечисленними або окремими знахідками.

На основі поховальних комплексів, які не зазнали ритуального руйнування, встановлені зони розташування деталей костюму.

¹⁰⁶ Ізвоаре Х.

¹⁰⁷ Біленьке 9 (?), Боромля 4, Городок Миколаївка М, Індепенденца 13, Міоркань 74, Рідний Край 3.

¹⁰⁸ Бирлад–Валя-Сяке 84, Міхелешень 410.

РОЗДІЛ 2

ЧОЛОВІЧИЙ ТА ЖІНОЧИЙ КОСТЮМ КУЛЬТУРИ ЧСМ¹⁰⁹

2.1. Чоловічий та жіночий костюм в історіографії культури ЧСМ

В історіографії відокремлені два аспекти заявленої теми: перший пов'язаний з виявленням ознак інвентарю, характерних для представників різної статі, другий – з уявленням про їхній зовнішній вигляд, у тому числі, костюм, вбрання. З цього приводу існує широкий діапазон думок: від ідеї використання савана (який, згідно інтерпретації автора, є поховальним одягом) у поховальній практиці населення [Никитина 1985, с. 21-22; 2008, с. 58] та відсутність відмінностей між жіночим та чоловічим костюмом [Никитина 1985, с. 60] до визнання різниці між ними за етнографічну рису готів I – V ст., разом з відсутністю зброї у чоловічих похованнях і традиційними жіночими прикрасами – двома фібулами на плечах [Бірбрауер 1995, с. 42].

Аналізуючи інвентар Маслівського могильника, В.П. Петров, зокрема, відзначав, що передбачувана риса жіночого костюму – дві фібули на плечах – підтверджується на цій пам'ятці антропологічними визначеннями. Специфічними жіночими ознаками інвентарю він вважав: намисто, поєднання фібули, голки та намиста, а також пряжки, зокрема, парні, розміщені на шиї та поясі. З предметів домашнього виробництва до ознак жіночих поховань дослідник відносив прясла, оскільки прядіння та шиття становили основні заняття жінок. «Принимая во внимание, что фибулами одежда застегивалась на одном или обоих плечах, необходимо заключить, что употреблялась одежда наподобие плаща. находка... фибул вместе с пряжками свидетельствует, что

¹⁰⁹ Результати розділу опубліковані [Гопкало 2011 а; 2011 в; 2012; Gopkalo 2011].

древние обитательницы Маслова подпоясывали свою одежду ремненным поясом. В погребении № 84 на фибуле сохранились остатки кожи и можно думать, что одежда, застегивавшаяся фибулами, была меховой верхней одеждой. В свою очередь, вполне естественно предположить, что подпоясывающая одежда была нижней» [Петров 1964, с. 160-162]. Відсутність фібул в інвентарі Лохвицького могильника вчений пояснював проявом місцевих рис костюму [Березовец, Петров 1960, с. 99]. Намисто і прясла відносила до ознак жіночих поховань і М.О. Тиханова [Тиханова 1957, с.175].

У Г.Б. Федорова знаходимо тезу про бідність чоловічих поховань порівняно з жіночими. До ознак інвентарю чоловічих могил, на його думку, належали предмети озброєння, зокрема й ножі; та скляні келихи, розташовані зазвичай біля черепа. Жіночі поховання містили посуд, прикраси, прясла [Федоров 1960, с. 286]. Верхнім одягом носіїв культури був плащ, найвірогідніше, кольоровий, а взимку – шкіряний та хутряний одяг. Чоловіки вдягалися в полотняні сорочки, штани, носили повстяні капелюхи, їхнє взуття виготовлялося з кінської шкіри та підв'язувалося вузлом під колінами. Основним видом жіночого одягу були сукні [Федоров 1960 а, с. 143].

Й.С. Винокур при описі поховань могильника Ружичанка [Винокур 1979, 112-135] безінвентарні поховання інтерпретував як чоловічі (пп. 6, 10, 43, 49, 61), а інвентарні – з двома фібулами та/або намистом, пряслами, голками – як жіночі (пп. 4, 8, 9, 19, 28, 29, 44, 55, 57).

Аналіз інвентарю з метою виявлення ознак – показників статі похованих здійснений Е.О. Симоновичем. Наприкінці 1950-х рр. він відносив до ознак чоловічих поховань залізні ножі, овальні кресала з кременцем, поясні і взуттєві пряжки, бронзові фібули, кістяні гребені; до жіночих – залізні ножі, бронзові фібули, кістяні гребені, а також пряслиця, голки, намиста, кістяні пірамідальні

підвіски та підвіски-мушлі [Сымонович 1959, с. 88]. Пізніше список ознак статі похованих був скорочений та обмежений для жіночих могил пряслами, намистом, сережками, скроневиими кільцями і деякими типами підвісок, для чоловічих – предметами озброєння, гральними жетонами, скляними та глиняними келихами [Сымонович, Кравченко 1983, с. 38-40]. Ймовірно, через непорозуміння, у цей список не потрапила ще одна важлива ознака, якій дослідник присвятив спеціальну працю [Сымонович 1975]. Мова йдеться про так звані ключкоподібні шпильки, які Е.О. Симонович відносив до ознак інвентарю жіночих могил [Сымонович 1975, с. 214]. До реконструкції черняхівського костюму, запропоновану В.П. Петровим, Е.О. Симонович вніс деякі уточнення. Згідно з його спостереженнями, фібули, що скріплювали плащ, розташовувалися пружинами донизу. Верхній одяг, найвірогідніше, був із тонкої вовни, а не хутрянний. Дослідник відзначав рідкість браслетів і перснів у вбранні носіїв черняхівської культури, відсутність традиції обшивання одягу намистом, характерної для скіфів і сарматів, а також рідкісне використання взуття з застібками [Сымонович, Кравченко 1983, с. 38-40].

Г.Ф. Нікітіна, порівнюючи інвентар незруйнованих поховань, що вивчалися антропологами, дійшла висновку про неможливість виявлення археологічних ознак – показників статі, а також про відсутність відмінностей між чоловічим та жіночим одягом, що складався з легкого верхнього плаща, що застібувався фібулами, і штанів [Никитина 1985, с.60]. Окрім того, дослідниця висунула гіпотезу про використання савана у поховальній практиці носіїв культури [Никитина 1985, с.79-80; 1996, с.21-22; 2008, с.58], на користь чого свідчили «тісне розташування стоп і гомілок, яке дозволяє припустити їх туге зв'язування», а також відтиски тканини полотняного переплетіння на зовнішній частині металевих деталей вбрання. Згідно цієї ідеї, фібули і пряжки слугували

виключно для з'єднання савана, а їхня відсутність пояснювалася використанням для цієї мети мотузок та ременів.

Аналіз жіночого вбрання народів центрально- та східноєвропейського Барбарікума, зокрема культури ЧСМ, здійснила М. Темпельманн-Моньчиньська [Tempelmann-Mączyńska 1988; 1989; 1989a]. До списку ознак інвентарю жіночих могил дослідниця включила: фібули, специфічні типи жіночих шпильок для волосся, деталі поясної гарнітури, намисто, поодинокі намистини, підвіски, гривни, браслети, кільця, сережки, гребені, деталі скриньок, пряслиця, ножі, голки, деталі веретена, шила, ножиці, пінцети, люстерка, золоті та срібні вироби імпортного походження, монети. На базі 253 інгумацій і 33 кремацій з 43 могильників нею реконструйована модель жіночого вбрання, яка складалася з однієї або двох фібул на плечах, намиста і підвісок, рідше – пряжки. Поширення двох фібул відображає, на думку дослідниці, процес становлення уніфікованої моделі етнографічного готського вбрання V–VI ст., яка виникла на території Мазовії і Підляшшя в цецельській фазі вельбарської культури [Tempelmann-Mączyńska 1988, s. 217].

Ф. Бірбрауер серед етнографічних рис готів, окрім двофібульного жіночого вбрання, називав відсутність зброї у чоловічих похованнях та неоднакове спорядження померлих різної статі [Бірбрауер 1995, с. 42].

Таким чином, більшість дослідників визначали стать померлих виключно за складом інвентарю. Причому, безінвентарні поховання інтерпретувалися як чоловічі, а інвентарні, з двома фібулами та/або намистом, пряслицями, голками – як жіночі. Ознаки поховального інвентарю – показники статі – часто визначалися гіпотетично, а їхній список постійно змінювався.

Спробу реконструкції черняхівського вбрання здійснено у відповідному розділі кандидатської дисертації автора [Бобровська 2000], основні положення

якої опубліковані конспективно [Бобровська 1999; 2002; Гопкало 2007]. Зокрема, для визначення ознак статі за інвентарем здійснено аналіз значної вибірки поховань за допомогою складання таблиць поєднання ознак. Такий спосіб доцільний, коли поховань з антропологічними визначеннями мало і вони складають контрольну вибірку, з якою порівнюється значний масив даних [Формализованно-статистические методы 1990, с. 143,144].

Нині вибірка поховань з антропологічними визначеннями суттєво поповнилася. Значною мірою цьому сприяла монографія О.Шована, присвячена публікації могильника Міхелешень у румунській Молдові [Şovan 2005]. В ній, зокрема, є розділи, де аналізується поховальний обряд та одяг місцевого населення [Şovan 2005, p. 203-215].

Важливий внесок у реконструкцію черняхівського костюму внесли праці останніх років. До них слід віднести детальну публікацію поховання дівчинки-підлітка з могильника Велика Бугаївка, здійснену О.В. Петраускасом [Петраускас 2004]. Зведення черняхівських поховань з двопластинчастими фібулами міститься в статті А.В. Мاستикової [Mastykova 2007; Мастыкова 2011]. Важливу інформацію про костюм могильника Нагірне II надано в розробці Е. Шультце [Шультце 2010; Gudkova, Schultze 2017, S. 98-112].

Втім, спершу маємо спростувати ідею Г.Ф. Нікітіної про використання савана в поховальній практиці черняхівців [Никитина 2008, с. 58], оскільки вона виключає існування костюма як такого і робить безглуздими подальше дослідження.

Використання савана в античний період відоме в іудеїв і єгиптян. Тіла померлих обмивали, загортали у тонке полотно або обмотували пеленами, потім клали до труни з безліччю пахоців і ставили на місце поховання [Библейская энциклопедия 1891, с. 570]. Поховальний обряд римлян припускав одягання

померлого в той парадний одяг, на який він мав право [Сергеенко 2000, с.202]. Такі ж похоронні норми існували і у численних європейській римських провінціях. Поняття ж савана як поховальних шат бере початок у християнських традиціях і в народів Східної Європи з'являється тільки в середньовіччі. Наведені ж Г.Ф. Нікітіною факти тісного прилягання кісток нижніх кінцівок у черняхівських інгумаціях є відлунням похоронної практики, яка має давнє походження та широко застосовується й досі. Саме про неї йде мова в євангельському епізоді відродження Лазаря: «...і вийшов померлий, по руках і ногах об'язаний пасами, а обличчя у нього було перев'язане хусткою» [Іоан. XI, 44]. Не заперечуючи можливість використання савана у поховальній практиці черняхівської культури, потрібно враховувати, що саван не належить до категорії поховального вбрання, а слугує своєрідним аналогом гробниці, а тому не може розглядатися як контраргумент у дискусії про характер черняхівського костюму. Що стосується з'єднання савана, то навряд чи воно могло виконуватися фібулами, скоріш за все, мотузками і ремнями, які забезпечували достатньо туге сповивання тіла. Сучасна медична практика засвідчує, що після настання смерті м'язи тіла розслаблюються, через що, зокрема, відбувається відвисання нижньої щелепи [Смольянинов, Татиев, Черваков 1961, с. 159-160]. Потім настає так зване трупне задубіння, при якому м'язи тверднуть і будь-які маніпуляції з членами покійного (зміна положення кінцівок, або у цілому положення тіла) практично неможливі. Згідно закону Ністена, трупне задубіння настає протягом 4-12 годин після смерті та завершується не раніше, ніж через шість днів¹¹⁰, з початком процесу розкладання [Смирнов 1990, с. 223]. З цього випливає, що надання необхідної за ритуалом пози небіжчика досягалося внаслідок спеціальних прийомів з фіксації

¹¹⁰ За іншими даними, від трьох до семи днів.

м'язів тіла (зв'язування нижніх і верхніх кінцівок, підв'язування щелепи) протягом 4-12 годин після настання смерті.

Таким чином, ювелірні вироби і прикраси, зустрінуті в інвентарі черняхівських поховань – це залишки костюму, а не застібки савана.

2.2. Завдання даного етапу дослідження

Значне збільшення кількості поховань, вивчених антропологами, стимулювало повторне звернення до теми, що розглядається.

В цьому розділі роботи на основі вибірки могил з антропологічними визначеннями спробуємо: 1) уточнити список ознак інвентарю чоловічих і жіночих могил; 2) виявити типові для них моделі вбрання; 3) реконструювати чоловіче та жіноче вбрання за локалізацією його деталей у могилі; 4) зробити деякі припущення щодо костюму носіїв культури ЧСМ.

2.3. Методика дослідження. Характеристика вибірки. Ознаки поховального інвентарю чоловічих і жіночих могил

Скористаємося класифікацією поховального інвентарю, запропонованою Н.М.Кравченко [1987]. Він складається з чотирьох різновидів: А – предмети, що потрапили до могили як «приношення» – керамічний сервіз та скляні келихи; Б – речі особистого вбрання та одягу; В – предмети виробничого, побутового, символічного та культового призначення, що вказують на заняття, професію і соціальний статус; Г – кераміка, скляні келихи та інші категорії речей, навмисно пошкоджені, розбиті та деформовані від перебування у вогні – тризна.

Для вирішення першого завдання враховувалися ознаки поховального інвентарю різновидів Б і В. Предмети різновиду Б включають деталі вбрання й предмети туалету. Перші, своєю чергою, об'єднують три групи артефактів. До

фурнітури належать речі утилітарно-декоративного характеру, призначені для з'єднання одягу, – фібули та пряжки, до прикрас – намисто, кільця, скроневі кільця, браслети й сережки. Нарешті, окрему групу становлять підвіски-амулету. Інвентар різновиду В охоплює речі, що характеризують заняття, професію; предмети домашнього виробництва; ознаки майнового поділу; зброю, спорядження вершника, кінську зброю; гральні жетони.

Таким чином, список ознак поховального інвентарю склали:

I. Фурнітура: 1. Одна фібула; 2. Дві фібули; 3. Три фібули; 4. Одна пряжка; 5. Дві пряжки (або декілька); 6. Пряжки від взуття.

II. Прикраси: 1. Намисто; 2. Намистина; 3. Кільце (або декілька); 4. Скроневе кільце (або декілька); 5. Браслет; 6. Сережки (сережка).

III. Підвіски-амулету.

IV. Предмети гігієни: 1. Роговий гребінь (або його фрагменти); 2. Дзеркало.

V. Предмети, що характеризують професію: 1. Бронзовий або срібний ніж; 2. Ножиці; 3. Пінцет.

VI. Предмети домашнього виробництва: 1. Ніж (за винятком знайдених серед кісток тварин); 2. Пряслице; 3. Два або більше пряслиць; 4. Голка; 5. Гольник; 6. Точило; 7. Шило; 8. Ключкоподібна шпилька (або декілька).

VII. Ознаки майнового поділу: 1. Деталі скриньок; 2. Ключі, замки; 3. Монети.

VIII. Предмети озброєння, кінської зброї, спорядження вершника.

IX. Гральні жетони.

Всього антропологами вивчалися матеріали 55 черняхівських могильників (табл. 2.1). Для аналізу за статтю залучалися дані про 334 поховання з інвентарем різновидів Б і В за Н.М. Кравченко: 134 чоловічих і 200 жіночих. З

метою виявлення ознак поховального інвентарю, пов'язаних зі статтю похованого проводилося порівняння добірок чоловічих та жіночих могил за методикою, запропонованою В.Ф. Генінгом та В.О. Борзуновим у 1975 р., яка добре себе зарекомендувала при вирішенні різноманітних археологічних завдань [Формализованно-статистические методы 1990, с. 79-91, 137-149] (табл. 2.2). Сутність методики, що застосовується, зводиться до вираховування співвідношення між значеннями однієї і тієї ж ознаки в порівнюваних вибірках. Послідовність дій така. Спочатку визначається список ознак, які будуть порівнюватися (у даному випадку – це ознаки поховального інвентарю видів Б і В), потім підраховується їхня кількість у кожній з виборок, показники вносяться до таблиці. Потім розраховується частота ознак – відсотковий вміст ознаки вибірки. За 100 % приймається загальна кількість поховань вибірки. Слідуюча частина таблиці показує норму розподілу ознак. Норма розподілу ознак – обчислення середньоарифметичного показника відсоткового розподілу кожної ознаки. Воно проводиться шляхом поділу суми відсоткових показників кожної ознаки в стовпці на кількість вибірок. І, нарешті, підсумкове значення або тенденція ознаки розраховується як частка від поділу відсоткового вмісту ознаки у кожній вибірці на норму його розподілу (тобто середньоарифметичне значення). Тенденція ознаки показує у скільки разів частота ознаки у вибірці відрізняється від норми розподілу.

Розподіл ознак поховального інвентарю дозволяє визначити ознаки: особливі (чисті), особливі (за тенденцією) і загальні (табл.2.3).

Першу групу – особливі чисті прикмети, які чітко маркують стать небіжчика для чоловічих поховань становлять: предмети озброєння та гральні жетони, для жіночих – три фібули, люстерко, два прясла (або більше), ключкоподібна шпилька (або декілька), ключі та/або замки.

Другу групу – особливі ознаки за тенденцією – становлять ті, які більшою мірою прикметні похованням певної статі, але трапляються і в іншій. Пряжки (поясні, зокрема дві, та взуттєві), кільця, шила, голки, ножі, монети переважно знайдені в чоловічих похованнях; дві фібули, намисто, підвіски-амулети, скроневі кільця, пряслиця, ножиці й пінцети¹¹¹ – в жіночих.

Ознаки третьої групи – загальні – однаково часто супроводжують поховання представників обох статей. Це – поодинокі фібули, намистини, браслети, сережки, рогові гребені, точила, голечники та деталі скриньок¹¹².

¹¹¹ У більшості випадків пінцети знайдені в похованнях літніх жінок (детальніше про групу бронзових предметів з поховань культури ЧСМ див: [Гопкало, Рудич 2016]).

¹¹² Відмінності в поховальному інвентарі представників різної статі фіксуються не тільки за складом інвентарю, але й за модифікаціями різних його категорій. Аналізуючи потенціал скляних виробів в якості соціологічного показника, було висунуто гіпотезу про те, що представники різної статі надавали перевагу різним типам скляних келихів [Гопкало 2015]. Так, наприклад, келихи Е 189, 194 відомі як в чоловічих (Чернелів-Руський 265), так і в жіночих (Городниця) комплексах. Напівсферична чаша Е 216/Танаїс, Хімлінгьо походить з дитячої могили (Чернелів-Руський 96). Різноманітні чашечки типу Е 199/ Рудка, Е 202/ Веддервіль, Е 203/Варенген, Е 205-207/Грабів, Е 212, 213/Вербковіце клали в могили дорослих і дітей. Посудини типу Косанове 9 за Г.Рау супроводжували чоловіків (Косанове 1961-21) і жінок (Гаврилівка 82, Якобень 20). Е 230/Ковалк траплялися переважно в жіночих похованнях. Товстостінні кубки типу Е 228/Сакрау або Варпелев поки що знайдені тільки в похованнях жінок і дітей (Бирлад–Валя-Сяке 112, Оселівка 86, Слобозія-Кішкерень 36). Конічні кубки, тонкостінні в тому числі прикрашені синім декором (краплями і нитками), а

Ці висновки повинні враховуватися при визначенні статі похованих, проте їх ймовірно не достатньо для вияву типових для представників різної статі моделей вбрання. З цією метою повинні залучатися комплекси з деталями вбрання.

2.4. Моделі чоловічого та жіночого вбрання

На основі 295 черняхівських поховань з деталями вбрання: 113 чоловічих та 183 жіночих, спробуємо виявити моделі, типові для представників різної статі.

Моделі традиційно об'єднані у більш чисельні групи: без фібул, з однією, двома і трьома застібками. У свою чергу, група «без фібул» поділена на дві самостійні: «з пряжками» та «з прикрасами».

Чоловіче вбрання представлене 24 моделями (табл. 2.4). Найбільш чисельним (47 % поховань) виявилось безфібульне вбрання, включаючи одну або дві поясні пряжки (моделі 1-3). Вбрання з однією фібулою (моделі 4-12) супроводжували 30 % поховань. Двофібульне вбрання (моделі 13-18) траплялося у 9 % поховань. Та, нарешті, безфібульне вбрання з прикрасами (моделі 19-24) зафіксоване у 13 % могил.

Жіноче вбрання отримало відображення у 39 моделях (табл.2.5). Вбрання з трьома фібулами (моделі 1-3) супроводжувало 2 % поховань, двофібульне – найбільш різноманітне і чисельне (моделі 4-17) – 43% поховань. Вбрання з

також товстостінні зі шліфованим декором належали переважно чоловікам.

Слід зробити застереження: у більшості випадків спостереження ґрунтувалися на невеликій кількості поховань і, безумовно, будуть уточнюватися з надходженням нових даних.

однією фібулою (моделі 18-29) знайдене у 30 % могил. Безфібульне вбрання з пряжками (моделі 30-33) зафіксоване у 6 % могил. Вбрання без фібул, але з прикрасами (моделі 34-39) траплялося у 19 % могил.

Порівняння вбрання чоловіків та жінок на рівні груп моделей виявило такі істотні особливості, як наявність трьох фібул і значну перевагу двофібульного вбрання у жінок та безфібульного – у чоловіків (табл.2.6). Крім того, аналіз виявлених моделей вбрання показав існування комбінацій, характерних для чоловіків або жінок; наявних і у чоловіків, і у жінок, але переважаючих у представників однієї статі; загальних (табл.2.7).

2.5. Вбрання чоловіків та жінок різних вікових груп

Наша вибірка дає змогу порівняти вбрання різних вікових груп: молодих/*juvenis* (12-25 років), дорослих/*adultus* (25-35 років), зрілих/*maturus* (35-55 років), літніх/*senilis* (55-60 років) чоловіків та жінок.

Чоловіки. З 113 чоловічих поховань з деталями вбрання вік визначений у 98 (табл.2.8)¹¹³: 2 з них належали особинам у віці *juvenis*, 26 – *adultus*, 55 – *maturus* і 15 – *senilis*. Через малу чисельність група *juvenis* не залучається до аналізу. При порівнянні відсоткових співвідношень груп моделей чоловіків різного віку (табл. 2.9) з'ясувалося, що вбрання з двома і однією фібулою максимально представлене в групі дорослих чоловіків і чисельно зменшується у слідуючих вікових групах. Безфібульне вбрання з пряжками навпаки частіше зустрічається у літніх чоловіків. І, нарешті, безфібульне вбрання з прикрасами

¹¹³ Для економії місця у табл.2.8, 2.12, 2.13 вік позначено першою літерою назв: j – *juvenis*, a – *adultus*, m – *maturus*, s – *senilis*, римськими цифрами – ознаки поховального інвентарю за нашим переліком, наприклад, I.1 – одна фібула, II.1 – намисто і т.ін.

відсутнє у літніх чоловіків.

На рівні окремих моделей (табл. 2.4) порівняння чоловічого вбрання різних вікових груп дало дуже скромні результати. Універсальною виявилася модель 1. Моделі 2, 4 і 5 траплялися у всіх вікових групах, окрім молодих. У дорослих – моделі 8, 9, 17, 18, у зрілих – 3, 10, 13, 16, 23, і літніх – 12. У молодих та зрілих – 8, 6, 19, 20, 24, у зрілих та літніх – 14 (табл. 2.10).

Проте, оскільки перераховані моделі відображають поодинокі випадки, отримані висновки носять характер попередніх. Крім того, як показав аналіз незруйнованих поховань, поєднання одних і тих самих деталей не завжди відображає однакове вбрання, оскільки їх положення, а, отже, і призначення, могло відрізнятися. З урахуванням ритуального руйнування могил, що було широко поширеним у черняхівській культурі, формальний підхід до вивчення вбрання – виділення окремих його моделей – цілком прийнятний.

Конструктивним також видається аналіз окремих деталей вбрання у різних вікових груп. Так, з'ясувалося, що для чоловіків кількість намиста і підвісок у вбранні з віком зменшується, причому максимум прикрас фіксується у дорослих чоловіків. Кільця носили представники усіх розглянутих вікових груп, а «скроневі кільця» (сережки?) – тільки дорослі чоловіки (табл. 2.11).

Жінки. З 182 поховань з деталями вбрання вік був визначений в 155 (табл.2.12). По 17 поховань належали особинам віку *juvenis* і *senilis*, 59 – *adultus* і 62 – *maturus*. У розподіленні груп моделей вбрання серед жінок різного віку відзначаються такі закономірності (табл.2.13). Вбрання з трьома фібулами не зафіксовано поки що у жінок віку *juvenis*. Двофібульне – присутнє у представниць усіх вікових груп, але найбільш широко представлене у дорослих, так само, як і безфібульне вбрання з прикрасами. Вбрання з однією фібулою, а також без фібул з пряжками частіше супроводжує молодих.

Порівняння вбрання на рівні моделей (табл. 2.14) показало універсальність найбільш чисельних моделей (5, 9, 20, 39). Моделі 30 і 36 зустрічалися тільки у молодих, 3, 4, 11-14, 17-19, 27-29, 32, 33, 42, 44 – у дорослих, 2, 8, 25, 35, 40, 41 – у зрілих, 1, 37, 43 – у літніх. Вбрання 6 моделі присутнє у жінок усіх вікових груп окрім молодих, а 10, 21 і 23, 34 – окрім літніх. Тільки дорослі та зрілі жінки носили вбрання 7 і 22, дорослі та літні – 15, зрілі та літні – 24. За рідким виключенням (див. верхній рядок табл.2.5, де чисельність перевищує 10) моделі представлені поодинокими випадками. Тому по мірі надходження нових даних ці висновки будуть уточнюватися.

Деякі тенденції вдається вловити, аналізуючи окремі складові вбрання (табл. 2.15). Так, ремені з пряжками переважали у зрілих жінок, мінімальна кількість їх знайдена у дорослих і порівну – у молодих та літніх.

Намиста частіше траплялися у молодих, їх кількість з віком зменшується. У розподіленні підвісок така закономірність не простежується. Максимум амулетів доповнювало вбрання молодих жінок, мінімум – зрілих, середнє значення фіксувалося в літніх. Скроневі кільця носили молоді і дорослі жінки. Обручка знайдена у дорослої жінки.

2.6. «Чоловічі» та «жіночі» типи підвісок

Чудовим індикатором статі можуть слугувати деякі типи підвісок. Підвіски супроводжувалися 9 (8 %) чоловічих поховань (табл. 2.16). Серед них: металеві пласкі (плоскі прямокутні і монети), ємності («відерця», кошикоподібні, трикутні), дзвоники, а також підвіски з мушлі *Cypraea*.

38 (21 %) жіночих могил містили підвіски (табл. 2.17): з однобарвного скла у формі кігтя (ікла), зі сплаву кольорових металів і заліза («відерця», кошико- й розеткоподібні, трикутні), з мушлів моллюсків *Cypraea*, *Bolinus*

brandaris, рогові пірамідальні і із зубів тварин.

Якщо ґрунтуватися на наведених даних, то виявиться, що тільки пласкі прямокутні підвіски, монети та дзвоники виступають визначниками чоловічого вбрання, а розеткоподібні – жіночого, всі інші типи прикрас присутні як у чоловіків, так і у жінок. Проте, це не зовсім так. Те, що пласкі прямокутні прикраси і монети, перетворені на підвіски, носили чоловіки підтверджують поховання, статі яких достатньо впевнено визначається за інвентарем (Косанове 1961-1, Бирлад–Валя-Сяке 501, 507). Підвіски з мушлів молюсків, рогові пірамідальні та з зубів тварин, як було встановлено раніше [Бобровська 1999, с. 91, 92; Bobrovskaia 2001], – специфічні жіночі прикраси. Судячи за розташуванням у могилі – найчастіше між колінами – вони підвішувалися до пояса на мотузці певної довжини. Їхні знахідки в похованнях чоловіків змушують сумніватися в правильності антропологічного визначення статі. Зокрема це стосується чоловічого поховання Черкаси 32 з набором кошикоподібних та трикутних залізних підвісок. Гіпотеза про належність цих прикрас жінкам обґрунтована у літературі [Бобровська, Сиволап 2003]. Її підтверджують поєднання підвісок-емностей з амулетами з мушлів молюсків у похованнях 2 і 297 могильника Міхелешень. З великою часткою ймовірності можна говорити про те, що кошикоподібні, розеткоподібні і трикутні металеві підвіски належали жінкам и можуть вважатися важливою ознакою статі.

Таким чином, чоловіки використовували металеві пласкі прямокутні прикраси і підвіски з монет, жінки – однобарвні скляні у формі кігтя (ікла), кошикоподібні, розеткоподібні, трикутні, з мушлів молюсків, рогові пірамідальні, з зубів тварин. «Відерця» носили як чоловіки, так і жінки. Що ж стосується підвісок-дзвоників, то поки що їхніх знахідок недостатньо, щоб робити висновки щодо їх приналежності представникам однієї статі.

2.7. Прикраси волосся у дівочому вбранні культури ЧСМ

У число деталей черняхівського вбирання входять дротяні кільця з зав'язаними кінцями атрибутовані як скроневі. Більшість з них бронзові, але відомі золоті¹¹⁴ і срібні¹¹⁵ екземпляри. Вони знайдені в інвентарі інгумацій, в переважній більшості північній орієнтації, і кремацій [Гопкало 2012 а].

Вироби, виготовлені з тонкого дроту крихкі, не завжди добре зберігаються. Їхнє призначення важко встановити, якщо мова йде про кремації або ритуально зруйновані інгумації. Крім того, значна частина інформації втрачена через недостатньо ретельну фіксацію і неповну польову документацію. Так, наприклад, «срібна дротяна сережка» з поховання Успенка 366 знайдена тільки при антропологічному аналізі [Некрасова 2006, с.102].

Так звані скроневі кільця супроводжували жіночі і чоловічі поховання, за антропологічним визначенням (наприклад, Будешть 106 належало чоловікові, а Гаврилівка 106, Лецкань 4 і Одая 12 – молодим жінкам).

Однозначно визначити витоки, походження цієї традиції у носіїв черняхівської культури складно, оскільки прикраси подібного роду одночасно присутні у багатьох народів. Дротяні кільця зафіксовані у комплексах черняхівських могильників з вельбарськими рисами, наприклад, в Рижівці. Називалися вони і у списку специфічних сарматських рис культури ЧСМ нарівні з: підкурганими похованнями, обрядом інгумації, меридіальною орієнтацією кістяків, специфічними позами похованих (скорченою, на боці, з перехрещеними ногами, з кистями рук, покладеними на стегна), підбоями,

¹¹⁴ Дідівщина 6, Курники 19, Пелатка, Тиргшор 236.

¹¹⁵ Денчень 62, 64, 352, 371, Курники 17, Маслове 5, Неполоківці 1, Приозерне (Псари) 2, Романківці 107, Синтана-де-Муреш 27, 47, 63, Тиргшор 43, Успенка 366, Финтинеле 1.

катакомбами, ямами з заплічками, кам'яними і дерев'яними конструкціями могил, слідами крейди і фарби, посмертною деформацією черепів, приношеннями туш тварин тощо [Гей 1985, с.11], а також з кістяними пірамідальними амулетами, підвісками з мушлів *Surraea* і астрагалів, видовженоконічними металевими прикрасами, намистом з сердоліку, коралу і скла, звичаєм складати намиста в два разки та браслети [Diaconu 1966, s. 363; Рикман 1975, с.319-323; Седов 1978, с.87; Гей 1985, с.11; Tempelmann-Maczynska 1989, S.79; Kokowski 1995, s.46-54; Гудкова 1997, с.227-228].

Дротяні кільця з зав'язаними кінцями знайдені у могилах з «багатим» та «бідним» інвентарем, вони існували на протязі всього часу існування культури ЧСМ. Вважається, що ці предмети призначалися для кріплення різноманітних підвісок, виконували функцію сережек, слугували прикрасою волосся. Чоловіки, судячи з нечисельних незруйнованих комплексів, носили дротяні кільця як сережку у вусі (рис. 2.1) так само, як і жінки (рис. 2.2).

Найбільш достовірну інформацію про місце розташування такого роду прикрас надають поховання дітей та підлітків, судячи з інвентарю, – дівчаток і дівчат, що значно рідше піддавалися ритуальному руйнуванню [Рудич 2009, с.219; Гопкало 2010, с. 212].

Парна кількість кілець розмішувалася симетрично з обох боків черепу – Курники 17, Неполоківці 1 (рис. 2.3: 1, 2; 2.4: 7-14). В похованні .132 могильника Велика Бугаївка на Київщині дротяні кільця з підвішеними до них намистинами знайдені майже симетрично, трохи вище фібул на плечах, причому, на лівому плечі поруч зі складною шумлячою металевою прикрасою (рис. 2.3: 4; 2.4: 30-35) [Петраускас 2004, рис.7].

Відомі такі прикраси і у могилах молодих жінок, які зазнали так званого ритуального руйнування. Шість дротяних кілець зберігалися у скриньці разом із

голечником, голками і веретенем у жіночому, судячи за інвентарем, ритуально зруйнованому, похованні 371 могильника Денчень (рис. 2.4: 1-6). Скупчення з простих дротяних кілець та кілець, прикрашених намистинами, локалізовано на нижніх ребрах частково потривоженого скелета у похованні 1 могильника Финтинеле (рис. 2.3: 5; 2.4: 15-25).

Відомо, що прийамні у ряді випадків, обрядові маніпуляції з кістковими залишками відбувалися, коли м'які тканини тіла, а також, вірогідно, і волосся, не руйнувалися повністю. Мабуть, такий приклад демонструє поховання 39 могильника Лецкань, у якому поряд з черепом розміщувалися дротяне кільце із зав'язаними кінцями і прикраса з двох ромбоподібних пластин з пуасонним декором по краю (рис. 2.3: 3; 2.5: 1), яке могло використовуватися як затискач для волосся.

Бронзова стрічка, складена вдвічі, сегментоподібна пластинка і ромбоподібна підвіска, з'єднані за допомогою кілець маленького діаметру становили прикрасу дівчинки-підлітка з Великої Бугаївки (рис. 2.5: 2).

Пласкі ромбоподібні підвіски входили до складу «шумлячих» прикрас з металу та рогу (рис. 2.5: 3-6), знайдених на черняхівських пам'ятках румунських Молдови і Трансільванії [Магомедов 2010]. На жаль, немає жодного достовірного випадку, де ці ефектні прикраси знайдені *in situ*. Поховання з Пелатки, знайдене випадково, не було задокументоване належним чином. Визначені тип поховання, орієнтування, конструкція з використанням каміння і склад інвентарю [Cimpeanu 1976, p. 25, 27]. Поховання 48 з Бирлад–Валя-Сяке зазнало ритуальної руйнації, тому знахідка прикраси у районі тазових кісток (рис. 2.3: 6) не може бути визнана достовірною [Palade 2004, p.113. fig. 161].

До речі, знахідка 11 срібних кілець з зав'язаними кінцями на поселенні

Бирлад–Валя-Сяке підтверджує активне використання цих прикрас в реальному житті, а не тільки в поховальному вбранні [Palade 2004, p.113. fig. 35:1].

Таким чином, прості дротяні кільця з зав'язаними кінцями, кільця, доповнені скляними та янтарними намистинами, підвіски, бронзові затискачі і «шумлячі» підвіски, супроводжували поховання дівчинок, дівчат і молодих жінок. Вірогідно, вони впліталися у волосся на рівні обличчя, плечей і у деяких випадках слугували своєрідним завершенням коси.

Для уточнення цього припущення звернімося до матеріалів іконографії. Римські триумфальні пам'ятки рясніють батальними сценами, зображеннями озброєних варварів та полонених, серед яких переважають дорослі чоловіки [Istvanovich, Kulczar 2001, p.139]. Нечисленні рельєфи жінок – полонених чи рабинь – є на колонах Траяна та Марка Аврелія в Римі, трофеумі Траяна в Адамкліссі, консульському диптиху з Хальберштадтського єпископського собору святих Стефанія та Сикста. Стосовно перших трьох пам'яток у археологічній літературі висловлено думку, що жіночий костюм на них повторює античний, а тому позбавлений етнографічних рис [Istvanovich, Kulczar 2001, p.139, fig 1]. Ці пам'ятки створені з різних нагод у різний час майстрами різного художнього рівня та з різним ступенем реалістичності й точності зображень.

Полонені дакійські жінки з колони Траяна відтворені на сценах монумента в головних уборах зі зав'язаних особливим чином шматків тканини [Cichorius 1900, LXVI]. Волосся, зібране в зачіску показане тільки у дівчат. Античний скульптор відзначив зовнішні відмінності між дорослою жінкою та дівчинкою, дівчиною.

Інші костюмні норми віддзеркалюють рельєфи трофея Траяна в Адамкліссі: в дорослих жінок волосся зачісане назад і не покрите [Florescu 1961,

fig. 228, 229].

Не передані вікові відмінності в костюмах дівчаток, дівчат та жінок на колоні Марка Аврелія. Полонянки зображені з розпущеним довгим – до плечей – кучерявим волоссям.

Декілька типів зачісок і прикрас волосся ідентифікував на головах полонених аланок з консульського диптиху Констанція III з Хальберштадтського собору С.О. Яценко: 1) один з типів начельних прикрас – діадему, 2) зачіску з чотирьох кіс, 3) зачіску з прямим пробором та вузлом на потилиці [Яценко 2006, с. 148, 160, 161, рис. 87: 16, 17]. Відмінності у зачісках жіночих персонажів пам'ятки обумовлені, ймовірно, їхнім віком та соціальним станом. Жінки зображені з дітьми мають довге волосся, розпущене або заплетене в коси, чоло прикрашає діадема; в інших показана зачіска: волосся розділене на прямий проділ і зібране у вузол на потилиці.

Унікальні знахідки на середньовічних аланських пам'ятках дозволили зафіксувати відмінності в зачісках та головних уборах дівчат, заміжніх жінок, які не народжували, та матерів [по: Яценко 2006, с.324].

Якщо враховувати, що жодної знахідки дротяних кілець, зокрема, прикрашених намистинами не трапилося в могилах жінок черняхівської культури зрілого або похилого віку, а також – вагітних¹¹⁶ та жінок з дітьми¹¹⁷, то висунуте припущення про прикрашання волосся дівчаток, дівчат та молодих жінок можна уточнити. Можливо, народження дитини було тією подією, яка кардинально віддзеркалювалася не тільки на статусі жінки, але й у її костюмі та, зокрема, у зачісці.

¹¹⁶ Такі випадки зафіксовані: Городок Миколаївка могила Н, Черняхів 256.

¹¹⁷ Белцата 11, Дідівщина 13, Ранжеве 20, 21, Фурманівка 23, Холмське 17.

2.8. Реконструкція чоловічого та жіночого вбрання за локалізацією його деталей в могилі

На підставі поховань, де точно зафіксовано розташування деталей вбрання, можна судити про їх призначення в костюмі і значно конкретизувати моделі, отримані на підставі формального підходу. Джерелами для даного етапу дослідження слугували 220 поховань: 80 чоловічих і 140 жіночих.

Чоловіче вбрання. З 80 чоловічих могил 32 (40 %) супроводжувалися поясною пряжкою, 10 (13 %) – двома пряжками або пряжкою та кільцем, 28 (35%) містили фібулу, по п'ять (по 6 %) – дві фібули та прикраси.

Пряжку знайдено в 31 випадку, найчастіше (28) на поясі (рис. 2. 6: 1 а, 1 б) і тільки в трьох – на деякій відстані від скелета (рис. 2. 6: 1 с, 1 d, 1 е).

У 15 випадках пряжок у похованні було дві. Вони знаходилися або на кістках тазу (рис. 2. 6: 2 а, 2 е, 2 f, 3 е, 3 f, 4 с, 4 d, 7с) або одна біля черепа чи плеча, інша – на ребрах або кістках тазу (рис. 2. 6: 2 б, 2 с, 2 d). Їхнє призначення, напевне, було різне. Пряжки, знайдені в похованнях зі зброєю, вочевидь, портупейні (рис. 2. 6: 2 б, 2 е). Найімовірніше, з цією ж метою використовувалися ремені з пряжками, знайдені в інших могилах (рис. 2 .6: 2 а, 2 d, 2 f, 3 е, б), проте довести це припущення проблематично з огляду на черняхівську традицію заборони поховання зі зброєю. В деяких випадках пряжки могли застібувати поясні торбинки з дрібними речами (рис. 2. 6: 2 с, 3 f, 4 с, 4 d, 7 с). Хоча, принаймні в деяких з них, поблизу знаходилася фібула (рис. 2. 6: 4 с, 4 d, 7 с), а, як переконливо продемонстрував приклад з поховання Міхелешень 2, саме фібула могла слугувати застібкою торбинки.

Вбрання з однією фібулою також мало декілька варіантів розташування фібули: 1) на лівому плечі (рис. 2. 6: 3 а-е); 2) на правому (рис. 2.6: 5); 3) на грудях (рис. 2.6: 6); 4) на нижніх ребрах або на тазі ліворуч (рис. 2.6: 4 а-d); 5)

на тазі праворуч (рис. 2.6: 7); 6) біля ліктя або кисті лівої руки (рис. 2.6: 3 f, 4 e).

Пояснити зміну звичного розташування фібули – на плечі – можна, проаналізувавши набір речей, знайдених поблизу застібки. Інколи фібула, можливо, застібала торбу (рис. 2.6: 4 b–d, 7 a, 7 c). В одному випадку застібка, знайдена на деякій відстані від скелету, вірогідно, скріплювала плащ, покладений в могилу як приношення (рис. 2.6: 4 e).

П'ять комплексів містили двофібульне вбрання. Фібули розташовувалися симетрично на плечах (рис. 2.6: 8 a–c) або на одному плечі (рис. 2.6: 8 d). Намисто знайдено: 1) на шиї (рис. 2.6: 3 c, 5 c, 9 a); 2) біля черепа (рис. 2.6: 4 a, 8 d, 9 b); 3) біля ніг (рис. 2.6: 4 a), окремі намистини – на шиї (рис. 2.6: 5 b), на поясі (рис. 2.6: 2 e, 3 e), на грудях (рис. 2.6: 3 e, 4 d) або біля ліктя (рис. 2.6: 4 d). Кільця-каблучки – на пальці правої руки¹¹⁸ (рис. 2.6, 8 d), скроневі кільця – на лівому плечі (рис. 2.6: 3 d), браслет – на лікті (рис. 2.6: 9 d), підвіски-амулети – на шиї (рис. 2.6: 3 d, 5 c, 8 c, 9 c).

Жіноче вбрання. Зі 140 жіночих могил 4 (3 %) супроводжувалися трьохфібульним вбранням, 74 (53 %) – двофібульним, 42 (30 %) – вбранням з однією застібкою, 4 (3 %) – безфібульним вбранням з пряжкою, 16 (11 %) містили тільки прикраси.

Вбрання з трьома фібулами траплялося тільки у жінок (Косанове 1961-22, Міхелешень 2, 123 (підліток), Нагірне 55) (рис. 2.7: 1). Розташування пари фібул у всіх трьох випадках традиційне, на плечах, але лише в одному похованні фібули були однотипні. Призначення ж третьої застібки в кожному випадку

¹¹⁸ Носіння каблучок на пальці правої руки – стійка ознака, загальна для чоловіків і жінок, представників різних соціальних верств. Так, наприклад, в чоловічому, за інвентарем, похованні кургану Кантемирівки золота каблучка знайдена на пальці правої руки.

різне. У Косановому (рис. 2.7: 1 b) третя фібула знаходилася на деякій відстані від лівого коліна похованої і могла зберегтися від плаща-приношення. В Міхелешені (рис. 2.7: 1 c) третя фібула знаходилася серед скупчення підвісок і дрібних речей між колінами похованої та, вірогідно, була застібкою торбинки з амулетами. Нарешті, в Нагірному (рис. 2.7: 1 a) третя застібка зафіксована біля ліворуч нижніх ребер. Схоже, вона становила пару з фібулою, знайденою на лівому плечі. Фібула ж на правому плечі іншого типу. Оскільки дрібні речі, які часто знаходять на поясі, в даному похованні були відсутні, фібула, знайдена тут, не була призначена для з'єднання поясної торбинки. Ймовірно, даний випадок демонструє комбінацію різноманітних видів одягу. Крім того, відомий випадок (Індепенденца 13) (рис. 2.7: 1 d), коли дві з трьох фібул знайдені в заповненні могили й залишилися, можливо, від одягу-«приношення».

Двофібульне вбрання могло обмежуватися тільки застібками (рис. 2.7: 2 a, 2l) або комбінувалося з намистиною (рис. 2.7: 2 b), браслетом з намиста (рис. 2.7: 2 c), намистом (рис. 2.7: 2 e, 2 k, 2 m, 2 n), намистом і підвіскою або підвісками (рис. 2.7: 2 f, 2 o), намистом і каблучкою (рис. 2.7: 2 g), пряжками до взуття (рис. 2.7: 2 h), намистом біля ніг (від прикрас взуття або подолу одягу) (рис. 2.7: 2 i), скроневим кільцем (рис. 2.7: 2 j), пряжкою (рис. 2.7: 2 p, 2 q, 2 r), пряжкою та намистом (рис. 2.7: 2 s), пряжкою, намистом і підвіскою або підвісками (рис. 2.7: 2 t, 2 u, 2 x, 2 y), пряжкою, намистом і скроневим кільцем (рис. 2.7: 2v), пряжкою, намистом, підвіскою та скроневим кільцем (рис. 2.7: 2 w) чи намистом і двома пряжками (рис. 2.7: 2 z).

Зафіксоване таке розташування фібул: 1) симетрично на плечах; 2) на грудях, животі або одна – на плечі, інша – на животі (рис. 2.7: 2 k, 2 r, 2 o); 3) обидві - на одному плечі: лівому, різнотипні (Міхелешень 263) або правому

(однотипні: Журавка 11¹¹⁹, Міхелешень 167) (рис. 2.7: 2 п, 2 q); 4) одна на плечі, інша між колінами (Міхелешень 58, 305) (рис. 2.7: 2 l, 2 m).

Комплекси, в яких одна з фібул знайдена на грудях, інша – на животі, обидві на животі або одна на плечі, інша – на животі, відображають, очевидно, випадки порушення первинного розташування фібул на скелеті під час похорону, коли тіло опускали у могилу або внаслідок посмертних процесів. Так, вірогідно, слід пояснювати і випадки знахідок двох фібул на одному плечі, тим більше, що в одному з комплексів вони однотипні. Випадки, коли одна з фібул знайдена на плечі, а інша між колінами не відображають закономірність. В одному з них (Міхелешень 58) проблематичне визначення фібули, розташованої між колінами, в іншому – фібули, знайдені вздовж тіла, однотипні, що непрямо свідчить про їхнє традиційне призначення. Втім, знайдені поряд гребінь та прясло можуть означати, що фібулою, як і в похованні 2 могильника Міхелешень, могла застібатися торба.

І, нарешті, у випадках, коли фібули знаходилися в заповненні могильної ями, над кістяком (Боромля 4, Індепенденца 13) (рис. 2.7: 1 d, 2 a1) можна говорити про «приношення» одягу.

Вбрання з однією фібулою складалося тільки із застібки (рис. 2.7: 3 а, 3 g, 3 h, 4 а, 5 а) або доповнювалось іншими деталями, наприклад, намистом (рис. 2.7: 3 d, 4 b, 4 g), намистом і підвіскою або підвісками (рис. 2.7: 3 е, 3 f, 4 с, 4 d, 4

¹¹⁹ Могильник Журавка досліджувався Е.О. Симоновичем. Його матеріали не опубліковані. Інформація про розкопки міститься у звітах. Але за ними не завжди можна однозначно визначити розташування тієї чи іншої речі в похованні. Так, з приводу поховання 11 сказано, що одна з фібул знаходилася на лівій ключиці, інша – під черепом поряд з першою, а на поясі був фрагмент залізного виробу, вірогідно, пряжки [Симонович 1959 а, с. 57, 58].

і), тільки підвіскою (рис. 2.7: 3 b) або тільки намистиною (рис. 2.7: 5 b), намистом і пряжкою для взуття (рис. 2.7: 4 e), намистинами, набором підвісок і кільцем із зрізу оленього рогу (рис. 2.7: 4 f), намистом і прикрасами рукавів або рук (рис. 2.7: 4 h), пряжкою (рис. 2.7: 4 j, 4 k), пряжкою та намистом (рис. 2.7: 4 l, 5 c), пряжкою та підвіскою (рис. 2.7: 3 f), пряжкою, підвіскою та намистиною (рис. 2.7: 3 j), двома пряжками та намистом (рис. 2.7: 3 k) і припускало декілька варіантів розташування застібки: 1) на правому плечі (рис. 2.7: 3 a–f, 3 i–k); 2) на лівому плечі (рис. 2.7: 4 a–f, 4 j, 4 l); 3) під шиєю (рис. 2.7: 5 a–c); 4) на грудях (рис. 2.7: 4 h); 5) на поясі (рис. 2.7: 3 g, 4 g); 6) на тазі (рис. 2.7, 4 i); 7) біля стегна (рис. 2.7: 3 h); 8) на деякій відстані від скелета (рис. 2.7: 4 k). Цілком можливо, що випадки нетипового розташування застібки вказують на зміну її початкового розташування під час похорону або пізніше. Зрідка фібулою застібалася, вірогідно, торба з веретеном або веретеном і пінцетом (Міхелешень 202, 405) (рис. 2.7: 3 g, 4 g).

Третина жіночих поховань містила поясні пряжки. Пояс доповнював вбрання з однією або двома фібулами. Зафіксовані поодинокі випадки, коли пряжок було дві. Спостерігалися такі варіанти їхнього розміщення: 1) обидві на поясі (рис. 2.7: 6 b); 2) одна на поясі, інша на плечі (рис. 2.7: 3 k); 3) на деякій відстані від скелета (рис. 2.7: 2 y, 2 z). Не виключено, що одна з пряжок могла використовуватися для застібки поясної торбинки з речами побутового призначення (шила, голечника, гребеня) (Маслове 81, Ранжеве 2).

Намиста в жіночих похованнях знайдені: 1) на шиї (рис. 2.7: 1 b, 2 e–k, m–o, s–a1, 3d–f, 3 k, 4 b–e, 4 g–i, 4 l, 5 c, 6 c, 7 a, b); 2) біля черепа (рис. 2.7: 2 j, 2 w, 7 f); 3) біля ліктя (рис. 2.7: 2 d, 4 h) або кисті (рис. 2.7: 2 c, 7 d); 4) на поясі (рис. 2.7: 4e); 5) біля ніг (рис. 2.7: 2 i), зокрема в скупченні дрібних речей та підвісок між стегновими кістками (рис. 2.7: 3 c). Поодинокі випадки знахідок намиста

біля черепа, можливо, свідчать про прикрашання головних уборів, хоча, вірогідніше, їд знайдені по одному, зазвичай фіксують біля черепа або на плечі похованого (рис. 2.7: 2 j, 2 l, 2 v, 7 c).

Підвіски знайдені по одній або декілька екземплярів, іноді в скупченні дрібних речей: 1) на лівому плечі (рис. 2.7: 1 a, 4 c, 4 i); 2) на тазових або стегнових кістках (рис. 2.7: 2 u, 2 o, 3 j, 4 f); 3) біля лівої кисті (рис. 2.7: 4 d), зокрема в складі браслета (рис. 2.7: 7 d), або біля правої кисті (рис. 2.7: 3 i); 4) між колін (рис. 2.7: 1 c, 2 f, 2 t, 2 w, 2 y, 3 b, 3 c (разом з намистом), 7 b, 7 c); 5) біля кисті та між колін (рис. 2.7: 2 x); 6) на деякій відстані від скелета (рис. 2.7: 2 d, 3 f, 3 e).

Намистини знайдені: 1) на грудях (рис. 2.7: 5 b); 2) на тазі (рис. 2.7: 2 b); 3) біля ліктя (рис. 2.7: 3 j); 4) на тазі та біля ліктя (рис. 2.7: 4 f).

Кільце на пальці правої руки (рис. 2.7: 2 g).

Браслети. Один металевий ножний браслет походить з могили Індепенденца 19. Він був одягнут на праву щиколотку (рис. 2.7: 2 d). Браслет з розетки оленього рогу зафіксований на лівому зап'ясті похованої з Лецкані 5 (рис. 2.7: 4 h). Аналогічна прикраса знайдена разом з підвісками між стегновими кістками скелета у похованні Міхелешень 241 (рис. 2.7: 4 f). Крім того, можливо, намисто, знайдене біля ліктя (рис. 2.7: 2 d, 4 h) або кисті (рис. 2.7: 7 d, 2 c) також походить від браслетів, а не від обшиття одягу, приймаючи до уваги відсутність симетрії у розміщенні подібних прикрас.

Взуттєві пряжки знайдені по одній (рис. 2.7: 4 e) або попарно (рис. 2.7: 2 h) поблизу кісток ніг. Тільки в одному випадку вони розміщувалися на деякій відстані від черепа похованої (рис. 2.7: 6 c), що, ймовірно, пов'язане з «приношенням» взуття.

2.9. Деякі припущення про костюм носіїв культури ЧМС

Спробуємо зробити деякі припущення відносно костюму носіїв черняхівської культури на підставі аналізу вбрання. Розподіл його деталей показує, що фібули з'єднували плечовий одяг, пояс з пряжкою тримав поясний та підперізували плечовий одяг, ремінці з пряжками використовувалися для взуття.

Чоловічий костюм. Чоловіки частіше носили одяг, що не потребував фібул. Найвірогідніше, то були вузькі штани на шкіряному паску та нерозпашний плечовий одяг. Третина чоловіків похована в верхньому одязі – плащі, що застібувався на плечі фібулою, можливо, вибір одягу визначався часом похорону. В деяких випадках чоловіків ховали з двома поясами, один з яких призначався для зброї. Однак, згідно черняхівської традиції, саму зброю в могилу не клали. Нерідко до пояса прикріплювався ніж у піхвах, а також торба, в якій зберігали дрібні побутові речі (голечники з голками, шила, кремені для кресала та ін.). Прикраси (намисто і скроневі кільця) частіше носили дорослі чоловіки, з віком ця тенденція зменшується. Обручки були популярні у представників усіх вікових груп, їх носили на пальці правої руки. Прикраси чоловіків – металеві (срібні або бронзові), плоскі прямокутні підвіски та підвіски з монет, а також у вигляді мініатюрних відеречь.

Важко однозначно пояснити чоловіче вбрання з двома фібулами. По-перше, воно може повторювати жіночий одяг. Це не виключено, зважаючи на свідчення Тацита про германців, у яких немає різниці між чоловічим та жіночим одягом, та ще конкретніший приклад, де згадується жрець у жіночому вбранні з племені наганарвалів [Тас., Germ., 43]. Випадок, коли дві фібули знайдені на одному плечі, можна пояснити зміщенням одягу з парою фібул та порушенням звичного розміщення фібул або ж «приношенням» одягу – ще одного плаща.

Але, оскільки використовувалися однотипні фібули, перше припущення здається більш прийнятним. По-друге, враховуючи поліморфізм черняхівської популяції, не можна виключати помилки у визначенні статі.

Жіночий костюм. У жінок переважав одяг, який застібався на плечах двома фібулами – на зразок римської стóли або плащ, накидка а, можливо, те й інше, надягнуте разом. У половині випадків використовувалися однотипні фібули. Зрідка такий одяг потрапляв до могили як «приношення». Крім того, жінки носили верхній одяг – плащ, з'єднаний однією фібулою.

Пояс був важливою складовою вбрання, однак, нечасто, вірогідно, він був шкіряний і застібався пряжкою. Підставою для такого висновка слугували численні поховання з амулетами, підвішеними до паска, але без пряжок. Пояс з пряжкою найчастіше траплявся в одязі зрілих жінок. У випадках, коли пряжок у вбранні було дві, одна з них, судячи за скупченням поблизу дрібних побутових речей, могла застібати торбинку.

Жіноче вбрання прикрашало та доповнювало намисто. Частіше його носили молоді та дорослі жінки, так само як і дротяні кільця, що вплітали у волосся. Намисто слугувало, вірогідно, для обшивки рукавів і поєднувалося в браслети. Наручні браслети вироблялися зі зрізу розетки оленього рогу, ножні – з бронзового дроту. Кільця носили на пальці правої руки.

Торбинки з амулетами та дрібними побутовими речами: голечниками, шилами, пінцетами, гребенями підвішували до паска на мотузці певної довжини та могли з'єднувати фібулою.

Специфічні жіночі прикраси – підвіски зі скла у вигляді кігтя (ікла), кошикоподібні й розеткоподібні, трикутні металеві підвіски, амулети з мушлів молюсків *Cypraea* та *Bolinus brandaris*, рогові пірамідальні, а також із зубів тварин. Як і чоловіки, жінки мали в намистах металеві «відерця».

Про взуття можна судити за рідкісними знахідками пряжок біля кісток ніг. Мабуть, воно було однаковим у чоловіків і жінок.

Висновки. Таким чином, аналіз поховань, вік та стать яких визначені антропологами, дозволяє зробити наступні висновки. У поховальному інвентарі є ознаки, які можуть слугувати показниками статі похованих: чоловіків (озброєння, гральні жетони) або жінок (три фібули, люстерко, два або більше прясел, ключкоподібні шпильки, одна або декілька, ключі та/або замки); властиві більш чоловікам (поясні та взуттєві пряжки, обручки, бронзові та срібні ножі, голки, шила, монети) або жінкам (дві фібули, намисто, пряслиця, ножиці, підвіски-амулету, скроневі кільця). Перераховані ознаки можна доповнити специфічними типами підвісок: металевими пласкими прямокутними і підвісками з монет – для чоловіків; у вигляді кігтя (ікла) зі скла, кошикоподібними, розеткоподібними, трикутними з мушлів молюсків, роговими пірамідальними, із зубів тварин – для жінок. Цими висновками можна керуватися при визначенні статі дітей та підлітків, яку неможливо встановити антропологічно.

Вбрання чоловіків і жінок істотно відрізняється. Для чоловіків найбільш характерне вбрання з пряжкою або пряжками, для жінок – з двома фібулами. Жіночий костюм прикрашали намиста, у зачіску впліталися дротяні кільця, до пояса підвішувалися амулети. Представники різної статі, як вказувалося вище, надавали перевагу і в виборі підвісок-амулетів. Плащ, з'єднаний на одному плечі однаково популярний у чоловіків і у жінок. Ті та інші носили кільця на пальці правої руки. Взуття, скоріш за все, – невисокі чобітки, судячи з фурнітури, було однаковим. Дрібні побутові речі (голечники з голками, шила, крем'яхи для кресала, рідше – ножиці, пінцети, бронзові так звані туалетні ножі, вухочистки, а в ряді випадків ще, вірогідно, гребені) становили вміст торбинок,

які були аксесуаром і чоловічого, і жіночого костюма. Їх прикріплювали до пояса, але, вірогідно, по-різному: чоловіки – безпосередньо, жінки – на довгій мотузці, що сягала колін.

Особливу увагу слід звернути на такий феномен, як приношення одягу або взуття, зафіксований як в чоловічих, так і в жіночих похованнях.

РОЗДІЛ 3

ЕТАПИ ФОРМУВАННЯ КОСТЮМА КУЛЬТУРИ ЧСМ

Наступним кроком у дослідженні черняхівського костюму має стати спостереження за його змінами у часі. Тому доведеться звернутися до питань, які на перший погляд не мають прямого відношення до теми, проте без цього етапу дослідження не може мати продовження.

3.1. Сучасний стан вивчення черняхівської хронології

Історія вивчення хронології черняхівської культури висвітлювалася у літературі неодноразово [Щукин 1967; 1968; 1977; 2005; Щукин, Щербакова 1986; Гороховский 1988; 1999; 2017; Баран, Гороховский, Магомедов 1990; Шаров 1992; Гавритухин 2005; Гопкало 2008, с. 85-93]. Проте, жодна з робіт, присвячена даній темі, не вичерпала її. Навпаки, кожна демонструвала авторський погляд на історію, методику та стан проблематики.

Методичні засади вивчення старожитностей закладені вченими Північної та Центральної Європи у середині ХХ ст. До того часу був адаптований запозичений з біології типологічний метод, розроблена періодизація залізної доби [Монгайт 1973, с. 30-32]. Тому перші ж інтерпретації відкритих на Київщині полів поховань цілком резонно визначили їх положення в межах ступеней С і D відносної хронології римського часу, запропонованої О.Тишлером [Reineske 1906].

Позиція першовідкривача черняхівських старожитностей – прихильника ідеї безперервного розвитку місцевого населення Середнього Подніпров'я, однією з ланок якої були старожитності культури полів поховань черняхівського типу [Хвойка 1901], стає зрозумілою, якщо врахувати

індивідуальність вченого. Не будучи дипломованим спеціалістом, ентузіаст-самоук, енергія якого поклала початок цілому ряду нових напрямків східноєвропейської археології, він висловлював точку зору вчених, чий авторитет вважався непорушним і з ким В. Хвойка був тісно пов'язаний за родом своїх професійних занять. Можна припустити, що це були професор Київського університету В. Антонович і професор Празького університету – відомий чеський славіст Л. Нідерле, які висловлювали у той час схожі погляди. Крім того, діяльність В. Хвойки, що поєднував роботу польовика-археолога, музейника-зберігача старовини і екскурсовода, його листування з представниками наукового світу, мабуть, не залишало часу для самостійних аналітичних досліджень. Не сприяв їм і спосіб життя пристрасного колекціонера – «мисливця за старожитностями».

У подальшому спосіб датування за допомогою відносної або абсолютної хронології стане принциповим в оцінці позиції дослідників – «архаїстів» або «систематизаторів» [Гороховский 1999].

У методичному відношенні особливе значення в цей період мають дослідження В.О. Городцова [1910; 1923; 1927] і П.П. Єфіменка [Єфіменко 1926], що зробили величезний вплив на подальший розвиток східноєвропейської хронології. В.О. Городцов виявив закони археології, окреслив коло методів археології, першим запропонував ієрархічну систему класифікації (категорії – групи – відділи – типи), а також вказав на необхідність картографування типів [Городцов 1923, с. 17,18].

П.П. Єфіменко, на прикладі рязано-окських могильників, показав можливість хронологічних співвідношень закритих комплексів (поховань), поділив їх при цьому на жіночі та чоловічі, а інвентар – на вироби «привізні» і «місцевого виробництва». П.П. Єфіменко – засновник методу, який сьогодні має

назву «кореляційного».

П.П. Єфіменко запропонував розрізняти предмети імпорнтні і місцевого виробництва: «привозные вещи... постоянно меняют свой облик в могилах в зависимости от изменения вкусов, происходившего в течение столетий в производивших их производственных центрах, и при широких сопоставлениях дают надежную опору для хронологических определений, другая многочисленная категория предметов, встречающихся в тех же могильниках оказывается самобытной, неповторяющейся и потому особенно характерной для туземной культуры» [Ефименко 1926, с.62].

Таким чином, спираючись на досягнення світової археології та власні відкриття, вже до 1930 р. у східноєвропейській науці були закладені методичні основи археологічної хронології. Проте, саме тоді в цьому напрямку намітився спад, який послідував за критикою формально-типологічного методу і закликом до розробки так званого комплексного методу [Богачев 1992, с.14-18].

Відродження цього напрямку у черняховознавстві сталося через декілька десятиріч, втім не як продовження «єфіменківського» підходу [Гороховский 1989, с.173-176], а як розвиток методу, розробленого у Німеччині у 1950-і рр. [Eggers 1951; 1955]. Не дивлячись на те, що західна археологічна хронологія переживала період «зростання» – чимало методичних прийомів тільки апробувалися (так звані «кореляційні» таблиці тут зовсім іншого вигляду, ніж запропоновані П.П. Єфіменко), а інтерпретація отриманих результатів була дискусійною, саме вона визначила характер черняхівської хронології.

Послідовником західноєвропейської археологічної хронології, представленої працями П. Райнеке, Р. Хахманна, Х.Ю. Еггерса і К.Годловського, її провідником і популяризатором став М.Б. Щукін. Він виступив наприкінці 1960-х рр. зі статтями, у яких наново обґрунтував «вузьку»

дату та поклав початок спеціальним дослідженням хронології черняхівської культури [Щукин 1967; 1968]. До того часу у черняховознавстві нероздільно панувала «архаїчна» традиція хронології [Сміленко 1952; Рикман 1972; Сымонович 1978].

Не дивлячись на те, що вже на початку 1970-х рр. у західно- та східноєвропейській археологічній хронології вдало застосовувалась схожа методика [Godłowski 1970; Амброз 1971], для черняховознавства формувався метод «вузьких датувань» [Щукин 1978].

Тільки у 1986 р. при аналізі матеріалів могильника Денчень (увійшов в літературу як Данчени) була використана методика, яка застосовувалася раніше К. Годловським та А.К. Амброзом [Щукин, Щербакова 1986]. Це стало важливою подією у вивченні хронології черняхівської культури, але заклало основи принципових методичних суперечок. Їхня сутність полягає у тому, що дослідник-хронологізатор звертається не до систематизації різноманітних категорій знахідок [ср.: Ефименко 1926, с. 67; Амброз 1971, с.99, 100], а до датування за аналогіями «1. Подобрал аналогии, выделим те вещи, которые могут быть датированы с достаточной точностью – хронологические индикаторы (ХИ)... Наблюдая за комбинациями ХИ в комплексах, за вертикальной и горизонтальной стратиграфией могильника, попытаемся разбить погребения на группы, определить относительную хронологию могильника. 2. Используя данные, собранные на первом этапе исследования, попробуем определить в абсолютных датах хронологическую позицию как всего могильника, так и отдельных групп» [Щукин, Щербакова 1986, с. 178] або: «Первый этап исследований – выбор хроноиндикаторов, далее построение таблицы взаимовстречаемости для выявления устойчивых сочетаний ХИ, и, наконец, последнее построение корреляционной таблицы погребений» [Шаров

1992, с.163]. Порівняємо з описом методики за А.К. Амброзом: «1. По устойчивым сочетаниям «узких» вариантов вещей объединяют комплексы в как можно более однородные и, значит, кратковременные группы. 2. Выяснив их относительную последовательность (по стратиграфии или двум-трем и более параллельным эволюционным рядам вещей), получают как бы серию напластований. Каждый комплекс датируется по самой поздней вещи. В итоге получается большое количество местных вертикальных шкал... 3. Следующий этап работы – синхронизация этих шкал» [Амброз 1971, с. 99, 100].

Відмова від детального вивчення джерел (навіть в межах однієї пам'ятки), призвела до вельми скромних результатів, не дивлячись на те, що праця стала першою, виконаною у руслі «системної» традиції черняхівської хронології [Щукин, Щербакова 1986].

З тієї ж причини виявилися непродуктивними дослідження І. Йониці, що спиралися, головним чином, на результати планіграфічного аналізу могильників [Ionița 1971; 1986; 1992].

Черняхівські старожитності взагалі не піддавалися такому ретельному вивченню, як синхронні північно- та західноєвропейські. Так, К. Годловському для розробки відносної хронології Центральної Європи пізньоримського періоду та початку доби Великого переселення народів довелося вдосконалити тільки класифікацію острогів, класифікації інших категорій старожитностей задовільняли дослідника [Godłowski 1970, fig.2].

Початок вивчення черняхівських старожитностей поклали європейські археологи – дослідники старожитностей римського періоду. Так, фібули пізньоримського часу з Галичини враховані у фундаментальній праці О.Альмгрена [Almgren 1897], пізніше черняхівські – залучені у зведенні А.К.Амброза [1966], дані про знахідки скляних посудин на півдні Східної

Європи лягли в основу класифікації Г.Рау [Rau 1972], використовувалися черняхівські знахідки і при вивченні воїнських фібул [Schulze 1977]. Ці спроби вивчення черняхівських старожитностей ззовні виявили дефіцит джерелознавчого напрямку всередині черняховознавства і стимулювали появу нових робіт.

Так виникла схема відносної хронології могильників Лесостепової України, розроблена на основі систематизованих фібул та пряжок з урахуванням сучасної методики хронології [Гороховский 1981; 1985; 1988].

У цей самий час питання хронології черняхівської культури розглядалися Я. Тейралом для періодизації пізньоантичного часу Центральної Європи. Роботи цього дослідника відзначає обґрунтованість, широкий кругозір, уважне відношення до деталей, а відмова від формальних методів зробила його одним з авторів так званого методу «горизонтів» [Шаров 1992, с. 161].

Дослідником виділені стадії кристалізації і розквіту черняхівської культури, а також позначена її верхня межа [Tejral 1986, 1992]. Відносно останнього погляди вченого переглядалися та коректувалися. Фінал черняхівської культури синхронізований з центральноевропейським періодом D₁ [Tejral 1997, S. 334].

Незадоволеність результатами власних хронологічних досліджень змушувала М.Б.Щукіна повертатися до цієї проблеми знову і знову. Величезна ерудиція, захопленість, неймовірна особиста привабливість зробили його засновником наукової школи, а його ідеї отримали розвиток в роботах його колег і учнів.

Важливою подією 1990-х рр. став вихід у світ матеріалів Перших Тіхановських читань, в яких опубліковані схеми відносної хронології черняхівської культури послідовників М.Б.Щукіна [Бажан, Гей 1992; Шаров

1992]. Остаточний варіант однієї з них став ядром монографії «Хронология эпохи «готских походов»» [Гей, Бажан 1997]. Проте, через використання неперевіжених та несистематизованих джерел ці роботи, на жаль, не сприяли, а, навпаки, перешкождали розробці стрункої несуперечливої системи відносної хронології черняхівської культури.

Залучалися черняхівські матеріали у працях М.М. Казанського. Їх метою було визначення верхньої межі черняхівської культури, більш докладний поділ її фінального етапу, а також, зокрема, при постановці питань хронологічних співвідношень черняхівських старожитностей та старожитностей гунського періоду [Kazanski, Legoux 1988; Kazanski 1992].

Сучасний стан вивчення черняхівської культури далекий від досконалого. Праця, присвячена систематизації фібул та пряжок черняхівських пам'яток Лесостепоного Поднепрів'я та Південного Побужжя [Гороховский 1988 а], досі не опублікована. У ній залучаються аналогії зі всього черняхівського ареалу, але каталогізовані тільки знахідки з вказаного регіону, число яких з моменту завершення роботи значно збільшилося.

Цінними виявилися спостереження за типологічними особливостями двошарових фібул, проте, за визнанням автору розробки, вони не є систематизованими внаслідок недоступності низки даних [Gavritukhin 2002] і не можуть компенсувати відсутність зведення черняхівських фібул.

Не опублікована дисертація Ю.А. Ліхтер [1988], присвячена склу черняхівської культури, що включає каталог знахідок та їх визначення. Хоча очевидно, що різноманітність черняхівського скляного посуду не вкладається у «прокрустове ложе» класифікацій, створених на матеріалі суміжних територій і давно назріла необхідність систематизації даної категорії старожитностей.

Незавершеними залишилися розробки, присвячені черняхівській

кружальній кераміці [Шаров 1992].

У літературі неодноразово висловлювалися міркування з приводу нинішнього стану хронології черняхівської культури: одні, що констатують кризу проблематики [Гороховский 1999]; інші, що визнають позитивні результати і тим не менше пропонують інноваційні підходи у вирішенні поставлених завдань [Гавритухин 2005; 2006; 2007].

Хронологія черняхівської культури сьогодні – це три опубліковані періодизаційні схеми [Гороховский 1988; Шаров 1992; Гей, Бажан 1997], що мають розбіжності, засновані, головним чином, на різному підході до джерел, а тому несумісні між собою (рис. 3.1).

Відсутність єдиної схеми відносної хронології черняхівської культури спонукає спеціалістів звертатися до самостійних «штудій», опанування хронологічними навичками стає сьогодні обов'язковим, їх освоєння відбувається на матеріалах окремих пам'яток [Petrauskas 2003; Петраускас, Шишкин 2010; Куштан, Петраускас 2011; Şovan 2005; Vornic 2006; Гопкало 2010; 2012; Тиліщак 2011; Шульце, Любичев 2015; Любичев, Шульце, Гелла 2019; Любичев 2019, с.76-80; Vasil'ev 2017].

Основу для уточнення хронології надають результати речознавчих досліджень, присвячених різним категоріям імпорту: скляним посудинам, намисту, червонолаковому і тарному посуду [Гопкало 2008; Gavritukhin 2011; Петраускас 2016; Petrauskas 2017; 2018; Диденко 2018], а також різноманітним категоріям кружального посуду місцевого виробництва [Петраускас 2008; Schultze, Strocen 2008].

Багато питань, що стосуються складу і дати раннього етапу черняхівської культури залишаються дискусійними. Його «починають» з 220 р. (О.В.Шаров) і 230 р. (Є.Л. Гороховский, О.О.Гей, І.А.Бажан) і закінчують 270 р.

(Є.Л.Гороховский), 270–280 pp. (О.О.Гей, І.А.Бажан), 280–290 pp. (О.В.Шаров) (рис.3.1). Є розбіжності і у визначенні індикаторів цього періоду (пор.: рис. 3.2 і 3.3).

Є.Л. Гороховський включав у склад «ружичанської» фази (230–270) комплекси з:

римськими імпортами,
скляними посудинами Е 189, 216 і подібними,
фібулами А VII, прогнутими підв'язними варіанту А1,
одночастними пряжками варіанту А1а, тонкими гранованими,
двочастними у вигляді омеги,
гребенями І/2, ІІ/1 та І/1а за Г.Ф. Нікітіною [Гороховский 1988а, с. 42, 43, рис. І].

О.В. Шаров відніс до першого горизонту черняхівської культури (220–280/290) предмети, що характеризують І, ІІ фази Ружичанки та І – Данчен: чорнильницю, скляний келих, залізний ключ,

єгипетські пастові намистини,
фібулу з високим приймачем,
одношаровий трапецієподібний гребінь,
пряжку типу «Омега», накінецьник пояса, прямокутну одночленну пряжку,
пряжку типу D,
фрагмент бронзової посудини [Шаров 1992, с. 173, табл. ІІ: І, с. 183, табл. VI: І, ІІ].

У склад першого періоду за О.О. Гей та І.А. Бажаном (230/240–270/280) включені:

підігнуті підв'язані фібули 16-2-І-1 за А.К. Амброзом,
пряжки з овальною тонкою та великою сементоподібною рамкою, а також

великі намистини зі спирально скрученого скляного джута,

трапецієподібний роговий гребінь [Гей, Бажан 1997, с. 42, табл. 66, 67].

«Бережанська» фаза за Є.Л. Гороховським (270–330) включає комплекси з:

металевими посудинами Е 62 і 82, золотою підвіскою «закшувського» стилю, скляними келихами «з реберцями на тулубі» або «на кільцевому піддоні», бронзовими пізньосарматськими дзвониками,

фібулами варіантів А3а і А4а, Б1б, Б1г, поодинокі Б2б,

пряжками А1а з чітко виділеним уступом язичка, Ж1а, Б1а – тонкою, крупною типу D відповідно [Гороховський 1988а, с. 42, 43, рис. II].

До другого горизонту О.В. Шарова (280/290–310/320) віднесені предмети, що діагностують I фазу Косанове, II фазу Данчен і III фазу Ружичанки:

фібула Альмгрен-211,

гребені двох типів – з низькою підтрикутною та трапецієподібною спинкою, пряжки типу D,

бронзовий дзвоник,

подовжено-овальна пряжка з карбуванням на рамці,

гребінь з трапецієподібною спинкою,

фібула з ромбічною ніжкою і гребенем на дужці,

прямокутна пряжка з обіймою,

скляний келих з похрвання 9 Косанівського могильника,

бюгелькнопффібель,

скляний келих з напаяними нитками,

«молоточки Тора», лунниці,

фібула 1 типу, типу «монструозо»,

пряжка типу А за Є.Л. Гороховським [Шаров 1992, с. 173, табл. II, с. 176,

177, табл. IV, с.183, табл. VI].

Другий період за О.О. Гей і І.А. Бажаном (270/280–310/320) представлений: фібулами другого варіанту А.К. Амброза, підігнутою підв'язною фібулою з граненим корпусом, яка прикрашена поодинокими зерненими кільцями, фібулами з високим приймачем з зерненими кільцями, *bügelknopffibeln*,

пряжкою з двочастинною рамкою у вигляді латинської літери D, у вигляді «омеги», з прямокутною рамкою та цільнолітою обіймою, у вигляді спарених овалів, з одночастною сегментоподібною рамкою,

гребенями з низькою напівкруглою, трапецієподібною, підтрикутною та трикутною спинками,

скляними чашами з накладними ребрами, піалюю, орнаментованою овалами, близькою до типу E 261, келихом і бальзамарієм з декором у вигляді однокольорових ниток,

янтарним круглим і біконічним, а також сердоліковим 14-гранним намистом, янтарними грибоподібними підвісками, відерцеподібними підвісками, кістяними пірамідальними підвісками із зрізаною верхівкою [Гей, Бажан 1997, с. 42, табл. 66, 67].

«Косанівська» фаза за Є.Л. Гороховським (330–380) включає комплекси:

зі скляними келихами типу Ганцків і Ковалк за Г.Рау,

фібулами варіанту А3б, Б2а, воїнськими 15, 48-51 груп за М. Шульце, ранніми бюгелькнопффібельн II–IVсерій Е.Майєра,

пряжками варіантів Б1а, Б2а, Б1б, В 1а, В 1б, В2а, ранніми Г2а, Г3,

гребенями I/1, I/1б [Гороховский 1988а, с. 44, рис. III].

Третій горизонт за О.В. Шаровим (310/320–350/360) поєднує комплекси II фази Косанове, III – Данчен і IV – Ружичанки, які супроводжуються:

скляними келихами типу Ковалк,
 воїнськими фібулами,
 подовжено-овальною пряжкою з уступом на язичці, пряжкою з овальною обіймою,

гребенями з низькою овальною спинкою, дунайського та перехідного типу, пронізями та бісером, підвісками-«відерцями», трапецієподібними підвісками, мушлями каурі, пірамідальними підвісками [Шаров 1992, с. 173, табл. II, с. 176, 177, табл. IV, с.183, табл. VI].

Третій період за О.О. Гей і І.А. Бажаном (310/320–350/355) включав комплекси з:

фібулами Амброз 16-2-І/3, воїнськими фібулами з трапецієподібними і ромбічними ніжками,

пряжками з овальною рамкою з потовщенням у передній частині;

гребенями з трапецієподібними спинками, високими напівкруглими спинками і дзвоникоподібними,

зі скляними посудинами циліндричної і напівсферичної форми з декором у вигляді овалів або фасеток, а також накладеним декором у вигляді однокольорових ниток або валику,

скляним сочевицеподібним і синім 14-граним намистом, кістяними пірамідальними підвісками гостроконічної форми [Гей, Бажан 1997, с. 43].

«Маслівська» фаза за Є.Л. Гороховським (350-400) представлена комплексами зі:

скляними товстостінними келихами,

підігнутими підв'язаними фібулами варіанту Б3, воїнськими 48, 144, 161 груп М. Шульце, маленькими двопластинчастими,

пряжками серії Г, В1в, В2в, щиткоподібними та зооморфними,

гребенями типів III/1, III/2, III/2a [Гороховский, 1988а, с.44].

Четвертий горизонт за О.В.Шаровим (350/360–370/380) включав поховання III фази Косанове і IV – Данчен з:

Vügelknopffibel,

калачикоподібними пряжками,

скляним конічним келихом з напаяними нитками,

гребенем з високою округлою спинкою, лунницею,

прогнутими підв'язними фібулами 4 типу за О.В.Шаровим [Шаров 1992, с. 173, табл. II, с. 176, 177, табл. IV, с.183, табл. VI].

Четвертий горизонт за О.О.Гей, І.А.Бажаном (350/355–375/380) характеризується наявністю:

фібул 16-2-1/3 за А.К. Амброзом,

пряжок витягнуто-овальних, калачеподібних та портупейних,

гребенів з напівкруглим виступом на спинці,

конічних келихів-світильників [Гей, Бажан 1997, с.44].

«Журавська» фаза за Є.Л. Гороховським (375/380–420/430) представлена комплексами зі:

скляними конічними келихами, а також напівсферичними з краплями синього скла на стінках,

фібулами варіантів Б1в, Б2в, Б3, «кримського» варіанту А.К. Амброза, воїнськими 207 групи М. Шульце, середніми двопластинчастими,

пряжками варіантів Ж2в, серій Д, Е і З,

гребенями типу III/1a [Гороховский 1988а, с.45].

П'ятий період за О.О. Гей і І.А. Бажаном (375/380–400/410) включав поховання з:

двопластинчастими фібулами,

скляними посудинами з краплями синього скла, з сотовим орнаментом та келихами-світільниками, поодинокі – конічним келихом з вертикальним карбуванням і на піддоні [Гей, Бажан 1997, с. 45].

Абсолютне датування фаз, виділених Є.Л. Гороховським, ґрунтувалося на датах побутування фібул, скляних келихів, гребенів масових серій, наприклад, в інтервалі побутування прогнутих підв'язних фібул варіанту А1, Б1, келихів типу Ковалк та ін., датах історичних подій – загибелі рейнського лімеса та евакуації Дакії, синхронізації з періодизацією середньодунайських старожитностей, розробленої Я.Тейралом.

О.В. Шаров запропонував співвідношення виділених «горизонтів» з періодами європейської хронологічної системи: 1 горизонт – С1b/С2, 2 горизонт – С2/С3, 3 горизонт – С3, 4 горизонт – С3/Д, що і відбилося на абсолютних датах [Шаров 1992, с. 197, табл. ІХ, Х].

У періодизації О.О. Гей і І.А. Бажана підставою для датування першого періоду слугувала дата пряжки зі Закшува, аналогічній пряжці з поховання 8 Ружичанського могильника, другого – синхронізація з періодом С2 європейської хронологічної системи, третього – датування воїнських фібул, келихів типу Ковалк і Сакрау, гребенів з дзвоноподібною спинкою доби Костянтина Великого і його спадкоємців; датуванням калачеподібних пряжок у схемі К.Годловського визначається нижня дата четвертого періоду, і нарешті, дата гунської навали слугує межею четвертого та п'ятого періодів [Гей, Бажан 1997, с. 45-49].

Поняття «фіналу пізньоримського періоду» і «горизонту «Ганціків-Косанове»».

У ряді робіт І.О. Гавритухіна введено поняття «фіналу пізньоримського часу», а також винесена на обговорення думка виділення особливого періоду

«Ганцків-Косанове», нижня межа якого визначається появою пряжок, що наслідують провінціально-римським зразкам епохи Костянтина Великого (серія В з овальним щитком та без нього), а верхня – до часу масового надходження у черняхівський ареал келихів типу Ковалк, «розрахованого саме на варварське споживання», побутування калачеподібних пряжок, воїнських фібул, рогових гребеней III типу за З.Томас, комплекс яких складається до середини IV ст. Таким чином, тривалість періоду визначається від доби Костянтина до середини IV ст.[Гавритухин 2000; Gavritukhin 2002, p. 117 і наступні].

Велике значення для розуміння хронології культури ЧСМ мають дослідження румунських археологів, які практично визначили нижню та верхню хронологічні межі західної частини культури: речознавчі роботи, присвячені скляним келихам, різним типам амфор та ін. [Rădulescu 1976; Scorpan 1976; Kuzmanov 1985; Niculescu 1993; Ionița 1995; Opaïț 1996; Harhoiu 1998; 2014; Gomolka Fuchs 1999; Paraschiv 2002; Pánczél, Dobos 2007; Croitoru 2009 a; 2009 b].

Крім того, побачили світ монографії, присвячені двопластинчастим фібулам [Gauß 2009], лучковим [Кропотов 2010] і фібулам з високим приймачем [Schulte 2011]¹²⁰, ареал яких частково збігається з ареалом культури ЧСМ.

Підсумком багаторічних досліджень Я.Тейрала можна вважати монографію, видану у 2011 році. Грунтуючись на роботах останніх років і з урахуванням еволюції власних поглядів на досліджувану проблему, автор закликає відмовитися від жорсткого поділу фінального етапу культури ЧСМ на

¹²⁰ На превеликий жаль, автору монографії по фібулам VII групи О.Альмгрена залишилася невідомою наша стаття [Гороховский, Гопкало 2004].

періоди, а також вказує на дискусійні моменти в проблематиці [Tejral 2011, S. 27-67].

Дослідження хронології культури ЧСМ представляє один з пріоритетних напрямків моїх власних наукових пошуків. Цій темі присвячено цілий ряд робіт. В них проаналізовані матеріали раннього [Гороховский, Гопкало 2004; Гопкало, Тылищак 2010; Гопкало 2012 б; Гопкало, Милашевский 2017] та фінального етапів черняхівської культури [Гопкало 2010; Супруненко, Гопкало 2014] Розроблена періодизація прикрас – намиста та підвісок черняхівської культури, мікрохронологія жіночих поховань [Гопкало 2008, с. 85-110]. Поставлена проблема розробки мікрохронології чоловічих поховань [Гопкало 2011 в]. В останній зазначені типи ювелірних виробів, яким надавали перевагу представники різної статі.

3.2. Методи археологічної хронології та методика роботи

Відсутність у літературі докладного викладу методики археологічної хронології зумовило необхідність даного розділу з описом алгоритму, який застосовувався для реалізації поставлених завдань.

З огляду на обмеженість можливостей археологічної хронології черняхівської культури (тільки частина поховань супроводжується інвентарем, не всі предмети піддаються типологічному визначенню та ін.), не можна нехтувати жодним з вже розроблених методів, прийомів і положень.

Отже, традиційно дослідники використовують: стратиграфічний, типологічний і картографічний, порівняльно-стилістичний, планіграфічний, культурно-стратиграфічний (кореляційний або серіацію) методи.

Так званий метод «горизонтів» [Шаров 1992, с.161, 162], за суттю є нічим іншим як результатом розробки схеми відносної хронології. «Горизонти» (фази,

періоди) – підсумок послідовно проведених дослідних процедур, результат хронології, а аж ніяк не її метод.

Крім того, при описі двох «різновидів» методу надані оцінки робіт колег, які не відповідають дійсності. Так, застосування першого різновиду методу, полягає у виділенні хронологічних горизонтів «подібних комплексів за матеріалами всієї черняхівської культури і їх датування за аналогіями з інокультурного середовища», приписується Я. Тейралу та Є.Л. Гороховському, другий, заснований на використанні закритих комплексів і «вузьких» дат, М.Б. Щукіну, О.О. Гей, Б.В. Магомедову. Але в роботі Є.Л.Гороховського використовуються закриті комплекси, які проаналізовані за допомогою культурно-стратиграфічного (кореляційного) методу [Гороховский 1988а, табл.63]. Таким чином, відмінності серед різновидів уявного методу виявляються штучними. Крім того, складання кореляційної таблиці – формальність, важливе угруповання археологічних комплексів за стійкими сполученнями датуючих речей.

Всі з перерахованих методів хронології мають недоліки. Відносно черняхівських матеріалів можна вказати на наступні. Нечисленні на черняхівських могильниках випадки перекривання різночасових об'єктів. Застосування типологічного методу, особливо при побудові еволюційних рядів, якщо вони не підтверджуються стратиграфією, «приблизно». Ще більш уразливими можуть бути результати застосування порівняльно-стилістичного методу при підборі аналогій, для чого взагалі «немає строгих правил» [Амброз 1971, с. 99, 100; Каменецкий, Маршак, Шер 1975, с.16]. Недоліки «кореляційного» методу переконливо показано Ю.М. Лесманом [2002], пізніше, на прикладі робіт І.А.Бажана, О.О.Гей і О.В. Шарова, сформульовані В.Белявцем [2006, с. 50]. Зокрема, він вказує на обмеження і суб'єктивізм

«незалежного» методу.

Крім того, застосування кореляційного методу передбачає дотримання ряду умов. Так, для отримання адекватної кореляційної таблиці слід виключити всі нехронологічні фактори, що впливають на угруповання поховань (статевовікові, етнографічні, регіональні та ін.), що практично важко здійснити.

Таким чином, для хронології застосовується комплекс методів, кожен з яких має недоліки. Вихід бачиться у розумному поєднанні існуючих методичних прийомів з урахуванням конкретної ситуації, об'єктивної і коректної інтерпретації отриманих результатів.

Дослідження, результати якого пропонуються у даному розділі, виконане згідно методики, яка описана А.К. Амброзом: «1. По устойчивым сочетаниям «узких» вариантов вещей объединяют комплексы в как можно более однородные и, значит, кратковременные группы. 2. Выяснив их относительную последовательность (по стратиграфии или двум-трем и более параллельным эволюционным рядам вещей), получают как бы серию напластований. Каждый комплекс датируется по самой поздней вещи. В итоге получается большое количество местных вертикальных шкал... 3. Следующий этап работы – синхронизация этих шкал» [Амброз 1971, с. 99, 100].

Перший етап дослідження – розробка відносної мікрохронології могильників, забезпечених максимально повними даними, які представляють різні регіони культурного ареалу, для чого основні категорії поховального інвентарю визначаються типологічно.

Групи джерел.

Серед черняхівських старожитностей слід виділити у залежності від їх походження наступні групи джерел: 1) поодинокі або серійні імпортовані вироби; 2) масові імпортовані вироби; 3) вироби місцевого виробництва.

До першої групи відносяться унікальні предмети, що потрапляли в ареал культури ЧСМ з римських провінцій. Це окремі зразки металевого посуду, деталі костюму тощо.

Другу групу джерел становлять скляні посудини, червонолаковий посуд і амфори, намисто та підвіски зі скла, бурштину, сердоліку, коралу, мушлів молюсків. Ці предмети надходили у черняхівський ареал у результаті налагоджених торгівельних зв'язків ймовірно одночасно. Враховуючи той факт, що склад імпорту, що потрапляли в східну і західну частини ареалу культури ЧСМ відрізнявся, за винятком деяких модифікацій скляних посудин і намиста – саме вони стають своєрідним хронологічним еквівалентом.

Нарешті, третя група знахідок – вироби місцевого виробництва: металеві деталі костюму (фібули, пряжки, підвіски), предмети особистого користування (гребені), посуд. Побудова еволюційних рядів таких речей і їх зіставлення – один з основних прийомів розробки відносної хронології.

Класифікації основних категорій черняхівських старожитностей, які використовуються у роботі.

Скляні посудини. Використовувалися базові класифікації Х.Ю. Еггера, Г.Рау, Е.Штрауме, Л.Баркоці, хронологія скляного посуду, розроблена цими авторами [Eggers 1951; Rau 1972, 2008; Straume 1987; Barkóczy 1988], дослідження скляних виробів черняхівської культури у технологічному аспекті Ю.А. Ліхтер [1988], праці Г. Нікулеску, І.Йониці, Г. Гомолки-Фукс, І.О. Гавритухіна, С. Панцела і А. Добоша, К. Кроітору, О.В. Петраускаса [Niculescu 1993; Ionița 1995; Gomolka Fuchs 1999; Гавритухин 1999; Petrescu 2002; Pánczél, Dobos 2007; Croitoru 2009; Gavritukhin 2011; Петраускас 2016; Petrauskas 2017; 2018].

Амфори. Для світлоглиняних амфор використовується класифікація Д.Б.

Шелова [1978] з уточненнями В.В. Кропотова [1998] і С.В. Діденка [2014; 2018]. Виділення амфор типу Дафна належить Б.В. Магомедову [2006]. Румунським знахідкам амфор присвячен цілий ряд спеціальних робіт [Rădulescu 1976; Scorpan 1976; Kuzmanov 1985; Oraïț 1996; Paraschiv 2002; Croitoru 2009a].

Намисто та підвіски. Використовуються роботи Є.Ріхі, Є.М. Алексеевої, М. Темпельманн-Мончиньської і О.В. Гопкало [Riha 1990; Алексеева 1975; 1978; 1982; Tempelmann-Mączyńska 1985; Гопкало 2008].

Фібули. В основному використовується класифікація Є.Л. Гороховського, для двопластинчастих – розробка І.О. Гавритухіна, для фібул з високим приймачем – Є.Л. Гороховського і О.В. Гопкало, для лучкових – В.В. Кропотова [Гороховский 1988; Gavritukhin 2002; Гороховский, Гопкало 2004; Кропотов 2010]. Для румунських знахідок фібул використовується класифікація, запропонована Г. Діакону [Diaconu 1971].

Пряжки. Використовується класифікація Є.Л. Гороховського [Гороховский 1988].

Гребені. Використовується класифікаційна схема рогових гребенів Р.Г. Шишкіна, а також враховуються висловлені в літературі спостереження відносно хронології цієї категорії знахідок [Шишкин 1999; 2002; Гавритухин 2007, с. 22].

Другий етап. Синхронізація шкал окремих пам'яток в регіональні шкали за збігом одного або декількох показників.

Третій етап. Коли в основному з'ясовані тенденції еволюції основних категорій виробів місцевого виробництва і регіональні особливості матеріалу, складається кореляційна таблиця, в якій задіяні всі придатні для цієї мети комплекси і виділяються групи поховань зі стійкими поєднаннями датуючих речей.

Четвертий етап. Обґрунтування абсолютних дат виділених груп поховань.

Порівняно з роботою 2008 р. [Гопкало 2008] у нинішній значно розширена джерельна база за рахунок включення румунських матеріалів.

Схеми відносної хронології низки великих могильників опубліковані¹²¹, що дещо спрощує рішення поставленого завдання.

3.3. Періодизація культури ЧСМ¹²²

3.3.1. Перша фаза культури ЧСМ (230/250–270/280). Перша фаза культури ЧСМ відповідає: «ружичанській фазі», за Є.Л. Гороховським; першому періоду, за О.О.Гей і І.А.Бажаном; рубежем періодів С₁ і С₂ центральноєвропейської схеми відносної хронології К. Годловського.

Зміст періоду. Проблема походження культури ЧСМ і специфіки її формування неодноразово розглядалися у спеціальній літературі. Важко уявити, що до сказаного раніше можна додати що-небудь істотне, проте саме зараз це стало можливим і особливо актуальним.

Проблема територіального і хронологічного співвідношення вельбарських і черняхівських пам'яток була досліджена доволі детально [Баран, Гороховський,

¹²¹ Будешть [Vornic 2006], Бирлад–Валя-Сяке [Palade 2004, р. 223-226], Денчень [Щукин, Щербакова 1986; Шаров 1992], Гаврилівка, Косанове [Petrauskas 2003], Міхелешень [Şovan 2005], Нагірне II [Vasil'ev 2017] та інші могильники Буджака [Васильев 2007], Ружичанка [Гопкало 2012], Слобозія-Кішкерень [Гопкало 2010], Тиргшор [Ionița 1986], Черкаси [Куштан, Петраускас 2011], Чернелів-Руський [Тиліщак 2013].

¹²² Періоди описані за слідуючою схемою: зміст періоду, поодинокі римські імпорти, масові римські імпорти, ювелірні вироби і прикраси (фібули, пряжки, намиста, підвіски).

Магомедов 1990, с. 47, 49]. Пізніші роботи в цілому підтвердили спостереження попередників. Разом з тим, історико-культурну ситуацію на Західній Україні напередодні появи там ранньочерняхівських пам'яток можна уявити дещо інакше. Картографування пам'яток кінця II – першої половини III ст. показує тенденцію до утворення двох суцільних ареалів: південного, представленого пшеворськими похованнями зі зброєю у верхів'ях Західного Бугу, верхній і середній течії Дністра, на схід від якого зафіксовані скупчення зубрицьких і липицьких поселень; і північного, вельбарського, у верхів'ях Західного Бугу, Стиру та Горині.

Найдавніші черняхівські пам'ятки представлені: 1) могильниками з прикордонної між вищеописаними ареалами зони, на півночному заході басейнів Дністра і Південного Бугу (Чернелів-Руський, Токи, Ружичанка); 2) селищами у верхів'ях Західного Бугу і Дністра (Черепин, Ріпнів, Дем'янів II), які знаходяться ще західніше, частково у ареалі «пшеворської» зони¹²³.

Поява найдавніших черняхівських пам'яток потребує глибокого осмислення і пояснення (хто був серед перших поколінь переселенців, звідки відбулася міграція і т.д.). Так, наприклад, порівняння керамічних наборів вельбарської [Wołagiewicz 1993] і пшеворської [Liana 1970; Козак 1984; Русанова 1990; Stasiak 1994; Stasiak-Cyran 2004; Andrzejowski 1998] культур з черняхівським показує їх істотну відмінність. Забігаючи наперед, зазначу, що, мабуть, лише на розвиненому етапі культури ЧСМ спостерігається чітка регламентація набору посуду у похованнях, яка поділяється на кухонний, столовий (включаючи особливі набори для напоїв) і сакральний; використовується подвоєння, потроєння окремих категорій посуду у

¹²³ У зв'язку з цим певні труднощі викликала ідентифікація могильника Псари, який розташований там.

похованнях, а в деяких регіонах виробляється норма розташування тієї чи іншої групи «приношень» у поховальному інтер'єрі.

Порівнюючи керамічний сервіз вельбарської, пшеворської культур та ранніх черняхівських пам'яток, окрім очевидного переважання в останніх кружальної кераміки, слід зазначити появу у її наборі глечиків, як бронзових, так і глиняних, причому, не вельбарських, а римських дунайських зразків. Зауважимо, що згодом вельбарський ліпний посуд в черняхівських похованнях буде лише «заміщати» відсутні частини уніфікованого похоронного сервізу.

Специфічний обряд поховання у ямах, обкладених кам'яними плитами (Городниця) або камінням (Чернелів-Руський 265), досі не отримав переконливого пояснення. Між тим, поховання у кам'яних ящиках відомі у поховальному обряді провінціально-римських дунайських міст, наприклад, у столиці Мезії – Сінгідуні [Pop-Lasić 2002, Sl.1: 14].

А якщо зіставити це з достовірними знахідками римських імпортів у черняхівських комплексах і запропонувати їх іншу інтерпретацію, то теза П.М.Третьякова про «римську вуаль» у черняхівській культурі [Третьяков 1966, с. 9] здобув би фактичне підтвердження.

Виявлена нещодавно у черняхівському ареалі концентрація знахідок бронзових римських казанів, що відносяться до наступного хронологічного періоду, може відображати продовження процесу романізації у результаті безпосередньої участі вихідців з римських провінцій у соціально-політичному житті варварських конфедерацій. Черняхівський поховальний обряд чітко демонструє дотримання античним нормам, в даному разі можна говорити про романізацію як про процес культурної трансформації і досить сильний консолідуючий чинник. Втім, враховуючи різноманітність могильників римських провінцій, зокрема, римської Дакії, що включають некрополі

колоністів (іллрійців, переселенців з Норика та Паннонії), сільські цвинтарі місцевого населення, міські або військові кладовища [Bolinseţ 2014, p. 243], точно встановити походження людей, що несли готам «просвіту та людяність», згідно Йордану, – доволі складне завдання [Гопкало, Милашевский 2017].

Поодинокі римські імпорти (рис. 3.4, 3.5, 3.6, 3.7, 3.8, 3.9).

Бронзові вироби античного походження: глечик (Чернелів-Руський 41), поясна накладка з емаллю (Чернелів-Руський 38), античне намисто на ланцюгу (Чернелів-Руський 88), чорнильниця (Ружичанка 25), прикраса з листоподібними підвісками (Чернелів-Руський 147) детально розглядалися у спеціальних роботах [Гопкало, Тылищак 2010; Гопкало 2012, с. 331]. Аналогії цим речам походять з найближчих римських провінцій: Дакії, Мезії, Паннонії [Гопкало, Тылищак 2010, с. 90, 91].

Саме ці предмети визначають дату виникнення культури ЧСМ. Серед них особливий інтерес являють римські імпорти з металу, що знайдені на могильниках Чернелів-Руський та Ружичанка.

Монети.

На могильнику Чернелів-Руський знайдені три римські монети. Усі вони мають отвір і використовувалися як підвіски.

З поховання 265 походить ауреус Марції Отацилії Севери (244–249). На аверсі – портрет імператриці та напис: «M.OTACIL.SEVERA AVG.», літери «ТА» знищені отвором підвіски, пробитим над потилицею імператриці. На реверсі – постать жінки, що сидить, у драпірованому одязі з патерою в одній руці та рогом достатку у другій. Над постаттю напис, частково пошкоджений отвором, який спочатку читався, ймовірно, як «CONCORDIA AVGG» [RIC, IV-III, 1949, p. 83, pl. 7: 13]. Коли монету переробляли у підвіску, практично цілком знищили літери «AV».

Отвір в монеті, пробитий над головою зображеного імператора, демонстрував особливе ставлення її володаря до імператорської влади і Риму. Якщо ж час перетворення монети у підвіску відповідав часу її карбування, то підвіска може вважатися медальйоном. Медальйони ж часто надходили до дружніх варварських вождів як дипломатичні дари [Vetmann 2005, S. 30, 31].

Серед інвентарю кремації 44 знайдений фрагмент бронзової монети-підвіски. На жаль, саму знахідку у фондах Тернопільського обласного краєзнавчого музею знайти не вдалося, а фото у звіті [Герета 1976, рис. 49, 2] не дозволяє точно її визначити.

З культурного шару могильника (розкопки 1978 р.) походить плакований сріблом бронзовий денарій Адріана (117–133) з отвором.

Бронзовий посуд.

Бронзовий глечик, подібний знайденому у похованні 41 походить зі швейцарського Мартін'ї [Wible 1983, s. 29, 30, abb. 60, цит. по: Баран, Гороховский, Магомедов 1990, с. 52, 76, ссылка 177]. Дуже схожий за силуетом корпусу та який має припаяне дно, він відрізняється за розміром (його висота 20 см) і конфігурацією вінця (рис. 3. 4: 4а). Через відмінності розмірів та пропорцій не можуть слугувати аналогією для знахідки з Чернелева-Руського і бронзові глечики типу E 126 [Eggers 1951, taf.11].

Окрім глечика, серед матеріалів могильника знайдені фрагменти ще двох бронзових товстостінних посудин з поховання 265 і к.ш., типи яких, через невеликі розміри, на жаль, не можуть бути визначені.

У похованні підлітка 87 знайдена бронзова мініатюрна ємність циліндричної форми (рис. 3.1: 3) – чорнильниця або піксіда.

Знахідка подібного бронзового циліндрика з кришкою-перевертнем походить з поховання Ружичанка 25. Заслуга визначення виробу як римської

чорнильниці належить М.Б.Щукіну [Szczukin 1981, S.154]. Він знайшов її відповідність серед матеріалів Інтерцизи кінця II – початку III ст. [Radnoży 1957, tabl. XLIII, s. 211, 219, 220, 591].

Спеціальну роботу цій категорії римських імпортів присвятив А.Коковський [Kokowski 2003]. За авторською класифікацією, ружичанська чорнильниця відноситься до III групи, знахідки якої концентруються у Паннонії [Kokowski 2003, rys. 3]. Уточнюється і дата ружичанської знахідки, яка визначається в межах першої половини III ст. або на межі періодів C_{1b} і C₂. Поширення подібних предметів у Барбарікумі пояснюється або відновленням після Маркоманських війн «Бурштинового шляху», або трофеями, що отримали готи під час подій на Дунаї, що відбувалися близько 238 р. Чорнильниця, за думкою А.Коковського, не могла використовуватися у готів за прямим призначенням, та, скоріш за все, була покладена у дитячу могилу як іграшка. Ця гіпотеза обговорювалася Д.Квастом [Quast 2012, p. 243]. Він нагадав, посилаючись на спеціальні роботи [Radnoży 1957; Wilkei 1980], що в Паннонії письмові приналежності часто зустрічалися у похованнях дітей, яких називали «школярами».

Деталі римського військового спорядження.

З інвентарю поховання Чернелів-Руський 211 походить бронзова пряжка (рис. 3. 6:1) напівовальної форми. Пряжка прикрашена врізним декором у вигляді смужок, що розташовані вздовж вісі рамки між закліпками і перпендикулярно їй, визначаючи місце кріплення язичка. Скісні насічки у вигляді «ялинки» нанесені по сегментоподібному краю рамки. Головний декоративний акцент – широка ажурна вісь рамки пряжки. Можливо, вона призначалася під складний фігурний язичок з виступами. Естетично таке рішення було виграшним, конструктивно – невдалим, оскільки не

прораховувалось щоденне навантаження на язичок складної форми, свідченням чого є сліди ремонту та заміни оригінальних деталей пряжок на залізні. Аналогія походить з культури Мілітарь-Кілія [Vichir 1984, p. 44, Pl. XLVII: 6] (рис. 3.6: 1a).

В інвентарі поховання Чернелів-Руський 38 знайдена бронзова поясна бляха з емаллю, прямокутна з розгорнутими назовні трьохрогими лунницями з коротких сторін (рис. 3.6: 4). Аналогії до поясної бляхи являють собою рідкі, але практично ідентичні знахідки з розкопок римських таборів Подунав'я, Порейн'я та Британії (рис. 3.6: 4 a-e) [ORL 1909, lief.32, s. 89, taf. X: 48; Henry 1933, s.65-146, fasc. I: 1, 6-8; Oldenstein 1976, taf. 68, 887], у тому числі з Бригеціо і Карнунтума [Sellye 1939, fasc. 8, pl. XIV: 7, 11]. Ймовірно, вони були регламентованим елементом військової форми.

Фрагмент бронзового литого ажурного виробу (рис. 3.7: 1) знайдено у заповненні поховання 297. Речі, подібні чернелівській знахідці, знайдені у римських таборах Дура-Європос (рис. 3.7: 1b) [James 2004, fig. 36: 18], Бучум в Дакії, а також на селищі Метешару культури Мілітарь-Кілія (рис. 3.7: 1a) [Vichir 1984, s.57, Pl.LII: 6]. Це фрагменти портупейних пряжок.

Уламки кольчуг зі слідами перебування у вогні знайдені у заповненнях могильних ям поховань Чернелів-Руський 73 і 243 (рис. 3.7: 3, 4). У похованнях культури ЧСМ відомо декілька знахідок дрібних фрагментів кольчуг: у похованні Ружичанка 29 у Західній Подолії [Гопкало 2012, с. 347], у похованнях Канів 12 [Петраускас 1997, с. 192, рис. 11: 11] і Дідів Шпиль 26 у Середньому Подніпров'ї [Терпиловський, Петраускас 2005, с. 60, 61], у похованні Бирлад-Валя-Сяке 426 в південно-західній Молдові [Palade 2004, s.135, 613, Fig. 248: 4], похованнях 65 і 74 могильника Могошань в Мунтенії [Diaconu 1970, p.29, fig. 15: 12], Аркіуд 18 у Трансильванії [Gaiu 1999, p. 271, fig. XVIII].

Характер знахідок, фрагментарність і погана збереженість не дозволяють вважати їх залишками покладених у могили обладунків. Скоріш за все, вони застосовувалися вдруге у якості прикрас або амулетів. Про це свідчить той факт, що більшість черняхівських поховань з кольчужками – жіночі або дитячі (Бирлад–Валя-Сяке 426, Канів 12, Могошань 65, Ружичанка 29, Чернелів-Руський 243).

У римський час серед різноетничного населення Центральної і Східної Європи розповсюджується традиція класти уламки кольчуг у жіночі та дитячі могили у якості прикрас – браслетів або амулетів [Czarnecka 1994; Тилищак 2011]. Оскільки про виробництво кольчуг у варварському середовищі не відомо, вочевидь, що знахідки в Барбарікумі – це фрагменти римських обладунків, що здобуті варварами як військові трофеї. Поява фрагментів кольчуг у поховальному інвентарі центральноєвропейських варварів пов'язується здебільшого з другою половиною II–III ст. Більшість знахідок римських кольчуг з пам'яток Німеччини належить до періоду B1–C1 [Laser, Voß 1994, s. 54, 114; Voß 1998, s.53, 59-61,75, 132, taf.51, 62; Erdrich 2002, s.109, 138, 215; Erdrich, Carnap-Bornheim 2004, s. 59, 80, 95, 96, 112, 126, taf. 34: 5, 37; Becker, Bemann, Laser, Leineweber, Schmidt, Schmidt-Thielbeer, Wetzell 2004, s. 85, 95, 97, 242, 261, 262, Hirst, Lehmpfuhl, Kuhlmann, Saalow, Schanz, Schmidt, Schuster, Sudhoff, Virk, Voß 2007, s. 83, 95].

До цього ж періоду належить й більшість пшеворських поховань Польщі з невеликими фрагментами кольчуг [Kaczanowski 1992, s.59], що пояснюється участю вандалів у Маркоманнських війнах [Kontny 2004, p.155].

Втім, популярний у варварському середовищі звичай побутував доволі довго. Так, П. Качановський наводить приклад поховань фази D зі Словачії і Моравії, у яких трапляються невеликі фрагменти кольчуг [Kaczanowski 1992, s.

60]. Не раніше середини IV ст. датуються знахідки з могильників культури ЧСМ Аркіуд, Бирлад–Валя-Сяке, Дідів Шпиль і Могошань.

Але чернелівські кольчуги, мабуть, найбільш ранні з черняхівських, синхронні більшості центральноєвропейських знахідок, що непрямо підтверджується наявністю в інвентарі могили 243 фрагментованого ліпного глечика типу IX A за Р. Волонгевичем, дата якого B₂–C_{1b} [Wołagiewicz 1993, s. 56].

У дитячому похованні 147 знайдена бронзова сережка з листоподібними підвісками (рис. 3.8: 1). У пластинчастій дужці, що орнаментована по краях і посередині пуансонним декором, у центрі пробито три отвори, у які протягнуті дротяні кільця з листоподібними підвісками. Кінці дужки скріплювалися дротиком. Аналогія походить з Верхньої Мезії (сучасна Сербія) і датується першою половиною III ст. [Поповић 2002, р. 21, 22].

В інвентарі поховання 88 знайдений металевий ланцюг з нанизаними скляними намистинами (рис.3.8: 2). Серед римських прикрас бронзові ланцюги з вісімкоподібними ланками з нанизаними намистинками з'явилися в наслідування золотим намистам ще у II ст. та існували впродовж III ст. [Riha 1990, S.76, taf. 32: 735]. В Барбарікумі їх знахідки досить рідкісні, а чернелівське намисто в ареалі культури ЧСМ унікальне.

Рідкісними у черняхівському ареалі є знахідки бронзових ланцюгів з вісімкоподібними ланками (рис. 3.8: 3-5). В Чернелів-Руському їх фрагменти знайдені у похованнях 103, 132 і культурному шарі пам'ятки. Крім того, фрагменти бронзових ланцюгів відомі серед матеріалів ще двох могильників Подолії – Ружичанки та Петриківців. Бронзові ланцюги з вісімкоподібними ланками відомі серед римських прикрас II–III ст. [Riha 1990, S.76, taf. 32: 756].

Функціональне призначення черняхівських знахідок не обговорювалося.

Ймовірно, також, як і у римлян, у варварів вони використовувалися як прикраси.

В Барбарікумі бронзові ланцюги з вісімкоподібними ланками зустрічаються, наприклад, на сарматських пам'ятках Угорщини, Сербії [Parducz 1950, tabl. CV: 10-16; Vaday 2005, taf. 30], Румунії [Diaconu 1965, pl. LXXXIII: 2a], у культурі Мілітарь-Кілія [Vichir 1984, pl. LI, 6-9], у похованнях масломенчської групи вельбарської культури [Kokowski 1993, rys. 43, c].

З поховання 264 походить фрагмент бронзової литої сегментоподібної пластівки товщиною 0,13 см (рис. 3.9: 3). Її поверхня ретельно, до дзеркального блиску, відполірована. Зовнішній та внутрішній краї виробу косо зрізані. За розмірами знахідка відповідає частині бронзової лунниці від вуздечки, знайденої в Дура-Європос (рис. 3.9: 3a), а також Вехтені і Бюнінгені у Північній Європі [James 2004, p. 88, fig.40: 194]. Вірогідно, фрагмент подібного декоративного елемента походить з Карнунтуму [Grünwald 1986, taf. 12: 28].

З поховання 257 походить бронзова масивна заклепка. Схожі заклепки широко застосовувалися при виготовленні обладунків, кінської зброї як в імперії [напр. ср.: James, 2004, fig. 42: 286, 287], так і в Барбарікумі. Так, наприклад, багатий набір бронзових клепок від кінської зброї знайдений у похованні 79 могильника Нетте у польському Підляшші [Bitner-Wróblewska 2003, p. 40, fig.7].

Слід підкреслити, що характер знахідок, ступінь їх збереженості, рідкість і навіть унікальність деяких речей, незважаючи на їхній широкий асортимент, не дозволяють говорити про регулярні надходження, які здійснюються при налагоджених торгівельних відносинах. Швидше за все, мова йде про короточасні контакти варварів та античного населення.

Масові римські імпорти.

В інвентарі поховань, що обговорюються, виявлено скляні келихи таких модифікацій: Е 189 (Городниця), Е 212 (Ружичанка 11), Е 216 (Чернелів-Руський 96, Тиргшор 67¹²⁴), Е 194 (Чернелів-Руський 265). Знахідки келихів Е 189 і 194 концентруються у датській Зеландії, на Борхнольмі і Польському Помор'ї, за картою Х.Ю. Еггерса. Новітнє дослідження Т. Ставярської дозволяє уточнити їх поширення у Польщі [Stawiarska 1999]: у період С1b масово вони відомі тільки в ареалі вельбарської культури, звідки у невеликій кількості проникають у пшеворську [Stawiarska 1999, s. 164, 166, 169]. Р. Волонгевич вважав, що келихи Е 188-194 складають виразний часовий горизонт В2/С1, С1b в обмеженій зоні поширення і віддзеркалені в ліпному посуді групи ХІХ [Wołagiewicz 1993: 33, табл. 35]. У період С1а–С2 у вельбарській культурі побували скляні чаші Е 216 [Stawiarska 1999, s. 165, 169].

Ювелірні вироби та прикраси.

Походження ювелірних виробів та прикрас з ранньочерняхівських поховань обговорювалося у літературі неодноразово [Гороховский 1987; 1988, с. 44; Бобровская 1999; Гороховский, Гопкало 2004, с. 121-125; Гопкало 2008, с. 106, 107; 2012, с. 339, 340], тому можна просто підсумувати основні висновки.

Фібули (рис. 3.11, 3.12) представлені трьома модифікаціями застібок з високим приймачем або А VII: «неслухівської», «городницької» та «лепесівської» серій. Поява в ареалі культури ЧСМ першої пов'язується з виробництвом прилімесної зони римських провінцій Середнього та Нижнього Подунав'я: Норику, Паннонії, Нижньої Мезії, останніх – з вельбарською

¹²⁴ На території Румунії, окрім кремації Тиргшор 67, чаша Е 216 знайдена на могильнику Поєнешть [Niculescu 1993, p. 201, Fig. 9: 1; Petrescu 2002, p. 213, nr. 668 a].

культурою [Гороховский, Гопкало 2004, с. 121, 122, 124].

Своєрідність культури ЧСМ великою мірою визначали вироби місцевого виробництва, зокрема широкий асортимент ювелірних виробів. Якщо для розвиненого етапу культури ця теза ні в кого не викликає сумнівів, то на ранньому етапі виділення речей власного виробництва досить складне. Як передбачалося, еволюція черняхівських прогнутих підв'язних фібул починалася з дротяних застібок з колінчасто вигнутою спинкою з круглим, напівкруглим та багатограним перетином варіантів А1, А2 і А5, за Є.Л. Гороховським¹²⁵.

За термінологією А.К. Амброза, це – «двочленні прогнуті підв'язні фібули з вузькими ніжками та колінчасто (попереду або посередині) або симетрично-м'яко вигнутими спинками» [Амброз 1966, с. 61, 62]. За думкою дослідника, такі фібули з'явилися у Прибалтиці у другій половині II ст. Датування, запропоноване А.К. Амброзом, поставив під сумнів Г. Діакону, який доказав, що такі фібули з'явилися не раніше 250 р. [Diaconu 1970, р. 44, 47-51; 1971, S. 251-254]. За Є.Л. Гороховським, подібні фібули виникають не раніше другої треті III ст. [Гороховский 1988, с. 45].

Пряжки (рис. 3.13) представлені наступними модифікаціями: двочастною пряжкою з прямокутною рамкою, пряжками типу «омега» та у формі «D». Пряжки типу «омеги» (серія Е тип 2, за Р. Мадидою-Легутко) походять з Поельб'я [Madyda-Legutko 1987, S. 38; 2001].

Намиста та підвіски:

однокольорове скло типів II/1, II/14, VIII/2, VIII/9, варіанту XII/2a

¹²⁵ Бронзові двочленні прогнуті підв'язні фібули варіанту А1 походять з поховань: Ружичанка 50, 57, Чернелів-Руський 54, 130, 131, 255, 265; двочленні прогнуті підв'язні фібули варіанту А5 – з поховань: Чернелів-Руський 41, 96, 103; одночленна срібна знайдена у комплексі Чернелів-Руський 131.

(поодинокі), XVI/2, XVII/4;

поліхромне скло модифікацій III/7a, XIII/5, II/4, VI/3a;

металеві підвіски типів II/2 (до 5 екз.), II/3, II/9, типу Янув-Псари за Я. Анжейовським [Andzejowski 2016; 2017];

бурштинове типів I/1в, типів II/1, V/1, IV/1a, VIII/2;

сердолікове типу 1;

коралове намисто.

Індикатори фази: пласке кругле пурпурне намисто з однокольорового скла, поліхромне з зображенням квітки, бурштинове циліндро-усіченоконічне та грибоподібне, залізні і бронзові «ведерця», ажурні підвіски типу Янув-Псари.

Поєднання прикрас за матеріалом в найбільш репрезентативних похованнях періоду наступне: з однокольорового скла, єгипетського фаянсу і поліхромного скла (Ружичанка 25); з однокольорового скла і бурштину (Чернелів-Руський 41); з бурштину, сердоліку і бронзи (Ружичанка 57).

Намиста даного періоду включають у себе до 40 екземплярів прикрас (Чернелів-Руський 111, 41). Вони достатньо різноманітні за кольором, в них поєднуються чорний, помаранчевий та пурпурний (Чернелів-Руський 111), чорний, пурпурний, червоно-коричневий (Чернелів-Руський 54), відтінки природної гами бурштину, сердоліку і бронзи (Ружичанка 57).

Рогові гребені: з низькою підтрикутною спинкою I/7(8)/A, I/3/B.

Ранні пам'ятки культури ЧСМ концентруються у Південному (Ружичанка) і Західному (Чернелів-Руський, Токи) Поділлі, поодинокі на лівому березі Дністра (Городниця) і у верхів'ях Західного Бугу і Дністра, частково в ареалі «пшеворської» зони (Псари). Проте ареал знахідок синхронних предметів більш широкий. Нагородні бронзові наконечники стріл – *hasta pua* – виявлені в культурному шарі могильника Хенешть в північно-

західній Молдові. Скляна чаша Е 216 знайдена в кремації Тиргшор 67, в Мунтенії. Великий ареал займають знахідки ранньочерняхівських прогнутих підв'язних дротяних фібул, включаючи Середнє Подніпров'я (Червоне 2), Бессарабію (Будешть, Денчень, к.ш.); фібула з високим приймачем «неслухівської» серії знайдена на селищі Бирлад–Валя-Сяке в південно-західній Молдові.

Комплекси: Городниця, Косанове 1962-58, Ружичанка 4, 13, 24, 25, 50, 57, Токи 5, 6, Червоне 2, Чернелів-Руський 38, 41, 54, 73, 87, 88, 94, 96, 103, 104, 111, 130, 131, 132, 147, 148, 211, 255, 265.

3.3.2. Друга фаза культури ЧСМ (270/280–300/310). Друга фаза культури ЧСМ відповідає «бережанській фазі», за Є.Л. Гороховським; другому періоду, за О.О. Гей, І. А. Бажаном; періоду С₂ схеми відносної хронології Центральної Європи Х.Ю. Еггера, К. Годловського.

Поодинокі римські імпорти. Кільцева фібула варіанту 27 b1b з поховання 431 могильника Бирлад–Валя-Сяке (рис. 3.14: 1). Такі застібки були популярні на території Норіку, Паннонії та Германії упродовж III–IV ст. як частина римської військової амуніції [Cociş 2004, pl. CXI: 1569, p.130].

Золотий восьмикутний перстень з поховання Денчень 64 (рис. 3.14: 2) знаходить аналогії серед матеріалів римської колонії Аугуста на Рейні (на території сучасної Швейцарії) [Riha 1990, Taf. 79: 2995].

Бронзовий дзвоник, прикрашений концентричними колами (Ружичанка 19) (рис. 3.14: 3), знаходить аналогії серед міських матеріалів римських провінцій: Дакії (Сармизегетуза) [Alicu, Cocis, Pies, Sorocanu 1994, pl.36], Паннонії (Інтерциза) [Nowakowski 1988], з підвалів Танаісу, зруйнованих близько середини III ст. [Гудименко, Толочко 2012, с. 191, рис.18: 16; 35: 5], у сарматів Угорщини (Хортобадь) [Nowakowski 1988], Південно-Західного Баната

(Вршац, Панчево) [Барачки 1975, с.27; Ђорђевић 1994, с.41-61, т.VIII: 2], Криму (Чорна Річка п. 35, Бельбек) [Nowakowski 1988, abb. 20: 5; Гущина 1974, рис.1: 15; Храпунов, Стоянова 2016, с.181, рис.5:11, 8:10], Подон'я, одного з поховань П'ятибратнього могильника [Гудименко, Толочко 2012, с. 191, рис.18: 16; 35: 5; цитируемая литература], в Урало-Казахстанських степах, у тому числі серед матеріалів могильника Целінний [Боталов, Гуцалов 2000, с.135, рис. 28, II, 26; 35, III, 5]; у пшеворській культурі (Радзинь) [Nowakowski 1988].

Бронзові ланцюги з вісімкоподібними попарно перпендикулярними ланками (рис. 3.14:4) траплялися на пізньосарматських пам'ятках Угорщини, Сербії (Мезотур, Аду-Комлоши-веле (Гомбош-Богоєво), Лешки-Хюгель) [Parducz 1950, tabl. CV: 10-16; Vaday 1989, s. 47, s. 258, taf. 2, 2], Румунії (Тиргшор п. 74) [Diaconu 1965, pl.LXXXIII: 2a], у культурі Мілітарь-Кілія (Букурешть-Мілітарь) [Vichir 1984, pl.LI, 8, 9], похованнях масломенчської групи вельбарської культури (Грудек Надбужний п.56) [Kokowski 1993, rys.43, с] та на черняхівських могильниках Поділля (Чернелів-Руський, Ружичанка, Петриківці). Цей перелік не вичерпний, але він дає уявлення про ареал знахідок в Барбарікумі.

Бронзові ланцюги у римських провінціях і в Барбарікумі використовувалися для носіння бронзових чорнильниць (Новіодунум) [Kokowski 2003, rys.2: IA], медальйонів, що ілюструється, наприклад, угорською знахідкою (Мезотур) [Vaday 1989, s.47, s. 258, taf. 2, 2], підвісок-дзвоників та листоподібних підвісок (Сармізегетуза) (рис. 3.14: 5) [Alicu, Cocis, Ilies, Sorocanu 1994, pl.36].

Оскільки у похованні Ружинка 19 уламок бронзового ланцюгу знайдений разом з бронзовим дзвіночком, то, ймовірно, він походить від нагрудної прикраси, подібній знайдений у столиці римської Дакії (рис. 3.14: 5).

Строго кажучи, і бронзові ланцюги, і дзвоник логічно доповнюють список поодиноких імпортів попереднього періоду, проте знайдені з фібулою варіанту Б2, однією з характеристик другої фази культури ЧСМ, вони добре ілюструють можливість запізнювання частини поховального інвентарю.

Останнім часом випадково виявлена серія римських бронзових казанів Nemoog E 55-65. Нечисленні достовірні знахідки подібних предметів зроблені у Рудці – еталонному похованні стадії С₂, за Х.Ю. Еггерсом, і у похованні 14 могильника Ханська-Лутерія в Бессарабії [каталог см: Levada, Poturčik 2017].

Масові римські імпорти: скляні чашечки різноманітних модифікацій (E 199, 200, 202, 203, 205, 207 або Вербковіце, Арнсвальде, Грабів, Варенген, Веддервиль, за Г. Рау). Їх знахідки картографовані О.В. Петраускасом [Petrauskas 2017, Taf. III].

Фібули (рис. 3.15): двочленні прогнуті підв'язні варіантів Б1, Б2, А3, А4. Великою срібною фібулою супроводжувалося чоловіче поховання Петриківці 3. Забігаючи наперед, хочу відмітити, що великі фібули цієї модифікації, представлені екземплярами з Чернелева-Руського, Ружичанки, Петриківців, Косанового¹²⁶, знахідки яких сконцентровані на пам'ятках Поділля, можна вважати як одну з регіональних – подільських – особливостей костюму культури ЧСМ.

Пряжки: серії А (рис. 3.16).

Намисто і підвіски:

з однокольорового скла I/1, II/2, 15, II/25-27, VIII/3, IX/2, X/1, XIII/5, 12-13, XVI/10, XVIII/2;

поліхромні типу III/7, VIII/1;

зі скла з металевою вкладкою;

¹²⁶ Косанове 1964-2, Петриківці 3, Ружичанка 19, Чернелів-Руський 27.

золоті лунниці¹²⁷ та «відерця»;

бронзові та залізні розеткоподібні, трикутні, умбоподібні, кошикоподібні і сокироподібні підвіски типів II/6, II/7, II/11, I/3;

бронзові дзвоники;

бурштинові намиста типу VI/3.

Рогові гребені: I/7/B.

Комплекси: Бережанка 4, 5, Бирлад–Валя-Сяке 431, Думанів 67, 79, Денчень 36, 64, 79, 169, 279, 292, 356, 371, Журавка 21, Каборга 21, Косанове 1961-27, 1962-62, 1964-2, Міхелешень 14, Петриківці 3, Рудка, Ружичанка 1, 19, 55, Рижавка 43, Соснова 230, 245, Чернелів-Руський 27, 115.

В рамках цієї фази виділяють групи жіночих і дитячих поховань з різним набором прикрас:

зі скляним пласким пурпурним намистом типу XVI/10 (Бережанка, Ружичанка);

зі скляним однокольоровим намистом типу IX/2 та бурштиновим VI/3 (Рижавка 43, Денчень 371 і Чернелів-Руський 68).

Крім того, гвинтоподібне намисто з темного зеленого скла типу XIII/5,

¹²⁷ *Terminus post quem* для таких прикрас виступає медальйон з ауреусу Авреліана (270–275) зі скарбу Грушевиці Чернівецької області [Маркевич, Рикман 1973]. Подібні лунниці знайдені у похованні 1 кургані 26 курганного могильника Градешка [Гудкова, Редина 1999, с.182, рис. 3: 2]. Цей комплекс супроводжувався амforoю типу D за Д.Б. Шеловим без верхньої частини. Оскільки, за твердженням авторів розкопок, амфори курганного могильника Градешка одного типу, а амфора з кургану 9 віднесена С.В.Діденко до підтипу D4, кінця III – початку IV ст. [Діденко 2018, с.39], до цієї ж модифікації можна віднести і амфору з кургану 26.

аналогічне намисту з поховання Денчень 371, було знайдено у похованні 250 могильника Каллатіс з монетою 268–272 [Preda 1980]. Підвіска з однокольорового скла типу XVIII/14 з Журавки 21 аналогічна знайдений у похованні 1 кургану 26 курганного могильника Градешка [Гудкова, Редина 1990, с. 182, рис. 3: 13].

Ареал. Волинь (Рудка), Західна Подолія (Бережанка, Думанів, Ружичанка, Чернелів-Руський), Бессарабія (Оселівка, Будешть, Денчень), північно-західна Молдова (Міхелешень¹²⁸), Мунтенія (Тиргшор), Середнє Подніпров'я (Рижавка, Соснова). Крім Подолії, друга фаза достатньо представлена у Середньому Подніпров'ї (Рижавка) і в Бессарабії, особливо серед матеріалів могильника Денчень.

3.3.3. Третя фаза культури ЧСМ (300/310–360/370). Третя фаза культури ЧСМ відповідає: фіналу «бережанської», «косанівській» і «маслівській» фазам Є.Л. Гороховського, четвертому періоду, за О.О.Гей і І.О. Бажаном, періоду С₃ за Х.Ю. Еггерсом, К. Годловському, С₃, С₃/D₁, за Я. Тейралом. Ця фаза може бути розділена на три підфази.

3.3.3.1. Підфаза 1 (300–330). Підфаза 1 відповідає фіналу «бережанської» фази за Є.Л. Гороховського.

Поодинокі римські імпорти (рис. 3.17). Т-подібні фібули з цибулеподібними кнопками типу 1 (290–320) і 2 (310–350) за Е. Келлером [Keller 1971, S. 34, 35, Abb.11, Typ 1, 2] у похованнях Бирлад–Валя-Сяке 253,

¹²⁸ До ранньої фази могильника Міхелешень були віднесені поховання з вельбарським ліпним посудом [Şovan 2005, Pl. 387, I]. Проте, оскільки відомо, що ліпний посуд вельбарської традиції використовується у носіїв культури ЧСМ і на завершальному етапі її існування, ознака «ліпний посуд вельбарської традиції» не може бути хронологічним індикатором.

343, Извоаре Х.

Массові римські імпорти. Тонкостінні келихи зі шліфованим і врізним орнаментом Е 220, 221 або Ганцків-Косанове, за Г. Рау, або типу Якобень, за І. Йоницею¹²⁹;

скляні келихи Е 228, товстостінні з увігнутим овальним декором¹³⁰;

амфори типу D за Д.Б. Шеловим, варіанту 5 за С.В. Діденко [2015; 2018].

Фібули: прогнуті підв'язані варіанту Б2¹³¹; воїнські фібули Амброз 17/2, Шульце 15.144.161 або серії Б за Є.Л. Гороховським, воїнські з головною платівкою або серії Г за Є.Л. Гороховським; бюгелькнопффібельн; лучкові.

Пряжки: серії Б і В з овальним щитком (рис. 3.19).

Намисто і підвіски: скляне однокольорове типів I/1, II/2, X/1, а також намисто-гіганти зі скла, що співпадають за кольором зі склом келихів, типів

¹²⁹ Розробники відносної хронології могильників Центрального та Південно-Східного Криму – В.Ю. Юрочкін і О.О. Труфанов припустили, що келихи типу Ганцків-Косанове і Ковалк, за Г.Рау – синхронні. Поховання з келихом типу Ганцков-Косанове (Суворове, склеп 38, поховання 1) здійснено, за їх думкою, не раніше другої чверті IV ст., судячи за супроводжуючим комплекс монетами Костянтина 317–324 і 326–330 років карбування. Не суперечать цьому датуванню позиції подібних келихів у системі Я. Тейрала і відносній хронології черняхівської культури [Юрочкин, Труфанов 2007, с. 368].

¹³⁰ Мабуть, їх надходження відбувається одночасно з келихами Е 220, 221, проте товстостінні келихи існують довше і зустрічаються з ранніми двошаровими фібулами в комплексах Текучі 8, Нікітень 18.

¹³¹ На могильнику Тиргшор їм відповідають прогнуті підв'язні фібули такої ж ширини, як і у фібул варіанта Б2, але без додаткової обробки, не фасетовані, а виготовлені зі смужки металу, з платівки – пластинчасті.

XIII/12-13, II/25-27 (Денчень 169, Компанійці 1); сердоликові типу 1 гігантських розмірів (Будешть 1, Велика Бугаївка 111, 140, Гаврилівка 101).

Рогові гребені: II/14/B, I/1/C, III/1/a/ a і b.

Комплекси підфази: Будешть 1, Богденешть-Фелчу 13, Велика Бугаївка 100, 111, 126, 140, 148, Гаврилівка 101, Дерев'яна 1, 31, Денчень 169, 326, Компанійці 1, Косанове 1961-21, 1961-17, 1961-23, 1962-59, 1963-7, Міоркань 32, Неполоківці 1, Привільне 10, Раковець 3, 14, Ружичанка 8, Черкаси 32, Чернелів-Руський 60, 310.

3.3.3.2. Підфаза 2 (330–350). Підфаза 2 третьої фази відповідає початку «косанівської» фази, за Є.Л. Гороховським. З цього часу склад імпорту для східної і західної частин культурного ареалу розрізняється. У західну частину культури, зокрема, потрапляли амфори дунайського виробництва. Загальними для всього ареалу залишалися серії скляних келихів і прикраси¹³².

Масові римські імпорти:

скляні келихи E 230 або тип 1, за Е. Штрауме¹³³ [Panczel, Dobos 2007; Croitoru 2009; Gavritukhin 2013; Петраускас 2017; Petrauskas 2018];

амфори типу Дафна, за Б.В. Магомедовим.

¹³² Тому для уточнення спостережень за часовими змінами костюму варто звертатися до вибірок поховань з однотипними келихами (контрольних вибірок).

¹³³ Спостереження за морфологічними особливостями келихів, що потрапляли в ареал культури ЧСМ, які наводилися Є.Л. Гороховським, І.О. Гавритухіним, остаточно сформульовані у спеціальній роботі О.В. Петраускасом, проте хронологічні відмінності між комплексами з келихами різних модифікацій прийнятні поки що невловимі [Гороховский 1988, с. 44; Gavritukhin 2011, Fig. 3; Петраускас 2016].

Фібули: з дуже широкою спинкою: прогнуті підв'язні варіанту БЗ, фасетовані, для західної частини культури – пластинчасті; воїнські різноманітних модифікацій; бюгельнопффібелън, у тому числі групи Зірапін-Романівка¹³⁴, за Я. Шустером [Schuster 2017], ранні модифікації двохпластинчастих фібул. Поява фібул з широкою спинкою фактично може вважатися *terminus post quem* для цієї підфази.

Пряжки: серії В з язичком варіанту 2б.

Намисто і підвіски:

з однокольорового скла: XIII/1, XIV/11;

з поліхромного скла: VI/1, IX/8, X/8, I/1, IX/1;

залізні «відерця», діаметр яких перевищує 2 см, варіанту II/2б,

підвіски з мушлів молюсків і рогові пірамідальні.

Стійке поєднання утворюють скляні келихи Е 230 або Ковалк, за Г.Рау та прогнуті підв'язні фібули варіанту БЗ, за Є.Л. Гороховським¹³⁵ або фібули з розширеною ніжкою (Городок Миколаївка, мог. Н).

До моменту надходження в ареал культури ЧСМ келихів серії Ковалк, еволюція прогнутих підв'язних фібул досягла свого апогею. Тенденція до максимального розширення спинки, окрім прогнутих підв'язних фасетованих фібул, спостерігається також серед фібул із суцільним приймачем. Для західної частини культури переважаючими, масовими і стандартизованими стають не фасетовані, а пластинчасті прогнуті підв'язні фібули.

Вагомим показником дати пам'ятки можуть слугувати серії імпортованих виробів (скляних келихів та амфор). Так, наприклад, серії келихів типу Ковалк

¹³⁴ Знайдені поки що тільки у східній частині культури ЧСМ.

¹³⁵ Біленьке 47, 113, 207, Віли Ярузькі III, Лунка I-21, Міхелешень 405, Нагірне II 10, Скитка 12.

присутні на могильниках: Бирлад–Валя-Сяке (4 екз.), Журавка (2 екз.), Лунка (3 екз.), Міхелешень (2 екз.), Іслаз (2 екз.), Сад (2 екз.), Спанцов (2 екз.).

Комплекси¹³⁶: Олександрю Одобеску 11, Барча 50-51, Біленьке 47, 113, Віли Ярузькі III, Городок Миколаївка Н, Денчень 176, 224, Компанійці 86, Косанове 1961-17, 1961-22, Курники 4, Лунка I-21, I-35, Міхелешень 405, Романове Село 2, Скитка 12, Успенка 1216.

3.3.3.3. Підфаза 3 (350–360/370). Вважається, що монети другої треті–третьої чверті IV ст. грають важливу датуєчу роль [Мызгин 2013, с. 227].

Комплекси з монетами: Бирлад–Валя-Сяке 501, підвіска з соліду Констанція II (337–350); Бирлад–Валя-Сяке 507, підвіска з соліду Констанція II (337–361); Бирлад–Валя-Сяке 520, підвіска з сілкви Констанція II (336–361); Могошань 6, (337–340), 59, денарій Юліана Відступника (361–363), Нагірне II 86, (346).

Масові римські імпорти:

конічні келихи типу Синтана-де-Муреш, за Г.Рау. Один з таких келихів знайдений з підвіскою із соліду Констанція II (337–350) (Бирлад–Валя-Сяке 501). Серія тонкостінних конічних келихів знайдена на могильнику Нагірне II (6 екз.).

З конічними келихами: Бирлад–Валя-Сяке 501, Мітрень 3, Нагірне II 1, 7, 17, 36, 67, 78, Ранжеве 18, Синтана-де-Муреш, Тиргшор 195.

Конічні келихи з пласким денцем: Біленьке, Могошань 8, 52.

Дата конічних келихів за Л. Баркоці – друга половина IV ст., для деяких різновидів – до початку V ст. [Barkóczy 1988, S.80, Taf. IX, X].

Конічні келихи з краплями синього скла: Бирлад–Валя-Сяке 507,

¹³⁶ Список комплексів цієї підфази може бути доповнен жіночими похованнями з підвісками з морських мушлів, роговими пірамідальними та із зубів тварин.

Данилова Балка 17, Чернобаївка.

Конічні келихи з опуклим кольоровим декором: Журавка 5, Косанове 1962-60.

Конічні келихи різноманітних модифікацій, представлені поодинокими зразками, які не утворюють серій: Бирлад–Валя-Сяке 541, Моара Ніка 1, Нагірне II 33 (з опуклим декором – валиком зверху, на ніжці), 74 (з оптичним декором, на ніжці), Фурманівка 8. Цілком вірогідно, що келихи унікальної форми, несерійні, поштучні, поступали в ареал культури ЧСМ у якості підношень, дарів, а не у результаті торгівельних відносин.

Е 239: Денчень 287, Міхелешень 123, Могошань 6, Чалик 4, Бирлад–Валя-Сяке 541;

Товстостінні зі шліфованою орнаментациєю, Е 236-238: Бирлад–Валя-Сяке 84, Тиргшор 179;

з опуклим декором у вигляді овалів, на ніжці: Барча 123, Ізвоаре VIII, Холмське 50.

світлоглиняні амфори типу F за Д.Б. Шелову, варіанту 3, за С.В. Діденко: Вікторівка 5, Городок Миколаївка, мог. М, Тиргшор 258, Черкаси 69;

амфори у формі «сильфон» (англ. «burduf»), за К.Кроітором.

Фібули: двопластинчасті.

Пряжки: серій В, Г, Д, Ж¹³⁷, З¹³⁸. Склад пряжок відрізняється для

¹³⁷ Аркіуд 60, Будешть 38, Бирлад–Валя-Сяке 19, 49, 54, 71, 158, 172, 295, 307, 319, 360, 380, 408, Гересень-Бузеу 1977/8, Денчень 119, 187, Ізвору 4, 9, 19, Кантемирівка, кург.1, Компанійці 55, Косанове 1961-1, Могошань 47, 66, Мелеешть 15, 34, Сад 7, Соснова 664, Спанцов 39, Синтана-де-Муреш 64, Тиргу-Муреш XIV, Успенка 1659, Чалик 18, 21, 28.

західної та східної частин культури: на заході переважають вузькі пряжки серій В, Д, також Ж і З, на сході більш популярні пряжки серії типу Г, так звані калачеподібні.

Намисто і підвіски¹³⁹:

з однокольорового скла: II/1, 2, 9, 14, 15, 20, 24, XII/2, XIV/14, XVII/10, 12, XVIII/1, 6, 7, 11;

поліхромне (підгруп I, IX, X, XI);

бурштинове варіантів 1/1a, IV/1a, VIII/2a;

сердолікове типів 1 і 2;

коралове;

пронизки з «замків» мушлів типу 7.

Рогові гребені: багаточастинні модифікацій III/1/ C/B, III/3/ a, b/ C, III/4, одночастинні III/2/a/A, III/1/C/C.

Комплекси: Аркіуд 60, Барча 123, Будешть 7, 38, 41, Бирлад–Валя-Сяке 6, 12, 19, 49, 54, 71, 84, 105, 158, 172, 212, 295, 307, 319, 360, 380, 408, 450, 501, 541, Вікторівка 5, Городок Миколаївка, мог. М, Гересень-Бузеу 1977/8, Данилова Балка 17, Денчень 68, 119, 187, 287, Журавка 1, 5, 14, Ізвоаре VIII, Ізвору 4, 9, 19, Кантемирівка, кург. 1, 2, 3, Компанійці 55, 164, Косанове 1961-1, 1962-60, Маслове, Мелешть 15, 34, Мітрень 3, Міхелешень 123, Моара Ніка 1, Могошань 6, 8, 47, 66, 52, Нагірне II 1, 7, 17, 33, 36, 28, 67, 74, 78, Одая 23, Петрешть 183, Ранжеве 18, Сад 7, Соснова 664, Спанцов 39, Синтана-де-Муреш

¹³⁸ Будешть 7, 41, Бирлад–Валя-Сяке 6, 12, 105, 212, 450, Денчень 68, 170, Журавка 1, Кантемирівка, кург.3, Петрешть 183, Синтана-де-Муреш 17, 23, 31, 33, 64, Тиргу-Муреш VII, VIII, Тиргшор 13, 182, Чалик.

¹³⁹ Намисто і підвіски з поховань з двошаровими фібулами детально проаналізовані у розділі про костюм як індикатор соціальної стратифікації.

17, 23, 31, 33, 64, 64, Тиргшор 13, 179, 182, 195, 258, Тиргу-Муреш VII, VIII, XIV, Увисла, Успенка 1659, Фурманівка 8, Холмське 14, 50, Чалик 4, 18, 21, 28, Черкаси 69, Чернобаївка.

Ареал. У цей період ареал культури ЧСМ сягає максимуму: заселяється західна частина ареалу, у тому числі Трансильванія, згідно Р. Хархойу [Harhoiu 1998, Taf. CXXXIX: 14-18, 28-30, 37, 44-48, 67-69, 90].

За Р. Хархойу, до періоду С₃ належать наступні комплекси: з Трансильванії (Синтана-де-Муреш, Пелатка 1, Финтинеле 5), із західної Молдови і Мунтенії (Олександрю Одобеску 11, Барча 105, 129, Бирлад–Валя-Сяке 207, 221, 507, 541, 543, Извору 9, Індепенденца 35, 19, Могошань 16, 39, Міоркань 142, Спанцов 17, Тиргшор 107).

3.3.4. Четверта фаза культури ЧСМ (360/370–400/410). Четверта фаза культури ЧСМ відповідає періоду D₁, за Я. Тейралом.

Зміст періоду. Письмові джерела повідомляють про загрозу гунської навали, масову міграцію готів Фрітігерна за Дунай, на римську територію, та подальші драматичні події. Варто було б очікувати запустіння селищ, тезаврації скарбів у зв'язку з наближенням загрози нападу ворога, появу братських могил або приймаєні недотримання похоронних ритуалів, припинення експлуатації могильників, руйнування стабільного соціально-економічного укладу, міграції населення і його появи далеко за межами ареалу. Зрозуміло, що життя в ареалі культури не припинилося відразу, в різних регіонах ареалу протягом деякого часу воно ще тривало. Поховальні комплекси фіналу культури ЧСМ, окрім присутності типологічно пізніших модифікацій імпортих предметів, застібок, пряжок, можна розпізнати за непрямими ознаками, такими, як: умови розташування на могильнику (на пізній ділянці¹⁴⁰ або відокремлено¹⁴¹),

¹⁴⁰ Міхелешень.

порушенню прийнятих поховальних норм (припинення практики вторинного поховання¹⁴², використання поховальних комплексів іншого часу¹⁴³), використання могильника іншим населенням¹⁴⁴.

Р. Хайхойу, який досліджував старожитності доби Великого Переселення народів у Румунії, до періоду D₁ відніс наступні поховальні комплекси: П'єтроаселе 1, Финтинеле 2, 3, 13.

Румунські колеги, досліджуючи постчерняхівський горизонт в Мунтенії (Валахії), відмічають як факт зменшення кількості черняхівських пам'яток [Lăzărescu, Ciuperca, Anton 2015, p. 223].

Серійні римські імпорти. Скляні товстостінні келихи зі шліфованим декором варіантів А, В, С типу Хьогом, серії Лазо, типу Луги, за І.О. Гавритухіним [Gavritukhin 2011, fig.6], амфори у формі «сильфон» за К.Кроїтором (серії таких посудин надходили на могильники Лунка (5 екз.) і Міхелешень (4 екз.), в останньому вони трапляються разом зі скляними конічними келихами висотою 20-24 см, а також товстостінними келихами зі шліфованим декором типу Хьогом).

Фібули: прогнуті підв'язні варіанту Б3, двопластинчасті пізніших модифікацій, двочленні воїнські серії В, за Є.Л. Гороховським або Амброз 17/3 – Шульцце 204-205, 207.

Пряжки. Серій Е, Ж, З.

Намисто та підвіски. Пізніші черняхівські комплекси містять типи намиста, відомі та популярні раніше, або взагалі не містять прикрас.

¹⁴¹ Гаврилівка 5.

¹⁴² Слобозія-Кишкерень 28.

¹⁴³ Лавриківка – впускне поховання в курган епохи бронзи.

¹⁴⁴ Сад 4.

Виключення – сплюснені бурштинові грибоподібні підвіски, які супроводжують поховання Финтинеле у Трансильванії.

Комплекси: Барча 123, Бирлад–Валя-Сяке 507, Велика Бугаївка 132, Гаврилівка 5, Горошівці 4, Кантемирівка, кургани 1, 3, Київ 4-1937, Лавриківка 5, Міхелешень 175, 296, 369, 450, Нагірне II 18, П'єтроаселе 1, Ранжеве 14, Сад 5, Слобозія-Кишкерень 28, Фрунзівка, Финтинеле Ріц 2, 3, 13.

Ареал. Буковина, Бессарабія, Буджак, Трансильванія, Середнє Подніпров'я, Лівобережжя Дніпра.

3.4. Костюм, моделі вбрання та прикраси різних періодів

Оскільки поряд з появою нових рис і стійких поєднань типів ювелірних виробів і прикрас в костюмі продовжують використовуватися речі попереднього періоду, можна говорити про актуальне та застаріле. Втім, принципово важливим є саме виникнення і розвинення нового.

3.4.1. Костюм першої фази культури ЧСМ (230/250–270/280). Поховань першої фази культури ЧСМ порівняно мало (для опису костюму залучається лише 24 комплекси). Багато з них уявляли собою так звані ритуально зруйновані поховання, тобто скелет руйнувався і предмети переміщалися з місць їх первинного розташування. Крім того, переважна кількість комплексів раннього етапу з деталями костюму (17 з 24) належала дітям. І хоча суттєвої різниці між костюмом дорослих та дітей не відзначено, цю особливість слід враховувати.

Чоловічий костюм представлений вбранням з фібулою та пряжкою (Чернелів-Руський 104, 211, 265). У похованні Чернелів-Руський 265 комплект аксесуарів костюму потроєний, враховуючи високий соціальний статус небіжчика.

Жіночий і дитячий костюм. Поховання дорослих жінок містили вбрання з парою фібул та обручкою на лівій руці (Городниця); з парою фібул і пряжкою (Ружичанка 57); з однією фібулою, причому, срібною (Ружичанка 4).

Інші комплекси характеризують костюм дітей та підлітків. Вони супроводжувалися прикрасами різного роду (Ружичанка 25, Чернелів-Руський 38, 41, 88, 94, 96, 147), включаючи поодинокі римські імпорти; фібулою, намистами і підвісками (Чернелів-Руський 54, 103, 111, 255, Ружичанка 13, 24, 50); двома різнотипними фібулами (Чернелів-Руський 130¹⁴⁵, 131).

Костюм цієї фази включає невеликі вузькі фібули та широкі пояси, які використовувалися як чоловіками, так і жінками.

Ранньочерняхівські намиста склалися зі скляних намистин пурпурного кольору, бурштину і бронзових підвісок.

3.4.2. Костюм другої фази культури ЧСМ (270/280–300/310). Чоловічий костюм фази, що обговорюється, представлений у Рудці – одному з еталонних комплексів фази С₂, за Х.Ю. Еггерсом. У якості застібки в ньому використовувалася прогнута підв'язна фібула варіанту Б1, довжиною 6,6 см, зі срібла. Вона знаходилася між лівим крилом тазу та лівою променевою кісткою небіжчика. Такою ж великою срібною фібулою застібався на лівому плечі одяг небіжчика з комплексу Петриківці 3, на правому плечі знайдена пружина ще однієї фібули, а на поясі два «прясла» приблизно одного діаметру з глини та скла. Ще один комплекс – поховання хлопчика-підлітка (Ружичанка 1) включало фібулу та пряжку.

¹⁴⁵ Одна з фібул знайдена біля черепа, друга – у заповненні могили. Оскільки це поховання ритуально зруйноване, не можна стверджувати, що фібули належали одягу, що був вдягнутий на небіжчика. Можливо, одяг з фібулою з високим приймачем виконував роль «приношення».

Решта поховань, за антропологічними визначеннями і за складом інвентарю, жіночі та дитячі. Найбільш репрезентативне з них – Денчень 371 – з парою срібних позолочених фібул, унікальних у культурі ЧСМ. Інші комплекси – більш скромні. Вони супроводжувалися прогнутими підв'язними, у ряді випадків срібними¹⁴⁶, фібулами, що представлені попарно¹⁴⁷.

Костюм з однією застібкою зафіксований на похованій з Соснови 245. Окрім фібули, до нього входив пояс з бронзовою пряжкою та накладкою, намисто, набір підвісок та бронзова обручка.

В цей період до носіїв культури ЧСМ надходили золоті лунниці та мініатюрні ведерця¹⁴⁸, бронзові та залізні «відерця», «кошики», «розетки», трикутні та умбоподібні підвіски, скляне намисто та підвіски, що збігаються за кольором зі склом келихів, у тому числі великі гвинтоподібні, як прясла.

Ознаками періода стають пласке прямокутне намисто з монохромного пурпурного скла, намисто зі скла, що співпадає за кольором зі склом келихів, поліхромне намисто з простим плямистим декором з хаотичним розташуванням плям, поперечно-лінійним декором варіантів III/7б і в, вісімкоподібним типу VIII/2, золоті підвіски, бронзові та залізні підвіски різноманітних форм — трикутні, розеткоподібні, умбоподібні, дзвоники, у вигляді сокири та видовженоконічні, а також «відерця» та «кошики» (10-30 екз.), бурштинове призматичне зі зрізаними кутами намисто, сердолікове призматичне зі зрізаними ребрами та зрізаними довгими ребрами, поодинокі – намисто зі скла з металевою вкладкою.

Деякі поховання цього періоду налічують більш 60 прикрас (Бережанка

¹⁴⁶ Рижавка 43, Денчень 36.

¹⁴⁷ Бережанка 5, Ружичанка 19, 55.

¹⁴⁸ Денчень 64, 79, 279.

5), головним чином за рахунок збільшення кількості металевих підвісок.

3.4.3. Костюм третьої фази культури ЧСМ (300/310–360/370)

3.4.3.1. Підфаза 1 (300–330).

Чоловічий костюм. Окрім появи у костюмі нових модифікацій застібок і пряжок: фібул із суцільним приймачем, так званих воїнських, пряжок серії Б і В з овальним щитком та специфічним оформленням рамок, у чоловічому вбранні виникають інновації, які стали з часом стійкими характеристиками костюму.

Вбрання з двома пряжками.

З цього періоду у черняхівському чоловічому костюмі набуває поширення модель вбрання з двома пряжками¹⁴⁹. Виділяються два варіанти розташування пряжок: 1) одна на грудях, друга на поясі¹⁵⁰; 2) обидві на поясі¹⁵¹. У такий

¹⁴⁹ Біленьке 27, 51, 66, 77, 94, 166, 179, 188, 190, 200, Бирлад–Валя-Сяке 221 (можливо, взуттєві), 380, 507, Гаврилівка 5, Горошівці 4, Извору 4, Кантемирівка, кург. 1, Косанове 1961-14, 1961-21, Міхелешень 169, 351, 414, 450, 510, Могошань 39, Мелешть 35, Нагірне 6, 27, 40, 62, 64, 75, 80, Одая 7, Слобозія-Кишкерень 20, Синтана-де-Муреш 7, 17, 33, 36, 64, 65, Тиргшор 179, 258, Успенка 1308, Холмське 14. Слід звернути увагу на значне переважання даної моделі вбрання на могильниках Біленьке (у гирлі Дністра) і Нагірне II (у гирлі Дунаю).

¹⁵⁰ Гаврилівка 5, Горошівці 4, Мелешть 35.

¹⁵¹ Барча 110, Боанча 1, Бирлад–Валя-Сяке 319, 380, 507, Велика Бугаївка 50, Извору 4, Кантемирівка, кург. 1, 3, Косанове 1961-14, Лунка I-114, Міхелешень 169, 351, 414, 450, 510, Могошань 40, Нагірне II 6, 27, 62, 64, 80, Одая 7, Слобозія-Кишкерень 20, Синтана-де-Муреш 17, 26, 31, 36, 64, 65, Тиргшор 179, 258, Успенка 1308, Фінтинеле 8, Холмське 14.

комплект входили, як правило, різнотипні пряжки, виготовлені з різних матеріалів, наприклад, одна зі сплаву, що містить мідь або срібло, середніх розмірів і з обіймою, друга – залізна або бронзова, маленька або середня, без обійми.

Інновація виникає у комплексах зі скляними келихами типу Ганцків-Косанове, за Г. Рау, або Якобень, за І. Йонице¹⁵². Проте більшість комплексів з двома поясами здійснені пізніше, ближче до фіналу третьої фази, а деякі вже у наступний, ранньогунський, час.

Призначення моделі вбрання з двома пряжками у черняхівських похованнях неоднозначне. Можливо, один з поясів був портупейним. На користь цієї версії свідчать прийнятні два аргументи. По-перше, за межами черняхівського ареалу у пізньосарматській культурі поховання з двома пряжками часто супроводжувалися знахідками зброї – довгих мечів. По-друге, в комплекті пряжок одна була невеликих розмірів (для вузького ремінця), більш міцна, зазвичай залізна, без обійми. Мабуть, ремінь, який вона скріплювала, вільно підперізував стегна. У черняхівських могилах зброї зазвичай немає. Вийняток становлять кремації зі зброєю і інгумації з так званими сарматськими мечами, наприклад, Біленьке 179, або іншими видами зброї, в яких, окрім звичайної поясної пряжки, присутні інші деталі гарнітури, *in situ* або покладені поруч. Судячи з усього, для носіння зброї: меча, ножа, кинджалу, призначалися такі предмети поясної гарнітури, як пряжки та кільця, що лежать окремо від кістяка у похованнях Міхелешень 169, 331, 351; пряжки та кільце – в комплексах Ізвоаре Х і Могошань 66¹⁵³. До складу інвентарю поховання

¹⁵² Косанове 1961-21.

¹⁵³ Кістковий матеріал на могильнику не зберігся, тому визначити розташування предметів відносно кістяка неможливо. За наявності декількох залізних ножів

Слобозія-Кишкерень 20, де пряжки розташовувалися на кістках тазу, входили наконечники стріл. Нарешті, у похованнях Горошівці 4 і Лецкань 25, де виявлені наконечники стріл, пряжки розміщувалися на плечі та на тазових кістках.

Крім того, наявність двох ременів може свідчити про поширення у носіїв культури ЧСМ поясних кошелів-торб. Знахідки пряжок та фібул поблизу скупчення дрібних речей на нижніх ребрах та на кістках тазу дозволяють розглядати таку версію. Наприклад, у похованні 64 могильника Нагірне II у ній, ймовірно, зберігали бронзові ніж, ножиці, пінцет, вухочистку, голку. У похованні 75 цього ж могильника у такій торбі носили бронзовий ніж та шило, а у похованні 80 – шило та голку. Скупчення дрібних предметів на поясі не дозволяє сумніватися у наявності спеціального контейнеру для їх зберігання. Проте, в цілому ряді випадків поясні кошелі не мали фурнітури. Наприклад, у похованні Нагірне 59, де на поясі лежали монети, шильце, голечник і фрагмент фібули, була відсутня не тільки застібка торби, але і пасок з пряжкою; в ряді могил Тиргшору, де скупчення предметів: деревообробні¹⁵⁴ інструменти, гребінь і кресало¹⁵⁵, були знайдені приблизно в однакових умовах – на лівому крилі тазу, між нижніми ребрами і лівою променевою кісткою, на пряжку застібався ремінь, а речі, швидше за все, лежали у текстильній або шкіряній торбі. Ножі, які зазвичай знаходять на тазових кістках, «за поясом»¹⁵⁶, могли носити на поясі в шкіряному чохлі.

та шила можливо припустити, що це поховання належало чоловіку. В ньому збереглися пряжки, оконцовка пояса та залізне кільце.

¹⁵⁴ Тиргшор 79.

¹⁵⁵ Тиргшор 264.

¹⁵⁶ Горошівці 4, Синтана-де-Муреш 33, Тиргшор 82, 179.

Крім того, у більшості комплексів з двома ременями фібула була відсутня¹⁵⁷, тобто плащ не був верхнім одягом. На тому ж місці, де була фібула¹⁵⁸, її положення тільки двічі¹⁵⁹ вказувало на традиційне використання. В інших випадках фібула розташовувалася біля лівої руки¹⁶⁰, біля нижніх ребер зліва¹⁶¹, на кістках тазу¹⁶², біля правого стегна¹⁶³, між стегнових кісток¹⁶⁴, так, якби вона застібала верхній одяг, але іншого роду, ніж плащ.

І, нарешті, поява двох ременів в чоловічому вбранні культури ЧСМ може свідчити про інновації у варварському костюмі, особливо, якщо одна з пряжок була більш ефектною¹⁶⁵. Можливо, тонкий ремінь з маленькою, непомітною, не дуже цінною, пряжкою, підперезував штани, а престижний образ створював парадний пасок з дорогою пряжкою.

Фрески з поховального склепу в Дуросторумі (Сілістрі) першої половини–середини IV ст. дозволяють уявити види одягу і послідовність убрання

¹⁵⁷ Міхелешень 414.

¹⁵⁸ Гаврилівка 5, Косанове 1961-21, Міхелешень 450, Нагірне II 64, 75, Одая 7.

¹⁵⁹ Гаврилівка 5, Міхелешень 450.

¹⁶⁰ Косанове 1961-21.

¹⁶¹ Нагірне II 64.

¹⁶² Нагірне II 75.

¹⁶³ Нагірне II 80.

¹⁶⁴ Боанча 1.

¹⁶⁵ Барча 110, Біленьке 8, 51, Бирлад–Валя-Сяке 380, 507, Горошівці 4, Могошань 40, Одая 7, Слобозія-Кишкерень 20, Синтана-де-Муреш 64, 65, Тиргшор 179, Холмське 14.

візантійського чиновника високого рангу¹⁶⁶ і саме таке застосування ременів з пряжками [Иванов, Атанасов, Донеvски 2006, с. 380-398; Атанасов 2014; Atanasov 2014]. Цілком можливо, що вбрання культури ЧСМ з фібулою та двома різними пряжками відображає запозичення у варварському костюмі особливостей костюму пізньоримської-ранньовізантійської знаті.

Незвичайне положення аксесуарів костюму у похованні дозволяє висунути припущення про те, що «приношеннями» могли бути не тільки м'ясна їжа і сервіз, а й одяг. Деякі випадки не дають можливості засумніватися у подібній інтерпретації¹⁶⁷, інші – не настільки очевидні¹⁶⁸.

У цей період у чоловіків з'являється взуття з пряжками¹⁶⁹.

Жіночий костюм продовжує, в основному, тенденції минулого періоду: продовжують застосовуватися двофібульна модель вбрання, прикраси для волосся з дротяних кілець¹⁷⁰, намиста-гіганти та підвіски «пшеворських» типів. До інновацій цього періоду можна віднести появу нових елементів костюму,

¹⁶⁶ Цей сюжет буде розглянуто детальніше в розділі про іконографію варварського костюму, зокрема, про можливі пізньоримські-ранньовізантійські прототипи варварського одягу.

¹⁶⁷ У похованні Ізвоаре Х фібула розташовувалася біля лівого коліна похованого, в Міхелешень 367 – біля лівого стегна.

¹⁶⁸ Так, наприклад, у чоловічому, за інвентарем, похованні Бирлад–Валя-Сяке 84 фібула і пряжка знаходилися на дні могили, біля правого коліна похованого, ще одна пряжка – біля лівого ліктя.

¹⁶⁹ Боанча 6, Лецкань 34.

¹⁷⁰ У дитячому похованні Неполоківці 1 кільця знайдені біля скронь, по чотири з кожного боку.

таких, наприклад, як сережки античного зразка¹⁷¹, а також прогнутих підв'язних фібул варіанту Б2 і пряжок серії Б з підгранованою рамкою.

Намиста цього періоду складаються з прикрас синьо-фіолетового, оливкового монохромного скла та корала (Дерев'яна 31), сердолікового намиста та бронзових підвісок-«відерець» (Косанове), сердолікового намиста (Велика Бугаївка 100, 111, 140, Соснова 550, 624).

Тенденцією цього періоду стає поява намиста з масових типів прикрас (Дерев'яна 31, Біленьке 199).

3.4.3.2. Підфаза 2 (330–350).

Чоловічі поховання за скляними келихами Е 230 або Ковалк, за Г. Рау, у тих випадках, коли вони супроводжувалися аксесуарами костюму¹⁷², демонстрували вбрання з двома пряжками¹⁷³.

До цієї підфази відносяться кремації зі зброєю¹⁷⁴, серед яких зокрема Компанійці 86 з бюгелькнопффібельн, які імовірно послуговували прототипами двопластинчастих фібул [Gorkalo 2018].

Жіночий костюм. Жіночі поховання зі скляними келихами Е 230 або Ковалк, за Г.Рау, супроводжують прогнуті підв'язні фібули варіанту Б3 з дуже широкою спинкою (Біленьке 47, Віли Ярузькі III, Косанове 1961-22, Лунка I-21, I-35, Скитка 12), війнські з ромбічною ніжкою (Городок Миколаївка Н),

¹⁷¹ Каборга 9, Черкаси 32.

¹⁷² Комплекси: Гнатки, Жовнине 3, Компанійці 124, Оселівка 15, Сад 1, 3, Червоне 5, аксесуарів не містили. З них Жовнине 3 і Оселівка 15 – дитячі, Сад 1 – кенотаф, а Сад 3, Червоне 5 – чоловічі, за антропологічним визначенням, а Компанійці 124, за інвентарем.

¹⁷³ Біленьке 8, Бирлад–Валя-Сяке 380.

¹⁷⁴ Біленьке 6, Могошань 15, Мелешть 3, 20, Оселівка 70, Тиргшор 147.

бюгелькнопфібельн (Біленьке 113), і двопластинчасті (Олександрю Одобеску 11, Барча 50-51, Курники 4).

Одяг цього часу застібувався парюю фібул на плечах (Олександрю Одобеску 11, Барча 50-51 (різнотипні), Біленьке 47, Віли Ярузькі III, Городок Миколаїка, Н, Косанове 1961-22, Курники 4, Скитка 12). По одній фібулі знайдено у дитячих похованнях (21, 35) могильника Лунка.

До цієї підфази належить ще одне дитяче поховання зі скроневими кільцями (Курники 17), а на півдні Західної Молдови для прикрашання волосся використовуються рогові підвіски (Бирлад–Валя-Сяке 48).

Крім того, у цей період у жіночому костюмі масово з'являються амулети або їх набори, що підвішені до пояса на довгій, до колін, мотузці¹⁷⁵. Іноді серед предметів, що знаходили у скупченнях між колінами похованих, окрім, власне, підвісок-амулетів з мушлів, зубів тварин та рогових пірамідальних підвісок, трапляються розетки зі зрізу з оленячого рогу або лося та дрібні побутові предмети, такі, наприклад, як голечники. Підвіски-амулети зазвичай забезпечені колечком, але не виключено, що серед інших предметів, вони містилися в спеціальній торбі.

Жіночі поховання цього часу¹⁷⁶ містять приношення одягу.

3.4.3.3. Підфаза 3 (350-360/370). У чоловічому костюмі цього періоду переважають моделі без фібул: з пряжкою¹⁷⁷ і двома пряжками¹⁷⁸. У тих же

¹⁷⁵ Налічується 125 комплексів з так званими поясними амулетами.

¹⁷⁶ Абсолютно чітко цей факт зафіксований у похованнях Рідний Край 3 та Боромля 4. У першому випадку фібули знайдені в мисці, у другому – в заповненні ями. У похованні Косанове 1961-22 дві фібули розташовувалися на плечах небіжчиці, третя – біля ніг.

¹⁷⁷ Данилова Балка 17, Журавка 5, Кантемирівка, кург.2, Тиргшор 82.

випадках, де фібула зафіксована¹⁷⁹ – вона знаходилася на грудях зліва¹⁸⁰.

У цій фазі стають популярними калачеподібні пряжки, які виникли у середовищі носіїв культури ЧСМ та виступають її специфічними «етнографічними» ознаками¹⁸¹.

Поширення пласких прямокутних підвісок¹⁸² також відноситься до цього періоду.

У жіночому костюмі переважає модель з двома фібулами, зокрема, до цієї фази належить більшість поховань з парою двопластинчастих фібул¹⁸³.

У деяких випадках одяг з парою двопластинчастих фібул підперізувався ремнем з пряжкою. Причому, у поодиноких випадках фібули і пряжка були

¹⁷⁸ Бирлад–Валя-Сяке 221, 543, Извору 4, Косанове 1961-14, Тиргшор 179, 258, Успенка 1308, Холмське 14. У кремації Бирлад–Валя-Сяке 221 знайдена пара ідентичних пряжок серії 3 разом з прогнутою підв'язною фібулою варіанту Б2/Б3. Вони могли використовуватися у якості поясних або взуттєвих. Другий варіант, враховуючи їх невеликі розміри, видається більш імовірним.

¹⁷⁹ Гересень 1994-65, Фурманівка 8.

¹⁸⁰ Фурманівка 8.

¹⁸¹ Будешть 243, Гересень-Бузеу 1994-65, Данилова Балка 17, Извору 4, 15, Кантемирівка, кург. 2, Косанове 1961-14, Міхелешень 261, 505, 508, Синтана-де-Муреш 36, Тиргшор 223, Успенка 1308.

¹⁸² Косанове 1961-14, Тиргшор 82.

¹⁸³ Біленьке 9, Боромля 4, 44, Бирлад–Валя-Сяке 279, 332, 482, Гаврилівка 88, Жовнине, ур. Пристань, 26, Журавка 2, 43, Извоар VIII, Извору 32, Іслаз-Полочин 50, Курники 4, 26, Лунка I-2, I-31, Маслове 71, Міхелешень 74, 297, 347, 493, 514, Могошань 6, Нагірне II 8а, 11, Синтана-де-Муреш 40, 55, Тиргшор 107, Успенка 137, Черкаси 63, Чернобаївка, Черняхів 160, Шишаки 60.

виготовлені з одного матеріалу: бронзи¹⁸⁴ або срібла¹⁸⁵. Проте, як правило, пару срібних фібул супроводжували бронзова або залізна пряжка¹⁸⁶. І навіть у тих особливих випадках, коли фібули були виготовлені із застосуванням золота (наприклад, у похованні Ізвору 9 залізні фібули були обтягнуті золотою фольгою), пряжка була срібною, тобто з білого металу. Таким чином, аксесуари костюму не поєднувалися за кольором металу.

Крім того, двопластинчасті фібули входили у вбрання з однією фібулою¹⁸⁷, з фібулою та пряжкою¹⁸⁸, і з двома фібулами різних типів¹⁸⁹.

Жіночий костюм супроводжувався пряжками серії Г¹⁹⁰.

У структурі костюму культури ЧСМ з'являється такий новий елемент, як

¹⁸⁴ Гаврилівка 88, Синтана-де-Муреш 55, Черкаси 63.

¹⁸⁵ Журавка 2, 14, Лунка И-2, Нагірне II 8а, 11, Синтана-де-Муреш 40.

¹⁸⁶ Олександру Одобеску 11, Боанча 3, Бревічень 87, Бирлад–Валя-Сяке 96, 259, 279, Журавка 43, Ізвоаре VIII, Лунка И-31, Міхелешень 123, 347, Моара Ніка 1, Могошань 6, Нікітень 18, Пелатка 1, Шишаки 60.

¹⁸⁷ Барча 59 (позолочена зі вставками альмандинів), Бирлад–Валя-Сяке 341, 520 (337-361), Гаврилівка 28, Ізвору 17, Лецкань 36, Мелеєшть 22, Міхелешень 53, 241, 340, 353, Одая 21.

¹⁸⁸ Аркіуд 18, Бирлад–Валя-Сяке 259, Журавка 14, Моара Никі 1, Окніца 1, Пелатка 1, Спанцов 63, 65, Синтана-де-Муреш 46, 49, Тиргу-Муреш XIII. У Бирлад–Валя-Сяке 96 пряжка до паска розміщувалася біля лівого плеча.

¹⁸⁹ Барча 50-51, Боанча 3, Бирлад–Валя-Сяке 482, Міхелешень 493, Могошань 8, 44.

¹⁹⁰ Боромля 4, Бирлад–Валя-Сяке 319, 386, Косанове 1961-19, Маслове 79, 81, Міхелешень 21, 114, 167, 196, 300, 409, 469, 488, 493, Переяслав-Хмельницький 1952-1, Синтана-де-Муреш 29, 63, Успенка 1647.

гривна¹⁹¹. Серед прикрас інновацією стають сердолікові та сердоліково-коралові кольє¹⁹², пронизки із «замків» мушлів¹⁹³, так звані сокироподібні підвіски¹⁹⁴.

Набувають поширення більш складні прикраси волосся: скроневі кільця з намистинами з різних матеріалів¹⁹⁵; бронзові лунниці з ромбічними підвісками¹⁹⁶.

До регіональної особливості жіночого костюму півдня Західної Молдови, ймовірно, слід віднести взуття з пряжками, зафіксоване на похованих жінках з могильника Лецкань¹⁹⁷.

У поховальному обряді продовжує практикуватися приношення одягу: одна з двох пар фібул в могилі М Городка Миколаївки перебувала в засипці могили.

3.4.4. Костюм четвертої фази (360/370–400/410).

Чоловічий костюм. Окрім фібул і пряжок пізніших модифікацій, для чоловічого костюму цієї фази характерні нестандартні застібки, такі, наприклад, як у Гаврилівці, із застереженням, враховуючи особливий статус похованого. Фібула з поховання Міхелешень 450 розташовувалася на грудях похованого, з лівого боку (вона не була цілою, в ній був зламаний приймач, тобто вона не

¹⁹¹ Дрегенешть-Олт 11, Косанове 1961-4.

¹⁹² Компанійці 162.

¹⁹³ Боанча 3, Бирлад–Валя-Сяке 390, 409, 462, Журавка 112, Легедзине 46, Чернелів-Руський 154.

¹⁹⁴ Барахтянська Вільшанка, Синтана-де-Муреш 43, Тиргу-Муреш XIII, Хенешть 13, Черкаська Лозова.

¹⁹⁵ Тиргу-Муреш XIII.

¹⁹⁶ Пелатка 5.

¹⁹⁷ Лецкань 23, 44.

могла використовуватися), на тазових кістках виявлені дві пряжки, тобто можливий варіант двох ременів: для поясного одягу та парадного; у похованні 175 фібула виявлена на лівому крилі тазу, поруч з поясною пряжкою. Не виключено, що вона застібала не плащ, а якийсь інший верхній одяг.

В інших чоловічих похованнях цього періоду (Бирлад–Валя-Сяке 507, Горошівці 4, Кантемирівка, кург. 1, Міхелешень 296) фібули відсутні.

Крім того, для цього періоду характерне взуття з пряжками і наконечниками (Кантемирівка, кург. 1).

Жіночий костюм. Двофібульна модель костюму включала пізніші модифікації двопластинчастих фібул (Міхелешень 396, П'єтроаселе 1, Ранжеве 14, Слобозія-Кишкерень 28, Финтинеле 13), пряжку серії E та прикраси волосся, аналогічні знайденим у Трансильванії (Велика Бугаївка 132).

Серед прикрас цього періоду скляне монохромне намисто типу IX/7, підвіски типа XVIII/11, поліхромне намисто типа XI/1. Намиста даної групи складаються, головним чином, з прикрас, що потрапляли у черняхівський ареал раніше. Найпізніші поховання (Журавка 2, Слобозія-Кишкерень 28, Ранжеве 14) взагалі не містять прикрас.

РОЗДІЛ 4

ВНЕСОК НОСІВ РІЗНИХ ЕТНОКУЛЬТУРНИХ ТРАДИЦІЙ У ФОРМУВАННЯ КОСТЮМУ КУЛЬТУРИ ЧСМ

4.1. Історія, підсумки та проблеми вивчення етнічного складу носіїв культури ЧСМ

Проблема етнічної дефініції носіїв культури ЧСМ виявилася у центрі уваги з моменту відкриття її перших пам'яток и стала темою «тривалої дискусії», сутність якої зводилася до з'ясування пріоритету германського і слов'янського етносів в складі культури [Третьяков 1982, с. 9-27; детальніше: Зиньковская 2010, с. 208-308]. Наукова полеміка не була вільна від складностей загальної «заідеологізованості» епохи. Яскравим прикладом драматичних перипетій того часу стала археологічна нарада у Львові в 1967 р. Компромісом в цій непростій ситуації виявилася ідея поліетнічності культури, що була підтримана більшістю фахівців. Культура ЧСМ була визнана складним, гетерогенним в етнічному відношенні, утворенням, що включає: германський, гето-дакійський, скіфо-сарматський і слов'янський компоненти [Третьяков 1970; Березовец 1970; Баран 1981; Баран, Гороховский, Магомедов 1990]. Ідентифікації різних етнокультурних складових серед носіїв культури ЧСМ присвячена ціла низка робіт [Федоров 1960, с. 66-67; Diaconi 1966; 1976; Сымонович 1971; Кропоткин 1972; Рикман 1975; Баран 1981; Гей 1985; Магомедов 1987, с. 90; Винокур 1989; Гудкова 1997; Васильев 2007; Любичев 2011]. Задовго до подій, що описуються, М.О. Тіханова розділила черняхівський ареал на ряд локальних варіантів, творцями яких виступали представники різних етносів [Тиханова 1957]. Пізніше вважалося, що пам'ятки у верхів'ях Дністра і на Лівобережжі Дніпра залишені предками слов'ян, на території

Буковини і Молдови – гето-даками, в Північному Причорномор'ї – скіфо-сарматами [Баран 1981; Баран, Козак, Терпиловський 1991, с. 43-57]. Інший підхід продемонстрований в роботі А.М. Обломського [1999]: в ній на матеріалах конкретної пам'ятки показано поєднання різних етнокультурних компонентів.

Систематично етнокультурний склад носіїв черняхівської культури вивчався у двох аспектах: археологічному і антропологічному. В археологічному відношенні новітнє дослідження теми представлено монографією В.Б. Магомедова, автор якої дійшов таких висновків:

1. Черняхівська культура виникла на основі вельбарської при сильному провінційно-римському впливі. В її межах за ознаками поховального обряду, домобудівництва і особливостями керамічного комплексу виділені три типи пам'яток: Косанове, Черепин-Теремці та причорноморський тип. Причому, два останніх утворюють локальні культурні групи – Верхньодністровську та Причорноморську.

2. Основну масу населення черняхівської культури становили германці-готи, а також представники інших германських племен: вандали, герули, тайфали.

3. Верхньодністровська група залишена слов'янами-венетами, Причорноморська – змішаним населенням: пізньоскіфським, аланським тощо [Магомедов 2001, с.151].

Поява узагальнюючої роботи завершила черговий історіографічний етап черняхівознавства. Після виходу монографії в рамках підготовки дисертації кандидата історичних наук було проведено спеціальне дослідження з антропології, результати якого відображені в серії робіт [Рудич 2003; 2003 а; 2004; 2005; 2005 а; 2006; 2007; Магомедов, Рудич 2008]. Завдяки значному

збільшенню бази даних поховань з антропологічними визначеннями і порівняльних матеріалів, уявлення про етнічний склад носіїв черняхівської культури істотно змінилися. Черняхівські серії продемонстрували багатовекторність антропологічних зв'язків. Серед них виділяються три основні напрямки: західне або північно-західне (кельти, германці); північне або східне-прибалтійське (балти) і південне (пізні скіфи, елліни, фракійці, сармати, алани) [Рудич 2007, с.133-137]. Населення за фізичним типом, що відповідає кельтським серіям, фіксується у Західній, Центральній Україні та Молдові; германським – у Середньому і Нижньому Подніпров'ї; балтійським – в Середньому Подніпров'ї, зокрема, в лісостепу Дніпровського Лівобережжя та в Нижньому Подніпров'ї; пізньоскіфське – в Центральній Україні, Дніпровському Лівобережжі та Причорномор'ї; середземноморським – в Причорномор'ї; фракійським – на Західній Україні і в Молдові; сарматським¹⁹⁸, аланським, з певними застереженнями, – у деяких черняхівських серіях Дніпровського Лівобережжя, Причорномор'я, Молдови. Таким чином, у складі носіїв черняхівської культури фіксуються: центральноєвропейський, балтійський компоненти, іраномовні народи, а також елліни – вихідці з північно-причорноморських античних міст.

Наведені вище висновки етнічного аналізу стосувалися, головним чином, матеріалів східної частини ареалу культури – румунські матеріали, як

¹⁹⁸ Присутність сарматів серед носіїв культури ЧСМ зафіксована антропологами на рівні відповідних фізичних типів [Зиневич 1967, с.136; Великанова 1985, с.80-82].

археологічні, так і антропологічні¹⁹⁹, не залучалися в повному обсязі.

Крім того, проведене дослідження не вирішило всіх загальних наукових завдань. Вивчення черняхівського поховального обряду триває: запропонована нова типологія кремації; детально проаналізовані вторинні поховання; інгумації, що орієнтовані на захід [Петраускас 2002; 2003; 2009; 2014].

Досі в літературі відсутня переконлива аргументація природи різних обрядових груп: етнічна, соціальна, ідеологічна. Так, наприклад, висловлено думку про тих, хто використовував обряд кремації, як про представників певної соціальної групи [Ravn 2003, p. 85, 86]. Поховання в ямах з підбоєм і катакомбах вважаються сарматськими або пізньоскіфськими [Магомедов 2001, с. 120]. Інгумації, що орієнтовані на захід, згідно з однією версією – етнічний показник, іншою – ідеологічний, третьою – соціальний [Петраускас 2009 с. 199; Ярцев 2014].

Крім того, теза про походження черняхівської культури від вельбарської не вирішує проблеми етносу носіїв черняхівської культури, оскільки вельбарська культура також є поліетнічною. Якщо ідентифікувати з «готами» письмових джерел носіїв вельбарської культури, то носіїв черняхівської культури правильно було б вважати представниками іншого етносу. В іншому випадку вельбарська і черняхівська культури відображають різні стадії розвитку народу, відомого під загальним етнонімом «готи»²⁰⁰.

¹⁹⁹ Румунськими фахівцями використовуються інші методики вивчення кісткових залишків, що робить неможливим порівняння результатів антропологічних досліджень з різних частин культури.

²⁰⁰ Проблемі співвідношення так званої культурно-історичної археології та нових тенденцій в археології із залученням методів інших суспільних наук, зокрема, соціології, присвячені статті О. Нікулеску [Niculescu 2011; 2017]. Він

4.2. Різноманітні культурні традиції в культурі ЧСМ і костюм їх носіїв

4.2.1. Вельбарський етнокультурний компонент

4.2.1.1. Вбрання носіїв вельбарської культури. Еволюція вельбарського жіночого вбрання, завдяки спеціальним розробкам цієї теми, представляється наступним чином [Tempelmann-Mączyńska 1988; 1989]. У фазі В₁ жіноче вбрання включало у себе три фібули, що розташовані на плечах і на грудях (під підборіддям), браслети, коротке намисто, бронзові шпильки біля голови. Зрідка роль шпильки виконувала фібула. У фазі В_{2а} вельбарське жіноче вбрання складалося переважно з трьох фібул, дві з яких були парними. Одяг підперізувався ремнем з пряжкою і наконечником. Рідше зустрічалися бронзові шпильки, частіше – намиста. Як і раніше, популярними залишалися металеві браслети. Інновацією фази В_{2b} стали металеві персні та поширення змієподібних браслетів. У фазі В_{2с} остаточно зникають пряжки із заліза, рідкісними стають бронзові шпильки. Найбільшим багатством деталей вбрання характеризується період В_{2/С1–С1а}. До цього часу належать «князівські» поховання, що містять по шість фібул на плечах, на грудях та біля голови, по чотири хвилюподібних металевих браслети. Новим елементом стають «вальки» до волосся у багатих похованнях. Рядові поховання, як і раніше, включають від однієї до трьох фібул, пряжку, намисто і браслети. У цей період спостерігається найбільша варіабельність у розміщенні деталей вбрання та прикрас. Вбрання цецельської фази вельбарської культури стає значно простішим. Як правило, воно включало у себе дві фібули на плечах, пряжки, браслет. Поодинокі знахідки срібних гривен. Загальна лінія вбрання вельбарської культури має

виступає проти нових тенденцій в археології, закликів до междисциплінарності, що розмивають чіткі критерії археології та пропонує об'єднання науки.

регіональні особливості. Так, наприклад, у період В2-В2а/С1-С1а найбагатші поховання зустрінуті в центрі вельбарської культури (Любовідз, Прущ Гданський), периферійні моделі простіші.

Вельбарське жіноче вбрання формувалося під значним впливом західних та північних традицій Поельб'я та Скандинавії. У меншій мірі відчувалося проникнення пшеворських рис. Простіше відбувалося включення у вбрання інтєррегіональних елементів, ніж безпосереднє запозичення від сусідів.

Жіноче вбрання прийнято вважати «візитною картою» вельбарської культури [Cieślński 2016, s. 245, Fig. 23-26].

4.2.1.2. Вельбарський етнокультурний компонент культури ЧСМ: ознаки, хронологія та поширення

У поховальному обряді культури ЧСМ вельбарський етнокультурний компонент визначали деякі категорії інвентрю: специфічні ювелірні вироби, прикраси та ліпний посуд.

Ювелірні вироби і прикраси вельбарського походження виявлені переважно у похованнях першої фази культури ЧСМ, ліпний посуд – у комплексах всіх хронологічних фаз. Він виготовлявся безперервно, незважаючи на розвинене гончарне виробництво. Ювелірні вироби²⁰¹ та прикраси аналізувалися у спеціальних роботах [Гороховский 1987; 1988; Гороховский, Гопкало 2004; Гопкало 2008]. Ліпний посуд культури ЧСМ північно-західного походження став предметом спеціального дослідження відносно нещодавно

²⁰¹ Маються на увазі тільки вироби північно-західного виробництва. Ювелірні вироби, серед можливих прототипів яких дослідники називали зразки північно-західного походження, такі, наприклад, як двопластинчасті фібули, не залучаються в даній частині роботи.

[Милашевський 2017].

Так, серед специфічних вельбарських предметів у ранньочерняхівських комплексах виявлені: двочленні прогнуті підв'язні фібули з вигнутими дугоподібними спинками серії 2 за А.К. Амброзом або «римського» типу за Г.Диакону²⁰², фібули з високим приймачем VII групи О. Альмгрена «городницької»²⁰³ та «лепесовської»²⁰⁴ серій за Є.Л. Гороховським/О.В.Гопкало, «Альмгрен 167»²⁰⁵, пряжки: у формі омеги²⁰⁶, D²⁰⁷, біовальні²⁰⁸ та інші, бурштинові грибоподібні підвіски²⁰⁹ і кільцеподібні ажурні підвіски²¹⁰.

З північно-західними, як з вельбарськими, так і з пшеворськими, впливами, дослідники пов'язували появу у черняхівському ареалі бурштинових грибоподібних підвісок, металевих «сокирок», «відерець», в тому числі золотих [Кропоткин 1972; Бажан, Каргапольцев 1989]. Підставою для цієї точки зору була концентрація знахідок подібних прикрас в ареалах зазначених культур, де були популярні і деякі типи скляного намиста, що зустрічаються на ранніх черняхівських пам'ятках, наприклад, чотирнадцятигранного намиста з

²⁰² Токи 6.

²⁰³ Городниця, Псари, Ружичанка 24, Токи 5, Чернелів-Руський 130, 231.

²⁰⁴ Чернелів-Руський 111.

²⁰⁵ Ружичанка 4.

²⁰⁶ Завадівка 5, Зеленянка, Ружичанка 1, Самостріли [Милашевський, Прищеп, Войтюк 2018], Чернелів-Руський 104, 116, 265.

²⁰⁷ Ружичанка 57, Чернелів-Руський 148.

²⁰⁸ За: [Милашевський 2014 а].

²⁰⁹ Ружичанка 57, Токи 5, Чернелів-Руський 41, 103, 111, 267.

²¹⁰ Неполоківці, Псари, випадкова знахідка у Зеленянці [Andrzejowski 2017; Levada, Poturčik 2017].

пурпурного скла (Ос XVII/4) і поліхромного (Пс XIII/5). Культурними індикаторами можна вважати бурштинові прикраси: окрім популярних грибоподібних підвісок, у черняхівський ареал потрапляли чотирнадцятигранні намиста з бурштину варіанту VI/3.

Таким чином, список вельбарських рис у черняхівському вбранні слід доповнити бурштиновим чотирнадцятигранним намистом, а список черняхівських могил з вельбарськими рисами – комплексами у Данченах 347, Косановому 1961-17 і Чернелеві-Руському 68, 72.

Перераховані прикраси потрапляли у черняхівський ареал, вочевидь, безпосередньо з носіями північно-західних культурних традицій і швидко вийшли з ужитку, потрапивши у могили перших поколінь переселенців. Тому значно складніше відшукати нащадків носіїв вельбарської культури в наступному періоді, коли поховальний обряд, матеріальна культура населення півдня Східної Європи в значній мірі трансформувалися.

Крім того, останнім часом були визначені деякі непрямі ознаки, що вказують на різні культурні традиції серед носіїв культури ЧСМ, зокрема, на переваги у виборі напутньої м'ясної їжі. Так, наприклад, у похованнях з вельбарським ліпним посудом в цій якості частіше, аніж у представників інших культурних традицій, траплялася свинина [Гопкало, Рудич 2017, с. 76].

Ювелірними виробами та прикрасами вельбарського походження супроводжувалися 18 поховань, специфічним ліпним посудом – 239 поховань культури ЧСМ. Майже половина з них, 120 комплексів, супроводжувалася статевіковими визначеннями, згідно яким 52 (43 %) належали дорослим²¹¹, 68

²¹¹ У тому числі 14 належали чоловікам, 22 жінкам, 15 дорослим без визначення статі.

(57 %) – дітям²¹². З них тільки 105 поховань супроводжувалися деталями костюму (табл. 4.1).

4.2.1.3. Моделі вбрання в похованнях культури ЧСМ з вельбарськими ознаками

Розглянемо вбрання з цих комплексів з урахуванням хронології. На жаль, не всі комплекси нашої вибірки можна точно датувати, тому перш за все розглянемо вбрання з поховань з встановленою датою.

У комплексах першої фази культури ЧСМ (230/250–270/280), що відповідає фіналу С1b–початку С2 центральноєвропейської хронологічної схеми Х.Ю. Еггера, К. Годловського з вельбарськими рисами, що належать переважно дітям²¹³ і жінкам²¹⁴, значно переважало вбрання з однією фібулою²¹⁵, доповнене пряжкою²¹⁶. Причому, тільки в деяких випадках²¹⁷ аксесуари костюма виявлені *in situ* і розташовувалися під шиєю і на грудях небіжчиків, в інших, через вторинне поховання, речі переміщалися і судити про їх первісне розташування неможливо. Жіночий костюм включав у себе також пару застібок та пряжку²¹⁸.

²¹² У тому числі 53 дітям вікової групи *infantilis I*, 15 – *infantilis II*.

²¹³ Ружичанка 24, 50, Токи 5, 6, Червоне 2, Чернелів-Руський 41, 46, 89, 96, 103, 111, 130, 131, 243, 255, 298.

²¹⁴ Ружичанка 57, Чернелів-Руський 88, 231, 276.

²¹⁵ Ружичанка 24, 50, Токи 5, 6, Червоне 2, Чернелів-Руський 41, 46, 89, 96, 103, 111, 231, 255, 298.

²¹⁶ Ружичанка 1, Чернелів-Руський 104.

²¹⁷ Ружичанка 24, 57, Червоне 2, Чернелів-Руський 41.

²¹⁸ Ружичанка 57.

Про чоловічий костюм першої фази культури ЧСМ можна судити за інвентарем поховання Чернелів-Руський 265, правда, з деякими зауваженнями. По-перше, слід враховувати, що могила зазнала повного руйнування: скелет був розчленований, а речі переміщені і розосереджені у заповненні могильної ями. По-друге, небіжчик мав особливий статус, на що вказують особливе місце розташування могили на могильнику, її екстраординарні розміри, облаштування і характер інвентарю. По-третє, ліпний посуд з поховання визначений В.С. Тиліщакон як пшеворський, отже, комплекс повинен обговорюватися нижче, у відповідному розділі, але, оскільки, як видається, принцип, що був використаний при формуванні його інвентарю був загальним тривалий час, наводимо його опис тут. Вбрання похованого складалося зі срібної фібули і бронзової пряжки, але було представлено трьома комплектами, тобто поховання супроводжував потроєний комплект вбрання.

Двома різнотипними фібулами супроводжувався дитячий костюм (Чернелів-Руський 130, 131). Ризикну припустити, що в даному випадку також використовувався принцип подвоєння комплекту одягу: окрім похоронного одягу, в могилу покладено ще один, додатковий, комплект.

Декілька дитячих поховань супроводжувалися тільки прикрасами²¹⁹, що побутували у той час. Серед них: намисто з однокольорового скла типу XVI/ 2, бронзові та залізні «відерця» (М II/ 2, 3), бронзові «відерця» з випуклинами у денці (М II/4), бурштинове намисто варіантів Я Ia, IV а, прикраси із залізної кольчуги, бронзовий ланцюг зі скляним намистом.

Чоловічий костюм наступного етапу представлений у Рудці – одному з еталонних комплексів періоду С2, за Х.Ю. Еггерсом, К. Годловським, високого соціального рангу. Як застібка в ньому використовувалася срібна прогнута

²¹⁹ Чернелів-Руський 88, 241, 243, 276.

підв'язна фібула варіанту Б1 за Є.Л. Гороховським, довжиною 6,6 см. Як зазначалося вище, такі фібули²²⁰, можна розглядати як одну з регіональних, подільських, особливостей костюму культури ЧСМ.

Втім, такий варіант не був в цей час єдино можливим: ряд чоловічих могил супроводжувався безфібульним вбранням з пряжками специфічних модифікацій²²¹.

Жінки у цей період використовували, разом з двофібульним вбранням, костюм з однією²²² або трьома фібулами, дві з яких були однотипними та становили пару²²³.

Ймовірно, до фіналу цього періоду або початку наступного належить ряд поховань з прогнутими підв'язними фібулами невеликих розмірів зі срібла, представлених парою²²⁴ або однією застібкою²²⁵.

Пізніші (відповідають фіналу стадії С₂ центральноевропейської хронологічної схеми Х.Ю. Еггерса, К.Годловського) представлені такими моделями вбрання. Чоловіче вбрання з фібулою і пряжкою²²⁶ або двома пряжками²²⁷, жіноче – з парою фібул²²⁸, парою фібул і пряжкою²²⁹. В цей час

²²⁰ Косанове 1964-2, Петриківці 3, Ружичанка 19, Чернелів-Руський 27.

²²¹ Раковець 4, Ромашки 43

²²² Вельбарського походження, наприклад, у Ружичанці 4.

²²³ Косанове 1964-2.

²²⁴ Денчень 36. Подібні зі слідами ремонту виявлені у відомому похованні 43 з Рижавки разом із золотим «відерцем»

²²⁵ Денчень 292.

²²⁶ Велика Бугаївка 126, Косанове 1962-59.

²²⁷ Косанове 1961-21.

²²⁸ Привільне 10.

зафіксовано також безфібульний костюм, тобто тільки з поясною пряжкою²³⁰. Фібулою міг супроводжуватися як чоловічий, так і жіночий костюм²³¹, як чоловічий, так і жіночий могли супроводжувати дві різнотипні фібули²³², можливо, від різних комплектів одягу.

Костюм наступного хронологічного періоду, що відповідає періоду С₃ центральноєвропейської хронологічної шкали, включав найбільш поширені моделі. Отже, у цей період відоме вбрання з парою фібул²³³, з однією фібулою, що належало дорослим²³⁴ або дітям²³⁵, з фібулою і пряжкою²³⁶ або таке, що включало тільки прикраси²³⁷. Нарешті, як і у дорослих²³⁸, так і у дітей, судячи з супроводжуваних підвісок, дівчаток²³⁹, виявлений костюм з двома різнотипними фібулами, в деяких випадках доповнений поясною пряжкою²⁴⁰.

Вбрання декількох пізніших комплексів з вельбарськими рисами, відповідних періоду D₁, представлене парою фібул і пряжкою²⁴¹, фібулою і

²²⁹ Косанове 1961-23.

²³⁰ Дерев'яна 31.

²³¹ Денчень 356, Косанове 1961-17.

²³² Ружичанка 8.

²³³ Війтенки 124, Косанове 1961-4, Рідний Край 3, Скитка 12.

²³⁴ Чернелів-Руський 61.

²³⁵ Бирлад–Валя-Сяке 387, 511.

²³⁶ Косанове 1963-1, Обухів 1а, 42.

²³⁷ Косанове 1961-29, Чернелів-Руський 107.

²³⁸ Денчень 10.

²³⁹ Денчень 187, 366.

²⁴⁰ Денчень 187.

²⁴¹ Косанове 1961-1.

пряжкою²⁴², тільки прикрасами²⁴³.

4.2.1.4. Прикраси (намисто, підвіски) з поховань з вельбарськими ознаками

Намисто, що знайдені в інгумаціях з вельбарськими рисами, включають наступні модифікації прикрас:

однокольорове скло наступних модифікацій: II/1, 14, 26, IV/3, V/3, VIII/2, 3а, 4, IX/1, 6, сочевицеподібні синьо-фіолетові (варіант XII/2а), гвинтоподібні зелені (XIII/5), XIII/13, XIV/7, лінзоподібні (XVI/2), пласкі прямокутні (XVI/10, 11) і XVII/3, 8, чотирнадцятигранні пурпурні (XVII/4); такі ж безбарвні (XVII/5) та сині (XVII/10);

поліхромне скло: I/10 б, III/7а, б, VIII/1б, X/1;

метал: лунниці (I/1), «відерця» (II/1-4), II/8, капсулоподібні (II/9);

буриштин: округле (I/1), чотирнадцятигранне (VI/3) і грибоподібні (VIII/2);

халцедон (X 2);

сердолік;

корал,

підвіски з *морських мушлів і кістки.*

Крім того, видається доцільним простежити зміну прикрас на пам'ятках, де вельбарський культурний компонент спочатку переважав. Як показало картографування знахідок вельбарського ліпного посуду у черняхівському ареалі [Милашевський 2014, карта 1], просування носіїв вельбарських

²⁴² Черкаси 44.

²⁴³ Компанійці 164 (кремація, стаття не встановлена).

культурних традицій на схід²⁴⁴ чітко простежується за концентрацією пам'яток лісостепової зони Південного Побужжя, найбільш репрезентативними з яких за числом розкопаних поховань, часом функціонування та ступенем дослідженості залишається могильник Косанове – некрополь досить консервативної в етнічному відношенні громади [Petrauskas 2003, S. 300].

Індикаторами ранньої фази цього могильника виступають кругле пласке намисто з пурпурного прозорого скла (Ос XVI/2), що мають аналогії у похованнях масломенчської групи вельбарської культури²⁴⁵ і в ранньочерняхівських²⁴⁶, в похованні Косанове 1964-2 вони знайдені разом з ліпною мискою групи Ха типу А, за Р. Волонгевичем [Wołagiewicz 1993].

У другій та третій фазах відносної хронології могильника Косанове, за О.В. Петраускасом, місцева громада отримала 14 нових модифікацій прикрас. Це моно- та поліхромне скляне намисто, пласкі металеві і пірамідальні рогові підвіски. У жіночих похованнях намистини зібрані у довгі намиста. Особливо слід відзначити два намиста з поховання Косанове 1961-3: одне зі скляного поліхромного, друге з монохромного синього сочевицеподібного і бурштинового призматичного намиста. Поліхромне намисто, мабуть, представляло в той час чималу цінність. Воно потрапляло найчастіше поштучно, по два-три екземпляри, у поховання дівчаток.

Металевим пласким прямокутним підвіскам, як, наприклад, у Косановому 1961-14, віддавали перевагу чоловіки.

²⁴⁴ Порожнечі на карті обумовлені різним ступенем дослідженості регіонів. Вірогідно, слід очікувати відкриття черняхівських пам'яток з вельбарськими рисами в поки що маловивченому Житомирському Поліссі.

²⁴⁵ Грудек Надбужний 56, 61, 77, 98 та ін. [Kokowski 1993].

²⁴⁶ Ружичанка 25, 19, Чернелів-Руський 54, 41.

Незважаючи на тривалу експлуатацію могильника і велику кількість римських імпортованих предметів, серед його матеріалів немає найбільш популярного намиста масових типів: гвинтоподібних (Ос XIII/1), ребристих (Ос XIV/11) і кубооктаедричних (Ос XVII/10,12) з синьо-фіолетового скла, а також намиста з металевою вкладкою. Переваги у виборі прикрас зберігаються і в більш пізній час. Так, наприклад, візиготи Іспанії надавали перевагу поліхромним і бурштиновим прикрасам [Kazanski, Quiroga, Perin 2017].

4.2.2. Пшеворський етнокультурний компонент культури ЧСМ: ознаки, хронологія і розповсюдження. Диференціація ознак північно-західного походження зазвичай викликала труднощі у черняховознавців, тому пшеворські риси не розглядалися окремо від вельбарських [Тиханова 1957; Кропоткин 1972; Щукин, Щербакова 1986]. Проте спроби більш точної ідентифікації деяких особливостей черняхівського поховального обряду робилися раніше [Кравченко 1970] і отримали продовження [Обломський 1999; Петраускас 2002; Бобровська, Сиволап 2003; Тилішак 2011, с. 120, Рис. 6; Милашевський 2014; 2017].

З носіями пшеворської культури дослідники пов'язували: кремації зі зброєю²⁴⁷; знахідки: залізних ключів²⁴⁸; кресал²⁴⁹; пшеворського ліпного посуду²⁵⁰; кошикоподібних, розеткоподібних, трикутних, умбоподібних

²⁴⁷ Компанійці 86, Могошань 15, Мелешть 3, 20, Оселівка 70, Тиргшор 147.

²⁴⁸ Бернашівка 1, Будешть 7, 9, 69, Бирлад–Валя-Сяке 344, Велика Бугаївка 134, Гаврилівка 86, Думанів 67, Кринички (к. Лабушна) 5, 6, Міхелешень 58, 199, Ново-Олександрівка (к. Дубова) (1940) 2, Оселівка 42, Сад 1.

²⁴⁹ Могошань 15, Тиргшор 264.

²⁵⁰ Чернелів-Руський 41, 72, 89, 118, 123, 261, 265 [Тилішак 2011, с. 120, рис. 6].

залізних підвісок²⁵¹. Концентрація знахідок таких прикрас у Великопольщі, Верхній та Середній Сілезії стала підставою для того, щоб вважати їх етнокультурним маркером групи компактно проживаючого населення. Відкриття тут поховань «княжого» рангу дозволило припускати існування місцевого політичного центру [Godłowski 1985, s. 105].

Згідно зі спостереженнями польських археологів, дослідників пшеворської культури, поховання зі зброєю належать чоловікам, з ключами – жінкам. Вважається, що ключі – маркер господині будинку – жінки, що розпоряджається рухомим майном сім'ї [Kietlińska, Dąbrowska 1963, s. 91; Czarnecka 1990].

В ареалі культури ЧСМ і перші, і другі представлені урновими кремаціями. Виняток становить комплекс Думанів 67, де кремовані залишки були поміщені у скриньку. Особливий статус цього поховання підтверджується наявністю декількох ключів.

Комплекси з перерахованими ознаками в ареалі культури ЧСМ фіксуються у Середньому Подністров'ї, Бессарабії, румунській Молдові, Середньому Подніпров'ї, Надпоріжжі, Північному Причорномор'ї та Подонців'ї.

Список поховань культури ЧСМ з пшеворськими ознаками та деталями костюма налічує 40 комплексів²⁵² (Табл.4.2). Слід враховувати також

²⁵¹ Біла 3, Бирлад–Валя-Сяке 61, Будешть 7, Велика Бугаївка 17, 21, Думанів 67, Каборга 8, Компанійці 13, Міхелешень 2, 99, 297, 410, Одая 1, Привільне 19, Соснова 245, Черкаси 32.

²⁵² Якщо включити в цей список поховання, які супроводжувалися специфічним ліпним посудом, то ця цифра значно збільшиться. Як приклад можна навести могильник Бирлад–Валя-Сяке на півдні Західної Молдови. Тут ліпний посуд, в

уривчастість інформації, наявної у нашому розпорядженні, оскільки мова йде про кремації, небагато з яких досліджувалися антропологами. У тих випадках, де антропологічні визначення кремації здійснювалися, їх результати неоднозначні, тому що в деяких з них людські кістки були відсутні²⁵³.

4.2.2.1. Моделі вбрання з черняхівських поховань з пшеворськими рисами. У вбрання чоловічих поховань входило по одній фібулі²⁵⁴; жіночих – фібула²⁵⁵; фібула, намисто і підвіски²⁵⁶; пряжка, намисто і підвіска²⁵⁷; намистина²⁵⁸; намисто²⁵⁹; підвіска²⁶⁰. Від костюма жінки з Думанова 67 збереглася пара фібул, намисто та підвіски.

Залізні кошико-, розеткоподібні і трикутні підвіски супроводжували вбрання з однією²⁶¹ або двома²⁶² фібулами, але частіше за все тільки підвіски

основному горщики, специфічних форм зберігається протягом усього періоду експлуатації пам'ятки (див., наприклад, ліпний посуд з поховань 380, 437, 452, 486, 496, 501, 507, 536 та ін.). Проте для того, щоб ввести ознаку «ліпний посуд» – потрібне проведення спеціального дослідження.

²⁵³ Малинівці 6, 11, Маслове 21, 49, Оселівка 19, 20, 25, 27, 32, 47, 60.

²⁵⁴ Компанійці 86, Тиргшор 147.

²⁵⁵ Будешть 9.

²⁵⁶ Бернашівка 1.

²⁵⁷ Будешть 7.

²⁵⁸ Велика Бугаївка 134.

²⁵⁹ Гаврилівка 86.

²⁶⁰ Бирлад–Валя-Сяке 344.

²⁶¹ Соснова 245.

²⁶² Думанів 67, Черкаси 32.

презентували весь костюм²⁶³. Про два комплекси зі згаданими підвісками варто згадати особливо. Це пізніші поховання (Міхелешень 2, 297), в яких трикутні підвіски знаходилися між колін похованих разом з підвісками з мушлів молюсків. Костюм в одному з них з великою кількістю посудин-«приношень» (Міхелешень 297) включав пару срібних двопластинчастих фібул і сердоліково-коралове намисто; у другому – бронзову і залізну фібули на плечах; ще однією, бронзовою, фібулою застібалася, ймовірно, торбинка з підвісками, ножем та голечником, що прикріплена до пояса та доходить до колін.

4.2.2.3. Намисто із поховань з пшеворськими рисами. Прикраси, знайдені в похованнях з пшеворськими рисами, включають наступні модифікації намист та підвісок:

однокольорове скло: II/2, 14, 15, 19, XII/1, XIV/16, XVI/2;

поліхромне скло: IX/4, X/3 б;

металеві: підвіски з монет, підвіски-ємності типів II/2, 3, 5, 6, 7, 11;

буриштинове: I/1, II/1a, V/1, VIII/1;

сердолікове типів 1, 2, 3;

коралове намисто;

підвіски з *морських мушлів* типів 1, 2, 5 та *кістки* типів 2, 4, 5.

Особливої уваги заслуговує бронзова платівка з поховання 87 могильника Нагірне II, що знайдена разом з роговими пірамідальними підвісками та підвіскою з мушлів *Cypraea* [Gudkova, Schultze 2017, S. 233-234, Taf. 74-75]. Її можливим прототипом виступає залізна платівка у формі розтягнутої звірячої шкури, мініатюрна копія щита з поховання пшеворської культури Опатув 49. Вона слугувала застібкою браслету з уривку кольчуги з підвісками, що імітують знаряддя праці та інструменти. Мініатюрні копії щитів з Барбарікуму були

²⁶³ Велика Бугаївка 17, 21, Каборга 8, Соснова 447.

предметом спеціальної статті [Andrzejowski 2000]. Її автор вказує, що щити такої форми не використовувалися в практичних цілях, а мали сакральне значення. Так, в місцевості Борміо провінції Сондріо на півночі Італії, знайдений фрагментарно збережений кам'яний рельєф із зображенням воїна зі щитом такої форми. Рельєф датується V ст. до н.е. і знаходить аналогії в щиті з поховання з Австрії періоду LT A. В обох випадках форма щита вказує на кельтське походження щитів. Форма щитів у вигляді розтягнутої звірячої шкури вказує на спеціальне, сакральне призначення таких речей. На надгробку воїна з форту в Каррамбурзі на валі Адріана III ст. н.е. зображений щит такої форми, який воїн тримає в лівій руці. Це невелика і стилізована копія звичайного легіонерського *scutum*'а, а не бойовий щит. Призначення такого предмета може трактуватися як парадна зброя, оскільки звірині шкури були одним з шести легіонерських символів [Andrzejowski 2000, s. 32, 33]. Бронзові платівки з пуасонним орнаментом слугували поясними накладками і походять з поховань пшеворської культури, наприклад з Надколе 80 А [Andrzejowski 1998, Pl. LII: 6].

Таким чином, на основі невеликої кількості поховань з пшеворськими ознаками можна говорити про те, що чоловіки носили, ймовірно, плащ, застібнутий фібулою на плечі, жінки – одяг з однією або двома фібулами, або такий, що не потребує застібок, і особливі типи залізних підвісок.

4.2.3. Риси скандинавського походження в черняхівському костюмі. У поховальному обряді культури ЧСМ фіксуються особливі поховальні споруди і трапляються предмети скандинавського походження. І хоча це явище представлено поодинокими випадками, вплив на формування традицій культури ЧСМ, її костюму вихідцями зі Скандинавії не може ігноруватися.

Звертає на себе увагу серія фібул, що отримала в літературі назву «монструозо» [Щукин, Щербакова 1986, с. 184, цитированная литература;

Werner 1988, S. 246, abb.5; Левада 1999, с. 114, рис. 3]. В ареалі культури ЧСМ налічується 12 достовірних знахідок таких застібок [Гороховский, Гопкало 2004, с.124], проте більшість з них походить з культурного шару черняхівських пам'яток. Виняток становить поховання Денчень 371, де розкішні позолочені фібули знайдені серед поховального інвентарю разом з намистом і набором так званих скроневиx кілець. Однак, фібули, які супроводжували це поховання належать до локального варіанту «Ханська-Денчень» і не мають не тільки тотожних, але й аналогічних паралелей на інших територіях. Вповні можливо, що вони були виготовлені черняхівськими ювелірами [Гороховский, Гопкало 2004, с. 124]. Тобто їхній зв'язок зі Скандинавією не безпосередній, а опосередкований – можна говорити не про походження, а про культурний вплив.

4.2.4. Пізньоскіфський, сарматський, аланський етнокультурні компоненти.

4.2.4.1. Пізні скіфи серед носіїв культури ЧСМ. Важливим доказом участі «пізньоскіфського» населення у створенні культури ЧСМ є біологічна антропологія, яка фіксує відповідний фізичний тип у лісостеповому Дніпровському Правобережжі, зокрема, на могильнику Журавка [Кондукторова 1972; 1979а]. Переважною поховальною спорудою Журавського могильника були поховання в ямах з заглибленням для кістяка: в центрі могильної ями викопувався рівчак, глибиною 0,2-0,4 м, який часто підмазували глиною і накривали дерев'яним настилом або камінням (земляна труна) [Сымонович, Кравченко 1983, с. 22]. Підмащування глиною дна могильної ями дійсно використовувалося на пізньоскіфських некрополях, наприклад, у Миколаївці-Козацькій, проте – це єдина археологічна ознака, що вказує на подібність між двома групами.

Могили з заглибленням для кістяка зафіксовані на таких могильниках культури ЧСМ, як: Белцата II, Будешть, Боромля, Бирлад–Валя-Сяке, Вікторівка, Данилова Балка, Гаврилівка, Горошівці, Журавка, Коблеве, Курники, Одая, Переяслав-Хмельницький, Ранжеве, Романківці, Фурманівка; у ряді випадків, на могильниках Північного Причорномор'я (Вікторівка, Коблеве, Ранжеве), Нижнього Подніпров'я (Гаврилівка) і Середнього Подніпров'я (Журавка) у поєднанні з підмашуванням дна могили глиною.

Головними особливостями цієї групи інгумацій є найвищий відсоток могил, що орієнтовані на захід (70 %) ²⁶⁴, найвищий відсоток «довгожителів» ²⁶⁵ і при цьому найнижчий (16,5 %) – з деталями вбрання [Гопкало, Рудич 2018].

4.2.4.2. Ознаки поховального обряду і матеріальної культури пізньосарматського походження. Ями з заплічками як один з типів поховальної споруди, поширений в культурі ЧСМ, має досить великий ареал ²⁶⁶, але переважаючим є на могильниках Дністро-Дунайського межиріччя (Нагірне II, Слобозія-Кішкерень, Холмське) – в регіоні, де у попередній період

²⁶⁴ Серед інгумацій культури ЧСМ західноорієнтовані складають 18 % (табл.1.2).

²⁶⁵ З поховань, вивчених антропологами, найбільша частка представників віку *senilis* (13%) зафіксована у групі похованих в ямах з заглибленням для кістяка (пор.: в простих ґрунтових ямах 10 %, у ямах з підбосом 7 %, в ямах з заплічками 4 %, серед похованих в катакомбах і досліджених антропологами літні люди відсутні).

²⁶⁶ Болдешть, Будешть, Бирлад–Валя-Сяке, Гаврилівка, Денчень, Каборга, Кам'янка-Анчекрак, Кантемирівка, Косанове, Курники, Легедзине, Міхелешень, Нагірне, Переяслав-Хмельницький, Ранжеве, Слобозія-Кишкерень, Холмське, Чалик, Чернелів-Руський.

концентрувалися сарматські могильники з таким обрядом.

Окрім поховального обряду, досить надійним етнографічним індикатором вважається ліпний посуд. Ліпний посуд так званої скіфо-сарматської традиції з ареалу культури ЧСМ спеціально не вивчався, проте існує цілий ряд робіт, присвячених цій категорії старожитностей для культур попереднього часу та синхронних. Так, ліпний посуд пізньоскіфського населення Північно-Західного Причорномор'я досліджувався А.В. Гудковою [1999, с. 252-271, рис. 3-5]; пізньоскіфського, скіфо-сарматського, аланського населення варварських некрополів Криму – В.П. Власовим [1999; 1999а], з сарматських пам'яток Солноку в Угорщині – А. Вадаї [Vaday 1989]. З недавніх робіт слід відзначити публікацію найбільшого некрополя Великої Угорської рівнини – могильника Мадараш, що експлуатувався від межі II–III до межі IV–V ст., ліпний посуд якого супроводжував переважно дитячі поховання [Köhegyi, Vörös 2011, р. 277, 361].

150 поховань культури ЧСМ супроводжувалися ліпним посудом так званої скіфо-сарматської традиції (Табл.4.3), серед якого чітко виділяються декілька груп.

До західносарматської традиції зараховані широкодонні, банкоподібні, майже циліндричні, горщики, зразки яких знайдені, наприклад, серед матеріалів могильника Приозерне (Псари) і в ранніх комплексах Чернелева-Руського [Тилішак 2011, рис.7].

Горщики майже сферичної форми з лійчастим горлом, типу II за Б.В. Магомедовим, на пам'ятках у пониззі Дністра і Південного Бугу (Велика Корениха, Кам'янка-Анчекрак, Коблеве) [Магомедов 1987, с. 47, 48, Рис.17: 1-5, 8-10], Нижнього Подніпров'я (Городок Миколаївка з розкопок М. Еберта, Новоолександрівка) [Тесленко 2013] та Дніпровського Лівобережжя (Барбара II, Компанійці) [Башкатов 2008, Рис. 6: 5, 7, 9, 11] належать до різновидів, що

з'явилися у скіфів ще наприкінці V–IV ст. до н.е. (тип 6.I/V, за В.П. Власовим) і представлених в Криму в невеликій кількості аж до кінця IV ст. н.е. [Власов 1999б, с. 170-172].

Ліпні горщики з наліпним валиком, розчленованим пальцевими вдавленнями по вінцям, знайдені на поселеннях Боромля II і Дмитрівка III [Некрасова 2006, рис. 21: 7; 23: 9; 26: 8; 30: 4; 34: 3, 6, 13; Башкатов 2010, рис.7: 1, 15; 10: 1, 2] можна ідентифікувати як «пізньоскіфські».

Специфічний ліпний посуд супроводжував комплекси могильника Біленьке, проте до повної публікації матеріалів немає можливості обговорювати це питання більш предметно.

За результатами антропологічних досліджень, сармати не мали значного впливу на антропологічний тип носіїв культури ЧСМ [Рудич 2006, с. 81]. Проте сарматський компонент виділявся Г.П. Зіневич на могильнику Косанове [Зіневич 1967, с.132], М.С. Великановою на могильниках Мелеєшть, Будешть, Белцата [Великанова 1975, с.70-91], Т.С. Кондукторовою на могильниках Вікторівка, Коблеве [Кондукторова 1979, с.143-165], С.П. Сегедою і В.Д. Дяченко на могильнику Холмське [Сегеда, Дяченко 1984, с.94-105], П.М. Покасом на могильниках Каборга, Кам'янка-Анчекрак, Т.О. Рудич на могильнику Нагірне II [Rudych 2017].

Присутність сарматів серед носіїв культури ЧСМ спостерігається протягом всього її існування. До одного з найбільш ранніх комплексів, еталонного поховання періоду С1, за Х.Ю. Еггерсом, яке дослідники відносили до сарматських [Гросу 1990, с. 18] і до черняхівських [Етнокультурная карта 1990, рис.7: 14], належить інгумація в Городниці, на Верхньому Дністрі. Етнічна інтерпретація цього поховання викликала складності, оскільки воно не примикає до жодного з культурних ареалів, обладнано в кам'яному ящику і

орієнтоване на південний схід. Подібний обряд поховання практикувався в пізньоримський період в містах римських провінцій. Орієнтування поховання на південний схід характерна для частини населення римських провінцій, західних сарматів, пізніх скіфів. Інвентар поховання включав у себе скляний стакан Е 189 виробництва рейнських склоробних майстерень, пару фібул А VII «городницької» серії, сердолікове та скляне намисто, гончарний глечик, «сарматський» ліпний горщик, прясло усічено-конічної, «сарматської», за Б.В. Магомедовим [2015], форми. Це поховання сикронно похованням на могильниках з виразними вельбарськими рисами в Опіллі і Західній Подолії. Населення, що залишило ці могильники, також включало сарматів: ліпний посуд двох традицій – вельбарської і сарматської, на думку автора розкопок, і декількох, на думку правонаступника та інтерпретатора матеріалів, походить з могильника Чернелів-Руський [Герета 1989; Тилішак 2014]; могильник Псари, окрім підвісок вельбарського походження типу Янув-Псари, за Я. Анджеєвським [Andzejowski 2016; 2017], включав ліпний посуд західносарматської традиції.

На наступному етапі до комплексів культури ЧСМ потрапляють сарматські дзвоники (Ружичанка 19), на півдні «черняхівськими» стають громади зі специфічним похоронним обрядом, в інвентар поховань потрапляють сережки (Каборга 9).

Наприкінці III ст. – на початку IV ст. в Буджаку з'являються мігранти нової хвилі з катакомбним поховальним обрядом (Градешка) – «європейські алани» Амміана Марцелліна, які вливаються до складу культури ЧСМ (Біленьке).

Інтеграція сарматів до складу культури ЧСМ відбувалася в регіонах, які були освоєні сарматами в попередній період: Мунтенії, Молдові, Бессарабії, в

тому числі Буджаку, Північно-Західному Причорномор'ї, Дніпровському Лівобережжі.

4.2.4.3. Внесок пізніх скіфів, сарматів, аланів у костюм культури ЧСМ. Внесок пізніх скіфів, сарматів, аланів у костюм культури ЧСМ оцінювався на основі: інгумацій в ямах з заглибленням для кістяка, з заплічками, з підбоєм і у земляних склепах-катакомбах, в тому числі впускних в кургани інших епох, а також таких, що містять специфічний ліпний посуд²⁶⁷. Всього їх налічується 595. Деталлями костюму супроводжувалися 182 поховання (Табл.4.4), в тому числі: 81 (45 %) в ямах з заплічками, 53 (29 %) в ямах з підбоєм, 39 (21 %) в ямах з заглибленням для кістяка, 9 (5 %) в катакомбах.

Деталлями костюма супроводжувалися 16,5 % поховань в ямах з заглибленням для кістяка, що значно, втриє або майже вчетверо рідше, ніж у підбоях (61 %), катакомбах (51 %) і ямах з заплічками (46 %).

Аксессуары костюму знайдені у 37 похованнях в ямах з заглибленням для кістяка (табл. 4.4.1), що орієнтовані на північ (21) та на захід (15). Більшість поховань з встановленими статеві-віковими характеристиками. Серед них 24 дорослих, шість дітей. Серед дорослих сім чоловіків, 13 жінок. Серед дітей п'ять належать до першої вікової групи, один – до другої. Серед чоловіків

²⁶⁷ Крім того, в ряді комплексів на могильниках з сарматськими рисами (Біленьке 137, Бережанка 5, Велика Бугаївка 132, Городок 3, Кам'янка-Дніпровська 39, 89, Кам'янка-Анчекрак 14, Коблеве 32, Курники 17, Маслове 87, Міюркань 74, Міхелешень 419, Неполоківці 1) знайдений ладан – смолиста речовина, яку отримували з тропічного дерева босвелії (*Boswellia carterii*), що росте в Східній Африці і в Азії (на Аравійському півострові). В письмових джерелах міститься повідомлення, що ладан доставлявся із Сирії [Античний способ производства в источниках 1933, с. 249].

більшість віку *maturus*. Серед жінок порівну представниць вікових груп *adultus* і *senilis*.

Жіночий костюм представлений у цій вибірці моделями з двома фібулами (4, 8, 11)²⁶⁸, з однією застібкою (18, 19, 21) і без фібул (34, 36, 37). Найбільш повний набір аксесуарів костюму (модель 8) виявлений у похованні літньої жінки (Романківці 70).

Чоловіче вбрання включало моделі з пряжкою (1), фібулою (6, 13), двома фібулами і пряжкою (18), а також без фібул і пряжок (23, 27). Двофібульне вбрання, властиве, як правило, жіночому костюму, що супроводжує поховання зрілого чоловіка, Ранжеве 14, є найбільш репрезентативним з вибірки поховань в ямах з поглибленнями для кістяка. Фібули і пряжка з цього поховання виготовлені за сплаву, що містить срібло.

Костюм похованих в ямах з заплічками (табл. 4.4.2) аналізувався на основі 82 поховань. У цій добірці 12 чоловічих, 10 жіночих поховань, 10 дорослих без визначення статі, 10 дитячих (шість першої, чотири другої вікової групи), інші комплекси без визначення статі і віку.

Чоловіче вбрання представлене моделями з пряжкою, з двома пряжками; з фібулою, з фібулою у поєднанні з парою пряжок, а також з парою пряжок і взуттєвими пряжками; двома фібулами (моделі № 1, 2, 6, 15, 22, 23). Як особливості костюму цієї групи слід відзначити чоловіче вбрання з двома пряжками і взуття з застібками.

Жіноче вбрання представлене двофібульним (№ 4-6), однофібульним (19) і таким, що не включає застібки і пряжки (34).

Дівчинки і дівчата прикрашали зап'ястя браслетами з намистин.

Поховання цієї групи супроводжували скляні посудини, виготовлені з

²⁶⁸ Тут і далі наводяться номери моделей за Таблицями 2.4 і 2.5.

порушенням технології скловаріння. На це вказує погана збереженість виробів: деякі неможливо було вилучити з ґрунту²⁶⁹.

Костюм похованих в ямах з підбоєм проаналізований на основі 53 поховань (Табл. 4.4.3). У вибірці 10 чоловічих, 14 жіночих, вісім дорослих без визначення статі, 13 дитячих (11 першої, два другої вікової групи).

Чоловічий костюм представлений моделями з двома фібулами (№№ 4, 5, 7, 9), однією фібулою (19, 21) і без фібул (34, 38). Він включав у себе сережки, браслет з розетки оленього рогу.

У цій групі знайдені відерцеподібні підвіски у чоловіків; лунниці, поясні амулети – у жінок.

Костюм похованих у склепах-катакомбах проаналізовано на основі дев'яти комплексів (табл. 4.4.4). З них два чоловічих, чотири жіночих, два дитячих обох вікових груп. Чоловічий костюм представлений вбранням з пряжками (2, 5), жіночий – з однією фібулою (21, 23). Двофібульне вбрання (5, 9) зафіксоване у дітей, причому у *infantilis I* – подвоєне.

4.2.4.4. Специфічні прикраси. У похованнях з пізньоскіфськими, сарматськими, аланськими ознаками поховального обряду виявлені специфічні елементи вбрання: намисто біля голови, рук, тазу, ніг, що призначалося, ймовірно, для обшиття головного убору, одягу, взуття, торби; браслети з намистин; певні типи намиста і підвісок, в тому числі, з розетки оленього рогу.

У переважній більшості випадків намисто і підвіски були локалізовані в області шиї і грудей похованих і інтерпретуються як намиста. Намиста, виявлені під ногами, за описом авторів розкопок, слугували доказом обшивки подолу

²⁶⁹ Нагірне II 8а, 18, 75, 85, 88, Холмське 14. Така сама ситуація описана і для комплексу Тиргу-Муреш XIII.

одягу або взуття²⁷⁰. На жаль, не всі матеріали з вказаних комплексів виявилися доступними для вивчення. Ті ж з них, які вивчались, не можуть залучатися як переконливий доказ обшиття одягу.

Намисто, виявлені «біля голови», «біля черепа»²⁷¹ могли декорувати головний убір, проте переконливо довести це припущення не вдається.

Намисто, зафіксовані біля лівого²⁷² або правого²⁷³ зап'ястя, ймовірно, носилися як браслети. У ряді випадків браслети склалися з поліхромних намистинок і були значно яскравіші за шийні прикраси²⁷⁴. Традиція складання браслетів з намистин, у тому числі поліхромних, характерна для пізніх скіфів і сарматів [Вязьмитина 1972, с.137; Степи европейской части 1989, с. 190].

Намисто, знайдене біля лівого²⁷⁵, правого²⁷⁶ або обох²⁷⁷ ліктів могли використовуватися для прикрашання коротких рукавів одягу. У похованні Сад

²⁷⁰ Будешть 96, 161, 176, Жовнине, ур. Біленкови Бурти, 1961-1, Кам'янка-Анчекрак 33, Романківці 56.

²⁷¹ Барча 105, Біла 5, Боромля 2, Будешть 96, 161, 176, 212, 228, Велика Бугаївка 149, Каборга 2, Кам'янка-Анчекрак 33, Коблеве 57, Нагірне 67, 68, Романківці 107, Холмське 6-8, 34, 50, 52, Черкаси 8.

²⁷² Лецкань 36, Міхелешень 99, 178, Романківці 56, Чалик 18.

²⁷³ Гересень 66, Нагірне II 85, Романківці 30, Сігіашоара 192, Слобозія-Кішкерень 17, Чернелів-Руський 68.

²⁷⁴ Нагірне II 85.

²⁷⁵ Журавка 14, Інденденца 19, Міхелешень 138, Тиргшор 131, Успенка 921.

²⁷⁶ Белцата II, 3 (65 за загальною нумерацією могильника), Війтенки 41, Городок 3, Лецкань 5, Чернобаївка, Черняхів 256. У могильнику Белцата біля правого ліктя знайдені 59 намистинок [Федоров, Рошаль 1981, с. 95].

²⁷⁷ Сад 10

10, наприклад, коралове намисто розташовувалося симетрично біля правого і лівого ліктів небіжчика.

Інколи скупчення намистин знаходять на поясі²⁷⁸, між стегновими кістками²⁷⁹, між колінами²⁸⁰ разом з поясними амулетами. Знахідка намист в аналогічних умовах у похованні 19 могильник Тисадоб вважалася обшиванням поясного гаманця [Istvanovits 1993, abb.10].

Цілий ряд прикрас, поширених у сарматів Потисся наприкінці II – початку III ст., згодом стали популярними і у носіїв культури ЧСМ. Серед них сердолікове, коралове намисто і амулети з мушлів морських моллюсків.

На ранньому етапі культури ЧСМ походження сердолікових і коралових намист, як і специфічного ліпного посуду, ймовірно, слід пов'язувати з західними сарматами в її складі [Tempelmann-Mączyńska 1989, S.79; Kokowski 1995, s. 46-54].

Очевидно, що прикраси з сердоліку у носіїв культури ЧСМ користувалися стійким попитом протягом усього періоду її існування. На ранньому етапі вони представлені невеликими (до см довжиною) і нечисленними так званими чотирнадцятигранними прикрасами. З налагодженням регулярної торгівлі відбувається масове надходження популярних типів намиста в ареал культури ЧСМ. Пізніше сюди надходить сердолікове намисто призматичної форми зі зрізаними ребрами. Серед нього трапляються екземпляри великих розмірів. Нарешті, у фінальних фазах культури звичайними стають намиста з сердолікових і коралових намистинок. Судячи з усього, вони могли доставлятися і продаватися у вигляді вже готових разок.

²⁷⁸ Нагірне II 26, Слобозія-Кішкерень 25, Фінтинеле 3.

²⁷⁹ Велика Бугаївка 71, Тиргшор 181.

²⁸⁰ Міхелешень 319, Нагірне II 85.

Сердолікове та коралове намисто становить приблизно п'яту частину всіх черняхівських прикрас²⁸¹ (1193 (9,5 %) сердолікового, 1149 (9,2 %) коралового) [Гопкало 2008, с. 73-75, 81, 82, 102, 103, табл.2.2., 2.5, рис.3.5].

Місце виробництва сердолікового намиста, яке надходило в ареал культури ЧСМ, не з'ясоване остаточно. Серед можливих місць видобутку сировини дослідники називають Індію, Єгипет, Аравію, Грецію, Кавказ. Відомості, що повідомляє Пліній, стосуються властивостей мінералу, місць його видобутку і популярності [Вязьмитина 1972, с.142; Алексеева 1982, с. 14]. Зараз дослідники називають серед можливих місць виробництва сердолікового намиста майстерні з римського табору у Тібіскумі [Venea 2004; Grumeza in print].

Характеристики черняхівських знахідок (їх модифікації і кількість) дозволяють припускати стійкий попит на ці прикраси, безупинну діяльність майстерень з їхнього виробництва і швидке реагування на попит торговців. Істотну роль грала і ціна товару. Судячи з масовості знахідок сердолікових прикрас, вони були доступні більшості населення²⁸².

Картографування знахідок коралового намиста показало їх співпадіння з розміщенням інших пізньоскіфських, сарматських, аланських рис. А в декількох випадках це підтверджено додатково – коралове намисто використовувалося,

²⁸¹ Частка сердолікових і коралових намист серед прикрас культури ЧСМ помітно збільшиться, якщо врахувати дані румунської частини ареалу. Оскільки її освоєння відбувалося пізніше, після завершення Скіфських війн, в той період, коли торгівля була налагоджена – популярні типи намиста надходили сюди регулярно.

²⁸² У Золотобалковському могильнику сердолікове намисто знайдено головним чином у багатих могилах [Вязьмитина 1972, с.142].

ймовірно, для обшиття одягу²⁸³.

Найбільш масовий тип черняхівського скляного намиста (44 % від загальної кількості скляних прикрас) представляє собою скляне сочевицеподібне намисто з синьо-фіолетового скла. Воно з'являється вже на ранніх фазах культури і датується широко²⁸⁴. Аналогічно сердоліковому і кораловому намисту такий тип прикрас був поширений у сарматів Потисся у попередній період (тип VI, гр. I за типологією А.Вадаї) [Vaday 1989, abb.20], але відсутній у центральноєвропейських пам'ятках, синхронних черняхівським [Tempelmann-Maczyńska 1985].

Слід відзначити, що зазначені типи прикрас є найбільш масовими і широко розповсюджуваними: вони складають майже половину (48 %) від загальної кількості намиста і підвісок.

Список загальних типів намиста і підвісок можна продовжити. Так, за даними А. Вадаї, серед намиста західносарматської культури Солнока були поширені намистини-«гіганти» з крейди, скляне кубооктаедрічне намисто з синьо-фіолетового скла, сочевицеподібні з зеленого скла, гвинтоподібні або багаточастинні з синьо-фіолетового скла та ін. [Vaday 1989, abb. 20].

Сарматськими традиціями можуть пояснюватися знахідки намиста у похованнях чоловіків [Степи европейской части 1989, с. 190]. Яскравий приклад – поховання Боромля 33. Це поховання чоловіка 50-60 років зі штучною деформацією черепа в ямі з підбоєм. У намисті, окрім скляного та коралового бісеру, намистинки зі скла, сердоліку і відерцеподібні підвіски. Шийні прикраси

²⁸³ Сад 10, Черняхів 256, 258.

²⁸⁴ На пізньому етапі черняхівської культури у північно-причорноморських пам'ятках з'являється нова модифікація цього типу.

у чоловіків різного віку²⁸⁵, виявлені на могильниках з пізньоскіфськими і сарматськими рисами – можуть вважатися проявом степових традицій. Проте огульно зараховувати всі чоловічі поховання, в інвентарі яких зустрінете намисто, до сарматських, було б невірно. У кожному конкретному випадку слід враховувати характер поховального обряду та інвентарю.

Підвіски з мідних дзвоників пов'язані з сарматським світом. У сарматських могилах вони зазвичай розташовані біля черепа, кистей рук або в ногах і, на думку фахівців, входять в групу культових предметів [Степи европейской части 1989, с. 202; Гущина, Засецкая 1994, с. 22-23].

В культурі ЧСМ знайдено декілька модифікацій підвісок-дзвоників²⁸⁶. Зразок однієї з них – дзвоник напівсферичної форми, орнаментований концентричними колами – був знайдений у похованні Ружичанка 19. Аналогічні прикраси на території Європи знайдені в Панонії (Інтерциза), Дакії (Сармизегетуза), у західних сарматів Угорщини (Хортобадь), Південно-Західного Баната (Вршлац, Панчеве), у Чорноріченському і Бельбекському могильниках північно-західного Криму [Барачки 1975, с. 27; Ђорђевић 1994, с.41-61, т.VIII: 2; Гущина 1974, рис.1: 15; Храпунов, Стоянова 2016, с.181, рис.5: 11, 8: 10; Alicu, Cocis, Pies, Soroceanu 1994, pl. 36; Nowakowski 1988, abb. 9; 20: 5]. Відомі знахідки бронзових дзвоників у ґрунтових могильниках і підкурганних кочівницьких похованнях перших століть нашої ери у Подон'ї, аналогічні походять з розкопок підвалів Танаїса, зруйнованих близько середини

²⁸⁵ Боромля 33 (60 років), Будешть 96 (25-35 років), 340 (35-55 років), 358 (25-35 років), Курники 5 (35-40 років), 5 (30-35 років), 7 (30-35 років), Мелеешть 7 (35-55 років), 23 (35-55 років), Петриківці 19, Романківці 57 (35-40 років).

²⁸⁶ Ружичанка 19, Данилова Балка 19, Міхелешень 14, 450, Чернелів-Руський 147.

III ст., одного з поховань Пятибратнього могильника [Гудименко, Толочко 2012, с. 191, рис.18: 16; 35: 5]. Виявлені такі підвіски в Урало-Казахстанських степах, у тому числі серед матеріалів могильника Цілінний [Боталов, Гуцалов 2000, с.135, рис. 28, II, 26; 35, III, 5].

Бронзові ланцюги з попарно перпендикулярними ланками, які виявлено на черняхівських могильниках Поділля поширені на пізньосарматських пам'ятках Угорщини, Сербії, Румунії [Diaconu 1965, pl. LXXXIII: 2a; Parducz 1950, tabl. CV: 10-16; Vaday 1989, s.47, s.258, taf. 2, 2], в культурі Мілітарь-Кілія (Букурешть-Мілітарь) [Vichir 1984, pl.LI, 8, 9], похованнях масломенчської групи вельбарської культури (Грудек Надбужний 56) [Kokowski 1993, rys. 43, с].

Підвіски-астрагали із черняхівських дитячих поховань²⁸⁷, розглядалися як сарматські ознаки культури ЧСМ [Diaconu 1966, S. 363].

Про значну популярність підвісок з астрагалів в античний період свідчать їх знахідки в містах Північного Причорномор'я [Алексеева 1982, с.32, тип 32], на пізньоскіфських некрополях Нижнього Подніпров'я [Вязьмитина 1972, с. 152], в могилах «Золотої кладовища» [Гущина, Засецкая 1994, с. 21].

Можливо, астрагали використовувалися також для ігор²⁸⁸.

Як показало проведене дослідження [Бобровська 1999; Bobrovskaia 2001], рогові пірамідальні підвіски, підвіски з мушлів молюсків *Cypraea panterina*, *tigris*, *moneda*, *Bolinus brandaris* сімейства *Myricidae*²⁸⁹ і зубів тварин часто знайдені разом, через що пропонується розглядати їх як особливу групу

²⁸⁷ Белцата 11 (73), Кринички, Мелешть, Міхелешень 268.

²⁸⁸ У осетинів популярна гра в альчики (астрагали – хребці дрібної рогатої худоби: овець або кіз).

²⁸⁹ Мушлі молюска цього різновиду використовувалися для отримання пурпуру– барвника для тканин.

амулетів. У інгумації вони зазвичай фіксуються на ребрах, біля кісток рук або між стегновими кістками похованого. Аналогічне розташування подібних амулетів, виявлених в сарматських похованнях Потисся, дозволило висунути припущення, що вони входили до складу намиста, чіплялися до браслетів або поясів [Vaday 1989, s. 58]. У носіїв культури ЧСМ переважав звичай використання поодиноких амулетів або їх комплектів, прикріплених до пояса²⁹⁰, тому вони визначаються як поясні²⁹¹.

²⁹⁰ Барахтянська Вільшанка, Барча 50-51, 78, 82, 95, Белцата II 1, 11, 14, Бережанка 8, Бирлад–Валя-Сяке 5А, 6, 48, 96, 104, 114, 127, 332, 381, 409, 506, 520, 536, 540, Біленьке 66, 77, 123, 146, 155, 159, 162, 164, 169, 175, 207, Бревічень 87, Будешть 249, Велика Бугаївка 28, 108, 132, Віли Ярузькі IV, Гаврилівка 65, 70, Городок Миколаївка Н, М, Дедулешть 1965-3, Денчень 176, 187, 224, 239, 337, 375, Дойна 2, Жовнине, ур. Пристань 25, Журавка 26, 28, 43, 102, Заводське (Лохвиця) 14, Інденденца 3, 7, 19, Коблеве 21, 38, Компанійці 162, Копузу 1, 16, Косанове 1961-29 (20), Лавриківка 5, Легедзине 46, 49, Лецкань 10, 36, Лунка И-2, И-22, Маслове 84, Міоркань 115, Міхелешень 2, 40, 93, 130, 138, 157, 206, 268, 274, 297, 319, 347, 353, 358, 469, 477, 488, 497, Мелеешть 11, Миколаївка 2, Нагірне II 8А, 11, 12, 17, 67, 85, 86, 87, Нікітень 18, Обухів Ia 1, Одая 1, 4, Олександрю Одобеску 3, 11, Переяслав-Хмельницький 1, Привільне 10, Рідкодуби 4, Романове Село 2, Ружичанка 28, 29, Сад 5, Скитка 12, Слобозія-Кішкерень 25, Спанцов 50, 63, Синтана-де-Муреш 50, Увисла, Успенка 1647, Фурманівка 23, 25, Холмське 42, Хенешть 54, Чалик 1, Черкаська Лозова, Чернелів-Руський 21, 55, 62, 115, 164, 314, Шишаки 60.

²⁹¹ Амулети часто забезпечені кільцями для підвішування. Дротяні кільця, можливо, були обов'язковою умовою для носіння підвісок, проте, в силу природних причин, зберігаються не завжди. Якщо припустити, що набори

Комплектація амулетів (враховувалися тільки достовірні випадки) допускає більш 20 варіантів. Переважають знахідки мушлів-підвісок і їх поєднань. Вони відомі в ареалі культури ЧСМ повсюдно. Простежено локальні (в межах одного могильника), але стійкі варіанти поєднань підвісок. Так, наприклад, у похованнях Тиргшору виявлені парні рогові підвіски, а в могильниках Дністро-Дунайського межиріччя переважають набори з *Volinus brandaris*. Розмаїття варіантів поєднань амулетів свідчить про те, що еталону подібних культових наборів не існувало. Самі компоненти були взаємозамінні, і, ймовірно, семантично тотожні. Традиційним був лише спосіб носіння підвісок, тоді як склад культових наборів залежав від доступного споживачам асортименту амулетів.

Вони використовувалися в культових цілях переважно жінками²⁹² і супроводжували поховання всіх вікових груп. Знахідки поясних амулетів в жіночих похованнях слід розглядати, перш за все, у зв'язку з культом

амулетів зберігалися у спеціальних торбинках, то недоцільним виявляється використання пристосувань для підвішування: виготовлення отворів, прикріплення кілець. Крім того, в пізньоримський період, судячи зі збережених зображень, оконцовки поясів спеціально декорувалися. Цілком можливо, що ними могли бути підвіски з мушлів або рогові пірамідальні підвіски. Втім, не виключено, що такі предмети використовувалися тільки в ритуальних цілях, причому, містилися в певному місці – між стеговими кістками.

²⁹² Визначення статі похованих проводилися як на підставі антропологічних даних, так і за характером інвентарю. Чоловічі поховання: Переяслав-Хмельницький 1952-1 і Косанове 20 – за інвентарем, Гаврилівка 70 і Одая 4 – за антропологічними визначеннями [Кондукторова 1979, с. 168; Никитина 1996, с. 11] містять поодинокі підвіски з *Supraea panterina*.

родючості. Знахідка підвіски з *Bolinus brandaris* разом з римським фалічним амулетом з готського поховання IV – початку V ст., що виявлений на території Баварії [Schulze-Dörrlamm 1986, abb. 5] непрямо стверджує це припущення.

Поява рогових пірамідальних підвісок пов'язувалася з аналогом античного культу Геракла в германському пантеоні [Werner 1966]. В такому випадку очевидно, що палиці Геракла-Тора мали б символізувати доблесть, силу і мали б використовуватися чоловіками. Проте достовірних випадків знахідок пірамідальних підвісок у чоловічих інгумаціях немає. Не виключено, що такі факти відображають поодинокі екземпляри, знайдені в інвентарі кремацій.

У другій половині II–III ст. підвіски з мушлів *Surraea panterina* відомі у сарматів Потисся [Vaday 1989, s. 58, abb. 7, taf. 91: 13, 140: 1, 3, 4, 149: 8, 153: 6, 10, 157: 5].

Знахідки підвісок з мушлів сімейства *Surraea* в германських похованнях ранньоримського і початку пізньоримського періоду походять з території Словаччини та Польщі [Vaday 1989, s. 371]. Випадки знахідок амулетів з мушлів *Surraea panterina*, *Bolinus brandaris*, кабанячих і вовчих іклів відомі також в могилах «Золотого кладовища» I–III ст.ст. у Прикубанні [Гущина, Засецкая 1994, рис. 34: 318/1-2, рис. 35: 332].

В культурі ЧСМ поясні комплекти амулетів розповсюджені широко, але хронологічно достатньо компактно.

Концентрація і умови знахідок у Потиссі не дозволяє сумніватися у сарматських джерелах походження цієї традиції в культурі ЧСМ. Оскільки між датами сарматських комплексів Потисся з амулетами з мушлів *Surraea* і ранньочерняхівськими немає часового розриву, слід було б очікувати появи культових предметів серед інвентарю першого покоління носіїв культури ЧСМ.

Проте, як зазначалося вище, у ранньочерняхівських похованнях мушлів немає. Відсутні вони і в синхронних комплексах могильників масломенчської групи вельбарської культури [Kokowski 1995], серед носіїв якої сарматський компонент виділений антропологічно [Сегеда, Козак-Зыхман 1994, с. 264].

Відсутність цих традиційних західносарматських культових предметів у ранньочерняхівських комплексах, ймовірно, обумовлена суто економічними причинами. Доставка мушлів в варварські землі відбувалася за допомогою морської транзитної і дрібної посередницької торгівлі. Причому, торговці використовували переважно річкові торгівельні шляхи, судячи з концентрації знахідок римських імпортів вздовж течії судноплавних річок (мабуть, цей спосіб був найбільш доцільним). Перерва в імпорті близькосхідних і малоазійських товарів, в тому числі популярних у варварів культових предметів, ймовірно, був пов'язаний з ослабленням інтенсивної морської торгівлі в період скіфських війн і військових дій на Дунаї, аж до кінця III ст. [Моммзен 1995, с.166-173]. Таким чином, якщо вважати встановленим факт здійснення поховань з поясними комплектами амулетів не раніше середини IV ст. (підфази 2 третьої фази хронології культури ЧСМ), то момент їх появи в ареалі черняхівської культури припадає приблизно на першу половину IV ст. – період життя покоління, що з'явилося на світ в період стабілізації економічної обстановки.

Ситуація з регіональним зміщенням моди на деякі види намиста і підвісок (сердолікових, коралових, а також підвісок з мушлів молюсків) з Потисся в ареал культури ЧСМ простежується досить чітко.

Металеві конічні підвіски А. Коковський запропонував вважати сарматським елементом у черняхівській культурі [Kokowski 1995, s. 47-48]. Вони входили до інвентарю поховання Денчень 337. Підвіски були спочатку,

ймовірно, прикріплені до металевої трапецієподібної платівки разом з «відерцями» і розташовувалися біля стегнових кісток разом з амулетами з мушлів і дрібними побутовими предметами. Вірогідніше за все, з часу появи амулетів з мушлів і рогових пірамідальних, підвіски-амулети інших типів і предмети, які заміняли відсутні в комплекті підвіски, наприклад, розетки зі зрізу оленього рогу стали поміщати у торбинку, яку чіпляли до пояса. Так, у похованнях Міхелешень 2 і 297 у торбинку з амулетами з мушлів *Supraea* і *Bolinus brandaris* потрапили залізні трикутні і відерцеподібні підвіски. У Нагірному II 87 [Gudkova, Schultze 2017, 104, 105, Abb. 57, Taf. 74, 75] рогові пірамідальні підвіски були прикріплені до поясної накладки, найближчі аналогії якої походять з пшеворських пам'яток [Andrzejowski 2014 року, rys. 3: 10, 11, 14]. У Війтенках рогову пірамідальну підвіску замінили згорнутою у трубочку прямокутною поясною накладкою або обіймою пряжки [Lyubichev 2013].

У декількох комплексах виявлені сережки²⁹³, наприклад, Каборга 9 включає лучкову фібулу і сережки, аналогічні сережкам з могильників Носаки і Богодар [Савовський 1977, рис. 5; Степи европейской части СССР 1989, Табл. 82: 60].

Дротяні сережки з гачком на одному кінці та петлею на другому знайдені в комплексах Середнього Подніпров'я²⁹⁴.

Як сережки інтерпретуються калачеподібні кільця у похованнях 13, 37, 38 могильника Коблеве, проте такі предмети могли використовуватися як застібки намиста.

Срібні дротяні кільця із зав'язаними кінцями, знайдені у чоловічих²⁹⁵ і дитячому²⁹⁶ похованнях також, ймовірно, використовувалися як сережки.

²⁹³ Каборга 9, Легедзине 46, Черкаси 32.

²⁹⁴ Легедзине 46, Черкаси 32.

Розетки зі зрізу оленього рогу за частотою на могильниках з сарматськими рисами²⁹⁷ можна віднести до предметів, що діагностують тенденції вбрання пізньосарматської культури [Diasconi 1966]. Аналізуючи подібні знахідки, що походять з могильників Буковини, Бессарабії та їх аналогії Г.Ф. Нікітіна висловлювала сумнів з приводу використання таких предметів як наручних браслетів, оскільки всього в двох випадках – у Тиргшорі і Лецкані – ці речі знаходилися *in situ* – на або поруч з лівим зап'ястям небіжчика [Никитина 2008, с. 94]. Інші достовірні випадки (Бирлад–Валя-Сяке 104, Міхелешень 241, Лунка І-2) дозволяють припустити, що ці предмети використовувалися як доповнення до поясних амулетів.

З початку третьої фази відносної хронології культури ЧСМ в костюмі з'являються поясні гарнітури з двох пряжок, пряжки і кільця, трьох пряжок. Локалізація аксесуарів костюма детально описана в розділі 1, а їхня можлива інтерпретація як портупейних ременів, залишків торбинок або появи в костюмі спеціальних парадних поясів – в розділі 3 даної роботи. В даний час цілком очевидно, що випадки, коли у похованні знайдені дві і більше пряжок мають

²⁹⁵ Будешть 106, Тиргшор 43, 236.

²⁹⁶ Успенка 366.

²⁹⁷ Подібні знахідки походять зі слідуючих комплексів: Барча 50-51, Бирлад–Валя-Сяке 104, 185, 546, Велика Бугаївка 100, 147, Денчень 224, Журавка 36, Коблеве 45, Легедзине 7, Лецкань 5, Лунка І-2, Міхелешень 241, Одая 4, Тиргшор 5, Чернелів-Руський 61. З 16 поховань чотири кремації (Бирлад–Валя-Сяке 185, Велика Бугаївка 100, 147, Легедзине 7), 14 інгумацій, шість з яких виявилися вторинними похованнями (Денчень 224, Журавка 36, Коблеве 45, Одая 1, 4, Чернелів-Руський 61), в одній (Бирлад–Валя-Сяке 546) місце знахідки не встановлено.

різне пояснення. Разом з тим, гіпотеза, висловлена двадцять років тому [неопублікована доповідь на конференції в Угорщині в 1999 р.; Бобровская 2000, с. 121-126], про аланське походження портупейних ременів у черняхівському костюмі не втратила своєї актуальності. Вона ґрунтувалася на тому, то частка поховань з двома пряжками значна (вона становить 10 % від загальної кулькості поховань) на могильнику Біленьке з виразним аланським етнокультурним компонентом. Крім того, подібне твердження можна зробити, враховуючи могили поза ареалом культури ЧСМ (Моспинська шахта, Дмухайлівка) [Podobed, Simonenko 1998], і могили «постчерняхівського горизонту» (Тиргшор 444) [Lichiardopol, Ciuregă 2008], які супроводжуються знахідками мечів в досить впевнено інтерпретуються дослідниками як аланські.

4.3.5. Київський етнокультурний компонент. Черняхівські пам'ятки з київським етнокультурним компонентом у Середньому Подніпров'ї проаналізовані в статті Н.С. Абашиної, А.М.Обломського і Р.В.Терпиловського [Абашина, Обломский, Терпиловский 1999], Дніпровського Лівобережжя – в монографії А.М. Обломського [Обломский 2003, с. 49, 50]. Серед перерахованих в роботі пам'яток вказані декілька поховальних комплексів (Рідний Край I 1, Успенка 5, Компанійці 2, 58, 60, Головине I, Велика Бугаївка 1, 16, 65, 115). Проте про костюм носіїв київських традицій серед носіїв культури ЧСМ можна судити тільки за комплексом Компанійці 2 з парними фібулами, з'єднаними залізним ланцюгом, і поясною пряжкою. Дослідники цілком резонно датують цей комплекс за датою могильника від другої третини IV ст. і допускають можливість удавнення цієї дати до першої половини століття [Гороховский 1988, с.126; Гороховский, Кубышев, Терпиловский 1999,

с. 145] і навіть в межах III ст., окрім його початку²⁹⁸ [Обломский, Терпиловский 2007, с. 123]. Двофібульне вбрання цього поховання досить типове для черняхівського жіночого костюму. Проте модифікації фібул, пряжки, а також спосіб з'єднання фібул залізним ланцюгом виділяє цей комплекс з інших. Компанійцівські фібули позбавлені не тільки емалі, але і складної ажурної композиції і прикрашені лише круглим штампом. Вони – пізніші у типологічному ряді застібок, походження яких пов'язують з провінційно-римськими формами ранньоримського періоду [Гороховский, Кубышев, Терпиловский 1999, с. 145, рис. 3]. Вони виготовлені з так званої олов'янистої бронзи – сплаву 4 [Барцева, Вознесенская, Черных 1972, с.100, № 3956, 3957], найбільш широко представлений у виробках цієї пам'ятки. Тому не позбавлене сенсу припущення про їх місцеве виробництво. Двофібульне вбрання доповнене залізною пряжкою, що не типове для черняхівського вбрання, у якому частіше використовуються пряжки з кольорових металів, а фібули з'єднані залізним ланцюгом. До того ж, рамка залізної пряжки за морфологічними особливостями не належить до черняхівських [Гороховский 1988, с.126]. Відбитки текстилю на ланцюзі не збереглися, тому не можна сказати з якої тканини був виготовлений одяг.

Висновки. Таким чином, за майже двохсотлітній період існування культури ЧСМ у її костюмі виявлялися риси різноманітних етнокультурних груп. За поєднанням із специфічними ознаками поховального обряду у черняхівському костюмі виділяються риси вельбарської, пшеворської, пізньосарматської, київської культур, а також північноєвропейські і так звані пізньоскіфські.

²⁹⁸ Ймовірно, не раніше появи пам'яток культури ЧСМ на Дніпровському Лівобережжі, тобто біля середини – другої половини III ст. н.е.

РОЗДІЛ 5

КОСТЮМ ЯК ПОКАЗНИК СОЦІАЛЬНОГО СТАТУСУ²⁹⁹

5.1. Соціальна структура носіїв культури ЧСМ, вельбарської, пшеворської, пізньосарматської культур за літературою

5.1.1. Історія вивчення соціальної структури черняхівського суспільства. Спроби визначення соціального статусу і роду занять творців культури ЧСМ за матеріалами поховальних пам'яток здійснювалися неодноразово. Зокрема дослідники конкретних могильників традиційно фіксували могили з багатим інвентарем. Так, Г.Б. Федоров відзначав наявність великої кількості посудин, скляний келих, вироби з кістки, заліза, бронзи, скла, глини як ознаки багатства [Федоров 1960, с. 294]. Думка про те, що показником майнового статусу може бути кількість посудин у поховальному інвентарі висловив В.П. Петров, аналізуючи матеріали Маслівського могильника. Він вказав також на те, що великій кількості посудин відповідає велика кількість інших речей і реконструював ієрархію похованих на могильнику [Петров 1964, с.160, 161]. У монографії з етнічної історії населення Придністров'я і Подунав'я увагу соціальної організації племен пониззя Дністра та Дунаю, у тому числі носіїв черняхівської культури, приділив Е.А. Рікман [Рікман 1975, с. 253-262]. Основою такої організації, на його думку, була велика патріархальна сім'я, про що свідчить угруповання поховань на великих могильниках регіону. Майнове розшарування відбилося у поховальному інвентарі. Дослідник вказав на 10 (2 %) поховань, які за якістю і кількістю інвентарю виділялися з основного масиву (Ханська Лутерія 14, 16, Мелешть А, Б, 33, 34, 35, Будешть 57, 228, 243). Він

²⁹⁹ Результати дослідження опубліковані в низці робіт [Гопкало 2011а; 2014; 2015 а; 2016; 2016 а; 2018; Gopkalo 2018].

вважав також, що знахідки ключів і замків свідчать про існування особистої власності і в якості доказів привів слова готської мови, пов'язані з майном і майновими стосунками. Ще одна важлива гіпотеза пояснює відсутність зброї у черняхівських похованнях – вважається, що вестготський племінний союз відбирав у спільноти право володіти зброєю [Рикман 1975, с. 262].

У той же час інтерес до соціально-економічної структури суспільства відзначався і у румунській літературі [Ioniță 1975].

Е.О. Симонович і Н.М. Кравченко виділяли як порівняльні ознаки глибину могил і склад інвентарю. За їхніми спостереженнями, найбільш багаті поховання виявляються на більшій глибині, ніж інші (Будешть 243, 228, Гаврилівка 5, Переяслав-Хмельницький 5, Коблеве 19, Мелешть 34, Раковець 15, Черняхів 150) [Симонович, Кравченко 1983, с.16].

Г.Ф. Нікітіна, у свою чергу, зазначила наступні риси могил представників суспільної знаті: численний інвентар, в тому числі 10 і більше посудин, особливості пристрою могили, зокрема, незвичайна конструкція ями, використання каменю і дерева при влаштуванні могили, особлива поза або положення небіжчика, розміщення багатих могил разом з рядовими на могильнику [Никитина 1985, с. 89].

Наприкінці 1980-х рр., завдяки дослідженням в області реконструкції структури давніх суспільств на основі аналізу поховального інвентарю, проблема соціальної стратифікації носіїв черняхівської культури була перенесена на нову методичну основу. Проведення соціологічного аналізу ТПП [Кравченко 1987] дозволило виділити три археолого-соціологічних типи поховань, критерієм чого слугували кількісні характеристики однієї з груп поховального інвентарю – посудин-«приношень». З групи поховань з «приношеннями», що складають 53 % від загальної вибірки інгумацій з

північним орієнтуванням, були виділені типи поховань, що містять одну-дві (перший АСТ), три-шість (другий АСТ), сім-вісім (третій АСТ) і, нарешті, від дев'яти до сімнадцяти посудин-«приношень» (підтип «а» третього АСТ). Наявність трьох АСТ поховань в групі «з приношеннями» пояснювалося соціальною диференціацією черняхівської громади, поховання без таких інтерпретувалися як поховання її нерівноправних членів або рабів.

Інший підхід, націлений на виявлення черняхівської соціальної «верхівки», здійснений Ф. Бірбрауером [Bierbrauer 1989]. В його основу покладено якісні ознаки поховального обряду та інвентарю. Еталоном східногерманської знаті стали поховання Льюйна-Хасслебен³⁰⁰. Дослідником розроблена ієрархія елітарних поховань. Наступні ознаки: 1) велика поховальна камера, тобто неординарний розмір могили; 2) ігрова дошка; 3) набір для пиття; 4) розкішні остроги; 5) парча; 6) взуттєві пряжки; 7) портупейні ремені; 8) м'ясна їжа визначають поховання категорії Ib. Цим критеріям відповідали чоловічі поховання: Рудка; Переяслав-Хмельницький 1952-5; Гаврилівка 5; Мелеєшть 35. Крім того, особливу увагу приділено похованням у дерев'яних камерах: Черняхів 147, 146 і Денчень 169, 224. До категорії Pa зараховані чоловічі могили зі срібними деталями вбрання і місцевим «набором для пиття» і жіночі – зі срібними деталями вбрання (Косанове 37, 38, Маслово 71), золотими прикрасами (Рижавка 43, Денчень 64, 79, 279), фібулами А VII (Тодірень, Василіке, Будешть, Денчень, Ханська, Городниця). Відзначено також, що могили «знаті» розташовувалися на спільних ділянках могильників, а не

³⁰⁰ Інвентар «княжих» поховань Північної і Центральної Європи, список яких істотно поповнився останнім часом, детально проаналізовано Я. Шустером [Schuster 2014]. Ймовірно, через непорозуміння у списку літератури згаданої статті робота Ф. Бірбрауера відсутня.

відокремлено [Bierbrauer 1989, S.70-75].

Серед ознак поховань східногерманської знаті, окрім престижних предметів (золотих прикрас, бронзового посуду), Ф. Бірбрауер відзначав великий розмір могильної ями. Ця ознака була покладена в основу спеціальної роботи Б.В. Магомедова. Він проаналізував черняхівські поховання у ямах неординарних розмірів і інтерпретував їх як такі, що належать общинним старійшинам – нижній ланці племінної структури влади [Магомедов 1997; 2001, с. 31-33].

Ще одна робота Б.В. Магомедова, що стосується даної теми, присвячена варварському бенкету [Magomedov 2000; Магомедов 2003] і скляному келиху як його символу у поховальному ритуалі. Як відомо, бенкет був місцем, де вирішувалися найважливіші питання суспільного життя європейських варварів. Він був обов'язковим завершенням важливих політичних, релігійних та громадських заходів. Вожді влаштовували застілля для своїх наближених. Участь в них була почесним правом обраного кола. У поховальному інвентарі черняхівської культури святкування відображено у ритуальному наборі посуду, символом якого виступав скляний келих. Наявність такого набору вказує на високий соціальний ранг небіжчика, в тому числі і дитини, якщо мова йде про знахідки скляних келихів з дитячих поховань. Відзначено, що більшість черняхівських келихів мала нестійке дно. Це пояснюється специфікою варварських бенкетів, на яких келих міг передаватися по колу і повинен був осушуватися до дна [Лихтер 1994, с. 92].

У розділі монографії, присвяченому соціальній стратифікації черняхівських поховань, на основі критеріїв, запропонованих Ф. Бірбрауером, Б.В. Магомедов назвав кремації високого соціального рангу (Ханська Лутерія 14, Башмачка, Військове курган 1, Компанійці 86, Каборга 5, Денчень 64)

[Магомедов 2001, с. 31, 32].

Соціальної структурі германців 200–600 рр. н.е. присвячена монографія М. Ревна [Ravn 2003]. У двох її розділах автор розглядає устрій культури ЧСМ. Від залучає загальні відомості про структуру ранньокласових суспільств, дані двох джерел: «Життя святого Савви Готського» і поеми «Беовульф», матеріали черняхівських могильників Тиргшор, Спанцов, Індепенденца, Олтець, Ізвору і робить такі висновки. По-перше, на відміну від деяких могильників Ютландії на черняхівських некрополях відсутні чоловічі і жіночі ділянки. По-друге, на проаналізованих пам'ятках престижні могили з золотими та срібними речами розташовувалися в центрі. По-третє, серед 280 могил Тиргшору вдалося виділити від чотирьох до восьми сімей – чотири покоління, які ховали на могильнику протягом 150 років. Передбачається, що всередині кожної сімейної ділянки поховані чоловіки-воїни. По-четверте, висловлено припущення, що «іногородці» не були поховані на загальних могильниках, як це впливає з джерела про християнського мученика Савву, тіло якого скинули в річку. Передбачається, що крім чужинців існували люди, яких теж не ховали на загальних цвинтарях – це діти і нижчі верстви населення. Представниками іншої соціальної групи могли бути також ті, хто використовував обряд кремації.

Спроба виділення сімейних ділянок на могильниках Північної Буковини і Бессарабії здійснена Г.Ф. Нікітіною [2008].

У румунській літературі також робилися спроби дослідження соціальної структури окремих громад на прикладі планиграфії могильників [Mamaľauşă 2009; 2010].

Престижний жіночий костюм з двопластинчастими фібулами проаналізовано А.В. Мاستиковою [Mastykova 2007; Мастыкова 2011].

У результаті спроби визначити соціальний статус похованих зі зброєю,

спорядженням вершника і кінською збруєю зроблено висновок про їх майнову неоднорідність [Гопкало 2011]. Крім того, питання соціальної організації і стратифікації розглядається на підставі розподілу скляних виробів у поховальному інвентарі [Гопкало 2015 а]. Зокрема вирішувалися наступні питання: 1) про кількісний розподіл скляних виробів у носіїв культури ЧСМ чоловіків, жінок і дітей на основі поховань з антропологічними визначеннями і за матеріалами великих могильників; 2) про переваги у виборі типів скляних келихів представниками різної статі; 3) про датування в ареалі скляних гральних жетонів, 4) про результати планіграфічного аналізу ряду могильників культури.

Таким чином, завдяки аналізу поховального обряду та інвентарю, фахівцям вдалося виділити різні соціальні групи та інтерпретувати їх як поховання рабів, общинників різного достатку, в тому числі – общинних старійшин і знаті. Розбиралися і окремі питання, пов'язані з соціальним устроєм: про значення скляного келиха як символу заупокійного бенкету і показника високого соціального статусу; про переваги у виборі типів скляних келихів для представників різної статі; про сімейні ділянки на могильниках; про майновий стан «дружинників»; про престижний жіночий костюм з двопластинчастими фібулами.

В останні десятиліття відкриті і вивчені нові пам'ятки [Магомедов 2001, Приложение 2, с. 199-200; Гопкало 2008, Приложение 2, с.134-142; Куштан, Петраускас 2011; Герета 2013; Петраускас, Шишкин 2013; Gudkova, Schultze 2017]³⁰¹. Накопичений матеріал потребує систематизації та інтерпретації.

³⁰¹ Регулярно публікуються матеріали розкопок могильника Легедзине (автор розкопок Б.В. Магомедов), вибірково – могильника Шишаки (автор розкопок Р.М. Рейда), готується до виходу публікація поселення і могильника Війтенки

Цей розділ має на меті перевірити висновки попередників, уточнити деякі положення, узгодити результати, отримані з використанням різних підходів до дослідження і запропонувати відкорегований варіант реконструкції соціальної стратифікації носіїв культури ЧСМ з урахуванням нових даних, а також запропонувати і обґрунтувати характеристики костюму – показники соціального статусу.

5.1.2. Соціальна організація у носіїв пшеворської, вельбарської, пізньосарматської культур. Соціальна структура народів Східної Європи у пізньоримський-ранньовізантійський період в останні роки виявилася у фокусі наукових інтересів. Цій темі присвячені міжнародні конференції, наукові збірники, монографії. У даній частині роботи хотілося б зупинитися на важливих для висвітлення нашої теми узагальнюючих роботах.

Квінтесенцією досліджень польських вчених після фундаментального видання «Prahistoria ziem Polskich» стали томи «The past societies», видані у Варшаві у 2016 р. У відповідних розділах містяться характеристики соціальної структури пшеворської і вельбарської культур.

Аналіз планиграфії пшеворських могильників дозволив встановити їх неоднорідність. Існували некрополі, що починалися з єдиного центру (Опатов), інші були поліцентричними і, як передбачається, склалися з сімейних ділянок, на третіх вгадувалося звичайне планування (Мокра). Статевіковий аналіз, суттєво утруднений специфікою кремацій, дозволив припускати, що дітей першої вікової групи могли ховати за межами загальних могильників. Для підлітків важливе значення мали, як вважається, військова ініціація (для хлопчиків) і досягнення шлюбного віку (для дівчаток). Достаток поховального

(автори розкопок М.В. Любічев, К.В. Мизгін і ін.) Не менш інтенсивно досліджуються і публікуються румунські пам'ятки.

інвентарю повинен був збільшуватися з віком, проте до похилого віку доживало мало людей. Соціальні процеси протікали нерівномірно в межах ареалу культури. Могильники I–II ст. у Західному Помор'ї належать до любошицької групи пшеворської культури включали багаті комплекси, які можуть бути зараховані до елітних. До могил «княжого» рангу належать комплекси з Нижньої Сілезії (Закшув), поряд з цілим рядом поховань періоду C2 з Німеччини (Хасслебен у Тюрингії, Льюйна і Гоммер в землі Саксонія-Анхальт), Словаччини (Островяни, Страже), Моравії (Мушов) та ін. [Kontny 2016]. Новітнє зведення і детальний аналіз поховань варварської еліти першої половини I тич. н.е. наведені в роботі Я. Шустера [Schuster 2014].

Статус носія вельбарської культури визначався такими факторами як стать, вік, статус і багатство, які часто визначаються його походженням [Cieśliński 2016, s. 238-250]. Суспільною основою була розширена сім'я, члени якої створювали ділянки могильників, іноді зазначених кам'яними кругами або розділених порожніми ділянками. У германців, згідно з даними письмових джерел, існував патріархат. Поховальний обряд, за яким предмети озброєння не потрапляли до поховального інвентарю, викривлює сучасні уявлення про соціальну структуру суспільства. Аналіз поховального інвентарю з метою виявлення маркерів віку та статі змушує сумніватися в тому, що могильники відображають реальний склад населення: на деяких некрополях Східної Мазовії спостерігалось значне переважання поховань жінок. Існує кілька гіпотез, що пояснюють цей факт. Передбачалося, що існували спеціалізовані військові об'єднання, дружини, діяльність яких проходила далеко від їх сімей. Фактор міграції великих груп населення, мабуть, мав місце. Разом з тим, це не пояснює повсюдно зафіксованої статевої диспропорції. Крім того, слід враховувати, що території, які залишилися без захисту дорослого чоловічого населення, ставали

вразливими для нападу. Пояснення цьому факту, імовірно, слід шукати всередині суспільства, а не зовні. Мається на увазі гіпотеза співіснування двох паралельних соціальних структур, запропонована для германських племен Х. Штойером [Steuer 1982, S. 204]: традиційного аграрного суспільства і військової дружини. Для других, можливо, передбачався специфічний поховальний ритуал, який не фіксується археологічно. Рідкісні чоловічі поховання з предметами озброєння, ймовірно, належали чоловікам, які не належали до дружини. Портретне зображення дружинника є на бронзовому котлі, знайденому в інвентарі елітної могили Чернувка 430 [Cieśliński 2016, Fig.19]. Тим часом, зброя відсутня у могилах, в інвентарі яких виявлені військові пояси та остроги. Відсутність озброєння у могилах воїнів може пояснюватися тим, що контроль над озброєнням перебував у представників правлячої «верхівки». Серед вельбарських старожитностей, як відомо, залізні предмети зустрічаються у невеликій кількості, в порівнянні із сусідньою пшеворською. Це пов'язується з існуючими ідеологічними уявленнями. Саме тому, можливо, у поховальний інвентар не потрапляли предмети озброєння. Багаті жіночі поховання, що супроводжувалися у II–III ст. розкішними ювелірними виробами, біметалевими фібулами, прикрашеними сканню і зерню (Веклице 150), ефектним намистом можуть свідчити як про статус сімей, з яких походили ці жінки, так і про їх власний статус. Незвичайний інвентар деяких жіночих поховань (амулету у спеціальних лляних мішечках, приношення горіхів (фундука) і ягід (калини)³⁰²), дозволяє припускати їх зв'язок з релігійними практиками. Крім того, показником соціальної стратифікації виступають дитячі поховання. Їх частка досягає 50 %. Проте маленький відсоток належить немовлятам. Це може

³⁰² Все це у металевому посуді поміщено у тканину і підвішувалося у торбинці до поясу.

пояснюватися тим, що дітей ховали разом з дорослими. Інвентар дитячих поховань в цілому більш бідний, ніж у дорослих. Судячи з інвентарю, зміни у статусі дитини відбувалися в сім, більш серйозні – у 15 років. У хлопців з'являються остроги, у дівчат – більш складні прикраси. Проте трапляються дитячі могили у спеціально облаштованих поховальних спорудах, які потребують особливих витрат і супроводжуються багатим інвентарем. Вони розташовуються на могильниках ізольовано від інших. Ці могили належали дітям еліти. Очевидно, що влада і багатство передавалися у спадок. Статус дитини залежав від статусу його родичів.

Етносоціальної історії сарматів Нижнього Подоння присвячена докторська дисертація та монографія Є.В. Вдовченкова [Вдовченков 2016; 2018]. У ній висвітлюються питання екології, клімату, міграцій, економіки, етнічної та соціальної структур сарматів Нижнього Подоння у різні історичні періоди.

Для нашої теми важливі, в першу чергу, характеристики другого етапу пізньосарматської культури. У цей час на Нижньому Дону з'являється нова хвиля мігрантів з Центрального Кавказу. На Центральному Кавказі, в «метрополії» аланської культури, що склалася в II ст., спостерігається стрімке економічне піднесення, будівництво ранньгородських центрів, зі складними фортифікаційними спорудами [Малашев 2014]. Пізніше експансії аланів піддаються великі території від Північного Кавказу і прилеглого степу аж до Дніпро-Донського межиріччя на сході.

5.2. Методика соціологічного аналізу

Програма реконструкції соціальної структури суспільства за поховальним обрядом включає кілька етапів: етнічний, статеві-віковий і соціологічний аналіз

[Пустовалов 2005, с. 15-32]. Етнічний аналіз необхідний, тому що соціологічний аналіз може проводитися в рамках одного етносу. Проведення статевікового аналізу дозволяє виключити угруповання за ознаками статі та віку.

Результати статевікового аналізу представлені у розділі 2, етнічного – у розділі 4.

5.3. Соціальна структура черняхівського суспільства

5.3.1. Узгодження кількісних і якісних критеріїв при соціологічному аналізі. Оскільки автори базових робіт Н.М.Кравченко і Ф.Бірбрауер використовували різні підходи (Н.М.Кравченко проводила дослідження на матеріалах ТПП і використовувала в якості критерію кількісні ознаки похоронного інвентарю (число посудин-«приношень»), Ф.Бірбрауер залучав поховання різних обрядових груп і ґрунтувався на якісних ознаках) – результати робіт не могли бути узгоджені між собою, передбачається внести ясність в цю ситуацію.

5.3.1.1. Соціологічний аналіз ТПП. Соціологічний аналіз ТПП був проведений на основі 2271 комплексів, виключаючи могили у підбоях і катакомбах³⁰³. Для аналізу залучалися кількісні показники видів А, Б, В поховального інвентарю, за Н.М. Кравченко [1987]. Виділено групи поховань: без інвентарю; без посудин-«приношень»; з посудинами-«приношеннями» різних АСТ. Дані щодо цих груп поховань відображаються в діаграмі (рис. 5.1).

– 19% поховань не містили інвентарю;

– 21% без посудин-«приношень» супроводжувалися м'ясною їжею, аксесуарами костюму, у тому числі срібними, предметами гігієни і домашнього

³⁰³ Результати соціологічного аналізу ТПП у різних типах поховальних споруд, у тому числі у подбоях і катакомбах надані нижче.

виробництва;

- 21% поховань з 1-2 посудинами-«приношеннями» (перший АСТ);
- 27% – з 3-6 посудинами (другий АСТ);
- 7% – з 7-8 посудинами (третій АСТ);
- 5% – з 9 та більше посудинами (підтип «а» третього АСТ).

У групу безінвентарних поховань увійшли комплекси представників обох статей усіх вікових груп, але підтвердилося спростереження про те, що близько 40 % належало дітям [Кравченко 1987, с. 220].

До групи «без посудин-«приношень» потрапили поховання першої фази з предметами римського імпорту: Чернелів-Руський 38, 146, 211; Ружичанка 11. У ній також високий відсоток поховань з деталями вбрання. Поховання цієї групи, які супроводжувалися тільки м'ясною їжею, належали дітям, підліткам, чоловікам 30–55 років і жінкам 18–45. Ймовірно, на першій фазі культури ЧСМ стійкої регламентації поховального інвентарю ще не існувало.

Частки аналізованих груп поховального інвентарю зростають прямо пропорційно до кількості посудин-«приношень». Цілком очевидно, що аналізовані категорії поховального інвентарю знаходяться у тісному взаємозв'язку (рис. 5.2).

5.3.1.2. Поховання категорії II а за Ф. Бірбрауером. Як зазначалося вище, поховання категорії II а за Ф. Бірбрауером, включають чоловічі могили з місцевим «набором для пиття», срібними аксесуарами костюму і жіночі – з золотими та срібними аксесуарами вбрання, а також з певними модифікаціями фібул (табл. 5.1). Відсутність чітких критеріїв виділення поховань даної категорії, залучення комплексів різних обрядових груп, на жаль, не дозволяють з повною упевненістю відносити до неї поховання, відкриті останнім часом.

За логікою пропонованого дослідження, до цієї категорії можна віднести

поховання третього і підтипу «а» третього АСТ зі срібними аксесуарами костюму. Їх налічується 53, що становить 2,4 % від загальної кількості ТПП.

Крім того, до цієї ж групи слід віднести комплекси з золотими прикрасами. Золоті або позолочені вироби виявлені на 15 могильниках культури ЧСМ. Вони представлені фібулами, підвісками, так званими скроневиими кільцями, кільцями. У похованнях чоловіків це підвіски з римських монет (Бирлад–Валя-Сяке 501). В одному випадку варварське наслідування ауреусу Гордіана виноувало роль «оболю Харона» (Черняхів 160). Золоті «відерця» і лунниці виявлені у кремаціях (Денчень 64, 79, 279), а також у дитячій інгумації (Рижавка 43). З дитячого поховання походить золотий перстень зі скляною вставкою (Оселівка 58). У похованнях жінок виявлені золоті фібули з гранатовими вставками (Барча 59), а також позолочені (Денчень 371, Тиргшор 136, Ханська 16) і обтягнуті золотою фольгою (Ізвору 19). У вбранні жінок і дівчаток-підлітків зустрічалися так звані скроневі кільця, виготовлені із золотого дроту (Дідівщина 6, Курники, 19, Пелатка 5).

5.3.1.3. Поховання категорії Ів за Ф. Бірбрауером. Поховання категорії Ів за Ф. Бірбрауером, включають чоловічі могили у «великій» поховальній камері, з гральною дошкою, набором для пиття, розкішними острогами, парчею, взуттєвими, портупейними пряжками і м'ясною їжею. Після виходу статті Ф.Бірбрауера були досліджені і введені у науковий обіг комплекси високого соціального рангу: Чернелів-Руський 265; Одая 23; Бирлад–Валя-Сяке 507 і 543 (табл. 5.2). Вони здійснені у великих ямах, стіни яких були обкладені камінням (Чернелів-Руський 265) або обшиті деревом (Одая 23). Вони супроводжувалися набором для пиття, що включає скляний келих. М'ясна їжа і скляний жетон знайдені лише у Чернелів-Руському. В Одаї – пара срібних острогів, у Бирлад–Валя-Сяке 543 – один бронзовий. Портупейні ремені знайдені у Бирлад–Валя-

Сяке 507 і 543, у першому – з розкішною парадною пряжою. Особливе становище займав небіжчик з комплексу Чернелів-Руський 265. Його могила розташована поза основним могильником. Поховальний інвентар включав бронзові наконечники стріл, перероблений на підвіску ауреус Отацилії Севери (244–249) і три комплекти аксесуарів костюма [Гопкало, Тылищак 2010; Тылищак 2014б]. Підвіска з соліду Костанція II (352–355) знайдена у могилі 507 Бирлад–Валя-Сяке.

5.3.1.4. Оцінка соціологічної інформативності ознак поховального інвентарю. Проведене дослідження дозволило перевірити деякі припущення, висловлені раніше щодо соціологічної інформативності ознак поховального інвентарю [Кравченко 1987, с. 211, 212]. Встановлено, наприклад, що ознаки типу А: «посудини-«приношення»» і «м'ясна їжа» знаходяться у стійкому взаємозв'язку і відображають «відчужувану частку громадських матеріальних благ, регульовану представниками громади». Як і передбачалося, це самостійний соціологічний показник.

Відсутність цих ознак в обрядовій групі інгумацій, що орієнтовані на захід, означає відмову від частини поховального ритуалу, пов'язаної з громадським внеском. Це правило не поширюється на скляні келихи. Логічно припустити, що скляні келихи належали не до розряду «приношень», а до розряду особистих речей, як, наприклад, аксесуари костюму. Вони могли бути придбані (отримуватися у дар) ще за життя і належати на правах особистого майна, причому, не за особисті заслуги, а, швидше за все, за правом народження, за належністю до знатного роду, з огляду на знахідки скляних келихів у похованнях дітей у віці *infantilis I* (Міхелешень317; Синтана-де-Муреш 27; Тиргшор 195) і *infantilis II* (Бирлад–Валя-Сяке 541 і Міхелешень 123) підтипу «а» третього АСТ зі срібними аксесуарами костюму (табл. 5.3).

Аналіз приношень м'ясної їжі показав, що частіше у якості напутньої їжі у могили клали м'ясо дрібної рогатої худоби (вівці, кози), курятину, курячі та гусячі яйця, свинину, рідше яловичину.

Аксессуары костюму виявлені в 53 % ТПП, а предмети гігієни в 23 % поховань. Проте до цього числа увійшли як поховання з повним комплектом аксесуарів костюму, так і з однією річчю. Твердження про те, що аксесуари костюму є «личной собственностью погребенного... не столь непосредственно отражали его общественный статус» [Кравченко 1987, с. 212] видається дискусійним.

Предмети домашнього виробництва супроводжували 17,4 % могил. Їх частка зростає в залежності від кількості «приношень». Нерідкі випадки, коли у поховання клали два або більше комплектів таких речей, наприклад, прясел. Поховання «пряль» відомі у черняхівському ареалі (Ружичанка 19; Бережанка 5; Денчень 371, Міхелешень 149; Романківці 8). В інвентарі денченської могили, окрім трьох прясел, знайдена срібна ключкоподібна шпилька і кістяне веретено. Частка поховань з двома пряслами має максимальне значення у третьому АСТ. Наявність декількох компонентів аксесуарів костюму, подвоєння або потроєння стандартного набору предметів домашнього виробництва, швидше за все, є самостійним соціологічним показником.

Слід зазначити, що широке поширення ритуалу вторинного поховання у поховальному обряді культури ЧСМ часто не дозволяє правильно визначити функцію скляного келиха: «приношення» або тризни.

5.3.1.5. Інтерпретація виділених соціальних груп. Аналіз кількісних характеристик поховального інвентарю дозволив провести диференціацію серед ТПП. Найбіднішому прошарку населення належали поховання без інвентарю. Можна припустити, що це були полонені, раби чи незаможні вільні люди.

Поховання «без посудин-«приношень»» вимагають спеціального обговорення, тому що частина з них містила в якості приношення м'ясну їжу, більшість супроводжувалася аксесуарами костюму, у тому числі срібними, і іншими категоріями інвентарю. Оскільки в цю групу потрапили поховання першої фази культури ЧСМ – можна припустити, що стійка регламентація поховального інвентарю ще не склалася.

Поховання першого та другого АСТ представляють, ймовірно, шар рядових общинників малого та середнього достатку. Поховання третього і підтипу «а» третього АСТ – це могили найбільш заможних общинників, які становили 12 % населення за весь період існування культури, тобто приблизно за двісті років. Найбагатші з них, які виділяються Ф. Бірбрауером у категорію II а, супроводжувалися срібними аксесуарами костюму і належали, очевидно, представникам суспільної еліти.

Особливо слід відзначити жіночі поховання Денчень 371, Ізвоаре VIII і дитяче – Міхелешень 123, які супроводжувалися неординарними предметами: позолоченими застібками рідкісної модифікації, набором скроневиких кілець, прядильним набором, який включав срібну ключкоподібну шпильку (Денчень); щедрими «приношеннями» з амфорами і скляним келихом, гігієнічним набором (Ізвоаре); щедрими «приношеннями», скляним келихом, набором скляних медальйонів (Міхелешень).

І нарешті, поховання категорії I b за Ф. Бірбрауером належали, ймовірно, племінним ватажкам різних фаз відносної хронології культури ЧСМ: Чернелів-Руський 265 – першої (238–270/280); Рудка – другої (270/280–300/310); Переяслав-Хмельницький 5 і Одая23 – третьої (300/310–360/370); Гаврилівка 5 і Бирлад–Валя-Сяке 507 – четвертої (360/370–400/410) фаз. Їх градації у владній ієрархії можна буде обговорювати пізніше, зараз на підставі простого

порівняння можна говорити про подібність пар поховань: Чернелів-Руський 265 і Бирлад–Валя-Сяке 507; Рудка та Одая 23.

Згідно Х.Вольфраму, письмова традиція дає підставу припускати, що у готів верховна влада передавалася у спадок, але керівну роль здійснювали «найстарші», котрі володіли багатством, мудрістю, знатністю – носії племінних традицій. Причому, «знать не являла собою однорідну, замкнуту верхівкову групу, тим більше стан». Античні автори відрізняли «королів і ватажків». Тон задавала «королівська» сім'я, але без ознак монархічної влади. При цьому, існували «різноманітні градації» груп знаті [Вольфрам 2003 с. 142, 143]. Як це відбивалося у поховальному обряді, ще належить з'ясувати.

5.3.2. Соціологічний аналіз за матеріалами ТПП в ямах з заглибленням для кістяка, з заплічками, з підбоєм, у катакомбах. Поховання у ямах з заглибленням для кістяка, з заплічками, з підбоями і в земляних склепах-катакомбах вважаються показниками пізньоскіфського, сарматського або аланського компоненту серед носіїв культури ЧСМ. Разом з тим, в літературі висловлена гіпотеза про те, що тип поховальної споруди може відображати соціальний статус похованого [Вдовченков 2018]. Перевіримо цю гіпотезу.

5.3.2.1. ТПС у ямах з заглибленням для кістяка. Серед поховань культури ЧСМ нараховується 38 ТПП з заглибленням для кістяка (табл. 5.4). Серед них 16 (42 %) без посудин-«приношень», 12 (31,5 %) комплексів першого АСТ, шість (15,8 %) другого АСТ, три (7,9 %) третього АСТ і один (2,8 %) підтипу «а» третього АСТ (Одая 23). Комплекс Одая 23 супроводжується срібними острогами.

5.3.2.2. ТПП у ямах з заплічками. Серед поховань культури ЧСМ нараховується 94 ТПП у ямах з заплічками (табл. 5.5). Вони зафіксовані у

Північному Причорномор'ї, Середньому Подніпров'ї, Дніпровському Лівобережжі, Бессарабії, Молдові, Мунтенії.

Вони доволі чітко стратифіковані. Найнижчий ранг складають 28 (8 %) поховань без інвентарю та приношень.

Наступну групу – без посудин-«приношень» - склали 33 (36 %) поховання обох статей та вікових груп. П'ять поховань супроводжувалися м'ясною їжею, сім – деталями костюму і предметами домашнього виробництва.

У число поховань першого АСТ увійшли 20 (21,3 %) могил, п'ять з них супроводжувалися м'ясною їжею.

Другий АСТ склали 20 (21,3 %) поховань, 11 з яких, тобто майже дві третини, супроводжувалися м'ясною їжею.

До третього АСТ належить 10 (10,6 %) поховань, сім з яких з приношеннями м'ясної напутньої їжі.

Нарешті, підтип «а» третього АСТ склали 10 (10,6 %) поховань, вісім з яких супроводжувалися приношенням м'ясної їжі.

Таким чином, у порівнянні з групою ТПП обрядова група поховань у ямах з заплічками має наступні особливості: 1) значна частка поховань з приношенням м'ясної їжі, починаючи з першого АСТ; 2) відсутність срібних деталей костюму у похованнях підтипу «а» третього АСТ. Також, судячи з усього, до особливостей цієї групи можна віднести скляні келихи з Нагірного II 18, 75, 85, 88 і Холмського 14, які розсипалися у ґрунті, що означає, вочевидь, що скло не пройшло всіх необхідних технологічних операцій, тобто було недостатньо якісним.

5.3.2.3. ТПП у ямах з підбоєм. У нашій вибірці нараховується 62 ТПП в ямах з підбоєм (табл. 5.6): 13 (21 %) без посудин-«приношень», 14 (22,5 %) першого АСТ, 28 (45 %) другого АСТ, три (5 %) третього АСТ, чотири (6,5 %)

підтипу «а» третього АСТ. Серед комплексів без посудин-«приношень» три супроводжувалися м'ясною їжею; у групі першого АСТ два поховання з м'ясною їжею, серед поховань другого АСТ м'ясною їжею супроводжувалася половина поховань, два з трьох поховань третього АСТ і одне з трьох підтипу «а» третього АСТ.

5.3.2.4. ТПП у катакомбах. До недавнього часу налічувалося всього вісім поховань у катакомбах, що орієнтовані на північ³⁰⁴ (табл. 5.7). Вони походять з Північного Причорномор'я (Коблеве, Фурманівка), Нижнього Подніпров'я (Городок Миколаївка, Чорнобаївка) і Дніпровського Лівобережжя (Кантемирівка) і, за антропологічними визначеннями, належали підліткам і дорослим обох статей. Всі вони супроводжувалися інвентарем, переважна більшість містили «приношення»: посуд і м'ясну їжу, а також деталі костюму, предмети домашнього виробництва та ін. На особливий статус похованого у Кантемирівці, незважаючи на незначну кількість посудин-«приношень», вказували спорудження курганного насипу, золоті та срібні ювелірні вироби, гральні жетони.

5.3.3. Соціологічний аналіз за матеріалами ТПЗ. 18% інгумацій культури ЧСМ орієнтовані на захід, з них майже половина безінвентарних (табл.1.2).

5.3.3.1. ТПЗ у простих ґрунтових ямах. В абсолютної більшості поховань цієї групи (91 %) були відсутні посудини-«приношення» (Табл. 5.8).

³⁰⁴ Наприкінці 1980-х – початку 1990-х рр. у Буджаку О.А. Росохацьким був досліджений великий могильник Біленьке, поховальний обряд якого представлений в основному могилами в ямах з підбоєм і катакомбами, проте аналіз поховального обряду, як і речового комплексу пам'ятки, стане можливим тільки після його повної публікації.

Частка поховань зі скляним келихом склала 7,9 %, що вище показника, отриманого для вибірки поховань з антропологічними визначеннями [Гопкало 2015 а, с. 68]. Незначна частка ТПЗ (4,4 %) супроводжувалася напутньою їжею. П'ята частина (19 %) – супроводжувалася аксесуарами костюму, 2 % комплексів містили срібні, 0,2 % золоті ювелірні вироби.

5.3.3.2. ТПЗ у ямах з заглибленням для кістяка. У похованнях цієї групи відсутні кістки тварин. Інші показники цілком можна порівняти з показниками інших груп: 97 % без посудин-«приношень», 6 % зі скляним келихом, 15 % з деталями костюму, у тому числі 2 % з виробами зі срібла (табл. 5.9).

5.3.3.3. ТПЗ у ямах з заплічками. В даній групі 96 % поховань без посудин-«приношень», дещо вища, ніж в інших групах частка поховань зі скляним келихом – 8,2 %. Напутньою м'ясною їжею супроводжувалися 1,4 % могил. П'ята частина поховань містила деталі костюму, у тому числі 1,4 % зі срібними і 1,4 % з золотими виробами (табл. 5.10).

5.3.3.4. ТПЗ у ямах з підбоєм. 13 поховань. З них 9 супроводжувалися інвентарем, у тому числі два посудинами і м'ясною їжею (табл. 5.11).

5.3.3.5. ТПЗ у катакомбах. З опублікованих матеріалів тільки п'ять поховань відповідають встановленим критеріям³⁰⁵ (табл. 5.12). З них тільки підліткове поховання Біленьке 8 супроводжувалося вбранням з двома пряжками і скляним келихом, інші безінвентарні.

5.3.4. Соціологічний аналіз за даними кремацій. Кремації складають 35 % від поховань культури ЧСМ (табл. 2.1). В свою чергу вони поділяються на три приблизно рівні групи: урнові, безурнові і такі, тип яких точно не

³⁰⁵ Проте слід мати на увазі, що після публікації могильника Біленьке даних стане більше.

встановлено (табл. 2.3). На підставі кількох показників (кількість кремацій з посудинами-«приношеннями», зі скляним келихом, з амфорами та іншим імпорнтним посудом, з м'ясною їжею, з деталями костюму, у тому числі із золота і срібла, з деталями скриньок) був проведений порівняльний аналіз (табл. 5.13). Перш, ніж перейти до обговорення отриманих результатів, слід враховувати, що через стан джерел, дані по кремаціям менш достовірні, ніж інформація по трупопокладенням. По-перше, кремації часто просто знищувалися оранкою. По-друге, вони значно рідше досліджувалися антропологами і палеозоологами. В результаті не завжди встановлено, кому належало поховання: одній особині, двом або трьом; яку функцію виконували у похованнях кістки тварин: були вони напутьною їжею або замісною жертвою; фрагменти посуду, які супроводжують кальциновані кістки, могли належати як «приношенням», так і тризні.

Мабуть, у реальності частка кремацій серед поховань культури ЧСМ біла значно більшою і їх співвідношення могло бути іншим. Ґрунтуючись на даних порівняльного аналізу, з високим ступенем припущення, можна говорити про більший відсоток поховань з «приношеннями», у тому числі зі скляним келихом та імпорнтним посудом, у групі безурнових кремацій. Приблизно третина кремацій супроводжувалася деталями вбрання.

5.3.5. Поховальна споруда як показник соціального статусу

5.3.5.1. Із застосуванням каміння. Окрім кам'яних закладів могил в ямах з заплічками, в ямах з підбоєм і в катакомбах, що становлять абсолютну більшість серед комплексів із застосуванням каміння, чотири поховання здійснені у кам'яних ящиках або з обкладкою стін камінням. У хронологічній послідовності: Городниця, Чернелів-Руський 265, Оселівка 15, 58, Кам'янка-Анчекрак 10.

5.3.5.2. Із застосуванням дерева. Дерево³⁰⁶ використовувалося головним чином для перекриття могил, але також при споруді помосту (настилу) і при облицюванні могильної камери. Камери, обшиті дерев'яними плахами, задокументовані в наступних комплексах: Соснова 245, Ранжеве12, Денчень 224, Гаврилівка 5 і 18, Черняхів 160; сліди дерев'яного помосту збереглися у похованнях: Белцата II, 6, Будешть 243, Кантемирівка, курган 3, Заводське (Лохвиця) 17, Мелешть 10, Ромашки 33, Сад 5, 7, 8, Черняхів 257. У деяких випадках збереглися дерев'яні стовпи, які вбивалися по кутах могили для спорудження настилу: Белцата 11, Денчень 224.

Ймовірно, слід припускати використання у деяких випадках дерев'яних домовин. Труни використовувалися в античному поховальному ритуалі. Видовбані у дерев'яній колоді, зафіксовані у вельбарській культурі [Cieślinski 2016, p.235, Fig.13].

5.3.6. Наземні маркери поховань як показник соціального статусу

5.3.6.1. Інгумації. Підкурганні поховання (Кантемирівка кургани 1-3) або впускні у кургани інших епох (Лавриківка).

5.3.6.2. Кремації. Особливої уваги заслуговують підкурганні кремації (Башмачка, Військове).

5.3.7. Ієрархія дитячих поховань як показник соціальної стратифікації суспільства. У групі ТПП 40 % безінвентарних поховань належали дітям. Разом з тим, третина поховань підтипу «а» третього АСТ належала дітям (табл.5.1).

5.3.8. Поховання зі зброєю. У поховальному інвентарі культури ЧСМ зброя частіше за все відсутня. Проте, вона є в обрядовій групі урнових кремацій і може, судячи за все, використовуватися для оцінки ієрархії

³⁰⁶ Ясен, сосна, дуб.

військових поховань за повнотою комплекту [Гопкало 2014, с. 31]. Крім того, зброя супроводжувала військові могили на некрополях, де був присутній або домінував сарматський або аланський етнічний компонент (Біленьке179; Тиргшор444; Холмське 23), але які за формальними ознаками відносяться до ТПП. Окрім згаданих комплексів, серед ТПП виявилось 21 поховання зі зброєю: три поховання з мечами (Міхелешень 169; П'єстроаселе 19-1999; Кринички 1957-1958/1), два з деталями щитів (Ружичанка 11; Лецкань 21), три з кинджалами (Дрегенешть-Олт 9; Міхелешень 188, 260), одне з сокирою (Финтенеле 8), три з наконечниками списів, дротиків (Лецкань 25; Тиргу-Муреш IX, XIV), дев'ять з наконечниками стріл (Горошівці 4, 11; Одая 4; Оселівка 51; Слобозія-Кішкерень 20; Синтана-де-Муреш 1, 36; Тиргу-Муреш XI; Нагірне 64) (табл. 5.3). Більшість поховань зі зброєю походять із західної частини ареалу, зі східної – поховання з наконечниками стріл. Можливо, на цей вид зброї табу не поширювалося [Гопкало 2011 а, с. 18]. З них сім поховань були без посудин-«приношень», чотири належали до першого АСТ, сім – до другого АСТ, два – до третього АСТ (Горошівці 4; Нагірне 64) і одне – до підтипу «а» третього АСТ (Слобозія-Кішкерень 20). Поховання, що належать до другого, третього та підтипу «а» третього АСТ супроводжувалися м'ясною їжею; Горошівці 4 – скляним келихом та портупейними ременями; Слобозія-Кішкерень 20 – портупейними ременями з пряжками, одна з яких була срібною.

З огляду на те, що у заможних похованнях знайдені переважно наконечники стріл, які, швидше за все, до бойової зброї не належали, а тому розглядати їх в якості військових, ймовірно, не цілком коректно, слід зазначити в цілому невисокий соціальний статус воїнських поховань.

5.4. Костюм як показник соціального статусу

5.4.1. Костюм чоловіків високого соціального рангу. Особливе значення має комплекс *Чернелів-Руський 265* (табл. 5.2; рис. 5.3) з монетою-підвіскою та почесною нагородною зброєю. Могила, розмірами 4,85 x 2,25 x 2,8 м, з кам'яною обкладкою стін, піддалася ритуальному руйнуванню, проте вважається, що інвентар уцілів повністю. Він зокрема включав: перетворений на підвіску ауреус Отацилії Севери (244–249), бронзові наконечники стріл, «набір для пиття», що включає фрагмент бронзової посудини, частини дерев'яної ємності (відра) у вигляді фрагментів бронзової оковки з ручкою-кільцем, скляний келих на кільцевому піддоні, потроєний комплект вбрання зі срібною фібулою і бронзовою пряжкою, залізні відерцеподібні підвіски із залишками тканини і фрагменти ще однієї, бронзової, три злитки темного скляного шлаку; роговий гребінь; фрагменти керамічного посуду, бронзову голку, зламану з двох кінців, точильний брусок, чотиригранний цвях [Герета 2004].

Досі інтерпретація поховання у Чернеліві-Руському була дана автором розкопок – І.П. Геретою. Їм підкреслений особливий статус поховання, яке зараховане до ряду «княжих» [Герета 2004, с. 125, 126]. Цей важливий висновок не викликає сумнівів. Але залишається ряд невирішених питань. Так, не яким, наприклад, залишається привід і час отримання римських регалій чернелівським вояком.

Найбільш прийнятною видається гіпотеза, заснована на результатах історичних досліджень. Як відомо з письмових джерел, в римських військових операціях, датованих 238–242 рр., брали участь «германські та готські» народи [Вольфрам 2003 с.72, 73]. Ймовірно, зафіксовані з 238 р. щорічні виплати призначалися готам за діяльність такого роду.

У період між 238 і 248 рр. на кордоні з Дакією помітно активізувалися

карпи, але відсутні повідомлення про готські вторгнення. І вже у 248 р. Філіпом Арабом одержана переконлива перемога над карпами.

Цілком можливо, що ця перемога була досягнута в результаті спільних римсько-готських зусиль. Усунення конкурентів збігалось з прагматичними планами готської військової еліти. Можливо, саме за заслуги у нейтралізації вчорашніх союзників, готський воїн, що став згодом Чернелівським «князем», буд удостоєний римської нагороди.

Слід зазначити, що наконечники бойової та мисливської древкової зброї (дротиків, списів та стріл) виготовлялися із заліза та сталі. Вироби з кольорових металів не мали практичного значення, а носили характер парадної або ритуальної зброї. Мініатюрні копії бойової зброї, так звані почесні списи – *hasta riga* – слугували відзнаками у римській армії епохи імперії [Шаров 1999, с. 194]. Іноді їх отримували і вихідці з варварського середовища. Так, наприклад, набори срібних наконечників стріл супроводжували багаті поховання Льойна-Хасслебен у Німеччині (Саксонії і Тюрінгії), що належали германським воякам. Проте, окрім ритуальної зброї в цих могилах знайдені срібні остроги, а також бронзові посудини, срібні і золоті (позолочені) деталі вбрання (римські фібули з цибулеподібними кнопками, пряжки, гривни, підвіски, персні), ауреуси у якості оболів Харона [Шаров 1999 року, с. 194]. Окрім чернелівських знахідок бронзові накінечники стріл в ареалі культури ЧСМ зустрінуті на могильниках Ромашки та Хенешть [Магомедов, Левада 1996, с. 308-310, рис.7: 33-36].

Рудка (рис. 5.4). У могилі, розмірами 2,5 x 1,1 x 2,1 м, знаходився непотривожений чоловічий кістяк, який супроводжував багатий інвентар. У нього входили: бронзовий казанок і скляний келих, що становлять основний «набір для пиття», 10 керамічних посудин, серед яких ліпний глечик і кружальний келих, що доповнюють *Trinkservice*; срібні: фібула, пара острог і

ніж, знайдений серед кісток свині, а також скляні гральні жетони [Кухаренко, 1980, с.83-86, рис. 23].

Поховальний комплекс у Рудці є еталоном періоду С2 за Х.Ю.Егерсом. Це – один з небагатьох достовірних поховальних комплексів, звідки походить бронзовий казан типу Немтоог. Нині, завдяки використанню металодетекторів, кількість знахідок подібних виробів значно збільшилася [Levada, Poturčik 2017].

Костюм похованого у Рудці застібався великою, довжиною 6,6 см, срібною фібулою. Незвичайне розташування застібки, зліва від тулуба, між лівою рукою і хребтом, може вказувати на те, що фібулою застібався розпашний одяг на зразок куртки, або на зміщення одягу, плаща, під час положення тіла у могилу. Звертає на себе увагу відсутність поясної пряжки.

Переяслав-Хмельницький 1952-5 (рис. 5.5). Інгумація з півінчним орієнтуванням в ямі, розмірами 1,45 x 2,6 x 3,6 м, з уступом вздовж північної і західної стінок. Від кістяка збереглися: череп, частина грудної клітини з хребцями, права плечова кістка, фаланги лівої руки і кістки ніг. Біля колінного суглоба правої ноги лежала бронзова фібула з протягнутої в неї залізною пряжкою, на грудній клітці – бурштинова намистина, на верхній частині лівої стегнової кістки виявлено незначні залишки золотої парчі. Праворуч від черепа знаходилася дерев'яна коробка зі скляними жетонами. Інвентар: 5 посудин-«приношень», скляний келих, бронзова фібула і фрагмент ще одної, роговий гребінь, обривок парчі, гральна дошка з бронзовими скобами, срібною дужкою-замочком і набором скляних жетонів (22 екз.), бронзова острога, залізні наконечник стріли і ніж [Гончаров, 1952, С.13-16; Гончаров, Махно, 1957, с.133].

На жаль, через руйнування поховання, предмети поховального інвентарю виявилися переміщеними, їх порядок був порушений і судити про костюм за

місцем розташування деталей костюму щодо кістяка не є можливим. Про одяг небіжчика можна говорити тільки за складом деталей костюму. У цьому похованні знайдена бронзова підігнута підв'язана фібула варіанту Б3, за Є.Л. Гороховським, довжиною 6 см [Гороховский 1988, № 738 у каталозі; Табл.18: 133], фрагмент пружини ще однієї застібки, залізна пряжка. Гральна дошка з комплектом скляних фішок, фрагмент парчі, бронзова острога, скляний келих – предмети, які, безумовно, вказують на високий статус небіжчика. Втім, як і у Рудці, слід відзначити не надто виразний поясний набір.

Одая 23 (рис. 5.6). Могильна яма мала розміри 2,88 x 2,56 x 2,5 м. До конструкції могили входили дерев'яні плахи, що спиралися на дерев'яні стовпи (слід від одного з них виявлено в непотривоженою грабіжниками частині могили), ймовірно, від помосту або перекриття. Інвентар поховання складали: більше 10 посудин-«приношень», в тому числі глечик і келих, скляний келих, пара срібних острог, м'ясна їжа. Скелет 30-40-річного чоловіка був зруйнований, кістки верхньої частини скелета розсіяні по ямі, череп вилучено, *in situ* залишалися тільки кістки ніг і фаланги пальців обох рук [Нікітіна, 1996, с.16, 17]. Зруйноване у результаті пограбування або ритуальних дій, поховання не містить деталей костюму.

Мелесить 35. Поховання 30-35 річного чоловіка в простій ґрунтовій ямі, розмірами 2,2 x 1,0 x 1,2 м. До інвентарю поховання входили 9 посудин-«приношень», фрагменти трьох скляних келихів, дві бронзові пряжки. Кістяк в анатомічному порядку, але збереження кісток погана. Одна з пряжок лежала біля плечової кістки правої руки, інша – під лівими реберними кістками, ближче до тазу [Федоров, 1960, с. 281-283].

Гаврилівка 5 (рис. 5.7). Поховання чоловіка 20-25 років здійснено в ямі з заплічками, розмірами 4,5 x 2,7 x 3,0 м, в якій була влаштована камера,

облицьована і перекрита дерев'яними плахами. Тіло небіжчика укладено на посуд зверху. Кістяк зберігся в анатомічному порядку. На грудях праворуч лежала велика бронзова фібула, ліворуч плеча, на тазі і на ступнях – чотири бронзові пряжки. До інвентарю поховання входили: 11 посудин-«приношень», скляний келих, бронзова фібула, чотири бронзові пряжки, роговий гребінь, дерев'яний предмет з обоймами з білого металу, кістяна трубочка, голечник, залишки шила, кістки вівці, в них залізний ніж, кістки риби, півня, курки, яєчна шкаралупа [Сымонович 1955, с. 303, рис. 11: 1-11; 14: 1-9; 16].

З деталей костюма – бронзова фібула на грудях, чотири бронзові пряжки: ліворуч плеча, на тазових кістках та біля ступнів, ймовірно від взуття.

Бирлад–Валя-Сяке 507 (рис. 5.8). Поховання в простій ґрунтовій ямі розмірами 3,2 x 1,6 x 3,3. Комплекс супроводжували: підвіска з соліду Костанція II на грудях, дві пряжки: маленька бронзова і велика срібна з позолотою біля кісток тазу і зовні лівої стегнової кістки. Безфібульний костюм з портупейним і парадним ремнями. Комплекс супроводжувався ліпним горщиком пшеворської традиції. Р. Хархойу пропонує вважати це поховання таким, що належить до періоду С3 [Nathoiu 1998 Taf. CXXXVIII: 56], проте характерний «лускатий» декор пряжки, ймовірно, дозволяє омолодити дату цього комплексу і віднести його до раннього гунського часу.

Бирлад–Валя-Сяке 543 ТПП в ямі зі сходинкою, ритуально зруйноване: непорушеними лишилися лише ліві кінцівки. Інвентар: десять посудин, дві пряжки: срібна і залізна, роговий гребінь, фрагменти залізних ножів, бронзова острога, бронзові пластинки і фрагмент дроту [Palade 2004, p.147].

З певними обмовками до поховань категорії I b за Ф. Бірбрауером, представлених в таблиці 5.2, можна залучити підкурганні поховання з Кантемирівки, які здійснено в ямах з підбоєм та в катакомбі.

Кантемирівка курган 1. Поховання 40-річного чоловіка в ямі з підбоем, розмірами 3,58 x 3,43 x 3,07 м. Скелет зруйнований у верхній частині. Інвентар: 13 посудин- «приношень», дві бронзові поясні пряжки із залишками шкіри, три ремінні срібні накладки у вигляді півмісяця, золота каблучка, взуттєві пряжки і наконечники, бурштинова намистина, дерев'яна скринька зі срібною застібкою і обоймами, дев'ять скляних жетонів, гральна кістка, роговий гребінь, кістки вівці, курки, півня і серед них залізний ніж. Каблучка знайдена на пальці правої руки, взуттєві пряжки і наконечники ременів – біля кісток ніг.

Кантемирівка курган 3. Поховання здійснено в склепі-катакомбі, розмірами 3,28 x 1,8 x 2,18 м, з дерев'яним помостом для небіжчика. Його супроводжували: чотири гончарних посудини-«приношення», три бронзові і одна срібна поясні (?) Пряжки, взуттєві ремені з бронзовими пряжками, три бронзові ремінні накладки у вигляді півмісяця, золота каблучка, золота прикраса ромбічної форми з альмандіновою вставкою, роговий гребінь, дві пари залізних вудил з кільцеподібними псаліями, кістки вівці.

Могили представників знаті розташовувалися відокремлено (Чернелів-Руський, Гаврилівка (?)) або на спільних ділянках могильників (Переяслав-Хмельницький, Одая, Мелешть).

Північно-західне походження знатних чоловіків визначається за археологічними та антропологічними ознаками. Так, окрім фібул і пряжок, поширених в вельбарської культурі, ліпний посуд з «княжої» могили Чернелева-Руського визначений як пшеворський [Тилішак, 2011, с. 120, рис.6, 5]. Поховання в Рудці супроводжувалося вельбарським ліпним посудом, а фізичний тип похованих в Мелешті та Гаврилівці відповідає германському, в останньому випадку з сарматської домішкою. Поховані в Кантемирівці навпаки демонструють південно-східне походження.

Поховання з предметами римської мілітарної культури.

Крім того, серед «статусних» комплексів особливу групу утворюють поховання з предметами римської легіонерської культури, регаліями римської армії, фібулами та поясом. Їх інтерпретація неоднозначна. Це можуть бути поховання місцевого населення з предметами, отриманими у результаті торгівлі, обміну, у якості подарунку або як трофей, разом з одягом, поховання полонених, поховання варварів, що були на службі – варварів-федератів.

Такі комплекси присутні від моменту утворення культури і до її фіналу. Проте, якщо у похованнях першої фази культури ЧСМ елементи римської військової культури представлені військовими регаліями (*hasta pura*), то в більш пізніх – окремими предметами одягу (пояс, плащ).

Кільцева фібула з поховання Бирлад–Валя-Сяке 431 – частина римської військової амуніції III–IV ст. Норика, Паннонії і Германії [Cociş 2004, pl. CXI: 1569, p.130] – знайдена у кремації, здійсненій за місцевим обрядом, де залишки поміщені у кружальну триручну вазу.

T-подібні фібули з цибулеподібними кнопками типу 1 (290–320) і 2 (310–350) за Е. Келлером [Keller 1971, S. 34, 35, Abb.11, Тур 1, 2] також знайдені у кремаціях Бирлад–Валя-Сяке 253, 343.

Комплекс з Ізвоаре Х з T-подібною фібулою з цибулевидними кнопками, поясным гарнітуром і репрезентативним, що відповідає підтипу «а» третього типу АСТ, за Н.М. Кравченко, набором посудин-«приношень», також заслуговує на особливу увагу. Фібула виявлена не на кістяку, а ймовірно разом з одягом, плащем, як «приношення». Предмети поясного гарнітуру аналогічні матеріалам пізньоантичного некрополя Каллатіс [Preda 1980, Pl. XV: 352].

Підвіски з солідів Констанція II виявлені у чоловічих інгумаціях Бирлад–Валя-Сяке 501 і 507. Вони супроводжувалися представницьким набором

посудин-«приношень» і скляним посудом. В одному з цих поховань (Бирлад–Валя-Сяке 507) аксесуари костюму – предмети поясного гарнітура – особливого гатунку, одна з пряжок срібна і позолочена.

Як бачимо, могильник Бирлад–Валя-Сяке, розташований на півдні Західної Молдови (Румунія, жудець Васлуй), дає концентрацію чоловічих поховань з римськими мілітарними рисами. Згадане вище поховання Ізвоаре Х також знаходиться у Західній Молдові (Румунія, жудець Нямц) і цілком ймовірно, що перераховані комплекси належали до пам'яток, що залишені одним тервингським угрупованням.

5.4.2. Жіночий престижний костюм. Костюм жінок високого соціального статусу реконструюється за деякими поодинокими комплексами другої хронологічної фази культури ЧСМ і групою комплексів третьої та четвертої фаз.

Можливо, найбільш ранні престижні жіночі комплекси – це кремації з золотими прикрасами в Денчені (64, 79, 279), проте, судячи з колекції фібул, сам могильник виник на порядок пізніше Чернеліва-Руського, Токів і Ружичанки.

Серед жіночих ТПП підтипу «а» третього типу, за Н.М. Кравченко, до другої хронологічної фази належать два поховання – Денчень 371 і Соснова 245. Одяг похованої з Денчені з'єднувався парою срібних з позолотою фібул з високим приймачем серії «монструозо», в якості прикрас знайдене скляне та бурштинове намисто, на безіменний палець правої руки було надіто срібний перстень, у скриньці зберігалися шість скроневих кілець від головного убору (рис. 5.9).

Треба зауважити, що фібули, які супроводжували це поховання належать до локального варіанту «Ханська-Денчень» і не мають не тільки тотожних, але

й аналогічних паралелей на інших територіях. Отже, вповні можливо, що вони були виготовлені саме черняхівськими ювелірами [Гороховский, Гопкало 2004, с. 124].

Від вбрання похованої у Соснові збереглися срібна фібула, знайдена на лівому плечі, намисто і бронзова умбоподібна підвіска.

Більшість пізніших жіночих поховань високого соціального рангу супроводжувалися двопластинчастими фібулами. Поява цієї модифікації застібок стала переломним моментом у трансформації черняхівського костюму.

5.4.2.1. Про можливий прототип двопластинчастих фібул. Могильник Компанійці, завдяки вдалому географічному розташуванню, об'єднав вельбарське, пшеворське населення, що рухалося з північного заходу двома потоками та носіїв пізньосарматської культури. Крім того, тут знайдена одна з ранніх «двопластинчастих» фібул або їх ймовірний прототип [Gorkalo 2018].

На цьому прикладі хотілося б зупинися більш докладно, оскільки він ілюструє тему розвитку ювелірного ремесла. Чи правомірно використання поняття «мода» для позначення змін ювелірного стилю або краще використовувати не менш розпливчасту, але звичну «еволюцію»? Що в такому випадку означає кожен «крок» такої еволюції – творче «свавілля» ювелірів або зміну смаків замовників?

Як відомо, двопластинчастими фібулами зазвичай супроводжуються жіночі поховання культури ЧСМ, тому знахідка такої застібки у чоловічому військовому поховання 86 являє собою виняток. На рівні сучасних знань цей факт може пояснюватися дwoяко: як чоловіча застібка, що поклала початок жіночій моді або як річ з жіночої субкультури, яка виявилася серед інвентарю могили у якості поховального приношення, дару.

Компанійцівська застібка належить до варіанту «Боромля-Компанійці», за

І.О. Гаврітухіним [Gavritukhin 2002; Гаврітухін 2007] (рис.5.10). Проте екземпляр з Компанійців має низку особливостей – відсутність кнопки на головній пластині і масивну, циркульно зігнуту, дужку, схожу на класичні *Bügelknopffibel* [Gavritukhin 2002, p. 119]. Крім того, фібула більша за інші екземпляри варіанту, з фігурною тятивою і масивним приймачем (рис. 5.11).

Порівнюючи фібули, що об'єднані І.О. Гаврітухіним в один варіант, а також знайдені нещодавно, але які належать до нього за морфологічними ознаками, слід зазначити їх однорідність. Проте, очевидно, що компанійцівська фібула – еталон для інших застібок варіанту. Непрямо це підтверджується і відмінностями складу металу цмовірного еталону і деяких фібул зазначеного варіанту. Компанійцівська фібула виготовлена зі сплаву 1 [Барцева, Вознесенская, Черных 1972, с. 100, 101, № 3958]. Опрацьована ж методом рентгенофлуоресцентного аналізу випадкова знахідка з Полтавського скарбу 2014 р.³⁰⁷ (рис. 5.10: 2) відлита з олов'янисто-свинцевої бронзи – сплаву 4, характерого для більшості черняхівських ювелірних виробів.

Крім того, у комплексах з архаїчними модифікаціями двопластинчастих фібул (Боромля 4, Рідний Край 3) (рис. 5.10: 3,6), застібки знайдені у схожих умовах: у першому випадку так, якщо б одяг скинули у частково засипану яму, в іншому – якщо б поклали на посуд зверху. Інтерпретувати згадані факти можна по-різному, але важливо відзначити їх повторюваність. Можливо, ранні двопластинчасті фібули ще слугували для одягу, який клали у могилу як «приношення»

Вторинне використання предметів чоловічої субкультури у жіночій добре відоме. Проте у даному випадку мова йде про ювелірний виріб, образ якого був

³⁰⁷ Готується до публікації А.Б. Супруненко, Я.В. Володарцем-Урбановичем. Дякую колегам за можливість послатися на неопубліковані матеріали.

сприйнятий і розтиражований ремісниками з різних регіонів культурного ареалу.

Серед ювелірних виробів культури ЧСМ існували дві групи фібул, розвиток яких відбувався по-різному. Виробництво прогнутих підв'язних фібул було стандартизованим. Протягом століття вони пройшли еволюцію від простих дротяних до дуже широких, до сантиметру шириною, фасетованих, зразків (рис. 5.12). За приблизними підрахунками, кожен наступний «крок» такої еволюції відбувався через 20–60 років.

Алгоритм виникнення та поширення двопластинчастих фібул був, як видається, принципово іншим. Вони виготовлені за єдиним зразком, але з використанням різних технологічних схем у різних регіонах культури. У результаті чого виникли численні серії застібок. Різноманітність двопластинчастих фібул – показник численних майстрів-ювелірів, які обслуговують окремі регіони (рис. 5.13). Єдиними залишалися тенденція до збільшення виробів і форма ніжки як найбільш чутлива хронологічна ознака.

Стимулом до появи двопластинчастих фібул слугувала потреба «верхівки», що народжувалася, мати статусні речі, не тільки за матеріалом (срібло), але і за формою, зовнішнім виглядом. Завдяки ефектним речам, статус візуалізувався, він в буквальному сенсі ставав «вагомим, грубим, зримим», враховуючи стійку тенденцію до збільшення абсолютних розмірів³⁰⁸ двопластинчастих застібок. Те ж описує А.К. Амброз щодо двопластинчастих фібул II групи: «Само изменение формы фибул (замена I подгруппы II)

³⁰⁸ Комплекс другої половини V ст. з Гави (Угорщина) включав фібули довжиною 33, пряжку 14 см (рис. 5.14). Прикраси були срібними і позолоченими. На фібулах збереглися сліди ремонту [Das Gold von Nyíregyháza 1997, S.60-74, Taf. III, 2; IV].

произошло потому, что мастера, делавшие фибулы, были поставлены своими заказчиками перед задачей изготовления как можно более крупных, подчеркнуто роскошных вещей» [Амброз 1966, с. 88].

5.4.2.2. Поховання культури ЧСМ з двопластинчастими фібулами: досвід соціологічного аналіз групи. Поховання з парою срібних двопластинчастих фібул, відкриті В.В. Хвойкою на Черняхівському могильнику, було здійснене у глибокій триметровій ямі і супроводжувалося багатим інвентарем. Окрім фібул, воно містило скляний келих, римський динарій і варварське наслідування ауреусу Гордіана, намиста з бурштину, сердоліку та скла, кістяне кільце. Поховання розташовувалося у центрі могильника, поруч з двома могилами у дерев'яних камерах. Скелет, орієнтований на південний захід, зберігся в анатомічному порядку у витягнутій позі [Петров 1964, с. 80]. Трохи пізніше у Трансильванії на могильнику Синтана-де-Муреш І. Ковач досліджував п'ять комплексів з такими фібулами, але тільки у двох з них виявилось по парі застібок, тільки в двох костюм доповнювали намиста, і тільки в одному фібули були срібними. Поховання були орієнтовані на північ, розташовувалися на різних ділянках некрополя, а, судячи за все, належали общинникам різного рангу [Kovacs 1912].

По мірі накопичення матеріалів і вирішення основних питань, пов'язаних з відкритими старожитностями, збільшувався інтерес до окремих категорій знахідок. І хоча черняхівські фібули були присутні уже у каталогі О. Альмгрена [Almgren 1897], а двопластинчасті – в монографії Б.Саліна [Salin 1904], у російськомовній літературі вони вперше проаналізовані і класифіковані А.К. Амброзом у другій половині 1960-х рр. [Амброз 1966]. Розширений каталог і більш детальна класифікація запропоновані у кандидатській дисертації Є.Л. Гороховського наприкінці 1980-х рр. [Гороховский 1988, с. 241-245]. У 1996 р.,

у зв'язку зі знахідками у Масломенчу, до двопластинчастих фібул звернувся А. Коковський [Kokowski 1996], у 2002 р. опублікована стаття І.О. Гавритухіна [Gavritukhin 2002] і, нарешті, в 2009 р. вийшла монографія Ф.Гауса [Gauß 2009]. Жіночий престижний костюм черняхівської культури з двопластинчастими фібулами досліджувався А.В. Мастиковою [Mastykova 2007; Мастикова 2011].

Досі фахівці приділяли увагу, головним чином, морфологічним ознакам фібул, намагаючись виявити хронологічні і локальні показники. Спочатку їх було прийнято ділити за формою ніжки на дві великі групи: з короткою ніжкою з розширенням нижче середини або посередині; з подовженою ніжкою з невеликим розширенням вище середини [Амброз 1966 с.76, 77]. А.Коковський спробував виділити окремі модифікації (групи А-Г) на основі поєднання форми головки, ніжки, пропорції дужки до головки і ніжки, кількості пружин і конструкції фібули. І.О. Гавритухін свідомо відмовився від перерахування класифікаційних ознак, пояснюючи це тим, що не всі знахідки виявилися доступними для вивчення, що, втім, не завадило йому групувати речі [Gavritukhin 2002 р. 114].

У роботі А.В. Мастикової двопластинчасті фібули розглядалися як аксесуари престижного жіночого костюму. Для обґрунтування його престижності наводилися такі аргументи: костюм з двопластинчастими фібулами зустрінутий рідше, ніж з «арбалетними»; двопластинчасті фібули частіше робилися зі срібла, ніж інші; в ряді випадків двопластинчасті фібули супроводжували поховання у великих ямах [Мастыкова 2011].

Майже третина поховань з двопластинчастими фібулами входили у групу поховань підтипу «а» третього археологічно-соціологічного типу і інтерпретуються як такі, що належать суспільній еліті (табл.5.1) [Гопкало 2016, табл.1].

Дійсно, пара срібних двопластинчастих фібул стає основною моделлю жіночого костюму культури ЧСМ фінального етапу, його символом. Разом з тим, будучи популярною модифікацією прикрас, двопластинчасті фібули не можуть вважатися показником високого соціального статусу. Даний підрозділ присвячений вивченню стратифікації поховань з двопластинчастими фібулами. Нижче будуть розглянуті наступні їх показники:

- 1) розподіл за обрядовими групами;
- 2) розподіл двопластинчастих фібул за матеріалом виготовлення і комплектації;
- 3) склад фібул, скляних келихів і намиста з поховань з двопластинчастими фібулами;
- 4) диференціація за археологічно-соціологічними типами, за Н.М. Кравченко;
- 5) за розташуванням поховань з двопластинчастими фібулами на могильнику висловлені деякі припущення щодо соціальної структури черняхівського суспільства.

Джерела. У моєму розпорядженні наявні дані про 84 поховання з двопластинчастими фібулами, що виявлені на 48-ми пам'ятках: 32 на захід від Дністра, 16 – на схід (рис. 5.15).

Розподіл поховань з двопластинчастими фібулами за обрядовими групами. Двопластинчасті фібули у переважній більшості виявлені у інвентарі інгумацій з північним орієнтуванням (67 комплексів (80 %)); дві знахідки зроблені в інгумаціях із західним орієнтуванням; одна – з південним; у десяти випадках орієнтування інгумації не відоме; три – у кремаціях.

Антропологічні визначення зроблені для 24 поховань³⁰⁹: Ранжеве 14

³⁰⁹ Антропологічні визначення надані у табл. 5.19-22.

визначено як чоловіче, Журавка 14 належало дитині, два поховання (Курники 4, Міхелешень 123) – підліткам, 20 – жінкам різного віку. Отже, переважна більшість поховань належить жінкам дітородного віку.

Розподіл двопластинчастих фібул за матеріалом (табл. 5.14). У двох комплексах (Барча 59, Ізвору 9) знайдені фібули, при виготовленні яких використовувалося золото. У 57 випадках (67 %) фібули були виготовлені зі срібла, у 18-ти (21 %) – з бронзи, у восьми (9%) – немає інформації про матеріал.

Комплектація фібул (табл. 5.15).

Вбрання з трьома фібулами (парою двопластинчастих і однією, іншої модифікації) зафіксоване у двох комплексах (Ізвору 9, Міхелешень 123). В одному випадку двопластинчасті фібули були виготовлені із заліза і обтягнуті золотою фольгою, в іншому – зі срібла. Третя фібула і в одному, і в другому випадку була бронзовою.

Парою двопластинчастих фібул супроводжувалися 44 поховання: у 34 похованнях фібули були срібними, у 10 – бронзовими.

По одній фібулі знайдено у 26 похованнях: у 20 випадках застібки виготовлені зі срібла, у шести – з бронзи.

Двома різномісними фібулами супроводжувалося шість поховань (Барча 50-51, Боанча 3, Бирлад–Валя-Сяке 482, Міхелешень 493, Могошань 8, 44): в двох з них обидві фібули були срібними (Барча 50-51, Могошань 8); в двох двопластинчаста фібула виготовлена зі срібла, фібула іншого типу з бронзи (Боанча 3, Бирлад–Валя-Сяке 482), в одному випадку двопластинчаста фібула була срібною, фібула іншого типу – залізною (Синтана-де-Муреш 46); в одному випадку двопластинчаста фібула була бронзовою, а фібула іншого типу залізною (Міхелешень 493); в одному випадку матеріал фібул не вказаний

(Могошань 44), тобто з шести двопластинчастих фібул чотири були срібними, дві – бронзовими.

Склад фібул. Типологічне визначення фібул проводилося на підставі розробки, запропонованої І.О. Гавритухіним [Gavritukhin 2002]. Застібки, виявлені пізніше або такі, які з будь-яких інших вагомих причин не потрапили у зазначене зведення, визначалися на підставі особистих консультацій І.О.Гавритухіна³¹⁰.

Склад скляних келихів. У похованнях з двопластинчастими фібулами виявлено 18 скляних келихів наступних модифікацій:

Е 230 або Ковалк, за Г.Рау (Олександрю Одобеску 11, Барча 50-51 і Курники 4);

Е 228-229, товстостінні чаші з увігнутим овальним декором (Нікітень 18, Текуч 8, Черняхів 160);

різноманітні модифікації конічних келихів:

тонкостінний з пласким дном (Могошань 8);

з випуклим декором у вигляді овалів (Ізвоаре VIII);

з косими каннелюрами (Моара-Ніка 1);

Е 239 (Міхелешень 123 і Могошань 6);

товстостінні конічні келихи зі шліфованим декором (Міхелешень 369, Ранжеве 14, Слобозія-Кишкерень 28);

з краплями синього скла:

тонкостінний конічний келих (Чорнобаївка);

чаша (Журавка 14).

Крім того, про два скляні келихи, стан яких не дозволив вилучити знахідки з ґрунту, відомо з описів авторів розкопок. Товстостінна посудина

³¹⁰ Користуючись нагодою, сердечно дякую колезі за отримані консультації.

вишневого кольору, яка «розпалася у крихту» походить з комплексу Нагірне 8 а, за відбитком в землі ідентифікований скляний келих з поховання Тиргу-Муреш XIII.

Намисто з поховань з двошаровими фібулами.

Вступні зауваження. В якості одного з критеріїв оцінки наборів намиста вводиться таке поняття, як «комплектність». Комплектність – це повнота набору. У літературі висловлювалася думка, що намисто та/або підвіски надходили до споживачів партіями, продавалися на вагу, складалися в намиста самими покупцями або продавцями [Алексеева 1982, с. 51, 52; Гопкало 2008, с. 6], тобто вважається, що намиста могли потрапляти до споживачів у вигляді готових низок. Достовірно невідомо, які переваги враховувалися при їх поєднанні: чи використовувалися намиста з одного або різних матеріалів, одного або різного кольору, одного або різних розмірів. Проте ми можемо здогадуватися про це з огляду на такі ознаки, як кількість однотипного намиста і характер шийної прикраси.

Максимальна кількість намистин одного типу ймовірно маркує час їх появи. Так, для масових типів намиста максимум становив: понад 250 екземплярів – для скляних сочевицеподібних, варіанту XII/2а (Чернелів-Руський 117); близько 100 екземплярів для гвинтоподібного намиста типу III/1 (Біленьке 113), а також для коралових (Бревічень 135); 70 – для кубооктаедричного, типу XVII/12 (Нагірне 87); близько 20 – для сердолікового, типу 1 (21 – у Компанійцях 162, 20 – у Косановому 58-1962, 17 – у Будешті 293).

За характером шийні прикраси можна поділити на «намисто» (синоніми: «намисто», «разок намиста», «нитка намиста») або «кольє», використовуючи сучасну номенклатуру. «Кольє» називається шийна прикраса з виділеною центральною частиною. За таким принципом зібрані намиста з одного

матеріалу, наприклад, скла або сердоліку, або різних. На підставі достовірного випадку (Біленьке 56) відомо, що намиста збиралися у дві нитки.

Склад намиста з поховань з двопластинчастими фібулами. Намистом супроводжувалося 49 (58 %) комплексів. Були знайдені наступні типи намиста: скляне одноколірне: округле мале, середнє та велике синьо-фіолетове, чорне і сіро-блакитне (типів II/1, 2, 9, 14, 15, 20, 24), так зване сочевицеподібне синє (типу XII/2), гвинтоподібне синє (типу XIII/1), ребристе чорне (типу XIV/ 14), призматичне зі зрізаними кутами синє (типу XVII/10), кубооктаедричне синє (типу XVII/12), фігурне (типів XVIII/1, 6, 7, 11), поліхромне (підгруп I, IX, X, XI); підвіски з монет, залізні великі «відерця»; бурштинове (типів 1/1а, IV/1а, VIII/2а); сердолікове типів 1 і 2; коралове; підвіски: з мушлів *Surraea*, *Volinus brandaris*, а також пронизки з «замків» мушлів; рогові пірамідальні, з зубів і кігтів тварин (рис. 5.16).

Поява деяких з перерахованих типів прикрас і підвісок-амулетів передувала виникненню двопластинчастих фібул [Гопкало 2008, с.106, рис.3.4].

За матеріалом вони розподілені наступним чином (табл.5.16). Більшість з них, більше половини, складає скляне намисто (664 екземплярів (52 %)), близько третини – коралове (398 (31 %)), більше 10 % сердолікове (148 (11,6 %)), бурштинове намисто і підвіски 35 (2,7 %); підвіски з мушлів молюсків і кістки 31 (2,4 %), металеві 3 (0,2 %).

У більшості намист кількість намистин доходила до 30, в п'яти випадках до 50 і тільки в трьох (Барча 50-51, Міхелешень 297, Черкаси 63) до 150 (табл.5.17).

Причому, намиста склалися тільки зі скляних намистин (23 випадки), тільки з сердолікових і коралових (12), або були «змішаними», тобто з'єднували

у собі ті і інші (15) (табл.5.18). Простежується прийнятні дві традиції складання намист: зі скляних намистин, з сердолікових та коралових.

Оскільки порядок бус в намистах в більшості випадків не був встановлений, можна припускати, що з намистин, що розрізнялися за кольором і розміром склалися кольє. Намиста з однотипних намистин досить рідкісні (Бревічень 165, Гаврилівка 88, Журавка 43, Курники 26, Міхелешень 369).

З двох комплексів з фібулами, при виготовленні яких використовувалося золото (Барча 59, Ізвору 9), тільки останнє містило намисто, яке складалося з скляних монохромних кубооктаедричних синіх, поліхромних і коралових намистин.

Коротко підсумовуючи, слід зазначити: 1) намистом супроводжувалося близько 60 % поховань з двопластинчастими фібулами; 2) у більшості випадків кількість намистин у наборах сягає 30 екземплярів; 3) частіше шийні прикраси склалися з намистин різного типу і тому, швидше за все, представляли собою кольє; низки з однотипного наиста відомі рідше; 4) судячи з кількості намистин, тільки деякі набори можуть вважатися повними (Барча 50-51, Міхелешень 297, Черкаси 63); 5) простежується прийнятні дві традиції складання намист: зі скляних намистин, та, найбільш яскраво, сердолікових і коралових, найчастіше у поєднанні з поясними амулетами, що пов'язано, як видається, як з економічним, і, як наслідок, – хронологічним, так і з етнокультурним чинником. Мається на увазі попит на певні типи прикрас у представників різних етнокультурних груп носіїв культури.

Диференціація поховань з двопластинчастими фібулами за археолого-соціологічними типами Н.М. Кравченко.

Третій і підтип «а» третього археолого-соціологічного типу. У групу поховань третього і підтипу «а» третього археолого-соціологічного типу, за

Н.М. Кравченко [1987], що супроводжувалися сьома і більшою кількістю посудин-«приношень», увійшли 29 комплексів (табл 5.19). Всі вони належать до обрядової групи інгумацій з північним орієнтуванням. 22 поховання супроводжувалися м'ясною їжею, серед якої переважало м'ясо дрібної рогатої худоби (вівці, кози). Третина поховань супроводжувалася скляними келихами. У більшості випадків фібули були срібними і представляли двофібульну модуль. Вони супроводжувалися намистом і в третині випадків підвісками з мушлів.

Деякі відхилення від регламенту демонструє комплекс Рідний Край 3 з бронзовими застібками, ліпним посудом вельбарських типів і приношенням свині у якості м'ясної їжі. З огляду на «архаїчність» фібул, згаданий комплекс може слугувати еталоном ранніх поховань з двопластинчастими фібулами. Примітно також, що одяг з двопластинчастими фібулами не був на похованому – його поклали поруч³¹¹.

До наступної хронологічної групи належать поховання зі скляним келихом типу Ковалк, за Г.Рау, з сердоліково-кораловим намистом і поясною підвіскою з мушлів (Олександрю Одобеску 11). Таким самим набором намиста і підвіскою супроводжувався комплекс Нікітень 18 з товстостінним скляним келихом з увігнутим овальним декором.

Потім йде група поховань з конічними келихами різних модифікацій: з накладним декором у вигляді овалів (Ізвоаре VIII) і косими каннелюрами (Моара Ніка 1). Двопластинчасті фібули тут зі «зйомною» головною

³¹¹ У подібних умовах – над кістяком, у засипці ями, так, як ніби плащ або інший одяг скинули зверху – розташовувалися фібули у похованні Боромля 4. На ребрах зліва, над тазовими кістками, виявлена пара фібул з поховання Бирлад–Вася-Сяке 541, що також дозволяє припускати можливість «приношення» одягу.

пластинкою. Набір намиста розрізняється: перше поховання супроводжувалося скляним одноколірним намистом типів II, XVII/12, та поліхромним з плямистим і фестонподібним декором; у другому – чотирма кораловими пронизками.

У похованнях Міхелешень 123 і Могошань 6 зі скляними келихами Е 239 трапилися ті самі типи скляного намиста: Ос XII/2, XVII/10, XVIII/1. Перше включало також скляні медальйони Ос XVIII/10 і підвіски у вигляді ікла/кігтя тварини XVIII/5-7, друге – підвіску з бронзової римської монети косянтинівського часу.

Мабуть, синхронно або трохи пізніше здійснене поховання з товстостінним конічним келихом зі шліфованими шестикутниками і низкою скляного намиста Ос XVII/10 (Міхелешень 369).

Ще дві могили супроводжував скляний посуд з синіми краплями: тонкостінний конічний келих (Чорнобаївка) і чаша (Журавка 14). Перше супроводжувалося скляним сочевицеподібним синім, бурштиновими варіанту IV/1a і сердоліковими намистом; друге – скляним сочевице- і гвинтоподібним синім.

Найбільшим «багатством» характеризуються поховання: Бирлад–Валя-Сяке 541, Ізвоаре VIII, Міхелешень 123 з максимальною кількістю посудин-«приношень» (14-17), у тому числі імпортними: амфорами і скляними келихами. Слід зазначити, що ці комплекси супроводжувалися скляним намистом (Ізвоаре VIII, Міхелешень 123) або взагалі їх не містили (Бирлад–Валя-Сяке 541).

Другий археолого-соціологічний тип. До групи поховань другого археолого-соціологічного типу, з трьома-шістьма посудинами-«приношеннями», увійшли 23 поховання (табл. 5.20). 11 з них супроводжувалися м'ясною їжею, причому, тільки в одному випадку

зафіксована свинина (Тиргу-Муреш XIII), в інших – яловичина, баранина, курятина, яйця. У п'яти похованнях знайдені скляні келихи, типологічно визначені лише в трьох (Барча 50-51), Могошань 8, Слобозія-Кішкерень 28), в інших двох (Нагірне II 8а, Тиргу-Муреш XIII) не представлялося можливим вилучити келихи з землі. Втім, той факт, що скляні келихи, технологія виготовлення яких не витримана повністю, іншими словами, виробничий брак, потрапили саме в ці поховання є показовим. У 16 комплексах фібули виготовлені зі срібла, в шести з бронзи, в одному (Ізвору 9) із заліза, обтягнутого золотою фольгою. Близько половини поховань супроводжувалися парою фібул, одне включало три застібки (Ізвору 9).

Перший археолого-соціологічний тип включає поховання, що супроводжувалися одною або двома посудинами-«приношеннями» (табл. 5.21). Вісім комплексів відповідають цій умові. У цих похованнях відсутня м'ясна їжа. У п'яти похованнях знайдена срібні, у трьох – бронзові застібки. Три поховання супроводжувалися парою фібул, три – однією, два – двома різнотипними фібулами. Фрагмент келиху зафіксований у похованні Курники 4. Слід зазначити, що це поховання було здійснено у ямі неординарних розмірів і піддалося «ритуальному» руйнуванню, проте деякі деталі дозволяють припускати можливість пограбування. Втім, навіть серед цієї групи можна намітити певні градації, пов'язані, як здається, з матеріалом застібок. На одному «полюсі» виявляється дуже «бідне» з фрагментом бронзової фібули поховання Міхелешень 53, на іншому – Бревічень 87 зі срібними деталями вбрання і ойнохоєю (в інших випадках зустрічалися горщики або миски) і підвіскою з мушлів Сургаєа. Намистом супроводжувалися два комплекси: Міхелешень 493 і Аркіуд 18. У першому намисті налічувалося 49 намистинок зі скла і коралу, у другому – десять сердолікових і три бурштинові намистинки, кілька скляних

намистин знайдено у комплексі Бирлад–Валя-Сяке 520. Підвіски з мушлів знайдені, як вже згадувалося, у Бревічень, а також в Бирлад–Валя-Сяке 520 разом з підвіскою з бронзової римської монети.

Аналіз поховань, що не піддаються соціологічній типологізації, згідно критерію «посудини-«приношення»».

Соціологічній типологізації не піддаються інгумації: з північним орієнтуванням без посудин-«приношень», з західним орієнтуванням; кремації; з неї «випали» також поховання, не забезпечені повною інформацією, наприклад, Черняхів 160. Розглянемо їх докладніше.

Без посудин-«приношень» виявилися вісім інгумацій з північним орієнтуванням (табл. 5.22). Більшість фібул цієї групи бронзові (виключення – Курники 26, Миколаївка 2); більшість представляло двофібульну модель вбрання, по одній виявлено у Мелеєшті, Одаї і Синтана-де-Муреш 49, і, нарешті, дві різнотипні фібули використовувалися в костюмі з поховання Могошань 44. В Одаї зафіксовано нетипове положення кістяку – на правому боці. Фібула знайдена біля лівої кисті. Відбитки текстилю полотняного переплетіння з зовнішнього боку фібули дозволили Г.Ф. Нікітіній припускати її використання для застібання савана [Никитина 1996, с.21]. Так чи інакше, але відсутність посудин-«приношень» і матеріал застібки, бронза, свідчать про невисоке положення жінки в колективі. Втім, інші випадки також не викликають сумніву щодо невисокого рангу померлих. У Курниках виділяються поховання у ямах неординарних розмірів: 4, 14, 19. На їхньому тлі поховання 26 належить до рядових. Інвентар поховання в Мелеєшті складають бронзова фібула і прясло; поховання Синтана-де-Муреш 55 супроводжували тільки аксесуари костюму, 49 – бронзова фібула.

Інгумації з західним орієнтуванням. Опубліковані тільки два комплекси з

двопластинчастими фібулами (Біленьке 9, Ранжеве 14). Комплекс у Ранжевому супроводжувався скляним келихом. Як зазначалося вище, скляні келихи могли належати не до розряду «приношень», а до розряду особистих речей, як і аксесуари костюму.

Кремації. Всього три кремації супроводжувалися двопластинчастими фібулами: Барча 59, Бирлад–Валя–Сяке 341 і Гаврилівка 28. Кремації належать до різних типів. Фібули виготовлені зі срібла з позолотою та з вставками альмандинів (Барча 59), срібла (Бирлад–Валя–Сяке 341), бронзи (Гаврилівка 28). У Бирлад–Валя–Сяке кремація з двопластинчастою фібулою розташовувалася на ділянці кремацій, в Гаврилівці – на великій відстані від поховання 88, інгумації із застібкою такої модифікації: важко припускати родинні зв'язки між похованнями на різних ділянках могильника.

Таким чином, жіночий костюм з двопластинчастими фібулами поширений в обрядовій групі інгумацій з північним орієнтуванням. У переважній більшості двопластинчасті фібули робилися зі срібла і частіше, ніж у половині випадків носилися попарно. Разом з тим, самі двопластинчасті фібули не можуть слугувати показниками високого соціального статусу.

Застосовуючи критерії соціологічного аналізу, запропонованого Н.М. Кравченко, вдалося встановити наступне.

Комплекси *третього і підтипу «а» третього археолого-соціологічного типу*, з сімома і більше посудинами-«приношеннями», у переважній більшості супроводжувалися м'ясною їжею, серед якої переважало м'ясо дрібної рогатої худоби; третина з них включала скляні келихи. На особливу увагу заслуговує комплекс Рідний Край 3 з архаїчними фібулами і вельбарським ліпним посудом. Найбагатші комплекси: Бирлад–Валя–Сяке 541, Ізвоаре VIII, Міхелешень 123.

Поховання *другого археолого-соціологічного типу*, з трьома-шістьма

посудинами-«приношеннями», приблизно в половині випадків супроводжувалися м'ясною їжею; п'ята частина включала скляні келихи.

У групі поховань *першого археолого-соціологічного типу*, з одною-двома посудинами, відсутня м'ясна їжа. Разом з тим, в ній переважають срібні застібки, які носилися парами. Втім, слід зазначити неоднорідність комплексів групи: є комплекси «багатші» і «бідніші».

Крім того, не піддаються соціологічній класифікації інгумації північного орієнтування без посудин-«приношень», інгумації з західним орієнтуванням і кремації. Поховання без посудин-«приношень» супроводжувалися переважно бронзовими фібулами. Ймовірно, можна говорити про невисокий соціальний статус групи. Поодинокі інгумації з західним орієнтуванням і двопластинчастими фібулами розрізняються за «багатством». Те ж саме можна сказати і про кремації.

Висновки. Отже, дослідження соціальної структури черняхівського суспільства показало, що костюм, його деталі можуть виступати у якості самостійного показника соціального статусу людини. Для шару еліти характерні не тільки ювелірні вироби з дорогоцінних металів, в основному зі срібла, але також їх неординарні модифікації. Крім того, у ряді випадків показником статусу є наявність декількох комплектів одягу (Чернелів-Руський 265). У жіночому костюмі, мабуть, у відповідь на соціальний запит, виникає особлива модифікація застібок – двопластинчасті фібули. Варто нагадати, що в даному випадку мова йде про 2,5 % населення (похованих за обрядом ТПП).

РОЗДІЛ 6

ЗАЛИШКИ ОДЯГУ З ПОХОВАНЬ КУЛЬТУРИ ЧСМ

Важливим кроком для реконструкції костюму є дослідження залишків одягу [Гопкало 2007; 2017]. Їх систематичне вивчення – тема окремої роботи. Сьогодні важливо звернути увагу фахівців до знахідок текстилю, щоб уникнути помилок, зроблених раніше, коли подібна інформація ігнорувалася, а фрагменти одягу, що збереглися на металевих деталях костюму просто видалялися при реставрації.

6.1. Історія вивчення текстилю культури ЧСМ

Першим, хто звернув увагу на залишки текстилю на різноманітних предметах з черняхівських пам'яток, склав їх перелік та проаналізував з урахуванням тинини ниток та їх переплетіння, був Е.А. Рікман [Рікман 1975, с.186-190].

Відтоді значно збільшилася кількість знахідок залишків одягу культури ЧСМ. Розвиток текстильної археології: накопичення порівняльних матеріалів, їх систематизація, створення бази даних зразків текстилю різного ґатунку, удосконалення методів вивчення та реставрації; музеєфікація збережених предметів одягу пізньоантичного періоду, безумовно, сприяє проведенню якісного дослідження. Існує велика кількість робіт з текстильної археології, проте для розкриття нашої теми першорядне значення мають ті, що стосуються зразків одягу пізньоантичного періоду і систематичні дослідження текстилю суміжних територій Барбарікуму і в першу чергу монографія Є. Маїка «Текстильне виробництво вельбарської культури» [Maik 2012]. З моменту виходу попередньої книги автора [Maik 1988] пройшла майже чверть століття.

За цей період кількість знахідок текстилю вельбарської культури збільшилася втричі, з 200 до 600. За визначенням автору фундаментальної праці, цього було мало для реконструкції одягу, але прояснило багато питань, пов'язаних з текстильним виробництвом. У будь-якому випадку дослідження заслуговує на особливу увагу. Воно починається з короткого вступу, де обговорюються археологічні репери дослідження: текстильні матеріали проаналізовані, згідно просторово-часових зон вельбарської експансії, за Р. Волонгевичем; міститься коротка історія дослідження вельбарського текстилю, висвітлюється сучасний стан джерел та дослідження; намічаються його цілі; вказуються датські та німецькі праці, що заклали основи текстилезнавства, а також новітні роботи у цій галузі; вступ супроводжує невеликий термінологічний словник. Перший розділ монографії присвячений аналізу текстильних матеріалів і характеристиці прядильного і ткацького інструментарію; другий – місцевому текстильному виробництву; третій – змінам текстильного виробництва у часі; четвертий – імпортом тканинам. Таким чином, монографія являє собою добротне дослідження текстильного виробництва, починаючи від характеристики сировини до готової продукції у вигляді фрагментів текстилю, що включає і фарбовані зразки. Е. Маїк порівнює вельбарські вовняні тканини із середньовічними і відзначає високу якість перших [Maik 1988, s. 118-120, 126].

Серед найважливіших текстилезнавчих досліджень автор називає роботи: Л. Бендер Йоргенсен, М. Халфа, М. Хоффмана, А. Гейера, В.Ф. Стокара, І. Фурманна, К. Шлабо, К. Тідо, С. Мьоллер-Вірінг, Дж.-П. Вайлда [Sage 1932; Fuhrmann 1939-1940; Hoffmann 1964; Wild 1970; 1977; Bender Jørgensen 1986; Schlabow 1976; Geijer 1979; Hald 1980; Ullemeyer, Tidow 1981; Möller-Wiering 2011].

Висновки робіт Є. Маїка, а також численних робіт з текстильної

археології, історії, палеоекономики отримали узагальнення у монографії З.Качмарек «Ткацтво у культурних відносинах Римської імперії і Барбарикумі (I–III ст. н.е.)» [Kaczmarek 2016]. У ній на підставі історичних, археологічних та іконографічних джерел розглядаються питання виробництва і торгівлі текстилем.

6.2. Методи аналізу текстильних залишків і методика роботи

Текстильні залишки досліджуються для отримання інформації про матеріал і характеристики тканини за допомогою *матеріалознавчого аналізу*, що включає методи діагностики сировини (органолептичні³¹², хімічні методи, метод бінокулярної мікроскопії), розширений матеріалознавчий аналіз пряжі (рівномірність пряжі, напрямок окремих волокон в тілі ниток, кількісні характеристики складу ниток, величини волокон в тілі ниток тощо). *Метод структурного аналізу тканини* базується на дослідженні рапорту тканини або плетіння, щільності за основою та утком, характеру натягу ниток та ін. [Глушкова 2004, с. 8, 9]. Для вивчення кольору пофарбованих зразків використовується хімічний хроматографічний аналіз [про його результати див., наприклад: Nockert 1991, р.73; Елкина А., Елкина Е. 2005, с.144].

Крім того, цінну інформацію для реконструкції одягу надає дослідження *мікростратиграфії* текстилю.

У даній роботі використовується метод структурного аналізу і аналіз мікростратиграфії текстилю.

³¹² За допомогою органів почуття.

6.3. Аналіз матеріалів

Отже, за описом у публікаціях поховальних комплексів, власним спостереженням в ході дослідження намиста і підвісок, люб'язним повідомленням колег та іншим обставинам, відомо про знахідки текстилю і шкіри, які походять з 81 поховання культури ЧСМ³¹³ [Гопкало 2017]. Ця інформація не вичерпує, мабуть, всіх наявних фактів, оскільки ще багато поховань не опубліковані, не доступні, багато описані недостатньо повно і не містять інформації про текстильні залишки. Разом з тим, ці дані дозволяють скласти первинне уявлення про джерело.

За ступенем збереження наявні матеріали діляться на: ті, що зберегли структуру і ті, що втратили її або мінералізовані. За даними публікацій відомо, що фрагменти тканин збереглися у поховальних комплексах: Белцата II, 11, Будешть 57, Маслове 71, 84; уривок парчі знайдений в інвентарі багатого чоловічого поховання з Переяслава-Хмельницького 1952-5. На жаль, перевірити цю інформацію не вдалося: перераховані знахідки не виявлено у місцях

³¹³ Белцата II, 1, 11, Бирлад–Валя-Сяке 86, 121, 259, 279, 286, 319, 381, 386, 390, 473, 500, 529, Біленьке 113, 117, Бережанка 5, Боромля 8, 44, Будешть 57, Велика Бугаївка 18, 29, 71, Денчень 145, Жовнине, ур. Пристань 26, Журавка 2, 14, 43, Заводське (Лохвиця) 12, Індепенденца 7, Каборга 8, Кантемирівка курган 1, Компанійці 2, 13, 122, 130, Косанове 1961-4, 1964-1, Кринички 1957-1958/3, Лавриківка, Легедзине 16, 63, Лецкань 4, 5, Мелешть 34, Маслове 71, 84, Міхелешень 319, Могошань 6, 8, Нагірне 46, 59, Одая 21, Переяслав-Хмельницький 1952-5, Ранжеве 4, Рідний Край 3, Романковці 3, Сад 5, Скитка 25, Слобозія-Кішкерень 24, 25, Спанцов 37, 65, Синтана-де-Муреш 26, 40, 65, Тиргу-Муреш V, VIII, Тиргшор 239, Увисла, Черкаси 32, Чернелів-Руський 39, 128, 129, 194, 261, 265, Черняхів 160, 262, Шишаки 39, 115.

зберігання колекцій³¹⁴, проте можливість знахідки фрагментів текстилю, зокрема парчі з Переяслава-Хмельницького, підтвердилася нещодавнім відкриттям фрагменту шовку у похованні Шишаки 39 [Гейко, Рейда, Сапегін 2016] (рис. 6.1).

Фрагмент тканини з волокна рослинного походження зберігся на острозі з поховання Одая 23 [Камелина, Биркина, Мамонова 2017], хоча за описом у публікації, остроги були знайдені у шкіряному мішечку [Никитина 1996, с.16].

Уривки тканини зафіксовано, як свідчить фотографія зі Звіту, у похованні 113 могильника Біленьке [Росохацкий 1989/262, табл. 37: 6], проте матеріал не опублікований, а тканина не досліджувалася спеціально.

Перераховані випадки, скоріше, виключення з правил, оскільки у переважній більшості тканина зберігається на металевих аксесуарах костюму та інших предметах, завдяки окисленню останніх: пропитуючись солями металів, мінералізуючись, вона втрачає свої первинні властивості. З одного боку, процес насичення тканини хімічними речовинами сприяє її консервації, з іншого, – змінює первісну структуру і ускладнює точне визначення. Тому за такими знахідками більш-менш впевнено можна розрізнити характер переплетіння ниток, їхню щільність, зрідка – напрям кручення.

Зразки тканини з **полотняним переплетінням ниток** (рис.6.2) походять з поховань: Жовнине 26, Журавка 2, 14, 43, Компанійці 2, 13, 130, Косанове 1961-

³¹⁴ У фондах Музею історії Молдови не знайдені. Користуючись випадком, хочу від щирого серця подякувати молдавських колег С.С. Рябцеву і головного зберігач фондів Е.Н. Абизова за надану інформацію. Колекція маслівського могильника, вірніше, її залишки, знаходяться в експозиції Черкаського краєзнавчого музею. Залишки тканин там не виявлені. Те ж стосується відомої знахідки парчі.

4 (№3), Косанове 1964-01 (№ 31), Лавриківка, Маслове 84, Одая 21, 23, Попівка 10, Ранжеве 14, Рідний Край 3, Ружичанка 24, Сад 5, Скитка 12, Черкаси 63, Черняхів 264 та ін.

Лавриківка [Супруненко, Гопкало 2014, с. 211, 212]. Сліди тканини зафіксовані на одній з фібул і пряжці³¹⁵. Завдяки солям заліза, на фібулах збереглися шматочки тканини простого полотняного переплетіння з тониною нитки приблизно 0,5 мм [Кукин, Соловьёв, Кобляков, 1989, с. 28]. Матеріал та щільність, зважаючи на стан збереженості фрагменту (тканина являла собою не розгорнутий шматок, а складений втричі), визначити не вдалося. Переплетіння на доступних оглядові поверхнях пружини можна ідентифікувати як полотняне. Нитки основи визначаються за тим, що вони дуже натягнуті та викликали характерну деформацію ниток піткання. Кручення Z-подібне. Напрямок нитки основи простежений за характерною деформацією – впоперек осі пружини фібули і трохи навскіс на окремих ділянках.

Завдяки солям міді, на пряжці збереглися відбитки тканини від одягу, а на потоншеному боці рамки та поблизу – добре вичиненої шкіри від паску. На зворотньому боці рамки виявлено рештки тканини полотняного переплетіння щільністю 20-22 x 18-21 ниток/см з тониною волокон 0,2-0,3 мм та Z-крученням. Структура ткання при цьому нещільна. Матеріал, із якого виготовлено тканину, скоріш за все, вовна. Через хаотичність розміщення прикипілих фрагментів збереженої структури тканини встановити напрямок ниток основи і піткання не можливо.

³¹⁵ Визначення С.В. Маєвської (Полтавський технічний коледж НТУ «Харківський політехнічний інститут») [Кукин, Соловьёв, Кобляков 1989, с. 28].

На фібулі з *Журавки 43* зовні і з внутрішнього боку виявлена тканина з полотняним переплетінням щільністю 18 н/см (рис.б. 2, 6.4).

На фібулах з поховання *Сад 5*, зсередини і зовні, сліди від тканини з полотняним переплетінням ниток щільністю 20 н/см.

Відбитки тканин з **саржевим переплетінням ниток** виявлені на залізних підвісках з комплексів Каборга 8 і Черкаси 32, а також на фібулах з поховань Компанійці 122 і Черкаси 32.

У двох останніх випадках зразки різних типів тканин збереглися пошарово: вони схожі на сендвіч з металевим предметом всередині.

Розглянемо ці комплекси детальніше.

Компанійці 122 (рис. 6. 3). Виразні фрагменти текстилю та шкіри збереглися у похованні 122 могильника Компанійці. У звіті Є.В. Махно і подальшій републікації А.М. Некрасової [Махно 1961, с. 104-108; Некрасова 2006, с.113, рис.74: 4-12] це поховання визначено як вторинне, від якого збереглися уламки черепа і посткраніального скелету, виключаючи кістки рук, грудної клітки і тазу. Спочатку похований лежав на спині з підігнутими вправо ногами. Поховальна яма довжиною 1,9, шириною 0,5-0,9, глибиною 1,4 м; в її північній частині виявлені ліпні горщик і келих, у західній частині – гончарна миска, всередині якої знаходився ще один келих, поряд з мискою уламки рогового гребіня. На відстані 0,1 м на південь від черепа знайдена бронзова фібула (на місці лівого плеча), в 0,3 м на південь схід від фібули (на поясі) бронзова пряжка, біля кісток ніг (колін) глиняне пряслице.

Фрагменти тканини зафіксовані, згідно з планом звіту Є.В. Махно, на дні поховальної ями, біля черепа і біля миски. Найбільший фрагмент текстилю, розмірами 4 x 5 см, зберігся завдяки корозії залізної осі ще однієї бронзової фібули, яку свого часу не розглянули і не визначили автори розкопок і про яку

не згадується у подальшій републікації матеріалів, підготовленій А.М. Некрасовою.

Початкові визначення характеристики тканин дані в роботі, присвяченій дослідженню костюму [Гопкало 2007, с. 52, 53, рис. 6]. З внутрішнього боку бронзової фібули, на пружині і під голкою, збереглися фрагменти тканини з полотняним переплетінням ниток щільністю приблизно 18 н/см (рис.6.4).

Зверху на ній зберігся досить виразний фрагмент грубої тканини з саржевим переплетінням ниток, щільністю ниток основи 11 н/см, і Z-крученням, і іншого матеріалу з гладкою поверхнею, вочевидь, шкіри, пришитою до тканини хрестоподібним швом за допомогою вузької (завширшки 4 мм) шкіряної тасьми, що розлізлася від часу на поздовжні смужки.

Черкаси 32 (рис.6.5). Сліди двох видів тканин збереглися на металевих предметах з поховання Черкаси-центр 32 [Бобровська, Сиволап 2003; Гопкало 2007, с. 51, 52, рис. 3; 4]. В інвентарі поховання, яке, згідно антропологічному визначенню, належало чоловікові 25-30 років, виявлені срібні сережки, пара бронзових фібул, набір з 29 залізних підвісок, дві гончарні посудини. Внаслідок корозії заліза утворилися скупчення по дві, три, чотири, п'ять і дев'ять підвісок; два «кошики» збереглися поштучно.

На пружині фібули №1 з тильного боку і на найбільшому скупченні підвісок зафіксована тканина з саржевим переплетінням ниток. Сліди тканини з полотняним переплетінням ниток збереглися з зовнішньої сторони фібули № 1, внутрішньої сторони фібули № 2 та на підвісках, причому, на фрагменті тканини з фібули № 2 зберігся шов зі стібками 9 і 5 мм.

Два розглянутих вище випадка включали комбінацію з двох різних типів тканини: з полотняним і саржевим переплетінням ниток. Тканина з саржевим переплетінням може бути співвіднесена з вовняною тканиною 7 типу за Е.

Маїком [Maik 1988, s. 30-35; 2012, s. 95, 96]. Зразки такої тканини переважають серед текстильних залишків вельбарської культури: вони знайдені в Любовідзі, Одрах, Венсьорах, Гронові, Дембчині, Дравску на Польському Помор'ї та інших пам'ятках. Судячи зі знайдених у торф'яниках на півночі Європи текстильних виробів, саме ця тканина йшла на виготовлення плащів.

Тому можна припустити, що фібулами застібався якийсь одяг з більш тонкої вовни полотняного переплетіння; цей одяг, судячи з залишків шва на фібулі з Черкас, був шитим. Верхнім одягом слугував плащ, виготовлений з грубої тканини і шкіри. Слід зазначити, що фрагмент шкіри був пришитий до тканими акуратним швом. Не виключено, що сліди швів у останньому випадку пов'язані не з типом одягу, а зі способом його декорації, наприклад, шкіряною аплікацією на плечах, або зі слідами ремонту.

Звертає на себе увагу той факт, що зразки тканини з саржевим переплетінням ниток виявлені у похованнях другої фази відносної хронології культури ЧСМ. У більш пізніх комплексах траплялися фрагменти тканин з полотняним переплетінням ниток. Ця теза добре ілюструється залишками текстилю на двопластинчастих фібулах. Складається враження, що носії культури ЧСМ відмовилися від грубого верхнього одягу (плащів) і почали виготовляти та використовувати одяг з тонких тканин переважно полотняного переплетіння, який скріплювався фібулами і накривав їх зверху.

У якості яскравих аналогій слід згадати прекрасні зразки шитого одягу з примітивним кроєм з торф'яників Північної Європи, що збереглися завдяки унікальним природним умовам, і інтерпретованих дослідниками як одяг населення північних римських провінцій [Erdrich, v. Carnap-Bornheim 2004, S. 69, 70, 99, 100, Taf. 42-44]. У Торсбергі знайдені чоловіча туніка і штани, у Дамендорфі – штани з тонкої вовни.

6.4. Виготовлення одягу у носіїв культури ЧСМ

Інтерес до дослідження різних аспектів текстильного виробництва культури ЧСМ стимульований розвитком текстильної археології як самостійної галузі науки. Завдяки дослідженням в цій області, систематизовані знання про сировину, інструментарій, технології, організацію виробництва і торгівлі.

6.4.1. Загальні відомості про текстильне виробництво у римський період. Наведемо відомі з літератури дані про процес виготовлення одягу у римський період від вибору сировини до готового одягу. Потім проаналізуємо інвентар культури ЧСМ на предмет виготовлення одягу.

У римський період відомий текстиль з ниток рослинного (льон, конопля, бавовна) і тваринного (вовна, шовк) походження.

На жаль, через кліматичні і природні умови європейського континенту текстиль рослинного походження погано зберігається у ґрунті, на відміну, наприклад, від сухого клімату піщаного ґрунту Єгипту, де лляні тканини в повній мірі зберігають свої властивості.

Крім того, особливих умов вимагало і вирощування льону: піщаних алювіальних ґрунтів поблизу джерела води. Разом з тим, льон був поширений у германців, про що є свідчення Тацита [Tac. Germ.17] і археологічні дані: в Північно-Західній Німеччині більшість збережених тканин – лляні з полотняними переплетіннями, що пояснюється локальними відмінностями Вільної Германії [Kaczmarek 2016, s. 141]. Льон і вовна використовувалися носіями культур Польського Помор'я [Kaczmarek 2016, s. 150, прим. 74]. У північних римських провінціях використовувалися конопля і бавовна [Wild 1970, p.15-19].

6.4.1.1. Структура вовни. Вовна – волосяний покрив шкіри у тварин складається з: остьового або покривного волосся різної довжини і товщини, і

пухового або підшерстя.

6.4.1.2. Підготовка вовни до прядіння. Як зазначає у своїй роботі З. Качмарек, з посиланням на Дж.-П. Вайлда, стрижка овець у Північній Європі відбувалася пізньою весною або на початку літа, день обирався теплий і сонячний. Вже в процесі стрижки вовна сортувалася: відокремлювалося волосся, непридатне для прядіння, решта – очищалася від забруднень, ковтунів (волосся, зліплене в грудки); останнім етапом було прання. Миючий ефект досягався за допомогою різних засобів. Відомо, що в Єгипті і Юдеї для цього застосовувалися хімікалії, на півночі Європи – корінь мильнянки лікарської (*Saponia officinalis*). Кінцевою метою прання вовни було відділення ланоліну, який використовувався як лікарський засіб. Наступним етапом було вичісування вовни для отримання чесаної або камвольної вовни. На цьому етапі вовна сортувалася. Для цього використовувалися два гребені: на один насаджувалася вовна, іншим вона вичісувалася для вилучення найдовшого волосся, потім довгих пасм, пухова вовна залишалася на гребені. Для вичісування шерсті використовувалися металеві гребені. Рогові не були придатні для таких цілей, хоча їх використання не виключається [Maik 2012, s. 62].

Сцена вичісування вовни зображена на фресці з валяльної (повстяної) майстерні Верекундуса в Помпеях (за іншою версією, ця майстерня спеціалізувалася на чищенні та ремонті) [Kaczmarek 2016, s.162].

Відомо також, що вовна перед прядінням фарбувалася. В античному світі для фарбування текстилю використовувався пурпур (діброміндіго), який отримували з молюсків *Murex brandaris*, *Hexaplex trunculus*; індиго (індиготин) – з листя рослини індігосфера (*Indigofera tinctoria*), що проростає в Індії; коріння марени фарбувальної (*Rubia tinctoria*) використовувалися для надання тканинам червого-помаранчевого, резеди (*Reseda Luteola*) – жовтого, вайди

фарбувальної (*Isatis tinctoria*) – синього кольорів. В даний час ці барвники синтезують штучно.

Зокрема, для одягу, знайденого в північних римських провінціях використовувалася марена фарбувальна [Erdrich, v. Carnap-Bornheim 2004, s. 69, 70, taf. 44]. Так, завдяки хімічним аналізам текстилю одягу з поховання в Хьогомі, встановлено, що жовтий колір досягався фарбуванням резедою; червоний – мареною фарбувальною, а також виходив з комах роду *Porphyrophora* з сімейства *Margarodidae* *Porphyrophora polonica* (кошеніль³¹⁶); синій – екстрагувався з коренів вайди фарбувальної; зелений виходив змішуванням жовтого та синього [Nockert 1991, p.72, 73].

Тканини вельбарської культури фарбовувалися у відтінки від світло-бронзового до коричневого, для чого використовувалися відповідні рослини [Maik 2012 s. 87-91, Tab. 6].

Мареною фарбувальною та індиго пофарбовані тканини рязано-окських могильників [Елкина А., Елкина Е. 2005, с.144].

6.4.1.3. Пристовування для прядіння. Для прядіння використовувалися прядка і веретено. Як прядка, ймовірно, міг використовуватися гребінь на довгій ручці, який застосовувався для вичісування вовни. Останнім часом запропоновано інтерпретувати дерев'яні вироби IV ст. з Пантікапея як прядки [Федосеев, Чевелев 1999], а не туалетні палички, як вважалося раніше [Сокольский 1971, с. 220].

Стародавні веретена за конструкцією діляться на три групи. Першу з них складають вироби максимальної довжини. Вони спиралися на землю або підлогу приміщення, а якому працювали пряжи. У другу групу об'єднані

³¹⁶ Конешіль – комаха, що дає фарбувальну яскраво-червону речовину, а також сама ця речовина.

підвісні веретена, завдяки яким отримували тонку нитку, і, нарешті, третю групу – веретена, які використовувалися при виготовленні мотузок [Мальшев 1950, с.15-20].

У конструкцію всіх різновидів входило власне веретено – звужена з двох кінців, дерев'яна паличка, до 25 см завдовжки, на яку надягалось прясло, що виконувало функцію маховика. Конструкцію підвісного веретена доповнював металевий гачок, що вгвинчувався у верхню частину веретена.

Античні майстри робили веретена з дерева, кістки і бурштину³¹⁷. Їх довжина, судячи зі знахідок з північних провінцій, коливалася в межах від 12 до 25 см, а діаметр в місці максимального розширення досягав одного см. На звалищі в Віндоніссі знайдено 60 дерев'яних і шість кістяних веретен [Kaczmarek 2016, s. 162, цитована література].

Прясла виконували в веретені функцію маховика. Пряслиця робили з глини, каменю, олова, бурштину. Вони належать до найбільш численної категорії знахідок, пов'язаних з прядінням. Вага пряслиця і тонина, що отримували при прядінні волокна, перебували в прямій залежності: чим легше було пряслице, тим тонше нитку можна було отримати. Так само співвідносилися довжина веретена і вага пряслиця. Таким чином, за вагою пряслиця можна судити про довжину веретена і тонину волокна, а за його діаметром – про міцність скручування нитки. Якість же нитки залежала від характеристик кужелі: складалася вона з пуху, волосся або була змішаною. Вага пряслиць коливалася від 150 до 400 г [Kaczmarek 2016, s. 168, цитована література].

³¹⁷ Фізичні властивості бурштину не сприяли прядінню і з приводу призначення бурштинових веретен в літературі ведеться дискусія [див.: Kaczmarek 2016, s. 162, 163].

Не випадковим був і напрямок скручування нитки зправа наліво (S) і зліва направо (Z). На заході римської імперії переважала праве, Z-кручення, на сході ліве, S-кручення.

На пам'ятках I–III ст. на території Польщі тонина ниток в тканинах коливалася від 0,1 до 1,33 мм, але переважає 0,3-0,5 мм. Зустрічається ZZ, ZS, SZ кручення ниток, проте переважає ZZ-кручення. Найбільшу схожість ці тканини виявляють з синхронним датським текстилем і відрізняються від знайдених в Німеччині, більш грубих, тонина яких перевищує один мм [Kaczmarek 2016, s. 169, цитована література].

Експериментально вдалося встановити, що досвідчена пряжа могла спрясти 20 м пряжі за годину; для виготовлення тканини розмірами 70 x 70 при щільності 12 н/см треба було б 1680 м волокна; досвідчений ткач може виготовити 70 см тканини за день. З історичних джерел відомо, що в Швеції XVIII ст. виготовлення одягу для всієї родини займало у жінки близько восьми місяців, при цьому використовувався горизонтальний ткацький верстат і механічна прядка, що значно прискорювало процес [Kaczmarek 2016, s. 165].

6.4.1.4. Пристосування для ткацтва. Тканину отримували на вертикальних ткацьких верстатах. Конструкція такого пристосування була надзвичайно проста. Ткацький верстат складався з рами і перекладин. Окрім стаціонарних частин, для його роботи були необхідні грузила і інструмент для ущільнення тканин.

У Римі і провінціях ткацтвом займалися майстерні, де поряд з жінками працювали і чоловіки-ткачі. Причому, на прикладі організації текстильного виробництва Помпей відомо, що існувала розвинена спеціалізація виробництва: в одних майстернях вовну мили і чистили, в інших – фарбували, у третіх підновляли фарби на полинялому одязі, у четвертих робили сукно, у п'ятих –

повість. Майстерні розташовувалися в спеціальних, обладнаних для цього приміщеннях, розташованих біля входу в будинок. Між чоловіками і жінками існував розподіл праці: жінки пряли, чоловіки ткали [Ляпустин 1988, с.73].

6.4.1.5. Виготовлення одягу. Судячи з іконографічних даних, прийамні частина одягу робилася на замовлення як від приватних осіб, так і для потреб армії. Поряд з цим існували лавки, які торгували певним видом готового одягу [Kaczmarek 2016, s.71].

6.4.2. Обробка сировини, прядіння, ткацтво та шиття у носіїв культури ЧСМ.

Черняхівські старожитності вважаються добре вивченими – історіографія черняхівської культури налічує сотні робіт, в деяких з них зачіпалися питання стародавнього виробництва, в тому числі прядіння, ткацтва та шиття [Рикман 1975, с.186-191; Магомедов 2001, с.104-105].

6.4.2.1. Сировина. За наявними в нашому розпорядженні даними, текстиль культури ЧСМ був виготовлений із сировини рослинного і тваринного походження. Наявність в ареалі культури рослин, придатних для виготовлення тканин, зокрема льону, підтверджується даними палеоботаніки [Пашкевич 1991, с.19], а в складі стада 30 % становила дрібна рогата худоба [Гопкало, Рудич 2017, с. 76].

З інструментарію, необхідного для виготовлення пряжі, в інвентарі культури ЧСМ зустрінуті металеві гребені, які використовувалися для вичісування вовни. Втім, з приводу функціонального призначення цих предметів існувало кілька версій [Левада 1999]. Вони розглядалися, по-перше, як культові предмети, по-друге, як пов'язані з риболовлею, а саме такі, що використовувалися при виготовленні рибальських сіток, по-третє, як інструментарій ткацтва.

Зони концентрації металевих гребенів фіксуються на півдні Скандинавії і в ареалі культури ЧСМ, рідше зустрічаються вони у Центральній Європі. В античних містах Північного Причорномор'я металеві гребені не відомі – швидше за все, там користувалися дерев'яними.

6.4.2.2. Пристосування для прядіння. Для прядіння використовувалися прядка і веретено. Оскільки, будучи дерев'яними, вони не збереглися – про їх конструкцію можна судити за античним зразкам і деталям з металу та глини – бронзовим гачкам і пряслицям, які добре зберігаються в ґрунті.

Бронзові³¹⁸ вироби, які отримали в літературі назву «ключкоподібні шпильки» представляли собою невеликі, довжиною 25-30 мм, вироби з бронзового дроту діаметром 1-1,5 мм з гачком на одному кінці і гвинтом на іншому: на останньому нерідко зберігаються залишки дерева: верби, листяної породи. Їх призначення стало зрозумілим не відразу: передбачалося, що це деталі дерев'яних скриньок [Сымонович 1975]. На даний момент не викликає сумніву, що такі предмети використовувалися для веретена [Maik 2012, s. 57, rys. 88], зокрема – підвісного³¹⁹.

Іншою деталлю веретен слугували прясла. Прясла належать до наймасовішої категорії знахідок, виключаючи, зрозуміло, кераміку. Вони знайдені головним чином у жіночих похованнях, хоча трапляються винятки. Пара прясел, згідно з проведеним дослідженням, є ознакою жіночого поховання [Гопкало 2011, с. 183; Gopkalo 2011, p. 68].

³¹⁸ Сплави, з яких виготовлені гачки розрізняються навіть в межах однієї пам'ятки (Коблеве) і належать до 3, 4, 5 типів сплавів, за Т.Б. Барцевою та І. Н. Чернихом.

³¹⁹ Практичне застосування див. тут:

<https://www.youtube.com/watch?v=HRTN4a65fD0>

За результатами іншого дослідження, метою якого було виявлення соціальної стратифікації носіїв культури ЧСМ за матеріалами інгумацій з північною орієнтацією, предметами домашнього виробництва, в тому числі веретенами, супроводжувалися 17,4 % комплексів. Їх частка зростає в залежності від кількості посудин-«приношень». Нерідкі випадки, коли у поховання клали два або більше пряслиць. Поховання «пряль» відомі в ареалі культури ЧСМ (Ружичанка 19, Бережанка 5, Денчень 371, Мухелешень 149, Романківці 8). В інвентарі денченської могили, окрім трьох прясел, знайдена срібна ключкоподібна шпилька і кістяне веретено. Частка поховань з двома пряслами має максимальне значення у похованнях третього археолого-соціологічного типу, за Н.М.Кравченко, тобто з сімома і більше посудинами-«приношеннями». Таким чином, наявність декількох комплектів аксесуарів костюму, подвоєння або потроєння стандартного набору предметів домашнього виробництва, швидше за все, є самостійним соціологічним показником для поховань високого соціального статусу [Гопкало 2016, с. 77, 78].

Крім того, пряслиця розглядалися як етнографічна ознака: на основі співвідношення різних типів зроблена спроба реконструкції культурно-етнічного складу її носіїв [Магомедов 2015]. З роботи випливає висновок: «постепенная унификация форм черняховских прясел является отражением процесса стирания рецидивов племенной и клановой разобщенности, отражением в материальной сфере процесса укрепления единства «готского народа»».

Разом з тим, і визнання форми прясла етнографічною ознакою, і тим більше остаточний висновок роботи викликають серйозні заперечення. Так, досить наочно їх спростовують матеріали могильника Біленьке з виразним ліпним посудом «невельбарської» традиції і пряслами «вельбарських» типів і,

навпаки, у похованні 210 з ліпним кумпфом з прокресленою свастикою і пряслон, виточеним з амфорної стінки, які характерні для південних пам'яток.

Гадаю, логічніше за все пояснити переважання однієї форми пряслиць стандартизацією інструментів для прядіння в ареалі культури ЧСМ.

6.4.2.3. Пристосування для ткацтва. Як зазначалося вище, у конструкцію ткацького верстата входила рама, перекладки, грузила, спеціальним інструментом заправлялося волокно, спеціальним інструментом підбивалася тканина. Так, наприклад, у давньоруський період роль останнього виконував дерев'яний предмет – мініатюрна копія меча. Через зовнішню схожість дослідники вважали його дитячою іграшкою [Смирнова 2000]. Серед виробничого інвентарю культури ЧСМ такі речі не відомі. Швидше за все, виготовлені з дерева, вони не зберігалися. З перерахованих деталей верстата повсюдно зустрічаються глиняні важки і кістяні палички для заправки нитки.

Звичайною знахідкою на черняхівських поселеннях є ткацькі важки пірамідальної або усіченоконічної форми з отворами у верхній частині. Вони робилися з глини та обпалювалися. Втім трапляються екземпляри, які тільки трохи підсушувалися, але не обпалювалися, тому виникають певні труднощі з їх фіксацією в археологічних об'єктах, реставрацією і подальшим зберіганням.

Численні кістяні вироби серед черняхівських старожитностей, які інтерпретувалися в літературі як «проколка», «писала», очевидно, належали до деталей ткацького верстата. На підставі аналізу різночасових шарів давньоруського Новгороду був зроблений висновок, що саме такі предмети використовувалися для ущільнення ниток в тканинах. Із заміною вертикального (домашнього) верстата на горизонтальний (ремісничий) зникли і деякі інструменти для його обслуговування, в тому числі кістяні проколки [Смирнова

2000].

6.4.2.4. Приміщення для ткацтва. Сліди ткацьких вертатів знайдені на черняхівських поселеннях неодноразово. Вони розташовувалися як в наземних (Лепесівка, Будешть, Зегайкани, Комрат, Мирзешть, Обухів-1), так і в поглиблених (Делакеу) приміщеннях [Рикман 1975а, с.188]. Вірогідно, залишки вертикального ткацького станка зафіксовані у напівземлянці № 1 селища Делакеу у Молдові, єдиному на поселенні поглибленому приміщенні [Рикман 1967]. Воно являло собою овальну в плані, орієнтовану довгою віссю в напрямку північ-південь, розмірами 3 x 2,1 м, споруду, глибина якої в давнину становила 0,85 м. Стінки його частково обмазані глиною, в центральній частині вирита яма овальної форми розмірами 2,15-1,7 м, глибиною 0,25 м від рівня підлоги. Тут простежено сліди обвуглених стовпчиків і кілочків, що слугували опорою даху, або ніжок меблів. Швидше за все, споруду захищала від негоди двосхилий або конусоподібний, очевидно, солом'яний дах. Чотири кілочки, діаметром 7 см і заввишки 8 см кожен, утворювали лінію довжиною 45 см, уздовж якої знайдено 14 глиняних важків конічної і пірамідальної форми. У приміщенні відсутній обпалювальний пристрій, що свідчить про те, що вона могла експлуатуватися тільки в теплу пору року.

Однак частіше деталі ткацьких верстатів виявлені в житлових спорудах. Так, наприклад, на Лепесівському поселенні ткацький верстат розташовувався в одній з кімнат-камер «довгого будинку» [Рикман 1962, с. 131].

6.4.2.5. Швацькі інструменти. В інвентарі культури ЧСМ до швацьких виробів належать бронзові або залізні голки, які часто зберігаються в кістяних футлярах-голечниках. Вони зустрічаються значно рідше, ніж прясла і супроводжують як жіночі, так і чоловічі могили, що видається цілком логічним, з огляду на потребу в ремонті одягу. У деяких випадках голки в футлярах

зберігаються разом з підвісками-амулетами у торбі, підвішеної до пояса, що сягає колін (Міхелешень 2, Сад 5). Голки супроводжують деякі зі згаданих вище поховань «пряль». Так, в жіночій могилі високого соціального статусу Денчень 371, у дерев'яній скринці, інкрустованій бронзовим дротом, знаходилися: шість «скроневих» кілець (одне срібне і п'ять бронзових), голечник з двома голками, два бронзових кільця (від веретена), срібна ключкоподібна шпилька; поруч зі скринькою лежав залізний ніж, кістяне веретено і три глиняних прясла [Рафалович 1986, с.109-111].

Висновки. Таким чином, залишки одягу з тканини і шкіри в деяких випадках зберігаються в ґрунті. За ступенем збереження їх можна розділити на так, що зберегли і такі, що втратили свою первісну структуру. За наявними даними, фрагменти текстилю або шкіри зафіксовані у 81 похованні культури ЧСМ. Проте проаналізовані лише деякі із зразків. Згідно з результатами аналізу, текстиль виготовлений з ниток рослинного (Одая) і тваринного походження: шовку (Шишаки) та вовни (інші). Серед досліджених зразків трапляється вовняна тканина з полотняним і саржевим переплетінням ниток. Щільність першої становить 18-22, другий 11 н/см н/см. На одному із зразків зафіксовано фрагмент шва, на іншому – шматок шкіри, пришитий до тканини. Перший ймовірно належить нижньому одягу, другий – верхньому (плащу або накидці).

Текстильне виробництво в римський період було товарним, існував розподіл праці, розвивалася торгівля. В ареалі культури ЧСМ прядіння і ткацтво розвивалися як домашні виробництва. Веретена входили до інвентарю жіночих поховань; поховання представниць високого соціального статусу супроводжували деталі веретен, виготовлені зі срібла (Денчень 371), їх кількість подвоювалася або потроювалася. Мабуть, уявлення, широко поширені в античному світі, що започатковані ще в традиції патріархальної сім'ї, де

господиня будинку виступала організатором домашніх робіт, в тому числі прядіння, частково втрачені в I ст. н.е. з еволюцією ткацтва, появою спеціалізації, майстерень, торгівлі, у «варварів» продовжували існувати. Не виключено, що предмети, пов'язані з прядінням і шиттям наділялися магічними властивостями, з огляду на знахідки голок разом з амулетами.

Окрім цього, можна припустити, що одяг міг декоруватися. Вповні можливо, що черняхівські ткалі виготовляли декор для одягу, як це робилося в римі та в провінціях, але, на жаль, жодного доказу цього немає.

На жаль, на цьому інформація про костюм, заснована на археологічних джерелах, обмежується. В даній ситуації доцільне залучення інших видів джерел, зокрема образотворчих.

РОЗДІЛ 7

РИМСЬКИЙ ПРОВІНЦІАЛЬНИЙ И ВАРВАРСЬКИЙ КОСТЮМ ПЕРІОДУ ПІЗДНЬОЇ АНТИЧНОСТІ ЗА ДАНИМИ ІКОНОГРАФІЇ

Аналіз археологічних джерел (деталей костюму, вбрання або так званого археологічного костюму, текстильних залишків одягу), на жаль, надає досить обмежену інформацію про костюм. За винятком дуже рідкісних, практично унікальних, випадків, коли завдяки особливим природним умовам, сприятливим для консервації органічних речовин, одяг та інші деталі костюму зберігаються цілком, можна робити висновки тільки про вбрання: про склад деталей костюму та їх розташування. Велика частина інформації про одяг, його різновиди, силует, крій, колір, головні убори, взуття залишається недоступною. Саме тому залучення інших видів джерел представляється виправданим і навіть необхідним. Серед них у першу чергу важливі іконографічні дані.

Систематично іконографічні дані вивчає мистецтвознавство. Як окрема галузь наукової діяльності, мистецтвознавство має власні методи і часто дослідження на основі образотворчих джерел і дослідження по археології або історії проводяться паралельно. Проте, слід визнати, що надзвичайно корисними виявляються міждисциплінарні дослідження, де аналіз іконографічних джерел проводиться археологом або істориком.

В цій главі продемонстровані можливості такого підходу. Але її головне завдання – проаналізувати одяг і аксесуари мешканців найближчих до ареалу культури ЧСМ римських провінцій, з якими, очевидно, доводилося стикатися варварам; зовнішній вигляд варварів (германців, даків, сарматів, аланів) на пам'ятках римської пропаганди та інших іконографічних пам'ятках, що передують за часом утворенню культури ЧСМ, і синхронних.

Зрозуміло, що невеликий за обсягом тематичний розділ в рамках комплексного дослідження не може відповісти на всі питання, що виникли в ході основного дослідження, не може бути вичерпним. Саме тому в нього увійшли сюжети, найбільш важливі для нашої теми.

7.1. Костюм Дакії, Паннонії, Норику, Мезії. Провінціально-римські прототипи у костюмі культури ЧСМ

Розглянемо костюм народів найближчих римських провінцій: Дакії, Паннонії, Норику і Мезії, а також власне римські, загальні для всієї території імперії.

7.1.1. Дакія. Костюм доримської Дакії відомий за іконографічними пам'ятками, найяскравіші з них – це колона Траяна в Римі і трофей Траяна в Адамкліссі [Sichorius 1900; Florescu 1961]. Дакійський чоловічий костюм включав туніку, штани, плащ або куртку-каптан (рис.7.1). Думки щодо жіночого костюму полярні. Одні дослідники вбачають в ньому етнографічний дакійський костюм, причому, аж до аналогій з етнографічним румунським [Рикман 1986, с. 25], інші – вважають, що він позбавлений етнографічних рис і відтворює античний жіночий костюм [Istvanovits, Kulcsar 2001, p.139, fig.1] (рис.7.2) Ці пам'ятки створені майстрами різного художнього рівня з різним ступенем реалістичності і точності зображень.

Між тим, спроби відшукати прототипи черняхівським прикрасам для волосся з поховань дівчаток-підлітків, показали, що зображення на рельєфах відрізняються. На колоні Траяна зображені жінки з головою, вкритою шматком тканини як хусткою (рис. 7: 1), а дівчатка з розпущеним волоссям або зібраним у зачіску (рис. 7: 2). Античний художник відзначив зовнішні відмінності між дорослою жінкою і дівчиною, дівчинкою.

На рельєфах трофея Траяна в Адамкліссі у дорослих жінок волосся зачесане назад і не покрито [Florescu 1961 fig. 228, 229] (рис.7. 2).

Підкорення Дакії Траяном, перетворення її в одноіменну римську провінцію, єдину на лівому березі Дунаю, істотно відбилося на складі населення: сюди переселялися легіонери і члени їх сімей головним чином з найближчих римських провінцій. Жіночий костюм супроводжували певні типи фібул (типи 8a5, 11a-11c, 12, 20b3-20b4), що походили з Далмації, Паннонії, Норика, Мезії: їх носили на плечах попарно і іноді з'єднували ланцюгом з підвісками [Cociş 2004, p. 160, Pl. CLXXII-CLXXVIII] (рис.7. 3).

7.2.2. Паннонія, Норик. Як відомо, римляни з'явилися в Паннонії через п'ятдесят років після останньої кельтської «хвилі», у I ст. н.е. До їх приходу північно-західну частину Паннонії займали бойї, на південь від них, на північному заході, тауриски, на південному сході мешкали еравіски, і, нарешті, в районі Сірмія – скордиски [Fitz 1980, p. 141].

Жіночий костюм Паннонії і Норика, відомий за надгробками середини II – першої половини III ст. н.е.³²⁰, зберіг своєрідність етнографічного кельтського костюму, незважаючи на романізацію населення провінцій [Garbsh 1965; Rothe 2009; Carroll 2012]. Кельтський жіночий костюм з'єднувався фібулами на плечах, включав гривну і браслети.

М. Керролл наводить як приклад надгробок з Сентендре, Паннонія (нині Угорщина), на якому зображена сім'я з трьох осіб. Жінка в місцевому костюмі, який включає нижній та верхній одяг, скріплений фібулами, до яких прикріплені кільця, пасок, головний убір, в правій руці – веретено; бородатий

³²⁰ Останнім часом, завдяки ініціативі вчених різних країн, дані про іконографічні пам'ятки Риму і провінцій, зокрема, про круглу скульптуру, рельєфи, надгробки, їх зображення стали доступні в інтернеті: Ubi Erat Lupa.

чоловік, одягнений в тогу, судячи з напису, – легіонер-ветеран; посередині композиції хлопчик; в нижньому фризі – сцена жертвопринесення мертвим – візок з візником, правіше – триногий стіл з посудинами, служниця (рис. 7.4). Згідно М. Керролл, жінка одягнена в костюм місцевого племені еравісків, чоловік – в римську тогу.

Уявлення про те, як могли виглядати прикраси волосся, головні убори дівчаток, дає надгробок з Горсіума³²¹ в Нижньої Паннонії (рис.7.5). На ньому зображені дві фігури в повний зріст. Чоловік одягнутий в туніку з рукавами і тогу, в лівій руці тримає свиток, на мізинці лівої руки – перстень. Лівіше, трохи попереду, зображена дівчинка. Вона одягнута в туніку з рукавами і накидку з вишитим краєм, в її руках скринька. Волосся дівчинки коротке, до плечей, чубчик. Налобний віночок з тонкої металевої пластинки або текстилю зафіксований на голові відрізком тасьми і прикрашений над чолом декількома намистинами [Mander 2013, p. 309; Nr. 712; Ubi Erat Lupa, <http://lupa.at/4575>].

У колі можливих прототипів жіночого костюму культури ЧСМ найбільш значною представляється подібність базової моделі жіночого костюму Дакії, Паннонії і Норика (костюм типу 1, за Дж. Гарбшем).

Портрети подружньої пари в повний зріст поміщені на західній, вузькій, стіні язичницького склепу в Бешці³²² (рис. 7.6). Чоловік одягнений в білу туніку з сіро-чорними орбікулами, його фіолетовий гіматій застібнутий на правому плечі фібулою. Знизу плащ прикрашений коричневим декором – табліоном – у формі ромбу. Поясний одяг чоловіка (збереглося зображення однієї ноги коричневого кольору). Зліва від чоловіка зображена жіноча фігура. Вона

³²¹ Археологічний парк Горсіум (Угорщина).

³²² Фрески виставлені для огляду в залах музею Воєводини (м. Нові Сад, Сербія).

збереглася гірше, але окремі частини одягу все ж таки можна відновити. На жінці головний убір у вигляді тюрбана, руки жінки зігнуті в ліктях і підняті – в її долонях квітка. На жінці довга жовтувата далматика, на правому плечі – біла палла.

На протилежній, східній, стіні поміщені зображення трьох жіночих фігур (рис.7.7). Дві з них в синіх туніках, червоних хітонах, пояси сині, окантовані чорним. Зелений гіматій на плечі, намисто білого кольору на шиї. Над жіночими головами круглі німби, в лівій руці скіпетри, в правій руці жінки, що стоїть праворуч – ваги, посередині – свиток, ліворуч – веретено. Таким чином в давньоримській міфології представлялися Парки – богині долі.

Південна, довга, сторона, розділена на чотири частини, в трьох з них – життєпис чоловіка, в четвертій, крайній праворуч, фігура молодої жінки, ймовірно, дружини, в червоно-коричневій з вертикальними чорними смугами, далматиці і білій паллі на плечах. Волосся жінки зібране у вузол на голові. У наступному справа наліво секторі молодий чоловік в головному уборі циліндричної форми, білій туніці, що прикрашена чорними орбікулами і парагаудами, на його плечах короткий плащ – сагум, на шиї булла, в правій руці – прапор, в лівій – виноградне гроно (рис.7. 8). У наступному, третьому, секторі той же персонаж у синій туніці з жовтими орбікулами, підперезаний червоним паском, на плечах білий плащ, у правій руці конічний келих, у лівій – глечик (рис.7.9). В крайньому секторі зліва чоловік у білій короткій туніці з темними орбікулами і парагаудами, із золотою лунницею на шиї, несе блюдо з рогаликами-калачами (рис.7.10).

Північна стіна склепу прикрашена декоративними композиціями: верхній ярус містить сцену з павичами, середній прикрашений геометричним орнаментом, а нижній – зображеннями зрізу каменю, мармуру.

Сюжетні композиції також містять рослинні і геометричні декоративні елементи [Marijanski-Manojlović 1987, s. 17-25].

7.2.3. Мезія. Мезія (нині Болгарія, Сербія, Румунія, Україна) була приєднана в I ст. до н.е. – I ст. н.е. До складу Нижньої Мезії з II ст. до середини III ст. входили Ольвія і Тіра. Романізація населення відбувалася нерівномірно. Найсильніше вона торкнулася населення Північно-Західної Болгарії, поселень поблизу лімесу, великих міст та великих сільських господарств – *villa rustica*. Тут у чоловічому костюмі переважають туніка і сагум, в жіночому – туніка і палла, в III ст. з'являється туніка з довгими рукавами і далматика. У еллінізованого населення Чорноморського узбережжя зберігався класичний грецький костюм – хітон і гіматій. Вважається, що фібули використовувалися виключно для дорожнього верхнього одягу – накидки або плаща. У повсякденному житті перевага віддавалася гіматію і паллі – одягу, що драпувався навколо тіла. З II ст. н.е. в провінції використовуються фібули місцевого виробництва, а не Далмації або Паннонії, як раніше [Генчева 2004].

Іконографічні пам'ятки Мезії та Малої Скіфії IV ст. – склепи на некрополі (Вімінацій) або окремо розташовані усипальниці (Дуростор) пізньоримського часу, на стінах яких збереглися фрески, що представляють ранньовізантійський чоловічий та жіночий костюм [Korać 2007; Атанасов 2014]. Поминально-поховальний сенс композицій не зменшує достовірності зображення персонажів і їхніх костюмів, а в деяких випадках, наприклад, Дуросторі, дає повне уявлення про склад одягу вельможі вищого рангу.

Усипальниця датується першою половиною – серединою IV ст. Сімейний портрет поміщений в центрі північної стіни усипальниці, зліва – служниця з глечиком і ковшем, праворуч – з рушником. На східній стіні послідовно зліва направо – служниця з дзеркалом, слуга зі складеною удвічі тунікою, слуга з

широким парадним паском. На західній стіні зліва направо: слуга з плащем, слуга зі штанами, служниця з курильницею. Таким чином, сцени вмивання, обкурювання пахощами, одягання інтерпретуються як пов'язані з інавгурацією [Иванов, Атанасов, Донеvски 2006, р. 398; Атанасов 2014].

Власник гробниці зображений одягненим в блідо-жовту туніку з довгими рукавами, прикрашену коричневими орбікулами і манжетами. Над тунікою червоно-коричневий плащ, застібнутий на правому плечі золотою фібулою з цибулеподібними кнопками. Знизу плащ прикрашений аплікацією у вигляді пурпурно-фіолетового ромбу. Чоловік взутий у відкрите взуття, сандалі (кампагі). У правій руці він тримає свиток (рис. 7.11).

Жінка стоїть праворуч трохи позаду чоловіка, ліва її рука лежить на плечі чоловіка, в правій руці – квітка. Жінка одягнена в коричневу туніку з довгими рукавами, поверх туніки – в далматику білого, зеленого і золотистого кольору, на шії і грудях дорогоцінна прикраса. Темне волосся покрите хусткою з орнаментом, під якою видно прозору вуаль – характерну східну рису головних уборів заміжніх жінок аристократичного походження, римських матрон (рис. 7.11). Служниця з предметами для вмивання (гличиком і ковшем) – шатенка з довгим розпущеним волоссям, у вухах сережки, одягнена в туніку кольору охри з темними клавами. Служниця з рушником зачесана так само, як і служниця з гличиком, але одягнена у блідо-сіру туніку. Служниця з курильницею відрізняється від попередніх зачіскою, багатими сережками з підвісками, шийними прикрасами: намистом і гривною. Вона одягнена у червону далматику з темними вертикальними смугами. Навпроти служниці з курильницею, на протилежній стіні, останній жіночий персонаж процесії – служниця з дзеркалом. У неї довге розпущене волосся, сережки, довга коричнева далматика з темними смугами. Слуга в підперезаній синій туніці,

білих штанах і сандалях (рис. 7.12). Він несе на плечі поясний одяг господаря, а в руці – його взуття. Слуга, який несе складену вдвічі світло-жовту туніку з коричневими орбікулами, одягнутий в коротку підперезану туніку кольору охри, на шиї у нього торквес з листоподібною підвіскою (рис. 7.13). Наступний персонаж відрізняється від інших чоловічих персонажів своїм довгим волоссям: ця особливість пояснюється готським походженням слуги з плащем (рис. 7.14). Плащ темно-червоного кольору із золотою фібулою з цибулеподібними кнопками. Останній чоловічий персонаж – слуга з широким поясом з бронзовими накладками – в туніці червоного кольору, на шиї слуги торквес з лунницями (рис. 7.15). Таким чином, за поєднанням деталей костюму Г. Анатасов зробив висновок про те, що чоловік, якому належала гробниця, міг бути міським сановником найвищого рангу [Атанасов 2014].

Ще одна серія зображень збереглася на фресках склепів некрополя Вімінація [Когац 2007]. Крім християнських символів (христорогами, гірлянд з лаврового листа, пари павичів), на фресках збереглися сцени полювання, приношення дарів і портрети покійних.

На сценах полювання чоловіки одягнені в короткі білі туніки і плащі, з'єднані фібулою на правому плечі. Взуття мисливців відкрите – сандалі, а також *calceus* – напівзакрите, святкове, взуття.

На сценах приношення дарів зображені слуги. Їх одяг – короткі туніки. Їх зачіски аналогічні зачіскам варварів, зображених на саркофазі Святої Єлени другої чверті IV ст.

На особливу увагу заслуговує образ молодої жінки (рис. 7.16). За цеглинами, мідною монетою і модифікацією скляної посудини, зображеної в руці покійної гробниця датована часом між 346 і 350 рр. Портрет відображає реального персонажа, передає індивідуальні риси, що характерно для

язичницького живопису, наприклад, для фаюмських портретів. Зачіска жінки – волосся довжиною до плечей – над чолом воно розділене на прямий проділ. На голові жінки вуаль, у вухах сережки з синім каменем. Покійниця одягнена у столу з синього шовку, прикрашену золотою ниткою і клавами, і палантин. Жінки носили столу поверх *tunica tabaris*. Шию прикрашає намисто. На грудях молоді жінки розкішна уставка з дорогоцінними каменями синього і зеленого кольору. Подібні прикраси зображені на жінці – господині будинку – з П'яцци Армеріни, а також на Богоматері в храмі Марії Маджоре в Римі і, як вважається, мають східне, сирійське походження.

7.2. «Варвари» на медальйоні Валентиніана I з Сербії

Серед пам'яток образотворчого мистецтва, які закарбували вигляд представників варварських народів Європи римського періоду, найкраще вивчені твори скульпторів і живописців, які працювали в столицях і провінціях Імперії. Образи германців, даків і сарматів виліплені на імператорських арках і колонах в Римі і Салоніках, Трофеї Траяна в Румунії (Адамкліссі). Вони є на розкішних мармурових саркофагах з Італії і серед розписів у поховальних склепах Північного Причорномор'я, а також інших об'єктів [Ростовцев 1914, с.333, Табл. LXXXV: 5, LXXXVI: 1, 2; Бритова 1956, с. 335-349; Florescu 1961; Чубова 1970, с. 171-177, Илл. 95-98; Соколов 1971, с. 164-172, 191, 192, 219, Илл. 86, 87, 93, 104, 120].

У той же час, далеко не вичерпно досліджене таке важливе джерело за іконографією європейських варварів, як специфічна продукція римських монетаріїв. Єдина спеціальна робота по даній темі опублікована понад півстоліття тому. Це невелика монографія А.Кало Леві, присвячена переважно мистецтвознавчому аналізу художніх нумізматичних композицій, до складу

яких входять фігурки варварів. Дослідниця переконливо показала їх типологічну залежність від прообразів в сфері монументального живопису і скульптури, але майже не торкалася досить істотного – історико-етнографічного аспекту дослідження монетного матеріалу з зображеннями сусідів Римської імперії [Calo Levi 1952].

Проблема етнічної ідентифікації варварів, зображених на багатьох монетах, а також деяких медальйонах часто буває важко вирішуваною і, отже, вкрай актуальною.

Завдання даного підрозділу – іконографічний, а також історико-етнографічний аналіз зображень варварів, поміщених на унікальному пізньоримському золотому медальйоні, що карбований в Константинополі і що прославляє імператора Валентиніана I (364–375). Цей предмет (рис. 7.17: 1) був виявлений на правобережжі Дунаю, поблизу сербсько-румунського кордону, на околиці с. Затон'я (муніципалітет Велико Градіште в окрузі Бранічево). Нині він зберігається в Белградському Народному музеї (інв. № II, 1135) [Кондіћ 1966 с. 45-50, Табл. I-II; Kondić 1973 P. 48-49, PL. VIII]. Незважаючи на те, що ця чудова нумізматична пам'ятка опублікована досить давно, в літературі немає повної ясності і однозначних суджень з приводу її датування, історичних причин карбування, а також етнічної дефініції зображених на ньому варварів. У зв'язку з цим є необхідність зупинитися трохи докладніше на історії дослідження цієї пам'ятки.

7.2.1. Характеристика знахідки і проблема хронології. У червні 1965 р. Белградський Народний музей придбав золотий медальйон, випадково знайдений селянином Селіміром Йовановичем під час сінокосу при урочищі «Блацка», в 5 км на південь від с. Затоння. Покупка відбувалася після того, як власник повідомив про знахідку співробітникам археологічної експедиції, що

вивчала довколишню ділянку Подунав'я, на схід від м. Костолаца. Вони обстежили місцезнаходження «Блацка», виявили там культурний шар невідомого раніше пізньоантичного селища³²³ і викликали представників Народного музею, які і купили медальйон для зберігання Кабінету монет і медалей. Незабаром співробітником експедиції, кустосом (музейним зберігачем) доктором В.Кондічем було підготовлено перше і донині найбільш повне нумізматичне дослідження пам'ятки [Кондіћ 1966]. У ньому медальйон із Затон'я був охарактеризований як цінне джерело для етнографічних та мистецтвознавчих досліджень. Зокрема, наголошувалася висока інформативність прекрасних зображень шат і озброєння імператора на аверсі та реверсі, а також костюмів переможених варварів на реверсі. На жаль, спеціальних робіт на ці теми так і не з'явилося. Пізніше медальйон неодноразово перевидавався. Це стало приводом для нового обговорення проблеми датування виробу і питання про причини його виготовлення [Kondić 1973, P. 49; Antički portret..., 1987, S. 246-247, № 252; Lenski, 2002, P. 327, 138, note 134, III.16].

Проблема датування знахідки із Затон'я серйозно ускладнена її унікальністю, свідченням чого є цілий комплекс значущих ознак виробу.

По обидва боки медальйон прикрашений образотворчими композиціями, виконаними в техніці високого рельєфу і супроводжуються написами-

³²³ Воно було рядовим населеним пунктом римської провінції Верхня Мезія і розташовувалося у зоні середньодунайського лімесу імперії, меж двома фортецями: Ледерате (пос. Рам, північно-західніше Затон'я) і Пінкумом (Велико Градіштя, на схід від села). Вище по Дунаю знаходилися два значних міста – Вімінацій (Костолац) і Сингидун (Белград), в 130 км на схід якого розташовувалося селище біля с. Затон'я.

легендами (рис. 7. 17). На аверсі – звернений вправо бюст імператора, одягненого у розкішне вбрання і обладунки. Навкого – легенда DN VALENTINI-ANVS PF AVG. На реверсі – сцена військового тріумфу монарха над варварами, що обрамлена легендою VIRTUS DD NN AVGVS-TORUM. У центрі – імператор, в повному озброєнні і з лабарумом на плечі, тягне за волосся полоненого зі зв'язаними за спиною руками. Справа, спиною до імператора, – уклінна жінка. Вона озирається назад, благально здіймаючи руку вгору. Під ногами цих персонажів, в нижньому сегменті реверсу – літери С і S – позначення константинопольського монетного двору і однієї з його майстерень (оффіцини). Між ними зображені предмети озброєння: лук, сагайдак зі стрілами, шолом і щит, через який виступають наконечники двох списів.

Порівнявши *multipla* з іншими медальйонами валентиніановської пори, дослідник показав, що цей – найбільш великий і важкий зразок карбування засновника династії, єдиний, який був вибитий у Константинополі. Його розміри: діаметр – 52-53 мм і вага – 80,45 гр (=18 солідів) значно перевищують відповідні параметри всіх інших золотих медальйонів Валентиніана I, врахованих у відповідному нумізматичному корпусі³²⁴ [Pearce 1951; Кондић 1966, S. 46, 47, прим. 9-17]. Наявність на реверсі легенди VIRTUS DD NN AVGVS-TORUM, позначення монетного двору і однією з його оффіцин літерами С та S також не мають аналогій в нумізматиці зазначеного імператора. Останнє характерно виключно для емісій його брата і співправителя Валента, що царював на Сході імперії, а також монет бунтівного узурпатора Прокопія,

³²⁴ Всі десять медальйонів Валентиніана I, відомих до середини XX ст., були викарбувані в інших містах імперії: Аквілеї, Антіохії, Медіолані, Тревері і Фесалоніках. Чотири з них рівні півтора, один – двом, три – трьом, один – чотирьом з половиною і один – шести солідам.

який володів Константинополем з вересня 365 по травень 366 р. Ця ж ознака послугувала одним з основних аргументів для початкового датування медальйона в рамках 1-го періоду валентиніанівської монетної емісії від 25 лютого 364 до 24 серпня 367 рр. (окрім восьмимісячної роботи Константинопольського монетного двору на Прокопія). Протягом другого періоду емісії монет валентиніанівської династії (367–375), який розпочався з проголошенням сина Валентиніана I – дев'ятирічного Граціана третім Августом імперії, літери C і S для позначення столичного монетного двору і відповідної оффіцини вже не застасовувалися. На закінчення слід зазначити і крайню рідкість іконографічного типу зображеної композиції на реверсі [Кондић 1966, с. 48-49]. З урахуванням її змісту і вищевказаних міркувань з приводу датування медальйона, автор проаналізував дві можливі причини його карбування, що припадають на один і той же 366 рік. По-перше, ця перемога полководців Валентиніана над германцями-аллеманнами. По-друге, придушення Валентом повстання Прокопія, що означали в сукупності зміцнення держави і зміцнення династії, успішно позбавлених зовнішніх і внутрішніх ворогів. Проте оскільки переможений противник на реверсі не має подібності з Прокопієм (пор.: рис. 7. 17: 2a) то дослідник припустив, що приводом для карбування медальйона стала все ж таки перемога над західногерманськими варварами-аллеманнами і його можна датувати періодом від травня 366-го до кінця того ж року [Кондић 1966, с. 49].

Кілька років по тому дослідник запропонував іншу інтерпретацію знахідки – «омолодив» її на три роки і синхронізував з трьома золотими медальйонами 369 р., карбованими в Фессалоніках, а також одночасними константинопольськими монетами, випущеними на честь ознаменування перемоги Валента над готами. Він наголосив і на тому, що на одному з названих

медальйонів є схожа композиція на реверсі. Прославлення ж в тексті легенди лише двох Августів імперії замість трьох пояснювалося випадковою помилкою різьбаря штемпеля, який зобразив DDNN замість DDDNNN і забув символічно згадати Граціана. Таким чином, автор побачив у дослідженому медальйоні пам'ятний знак на честь Готської Вікторії 369 р. і імператорського триумфу, в результаті чого Валентиніана, як і Валента стали іменувати «Готський Превеликий» [Kondić 1973 р. 49].

З критикою цієї точки зору виступив Н.Е. Ленські, який стверджує, що легенда на реверсі з титулатурою двох імператорів ніяк не може ставитися до згаданого року, оскільки імперією тоді правили все ж таки три Августа [Lenski 2002, р.138, note 134]. Втім, це твердження не спростовує концепції В. Кондича, так як серед валентиніанівських монет 2-го періоду, хоч і вкрай рідко, але все ж таки зустрічаються номінали зі старою «двійковою» титулатурою типу VICTORIA AVGG [Кондіћ 1966 с. 48, прим. 25]. Але медальйон із Затон'я теж унікальний і цілком міг опинитися аналогічним винятком. Отже, серед нумізматичних даних за хронологією цього предмета є як показники його ранньої дати (середина-кінець 366 р.), так і фіксуючі пізніше датування – 369 р.

7.2.2. Іконографія і етнографічні ознаки зображень «варварів».

7.2.2.1. Постать чоловіка. Постать чоловіка в лівій частині реверса медальйона дана в повний зріст (рис. 7. 1. 17: 2). Голова в профіль, звернена вправо. Риси обличчя чіткі, ніс – добре виступаючий, з горбинкою. Волосся довге, що спускається окремими локонами до плечей. Борода широка, густа, округла, модельована великими, щільно укладеними завитками (рис. 7. 17: 2 а).

Головний убір – вузька «перлинна» діадема з округлою лобовою платівкою. Плечовий одяг представлений короткою тунікою з подолом вище колін, а поясний – штанами. Туніка (рис. 7. 17: 2 б) з довгими вузькими

рукавами прикрашена біля коміру, з боків і подолі широкими декоративними смугами, що складаються з паралельних «перлинних» ліній-ланцюжків, всередині яких укладені кружки, розділені перегородочками. Цей декор доповнюють круглі орнаментальні деталі на правому плечі і біля подолу. Штани (рис. 7. 17: 2 с) – довгі, просторі, зі складками нижче колін. Зпереду вони орнаментовані поздовжніми широкими декоративними смугами, що складаються з вертикальних «перлинних» ліній-ланцюжків. Взуття (рис. 7. 17: 2 с) – невисокі чобітки, зображені досить схематично.

В цілому, описане зображення свідчить про високий соціальний статус імператорського полоненого, що належить, мабуть, до варварської аристократичної еліти. Перш за все, на це вказують його головний убір і плечовий одяг.

Діадема (рис. 7. 17: 2 а) стилістично близька одному з типів імператорських інсигній, так званим «перлинним» діадемам. Такі атрибути трапляються на багатьох нумізматичних портретах пізньоримських і ранньовізантійських монархів, в тому числі і Валентиніана I з Затон'я. Вони також увінчують голови імператорів на деяких рельєфах зі слонової кістки і пам'ятках круглої скульптури [Bastien 1993, S. 149, 150, Fig. 9-12; Гороховський, Корнієнко 1993, с.133, Рис. 9-11]. «Простенька» вузька діадема варвара виглядає безумовно набагато скромніше розкішних імператорських вінців. Тим самим вона може підкреслювати, судячи з усього, «княжий», але не царський ранг власника.

Туніка варварського «князя» з її багатим декором також являє собою типовий предмет пізньоримського і ранньовізантійського костюму. Зображені на ній орнаментальні смуги і облямівки символізують специфічні нашивні прикраси-аплікації – так звані «парагауди». Від цього ж терміну походить і

назва одного з типів римсько-візантійських тунік – *paragauda diloris* [Гороховський, Корнієнко 1993, С. 133, 137-139, Рис.2: 2, 6, 9-10; 5: 2]. Додатковим декоративним елементом на такому одязі були круглі нашивки на плечах і біля подолу – так звані сегменти або орбікули. Для неї ж вельми характерні і ефектні обшивки нижньої частини рукавів, що іноді нагадують своєрідні декоративні манжети, що деколи досягають ліктів [Гороховський, Корнієнко 1993, с. 133, 137, Рис. 2: 3а-6, 7в, 9-11]. Останні є, до речі, і на рукавах туніки, що видаються з-під панцира імператора-тріумфатора на реверсі медальйона із Затон'я (рис. 7. 17: 1 b).

Іконографія римсько-візантійських тунік з парагаудами, сегментами-орбікулами і декорованими рукавами вельми багата. Серед її зразків IV ст. – високохудожні зображення імператорів на пам'ятках нумізматики, торевтики та скульптури (рис. 7. 20), а також – живописні та мозаїчні картини, що відображають різних заможних представників імперського суспільства. До найбільш ранніх пам'яток епохи Першої тетрархії належить рельєф на арці Галерія в Салоніках, зведений на честь перемоги римлян над персами в 303 р. Тут імператор зображений в туніці з довгими вузькими рукавами і круглим сегментом на подолі [Ростовцев 1914, с.333, Табл. LXXXVI: 1, 2; Полевой 1970, с. 305-307]. Близько 320 р.³²⁵ датується найбільший комплекс римських мозаїчних панно, відкритих в Сицилії при розкопках вілли Казале поблизу м. П'яцца-Армерина, чий багатющий іконографічний матеріал дає яскраве уявлення про різноманітність кольорів і відмінності форм нашивок-сегментів у тунік з парагаудами (рис. 21) [Dunbabin 1999, р. 130-143]. Прототипи цього виду одягу простежуються ще в іконографії імператорів з династії Северов

³²⁵ В літературі маються і інші датування даного комплексу, починаючи з середини III ст. н.е.

[Гороховський, Корнієнко 1993, с. 137-139, Рис. 5: 3], які полюбляли на відміну від своїх попередників пишні наряди у східному стилі [Andrea 1977, р. 284, 285, photo 120].

У класичній статті М.Біляєва про прикраси пізньоримського і ранньовізантійського одягу говориться, що парагауди (туніки або хітони) були своєрідними тканими імітаціями панцирів і могли підперізуватися пурпуровими ремнями. Вони згадуються в біографіях імператорів: 250–270 рр.: Валеріана, Галлієна, Клавдія Готського і Авреліана, і набули широкої популярності у римлян в IV ст. Наприкінці того ж століття вводяться законодавчі обмеження на право носіння багатого одягу такого роду. Після указу Феодосія I (382) вони стають відзнаками, що даровані імператором, а пізніше – атрибутом самого монарха і вищих посадових осіб імперії [Беляєв 1926, с. 216-222].

В цілому охарактеризовані деталі костюму яскраво свідчать про непересічний соціальний статус імператорського полоненого, що належить, ймовірно, до варварської еліти «княжого» рангу.

Штани варвара (рис. 7. 17: 2 с) мають, у свою чергу, зовсім інші етнографічні паралелі, ніж головний убір і плечовий одяг. Їх фасон і декор – абсолютно нетиповий для вищезгаданої іконографії римського одягу IV ст. Зате в складі художньої композиції на золотому медальйоні з Верхівні (рис. 7. 18: 3), аналогічній зображеній на медальйоні із Затон'я, в таких самих штаних і з подібною ж зачіскою зображений сарматський «князь», полонений імператором Констанцієм II [Яценко 1993]. Відомі в римському живопису і скульптурі попереднього століття зображення людей в широких штаних-шароварах, прикрашених спереду поздовжніми декоративними смугами (рис. 7. 22) походять виключно зі східних провінцій Римської імперії. Це або місцеві

божества, наприклад, Мітра (Дура-Європос) або знатні сирійці (Пальміра), тобто з точки зору греко-римської ментальності – ті ж східні варвари [Беляев 1926, рис.5; Rostovtzeff 1938; Schmidt-Colinet 1995; Яценко 2006, с.129].

Генетичні корені іконографії цієї частини варварського костюму чітко простежуються ще серед зображень скіфів на пам'ятках античної тореветики IV ст. до н.е.(рис. 7. 23: 1-4) [Клочко 2006].

Таким чином, костюм чоловіка на медальйоні із Затон'я включає як елементи престижного пізньоримського і ранньовізантійського одягу, так і етнографічні елементи костюму східних варварів, зокрема, скіфо-сарматського походження.

7.2.2.2. Постаць жінки. Постаць жінки в правій частині реверса медальйона представлена опущеною на праве коліно (рис. 7. 17: 3). Голова її покрита конічною шапкою, з-під якої видно довге хвилясте волосся, що спадає на ліве плече.

Плечовий одяг представлений довгою тунікою з багато прикрашеними рукавами і подолом, що повністю приховує ноги. Поверх неї – орнаментований плащ, що лежить на лівому коліні.

Головний убір жінки (рис. 7. 17: 3 а) можна визначити як башлик, причому, характерний для скіфського чоловічого костюму [Яценко 2006, с. 72-75]. Подібні – відомі на зображеннях міфічних амазонок в аттичному вазописі рубежу VI–V ст. до н.е. (рис. 7. 22: 5). Ці персонажі одягнені в етнографічно точно передані костюми скіфських воїнів [Яценко 2006, с. 61]. Проте, найбільшу відповідність головний убір жінки з медальйона знаходить в класичній античній іконографії, зокрема, в зображеннях скіфів на келиху з Куль-Оби (рис. 7. 22: 6-8).

Туніка жінки (рис. 7. 17: 3 b) помітна не у всіх своїх деталях, проте

наявність довгих, вузьких, ефектно декорованих рукавів, дозволяє бачити в ній пізньоримський тип жіночого плечового одягу, можливо, камизу або столу.

Плащ (рис. 7. 17: 3 с) через ракурс постаті переданий фрагментарно. Судячи з видимих його деталей, в тому числі декору, перед нами предмет одягу того ж походження, що і туніка. Можливо, це пізньоримська палла.

Завершуючи характеристику костюмів «підкорених варварів», представлених на медальйоні із Затон'я, можна прийти до висновку, що в їх іконографії відображені два основні етнографічні комплекси ознак – пізньоримський і східний, який можна умовно визначити як «скіфський». У зв'язку з цим, не можна погодитися з висновком В. Кондича про суто «германський» характер вивчених костюмів [ср.: Кондић 1966, с. 49; Kondić, 1973, р. 49].

Римська іконографія давніх германців, що ілюструється зображеннями західно- і центральноєвропейських варварів на рельєфах Трофея Траяна в Адамкліссі, а також колони Марка Аврелія і арки Костянтина в Римі не має нічого спільного з образами явно східних варварів на медальйоні із Затон'я. Фактично останні являють собою якихось «скіфів», хоча і одягнених в типово пізньоримські аристократичні одяги, але мають також ряд виразних етнографічних рис – характерну зачіску і поясний одяг у чоловіка, головний убір – у жінки.

Очевидні етнографічні відмінності західних та східних варварів – германців і скіфо-сарматів, відображені в римській іконографії, наочно передають також монети і медальйони IV ст. з триумфальними художніми композиціями на реверсах (рис. 7. 18). Згідно з висновками А. Кало Леві, композиція, де римський воїн тягне за волосся варвара, вперше з'явилася на монетах Костянтина I і повторювалася на номіналах Юліана Відступника. Її

прототипами були серії монет Галлієна і його наступників (253–312), переважно з зображеннями богів. Вони відрізнялися від дериватів Костянтинівської пори рядом істотних деталей [Calo Levi 1952, с.25-26, Pl. 10: 2, 3]. В одне коло з цими пам'ятками можуть бути також включені композиції на медальйонах Константа (тип Опочки-Київ), Констанція II з Верхівні і, нарешті, Валентиніана I із Затон'я, що є пізнішим у цьому своєрідному типологічному ряді [Гороховський, Корнієнко 1993, с. 131-132, 148, прим. 11, рис. 1]. Оскільки ж серед інших пам'яток образотворчого мистецтва римського часу є явні паралелі нумізматичному матеріалу [Calo Levi 1952, Pl. XV; Чубова 1970, с.124, 67; Скржинская 1999, прим.140], представляється логічним простежити в його іконографії етнографічні ознаки західних і східних варварів. З цієї точки зору, на композиціях часів Костянтина (рис. 7. 18: 5) і медальйонах Константа (рис. 7. 18: 4) представлені германці, з оголеним торсом або одягнені в короткі підперезані туніки зі складками і вузькі штани, а на монетах Юліана (рис. 7. 18: 2) і медальйонах з Верхівні (рис. 7. 18: 3) і з Затоння (рис. 7. 18: 1) – східні варвари – перси, сармати і скіфи³²⁶.

Оскільки з точки зору пізньоантичної історико-літературної традиції готи належали до східних варварів, тобто скіфів, то зображення готського «князя», підкореного римським імператором, вочевидь, відповідає прийнятним образотворчим канонам.

З огляду на проблематичність датування медальйона, питання про

³²⁶ Зображення германців і скіфо-сарматів розрізняються навіть за пропорціями тіла. Перші – доліхоморфні (з вузьким тулубом і довгими кінцівками), другі – брахіморфні (з широким тулубом і короткими кінцівками). Дякуємо співробітнику Інституту археології НАНУ, антрополога, д. і.н., Т.О. Рудич за консультацію з цього питання.

ідентифікацію зображеного персонажа може ставитися по-різному. У першому випадку ним міг бути вождь декількох тисяч готів – союзників узурпатора Прокопія, захоплених в полон і звернених в рабство після його страти [Курбатов 1958 с.18-25]. У другому випадку, фігура чоловіка-варвара на медальйоні з Затон'я може персоніфікуватися з візиготським вождем Атанаріхом – противником імператора Валента в 367–369 рр. Тоді фігура жінки, ймовірно, передає умовний образ «підкореної» варварської країни – Скіфії³²⁷.

7.3. Костюм «варварів» на диптіху з Хальберштадтського собору³²⁸

Зображення «варварів» в античному містечті зустрічаються в круглій скульптурі і рельєфах (на тріумфальних колонах, арках, трофеях: на колонах Траяна і Марка Аврелія в Римі, трофеї Траяна в Адамкліссі, арках Септимія Севера і Костянтина в Римі, Галерія в Салоніках, базі обеліска Феодосія і колоні Аркадія в Консантинополі); в нумізматиці (монетах і медальйонах); знаках вступу на посаду (консульських диптихах); поховальних пам'ятках (надгробках і розписах склепів і саркофагів).

Узагальнюючої праці на цю тему немає, але величезна кількість робіт так чи інакше її стосується. Серед них слід виділити дослідження по іконографії: варварів на нумізматичних пам'ятках [Calo Levi 1952]; германців [Krierer 1995];

³²⁷ У зв'язку з цим необхідно відзначити, що в римській нумізматиці IV ст. прийнято зображати країну східних варварів – Сарматію у вигляді жінки, що схиляє коліно або сидить, в довгому просторій сукні з вузькими рукавами, дуже схожій на охарактеризовану вище. Наочний приклад – композиція на реверсі монети Костянтина II (317–324) з описом [пор.: Kent, Overbeck, Stylow 1973, Tabl. 137, № 641R].

³²⁸ Результати дослідження опубліковані [Гопкало 2015].

2004]; сарматів [Vaday, Istvánovits, Kulcsár 1989; Istvánovits, Kulcsár 2001; Яценко 2006; Hendzel, Istvánovits, Kulcsár 2008], а також недавню монографію про варварів в Римі в період пізньої античності [Rummel 2005].

Предметом даного підрозділу став диптих з Хальберштадтського собору³²⁹ (рис. 7. 24). Консульські диптихи – особлива категорія пам'яток іконографії – вручалися консулам при вступі на посаду. Вони представляли собою двостулкові складні із слонової кістки, зовнішня сторона яких прикрашалася портретом адресата, цирковими сценами та іншими рельєфними зображеннями, а внутрішня була гладкою, покривалася воском і призначалася для письма.

Перша систематизація цієї категорії пам'яток належить Р. Дельбрюку [Dielbrueck 1929]. Згідно його інтерпретації, диптих з Хальберштадтського собору приурочений до другого консульства Констанція III в 417 році після його перемоги над вандалами і аланами [Dielbrueck 1929, S. 87-93]. Це трактування приймалося більшістю дослідників. Проте в 1998 р. А. Кемерон спробував довести східне походження диптиха, а отже по-іншому

³²⁹ Дякую адміністрації Євразійського відділення Німецького Археологічного Інституту в особі його директора доктора, професора, Свенда Хансена, а також доктора Е.Шультце за люб'язно надану мені можливість користуватися інститутською бібліотекою і надану допомогу в пошуку деяких рідкісних неархеологічних видань в інших бібліотеках Берліна. За допомогою Е.Шультце в бібліотеці Фрає університету знайшлася книга про скарби Хальберштадського собору – чудово видана з чудовими кольоровими фотографіями всіх його реліквій [Meller, Mundt, Schmuhl Voje E.Hans 2008. S. 46]: на фото видно структуру кістки, потертості, а, головне, – можна роздивитися найдрібніші деталі самого зображення.

персоніфікувати і датувати пам'ятку [Cameron 1998]. І хоча різниця в датуванні – А. Кемерон вважав датою створення пам'ятки 414 р. – незначна, запропонована інтерпретація викликала жваву дискусію [Engemann 1999; Bühl 2001; Rummel 2005, S. 245-249]. Справа в тому, що свого часу Р. Дельбрюк виявив ряд закономірностей щодо походження диптихів: на західних диптихах напис починався на правій панелі, яка і була парадною, на східних – на лівій; на західних диптихах зображення обох панелей були різними, на східних – ідентичними або практично ідентичними, західні диптихи закривалися справа наліво, як арабські книги або книги на івриті, східні – зліва направо, як західні книги. На підставі цих ознак Р. Дельбрюк визначив походження, власника і дату створення диптиху з Хальберштадтського собору. Виходячи з інтерпретації та датування пам'ятки, він ідентифікував імператорів верхнього фризу як Гонорія і Феодосія II, фігури по боках від соправителів як персоніфіковані Рим та Константинополь, а жіночий персонаж позаду августів як Галлу Плацидію. Парадна (права) панель визначалася за костюмом консула – тріумфальній тозі, *trabea*, а також обо'язковим атрибутам: скіпетр і цирковій маппі³³⁰; на лівій панелі консул одягнений в плащ, *chlamys*.

Після виходу у світ фундаментальної праці пройшло більш півстоліття, і стаття А. Кемерона, який намагався переглянути інтерпретації диптиха з Хальберштадтського собору, ставила за мету ревізію деяких положень Р. Дельбрюка. Американський вчений наводить три аргументи на користь східного походження даного диптиху³³¹: 1) маппа в руках консулу; 2) зброя в

³³⁰ Згорток тканини, яким консул давав сигнал для початку ігор.

³³¹ Найраніший східний диптих датується 506 р. Якби А. Кемерону вдалося довести східне походження Хальберштадтського диптиху – той вважався б найдавнішим.

нижній частині фриза (дворучний меч, сагайдак зі стрілами), «варвари» при цьому інтерпретуються як перси, скіфи або сармати; 3) рука персоніфікованого Константинополя на плечі Феодосія II, що може вказувати на місце події.

Забігаючи наперед, слід сказати, що наведені аргументи не витримують критику. Затвердження А. Кемерона з приводу того, що мапа не могла використовуватися *consul ordinarius* спростовано Й. Енгеманном, який довів, що мапа стала офіційним атрибутом консула і на Заході, і на Сході вже на початку V ст., судячи з зображень на монетах [Engemann 1999, S.162].

В опозиції до тези А. Кемерона про те, що переможні трофеї в нижній частині диптиха вказують на перемогу, скоріше над східними, ніж над західними «варварами», Й. Енгеманн цілком резонно вказав на той факт, що на початку V ст. східні «варвари» вже жили в Центральній Європі. До того ж, як вважає дослідник, на диптиху зображені не реальні персонажі, а певний тип «варварів» [Engemann 1999, S.163]. Більш загальним зауваженням обмежилася з цього приводу Г. Бюль. Вона висловила думку, що символи перемоги в пізньоантичний період не обмежуються місцевими локальними ознаками, а представляють реальний і універсальних успіх [Bühl 2001, S.198].

І нарешті, з приводу третього аргументу (рука Константинополя на плечі імператора Феодосія II) і Й. Енгеманн, і Г. Бюль привели цілий ряд контраргументів. По-перше, не тільки Константинополь опікає свого імператора – голова Риму повернута в бік свого. По-друге, персоніфікований Рим тримає скіпетр і державу – символ імператорської і вселенської влади, обидві руки у неї зайняті. По-третє, не ясно, навіщо східним художникам, які працюють на східного патрона, при східному дворі, зображати Рим, а не Константинополь зі всіма атрибутами влади? Крім того, існують приклади подвійної персоніфікації: однакові Рим і Константинополь відомі на монетах, а

також на базі обеліску Аркадія, створеного на кілька років раніше Хальберштадтського диптиха.

А Кемерон висловився також щодо деяких сюжетів і персонажів пам'ятки, що цікаво для нашої теми. Так, наприклад, він вважав, що різновеликими фігури двох або декількох августів були в тому випадку, якщо молодший не досяг 16-ти років. Однак ця теза спростовується цілою низкою фактів і не може вважатися правилом, хоча невелике розходження в розмірах зображень імператорів – ознака важлива та суттєва – часто використовується для ранжирування персонажів [Bühl 2001, S. 198].

У дискусії, що відбулася, лише один аспект, на думку Г. Бюль, залишився незрозумілим – це персоніфікація жінки, зображеної між імператорами. Р. Дельбрюк, а пізніше Й. Енгеманн, ідентифікували її як Галлу Плацидію – сестру імператора Гонорія, Й. Коллвітц – як Консордію, А. Кемерон – як Пульхерію – регента при своєму молодшому братові Феодосії II. Г. Бюль ж пропонує бачити в даній фігурі не реальну людину, члена імператорської родини, а абстрактний персонаж або персоніфікацію культу, наприклад, Вікторію.

«Варварів», зображених на диптиху, вважали германцями [Girke 1922, Taf. 44, 45; Tempelmann-Mączyńska 1989, S. 114; Krierer 2004, kat.347], германцями та аланами [Dielbrueck 1929, S. 91], вандалами або/і аланами [Volbach 1952, S. 32], аланами [Яценко 2006, с. 134, 160, 161, 169, рис.87]; східними «варварами»: персами, скіфами або сарматами [Cameron 1998 P.391], західними «варварами» [Rummel 2005, S. 247]. Особливий інтерес представляє точка зору Ф. Руммеля [Rummel 2005, S. 245-249]. Він стверджує, що крім чоловічих головного убору – так званої тіари або фрігійського ковпака – і широких штанів з декоративною смугою посередені, етнографічних ознак в костюмі «варварів», зображених на диптиху, немає. Полонені, згідно пізньоримським образотворчим канонам,

зображені сидячими, зі зв'язаними руками. У чоловіків «варварські» зачіски – довге волосся і бороди і, як вказувалося, специфічний головний убір. Решта – жіночі: одяг, прикраси, зачіски; чоловічі туніки з V-подібний коміром, штани, трофеї (сагайдак зі стрілами, щити, меч) – відповідає пізньоантичним зразкам, причому західного, а не східного походження.

Новий підхід Ф. Руммеля, висловлений в цитованій монографії, закріплений пізніше в спеціальній статті [Rummel 2010]. Він суперечить прийнятим донині уявленням, сформульованим в роботах С. Братера про етнічну інтерпретацію одягу. Суть дискусії детально викладена в монографії К. Егера [Eger 2012 S. 259-261].

Нижче я повернуся до цієї теми, що втім, не є головним у даній частині роботи, завдання якої формувалися наступним чином. *По-перше*, визначити ступінь реалістичності зображень диптиха; *по-друге*, спробувати визначити особливості «варварського» костюму. Для вирішення поставлених завдань, в тому числі для пошуку аналогій, застосовувався порівняльно-стилістичний метод. Пропонована аргументація базувалася на опублікованих результатах іконографічного аналізу пам'яток мистецтва римського періоду.

В якості робочої гіпотези роботи приймається ідея Й. Енгеманна про розвиток сюжетів західних диптихів у напрямку до «Винагороди» [Engemann 1998], тобто від задньої (лівої) до парадної (правої) панелі³³². Послідовність подій центральної частини диптиха від лівої до правої стулки – консул-полководець-консул-тріумфатор – диктує порядок нижній частині. В такому випадку нижній регістр правої стулки диптиха повинен демонструвати переможених – полонених – «варварів», лівої – попередні події і вільних

³³² Таку ж здогадку висловив під час моєї доповіді на Тульській конференції 16 листопада 2012 р. О. Красноп'ятов.

«варварів».

Звернемося до персонажів пам'ятки (рис. 7. 24). На лівій частині нижнього фриза диптиху зображені шість персонажів: двоє чоловіків, дві жінки і двоє дітей. Зліва фігура сидячого чоловіка з круглим щитом у витягнутих руках. По центру щита декор у вигляді чотирипелюсткової розетки. Волосся чоловіка довжиною до плечей, борода і, схоже, вуса. Він одягнений в туніку, довжиною до середини стегна, з трикутним коміром, прикрашеним вишивкою або візерунковою тасьмою, і широкі штани; на ногах короткі чобітки. Праворуч – фігура жінки, що сидить. Її волосся розділене на прямий проділ і зібране у вузол на маківці. На шиї два разки намиста. Її одяг без рукавів, аналогічний стóлі. Жінка спирається на шестикутний щит. У центрі композиції інша жінка, біля неї – ліворуч і праворуч – двоє дітей: одного вона годує грудьми, інший, трохи старший, стоїть поруч. Діти зображені голими, їх волосся підстрижене «в кружок». Жінка з розпущеним волоссям або косами, на лобі – начільна стрічка. Одяг, подібний стóлі³³³, розстебнутий на лівому плечі так, щоб звільнити груди і

³³³ Туніка (лат. *tunica* – сорочка) – у стародавніх римлян різновид сорочки довжиною до колін, яку носили під тогою [Словарь античности 1989, с. 590].

Стóла – довга і широка туніка, перепоясана двічі – під грудьми і нижче талії, носилася разом з паллою – довгим плащем-шаллю, який кидався зверху на голову або обв'язувався навколо стегон. Як відомо, стóла грала в жіночому одязі таку ж роль, як тога в чоловічій, – засвідчувала приналежність жінки до римської громади. Важко судити про її довжину, тому що другий, нижній, її пояс прихоплював ще один шматок тканини, що огортає стегна і ноги на зразок довгої спідниці і важкими рясними складками спускався до землі; з-під палли була видна лише ця «спідниця», яка називалася «*instita*» («оборка») [Кнабе 1986, с. 124; про еволюцію римського одягу: Filges 2002].

погодувати малюка. Останній персонаж – чоловік. Від сидить на зігнутій в коліні правій нозі, на ліве коліно він поклав руки, з'єднавши кисті, і обперся на них підборіддям. Костюм чоловіка відрізняється від одягу інших чоловічих персонажів диптиха. Його голову покриває башлик, зачіску роздивитися не вдається через сплюснений рельєф, але, як здається, обличчя бородате. Верхній одяг – накидка з прорізом для рук, яка доходила до стегон, штани прикрашені по центру круглими бляшками. Те, що це саме штани, а не високі чоботи, свідчить продовження декору до подолу верхнього одягу. Втім, його взуття не виділене спеціально і, можливо, поясний одяг представляв собою колготи, прикрашені посередині круглими декоративними бляшками.

Втрата «варварами» статусу вільних людей в правій частині нижнього фриза диптиху вирішена завдяки наступним образотворчим прийомам – тут використані канони, вироблені для іконографії імператорського тріумфу. У чоловіків руки зв'язані за спиною. Персонаж, зображений ліворуч в «народному» костюмі, тут показаний без нього – з оголеним торсом. Зброя – сагайдак зі стрілами, щит і меч – поміщено за спинами людей як трофеї. Чоловіки роззброєні і безпечні.

Розглянемо археологічні та іконографічні аналогії зброї нижнього фриза диптиху³³⁴. У його лівій частині зображено тільки захісне озброєння – щити в руках варварів, в правій – захисну і наступальну – трофейну зброю: сагайдак, щит і меч за спинами полонених.

Круглий – овальний в проекції – щит диптиху подібний до щита зі срібного блюда зі склепу Гордікових в Керчі зі сценою імператорського тріумфу (рис. 7. 25). Як відомо, існує кілька версій інтерпретації пам'ятки,

³³⁴ Дякую І. О. Гавритухіну, І.Р. Ахмедову і О. О. Радюшу за допомогу і консультації з цього питання.

головного персонажа і відображеної там події. Вважалося, що це зображення Юстиніана (527–565), Феодосія (379–395), Констанція II (337–361), Костянтина Великого (306–337) [Беляєв 1893, с.10; прим.1, с.21, прим.3; с.23, 39, 40; Мацулевич 1926, с.53-59, Т.1; Амброз1989, с.26; Засецкая 1994]. В останньому випадку велике значення мало визначення модифікації умбону на щиті біля ніг коня, як Цилінг К, побутування якої належить до періоду С2 (260–330), за К. Годловським [Шаров 2009 с.92-99]. Відповідно до спеціального дослідження А. Грабара, іконографія імператорського тріумфу, що включає кінного імператора, має два варіанти. Перший, коли імператор зображувався на ідучому кроком коні в супроводі Перемоги, другий – що скаче й загрожує варвару, що стоїть на колінах або попирається конем. В даному випадку під ногами коня імператора зображений щит, тобто варвар тут замінений символічним щитом [Грабар 2000, с. 66].

Реальним прототипом шестикутного меча, зображення якого повторюється на обох стулках диптиху (рис. 7. 26: 1, 2), може слугувати візантійський щит зі склепу, відкритого 24 червня 1904 року в Керчі, якому присвячена спеціальна стаття Л. А. Мацулевіча [Мацулевич 1950] і вітрина Державного Ермітажу (рис. 7. 26: 3). Непрямою ознакою того, що підтверджує східне походження щита, є збіг декору щита і бази обеліску Феодосія (пор.: рис. 7. 26 та рис. 7. 37: 8).

На диптиху зображений меч, довжина якого (без рукояті) порівняно з торсом одного з персонажів і становить разом з піхвами близько 50 см. Співвідношення рукояті і леза становить близько 1 до 2,3, що не знаходить ні археологічних, ані іконографічних відповідностей. Інші ж конструктивні елементи меча: навершя, рукоять, її конструкція, гарда, деталі піхов (бутероль, скоба) цілком впізнаються в синхронній зброї з різних регіонів Європи та

іконографії.

Рукоятка меча складається з усічено-конічного навершя і чотирьох рівних частин (рис. 7. 27). Практично тотожне навершя – можливий прототип зображеного на диптиху – виявлено в схованці склепу № 145 керченського некрополя (рис. 7. 27: 1-3) [Засецкая 1993, кат.47, с.47; табл.17: 47 а, б, в]. Серед кола аналогій І.П. Засецька³³⁵ приводить знахідки з Тамані (рис. 7. 27: 8), Муслуомове (рис. 7. 27: 6). Подібні навершя вінчають рукояті мечів і кинджалів «перського» типу, за І. Боною [Bóna 1991, S. 39, 12; 2002], синхронних і пізніших. Їхні знахідки локалізуються у Північному Причорномор'ї, на Західному Кавказі і Поволжі. Одна з можливих аналогій походить зі скарбу/поховання/поховань пізнього гуннського часу на Курщині, дослідженого в останні роки (рис. 7. 27: 9) [Радюш, Щеглова 2012, Рис.: с. 23]. Вона в свою чергу нагадує навершя меча імператора зі знаменитого срібного блюда зі склепу Гордікових в Керчі (рис. 7. 27: 10).

Складова чотирьохчастинна рукоять, римського походження, трапляється на мечях франків, аламанив та інших германських племен Центральної Європи V–VI ст. [Lebedynsky 2001, S.128, 129].

Численні аналогії знаходить поліхромна гарда. Ранньовізантійські мечі з поліхромною гардою спеціально вивчалися М. Казанським [Засецкая, Казанский, Ахмедов, Минасян 2007, с. 122-141]. Нашому зображенню синхронні екземпляри з ромбічними вставками з Бежі в Південній Португалії і Паннонхальми в Угорщині – типу 5 за М. Казанським (рис. 7. 28). Гіпотеза про

³³⁵ Вважаю приємним обов'язком висловити свою вдячність І.П.Засецькій за доброзичливе ставлення і допомогу, люб'язно надані мені при відвідуванні Державного Ермітажу в 2012 р. і надані в моє розпорядження фотографії з її особистого архіву.

їх східноєвропейське походження, дунайське або боспорське, залишається недоведеною. Припускається також, що центром поширення (виробництва) мечів з інкрустованою гардою був сасандський Іран.

Остання теза прекрасно підтверджується іконографією: зображення перехрестя меча з диптиху з Хальберштадтського собору практично ідентично малюнку на блюді Шапура III – кінця IV–V ст. (рис. 7. 29).

Скоба піхов знаходить віддалену подібність на мечі Стилихона зі знаменитого диптиха з Монца (рис. 7. 30) [Delbrueck 1929, Taf.63].

Піхви з прямокутними бутеролями поширені в V ст. (рис. 7. 31) [Bóna 1991, 22/4, 38, 53, 57, 61]. На мозаїці з Тебесси в Північній Африці зображений персонаж з коротким мечем в піхвах з прямокутною бутероллю (рис. 7. 32). Відомі такі мечі і пізніше, судячи з мозаїчних зображень Мадаби в Йорданії [Byzantinische mosaiken aus Jordanien 1986, Taf. IX].

Занадто довга рукоять зображеного на диптиху меча послугувала приводом для того, щоб Р. Дельбрюк назвав його дворучним. Найбільшу відповідність пропорцій меча з диптиху мають пропорції меча більш пізнього часу з могильника Брут, рукоять якого становить близько третини загальної довжини [Габуев 2010]. Автор публікації, наводячи аналогії мечів з довгою рукояткою, відзначає цю ознаку, як рідкісну серед синхронних предметів. Крім того, він приєднується до думки, висловленої раніше, і розширює аргументацію щодо того, що довга рукоять могла супроводжувати і одноручні мечі [Габуев 2010, с. 421-423].

Відсутність адекватного прототипу меча, зображеному на Хальберштадському диптиху при безумовній подібності, аж до тотожності, окремих його деталей, дозволяють припускати навмисне спотворення пропорцій предмета творцем пам'ятки, обмеженого встановленим форматом.

Втім, помилки можна було б уникнути, помістивши меч над групою полонених зліва. Проте художник вважав за краще зобразити там сагайдак за стрілами. Чи означає це, що різні види наступального озброєння художник пов'язав з представниками різних народів? Повернемося до цього питання трохи пізніше, після аналізу костюму варварів.

Жіночий костюм представлений двома моделями. Перша модель (рис. 7. 33: 1, 2) включає прикраси і зачіску, актуальні у той час в Римі, судячи за зображенням жінки на диптиху з Монца (рис. 7. 33: 3). Та зображена одягненою в туніку, далматику. Палла накинута на ліве плече, закриває спину, огортає стегна і підхоплена лівою рукою. На ногах – гостроносе взуття. Аналогічна зачіска зображена в медальйоні на фрагменті кераміки, знайдений на одному з поселень культури ЧСМ³³⁶ (рис. 7. 33: 4). Оскільки досі на черняхівській кераміці портретні зображення жодного разу не траплялися, цілком ймовірно, що знайдений фрагмент від посуду провінційно-римського походження, а значить, що і жіноча зачіска, швидше за все, антична, а не «варварська».

Друга модель «варварського» жіночого костюма (жінка в цьому одязі на лівій і на правій частині диптиха показана з дітьми) (рис. 7. 33: 4, 5) представляє собою стóлу і накидку/шаль/плащ/мантію з торочками по краю, які трималися на плечах, ймовірно, за допомогою застібок. Зачіска – довге волосся, заплетене в коси, і начільна стрічка. Розпущене волосся, чубчики і начільні стрічки показані у полонянок на колоні Марка Аврелія (рис. 7. 33: 6), а також на скульптурному портреті германки з Рейнського краєзнавчого музею в Трірі (рис. 7. 33: 7). У аланів, за матеріалами Мощевої Балки, начільну стрічку носили дівчата, незаміжні жінки і жінки, які не мали дітей. Дівочим вбранням

³³⁶ Про цю публікацію мені повідомив І.О. Гавритухін. Дякую колегі за цінну допомогу.

відповідала особлива зачіска: не одна коса ззаду, як у дорослих жінок, а кілька (точна кількість невідома) тоненьких косичок. Після народження дитини волосся ховалося під спеціальний головний убір [Иерусалимская 2012, с.182, 183]. З цього напрошується такий висновок: якщо художник намагався показати аланку, то він допустив суттєву неточність, зобразивши жінку з дитиною/дітьми та дівочою зачіскою.

Хальберштадтський диптих – одна з небагатьох пам'яток античності, що містять зображення «варварських» жінок. Інші – батальні епопеї колон Траяна і Марка Аврелія в Римі, трофея Траяна в Адамкліссі – датуються II ст. і містять багато в чому подібний між собою жіночий костюм, що відповідає тогочасному античному, як зазначалося в літературі [Istvánovits, Kulcsár 2001, p.139]. Втім, при більш ретельному аналізі серед зразків «варварського» жіночого костюму виявляються особливості, які навряд чи можна пояснити тільки різним ступенем обдарованості і майстерності скульпторів. На колоні Траяна жінки одягнені в туніки, стóли й палли, зав'язані під грудьми вузлом, на головах – хустки. Дівчата одягнені не інакше, ніж жінки, але показані без головних уборів, з волоссям, укладеним в зачіски (рис.7. 34: 1). [Sichorius 1896–1900, Taf. XCI]. Трофей Траяна показує жінок з непокритою головою, волоссям, зачесаним назад, в туніках, з плащами/накидками, скрученими джгутом і зав'язаними на стегнах. Одна з жінок пристосувала таку шаль для носіння дитини. (рис.7. 34: 2) [Florescu 1961 Fig. 228, 229]. На колоні Марка Аврелія жінки одягнені в туніки, стóли і палли, у них довге розпущене волосся з чубчиками і начільні стрічки (рис. 7. 34: 3) [Domashevski, Petersen, Galderini 1896, Taf. 113]. І, нарешті, костюм жінок хальберштадтського диптиху – стóли без тунік, застібнуті на плечах разом з плащем/накидкою/шаллю (рис. 7. 34: 4).

Крім того, що «варварський» костюм повинен був відповідати сучасним

зразкам, він повинен був відображати костюм знаті і таким чином підкреслювати високий статус полонянок. Проте, якщо костюмні норми ранньоримського періоду зрозумілі (рис. 7. 35), то з рубежу III–IV ст. римський одяг, судячи з численних зображень, вже цілком відповідає східній, сирійській, моді (рис. 7. 36). Це добре відображено в мозаїках вілли Дель-Казале початку IV ст., що належить, як вважається, Максиміану Геркулію – одному з августів тетрархії Діоклетіана, що був одружений на сирійці. Саме костюм вказує на соціальний статус персонажів: велика різниця спостерігається в одязі та прикрасах господині будинку, її дітей та слуг. Господиня одягнена в туніку з широкими рукавами, її шия і груди прикрашені складним поліхромним намистом-наплічником, голову вінчає корона з волосся, діти – в туніках-«парагаудах» і плащах. На служницях – туніки з широкими рукавами, перехоплені під грудьми поясом (рис. 7. 36, нижній ряд, ліворуч). Подібно служницям вілли Казале одягнені жіночі персонажі на фресках християнських катакомб *Via Latina* в Римі та інших (рис. 7. 36, нижній ряд, праворуч). Пізніше джерело, практично синхронне хальберштадтському диптиху – мозаїки церкви Санта Марія Маджоре в Римі (432–440 рр.)³³⁷, містять зображення Богоматері, в патриціанському, за Н.П. Кондаковим, одязі (рис. 7. 36, верхній ряд, ліворуч). Воно складалося з палевої шовкової далматики і парчевого лора, шию та груди прикрашав дорогоцінний наплічник, на голові корона з волосся, обвита перлинами і шовковий чепчик, що призначався для заміжніх жінок [Кондаков

³³⁷ Мозаїки Санта Марія Маджоре перегукуються з мозаїчною підлогою Великого Палацу в Константинополі. Ймовірно, художники Риму мали під рукою ранньовізантійський ілюстрований рукопис, мініатюри якого слугували зразком для сюжетів і композицій храму [Лазарев 1986, с. 32].

1914, Рис. 84]. Розвиток цієї лінії жіночого костюму можна бачити в знаменитому парадному груповому портреті в церкві Сан Вітале VI ст. [Редин 1896, с. 82-86] і інших, не менш чудових, синхронних пам'ятках (рис.7. 36, верхній ряд, праворуч).

Для порівняння можна навести фреску саркофага IV ст. з Вімініція (Верхня Мезія, біля нинішнього м. Костолац у Сербії), тобто з території власне Східної Римської імперії [Korać 1991] з детальним, аж до головної сіточки, зображенням жіночого костюму (рис.7. 36: середній ряд, ліворуч).

Підвищена увага до деталей з'являється в деяких пам'ятках римського мистецтва з епохи тетрархів як компенсація на тлі спрощення та схематизації, втрати образності і художньої виразності. «Идеология, обожествлявшая императора и государство, отождествляет личность с занимаемым ею местом в государственной иерархии, являющейся прообразом божественного порядка. Личность выступает лишь носительницей определенного ранга, но поскольку ранг узнается по одежде, то одежда интересует больше, чем тело или лицо изображаемого человека» [Арган 1990, с. 84].

Отже, згідно висловлених в літературі думок [Istvánovits, Kulcsár 2001, P.139; Rummel 2005, S. 245-249], «варварський» жіночий костюм повинен відповідати античним зразкам. Проте, як показано вище, це не зовсім так. «Варварські» жінки показані одягненими в архаїчний античний костюм і босими. Не беруся судити, наскільки коректним є застосування до такого одягу назви «perlos-like dress» (одяг у вигляді пеплосу), однак, судячи з археологічних даних, жіночий костюм, застібнутий на плечах двома фібулами, набув широкого поширення у багатьох народів, наприклад, кельтів, а також вважається етнографічним костюмом готів.

На відміну від жіночого одягу, «варварський» чоловічий костюм,

відображений на римських пам'ятках I–III ст., слугував надійним етнографічним показником. На даному диптиху він представлений двома моделями. Перша складається з туніки з трикутним коміром і вузьких штанів. Цей костюм з'являється на лівій стулці диптиха і повторюється на правій (рис.7. 37: 1, 2). Приблизно також виглядають алани на фресці склепу Ашика в Керчі (рис.7. 37: 3).

Друга модель «варварського» чоловічого костюму включає головний убір на зразок башлика, штани з декоративною смугою посередині, і плащ-накидку (рис.7. 37: 4). Деякі елементи цього костюму (головний убір, штани, прикрашені по центру) зображені на персонажах медальйона із Затон'я, *terminus post quem* якого, згідно аргументації М.Васића, квітень 364 р.³³⁸ (рис. 7. 37: 6, 7). У подібний костюм одягнені «варвари» з лівої частини постаменту обеліска Феодосія³³⁹ (рис. 7. 37:8). Опозиція імператора зі свитою і «варварів», що приносять дари, вирішена не тільки композиційно, але і закріплена за допомогою значущих етнографічних деталей, головним чином, особливостям костюму. Уклінні «варвари» ліворуч і праворуч – представники, судячи за костюмами,

³³⁸ У нашій роботі [Гороховский, Гопкало 2009], на жаль, не була врахована стаття М. Васича, з обґрунтуванням дати медальйона [Васић 1996 року, с. 296, 297]. Крім того, останнім часом вийшли роботи, що містять опис медальйона: монографія М. Васича [Vasić 2008, р. 253, kat.308], каталог виставки «Костянтин Великий і Міланський едикт 313», яка демонструвалася в Белграді 2013 р. [Constantin the Great 2013, р.323]. Користуючись нагодою, хочу висловити вдячність колезі Станко Тріфуновичу за всіляке сприяння під час мого візиту до Сербії у вересні 2013 р.

³³⁹ На тій ж пам'ятці зображені германці на імперській службі [Фурасьев, Шаблавина 2019, с. 240].

двох різних народів роблять приношення імператору золотих корон [Грабар 2000, с. 72; табл. XI, XII]. Вважається, що праворуч, в смушкових кожухах, готи, ліворуч, ймовірно, іранці: перси, скіфи, сармати. Сцена приношення дарів імператору через деякий час трансформується в «поклоніння волхвів», з тим же, очевидно, значенням – народів, які поклоняються Христу, в мозаїках ранньохристиянських базилік Санта Марія Маджоре в Римі³⁴⁰ (рис. 7. 37: 9), Сант Аполлінарі Нуово в Раввені (Мал. 37:10) [Редин 1896, с. 85; прим. 2; Лазарев 1986, с.26] та інших (рис. 7. 37: 11).

Чоловіка в такому костюмі змінює на правій стулці чоловік з голим торсом, у вузьких облягаючих штаних (рис. 7. 37: 5), як зазвичай зображували германців на численних тріумфальних спорудах [Krieger 2004] – відбувається цікава трансформація «скіфа» у «полоненого варвара» (германця).

Тут слід зробити невеличкий відступ з приводу «типів варварів». На деяких нумізматичних пам'ятках вони розрізняються навіть пропорціями тіла: «західні» (германці) – доліхоморфного (з вузьким тулубом і довгими кінцівками), «східні» (скіфи) – брахіоморфного (з широким тулубом і короткими кінцівками) [Гороховский, Гопкало 2009, с. 243, ссылка 6]. Але, схоже, це правило поширюється лише на пам'ятки нумізматики, що карбувалися в східній частині імперії, що побічно може свідчити на користь західного походження диптиха з Хальберштадтського собору.

Тут бажання розрізнити «варварів», яке вгадується в авторському задумі, реалізується за допомогою інших прийомів: зображуючи різні види зброї,

³⁴⁰ Завдяки інтернету стали доступними якісні зображення багатьох творів античного монументального живопису. Прекрасну добірку фотографій античних фресок і мозаїк (Помпеї, Стабія, базиліка Санта Марія Маджоре і багато інших) можна знайти в блозі художника Павла Отдельнова.

вказати на аланів (туніки з трикутним вирізом, візантійські щит і меч з деталями східного походження) і германців-«скіфів» (специфічний чоловічий костюм, сагайдак зі стрілами).

Таким чином, в ході проведеного дослідження вдалося з'ясувати наступне. З високим ступенем реалістичності на диптиху зображені деякі види зброї – їх археологічні та іконографічні прототипи мають східне походження і поширення.

Не можна погодитися з думкою, що «варварський» жіночий костюм відповідає сучасному костюму римської знаті і позбавлений етнографічних рис. Очевидно, можна говорити про використання «*peplos-like dress*» – «варварський» жіночий костюм, запозичений з античного в ранньоримський час. Слід також зазначити, що ранньовізантійські тенденції в римському костюмі, відомі за мозаїками вілли Дель Казале біля м. П'яцца-Армерина на Сицилії середини IV ст. і пізніших, ніяк не позначилися у «варварському» жіночому костюмі.

І, нарешті, етнографічним слід визнати чоловічий костюм «варварів». У твердженні, що «варварський» костюм відповідає пізньоантичним зразкам, причому західного, а не східного походження (мається на увазі, головним чином, спеціальний мисливський костюм), порушений причинно-наслідковий зв'язок. Швидше за все, пізньоантичний мисливський костюм своєю появою зобов'язаний «варварському».

Отже, схоже, художники не погрішили проти істини і зобразили «варварів» в їх «народному» костюмі, який, окрім запозиченої з ранньоримського костюму стóли, представлений жіночою (розпущеним волоссям і косами) і чоловічою зачісками, «аланською» тунікою з трикутним вирізом і специфічним – «скіфським» – чоловічим костюмом.

РОЗДІЛ 8
СУЧАСНІ ТЕНДЕНЦІЇ У ВИВЧЕННІ КОСТЮМУ НАРОДІВ
ЄВРОПЕЙСЬКОГО БАРБАРІКУМУ ПЕРІОДУ ПІЗНЬОЇ
АНТИЧНОСТІ³⁴¹

Важливою віхою палеокостюмології стало велике дослідження, присвячене жіночому вбранню центрально- та східноєвропейського Барбарікуму римського часу, опубліковане в 1989 р. М. Темпельманн-Мончиньською [Tempelmann-Maczyńska 1989]. Для роботи залучалися комплекси шестисот пам'яток археологічних культур і культурних груп, запронована методика, що дозволяє виявити комбінації деталей вбрання (моделі), що переважають у кожному регіоні.

Однак з часу виходу монографії пройшла чверть століття. За ці роки в сфері палеокостюмології відбулися істотні зміни: збільшилося, в деяких областях значно, коло джерел, з'явилися нові розробки, результати досліджень обговорювалися на семінарах і конференціях, а їхні висновки втілилися в реконструкціях, виставлених в залах європейських музеїв.

Незважаючи на стійкий і тривалий інтерес до даної проблематики, не уніфікованими залишаються: понятійний апарат, термінологія і методика досліджень, що часто унеможлиблює порівняння їх результатів.

Мета даного розділу – аналіз сучасного стану досліджень задля залучення для реконструкції черняхівського костюма всіх можливих даних та визначення перспектив подальших досліджень. Завдання: впорядкувати існуючу бібліографію з цієї теми і з'ясувати основні напрямки у вивченні костюму.

Огляд робіт, присвячених текстилю та костюму європейського

³⁴¹ Результати дослідження опубліковані [Гопкало, Шульцце 2014].

Барбарікуму пізньоримського періоду і початку епохи Великого Переселення народів, що вийшли протягом чверті століття, починаючи з 1989 р., наданий в такій послідовності:

1. Загальні роботи з історії костюму. Теорія костюму. Психологія костюму, моди.
2. Зразки костюма інших епох (реконструкції та збережені зразки одягу), що мають принципове значення для розуміння теми.
3. Роботи по методології, методиці костюмології; поняття, терміни; значення костюму і його частин.
4. Роботи, присвячені варварському костюму зазначеного періоду за регіонами: Північна Європа, Західна і Середня Європа, Східна Європа³⁴².

8.1. Загальні роботи з історії костюма

Кількість книг, присвячених історії костюма, значно збільшилася в останні роки в порівнянні з доступними раніше декількома, найбільш популярними виданнями³⁴³ [Тиль 1971; Мерцалова 1972; Киреева 1976; Стамеров 1978; Сыромятникова 1983; Каминская 1986; Кибалова и др. 1988]. Сучасні видання – це підручники і посібники для модельєрів, театральних та

³⁴² Підхід до вивчення археологічних матеріалів в європейських країнах розрізняється: в Західній і Центральній Європі їх вивчають в рамках певного регіону і часу, культурного кола, в Східній – археологічних культур або груп (див. список «культурних областей», що залучаються в монографії М. Темпельманн-Мончиньської [Tempelmann-Mączyńska 1989]).

³⁴³ У розділі наданий далеко не повний перелік загальних робіт, присвячених костюму. Зрозуміло, що подібні видання виходили після 1989 року в кожній країні.

кіномитців [Мерцалова 1993; Брун, Тильке 1995; Исенко 1998; Дудникова 2001; Будур 2002; Неклюдова 2004; Сидоренко 2004; Захаржевская 2005; Блохина 2009; История костюма 2008; Сыромятникова 2011]³⁴⁴, перевидання дореволюційних праць [Комиссаржевский 1998; Вейс 2002], посібники для студентів-істориків [Болгов, Сбитнева, Будаева 2009], науково-популярні роботи [Васіна 2003; Ніколаєва 2005]. Костюм, стиль, мода вивчаються також в руслі теорії культури, семіотики, психології, економіки, теорії масових комунікацій і безлічі інших галузей знань [Килошенко 2001; Быстрова 2003; Полихова 2003; Курдюмова 2005; Михалева 2010].

8.2. Зразкові реконструкції костюма та збережені зразки одягу інших епох

Пам'ятки, які дуже коротко обговорюються нижче, не мають прямого відношення до теми костюму культури ЧСМ, але, очевидно, що ці відкриття істотно вплинули на сучасні уявлення про костюм періоду пізньої античності і раннього середньовіччя. Крім того, деякі з них являють собою збережені зразки давнього одягу, а це – найбільш достовірне джерело для вивчення костюма. Матеріали цих пам'яток є унікальними, вони – надбання музеїв і постійне нагадування про те, що реальність часто значно багатша наших уявлень про неї.

8.2.1. Соколова Могила. Почесне місце серед робіт, присвячених реконструкції сарматського костюма заслужено займає монографія Г.Т. Ковпаненко [Ковпаненко 1986]. У ній реконструйований костюм жінки з кургану Соколова Могила (с. Ковалівка, Миколаївська область, Україна). Вона дає повне уявлення про жіночий костюм сарматської знаті I ст. н.е. (рис. 8. 1).

³⁴⁴ У 2008 р. опубліковано бібліографічний покажчик «Історія костюму в Росії з найдавніших часів» (укладач Ганна Жабрева).

Головний убір, найбільш ймовірно, представляв собою начільну стрічку, прикрашену намистом з напівкоштовних каменів – хадцедону і сердоліку. Сукня з тканини пурпурового кольору з довгими вузькими рукавами була прикрашена намистом, золотими бляшками і шиттям. Комір застібався за допомогою золотої поліхромної фібули. Верхній одяг (каптан), розшитий золотими бляшками, скріплювався на грудях фібулою. Залишки шовкової тканини темно-фіолетового кольору на колінах похованої дозволили авторам дослідження припустити наявність шароварів. Взуття – короткі чоботи, рясно прикрашені золотими бляшками. До складу вбрання, крім згаданих фібул, входили також: золотий поліхромний браслет і три разки намиста. Така детальна реконструкція костюму стала можливою, завдяки залученню фахівців стародавнього текстилю і ретельному вивченню інвентарю поховання. Вона донині залишається еталоном вивчення костюму.

8.2.2. Торсберг, Дамендорф. Зразки одягу жителів північних римських провінцій стали відомі завдяки консервації у торф'яниках Північної Європи. У Торсбергу знайдені чоловічі туніка і штани. Туніка з тонкої вовни червоного кольору довжиною 88 см, з нитками основи з Z-крученням і нитками утка з S-крученням, щільність тканини складає 30-31 ниток на см. Туніка зшита з чотирьох частин. Рукава прикрашені кантом, витканим за допомогою спеціального пристосування (рис. 8.1: 2; 8.2:1). Штани вершника, довжиною 130 см, зшиті з 12 деталей з тонкої вовни Z-скручених ниток основи, S-скручених ниток утка, щільність тканини становить 28,3 ниток на см (рис. 8.2:2).

З Дамендорфу походять штани з тонкої вовняної тканини щільністю 22-25 ниток на см з Z-скручених ниток основи і S-скручених ниток утка. Вони пошиті з сьоми частин лляними нитками (рис. 8.2:3). Тканини пофарбовані мареною красильною [v. Carnap-Bornheim 2004, S. 69, 70, Taf. 44].

Датування знахідок визначено в межах II–III ст. н.е. (періодів B2, C1, C2 європейської хронологічної схеми за Х.Ю.Еггерсом та К.Годловським) [v. Carnar-Bornheim 2004, S. 99, 100, Taf. 42-43].

8.2.3. Хьогом. Військове поховання епохи Великого Переселення народів з репрезентативним інвентарем (рис. 8. 3: 1), серед якого набір предметів озброєння: меч, щит, кинджал, спис, лук зі стрілами, дві сокири, а також фрагменти текстилю, що дозволяють визначити типи одягу [Ramqvist 1992]. Текстиль належав туніці і штанам [Nockert 1991]. Туніка, довжиною на 10-15 см нижче поясу, червоного кольору, з довгими рукавами з шестисантиметровими манжетами зі спеціальними срібними застібками, по нижньому краю прикрашена тканиною візерунковою тасьмою, інтерпретується як *tunica rossa* (рис. 8. 3: 2). Довгі вузькі штани застібалися аналогічними гудзиками на щиколотках. Колір штанів не відрізнявся від кольору туніки. Ткані стрічки, що прикрашали низ туніки і рукавів включали антропо- і зооморфні зображення. Декоративна стрічка червоного кольору, на ній – жовті тварини з блакитними очима, оконтурені білою лінією. У костюм входив також великий прямокутний плащ, окантований тканиною тасьмою з блакитним орнаментом на червоному тлі. Крім того, виявлені залишки хутра від головного убора або коміра. Над похованим була покладена, судячи за застібками, ще одна туніка зеленого кольору з більш грубої тканини. В якості можливих аналогій одягу воїна-вершника з Хьогому вказані мозаїчні зображення з храму Мойсея на горі Небо в Йорданії [Nockert 1991, p.128, fig.148] (рис. 8. 3: 3, 4). Колір одягу дозволяє звернутися до іранського костюму, зокрема до костюму сасанидської кавалерії. Автор стверджує, що одяг зі специфічними застібками не зустрічається за межами Скандинавії і відображає локальну моду епохи Великого Переселення народів [Nockert 1991, p.127]. Монографія також містить: історію «текстильної

археології» Скандинавії, каталог текстильних залишків епохи Великого Переселення народів, зведення збережених предметів одягу різних епох: з Пазирика, Мощевої Балки, Торсберга та Дамендорфа.

8.2.4. Поховання в церкві Сан-Дені. Костюм королеви франків Арнегунди. Історія реконструкції костюму королеви Арнегунди (565–570/590–600) – яскравий приклад еволюції знань про ранньосередньовічний костюм в цілому³⁴⁵. Прекрасні збережені інвентар та текстиль поховання, відкритого в 1959 р. під підлогою базилики Сан-Дені в Парижі, дозволили зробити важливі висновки. Одяг похованої включав нижню сорочку з тонкої вовни, шовкову фіолетову сукню без рукавів довжиною трохи нижче колін, підперезану шкіряним ремінцем без пряжки, але з декоративними завершеннями, звисаючими нижче подолу, а також довгий, до щиколоток, розпашний одяг з червоно-коричневого шовку з лляною підкладкою з довгими широкими рукавами, що застібався біля коміру і на грудях двома однаковими фібулами, підперезаний широким парадним поясом. Цей верхній одяг прикрашений вишуканою вишивкою по низу рукавів і по краях бортів. Голову жінки покривала шаль з сатину, пришпилена до волосся двома золотими шпильками, ще одна шпилька закріплювала шаль на грудях, у вухах були золоті сережки, на пальці – перстень. Делікатна деталь жіночого гардеробу того часу – лляні панхочи, підв'язані шкіряними ремінцями з пряжками і завершеннями. Взуття – туфлі з пурпурової шкіри. Металеві частини костюму виконані в єдиному стилі і складають єдиний гарнітур, незважаючи на різний матеріал виготовлення, а також гармонійно поєднуються за кольором з одягом (рис. 8. 4).

³⁴⁵ У доступній науково-популярній літературі опис поховання [Мончинська 2009, с. 233-236], новітній варіант реконструкції костюму і фото інвентарю [Perin 2012].

8.2.5. Мощева Балка. Могильник Мощева Балка на Північно-Західному Кавказі, у верхів'ях ріки Велика Лаба VIII–IX ст. [Иерусалимская 2012] принципово важливий для розкриття теми стародавнього костюму. Він містить унікальні матеріали, за якими реконструйовані комплекси чоловічого та жіночого одягу і зроблені важливі висновки відносно відображення у костюмі статевовікових, етнографічних та статусних ознак. Зокрема, статус жінок відображав головний убір. При цьому важливим моментом зміни статусу становилося не заміжжя, а народження дитини. Саме ця подія впливала на зміну зовнішнього вигляду (рис. 8. 5). Крім того, на матеріалах пам'ятки підтверджені закономірності, що стосуються костюму в цілому. Більш консервативним, що зберігав понад століття етнографічні особливості, був чоловічий костюм на відміну від жіночого – більш мінливого і чутливого до чужих впливів і моди.

8.3. Методологія, методика палеокостюмології

У дослідженні палеокостюму чимало базових теоретичних питань залишаються дискусійними, не досягнуті домовленості і з приводу понятійного апарату. Даний розділ не може претендувати на вичерпне рішення цієї проблеми – для цього потрібне об'єднання зусиль фахівців різних напрямків і країн, його завдання – акцентувати увагу на цьому аспекті досліджень і окреслити коло понять і термінів, що застосовуються в даній роботі.

Отже, об'єкт дослідження тематичних археологічних робіт визначається як «костюм», «одяг», «вбрання», «аксесуари костюму, одягу». Різниця цих понять і їхня ієрархія зрозумілі. Головний убір, одяг, взуття, аксесуари як явище матеріальної культури визначається поняттям «костюм».

М. Темпельманн-Мончиньська у своїй роботі використовувала терміни «костюм» (нім. «Tracht»), «вбрання» (нім.«Trachtzubehör», польськ. «stroj»), для

стійких комбінацій деталей вбрання – «модель вбрання». Керуючись працею М. Темпельманн-Мончиньської, ми користуємося терміном «костюм», розуміючи останній більш широко, ніж строго встановлені норми одягу.

Найбільш повна дефініція базового поняття щодо традиційного, тобто костюму доіндустріальних суспільств, у російськомовній літературі наводиться у праці С.О. Яценко [2006, с. 5-7]. Йому ж належить вдале, на наш погляд, словосполучення ««археологічний» костюм» – збережені і доступні для вивчення залишки реального. Проте, незважаючи на опубліковане і доступне визначення даного феномена, в спеціальній літературі продовжує панувати різноманіття авторських визначень.

В англо- і німецькомовній літературі термін «костюм» (англ. «costume», нім. «Tracht») останнім часом оцінюється критично і замінюється більш нейтральним словом «одяг» (англ. «dress», «clothes», «clothing», «garment», нім. «Kleidung») [Brather 2007, S. 202; Rothe 2012, p.140].

Теоретичні питання костюму продовжують обговорюватися вченими різних країн. Так, загальними питаннями дослідження костюму як історичного джерела займається Шт. Бурмейстер [Burmeister 1997]. Зокрема, обговорюється значення костюму як показника соціального статусу, а також як джерела для вивчення міграцій. Автор залучає етнографічні, письмові дані I тис. н.е., а також археологічні матеріали. Він вважає, що костюм є знаком суспільних відносин. Костюм демонструє відповідність нормам групи і вказує на походження людини [Burmeister 1997, S. 179]. За етнографічними аналогіями, костюм включає інформацію про регіональну або етнічну приналежність, а також про соціальний статус. Аксесуари костюма, пов'язані з регіональною приналежністю доступні для огляду, помітні здалеку і виразні. Статусні аксесуари костюму мають значення насамперед для оточення, тому вони візуально менш помітні. Костюм

показує в якій мірі окремі члени групи поводяться відповідно до норм групи.

Проте, на думку автора, доказ міграцій за костюмом складний з ряду причин, в тому числі через його соціальне значення. Письмові джерела про костюм не можуть пояснити археологічний матеріал і не дозволяють робити етнічні інтерпретації груп в період міграцій.

Вивчення костюму за археологічними матеріалами залежить від умов знахідки і збереженості, оскільки в більшості випадків костюм зберігається фрагментарно, що, на думку Шт. Бурмейстера, дуже обмежує можливості інтерпретації.

На пострадянському просторі методологія вивчення костюму розроблялася С.О. Яценко та З.В. Доде [Яценко 2002; 2006; Доде 2005]. С.О. Яценко пропонує вивчати костюм комплексно на основі всіх видів джерел, з урахуванням їх специфіки та вводить два ключових поняття: «етнічний костюмний комплекс» і «типи (і механізми) костюмних контактів таких комплексів». З.В. Доде заявляє нову концепцію дослідження костюму як тексту, залучаючи в археологію філософський підхід³⁴⁶.

Дотепер вважалося, що костюм виступає надійною етнографічною і соціальною ознакою. Проте, вивчаючи пізньоантичний костюм середземноморського басейну на основі письмових джерел та іконографії, Ф. фон Руммель [v. Rummel 2007] прийшов до висновку про неможливість визнання костюму етнокультурною ознакою. Що послугувало приводом до

³⁴⁶ Теоретичним питанням вивчення костюму присвятив свій «Логіко-археологічний трактат» О.О. Краснопоров. Він не опублікований, але доступний в інтернеті.

дискусії, в якій активну участь взяв К. Егер³⁴⁷ [Eger 2011; 2012, S. 259-261].

8.4. Роботи, присвячені варварському костюму, за регіонами

8.4.1. Північна Європа. Норвегія. Швеція. Данія. Відомості про костюм народів Північної Європи були отримані завдяки болотним знахідкам Шлезвіга і Данії [Tempelmann-Mączyńska 1989, S.105-107]. З одного боку, унікальні природні умови зберегли фрагменти одягу: текстилю, шкіри, хутра. З іншого, незвичайні умови ускладнили завдання датування цінних наукових знахідок. Втім, так чи інакше, але був з'ясований склад костюму – предмети одягу, серед яких одяг на зразок пеплосу, згорнутий в циліндр і застібнутий на плечах, спідниці з овечої вовни, штани, верхній одяг з хутряними комірами. Серед текстильних залишків, крім власне вовняних, з овечої вовни, вдалося ідентифікувати лляні, шовкові тканини, в тому числі парчу, а також прийти до висновку про те, що одяг народів Північної Європи відрізнявся від костюму варварів, відомого за зображеннями на римських тріумфальних пам'ятках.

Текстильна археологія

Цінний досвід вивчення костюму отриманий скандинавськими колегами в останні роки. Слід зазначити ряд нових моментів, важливих для нашої теми. Стрімке збільшення кількості текстильних залишків, зокрема, з торф'яників Іллеруп, Вімозе, Ньюдам, Торсберг зумовило створення Центру Текстильних досліджень на базі університету Копенгагена (CTR), головним призначенням якого є розробка сучасних дослідницьких стандартів. Вивчення стародавнього текстилю Скандинавії має довгу історію і цілком закономірно виділення цього напрямку у самостійну наукову галузь [Bender Jørgensen 1986; Nockert 1991;

³⁴⁷ Автор фундаментальної монографії про «аксесуари одягу» варварів Північної Африки пізньоантичного періоду [Eger 2012].

Ancient Textiles Series].

Прекрасне зведення залишків текстилю з пам'яток Північної Європи, в тому числі доби пізньої Античності станом на 1986 р. дає робота Л. Бендер Йоргенсен «Доісторичний скандинавський текстиль» [Bender Jørgensen 1986]. Джерелами для вивчення матеріалів пізньоримського періоду виступають матеріали з могильників Данії, в тому числі Північної Зеландії та Південної Ютландії, островів Фюн і Борнхольм (Слюзегорд/Slusegaard), Швеції (Сімпік/Simris) і Готланд (Алвестра/Alvastra), Норвегії (Рогаланд/Rogaland, Тронделаг/Trøndelag), Німеччини – Шлезвіг-Гольштейна; епохи Великого переселення народів – матеріали Північної і Південної Ютландії і Борнхольм (Сайфлюд/Sejlfod). Автор відзначає нерівномірність джерельної бази з різних регіонів Скандинавії: Данії, Шлезвіга, Швеції і Норвегії. Як порівняльний матеріал дослідниця наводить дані по текстилю римських провінцій і Барбарікуму, дослідженому в Нідерландах, Німеччині та Польщі для пізньоримського часу; з ранньо-саксонських поховань Британських островів і римсько-франкського могильника Клефельд-Геллеп – для епохи Великого Переселення народів.

Як і заявлено в назві роботи, мова йде головним чином про текстиль, а не про одяг. Тільки в одному випадку вдається обговорити одяг – знамениті штани з Торсберга і туніку з Дамендорфа як військову форму римських ауксіларіїв [Bender Jørgensen 1986, p. 350, 351].

Приводом створення ще однієї монографії, присвяченій текстилю пізньоримського періоду і початку епохи Великого Переселення народів Скандинавії стала публікація і інтерпретація текстильних залишків з поховання в Хьогомі [Nockert 1991].

«Археологічний» костюм/вбрання

У детальній публікації багатого жіночого поховання періоду D з могильника Лердал в Північному Шлезвігу П. Етелберг аналізує стан фібул з жіночих поховань Данії з урахуванням хронології [Ethelberg 2005, Abb.7]. Згідно його реконструкції, жіночий костюм з поховання 101 могильника Лердал складався з трьох видів одягу: довгого, до підлоги, нижнього одягу з довгими рукавами, одягу на зразок пеплосу, пальта або плаща. Нижній одяг кріпився у верхній частині грудної клітини дископодібною фібулою, одяг на зразок пеплосу – двома шпильками і на талії – хрестоподібною застібкою, ще дві однакові хрестоподібні фібули утримували верхній одяг, який автор порівнює з франкським пальтом. Використання одягу на зразок пеплосу і нижнього, з довгими рукавами, характерно для Північної Скандинавії і продовжує старі традиції. Поява пальта замість плаща залишається відкритим питанням, але зміни в одязі (мабуть, мається на увазі поява другої пари великих фібул для верхнього одягу) припадають на період C3 і спостерігаються у похованнях 303 і 310 могильника Х'ємстед.

Іншу реконструкцію одягу з цього поховання, засновану на мікρο-стратиграфії текстильних залишків запропонувала І. Демант [Demant 2004]. Висновок, до якого приходить автор – парними фібулами скріплювалися різні види одягу, а не передбачуваний «пеплос». Одна з парних фібул тримала шаль або мантію, друга – одяг з червоної тканини саржевого переплетіння, обгорнутий навколо тіла, накритий зверху шаллю або мантією. Оскільки фібула перебувала біля стегна, в переміщеному положенні, неможливо сказати, яку частину тіла охоплював застібнутий нею одяг. Це могла бути спідниця або дві, з підкладкою, яка виглядала товстою та грубою, як, можливо, і було задумано. Неможливо визначити, якому саме одягу належала застібнута фібулою тканина. Зрозуміло, що ця тканина входила до складу поховального інвентарю. Проте,

дві ідентичні фібули не застібували «пеплос». Дві голки, знайдені на плечах, які тримали «пеплос», занадто малі і слабкі для цієї мети і, ймовірно, призначалися для кріплення намиста. Інша пара фібул: різнотипних, різного ступеня збереження також, очевидно, не належала до «пеплосу», оскільки тільки одна підходила для утримання одягу, друга – могла застібати одяг на грудях. Мабуть, «пеплос» не був частиною даного жіночого костюму.

В результаті аналізу текстилю з даного поховання, автор зробила ряд важливих висновків:

1) парні фібули могли застібати різний одяг;

2) одяг жінки з розглянутого поховання взагалі не залежав від фібул та інших застібок. Це припущення ґрунтується на тому факті, що фібулами супроводжувалися лише 10-20% від загальної кількості поховань Данії. Втім, не виключено, що в інших – використовувалися застібки з органічних матеріалів.

І, нарешті, на завершення акцент зроблений на тому, що археологи мають справу з поховальним костюмом, який міг суттєво відрізнятись від одягу, що носили за життя, функціонального та придатного для роботи. Крім того, у похованні текстиль та одяг могли розташовуватися без урахування їх функціонального призначення за життя. Підкреслюється також, що багато інтерпретацій костюму часто ґрунтуються на стереотипах, наприклад, на поширенні одягу на зразок пеплоса. Це обумовлено рідкісними знахідками текстильних залишків, придатними для аналізу мікростратиграфії.

У Данії пізньоримського часу був поширений костюм з двома, трьома і чотирма фібулами [Wealth and Prestige 2009, S.32, Abb.17] (рис. 8. 6).

Акcesуари костюму

Нові можливості окремих костюмних акcesуарів демонструються в традиційних археологічних роботах. Так, наприклад, У. Лунд Хансен

проаналізувала намисто для визначення походження жінок високого соціального рангу [Lund Hansen 2009; 2011]. Автор порівняла «автопортретні» риси елітних поховань пізньоримського часу двох регіонів Данії – Зеландії та Ютландії. Серед ознак, що характеризують еліту, У. Лунд Хансен називає золоті та срібні ювелірні вироби, імпортні бронзові і скляні посудини – для жінок, а також зброю – для чоловіків. Елітні жіночі поховання Зеландії та Ютландії розрізняються тим, що в Зеландії (Сковгард, Хімлінгьо, Варпелев) жінки носили прикраси (намисто і фібули), які маркують громаду, звідки вони походили.

Крім того, автор вказує на відмінності в оснащенні чоловічих могил двох регіонів: в Зеландії важливу роль грали римські імпорти (бронзові та скляні посудини), озброєння могло бути відсутнім, тоді як в Ютландії воно було обов'язковим.

Таким чином, деталі костюму, в даному випадку – намиста, слугують показниками походження і статусу жінки і стає зрозуміло, що потенціал даного джерела, а також, мабуть, і інших елементів костюму в соціологічному аспекті далеко не вичерпаний.

Намиста з багатих жіночих могил Східної Зеландії аналізуються подібним чином і порівнюються з окремими типами прикрас Північного Причорномор'я [Boye, Lund Hansen 2013].

Іконографія Скандинавії для реконструкції пізньоантичного і ранньосередньовічного костюму

Чудову можливість вивчення ранньосередньовічного скандинавського костюму надає специфічне локальне скандинавське масове джерело – крихітні золоті антропоморфні бляшки [Mannering 2004; 2008; Watt 2011]. Незважаючи на дискусійні моменти в його інтерпретації [Watt 2011, p. 244-246], дослідникам

вдалося зробити ряд важливих історико-культурних спостережень, в тому числі деякі висновки з приводу зовнішнього вигляду і одягу місцевої еліти епохи Великого Переселення народів і раннього середньовіччя (типологія зображень за М. Уатт дана на рис.8.7). Згідно з висновками У. Маннерінг, костюм мав чітко виражений гендерний характер. Ознаками жіночого костюму, окрім специфічних ювелірних прикрас і зачіски виступають: довжина одягу – зазвичай до п'ят, характерні моделі плаща, що застібався на плечах і відкритого попереду, а також двошаровість одягу, тобто наявність сукні або блузи, або спідниці, і верхнього одягу: плаща, пальта або жакета. Чоловічого – одношаровість, «стандарт» у вигляді сполучення туніки і штанів, а також верхній одяг на зразок каптана [Mannering 2004, р. 69-71]. Порівнюючи дані іконографії та археології, вдалося дійти висновку, що зображений костюм відбивав реальний сучасний костюм: для жінок це був одяг на зразок пеплоса, застібнутий на плечах фібулами, для чоловіків – туніка, штани й плащ.

Науково-популярні видання

Збірник статей «Dressing in the Past» у рамках «Ancient Textiles Series», що вийшов у 2008 р., містить адаптовані для неспеціалістів результати новітніх палеокостюмологічних досліджень, в тому числі досвід створення музейних реконструкцій. Слід відзначити високий професійний рівень збірки і високу відповідальність авторів у представлених реконструкціях стародавнього костюму.

8.4.2. Західна і Середня Європа. Нідерланди. Німеччина. Польща. Чехія. Нижня Австрія. Словакія.

Текстильна археологія

За знахідками текстильних залишків з пам'яток вельбарської культури Польщі [Maik 1988; 2007, с. 97-107], жіночий костюм складався з однієї-двох

довгих сорочок і якогось верхнього одягу з вовни з довгими рукавами з вишивкою. В одному з поховань могильника Одри знайдений плащ з торочками (рис. 8. 8), в іншому – чотири різновиди вовняних тканин, як представляється, від двох тонких сорочок, довгої сукні і хустки. Одяг жінки, похованої в кургані 55 з Нового Ловича, складався з сорочки з рукавами, сукні на бретельках без рукавів, плаща-пелерини, який міг використовуватися в якості савана. Незважаючи на те, що кількість вивчених зразків збільшилася втричі від 200 в 1988 р. до 600 у 2007, нічого принципово нового у відношенні реконструкції типів одягу з'ясувати не вдалося. Тканини виготовлялися з вовни високої якості і фарбувалися в червоний, синій, жовтий, коричневий кольори. Зберігся також зразок тканини в клітку.

Узагальнююча робота, присвячена текстильному виробництву вельбарської культури вийшла у 2012 р. [Maik 2012]. Вона містить каталог знахідок текстильних рештків з пам'яток вельбарської культури різних зон за Р. Волонгевичем (крім українських Волині і Поділля), аналіз інструментів прядіння та ткацтва, висновки про походження текстилю.

Костюм римського часу з території Чехії останнім часом вивчається в рамках «текстильної археології» і представлений серією робіт за участю К. Урбанової [Urbanová 2008; 2009; 2009a; 2010; Poppová Urbanová, Březinová 2009; Březinová, Urbanová 2010; Korenů, Kostka, Urbanová 2010; Bravermanová, Březinová, Urbanová 2011].

Текстиль могильника Лібенау в Нижній Саксонії досліджувала С. Мьоллер-Вірінг [Möller-Wiering 2005]. Вона розглянула 35 поховань з рештками текстилю та диференціювала їх за антропологічними визначеннями. Дев'ять жіночих і чотири чоловічих поховання належать до періоду, який нас цікавить. С. Мьоллер-Вірінг спробувала розподілити залишки текстилю за аналізом

матеріалу, барвників, технологією виготовлення. Матеріал включав овечу вовну, коноплі, льон, виявлені сліди різних барвників і структури на одній тканині. Проста лляна тканина, а також вовняна тканина з полотняним переплетінням використовувалася для жіночого одягу. Лляна тканина йшла на виготовлення нижнього та верхнього жіночого одягу, в більш пізніх похованнях вона використовувалася для головного убору на зразок вуалі. З вовняних тканин шилися сукні і пальта. На жаль, достовірність отриманих результатів обмежена – в деяких випадках може йти мова про саван. С. Мьоллер-Вірінг реконструювала тонку лляну спідню білизну. Верхній одяг включав як тонкий, так і грубий текстиль з вовни або льону. В одному випадку, використовуючи мікростратиграфію текстилю, дослідниця приходить до висновку, що пояс не було видно, оскільки він був прихований верхнім одягом.

Одяг поховання з Гоммерну (Саксонія-Ангальт) був реконструйований за зразками з Середньої і Північної Європи, оскільки текстиль у похованні не зберігся [Leineweber 2010] (рис. 8. 9). Реконструкція цього костюму стала можливою завдяки дослідженням текстильного виробництва римського періоду, так само, як і реконструкція плаща зі складною структурою з болота Венемоор у Нижній Саксонії [Göttke-Krogmann 2001].

«Археологічний» костюм/вбрання

Після роботи М. Темпельманн-Мончинської в цьому регіоні спеціальні костюмологічні роботи за матеріалами пізньоримського часу рідкісні. Зазвичай реконструкція одягу і спостереження з приводу його розвитку пов'язані з обробкою матеріалів могильників, причому, увагу дослідників привертала особливі, багато оснащені, комплекси. Слід враховувати, що широко поширений у Середній Європі у період до початку епохи Великого Переселення народів обряд кремації померлих, істотно обмежує можливості

костюмологічних досліджень: його вплив позначається не тільки на збереженні речей, а й позбавляє фахівців інформації про використання аксесуарів костюму. Поширення обряду поховання тіла в пізньоантичний період істотно збільшує можливості досліджень, завдяки чому істотно зростає і число робіт, присвячених костюму. Однак більшість з них виходять за географічні та хронологічні рамки нашого дослідження. Як приклад можна навести роботу В. Ебель-Цепецауера про вестготів Іспанії [Ebel-Zepzauer 2000]. Серед досліджуваних матеріалів збереглися невеликі фрагменти тканини і шкіри, які вивчалися за допомогою спеціальних методів.

Щодо реконструкції одягу у Середній Європі насамперед слід відзначити публікації М. Мартіна і Х.В. Бьоме, присвячені розвитку жіночого костюму на основі вивчення фібул [Martin 1995; Böhme 1999].

Х.-В. Бьоме на основі поховань Правобережного Порейн'я показав, що фібули, що застібають одяг на зразок пеплосу, розташовувалися на плечах та шії, близько одна від одної [Böhme 1998]. Таким чином, ці фібули було видно, навіть якщо зверху на них надягалася накидка, оскільки накидка мала великий виріз на грудях (рис. 8.11). Третя фібула застібала накидку. Одяг на зразок пеплосу носили в Рейнсько-Ельбському межиріччі аж до середини V ст. – змінювався тільки тип фібул. Розрізнялися також типи фібул для пеплосу і накидки. В середині V століття з'явився одяг з однією фібулою. У другій половині IV ст. у костюмі Галлії відбулася зміна – тут з'явилося довге пальто, що застібається брошкою, пізніше фібулою, яке носилося поверх туніки і слугувало верхнім одягом. Туніка скріплювалася двома маленькими фібулами біля шії. Поширення такого ж костюму спостерігається з середини V ст. і на правобережжі Рейну. У цей період одяг у вигляді пеплосу з двома застібками залишався популярним тільки у Британії і Скандинавії.

У пізньоримський період двома фібулами застібався, на думку М. Мартіна, одяг на зразок пеплосу [Martin 1995]. Третя фібула слугувала застібкою пальто або накидки. Намиста різного типу і мінімум дві шпильки головної прикраси доповнювали це вбрання. У похованнях соціальної «верхівки» іноді знайдені комплекти вбрання (рис. 8 10: 1). Крім того, на рубежу III–IV ст. н.е. фіксується інша група поховань, де менше фібул і намиста, які іноді включали дротяні кільця з амулетами-підвісками. Використання широких поясних гарнітурів маркують перелом в розвитку костюма (рис. 8. 13). Пояс прикрашався різноманітними бляшками і завершувався оконцовкою. Таке вбрання, доповнене шийними гривнами і шпильками, продовжувало існувати і в епоху Меровінгів. Кардинальною ознакою костюму V ст. є те, що його аксесуари, зокрема, фібули, у попередній період знаходять на грудях, у цей час частіше знаходять у середині корпусу, де вони звисали з пояса (рис. 8. 14). На думку М. Мартіна, це пов'язано з тим, що фібули втратили свою функцію як аксесуар одягу. Пари маленьких фібул на шії він інтерпретує як застібки пальто або накидки.

Порівнюючи реконструкції М. Мартіна і Х.-В. Бьоме, можна відзначити синхронні зміни у костюмі, але також дві відмінності: у матеріалах Північної Німеччини і Північної Галлії пояс не грав значної ролі, тоді як в реконструкції М. Мартіна зі знахідок з півдня він підтримує одяг. Тут фібули пов'язані з поясом, а не з пальто. Ця реконструкція базується на розташуванні фібул у похованнях (рис. 8. 14).

С. Мьоллер-Вірінг висловила сумнів щодо висновків про появу нового одягу в V ст. – вона навела у приклад два поховання з могильника Лібенау (Нижня Саксонія), де фібули лежали на грудях, однак нічого не вказувало на те, що вони застібали пальто [Möller-Wiering 2005, S.73]. Втім, як видається, тут

немає протиріччя: Х.-В. Бьоме також відзначав поступову зміну костюму і його різноманітність.

Інші роботи підтверджують висновки Х.-В. Бьоме. Наприклад, М. Шене у ході дослідження матеріалів могильників пізньоримського періоду у Оттендорф-Вестерверден [Schön 1999] та Сіверн [Schön 2001] (обидва в районі Куксхафен в Нижній Саксонії) відзначав, що там зустрічається костюм з двома або трьома фібулами. Е-Г. Штраус підтвердив спостереження М. Мартіна і Х.В.Бьоме про те, що на початку доби Меровінгів фібули розташовувалися нижче на одязі і тільки маленькі застібки туніки як і раніше залишалися біля шиї [Strauß 1992].

Особливий випадок являє поховання в Шаделебен (район Ашерслебен-Штасфурт, Саксонія-Анхальт), де Ф. Галл і Д. Нотнагел виявили поховання з двома однаковими фібулами зліва біля шиї і третьої – на грудях [Gall, Nothnagel 2006]. Ця комбінація точно відповідає жіночому костюму з трьома фібулами, проте, за антропологічним визначенням, небіжчик виявився дорослим чоловіком.

М. Пшибила намагалася за допомогою аксесуарів костюму визначити походження заміжніх жінок у пізньоримський час [Przybyła 2011]. Вона взяла за зразок жіночий костюм Північної Європи (різні області Данії: Ютландія, Зеландія, Борнхольм). Знахідки фібул та інших прикрас з яскравою регіональною специфікою в регіонах, віддалених від їхнього виробництва і розповсюдження, вона вважає доказом шлюбних відносин жінок вищого соціального прошарку. Регіональні відмінності визначалися за типами фібул [Przybyła 2011, рис. 21, 23]. Крім того, костюм включав пояс з металевою пряжкою і ніж в прикрашених піхвах.

Особливий приклад, який представляє, на думку Х. Хансена,

іноплемянний костюм – це поховання 12 могильника Ратевіц (Саксонія-Ангальт) [Hansen 2004, s.57]. Це поховання, датоване кінцем V ст., розташоване на некрополі Тюрінгського королівства, але форма фібул та їх розташування на грудях свідчать про скандинавське походження небіжчика. Подібні фібули зустрічаються в Скандинавії, де вони використовувалися для застібання накидки аж до вендельського періоду.

Акcesуари костюму

Роботи, в яких реконструкція костюму ґрунтувалася на вивченні фібул згадувалися вище, тому не будемо повторюватися.

Серед публікацій, що стосуються поясів і поясних гарнітурів слід зазначити роботу, присвячену багатому похованню з Гоммерна (Саксонія-Ангальт) [Becker 2010]. В інвентарі чоловічого поховання були виявлені два пояси: один на небіжчику, другий, розкішний, трохи на відстані від нього. Цей ремінь, шириною 20 см, вдалося реконструювати [Becker 2010, S. 83-88, Taf. 131, 1; Brieske 2010]. Верхній його шар був ажурним, фоном слугувала позолочена шкіра (рис. 8. 9). Вивчення технології виготовлення цього пояса дозволило встановити інші ремісничі нюанси [Sieblist 2010, Taf. 142-146]. Завдяки проведеним дослідженням, М. Пшибила змогла відтворити схожий пояс з поховання 1 Закшувського могильника у Польщі [Przybyła 2005]. Ці пояси мали насамперед репрезентативний характер, тому вони характеризують не стільки костюм, скільки рівень пізньоантичного ремісничого виробництва.

Вкрай рідко виявлені залишки взуття, тому дослідники були змушені звернутися до знахідок, зроблених в XIX ст. Фрагмент взуття на шнурівці був виявлений поряд з дерев'яним настилом у болоті Ленгенер Моор (Нижня Саксонія) [Both et al. 1999]. Датування цього дерев'яного настилу за

радіовуглецевим аналізом включає період від 35 р. до н.е. до 350 р. н.е. Тому можна припускати, що це взуття з численними прикрасами датується римським часом [Both et al. 1999, Abb. 2]. Крім того, фахівці вивчали інші давно відомі зразки взуття з болота у Торсберзі (Шлезвіг-Гольштейн), а тут частково йдеться про римські сандалі [Gräf 2008]. Нової інформації про шкіряний одяг слід очікувати у публікації поховання, знайденого в 2005 р. в Попрадї-Матеївці (Словаччина), де шкіряні і текстильні матеріали відмінно збереглися [Pieta 2005].

Науково-популярні роботи

У каталогах виставок, що присвячені германським племенам у період Великого Переселення народів опубліковані і реконструкції костюму. У томі про аламани є прості схеми різних реконструкцій костюму III–V ст. за поховальними пам'ятками [Alamannen 1997, S.92, 140, 182-183]. Х.-Й. Хеслер реконструював костюм V–VI ст. за матеріалами могильника Іссендорф (Нижня Саксонія) (рис. 8. 12) [Häßler 1994, S. 32-52].

Реконструкції провінційноримського – паннонського і варварського костюму містяться у науково-популярних виданнях [Poprova Urbanova, Leite 2009].

У Словаччині в середині 1980-х рр. інтерес до стародавнього костюму знайшов відображення у науково-популярній монографії «Витоки одягу в Словаччині» [Furmanek, Pieta 1985].

8.4.3. Східна Європа³⁴⁸

8.4.3.1. Пізньосарматська культура. Яскравий феномен являє собою пізньосарматська культура, що не утворює суцільного ареалу, а фіксується масивами пам'яток на території Східної Угорщини, Сербських Банату і Бачки, Криму, Подоння, Прикубання, Північного Кавказу.

³⁴⁸ Населення Східної Європи досліджується в рамках пізньосарматської культури, що не утворює суцільного ареалу, пам'ятки якої відомі в Східній Угорщині, сербських Банаті і Бачці, Криму, Подонні, Прикубанні, Північному Кавказі; самбійсько-натангійської культури у Калініградської області Росії; пам'яток Литви, Латвії та Естонії; культури Черняхів – Синтана-де-Муреш, що займає територію південно-східної Польщі, України, Молдови, румунських Молдови, Мунтенії, Трансильванії і південно-західних областей (Курської, Белгородської) Росії; київської культури; частини вельбарської культури, культур штрихованої кераміки і дніпро-двинської, досліджуваних в Білорусії; ільменської, д'яковської, мощинської культур, культури рязано-окських могильників, чегандинської культури п'яноборської культурно-історичної спільності в Росії;

На жаль, археологічні матеріали Східної Європи пізньоримського часу вивчені вкрай нерівномірно, не всі з них введені в науковий обіг та проаналізовані. У нашій роботі висвітлюються лише ті культури, культурні групи або регіони, матеріали яких досліджувалися з точки зору палеокостюмології. Початком систематичного дослідження костюму, ймовірно, можна вважати збірку наукових статей «Древняя одежда народов Восточной Европы», видану в Москві в 1986 р.

8.4.3.1.1. Східна Угорщина³⁴⁹. Сербські Банат і Бачка.

«Археологічний» костюм/вбрання

Сарматський костюм Угорщини спеціально вивчався А. Вадаї, Е. Іштванович і В. Кульчар [Vaday, Istvánovits, Kulcsár 1989; Istvánovits, Kulcsár 2001].

Акcesуари костюму

Сарматським пряжкам, способу їх ношення присвячені роботи А. Вадаї, Г. Вереш, Е. Іштванович і В. Кульчар [Istvánovits, Kulcsár 2002; 2004; Vaday, 2003; Vörös 1994; 1996; 2001], намистам – Г.Вереш [Vörös 2003].

Іконографія

Відносно нещодавно в Угорщині було відкрито нове, судячи з усього, локальне, іконографічне джерело для вивчення сарматського костюму. Це жіночі та чоловічі фігурки, вирізані зі слонової кістки і кістки великої рогатої худоби. Скупчення знахідок кістяних фігурок виявлено на сарматському поселенні і налічує до трьох сотень екземплярів [Dinnyés, 2011]. Детально передані зачіски: у жінок волосся розділене на прямий проділ, зверху показаний головний убір; у чоловіків – вуса та бороди. Одяг жінок складається з туніки з довгими рукавами довжиною до талії і штанів-шароварів, декор показаний штрихуванням на комірі, поясі, рукавах і штаних знизу. На жіночих фігурках – різноманітні нагрудні прикраси (намиста, підвіски, декор одягу).

Науково-популярні роботи

Новітня робота за участю Е. Іштванович і В. Кульчар присвячена реконструкції костюму в експозиції Угорського національного музею [Hendzsel,

³⁴⁹ Західну Угорщину в той час займала римська провінція Паннонія. Дякую доктора Маргіт Надь за цінні консультації та допомогу в пошуку літератури за темою.

Istvánovits, Kulcsár, Ligeti Dorottya-Óvari, Pásztókai-Szeőke 2008] і опублікована у науково-популярному збірнику, адресованому неспеціалістам. Тут містяться реконструкції провінційно-римського чоловічого костюму («римський торговець»), германського чоловічого, сарматського чоловічого та жіночого, «варварського» жіночого костюму.

8.4.3.1.2. Україна. Крим.

Текстильна археологія

Дослідження текстильних залишків одягу варварського населення Криму представлено у роботах Т.М. Крупи [Крупа 2000; 2007]. Текстильні залишки з пам'яток Криму IV ст. до н.е. – IV ст. н.е. проаналізовані за спеціальними методиками, їх опис наводиться в тексті, зроблені важливі висновки і з приводу інтересуючого нас відрізка часу. У цей період відомі тканини з волокон рослинного, тваринного походження і змішаних, ймовірно, місцевого виробництва, а також імовірно привізний шовк, в тому числі парча. Автор пропонує список барвників, що використовувалися, і способів фарбування (ниток або готової тканини). Так, зокрема, у червоний колір пофарбовані нитки тканини з Усть-Альми.

У спеціальному дослідженні проаналізовано текстиль з могильника Усть-Альма [Крупа 2007]. Зроблені наступні висновки: волокна були рослинного і тваринного походження, а також змішані, весь вивчений текстиль полотняного переплетіння з переважанням другого гатунку, колір текстилю був червоним та червоно-коричневим, в одному випадку – текстиль був смугастим, смужка синього кольору, досліджена також золота нитка, а також представлена реконструкція жіночого костюму з поховання 1 склепу 620 [Крупа 2007, рис. 2]. Він складався з двох типів одягу: нижнього нерозпашного і верхнього розпашного. Декор нижнього та верхнього одягу гармонійно поєднувалися,

утворюючи єдиний костюмний ансамбль.

«Археологічний» костюм/вбрання

Аксесуари жіночого костюму з могильника Нейзац II–першої половини III ст. проаналізовані у спеціальній статті А.А. Стоянової [Стоянова 2011]. Автор користується терміном «костюм» з посиланням на дослідження А.В. Мاستикової [2009] та за методикою реконструкції за локалізацією деталей костюму у могилі. Стаття містить детальний опис категорій вбрання і реконструкції вбрання деяких поховальних комплексів.

Комплексне дослідження

Жіночий костюм варварів Південно-Західного Криму V–VII ст. проаналізовано в серії статей і кандидатській дисертації Е.А. Хайредінової [Хайредінова 1999; 2000; 2002; 2003; 2012; Хайредінова 2011]. Джерелами роботи слугують матеріали варварських могильників Криму: Інкерман, Чорна Річка, Сахарна Голівка, Узень-Баш, на схилі Ескі-Кермена, Тернівка, Красний Мак, Алмалик-Дере (Мангуп), Мале Садове, Аромат, Баштанівка, на схилі Чуфут-Кале, Скалисте, Баклінський Яр, Сімеїз, Кореїз, Верхня Ореанда, Бал-Гота, Суук-Су, Артек, Лучисте. Окремо проаналізовано металеві функціональні деталі, прикраси і приналежності туалету, на основі їх поєднання у комплексах виділені основні типи «гарнітурів», простежено їх генезу. За розташуванням речей, зафіксованих *in situ* на кістяку, реконструйований фасон одягу. Авторка вважає, що досліджуваний костюм, що походить з поховальних пам'яток, був прижиттєвим парадним. Для реконструкції одягу залучаються відомості всіх видів джерел: дані про текстиль у Південно-Західному Криму у пізньоримський період і ранньому середньовіччі, відомості про збережені костюми, синхронні кримським, численні іконографічні пам'ятки. Костюм вивчається в розвитку: досліджуваний історичний період розділений на 50-річні інтервали, для

кожного з яких визначено набір аксесуарів костюму та їхнє найчастіше поєднання. Комбінації костюмних аксесуарів названі автором «гарнітурами». На основі залучених джерел авторка намагалася реконструювати типи одягу. Так, вона припустила, що жінки носили сукні з напівкруглим коміром, обшитим бісером, підперезані ременем і накидку з парою фібул.

Аксесуари костюму

Окремі категорії аксесуарів костюму: фібул, пряжок, підвісок, намиста вивчалися в численних роботах [Стоянова 2004; 2010; Стржелецкий, Высотская, Рыжова, Жесткова 2004, с. 147-171; Труфанов 2011; Хайрединова 1995; Храпунов 2008]. Добротні речознавчі дослідження, присвячені класифікації, хронології, поширенню знахідок, стають міцним фундаментом для соціальних реконструкцій та реконструкцій костюму, але їх автори рідко торкаються згаданих тем. Втім, відомі й виключення. Так, В.В. Кропотов, аналізуючи костюм з фібулами сарматської доби, виділив три типи одягу з застібками: 1) плащ або накидку; 2) одяг на зразок грецького хітону; 3) верхній шитий розпашний одяг у вигляді куртки або халата. Перший тип одягу скріплювався на одному плечі, другий – на двох, третій – на грудях однією або двома фібулами. На думку автора, в Європі існували регіональні відмінності у використанні зазначених типів одягу – на заході (Центральна та Західна Європа) користувалися першими двома, на сході (південь Східної Європи) – переважно третім типом одягу [Стоянова 2004; 2010; Стржелецкий, Высотская, Рыжова, Жесткова 2004, с. 147-171; Труфанов 2011; Хайрединова 1995; Храпунов 2008]. А.А. Стоянова охарактеризувала особливості використання намиста у костюмі населення передгірного Криму протягом II ст. до н.е. – IV ст. н.е. [Стоянова 2010].

8.4.3.1.3. Росія. Подоння, Прикубання, Північний Кавказ. Костюм носіїв пізньосарматської культури п'ятого періоду (середина III–IV ст.) охарактеризований в монографії С.О. Яценко [2006, с.131-169]. В якості характерних ознак костюму цього часу дослідник називає: плащі, що кріпилися фібулами на плечі, нерозпашний верхній одяг, рясну обшивку різних частин костюму блакитним, зеленим та білим бісером [Яценко 2006, с.136].

Іконографія

В якості прикладу пізньоскіфської-сармато-аланської іконографії цього часу С.О. Яценко наводить медальйон з Верхівні та нижній фриз диптиху Хальберштадтського собору [Яценко 2006, с.169].

8.4.3.2. Прибалтика.

8.4.3.2.1. Самбійсько-натангійська культура.

«Археологічний» костюм/вбрання

Новітнє дослідження жіночого вбрання самбійсько-натангійської культури проводилося О.О. Хомяковою [2012]. Зважаючи на незадовільне вирішення основних антропологічних завдань, авторка зосередилася на систематизації джерел за вбранням, костюмом: каталогізації поховальних пам'яток, корпусу знахідок, картографуванні, типологічному аналізу та хронології. Нею з'ясована еволюція жіночого вбрання – зміна типів його основних компонентів. Серед компонентів жіночого костюму дослідниця називає фібули, шпильки, деталі пасків, браслеті, кільця, шийні гривні, намиста.

Графічні реконструкції вбрання самбійсько-натангійської та пруської культур надані у новітній монографії В.І. Кулакова [2013]. Робота включає каталог пам'яток зазначених культур I–V ст., історіографічний огляд і методичні рекомендації графічної реконструкції костюму давнього населення Прибалтики.

8.4.3.2.2. Литва.

«Археологічний» костюм/вбрання

Костюм литовців I–XVI ст. описаний в монографії Р. Волкайте-Кулікаускене «Стародавній литовський одяг та його прикраси» (I–XVI ст.)» [Volkaite-Kulikauskiene 1997].

8.4.3.2.3. Естонія. У пізньоримський період в Естонії панував обряд кремації. Залишки кремації знаходять у могильниках з кам'яними огорожами. В епоху Великого Переселення народів поховальний обряд стає дуже різноманітним, з'являються поховання в так званих довгих курганах, також відомі місця жертвоприношень. У цей період у місцевій культурі відомі старожитності, аналогічні старожитностям Скандинавії.

Текстильна археологія

Про два фрагменти лляного одягу, що зафіксовані ще Х. Моора у 1920-і рр., повідомляється в узагальнюючій монографії А. Тваурі [Tvauri 2012, S.174].

Акcesуари костюму

Багато осначені поховання цього періоду Пруса (Proosa) і Лепна (Lepna) включали нечисленні золоті і позолочені ювелірні прикраси. В цілому ювелірна мода продовжує традиції ювелірного ремесла балтів.

8.4.3.3. Рязано-окські могильники.

Текстильна археологія

Залишки текстилю та хутра, виявлені під час розкопок Нікітинського могильника в 1977–1978 рр. досліджувалися фахівцями [Елкина А., Елкина Е. 2005; Орфинская 2005]. Серед них виявлено залишки: лляної тканини, стрічки зі змішаних волокон, вовняних тканин полотняного і саржевого переплетіння. Тканина жіночого одягу пофарбована в зелений, синій, коричневий, жовто-коричневий, стрічок – в червоний, темно-коричневий кольори. Одяг чоловіків

шився з темних тканин саржевого переплетіння. Жіночий одяг реконструюється, як розпашний з довгими рукавами, шитий з вовняної тканини полотняного переплетіння, комір, борта і манжети якого обшиті широкими червоними стрічками, у свою чергу, прикрашені олов'яними прикрасами або бісером. Верхній одяг як чоловіків, так і жінок, був хутрянний.

На підставі матеріалів, отриманих в результаті розкопок Нікітинського могильника протягом польових сезонів 1977–1978 рр., з урахуванням дослідження збережених текстильних залишків, зроблена спроба реконструкції жіночого і чоловічого костюму [Елкина А., Елкина Е. 2005; Орфинская 2005].

Акcesуари костюму і «археологічний» костюм/вбрання

У досліджуваний період основні дослідницькі процедури, що стосуються рязано-окських могильників (вивчення основних категорій поховального інвентарю, статево-віковий аналіз поховань, їх періодизація, соціологічний аналіз) проводилися І.Р. Ахмедовим і І.В. Білоцерковською. У тому числі досліджувалися прикраси чоловічого [Ахмедов 1995; 1997; 1997а; 2001; 2007; 2010] і жіночого [Белоцерковская 1999; 1999а; 2000; 2001; 2003; 2012] костюму. Так, І.В. Білоцерковська виділила особливі типи головних уборів і зачісок, деталі костюму, характерні для різних соціально-вікових груп населення, в тому числі для знаті. І.Р. Ахмедов пояснив наявність в костюмі двох пряжок до поясів використанням поясного і плечового (розпашного) верхнього одягу, на підставі соціологічного аналізу Нікітинського могильника (з авторських розкопок 2000–2006 рр.), визначив склад престижного чоловічого вбрання [Ахмедов 2010], виділив індикатори культурних взаємодій серед рязано-окських старожитностей [Ахмедов 2014].

8.4.3.4. Чегандинська культура п'яноборської культурно-історичної спільності

«Археологічний» костюм/вбрання

Костюм чегандинської культури вивчався спеціально [Красноперов 2006]. До завдань роботи входило виділення «комплексів традиційного костюму і прикрас». Були виділені наступні складові частини одягу: головний убір, шийно-нагрудні і наручні прикраси, пояс, взуття, деталі, що визначають зовнішній вигляд, і крій одягу. Залишки текстилю, за візуальним спостереженням, автор розділив на: тонкі щільні з гладкою фактурою і товсті грубі з зернистою фактурою. Перші йшли на виготовлення нижнього одягу (сорочки), другі – верхнього розпашного одягу типу каптана. І ті, і інші були вовняними. Костюм реконструюється на основі розташування його металевих частин і з урахуванням даних етнографії. В якості основного одягу використовувалася вовняна сорочка темного (червоного) кольору довжиною до гомілки з рукавами різної довжини, що виділені декором. Верхній одяг типу каптана або халата доходив довжиною до колін, поясний – штани. Запропоновано варіанти крою головних уборів, взуття. Костюм чегандинської культури порівнювався з костюмом інших періодів і територій. Відзначено, що кардинальні зміни його вигляду спостерігаються тільки на межі VI – VII ст.

Висновки.

Таким чином, короткий огляд робіт по текстилю і костюму європейського Барбарікуму пізньоримського періоду і початку епохи Великого Переселення народів дозволив зробити наступні висновки щодо основних напрямів досліджень.

Текстильна археологія. Самостійна галузь археології, яка на основі текстильних залишків вивчає рівень розвитку виробництва стародавнього

суспільства, в тому числі спосіб виготовлення одягу. В її завдання не входить реконструкція костюму, одягу, але без текстилезнавчих досліджень створення достовірних реконструкцій костюму неможливо.

«Археологічний» костюм/вбрання. Археологічний аспект реконструкції стародавнього костюму пов'язаний з вивченням інвентарю поховань і часто зводиться до фіксації розташування на кістяку уцілілих предметів особистого користування: фібул, пряжок, намист, кілець та ін. У сукупності ці предмети характеризують вбрання. Як правило, саме вбрання відтворюється у більшості археологічних робіт.

Численні речознавчі дослідження вивчають деталі або *аксесуари костюму*. Вони мають самостійну цінність як роботи з типології, хронології, але також на їх результатах базуються висновки палеокостюмології. До цієї ж групи досліджень відносяться спеціальні роботи, присвячені окремим частинам костюму: головним уборам, поясам, взуттю та ін.

Іконографія. Варварський костюм зазначеного періоду відображають, головним чином, пам'ятки античного мистецтва, вивчення яких – прерогатива мистецтвознавців. Однак існує й інша категорія пам'яток іконографії – ті, що походять з археологічних об'єктів і є продукцією місцевих ремісників. Вони менш цінні у художньому сенсі, оскільки за ступенем майстерності значно поступаються античним, але саме тому іноді приділяють увагу малозначущим, з точки зору художника, деталям, важливим для костюмології.

Комплексними можуть називатися ті роботи, в яких залучаються всі групи джерел: історичні, іконографічні, археологічні, в тому числі текстиль.

Науково-популярні роботи. Особливий напрямок представлено роботами, що популяризують досягнення науки. Їх якість обумовлена ступенем відповідальності автора, глибиною його наукових знань, літературною

майстерністю і художнім смаком. На жаль, лише деякі з науково-популярних робіт можуть претендувати на роль змістовних і глибоких, більшість не витримує критики.

Крім того, костюмологічні роботи можуть бути класифіковані за: характером джерел: археологічні (в тому числі скарби), наративні (письмові та написи), іконографічні, текстильні рештки, інші; за кількістю матеріалів (одна пам'ятка, масив пам'яток, культурна група, культура, коло культур, пам'ятки народів однієї мовної групи, наприклад, іраномовних [Яценко 2006]); за повнотою залучених матеріалів (у більшості випадків реконструюється костюм жінок вищого рангу, тобто жіночий костюм вузького соціального прошарку); різні за ступенем візуалізації результатів (в деяких роботах, що досить добре оснащені джерелами, графічна реконструкція костюму відсутня, в інших – брак даних компенсується малообґрунтованими, фантазійними, реконструкціями).

ВИСНОВКИ

В даному дослідженні представлена спроба реконструкції костюму носіїв культури ЧСМ на основі даних археології та іконографії. Для аналізу археологічних джерел була створена база даних поховань культури ЧСМ з 5600 комплексів, у тому числі каталог поховальних комплексів з деталями вбрання (Додаток Б), який включає у себе 2148 позицій. Дана база даних враховує ознаки поховального інвентарю і може доповнити раніше опубліковану базу даних [Никитина 2012].

Крім того, зібрані відомості щодо знахідок текстилю та шкіри – залишків одягу і взуття: такі знахідки походять з 81 поховання культури.

Крім археологічних джерел, для найбільш повного і всебічного розкриття теми залучалися дані іконографії, а також враховувалися досвід та досягнення досліджень в області палеокостюмології, що проводилися у Європі з метою реконструкції костюму, одягу варварів періоду пізньої античності за останні 25 років.

У роботі використовувалися наступні палеокостюмологічні поняття та терміни: костюм; одяг; вбрання; частини, деталі, аксесуари костюму або вбрання, моделі вбрання, а також поняття «мода», що давно і міцно увійшло в археологічну літературу.

Костюм включає головний убір, одяг, взуття, аксесуари. Одяг може бути шитим і нешитим, плечовим, поясним, глухим, розпашним, розрізняють нижній і верхній одяг. Сукупність уцілілих в ґрунті ювелірних виробів та прикрас називається вбранням. Оскільки палеокостюм вивчається в основному за матеріалами поховальних пам'яток, категорії поховального інвентарю, що пов'язані з костюмом, називають частинами, деталями або аксесуарами

костюма. Комбінацію частин або деталей вбрання називають моделлю. Крім того, для позначення популярних тенденцій в одязі або костюмі використовується звичне і зрозуміле слово «мода».

Костюм розглядався як підсистема поховального обряду, оскільки одягання померлого становить підготовчий етап поховання. Відповідно до класифікації поховального інвентарю за функціональним призначенням [Кравченко 1987], предмети, що характеризують костюм належать до різновиду Б. До їх складу входять такі категорії знахідок: фібули, пряжки, намисто, підвіски, обручки, скроневі кільця, сережки, гривни. У кількісному відношенні значно переважає намисто (приблизно 21 тисяча знахідок), фібули (1348), і пряжки (759). Так звані скроневі кільця (97), браслети (28) представлені значно меншою кількістю, кільця (14), сережки (3) і гривни (2) – поодинокими знахідками. З чого напрашується висновок про те, що скроневі кільця, обручки, сережки і гривні становили виняток із загальних черняхівських костюмних норм. Рідкісні категорії знахідок серед деталей костюму могли вказувати на людей іншого походження або соціального шару.

На підставі 775 комплексів, не порушених через так зване ритуальне руйнування, встановлена локалізація деталей костюму у похованні. У переважній більшості випадків фібули виявлені біля черепа, на ключицях, на плечах; пряжки на кістках таза; намиста біля шийних хребців, біля черепа; підвіски на шії, грудях або між стегон; обручки на пальці правої руки; скроневі кільця біля черепа, на грудях або на тазі; браслети на руці, руках або нозі; сережки біля черепа; гривни на шії. Зміна місця розташування деталей костюму може пояснюватися порушенням порядку в момент опускання тіла в могильну яму, посмертними змінами, особливим костюмом або «приношенням» одягу. Щоб уникнути помилок – кожен випадок відхилення «від норми» повинен

розглядатися окремо.

Донині вважалося, що в якості «приношень» міг виступати тільки посуд (керамічний або скляний). Однак, завдяки систематичному дослідженню костюма, встановлено, що в ряді випадків «приношеннями» слугували предмети одягу, знайдені в безпосередній близькості від тіла, покладені поруч або скинуті в могилу.

Наступним етапом даного дослідження було встановлення відмінностей між костюмом представників різної статі. До теперішнього часу накопичена репрезентативна вибірка поховань з антропологічними визначенням. Аналіз таких поховань дозволив виділити ознаки поховального інвентарю, пов'язані зі статтю, і скласти уявлення про вбрання чоловіків та жінок. Серед ознак поховального інвентарю показником чоловічих поховань є предмети озброєння і гральні жетони; жіночих – три фібули, дзеркало, два пряслиця і більше, одна або декілька клюкоподібних шпильок, ключі або замки.

Встановлено, що найбільш поширеною моделлю чоловічого вбрання була модель з однією або двома пряжками, жіночого – з двома фібулами. Жіночий костюм часто доповнювали намиста і підвіски. Жінки надавали перевагу металевим підвіскам (розеткоподібним, трикутним), так званим поясным амулетам, які склалися з мушлів молюсків і рогових пірамідальних прикрас. Чоловіки використовували в якості підвісок римські монети та пласкі прямокутні підвіски. Спеціальне дослідження, присвячене так званим скроневим кільцям, показало, що невеликі дротяні кільця чоловіки носили в одному вусі як сережки, а жінки, вірніше, дівчатка-підлітки і молоді жінки прикрашали ними волосся: біля обличчя (на одному з надгробків Паннонії (Горсіум) зберігся портрет дівчинки з начільною стрічкою, який може служити аналогією наших знахідок) або вплітали в зачіску.

І чоловіки, і жінки носили плащ, що скріплювався фібулою на одному плечі, а також носили обручки на пальці правої руки. Те ж відноситься і до взуття – воно зафіксоване і в чоловічих, і в жіночих похованнях. За скупченням дрібних побутових предметів встановлено, що і чоловіки, і жінки використовували поясні торби. І у чоловіків, і у жінок зафіксовані комплекти одягу – «приношення».

За майже двісті років існування культури ЧСМ, у костюмі її носіїв відбувалися певні зміни. Їх неможливо було чітко зафіксувати, оскільки до відносно недавнього часу не була розроблена відносна хронологія культури. Великий внесок у розробку відносної хронології культури ЧСМ внесли А.К.Амброз, М.Б.Щукін, Е.Л.Гороховський, О.В.Шаров, О.О.Гей, І.А.Бажан, М.М.Казанський, І.Йоніца, Я.Тейрал, І.О. Гавритухін. Разом з тим, дискусія з приводу методики хронології, опублікованих періодизацій (Е.Л. Гороховського та О.О.Гей і І.А.Бажана), змісту окремих періодів, їх датувань не завершена.

Особливості розвитку костюму культури ЧСМ, якщо враховувати не тільки моделі вбрання, але й стилістичні ознаки фібул, пряжок, також можуть слугувати вагомим аргументом у дискусії про хронологію.

Отже, для **першої фази** культури (230/250–270/280), представленої окремими похованнями (Городниця), ділянками могильників (Псари, Чернелів-Руський, Ружичанка, Токи, Косанове, Петриківці), які характеризуються поєднанням поодиноких римських імпортів і модифікацій застібок дунайського, вельбарського і пшеворського походження.

Костюм першої фази культури, реконструйований на підставі 24 поховань, переважна більшість з яких – дитячі, являє собою костюм з однією фібулою. Поховання високого соціального статусу (Чернелів-Руський 265) містить потроєний комплект деталей костюму. Жіночий костюм цього періоду з

парою фібул і обручкою на пальці лівої руки (Городниця), з парою фібул і пряжкою (Ружичанка 57), з однією, причому, срібною, фібулою (Ружичанка 4). У дитячих похованнях приблизно порівну представлений костюм без фібул і з однією фібулою; комплекси з двома застібками включали застібки різних типів, що могло означати подвоєння однофібульної моделі вбрання. Для цього етапу характерні невеликі тонкі фібули та широкі пояси, які використовувалися і чоловіками, і жінками. Прикраси цієї фази склалися зі скляного пурпурного, бурштинового, сердолікового намиста, підвісок із бурштину та бронзи.

Чоловічий костюм **другої фази** (270/280–300/310) представлений у Рудці – одному з еталонних комплексів фази С2, за Х.Ю. Еггерсом. Як застібка в ньому використовувалася прогнута підв'язна фібула варіанту Б1, довжиною 6,6 см, зі срібла. Вона перебувала між лівим крилом тазу і лівою променевою кісткою небіжчика. Подібною великою срібною фібулою застібався одяг похованого з комплексу Петриківці 3, на правому плечі виявлені пружина ще однієї фібули, а на поясі два «прясла» приблизно однакового діаметру з глини і скла. Ще один комплекс – поховання хлопчика-підлітка (Ружичанка 1) включав фібулу і пряжку.

Решта поховань, за антропологічними визначеннями і за складом інвентарю, жіночі та дитячі. Найбільше репрезентативне з них – Денчень 371 – з парою срібних позолочених фібул, унікальних в культурі ЧСМ. Решта комплексів – скромніші. Вони супроводжувалися пронутими підв'язними, у ряді випадків срібними³⁵⁰, фібулами, представленими попарно³⁵¹.

Костюм з однією застібкою зафіксований на похованій з Соснови 245. Окрім фібули, в нього входив ремінь з бронзовою пряжкою і накладкою,

³⁵⁰ Рижавка 43, Денчень 36.

³⁵¹ Бережанка 5, Ружичанка 19, 55.

намисто, набір підвісок і бронзова обручка.

У цей період до носіїв культури ЧСМ надходили золоті лунниці і мініатюрні «відерця», бронзові і залізні «відерця», «кошики», «розетки», трикутні та умбоподібні підвіски, скляні намиста і підвіски, що збігаються за кольором з кольором скляних келихів, в тому числі великі гвинтоподібні, як прясла.

Третя фаза (300/310–360/370) характеризується появою у чоловічому вбранні моделі з двома пряжками (Косанове 1961-21), взуття із застібками, пласких прямокутних підвісок. Однак більшість комплексів з двома пряжками здійснені пізніше, ближче до фіналу третьої фази, а деякі вже у наступний, ранньогуннський, час.

У жіночому костюмі епізодично з'являються сережки античного зразка, продовжують використовуватися в якості прикрас волосся так звані скроневі кільця, в тому числі з металевими і роговими лунницями, двофібульна модель вбрання з широкими фасетованими та з двопластинчастими фібулами, набори амулетів з мушлів моллюсків і рогу, сердоліково-коралові намиста-кольє, епізодично взуття з пряжками.

Четверта фаза (360/370–400/410) культури ЧСМ належить до ранньогуннського часу. Вона представлена невеликою кількістю комплексів. Старожитності фінальної фази стилістично неоднорідні: двопластинчасті фібули представлені модифікаціями різних традицій (Ранжеве 14, Сад 5, Слобозія-Кішкерень 28), підігнуті підв'язані фібули представлені великим, несерійним, зразком (Гаврилівка 5), пряжки продовжують черняхівську традицію (Горошівці 4, Лавриківка 5, Сад 5, Фрунзівка), але включають також екземпляри кримського походження (Кантемирівка кургани 1, 3).

Для цього періоду характерна безфібульна модель вбрання для чоловіків,

з однією або двома пряжками і взуття з пряжками (Гаврилівка, Кантемирівка).

Вивчення хронології дозволило стверджувати, що той же самий час представники різної статі користувалися різними типами застібок та пряжок, принаймні, надавали перевагу різним типам ювелірних прикрас. Саме диференційований підхід до вивчення хронології, застосований раніше [Гопкало 2008; 2011] виявився ефективним.

Культура ЧСМ представляла собою поліетнічне утворення, до складу якого входили германці, балти, іранці, слов'яни. Їх участь фіксується за наявністю певних етнографічних ознак у поховальному обряді і матеріальній культурі. Цінний внесок зробили представники різних етнокультурних традицій у черняхівський костюм. За кореляцією з етнокультурними маркерами, з'ясовано особливості костюму представників різних народів, що входили до складу носіїв культури ЧСМ. На ранньому етапі культури ЧСМ у костюмі, серед ювелірних виробів і прикрас, найбільш виразно проявляються риси вельбарської та пшеворської культур. Крім того, наявність специфічного ліпного посуду, широкодонних ліпних горщиків, вказує на присутність західних сарматів серед перших поколінь мігрантів. Представляється, що традиції сарматів Великої Угорської рівнини зіграли в становленні черняхівського костюму важливу роль. Прийнятні саме з ними може бути пов'язана досить поширена в ареалі культури ЧСМ традиція поясних амулетів. Були вони прижиттєвими чи ритуальними предметами – ще належить з'ясувати. З рис, привнесених у загальнокультурний костюм носіями вельбарської і пшеворської традицій до її майже повного зникнення доживає тільки модель жіночого костюму з двома фібулами, з підвісок актуальними до фінальної фази залишаються бурштинові грибоподібні підвіски, втім, епізодично.

Рідкісні знахідки фібул з високим приймачем серії «монструозо» свідчать

про присутність у складі носіїв культури ЧСМ вихідців зі Скандинавії. Зокрема, у комплексі Денчень 371, окрім пари розкішних позолочених фібул, виявлено намисто і набір скроневиx кілець.

Аналіз костюму позньоскіфського населення показав, що в цій етнічній групі зафіксований найнижчий відсоток (16,5 %) (пор: 61 % в ямах з підбоєм, 51 % катакомбах, 46 % в ямах з заплічками) поховань з деталями костюму. Швидше за все, ця група виявилася несприйнятливою до загальнокультурного «модного» жіночого одягу з двома фібулами і мала власний костюм. Серед інших особливостей даної групи слід відзначити відносно високий відсоток довгожителів.

Серед носіїв культури ЧСМ, які ховали своїх померлих в ямах з заплічками було поширено чоловіче вбрання з пряжкою; з двома пряжками; з фібулою; з фібулою в поєднанні з двома пряжками; з парою пряжок і взуттєвими застібками. Як особливості костюма цієї групи слід відзначити чоловіче вбрання з двома пряжками і взуття з застібками. Жіноче вбрання представлене двофібульною моделлю, моделлю з однією фібулою і без фібул і пряжок. Дівчатка і дівчата прикрашали зап'ястя браслетами з намистин.

У ямах з підбоєм поховані чоловіки, що одягнені в костюм без фібул, з однією або двома пряжками, в тому числі взуттєвими; рідше з фібулою; жінки – в одяг з двома фібулами, однією застібкою або без фібул. У жінок траплялися сережки, підвіски у вигляді напівмісяця та поясні амулети, враховуючи і розетки зі зрізу оленього рогу.

Костюм похованих в склепах-катакомбах проаналізовано на основі дев'яти комплексів. З них два чоловічих, чотири жіночих, два дитячих обох вікових груп. Чоловічий костюм представлений вбранням з пряжками, жіночий – з однією фібулою. Двофібульне вбрання зафіксовано у дітей, причому, у

infantilis I – подвоєне. Серед прикрас, супроводжуючих поховання з пізньоскіфськими, сарматськими, аланськими рисами поховального обряду – намиста біля голови, рук, тазу, ніг, що використовувалися, ймовірно, для обшивки головного убору, одягу, взуття, торби; вже згадані браслети з бус; певні типи бус і підвісок, що існували наприкінці II–початку III ст. у сарматів Потисся (сердолікове, коралове намисто, підвіски з мушлів моллюсків).

Носії київських традицій – представники слов'янського етнокультурного компонента – входять до складу носіїв культури ЧСМ з власним жіночим костюмом, який так само, як і так званий етнографічний готський представлений парними фібулами (Т-образними кола виїмчастих емалей), скріпленими залізним ланцюгом.

Костюм відбивав не тільки походження людини, але і її соціальний статус. У літературі запропоновані два підходи в оцінці соціального статусу. Один з них враховує кількісні (число посудин-«приношень»), інший – якісні ознаки поховального інвентарю. Проведення соціологічного аналізу дозволило зробити наступні висновки щодо деталей костюму як самостійної соціологічної ознаки. Для аналізу залучалися кількісні показники інвентарю видів А, Б, В, за класифікацією поховального інвентарю за функціональним призначенням, за Н.М. Кравченко: посудини-«приношення», предмети особистої гігієни і костюму, і предмети, пов'язані з професією. З'ясувалося, що частки аналізованих груп зростають прямо пропорційно до кількості посудин-«приношень». Якісні критерії, які враховувалися Ф.Бірбрауером для поховань категорії II а, до яких, зокрема, належать деталі костюму з золота і срібла, добре корелюються з третім і підтипом «а» третього АСТ, за Н.М.Кравченко.

Чоловічі могили у «великій» поховальній камері, з гральної дошкою, набором для пиття, розкішними острогами, парчею, взуттєвими, портупейними

пряжками і м'ясною їжею, категорії I b, за Ф.Бірбрауером (Табл. 5.2), супроводжує потроєний комплект костюму (Чернелів-Руський 265), ювелірні вироби зі срібла (Рудка), парча та гральна дошка (Переяслав-Хмельницький 1952-5), бронзова, але неординарна, фібула, портупейні ремені і взуття з пряжками (Гаврилівка 5), вбрання з портупейними і парадним поясами (Бирлад–Валя-Сяке 507).

Соціологічний аналіз групи поховань з двопластинчастими фібулами показав, що самі по собі двопластинчасті фібули не можуть слугувати показником високого соціального статусу, проте саме їх поява була продиктована потребою «верхівки», що народжувалася, мати статусні речі, не тільки за матеріалом (срібло), а й за формою, зовнішнім виглядом.

Ще одне джерело для реконструкції костюму представляє собою залишки одягу, які збереглися в 81 черняхівському похованні. Вони зберігаються у вигляді мінералізованих фрагментів, які не завжди піддаються аналізу. За наявними в нашому розпорядженні даними, тканина виготовлена з ниток рослинного (льон) і тваринного (шовк, вовна) походження. Переважна більшість фрагментів належить вовняній тканині з полотняним і саржевим переплетінням ниток різної щільності. На одному із зразків зафіксовано фрагмент шва, на іншому шкіра, пришита до тканини. Можна припускати, що тканина з полотняним переплетінням великої щільності належала нижньому, а груба, з саржевим переплетінням, верхньому (плащу або накидці) одягу.

В результаті проведеного дослідження вдалося визначити склад деталей костюму, особливості чоловічого та жіночого костюму, простежити зміни костюму в часі, визначити внесок представників різних етнокультурних традицій у черняхівський костюм, проаналізувати особливості костюму різних соціальних верств черняхівського суспільства, за мінералізованими залишками

– характер текстилю від одягу. Проте для реконструкції костюму носіїв культури ЧСМ цього виявилось явно недостатньо. Тому у якості можливих аналогій залучені зразки одягу, що збереглися в сприятливих умовах, а також дані іконографії. Завдяки іконографічним даним можна уявити види, крій, деталі одягу жителів найближчих римських провінцій, європейських варварів, варварів на римській службі.

Жіночий костюм мешканців найближчих до ареалу культури ЧСМ римських провінцій – Дакії, Паннонії, Норика, Мезії в період, що безпосередньо передує її утворенню, представлений двома традиціями – кельтською та грецькою. Жіночий кельтський костюм відображений на надгробках Дакії, Паннонії і Норика, грецький – у прилімесних районах Мезії. У колі можливих прототипів жіночого костюма культури ЧСМ найбільш значущою є базова модель (костюм типу 1, за Дж.Гарбшем) жіночого костюма Дакії, Паннонії і Норика.

Повний комплект чоловічого одягу середини IV ст. демонструють фрески склепу візантійського сановника з Дуростора.

Костюми варварів на медальйоні з Сербії і на нижньому ярусі диптиху з Хальберштадтського собору являють собою зразки пізньоантичного мистецтва, для якого характерне точне відображення деталей при деякому зниженні художнього рівня зображень. У зв'язку з цим досить імовірним стає припущення про те, що варвари відображені на цих пам'ятках адекватно, і їхній костюм відповідав реальному.

Варварський жіночий костюм представлений двома моделями. Перша – відповідає пізньоантичній моді, вона включає зачіску і прикраси, актуальні на початку V ст. в Римі. Друга модель жіночого костюма – «варварська». Вона являє собою одяг, що нагадує стóлу, і шаль, які скріплені на плечах застібками –

одяг, відомий за античною іконографією I–II ст. Зачіски жінок – довге волосся, зібране в коси, на лобі – начільна стрічка.

Задля залучення для реконструкції черняхівського костюма всіх можливих даних та визначення перспектив подальших досліджень, в останньому розділі роботи міститься огляд літератури, присвяченої костюму європейських варварів. У ній проаналізовано головні відкриття (в тому числі збережені зразки одягу періоду пізньої античності і середньовіччя), досягнення і напрямки сучасної палеокостюмології.

Таким чином, на підставі проведеного дослідження костюм культури ЧСМ можна реконструювати наступним чином.

Чоловіки носили плечовий одяг на зразок туніки і поясний (штани), які підперізували ременем з пряжкою. Плащ, застібнутий фібулою на плечі, майже обов'язковий на першій і другій фазах відносної хронології культури ЧСМ, поступається місцем іншому верхньому одягу, що не вимагає застібки. У третій фазі у чоловічому костюмі з'являється другий ремінь (портупейний) або той, що підперізує плечовий одяг на зразок куртки, в ряді випадків – парадний. Взуття, про яке практично нічого не відомо у період виникнення культури, в комплексах фінальної фази, фіксується ремінцями з пряжками. Чоловіки у якості шийних прикрас використовують підвіски з монет, пласкі прямокутні та відерцеподібні, носять обручки на пальці правої руки. Немає археологічних свідчень про сезонний одяг чоловіків, але дані письмових джерел³⁵² та іконографії (рис. 7. 37: 8) свідчать про те, що взимку чоловіки мали хутряний одяг. За даними іконографії відомо, що чоловіки, принаймні у IV ст., мали довге, до плечей, волосся, вуса і бороду. Швидше за все, одяг був кольоровий.

³⁵² За часів Гонорія жителям Рима спеціальним наказом заборонялося носити довге волосся і хутровий одяг, як це заведено у готів [CTh XIV, 10, 4].

Представники варварської «верхівки» могли отримувати в дар римський одяг, принаймні такий висновок дозволяють зробити як археологічні (Т-образні фібули з цибулеподібними кнопками, які є елементами римської мілітарної культури, шовк у похованнях Переяслав-Хмельницький 5 та Шишаки 39, позолочена срібна пряжка від парадного ремня у Бирлад–Валя-Сяке 507 на зразок одягу з Дуростора), так і іконографічні (туніка-парагауда, перлинна діадема на варварі з медальйону із Затон'я, зображення охоронників-германців на базі обеліску Феодосія) дані.

Жіночий одяг з двома фібулами, очевидно, нагадував зображений на жіночих кельтських надгробках Дакії і Паннонії та на нижньому фризі диптиху з Хальберштадтського собору. За аналізом залишків текстилю, існував нижній і верхній одяг; одяг був шитим; зимовий одяг утеплювався шкірою або хутром. Зрідка він підперізувався шкіряним ремінцем з пряжкою, але частіше, очевидно, текстильним поясом. Жінки прикрашали шию, груди та зап'ястя рук намистом та підвісками. Зрідка вони вдягали сережки та обручки на пальці правої руки. Волосся було довгим. Дівчатка, дівчата і молоді жінки прикрашали його кільцями, які кріпили до начільної стрічки, кільцями з намистинами та складними шумлячи ми прикрасами, які вплітали у волосся як накісники.

За майже двісті років існування культури істотно змінилися модифікації фібул, склад намиста, чому сприяли традиційні переваги представників різних етнокультурних традицій серед черняхівського населення, і пропозиції ринку. У відповідь на соціальний запит черняхівської «верхівки» виникли двопластинчасті фібули, які стали «візитною карткою» жіночого костюму, поряд з сердоліково-кораловими кольє і поясними амулетами. Однак навряд чи можна вважати вбрання з двома фібулами виключно черняхівським «винаходом». Парними застібками на плечах з'єднувався костюм, зображений

на античних фресках I–II ст., на кельтських надгробках II–III ст. з Дакії, Паннонії і Норику, костюм представників київської культури. Крім того, судячи з існування однофібульного вбрання, жінки також використовували в якості верхнього одягу плащ, що застібувався на одному плечі.

Не дивлячись на те, що для дослідження залучено всі можливі джерела, які розглядалися в максимально повному обсязі, всі поставлені в роботі завдання були успішно виконані, невирішеними лишилися численні питання. Втім, за існуючою джерельною базою та на сучасному рівні знань лише деякі з них можуть бути поставлені. Зокрема, відсутні археологічні дані щодо кольору тканин, з яких виготовлявся черняхівський одяг. Очевидно, текстилезнавчий напрямок має стати пріоритетним у подальших дослідженнях.

СПИСОК ВИКОРИСТАНИХ ДЖЕРЕЛ

1. Абашина, Н.С., Магомедов, Б.В., Рейда, Р.М. 2019. *Пам'ятки черняхівської культури Полтавської області*. Київ: Інститут археології НАНУ.
2. Абашина, Н.С., Обломский, А.М., Терпиловский, Р.В. 1999. Памятники с «праславянскими» элементами в черняховской культуре Среднего Поднепровья. *Российская археология*, 4, с.78-98.
3. Алексеева, Е.М. 1975. *Античные бусы Северного Причерноморья*. Москва: Наука. Археология СССР. Свод археологических источников, Г1–12.
4. Алексеева, Е.М. 1978. *Античные бусы Северного Причерноморья*. Москва: Наука. Археология СССР. Свод археологических источников, Г1–12.
5. Алексеева Е.М. 1982. *Античные бусы Северного Причерноморья*. Москва: Наука. Археология СССР. Свод археологических источников, Г1–12.
6. Алексеева, Т.И. 1975. Антропологический анализ костных остатков из могильников с трупосожжениями черняховской культуры. *Советская археология*, 1, с. 264-270.
7. Амброз, А.К. 1966. *Фибулы юга Европейской части СССР. II в. до н.э.– IV в. н.э.* Москва: Наука. Археология СССР. Свод археологических источников, Д I-30.
8. Амброз, А.К. 1971. Проблемы раннесредневековой хронологии Восточной Европы. *Советская археология*, 2, с. 96-123.
9. Амброз, А.К. 1989. *Хронология древностей Северного Кавказа V-VII вв.* Москва: Наука.
10. Арган, Дж.К. 1990. *История итальянского искусства*, Т.1. Москва: Радуга.
11. Атанасов, Г. 2014. *Римската гробница в Дуросторум-Силистра*. Силистра.

12. Ахмедов, И.Р. 1995. Из истории конского убора и предметов снаряжения всадника рязано-окских могильников. *Археологические памятники Среднего Поочья*, 4, с. 89-111.
13. Ахмедов, И.Р. 1997. Уздечный набор из могильника Заречье 4. В: Демиденко, С.В., Журавлев, Д.В. (ред). *Древности Евразии*. Москва: Московский государственный университет им. М.В. Ломоносова, с. 261-268.
14. Ахмедов, И.Р. 1997. О месте поясного и конского убора и снаряжения всадника в погребальном обряде рязано-окских могильников. *Труды ГИМ*, 93, с. 15-19.
15. Ахмедов, И.Р. 2001. Военское погребение из могильника Борок II. *Тверской археологический сборник*, Т. 2, с. 111-119.
16. Ахмедов, И.Р. 2007. Культура рязано-окских могильников. Инвентарь мужских погребений. В: Гавритухин, И.О., Лопатин, Н.В., Обломский, А.М.(ред.). *Восточная Европа в середине I тысячелетия н.э.* Москва: Институт археологии РАН, с. 137-152. Раннеславянский мир, 9.
17. Ахмедов, И.Р. 2010. К выделению индикаторов социальной стратификации в культуре рязано-окских финнов в эпоху Великого переселения народов (по материалам могильника у села Никитино). В: Воронцов, А.М., Гавритухин, И.О. (ред.). *Лесная и лесостепная зоны Восточной Европы в эпохи римских влияний и Великого переселения народов*. Конференция 2, Ч.1, Тула: Гос. музей-заповедник «Куликово поле», с.101-130.
18. Ахмедов, И.Р. 2014. Некоторые индикаторы культурных взаимодействий в древностях рязано-окских финнов второй половины V – начала VI в. В:Обломский, А. М. (ред.). *Проблемы взаимодействия населения Восточной Европы в эпоху Великого переселения народов*. Москва: Институт археологии РАН, с. 138–177. Раннеславянский мир, 15.

19. .Бабанская, Е.А. 2015. *Человек античного Боспора: мировоззрение и образ*. Диссертация на соискание ученой степени кандидата исторических наук. Белгород, 2015.
20. Бажан, И.А., Каргапольцев, С.Ю. 1989. Об одной категории украшений-амулетов римского времени в Восточной Европе. *Советская археология*, 3, с. 163-169.
21. Бажан, И.А., Гей, О.А. 1992. Относительная хронология могильников черняховской культуры. В: Щукин, М.Б., Гей, О.А. (ред.). *Проблемы хронологии эпохи Латена и Римского времени*. По материалам Первых Тихановских чтений (Ленинград, 1988 г.). Санкт-Петербург, с. 122-157.
22. Баран, В.Д. 1981. *Черняхівська культура (за матеріалами Верхнього Дністра та Західного Бугу)*. Київ: Наукова думка.
23. Баран, В.Д. и Гопкало, О.В., 2006. *Черняхівські поселення басейну Гнилої Липи*. Київ: Інститут археології.
24. Баран, В.Д., Гороховский, Е.Л., Магомедов, Б.В. 1990. Черняховская культура и готская проблема. В: Толочко, П.П.(ред.). *Славяне и Русь (в зарубежной историографии)*. Киев: Наукова думка, с. 30-78.
25. Баран, В.Д., Козак, Д.Н., Терпиловський, Р.В. 1991. *Походження слов'ян*. Київ: Наукова думка.
26. Барачки, С. 1975. *Накит сармата у Банату са прегледом сарматских налазишта*. Вршац.
27. Барцева, Т.Б., Вознесенская, Г.А., Черных, Е.Н. 1972. *Металл черняховской культуры*. Москва: Наука (Материалы и исследования по археологии, 187).
28. Башкатов, Ю.Ю. 2008. Поселение позднеимского времени Барбара-1 на юге Среднего Поднепровья. In: Niezabitowska-Wisnewska, V.(red.). *The Turbulent Epoch. New materials from the Late Roman Period and the Migration Period*. II

(Monumenta Studia Gothica, V, 2). Lublin: Instytut Archeologii Uniwersytetu Marii Curie-Skłodowskiej, с.7-20.

29. Башкатов, Ю.Ю. 2010. Памятники черняховской культуры юга Среднего Поднепровья. *Germania-Sarmatia*. II, с. 215-239.

30. Белоцерковская, И.В. 1998. Головной убор из могильника Кораблино. В: Янин, В.Л. (ред.). *Историческая археология. Традиции и перспективы (к 80-летию со дня рождения Даниила Антоновича Авдусина)*. Москва: МГУ им. М.В. Ломоносова, с. 40-49.

31. Белоцерковская, И.В. 1999. Ажурные застежки из могильника Кораблино. Исторический музей – энциклопедия отечественной истории и культуры. *Труды ГИМ*, 103, с. 154-176.

32. Белоцерковская, И.В. 1999. Лопастные привески из рязано-окских могильников. В: Белоцерковская, И.В.(ред.). *Научное наследие А.П. Смирнова и современные проблемы археологии Волго-Камья. Тезисы конференции*. Москва, с. 58-60.

33. Белоцерковская, И.В. 2000. Верхнеокские элементы в культуре рязано-окских могильников. *Труды ГИМ*, 122, с. 37-43.

34. Белоцерковская, И.В. 2001. Затылочные кисти из рязано-окских могильников как элемент головного убора. В: Стащенко, Д.А. (ред.). *Культуры Евразийских степей второй половины I тыс. н.э. (из истории костюма)*. Т.1. Самара, с.18-30.

35. Белоцерковская, И.В. 2003. Некоторые черты погребального обряда рязано-окских могильников. В: *Проблемы древней и средневековой археологии Окского бассейна*. Рязань: Поверенный, с. 139-154.

36. Белоцерковская, И.В. 2012. Об одном типе женского костюма окских финнов гуннского и постгуннского времени. В: Воронцов, А.М., Гавритухин,

- И.О. (ред.). *Лесная и лесостепная зоны Восточной Европы в эпохи римских влияний и Великого переселения народов*. Конференция 3, Тула: Государственный музей-заповедник «Куликово поле», с. 55-78.
37. Белоцерковская, И.В. 2014. Женский костюм окских финнов V–VII вв. Традиции и новации. В: Обломский, А. М. (ред.). *Проблемы взаимодействия населения Восточной Европы в эпоху Великого переселения народов*. Москва: Институт археологии РАН, с. 178-229. Раннеславянский мир, 15.
38. Белявец, В. 2006. Могильник Брест-Тришин: 30 лет по окончании раскопок. *Археологія жалезнага веку*, с.49-85.
39. Беляев, Д.Ф. 1893. Облачение императора на керченском щите. *Журнал министерства народного просвещения*. Санкт-Петербург, с. 321-373.
40. Беляев, Н.М. 1926. Украшения поздне-античной и ранне-византийской одежды. *Recueil d'études dédiées a la memoire de N.P.Kondakov. Archeologie. Histoire de l'art. Etudes byzantines*. Prague, с. 201-226.
41. Березанская, С.С., Вангородская, О.Г., Косарева, А.А. 1984. *Отчет о работе Ставищанского отряда Лесостепной Правобережной экспедиции Института археологии АН УССР в 1984 году*. Науковий архів ІА НАНУ, фонд 64, 1984/35а.
42. Березовец Д. Т., 1970. Черняховская культура и культура славянских племен VI–VIII вв. *Краткие сообщения Института археологии*, 121, с.15-17.
43. Березовец Д.Т., Петров В.П. 1960. Лохвицкий могильник. *Материалы и исследования по археологии СССР*, 82, с. 84-99.
44. *Библейская энциклопедия архимандрита Никифора*. 1891. Москва.
45. Бірбрауер, Ф. 1995. Готи в I–VII ст.: територія розселення та просування за археологічними джерелами. *Археологія*, 2, с. 32-51.

46. Блохина, И.В. 2009. *Всемирная история костюма, моды и стиля*. Минск: Харвест.
47. Бобровская, О. В. 1999. Бусы и подвески раннего этапа черняховской культуры (по материалам могильников). В: Левада, М. Е. (ред.). *Сто лет черняховской культуре*, Київ: Товариство Археології та Антропології, с. 144-160.
48. Бобровська, О.В. 1999. Жіночі поясні амулети черняхівської культури, *Археологія*, 4, с. 89-95.
49. Бобровская, О.В. 2000. *Бусы и подвески в уборе населения Черняховской культуры*. Дисертація к.і.н. Інститут археології НАНУ.
50. Бобровська, О. В. 2000. *Намисто та підвіски у вбранні населення черняхівської культури*. Автореферат дисертації к.і.н. Інститут археології НАНУ.
51. Бобровская О.В. 2002. Опыт применения методики палеосоциологических исследований в черняховедении. У: Крижицький, С.Д. (ред.). *Сучасні проблеми археології*. Київ, с. 43-45.
52. Бобровська, О.В., Сиволап, М.П. 2003. Поховання черняхівської культури з підвісками-«кошиками» на Середньому Дніпрі. В: Баран, В.Д. (ред.). *Старожитності I тисячоліття нашої ери на території України*. Київ, с. 33-43.
53. Богачев, А.В. 1992. *Процедурно-методические аспекты археологического датирования (по материалам поясных наборов IV–VIII вв. Среднего Поволжья)*. Самара.
54. Болгов, Н.Н., Сбитнева, Ю.Н., Будаева, Н.С. 2009. *История одежды и костюма в Византии* (учебное пособие). Белгород: Издательство БелГУ.

55. Бодянский, А.В. 1968. Результаты раскопок черняховского могильника в Надпорожье. *Археологические исследования на Украине*, II, с. 172-176.
56. Ђорђевић, М. 1994. Налази некропола римског периода у Југозападном Банату. *Рад музеја Војводине*, 36, с. 41-61.
57. Боталов, С.Г., Гуцалов, С.Ю. 2000. *Гунно-сарматы урало-казахстанских степей*. Челябинск: Рифей.
58. Браичевская, А.Т. 1960. Черняховские памятники Надпорожья (по материалам раскопок и разведок И.М. Фещенко, А.В. Бодянского и автора. *Материалы и исследования по археологии СССР*, 82, с. 148-191.
59. Браичевский, М.Ю. 1960. Ромашки. *Материалы и исследования по археологии СССР*, 82, с. 100-147.
60. Бритова Н., 1956. Искусство Римской империи 3 и 4 вв. *Всеобщая история искусств. Т.1. Искусство древнего мира*. Москва.
61. Брун, В., Тильке, М. 1995. *История костюма от древности до Нового времени*. Москва: Эксмо.
62. Буданова, В.П. 1999. *Готы в эпоху Великого переселения народов*. Санкт-Петербург: Алетейя.
63. Буданова, В.П. 2000. *Варварский мир эпохи Великого переселения народов*. Москва: Наука.
64. Буданова, В.П., Горский, А.А., Ермолова, И.Е. 2011. *Великое переселение народов: этнополитические и социальные аспекты*. Санкт-Петербург: Алетейя.
65. Будур, Н. В. 2002. *История костюма*. Москва: Олма-Пресс.
66. Быстрова, Я.В. 2003. *Символические функции костюма в культуре*. Диссертация к.и.н. Новгородский государственный университет имени Ярослава Мудрого.

67. Варачова, К.Г. 2016. Випадковий комплекс знахідок пізньоримського часу біля с. Черкаська Лозова Харківської області. В: Петраускас, О.В., Гопкало, О.В., Горбаненко, С.А. (ред.). *Черняхівська культура. До 85-річчя від дня народження І.С.Винокура*. Київ: Інститут археології НАН України, Державний історико-культурний заповідник «Межибіж», с. 14-19. ОІУМ, 5.
68. Васильев, А.А. 2007. *Сарматы и черняховское население Буджака во второй половине III-начале V в.н.э.* Диссертация к.и.н. Институт археологии НАНУ.
69. Васильев, Ю.М. 2005. Деструкция органических веществ при двухактных погребениях. *Вестник Дальневосточного отделения Российской академии наук*, 2, с. 31-42.
70. Васіна, З.О. 2003. *Український літопис вбрання*. Київ: Мистецтво.
71. Васић, М. 1996. Осврт на златне мултипле Констанција II и Валентинијана. *Зборник Народног Музеја XVI-1. Археологија*, Београд, с. 291-298.
72. Вдовченков, Е.В. 2016. *Этносоциальная история сарматов Нижнего Подонья*. Диссертация на соискание ученой степени д.и.н. Южный Федеральный университет.
73. Вдовченков, Е.В. 2018. *Социальная история сарматов Нижнего Подонья*. Москва: Аквилон.
74. Вейс, Г. 2002. *История культуры: Костюм. Украшения. Предметы быта. Вооружение. Храмы и жилища. Обычаи и нравы*. Москва: Эксмо.
75. Великанова, М.С. 1975. *Палеоантропология Прутско-Днестровского междуречья*. Москва: Наука.
76. Винокур, И.С. 1979. Ружичанский могильник. В: Сымонович, Э.А. (ред.) *Могильники черняховской культуры*. Москва: Наука, с. 112-135.

77. Винокур, И.С. 1989. Вельбарские элементы и черняховские древности лесостепной Украины II–IV вв. н.э. In: Gurba, J., Kokowski, A. (red.). *Kultura Wielbarska w młodszym okresie rzymskim*, II, с. 217-224.
78. Винокур, И.С., Приходнюк, О.М., 1967. *Отчет об археологических исследованиях на территории Хмельницкой области в 1967 г.* Науковий архів ІА НАНУ, фонд 64, 1967/56.
79. Власов, В.П. 1999. Лепная керамика из некрополя III–IV вв. Дружное в Крыму. В: Левада, М. Е. (ред.). *Сто лет черняховской культуре*, Київ: Товариство Археології та Антропології, с. 322-371.
80. Власов, В.П. 1999 а. *Етнокультурні процеси в Криму у III ст. до н.е. – IV ст.н.е. (за матеріалами ліпної кераміки)*. Автореферат диссертации кандидата исторических наук. Киев.
81. Власов, В.П. 1999 б. *Этнокультурные процессы в Крыму в III в. до н.э. – IV в.н.э.(по материалам лепной керамики)*. Дисертація к.і.н. Інститут археології НАНУ.
82. Власов, В.П. 2011. Миниатюрные лепные сосуды из позднескифского поселения в Барабановской балке. *Материалы по археологии, истории и этнографии Таврии*, XVII.
83. Власов, В.П. 2015. Лепная керамика городища Алма-Кермен (материалы раскопок 2004-2007 гг.). *Материалы по археологии, истории и этнографии Таврии*, XX, с. 79-94.
84. Вольфрам, Х. 2003. *Готы. От истоков до середины VI века (опыт исторической этнографии)*. Санкт-Петербург: Издательский дом «Ювента».
85. Воляник, В.Л. 1974. Могильник черняхівської культури у верхів'ях р. Горинь. *Археологія*, 13, с. 65-79.

86. Воронина, Р.Ф., Зеленцова, О.В., Энговатова, А.В. 2005. Опыт реконструкции костюма. В: Воронина, Р.Ф., Зеленцова, О.В., Энговатова, А.В. 2005. *Никитинский могильник. Публикация материалов раскопок 1977-78 гг.*(Труды отдела Охранных Раскопок, Т. 3). Москва: Институт археологии РАН, с. 82-99.
87. Вязьмитина, М.И. 1972. *Золотобалковский могильник*. Киев: Наукова думка.
88. Габуев, Т.А. 2010. Меч из кургана № 2 у с. Брут в Северной Осетии и система подвески всаднических мечей. В: Василенко, А.И. (ред.). *Проблемы охраны и изучения памятников археологии степной зоны Восточной Европы*. Луганск: Глобус, с. 421-433.
89. Гаврилюк, Н.О., Матера, М. 2016. «Пізнньоскіфські» чи «пост-скіфські» городища Нижнього Подніпров'я. *Археологія*, 4, с. 121-136.
90. Гавритухин, И.О. 1999. Хронологические индикаторы финала черняховской культуры. Толстостенные кубки со шлифованной и пластической орнаментацией: конические и с выделенной ножкой (Eggers 236-238, 195; Straume IV-XI). В: Левада, М.Е.(ред.). В: Левада, М. Е. (ред.). *Сто лет черняховской культуре*, Київ: Товариство Археології та Антропології, с. 48-86.
91. Гавритухин, И.О. 2005. Некоторые перспективы изучения финала Черняховской культуры. *Труды ГИМ*, 145, с. 231-240.
92. Гавритухин, И.О. 2006. Финал Черняховской культуры. Некоторые результаты, трудности и перспективы изучения хронологии. В: Голдина, Р.Д. (ред.). *Взаимодействие народов Евразии в эпоху Великого переселения народов*. Ижевск: Удмуртский государственный университет, с. 139-144.
93. Гавритухин, И.О. 2007. Днепровское лесостепное Левобережье. Финал Черняховской культуры. В: Гавритухин, И.О., Лопатин, Н.В., Обломский,

- А.М.(ред.). *Восточная Европа в середине I тысячелетия н.э.* Москва: Институт археологии РАН, с. 9-24. Раннеславянский мир, 9.
94. Гей, О.А. 1985. *Черняховская культура и скифо-сарматский мир.* Автореферат диссертации к.и.н. ИА АН СССР.
95. Гей, О.А. 1987. Погребальный обряд поздних скифов на Нижнем Днепре. *Советская археология*, 3, с. 53-67.
96. Гей, О.А., Сымонович, Э.А. 1993. Черняховская культура. В: Рыбаков, Б.А. (ред.). *Славяне и их соседи в конце I тысячелетия до н.э. – первой половине I тысячелетия н.э.* Москва: Наука (Археология СССР), с. 123-170.
97. Гейко, А.М., Рейда, Р.М., Сапегін, С.В. 2016. Науково-рятівні розкопки Шишацького могильника. В: Супруненко, О.Б. (ред.). *Старожитності Лівобережного Подніпров'я.* Київ: Центр пам'яткознавства НАН України і УТОПК, с. 140-149.
98. Генчева, Е. 2004. *Римските фибуле от България от края на I в.пр.н.е. до края на VI в.на н.е.* Велико Търново: издателство «Фабер».
99. Герета, И.П. 1989. Новые могильники Черняховской культуры в Западной Подолии и вельбарская культура. In: Gurba, J., Kokowski, A. (red.). *Kultura Wielbarska w młodszym okresie rzymskim*, II, с. 283-313.
100. Герета, І. 2004. Нові відкриття у Чернелеві Руському (до питання про так звані князівські поховання), *Monumenta Studia Gothica*, IV, S. 117-127.
101. Герета, І. 2007. *Могильник черняхівської культури в с. Біла на Тернопільщині.* Тилішак, В., Ковальчук, Т.(ред.). Тернопіль: Меркьюрі-Тернопіль.
102. Герета І., 2013. *Чернелево-Руський могильник.* ОІУМ, 3.

103. Герета, И.П., Харитонов, Е.А. 1979. Чистилковский могильник. В: Сымонович, Э.А. (ред.). *Могильники черняховской культуры*. Москва: Наука, с. 136-141.
104. Глушкова, Т.Н. 2004. *Археологический текстиль как источник по реконструкции древнего ткачества Западной Сибири*. Автореферат д.и.н. Алтайский государственный университет. Новосибирск.
105. Гончаров, В.К. 1952. *Отчет о раскопках Переяслав-Хмельницкого могильника культуры полей погребений в 1952 году*. Науковий архів ІА НАНУ, фонд 64, 1952/13.
106. Гончаров, В.К., Махно, Е.В., 1954. *Отчет о раскопках 1954 г. на Переяслав-Хмельницком могильнике*. Науковий архів ІА НАНУ, фонд 64, 1954/7.
107. Гончаров, В.К. 1955. Могильник культуры полей погребений у г. Переяслава-Хмельницкого. *Краткие сообщения Института археологии АН УССР*, 4, с. 37-39.
108. Гончаров, В.К., Махно, Е.В. 1957. Могильник черняхівського типу біля Переяслав-Хмельницького. *Археологія*, XI, с. 124-144.
109. Гопкало, О.В. 2002. Опыт применения методики палеосоциологических исследований в черняховедении. В: Крижицкий, С.Д. (ред.). *Сучасні проблеми археології*, Київ: Інститут археології, с. 43-45.
110. Гопкало, О.В. 2007. Про деякі результати та перспективи дослідження черняхівського костюма. *Археологія*, 2, с. 48-57.
111. Гопкало, О.В. 2008. *Бусы и подвески черняховской культуры*. Киев: Інститут археології НАНУ.
112. Гопкало, О.В. 2010. К периодизации могильника Слобозия-Кишкэрень в Бесарабии. *Stratum plus*, 4, с. 211-222.

113. Гопкало, О.В. 2011. К вопросу о социальном статусе погребенных с оружием, снаряжением всадника, конской упряжью в ареале черняховской культуры. В: Мызгин, К.В. (ред.). *Доистория Восточной Европы позднеримского времени-начала эпохи Великого переселения народов* (материалы полевых семинаров у с. Войтенки 2009, 2010 гг.), Харьков: ХНУ им. В.Н.Каразина, с.15-21.
114. Гопкало, О.В. 2011а. Мужской и женский черняховский костюм (по данным погребений с антропологическими определениями). *Stratum plus*, 4, с. 179-207.
115. Гопкало, О.В. 2011 б. Относительная хронология мужских погребений черняховской культуры. К постановке проблемы. В: Петраускас, О.В., Шишкін, Р.Г. (ред.). *Черняхівська культура: матеріали досліджень*. Київ; Луцьк: Інститут археології НАН України; Національний педагогічний університет ім. М.П. Драгоманова, с. 66-96. ОІУМ, 1.
116. Гопкало, О.В. 2011 в. Чоловіче та жіноче черняхівське вбрання. *Археологія*, 2, с.17-34.
117. Гопкало, О.В. 2012. Прикраси волосся у дівочому вбранні черняхівської культури. *Археологія і давня історія України*, 8, с.109-116.
118. Гопкало, О.В. 2012 а. Черняховский могильник Ружичанка. В: Воронцов, А.М., Гавритухин, И.О. (ред.). *Лесная и лесостепная зоны Восточной Европы в эпохи римских влияний и Великого переселения народов*. Конференция 3, Тула: Гос. музей-заповедник «Куликово поле», с. 330-400.
119. Гопкало, О.В., 2014. Аксессуары костюма как показатель социальной стратификации (на основе погребений черняховской культуры). В: Петраускас, О.В., Горбаненко, С.А. (ред.). *Черняхівська культура. До 120-річчя від дня народження В.П.Петрова*. Київ: Інститут археології НАН України; Інститут

історичної освіти Національного педагогічного університету ім. М.П.Драгоманова, с. 23-33. ОІУМ, 4.

120. Гопкало, О. В. 2015. Костюм «варваров» на диптихе из Хальберштадского собора. В: Воронцов, А. М., Гавритухин, И. О. (ред.). *Лесная и лесостепная зоны Восточной Европы в эпохи римских влияний и Великого Переселения народов*, 4, 1. Тула: Государственный музей-заповедник «Куликово поле», с.292-308.

121. Гопкало, О.В. 2015 а. Стекланные изделия в ареале культуры Сынтана-де-Муреш/Черняхов (социологический аспект). В: Гайдуков, П.Г. (ред.), *Стекло Восточной Европы с древности до начала XX в.* Санкт-Петербург: Нестор-История, с. 65-81.

122. Гопкало, О.В. 2016. Погребения культуры Черняхов–Сынтана-де-Муреш с двупластинчатыми фибулами: опыт социологического анализа группы. В: Петраускас, О.В., Гопкало, О.В., Горбаненко, С.А. (ред.). *Черняхівська культура. До 85-річчя від дня народження І.С.Винокура*. Київ: Інститут археології НАН України, Державний історико-культурний заповідник «Межибіж», с.29-40. ОІУМ, 5.

123. Гопкало, О. В. 2016 а. Социальная стратификация носителей культуры Черняхов–Сынтана-де-Муреш. *Краткие сообщения Института археологии*, 244, с. 65-82.

124. Гопкало, О.В. 2017. Остатки одежды из погребений культуры Черняхов–Сынтана-де-Муреш. *Археологія і давня історія України*, 1(22), с. 22-40.

125. Гопкало, О.В. 2018. Некоторые аспекты изучения костюма носителей культуры Черняхов–Сынтана-де-Муреш. In: Korom, A. (ed.). *Relationes rerum – Régészeti tanulmányok Nagy Margit tisztejére*. Budapest: Archaeolingua Alapítvány, с. 339-353. *Studia ad Archaeologiam Pazmaniensia*. Vol. 10.

126. Гопкало, О.В. 2019. К дефиниции понятий «ювелирный стиль» и «мода» на примере черняховских фибул и предметов с выемчатыми эмалями. *Краткие сообщения Института археологии*, 254, с. 191-211.
127. Гопкало, О.В., Милашевский, А.С. 2017. О содержании раннего этапа культуры Черняхов–Сынтана-де-Муреш. В: Савинов, Д.Г., Зуев, В.Ю., Щеглова, О.А., Трубникова, В.Б., Гарбуз, И.А., Михайлова, Е.Р. (ред.). *Ранний железный век Евразии от рубежа эр до середины I тыс.н.э. Динамика освоения культурного пространства*. Материалы IV научной конференции «Археологические источники и культурогенез», 14–18 ноября 2017 года. Санкт-Петербург: СПб государственный университет, с. 44-46.
128. Гопкало, О.В., Рудич, Т.О., 2016. Про групу бронзових предметів з поховань культури Черняхів – Синтана-де-Муреш. *Емінак*, 6, с. 264-269.
129. Гопкало, О.В., Рудич, Т.О. 2017. Тварини на могильниках культури Черняхів–Синтана-де-Муреш. В: Скиба, А.В., Горбаненко, С.А. (ред.). *Європейська археологія I тисячоліття н.е.* Збірник наукових праць на честь Ліани Василівни Вакуленко. Київ: ІА НАНУ, с. 75-86.
130. Гопкало, О.В., Рудич, Т.О. 2018. Пізні скіфи та сармати у складі культури Черняхів–Синтана-де-Муреш (за матеріалами поселення та могильника біля с. Боромля). В: Корост, І.І. (ред.) *Старожитності Лівобережжя Дніпра*. Київ-Котельва: Центр пам'яткознавства НАН України і УТОПІК, с. 90–101.
131. Гопкало, О. В., Тылищак, В. С. 2010. Римские импорты из металла на могильнике Чернелив-Русский. В: Щеглова, О., Казанский, М., Радюш, О. (ред.). *Germania-Sarmatia*. II, Калининград-Курск, с. 78-95.
132. Гопкало, О.В., Шульце, Э. 2014. Современные тенденции изучения костюма народов европейского Барбарикума периода поздней античности. *Археологія і давня історія України*, 2(13), с. 120-140.

133. Городцов, В.А. 1910. *Бытовая археология*. Москва.
134. Городцов, В.А. 1923. *Археология. Каменный период*. Москва-Петроград.
135. Городцов, В.А. 1927. Типологический метод в археологии. Рязань.
136. Гороховский, Е.Л. 1981. Периодизация массовых категорий ювелирных украшений черняховских памятников Поднепровья и Побужья. В: *Актуальные проблемы археологических исследований в Украинской ССР*. Киев, с. 96.
137. Гороховский, Е.Л. 1985. Хронология могильников черняховской культуры. В: *Тезисы докладов советской делегации на V Международном конгрессе славянской археологии*. Москва: Наука, с. 21-22.
138. Гороховский, Е.Л. 1987. Ранний этап черняховской культуры (к проблеме этнической дефиниции). In: Gurba, J.(red.). *Kultura Wielbarska w młodszym okresie rzymskim*. Streszczenia referatów. Lublin, с. 61-67.
139. Гороховский, Е.Л. 1988. Хронология черняховских могильников Лесостепи Украины. В: Баран, В.Д.(ред.). *Труды V Международного конгресса археологов-славистов*, Т.4, Киев: Наукова думка, с.34-46.
140. Гороховский, Е.Л. 1988 а. *Хронология ювелирных изделий первой половины I тыс. н.э. Лесостепного Поднепровья и Южного Побужья*. Диссертация к.и.н. Институт археологии АН УССР.
141. Гороховский, Е.Л. 1989. П.П.Ефименко – создатель корреляционного метода датирования могильников в советской археологии. В: Бибиков, С.Н.(ред.). *Каменный век: памятники, методика, проблемы*. Киев: Наукова думка, с. 171-179.
142. Гороховский Е.Л. 1991. Некоторые проблемы юга Восточной Европы позднеримской эпохи – начала раннего средневековья. Черняховская культура и ее окружение. В: Магомедов, Б.В., Петрашенко, В.О., Серов, О.В.(ред.). *Проблеми вивчення та охорони пам'яток археології Київщини. Тези доповідей*

першої науково-практичної конференції. Білогородка. Жовтень 1991 р. Київ, с.32-35.

143. Гороховский, Е.Л. 1999. Некоторые вопросы историографии хронологии черняховской культуры. В: *Сто років вивчення культур полів поховань на Україні: Тези доповідей семінару (Київ, 14-16 грудня 1999 р.)*. Київ: Інститут археології НАНУ, с. 11-14.

144. Гороховский, Е.Л. 2017. О методике исследования фибульного комплекса черняховской культуры: классификация и хронология. В: Савинов, Д.Г., Зуев, В.Ю., Щеглова, О.А., Трубникова, В.Б., Гарбуз, И.А., Михайлова, Е.Р. (ред.). *Ранний железный век Евразии от рубежа эр до середины I тыс.н.э. Динамика освоения культурного пространства*. Материалы IV научной конференции «Археологические источники и культурогенез», 14-18 ноября 2017 года. Санкт-Петербург: СПб государственный университет, с. 46-49.

145. Гороховский, Е.Л., Гопкало, О.В. 2004. Фибулы VII группы О. Альмгрена в ареале черняховской культуры. В: Козак, Д.Н. (ред.). *Археологія давніх слов'ян*, Київ, с. 103-130.

146. Гороховский, Е.Л., Гопкало, О.В. 2009. Варвары на медальоне Валентиниана I из Сербии. В: Мызгин, К.В. (ред.). *Ostrogothica*, Харьков: Тимченко А.Н., с. 237-251.

147. Гороховський, Є.Л., Корнієнко, П.Л., 1993. Вбрання Констанція II на Верхівнянському медальйоні. *Археологія*, 3, с. 139-152.

148. Гороховский Е.Л., Кубышев, А.И., Терпиловский, Р.В. 1999. Украшения круга выемчатых эмалей из села Воронькив на Киевщине. В: Левада, М.Е.(ред.). *Сто лет черняховской культуре*. Київ: Товариство археології та антропології, с.144-149.

149. Грабар, А. 2000. *Император в византийском искусстве*. Москва: Ладомир.

150. Грачева, Г.Н. 1993. Погребальный культ. В: Бромлей, Ю.В., Басилов, В.Н., Винкельманн, И. (ред.) Религиозные верования. *Свод этнографических понятий и терминов*, 5. Москва: Наука, с.154-157.
151. Гребенников, Ю.С., Гребенников, В.Б., Магомедов, Б.В., 1982. Черняховские могильники западного побережья Бугского лимана. В: Гудкова, А.В. (ред.). *Памятники римского и средневекового времени в Северо-Западном Причерноморье*. Киев: Наукова думка, с. 136-149.
152. Гросу, В.И. 1990. *Хронология памятников сарматской культуры Днестровско-Прутского междуречья*. Кишинев: Штиинца.
153. Гудименко, И.В., Толочко, И.В. 2012. Памятники позднеантичного времени из дельты Дона. В: Воронцов, А.В., Гавритухин, И.О. (ред.). *Лесная и лесотепная зоны Восточной Европы в эпохи римских влияний и Великого переселения народов*. Конференция 3. Тула: Государственный музей-заповедник «Куликово поле», с. 180-217.
154. Гудим-Левкович, О.М., Покас, П.М. 1990. Про тривалість життя населення черняхівської культури. *Археологія*, 4, с. 82-90.
155. Гудкова, А.В. 1987. Могильник IV в.н.э. в с. Беленькое. В: Самойлова, Т.Л.(ред.). *Новые исследования по археологии Северного Причерноморья*. Киев: Наукова думка, с. 56.
156. Гудкова, А.В. 1997. Особенности этнокультурного процесса в черняховском обществе. *Труды VI Международного конгресса славянской археологии*. Том 1. Москва, с. 223-233.
157. Гудкова, А.В. 1999. I-IV вв. в Северо-Западном Причерноморье (культура оседлого населения). *Stratum plus*, 4, с. 235-406.

158. Гудкова, А.В., Редина, Е.Ф. 1999. Сарматский могильник Градешка в низовьях Дуная. *Старожитності Північного Причорномор'я і Криму*, 7. Запоріжжя, с. 177-193.
159. Гудкова, А.В., Фокеев, М.М., 1984. *Земледельцы и кочевники в низовьях Дуная I-IV вв. н.э.* Киев: Наукова думка.
160. Гущина, И.И. 1974. Население сарматского времени в долине реки Бельбек в Крыму (по материалам могильников). *Археологические исследования на юге Восточной Европы*. Москва: Наука, с. 32-64.
161. Гущина, И.И., Засецкая, И.П. 1994. *«Золотое кладбище» римской эпохи в Прикубанье*. Санкт-Петербург: издательство «Фарн».
162. Дебец, Г.Ф. 1948. *Палеоантропология СССР*. (Труды Института этнографии АН СССР. Новая серия). Москва; Ленинград: Издательство АН СССР, Т. IV.
163. Диденко, С.В. 2014. Хронология светлоглиняных узкогорлых амфор типов Шелов D и Шелов F (по материалам погребальных комплексов). В: Петраускас, О.В., Горбаненко, С.А. (ред.). *Черняхівська культура. До 120-річчя від дня народження В.П.Петрова*. Київ: Інститут археології НАН України; Інститут історичної освіти Національного педагогічного університету ім. М.П.Драгоманова, с. 34-48.
164. Діденко, С.В. 2015. До питання про верхню хронологічну межу світлоглиняних вузькогорлих амфор типу Шелов D. *Археологія і давня історія України*, 1(14), с. 385–393.
165. Діденко, С.В. 2018. *Античний керамічний імпорт у черняхівській культурі на території України*. Дисертація к.і.н. Інститут археології НАНУ.
166. Дзиговський, О.М. 1993. *Сармати на заході степового Причорномор'я наприкінці I ст. до н.е. – першій половині IV ст. н.е.* Київ: Наукова думка.

167. Доде, З.В. 2005. Костюм как репрезентация историко-культурной реальности: к вопросу о методе исследования. В: Евглевский, А.В. (ред.). *Структурно-семиотические исследования в археологии*, Т.2. Донецк: Донецкий национальный университет, с. 305-330.
168. Дудникова, Г.П., 2001. *История костюма*. Ростов-на-Дону: Издательство Феникс.
169. Дьяков, Н.А. 2009. *Взаимоотношения Римской империи и варваров в конце III-IV вв.* Автореферат диссертации к.и.н. Российский Государственный Гуманитарный университет.
170. Елкина А.К., Елкина Е.И. Исследование текстиля из Никитинского могильника (из раскопок 1977 г.). В: Воронина, Р.Ф., Зеленцова, О.В., Энговатова, А.В. 2005. *Никитинский могильник. Публикация материалов раскопок 1977-78 гг.*. Москва: Институт археологии РАН, с.141-146(Труды отдела Охранных Раскопок, Т. 3).
171. Елпашев, С.В. 1997. Разрушенные погребения черняховской культуры. *Stratum+ПАВ*, с. 194-199.
172. Ефименко, П.П. 1926. Рязанские могильники. Опыт культурно-стратиграфического анализа могильников массового типа. *Материалы по этнографии*, III, с. 59-84.
173. Жуковская, Н.Л. 1993. Амулет. В: Бромлей, Ю.В., Басилов, В.Н., Винкельманн, И. (ред.). *Религиозные верования. Свод этнографических понятий и терминов*, 5. Москва: Наука, с.17-19.
174. Засецкая, И.П. 1993. Материалы Боспорского Некрополя второй половины IV – первой половины V вв. н.э. *Материалы по археологии, истории и этнографии Таврии*, III, с. 23-104.

175. Засецкая, И.П. 1994. О месте изготовления серебряных чаш с изображением Констанция II из Керчи. *Материалы по археологии, истории и этнографии Таврии*, IV, с. 225-237.
176. Захаржевская, Р.В. 2005. *История костюма: От античности до современности*. Москва: РИПОЛ классик.
177. Зиневич, Г.П. 1967. *Очерки палеоантропологии Украины*. Киев: Наукова думка.
178. Зиньковская, И.В. 2010. *Королевство Эрманариха: источники и историография*. Воронеж: Издательско-полиграфический центр Воронежского государственного университета.
179. Иванов, Р., Атанасов, Г., Доневики, П. 2006. *Античният Дуросторум. История на Силистра*. Том 1. Силистра, София.
180. Ивановський, В.І., Цигилик, В.М. 1995. Черняхівський могильник поблизу с. Острівець на Івано-Франківщині. *Матеріали і дослідження з археології Прикарпаття і Волині*, 6, с.169-184.
181. Иерусалимская, А.А., 2005. *Словарь текстильных терминов*. Санкт-Петербург: Издательство Государственного Эрмитажа.
182. Иерусалимская, А.А., 2012. *Мощевая Балка. Необычный археологический памятник на Северокавказском шелковом пути*. Санкт-Петербург: Издательство Государственного Эрмитажа.
183. Исенко, С.П. 1998. *Костюм народов мира: учебное пособие для студентов вузов искусств и культуры*. Москва: Московский государственный университет культуры.
184. *История костюма в России с древнейших времен до наших дней*: Библиогр. указ. кн. и ст. на рус. яз., 1710-2007. 2008. Санкт-Петербург.

185. *История костюма. Эпоха. Стиль. Мода: от Древнего Египта до модерна.* 2008. Санкт-Петербург: Паритет.
186. *История первобытного общества. Эпоха классовообразования.* 1988. Москва: Наука.
187. Засецкая, И.П., Казанский, М.М., Ахмедов, И.Р., Минасян, Р.С. 2007. Морской Чулек. Санкт-Петербург.
188. Камелина, Г.А., Биркина, Н.А., Мамонова, А.А. 2017. Текстиль в погребениях черняховской культуры в собрании Государственного исторического музея, *Археологія і давня історія України*, 1(22), с. 249-257.
189. Каменецкий, И.С., Маршак, Б.И., Шер, Я.А. 1975. *Анализ археологических источников (возможности формализованного подхода).* Москва: Наука.
190. Каминская, Н.М. 1986. *История костюма.* Учеб. пособие для техникумов, 2-е изд., перераб. Москва: Легпромбытиздат.
191. Каргер, М.К. 1948. К вопросу о древнейшей истории Киева. *Советская археология*, X, с. 250-251.
192. Кибалова, Л., Гербенова, О., Ламарова, М. 1988. *Иллюстрированная энциклопедия моды.* Прага: Арттия.
193. Килошенко, М.И. 2001. *Психология моды.* Санкт-Петербург: Речь.
194. Киреева, Е.В. 1976. *История костюма. Европейский костюм от античности до XX в.* Учеб. пособие для среднего театр. учеб. заведений. Москва: Просвещение.
195. Кнабе, Г.С. 1986. *Древний Рим – история и повседневность. Очерки.* Москва: Искусство.
196. Ковпаненко, Г.Т. 1986. *Сарматское погребение I в.н.э. на Южном Буге.* Киев: Наукова думка.

197. Козак, Д. Н. 1984. *Пшеворська культура у Верхньому Подністров'ї та Західному Побужжі*. Київ: Наукова думка.
198. Козлов, В.И. 1989. Охранные раскопки на черняховском могильнике в с. Нестоита Одесской обл. В: Самойлова, Т.Л. (ред.). *Археологические памятники степей Поднепровья и Подунавья*. Киев: Наукова думка, с. 88-91.
199. Колпинский, Ю.Д., Бритова, Н.Н. 1982. *Искусство этрусков и Древнего Рима*. Москва: Искусство (Памятники мирового искусства. Серия II. Вып. VII).
200. Коляков, С. 1989. Одежда. В: Бромлей, Ю.В., Штробах, Г. (ред.). *Материальная культура. Свод этнографических понятий и терминов, 3*. Москва: Наука, с.103-107.
201. Коммиссаржевский, Ф. 1998. *История костюма*. Минск: Литература.
202. Кондаков, Н. П. 1914, 1915. *Иконография Богоматери*. В 2-х томах. Санкт-Петербург Типография Императорской Академии наук.
203. Кондић, В. 1966. Непознани златни медаљон Валентинијана I, *Старинар*, XXVII, с. 45-52.
204. Кондукторова, Т.С. 1972. *Антропология древнего населения Украины: I тысячелетие до н. э. – середина I тысячелетия н. э.* Москва: Издательство МГУ.
205. Кондукторова, Т.С. 1979. Антропологические материалы черняховской культуры Украины. *Могильники черняховской культуры*. Москва: Наука, с. 163-204.
206. Кондукторова, Т.С. 1979 а. *Физический тип людей Нижнего Поднепровья (по материалам могильника Николаевка-Козацкое)*. Москва: Наука.
207. Кравченко, А.А. 1967. Могильник черняховской культуры в селе Фрунзовка *Материалы и исследования по археологии СССР*, 139, с.160-164.
208. Кравченко, Н.М. 1970. К вопросу о происхождении некоторых типов обряда трупосожжения на черняховских могильниках. *КСИА*, 121, с. 44-51.

209. Кравченко, Н.М. 1971. Поховання V ст.н.е. з с. Вільшанки на Київщині. В: Шевченко Ф.П.(ред.). *Середні віки на Україні*, Київ: Наукова думка, с. 75-79.
210. Кравченко, Н.М. 1973. Пам'ятки черняхівської культури на Поросі. *Археологія*, 8, с. 99-108.
211. Кравченко, Н.М., 1987. О методике социологического анализа погребального обряда черняховской культуры. В: Генинг, В.Ф. (ред.). *Исследования социально-исторических проблем в археологии*. Киев: Наукова думка, с. 209-227.
212. Кравченко, Н.М., Петраускас, О.В., Шишкин, Р.Г., Петраускас, А.В. 2007. *Памятники археологии поздне римского времени Правобережной Киевщины*. Киев: КНТ.
213. Красноперов, А.А. 2006. Костюм населения чегандинской культуры в Прикамье (II в. до н.э. – V в. н.э.) Автореф. дисс. ... канд. ист. наук: 07.00.06. Ижевск
214. Красноперов А.А. Логико-археологический трактат (о методологии, методике, проблемах и решениях изучения археологического костюма. Не опубл.
215. Кропоткин, В.В. 1962. *Отчет об археологических раскопках Кременчугского отряда Приднепровской экспедиции в 1962 г.* Науковий архів ІА НАНУ, фонд 64, 1962/62.
216. Кропоткин, В.В. 1965. *Отчет об археологических раскопках Кременчугского отряда Приднепровской экспедиции в 1965 г.* Науковий архів ІА НАНУ, фонд 64, 1965/43.
217. Кропоткин, В.В. 1966. *Отчет об археологических раскопках Кременчугского отряда Приднепровской экспедиции в 1966 г.* Науковий архів ІА НАНУ, фонд 64, 1966/70.

218. Кропоткин, В.В. 1967. *Отчет об археологических раскопках Кременчугского отряда Приднепровской экспедиции в 1967 г.* Науковий архів ІА НАНУ, фонд 64,1967/54.
219. Кропоткин, В.В. 1972. Золотая подвеска из Рыжевки. *Советская археология*, 1, с. 264-269.
220. Кропотков, В.В. 1998. Світлоглиняні вузькогорлі амфори «інкерманського» типу. *Археологія*, 4, с. 128-134.
221. Кропотков, В.В. 2009. Фібули в костюмі давнього населення Європи. *Археологія*, 2, с. 5-17.
222. Кропотков, В.В. 2010. *Фибулы сарматской эпохи*. Киев: «АДЕФ-Украина».
223. Крупа, Т.М. 2000. Застосування методів природничих наук при дослідженні текстилю IV ст. до н.е. – IV ст. н.е. *Археологія*, 3, с. 112-122.
224. Крупа, Т.Н. 2007. Исследование археологического текстиля из раскопок позднескифского Усть-Альминского могильника. В: Зайцев, Ю.П., Мордвинцева, В.И.(ред.). *Древняя Таврика*. Симферополь: Универсум, с. 157-172.
225. Кукин, Г.Н., Соловьёв, А.Н., Кобляков, А.И. 1989. *Текстильное материаловедение (волокна и нити)*. Москва: Легпромбытиздат.
226. Кулаков, В.И. 2013. *Реконструкция убора обитателей Янтарного берега*. Киев: ФОП «Видавець Олег Філюк».
227. Курбатов Г.Л. 1958. Восстание Прокопия (365–366 гг.), *Византийский временник*, XIV, с.3-26.
228. Курдюмова, Р.Б. 2005. *Эволюция концепций моды как социокультурного явления: историко-критический анализ*. Дисс...канд.наук по специальности 22.00.01 – теория, методология и история социологии. Москва.

229. Кухаренко, Ю.В. 1955. Поселение и могильник полей погребений в с. Привольное. *Советская археология*, XXII, с. 125-152.
230. Кухаренко, Ю.В. 1980. *Могильник Брест-Тришин*. Москва: Наука.
231. Куштан, Д.П., Петраускас, О.В. 2011. Могильник черняхівської культури Черкаси-центр (за матеріалами розкопок 2000-2003 рр.). В: Петраускас, О.В., Шишкін, Р.Г. (ред.). *Черняхівська культура: матеріали досліджень*. Київ; Луцьк: Інститут археології НАН України; Національний педагогічний університет ім. М.П. Драгоманова, с. 178-230. ОІУМ, 1.
232. Лазарев, В.Н. 1986. *История византийской живописи*. Москва: Искусство.
233. Левада, М. 1999. Металлические гребни позднего римского времени в Юго-Восточной Европе. В: Левада, М. Е. (ред.). *Сто лет черняховской культуре*, Київ: Товариство археології та антропології, с.112-125.
234. Левинский, А.Н. 1999. Лазо – могильник финальной фазы черняховской культуры в Молдове. *Stratum plus*, 4, с. 121-166.
235. Лесман, Ю.М. 2002. Формализованная сериационная хронология: тщета надежд. В: Крижицкий, С.Д. *Сучасні проблеми археології*. Київ: Інститут археології НАНУ, с. 122-124.
236. Лихтер, Ю.А. 1988. *Стекло черняховской культуры*. Автореферат к.и.н. Институт археологии АН СССР.
237. Лихтер, Ю.А. 1994. Стеклопосуда черняховской культуры. *Вещь в контексте культуры*. Материалы научной конференции. Февраль 1994 года. Санкт-Петербург, с. 91, 92.
238. Любичев, М.В. 2011. Погребения с позднескифскими/сарматскими признаками на могильниках черняховской культуры в днепро-донецкой лесостепи. В: Петраускас, О.В., Шишкін, Р.Г. (ред.). *Черняхівська культура: матеріали досліджень*. Київ; Луцьк: Інститут археології НАН України;

Національний педагогічний університет ім. М.П. Драгоманова, с. 33-52. ОІУМ, 1.

239. Любичев, М.В. 2019. *Ранняя история днепро-донецкой лесостепи I–V веков*. Харьков: «Естет Принт». (Ostrogothica–Serie: Bände, том 2).

240. Любичев, М. В., Шульцце, Э., Гелла, Е. И. 2019. Поздние погребения могильника Войтенки и последняя фаза черняховской культуры в лесостепи между Днестром и Северским Донцом. В: Петраускас, О.В., Гопкало, О.В., Горбаненко, С.А. (ред.). *Старожитності варварських племен у першій половині I тис.н.е.: до 90-річчя В.Д.Барана*. Київ: Інститут археології НАН України, с. 13-49. ОІУМ, 6.

241. Ляпустин, Б.С. 1988. Женщины в ремесленных мастерских Помпей. В: Кнабе, Г.С. (ред.). *Быт и история в античности*. Москва: Наука, с. 69-87.

242. Магомедов, Б.В. 1979. Каборга IV (раскопки 1973-1974 гг.) В: Сымонович, Э.А. (ред.). *Могильники черняховской культуры*. Москва: Наука, с. 24-62.

243. Магомедов, Б.В. 1979. Могильник у городища Городок на Южном Буге. В: Баран, В.Д. (ред.). *Памятники древних культур Северного Причерноморья*. Киев: Наукова думка, с. 105-114.

244. Магомедов, Б.В. 1987. *Черняховская культура Северо-Западного Причерноморья*. Киев: Наукова думка.

245. Магомедов, Б.В. 1997. Поховальні споруди як ознака соціального статусу в черняхівському суспільстві. В: Баран, В.Д.(ред.). *Проблеми походження та історичного розвитку слов'ян*. Київ-Львів: «РАС», с.79-85.

246. Магомедов, Б.В. 1999. К истории финального этапа черняховской культуры. В: Левада, М.Е.(ред.). *Сто лет черняховской культуре*. Киев, с. 39-47.

247. Магомедов, Б.В. 1999. Черняховский могильник Курники на Южном Буге. *Stratum plus*, 4, с. 102-120.

248. Магомедов, Б., 2001. *Черняховская культура. Проблема этноса*. Люблин: Издательство университета Марии Кюри-Склодовской.
249. Магомедов, Б.В. 2002. Поздний этап истории «поздних скифов». В: Крижицкий, С.Д. *Сучасні проблеми археології*. Київ, с.134-136.
250. Магомедов, Б.В. 2003. Потойбічний бенкет у поховальному обряді черняхівської культури. В: Баран, В.Д. (ред.). *Старожитності I тисячоліття нашої ери на території України*. Київ, с. 83-88.
251. Магомедов, Б.В. 2004. Могильник черняхівської культури Кам'янка-Анчекрак. У: Козак, Д.Н. (ред.). *Археологія давніх слов'ян. Дослідження і матеріали*. Київ, с. 131-164.
252. Магомедов, Б.В. 2006. Римские амфоры в черняховской культуре. В: Левада, М.Е., Самойленко, Л.Г. (ред.). *Готы и Рим*. Киев: ИД «Стилос», с. 52-59.
253. Магомедов, Б.В. 2010. Украшения с привесками на памятниках черняховской культуры. In: Urbaniak, A., Prochowicz, R., Jakubczyk, J., Levada, M., Schuster, J. (red.). *Terra Barbarica. Studia ofiarowane Magdalenie Maczynskiej w 65.rocznice urodzin*. (Monumenta archaeologica barbarica. Series gemina, T.II. – Lodz–Warszawa, S. 595-601.
254. Магомедов, Б.В. 2015. *Керамические пряслица черняховской культуры*. Киев: Институт археологии НАНУ.
255. Магомедов, Б.В. 2018. Черняховские подвески из розетки оленьего рога. В: Любичев, М., Мызгин, К. (ред.). *Хронология и монетные находки позднеимского времени и эпохи Великого переселения народов. Актуальные археологические исследования в Центральной и Восточной Европе* (материалы полевого семинара на базе экспедиции возле с.Войтенки 15-17 сентября 2016 г.)(Ostrogothica-Serie (Hefte), вып.3), с. 209-224.

256. Магомедов, Б.В., Диденко, С.В. 2009. Могильник черняховской культуры у с. Легедзино. Работы 2008-2009 гг. В: Круц, В.А., Корвин-Пиотровский, А.Г., Менотти, Ф., Рыжов, С.Н., Толочко, Д.В., Чабанюк, В.В. *Трипольское поселение-гигант Тальянки. Исследования 2009 г.* Киев, с. 56-92.
257. Магомедов, Б. В., Диденко, С. В. 2011. Могильник черняховской культуры у с. Легедзино. Работы 2011 г. В: Круц, В. А., Корвин- Пиотровский, А. Г., Рыжов, С. Н., Черновол, Д. К., Чабанюк, В. В. *Трипольское поселение-гигант Тальянки. Исследования 2011 г.* Киев, с. 86-105.
258. Магомедов, Б.В., Диденко, С.В., Кожемяченко, В.Б. 2010. Могильник черняховской культуры у с. Легедзино. Работы 2010 года. В: Круц, В.А., Корвин-Пиотровский, А.Г., Менотти, Ф., Рыжов, С.Н., Черновол, Д.К., Чабанюк, В.В. *Трипольское поселение-гигант Тальянки. Исследования 2010 г.* Киев, с. 32-93.
259. Магомедов, Б.В., Диденко, С.В., Милашевский, А.С. 2017. Могильник черняховской культуры у с. Легедзине (работы 2015 г.). *Археологія і давня історія України*, 22, с. 123-141.
260. Магомедов, Б.В., Левада, М.Е. 1993. Розкопки черняхівського могильника в с.Петриківці. В: Козак, Д.Н., Клочко, В.І., Відейко, М.Ю., Тощев, Г.М.(ред.). *Археологічні дослідження на Україні 1992 року.* Київ: Інститут археології академії наук України.
261. Магомедов, Б.В., Левада, М.Е. 1996. Оружие черняховской культуры. *Материалы по археологии, истории и этнографии Таврии*, V, с.304-343, 558-566.
262. Магомедов, Б., Рудич, Т. 2008. Некоторые антропологические аспекты черняховской культуры. In: Niezabitowska-Wiśnewska, B.(red.). *The Turbulent Epoch. New materials from the Late Roman Period and the Migration Period.* I

(Monumenta Studia Gothica, V, 2). Lublin: Instytut Archeologii Uniwersytetu Marii Curie-Skłodowskiej, с.249-260.

263. Малашев, В.Ю. 2000. Периодизация ременных гарнитур позднесарматского времени. В: Гугуев, Ю. К. (ред.). *Сарматы и их соседи на Дону*, 1. Ростов-на-Дону, с. 194-232.

264. Малашев, В.Ю. 2009. Позднесарматская культура и верхняя хронологическая граница. *Российская археология*, 1, с. 47-52.

265. Малашев, В.Ю. 2014. Аланская культура Северного Кавказа: проблема ранней государственности у населения региона во II–IV вв. н. э., *Краткие сообщения Института археологии*, 234, с. 72-83.

266. Малышев, А. П. 1950. *Веретено*. Москва: Гизлегпром.

267. Маркевич, В.И., Рикман, Э.А. 1973. Клад III–IV вв.н.э. из Буковины. *Советская археология*, 4, с. 260-261.

268. Марченко, М.И., Кононенко, В.И. 1991. *Практическое руководство по судебной энтомологии*. Харьков.

269. Мастыкова, А.В. 2009. *Женский костюм Центрального и Западного Предкавказья в конце IV-VI вв.* Москва: ИА РАН.

270. Мастыкова, А.В. 2011. Женский костюм черняховской культуры с двупластинчатыми фибулами. *Петербургский Апокриф. Послание от Марка* (Stratum библиотека), с. 341-367.

271. Матковская, Т.А. 2001. Мужской костюм Европейского Боспора первых веков н.э. (по материалам керченского лапидария). *Боспорские исследования*, I, с. 101-136.

272. Матковская, Т.А. 2002. Образ боспорянки (по материалам керченского лапидария). *Боспорские исследования*, II, с. 89-102.

273. Махно, Е.В. 1961. *Отчет о раскопках 1961 г. на Компаниевском могильнике*. . Науковий архів ІА НАНУ, фонд 64, 1961/46.
274. Махно, Е.В., Сикорский, М.И., Бузян, Г.И. 1979. *Отчет о работе Переяслав-Хмельницкой экспедиции в 1979 г.* Науковий архів ІА НАНУ, фонд 64, 1979/119.
275. Махно, Е.В., Сикорский, М.И., Бузян, Г.И. 1980. *Отчет о работе Переяслав-Хмельницкой экспедиции в 1980 г.* Науковий архів ІА НАНУ, фонд 64, 1980/109.
276. Махно, Е.В., Сикорский, М.И., Бузян, Г.И. 1981. *Отчет о работе Переяслав-Хмельницкой археологической экспедиции за 1981 г.* Науковий архів ІА НАНУ, фонд 64, 1981/92.
277. Махно, Е.В., Сикорский, М.И., Бузян, Г.И. 1982. *Отчет о работе Переяслав-Хмельницкой археологической экспедиции за 1982 г.* Науковий архів ІА НАНУ, фонд 64, 1982/117.
278. Махно, Е.В., Сикорский, М.И., Бузян, Г.И. 1983. *Отчет о работе Переяслав-Хмельницкой археологической экспедиции в 1983 г. (Раннеславянский могильник у с. Соснова и древнерусский курганный могильник у с. Сомкова Долина)*. Науковий архів ІА НАНУ, фонд 64, 1983/157.
279. Махно, Е.В., Сикорский, М.И., Бузян, Г.И. 1984. *Отчет о работе Переяслав-Хмельницкого историко-культурного заповедника в 1984 г.* Науковий архів ІА НАНУ, фонд 64, 1984/150.
280. Махно, Е.В., Сикорский, М.И., Бузян, Г.И. 1985. *Отчет о работе Переяслав-Хмельницкой археологической экспедиции в 1985 г.* Науковий архів ІА НАНУ, фонд 64, 1985/125.
281. Мацулевич, Л.А. 1926. *Серебряная чаша из Керчи*. Ленинград: Издание Гос. Эрмитажа.

282. Мацулевич Л.А. Реконструкция изображений на кожаной обивке щитов IV в. Сб. Гавриил Кацаров. Ч.1. София, 1950. 1-6.
283. Милашевський, О.С. 2014. Ліпна кераміка вельбарських типів в черняхівській культурі. В: Петраускас, О.В., Горбаненко, С.А. (ред.). *Черняхівська культура. До 120-річчя від дня народження В.П.Петрова*. Київ: Інститут археології НАН України; Інститут історичної освіти Національного педагогічного університету ім. М.П. Драгоманова, с. 96-132. ОІУМ, 4.
284. Милашевський, О.С. 2014 а. До питання про хронологію Раковецького могильника черняхівської культури. В: Івакін, Г.Ю. (ред.). *Від вenedів до Русі*. Збірник наукових праць на пошану доктора історичних наук, професора Дениса Никодимовича Козака з нагоди його 70-ліття, Київ: Інститут археології НАН України, с. 179-192.
285. Милашевський, О.С. 2017. *Північно-західний компонент черняхівської культури (за матеріалами ліпного посуду)*. Автореферат дисертації к.і.н. ІА НАНУ.
286. Милашевський, О.С., Прищепа, Б.П., Войтюк, О.П. 2018. Поховання вельбарської культури біля села Самостріли на Рівненщині. In: *Niezabiatowska-Wiśniewska, B., Łuczkiwicz, P., Sadowski, S., Stasiak-Cyran, M., Erdrich, M. Studia Barbarica. Andrzejowi Kokowskiemu w 65 rocznicę urodzin*. Т.1. Lublin: Wydawnictwo Uniwersytetu Marii Curie-Skłodowskiej, p.202-211.
287. Могильников, В.А. 1979. Сравнительный анализ погребального обряда племен черняховской культуры и населения Готланда. В: Симонович, Э.А. (ред.). *Могильники черняховской культуры*. Москва: Наука, с.142-162.
288. Мозолевський, Б.М. 1983. *Скіфський степ*. Київ: Наукова думка.
289. Моммзен, Т.1995. *История Рима. Провинции от Цезаря до Диоклетиан, V*. Санкт-Петербург: Наука, Ювента.

290. Монгайт, А.Л. 1973. *Археология Западной Европы. Каменный век*. Москва: Наука.
291. Мончинска, М. 1997. Страх перед умершими и культ мертвых у германцев в IV-VII вв.н.э.(на основании так называемых погребений специфического обряда). *Stratum+ПАВ*, с.207-213.
292. Мончиньська, М. 2009. *Велике переселення народів. Історія неспокійної епохи IV та V століть*. Курс лекцій. Київ: Софія – А.
293. Мерцалова, М.Н. 1972. *История костюма*. Москва: Искусство.
- Мерцалова, М.Н. 1993. *Костюм разных времен и народов*. В четырех томах. Т.1. Москва: Академия моды.
294. Михалева, К.Ю. 2010. *Система моды*. Москва: РОССПЭН.
295. Мызгин, К.В. 2013. Римские монеты в ареале черняховской культуры: проблема источников поступления. *Stratum plus*, 4, с. 217-232.
296. Неклюдова, Т.П. 2004. *История костюма*. Ростов-на-Дону: Феникс.
297. Некрасова, Г.М. 1985. Охоронні розкопки черняхівського могильника поблизу м. Суми. *Археологія*, 50, с. 75-80.
298. Некрасова, А.Н. 2006. Памятники черняховской культуры Днепровского Левобережья. В: Левада, М.Е., Самойленко, Л.Г. (ред.). *Готы и Рим*. Киев: ИД «Стилос», с. 87-200.
299. Нефёдкин, А.К. 2017. *Готы. Первая полная энциклопедия*. Москва: Эксмо.
300. Нікітін, В.І. 2013. Охоронні розкопки черняхівського могильника Городок. *Археологія*, 3, с. 89-96.
301. Никитина, Г.Ф. 1985. *Систематика погребального обряда племен черняховской культуры*. Москва: Наука.

302. Никитина, Г.Ф. 1988. Могильник у с. Оселивка Кельменецкого района Черновицкой обл. В: Кропоткин, В.В. (ред.). *Могильники черняховской культуры*. Москва: Наука, с. 5-97.
303. Никитина, Г.Ф. 1995. *Анализ археологических источников могильника черняховской культуры у села Оселивка*. Москва: Наука.
304. Никитина, Г.Ф. 1996. *Могильники черняховской культуры в Северной Буковине и Бессарабии*. Москва: Наука.
305. Никитина, Г.Ф. 2008. *Черняховская культура Поднепровья (по результатам анализа археологических источников)*. Москва: Таус.
306. Никитина, Г.Ф. 2012. *База данных погребального обряда черняховской культуры*. Москва: ИА РАН.
307. Ніколаєва, Т.О. 2005. *Український костюм. Надія на ренесанс*. Київ: Дніпро.
308. Никулице, И.Т., Рикман, Э.А. 1973. Могильник Ханска-Лутэрия первых столетий нашей эры. *Краткие сообщения Института археологии*, 133, с. 116-123.
309. Обломський, А.М. 1999. Типи поховань на черняхівському могильнику Компанійці (етнокультурна інтерпретація). *Археологія*, 4, с.76-88.
310. Обломский, А.М. 2003. *Днепровское лесостепное Левобережье в позднеримское и гуннское время (середина III – первая половина V вв.н.э.)*. Москва: Наука.
311. Обломский, А.М., Терпиловский, Р.В. 2007. Предметы убора с выемчатыми эмалями на территории лесостепной зоны Восточной Европы (дополнение сводов Г.Ф.Корзухиной, И.К.Фролова и Е.Л.Гороховского). В: Обломский, А.М.(ред.). *Памятники киевской культуры в лесостепной зоне России (III –*

- начало V в.н.э.). Москва: Институт археологии РАН, с.113–141. Раннеславянский мир, 10.
312. Орфинская О.В. Исследование текстиля (из раскопок 1978 г.). В: Воронина, Р.Ф., Зеленцова, О.В., Энговатова, А.В. 2005. *Никитинский могильник. Публикация материалов раскопок 1977-78 гг.* Москва: Институт археологии РАН, с.147-156 (Труды отдела Охранных Раскопок, Т. 3).
313. Пачкова, С.П., Яковенко, Э.В. 1983. Черняховский могильник у с. Малиновцы на Днестре. В: Смиленко, А.Т. (ред.). *Археологические памятники Среднего Поднепровья.* Киев: Наукова думка, с. 55-61.
314. Пашкевич, Г.А. 1991. *Палеоботанические находки на территории Украины. Памятники I тыс. до н.э. – II тыс. н.э. Каталог II.* Киев: Препринт.
315. Петраускас, О. В. 1993. *Історія обряду кремації на території Середнього Подніпров'я у I тис. н. е.* Автореф. ... канд. іст. наук. Київ, 1993.
316. Петраускас, О.В. 1998. Могильник черняховской культуры в г. Каневе – ул. Пушкина. *Studia Gothica*, 2, с. 189-220.
317. Петраускас, О.В. 1993. Про культовий шар та поховання з трупоспаленням на могильниках черняхівської культури. *Археологія*, 2, с. 36-51.
318. Петраускас, О.В. 2001. Могильник та поселення черняхівської культури біля с. Дідівщина (за матеріалами розкопок Валерії Козловської). *Археологія*, 2, с.111-121.
319. Петраускас, О.В. 2002. Типи археологічних трупоспалень черняхівської культури (територія поширення, етнокультурні особливості та хронологія). *Археологія*, 3, с. 40-65.
320. Петраускас, О.В. 2003. Про один із можливих різновидів трупоспалення на могильниках черняхівської культури В: Баран, В.Д. (ред.). *Старожитності I тисячоліття нашої ери на території України*, Київ, с. 114-121.

321. Петраускас, О.В. 2004. Поховання багатой дівчинки на могильнику черняхівської культури Велика Бугаївка. У: Козак, Д.Н. (ред.). *Археологія давніх слов'ян. Дослідження і матеріали*. Київ, с. 165-184.
322. Петраускас, О.В. 2008. Хронология некоторых типов гончарных кувшинов черняховской культуры лесостепной Украины. *Germania-Sarmatia*, 1, с. 88-103.
323. Петраускас, О.В., 2009. Час появи та деякі особливості розвитку трупопокладень із західною орієнтацією в черняхівській культурі (за даними могильників України). В: Мызгин, К.В. (ред.). *Ostrogothica*. Харьков: Тимченко А.Н., с. 186–215.
324. Петраускас, О. В. 2010. Фібули «воїнського типу» черняхівської культури (за матеріалами пам'ток України). *Археологія і давня історія України*, 2, с. 191–207.
325. Петраускас, О.В. 2014. Разрушенные погребения на могильниках черняховской культуры Поднепровья – анализ археологической структуры. В: Івакін, Г.Ю. (ред.). *Від вenedів до Русі*. Збірник наукових праць на пошану доктора історичних наук, професора Дениса Никодимовича Козака з нагоди його 70-ліття, Київ: Інститут археології НАН України, с.125-152.
326. Петраускас, О. В. 2016. Скляні посудини типу Еггерс/230 в черняхівській культур: хронологічний аспект. В: Петраускас, О.В., Гопкало, О.В., Горбаненко, С.А. (ред.). *Черняхівська культура. До 85-річчя від дня народження І.С.Винокура*. Київ: Інститут археології НАН України, Державний історико-культурний заповідник «Межибіж», с. 89-106. ОІУМ, 5.
327. Петраускас, О. В., Сеница, Е. В. 2010. Фибулы «щиткового типа» черняховской культуры. В: Щеглова, О., Казанский, М., Радюш, О. (ред.). *Germania-Sarmatia*. II, Калининград-Курск, с. 113-132.

328. Петраускас, О.В., Цыңдровская, Л.А. 2002. *Находки черняховской культуры вблизи Жовнино (коллекция фондов Института археологии, г.Киев)*. Киев.
329. Петраускас, О. В., Шишкин, Р. Г. 2010. Могильник и поселение у с. Великая Бугаевка и их место в системе древностей позднеримского времени и эпохи Великого переселения народов в Среднем Поднепровье. В: Воронцов, А. М., Гавритухин, И. О. (ред.) *Лесная и лесостепная зоны Восточной Европы в эпохи римских влияний и Великого переселения народов*, ч. 2. Тула, 2010, с. 19-32.
330. Петраускас, О.В., Шишкин, Р.Г. 2013. Могильник и поселение черняховской культуры у с. Великая Бугаевка (археологический источник). *OIUM*, 2.
331. Петренко, Е.Н. 1991. Новые могильники черняховской культуры в бассейне Северского Донца. *Археология славянского юго-востока*. Воронеж: Воронежский государственный педагогический институт, с.10-26.
332. Петров, В.П. 1964. Масловский могильник на р. Товмач (по материалам раскопок П.И.Смоличева и С.С.Гамченко в 1926, 1928 и 1929 гг.). *Материалы и исследования по археологии СССР*, 116, с. 118-167.
333. Петров, В.П. 1964. Черняховский могильник. *Материалы и исследования по археологии СССР*, 116, с. 53-117.
334. Плаксина, Э.Б., Михайловская, Л.А., Попов, В.П. 2004. *История костюма: Стили и направления*. Москва: Академия.
335. Полевой, В.М. 1970. *Искусство Греции*. Москва: Искусство.
336. Полихова, М.П. 2003. *Символика костюма в контексте культуры*. Диссертация кандидата наук по специальности 24.00.01 – теория и история культуры. Ростовский государственный университет.

337. Поповић, И. 2002. Накит са Јухорф: остава или сакрални тезаурус. *Археолошке монографије*, 14.
338. Пуздровский, А.Е. 2007. *Крымская Скифия II в.до н.э. – III в.н.э. Погребальные памятники*. Симферополь: Бизнес-Информ.
339. Пустовалов, С.Ж. 2005. *Соціальний лад катакомбного суспільства Північного Причорномор'я*. Київ: Вид-во «Шлях».
340. Радюш, О.А., Щеглова, О.А. 2012. *Волниковский «клад» и Курское Посеймье в эпоху Великого переселения народов*. Курск: Курский государственный областной музей археологии.
341. Рафалович, И.А. 1986. *Данчены. Могильник черняховской культуры III-IV вв. н.э.* Кишинев: Штиинца.
342. Редин, Е.К. 1896. *Мозаики равеннских церквей*. Санкт-Петербург: типография И.Н. Скороходова.
343. Рейда, Р.М., Гейко, А.М., Сапегін, С.В. 2014. Жіноче поховання 60 з Шишацького могильника черняхівської культури. В: Івакін, Г.Ю. (ред.). *Від вenedів до Русі*. Збірник наукових праць на пошану доктора історичних наук, професора Дениса Никодимовича Козака з нагоди його 70-ліття, Київ: Інститут археології НАН України, с.193-204.
344. Рикман, Э.А. 1962. К вопросу о «больших домах» на селищах черняховского типа. *Советская этнография*, 2, с.121-138.
345. Рикман, Э.А. 1967. *Памятник эпохи Великого переселения народов (по раскопкам поселения и могильника черняховской культуры у села Будешты)*. Кишинев: Карта Молдовянескэ.
346. Рикман, Э.А. 1972. Вопрос датировки импортных вещей в памятниках племен черняховской культуры Днестровско-Прутского междуречья. *Советская археология*, 4, с.84-101.

347. Рикман, Э.А. 1975. *Памятники сарматов и племен черняховской культуры*. – Кишинев: Штиинца (Археологическая карта Молдавской ССР, выпуск 5).
348. Рикман, Э.А. 1975. *Этническая история населения Поднепровья и прилегающего Подунавья в первых веках нашей эры*. Москва: Наука.
349. Рикман, Э. А. 1986. Одежда народов Восточной Европы в раннем железном веке. Скифы, сарматы и гето-даки (середина I тысячелетия до н. э. – середина I тысячелетия н. э. В: Рабинович, М.Г.(ред.). *Древняя одежда народов Восточной Европы*. Москва: Наука.
350. Рикман, Э.А. 1988. Раскопки могильника черняховского типа Белцата II в 1963-1964 гг. В: Кропоткин, В.В. (ред.). *Могильники черняховской культуры*. Москва: Наука, с. 111-132.
351. Романова, Г.А. 1988. Вилы Яругские – могильник IV в.н.э. В: Кропоткин, В.В. (ред.). *Могильники черняховской культуры*. Москва: Наука, с. 133-142.
352. Росохацкий, А.А. 1989. Отчет о работе Шаболатской археологической экспедиции в 1989 году. Науковий архів ІА НАНУ, фонд 64, 1989/262.
353. Росохацкий, А.А. 1991. *Отчет о полевых исследованиях Шаболатского отряда Одесского охранного археологического центра в 1991 г.* Науковий архів ІА НАНУ, фонд 64, 1991/237.
354. Ростовцев, М.И.1914. *Античная декоративная живопись на юге России*, Т. 1. Санкт-Петербург: Издание Императорской Археологической комиссии.
355. Руденко, С.И. 1952. *Горноалтайские находки и скифы*. Москва-Ленинград: Академия наук СССР.
356. Руденко, С.И. 1953. *Культура Горного Алтая в скифское время*. Москва-Ленинград: Академия наук СССР.
357. Руденко, С.И. 1960. *Культура населения Центрального Алтая в скифское время*. Москва-Ленинград: Академия наук СССР.

358. Рудинський, М. 1930. Кантамирівські кургани римської доби. *Затиски Всеукраїнської археологічної комісії*. Київ, 1-2, с. 127-152.
359. Рудич, Т.О. 1995. Антропологічні матеріали з черняхівського могильника Черкаси-центр. У: Соса, П.П. (ред.). *Археологічні дослідження на Черкащині*. Черкаси: Сіяч, с. 87-91.
360. Рудич Т.О., 2003. Антропологічний склад населення черняхівської культури Північного Причорномор'я. *Археологія*, 4, с. 19-32.
361. Рудич, Т.О. 2003. Про антропологічне визначення поховання № 32 могильника Черкаси-центр. В: Баран, В.Д. (ред.). *Старожитності I тисячоліття нашої ери на території України*. Київ: Інститут археології Національної академії наук України, с. 43.
362. Рудич, Т.О. 2004. Антропологічний склад населення могильника черняхівської культури Чернелів-Руський. *Археологічні відкриття в Україні 2002-2003 рр.* Київ: ІА НАНУ, с. 388-396.
363. Рудич, Т.О. 2004 а. Антропологічний склад населення черняхівської культури Західної України. *Археологія*, 3, с. 37-48.
364. Рудич, Т.О. 2005. *Населення черняхівської культури України за матеріалами антропології*. Автореферат дисертації на здобуття наукового ступеня кандидата історичних наук. Київ: Інститут археології НАНУ.
365. Рудич, Т.О. 2005а. Сарматський компонент у складі населення черняхівської культури. *Археологія*, 4, с. 64-73.
366. Рудич, Т.А., 2006. Сарматы в составе черняховской культуры (по материалам антропологии). В: Левада, М.Е., Самойленко, Л.Г. (ред.). *Готы и Рим*. Киев: ИД «Стилос», с. 73-86.

367. Рудич Т.О., 2007. Населення черняхівської культури України. Можливості етнічних реконструкцій на матеріалах антропології. *Збірник наукових праць науково-дослідного інституту українознавства*, XV, с. 133-148.
368. Рудич, Т.А. 2009. Центральноевропейское влияние в погребальном обряде черняховской культуры. В: Мызгин, К.В. (ред.). *Ostrogothica*. Харьков: Тимченко А.Н., с. 216-221.
369. Русанова, И.П. 1990. Этнический состав носителей пшеворской культуры. В: Руснова, И.П. (ред.). *Раннеславянский мир: материалы и исследования*. Москва: Институт археологии АН СССР, с. 119-150. Раннеславянский мир, 1.
370. Руснак, В.В., Филатов, Д.А. Опыт изучения разрушенных погребений (по материалам могильника черняховской культуры Войтенки I). *OIUM*, 6, с.181-204.
371. Рутковская, Л.М. 1979. Археологические памятники IV – V вв. в районе Кременчугского моря (Украина). *Slowenska archaeologia*, XXVII/2, S. 317-364.
372. Савовський, І.П. 1977. Нові сарматські поховання на Запоріжжі. *Археологія*, 4, с. 61-70.
373. Садыкова, Ф.Х., Садыкова, Д.М., Кудряшова, Н.И. 1989. *Текстильное материаловедение и основы текстильных производств*. Москва: Легбытпромиздат.
374. Сегеда, С.П., Дяченко, В.Д. 1984. Антропологические материалы из черняховского могильника у с. Холмское. В: Гудкова, А.В., Фокеев, М.М. *Земледельцы и кочевники в низовьях Дуная I-IV вв. н.э.* Киев: Наукова думка, с. 94-105.
375. Сегеда, С.П., Козак-Зыхман, В. 1994. Одонтологические исследования краниологических серий из могильников черняховско-вельбарского типа юго-

востока Польши. В: *Древнейшие общности земледельцев и скотоводов Северного Причерноморья V тыс. до н.э. – V в.н.э.* Тирасполь.

376. Седов, В.В. 1978. Скифо-сарматские элементы в погребальном обряде черняховской культуры. В: Козенкова, В.И., Краснов, Ю.А., Розенфельдт, И.Г. (ред.). *Вопросы древней и средневековой археологии Восточной Европы.* Москва: Наука, с. 99-107.

377. Сергеенко, М.Е. 2000. *Жизнь древнего Рима.* Санкт-Петербург: Издательско-торговый дом «Летний Сад»; Журнал «Нева».

378. Сиволап, Л.Г., Сиволап, М.П. 1995. Черняхівський могильник Черкаси-центр. У: Соса, П.П. (ред.). *Археологічні дослідження на Черкащині.* Черкаси: Сіяч, с. 79-87.

379. Сидоренко, В.И. 2004. *История стилей в искусстве и costume.* Ростов-на-Дону: Феникс.

380. Сікоза, Д.М., Якубенко, А.М. 2010. Чорнобаївське ґрунтове поховання. В: *Наукові записки. Проблеми археології, історії, історіографії, джерелознавства, музеєзнавства, природознавства, фалеристики, нумізматики, соціології.* Херсон, с. 221-227.

381. Симоненко, А. В. 2001. Европейские аланы и аланы-танаиты в Северном Причерноморье. *Российская археология*, 4, с. 77-91.

382. Симоненко, А.В. 2004. Некоторые позднесарматские элементы в Черняховских ингумациях. *Боспорские исследования*, VII, с. 208-214.

383. Симоненко, А.В. 2011. Заметки о погребальном обряде поздних сарматов Северного Причерноморья. *Нижневолжский археологический сборник*, 12, с.169-182.

384. Скржинская, М.В. 1998. *Скифия глазами эллинов.* СПб: Алетейя.

385. *Словарь античности* (сост. Ирмшер, Й., Йоне, Р.). 1989. Москва: Прогресс.

386. Сміленко, А.Т. 1952. Про деякі датуючі речі в культурі полів поховань. *Археологія*, VI, с. 51-73.
387. Сміленко, А.Т. 1992. *Городище Башмачка III-IV в. н.э.* Киев: Наукова думка.
388. Смирнов, Ю.А. 1990. Морфология погребения. В: Иванов, В.В.(ред.). *Исследования в области балто-славянской духовной культуры. Погребальный обряд.* Москва: Наука, с. 216-224.
389. Смирнова, Л.И. 2000. Проколки (хронология и функциональное назначение)// *Археологические вести*, 7, с. 237-244.
390. Смішко, М.Ю. 1968. *Звіт про про рятувальні розкопки на могильнику черняхівської культури поблизу с. Острівець Івано-Франківської області в 1968 році.* Науковий архів ІА НАНУ, фонд 64, 1968.
391. Смольянинов, В.М., Татиев, К.И., Черваков, В.Ф. 1961. *Судебная медицина.* Москва: Медгиз.
392. Соколов, Г.И. 1971. *Искусство Древнего Рима.* Москва: Наука.
393. Соколов, Г.И. 1983. *Римский скульптурный портрет III в. и художественная культура того времени.* Москва: Искусство.
394. Сокольский, Н.И. 1971. Деревообрабатывающее ремесло в античных государствах Северного Причерноморья, *Материалы и исследования по археологии СССР*, 178.
395. Стамеров, К.К. 1978. *Нариси з історії костюмів.* У двох частинах. Частина I. Київ: Мистецтво.
396. Степи европейской части СССР в скифо-сарматское время. 1989. (*Археология СССР*). Москва: Наука.
397. Стоянова, А.А. 2004. Бусы и подвески из могильника Нейзац (по материалам раскопок 1996-2001 гг.). *Боспорские исследования*, V, с. 263-320.

398. Стоянова, А.А. 2010. Наборы бус в костюме населения предгорного Крыма во II в. до н.э.– IV в.н.э. *Боспорские исследования*, XXIV, с. 401-410.
399. Стоянова, А.А. 2011. Аксессуары женского костюма II–первой половины III в.н.э. В: Храпунов, И.Н.(ред.). *Исследования могильника Нейзац*. Симферополь: Издательство «Доля», с.115-152.
400. Стоянова, А.А. 2012. *Детские погребения из могильника Опушки (по результатам раскопок 2003-2009 гг.)*. Симферополь: Издательство «Доля».
401. Стоянова, А.А. 2016. Подвески из могильника Нейзац. В: Храпунов, И.Н. (ред.). *Крым в сарматскую эпоху*. Т. II. Симферополь: Наследие тысячелетий, с. 122-165.
402. Стржелецкий, С.Ф., Высотская, Т.Н., Рыжова, Л.А., Жесткова, Г.И. 2003, 2004. Население округи Херсонеса в первой половине I тысячелетия новой эры (по материалам некрополя «Совхоз 10»). *Stratum plus*, 4, с. 27-265.
403. Строчень, Б. 1993. Могильник черняхівської культури в Романовому Селі на Тернопільщині. *Наукові записки Тернопільського краєзнавчого музею*. Тернопіль, с. 38-56.
404. Субботин, Л.В., Дзиговский, А.Н. 1990. *Сарматские древности Днестро-Дунайского междуречья*. Препринт. В трех томах. Киев: Институт археологии АН УССР.
405. Супруненко, О.Б., Гопкало, О.В. 2014. Дівочий костюм фінального етапу черняхівської культури (за матеріалами поховання у Лавриківці). В: Івакін, Г.Ю. (ред.). *Від венеців до Русі*. Збірник наукових праць на пошану доктора історичних наук, професора Дениса Никодимовича Козака з нагоди його 70-ліття, Київ: Інститут археології НАН України, с. 205-224.
406. Сымонович, Э.А. 1955. Памятники черняховской культуры степного Поднепровья. *Советская археология*, XXIV, с. 282-316.

407. Симонович, Э.А. 1959. Об единстве и различиях памятников черняховской культуры. *Советская археология*, XXIX-XXX, с. 84-107.
408. Симонович, Э.А. 1959 а. *Отчет о работах Средне-Днестровской экспедиции Института археологии АН СССР в 1959 г.* Науковий архів ІА НАНУ, фонд 64, 1959/7а.
409. Симонович, Э.А. 1960. *Отчет о работах Средне-Днестровской экспедиции Института археологии АН СССР за 1960 г.* Науковий архів ІА НАНУ, фонд 64, 1960б/ 26а.
410. Симонович, Э.А. 1960. Памятники черняховской культуры в с. Кринички (по материалам С.С.Гамченко и раскопкам 1957-1958 гг.). *Материалы и исследования по археологии СССР*, 82, с. 239-252.
411. Симонович, Э.А. 1960. Раскопки могильника у Овчарни совхоза Приднепровского на Нижнем Днепре. *Материалы и исследования по археологии СССР*, 82, с. 192-238.
412. Симонович, Э.А. 1961. *Отчет о работах Средне-Днестровской экспедиции Института археологии АН СССР за 1961 г.* Науковий архів ІА НАНУ, фонд 64, 1961/20.
413. Симонович, Э.А. 1962. *Отчет о работах Среднеднепровской экспедиции ИА АН СССР 1962 г. в с. Черняхове Киевской области и Журавке Черкасской области в Среднем Поднепровье.* Науковий архів ІА НАНУ, фонд 64, 1962/33.
414. Симонович, Э.А. 1963. *Отчет о работах Средне-Днепровской экспедиции ИА АН СССР 1963 г.* Науковий архів ІА НАНУ, фонд 64, 1963/31 а.
415. Симонович, Е.О. 1966. Перший черняхівський могильник в Північному Причорномор'ї. *Археологія*, XX, с. 196-201.
416. Симонович, Э.А. 1967. Новые работы в Черняхове. *Материалы и исследования по археологии СССР*, 139, с. 5-27.

417. Симонович, Э.А. 1971. *Племена Поднепровья в первой половине I тыс.н.э.* Автореферат д.и.н. Институт археологии АН СССР. Москва.
418. Симонович, Э.А. 1975. Об одной категории находок на памятниках черняховской культуры. *Советская археология*, 3, с. 213-217.
419. Симонович, Э.А. 1979. Коблевский и Ранжевский могильник около г. Одессы. В: Симонович, Э.А. (ред.). *Могильники черняховской культуры.* Москва: Наука, с. 63-111.
420. Симонович, Э.А. 1978. Некоторые наблюдения над датировкой черняховских памятников. В: Николаева, Т.В.(ред.). *Древняя Русь и славяне.* Москва: Наука, с. 179-186.
421. Симонович, Э.А. 1979. Ромашковский могильник – первый черняховский памятник Поднепровья. *Советская археология*, 3, с. 155-170.
422. Симонович, Э.А. 1988. Могильник Сабадаш-Охматово в Среднем Поднепровье. В: Кропоткин, В.В. (ред.). *Могильники черняховской культуры.* Москва: Наука, с. 164-167.
423. Симонович, Э.А. 1988. Придунайский могильник Фурмановка. В: Кропоткин, В.В. (ред.). *Могильники черняховской культуры.* Москва: Наука, с. 143-163.
424. Симонович, Э.А., Кравченко, Н.М. 1983. *Погребальные обряды племен черняховской культуры.* Москва: Наука. Археология СССР. Свод археологических источников, Д1-22.
425. Сыромятникова, И.С. 1983. *История прически.* Учебник для театральных художественно-технических училищ. Москва: Искусство.
426. Сыромятникова, И.С. 2011. *Иллюстрированная история моды и стиля: секреты великих красавиц разных эпох.* Москва: РИПОЛ классик.

427. Терпиловський, Р.В., Петраускас, О.В. 2005. Черняхівські поховання могильника Дідів Шпиль на Канівщині. *Археологія*, 1, с. 58-69.
428. Тесленко, Д.Л. 2013. Керамика из раскопок 1943-1943 гг. могильника черняховской культуры у с. Ново-Александровка в Днепровском Надпорожье. В: Шульце, Э., Любичев, М., Мызгин, К. (ред.). *Производство керамики в Восточной Европе: поздне римское время – раннее средневековье – новое время (материалы полевого семинара на базе экспедиции возле с. Войтенки 17-19 сентября 2012 г.)*(*Ostrogothica-Serie,2*). Харьков: видавництво ТОВ «С.А.М.», с.115-121.
429. Тиліщак, В.С. 2011. Липна кераміка Чернелево-Руського черняхівського могильника. В: Петраускас, О.В., Шишкін, Р.Г. (ред.). *Черняхівська культура: матеріали досліджень*. Київ; Луцьк: Інститут археології НАН України; Національний педагогічний університет ім. М.П. Драгоманова, с.111-122. ОІУМ, 1.
430. Тиліщак, В.С. 2011. Про повторне використання фрагментів кольчужного плетива у Центральній та Східній Європі в I тис. н.е. *Археологія*, 3, с.36-42.
431. Тиліщак, В.С. 2013. *Чернелево-Руський могильник черняхівської культури*. Автореферат дисертації на здобуття наукового ступеня кандидата історичних наук. Київ: Інститут археології НАНУ.
432. Тиліщак, В.С. 2014. Вторинні поховання в черняхівській культурі (за матеріалами могильника Чернелів-Руський). В: Івакін, Г.Ю. (ред.). *Від венеців до Русі*. Збірник наукових праць на пошану доктора історичних наук, професора Дениса Никодимовича Козака з нагоди його 70-ліття. Київ: Інститут археології НАН України, с.153-162.
433. Тиліщак, В.С. 2014 а. Могильник черняхівської культури Токи: хронологія та особливості керамічного комплексу. В: Петраускас, О.В., Горбаненко, С.А.

(ред.). *Черняхівська культура. До 120-річчя від дня народження В.П.Петрова*. Київ: Інститут археології НАН України; Інститут історичної освіти Національного педагогічного університету ім. М.П.Драгоманова, с.197-210. ОІУМ, 4.

434. Тиліщак, В.С. 2014б. Про походження «князя» із поховання 265 могильника черняхівської культури. *Археологічні дослідження Львівського університету*, 18, с. 45-55.

435. Тиль, Э. 1971. *История костюма*. Москва: Легкая индустрия.

436. Тимошук, Б.А., Никитина, Г.Ф. 1978. Памятники первых веков н. э. у с. Неполоковцы. В: Козенкова, В.И., Краснов, Ю.А., Розенфельдт, И.Г. (ред.). *Вопросы древней и средневековой археологии Восточной Европы*. Москва: Наука, с. 89-94.

437. Тиханова, М.А. 1957. О локальных вариантах черняховской культуры. *Советская археология*, 4, с. 168-194.

438. Тревер, К.В., Луконин, В.Г. 1987. *Сасанидское серебро. Собрание Государственного Эрмитажа*. Москва: Искусство.

439. Третьяков, П.Н. 1966. *Финно-угры, балты и славяне на Днепре и Волге*. Москва, Ленинград: Наука.

440. Третьяков, П.Н. 1970. *У истоков древнерусской народности*. Ленинград: Наука.

441. Третьяков, П.Н. 1982. *По следам древних славянских племен*. Ленинград: Наука.

442. Труфанов, А.А. 2011. Металлические амулеты-подвески Северного Причерноморья первых веков н.э. *Stratum plus*, 4, с. 225-271.

443. Федоров Г.Б. 1960. Малаештский могильник. *Материалы и исследования по археологии СССР*, 82, с. 253-301.

444. Федоров, Г.Б. 1960 а. Население Прутско-Днестровского междуречья в I тысячелетии н.э. *Материалы и исследования по археологии СССР*, 89.
445. Федоров, Г.Б., Рошаль, М.Г. 1981. Раскопки черняховского могильника у с.Балцаты. В: Чеботаренко, Г.Ф., Маркевич, В.И. (ред.). *Археологические исследования в Молдавии (1974–1976 гг.)*. Кишинев: Штиинца, с. 89-106.
446. Федосеев, Н.Ф., Чевелев, О.Д. 1999. Прялки с кольцом из Пантикапея. В: Федосеев, Н.Ф., (ред.). *Археология и история Боспора*, III, с.173-184.
447. *Формализованно-статистические методы в археологии (анализ погребальных памятников)* 1990. Пачкова, С.П. (ред.). Киев: Наукова думка.
448. Фурасьев, А.Г., Шаблавина, Е.А. 2019. *Концешти: княжеское погребение эпохи Великого переселения народов*. СПб: Издательство Государственного Эрмитажа.
449. Хавлюк, П.І. 1974. Заячівський могильник черняхівської культури. *Археологія*, 14, с. 62-72.
450. Хавлюк, П.І. 1975. *Науковий звіт про дослідження археологічних пам'яток на території Південного Побужжя експедицією Вінницького педінституту в 1975 р.* Науковий архів ІА НАНУ, фонд 64, 1975/35.
451. Хавлюк, П.И. 1976. Исследования Южно-Бугской экспедиции. *Археологические открытия 1975 года*, с. 400-401.
452. Хайрединова, Э.А. 1995. Бусы из могильника Дружное. В: Храпунов, И.Н., Могаричев, Ю.М. (ред.). *Проблемы археологии древнего и средневекового Крыма*. Симферополь: Таврия, 1995, с. 59-87, 189-192.
453. Хайрединова, Э.А. 1999. Женский костюм с большими пряжками с христианской символикой из Юго-Западного Крыма. *Херсонесский сборник*, X, с. 334-348.

454. Хайрединова, Э.А. 2000. Женский костюм с южнокрымскими орлиноголовыми пряжками. *Материалы по археологии, истории и этнографии Таврии*, VII, с. 91-133.
455. Хайрединова, Э.А. 2002. Женский костюм варваров Юго-Западного Крыма в V – первой половине VI в. *Материалы по археологии, истории и этнографии Таврии*, IX, с. 53-118.
456. Хайрединова, Э.А. 2003. Обувные наборы V-VII вв. из Юго-Западного Крыма. *Материалы по археологии, истории и этнографии Таврии*, X, с.125-160.
457. Хайрединова, Е.А. 2011. *Жіночий костюм варварів Південно-Західного Криму V–VII ст.ст.* Автореферат дисертації к.і.н. ІА НАНУ.
458. Хайрединова, Э.А. 2012. Реконструкция женского костюма крымских готов V-VII вв. *Східний світ*, 4, с.102-112.
459. Хвойка, В.В. 1901. Поля погребений в Среднем Приднепровье.(Раскопки В.В. Хвойки в 1899-1900 годах). *Записки Российского археологического общества*, XII, 1-2, с. 172-190.
460. Хизер, П. 2011. *Падение Римской империи*. Москва: Издательский дом АСТ: Астрель.
461. Храпунов, И.Н. 2008. Наконечники ремней из могильника Нейзац. *Материалы по археологии, истории и этнографии Таврии*, XIV, с. 61-79.
462. Храпунов, И.Н., Стоянова, А.А. 2016. Могила № 9 (35) из Чернореченского могильника в Крыму. *Краткие сообщения Института археологии*, 244, с. 166-194.
463. Цветаева, Г.А. 1984. Одежда и украшения. В: Кошеленко, Г.А., Кругликова, И.Т., Долгоруков, В.С. (ред.). *Античные государства Северного Причерноморья*. Москва: Наука.
464. Чубова, А.П. 1970. *Искусство Европы в I–IV веков*. Москва: Искусство.

465. Шаров, О.В. 1992. Хронология могильников Ружичанка, Косанове, Данчены и проблема датировки черняховской керамики. В: Щукин, М.Б., Гей, О.А. (ред.). *Проблемы хронологии эпохи Латена и Римского времени*. По материалам Первых Тихановских чтений (Ленинград, 1988 г.). СПб, с. 161-164.
466. Шаров, О.В. 1999. О времени появления Т-образных шарнирных фибул в Северном Причерноморье, *Stratum plus*, 3, с. 189-206.
467. Шаров, О.В. 2009. *Боспор и варварский мир Центральной и Восточной Европы в позднеримскую эпоху*. Диссертация д.и.н. Институт истории материальной культуры.
468. Шелов, Д.Б. 1978. Узкогорлые светлоглиняные амфоры первых веков н.э. *Краткие сообщения Института археологии*, 156, с.16-21.
469. Шишкин, Р.Г. 1999. Классификация и типология трехслойных гребней черняховской культуры. В: *Сто років вивчення культур полів поховань на Україні. Тези доповідей семінару (Київ, 14-16 грудня 1999 р.)*. Київ: Інститут археології НАНУ, с. 43-47.
470. Шишкин, Р.Г. 2002. Хронологические признаки трехслойных гребней черняховской культуры. В: Крижицький, С.Д.(ред.). *Сучасні проблеми археології*. Київ: Інститут археології НАНУ, с. 244-246.
471. Шрамко, Б.А.1979. Могильник у с. Павлюковка. В: Симонович, Э.А. (ред.). *Могильники черняховской культуры*. Москва: Наука, с. 9-12.
472. Шульце, Э. 2010. Материалы к изучению черняховского костюма из могильника Нагорное-2. В: Журба, М.А., Шишкин, Р.Г. (ред.). *Черняхівська культура. Актуальні проблеми досліджень. Збірка тез доповідей на міжнародній науковій конференції*. Київ, с. 87-91.
473. Шульце, Э. 2011. Материалы к изучению костюма черняховской культуры из могильника Нагорное-2. В: Петраускас, О.В., Шишкин, Р.Г. (ред.).

Черняхівська культура: матеріали досліджень. Київ; Луцьк: Інститут археології НАН України; Національний педагогічний університет ім. М.П. Драгоманова, с. 157-165. ОІУМ, 1.

474. Шульцце Э., Любичев, М. 2015. Хронология могильника черняховской культуры Войтенки I (Восточная Украина)(по материалам раскопок 2005-2009 гг.). В: Воронцов, А.М., Гавритухин, И.О. (ред.). *Лесная и лесостепная зоны Восточной Европы в эпохи римских влияний и Великого переселения народов.* Конференция 4, часть 1. Тула: Гос. музей-заповедник «Куликово поле», с. 409-463.

475. Щербакова, Т.А. 1990. Могильник черняховской культуры у с. Чалык. В: Кетрару, Н.А. (ред.). *Археологические исследования в Молдавии в 1985 г.* Кишинев: Штиинца, с. 141-162.

476. Щукин, М.Б. 1967. О трех датировках черняховской культуры. *Краткие сообщения Института археологии*, 112, с. 8-13.

477. Щукин, М.Б. 1968. Вопросы хронологии черняховской культуры и находки амфор. *Советская археология*, 2, с. 41-51.

478. Щукин, М.Б. 1977. Современное состояние готской проблемы и черняховская культура. *Археологический сборник Государственного Эрмитажа*, 18, с. 79-91.

479. Щукин, М.Б. 1978. Об узких и широких датировках. В: Столяр, А.Д., Клейн, Л.С., Лебедев, Г.С.(ред.). *Проблемы археологии. Сборник статей в память профессора М.И.Артамонова.* Вып. II. Ленинград: Издательство ЛГУ, с. 28-33.

480. Щукин, М.Б. 2005. *Готский путь (готы, Рим и черняховская культура).* Спб.: Филологический факультет.

481. Щукин, М.Б., Щербакова, Т.А. 1986. К хронологии могильника Данчены. В: Рафалович, И.А. *Данчены. Могильник черняховской культуры III-IV вв. н.э.* Кишинев: Штиинца, с. 177-219.
482. Юрочкин, В.Ю., Труфанов, А.А. 2007. Хронология могильников Центрального и Юго-Западного Крыма 3-4 вв. н.э. В: Зайцев, Ю.П., Мордвинцева, В.И. (ред.).
483. *Древняя Таврика*. Симферополь: Универсум, с. 359-382.
484. Якубенко, А.М., Сікоза, Д.М., Дяченко, С.А. 2008. *Науковий звіт про проведення дообстеження зруйнованого ґрунтового поховання черняхівської культури в с. Чорнобаївка Білозерського району Херсонської області*. Науковий архів ІА НАНУ, фонд 64, 2008/11.
485. Ярцев, С.В., 2014. К проблеме появления черняховских погребений с западной ориентацией. *Научные ведомости Белгородского государственного университета*. Серия: История. Политология. Экономика. Информатика. № 1(172). Вып. 29, с. 28–35.
486. Ярцев, С.В. 2016. *Античная цивилизация и варвары Северного Причерноморья в условиях этнических миграций (3-я четверть I в. до н. э. – 3-я четверть IV в. н. э.)*. Диссертация д.и.н. Тульский государственный педагогический университет им. Л.Н. Толстого. Белгород.
487. Яценко, С.А. 1987. К реконструкции женской плечевой одежды Сарматии. *Советская археология*, 3, с. 166-176.
488. Яценко, С.О. 1993. Костюм вельможного варвара на медальоні з Верхівні. *Археологія*, 1, с. 79-81.
489. Яценко, С.А. 2002. *Костюм ираноязычных народов древности и методы его историко-культурной реконструкции*. Автореферат доктора исторических наук. Москва.

490. Яценко С.А. 2006. *Костюм древней Евразии*. Москва: Издательская фирма «Восточная литература» РАН.
491. Amm. Marc. Res Gestae, XXXI
492. Alexianu, M., Ellis, L. 1987. Date noi asupra necropolei de tip Sântana de Mureș de la Izvoare-Piatra Neamț. *Memoria antiquitatis* 1983-1985, XV-XVII, p.127-149.
493. Alexianu, M., Ellis, L. 1995. La tombe IX de Izvoare, dép. De Neamț, appartenant à la Culture de Sântana de Mureș-Černjachov. *Arheologia Moldovei*, XVIII, p. 295-302.
494. Alicu, D., Cociș, S., Ilieș, C., Soroceanu, A. 1994. Small finds from Ulpia Traiana Sarmizegetusa (Sarmizegetusa monograph 4). *Bibliotheca Musei Napocensis*, 9. Cluj-Napoca.
495. Almgren, O. 1897. *Studien über nordeuropäische Fibelformen der ersten nachchristlichen Jahrhunderte mit Berücksichtigung der provinzialrömischen und südrussischen Formen*. Stockholm: Druck von I. Haeggström.
496. Andzejowski, J. 1998. *Nadkole 2. A Cemetery of the Przeworsk Culture in Eastern Poland* (Monumenta archaeologica Barbarica. Tom V). Kraków: Wydawnictwo i drukarnia «Secesia».
497. Andrzejowski, J. 2000. Wczesnorzymska miniaturka tarczy z Nadkole nad Liwcem. In: Madyda-Legutko, R., Bochnak, T. (red.). *Superiores Barbari. Księga ku czci Profesora Kazimierza Godłowskiego*. Kraków: Uniwersytet Jagielloński, S. 23-47.
498. Andrzejowski, J. 2014. Ze studio nad związkami przeworsko-wielbarskimi na Wschodnim Mazowszu – cmentarzysko w Wyszku nad Bugiem. In: Andrzejowski, J. (red.). *In Medio Poloniae Barbaricae*. Agnieszka Urbaniak in memoriam. (Monumenta archaeological Barbarica. Series Gemina. T.III). Warszawa.

499. Andzejowski, J. 2017. Ad vocem: Pierścienowara zawieszka ażurova z Podola. In: Andrzejowski, J., von Carnap-Bornheim, C., Cieśliński, A., Kontny, B. (red.). *Orbis barbarorum. Studia ad archaeologiam Germanorum et Baltorum temporibus Imperii Romani pertinentia Adalberto Nowakowski dedicata* (Monumenta archaeologica barbarica. Series gemina. Tomus VI). Warszawa-Schleswig, s.421-429.
500. *Antichitatea târzie in bazinul Prutului*. Catalog. 2009. In: Ionița, I., Mamalaucă, M., Vornic, V.(eds), Bărlad.
501. Antoniu, S., Onofrei, M. 1975. Studiul antropologic al scheletelor din necropola din secolul al IV-lea e.n. de la Lețcani (jud. Iași). *Archeologia Moldovei*, VIII, p. 282-285.
502. Ancient Textiles Series, Vol.1-11, 2003-2012.
503. Atanasov, G. 2014. *The Roman Tomb in Durostorum – Silistra*. Silistra.
504. Barkóczy, L.1988. *Pannonische Glasfunde in Ungarn*. Budapest.
505. Bastien, P. 1993. *Le Buste Monétaire des Empereurs Romains*. P.II. Wetteren: Éd. Numismatique Romaine.
506. Becker, M. 2010. Das Fürstengrab von Gommern, *Veröffentlichungen des Landesamtes für Archäologie-Landesmuseum für Vorgeschichte-Sachsen-Anhalt*, 63, I.
507. Becker, M., Bemann, J., Laser, R., Leineweber, R., Schmidt, B., Schmidt-Thielbeer, E., Wetzel, I. 2006. *Corpus der römischen Funde im europäischen Barbaricum. Deutschland, 6*. Land Sachsen-Anhalt. Bonn: R. Habelt.
508. Bemann, J. 2005. Zur Münz- und Münzersatzbeigabe in Gräbern der Römischen Kaiserzeit und Völkerwanderungszeit des mittel- und nordeuropäischen Barbaricums. *Neue Forschungsergebnisse zur nordwesteuropäischen Frühgeschichte unter besonderer Berücksichtigung der altsächsischen Kultur im heutigen Niedersachsen*. Oldenburg.

509. Bender Jørgensen, L. 1986. *Forhistoriske textile i Skandinavien. Prehistoric Scandinavian Textiles*. Nordiske Fortidsminder, Serie B, Bind 9. København, Det Kongelige Nordiske Oldskriftselskab.
510. Benea, D. 2004. *Die Römischen Perlenwerkstätten aus Tibiscum*. Timișoara: Excelsior Art.
511. Bichir, Gh. 1973. *Cultura carpică*. București.
512. Bichir, Gh. 1984. *Geto-dacii din Muntenia on epoca romană*. București.
513. Bierbrauer, V. 1989. Ostgermanische oberschichtgräber der römischen kaiserzeit und des frühen mittelalters. *Archeologia Baltica*, VIII (Peregrinatio Gothica. II), S.38-106.
514. Bilkei, I. 1980. Römische Schreibgeräte aus Pannonien, *Alba Regia*, 18, S. 61-90.
515. Bitner-Wróblewska, A. 2003. Family groups at Netta cemetery. From studies on horizontal stratigraphy. *Archaeologia Lituana*, 4, p. 33-48.
516. Bloșiu, C. 1975. Necropola din secolul al IV-lea e.n. de la Lețcani (jud. Jasi). *Arheologia Moldovei*, VIII, p. 203-280.
517. Bobrovskaia, O. 2001. Belt amulet sets in the female costume of the Cherniakhov Culture. In: Istvánovits, E., Kulcsár, V.(eds.). *Internatonal connections of the Barbarians Basin in the 1-st-5-th centuries A.D.* Aszód-Nyíregyháza, p. 221-226.
518. Bolinșeț V.R., 2014. Pottery in funerary contexts – some aspects of conviviality in Roman Dacia, *Studia Universitatis «Babeș-Bolyai»*, 59, 1, p. 239-284.
519. Bóna I., 1991. *Das Hunnenreich*. Budapest: Corvina Kiadó; Stuttgart: Konrad Theiss Verlages.
520. Bóna I. 2002. *Les Huns: le grand empire barbare d'Europe (IV-V siècles)*. Budapest: Ed. Errance.

521. Both, F., Fansa, M., Schneider, R. 1999. Die Bohlenwege/Pfahlwege I (Le) bis II (Le) im Lengener Moor und III (le) im Südgeorgsfehner Moor. *Archäologische Mitteilungen aus Nordwestdeutschland*, 22, S. 57-88.
522. Boye, L., Lund Hansen, U. 2013. Glass and Amber Beads in Late Roman Iron Age. Relation between Denmark and the Black Sea area — with special focus on the graves from Eastern Zealand. In: Khrapunov, I., Stylegar, F.-A. (eds.). *Inter Ambo Maria. Northern Barbarians from Scandinavia towards the Black Sea*. Kristiansand-Simferopol: Dolya, Publishing House, p. 40-68.
523. Bravermanová, M., Březinová, H., Urbanová, K. 2011. Metodika výzkumu archeologických textilních nálezů. *Zprávy památkové péče* 71, 2, S. 97-104.
524. Březinová, H., Urbanová, K. 2010. Textile Remains on Roman Bronze Vessel from Řepov (Czech Republic). In: Andersson Strand, E., Gleba, M., Mannering, U., Munkholt, Ch., Ringgaard, M. (eds.). *North European Symposium for Archaeological Textiles X*. (Ancient Textiles Series, Oxford-Oakville, 5), S. 242-246.
525. Breuer, H. 2010. Die restauratorische Bearbeitung der Gürtelreste aus dem Fürstengrab von Gommern. In: Becker, M. 2010. Das Fürstengrab von Gommern, *Veröffentlichungen des Landesamtes für Archäologie-Landesmuseum für Vorgeschichte-Sachsen-Anhalt*, 63, I, S. 281-290.
526. Bücker, Ch. 1997. Reibschalen, Gläser und Militärgürtel. In: *Die Alamannen: Ausstellung Stuttgart, 14. Juni bis 14. September 1997*. Stuttgart: Theiss, S. 135-141.
527. Bühl, G. 2001. Eastern or Western? — that is the Question. Some Notes on the New Evidence concerning the Eastern Origin of the Halberstadt Diptych, *Acta ad archeologiam et Artivm Historiam Pertinentia*, XV, p. 193-203.
528. Burmeister, St. 1997. Zum sozialen Gebrauch von Tracht. Aussagemöglichkeiten hinsichtlich des Nachweises von Migrationen. *Ethnographisch-Archäologische Zeitschrift*, 38, S. 177-203.

529. Buzilă, A., Hălăucescu, P. 1972. Doua morminte din secolul al IV-lea e.n. de la Doina-Girov, județul Neamț. *Carpica*, V, p. 99-103.
530. *Byzantinische mosaiken aus Jordanien*. 1986. Wien: Verlag.
531. Calo Levi A., 1952. *Barbarians on Roman Imperial Coins and Sculpture*. New York: American Numismatic Society (Numismatic notes and monographs, 123).
532. Cameron, A. 1998. Consular diptychs in their social context: new eastern evidence. *Journal of Roman archeology*, 11, p. 385-403.
533. v.Carnap-Bornheim, C. 2004. *Corpus der römischen Funde im europäischen Barbaricum. Deutschland*, 5. Gmbh/Bonn.
534. Carroll M. Commemorating Military and Civilian Families on the Danube Limes. In: Vagalinski, L., Sharankov, N. (eds.). *Limes XXII: Proceedings of the 22nd International Congress of Roman Frontier studies, Ruse, Bulgaria, September 2012*. Sofia, p. 501-509.
535. *Codex Theodosianus* 1905. Mommsen, T., Meuk, P. T. (Hrsg.) Berlin: Teubner, 1905.
536. Cichorius, C. 1896-1900. *Die Reliefs der Trajanussäule*. Texband II-III, Tafelband 1-2. Berlin.
537. Cieśliński, A. 2016. The society of Wielbark culture, AD 1-300. In: Urbańczyk, P, Rzeszotarska-Nowakiewicz, A. (eds.). *The past society. 500 BC – 500 AD*, Warszawa, s. 217-255.
538. Cîmpeanu, I.H. 1976. Das grabfeld aus dem 4 Jh.u.z. von Pălatca. *Dacia*, XX, p. 23-36.
539. Ciocea, E. 1983. Representări umane pe un fragment ceramic aparținând culturii Sântana de Mureș Černjachov, *Studia Antiqua et Archeologica*, I, p. 200-205.
540. Ciupercă, B., Măgureanu, A. 2008. Huns and Other Peoples – Archaeological Evidence in Present-day Romania. In: Bodo, A. (Hrsg.). *Hunnen zwischen Asien und*

Europa. Aktuelle Forschungen zur Archäologie und Kultur der Hunnen, Langenweissbach: Beier & Beran. *Archäologische Fachliteratur*, (Beiträge zur Ur- und Frühgeschichte Mitteleuropas, 50), p. 119-130.

541. Cociș, S. 2004. *Fibulele din Dacia Romană*. Cluj-Napoca.

542. *Constantine the Great and the Edict of Milan 313: the birth of Christianity in the Roman provinces on the soil of Serbia*. 2013. Belgrade: National Museum.

543. Constantinescu, E-M. 1992. Resultate ale cercetărilor arheologice de la Gherăseni-Grîndul Cremenea, jud. Buzău, privind obiectivele din secolul IV e.n. *Carpica*, XXIII/2, p.193-208.

544. Constantinescu, E-M. 1994. Resultate ale cercetărilor arheologice de la Gherăseni-Grîndul Cremenea în Campania 1992. *Mousaios*. Buzău, p.105-115.

545. Cristescu, M., Krüger, R., Gramatopol-Roșca, E.M. 1969. Contribuții la cunoașterea structurii antropologice a populației din cultura Sîntana de Mureș-Cerneahov. *Archeologia Moldovei*, VI, p.149-166.

546. Crîșmaru, A. 1968. Un cimitir de tip Sîntana de Mureș-Cerneahov descoperit la Săveni (județul Botoșani). *Studii și cercetări de istorie veche*, 19, nr.2, p. 297-302.

547. Croitoru, C. 2009. Amfore cu «corpul în formă de burduf» descoperite în mediul
548. Sântana dintre Carpați și Prut. *Acta Musei Tutoventis*, IV, p. 29-43.

549. Croitoru, C. 2009 a. Brief considerations on glass beakers discovered in the Sântana de Mureș environment between the Carpathians and Pruth. In: Țentea, O., Opriș, I. C. (eds.). *Near and Beyond the Roman Frontier. Proceedings of the Colloquium held at Târgoviște, 16-17 October 2008*, București, p. 198-230.

550. Croitoru, C. 2009 b. Short considerations on glass beakers discovered in the Sântana de Mureș environment between the Carpathians and Pruth. *Supplementum cercetări arheologice*, XVII, p. 213-245.

551. Croitoru, C. 2011. Necropola Sântana de Mureş de la Deduleşti, judeţul Brăila (consideraţii privind istoricul cercetărilor). *Acta Musei Tutovensis*, VI, p. 49-61.
552. Czarnecka, K. 1990. *Struktura społeczna ludności kultury przeworskiej: próba rekonstrukcji źródeł archeologicznych i analizy danych antropologicznych z cmentarzyska*. Warszawa: Państwowe Wydawnictwo Rolnicze i Leśne.
553. Czarnecka, K. 1994. The re-use of Roman military equipment in barbarian context. A chain-mail souvenir? *Journal of Roman Military Equipment Studies*, 5, p. 245-253.
554. Damm, v. J.G. 1988. Goldschmiedearbeiten der völkerwanderungszeit aus dem Nördlichen Schwarzmeergebiet. Katalog der Sammlung Diergardt 2, *Kölner Jahrbuch für vor- und Frühgeschichte*, 21, S. 65-210.
555. Das Gold von Nyíregyháza (Archäologische Fundkomplexe mit Goldgegenständen in der Sammlung des Jósa-András-Museums Nyíregyháza)(Almassy K., Isvánovits E., Kurucz K. eds.). Nyíregyháza, 1997.
556. Demant, I. 2004. Textiles and Dress-Fasteners from Lerdal Grave 101. *Acta archaeologica Lodziensia*, 50/1, p. 33-38.
557. Diaconu, Gh. 1965. *Tîrgşor. Necropola din secolele III-IV e.n.* Bucureşti.
558. Diaconu, Gh. 1966. Spatsarmatische elemente in der Sintana de Mures-Tschernjachow kultur. *Dacia*, X, p. 357-364.
559. Diaconu, Gh. 1970. *Mogoşani necropola din sec.IV e.n.*, Tîrgovişte.
560. Diaconu, G. 1971. Über die Fibel mit umgeschlagenem fuss in Dacien. *Dacia*, XV, S. 239-267.
561. Diaconu, Gh. 1976. Getisch-dakische Elemente in der Sîntana de Mureş-Kultur. *Thraco-Dacica: Recueil d'etudes a l'occasion du II Congres International de Tracologie*, Bucuresti, S. 309-314.

562. Diaconu, Gh. 1977. Așezarea și necropola de la Grerăseni-Buzău (Noi dovezi despre continuitatea populației autohtone de la Dunărea de Job). *Studii si cercetari de istorie veche si Archeologie*, 28, p. 431-457.
563. Diaconu, Gh. 1986. Gräber des V Jhs.u.z. von Pietroasele. *Dacia*, XXX, 1-2, p.177-180.
564. Diaconu, Gh., Tzoni, M., Constantinescu, M., Drâmbocianu, V. 1977. L'ensemble archeologique de Pietroasele. *Dacia*, 21, p. 199-220.
565. Dielbrueck, R. 1929. *Die Consulardiptychen und verwandte Denkmäler*. Berlin, Leipzig (Studien zur spätantiken Kunstgeschichte, 2).
566. Dinnyés, I. 2011. A jászkarajenői késő szarmata csontfaragványok. *Studia Comitatensia*, 31, S. 285-409.
567. Dolinescu-Ferche, S. 1966. Necropola din secolul al IV-lea de la Mitreni. *Studii si cercetari de istorie veche*, 17, p. 147-156.
568. Domashevski, A., Petersen, E., Galderini, G. 1896. *Die Markus Säule*. München.
569. Dragomir, I. T. 2001. *Necropola birituală Sântana de Mureș-Cerneahov de la Lunca, regiunea de sud a Moldovei* (Danubius 19), Galați.
570. Dunbabin, K. M. D. 1999. *Mosaics of the Greek and Roman world*. Cambridge; New York: Cambridge University Press.
571. Dzeladze, O., Sikoza, D., Symonenko, O. 2015. The aristocratic tomb on the Late Scythian cemetery Chervony Mayak in Lower Dnieper region. *Istros*, XXI, p. 299-326.
572. Ebel-Zepezauer, W. 2000. *Studien zur Archäologie der Westgoten vom 5.-7. Jh. n. Chr.* Mainz.
573. Ebert, M. 1913. Ausgrabungen bei dem «Gorodok Nikolajewka», am Dnjepr, Gouv. Cherson. *Prahistorische Zeitschrift*, 1-2, S. 80-113.

574. Eger, Ch. 2011. Kleidung und Grabausstattung barbarischer Eliten im 5. Jh. *Germania*, 89, S. 215-230.
575. Eger, Chr. 2012. *Spätantikes Kleidungszubehör aus Nordafrika I Trägerkreis, Mobilität und Ethnos im Spiegel der Funde der spätesten römischen Kaiserzeit und der vandalischen Zeit*. Wiesbaden: Reichert Verlag (Münchner Beiträge zur Provinzialrömischen Archäologie, 5).
576. Eggers, H.J. 1951. *Der römische import im freien Germanien*. Hamburg.
577. Eggers, H. J. 1955. Zur absoluten Chronologie der Römischen Kaiserzeit im Freien Germanien. *Jahrbuch des Römisch-Germanischen Zentralmuseums*, 2. Mainz, S. 196-252.
578. Emandi, E.I. 1976. Descoperiri archeologice din secolele IV-V e.n. în basinul superior al Şomuzului Mare (jud. Suceava). *Studii si cercetari de istorie veche si Archeologie*, 27, 3, p. 379-392.
579. Engemann, J. 1999. Das spätantike consulardiptychon in Halberstadt: westlich oder östlich. *Jahrbuch für Antike und Christentum* 42, S. 158-168.
580. Erdrich, M. 2002. Hansestadt Bremen und Bundesland Niedersachsen. *Corpus der römischen Funde im europäischen Barbaricum. Deutschland. 4, Hansestadt Bremen und Bundesland Niedersachsen*. Bonn: R. Habelt.
581. Erdrich, M., v.Carnap-Bornheim, C. 2004. Freie und Hansestadt Hamburg und Land Schleswig-Holstein. *Corpus der römischen Funde im europäischen Barbaricum. Deutschland, 5, Freie und Hansestadt Hamburg und Land Schleswig-Holstein*. Bonn: R. Habelt.
582. Ethelberg, P. 2005. Ein reiches Frauengrab mit Fibelbeigaben aus Lerdal, Nordschleswig, DK. *Reliquiae Gentium*, I, S.113-126.
583. Fettich, N. 1953. La Trouvalle de tombe princière hinnique a Szereg-Nagyszéksós, *Arheologia Hungarica*, XXXII.

584. Filges, A. 2002. Schlauchkleid-Peronatrix-Stola. Die genese einer Frauentracht. *Archäologischer Anzeiger*, 1, S. 259-263.
585. Fitz, J. 1980. Population. In: Lengyel A., Radan G.T.B. (eds.). *The archaeology of Roman Pannonia*. Kentucky: The University Press of Kentucky, Budapest: Akademiai Kiado.
586. Florescu, F.B. 1961. *Monumentul de la Adamklissi. Tropaeum Traiani*. Bucuresti (Academia Republicii populare romîne. Monografii de monumente, 2).
587. Fuhrmann, I. 1940. Der Gewebefund von Pilgramsdorf unter Berücksichtigung der Gewebe von Sacrau und Anduln, *Praehistorische Zeitschrift*, 30-31, S. 308-329.
588. Furmanek, V., Pieta, K. 1985. *Počiatky odievania na Slovensku*. Bratislava: Tatran.
589. Gaiu, C. 1999. Habitat și manifestări rituale în secolul IV p. Chr. la Archiud. *Revista Bistriței*. XII-XIII, p. 267-316.
590. Garbsch, J. 1965. *Die norisch-pannonische Tracht*. Munich.
591. Gavritukhin, I. 2002. Double-plate fibels of subgroup I. *A nyíregyházi Jósa András Múzeum Évkönyve*, XLIV, p. 113–184.
592. Gavritukhin, I. 2011. Cut glass beakers within the Context of Studies in the Connections between the South of Eastern Europe and Scandinavia in the Late Period of Roman Influence and the Great Migration Periods. In: Khrapunov, I., Stylegar, F.-A. (eds.). *Inter ambo Maria. Contacts between Scandinavia and the Crimea in the Roman Period*. Kristiansand-Simferopol, p. 39-69.
593. Gauß, F. 2009. Völkerwanderungszeitliche «Blechfibeln». Typologie, Chronologie, Interpretation. *Ergänzungsbande zum Reallexikon der Germanischen Altertumskunde*, 67.
594. Geijer, A. 1979. *A history of textile art*. London: Pasold Research Fund.

595. Giesler-Müller, U. 1992. *Das frühmittelalterliche Gräberfeld von Basel-Kleinhüningen*. Derendingen-Solothurn, Habegger Verlag.
596. Girke, G. 1922. *Die Tracht der Germanen in der vor- und frühgeschichtlichen Zeit: mit einem anhang: Vom heutigen Langläufigen Germanenbildnisse*. Leipzig: C. Kabitzsch.
597. Godłowski, K. 1985. *Przemiany kulturowe i osadnicze w południowej i środkowej Polsce w młodszym okresie przedrzymskim i w okresie rzymskim*. Prace Komisji Archeologicznej Polskiej Akademii Nauk – Oddział w Krakowie nr 23, Wrocław-Warszawa-Kraków-Gdańsk-Łódź (patrz również nr 199).
598. Gomolka Fuchs, G. 1999. Gläser der Sîntana de Mureş-Černjachov-Kultur aus Rumänien und der Republik Moldavien. In: Gomolka-Fuchs, G. (Hrsg.). *Die Sîntana de Mureş-Černjachov-Kultur*. Bonn, S. 129-142.
599. Gopkalo, O.V. 2011. Male and female dress accessories in the Chernyakhiv Culture, *Ukrainian Archaeology*, p.65-80.
600. Gopkalo, O. 2018. Double-plate fibula from a warrior's grave of the Chernykhiv – Sântana-de-Mureş Culture cemetery in Kompanijci: a man's brooch which gave rise to a women's fashion or a woman's gift? In: Niezabiatowska-Wiśniewska, B., Łuczkiwicz, P., Sadowski, S., Stasiak-Cyran, M., Erdrich, M. *Studia Barbarica. Andrzejowi Kokowskiemu w 65 rocznicę urodzin*. T.1. Lublin: Wydawnictwo Uniwersytetu Marii Curie-Skłodowskiej, p. 564-569.
601. Göttke-Krogmann, B. 2001. Der Prachtmantel Vehnemoor. Experimentelle Archäologie. Bilanz 2001. (*Archäologische Mitteilungen aus Nordwestdeutschland, Beiheft, 38*), Oldenburg : Isensee, S. 33-44.
602. Grabar, A. 1936. *L'empereur dans l'art Byzantin*. Paris: Belles Lettres.
603. Gräf, J. 2008. Lederfunde aus dem Thorsberger Moor. In: Abegg-Wigg, A., Rau, A.(Hrsg.). *Aktuelle Forschungen zu Kriegsbeuteopfern und Fürstengräbern im*

Barbaricum: Internationales Kolloquium unterstützt durch Carlsbergfondet, Schleswig 15.-18. Juni 2006. Neumünster: Wachholtz, S. 215-230.

604. Grosu, V., Vornic, V., Ciobanu, L. 2006. Ceramica romană din necropola de tip Sântana de Mureș Černjachov de la Brăviceni (raionul Orhei, Moldova). *Revista arheologică*, II, S. 104-127.

605. Grumeza, L. In print. Contacts and trends in european Barbaricum illustrated by rosette and other multicoloured glass beads.

606. Grünewald, M. 1986. Keramik und Kleinfunde des Legionslagers von Carnuntum (grabungen 1976-1977). *Der römische limes in Österreich*, 34. Wien.

607. Gudkova, A., Schultze, E. 2017. Gräberfeld und Siedlung Nagornoe 2. *Archaeologie in Eurasien*, 35.

608. Hadaczek, K. 1912. Kultury dorzecza Dniestru w epoce cesarstwa rzymskiego. *Materiały antropologiczno-archeologiczne i etnograficzne*, 12, s. 23-33.

609. Hald, M. 1980. *Ancient Danish Textiles from Bogs and Burials. A Comparative Study of Costume and Iron Ages Textiles.* Copenhagen: Aarhus University Press.

610. Hansen, Ch. M. 2004. *Frauengräber im Thüringerreich: Zur Chronologie des 5. und 6. Jahrhunderts n.Chr.* (Basler Hefte zur Archäologie, 2). Basel: ArchäologieVerlag.

611. Harhoiu, R. 1998. *Die frühe Völkerwanderungszeit in Rumänien.* Bukarest.

612. Harhoiu, R. 2014. Ein gräberfeld des 4. Jahrhunderts in Schässburg-Weinberg (rum. Dealul Viilor)- funfstelle «Gräberfeld» (Gräberfeld 2). In: Cociș, S. (ed.). *Gedenkschrift zum hundertsten Geburtstag von Kurt Horedt (Archäologische Beiträge).* Cluj-Napoca: Mega Verlag, S.153-207.

613. Häbller, H.-J. 1994. *Neue Ausgrabungen in Issendorf, Ldkr. Stade, Niedersachsen* (Studien zur Sachsenforschung, 9). Hannover: Häbller.

614. Hendzsel, I., Istvánovits, E., Kulcsár, V., Ligeti, D., Óvari, A. and P., Szeőke, J. 2008. «On the Borders of East and West»: A Reconstruction of Roman Provincial and Barbarian Dress in the Hungarian National Museum. In: Gleba, M., Munkholt, Ch., Nosch, M.-L. (eds.) *Dressing the Past*. (Ancient Textiles Series, 3). Oxford: Oxbow Books, p. 29-42.
615. Henry, F. 1933. Émailleurs d'occident, *Préhistoire*, II. Paris.
616. Hirst, K., Lehmphul, R., Kuhlmann, N., Saalow, L., Schanz, E., Schmidt, J-P., Schuster, J., Sudhoff, I., Virk, W., Voß, H-U. 2007. «Romisches» aus Mecklenburg-Vorpommern – Nachträge zur Lieferung D3 des «Corpus der römischen Funde im europäischen Barbaricum» (Bodendenkmalpflege in Mecklenburg-Vorpommern. Jahrbuch, 54). Schwerin.
617. Hoffmann, M. 1964. *The Warp-Weighted Loom. Studies in the History and Technology of an Ancient Implement* (Studia Norvegica, 14.). Oslo: Universitetsforlaget.
618. Ignat, M. 1993. Necropola de la Dolheștii Mari, jud. Suceava. *Materiale si Cercetari Archeologice*, P. II-a, p. 321-323.
619. Ionița, I. 1971. *Das Gräberfeld von Independența (Valachei)*. Bonn.
620. Ionița, I. 1974. Necropola din secolul al IV-lea e.n. de la Miorcani (județul
621. Botoșani. *Cercetări istorice* (serie noua), V, p. 81-97.
622. Ioniță, I. 1975. The social-economic structure of society during the Goths' migration în the Carpatho-Danubian area. In: Constantinescu, M. (eds.), *Relations between the autochthonous population and the migratory populations on the territory of Romania*, București: Editura Academiei, p. 77-89.
623. Ionița, I. 1977. La necropole du IVe siècle de n.e. a Miorcani. *Inventaria archaeologia Roumanie*, 8, R 42-R 51.

624. Ionița, I. 1986. Chronologie der Sântana-de- Mureș-Černjahov. *Peregrinatio Gotica*, I, S. 295-251.
625. Ionița, I. 1995. Eine glasschale mit Eingeritztem wabenmuster und facettenschliff von Iacobeni (kr. Iași). *Dacia*, 5, XXXVIII-XXXIX, p. 151-162.
626. Ionița, I. 2017. Un mormânt cu inventar bogat din necropola de la Miorcani (sec. IV D.HR) *Acta Musei Tutovenssis*, XIII, p. 173-184.
627. Isăcescu, C., Ionescu, B. 1976. Necropola prefeudală din secolul al IV-lea de la Sultana, Com.Mănăstirea, Jud. Ilfov. *Muzeul Național*, 3, p. 185-190.
628. Istvánovits, E. 1993. Das Gräberfeld aus dem 4.-5. Jahrhundert von Tiszadob-Sziget. *Acta archaeologica Academiae scientiarum Hungaricae*, 45, S. 91-146.
629. Istvánovits, E., Kulcsár, V. 2001. Sarmatians through the eyes of stranger. The Sarmatian warrior. In: Istvánovits, E., Kulcsár, V. (eds.). *International Connection of the Barbarians of the Carpatian Basin in the 1st – 5th centuries A. D.* Aszód-Nyíregyháza, p.139-169.
630. Istvánovits, E., Kulcsár, V. 2002. Csát a szarmata viseletben és temetkezési rítusban. Buckles in the Sarmatian costume and burial rite. *A nyiregyházi Jósa András Múzeum Évkönyve*, XLIV, p. 95-111.
631. Istvánovits, E., Kulcsár, V. 2004. Some considerations on the role of the buckles in the costume of the Sarmatians of the Great Hungarian Plain. *Monumenta Studia Gothica*, IV, Lublin, S. 173-184.
632. James, S. 2004. *The Excavations at Dura-Europos Conducted by Yale University and the French Academy of Inscriptions and Letters 1928 to 1937. Final Report VII. The Arms and Armour and Other Military Equipment.* London.
633. Junkelmann, M. 1990. *Die Reiter Roms. Teil 1, Reise, Jagd, Triumph und Circusrennen.* Mainz am Rhein: Ph. von Zabern (Kulturgeschichte der antiken Welt, 45).

634. Kaczanowski, P. 1992. Importy broni rzymskiej na obszarze europejskiego Barbaricum. Kraków.
635. Kaczmarek, Z. 2016. *Tkactwo w relacjach kulturowych cesarstwa rzymskiego z Barbaricum (I-III wiek n.e.)* (Acta Humanistica Gnesnensia, 8), Gniezno: Instytut Kultury Europejskiej UAM.
636. Kazanski, M. 1992. Les Goths et les Huns. À propos des relations entre les Barbares sédentaires et les nomades *Archéologie Médiévale*, XXII, p. 191-229.
637. Kazanski, M., Legoux, R. 1988. Contribution à l'étude des témoignages archéologiques des Goths en Europe orientale à l'époque des Grandes Migrations: la chronologie de la culture de Černjahov récente. *Archéologie Médiévale*, 18, p. 7-53.
638. Kazanski, M., Quiroga, J.L., Perin, P. 2018. Le costume féminin «princier» de tradition germanique orientale à l'époque des grandes migrations en Espagne et en Gaule du sud et ses réminiscences dans le royaume hispano-wisigothique. In : López Quiroga, J. (dir.). *In tempore Sueborum. El tiempo de los Suevos en la Gallaecia (411-585). El primer reino medieval de Occidente*, La Coruña, 61-84.
639. Keller, E. 1971. *Die spätromischen Grabfunde in Südbayern*, München
640. Kent, J. P. C., Overbeck, B., Stylow, A.U. 1973. *Die Römische Münze*. München: Hirmer.
641. Kietlińska, A., Dąbrowska, T. 1963. Cmentarzysko z okresu wpływów rzymskich we wsi Spicymierz, powiat Turek. *Materiały Starożytne*, IX, s. 143–254.
642. Köhegyi, M., Vörös, G. 2011. *Madaras-Halmok. Kr.u.2-5. Századi szrmata temető*. Szeged.
643. Kokowski, A. 1993. *Gródek nad Bugiem: Cmentarzysko grupy masłomęckiej*. (Lubelskie Materiały Archeologiczne 7,1,2). Lublin: Wydawnictwo Uniwersytetu Marii Curie-Skłodowskiej.

644. Kokowski, A. 1995. *Grupa Masłomęcka z badan nad przemianami kultury gotów w młodszym okresie rzymskim*. Lublin: Wydawnictwo Uniwersytetu Marii Curie-Skłodowskiej.
645. Kokowski, A. 1996. O tak zwanych blaszanych fibulach z półokrągłą płytą na główce i rombowałą nóżką, *Studia Gothica*, I, S. 153-184.
646. Kokowski, A. 2000. Zu Geheimnisvollen Tonknöpfen von typ «Bernašivka». *Sborník Národního Muzea v Praze*, LIV/1-4, S.65-70.
647. Kokowski, A. 2003. Antyczne atramentarium z terytorium kultury czerniachowskiej. In: Bursche, A., Ciołek, R. *Antyk i Barbarzyńcy. Księga dedykowana profesorowi Jerzemu Kolendo w siedemdziesiątą rocznicę urodzin*. Warszawa: Instytut Archeologii Uniwersytetu Warszawskiego.
648. Kokowski, A. 1993. *Gródek nad Bugiem. Cmentarzysko grupy masłomęckiej*. Czesci I-III. Lublin.
649. Kondić, V. 1973. Two Recent Acquisitions in Belgrad Museums, *The Journal of Roman Studies*, LXIII, p. 47-49.
650. Kontny, B. 2004. Uzbrojenie kultury przeworskiej w okresie wpływów rzymskich i początkach okresu wędrówek ludów. In: *Wandalowie: strażnicy bursztynowego szlaku; Państwowe Muzeum Archeologiczne w Warszawie, 8 marca-16 czerwca 2004; katalog wystawy*. Lublin: Wydawnictwo Uniwersytetu Marii Curie-Skłodowskiej, s. 143-161.
651. Kontny, B. 2016. Przeworsk culture society and its long-distance contacts, AD 1–350 In: Urbańczyk, P, Rzeszotarska-Nowakiewicz, A. (eds.). *The past society. 500 BC – 500 AD*, 4, Warszawa, s.163-217.
652. Kopernicki, I. 1878. Poszukiwania archeologiczne w Horodnicy nad Dniesrem. *Zbior Wiadomości do Antropologii Krajowej*, II, S. 19-72.

653. Korać, M. 1991. Late Roman Tomb with Frescoes from Viminacium. *Старинар*, XLII, s.107-122.
654. Korać, M. 2007. *Slikarstvo Viminaciuma*. Beograd: DigitalArt.
655. Korený, R., Kostka, M., Urbanová, K. 2010. Neznámý hrob XIV. Z Prahy-Dejvic- Podbaby. *Archaeologica Pragensia*, 20, S. 361-392.
656. Kovács, I. 1912. A Marosszentannai napvándorlaskori temeto. *Dolgozatok*, III, 2, p. 250-367.
657. Kovács, I. 1915. A marosvásárhelyi őskori telep, skytha- és népvándorlaskori temető. *Dolgozatok*, S. 226-324.
658. Krieger, K.R. 1995. *Sieg und Niederlage: Untersuchungen physiognomischer und mimischer Phänomene in Kampfdarstellungen der römischen Plastik*. Wien: Phoibos Verl.(Wiener Forschungen zur Archäologie, 1).
659. Krierer, K.R. 2004. *Antike Germanenbilder*. Wien: Verlag der Österreichischen Akademie der Wissenschaften, 318).
660. Kulcsár, V. 1998. *A kárpát-medencei szarmaták temetkezési szokásai. The burial rite of the Sarmatians of the Carpatian basin*. (Múzeumi Füzetek, 49). Aszód: Osváth Gedeon Múzeumi Alapít.
661. Kuzmanov, G. 1985. Céramique de la Haute Epoque Byzantine provenant de Thrace et de Dacie (IV e-Ie début du VIIe S). *Fouilles et Recherches* (Sofia), XIII.
662. Laser, R., Voß, H.-U., 1994. Bundesländer Brandenburg und Berlin. (*Corpus der römischen Funde im europäischen Barbaricum: Deutschland, 1*). Bonn: R. Habelt.
663. Lăzărescu, V.-A., Ciuperca, B., Anton, A. 2015. The post-Černjachovian horizon in Wallachia revisited. A case study for the newly discovered site at Ciorani, Prahova county. In: Cociş, S., Lăzărescu, V.-A., Gui, M., Deac, D.-A. (eds.). *Ad finem imperii*

Romani studies. In honor of Coriolan H. Opreanu. Cluj-Napoca: MEGA Publishing House, p. 211-237.

664. Lebedynsky, I. 2001. *Armes et guerriers barbares au temps des grandes invasions : (IVe au VIe siècle apr. J.-C.)*. Paris: Ed. Errance.

665. Leineweber, R. 2010. Des Fürsten neue Kleider. Zur Rekonstruktion der Bekleidung des Toten. In: Becker, M. 2010. Das Fürstengrab von Gommern, *Veröffentlichungen des Landesamtes für Archäologie-Landesmuseum für Vorgeschichte-Sachsen-Anhalt*, 63, I, S.326-329.

666. Lenski, N. E. 2002. *Failure of empire: Valens and the Roman state in the fourth century A.D.* Berkeley: University of California Press.

667. Levada, M., Potupčik, M. 2017. Nowe eksponaty z okresu wpływów rzymskich w Muzeum Krajoznawczym w Winnicy. In: Andrzejowski, J., von Carnap-Bornheim, C., Cieśliński, A., Kontny, B. (red.). *Orbis barbarorum. Studia ad archaeologiam Germanorum et Baltorum temporibus Imperii Romani pertinentia Adalberto Nowakowski dedicata* (Monumenta archaeologica barbarica. Series gemina. Tomus VI). Warszawa-Schleswig, s. 409-420.

668. Liana, T. 1970. Chronologia względna kultury przeworskiej we wczesnym okresie rzymskim, *Wiadomości Archeologiczne*, XXXV/4, s. 429-491.

669. Lichiardopol, D., Ciupercă, B. 2008. The presence of the Alans in the Lower Danube region during the age of the Huns. *Beiträge zur Ur- und Frühgeschichte Mitteleuropas*, 50, p.109-118.

670. Lund Hansen, U. 2009. Analyse von Perlen. In: Boye, L., Lund Hansen, U.(eds.). *Wealth and Prestige. An Analysis of Rich Graves from Late Roman Age on Eastern Zealand* (Denmark, II), p.115-144.

671. Lund Hansen, U. 2011. Women's world? Female elite graves in Late Roman Denmark. In: *Webliche Eliten in der Frühgeschichte Female Elites in Protohistoric Europe*. Mainz: Verlag des RGZM, S.33-40.
672. Lyubichev, M. 2013. The secondary used artefact in grave 41 of the Chernyakhov cemetery of Voytenki. In: Khrapunov, I., Stylegar, F.-A. (eds.). *Inter ambo maria*, Kristiansand-Simferopol, p. 236-248.
673. Madyda-Legutko R., 1987. Die Gürtelschnallen der Römischen Kaiserzeit der frühen Völkerwanderungszeit im mitteleuropäischen Barbaricum. *British archaeological reports, international series, 360*.
674. Magomedov, B. 2000. The tradition of ritual feasts as a part of burial customs in Chernyakhov-Sintana Culture, *Archaeologia Bulgarica*, IV, p. 59-64.
675. Magomedov, B. 2016. Das Fundspektrum römischer Metallsachgüter in der Černjachov-Kultur auf dem Gebiet der Ukraine. In: Voß, H.-U., Müller-Scheeßel, N. (eds.). *Archäologie zwischen Römern und Barbaren. Zur Datierung und Verbreitung römischer Metallarbeiten des 2. und 3. Jhs. n. Chr. im Reich und im Barbaricum*. Frankfurt am Main: R. Habelt, S. 861-870.
676. Maik, J. 1988. *Wyroby włokiennicze na Pomorzu z okresu rzymskiego i ze sriedniowiecza* (Acta Archeologica Lodziesia, 34). Wrocław, Warszawa, Kraków, Gdańsk, Łódź: Zakład Narodowy Imienia Ossolińskich.
677. Maik, J. 2007. Tkaniny z pomorskich cmentarzysk kultury wielbarskiej w świetle najnowszych badań. *Nowe materiały i interpretacje. Stan dyskusje na temat kultury wielbaskiej*. Gdańsk, s.97-107.
678. Maik, J. 2012. *Włókiennictwo kultury wielbarskiej*. Łódź: Instytut Archeologii i Etnologii Polskiej Akademii Nauk, Ośrodek Badań nad Dawnymi Technologiami.
679. Mamalaucă, M. 1997. Săpăturile arheologice în necropola de secolul IV p. Ch. de la Pogonești-Ivești. *Carpica*, XXVI/1, p. 147-166.

680. Mamalaucă, M. 1999. Necropola de sec. IV p. Chr. de la Pogonești-Ivești. *Carpica*, XXVIII, p. 91-102.
681. Mamalaucă, M. 2005. *Obiceiuri de port în aria Culturii Sântana de Mureș*, București: Editura ASA.
682. Mamalaucă, M. 2009. Structuri sociale reflectate în practicile funerare întâlnite în unele necropole aparținând Culturii Sântana de Mureș, *Acta Musei Tutovensis*, IV, p. 44-51.
683. Mamalaucă, M. 2010. O analiză a structurilor sociale, din perspectiva riturilor și ritualurilor de înmormântare în necropolele de sec. IV d. Chr. din punctele „La Movilă” și „Islaz”, com. Pogonești, jud. Vaslui, *Acta Musei Tutovensis*, V, p. XX-XX.
684. Mamalaucă, M. 2011. Săpăturile arheologice din punctual «Islaz», sat Polocin, comuna Pogonești, Campania 2009. *Acta Musei Tutovensis*, VI, p. 77-94.
685. Mamalaucă, M. 2013. Studiu asupra fibulelor descoperite în necropola de secol IV p. Chr., din punctul «Islaz», sat Polocin, comuna Pogonești (jud. Vaslui). *Acta Musei Tutovensis*, VIII, p.73-87.
686. Mander, J. 2013. *Portraits of children on Roman funerary monuments*. Cambridge.
687. Mannering, U. 2004. Dress in Scandinavian Iconography of the 5-10-th centuries A.D. *Acta archaeologica Lodziensia*, 50/1, p. 67-74.
688. Mannering, U. 2008. Iconography and Costume from the Late Iron Age in Scandinavia. In: Gleba, M., Munkholt, C., Nosch, M.-L. (eds.). *Dressing the Past* (Ancient Textiles Series 3.). Oxford: Oxbow Books, p. 59-67.
689. Marijanski-Manojlović, M. 1987. *Rimska nekropola kod Beške u Sremu*. Novi Sad: Vojvođanski muzej.
690. Marinescu, G., Dănilă, S. 1976. Cercetari si descoperiri arheologice in judetul Bistrita-Nasaud. *File de istorie*, 4, p. 24-56.

691. Marinescu, G., Gaiu, C. 1989. Die Nekropole bei Fîntînele «Rît», Gem. Matei, Jud. Bistrița-Năsăud aus dem 4. Jahrhundert u.z. *Dacia*, XXXIII, 1-2, p. 125-143.
692. Martin, M. 1991. Tradition und Wandel der fibelgeschmückten frühmittelalterlichen Frauenkleidung. *Jahrbuch des Römisch-Germanischen Zentralmuseums Mainz*, 38, S. 629-680.
693. Mastykova, A. 2007. Le costume féminin de la civilisation de Černjahov avec des fibules en tôle métallique, In: Tejral, J. (ed.). *Barbaren im Wandel: Beiträge zur Kultur- und Identitätsumbildung in der Völkerwanderungszeit*. Brno, p. 201-217.
694. Meller, H., Mundt, J., Schmuhl Boje E.Hans. 2008. *Der heilige Schatz im Dom zu Halberstadt*. Regensburg: Schnell, Steiner.
695. Mitrea, I. 1969. Necropola din secolul IV-lea e.n. de la Obîrșeni-Voinești. *Carpica*, II, p. 219-232.
696. Mitrea, B., Preda, C. 1966. *Necropole din secolul al IV-lea e.n. in Muntenia*. Bucuresti.
697. Möller-Wiering, S. 2005. Symbolträger Textil. Textilarchäologische Untersuchungen zum sächsischen Gräberfeld von Liebenau, Kreis Nienburg (Weser) *Studien zur Sachsenforschung* 5,8. Oldenburg.
698. Möller-Wiering, S. 2011. *War and Worship: Textiles from 3rd to 4th-century AD Weapon Deposits in Denmark and Northern Germany* (Ancient Textiles Series, 9). Oxford-Oakville.
699. Munteanu, M., Rădulescu, F. 1992. Două necropole din secolul IV e.n. recent descoperite în sud-estul Munteniei. *Thraco-Dacica*, XIII, 1-2, p.125-133.
700. Muscă, L. 1977. Cercetirile arheologice de la Bucsani. Necropola prefeudală, *Valachica*, 9, p. 153-165.
701. Mușețeanu, C. 1986. Necropola din secolul al IV-lea e.n. de la Copuzu. *Cultură și Civilizație la Dunărea de Jos*, 2, p. 209-222.

702. Necrasov, O., Cristescu, M. 1961. Caracterizarea antropologică a unui schelet de la Erbiceni de la Sforșitul sec. IV e. n. *Archeologia Moldovei*, 1, p. 219-223.
703. Nicu, M., Țau, S. 1980. Necropola birituală din secolul al IV-lea e.n. de la Barcea jud. Galați. *Materiale si Cercetari Archeologice*, XIV, p. 373-397.
704. Niculescu, Gh.Al. 1993. The cremation graves from the cemetery of Tîrgșor (third-fourth centuries A.D.). *Dacia*, XXXVII, p. 197-220.
705. Niculescu, Gh.Al. 2011. Culture-historical archaeology and the production of knowledge on ethnic phenomena. *Dacia*, LV, p. 5-24.
706. Niculescu, Gh.Al. 2017. Autonomy and epistemic humility: reassembling the discipline. *Studii și cercetări de istorie veche și arheologie*, tom 68, nr.1-4, p.87-94.
707. Nockert, M. 1991. *Högom. Part II. The Högom find and other migration period textiles and costumes in Scandinavia*. (Archaeology and Environment, 9). Umeå: University of Umeå.
708. Nowakowski, W. 1988. Metallglocken aus der römischen Kaserzeit im europäischen Barbaricum, *Archeologia Polona*, XXVII, S. 69-146.
709. Olldag, I.E. 1992. Glasperler i danske fund fra romersk jernalder, *Aarbøger for nordisk oldkyndighed og historie*, S.193-280.
710. Oldenstein, J. 1976. Zur Ausrüstung römischer Auxiliareinheiten. *Berichte der Römisch-Germanischen Kommission*, 57. Frankfurt a.M.
711. Opaïț, A. 1996. *Aspecte ale vieții economice din provincia Scythia (secolele 4-6 p : Chr.). Producția ceramicii locale și de import. Economical life's aspects in the Scythia Minor Province (4th-6th c. A.D.). The local and import ceramics production*. (Bibliotheca Thracologica,16). București.
712. Palade, V.1970. Mormânt de înhumăție din sec. al IV-lea descoperit la Ivești (jud. Vaslui). *Cercetări istorice*, XX, p. 73–76.

713. Palade, V. 1973. Săpăturile arheologice de la Bogdănești-Fălciu, Jud.Vaslui (1967-1968). *Materiale si Cercetari Archeologice*, X, p. 169-189.
714. Palade, V. 1982. Un obicei magico-ritual în necropola din secolul al IV-lea de la Bârlad - Valea Seacă. *Thraco-Dacica*, III, p. 181-191.
715. Palade, V. 2004. *Așezarea și necropola de la Bârlad-Valea Seacă secolele III-V*. București.
716. Pánszél S., Dobos A., 2007. Facet Cut Glass Vessels of the late 3-rd to 5-th Century AD. Analysis of finds from North Danubian Romania. In: Cosma, C. (eds.). *Funerary Offering and Votive Depositions in Europe's 1-st Millenium AD*. Cluj-Napoca. P. 67-97.
717. Paraschiv, D. 2002. Amfore pontice romane și romano-bizantine în zona Dunării de jos. *Arheologia Moldovei*, XXV, p. 165-207.
718. Párducz, M. 1950. *Denkmäler der Sarmatenzeit Ungarns*, 3, Budapest: Akadémiai Kiadó. (Archaeologia Hungarica, 30).
719. Patek, E.V. 1942. Verbreitung und Herkunft der römischen Fibeltypen in Pannonien. *Dissertationes Pannonicae*. Ser.II. N.19. Budapest.
720. Pearce, G. W. E., 1951. Valentinian I – Theodosius I. In: Mattingly, H. (ed.). *The Roman Imperial Coinage*. Vol. IX.
721. Périn, P. 2012. Die Bestattung in Sarkophag 49 unter der Basilika von Saint-Denis. *Königinnen der Merowinger*. Adelsgräber aus den Kirchen von Köln, Saint-Denis, Chelles und Frankfurt am Main, S.100-121.
722. Petrauskas, O.V. 2003. Die Gräberfelder der Černjachov-Kultur von Kosanovo und Gavrilovka – eine vergleichende Studie zu Chronologie, Bestattungssitten und ethnokulturellen Besonderheiten. *Bericht der Römisch-Germanischen Kommission*, 84, S. 223-351.

723. Petrauskas, O.V. 2017. Übergang von der Stufe C₂ zu C₃ in der Černjachov-Kultur (Auf dem Beispiel der Glasschalen mit Ringboden). *Ephemeris Napocensis*, XXVII, p. 123-154.
724. Petrauskas, O.V. 2018. Glasbecher vom Typ Eggers 230 in der Černjachiv-Kultur: Zur relativen Chronologie. In: Niezabiatowska-Wiśniewska, B., Łuczkiwicz, P., Sadowski, S., Stasiak-Cyran, M., Erdrich, M. *Studia Barbarica*. Andrzejowi Kokowskiemu w 65 rocznicę urodzin. T.1. Lublin: Wydawnictwo Uniwersytetu Marii Curie-Skłodowskiej.
725. Petrescu, F. 2002. *Repertoriul monumentelor archeologice de tip Sântana de Mureş-Cerneahov de pe teritoriul României*. Bucureşti: «Ars Docendi».
726. Pieta, K. 2009. Das Fürstengrab aus Poprad-Matejovce. In: Freedon, U. v., Friesinger, H., Wamers, E.(Hrsg.) *Glaube, Kult und Herrschaft*. Bonn, S. 107-122. (Kolloquien zur Vor- und Frühgeschichte, 12).
727. Podobed, V.A., Simonenko, A.V. 1998. A late Sarmatian burial in the Central Donetsk basin. *Communicationes archaeologicae Hungariae*, S. 99-108.
728. Pop-Lazić, S. 2002. Nekropole rimskog Singidunuma. *Singidunum*, 3, p.7-100.
729. Poppová Urbanová, K., Leite, G. 2009. *Haute Couture 0-600 AD, katalog doprovázející výstavu «Poslední Germáni v Čechách»*. Praha.
730. Poppová Urbanová, K., Březinová, H. 2009. Fragmenty textilu na bronzovém vědru z doby římské z Řepova. *Archeologické rozhledy*, LXI (1), S. 101-117.
731. Popuşoi, E. 1996. *Expoziția „Rădăcini ale civilizației străromânești în Muntenia de răsărit, Moldova de sud și centrală în sec. III-XI p.Ch.” (1995-1996)*. Catalog. Vaslui.
732. Preda, C. 1980. *Callatis. Necropola romano-bizantină*. Bucuresti: Editura academiei republicii socialiste Romania.

733. Przybyła, M. J. 2005. Ein Prachtgürtel aus dem Grab 1 von Wrocław-Zakrzów (Sakrau) – Ein Rekonstruktionsversuch. *Archäologisches Korrespondenzblatt*, 35, S. 105-122.
734. Przybyła, M. J. 2011. Die Regionalisierung der reichen Frauentracht und die Nachweismöglichkeiten jünger-kaiserzeitlicher Heiratskreise am Beispiel Nordeuropas In: Quast, D. (ed.). *Weibliche eliten in der Frühgeschichte. Female elites in Protohistoric Europe* (Römisch-Germanisches Zentralmuseum - Tagungen10). Mainz, p. 321-359.
735. Quast, D. 1997. Vom Einzelgrab zum Friedhof. In: *Die Alamannen*. Stuttgart, S. 171-190.
736. Quast, D. 2012. Martial writers – Intellectual warriors: Remarks on a group of Late Antique male graves. In: Ivanišević, V., Kazanski, M. (eds.). *The Pontic-Danubian Realm in the Period of the Great Migration* (Centre de recherche d’Histoire et Civilisation de Byzance, Monographies 36 / Arheološkiinstitut, Posebna izdanja, Knjiga 51), Paris-Beograd, p. 243-264.
737. Radnóti, A. 1957. Gefäße, Lampen und Tintenfässer aus Bronze, in: M. R. Alföldi et al. (Hrsg.). *Intercisa II (Dunapentele). Geschichte der Stadt in der Römerzeit* (Archaeologia Hungarica, 36), Budapest, S. 173-224.
738. Rădulescu, A. 1976. Amfore romane și romano-bizantine din Scythia Minor. *Pontica*, IX, p. 100-113.
739. Ramqvist, Per.H. 1992. *Högom. Part 1. The excavations 1949-1984*. (Archaeology and environment, 13). Neumünster: Wachholtz.
740. Rau, G. 1972. Körpergräber mit Glasbeigaben des 4. nachchristlichen Jahrhunderts im Oder-Weichsel-Raum, *Acta praehistorica et archaeologica*, 3, S. 109-214.

741. Rau, G. 2008. Spatantike Facettschliffglaser in Nord- und Osteuropa, *Acta praehistorica et archaeologica*, 40, S. 221-240.
742. Ravn M., 2003. Death Ritual and Germanic Social Structure (c. AD 200–600). *British archaeological reports* (International Series 1164). Oxford.
743. Reinecke, P. 1906. Aus der russischen archäologischen Litteratur (Gräberfelder vom Ende der La Tènezeit und aus der jüngeren römischen Kaserzeit im Gouvernement Kiew). *Mainzer Zeitschrift*, S.42-49.
744. Riha E., 1990. Der römische Schmuck aus Augst und Kaiseraugs// Forschungen in Augst. Bd.10.
745. Rostovtzeff, M.I. 1938. *Dura-Europos and its art*. Oxford: The Clarendon Press.
746. Rotaru, M. 1982. Necropola din secolul al IV-lea de la Suletea-Vaslui. *Acta moldaviae meridionalis*, III-IV, p. 243-249.
747. Rothe, U. 2009. Dress and cultural identity in the Rhine-Moselle region of the Roman Empire. *British archeological reports* (International Series 2038). Oxford.
748. Rothe, U. 2012. Clothing in the Middle Danube provinces. *Jahreshefte des Österreichischen Archäologischen Institutes in Wien*, 81, p. 137-231.
749. Rudych, T. 2017. Antropologische Materialien aus der Černjchov-Necropole Nagornoe 2. In: Gudkova, A., Schultze, E. Gräberfeld und Siedlung Nagornoe 2. *Archaeologie in Eurasien*, 35, S. 145-162.
750. von Rummel, F. 2005. *Habitus barbarus. Kleidung und Repräsentation spätantiker Eliten im 4. Und 5. Jahrhundert*. Berlin, New York (RGA-Ergänzungsband 55).
751. von Rummel, F. 2010. Gotisch, barbarisch oder römisch? Methodologische Überlegungen zur ethnischen Interpretation von Kleidung. In: Pohl, W., Mehofer, M. (eds.). *Archäologie der Identität*. Wien: Verlag der Österreichischen Akademie der Wissenschaften, S. 51-77(Forschungen zur Geschichte des Mittelalters, 17).

752. Sage, G. 1932. Gewebereste auf vorgeschichtlichen Eisengeräten in Schlesien, *Altschlesien*, IV, S.69-82.
753. Salin, B. 1904. *Altgermanische Tierornamentik*. Stockholm.
754. Schlabow, K. 1976. *Textilfunde der Eisenzeit in Norddeutschland*. Neumünster: Wachholtz.
755. Schliz, A. 1913. Die Schädel aus dem Nekropol von Nikolaewka am Dniepr (Gouv. Cherson). *Prähistorische Zeitschrift*, V, 1-2, S. 148-157.
756. Schmidt-Colinet, A. 1995. *Palmyra: Kulturbegegnung im Grenzbereich*. Mainz: P. von Zabern (Antike Welt, 26; Zaberns Bildbände zur Archäologie, 27).
757. Schön, M. D. 1999. Gräber und Siedlungen bei Otterndorf-Westervörden, Landkreis Cuxhaven, *Probleme der Küstenforschung*, 26, S. 123-208.
758. Schön, M. D. 2001. Grabfunde der Römischen Kaiserzeit und Völkerwanderungszeit bei Sievern, Ldkr. Cuxhaven, *Probleme der Küstenforschung*, 27, S. 75-248.
759. Schulte, L. 2011. *Die Fibeln mit hohem Nadelhalter (Almgren Gruppe VII)*. Neumünster.
760. Schultze, E. 2009. Gefäßbeigaben in Kindergräbern der Černjachov-Kultur – zu einem Grab aus Sumy-Sad (Ostukraine) В: МЫЗГИН, К.В. (ред.), *Ostrogothica*, Харьков: ТИМЧЕНКО А.Н., с.165-173.
761. Schultze, E., Strocen, B. 2008. Ovalfacettierte Keramik – eine Untersuchung zur Chronologie der Černjachov-Kultur. In: Niezabitowska-Wiśnewska, B.(red.). *The Turbulent Epoch. New materials from the Late Roman Period and the Migration Period*. II (Monumenta Studia Gothica, V, 2). Lublin: Instytut Archeologii Uniwersytetu Marii Curie-Skłodowskiej, S. 315-328.
762. Schulze, M.1977. Die Spätkaiserzeitlichen Armbrustfibeln mit festem Nadelhalter (Gruppe Almgren VI. 2). *Antiquitas*, R.3, Bd.19.

763. Schulze-Dörrlamm, M. 1986. Gotische Amulette des 4. und 5. Jahrhunderts n. Chr. *Archeologisches Korrespondenzblatt*, 16, S. 347-355.
764. Schuster, J. 2014. Dobór i układ darów w inhumacyjnych grobach książęcych z pierwszej połowy I tysiąclecia po Chr. w Północnej i Środkowej Europie, *Wiadomości Archeologiczne*, LXV, s. 5-44.
765. Schuster, J. 2017. Eine osteuropäische Variante der bugelknopffibeln von Seerapen/Lüblino auf der Sambischen Halbinsel als Beispiel Überregionalen Kontakte an der Schwelle zur Völkerwanderungszeit. In: Andrzejowski, J., von Carnap-Bornheim, C., Cieśliński, A., Kontny, B.(red.). *Orbis barbarorum Studia ad archaeologiam Germanorum et Baltorum temporibus Imperii Romani pertinentia Adalberto Nowakowski dedicata* (Monumenta archaeologica barbarica. Series gemina. Tomus VI). Warszawa-Schleswig, S.215-221.
766. Schuster J. 2017a. Fibeln vom Typ Dybäck / Independența als Beispiel weitreichender Kontakte zwischen Nord- und Südosteuropa an der Schwelle zur Völkerwanderungszeit. In: *Na hranicích impéria extra fines imperii. Jaroslavu Tejralovi k 80. narozeninám*. Brno: Archeologický ústav Akademie věd České republiky, S. 371-380.
767. Scorpan, C. 1976. Origini și linii evolutive în ceramica romano-bizantină (sec. IV-VII) din spațiul mediteranean și pontic. *Pontica*, IX, p. 155-185.
768. Sellye, I. 1939. Császárkori emailmunkák Pannoniából – Les Bronzes Émaillés de la Pannonie Romaine. *Dissertationes Pannonicae*, II/8. Budapest.
769. Sieblist, U. 2010. Die Rekonstruktion des Prunkgürtels. In: Becker, M. 2010. Das Fürstengrab von Gommern, *Veröffentlichungen des Landesamtes für Archäologie-Landesmuseum für Vorgeschichte-Sachsen-Anhalt*, 63, I, S.309-314.
770. Șovan, O. 2005. *Necropola de tip Sântana de Mureș-Černjachov de la Mihălășeni (jud. Botoșani)*. Târgoviște.

771. Şovan, O. 2011. Necropola din secolele IV-V de la Nichiteni (com. Coţuşca, jud. Botoşani). *Acta Musei Tutovenssis*, VI, p. 61-66.
772. Stasiak, M. 1994. Ceramika z cmentarzyska kultury przeworskiej w Opoce: Keramik aus dem Przeworsk-Kultur-Gräberfeld in Opoka (Lubelskie Materiały Archeologiczne, 8,2), *Kultura Przeworska*, 2, Lublin.
773. Stasiak-Cyran, M. 2004. Ręcznie lepiąca ceramika wandalska. In: *Wandalowie: strażnicy bursztynowego szlaku; Państwowe Muzeum Archeologiczne w Warszawie, 8 marca-16 czerwca 2004; katalog wystawy*. Lublin: Wydawnictwo Uniwersytetu Marii Curie-Skłodowskiej, s. 177-189.
774. Stawiarska, T. 1999. *Naczynia szklane okresu rzymskiego z terenu Polski*. Studium archeologiczno-technologiczne. Warszawa: Instytut archeologii i etnologii PAN.
775. Straume, E. 1987. *Gläser mit Facettenschliff aus skandinavischen Gräbern des 4. und 5. Jahrhunderts n. Chr.* (Institutet for sammenlignende kulturforskning. Serie B. Skrifter 73), Oslo: Universitetsforlaget.
776. Steuer, H. 1982. *Frühgeschichtliche Sozialstrukturen in Mitteleuropa : eine Analyse der Auswertungsmethoden des archäologischen Quellenmaterials* (Abhandlungen der Akademie der Wissenschaften in Göttingen. nr. 128). Göttingen: Vandenhoeck & Ruprecht.
777. Strauß, E.-G. 1992. Studien zur Fibeltracht der Merowingerzeit, *Universitätsforschungen zur Prähistorischen Archäologie*, 13. Bonn: Habelt.
778. Szczukin M., 1981. Zabytki wielbarskie a kultura czerniachowska. In: Malinowski, T. (red.). *Problemy kultury wielbarskiej*. Słupsk, s. 134-162.
779. Țau, S., Nicu, M. 1983. Necropola din secolul al IV-lea de la Barcea. *Materiale și Cercetări Arheologice*, București.

780. Țau, S., Nicu, M. 2010. Accesorii vestimentare, fibule din necropola de la Barcea cultura Sântana de Mureș-Černjachov, secolul al IV-lea d.Chr. *Acta Musei Tutovensius*, V, p. 99-115.
781. Țau, S., Nicu, M. 2012. Accesorii vestimentare catarama din necropola de tip Sântana de Mureș-Černeahov de la Barcea secolul al IV-lea A. D.chr. *Acta Musei Tutovensius*, VII, p.117-125.
782. Tejral, J. 2011. *Einheimische und Fremde: das norddanubische Gebiet zur Zeit der Völkerwanderung*. Brno: Archäologisches Institut der Akademie der Wissenschaften der Tschechischen Republik.
783. Teodorescu, V., Lichiardopol, D., Peneș, M. 1983. Necropola daco-romană din sec.IV-v e.n. de la Boldești-Grădiștea, jud. Prahova. *Materiale si Cercetari Archeologice*, XVII, p. 419-434.
784. Tempelmann-Mączyńska, M. 1985. *Die Perlen der römischen Kaiserzeit und der frühen Phase der Völkerwanderungszeit im mitteleuropäischen Barbaricum*. Mainz: von Zabern. (Römisch-germanische Forschungen, 43).
785. Tempelmann-Mączyńska, M. 1988. Strój kobiety kultury wielbarskiej i jego powiązania z sąsiednimi obszarami. In: Gurba, J., Kokowski, A. (red.). *Kultura Wielbarska w młodszym okresie rzymskim*, I, c. 205-220.
786. Tempelmann-Mączyńska, M. 1989. *Das Frauentrachtzubehör des mittel- und osteuropäischen Barbaricums in der römischen Kaiserzeit*. Kraków: Jagiellonen-Universität.
787. Tempelmann-Mączyńska, M. 1989 a. Das «reduzierte» Trachtmodell der gotischen Frauen und seine urprünge *Archeologia Baltica*, VIII (Peregrinatio Gothica. II.), S.263-230.
788. Trohani, G., Zorzoliu, T. 1983. O necropolă din sec. al IV-lea e.n. descoperită la Drăgănești-Olt. *Cercetari arheologice*, VI, p. 209-223.

789. Tvauri, A. 2012. *The Migration Period, Pre-Viking Age, and Viking Age in Estonia*. Humaniora: archaeologica. Tartu: Tartu University Press.
790. Urbanová, K. 2008. Textilnictví. In: Salač, V. (ed.). *Archeologie pravěkých. Čech 8. Doba římská a stěhování národů*. Praha, S. 64-65.
791. Ullemeyer, R., Tidow, K. 1981. Textil- und Lederfunderer der Grabung Feddersen Wierde. In: Hayen, H., Ullemeyer, R., Tidow, K., Ruttner, F. *Institut für Härtereitechnik, Einzeluntersuchungen zur Feddersen Wierde: Wagen, Textil- und Lederfunde, Bienenkorb, Schlackenanalysen*. Wiesbaden: Steiner.
792. Urbanová, K. 2009. Nálezy textilních fragmentů z lokality Streda nad Bodrogom - předběžná zpráva. *Slovenská archeológia*, LVII (2), S. 355-358.
793. Urbanová, K. 2009. Soubor textilních pozůstatků z doby stěhování národů ze sbírek oddělení prehistorie a protohistorie Národního muzea v Praze. *Barbarská sídliště*. Brno, S. 531-542.
794. Urbanová, K. 2010. Shroud or burial dress? Possibilities for interpreting textile fragments from the Migration Period found on the site in Záluží near Čelákovice. *Fasciculi Archaeologicae Historicae*, XXIII, 1, 8, S. 1-8.
795. Ursachi, V. 1994. Necropola din secolul IV d.h. descoperită la Săbăoani, județul Neamț. *Memoria Antiquitatis*, XIX, p. 262-278.
796. Vaday, A.H. 1989. Die sarmatischen Denkmäler des Komitats Szolnok. *Antaeus. Communicationes ex Instituto archaeologico Academiae scientiarum hungaricae*, 17-18.
797. Vaday, A. 2005. Komitat Szolnok. (*Corpus der römischen Funde im europäischen Barbaricum: Ungarn, I*). Budapest.
798. Vaday, A., Istvánovits, E., Kulcsár, V. 1989. Sarmatian Costume in the Carpatian Basin. *Klio*, 1, p. 107-114.

799. Volbach, F. 1952. *Elfenbeinarbeiten der Spätantike und frühen Mittelalters*. Mainz.
800. Volkaite-Kulikauskiene, R. 1997. *Senovės lietuvių drabužiai ir jų papuošalai (I-XVI a.)*. Vilnius: Lietuvos Istorijos Institutas.
801. Vornic, V. 2006. *Așezarea și necropola de tip Sântana de Mureș-Černjachov de la Budești*. Chișinău.
802. Vornic, V. 2006. *Așezarea și necropola de tip Sântana de Mureș-Černjachov de la Budești*. Chișinău.
803. Voß, H.-U. 1998. Bundesland Mecklenburg-Vorpommern. *Corpus der römischen Funde im europäischen Barbaricum. Deutschland, 3, Bundesland Mecklenburg-Vorpommern*. Bonn: R. Habelt.
804. Vulpe, R. 1957. *Izvoare. Săpturile 1936-1948*. București.
805. Watt, M. 2011. Images of the female «elite»? Gold foil figures (guldgubbar) from the 6-th and 7-th century Scandinavia. In: Quast, D. (ed.). *Weibliche eliten in der Frühgeschichte. Female elites in Protohistoric Europe* (Römisch-Germanisches Zentralmuseum – Tagungen 10). Mainz, p.229-250.
806. Werner, J. 1966. Herkuleskeule und Donar-Amulett. *Jahrbuch des Römisch-Germanischen Zentralmuseums Mainz*, 11, S. 176-199.
807. Werner, J. 1988.
808. Wible, F. 1983. Forum Claudii Vallensium: Das Römische Martigny. *Antike Welt*, 14/2. Mainz.
809. Wild, J.-P. 1970. *Textile Manufacture in the Northern Roman Provinces*(Cambridge Classical Studies). Cambridge.
810. Wild, J.-P. 1977. *Textile from Vindolanda 1973-1975 with a contribution by M. L. Ryder*. Hexham: Vindolanda Trust.

811. Wołagiewicz, R. 1993. *Ceramika kultury wielbarskiej między Bałtykiem a Morem Czarnym*. Szczecin.
812. Zaharia, E., Zaharia, N. 1961. Un mormînt din epoca migrațiilor la Erbiceni (r.Iași, reg. Iași). *Archeologia Moldovei*, I, p. 211-218.
813. Zaharia, N., Zaharia, E., Palade, V. 1962. Sondajul din necropola de la începutul epocii migrațiilor de la Pietriș (r. Bîrlad, reg. Iași). *Materiale si Cercetari Archeologice*, VIII, p. 591-597.
814. Zaharia, E., Zaharia, N., Șovan, O. 1993. Necropola din secolul al IV-lea d. Chr. De la Hănești (Jud. Botoșani). *Archeologia Moldovei*, XVI, p. 151-189.

Національна академія наук України
Інститут археології

Кваліфікаційна наукова
праця на правах рукопису

ГОПКАЛО ОКСАНА ВІКТОРІВНА

УДК 904.24(477+498)''652''

ДИСЕРТАЦІЯ

КОСТЮМ НАСЕЛЕННЯ КУЛЬТУРИ ЧЕРНЯХІВ – СИНТАНА-ДЕ-МУРЕШ

Том 2

07.00.04 – археологія

Історичні науки

Подається на здобуття наукового ступеня доктора історичних наук

Дисертація містить результати власних досліджень. Використання ідей, результатів і текстів інших авторів мають посилання на відповідне джерело

(підпис, ініціали та прізвище здобувача)

Київ - 2019

Д О Д А Т К И
ДОДАТОК А
СПИСОК ПУБЛІКАЦІЙ ЗДОБУВАЧА

в яких опубліковані основні наукові результати дисертації

1. Bobrovskaia, O. 2001. Belt amulet sets in the female costume of the Cherniakhov Culture. In: Istvanovicz, E., Kulcar, V. (eds.). *International connections of the Barbarians of the Carpathian Basin in the 1-st–5-th centuries A.D.*, Aszód–Nyíregyháza, p. 221-226.
2. Гопкало, О.В. 2007. Про результати та перспективи дослідження черняхівського костюма. *Археологія*, 2, с. 48-57.
3. Гороховский, Е.Л., Гопкало, О.В. 2009. Варвары на медальоне Валентиниана I из Сербии. В: Мызгин, К. В. (ред.). *Ostrogothica*. Харьков: Тимченко А.Н., с. 237-251.
4. Гопкало, О.В. 2010. К периодизации могильника Слобозия-Кишкэрень в Бесарабии. *Stratum plus*, 4, с. 211-222.
5. Гопкало, О.В., Тылищак, В.С. 2010. Римские импорты из металла на могильнике Чернелив-Русский. В: Щеглова, О., Казанский, М., Радюш, О. (ред.). *Germania-Sarmatia*. II, Калининград-Курск, с. 78-95.
6. Гопкало, О.В. 2011. Мужской и женский черняховский костюм (по данным погребений с антропологическими определениями). *Stratum plus*, 4, с. 179-207.
7. Гопкало, О.В. 2011. Относительная хронология мужских погребений черняховской культуры. К постановке проблемы. В: Петраускас, О.В., Шишкін, Р.Г. (ред.). *Черняхівська культура: матеріали досліджень*. Київ; Луцьк: Інститут археології НАН України; Національний педагогчний університет ім.

М.П. Драгоманова, с. 66-96. ОІУМ, 1.

8. Гопкало, О.В. 2011. Чоловіче та жіноче черняхівське вбрання. *Археологія*, 2, с.17-34.

9. Гопкало, О.В. 2012. Прикраси волосся у дівочому вбранні черняхівської культури. *Археологія і давня історія України*, 8, с.109-116.

10. Гопкало, О.В., 2014. Аксессуары костюма как показатель социальной стратификации (на основе погребений черняховской культуры). В: Петраускас, О.В., Горбаненко, С.А. (ред.). *Черняхівська культура. До 120-річчя від дня народження В.П.Петрова*. Київ: Інститут археології НАН України; Інститут історичної освіти Національного педагогічного університету ім. М.П.Драгоманова, с. 23-33. ОІУМ, 4.

11. Гопкало, О.В., Шульцце, Э. 2014. Современные тенденции изучения костюма народов европейского Барбарикума периода поздней античности. *Археологія і давня історія України*, 2 (13), с. 120-140.

12. Супруненко, О.Б., Гопкало, О.В. 2014. Дівочий костюм фінального етапу черняхівської культури (за матеріалами поховання у Лавриківці). В: Івакін, Г.Ю. (ред.). *Від вєнедів до Русі. Збірник наукових праць на пошану доктора історичних наук, профєсора Дєниса Никодимовича Козака з нагоди його 70-ліття*. Київ: Інститут археології НАН України, с. 205-224.

13. Гопкало, О.В. 2015. Костюм «варваров» на диптихе из Хальберштадского собора. В: Воронцов, А. М., Гавритухин, И. О. (ред.). *Лесная и лесостепная зоны Восточной Европы в эпохи римских влияний и Великого Переселения народов*, 4, 1. Тула: Государственный музей-заповедник «Куликово поле», с. 292-308.

14. Гопкало, О.В. 2015. Стеклєнные изделия в ареале культуры Сынтана-де-Муреш/Черняхов (социологический аспект). В: Гайдуков, П.Г. (ред.), *Стекло*

Восточной Европы с древности до начала XX в. Санкт-Петербург: Нестор-История, с. 65-81.

15. Гопкало, О.В. 2016. Погребения культуры Черняхов–Сынтана-де-Муреш с двухпластинчатыми фибулами: опыт социологического анализа группы. В: Петраускас, О.В., Гопкало, О.В., Горбаненко, С.А. (ред.). *Черняхівська культура. До 85-річчя від дня народження І.С. Винокура*. Київ: Інститут археології НАН України, Державний історико-культурний заповідник «Межибіж», с. 29-40. ОІУМ, 5.

16. Гопкало, О.В. 2016. Социальная стратификация носителей культуры Черняхов–Сынтана-де-Муреш. *Краткие сообщения Института археологии*, 244, с. 65-82.

17. Гопкало, О.В. 2017. Остатки одежды из погребений культуры Черняхов–Сынтана-де-Муреш. *Археологія і давня історія України*, 1 (22), с. 22-40.

18. Гопкало, О.В. 2018. Некоторые аспекты изучения костюма носителей культуры Черняхов–Сынтана-де-Муреш. In: Körom, A. (ed.). *Relationes rerum – Régészeti tanulmányok Nagy Margit tisztejére*. Budapest: Archaeolingua Alapítvány, с. 339-353. *Studia ad Archaeologiam Pazmaniensia*, 10.

19. Gopkalo, O. 2018. Double-plate fibula from a warrior's grave of the Chernyakhiv – Sântana-de-Mureş Culture cemetery in Kompanijci: a man's brooch which gave rise to a women's fashion or a woman's gift? In: Niezabiatowska-Wiśniewska, B., Łuczkiwicz, P., Sadowski, S., Stasiak-Cyran, M., Erdrich, M. *Studia Barbarica. Andrzejowi Kokowskiemu w 65 rocznicę urodzin*, T. 1. Lublin: Uniwersytet Marii Curie-Skłodowskiej, p. 564-569.

20. Гопкало, 2019. О.В. К дефиниции понятий «ювелирный стиль» и «мода» на примере черняховских фибул и предметов с выемчатыми эмальями. *Краткие сообщения Института археологии*, 254, с. 191-211.

які засвідчують апробацію матеріалів дисертації

21. Бобровская, О.В. 2002. Опыт применения методики палеосоциологических исследований в черняховедении. В: Крижицький, С.Д. (ред.). *Сучасні проблеми археології*. Київ: Інститут археології НАНУ, с. 43-45.
22. Бобровська, О.В., Сиволап, М.П. 2003. Поховання черняхівської культури з підвісками-«кошиками» на Середньому Дніпрі. В: Баран, В.Д. (ред.). *Старожитності I тисячоліття нашої ери на території України*. Київ: Інститут археології НАНУ, с. 33-43.
23. Гопкало, О.В., Милашевский, А.С. 2017. О содержании раннего этапа культуры Черняхов–Сынтана-де-Муреш. В: Савинов, Д.Г., Зуев, В.Ю., Щеглова, О.А., Трубникова, В.Б., Гарбуз, И.А., Михайлова, Е.Р. (ред.). *Ранний железный век Евразии от рубежа эр до середины I тыс.н.э. Динамика освоения культурного пространства*. Материалы IV научной конференции «Археологические источники и культурогенез», 14–18 ноября 2017 года. Санкт-Петербург: СПб государственный университет, с. 44-46.
24. Гопкало, О.В., Рудич, Т.О. 2018. Пізні скіфи та сармати у складі культури Черняхів–Синтана-де-Муреш (за матеріалами поселення та могильника біля с. Боромля). В: Корост, І.І. (ред.). *Старожитності Лівобережжя Дніпра*. Київ-Котельва: Центр пам'яткознавства НАН України і УТОПІК, с. 90-101.

які додатково відображають наукові результати дисертації

25. Гороховский, Е.Л., Гопкало, О.В. 2004. Фибулы VII группы О.Альмгрена в ареале черняховской культуры. В: Козак, Д.Н. (ред.). *Археологія давніх слов'ян*. Київ: Інститут археології НАНУ, с. 103-130.

26. Гопкало, О.В. 2011. К вопросу о социальном статусе погребенных с оружием, снаряжением всадника, конской упряжью в ареале черняховской культуры. В: Мызгин, К.В. (ред.). *Доистория Восточной Европы позднеимского времени-начала эпохи Великого переселения народов* (материалы полевых семинаров у с. Войтенки 2009, 2010 гг.). Харьков: ХНУ им. В.Н.Каразина, с. 15-21.
27. Гопкало, О.В. 2012. Черняховский могильник Ружичанка. В: Воронцов, А.М., Гавритухин, И.О. (ред.). *Лесная и лесостепная зоны Восточной Европы в эпохи римских влияний и Великого переселения народов*. Конференция 3, Тула: Государственный музей-заповедник «Куликово поле», с. 330-400.
28. Гопкало, О.В., Рудич, Т.О. 2016. Про групу бронзових предметів з поховань культури Черняхів – Синтана-де-Муреш. *Емінак*, 3, с. 264-269.
29. Гопкало, О.В., Рудич, Т.О. 2017. Тварини на могильниках культури Черняхів–Синтана-де-Муреш. В: Скиба, А.В., Горбаненко, С.А. (ред.). *Європейська археологія I тисячоліття н.е.* Збірник наукових праць на честь Ліани Василівни Вакуленко. Київ: Інститут археології НАНУ, с. 75-86.

ДОДАТОК Б
КАТАЛОГ ПОХОВАНЬ КУЛЬТУРИ ЧСМ
З ДЕТАЛЯМИ КОСТЮМА ТА ЗАЛИШКАМИ ТЕКСТИЛЮ

1. **Августинівка**³⁵³ **1.** ТППЗ. Кістяк лежав витягнуто на спині з витягнутими вздовж тулуба руками. Біля тазу знаходилася залізна овальна пряжка. Інвентар: ліпна біконічна посудина, залізна пряжка [Брайчевская 1960, с. 181].
2. **Августинівка** **3, 4.** Два розмитих водою ТП. Інвентар: п'ять посудин, бронзовий сплав, залізний цвях, дві намистини, прясло [Брайчевская 1960, с. 181].
3. **Аркіуд**³⁵⁴ **2.** ТППС. Кістяк лежить на спині, кінцівки витягнуті. Пряжка на кістках таза. Інвентар: залізна пряжка [Gaiu 1999, p. 269, fig. XV: 4].
4. **Аркіуд** **3.** ТППС. Інвентар: посудина, уламки скляного келиха, залізна пряжка, скоба, клепки [Gaiu 1999, p. 269, fig. XVI].
5. **Аркіуд** **18.** ТППЗ. Кістяк лежить на спині, хребет сильно зігнутий, ліва рука витягнута вздовж тулуба, права – відсутня. Фібула та фрагмент кольчуги на грудях, намисто та бронзове кільце на шії, пряжка на тазі. Інвентар: посудина, срібні: фібула і пряжка, фрагмент залізної кольчуги, намисто, бронзове кільце [Gaiu 1999, p. 271, fig. XVIII].
6. **Аркіуд** **19.** ТПП. Жінка *maturus*. Інвентар: залізна фібула [Gaiu 1999, p.271, fig. XVII].
7. **Аркіуд** **20.** ТПП. Чоловік *maturus*. Інвентар: посудина, залізна пряжка [Gaiu 1999, p. 271, fig. XVII].

³⁵³ Августинівка (Україна, Запорізька область, Запорізький район).

³⁵⁴ Аркіуд (Archiud)(Румунія, повіт Бістріца-Несеуд).

8. **Аркіуд 29.** ТПП. Чоловік *maturus*. Пряжка і ніж на кістках таза. Інвентар: залізні пряжка і ніж [Gaiu 1999, p. 271].
9. **Аркіуд 57.** ТППС. Кістяк лежить на спині, ліва рука на тазі, права рука витягнута. Інвентар: намисто [Gaiu 1999, p.271, fig. XIX: 1-3].
10. **Аркіуд 59.** ТПП. Парне: дорослий чоловік і дитина. Кістяк дорослого лежить на спині, права рука витягнута вздовж тулуба, ліва на тазі, ноги витягнуті. Кістяк дитини лежить на спині, кінцівки витягнуті. На тазі кістяку дорослого знайдено пряжку. На шиї дитини – намисто і підвіска. Інвентар: залізна пряжка, намисто, срібна підвіска, кільце [Gaiu 1999, p. 271, fig. XIX: 4-9].
11. **Аркіуд 60.** ТППС. Чоловік *maturus*. Інвентар: залізна пряжка [Gaiu 1999, p.272, fig. XIX: 10].
12. **Барахтянська Вільшанка**³⁵⁵. ТС (?). Інвентар: бронзові фібула і пряжка, підвіска із срібної монети Антонінів, люстерко, підвіска з мушлі *Surgaea tigris*, бронзові сокироподібні підвіски, скляне намисто та підвіски [Кравченко 1971].
13. **Барча**³⁵⁶ 11. Срібна двопластинчаста фібула [Tau, Nicu 2010, p.103].
14. **Барча 12.** Срібна пряжка [Antichitatea 2009, p.127].
15. **Барча 23.** ТПП. Дитяче. Кістяк лежить на спині, кінцівки витягнуті. Інвентар: 10 посудин, скляний келих, бронзова фібула, бронзова пряжка, роговий гребінь [Antichitatea 2009, p.106-108].
16. **Барча 50-51.** Парне. Дорослий та дитина. Інвентар: чотири (?) посудини, скляний келих, дві різнотипні срібні фібули, одна з них – двопластинчаста, намисто, підвіска із мушлі *Volinus brandaris*, браслет зі зрізу оленього рогу, роговий гребінь, кістяна проколка, голечник, прясло [Antichitatea 2009, p. 108].

³⁵⁵ Барахтянська Вільшанка (Вільшанка, Мала Вільшанка, Велика Вільшанка)(Україна, Київська область, Васильківський район).

³⁵⁶ Барча (Вагсеа)(Румунія, повіт Галац).

17. **Барча 59.** ТСУ. Інвентар: кружальний келих, фібула срібна з позолотою та вставками альмандинів [Țau, Nicu 2010, S.103, 104; Antichitatea 2009, p.110].
18. **Барча 64.** ТП. Інвентар: посудина, бронзова пряжка [Antichitatea 2009, p. 111].
19. **Барча 66.** ТП. Інвентар: дві посудини, бронзова пряжка [Antichitatea 2009, p. 111].
20. **Барча 72.** Намисто [Antichitatea 2009, p.127].
21. **Барча 74.** ТПП. Інвентар: чотири посудини, залізна фібула, намисто, рогова підвіска [Nicu, Țau 1980, p. 374].
22. **Барча 77.** ТПП. Дорослий. Кістяк лежить на спині, ліва рука витягнута вздовж тулуба, права рука на тазі, ноги витягнуті. Інвентар: сім посудин, роговий гребінь, намисто [Nicu, Țau 1980, p. 374].
23. **Барча 78.** ТПП. Дорослий. Кістяк лежить на спині, кінцівки витягнуті. Інвентар: дві посудини, намистина, підвіска з мушлі молюска, фрагменти рогового гребеня, прясло [Nicu, Țau 1980, p. 374].
24. **Барча 82.** ТПП. Дорослий. Кістяк лежить на спині, кінцівки витягнуті. Інвентар: 11 посудин, бронзова фібула, дві бронзові пряжки, намисто, підвіска із мушлі *Surraea*, роговий гребінь, залізний ніж, шматок бурштину [Nicu, Țau 1980, p. 375; Antichitatea 2009, p.112-115].
25. **Барча 83.** ТПП. Дорослий. Кістяк лежить на спині, кінцівки витягнуті. Інвентар: 12 посудин, залізна фібула, бронзова пряжка, роговий гребінь [Nicu, Țau 1980, p. 375, 376].
26. **Барча 84.** ТПП, ритуально зруйноване. Інвентар: 12 посудин, бронзова фібула, намисто, роговий гребінь, прясло [Nicu, Țau 1980, p. 376].

27. **Барча 87.** ТПП. Дитяче. Фібула на правом плече, підвіска между колен. Інвентар: вісім посудин, бронзова фібула, намисто, підвіска [Nіcu, Țau 1980, p. 376, 377].
28. **Барча 88.** ТПП, ритуально зруйноване. Інвентар: дві посудини, намисто [Nіcu, Țau 1980, p. 377].
29. **Барча 89.** ТПП. Дитяче. Кістяк поганої збереженості. Інвентар: 12 посудин, бронзове кільце, роговий гребінь [Nіcu, Țau 1980, p. 377].
30. **Барча 90.** ТПП. Дорослий. Кістяк лежить на спині, кінцівки витягнуті. Інвентар: дві посудини, намисто [Nіcu, Țau 1980, p. 377].
31. **Барча 91.** ТПП. Дорослий. Кістяк лежить на спині, кінцівки витягнуті. Фібула на правій ключиці. Інвентар: п'ять посудин, бронзова фібула, прясло [Nіcu, Țau 1980, p. 377, 378].
32. **Барча 93.** ТПП. Дорослий. Кістяк лежить на спині, ліва рука витягнута вздовж тулуба, права рука на тазі, ноги витягнуті. Фібула на левому плечі. Інвентар: вісім посудин, бронзова фібула, прясло [Nіcu, Țau 1980, p. 378].
33. **Барча 95.** ТПП. Дорослий. Кістяк поганої збереженості. Підвіска між колін. Інвентар: чотири посудини, бронзова пряжка, намисто, підвіска з мушлі молюска, два прясла [Nіcu, Țau 1980, p. 378; Antichitatea 2009, p.129].
34. **Барча 96.** ТПП. Дорослий. Кістяк на спині, руки на тазі, ноги витягнуті. Інвентар: сім посудин, бронзова фібула, намисто, роговий виріб [Nіcu, Țau 1980, p. 378; Antichitatea 2009, p.129].
35. **Барча 97.** ТПСх. Дорослий. Пряжка на кістках таза. Інвентар: посудина, срібна пряжка [Nіcu, Țau 1980, p. 378; Antichitatea 2009, p.129].
36. **Барча 99.** ТПП, ритуально зруйноване: збереглися тільки кістки ніг. Пряжка на тазі. Інвентар: посудина, залізна пряжка зі щитком та срібними кліпками [Țau, Nіcu 1983, p. 415; Antichitatea 2009, p.129].

37. **Барча 100.** ТПП, ритуально зруйноване: збереглися череп і кістки ніг. Залізна пряжка біля щелепи зліва, бронзова пряжка на тазі праворуч. Інвентар: сім посудин, дві пряжки: залізна і бронзова [Ғау, Нісу 1983, р. 416].
38. **Барча 101.** ТПП, ритуально зруйноване. Дитяче. Фібула на грудях, намистини на шії. Інвентар: сім посудин, бронзова фібула, дві намистини, роговий гребінь [Ғау, Нісу 1983, р. 416].
39. **Барча 104.** ТПП. Кістяк поганої збереженості. Фібули на ключицях. Інвентар: посудина, дві бронзові фібули [Ғау, Нісу 1983, р. 416].
40. **Барча 105.** ТПП. Кістяк поганої збереженості: збереглися череп і довгі кістки. Намистина і одна з фібул біля черепа. Інвентар: вісім посудин, дві бронзові фібули, намисто, роговий гребінь [Ғау, Нісу 1983, р. 416].
41. **Барча 107.** ТППС. Особина у віці adult. Кістяк, гарної збереженості, лежить на спині, кінцівки витягнуті. Фібула на правому плечі, пряжка на тазі. Інвентар: сім посудин, бронзова фібула, бронзова пряжка, намисто, роговий гребінь, бронзова клепка, два прясла, залізний ніж [Ғау, Нісу 1983, р. 417].
42. **Барча 108.** ТППС. Особина у віці adultus. Кістяк лежить на спині, кінцівки витягнуті. Фібула на грудях справа. Інвентар: 13 посудин, бронзові фібула і пряжка, роговий гребінь, два залізних ножа, один з яких поміж кісток тварин [Ғау, Нісу 1983, р. 417; Antichitatea 2009, р.115].
43. **Барча 109.** ТППС. Особина у віці adultus. Кістяк лежить на спині, ліва рука витягнута вздовж тулуба, права на грудях, ноги витягнуті. Фібула на правій ключиці, пряжка на тазі. Інвентар: дві посудини, бронзові фібула, пряжка, намисто, шматок заліза [Ғау, Нісу 1983, р. 418].
44. **Барча 110.** ТППС. Дитяче. Пряжки на тазі. Інвентар: п'ять посудин, дві срібні пряжки, намистина, бронзові ніж, голка [Ғау, Нісу 1983, р. 418; Antichitatea 2009, р.116].

45. **Барча 111.** ТППС. Особи́на у віці adult. Кістяк лежить на спині, права рука витягнута вздовж тулуба, ліва рука на тазі, ноги витягнуті. Пряжка на тазі. Інвентар: сім посудин, залізни́ пряжка, ніж [Țau, Nicu 1983, p. 418].
46. **Барча 113.** ТППС, ритуально зруйноване. Інвентар: посудина, голка бронзової фібули, дві пряжки: залізна і бронзова, залізний ніж [Țau, Nicu 1983, p. 418].
47. **Барча 114.** ТППС. Кістяк поганої збереженості. Інвентар: вісім посудин, скляний келих, намисто, фрагмент заліза [Țau, Nicu 1983, p. 419; Antichitatea 2009, p.116].
48. **Барча 116.** Намисто [Antichitatea 2009, p.130].
49. **Барча 119.** Амфора, роговий гребінь [Antichitatea 2009, p.116].
50. **Барча 120.** ТП. Інвентар: дві посудини, срібні остроги [Antichitatea 2009, p.117].
51. **Барча 121.** Срібна пряжка [Antichitatea 2009, p.130].
52. **Барча 123.** ТППС. Кістяк поганої збереженості. Інвентар: дев'ять посудин, скляний келих, роговий гребінь, предмети зброї(?) [Antichitatea 2009, p.117-119].
53. **Барча 139.** Срібна умбоноподібна підвіска [Antichitatea 2009].
54. **Башмачка**³⁵⁷, північний могильник, 1. ТСУ. Інвентар: фрагменти десяти посудин, в том числі двох амфор, намистина [Смиленко 1992, с. 54-56].
55. **Башмачка**, північний могильник, 3. ТСУ. Інвентар: бронзова фібула [Смиленко 1992, с. 58].
56. **Белцата**³⁵⁸ **II A.** ТППЗ. Дорослий. Кістяк лежить на спині, кінцівки витягнуті. Інвентар: шість посудин, бронзова фібула, намисто [Федоров, Рошаль 1981, с. 91].

³⁵⁷ Башмачка (Україна, Дніпропетровська область, Солонянський район).

³⁵⁸ Белцата (Балцата, Bălțata) (Молдова, Кріулянський район).

57. **Белцата II 1.** ТПП, ритуально зруйноване. Інвентар: сім посудин, фрагменти скляного келиха, підвіски з мушлів молюсків, роговий гребінь, залізний ніж, прясло, залізна трапецієподібна. Шматочок шкіри [Федоров, Рошаль 1981, с. 91].
58. **Белцата II 2.** ТС. Інвентар: бронзова фібула, намистина, фрагменти рогового гребеня [Федоров, Рошаль 1981, с. 91].
59. **Белцата II 3.** ТПП. Жінка *adultus*. Кістяк лежить на спині, кінцівки витягнуті. Намисто біля шийних хребців та біля правого ліктя. Інвентар: три посудини, дві бронзові фібули, намисто, прясло [Федоров, Рошаль 1981, с. 95, 96].
60. **Белцата II 5.** ТП, ритуально зруйноване. Підліток. Інвентар: фрагменти скляного келиха, бронзова фібула, прясло [Федоров, Рошаль 1981, с. 96].
61. **Белцата II 6.** ТППЗ з дерев'яним настилом, ритуально зруйноване. Інвентар: срібна пряжка, роговий гребінь [Федоров, Рошаль 1981, с. 96].
62. **Белцата II 11.** ТПП з частково збереженим дерев'яним помостом, ритуально зруйноване. Парне: жінка і дитина. Інвентар: три посудини, фрагмент бронзової фібули, намисто, підвіски з мушлів молюсків, фрагменти залізного виробу з відбитками лляної тканини з полотняним переплетінням, частина залізного обруча від відра, бронзова пластинка з приліпленими на ній шматками брунатної лляної тканини простого переплетіння, бронзові: цвях, пластинчастий затискач, два стрижня, кулька; прясло, баранячий астрагал з отвором [Федоров, Рошаль 1981, с. 97, 98].
63. **Белцата II 12.** ТСЯ. Інвентар: фрагменти кераміки, фрагменти скляного келиха, фрагменти бронзової фібули, бронзова пряжка [Федоров, Рошаль 1981, с. 98].
-

64. **Белцата II 13.** ТСЯ. Інвентар: фрагменти кераміки, фрагменти скляного келиха, бронзова фібула [Федоров, Рошаль 1981, с. 98].
65. **Белцата II 14.** ТПС. Підліток. Кістяк лежить на спині. Інвентар: п'ять посудин, фрагмент скляного келиха, дві бронзові фібули, намисто, підвіски з мушлів моллюсків, рогові пірамідальні підвіски [Федоров, Рошаль 1981, с. 98, 99].
66. **Белцата II 15.** ТСЯ. Інвентар: фрагменти кераміки, бронзові дужки, скляна намистина та фрагмент скла, деформовані через перебування у вогнищі [Федоров, Рошаль 1981, с. 99].
67. **Белцата II 17.** ТПП, ритуально зруйноване: череп відсутній. Інвентар: дві посудини, фрагменти скляного келиха, фрагменти бронзової фібули, намисто, фрагменти рогового гребеня [Федоров, Рошаль 1981, с. 99].
68. **Белцата II 19.** ТСЯ. Інвентар: фрагменти кераміки, срібна пряжка, фрагменти рогового гребеня [Федоров, Рошаль 1981, с. 100].
69. **Белцата II а (1963-64 гг.) 14.** ТПП в ямі зі сходинкою, з використанням дерева при влаштуванні могили, ритуально зруйноване. Дорослий. Інвентар: фрагменти кружальної та ліпної кераміки, намисто, залізний нож, уламок бронзових піхов (?), залізний наконечник стріли [Рикман 1988, с.111].
70. **Белцата II а (1963-64 гг.) 23.** ТПП, ритуально зруйноване, перекрите вапняковою плитою. Інвентар: намистина [Рикман 1988, с.116].
71. **Белцата II а (1963-64 гг.) 24.** ТПП, з використанням дерева при влаштуванні могили, ритуально зруйноване: на місце залишилися тільки кістки ніг. Інвентар: посудина (глек), фрагмент скляного келиха, залізна прикраса, залізна пряжка, роговий гребінь, оленьчий ріг [Рикман 1988, с.116, 119].
72. **Белцата II а (1963-64 гг.) 25.** ТПП зі слідами вогню. Інвентар: дві посудини, намистина зі слідами дії вогню [Рикман 1988, с. 119].

73. **Белцата II а (1963-64 гг.) 39.** ТПП, ритуально зруйноване. Інвентар: фрагмент скляного келиха, намистина, фрагмент залізного ножа [Рикман 1988, с. 121, 122].
74. **Белцата II а (1963-64 гг.) 45.** ТП, ритуально зруйноване: збереглася одна стегова кістка. Інвентар: бронзова пряжка, бронзова клепка гребеня [Рикман 1988, с. 125].
75. **Белцата II а (1963-64 гг.) 48/60.** ТП, у влаштуванні могили використані кам'яні плити, ритуально зруйноване. Інвентар: намистина, фрагмент рогового гребеня [Рикман 1988, с. 127, 128].
76. **Бережанка**³⁵⁹ **1.** ТППЗ. Кістяк лежить на спині, кінцівки витягнуті. Фібули на плечах. Інвентар: три посудини, пара бронзових фібул [Воляник 1974, с. 65, 66].
77. **Бережанка 2.** ТППЗ. Кістяк лежить на спині, кінцівки витягнуті. Інвентар: чотири посудини, залізна пряжка, прясло [Воляник 1974, с. 66].
78. **Бережанка 4.** ТПП. Кістяк лежить на спині, кінцівки витягнуті. Фібула на грудях. Інвентар: шість посудин, бронзова фібула, намисто, підвіски, залізна голка [Воляник 1974, с. 71, 72].
79. **Бережанка 5.** ТППЗ. Фібули на ключицях, намисто і підвіски на шиї і біля лівого плеча. Інвентар: 13 посудин, скляний келих, дві бронзові фібули, намисто, підвіски, залізна пряжка (?), чотири глиняні прясла, шматок ладану. На залізних підвісках відтиски текстилю [Воляник 1974, с. 72, 74].
80. **Бережанка 6.** ТСУ. Інвентар: бронзова фібула [Воляник 1974, с. 74].
81. **Бережанка 8.** ТППС. Кістяк лежить на спині, права рука на тазі, ліва витягнута вздовж тіла, ноги витягнуті. Фібула на правій ключиці, намисто на

³⁵⁹ Бережанка (Україна, Тернопільська область, Лановецький район).

шиї, бронзове кільце (застібка намиста) на лівій ключиці, пряжка на тазі, зліва на грудях так звані клюкоподібні шпильки, підвіска з мушлів молюсків, голечник між стегновими кістками. Інвентар: сім посудин, бронзова фібула, залізна пряжка, намисто і бронзове кільце від намиста, підвіски, кістяний голечник з бронзовою голкою, дві бронзові клюкоподібні шпильки, два прясла [Воляник 1974, с. 75-77].

82. **Бернашівка**³⁶⁰ 1. ТС. Інвентар: чотири посудини-«приношення», фібула, скроневе кільце, намистина, підвіски, роговий гребінь, залізний ключ, клюкоподібна шпилька, глиняні «фішки» [Kokowski 2000, S. 65-70, Abb.1, 2].

83. **Бирлад–Валя-Сяке**³⁶¹ 5А. ТСУ. Інвентар: підвіски з мушлів молюсків і рогові, ніж [Palade 2004, p. 87].

84. **Бирлад–Валя-Сяке** 5В. ТСЯ. Інвентар: намистина із арагоніта, два прясла [Palade 2004, p. 87].

85. **Бирлад–Валя-Сяке** 6. ТПП в ямі зі сходинкою, ритуально зруйноване. Інвентар: посудина, бронзова пряжка, підвіски із мушлів молюсків [Palade 2004, p.112].

86. **Бирлад–Валя-Сяке** 7. ТСЯ. Інвентар: бронзова фібула [Palade 2004, p.87].

87. **Бирлад–Валя-Сяке** 12. ТСЯ. Перекривалося похованням 13. Інвентар: обпалені фрагменти скляного келиха, бронзова пряжка, намисто, прясло [Palade 2004, p.87].

88. **Бирлад–Валя-Сяке** 16. ТСЯ. Інвентар: бронзова пряжка, фрагмент бронзи [Palade 2004, p.87].

³⁶⁰ Бернашівка (Україна, Вінницька область, Могилів-Подільський район).

³⁶¹ Бирлад – Валя-Сяке (Bîrlad)(Румунія, повіт Васлуй).

89. **Бирлад–Валя-Сяке 19.** ТСЯ. Інвентар: бронзова фібула, срібна пряжка [Palade 2004, p.88].
90. **Бирлад–Валя-Сяке 24.** ТППС. Кістяк лежить витягнуто на спині. Фібула біля правого коліна, намисто на шії. Інвентар: три посудини, бронзова фібула, намисто [Palade 2004, p.112].
91. **Бирлад–Валя-Сяке 25.** ТПП, ритуально зруйноване. Інвентар: дві посудини, бронзова пряжка, два прясла, фрагмент залізного ножа [Palade 2004, p.112].
92. **Бирлад–Валя-Сяке 29.** ТПП. Підліток. Інвентар: чотири посудини, бронзова фібула [Palade 2004, p.113].
93. **Бирлад–Валя-Сяк 32.** ТСЯ. Інвентар: бронзова фібула, залізна пряжка, залізні накінецьники списів [Palade 2004, p.88].
94. **Бирлад–Валя-Сяке 33.** ТСЯ. Інвентар: намистина [Palade 2004, p.88].
95. **Бирлад–Валя-Сяке 34.** ТСЯ. Інвентар: намисто, бронзова голка, прясло [Palade 2004, p.88].
96. **Бирлад–Валя-Сяке 37.** ТСЯ. Інвентар: намистина [Palade 2004, p.89].
97. **Бирлад–Валя-Сяке 39.** ТСУ. Інвентар: бронзова фібула, срібна підвіска (?), роговий гребінь, залізний ніж [Palade 2004, p.89].
98. **Бирлад–Валя-Сяке 40.** ТСУ. Інвентар: намисто, залізне кільце [Palade 2004, p.89].
99. **Бирлад–Валя-Сяке 42 В.** ТСУ. Інвентар: бронзова фібула [Palade 2004, p.89].
100. **Бирлад–Валя-Сяке 43.** ТСУ. Інвентар: бронзова фібула [Palade 2004, p.89].

101. **Бирлад–Валя-Сяке 44/43.** ТПП. Дорослий. Кістяк лежить на спині, руки і ноги витягнуті вздовж тулуба. Фібули на плечах, намисто на шиї. Інвентар: дві посудини, бронзові фібули, намисто [Palade 2004, p.113].
102. **Бирлад–Валя-Сяке 47 В.** ТСУ. Інвентар: бронзова фібула, намисто, гребінь, бронзова шпилька, прясло [Palade 2004, p.90].
103. **Бирлад–Валя-Сяке 48.** ТПП, ритуально зруйноване. Судячи за кістковими рештками, кістяк лежав витягнуто на спині. Фібули знаходилися неподалік від кістяку, намисто біля шиї, кістяні підвіски на тазі. Інвентар: дев'ять посудин «приношень», дві бронзові фібули, намисто, підвіски із мушлів молюсків, кістяні лунниці, роговий гребінь [Palade 2004, s.113].
104. **Бирлад–Валя-Сяке 49.** ТСУ. Інвентар: бронзова пряжка [Palade 2004, p.90].
105. **Бирлад–Валя-Сяке 54.** ТСУ. Інвентар: срібна пряжка [Palade 2004, p.90].
106. **Бирлад–Валя-Сяке 57.** ТСУ. Інвентар: намисто, прясло [Palade 2004, p.91].
107. **Бирлад–Валя-Сяке 61.** ТСУ. Інвентар: намистина, бронзові підвіски, бронзове скроневе кільце [Palade 2004, p.91].
108. **Бирлад–Валя-Сяке 71.** ТСЯ. Інвентар: бронзові фібули і пряжка [Palade 2004, p.92].
109. **Бирлад–Валя-Сяке 72.** ТПП. Кістяк лежить на спині, руки і ноги вздовж тулуба. На правому плечі знайдено фібулу, біля шиї намисто. Інвентар: срібна фібула, намисто [Palade 2004, p.114].
110. **Бирлад–Валя-Сяке 79.** ТСУ. Інвентар: намистина, підвіска [Palade 2004, p.92].
111. **Бирлад–Валя-Сяке 82.** ТСЯ. Інвентар: посудина, намисто, прясло [Palade 2004, p.92].

112. **Бирлад–Валя-Сяке 83.** ТПП, ритуально зруйноване: на місці збереглися тільки кістки ніг. Інвентар: п'ять посудин, скляний келих, намистина, фрагмент гребеня [Palade 2004, p.114].
113. **Бирлад–Валя-Сяке 84.** ТПП. Дорослий. Кістяк лежить на спині, руки і ноги витягнуті. Біля лівого ліктя знайдена велика бронзова пряжка, біля правого коліна ззовні фібула і інша пряжка, залізна. Інвентар: дев'ять посудин (в тому числі амфора), скляний келих, бронзова фібула, дві пряжки: бронзова і залізна, намистина, гребінь, два залізних ножа (один з них між тваринних кісток), бронзова голка, кістяний голечник [Palade 2004, p.114].
114. **Бирлад–Валя-Сяке 86.** ТПП. Дорослий. Кістяк лежить на спині, руки і ноги витягнуті. Фібули на плечах. Інвентар: посудина, дві бронзові фібули. На фібулах рештки тканини [Palade 2004, p.115].
115. **Бирлад–Валя-Сяке 88.** ТПП. Дорослий. Кістяк лежить на спині, руки і ноги витягнуті. На лівому плечі фібула. Інвентар: бронзова фібула [Palade 2004, p.115].
116. **Бирлад–Валя-Сяке 91.** ТСЯ. Інвентар: бронзова фібула, два залізних ножа [Palade 2004, p.93].
117. **Бирлад–Валя-Сяке 94.** ТПП. Дорослий. Кістяк лежить на спині, руки і ноги витягнуті. Інвентар: дві посудини, намисто, прясло [Palade 2004, p.115].
118. **Бирлад–Валя-Сяке 95.** ТПП. Парне: дорослий і дитина. Кістяк дорослого лежить на спині, руки на животі. Інвентар: намисто [Palade 2004, p.115].
119. **Бирлад–Валя-Сяке 96.** ТПП. Кістяк дорослого лежить на спині, руки на тазі. Фібула на правому плечі, намисто на шиї, пряжка біля лівого плеча, підвіска з мушлів молюсків між колін. Інвентар: сім посудин, срібна фібула, дві пряжки: бронзова і залізна, намисто, підвіска з мушлі *Bolinus brandaris*, роговий гребінь, бронзовий пінцет, прясло, два залізних ножа [Palade 2004, p. 115].

120. **Бирлад–Валя-Сяке 99.** ТСЯ. Інвентар: наистина [Palade 2004, p.93].

121. **Бирлад–Валя-Сяке 104.** ТПП. Підліток. Кістяк лежить на спині, ноги витягнуті, руки зігнуті в ліктях: права повернута до тулуба, ліва лежить на кістках таза. Фібули на плечах, намисто на шиї, підвіски з мушлів молюсків і зріза оленього рогу біля правого коліна, ззовні. Інвентар: десять посудин, дві срібні фібули, намисто, підвіски з мушлів молюсків і зрізу оленього рогу, роговий гребінь, бронзова голка [Palade 2004, p.116].

122. **Бирлад–Валя-Сяке 105.** ТПП. Дорослий. Кістяк лежить на спині, руки і ноги витягнуті. Пряжка на кістках таза. Інвентар: п'ять посудин, бронзова пряжка, роговий гребінь [Palade 2004, p.116].

123. **Бирлад–Валя-Сяке 112.** ТПЗ. Жінка *juvenis*. Кістяк лежить на спині, права рука витягнута вздовж тулуба, ліва на кістках таза. Намисто на шиї. Інвентар: скляний келих, намисто [Palade 2004, p.116].

124. **Бирлад–Валя-Сяке 114.** ТПП. Підліток. Кістяк лежить на спині, руки і ноги витягнуті. Фібули на плечах, намисто на шиї, біля лівої стопи підвіска з мушлі молюска. Інвентар: сім посудин, дві бронзові фібули, намисто, роговий гребінь [Palade 2004, p.117].

125. **Бирлад–Валя-Сяке 116.** ТПП. Чоловік *maturus*. Кістяк лежить на спині, руки і ноги витягнуті. Інвентар: п'ять посудин, залізна пряжка, намисто, залізний ніж [Palade 2004, p.117].

126. **Бирлад – Валя- Сяке 117.** ТППС. Підліток. Кістяк лежить на спині, руки витягнуті вздовж тулуба. Кільце із зігнутої спинки фібули на пальці правої руки, намисто на шиї. Інвентар: три посудини, бронзове кільце, намисто [Palade 2004, p.117].

127. **Бирлад–Валя-Сяке 121.** ТПП. Жінка. Кістяк лежить на спині, ліва рука витягнута вздовж тулуба, права на тазі. Фібули на плечах, намисто на шиї.

Інвентар: три посудини, дві бронзові фібули, намисто, прясло; в заповненні ями знайдені фрагменти кераміки, бронзові фібули, прясла із зруйнованої кремації [Palade 2004, p.117].

128. **Бирлад–Валя-Сяке 127.** ТСЯ. Інвентар: чотири посудини, бронзова фібула, фрагмент підвіски з мушлі молюска [Palade 2004, p.94].

129. **Бирлад–Валя-Сяке 130.** ТСЯ. Інвентар: бронзова фібула, прясло [Palade 2004, p.94].

130. **Бирлад–Валя-Сяке 138.** ТСЯ. Інвентар: намисто, підвіски, бронзовий пінцет [Palade 2004, p.95].

131. **Бирлад–Валя-Сяке 142.** ТСУ. Інвентар: срібний браслет [Palade 2004, p.95, fig.106].

132. **Бирлад–Валя-Сяке 143.** ТСЯ. Інвентар: фрагменти чотирьох посудин, фібула, два скроневих кільця, «шумляча» прикраса із «відерець», ключкоподібна шпилька, ніж [Palade 2004, p.95, fig. 107].

133. **Бирлад–Валя-Сяке 151.** ТСУ. Інвентар: намистина [Palade 2004, p.96].

134. **Бирлад–Валя-Сяке 158.** ТСЯ. Інвентар: бронзова пряжка [Palade 2004, p.96].

135. **Бирлад–Валя-Сяке 164.** ТСЯ. Інвентар: фрагменти скляного келиха, намистина [Palade 2004, p.97].

136. **Бирлад–Валя-Сяке 165.** ТСЯ. Інвентар: намистина [Palade 2004, p.97].

137. **Бирлад–Валя-Сяке 166.** ТПП. Дитяче. Кістяк лежить на спині, руки і ноги витягнуті. Намистину знайдено біля голови похованого. Інвентар: три посудини, намистина [Palade 2004, p.118].

138. **Бирлад–Валя-Сяке 169.** ТПП, ритуально зруйноване. Дорослий. Інвентар: фрагмент бронзової фібули, фрагменти залізної підвіски [Palade 2004, p.118].

139. **Бирлад–Валя-Сяке 170.** ТПП в ямі із заплічками, ритуально зруйноване: на місці залишилися тільки гомілкові кістки. Інвентар: залізна пряжка, роговий гребінь, кістяний голечник [Palade 2004, p.118].
140. **Бирлад–Валя-Сяке 171.** ТПП в ямі зі сходинкою, ритуально зруйноване. Дорослий. Інвентар: дві підвіски [Palade 2004, p.118].
141. **Бирлад–Валя-Сяке 172.** ТСЯ. Інвентар: бронзова пряжка, намисто, фрагмент гребеня, прясла, залізний ніж [Palade 2004, p.97].
142. **Бирлад–Валя-Сяке 173.** ТСУ. Інвентар: дві бронзові фібули, намисто [Palade 2004, p.97].
143. **Бирлад–Валя-Сяке 174.** ТПП, ритуально зруйноване. Інвентар: три посудини, бронзова фібула, намисто, фрагменти рогового гребеня [Palade 2004, p.118].
144. **Бирлад–Валя-Сяке 177.** ТСУ. Інвентар: дві бронзові фібули, фрагмент гребеня [Palade 2004, p.97].
145. **Бирлад–Валя-Сяке 180.** ТСЯ. Інвентар: намистина [Palade 2004, p.98].
146. **Бирлад–Валя-Сяке 185.** ТСУ. Інвентар: намистина, браслет зі зрізу оленього рогу, фрагменти рогового гребеня [Palade 2004, p.98].
147. **Бирлад–Валя-Сяке 188.** ТСЯ. Інвентар: намистина [Palade 2004, p.98].
148. **Бирлад–Валя-Сяке 189.** ТПП в ямі зі сходинкою, ритуально зруйноване. Інвентар: намистина [Palade 2004, p.119].
149. **Бирлад–Валя-Сяке 193.** ТПСЗ, ритуально зруйноване: відсутній череп, поруйновано грудну клітину, частково на місці збереглися хребет, таз і кістки ніг. Інвентар: три посудини, намистина [Palade 2004, p.119].
150. **Бирлад–Валя-Сяке 206.** ТСЯ. Перекривалося 201. Інвентар: фрагмент фібули, фрагменти гребеня [Palade 2004, p.99].

151. **Бирлад–Валя-Сяке 208.** ТПП. Підліток. Кістяк лежить на спині, руки і ноги витягнуті. Інвентар: три посудини, бронзова фібула, залізна пряжка, намисто, прясло, залізний ніж [Palade 2004, p.119, 120].
152. **Бирлад–Валя-Сяке 212.** ТППС в ямі зі сходинкою. Дорослий. Кістяк лежить витягнуто на спині, руки і ноги витягнуті. Фібули: одна біля правого локтя ззовні, інша на лівому плечі, пряжка на тазі, намистина праворуч черепа. Інвентар: 12 посудин, дві бронзові фібули, бронзова пряжка, намистина, роговий гребінь, два прясла, залізний ніж [Palade 2004, p.120].
153. **Бирлад–Валя-Сяке 214.** ТСУ. Дві посудини. Інвентар: підвіска із бронзових стрічок [Palade 2004, p.99, fig. 123].
154. **Бирлад–Валя-Сяке 216.** ТПП. Кістяк лежить на спині, руки витягнуті вздовж тулуба, ноги підігнуті. Фібули на плечах, намисто на шиї. Інвентар: дві посудини, дві бронзові фібули, намисто [Palade 2004, p.120].
155. **Бирлад–Валя-Сяке 217.** ТСУ. Інвентар: намисто, прясло [Palade 2004, p.99].
156. **Бирлад–Валя-Сяке 221.** ТСУ. Інвентар: бронзова фібула, срібні взуттєві пряжки [Palade 2004, p.100].
157. **Бирлад–Валя-Сяке 240.** ТПП. Дитяче. Кістяк лежить на спині, кінцівки витягнуті. Інвентар: намисто [Palade 2004, p.121].
158. **Бирлад–Валя-Сяке 247.** ТПП. Дорослий. Кістяк лежить на спині, кінцівки витягнуті. Фібула на правому плечі, пряжка на лівому, намисто на шиї. Інвентар: три посудини, бронзова фібула, пряжка, намисто, залізний ніж [Palade 2004, p.121].
159. **Бирлад–Валя-Сяке 253.** ТСЯ. Інвентар: бронзова фібула, фрагмент рогового гребеня, залізний ніж [Palade 2004, p.102].

160. **Бирлад–Валя-Сяке 257.** ТСУ. Інвентар: намисто, два прясла [Palade 2004, p.102].
161. **Бирлад–Валя-Сяке 259.** ТПП у ямі зі сходинкою. Доросла жінка. Кістяк лежить на спині, кінцівки витягнуті. Фібула на лівому плечі, пряжка біля тазу зліва, намисто на шиї. Інвентар: п'ять посудин, срібна фібула, бронзова пряжка, намисто, прясло, ніж [Palade 2004, s. 121, 122].
162. **Бирлад–Валя-Сяке 260.** ТПП. Дитяче. Кістяк лежить на спині, руки і ноги витягнуті. Інвентар: чотири посудини, намисто, роговий гребінь [Palade 2004, p.122].
163. **Бирлад–Валя-Сяке 265.** ТПП в ямі с заплічками, ритуально зруйноване: на місці залишилася тільки ліва нога. Інвентар: три посудини, намистина, роговий гребінь, бронзова голка, прясло [Palade 2004, p.122].
164. **Бирлад–Валя-Сяке 272.** ТПП. Дорослий. Кістяк лежав на спині, ліва рука витягнута вздовж тулуба, права – покладена на таз, ноги витягнуті, відсутні ребра. Інвентар: намистина [Palade 2004, p.122].
165. **Бирлад–Валя-Сяке 274.** ТПП в ямі з заплічками, ритуально зруйноване. Інвентар: фрагменти трьох посудин, залізна пряжка, два рогові гребеня, залізний ніж [Palade 2004, p.123].
166. **Бирлад–Валя-Сяке 278.** ТПП. Дорослий. Кістяк лежить на спині, кінцівки витягнуті. Фібули на плечах, намисто на шиї. Інвентар: сім посудин, дві бронзові фібули, намисто, два прясла [Palade 2004, p.123].
167. **Бирлад–Валя-Сяке 279.** ТПП. Дорослий. Кістяк лежить витягнуто на спині, кінцівки витягнуті. Фібули біля плечових кісток ззовні, намисто на шиї, пряжка на кістках таза. Інвентар: шість посудин, пара срібних фібул, залізна пряжка, намисто, два прясла [Palade 2004, s. 123].

168. **Бирлад–Валя-Сяке 280.** ТПП, ритуально зруйноване. Інвентар: посудина, намисто [Palade 2004, p.123, 124].

169. **Бирлад–Валя-Сяке 281.** ТПП. Дитяче. Кістяк лежить на спині, ліва рука вздовж тулуба, права зігнута в лікті і повернута до плеча. Інвентар: намисто [Palade 2004, p.124].

170. **Бирлад–Валя-Сяке 284.** ТПП. Дитяче. Кістяк лежить витягнуто на спині, руки вздовж тулуба, ноги витягнуті. Інвентар: дві посудини, бронзова фібула, намисто [Palade 2004, p.124].

171. **Бирлад–Валя-Сяке 286.** ТППС. Дорослий. Кістяк лежить на спині, права рука витягнута вздовж тулуба, ліва на тазі, ноги витягнуті. Фібула на правому плечі, на лівому – сліди оксидів міді (від другої фібули?), намисто на шиї. Інвентар: бронзова фібула з відтисками тканини і залишки ще одної (?), намисто, фрагменти рогового гребеня, два прясла [Palade 2004, p.124].

172. **Бирлад–Валя-Сяке 292.** ТППС. Дорослий. Кістяк лежить на спині, руки і ноги витягнуті. Фібула на правому плечі, пряжка на тазових кістках, намисто на шиї. Інвентар: бронзові фібула і пряжка, намисто, роговий гребінь, два прясла, залізний ніж [Palade 2004, p.124].

173. **Бирлад–Валя-Сяке 293.** ТППС. Дорослий. Кістяк лежить на спині, кінцівки витягнуті. Інвентар: дві посудини, намисто [Palade 2004, p.125].

174. **Бирлад–Валя-Сяке 295.** ТППС в ямі зі сходиною. Дорослий. Кістяк лежить на спині, права рука вздовж тулуба, ліва на тазових кістках, ноги витягнуті. Фібули біля плечових кісток ззовні, пряжка біля правого ліктя ззовні, намисто на шиї. Інвентар: 14 посудин, скляний келих, дві бронзові фібули, бронзова пряжка, намисто, фрагменти рогового гребеня, прясло, ключкоподібна шпилька [Palade 2004, p.125].

175. **Бирлад–Валя-Сяке 306.** ТППС. Дорослий. Кістяк, поганої збереженості, лежить на спині, кінцівки витягнуті. Фібула на лівому плечі, намистина на правому. Інвентар: шість посудин, бронзова фібула, намистина, фрагменти рогового гребеня [Palade 2004, p.126].

176. **Бирлад–Валя-Сяке 307.** ТПП. Підліток. Кістяк, поганої збереженості, лежить на спині, кінцівки витягнуті. Пряжка під ребрами зліва. Інвентар: вісім посудин, скляний келих, бронзові пряжка і ніж [Palade 2004, p.126].

177. **Бирлад–Валя-Сяке 315.** ТППС. Дорослий. Кістяк лежить на спині, права рука вздовж тулуба, ліва – на тазі, права нога витягнута, ліва зігнута і лежить на правій. Інвентар: посудина, намисто [Palade 2004, p.126].

178. **Бирлад–Валя-Сяке 316.** ТПП. Підліток. Кістяк, поганої збереженості, лежить на спині, кінцівки витягнуті. Намисто на шиї. Інвентар: намисто [Palade 2004, p.126].

179. **Бирлад–Валя-Сяке 318.** ТПП. Дорослий. Кістяк лежить на спині, руки і ноги витягнуті. Пряжка біля лівого стегна ззовні, намисто на шиї. Інвентар: п'ять посудин, залізна пряжка, намисто, фрагменти рогового гребеня [Palade 2004, p.127].

180. **Бирлад–Валя-Сяке 319.** ТППЗ. Дорослий. Кістяк лежить на спині, кінцівки витягнуті. Фібули на плечах, пряжки на поясі, намистина під щелепою. Інвентар: шість посудин, скляний келих, дві бронзові різнотипні фібули, дві пряжки, намистина, фрагменти рогового гребеня, прясло, залізний ніж. На одній з фібул відбитки тканини [Palade 2004, p.127].

181. **Бирлад–Валя-Сяке 320.** ТПП в ямі з заглибленням для кістяка і круглою нишею для «приношень». Дорослий. Кістяк лежить на спині, кінцівки витягнуті. Пряжка знаходилася на тазових кістках поруч з ножем. Інвентар: п'ять посудин, залізні пряжка і ніж, бронзова голка [Palade 2004, p.127].

182. **Бирлад–Валя-Сяке 323.** ТПП. Дорослий. Кістяк лежить на спині, руки і ноги витягнуті. На ключиці фіксувалися сліди мідних оксидів, можливо, від фібули (?), пряжка біля лівого крила таза, ззовні, намисто на шиї. Інвентар: дві посудини, бронзова пряжка, намисто [Palade 2004, p.128].

183. **Бирлад–Валя-Сяке 331.** ТПП. Дорослий. Кістяк лежить на спині, руки і ноги витягнуті. Інвентар: залізна пряжка [Palade 2004, p.128].

184. **Бирлад–Валя-Сяке 332.** ТПП. Кістяк витягнутий на спині, права рука вздовж тіла, ліва на тазових кістках, ноги, зігнуті в колінах, складені вправо. Фібули на плечах, намисто і підвіски на шиї, пряжка на поясі, підвіска із мушлі Сургаеа біля лівої стопи, скроневе кільце біля ліктя правої руки ззовні. Інвентар: шість посудин, пара бронзових фібул, пряжка, намисто, підвіски із мушлів Сургаеа і *Volinus brandaris*, скроневе кільце, фрагменти рогового гребеня, прясло [Palade 2004, s. 128].

185. **Бирлад–Валя-Сяке 333.** ТПП в ямі з подбоєм. Кістяк лежить на спині, руки і ноги витягнуті. Пряжка на тазових кістках, поряд залізне шило. Інвентар: шість посудин, бронзова пряжка, залізне шило [Palade 2004, p.128, 129].

186. **Бирлад–Валя-Сяке 336.** ТПП, ритуально зруйноване. Дорослий. Інвентар: чотири сосуда, намистина, рогові підвіски [Palade 2004, p.129].

187. **Бирлад–Валя-Сяке 340.** ТСУ. Зверху над урною: дві бронзові фібули, бронзова пряжка, три прясла [Palade 2004, p.104].

188. **Бирлад–Валя-Сяке 341.** ТСУ. Зверху над урною: срібна фібула [Palade 2004, s. 104].

189. **Бирлад–Валя-Сяке 342.** ТСУ. Поряд з урною: бронзова фібула [Palade 2004, p.104].

190. **Бирлад–Валя-Сяке 343.** ТСУ. Поряд з урною: бронзова фібула [Palade 2004, p.104].

191. **Бирлад–Валя-Сяке 344.** ТСЯ. Інвентар: посудина, фрагменти скляного келиха, підвіска, фрагменти рогового гребеня, залізне окуття, фрагмент кільця і ключ [Palade 2004, p.104, fig. 141].
192. **Бирлад–Валя-Сяке 350.** ТПП. Дорослий. Кістяк лежить на спині, руки і ноги витягнуті. Намисто на шії. Інвентар: посудина, намисто [Palade 2004, p.130].
193. **Бирлад–Валя-Сяке 358.** ТПП. Дорослий. Кістяк лежить на спині, руки і ноги витягнуті. Намисто на шії. Інвентар: намисто [Palade 2004, p.130].
194. **Бирлад–Валя-Сяке 360.** ТПП, ритуально зруйноване. Інвентар: дві посудини і фрагменти кераміки, фрагмент бронзової фібули, бронзова пряжка, прясло [Palade 2004, p.130].
195. **Бирлад–Валя-Сяке 361.** ТПП в ямі зі сходинкою і нишею. Дорослий. Кістяк лежить на спині, ліва рука витягнута вздовж тулуба, права на тазі, ліва нога витягнута, права зігнута в коліні повернута назовні. Фібули на плечах, намисто на шії. Інвентар: шість посудин, дві бронзові фібули, намисто, роговий гребінь, прясло [Palade 2004, p.130].
196. **Бирлад–Валя-Сяке 364.** ТПП в ямі зі сходинкою і нишею. Дорослий. Кістяк в ниші, лежить на спині, руки і ноги вздовж тулуба. Пряжка у лівого крила таза, ззовні. Інвентар: шість посудин, бронзова пряжка, залізний ніж [Palade 2004, p.131].
197. **Бирлад–Валя-Сяке 365.** ТПП, ритуально зруйноване. Інвентар: посудина, бронзова пряжка, фрагменти рогового гребеня [Palade 2004, p.131].
198. **Бирлад–Валя-Сяке 366.** Кенотаф. Інвентар: намистина [Palade 2004, p.149].
199. **Бирлад-Валя Сякэ 373.** ТСЯ. Інвентар: фрагменти скляного келиха, намистина, прясло [Palade 2004, p.105].

200. **Бирлад–Валя-Сяке 380.** ТПП в ямі зі сходинкою. Підліток. Кістяк підлітка лежав витягнуто на спині, руки вздовж тулуба. Одна пряжка знаходилася під ребрами праворуч, інша – між стегнових кісток. Інвентар: дев'ять посудин-«приношень», скляний келих, дві бронзові пряжки, фрагмент рогового гребеня, кістяний голечник, залізний ніж [Palade 2004, s.131, fig. 233].

201. **Бирлад–Валя-Сяке 381.** ТПП в ямі з нишею. Дорослий. Кістяк лежить на спині, права рука витягнута вздовж тулуба, ліва лежить на тазі, ноги витягнуті. Під щелепою срібна монета (обол Харона), фібули на плечах ззовні, пряжка над правим крилом таза, намисто на шиї, підвіски із мушлів молюсків між колін, рогові підвіски над правим крилом таза, ззовні, рогова підвіска в формі лебедя – у скупченні предметів біля лівої стопи. Інвентар: дві посудини, срібна монета Марка Аврелія, скляний келих, дві бронзові фібули, дві пружини від бронзової фібули, бронзова пряжка, намисто, бронзова пронизка, рогові підвіски: в формі лебедя, пірамідальні, підвіски з мушлів молюсків, роговий гребінь, три прясла, кістяний голечник. На одній з фібул відтиски тканини [Palade 2004, p.131,132].

202. **Бирлад–Валя-Сяке 382.** ТППд(?), ритуально зруйноване. Інвентар: намисто, фрагменти рогового гребеня [Palade 2004, p.132].

203. **Бирлад–Валя-Сяке 386.** ТПРС. Дорослий(?). Кістяк лежить на спині, руки і ноги витягнуті. Фібули на плечах, пряжка на правому крилі таза, намисто на шиї. Інвентар: чотири посудини, дві бронзові фібули, бронзова пряжка, намисто, фрагменти рогового гребеня, два прясла, залізний ніж. На фібулах відтиски тканини [Palade 2004, p.132].

204. **Бирлад–Валя-Сяке 387.** ТППС. Дитяче. Кістяк поганої збереженості лежить на спині, руки вздовж тулуба. Біля правої ключиці знайдено фібулу. Інвентар: дев'ять посудин-«приношень», скляний келих, бронзова фібула, роговий гребінь, прясло [Palade 2004, p.132, fig. 237].

205. **Бирлад–Валя-Сяке 390.** ТППС в ямі зі сходиною і нишею. Дорослий. Кістяк лежить на спині, ліва рука витягнута вздовж тулуба, права на тазі. Фібули на плечах, намисто на шиї. Інвентар: чотири посудини, дві бронзові різнотипні фібули, намисто і в тому числі пронизки із замків мушлів молюсків, фрагменти рогового гребеня, два прясла. На одній з фібул відтиски тканини [Palade 2004, p.133].

206. **Бирлад–Валя-Сяке 392.** ТППС, ритуально зруйноване. Інвентар: підвіска [Palade 2004, p.133].

207. **Бирлад–Валя-Сяке 394.** ТСЯ. Інвентар: намистина, скляний жетон, залізний ніж [Palade 2004, p.106].

208. **Бирлад–Валя-Сяке 406.** ТПП. Дитяче. Кістяк лежить на спині, права рука витягнута вздовж тулуба, ліва на тазі. Намисто на шиї. Інвентар: дві посудини, намисто [Palade 2004, p.134].

209. **Бирлад–Валя-Сяке 407.** ТПП. Підліток. Кістяк лежить на спині, кінцівки витягнуті. Інвентар: підвіски з бронзи або срібла(?) [Palade 2004, p.134].

210. **Бирлад–Валя-Сяке 408.** ТПП. Парне: дорослий та дитина (*infantilis I*). Кістяк дорослого ритуально зруйнований. Інвентар: п'ять посудин, бронзова пряжка, намистина, бронзовий ніж, роговий гребінь-підвіска, фрагменти бронзових голок, залізний ніж [Palade 2004, p.134].

211. **Бирлад–Валя-Сяке 409.** ТПП, ритуально зруйноване. Дорослий. Інвентар: вісім посудин, скляний келих, фрагмент бронзової фібули, намисто, а також пронизки із замків мушлів молюсків, підвіска із мушлі молюска, роговий гребінь, кістяний голечник, ключкоподібна шпилька, залізний ніж [Palade 2004, p.134].

212. **Бирлад–Валя-Сяке 413.** ТСУ. Інвентар: бронзова фібула [Palade 2004, p.107].

213. **Бирлад–Валя-Сяке 414.** ТСУ. Інвентар: фрагменти скляного келиха, намисто, прясло [Palade 2004, p.107].
214. **Бирлад–Валя-Сяке 417.** ТПП. Дитяче. Кістяк поганої збереженості лежить на спині, руки і ноги витягнуті. Фібула на лівому плечі, намисто на шиї. Інвентар: три посудини, бронзова фібула, намисто [Palade 2004, p.135].
215. **Бирлад–Валя-Сяке 425.** ТПП, ритуально зруйноване. Дорослий. Інвентар: залізні пряжка і ніж [Palade 2004, p.135].
216. **Бирлад–Валя-Сяке 426.** ТПП в ямі з заплічками, ритуально зруйноване. Парне: дорослий і підліток. Інвентар: фрагменти бронзових фібул, бронзова підвіска, кістяний голечник, бронзова голка, залізний ніж, залізні кільця від кольчуги [Palade 2004, p.135].
217. **Бирлад–Валя-Сяке 431.** ТСУ. Інвентар: набір залізних підвісок, бронзова підвіска [Palade 2004, p.108].
218. **Бирлад–Валя-Сяке 432.** ТСУ. Інвентар: залізна підвіска [Palade 2004, p.108].
219. **Бирлад–Валя-Сяке 437.** ТПП. Дорослий. Кістяк лежить на спині, кінцівки витягнуті. Фібула біля правого плеча, намисто на шиї. Інвентар: шість посудин, намисто, роговий гребінь [Palade 2004, p.136].
220. **Бирлад–Валя-Сяке 441.** ТПП. Дорослий. Кістяк лежить на спині, права рука витягнута вздовж тулуба, ліва на тазі, ноги витягнуті. Інвентар: залізна пряжка [Palade 2004, p.136].
221. **Бирлад–Валя-Сяке 444.** ТСЯ. Інвентар: намистина, прясло [Palade 2004, p.108].
222. **Бирлад–Валя-Сяке 446.** ТСУ. Інвентар: набір залізних підвісок [Palade 2004, p.108].

223. **Бирлад–Валя-Сяке 450.** ТСУ. Інвентар: срібна фібула, бронзова пряжка [Palade 2004, p.109].
224. **Бирлад–Валя-Сяке 452.** ТПЗ. Дитяче. Фібула у правого плеча, підвіска - у левого. Інвентар: шість посудин, роговий гребінь, підвіска, залізний нож [Palade 2004, p.136].
225. **Бирлад–Валя-Сяке 453.** ТСУ. Інвентар: намисто [Palade 2004, p.109].
226. **Бирлад–Валя-Сяке 454.** ТПП. Дорослий. Кістяк поганої збереженості лежить на спині, кінцівки витягнуті. На правому плечі оксиди бронзи від фібули (?). Інвентар: бронзова фібула (?), залізна пряжка, роговий гребінь [Palade 2004, p.109].
227. **Бирлад–Валя-Сяке 456.** ТПЗ. Дорослий. Кістяк лежить на спині, кінцівки витягнуті. На шії намисто. Інвентар: намисто [Palade 2004, p.136].
228. **Бирлад–Валя-Сяке 462.** ТППС, ритуально зруйноване: на місці збереглися гомілкові кістки. Парне. Інвентар: сім посудин, скляний келих, намисто, в тому числі пронизки із замків мушлів [Palade 2004, p.137].
229. **Бирлад–Валя-Сяке 472.** ТПС. Дорослий. Кістяк лежить на спині, кінцівки витягнуті. Фібули на плечах, намисто на шії. Інвентар: чотири посудини, дві бронзові фібулі різного розміру, намисто, прясло, залізний ніж [Palade 2004, p.137].
230. **Бирлад–Валя-Сяке 473.** ТПП в ямі зі сходиною. Дорослий. Кістяк лежить на спині, руки на тазі, ноги витягнуті. Фібула на лівому плечі. Інвентар: вісім посудин, фрагменти бронзової фібули, фрагменти рогового гребеня, два прясла. На фібулі відтиски тканини [Palade 2004, p.137].
231. **Бирлад–Валя-Сяке 482.** ТПП. Парне: дорослий та дитина, *infantilis I*. Кістяк дорослого лежить на спині, ліва рука трохи відведена від тулуба, права на тазі. Інвентар належав дорослому. Фібули (різні) на плечах, намисто на шії.

Інвентар: три посудини, срібна двопластинчаста фібула, бронзова фібула, намисто [Palade 2004, s. 138].

232. **Бирлад–Валя-Сяке 484.** ТППС, ритуально зруйноване: на місці лишилися тільки кістки правої руки і лівої ноги. Інвентар: дві посудини, залізна пряжка, фрагменти рогового гребеня, залізна голка, залізний ніж [Palade 2004, p.138].

233. **Бирлад–Валя-Сяке 492.** ТСЯ. Інвентар: фрагменти скляного келиха, намисто, прясло [Palade 2004, p.111].

234. **Бирлад–Валя-Сяке 494.** ТПС. Дорослий. Кістяк лежить на спині, руки і ноги витягнуті. Фібула на деякій відстані від лівого плеча, сліди ще одної простежуються за зеленими оксидами. Інвентар: посудина, бронзова фібула, роговий гребінь [Palade 2004, p.139].

235. **Бирлад–Валя-Сяке 499.** ТПП. Дитяче (infantilis I). Кістяк лежить на спині, права рука вздовж тулуба, права на тазі. Намисто на шиї. Інвентар: п'ять посудин, намисто, залізний ніж [Palade 2004, p.139].

236. **Бирлад-Валя-Сякэ 500.** ТПП. Підліток. Кістяк поганої збереженості. Інвентар: п'ять посудин, бронзова фібула, бронзова пряжка, прясло. На фібулі відбитки тканини [Palade 2004, p.139].

237. **Бирлад–Валя-Сяке 501.** ТПП. Дорослий чоловік. Кістяк лежав на спині, руки витягнуті вздовж тулуба. Праворуч від шиї знайдено підвіску із соліда Констанція II (337–350), на шиї бурштинова намистина. Інвентар: 12 посудин «приношень», скляні графін і келих, медальйон із соліда Констанція II, намистина, роговий гребінь, бронзові шпилька і ніж, залізний виріб [Palade 2004, fig. 265].

238. **Бирлад–Валя-Сяке 502.** ТПП. Infantilis I. Кістяк лежить на спині, ліва рука зігнута в лікті і знаходиться на деякій відстані від тулуба, права нога зігнута в коліні і відведена в бік. Фібула на правому плечі, намисто на шиї.

Інвентар: чотири посудини, бронзова фібула, намисто, прясло [Palade 2004, р.140].

239. **Бирлад–Валя-Сяке 504.** ТПП. *Infantilis I*. Кістяк поганої збереженості. На плечі сліди зеленого оксида від фібули (?). Інвентар: три посудини, фібула (?), намистина [Palade 2004, р.140].

240. **Бирлад–Валя-Сяке 506.** ТПП, ритуально зруйноване: череп лежить на кістках таза. Дорослий. Кістяк лежить на спині, руки і ноги вытягнуті. Дві рогові підвіски ззовні лівого ліктя, підвіски-мушлі: одна біля лівого коліна ззовні, інша біля правого крила таза, намисто на шиї. Інвентар: п'ять посудин, скляний келих, намисто, підвіски, роговий гребінь, два прясла, бронзова голка, голечник [Palade 2004, р.140].

241. **Бирлад–Валя-Сяке 507.** ТПП. Кістяк лежить на спині, права рука відведена убік, ліва – вздовж тулуба, ноги прямі. Біля лвого плеча знаходилася підвіска із соліда Констанція II(337–361). Маленька бронзова пряжка над лівим крилом таза, велика – срібна з позолотою – біля лівого стегна ззовні. Інвентар: дев'ять посудин-«приношений», скляний келих, підвіска із соліда Констанція II, срібна пряжка, бронзова пряжка, роговий гребінь, залізний нож, залізни: стрижень з кільцевим завершенням, скоби, кільця [Palade 2004, р.140, 141, fig. 269].

242. **Бирлад–Валя-Сяке 509.** ТПП, ритуально зруйноване: на місці лишилася права гомілка. Дорослий. Інвентар: намистина, роговий гребінь, голечник, залізний ніж [Palade 2004, р.141].

243. **Бирлад–Валя-Сяке 510.** ТПП. *Infantilis I*. Кістяк поганої збереженості, лежить на спині. Інвентар: п'ять посудин, намисто, прясло, залізний предмет нез'ясованого призначення [Palade 2004, р.141].

244. **Бирлад–Валя-Сяке 511.** ТППС. *Infantilis I*. Кістяк поганої збереженості, лежить на спині. Фібула на лівому плечі, намисто на шиї. Інвентар: п'ять посудин, бронзова фібула, намисто, роговий гребінь, прясло [Palade 2004, p.141].
245. **Бирлад–Валя-Сяке 513.** ТППС. Дорослий. Кістяк лежить на спині, кінцівки витягнуті. Фібули (однакові) на плечах, намисто на шиї. Інвентар: чотири посудини, дві бронзові фібули, залізна пряжка, намисто [Palade 2004, p.142].
246. **Бирлад–Валя-Сяке 514.** ТПП. Підліток. Кістяк лежить на спині, права рука на тазі, ліва витягнута вздовж тулуба, ноги витягнуті. Інвентар: чотири посудини, намисто, роговий гребінь, кістяний голечник [Palade 2004, p.142].
247. **Бирлад–Валя-Сяке 515.** ТПП, ритуально зруйноване. Дорослий. Інвентар: дві посудини, фрагментфібули [Palade 2004, p.142].
248. **Бирлад–Валя-Сяке 519.** ТПП. *Infantilis I*. Кістяк поганої збереженості, майже цілком розклався. Інвентар: 11 посудин, намисто, роговий гребінь, бронзова голка, залізний ніж [Palade 2004, p.143].
249. **Бирлад–Валя-Сяке 520.** ТПП, частково зруйноване. Дорослий. Кістяк лежав на спині, кінцівки витягнуті. Інвентар: посудина, срібна фібула, намисто, підвіска із мушлів *Bolinus brandaris*, підвіска із силікви Констанція II(337–361) [Palade 2004, s. 143].
250. **Бирлад–Валя-Сяке 521.** ТПП. *Infantilis II*. Кістяк лежить на спині. Інвентар: дві посудини, бронзова пряжка, залізний ніж [Palade 2004, p.143].
251. **Бирлад–Валя-Сяке 527.** ТПЗ в ямі з заплічками. Дорослий. Кістяк лежить на спині, руки і ноги витягнуті. Фібула на лівому плечі, пряжка біля лівого стегна ззовні. Інвентар: бронзова фібула, залізна пряжка [Palade 2004, p.144].

252. **Бирлад–Валя-Сяке 529.** ТПП. Дорослий. Кістяк лежить на спині, руки і ноги витягнуті. Фібула на правому плечі, намисто на шиї. Інвентар: бронзова фібула, намисто. На фібулі відбитки тканини [Palade 2004, p.144].

253. **Бирлад–Валя-Сяке 532.** ТПП, ритуально зруйноване. Дорослий. Інвентар: вісім посудин, бронзова фібула, роговий гребінь, залізний ніж [Palade 2004, p.145].

254. **Бирлад–Валя-Сяке 536.** ТПП. Дорослий. Кістяк лежить на спині, ліва рука витягнута вздовж тулуба, ліва – на тазі. Фібула неподалік від правого плеча, тятива та голка іншої – на лівому плечі, її корпус згорнутий кільцем, кільце знаходиться під правим крилом таза, намисто на шиї, підвіски із мушлів: одна між колін, інша у правої стопи. Інвентар: вісім посудин, дві бронзові фібули, намисто, підвіски, роговий гребінь, голечник, рогова дископодібна підвіска, залізний ніж [Palade 2004, p.146].

255. **Бирлад–Валя-Сяке 537.** ТПП. Дорослий. Кістяк лежить на спині, руки і ноги витягнуті. Інвентар: залізна пряжка, фрагмент рогового гребеня, залізний ніж [Palade 2004, p.146].

256. **Бирлад–Валя-Сяке 539.** ТПП, ритуально зруйноване. Дорослий. Інвентар: три посудини, бронзова фібула, бронзова шпилька, фрагменти рогового гребеня, залізний ніж [Palade 2004, p.146].

257. **Бирлад–Валя-Сяке 540.** ТПП, ритуально зруйноване. Дорослий. Інвентар: десять посудин, дві бронзові фібули, намисто, підвіски із мушлів і рогові пірамідальні, роговий гребінь, бронзовий ніж, прясло, залізний ніж [Palade 2004, p.146].

258. **Бирлад–Валя-Сяке 541.** ТПП. Підліток. Кістяк лежить на спині, кінцівки витягнуті. Фібули зліва на ребрах. Інвентар: 15 посудин, скляний келих, пара срібних фібул, фрагмент рогового гребеня, прясло [Palade 2004, s.147].

259. **Бирлад–Валя-Сяке 542.** Кенотаф. Інвентар: намистина [Palade 2004, s.149].
260. **Бирлад–Валя-Сяке 543.** ТПП в ямі зі сходиною, ритуально зруйноване: непорушеними лишилися лише ліві кінцівки. Інвентар: десять посудин, дві пряжки: срібна і залізна, роговий гребінь, фрагменти залізних ножів, бронзова острога, бронзові пластинки і фрагмент дроту [Palade 2004, p.147].
261. **Бирлад–Валя-Сяке 546.** ТПП в ямі зі сходиною. Кістяк лежить на спині, руки вздовж тіла, кістки кінцівок зміщені, але слідів порушення немає. Фібула біля правої кисті. Інвентар: сім посудин, бронзова фібула, бронзове скроневе кільце, браслет із зрізу оленього рогу, три дрібних намистини, половина скляної і ціла поліхромна мозаїчна намистина, три прясла, ніж, фрагмент голки фібули. Поховання погано документовано: у тексті і на ілюстрації комплексу вказано тільки розташування посудин і фібули [Palade 2004, p.148, fig. 294, 295].
262. **Біла³⁶² 1.** ТПП, ритуально зруйноване. Інвентар: п'ять посудин, бронзова фібула, пряжка [Герета 2007, с.10-13].
263. **Біла 3.** ТСУ. Інвентар: шість посудин, бронзова фібула, бронзова підвіска, бронзовий ніж [Герета 2007, с.14-18].
264. **Біла 4.** ТСУ. Інвентар: вісім посудин, фрагменти скла, дві бронзові фібули, роговий гребінь [Герета 2007, с. 18-22].
265. **Біла 5.** ТПП. Кістяк лежав на правому боці. Фібула біля правого стегна, намисто на шії, під черепом, на ключиці. Інвентар: фрагмент кераміки, бронзова фібула, намисто, два прясла [Герета 2007, с. 18-22].

³⁶² Біла (Україна, Тернопільська область, Тернопільський район).

266. **Біла 7.** ТППЗ. Чоловіче. Кістяк лежить на спині, права рука витягнута вздовж тулуба, ліва – на животі. Біля черепа залізні пряжка і ніж. Інвентар: залізні пряжка і ніж [Герета 2007, с. 25].

267. **Біленьке³⁶³ 3.** ТППС. Дитяче. Кістяк поганої збереженості. Інвентар: шість посудин, намистини, прясло [Гудкова 1987, с. 57].

268. **Біленьке 8.** ТПЗ в катакомбі. Кістяк лежить на спині, права рука на грудях, ліва витягнута вздовж тулуба, ноги витягнуті. Інвентар: скляний келих, дві срібні пряжки [Гудкова 1987, с. 59].

269. **Біленьке 9³⁶⁴.** ТПЗ, ритуально зруйноване або пограбоване. Підліток. Пара срібних фібул у заповненні могильної ями [Гудкова 1987, с. 59].

270. **Біленьке 10.** ТПЗ в ямі з подбоєм, пограбоване. Інвентар: бронзова фібула, намистина [Гудкова 1987, с. 61].

271. **Біленьке 210.** ТППС. Кістяк лежав витягнуто на спині, кінцівки витягнуті. Біля шиї знайдено п'ять намистин і дві залізні фібуле, ще дві, срібні, – біля лівого і правого плеча, на лівому крилі таза знайдено бронзову пряжку. Інвентар: шість посудин-«приношень», дві пари фібул: залізні і срібні, бронзова пряжка, намисто, роговий гребінь, прясло [Росохацкий 1991, с. 47-49].

272. **Боанча³⁶⁵ 1.** ТПП. Дорослий. Кістяк лежить витягнуто на спині, руки вздовж тулуба, права нога витягнута, ліва зігнута в коліні. Фібула і одна з

³⁶³ Біленьке (Україна, Одеська область, Білгород-Дністровський район).

³⁶⁴ На могильнику Біленьке двопластинчастими фібулами супроводжувалися вісім поховань (9, 28, 42, 55-57, 128, 131). Однак у науковий обіг введений лише комплекс поховання 9. Ще про один – поховання 131 – згадується в декількох працях, присвячених двопластинчастим фібулам [Gavritukhin 2002, р. 136; Мастыкова 2011, Приложение № 3].

³⁶⁵ Боанча (Воанса) (Румунія, повіт Келераш).

пряжок між стегон, інша пряжка – на тазі. Інвентар: дві посудини, бронзова фібула, дві бронзові пряжки, одна з них зі срібними клепами, роговий гребінь, бронзові пінцет і ніж [Munteanu, Rădulescu 1992, p. 124, 125].

273. **Боанча 3.** ТПП, зруйноване перекопом. Дорослий. Кістяк лежить витягнуто на спині, руки вздовж тулуба, ноги, вірогідно, були схрещені в гомілках. Срібна фібула на правому плечі, бронзова – під лівим, намисто на шиї, пряжка на поясі. Інвентар: сім посудин, срібна фібула, бронзова фібула, бронзова пряжка, намисто, в тому числі пронизки із «замків» мушлів, роговий гребінь, бронзові ніж та голка, два прясла [Munteanu, Rădulescu 1992, p. 127].

274. **Боанча 6.** ТПП, зруйноване в сучасності: збереглися тільки гомілкові кістки і кістки стоп. Біля правої ноги знайдено пряжки і наконечник ременя, у лівої – наконечник ременя. Інвентар: посудина, бронзові пряжки, два бронзові наконечники ременів [Munteanu, Rădulescu 1992, p. 127].

275. **Богденешть-Фелчу³⁶⁶ 57.** Двопластинчаста фібула [Palade 1973, fig. 15: 2].

276. **Болдешть 5.** ТСЯ. Інвентар: бронзова пряжка [Teodorescu, Lichiardopol, Peneş 1993, p. 424].

277. **Болдешть 7.** ТПП, ритуально зруйноване: на місці кістки таза і ніг. Фібули на лівій и правій лопатках. Інвентар: дев'ять посудин, в тому числі амфора, пара бронзових фібул, бронзова пряжка [Teodorescu, Lichiardopol, Peneş 1993, p. 424, 426].

278. **Болдешть³⁶⁷ 10.** ТПП, ритуально зруйноване: на місці збереглися кістки правої частини кістяку. Maturus. Інвентар: фрагмент скляного келиха, скляне прясло [Teodorescu, Lichiardopol, Peneş 1993, p. 426].

³⁶⁶Богденешть-Фелчу (Bogdănești)(Румунія, повіт Васлуй).

279. **Болдешть 12.** ТПП. Maturus. Інвентар: п'ять посудин, в тому числі амфора, залізна пряжка, роговий гребінь, залізний ніж [Teodorescu, Lichiardopol, Peneş 1993, p. 430].
280. **Болдешть 14.** ТПП в ямі з заплічками. Північна частина могили зруйнована в сучасності. Maturus. Кістяк лежить на спині, кінцівки витягнуті. Одна з фібул на лівому плечі, інша – з правого боку. Інвентар: дві посудини, пара бронзових фібул, роговий гребінь [Teodorescu, Lichiardopol, Peneş 1993, p. 430].
281. **Болдешть 16.** ТПП. Maturus. Кістяк лежить на спині, кінцівки витягнуті. На правому плечі фібула. Інвентар: чотири посудини, в тому числі амфора, бронзова фібула, намисто [Teodorescu, Lichiardopol, Peneş 1993, p. 433].
282. **Боромля³⁶⁸ 2.** ТПП, ритуально зруйноване: зруйновані грудна клітина і ліва частина кістяку. Чоловік *adultus* (30-35 років). Кістяк лежить на спині. Намисто біля черепу, на плечових кістках, тазі сліди бронзових оксидів від фібул і пряжки. Інвентар: посудина, намисто, фрагмент рогового гребеня, залізний ніж [Некрасова 2006, с. 88].
283. **Боромля 4.** ТППЗ. Жінка *maturus* (45-55 років). Кістяк лежить на спині, кінцівки витягнуті. Фібули в заповненні ями, пряжка на поясі, намисто біля шиї. Інвентар: дев'ять посудин, пара срібних фібул, бронзова пряжка, намисто, роговий гребінь [Некрасова 2006, с. 89].
284. **Боромля 7.** ТПП. Чоловік *maturus* (40-50 років). Кістяк лежить на спині, кисті рук на тазі, ноги витягнуті. Інвентар: п'ять посудин, пара бронзових фібул, прясло [Некрасова 2006, с. 89].

³⁶⁷ Болдешть (Boldeşti) (Румунія, повіт Прахова).

³⁶⁸ Боромля (Україна, Сумська область, Тростянецький район).

285. **Боромля 8.** ТПП. Чоловік *maturus* (35-40 років). Кістяк лежить на спині, права рука зігнута в локті і лежить на плечі, кисть лівої руки – на тазі, ноги витягнуті. Інвентар: чотири посудини, бронзова калачеподібна підвіска, фрагменти залізних оксидів із відтисками тканини [Некрасова 2006, с. 89].

286. **Боромля 10.** ТПЗ. Жінка *adultus* (25-30 років). Кістяк лежить на спині, кінцівки витягнуті. Намисто біля шиї. Інвентар: намисто [Некрасова 2006, с. 89].

287. **Боромля 11.** ТППЗ. Чоловік *maturus* (40-50 років). Кістяк лежить на спині. Фібули на плечах. Інвентар: 11 посудин, пара бронзових фібул [Некрасова 2006, с. 89, 90].

288. **Боромля 13.** ТПП. Дитяче. Кістяк майже цілком зітлів. Інвентар: сім посудин, пара бронзових фібул [Некрасова 2006, с. 90].

289. **Боромля 15.** ТПП. Жінка *maturus* (35-40 років). Кістяк лежить на спині, кінцівки витягнуті. Фібула на правому плечі. Інвентар: залізна фібула [Некрасова 2006, с. 90].

290. **Боромля 19.** ТПЗ. Жінка *senilis* (60-70 років). Кістяк лежить на спині, кисті рук на тазі, ноги витягнуті. Фібула на лівому плечі. Інвентар: залізна фібула, прясло [Некрасова 2006, с. 90].

291. **Боромля 22.** ТППЗ. Чоловік *maturus* (35-40 років). Кістяк лежить на спині, кінцівки витягнуті. Фібула на правому плечі. Інвентар: три посудини, залізна фібула [Некрасова 2006, с. 91].

292. **Боромля 24.** ТППЗ. Дитяче. Кістяк лежить на спині, кисті рук на тазі, ноги витягнуті. Фібула на правому плечі, пряжка на поясі. Інвентар: 13 посудин, бронзова фібула, срібна пряжка, намисто [Некрасова 2006, с. 91].

293. **Боромля 25.** ТППЗ. Жінка *adultus* (25 років). Кістяк лежить на спині, права рука витягнута вздовж тулуба, ліва на тазі, права нога зігнута в коліні, ліва

пряма. Намистина в заповненні могильної ями. Інвентар: намистина [Некрасова 2006, с. 91].

294. **Боромля 27.** ТПП. Жінка *adultus* (25-35 років). Кістяк лежить на спині, кисть руки на тазі, ноги витягнуті. На плечових кістках збереглися оксиди, намисто на шії. Інвентар: сім посудин, намисто [Некрасова 2006, с. 91].

295. **Боромля 28.** ТППЗ. Кістяк лежить на спині, кисть правої руки на тазі, ноги витягнуті. Фібула на лівому плечі. Інвентар: фрагменти залізної фібули [Некрасова 2006, с. 91].

296. **Боромля 30.** ТПП. Чоловік *maturus* (50-55 років). Кістяк лежить на спині, ноги перехрещені в гоілках. Пряжка біля кісток ніг. Інвентар: шість посудин, залізні пряжка і ніж [Некрасова 2006, с. 92].

297. **Боромля 33.** ТПП в ямі з подбоєм. Чоловік *senilis* (50-60 років) зі штучно деформованим черепом. Фібула на правому плечі, намисто і підвіски на шії. Зсередини однієї з підвісок збереглася ароматична речовина. Інвентар: три посудини, бронзова фібула, намисто, підвіски, роговий гребінь, залізний ніж [Некрасова 2006, с. 92].

298. **Боромля 39.** ТППЗ, ритуально зруйноване: зруйнована грудна клітина. Чоловік *maturus* (40-45 років). Інвентар: вісім посудин, намисто, фрагменти рогового гребеня [Некрасова 2006, с. 93].

299. **Боромля 44.** ТПП. Жінка *maturus* (45-50 років). Кістяк лежить на спині, кінцівки витягнуті. Фібули на плечах. Інвентар: три посудини, пара бронзових фібул [Некрасова 2006, с. 93].

300. **Боромля 45.** ТПП. Жінка *adultus* (25-35 років). Кістяк лежить на спині, кінцівки витягнуті. Фібули на плечах, пряжка на поясі. Інвентар: чотири посудини, пара бронзових фібул, бронзова пряжка, два глиняні прясла [Некрасова 2006, с. 94].

301. **Боромля 46.** ТПП в ямі з подбоєм. Чоловік *adultus* (25-30 років). Кістяк лежить на спині, кінцівки витягнуті. Фібула на правому плечі, кістяний голечник на тазі. Інвентар: вісім посудин, бронзова фібула, кістяний голечник, залізна голка [Некрасова 2006, с. 94].
302. **Бревічень³⁶⁹ 87.** ТППЗ. Інвентар: посудина, пара срібних фібул, бронзова пряжка, підвіска з мушлі *Surraea* [Grosu, Vornic, Ciobanu 2006, s.113, 116, 117, fig.5].
303. **Бревічень 165.** Двопластинчаста фібула.
304. **Будешть³⁷⁰ 1.** ТПЗ ритуально зруйноване. Інвентар: намистина [Рикман 1967, с.80; Vornic 2006, p.72].
305. **Будешть 5.** ТПП в ямі з подбоєм, ритуально зруйноване. Інвентар: чотири посудини, намистина, два прясла [Рикман 1967, с.73].
306. **Будешть 6.** ТСУ. Інвентар: фрагменти кераміки, фрагмент скляної намистини, залізна підвіска [Рикман 1967, с.43; Vornic 2006, p.73, 74].
307. **Будешть 7.** ТСУ. Інвентар: бронзова пряжка, намисто и розтоплене скло, залізна ведерцеподібна підвіска, клепка гребеня, окуття скриньки, залізний ключ, пластинка від замка, ланцетоподібний ніж, прясло [Рикман 1967, с.43, рис.4; Vornic 2006, p.74].
308. **Будешть 8.** ТСУ. Інвентар: ліпна урна і кружальна миска, фрагменти скляних посудин, що побували в вогні, намистина [Рикман 1967, с.43; Vornic 2006, p.74, 75].
309. **Будешть 9.** ТСУ. Інвентар: бронзова голка фібули, залізний ключ, пронизка, дві клепки [Рикман 1967, с.43, 44; Vornic 2006, p.75].

³⁶⁹ Бревічень (Бравічени, Brăviceni)(Молдова, Оргіївський район).

³⁷⁰ Будешть (Будешти, Budești) (Молдова, Кишинівський район).

310. **Будешть 11.** ТПС. Кістяк лежить вытягнуто на спині, руки вздовж тулуба, долоні на стегнах. Біля таза знайдені: пряжка, уламок ножа, залізний стрижень. Інвентар: бронзова пряжка, залізні: уламок ножа, стрижень [Рикман 1967, с. 58; Vornic 2006, p.75, 76].
311. **Будешть 13.** ТСУ. Біля денця урни знайдена бронзова пряжка [Рикман 1967, с. 44; Vornic 2006, p.76].
312. **Будешть 18.** ТСУ. Інвентар: фрагмент поліхромної намистини, яка побувала у вогні [Рикман 1967, с.44, 45; Vornic 2006, p.77].
313. **Будешть 21.** ТСЯ. Інвентар: уламки скляних посудин, намисто, два прясла [Рикман 1967, с.56, 57; Vornic 2006, p.77, 78].
314. **Будешть 23.** ТСЯ. Інвентар: 20 посудин, уламки скляних келихів, намисто [Рикман 1967, с.57; Vornic 2006, p.77, 78].
315. **Будешть 24.** ТПП, ритуально зруйноване. Інвентар: фрагменти шости посудин, бронзова фібула, бронзовий ніж, намистина, залізний ніж, глиняне прясло [Рикман 1967, с. 76; Vornic 2006, p.78, 79].
316. **Будешть 25.** ТППЗ в ямі зі сходинкою, ритуально зруйноване. Інвентар: денце скляного келиха, фрагмент бронзової прогнутою підв'язної фібули, уламок рогового гребеня [Рикман 1967, с.73; Vornic 2006, p. 79].
317. **Будешть 31.** ТСУ. Інвентар: скляне намисто [Рикман 1967, с.45; Vornic 2006, p.80].
318. **Будешть 32.** ТСУ. Інвентар: пара бронзових фібул, залізний ніж [Рикман 1967, с.46].
319. **Будешть 35.** ТСУ. Інвентар: намисто [Рикман 1967, с.46].
320. **Будешть 36.** ТПП ритуально зруйноване. Безладне скупчення людських кісток. Дещо вище знайдено уламок фібули та намисто. Інвентар: фрагмент бронзової фібули, намисто [Рикман 1967, с.58].

321. **Будешть 37.** ТПП ритуально зруйноване. Безладне скупчення кісток. Зруйнований кістяк людини, витягнутий на спині. Майже непорушені лише витягнуті кістки ніг. Жіноче. Вище і дещо збоку від кістяку знайдено бронзові пряжка, фібула і прясло. Інвентар: бронзові фібула, пряжка, два прясла [Рикман 1967, с.58].
322. **Будешть 38.** ТПП ритуально зруйноване, в анатомічному порядку збереглися тільки кістки ніг. Інвентар: бронзова пряжка, залізний ніж [Рикман 1967, с.66].
323. **Будешть 41.** ТСУ. Інвентар: бронзова фібула, пряжка, уламки рогового гребеня, залізний ніж [Рикман 1967, с. 46].
324. **Будешть 43.** ТПП. Кістяк витягнутий на спині, руки вздовж тулуба. Дівчинка-підліток. Біля тазових кісток знайдено скляну намистину. Інвентар: скляна намистина, бронзова швацька голка [Рикман 1967, с.58].
325. **Будешть 44.** ТСЯ. Інвентар: уламок бронзової пряжки [Рикман 1967, с.57].
326. **Будешть 45.** ТСЯ. Інвентар: уламки скляних посудин, намисто, фрагмент залізного ножа [Рикман 1967, с. 58].
327. **Будешть 51.** ТСЯ. Інвентар: уламок бронзової фібули, залізний ніж, прясло [Рикман 1967, с.56].
328. **Будешть 53.** ТПС, ритуально зруйноване. Кістки кістяку розташовані без певного порядку. Інвентар: намистина, фрагменти бронзового дроту [Рикман 1967, с.77].
329. **Будешть 54.** ТСУ. Інвентар: вісь та пружина бронзової фібули, сердолікове намисто, залізні «відерця», «кошики», фрагменти рогового гребеня, бронзова швацька голка, два прясла, залізний ніж [Рикман 1967, с.47].
330. **Будешть 55.** ТСУ. Інвентар: сердолікове намисто [Рикман 1967, с.48].

331. **Будешть 57.** ТПП. Дівчинка-підліток. Кістяк витягнутий на спині, руки вздовж тулуба. Біля потилиці знайдено намисто, підвіска із мідної монети і підвіска із ікла. Інвентар: шість посудин-«приношень», роговий гребінь, намисто, монета-підвіска, підвіска-ікло [Рикман 1967, с.64].
332. **Будешть 60.** ТСУ. Інвентар: уламок бронзової фібули, сердоликове намисто, прясло [Рикман 1967, с.48].
333. **Будешть 61.** ТСУ. Інвентар: намистина [Рикман 1967, с.48].
334. **Будешть 66.** ТППЗ. Кістяк погано зберігся. Дитяче. Дві фібули знайдено біля черепа: одна біля потилиці, інша біля лоба. Інвентар: чотири посудини-«приношення», дві фібули, намисто [Рикман 1967, с.58].
335. **Будешть 87.** Череп. Інвентар: бронзова сережка, намистина [Рикман 1967, с.82].
336. **Будешть 88.** ТСУ. Інвентар: три посудини, намистина [Рикман 1967, с.50].
337. **Будешть 93.** ТПП ритуально зруйноване. Інвентар: дві посудини, бронзова пряжка, дві голки бронзових фібул, донце бронзового «відерця», фрагмент намистини [Рикман 1967, с.77].
338. **Будешть 96.** ТПП. Кістяк втягнутий на спині, череп повернутий вправо, ліва рука витягнута вздовж тулуба, права зігнута в лікті. Біля голови і ніг намисто, біля лівого стегна бронзова фібула. Інвентар: бронзова фібула, намисто [Рикман 1967, с.59].
339. **Будешть 97.** ТППЗ в ямі з заплічками. У заповненні ями намисто. Інвентар: намисто [Рикман 1967, с.73].
340. **Будешть 98.** ТПП. Парне. Чоловік і жінка. Кістяки витягнуті на спинах, черепа розташовані трохи вище, ніж тулуби. Західний кістяк зберігся цілком: його руки зігнуті і складені на тазі. У східного кістяка відсутній череп, частини грудної клітини і рук, які спочатку розташовувалися наступним чином: права

вздовж тулуба, а ліва на тазі. Біля лівого стегна знайдена сердолікова намистина, яка потрапила із кремації [Рикман 1967, с.59].

341. **Будешть 101.** ТСУ. Інвентар: уламок сердолікової намистини [Рикман 1967, с.50].

342. **Будешть 106.** ТПП. Кістяк лежить на спині, руки вздовж тулуба. За антропологічним визначенням, похований – чоловік у віці *adultus* [Великанова 1975, с. 214, табл. VI]. Біля лівого плеча голка фібули, скроневе кільце, біля правого – прямокутна підвіска [Рикман 1967, с. 59, рис. 12: 1-3]. Інвентар: бронзові голка фібули, скроневе кільце, пласка прямокутна підвіска [Рикман 1967, с.59].

343. **Будешть 110.** ТПП в ямі зі сходиною, ритуально зруйноване. Збереглися череп, витягнуті кістки ніг. Інвентар: посудини-«приношення», уламки скляних посудин, бронзова фібула, намисто [Рикман 1967, с. 64].

344. **Будешть 112.** ТППЗ. Кістяк скорчений на лівому боці. Інвентар: три посудини, намисто, фрагмент рогового гребеня, залізний кинджал, бронзова голка [Рикман 1967, с.67].

345. **Будешть 120.** ТСУ. Інвентар: намистина [Рикман 1967, с. 51].

346. **Будешть 124.** ТСУ. Інвентар: намистина, яка побувала у вогні, уламки рогового гребеня [Рикман 1967, с.51].

347. **Будешть 126.** ТПС, ритуально зруйноване. Дитяче. Інвентар: вісім посудин, намистина [Рикман 1967, с.59].

348. **Будешть 127.** ТСУ. Інвентар: розтоплена скляна намистина, бронзова підвіска зі скляною вставкою, залізний ніж [Рикман 1967, с. 51].

349. **Будешть 128.** ТСУ. Інвентар: бронзова фібула, скляна намистина, залізні «відерця» [Рикман 1967, с.51, 52].

350. **Будешть 133.** ТСУ. Інвентар: фрагмент келиха зі слідами вогню, скляне намисто [Рикман 1967, с.52].
351. **Будешть 140.** ТПП. Підліток. Кістяк витягнутий на спині, ліва рука вздовж тулуба, права – не збереглася. Під черепом скляна намистина. Інвентар: дві посудини, скляна намистина [Рикман 1967, с. 60].
352. **Будешть 149.** ТППС. Кістяк лежить витягнутий на спині, права рука витягнута вздовж тулуба, ліва лежить на тазі, ноги зігнуті й повернуті направо. Інвентар: бронзова фібула [Рикман 1967, с.67].
353. **Будешть 153.** ТСУ. Інвентар: бронзова голка фібули [Рикман 1967, с.52].
354. **Будешть 159.** ТСЯ. Інвентар: скляна намистина, бронзова голка, фрагменти залізного ножа [Рикман 1967, с.56].
355. **Будешть 161.** ТППЗ. Кістяк витягнутий на спині, руки вздовж тулуба. Біля черепа, на грудях і біля ніг знайдено намисто. Інвентар: три посудини-«приношення», намисто, бронзовий предмет нез'ясованого призначення [Рикман 1967, с. 60].
356. **Будешть 162.** ТСУ. Інвентар: залізне «відерце», ціле і уламок глиняного прясла [Рикман 1967, с.52].
357. **Будешть 165.** ТПЗ ритуально зруйноване. Кістяк витягнутий на спині. Інвентар: намисто [Рикман 1967, с.68].
358. **Будешть 167.** ТПЗ. Дитяче. Кістяк поганої збереженості лежав витягнуто на спині, руки витягнуті. Біля черепа намистина. Інвентар: намистина [Рикман 1967, с.68].
359. **Будешть 171.** ТПП ритуально зруйноване. Кістяк витягнутий на спині. Біля шиї скляна намистина [Рикман 1967, с.60].
360. **Будешть 174.** ТСУ. Інвентар: бронзова пряжка, залізна голка [Рикман 1967, с.53].

361. **Будешть 176.** ТПП. Кістяк лежить витягнуто на спині, руки на стегнах, ноги схрещені в гомілках. Біля потилиці, хребта і ніг намисто, біля тазових кісток пряжка. Інвентар: посудина, залізна пряжка (?), намисто [Рикман 1967, с.65].
362. **Будешть 181.** ТПЗ. Кістяк витягнутий на спині, руки вздовж тулуба. Біля черепа знайдено намисто. Інвентар: намисто [Рикман 1967, с.68, 69].
363. **Будешть 187.** ТПП. Кістяк лежав на правому боці в скорченому положенні, руки зігнуті і знаходяться перед обличчям, ноги зігнуті в колінах. Інвентар: бронзова підвіска зі скляною вставкою [Рикман 1967, с.67].
364. **Будешть 196.** ТСУ. Інвентар: бронзова пряжка, залізний кинджал, ніж [Рикман 1967, с.53].
365. **Будешть 200.** ТПП. Кістяк витягнутий на спині, руки і ноги витягнуті. Біля правої руки знайдено фібулу, на грудях намисто. Інвентар: фібула, намисто [Рикман 1967, с.60].
366. **Будешть 203.** ТПЗ. Кістяк лежить витягнуто на спині; збереглися праві кінцівки. Біля черепа знайдено намисто [Рикман 1967, с.69].
367. **Будешть 206.** ТПП. Дитяче. Кістяк лежить на спині, руки і ноги витягнуті. Інвентар: намисто [Рикман 1967, с.60].
368. **Будешть 211.** ТПП в яме із заплічками, ритуально зруйноване. Інвентар: посудина, кістяний голечник, намистина, що зазнала дії вогню [Рикман 1967, с.76].
369. **Будешть 212.** ТПЗ. Кістяк витягнутий на спині. Біля черепа і таза знайдено намисто [Рикман 1967, с.69].
370. **Будешть 221.** ТСУ. Поряд з урною знайдено залізне кільце від пряжки [Рикман 1967, с.53].
371. **Будешть 228.** ТПП. Кістяк лежав витягнуто на спині, руки зігнуті в ліктях, складені на тазі, ноги витягнуті. В заповненні ями знайдено фібулу, над

кістяком намисто. Фібула біля правого плеча, намисто у черепа. Інвентар: 11 посудин-«приношений», бронзова фібула, намисто, роговий гребінь, кістяний голечник, бронзова голка, два прясла, залізний ніж [Рикман 1967, с. 61].

372. **Будешть 229.** ТПП в ямі з заплічками, ритуально зруйноване. Інвентар: фрагменти кераміки, намистина, уламок залізного предмета [Рикман 1967, с.76].

373. **Будешть 232.** ТПП ритуально зруйноване. Кістяк лежачи витягнуто на спині. Збереглися череп, кістки рук, таз та стегнові кістки. Права рука лежить на тазі. Інвентар: намистина [Рикман 1967, с. 61].

374. **Будешть 233.** ТПП. Череп и декілька кісток. На грудях намистина, ще декілька намистин в заповненні могили. Інвентар: намисто [Рикман 1967, с.61].

375. **Будешть 243.** ТПП в яме з уступами. Під тазом знайдено пряжку. Інвентар: дев'ять посудин, бронзова пряжка, роговий гребінь, залізний ніж [Рикман 1967, с.65].

376. **Будешть 244.** ТПС ритуально зруйноване. Інвентар: намистина [Рикман 1967, с.78].

377. **Будешть 246.** Череп. Дитячий. Зруйнований. Інвентар: бронзова фібула, намисто [Рикман 1967, с.82].

378. **Будешть 247.** ТП зруйноване. Дитяче. Біля черепу знайдено намисто. Інвентар: п'ять посудин, намистина [Рикман 1967, с. 81].

379. **Будешть 249.** ТПП. Кістяк витягнутий на спині, руки зігнуті в ліктях, кисті на тазі, ноги витягнуті. Біля шиї знайдено намисто, між лівим передпліччям і грудьми дві морські мушлі, біля лівої ноги фібула. Інвентар: бронзова фібула, намисто, підвіски із мушлів [Рикман 1967, с.61].

380. **Будешть 250.** ТП ритуально зруйноване. Дитяче. Інвентар: дві посудини, бронзова фібула [Рикман 1967, с.72].

381. **Будешть 251.** ТП. Дитяче. Череп і окремі кістки. Нижче черепа знайдена фібула. Інвентар: бронзова фібула [Рикман 1967, с.72].
382. **Будешть 252.** ТППЗ. Кістяк лежить на животі, руки покладені на таз, ноги витягнуті. На правому плечі фібула, навколо шеї два разки намиста. Інвентар: бронзова фібула, намисто, залізний ніж [Рикман 1967, с.71].
383. **Будешть 253.** ТППЗ. Кістяк витягнутий на спині, руки витягнуті, ноги схрещені в гомілках. Біля шеї намисто. Інвентар: п'ять посудин, намисто [Рикман 1967, с.66].
384. **Будешть 256.** ТСУ. Інвентар: обпалена скляна намистина [Рикман 1967, с.54].
385. **Будешть 267.** ТПП. Кістяк витягнутий на спині, права рука лежить на тазі, ліва – на грудях, ноги витягнуті. Біля лівого плеча фібула, біля плечей, на грудях і на тазі намисто. Інвентар: посудина-«приношення», бронзова фібула, намисто [Рикман 1967, с.62].
386. **Будешть 268.** ТПП, ритуально зруйноване. Інвентар: посудина, намистина [Рикман 1967, с.78, 79].
387. **Будешть 288.** ТПП. Кістяк витягнутий на спині, руки вздовж тулуба, ноги витягнуті. Біля тім'я намисто, біля лівого плеча фрагменти бронзової фібули і сліди мідних оксидів. Інвентар: дві посудини-«приношення», бронзова фібула, намисто [Рикман 1967, с.62].
388. **Будешть 293.** ТППЗ. Кістяк витягнутий на спині, права рука витягнута вздовж тулуба, ліва покладена на таз, ноги витягнуті або перехрещені. Біля шиї намисто і уламок бронзового предмета [Рикман 1967, с.62].
389. **Будешть 302.** ТСУ. Інвентар: сердолікова намистина, глиняне прясло [Рикман 1967, с.55].

390. **Будешть 309.** ТПП в яме с заплечиками, ритуально зруйноване. Інвентар: фрагмент сосуда, обломки бронзової пряжки, фрагмент заліза [Рикман 1967, с.76].
391. **Будешть 315.** ТСУ. Інвентар: фрагмент скляного келиха, пережженая известняковая намистина [Рикман 1967, с.56].
392. **Будешть 319.** ТСУ. Інвентар: фрагмент бронзової фібули, обпалені фрагменти келиха і намистини [Рикман 1967, с.56].
393. **Будешть 322.** Череп. Інвентар: чотири посудини, намисто [Рикман 1967, с.82].
394. **Будешть 323.** ТПП. Дитяче. Інвентар: дві посудини, намистина [Рикман 1967, с.68].
395. **Будешть 339.** ТППЗ ритуально зруйноване. Інвентар: намисто [Рикман 1967, с.80].
396. **Будешть 340.** ТПЗ. Чоловіче. Кістяк витягнутий на спині, руки вздовж тулуба. Біля шиї намисто і фрагмент залізного предмета (фібули?) [Рикман 1967, с. 70].
397. **Будешть 342.** ТППЗ ритуально зруйноване. Інвентар: уламки кераміки, намисто [Рикман 1967, с.80].
398. **Будешть 346.** ТПП. Кістяк витягнутий на спині, ліва рука витягнута вздовж тулуба, права – на тазі, ноги витягнуті. Біля шиї знайдена фібула, уламок ще одної фібули, намисто. Інвентар: дві фібули (ціла і фрагмент), намисто [Рикман 1967, с.63].
399. **Будешть 353.** ТСУ. Інвентар: скляне намисто [Рикман 1967, с.56].
400. **Будешть 358.** ТПП. Кістяк витягнутий на спині, руки і ноги витягнуті. Біля правої руки знайдений уламок бронзової фібули, намисто. Інвентар: бронзова фібула, намисто [Рикман 1967, с. 63].

401. **Букшань**³⁷¹ 1. ТСЯ. Інвентар: срібна і бронзова пряжки [Musca 1977, р.154].
402. **Букшань 2**. ТСЯ. Інвентар: намисто [Musca 1977, р.154].
403. **Букшань 4**. ТСЯ. Інвентар: намистина [Musca 1977, р.155].
404. **Букшань 5**. ТСЯ. Інвентар: намистина [Musca 1977, р.155].
405. **Букшань 6**. ТСЯ. Інвентар: намистина [Musca 1977, р.155].
406. **Букшань 9**. ТСЯ. Інвентар: бронзова пряжка [Musca 1977, р.155].
407. **Букшань 11**. ТСЯ. Інвентар: фрагмент залізної фібули, намисто, підвіска, прясло [Musca 1977, р.155].
408. **Букшань 16**. ТСЯ. Інвентар: намистина [Musca 1977, р.156].
409. **Велика Бугаївка**³⁷² 7. ТСЯ. Інвентар: намистина [Петраускас, Шишкин 2013, с. 20].
410. **Велика Бугаївка 17**. ТСУ. Інвентар: фрагменти кераміки, залізна трикутна підвіска [Петраускас, Шишкин 2013, с.22].
411. **Велика Бугаївка 18**. ТСЯ. Інвентар: намистина, залізні підвіски, залізне скроневе кільце, залізна острога [Петраускас, Шишкин 2013, с.22].
412. **Велика Бугаївка 19**. ТПП. Дитяче. Інвентар: чотири посудини, фрагмент скляного келиха, намистина [Петраускас, Шишкин 2013, с. 22, 23].
413. **Велика Бугаївка 20**. ТСЯ. Інвентар: десять посудин, скляний келих, намисто, підвіски, роговий гребінь, прясло [Петраускас, Шишкин 2013, с. 23, 24].

³⁷¹ Букшань (Виссани) (Румунія, повіт Димбовіца).

³⁷² Велика Бугаївка (Україна, Київська область, Васильківський район).

414. **Велика Бугаївка 21.** ТСЯ. Інвентар: фрагменти 11 посудин, бронзова кошикоподібна підвіска, фрагменти рогового гребеня [Петраускас, Шишкин 2013, с.24, 25].
415. **Велика Бугаївка 27.** ТСЯ. Інвентар: підвіска-ікло [Петраускас, Шишкин 2013, с. 26].
416. **Велика Бугаївка 28.** ТПП. Жінка *juvenis-adultus* (20-25 років). Кістяк лежить на спині, кінцівки витягнуті. Фібула на лівому плечі, намисто на шиї, підвіска на грудях зліва. Інвентар: сім посудин, бронзова фібула, бронзова пряжка, намисто, підвіска із мушлі моллюска [Петраускас, Шишкин 2013, с. 26, 27].
417. **Велика Бугаївка 29.** ТПП, ритуально зруйноване: на місці кістки ніг. *Adultus*. Інвентар: дві посудини, бронзова фібула, намисто, підвіска, бронзова ключкоподібна шпилька. На підвісках збереглися рештки тканини [Петраускас, Шишкин 2013, с. 27].
418. **Велика Бугаївка 32.** ТПП. *Infantilis I*. Кістяк лежить на спині, кінцівки витягнуті. Намисто під нижньою щелепою. Інвентар: сім посудин, намисто [Петраускас, Шишкин 2013, с. 27, 28].
419. **Велика Бугаївка 33.** ТППЗ. Чоловік *maturus*. Кістяк лежить на спині, права рука на тазі, ліва витягнута вздовж тулуба, ноги витягнуті. Пряжка під кистю правої руки, на тазі. Інвентар: залізна пряжка [Петраускас, Шишкин 2013, с. 28].
420. **Велика Бугаївка 34.** ТПП, ритуально зруйноване: цілком. Парне: жінка в віці *adultus*, немовля у віці до місяця. Інвентар: дві посудини, підвіска [Петраускас, Шишкин 2013, с. 28].
421. **Велика Бугаївка 42.** ТППС, ритуально зруйноване: відсутній череп, плечові кістки, ключиці, частина ребер і хребців. Чоловік *maturus*. Кістяк

лежить на спині, кінцівки витягнуті. Інвентар: намисто [Петраускас, Шишкин 2013, с. 30].

422. **Велика Бугаївка 44.** ТСЯ. Інвентар: дві посудини, намисто, фрагмент рогового гребеня [Петраускас, Шишкин 2013, с. 30].

423. **Велика Бугаївка 46.** ТСЯ. Інвентар: намистина [Петраускас, Шишкин 2013, с. 30, 31].

424. **Велика Бугаївка 50.** ТППЗ. Жінка *maturus* (30-40 років). Кістяк лежить на спині, кінцівки витягнуті. Бронзова пряжка на грудях зліва, залізна – між ніг. Інвентар: дві посудини, бронзова і залізна пряжки [Петраускас, Шишкин 2013, с. 31, 32].

425. **Велика Бугаївка 53.** ТПЗ, ритуально зруйноване: на місці кістки ніг. Жінка *maturus*. Над похованням знайдено бронзову фібулу. Інвентар: бронзова фібула [Петраускас, Шишкин 2013, с. 32].

426. **Велика Бугаївка 54.** ТППЗ, ритуально зруйноване: цілком. *Infantilis II*. Інвентар: п'ять посудин, скляний виріб, намистина, залізний виріб [Петраускас, Шишкин 2013, с. 32].

427. **Велика Бугаївка 55.** ТПП, ритуально зруйноване. *Infantilis II*. Інвентар: шість посудин, бронзова фібула [Петраускас, Шишкин 2013, с. 32, 33].

428. **Велика Бугаївка 61.** ТПП, ритуально зруйноване: цілком. Чоловік *maturus*. Інвентар: срібна фібула, намистина [Петраускас, Шишкин 2013, с. 33, 34].

429. **Велика Бугаївка 63.** ТПП. *Infantilis II*. Кістяк лежить на спині, кінцівки витягнуті. Інвентар: три посудини, намисто [Петраускас, Шишкин 2013, с. 34].

430. **Велика Бугаївка 65.** ТПП. *Infantilis I*. Кістяк поганої збереженості. Фібула на правому плечі. Інвентар: три посудини, бронзова фібула [Петраускас, Шишкин 2013, с. 34].

431. **Велика Бугаївка 70.** ТПП. Чоловік *adultus*. Кістяк лежить на спині, кінцівки витягнуті. Фібула на правій ключиці, намисто на грудній клітині. Інвентар: бронзова фібула, намисто, фрагменти сильно кородованих залізних виробів [Петраускас, Шишкин 2013, с. 35].

432. **Велика Бугаївка 71.** ТПП. *Infantilis I*. Кістяк лежить на спині, кінцівки витягнуті. Фібули, пружинами донизу, на плечах, намисто на грудях і шиї, дві великі намистини між колін. Інвентар: чотири посудини, пара бронзових фібул, намисто, фрагмент бронзової голки, два прясла, залізний ніж [Петраускас, Шишкин 2013, с. 35, 36].

433. **Велика Бугаївка 75.** ТСУ. Молода жінка. Фібула під денцем урни. Інвентар: п'ять посудин, срібна фібула, намисто [Петраускас, Шишкин 2013, с. 36, 37].

434. **Велика Бугаївка 76.** ТППЗ. Чоловік у віці *adultus*. Кістяк лежить на спині, кінцівки витягнуті. Намисто на шиї, на правому крилі таза підвіска-кіготь. Інвентар: три посудини, намисто, підвіска, прясло [Петраускас, Шишкин 2013, с. 37].

435. **Велика Бугаївка 87.** ТППЗ. Жінка *adultus-maturus* (30-40 років). Кістяк лежить на спині, права рука на тазі, ліва витягнута вздовж тулува, ноги витягнуті. Підвіска-ікло на правому крилі таза. Інвентар: дві посудини, підвіска-ікло, три прясла, залізний ніж, бронзове окуття дерев'яного виробу, кістяний виріб, залізний виріб [Петраускас, Шишкин 2013, с. 38, 39].

436. **Велика Бугаївка 88.** ТСЯ. Інвентар: фрагменти скляного келиха, намисто [Петраускас, Шишкин 2013, с. 39].

437. **Велика Бугаївка 90.** ТСУ. Чоловік *adultus*. Інвентар: намистина [Петраускас, Шишкин 2013, с. 40].

438. **Велика Бугаївка 93.** ТПП. *Infantilis I*. Кістяк поганої збереженості, лежить витягнуто на спині, кінцівки витягнуті. Фібула знайдена над глеком. Інвентар: чотири посудини, фрагмент скляного келиха, бронзова фібула, залізний ніж [Петраускас, Шишкин 2013, с. 40, 41].

439. **Велика Бугаївка 99.** ТППЗ, ритуально зруйноване: цілком. Чоловік *maturus*. Інвентар: намистина [Петраускас, Шишкин 2013, с. 42].

440. **Велика Бугаївка 100.** ТСЯ. Дорослий та дитина. Інвентар: десять посудин, скляний келих, фрагмент фібули (?), намисто, браслет зі зрізу оленячого рогу, роговий гребінь, бронзова голка, два прясла, скляний жетон [Петраускас, Шишкин 2013, с. 42, 43].

441. **Велика Бугаївка 101.** ТППС. Чоловік *adultus* (25-30 років). Кістяк лежить на спині, кінцівки витягнуті. Пряжка на лівому крилі таза. Інвентар: три посудини, залізна пряжка, залізний виріб (вудила(?)) [Петраускас, Шишкин 2013, с. 43].

442. **Велика Бугаївка 105.** ТПП, ритуально зруйноване. Чоловік *adultus-maturus* (30-40 років). Кістяк лежить на спині, руки зігнуті в ліктях і лежать на шії. Підвіска в заповненні могильної ями. Інвентар: підвіска рогова пірамідальна [Петраускас, Шишкин 2013, с. 44].

443. **Велика Бугаївка 108.** ТСУ. Інвентар: десять цілих посудин, чотири у фрагментах, фрагменти скляного келиха (?), бронзова фібула, намисто, підвіска із мушлі молюска, роговий гребінь, два прясла [Петраускас, Шишкин 2013, с. 45].

444. **Велика Бугаївка 111.** ТСУ. Молодий человек. Інвентар: фрагменти 12 посудин, фрагменти скла, бронзова фібула та голка ще однієї, намисто, ключкоподібна шпилька [Петраускас, Шишкин 2013, с. 46].

445. **Велика Бугаївка 115.** ТПП. Чоловік *adultus* (25-30 років). Кістяк лежить на спині, кінцівки витягнуті. Пряжка на животі. Інвентар: чотири посудини, залізна пряжка, роговий гребінь, залізний ніж [Петраускас, Шишкин 2013, с. 47].
446. **Велика Бугаївка 116.** ТСЯ. Дитяче. Інвентар: три посудини, намисто(?), залізні підвіски, фрагмент рогового гребеня, прясло [Петраускас, Шишкин 2013, с. 48].
447. **Велика Бугаївка 117.** ТСУ. *Infantilis I*. Інвентар: дві посудини, бронзова фібула, залізна пряжка, намистина [Петраускас, Шишкин 2013, с. 48].
448. **Велика Бугаївка 118.** ТСЯ. Дорослий чоловік. Інвентар: фрагменти кераміки, фрагменти скляного келиха, намисто [Петраускас, Шишкин 2013, с. 48].
449. **Велика Бугаївка 121.** ТППЗ, ритуально зруйноване чи зруйноване з метою пограбування: відсутні декілька шийних хребців, ребра і хребці грудної частини скелета. За слідами оксидів бронзи на ключицях, шийних хребцях і ребрах, а також розірваному і розсипаному намисту, покійна мала прикраси (гривну), яке і слугувало метою розкопщиків (грабіжників). Жінка 20-25 років. Кістяк лежить на спині, кінцівки витягнуті. Інвентар: п'ять посудин, бронзова фібула, намисто, підвіска-ікло, фрагмент рогового гребеня [Петраускас, Шишкин 2013, с. 49].
450. **Велика Бугаївка 122.** ТПП. *Infantilis I*. Фібула на лівій ключиці. Інвентар: п'ять посудин, бронзова фібула [Петраускас, Шишкин 2013, с. 49].
451. **Велика Бугаївка 126.** ТС, зруйноване в сучасності. Інвентар: чотири посудини, фрагменти скляного келиха, бронзові фібула і пряжка, намисто, два гральних жетони, фрагмент рогового гребеня [Петраускас, Шишкин 2013, с. 50, 51].

452. **Велика Бугаївка 128.** ТС, зруйновані в сучасності. Дитяче. Інвентар: посудина, фрагменти скляних посудин, намистина [Петраускас, Шишкин 2013, с. 51].
453. **Велика Бугаївка 129.** ТСУ. *Infantilis I*. Інвентар: посудина, підвіска із рогової пластинки [Петраускас, Шишкин 2013, с. 51, 52].
454. **Велика Бугаївка 132.** ТПП. Кістяк лежить на спині, кінцівки витягнуті. Підліток. Фібули на плечах, пряжка на поясі; прикраси волосся на плечах; намисто на шиї, грудях, поясі, біля стопи; рогова пірамідальна підвіска на грудях, серед прикрас для волосся, ще одна – разом з підвіскою із мушлі біля лівої стопи, ще одна підвіска із мушлі разом з голечником і шматком ладану біля лівого коліна, ззовні. Інвентар: десять посудин, пара бронзових фібул, бронзова пряжка, прикраса для волосся із бронзи, намисто, срібне скроневе кільце, підвіски зі скла, із мушлів та рогові пірамідальні, роговий гребінь, бронзова ключкоподібна шпилька, скляне прясло, голечник з залишками залізної голки, шматок ладану, залізний ніж (поміж кісток тварин) [Петраускас, Шишкин 2013, с. 52-54].
455. **Велика Бугаївка 134.** ТСУ. Інвентар: фрагменти п'яти посудин, намистина, два залізних ключа, окуття від скриньки, бронзова ключкоподібна шпилька [Петраускас, Шишкин 2013, с.54, 55].
456. **Велика Бугаївка 140.** ТСУ. Поховання дорослої людини. Інвентар: дев'ять посудин, бронзова фібула, намисто, кістяний голечник, два прясла, залізний стрижень [Петраускас, Шишкин 2013, с. 56].
457. **Велика Бугаївка 141.** ТСЯ. Інвентар: фрагмент бронзової фібули, уламок сильно кородованої залізної пластини [Петраускас, Шишкин 2013, с. 56, 57].
458. **Велика Бугаївка 146.** ТПП, ритуально зруйноване у верхній частині. Дитяче, *infantilis I*. Кістяк лежить на спині, кінцівки витягнуті. Фібула на

правому плечі. Інвентар: посудина, бронзова фібула, намисто, роговий гребінь [Петраускас, Шишкин 2013, с. 57, 58].

459. **Велика Бугаївка 147.** ТСУ. Підліток. Інвентар: чотири посудини, фрагменти браслета зі зрізу оленього рогу [Петраускас, Шишкин 2013, с. 58].

460. **Велика Бугаївка 148.** ТСУ. Інвентар: п'ять посудин, скляний келих, бронзова фібула, бронзова пряжка, залізна острога [Петраускас, Шишкин 2013, с. 58, 59].

461. **Велика Бугаївка 149.** ТПП, ритуально зруйноване: відсутні кістки правої руки, грудної клітини і таза. Жінка *adultus-maturus* (30-40 років). Фібули на плечах, намисто біля черепа. Інвентар: дві бронзові фібули, намисто [Петраускас, Шишкин 2013, с. 59].

462. **Велика Бугаївка 152.** ТПП, ритуально зруйноване: відсутній череп, кістки рук, грудей і тазу. *Infantilis II*. Кістяк лежав імовірно в витягнутій позі. Інвентар: сім посудин, намистина [Петраускас, Шишкин 2013, с. 59].

463. **Велика Бугаївка 153.** ТСЯ. Інвентар: бронзова голка, намистина [Петраускас, Шишкин 2013, с. 59, 60].

464. **Велика Бугаївка 156.** ТПС, цілком зруйноване. Дорослий. Інвентар: чотири посудини, залізна фібула, фрагмент рогового гребеня [Петраускас, Шишкин 2013, с. 60].

465. **Велика Бугаївка 168.** ТСУ. Інвентар: шість посудин, дві залізні пряжки [Петраускас, Шишкин 2013, с. 62].

466. **Військове.** Підкурганна кремація. Інвентар: «маленького розміра римського типа амфора из светло-желтой глины, два кружальных графина с воронковидными узкими высокими горлышками, стеклянный кубок, украшенный прошлифованными овалами, а также узкий, ромбовидной формы,

наконечник стрели, жетони из непрозрачного черного и светло-зеленого стекла» [Бодянский 1968, с. 173].

467. **Військове**³⁷³. Підкурганна кремація. Інвентар: «маленького размера римского типа амфора из светло-желтой глины, два кружальных графина с воронковидными узкими высокими горлышками, стеклянный кубок, украшенный прошлифованными овалами, а также узкий, ромбовидной формы, наконечник стрели, жетони из непрозрачного черного и светло-зеленого стекла» [Бодянский 1968, с. 173].

468. **Вікторівка**³⁷⁴ 5. ТПП. Жіноче. Кістяк лежить на спині, руки витягнуті, ноги витягнуті, ступні схрещені. Інвентар: п'ять посудин, в тому числі амфора, дві різнотипні бронзові фібули, намисто, голка в кістяному голечнику, прясло [Симонович 1966].

469. **Вікторівка** 6. ТППЗ. Жінка *adultus*. Кістяк лежить на спині, кінцівки витягнуті. Інвентар: дві бронзові фібули, намисто [Симонович 1966].

470. **Вікторівка** 9. ТПЗ. Жінка *senilis*. Кістяк лежить на спині, права рука на тазі, ліва – витягнута вздовж тулуба, ноги витягнуті. Інвентар: намисто [Симонович 1966].

471. **Вікторівка** 12. ТПП, ритуально зруйноване. Дорослий. Інвентар: намистина [Симонович 1966].

472. **Вікторівка** 13. ТПЗ, ритуально зруйноване. Дитяче. Інвентар: бронзова фібула, намисто [Симонович 1966].

473. **Віли Ярузькі**³⁷⁵ 1926. [Щербаківський]

³⁷³ Військове (Україна, Дніпропетровська область, Солонянський район).

³⁷⁴ Вікторівка (Україна, Миколаївська область, Березанський район).

³⁷⁵ Віли Ярузькі (Україна, Вінницька область, Черновецький район).

474. **Віли Ярузькі I.** ТПП, зруйноване зповзанням берега. Жіноче. Кістяк лежить на спині, кисті рук і ноги не збереглися. Фібула на тазових кістках праворуч, пряжка трохи нижче і правіше фібули, намистина під нижньою щелепою. Інвентар: три посудини, бронзова фібула, бронзова пряжка [Романова 1988, с. 133,135].

475. **Віли Ярузькі III.** ТПП. *Infantilis II.* Кістяк лежить на спині, права рука на тазі, ліва – під тазовими кістками. Інвентар: сім посудин, скляний келих, дві бронзові фібули, роговий гребінь, прясло [Романова 1988, с. 135-138].

476. **Віли Ярузькі IV.** ТПП, в ямі глибиною 3 м. *Infantilis II.* Інвентар: десять посудин, дві бронзові фібули, намисто, підвіски із мушлів молюсків, прясло [Романова 1988, с. 138, рис.9].

477. **Волоське³⁷⁶ (балка Довжик) 3.** ТПП. Кістяк на спині в витягнутому положенні, кістки рук зігнуті в ліктях, одна лежала на грудях, інша на тазових кістках. Біля лівої руки знаходились уламок ножа та пряжка, під шийними хребцями три «відерця». Інвентар: дві посудини, залізна пряжка, роговий гребінь, ніж [Брайчевская 1960, с. 178].

478. **Волоське (балка Довжик) 4.** ТСЯ. Інвентар: фрагменти кераміки, бронзової фібули, сердоликової намистини, скляний зливоч, прясло [Брайчевская 1960, с. 178].

479. **Гаврилівка³⁷⁷ 2.** ТПП. Жіноче. Кістяк лежить на спині, кінцівки витягнуті. Інвентар: намистина, залізний ніж, залізне кресало [Сымонович 1955, с. 301].

480. **Гаврилівка 3.** ТСУ. Інвентар: фрагменти кераміки, намистина [Сымонович 1955, с. 294].

³⁷⁶ Волоське (Україна, Дніпропетровська область, Дніпропетровський район).

³⁷⁷ Гаврилівка (Україна, Херсонська область, Нововоронцовський район).

481. **Гаврилівка 5.** ТПП, в ямі з заплічками, в камері, облицьованій і перекритій дерев'яними плахами. Чоловік *juvenis-adultus* (20-25 років). Кістяк лежить на спині, зверху на посудинах, на дні могильної ями. Праворуч на грудях знайдено бронзову фібулу, ліворуч у плеча, на тазових кістках і на ступнях – чотири бронзові пряжки. Інвентар: 11 посудин, скляний келих, бронзові фібула и чотири пряжки, роговий гребінь, кістяний голечник, рештки шила, рештки дерев'яного предмета з металевим окуттям, залізний ніж [Сымонович 1955, с. 303, рис.14: 1-9; 16].

482. **Гаврилівка 6.** ТСЯ. Інвентар: фрагменти кераміки, бронзова фібула [Сымонович 1955, с. 299].

483. **Гаврилівка 7.** ТСУ. Інвентар: фрагменти трьох посудин, залізне кільце, фрагменти рогового гребеня [Сымонович 1955, с. 294].

484. **Гаврилівка 12.** ТПСЗ. Підліток. Кістяк лежить на спині, права рука витягнута вздовж тулуба, ліва на тазі, ноги витягнуті. Фібула біля тім'я, пряжка на тазі. Інвентар: шість посудин, бронзова фібула, бронзова пряжка, роговий гребінь [Сымонович 1955, с. 301].

485. **Гаврилівка 18.** ТПЗ. Чоловік *maturus* (40 років). Кістяк лежить на спині, права рука витягнута вздовж тулуба, ліва на тазі, ноги витягнуті. Інвентар: бронзова пряжка [Сымонович 1955, с. 306].

486. **Гаврилівка 21.** ТСУ. Інвентар: намистина, фрагменти рогового гребеня [Сымонович 1955, с. 299].

487. **Гаврилівка 25.** ТПЗ. Дитяче. Кістяк лежить на лівому боці, права рука витягнута, ліва зігнута в лікті, ноги підігнуті. Намисто і скроневе кільце біля шиї. Інвентар: намисто, бронзове скроневе кільце [Сымонович 1955, с. 306].

488. **Гаврилівка 26.** ТППЗ. Чоловік *maturus* (35-40 років). Кістяк лежить на спині, кінцівки витягнуті. Пряжка на тазових кістках. Інвентар: п'ять посудин, бронзова пряжка, залізний ніж [Сымонович 1955, с. 301, 303].
489. **Гаврилівка 28.** ТСЯ. Дитяче. Інвентар: бронзова фібула, прясло [Сымонович 1960, с. 201].
490. **Гаврилівка 31.** ТСУ. Дитяче. Інвентар: бронзова фібула, залізне кільце, фрагменти залізних: підвіски, замка, ножа [Сымонович 1960, с. 198].
491. **Гаврилівка 32.** ТППЗ, ритуально зруйноване: на місці збереглися кістки рук і ніг. Жіноче. Кістяк лежав на спині, права нога витягнута, ліва – зігнута в коліні. Інвентар: чотири посудини, фрагменти бронзової фібули, намисто, фрагменти рогового гребеня, прясло [Сымонович 1960, с. 203, 205, рис.12: 32].
492. **Гаврилівка 33.** ТППЗ. Чоловік *maturus* (45-55 років). Кістяк лежить на спині, ліва рука на тазі, права витягнута вздовж тулуба, ноги витягнуті. Сліди зелених окислов (от фібули?) фіксувались на тазових кістках, пряжка у правої кисті. Інвентар: три посудини, фрагмент бронзової фібули, залізна пряжка, роговий гребінь, залізний ніж [Сымонович 1960, с. 205].
493. **Гаврилівка 35.** ТППЗ, ритуально зруйноване. Немовля. Інвентар: три посудини, скляний келих, три бронзові пряжки, намистина, фрагменти рогового гребеня, залізний ніж [Сымонович 1960, с. 206, 207].
494. **Гаврилівка 37.** ТПЗ. Дитяче. Кістяк поганої збереженості, кістки ніг не збереглися. Намистина у шийних хребців. Інвентар: намистина [Сымонович 1960, с. 216].
495. **Гаврилівка 42.** ТСЯ. Підліток. Інвентар: бронзова пряжка [Сымонович 1960, с. 203].

496. **Гаврилівка 45.** ТПП, в ямі з подбоєм. Немовля. Фібула на плечах, пряжка між стегнових кісток. Інвентар: шість посудин, дві різнотипні бронзові фібули, бронзові: пряжка, окуття, намисто, залізний ніж [Сымонович 1960, с. 207, 208].
497. **Гаврилівка 47.** ТППЗ. Жінка *adultus-maturus* (30-45 років). Кістяк лежав витягнуто на спині. Пряжка біля тазу, фрагмент фібули в заповненні ями. Інвентар: посудина, фрагменти скляного келиха, фрагмент бронзової фібули, бронзова пряжка [Сымонович 1960, с. 208].
498. **Гаврилівка 53.** ТСЯ. Інвентар: намистина [Сымонович 1960, с. 203].
499. **Гаврилівка 57.** ТПП. Дитяче. Кістяк лежав витягнуто на спині. Намистина біля шиї і в заповненні ями. Інвентар: чотири посудини, дві намистини [Сымонович 1960, с. 208, 209].
500. **Гаврилівка 59.** ТППЗ. Підліток. Кістяк лежав на спині, кінцівки витягнуті. Намисто на шиї. Інвентар: намисто [Сымонович 1960, с. 209].
501. **Гаврилівка 61.** ТПЗ. Чоловік. Кістяк лежить на спині, кінцівки витягнуті. В заповненні ями дві намистини [Сымонович 1960, с. 216].
502. **Гаврилівка 62.** ТСУ. Інвентар: фрагмент пружини залізної фібули [Сымонович 1960, с. 199].
503. **Гаврилівка 64.** ТСЯ. Підліток. Інвентар: фрагмент бронзової пряжки [Сымонович 1960, с. 201].
504. **Гаврилівка 65.** ТПС, ритуально зруйноване: зруйнована верхня частина кістяку, череп відсутній. Кістяк лежить у витягнутій позі. Підвіски із мушлів молюсків і рогова пірамідальна між стегновими кістками. Інвентар: намисто, підвіски [Сымонович 1960, с. 209].
505. **Гаврилівка 68.** ТППС. Жінка *maturus* (40-55 років). Кістяк лежить на спині, кінцівки витягнуті. Перекривалося похованням 70. Фібули на ключицях.

Інвентар: вісім посудин, фрагменти скляного келиха, пара бронзових фібул, прясло [Сымонович 1960, с. 211, 212].

506. **Гаврилівка 70.** ТПП, ритуально зруйноване: збереглися кістки правої руки і ніг. Чоловік (?) *maturus-senilis* (50-60 років). Інвентар: посуинад, підвіски із мушлів і кістки бобра, прясло, залізний ніж [Сымонович 1960, с. 212].

507. **Гаврилівка 72.** ТПП. Немовля. Намистини біля черепа. Інвентар: дві скляні намистини [Сымонович 1960, с. 212].

508. **Гаврилівка 79.** ТПП, ритуально зруйноване. Чоловік *maturus* (40-50 років). Інвентар: три посудини, фрагменти скляного келиха, бронзова пряжка, фрагменти рогового гребеня, срібний замок від скриньки, залізний ніж [Сымонович 1960, с. 213, 214].

509. **Гаврилівка 80.** ТПП. Дитяче. Інвентар: фрагменти бронзової фібули, намисто, залізний ніж [Сымонович 1960, с. 215].

510. **Гаврилівка 86.** ТСУ. Інвентар: фрагменти кераміки, намисто, залізний ключ [Сымонович 1960, с. 200].

511. **Гаврилівка 88.** ТППВ. Жінка *maturus* (35-45 років). Перекрито дитячим похованням № 90. Фібули на грудях и на правій ключиці, пряжка на поясі, намисто на шиї. Інвентар: чотири посудини, пара бронзових фібул, бронзова пряжка, намисто, уламки бронзової пронизки [Сымонович 1960, с. 215].

512. **Гаврилівка 97.** ТПП, ритуально зруйноване. Чоловіче. Кістяк лежав на спині, руки на тазі, ноги вытягнуті. Фрагменти фібули і намисто на шиї. Інвентар: чотири посудини, фрагменти бронзової фібули, намисто, фрагменти рогового гребеня [Сымонович 1960, с. 215].

513. **Гаврилівка 101.** ТСЯ. Інвентар: фрагмент бронзової фібули, намисто, прясло [Сымонович 1960, с. 202].

514. **Гаврилівка 106.** ТПП. Жінка *adultus*. Кістяк лежить на спині, ліва рука на тазових кістках, права відведена убік, ноги витягнуті. Фібули на ключицях, намисто біля шиї. Інвентар: три посудини, пара бронзових фібул, фрагменти дугоподібно вигнутого залізного стрижня, намисто і фрагмент бронзового кільця [Сымонович 1960, с. 216, рис. 21: 106].

515. **Гересень-Бузеу³⁷⁸ 4.** ТСУ. Інвентар: намистина [Diaconu 1977, p. 434, 435].

516. **Гересень-Бузеу 5.** ТСУ. Інвентар: бронзова і залізна пряжки, два залізних ножа [Diaconu 1977, p. 435].

517. **Гересень-Бузеу 6.** ТС. Інвентар: бронзова фібула, залізний ніж [Diaconu 1977, p. 435].

518. **Гересень-Бузеу 7.** ТППС. Дорослий. Інвентар: залізна пряжка [Diaconu 1977, p. 436].

519. **Гересень-Бузеу 8.** ТППС. Дорослий. Кістяк лежить на спині, кінцівки витягнуті. Інвентар: вісім посудин, бронзова пряжка, бронзова голка, кістяний голечник, залізні ніж та шило [Diaconu 1977, p. 436].

520. **Гересень-Бузеу 9.** ТПП. Кістяк поганої збереженості. Інвентар: пружина бронзової фібули [Diaconu 1977, p. 437].

521. **Гересень-Бузеу 10.** ТП. Кістяк поганої збереженості. Інвентар: бронзова фібула, намисто [Diaconu 1977, p. 437, 438].

522. **Гересень-Бузеу 15.** ТППС. *Infantilis I*. Кістяк поганої збереженості лежить на спині, кінцівки витягнуті. Інвентар: бронзовий браслет [Diaconu 1977, p. 439].

523. **Гересень-Бузеу 21.** ТСУ. Інвентар: пара бронзових фібул, підвіски [Diaconu 1977, p. 440].

³⁷⁸ Гересень-Бузеу (*Ghărăseni*) (Румунія, повіт Бузеу).

524. **Гересень-Бузеу 59.** ТПП, ритуально зруйноване: на місці кістки ніг. Кістяк лежить на спині, права рука витягнута вздовж тулуба, ліва на тазі, ноги витягнуті. Інвентар: сім посудин, скляний келих, залізна пряжка, намисто, підвіска-ікло, роговий гребінь, залізна голка, голечник, прясло [Constantinescu 1992, р. 196, 197].

525. **Гересень-Бузеу 64.** ТПП. Чоловік. Кістяк лежить на спині, кінцівки витягнуті. Інвентар: залізна пряжка і ніж [Constantinescu 1992, р. 198].

526. **Гересень-Бузеу 65.** ТПП. Чоловік *maturus*. Кістяк лежить на спині, руки на тазі, ноги витягнуті. Інвентар: чотири посудини, фрагмент бронзової фібули, бронзова пряжка, кільце, роговий гребінь [Constantinescu 1994, р. 107, 108].

527. **Гересень-Бузеу 66.** ТПП. Одна з фібул знаходилася біля лівої скроні, інша – під лівою ключицею, намисто на грудині, біля правого зап'ястя, біля фаланг пальців. Інвентар: чотири посудини, дві бронзові фібули, намисто, підвіска, кістяна проколка, прясло [Constantinescu 1994, р. 108, 109].

528. **Гересень-Бузеу 68.** ТПП, зруйноване в сучасності. Інвентар: бронзова фібула, намистина [Constantinescu 1994, р. 110].

529. **Городниця³⁷⁹.** Поховання в кам'яному ящику, орієнтоване на ПдС, розмірами 2, 25 x 0,52–0,67 x 0,68 м. Кістяк лежить витягнуто на спині, права рука витягнута вздовж тулуба, ліва лежить на животі, ноги витягнуті. Праворуч від голови зруйновані рештки якоїсь прикраси, можливо, верхівки шпильки з емаллю, від якої збереглися фрагменти заліза і зелені сліди від бронзи або міді, над ключицями знайдено п'ять сердолікових намистин, дві бронзові фібули: одна між ключицями, інша під лівою ключицею, на стегні дротяне кільце. Інвентар: дві цілих посудини (глек та горщик) і фрагмент ще однієї (миски),

³⁷⁹ Городниця (Україна, Івано-Франківська область, Городенківський район).

скляний келих, дві бронзові фібули, намисто, фрагменти шпильок, прясло [Коретніккі 1877, s. 55-59, Tab. III, C].

530. **Городок**³⁸⁰ 3. ТППЗ. Кістяк лежав на спині, череп повернутий на захід, ноги зігнуті в колінах і повернуті в той самий бік. На схід від черепу лежали бурштинові і скляні намистини, ще одну намистину і фібулу знайдено біля правого ліктя. Ще дві фібули знайдено на правому плечі і біля ніг. Інвентар: шість посудин, три бронзові фібули, намисто, роговий гребінь, бронзова ключкоподібна шпилька, прясло, шматок смоли [Магомедов 1979, с.108, 109].

531. **Городок** 5. ТСЯ. Інвентар: фрагменти кераміки, намисто, бронзові голка, ключкоподібна шпилька, фрагмент пластинки, трубочка, прясло [Магомедов 1979, с.109].

532. **Городок** 1987-2. ТППС. Кістяк лежить витягнуто на спині. На тазі бронзова пряжка. Інвентар: вісім посудин, бронзова пряжка [Нікітін 2013, с.89, рис.2: 3-10, рис.3: 11].

533. **Городок** 1987-4. ТППЗ. Кістяк дорослої людини лежить витягнуто на спині, руки зігнуті, права – на тазі. Біля плечей небіжчика знайдено дві бронзові фібули. Інвентар: посудина, дві бронзові фібули [Нікітін 2013, с.92, рис.3: 15, 16, рис.4: 8, 9].

534. **Городок** 1987-5. ТППС. Дитяче. Від скелету збереглися декілька фрагментів черепу. Інвентар: дев'ять посудин, бронзова фібула, намисто, підвіска із собачого ікла, два прясла [Нікітін 2013, с.92, рис.3: 5-14, 16; 4: 7, 10; 5: 10-42].

³⁸⁰ Городок (Новий Городок)(Україна, Миколаївська область, Веселинівський район).

535. **Городок 1987-9.** Кістяк дорослої людини лежав витягнуто на спині, права рука зігнута, її кисть знаходиться на тазу. Біля лівого стегна знайдено пряжку. Інвентар: дві посудини, бронзова пряжка [Нікітін 2013, с.95, рис.4: 1-3, 6, 13].

536. **Городок 1987-11.** ТПП. Кістяк дорослої людини лежав витягнуто на спині з невеликим відхиленням праворуч. На тазових кістках знайдено бронзову пряжку. Інвентар: бронзова пряжка [Нікітін 2013, с.95, рис. 4: 12].

537. **Городок Миколаївка³⁸¹ Н.** ТП в ямі з підбоєм. Жінка *juvenis* (20 років) і ембріон. Інвентар: три посудини, скляний келих, дві бронзові фібули, намисто, мушля молюска, бронзова пронизка, роговий гребінь [Ebert 1913, S. 86-88].

538. **Городок Миколаївка J.** ТП в ямі з підбоєм. Без залишків скелету (немовля (?)). Інвентар: астрагал, бронзові фібула та пряжка, намисто, роговий гребінь [Ebert 1913, S. 88-90].

539. **Городок Миколаївка L.** ТППЗ. Жінка *maturus* (40 років). Інвентар: прясло, дві бронзові фібули, намисто, роговий гребінь [Ebert 1913, S. 90, 93].

540. **Городок Миколаївка M.** ТППЗ в катакомбі. *Infantilis II*. Пара фібул на плечах, пара – в заповненні могили, підвіски із мушлів між колін. Інвентар: три посудини, в тому числі амфора, чотири бронзові фібули, намисто, чотири підвіски із мушлів молюсків, підвіска-«відерце», бронзовий ключ, прясло [Ebert 1913, S.90-93].

541. **Горохівці³⁸² 2.** ТППС. Дитяче. Кістки скелета зотліли. Інвентар: намистина [Никитина 1996, с. 54, 55].

³⁸¹ Городок Миколаївка (Городок Николаевка, Николаевка Казацкое) (Україна, Херсонська область, Бериславський район).

³⁸² Горохівці (Україна, Черновицька область, Заставнівський район).

542. **Горошівці 4.** ТПП. Кістяк лежить на спині, руки витягнуті вздовж тулуба, ноги схрещені в колінах. Пряжки знаходились: одна на грудях, інша на голівці стегнової кістки. Інвентар: сім посудин, скляний келих, роговий гребінь, залізна стріла, залізний ніж в піхвах, фрагменти залізних предметів нез'ясованого призначення [Никитина 1996, с. 56, 57].

543. **Дедулешть³⁸³ 3-1965.** Інвентар: дві посудини, намисто, підвіска з мушлі молюска, прясло [Croitoru 2011, fig.nr.9, 10].

544. **Денчень³⁸⁴ 10.** ТППЗ. Кістяк лежить витягнуто на спині, череп зберіг сліди штучної деформації, права рука на животі, ліва – трохи зігнута і знаходиться на тазі. Жіноче. Під кістяком, на грудній клітині, знайдений деревне вугілля. Інвентар: п'ять посудин-«приношень», бронзова і срібна фібули, намисто, роговий гребінь, прясло. В поховання впущена кремація 8 [Рафалович 1986, с.29-31].

545. **Денчень 11.** ТСЯ. Інвентар: фрагменти скляних посудин, намистина, фрагмент залізного ножа [Рафалович 1986, с. 31].

546. **Денчень 13.** ТСЯ. Інвентар: фрагменти двох посудин, бронзове скроневе кільце [Рафалович 1986, с.31].

547. **Денчень 16.** ТСЯ. Інвентар: фрагмент скляної посудини, намистина [Рафалович 1986, с. 31].

548. **Денчень 20.** ТСУ. Інвентар: намистина [Рафалович 1986, с. 32, 33].

549. **Денчень 36.** ТПП. Кістяк не зберігся, знайдено декілька зубів людини. Інвентар: сосуд-«приношение», пара срібних фібул [Рафалович 1986, с.35].

550. **Денчень 38.** ТС. Інвентар: намисто [Рафалович 1986, с.35].

³⁸³ Дедулешть (Dedulești) (Румунія, повіт Бреїла).

³⁸⁴ Денчень (Данчени)(Молдова, Кишинівський район).

551. **Денчень 39.** ТСУ. Інвентар: бронзові фібула і пряжка [Рафалович 1986, с.35, 36].
552. **Денчень 44.** ТС. Інвентар: фрагменти скляної посудини, намисто [Рафалович 1986, с.36].
553. **Денчень 49.** ТСУ. Інвентар: бронзові: фібула, пряжка, голка [Рафалович 1986, с.36, 37].
554. **Денчень 58.** ТС. Інвентар: миска ліпна, бронзова пряжка [Рафалович 1986, с. 36].
555. **Денчень 62.** ТПП. Кістяк в витягнутому положенні на спині, права рука витягнута вздовж тулуба, кисть лівої на тазі. Інвентар: чотири посудини-«приношення», фрагмент грального жетона із скла, срібне скроневе кільце [Рафалович 1986, с.38, 39].
556. **Денчень 63.** ТППС, ритуально зруйноване: на місці збереглися кістки ніг. Інвентар: бронзова пряжка [Рафалович 1986, с.38, 39].
557. **Денчень 64.** ТСЯ. Інвентар: дві золоті підвіски-лунниці, скроневе кільце, золоте восьмигранне кільце і два срібні скроневі кільця, бронзові підвіски, сердолікова намистина, роговий гребінь, залізний ніж [Рафалович 1986, с.39, табл. XX: 9-22].
558. **Денчень 67.** ТППС в ямі з заплічками, ритуально зруйноване. Інвентар: посудина, бронзова фібула, срібна фібула, фрагмент рогового гребеня, намисто, підвіски [Рафалович 1986, с. 41].
559. **Денчень 68.** ТППЗ. Кістяк відсутній. Інвентар: пара бронзових пряжок, фрагмент намистини [Рафалович 1986, с. 41].
560. **Денчень 72.** ТСУ. Інвентар: фрагмент скляного келиха, фрагмент пружини срібної фібули [Рафалович 1986, с. 42].

561. **Денчень 75.** ТС. Інвентар: обпалене скло, фрагмент срібної фібули [Рафалович 1986, с. 42].
562. **Денчень 76.** ТПП, ритуально зруйноване. Інвентар: посудина, прясло, фрагменти двох бронзових фібул [Рафалович 1986, с. 43].
563. **Денчень 77.** ТПП, ритуально зруйноване. Інвентар: посудина, фрагмент скляної посудини, фрагмент бронзової фібули, намисто, фрагмент рогового гребеня, прясло, бронзова голка [Рафалович 1986, с. 43].
564. **Денчень 78/79.** ТПП в ямі з заплічками, ритуально зруйноване. Інвентар: скляний келих, фрагмент срібної фібули, золота підвіска [Рафалович 1986, с. 44].
565. **Денчень 89.** ТС. Інвентар: фрагмент бронзової фібули, обпалена намистина [Рафалович 1986, с. 44].
566. **Денчень 90.** ТПС, ритуально зруйноване. Інвентар: намистина [Рафалович 1986, с. 45].
567. **Денчень 91.** ТС. Інвентар: намистина, підвіска [Рафалович 1986, с. 45, 46].
568. **Денчень 96.** ТСЯ. Інвентар: фрагмент скляного келиха, намистина [Рафалович 1986, с. 47].
569. **Денчень 106.** ТППС, ритуально зруйноване. Інвентар: дві посудини, срібна пряжка, залізний ніж [Рафалович 1986, с. 48].
570. **Денчень 107.** ТППС, ритуально зруйноване. Інвентар: фрагмент скляного келиха, фрагмент бронзової посрібленої круглої пластинки, фрагменти двох бронзових фібул [Рафалович 1986, с. 49].
571. **Денчень 110.** ТС. Інвентар: чотири посудини, намистина [Рафалович 1986, с. 50].

572. **Денчень 116/196.** ТППС, ритуально зруйноване. Інвентар: фрагмент скляного келиха, намистина, підвіска, бронзова голка [Рафалович 1986, с. 50, 51].
573. **Денчень 118.** ТПП, ритуально зруйноване. Інвентар: бронзова фібула, намисто [Рафалович 1986, с. 51].
574. **Денчень 119/192.** ТПП, в ямі з заплічками, ритуально зруйноване. Інвентар: шість посудин, бронзова пряжка [Рафалович 1986, с. 52].
575. **Денчень 120/197.** ТПП, ритуально зруйноване. Інвентар: три посудини, срібна фібула, фрагмент гребеня, бронзова голка [Рафалович 1986, с. 53].
576. **Денчень 121/198.** ТПП. Кістяка немає. Інвентар: фрагмент бронзової фібули, бронзова голка [Рафалович 1986, с. 53].
577. **Денчень 122.** ТСУ. Інвентар: керамика, залізна пряжка, прясло [Рафалович 1986, с. 53].
578. **Денчень 126/199.** ТПЗ, ритуально зруйноване. Інвентар: фрагмент обпаленої срібної фібули [Рафалович 1986, с. 54].
579. **Денчень 128.** ТПП в ямі з заплічками, ритуально зруйноване. Інвентар: фрагмент рогового гребеня, намисто [Рафалович 1986, с. 55].
580. **Денчень 135.** ТПП в ямі з заплічками, ритуально зруйноване. Інвентар: фрагмент скляного келиха, намисто [Рафалович 1986, с. 55].
581. **Денчень 136.** ТСЯ. Інвентар: дві посудини, прясло, фрагмент срібної фібули [Рафалович 1986, с. 56].
582. **Денчень 137.** ТПП. Кістяка немає. Дитяче (?). Інвентар: посудина, намисто [Рафалович 1986, с. 56].
583. **Денчень 138.** ТПЗ. Кістяк в витягнутому положенні на спині, руки вздовж тулуба. Поблизу шийних хребців знайдено намисто. Інвентар: намисто [Рафалович 1986, с. 56].

584. **Денчень 140.** ТСЯ. Інвентар: дві посудини, глиняна фішка, фрагмент оплавленої срібної прикраси, фрагмент бронзової голки [Рафалович 1986, с. 57].
585. **Денчень 141.** ТПП. Кістяк у витягнутому положенні на спині, руки на тазі. Навколо черепа і шийних хребців намисто [Рафалович 1986, с. 57].
586. **Денчень 142/189.** ТПЗ в ямі з заплічками, ритуально зруйноване. Інвентар: фрагмент бронзової фібули [Рафалович 1986, с. 57].
587. **Денчень 145/140.** ТПЗ в ямі з заплічками, ритуально зруйноване. Непорушеними лишилися кістки ніг. Інвентар: посудина, срібна фібула з рештками тонкої тканини з полотняним переплетінням [Рафалович 1986, с. 58].
588. **Денчень 150.** ТСУ. Інвентар: намистина [Рафалович 1986, с. 58].
589. **Денчень 153.** ТСЯ. Інвентар: дві посудини, намистина [Рафалович 1986, с. 59].
590. **Денчень 154.** ТСЯ. Інвентар: пара бронзових фібул, бронзова пряжка, намисто [Рафалович 1986, с. 59].
591. **Денчень 160.** ТС. Інвентар: посудина, намистина [Рафалович 1986, с. 61].
592. **Денчень 161/163.** ТПС. Дитяче. Кістяк поганої збереженості лежить на спині, кінцівки витягнуті. Інвентар: сім посудин, бронзова фібула, залізний цвях [Рафалович 1986, с. 62].
593. **Денчень 166/169.** ТПЗ. Інвентар: фрагменти посудини, намистина [Рафалович 1986, с. 63].
594. **Денчень 169.** ТПП в дерев'яній камері, ритуально зруйноване. Інвентар: три посудини, скляний келих, фрагмент бронзової фібули, намистина, бронзова голка [Рафалович 1986, с. 64].
595. **Денчень 170.** ТСЯ. Інвентар: бронзова пряжка [Рафалович 1986, с. 65].
596. **Денчень 176.** ТПС, ритуально зруйноване, в анатомічному порядку збереглися тільки кістки ніг. Інвентар: чотири посудини, бронзова фібула,

гребінь, намисто, підвіска із двох бронзових пластинок на кільці, підвіска із мушлі *Surraea pantarina*, трубочка-голечник бронзова, прясло [Рафалович 1986, с. 65-66].

597. **Денчень 177.** ТПП. Підліток. Кістяк лежить на спині, кінцівки витягнуті. Підвіски із монет біля черепа. Інвентар: п'ять посудин, дві підвіски із срібних римських монет Марка Аврелія, роговий гребінь [Рафалович 1986, с. 66, 67].

598. **Денчень 179.** ТСЯ. Інвентар: фрагмент бронзової пряжки [Рафалович 1986, с. 67].

599. **Денчень 187.** ТПП. Дитяче. Кістяк дитини майже цілком зотлів. На грудній клітині знайдено дві бронзові фібули, бронзова пряжка. Інвентар: 14 посудин, дві бронзові фібули, бронзова пряжка, роговий гребінь, підвіска із мушлі моллюска, прясло [Рафалович 1986, с.68-70].

600. **Денчень 189/142.** ТС. Інвентар: фрагменти срібної прикраси, фрагменти двох срібних фібул, фрагмент бронзової фібули [Рафалович 1986, с. 70].

601. **Денчень 192/119.** ТС. Інвентар: намистина, фрагмент оплавленої срібної прикраси [Рафалович 1986, с. 70].

602. **Денчень 197/120.** ТС. Інвентар: фрагмент бронзової фібули [Рафалович 1986, с. 71].

603. **Денчень 198/121.** ТС. Інвентар: фрагменти срібного і бронзового предметів [Рафалович 1986, с. 71].

604. **Денчень 199/126.** ТС. Інвентар: фрагмент срібної фібули [Рафалович 1986, с. 72].

605. **Денчень 220/231.** ТПП, ритуально зруйноване. Інвентар: фрагмент залізної пряжки [Рафалович 1986, с. 75].

606. **Денчень 224/252.** ТПП в дерев'яній камері, ритуально зруйноване. В анатомічному порядку збереглися лише кістки ніг, таза. Між колін знайдено дві

підвіски з мушлів молюсків. Інвентар: чотири посудини, скляний келих, фрагменти срібної фібули, роговий гребінь, намисто, підвіски із мушлів, два прясла, голка в голечнику, браслет із зрізу оленього рогу, хребець з чотирма отворами [Рафалович 1986, с.76, 77].

607. **Денчень 234.** ТСУ, перекрите шаром фрагментів вторинно перепалених посудин. Інвентар: три великі керамічні брязкальця, фрагменти бронзових: фібули, голки і скроневого кільця; фрагменти рогового гребеня [Рафалович 1986, с.78].

608. **Денчень 239.** ТППЗ, ритуально зруйноване. Інвентар: посудина, намисто, підвіски із мушлів молюсків, прясло [Рафалович 1986, с. 80].

609. **Денчень 254.** ТСЯ. Інвентар: бронзова обкладка наконечника ремня [Рафалович 1986, с. 82].

610. **Денчень 263.** ТПП. Дитяче. Навколо шиї знайдено намисто. Інвентар: дві посудини, намисто [Рафалович 1986, с.83].

611. **Денчень 279.** ТСЯ. Інвентар: золота підвіска-лунниця [Рафалович 1986, с.86].

612. **Денчень 285.** ТПП. Дитяче. Кістяк лежав витягнуто на спині. Навколо шиї намисто. Інвентар: десять посудин, намисто, ніж [Рафалович 1986, с.87].

613. **Денчень 287/289.** ТПП, ритуально зруйноване: в анатомічному порядку збереглися гомілкові кістки. Інвентар: три посудини, скляний келих, підвіски, уламки рогового гребеня [Рафалович 1986, с.88].

614. **Денчень 292.** ТП. Кістяк відсутній (немовля?). Інвентар: срібна фібула, намисто і набір підвісок [Рафалович 1986, с.89, 90; Гопкало, 2008, рис.12].

615. **Денчень 314.** ТСУ. Інвентар: фрагмент скляної посудини, намистина [Рафалович 1986, с. 91].

616. **Денчень 315.** ТСЯ. Інвентар: фрагмент бронзової пряжки, прясло [Рафалович 1986, с. 91].
617. **Денчень 316.** ТСЯ. Інвентар: фрагмент бронзової фібули, підвіски [Рафалович 1986, с. 91].
618. **Денчень 322.** ТСЯ. Інвентар: фрагмент скляного келиха, фрагмент пружини бронзової фібули [Рафалович 1986, с. 91].
619. **Денчень 326.** ТС. Інвентар: бронзова пряжка [Рафалович 1986, с. 93].
620. **Денчень 330.** ТС. Інвентар: оплавлений фрагмент скляного келиха, фрагменти бронзових фібул [Рафалович 1986, с. 94].
621. **Денчень 337.** ТПП, ритуально зруйноване: в анатомічному порядку кістки ніг. Інвентар: 12 посудин, срібна пряжка, намисто, підвіски із мушлів, рештки складної «шумлячої» прикраси із бронзи в срібному окутті, бронзове скроневе кільце, роговий гребінь, ключкоподібна шпилька, прясло, уламки залізного ножа [Рафалович 1986, с. 94-97].
622. **Денчень 339.** ТС. Інвентар: намистина [Рафалович 1986, с. 96].
623. **Денчень 340.** ТСУ. Інвентар: фрагмент келиха, намистина [Рафалович 1986, с. 96, 97].
624. **Денчень 342.** ТС. Інвентар: фрагменти келиха, бронзова фібула [Рафалович 1986, с. 98].
625. **Денчень 343.** ТСЯ. Інвентар: намистина [Рафалович 1986, с. 98].
626. **Денчень 347.** ТППС. Кістяк відсутній. Інвентар: фрагмент бронзової фібули, намисто [Рафалович 1986, с. 99].
627. **Денчень 348.** ТСЯ. Інвентар: посудина, фрагменти скляного келиха, фрагменти бронзової фібули, залізна пряжка, прясло [Рафалович 1986, с. 99].

628. **Денчень 352.** ТПП. Дитяче. Кістяк лежав витягнуто на спині. Навколо шиї намисто, біля правого коліна пірамідальна підвіска. Інвентар: намисто, підвіска на срібному кілечку, роговий гребінь, прясло [Рафалович 1986, с.100].
629. **Денчень 356.** ТППС. Кістяк у витягнутому положенні на спині, руки вздовж тулуба, одна нога зігнута в коліні. На лівому плечі знайдено срібну фібулу, біля шиї – намисто і підвіски, біля ліктів – по пряслу. Інвентар: п'ять посудин-«приношень», срібна фібула, намисто і підвіски, роговий гребінь, два прясла [Рафалович 1986, с.101, 102].
630. **Денчень 362.** ТПП в ямі з заплічками, ритуально зруйноване. Інвентар: фрагмент срібної підвіски, намисто, прясло [Рафалович 1986, с.104].
631. **Денчень 363.** ТПП. Кістяк лежав витягнуто на спині, руки вздовж тулуба. Між стегновими кістками знайдено пряжку. Інвентар: шість посудин, залізні пряжка і ніж [Рафалович 1986, с.104, 105].
632. **Денчень 366.** ТПП, ритуально зруйноване. Підліток. Кістяк в витягнутому положенні, череп на правому боці, руки витягнуті вздовж тулуба; відсутні: ребра, хребці, тазові кістки, гомілкові кістки, плечова кістка правої руки; дещо зміщені стегнові кістки. Бронзові фібули знаходилися: одна на лівій скроні, інша – на грудях разом з підвіскою із кабанячого ікла, біля шиї намисто і підвіски, у лівого плеча дві рогові підвіски. Інвентар: дев'ять посудин, дві бронзові фібули, намисто, підвіски, прясло [Рафалович 1986, с.105-108].
633. **Денчень 367.** ТС. Інвентар: фрагмент скляної посудини, намистина [Рафалович 1986, с.108].
634. **Денчень 371/370.** ТПП. Кістяк лежить витягнуто на спині. Поховання частково зруйновано. Кільце на безіменному пальці правої руки. Інвентар: 11 посудин-«приношень», пара срібних позолочених фібул, срібна пряжка (з поховання 370), намисто, срібне кільце; у дерев'яній скриньці, інкрустованій

бронзовим дротом, знаходилися: шість скроневиx кілець (одне срібне і п'ять бронзових), голечник з двома голками, два бронзових кільця (від веретена?), срібна ключкоподібна шпилька; поблизу скриньки знаходився залізний ніж, кістяне веретено і три глиняні прясла [Рафалович 1986, с.109-111, Гопкало 2008, рис.10].

635. **Денчень 375.** ТПП, ритуально зруйноване: на місці збереглися кістки ніг. Інвентар: чотири підвіски із мушлів моллюсків [Рафалович 1986, с.112].

636. **Денчень 376.** ТС. Інвентар: бронзова фібула [Рафалович 1986, с.112].

637. **Денчень 387.** ТС. Інвентар: намистина [Рафалович 1986, с.114].

638. **Денчень 388.** ТС. Інвентар: намистина [Рафалович 1986, с.114].

639. **Денчень 394.** ТС. Інвентар: бронзова фібула [Рафалович 1986, с.114].

640. **Денчень 398.** ТСУ. Інвентар: дві посудини, бронзова пряжка [Рафалович 1986, с.115].

641. **Дерев'яна**³⁸⁵ **1.** ТПЗ. Підліток. Кістяк лежить на спині, кінцівки витягнуті. Фібула на правому плечі, намистина біля шийних хребців. Інвентар: посудина, бронзова фібула, намистина, фрагмент рогового гребеня [Кравченко и др. 2007, с. 331].

642. **Дерев'яна 3.** ТПП. Дитяче. Кістяк лежить на спині, кінцівки витягнуті. Фібули на плечах. Інвентар: пара фібул³⁸⁶ [Кравченко и др. 2007, с. 331, 332].

643. **Дерев'яна 4.** ТПП. Потрійне: дорослий і два підлітка. Кістяк дорослої людини лежить на спині, кінцівки витягнуті. Фібули на ключицях, намистини біля шийних хребців. Кістяк першого підлітка, праворуч від дорослого, лежить на спині, руки витягнуті, ноги зігнуті. Фібули на ключицях. Кістяк другого підлітка, зліва від дорослого, обезголовлений: його череп знайдений на

³⁸⁵ Дерев'яна (Україна, Київська область, Обухівський район).

³⁸⁶ У публікації не вказаний матеріал, із якого виготовлено фібули.

стегнових кістках першого підлітка. Інвентар: посудина, дві пари бронзових фібул, намисто [Кравченко и др. 2007, с. 332].

644. **Дерев'яна 11 а.** ТППС, ритуально зруйноване. Дорослий. Інвентар: фрагмент залізної фібули [Кравченко и др. 2007, с. 334].

645. **Дерев'яна 12.** ТПП. Дорослий. Кістяк лежить на спині, права рука витягнута вздовж тулуба, ліва рука на тазі, ноги зігнуті. Пряжка біля лівої кисті. Інвентар: чотири посудини, бронзова пряжка, залізний ніж, залізне шило [Кравченко и др. 2007, с. 334].

646. **Дерев'яна 13.** ТП. Дитяче. Кістяк поганої збереженості: збереглися лише фрагменти черепа. Інвентар: дві посудини, залізна пряжка [Кравченко и др. 2007, с. 334].

647. **Дерев'яна 14.** ТСЯ. Інвентар: дві посудини, фрагменти кераміки, фрагмент бронзової фібули, підвіска рогова, прясло [Кравченко и др. 2007, с. 335].

648. **Дерев'яна 20 а.** ТСЯ. Інвентар: фрагмент фібули, оплавлене скло [Кравченко и др. 2007, с. 337].

649. **Дерев'яна 25.** ТСЯ. Інвентар: фрагменти кераміки, залізна підвіска [Кравченко и др. 2007, с. 338].

650. **Дерев'яна 26.** ТПЗ. Кістяк лежить на спині, тулуб повернутий убік, ноги витягнуті. Залізний предмет (пряжка?) біля тазових кісток. Інвентар: залізний предмет (пряжка?) [Кравченко и др. 2007, с. 338, 339].

651. **Дерев'яна 29.** ТС, розпорошене в ямі пізнього походження. Інвентар: фрагменти двох посудин, уламки скляного келиха, фібула, намисто, підвіска, прясло [Кравченко и др. 2007, с. 339].

652. **Дерев'яна 31.** ТПП в ямі, обшитій деревом. Дорослий. Кістяк, сильно зруйнований корінням дерев, лежав витягнуто на спині. Кістки у деяких місцях червоного кольору від охри або фарбників тканини. Пряжку знайдено біля

лівого стегна, намисто біля шії. У заповненні ями траплялися рештки перепаленого граніту. Інвентар: сім посудин, бронзова пряжка, намисто, прясло [Кравченко и др. 2007, с. 340, рис. 20, 21].

653.

654. **Дідів Шпиль**³⁸⁷ **29**. ТППЗ, ритуально зруйноване. Жінка 22-25 років. Намисто біля щелепи. Інвентар: декілька оплавлених намистин [Терпиловський, Петраускас 2005, с. 64].

655. **Дідів Шпиль** **36**. ТС. Інвентар: посудина, бронзова фібула, роговий гребінь, бронзові: ножиці, голка, шило, окуття [Терпиловський, Петраускас 2005, с. 61, 62].

656. **Дідівщина**³⁸⁸ **5**. ТПЗ. Чоловіче. Кістяк лежить на спині, кінцівки витягнуті. На тазових кістках сліди оксиду зеленого кольору [Петраускас 2001, с.113].

657. **Дідівщина** **6**. ТПЗ. Кістяк лежить витягнуто на спині, руки вздовж тіла, частково зруйнований. За визначенням автора розкопок, похована доросла жінка. Зліва на ребрах знайдено кільце із золотого дроту із зав'язаними кінцями [Петраускас 2001, с.113].

658. **Дідівщина** **10**. ТП. Дитяче. Інвентар: намистина [Петраускас 2001, с.113].

659. **Дідівщина** **11**. ТП. Жіноче. Інвентар: намисто [Петраускас 2001, с.113].

660. **Дідівщина** **13**. ТППС. Парне: жінка та дитина. Кістяк жінки лежить на спині, кінцівки витягнуті. Намистина біля шийних хребців. Інвентар: намистина [Петраускас 2001, с.114].

³⁸⁷ Дідів Шпиль (між селами Бучак і Бобриця)(Україна, Черкаська область, Канівський район).

³⁸⁸ Дідівщина (Україна, Київська область, Фастівський район).

661. **Дідівщина 18.** ТППЗ. Молода жінка. Кістяк лежить на спині, права рука зігнута у лікті, кисть на плечі, ліва – на тазі, ноги зігнуті, коліна підняті. Намисто на шиї. Інвентар: намисто [Петраускас 2001, с.115]
662. **Дойна³⁸⁹ 2.** ТПП. Кістяк лежить на спині, кінцівки витягнуті. Інвентар: вісім посудин, бронзова фібула, підвіска із мушлі молюска [Buzilă, Nălăucescu 1972, p.100, 101].
663. **Долхешті Марь³⁹⁰ 16.** ТСЯ. Інвентар: фрагмент фібули, намистина, прясло [Ignat 1993].
664. **Долхешті Марь 18.** ТСУ. Інвентар: фрагмент фібули [Ignat 1993].
665. **Долхешті Марь 19.** ТСЯ. Інвентар: намистина [Ignat 1993].
666. **Дрегенешть-Олт³⁹¹ 4.** ТПП. Інвентар: дві посудини, намисто, прясло [Trohani, Zorzoliu 1983, p. 210].
667. **Дрегенешть-Олт 9.** ТПП. Інвентар: дві посудини, залізна пряжка, фрагмент бронзової пряжки, фрагмент рогового гребеня, прясло, бронзовий замок, залізний кинджал [Trohani, Zorzoliu 1983, p. 215, 216].
668. **Дрегенешть-Олт 10.** ТПП. Інвентар: посуд, намистина, фрагмент прясла [Trohani, Zorzoliu 1983, p. 216].
669. **Дрегенешть-Олт 11.** ТПП. Фібули на плечах. Інвентар: п'ять посудин, пара бронзових фібул, бронзова гривна, намисто [Trohani, Zorzoliu 1983, p. 216, 217].
670. **Думанів³⁹² 67.** ТСЯ. Інвентар: бронзова фібула і фрагменти (ніжка і пружина) ще одної, залізні відерцеподібні, трикутні і розеткоподібні підвіски,

³⁸⁹ Дойна (Doina) (Румунія, повіт Нямц).

³⁹⁰ Долхешті Марь (Dolhești Mari) (Румунія, повіт Сучава).

³⁹¹ Дрегенешть-Олт (Drăgănești-Olt) (Румунія, повіт Олт).

намисто, підвіска із ікла тварини, фрагменти рогового гребеня, залізний гребінь, залізні ключі, металеві частини скриньки, бронзова ключкоподібна шпилька, три прясла [Кропоткин 1967].

671. **Ербічень**³⁹³. ТПП. Чоловік *maturus* (40-50 років). Кістяк лежить на спині, права рука витягнута вздовж тулуба, ліва на правому плечі, від ніг збереглися тільки стегнові кістки. Пряжка біля правого крила таза. Інвентар: вісім посудин, в тому числі дві амфори, залізна пряжка [Zaharia E., Zaharia N. 1961].

672. **Жовнине**³⁹⁴, ур. **Біленкові Бурти, 1/1961**. ТППЗ. Дитяче. Кістяк лежить на спині, праве передпліччя вздовж тулуба, ліва рука на животі, ноги витягнуті. Фібули на плечах, намисто біля шиї, намисто на животі і правій стопі. Інвентар: вісім посудин, скляний келих, дві фібули, намисто, роговий гребінь [Петраускас, Цыңдровская 2002, с.6-8].

673. **Жовнине, ур. Біленкові Бурти, 27/1965**. ТПП. Дитяче. Кістяк лежить на спині, ноги зігнуті. Намисто біля ніг. Інвентар: три посудини, намисто, роговий гребінь [Петраускас, Цыңдровская 2002, с. 9, 10].

674. **Жовнине, ур. Біленкові Бурти, 18/1966**. ТПП, ритуально зруйноване: збереглася нижня частина кістяку. Сліди зелених оксидів, можливо, від фібули на ключиці, пряжка на кістках таза. Інвентар: фрагменти скляного виробу, бронзова фібула (не збереглася), залізна пряжка [Петраускас, Цыңдровская 2002, с. 10].

675. **Жовнине, ур. Носенки, 1**. ТСУ. Інвентар: намистина [Рутковская 1979, с.319].

³⁹² Думанів (Україна, Хмельницька область, Кам'янець-Подільський район).

³⁹³ Ербічень (Erbiceni) (Румунія, повіт Ясси).

³⁹⁴ Жовнине (Україна, Черкаська область, Чорнобаївський район).

676. **Жовнине, ур. Носенки, 3.** ТСУ. Інвентар: намистина [Рутковская 1979, с.319].

677. **Жовнине, ур. Пристань, 22.** ТППС. Кістяк лежить на спині, ноги перехрещені в гомілках. Фібула на правому плечі. Інвентар: бронзова фібула [Рутковская 1979, с.324].

678. **Жовнине, ур. Пристань, 25.** ТПП, ритуально зруйноване: на місці збереглися кістки ніг. Інвентар: підвіска із мушлі молюска, дві рогові підвіски [Рутковская 1979, с.324, 326].

679. **Жовнине, ур. Пристань, 26.** ТПП. Кістяк лежить на спині, кінцівки витягнуті. Фібули на плечах. Інвентар: п'ять посудин, пара срібних фібул, намисто. На зворотньому боці однієї фібули збереглася частина залізної пластинки, яка знаходилася на шкіряній основі. На зворотньому боці іншої фібули знайдені сліди зруйнованої пластинки з двома горизонтально розташованими намистинами. Поблизу знайдені рештки шкіри і тканини полотняного переплетіння [Рутковская 1979, с. 326].

680. **Журавка**³⁹⁵ **1.** ТПП, зруйноване оранкою. Інвентар: вісім посудин, фрагменти скляної посудини, бронзова фібула, срібна пряжка, роговий гребінь [Сымонович 1959, с. 44-46].

681. **Журавка 2.** ТПП, зруйноване оранкою. Дорослий чоловік. Пряжка на поясі. Інвентар: 11 посудин, пара срібних фібул, срібна пряжка, фрагменти рогового гребеня, залізний ніж. На одній із фібул відтиски тканини [Сымонович 1959, с. 46-48].

682. **Журавка 4.** ТППС, зруйноване оранкою. Дитяче. Інвентар: сім посудин, бронзова сережка, фрагменти рогового гребеня [Сымонович 1959, с. 48-50].

³⁹⁵ Журавка (Україна, Черкаська область, Городищенський район).

683. **Журавка 5.** ТППС, зруйноване оранкою. Чоловіче. Інвентар: 15 посудин, скляний келих, срібна пряжка, роговий гребінь, залізний ніж [Сымонович 1959, с. 50-52].
684. **Журавка 6.** ТПП, зруйноване оранкою. Інвентар: бронзова фібула, роговий гребінь [Сымонович 1959, с. 52].
685. **Журавка 7.** ТППС, ритуально зруйноване. Парне: жінка та дитина, фрагменти черепа немовля між стегновими кістками дорослого. Інвентар: дві посудини, залізна пряжка, намистина, фрагменти рогового гребеня, прясло [Сымонович 1959, с. 53, 54].
686. **Журавка 8.** ТППС, ритуально зруйноване. Дитяче, *infantilis II*. Інвентар: чотири посудини, фрагменти скляного келиха, намисто, бронзова ключкоподібна шпилька [Сымонович 1959, с. 54-56].
687. **Журавка 11.** ТППС. Жіноче. Кістяк лежить на спині, права рука витягнута вздовж тулуба, ліва – на тазі, ноги зігнуті. Одна фібула на правій ключиці, інша – під черепом. Інвентар: шість посудин, дві різнотипні бронзові фібули, залізна пряжка (?), фрагменти рогового гребеня [Сымонович 1959, с. 57, 58].
688. **Журавка 14.** ТПП. Дитяче. Кістяк лежить на спині, кінцівки витягнуті. Фібула на правій ключиці, пряжка на поясі, намисто на шиї і біля лівого ліктя. Інвентар: вісім посудин, скляний келих, срібні фібула і пряжка, намисто, роговий гребінь, прясло, фрагмент залізного цвяха [Сымонович 1960, с. 45-47].
689. **Журавка 15.** ТПП, зруйноване в сучасності: збереглася ліва частина грудної клітини і ліва рука, і ноги. Дорослий. Кістяк лежить на спині, кінцівки витягнуті. Намисто біля лівого плеча. Інвентар: посудина, намисто [Сымонович 1960, с. 47].
690. **Журавка 21.** ТПП. *Infantilis I*. Кістяк лежить на спині, кінцівки витягнуті. Фібула біля голови праворуч, намисто, підвіски и сережки (?) зліва. Інвентар:

сім посудин, срібна фібула, намисто, підвіски, сережки(?), бронзове окуття [Сымонович 1960, с. 52-54].

691. **Журавка 26.** ТПП, зруйноване ритуально і будівельними роботами. Інвентар: три посудини, підвіска із мушлі моллюска, роговий гребінь [Сымонович 1961, с. 2, 3].

692. **Журавка 28.** ТППС, ритуально зруйноване: на місці збереглася ліва гомілка. Підвіску із мушлі знайдено там, де мали б знаходитися коліна небіжчика. Інвентар: посудина, підвіска із мушлі, прясло [Сымонович 1961, с. 4].

693. **Журавка 29.** ТПП. Дитяче. Кістяк поганої збереженості лежить на спині. Намисто на шії. Інвентар: дев'ять посудин, намисто, роговий гребінь [Сымонович 1961, с. 4, 5].

694. **Журавка 31.** ТПП. Чоловік *senilis*. Кістяк лежить на спині, кінцівки витягнуті. Пряжка на поясі. Інвентар: дві посудини, залізна пряжка, залізний ніж [Сымонович 1961, с. 6].

695. **Журавка 32.** ТПП, ритуально зруйноване. Інвентар: сім посудин, бронзова фібула, залізна пряжка (?), кістяний голечник, прясло [Сымонович 1961, с. 7, 8].

696. **Журавка 33.** ТПП. Чоловік *senilis*. Фібула в заповненні могили. Інвентар: чотири посудини, залізний ніж [Сымонович 1961, с. 8, 9].

697. **Журавка 34.** ТПП. *Infantilis I*. Кістяк лежить на спині, кінцівки витягнуті. Фібула на лівому плечі, намисто на шії. Інвентар: вісім посудин, бронзова фібула, намисто [Сымонович 1961, с. 10, 11].

698. **Журавка 36.** ТП, ритуально зруйноване: на місці збереглися кістки ніг. Жінка *senilis*. Інвентар: 11 посудин, фрагмент скляного келиха, намистини, браслет із зрізу оленього рогу, два рогових гребеня, бронзовий пінцет, два прясла [Сымонович 1961, с. 12-15].

699. **Журавка 37.** ТПП. *Infantilis I*. Інвентар: п'ять посудин, намисто [Сымонович 1961, с. 15, 16].
700. **Журавка 38.** ТПП, ритуально зруйноване. В заповненні могили намисто і уламки залізних підвісок. Інвентар: намисто, дві залізні підвіски [Сымонович 1961, с. 16].
701. **Журавка 40.** ТППС, ритуально зруйноване. Дитяче, *infantilis II*. Інвентар: фрагмент бронзової фібули, фрагмент рогового гребеня, два прясла: ціле і фрагмент ще одного [Сымонович 1961, с. 17].
702. **Журавка 43.** ТПП. Жінка *maturus*. Кістяк лежить на спині, руки на тазі, ноги витягнуті. Фібули на ключиціх, намисто на шиї. Інвентар: 12 посудин, пара срібних фібул, фрагменти залізної пряжки, намисто, рогова пірамідальна підвіска, підвіски із мушлів *Surgaea*, уламки кістяного гребеня, залізний ніж. На внутрішньому боці фібули збереглися рештки тканини [Сымонович 1962, с.35-38].
703. **Журавка 76.** ТППЗ. *Infantilis I*. Кістяк лежить на спині, руки витягнуті вздовж тулуба, ноги зігнуті. Пряжка біля правого перепліччя, намисто і залізне кільце на шиї. Інвентар: чотири посудини, бронзова пряжка, намисто, залізне кільце [Сымонович 1963, с.23, 24].
704. **Журавка 84.** ТПП. *Infantilis I*. Кістяк поганої збереженості лежить на спині. Інвентар: намистина [Сымонович 1963, с.26].
705. **Журавка 88.** ТПЗ. Жіноче. Кістяк лежить на спині у витягнутій позі. Фібула під правим стегном. Інвентар: бронзова фібула [Сымонович 1963, с.26, 27].
706. **Журавка 93.** ТПП, ритуально зруйноване. Жіноче. Інвентар: фрагменти бронзової фібули, намистина, прясло [Сымонович 1963, с.29].

707. **Журавка 102.** ТППС. *Infantilis I*. Кістяк поганої збереженості лежить на спині. Фібула на грудях зліва, пряжка на тазі, намисто на шії. Інвентар: сім посудин, бронзова фібула, бронзова пряжка, намисто, підвіски із мушлі молюска і рогова, фрагмент рогового гребеня, прясло, залізний ніж [Сымонович 1963, с.32-34].

708. **Журавка 105.** ТПП. Чоловіче. Кістяк лежить на спині, руки зігнуті в ліктях, ноги витягнуті. Інвентар: чотири посудини, залізна пряжка, залізний ніж [Сымонович 1963, с. 34, 35].

709. **Журавка 106.** ТПЗ. Жіноче. Кістяк лежить на спині, права рука на тазі, ліва витягнута, ноги витягнуті. Намисто на шії. Інвентар: намисто [Сымонович 1963, с.35].

710. **Журавка 112.** ТПЗ. *Infantilis I*. Кістяк у витягнутій позі. Намистина на шії. Інвентар: намистина із мушлі [Сымонович 1963, с. 36].

711. **Журавка 119.** ТПЗ. Чоловік *maturus*. Кістяк лежить на спині, права рука витягнута вздовж тулуба, ліва на тазі, ноги витягнуті. Пряжка на лівому крилі таза. Інвентар: бронзова пряжка [Сымонович 1963, с. 38].

712. **Завадівка**³⁹⁶ **2.** ТСЯ. Інвентар: сім посудин, фрагменти кераміки, фрагменти скляного келиха, бронзова пряжка, фрагменти рогового гребеня, бронзова голка, бронзова пластинка [Кравченко 1973, с.102].

713. **Завадівка 5.** ТС. Інвентар: сім посудин, бронзова пряжка, два залізних накінецьника стріл [Кравченко 1973, с.104-106].

714. **Заводське** (пам'ятка увійшла в літературу як Лохвицький могильник) **6.** ТСУ. Інвентар: намистина, велика халцедонова куля з отвором, залізні

³⁹⁶ Завадівка (Україна, Черкаська область, Корсунь-Шевченківський район).

відерцеподібні підвіски [Березовец, Петров 1960, с.79, 80; Абашина, Магомедов, Рейда 2019, № 158, с. 66].

715. **Заводське**³⁹⁷ **12.** ТППЗ. Жіноче. Кістяк лежить на спині, права рука на грудях, ліва зігнута в лікті і відведена від скелета, права нога витягнута, ліва зігнута в коліні. Намисто біля шиї, пряжка на тазі. Інвентар: посудина, бронзова пряжка, намисто. На внутрішньому боці пряжки збереглися відтиски тканини [Березовец, Петров 1960, с.79, 80].

716. **Заводське 14.** ТППЗ, зруйноване будівельними роботами. Жіноче. Підвіски біля ніг. Інвентар: сім посудин, підвіски із мушлі молюска і рогова [Березовец, Петров 1960, с. 93, 94].

717. **Заводське 20.** ТПП. Дитяче. Кістяк лежить на спині, руки витягнуті вздовж тулуба. Намисто біля шиї. Інвентар: три посудини, намисто [Березовец, Петров 1960, с.79, 80].

718. **Заячівка**³⁹⁸ **1.** ТП, зруйноване пізньою ямою: кістки перемешані і розрізнені. Жіноче (?). Інвентар: фрагменти посудини, бронзова фібула, бронзова трубка-пронизка, прясло [Хавлюк 1974, с. 63].

719. **Заячівка 2.** ТПЗ. Дитяче. Кістяк поганої збереженості. Інвентар: рештки скляного келиха, дві бронзові фібули, бронзова пряжка, намисто, роговий гребінь [Хавлюк 1974, с. 64].

720. **Заячівка 3.** ТПП. Дитяче. Фібули біля лівого плеча. Інвентар: сім посудин, дві бронзові фібули, бронзова пряжка, роговий гребінь, бронзові голка і ніж [Хавлюк 1974, с. 62-72].

³⁹⁷ Заводське (Лохвиця)(Україна, Полтавська область, Лохвицький район).

³⁹⁸ Заячівка (України, Вінницька область, Шаргородський район).

721. **Заячівка 5.** ТПП. Кістяк лежить на спині, ліва рука на тазі, права – на грудях. Фрагмент фібули в заповненні поховальної ями. Інвентар: фрагменти посудини, фрагмент бронзової фібули [Хавлюк 1974, с.62-72].
722. **Заячівка 7.** ТПП, зруйноване пізньою ямою. Череп зрушений, кістки частково пошкоджені, але частина кістяку збереглася на місці. Інвентар: три посудини, пружина і голка срібної фібули, залізний ніж [Хавлюк 1974, с. 69, 70].
723. **Заячівка 9.** ТПП. Інвентар: дев'ять посудин, бронзова в залізна пряжки, роговий гребінь, бронзові: ножиці, мініатюрний ніж, голка в шкіряному чохлі, бронзове оккуття скриньки [Хавлюк 1974, с. 69, 70].
724. **Заячівка 14.** ТП, ритуально зруйноване. Дитяче. Намисто біля черепа. Інвентар: намисто [Хавлюк 1974, с. 71].
725. **Івешть**³⁹⁹. Двопластинчаста фібула [Palade, 1970].
726. **Ізвоаре I.** ТПП, ритуально зруйноване. Інвентар: три посудини, бронзова фібула, бронзова гарнітура, кільце, фрагмент рогового гребеня [Vulpe 1957, р. 43].
727. **Ізвоаре III.** ТПП. Кістяк лежить на спині, права рука витягнута вздовж тулуба, ліва під черепом. Інвентар: голівка рогової шпильки [Vulpe 1957, р. 43].
728. **Ізвоаре IV.** ТПП. Кістяк лежить на спині, ліва рука вздовж тіла, права – під щелепою. Інвентар: сім посудин, бронзова фібула [Vulpe 1957, р. 43, 44].
729. **Ізвоаре V.** ТП. Інвентар: три посудини, бронзова фібула, роговий гребінь, бронзовий пінцет [Vulpe 1957, р. 44].

³⁹⁹ Івешть (Ivești) (Румунія, повіт Васлуй).

730. **Ізвоаре VI.** ТПП. Дорослий. Кістяк поганої збереженості. Пряжка на животі праворуч. Інвентар: дев'ять посудин, бронзова пряжка [Vulpe 1957, р. 44, 45].

731. **Ізвоаре⁴⁰⁰ VIII.** ТПП. Дорослий. Кістяк лежить на спині, кінцівки витягнуті. Інвентар: 17 посудин, в тому числі дві амфори, скляний келих, пара срібних фібул, бронзова пряжка, намисто, роговий гребінь; бронзові: ніж, голка, вухочистка, пінцет у шкіряному чохлі [Vulpe 1957, р. 45-48].

732. **Ізвоаре IX.** Поховання, зруйноване при будівництві⁴⁰¹. Інвентар: дев'ять посудин, в тому числі амфора, скляний келих, намисто, роговий гребінь, металеві вироби [Alexianu, Ellis 1995].

733. **Ізвоаре X.** ТПП. Кістяк поганої збереженості: відсутні тазові кістки, кістки рук і, частково, ребра. На місці череп, ребра, кістки ніг. Фібула біля лівого коліна ззовні, на 20 см вище долівки могили; із пари пряжок, одна у лівій стегнової кістки зсередини, інша у правого стегна ззовні, між стегновими кістками третя пряжка іншого типу, ніж попередні, наконечник пояса та бронзовий ніж, біля лівого стегна ззовні поясне кільце з обіймою; на правій ключиці відерцеподібна підвіска і намистина, ще одна намистина під потилицею. Інвентар: 13 посудин, скляний графін, бронзова фібула, три пряжки, дві із яких парні, поясне кільце, наконечник пояса, деталь пояса, бронзовий ніж, дві намистини, підвіска. Фібула Т-подібна з цибулеподібними кнопками [Alexianu, Ellis 1987].

⁴⁰⁰ Ізвоаре (Izvoare) (Румунія, повіт Нямц).

⁴⁰¹ Оскільки поховання зруйноване будівельниками – дані про його форму, розмір могильної ями, розташування кістяка і предметів поховального інвентарю відсутні [Alexianu, Ellis 1995, р. 295].

734. **Ізворул**⁴⁰² **4.** ТППЗ. Кістяк лежить на спині, права рука витягнута вздовж тулуба, ліва рука на тазі, ноги витягнуті. Пряжка над тазом, пряжка на лівому крилі таза. Інвентар: сім посудин, дві бронзові пряжки, роговий гребінь, кістяний голечник [Mitrea, Preda 1966, p. 69].
735. **Ізворул 7.** ТПП. Кістяк не зберігся. Інвентар: дві посудини, в тому числі ліпна (?), фрагмент скляного келиха, бронзова фібула [Mitrea, Preda 1966, p. 69].
736. **Ізворул 8.** ТПП. Кістяк лежить на спині, кінцівки витягнуті. Фібула на правій ключиці. Інвентар: дві посудини, в тому числі ойнохойя, дві різнотипні бронзові фібули [Mitrea, Preda 1966, p. 74].
737. **Ізворул 9.** ТПП. Дитяче. Фібули на плечах, намисто на шії. Інвентар: шість посудин, пара залізних фібул, обтягнутих золотою фольгою, бронзова фібула, срібна пряжка, намисто, роговий гребінь, кістяний голечник, прясло [Mitrea, Preda 1966, s. 71, 72].
738. **Ізворул 11.** ТПП. Кістяк лежить на спині, кінцівки витягнуті. Фібула на лівій ключиці, намисто на шії. Інвентар: три посудини, бронзова фібула, намисто [Mitrea, Preda 1966, p. 72].
739. **Ізворул 15.** ТПП, ритуально зруйноване. Інвентар: дві посудини, скляний келих, бронзова пряжка, роговий гребінь [Mitrea, Preda 1966, p. 73].
740. **Ізворул 16.** ТПП. Дитяче. Кістяк поганої збереженості. Інвентар: три посудини, бронзова фібула [Mitrea, Preda 1966, p. 73].
741. **Ізворул 17.** ТПП, ритуально зруйноване. Інвентар: п'ять посудин, фрагмент срібної фібули, золоте скроневе кільце, намисто, залізна скоба від скриньки, три прясла [Mitrea, Preda 1966, p. 73, 74].

⁴⁰² Ізвору (Izvorul (Cacaleți)) (Румунія, повіт Джурджу).

742. **Ізворул 19.** ТПП. Дитяче. Інвентар: п'ять посудин, срібна пряжка, роговий гребінь [Mitrea, Preda 1966, p. 74].
743. **Ізворул 21.** ТПП, ритуально зруйноване. Інвентар: п'ять посудин, бронзова фібула, намисто, роговий гребінь, прясло [Mitrea, Preda 1966, p. 74, 75].
744. **Ізворул 22.** ТПП. Кістяк лежить на спині, кінцівки витягнуті. Фібула на правому плечі. Інвентар: бронзова фібула [Mitrea, Preda 1966, p. 75].
745. **Ізворул 23.** ТПП, ритуально зруйноване. Інвентар: фрагменти двох бронзових фібул, намисто [Mitrea, Preda 1966, p. 75].
746. **Ізворул 24.** ТПП, ритуально зруйноване. Інвентар: чотири посудини, залізні пряжка і ніж [Mitrea, Preda 1966, p. 75].
747. **Ізворул 26.** ТПП. Дорослий. Кістяк лежить на спині, ліва рука витягнута вздовж тулуба, права – на тазі, ноги витягнуті. На кістках таза пряжка. Інвентар: залізна пряжка [Mitrea, Preda 1966, p. 76].
748. **Ізворул 27.** ТПП. Дорослий. Кістяк лежить на спині, кінцівки витягнуті. Інвентар: залізні фібула і пряжка, намисто [Mitrea, Preda 1966, p. 76].
749. **Ізворул 28.** ТПП. Дорослий. Кістяк лежить на спині, кінцівки витягнуті. Інвентар: посудина, намисто [Mitrea, Preda 1966, p. 76].
750. **Ізворул 30.** ТПП. Дорослий. Кістяк лежить на спині, кінцівки витягнуті. Фібули на плечах. Інвентар: п'ять посудин, дві бронзові фібули, намисто, роговий гребінь, прясло [Mitrea, Preda 1966, p. 76, 77].
751. **Ізворул 31.** ТПП. Дитяче. Кістяк поганої збереженості. Інвентар: три посудини, намисто [Mitrea, Preda 1966, p. 77].
752. **Ізворул 32.** ТПП. Дорослий. Кістяк лежить на спині, кінцівки витягнуті. Інвентар: сім посудин, пара срібних фібул [Mitrea, Preda 1966, p. 77].

753. **Індепенденца**⁴⁰³ 2. ТППЗ. Дитяче. Інвентар: вісім посудин, бронзова пряжка, намисто, фрагменти рогового гребеня [Mitrea, Preda 1966, p.46].

754. **Індепенденца** 3. ТПП. Дитяче. Кістяк лежить на спині, кінцівки витягнуті. Інвентар: дев'ять посудин, в тому числі амфора, дві бронзові фібули, намисто, дві підвіски з мушлів, бронзові кільця від підвісок, роговий гребінь, залізний ніж, бронзові голка, ключкоподібна шпилька, прясло [Mitrea, Preda 1966, p.47, 48].

755. **Індепенденца** 6. ТПП. Ритуально зруйноване: череп і таз зміщено. Інвентар: дві посудини, в тому числі ліпна, намисто, роговий гребінь, прясло [Mitrea, Preda 1966, p. 48, 49].

756. **Індепенденца** 7. ТПП. Ритуально зруйноване: череп відсутній. Інвентар: три посудини, в тому числі ліпна, намисто, фрагмент бронзового дротика, підвіска із мушлі молюска разом з металевим предметом була загорнута у тканину, зберігся роговий гребінь, кістяний голечник, прясло. Зберігся текстиль [Mitrea, Preda 1966, p. 49-50].

757. **Індепенденца** 13. ТПП. Жінка *adultus*. Кістяк лежить на спині, кінцівки витягнуті. Фібула на правому плечі, ще дві – в заповненні могильної ями, пряжка на грудях зліва. Інвентар: п'ять посудин, три бронзові фібули, бронзова пряжка, роговий гребінь, глиняне прясло, залізний ніж [Mitrea, Preda 1966, p. 50, 51].

758. **Індепенденца** 17. ТПП. Дитяче. Кістяк лежить на спині, кінцівки витягнуті. Одна фібула на правому плечі, інша фібула і намисто на шиї. Інвентар: вісім посудин, пара бронзових фібул, намисто, роговий гребінь [Mitrea, Preda 1966, p. 51, 52].

⁴⁰³ Індепенденца (*Independența*) (Румунія, повіт Келераш).

759. **Індепенденца 19.** ТППЗ. Жінка *adultus*. Кістяк лежить на спині, руки на тазі, ноги витягнуті. Фібули на ключицях, намисто біля лівого ліктя, браслет на правій нозі. Інвентар: посудина, пара бронзових фібул, намисто, бронзовий браслет. На ілюстрації зображено також дві підвіски із мушлів, які не згадуються в тексті [Mitrea, Preda 1966, p. 52, 53, fig.131, 132].

760. **Індепенденца 25.** ТППС. Дитяче. Кістяк поганої збереженості. Інвентар: вісім посудин, в тому числі амфора і ліпний горщик, намисто [Mitrea, Preda 1966, p. 54].

761. **Індепенденца 31.** ТПП. Дорослий. Кістяк лежить на спині, кінцівки витягнуті. Намисто на шиї. Інвентар: намисто, прясло [Mitrea, Preda 1966, p. 55].

762. **Індепенденца 32.** ТПП. Чоловік *maturus*. Кістяк лежить на спині, руки на животі, ноги витягнуті. Інвентар: сім посудин, в тому числі ліпний горщик, фрагмент бронзової фібули, роговий гребінь, залізний ніж [Mitrea, Preda 1966, p. 55, 56].

763. **Індепенденца 33.** ТПП. Дорослий. Кістяк лежить на спині, кінцівки витягнуті. Фібула на лівому плечі, пряжка на животі. Інвентар: сім посудин, бронзові фібула і пряжка, роговий гребінь, залізний ніж поміж кісток тварин [Mitrea, Preda 1966, p. 56, 57].

764. **Іслаз-Полочин⁴⁰⁴ 2.** ТПП, ритуально зруйноване. Парне. Інвентар: бронзова пряжка [Mamaľauşă 1997, p.147, 148].

765. **Іслаз-Полочин 4.** ТП, ритуально зруйноване. Інвентар: залізні пряжка і ніж [Mamaľauşă 1997, p. 148].

766. **Іслаз-Полочин 14.** ТПП. Дорослий. Інвентар: залізна пряжка, фрагменти рогового гребеня [Mamaľauşă 1997, p. 155, 156].

⁴⁰⁴ Іслаз (Islaz-Polocin) (Румунія, повіт Васлуй).

767. **Іслаз-Полочин 41.** ТПП. Кістяк лежить на спині, ліва рука під тазом. Інвентар: дві залізні пряжки [Мамалаусь 1999, р. 93].
768. **Іслаз-Полочин 50.** ТПП. Дитяче. Інвентар: пара фрагментованих бронзових фібул [Мамалаусь 2013, р.76,77].
769. **Іслаз-Полочин 77.** ТПП, ритуально зруйноване. Інвентар: посудина, скляний келих, намистина, два прясла, залізний ніж [Мамалаусь 2011, р. 79, 80].
770. **Каборга**⁴⁰⁵ **1.** ТС, зруйноване оранкою. Інвентар: фрагменти дев'яти посудин, уламки скляного келиха, намисто, срібна підвіска [Магомедов 1979, с.24, 25].
771. **Каборга 2.** ТППС. Дитяче. Кістяк поганої збереженості лежить на спині. Намисто біля черепа, на грудях та навколо ніг. Інвентар: дві посудини, намисто [Магомедов 1979, с. 25, 26].
772. **Каборга 4.** ТСЯ, зруйноване оранкою. Інвентар: фрагменти десяти посудин, фрагменти бронзової фібули, фрагмент бронзової пряжки, срібна пряжка, залізний стрижень [Магомедов 1979, с. 26, 28, 32, 33].
773. **Каборга 5.** ТСЯ. Інвентар: фрагменти 18-ти посудин, бронзовій ніж, фрагмент залізного ножа, бронзове шило, дві бронзові пряжки, бронзова підвіска і фрагменти ще двох, два фрагментованих кістяних кільця, фрагменти рогового гребеня, зливок скла [Магомедов 1979, с. 33, 35].
774. **Каборга 8.** ТППС в ямі с подбоєм. Парне. Поховані лежали на різних рівнях. *Кістяк 1* (головне поховання) у підбою. Кістяк, верхня частина якого зруйнована корою гризуна, лежить на спини, права рука витягнута вздовж тулуба, ліва – зігнута в лікті й знаходиться на животі, ноги витягнуті. На грудях праворуч залізний ніж. В норі гризуна, яка зруйнувала кістки знаходилися:

⁴⁰⁵ Каборга (Україна, Миколаївська область, Очаківський район).

горщик, гребінь, фібула, уламок іншої фібули, пластинчаста підвіска. Інвентар: три посудини, бронзова фібула, фрагменти бронзової фібули, срібна підвіска, залізний ніж, роговий гребінь. *Кістяк 2* лежав на сходинці подбою на спині, права рука на кістках таза, ліва витягнута вздовж тулуба, ноги витягнуті. Шия похованого зігнута під прямим кутом, череп упирився в північно-східну стінку ями. Лівий бік небіжчика трохи звисав над подбоєм: очевидно, що яма не була розрахована на його зріст. Біля черепа знайдено залізну кошикоподібну підвіску. Під лівою лопаткою виявлено скупчення залізних речей: друга кошикоподібна підвіска з відтисками тканини, залізна трикутна підвіска і рештки якогось предмета (фібули?). Інвентар: фрагменти залізної фібули(?), залізні підвіски [Магомедов 1979, с. 37, 39].

775. Каборга 9. ТПП, майже повністю зруйноване оранкою: збереглися декілька хребців і ребер. Інвентар: дві посудини, бронзова фібула, намисто, сережка бронзова, фрагмент скляного кільця [Магомедов 1979, с. 39].

776. Каборга 12. ТППС в ямі з подбоєм. *Кістяк* лежить на спині, кінцівки витягнуті. Фібули на плечах, намисто на шиї, пряжка трохи вище тазових кісток. Інвентар: чотири посудини, пара бронзових фібул, залізна пряжка, намисто, фрагмент рогового гребеня, бронзова голка, кістяний голечник, прясло, залізний ніж, бронзова ключкоподібна шпилька [Магомедов 1979, с. 39, 42].

777. Каборга 13. ТПП. Немовля. Інвентар: намисто [Магомедов 1979, с. 42].

778. Каборга 14. ТПП. Дитяче. *Кістяк* лежить на лівому боці. Інвентар: дві посудини, намисто [Магомедов 1979, с. 42].

779. Каборга 16. ТППЗ. Дитяче. *Кістяк* лежить на лівому боці. Намисто на грудях. Інвентар: намисто [Магомедов 1979, с. 44].

780. **Каборга 18.** ТПП, частково зруйноване оранкою. Дитяче. Кістяк поганої збереженості лежить на спині, руки на тазі, ноги витягнуті. Пряжка на кістках таза. Інвентар: залізна пряжка [Магомедов 1979, с. 44].
781. **Каборга 21.** ТПП. Кістяк лежить на спині, руки на тазі, ноги зігнуті. Інвентар: три посудини, бронзова фібула і фрагмент ще одної, намисто, роговий гребінь, прясло [Магомедов 1979, с. 46].
782. **Каборга 22.** ТС, зруйноване. Інвентар: фрагменти шести посудин, фрагмент рогового гребеня, намистина [Магомедов 1979, с. 46].
783. **Каборга 23.** ТППС в ямі з подбоєм. Кістяк лежить на спині, права рука витягнута вздовж тулуба, ліва на тазі. Інвентар: дві посудини, бронзова пряжка, бронзове кільце, залізний ніж, залізне шило [Магомедов 1979, с. 46, 48, 49].
784. **Каборга 26.** ТППС. Дитяче. Кістяк лежить на спині, права рука витягнута вздовж тулуба, ліва на тазі, ноги витягнуті. Намисто біля черепа. Інвентар: чотири посудини, намисто [Магомедов 1979, с. 49].
785. **Кам'янка-Анчекрак⁴⁰⁶ 4.** ТПП в ямі з заплічками. Інвентар: фрагменти бронзової фібули, намисто, фрагменти рогової підвіски [Магомедов 2004, с.132-134].
786. **Кам'янка-Анчекрак 6.** ТПП в ямі з подбоєм, ритуально зруйноване: на місці збереглися кістки ніг. Фібула в заповненні ями, пряжка – в заповненні могили, намисто біля рук і колін. Інвентар: фрагменти двох посудин, бронзові фібула і пряжка, намисто [Магомедов 2004, с.135].
787. **Кам'янка-Анчекрак 8.** ТПП в ямі з подбоєм. Дитяче. Кістяк лежить на спині, кінцівки витягнуті. Пряжка на хребцях біля пояса. Інвентар: дев'ять

⁴⁰⁶ Кам'янка-Анчекрак (Україна, Миколаївська область, Очаківський район).

посудин, залізна пряжка, залізний ніж. На ножі збереглися рештки шкіряного чохла [Магомедов 2004, с.135].

788. **Кам'янка-Анчекрак 9.** ТПП в ямі з заплічками та кам'яним закладом, ритуально зруйноване. Інвентар: фрагмент бронзової фібули, бронзове дротяне кільце, намисто [Магомедов 2004, с.135, 137,140].

789. **Кам'янка-Анчекрак 14.** ТПП в ямі з заплічками, ритуально зруйноване: на місці кістки ніг. Інвентар: дві посудини (амфора і ліпний горщик), намистина, бронзове скроневе кільце, два прясла [Магомедов, 2004, с.145, 146].

790. **Кам'янка-Анчекрак 15.** ТПП в ямі з заплічками. Кістяк лежить на спині, права рука на тазі, ліва на животі, ноги витягнуті. Фібула в заповненні могили. Інвентар: чотири посудини, бронзова фібула, прясло [Магомедов, 2004, с.146, 147].

791. **Кам'янка-Анчекрак 31.** ТПП в ямі з заплічками, ритуально зруйноване: на місці стегнова кістка. Інвентар: підвіска [Магомедов 2004, с.153, 154].

792. **Кам'янка-Анчекрак 32.** ТПП в ямі з заплічками, ритуально зруйноване: на місці кістки ніг. Інвентар: посудина, намисто, рогові підвіска і гребінь, бронзова ключкоподібна шпилька, фрагмент залізного виробу [Магомедов 2004, с.154-156].

793. **Кам'янка-Анчекрак 33.** ТПП в ямі з заплічками. Кістяк лежить на правому боці, ноги зігнуті. Намисто біля черепа, біля лівої руки і ніг. Інвентар: посудина, намисто [Магомедов 2004, с. 156].

794. **Кам'янка-Дніпровська⁴⁰⁷ 6.** ТПП. Немовля. Фібули на плечах, намистина. Інвентар: шість посудин-«приношень», дві фібули, намистина [Сымонович 1955, с. 289].

⁴⁰⁷ Кам'янка-Дніпровська (Україна, Запорізька область, Запорізький район).

795. **Кам'янка-Дніпровська 21.** ТСЯ. Дорослий. Інвентар: фрагмент бронзової фібули, дві намистини, фрагмент залізного ножа [Сымонович 1955, с. 283].
796. **Кам'янка-Дніпровська 49.** ТСУ. Дитяче. Інвентар: намистина [Сымонович 1955, с. 289].
797. **Кам'янка-Дніпровська 66.** ТСУ. Дорослий. Інвентар: фрагменти бронзової фібули, намисто [Сымонович 1955, с. 289].
798. **Кам'янка-Дніпровська 81.** ТСЯ. Дорослий. Інвентар: намистина, залізний ніж, окуття дерев'яного предмета [Сымонович 1955, с. 283].
799. **Канів⁴⁰⁸ 6.** ТСЯ. Дорослий чоловік. Інвентар: намистина [Петраускас 1998, с. 191].
800. **Канів 9.** ТП, ритуально зруйноване. Інвентар: три посудини, бронзова фібула, намистина, оплавлене скло [Петраускас 1998, с. 191].
801. **Канів 10.** ТСЯ. Інвентар: залізна пряжка [Петраускас 1998, с. 191].
802. **Канів 11.** ТПЗ. Жінка *adultus-maturus* (30-40 років). Кістяк лежить на спині, руки вздовж тулуба, ноги схрещені в гомілках. Намисто на шиї і грудях. Інвентар: посудина, намисто [Петраускас 1998, с. 192].
803. **Канів 15.** ТСЯ. Інвентар: посудина, фрагменти кераміки, фрагмент оплавленого скла, намистини (?) [Петраускас 1998, с. 193].
804. **Канів 17.** ТПП в ямі з подбоєм(?). Чоловік *senilis* (55-65 років). Кістяк лежить на спині, кінцівки витягнуті. Інвентар: залізна пряжка, ніж [Петраускас 1998, с. 194].
805. **Канів А.** ТПЗ. Дорослий. Кістяк лежить на спині, руки вздовж тулуба, ноги схрещені в гомілках. Інвентар: дві посудини, підвіска з ікла тварини, прясло, точильний камінь [Петраускас 1998, с. 194].

⁴⁰⁸ Канів (Україна, Черкаська область, Канівський район).

806. **Кантемирівка**⁴⁰⁹, **курган 1**. ТППЗ. Поховання в підбої, розмірами 3,58 x 3,43 x 3,07 м. Чоловік *maturus* (40 років). Кістяк зруйнований в верхній частині. Інвентар: 13 посудин-«приношень», дві бронзові поясні пряжки з рештками шкіри, три ремінні срібні накладки у вигляді півмісяця, на пальці правої руки золоте кільце, на ступнях металеві прикраси взуття – дві срібні пряжки ремінні накінецьники, бурштинова намистина, дерев'яна скринька зі срібним замком і окуттями, дев'ять скляних жетонів, гральна кісточка, роговий гребінь [Рудинський 1930, с.135-139, Табл. I, II, рис. 4-9].

807. **Кантемирівка, курган 2**. ТППЗ в ямі з заплічками, ритуально зруйноване. Положення похованого встановити не вдалося. Інвентар: п'ять посудин, фрагменти скляного келиха, бронзова пряжка [Рудинський 1930, с. 135-141, Табл. I, II, рис.4-9].

808. **Кантемирівка, курган 3**. В склепе-катакомбе, розмірами 3,28 x 1,8 x 2,18 м, з дерев'яним помостом для небіжчика. Інвентар: чотири кружальні посудини-«приношення», три бронзові і одна срібна поясні (?) пряжки, взуттєві паски з бронзовими пряжками, три бронзові ремінні накладки в вигляді півмісяця, золоте кільце, золота прикраса ромбічної форми і альмандиновою вставкою, роговий гребінь, дві пари залізних вудил з кільцеподібними псаліями [Рудинський 1930, с. 141-146, рис. 9, 12, 13].

809. **Келераш**⁴¹⁰ **1**. ТПЗ, зруйноване в сучасності. Фібула на лівій ключиці. Інвентар: фібула, намисто [Munteanu, Rădulescu 1992, p. 132].

810. **Київ**⁴¹¹ (**кол. садиба Петровського**) **1/1937**. ТПЗ. Дитяче. Кільця і намисто біля плечових кісток. Інвентар: три намистини, два мідних кільця [Каргер 1948, с. 250, 251].

⁴⁰⁹ Кантемирівка (Україна, Полтавська область, Чутівський район).

⁴¹⁰ Келераш (Călărași) (Румунія, повіт Ботошань).

811. **Київ (кол. садиба Петровського) 4/1937.** ТПЗ. Доросла жінка. Кістяк лежить на спині, руки витягнуті вздовж тулуба. Фібула біля лівого плеча. Інвентар: бронзова фібула, роговий мініатюрний гребінь-підвіска [Каргер 1948, с. 250].

812. **Коблеве⁴¹² 2.** ТППЗ, ритуально зруйноване. Жінка *juvenis-adultus* (20-25 років). Інвентар: намистина, фрагменти кераміки [Сымонович 1979, с.71].

813. **Коблеве 3.** ТПП. Немовля. Інвентар: намистина [Сымонович 1979, с.71].

814. **Коблеве 7.** ТПП в ямі з подбоєм. Немовля. Інвентар: посудина, фрагменти скляного келиха, бронзова пряжка, бронзове шило [Сымонович 1979, с.71].

815. **Коблеве 8.** ТПП, ритуально зруйноване, в ямі з подбоєм. Чоловік *adultus* (25-30 років). Інвентар: намистина, фрагменти скляного келиха, кістяний голечник [Сымонович 1979, с. 71].

816. **Коблеве 10.** ТС. Дорослий. Інвентар: фрагмент фібули(?) [Сымонович, 1979, с. 69].

817. **Коблеве 12.** ТПП, ритуально зруйноване, у катакомбі. Молода жінка. Інвентар: намисто, фрагменти скляного келиха, кістяний голечник, залізна голка, два прясла [Сымонович 1979, с. 76].

818. **Коблеве 13.** ТПП, ритуально зруйноване: збереглися кістки ніг, в ямі з подбоєм. Жінка *adultus-maturus* (25-40 років). Інвентар: намисто, бронзова сережка, два кістяних голечника, залізна голка, два прясла, залізний ніж [Сымонович 1979, с. 76].

819. **Коблеве 15.** ТПП, ритуально зруйноване: верхня частина грудної клітини і череп. Кістяк лежить на спині, права кисть на тазі, ноги витягнуті. Інвентар: три посудини, намисто, рогова пірамідальна підвіска [Сымонович 1979, с. 76].

⁴¹¹ Київ (Україна, Київ).

⁴¹² Коблеве (Україна, Миколаївська область, Березанський район).

820. **Коблеве 17.** ТПП, ритуально зруйноване: на місці залишилися тільки кістки ніг. Жінка *juvenis* (18-22 років). Кістяк лежить на спині, кінцівки витягнуті. На місці таза знайдена фібула. Інвентар: посудина, бронзова фібула, намисто, два прясла [Сымонович 1979, с. 78].

821. **Коблеве 20.** ТПП. Дитяче. Інвентар: посудина, бронзова пряжка, уламки залізного ножа, залізний стрижень [Сымонович 1979, с. 78].

822. **Коблеве 21.** ТППЗ, ритуально зруйноване: на місці збереглися кістки ніг. Доросла жінка. Кістяк лежить на спині, кінцівки витягнуті. Інвентар: дві посудини, фрагмент бронзової фібули (?), намисто, підвіски із мушлів *Surraea*, *Bolinus brandaris*, рогові пірамідальні підвіски, роговий гребінь, бронзова голка, кістяний голечник, дві бронзові ключкоподібні шпильки, прясло, залізний ніж [Сымонович 1979, с. 81].

823. **Коблеве 26.** ТПП, ритуально зруйноване: на місці збереглися кисті рук, кістки таза і ніг. Жіноче. Кістяк лежить на спині, кінцівки витягнуті. Інвентар: сім посудин, намисто, роговий гребінь, прясло, залізний ніж [Сымонович 1979, с. 81, 82].

824. **Коблеве 28.** ТПП. Інвентар: бронзова фібула, бронзова пронизка, намисто [Сымонович 1979, с. 82].

825. **Коблеве 29.** ТПЗ. Дитяче. Кістяк лежить на спині, кінцівки витягнуті. Намисто на шее. Інвентар: намисто [Сымонович 1979, с. 92].

826. **Коблеве 31.** ТППС у катакомбі, ритуально зруйноване. Чоловік *adultus-maturus* (30-40 років). Інвентар: вісім посудин, намистина, роговий гребінь, два залізних ножа, точильний камінь [Сымонович 1979, с.82].

827. **Коблеве 33.** ТПП в яме з подбоєм, ритуально зруйноване. Дитяче. Інвентар: посудина, фрагмент бронзової фібули, намистини, шматок смоли [Сымонович 1979, с.83].

828. **Коблеве 36.** ТПП, ритуально зруйноване: на місці збереглися кістки правої руки і ніг. Жіночі. Інвентар: фрагмент бронзової фібули, намисто, бронзова ключкоподібна шпилька, скляне прясло, фрагмент залізного ножа [Сымонович 1979, с.83].

829. **Коблеве 37.** ТПП, ритуально зруйноване. Молода жінка. Сережка в заповненні могили. Інвентар: бронзова сережка-кільце [Сымонович 1979, с. 83].

830. **Коблеве 38.** ТПП ритуально зруйноване, у катакомбі. Жінка *maturus* (40-50 років). Ймовірно, кістяк лежить на спині, кінцівки витягнуті. Інвентар: чотири посудини, фрагмент бронзової фібули, намисто, рогові пірамідальні підвіски, бронзове скроневе кільце, фрагменти рогового гребеня, два кістяних голечника, бронзова голка, бронзова ключкоподібна шпилька, залізний ніж, прясло [Сымонович 1979, с.83, 84].

831. **Коблеве 42.** ТПП в ямі з підбоєм, ритуально зруйноване: на місці збереглися кістки правої ноги. Жіноче (?). Інвентар: три посудини, фрагмент бронзової фібули, намисто, залізний ніж [Сымонович 1979, с. 84].

832. **Коблеве 44.** ТПП, ритуально зруйноване. Жіноче (?). Інвентар: чотири посудини, намисто, дві бронзові ключкоподібні шпильки, бронзова голка, кістяний голечник [Сымонович 1979, с. 85].

833. **Коблеве 45.** ТПП в ямі з підбоєм, ритуально зруйноване: на місці збереглися кістки ніг. Жіноче. Інвентар: дві посудини, намисто, браслет із зріза оленього рогу, бронзова сережка (?), бронзова голка, фрагменти залізного ножа [Сымонович 1979, с. 85].

834. **Коблеве 46.** ТППС у катакомбі, ритуально зруйноване. Інвентар: намистина, роговий гребінь, прясло [Сымонович 1979, с. 85, 86].

835. **Коблеве 54.** ТППЗ, ритуально зруйноване. Інвентар: фрагменти амфори, намисто, прясло [Сымонович 1979, с. 87, 88].

836. **Коблеве 56.** ТПП в ямі з подбоєм. Дитяче. Інвентар: намисто [Сымонович 1979, с. 88, 90].

837. **Коблеве 57.** ТПЗ. Підліток. Кістяк лежить на спині, руки на тазі, ноги витягнуті. Фібула на правому плечі, намисто за черепом, на шиї в заповненні могили [Сымонович 1979, с. 92, 93].

838. **Компанійці⁴¹³ 1.** ТПП, ритуально зруйноване: на місці збереглися кістки ніг. Кістяк лежить на спині. Фібула на лівому плечі, пряжка біля стегна, намисто біля шиї. Інвентар: три посудини, срібна фібула, бронзова пряжка [Некрасова 2006, с.106].

839. **Компанійці 2.** ТППЗ. Кістяк лежить на правому боці з підігнутими ногами. Фібули на грудях, пряжка біля таза, намистина біля черепа. Інвентар: пара бронзових фібул, з'єднаний залізним ланцюгом, бронзова пряжка, намистина [Некрасова 2006, с.106].

840. **Компанійці 3.** ТСУ. Інвентар: залізні ремінні накладки, фрагмент рогового гребеня [Некрасова 2006, с.106].

841. **Компанійці 5.** ТППС, частково зруйноване похованням 30, а також оранкою. Інвентар: дві посудини, намистини [Некрасова 2006, с.106].

842. **Компанійці 8.** ТСЯ. Інвентар: бронзова фібула, намистини [Некрасова 2006, с.106].

843. **Компанійці 13.** ТПС, зруйноване оранкою. Від кістяка збереглися уламки черепа, повернутого тім'ям на північ. Інвентар: посудина, намисто, залізні підвіски [Некрасова 2006, с.107].

⁴¹³ Компанійці (Україна, Полтавська область, Кобеляцький район).

844. **Компанійці 15.** ТСУ. Інвентар: фрагмент бронзової фібули, бронзова ремінна накладка, фрагменти рогового гребеня, залізний ніж, два залізних шила [Некрасова 2006, с.107].
845. **Компанійці 19.** ТСЯ. Інвентар: ремінна накладка, зливоч скла, бронзова голка, залізний ніж [Некрасова 2006, с.107].
846. **Компанійці 22.** ТСЯ. Інвентар: фрагменти: бронзової фібули, залізної пряжки, рогового гребеня [Некрасова 2006, с.107].
847. **Компанійці 34.** ТСЯ. Інвентар: фрагменти фібули [Некрасова 2006, с.108].
848. **Компанійці 36.** ТСЯ. Інвентар: фрагмент бронзової фібули, намистини, фрагмент рогового гребеня [Некрасова 2006, с.108].
849. **Компанійці 37.** ТСЯ. Інвентар: фрагмент бронзової фібули [Некрасова 2006, с.108].
850. **Компанійці 40.** ТСЯ. Інвентар: фрагмент бронзової фібули [Некрасова 2006, с.108].
851. **Компанійці 48.** ТСЯ. Інвентар: бронзове скроневе кільце [Некрасова 2006, с.109].
852. **Компанійці 49-а-б.** ТСЯ, зруйноване оранкою (?). Інвентар: намистина, оплавлене скло, фрагмент рогового гребеня [Некрасова 2006, с.109].
853. **Компанійці 51.** ТППЗ. Дитяче. Інвентар: три посудини, фрагмент бронзової фібули [Некрасова 2006, с.109].
854. **Компанійці 52.** ТСУ. Інвентар: фрагменти намистин [Некрасова 2006, с.109].
855. **Компанійці 55.** ТПС. Кістяк лежить на животі, руки на тазі, ноги витягнуті. Пряжка біля лівого стегна. Інвентар: бронзова пряжка, залізний ніж [Некрасова 2006, с.109].

856. **Компанійці 56.** ТСЯ. Інвентар: вісім посудин-«приношень», фрагмент скляного келиха, половина крупної поліхромної намистини [Некрасова 2006, с. 109, 110].
857. **Компанійці 57.** ТППЗ, ритуально зруйноване. Дитяче. Інвентар: фрагмент бронзової фібули, залізна пряжка [Некрасова 2006, с.110].
858. **Компанійці 69.** ТППЗ. Перекривалося похованням 53. Кістяк лежить на спині, кінцівки витягнуті. Пряжка на поясі. Інвентар: посудина, бронзова пряжка, роговий гребінь [Некрасова 2006, с.110].
859. **Компанійці 71.** ТПП, ритуально зруйноване: на місці збереглися кістки черепа. Інвентар: п'ять посудин, фрагменти бронзової фібули, залізна пряжка, намисто, роговий гребінь, зливки скла [Некрасова 2006, с.110, 111].
860. **Компанійці 72.** ТСЯ. Інвентар: скляний зливоч, намисто [Некрасова 2006, с. 111].
861. **Компанійці 75.** ТПП, ритуально зруйноване. Дитяче. Інвентар: підвіска із ікла тварини, залізний предмет [Некрасова 2006, с. 111].
862. **Компанійці 78.** ТСУ. Інвентар: дві посудини, намистини [Некрасова 2006, с. 111].
863. **Компанійці 82.** ТПП, ритуально зруйноване. Дитяче. Інвентар: дві посудини, пара бронзових фібул [Некрасова 2006, с. 111].
864. **Компанійці 83.** ТПП, ритуально зруйноване. Інвентар: чотири посудини, бронзова фібула, намистина [Некрасова 2006, с. 111].
865. **Компанійці 86.** ТСУ, перекрите умбоном щита. Інвентар: посудина, дерев'яне відро, бронзова фібула, залізні: умбон та ручка щита, меч, сокира, накінецьник списа, ніж, шило, зубило [Некрасова 2006, с.111, 112].
866. **Компанійці 86-а.** ТСЯ. Інвентар: фрагмент бронзової фібули [Некрасова 2006, с. 112].

867. **Компанійці 109.** ТСУ. Інвентар: бронзова фібула [Некрасова 2006, с. 112].
868. **Компанійці 112.** ТСЯ. Інвентар: намистина [Некрасова 2006, с. 112].
869. **Компанійці 117.** ТСУ. Інвентар: три посудини-«приношення», обпалена залізна пряжка, намистина, фрагмент рогового гребеня [Некрасова 2006, с. 112, 113].
870. **Компанійці 118.** ТПП, ритуально зруйноване: на місці збереглися череп і ліва плечева кістка. Фібули біля черепа. Інвентар: посудина, пара бронзових фібул, намисто [Некрасова 2006, с. 113].
871. **Компанійці 122.** ТППС, ритуально зруйноване: відсутні кістки рук, грудної клітини і таза. Кістяк лежить на спині з підігнутими в правий бік ногами. Фібула знайдена на місці лівого плеча, пряжка на поясі. Інвентар: чотири посудини-«приношення», бронзові фібула і пряжка, фрагменти рогового гребеня, прясло [Некрасова 2006, с. 113].
872. **Компанійці 130.** ТПП, ритуально зруйноване. Інвентар: фрагмент залізної фібули, намисто, підвіска із монети, залізна підвіска [Некрасова 2006, с. 114].
873. **Компанійці 132.** ТСЯ. Інвентар: фрагменти п'яти посудин, намисто, прясло, залізний ніж [Некрасова 2006, с. 114].
874. **Компанійці 162.** ТПП в ямі з подбоєм, ритуально зруйноване: на місці кістки ніг. Інвентар: п'ять посудин, фрагмент бронзової фібули, намисто, підвіски із мушлів молюсків, роговий гребінь, прясло, залізний ніж [Некрасова 2006, с. 114].
875. **Компанійці 164.** ТСЯ. Інвентар: фрагменти десяти посудин, оплавлені уламки скляного келиха, намисто, прясло [Некрасова 2006, с. 115].
876. **Компанійці 173.** ТСУ. Інвентар: намисто [Некрасова 2006, с. 115].

877. **Компанійці 174.** ТПП, ритуально зруйноване: на місці збереглися кістки ніг. Кістяк лежить на спині, кінцівки витягнуті. Фібули знайдені біля черепа, намисто [Некрасова 2006, с. 115].
878. **Компанійці 175.** ТПП, зруйноване під час земляних робіт: збереглися череп і ліва плечева кістка. Інвентар: фрагменти залізної фібули [Некрасова 2006, с. 115].
879. **Компанійці 190.** ТСЯ. Інвентар: намистина, фрагмент рогового гребеня, залізне шило [Некрасова 2006, с. 115].
880. **Компанійці 205.** ТСЯ, зруйноване. Інвентар: фрагменти десяти посудин, залізна ремінна підвіска [Некрасова 2006, с. 116].
881. **Компанійці 224.** ТСЯ, зруйноване. Інвентар: фрагмент скляного келиха, намисто, бронзова підвіска-дзвоник [Некрасова 2006, с. 116].
882. **Компанійці 286.** ТПС, ритуально зруйноване: на місці збереглися кістки ніг. Кістяк лежить на спині. Намисто біля черепа, фібула біля правого плеча. Інвентар: дві посудини, бронзова фібула, намисто, бронзовий пінцет [Некрасова 2006, с. 116, 117].
883. **Копузу**⁴¹⁴ **1.** ТП. Інвентар: дві посудини, підвіска із мушлі моллюска [Mușeteanu 1986].
884. **Копузу 3.** ТП, ритуально зруйноване. Інвентар: посудина, намисто, роговий гребінь, прясло, залізний ніж [Mușeteanu 1986].
885. **Копузу 4.** ТСУ (в ліпному горщику). Інвентар: намистина [Mușeteanu 1986].
886. **Копузу 5.** ТП. Інвентар: сім посудин, бронзові фібула і пряжка, намисто, кістяний голечник, два прясла [Mușeteanu 1986].

⁴¹⁴ Копузу (Copuzu) (Румунія, повіт Яломица).

887. **Копузу 6.** ТП. Перекривало або перекривалося похованням 7. Інвентар: сім посудин, намисто, роговий гребінь, кістяний голечник [Mușețeanu, 1986].
888. **Копузу 7.** ТП. Перекривало або перекривалося похованням 6. Інвентар: дві бронзові фібули, намисто [Mușețeanu 1986].
889. **Копузу 8.** ТП. Інвентар: дві посудини, дві бронзові фібули, скроневе кільце з намистиною, двобічний роговий гребінь [Mușețeanu 1986].
890. **Копузу 9.** ТСУ. Інвентар: намистина [Mușețeanu 1986].
891. **Копузу 14.** ТПП, ритуально зруйноване. Інвентар: чотири посудини, дві срібні фібули, бронзова пряжка, намисто [Mușețeanu 1986].
892. **Копузу 16.** ТППЗ. Кістяк лежить на спині, кінцівки витягнуті. Інвентар: чотири посудини, дві срібні фібули, намисто, підвіска з мушлі молюска, роговий гребінь [Mușețeanu 1986].
893. **Копузу 18.** ТП. Інвентар: бронзова фібула [Mușețeanu 1986].
894. **Копузу 20.** ТППЗ. Дорослий. Кістяк лежить на спині, кінцівки витягнуті. Інвентар: дві посудини, намисто, роговий гребінь, прясло [Mușețeanu 1986].
895. **Копузу 22.** ТП, ритуально зруйноване. Інвентар: чотири посудини, скляний келих, дві бронзові фібули [Mușețeanu 1986].
896. **Копузу 27.** ТП. Інвентар: посуд, скляний келих, фібула, ніж [Mușețeanu 1986].
897. **Косанове**⁴¹⁵ **1961-1 (№ 1).** ТПП. Немовля. Інвентар: 12 посудин, дві бронзові фібули і пряжка, роговий гребінь і залізний ніж [Petrauskas 2003, S. 306, Abb.29].

⁴¹⁵ Косанове (Україна, Вінницька область, Гайсинський район).

898. **Косанове 1961-2 (№ 33)**. ТПЗ. Доросла жінка. Кістяк лежить на спині, ноги зруйновані кар'єром. Навколо шиї намисто. Інвентар: намисто [Petrauskas 2003, S.307, Abb.30].

899. **Косанове 1961-3 (№ 2)**. ТППС. Дорослий. Кістяк трохи відхилений праворуч, руки витягнуті вздовж тулуба, ноги зігнуті. Намисто знайдено навколо черепа і шийних хребців, фібули на плечах, гребінь праворуч від черепа, пряжка на поясі. Інвентар: п'ять посудин, дві бронзові фібули, пряжка, намисто, роговий гребінь [Petrauskas 2003, S. 308, Abb.31].

900. **Косанове 1961-4 (№ 3)**. ТПП. Дорослий. У похованні відсутні фаланги правої кисті, ліва променева кістка й обидві стопи. На північ від голови, на глибині 0,7 м зафіксовано вугільну пляму і обгорілу дерев'яну плаху. Пряжка знаходилася на тазі, дві фібули на плечах, кільце на пальці правої руки, намисто і срібна гривна навколо шиї. Інвентар: шість посудин-«приношень», срібна гривна, бронзові фібули, пряжка в кільце, залізна пряжка, намисто, кільце із тонкої бронзової пластини, роговий гребінь [Petrauskas 2003, S. 309, Abb. 32].

901. **Косанове 1961-7 (№34)**. ТПЗ. Дитяче. Інвентар: намисто [Petrauskas 2003, S.311, Abb.35].

902. **Косанове 1961-9 (№ 35)**. ТПЗ. Дитяче. Інвентар: намистина [Petrauskas 2003, S.311, Abb.36].

903. **Косанове 1961-14 (№ 5)**. ТППЗ. Дорослий. Дві бронзові пряжки лежали над кістками таза. Дві срібні підвіски біля лівого ліктя. Інвентар: три посудини, дві бронзові пряжки, дві срібні підвіски: лунниця і прямокутна, залізний ніж [Petrauskas 2003, S.312, 313, Abb.39].

904. **Косанове 1961-17 (№ 36)**. ТПЗ. Дорослий. Кістяк лежить на спині, ліва рука відведена убік, права – зігнута в лікті, її кисть лежить на кістках таза. Навколо шиї знайдено: ціла фібула і пружина від іншої застібки, намисто і

відерцеподібна підвіска. Інвентар: посудина (глек), скляний келих, бронзові: фібула і фрагмент від іншої, бронзова підвіска [Petrauskas 2003, S. 313, 314, Abb. 41].

905. **Косанове 1961-18 (№ 7).** ТПП. Дорослий. Кістяк лежить на спині, руки на тазі, ноги витягнуті. Пружина ві фібули і намистина знайдені біля шиї. Інвентар: п'ять посудин, пружина від бронзової фібули, намисто, роговий гребінь [Petrauskas 2003, S. 314, 315, Abb.42].

906. **Косанове 1961-19 (№ 8).** ТПП. Дорослий. Кістяк лежить на спині. Скляна намистина між колін, залізна пряжка на животі. Бронзова фібула знайдена біля посудини. Інвентар: дві посудини, бронзова фібула, залізна пряжка, намистина [Petrauskas 2003, S. 315, Abb.43a].

907. **Косанове 1961-20 (№ 44).** ТС: перепалені кісточки лежали компактно біля стінки миски поряд із намистиною. Інвентар: фрагмент кружальної миски, уламки металевих пластин, намистина [Petrauskas 2003, S. 316, Abb.43a, 2-4].

908. **Косанове 1961-21 (№ 9).** ТПС. Дорослий. Кістяк лежить на спині, права рука на попереку, ліва витягнута вздовж тулуба, ноги зігнуті в колінах і повернуті вліво. Фібула знаходилася біля лівої руки, дві пряжки на поясі, відерцеподібні підвіски біля шийних хребців. Біля правої кисті шматки граніту. Інвентар: 11 посудин, скляний келих, бронзові фібула і пряжка, залізні пряжка і підвіски, роговий гребінь [Petrauskas 2003, S.316, 317, Abb. 43 a-c].

909. **Косанове 1961-22 (№ 37).** ТПЗ. Дорослий. Кістяк лежить на спині, права рука зігнута, ліва рука витягнута вздовж тулуба, ноги витягнуті. Намисто знайдено біля шиї, дві фібули на плечах, третя біля ніг. Інвентар: посудина-«приношення» (глек), скляний келих, три фібули: одна бронзова, дві срібні, намисто [Petrauskas 2003, S. 317, 318, Abb. 44].

910. **Косанове 1961-23 (№ 38).** ТПЗ. Кістяк дорослої людини лежить витягнуто на спині. Анатомічний порядок порушений: нижня щелепа зсунута на грудну клітину, променеві кістки правої руки пересунуті нижче таза. Дві фібули знайдені на плечах, пряжка біля таза, намисто на грудях. Інвентар: посудина, скляний келих, бронзові фібули і пряжка, намисто [Petrauskas 2003, S.318, 319, Abb. 45].

911. **Косанове 1961-25 (№ 11).** ТПП. Дитяче. Кістяк поганої збереженості. Інвентар: п'ять посудин, намисто [Petrauskas 2003, S. 319, Abb. 46].

912. **Косанове 1961-27 (№ 19).** ТПП, зруйноване в сучасності. Інвентар: бронзові фібула і пряжка, намистина [Petrauskas 2003, S. 320, Abb. 48].

913. **Косанове 1961-29 (№ 20).** ТПП, ритуально зруйноване: в заповненні могильної ями знайдені складені купою кістки людського кістяку (гомілкова кістка, ребра), миска-ваза, окремі фрагменти кераміки. Західну частину цієї ями, заглибленої до 1,3 м займали рештки зруйнованого кістяка і інші ручі поховального інвентарю (намисто, підвіска з мушлі молюска і жетони). Майже всі кістки кістяка були розкидані по могильній ямі. Лишь череп і частина гомілкових кісток знаходилися *in situ*. За ними можна визначити, що кістяк орієнтований головою на північ. Інвентар: посудина, намисто, підвіска із мушлі молюска, гральні жетони [Petrauskas 2003, S.320, 321, Abb. 50].

914. **Косанове 1962-42 (№ 45).** ТСЯ. Інвентар: бронзовий псалій, фрагменти срібної фібули [Petrauskas 2003, S. 324, Abb. 52].

915. **Косанове 1962-58 (№ 39).** ТПЗ. Дорослий. Кістяк лежить на спині, права рука витягнута вздовж тулуба, ліва на грудях, ноги витягнуті. Намисто біля шиї. Інвентар: намисто [Petrauskas 2003, S. 326, Abb. 56].

916. **Косанове 1962-59 (№ 21).** ТПП, ритуально зруйноване, з рештками кремації. У кв. В-2 на гл.0,6 м зафіксовані контури темної плями, витягнутої з

півночі на південь. При її розчистці траплялася велика кількість кальцінованих кісток, розсіяних на площі квадрата. З глибини 0,5м траплялися кістки таза і рук. Одна з них розколота навпіл, інша лежала у вертикальному положенні. Ймовірно, до данного трупопокладення належать окремі необпалені кістки кістка, які траплялися поблизу. Весь шар в межах цих квадратів насичений уламками кружальної кераміки. Тут також знайдені: бронзова пряжка и фрагмент іншої, два залізних ножа, уламки обпаленого гребеня и зливки бронзи. У північно-західній частині ями на глибині 0,85-0,95 м знаходилися інші частини людського кістяку: череп, уламки щелепи, плечова і променева кістки і декілька хребців. На кістках руки лежав ще один залізний ніж. Частина кісток розколота. У південно-східній частині ями на глибині 0,95 м знайдено дві миски і фрагменти ще чотирьох посудин. Серед фрагменті кераміки знайдено три кам'яні лоцила. У кв. В 2-3 до глибини 1,3 м знайдені дві фібули: лита з кнопкою на голівці і обпалений корпус бронзової підв'язної застібки, одна з них належить до даного поховання, а інша до одної із зруйнованих кремацій. Інвентар: сім посудин, дві бронзові фібули і пряжка, два залізних ножа, фрагменти серпа (?), три кам'яні лоцила [Petrauskas 2003, S.318, 319, Abb. 57].

917. **Косанове 1962-62.** ТСЯ. Інвентар: бронзовий браслет, пластина з бронзи [Petrauskas 2003, S. 329, Abb. 59].

918. **Косанове 1963-01 (№ 22).** ТП, ритуально зруйноване. Інвентар: бронзова фібула, бронзова пряжка, намисто, підвіски [Petrauskas 2003, S. 332, Abb. 62].

919. **Косанове 1963-05 (№ 26).** ТПП, ритуально зруйноване: відсутні кістки кінцівок. Інвентар: дві посудини, залізна фібула, намисто, залізні підвіски, роговий гребінь [Petrauskas 2003, S. 333, Abb. 64].

920. **Косанове 1963-06 (№ 27).** ТПП. Дорослий. Фібула у грабіжницькій ямі разом з вугіллям і кальцінованими кітсками; дві інші – в заповненні могили.

Інвентар: п'ять посудин, три бронзові фібули, намисто, роговий гребінь [Petrauskas 2003, S.334, Abb. 65 a].

921. **Косанове 1963-07 (№ 15)**. ТПС. Дорослий. Бронзова фібула знайдена на грудях праворуч, чотири відерцеподібні підвіски над лівим плечем, залізна пряжка на кістках таза, уламок залізної фібули біля правого стегна. Інвентар: шість посудин, скляний келих, бронзова фібула, залізна фібула, залізна пряжка, бронзові і залізні підвіски [Petrauskas 2003, S.335, 336, Abb. 66].

922. **Косанове 1963-08 (№ 28)**. ТП, ритуально зруйноване: кістки лежали купкою. Інвентар: намистина, залізний ніж [Petrauskas 2003, S. 336, 337, Abb. 67].

923. **Косанове 1963-09 (№ 43)**. ТС. Інвентар: три посудини, бронзові: підвіска і скроневе кільце [Petrauskas 2003, S. 337, Abb. 68].

924. **Косанове 1964-01 (№31)**. ТПП, ритуально зруйноване. Під черепом підвіски. Інвентар: залізні відерцеподібні підвіски [Petrauskas 2003, S. 342, Abb. 73].

925. **Косанове 1964-02 (№ 32)**. ТПП. Дитяче. У кв. 5/И при зачистці поверхні на глибині 0,9 м виявилася темна пляма заповнення ями. При розчистці цієї плями знайдено велику кількість уламків вторинно обпаленої кераміки, фібула, кальціновані кістки і каміння. У північній частині ями лежали частина черепа і фібули. Розсіяні кістки скелета із того поховання виявилися викинутими на глибині 0,25-0,75 м. За межами вторинної ями були виявлені кружальна і ліпна миски, срібна фібула, а також кістки дитячого кістяку (кінцівок, зубів і черепа). Разом з кістками знайдене також скляне намисто. Інвентар: дві посудини-«приношення», срібна фібула, дві бронзові фібули, намисто [Petrauskas 2003, S. 343, Abb. 74].

926. **Кринички**⁴¹⁶ (1957-58) 3. ТПП. Дитяче. Кістяк поганої збереженості. Інвентар: намисто, баранячий астрагал з отвором, фрагменти залізного ланцюга з відтисками тканини [Сымонович 1960, с. 250, 252].
927. **Кринички** (1957-58) 4. ТППС. Дитяче. Кістяк лежить на спині, кінцівки витягнуті. Фібули на ключицах, намисто на шиї. Інвентар: дві бронзові фібули, намисто, роговий гребінь, бронзова ключкоподібна шпилька, прясло [Сымонович 1960, с. 252].
928. **Кринички** (1957-58) 5. ТПП. Жіноче. Кістяк лежить на правому боці, права рука витягнута, ліва дещо зміщена, ноги витягнуті. Інвентар: посудина, бронзовий пластинчастий браслет [Сымонович 1960, с. 252].
929. **Кринички (б. Лабушна) 1.** ТСЯ. Інвентар: бронзова фібула, залізна сокира [Сымонович 1960, с. 242, 245].
930. **Кринички (б. Лабушна) 3.** ТСЯ. Інвентар: намистина [Сымонович 1960, с. 245].
931. **Курники**⁴¹⁷ 3. ТПП, ритуально зруйноване: на місці збереглися кістки лівої руки і ніг, таз пересунутий, ребра зміщені, череп відсутній. Жіноче. Інвентар: шість посудин, фрагмент скляного келиха, намистина, уламок залізного ножа [Магомедов 1999, с. 103, 104].
932. **Курники 4.** ТПП, ритуально зруйноване. *Infantilis II*. Фібули біля ніг. Інвентар: посудина, фрагменти скляного келиха, пара срібних фібул, намисто, прясло, деталі скриньки [Магомедов 1999, с. 104, 105].
933. **Курники 5.** ТПЗ в ямі з заплічками. Чоловік *maturus* (35-40 років). Кістяк лежить на спині, руки на тазі, ноги витягнуті. Намисто навколо нижньої щелепи

⁴¹⁶ Кринички (Україна, Одеська область, Балтський район).

⁴¹⁷ Курники (Україна, Вінницька область, Тиврівський).

і на грудях. Інвентар: фрагменти скляного келиха, намисто [Магомедов 1999, с.105, 106].

934. **Курники 6.** ТПЗ в ямі з заплічками. Чоловік *adultus* (30-35 років). Намисто на шії. Інвентар: намисто [Магомедов 1999, с. 106].

935. **Курники 8.** ТППЗ в ямі з заплічками. Чоловік *adultus* (30-35 років). Намисто навколо черепа. Інвентар: намисто [Магомедов 1999, с. 106].

936. **Курники 14.** ТПП в ямі з заплічками. Інвентар: дві посудини, фрагменти кераміки, намисто, залізний пінцет, фрагмент бронзової ключкоподібної шпильки, два прясла [Магомедов 1999, с. 109].

937. **Курники 15.** ТПП. Кістяк лежить на спині, кінцівки витягнуті. Фібули на плечах, намисто на шії. Інвентар: дві посудини, пара бронзових фібул, намисто, роговий гребінь, скляний зливочок [Магомедов 1999, с. 110].

938. **Курники 17.** ТПП. Дитяче. Кістяк лежить на спині, руки трохи зігнуті в ліктях. Фібули на плечах, вище правого плеча три бронзових скроневих кільця і одне срібне, вище лівого – чотири бронзових скроневих кільця, намисто на шії. Інвентар: вісім посудин, дві залізні фібули, намисто, вісім скроневих кілець: сім бронзових і одне срібне, два прясла, кістяний голечник, залізна голка, лоцило, шматок смолистої речовини [Магомедов 1999, с. 111, 112, рис.11].

939. **Курники 19.** ТПП в ямі з заплічками, ритуально зруйноване або пограбоване. Поміж кісток знайдено кільце із золотого дроту із зав'язаними кінцями [Магомедов 1999, с.112].

940. **Курники 20.** ТПП, ритуально зруйноване. Інвентар: дві посудини, фрагменти скляного келиха, намисто [Магомедов 1999, с.112, 113].

941. **Курники 24.** ТПЗ. Кістяк лежить на спині, кінцівки витягнуті. Фібула на грудях. Інвентар: залізна фібула [Магомедов 1999, с.115].

942. **Курники 25.** ТПП. Кістяк лежить на спині, кінцівки витягнуті. Пряжка на поясі. Інвентар: залізна пряжка [Магомедов 1999, с.115].

943. **Курники 26.** ТПП. Кістяк лежить на спині, кінцівки витягнуті. Фібули на ключицях, ніжками догори, намисто на шиї. Інвентар: пара срібних фібул, намисто [Магомедов 1999, с.115, 116].

944. **Курники 27.** ТПП. Дитяче. Намисто на шиї. Інвентар: намисто [Магомедов 1999, с. 116].

945. **Лавриківка⁴¹⁸ 5** (курган 2 групи 1). ТППЗ в ямі з подбоєм. *Infantilis II*. Кістяк лежить на спині, руки витягнуті, ноги підігнуті. Одна з фібул на грудях, інша біля правого ліктя, пряжка на нижніх ребрах праворуч, намисто під нижньою щелепою і на грудях, підвіски над лівим коліном. Інвентар: 11 посудин, пара бронзових фібул, бронзова пряжка, намисто, підвіски із мушлів молюска і рогові пірамідальні, фрагменти рогового гребеня, прясло. На фібулах збереглися рештки тканини, на пряжці – тканини і шкіри [Супруненко, Гопкало 2014].

946. **Легедзине⁴¹⁹ 6.** ТСЯ. Інвентар: фрагменти трьох посудин, кераміки, обпалений фрагмент бронзового предмета (фібули?) [Магомедов, Диденко 2009, с.57].

947. **Легедзине 7.** ТСЯ. За антропологічним визначенням, належало дорослій людині. Інвентар: фрагменти кераміки, браслет із розетки оленячого рогу [Магомедов, Диденко 2009, с.57].

948. **Легедзине 9.** ТПП, ритуально зруйноване. Чоловік *adultus* (25-30 років). Інвентар: фрагменти кераміки, залізна пряжка [Магомедов, Диденко 2009, с.57].

⁴¹⁸ Лавриківка (Україна, Полтавська область, Кременчуцький район).

⁴¹⁹ Легедзине (Україна, Черкаська область, Тальнівський район).

949. **Легедзине 15.** ТСЯ. *Infantilis I*. Інвентар: бронзова фібула, скляна намистина [Магомедов, Диденко 2009, с.58].

950. **Легедзине 16.** ТПП в ямі з подбоєм. Жінка *adultus* (25-35 років). Кістяк лежить на спині, в витягнутому положенні. На грудях в одному скупченні знайдено деталі намиста; на шиї небіжчиці під нижньою щелепою знаходилися шість срібних підвісок: три напівмісячні, три прямокутні підвіски і три шкіряні підвіски на шкіряній мотузці. Над лівою ключицею знайдені фрагменти корошованої залізної фібули з відтиском тканини. Інвентар: залізна фібула, намисто, підвіски [Магомедов, Диденко 2009, с.58].

951. **Легедзине 20.** ТПП, ритуально зруйноване. Жінка *juvenis*. Небіжчиця лежала у витягнутому положенні, ноги дещо відхилені до заходу. Хребет від ребер до таза зруйнований, деякі хребці лежали східніше таза. На схід від черепа лежала фібула, біля шиї і на грудях – скупчення намиста, одна з намистин лежала біля лівого плеча. Інвентар: шість посудин-«приношень», бронзова фібула, намисто, глиняне прясло, залізний ніж [Магомедов, Диденко 2009, с.59, 60].

952. **Легедзине 21.** ТПП, ритуально зруйноване. Жінка *adultus* (25-30 років). Кістяк лежав у витягнутому положенні; відсутні кістки правої руки нижче ліктя, обидві лопатки, шийні і грудні хребці, ребра, череп розбитий. Біля черепу лежала намистина, інша намистина біля правого ліктя. Інвентар: чотири посудини, намисто, роговий гребінь, прясло [Магомедов, Диденко 2009, с. 60].

953. **Легедзине 23.** ТСЯ. Інвентар: бронзова поясне окуття, фрагмент рогового гребеня, два прясла [Магомедов, Диденко 2009, с. 60].

954. **Легедзине 24.** ТПП, ритуально зруйноване. Жінка *juvenis-adultus* (20-25 років). Кістяк лежав у витягнутому положенні, ноги зрушені до сходу, руки розведені. Відсутні шийні хребці і частина грудної клітини, таз пошкоджений.

Ліктьові кістки зламані, нижня частина рук відсутня. Череп знаходився на місці, але нижня щелепа знайдена у заповненні ями, в ногах похованого. На лівій лопатці лежала фібула, на одному із нижніх хребців сліди бронзового предмета, можливо, пряжки. Інвентар: шість посудин, бронзова фібула, намистина [Магомедов, Диденко 2009, с. 60].

955. **Легедзине 26.** ТПЗ, зруйноване. Чоловік *adultus* (25-35 років). В заповненні ями, окрім кісток і дрібних уламків кераміки, якими насичений шаро могильника, знайдено фрагмент залізного цвяха, зливок скла і підвіска. Інвентар: фрагменти кераміки, фрагмент залізного цвяха, залізна підвіска [Магомедов, Диденко 2009, с. 61].

956. **Легедзине 27.** ТСЯ. Інвентар: фрагменти кераміки, залізна пряжка, залізна пластинка, ймовірно, підвіска, фрагменти бронзового дроту [Магомедов, Диденко, Кожемяченко 2010, с.32].

957. **Легедзине 29.** ТСЯ. Інвентар: фрагменти чотирьох посудин, оплавлена скляна намистина, зливок скла [Магомедов, Диденко, Кожемяченко 2010, с.32].

958. **Легедзине 32.** ТПЗ, зруйноване. Жінка *juvenis-adultus* (20-25 років). В заповненні могильної ями знайдено намистину, залізний цвях, прясло [Магомедов, Диденко, Кожемяченко 2010, с.33].

959. **Легедзине 33.** ТСЯ. Інвентар: бронзові пряжка, шило, ніж [Магомедов, Диденко, Кожемяченко 2010, с.33].

960. **Легедзине 35.** ТПП. *Infantilis II*. Кістяк лежав на спині з зігнутими ногами: в процесі перегнивання тканин кістки ніг завалилися у лівий бік. Права рука покладена вздовж тулуба, ліва сильно зігнута в лікті. Розчавлений череп лежав на потиличній кістці очницями нагору. Грудна клетина частково зрунована: відсутні деякі ребра і більшість хребців грудного і ольшинство позвонков грудного и поперечного відділів. Відсутні також кістки стоп і кистей. В

заповненні ями знайдені рамка пряжки, поясна накладка. Інвентар: чотири посудини, бронзові пряжка і поясна накладка [Магомедов, Диденко, Кожемяченко 2010, с. 33, 34].

961. **Легедзине 36.** ТППЗ, ритуально зруйноване. Чоловік *juvenis-adultus* (20-25 років). Кістяк лежав у витягнутому положенні на спині. Руки вздовж тулуба. Права рука лежить долонню догори, ліва – долонню донизу. Ноги витягнуті. Череп повернутий до правого плеча. Праві ліктева і променева кістки правої руки збереглися фрагментарно. Нижня щелепа, частина ребер і хребців поперечного відділу відсутні. На кістках таза лежала кружальна миска. Вздовж внутрішньої стінки правого стегна трохи вище коліна знайдений залізний ніж. В заповненні могили поблизу черепа знаходилася рамка пряжки. Інвентар: посудина, залізна пряжка і ніж [Магомедов, Диденко, Кожемяченко 2010, с. 34].

962. **Легедзине 37.** ТПП. Жінка *adultus* (25-35 років). Кістяк лежить на спині, ліва рука зігнута в лікті і кистю покладена на грудях, ліва – витягнута вздовж тулуба, ноги витягнуті. Намисто під щелепою. Інвентар: намисто [Магомедов, Диденко, Кожемяченко 2010, с. 34].

963. **Легедзине 38.** ТСУ. Інвентар: намисто, фрагменти рогового гребеня [Магомедов, Диденко, Кожемяченко 2010, с. 34].

964. **Легедзине 39.** ТПЗ в ямі з заплічками. *Infantilis II*. Поховання містило зруйнований кістяк. Непорушеними збереглися лише гомілкова і надп'яtkова кістка правої ноги у східній частині могили, завдяки чому можна зробити висновок про те, що похований лежав головою на захід. В північно-західному куті знайдений фрагмент плечевої кістки правої руки. В центральній частині ями знайдені обидві стегнові кістки, надп'яtkова кістка лівої ноги і фрагмент тазової кістки. Ще один фрагмент таза знайдений в південно-східному куті. На краю південного заплічка у східній частині могили лежала перевернута черепна

кришка. Решта кісток кістяка відсутні. Інвентар: посудина, бронзове скроневе кільце, фрагмент намистини, клепка рогового гребеня [Магомедов, Диденко, Кожемяченко 2010, с. 35].

965. **Легедзине 41.** ТСЯ. Інвентар: фрагменти 11 посудин, уламки скляного келиха, бронзова пряжка, залізна трикутна підвіска [Магомедов, Диденко, Кожемяченко 2010, с. 35].

966. **Легедзине 43.** ТПП, ритуально зруйноване. В заповненні могильної ями намистина, бронзова ключкоподібна шпилька [Магомедов, Диденко, Кожемяченко 2010, с. 35, 36].

967. **Легедзине 45.** ТПП. Чоловік *juvenis-adultus* (20-25 років). Яма підпрямокутної форми з заокругленими кутами, максимально розширена в північній частині. Глибина ями 1,58-1,66 м. Довжина 2,23 м. Ширина 0,65 - 0,94 м. Дно рівне, з ухилом на захід. Стінки з плавним переходом до дна, збереглися на висоту 0,02-0,11 м. Похований лежав в витягнутому положенні на спині. Руки вздовж тулуба. Права рука повернута долонню догори, ліва – донизу. Ноги витягнуті. Череп повернутий до правого плеча очницями на захід. Хребет в грудному відділі трохи зігнутий вліво. У голови похованого на дні ями знайдено: миску; кухонний горщик і глек. Між горщиком і глеком знайдені фрагменти рогового гребеня. Біля ніг ще одна миска. Біля лівого коліна знайдено рештки дерев'яного предмета, скоріш за все, скриньки з бронзовими пластинами. *In situ* збереглися лише дві із них, шість інших рознесені гризунами. На рівні плечевої кістки правої руки лежала залізна пряжка; на рівне берцових костей обломки залізного предмета со слідами дерева, на рівні таза в кротовині знайдено залізну фібулу. Інвентар: чотири посудини, фрагменти рогового гребеня, фрагмент залізної фібули, залізна пряжка, рештки остатки дерев'яної скриньки [Магомедов, Диденко, Кожемяченко 2010, с. 36].

968. **Легедзине 46.** ТПС. Жінка *juvenis-adultus* (20-25 років). Яма овальної форми з широкою сходинкою зі сходу. Глибина ями 1,56-1,6 м. Довжина 2,07 м. Ширина 0,95-1,12 м. Дно рівне, з невеликим ухилом на захід. Стінки з плавним переходом до дна, збереглися на висоту 0,36-0,4 м. В східній стінці ями вирублена широка трапецієподібна в плані сходинка з заокругленими кутами. Кістяк лежав в витягнутому положенні на спині; права рука відведена в бік і зігнута в кисті, ліва, трохи зігнута в локті, покладена долонню на ліве крило таза. Ноги витягнуті. Череп пошкоджений (відсутнє тім'я), однак він не зсунутий відносно кістяка, що відбулося би при руйнуванні поховання. Біля правої скроні небіжчика лежала срібна дротяна сережка. На шиї намисто. В районі правого плеча лежала бронзова фібула, а на одном із хребців поперечного відділу срібна пряжка. У верхньому шарі заповнення могили знайдені бронзова і залізна пряжки, які, на думку авторів розкопок, не мають відношення до комплексу. Інвентар: шість посудин-«приношень», бронзова фібула, срібні сережка і пряжка, намисто, фрагменти рогового гребеня, підвіска із мушлі *Surugaea*, три прясла, ключкоподібна шпилька, залізні шило, ніж, кістяній тупик, бронзова і залізна пряжки (?) [Магомедов, Диденко, Кожемяченко 2010, с. 36-38].

969. **Легедзине 49.** ТСЯ. *Infantilis II*. Інвентар: фрагменти кераміки, намистина, фрагмент підвіски із мушлі молюска, фрагмент бронзової пластинки (?) [Магомедов, Диденко, Кожемяченко 2010, с. 38].

970. **Легедзине 50.** ТСЯ. *Infantilis II*. Інвентар: фрагменти кераміки, клепки від рогового гребеня, фрагменти підвіски з оленячого рогу [Магомедов, Диденко, Кожемяченко, 2010, с. 38, 39].

971. **Легедзине 57.** ТПП, ритуально зруйноване. *Infantilis I*. Всі кістки кістяка, окрім черепної кришки і уламка ліктьової кістки зотліли. Розчавлена кришка

черепа лежала на правому боці в північній частині ями. Інвентар: 11 посудин, бронзові пряжка, голка, фрагменти рогового гребеня [Магомедов, Диденко, Кожемяченко 2010, с. 39, 40].

972. **Легедзине 59.** ТСЯ. Інвентар: фрагменти кераміки, фрагмент намистини, два прясла, ніж [Магомедов, Диденко 2011, с.87].

973. **Легедзине 61.** ТПП. *Infantilis I.* Ліва рука витягнута вздовж тулуба. Судячи за положенням фрагментів променевої і ліктьової кісток правої руки, вона лежала долонню на правому крилі таза. Гомілкові кістки схрещені. На шиї і грудній клітині знайдені дрібні намистини. Інвентар: посудина, намисто [Магомедов, Диденко 2011, с.87].

974. **Легедзине 62.** ТППС. *Infantilis I.* Похований лежав в витягнутому положенні на спині. Руки лежать вздовж тулуба долонями нагору. Ноги трохи зігнуті в колінах і повернуті вправо. Череп повернутий до лівого плеча. На шиї знайдена фрагментована скляна намистина. Інвентар: чотири посудини, намистина [Магомедов, Диденко 2011, с.87].

975. **Легедзине 63.** ТПП. Жінка *maturus* (30-55 років). Похований у витягнутому положенні на спині. Руки вздовж тулуба долонями донизу. Фібули на ключицях. Фібула на правому плечі лежала пружиною донизу, на лівому – пружиною догори. На шиї знайдена скляна намистина. Інвентар: три посудини, дві бронзові фібули, намистина. На одній із фібул рештки текстилю [Магомедов, Диденко 2011, с.87, 88].

976. **Легедзине 68.** ТПП в ямі з підбоєм. *Infantilis I.* Біля шиї фрагменти підвіски-гребеня, на грудях фібула, поблизу скроневе кільце, намистина в заповненні могильної ями. Інвентар: 17 посудин, бронзова фібула, підвіска-гребінь, намистина, залізне шило [Магомедов, Диденко, Милашевский 2017].

977. **Лецкань**⁴²⁰ 1. ТППЗ. Інвентар: шість посудин, в тому числі амфора, фрагмент залізної фібули, бронзова пряжка, роговий гребінь [Bloşiu 1975, p.233].

978. **Лецкань** 4. ТПП, ритуально зруйноване: в антропологічному порядку збереглися тільки кістки ніг. Жінка *adultus* (25-35 років). Скроневе кільце знайдено біля правого коліна ззовні. Інвентар: чотири посудини, бронзові пряжка і скроневе кільце, намисто, фрагментований роговий гребінь, залізний ніж. На пряжці збереглися рештки тканини [Bloşiu 1975, p. 234, fig. 8].

979. **Лецкань** 5. ТППЗ. Жінка *adultus* (25-35 років). Кістяк лежить витягнуто на спині, кінцівки витягнуті. Намисто на шиї, фібула зліва на ребрах, браслет із намистин(?) на правому лікті, браслет із сріза розетки оленього рогу у лівої руки (на лівому зап'ясті(?)). Інвентар: вісім посудин, бронзова фібула, намисто і підвіски, браслет із розетки оленього рогу, роговий гребінь. На фібулі рештки тканини [Bloşiu 1975, p. 234].

980. **Лецкань** 9. ТПП, ритуально зруйноване. Жінка *maturus*. Намисто знайдене біля шиї, фібула – в куті могили. Інвентар: бронзова фібула, намисто [Bloşiu 1975, p. 234].

981. **Лецкань** 10. ТПЗ. Жінка *maturus*. Фібула на лівому плечі, намисто на шиї, підвіска із мушлі молюска на месці лівої кисті. Інвентар: дві посудини, бронзова фібула, намисто [Bloşiu 1975, p. 234].

982. **Лецкань** 14. ТПП. Жінка *adultus*. Кістяк лежить витягнуто на спині, права рука витягнута вздовж тулуба, права зігнута в лікті, кисть лежить на плечі, ноги схрещені в гомілках. Фібули на плечах. Інвентар: бронзові фібули, роговий гребінь, глиняне прясло, залізне шило [Bloşiu 1975, p. 235].

⁴²⁰ Лецкань (Leţcani) (Румунія, повіт Ясси).

983. **Лецкань 16.** ТППС. *Infantilis I*. Інвентар: шість посудин, намисто, роговий гребінь [Bloşiu 1975, p. 235].

984. **Лецкань 19.** ТПП. Чоловік *senilis*. Кістяк лежить витягнуто на спині, кінцівки витягнуті. Пряжка знайдена у кисті лівої руки ззовні. Інвентар: бронзова пряжка, роговий гребінь, залізний ніж [Bloşiu 1975, p. 235].

985. **Лецкань 20.** ТППЗ, ритуально зруйноване: на місці лише кістки ніг. Чоловік *adultus*. Пряжка між стегновими кістками (під тазом). Інвентар: дві посудини, залізна пряжка [Bloşiu 1975, p. 235].

986. **Лецкань 21.** ТПП. Чоловік *adultus*. Кістяк лежить витягнуто на спині, кисті рук на тазі, ноги витягнуті. Підвіска із монети знайдена на шиї. Інвентар: чотири посудини, підвіска із срібної монети, фрагменти рогового гребеня, фрагмент щита (?) [Bloşiu 1975, p. 235, 236].

987. **Лецкань 23.** ТППЗ. Жінка *adultus*. Кістяк лежить витягнуто на спині, кисті рук на тазі, ноги витягнуті. Фібули різних типів знайдені: одна під шиєю зліва, інша на ребрах праворуч, поясна накладка на кістках таза ліворуч, залізні кільця біля стоп. Інвентар: сім посудин, скляний келих, дві бронзові фібули різних типів, бронзова поясна накладка, намисто, дві залізні пряжки, фрагмент рогового гребеня, дві бронзові голки [Bloşiu 1975, p. 236].

988. **Лецкань 24.** ТППЗ. Жінка *maturus*. Кістяк лежить на спині, ліва рука витягнута вздовж тіла, ліва нога витягнута, права рука зігнута в лікті і кисть на тазі. Намисто на шиї, фібула на ребрах ліворуч. Інвентар: три посудини, бронзова фібула, залізне кільце, намисто, роговий гребінь, залізний ніж [Bloşiu 1975, p. 236].

989. **Лецкань 25.** ТППС. Чоловік *adultus*. Кістяк лежить на спині, кінцівки витягнуті. Залізне кільце ліворуч від черепа, пряжка на кістках таза. Інвентар:

залізне кільце, бронзова пряжка, залізний накінецьник списа [Bloşiu 1975, p. 236].

990. **Лецкань 30.** ТПП, ритуально зруйноване. Жінка *adultus*. Фібула на місці лівого плеча. Інвентар: чотири посудини, бронзова фібула, роговий гребінь, прясло [Bloşiu 1975, p. 237].

991. **Лецкань 34.** ТППЗ. Чоловік *adultus*. Кістяк лежить на спині, руки витягнуті вздовж тулуба, ноги схрещені в гомілках. Біля гомілкових кісток ззовні бронзові пряжки. Інвентар: дві посудини, дві бронзові пряжки, роговий гребінь, залізний ніж [Bloşiu 1975, p. 237].

992. **Лецкань 36.** ТППЗ. Жінка *adultus*. Кістяк лежить на спині, ліва рука витягнута, права зігнута в лікті и покладена на таз, ноги витягнуті. Фібула на ребрах ліворуч, намисто на шиї, підвіска нижче лівої кисті, браслет із скляного намиста на лівому зап'ясті. Інвентар: чотири посудини, срібна фібула, намисто, браслет із намистин, підвіска із мушлів Сургаеа, фрагмент рогового гребеня, два прясла, залізний ніж [Bloşiu 1975, p. 237].

993. **Лецкань 37 а.** ТПП. Підліток. Кістяк поганої збереженості. Фібула на лівому плечі, інша на місці ребер праворуч, пряжка на тазових кістках. Інвентар: п'ять посудин, бронзова фібула і пружина від ще одної, бронзова пряжка, фрагмент рогового гребеня, фрагмент бронзової голки в кістяному голечнику, фрагмент залізного ножа [Bloşiu 1975, p. 237].

994. **Лецкань 39.** ТПП, ритуально зруйноване. *Infantilis I*. Інвентар: п'ять посудин-«приношень», пара срібних фібул, бронзова пряжка, намисто, бронзові: скроневе кільце, «шумляча» прикраса і «відерце», роговий гребінь, два прясла [Bloşiu 1975, s.238, fig. 33, 34: 1-5].

995. **Лецкань 42.** ТПП, ритуально зруйноване: на місці кістки ніг. Жінка *maturus*. Інвентар: посудина, половина залізного кільця, намисто [Bloşiu 1975, p. 238].
996. **Лецкань 44.** ТПП. Жінка *adultus*. Кістяк лежить на спині, кінцівки витягнуті. Намисто на шії, фібули на ребрах праворуч і ліворуч, залізні кільця біля стоп ззовні. Інвентар: дві посудини, дві бронзові фібули, дві залізні рамки пряжок, намисто, фрагмент рогового гребеня [Bloşiu 1975, p. 238].
997. **Лецкань 47.** ТПЗ. Дорослий. Інвентар: три посудини, залізна пряжка, намисто [Bloşiu 1975, p. 238, 239].
998. **Лісові Гринівці⁴²¹ 13.** Парне з двопластинчастими фібулами. Не опубліковано. Повідомлення Б.С. Строценья.
999. **Лунка⁴²² 7.** ТСУ. Жіноче. Інвентар: дві посудини, намисто, бронзове кільце, бронзові відерцеподібні підвіски, прясло [Dragomir 2001, p. 19, 20].
1000. **Лунка 14.** ТСУ. Жіноче. Інвентар: намистина [Dragomir 2001, p. 22].
1001. **Лунка 20.** ТСУ. Дитяче. Інвентар: намистина [Dragomir 2001, p. 24].
1002. **Лунка 22.** ТСУ. Чоловіче. Інвентар: залізна пряжка [Dragomir 2001, p. 25].
1003. **Лунка 40.** ТСУ. Дитяче. Інвентар: намисто [Dragomir 2001, p. 31].
1004. **Лунка I-1⁴²³.** ТПП. Зрілий. Кістяк поганої збереженості. Кістяк лежить на спині, руки вздовж тулуба, ноги перехрещені в гомілках. Фібула на грудях праворуч. Інвентар: чотири посудини, бронзова фібула [Dragomir 2001, p. 37, 38].

⁴²¹ Лісові Гринівці (Україна, Хмельницька область, Хмельницький район).

⁴²² Лунка (Lunca) (Румунія, повіт Галац).

⁴²³ Автор пронумерував окремо кремації і інгумації: інгумації марковано літерою I.

1005. **Лунка I-2.** ТПП. Зрілий. Кістяк лежить на спині, кінцівки витягнуті. Фібули на грудях, пружинами донизу, біля клубової кістки пряжка, намисто на шії, підвіски і браслет зі зрізу оленього рогу біля колін. Інвентар: вісім посудин, в тому числі амфора, пара срібних фібул, срібна пряжка, намисто, підвіска і мушлі *Surraea moneda* і браслет зі зрізу оленього рогу, роговий гребінь, кістяний голечник, залізний ніж, два прясла [Dragomir 2001, р. 38, 39].
1006. **Лунка I-5.** ТПП. Зрілий. Кістяк поганої збереженості, лежить на спині, кінцівки витягнуті. Інвентар: шість посудин, бронзові фібула, пряжка, фрагменти рогового гребеня [Dragomir 2001, р. 41, 42].
1007. **Лунка I-8.** ТП. Дитяче. Кістяк поганої збереженості. Праворуч від черепа пряжка. Інвентар: сім посудин, бронзова пряжка [Dragomir 2001, р. 44, 45].
1008. **Лунка I-9.** ТППС. Зрілий. Кістяк поганої збереженості, лежить на спині. Інвентар: чотири посудини, намисто, роговий гребінь [Dragomir 2001, р. 45].
1009. **Лунка I-11.** ТП. Дитяче. Інвентар: три посудини, в тому числі амфора, намисто, підвіска з мушлі *Surraea moneta* [Dragomir 2001, р. 46, 47].
1010. **Лунка I-12.** ТПП. Зрілий. Кістяк поганої збереженості, лежить на спині, права рука на тазі, ноги витягнуті. Фібули на ключицях. Інвентар: дві посудини, в том числі амфорета, пара бронзових фібул, кістяний голечник, прясло [Dragomir 2001, р. 47, 48].
1011. **Лунка I-13.** ТППС. Зрілий. Кістяк лежить на спині, кінцівки витягнуті. Інвентар: шість посудин, намисто, роговий гребінь, два прясла [Dragomir 2001, р. 48, 49].
1012. **Лунка I-14.** ТППЗ. Зрілий. Кістяк лежить на спині, кінцівки витягнуті. Пряжки на тазі. Інвентар: п'ять посудин, в тому числі дві амфори, три пряжки:

дві бронзові і залізна, кістяний голечник, залізний ніж [Dragomir, 2001, р. 49, 50].

1013. **Лунка I-15.** ТППС. Кістяк лежить на спині, руки на животі, ноги зігнуті. Інвентар: три намистини [Dragomir 2001, р. 50, 51].

1014. **Лунка I-16.** ТППд. Фібули на ключицах. Інвентар: дві бронзові фібули, намисто, підвіска з монети [Dragomir 2001, р. 51].

1015. **Лунка I-17.** ТППС. Дитяче. Фібула найдена на грудному відділі хребта. Інвентар: три посудини, бронзова фібула, намисто [Dragomir 2001, р. 52].

1016. **Лунка I-18.** ТП. Мужское. Кістяк поганої збереженості, лежить на спині. Інвентар: три посудини, бронзова пряжка, роговий гребінь, бронзовий ніж, кістяний голечник, бронзова голка [Dragomir 2001, р. 53].

1017. **Лунка I-19.** ТПП. Зрілий. Кістяк лежить на спині, кінцівки витягнуті. Інвентар: сім посудин, залізні пряжка і ніж [Dragomir 2001, р. 53, 54].

1018. **Лунка I-21.** Дитяче. Кістяк не зберігся. Інвентар: шість посудин, скляний келих, бронзові фібула і пряжка, роговий гребінь, залізний ніж [Dragomir 2001, р. 55-57].

1019. **Лунка I-22.** ТППС. Зрілий. Кістяк лежить на спині, ліва рука на тазі, права витягнута вздовж тулуба, ноги витягнуті. Підвіска із мушлі молюска, фрагменти гребеня в скупченні предметів між гомілковими кістками, ближче до стоп. Інвентар: посудина, намисто, підвіска із мушлі молюска, роговий гребінь [Dragomir 2001, р. 57, 58].

1020. **Лунка I-23.** ТПП, ритуально зруйноване: кістки верхньої частини кістяку зсунуті. Зрілий. Інвентар: дві бронзові пряжки [Dragomir 2001, р. 58].

1021. **Лунка I-25.** Зрілий. Кістяк поганої збереженості: на місці лише кістки ніг. Інвентар: залізна пряжка [Dragomir 2001, р. 58].

1022. **Лунка І-31.** ТППЗ. Зрілий. Кістяк лежить на спині, кінцівки витягнуті. Фібули на плечах. Інвентар: десять посудин, в том числі амфора, пара срібних фібул, бронзова пряжка, залізна пряжка, намисто, роговий гребінь [Dragomir 2001, р. 62-64].
1023. **Лунка І-34.** ТППС. Зрілий. Кістяк лежить на спині, кінцівки витягнуті. Залізна пряжка на тазу, бронзова пряжка на лівому коліні, залізне кільце трохи вище правого коліна. Інвентар: сім посудин, бронзова пряжка, залізна пряжка, залізне кільце [Dragomir 2001, р. 65, 66].
1024. **Лунка І-35.** ТППС. Дитяче. Кістяк не зберігся. Інвентар: п'ять посудин, скляний келих, бронзова фібула, намисто [Dragomir 2001, р. 66, 67].
1025. **Лунка І-36.** ТП повністю розклалося. Інвентар: чотири посудини, в тому числі амфора, срібна пряжка, намистина [Dragomir 2001, р. 68].
1026. **Малинівці⁴²⁴ 12.** ТПП, зруйноване кар'єром. Інвентар: фрагменти кераміки, рогова підвіска [Пачкова, Яковенко 1985, с.58].
1027. **Маслове⁴²⁵.** ТС в кв.А. Інвентар: фрагменти кераміки, фрагменти скляного келиха, намистина [Петров 1964, с.125].
1028. **Маслове.** ТСУ. Інвентар: фрагмент скляного келиха, бронзова пряжка [Петров 1964, с.125].
1029. **Маслове.** ТС (декілька) в кв.Д. Інвентар: фрагмент скляної посудини, бронзова пряжка, намистина, прясло [Петров 1964, с.125].
1030. **Маслове.** ТС в кв. Е. Інвентар: скляний келих, голка від фібули [Петров 1964, с.126].
1031. **Маслове.** ТС в кв.Д. Інвентар: фрагмент скляної посудини, голка від бронзової фібули, намистина [Петров 1964, с.126].

⁴²⁴ Малинівці (Україна, Хмельницька область, Кам'янець-Подільський район).

⁴²⁵ Маслове (Україна, Черкаська область, Шполянський район).

1032. **Маслове.** ТС в кв. L. Інвентар: залізна пряжка [Петров 1964, с.126].
1033. **Маслове 3.** ТСУ. Інвентар: намистина [Петров 1964, с.128].
1034. **Маслове 4.** ТСУ. Інвентар: фрагменти: скляного келиха, бронзової фібули, срібної фібули, намисто, фрагмент прясла [Петров 1964, с.128, 129].
1035. **Маслове 5.** ТСЯ. Інвентар: декілька намистин, половина кільця з срібного дроту, три глиняних прясла [Петров 1964, с.129].
1036. **Маслове 13.** ТС. Інвентар: бронзова пряжка, намистина [Петров 1964, с.129].
1037. **Маслове 16.** ТС. Інвентар: дві бронзові пластинки від поясної пряжки [Петров 1964, с.129].
1038. **Маслове 17.** ТС. Інвентар: намистина [Петров 1964, с.129].
1039. **Маслове 22.** ТС. Інвентар: намистина [Петров 1964, с.130].
1040. **Маслове 23.** ТСУ. Інвентар: намистина, фрагмент залізного ножа [Петров 1964, с. 130].
1041. **Маслове 24.** ТСЯ. Інвентар: бронзова пряжка, намистина [Петров 1964, с. 130].
1042. **Маслове 26.** ТС. Інвентар: бронзова фібула [Петров 1964, с. 130].
1043. **Маслове 27.** ТС. Інвентар: намистина [Петров 1964, с.130].
1044. **Маслове 28.** ТС. Інвентар: намистина [Петров 1964, с.130].
1045. **Маслове 31.** ТС. Інвентар: бронзова пряжка [Петров, 1964, с.130].
1046. **Маслове 37.** ТСУ. Інвентар: фрагменти кераміки, глиняна намистина [Петров 1964, с.131].
1047. **Маслове 38.** ТС. Інвентар: фрагмент бронзової фібули, фрагмент прясла [Петров 1964, с.131].
1048. **Маслове 43.** ТС. Інвентар: бронзова пряжка [Петров 1964, с.131].

1049. **Маслове 52.** ТСУ. Інвентар: намистина, фрагменти прясла [Петров 1964, с.131].
1050. **Маслове 54.** ТСУ. Інвентар: фрагменти бронзової фібули, намистина [Петров 1964, с.131].
1051. **Маслове 58.** ТСУ. Інвентар: намистина [Петров 1964, с.132].
1052. **Маслове 63.** ТПП. Дитяче. Кістяк лежить на спині, кінцівки витягнуті. Фібула на лівому плечі. Інвентар: п'ять посудин, бронзова фібула [Петров 1964, с.136].
1053. **Маслове 66.** ТПП, ритуально зруйноване: на місці кістки правої руки, права тазова кістка, кістки правої ноги. Інвентар: шість посудин, намистини, роговий гребінь, прясло, залізний ніж [Петров 1964, с.137].
1054. **Маслове 68.** ТПП. Жіноче. Фібула на правій ключиці. Інвентар: бронзова фібула [Петров 1964, с.138].
1055. **Маслове 71.** ТПП. Жіноче. Фібули на ключицях, намисто ліворуч черепа, біля шийних хребців. Інвентар: сім посудин, пара срібних фібул, намисто, бронзове люстерко, прясло, два ножа, точильний камінь, римська монета [Петров 1964, с.140-142, рис.6: 15-26].
1056. **Маслове 72.** ТПП. Кістяк лежить на спині, кінцівки витягнуті. Пряжка і затискач для пояса знайдено нижче тазових кісток. Інвентар: три посудини, залізна пряжка, затискач для пояса, залізні предмети [Петров 1964, с. 142].
1057. **Маслове 74.** ТПП. Чоловік. Скелет на спині, права рука під тазом, ліва на тазі, ноги зігнуті в колінах. Фібула під лівою ключицею. Інвентар: бронзова фібула [Петров 1964, с.144].

1058. **Маслове 75.** ТППЗ. Кістяк лежить на спині, права рука на тазі, ліва – під тазом, ноги перехрещені в гомілках. Фібули на ключицях. Інвентар: дві посудини, дві фібули [Петров 1964, с.144].
1059. **Маслове 77.** ТПП. Дитяче. Намисто у черепа. Інвентар: намисто [Петров 1964, с.144].
1060. **Маслове 79.** ТППС. Підліток. Кістяк поганої збереженості. Пряжки біля щелепи. Інвентар: три посудини, дві бронзові пряжки [Петров 1964, с.144, 146].
1061. **Маслове 81.** ТПП. Жіноче. Кістяк лежить на спині, права рука трохи відведена убік, ліва на стегні, ноги перехрещені в гомілках. Фібула на правій ключиці, два разки намиста і уламок тонкого дроту на шиї, одна з пряжок лежала на шиї, інша на тазі. Інвентар: п'ять посудин, бронзова фібула, дві бронзові пряжки, намисто, в тому числі пронизки із замків мушлів молюсків, уламок тонкого бронзового дроту, роговий гребінь, голечник з голкою [Петров 1964, с.146].
1062. **Маслове 82.** ТПП. Підліток. Інвентар: три посудини, фрагмент бронзової фібули, намисто, бронзові пронизки [Петров 1964, с.146].
1063. **Маслове 83.** ТППС. Дитяче. Кістяк лежить на спині, кінцівки витягнуті. Намисто на шиї. Інвентар: вісім посудин, намисто, роговий гребінь, залізний ніж [Петров 1964, с.146, 148].
1064. **Маслове 84.** ТПП. Жіноче. Кістяк лежить на спині, кінцівки витягнуті. Фібули на ключицях, пряжка на поясі, намисто біля шиї. Інвентар: чотири посудини, дві бронзові фібули, бронзова пряжка, намисто, бронзові пронизки, підвіска із мушлі молюска, два рогових гребеня, залізний ніж. На фібулах збереглися залишки шкіряної стрічки, пряжка із залишками шкіри, намисто і

пронизки з ниткою та шматком тканини під нижньою щелепою [Петров 1964, с. 148].

1065. **Маслове 85.** ТПП. Жіноче. Кістяк лежить на спині, кінцівки витягнуті. Фібули на ключицях, намисто на шее, пряжка на поясі. Інвентар: дві посудини, дві бронзові фібули, бронзова пряжка, намисто, прясло [Петров 1964, с. 150].

1066. **Маслове 87.** ТПП. Жіноче. Кістяк лежить на спині, кінцівки витягнуті. Фібули на плечах, два разки намиста на шиї, пряжка на поясі. Інвентар: вісім посудин, дві бронзові фібули, бронзова пряжка, намисто, роговий гребінь, бронзова голка, два прясла, дві бронзові ключкоподібні шпильки [Петров 1964, с. 150].

1067. **Маслове 89.** ТППС. Кістяк лежить на спині, руки витягнуті вздовж тулуба, ноги схрещені в гомілках. Фібули на ключицях, пряжка на поясі, намисто на шиї. Інвентар: шість посудин, дві бронзові фібули, пряжка, намисто, два рогових гребеня, прясло [Петров 1964, с. 152].

1068. **Маслове 91.** ТПП. Дитяче. Кістяк лежить на спині, руки витягнуті вздовж тулуба, ноги зігнуті в колінах. Фібули на ключицях, намисто на шиї та на ключиці. Інвентар: три посудини, дві фібули, намисто [Петров 1964, с. 152].

1069. **Мелешть**⁴²⁶ **4.** ТППЗ. Кістяк лежить на спині, руки витягнуті, ноги зігнуті. Фібула на грудях ліворуч, пряжка біля тазу. Інвентар: п'ять посудин, бронзова фібула, бронзова пряжка, залізний ніж [Федоров 1960, с. 258, 259].

1070. **Мелешть 5.** ТС. Інвентар: дві посудини, намисто, бронзовий браслет [Федоров 1960, с. 262, 263].

1071. **Мелешть 7.** ТПП. Жінка *maturus* (35-40 років). Кістяк лежить на спині, права рука на тазі, ліва – витягнута вздовж тулуба, ноги витягнуті.

⁴²⁶ Мелешть (Mălăiești)(Молдова, Ришканський район).

Фібула під нижною щелепою праворуч, намисто біля шиї. Інвентар: шість посудин, бронзова фібула, намисто [Федоров 1960, с. 263, 264].

1072. **Мелеєшть 11.** ТПП. Кістяк лежить на спині, права рука зігнута у лікті і лежить на животі, ліва витягнута вздовж тулуба, ноги витягнуті. Фібула на грудях, нижче лівої ключиці, пряжка біля лівої щиколотки, намисто біля правого плеча, мушля – біля лівої ступні. Інвентар: три посудини, бронзова фібула, роговий гребінь, прясло, биметалеве окуття дерев'яного предмета [Федоров 1960, с. 265-267].

1073. **Мелеєшть 15.** ТС. Жіноче(?). Інвентар: фрагменти п'яти посудин, фрагменти скляного келиха (?), фрагменти намистин(?), бронзова фібула, дві бронзові пряжки, бронзовий ніж, бронзові ножиці, бронзова голка [Федоров 1960, с. 268, 269].

1074. **Мелеєшть 16.** ТПП. Дитяче. Намистини у черепа [Федоров 1960, с. 269].

1075. **Мелеєшть 22.** ТПП. Кістяк лежить на спині, руки вздовж тулуба, ліва нога витягнута, права трохи зігнута в коліні. Фібула знайдена під хребтом, біля десятого хребця. Інвентар: бронзова фібула, глиняне прясло [Федоров 1960, с. 272].

1076. **Мелеєшть 23.** ТПП. Жінка *maturus*. Кістяк лежить на спині, руки на тазових кістках, ноги витягнуті. Фібула у левого плеча, намисто под лопаткой и у шеи. Інвентар: бронзова фібула, намисто [Федоров 1960, с. 273].

1077. **Мелеєшть 24.** ТПП, ритуально зруйноване. Дитяче. Намистина біля черепа. Інвентар: фрагменти посудини, намистина [Федоров 1960, с. 273].

1078. **Мелеєшть 27.** ТПП. Дитяче. Інвентар: вісім посудин, намисто, фрагменти рогового гребеня, прясло [Федоров 1960, с. 274-276].

1079. **Мелешть 34.** ТПП. Жінка *maturus* (25-30 років). Кістяк поганої збереженості лежить на спині, руки і ноги витягнуті. Фібула і намистина знайдені ліворуч черепа; інша фібула і намисто між нижньою щелепою і черепом, і на грудях; пряжка на правому плечі, на межі між грудними і поперечними хребцями; чотири скроневі кільця на кістках таза праворуч. Інвентар: 12 посудин, пара бронзових фібул, бронзова пряжка (або дві), намисто, чотири бронзових скроневих кільця (три з трьома намистинами на них, і одне зруйноване), два прясла. На пряжке сліди шкіри і тканини [Федоров 1960, с.279-281].

1080. **Мелешть 35.** ТППЗ. Чоловік *adultus-maturus* (30-35 років). Кістяк поганої збереженості лежить на спині, руки витягнуті вздовж тулуба, права нога зігнута в коліні, ліва витягнута. Одна пряжка лежала біля правої плечової кістки, інша під лівими ребрами ближче до таза. Інвентар: дев'ять посудин, фрагменти трьох скляних келихів, дві бронзові пряжки [Федоров 1960, с. 281-283].

1081. **Мелешть 37.** ТППС, ритуально зруйноване. Кістяк лежить на спині у витягнутому положенні. Намисто під черепом, на місці таза бронзова пластинка. Інвентар: намисто, бронзова пластинка [Федоров 1960, с. 283, 284].

1082. **Миколаївка⁴²⁷ 195.** У катакомбі. Дно могили змащене зеленою глиною. Жінка *senilis*. Залишки бронзової і залізної фібул на плечах, намисто на шії, залишки бронзової пряжки на тазі, уламки залізної відерцеподібної, фрагмент кольчужного плетива, тонке дротяне кільце з намистиною на ньому під рукою. Не виключено, що спинка бронзової фібули, бронзова пружинка і

⁴²⁷ Миколаївка (Городок Николаевка, Николаевка Казацкое)(Україна, Херсонська область, Бериславський район)

частина голки належали ще до одного екземпляру. Інвентар: посудина, три фібули: дві(?) бронзових і залізна, бронзова пряжка, намисто, залізне «відерце», скроневе кільце з намистиною, залізний ніж [Гей 1987, с. 64, рис.7: 5,6].

1083. **Міоркань**⁴²⁸ **20**. ТПП. Дорослий. Кістяк лежить на спині, кінцівки витягнуті. Під нижньою щелепою дві фібули: бронзова і залізна, намисто на грудях праворуч. Інвентар: чотири посудини, бронзова фібула, залізна фібула, намисто, роговий гребінь, два прясла [Іониța 1977, R 42].

1084. **Міоркань** **45**. ТПП. Дорослий. Кістяк лежить на спині, кінцівки витягнуті. Фібули на плечах. Інвентар: три посудини, пара бронзових фібул, прясло [Іониța 1977, R 43].

1085. **Міоркань** **48**. ТПП. Дитяче. Кістяк лежить на спині, кінцівки витягнуті. Фібула в заповненні ями, намисто під черепом. Інвентар: посудина, бронзова фібула, намисто [Іониța 1977, R 44].

1086. **Міоркань** **61**. ТПП. Дорослий. Кістяк лежить на спині, права рука витягнута вздовж тулуба, ліва на тазу, ноги витягнуті. Фібула на лівому плечі. Інвентар: чотири посудини, бронзова фібула [Іониța 1977, R 45].

1087. **Міоркань** **70**. ТППЗ. Дорослий. Кістяк лежить на спині, ліва рука витягнута вздовж тулуба, права рука на тазі, ноги витягнуті. Інвентар: бронзова фібула, намисто [Іониța 1977, R 46].

1088. **Міоркань** **74**. ТППЗ в ямі з заглибленням для кістяку. Жінка *adultus* (20-25 років). Кістяк на правому боці, ноги підігнуті. Пара фібул на плечах, намисто на шиї и грудях, скляний келих и намисто на тазі, між стегновими кістками підвіска із мушлі молюска, п'ять намистин, під тазом і біля лівого стегна, ззовні, бронзовий голечник, «булла», пара фібул і пряжка в скупченні, на

⁴²⁸ Міоркань (Miorcani) (Румунія, повіт Ботошані).

віддалі від скелету. Інвентар: сім посудин, в тому числі амфора, скляний келих, дві пари фібул, пряжка, намисто, відерцеподібна підвіска, підвіска із мушлі Сургаеа, бронзовий голечник, відрізки дроту, один із них з кільцем на кінці, срібний контейнер у формі ромба із двох частин, фрагмент ланцюга, кільце для підвішування або скроневе кільце [Ionița 2017].

1089. **Міоркань 75.** ТППЗ. Дорослий. Кістяк лежить на спині, ліва рука під тазом, права на тазі, ноги витягнуті. Інвентар: сім посудин, намисто, роговий гребінь [Ionița 1977, R 47].

1090. **Міоркань 108.** ТПП. Дорослий. Кістяк лежить на спині, кінцівки витягнуті. Фібули на плечах. Інвентар: три посудини, пара бронзових фібул, намисто, прясло [Ionița 1977, R 48].

1091. **Міоркань 115.** ТППЗ, ритуально зруйноване. Інвентар: сім посудин, уламок прозорого скла від келиха, намисто, підвіска із мушлі, роговий гребінь, прясло [Ionița 1977, R 49].

1092. **Міоркань 129.** ТППЗ. Дитяче. Фібули на плечах, намисто и бронзове кільце під черепом. Інвентар: п'ять посудин, пара бронзових фібул, бронзове кільце, намисто, підвіска з ікла [Ionița 1977, R 50].

1093. **Міоркань 133.** ТПП, ритуально зруйноване: на місці лише гомілкові кістки. Інвентар: три посудини, уламок скляного келиха, бронзова фібула, намистина [Ionița 1977, R 51].

1094. **Мітрень 1.** ТПСх. Дитяче. Кістяк лежить на спині, права рука вздовж тулуба, ліва не збереглася, ноги витягнуті. На шії намистина [Dolinescu-Ferche 1966, fig. 2: 5].

1095. **Мітрень⁴²⁹ 2.** ТППС. Дорослий. Кістяк лежить на спині, ліва рука на тазі, права – на животі, ноги витягнуті, ступни схрещені. На шії намисто, на

⁴²⁹ Мітрень (Mitreni) (Румунія, повіт Келераш).

правому плечі фібула, на лівому стегні скляне прясло. Інвентар: бронзова фібула, намисто, скляне прясло [Dolinescu-Ferche 1966, fig. 2: 1-4].

1096. **Мітрень 3.** ТППС. Підліток або дорослий. Кістяк лежить на спині, кінцівки витягнуті. На шиї намисто, на правому плечі фібула, пряжка між стегнових кісток. Інвентар: п'ять посудин, бронзові фібула, пряжка, намисто, прясло [Dolinescu-Ferche 1966, fig. 3].

1097. **Мітрень 4.** ТПП. Дорослий. Кістяк лежить на спині, кінцівки витягнуті. Фібула під щелепою, намисто на шиї, пряжка ззовні правої стегнової кістки. Інвентар: три посудини, бронзові фібула і пряжка, намисто [Dolinescu-Ferche 1966, fig. 4].

1098. **Міхелешень⁴³⁰ 2.** ТППЗ. Жінка *maturus*. Кістяк зберігся частково, лежить на спині, деяких кісток немає, ноги перехрещені в стопах. Одна фібула, бронзова, знайдена на лівій ключиці, інша, залізна, на правій, третя, бронзова, в скупченні предметів: підвісок із мушлів і металевих, голечника і ножа між колін. Інвентар: дві посудини, три фібули: дві бронзові і залізна, підвіски із мушлів *Syræa*, *Volinus brandaris*, залізні «відерця» і трикутні, роговий гребінь, прясло, голечник, залізний ніж [Şovan 2005, p.14, 15].

1099. **Міхелешень 3.** ТПП. Жінка *adultus* (30-35 років). Кістяк зберігся частково: відсутні кістки грудної клітини. Кістяк лежить на спині, кінцівки витягнуті. Фібули (різнотипні) на плечах, пряжка на тазі. Інвентар: чотири посудини, дві бронзові фібули, бронзова пряжка, кремінне кресало [Şovan 2005, p. 15].

1100. **Міхелешень 9.** ТСЯ. Жінка *juvenis-adultus* (20-25 років). Інвентар: срібні Х-подібні накладки [Şovan 2005, p. 16].

⁴³⁰ Міхелешень (Mihălăşeni) (Румунія, повіт Ботошань).

1101. **Міхелешень 10.** ТСУ. Чоловік *maturus* (40-45 років). Інвентар: бронзова пряжка [Şovan 2005, p. 17].
1102. **Міхелешень 14.** ТППС. *Infantilis I*. Кістяк погано зберігся. Фібула на лівому плечі. Інвентар: чотири посудини, бронзова фібула, підвіска-дзвоник, роговий гребінь, бронзова голка, прясло, залізний ніж [Şovan 2005, p. 17, 18].
1103. **Міхелешень 17.** ТПП. Жінка *maturus* (35-40 років). Кістяк частково зруйнований, лежить на спині, руки вздовж тулуба. Фібули на плечах, намисто на шиї. Інвентар: вісім посудин, дві фібули, намисто, роговий гребінь, прясло [Şovan 2005, p. 19].
1104. **Міхелешень 20.** Парне. Чоловік *maturus* (35-40 років) и дитина *infantilis I*. Фібула на дитячих кістках. Інвентар: п'ять посудин, бронзова фібула, прясло [Şovan 2005, p. 20].
1105. **Міхелешень 21.** ТПП. Жінка *maturus* (35-40 років). Кістяк лежить на спині, кінцівки витягнуті. Фібула на лівій ключиці, пряжка на тазових кістках [Şovan 2005, p. 20, 21].
1106. **Міхелешень 28.** ТПП. Жінка *maturus* (40-45 років). Кістяк поганої збереженості. Фібула на правому плечі. Інвентар: чотири посудини, фрагмент скляного келиха, бронзова фібула, роговий гребінь [Şovan 2005, p. 23].
1107. **Міхелешень 29.** ТСУ. Жінка *juvenis* (15-20 років). Інвентар: щиток бронзової пряжки, залізний ніж, фрагмент залізного предмета [Şovan 2005, p. 23, 24].
1108. **Міхелешень 31.** ТППС. *Maturus-senilis* (55 років). Кістяк лежить на спині, кінцівки витягнуті. Пряжка на тазі. Інвентар: залізна пряжка і ніж [Şovan 2005, p. 24].

1109. **Міхелешень 37.** Infantilis I. ТППС. Кістяк поганої збереженості. Фібули (однотипні) на плечах, намисто на правому передпліччі. Інвентар: три посудини, дві бронзові фібули, намисто, бронзова голка, прясло [Şovan 2005, p. 25, 26].
1110. **Міхелешень 40.** ТПП. Жінка adultus (30-35 років). Інвентар: намистина, підвіска із мушлі *Cypraea*, бронзовий ніж, роговий гребінь, прясло [Şovan 2005, p. 26].
1111. **Міхелешень 42.** ТППС. Adultus (25-30 років). Кістяк лежить на спині, права рука вздовж тулуба, ліва зігнута в лікті и лежить кистю під підборіддям. Фібула на лівому плечі. Інвентар: залізна фібула [Şovan 2005, p. 27].
1112. **Міхелешень 44.** ТСУ. Infantilis I. Інвентар: фрагменти семи керамічних посудин, обпалений уламок скляного келиха, фрагмент рогового гребеня, ніж, намистина [Şovan 2005, p. 28].
1113. **Міхелешень 47.** ТППС. Juvenis. Кістяк частково зруйнований: відсутні ребра і ключиці. Фібула на правому плечі. Інвентар: шість посудин, бронзова фібула, два прясла [Şovan 2005, p. 28, 29].
1114. **Міхелешень 52.** ТППС. Жінка maturus-senilis (50-55 років). Кістяк лежить на спині, кінцівки витягнуті. Відсутні кістки таза. Одна фібула під підборіддям, інша на правому плечі, намисто на шиї. Інвентар: дві посудини, дві бронзові фібули, намисто, роговий гребінь [Şovan 2005, p. 29].
1115. **Міхелешень 53.** ТПС, ритуально зруйноване. Жінка adultus-maturus (30-35 років). Інвентар: посудина, бронзова фібула, роговий гребінь [Şovan 2005, p. 30].
1116. **Міхелешень 58.** ТПС. Жінка adultus (25-30 років). Кістяк лежав витягнуто на спині, руки витягнуті вздовж тулуба. Відсутні деякі ребра. На лівому плечі знайдена бронзова фібула, залізна фібула лежала між колін.

Інвентар: чотири посудини, дві фібули: бронзова і залізна, роговий гребінь, залізний ключ [Şovan 2005, p. 31].

1117. **Міхелешень 62.** ТСУ. Інвентар: залізна підвіска, бронзовий браслет, бронзовий ніж [Şovan 2005, p. 31, 32].

1118. **Міхелешень 65.** ТПП. Senilis (50-60 років). Кістяк лежить на спині, руки вздовж тулуба. Кільце знайдене на безіменному пальці правої руки. Інвентар: залізна пряжка, залізне кільце [Şovan 2005, p. 32].

1119. **Міхелешень 71.** ТПП. Жінка senilis (55-60 років). Кістяк частково зруйнований: відсутні ребра і ліва рука. Фібула на правому плечі. Інвентар: чотири посудини, бронзова фібула [Şovan 2005, p. 33, 34].

1120. **Міхелешень 74.** ТПП. Жінка maturus (35-40 років). Кістяк лежить на спині, руки витягнуті вздовж тулуба. Фібули на плечах. Інвентар: 12 посудин, пара срібних фібул [Şovan 2005, p. 34, 35].

1121. **Міхелешень 77.** ТППС. Infantilis I. Кістяк зруйнований у верхній частині. Інвентар: сім посудин, дві бронзові фібули (різнотипні), роговий гребінь, прясло [Şovan 2005, p. 36].

1122. **Міхелешень 82.** ТП. Infantilis I. Інвентар: шість посудин, намистина [Şovan 2005, p. 37].

1123. **Міхелешень 86.** ТППС. Maturus-senilis (50-55 років). Пряжка на кістках таза. Інвентар: дві посудини, залізна пряжка [Şovan 2005, p. 38].

1124. **Міхелешень 90.** ТППС. Жінка juvenis-adultus (20-30 років). Інвентар: дві посудини, намистина, фрагментгребеня, прясло [Şovan 2005, p. 38, 39].

1125. **Міхелешень 92.** ТППЗ. Adultus (30 років). Кістяк лежить на спині, кінцівки витягнуті. Інвентар: три посудини, бронзова фібула, роговий гребінь [Şovan 2005, p. 39].

1126. **Міхелешень 93.** ТППС. *Infantilis I*. Кістяк поганої збереженості. Одна фібула на лівому плечі, інша на шиї. Інвентар: шість посудин, пара бронзових фібул, намисто, підвіски, прясло [Şovan 2005, p. 39, 40].
1127. **Міхелешень 99.** ТПП. Жінка *adultus* (25 років). Намисто і підвіски знайдені у лівого зап'ястя. Інвентар: п'ять посудин, намисто, підвіски, прясло [Şovan 2005, p. 40, 41].
1128. **Міхелешень 101.** ТПП, ритуально зруйноване. Жінка *maturus*. Інвентар: дві посудини, підвіски, фрагмент залізного виробу [Şovan 2005, p. 41, 42].
1129. **Міхелешень 104.** ТПП, ритуально зруйноване. *Infantilis I*. Інвентар: підвіска [Şovan 2005, p. 42].
1130. **Міхелешень 108.** ТПП. *Infantilis I*. Кістяк поганої збереженості. Фібула на місці правого плеча, намисто на шиї. Інвентар: вісім посудин, бронзова фібула, намисто [Şovan 2005, p. 43].
1131. **Міхелешень 110.** ТПП. Жінка *senilis* (55-60 років). Кістяк лежить на спині, руки витягнуті вздовж тулуба, ноги підігнуті. Намисто на шиї. Інвентар: чотири посудини, намисто [Şovan 2005, p. 43].
1132. **Міхелешень 113.** ТСЯ. Жінка *juvenis*. Інвентар: намисто, бронзовий ніж, два прясла, залізний ніж [Şovan 2005, p. 44].
1133. **Міхелешень 114.** ТПП. Жінка *juvenis* (18-20 років). Бронзова фібула лежала на правому плечі, срібна на лівому, пряжка на грудній клітині, намисто на шиї. Інвентар: дев'ять посудин, дві фібули: бронзова и срібна, бронзова пряжка, намисто [Şovan 2005, p. 44, 45].
1134. **Міхелешень 117.** ТПП. Чоловік *maturus* (40-45 років). Кістяк лежить на спині, кінцівки витягнуті. Інвентар: десять посудин, скляний келих, роговий гребінь, залізний ніж [Şovan 2005, p. 45, 46].

1135. **Міхелешень 119.** ТПП. *Infantilis I*. Кістяк поганої збереженості. Інвентар: залізна фібула, намистина, підвіска [Şovan 2005, p. 46].
1136. **Міхелешень 123.** ТПП, ритуально зруйноване. *Infantilis II*. Дві срібні фібули знайдені на грудях, третя, бронзова, рядом с кісткою таза разом з підвіскою, намисто біля шиї. Інвентар: 14 посудин, скляний келих, пара срібних фібул, бронзова фібула, бронзова пряжка, намисто, рогова пірамідальна підвіска, роговий гребінь, прясло, залізний ніж [Şovan 2005, p. 47, 48].
1137. **Міхелешень 126.** ТППС, ритуально зруйноване: череп і ребра відсутні. Жінка *maturus* (40-50 років). Кістяк лежить на спині, кінцівки витягнуті. Фібула на лівій ключиці. Інвентар: посудина, бронзова фібула [Şovan 2005, p. 49].
1138. **Міхелешень 127.** ТПП. *Infantilis II*. Кістяк лежить на спині, кінцівки витягнуті. Фібули на плечах. Інвентар: чотири посудини, дві бронзові фібули [Şovan 2005, p. 49].
1139. **Міхелешень 130.** ТПП. Жінка *maturus* (45-50 років). Кістяк лежить на спині, кінцівки витягнуті. Фібула на правому плечі, намисто на шиї, підвіска у віддаленні від кістяка. Інвентар: вісім посудин, срібна фібула, намисто, підвіска із мушлі *Cypraea* [Şovan 2005, p. 50].
1140. **Міхелешень 132.** ТПП. Жінка *juvenis-adultus* (20-25 років). Кістяк лежить на спині, ліва рука витягнута вздовж тіла, права рука на тазі, ноги витягнуті. Фібули на плечах. Інвентар: вісім посудин, в т.ч. амфора, дві бронзові фібули, намисто [Şovan 2005, p. 51].
1141. **Міхелешень 137.** ТППС. Жінка *maturus-senilis* (50-55 років). Кістяк лежить на спині, кінцівки витягнуті. Інвентар: чотири посудини, дві бронзові фібули, прясло [Şovan 2005, p. 52].

1142. **Міхелешень 138.** ТПС. Жінка *juvenis* (20 років). Фібула на правому плечі, пряжка на грудях, намистина біля лівого ліктя, підвіска біля кісток таза. Інвентар: п'ять посудин, бронзова фібула, бронзова пряжка, намистина, підвіска із мушлі *Surraea*, роговий гребінь, два прясла [Şovan 2005, p. 53].
1143. **Міхелешень 147.** ТП, ритуально зруйноване: от кістяка збереглися череп и декілька кісток. *Infantilis II*. Намисто біля шиї, скроневе кільце біля черепа ліворуч. Інвентар: намисто, підвіска, срібне скроневе кільце [Şovan 2005, p. 55].
1144. **Міхелешень 149.** ТПП. Жінка *maturus* (45-50 років). Кістяк лежить на спині, кістки рук відсутні. Пряжка вище тазових кісток, намистина на шиї. Інвентар: вісім посудин, бронзова пряжка, намистина, роговий гребінь, три прясла, голечник, фрагмент залізного предмета [Şovan 2005, p. 55, 56].
1145. **Міхелешень 157.** ТПП. *Infantilis II*. Фібула на правому плечі, пряжка на кістках таза, намисто на грудях біля фібули, підвіски із мушлів моллюсків між стегновими кістками. Інвентар: шість посудин, бронзові фібула і пряжка, намисто, підвіски із мушлів *Bolinus brandaris*, кремінне кресало [Şovan 2005, p. 57, 58].
1146. **Міхелешень 159.** ТСУ. *Infantilis II*. Інвентар: намистина [Şovan 2005, p. 58].
1147. **Міхелешень 165.** ТППЗ. *Senilis* (55-60 років). Кістяк лежить на спині, кінцівки витягнуті. Пряжка між грудною клітиною і тазом. Інвентар: дві посудини, залізна рамка пряжки [Şovan 2005, p. 59].
1148. **Міхелешень 167.** ТППС. Жінка *maturus* (45-50 років). Кістяк лежить на спині, кінцівки витягнуті. Фібули на правій ключиці, пряжка на тазових кістках. Інвентар: дві бронзові фібули, залізна пряжка [Şovan 2005, p. 60].

1149. **Міхелешень 169.** ТППС. Чоловік *juvenis-adultus* (20-25 років). Кістяк лежить на спині, кінцівки витягнуті. Пряжка і кільце на тазових кістках, кільце на вказівному пальці правої руки. Інвентар: чотири посудини, бронзова пряжка, залізне поясне кільце, залізний перстень, залізний ніж, залізний кинджал, фрагменти меча, два кремінних кресала [Şovan 2005, p. 60].

1150. **Міхелешень 175.** ТПП. Чоловік. Кістяк частково зруйнований: відсутні права рука і ребра. Фібула і пряжка на кістках таза. Інвентар: дев'ять посудин, скляний келих, бронзова фібула, срібна пряжка, залізне кільце, роговий гребінь, два голечника, залізний ніж [Şovan 2005, p. 61, 62].

1151. **Міхелешень 176.** ТПП. Чоловік *maturus-senilis* (50-55 років). Кістяк лежить на спині, ліва рука витягнута, права на кістках таза. Інвентар: посудина, залізна пряжка [Şovan 2005, p. 62].

1152. **Міхелешень 178.** ТПП. Жінка *adultus* (25-30 років). Кістяк лежить на спині, ліва рука витягнута вздовж тулуба, права лежить на кістках таза. Фібули на плечах, намисто на лівому зап'ясті. Інвентар: сім посудин, дві бронзові фібули, намисто, залізний ніж [Şovan 2005, p. 63].

1153. **Міхелешень 181.** ТПП. Жінка *maturus-senilis* (50-55 років). Кістяк лежить на спині, кінцівки витягнуті. Фібули на ребрах знизу, пряжка вище кісток таза. Інвентар: три посудини, дві бронзові фібули, залізна пряжка [Şovan 2005, p. 64].

1154. **Міхелешень 182.** ТСУ. Інвентар: намистина [Şovan 2005, p. 64].

1155. **Міхелешень 185.** ТПП. *Infantilis I*. Фібула знайдена на лівому плечі. Інвентар: п'ять посудин, бронзова фібула, намисто, прясло [Şovan 2005, p. 65].

1156. **Міхелешень 196.** ТПП. Жінка *maturus* (35-40 років). Кістяк лежить на спині, права рука витягнута вздовж тулуба, ліва лежить на тазі, ноги витягнуті. Фібули на плечах, пряжка над кістками таза, намисто на шиї. Інвентар:

посудина, дві бронзові фібули, бронзова пряжка, намисто, прясло [Şovan 2005, р. 66, 67].

1157. **Міхелешень 198.** ТПП. Жінка *adultus* (25-30 років). Кістяк лежить на спині, кінцівки витягнуті. Одна фібула на правому плечі, інша на грудях зліва, намисто на шиї, кільце на вказівному пальці правої руки. Інвентар: дві посудини, дві бронзові фібули, бронзова пряжка, металеве кільце (розпалося), роговий гребінь [Şovan 2005, р. 67].

1158. **Міхелешень 199.** ТСУ. *Infantilis I*. Інвентар: намистина, підвіска, бронзовий ключ, прясло [Şovan 2005, р. 67, 68].

1159. **Міхелешень 202.** ТПП. Жінка *senilis* (60-65 років). Інвентар: чотири посудини, бронзова фібула, роговий гребінь, бронзовий пінцет, прясло [Şovan 2005, р. 68].

1160. **Міхелешень 204.** ТППС, ритуально зруйноване: відсутні кістки грудної клітини і передпліччі. Намисто біля черепа праворуч. Інвентар: дві посудини, намисто [Şovan 2005, р. 68, 69].

1161. **Міхелешень 206.** ТППС. Жінка *maturus-senilis* (50-55 років). Кістяк лежить на спині, права рука витягнута вздовж тулуба, ліва на кістках таза, ноги витягнуті. Фібули під ключицями, намисто на шиї, між стегновими кістками в скупченні предметів знайдені: залізне кільце, підвіска із мушлів *Bolinus brandaris*, два кістяних голечника, залізний предмет. Інвентар: пара бронзових фібул, намисто, підвіска, два кістяних голечника, прясло, залізний ніж, залізний предмет нез'ясованого призначення з отвором в центрі [Şovan 2005, р. 69].

1162. **Міхелешень 207.** ТПП. Жінка *maturus* (35-40 років). Кістяк лежить на спині, руки зігнуті в ліктях і лежать на тазі, ноги витягнуті. Пряжка в заповненні могили. Інвентар: дві посудини, залізна пряжка [Şovan 2005, р. 69, 70].

1163. **Міхелешень 214.** ТППС. Жінка *maturus* (50 років). Кістяк лежить на спині, кінцівки витягнуті. Фібули на грудях праворуч і ліворуч, намисто на шії. Інвентар: три посудини, дві бронзові фібули, намисто [Şovan 2005, p. 71].
1164. **Міхелешень 216.** ТПС. Жінка *maturus* (45-50 років). Кістяк лежить на спині, кінцівки витягнуті. Фібула на правому плечі. Інвентар: шість посудин, бронзова фібула, гребінь, дві намистини, прясло, бронзова шпилька [Şovan 2005, p. 72].
1165. **Міхелешень 218.** ТСУ. Жінка *maturus*. Інвентар: намисто [Şovan 2005, p. 73].
1166. **Міхелешень 220.** ТПП. *Infantilis II*. Кістяк лежить на спині, кінцівки витягнуті. Інвентар: шість посудин, залізна фібула, підвіска [Şovan 2005, p. 73].
1167. **Міхелешень 222.** ТПП. *Infantilis I*. Інвентар: шість посудин, бронзова фібула [Şovan 2005, p. 74].
1168. **Міхелешень 226.** ТСЯ. *Infantilis II*. Інвентар: намистина, срібне скроневе кільце [Şovan 2005, p. 74].
1169. **Міхелешень 231.** ТПП. Чоловік *maturus* (45-50 років). Фібула на кістках таза праворуч. Інвентар: дві посудини, залізна фібула, фрагмент залізного предмета [Şovan 2005, p. 75].
1170. **Міхелешень 239.** ТПП. Жінка *maturus* (40-45 років). Кістяк лежить на спині, кінцівки витягнуті. Фібулм на плечах. Інвентар: сім посудин, пара бронзових фібул, намисто, роговий гребінь [Şovan 2005, p. 76, 77].
1171. **Міхелешень 240.** ТПП. Жінка *adultus* (25-30 років). Інвентар: чотири посудини, намисто, роговий гребінь, залізний ніж, прясло [Şovan 2005, p. 77].
1172. **Міхелешень 241.** ТППЗ. Жінка *adultus* (30-35 років). Кістяк лежить на спині, кінцівки витягнуті. Фібула на лівому плечі, браслет із зрізу оленього

рогу, кістяні трубочка і підвіска в скупченні між стегновими кістками. Інвентар: три посудини, срібна фібула, намисто, браслет із зрізу оленього рогу, дві підвіски: відерце подібна і кістяна, роговий гребінь, прясло [Şovan 2005, р. 77, 78].

1173. **Міхелешень 242.** ТППС. Жінка *maturus* (40-45 років). Скелет лежить витягнуто на спині, ліва рука вздовж тулуба, права на животі, ноги витягнуті. Фібули на плечах. Інвентар: посуд, дві бронзові фібули [Şovan 2005, р. 78].

1174. **Міхелешень 244.** ТППС. Жінка *maturus* (40-45 років). Кістяк лежить на спині, кінцівки витягнуті. Пряжка на тазових кістках. Інвентар: посуд, бронзова пряжка [Şovan 2005, р. 79].

1175. **Міхелешень 247.** ТПП. Чоловік *adultus* (25-30 років). Кістяк лежить на спині, кінцівки витягнуті. Пряжка на тазових кістках. Інвентар: залізна пряжка [Şovan 2005, р. 79].

1176. **Міхелешень 248.** ТПП, ритуально зруйноване: збереглися кістки ніг, перехрещені в стегнах. Жінка *senilis* (55-60 років). Інвентар: шість посудин, срібна фібула, роговий гребінь, бронзова голка [Şovan 2005, р. 79].

1177. **Міхелешень 250.** ТПП. Чоловік *maturus* (35-40 років). Пряжка на кістках таза. Інвентар: три посудини, залізна пряжка, роговий гребінь [Şovan 2005, р. 80].

1178. **Міхелешень 251.** Жінка *maturus* (40-45 років). Кістяк зруйнований у верхній частині. Ноги витягнуті. Інвентар: п'ять посудин, бронзова фібула, залізний ніж [Şovan 2005, р. 80].

1179. **Міхелешень 253.** ТПП. Жінка *adultus* (30-35 років). Кістяк частково зруйнований: не вистачає ребер і правої гомілкової кістки, лежить на спині, кінцівки витягнуті. Інвентар: чотири посудини, пара бронзових фібул, кістяна голка [Şovan 2005, р. 81].

1180. **Міхелешень 254.** ТПП. Чоловік *juvenis-adultus* (20-25 років). Кістяк лежить на спині, кінцівки витягнуті. Пряжка на тазових кістках. Інвентар: сім посудин, бронзова пряжка, фрагмент залізного предмета [Şovan 2005, p. 81, 82].
1181. **Міхелешень 256.** ТСУ. Інвентар: намисто, прясло [Şovan 2005, p. 82].
1182. **Міхелешень 261.** ТПП. Чоловік *adultus* (30-35 років). Кістяк лежить на спині, права рука вздовж тулуба, ліва рука на тазових кістках, ноги витягнуті. Пряжка на кістках таза. Інвентар: вісім посудин, бронзова пряжка, фрагмент бронзи [Şovan 2005, p. 83, 84].
1183. **Міхелешень 263.** ТПП. Жінка *maturus* (35-40 років). Кістяк лежить на спині, кінцівки витягнуті. Бронзова фібула на лівому плечі, залізна – під підборіддям, намисто на шиї. Інвентар: сім посудин, дві фібули: бронзова і залізна, намисто, прясло [Şovan 2005, p. 84].
1184. **Міхелешень 264.** ТПС. Жінка *maturus*. Кістяк лежить на спині, руки на тазі. Бронзова фібула на лівому плечі, срібна на правому, намисто на шиї. Інвентар: дві фібули: бронзова и срібна, намисто, роговий гребінь [Şovan 2005, p. 84, 85].
1185. **Міхелешень 268.** ТПС. Жінка *adultus* (30-35 років). Кістяк лежить на спині, права рука витягнута вздовж тулуба, ліва на тазу, ноги зігнуті в колінах. Фібула на правому плечі, намисто на шиї, підвіски у лівого коліна, ззовні. Інвентар: дві посудини, бронзова фібула, намисто, підвіски із мушлі *Cypraea*, ікла, хребців, роговий гребінь, кістяні голечники, прясло [Şovan 2005, p. 86].
1186. **Міхелешень 274.** ТПП. *Infantilis I*. Кістяк поганої збереженості. Скупченні підвісок біля правого коліна. Інвентар: шість посудин, намисто, підвіска із мушлі *Volinus brandaris*, рогові підвіски [Şovan 2005, p. 87, 88].

1187. **Міхелешень 275.** ТПП. *Infantilis I*. Кістяк лежить на спині, кінцівки витягнуті. Намисто на шиї. Інвентар: шість посудин, намисто [Şovan 2005, р. 88].
1188. **Міхелешень 279.** ТППС. Жінка *juvenis* (16-18 років). Кістяк лежить на спині, кінцівки витягнуті. Інвентар: п'ять посудин, бронзова фібула, роговий гребінь, намисто, залізний ніж [Şovan 2005, р. 89].
1189. **Міхелешень 281.** ТППЗ. *Infantilis I*. Фібула на правому плечі. Інвентар: шість посудин, бронзова фібула, роговий гребінь, намисто, прясло [Şovan 2005, р. 90].
1190. **Міхелешень 289.** ТПП, ритуально зруйноване: частина кісток викинута із могили. Чоловік *maturus* (35-40 років). Інвентар: посудина, бронзова фібула [Şovan 2005, р. 92].
1191. **Міхелешень 296.** ТПП, ритуально зруйноване. Чоловік *maturus* (35 років). Інвентар: 12 посудин, скляний келих, срібна пряжка, роговий гребінь [Şovan 2005, р. 93].
1192. **Міхелешень 297.** ТПП. Жінка *juvenis-adultus* (20-25 років). Фібули на грудях, намисто на шиї, залізні підвіски і підвіски із мушлів молюсків між колін. Інвентар: десять посудин, пара срібних фібул, намисто, дві залізні підвіски: «відерце» і трикутна, підвіска із мушлі *Surraea*, роговий гребінь, залізне шило [Şovan 2005, р. 93].
1193. **Міхелешень 300.** ТПП. Жінка *juvenis* (20 років). Кістяк лежить на спині, кінцівки витягнуті. Фібули на плечах, пряжка на тазу. Інвентар: вісім посудин, дві різнотипні бронзові фібули, бронзова пряжка, намисто, підвіска, роговий гребінь, прясло, залізний ніж [Şovan 2005, р. 95, 96].

1194. **Міхелешень 301.** ТПП, ритуально зруйноване: відсутні кістки ніг. *Infantilis I.* Фібули на плечах, намисто на шиї. Інвентар: сім посудин, пара бронзових фібул, намисто [Şovan 2005, p. 96].
1195. **Міхелешень 305.** ТПП. Жінка *maturus* (35-40 років). Одна фібула найдена між колін, інша на лівому плечі, намисто на шиї, поясна накладка неподалік лівого передпліччя. Інвентар: сім посудин, пара бронзових фібул, бронзова поясна накладка, намисто, роговий гребінь, прясло [Şovan 2005, p. 97].
1196. **Міхелешень 306.** ТПП, ритуально зруйноване. *Infantilis I.* Фібули на плечах. Інвентар: десять посудин, пара бронзових фібул, намисто, олов'яні окуття(?) [Şovan 2005, p. 97, 98].
1197. **Міхелешень 309.** ТПП. Жінка *adultus* (25-30 років). Кістяк лежить на спині, кінцівки витягнуті. Фібули на грудях. Інвентар: сім посудин, дві бронзові фібули, намисто, роговий гребінь, залізний ніж, прясло [Şovan 2005, p. 98, 99].
1198. **Міхелешень 313.** ТПП. Жінка *adultus* (30-35 років). Кістяк лежить на спині, кінцівки витягнуті. Фібула на левом плече, намисто на шиї. Інвентар: дев'ять посудин, бронзова фібула, намисто, роговий гребінь, прясло [Şovan 2005, p. 99, 100].
1199. **Міхелешень 315.** ТСУ. *Infantilis I.* Інвентар: срібне скроневе кільце [Şovan 2005, S.100].
1200. **Міхелешень 316.** ТППС. Чоловік *maturus* (40-45 років). Скелет лежить на правому боці, руки зігнуті в ліктях, ноги зігнуті в колінах. Пряжка на кістках таза. Інвентар: залізна пряжка [Şovan 2005, p. 100].
1201. **Міхелешень 317.** ТПП, ритуально зруйноване. *Infantilis I.* Пряжка на тазових кістках. Інвентар: десять посудин, срібна пряжка, гребінь, залізний ніж, залізний накінецьник стріли [Şovan 2005, p. 100, 101].

1202. **Міхелешень 319.** ТППС. Жінка *maturus-senilis* (50-55 років). Кістяк лежить на спині, кінцівки витягнуті. Фібула на правому плечі, намисто і підвіски в скупченні між колін, за думкою автора розкопок, у шкіряному або текстильній торбі, прикрашеній бісером. Інвентар: посудинь, бронзова фібула, намисто, підвіски із мушлі *Surgaea*, рогові пірамідальні підвіски [Şovan 2005, p. 101].
1203. **Міхелешень 321.** ТПП. *Infantilis I*. Інвентар: намистина [Şovan 2005, p. 102].
1204. **Міхелешень 328.** ТПП. *Infantilis I*. Кістяк поганої збереженості. Фібула на лівому плечі. Інвентар: чотири посудини, бронзова фібула [Şovan 2005, p. 103].
1205. **Міхелешень 331.** ТПП. Чоловік *juvenis*. Кістяк лежить на спині, права рука вздовж тулуба, кістки лівої зсунуті, ноги перехрещені в гомілках. Пряжка на грудях ліворуч, залізні кільця в скупченні предметів ліворуч кістяка. Інвентар: вісім посудин, бронзова пряжка, три залізних кільця, одне з яких рамка від пряжки, залізний ніж [Şovan 2005, p. 104].
1206. **Міхелешень 333.** ТПП. Жінка *juvenis*. Кістяк лежить на спині, кінцівки витягнуті. Фібули справа и слева на груди, намисто на шее. Інвентар: сім посудин, дві срібні фібули, намисто [Şovan 2005, p. 104, 105].
1207. **Міхелешень 334.** ТППС. Жінка *maturus* (40 років). Кістяк лежить на спині, ліва рука витягнута вздовж тулуба, права на тазу, ноги витягнуті. Інвентар: п'ять посудин, дві бронзові фібули [Şovan 2005, p. 105].
1208. **Міхелешень 340.** ТПП. Жінка *adultus* (25-30 років). Кістяк лежить на спині, права рука витягнута вздовж тулуба, ліва зігнута в лікті і лежить на животі, ноги витягнуті. Фібула на груди ліворуч. Інвентар: п'ять посудин, срібна фібула [Şovan 2005, p. 106].

1209. **Міхелешень 341.** ТСУ. Інвентар: намистина [Şovan 2005, p. 106].
1210. **Міхелешень 347.** ТППС, ритуально зруйноване: збереглися лише кістки ніг. Жінка *adultus* (25-30 років). Інвентар: шість посудин, пара срібних фібул, залізна пряжка, намистина, підвіски із мушлі *Surraea* і рогова пірамідальна, бронзове кільце, роговий гребінь [Şovan 2005, p. 107, 108].
1211. **Міхелешень 350.** ТПП. *Infantilis I*. Кістяк лежить на спині, кінцівки витягнуті. Пряжка на кістках таза. Інвентар: 11 посудин, бронзова пряжка [Şovan 2005, p. 108, 109].
1212. **Міхелешень 351.** ТПП. Чоловік *senilis* (55-60 років). Кістяк лежить на спині, кінцівки витягнуті. Одна із прямих знаходиться на хребті трохи вище кісток таза, інша – трохи нижче таза, між стегон. Інвентар: чотири посудини, дві залізні пряжки, роговий гребінь, залізний ніж [Şovan 2005, p. 109].
1213. **Міхелешень 352.** ТППС. Жінка *juvenis-adultus* (20-25 років). Кістяк лежить на спині, ліва рука на тазі, права на животі, ноги витягнуті. Фібула на правому плечі, пряжка на кістках таза, підвіска біля правої стегнової кістки, ззовні. Інвентар: бронзова фібула, залізна пряжка, залізна підвіска [Şovan 2005, p. 109].
1214. **Міхелешень 353.** ТПП. Жінка *adultus* (25-30 років). Кістяк лежить на спині, кінцівки витягнуті. Фібула над правим плечом, підвіска між стегновими кістками. Інвентар: сім посудин, срібна фібула, підвіска із мушлі *Surraea*, роговий гребінь, два прясла [Şovan 2005, p. 109, 110].
1215. **Міхелешень 356.** ТПП. Жінка *maturus* (35-40 років). Кістяк лежить на правому боці, руки і ноги трохи зігнуті. Фібула на правому плечі. Інвентар: шість посудин, бронзова фібула, намисто [Şovan 2005, p. 110].
1216. **Міхелешень 358.** ТПП. Жінка *juvenis-adultus* (20-25 років). Фібули на плечах, намисто на шиї, підвіска між стегновими кістками. Інвентар: п'ять

посудин, дві різнотипні бронзові фібули, роговий гребінь, намисто, рогова пірамідальна підвіска, прясло [Şovan 2005, p. 111].

1217. **Міхелешень 366.** ТППС. Жінка *adultus* (25-30 років). Кістяк лежить на спині, руки зігнуті в ліктях і повернуті кистями нагору, ноги витягнуті. Фібули на плечах, намисто на шії. Інвентар: пара бронзових фібул, намисто [Şovan 2005, p. 113].

1218. **Міхелешень 369.** ТПП. Жінка *maturus* (35-40 років). Кістяк лежить на спині, кінцівки витягнуті. Інвентар: дев'ять посудин, скляний келих, пара срібних фібул, намисто, роговий гребінь [Şovan 2005, p. 113, 114].

1219. **Міхелешень 374.** ТПП. Жінка *maturus* (45-50 років). Кістяк лежить на спині, кінцівки витягнуті. Фібула на грудях праворуч. Інвентар: чотири посудини, фібула, гребінь [Şovan 2005, p. 114].

1220. **Міхелешень 375.** ТПП. Чоловік *maturus* (45-50 років). Кістяк лежить на спині, кінцівки витягнуті. Інвентар: чотири посудини, залізна фібула, залізна пряжка, роговий гребінь, залізний ніж [Şovan 2005, p. 115].

1221. **Міхелешень 376.** ТПП. Чоловік *maturus* (45-50 років). Кістяк лежить на спині, кінцівки витягнуті. Фібула ззовні лівої стегнової кістки, пряжка на кістках таза. Інвентар: дев'ять посудин, скляний келих, срібна фібула, срібна пряжка, залізний ніж [Şovan 2005, p. 115, 116].

1222. **Міхелешень 378.** ТППС, ритуально зруйноване. *Infantilis I*. Інвентар: 11 посудин, пара срібних фібул, срібна пряжка, намисто, роговий гребінь [Şovan 2005, p. 116, 117].

1223. **Міхелешень 380.** ТППС. Чоловік *maturus* (40-45 років). Кістяк лежить на спині, кінцівки витягнуті. Фібула на лівому крилі таза. Інвентар: шість посудин, бронзова фібула, роговий гребінь [Şovan 2005, p. 117].

1224. **Міхелешень 384.** ТПЗ. Жінка *maturus* (40-45 років). Кістяк лежить на спині, кінцівки витягнуті. Інвентар: дві посудини, пара бронзових фібул, намисто [Şovan 2005, p. 118].
1225. **Міхелешень 385.** ТПП. Жінка *maturus* (35-40 років). Кістяк лежить на спині, кінцівки витягнуті. Фібула на лівому плечі. Інвентар: дві посудини, бронзова фібула, намисто [Şovan 2005, p. 118].
1226. **Міхелешень 386.** ТППС. *Infantilis I*. Кістяк поганої збереженості. Пряжка знайдена в одній з посудин. Інвентар: десять посудин, срібна пряжка, намистина, роговий гребінь, залізний ніж [Şovan 2005, p. 118, 119].
1227. **Міхелешень 389.** ТППС. *Infantilis II*. Кістяк лежить на спині, кінцівки витягнуті. Інвентар: чотири посудини, пара бронзових фібул, намисто, роговий гребінь [Şovan 2005, p. 119, 120].
1228. **Міхелешень 391.** ТПП. Чоловік *juvenis* (18-20 років). Кістяк лежить на спині, кінцівки витягнуті. Підвіска на кістках таза. Інвентар: чотири посудини, підвіска, фрагмент рогового гребеня, залізний ніж [Şovan 2005, p. 119, 120].
1229. **Міхелешень 400.** ТПЗ. Жінка *adultus*. Кістяк лежить на спині, права рука витягнута вздовж тулуба, ліва рука на тазі, ноги витягнуті. Намисто на шиї. Інвентар: намисто [Şovan 2005, p. 121, 122].
1230. **Міхелешень 405.** ТПЗ. Жінка *maturus* (45-50 років). Кістяк лежить на спині, кінцівки витягнуті. Фібула на лівому плечі. Інвентар: срібна фібула, скляний келих [Şovan 2005, p. 122].
1231. **Міхелешень 409.** ТППС. Жінка *senilis* (55-60 років). Кістяк лежить на спині, кінцівки витягнуті. Інвентар: п'ять посудин, бронзова фібула, бронзова пряжка, намисто, роговий гребінь, прясло [Şovan 2005, p. 123].
1232. **Міхелешень 410.** ТППС. Жінка *senilis* (60 років). Кістяк лежить на спині, кінцівки витягнуті. Срібна пряжка на кістках таза, друга і третя, залізна, в

скупченні речей біля черепа, намисто на шиї. Інвентар: дві посудини, три пряжки, намисто, роговий гребінь, залізний ніж, залізний предмет неясного призначення [Şovan 2005, p. 123, 124].

1233. **Міхелешень 414.** ТПП. Чоловік *senilis* (65-70 років). Кістяк лежить на спині, кінцівки витягнуті. Пряжки на кістках таза. Інвентар: чотири посудини, дві пряжки: бронзова і залізна, роговий гребінь, залізний ніж [Şovan 2005, p. 124].

1234. **Міхелешень 419.** ТПП. *Infantilis I*. Кістяк лежить на спині, кінцівки витягнуті. Пряжка на кістках таза, намисто на шиї. Інвентар: 11 посудин, бронзова пряжка, намисто, шматок смоли [Şovan 2005, p. 125, 126].

1235. **Міхелешень 421.** ТПП. Жінка *maturus* (45-50 років). Інвентар: фрагмент бронзової фібули. Фібула на грудях праворуч [Şovan 2005, p. 126].

1236. **Міхелешень 424.** ТППС. *Infantilis I*. Кістяк поганої збереженості. Намисто на шее. Інвентар: намисто [Şovan 2005, p. 126].

1237. **Міхелешень 427.** ТПП. Жінка *adultus* (30-35 років). Інвентар: сім посудин, дві різнотипні бронзові фібули, намисто, роговий гребінь, прясло [Şovan 2005, p. 127].

1238. **Міхелешень 433.** ТПП. Чоловік *maturus* (45-50 років). Кістяк лежить на спині, кінцівки витягнуті. Пряжка на кістках таза. Інвентар: чотири посудини, бронзова пряжка, роговий гребінь [Şovan 2005, p. 128].

1239. **Міхелешень 439.** ТПП. Чоловік *maturus* (45-50 років). Кістяк лежить на спині, кінцівки витягнуті. Інвентар: посудина, залізна фібула [Şovan 2005, p. 129].

1240. **Міхелешень 447.** ТПП. Жінка *juvenis* (18-20 років). Фібули на плечах, намисто на шиї. Інвентар: три посудини, дві різнотипні бронзові фібули, намисто [Şovan 2005, p. 130].

1241. **Міхелешень 448.** ТППЗ. Чоловік *maturus* (35-40 років). Кістяк лежить на спині, кінцівки витягнуті. Пряжка на кістках таза. Інвентар: залізна пряжка [Şovan 2005, p. 130].
1242. **Міхелешень 449.** ТППЗ. Жінка *adultus* (30 років). Кістяк лежить на спині, кінцівки витягнуті. Фібули на плечах. Інвентар: шість посудин, пара бронзових фібул, прясло [Şovan 2005, p. 130, 131].
1243. **Міхелешень 450.** ТППС. Чоловік *maturus* (45-50 років). Кістяк лежить на спині, кінцівки витягнуті. Фібула на лівому плечі, одна пряжка на кістках таза, інша – між стегновими кістками, підвіска у лівого плеча, ззовні. Інвентар: шість посудин, скляний келих, фрагмент бронзової фібули, дві бронзові пряжки, залізний ніж, фрагмент бронзового предмета зі слідами позолоти [Şovan 2005, p. 131].
1244. **Міхелешень 451.** ТПП. Жінка *senilis* (55-60 років). Кістяк лежить на спині, кінцівки витягнуті. Фібули на плечах, намисто на шії. Інвентар: п'ять посудин, дві різнотипні бронзові фібули, намисто, роговий гребінь, залізний стрижень [Şovan 2005, p. 131, 132].
1245. **Міхелешень 455.** ТППдЗ. Жінка *maturus* (35-40 років). Кістяк лежить на спині, руки на тазі, ноги витягнуті. Фібула на кістках таза праворуч. Інвентар: бронзова фібула, прясло [Şovan 2005, p. 132, 133].
1246. **Міхелешень 464.** ТППС. Жінка *maturus* (35-40 років). Кістяк лежить на спині, кінцівки витягнуті. Фібули на плечах, пряжка на кістках таза. Інвентар: три посудини, дві бронзові фібули, які збереглися частково, бронзова пряжка, роговий гребінь [Şovan 2005, p. 133, 134].
1247. **Міхелешень 468.** ТПП. Чоловік *maturus* (40 років). Кістяк лежить на спині, кінцівки витягнуті: кістки лівої руки зсунуті. Пряжка на кістках таза.

Інвентар: залізна пряжка, залізний ніж, фрагмент залізного предмета нез'ясованого призначення [Şovan 2005, p. 134].

1248. **Міхелешень 469.** ТПП. Жінка *adultus* (25-30 років). Кістяк лежить на спині, кінцівки витягнуті. Фібули на плечах, пряжки не на кістяку, намисто на шії, підвіска в скупченні предметів між колін, браслет із зріза оленячого рогу ззовні лівої гомілкової кістки. Інвентар: шість посудин, пара бронзових фібул, дві пряжки, намисто, медальйони, підвіски із мушлів *Surraea*, залізні «відерця», підвіска із ікла, розетка із зрізу оленячого рогу, прясло [Şovan 2005, p. 134, 135].

1249. **Міхелешень 477.** ТПП. *Infantilis I*. Кістяк поганої збереженості. Інвентар: дев'ять посудин, намисто, рогова пірамідальна підвіска, роговий гребінь, прясло [Şovan 2005, p. 136].

1250. **Міхелешень 488.** ТППЗ. Жінка *maturus* (35-40 років). Кістяк лежить на спині, кінцівки витягнуті. Фібули на плечах, пряжка на кістках таза, намисто на шії, підвіска між гомілковими кістками. Інвентар: десять посудин, дві бронзові фібули, які збереглися частково, бронзова пряжка, намисто, підвіска із мушлі *Surraea*, роговий гребінь, кістяний голечник [Şovan 2005, p. 138].

1251. **Міхелешень 491.** ТПП. Чоловік *maturus* (40 років). Кістяк лежить на спині, кінцівки витягнуті. Пряжка біля правого передпліччя. Інвентар: п'ять посудин, залізна пряжка [Şovan 2005, p. 139].

1252. **Міхелешень 492.** ТПП. Чоловік *maturus* (35-40 років). Кістяк лежить на спині, кінцівки витягнуті. Пряжка на кістках таза. Інвентар: залізна пряжка [Şovan 2005, p. 139].

1253. **Міхелешень 493.** ТПП. Жінка *adultus*. Кістяк лежить на спині, ліва рука на кістках таза, передпліччя правої відсутнє, ноги витягнуті. Фібули на плечах, пряжка на тазових кістках, намисто і скроневе кільце на шії. Інвентар:

дві посудини, дві різнотипні фібули: бронзова двопластинчаста і залізна, намисто, бронзове скроневе кільце, прясло [Şovan 2005, p. 139, pl. 262; 263].

1254. **Міхелешень 496.** ТПП. Жінка *juvenis*. Кістяк лежить на спині, кінцівки витягнуті. Намисто на шиї. Інвентар: три посудини, намисто, прясло [Şovan 2005, p. 140].

1255. **Міхелешень 497.** ТПП. Жінка *adultus-maturus* (30-40 років). Кістяк лежить на спині, кінцівки витягнуті. Намисто на шиї, підвіска між колін. Інвентар: три посудини, намисто, підвіска із мушлі *Cypraea* [Şovan 2005, p. 140].

1256. **Міхелешень 501.** ТПП. Жінка *adultus* (25 років). Кістяк лежить на спині, кінцівки витягнуті. Фібула на ребрах знизу, ліворуч, намисто на шиї. Інвентар: чотири посудини, бронзова фібула, намисто, прясло [Şovan 2005, p. 141].

1257. **Міхелешень 504.** ТППС. Жінка *adultus* (25 років). Кістяк лежить на спині, кінцівки витягнуті. Фібула на лівому плечі, намисто на шиї. Інвентар: бронзова фібула, намисто, залізне окуття, бронзовий виріб нез'ясованого призначення [Şovan 2005, p. 141, 142].

1258. **Міхелешень 505.** ТПП. Чоловік *maturus* (45 років). Кістяк лежить на спині, кінцівки витягнуті. Пряжка у лівій кисті. Інвентар: шість посудин, залізна пряжка, роговий гребінь, залізний ніж [Şovan 2005, p. 142].

1259. **Міхелешень 508.** ТПП. Чоловік *maturus* (45 років). Кістяк лежить на спині, кінцівки витягнуті. Пряжка на кістках таза. Інвентар: шість посудин, бронзова пряжка, залізний ніж [Şovan 2005, p. 142, 143].

1260. **Міхелешень 510.** ТПП. Чоловік *maturus* (40 років). Кістяк лежить на спині, кінцівки витягнуті. Одна пряжка на кістках таза, інша на стегні. Інвентар: п'ять посудин, дві пряжки: бронзова и залізна, металеве кільце, залізний ніж [Şovan 2005, p. 143].

1261. **Міхелешень 514.** ТППЗ. Жінка *adultus-maturus* (30-35 років). Кістяк лежить на спині, кінцівки витягнуті. Фібули на плечах, намисто на шії. Інвентар: дев'ять посудин, пара срібних фібул, намисто, залізний ніж [Şovan 2005, p. 143, 144].

1262. **Моара-Ніка⁴³¹ 1.** ТПП. Жіноче. Кістяк лежить на спині, кінцівки витягнуті. Фібула на правій ключиці, пряжка на кістках таза, намисто на шії. Інвентар: вісім посудин, скляний келих, срібна фібула, бронзова пряжка, намисто [Emandi 1976, p. 381, 382].

1263. **Моара-Ніка 4.** ТПП. Дорослий. Кістяк лежить на спині, права рука витягнута вздовж тулуба, ліва на животі, ноги перехрещені в гомілках. Інвентар: посудина, намистина [Emandi 1976, p. 382].

1264. **Могошань⁴³² 3.** ТСУ. Інвентар: намистина, фрагменти гребеня [Diaconu 1970, p. 20].

1265. **Могошань 5.** ТСЯ. Інвентар: бронзова пряжка, фрагменти скла [Diaconu 1970, p. 20].

1266. **Могошань 6.** ТПП. Кістяк не зберігся. Інвентар: дев'ять посудин, скляний келих, пара срібних фібул, бронзова пряжка, намисто, фрагменти скла, бронзова монета Костянтина I (337–340). На фібулах збереглися залишки тканини [Diaconu 1970, p. 20, 21].

1267. **Могошань 8.** ТПП. Кістяк не зберігся. Інвентар: п'ять посудин, фрагменти скляного келиха, дві різнотипні срібні фібули, намисто. На підв'язній фібулі залишки тканини [Diaconu 1970, S. 21].

1268. **Могошань 12.** ТПС. Кістяк не зберігся. Фібули у черепа. Інвентар: п'ять посудин, дві бронзові фібули, намистина, прясло [Diaconu 1970, p. 22].

⁴³¹ Моара-Ніка (Moara Nica)(Румунія, повіт Сучава).

⁴³² Могошань (Mogoşani)(Румунія, повіт Димбовіца).

1269. **Могошань 14.** ТПС. Кістяк не зберігся. Інвентар: вісім посудин, бронзові фібула і кільце (пряжка?), намисто, прясло [Diasonu 1970, p. 22, 23].
1270. **Могошань 17.** ТПС. Кістяк не зберігся. Інвентар: шість посудин, дві бронзові фібули, пряжка, намисто [Diasonu 1970, p. 23, 24].
1271. **Могошань 19.** ТПС. Кістяк не зберігся. Інвентар: посудина, бронзова фібула, намисто [Diasonu 1970, p. 24].
1272. **Могошань 25.** ТСЯ. Інвентар: намистина [Diasonu, 1970, p. 24, 25].
1273. **Могошань 29.** ТПС. Кістяк не зберігся. Інвентар: сім посудин, бронзова фібула, намисто [Diasonu, 1970, p. 25].
1274. **Могошань 33.** ТСУ. Інвентар: фрагменти кераміки, намистина, залізний ніж [Diasonu 1970, p. 26].
1275. **Могошань 39.** ТПП. Кістяк не зберігся. Інвентар: дві пряжки: залізна і бронзова, фрагмент бронзового дротяного скроневого кільця, фрагменти двох срібних півмісячних підвісок [Diasonu 1970, p. 26].
1276. **Могошань 40.** ТПП. Кістяк не зберігся. Інвентар: сім посудин, бронзова фібула, дві срібні пряжки, намистина [Diasonu 1970, p. 26].
1277. **Могошань 42.** ТСЯ. Інвентар: намистина [Diasonu 1970, p. 27].
1278. **Могошань 44.** ТПП. Кістяк не зберігся. Інвентар: дві фібули (матеріал не зазначений) різних типів, намистина [Diasonu 1970, p. 27].
1279. **Могошань 46.** ТПП. Кістяк не зберігся. Інвентар: бронзова пряжка [Diasonu 1970, p. 27].
1280. **Могошань 47.** ТПС. Кістяк не зберігся. Підліток. Інвентар: сім посудин, пряжка срібна, підвіска залізна [Diasonu 1970, p. 27].
1281. **Могошань 49/50.** ТПП зі слідами кремації (№ 49). Кістяк не зберігся. Інвентар: скляний келих, намистина [Diasonu 1970, p. 27].

1282. **Могошань 52/53.** ТПП. Кістяк не зберігся. Інвентар: шість посудин, дві пряжки: залізна і бронзова, залізне кільце, роговий гребінь, декілька залізних ножів, скребачка [Діасопу 1970, р. 28].
1283. **Могошань 57.** ТПП. Кістяк не зберігся. Інвентар: срібні фібула і півмісячна підвіска, намисто [Діасопу 1970, р. 28].
1284. **Могошань 58.** ТПП. Кістяк не зберігся. Інвентар: чотири посудини, бронзова пряжка [Діасопу 1970, р. 28].
1285. **Могошань 59.** ТПП. Кістяк не зберігся. Інвентар: сім посудин, пара срібних фібул, срібна монета Юліана Відступника (361–363), прясло [Діасопу 1970, р. 28].
1286. **Могошань 61.** ТПП. Кістяк не зберігся. Інвентар: посудина, залізні пряжка, ніж, фрагмент виробу нез'ясованого призначення [Діасопу 1970, р. 28].
1287. **Могошань 65.** ТПП. Кістяк не зберігся. Інвентар: вісім посудин, бронзова фібула, бронзова пряжка, намисто, підвіски, скляне прясло, фрагменти залізної кольчуги [Діасопу 1970, р. 29].
1288. **Могошань 66.** ТПП. Кістяк не зберігся. Інвентар: шість посудин, дві бронзові пряжки, бронзовий накінецьник пояса, фрагменти рогового гребеня, залізне кільце, три залізних ножа, залізне шило [Діасопу 1970, р. 29].
1289. **Могошань 68.** ТПП. Інвентар: чотири посудини, намистина, два прясла [Діасопу 1970, р. 29].
1290. **Могошань 69.** ТПП. Кістяк не зберігся. Інвентар: чотири посудини, дві бронзові фібули, намисто [Діасопу 1970, р. 29, 30].
1291. **Могошань 70.** ТПП. Кістяк не зберігся. Інвентар: десять посудин, дві срібні фібули, намисто, срібне окуття від скриньки, два прясла [Діасопу 1970, р. 30].

1292. **Могошань 71.** ТПП. Кістяк не зберігся. Інвентар: намистина [Diasconu 1970, p. 30].
1293. **Могошань 75.** ТПП. Кістяк не зберігся. Інвентар: залізна пряжка [Diasconu 1970, p. 30].
1294. **Могошань 78.** ТСЯ. Інвентар: фрагменти кераміки, залізна підвіска, бронзовий туалетний ніж [Diasconu 1970, p. 31].
1295. **Могошань 79.** ТПП. Кістяк не зберігся. Інвентар: дві посудини, залізна пряжка [Diasconu 1970, p. 31].
1296. **Могошань 80.** ТСЯ. Інвентар: намистина [Diasconu 1970, p. 31].
1297. **Могошань 81.** ТПП. Кістяк не зберігся. Інвентар: посудина, намистина [Diasconu 1970, p. 31].
1298. **Нагірне⁴³³ 1.** ТППЗ в простій ґрунтовій ямі. Кістяк лежить на спині, кінцівки витягнуті, ліва рука на тазі. Інвентар: три посудини, скляний келих, бронзова пряжка, залізне шило, точило [Gudkova, Schultze 2017, S. 160, 161, Taf, 2].
1299. **Нагірне 6.** ТППС в ямі с підбоєм. Дорослий. Кістяк лежить на спині, кінцівки витягнуті. Залізна пряжка на лівому крилі таза, бронзова – біля лівого стегна. Інвентар: п'ять посудин, в тому числі амфора, залізна пряжка, бронзова пряжка, залізне шило, два залізних ножа [Gudkova, Schultze 2017, S. 160, 161, Taf, 4: 2-13].
1300. **Нагірне 8 а.** ТПП. Кістяк в полусидячому положенні, кінцівки витягнуті. Фібули знаходились: одна у лівого плеча ззовні, інша – між правим плечем і грудною клітиною, обидві знаходилися голівками донизу, намисто на шії. Інвентар: шість посудин, скляний келих, фрагменти ще одного скляного келиха (?), пара срібних фібул, срібна пряжка, рамка бронзової пряжки,

⁴³³ Нагірне (Україна, Одеська область, Ренійський район).

намисто; підвіска із мушлі *Bolinus brandaris*, роговий гребінь, скляне і глиняне прясла, залізний ніж, залізне шило [Gudkova, Schultze 2017, S.191, 192, Taf. 5-7].

1301. **Нагірне 9.** ТПП. Дорослий. Кістяк лежить на спині, руки під тазом, ноги витягнуті. Інвентар: вісім посудин, скляний келих, срібна пряжка, фрагменти рогового гребеня, залізний ніж [Gudkova, Schultze 2017, S.193, 194, Taf.8, 9].

1302. **Нагірне 10.** ТПП. Дитяче. Кістяк лежить на спині, кінцівки витягнуті. Інвентар: сім посудин, в тому числі амфора, скляний келих, пара бронзових фібул, намисто, два прясла [Gudkova, Schultze 2017, S.194, 195, Taf. 10, 11].

1303. **Нагірне 11.** ТППС. Дорослий. Кістяк лежить на спині, права рука витягнута вздовж тулуба, ліва на тазі, ноги витягнуті. Фібули лежали на ключицях ніжками догори, пряжка знаходилась на хребцях, над тазом, залізний браслет на лівому передпліччі. Інвентар: шість посудин, пара бронзових (?) фібул, срібна пряжка, намисто; підвіски із мушлів *Surgaea* і двох мушлів *Bolinus brandaris*, фрагмент рогового гребеня, залізний браслет, бронзова голка, кістяний голечник, залізне шило [Gudkova, Schultze 2017, S.195, 196, Taf. 12, 13].

1304. **Нагірне 12.** ТПП в ямі з заплічками. Підліток. Кістяк лежить на спині, кінцівки витягнуті. Фібули на плечах, голівками донизу; пряжка на нижніх хребцях над тазом, намисто на грудях. Інвентар: дев'ять посудин, скляний келих, пара бронзових фібул, бронзова пряжка, намисто, підвіска із мушлі *Bolinus brandaris*, фрагмент гребеня, бронзовий ніж, бронзова голка, прясло [Gudkova, Schultze 2017, S.197, 198, Taf. 14, 15].

1305. **Нагірне 13.** ТПП в ямі з подбоєм. Дорослий. Кістяк на лівому боці, кінцівки витягнуті. Фібули на ключицях. Інвентар: чотири посудини, дві бронзові фібули, намисто, залізний ніж [Gudkova, Schultze 2017, S. 198, Taf. 16].

1306. **Нагірне 14.** ТПП. Кістяк лежить на спині, кінцівки витягнуті. Фібула біля правої ключиці, намисто на шиї. Інвентар: залізна фібула, намисто [Gudkova, Schultze 2017, S. 199].
1307. **Нагірне 15.** ТПП в ямі з подбоєм, зруйноване: збереглися окремі кістки. Дорослий. Інвентар: фрагмент бронзової фібули, фрагменти залізного ножа [Gudkova, Schultze 2017, S. 199, Taf. 17].
1308. **Нагірне 17.** ТПП. Дитяче. Кістяк зотлів. Фібула на лівій ключиці, намисто на шиї (?). Інвентар: вісім посудин, скляний келих і фрагменти ще одного скляного келиха, бронзова фібула, бронзова пряжка, намисто, підвіски із заліза, із мушлі *Bolinus brandaris*, скляне прясло, залізний ніж [Gudkova, Schultze 2017, S. 199, 200, Taf. 18, 19].
1309. **Нагірне 18.** ТПП в ямі з заплічками. Дорослий. Кістяк лежить на спині, кінцівки витягнуті. Фібула ззовні правого плеча. Інвентар: сім посудин, скляний келих, бронзова фібула, роговий гребінь, бронзові: голка, ніж, ножиці [Gudkova, Schultze 2017, S. 200, Taf. 20, 21].
1310. **Нагірне 19.** ТПП. Дорослий. Кістяк лежить на спині, права рука витягнута вздовж тулуба, ліва на тазі, ноги витягнуті. Інвентар: посудина, бронзова пряжка, прясло [Gudkova, Schultze 2017, S. 202, Taf. 22: 1-5].
1311. **Нагірне 23.** ТПП. Жінка *adultus*. Кістяк лежить на спині, кінцівки витягнуті. Фібули на плечах. Інвентар: три посудини, дві бронзові фібули (ціла і фрагмент) [Gudkova, Schultze 2017, S. 203, Taf. 23].
1312. **Нагірне 26.** ТП. Дорослий. Кістяк лежить на спині, руки витягнуті вздовж тулуба, ноги зігнуті. Фібула на грудях, намисто на поясі. Інвентар: три посудини, бронзова фібула, намисто, фрагменти рогового гребеня [Gudkova, Schultze 2017, S. 204, Taf. 25].

1313. **Нагірне 27.** ТППЗ, ритуально зруйноване. Дорослий. Кістяк лежить на спині, кінцівки витягнуті. Пряжка на поясі, біля правого тазостегнового суглоба ще одна, із заліза. Інвентар: дві посудини, срібна пряжка, залізна пряжка, залізний ніж [Gudkova, Schultze 2017, S. 204, 205, Taf. 26: 1-6].
1314. **Нагірне 31.** ТПП. Чоловіче. Кістяк лежить на спині, кінцівки витягнуті. Інвентар: три посудини, бронзова пряжка, фрагменти рогового гребеня, залізне шило, бронзова голка, голечник [Gudkova, Schultze 2017, S. 206, 207, Taf. 30: 1-10].
1315. **Нагірне 32.** ТППС. Жінка *maturus*. Кістяк лежить на спині, кінцівки витягнуті. Фібула на грудях. Інвентар: чотири посудини, бронзова фібула, намистина, фрагмент рогового гребеня, прясло [Gudkova, Schultze 2017, S. 207, Taf. 31: 1-9].
1316. **Нагірне 34.** ТППС. Жінка *adultus*. Кістяк лежить на спині, кінцівки витягнуті. Фібули на ключицях, намисто на шиї. Інвентар: дві посудини, пара бронзових фібул, намисто [Gudkova, Schultze 2017, S. 208, Taf. 33: 1, 4-9].
1317. **Нагірне 35.** ТП, ритуально зруйноване. Детское (?). Інвентар: десять посудин, намистина [Gudkova, Schultze 2017, S. 208, 209, Taf. 34].
1318. **Нагірне 36.** ТПП. Чоловік *senilis*. Кістяк лежить на спині, руки під тазом, ноги витягнуті. Фібула на лівій ключиці, пряжка на тазі. Інвентар: сім посудин, скляний келих, бронзова фібула, бронзова пряжка, фрагмент залізного ножа, залізне шило [Gudkova, Schultze 2017, S. 209, 210, Taf. 27: 7-13, 28].
1319. **Нагірне 39.** ТППС, зруйноване: збереглися окремі уламки довгих кісток і черепа. Кістяк лежить на спині в витягнутій позі. Намисто на шиї. Інвентар: намисто [Gudkova, Schultze 2017, S. 211, Taf. 30: 11-13].

1320. **Нагірне 40.** ТПП. Чоловік *maturus*. Кістяк лежить на спині в витягнутій позі. Інвентар: три посудини, бронзова пряжка, залізна пряжка [Gudkova, Schultze 2017, S. 211, Taf. 36].
1321. **Нагірне 41.** ТПП. Особина в віці *adultus*. Кістяк лежить на спині, кінцівки витягнуті. Намисто на шії. Інвентар: п'ять посудин, намисто, два прясла (скляне і керамічне) [Gudkova, Schultze 2017, S. 211, 212, Taf. 37].
1322. **Нагірне 43.** ТППС. Чоловік *maturus*. Кістяк лежить на спині, права рука на тазі, кисть лівої на лівій ключиці, ноги зігнуті. Пряжка на тазі. Інвентар: посудина, фрагмент залізної пряжки, фрагмент залізного виробу [Gudkova, Schultze 2017, S. 212, 213, Taf. 38: 8-11].
1323. **Нагірне 45.** ТППС. Жінка *maturus*. Кістяк лежить на спині, руки витягнуті вздовж тулуба, ноги витягнуті. Фібули нижче ключиць, намисто на шії. Інвентар: посудина, дві бронзові фібули, намисто, фрагменти рогового гребеня [Gudkova, Schultze 2017, S. 213, Taf. 39: 1-3, 5-10].
1324. **Нагірне 46.** ТПП. Жінка *juvenis*. Кістяк лежить на спині, кінцівки витягнуті. Фібула над лівою ключицею, голівкою донизу. Інвентар: три посудини, в тому числі амфора, бронзова фібула, намисто, підвіска із ікла. На пружині фібули збереглися залишки тканини [Gudkova, Schultze 2017, S. 213, Taf. 40: 1-18].
1325. **Нагірне 47.** ТППС. Дитяче. Кістяк зотлів. Інвентар: п'ять посудин, намисто [Gudkova, Schultze 2017, S. 213, Taf. 39: 1-3, 5-10].
1326. **Нагірне 48.** ТППС. Дитяче. Кістяк поганої збереженості лежить на спині в витягнутій позі. Інвентар: дві посудини, бронзова фібула, намисто [Gudkova, Schultze 2017, S. 214, Taf. 40: 19-24].
1327. **Нагірне 49.** ТППС. Жінка *maturus*. Кістяк лежить на спині, кінцівки витягнуті. Фібула над правою ключицею, намисто на шії. Інвентар: три

посудини, залізна фібула, намисто, прясло [Gudkova, Schultze 2017, S. 214, 215, Taf. 42: 1-5, 7].

1328. **Нагірне 50.** ТППС, зруйноване в сучасності. Кістяк зберігся частково. Ймовірно він лежав на спині у витягнутій позі. Інвентар: дві посудини, намистина, залізний ніж [Gudkova, Schultze 2017, S. 215, Taf. 31: 10-14].

1329. **Нагірне 53.** ТППС. Кістяк лежить на спині, кінцівки витягнуті. Інвентар: залізна пряжка, залізний предмет (шило(?)) [Gudkova, Schultze 2017, S. 215, Taf. 43: 8-10].

1330. **Нагірне 54.** ТППС. Кісток не виявлено. Дитяче (?). Інвентар: дві посудини, бронзова фібула, намисто [Gudkova, Schultze 2017, S. 215, 216, Taf. 44: 1-14].

1331. **Нагірне 55.** ТППС. Жінка *senilis*. Кістяк лежить на спині, кінцівки витягнуті. Дві фібули знайдені голівками донизу біля ключиць, третя – біля пояса ліворуч, між костками таза і лівою променевою кісткою; намистина над лівим плечом. Інвентар: посудина, три бронзові фібули, намистина, залізна підвіска [Gudkova, Schultze 2017, S. 216, Taf. 43: 1-7].

1332. **Нагірне 58.** ТПП в ямі з подбоєм. Жінка *adultus*. Кістяк лежить на спині, кінцівки витягнуті. Фібули біля ключиць, голівками донизу, одна з пряжок на поясі, інша – біля лівої руки, намисто на шиї. Інвентар: шість посудин, пара бронзових фібул, бронзова пряжка, намисто, роговий гребінь, залізний предмет [Gudkova, Schultze 2017, S. 217, 218, Taf. 45, 46].

1333. **Нагірне 59.** ТПП. Чоловік, *adultus*. Кістяк лежить на спині, права рука на тазі, кисть лівої на передпліччі правої. Фрагмент фібули в скупченні предметів (дві мідні монети, шило, голечник). Інвентар: два горщика (кружальний і ліпний), фрагменти фібули, залізна пряжка, дві мідні монети,

залізне шило, кістяний голечник. На пряжці відбитки тканини з полотняним переплетінням [Gudkova, Schultze 2017, S. 218, Taf. 41: 9-16].

1334. **Нагірне 60.** ТППС. Дитяче, *infantis I*. Інвентар: вісім посудин, фрагменти скляного келиха, намисто, фрагменти рогового гребеня, два прясла (скляне и керамічне), залізний ніж, залізне шило [Gudkova, Schultze 2017, S. 218, Taf. 47].

1335. **Нагірне 61.** ТПП в ямі з підбоєм. Жінка *maturus*. Кістяк лежить на спині, кінцівки витягнуті. Фібули знайдені на ключицях, голівками донизу, пряжка над тазом, ліворуч, намисто на шиї. Інвентар: п'ять посудин, дві бронзові фібули, бронзова пряжка, намисто, роговий гребінь [Gudkova, Schultze 2017, S. 219, 220, Taf. 48].

1336. **Нагірне 62.** ТПП в ямі з уступами. Чоловік 25-30 років. Кістяк лежить на спині, кінцівки витягнуті. Одна з пряжок знайдена на поясі, ліворуч хребта, інша – над лівим крилом таза. Інвентар: сім посудин, фрагменти скляного келиха, дві бронзові пряжки, фрагменти рогового гребеня, фрагмент залізного предмета, кістяний голечник [Gudkova, Schultze 2017, S. 220, 221, Taf. 49, 50].

1337. **Нагірне 64.** ТПП в ямі з уступами. Чоловік 45-55 років. Кістяк лежить на спині, права рука вздовж тулуба, ліва на тазі, ноги витягнуті. Фібула біля нижніх ребер, ліворуч, голівкою донизу, одна з пряжок знайдена на поясі, інша ліворуч, під тазом, на мисці. Інвентар: дев'ять посудин, бронзова фібула, дві поясні бронзові пряжки і одна взуттєва, намисто, роговий гребінь, бронзові ножиці, бронзовий пінцет, бронзова голка, бронзова вухочистка, залізний ніж, бронзове шило, залізний накінецьник стріли, фрагменти залізних предметів [Gudkova, Schultze 2017, S. 221, 222, Taf. 51-53].

1338. **Нагірне 66.** ТПП. Дитяче. Фібула біля ключиці. Інвентар: чотири посудини, бронзова фібула, прясло [Gudkova, Schultze 2017, S. 223, Taf. 54: 1,2, 4-8].
1339. **Нагірне 67.** ТППС. Дитяче. Кістяк знищений гризунами. Інвентар: дев'ять посудин, скляний келих, дві різнотипні срібні(?) фібули, дві залізні пряжки, намисто, підвіски із мушлі *Volinus brandaris* і рогова пірамідальна, роговий гребінь, дві залізних окуття зі слідами дерева зсередини, мушля *paludina*, бронзова голка, залізний ніж з дерев'яною ручкою, два прясла [Gudkova, Schultze 2017, S. 223, 224, Taf. 56, 57].
1340. **Нагірне 68.** ТППС. Особина в віці *juvenis*. Кістяк лежить на спині, кінцівки витягнуті. Фібули на ключицях, пряжка на поясі. Інвентар: дві посудини, дві бронзові підв'язні фібули, бронзова пряжка, намистини, прясло [Gudkova, Schultze 2017, S. 225, 226, Taf. 58].
1341. **Нагірне 73.** ТППС в ямі з подбоєм. Дитяче. Кістяк не зберігся. Інвентар: чотири посудини, намистина, підвіска з мідної монети [Gudkova, Schultze 2017, S. 224, 225, Taf. 59:1-6].
1342. **Нагірне 74.** ТПЗ. Дитяче. Кістяк поганої збереженості лежить на спині, кінцівки витягнуті. Інвентар: скляний келих, намисто [Gudkova, Schultze 2017, S. 226, Taf. 60:1-6].
1343. **Нагірне 75.** ТПП. Чоловіче. Кістяк лежить на спині, кінцівки витягнуті. Фібула на кістках таза, бронзова пряжка на поясі, залізна – біля кисті правої руки; бронзові туалетний ніж, шило, а також залізне шило знаходилися у в дерев'яному футлярі на кістках таза. Інвентар: дев'ять посудин, скляний келих, бронзова пряжка, залізна пряжка, роговий гребінь, бронзова голка, бронзовий туалетний ніж, бронзове шило, залізний предмет (шило(?)), залізний ніж [Gudkova, Schultze 2017, S. 226, 227, Taf. 61, 62].

1344. **Нагірне 76.** ТППС. Жінка, *adultus*. Кістяк лежить на спині, кінцівки витягнуті. Одна з фібул на правій ключиці, інша на грудях ліворуч, пряжка на правому крилі таза. Інвентар: дві бронзові фібули, залізна пряжка [Gudkova, Schultze 2017, S. 227, 228, Taf. 63].

1345. **Нагірне 79.** ТПП. Дорослий. Кістяк лежить на спині, права рука витягнута вздовж тулуба, ліва на животі, ноги витягнуті. Пряжка на поясі. Інвентар: три посудини, бронзова пряжка, свинцеве прясло (?) [Gudkova, Schultze 2017, S. 228, Taf. 60: 7-12].

1346. **Нагірне 80.** ТППС. Чоловік *adultus* (25-30 років). Кістяк лежить на спині, кінцівки витягнуті. Фібула біля правого стегна, пряжки на лівому крилі таза. Інвентар: шість посудин, бронзова фібула, бронзова пряжка, залізна пряжка, залізна голка, залізне шило [Gudkova, Schultze 2017, S. 228, 229, Taf. 64, 65].

1347. **Нагірне 84.** ТП в ямі з уступами. Дитяче. Інвентар: десять посудин, скляний келих, бронзова пряжка, намистина, роговий гребінь, голечник [Gudkova, Schultze 2017, S. 230, Taf. 67, 68: 1-7].

1348. **Нагірне 85.** ТППС. Особина в віці *juvenis*. Кістяк лежить на спині, кінцівки витягнуті. Фібули на ключицях, намисто на шиї, біля правого зап'ястя і між колін; підвіски із мушлі між колін. Інвентар: сім посудин, скляний келих, бронзові фібули, намисто, підвіски із мушлі *Bolinus brandaris* і рогові пірамідальні підвіски, роговий гребінь, два прясла (керамічне і скляне) [Gudkova, Schultze 2017, S. 231, 232, Taf. 69-72].

1349. **Нагірне 86.** ТППС. Детское (?). Кістяк не зберігся. Інвентар: сім посудин, бронзова фібула, намисто, підвіска із мушлі *Bolinus brandaris*, мідної монети (346) [Gudkova, Schultze 2017, S. 232, 233, Taf. 69-72].

1350. **Нагірне 87.** ТППС. Жінка *adultus*. Намисто на шиї і біля потилиці, бронзове скроневе кільце з підвішеними намистинами біля правого плеча, бронзова прикраса з підвішеними роговими підвісками на правому коліні. Інвентар: десять кружальних посудин, скляний келих, фрагмент рогового гребеня, пара бронзових фібул, бронзова пряжка, намисто, бронзова пластинка з підвішеними до неї роговими пірамідальними підвісками і підвіска із мушлі *Surraea*, бронзове скроневе кільце з намистинами, залізний ніж, прясло [Gudkova, Schultze 2017, S. 233, 234, Taf. 74-76].

1351. **Нагірне 88.** ТППС, ритуально зруйноване. Чоловік *maturus*. Інвентар: шість посудин, скляний келих, бронзова фібула, бронзова пряжка, залізна пряжка [Gudkova, Schultze 2017, S. 234, 235, Taf. 77, 78, 79: 1].

1352. **Нагірне 90.** ТППС в ямі з подбоєм. Пряжка на нижніх ребрах праворуч, фібула – ліворуч. Інвентар: шість посудин, бронзові фібула і пряжка [Gudkova, Schultze 2017, S. 234, 235, Taf. 80, 81: 1-4].

1353. **Неполоківці⁴³⁴ 1.** ТПП. Дитяче. Кістяк лежить на спині, кінцівки витягнуті. Фібули на плечах, скроневі кільця біля черепа. Інвентар: три посудини-«приношення», скляний келих, пара фібул, намисто, чотири бронзових кільця із гранованого дроту і чотири срібні дротяні кільця з зав'язаними кінцями, роговий гребінь, шматок ароматичної речовини. В заповненні ями знайдені фрагменти кружальної лискваної миски [Тимошук, Никитина 1978, с. 89, рис. 1: 1-9].

1354. **Нікітень⁴³⁵ 18.** ТППС. Дорослий. Кістяк лежить на спині, кінцівки витягнуті. Фібули на грудях ліворуч і праворуч, пряжка під ребрами праворуч, намисто із сердолика і корала на шиї, бурштинове намисто на тазових кістках,

⁴³⁴ Неполоківці (Україна, Чернівецька область, Кіцманський район).

⁴³⁵ Нікітень (Nichiteni) (Румунія, повіт Ботошань).

підвіски між стегновими кістками. Інвентар: вісім посудин, скляний келих, пара срібних фібул, бронзова пряжка, намисто, підвіски із мушль Сургаеа та ікла, роговий гребінь, два прясла, залізний ніж [Şovan 2011].

1355. **Ніколаєвка**⁴³⁶ 2. ТП. Інвентар: пара срібних фібул, намисто, підвіска із мушлі Сургаеа [Рикман 1975, с. 88, № 327].

1356. **Новоолександрівка**⁴³⁷ (балка Дубова) 1. ТСЯ. Інвентар: фрагменти кераміки, 27 залізних відерце подібних підвісок, намисто, уламок рогового гребеня, залізний предмет [Брайчевская 1960, с.168].

1357. **Новоолександрівка (балка Дубова)** 2. ТСУ. Інвентар: фрагменти кераміки, фрагмент фібули [Брайчевская 1960, с.168].

1358. **Новоолександрівка (балка Дубова)** 3. ТСЯ. Інвентар: фрагменти кераміки, дві обпалені сердолікові намистини, прясло, фрагменти рогового гребеня [Брайчевская 1960, с.168, 169].

1359. **Новоолександрівка (балка Дубова)** 4. ТСУ. Інвентар: фрагменти кераміки, сердолікове намисто, шість залізних «відерець», рогова пірамідальна підвіска, залізний предмет [Брайчевская 1960, с.169, 170].

1360. **Новоолександрівка (балка Дубова)** 5. ТП под кам'яним закладом, ритуально зруйноване. Інвентар: шість цілих і фрагменти посудин, прясло, ніж, бронзове кільце, скляна намистина [Брайчевская 1960, с. 170, 171].

1361. **Новоолександрівка (балка Сухенька)**, зруйноване. Кістяк в витягнутому положенні, на спині, руки витягнуті вздовж тулуба. Інвентар: три посудини, бронзова пряжка, залізна відерцеподібна підвіска [Брайчевская 1960, с. 172].

⁴³⁶ Ніколаєвка (Nicolaeuca) (Молдова, Флорештський район).

⁴³⁷ Новоолександрівка (Україна, Запорізька область, Запорізький район).

1362. **Обиршень**⁴³⁸ **6.** ТПП. Дорослий. Кістяк лежить на спині, кінцівки витягнуті. Фібули на плечах, намисто під нижньою щелепою. Інвентар: пара бронзових фібул, намисто, роговий гребінь, прясло [Mitrea 1969, p. 226, 227].
1363. **Обухів 1а 1.** ТСУ. Інвентар: намистина, фрагмент мушлі (підвіска?), фрагмент рогового гребеня, прясло [Кравченко и др. 2007, с. 376].
1364. **Обухів 1а 6.** ТППЗ. Дитяче. Кістяк поганої збереженості. Інвентар: три посудини, намистина, залізна підвіска [Кравченко и др. 2007, с. 377].
1365. **Обухів**⁴³⁹ **1а 7.** ТПП. Підліток. Фібула на ключиці, намистина на ребрах. Інвентар: вісім посудин, фрагмент скляного келиха, бронзова фібула, намистина, роговий гребінь [Кравченко и др. 2007, с. 377, 378].
1366. **Обухів 1а 16.** ТС. Інвентар: фрагменти кераміки, намистина [Кравченко и др. 2007, с. 380].
1367. **Обухів 1а 19.** ТС. Інвентар: посудина, фрагменти кераміки, бронзова фібула [Кравченко и др. 2007, с. 380].
1368. **Обухів 1а 29.** ТППЗ, ритуально зруйноване: на місці збереглися кістки ніг. Вище в заповненні ями окремі кальциновані кістки і обпалена сердолікова намистина [Кравченко и др. 2007, с. 382].
1369. **Обухів 1а 33.** ТС. Інвентар: фрагменти шести посудин, фрагменти бронзових фібул, намисто, залізний ніж [Кравченко и др. 2007, с. 382, 383].
1370. **Обухів 1а 37.** ТП, ритуально зруйноване: на місці збереглися череп, праве передпліччя, кістки ніг. Інвентар: дві посудини, намисто [Кравченко и др. 2007, с. 384].

⁴³⁸ Обиршень (Obârşeni)(Румунія, повіт Васлуй).

⁴³⁹ Обухів (Україна, Київська область, Обухівський район)

1371. **Обухів 1а 38.** ТППС. Дорослий. Кістяк лежить на спині, руки на тазі, ноги витягнуті. В заповненні могили: фрагменти бронзової фібули, намистини [Кравченко и др. 2007, с. 385].
1372. **Обухів 1а 39.** ТПП, ритуально зруйноване: на місці кістки рук, ніг і таза. Дорослий. Інвентар: п'ять посудин, намисто, бронзова голка [Кравченко и др. 2007, с. 385, 386].
1373. **Обухів 1а 40.** ТП. Дорослий. Кістяк лежить на спині, права рука під правою ногою, ліва – на тазі, ноги зігнуті. Намистина на шиї. Інвентар: дві посудини, намистина, прясло [Кравченко и др. 2007, с. 386].
1374. **Обухів 1а 41.** ТПЗ, ритуально зруйноване: збереглися кістки правої руки і ніг. Інвентар: фрагменти бронзової фібули [Кравченко и др. 2007, с. 386].
1375. **Обухів 1а 42.** ТПП, ритуально зруйноване. Дитяче. Інвентар: сім посудин-«приношень», намисто, прясло [Кравченко и др. 2007, с. 386, 387 рис.19].
1376. **Одая⁴⁴⁰ 1.** Перекривало поховання 2. ТПП, ритуально зруйноване: непорушеними залишилися кістки ніг і лівої руки. Особина в віці *juvenis*. Кістяк лежить на спині в витягнутому положенні, ліва рука витягнута вздовж тулуба, права нога витягнута, ліва – зігнута в коліні. Між гомілковими кістками в компактному скупченні речей знаходилися: пряжка, намистина, підвіска із мушлі, вставка в перстень із сердоліка, фрагмент браслета із зріза оленього рогу, залізний крюк. Інвентар: п'ять посудин, фрагмент бронзової фібули, бронзові фібула ціла і два уламки, залізна пряжка, намисто, підвіски, браслет із рогу, бурштинова і сердолікова вставки в перстень, кістяний голечник, прясло, уламок залізного ножа, залізне шило, залізний гак [Никитина 1996, с. 8, 9].

⁴⁴⁰ Одая (Україна, Чернівецька область, Заставнівський район).

1377. **Одая 2.** ТПП, ритуально зруйноване: на місці збереглися кістки ніг. Перекрито похованням 1. *Infantilis I*. Інвентар: намисто, підвіска, фрагмент скла, роговий гребінь, залізний ніж, круглая срібна пластина [Никитина 1996, с. 9].
1378. **Одая 4.** ТПП, ритуально зруйноване: на місці збереглися кістки ніг. Чоловіче. В могилі знайдений також ще один чоловічий череп. Кістяк лежить на спині, права рука витягнута вздовж тулуба, ліва на тазі, права нога зігнута в коліні, ліва нога витягнута. Інвентар: шість посудин, намисто, підвіска із мушлі *Surraea*, фрагмент залізного кільця від підвіски із мушлі молюска, браслет із зріза рогу лося, накінецьник стріли, залізний ніж, залізні вироби нез'ясованого призначення [Никитина 1996, с. 10, 11].
1379. **Одая 5.** ТПП. Дитяче. Кістяк лежить на спині, права рука витягнута вздовж тулуба, ліва не збереглася, ноги витягнуті. Пряжка на поясі. Інвентар: три посудини, залізна пряжка, роговий гребінь [Никитина 1996, с. 11].
1380. **Одая 7.** ТППС. Чоловік *maturus* (40-45 років). Кістяк лежить на спині, руки на тазі, ноги витягнуті. Фібула на грудях, пряжки трохи нижче таза і на поясі. Інвентар: шість посудин, бронзові: фібула і дві пряжки, роговий гребінь [Никитина 1996, с. 12].
1381. **Одая 8.** ТППС. Жінка *maturus* (35-40 років). Кістяк лежить на спині, кінцівки витягнуті. Намисто на шиї і грудях, фібула на шиї голівкою донизу, пряжка на поясі. Інвентар: три посудини, бронзові: фібула і пряжка, прясло [Никитина 1996, с. 12, 13].
1382. **Одая 10.** ТПП. *Infantilis I*. Кістяк лежить на спині, кінцівки витягнуті. Намисто на шиї. Інвентар: дві посудини, намисто [Никитина 1996, с. 13].
1383. **Одая 12.** ТПП, в ямі з подбоєм. Жінка *adultus* (25-30 років). Кістяк лежить на спині, права рука витягнута вздовж тіла, ліва на тазі. Скроневе кільце на лівій ключиці. Інвентар: посудина, бронзове кільце [Никитина 1996, с.13].

1384. **Одая 18.** ТПП, ритуально зруйноване. Чоловік *maturus* (40-45 років). Інвентар: посудина, залізна пряжка [Никитина 1996, с.14, 15].
1385. **Одая 21.** ТППЗ. Жінка *juvenis-adultus* (20-25 років). Кістяк лежав на правому боці, ноги підігнуті. Фібула біля лівої кисті. Інвентар: бронзова фібула. На фібулі ззовні збереглися залишки тканини [Никитина 1996, с. 16].
1386. **Одая 23.** ТПП, ритуально зруйноване, розмірами 2,88 x 2,56 x 2,5 м. Могила з дерев'яною конструкцією, до якої входили плахи, що спиралися на стовпи (слід від одного з них виявлено в непотривоженій грабіжниками частині могили), ймовірно, від помосту або перекриття. Чоловік 30-40 років. Кістяк лежав на спині. Кістки верхньої частини кістяку розсіяні по ямі, ноги не порушені, збереглися фаланги пальців обох рук біля стегон, череп відсутній. Інвентар: більш, ніж десять посудин, в тому числі глек і келих, скляний келих, срібні остроги, фрагменти залізних предметів [Никитина 1996, с.16, 17].
1387. **Одая 25.** ТППС. Жінка *juvenis* (20-22 років). Кістяк лежить на спині, кінцівки витягнуті. Фібули на ключиціх, намисто у лівої ключиці. Інвентар: дві бронзові фібули, намисто [Никитина 1996, с.18].
1388. **Одая 27.** ТПП. Дитяче. Кістяк лежить на спині, кінцівки витягнуті. Намисто під нижньою щелепою. Інвентар: чотири посудини, намисто [Никитина 1996, с.19].
1389. **Одая 29.** ТПП, ритуально зруйноване: на місці збереглися кістки ніг. Кістяк лежить на спині, кінцівки витягнуті. *Infantilis II*, дівчинка (12-13 років). Інвентар: дві посудини, дві бронзові фібули, намисто, роговий гребінь [Никитина 1996, с.19].
1390. **Окніца**⁴⁴¹ **1.** ТП, зруйноване. Інвентар: три посудини, бронзова фібула, пряжка [Marinescu, Dănilă 1976, p.26].

⁴⁴¹ Окніца (Осніța) (Румунія, повіт Бістріца-Несеуд).

1391. **Олександру Одобеску 3.** ТП. Дитяче. Підвіска з мушлі молюска [Mitrea, Preda 1966, p. 97].
1392. **Олександру Одобеску 5.** ТПП. Інвентар: посудина, дві бронзові фібули, намисто, бронзове кільце із залишками срібної пластинки [Mitrea, Preda 1966, p. 97].
1393. **Олександру Одобеску⁴⁴² 10.** ТПП. Кістяк лежить на спині, руки вздовж тулуба, ноги зігнуті в колінах. Фібули на ключицях. Інвентар: шість посудин, дві бронзові фібули, фрагменти рогового гребеня, прясло [Mitrea, Preda 1966, p.98].
1394. **Олександру Одобеску 11.** ТПП. Кістяк лежить на спині, руки витягнуті, ноги зведені в колінах. Фібули на ключицях, пряжка трохи вище, на хребті, намисто біля ший. Інвентар: вісім посудин, скляний келих, пара срібних фібул, бронзова пряжка, намисто, підвіски з мушлів молюсків, два рогових гребеня, голечник, два прясла [Mitrea, Preda 1966, p. 99].
1395. **Олександру Одобеску 12.** ТСУ. Фрагмент залізної пряжки [Mitrea, Preda 1966, p. 99, 100].
1396. **Олександру Одобеску 13.** ТСУ. Інвентар: намисто [Mitrea, Preda 1966, p. 100].
1397. **Олександру Одобеску 15.** ТПП. Дитяче. Кістяк лежить на спині, кінцівки витягнуті. Інвентар: намистина [Mitrea, Preda 1966, p. 100].
1398. **Олександру Одобеску 16.** ТПП. Дитяче. Кістяк лежить на спині, кінцівки витягнуті. Інвентар: намисто [Mitrea, Preda 1966, p. 100].
1399. **Олександру Одобеску 17.** ТПП, зруйноване: відсутні права рука та ліва нога. Дитяче. Кістяк лежить на спині, ліва рука зігнута в лікті, права нога –

⁴⁴² Олександру Одобеску (Alexandru Odobescu) (Румунія, повіт Бузеу).

в коліні. Фібули на плечах. Інвентар: шість посудин, дві бронзові фібули, намисто, роговий гребінь [Mitrea, Preda 1966, p. 100, 101].

1400. **Олександрю Одобеску 18.** ТПП. Дитяче. Кістяк лежить на спині, кінцівки витягнуті. Фібули на лівому плечі. Інвентар: сім посудин, дві бронзові фібули, намисто, срібна лунниця поганої збереженості, підвіски, роговий гребінь, прясло [Mitrea, Preda 1966, p.101].

1401. **Олександрю Одобеску 20.** ТСУ. Інвентар: намистина [Mitrea, Preda 1966, p.102].

1402. **Олександрю Одобеску 22.** ТПП в ямі з подбоєм. Зрілий. Кістяк лежить на спині, кінцівки витягнуті. Пряжка на кістках таза. Інвентар: вісім посудин, залізні пряжка та ніж [Mitrea, Preda 1966, p.102, 103].

1403. **Олтен⁴⁴³ 2.** ТСУ. Інвентар: чотири посудини, бронзова пряжка [Mitrea, Preda 1966, p. 60].

1404. **Олтен⁴⁴³ 7.** ТСУ. Інвентар: фрагмент бронзової фібули, залізний ніж [Mitrea, Preda 1966, p. 61].

1405. **Олтен⁴⁴³ 24.** ТС. Інвентар: срібна фібула, бронзова пряжка [Mitrea, Preda 1966, p. 63].

1406. **Олтен⁴⁴³ 25.** ТС. Інвентар: намистина [Mitrea, Preda 1966, p.63].

1407. **Олтен⁴⁴³ 36.** ТПП. Дорослий. Кістяк лежить на спині, кінцівки витягнуті. Фібули на правій лопатці. Інвентар: три посудини, фрагменти двох бронзових фібул, намисто [Mitrea, Preda 1966, p. 65].

1408. **Олтен⁴⁴³ 39.** ТПП. Дорослий. Кістяк лежить на спині, кінцівки витягнуті. Інвентар: посудина, бронзова пряжка, намисто, роговий гребінь, залізний виріб [Mitrea, Preda 1966, p. 65, 66].

⁴⁴³ Олтен⁴⁴³ (Olteni) (Румунія, повіт Телеорман).

1409. **Оселівка 1.** ТСУ. Інвентар: намистина, залізна підвіска, прясло, два залізних ножа [Никитина 1988, с. 8].
1410. **Оселівка 8.** ТПП, ритуально зруйноване: на місці збереглися кістки ніг і лівої руки. Дорослий. Кістяк лежить на спині, кінцівки витягнуті. Інвентар: дві посудини, намисто [Никитина 1988, с. 17].
1411. **Оселівка⁴⁴⁴ 9.** ТПП, ритуально зруйноване. Особина в віці *adultus-maturus* (30-40 років). Інвентар: дві посудини, бронзова пряжка, намистина, фрагмент рогового гребеня [Никитина 1988, с. 17].
1412. **Оселівка 13.** ТСЯ. Інвентар: дві намистини, прясло, фрагменти залізного ножа [Никитина 1988, с. 19].
1413. **Оселівка 16.** ТППЗ в ямі з кам'яним закладом. Чоловік *juvenis-adultus* (20-25 років). Кістяк лежить на спині, права рука витягнута, ліва на тазі, ноги витягнуті. Інвентар: дві посудини, в тому числі амфора, залізна пряжка або кресало, крем'яні пластини [Никитина 1988, с. 23].
1414. **Оселівка 17.** ТП, ритуально зруйноване. *Infantilis I*. Інвентар: шість посудин, фрагмент скляного келиха, намисто, роговий гребінь, прясло, бронзова ключкоподібна шпилька [Никитина 1988, с. 23, 27].
1415. **Оселівка 18.** ТППЗ. Чоловік *senilis* (60 років). Кістяк лежить на спині, права рука витягнута вздовж тулуба, ліва на тазі, ноги витягнуті. Пряжка знайдена ліворуч лівого передплеччя. Інвентар: залізна пряжка, залізний ніж, залізний серп, два крем'яних отщепи, залізний предмет [Никитина 1988, с. 27].
1416. **Оселівка 21.** ТСЯ. Інвентар: дві посудини, фрагмент намистини [Никитина 1988, с. 30].
1417. **Оселівка 22.** ТППЗ. Дитяче. Кістяк поганої збереженості. Інвентар: бронзова фібула, бронзова підвіска [Никитина 1988, с. 30].

⁴⁴⁴ Оселівка (Україна, Чернівецька область, Кельменецький район).

1418. **Оселівка 25.** ТСУ (у скриньці). Дитяче. Інвентар: 11 посудин, намистина, бронзова ключкоподібна шпилька, прясло, фрагменти окуття скриньки, скляний жетон [Никитина 1988, с. 30].
1419. **Оселівка 30.** ТСЯ. Інвентар: чотири посудини, дві намистини [Никитина 1988, с. 36].
1420. **Оселівка 34.** ТСУ. Інвентар: фрагменти бронзової фібули, скляний зливоч [Никитина 1988, с. 36].
1421. **Оселівка 37.** ТСУ. Особина у віці *adultus* (25 років). Інвентар: дві посудини, фрагмент бронзової фібули [Никитина 1988, с. 39].
1422. **Оселівка 38.** ТСУ. Інвентар: урна і фрагменти семи посудин, бронзова кулька, фрагменти скляного келиха, намистина [Никитина 1988, с. 42].
1423. **Оселівка 40.** ТПП, ритуально зруйноване: на місці збереглися гомілкові кістки і кістки лівої руки. Пряжка між колінами. Інвентар: фрагменти скляних посудин, бронзова пряжка [Никитина 1988, с. 30].
1424. **Оселівка 41.** ТПП, ритуально зруйноване: у верхній частині. Дорослий. Кістяк лежить на спині, права рука витягнута вздовж тулуба, ліва на тазі, ноги витягнуті. Інвентар: фрагмент скляної посудини, дві бронзові фібули, намисто [Никитин, 1988, с. 42].
1425. **Оселівка 43.** ТСУ. Особина до 35 років. Інвентар: фрагмент бронзової фібули [Никитин, 1988, с. 45].
1426. **Оселівка 44.** ТСУ. Дорослий. Інвентар: урна, фрагменти десяти посудин, намистина [Никитин, 1988, с. 45].
1427. **Оселівка 48.** ТСЯ. Дорослий. Інвентар: фрагмент скляного келиха, фрагмент бронзової фібули, намистина, бронзова ключкоподібна шпилька, кістяна проколка, крапля срібла, фрагмент бронзової пластини [Никитин, 1988, с. 48].

1428. **Оселівка 49.** ТСЯ. Інвентар: фрагменти трьох посудин, фрагмент бронзової фібули, підвіска(?) з глини, прясло [Никитин, 1988, с. 48].
1429. **Оселівка 51.** ТПП, ритуально зруйноване: на місці збереглися кістки ніг. Чоловік *adultus* (30-35 років). Кістяк лежить на спині, кінцівки витягнуті. Інвентар: сім посудин, бронзова пряжка, роговий гребінь, залізний ніж, залізна стріла [Никитин, 1988, с. 48, 51].
1430. **Оселівка 58.** ТПП, ритуально зруйноване. Дитяче. Інвентар: вісім посудин, скляний флакон, фрагмент бронзової фібули, золотий перстень зі скляною вставкою, фрагмент бронзового дротика [Никитин, 1988, с. 53, 54, 57].
1431. **Оселівка 59.** ТПП, ритуально зруйноване. Дитяче. Інвентар: фрагмент скляної посудини, фрагменти фібули, бронзова пряжка, бронзові підвіски [Никитина 1988, с. 57].
1432. **Оселівка 60.** ТСУ. Інвентар: бронзова фібула, бронзова пряжка, намисто [Никитина 1988, с. 57].
1433. **Оселівка 61.** ТСУ. Інвентар: бронзова фібула [Никитина 1988, с. 57].
1434. **Оселівка 63.** ТСЯ. Інвентар: чотири посудини, фрагмент бронзової фібули [Никитина 1988, с. 57].
1435. **Оселівка 66.** ТПП, ритуально зруйноване: на місці збереглися кістки ніг. Кістяк лежить на спині, кінцівки витягнуті. Інвентар: чотири посудини, фрагменти скляного келиха, фрагменти пружин двох фібул, бронзова пряжка, намисто [Никитина 1988, с. 61].
1436. **Оселівка 69.** ТСУ. Інвентар: намистини, фрагмент рогового гребеня, фрагменти залізного предмета [Никитина 1988, с. 61, 65].
1437. **Оселівка 71.** ТСЯ. Інвентар: фрагмент бронзової пряжки, фрагмент рогового гребеня, фрагменти скла [Никитина 1988, с. 65].

1438. **Оселівка 74.** ТСЯ. Інвентар: фрагменти 16-ти посудин, бронзові: пряжка, голка, накладки, пластини, залізні: цвях, стрижень, скляні зливки [Никитина 1988, с. 61, 69].
1439. **Оселівка 75.** ТСУ. Інвентар: фрагменти скла, намистина, три прясла [Никитина 1988, с. 69].
1440. **Оселівка 76.** ТСУ. Інвентар: урна, посудина, фрагменти двох посудин, фрагмент намистини, фрагмент скла, три прясла [Никитина 1988, с. 69, 72].
1441. **Оселівка 78.** ТСЯ. Інвентар: фрагменти бронзових голок, фрагмент рамки і фрагменти бронзових пряжок, залізні окуття, бронзовий предмет нез'ясованого призначення [Никитина 1988, с. 72].
1442. **Оселівка 80.** ТПП, ритуально зруйноване: на місці збереглися кістки ніг. Інвентар: 15 посудин, залізна пряжка, намисто, бронзове скроневе кільце, фрагмент бронзового предмета, фрагменти рогового гребеня, залізний ніж [Никитина 1988, с. 75, 76].
1443. **Оселівка 84.** ТСЯ. Інвентар: фрагменти бронзової фібули, залізна пряжка, фрагменти рогового гребеня [Никитина 1988, с. 76, 77].
1444. **Оселівка 89.** ТСЯ. Інвентар: фрагменти 14 посудин, фрагменти бронзової фібули, бронзова пряжка, фрагменти рогового гребеня, фрагменти залізного окуття [Никитина 1988, с. 82, 83].
1445. **Острівець⁴⁴⁵, могила А.** ТПП, ритуально зруйноване: на місці збереглися череп і кістки ніг. Жіноче. Інвентар: 11 посудин, бронзова пряжка, фрагмент намистини, роговий гребінь [Смішко 1968].
1446. **Острівець 3.** ТПП. Кістяк лежить на спині, руки витягнуті вздовж тулуба. Намистини на грудях. Інвентар: п'ять посудин, намистини [Смішко 1968].

⁴⁴⁵ Острівець (Україна, Івано-Франківська область, Городенківський район).

1447. **Острівець 6.** ТПП. Кістяк поганої збереженості лежить на спині, кінцівки витягнуті. Фібула на правому плечі. Інвентар: дві посудини, бронзова фібула [Смішко 1968].
1448. **Острівець 7.** ТСУ. Інвентар: намистина [Смішко 1968].
1449. **Острівець 8.** ТСУ. Інвентар: бронзова фібула, фрагменти рогового гребеня, прясло [Смішко 1968].
1450. **Острівець 10.** ТСЯ. Інвентар: бронзова фібула, бронзова пряжка [Смішко 1968].
1451. **Острівець 11.** ТС. Інвентар: дві посудини, бронзова фібула [Смішко 1968].
1452. **Острівець 17.** ТСЯ. Інвентар: бронзова фібула [Івановський, Цигилик 1995].
1453. **Острівець 19.** ТСУ. Інвентар: бронзова фібула [Івановський, Цигилик 1995].
1454. **Острівець 20.** ТСУ. Інвентар: чотири посудини, бронзова фібула, залізний ніж [Івановський, Цигилик 1995,].
1455. **Острівець 21.** ТПП. Кістяк лежить на боці, ноги зігнуті. Намисто біля черепа. Інвентар: три посудини, намисто [Івановський, Цигилик 1995].
1456. **Острівець 22.** ТПП. Кістяк лежить на боці, ноги зігнуті. Намисто біля черепа. Інвентар: намисто [Івановський, Цигилик 1995].
1457. **Павлюківка⁴⁴⁶ 1.** ТСУ. Інвентар: намисто [Шрамко 1979, с. 9].
1458. **Павлюківка 2.** ТСУ. Інвентар: фрагменти бронзової фібули, намисто, два прясла, залізний ніж [Шрамко 1979, с. 9, 11].
1459. **Павлюківка 5.** ТСЯ. Інвентар: намистина [Шрамко 1979, с. 11].
1460. **Павлюківка 6.** ТСЯ. Інвентар: намистина [Шрамко 1979, с. 11].

⁴⁴⁶ Павлюківка (Україна, Харківська область, Краснокутський район).

1461. **Павлюківка 7.** ТСЯ. Інвентар: фрагмент залізної фібули, намистина [Шрамко, 1979, с. 11, 12].
1462. **Пелатка 1.** ТПП, виявлене при випадкових обставинах на глибині 2,0 м, накрите зверху кам'яним диском. Розміри могили і розташування інвентаря достеменно не встановлені. Інвентар: посудина, срібна фібула, бронзова пряжка, бронзова прикраса із напівкруглої пластинки з ромбоподібними підвісками (накісник) [Сімеану 1976, р. 25, 27, abb. 6].
1463. **Пелатка⁴⁴⁷ 5.** ТПП. Кістяк лежить витягнуто на спині, ноги зігнуті в колінах і покладені вправо. За визначенням автора розкопок, похована дівчинка 10-15 років. Інвентар: шість посудин і кільце з зав'язаними кінцями із золотого дрота у правого вуха [Сімеану 1976, р. 29, abb. 7: 4-10].
1464. **Переяслав-Хмельницький 1952-1.** ТППЗ, зруйноване при будівництві: збереглися кістки ніг. Намистина на грудях. Інвентар: дві посудини, дві бронзові взуттєві (?) пряжки, підвіска із мушлі Сургаєа [Гончаров 1952, с. 9, 10].
1465. **Переяслав-Хмельницький 1952-3.** ТППЗ. Жінка похилого віку. Кістяк поганої збереженості лежить на спині, руки витягнуті вздовж тулуба, ноги схрещені в колінах. Інвентар: намистина, роговий гребінь [Гончаров 1952, с. 4-6].
1466. **Переяслав-Хмельницький 1952-4.** ТПП, ритуально зруйноване (?): на місці збереглися череп, частина хребців, кістки правої руки, частина таза і кістки ніг. Кістяк лежить на спині, кінцівки витягнуті. Інвентар: сім посудин, фрагмент скляного бальзамарія, намистини, роговий гребінь, бронзова голка, прясло [Гончаров 1952, с. 10-13].

⁴⁴⁷ Пелатка (Pălatca) (Румунія, повіт Клуж).

1467. **Переяслав-Хмельницький 1952-5.** ТПП в ямі з уступом вздовж північної і західної стінок, розмірами 1,45 x 2,6 x 3,6 м. От скелета збереглися: частина грудної клітини з хребцями, права плечева кістка, фаланги лівої руки і кістки ніг. Біля колінного суглоба правої ноги лежала бронзова фібула, з'єднана з залізною пряжкою, на грудній клітині лежала бурштинова намистина, на верхній частині лівої стегнової кістки виявлені значні залишки парчі. Праворуч черепа знаходилася дерев'яна коробка зі скляними жетонами. Інвентар: п'ять посудин, скляний келих, бронзова фібула і фрагмент ще одної, залізна пряжка, намистина, роговий гребінь, шматок парчі, ігрова дошка з бронзовими скобами, срібною дужкою-замочком і набором скляних жетонів (22 екз.), бронзова острога, залізний накінецьник стріли і ніж [Гончаров 1952, с.13-16].

1468. **Переяслав-Хмельницький 1954-4.** ТСЯ. Інвентар: дві намистини, два прясла [Гончаров, Махно, Отчет, 1954, с.11].

1469. **Переяслав-Хмельницький 1954-7.** ТППЗ, ритуально зруйноване: на місці збереглися кістки ніг. Інвентар: фрагменти кераміки, фрагмент намистини [Гончаров, Махно, Отчет, 1954, с.14-17].

1470. **Переяслав-Хмельницький 1954-8.** ТПЗ, ритуально зруйноване: на місці збереглися гомілкові кістки. Над ними, трохи вище, купкою решта кісток рук, ніг, таза; ребра і позвонки лежали іншою купкою; череп знайдений в заповненні ями. Фібули знайдені поблизу черепа. Інвентар: фрагменти скляного келиха, бронзові фібули, намистина, прясло [Гончаров, Махно, Отчет, 1954, с. 17-19].

1471. **Переяслав-Хмельницький 1954-14.** ТППЗ, ритуально зруйноване: на місці збереглися череп, довгі кістки, кістки таза. Перепалена намистина в заповненні ями [Гончаров, Махно, Отчет, 1954, с. 22-24].

1472. **Переяслав-Хмельницький 1954-17.** ТПЗ, ритуально зруйноване. Інвентар: намисто, бронзове скроневе кільце, прясло [Гончаров, Махно, Отчет, 1954, с. 25-27].
1473. **Переяслав-Хмельницький 1954-18.** ТПП, ритуально зруйноване: на місці збереглися кістки ніг. Інвентар: бронзова пряжка, залізний ніж [Гончаров, Махно, Отчет, 1954, с. 27, 28].
1474. **Переяслав-Хмельницький 1954-20.** ТПЮВ. Дитяче. Кістяк поганої збереженості, лежить на спині, кінцівки витягнуті. Намисто на грудях. Інвентар: намисто [Гончаров, Махно 1954, с. 31].
1475. **Петриківці⁴⁴⁸ 3.** ТПП. Інвентар: три посудини, срібна фібула, намисто, срібна підвіска, роговий гребінь, три прясла: два глиняних і одне скляне [Магомедов, Левада 1993; Гопкало 2008, рис.11].
1476. **П'єтриш⁴⁴⁹ 1.** ТПП. Кістяк лежить на спині, кінцівки витягнуті. Фібули на грудях. Інвентар: посудина, дві бронзові фібули, пряжка [Zaharia N., Zaharia E., Palade 1962, p. 592, 593].
1477. **П'єтриш 7.** ТППС. Жінка. Кістяк лежить на спині, кінцівки витягнуті. Бронзові фібула і пряжка знаходились біля лівого стегна. Інвентар: вісім посудин, бронзова фібула, бронзова пряжка, залізний ніж [Zaharia N., Zaharia E., Palade 1962, p. 594].
1478. **П'єтриш 8.** ТПСх. Збереглися фрагменти черепа і довгі кістки. Інвентар: посудина, фрагмент бронзової фібули [Zaharia N., Zaharia E., Palade 1962, p. 594, 595].

⁴⁴⁸ Петриківці (Україна, Вінницька область, Хмельницький район).

⁴⁴⁹ П'єтриш (Pietriș) (Румунія, повіт Ясси).

1479. **П'єтриш 9.** ТП, ритуально зруйноване: збереглися частки стегнової кістки. Інвентар: дві посудини, бронзова клепка від гребеня, намисто [Zaharia N., Zaharia E., Palade 1962, p. 595].
1480. **П'єтриш 12.** ТП, ритуально зруйноване. Намисто біля черепа. Інвентар: намисто [Zaharia N., Zaharia E., Palade 1962, p. 595].
1481. **П'єтриш 14.** ТП, ритуально зруйноване: збереглися череп і стегнові кістки. Інвентар: намисто [Zaharia N., Zaharia E., Palade 1962, p. 596].
1482. **П'єстроаселе⁴⁵⁰ 1-1981.** ТППд. Дорослий. Кістяк лежить на спині, права рука витягнута вздовж тулуба, ліва – на животі, ноги витягнуті. Фібула знайдена на ребрах ліворуч, біля неї підвіска і намистина, намисто на шії. Інвентар: посудина, срібна фібула, намисто, в тому числі пронизки із «замків» мушлі молюска, залізна відерцеподібна підвіска, залізний ніж, точильний камінь [Diaconu 1986].
1483. **П'єстроаселе 2, 5-1976.** ТПП. Інвентар: посудина, бронзова пряжка, прясло [Diaconu, Tzoni, Constantinescu, Drâmbocianu 1977].
1484. **П'єстроаселе 2, 6-1976.** ТПП. Інвентар: пряжка, монета, предмети озброєння [Diaconu, Tzoni, Constantinescu, Drâmbocianu 1977].
1485. **П'єстроаселе 2, 7-1976.** ТПП. Кістяк лежить на боці. Інвентар: намисто, сережки, монета [Diaconu, Tzoni, Constantinescu, Drâmbocianu 1977].
1486. **П'єстроаселе 2, 8-1976.** ТПП. Інвентар: фібула, намисто [Diaconu, Tzoni, Constantinescu, Drâmbocianu 1977].
1487. **П'єстроаселе 2, 10-1976.** ТППд. Інвентар: пряжка, намистина, монета, рукоять меча [Diaconu, Tzoni, Constantinescu, Drâmbocianu 1977].
1488. **П'єстроаселе 2, 11-1976.** ТПП. Інвентар: намистина [Diaconu, Tzoni, Constantinescu, Drâmbocianu 1977].

⁴⁵⁰ П'єстроаселе (Pietroasele) (Румунія, повіт Бузеу).

1489. **П'єстроаселе 2, 14-1976.** ТПП. Інвентар: підвіска півмісячної форми [Diaconu, Tzoni, Constantinescu, Drâmbocianu 1977].
1490. **П'єстроаселе 2, 17-1999.** ТПП. Інвентар: фібула [Constantinescu 2000].
1491. **П'єстроаселе 2, 19-1999.** ТПП. Інвентар: пряжка, ніж [Constantinescu 2000].
1492. **П'єстроаселе 2, 21-2001.** ТПП. Дитяче. Інвентар: намисто, залізний виріб [Constantinescu 2002].
1493. **П'єстроаселе 2, 22-2001.** ТПП. Дорослий. Інвентар: пряжка, намисто, сережки, срібна монета Констанція II [Constantinescu 2002].
1494. **П'єстроаселе 2, 24-2001.** ТППд. Дорослий. Намистини біля лівого плеча і на поясі, намисто на шиї. Інвентар: фібула бронзова, намисто, залізний ніж, прясло [Constantinescu 2002].
1495. **П'єстроаселе 2, 27-2003.** ТППд. Дорослий. Інвентар: посудина, намисто, підвіски, фрагмент бронзової сережки, фрагментоване бронзове люстерко, бронзовий пінцет, голечник, прясло, залізний ніж [Constantinescu 2004].
1496. **П'єстроаселе 2, 28-2005.** ТППд. Дитяче. Інвентар: посудина, бронзова фібула, намистина [Constantinescu 2006, p. 269].
1497. **П'єстроаселе 2, 29-2005.** ТППЗ. Дорослий. Кістяк лежить на спині, руки на тазі, ноги витягнуті. Сережка в лівому вусі. Інвентар: посудина, срібна сережка [Constantinescu 2006, p. 269].
1498. **П'єстроаселе 2, 30-2004.** ТППд. Дитяче. Намистина біля правого плеча, браслет на правому зап'ясті. Інвентар: посудина, бронзова фібула, намистина, бронзовий браслет [Constantinescu 2005, p.274].

1499. **П'єстроаселе 2, 32-2005.** ТППд. Дорослий. Кістяк лежить на спині, руки на тазу, ноги витягнуті. Інвентар: залізна пряжка(?)[Constantinescu 2006, р. 269].
1500. **П'єстроаселе 2, 35-2005.** ТППд. Дитяче. Браслет на правій руці. Інвентар: бронзовий браслет [Constantinescu 2006, р. 270].
1501. **П'єстроаселе 2, 36-2005.** ТППд. Дорослий. Кістяк лежить на спині, руки під тазом, ноги витягнуті. Інвентар: посудина, бронзова пряжка, намистина, срібна монета Констанція II (353–361)[Constantinescu 2006, р. 270].
1502. **П'єстроаселе 2, 38-2006.** ТППд. Підліток. Кістяк лежить на спині, руки на тазі, ноги витягнуті. Інвентар: дві посудини, бронзова фібула [Constantinescu 2007, р. 271].
1503. **П'єстроаселе 2, 40-2006.** ТППд. Дорослий. Кістяк лежить на спині, кінцівки витягнуті. Інвентар: посудина, срібна пряжка, срібна монета [Constantinescu 2007, р. 271].
1504. **П'єстроаселе 2, 41-2006.** Кенотаф. Інвентар: намисто [Constantinescu 2007, р. 271].
1505. **П'єстроаселе 2, 44-2006.** ТППд. Дитяче. Інвентар: посудина, намисто [Constantinescu 2007, р. 271].
1506. **П'єстроаселе 2, 45-2006.** ТППд. Дорослий. Кістяк лежить на спині, кінцівки витягнуті. Інвентар: бронзові пряжка і накладка [Constantinescu 2007, р. 271, 272].
1507. **Привільне⁴⁵¹ 1.** ТППЗ. Дорослий. Кістяк поганої збереженості лежить на спині, кінцівки витягнуті. Фібули біля ключиць, пряжка біля попереку, намисто на шиї. Інвентар: дві посудини, дві бронзові фібули, залізна пряжка, намисто, роговий гребінь [Кухаренко 1955, с.131, 132].

⁴⁵¹ Привільне (Україна, Запорізька область, Запорізький район).

1508. **Привільне 4.** ТПСх. Підліток. Кістяк лежить на спині, кінцівки витягнуті. Фібула у правою ключиці, намистина на шії, фрагмент пряжки на поясі. Інвентар: чотири посудини, бронзова фібула, залізна пряжка, намистина [Кухаренко 1955, с.133, 134].

1509. **Привільне 5.** ТПП. Дорослий. Кістяк лежить на спині, кінцівки витягнуті. Інвентар: чотири посудини, намисто, фрагменти рогового гребеня, прясло [Кухаренко 1955, с. 134].

1510. **Привільне 6.** ТПП. Дорослий. Кістяк лежить на спині, кінцівки витягнуті. Фібула під кістками грудної клітини, пряжка біля плеча, намисто під черепом. Інвентар: три посудини, фрагмент бронзової фібули, фрагмент залізної пряжки, намисто, роговий гребінь, прясло [Кухаренко 1955, с. 135, 136].

1511. **Привільне 10.** ТПП. Дорослий. Кістяк поганої збереженості лежить на спині, кінцівки витягнуті. Пара бронзових фібул знайдена на ключицях; 14 намистин біля шийних хребців, ще три намистини на тазових кістках; два срібних скроневих кільця, кістяне кільце, три намистини, кругла кістяна пластинка, бронзове кільце, підвіска із ікла хижака, дві підвіски із мушлів молюсків праворуч попереку, окремою купкою; ще одна підвіска і намистина знайдені біля правої ноги; роговий гребінь, чотири бурштинові підвіски ліворуч кістяка; чотири скляні жетона на кістяку. Інвентар: чотири посудини, пара бронзових фібул, намисто, підвіски: бурштинові, із мушлів і ікла тварини, два срібних скроневих кільця, бронзове кільце, кістяне кільце, кругла кістяна пластинка, роговий гребінь, скляні жетони [Кухаренко 1955, с.136, табл.ІІ].

1512. **Привільне 12.** ТСЯ. Інвентар: дві посудини, фрагмент залізної фібули, фрагмент рогового гребеня, намисто [Кухаренко 1955, с.138, 139].

1513. **Привільне 15.** ТСУ. Інвентар: дві бронзові фібули: ціла і фрагменти, обпалена скляна намистина, рогова підвіска, бронзове кільце, залізні предмети, прясло [Кухаренко 1955, с. 139].
1514. **Привільне 18.** ТСЯ. Інвентар: фрагменти посудини, фрагмент залізної фібули, бронзове кільце, два прясла [Кухаренко 1955, с.140].
1515. **Привільне 19.** ТСЯ. Інвентар: посудина, намисто, 28 залізних підвісок, фрагмент рогового гребеня, залізне шило, ніж [Кухаренко 1955, с.140].
1516. **Привільне 20.** ТСЯ. Інвентар: бронзова фібула, бронзова пряжка, залізна підвіска, залізне шило, залізна скоба [Кухаренко 1955, с.141].
1517. **Привільне 22.** ТСУ. Інвентар: намистина [Кухаренко 1955, с.141].
1518. **Привільне 25.** ТСЯ. Інвентар: шість намистин, п'ять залізних підвісок, бронзове кільце, фрагмент рогового гребеня, три глиняних прясла [Кухаренко 1955, с.142, табл.IV: 9-14].
1519. **Привільне 26.** ТСУ. Інвентар: бронзова пряжка, фрагмент намистини, скляна підвіска на бронзовому колечку, бронзове скроневе кільце [Кухаренко 1955, с.142, табл. IV: 15-17].
1520. **Приозерне⁴⁵² 1.** ТППдЗ. Кістяк лежить на лівому боці, в скорченій позі. Фібула на лівому плечі, намисто на шії. Інвентар: бронзова фібула, намисто [Nadaczek 1912, s.29].
1521. **Приозерне 2.** ТППдЗ. Кістяк лежить витягнуто на спині. На лівому плечі срібна «брошка», біля голови срібне колечко [Nadaczek 1912, s.29].
1522. **Приозерне 3.** ТП, зруйноване будівництвом. Фібула на грудях. Інвентар: посудина, бронзова фібула [Nadaczek 1912, s. 29].

⁴⁵² Приозерне (Псари)(Україна, Івано-Франківська область, Рогатинський район).

1523. **Раковець**⁴⁵³ 1. ТПП. Кістяк лежить на спині. Фібула біля лівого плеча, пряжка на животі. Інвентар: дві посудини, бронзова фібула, бронзова пряжка [Винокур, Островский 1967, с. 144].
1524. **Раковець** 2. ТППЗ. Кістяк лежить на спині, кінцівки витягнуті. Фібули на плечах. Інвентар: посудина, дві бронзові фібули, роговий гребінь [Винокур, Островский 1967, с. 144].
1525. **Раковець** 3. ТПП. Кістяк поганої збереженості лежить на спині. Інвентар: дві посудини, бронзова пряжка [Винокур, Островский 1967, с. 145].
1526. **Раковець** 4. ТПП, перекривалося похованням 3. Кістяк поганої збереженості. Бронзова пряжка на животі. Інвентар: 11 посудин, бронзова пряжка, роговий гребінь, залізний ніж [Винокур, Островский 1967, с.145, 146].
1527. **Раковець** 7. ТСУ. Інвентар: три посудини, намисто [Винокур, Островский 1967, с. 146].
1528. **Раковець** 11. ТПП. Дитяче. Фібула біля лівого плеча. Інвентар: п'ять посудин, бронзова фібула, роговий гребінь [Винокур, Островский 1967, с. 148].
1529. **Раковець** 13. ТПП. Дитяче. Кістяк поганої збереженості. Фібула біля правого плеча. Інвентар: бронзова фібула [Винокур, Островский 1967, с. 148].
1530. **Раковець** 14. ТПП. Жіноче(?). Кістяк лежить на спині, права рука зігнута в лікті, ліва – витягнута вздовж тулуба. Інвентар: шість посудин, бронзова фібула, бронзова пряжка, роговий гребінь, бронзова голка, залізне окуття, бронзова обойма від піхов [Винокур, Островский 1967, с. 148, 149].
1531. **Раковець** 15. ТПП з кам'яною статуєю (?), ритуально зруйноване. Жіноче. Інвентар: сім посудин, намистина, прясло [Винокур, Островский 1967, с. 149, 152, 155].

⁴⁵³ Раковець (Україна, Тернопільська область, Збарзький район).

1532. **Ранжеве**⁴⁵⁴ 2. ТПЗ в ямі з подбоєм. Особина в віці *adultus* (30 років). Кістяк лежить на спині, права рука на тазі, ліва витягнута вздовж тулуба, ноги витягнуті. Інвентар: дві рамки залізних пряжок, кістяний голечник, залізне шило [Сымонович 1979, с. 105].

1533. **Ранжеве** 14. ТПЗ. Чоловік *maturus*. Кістяк лежить на спині, кінцівки витягнуті. Фібули на грудях, пряжка на поясі. Інвентар: скляний келих, пара срібних фібул, срібна пряжка, срібне окуття скриньки. На фібулах відбитки тканини [Сымонович 1979, с. 106, 108].

1534. **Ранжеве** 15. ТПЗ, ритуально зруйноване. Фрагмент фібули біля черепа. Інвентар: фрагмент бронзової фібули [Сымонович 1979, с. 109].

1535. **Ранжеве** 21. ТППС в ямі з заплічками, ритуально зруйноване. Парне: жінка *juvenis* (18-20 років) і немовля. Інвентар: фрагменти трьох посудин, дві бронзові різнотипні фібули, бронзове окуття, точильний камінь [Сымонович 1979, с. 110].

1536. **Рижавка**⁴⁵⁵ 1. ТПП. Жінка *adultus-maturus* (30-40 років). Кістяк лежить на спині, права рука зігнута в лікті і покладена на грудях, ліва – на тазі, ноги перехрещені в гомілках. Фібули на правому плечі і біля черепа, пряжка біля нижньої щелепи, намисто біля черепа. Інвентар: три посудини, дві бронзові фібули, бронзова пряжка, намисто [Кропоткин 1962, с. 3].

1537. **Рижавка** 3. ТСУ. За антропологічним визначенням, парне: стать першого небіжчика визначена як жіноча, другого не визначена [Алексеева 1975, с. 267]. Інвентар: фрагменти п'яти посудин, бронзове кільце із зав'язаними кінцями [Кропоткин 1962, с. 3, 4, рис.10: 13-18].

⁴⁵⁴ Ранжеве (Україна, Одеська область, Лиманський район).

⁴⁵⁵ Рижавка (Україна, Черкаська область, Уманський район).

1538. **Рижавка 6.** ТСУ. Інвентар: срібна фібула, прясло [Кропоткин, 1962, с. 3, 4].
1539. **Рижавка 11.** ТС. Інвентар: фрагменти 12 посудин, бронзові пряжка і кільце [Кропоткин 1962, с. 6].
1540. **Рижавка 16.** ТСЯ. Інвентар: намистина, підвіска з ікла [Кропоткин 1965, с.3].
1541. **Рижавка 17.** ТСЯ. Інвентар: бронзова фібула, намисто [Кропоткин 1965, с.3].
1542. **Рижавка 19.** ТСЯ. Інвентар: фрагменти намистини, залізний стрижень [Кропоткин 1965, с. 4].
1543. **Рижавка 20.** ТСУ. Інвентар: дві бронзові фібули, фрагменти рогового гребеня, скляна намистина поганої збереженості [Кропоткин 1965, с. 4].
1544. **Рижавка 21.** ТСУ. Інвентар: залишки двох посудин, бронзова пряжка, деформована у вогні, прясло, фрагмент вудил [Кропоткин 1965, с. 4, 5].
1545. **Рижавка 22.** ТСУ. Інвентар: бронзова пряжка, фрагменти рогового гребеня [Кропоткин 1965, с. 5].
1546. **Рижавка 23.** ТП(?). Інвентар: 12 посудин и роговий гребінь [Кропоткин 1965, с.5; 1966, с.1, 2].
1547. **Рижавка 24.** ТСЯ. Інвентар: вісім посудин, фрагмент фібули, половина скляної намистини [Кропоткин 1966, с. 2, 3].
1548. **Рижавка 25.** ТСУ. Інвентар: урна, залізна пряжка, намистина [Кропоткин 1966, с. 3].
1549. **Рижавка 28.** ТСЯ. Інвентар: уламки кераміки, фрагмент оплавленої скляної посудини, оплавлена бронзова фібула, фрагменти рогового гребеня [Кропоткин 1966, с. 4].

1550. **Рижавка 29.** ТСЯ. Інвентар: фрагменти кераміки, бронзова голка от фібули [Кропоткин 1966, с. 4].
1551. **Рижавка 31.** ТПП. Біля черепа знайдені намисто і два ікла (підвіски?). Речі не збереглися [Кропоткин 1966, с.5].
1552. **Рижавка 33.** ТСУ. Інвентар: остатки шести посудин, бронзова пряжка, фрагменти рогового гребеня [Кропоткин 1966, с. 6].
1553. **Рижавка 34.** ТСЯ. Інвентар: фрагменти глиняної посудини, бронзова пряжка, фрагменти рогового гребеня [Кропоткин 1966, с. 6].
1554. **Рижавка 36.** ТПП. Чоловіче. Кістяк лежить на спині, череп на лівій скроні, права кисть на тазі, ліва витягнута вздовж тулуба. Ліворуч хребта на поясі знайдено масивну залізну пряжку, біля черепа кістки тварин. Інвентар: фрагменти кераміки, залізна пряжка [Кропоткин 1966, с. 7].
1555. **Рижавка 37.** ТПП. Кістяк лежить на спині, руки витягнуті вздовж тулуба, ноги немного розсунуті в колінах, череп розчавлений. Біля правого плеча дужка бронзової фібули, біля черепа три розчавлених посудини і бронзова пряжка. Інвентар: три посудини-«приношення», бронзові дужка і пружина фібули, бронзова пряжка [Кропоткин 1966, с. 7, 8].
1556. **Рижавка 39.** ТСЯ. Інвентар: фрагменти кераміки, уламок скляної посудини, сердолікова намистина [Кропоткин 1966, с. 8].
1557. **Рижавка 40.** ТСЯ. Інвентар: фрагменти кераміки, уламки скляних посудин, глиняна підвіска(?), бронзова клепка від рогового гребеня [Кропоткин 1966, с. 8].
1558. **Рижавка 43.** ТПП. Дитяче. Кістяк лежить на спині, череп розчавлений, кістки поганої збереженості. Біля нижньої щелепи знайдено намисто із скляних, бурштинових намистин і грибоподібних підвісок. На місці ключиць дві срібні фібули. Дитяче. Інвентар: три посудини-«приношення», дві

срібні фібули, намисто, підвіски, в тому числі золоте «відерце» [Кропоткин 1966, с. 9; 1967, с. 5].

1559. **Рижавка 46.** ТСУ. За антропологічними визначенням, дорослий чоловік [Алексеева 1975, с. 270]. Серед кальцинованих кісток знайдено скроневе кільце із бронзового дроту з трьома скляними намистинами. Біля урни встромлений в землю залізний ніж. Інвентар: дві посудини, бронзове скроневе кільце, фрагмент бронзового дроту, залізний ніж [Кропоткин 1967, с. 1, 2, рис. 5: 1].

1560. **Рижавка 50.** ТСУ. Інвентар: фрагменти чотирьох посудин, залізна пластинка від пряжки, фрагменти рогового гребеня [Кропоткин 1967, с. 4].

1561. **Рідкодуби⁴⁵⁶ 1.** ТППЗ. Дорослий. Кістяк лежав в витягнутому положенні, руки вздовж тулуба. Біля голови кружальний глек. Фібули знайдені на ключицях. Мушля лежала біля шиї [Винокур, Приходнюк 1967, с.2].

1562. **Рідкодуби 4.** ТППЗ. Кістяк у витягнутому положенні, ліва рука під тазовими кістками, права – на тазі. Біля черепа срібна монета Антоніна Пия, намисто біля шиї, морська мушля в районі таза. Інвентар: срібна монета, намисто, підвіска [Винокур, Приходнюк 1967, с. 2].

1563. **Рідкодуби 5.** ТСЯ. Інвентар: фрагменти кераміки, уламок скляної намистини [Винокур, Приходнюк 1967, с. 3].

1564. **Рідкодуби 7.** ТСЯ. Інвентар: фрагменти кераміки, бронзова фібула [Винокур, Приходнюк 1967, с. 3].

1565. **Рідкодуби 10.** ТПЗ. Підліток. Відбиток бронзової зотлілої пластинки на тазі [Винокур, Приходнюк 1967, с. 3].

1566. **Рідний Край⁴⁵⁷ 3.** ТПП. Кістяк лежить на спині, руки на тазі, ноги витягнуті. Фібули знайдені в мисці і трохи на північ від неї, рогова підвіска між

⁴⁵⁶ Рідкодуби (Україна, Хмельницька область, Хмельницький район).

стегновими кістками. Інвентар: дев'ять посудин, пара латунних фібул, рогова підвіска, роговий гребінь, прясло, залізний ніж [Петренко 1991, с. 12,13].

1567. **Рідний Край 14.** ТПП, ритуально зруйноване. Кістяк лежить на спині, права рука на тазі, ліва під ним. Пряжка на тазі. Інвентар: вісім посудин, бронзова пряжка, роговий гребінь [Петренко 1991, с. 16-17].

1568. **Романківці**⁴⁵⁸ **3.** ТПП, ритуально зруйноване. Особина в віці *juvenis-adultus* (20-30 років). Інвентар: п'ять посудин, три бронзові фібули, залізна пряжка, скляний шлак. На фібулах відтиски тканини [Никитина 1996, с.73, 74].

1569. **Романківці 4.** ТП, ритуально зруйноване. Дитяче. Інвентар: фрагменти скляного келиха, намистина [Никитина 1996, с. 74, 75].

1570. **Романківці 7.** ТПП. *Infantilis I*. Кістяк не зберігся. Інвентар: чотири посудини, намисто [Никитина 1996, с. 75].

1571. **Романківці 8.** ТПП, ритуально зруйноване: на місці збереглися лише гомілкові кістки. Особина в віці 20-40 років. Інвентар: 14 посудин, бронзова фібула, намисто, підвіски зі скла і із зубів тварин, три прясла, фрагмент бронзового окуття [Никитина 1996, с. 76].

1572. **Романківці 9.** ТПЗ, ритуально зруйноване: на місці збереглися лише гомілкові кістки. Особина в віці *adultus-maturus* (30-40 років). Інвентар: фрагменти двох скляних келихів, бронзова пряжка, намисто [Никитина 1996, с. 76].

1573. **Романківці 14.** ТППЗ, ритуально зруйноване. *Infantilis II*. Кістяк не зберігся. Інвентар: дві посудини, фрагмент скляного келиха, фрагмент бронзової фібули, намисто [Никитина 1996, с. 78].

⁴⁵⁷ Рідний Край (Україна, Харківська область, Золочівський район).

⁴⁵⁸ Романківці (Україна, Чернівецька область, Сокирянський район).

1574. **Романківці 18.** ТПП, ритуально зруйноване: на місці збереглися лише гомілкові, ліктьові кістки і ліва кисть. Дорослий чоловік. Скелет лежав на спині, руки на тазі, ноги витягнуті. Інвентар: посудина, намисто, роговий гребінь, кістяний голечник, бронзова голка, бронзовий туалетний ніж [Никитина 1996, с. 78, 79].
1575. **Романківці 21.** ТПЗ, ритуально зруйноване. Кістяк не зберігся. Інвентар: дві намистини [Никитина 1996, с. 79].
1576. **Романківці 28.** ТППЗ, ритуально зруйноване. Особина в віці *juvenis* (20 років). Інвентар: фрагменти скляних келихів, намистина, фрагмент кістяного голечника [Никитина 1996, с. 81].
1577. **Романківці 30.** ТПЗ, ритуально зруйноване: на місці збереглися кістки ніг. Жінка 20-30 років. Намисто біля правої кисті [Никитина 1996, с. 81].
1578. **Романківці 34.** ТПП, ритуально зруйноване. Немовля. Кістяк поганої збереженості. Інвентар: бронзова пряжка, намистина, бронзовий туалетний ніж [Никитина 1996, с. 82].
1579. **Романківці 36.** ТСЯ. Інвентар: бронзова пряжка, залізний ніж [Никитина 1996, с. 82].
1580. **Романківці 40.** ТПЗ, ритуально зруйноване: на місці збереглися гомілкові кістки. Інвентар: намисто [Никитина 1996, с. 83].
1581. **Романківці 45.** ТПЗ, ритуально зруйноване. Дитяче. Інвентар: намистина [Никитина 1996, с. 84].
1582. **Романківці 46.** ТС. Інвентар: фрагмент скла, рамка бронзової пряжки, намистина, залізний цвях, фрагмент золотої обклашки [Никитина 1996, с. 84].
1583. **Романківці 47.** ТП, ритуально зруйноване. Кістяк не зберігся. Інвентар: вісім посудин, рамка бронзової пряжки, роговий гребінь [Никитина 1996, с. 84, 85].

1584. **Романківці 48.** ТПЗ. Дитяче. Кістяк лежить на спині, кінцівки витягнуті. Інвентар: дві намистини [Никитина 1996, с. 85].
1585. **Романківці 50.** ТПП, ритуально зруйноване. Жіноче. Намисто поміж кісток черепа. Інвентар: дві намистини [Никитина 1996, с. 85, 86].
1586. **Романківці 54.** ТСЯ. Інвентар: фрагменти скляних посудин, намистина [Никитина 1996, с. 86].
1587. **Романківці 56.** ТПЗ, ритуально зруйноване. Дитяче. Фібули на грудях праворуч і ліворуч, намисто на грудях, біля лівої кисті і в ногах. Інвентар: скляний келих, дві різнотипних бронзових фібули, намисто, підвіска [Никитина 1996, с. 86].
1588. **Романківці 57.** ТПЗ, ритуально зруйноване: на місці збереглися кістки перепліччя, ліва стегнова і обидві гомілкові кістки. Чоловік 35-40 років. Пряжка на поясі, намисто на грудях. Інвентар: фрагменти скляного келиха, бронзова пряжка, намисто, підвіска из тваринної колінної чашечки, бронзове шило [Никитина 1996, с. 87].
1589. **Романківці 58.** ТППЗ, ритуально зруйноване: на місці збереглися череп і кістки плечового пояса, на черепі сліди проникаючого поранення. Особина в віці *senilis*. Інвентар: залізна пряжка, намистина [Никитина 1996, с. 88].
1590. **Романківці 68.** ТСЯ. Інвентар: бронзова пряжка [Никитина 1996, с. 89].
1591. **Романківці 69.** ТПЗ, ритуально зруйноване: на місці збереглися череп і кістки плечового пояса і верхньої частини грудної клітини. Біля черепа монета Антоніна Пія. Інвентар: фрагменти скляної посудини, бронзова пряжка, монета [Никитина 1996, с. 89].

1592. **Романківці 70.** ТПЗ, ритуально зруйноване. Жінка похилого віку. Інвентар: фрагменти скляної посудини, фрагменти бронзової фібули, бронзова пряжка, намистина, залізна підвіска [Никитина 1996, с. 89].
1593. **Романківці 76.** ТПП. Дитяче. Інвентар: фрагменти бронзових фібул, намисто [Никитина 1996, с. 90].
1594. **Романківці 81.** ТПЗ, ритуально зруйноване: на місці збереглися кістки ніг. Особина в віці 25-35 років. Кістяк лежить на спині, кінцівки витягнуті. Пряжка на грудях. Інвентар: залізна пряжка, бронзова голка, фрагмент залізного предмета [Никитина 1996, с. 91].
1595. **Романківці 88.** ТПЗ, ритуально зруйноване. Дорослий. Пряжка, намисто в заповненні могили. Інвентар: бронзова пряжка, намисто [Никитина 1996, с. 92].
1596. **Романківці 90.** ТПЗ. Кістяк поганої збереженості, лежить на спині, ліва рука витягнута вздовж тулуба, права зігнута в лікті і піднята нагору, ноги схрещені в щиколотках. Пряжка в нижній частині хребта. Інвентар: бронзова пряжка [Никитина 1996, с. 93].
1597. **Романківці 91.** ТПЗ. Парне. Кістяк 1, чоловічий, лежить на спині, кінцівки витягнуті. Кістяк 2, жіночий, ритуально зруйнований. Намистина в заповненні могили. Інвентар: фрагменти скляного келиха, намистина [Никитина 1996, с. 93].
1598. **Романківці 92.** ТПЗ, ритуально зруйноване. Кістяк лежить на спині, кінцівки витягнуті. Намистини знайдені біля пояса, на грудях і біля ніг. Інвентар: три намистини, скляний жетон [Никитина 1996, с. 94].
1599. **Романківці 93.** ТПЗ, зруйноване у давнину: на місці збереглися кістки ніг. Кістяк поганої збереженості, лежає на спині в витягнутій позі. Намисто і

підвіска біля скроневої кістки. Інвентар: намисто, залізна підвіска [Никитина 1996, с. 94].

1600. **Романківці 101.** ТПЗ, ритуально зруйноване. Інвентар: фрагменти скляної посудини, намисто [Никитина 1996, с. 96].

1601. **Романківці 103.** ТСЯ. Інвентар: фрагменти скляних посудин, дві намистини [Никитина 1996, с. 96].

1602. **Романківці 104.** ТПЗ, ритуально зруйноване. Намистина в заповненні ями. Інвентар: фрагменти скляного келиха, намистина [Никитина 1996, с. 96].

1603. **Романківці 105.** ТПП, ритуально зруйноване: на місці збереглися кістки ніг. Кістяк лежить на спині, ноги схрещені в ступнях. Інвентар: п'ять посудин, скляний келих, бронзова пряжка, роговий гребінь, фрагмент бронзової голки, прясло [Никитина 1996, с. 98].

1604. **Романківці 106.** ТПЗ. Підліток. Кістяк лежить на спині, кінцівки витягнуті. Намистина на шиї. Інвентар: намистина [Никитина 1996, с. 98].

1605. **Романківці 107.** ТПЗ. Кістяк лежить на спині, окремі кістки трохи зсунуті, ноги слегка зігнуті в колінах, ліва рука витягнута вздовж тіла, права зігнута в лікті і лежить на животі. Фібули на плечах, намисто біля черепа і на грудях, скроневе кільце біля правої скроні. Інвентар: пара бронзових фібул на плечах, намисто, срібне скроневе кільце [Никитина 1996, с. 98, табл. 48].

1606. **Романове Село⁴⁵⁹ 1.** ТППЗ, ритуально зруйноване: на місці збереглися кістки рук, ніг, таза. Інвентар: чотири посудини, намистина, роговий гребінь [Строць 1993, с. 40].

1607. **Романове Село 2.** ТППЗ. Дитяче. Фібули на грудях ліворуч і праворуч, намисто біля шиї, підвіска із мушлі молюска між стегновими кістками. Інвентар: чотири посудини, фрагменти скляного келиха, дві бронзові

⁴⁵⁹ Романове Село (Україна, Тернопільська область, Збаразький район).

фібули, намисто, підвіска із мушлі *Bolinus brandaris* [Строць 1993, с. 40, 41, рис.3: 1-11].

1608. **Романове Село 4.** ТПП, ритуально зруйноване: на місці збереглися кістки правої руки і ноги. Інвентар: три посудини, намистина [Строць 1993, с.42].

1609. **Романове Село 5.** ТППЗ. Дитяче. Інвентар: фрагмент посудини, срібна пряжка [Строць 1993, с.42].

1610. **Романове Село 7.** ТПП, ритуально зруйноване. Інвентар: чотири посудини, три підвіски із бронзових кілець з підвішеними намистинами, намисто, роговий гребінь, вухочистка, залізний ніж [Строць 1993, с. 43, рис.4: 8-21].

1611. **Романове Село 8.** Ритуально зруйноване: на місці збереглася ліва нога. Інвентар: три посудини, намисто, бронзова голка [Строць 1993, с. 44].

1612. **Ромашки**⁴⁶⁰ **4.** Два бронзових кільця [Брайчевский 1960, с.108].

1613. **Ромашки 5.** Срібне і частина бронзового колечка [Брайчевский 1960, с.108].

1614. **Ромашки 9.** Колечко з загнутими кінцями [Брайчевский 1960, с.108].

1615. **Ромашки 10.** Шість бронзових кілець різного виду [Брайчевский, 1960, с.108].

1616. **Ромашки 12.** Три бронзових колечка з незімкнутими кінцями [Брайчевский 1960, с.108].

1617. **Ромашки 41.** ТПП. Дитяче. Кістяк лежав на спині у витягнутому положенні. На плечах похованого виявлено две бронзові фібулі, на шії намисто і дві бронзові зі срібною обкладкою відерцеподібні підвіски. Інвентар: шість

⁴⁶⁰ Ромашки (Україна, Київська область, Рокитнянський район).

посудин, дві бронзові фібулі, намисто, підвіски, фрагменти рогового гребеня [Сымонович 1979, с.162, 163].

1618. **Ромашки 42.** ТПСх, зруйноване. Жіноче. Кістяк лежав на спині з витягнутими руками. Біля черепа виявлено скляне намисто [Сымонович 1979, с. 163].

1619. **Ромашки 43.** ТПС. Кістяк дорослого чоловіка лежав на спині, від черепа збереглася нижня щелепа, руки, зігнуті в ліктях, покладені кистями на ключиці, ноги витягнуті. Біля лівого коліна бронзова пряжка. Інвентар: чотири посудини, бронзова пряжка [Сымонович 1979, с. 163].

1620. **Ругенешть⁴⁶¹ 1.** ТПП. Жіноче. Кістяк лежить на спині. Інвентар: шість посудин, срібна Т-подібна фібула, срібна пряжка, фрагмент браслета, намисто, фрагмент бронзової монети Марка Аврелія (165–166), роговий гребінь, три прясла, фрагмент залізного ножа [Cavruc 2000, p.228].

1621. **Ругенешть 2.** ТПП, ритуально зруйноване. Особина в віці *adultus-maturus* (30-40 років). Інвентар: три посудини, фібула, залізна пряжка, намисто, роговий гребінь, два прясла, два залізних ножа [Cavruc 2000, p.229].

1622. **Рудка⁴⁶².** ТПП в ямі, розмірами 2,5 x 1,1 x 2,1 м. Кістяк лежав на спині. З внутрішнього боку лівої руки, біля хребта знаходилася срібна фібула, біля стоп срібні остроги, срібний ніж між кісток свині. Інвентар: десять посудин-«приношень», в тому числі бронзові миска і казан, скляний келих, срібні: фібула, остроги, ніж; скляні жетони [Кухаренко 1980, с.84-86].

⁴⁶¹ Ругенешть (Rugănești)(Румунія, повіт Харгіта).

⁴⁶² Рудка (Україна, Тернопільська область, Кременецький район).

1623. **Ружичанка**⁴⁶³ 1. ТППЗ. Дитяче. В ногах погребенного дві гончарные миски. Пряжка на правом плече, фібула на левом. Інвентар: дві посудини, бронзові фібула, пряжка [Гопкало 2012, с. 342].
1624. **Ружичанка** 4. ТПП, ритуально зруйноване: верхня частина кістяка порушена, череп розчавлений і зсунутий. Дорослий. Кістяк у витягнутому положенні на спині. В районі шиї і на грудях зафіксовані фібула, намисто, підвіски. Інвентар: дві посудини, фібула, намисто, підвіски, роговий гребінь [Гопкало 2012, с. 342, 343].
1625. **Ружичанка** 8. ТППЗ, ритуально зруйноване: *in situ* збереглися права плечова кістка, а також кістки нижніх кінцівок. Фібули на місці грудної клітини, пряжка на тазі. Інвентар: чотири посудини, дві бронзові фібули, бронзова пряжка, роговий гребінь, бронзовий пінцет, фрагмент бронзової ключкоподібної шпильки [Гопкало 2012, с. 343].
1626. **Ружичанка** 9. ТПП, ритуально зруйнований: відсутні хребці, кістки грудних клітини і лівої руки, череп розчавлений. Дорослий. Намисто біля шийних хребців [Гопкало 2012, с. 343].
1627. **Ружичанка** 13. ТПП. *Infantilis I*. Перекривало поховання 23. Інвентар: бронзова фібула [Гопкало 2012, с. 344].
1628. **Ружичанка** 19. ТПП. Дорослий. Кістяк лежить на спині, руки вздовж тіла, ноги витягнуті. Фібули і підвіска-дзвоник на плечах, намисто на шиї. Інвентар: посудина, пара бронзових фібул, намисто, бронзова підвіска-дзвоник, фрагменти бронзового ланцюга, роговий гребінь, п'ять прясел [Гопкало 2012, с. 345].

⁴⁶³ Ружичанка (Україна, Хмельницька область, Хмельницький район).

1629. **Ружичанка 24.** ТПП, ритуально зруйноване: *in situ* збереглися окремі ребра і кістки ніг. Дитяче. Фібула на грудях. Інвентар: посудина, бронзова фібула, роговий гребінь, дві бронзові голки [Гопкало 2012, с. 346].
1630. **Ружичанка 25.** ТПП. *Infantilis I*. Інвентар: посудина, намисто, бронзова чорнильниця [Гопкало 2012, с. 346].
1631. **Ружичанка 28.** ТППЗ. Дорослий. Скелет лежить на спині, кінцівки витягнуті. Підвіска із мушлі знаходилася між кистю правої руки і стегною кісткою; підвіски із мушлів Сургаєа і рогова пірамідальна, кістяний голечник, скляна намистина між стегновими кістками, ближче до кісток таза; намистина біля голови. Інвентар: намисто, підвіски із мушлів Сургаєа і рогова пірамідальна, кістяний голечник [Гопкало 2012, с. 346, 347].
1632. **Ружичанка 29.** ТПП. Частково перекривалося похованням 27. Дорослий. Кістяк лежить на спині, кінцівки витягнуті. Фібули на плечах, підвіска із мушлі *Volinus brandaris* і амулет із кабанячого ікла між стегновими кістками. Інвентар: три посудини, пара бронзових фібул, підвіски, роговий гребінь, бронзова голка, бронзова ключкоподібна шпилька, фрагмент залізної кольчуги [Гопкало 2012, с. 347].
1633. **Ружичанка 30.** ТПП. Дитяче. Кістяк поганої збереженості. Збереглися фрагменти черепа, ребер, права стегнова і ліві: плечова, стегнова, велика і мала гомілкові кістки. Інвентар: дві посудини, пара бронзових фібул, намистина, підвіска [Гопкало 2012, с. 347].
1634. **Ружичанка 44.** ТПП. Дорослий. Кістяк лежить на спині, кінцівки витягнуті. Фібула на правій ключиці, підвіски і намистина на грудях. Інвентар: три посудини, бронзові фібула, пряжка, намисто, підвіски, роговий гребінь, бронзова голка [Гопкало 2012, с. 348, 349].

1635. **Ружичанка 50.** ТППС. Кістяк дитини (підлітка?) поганої збереженості, від якого збереглися уламки черепа, праві: плечова, ліктюва і променева кістки, стегнові і гомілкові кістки. Ліворуч небіжчика розташовані посудини: дві миски з тваринними кістками, два горщика і келих. Фібула і бурштинова намистина лежали на грудях, праворуч, підвіска на шиї. Інвентар: чотири посудини, бронзова фібула, намистина, підвіска [Гопкало 2012, с. 349].

1636. **Ружичанка 55.** ТПП. Дорослий. Кістяк лежить на спині, кінцівки витягнуті. Інвентар: посудина, три фібули: пара бронзових і одна срібна, намисто, підвіски, роговий гребінь, бронзові ключкоподібні шпильки. На зап'ясті лівої руки уламки рогового гребеня. Бронзові фібули і дві ключкоподібні шпильки на плечах, срібна фібула, бурштинове і скляне намисто на шиї [Гопкало 2012, с. 349, 350].

1637. **Ружичанка 57.** ТПП. Дорослий. Кістяк лежить на спині, руки на грудях, ліва нога напівзігнута. Бронзові пряжка і підвіски на грудях праворуч, пара фібул, намисто в підвіски на шиї. Інвентар: три посудини, пара бронзових фібул, бронзова пряжка, намисто, підвіски [Гопкало 2012, с. 350].

1638. **Сабадаш-Охматово 6.** ТПП. Чоловіче. Кістяк лежить на спині, права рука витягнута вздовж тулуба, ліва рука на тазі, ноги витягнуті. Пряжка на тазі. Інвентар: залізна пряжка [Сымонович 1988, с.166, 167].

1639. **Сад⁴⁶⁴ 5.** ТПП. Жінка *senilis*. Кістяк лежить витягнуто на спині, кінцівки витягнуті. Під кістяком сліди дерев'яного помоста. Фібули знайдені по обох боках від черепа, намисто біля шиї, пряжка на поясі, підвіска із мушлі *Volinus brandaris* знайдена в скупченні між колінами, ще одна підвіска із *Сургаеа* під стіною могили. Інвентар: 11 посудин, пара срібних фібул і срібна пряжка, намисто; підвіски із *Сургаеа pantherina* і *Volinus brandaris*, роговий гребінь,

⁴⁶⁴ Сад (Україна, Сумська область, Сумський район).

кістяні голечники, бронзова голка, залізний ніж поміж кісток тварин. На фібулах з обох боків сліди різнотипних тканин [Некрасова 1985, с.76-78, рис. 4].

1640. **Сад 6.** ТППЗ. Молода жінка. Кістяк лежить витягнуто на спині, руки на тазі. На лівому плечі сліди бронзової прикраси [Некрасова 1985, с.76-78, рис.3: 3].

1641. **Сад 7.** ТПЗ в ямі розмірами 2, 65 x 1,55 x 1, 5 м. Молода жінка. Кістяк лежить витягнуто на спині, кінцівки витягнуті. Намисто знайдено біля шиї, пряжка на поясі. Інвентар: бронзова пряжка, намисто [Некрасова 1985, с. 78, рис.3: 9].

1642. **Сад 8.** ТПЗ в ямі розмірами 2, 45 x 1,65 x 1, 5 м. Молода жінка. Кістяк лежить витягнуто на спині, руки вздовж тулуба. Фібули на плечах, намисто біля шиї та біля ніг. Інвентар: дві срібні фібули, намисто [Некрасова 1985, с. 79, рис.3: 5-8].

1643. **Сад 10.** ТПП. Дитяче. Кістяк лежить витягнуто на спині, руки зігнуті у ліктях, лежать на тазі, ноги витягнуті. Фібула, пряжка на правому плечі, намисто біля шиї. Інвентар: 13 посудин, бронзова фібула, срібна пряжка, намисто, роговий гребінь, підвіски із мушлів *Cardium edule*, кістяний голечник, прясло [Schultze 2009].

1644. **Себеоань**⁴⁶⁵ 7. ТППЗ. Кістяк лежить на спині, руки на тазі, ноги перехрещені в гомілках. Пряжки на лівому плечі. Інвентар: чотири посудини, дві бронзові пряжки: одна з них зі щитком [Ursachi 1994, р.265, 269].

1645. **Себеоань 11.** ТПП. Дитяче. Інвентар: вісім посудин, дві намистини [Ursachi 1994, р. 269, 272].

1646. **Севень**⁴⁶⁶ 5. ТПП, ритуально зруйноване: на місці тазові кістки і кістки ніг. Фібула в зруйнованій частині кістяку, однак, судячи за оксидом

⁴⁶⁵ Себеоань (Săbăoani) (Румунія, повіт Нямц).

бронзи на правій ключиці, спочатку вони знаходилися там. Інвентар: посудина, бронзова фібула [Cristaru 1968, p. 297, 298].

1647. **Синтана-де-Муреш**⁴⁶⁷ **1.** ТПП, ритуально зруйноване: на місці збереглися кістки ніг. Пряжка біля кісток ніг. Інвентар: фрагмент сосуда, бронзова пряжка, залізний предмет циліндричної форми (стріла?), фрагмент залізного предмета [Kovács 1912, s. 257, 258].

1648. **Синтана-де-Муреш** **2.** ТПП, ритуально зруйноване. Дорослий. Пряжка біля правого стегна. Інвентар: бронзова пряжка [Kovács 1912, s. 258].

1649. **Синтана-де-Муреш** **7.** ТПП. Дорослий. Кістяк лежить на правому боці, ноги зігнуті. На правому плечі бронзове кільце, праворуч кісток таза рамка залізної пряжки. Інвентар: бронзове кільце, рамка залізної пряжки [Kovács 1912, s. 260].

1650. **Синтана-де-Муреш** **15.** ТПП. Кістяк лежить на спині. Пряжка на кістках таза. Інвентар: залізна пряжка [Kovács 1912, s. 264].

1651. **Синтана-де-Муреш** **17.** ТПП. Кістяк лежить на спині. Пряжка на лівій тазовій кістці, кільце – на правій. Інвентар: посудина, бронзова пряжка, залізна пряжка, залізний ніж [Kovács 1912, s. 264].

1652. **Синтана-де-Муреш** **19.** ТПП. Жіноче. Кістяк лежить на спині, кінцівки витягнуті. Фібули на плечах, намисто на шиї. Інвентар: дві посудини, дві залізні фібули, намисто, прясло [Kovács 1912, s. 266, 267].

1653. **Синтана-де-Муреш** **20.** ТПП. Кістяк лежить на спині. Фібули на плечах. Інвентар: дві бронзові фібули [Kovács 1912, s. 267, 268].

⁴⁶⁶ Севень (Săveni) (Румунія, повіт Ботошань).

⁴⁶⁷ Синтана-де-Муреш (Sântana de Mureș)(Румунія, повіт Муреш).

1654. **Синтана-де-Муреш 23.** ТПП. Дитяче: від кістяка збереглися декілька зубів. Інвентар: п'ять посудин, бронзові фібула, пряжка, поясна накладка або наконечник ременю [Kovács 1912, s. 268].
1655. **Синтана-де-Муреш 26.** ТП, ритуально зруйноване. Біля лівої стегнової кістки два бронзових кільця. На залізному предметі збереглися відтиски тканини. Інвентар: три посудини, скляний келих, намисто, два бронзових кільця, роговий гребінь, залізний стрижень з кільцем на кінці [Kovács 1912, s. 272-274].
1656. **Синтана-де-Муреш 27.** ТПП, ритуально зруйноване. Дитяче. Фібули на плечах, біля правого плеча ззовні скроневе кільце. Інвентар: 12 посудин, скляний келих, пара бронзових фібул, намисто, срібне скроневе кільце, залізний ніж з залишками шкіряного чохла, залізна голка в голечнику, глиняне прясло [Kovács 1912, s. 274-278].
1657. **Синтана-де-Муреш 29.** ТПП, зруйнований. Дорослий. Збереглася верхня частина скелета. Кістяк лежить на спині, права рука витягнута вздовж тулуба, ліва кистю на кістках таза. Фібули праворуч і ліворуч на грудях, на животі – пряжка. Інвентар: пара бронзових фібул, бронзова пряжка з залізним язичком, залізний ніж [Kovács 1912, s. 278, 279].
1658. **Синтана-де-Муреш 30.** ТП, ритуально зруйноване. В могилі вперемішку з людськими кістками знайдені: пряжка, гребінь, ніж. Інвентар: залізні пряжка і ніж, роговий гребінь [Kovács 1912, s. 279, 280].
1659. **Синтана-де-Муреш 31.** ТПП. Дитяче. Пряжки на поясі. Інвентар: 11 посудин, дві бронзові пряжки, роговий гребінь, залізний ніж [Kovács 1912, s. 280-283].

1660. **Синтана-де-Муреш 33.** ТПП. Дорослий. На тазових кістках пряжка. Інвентар: дві залізні пряжки, бронзовий браслет, залізний ніж, фрагменти залізних предметів [Kovács 1912, s. 284].
1661. **Синтана-де-Муреш 36.** ТППС. На кістках таза праворуч, в скупченні, знаходилися предмети із заліза і бронзи. Інвентар: залізна фібула, бронзова пряжка, залізна пряжка, залізне кільце, куски кременю, бронзовий дротик, кістяний голечник, залізний ніж, залізні предмети: шило або накінецьник стріли [Kovács 1912, s. 285, 286].
1662. **Синтана-де-Муреш 38.** ТПП. Дитяче. Інвентар: посудина, залізне кільце [Kovács 1912, s. 286-288].
1663. **Синтана-де-Муреш 40.** ТППС, частково зруйноване. Фібули на плечах, пряжка на тазових кістках, праворуч, намисто на шиї. Інвентар: п'ять посудин, пара срібних фібул, срібна пряжка, намисто, роговий гребінь, прясло, залізний ніж. На одній з фібул збереглася тканина [Kovács 1912, s. 288-292].
1664. **Синтана-де-Муреш 43.** ТППС, ритуально зруйноване. Інвентар: посудина, три підвіски в формі сокири з залізним колечком для підвішування, роговий гребінь, бронзовий пінцет, прясло, залізний ніж [Kovács 1912, s. 293, 294].
1665. **Синтана-де-Муреш 45.** ТППС. Інвентар: сім посудин, залізні: пряжка, фрагмент голки, ніж; роговий гребінь [Kovács 1912, s. 294, 295].
1666. **Синтана-де-Муреш 46.** ТППС. На правому плечі фібула, на тазових кістках, ліворуч, залізна фібула. Інвентар: посудина, срібна (?) фібула, залізна фібула, прясло [Kovács 1912, s. 296, 297].
1667. **Синтана-де-Муреш 47.** ТПЗ. Кістяк лежав на лівому боці, частково зруйнований. Праворуч черепа скроневе кільце. Інвентар: срібне скроневе кільце [Kovács 1912, s. 297, 298].

1668. **Синтана-де-Муреш 48.** ТПП. На плечовій кістці і на кістках таза сліди мідних оксидів. Бронзова фібула знайдена в заповненні ями. Інвентар: бронзова фібула [Kovács 1912, s. 298, 299].
1669. **Синтана-де-Муреш 49.** ТППС. Кістяк лежить на спині, руки на тазі, ноги витягнуті. На лівому плечі фібула. Інвентар: бронзова фібула [Kovács 1912, s. 299, 300].
1670. **Синтана-де-Муреш 50.** ТППС. Інвентар: три посудини, намисто, підвіска із мушлі моллюска, роговий гребінь, залізний ніж [Kovács 1912, s. 300-302].
1671. **Синтана-де-Муреш 54.** ТППС. Дитяче. Інвентар: намистина, бронзова пронизка [Kovács 1912, s. 303].
1672. **Синтана-де-Муреш 55.** ТПП. Кістяк лежить на спині, кінцівки витягнуті. Фібули на плечах. Інвентар: пара бронзових фібул, бронзова пряжка з залізним язичком, намисто [Kovács 1912, s. 303, 304].
1673. **Синтана-де-Муреш 56.** ТПЗ, ритуально зруйноване. Інвентар: фрагмент бронзової фібули, срібний дрот, скручений в гачок (можливо, від підвіски), деформована срібна пластинка [Kovács 1912, s. 304].
1674. **Синтана-де-Муреш 58.** ТПП. Дитяче. Кістяк поганої збереженості. Фібули на плечах. Інвентар: дев'ять посудин, фрагмент скляного келиха, пара бронзових фібул, намисто [Kovács 1912, s. 305-308].
1675. **Синтана-де-Муреш 61.** ТППС. Кістяк лежить на спині. Намисто на шії, одна велика скляна намистина – на животі. Інвентар: намисто, бронзове кільце з зав'язаними кінцями, фрагменти двох залізних пряжок [Kovács 1912, s. 309, 310].

1676. **Синтана-де-Муреш 62.** ТППС. Кістяк лежить на спині. Фібула на лівому плечі, пряжка на тазі праворуч, намисто на шиї. Інвентар: три посудини, бронзова фібула, залізна пряжка, намисто [Kovács 1912, s. 309, 310].
1677. **Синтана-де-Муреш 63.** ТППС. Кістяк лежить на спині, ліва рука – на кістках таза. На грудях і на лівому плечі фібули, на шиї ромбічні підвіски, у лівого ліктя пряжка. Інвентар: пара бронзових фібул, бронзова пряжка, дев'ять срібних ромбічних підвісок (ще дві були знайдені пізніше при дослідженні кістяка), п'ять скручених дротиків з проволочек з петельками на кінці, срібне скроневе кільце, дві конічні підвіски на кільці, срібна пласка прямокутна підвіска, намисто, прясло [Kovács 1912, s.311-314].
1678. **Синтана-де-Муреш 64.** ТППС. Кістяк лежить на спині, кінцівки витягнуті. На кістках таза дві пряжки. Інвентар: шість посудин, дві срібні пряжки, роговий гребінь, залізний ніж [Kovács 1912, s. 314, 315].
1679. **Синтана-де-Муреш 65.** ТППС, частково зруйноване кар'єром. На кістках таза дві пряжки. Відтиски тканини на ножі. Інвентар: посуд, дві залізні пряжки, бронзова голка, кістяний голечник, залізний ніж [Kovács 1912, s. 315-317].
1680. **Синтана-де-Муреш 67.** ТПП, ритуально зруйноване. На кістках таза пряжка. Інвентар: залізна пряжка [Kovács 1912, s. 317].
1681. **Синтана-де-Муреш 72.** ТППС. Дорослий. Кістяк лежить на спині, кінцівки витягнуті. Фібули на плечах, пряжка на кістках таза, намисто на шиї. Інвентар: дві посудини, дві залізні фібули, залізна пряжка, намисто [Kovács 1912, s. 319].
1682. **Синтана-де-Муреш 73.** ТПП. Дорослий. Фібула на грудях. Інвентар: дві посудини, фрагмент бронзової фібули, намистина, роговий гребінь, прясло, залізний ніж [Kovács 1912, s. 319, 320].

1683. **Сігішоара**⁴⁶⁸ 9. ТПП, розмірами 2,20 x 0,73 м, зруйноване: кістки сконцентровані в центрі могили, на кістках траплялися бронзові оксиди. Доросла жінка. Інвентар: бронзова сережка, ойнохойя, залізний ніж [Harhoiu 2014, S.167, Abb.14, Taf. 1].

1684. **Сігішоара 20**. ТПЗ, зруйноване. Дорослий. Інвентар: фрагменти скляного келиха, фрагмент фібули [Harhoiu 2014, S.168, Abb.14, Taf. 1].

1685. **Сігішоара 26**. ТППС. Дорослий. Кістяк лежить на спині, руки на кістках таза. Одна пряжка на грудях, інша на кістках таза. Інвентар: посудина, бронзова, залізна пряжки [Harhoiu 2014, S.168, Abb.15, Taf. 1].

1686. **Сігішоара 174**. ТПП. Дитяче. Кістяк лежить на спині, кінцівки витягнуті. Фібули на плечах, намисто на шиї. Інвентар: ліпна посудина, бронзові фібули, намисто, підвіски [Harhoiu 2014, S.169, Abb.16, 17, Taf.2]

1687. **Сігішоара 192**. ТПП. Дитяче. Кістяк лежить на спині, кінцівки витягнуті. Фібули на плечах, пружинами донизу, намисто на шиї і біля правого зап'ястя. Інвентар: посудина (глек), пара срібних фібул, намисто [Harhoiu 2014, S.170, Abb.17, Taf.3].

1688. **Скитка**⁴⁶⁹ 12. Інвентар: скляний келих, пара бронзових фібул, бронзова пряжка, роговий гребінь, намисто, підвіска із мушлі моллюска *Volinus brandaris*, прясло, кістяний голечник [Хавлюк 1975; 1976; Гопкало 2008, фото 4].

1689. **Слобозія-Кішкерень**⁴⁷⁰ 11. ТПЗ. Кістяк лежить на спині, руки витягнуті вздовж тулуба, права нога витягнута, ліва зігнута в коліні. Фібула на

⁴⁶⁸ Сігішоара (Sighișoara) (Румунія, повіт Муреш).

⁴⁶⁹ Скитка (Україна, Вінницька область, Липовецький район).

⁴⁷⁰ Слобозія-Кішкерень (кол. Лазо) (Slobozia-Chișcăreni) (Молдова, Синжерейський район).

лівому плечі, намисто на шиї. Інвентар: срібна фібула, намисто [Левинский 1999, с. 126].

1690. **Слобозія-Кішкерень 17.** ТПП в ямі з заплічками і дерев'яним перекриттям. Дитяче. Кістяк лежить на спині, кінцівки витягнуті. Фібули на плечах, пряжка на тазі, намисто на шиї, шість скляних намистин і три відерцеподібні підвіски знайдені на правому зап'ясті і складали, ймовірно, браслет; підвіска із кабанячого ікла знайдена біля лівої ноги. Інвентар: вісім мініатюрних посудин, пара бронзових фібул, бронзова пряжка, намисто, бронзові підвіски, підвіска із кабанячого ікла, кістяний голечник, прясло [Левинский 1999, с. 129-131].

1691. **Слобозія-Кішкерень 18.** ТПП в ямі з заплічками з заплічками і дерев'яним перекриттям, ритуально зруйноване: на місці збереглися кістки ніг. Кістяк лежить на спині, кінцівки витягнуті. Інвентар: три посудини, бронзова пряжка, намисто, прясло, залізний ніж [Левинский 1999, с. 131, 132].

1692. **Слобозія-Кішкерень 20.** ТПП в ямі з заплічками і дерев'яним перекриттям. Дорослий. Кістяк лежить на спині, кінцівки витягнуті. Інвентар: 12 посудин, срібна пряжка, бронзова пряжка, роговий гребінь, залізний ніж, залізні накінечники стріл [Левинский 1999, с. 133-136].

1693. **Слобозія-Кішкерень 23.** ТПП в ямі з заплічками і дерев'яним перекриттям, ритуально зруйноване: на місці збереглися кістки рук і ніг. Кістяк лежить на спині, кінцівки витягнуті. Інвентар: намистина, прясло, залізний ніж [Левинский 1999, с. 137, 138].

1694. **Слобозія-Кішкерень 24.** ТПП в яме з заплічками і дерев'яним перекриттям, ритуально зруйноване у верхній частині. Кістяк лежить на спині, кінцівки витягнуті. Одна фібула найдена у плеча, інша біля черепа, пряжка біля кісток таза, намисто біля черепа. Інвентар: сім посудин, дві різнотипні бронзові

фібули, бронзова пряжка, намисто, роговий гребінь, прясло, залізний ніж. На фібулах збереглися залишки тканини [Левинский 1999, с. 138-140].

1695. **Слобозія-Кішкерень 25.** ТПП в ямі з заплічками. Дитяче. Одна із пари фібул знайдена на правому плечі, інша – в посудині, під лівим плечем, третя фібула під лівим стегном, намисто на лівому крилі таза, підвіски із мушлі молюска і рогові пірамідальні біля лівої гомілкової кістки. Інвентар: десять мініатюрних посудин, три бронзові фібули, намисто, підвіски із мушлів і рогові пірамідальні, роговий гребінь, прясло. На першій фібуле збереглася нитка, на іншій залишки тканини [Левинский 1999, с.140-143].

1696. **Слобозія-Кішкерень 27.** ТПП. Дитяче. Кістяк поганої збереженості. Намисто на шії. Інвентар: шість посудин, намисто [Левинский 1999, с.143, 144].

1697. **Слобозія-Кішкерень 28.** ТПП. Кістяк лежить на спині, кінцівки витягнуті. Фібули на плечах. Інвентар: п'ять посудин, скляний келих, пара срібних фібул [Левинский 1999, с.145-147].

1698. **Слобозія-Кішкерень 32.** ТП, зруйноване будівельними роботами. Дитяче. Фібула праворуч від черепа. Інвентар: посудина, бронзова фібула [Левинский 1999, с.147, 148].

1699. **Слобозія-Кішкерень 37.** ТПП в ямі з заплічками, ритуально зруйноване: кістяк повністю порушений. Інвентар: намисто, підвіска рогова [Левинский 1999, с.149, 150].

1700. **Слобозія-Кішкерень 38.** ТПП в ямі з заплічками. *Infantilis I*. Фібули біля черепа. Інвентар: дев'ять посудин, пара бронзових фібул, намисто, прясло [Левинский 1999, с. 150-152].

1701. **Слобозія-Кішкерень 39.** ТПП в ямі з заплічками, ритуально зруйноване: на місці збереглися кістки ніг. Інвентар: десять посудин, скляний келих, бронзова пряжка, намисто, роговий гребінь [Левинский 1999, с. 152-155].

1702. **Соснова**⁴⁷¹ **196**. ТПП в ямі, обшитій дерев'яними плахами. Дитяче. Інвентар: залізна підвіска [Махно, Сикорский, Бузян 1979, с. 3].
1703. **Соснова** **221**. ТСЯ. Інвентар: фрагменти п'яти посудин, намистина [Махно, Сикорский, Бузян 1979, с. 17, 18].
1704. **Соснова** **230**. ТСУ. Інвентар: фрагменти 14-ти посудин, в тому числі ліпного глека, бронзова фібула, дві бронзові пряжки, срібна оправа кулона, фрагменти рогового гребеня [Махно, Сикорский, Бузян 1979, с. 17, 18].
1705. **Соснова** **245**. ТППЗ в ямі, обшитій дерев'яними плахами. Кістяк лежить на спині, кінцівки витягнуті. У лівого плеча зафіксована срібна фібула, намисто і бронзова підвіска. Інвентар: 11 посудин-«приношений», срібна фібула, бронзова пряжка, намисто, залізні і бронзова підвіски, бронзова голка, прясло, залізний ніж, костяне лоцило [Махно, Сикорский, Бузян 1979, с. 4-9].
1706. **Соснова** **447**. ТСУ. Інвентар: фрагменти дев'яти посудин, бронзове окуття від скриньки (?), намистина, залізна підвіска [Махно, Сикорский, Бузян 1981, с.11].
1707. **Соснова** **597**. ТСУ. Інвентар: три посудини, дві намистини, залізний предмет [Махно, Сикорский, Бузян 1984, с. 5-11].
1708. **Соснова** **603**. ТСЯ. Інвентар: фрагменти кераміки, бронзова фібула [Махно, Сикорский, Бузян 1984, с. 14, 15].
1709. **Соснова** **624**. ТСУ. Інвентар: три посудини, намисто, фрагменти рогового гребеня, прясло [Махно, Сикорский, Бузян 1985, с. 8-12].
1710. **Соснова** **664**. ТСЯ. Інвентар: фрагменти кераміки, бронзова пряжка, намистина [Махно, Сикорский, Бузян 1985].
1711. **Спанцов**⁴⁷² **2**. ТПЗ. Доросла жінка (?). Кістяк лежить на спині, кінцівки витягнуті. Інвентар: намисто [Mitrea, Preda 1966, p.19].

⁴⁷¹ Соснова (Україна, Київська область, Переяслав-Хмельницький район).

1712. **Спанцов 3.** ТПП, ритуально зруйноване. Доросла жінка (?). Інвентар: дві посудини, намисто [Mitrea, Preda 1966, p.19, 20].
1713. **Спанцов 4.** ТППЗ. Дитяче. Кістяк лежить на спині, кінцівки витягнуті. Одна фібула на лівій ключиці, друга біля правої лопатки, пряжка на грудині знизу. Інвентар: п'ять посудин, дві різнотипні бронзові фібули, пряжка, намисто, роговий гребінь [Mitrea, Preda 1966, p.19, 20].
1714. **Спанцов 5.** ТППЗ. Чоловік *maturus*. Кістяк лежить на спині, кінцівки витягнуті. На правій клубовій кістці кільце із бронзового дроту. Інвентар: три посудини, в тому числі амфора, бронзове кільце [Mitrea, Preda 1966, p. 20, 21].
1715. **Спанцов 8.** ТПП. Дитяче. Намисто на шиї. Інвентар: чотири посудини, намисто [Mitrea, Preda 1966, p. 21, 22].
1716. **Спанцов 10.** ТПП. Жінка *maturus*. Кістяк лежить на спині, кінцівки витягнуті. Інвентар: шість посудин, скляний келих, намистина, бронзовий ніж [Mitrea, Preda 1966, p. 22].
1717. **Спанцов 16.** ТППЗ, ритуально зруйноване. Дитяче. Інвентар: п'ять посудин, намисто [Mitrea, Preda 1966, p. 24].
1718. **Спанцов 17.** ТПП. Жінка *maturus*. Кістяк лежить на спині, руки на тазі, ноги витягнуті. Інвентар: три посудини, намисто, роговий гребінь [Mitrea, Preda 1966, p. 24, 25].
1719. **Спанцов 18.** ТПП. Дитяче. Кістяк лежить на спині, руки на тазі, ноги витягнуті. Інвентар: п'ять посудин, намистина, роговий гребінь [Mitrea, Preda 1966, p. 25].
1720. **Спанцов 22.** ТПП. Чоловік *maturus*. Кістяк лежить на спині, кінцівки витягнуті. Інвентар: п'ять посудин, бронзова фібула, роговий гребінь [Mitrea, Preda 1966, p. 25, 26].

⁴⁷² Спанцов (Spanțov)(Румунія, повіт Келераш).

1721. **Спанцов 23.** ТППЗ. Кістяк лежить на спині, права рука витягнута вздовж тулуба, ліва на тазі, ноги витягнуті. Інвентар: чотири посудини, намистина [Mitrea, Preda 1966, p. 25, 26].
1722. **Спанцов 27.** Дитяче. Інвентар: три посудини, бронзова фібула, роговий гребінь, прясло [Mitrea, Preda 1966, p. 27].
1723. **Спанцов 32.** ТПП. Особина в віці *adultus*. Кістяк лежить на спині, права рука витягнута вздовж тулуба, а ліва на тазу. Фібула на лівом плечі. Інвентар: дві посудини, бронзова фібула, роговий гребінь, прясло [Mitrea, Preda 1966, p. 29].
1724. **Спанцов 36.** ТП, ритуально зруйноване. Дитяче, *infantilis I*. Інвентар: фрагменти кераміки, намисто [Mitrea, Preda 1966, p. 30].
1725. **Спанцов 37.** ТППЗ. Дорослий. Кістяк лежить на спині, права рука витягнута вздовж тулуба, ліва на тазі, ноги підігнуті. На правому плечі бронзова фібула, на лівом – срібна. Інвентар: п'ять посудин, дві фібули: бронзова і срібна, намисто, роговий гребінь, бронзовий предмет в формі сегмента кулі з отвором, бронзовий дріт, скручений в гачок і бронзова пластинка з отвором. На бронзовій фібулі сліди тканини [Mitrea, Preda 1966, p. 30, 31].
1726. **Спанцов 39.** ТППЗ. Підліток. Кістяк лежить на спині, кінцівки витягнуті. Інвентар біля кістяка. Інвентар: шість посудин, бронзова пряжка, роговий гребінь, бронзові: ніж, шило, голка [Mitrea, Preda 1966, p. 31].
1727. **Спанцов 40.** ТП, ритуально зруйноване. Чоловік *maturus*. Інвентар: бронзова фібула [Mitrea, Preda 1966, p. 31].
1728. **Спанцов 50.** ТСУ. Інвентар: фрагменти п'яти посудин, рогова пірамідальна підвіска, фрагмент мушлі [Mitrea, Preda 1966, p. 34].

1729. **Спанцов 53.** ТПП. Підліток. Кістяк лежить на спині, кінцівки витягнуті. Фібула біля хребта ліворуч. Інвентар: шість посудин, бронзова фібула [Mitrea, Preda 1966, p. 34, 35].
1730. **Спанцов 54.** ТПП. Дитяче. Намисто на шиї. Інвентар: вісім посудин, намисто [Mitrea, Preda 1966, p. 35].
1731. **Спанцов 60.** ТСУ. Інвентар: намисто, рогова пірамідальна підвіска, фрагменти рогового гребеня [Mitrea, Preda 1966, p. 36].
1732. **Спанцов 63.** ТПП. Дорослий. Кістяк лежить на спині, руки витягнуті вздовж тулуба, ноги перехрещені в гомілках. Фібула під шиєю, намисто на шиї, мушля разом з бронзовим біконічним предметом майже між колін. Інвентар: десять посудин, срібна фібула, намисто, підвіска із мушлі Сургаеа, бронзовий ніж, бронзовий біконічний предмет, прясло [Mitrea, Preda 1966, s. 37].
1733. **Спанцов 65.** ТПП. Дорослий. Кістяк лежить на спині, кінцівки витягнуті. Фібула на лівому плечі, намисто, бронзове кільце біля шиї. Інвентар: п'ять посудин, срібна фібула, намисто, бронзове кільце. На фібулі збереглися залишки тканини [Mitrea, Preda 1966, s. 38, 39].
1734. **Спанцов 67.** ТПП. Кістяк лежить на спині, кінцівки витягнуті. Пряжка біля правого стегна, намисто на шиї. Інвентар: шість посудин, срібна пряжка, намисто, прясло [Mitrea, Preda 1966, p. 39, 40].
1735. **Султана⁴⁷³ 1.** ТППЗ. Дорослий. Кістяк лежить на спині, кінцівки витягнуті. Інвентар: бронзова фібула, намисто [Isăcescu, Ionescu 1976, p.181, 182].
1736. **Султана 3.** ТПП. Дорослий. Кістяк лежить на спині, руки витягнуті. Інвентар: дві бронзові фібули, намисто [Isăcescu, Ionescu 1976, p. 182].

⁴⁷³ Султана (Sultana) (Румунія, повіт Келераш).

1737. **Султана 4.** ТПП. Кістяк лежить на спині. На правому плечі бронзова фібула [Isăcescu, Ionescu 1976, p. 182].
1738. **Султана 5.** ТПП. Дитяче. Кістяк поганої збереженості. Інвентар: шість посудин, намисто [Isăcescu, Ionescu 1976, p. 182].
1739. **Султана 6.** ТПП. На правій стегновій кістці пряжка. Інвентар: бронзова пряжка, залізний ніж [Isăcescu, Ionescu 1976, p. 182].
1740. **Султана 7.** ТППЗ. Кістяк поганої збереженості. Інвентар: дві посудини, намисто [Isăcescu, Ionescu 1976, p. 182, 188].
1741. **Султана 11.** ТПП. Кістяк лежить на спині, руки витягнуті, ноги підігнуті. На шиї намисто, на плечах по бронзовій фібулі. Інвентар: дві бронзові фібули, намисто, бронзова пряжка [Isăcescu, Ionescu 1976, p. 188].
1742. **Султана 13.** ТПП, зруйноване в сучасності. Кістяк лежить на спині. Інвентар: три посудини, намисто, роговий гребінь, залізна голка, два прясла [Isăcescu, Ionescu 1976, p. 188].
1743. **Султана 15.** ТПП, ритуально зруйноване: на місці збереглися лише череп і кістки ніг. Інвентар: чотири посудини, скляний келих, бронзова фібула, намисто, два прясла, залізний ніж [Isăcescu, Ionescu 1976, p. 189, 190].
1744. **Султана 19.** ТПЗ, ритуально зруйноване. Дорослий. Намистина біля черепа. Інвентар: намистина [Isăcescu, Ionescu 1976, p. 190].
1745. **Текуч⁴⁷⁴ 8.** ТП. Випадково знайдене. Інвентар: п'ять посудин, скляний келих, срібна фібула [Ponișoi 1996; Mamaia 2005].
1746. **Тиргу-Муреш⁴⁷⁵ III.** ТПП, ритуально зруйноване. Дорослий. Інвентар: дві посудини, намистина, фрагмент рогового гребеня, бронзова скоба, залізний ніж [Kovács 1915, s. 318].

⁴⁷⁴ Текуч (Тесусі) (Румунія, повіт Галац).

⁴⁷⁵ Тиргу-Муреш (Târgu Mureș)(Румунія, повіт Муреш).

1747. **Тиргу-Муреш IV.** ТПЗ, ритуально зруйноване. Кістяк лежить на спині, кістки рук відсутні, ноги схрещені. На лівому стегні пряжка. Інвентар: два горщика, бронзова пряжка [Kovács 1915, s. 318].
1748. **Тиргу-Муреш V.** ТПЗ, ритуально зруйноване. Інвентар: залізна пряжка. На ній збереглися відтиски тканини [Kovács 1915, s. 319].
1749. **Тиргу-Муреш VII.** ТПП. В глиняному саркофазі. Інвентар: бронзова пряжка, бронзова пластина [Kovács 1915, s. 319].
1750. **Тиргу-Муреш VIII.** ТПП. Дорослий чоловік. Інвентар: дві посудини, бронзове кільце з обоймою з залишками шкіри від ременя, бронзова пряжка [Kovács 1915, s. 319].
1751. **Тиргу-Муреш XI.** ТПЗ, ритуально зруйноване. Інвентар: залізна пряжка, накінечники стріл, залізні окуття щита (?) [Kovács 1915, s. 319, 320].
1752. **Тиргу-Муреш XIII.** ТПП, ритуально зруйноване, парне (?). Інвентар: шість посудин-«приношень», скляний конічний келих із скла, яке розкрошилося в ґрунті (його форма була встановлена за відтиском), подвійна пружина від срібної фібули, скляна намистина, 11 намистин поганої збереженості, три бурштинові намистини, підвішені на двох бронзових кільцях, срібна підвіска у вигляді сокирки, бронзове кільце з роговою пірамідальною підвіскою, срібне кільце, срібне кільце з роз'єднаними кінцями, роговий гребінь, срібні пластинки (окуття?), срібна петля дерев'яної скриньки з цвяшком, залізний ніж з кільцем, фрагмент бронзової голки, точильний камінь [Kovács 1915, s. 321].
1753. **Тиргу-Муреш XIV.** ТПП, ритуально зруйноване. Інвентар: срібна пряжка, залізний накінечник ременя, бронзові клепки, залізні голка і ніж, залізний накінечник списа [Kovács 1915, s. 322].

1754. **Тиргшор**⁴⁷⁶ **1.** ТПП. Кістяк лежить на спині, кінцівки витягнуті. Дві фібули одна над одною на правому плечі, пряжка біля правого ліктя ззовні, бронзове кільце між гомілкових кісток, намистина біля лівої кисті ззовні. Інвентар: дві бронзові фібули, залізна пряжка, намисто, залізний ніж [Diaconu 1965, p.53].

1755. **Тиргшор 3.** ТППС. Кістяк лежить на спині, кінцівки витягнуті. Фібула між гомілковими кістками, каблучка біля правої кисті [Diaconu 1965, p.53].

1756. **Тиргшор 5.** ТПП. Кістяк лежить на спині, кінцівки витягнуті. Фібули (різнотипні) на плечах, намисто на правій лопатці, браслет із зрізу оленього рогу на лівому зап'ясті, мідний предмет за черепом. Інвентар: дві бронзові фібули, браслет із зрізу оленього рогу, намисто, мідний предмет (затискач для волосся?) [Diaconu 1965, p.53].

1757. **Тиргшор 10.** ТППС. Чоловік *maturus*. Кістяк лежить на спині, кінцівки витягнуті. Залізна пряжка на лівому плечі. Інвентар: залізна пряжка, бронзова пряжка, бронзове кільце [Diaconu 1965, p.54].

1758. **Тиргшор 12.** ТППЗ. *Maturus*. Кістяк лежить на спині, кінцівки витягнуті. Фібула і намисто між ключиць, пряжка на правому крилі таза. Інвентар: бронзова фібула, залізна пряжка, намисто [Diaconu 1965, p. 54].

1759. **Тиргшор 13.** ТПП. *Maturus*. Кістяк лежить на спині, права рука витягнута вздовж тулуба, права на кістках таза, ноги витягнуті. Намисто на грудях, пряжка у лівого стегна ззовні. Інвентар: шість посудин, бронзова пряжка, намисто, голечник, прясло [Diaconu 1965, p.54].

1760. **Тиргшор 18.** ТСУ. Інвентар: бронзова фібула, бронзовий ніж [Diaconu 1965, p.40].

⁴⁷⁶ Тиргшор (Тиргшору-Вікі) (Târgșoru Vechi) (Румунія, повіт Прахова).

1761. **Тиргшор 19.** ТПП. Maturus. Кістяк лежить на спині, череп, ребра і кістки правої руки зсунуті, ноги підігнуті. Фібула на лівій ключиці. Інвентар: шість посудин, бронзова фібула, прясло [Diaconu 1965, p.54].
1762. **Тиргшор 31.** ТСЯ. Інвентар: залізна пряжка, бронзовий ніж [Diaconu 1965, p.41].
1763. **Тиргшор 33.** ТПП. Кістяк лежить на спині, кінцівки витягнуті. Інвентар: намисто [Diaconu 1965, p.54].
1764. **Тиргшор 34.** ТПП. Кістяк лежить на спині, кінцівки витягнуті. Інвентар: намисто [Diaconu 1965, p.54].
1765. **Тиргшор 42.** ТПП, кістяк без черепа, руки и ноги витягнуті. Фібула на правій ключиці, намисто на шиї. Інвентар: п'ять посудин, бронзова фібула, намисто, роговий гребінь, прясло [Diaconu 1965, p.54, 55].
1766. **Тиргшор 43.** ТПП. Maturus. Кістяк лежить витягнуто на спині, кінцівки витягнуті. Скроневе кільце над лівим плечом, намистина біля лівої щиколотки, ззовні. Інвентар: посудина, намистина, срібне скроневе кільце, залізний ніж [Diaconu 1965, p.55, pl. LXXVIII: 1-4].
1767. **Тиргшор 45.** ТСЯ. Інвентар: фрагмент бронзової фібули, намистина, підвіска [Diaconu 1965, p. 42].
1768. **Тиргшор 51.** ТПЗ. Підліток. Кістяк лежить на спині, руки трохи зігнуті в ліктях і лежать вздовж тулуба. Інвентар: фрагменти заліза, можливо, від фібули, бронзова пряжка, фрагменти рогового гребеня [Diaconu 1965, p. 55].
1769. **Тиргшор 52.** ТППС. Дитяче. Кістяк лежить на спині, руки іи ноги витягнуті. На груди намисто. Інвентар: намисто [Diaconu 1965, p. 55].
1770. **Тиргшор 54.** ТПС. Maturus. Кістяк лежить на спині, права рука на кістках таза, ліва витягнута, ноги витягнуті. Намисто на шиї. Інвентар: намисто [Diaconu 1965, p. 55].

1771. **Тиргшор 55.** ТСУ. Інвентар: фрагменти чотирьох посудин, фрагментована рогова пірамідальна підвіска на дротяному кільці, фрагмент кільця із бронзового дроту [Diaconu 1965, p. 43, pl. XXXVII].
1772. **Тиргшор 56.** ТПП. Дитяче. Кістяк лежить на спині, руки і ноги витягнуті. На правій ключиці залишки залізної фібули, намисто на шиї. Інвентар: залізна фібула, намисто [Diaconu 1965, p. 55].
1773. **Тиргшор 57.** ТПП. Maturus. Кістяк поганої збереженості. Намисто на шиї. Інвентар: намисто [Diaconu 1965, p. 55].
1774. **Тиргшор 58.** ТПП. Парне (жінка maturus та дитина). Кістяк жінки лежить на спині, права рука витягнута вздовж тулуба, ліва на тазі. На лівій ключиці і нижче на ребрах фібули. Кістяк дитини лежить на спині, кінцівки витягнуті. На шиї дитини намисто. Інвентар: три посудини, дві залізні фібули, намисто [Diaconu 1965, p. 55].
1775. **Тиргшор 59.** ТППС. Дитяче. Кістяк лежить на спині, руки витягнуті вздовж тулуба, ноги погано збереглися. На грудях фібула, під лівою ключицею намисто. Інвентар: бронзова фібула, намисто [Diaconu 1965, p. 56].
1776. **Тиргшор 63.** ТППС. Кістяк поганої збереженості лежить на спині, кінцівки витягнуті. На тазі фрагмент залізного предмета, можливо, пряжки. Інвентар: залізна пряжка [Diaconu 1965, p. 56].
1777. **Тиргшор 69.** ТППЗ. Парне (діти). Кістяки поганої збереженості, лежать на спині, кінцівки витягнуті. На правому плечі кожного кістяка знайдено по фібулі, на шиї одного із кістяків – намисто. Інвентар: п'ять посудин, дві бронзові фібули, намисто [Diaconu 1965, p. 56].
1778. **Тиргшор 70.** ТППЗ. Підліток. Кістяк поганої збереженості лежить на спині, права рука витягнута вздовж тулуба, ліва зігнута в лікті, зсунута. На грудях бронзова підвіска. Інвентар: підвіска [Diaconu 1965, p. 56].

1779. **Тиргшор 74.** ТПП. Дитяче. Кістяк поганої збереженості. Монета під підборіддям. Інвентар: сім посудин, половина денарію Адріана, бронзове кільце, намистина [Diaconu 1965, p. 56].
1780. **Тиргшор 75.** ТППЗ. Maturus. Кістяк лежить на спині, кінцівки витягнуті. Одна фібула на лівій ключиці, інша в 10 см від черепа, під тазовими кістками дві підвіски, на шиї намисто [Diaconu 1965, p. 56, 57].
1781. **Тиргшор 76.** ТППЗ. Дитяче. Кістяк не зберігся. Інвентар: намисто, фрагмент ланцюжка [Diaconu 1965, p. 56, 57].
1782. **Тиргшор 79.** ТППЗ. Maturus. Кістяк лежить на спині, праві рука і ноги витягнуті, ліва рука зігнута в лікті і лежить на тазі, ліва нога зігнута в коліні. На тазових кістках ліворуч пряжка, там же залізне кільце і чотири залізних ножа (в торбі). Інвентар: бронзова пряжка, роговий гребінь, залізні ножи [Diaconu 1965, p. 57].
1783. **Тиргшор 80.** ТПП. Maturus. Кістяк поганої збереженості лежить на спині, права рука зігнута в лікті, ліва віддалена від тулуба, ноги витягнуті. Пряжка на місці таза. Інвентар: шість посудин, бронзова пряжка, залізний ніж [Diaconu 1965, p. 57].
1784. **Тиргшор 82.** ТППЗ. Maturus. Кістяк поганої збереженості лежить на спині, кінцівки витягнуті. На шиї срібні підвіски, на місці таза пряжка, голка і два ножа. Інвентар: посудина, бронзова пряжка, срібні підвіски, два залізних ножа [Diaconu 1965, p. 57].
1785. **Тиргшор 85.** ТС. Інвентар: намистина [Diaconu 1965, p. 44].
1786. **Тиргшор 89.** ТСУ. Інвентар: намистина [Diaconu 1965, p. 44].
1787. **Тиргшор 91.** ТППЗ. Maturus. Кістяк лежить на спині, кінцівки витягнуті. Фібула на лівій ключиці, пряжка посередині лівої стегнової кістки.

Інвентар: чотири посудини, бронзова фібула, залізна пряжка, фрагменти рогового гребеня [Diasconu 1965, p. 57].

1788. **Тиргшор 92.** ТПП. Чоловік *maturus*. Кістяк лежить на спині, руки вздовж тулуба, кістка правого передплеччя зсунута до тазу. На лівій ключиці фібула, на грудях пряжка. Інвентар: залізна фібула, залізна пряжка, намисто [Diasconu 1965, p. 58].

1789. **Тиргшор 93.** ТППЗ. Дитяче. Кістяк лежить на спині, кінцівки витягнуті. На грудях намистина. Інвентар: намистина [Diasconu 1965, p. 58].

1790. **Тиргшор 94.** ТППС. Дитяче. Кістяк поганої збереженості. Намисто на груди. Інвентар: намисто [Diasconu 1965, p. 58].

1791. **Тиргшор 95.** ТППС. Дитяче. Кістяк лежить на спині, кінцівки витягнуті. Під підборіддям намисто. Інвентар: посудина, намисто [Diasconu 1965, p. 58].

1792. **Тиргшор 96.** ТПП. Дорослий. Кістяк лежить на спині, ліва рука вздовж тулуба, права рука зігнута в лікті. Під підборіддям фібула, намисто на шії. Над кістяком знайдена бронзова монета імператора Гонорія. Інвентар: посудина, бронзова фібула, намисто, бронзова монета [Diasconu 1965, p. 58].

1793. **Тиргшор 99.** ТППЗ. Зрілий. Кістяк лежить на спині, кінцівки витягнуті. Фібула під лівою ключицею, інша – під підборіддям, намисто на шії. Інвентар: посудина, бронзова фібула, залізна фібула, намисто [Diasconu 1965, p. 58].

1794. **Тиргшор 107.** ТПП. Чоловік *maturus*. Кістяк лежить на спині, права рука витягнута вздовж тулуба, ліва покладена кистю на таз, ноги витягнуті. Фібули на плечах. Інвентар: три посудини, пара бронзових фібул [Diasconu 1965, p. 59].

1795. **Тиргшор 109.** ТСЯ. Інвентар: фрагмент бронзової фібули [Diaconu 1965, p. 45].
1796. **Тиргшор 118.** ТППЗ. Дитяче. Кістяк поганої збереженості лежить на спині, кінцівки витягнуті. Інвентар: намисто [Diaconu 1965, p. 59].
1797. **Тиргшор 120.** ТППЗ. Дитяче. Кістяк поганої збереженості. Інвентар: дві посудини, намисто [Diaconu 1965, p. 59].
1798. **Тиргшор 121.** ТПП. Maturus. Скелет лежить на лівом боці, руки зігнуті і знаходяться на грудях, ноги зігнуті. Пряжка знаходилася на правій гомілковій кістці, поясні накладки трохи віддалік. Інвентар: сім посудин, бронзова пряжка, поясні накладки, роговий гребінь [Diaconu 1965, p. 59, 60].
1799. **Тиргшор 129.** ТПП, зруйноване в верхній частині сучасними роботами. Кістяк лежить на спині, кінцівки витягнуті. Інвентар: шість посудин, бронзова пряжка, фрагменти рогового гребеня, прясло [Diaconu 1965, p. 60].
1800. **Тиргшор 130.** ТППС. Maturus. Кістяк лежить на спині, руки зігнуті в ліктях і знаходяться під підборіддям, кістки ніг зігнуті. Пряжка поміж кісток тварин. Інвентар: бронзова пряжка [Diaconu 1965, p. 60].
1801. **Тиргшор 131.** ТПП. Maturus. Кістяк лежить на спині, кінцівки витягнуті. Під підборіддям фібула. Інвентар: чотири посудини, бронзова фібула, роговий гребінь, залізний ніж [Diaconu 1965, p. 60, 61].
1802. **Тиргшор 133.** ТППЗ. Maturus. Кістяк лежить на спині, кінцівки витягнуті. Фібули на плечах, намисто на шії. Інвентар: три посудини, пара бронзових фібул, намисто, бронзова голка, два прясла [Diaconu 1965, p. 61].
1803. **Тиргшор 134.** ТППЗ. Парне. Жінка і дитина. Кістяк лежить на спині, кінцівки витягнуті. Вище кістяка жінки, ліворуч дитячий кістяк. Під підборіддям дитина намисто. Інвентар: посудина, намисто [Diaconu 1965, p. 61].

1804. **Тиргшор 136.** ТПП. Жінка *maturus*. Кістяк лежить на спині, кінцівки витягнуті. Фібули на плечах, підвіска-ікло між колін. Інвентар: п'ять посудин, пара фібул із бронзи з позолотою, підвіска-ікло, роговий гребінь, два прясла, залізний ніж [Diasconu 1965, p. 61].
1805. **Тиргшор 137.** ТППЗ. Чоловік *maturus*. Кістяк лежить на спині, руки під тазом, ноги витягнуті. Інвентар: залізна пряжка [Diasconu 1965, p. 61].
1806. **Тиргшор 140.** ТПП. *Maturus*. Кістяк лежить на спині, кінцівки витягнуті. Фібули на плечах, намисто на шиї. Інвентар: сім посудин, дві бронзові фібули, намисто, роговий гребінь, прясло [Diasconu 1965, p. 62].
1807. **Тиргшор 141.** ТППЗ. *Maturus*. Кістяк поганої збереженості: не вистачає ребер і крила таза, лежить на спині, ноги витягнуті. Пряжка трохи повище кісток таза, намисто на шиї. Інвентар: посудина, бронзова пряжка, намисто [Diasconu 1965, p. 62].
1808. **Тиргшор 143.** ТПП. Дитяче. Кістяк поганої збереженості лежить на спині, кінцівки витягнуті. Фібула на правому плечі. Інвентар: сім посудин, бронзова фібула, намисто, роговий гребінь [Diasconu 1965, p. 62].
1809. **Тиргшор 144.** ТППС. Дитяче. Кістяк поганої збереженості: збереглися череп, кістки рук і ніг, лежить на спині, кінцівки витягнуті. Намисто на шиї. Інвентар: три посудини, намисто [Diasconu 1965, p. 62].
1810. **Тиргшор 146.** ТСЯ. Інвентар: намистина [Diasconu 1965, p. 46].
1811. **Тиргшор 147.** ТСУ. Інвентар: кружальний горщик, келих, бронзова фібула, залізний ніж, намисто, залізні умбон і ручка щита [Diasconu 1965, p.32, Pl.XX, XXI].
1812. **Тиргшор 149.** ТППЗ. *Maturus*. Кістяк лежить на спині, кінцівки витягнуті. Фібула на лівій ключиці, намисто на шийних хребцях. Інвентар: сосуд, бронзова фібула, намисто [Diasconu 1965, p. 62].

1813. **Тиргшор 150.** ТПП. Дитяче. Від кістяка збереглися декілька зубів. Інвентар: вісім посудин, бронзова фібула, намистина, роговий гребінь [Diasonu 1965, р. 62, 63].
1814. **Тиргшор 151.** ТПП. Дитяче. Кістяк поганої збереженості. Інвентар: намисто, підвіски [Diasonu 1965, р. 63].
1815. **Тиргшор 153.** ТПП. Жінка *maturus*. Кістяк лежить на спині, кінцівки витягнуті. Під лівою ключицею бронзова фібула, на грудях праворуч бронзова пряжка, на шиї намисто. Інвентар: бронзові фібула, пряжка, намисто [Diasonu 1965, р. 63].
1816. **Тиргшор 155.** ТППЗ. *Maturus*. Кістяк лежить на спині, кінцівки витягнуті. На шийних хребцях підвіски. Інвентар: дві срібні підвіски [Diasonu 1965, р. 63].
1817. **Тиргшор 159.** ТПП. Дитяче. Кістяк поганої збереженості. Інвентар: п'ять посудин, намисто, роговий гребінь [Diasonu 1965, р. 63, 64].
1818. **Тиргшор 160.** ТПП. *Maturus*. Кістяк лежить на спині, кінцівки витягнуті. На кістках таза бронзова пряжка. Інвентар: три посудини, бронзова пряжка [Diasonu 1965, р. 64].
1819. **Тиргшор 161.** ТПП. Чоловік *maturus*. На тазових кістках пряжка. Інвентар: залізні пряжка і ніж [Diasonu 1965, р. 64].
1820. **Тиргшор 175.** ТПП. Дитяче. Кістяк лежить на спині, кінцівки витягнуті. Намисто на шиї. Інвентар: три посудини, намисто [Diasonu 1965, р. 64].
1821. **Тиргшор 179.** ТППС. *Maturus*. Кістяк лежить на спині, кінцівки витягнуті. Фібула на хребті, пряжки – на кістках таза. Інвентар: шість посудин, скляний келих, бронзова фібула, дві бронзові пряжки, виріб із бронзи, роговий гребінь, залізний ніж [Diasonu 1965, р. 64].

1822. **Тиргшор 180.** ТППЗ. Дитяче. Кістяк поганої збереженості лежить на спині. Під лівою ключицею фібула, на шії намисто, між колінами підвіски. Інвентар: п'ять посудин, бронзова фібула, намисто, рогові пірамідальні підвіски [Diaconu 1965, p. 65].

1823. **Тиргшор 181.** ТПП. Підліток. Кістяк лежить на спині, кінцівки витягнуті. На правій ключиці залізна фібула, намисто між стегновими кістками. Інвентар: дві посудини, залізна фібула, намисто, роговий гребінь [Diaconu 1965, p. 65].

1824. **Тиргшор 182.** ТПП. Парне (жінка та дитина). Кістяки лежать на спині, кінцівки витягнуті. У дорослої людини одна фібула під лівою ключицею, інша на ребрах праворуч, пряжка на ребрах знизу, намистина у шийних хребців; у дитини – ланцюг на шії. Інвентар: дві різнотипні бронзові фібули, бронзова пряжка, намистина, бронзовий ланцюг [Diaconu 1965, p. 65].

1825. **Тиргшор 183.** ТППЗ. Maturus. Кістяк лежить на спині, кінцівки витягнуті. Одна фібула під правою ключицею, інша – на грудях, намисто на шії. Інвентар: дві різнотипні бронзові фібули, намисто [Diaconu 1965, p. 65].

1826. **Тиргшор 187.** ТППС. Дитяче. Кістяк поганої збереженості лежить на спині. Інвентар: намисто [Diaconu 1965, p. 65].

1827. **Тиргшор 190.** ТППЗ. Дитяче. Кістяк лежить на спині, кінцівки витягнуті. На правому плечі фібула, намисто на шії. Інвентар: посудина, бронзова фібула, намисто [Diaconu 1965, p. 65].

1828. **Тиргшор 191.** ТППЗ. Maturus. Кістяк лежить на спині, руки на тазу, ноги витягнуті. У лівого ліктя – намистина. Інвентар: намистина [Diaconu 1965, p. 66].

1829. **Тиргшор 192.** ТППЗ. Maturus. Кістяк лежить на спині, ліва рука витягнута вздовж тулуба, права на грудях, ноги витягнуті. На кістках таза залізна пряжка. Інвентар: залізна пряжка [Diaconu 1965, p. 66].
1830. **Тиргшор 193.** ТППС. Maturus. Кістяк лежить на спині, кінцівки витягнуті. Одна фібула знаходилась під тім'ям, інша трохи нижче лівої ключиці, намисто на шії. Інвентар: п'ять посудин, дві різнотипні бронзові фібули, намисто, прясло [Diaconu 1965, p. 66].
1831. **Тиргшор 195.** ТПП. Дитяче. Кістяк поганої збереженості, лежить на спині. Фібули на плечах, пряжка на кістках таза, намисто на шії, підвіски між колінами. Інвентар: сім посудин, скляний келих, пара срібних фібул, срібна пряжка, намисто, підвіски, роговий гребінь, бронзова голка в кістяному голечнику, три прясла, залізний ніж [Diaconu 1965, p. 66, 67].
1832. **Тиргшор 199.** ТППС. Maturus. Кістяк лежить на спині, кінцівки витягнуті. Під правою ключицею фібула, на кістках таза пряжка. Інвентар: фрагмент сосуда, залізні фібула і пряжка [Diaconu 1965, p. 67].
1833. **Тиргшор 201.** ТППЗ. Maturus. Кістяк лежить на спині, права рука витягнута вздовж тулуба, ліва лежить на тазі, ноги витягнуті. Фібули на грудях під ключицями, кільце між стегновими кістями, поблизу намистина. Інвентар: дві посудини, пара бронзових фібул, залізне кільце, намистина [Diaconu 1965, p. 67].
1834. **Тиргшор 207.** ТПП. Дитяче. Кістяк поганої збереженості лежить на спині, кінцівки витягнуті. Біля шії намистина. Інвентар: посудина, намистина [Diaconu 1965, p. 67].
1835. **Тиргшор 217.** ТПП. Maturus. Кістяк поганої збереженості лежить на спині, кінцівки витягнуті. На місці таза пряжка. Інвентар: посудина, залізна пряжка [Diaconu 1965, p. 67, 68].

1836. **Тиргшор 218.** ТПВ. Підліток. Кістяк поганої збереженості лежить на спині, ліва рука витягнута, права трохи зігнута в лікті, ліва нога витягнута, права відсутня. Намистина під підборіддям. Інвентар: намистина [Diasonu 1965, р. 68].
1837. **Тиргшор 223.** ТПП. Maturus. Кістяк поганої збереженості, лежить на спині, кінцівки витягнуті. Інвентар: чотири посудини, бронзова пряжка, намисто [Diasonu 1965, р. 68].
1838. **Тиргшор 225.** ТППЗ. Maturus. Кістяк поганої збереженості, лежить на спині, кінцівки витягнуті. Пряжка біля лівого передпліччя, підвіска із монети біля черепа. Інвентар: чотири посудини, бронзова пряжка, намисто, підвіска із бронзової монети Коммода [Diasonu 1965, р. 68].
1839. **Тиргшор 226.** ТПП. Дитяче. Кістяк поганої збереженості. Інвентар: намисто [Diasonu 1965, р. 68].
1840. **Тиргшор 229.** ТППЗ. Дитяче. Кістяк поганої збереженості лежить на спині. Інвентар: намисто [Diasonu 1965, р. 68].
1841. **Тиргшор 230.** ТППС. Дитяче. Кістяк поганої збереженості лежить на спині, кінцівки витягнуті. Інвентар: намисто, залізний ніж [Diasonu 1965, р. 68].
1842. **Тиргшор 236.** ТППЗ. Maturus. Кістяк лежить на спині, кінцівки витягнуті, відсутні ребра і тазові кістки. Пряжка на поясі, скроневе кільце біля лівої скроні. Інвентар: три посудини, залізна пряжка, золоте скроневе кільце (сережка?) [Diasonu 1965, р. 69].
1843. **Тиргшор 237.** ТППЗ. Maturus. Кістяк лежить на спині, кінцівки витягнуті. На грудях праворуч фібула, під нижньою щелепою намистина. Інвентар: залізна фібула, намистина [Diasonu 1965, р. 69].

1844. **Тиргшор 238.** ТППЗ. Maturus. Кістяк лежить на спині, кінцівки витягнуті. Інвентар: чотири посудини, залізна пряжка, роговий гребінь [Diasconu 1965, p. 69].
1845. **Тиргшор 239.** ТППС. Maturus. Кістяк лежить на спині, ліва рука витягнута вздовж тулуба, права кисть на тазі. Фібули під ключицями, пряжка на кістках таза, намисто і підвіски на шії, кільце з підвішеними прикрасами над правою ключицею. На одній з фібул сліди тканини. Інвентар: дві однотипні бронзові фібули, бронзова пряжка, намисто, підвіски, срібне скроневе кільце з підвісками, бронзовий голечник, прясло [Diasconu 1965, p. 69].
1846. **Тиргшор 240.** ТППС. Maturus. Кістяк (відсутні ребра і тазові кістки) лежить на спині, руки розведені в боки від кістяка, ноги витягнуті. Під ключицями бронзові фібули, під підборіддям намисто. Інвентар: дві бронзові фібули, намисто [Diasconu 1965, p. 69].
1847. **Тиргшор 243.** ТППЗ. Підліток. Кістяк поганої збереженості лежить на спині, ліва рука зігнута в лікті, ліва нога зігнута в коліні. Інвентар: дві посудини, фрагмент срібної напівмісячної підвіски [Diasconu 1965, p. 69, 70].
1848. **Тиргшор 247.** ТС. Інвентар: намисто і підвіска [Diasconu 1965, p. 48].
1849. **Тиргшор 254.** ТППЗ. Maturus. Кістяк лежить на спині, права рука на тазі, ліва витягнута вздовж тулуба, ноги витягнуті. Інвентар: намисто [Diasconu 1965, p. 70].
1850. **Тиргшор 256.** ТППЗ, ритуально зруйнований: збереглася частина черепа, права рука, позвоночник, таз, стегнові і гомілкові кістки. Maturus. Інвентар: дві посудини, бронзова фібула, намисто [Diasconu 1965, p. 70].
1851. **Тиргшор 258.** ТППЗ. Maturus. Кістяк гарної збереженості лежить на спині, ліва рука витягнута вздовж тулуба, права на тазі, ноги витягнуті. На кістках таза знаходилися срібні пряжка і накладка, бронзове кільце на пальці

правої руки, залізна пряжка між стегновими кістками. Інвентар: чотири посудини, срібна пряжка і поясна накладка, залізна пряжка, бронзове кільце, намистина, роговий гребінь, фрагмент бронзової голки, залізний ніж [Diaconu 1965, p. 70].

1852. **Тиргшор 264.** ТППЗ. Maturus. Кістяк лежить на спині, руки витягнуті вздовж тулуба, ноги витягнуті. Інвентар: чотири посудини, залізна пряжка, роговий гребінь, кресало, ніж [Diaconu 1965, p. 70, 71].

1853. **Тиргшор 265.** ТПП. Дитяче. Кістяк поганої збереженості лежить на спині. Інвентар: бронзова фібула, намисто [Diaconu 1965, p. 71].

1854. **Тиргшор 266.** ТППЗ. Maturus. Кістяк лежить на спині, ліва рука витягнута вздовж тіла, права на тазі, ноги витягнуті. Під підборіддям намисто. Інвентар: намисто [Diaconu 1965, p. 71].

1855. **Тиргшор 270.** ТСУ. Інвентар: намистина [Diaconu 1965, p. 49].

1856. **Тиргшор 273.** ТППС. Maturus. Кістяк поганої збереженості лежить на спині. Під підборіддям намисто. Інвентар: намисто [Diaconu 1965, p. 71].

1857. **Тиргшор 275.** ТППЗ. Дорослий. Кістяк лежить на спині, кінцівки витягнуті. На грудях фібула, на кістках таза пряжка, намистина під нижньою щелепою. Інвентар: п'ять посудин, бронзові фібула, пряжка, намистина, роговий гребінь, залізний ніж [Diaconu 1965, p. 71].

1858. **Тиргшор 276.** ТПП. Дорослий. Кістяк поганої збереженості: відсутнє праве передпліччя, частини гомілкових кісток, ребер, таза. Фібула на лівому плечі, намисто на кістках таза. Інвентар: дві посудини, бронзова фібула, намисто [Diaconu 1965, p. 71].

1859. **Тиргшор 277.** ТПП. Дорослий. Кістяк лежить на спині, кінцівки витягнуті. Фібула під лівою ключицею, пряжка на місці таза, намисто на шії.

Інвентар: шість посудин, бронзова фібула, залізна пряжка, намисто, роговий гребінь [Діасону 1965, р. 71, 72].

1860. **Тиргшор 278.** ТППС. Дорослий. Нижня частина поховання зруйнована. Кістяк лежить на спині, кінцівки витягнуті. На тазових кістках пряжка. Інвентар: чотири посудини, бронзова пряжка [Діасону 1965, р. 72].

1861. **Тиргшор 281.** ТПП. Дорослий. Кістяк лежить на спині, кінцівки витягнуті. Пряжка біля лівої кисті, в верхній частині гомілки застряг залізний предмет (стріла?). Інвентар: дві посудини, бронзова пряжка, залізний ніж [Діасону 1965, р. 72].

1862. **Тиргшор 285.** ТППС. Дорослий. Під правою ключицею фібула. Інвентар: бронзова фібула [Діасону 1965, р. 72].

1863. **Токи⁴⁷⁷ 1.** ТППд. Дитяче, ритуально зруйноване. Інвентар: чотири посудини, бронзова фібула [Тиліщак 2014, рис.1: 1-7].

1864. **Токи 3.** ТППС, зруйноване в сучасності. Інвентар: посудина, підвіска [Тиліщак 2014, рис.1: 8-10].

1865. **Токи 5.** ТППС, ритуально зруйноване: на місці кістки ніг. Дитяче. Фібула найдена на грудях. Інвентар: п'ять посудин, бронзова фібула, намисто, залізна підвіска [Герета 1989, с. 293, рис.7; Тиліщак 2014, рис.2].

1866. **Токи 6.** ТППС, ритуально зруйноване. Дитяче. Інвентар: дві посудини, бронзова фібула [Тиліщак 2014, рис.3: 1-4].

1867. **Увисла⁴⁷⁸.** ТП, ритуально зруйноване. Інвентар: бронзова пряжка, підвіски із мушлів молюсків і зубів тварин, роговий гребінь. На пряжці залишки тканини [Тиханова 1957, с.184, рис.10].

⁴⁷⁷ Токи (Україна, Тернопільська область, Підволочиський район).

⁴⁷⁸ Увисла (Україна, Тернопільська область, Гусятинський район).

1868. **Успенка**⁴⁷⁹ **129**. ТСЯ. Інвентар: намистина, фрагменти кераміки [Некрасова 2006, с.101].
1869. **Успенка** **131**. ТСЯ. Інвентар: бронзова пряжка [Некрасова 2006, с. 101].
1870. **Успенка** **137**. ТППЗ. Жіноче. Кістяк лежить на спині, права кисть на тазі, ліва рука витягнута, ноги витягнуті. Одна з фібул в посудині. Інвентар: вісім посудин, пара срібних фібул, намисто, роговий гребінь, два прясла [Некрасова 2006, с. 101].
1871. **Успенка** **140**. ТПП, перекривало поховання 137. Кістяк лежить на животі. В заповненні ями: кальциновані кістки, фрагменти кераміки, намисто [Некрасова 2006, с. 102].
1872. **Успенка** **366**. ТПП. Дитяче. Кістяк лежить на спині, руки на тазі. Інвентар: чотири посудини, залишки залізного предмета (фібули?) у правого плеча, намистина і срібна дротяна сережка біля черепа [Некрасова 2006, с.102].
1873. **Успенка** **921**. ТПП. Дитяче. Кістяк лежить на спині, кінцівки витягнуті. Намистина біля лівого ліктя. Інвентар: п'ять посудин, намистина [Некрасова 2006, с.102].
1874. **Успенка** **1215**. ТПП. Кістяк лежить на спині, кінцівки витягнуті. Фібули на плечах, пряжка біля пояса. Інвентар: дві посудини, бронзові фібули, бронзова пряжка [Некрасова 2006, с.102].
1875. **Успенка** **1216**. ТППС. Дитяче. Кістяк лежить на спині, кінцівки витягнуті. Фібули на плечах, намисто біля шиї. Інвентар: п'ять посудин, дві бронзові фібули, намисто [Некрасова 2006, с.102, 103].

⁴⁷⁹ Успенка (Україна, Сумська область, Буринський район).

1876. **Успенка 1308.** ТПП. Кістяк лежить на спині, кінцівки витягнуті. Пряжки на поясі і у лівої кисті. Інвентар: 14 посудин, дві залізні пряжки, залізний ніж [Некрасова 2006, с. 103].
1877. **Успенка 1367.** ТПП. Кістяк лежить на спині, кінцівки витягнуті. Пряжка на поясі. Інвентар: шість посудин, залізна пряжка [Некрасова 2006, с. 103].
1878. **Успенка 1618.** ТППЗ. Дитяче. Кістяк лежить скорчено, на правому боці. Намисто біля черепа. Інвентар: дві намистини [Некрасова 2006, с. 103].
1879. **Успенка 1619.** ТПП, ритуально зруйноване: верхня частина кістяка зруйнований, череп відсутній. Кістяк лежить на спині, кінцівки витягнуті. Пряжка біля таза, між ніг. Інвентар: дев'ять посудин, бронзова пряжка, бронзова голка, залізне шило, залізний ніж [Некрасова 2006, с. 103].
1880. **Успенка 1620.** ТПП. Дитяче. Кістяк повністю зруйнований, череп відсутній. Інвентар: дві посудини, намисто, два глиняних прясла [Некрасова 2006, с. 103].
1881. **Успенка 1631.** ТПП в ямі с подбоєм. Кістяк лежить на спині, права кисть на тазі, ноги трохи підігнуті. Фібули на плечах, намисто на шиї. Інвентар: п'ять посудин, дві бронзові фібули, намисто, фрагменти рогового гребеня, два глиняних прясла [Некрасова 2006, с. 104].
1882. **Успенка 1646.** ТСЯ (?). Інвентар: намистина [Некрасова 2006, с. 104].
1883. **Успенка 1647.** ТПП. Кістяк лежить на спині, кінцівки витягнуті. Фібули на плечах, пряжка на поясі, намисто на шиї, підвіска із мушлі молюска між колінами. Інвентар: десять посудин, пара срібних фібул, бронзова пряжка, намисто, підвіска із мушлі молюска *Volinus brandaris*, роговий гребінь, бронзова ключкоподібна шпилька, глиняне прясло [Некрасова 2006, с. 104].

1884. **Успенка 1654.** ТПП. Дитяче. Кістяк лежить на спині, ліва кисть на тазі, ноги витягнуті. Фібули на плечах, намисто на шії, підвіска біля таза, між ніг. Інвентар: 12 посудин (кружальні: шість горщиків, шість мисок), дві бронзові фібули, намисто, відерцеподібна підвіска, роговий гребінь, бронзове шило, три прясла [Некрасова 2006, с. 105].

1885. **Успенка 1655.** ТППЗ. Дитяче. Кістяк лежить на спині, ліва кисть на тазі, права – витягнута вздовж тулуба, ноги витягнуті. Пряжка біля правого стегна. Інвентар: десять посудин, бронзова пряжка, точильний камінь [Некрасова 2006, с. 105].

1886. **Успенка 1659.** ТПП. Дитяче. Кістяк лежить на спині, ліва кисть на тазі, права – витягнута вздовж тулуба, ноги витягнуті. Фібули на плечах, намисто на шії, пряжка трохи осторонь від кістяку. Інвентар: сім посудин, дві бронзові фібули, бронзова пряжка, намисто [Некрасова 2006, с. 105].

1887. **Финтинеле⁴⁸⁰ 1.** ТППд, ритуально зруйноване: відсутній череп, стегнові кістки. Особина в віці *juvenis*. Кістяк лежить на спині, кінцівки витягнуті. Фібули на ключицях, пряжка на поясі; на грудях і біля правого ліктя в скупченні предметів: п'ять бронзових кілець з зав'язаними кінцями, два срібних кільця з заходящими кінцями, три срібних кільця з зав'язаними кінцями з підвішеними на них намистинами; залізний предмет (пряжка?) біля лівої ноги. Інвентар: пара фібул, бронзова пряжка, п'ять бронзових кілець з зав'язаними кінцями, два срібних кільця з кінцями, що заходять один за один, три срібних кільця з зав'язаними кінцями з підвішеними на них намистинами, різні намистини, в тому числі мозаїчна; роговий гребінь, два прясла, залізний ніж, залізний предмет (пряжка?) [Marinescu, Gaiu 1989, S. 125, 128, abb. 2A].

⁴⁸⁰ Финтинеле (Fântânele Riț) (Румунія, повіт Бістріца-Несеуд).

1888. **Финтинеле 2.** ТПП, ритуально зруйноване: *in situ* збереглися лише кістки лівої ноги. Дорослий чоловік. Інвентар: три посудини, пара бронзових фібул, бронзова рамка пряжки, намисто, чотири срібні півмісячні підвіски [Marinescu, Gaiu 1989, S. 128].

1889. **Финтинеле 3.** ТПП, ритуально зруйноване: *in situ* збереглися лише гомілкові кістки. У лівої скроні фібула, інша на грудях ліворуч, на животі пряжка, на лівому стегні наконечник пояса, намисто на шиї і на животі, поблизу з пряжкою. Дорослий чоловік. Інвентар: посудина, дві різнотипні бронзові фібули, бронзова пряжка, наконечник пояса, намисто [Marinescu, Gaiu 1989, S. 128].

1890. **Финтинеле 5.** ТПП. Жінка. Доросла. Кістяк лежить на спині, кінцівки витягнуті. Фібули на ключицях, на животя пряжка, намисто на шиї. Інвентар: шість посудин, дві різнотипні бронзові фібули, залізна пряжка, намисто, роговий гребінь, прясло [Marinescu, Gaiu 1989, S. 128].

1891. **Финтинеле 6.** ТПП. Жінка. Кістяк лежить на спині, кінцівки витягнуті. Фібули: ціла і сліди від іншої на плечах. Інвентар: дві посудини, одна бронзова фібула [Marinescu, Gaiu 1989, S. 128].

1892. **Финтинеле 7.** ТПП, ритуально зруйнований: на місці лише гомілкові кістки. Чоловік. Біля кісток таза пряжка. Інвентар: дві посудини, бронзова пряжка [Marinescu, Gaiu 1989, S. 128].

1893. **Финтинеле 8.** ТПП. Чоловік. Кістяк лежить на спині, ліва нога зігнута в коліні. Ліворуч тазової кістки бронзова пряжка, трохи нижче, на самому крилі таза – залізне кільце. Біля правого передпліччя виріб із трубчатої кістки. Інвентар: три посудини, бронзова рамка пряжки, залізне кільце, виріб із трубчатої кістки, роговий гребінь, залізна сокира [Marinescu, Gaiu 1989, S. 131, Abb. 5 B].

1894. **Финтинеле 9.** ТПП. Чоловік. Кістяк лежить на спині, кінцівки витягнуті. Пряжка на кістках таза. Інвентар: чотири посудини, бронзова пряжка, роговий гребінь [Marinescu, Gaiu 1989, S. 131].
1895. **Финтинеле 11.** ТПП, ритуально зруйноване: *in situ* збереглися кістки ніг і лівої руки, череп відсутній. Жінка. Бронзовий браслет на лівому зап'ясті. Інвентар: посудина, бронзовий браслет, намисто, роговий гребінь, прясло [Marinescu, Gaiu 1989, S. 131].
1896. **Финтинеле 13.** ТПП. Жінка. Кістяк лежить на спині, права рука на тазі, ліва витягнута, ноги витягнуті. Фібули під ключицями, пряжка на животі. Інвентар: посуд, пара бронзових фібул, бронзова пряжка [Marinescu, Gaiu 1989, S. 131].
1897. **Финтинеле 14.** ТПП. Чоловік. Кістяк лежить на спині, права рука на тазі, ліва витягнута, ноги витягнуті. Пряжка на животі. Інвентар: три посудини, бронзова рамка пряжки, кістяний голечник [Marinescu, Gaiu 1989, S. 135].
1898. **Финтинеле 15.** ТПП. Чоловік. Кістяк лежить на спині, ліва рука на тазових кістках, права витягнута вздовж тулуба, ноги витягнуті. Фібула на грудях праворуч, пряжка під тазом. Інвентар: залізні фібула(?) і пряжка [Marinescu, Gaiu 1989, S. 135].
1899. **Финтинеле 16.** ТПП, ритуально зруйноване: *in situ* збереглися лише гомілкові кістки. Інвентар: посудина, підвіски [Marinescu, Gaiu 1989, S. 135].
1900. **Фрунзівка**⁴⁸¹. ТППд, зруйноване сучасними будівельними роботами. Кістяк лежить на спині, кінцівки витягнуті. Інвентар: фрагмент бронзової фібули, дві бронзові пряжки, в тому числі амфора, скляний келих [Кравченко 1967, с. 160, 161, 163].

⁴⁸¹ Фрунзівка (Україна, Одеська область, Захарівський район).

1901. **Фурманівка**⁴⁸² **1.** ТППЗ. Дитяче. Намисто біля черепа. Інвентар: чотири посудини, намисто [Сымонович 1988, с.145].
1902. **Фурманівка 2.** ТППС в ямі з подбоєм. Чоловік *maturus* (35-40 років). Кістяк лежить на спині, кінцівки витягнуті. Пряжка на тазових кістках. Інвентар: п'ять посудин, бронзова пряжка, роговий гребінь, залізний ніж, залізне шило [Сымонович 1988, с.145, 148].
1903. **Фурманівка 3.** ТППС. Жіноче. Фібули на плечах, пряжка на тазових кістках. Інвентар: три посудини, дві бронзові фібули, залізна пряжка, роговий гребінь [Сымонович 1988, с. 148].
1904. **Фурманівка 6.** ТППС в ямі с подбоєм. Жінка *maturus* (40-50 років). Кістяк лежить на спині, кінцівки витягнуті. Фібули біля ключиць. Інвентар: п'ять посудин, дві бронзові фібули [Сымонович 1988, с. 148, 152].
1905. **Фурманівка 8.** ТППС. Чоловік *maturus* (40-50 років). Кістяк лежить на спині, кінцівки витягнуті. Фібула на грудях ліворуч, пряжка на тазі. Інвентар: дев'ять посудин, в тому числі глек і ойнохойя, скляний келих, бронзова фібула, бронзова пряжка, роговий гребінь, кістяний голечник, залізна голка або шило, залізний ніж між кісток тварин [Сымонович 1988, с. 152].
1906. **Фурманівка 9.** ТППС. Жінка *senilis*. Кістяк лежить на спині, кінцівки витягнуті. Інвентар: дві посудини, фрагменти бронзової фібули [Сымонович 1988, с. 154].
1907. **Фурманівка 12.** ТП в ямі з подбоєм. Жіноче. Намисто на шиї. Інвентар: намисто [Сымонович 1988, с. 154].
1908. **Фурманівка 13.** ТПП в ямі з подбоєм. Підліток. Кістяк поганої збереженості лежить на спині, кінцівки витягнуті. Пряжка на кістках таза.

⁴⁸² Фурманівка (Україна, Одеська область, Кілійський район).

Інвентар: п'ять посудин, бронзова пряжка, залізний ніж [Сымонович 1988, с. 154].

1909. **Фурманівка 14.** ТПП. Дитяче. Кістяк лежить на спині, кінцівки витягнуті. Намисто на шії. Інвентар: дві посудини, намисто [Сымонович 1988, с. 154].

1910. **Фурманівка 22.** ТПП в катакомбі, ритуально зруйноване. Інвентар: бронзові фібула і пряжка, намисто, фрагменти бронзового ножа [Сымонович 1988, с. 157].

1911. **Фурманівка 23.** ТППС. Парне: дорослий і дитина. Інвентар: чотири посудини, фрагменти скляної посудини, намисто, роговые пирамидальные підвіски [Сымонович 1988, с. 158].

1912. **Фурманівка 25.** ТПП. Дитяче. Кістяк лежить на спині, кінцівки витягнуті. Інвентар: п'ять посудин, дві бронзові фібули, фрагменти рогового гребеня, намисто, підвіски із мушлів *Syrnaea* та *Volinus brandaris*, іклів собаки (?) та кабана, бронзова ключкоподібна шпилька, прясло [Сымонович 1988, с.158-162].

1913. **Ханська**⁴⁸³ 14. ТСЯ. Інвентар: декілька десятків посудин-«приношень», фрагменти бронзових посудин, залізні накінечники стріл, втульчатих списів і дротика, залізний кинджал, бронзовий туалетний пінцет, залізний рибальський гачок, два шматка розрубленого браслета із золотого дроту, скляний жетон, декілька скляних намистин [Никулице, Рикман 1973, с.117, 118].

1914. **Ханська 16.** ТСЯ. Інвентар: фрагменти семи посудин, фрагмент срібної позолоченої фібули, бронзова голка, прясло, керамічні сферо конічні фішки [Никулице, Рикман 1973, с. 118].

⁴⁸³ Ханська (Hansca) (Молдова, Яловенський район).

1915. **Ханська 26.** ТСЯ. Інвентар: сім керамічних сфероконічних фішек, уламок рогового гребеня, скляне намисто, деформироване у вогні, скляна підвіска [Никулице, Рикман 1973, с. 118].
1916. **Ханська 28.** ТСЯ. Інвентар: фрагменти ліпної посудини, бронзова пластинка від замка скриньки, скляна підвіска, керамічна сфероконічна фішка, залізні цвяхи, бронзовий ніж [Никулице, Рикман 1973, с. 118, 119].
1917. **Ханська 33.** ТСЯ. Інвентар: уламки трьох посудин, скляна підвіска, два прясла, залізний гребінь [Никулице, Рикман 1973, с. 120].
1918. **Ханська 51.** ТСЯ. Інвентар: уламки скляної посудини, бронзове кільце, фрагменти рогового гребеня, два прясла [Никулице, Рикман 1973, с. 120].
1919. **Хенешть**⁴⁸⁴ **7.** ТП, орієнтування не з'ясоване. Інвентар: бронзова пряжка [Zaharia E., Zaharia N., Şovan 2005, p.152, Fig.3: B:1].
1920. **Хенешть 9.** ТППЗ. Кістяк лежить на спині, права рука витягнута вздовж тулуба, ліва – зігнута в лікті и кистю покладена на таз, ноги витягнуті. Намистина на шиї, фібула на кістках таза ліворуч. Інвентар: посудина, бронзова фібула, намистина, роговий гребінь [Zaharia E., Zaharia N., Şovan 2005, p.152, Fig.3: C].
1921. **Хенешть 10.** ТП. Немовля. Кістяк погано зберігся. Інвентар: намисто [Zaharia E., Zaharia N., Şovan 2005, p.152, Fig.4: B].
1922. **Хенешть 13.** ТПП. Кістяк лежить на спині, кінцівки витягнуті. Сокироподібна підвіска на шиї, фібули на плечах. Інвентар: чотири посудини, дві бронзові фібули, залізна сокироподібна підвіска, прясло [Zaharia E., Zaharia N., Şovan 2005, p.152, Fig.5: C].
1923. **Хенешть 14.** ТППЗ. Дитяче. Фібула на шийних хребцях. Інвентар: три

⁴⁸⁴ Хенешть (Hăneşti)(Румунія, повіт Ботошані).

посудини, бронзові фібула, пряжка, намистина [Zaharia E., Zaharia N., Şovan 2005, p.152, Fig.6: B, 7: A].

1924. **Хенешть 16.** ТППЗ. Дорослий. Кістяк лежить на спині, кінцівки витягнуті. Фібула під левою ключицею, намисто на шиї. Інвентар: бронзова фібула, намисто [Zaharia E., Zaharia N., Şovan 2005, p.152, Fig. 7: C].

1925. **Хенешть 17.** ТПП. Дорослий. Кістяк на правому боці, ноги підігнуті, руки витягнуті. Фібули (різнотипні) на ключицях. Інвентар: посудина, дві бронзові фібули, прясло [Zaharia E., Zaharia N., Şovan 2005, p.152, Fig. 8: A].

1926. **Хенешть 20.** ТП. Від кістяка збереглися тільки гомілкові кістки. Інвентар: намистина, три прясла [Zaharia E., Zaharia N., Şovan 2005, p.152, Fig. 8: D].

1927. **Хенешть 21.** ТП, ритуально зруйноване. Інвентар: посудина [Zaharia E., Zaharia N., Şovan 2005, p.152, Fig. 9: A].

1928. **Хенешть 25.** ТПП. Кістяк лежить на спині, права рука витягнута вздовж тулуба, ліва лежить кистю на тазі, ноги витягнуті. Інвентар: посудина, намистина, прясло [Zaharia E., Zaharia N., Şovan 2005, p.152, Fig. 10: B].

1929. **Хенешть 27.** ТПП. Кістяк поганої збереженості, лежить на спині, права рука витягнута вздовж тулуба, ліва лежить кистю на тазу, ноги витягнуті. Намисто на шиї, фібула зовні лівого плеча. Інвентар: три посудини, бронзова фібула, намисто [Zaharia E., Zaharia N., Şovan 2005, p.152, Fig. 11: B].

1930. **Хенешть 34.** ТПВ. Кістяк лежить на спині, кінцівки витягнуті. Деталь пояса трохи вище правого крила таза. Інвентар: деталь пояса бронзова (диск з кріпленням), прясло [Zaharia E., Zaharia N., Şovan 2005, p.152, Fig. 15: A].

1931. **Хенешть 40.** ТПП. Кістяк лежить на спині. Фібула на плечі. Інвентар: дві посудини, фібула [Zaharia E., Zaharia N., Şovan 2005, p.152, Fig. 17: A].

1932. **Хенешть 48.** ТСУ. Інвентар: намистина [Zaharia E., Zaharia N., Şovan

2005, p.163, Fig. 19: B].

1933. **Хенешть 54.** ТПЗ. Кістяк лежить на спині, кінцівки витягнуті. Фібула на лівому плечі, намисто на шиї, підвіски біля лівого колена ззовні. Інвентар: посудина, срібна фібула, намисто, підвіски із мушлів моллюска *Bolinus brandaris* і рогові пірамідальні [Zaharia E., Zaharia N., Şovan 2005, p.163, Fig. 20: E, 21: A].

1934. **Хенешть 58.** ТП, орієнтування не з'ясоване. Від кістяка зберігся лише череп. Інвентар: фрагмент фібули, намистина [Zaharia E., Zaharia N., Şovan 2005, p.163].

1935. **Хенешть 60.** ТППС. Кістяк на правому боці, ноги підігнуті, руки витягнуті. Намисто на шиї, пряжки нижче гомілкових кісток. Інвентар: чотири посудини, дві бронзові пряжки, намисто [Zaharia E., Zaharia N., Şovan 2005, p.163; Fig. 21: E].

1936. **Хенешть 62.** ТППЗ, ритуально зруйноване: на місці збереглася ліва гомілкова кістка. Інвентар: бронзова фібула [Zaharia E., Zaharia N., Şovan 2005, p.163; Fig. 22: B].

1937. **Хенешть 65.** ТППЗ, ритуально зруйноване в верхній частині. Інвентар: бронзова фібула, намисто [Zaharia E., Zaharia N., Şovan 2005, p.163; Fig. 23: A].

1938. **Хенешть 70.** ТППС. Дорослий. Кістяк лежить на спині, кінцівки витягнуті. Фібула на лівій ключиці, намисто на шиї. Інвентар: бронзова фібула, намисто [Zaharia E., Zaharia N., Şovan 2005, p.163; Fig. 23: C].

1939. **Холмське⁴⁸⁵ 2.** ТПСх в ямі з заплічками. Жінка *adultus*. Кістяк лежить на спині, ліва рука на тазі. Намисто біля правого плеча. Інвентар: намистини [Гудкова, Фокеев 1994, с. 58, 59].

1940. **Холмське 6.** ТПЗ. Дитяче. Кістяк лежить на спині. Намистини біля черепа. Інвентар: дві намистини [Гудкова, Фокеев 1994, с. 58, 59].

⁴⁸⁵ Холмське (Україна, Одеська область, Арцизький район) .

1941. **Холмське 7.** ТПЗ в яме с заплечиками. Дитяче. Намисто у черепа [Гудкова, Фокеев 1994, с. 59, 61].
1942. **Холмське 8.** ТПП в ямі з заплічками. Кістяк лежить на спині, права рука витягнута вздовж тулуба, ліва – на тазі, ноги витягнуті. Інвентар: шість посудин, залізна пряжка, залізне шило, залізний предмет [Гудкова, Фокеев 1994, с. 61].
1943. **Холмське 14.** ТППЗ в ямі з заплічками. Кістяк лежить на спині, кінцівки витягнуті. Пряжки на кістках таза. Інвентар: вісім посудин, срібна пряжка, бронзова пряжка, скляний келих, роговий гребінь [Гудкова, Фокеев 1994, с. 63].
1944. **Холмське 17.** ТППС. Дитяче. Фібула і намисто біля черепа. Інвентар: вісім посудин, бронзова фібула, намисто [Гудкова, Фокеев 1994, с. 64].
1945. **Холмське 19.** ТППЗ, ритуально зруйноване. Жінка *adultus*. Інвентар: пара бронзових фібул, намистина, фрагменти рогового гребеня [Гудкова, Фокеев 1994, с. 64].
1946. **Холмське 25.** ТППС в ямі з заплічками. Чоловік *maturus*. Пряжка біля таза. Інвентар: залізна пряжка [Гудкова, Фокеев 1994, с. 66].
1947. **Холмське 30.** ТПП, ритуально зруйноване. Інвентар: бронзова фібула, фрагменти рогового гребеня [Гудкова, Фокеев 1994, с. 67].
1948. **Холмське 34.** ТПЗ в ямі з заплічками. Чоловік *senilis*. Кістяк лежить на спині. Намисто біля черепа. Інвентар: намисто [Гудкова, Фокеев 1994, с. 67, 68].
1949. **Холмське 36.** ТППС в ямі з заплічками, ритуально зруйноване: на місці збереглися череп, кістки правої руки, таза і ніг. Кістяк лежав на спині. Інвентар: п'ять посудин, бронзова пряжка, залізний ніж, залізне шило [Гудкова, Фокеев 1994, с. 68].

1950. **Холмське 42.** ТППС в ямі з заплічками. Пограбоване. Інвентар: дві посудини, намисто, фрагмент підвіски із мушлі молюска, два прясла, камінний якір (?)[Гудкова, Фокеев 1994, с. 69].

1951. **Холмське 50.** ТПЗ в ямі з заплічками. Чоловік *adultus*. Кістяк лежить на спині, кінцівки витягнуті. Фібули біля лівого плеча, намисто біля черепа, кільце на середньому пальці правої руки. Інвентар: дві бронзові фібули, намисто, бронзове кільце (?)[Гудкова, Фокеев 1994, с. 70].

1952. **Холмське 52.** ТПЗ в ямі з заплічками. Жінка *adultus*. Кістяк лежить на спині. Намистина біля черепа. Інвентар: намистина [Гудкова, Фокеев 1994, с. 71].

1953. **Холмське 54.** ТПЗ в ямі з заплічками і подбоєм. Чоловік *adultus*. Намистина в заповненні ями. Інвентар: намистина [Гудкова, Фокеев 1994, с. 71].

1954. **Чалик⁴⁸⁶ 1.** ТПП, зруйноване сучасними будівельними роботами. Інвентар: чотири посудини, фрагмент мушлі молюска *Cardium* [Щербакова 1990, с. 141, 142].

1955. **Чалик 4.** ТПП в ямі з заплічками, ритуально зруйноване. Інвентар: три посудини, фрагменти скляного келиха, намисто, два рогових гребеня, прясло, фрагменти залізного предмета [Щербакова 1990, с. 143, 144].

1956. **Чалик 10.** ТППС, ритуально зруйноване. Інвентар: бронзова фібула [Щербакова 1990, с. 146, 147].

1957. **Чалик 11.** ТПЗ, ритуально зруйноване. Інвентар: намисто [Щербакова 1990, с. 147].

1958. **Чалик 18.** ТПП в ямі з заплічками. Дитяче. Кістяк лежить на спині, руки на животі, ноги витягнуті. Намисто на шиї і у лівого зап'ястя. Інвентар: дев'ять посудин, дві мініатюрні бронзові фібули, пряжка, намисто, роговий

⁴⁸⁶ Чалик (Cealíc) (Молдова, Тараклійський район).

гребінь, мініатюрний бронзовий ніж, бронзова голка, прясло [Щербакова 1990, с. 149].

1959. **Чалик 21.** ТПП в ямі з подбоєм, ритуально зруйноване. Інвентар: бронзова пряжка [Щербакова 1990, с. 153, 154].

1960. **Чалик 22.** ТПП в ямі з подбоєм. Кістяк лежить на спині, кінцівки витягнуті. Фібули на плечах, намисто на шиї. Інвентар: шість посудин, дві бронзові фібули, намисто [Щербакова 1990, с. 154, 155].

1961. **Чалик 23.** ТППС, ритуально зруйноване. Інвентар: намистина [Щербакова 1990, с. 155].

1962. **Чалик 28.** ТПП в ямі з заплічками, ритуально зруйноване. Інвентар: бронзова пряжка, роговий гребінь [Щербакова 1990, с. 156, 157].

1963. **Червоне⁴⁸⁷ 2.** ТПП. Дитяче. Інвентар: дві посудини, бронзова фібула, підвіски, залізний ніж [Березанская, Вангородская, Косарева 1984, с.63].

1964. **Черкаси⁴⁸⁸ 4.** ТПП. Жінка *maturus* (35-45 років). Кістяк лежить на животі, долілиць, ноги підтягнуті догори, колінами догори до рівня ліктів, ліва рука трохи зігнута в лікті, кисть під шийними хребцями. Між шийними хребцями і фалангами пальців знайдений залізний стрижень довжиною 7 см, поблизу лежала бурштинова намистина [Сиволап Л., Сиволап М. 1995, с.80].

1965. **Черкаси 5.** ТППЗ, ритуально зруйноване. Жінка 30-40 років. Кістяк витягнутий на спині. Інвентар: дві посудини-«приношення», фрагмент рогового гребеня, залізна пряжка, намистина [Сиволап Л., Сиволап М. 1995, с.80].

1966. **Черкаси 8.** ТППЗ, ритуально зруйноване. Жінка (25-35 років). Кістяк зруйнований в верхній частині лежав витягнуто на спині. Біля черепа знайдено намисто. Інвентар: посудина-«приношення», намисто, роговий гребінь [Сиволап

⁴⁸⁷ Червоне (Україна, Київська область, Ставищенський район).

⁴⁸⁸ Черкаси (Україна, Черкаська область).

Л., Сиволап М. 1995, с.81].

1967. **Черкаси 12.** ТПП, ритуально зруйноване. Жінка *adultus* (25-30 років). Інвентар: фрагменти п'яти посудин, бронзова фібула, скляна намистина, кістяна проколка [Сиволап Л., Сиволап М. 1995, с.81].

1968. **Черкаси 32.** ТППЗ. Кістяк лежав витягнуто на спині, череп повернутий до правого плеча, ноги витягнуті, руки зігнуті в ліктях, схрещені на тазі, права над лівою. Біля скроневих кісток черепа знайдені сережки, під підборіддям, біля правої ключиці – зеленувата від оксиду бронзова фібула, біля неї залізні підвіски, на ребрах ліворуч знайдена ще одна фібула. Поблизу неї – на ребрі сліди зеленого оксиду і іржавого заліза. Інвентар: дві посудини-«приношення», дві бронзові фібули, пара срібних сережок, підвіски. На фібулах и підвісках остатки ткани [Бобровська, Сиволап 2003].

1969. **Черкаси 44.** ТППЗ. Жіноче. Кістяк нижче грудної клітини повністю зруйнований сучасною траншеєю. Небіжчиця лежала витягнуто на спині. Збереглися череп, верхня частина лівої плечевої кістки, ключиця, лопатка, шийні хребці. Біля шиї знайдені залишки намиста, на місці лвого плеча – фібула і пряжка. Інвентар: три посудини-«приношення», бронзові фібула, пряжка, намисто [Куштан, Петраускас 2011, с.180].

1970. **Черкаси 52.** ТПП. Дорослий. Кістяк лежить на спині, руки витягнуті вздовж тулуба, права нога зігнута в коліні. Фібула на правому плечі. Інвентар: дві посудини, бронзова фібула, намистина [Куштан, Петраускас 2011, с.181].

1971. **Черкаси 53.** ТППЗ. Кістяк лежить на спині, череп трохи повернутий праворуч, руки перехрещені на животі. На плечах небіжчика знайдені дві фібули. Інвентар: чотири посудини-«приношення», дві бронзові фібули [Куштан, Петраускас 2011, с.181, 182].

1972. **Черкаси 54.** ТППЗ. Інвентар: чотири посудини, дві намистини

[Куштан, Петраускас 2011, с. 182].

1973. **Черкаси 55.** ТППЗ. Дитяче, зруйноване. В скупченні перевідкладених кісток знайдені рогова підвіска, «відерце» і намисто [Куштан, Петраускас 2011, с.182, 183].

1974. **Черкаси 57.** ТППЗ в ямі з подбоєм. Жіноче. Кістяк лежав витягнуто на спині, руки витягнуті вздовж тулуба, стопи ніг зведені. Біля шиї знайдені залишки намиста, на лівому і правому плечі дві фібули. Інвентар: дві посудини, бронзові фібули, намисто, прясло [Куштан, Петраускас 2011, с.184].

1975. **Черкаси 58.** ТПП. Кістяк лежав витягнуто на спині, череп повернутий праворуч, руки витягнуті вздовж тулуба. Біля шиї знайдені фібула і намисто. Інвентар: бронзова фібула, намисто [Куштан, Петраускас 2011, с.184].

1976. **Черкаси 60.** ТППЗ. Нижня частина кістяка зруйнована траншеєю трубопровода. Кістяк лежав на лівому боці, права рука зігнута в лікті, долонь піднесена до обличчя. На скроні лежала фібула. Інвентар: п'ять посудин, бронзові фібула, шило, ніж [Куштан, Петраускас 2011, с.184, 185].

1977. **Черкаси 61.** ТПП. Жіноче. Кістяк лежав витягнуто на спині, руки витягнуті вдоль тіла. У шиї знайдено намисто, на грудях і біля правого плеча – дві фібули, одна із яких розстебнута, пряжка на поясі. Інвентар: дві посудини, дві бронзові фібули, залізна пряжка, намисто [Куштан, Петраускас 2011, с.185].

1978. **Черкаси 63.** ТПП. Жіноче. Кістяк лежав на спині, руки витягнуті вздовж тулуба, ноги схрещені в гомілках. Біля шиї знайдено намисто, на плечах – дві фібули, на поясі – пряжка. Інвентар: вісім посудин, дві бронзові фібули, пряжка, намисто, три прясла, фрагмент бронзового свердла [Куштан, Петраускас 2011, с.186].

1979. **Черкаси 68.** ТС, зруйноване у давнину. Інвентар: посудина, намистина [Куштан, Петраускас 2011, с.187].

1980. **Черкаси 69.** ТПП. Жіноче. Кістяк лежав на спині, руки витягнуті вздовж тулуба, ноги перехрещені в ступнях. На грудях праворуч знаходилася пряжка, біля шиї намисто. Інвентар: шість посудин, в тому числі амфора, бронзові пряжка, намисто, підвіска із мушлі прісноводного молюска *Vithynia*, роговий гребінь, бронзова голка, прясло [Куштан, Петраускас 2011, с.187, 188].

1981. **Черкаси 71.** ТПП, частково зруйноване сучасною траншеєю. Жіноче. Кістяк лежав на спині, голова повернута ліворуч. Біля шиї знайдено намисто, на плечах фібули, від одної з яких зберігся слід оксида і кородованої пружини. Інвентар: посуд, дві бронзові фібули, намисто, прясло [Куштан, Петраускас 2011, с.188, 189].

1982. **Черкаси 74.** ТПП, зруйноване у давнину. На місці збереглися фрагменти черепа, права рука, витягнута вздовж тулуба і стегнові кістки. Кістки лівої руки і хребці перевідкладені. Біля шиї знайдені три намистини [Куштан, Петраускас 2011, с. 189, 190].

1983. **Черкаська Лозова**⁴⁸⁹. Інвентар: три посудини, підвіски із мушлі *Surraea*, підвіска з кабанячого ікла, залізна сокироподібна підвіска, біметалеві «відерця», кістяний голечник [Варачова 2016].

1984. **Чернелів-Руський**⁴⁹⁰ 6. ТПП, зруйнований сучасними будівельними роботами. Інвентар: намистина і підвіска [Герета 2013, с. 27].

1985. **Чернелів-Руський 10.** ТПП. Кістяк лежав на спині, руки на тазі, ноги перехрещені в гомілках. Біля колін знайдені дві залізних пряжки. Інвентар: дві залізні пряжки, залізний ніж [Герета 2013, с. 27].

1986. **Чернелів-Руський 15.** ТП, ритуально зруйноване. Інвентар: посудина, бронзова фібула, намистина [Герета 2013, с. 28].

⁴⁸⁹ Черкаська Лозова (Харківська область, Дергачівський район).

⁴⁹⁰ Чернелів-Руський (Україна, Тернопільська область, Тернопільський район).

1987. **Чернелів-Руський 16.** ТПП. Дитяче. Кістяк лежить на спині, руки витягнуті вздовж тулуба. Інвентар: шість посудин, намисто [Герета 2013, с. 28].
1988. **Чернелів-Руський 21.** ТП, зруйноване траншеєю I Світової війни. Інвентар: намисто, підвіска із мушлі *Surraea* [Герета 2013, с. 29].
1989. **Чернелів-Руський 23.** ТППС, ритуально зруйноване. Інвентар: посудина, бронзова пряжка, намисто, роговий гребінь [Герета 2013, с. 29, 30].
1990. **Чернелів-Руський 24.** ТПП, ритуально зруйноване. Дитяче. Інвентар: бронзова фібула, підвіска [Герета 2013, с. 30].
1991. **Чернелів-Руський 25.** ТППС. Чоловік *maturus*. Інвентар: бронзові фібула і пряжка [Герета 2013, с. 30, 31].
1992. **Чернелів-Руський 26.** ТПЗ. Жінка *maturus* (40-50 років). Інвентар: фрагмент срібної фібули, намисто, бронзова голка, бронзова ключкоподібна шпилька [Герета 2013, с. 31].
1993. **Чернелів-Руський 27.** ТПП, зруйноване. Кістяк лежав витягнуто на спині, непорушеними залишилися кістки ніг, частково збереглися кістки правої руки, в заповненні могильної ями знайдені тазові кістки, а також кальцинована людська (?) кістка. Чоловік 40-50 років. Інвентар: посудина, бронзова фібула, бронзова пряжка, роговий гребінь, глиняне прясло, залізний ніж [Герета 2013, с.31].
1994. **Чернелів-Руський 29.** ТППС, ритуально зруйноване. Інвентар: фрагменти посудини, фрагменти бронзової фібули [Герета 2013, с.32].
1995. **Чернелів-Руський 33.** ТП, ритуально зруйноване. Інвентар: фрагмент бронзового дроту від фібули [Герета 2013, с.32].
1996. **Чернелів-Руський 34.** ТПП, ритуально зруйноване. Інвентар: шість посудин, бронзова пряжка, намисто [Герета 2013, с.32, 33].
1997. **Чернелів-Руський 36.** ТППС. *Infantilis II*. Кістяк лежить на спині,

права рука зігнута в лікті, плечева кістка лівої відсутня, ноги витягнуті. Біля лівої лопатки намисто, браслет на правій руці. Інвентар: посудина, намисто, бронзовий браслет, прясло [Герета 2013, с. 33].

1998. **Чернелів-Руський 37.** ТП, зруйноване сучасним будівництвом. Інвентар: фрагменти двох бронзових фібул [Герета 2013, с. 33].

1999. **Чернелів-Руський 38.** ТП. Не виключено, що даний комплекс є залишком трьох, одночасно перекопаних поховань. Інвентар: бронзова поясна бляха з емаллю, намисто, фрагменти рогового гребеня і один цілий, бронзова голка, прясло [Герета 2013, с. 34].

2000. **Чернелів-Руський 39.** ТПП. Дитяче. Два дитячих кістяка. Нижній кістяк лежить на спині. Фібула під черепом. Інвентар: дві посудини, бронзова фібула. На фібулі збереглися фрагменти грубої тканини [Герета 2013, с. 34].

2001. **Чернелів-Руський 40.** ТППС. Чоловік *adultus*. Кістяк лежить на спині, кінцівки витягнуті. Інвентар: дві посудини, намистина, бронзовий виріб [Герета 2013, с. 34].

2002. **Чернелів-Руський 41.** ТПП, ритуально зруйноване: кістяк лежить на спині, череп відсутній, зсунута ліва гомілка, відсутні ступні. Дитяче. Фібула під шиєю, намисто на грудях. Інвентар: три посудини, в тому числі бронзовий глек, бронзова фібула, намисто [Герета 2013, с.35].

2003. **Чернелів-Руський 43.** ТПП, ритуально зруйноване. Зверху знайдені зсунуті кістки грудної клітини (ребра, хребці), нижче – непорушені кістки ніг, частково права кисть, а також зсунутий трохи убік таз. Біля стінки могили знайдена нижня щелепа. Череп, декілька кісток грудної клітини, хребта і лівої руки відсутні. Цікаво, що вище колін лежали в анатомічному порядку декілька ребер. Чоловік 35-45 років. Пряжка на тазі. Інвентар: дві посудини, залізна пряжка [Герета 2013, с.35].

2004. **Чернелів-Руський 44.** ТС. Інвентар: уламок підвіски із бронзової римської монети, залізна підвіска-«відерце» [Герета 2013, с.35].
2005. **Чернелів-Руський 46.** ТПП, ритуально зруйноване. Кісток мало і вони дуже поганої збереженості. Дитяче. Інвентар: чотири посудини, бронзова фібула, намистина, підвіска, роговий гребінь [Герета 2013, с.35, 36].
2006. **Чернелів-Руський 48.** ТП, ритуально зруйноване: кістки перемішані. Інвентар: три посудини, фрагмент скляного келиха, бронзова фібула, бронзова пряжка, роговий гребінь [Герета 2013, с. 36].
2007. **Чернелів-Руський 49.** ТППЗ, ритуально зруйноване. Інвентар: фрагмент срібної фібули, фрагмент намистини, вушко від бронзової підвіски, бронзове кільце, фрагмент бронзової шпильки, прясло [Герета 2013, с. 36].
2008. **Чернелів-Руський 50.** ТПП, ритуально зруйноване: на місці стегнові кістки. Інвентар: фрагмент бронзової фібули, намистина [Герета 2013, с. 36].
2009. **Чернелів-Руський 53.** ТППС. Дитяче. Кістяк лежить на спині, права рука витягнута вздовж тулуба, ліва – на грудях, ноги витягнуті. Інвентар: дві посудини, намисто [Герета 2013, с. 37].
2010. **Чернелів-Руський 54.** ТПП, ритуально зруйноване. Дитяче. Фібула під похованням. Інвентар: бронзова фібула, намисто, підвіски [Герета 2013, с. 37].
2011. **Чернелів-Руський 55.** ТП, ритуально зруйноване. Дитяче. Інвентар: намисто, підвіска із мушлів *Volinus brandaris*, два прясла, бронзова ключкоподібна шпилька, чотири коси-горбуші, дев'ять залізних серпів [Герета 2013, с. 37, 38].
2012. **Чернелів-Руський 57.** ТППЗ, ритуально зруйноване: на місці кістки ніг. Інвентар: посудина, бронзова фібула, прясло [Герета 2013, с. 38].
2013. **Чернелів-Руський 60.** ТППС, ритуально зруйноване: на місці кістки

ніг. В заповненні могили знайдені фібула і роговий гребінь. Інвентар: бронзова пряжка, роговий гребінь [Герета 2013, с. 38].

2014. **Чернелів-Руський 61.** ТПП, ритуально зруйноване. Вдалося зафіксувати гомілкову кістку, кістки стоп, на місці лежав череп, решта кісток кістяка зосереджені в основному в південній частині ями, деякі відсутні. Інвентар: сім посудин, бронзова фібула, намисто, фрагмент браслета із зрізу оленього рогу, бронзове кільце, роговий гребінь, два прясла, бронзова голка [Герета 2013, с.38].

2015. **Чернелів-Руський 62.** ТППС, ритуально зруйноване. Інвентар: бронзова пряжка, намисто, підвіска із мушлі *Surraea*, прясло [Герета 2013, с.39].

2016. **Чернелів-Руський 64.** ТПП, ритуально зруйноване: на місці збереглася нижня частина кістяка. Кістяк лежить на спині. Інвентар: чотири посудини, бронзове кільце, залізна підвіска, бронзова голка, залізний ніж, бронзова пластина [Герета 2013, с.39].

2017. **Чернелів-Руський 66.** ТП, ритуально зруйноване. Чоловік (?) *maturus* (45-55 років). Інвентар: намистина [Герета 2013, с.39].

2018. **Чернелів-Руський 67.** ТП, ритуально зруйноване: на місці кістки ніг. Пряжка на стегні, трохи вище правого коліна. Інвентар: посудина, залізна пряжка, намистина [Герета 2013, с.40].

2019. **Чернелів-Руський 68.** ТП, ритуально зруйноване. Жіноче. Намисто біля пальців правої руки. Інвентар: намисто, бронзова голка, прясло [Герета 2013, с.40].

2020. **Чернелів-Руський 69.** ТПП. Чоловік *maturus* (45-55 років). Інвентар: бронзова пряжка, намистина, залізний ніж [Герета 2013, с.40].

2021. **Чернелів-Руський 71.** ТП, ритуально зруйноване. Інвентар: бронзова фібула [Герета 2013, с.40].

2022. **Чернелів-Руський 72.** ТПП, ритуально зруйноване: на місці кістки ніг. Підліток. Інвентар: дві посудини, намисто, бронзова голка або шпилька [Герета 2013, с.41].
2023. **Чернелів-Руський 73.** ТП, ритуально зруйноване. Жінка *adultus*. Інвентар: фрагмент кольчуги [Герета 2013, с.41].
2024. **Чернелів-Руський 74.** ТПП. Жінка *maturus*. Інвентар: залізна підвіска з трьома отворами в денце, предмет із бронзи (гудзик(?)), фрагмент рогового гребеня [Герета 2013, с. 41].
2025. **Чернелів-Руський 80.** ТПП, ритуально зруйноване. Інвентар: фрагмент намистини, бронзове кільце [Герета 2013, с. 42].
2026. **Чернелів-Руський 82.** ТПС, ритуально зруйноване. Інвентар: чотири посудини, намистина [Герета 2013, с. 42].
2027. **Чернелів-Руський 85.** ТПП, ритуально зруйноване: на місці кістки правої ноги. Підліток. Інвентар: посудина, обойма бронзової пряжки [Герета 2013, с. 42].
2028. **Чернелів-Руський 88.** ТП, частково зруйноване: збереглися ліва частина кістяка і права гомілкорова кістка. Кістяк лежить на спині, ліва рука на животі, ноги витягнуті. Намистина, ланцюг з намистинами, підвіски навколо шиї. Інвентар: намистина, бронзовий ланцюг з намистинами, залізні підвіски [Герета 2013, с. 43].
2029. **Чернелів-Руський 89.** ТПП, ритуально зруйноване: збереглися кістка ноги і уламки черепа. Дитяче. Інвентар: чотири посудини, бронзова фібула [Герета 2013, с. 43].
2030. **Чернелів-Руський 92.** ТППС, ритуально зруйноване. Жінка *maturus* (35-45 років). Інвентар: три посудини, намистина, бронзова голка, прясло [Герета 2013, с. 44].

2031. **Чернелів-Руський 94.** ТПП, ритуально зруйноване. Кістяк лежав на спині, непорушеними залишилися: частина черепа, хребет, більшість ребер, права плечева кістка. Дитяче. Намисто на грудях, фібула під ребрами. Інвентар: посудина, бронзова фібула, намисто [Герета 2013, с. 44].
2032. **Чернелів-Руський 96.** ТПП, ритуально зруйноване. Кісток збереглося остей сохранилось мало: в центрі могильної ями знайдена кістка ноги (?), ікло тварини, а в північній частині – декілька уламків черепа і три зуба. Дитяче. Інвентар: чотири посудини, скляний келих, бронзова фібула, бронзові підвіски, роговий гребінь, бронзова голка [Герета 2013, с. 44].
2033. **Чернелів-Руський 99.** ТПП, ритуально зруйноване. Інвентар: намистина [Герета 2013, с. 45].
2034. **Чернелів-Руський 102.** ТППС, ритуально зруйноване. Інвентар: посудина, намистина, підвіска, роговий гребінь, бронзова голка, прясло [Герета 2013, с. 45].
2035. **Чернелів-Руський 103.** ТПП, ритуально зруйноване: непорушеними залишилися кістки ніг, інші – за виключенням декількох зубів і хребців – відсутні. Дитяче. Інвентар: три посудини, бронзова фібула, намисто, роговий гребінь, два прясла [Герета 2013, с.46].
2036. **Чернелів-Руський 104.** ТП, ритуально зруйноване. Інвентар: бронзові: фібула і пряжка, роговий гребінь [Герета 2013, с. 46].
2037. **Чернелів-Руський 105.** ТП, ритуально зруйноване. Інвентар: три посудини, намистина, підвіска, роговий гребінь, два прясла, залізний ніж [Герета 2013, с. 46, 47].
2038. **Чернелів-Руський 107.** ТПП, ритуально зруйноване. Інвентар: три посудини, бронзова шпилька, намисто, підвіска, бронзова голка, прясло [Герета 2013, с. 47].

2039. **Чернелів-Руський 109.** ТППЗ, ритуально зруйноване. Кістяк лежить на спині, зруйнованими виявилися кістки грудної клітини і лівої руки. Окрім того, в обох стегнових кістках, ближче до колін, зафіксовані наскрізні отвори. Пряжка біля лівого стегна, відерцеподібні підвіски і бурштинова намистина на бронзовому кільці в заповненні ями. Інвентар: посудина, бронзові пряжка і підвіски-відерця, намистина на бронзовому кільці, бронзова голка, роговий гребінь [Герета 2013, с.47, 48].
2040. **Чернелів-Руський 110.** ТП, ритуально зруйноване. Інвентар: фрагмент скла, залізний кулон, фрагменти рогового гребеня, фрагмент прясла, фрагмент залізної пластинки [Герета 2013, с. 48].
2041. **Чернелів-Руський 111.** ТПП, ритуально зруйноване: збереглися декілька уламків черепа і ребер. Дитяче. Інвентар: три посудини, бронзова фібула, намисто, роговий гребінь, бронзова голка, прясло [Герета 2013, с. 48].
2042. **Чернелів-Руський 112.** ТППС, ритуально зруйноване. Кістяк лежить на спині, кінцівки витягнуті. Інвентар: фрагменти скла, намисто, фрагмент залізного предмета [Герета 2013, с. 48].
2043. **Чернелів-Руський 115.** Перекривалося похованням 112. ТПП. Жінка *adultus* (25-35 років). Кістяк лежить на спині. Пряжка під шиєю, фібула, голка і підвіска на тазі. Інвентар: п'ять посудин, бронзова фібула, залізні підвіски, підвіска із мушлів *Cardium*, роговий гребінь, бронзова голка [Герета 2013, с. 49].
2044. **Чернелів-Руський 116.** ТП, ритуально зруйноване: збереглися гомілкові і права стегнова кістки. Жінка *adultus*. Фібула в заповненні могили, пряжка біля стегна. Інвентар: дві посудини, бронзова фібула, бронзова пряжка, роговий гребінь [Герета 2013, с. 50].
2045. **Чернелів-Руський 117.** ТППС, ритуально зруйноване. Інвентар: посудина, намисто, роговий гребінь, прясло [Герета 2013, с. 50].

2046. **Чернелів-Руський 119.** ТП, ритуально зруйноване: на місці збереглися кістки ног. Жінка *adultus-maturus* (30-40 років). Інвентар: посудина, бронзове кільце, роговий гребінь, прясло [Герета 2013, с. 50].
2047. **Чернелів-Руський 120.** ТПЗ, ритуально зруйноване. Інвентар: три посудини, бронзова фібула, роговий гребінь, прясло [Герета 2013, с. 51].
2048. **Чернелів-Руський 121.** ТП, ритуально зруйноване. Намистина в заповненні могили. Інвентар: намистина, залізна пряжка, фрагмент прясла [Герета 2013, с. 51].
2049. **Чернелів-Руський 122.** ТП, ритуально зруйноване. Особина в віці *adultus*. Інвентар: бронзове кільце, фрагмент скла [Герета 2013, с. 52].
2050. **Чернелів-Руський 123.** ТПП, зруйноване в сучасності: збереглися череп, кістки таза. Дитяче. Інвентар: посудина, фрагмент бронзової фібули, намисто, прясло [Герета 2013, с.52].
2051. **Чернелів-Руський 124.** ТП, ритуально зруйноване. Дитяче. Інвентар: посудина, залізна пряжка, залізний ніж [Герета 2013, с. 52].
2052. **Чернелів-Руський 125.** ТП, ритуально зруйноване. Дитяче. Інвентар: намисто [Герета 2013, с. 52].
2053. **Чернелів-Руський 126.** ТПП, ритуально зруйноване. Дитяче. Інвентар: намистина, бронзове окуття з цвяхом-клепкою [Герета 2013, с. 52].
2054. **Чернелів-Руський 128.** ТПП, ритуально зруйноване. Інвентар: бронзова фібула, уривок бронзової плетеного ланцюга (для підвішування світильника). На фібуле зберігся фрагмент тканини [Герета 2013, с. 52, 53].
2055. **Чернелів-Руський 129.** ТППС. Кістяк лежить на спині, руки на тазі, ноги витягнуті. Бронзова фібула і намистина на правій ключиці, залізна фібула під черепом. Інвентар: бронзова і залізна фібули, намистина. На бронзовій фібулі зберігся фрагмент тканини [Герета 2013, с. 53].

2056. **Чернелів-Руський 130.** ТПП, ритуально зруйноване: на місці розчавлений череп, південніше – кіска ноги, східніше – руки. Підліток. Під черепом знайдено бронзову відерцеподібну підвіску, ще одна була зсередини, прогнута підв'язна фібула знайдена біл черепа, фібула з високим приймачем – в заповненні могили, трохи вище кістяка. Інвентар: п'ять посудин, дві фібули, намисто, підвіски, бронзове окуття, прясло [Герета 2013, с. 53].
2057. **Чернелів-Руський 131.** ТПП, ритуально зруйноване: збереглися фрагменти щелепи, ребер. Дитяче. Фібули поміж кісток. Інвентар: три посудини, дві фібули (бронзова і срібна), підвіска, роговий гребінь, бронзова голка [Герета 2013, с.53, 54].
2058. **Чернелів-Руський 132.** ТППС, ритуально зруйноване: на місці збереглися кістки ніг. Інвентар: фрагменти бронзової фібули, залізне кільце, фрагменти бронзового ланцюга, скляний жетон [Герета 2013, с. 54].
2059. **Чернелів-Руський 133.** ТПП, ритуально зруйноване. Дитяче. Інвентар: намисто, роговий гребінь [Герета 2013, с. 54].
2060. **Чернелів-Руський 135.** ТПВ, ритуально зруйноване. Кістяк лежить на спині, ноги схрещені в гомілках. Інвентар: фрагмент бронзової фібули, фрагменти бронзового ланцюга, бронзова голка, прясло, залізний ніж [Герета 2013, с. 54, 55].
2061. **Чернелів-Руський 136.** ТПЗ, ритуально зруйноване. Кістяк лежить на спині, руки на тазі. Намистина в заповненні ями. Інвентар: намистина [Герета 2013, с. 55].
2062. **Чернелів-Руський 137.** ТПП, ритуально зруйноване: збереглися декілька зубів. Дитяче. Інвентар: посуд, бронзові фібула, бронзове окуття [Герета 2013, с. 55].
2063. **Чернелів-Руський 138.** ТППЗ, ритуально зруйноване. Дитяче.

Інвентар: намисто, кістяна підвіска, бронзова підвіска [Герета 2013, с. 55].

2064. **Чернелів-Руський 139.** ТПП, ритуально зруйноване: на місці збереглися кістки ніг. Інвентар: дві посудини, фрагмент фібули(?), бронзова голка [Герета 2013, с. 55, 56].

2065. **Чернелів-Руський 142.** ТППЗ. Дитяче. Кістяк лежить на лівому боці. Намисто біля шиї. Інвентар: намисто, бронзова голка [Герета 2013, с. 55].

2066. **Чернелів-Руський 146.** ТПП. Жіноче. Кістяк лежить на спині, кінцівки витягнуті. Фібули на лопатках, намисто на шиї. Інвентар: п'ять посудин, пара бронзових фібул, бронзова пряжка, намисто, підвіски, роговий гребінь, кістяний голечник, прясло, два залізних ножа [Герета 2013, с. 57, 58].

2067. **Чернелів-Руський 147.** ТПП, ймовірно ритуально зруйноване, знайдено під будівлею бензозаправної станції. Виявлено три фрагменти черепа, стегові кістки, ребра. Дитяче. Інвентар: бронзова прикраса з листоподібними підвісками, намистина, прясло [Герета 2013, с. 58].

2068. **Чернелів-Руський 148.** ТППС, ритуально зруйноване. Підліток. Підвіска-дзвоник між гомілками. Інвентар: посудина, бронзова пряжка, бронзова підвіска, бронзова голка, роговий гребінь [Герета 2013, с. 58].

2069. **Чернелів-Руський 149.** ТПП, ритуально зруйноване: на місці збереглися кістки ніг і права рука. Жінка *juvenis*. Інвентар: дві намистини [Герета 2013, с. 59].

2070. **Чернелів-Руський 150.** ТПЗ, зруйноване в сучасності. Інвентар: дві залізні пряжки [Герета 2013, с. 59].

2071. **Чернелів-Руський 154.** ТПЗ. Жінка *adultus*. Кістяк лежить на спині, кінцівки витягнуті. Інвентар: намисто [Герета 2013, с. 59].

2072. **Чернелів-Руський 157.** ТПП. Чоловік *maturus*. Інвентар: залізний предмет, можливо, рамка пряжки, залізний ніж [Герета 2013, с. 60].

2073. **Чернелів-Руський 160.** ТПП, ритуально зруйноване. Особина в віці *juvenis*. Інвентар: фрагмент бронзової фібули, намисто [Герета 2013, с. 60].
2074. **Чернелів-Руський 163.** ТППС. Чоловік *adultus*. Кістяк лежить на спині, руки на тазі, ноги витягнуті. Фібула і намистина на грудях, пряжка біля хребта, ближче до тазу. Інвентар: бронзова фібула, залізна пряжка, намистина [Герета 2013, с. 61].
2075. **Чернелів-Руський 164.** ТПЗ, ритуально зруйноване. Чоловік *maturus* (40-50 років). Інвентар: фрагмент скляного келиха, підвіски із мушлів *Surgaea Volinus brandaris* [Герета 2013, с. 61].
2076. **Чернелів-Руський 168.** ТПП, ритуально зруйноване: на місці збереглися кістки ніг. Дитяче. Інвентар: п'ять посудин, бронзова пряжка, намистина [Герета 2013, с. 62].
2077. **Чернелів-Руський 174.** ТПЗ, ритуально зруйноване. Дитяче, *infantilis I*. Інвентар: посудина, намисто [Герета 2013, с. 63].
2078. **Чернелів-Руський 176.** ТПЗ, ритуально зруйноване. Жінка *juvenis-adultus* (20-25 років). Скелет лежить на спині, права рука витягнута вздовж тулуба, ліва – на грудях, ноги витягнуті. Інвентар: намисто [Герета 2013, с. 63].
2079. **Чернелів-Руський 181.** ТПП, ритуально зруйноване. Чоловік (?) *maturus* (40-50 років). Інвентар: дві посудини, фрагмент бронзової фібули (?) [Герета 2013, с. 64].
2080. **Чернелів-Руський 183.** ТПЗ, ритуально зруйноване. *Infantilis I*. Інвентар: намисто, підвіска із мушлі молюска *Cardium* [Герета 2013, с. 64].
2081. **Чернелів-Руський 186.** ТППС. Кістяк лежить на спині, права рука на тазі, ліва витягнута вздовж тулуба, ноги витягнуті. Інвентар: дві посудини, дві залісні пряжки, роговий гребінь, фрагмент кістяного виробу [Герета 2013, с. 64, 65].

2082. **Чернелів-Руський 187.** ТППС. Жінка *juvenis-adultus* (20-30 років). Кістяк лежить на спині, права рука на тазі, ліва витягнута вздовж тулуба, ноги схрещені в гомілках [Герета 2013, с. 65].
2083. **Чернелів-Руський 191.** ТПП, ритуально зруйноване. Жінка *juvenis-adultus* (20-30 років). Інвентар: намисто, фрагменти рогового гребеня [Герета 2013, с. 65].
2084. **Чернелів-Руський 192.** ТПЗ. Жінка *maturus*. Кістяк лежить на спині, кінцівки витягнуті. Інвентар: дві намистини [Герета 2013, с. 66].
2085. **Чернелів-Руський 193.** ТПП, ритуально зруйноване. Кістки кістяка виявлені в трьох скупченнях. Жінка *maturus*. Інвентар: дві намистини [Герета 2013, с. 66].
2086. **Чернелів-Руський 194.** ТППЗ, ритуально зруйноване. Дитяче. Інвентар: дев'ять посудин, дві різнотипні бронзові фібули, намисто, прясло. На фібулах збереглися тканина [Герета 2013, с. 66].
2087. **Чернелів-Руський 195.** ТПП. Кістяк лежить на спині, руки зігнуті в ліктях і лежать на грудях, ноги витягнуті. Намисто на шії. Інвентар: намисто [Герета 2013, с. 67].
2088. **Чернелів-Руський 197.** ТПЗ. Жінка *maturus*. Намисто на шії. Інвентар: намисто, срібне кільце [Герета 2013, с. 67].
2089. **Чернелів-Руський 198.** ТПП, ритуально зруйноване: на місці збереглися кістки ніг. Жінка *adultus*. Інвентар: дві посудини, пара бронзових фібул, намисто [Герета 2013, с. 67, 68].
2090. **Чернелів-Руський 201.** ТППЗ. Кістяк лежить на спині, кінцівки витягнуті. Інвентар: намисто [Герета 2013, с. 68].
2091. **Чернелів-Руський 201.** ТППЗ. Дитяче. Інвентар: дві посудини, намистина [Герета 2013, с. 68].

2092. **Чернелів-Руський 202.** ТППЗ, ритуально зруйноване. *Infantilis I*. Інвентар: чотири посудини, намистина, роговий гребінь [Герета 2013, с. 68].
2093. **Чернелів-Руський 204.** ТПЗ. Кістяк лежить на спині, права рука витягнута вздовж тулуба, а ліва лежить на тазі, ноги витягнуті. Інвентар: фрагмент бронзової фібули, намисто [Герета 2013, с. 69].
2094. **Чернелів-Руський 206.** ТПП, ритуально зруйноване. Інвентар: намистина [Герета 2013, с. 69].
2095. **Чернелів-Руський 209.** ТПП, ритуально зруйноване. Інвентар: срібна пряжка, фрагмент бронзової пластинки, фрагмент бронзового дроту [Герета 2013, с. 69].
2096. **Чернелів-Руський 210.** ТПЗ, ритуально зруйноване. Інвентар: фрагмент бронзової фібули, намистина [Герета 2013, с. 70].
2097. **Чернелів-Руський 211.** ТПП, ритуально зруйноване. Інвентар: фрагмент бронзової фібули, бронзова пряжка з залізним язичком, бронзова клепка [Герета 2013, с. 70].
2098. **Чернелів-Руський 214.** ТПП, ритуально зруйноване. Інвентар: намисто [Герета 2013, с. 70].
2099. **Чернелів-Руський 223.** ТПЗ, ритуально зруйноване. Дитяче. Інвентар: дві намистини [Герета 2013, с. 71].
2100. **Чернелів-Руський 228.** ТП. Дитяче. Інвентар: намистина [Герета 2013, с. 72].
2101. **Чернелів-Руський 231.** ТПП, ритуально зруйноване: на місці збереглися кістки ноги. Інвентар: дві посудини, фрагмент бронзової фібули, бронзова клепка [Герета 2013, с. 72].
2102. **Чернелів-Руський 239.** ТПП, ритуально зруйноване. Підліток. Інвентар: фрагмент бронзової фібули, бронзова клепка від рогового гребеня

[Герета 2013, с. 73].

2103. **Чернелів-Руський 241.** ТПП, ритуально зруйноване. Фрагменти черепа, інших кісток, уламки кальцинованих кісток і вуглики. Інвентар: посудина-«приношення», намисто [Герета 2013, с.74].

2104. **Чернелів-Руський 243.** ТП, ритуально зруйноване. Дитяче. Інвентар: фрагменти чотирьох посудин, фрагмент залізної кольчуги, залізний гачок (?) [Герета 2013, с. 74].

2105. **Чернелів-Руський 247.** ТППС, ритуально зруйноване: на місці збереглися кістки ніг. Інвентар: фрагмент бронзової фібули, фрагмент бронзового предмета [Герета 2013, с. 75].

2106. **Чернелів-Руський 251.** ТПП, ритуально зруйноване. Дитяче. Інвентар: бронзова фібула, бронзова пряжка [Герета 2013, с. 76].

2107. **Чернелів-Руський 254.** ТПП, ритуально зруйноване: на місці збереглися гомілкові кістки і кістки лівої руки. Інвентар: залізна підвіска [Герета 2013, с. 76].

2108. **Чернелів-Руський 255.** ТППЗ, ритуально зруйноване. Виявлені уламки черепа і трубчастої кістки. Дитяче. Інвентар: п'ять посудин-«приношень», бронзова фібула, бронзова підвіска, фрагменти рогового гребеня, бронзова голка [Герета 2013, с. 77].

2109. **Чернелів-Руський 257.** ТППЗ, ритуально зруйноване. Інвентар: три посудини, фрагмент бронзової підвіски, підвіска-ікло, два прясла, бронзове окуття, фрагменти залізних виробів [Герета 2013, с. 77, 78].

2110. **Чернелів-Руський 261.** ТПП, ритуально зруйноване. Кістяк лежить на спині, руки витягнуті вздовж тулуба, череп на місці, цілі нижні кінцівки, за виключенням колінних чашечок, зсунуті тазові кістки, відсутні кістки лівої і частково правої руки. Біля щелепи знайдена бронзова фібула, а під нею дві

намистини. Інвентар: дві посудини-«приношення», бронзова фібула, намисто, роговий гребінь, прясло [Герета 2013, с.78, 79].

2111. **Чернелів-Руський 262.** ТПП, ритуально зруйноване. Інвентар: дві посудини, намисто [Герета 2013, с.78, 79].

2112. **Чернелів-Руський 263.** ТПП, ритуально зруйноване. Інвентар: намисто, прясло [Герета 2013, с.79, 80].

2113. **Чернелів-Руський 264.** ТПП, ритуально зруйноване. Могильна яма екстраординарних розмірів – 4,75 x 2, 4 м. Кістяк зруйнований цілком і кістки знайдені в заповненні могильної ями. Знайдені зокрема: фрагменти черепа, щелепи, ребер, хребці, кістки кінцівок, таза. Інвентар: посудина-«приношення», скляний келих, намисто, роговий гребінь, три прясла [Герета 2013, с. 80, 81].

2114. **Чернелів-Руський 265.** ТПП, ритуально зруйноване. Могильна яма екстраординарних розмірів – 4,85 x 2, 25 м з кам'яною обкладкою стін. Кістяк зруйнований цілком, кістки знайдені в заповненні могильної ями. Знайдені: уламки черепа, щелепа, шийні хребці, ребра, частково кістки рук і ніг. Визначення віку похованого належить автору розкопок. Інвентар: чотири посудини-«приношення», «набор для пиття», який складається з фрагмента бронзової посудини, частини дерев'яної ємності (відра (?)) у вигляді фрагментів бронзового окуття з ручкою-кільцем, скляний келих на кільцевому піддоні, три срібні фібули, три бронзові пряжки, підвіска із ауреуса Отацілії Севери (244–249), три залізні відерцеподібні підвіски з залишками тканини і фрагменти ще одної, бронзової, три зливка темного скляного шлаку, роговий гребінь, бронзова голка, обламана с двох кінців, точильний камінь, гранений цвях, бронзові накінечники стріл [Герета 2004; 2013, с. 81-83; Гопкало, Тылищак 2010].

2115. **Чернелів-Руський 267.** ТПП, ритуально зруйноване: збереглися

гомілкові кістки, частково – кістки правої руки. Інвентар: дві посудини, намисто, бронзові підвіски, бронзова ключкоподібна шпилька, два прясла, бронзове окуття [Герета 2013, с. 84].

2116. **Чернелів-Руський 268.** ТПП, ритуально зруйноване. Інвентар: фрагменти чотирьох посудин, фрагмент бронзової пряжки, намисто, прясло [Герета 2013, с. 84, 85].

2117. **Чернелів-Руський 269.** ТППС. Дитяче. Інвентар: намисто [Герета 2013, с. 85].

2118. **Чернелів-Руський 270.** ТПП, ритуально зруйноване. Інвентар: посудина, намистина [Герета 2013, с. 85].

2119. **Чернелів-Руський 274.** ТП, ритуально зруйноване. Інвентар: бронзова фібула, намистина [Герета 2013, с. 86].

2120. **Чернелів-Руський 283.** ТППС, ритуально зруйноване. Дитяче. Кістяк поганої збереженості. Інвентар: п'ять посудин, дві різнотипні бронзові фібули, роговий гребінь [Герета 2013, с. 86, 87].

2121. **Чернелів-Руський 287.** ТПЗ, в ямі з заплічками, ритуально зруйноване: на місці збереглися гомілкові кістки. Інвентар: фрагмент бронзової фібули, фрагмент рогового гребеня [Герета 2013, с. 87].

2122. **Чернелів-Руський 297.** ТПЗ, ритуально зруйноване. Інвентар: бронзове окуття, бронзова пряжка, намисто [Герета 2013, с. 89].

2123. **Чернелів-Руський 298.** ТПП, ритуально зруйноване. Кістки дитини зотліли майже повністю. Перекривалося похованням 295. Інвентар: шість посудин-«приношень», скляний келих, срібна фібула, підвіски, окуття дерев'яної посудини, намистина [Герета 2013, с.90].

2124. **Чернелів-Руський 300.** ТПП. Кістяк лежить на спині, руки витягнуті вздовж тулуба, ноги схрещені в гомілках. Пряжка на тазі. Інвентар: дві

посудини, залізна пряжка [Герета 2013, с. 90].

2125. **Чернелів-Руський 301.** ТПЗ. Інвентар: фрагмент скляного келиха, фрагмент бронзової пряжки, бронзові пластинки, з'єднані між собою [Герета 2013, с. 90, 91].

2126. **Чернелів-Руський 302.** ТПП. Кістяк лежить на спині, ноги витягнуті. Фібули на плечах, намисто на шиї. Інвентар: посудина, дві бронзові фібули, намисто, роговий гребінь, прясло [Герета 2013, с. 91].

2127. **Чернелів-Руський 303.** ТПЗ. Кістяк лежить на спині, права рука витягнута вздовж тулуба, ліва – лежить на тазі, ноги витягнуті. Інвентар: фрагмент бронзової пряжки [Герета 2013, с. 91, 92].

2128. **Чернелів-Руський 304.** ТПП, ритуально зруйноване. Інвентар: посудина, фрагмент скляного келиха, намисто [Герета 2013, с. 92].

2129. **Чернелів-Руський 307.** ТПЗ, ритуально зруйноване: збереглися тільки кістки гомілок. Дитяче. Інвентар: намистина [Герета 2013, с. 93].

2130. **Чернелів-Руський 310.** ТПЗ, ритуально зруйноване. Фібули під щелепою і біля правої лопатки, намисто біля черепа. Інвентар: скляний келих, пара бронзових фібул, намисто, прясло [Герета 2013, с. 93, 94].

2131. **Чернелів-Руський 313.** ТПЗ, ритуально зруйноване. Інвентар: намистина, фрагмент бронзового предмета [Герета 2013, с. 95].

2132. **Чернелів-Руський 314.** ТПП, ритуально зруйноване. Дитяче. Інвентар: намисто, кістяна підвіска [Герета 2013, с. 95, 96].

2133. **Чернелів-Руський 315.** ТПЗ, ритуально зруйноване. Інвентар: фрагменти кераміки, фрагменти скляного келиха, намисто, бронзове кільце, фрагменти залізних предметів [Герета 2013, с. 96].

2134. **Черняхів⁴⁹¹ 160.** ТППдЗ. Дорослий. Кістяк лежить на спині, кінцівки

⁴⁹¹ Черняхів (Україна, Київська область, Кагарлицький район).

витагнути. Фібули на плечах, намисто біля шиї і біля попереку, монети, загорнуті в тканину, знаходилися під спиною. Інвентар: скляний келих, пара срібних фібул, намисто зі скла, бурштина і сердолика, дві монети: денарій Фаустіни Молодшої і золота – варварське наслідування ауреусу Гордіана (238–244) [Петров 1964, с. 80].

2135. **Черняхів 256.** ТПЗ. Жінка вагітна. Кістяк лежить на спині, руки на тазі, ноги витягнуті. Одна фібула на правому плечі, інша – біля нижнього ребра ліворуч, намисто на шиї, дві намистини біля правого ліктя. Інвентар: рогова підвіска, фрагменти рогового гребеня, бронзовий пінцет, залізний ніж, скляний зливоч [Сымонович 1967, с.18].

2136. **Черняхів 257.** ТПЗ. Дорослий. Кістяк лежить на спині, права рука на стегні, ліва витягнута, ноги витягнуті. Інвентар: дві бронзові фібули [Сымонович 1967, с.18].

2137. **Черняхів 258.** ТППЗ. Немовля. Кістяк дитини лежить на спині, права рука витягнута. На шиї намисто. Інвентар: чотири посудини-«приношення», намисто [Сымонович 1967, с.18].

2138. **Черняхів 262.** ТПП, ритуально зруйноване. Дорослий. Кістяк лежить на спині, права рука витягнута, положення лівої не з'ясоване. Бронзові оксиди від фібули(?) на ключиці, пряжка на тазі. Інвентар: три посудини, бронзова пряжка. На пряжці відтиски тканини [Сымонович 1967, с. 20].

2139. **Черняхів 264.** ТППЗ. Жіноче. Кістяк лежить на спині, права рука витягнута вздовж тулуба, ліва на тазі, ноги витягнуті. Фібули на грудях ліворуч та нижче ребер праворуч, намисто на шиї. Інвентар: п'ять посудин, дві бронзові фібули, намисто, фрагменти рогового гребеня, прясло [Сымонович 1967, с. 20].

2140. **Чистилів⁴⁹² 3.** ТППС. Чоловік *maturus* (40-55 років). Кістяк лежить на

⁴⁹² Чистилів (Україна, Тернопільська область, Тернопільський район).

спині, права рука витягнута вздовж тулуба, ліва лежить на тазі, ноги витягнуті. Інвентар: сім посудин, намистина, роговий гребінь, кістяна проколка [Герета, Харитонов 1979, с.136, 138].

2141. **Чорнобаївка**⁴⁹³. ТПП в ямі з подбоєм з кам'яною обкладкою стін, зруйноване: на місці збереглася верхня частина. Жіноче. Кістяк середньої збереженості лежає на спині, права рука на тазі, ліва витягнута вздовж тулуба. Фібули на плечах, намисто на шиї, бурштинове і бронзове намисто між правим ліктем і ребрами. Інвентар: десять посудин, скляний келих, скляне кільце від денця келиха, пара білонових фібул, бронзова (взуттєва) пряжка, намисто, бронзове скроневе кільце, роговий гребінь, кістяний голечник [Якубенко, Сікоза, Дяченко 2008; Сікоза, Якубенко 2010].

2142. **Чубівка**⁴⁹⁴ 2. ТППС в ямі з подбоєм. Кістяк лежить на спині, права рука витягнута вздовж тулуба, ліва на тазі, ноги витягнуті. Фібули на плечах, намисто на шиї. Інвентар: шість посудин, пара бронзових фібул, намисто, роговий гребінь, прясло, свинцевий важок [Гребенников Ю., Гребенников В., Магомедов 1982, с.140-142].

2143. **Шишаки**⁴⁹⁵ 39. ТПЗ. Кістяк лежить на спині. Жінка *adultus* (25-35 років). У кисті правої руки знайдений скляний келих, під ним монета – денарій Марка Аврелія (175–177) і фрагмент текстиля. Текстиль визначений як шовк [Гейко, Рейда, Сапегін 2016, с.141, 142, рис.1; Абашина, Магомедов, Рейда 2019, с.109, № 355].

2144. **Шишаки** 60. ТПП. Кістяк лежить на спині, кінцівки витягнуті. Одна з фібул на грудях праворуч, інша – праворуч від черепа, пряжка над правим

⁴⁹³ Чорнобаївка (Україна, Херсонська область, Білозерський район).

⁴⁹⁴ Чубівка (Україна, Миколаївська область, Миколаївський район).

⁴⁹⁵ Шишаки (Україна, Полтавська область, Шишацький район).

крилом таза, намисто на шиї, підвіска із мушлі Сургаеа між гомілковими кістками, так звані скроневі кільця ззовні правого коліна. Інвентар: вісім посудин, пара срібних фібул, бронзова пряжка, фрагмент рогового гребеня, намисто, підвіска із мушлі, фрагменти двох бронзових скроневих кілець, бронзовий ніж, бронзова голка [Рейда, Гейко, Сапегін 2014; 2016].

2145. **Шулетя**⁴⁹⁶ **2**. ТС. Інвентар: намисто [Rotaru 1982, p.243, 246].

2146. **Шулетя 3**. ТС. Інвентар: намисто [Rotaru 1982, p. 246].

2147. **Шулетя 10**. ТС. Інвентар: намисто [Rotaru 1982, p. 247].

2148. **Шулетя 11**. ТС. Інвентар: намисто [Rotaru 1982, p. 247].

⁴⁹⁶ Шулетя (Șuletea)(Румунія, повіт Васлуй).

ДОДАТОК В
ТАБЛИЦІ

Таблиця 1.1 – Співвідношення інгумацій та кремацій на могильниках культури ЧСМ

Тип поховання	Кількість	%
ТП	3502	62.3
ТС	1931	34.4
Інші	186	3.3

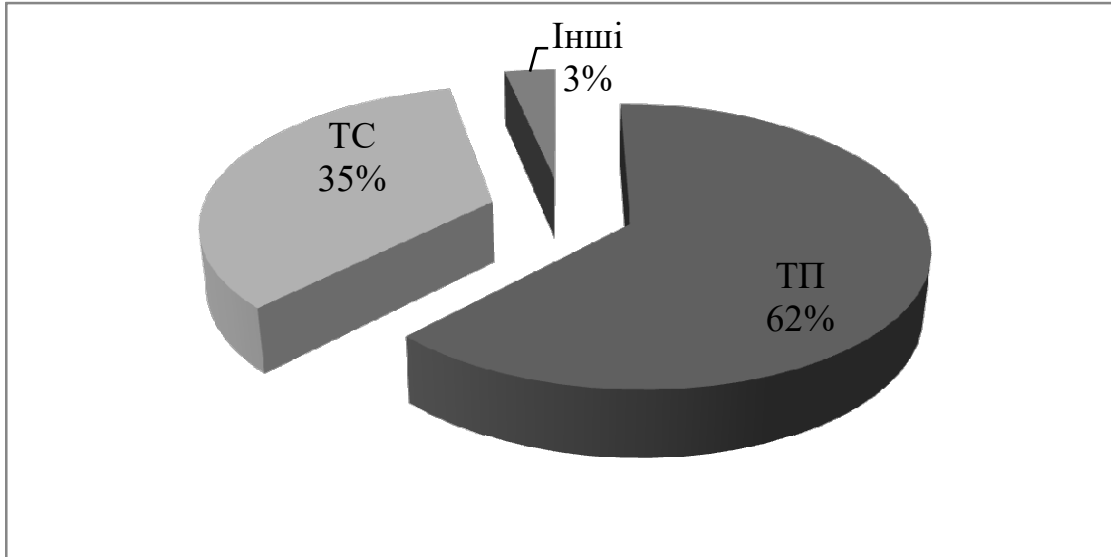

Таблиця 1.2 – Частка черняхівських інгумацій з різним орієнтуванням

Тип поховань	Кількість	%
ТПП	2340	67
ТПЗ	621	18
ТППд	86	2
ТПС	33	1
Орієнтування не визначене	422	12

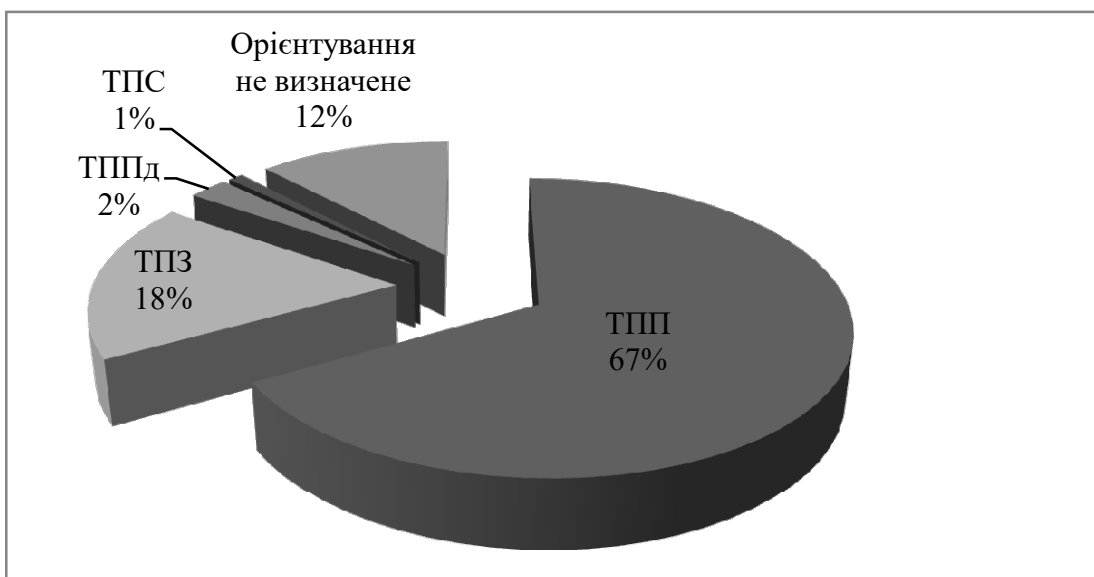

Таблиця 1.3 – Співвідношення різних типів кремацій на могильниках культури ЧСМ

Тип кремації	Кількість	%
ТСУ	666	34.4
ТСЯ	688	35.6
Не визначені	577	30
Загалом	1931	100

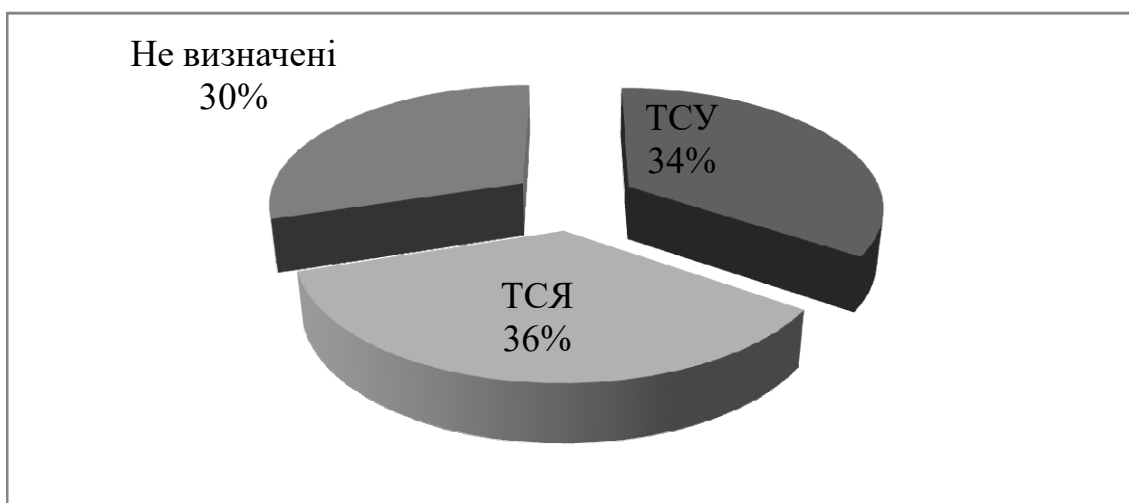

Таблиця 1.4 –Розподіл поховань з деталями костюма в різних обрядових групах

Обрядові групи	Загалом	З деталями костюма
ТПП	2340	1312
ТПП в підбоях та катакомбах	67	50
ТПЗ	621	130
ТПЗ в підбоях та катакомбах	20	5
ТППд	86	34
ТПС	33	11
ТП, орієнтування не визначене	422	150
ТСУ	666	183
ТСЯ	688	208
Не визначені	577	117

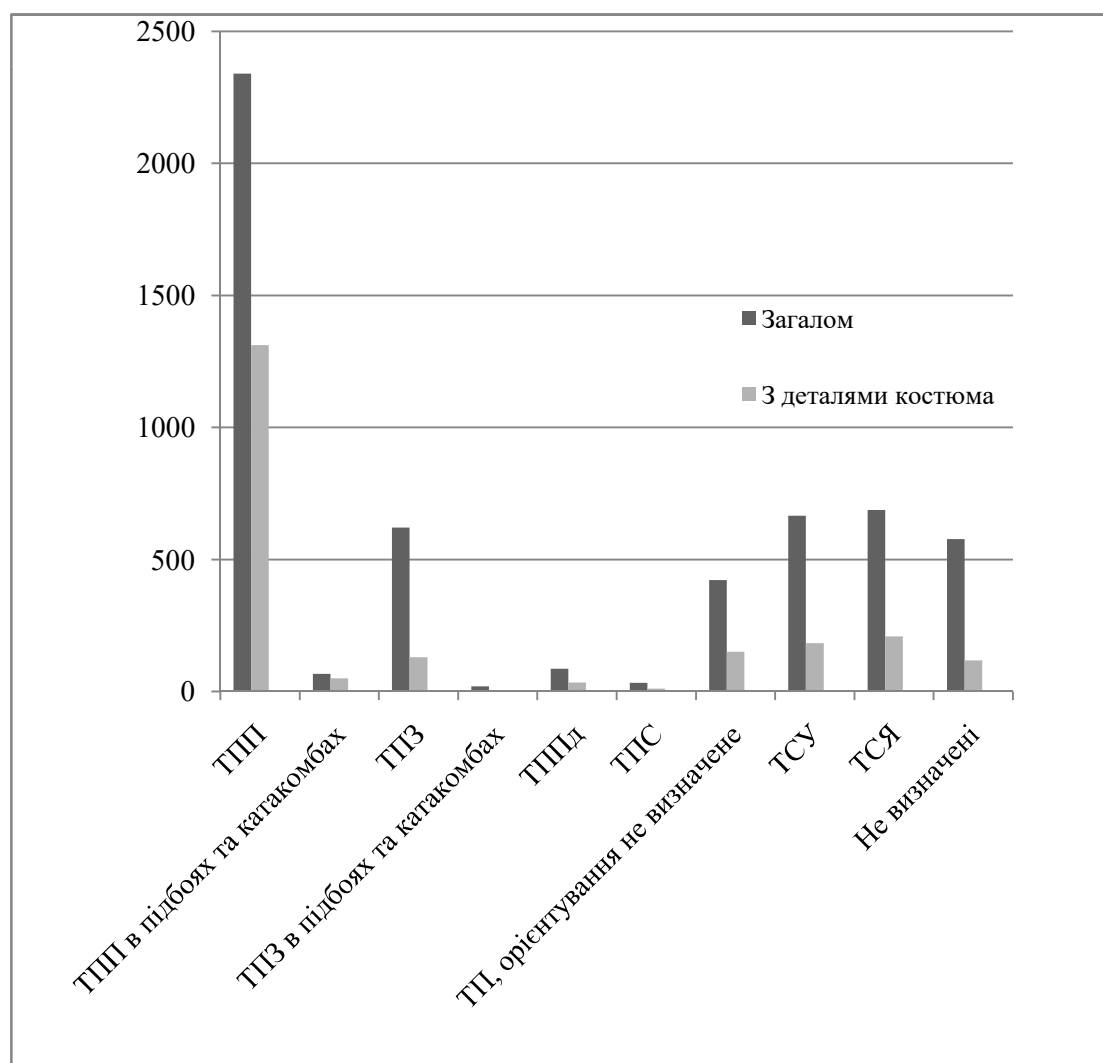

Таблиця 1.5 – Кількість деталей костюма в похованнях культури ЧСМ

Деталі костюма	Кількість
Фібули	1348
Пряжки	759
Підвіски	895
Кільця	14
Скроневі кільця	97
Браслети	28
Сережки	3
Гривни	2

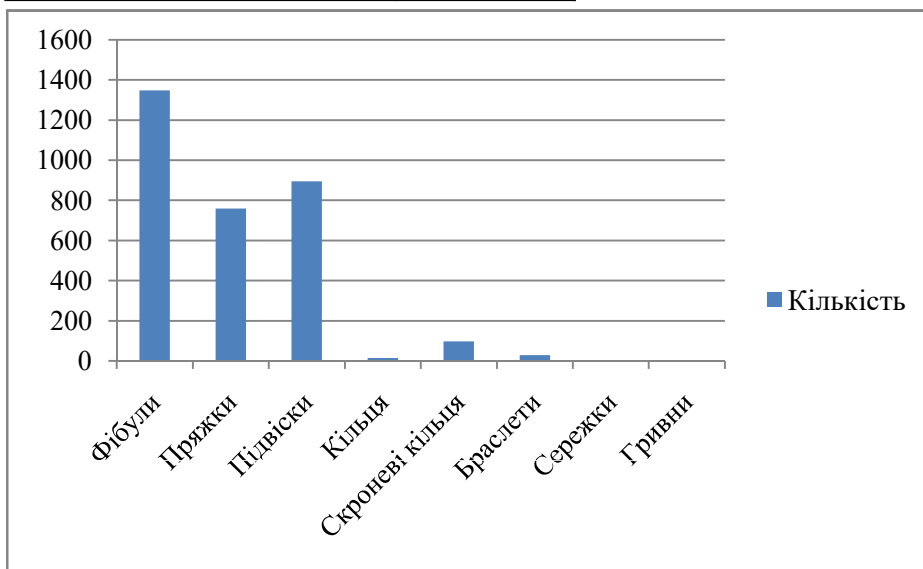

Таблиця 1.6 – Кількість поховань з деталями костюма

Деталі костюма	Кількість поховань
Фібули	964
Пряжки	662
Намисто, підвіски	1384
Кільця	14
Скроневі кільця	67
Браслети	28
Сережки	3
Гривни	2

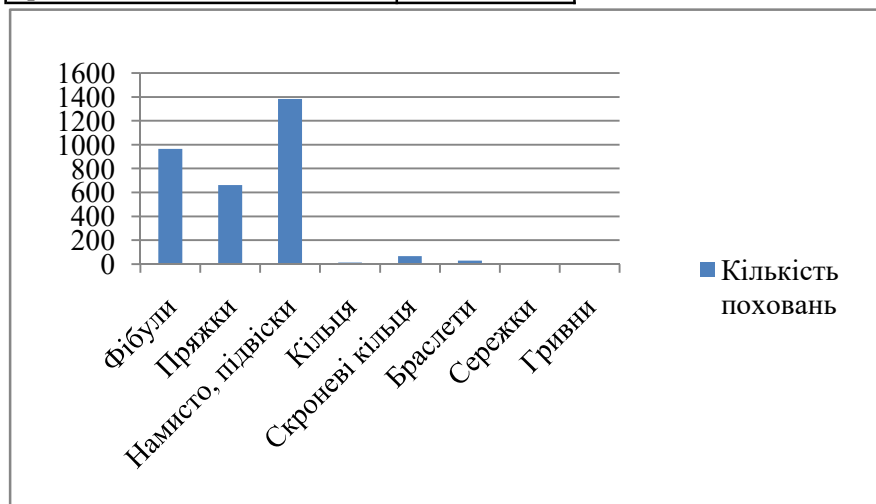

Таблиця 2.1 – Список черняхівських могильників, матеріали яких вивчали антропологи

№ п/п	Могильник	Автор антропологічних визначень; публікація	Кількість визначень
1	Белцата II	Великанова 1975	4
2	Башмачка	Є.І. Данилова; Смиленко 1992, с. 54, 58, 62	4
3	Біленьке	П.М. Покас, не опубл.; Гудим-Левкович, Покас 1990, с.83	4
4	Боромля	С.П. Сегеда, П.М. Покас; Некрасова 2006	42
5	Будешть	Великанова 1975, с. 224	35
6	Велика Бугаївка	Т.О. Рудич; Петраускас, Шишкин 2013	93
7	Вікторівка	Кондукторова 1979	6
8	Вовчик	Алексеева 1975	2
9	Війтенки I	Т.О. Рудич, не опубл.	–
10	Волоське	Кондукторова 1979, с.166	1
11	Гаврилівка	Кондукторова 1979, с.167	26
12	Городок Миколаївка	Schliz 1913	3
13	Городок	П.М. Покас, не опубл.	–
14	Дідівщина	Г.Ф. Дебец, загублені	?
15	Дерев'яна	Кондукторова 1979, с.166	3
16	Журавка	Кондукторова 1979, с. 168	81
17	Інденпенденца	Cristescu, Krüger, Gramatopol-Roșca 1969	16
18	Каборга	П.М. Покас, не опубл.	17
19	Кам'янка-Анчокрак	П.М. Покас; Магомедов 2004	1
20	Канів	П.М. Покас; Петраускас 1998	15
21	Кантемирівка	Кондукторова 1979, с. 167	1
22	Коблеве	Кондукторова 1979, с. 167	16
23	Косанове	Зиневич 1967, с. 134	5
24	Кринички	Кондукторова 1979, с. 167	2
25	Курники	П.М. Покас; Магомедов 1999	9
26	Легедзине	Т.О. Рудич, не опубл.	–
27	Лецкань	Antoniū, Onofrei 1975	31
28	Лохвиця	Кондукторова 1979, с. 167	1
29	Малинівці	Є.І. Данилова; Пачкова, Яковенко 1983	4
30	Маслове	Дебец 1948, с. 378-379, прил. 24	15
31	Міхелешень	Șovan 2005	495
32	Мелешть	Великанова 1975, с. 226	12
33	Нагірне II	Т.О. Рудич; Gudkova, Schultze 2017; Rudych 2017	41
34	Нестоїта	Зиньковский; Козлов 1989, с. 88	1
35	Одая	Томашевич; Никитина 1996	26
36	Оселівка	М.С. Великанова, Є.І. Данилова; Никитина 1988; 1995, с. 119	23
37	Петриківці	П.М. Покас, не опубл.	–
38	Переяслав-Хмельницький	Кондукторова 1979, с. 166	1
39	Ранжеве	Кондукторова 1979, с. 167	9
40	Романківці	Є.І. Данилова; Никитина 1996	33
41	Ромашки	Кондукторова 1979, с. 166	2
42	Рижавка	Алексеева 1975	11
43	Сад	П.М. Покас; Некрасова 1985	10
44	Соснова	П.М. Покас, не опубл.; Гудим-Левкович, Покас 1990, с. 83	7
45	Телешівка	Кондукторова 1979, с. 166	1
46	Успенка	П.М. Покас; Некрасова 2006	10
47	Фурманівка	Т.С. Кондукторова; Сьмонович 1988	18
48	Холмське	С.П. Сегеда, В.Д. Дяченко; Гудкова, Фокеев 1984	28
49	Червоне	Т.О. Рудич, не опубл.	–
50	Черкаси	Рудич 1995; 2003	9
51	Чернелів-Руський	Рудич 2004; 2004а	–
52	Черняхів	Г.Ф. Дебец, загублені; Кондукторова 1979, с. 166	26
53	Чистилів	Кондукторова 1979, с. 167	3
54	Чубівка	П.М. Покас; Гребенников, Гребенников, Магомедов 1982	2
55	Ербічень	Necrasov, Cristescu 1961	1
	Усього		1206

Таблиця 2.2 – Порівняльний аналіз чоловічих і жіночих поховань черняхівської культури

Показник	Ознака	№ ознаки																																	
		Кількість поховань	Одна фібула	Дві фібули	Три фібули	Одна пряжка	Дві пряжки	Пряжки від взуття	Намісто	Намістина	Кільце	Скронене кільце	Браслет	Сережки	Підвіски-амулети	Роговий гребінь	Дзеркало	Бронзовий або срібний ніж	Ножиці	Пинцет	Ніж	Прясло	Два чи більше прясел	Голка	Гольник	Точило	Шило	Ключкоподібна шпилька	Деталі скриньок	Ключі, замки	Монети	Предмети озброєння	Граальні жетони		
Кількість	Чоловічі	134	34	10		56	15	3	18	10	5	2	2	2	9	48		3	1	1	41	6			7	8	1	12			1		1	9	1
	Жіночі	200	56	76	4	43	3	3	111	14	1	6	5	3	38	73	1	2	4	5	27	55	12		7	15	2	5	1	2	2	2	1		
Частість ознак	Чоловічі	100	25	7,4		41	11	2,2	13,4	7,4	3,7	1,5	1,5	1,5	6,7	35,8		2,2	0,8	0,8	30,6	4,5			5,2	5,9	0,8	9			0,8		0,7	6,7	0,8
Жіночі	100	28	38	2	22	1,5	1,5	55,5	7	0,5	3	2,5	1,5	19	36,5	0,5	1	2	2,5	13,5	27,5	6		3,5	7,5	1	2,5	0,5	1	1	0,5			0,5	
Норма розподілу		100	26,5	22,7	1	31,5	6,3	1,9	34,5	7,2	2,1	2,3	2	1,5	12,9	36,2	0,3	1,6	1,4	1,65	22	16	3	4,4	6,7	0,9	5,8	0,3	0,9	0,5	0,6		3,4	0,4	
Тенденція ознак	Мужские		0,9	0,3		1,3	1,8	1,2	0,4	1,1	1,8	0,7	0,8	1	0,5	1		1,4	0,5	0,5	1,4	0,3			1,2	0,9	0,9	1,6			0,9		1,2	2	2
Женские		1,1	1,7	2	0,7	0,2	0,8	1,6	0,9	0,2	1,3	1,2	1	1,5	1	2	0,6	1,6	1,5	0,6	1,7	2	2	0,8	1,1	1,1	0,4	2	1,1	2	0,8				

Таблиця 2.3 – Розподіл ознак різновидів Б і В у чоловічих та жіночих похованнях черняхівської культури

№ ознаки	Ознаки	Тенденція сукупності	
		♂	♀
Ознаки особливі (чисті)			
VIII	Предмети озброєння	2,0	
IX	Гральні жетони	2,0	
I.3	Три фібули		2,0
IV.2	Дзеркало		2,0
VI.3	Два чи більше пряслиць		2,0
VI.8	Ключкоподібна шпилька (чи декілька)		2,0
VII.2	Ключі, замки		2,0
Ознаки особливі (за тенденцією)			
I.5	Дві пряжки	1,8	0,2
II.2	Кільце (чи декілька)	1,8	0,2
VI.7	Шило	1,6	0,4
V.1	Бронзовий або срібний ніж	1,4	0,6
VI.1	Ніж	1,4	0,6
I.4	Пряжка	1,3	0,7
VI.4	Голка	1,2	0,8
I.6	Пряжки від взуття	1,2	0,8
VII.3	Монети	1,2	0,8
I.2	Дві фібули	0,3	1,7
VI.2	Пряслице	0,4	1,7
II.1	Намисто	0,4	1,6
V.2	Ножиці	0,4	1,6
III	Підвіски-амулети	0,5	1,5
V.3	Пінцет	0,5	1,5
II.4	Скроневе кільце (або декілька)	0,7	1,3
Ознаки загальні			
II.2	Намистина	1,1	0,9
IV.1	Роговий гребінь	1,0	1,0
II.6	Сережки	1,0	1,0
VI.6	Точило	0,9	1,1
I.1	Фібула	0,9	1,1
VII.1	Деталі скриньок	0,9	1,1
VI.5	Гольник	0,9	1,1
II.5	Браслет	0,8	1,2

Таблиця 2.4 – Розподіл чоловічих моделей вбрання.

Кількість поховань	МОДЕЛІ ВБРАННЯ*													
	Без фібул	З однією фібулою					З двома фібулами				З прикрасами			
Більше 10	1 θ (44)	4 γ												
3-10	2 θθ (9)	5 γθ (8)	6 θθ (5)	7 γ (6)			13 γγ (3)	14 γθ (3)			19 ⊙ (5)	20 • (4)		
1-2	3 ⊙ θ (1)	8 γ• (1)	9 γσ (1)	10 γρ (1)	11 γθ (1)	12 γσ (1)	15 γγ θ (1)	16 γγ σ (1)	17 γρ σ (1)	18 γ ⊙ θ (1)	21 σ (1)	22 ○ (1)	23 ○σ (1)	24 σ (1)
	54(47%)	34(30%)					10(9%)				15(13%)			

* В правому верхньому кутку номер моделі, знизу - кількість поховань

Умовні позначки:

1	фібула	σ	скроневе кільце
θ	пряжка	○	браслет
⊙	намисто	ρ	сережка
•	намистина	σ	підвіска-амулет
○	кільце		

Таблиця 2.5 – Розподіл жіночих моделей вбрання

Кількість поховань	МОДЕЛІ ВБРАННЯ*																																						
	З трьома фібулами			З двома фібулами						З однією фібулою						Без фібул			З прикрасами																				
Більше 10				4	5							18	19										34																
				33	12							18	11										26																
3-10																																							
				8	4	6	5							3	10	5							6	3	3	3													
1-2	1	2	3	10	11	12	13	14	15	16	17	23	24	25	26	27	28	29	32	33	37	38	39																
	2	1	1	1	2	1	1	2	1	1	1	2	1	1	1	1	1	1	1	1	1	1	1																
			4 (2%)									78 (43 %)									55 (30 %)									11(6 %)			34 (19 %)						

* В правому верхньому кутку номер моделі, знизу - кількість поховань

Умовні позначки:

1	фібула	⊙	серцеве кільце
⊖	пряжка	○	браслет
○	намисто	◊	серезка
•	намистина	⊞	підвіска-амулет
◊	кільце		

Таблиця 2.6 – Співвідношення груп моделей вбрання в чоловічих та жіночих похованнях

Групи моделей вбрання/Кількість поховань (%)	♂	♀
З трьома фібулами		2
З двома фібулами	9	43
З одною фібулою	30	30
Без фібул з пряжками	47	6
Без фібул з прикрасами	13	19

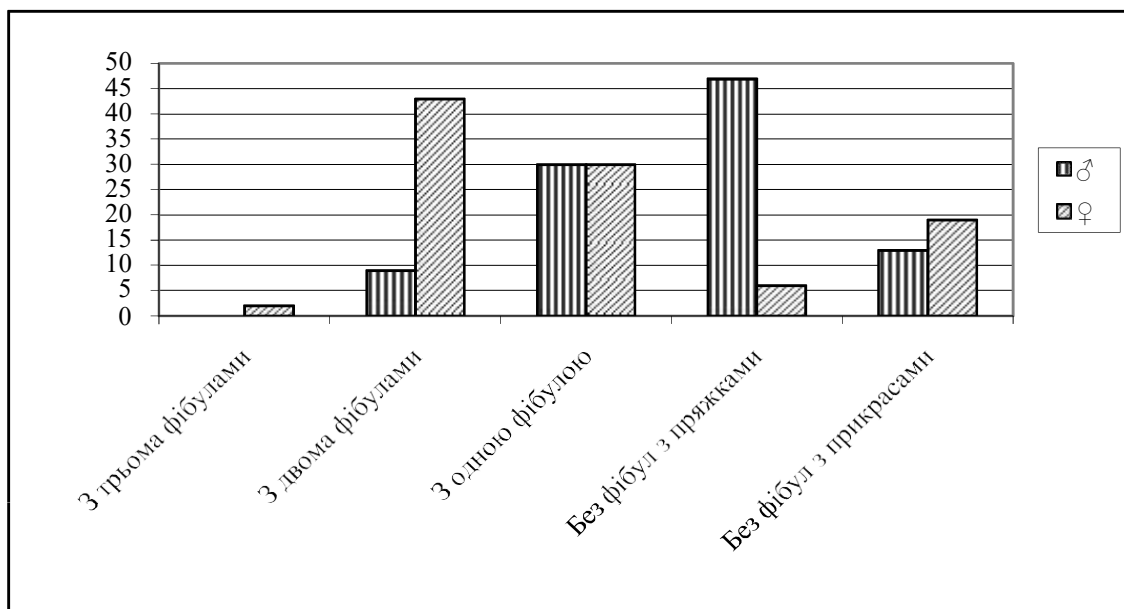

Таблиця 2.7 – Розподіл моделей вбрання в чоловічих та жіночих похованнях

№ моделі(за Табл.2.4, 2.5)		Моделі вбрання	Кількість	
♂	♀		♂	♀
Чоловічі				
2		Дві пряжки	9	
6		Фібула-дві пряжки	5	
20		Намистина	4	
3		Пряжка-намисто	1	
9		Фібула-скроневе кільце-підвіска	1	
10		Фібула-намисто-кільце-сережка	1	
16		Дві фібули-підвіска	1	
17		Дві фібули-сережки-підвіски	1	
18		Дві фібули-намисто-кільце	1	
23		Браслет-підвіска	1	
21		Намистина-підвіска	1	
22		Браслет	1	
Жіночі				
	4	Дві фібули-намисто		33
	8	Дві фібули-пряжка-намисто-підвіски		6
	9	Дві фібули-намисто-підвіски		5
	31	Пряжка-намистина		3
	11	Дві фібули-намисто-скроневе кільце		2
	36	Намисто-підвіски		3
	1	Три фібули-намистина-підвіска		2
	2	Три фібули-намисто		1
	3	Три фібули-пряжка		1
	10	Дві фібули-намистина		1
	12	Дві фібули-дві пряжки-намисто		1
	13	Дві фібули-пряжка-намистина-підвіска		1
	14	Дві фібули-пряжка-намисто-скроневе кільце-підвіска		2
	24	Фібула-дві пряжки-намисто-скроневе кільце		1
	25	Фібула-намисто-браслети		1
	32	Пряжка-височное кільце		1
	35	Пряжка-намисто-підвіски		1
	37	Скроневе кільце		1
	38	Намисто-браслет		1
	36	Браслет-підвіски		1
	16	Дві фібули-браслет		1
	22	Фібула-пряжка-намисто		5
Загальні, але переважають у чоловіків				
1	30	Пряжка	44	6
5	23	Фібула-пряжка	8	2
Загальні, але переважають у жінок				
19	34	Намисто	5	26
13	5	Дві фібули	3	12
7	19	Фібула-намисто	6	11
12	21	Фібула-намисто-підвіска	1	10
14	6	Дві фібули-пряжка	3	8
15	7	Дві фібули-пряжка-намисто	1	4
8	20	Фібула-намистина	1	3
24	35	Підвіски	1	3
Загальні				
4	18	Фібула	10	18

Таблиця 2.9 – Розподіл груп вбрання у чоловіків різного віку

Група моделей/Кількість у вікових групах (%)	adultus	maturus	senilis
З двома фібулами	11.5	9	6.7
З одною фібулою	38.5	31	20
Без фібул з пряжками	30.8	47	73.3
Без фібул з прикрасами	19.2	13	0

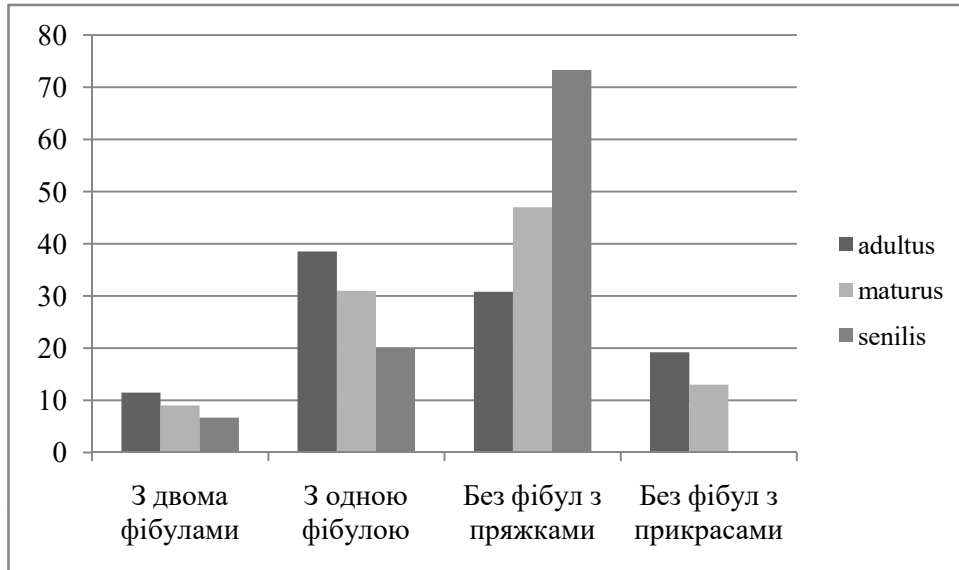

Таблиця 2.10 – Розподіл моделей вбрання у чоловіків різних вікових груп

Модель (за таблицею 2.4)/Кількість у вікових групах	juvenis	adultus	maturus	senilis	Усього (у рядках)
1	1	5	23	8	37
2		3	2	2	7
3			1		1
4		3	5	1	9
5		2	3	1	6
6		1	1		2
7		1	4		5
8		1			1
9		1			1
10			1		1
12				1	1
13			3		3
14			1	1	2
15		1			1
16			1		1
17		1			1
18		1			1
19		1	3		4
20		3	2		5
23			1		1
24		1	1		2
Усього (у стовпчиках)	1	25	55	15	95

Таблиця 2.11 – Розподіл деталей вбрання в похованнях чоловіків різного віку

Ознака/Кількість у вікових групах(%)	adultus	maturus	senilis
Намисто	19	20	7
Підвіски-амулет	12	9	7

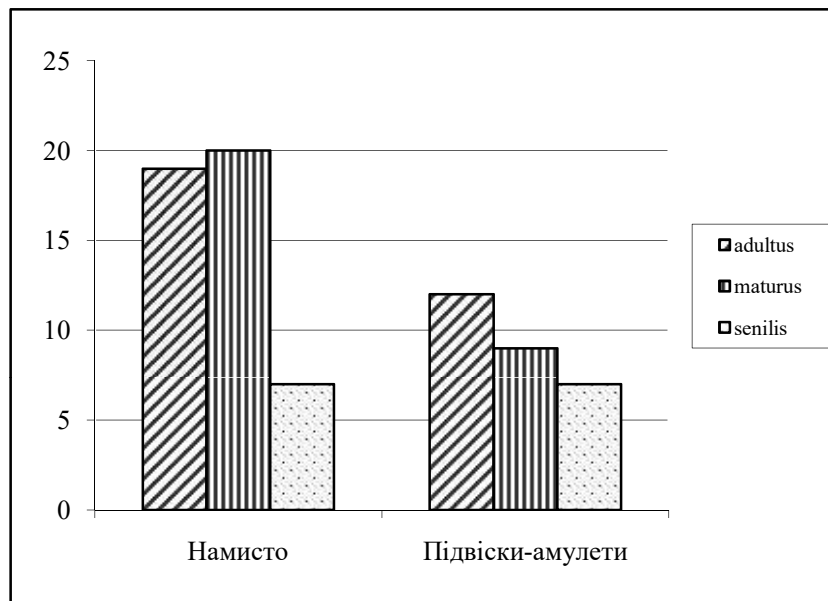

Таблиця 2.12 – Жіночі поховання з деталями вбрання і віковими визначеннями

Поховання/Ознака	Вік	I.1	I.2	I.3	I.4	I.5	I.6	II.1	II.2	II.3	II.4	II.5	II.6	III	№ моделі(за табл.2.5)
Міхелешень 114	J		1					1							4
Міхелешень 333	J		1					1							4
Міхелешень 447	J		1					1							4
Міхелешень 300	J		1		1			1						1	8
Городок Миколаївка Н	j		1					1						1	9
Міхелешень 297	J		1					1						1	9
Одая 021	j/a	1													18
Міхелешень 279	J	1						1							19
Міхелешень 501	J	1						1							19
Міхелешень 504	J	1						1							19
Міхелешень 358	J	1						1						1	21
Нагірне 46	j	1						1						1	21
Міхелешень 352	J	1			1									1	27
Міхелешень 029	J				1										30
Рижавка 003	j				1						1				32
Міхелешень 113	J							1							34
Міхелешень 496	J							1							34
Косанове 1961-22 (37)	a			1				1							2
ІнDEPENDЕНЦА 013	a			1	1										3
Боромля 027	a		1					1							4
Будешть 346	a		1					1							4
Вікторівка II 06	a		1					1							4
Міхелешень 132	a		1					1							4
Міхелешень 366	a		1					1							4
Міхелешень 514	a		1					1							4
Нагірне 34	a		1					1							4
Одая 025	a		1					1							4
Сад 08	a		1					1							4
Лецкань 014	a		1												5
Міхелешень 058	a		1												5
Міхелешень 253	a		1												5
Міхелешень 449	a		1												5
Нагірне 23	a		1												5
Боромля 045	a		1		1										6
Нагірне 76	a		1		1										6
Нагірне 87	a		1		1			1				1	1		8
Міхелешень 469	a		1			1		1						1	8
Черняхів 256	a		1					1						1	9
Міхелешень 427	a		1					1							10
Холмське 019	a		1						1						10
Міхелешень 493	a		1		1			1			1				11
Нагірне 58	a		1			1		1							12
Міхелешень 347	a		1		1				1					1	13
Міхелешень 178	a		1								1				16
Міхелешень 009	a	1													18
Міхелешень 340	a	1													18
Коблеве 017	a	1						1							19
Міхелешень 313	a	1						1							19
Черкаси 12	a	1							1						20
Будешть 249	a	1						1						1	21
Лецкань 036	a	1						1						1	21
Міхелешень 268	a	1						1						1	21
Мелеешть 011	a	1						1							22
Лецкань 005	a	1						1				1			25
Міхелешень 138	a	1			1				1					1	26
Міхелешень 353	a	1												1	29
Рижавка 021(2 кістяк)	a				1										30
Боромля 010	a							1							34
Будешть 253	a							1							34
Будешть 293	a							1							34
Вікторівка II 09	a							1							34
Коблеве 012	a							1							34
Міхелешень 090	a								1						34
Міхелешень 182	a								1						34
Міхелешень 240	a							1							34

Таблиця 2.12 (закінчення)

Поховання/Ознака	Вік	I.1	I.2	I.3	I.4	I.5	I.6	II.1	II.2	II.3	II.4	II.5	II.6	III	№ моделі(за табл.2.5)
Міхелешень 101	m													1	35
Міхелешень 497	m							1						1	36
Нагірне 55	s			1					1					1	1
Міхелешень 052	s		1					1							4
Міхелешень 451	s		1					1							4
Черняхів 264	s		1					1							4
Міхелешень 137	s		1												5
Сад 05	s		1		1			1						1	8
Романківці 070	s		1		1				1					1	13
Боромля 019	s	1													18
Міхелешень 071	s	1													18
Міхелешень 202	s	1													18
Міхелешень 248	s	1													18
Міхелешень 421	s	1													18
Міхелешень 409	s	1			1			1							22
Міхелешень 110	s							1							34
Холмське 034	s							1							34
Журавка 036	s							1				1			38

Таблиця 2.13 – Розподіл груп вбрання у жінок різного віку

Група моделей/Кількість (%)	juvenis	adultus	maturus	senilis
З трьома фібулами		3.4	1.6	5.9
З двома фібулами	35.3	49.2	42	35.3
З одною фібулою	41	22	32.3	35.3
Без фібул з пряжками	11.8	1.7	8	5.9
Без фібул з прикрасами	11.8	23.7	16.1	17.6

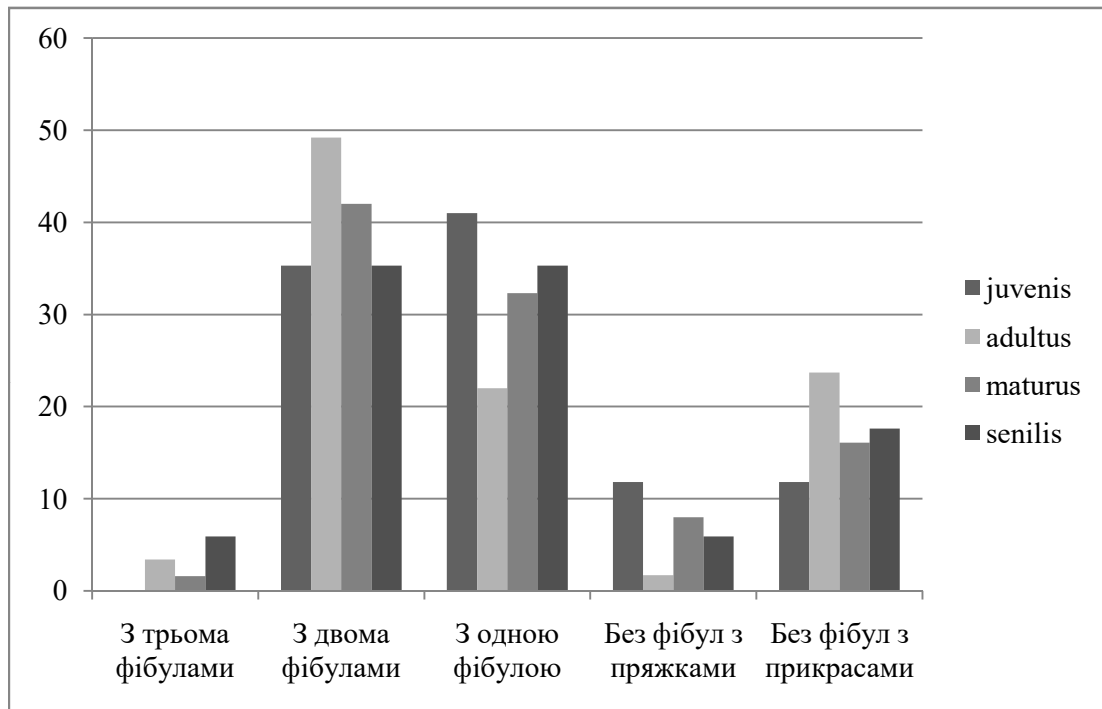

Таблиця 2.14 – Розподіл моделей вбрання у жінок різних вікових груп

Модель (за табл. 2.5) / Кількість у вікових групах	juvenis	adultus	maturus	senilis	Всього (в рядках)
1				1	1
2		1			1
3		1			1
4	3	9	11	3	26
5		5	5	1	11
6		2	4		6
7			3		3
8	1	2	2	1	6
9	2	1	1		4
10		2			2
11		1			1
12		1			1
13		1		1	2
16		1			1
18	1	2	7	5	15
19	3	2	5		10
20		1	1		2
21	2	3	3		8
22			3	1	4
23			1		1
25		1			1
27	1				1
29		1			1
30	1	1	3		5
31			2		2
32	1				1
34	2	12	7	2	23
35			2		2
36			1		1
37		1			1
38				1	1
Всього (в стовпчиках)	17	51	61	16	145

Таблиця 2.15 – Розподіл окремих деталей вбрання в похованнях жінок різного віку

Ознака /Кількість у вікових групах (%)	juvenis	adultus	maturus	senilis
Пряжка	24	14	29	24
Намисто	76	66	58	53
Підвіски-амулет	35	20	16	24

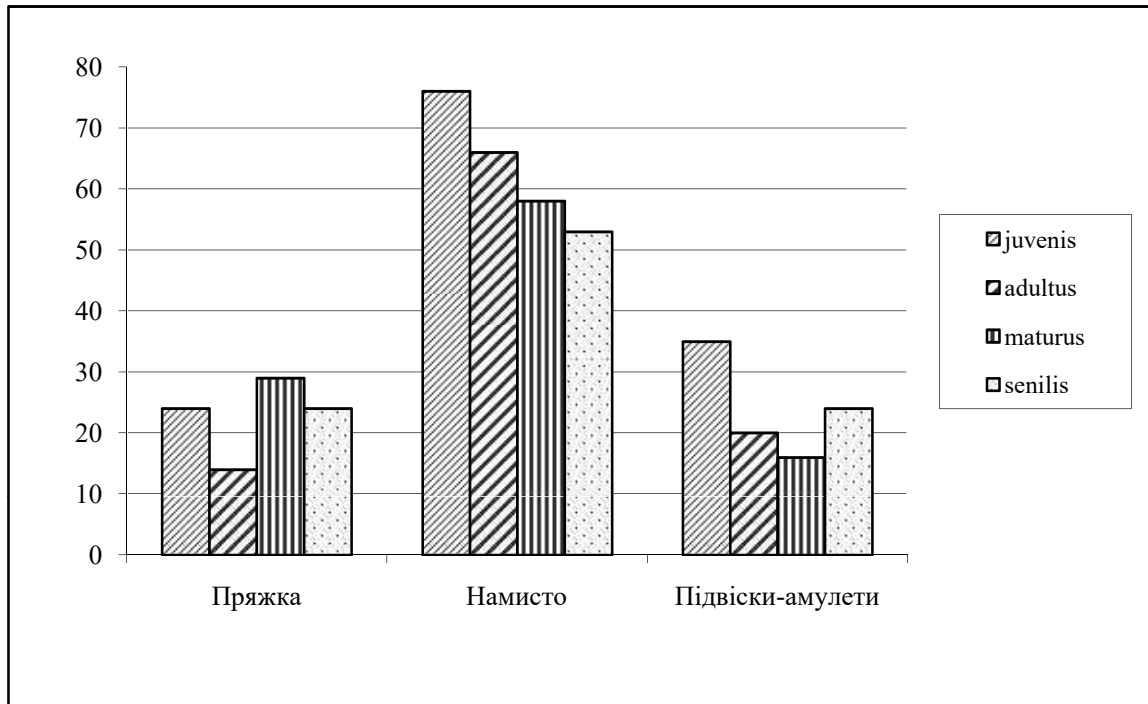

Таблиця 2.16 – Підвіски в чоловічих похованнях

№ п/п	Поховання	Вік	Типи підвісок
1	Боромля 033	s	"відерця"
2	Будешть 106	a	пласка прямокутна
3	Гаврилівка 070		мушля, просвердлена кістка бобра
4	Каборга 08, кістяк 1	m	пласка прямокутна
5	Косанове 1961-21 (9)	m	"відерця"
6	Лецкань 021	a	монета
7	Михелешень 450	m	дзвоник
8	Одая 004	m	мушля
9	Черкаси 32	a	кошикоподібні і трикутні

Таблиця 2.17 – Підвіски в жіночих похованнях

№ п/п	Поховання	Вік	Типи підвісок
1	Будешть 249	a	з мушлів моллюсків
2	Гаврилівка 065		з мушлів моллюсків і рогові пірамідальні
3	Городок Миколаївка Н	j	?
4	Журавка 027		?
5	Журавка 043	m	з мушлів моллюсків і рогові пірамідальні
6	Журавка 106		скляний кіготь (ікло)
7	Індепенденца 019	a	з мушлів моллюсків
8	Коблеве 038		рогова пірамідальна
9	Лецкань 010	m	з мушлі моллюска
10	Лецкань 036	a	з мушлі моллюска
11	Маслове 084		з мушлі моллюска
12	Михелешень 002	m	"відерця", трикутні, із мушлів моллюсків
13	Михелешень 040	m	з мушлів моллюсків
14	Михелешень 099	a	"кошики"
15	Михелешень 101	m	"відерця"
16	Михелешень 130	m	з мушлі моллюска
17	Михелешень 138	a	з мушлі моллюска
18	Михелешень 157		з мушлі моллюска
19	Михелешень 206	m	з мушлі моллюска
20	Михелешень 241	a	"відерця"
21	Михелешень 268	a	з мушлі моллюска, ікло, астрагали
22	Михелешень 297	J	"відерця", трикутна, із мушлі
23	Михелешень 300	J	ікло
24	Михелешень 319	m	із мушлів моллюсків, рогові пірамідальні
25	Михелешень 347	a	з мушлі моллюска
26	Михелешень 352	J	"відерце"
27	Михелешень 353	a	з мушлі моллюска
28	Михелешень 358	J	рогові пірамідальні
29	Михелешень 410	s	розеткоподібні
30	Михелешень 469	a	"відерце", із мушлі моллюска, ікло
31	Михелешень 488	m	з мушлі моллюска
32	Михелешень 497	m	з мушлі моллюска
33	Нагірне 46	j	ікло
34	Нагірне 55	s	"відерце"
35	Нагірне 87	a	із мушлів моллюсків, рогові пірамідальні
36	Романківці 070	s	"відерце"
37	Сад 05	s	із мушлів моллюсків
38	Черняхів 256	a	скляний кіготь (ікло)

Таблиця 4.1 – Вельбарський етнокультурний компонент в культурі ЧСМ

№ п/п	Поховання	Обрядова група	М'ясна їжа	Стать, вік	Кількість посудин	Бронзовий посуд	Скляний келих
1	Башмачка, північний мог., подкург.,	ТСЯ	1	♀, автор.	10		
2	Біленьке 210	ТПП		♀, автор.	6		
3	Будешть 006	ТСУ			1		
4	Будешть 066	ТПП		infantilis I, автор.	4		
5	Бирлад–Валя-Сяке 142	ТСУ			2		
6	Бирлад–Валя-Сяке 214	ТСУ			2		
7	Бирлад–Валя-Сяке 387	ТПП	1	infantilis, автор.	9		1
8	Бирлад–Валя-Сяке 511	ТПП	1	infantilis I, автор.	5		
9	Велика Бугаївка 126	ТС			4		
10	Гаврилівка 032	ТПП		♀, автор.	4		
11	Гаврилівка 068	ТПП	1	♀, антрополог.	8		1
12	Гаврилівка 097	ТПП	1	♂, антрополог.	4		
13	Городок 03	ТПП	1	дорослий	6		
14	Денчень 010	ТПП		♀, автор.	5		
15	Денчень 036	ТПП			1		
16	Денчень 039	ТСУ			2		
17	Денчень 058	ТС			1		
18	Денчень 160	ТС			1		
19	Денчень 187	ТПП		infantilis I, автор.	14		
20	Денчень 234	ТСУ			3		
21	Денчень 292	ТП		кенотаф			
22	Денчень 347	ТП		кенотаф або немовля			
23	Денчень 348	ТСЯ			1		
24	Денчень 356	ТПП		♀?	5		
25	Денчень 363	ТПП		♂?	6		
26	Денчень 366	ТПП	1	infantilis II	9		
27	Денчень 371	ТПП	1	♀, автор.	11		
28	Дерев'яна 029	ТСЯ			3		
29	Дерев'яна 031	ТПП	1	дорослий	7		
30	Журавка 021	ТПП		infantilis I, автор.	7		
31	Журавка 029	ТПП	1	infantilis	9		
32	Журавка 034	ТПП		infantilis I, антрополог	8		
33	Завадівка 02	ТСЯ			8		1
34	Заячівка 07	ТПП			3		
35	Кам'янка-Дніпровська 021	ТСЯ			5		
36	Компанійці 056	ТСЯ			5		
37	Компанійці 122	ТПП			4		
38	Компанійці 164	ТСЯ			13		
39	Косанове 1961-01 (1)	ТПП		infantilis I, автор.	11		
40	Косанове 1961-04 (3)	ТПП		дорослий	6		

Таблиця 4.1 (продовження)

№ п/п	Ліній посуд	Категорія, кількість	Деталі костюма
1	1	горщик	намистина
2	1	горщик, миска	дві пари фібул, намисто
3	1	горщик	підвіска
4	1	горщик	дві фібули, намисто
5	1	миска	браслет
6	1	2 горщика	підвіска
7	1	горщик, миска	фібула
8	1	миска, посудина	фібула, намисто
9	1	келих	фібула, пряжка, намисто
10	1	горщик, келих	дві фібули, намисто
11	1	горщик, миска	дві фібули
12	1	горщик	фібула, намисто
13	1	горщик, ваза, миска, глек	три фібули, намисто
14	1	келих	дві різнотипні фібули, намисто
15	1	миска	пара фібул
16	1	келих	фібула, пряжка
17	1	миска	пряжка
18	1	миска	намистина
19	1	горщик	дві різнотипні фібули, пряжка
20	1	горщик, кружка	фібула
21			фібула, підвіски
22			фібула, пряжка (?), намисто
23	1	миска	фібула, пряжка
24	1	горщик	фібула, намисто, підвіски
25	1	3 горщика, миска, келих	пряжка
26	1	горщик	дві різнотипні фібули, намисто, підвіски
27	1	келих	пара фібул, намисто, кільце, скроневі кільця
28	1	3 горщика	фібула, намисто
29	1	горщик	пряжка, намисто
30	1	набор посуду	фібула, намисто, підвіски
31	1	горщик	намисто
32	1	горщик, ваза, миска, келих	фібула, намисто
33	1	горщик	пряжка
34	1	миска	фрагмент фібули
35	1	горщик(?), ваза, миска, келих	фібула (?), намисто
36	1	5 горщиків	намистина
37	1	2 горщика	дві фібули, пряжка
38	1	горщик, глек, келих	намисто
39	1	горщик, миска	дві фібули, пряжка
40	1	горщик	пара фібул, гривна, пара пряжок, намисто, кільце

Таблиця 4.1 (продовження)

№ п/п	Поховання	Обрядова група	М'ясна їжа	Стать, вік	Кількість посудин	Бронзовий посуд	Скляний келих
41	Косанове 1961-05 (17)	ТПП		дорослий	1		
42	Косанове 1961-17	ТПЗ		дорослий	1		1
43	Косанове 1961-21 (9)	ТПП	1	♂, антрополог.	7		1
44	Косанове 1961-23 (38)	ТПЗ		дорослий	1		1
45	Косанове 1961-29 (20)	ТПП		♀?	2		
46	Косанове 1962-59 (21)	ТПП			8		
47	Косанове 1964-01 (31)	ТС			5		
48	Косанове 1964-02(32)	ТП		infantilis I, автор.	2		
49	Лецкань 024	ТПП	1	♀, антрополог.	3		
50	Міхелешень 009	ТСЯ		♀, автор.			
51	Міхелешень 010	ТСУ		♂, автор.			
52	Міхелешень 044	ТСУ		infantilis I, автор.	7		
53	Міхелешень 313	ТПП		♀, антрополог.	9		
54	Обухів 1а 42	ТПП		infantilis, автор.	7		
55	Петриківці 03	ТПП		дорослий, автор.	3		
56	Привільне 010	ТПП		дорослий, автор.	4		1
57	Раковець 04	ТПП			11		
58	Раковець 07	ТСУ			3		
59	Рідний Край 03	ТПП	1	♀	9		
60	Ромашки 041	ТПП		infantilis I, автор.	6		
61	Ромашки 043	ТПП		♂	4		
62	Рудка	ТПП	1	♂, автор.	10	1	1
63	Ружичанка 001	ТПП		infantilis I, автор.	2		
64	Ружичанка 004	ТПП		♀, автор.	2		
65	Ружичанка 008	ТПП		♀, автор.	4		
66	Ружичанка 024	ТПП		infantilis I, автор.	1		
67	Ружичанка 050	ТПП	1	infantilis II, автор.	4		
68	Ружичанка 057	ТПП		дорослий	3		
69	Рижавка 003	ТСУ		парное, ♀	5		
70	Рижавка 011	ТС			12		
71	Рижавка 020	ТСУ		infantilis I, автор.	2		1
72	Рижавка 021(другий небіжчик)	ТСУ		♀juvenis, ♀maturus	2		
73	Рижавка 024	ТСЯ			8		
74	Рижавка 025(другий небіжчик)	ТСУ			1		
75	Рижавка 043	ТПП		infantilis	3		
76	Рижавка 046	ТСУ		♂	2		
77	Рижавка 050	ТСУ			4		
78	Скитка 012	ТПП		♀, за інвентарем	8		1
79	Токи 005	ТПП		infantilis, автор.	5		
80	Токи 006	ТПП		infantilis I, автор.	2		

Таблиця 4.1 (продовження)

№ п/п	Ліпний посуд	Категорія, кількість	Деталі костюма
41	1	горщик	пряжка
42			фібула, намисто, підвіска
43	1	2 горщика	фібула, дві пряжки, підвіски
44	1	глек	пара фібул, пряжка, намисто
45	1	ваза	намисто, підвіски
46	1	горщик	фібула, пряжка
47	1	горщик, миска, келих	підвіски
48	1	миска	три фібули, намисто
49	1	горщик	фібула, кільце, намисто
50	1	2 горщика	х-подібні накладки
51	1	горщик	пряжка
52	1	горщик	намистина
53	1	мініатюрний горщик	фібула, намисто
54	1	глек, кружка	фібула, пряжка, намисто, підвіска
55	1	миска, посудина	фібула, пружина ще одної, намисто, підвіска
56	1	горщик	пара фібул, намисто, підвіски, скроневі кільця
57	1	2 миски, посудина	пряжка
58	1	миска	намисто
59	1	глек	пара фібул, підвіска
60	1	2 посудини	дві фібули, намисто
61	1	горщик, ваза, 2 миски	пряжка
62	1	глек, ваза	фібула
63			фібула, пряжка
64	1	келих	фібула, намисто, підвіски
65	1	келих	дві різнотипні фібули, пряжка
66			фібула
67	1	келих	фібула, намистина, підвіска
68			пара фібул, пряжка, намисто, підвіски
69	1	горщик	скроневе кільце
70			пряжка, кільце
71	1	келих	три фібули, намистина
72	1	посудина	пряжка
73	1	горщик, миска	намистина
74	1		пряжка, намистина
75	1	горщик, миска	пара фібул, намисто, підвіски
76	1	келих	скроневе кільце з намистинами
77	1	келих	фрагмент пряжки
78	1	ваза	пара фібул, пряжка, намисто, підвіски
79	1	2 горщика, 2 келиха	фібула, намисто, підвіски
80			фібула

Таблиця 4.1 (продовження)

№ п/п	Поховання	Обрядова група	М'ясна їжа	Стать, вік	Кількість посудин	Бронзовий посуд	Скляний келих	Лінійний посуд
81	Черкаси 44	ТПП		♀, автор.	9			1
82	Черкаси 55	ТПП		infantilis I, автор.	7			1
83	Червоне 2	ТПП		infantilis I, автор.	2			
84	Чернелів-Руський 027	ТПП		♂, антрополог.	1			1
85	Чернелів-Руський 041	ТПП	1	infantilis I, автор.	2			1
86	Чернелів-Руський 043	ТП		♂, антрополог.	2			1
87	Чернелів-Руський 046	ТПП		infantilis I, автор.	4			1
88	Чернелів-Руський 061	ТПП		дорослий, автор.	7			1
89	Чернелів-Руський 068	ТП		♀, автор.				
90	Чернелів-Руський 072	ТПП		infantilis II, автор.	2			1
91	Чернелів-Руський 088	ТПП		дорослий, автор.				
92	Чернелів-Руський 089	ТПП		infantilis	4			1
93	Чернелів-Руський 096	ТПП		infantilis I, автор.	4		1	1
94	Чернелів-Руський 103	ТПП		infantilis I, автор.	3			1
95	Чернелів-Руський 104	ТП						
96	Чернелів-Руський 107	ТПП			3			1
97	Чернелів-Руський 109	ТПП		дорослий, автор.	1			
98	Чернелів-Руський 111	ТПП	1	infantilis I, автор.	3			1
99	Чернелів-Руський 130	ТПП		infantilis II, автор.	5			1
100	Чернелів-Руський 131	ТПП		infantilis I, автор.	3			1
101	Чернелів-Руський 137	ТПП		infantilis	1			1
102	Чернелів-Руський 231	ТПП		дорослий, автор.	2			
103	Чернелів-Руський 241	ТПП			1			1
104	Чернелів-Руський 243	ТПП		infantilis	4			1
105	Чернелів-Руський 255	ТПП		infantilis I, автор.	5			1
106	Чернелів-Руський 267	ТПП		♀, автор.	2			1
107	Чернелів-Руський 298	ТПП			6		1	1
108	Черняхів 258	ТПП		infantilis I, автор.	4			1

Таблиця 4.1 (закінчення)

№ п/п	Ліній посуд	Категорія, кількість	Деталі костюма
81	1	горщик	фібула, пряжка, намисто
82	1	3 горщика	фібула, намисто, підвіски
83			фібула, підвіски
84	1	келих	фібула, пряжка
85	1	посудина, миска	фібула, намисто, підвіски
86	1	келих	пряжка
87	1	миска	фібула, намистина, підвіска
88	1	миска	фібула, кільце, намисто, підвіска
89			намисто
90	1	миски	намисто
91			намисто, підвіски
92	1	миска	фібула
93	1	посудина	фібула, підвіски
94	1	миска, келих	фібула, намисто, підвіски
95			фібула, пряжка
96	1	келих	намисто
97			пряжка, намисто, підвіски
98	1	миска, дві посудини	фібула, намисто, підвіски
99	1	миска, посудина, келих	дві різнотипні фібули, намисто, підвіски
100	1	миска, посудина	дві різнотипні фібули
101	1	миска	фібула
102			фібула
103	1	миска	намисто
104	1	посудина	пряжка, фрагмент кольчуги
105	1	набір посуду	фібула, підвіска
106	1	келих	намисто, підвіски
104	1	горщик, миска	фібула, намистина, підвіски
105	1	горщик	намисто

Таблиця 4.2 – Пшеворський етнокультурний компонент в культурі ЧСМ

№ п/п	Поховання	Обрядова група	М'ясна їжа	Стать, вік	Кількість посудин	Бронзовий посуд	Скляний келих
1	Бернашівка 1	ТС			4		
2	Біла 003	ТСУ			6		1
3	Будешть 007	ТСУ					
4	Будешть 009	ТСУ			1		
5	Бирлад–Валя-Сяке 061	ТСУ					
6	Бирлад–Валя-Сяке 344	ТСЯ			1		1
7	Бирлад–Валя-Сяке 380	ТПС	1	infantilis I, автор.	9		1
8	Бирлад–Валя-Сяке 501	ТПС	1		12		2
9	Бирлад–Валя-Сяке 507	ТПС			10		1
10	Бирлад–Валя-Сяке 543	ТПС	1	дорослий, автор.	10		
11	Бирлад–Валя-Сяке 546	ТПС		дорослий, автор.	7		
12	Велика Бугаївка 017	ТСУ					
13	Велика Бугаївка 021	ТСЯ			11		
14	Велика Бугаївка 134	ТСУ		infantilis II/juvenis, антрополог.	4		
15	Війтенки 042						
16	Гаврилівка 031	ТСУ		♀, автор.			
17	Гаврилівка 086	ТСУ		♂, автор.			
18	Думанів 067	ТС					
19	Каборга 08, кістяк 1	ТПС		♂ maturus, антрополог.	3		
20	Каборга 08, кістяк 2	ТПС					
21	Компанійці 013	ТПС			1		
22	Компанійці 086	ТСУ					
23	Компанійці 086-а	ТСЯ					
24	Легедзине 041	ТСЯ					
25	Легедзине 068	ТП					
26	Міхелешень 002	ТПС		♀, антрополог.	2		
27	Міхелешень 199	ТСУ		infantilis I, антрополог.	1		
28	Міхелешень 297	ТПС	1	♀, антрополог.	10		
29	Одая 001	ТПС	1	juvenis, антрополог.	5		
30	Привільне 019	ТСЯ					
31	Соснова 245	ТПС	1		11		
32	Соснова 447	ТСУ			9		
33	Тиргшор 147	ТСУ			2		
34	Тиргшор 264	ТПС3		maturus	4		
35	Финтинеле 008	ТПС	1	♂, автор.	3		
36	Черкаси 32	ТПС		♂ adultus, антрополог.	2		
37	Чернелів-Руський 041	ТП	1	infantilis I, автор.	2		
38	Чернелів-Руський 072	ТПС		infantilis II, автор.	2		
39	Чернелів-Руський 089	ТП			4		
40	Чернелів-Руський 123	ТПС		infantilis I, автор.	1		

Таблиця 4.2 (закінчення)

№ п/п	Ліпний посуд	Категорія, кількість	Деталі костюма
1	1	горщик	фібула, намистина, скроневе кільце
2			фібула, підвіска
3			підвіска
4			фібула
5			намистина, підвіска, скроневе кільце
6			підвіска
7	1	горщик	дві пряжки
8	1	горщик	намистина, підвіска
9	1	горщик	дві пряжки, підвіска
10	1	2 горщика	дві пряжки
11			фібула, намисто, браслет, скроневе кільце
12			підвіска
13			підвіска
14	1		намистина, підвіска
15			
16			фібула, підвіска
17			намисто
18			
19			дві фібули, підвіска
20			підвіски
21			намистина, підвіска
22	1		фібула
23			фібула
24			пряжка, підвіска
25			
26			3 фібули, підвіски
27			намистина, підвіска
28			дві фібули, намисто, підвіски
29			дві фібули, пряжка, намистина, підвіски
30			намисто, підвіска, кільце
31			фібула, намисто, підвіска
32			намистина, підвіска
33		горщик, келих	фібула
34			пряжка
35	1		пряжка
36			дві фібули, сережки, підвіски
37	1		фібула, намисто
38	1		намистина
39			фібула
40	1		фібула, намисто

Таблиця 4.3 – Поховання з ліпним посудом «скіфо-сарматської» традиції

№ п/п	Поховання	Обрядова група	Тип поховальної споруди	М'ясна їжа	Стать, вік	Кількість посудин	Скляний келих
1	Велика Корениха 1977	ТПЗ	катакомба		дорослий	5	
2	Бирлад–Валя-Сяке 096	ТПП		1		7	
3	Бирлад–Валя-Сяке 380	ТПП		1	infantilis II	9	1
4	Бирлад–Валя-Сяке 501	ТПП		1	♂	12	1
5	Бирлад–Валя-Сяке 507	ТПП			♂	10	1
6	Бирлад–Валя-Сяке 543	ТПП		1	дорослий	10	
7	Вікторівка II 10	ТПП	в ямі з підбоем		infantilis I	5	
8	Гаврилівка 005	ТПП	в ямі з заплічками	1	♂, adultus	11	1
9	Гаврилівка 045						
10	Гересень-Бузеу 001	ТСУ					
11	Гересень-Бузеу 014	ТПП		1	♂	2	
12	Гересень-Бузеу 059	ТПП		1	♂, senilis	7	1
13	Городниця	ТППдС			♀	2	1
14	Городок 1976-3	ТПП		1	дорослий	6	
15	Городок 1987-1	ТП				2	
16	Городок 1987-2	ТПП			дорослий	8	
17	Городок 1987-3	ТПП		1	♀	3	
18	Городок 1987-5	ТП			infantilis I	9	
19	Городок Миколаївка Н	ТП	в ямі з підбоем			3	1
20	Городок Миколаївка М	ТПП	катакомба	1	♀, juvenis	3	
21	Дрегенешть-Олт 009	ТПП				2	
22	Дрегенешть-Олт 011	ТПП				5	
23	Ербічень	ТПП			♂	8	
24	Ізвоаре Х	ТПП		1	дорослий	14	1
25	Ізвору 007	ТПП				2	1
26	Індепенденца 003	ТПП			infantilis I	9	
27	Індепенденца 025	ТПП			infantilis I	8	
28	Індепенденца 032	ТПП		1	♂, maturus	7	
29	Каборга 14	ТПП	в ямі з заплічками	1	infantilis I	2	
30	Каборга 23	ТПП	в ямі з підбоем		♂	2	
31	Кам'янка-Анчекрак 08	ТПП	в ямі з підбоем		infantilis I	9	
32	Кам'янка-Анчекрак 13	ТПП	в ямі з заплічками	1		3	
33	Кам'янка-Анчекрак 14	ТПП	в ямі з заплічками			2	
34	Кам'янка-Анчекрак 15	ТПП	в ямі з заплічками			4	
35	Кам'янка-Анчекрак 21	ТПП	в ямі з заплічками			1	
36	Кам'янка-Анчекрак 26	ТПП		1		7	
37	Кам'янка-Анчекрак 28	ТПП	в ямі з заплічками		дорослий	2	

Таблиця 4.3 (продовження)

№ п/п	Ліній посуд	Категорія, кількість	Деталі костюма
1	1	4(2 горщика, миска, глек)	
2			
3	1	1 горщик	
4	1	1 горщик	
5	1	1 горщик	
6	1	2 горщика	
7			
8	1	1 горщик	
9			
10	1	миска	
11	1	1 горщик	
12			
13	1	1 горщик	
14	1	4 (глек, ваза, миска, горщик)	3 фібули, намисто
15	1	1 горщик	
16	1	3 (2 горщика, глек)	пряжка
17	1	2 горщика	
18	1	3 (2 горщика, глек)	фібула, намисто, підвіска
19	1	1 горщик	
20	1	1 горщик	
21	1	1 миска	
22	1	2 (кружка і горщик)	
23	1	2 горщика	
24	1	1 горщик	фібула, поясний набір, намисто, підвіска
25	1	1 горщик	фібула
26	1	3 горщика	пара фібул, намисто, підвіски
27	1	1 горщик	намисто
28	1	1 горщик	
29	1	1 горщик	намисто
30	1	1 горщик	кільце і пряжка
31	1	3 горщика	
32	1	2 горщика	
33	1	1 горщик	
34	1	3 горщика	
35	1	1 горщик	
36	1	3(2 горщика і миска)	
37	1	1 горщик	

Таблиця 4.3 (продовження)

№ п/п	Поховання	Обрядова група	Тип поховальної споруди	М'ясна їжа	Стать, вік	Кількість посудин	Скляний келих
38	Кам'янка-Анчекрак 33	ТПП	в ямі з заплічками			1	
39	Коблеве 043	ТПП			дорослий	5	
40	Коблеве 045	ТПП	в ямі з підбоєм	1	♀	2	
41	Коблеве 050	ТСУ					
42	Компанійці 005	ТПП				4	
43	Компанійці 055	ТПП				1	
44	Компанійці 069	ТПП				1	
45	Компанійці 078	ТСУ					
46	Компанійці 082	ТПП			infantilis	2	
47	Компанійці 083	ТПП		1		4	
48	Компанійці 118	ТПП				1	
49	Компанійці 120	ТПП				2	
50	Компанійці 124	ТПП	в ямі з підбоєм	1		5	1
51	Компанійці 162	ТПП	в ямі з підбоєм	1		5	
52	Лавриківка 5	ТПП	в ямі з підбоєм		infantilis II	11	
53	Лецкань 004	ТПП		1	♀, adultus	4	
54	Лецкань 016	ТПП			infantilis I	5	
55	Лунка I-002	ТПП		1	дорослий	8	
56	Лунка I-007	ТПП		1	maturus	7	
57	Лунка I-008	ТП			infantilis I	7	
58	Лунка I-013	ТПП			maturus	6	
59	Лунка I-018	ТПП			♂	3	
60	Лунка I-019	ТПП				7	
61	Лунка I-020	ТП		1	infantilis I	5	
62	Лунка I-021	ТП			infantilis	6	
63	Лунка I-030	ТПП			maturus	5	
64	Лунка I-034	ТПП			maturus	7	
65	Лунка I-035	ТПП			infantilis I	5	1
66	Міхелешень 082	ТП			infantilis I	6	
67	Міхелешень 093	ТПП			infantilis I	6	
68	Міхелешень 099	ТПП		1	♀, adultus	5	
69	Міхелешень 135	ТПП			infantilis I	7	
70	Міхелешень 174	ТСУ			infantilis I	2	
71	Міхелешень 274	ТПП		1	infantilis I	6	
72	Міхелешень 275						
73	Міхелешень 277	ТПП		1	♀, maturus	5	
74	Міхелешень 281	ТПП			infantilis I	6	
75	Міхелешень 293	ТПП			♀, juvenis	2	
76	Міхелешень 305	ТПП			♀, maturus	7	
77	Міхелешень 306	ТПП		1	infantilis I	10	
78	Моара Ніка 005	ТПП				3	
79	Нагірне 08 (1 поховання)	ТПП		1		5	1
80	Нагірне 08 (2 поховання)	ТСЯ					

Таблиця 4.3 (продовження)

№ п/п	Ліній посуд	Категорія, кількість	Деталі костюма
38	1	1 горщик	
39	1	3 горщика	
40	1	1 горщик	намисто, розетка зі зрізу оленього рогу
41		1 горщик	
42	1	1 горщик	
43	1	1 горщик	
44	1	1 горщик	
45	1	1 горщик	
46	1	2 горщика	
47	1	1 горщик	
48	1	1 горщик	
49	1	1 горщик	
50	1	3 (2 горщика і глек)	
51	1	1 горщик	
52	1	1 горщик	пара фібул, пряжка, намисто, браслет, підвіски
53	1	1 горщик	пряжка, намисто, скроневе кільце
54	1	1 горщик	намисто
55	1	2 горщика	
56	1	2 горщика	
57	1	3 горщика	
58	1	1 горщик	
59	1	2 (глек, горщик)	фібула, намисто, пряжка
60	1	2 горщика	пряжка
61	1	1 горщик	
62	1	3 горщика	фібула, пряжка
63	1	1 горщик	
64	1	2 горщика	
65	1	2 горщика	
66	1	2 горщика	
67	1	1 горщик	
68	1	1 горщик	
69	1	1 горщик	
70	1	1 горщик	
71	1	2 горщика	
72	1	2 горщика	
73	1	1 горщик	
74	1	1 горщик	
75	1	1 горщик	
76	1	1 горщик	
77	1	1 горщик	
78	1	1 горщик	
79	1	1 горщик	
80			

Таблиця 4.3 (продовження)

№ п/п	Поховання	Обрядова група	Тип поховальної споруди	М'ясна їжа	Стать, вік	Кількість посудин	Скляний келих
81	Нагірне 11	ТПП		1		6	
82	Нагірне 12	ТПП	в ямі з заплічками			9	1
83	Нагірне 13	ТПП	в ямі з підб'єм			4	
84	Нагірне 21	ТСУ					
85	Нагірне 28	ТПП		1	infantilis I	5	
86	Нагірне 35	ТПП			infantilis I	10	
87	Нагірне 42	кенотаф			infantilis I	3	
88	Нагірне 59	ТПП			♂, adultus	2	
89	Нагірне 60	ТПП			infantilis I	8	
90	Нагірне 61	ТПП	в ямі з підб'єм		♀, matus	5	
91	Нагірне 66	ТПП			infantilis I	4	
92	Нагірне 67	ТПП		1	infantilis I	8	1
93	Нагірне 75	ТПП	в ямі з заплічками	1	♂	9	1
94	Нагірне 84	ТП		1	infantilis I	10	1
95	Нагірне 86	ТПП			infantilis	7	
96	Нагірне 87	ТПП		1	♀, adultus	10	1
97	Нагірне 88	ТПП		1	♂, matus	6	1
98	Олександрю Одобеску 007	ТСЯ				2	
99	Олександрю Одобеску 010	ТПП				6	
100	Олександрю Одобеску 018	ТПП		1	infantilis I	7	
101	Олександрю Одобеску 019	ТП	в ямі з підб'єм			8	
102	Олександрю Одобеску 022	ТПП	в ямі з підб'єм	1	дорослий	8	
103	П'єстриш 007	ТПП		1		8	
104	П'єстроаселе 01-1981	ТПП			дорослий	1	
105	Пелатка 05	ТПП		1	infantilis II	6	
106	Слобозія-Кішкерень 017	ТПП	в ямі з заплічками		infantilis I	8	
107	Спанцов 001	ТПП			дорослий		
108	Спанцов 015	ТСУ					
109	Спанцов 017	ТПП			♀, matus	3	
110	Спанцов 049	ТПП				1	
111	Спанцов 054	ТПП			infantilis I	8	
112	Спанцов 063	ТПП		1	дорослий	10	
113	Спанцов 064	ТПП			дорослий	5	
114	Султана 015	ТПП				4	
115	Синтана-де-Муреш 023	ТПП			infantilis I	5	
116	Синтана-де-Муреш 027	ТПП		1	infantilis I	12	1
117	Синтана-де-Муреш 040	ТПП				5	
118	Синтана-де-Муреш 046	ТПП				1	
119	Синтана-де-Муреш 065	ТПП				1	
120	Синтана-де-Муреш 072	ТПП				2	
121	Тиргшор 019	ТПП				6	
122	Тиргшор 058_1	ТПП				3	
123	Тиргшор 058_2	ТПП			infantilis I	3	

Таблиця 4.3(продовження)

№ п/п	Ліній посуд	Категорія, кількість	Деталі костюма
81	1	2 горщика	
82	1	3 горщика	
83	1	2 горщика	
84	1	1 горщик	
85	1	2 горщика	
86	1	2 горщика	
87	1	1 горщик	
88	1	1 горщик	
89	1	1 горщик	
90	1	1 горщик	
91	1	2 горщика	
92	1	1горщик	
93	1	1 горщик	
94	1	3 горщика	
95	1	1 горщик	
96	1	1 горщик	
97	1	1 горщик	
98			
99		3 горщика	
100	1	3 горщика	
101	1	1 горщик	
102	1	1 горщик	
103	1	2 горщика	фібула, пряжка
104			
105	1	1горщик	скроневе кільце
106	1	3 горщика	
107	1	2 горщика	
108	1	2 горщика	
109	1	1 горщик	
110	1	1 горщик	
111	1	1 горщик	
112	1	1 горщик	
113	1	1 горщик	
114	1	1 горщик	
115	1	1 горщик	
116	1	1 горщик	
117	1	1 горщик	
118	1	1 горщик	
119	1	1 горщик	
120	1	1 горщик	
121	1	1 горщик	фібула
122	1	1 горщик	
123			намисто

Таблиця 4.3 (продовження)

№ п/п	Поховання	Обрядова група	Тип поховальної споруди	М'ясна їжа	Стать, вік	Кількість посудин	Скляний келих
124	Тиргшор 069_1	ТПП			infantilis I	5	
125	Тиргшор 069_2	ТПП			infantilis I	5	
126	Тиргшор 071	ТПП			infantilis II	7	
127	Тиргшор 074	ТПП		1	infantilis	2	
128	Тиргшор 129	ТПП		1	дорослий	4	
129	Тиргшор 131	ТПП			maturus	4	
130	Тиргшор 140	ТПП			maturus	7	
131	Тиргшор 143	ТПП			infantilis I	7	
132	Тиргшор 144	ТПП			infantilis I	3	
133	Тиргшор 150	ТПП			infantilis I	8	
134	Тиргшор 175	ТПП			infantilis I	3	
135	Тиргшор 179	ТПП		1		5	1
136	Тиргшор 180	ТПП			infantilis I	5	
137	Тиргшор 193	ТПП			maturus	5	
138	Тиргшор 223	ТПП			maturus	4	
139	Тиргшор 249	ТС					
140	Успенка 0005	ТСУ					
141	Финтинеле 001	ТППд			juvenis	2	
142	Финтинеле 005	ТПП		1	♀	6	
143	Финтинеле 008	ТПП		1	♂	3	
144	Финтинеле 015	ТПП		1	♂	4	
145	Финтинеле 016	ТПП		1		1	
146	Хенешть 011	ТПП				2	
147	Чернелів-Руський 131	ТП			infantilis I	3	
148	Чернелів-Руський 298	ТП				6	1

Таблиця 4.3 (закінчення)

№ п/п	Лінійний посуд	Категорія, кількість	Деталі костюма
124	1	1 горщик	фібула
125	1	1 горщик	фібула
126	1	1 горщик	
127	1	1 горщик	бронзове кільце, намистина
128	1	1 горщик	пряжка
129	1	1 горщик	фібула
130	1	1 горщик	пара фібул, намисто
131	1	2 горщика	фібула, намисто
132	1	1 горщик	намисто
133	1	2 горщика	фібула, намистина
134	1	1 горщик	намисто
135	1	1 горщик	дві пряжки
136	1	2 горщика	фібула, намисто, підвіски
137	1	1 горщик	
138	1	1 горщик	
139	1	1 горщик	
140	1	1 горщик	
141	1	1 горщик	
142	1	2(горщик і миска)	
143	1	3 горщика	
144	1	1 горщик	
145	1	1 горщик	
146	1	1 горщик	
147	1	1 горщик	
148	1	1 горщик	

Таблиця 4.4.1 – Інгумації в ямах з заглибленням для кістяку і деталями костюма

№ п/п	Поховання	Обрядова група	Кам'яний заклад	Дерев'яне перекриття	дно підмащене глиною	М'ясна їжа	Стать, вік	Кількість посудин	Бронзовий посуд	Скляний келих
1	Балцата II а 014	ТПП								
2	Боромля 019	ТПЗ					♀, senilis, антр.			
3	Боромля 028	ТПП								
4	Боромля 046	ТПП				1 ♂	♂, adultus, антр.	8		
5	Бирлад-Валя Сяке 320	ТПП				1	дорослий, авт.	5		
6	Вікторівка II 06	ТПП		1	1		♀, adultus, антр.			
7	Вікторівка II 09	ТПЗ					♀, senilis, антр.			
8	Гаврилівка 018	ТПЗ					♂, maturus, антр.			
9	Журавка 106	ТПЗ					♀, антр.			
10	Коблеве 017	ТПП	1				♀, adultus, антр.	1		
11	Коблеве 020	ТПП				1	infantilis I, авт.	2		
12	Коблеве 021	ТПП	1		1	1	♀, adultus, антр.	2		
13	Коблеве 022	ТПП					infantilis I, авт.			
14	Коблеве 026	ТПП					♀, антр.			
15	Коблеве 029	ТПЗ					infantilis I, авт.			
16	Коблеве 036	ТПП					♀, авт.	1		
17	Одая 004	ТПП				1	♂, maturus, антр.			
18	Одая 005	ТПП				1	infantilis I, антр.	3		
19	Одая 007	ТПП				1	♂, maturus, антр.	6		
20	Одая 012	ТПП					♀, adultus, антр.	1		
21	Одая 018	ТПП				1	♂, maturus, антр.	1		
22	Одая 029	ТПП					infantilis I, антр.	2		
23	Ранжеве 14	ТПЗ	1		1		♂, maturus, антр.			1
24	Ранжеве 15	ТПЗ	1				дорослий, авт.			
25	Романківці 018	ТПП				1	♂, антр.			
26	Романківці 021					1	кенотаф			
27	Романківці 045	ТПЗ								
28	Романківці 047	ТПП						8		
29	Романківці 050	ТПП					♀, антр.			
30	Романківці 070	ТПЗ					♀, senilis, антр.			1
31	Романківці 081	ТПЗ					adultus, антр.			
32	Романківці 088	ТПЗ					дорослий, авт.			
33	Романківці 090	ТПЗ								
34	Романківці 104	ТПЗ								
35	Романківці 106	ТПЗ					infantilis II, антр.			
36	Романківці 107	ТПЗ					♀, антр.			
37	Фурманівка 009	ТПП					♀, senilis, антр.	2		

Таблиця 4.4.1 (закінчення)

№ п/п	Ліпний посуд	Категорія, кількість	Деталі костюма
1			намисто
2			фібула
3			фібула
4			фібула
5			пряжка
6			дві фібули, намисто
7			намисто
8			пряжка
9			намисто, підвіски
10			фібула, намисто
11			пряжка, намистина
12			фібула, намисто, підвіски
13			підвіски
14			намисто
15			намисто
16			фібула, намисто
17			намисто, підвіски, браслет із розетки оленячого рогу
18			пряжка
19			фібула, дві пряжки
20			скроневе кільце
21			пряжка
22			дві фібули, намисто
23			дві фібули, пряжка
24			фібула
25			намисто
26			намистина
27			намистина
28			пряжка
29			намистина
30			дві фібули, пряжка, намистина, підвіски
31			пряжка
32			пряжка, намисто
33			пряжка
34			намистина
35			намистина
36			дві фібули, намисто, скроневе кільце
37			фібула

Таблиця 4.4.2 – Інгумациі в ямах із заплічками з деталями костюма

№ п/п	Поховання	Обрядова група	Парне	Кам'яний заклад	Дерев'яне перекриття	Підстилка органічна	М'ясна їжа	Стать, вік
1	Болдешть 014	ТПП						дорослий, авт.
2	Будешть 005	ТПП						
3	Будешть 097	ТПП						
4	Будешть 211	ТПП						
5	Будешть 309	ТПП						
6	Бирлад-Валя Сяке 170	ТПП					1	
7	Бирлад-Валя Сяке 426(1)	ТПП	1				1	дорослий, авт.
8	Бирлад-Валя Сяке 426(2)	ТПП					1	infantilis II, авт.
9	Бирлад-Валя Сяке 536	ТПП						дорослий, авт.
10	Гаврилівка 005	ТПП					1	♂, adultus, антр.
11	Денчень 067	ТПП						
12	Денчень 078	ТПП						
13	Денчень 119	ТПП					1	
14	Денчень 128	ТПП					1	
15	Денчень 135	ТПП						
16	Денчень 145	ТПП						
17	Денчень 287	ТПП						
18	Денчень 362	ТПП						
19	Каборга 14	ТПП			1		1	infantilis I, авт.
20	Кам'янка-Анчекрак 04	ТПП	1					
22	Кам'янка-Анчекрак 09	ТПП	1					
23	Кам'янка-Анчекрак 14	ТПП						
24	Кам'янка-Анчекрак 15	ТПП						
25	Кам'янка-Анчекрак 31	ТПП	1					
26	Кам'янка-Анчекрак 32	ТПП					1	
27	Кам'янка-Анчекрак 33	ТПП			1			
28	Кантемирівка, кург.2	ТПП			1		1	
29	Косанове 1961-02 (33)	ТПЗ						
30	Курники 002	ТПЗ						
31	Курники 004	ТПП						infantilis II, антр.
32	Курники 005	ТПЗ						♂, maturus, антр.
33	Курники 006	ТПЗ						♂, adultus, антр.
34	Курники 008	ТПП						♂, maturus, антр.
35	Курники 014	ТПП						
36	Курники 019	ТПП						
37	Легедзине 039	ТПЗ						infantilis II, антр.
38	Міхелешень 099	ТПП					1	♀, adultus, антр.
39	Міхелешень 250	ТПП					1	♂, maturus, антр.
40	Міхелешень 369	ТПП					1	♀, maturus, антр.
41	Нагірне 12	ТПП						
42	Нагірне 18	ТПП				1	1	

Таблиця 4.4.2 (продовження)

№ п/п	Кількість посудин	Скляний посуд	Ліпний посуд	Категорія, кількість	Деталі костюма
1	2				дві фібули
2					намистина
3					намисто
4	1				намистина
5	1				пряжка
6	1				пряжка
7					дві фібули, підвіски
8					дві фібули, підвіски
9	8				дві фібули, намисто, підвіски
10		1	1	горшок	фібула, дві пряжки, взуттєві пряжки
11			1	горшок	дві фібули, намисто, підвіски
12		1			фрагмент фібули
13					пряжка
14					намистина
15		1			намисто
16	1				фібула
17	3	1			підвіска
18					намистина
19	2		1	горшок	намисто
20					фібула, намисто, підвіска
22					фібула, намисто, скроневе кільце
23	2		1	горшок	скроневе кільце
24	4		1	3 горшка	фібула
25					підвіски
26	1				підвіски
27	1		1	горшок	намисто
28	8	1			пряжка
29					
30		1			
31	1	1			дві фібули, намисто
32		1			намисто
33					намисто
34					намисто
35	2				намисто
36					скроневе кільце
37	1				намистина, скроневе кільце
38	5				намисто, браслет із намистин, підвіска
39	3				пряжка
40	10	1			дві фібули, намисто
41	9	1	1	3 горшка	дві фібули, дві пряжки
42	7	1			фібула

Таблиця 4.4.2 (продовження)

№ п/п	Поховання	Обрядова група	Парне	Кам'яний заклад	Дерев'яне перекрыття	Підстилка органічна	М'ясна їжа	Стать, вік
43	Нагірне 62	ТПП			1		1	♂, adultus, антр.
44	Нагірне 64	ТПП					1	♂, matus, антр.
45	Нагірне 74							infantilis I, авт.
46	Нагірне 75	ТПП			1	1	1	♂, антр.
47	Нагірне 76	ТПП						♀, adultus, антр.
48	Нагірне 85	ТПП			1		1	juvenis, антр.
49	Нагірне 88	ТПП			1		1	♂, matus, антр.
50	Переяслав-Хмельницький 1952-04	ТПП					1	
51	Переяслав-Хмельницький 1952-05	ТПП					1	
52	Ранжеве 21	ТПП	1		1		1	♀, juvenis, infantilis I
53	Слобозія-Кішкерень 017	ТПП			1			infantilis I, авт.
54	Слобозія-Кішкерень 018	ТПП			1	1	1	дорослий, авт.
55	Слобозія-Кішкерень 020	ТПП			1		1	дорослий, авт.
56	Слобозія-Кішкерень 023	ТПП			1	1	1	дорослий, авт.
57	Слобозія-Кішкерень 024	ТПП				1	1	дорослий, авт.
58	Слобозія-Кішкерень 025	ТПП						infantilis I, авт.
59	Слобозія-Кішкерень 028	ТПП			1			дорослий, авт.
60	Слобозія-Кішкерень 037	ТПП						
61	Слобозія-Кішкерень 038	ТПП						infantilis I, авт.
62	Слобозія-Кішкерень 039	ТПП	1		1	1	1	дорослий, авт.
63	Холмське 002	ТПВ						♀, adultus, антр.
64	Холмське 007	ТПЗ						infantilis I, антр.
65	Холмське 008	ТПП						
66	Холмське 014	ТПП					1	
67	Холмське 017	ТПП	1					infantilis II, антр.
68	Холмське 019	ТПП						♀, adultus, антр.
69	Холмське 025	ТПП						♂, matus, антр.
70	Холмське 034	ТПЗ						♀, senilis, антр.
71	Холмське 036	ТПП			1	1	1	
72	Холмське 042	ТПП					1	
73	Холмське 050	ТПЗ						♂, adultus, антр.
74	Холмське 052	ТПЗ						♀, adultus, антр.
75	Чалик 04	ТПП						
76	Чалик 28	ТПП						
77	Чернелів-Руський 026	ТПЗ						♀, matus, антр.
78	Чернелів-Руський 181							♂, matus, антр.
79	Чернелів-Руський 193	ТПП					1	♀, matus, антр.
80	Чернелів-Руський 287	ТПЗ						
81	Чернелів-Руський 297	ТПЗ					1	
82	Чернелів-Руський 301	ТПЗ						

Таблиця 4.4.2 (закінчення)

№ п/п	Кількість посудин	Скляний посуд	Ліпний посуд	Категорія, кількість	Деталі костюма
43	7	1			дві пряжки
44	9				фібула, пряжка, взуттєві пряжки, намисто
45		1			намисто
46	9	1	1	горшок	фібула, дві пряжки
47					дві фібули, пряжка
48	8	1			дві фібули, пряжка, браслет із намистин, підвіски
49	6	1			фібула, дві пряжки
50		1			намисто
51	5	1			дві фібули, пряжка, намисто
52	3				дві фібули, намисто
53	8				дві фібули, пряжка, браслет із намистин, підвіски
54	3				пряжка, намисто
55	12				дві пряжки
56					намисто
57	7				дві фібули
58	11				три фібулы, намисто, підвіски
59	5	1			дві фібули
60					намисто
61					дві фібули, намисто, підвіски
62	11	1			пряжка, намисто
63					намистина
64					намистина
65					пряжка
66		1			дві пряжки
67					фібула
68					дві фібули
69					пряжка
70					намисто
71					пряжка
72	2				намисто, підвіски
73					дві фібули, намисто, кільце
74					намистина
75		1			намисто
76					пряжка
77					фібула, намисто
78	2	1			фібула
79					намисто
80					фрагмент фібули
81					пряжка
82					пряжка

Таблиця 4.4.3 – Інгумації в ямі з подбоєм з деталями костюма

№ п/п	Поховання	Обрядова група	М'ясна їжа	Стать, вік	Кількість посудин	Бронзовий посуд	Скляний келих
1	Біленьке 010	ТПЗ					
2	Боромля 033	ТПП	1	♂, senilis, антр.	3		
3	Боромля 046	ТПП	1	♂, adultus, антр.	8		
4	Бирлад-Валя Сяке 333	ТПП		дорослий, авт.	6		
5	Бирлад-Валя Сяке 361	ТПП	1	дорослий, авт.	6		
6	Бирлад-Валя Сяке 364	ТПП		дорослий, авт.	6		
7	Бирлад-Валя Сяке 381	ТПП		дорослий, авт.	2		
8	Гаврилівка 045	ТПП	1	infantilis I, авт.	6		
9	Городок Миколаївка J	ТПП		infantilis I (?)			
10	Городок Миколаївка H			♀, adultus та ембріон	3		
11	Каборга 08, кістяк 1	ТПП		♂, maturus, антр.	3		
12	Каборга 12	ТПП	1		4		
13	Каборга 23	ТПП		♂, антр.	2		
14	Каменка-Анчекрак 06	ТПП			2		
15	Каменка-Анчекрак 08	ТПП		infantilis I, авт.	9		
16	Канів 17	ТПП		♂, senilis, антр.			
17	Кантемирівка, кург. 1	ТПЗ	1	♂, maturus, авт.	13		
18	Коблеве 007	ТПП	1	infantilis I, авт.	1		1
19	Коблеве 008	ТПП		♂, adultus, антр.			1
20	Коблеве 013	ТПП	1	♀, maturus, антр.	1		
21	Коблеве 033	ТПП		infantilis I, авт.	1		
22	Коблеве 042	ТПП	1	♀, авт.	3		
23	Коблеве 045	ТПП	1	♀, авт.	2		
24	Коблеве 056	ТПП		infantilis I, авт.			
25	Компанійці 162	ТПП	1		5		
26	Лавриківка 005	ТПП		infantilis II, антр.			
27	Легедзине 016	ТПП		♀, adultus, антр.			
28	Легедзине 046	ТПП		♀, adultus, антр.	6		
29	Легедзине 068	ТПП	1	infantilis I, антр.	17		
30	Мелешть 027			infantilis I, авт.	8		
31	Міхелешень 488	ТПП	1	♀, maturus, антр.			
32	Нагірне 06	ТПП	1	дорослий, авт.	5		
33	Нагірне 13	ТПП		дорослий	4		
34	Нагірне 58	ТПП	1	♀, adultus, антр.	6		
35	Нагірне 61	ТПП		♀, maturus, антр.	5		
36	Нагірне 73	ТПП		infantilis I, авт.	4		
37	Нагірне 80	ТПП	1	♂, adultus, антр.	6		
38	Одая 007	ТПП	1	maturus, антр.	6		
39	Одая 010	ТПП		♀, adultus, антр.	1		

Таблиця 4.4.3 (продовження)

№ п/п	Лінійний посуд, наявність	Категорія, кількість	Деталі костюма
1			фібула, намистина
2			фібула, намисто, підвіски
3			фібула
4			пряжка
5			дві фібули, намисто
6			пряжка
7			дві фібули, пряжка, намисто, підвіски
8			дві різнотипні фібули, пряжка, намисто
9			фібула, пряжка, намисто
10	1	горщик	дві фібули, намисто, підвіска з мушлі
11			дві фібули (ціла і фр-т), підвіска
12			дві фібули, пряжка, намисто
13			пряжка, поясне кільце
14			фібула, пряжка, намисто
15			пряжка
16			пряжка
17			поясні пряжки і накладки, взуттєві пряжки
18			пряжка
19			намистина
20			намисто, сережка
21			фібула, намистина
22			фібула, намисто
23	1	горщик	намисто, браслет з оленього рогу
24			намисто
25			фібула, намисто, підвіски з мушлів
26			дві фібули, пряжка, намисто, підвіски з мушлів та рогу
27			фібула, намисто, напівмісячні підвіски
28			фібула, пряжка, намисто, підвіска, сережка
29			фібула, підвіска-гребень, намистина
30			намисто
31			дві фібули, пряжка, намисто
32			дві пряжки
33			дві фібули, намисто
34			дві фібули, пряжка, намисто
35	1	горщик	дві фібули, пряжка, намисто
36			намистина, підвіска з монети
37			фібула, дві пряжки
38			фібула, дві пряжки
39			

Таблиця 4.4.3 (продовження)

№ п/п	Поховання	Обрядова група	М'ясна їжа	Стать, вік	Кількість посудин	Бронзовий посуд	Скляний келих
41	Ранжеве 02	ТПЗ					
42	Ранжеве 05	ТПП		infantilis I, авт.			
43	Успенка 1631	ТПП			5		
44	Фурманівка 002	ТПП	1	♂, maturus, антр.	5		
45	Фурманівка 006	ТПП		♀, maturus, антр.			
46	Фурманівка 012	ТПЗ		♀, антр.			
47	Фурманівка 013	ТПП		inf. II, антр.	5		
48	Фурманівка 023	ТПП		infantilis I, дорослий, антр.	4		1
49	Холмське 054	ТПЗ		♂, adultus, антр.			
50	Чалик 21	ТПП					
51	Чалик 22	ТПП	1		6		
52	Черкаси 57	ТПП		♀, авт.	2		
53	Чубівка 02	ТПП	1	♀, антр.	6		
54	Чорнобаївка	ТПП		♀, авт.	10		1

Таблиця 4.4.3 (закінчення)

№ п/п	Лінійний посуд, наявність	Категорія, кількість	Деталі костюма
41			дві пряжки
42			
43			дві пряжки, намисто
44			пряжка
45			дві фібули
46			намисто
47			пряжка
48			намисто, підвіски з мушлів і рогу
49			намистина
50			пряжка
51			дві фібули, намисто
52			дві фібули, намисто
53			дві фібули, намисто
54			дві фібули, намисто, взуттєва пряжка

Таблиця 4.4.4 – Інгумації в склепах-катакомбах з деталями костюма

№ п/п	Поховання	Обрядова група	М'ясна їжа	Стать, вік	Кількість посудин	Бронзовий посуд	Скляний келих
1	Біленьке 008	ТПЗ		juvenis			1
2	Біленьке 009	ТПЗ		inf. II			
3	Городок Миколаївка М	ТПП	1	inf. I, антр.	3		
4	Кантемирівка, кург.3	ТПП	1	♂, антр.	4		
5	Коблеве 012	ТПП		♀, adultus, антр.			1
7	Коблеве 031	ТПП	1	♂, adultus, антр.	8		
8	Коблеве 038	ТПП	1	♀, maturus, антр.	4		
9	Коблеве 046	ТПП	1	♀, авт.			
10	Фурманівка 022	ТПП	1	♀, антр.			

Таблиця 4.4.4 (закінчення)

№ п/п	Ліпний посуд, наявність	Категорія, кількість	Деталі костюма
1			дві пряжки
2			дві фібули
3			чотири фібули, намисто, підвіски з мушлів, "відерце"
4			поясні пряжки і накладки, взуттєві пряжки, кільце
5			намисто
7			намистина
8			фібула, намисто, сережка, підвіски рогові, скроневе кільце
9			намистина
10			фібула, пряжка

Таблиця 5. 1 – Поховання 3 і 3 "а" підтипів АСТ зі срібними деталями костюма

№ п/п	Поховання	Стать, вік	Мясная пища	Кількість посудин	Скляний келих	Золоті вироби	Срібні вироби
1	Боанча 3		1	7			фібула
2	Боромля 4	♀ maurus	1	9			пара фібул
3	Боромля 24	infantilis I		13			пряжка
4	Бирлад – Валя-Сяке 96		1	7			фібула
5	Бирлад – Валя-Сяке 104	infantilis II	1	10			пара фібул
6	Бирлад – Валя-Сяке 501	♂	1	12	1	медальйон	
7	Бирлад – Валя-Сяке 541	infantilis II		15	1		пара фібул
8	Бирлад – Валя-Сяке 543	♂	1	10			пряжка
9	Велика Бугаївка 132	infantilis II	1	10			скроневе кільце
10	Денчень 337			12			пряжка, підвіски
11	Денчень 371	♀	1	10		пара фібул	пряжка, кільце
12	Журавка 2	♂	1	11			пара фібул, пряжка
13	Журавка 14	infantilis I	1	8	1		пряжка
14	Журавка 21	infantilis I		7			фібула
15	Ізвоаре VIII	♀	1	17	1		пара фібул, пряжка
16	Ізвору 32	взрослий		7			пара фібул
17	Лунка 2	взрослий		8			пара фібул, пряжка
18	Лунка И-031	♀ maurus		10			пара фібул, пряжка
19	Маслове 71	♀	1	7			пара фібул, монета
20	Міхелешень 074	♀ maurus		12			пара фібул, пряжка
21	Міхелешень 114	♀ juvenis	1	9			фібула
22	Міхелешень 123	infantilis II	1	15	1		пара фібул
23	Міхелешень 130	♀ maurus		9			фібула
24	Міхелешень 175	♂ adultus	1	9	1		пряжка
25	Міхелешень 296	♂ maurus	1	12	1		пряжка
26	Міхелешень 297	♀	1	10			пара фібул
27	Міхелешень 317	infantilis I	1	10	1		пряжка
28	Міхелешень 333	♀ juvenis	1	7			фібули
29	Міхелешень 353	♀ adultus	1	7			фібула
30	Міхелешень 369	♀ maurus	1	9	1		пара фібул
31	Міхелешень 376	♂ maurus	1	10	1		фібула, пряжка
32	Міхелешень 378	infantilis I	1	11			пара фібул
33	Міхелешень 386	♂	1	10			пряжка
34	Міхелешень 514	♀ adultus	1	9			пара фібул
35	Моара Ніка 001	♀		9	1		фібула
36	Могошань 40			7			дві пряжки
37	Могошань 47	infantilis		7			пряжка
38	Могошань 59			7			пара фібул, монета
39	Могошань 070	♀		10			пара фібул
40	Нагірне 67	infantilis I	1	9	1		дві фібули
41	Нікітень 18		1	8	1		пара фібул
42	Олександру Одобеску 011	♀	1	9	1		пара фібул
43	Олександру Одобеску 018	infantilis I	1	7			підвіска-лунниця

Таблиця 5. 1 (закінчення)

№ п/п	Поховання	Стать, вік	Мясная пища	Кількість посудин	Скляний келих	Золоті вироби	Срібні вироби
44	Сад 5	♀ senilis	1	11			пара фібул, пряжка
45	Сад 10	infantilis I	1	13			пряжка
46	Слобозія-Кішкерень 020	♂	1	12			пряжка
47	Соснова 245	♀	1	11			фибула
48	Спанцов 063	♀	1	10			фибула
49	Синтана-де-Муреш 027	infantilis I	1	12	1		скроневе кільце
50	Тиргшор 74	infantilis I		7			обол Харона (?)
51	Тиргшор 195	infantilis		7	1		пара фібул, пряжка
52	Успенка 1647		1	10			пара фібул
53	Шишаки 60	♀	1	8			пара фібул

Таблиця 5.2 – Поховання категорії I b за Ф.Бірбрауером

№ п/п	Поховання	Розміри могили, м	Гральна дошка	Набір для пиття (зі скляним келихом)	Остроги	Взуттєві пряжки	Портупейні пояси	М'ясна їжа
1	Чернелів-Руський 265	4,85 x 2,25 x 2,80	1	1				1
2	Рудка	2,50 x 1,10 x 2,10	1	1	1			1
3	Переяслав-Хмельницький 5	1,45 x 2,60 x 3,60	1	1	1			1
4	Одая 23	2,88 x 2,56 x 2,50		1	1			
5	Мелеєшть 35	2,20 x 1,00 x 1,20		1			1	
6	Гаврилівка 5	4,50 x 2,70 x 3,00		1		1	1	1
7	Бирлад – Валя-Сяке 507	3,20 x 1,60 x 3,30		1			1	
8	Бирлад – Валя-Сяке 543	3,10 x 2,30 x 2,90			1		1	

Таблиця 5.3 – Поховання зі зброєю

№ п/п	Поховання	Вид зброї	М'ясна їжа	АСТ	Скляний келих	Срібні вироби	Портупейні пряжки	Взуттєві пряжки
1	Петроаселе 2 19-1999	меч		1				
2	Дрегенешть 009	кинджал		1			1	
3	Синтана-де-Муреш 1	наконечники стріл		1				
4	Горошівці 11	наконечники стріл		1				
5	Міхелешень 169	меч, кинджал		2			1	
6	Міхелешень 188	кинджал		2				
7	Лецкань 21	деталь щита		2		підвіска		
8	Міхелешень 260	кинджал	1	2				
9	Финтинеле 8	сокира	1	2				
10	Одая 4	наконечники стріл	1	2				
11	Оселівка 51	наконечники стріл	1	2				
12	Горошівці 4	наконечники стріл	1	3	1		1	
13	Нагірне 64	наконечники стріл	1	3				1
14	Слобозія-Кішкерень 20	наконечники стріл	1	3а		пряжка	1	
15	Кринички (1957-1958)1	меч						
16	Ружичанка 11	деталь щита			1			
17	Тиргу-Муреш IX	наконечник списа або дротика						
18	Тиргу-Муреш XIV	наконечник списа або дротика				пряжка		1
19	Лецкань 25	наконечник списа або дротика						
20	Синтана-де-Муреш 36	наконечники стріл					1	
21	Балцата II а 14	наконечники стріл						

Таблиця 5.4 – ТПП в ямах із заглибленням для кістяку

№ п/п	Поховання	Стать, вік	М'ясна їжа	Кількість посудин	Скляний келих	Золоті вироби	Срібні вироби	Вбрання
1	Белцата II а 014							намисто
2	Белцата II а 015							
3	Боромля 028							фибула
4	Боромля 046	♂ adultus, антр.	1	8				фибула
5	Бирлад-Валя Сяке 320	дорослий	1	5				пряжка
6	Бирлад-Валя Сяке 321	дорослий	1	6				
7	Вікторівка II 06	♀ adultus, антр.						дві фібули, намисто
8	Горошівці 02	infantilis I						намистина
9	Горошівці 11	infantilis I		2				
10	Журавка 055	♂						
11	Журавка 057а	♀ juvenal, антр.						
12	Журавка 064	infantilis I						
13	Журавка 067							
14	Журавка 092							
15	Журавка 100	infantilis I						
16	Журавка 109							
17	Коблеве 017	♀ adultus, антр.		1				фібула, намисто
18	Коблеве 020	infantilis I		2				пряжка
19	Коблеве 021	♀ adultus, антр.	1	2				фібула, намисто, підвіски
20	Коблеве 022	infantilis I						
21	Коблеве 023	♂ adultus, антр.		3				
22	Коблеве 026	♀	1	7				намисто
23	Коблеве 032	♂ adultus, антр.		1				
24	Коблеве 036	♀						фібула, намисто
25	Одая 004	♂ maturus, антр.+♂ череп	1	6				намисто, підвіски, браслет
26	Одая 005	infantilis I	1	3				пряжка
27	Одая 006	♂ maturus, антр.						
28	Одая 007	♂ maturus, антр.	1	6				фібула, дві пряжки
29	Одая 012	♀ adultus, антр.		1				скроневе кільце
30	Одая 018	♂ maturus, антр.	1	1				пряжка
31	Одая 023	♂ maturus, антр.		10	1		остроги	
32	Одая 024	infantilis I		1				
33	Одая 029	infantilis II		2				дві фібули, намисто
34	Романківці 018	♂	1	1				намисто
35	Романківці 047			8				пряжка
36	Романківці 050	♀						дві намистини біля черепа
37	Фурманівка 009	♀ senilis, антр.		2				фібула
38	Фурманівка 016			1				

Таблиця 5.5 – ТПП в ямах з заплічками

№ п/п	Поховання	Стать, вік	М'ясна їжа	Кількість посудин	Скляний келих
1	Будешть 002			1	
2	Будешть 211			1	
3	Будешть 309			1	
4	Бирлад-Валя Сяке 170		1	1	
5	Денчень 145			1	
6	Кам'янка-Анчекрак 17	infantilis I		1	
7	Кам'янка-Анчекрак 32		1	1	
8	Кам'янка-Анчекрак 33			1	
9	Курники 004	infantilis II		1	фрагменти
10	Холмське 013	infantilis I	1	1	
11	Чалик 03			1	
12	Болдешть 014	maturus		2	
13	Болдешть 015	maturus		2	
14	Каборга 14	infantilis I		2	
15	Кам'янка-Анчекрак 14			2	
16	Кам'янка-Анчекрак 27	infantilis I		2	
17	Кам'янка-Анчекрак 28		1	2	
18	Курники 009			2	
19	Курники 014			2	
20	Холмське 042		1	2	
21	Будешть 004			3	
22	Денчень 287		1	3	1
23	Кам'янка-Анчекрак 13		1	3	
24	Міхелешень 233	♂ maturus, антр.		3	
25	Міхелешень 250	♂ maturus, антр.	1	3	
26	Ранжеве 21	♀ juvenis, антр.	1	3	
27	Слобозія-Кішкерень 018	дорослий	1	3	
28	Будешть 005			4	
29	Кам'янка-Анчекрак 15			4	
30	Чалык 04			4	фрагменти
31	Кам'янка-Анчекрак 25			4	
32	Міхелешень 099	♀ adultus, антр.	1	5	
33	Переяслав-Хмельницький 1952-05		1	5	1
34	Слобозія-Кішкерень 028	дорослий	1	5	1
35	Холмське 036		1	5	
36	Холмське 023			5	
37	Денчень 119		1	6	
38	Нагірне 88	♂ maturus, антр.	1	6	розсипався
39	Холмське 008			6	
40	Кам'янка-Анчекрак 05	infantilis I		6	
41	Нагірне 18		1	7	розсипався
42	Нагірне 62	♂ adultus, антр.	1	7	фрагменти
43	Переяслав-Хмельницький 1952-04		1	7	фрагменти
44	Слобозія-Кішкерень 019		1	7	
45	Слобозія-Кішкерень 024		1	7	

Таблиця 5.5 (продовження)

№ п/п	Вбрання	Золоті вироби	Срібні вироби
1			
2			
3	пряжка		
4	пряжка		
5	фібула		
6			
7			
8			
9	дві фібули, намистина		фрагмент підвіски
10			
11			
12	дві фібули		
13			
14			
15			
16			
17			
18			
19			
20			
21			
22	підвіски		
23			
24			
25	пряжка		
26	дві фібули, намистина		
27	пряжка, намисто		
28			
29	фібула		
30	намистина		
31			
32			
33	дві фібули, пряжка, намистина		дужка фібули
34	дві фібули		фібули
35	пряжка		
36			
37	пряжка		
38	фібула, дві пряжки		
39	пряжка		
40			
41	фібула		
42	дві пряжки		
43	намистина		
44			
45			

Таблиця 5.5 (продовження)

№ п/п	Поховання	Стать, вік	М'ясна їжа	Кількість посуду	Скляний келих
47	Бырлад-Валя Сякэ 536	дорослий		8	
48	Кантемировка, кург.2		1	8	фрагменти
49	Нагорное 85	♀ juvenis, антр.	1	8	розсипався
50	Слобозія-Кішкерень 017	infantilis I		8	
51	Холмське 017	infantilis II		8	
52	Нагорное 12			9	1
53	Нагорное 64	♂ maturus, антр.	1	9	
54	Нагорное 75	♂	1	9	розсипався
55	Слобозія-Кішкерень 038	infantilis I		9	
56	Міхелешень 117	♂ maturus, антр.	1	10	1
57	Міхелешень 369	♀ maturus, антр.	1	10	1
58	Гаврилівка 005	♂ adultus, антр.	1	11	1
59	Слобозія-Кішкерень 025	infantilis I	1	11	
60	Слобозія-Кішкерень 039	дорослий	1	11	1
61	Слобозія-Кішкерень 020	дорослий	1	12	
62	Болдешть 006	дорослий			
63	Болдешть 009				
64	Будешть 097				
65	Будешть 144	♀ adultus, антр.			
66	Бирлад-Валя Сяке 426(1)	дорослий			
67	Бирлад-Валя Сяке 426(2)	infantilis II	1		
68	Воробіївка 02				
69	Денчень 128		1		
70	Денчень 362				
71	Каборга 15	infantilis I			
72	Кам'янка-Анчекрак 04				
73	Кам'янка-Анчекрак 07		1		
74	Кам'янка-Анчекрак 09				
75	Кам'янка-Анчекрак 21				
76	Кам'янка-Анчекрак 31				
77	Курники 008	♂ maturus, антр.			
78	Курники 019				
79	Міхелешень 432	♀ adultus, антр.			
80	Нагірне 76	♀ adultus, антр.			
81	Нагірне 81				
82	Нагірне 83				
83	Слобозія-Кішкерень 021	дорослий			
84	Слобозія-Кішкерень 023	дорослий	1		
85	Слобозія-Кішкерень 037				
86	Холмське 019	♀ adultus, антр.			
87	Холмське 022	♂ maturus, антр.			
88	Холмське 025	♂ maturus, антр.			
89	Холмське 027	♀ adultus, антр.			
90	Холмське 057	♂ adultus, антр.			
91	Холмське 058	♀ juvenis, антр.			
92	Чалик 28				
93	Чалик 29				

Таблиця 5.5 (закінчення)

№ п/п	Вбрання	Золоті вироби	Срібні вироби
47	дві фібули, намисто, підвіски		
48	пряжка		
49	дві фібули, пряжка, намисто, підвіски, браслет з намистин		
50	дві фібули, пряжка, намисто, підвіски, браслет з намистин		
51	фібула, намисто		
52	дві фібули, пряжка, намисто		
53	фібула, пряжка, взуттєва пряжка, намисто		
54	фібула, дві пряжки		
55	дві фібули, намисто		
56			
57	дві фібули, намисто		фібули
58	фібула, пряжка, взуттєва пряжка		
59			
60	пряжка, намисто		
61			пряжка
62			
63			
64			
65			
66	дві фібули, підвіски		
67	дві фібули, підвіски		
68			
69			
70			фрагмент фібули
71			
72	фібула, намисто, підвіски		
73			
74	фібула, намисто, скроневе кільце		
75			
76			
77			
78		скроневе кільце	
79			
80	дві фібули, пряжка		
81			
82			
83			
84			
85			
86	дві фібули, намистина		
87			
88	пряжка		
89			
90			
91			
92	пряжка		
02			

Таблиця 5.6 – ТПП в ямах з підбоєм

№ п/п	Поховання	Стать, вік	М'ясна їжа	Кількість посудин	Скляний келих
1	Боромля 033	♂ senilis, антр.	1	3	
2	Боромля 046	♂ adultus, антр.	1	8	
3	Бирлад-Валя Сяке 333			6	
4	Бирлад-Валя Сяке 361		1	6	
5	Бирлад-Валя Сяке 364			5	
6	Бирлад-Валя Сяке 381			2	розсипався
7	Вікторівка II 08	infantilis I		5	
8	Вікторівка II 10	infantilis I		5	
9	Гаврилівка 045	infantilis I	1	6	
10	Городок Миколаївка J				
11	Каборга 08, кістяк 1	♂ maturus, антр.		3	
12	Каборга 12	♀	1	4	
13	Каборга 20	♀ maturus, антр.		2	
14	Каборга 23			2	
15	Кам'янка-Анчекрак 06			1	
16	Кам'янка-Анчекрак 08	infantilis I		9	
17	Кам'янка-Анчекрак 30		1	4	
18	Канів 17	♂ senilis, антр.			
19	Кантемирівка, кург. I	♂ maturus, авт.	1	13	
20	Коблеве 007	infantilis I	1		фрагмент
21	Коблеве 008	♂ adultus, антр.			фрагмент
22	Коблеве 013	♀ maturus, антр.	1		
23	Коблеве 033	infantilis I		1	
24	Коблеве 042	♀	1	3	
25	Коблеве 045	♀	1	2	
26	Коблеве 053			1	
27	Коблеве 056	infantilis I			
28	Компанійці 124		1	5	1
29	Компанійці 162		1	5	
30	Лавриківка 005	infantilis II	1	11	
31	Легедзине 016	♀ adultus, антр.			
32	Мелешть 027	infantilis I		8	
33	Малинівці 001	♂ adultus, антр.	1	1	
34	Міхелешень 488	♀ maturus, антр.		10	
35	Нагірне 06		1	5	
36	Нагірне 13			4	
37	Нагірне 15				
38	Нагірне 22			5	
39	Нагірне 58	♀ adultus, антр.		6	
40	Нагірне 61	♀ maturus, антр.		5	
41	Нагірне 73	infantilis I		4	
42	Нагірне 80	♂ adultus, антр.	1	6	
43	Одая 007	♂ maturus, антр.	1	6	
44	Одая 012	♀ adultus, антр.		1	
45	Олександрю Одобеску 019			2	
46	Олександрю Одобеску 022		1	8	

Таблиця 5.6 (продовження)

№ п/п	Вбрання	Золоті вироби	Срібні вироби
1	фібула, намисто, підвіски		
2	фібула		
3	пряжка		
4	дві фібули, намисто		
5	пряжка		
6	дві фібули, пряжка, намисто, підвіски		підвіска
7			
8			
9	дві фібули, пряжка, намисто		
10	фібула, пряжка, намисто		
11	дві фібули, підвіски		
12	дві фібули, пряжка, намисто		
13			
14	кільце і пряжка		
15	пряжка, намисто		
16	пряжка		
17			
18	пряжка		
19	пряжки, поясні накладки, взуттєві пряжки, кільце	кільце	поясні пряжки і накладки
20	пряжка		
21			
22	намисто, сережка		
23	фібула, намистина		
24	фібула, намисто		
25	намисто, сережки, браслет із зрізу оленячого рогу		
26			
27	намисто		
28			
29	фібула, намисто, підвіски		
30	дві фібули, пряжка, намисто, підвіски		
31	фібула, намисто, підвіски		підвіски
32			
33			
34	дві фібули, пряжки, намисто, підвіски		
35	дві пряжки		
36	дві фібули, намисто		
37	фібула		
38			
39	дві фібули, дві пряжки, намисто		
40	дві фібули, пряжка, намисто		
41	намистина, підвіска		
42	фібула, дві пряжки		
43	фібула, дві пряжки		
44	скроневе кільце		
45			
46	пряжка		

Таблиця 5.6 (продовження)

№ п/п	Поховання	Стать, вік	М'ясна їжа	Кількість посудин	Скляний келих
47	Ранжеве 05	infantilis I		2	
48	Ранжеве 11	♀	1		
49	Ранжеве 20	infantilis II			
50	Успенка 1631			5	
51	Фурманівка 002	♂ maturus, антр.	1	5	
52	Фурманівка 005				
53	Фурманівка 006	♀ maturus, антр.		5	
54	Фурманівка 013	infantilis II		5	
55	Фурманівка 018	♀		2	фрагмент
56	Фурманівка 023	infantilis I		4	
57	Чалик 08			1	
58	Чалик15				
59	Чалик21				
60	Чалик 22		1	6	
61	Черкаси 57	♀		2	
62	Чубівка 02	♀	1	6	

Таблиця 5.6 (закінчення)

№ п/п	Вбрання	Золоті вироби	Срібні вироби
47			
48			
49			
50	дві фібули, намисто		
51	пряжка		
52			
53	дві фібули		
54	пряжка		
55			
56	намисто, підвіски		
57			
58			
59	пряжка		
60	дві фібули, намисто		
61	дві фібули, намисто		
62	дві фібули, намисто		

Таблиця 5.7 – ТПП в склепах-катакомбах

№ п/п	Поховання	Стать, вік	М'ясна їжа	Кількість посудин	Скляний келих	Вбрання	Золоті вироби
1	Городок Миколаївка М	infantilis II	1	3			
2	Кантемирівка, кург.3	♂ matusus, авт.	1	4		кільце, поліхромна прикраса	пряжки
3	Коблеве 012	♀ adultus, антр.			1		
4	Коблеве 016	♀ juvenis, антр.					
5	Коблеве 031	♂ adultus, антр.	1	8			
6	Коблеве 038	♀ matusus, антр.	1	4			
7	Коблеве 041	infantilis II	1				
8	Коблеве 046	♀, авт.	1				
9	Фурманівка 022	♀, антр.	1				
10	Чорнобаївка	♀, авт.		10			

Таблиця 5.7 (закінчення)

№ п/п	Срібні вироби
1	дві пари фібул, підвіски
2	пряжки, взуттєві пряжки, кільце
3	намисто
4	
5	намистина
6	фібула, намисто, сережки, підвіски
7	
8	намистина
9	фібула, пряжка, намисто
10	дві фібули, намисто, підвіски, браслет із намистин

Таблиця 5.8 – ТПЗ в простій ґрунтовій ямі

№ п/п	Поховання	Стать, вік	М'ясна їжа	Кількість посудин	Скляний келих
1	Аркіуд 060, кістяк 3	infantilis I			
2	Аркіуд 078, кістяк 2	♀			
3	Біленьке 005	♂			
4	Боанча 04				
5	Боанча 07	дорослий			
6	Боанча 08	дорослий			
7	Боанча 09	дорослий		1	1
8	Боромля 010	♀ adultus, антр.			
9	Боромля 012	♀ senilis, антр.			
10	Боромля 014	infantilis I			
11	Боромля 018	infantilis I			
12	Боромля 020	♂ juvenis, антр.			
13	Боромля 047	♂ maturus, антр.			
14	Будешть 001				
15	Будешть 003	♂ adultus, антр.			
16	Будешть 039	♂ adultus, антр.			
17	Будешть 165				
18	Будешть 167	infantilis I			
19	Будешть 181				
20	Будешть 203				
21	Будешть 212				
22	Будешть 264	♀ adultus, антр.			
23	Будешть 266	infantilis I		1	
24	Будешть 283	♂ maturus, антр.			
25	Будешть 285	♀ adultus, антр.			
26	Будешть 330	♂ maturus, антр.			
27	Будешть 333	♂ maturus, антр.			
28	Будешть 334	♀ adultus, антр.			
29	Будешть 337	infantilis II			
30	Будешть 344	♀ maturus, антр.			
31	Будешть 345	♂ adultus, антр.			
32	Будешть 350	♀ maturus, антр.			
33	Бирлад-Валя Сяке 109	♀ adultus, антр.			
34	Бирлад-Валя Сяке 112	♀ juvenis, антр.		1	
35	Бирлад-Валя Сяке 209				
36	Бирлад-Валя Сяке 234	дорослий		2	
37	Бирлад-Валя Сяке 310		1	2	
38	Бирлад-Валя Сяке 310-bis	дорослий			
39	Бирлад-Валя Сяке 322	дорослий			
40	Бирлад-Валя Сяке 327	дорослий			
41	Бирлад-Валя Сяке 388	дорослий			
42	Бирлад-Валя Сяке 399	дорослий			
43	Бирлад-Валя Сяке 452	infantilis I	1	6	
44	Бирлад-Валя Сяке 456	дорослий			
45	Бирлад-Валя Сяке 505	infantilis II			

Таблиця 5.8 (продовження)

№ п/п	Вбрання
1	
2	
3	
4	
5	
6	
7	
8	намисто
9	
10	
11	
12	
13	
14	намистина
15	
16	
17	намисто
18	намистина
19	намисто
20	намисто
21	намисто
22	
23	
24	
25	
26	
27	
28	
29	
30	
31	
32	
33	
34	намисто
35	
36	
37	
38	
39	
40	
41	
42	
43	фібула, підвіски
44	намисто
45	

Таблиця 5.8 (продовження)

№ п/п	Поховання	Стать, вік	М'ясна їжа	Кількість посудин	Скляний келих
46	Бирлад-Валя Сяке 527	дорослий			
47	Бирлад-Валя Сяке 534	дорослий		2	
48	Бирлад-Валя Сяке 538	дорослий			
49	Бирлад-Валя Сяке 544	дорослий			
50	Бирлад-Валя Сяке 545	дорослий			
51	Велика Бугаївка 037	infantilis I			
52	Велика Бугаївка 052	♀ adultus, антр.			
53	Велика Бугаївка 053	♀ maturus, антр.			
54	Велика Бугаївка 068	infantilis II			
55	Велика Бугаївка 069	♀ juvenis, антр.			
56	Велика Бугаївка 085	infantilis I			
57	Велика Бугаївка 098	adultus, антр.			
58	Велика Бугаївка 125	♂ adultus, антр.			
59	Велика Бугаївка 159	♀ maturus, антр.			
60	Велика Бугаївка 160	♂ adultus, антр.			
61	Велика Бугаївка 161	infantilis I			
62	Вікторівка II 03	♂ maturus, антр.			фрагменти
63	Вікторівка II 13	infantilis I			
64	Гаврилівка 025	infantilis I			
65	Гаврилівка 039	♀			
66	Гаврилівка 048	♂			
67	Гаврилівка 049	infantilis II			
68	Гаврилівка 060	infantilis I			
69	Гаврилівка 082	♀ adultus, антр.			фрагменти
70	Гаврилівка 084	infantilis I			
71	Гаврилівка 091	infantilis I			
72	Гаврилівка 092	infantilis I			
73	Гаврилівка 093	♀			фрагменти
74	Гаврилівка 094	infantilis I			
75	Гаврилівка 102	♂ juvenis, антр.			
76	Гаврилівка 105	♀ adultus, антр.			
77	Гересень-Бузеу 060	infantilis I			
78	Горошівці 12	infantilis I			
79	Горошівці 13				
80	Денчень 126		1		
81	Денчень 138				
82	Денчень 405	adultus, антр.	1		
83	Дідів Шпиль 002	дорослий			
84	Дідів Шпиль 004	дорослий			
85	Дідів Шпиль 024				
86	Дідівщина 04	дорослий			
87	Дідівщина 05	♂			
88	Дідівщина 06	♀			
89	Дідівщина 08	infantilis I			
90	Дерев'яна 001	infantilis II	1	1	1

Таблиця 5.8 (продовження)

№ п/п	Вбрання
46	фібула, пряжка
47	
48	
49	
50	
51	
52	
53	фібула
54	
55	
56	
57	
58	
59	
60	
61	
62	
63	фібула, намисто
64	намисто, кільце
65	
66	
67	
68	
69	
70	
71	
72	
73	
74	
75	
76	
77	
78	
79	
80	
81	намисто
82	
83	
84	
85	
86	
87	пряжка
88	скроневе кільце
89	
90	

Таблиця 5.8 (продовження)

№ п/п	Поховання	Стать, вік	М'ясна їжа	Кількість посудин	Скляний келих
91	Дерев'яна 002	дорослий			
92	Дерев'яна 005	дорослий			
93	Дерев'яна 008	дорослий			
94	Дерев'яна 009	infantilis I			
95	Дерев'яна 011	дорослий			
96	Дерев'яна 026	дорослий			
97	Дерев'яна 033				
98	Журавка 010	♀		1	1
99	Журавка 012	♀ senilis, антр.			
100	Журавка 013	♀			
101	Журавка 023	♂ senilis, антр.			
102	Журавка 041	♂			
103	Журавка 047	♂			
104	Журавка 050	infantilis I			
105	Журавка 052	♀			
106	Журавка 053	♂ senilis, антр.			
107	Журавка 056	♂			
108	Журавка 059	senilis, антр.			
109	Журавка 062	infantilis I			
110	Журавка 066	♀			
111	Журавка 069	infantilis II			
112	Журавка 072	infantilis I			
113	Журавка 077	♂ senilis, антр.			
114	Журавка 081	infantilis I			
115	Журавка 083	♂			
116	Журавка 088	♀			
117	Журавка 111	♀			
118	Журавка 112	infantilis I			
119	Журавка 124	infantilis I			
120	Заячівка 02	infantilis I			фрагменти
121	Заячівка 10	infantilis I			
122	Заячівка 15				
123	Індепенденца 015	♂ maturus, антр.			
124	Індепенденца 020	infantilis I		1	
125	Індепенденца 028	♂ maturus, антр.			
126	Індепенденца 035	♂ adultus, антр.			
127	Іслаз 076				
128	Канів 03	infantilis II			
129	Канів 07	infantilis I			
130	Канів 08	infantilis I			
131	Канів 11	♀ maturus, антр.		1	
132	Канів 13	infantilis I			
133	Канів 19	дорослий			
134	Канів А			2	
135	Канів В	infantilis II			

Таблиця 5.8 (продовження)

№ п/п	Вбрання
91	
92	
93	
94	
95	
96	пряжка
97	
98	
99	
100	
101	
102	
103	
104	
105	
106	
107	
108	
109	
110	
111	
112	
113	
114	
115	
116	фібула
117	
118	намистина
119	
120	дві фібули, пряжка, поясні накладки, намисто
121	
122	
123	
124	
125	
126	
127	
128	
129	
130	
131	намисто
132	
133	
134	підвіски

Таблиця 5.8 (продовження)

№ п/п	Поховання	Стать, вік	М'ясна їжа	Кількість посудин	Скляний келих
136	Канів Е	дорослий			
137	Київ 1-1937	infantilis I			
138	Київ 4-1937	♀		1	
139	Коблеве 057	infantilis II			
140	Компанійці 030				
141	Компанійці 053	infantilis II			
142	Компанійці 060		1	4	
143	Компанійці 070	infantilis II			
144	Компанійці 141	infantilis II			
145	Косанове 1961-07(34)	infantilis I			
146	Косанове 1961-09(35)	infantilis I			
147	Косанове 1961-17 (36)	дорослий		1	1
148	Косанове 1961-22 (37)	♀ adultus, антр.		1	1
149	Косанове 1961-23 (38)	дорослий		1	1
150	Косанове 1962-58 (39)	дорослий			
151	Кринички (1957-1958)02	♂			
152	Курники 007	infantilis II			
153	Курники 012				фрагменти
154	Курники 013				
155	Курники 024				
156	Келераш 01	дорослий		1	
157	Легедзине 018	♂ adultus, антр.		2	
158	Легедзине 019	♀ adultus, антр.			
159	Легедзине 026	♂ adultus, антр.			
160	Легедзине 032	adultus, антр.			
161	Легедзине 048	♀ adultus, антр.			
162	Лецкань 010	♀ matusus, антр.		2	
163	Лецкань 031	♀ adultus, антр.			
164	Лецкань 032	♀ senilis, антр.			
165	Лецкань 035	♀ matusus, антр.			
166	Лецкань 047	♀ adultus, антр.		3	
167	Мелешть 010	♂ adultus, антр.			
168	Мелешть 031	♂ adultus, антр.			
169	Міхелешень 303	♂ matusus, антр.			
170	Міхелешень 016	♂ matusus, антр.			
171	Міхелешень 018	♀ matusus, антр.			
172	Міхелешень 025	♂ juvenis, антр.			
173	Міхелешень 026	♂ matusus, антр.	1	8	
174	Міхелешень 038	♂ matusus, антр.	1		
175	Міхелешень 079	♀ matusus, антр.			
176	Міхелешень 096	♂ matusus, антр.			
177	Міхелешень 097	♀ adultus, антр.			
178	Міхелешень 098	infantilis I			
179	Міхелешень 122	♀ matusus, антр.			
180	Міхелешень 144	juvenis, антр.			

№ п/п	Вбрання
136	
137	намисто, кільце
138	фібула
139	фібула, намисто
140	
141	
142	
143	
144	
145	намисто
146	намистина
147	дві фібули, намисто, підвіски
148	три фібули, намисто
149	дві фібули, пряжка, намисто
150	намисто
151	
152	
153	
154	
155	фібула
156	фібула, намисто
157	
158	
159	підвіски
160	намисто
161	
162	фібула, намисто, підвіски
163	
164	
165	
166	поясні накладки, намисто
167	
168	
169	
170	
171	
172	
173	
174	
175	
176	
177	
178	
179	
180	

Таблиця 5.8 (продовження)

№ п/п	Поховання	Стать, вік	М'ясна їжа	Кількість посудин	Скляний келих
181	Міхелешень 168	♀ maturus, антр.			
182	Міхелешень 184	♀ maturus, антр.			
183	Міхелешень 192	♀ juvenis, антр.			
184	Міхелешень 193	infantilis I			
185	Міхелешень 197	♂ maturus, антр.			
186	Міхелешень 209	♀ adultus, антр.			
187	Міхелешень 211	♂ adultus, антр.			
188	Міхелешень 223	♀ maturus, антр.			
189	Міхелешень 224	infantilis I			
190	Міхелешень 230	♂ maturus, антр.			
191	Міхелешень 245	♂ senilis, антр.			
192	Міхелешень 257	♂ juvenis, антр.			
193	Міхелешень 259	♀ senilis, антр.			
194	Міхелешень 286	♂ maturus, антр.	1		
195	Міхелешень 295	♀ juvenis, антр.			
196	Міхелешень 312	♀ maturus, антр.			
197	Міхелешень 320	♂ adultus, антр.		1	
198	Міхелешень 324	infantilis I	1		
199	Міхелешень 335	♂ senilis, антр.			
200	Міхелешень 338	♂ juvenis, антр.			
201	Міхелешень 342	infantilis II			
202	Міхелешень 355	♂ maturus, антр.	1		
203	Міхелешень 363	♀ maturus, антр.			
204	Міхелешень 364	♀ adultus, антр.			
205	Міхелешень 365	♂ maturus, антр.			
206	Міхелешень 367	♀ adultus, антр.			
207	Міхелешень 379	infantilis I			
208	Міхелешень 381	♀ senilis, антр.			
209	Міхелешень 387	♀ maturus, антр.			
210	Міхелешень 393	♂ senilis, антр.			
211	Міхелешень 396	infantilis I			
212	Міхелешень 399	infantilis I			
213	Міхелешень 400	♀ maturus, антр.			
214	Міхелешень 402	infantilis I			
215	Міхелешень 403	♂ maturus, антр.			
216	Міхелешень 404	infantilis II			
217	Міхелешень 405	♀ maturus, антр.			1
218	Міхелешень 411	♂ maturus, антр.			
219	Міхелешень 412	juvenis, антр.			
220	Міхелешень 413	♂ maturus, антр.			
221	Міхелешень 415	♀ adultus, антр.			
222	Міхелешень 423	♀ maturus, антр.			
223	Міхелешень 426	♀ senilis, антр.		1	1
224	Міхелешень 428	♀ senilis, антр.	1		
225	Міхелешень 429	♂ maturus, антр.			

Таблиця 5.8 (продовження)

№ п/п	Вбрання
181	
182	
183	
184	
185	
186	
187	
188	
189	
190	
191	
192	
193	
194	
195	
196	
197	
198	
199	
200	
201	
202	
203	
204	
205	
206	
207	
208	
209	
210	
211	
212	
213	намисто
214	
215	
216	
217	фібула
218	
219	
220	
221	
222	
223	
224	

Таблиця 5.8 (продовження)

№ п/п	Поховання	Стать, вік	М'ясна їжа	Кількість посудин	Скляний келих
226	Міхелешень 431 (1 кістяк)	♂ adultus, антр.			
227	Міхелешень 438	infantilis I			
228	Міхелешень 441	infantilis II			
229	Міхелешень 442	infantilis I			
230	Міхелешень 443	♀ maturus, антр.			
231	Міхелешень 444	♀ adultus, антр.			
232	Міхелешень 446	infantilis I			
233	Міхелешень 452	♀ maturus, антр.			
234	Міхелешень 459	♀ juvenis, антр.			
235	Міхелешень 461	juvenis, антр.			
236	Міхелешень 466	infantilis II		1	
237	Міхелешень 467	infantilis II			
238	Міхелешень 471	infantilis I			
239	Міхелешень 475	♀ juvenis, антр.			
240	Міхелешень 476	♀ adultus, антр.			
241	Міхелешень 479				
242	Міхелешень 480	infantilis I			
243	Міхелешень 482	♀ maturus, антр.			
244	Міхелешень 483	infantilis I			
245	Міхелешень 487	infantilis I			
246	Міхелешень 490	♂ maturus, антр.			
247	Міхелешень 495	♀ adultus, антр.			
248	Міхелешень 502	♂ adultus, антр.			
249	Міхелешень 506	♂ maturus, антр.			
250	Нагірне 05				
251	Нагірне 07	infantilis I		1	
252	Нагірне 72	♂ maturus, антр.			
253	Обухів 1а 37	дорослий		2	
254	Обухів 1а 41				
255	Одая 009	infantilis I			
256	Одая 028	infantilis I			
257	Олександру Одобеску 002			2	
258	Переяслав-Хмельницький 1952-02			1	
259	Переяслав-Хмельницький 1954-06				
260	Переяслав-Хмельницький 1954-17				
261	П'єтроаселе 02-1981	дорослий			
262	Ранжеве 01	infantilis I			
263	Ранжеве 03	infantilis II	1		
264	Ранжеве 13	infantilis I			
265	Ранжеве 16	дорослий			
266	Рідкодуби 10				
267	Рідний Край 13				
268	Романківці 001	♂ senilis, антр.	1		
269	Романківці 004	infantilis I			фрагменти
270	Романківці 005				

Таблиця 5.8 (продовження)

№ п/п	Вбрання
226	
227	
228	
229	
230	
231	
232	
233	
234	
235	
236	
237	
238	
239	
240	
241	
242	
243	
244	
245	
246	
247	
248	
249	
250	
251	
252	
253	намисто
254	фібула
255	
256	
257	
258	
259	
260	намистина
261	
262	
263	
264	
265	
266	поясні накладки
267	
268	
269	

Таблиця 5.8 (продовження)

№ п/п	Поховання	Стать, вік	М'ясна їжа	Кількість посудин	Скляний келих
271	Романківці 009	maturus, антр.			фрагменти
272	Романківці 015	♂ senilis, антр.			
273	Романківці 017	senilis, антр.			
274	Романківці 024	♂ senilis, антр.			фрагменти
275	Романківці 030	♀ adultus, антр.			
276	Романківці 032				
277	Романківці 033	infantilis I		1	
278	Романківці 035	♀ senilis, антр.			
279	Романківці 040				
280	Романківці 042	♂			
281	Романківці 043				
282	Романківці 044	infantilis I			
283	Романківці 048	infantilis I			
284	Романківці 049	infantilis I			
285	Романківці 056	infantilis I		1	розсипався
286	Романківці 057	♂ maturus, антр.			1
287	Романківці 061	♀			
288	Романківці 064	infantilis I			
289	Романківці 065				
290	Романківці 066	♀ maturus, антр.			
291	Романківці 069				фрагменти
292	Романківці 072				
293	Романківці 074	infantilis I			
294	Романківці 077	adultus, антр.			
295	Романківці 078	infantilis I			
296	Романківці 091 (кістяк 1)	♂			
297	Романківці 092				
298	Романківці 093				
299	Романківці 095	infantilis I			
300	Романківці 096				
301	Романківці 101	infantilis I		2	фрагменти
302	Романове Село 03				
303	Ромашки 028(1929)				
304	Ромашки 029(1929)				
305	Ромашки 030(1929)				
306	Ромашки 031(1929)				
307	Ромашки 032(1929)				
308	Ромашки 038(1947)				
309	Ромашки 039(1959)	дорослий	1		
310	Ружичанка 016	♂			
311	Ружичанка 030	infantilis I		2	
312	Сабадаш-Охматово 02	дорослий			
313	Сабадаш-Охматово 04	infantilis I			
314	Сабадаш-Охматово 05	дорослий			
315	Сабадаш-Охматово 07	дорослий			

Таблиця 5.8 (продовження)

№ п/п	Вбрання
271	пряжка, намистина
272	
273	
274	
275	намисто
276	
277	
278	
279	намисто
280	
281	
282	
283	намистина
284	
285	дві фібули, намисто, браслет із намистин
286	пряжка, намисто
287	
288	
289	
290	
291	пряжка
292	
293	
294	
295	
296	
297	намисто
298	намисто, підвіски
299	
300	
301	намисто
302	
303	
304	
305	
306	
307	
308	
309	
310	
311	дві фібули, намистина
312	
313	
314	

Таблиця 5.8 (продовження)

№ п/п	Поховання	Стать, вік	М'ясна їжа	Кількість посудин	Скляний келих
316	Сад 02				
317	Сад 07	♀ adultus, антр.			
318	Сад 08	♀ adultus, антр.			
319	Слобозія-Кішкерень 002	дорослий			
320	Слобозія-Кішкерень 003				
321	Слобозія-Кішкерень 004	дорослий			
322	Слобозія-Кішкерень 005	дорослий			
323	Слобозія-Кішкерень 006	дорослий			
324	Слобозія-Кішкерень 008	дорослий			
325	Слобозія-Кішкерень 009	дорослий			
326	Слобозія-Кішкерень 010	infantilis II		1	1
327	Слобозія-Кішкерень 013	infantilis II			
328	Слобозія-Кішкерень 014	infantilis I			
329	Слобозія-Кішкерень 015	infantilis I			
330	Слобозія-Кішкерень 016	дорослий			
331	Слобозія-Кішкерень 035	дорослий			
332	Слобозія-Кішкерень 036	infantilis I		1	1
333	Соколове II 01				
334	Соснова 517			2	
335	Спанцов 002	♀			
336	Спанцов 011	♂ maturus, антр.			
337	Спанцов 051	infantilis I			
338	Султана 014				
339	Султана 019				
340	Суми 03				
341	Суми 05				
342	Синтана-де-Муреш 004	infantilis II			
343	Синтана-де-Муреш 008				
344	Синтана-де-Муреш 016				
345	Синтана-де-Муреш 025				
346	Синтана-де-Муреш 047				
347	Синтана-де-Муреш 056				
348	Синтана-де-Муреш 068				
349	Себеоань 003				
350	Себеоань 004				
351	Себеоань 005				
352	Тиргу-Муреш IV			2	
353	Тиргу-Муреш V				
354	Тиргу-Муреш XI				
355	Тиргу-Муреш XII			2	
356	Тиргшор 051				
357	Тиргшор 222			3	
358	Хенешть 037				
359	Хенешть 054			1	
360	Холмське 001				

Таблиця 5.8 (продовження)

№ п/п	Вбрання
316	
317	пряжка, намисто
318	дві фібули, намисто
319	
320	
321	
322	
323	
324	
325	
326	
327	
328	
329	
330	
331	
332	
333	пряжка
334	
335	намисто
336	
337	
338	
339	намистина
340	
341	
342	
343	
344	
345	
346	скроневе кільце
347	фібула, підвіска
348	
349	
350	
351	
352	пряжка
353	пряжка
354	пряжка
355	
356	фібула, пряжка
357	
358	
359	фібула, намисто, підвіски
360	

Таблиця 5.8 (продовження)

№ п/п	Поховання	Стать, вік	М'ясна їжа	Кількість посудин	Скляний келих
361	Холмське 006	infantilis I			
362	Чалик 06				фрагменти
363	Чалик 07				
364	Чалик 11				
365	Черкаси 01	♀ maturus, антр.			
366	Черкаси 15				
367	Чернелів-Руський 015			1	
368	Чернелів-Руський 022	♀ adultus, антр.		2	
369	Чернелів-Руський 052				
370	Чернелів-Руський 136				
371	Чернелів-Руський 140				
372	Чернелів-Руський 145				
373	Чернелів-Руський 150				
374	Чернелів-Руський 151	♀ adultus, антр.			
375	Чернелів-Руський 152	♀ adultus, антр.			
376	Чернелів-Руський 153	♂ adultus, антр.			
377	Чернелів-Руський 154	♀ adultus, антр.			
378	Чернелів-Руський 155	♂ maturus, антр.		1	1
379	Чернелів-Руський 156	infantilis I	1		
380	Чернелів-Руський 159	♂ maturus, антр.			
381	Чернелів-Руський 161				
382	Чернелів-Руський 164	♂ maturus, антр.			1
383	Чернелів-Руський 172	♂ maturus, антр.			
384	Чернелів-Руський 173	♀ adultus, антр.			
385	Чернелів-Руський 174	infantilis I		1	
386	Чернелів-Руський 176	♀ adultus, антр.	1		
387	Чернелів-Руський 179	infantilis I			
388	Чернелів-Руський 183	infantilis I			
389	Чернелів-Руський 189	♂ maturus, антр.			
390	Чернелів-Руський 195	♂ maturus, антр.			
391	Чернелів-Руський 197	♀ maturus, антр.			
392	Чернелів-Руський 199	♂ maturus, антр.			
393	Чернелів-Руський 204				
394	Чернелів-Руський 210				
395	Чернелів-Руський 213				
396	Чернелів-Руський 218				
397	Чернелів-Руський 224				
398	Чернелів-Руський 251	infantilis I			
399	Чернелів-Руський 271				
400	Чернелів-Руський 275				
401	Чернелів-Руський 277				
402	Чернелів-Руський 280	♀ juvenis, антр.			
403	Чернелів-Руський 281	infantilis I			
404	Чернелів-Руський 282	infantilis II			
405	Чернелів-Руський 286				

Таблиця 5.8 (продовження)

№ п/п	Вбрання
361	намистина
362	
363	
364	намисто
365	
366	
367	фібула, намистина
368	
369	
370	намистина
371	
372	
373	дві пряжки
374	
375	
376	
377	намисто
378	
379	
380	
381	
382	підвіски
383	
384	
385	намисто
386	намисто
387	
388	намисто, підвіски
389	
390	намисто
391	намисто
392	
393	фібула, намисто
394	намистина
395	
396	
397	
398	фібула, пряжка
399	
400	
401	
402	
403	
404	
405	

Таблиця 5.8 (продовження)

№ п/п	Поховання	Стать, вік	М'ясна їжа	Кількість посудин	Скляний келих
406	Чернелів-Руський 288	infantilis II			
407	Чернелів-Руський 291				
408	Чернелів-Руський 295				
409	Чернелів-Руський 296				
410	Чернелів-Руський 299				
411	Чернелів-Руський 301a				
412	Чернелів-Руський 303		1		
413	Чернелів-Руський 306				
414	Чернелів-Руський 307				
415	Чернелів-Руський 310		1	1	
416	Чернелів-Руський 313				
417	Чернелів-Руський 315				1
418	Черняхів 254	дорослий			
419	Черняхів 256	♀ вагітна			
420	Черняхів 257	♂			
421	Черняхів 263	♂			
422	Черняхів 267	infantilis I			
423	Черняхів 268	♂			
424	Черняхів 274	infantilis I			
425	Чубівка 01				
426	Чубівка 04	♂ senilis, антр.			
427	Шишаки 039	♀ adultus, антр.			1

Таблиця 5.8 (продовження)

№ п/п	Вбрання
406	
407	
408	
409	
410	
411	
412	пряжка
413	
414	намистина
415	дві фібули, намисто
416	намистина
417	намисто
418	
419	дві фібули, намисто, підвіски
420	дві фібули, намисто
421	
422	
423	
424	
425	
426	
427	

Таблиця 5.9 – ТПЗ в ямах із заглибленням для кістяка

№ п/п	Поховання	Стать, вік	Кількість посудин	Скляний келих	Вбрання
1	Белцата II а 013	дорослий		фрагменти	
2	Боромля 005	♀ maturus, антр.			
3	Боромля 016	♂ maturus, антр.			
4	Боромля 019	♀ senilis, антр.			фібула
5	Боромля 021				
6	Боромля 023	♀ adultus, антр.			
7	Боромля 026	♀ adultus, антр.			
8	Боромля 031	♂ maturus, антр.			
9	Боромля 032	infantilis I			
10	Боромля 037	♀ maturus, антр.			
11	Вікторівка II 09	♀ senilis, антр.			намисто
12	Вікторівка II 11	♀ adultus, антр.			
13	Гаврилівка 018	♂ maturus, антр.			пряжка
14	Гаврилівка 019	♀			
15	Гаврилівка 023	♀			
16	Журавка 051				
17	Журавка 054	♀			
18	Журавка 058	♂ senilis, антр.			
19	Журавка 060	♂		фрагменти	
20	Журавка 065	♂			
21	Журавка 068	♀ adultus, антр.			
22	Журавка 070	♀ adultus, антр.			
23	Журавка 071	♀			
24	Журавка 073	♂			
25	Журавка 074	♂			
26	Журавка 075	♂			
27	Журавка 078	♀ senilis, антр.			
28	Журавка 079	♀			
29	Журавка 085	♀			
30	Журавка 086	infantilis I			
31	Журавка 087	♀			
32	Журавка 089	♂			
33	Журавка 090	infantilis II			
34	Журавка 091	♀			
35	Журавка 094	infantilis I			
36	Журавка 096	infantilis I			
37	Журавка 097	infantilis II			
38	Журавка 098	♀			
39	Журавка 099	infantilis I			
40	Журавка 101	♂			
41	Журавка 103	♂			
42	Журавка 104	♀ senilis, антр.			
43	Журавка 106	♀			намисто, підвіски
44	Журавка 107	♀ senilis, антр.			

Таблиця 5.9(продовження)

№ п/п	Поховання	Стать, вік	Кількість посудин	Скляний келих	Вбрання
45	Журавка 110	♂			
46	Журавка 113	♂			
47	Журавка 115	♀			
48	Журавка 116	♂			
49	Журавка 117	infantilis II			
50	Журавка 118	♀ senilis, антр.			
51	Журавка 121	♀			
52	Журавка 122	infantilis II			
53	Коблеве 014	♀ maturus, антр.			
54	Коблеве 019	♂			
55	Коблеве 024	infantilis I			
56	Коблеве 025	дорослий		фрагменти	
57	Коблеве 027	♀ maturus, антр.			
58	Коблеве 029	infantilis I			намисто
59	Коблеве 030	♂ maturus, антр.			
60	Коблеве 034	infantilis I	1		
61	Коблеве 035	infantilis I	1		
62	Коблеве 039	♂ senilis, антр.			
63	Коблеве 040	infantilis I		фрагменти	
64	Коблеве 055	infantilis II	1		
65	Одая 014	♀ senilis, антр.			
66	Одая 019	♀ maturus, антр.			
67	Ранжеве 09	дорослий			
68	Ранжеве 10	дорослий			
69	Ранжеве 12	♂		розсипався	
70	Ранжеве 14	♂ maturus, антр.	1		дві фібули, пряжка
71	Ранжеве 15	дорослий			фібула
72	Ранжеве 17	дорослий			
73	Ранжеве 18	♂ adultus, антр.	1		
74	Ранжеве 19	♂ adultus, антр.			
75	Романківці 019				
76	Романківці 023	♀ adultus, антр.			
77	Романківці 031	infantilis II			
78	Романківці 037				
79	Романківці 045				намистина
80	Романківці 070	♀ senilis, антр.			дві фібули, пряжка, намистина, підвіска
81	Романківці 080	♀ juvenis, антр.			
82	Романківці 081	дорослий			пряжка
83	Романківці 082				
84	Романківці 083	дорослий			
85	Романківці 085	infantilis II			
86	Романківці 086				
87	Романківці 087				
88	Романківці 088	дорослий			пряжка, намисто

Таблиця 5.9 (закінчення)

№ п/п	Поховання	Стать, вік	Кількість посудин	Скляний келих	Вбрання
89	Романківці 089	дорослий			
90	Романківці 090				пряжка
91	Романківці 094	infantilis I			
92	Романківці 097				
93	Романківці 098	infantilis I			
94	Романківці 099				
95	Романківці 100				
96	Романківці 104			фрагменти	намистина
97	Романківці 106	infantilis II			намистина
98	Романківці 107	♀			дві фібули, намисто, скроневе кільце

Таблиця 5.10 – ТПЗ в ямах із заплічками

№ п/п	Поховання	Стать, вік	М'ясна їжа	Кількість посудин	Скляний келих	Вбрання	Срібні прикраси
1	Кам'янка-Анчекрак 01						
2	Нагірне 78	infantilis I			1		
3	Холмське 051				1		
4	Белцата II а 016				фр-ти		
5	Курники 001				фр-ти		
6	Курники 002				фр-ти	намистина	
7	Курники 005	♂ maturus, антр.			фр-ти	намисто	
8	Денчень 142					фр-ти фібули	1
9	Кам'янка-Анчекрак 22						
10	Косанове 1961-02 (33)	♀ maturus, антр.				намисто	
11	Курники 006	♂ adultus, антр.				намисто	
12	Легедзине 039	infantilis II				намистина, скроневе кільце	
13	Холмське 007	infantilis I				намистина	
14	Холмське 032						
15	Холмське 033	♂ adultus, антр.					
16	Холмське 034	♀				намисто	
17	Холмське 037	infantilis I					
18	Холмське 050	♂ adultus, антр.				дві фібули, намисто, кільце	
19	Холмське 052	♀ adultus, антр.				намистина	
20	Холмське 053	♂ adultus, антр.					
21	Чернелів-Руський 026	♀ maturus, антр.				фібула, намисто	1
22	Чернелів-Руський 287					фр-ти фібули	
23	Чернелів-Руський 297		1			пряжка, намисто	
24	Чернелів-Руський 301					пряжка	

Таблиця 5.11 – ТПЗ в ямах з підбоєм

№ п/п	Поховання	Стать, вік	М'ясна їжа	Кількість посудин	Скляний келих	Вбрання
1	Біленьке 001					
2	Біленьке 010					фібула, намистина
3	Вікторівка II 01	♀ maturus, антр.	1	2		
4	Нагірне 02					
5	Нагірне 03		1		фрагменти	
6	Ранжеве 02	adultus, антр.				дві пряжки
7	Фурманівка 012	♀, антр.				намисто
8	Холмське 035	infantilis I				
9	Холмське 041	infantilis I				
10	Холмське 044	infantilis I				
11	Чалик 16			1		

Таблиця 5.12 – ТПЗ в катакомбах

№ п/п	Поховання	Стать, вік	М'ясна їжа	Кількість посудин	Скляний келих	Вбрання	Золоті вироби	Срібні вироби
1	Біленьке 002							
2	Біленьке 004							
3	Біленьке 007	infantilis I						
4	Велика Кореніха 1977							
5	Біленьке 008	infantilis II			1	дві пряжки		

Таблиця 5.13. Кремації

	ТСУ (%)	ТСЯ (%)	ТС (%)
З посудинами-"приношеннями"	38	58	30
Зі скляним келихом	5	9.4	3.8
З амфорами та іншим імпортом посудом	1	2.2	1.2
З м'ясною їжею	5.8	3.2	1
З деталями костюма	27	30	12.6
З золотими прикрасами		0.3	0.7
Зі срібними прикрасами	1.4	1.7	1.9
Зі скринькою	1.6	0.4	1.2

Таблиця 5.14 – Розподіл двошарових фібул за матеріалом

Au	2
Ag	57
Cu	18

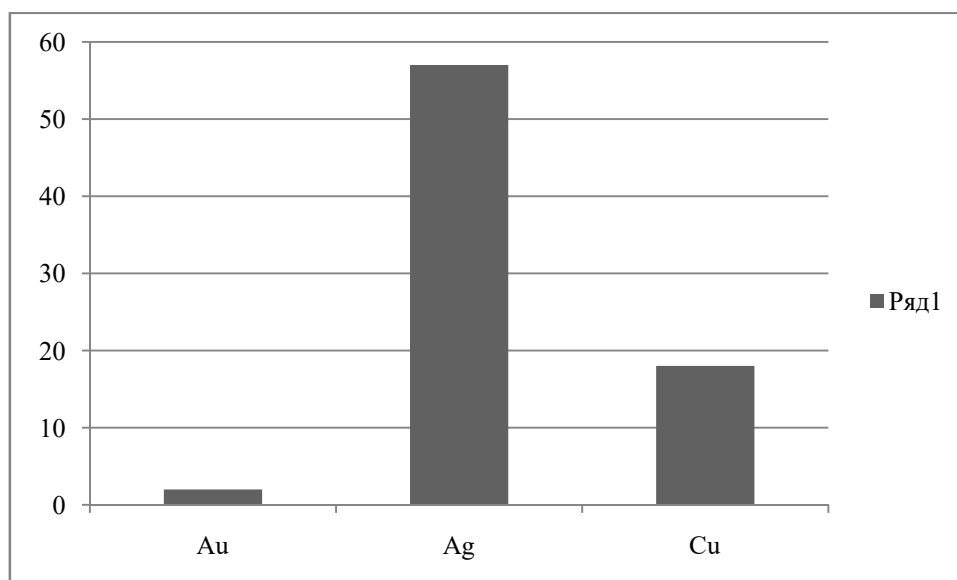

Таблиця 5.15 – Комплектація двошарових фібул в костюмі

Комплектація фібул	Усього	Ag	Cu
Пара двошарових фібул	44	34	10
В парі з фібулою іншого типу	6	4	2
Одна двошарова фібула	26	20	6

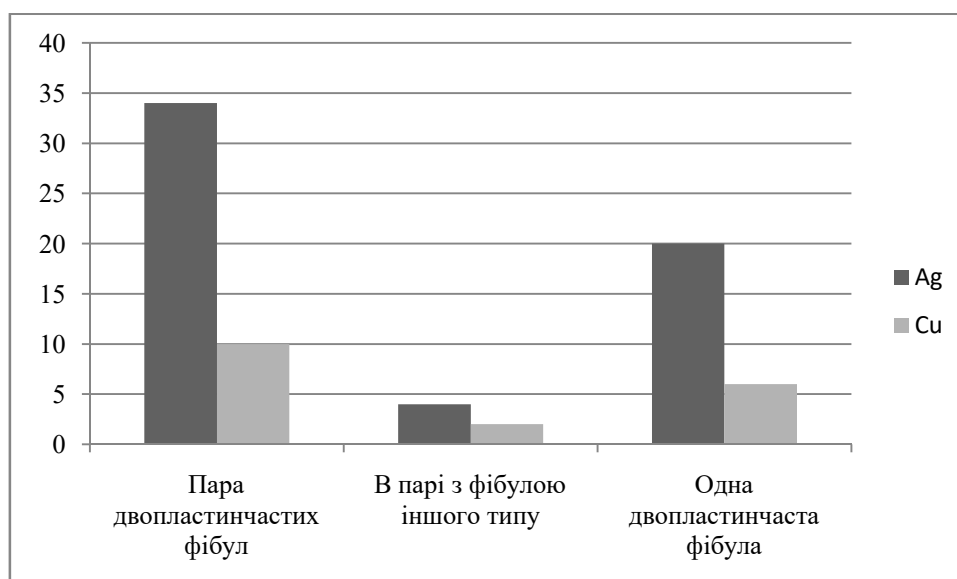

Таблиця 5.16 – Розподіл намиста з поховань з двошарчастими фібулами за матеріалом

Матеріал намиста	Кількість	%
Скло	664	52
Метал	3	0.2
Бурштин	35	2.7
Сердолік	148	11.6
Корал	398	31
Мушлі молюсків, кістка	31	2.4

Таблиця 5.17 – Розподіл намиста за кількістю

від 0 до 10	16
від 10 до 20	7
від 20 до 30	11
від 30 до 40	1
від 40 до 50	5
від 50 до 60	0
від 60 до 70	3
від 70 до 80	1
від 80 до 90	0
від 90 до 100	1
від 100 до 110	0
від 110 до 120	0
від 120 до 130	0
від 130 до 140	1
від 140 до 150	1

Таблиця 5.18 – Розподіл наборів намиста за складом

Скляне	21
Сердоліково-коралове	9
Змішане	20

Таблиця 5.19 – Поховання 3 «а» АСТ за Н.М.Кравченко з двопластинчастими фібулами

№ п/п	Поховання	Стать, вік	М'ясна їжа	Кількість посудин-"приношень"	Скляний келих	Амфора	Монети	Матеріал фібул: 1-срібло, 2 -бронза	Три фібули	Пара фібул	Дві різнотипні фібули	Одна фібула	Намісто	Підвіски	З мушлів моллюсків	Рогова пірамідальна
1	Боанча 3		1	7				1, 2			1	1				
2	Боромля 4	♀ matusus	1	9				1	1			1				
3	Бирлад-Валя Сяке 96		1	7				1			1	1	1	1		
4	Бирлад-Валя Сяке 541	infantilis II		15	1	1		1	1							
5	Журавка 2	♂	1	11				1	1							
6	Журавка 14	infantilis I	1	8	1			1			1	1				
7	Журавка 43	♀ matusus	1	12				1	1			1	1	1		
8	Ізвоаре VIII			17	1	1		1	1			1				
9	Ізвору 32	дорослий		7				1	1			1				
10	Лунка II-2	дорослий	1	8		1		1	1			1	1	1		
11	Лунка II-31			10				1	1							
12	Маслове 71	♀	1	7			1	1	1			1				
13	Міхелешень 74	♀ matusus		12				1	1							
14	Міхелешень 123	infantilis II	1	14	1			1	1	1		1	1		1	
15	Міхелешень 297	♀ juvenis	1	10				1	1			1	1	1		
16	Міхелешень 353	♀ adultus	1	7				1			1		1	1		
17	Міхелешень 369	♀ matusus	1	9	1			1	1			1				
18	Міхелешень 514	♀ adultus	1	9		1		1	1			1				
19	Моара Ніка 1			8	1			1			1	1				
20	Могошань 6			9	1		1	1	1			1				
21	Нікітень 18	дорослий	1	8	1			1	1			1	1	1		
22	Олександру Одобеску 11		1	7	1			1	1			1	1	1		
23	Рідний Край 3		1	9				2	1				1			
24	Сад 5	♀ senilis	1	11				1	1			1	1	1		
25	Спанцов 63		1	10				1			1	1	1	1		
26	Успенка 137	♀ matusus	1	8				1	1			1				
27	Черкаси 63			8				2	1			1				
28	Чорнобаївка			10	1			1	1			1				
29	Шишаки 060	♀	1	8				1	1			1	1	1		

Таблиця 5.20 – Поховання другого АСТ з двопластинчастими фібулами

№ п/п	Поховання	Стать, вік	М'ясна їжа	Кількість посудин-"приношень"	Скляний келих	Монети	Матеріал фібул: 1 – срібло, 2 – бронза, 3 – золотого	Три фібули	Пара фібул	Дві різнотипні фібули	Одна фібула	Намисто	Подвески	З мушлів моллюсків	Рогова пірамідальна
1	Барча 50-51			4	1		1			1					
2	Боромля 044			3			2		1						
3	Бирлад-Валя Сяке 259	♀	1	5			1				1	1			
4	Бирлад-Валя Сяке 279		1	6			1		1			1			
5	Бирлад-Валя Сяке 332			6			2		1			1	1		
6	Бирлад-Валя Сяке 482(1)			3			1, 2			1		1			
7	Гаврилівка 088	♀maturus		4			2		1			1			
8	Жовнине, ур.Пристань, 26			5			1		1			1	1		1
9	Ізвору 009	infantilis I		6			3, 2	1				1			
10	Ізвору 017		1	5			1				1	1			
11	Лецкань 036	♀adultus		4			1				1	1	1	1	
12	Міхелешень 241	♀adultus	1	3			1				1	1	1		
13	Міхелешень 340	♀adultus	1	5			1				1				
14	Міхелешень 347	♀ adultus	1	6			1		1				1	1	
15	Могошань 008			5	1		1			1		1			
16	Нагірне 08 (1 поховання)		1	6	1		1		1			1	1	1	
17	Нагірне 11		1	6			2		1			1	1	1	
18	Окніца 01			3			2				1				
19	Слобозія-Кішкерень 028		1	5	1		1		1						
20	Спанцов 065		1	5			1				1	1			
21	Синтана-де-Муреш 040			5			1		1			1			
22	Тиргу-Муреш XIII		1	6	1		1				1	1	1		1
23	Тиргшор 107			3			2		1						

Таблиця 5. 21 – Поховання 1 АСТ за Н.М.Кравченко з двошарчастими фібулами

№ п/п	Поховання	Стать, вік	Кількість посудин- "гриношень"	Скляний келих	Монети	Матеріал фібул: 1 – срібло, 2 – бронза, 3 – золото, 4 – залізо	Пара	Дві різнотипні	Одна	Намісто	Підвіски
1	Аркіуд 018		1			1			1	1	
2	Брєвичень 87		1			1	1				1
3	Бирлад-Валя Сяке 520		1		підвіска	1			1	1	1
4	Курники 004	infantis II	1	1		1	1				
5	Міхелешень 053	♀ matus	1			2			1		
6	Міхелешень 493	♀ adultus	2			2, 4		1		1	
7	Пелатка 01		1			1			1		
8	Синтана де Муреш 046		1			1, 4		1			
9	Финтинеле 013		1			2	1				

Таблиця 5.22 – ТПП з двопластинчастими фібулами без посудин-«приношень»

№ п/п	Поховання	Стать, вік	Матеріал фібул: 1-срібло, 2 -бронза	Пара фібул	Дві різнотипні фібули	Одна фібула	Намисто	Підвіски
1	Іслаз 50	дитяче	2	1				
2	Курники 026		1	1			1	
3	Мелеешть 022	♀	2			1		
4	Могошань 044		матеріал не вказаний		1		1	
5	Миколаївка 2		1	1			1	1
6	Одая 021	♀ juvenis	2			1		
7	Синтана-де-Муреш 049		2			1		
8	Синтана-де-Муреш 055		2	1			1	

ДОДАТОК Г
ІЛЮСТРАЦІЇ



Рис. 1.1. Кільця з поховань культури ЧСМ: 1 – Оселівка 58 [Никитина 1988, табл. 30: 2], 2 – Денчень 64 [Рафалович 1986, табл. XX: 13], 3 – Тиргшор 3 [Diaconu 1965, Pl. LXXII: 1], 4 – Тиргшор, к.ш. [Diaconu 1965, Pl. CXXXVI: 10, 16], 5 – Бирлад-Валя-Сяке 117 [Palade 2004, Fig. 181: 3], 6 – Бирлад-Валя-Сяке 536 [Palade 2004, Fig. 288: 2], 7 – Аркіуд 59 [Gaiu 1999, p. 271, fig. XIX: 9], 8 – Соснова 245 [Махно, Сикорский, Бузян 1979, с. 4-9, рисунки П.Л.Корнієнко], 9 – Міхелешень 169 [Şovan 2005, Pl. 91: 2], 10 – Косанове 1961-4 [Petrauskas 2003, Abb. 32: 8].



Рис. 1.2. Металеві браслети: 1 – Бирлад–Валя-Сяке142 [Palade 2004, fig. 106: 3], 2 – Финтинеле 11 [Marinescu, Gaiu 1989, Abb. 6 B:5], 3 – Індепенденца 19 [Mitrea, Preda 1966, fig. 131, 132: 5], 4 – Чернелів-Руський 36 [Герета 2013, с. 33, рис. 21: 5], 5 – Синтана-де-Муреш [Kovács 1912], 6 – Кринички 4 [Сымонович 1960, рис. 9: 3], 7 – Нагірне II, 11 [Gudkova, Schultze 2017, Taf. 12: 9, 10].

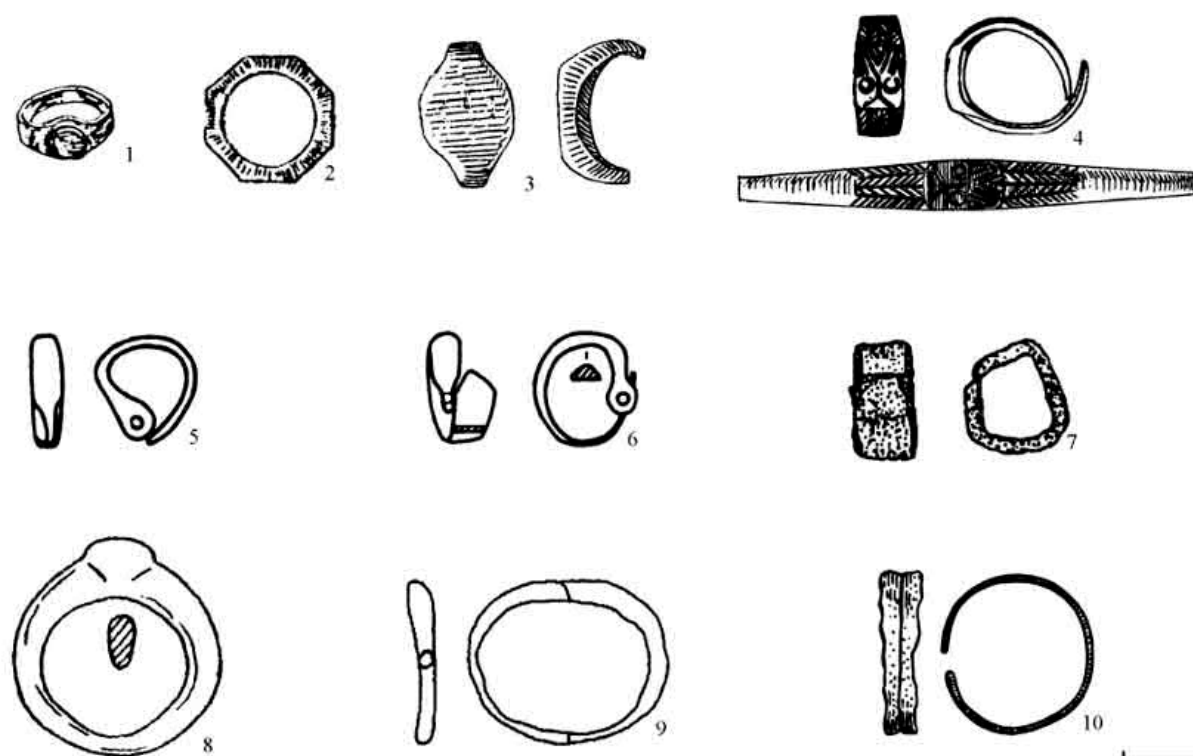

Рис. 1. 3. Рогові «браслети»: 1 – Денчень 224 [Рафалович 1986, Табл. XXXIX: 3], 2 – Лецкань 5 [Bloşiu 1975, fig. 9: 2], 3, 6 – Бирлад–Валя-Сяке 185, 546 [Palade 2004, fig. 120: 6; 294: 11], 4 – Тиргшор 5 [Diaconu 1965, Pl. LXXIII: 4], 5 – Журавка 36 [Сымонович 1961, с. 12-15], 6 – Міхелешень 62 [Şovan 2005, Pl. 36: 2], 7 – Одая 4 [Никитина 1996, Табл. 7: 14], 8 – Міхелешень 241 [Şovan 2005, Pl. 131: 5].

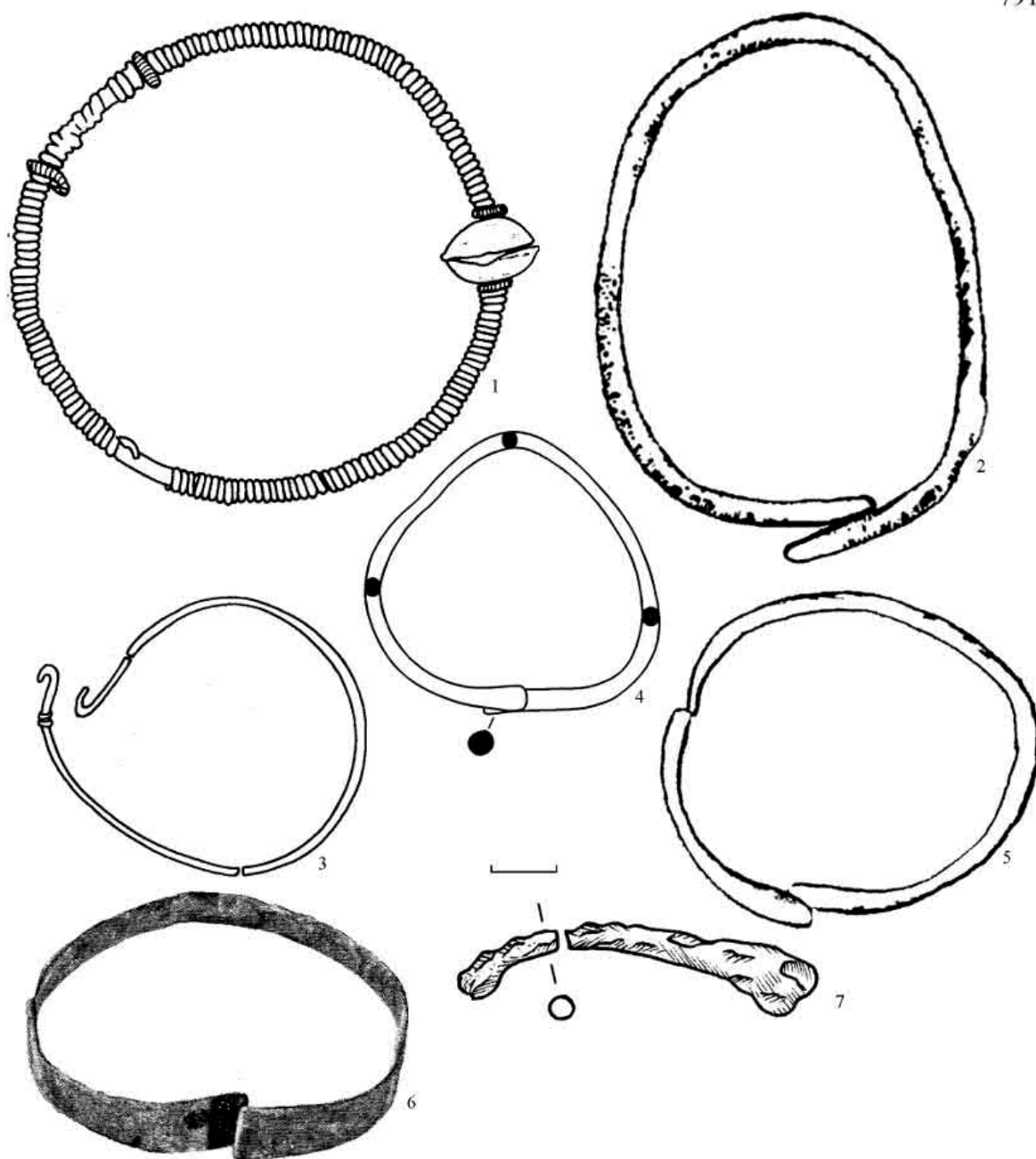

Рис. 1. 4. Серезки: 1 – Каборга 9 (за: [Магомедов 1979, рис.], 2 – Черкаси 32 (за: [Бобровська, Сиволап 2003, рис.]), 3 – Легезине 46 (за: [Магомедов, Диденко, Кожемяченко 2010, с. 36-38, рис.3: 9]).

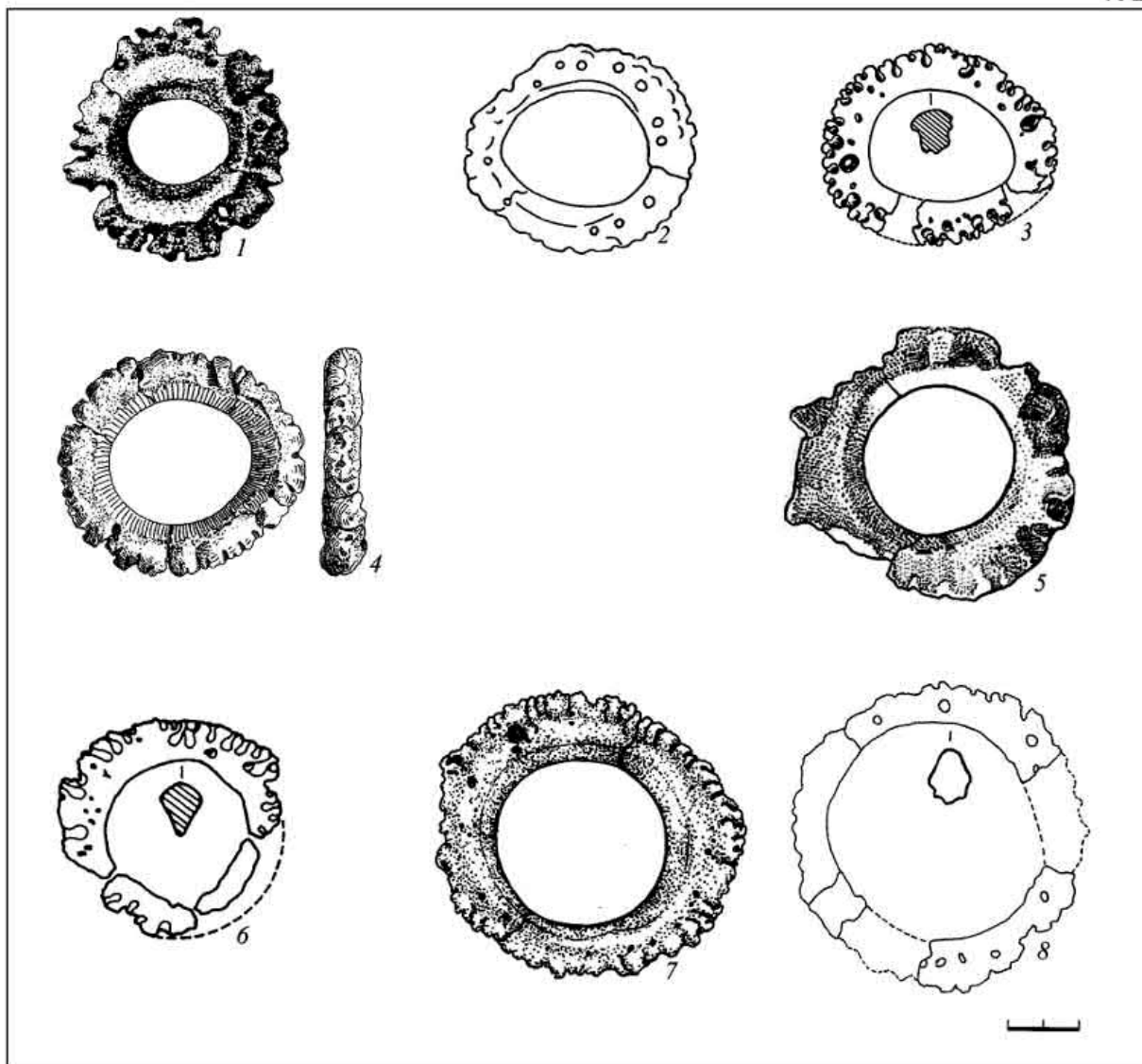

Рис. 1. 5. Гривни: 1 – бронзова, Дрегенешть-Олт 11 [Trohani, Zorzoliu 1983, p. 216, 217, fig.7: 1]; 2 – срібна, Косанове 1961-14 [Petrauskas 2003, S. 309, Abb. 32: 9].

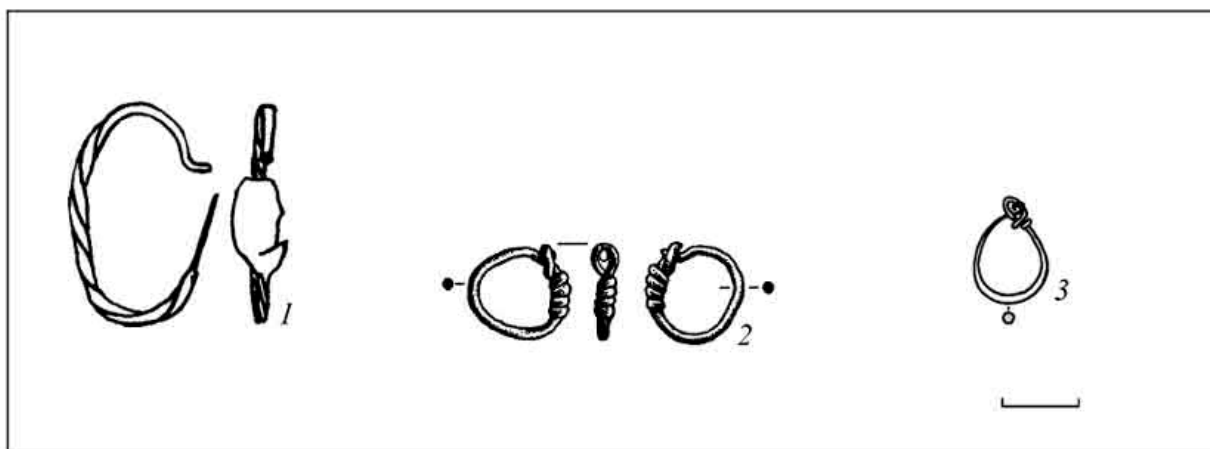

Рис. 1. 6. Взуттєві пряжки. Боанча 6 (за: [Munteanu, Rădulescu 1992]). I – план збереженої частини поховання; II – поховальний інвентар: 1 – кружальний глек, 2-5 – взуттєва фурнітура.

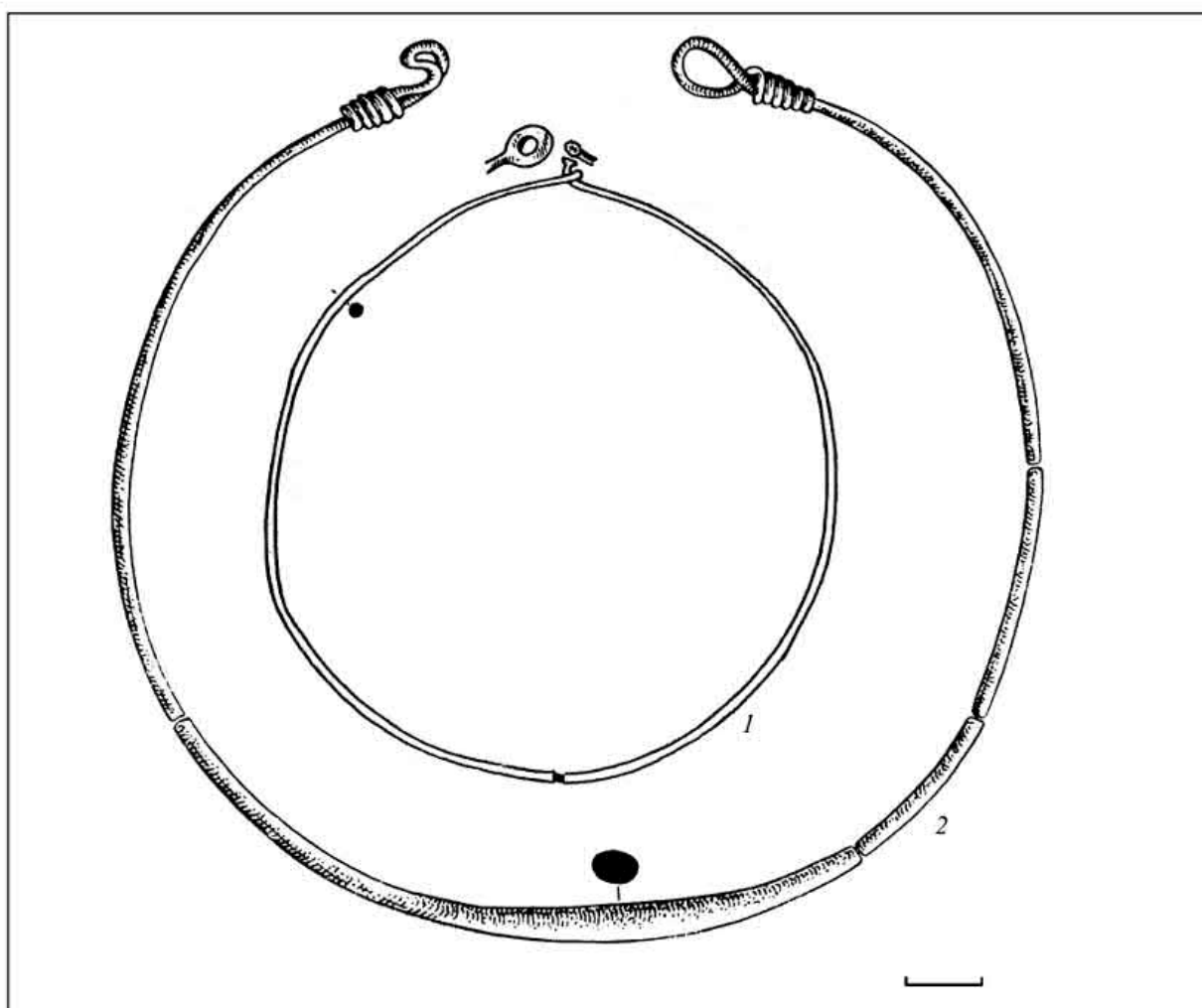

Рис. 1. 7. Взуттеві пряжки. Лецкань 34 (за: [Bloşiu 1975, p. 237]). 1 – план поховання, 2, 3 – взуттеві пряжки, 4 – залізний ніж, 5 – роговий гребінь, 6, 7 – кружальний посуд.

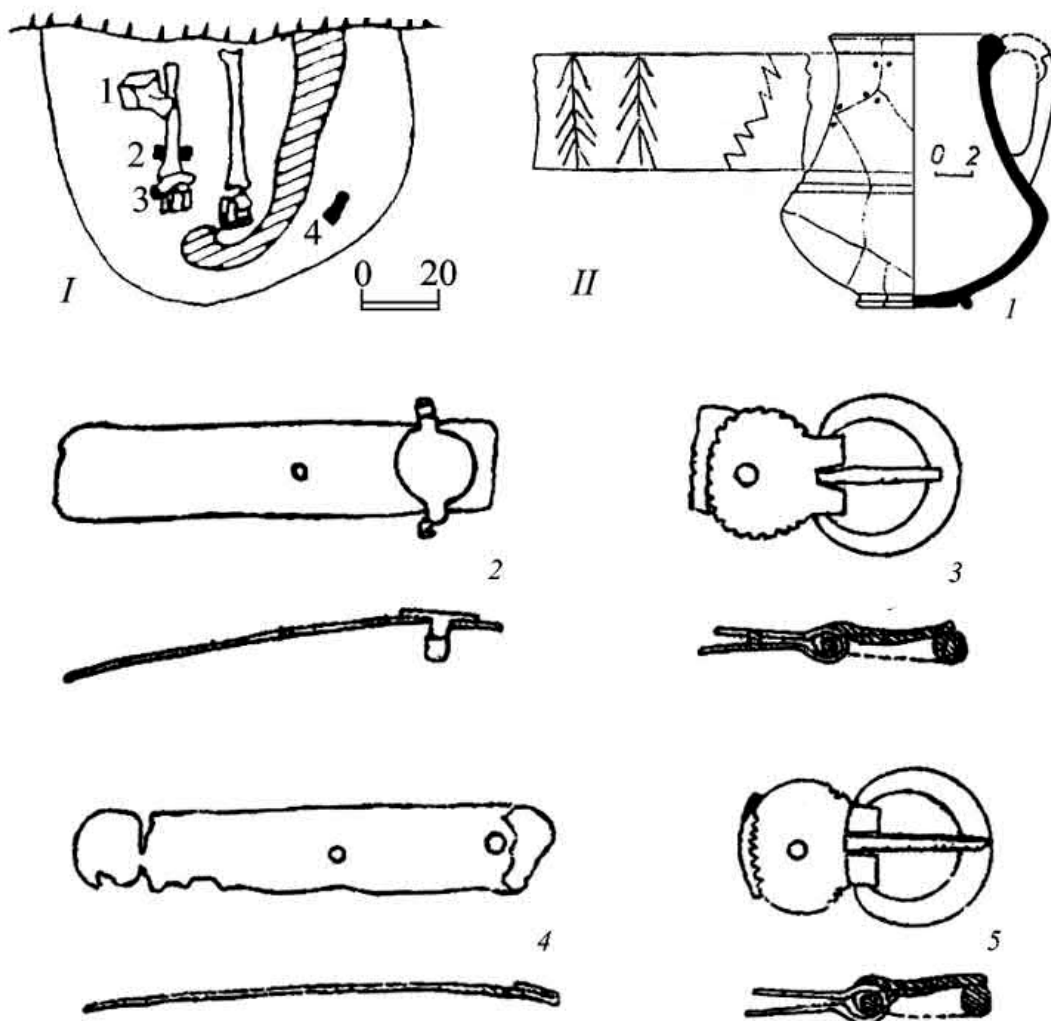

Рис. 1. 8. Ремінний гарнітур і «приношення» одягу. Ізвоаре Х (за: [Alexianu, Ellis 1987, Fig.3-11]). I – план поховання, II – інвентар: 1, 2 – ідентичні пряжки (на плані № № 9 і 13), 3 а, b – пряжка і поясна накладка (на плані № 11), 4 – поясне кільце (на плані № 14), 5 – наконечник пояса (на плані № 12), 6 – бронзовий ніж (на плані № 10), 7 – фібула (на плані № 15), 8, 9 – намисто (на плані №№ 16, 20).

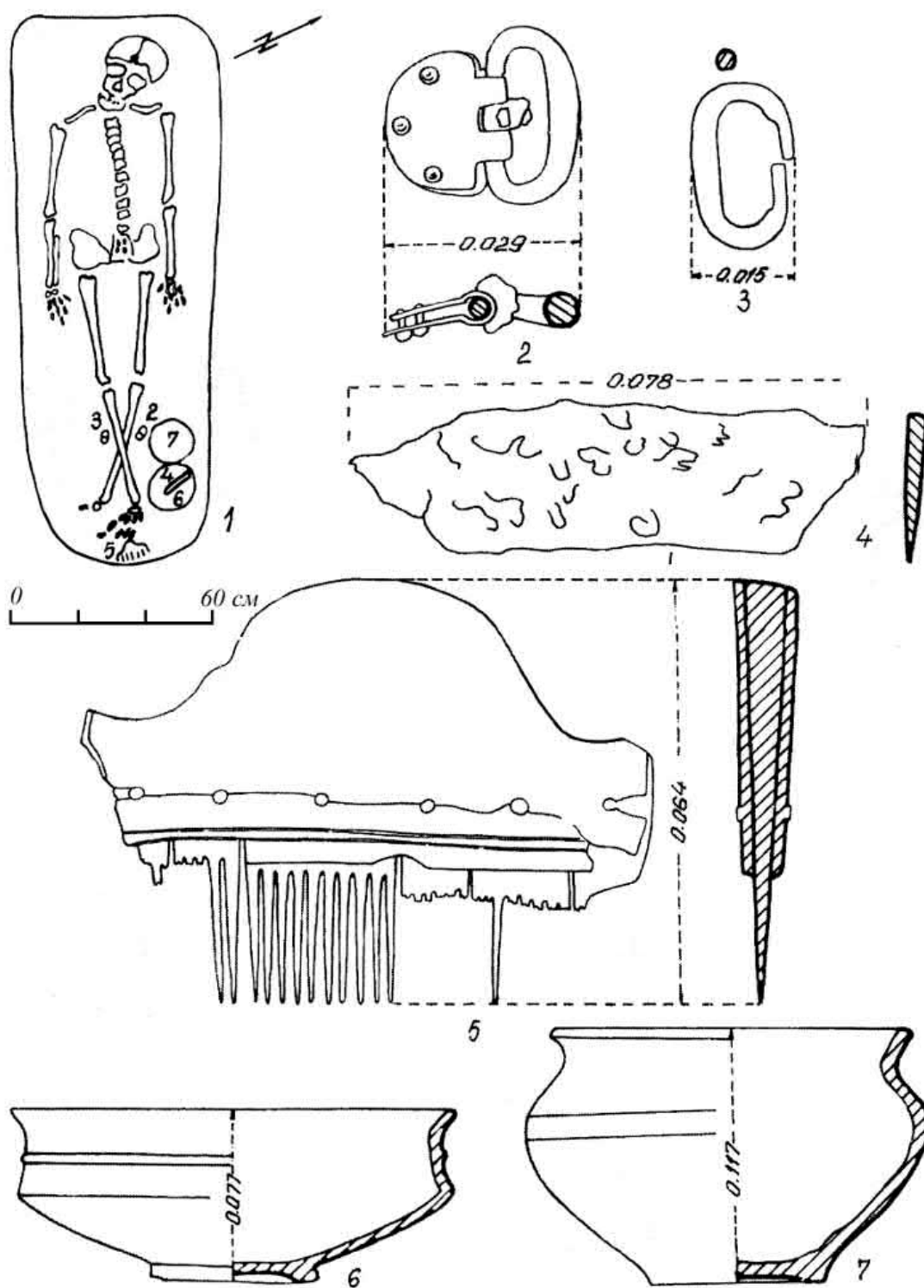

Рис. 1. 8 (продовження). Інвентар поховання Ізвоаре Х (за: [Alexianu, Ellis 1987, Fig. 3-11]). 1-3, 5, 7-13 – кружальний посуд, 4 – ліпний горщик, 6 – скляний келих.

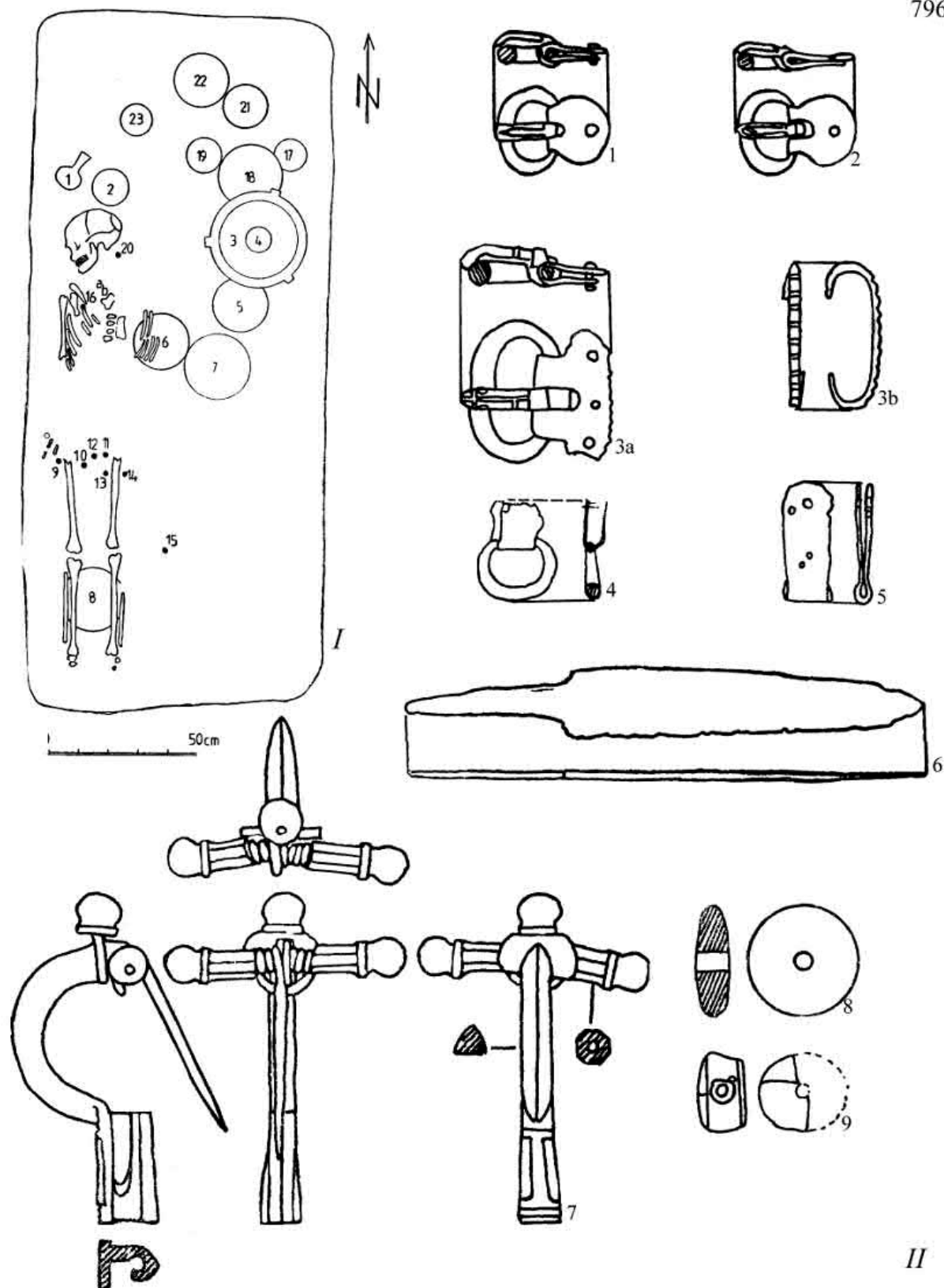

Рис. 1. 9. Розташування металевго браслета. Нагірне II, поховання 9 (за: [Gudkova, Schultze 2017, Taf.12]). I – план поховання, II – поховальний інвентар: фрагмент залізного браслета.

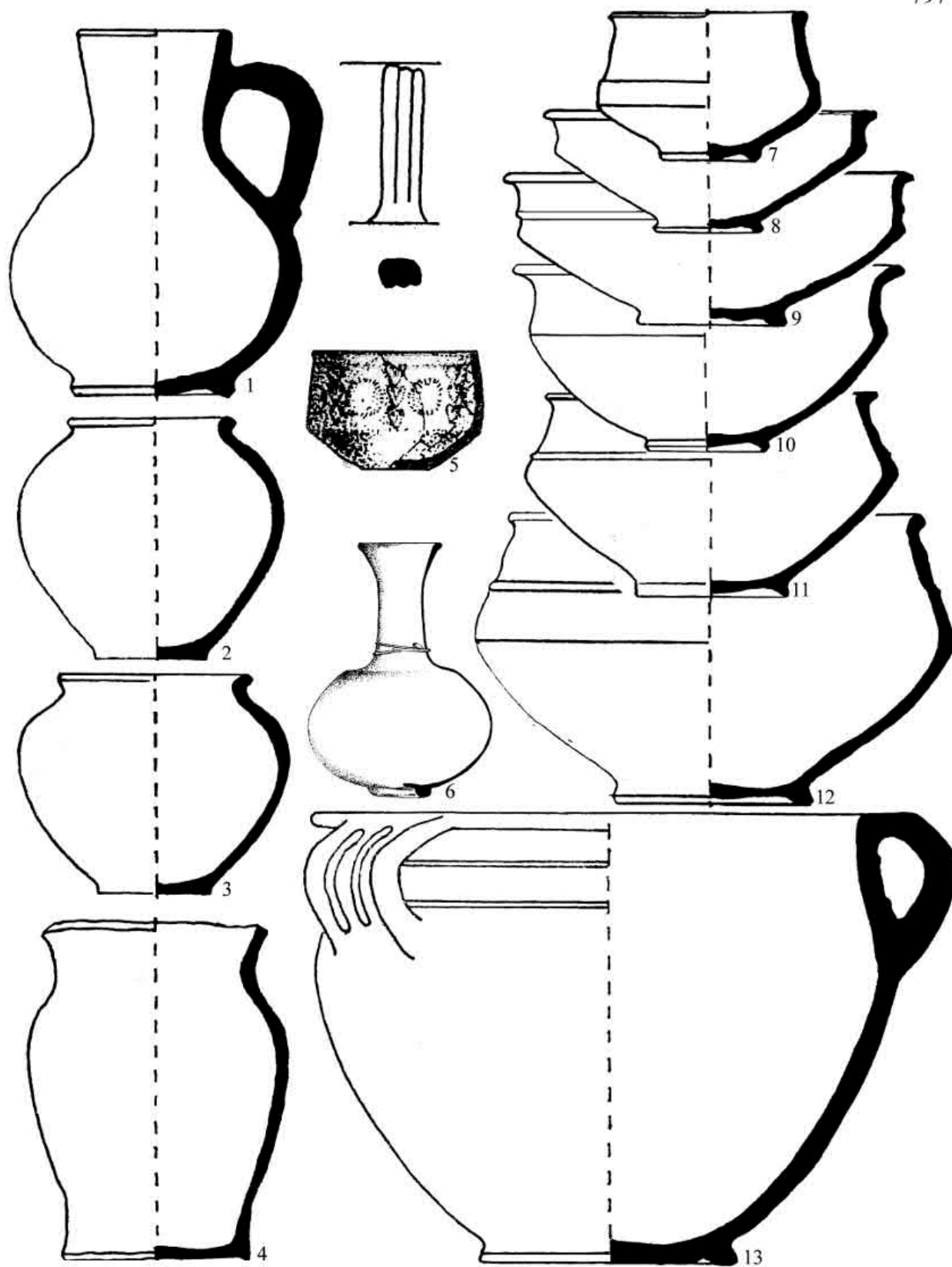

Рис. 1. 10. Розташування металевго браслета. Фінтинеле 11 (за: [Marinescu, Gaiu 1989, S. 131, Abb. 6]). I – план поховання, II – поховальний інвентар: 1 – кружальна миска, 2 – роговий гребінь, 3 – бронзовий браслет, 4 – намисто та підвіска, 5 – бронзова фібула, 6 – глиняне прясло.

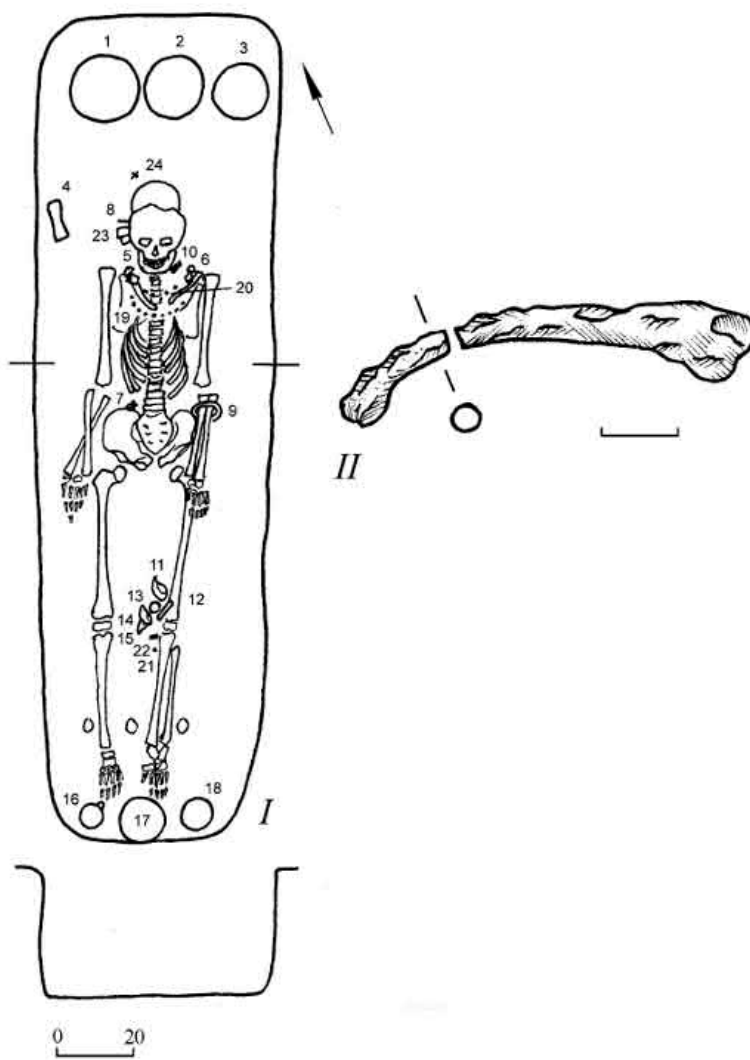

Рис. 1. 11. Розташування металевого браслета. Індепенденца 19 (за: [Mitrea, Preda 1966, p. 52, 53, fig.131, 132]). I – план поховання, II – поховальний інвентар: 1 – бронзова фібула (в описі поховання вказані дві застібки, які знаходилися на плечах), 2, 3 – підвіски із мушлів морських молюсків, 4 – намистина, 5 – бронзовий браслет.

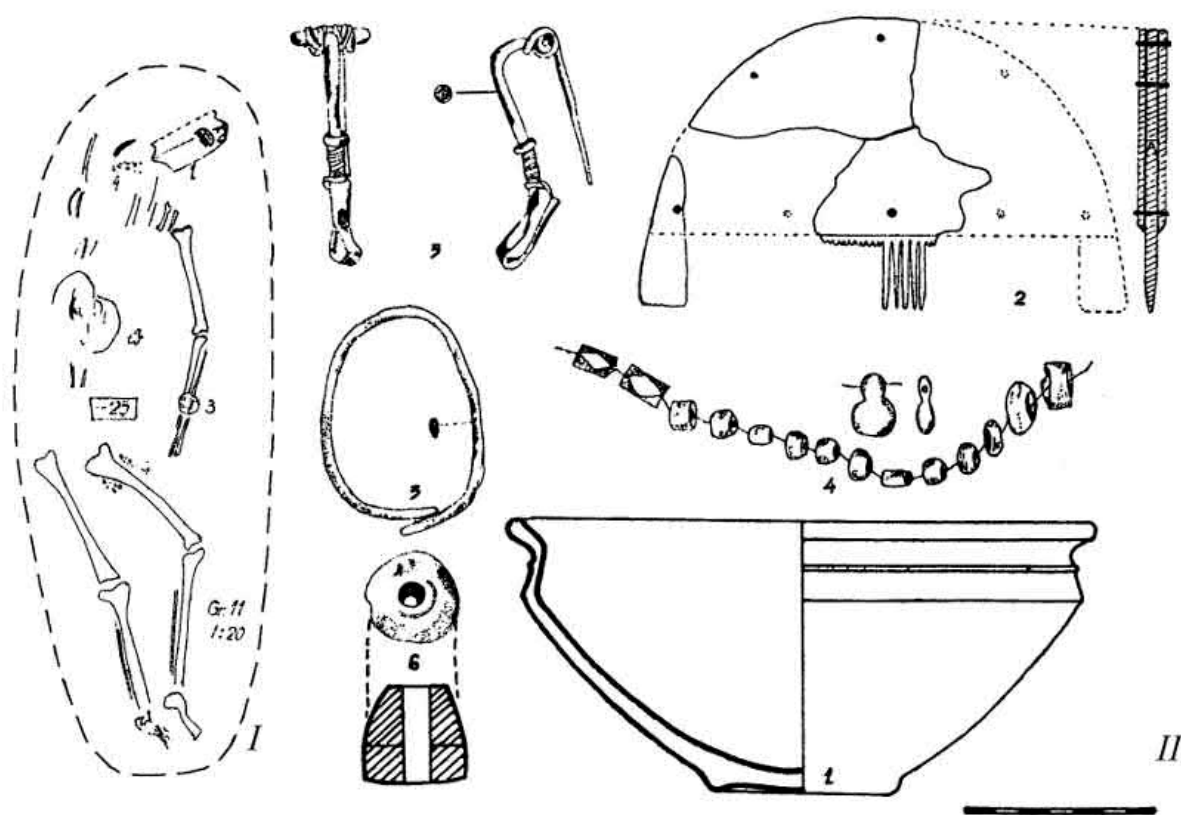

Рис. 1. 12. «Приношення» одягу. Рідний Край 3 (за: [Петренко 1991, с. 12, 13, рис.1]). I – план поховання, II – поховальний інвентар: 1, 2 – бронзові фібули, 3-10 – глиняний посуд, 11 – дископодібна рогова підвіска, 12 – роговий гребінь.

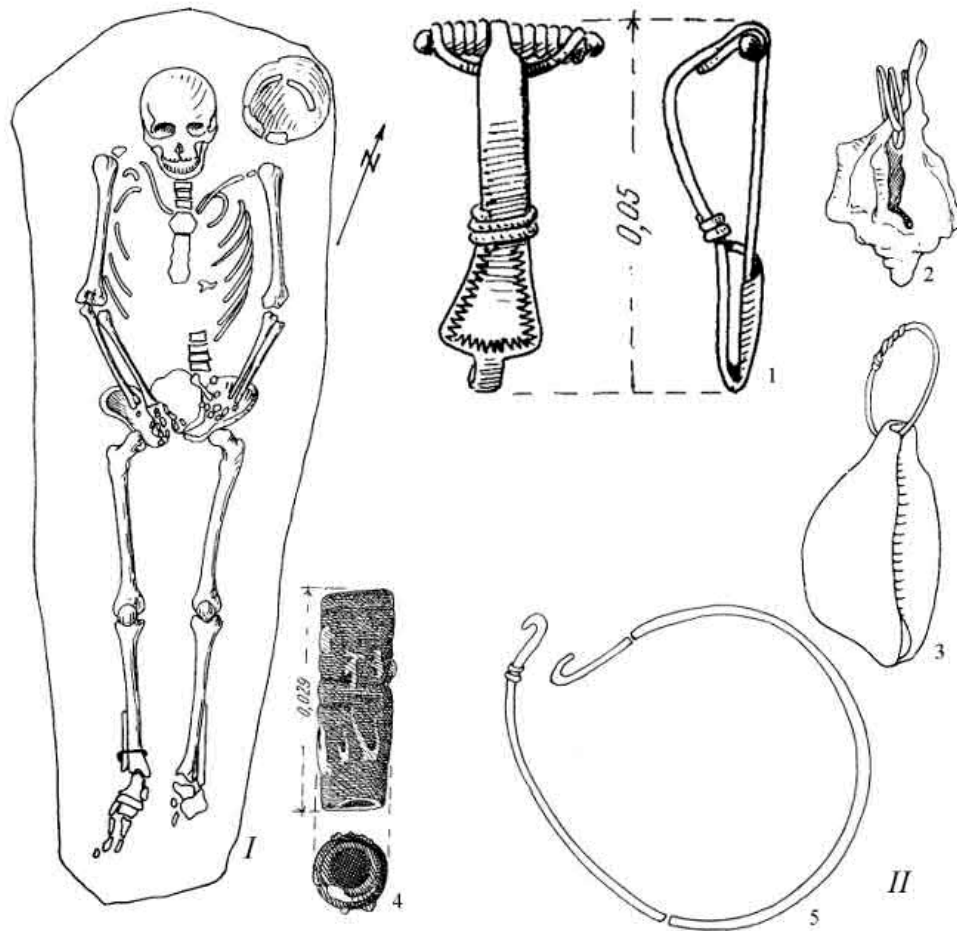

Рис. 1. 13. «Приношення» одягу. Боромля 4 (за: [Некрасова 2006, рис. 4]). 1 – план поховання, 2 – роговий гребінь, 3– бронзова пряжка, 4, 5 – намисто, 6, 7– срібні фібули, 8 – залізний ніж, 9-17 – кружальний посуд.

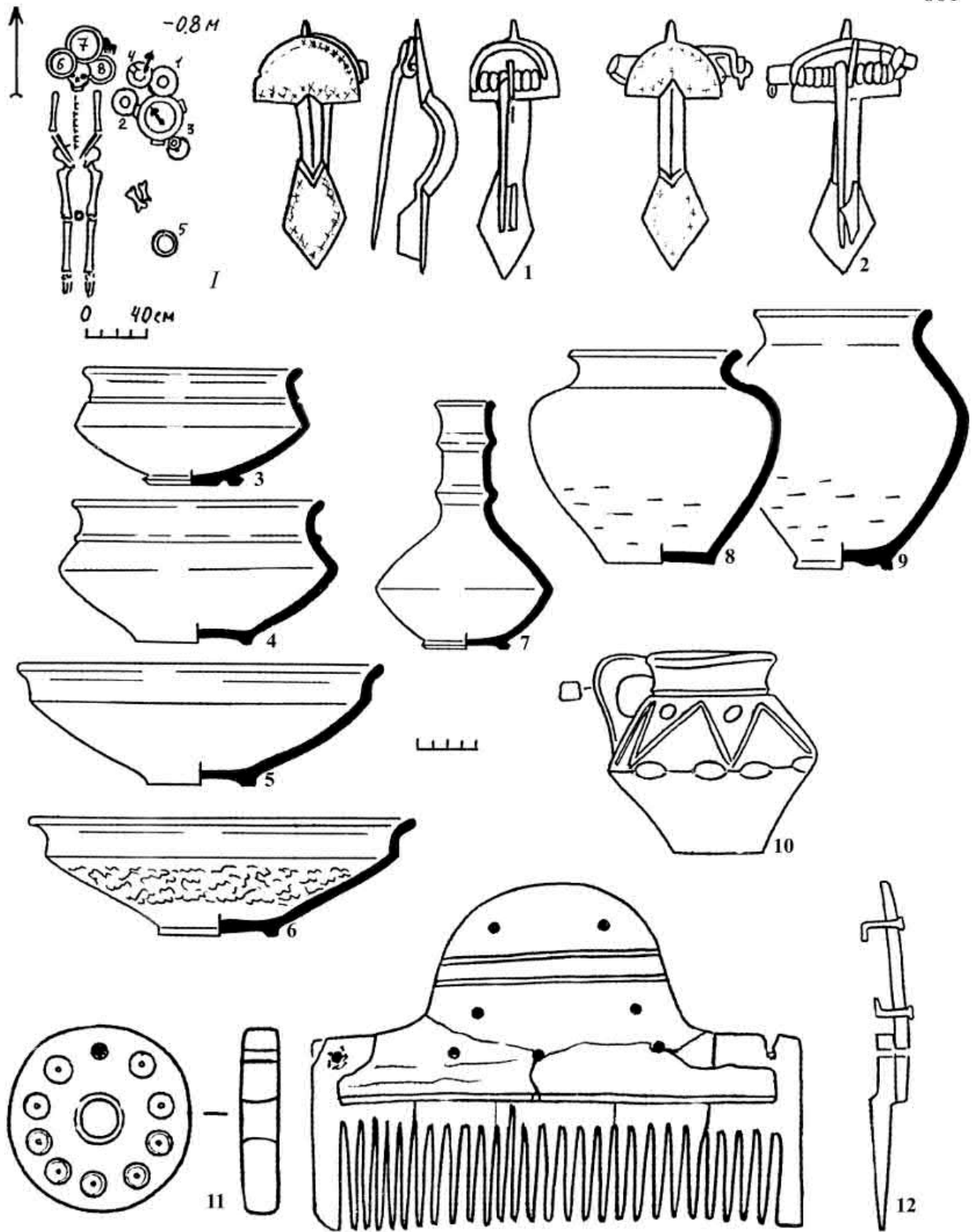

Рис. 1. 14. «Приношення» одягу. Городок Миколаївка М (за: [Ebert 1913, S. 90-93]). I – план поховання, II – поховальний інвентар: 1-4 – бронзові фібули, 5 – бронзовий ключ, 6-243 – намисто, 243 – світлоглиняна амфора, 244 – кружальна миска, 245 – ліпний горщик.

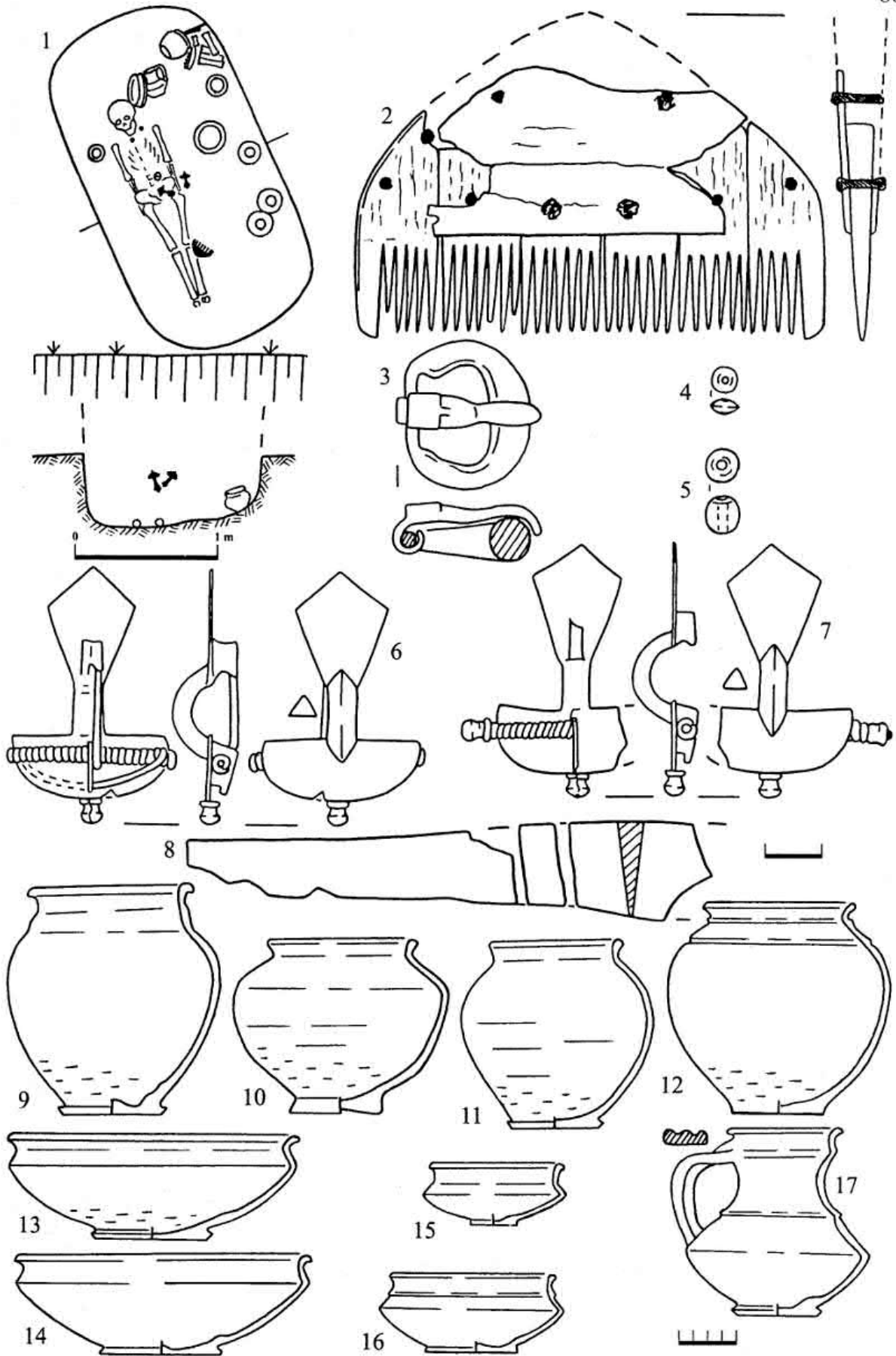

Рис. 1. 15. «Приношення» одягу. Міоркань 74 (за: [Ionița 2017]). I – план поховання. II – поховальний інвентар: 1-4 – фібули, 5 – пряжка, 6 – роговий гребінь, 7 – прясло, 8-101 – намисто, 102-104 – фрагменти дроту, 105 – дріт з кільцем на кінці, 106 а – срібний голечник з кришечкою, 106 б – кришечка голечника, 107 – ключкоподібна шпилька, 108-112 – срібний контейнер, фрагменти дроту і кілець, 113 – прясло, 114 – підвіска із мушлі *Surraea*, 116 – шматок смоли.

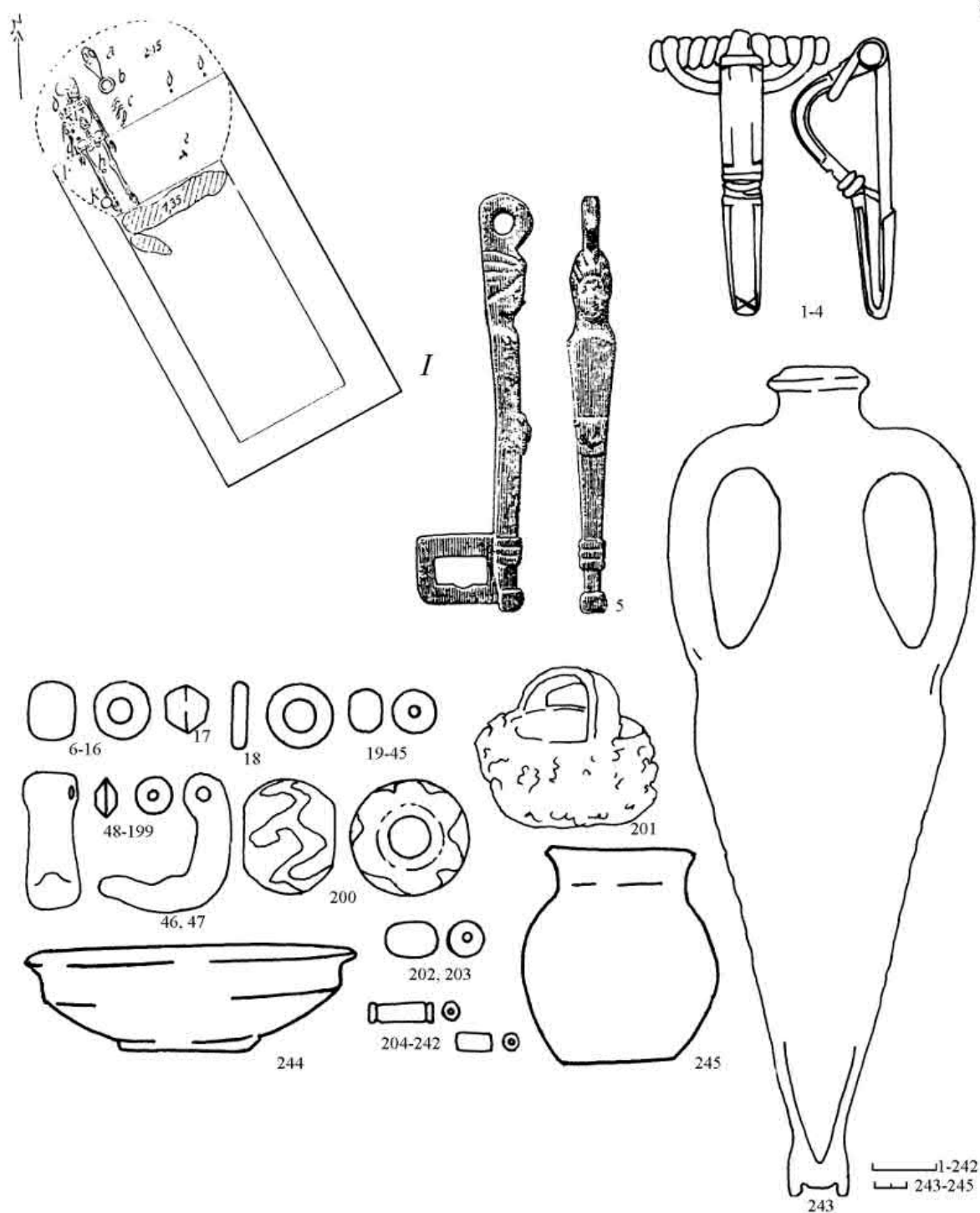

Рис. 1. 15 (продовження).

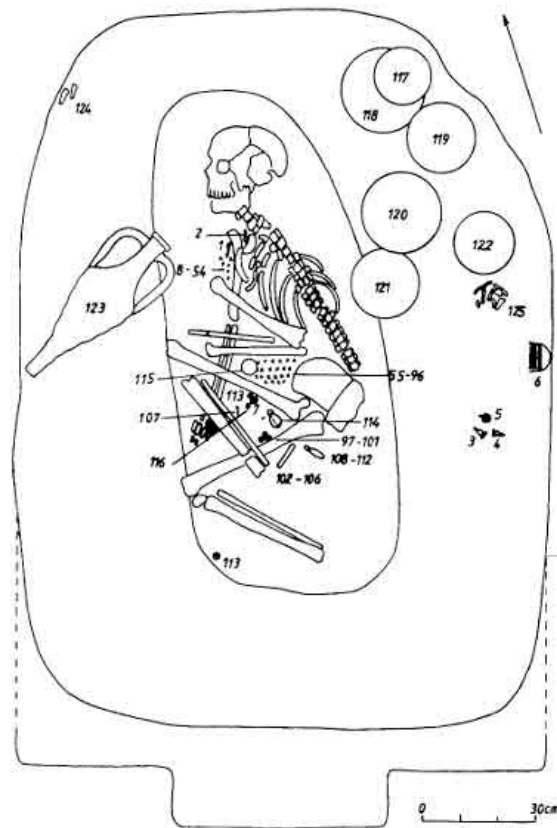

Рис. 1. 15 (продовження).

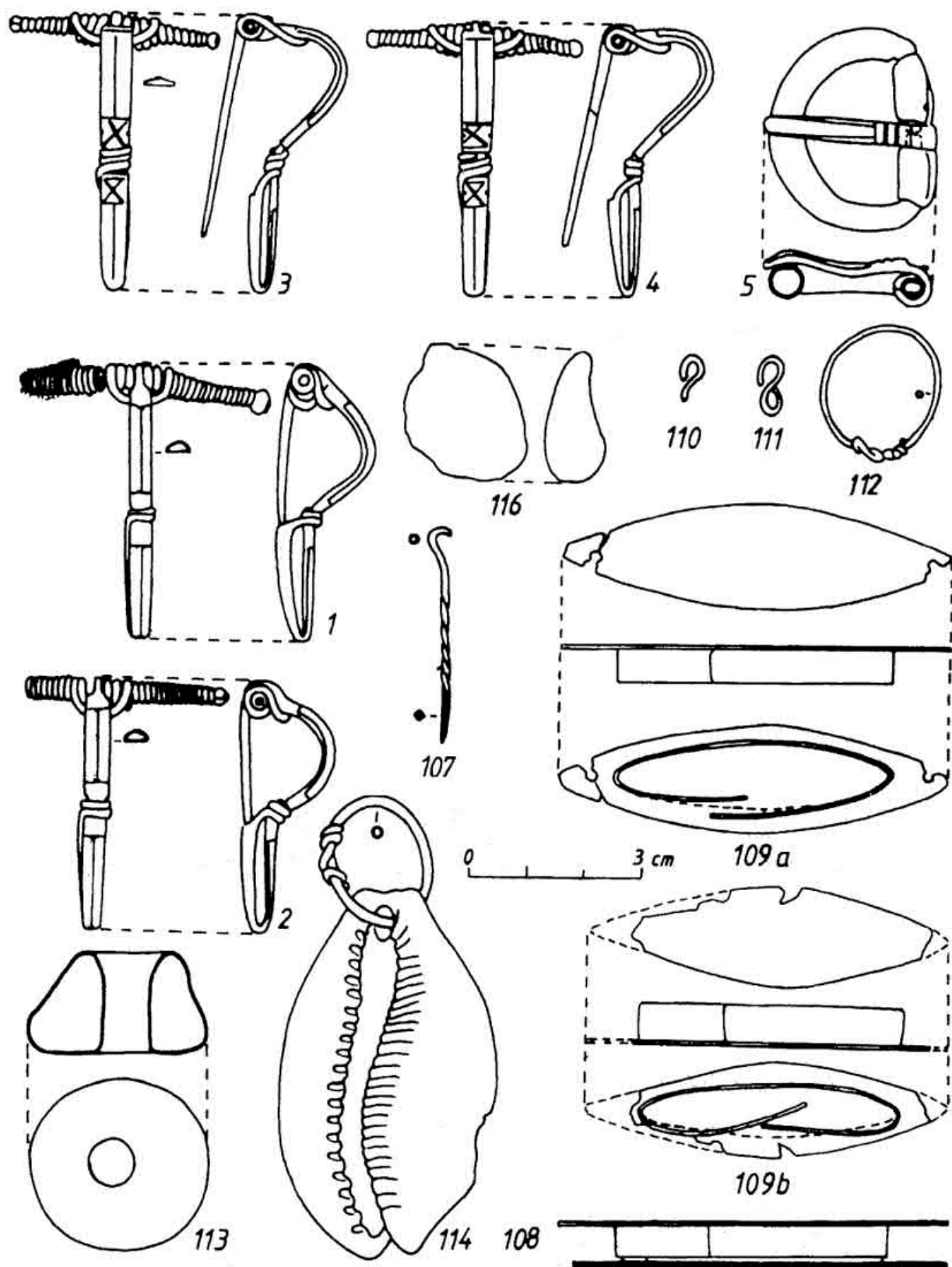

Рис. 1. 15 (завершения).

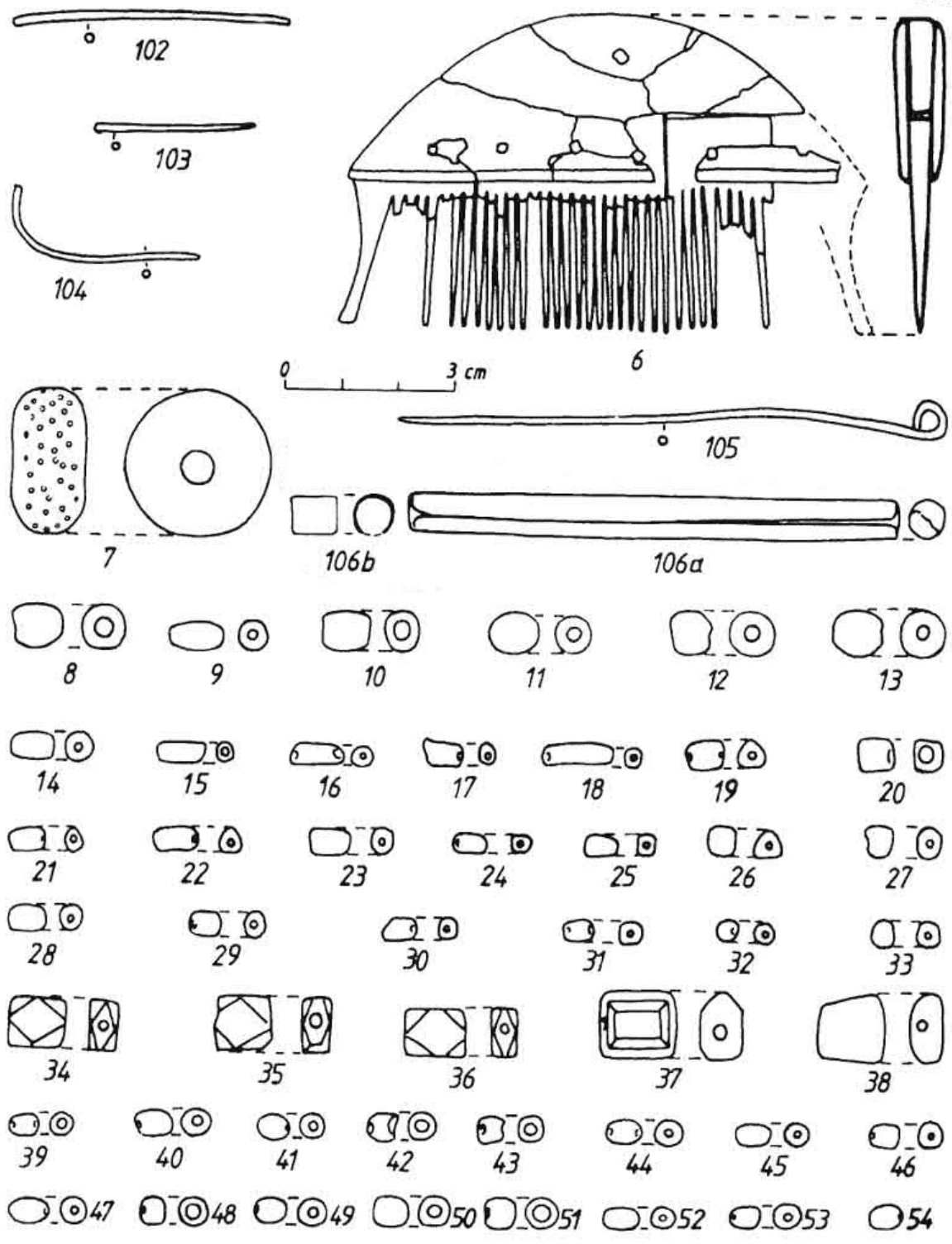

Рис. 1. 16. «Приношення» одягу. Міхелешень 410 (за: [Şovan 2005, Pl. 227, 228]). I – план поховання, II – поховальний інвентар: 1 – срібна пряжка, 2, 3 – залізні пряжки, 4 – роговий гребінь, 5-11 – намисто, 12 – залізний ніж, 13 – залізний предмет нез’ясованого призначення, 14, 15 – кружальний посуд.

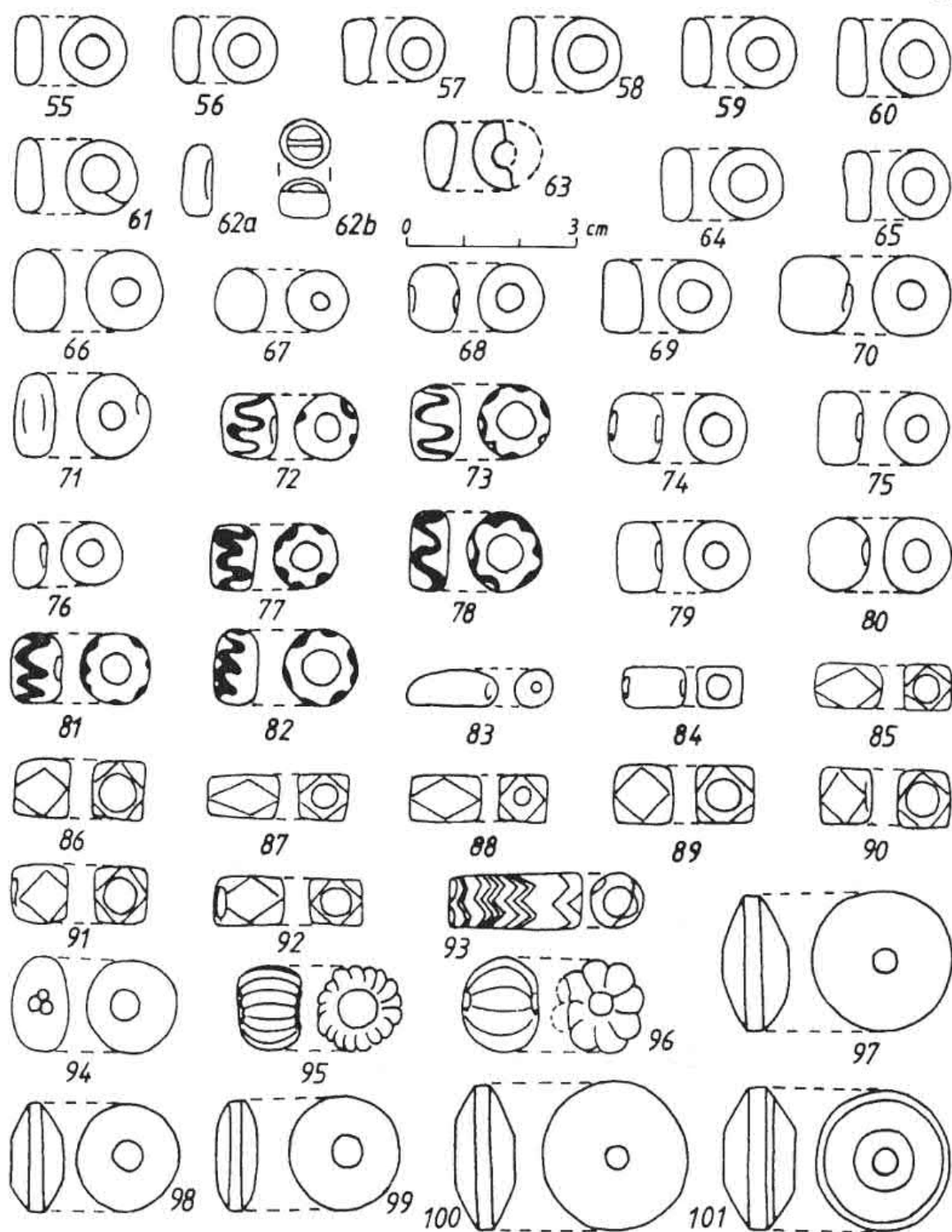

Рис. 2. 1. Дротяні кільця в чоловічих похованнях: 1 – Тиргшор 43; 2 – Тиргшор 236; 3 – Будешть 106.

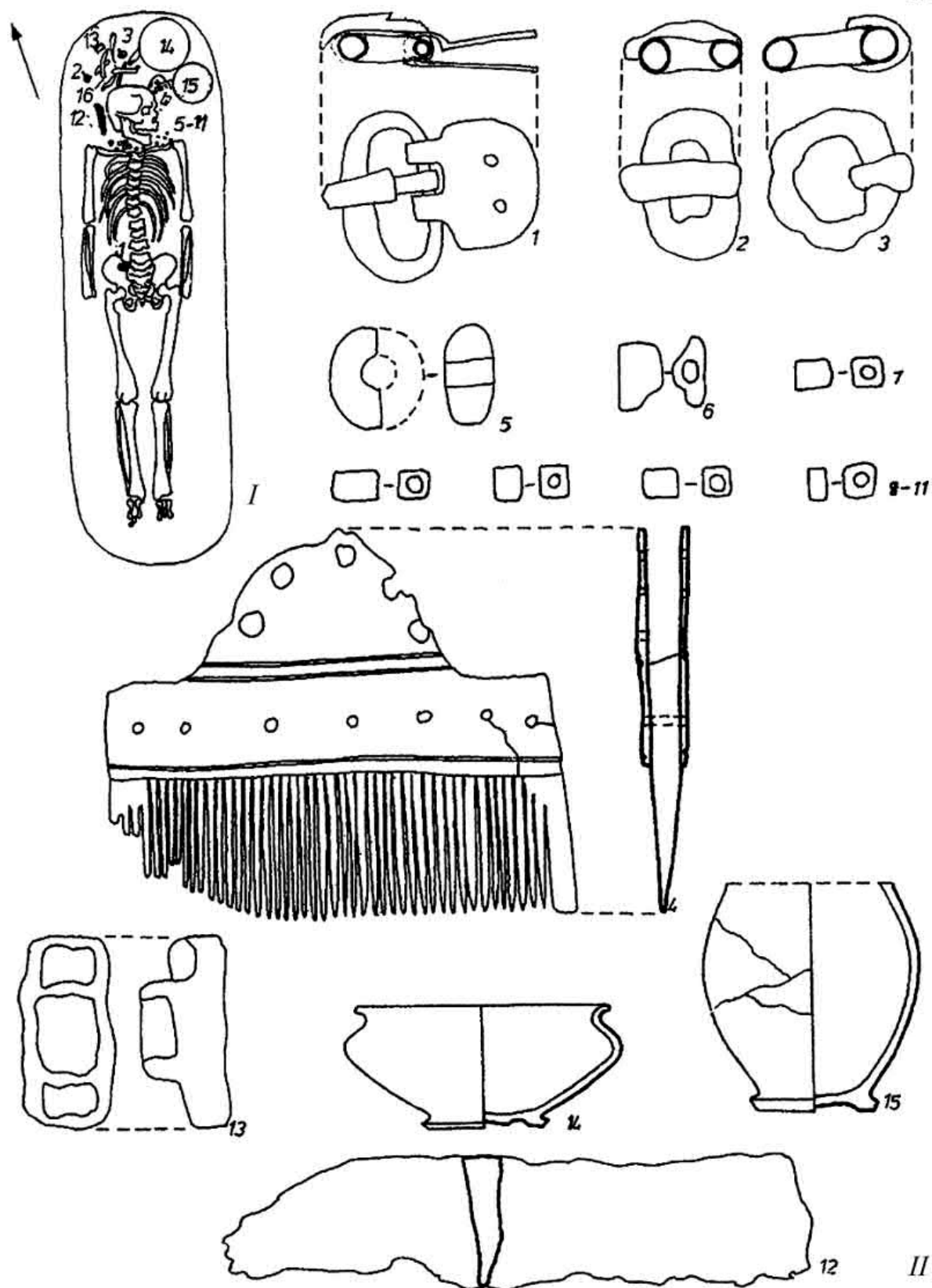

Рис. 2. 2. Дротяні кільця в жіночих похованнях: Одая 12.

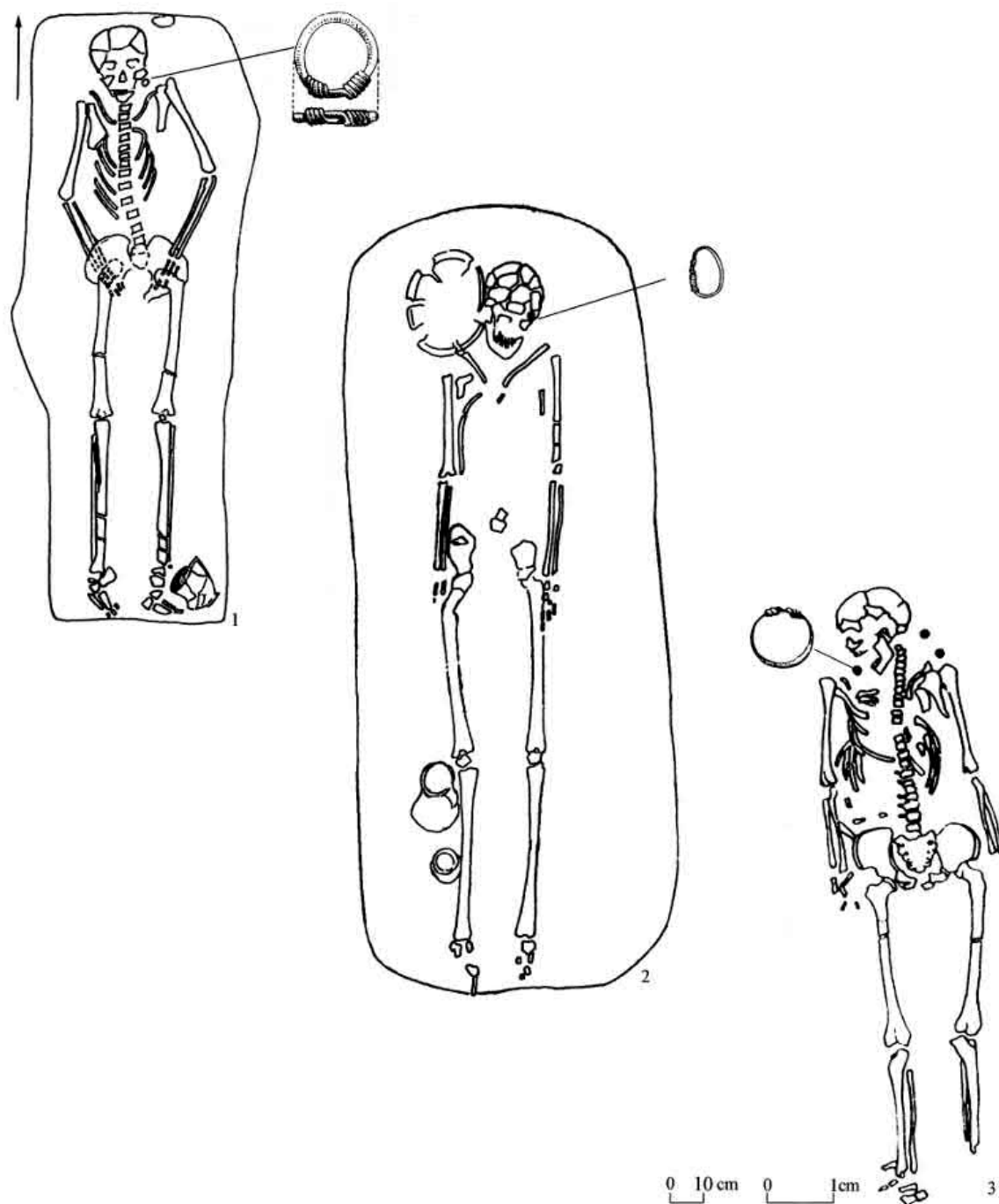

Рис. 2. 3. Прикраси волосся в похованнях дівчаток, дівчат і молодих жінок: 1–Неполоківці 1; 2 – Курники 17; 3 – Лецкань 39; 4 – Велика Бугаївка 132; 5 – Финтинеле 1; 6 – Бирлад–Валя-Сяке 48.

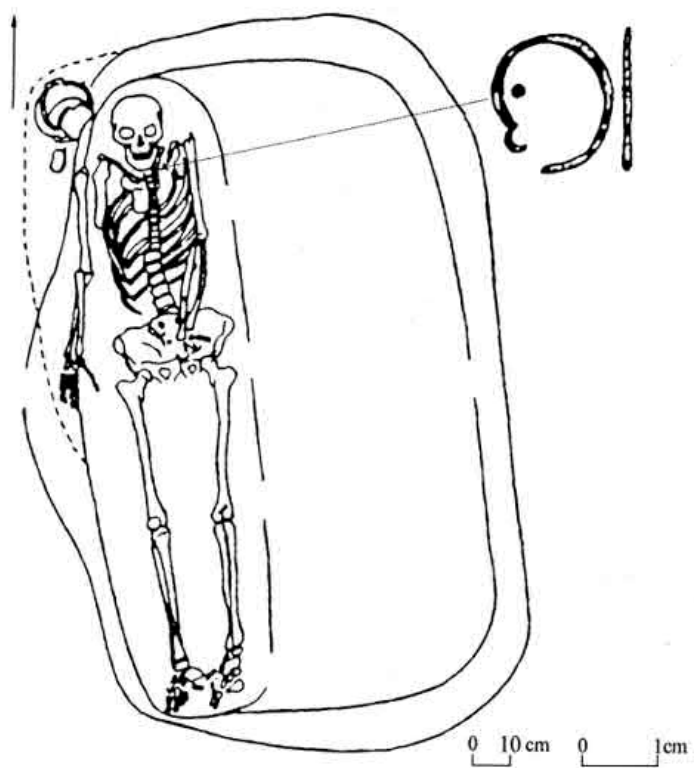

Рис. 2. 4. Прикраси для волосся: 1-6 – Денчень 371; 7-14 – Курники 17; 15-25 – Финтинеле 1; 26, 27 – Тиргу Муреш XIII; 28, 29 – Романове Село 7; 30-34 – Велика Бугаївка 132.

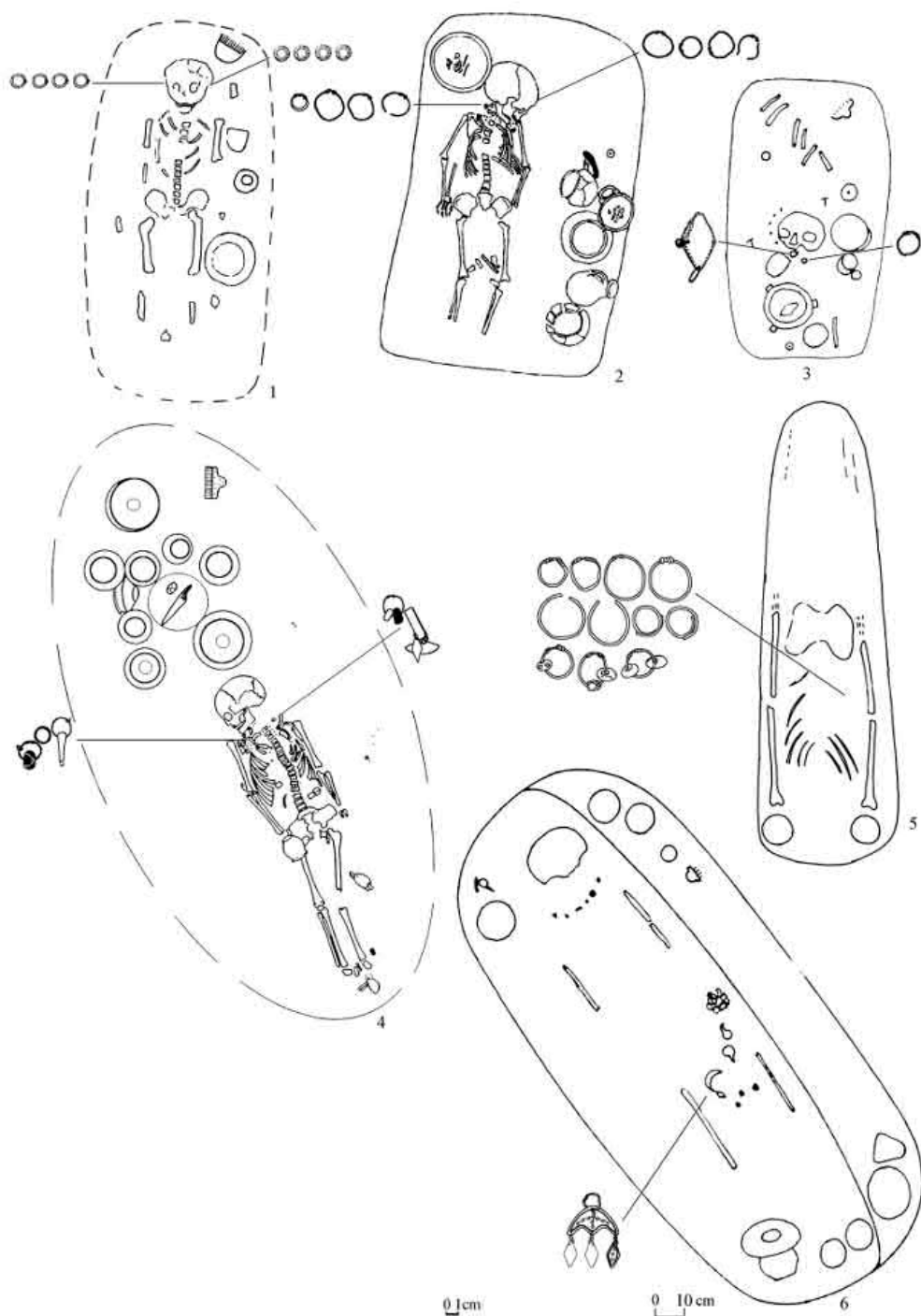

Рис. 2. 5. «Шумлячі» прикраси для волосся: 1 – Лецкань 39; 2 – Велика Бугаївка 132; 3 – Бирлад–Валя-Сяке 48; 4 – Синтана-де-Муреш 63; 5 – Пелатка 1; 6 – Братей.

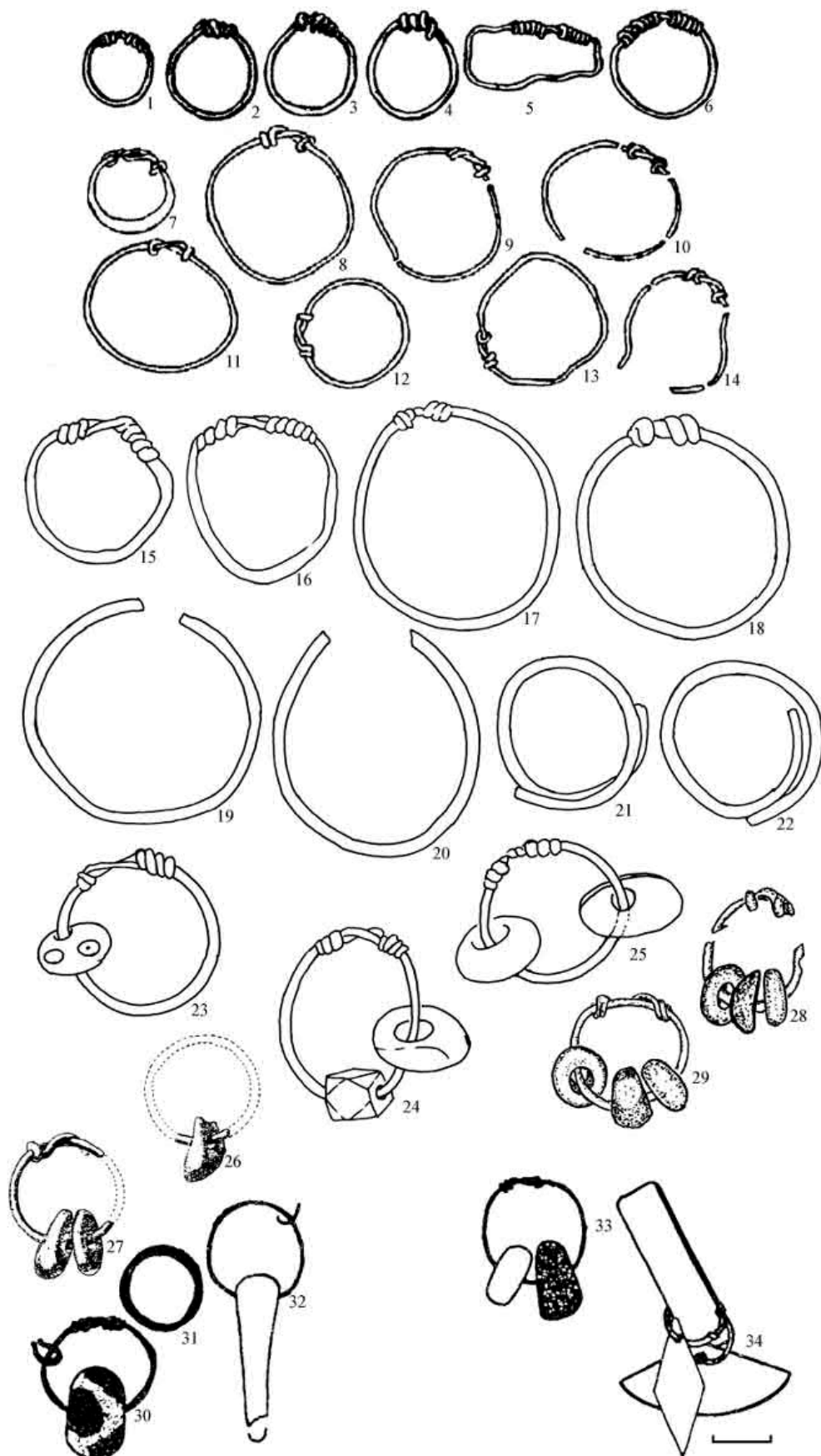

Рис. 2. 6. Черняхівське чоловіче вбрання: 1 а – Будешть 11, 243, Гаврилівка 18, 26, Журавка 31, 105, 119, Канів 17, Лецкань 19, Міхелешень 31, 86, 165, 247, 250, 254, 261, 316, 433, 448, 468, 492, 508, Нагірне 43, 59, Фурманівка 2, Холмське 25, Черняхів 269, Ербічень; 1 б – Міхелешень 65; 1 с – Міхелешень 491; 1 д – Міхелешень 505; 1 е – Міхелешень 176; 2 а – Міхелешень 351, 414, 510, Нагірне 40, 62; 2 б – Лецкань 25; 2 с – Каборга 23; 2 д – Мелешть 35; 2 е – Міхелешень 169; 2 ф – Успенка 1308; 3 а – Маслово 74, Міхелешень 42, 439; 3 б – Нагірне 36; 3 с – Будешть 267, Мелешть 23; 3 д – Будешть 106; 3 е – Міхелешень 450; 3 ф – Косанове 1961/21; 4 а – Будешть 96; 4 б – Міхелешень 175, Фурманівка 8; 4 с – Нагірне 75; 4 д – Нагірне 64; 4 е – Міхелешень 376; 5 а – Боромля 22, 46, Міхелешень 92; 5 б – Косанове 1961/ 18; 5 с – Боромля 33, Мелешть 7; 5 д – Міхелешень 375; 6 – Одая 7; 7 а – Міхелешень 231, 380; 7 б – Гаврилівка 33; 7 с – Нагірне 80; 7 д – Гаврилівка 5; 8 а – Боромля 11; 8 б – Ранжеве 14, Успенка 1215; 8 с – Черкаси 32; 8 д – Холмське 50; 9 а – Курники 5 і 6; 9 б – Курники 8; 9 с – Лецкань 21; 9 д – Кринички 1957-1958/5.

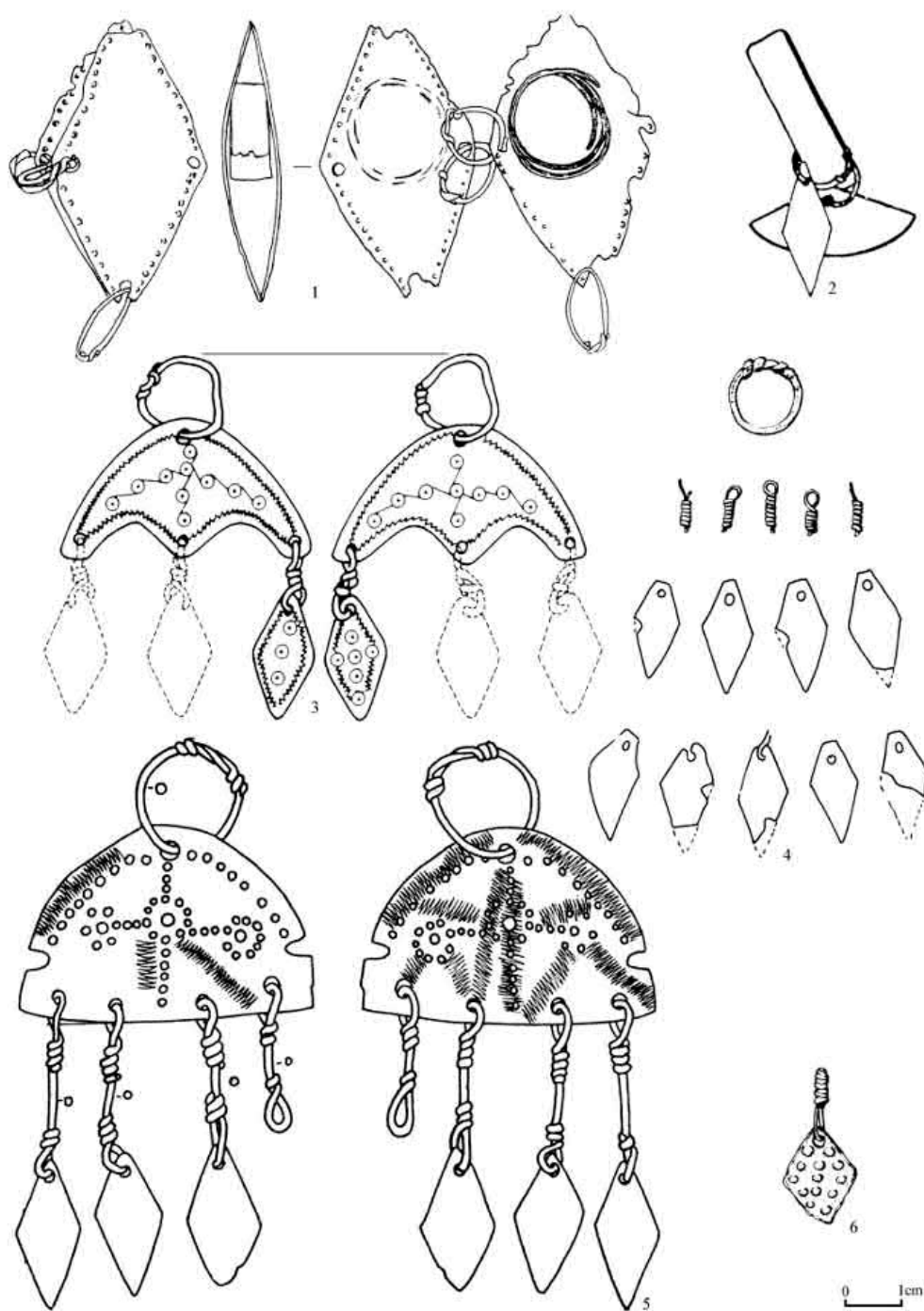

Рис. 2.7. Черняхівське жіноче вбрання: 1 а – Нагірне 55; 1 б – Косанове 1961/22; 1 с – Міхелешень 2; 1 d – Індепенденца 13; 2 а – Боромля 44, Гаврилівка 68, Лецкань 14, Міхелешень 74, 137, 242, 334, 449, Нагірне 23, Фурманівка 6; 2 б – Міхелешень 427; 2 с – Міхелешень 178; 2 d – Індепенденца 19; 2 е – Боромля 27, Будешть 346, Вікторівка 6, Гаврилівка 106, Городок МиколаївкаL, Дерев'яна 4 (кістяк 1), Каборга 21, Маслове 71, Міхелешень 17, 52, 132, 214, 239, 264, 333, 366, 369, 384, 447, 451, 514, Нагірне 34, 45, Одая 25, Успенка 137, Чубівка 2; 2 f – Городок Миколаївка H, Міхелешень 206, 297, 358; 2 g – Міхелешень 198; 2 h – Лецкань 23, 44; 2 i – Сад 8; 2 j – Романківці 107; 2 k – Черняхів 264; 2 l – Міхелешень 58; 2 m – Міхелешень 305; 2 n – Міхелешень 263; 2 o – Черняхів 256; 2 p – Боромля 45, Міхелешень 3, 464, Нагірне 76, Фурманівка 3; 2 q – Журавка 11, Міхелешень 167; 2 r – Міхелешень 181; 2 s – Гаврилівка 88, Маслове 85, Міхелешень 114, 196, Нагірне 61; 2 t – Маслове 84, Міхелешень 488, Сад 5; 2 u – Міхелешень 300; 2 v – Міхелешень 493; 2 w – Нагірне 87; 2 x – Журавка 43; 2 y – Міхелешень 469; 2 z – Нагірне 58; 2 a l – Боромля 4.

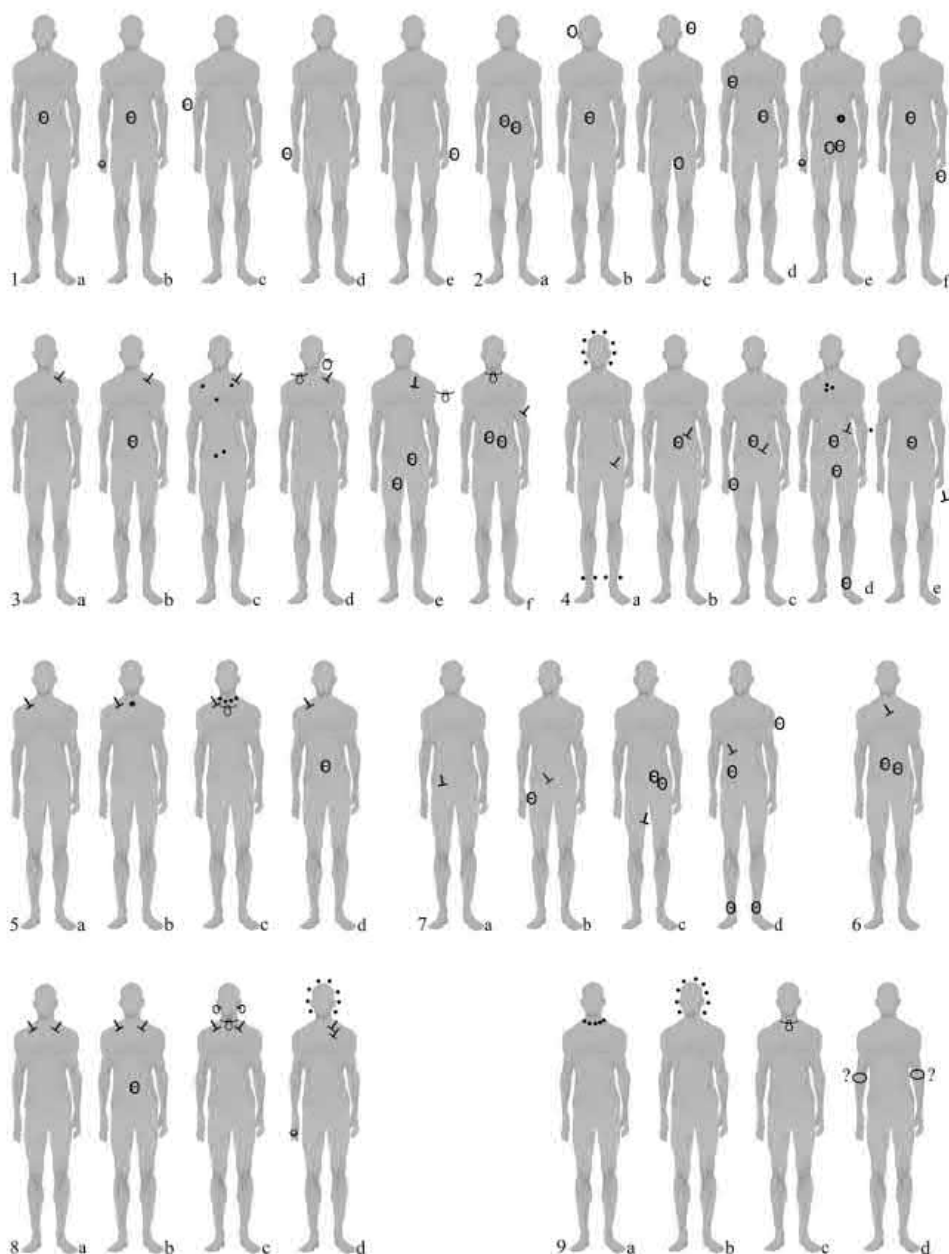

Рис. 2.7. Черняхівське жіноче вбрання (продовження). 3 а – Боромля 15, Маслово 68, Міхелешень 28, 71, 374, 421; 3 б – Міхелешень 353; 3 с – Міхелешень 319; 3 д – Міхелешень 216, 356, Нагірне 49; 3 е – Міхелешень 130; 3 ф – Міхелешень 268; 3 г – Міхелешень 202, 455; 3 h – Журавка 88; 3 і – Міхелешень 352; 3 j – Міхелешень 138; 3 k – Маслово 81; 4 а – Боромля 19, Міхелешень 340, 405; 4 б – Лецкань 24, 36, Міхелешень 279, 313, 385, 504; 4 с – Нагірне 46; 4 д – Лецкань 10; 4 е – Мелеешть 11; 4 ф – Міхелешень 241; 4 г – Міхелешень 501; 4 h – Лецкань 5; 4 і – Будешть 249; 4 j – Міхелешень 21; 4 k – Гаврилівка 47; 4 l – Міхелешень 409; 5 а – Міхелешень 53; 5 б – Нагірне 32; 5 с – Одая 8; 6 а – Міхелешень 244; 6 б – Ранжеве 2; 6 с – Міхелешень 410; 7 а – Боромля 10, Будешть 253, 293, Вікторівка 9, Журавка 106, Канів 11, Косанове 1961/02, Міхелешень 110, 240, 400, Фурманівка 12; 7 б – Міхелешень 497; 7 с – Міхелешень 40; 7 д – Міхелешень 99; 7 е – Одая 12; 7 ф – Холмське 34.

	Гороховский 1988	Шаров 1992	Гей, Бажан 1997
420			
410			
400	“Журавська”		
390			Період 5
380			
370			
360	“Маслівська”	4 горизонт	Період 4
350		C3/D	
340	“Косанівська”	3 горизонт	
330		C3	Період 3
320			
310			
300	“Бережанська”	2 горизонт C2/C3	Період 2
290			
280			
270			
260		1 горизонт	
250	“Ружичанська”	C1b/C2	Період 1
240			
230			
220			

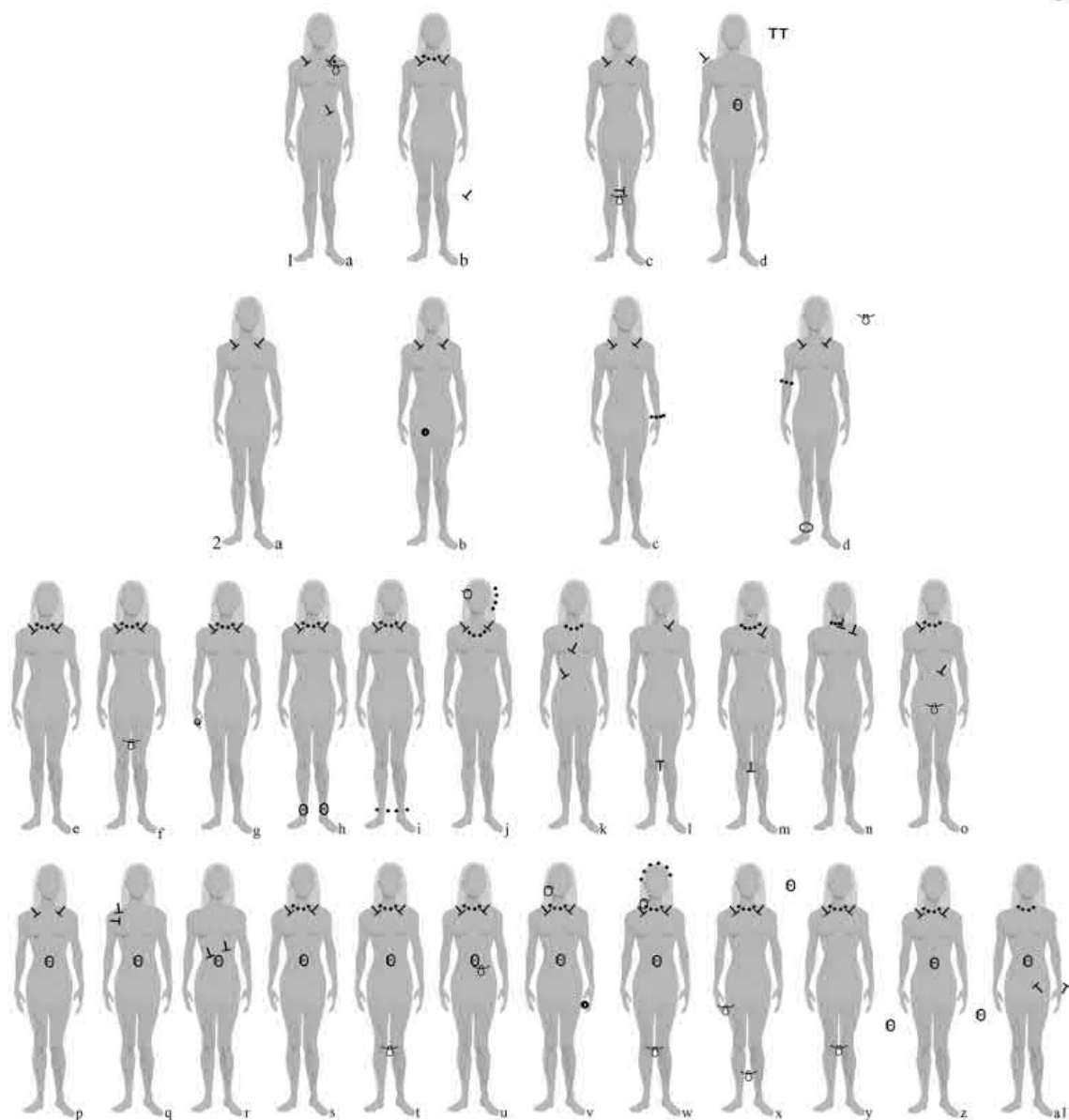
Рис. 3. 1. Співвідношення існуючих схем відносної хронології черняхівської культури.

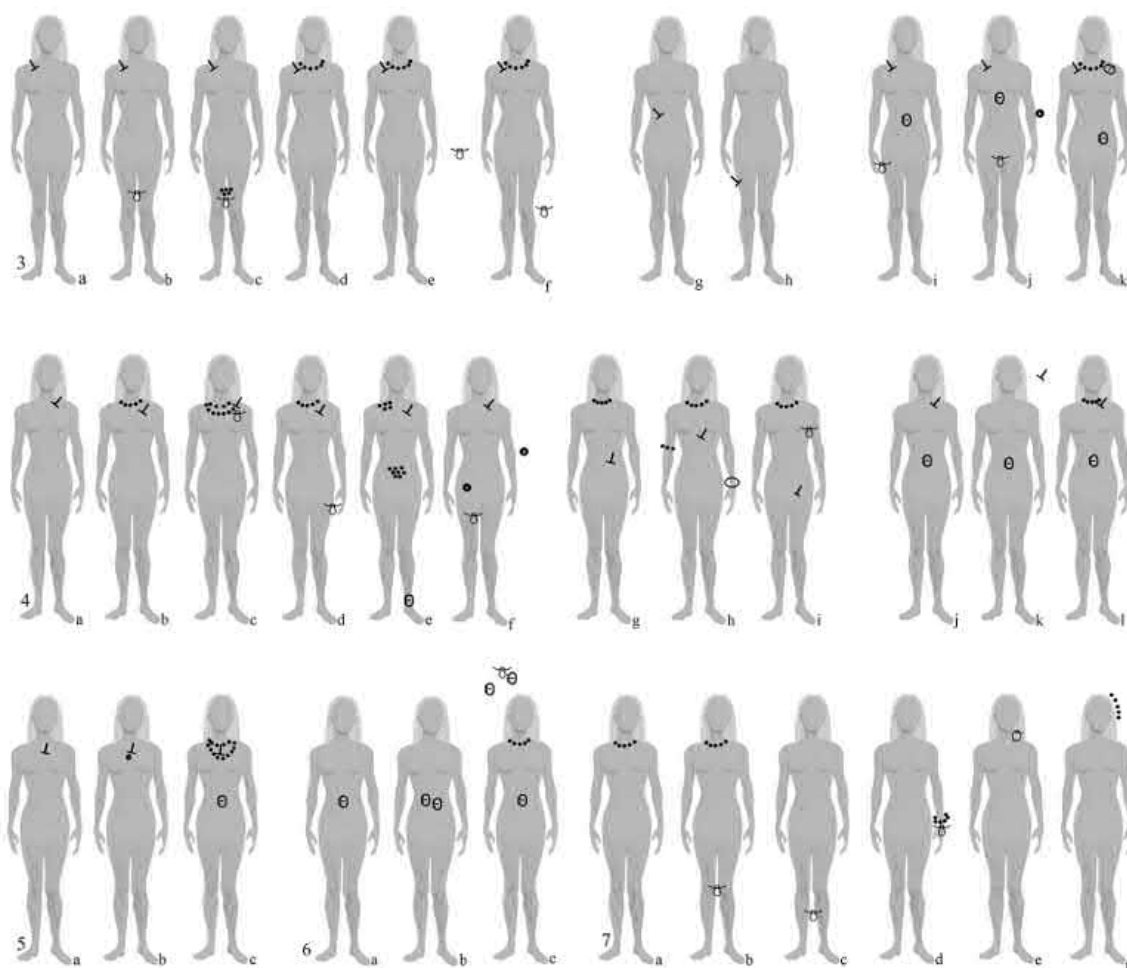

Рис. 3. 2. Схема відносної хронології черняхівських могильників Лісостепової України (за:[Гороховский 1988]).



Рис. 3. 3. Схема відносної хронології черняхівських могильників (за: [Гей, Бажан 1997]).

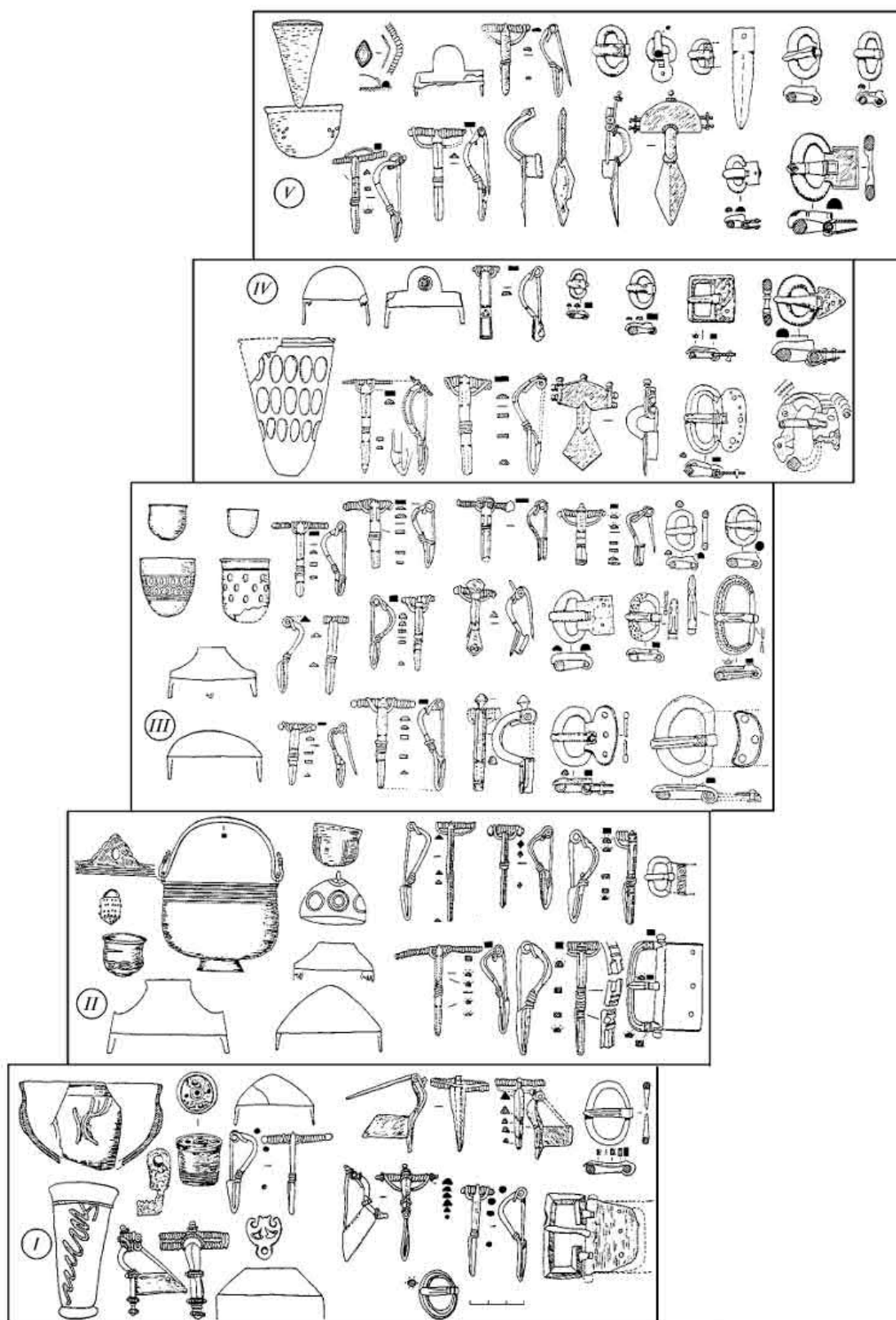

Рис. 3. 4. Римські імпорти із металу на могильнику Чернелів-Руський. Бронзові посудини. 1 – фрагмент вінець бронзової посудини із поховання 265, 2 – фрагмент бронзової посудини із к.ш. могильника (розкопки 1983 р.), 3 – бронзова циліндрична ємність, 4 – глек із поховання 41, 4 а – глек із Мартін'ї (за: [Wible 1983, s. 29, 30, abb. 60]).

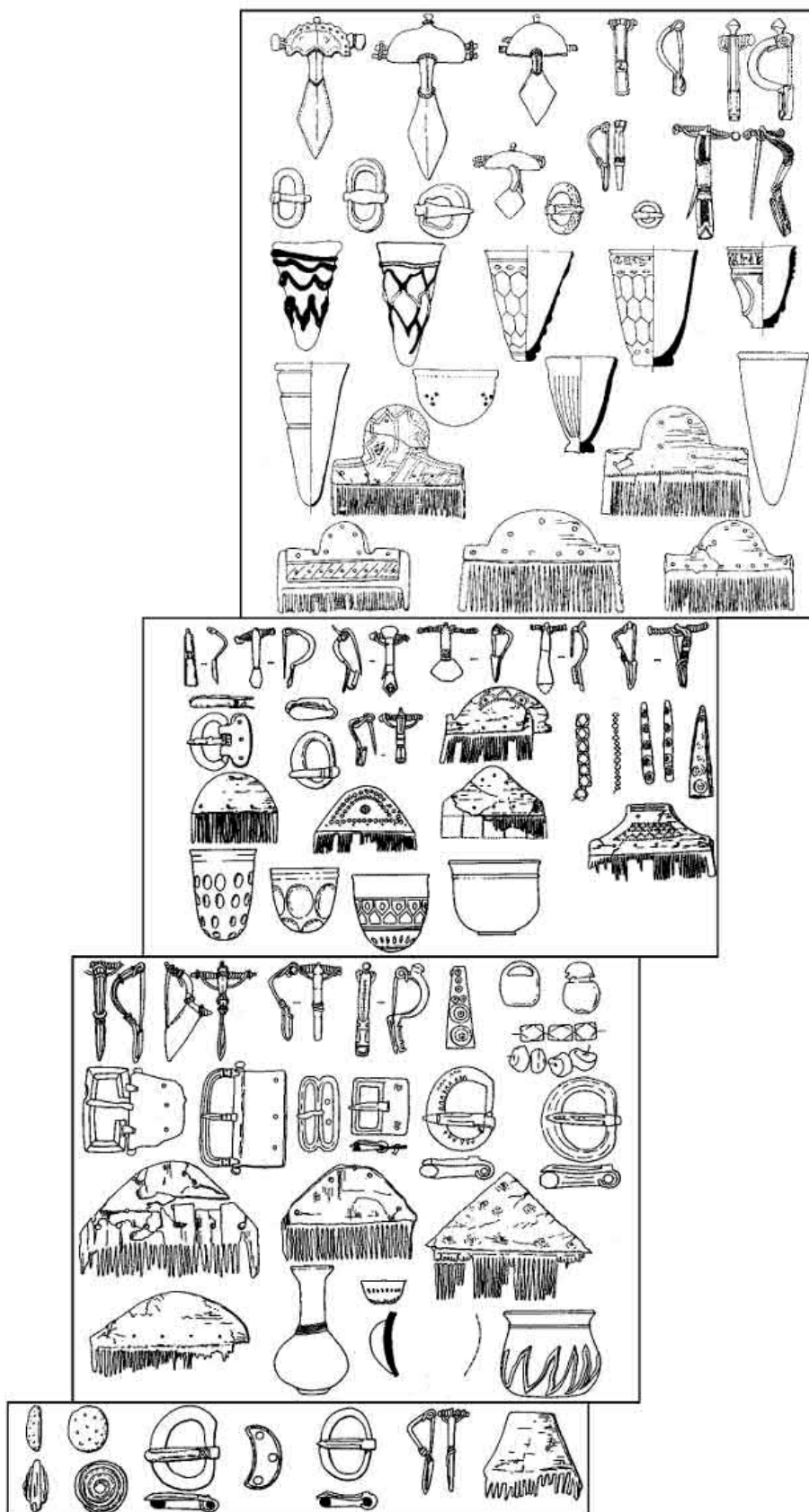

Рис. 3. 5. Відзнаки римської армії. 1-5 – бронзові наконечники стріл із поховання 265.



Рис. 3. 6. Римські імпорти із металу на могильнику Чернелів-Руський. Деталі римського воїнського спорядження. 1 – бронзова пряжка із поховання 211, 1а – бронзова пряжка, селище Кілія культури Мілітарь-Кілія [Vichir 1984, pl.XLVII: 6], 2 – фрагмент бронзової напівсферичної клеки із поховання 211, 3 – пружина від фібули із поховання 211, 4 – бронзова поясна бляха з емаллю із поховання 38, аналогії до неї: 4а – Аутріх, 4б – Цугмантель, 4с – Йорк, 4д – Корбридж [Henry 1933, fig. 39: 1, 6-8], 4е – Брігеціо [Sellye 1939, tabl. XIV:7]. 1, 1а, 2-4, 4е – Масштаб:1:1. Інші – масштаб не встановлений.

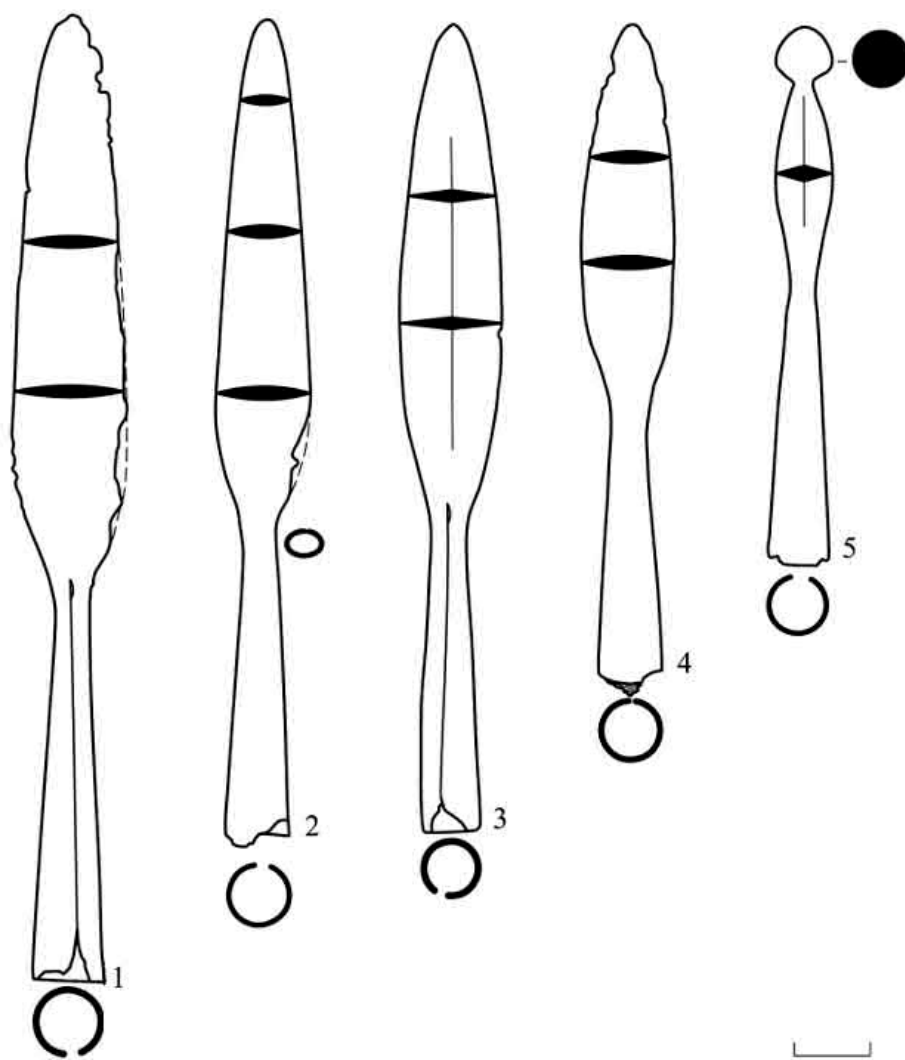

Рис. 3. 7. Римські імпорти із металу на могильнику Чернелів-Руський. Деталі римського воїнського спорядження. 1 – фрагмент бронзової портупейної пряжки із поховання 297, 2 – бронзова клепка (?) із поховання 297, 1a – знахідка з селища Метешару культури Мілітарь-Кілія [Vichir 1984, s. 57, Pl. LI: 6], 1b – бронзова портупейна пряжка із Дура-Європос (за: [James 2004, fig.36: 18]). Фрагменти обладунку. 3 – фрагмент кольчуги із поховання 73, 4 – фрагмент кольчуги із поховання 243.

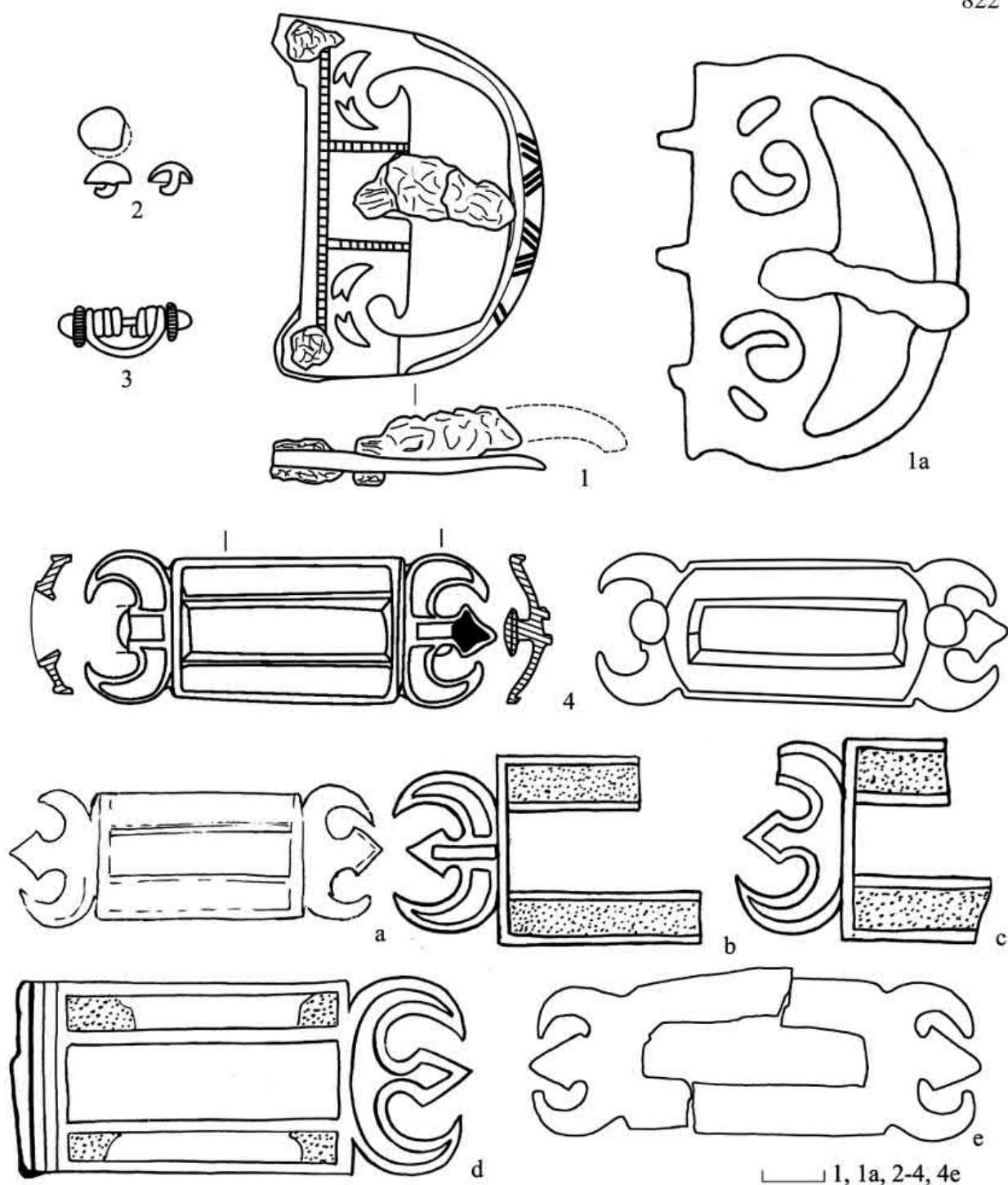

Рис. 3. 8. Римські імпорти із металу на могильнику Чернелів-Руський. Прикраси. 1 – бронзовий браслет з листоподібними підвісками, 2 – бронзовий ланцюг з нанизаними скляними намистинами із поховання 88, 3, 4 – фрагменти бронзового ланцюга з вісімкоподібними ланками із поховання 132, 5 – фрагмент бронзового ланцюга з вісімкоподібними ланками із к.ш.

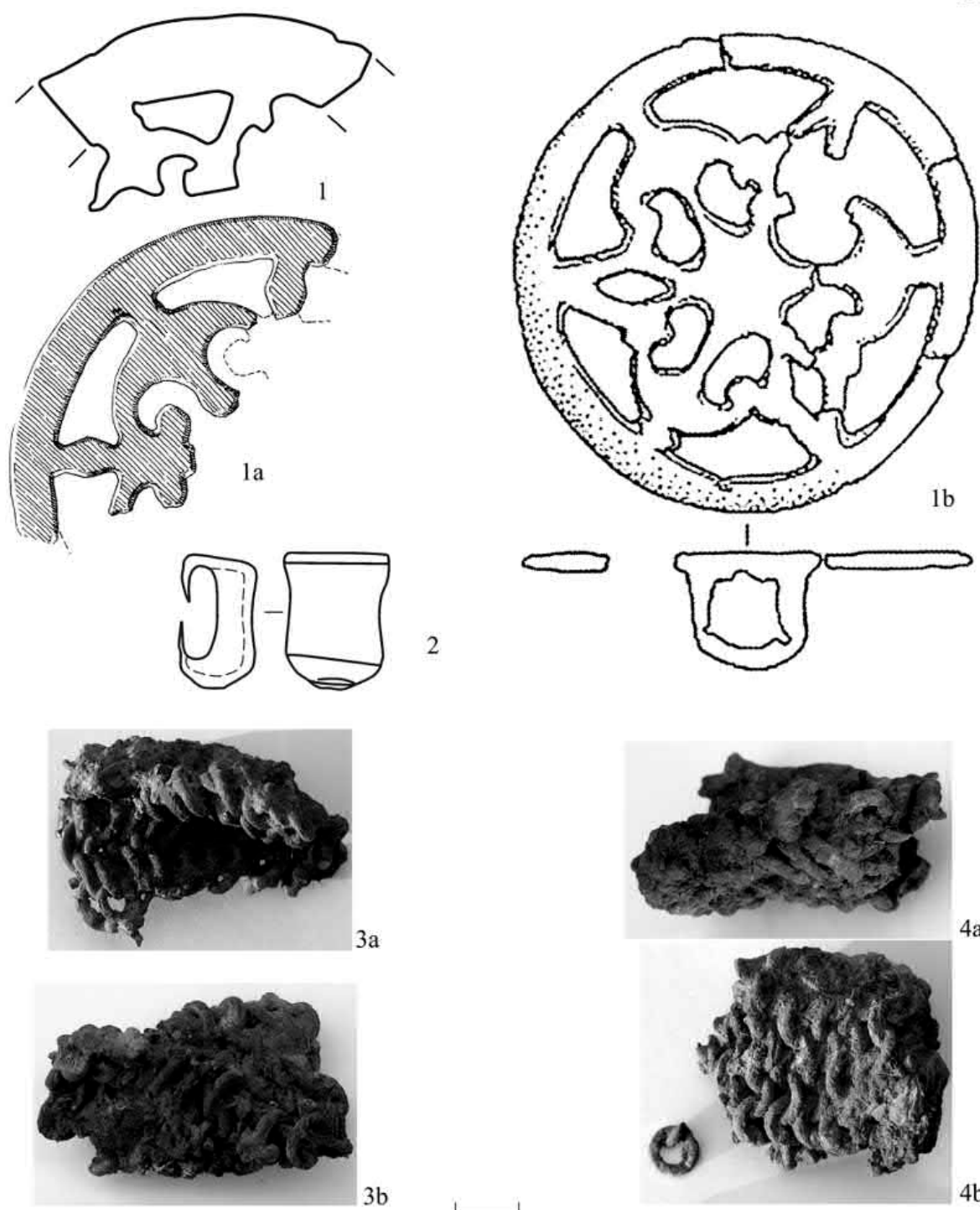

Рис. 3. 9. Римські імпорти із металу на могильнику Чернелів-Руський. Фрагменти бронзових виробів. 1 – фрагмент бронзового литого предмета із поховання 247, 2 – частина бронзового виробу із поховання 26, 3 – фрагмент бронзового фрагмента від вузечки із поховання 264, 3а – бронзовий предмет із Дура-Європос (за: [James 2004, р.88, fig. 40: 194]), 4 – фрагмент бронзового ланцюга із поховання 128.

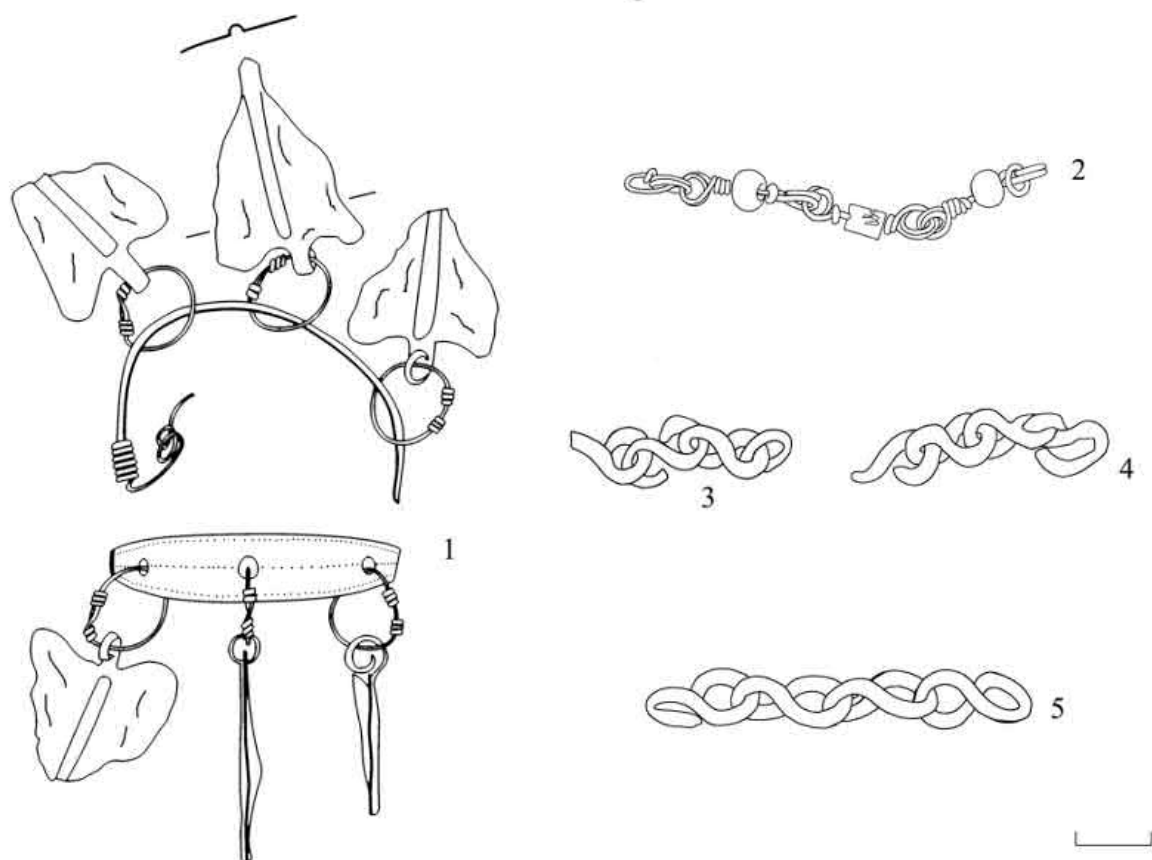

Рис. 3. 10. Римські імпорти на могильнику Ружичанка. Поховання 25: 1 – бронзова чорнильниця; поховання 19: 2-4 – бронзові дзвоник і фрагменти ланцюгів; поховання 11: 5 – скляна фіала, 11-13 – залізні ключі; поховання 29: 6-10 – фрагменти кольчуги.

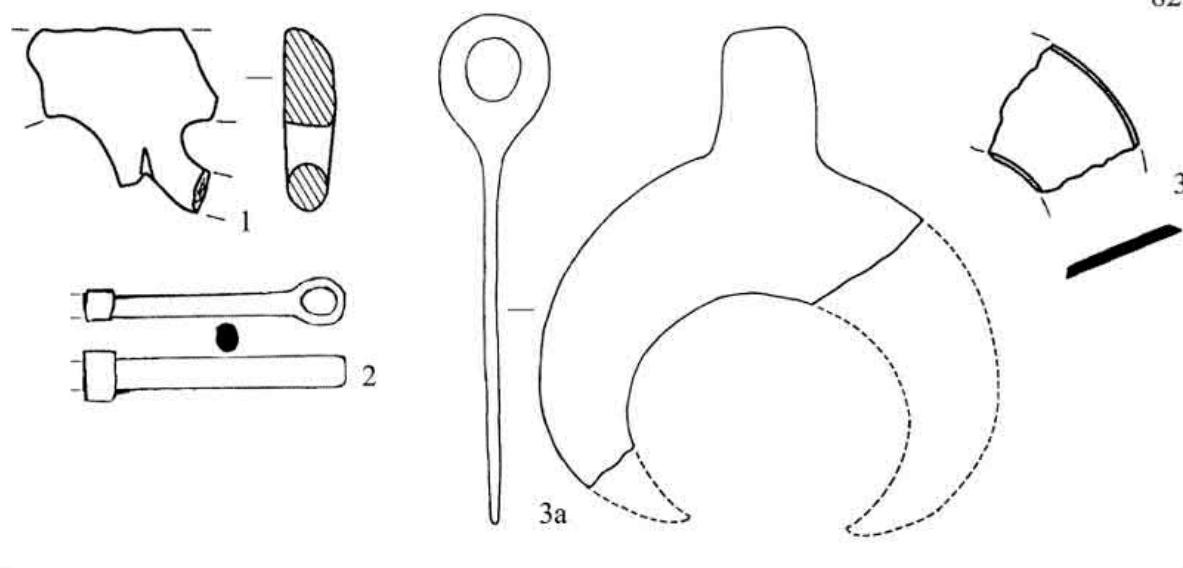

Рис. 3. 11. Фібули першої фази культури ЧСМ (з високим приймачем): 1, 2 – Приозерне (Псари), 3 – Чернелів-Руський 104, 5 – Ружичанка 24, 6 – Ружичанка 13, 7 – Городниця, 8 – Токи 5, 9 – Чернелів-Руський 111, 10 – Чернелів-Руський 130.

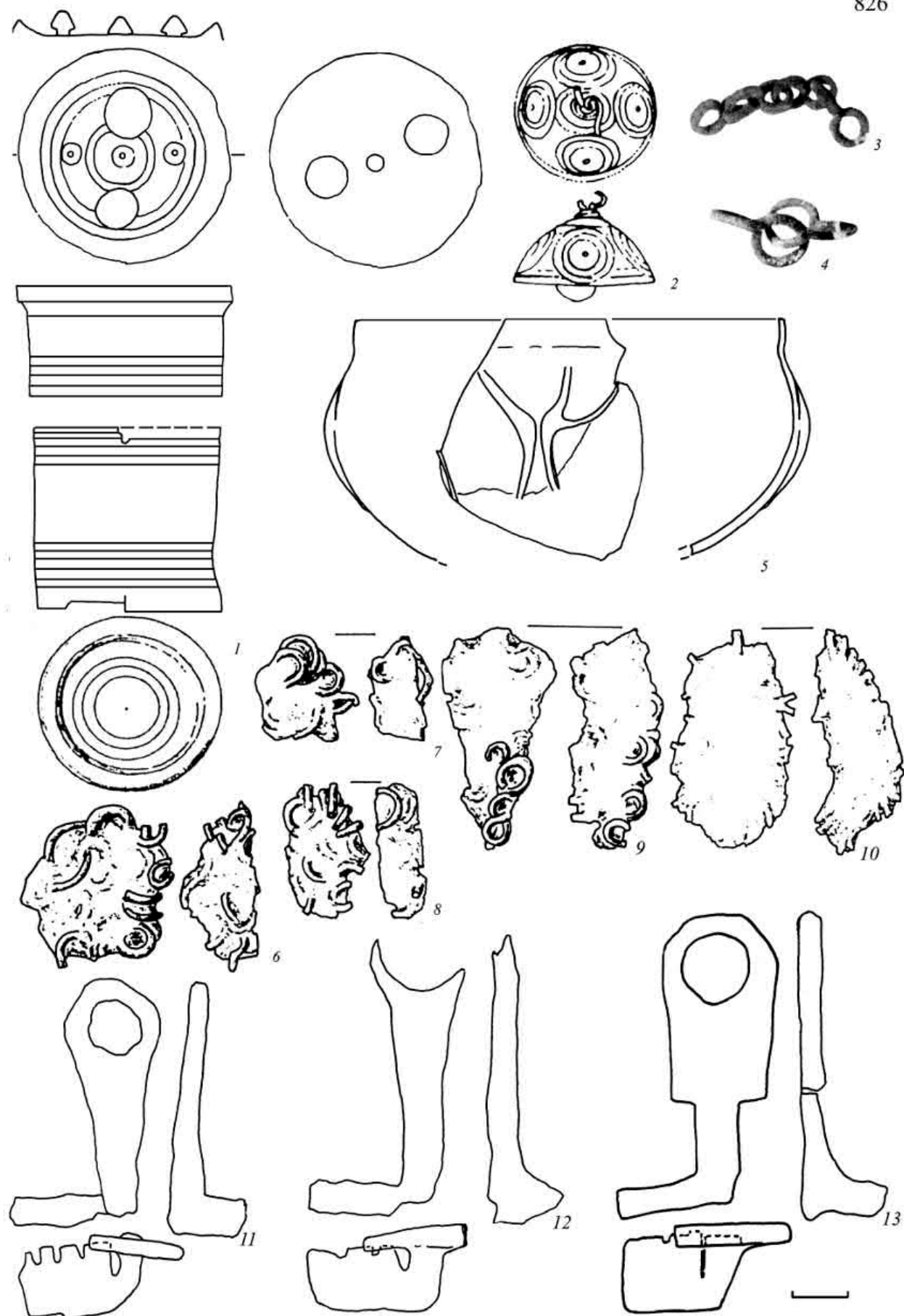

Рис. 3. 12. Фібули першої фази культури ЧСМ (прогнуті під'язні): 1 – Ружичанка 50, 2 – Чернелів-Руський 103, 3, 8 – Чернелів-Руський 131, 4-6 – Чернелів-Руський 265, 7 – Ружичанка 57, 9 – Чернелів-Руський 96.

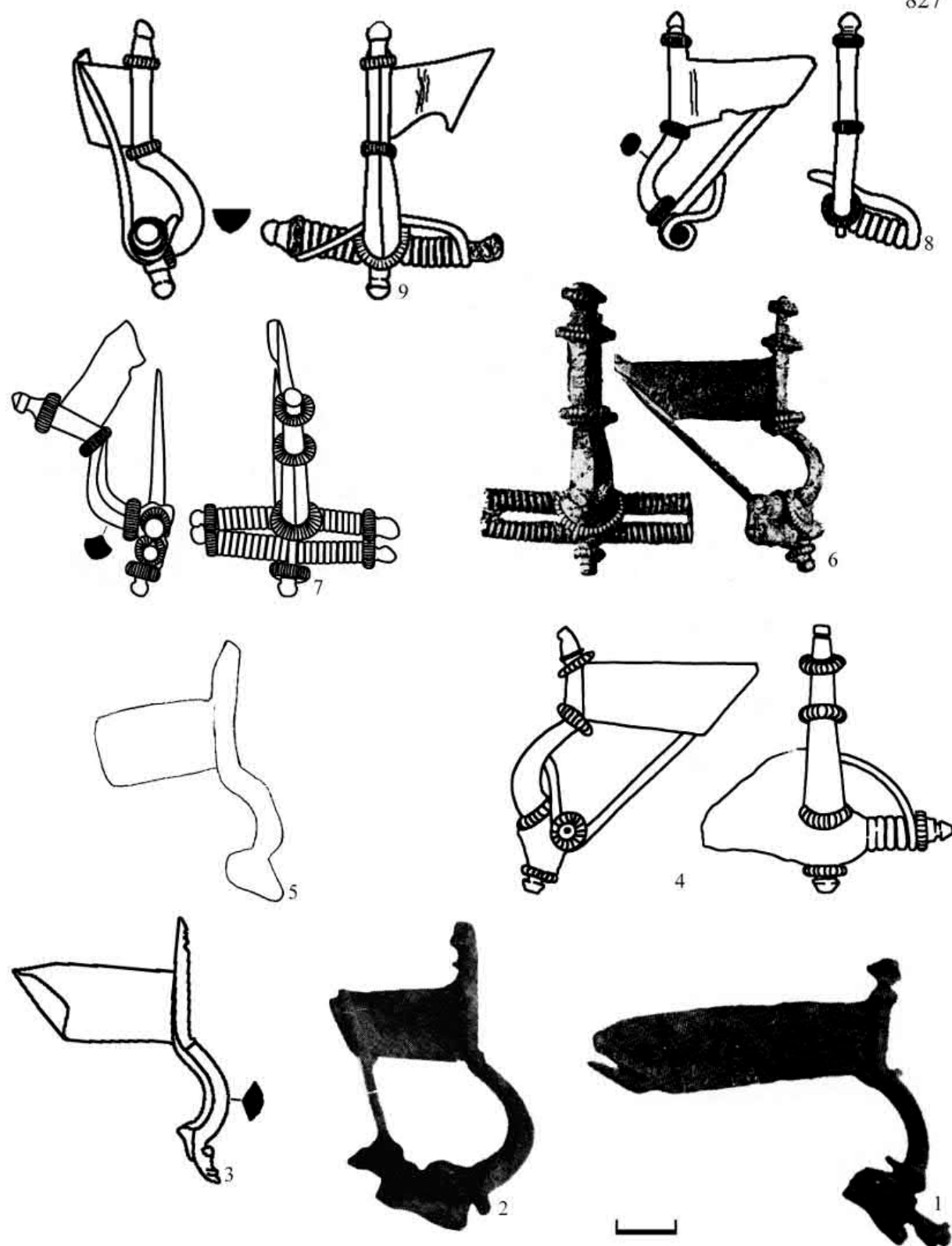

Рис. 3. 13. Пряжки першої фази культури ЧСМ (типів «омеги» та в формі D): 1-3 – Чернелів-Руський 265, 4 – Чернелів-Руський 104, 5 – Ружичанка 44, 6 – Ружичанка 1, 7 – Чернелів-Руський 148, 8 – Завадівка 5, 9 – Ружичанка 57.

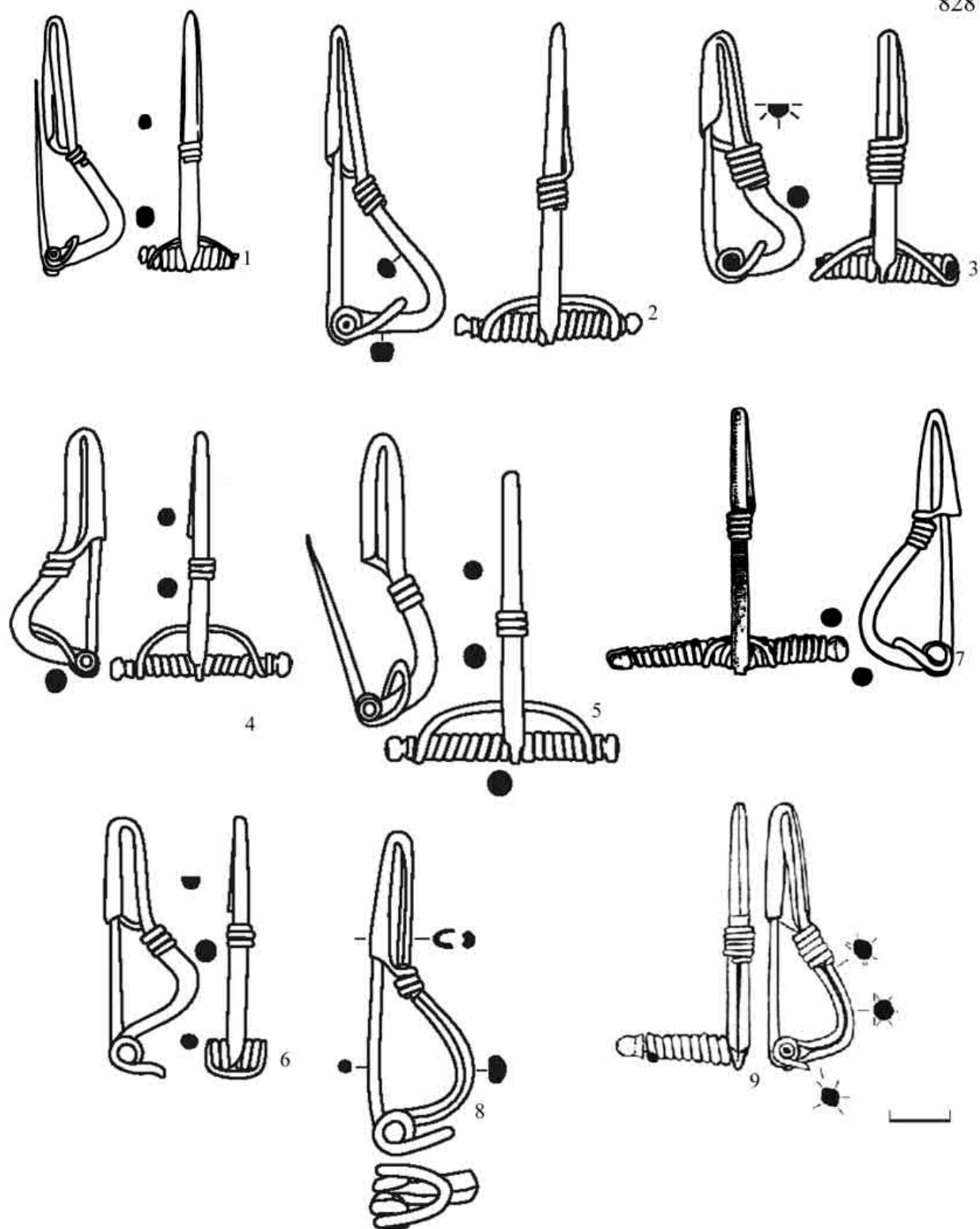

Рис. 3. 14. Римські імпорти другої фази культури ЧСМ: 1 – кільцева фібула варіанта 27 b1b, Бирлад–Валя-Сяке 431, 2 – золотий перстень, Денчень 64, 3 – бронзовий дзвоник, Ружичанка 19, 4 – бронзові ланцюги, Ружичанка 19, 5 – бронзовий ланцюг з дзвониками і листоподібними привісками із Сармізегетузи (за: [Alicu, Cocis, Pies, Soroceanu 1994, pl.36]).

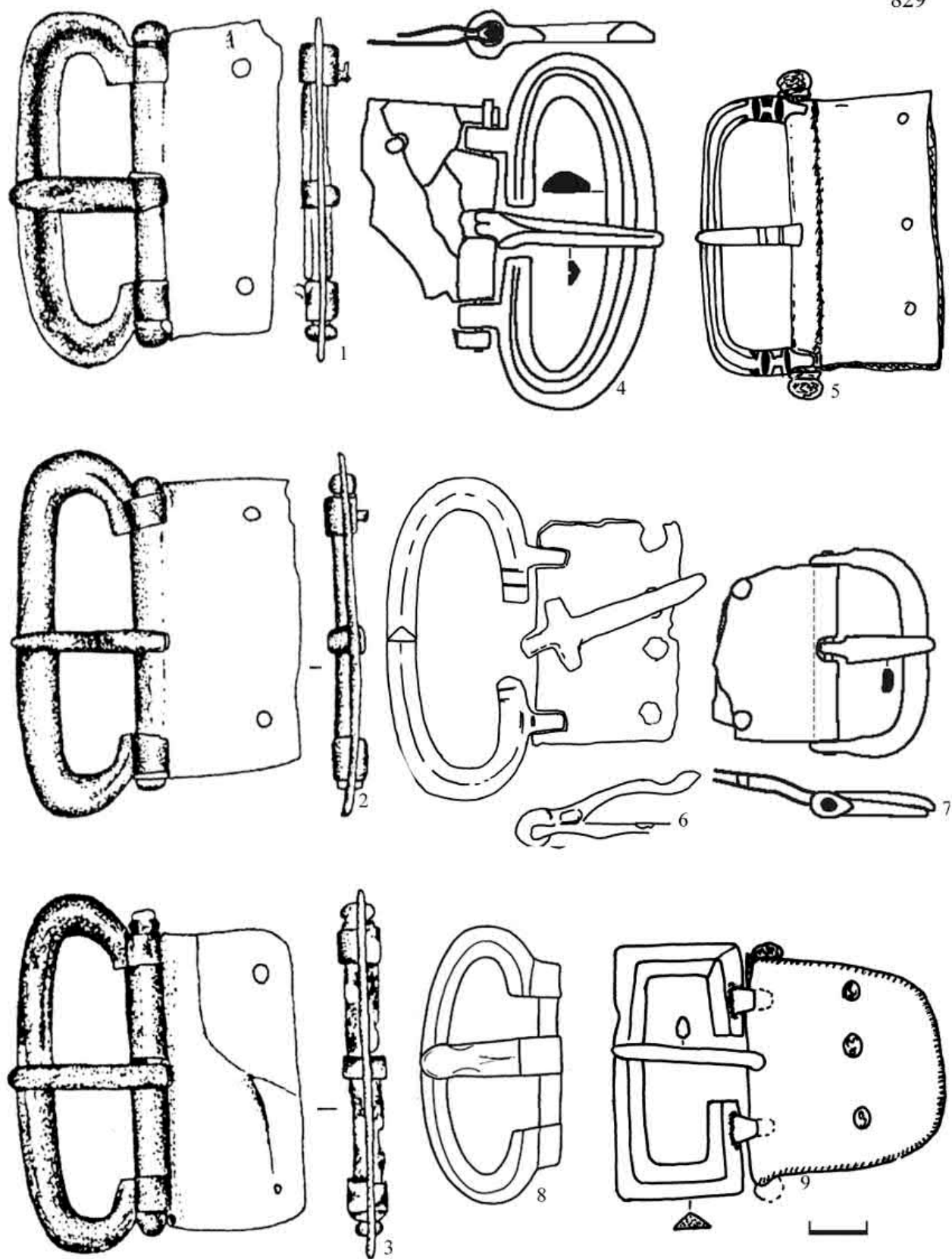

Рис. 3. 15. Фібули другої фази культури ЧСМ: 1 – Рудка, 2 – Ружичанка 19, 3 – Петриківці 3, 4, 5 – Ружичанка 55, 6 – Ружичанка 44, 7 – Денчень 36, 8 – Рижавка 43, 9 – Денчень 292, 10 – Соснова 245, 11 – Бережанка 5, 12 – Журавка 21, 13 – Міхелешень 14.

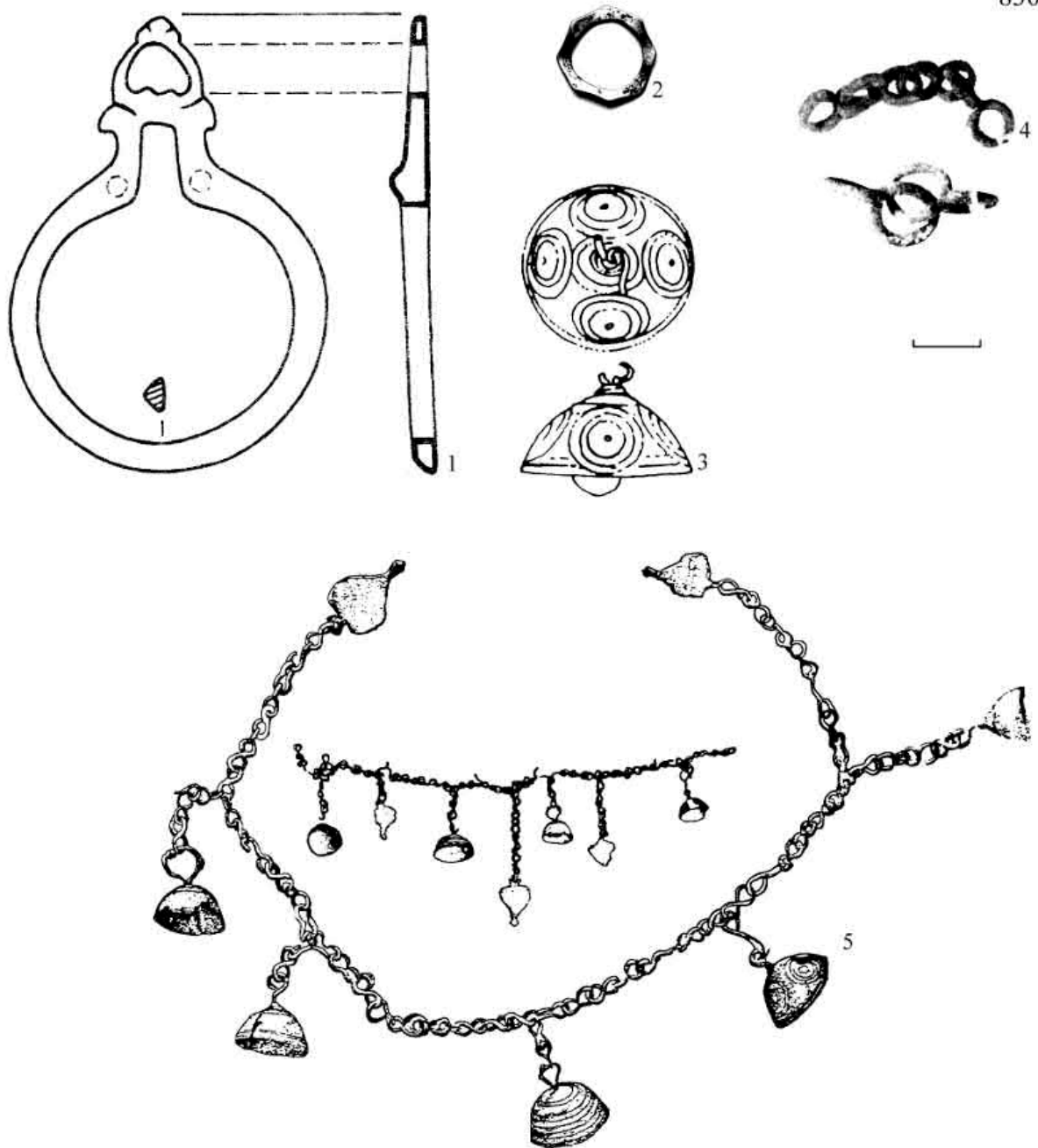

Рис. 3. 16. Пряжки другої фази культури ЧСМ (серії А): 1, 2 – Соснова 230, 3 – Соснова 245, 4 – Косанове 1961-27, 5 – Думанів 79. Фібули рідкісних форм: 6 - Денчень 371, 7 - Думанів 67, 8 - Компанійці 2

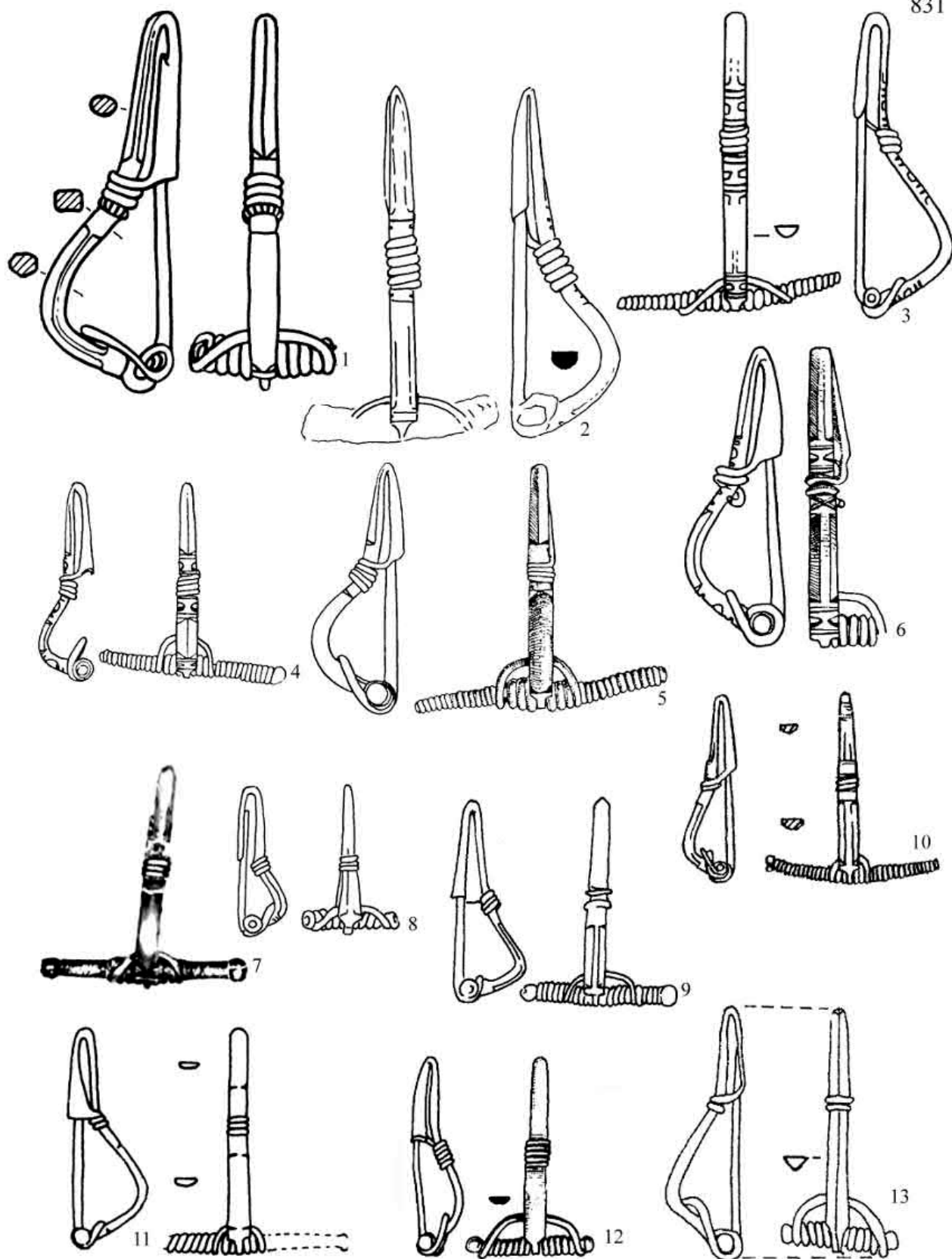

Рис. 3. 17. Т-подібні фібули з цибулеподібними кнопками: 1 – Бирлад–Валя-Сяке 343, 2 – Ізвоаре Х, 3 – Бирлад–Валя-Сяке 253.

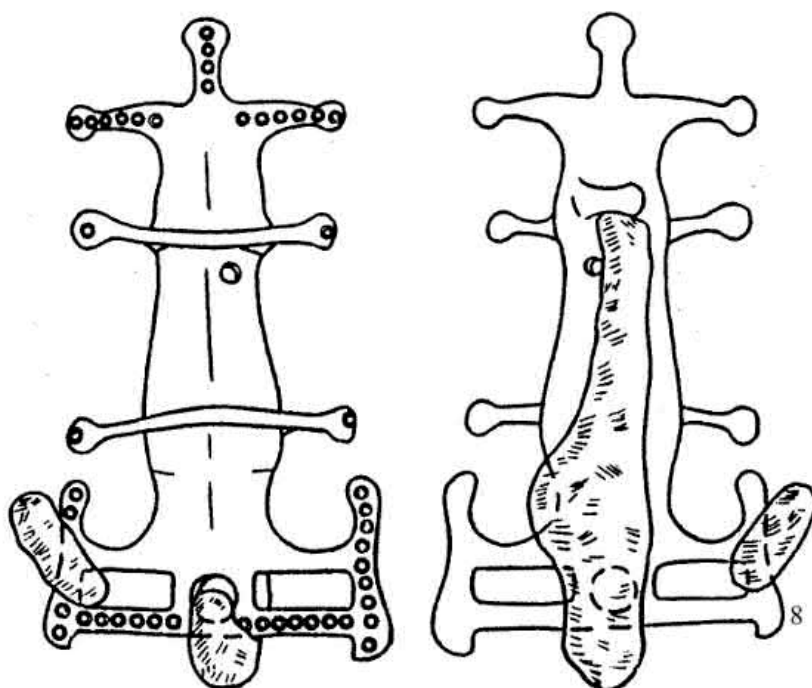
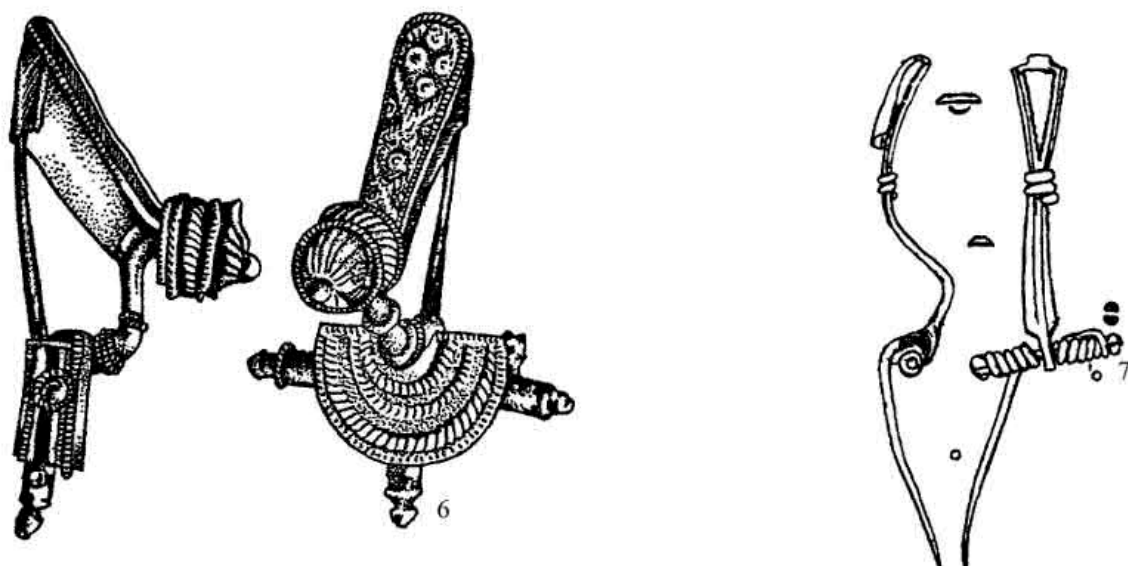
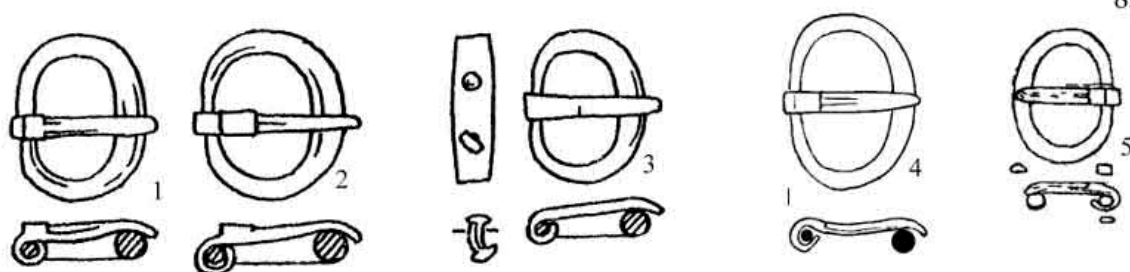

Рис. 3. 18. Фібули третьої фази культури ЧСМ: 1 – Раковець 14, 2 – Косанове 1961-21, 3 – Косанове 1962-59, 4 – Каборга 9.

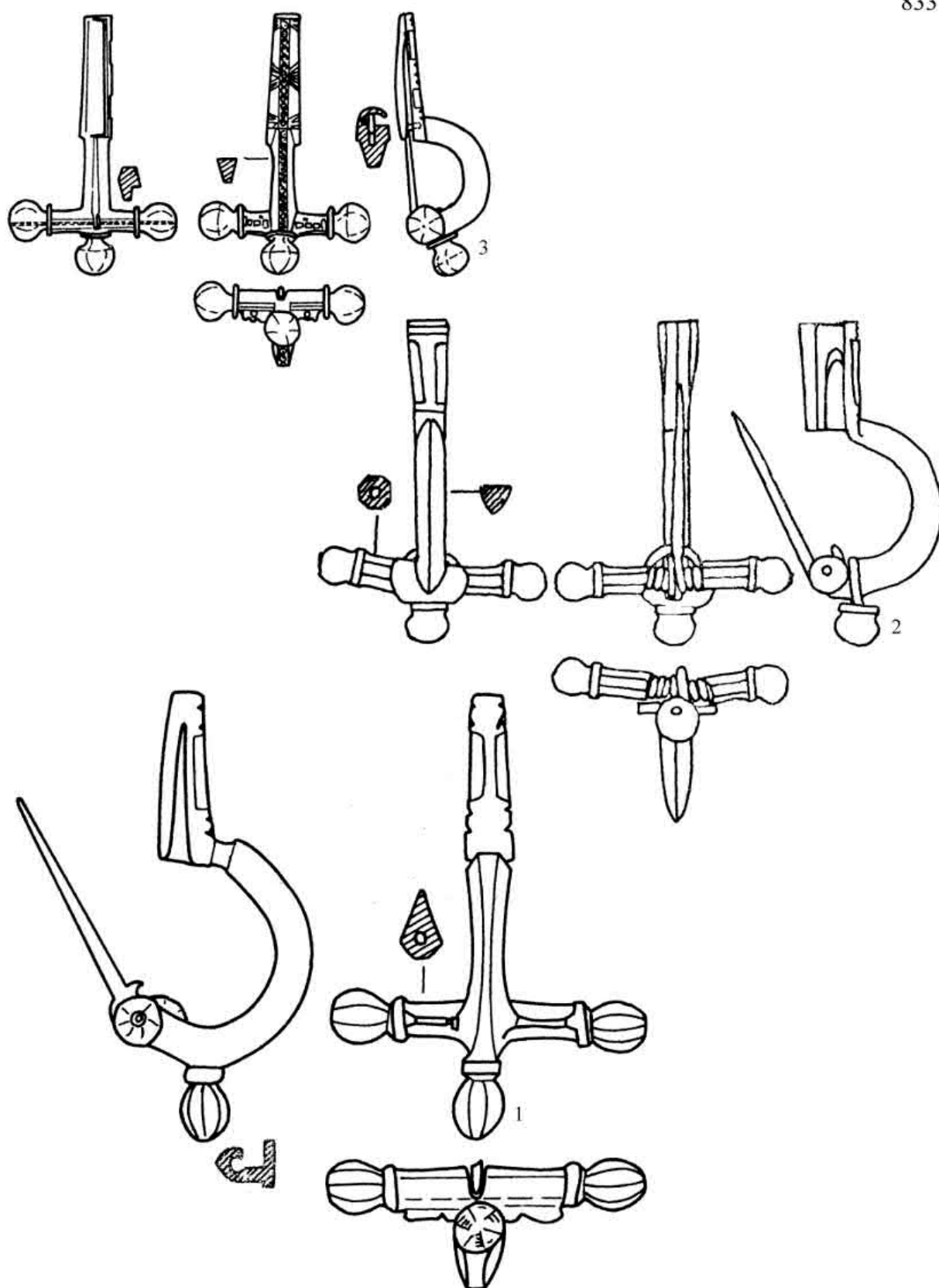

Рис. 3. 19. Пряжки третьої фази культури ЧСМ (серії Б): 1 – Ружичанка 8, 2 – Компанійці 1, 3 – Данчєны 326; (серії В): 4 – Раковець 3, 5 – Велика Бугаївка 126, 6 – Косанове 1961-21, 7 – Раковець 14, 8 – Косанове 1961-23, 9 – Косанове 1962-59, 10 – Дерев'яна 31.

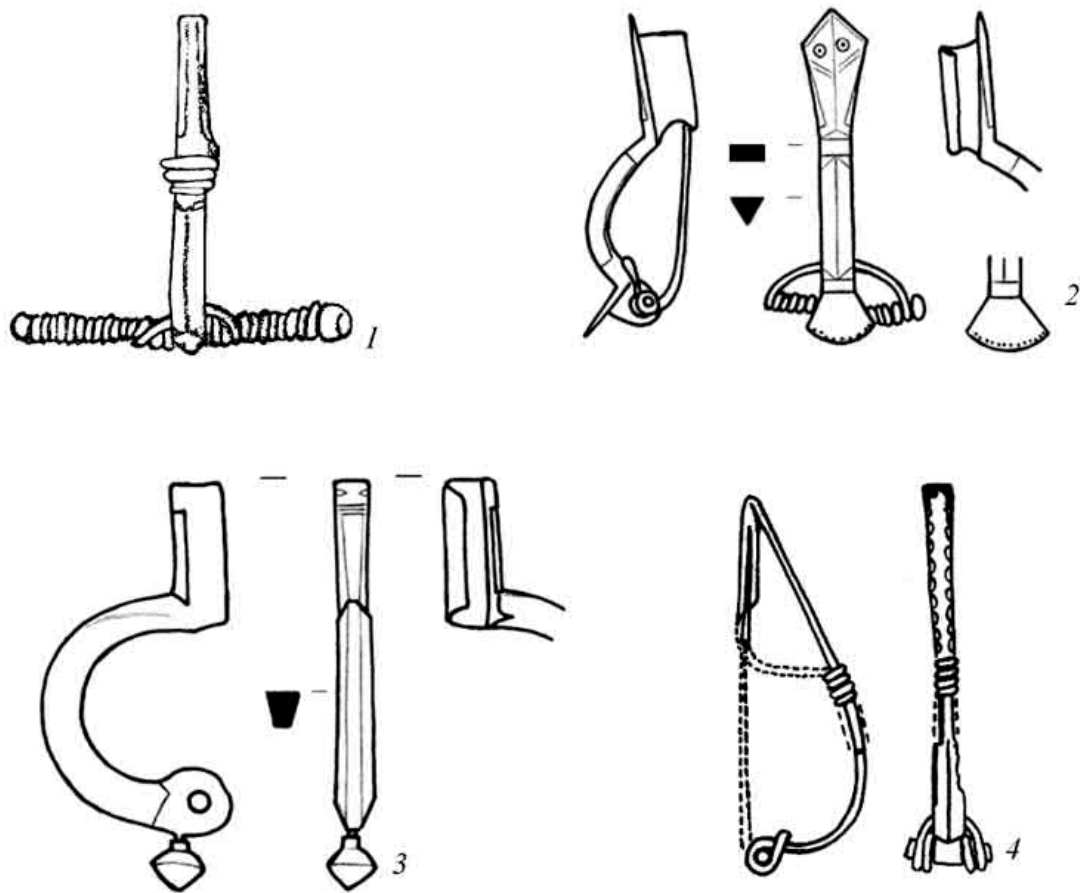

Рис. 5. 1. Групування ТПП за інвентарем

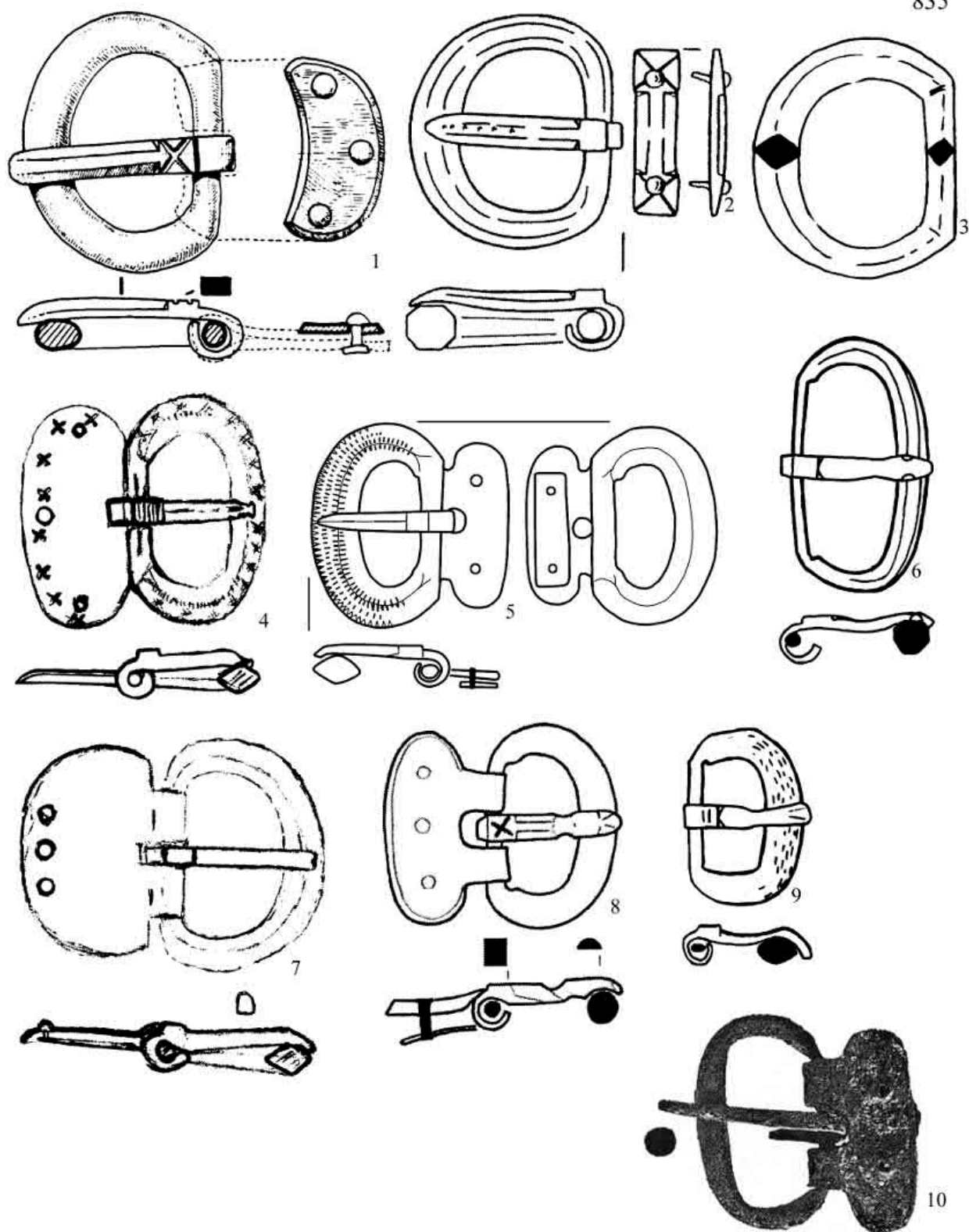

Рис. 5.2. Частка різних категорій інвентарю у виділених групах ТПП

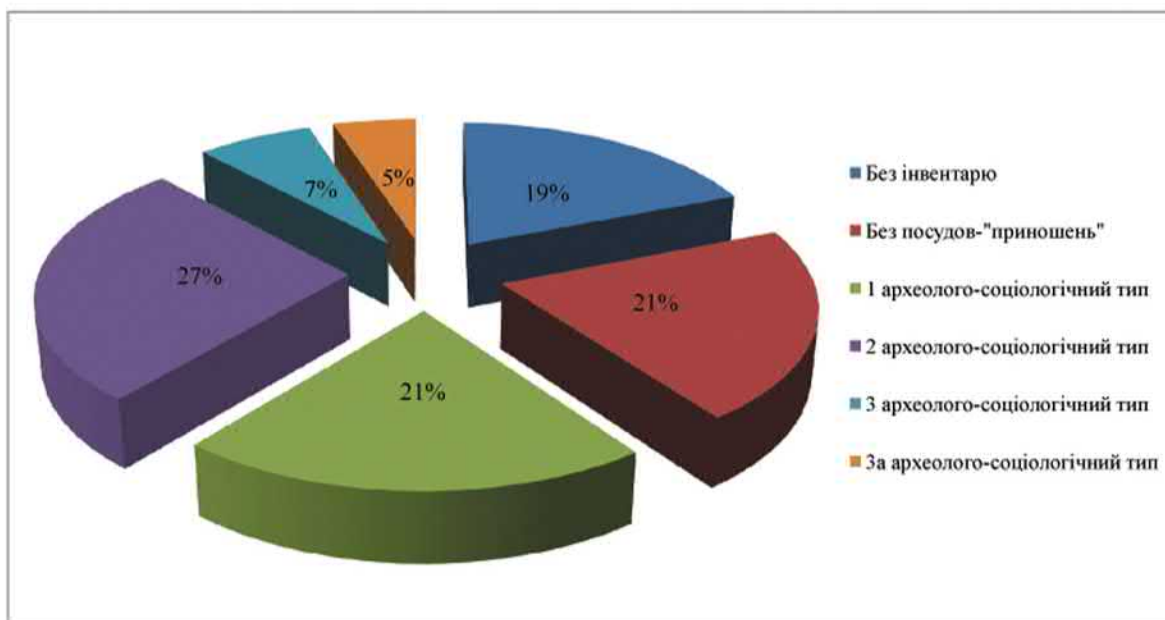

Рис. 5. 3. Поховання категорії I b, за Ф.Бірбрауером. Чернелів-Руський поховання 265: 1-5 - бронза (?); 6-10, 12, 14 - бронза; 11 - ріг, бронза; 13 - залізо.

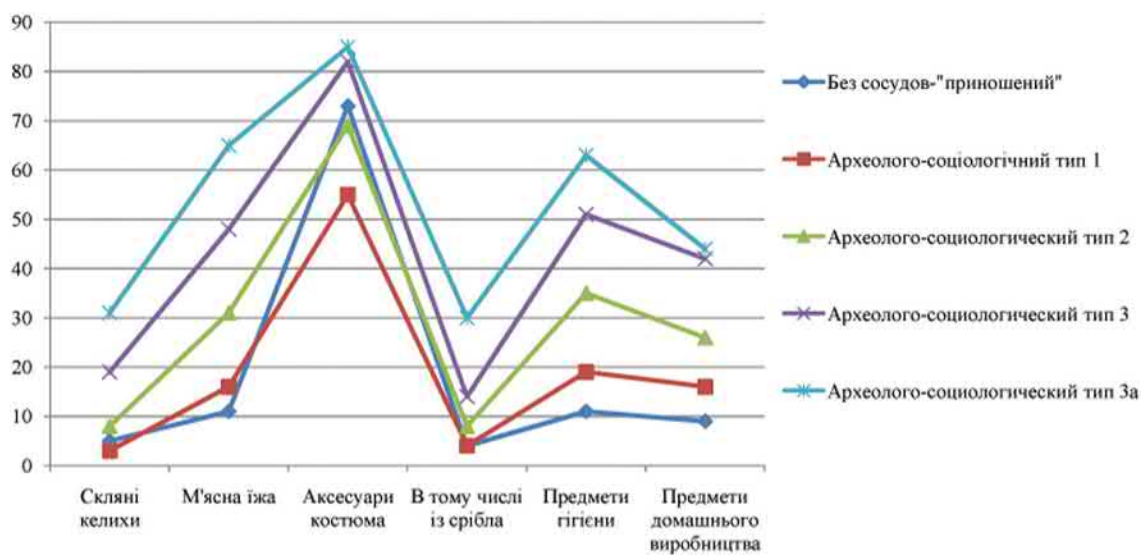

Рис. 5. 3 (продовження).

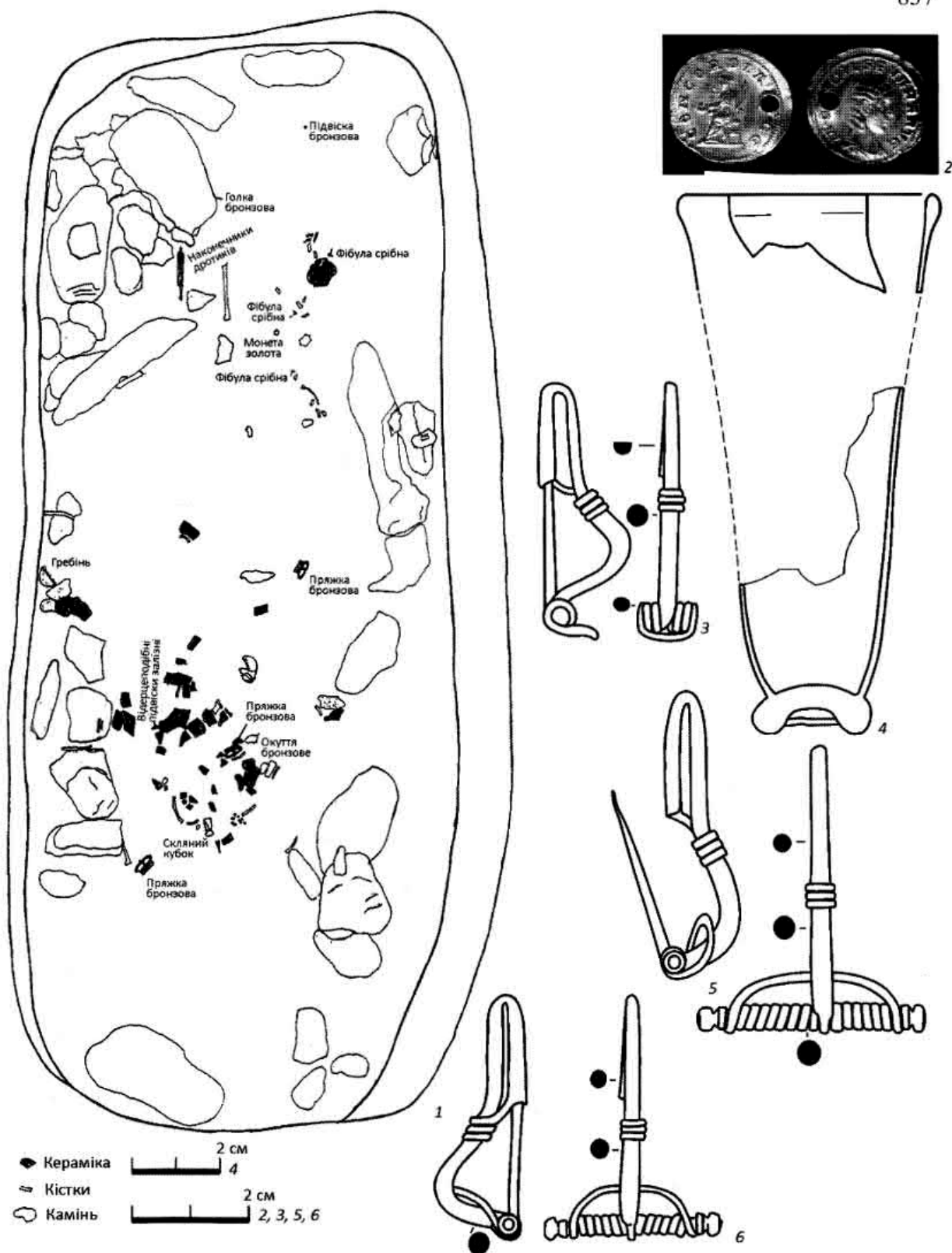

Рис. 5. 3 (продовження).

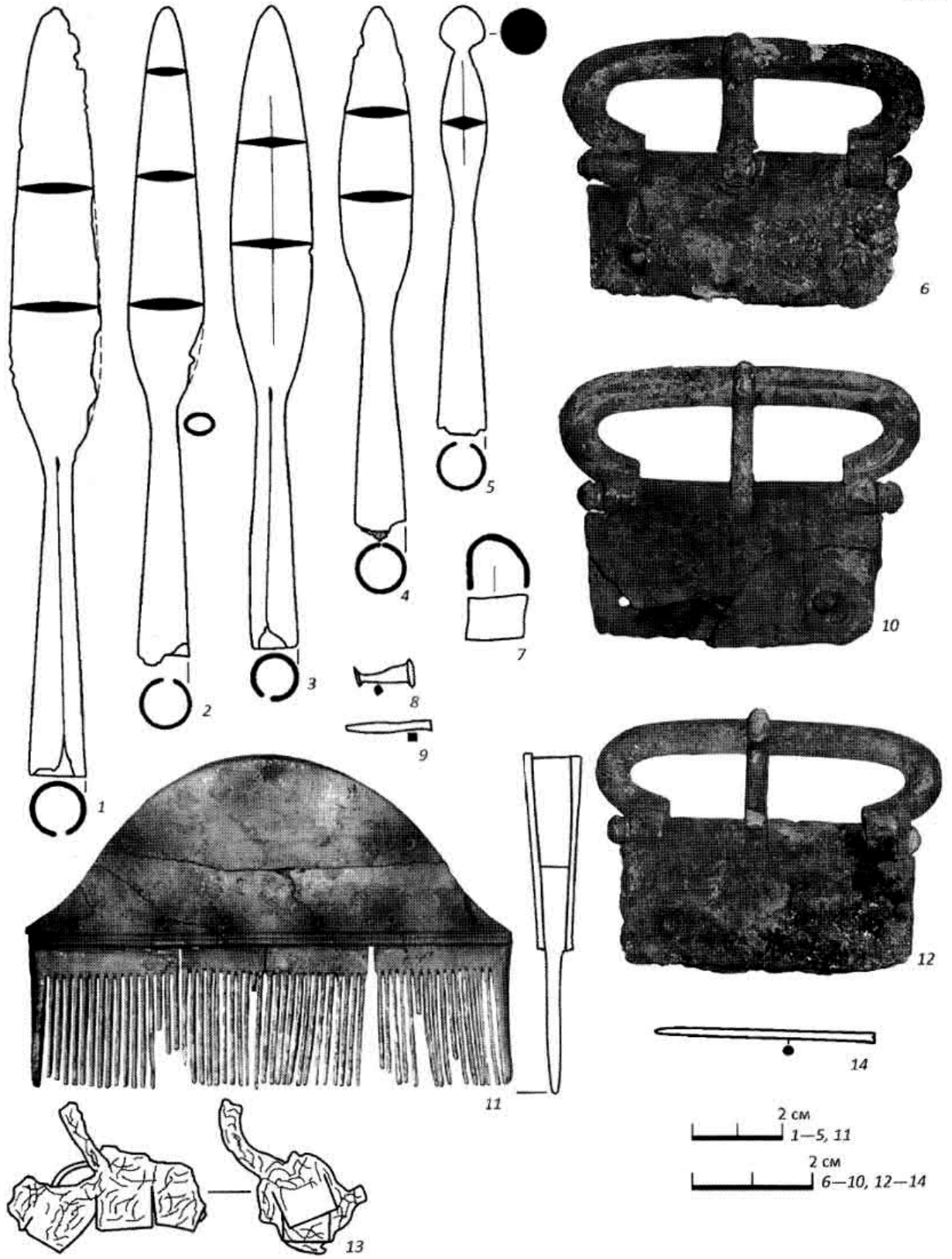

Рис. 5. 4. Поховання категорії I b, за Ф.Бірбрауером. Рудка. I - план поховання. II - інвентар: срібні: 1 - фібула, 2 - ніж, 3, 4 - остроги, 5, 16 - бронзові посудини, казан, 6, 7, 9-15 - глиняний посуд, 8 - скляний келих.

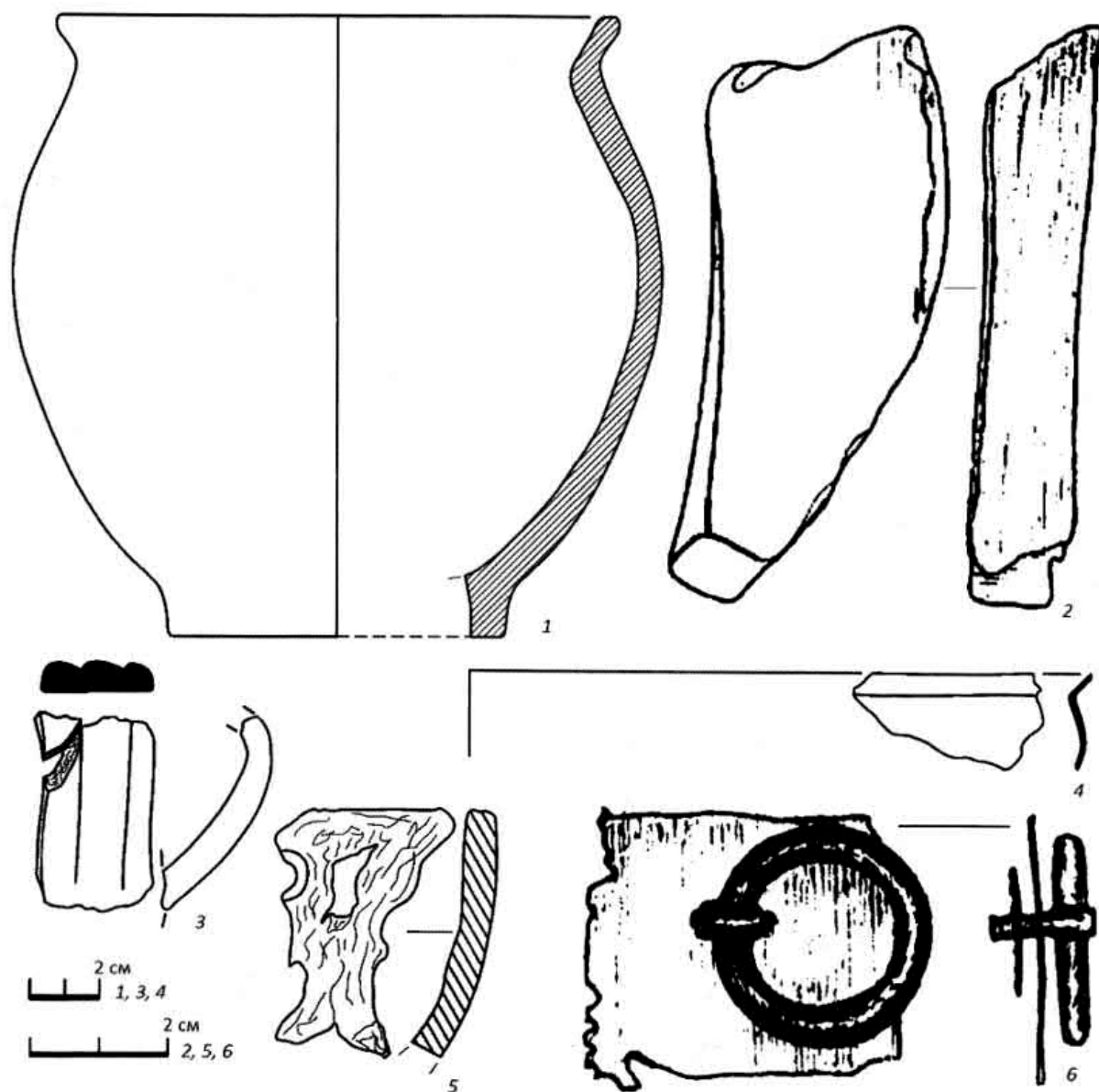

Рис. 5. 4 (закінчення).

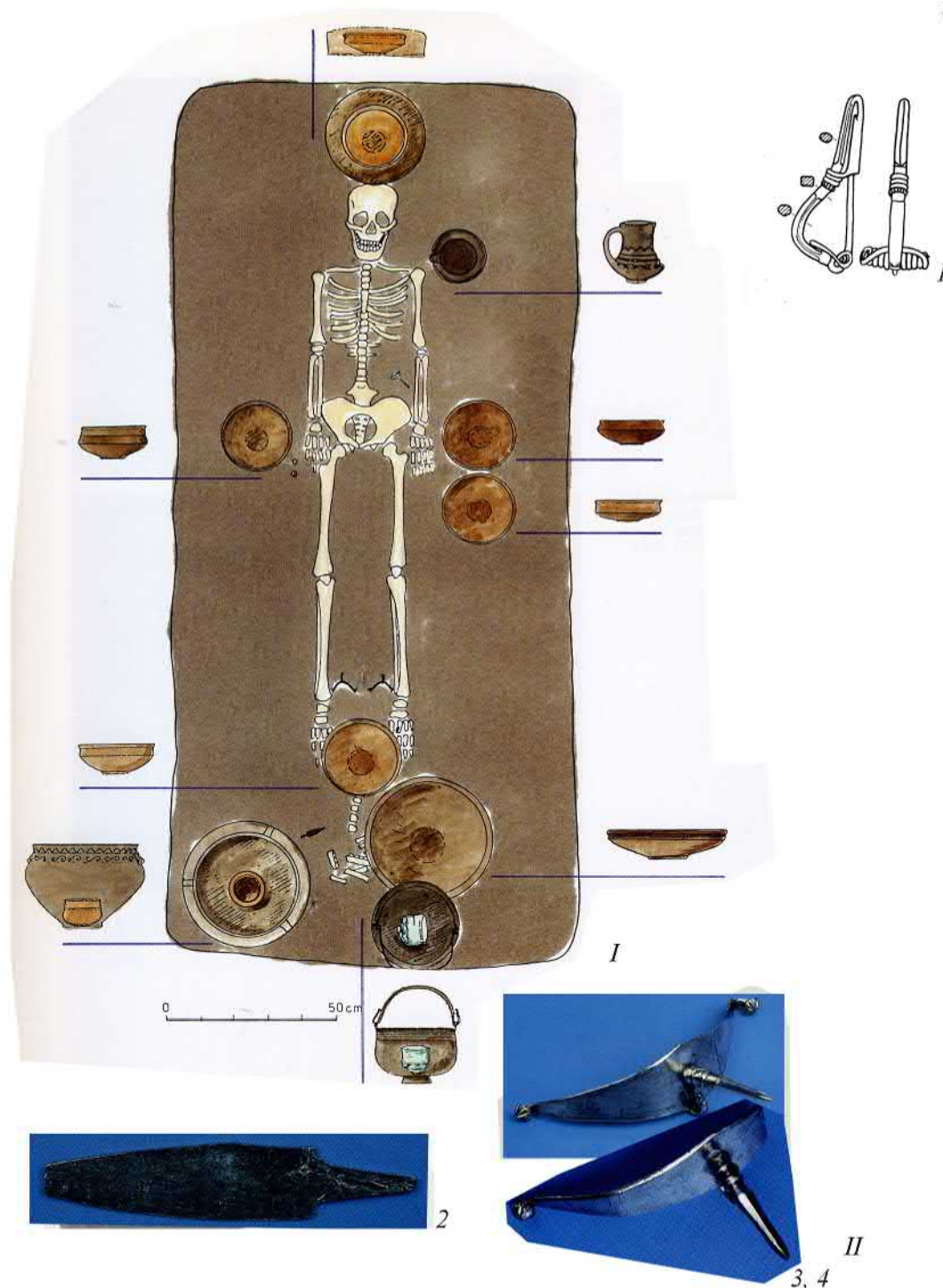

Рис. 5. 5. Поховання категорії I б, за Ф.Бірбрауером. Переяслав-Хмельницький поховання 5. 1, 2 - фібули, 3 - бурштинова намистина, 4 - роговий гребінь, 5 - наконечник стріли, 6 - бронзова острога. 7-10 - кружальний посуд. 11, 12 - бронзове окуття, 13-34 - скляні жетони.

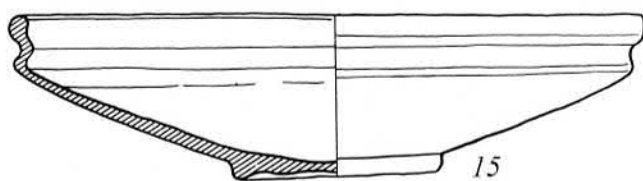
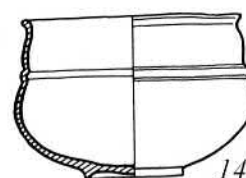
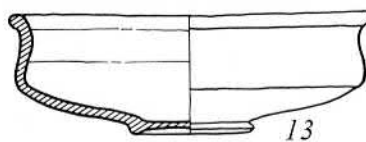
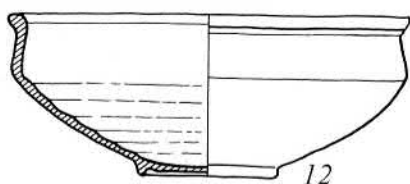
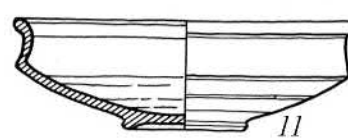
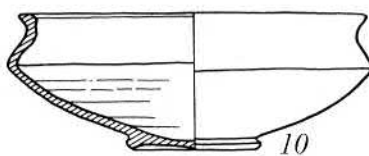
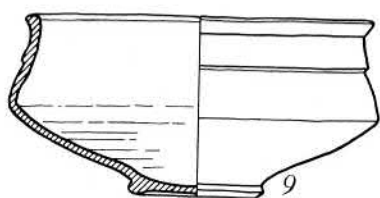

Рис. 5. 6. Поховання категорії I б, за Ф.Бірбрауером. Одяг поховання 23. I - план поховання, II - інвентар: 1-6 - кружальний посуд, 7 - скляний келих, 8, 9 - срібні остроги, 10, 11 - залізні наконечники стріл.



Рис. 5. 7. Поховання категорії I b, за Ф.Бірбрауером. Гаврилівка поховання 5. I - план поховання.

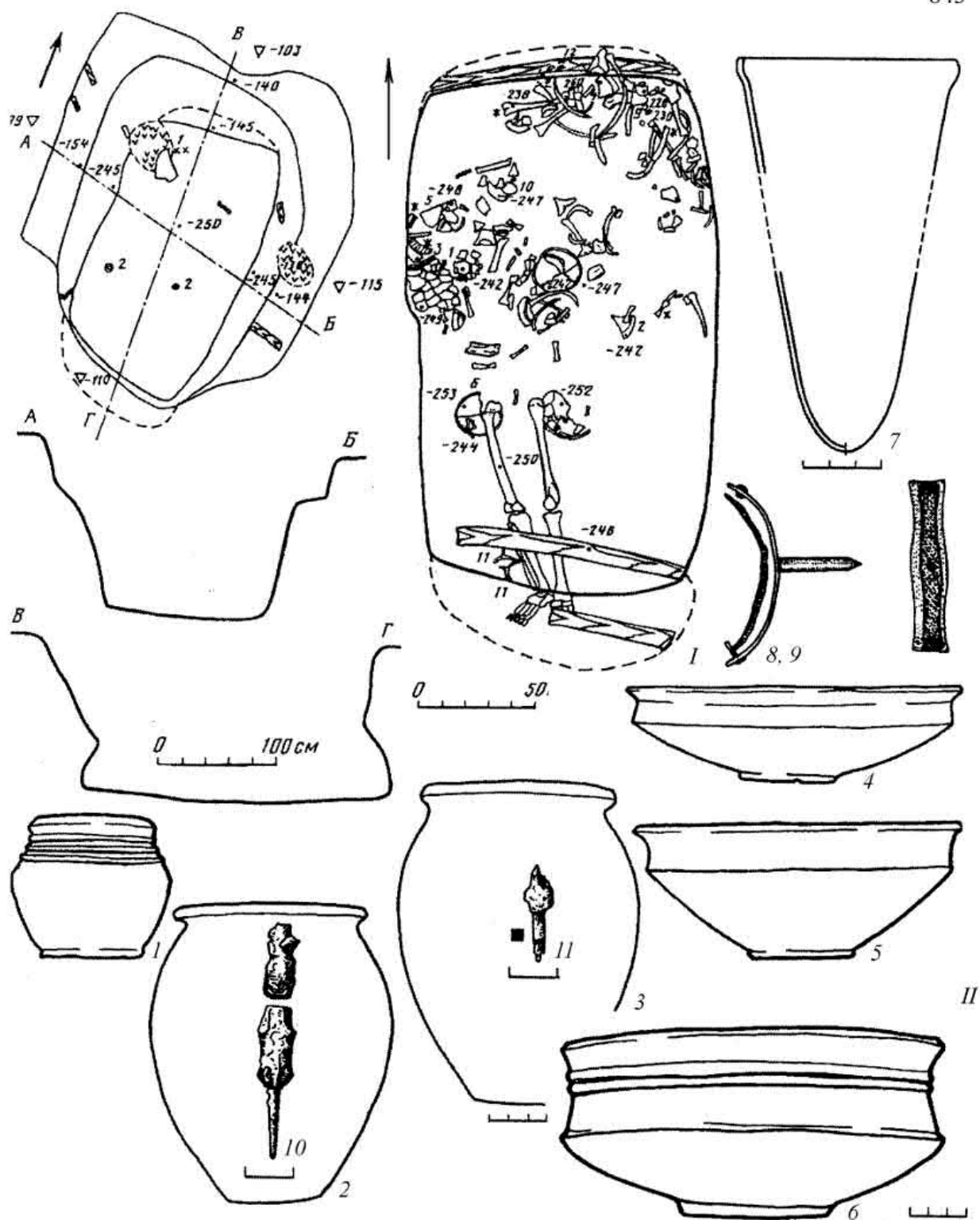

Рис. 5. 7 (продовження). II - інвентар: бронзові: 1 - фібула, 2-5 - пряжки, 6 - окуття; 7 - роговий гребінь, 8 - залізний ніж, 9 - кістяний голечник.

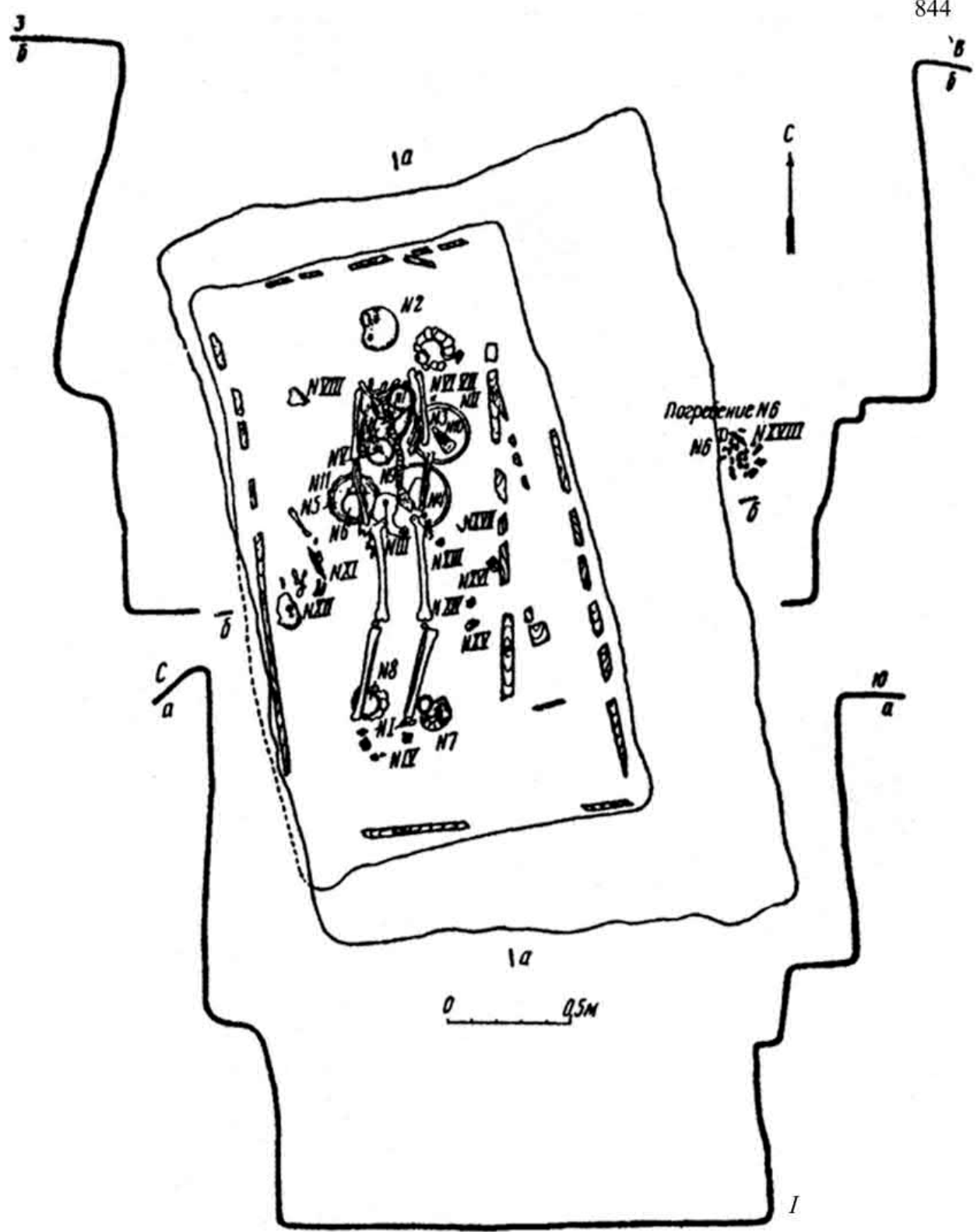

Рис. 5. 7 (закінчення). 1-8 - кружальний, 9, 10 - ліпний посуд.

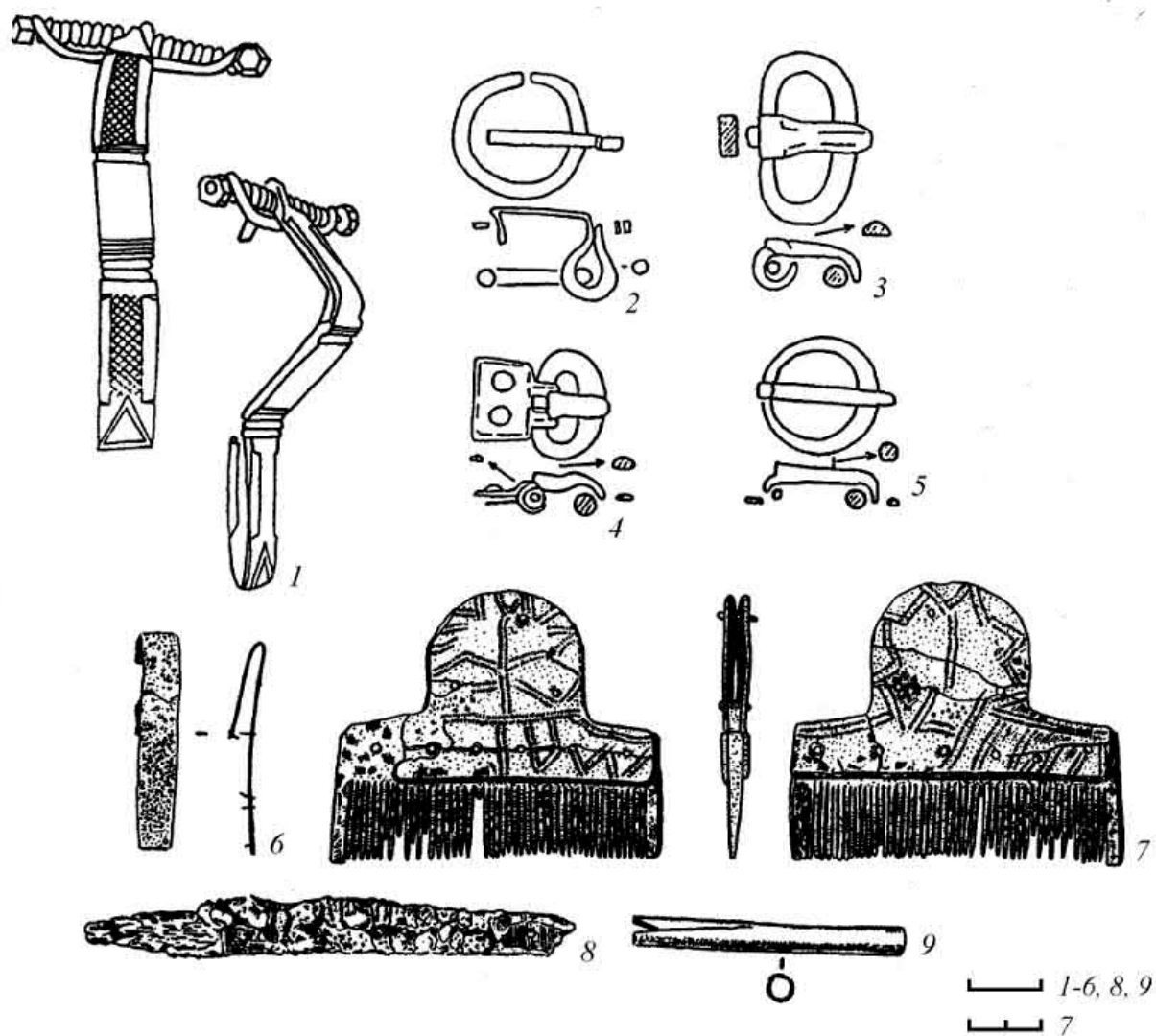

Рис. 5. 8. Поховання категорії I b, за Ф.Бірбрауером. Бирлад-Валя-Сяке поховання 507. I - план поховання, II - інвентар: 1 - підвіска із соліду Констанція II, 2 - срібна з позолотою пряжка, 3 - роговий гребінь, 4 - скляний келих, 6, 7 - кружальний посуд.

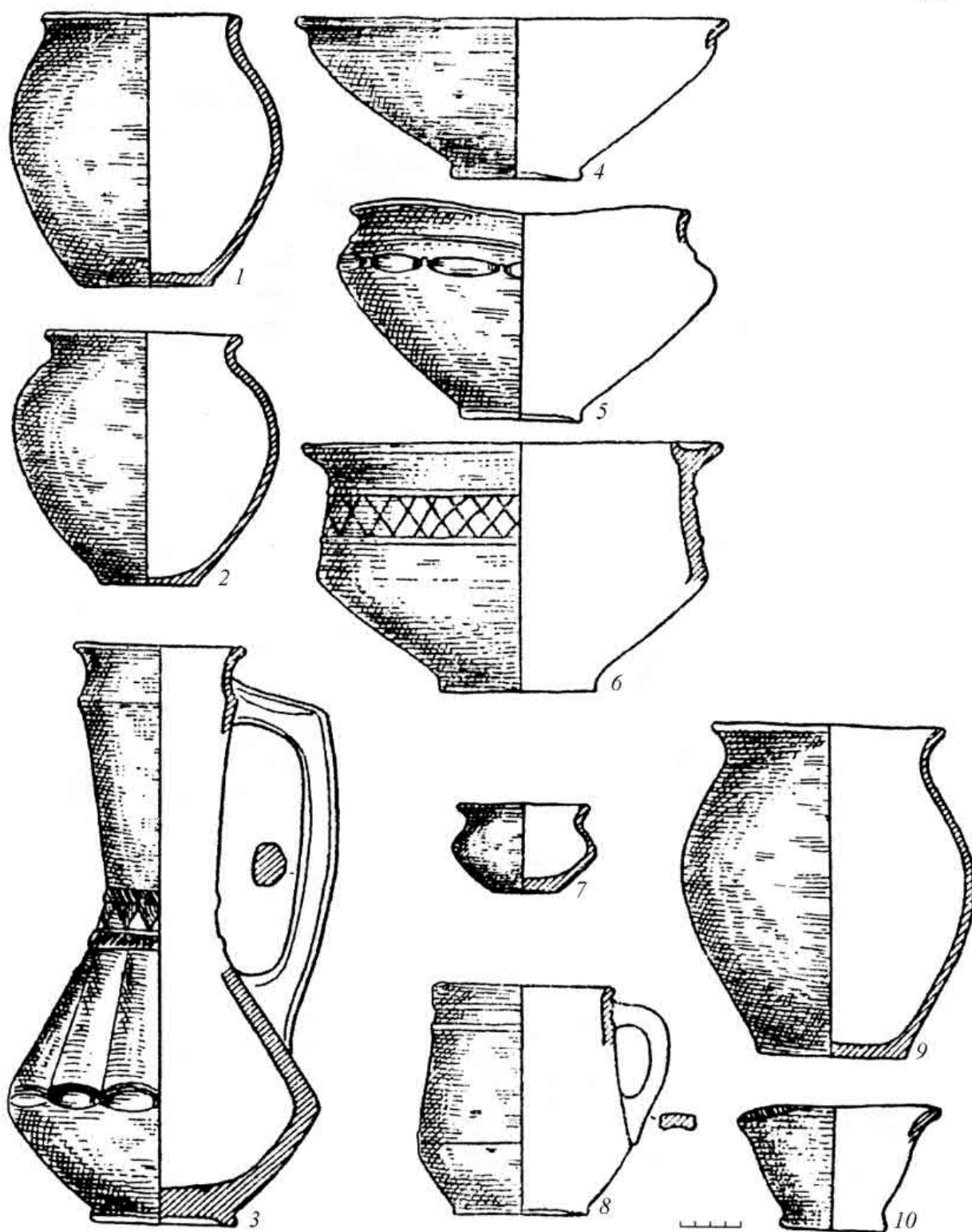

Рис. 5. 8 (продовження). 8-12 - залізни стрижні з кільцевим завершенням, 13, 14 - залізни ножі, 16-21 - кружалний посуд, 15 - ліпний горщик.

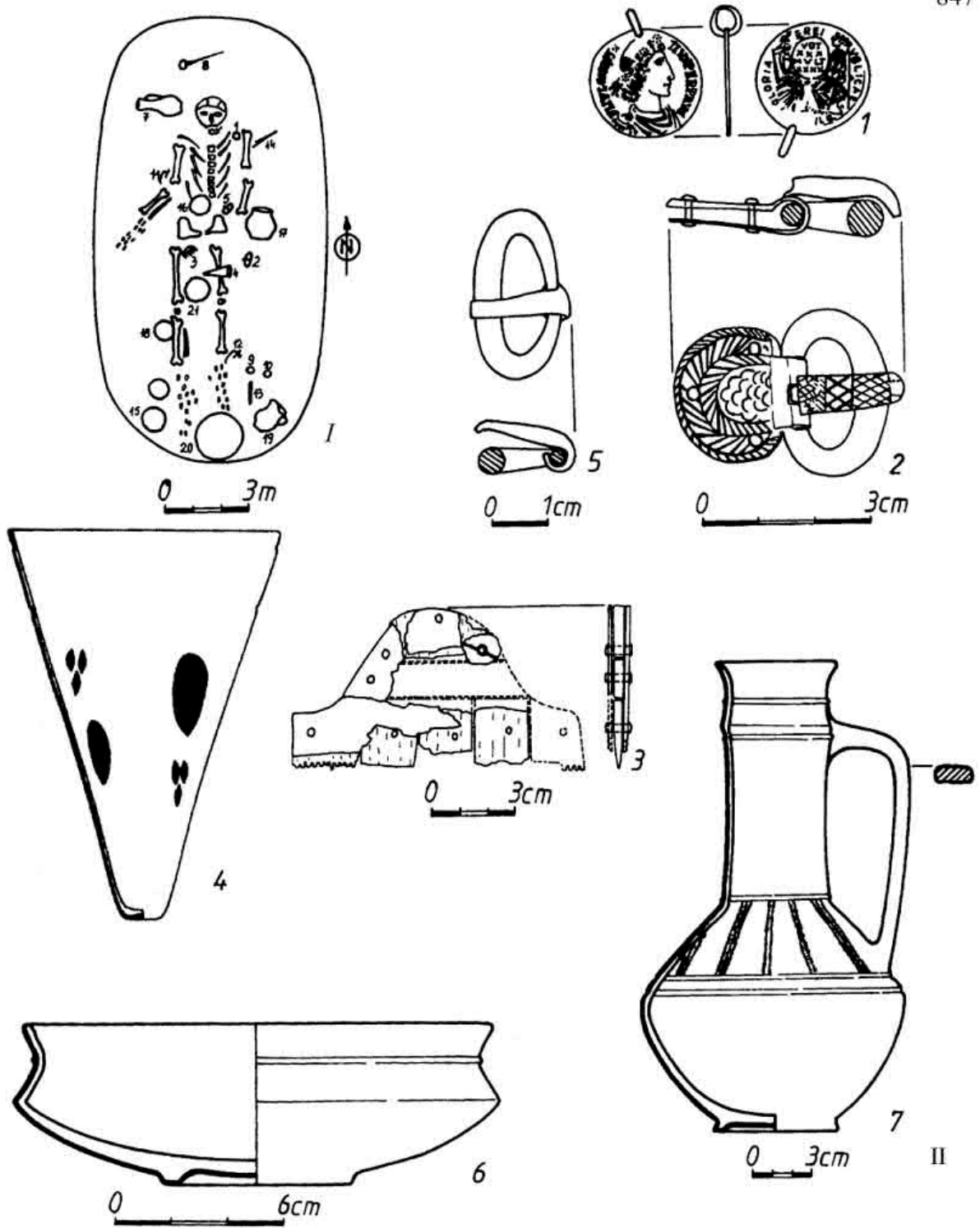

Рис. 5. 9. Поховання категорії II а, за Ф.Бірбрауером. Денчень поховання 371. 1-6 - скроневі кільця, 7 - перстень, 8, 9 - срібні з позолотою фібули; намисто: монохромне скло: 10-33 - типу II/1, 34-43 - типу XIII/5, 44-57 - типу XVI/10; бурштинові: 58, 59 - типу VI/3; 60 - пружина фібули, 61 - кістяне веретено, 62, 63 - срібні кільця від веретена, 64 - ключкоподібна шпилька, 65 - бронзова швацька голка, 66, 67 - глиняні прясла, 68 - залізне шило (?), 69-77 - глиняний посуд.

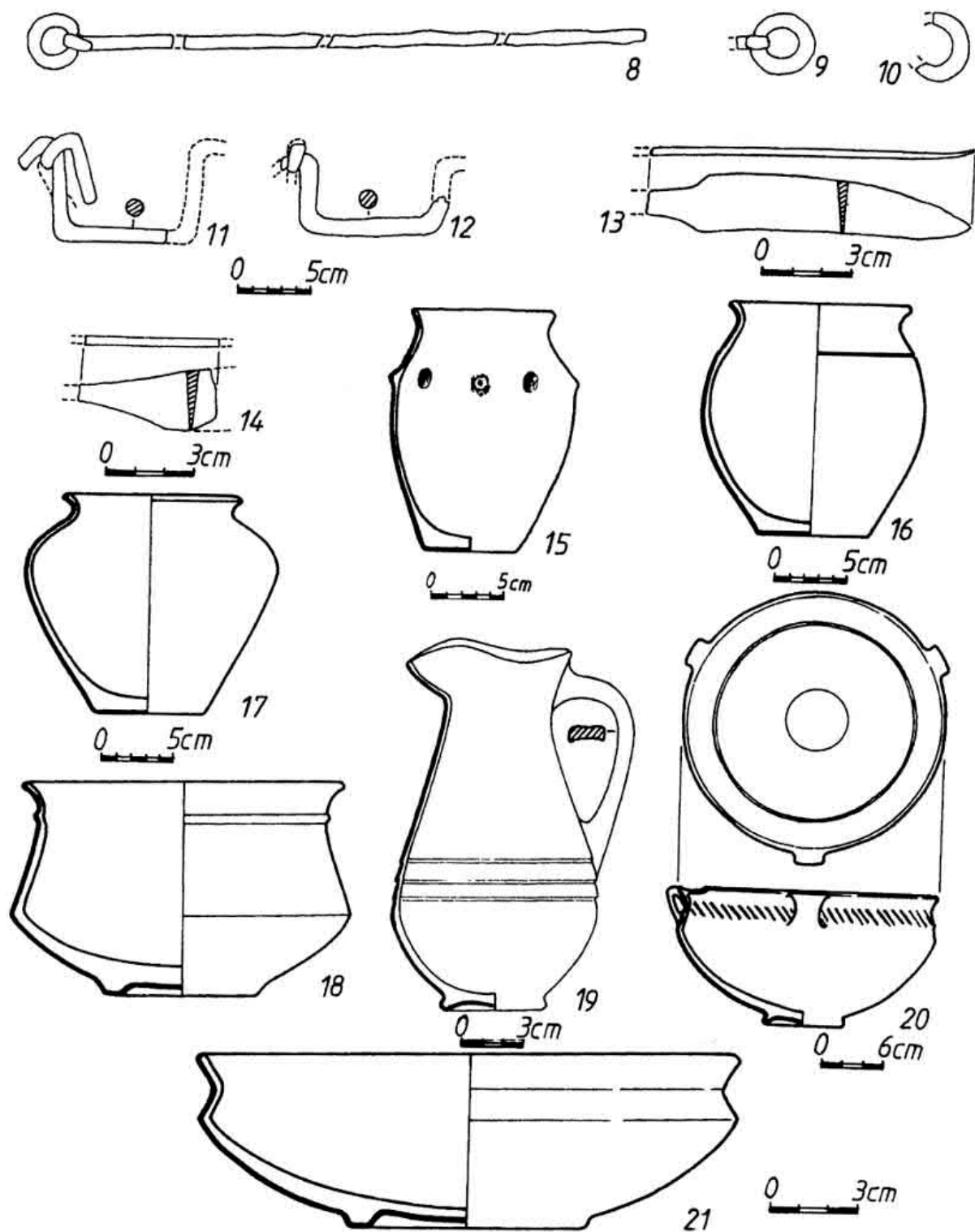

Рис. 5. 9 (закінчення).

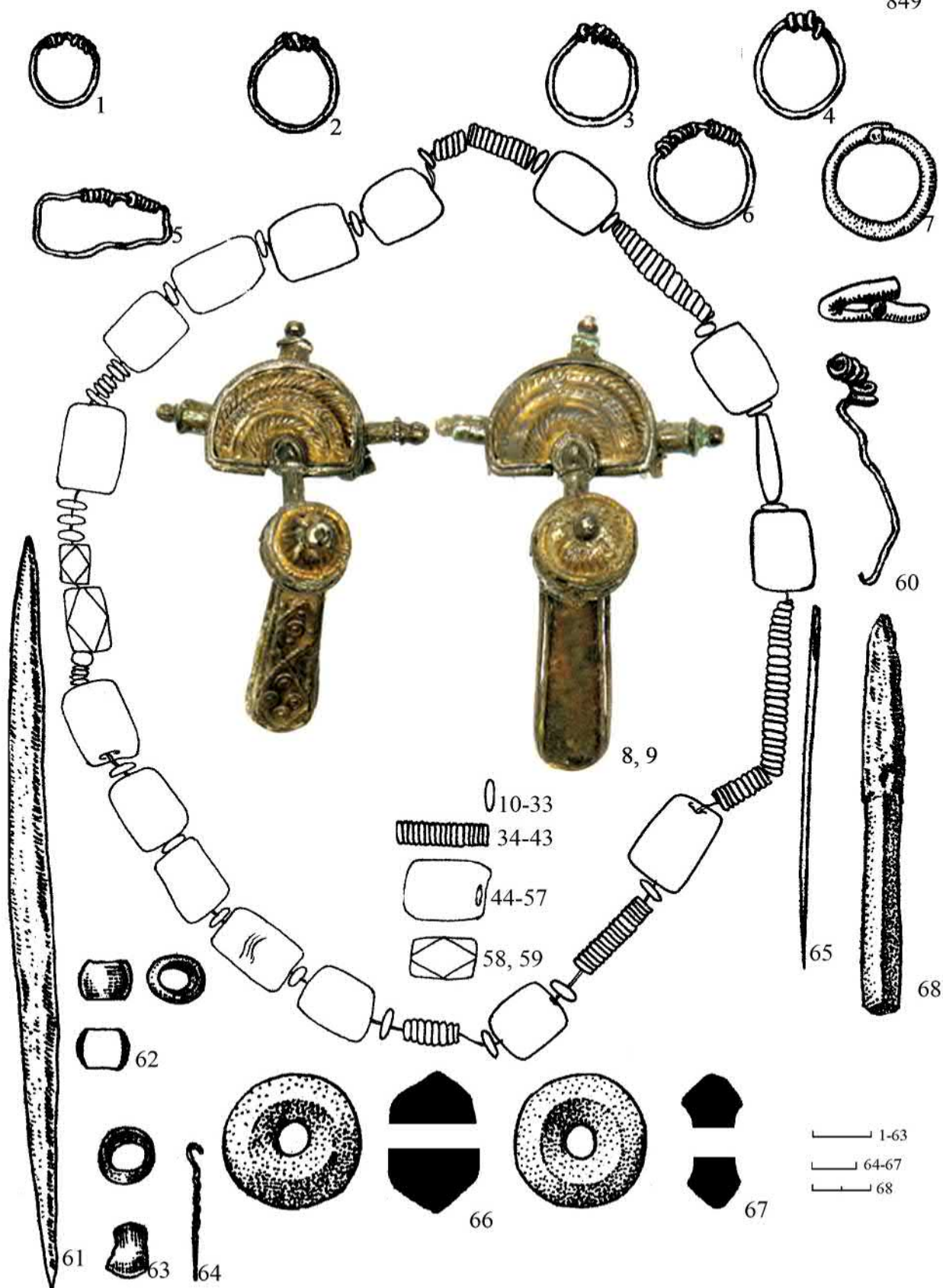

Рис. 5. 10. Фібули блоку варіантів «Боромля-Компанійці», за І.О. Гавритухінім (за: [Gavritukhin 2002, Map 2]). 1 – Компанійці 86, 2 – Полтавський клад 2014 р., 3 – Боромля 4, 4 – Боромля 44, 5 – Григоро-Бригадирівка, 6 – Рідний Край, 7 – Шарівка (1, 6, 7 – рисунки І.О. Гавритухіна, 3, 4 – рисунки А.М.Некрасової, 2, 5 – рисунок та фото автора).

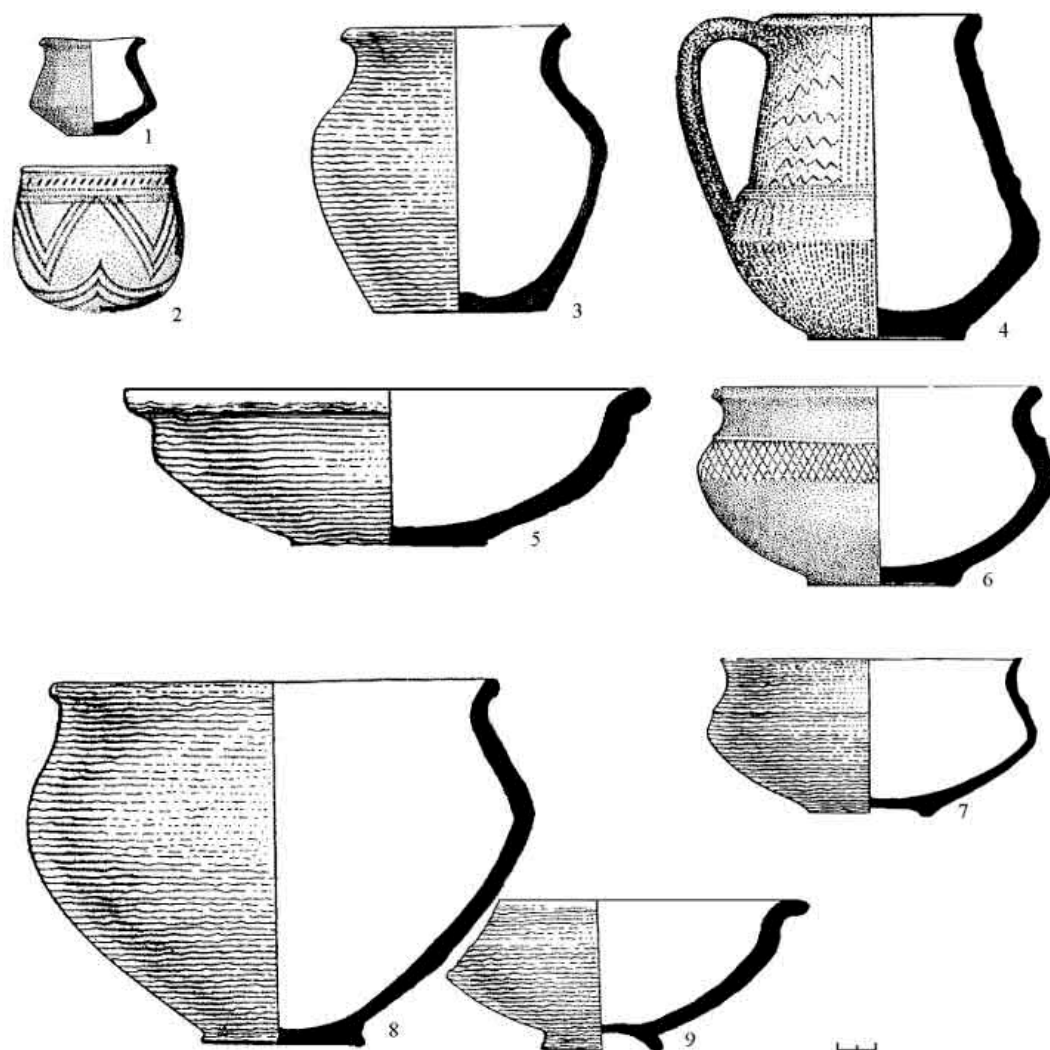

Рис. 5. 11. «Двопластинчаста» фібула із поховання Компанійці 86. Фото автора.

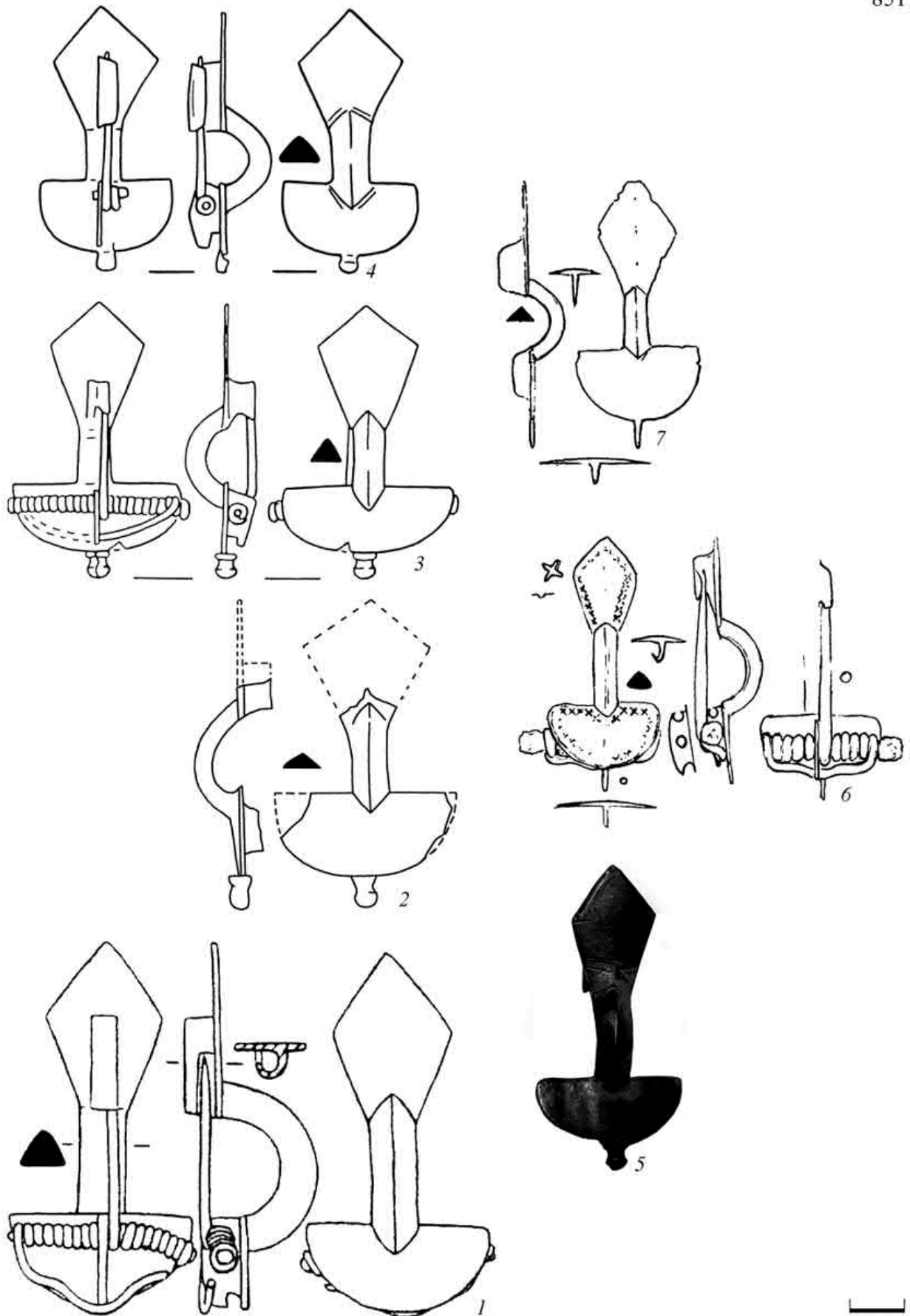

Рис. 5. 12. Варіанти двочастинних прогнутих підв'язних фібул, за Є.Л.Гороховським.

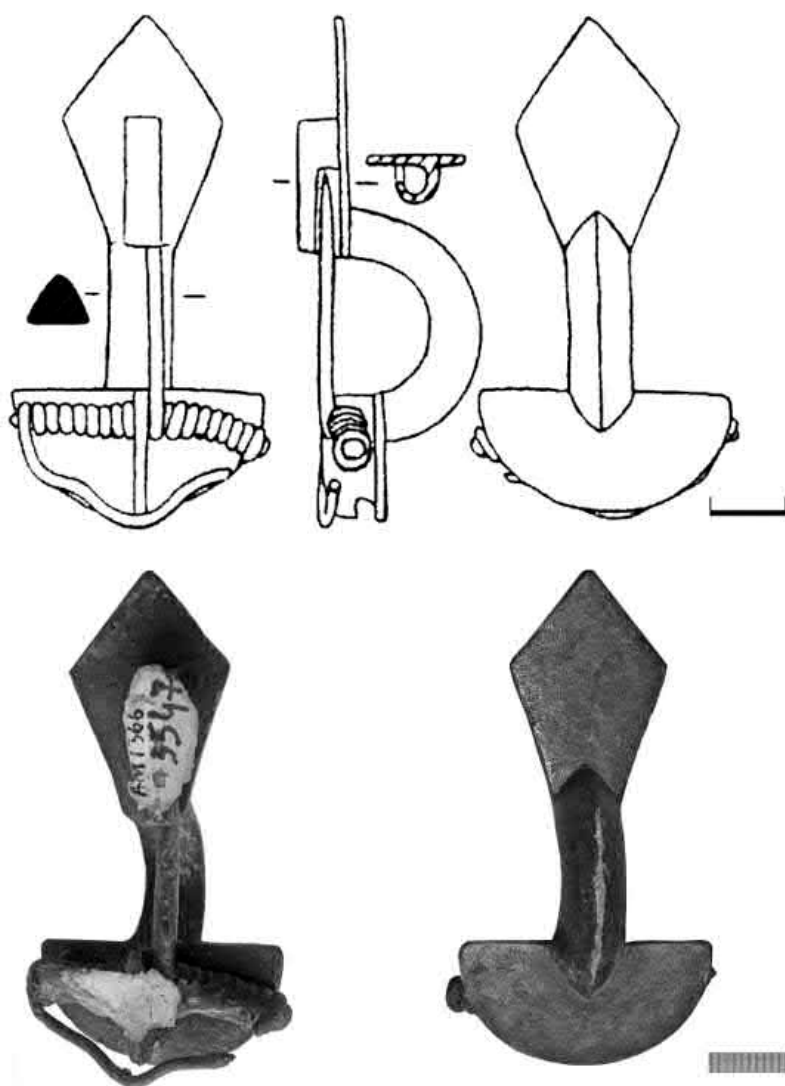

Рис. 5. 13. Картохема поширення двопластинчастих фібул «архаїчних» модифікацій (за: [Gavritukhin 2002, Map 2]). 1 – варіант «Петрешти», 2 – варіант «Одобеску» і фібула із Кобілля, 3 – блок варіантів «Боромля-Компанійці», 4 – кримські серії, 5 – серії Грудек, 6 – фібули з подвійною пружиною північних варіацій та із Керчі, 7 – варіант Олексіївка, 8 – невідомий варіант, 9 – Боромля 44.

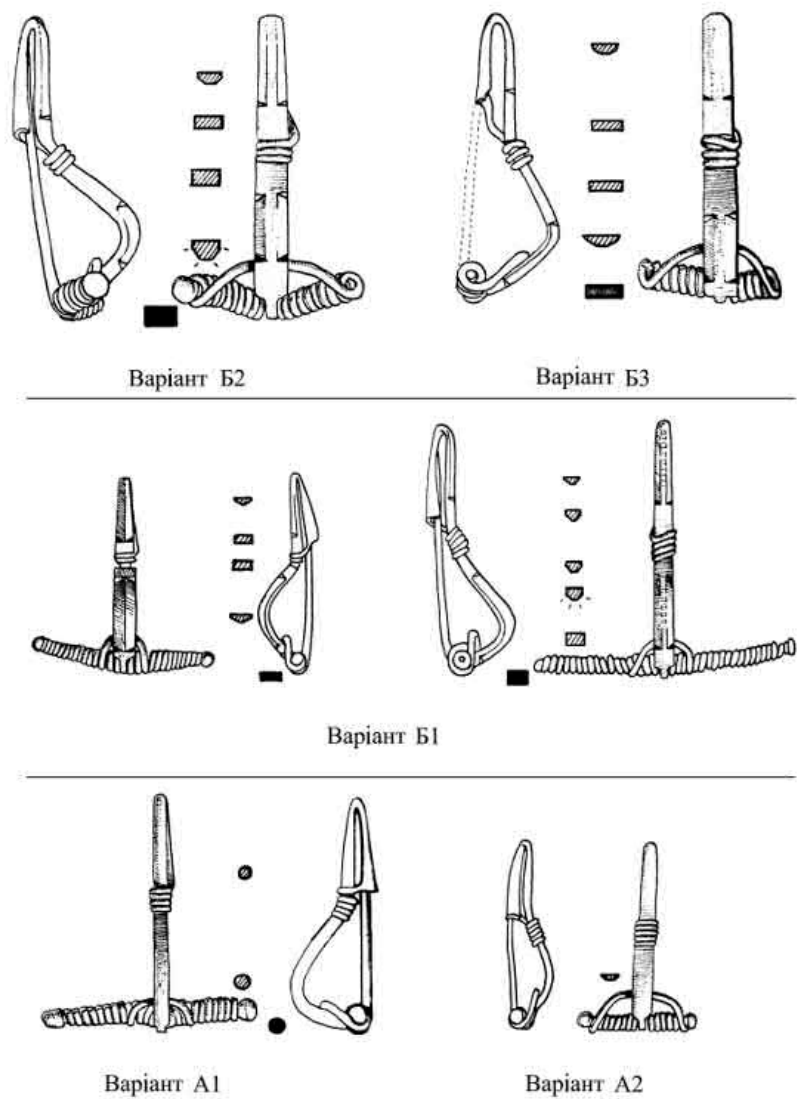

Рис. 5. 14. Комплекс прикрас із Гави (за: [Das Gold von Nyíregyháza 1997. S.60-74, Taf. III, 2; IV]).

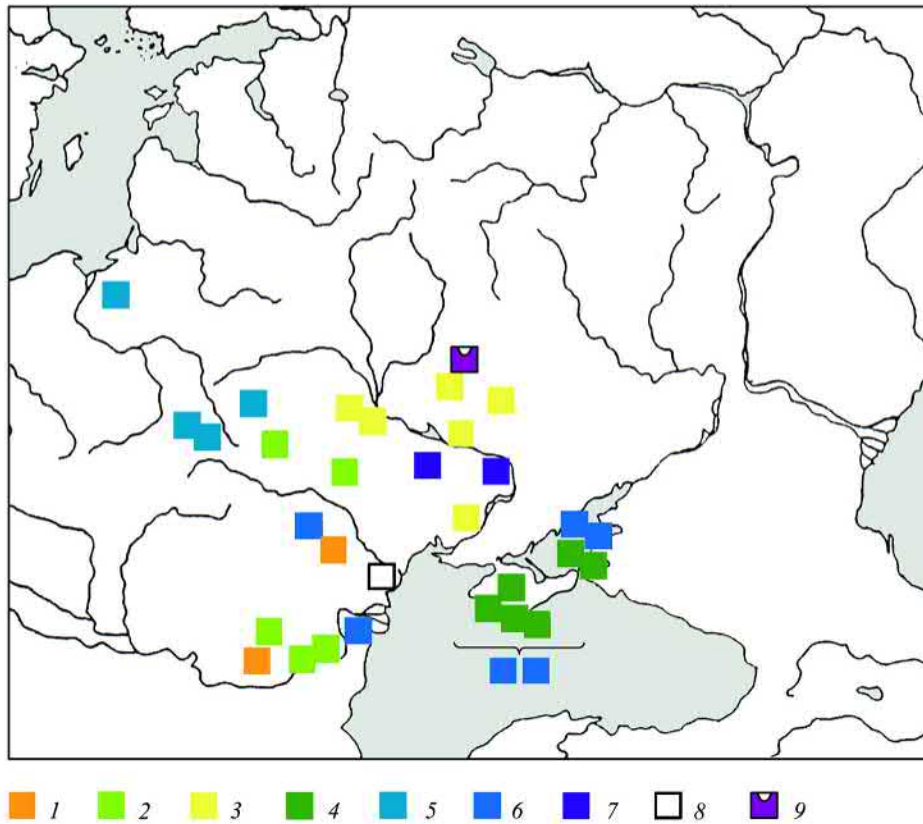

Рис. 5. 15. Картосхема поховань з двошаровими фібулами в ареалі культури ЧСМ: 1 – Рідний Край; 2 – Боромля; 3 – Сад; 4 – Успенка; 5 – Шишаки; 6 – Жовніне; 7 – Черкаси; 8 – Черняхів; 9 – Журавка; 10 – Маслове; 11 – Гаврилівка; 12 – Чернобаївка; 13 – Лісові Гринівці; 14 – Курники; 15 – Ранжеве; 16 – Одая; 17 – Слобозія-Кішкерень; 18 – Городок Миколаївка; 19 – Брєвічень; 20 – Біленьке; 21 – Моара Ніка; 22 – Нікітєнь; 23 – Міхелєшень; 24 – Мелєсшть; 25 – Лецкань; 26 – Петрешть; 27 – Богденешть-Фелчу; 28 – Лунка; 29 – Нагірне II; 30 – Ізвоаре; 31 – Бирлад – Валя-Сяке; 32 – Івешть; 33 – Іслаз; 34 – Текучі; 35 – Барча; 36 – П'єтроаселе; 37 – Тиргшор; 38 – Олександрю Одобеску; 39 – Спанцов; 40 – Могошань; 41 – Боанча; 42 – Ізвору; 43 – Пелатка; 44 – Финтинеле; 45 – Аркіуд; 46 – Окніца; 47 – Синтана-де-Муреш; 48 – Тиргу-Муреш.



Рис. 5. 16. Склад намиста і підвісок із поховань з двошаровими фібулами.

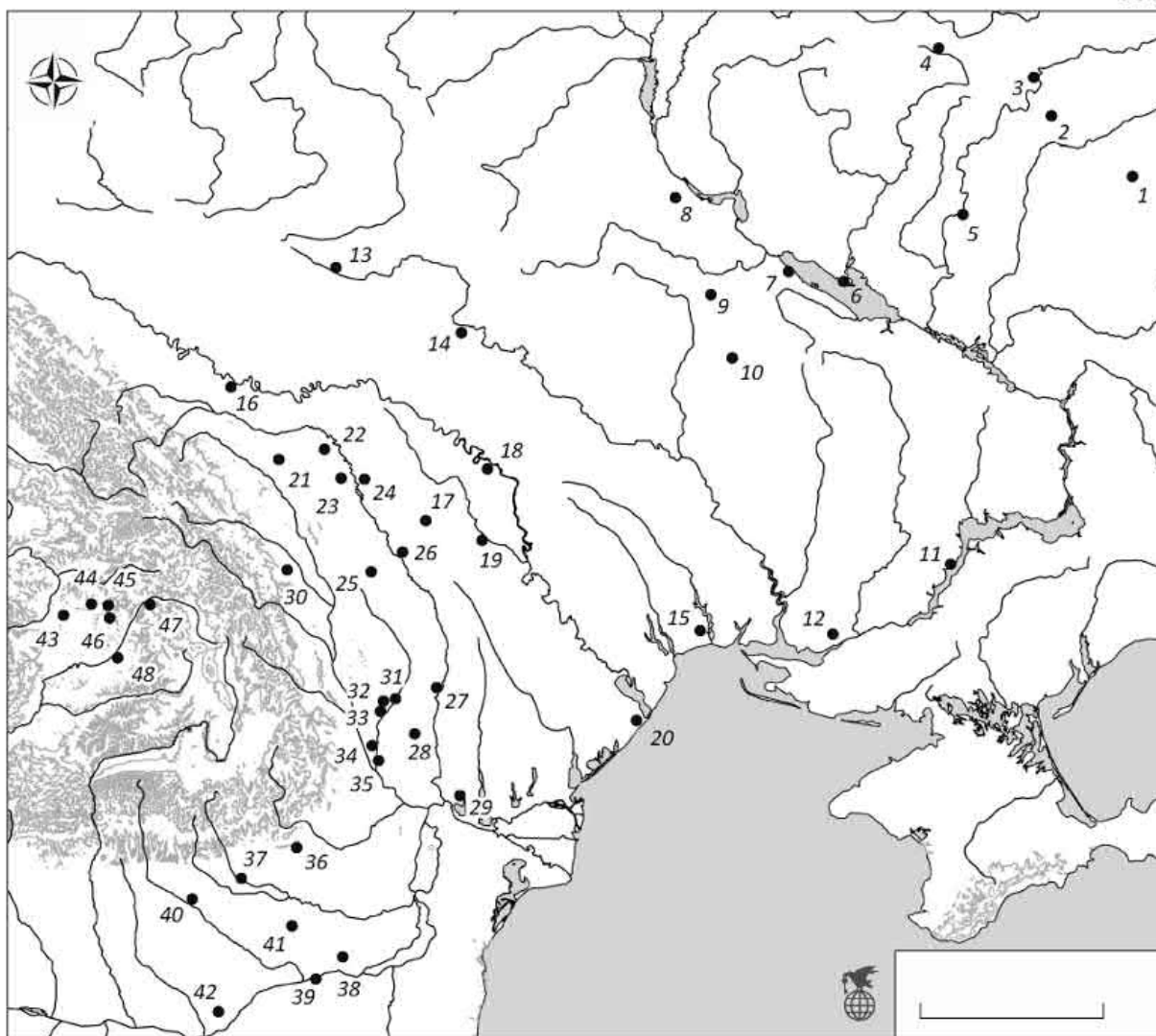

Рис. 6. 1. Фрагмент шовку з поховання Шишаки 39 [Гейко, Рейда, Сапегін 2016, с.141, 142, рис.1, кольорова вклейка: 1-3].



Рис. 6. 2. Фрагменти мінералізованих тканин з полотняним переплетенням ниток: 1 – Ружичанка 24, 2 – Скитка 18, 3 – Черкаси 63, 4 – Журавка 43.



Рис. 6. 3. Компанійці 122: I – план поховання, II – інвентар: 1 – бронзова фібула, 2 – бронзова пряжка, 3 – фрагмент рогового гребеня, 4 – глиняне прясло, 5-8 – кераміка.

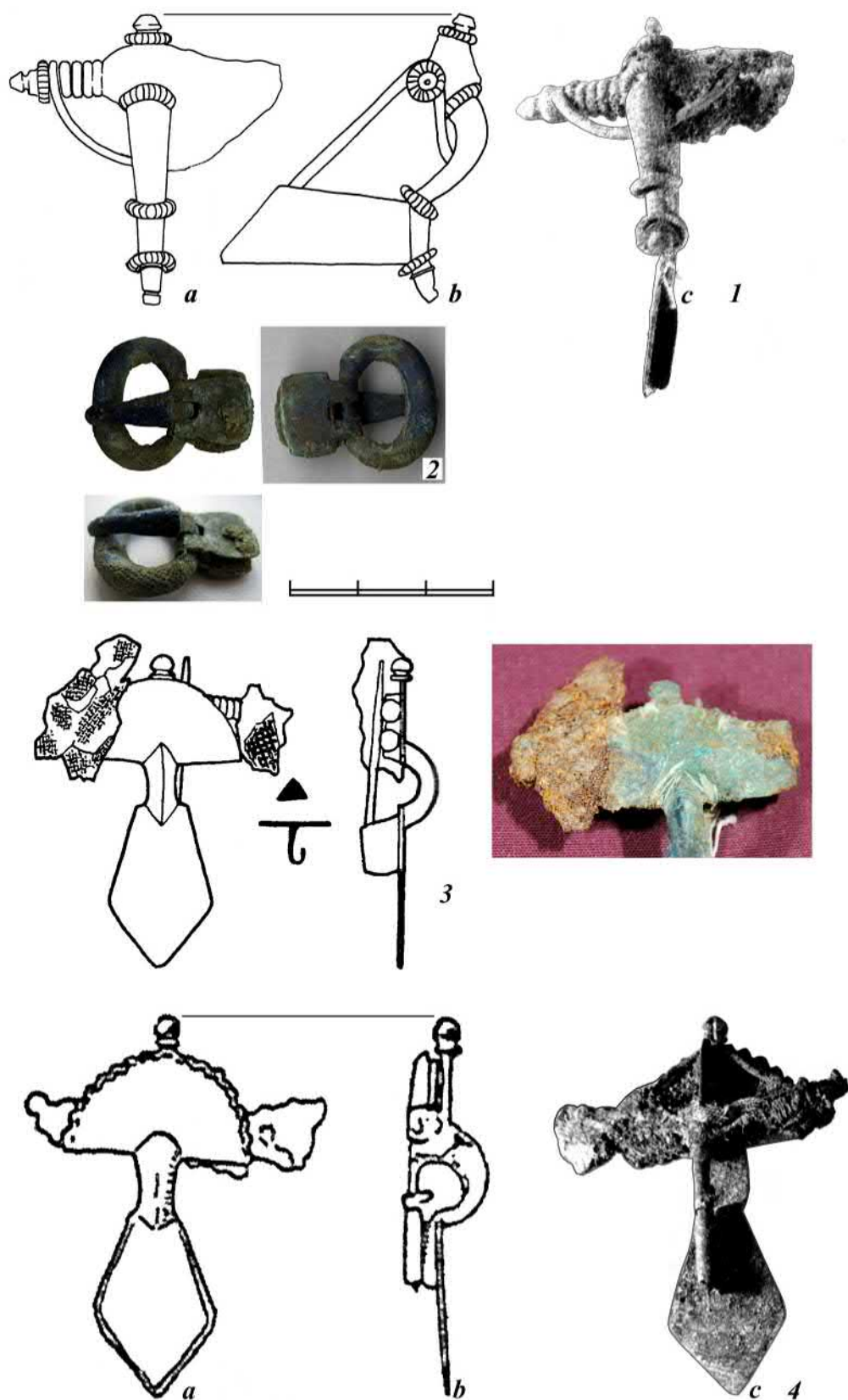

Рис. 6. 4. Фрагменти текстиля і шкіри із поховання Компанійці 122. I, II – схеми полотняного і саржевого переплетення ниток, 1, 2 – фрагменти текстиля і шкіри із поховання, 1 а, 2а – тканина з саржевым переплетенням, 1 б – з'єднання тканини і шкіри хрестоподібним швом (зображення на виносках 1 а, б, 2 а збільшено в 1,5 рази).

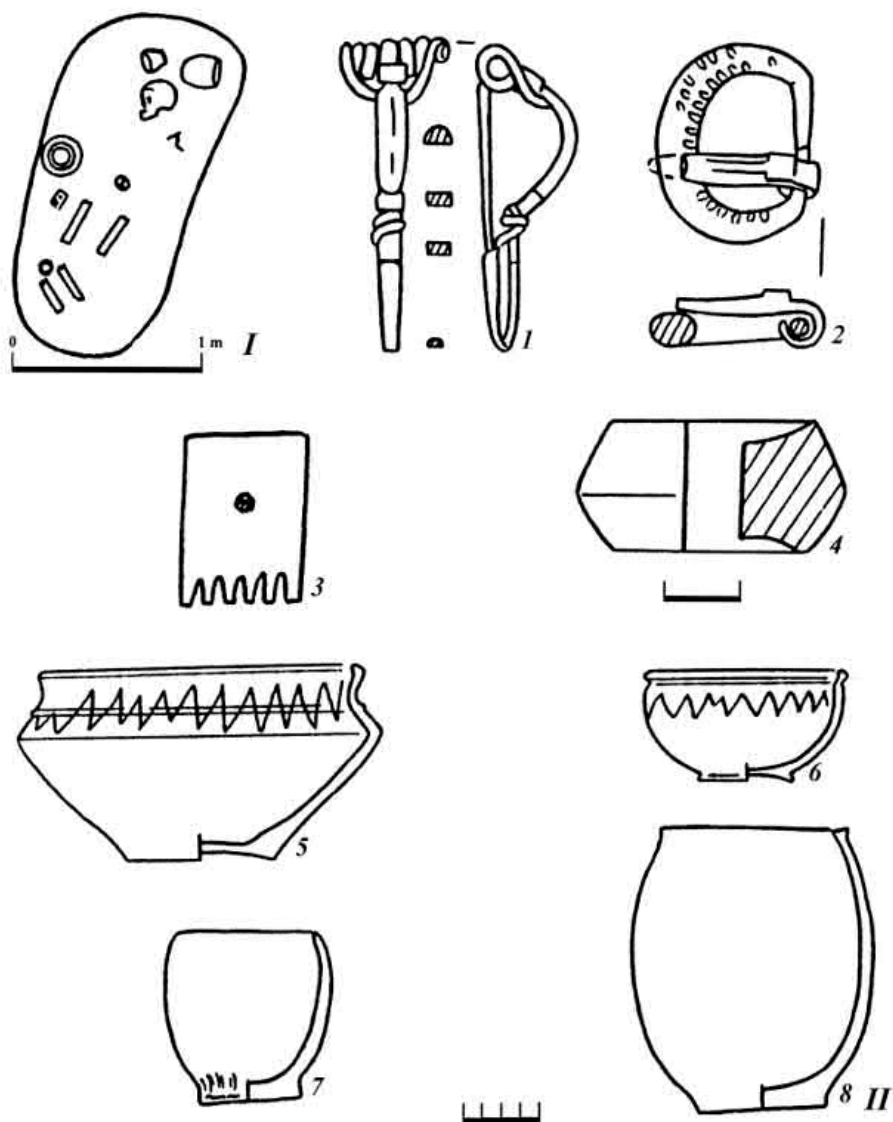

Рис. 6. 5. План (I) і інвентар (II) поховання Черкаси 32: 1, 2 – срібні сережки, 3, 4 – бронзові фібули, 5-35 – залізні підвіски, 36, 37 – кружальний посуд.

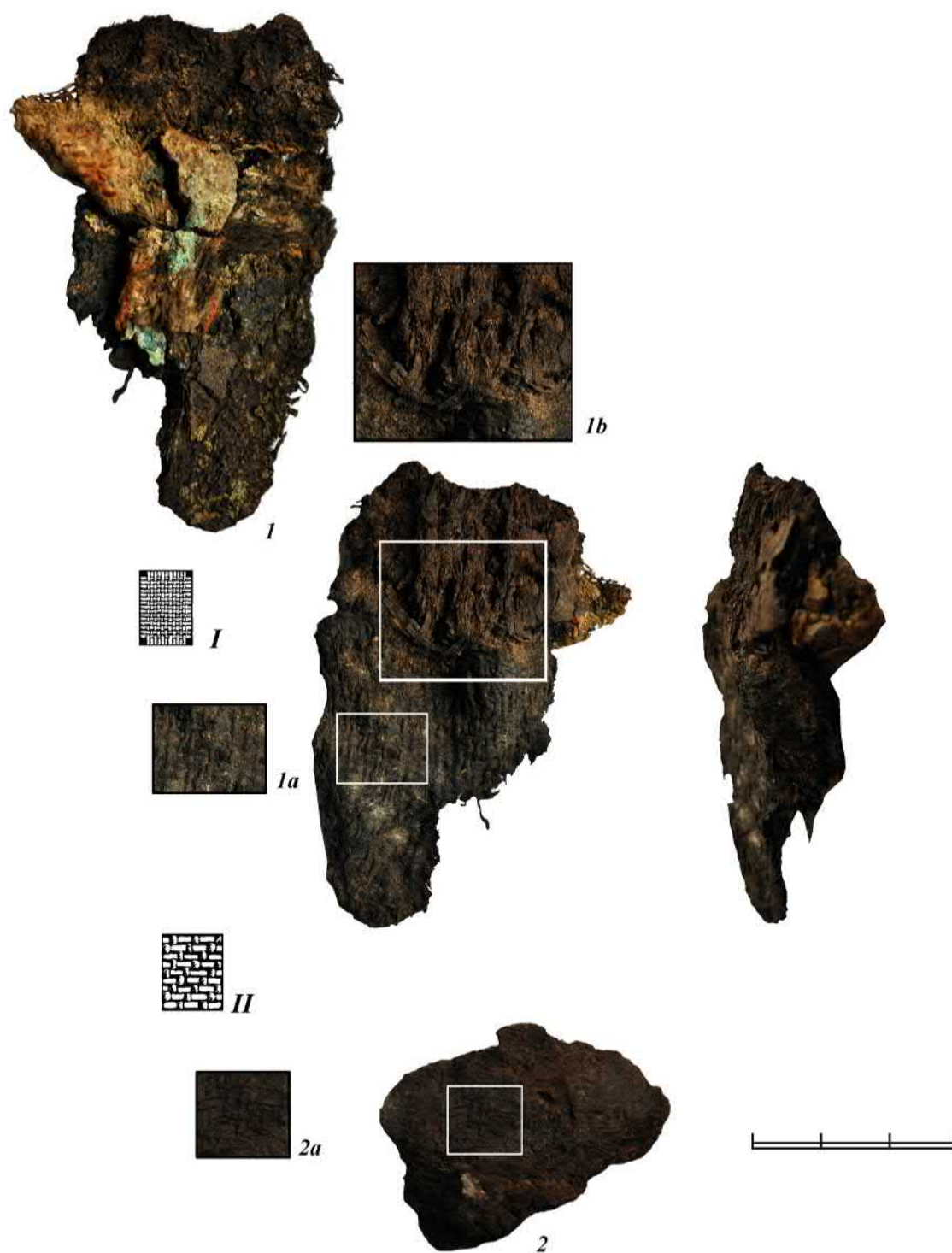

Рис. 6. 6. Схема розташування мінералізованого текстилю на металевих фібулах і підвісках із поховання Черкаси 32: А, В, С – схеми полотняного, саржевого переплетення ниток і шва, 1, 2 – фібули, 3, 4 – скупчення залізних підвісок, 1а – залишки тканини саржевого переплетення зсередини фібули № 1, 1 б – залишки тканини полотняного переплетення ззовні фібули № 1, 2 а – залишки тканини полотняного переплетення з фрагментом шва з внутрішнього боку фібули № 2, 3 а – залишки тканини саржевого переплетення на скупченні підвісок, 3б – залишки тканини полотняного переплетення на скупченні підвісок.

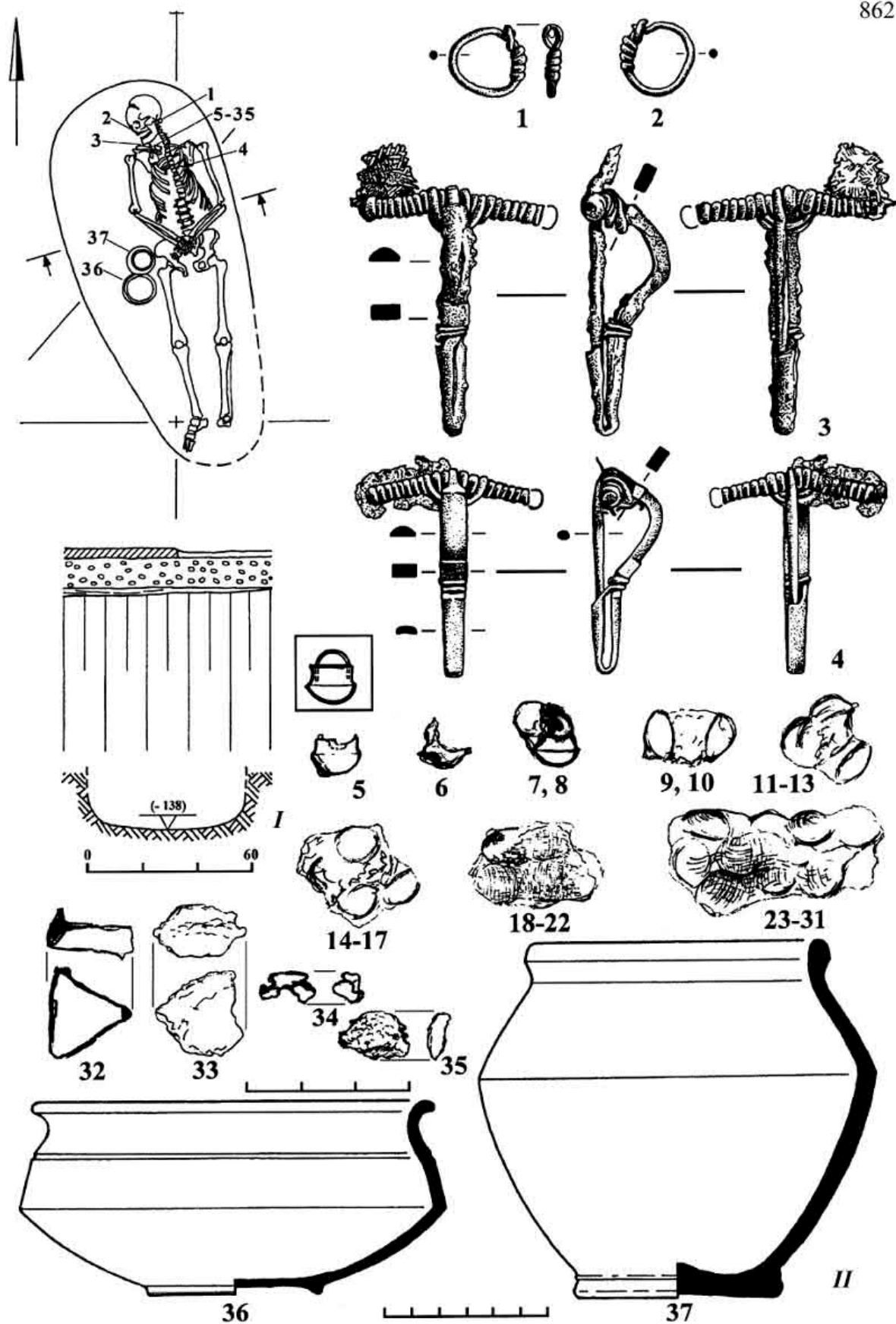

Рис. 6. 7. Мінералізовані тканини з обох сторін найбільшого скупчення підвісок.

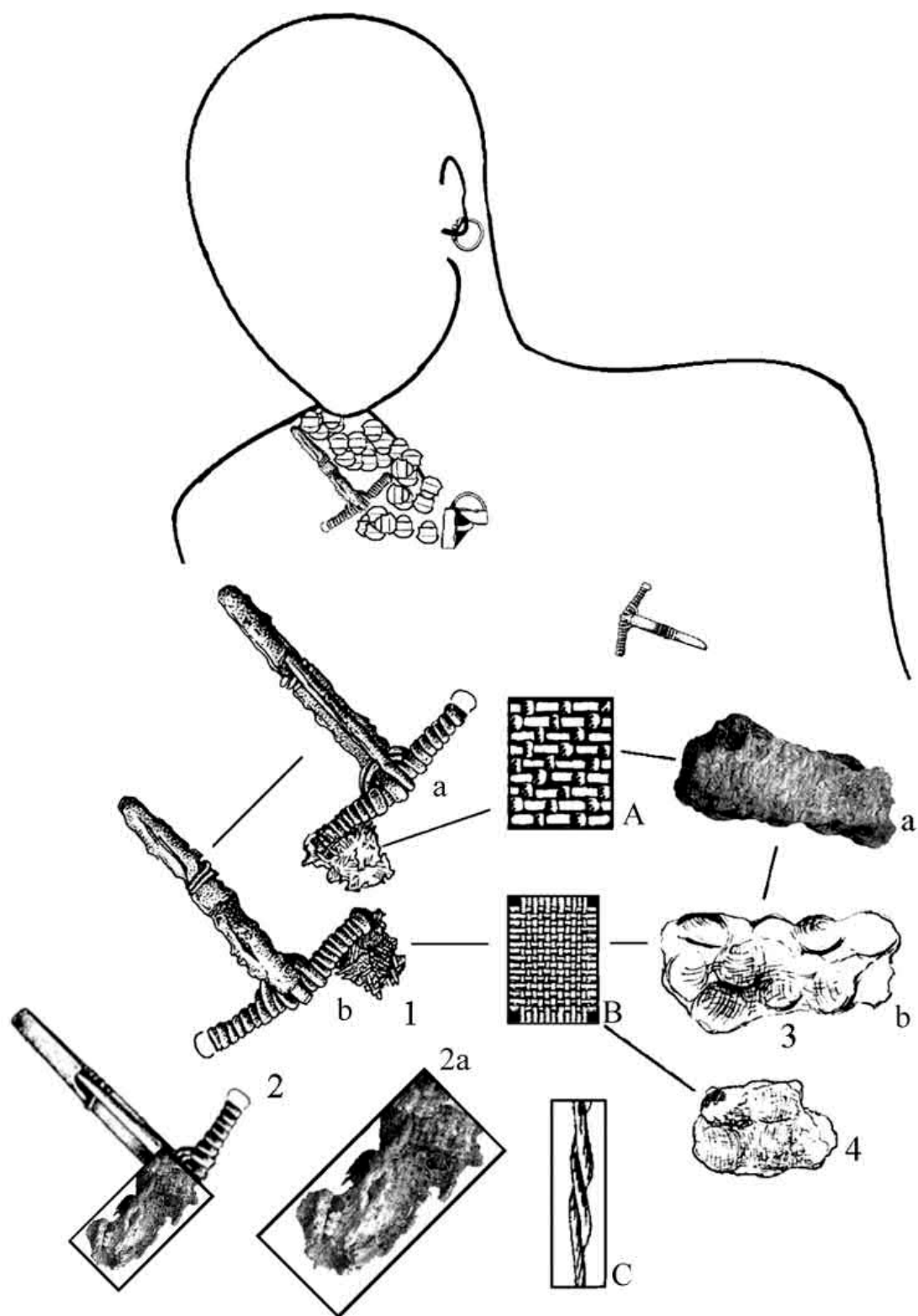

Рис. 6. 8. Фрагмент шва на фібулі з поховання Черкаси 32.

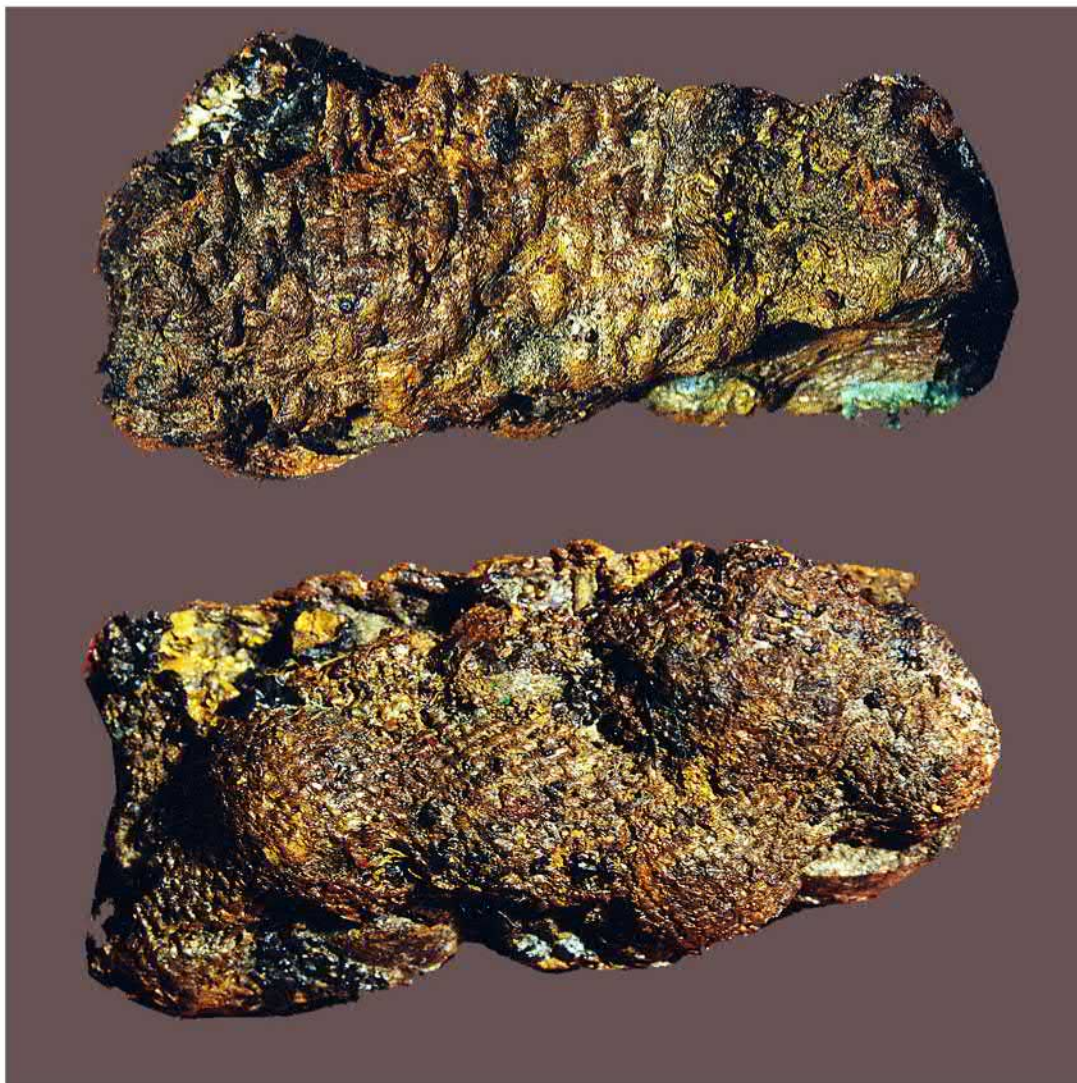

Рис. 7. 1. Дакийський чоловічий костюм на колоні Траяна в Римі (за: [Sichorius 1896–1900, Taf. СІІ]).

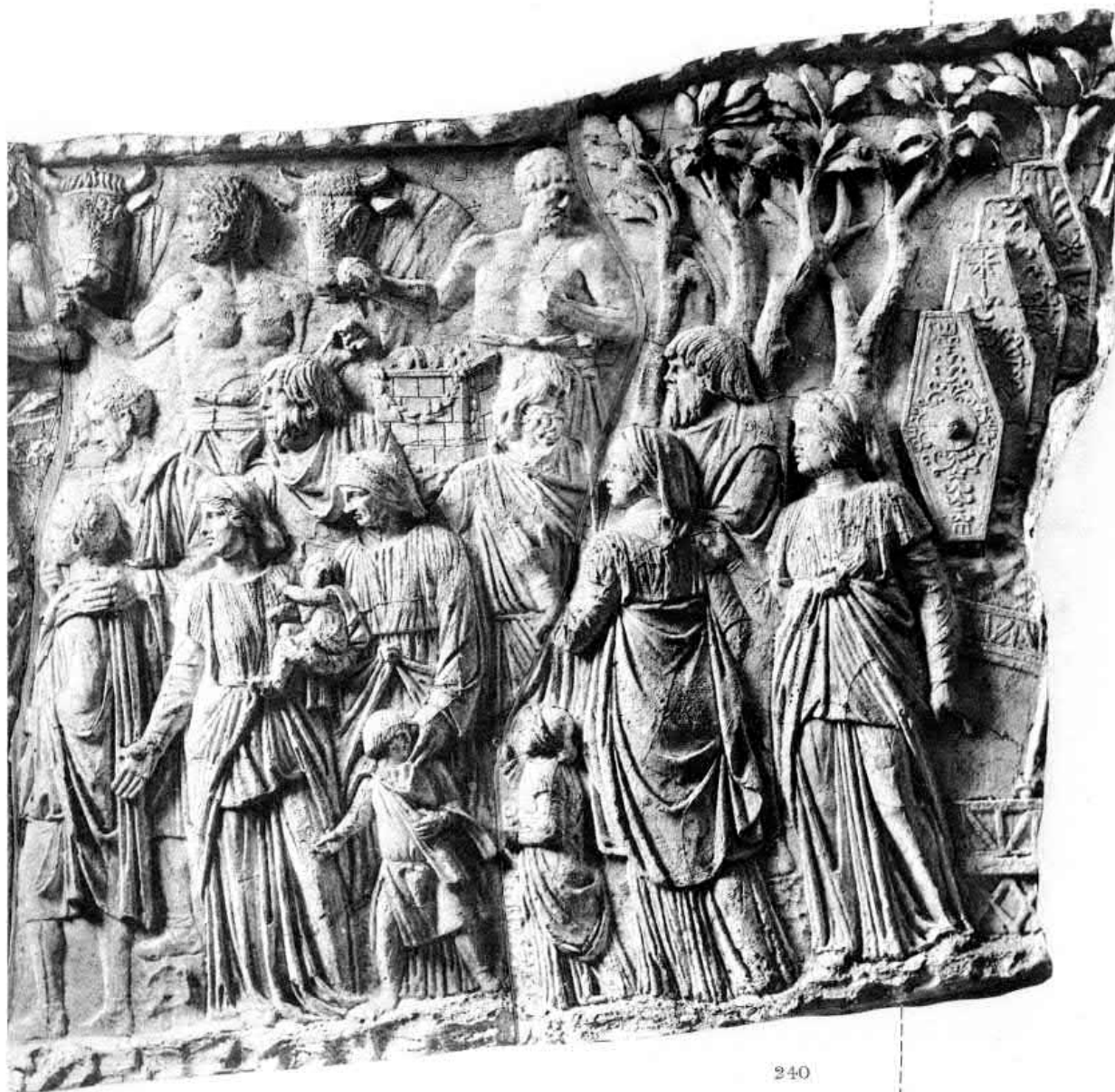

239

Рис. 7. 2. Дакийський жіночий костюм на колоні Траяна в Римі (за: [Sichorius 1896–1900, Taf. LXVI]).

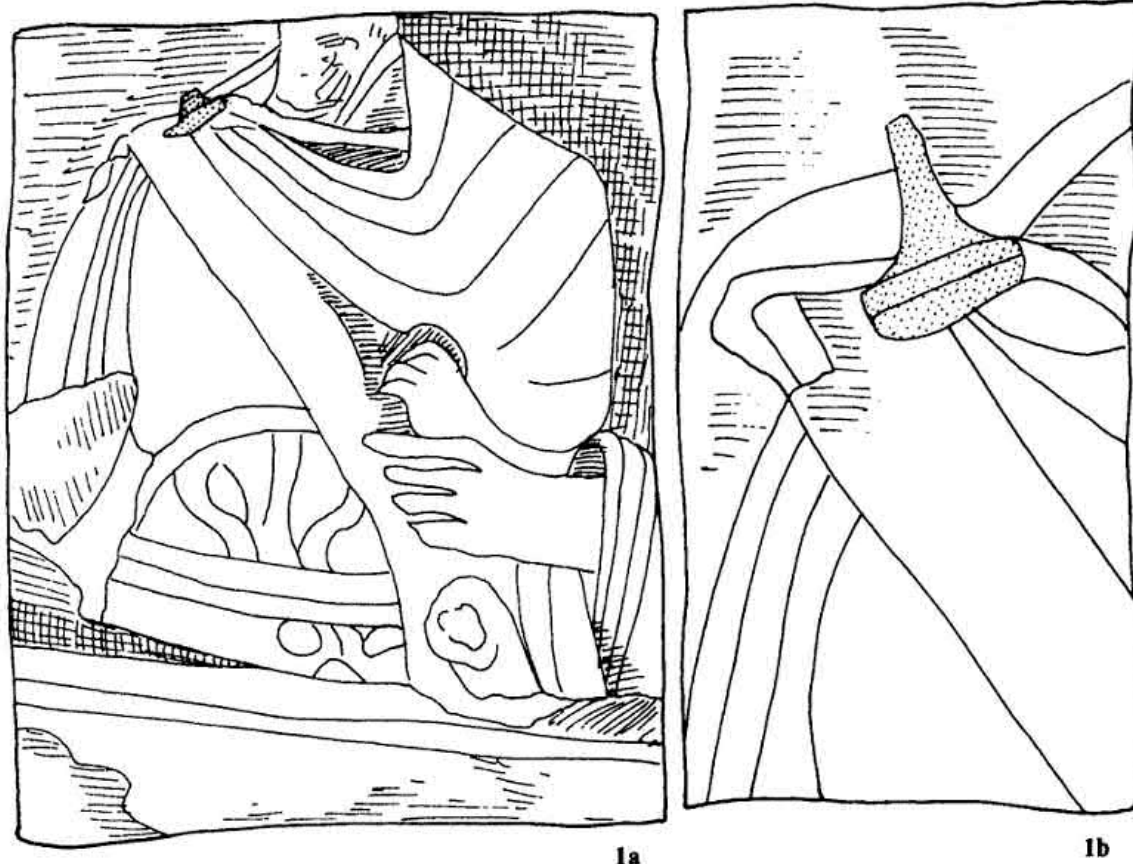

1a

1b

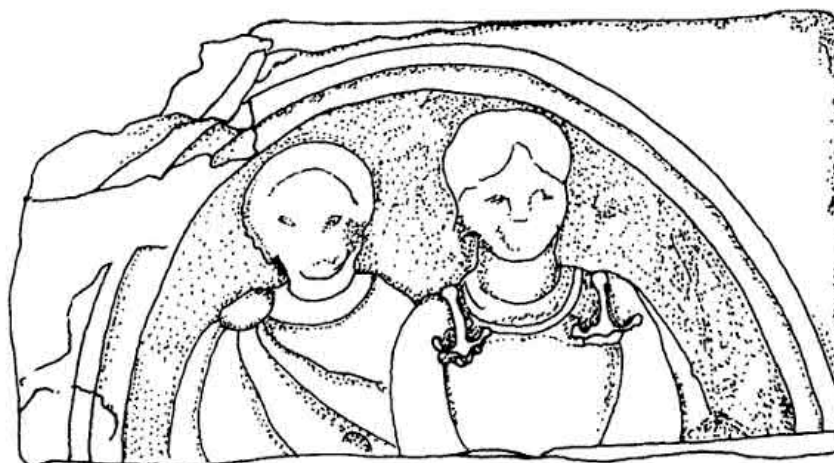

2

Рис. 7. 3. Надгробки із Дакії II–III ст. н.е. (за: [Cociş 2004, p. 160, Pl. CLXXVIII]).



Рис. 7. 4. Надгробок із Паннонії, Сентендре (Угорщина) (за: [Carroll 2012]).



Рис. 7. 5. Надгробок із Паннонії, Горсіум (Угорщина) (за: [Mander 2013, p. 309; Nr. 712; Ubi Erat Lupa, <http://lupa.at/4575>]).



Рис. 7. 6. Бешка. Фрески склепу. Зображення подружньої пари. Музей Воєводини (Новий Сад, Сербія).



Рис. 7. 7. Бешка. Фрески склепу. Парки.



Рис. 7. 8. Бешка. Фрески склепу. Чоловік з виноградним гроном.



Рис. 7. 9. Бешка. Фрески склепу. Чоловік з глеком і келихом.



Рис. 7. 10. Бешка. Фрески склепу. Чоловік з калачами.



Рис. 7. 11. Дуростор. Фрески склепу. Подружня пара (за: [Атанасов 2014, обр.12]).



Рис. 7. 12. Дуростор. Фрески склепу. Слуга з поясним одягом хазяїна (за: [Атанасов 2014, обр.22]).



Рис. 7. 13. Дуростор. Фрески склепу. Слуга з тунікою хазяїна (за: [Атанасов 2014, обр. 23]).



Рис. 7. 14. Дуростор. Фрески склепу. Слуга-гот(?) з плащем (за: [Атанасов 2014, обр.24]).



Рис. 7. 15. Дуростор. Фрески склепу. Слуга з поясом (за: [Атанасов 2014, обр.26]).



Рис. 7. 16. Вімінацій. Фреска з зображенням молодої жінки із гробниці G 2624 (за: [Kogać 2007, p.145]).



Рис. 7. 17. Медальйон із Затон'я. 1 – а – аверс, б – реверс; 2 – промальовки костюма чоловіка: а – зачіска, б – туніка-парагауда, с – штани; 3 – промальовки костюма жінки: а – головний убір і зачіска, б – туніка, с – плащ.



Рис. 7. 18. Схеми різновидів триумфальних композицій з «підкореним варваром» на медальйонах і монетах: 1 – Валентиніана I (366 або 369), 2 – Юліана II (361–363), 3 – Констанція II (338 або 358), 4 – Константа (338 або 342), 5 – Костянтина I (336/7) (за: [Гороховський, Корнієнко 1993, Рис.1: 1-5; промальовки П.Л. Корнієнко], 3 – з уточненнями).



a

b

I



2

Рис. 7. 19. Монета Прокопія, його портрет [RIC IX, 2a].



Рис. 7. 20. Туніки-парагауди на римських імператорах: 1 – срібне блюдо із Керчі; 2 – золотий медальйон Констанція II (357–361) (за: [Гороховський, Корнієнко 1993, Рис. 2: 2-6; промальовки П.Л. Корнієнко]).



1



2



3

Рис. 7. 21. Туніки-парагауди на персонажах мозаїк вілли Казале в м. П'яцца-Армерина (Сицилія) (за: [Колпинский, Бритова 1982; Соколов 1983, Илл.28; Junkelmann 1990, Abb.122-125, 162-164; 166; Dunbabin 1999]).



Рис. 7. 22. Аналогії поясному одягу «підкореного варвара» з медальйона із Затон'я. Пальміра: 1 – поховальний рельєф, Лувр (за: [Беляев 1926, рис. 5]), 2 – саркофаг (за: [Schmidt-Colinet 1995, abb. 48, 50]); Дура-Європос: 3 – фреска зі сценою полювання Мітри на південній стіні Мітреума (за: [Rostovtzeff 1938, pl. XVIII, I]).



Рис. 7. 23. Одяг скіфів за творами греко-скіфської торевтики і аттичногсвазопису: 1– завершення шийної гривни із Куль-Оби (за: [Клочко 2006, рис.4: 1]), 2- зображення на посудині з Чортомлику (за: [Яценко 2006, рис. 32]), 3, 4 – пластинки вбрання із Куль-Оби (за: [Мозолевський 1983, іл. 47, 49]), 5 – амазонка в скіфському костюмі з краснофігурної тарілки з розписом Епиктету із Британського музею (за: [Скржинская 1998, рис.25]), 6-8 – за рельєфами келиха із Куль-Оби (промальовки П.Л. Корнієнко).

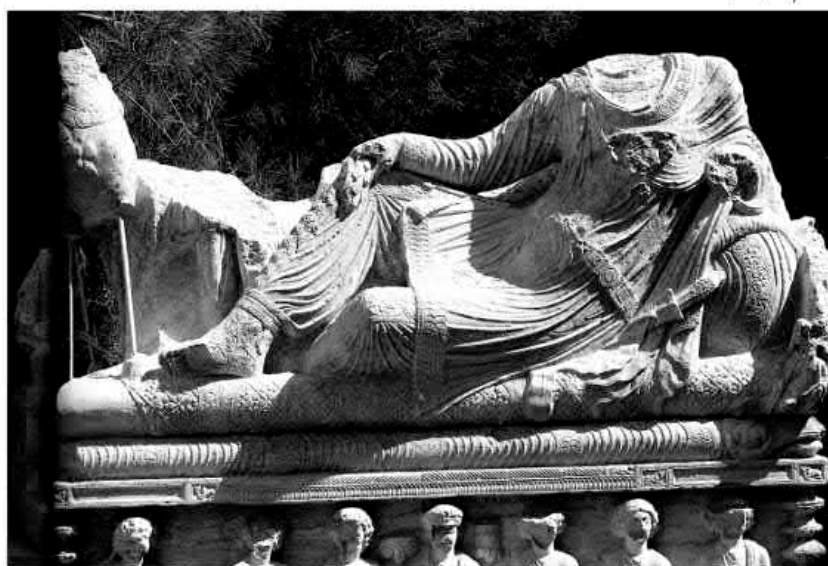

Рис. 7. 24. Хальберштадтський диптих (за: [Meller, Mundt, Schmuhl Boje E.Hans 2008, S. 46]).

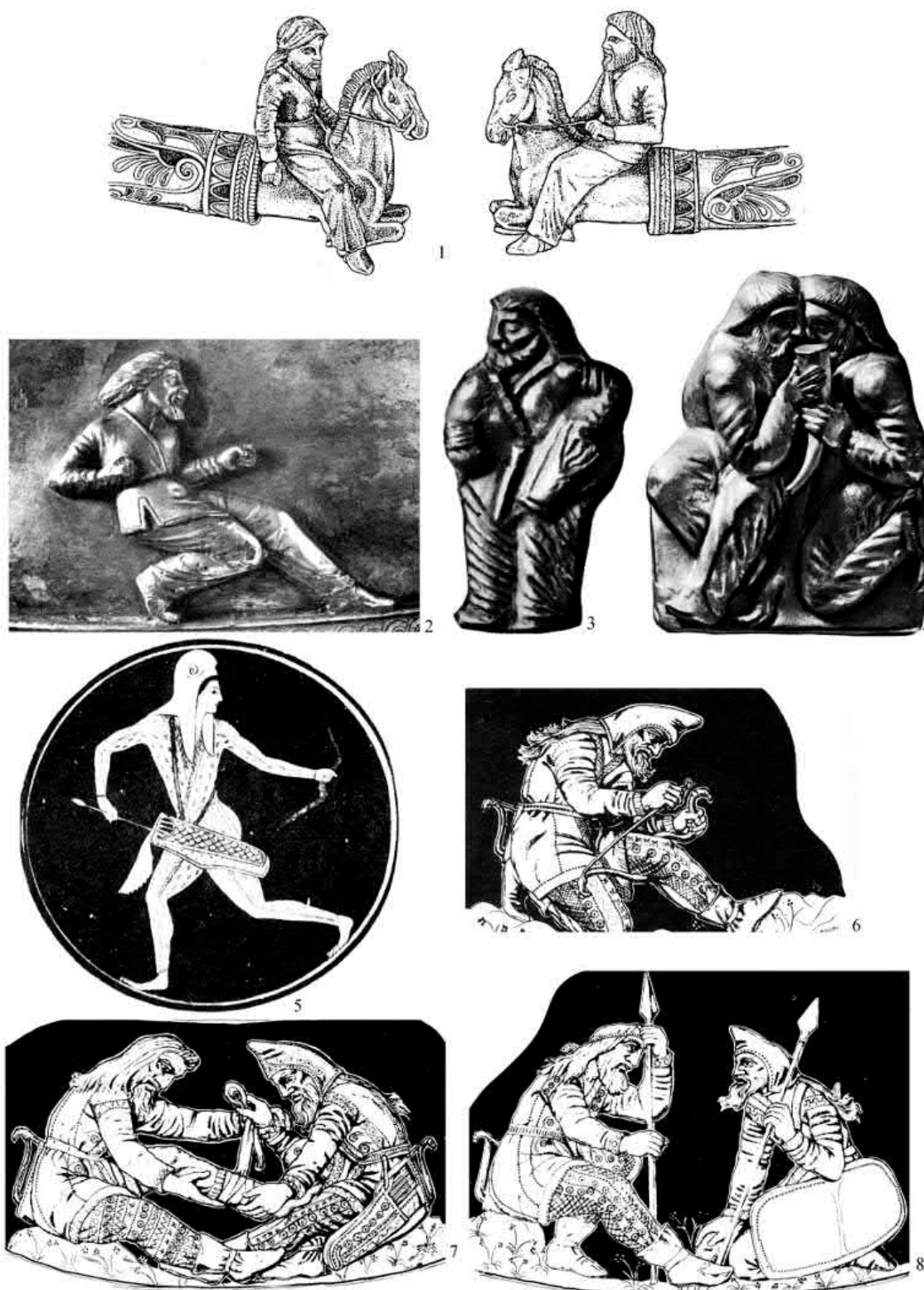

Рис. 7. 25. Іконографічна аналогія круглому щиту диптиха. 1 – щит на диптиху, 2 – щит на срібному блюді із склепу Гордікових в Керчі, 3 – зображення на срібному блюді із склепу Гордікових в Керчі (за: [Мацулевич 1926]).



Рис. 7. 26. Археологічна аналогія шестикутному щиту. 1, 2 – щит на диптиху, 3 – щит із керченського склепа, відкритого 24 червня 1904 г. (фото із вітрини Державного Ермітажу).



Рис. 7. 27. Археологічні і іконографічні відповідності навершю меча: схованка склепа № 145 керченського некрополя (за фотографіям із архіва І.П. Засецької): 1, 2 – дві позиції одного навершя, 3 – друге навершя [Засецкая 1993, кат. 47, с. 47, табл.17: 47 а, б, в]; 4 – радгосп Калініна, Крим [Вóна 1991, 12: 2]; 5 – Тураєво [Вóна 1991, 12: 4]; 6 – Муслюмово, Пермська область [Fettich 1953. РІ. XIX: 10; Засецкая 1993]; 7 – Цібіліум, Західний Кавказ [Вóна 1991, 12:3]; 8 – Тамань [Damm 1988. S.181; Abb. 189, 190; Засецкая 1993]; 9 – Волніковка [Радюш, Щеглова 2012. рис.: С. 23]; 10 – зображення навершя імператорського меча зі срібного блюда із склепу Гордікових в Керчі.



Рис. 7. 28. Археологічні відповідності гарді меча [Казанский 2007, рис. 44]: 1 – Дмитрієвка, Північне Причорномор'я, 2 – Дюрсо 479, Північно-Східне Причорномор'я, 3 – Бежа, Південна Португалія, 4 – Паннонхалма, Західна Угорщина.



Рис. 7. 29. Блюдо Шапура III (кін. IV–V ст.) (за: [Тревер, Луконин 1987, с. 60, 61, Илл. 10, 11]).

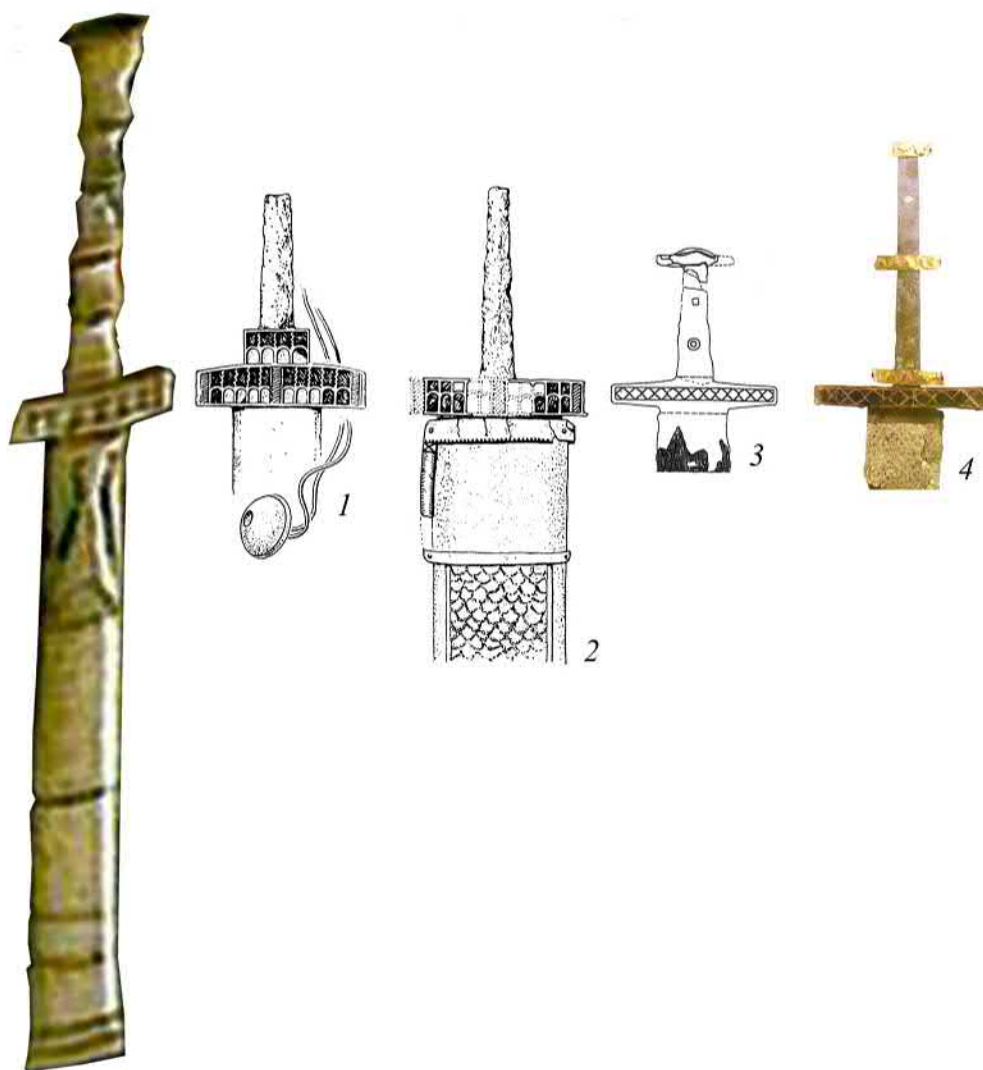

Рис. 7. 30. Аналогія скобі піхов в іконографії. Диптих із Монца [Delbrueck 1929, Taf. 63].

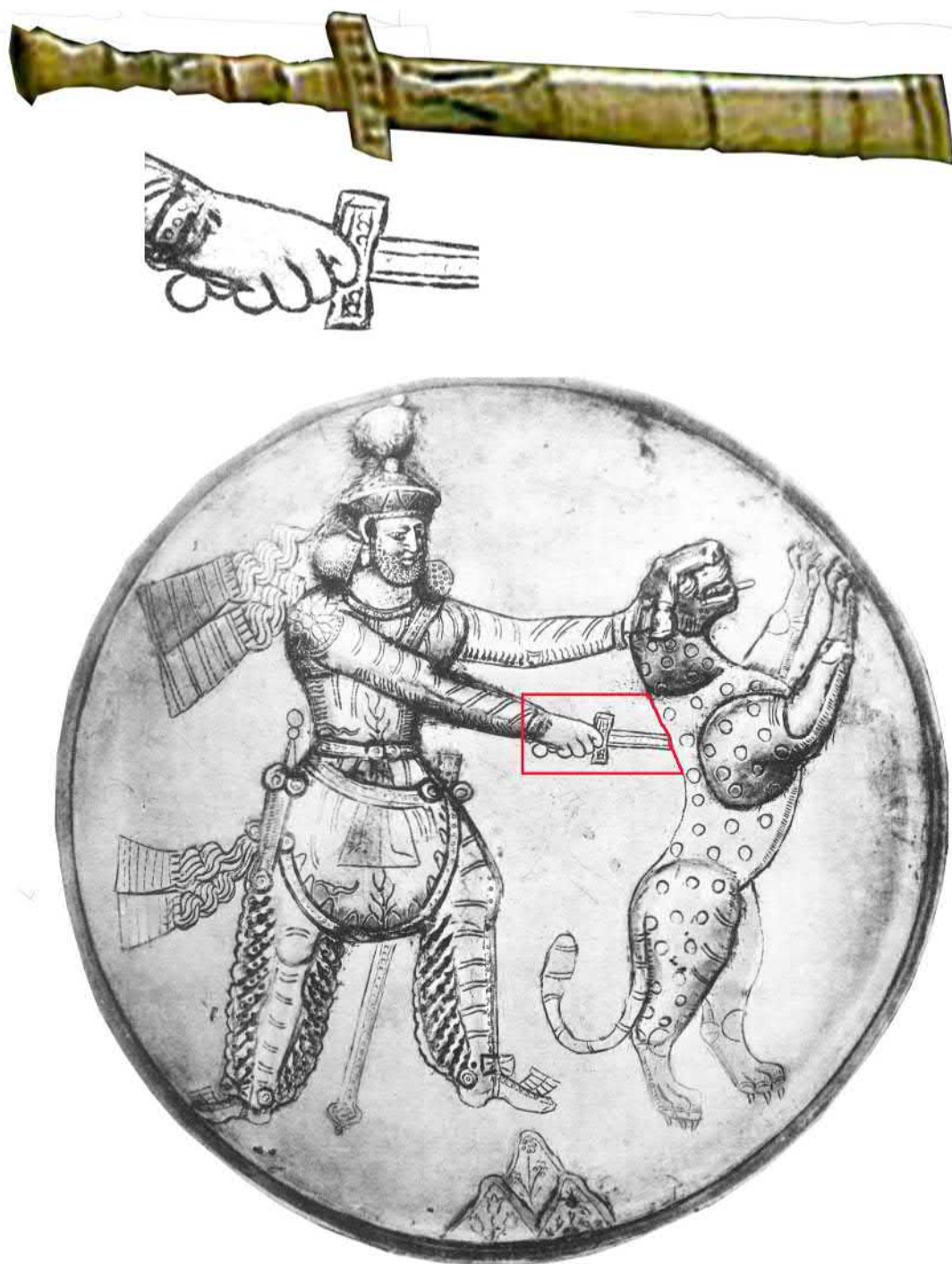

Рис. 7. 31. Прямокутні бутеролі піхов ранньовізантійських мечей: 1 – Дюрсо 479, 2 – Якушовіце, 3 – Альтлюсхайм, 4 – Верін Холм (Шапкіно), 5 – Лебені (за: [Вона 1991]).

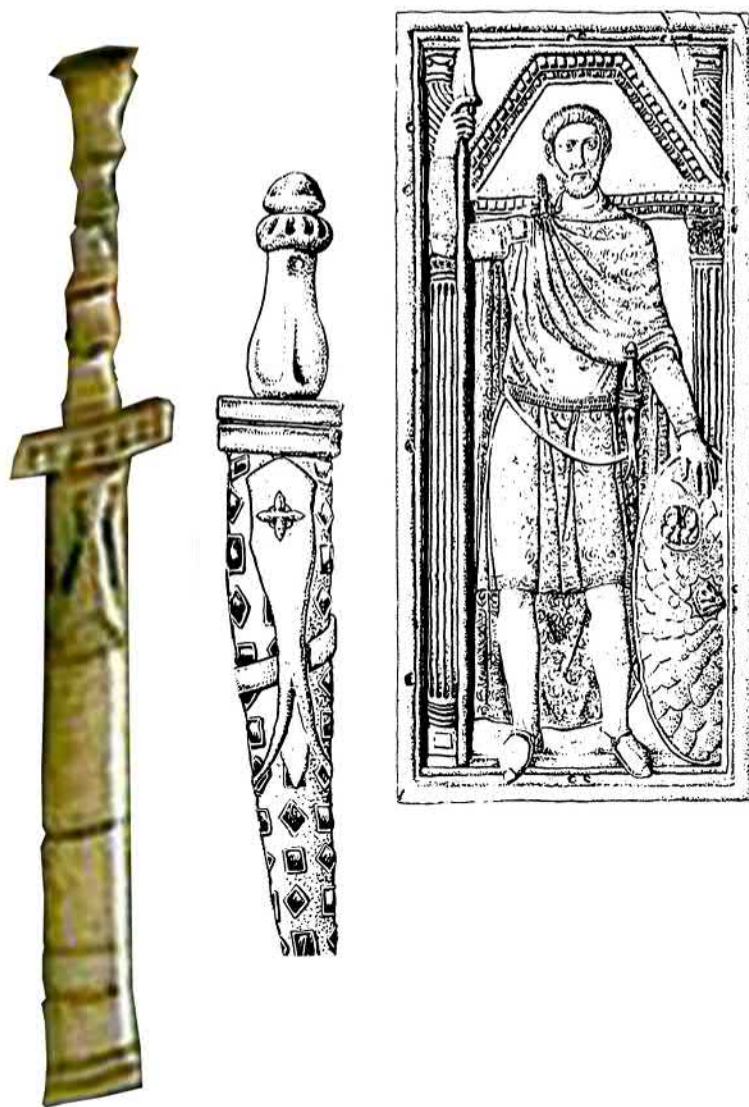

Рис. 7. 32. Аналогія мечу в іконографії. Мозаїка із Тебесси (Північна Африка, Алжир) (за: [Rummel 2005. S. 290; Abb. 7]).

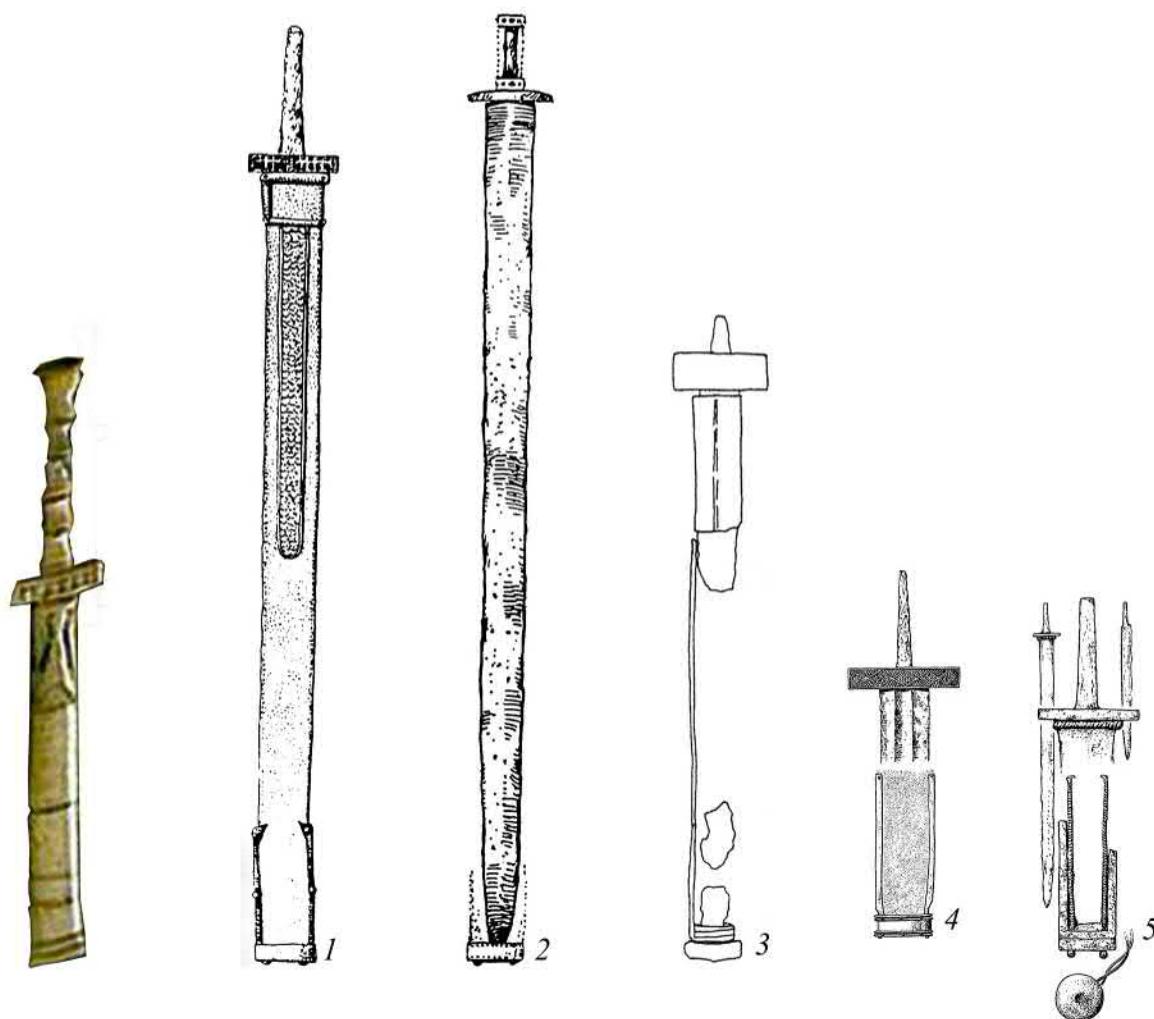

Рис. 7. 33. Варварський жіночий одяг і аналогії до нього: 1, 2 – перша модель жіночого костюма з лівої і правої стулок диптиха; 3 – зачіска і шийні прикраси жінки з диптиха із Монца; 4 – зачіска на фрагменті кераміки з поселення культури Синтана-де-Муреш [Ciosea 1983. Fig.1], 5, 6 – друга модель жіночого костюма з лівої і правої стулок диптиху; аналогічні зачіски: 7 – жіноча голівка з колони Марка Аврелія [Domashevski, Petersen, Galderini 1896. Taf.113]; 8 – жіноча голівка із Рейнського краєзнавчого музею в Трирі [Rummel 2005. Abb.15].



Рис. 7. 34. Жіночий варварський костюм: 1 – на колоні Траяна [Sichorius 1896–1900. Taf. XCI], 2 – на трофеї Траяна в Адамкліссі [Florescu 1961. Fig. 228, 229], 3 – на колоні Марка Аврелія [Domashevski, Petersen, Galderini 1896. Taf. 113], 4 – на Хальберштадтському диптиху.



Рис. 7. 35. Зразки римського одягу I–III ст.: туніки, стóли і палли: 1 – «Пейто и Амур», Помпеї (I ст. н.е.), 2 – «Жінка з тацею», Стабії (I ст. н. е.), 3 – Скїлла, живопис біля воріт Моранціо. Апостольська бібліотека, Ватикан, 4 – нагробок, Паннонія (II–III ст.н.е.)[Garbsch 1965, Taf.15: 32].



Рис. 7. 36. Ранньовізантійський костюм в іконографії другої половини III – першої половини VI ст.: нижній ряд, ліворуч – вілла Дель Казале біля м. П'яцца-Армеріна на Сицилії; нижній ряд, праворуч – фреска «Ісус і самаритянка», християнські катакомби Via Latina (Catacomba di Dino Comagni) в Римі, III–IV ст.; середній ряд, ліворуч – зображення на денці поминальної посудини. Петро, Павло та Перегріна (Церква Торжествуюча). III в. Метрополітен-музей. Нью-Йорк, США, праворуч – Вімінацій [Кораґ 1991]; верхній ряд, ліворуч – мозаїчне зображення Богоматері, базиліка Санта Марія Маджоре в Римі (перша половина V ст.)(фото П. Отдельнова), праворуч – фрагмент мозаїчної підлоги з персоніфікацією Ктисиса (перша половина VI ст.), Метрополітен-музей. Нью-Йорк, США.



Рис. 7. 37. Варварський чоловічий одяг і аналогії: 1, 2 – перша модель чоловічого одягу з лівої та правої ступок диптиха; 3 – бій боспорян з аланами, фреска із склепу Ашика 1891 р. в Керчі [Ростовцев 1914, с. 353]; 4, 5 – друга модель чоловічого одягу з лівої і правої ступок диптиха; 6, 7 – «підкорений варвар» і Скіфія з медальона із Затон'я [Гороховский, Гопкало 2009, с. 240-243; рис.1: 2, 3]; 8 – база обеліска Феодосія, сцена приношення дарів варварами [Rummel 2005, Abb. 8, 19]; сцени поклоніння волхвів: 9 – базиліка Санта Марія Маджоре в Римі (V ст.), 10 – базиліка Сант Аполлінаре Нуово в Равенні (VI ст.), 11 – саркофаг екзарха Ісаака в Равенні (VI ст.).

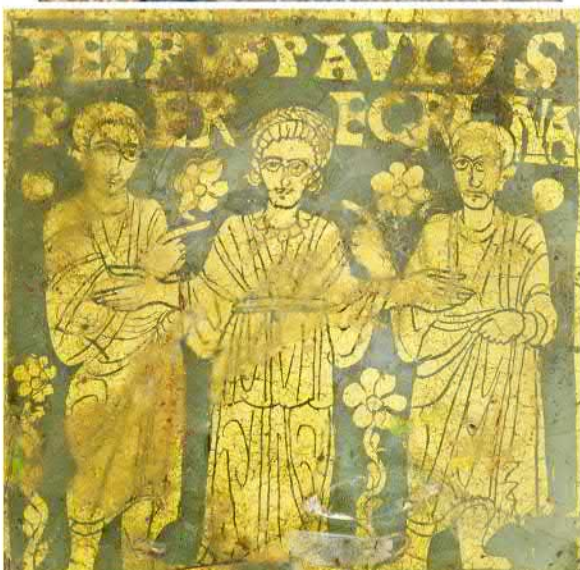

Рис. 8. 1. Реконструкція костюма із Соколової Могили (за: [Ковпаненко 1986, рис. 133]).



Рис. 8. 2. Зразки одягу: 1, 2 – Торсберг, 3 – Дамендорф (за: [Carnap-Bornheim 2004, Taf. 42-43]).



Рис. 8. 3. Костюм Північної Європи. Хьогом. 1 – план розташування знахідок в могилі кургану 2 (за: [Ramqvist 1991, pl. 11]), 2 – крій туніки з поховання в Хьогомі (за: [Nockert 1991, fig. 44]), 3, 4 – мозаїка VI ст. зі сценами полювання із Йорданії (за: [Byzantinische Mosaiken aus Jordanien 1986, Taf. II]).



Рис. 8. 4. Реконструкція костюма королеви франків Арнегунди (565–570/590–600) (за: [Perin 2012, Abb.68]).

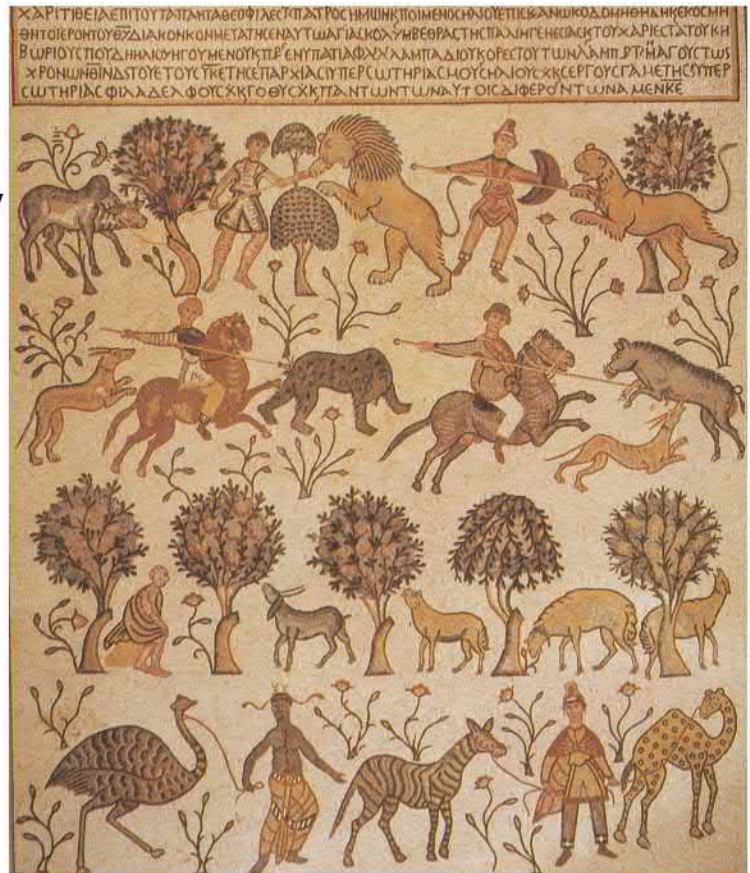
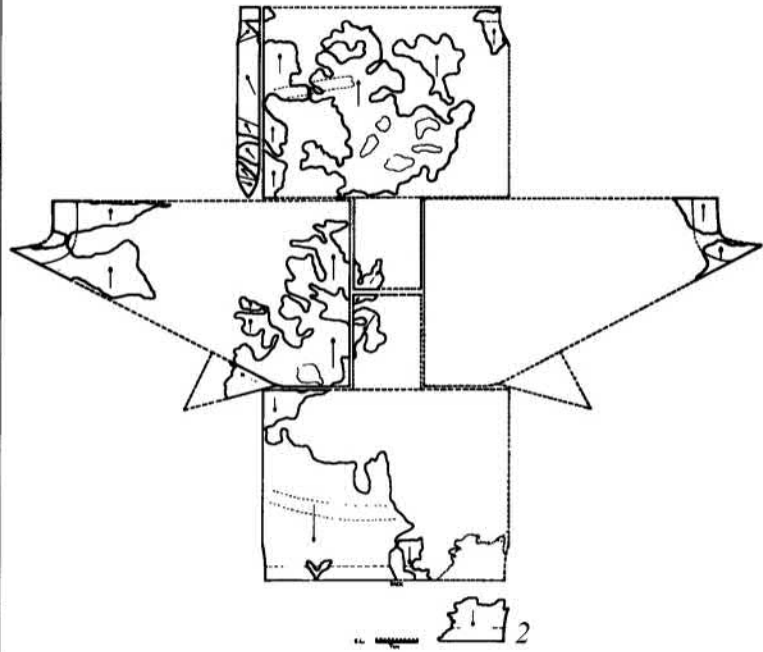
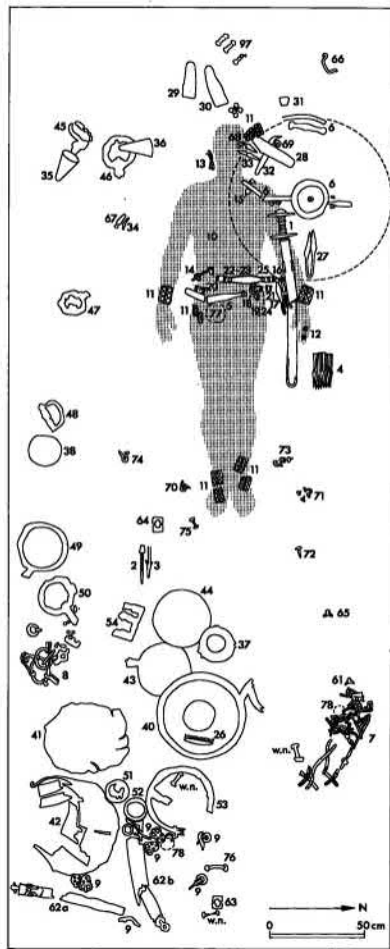

Рис. 8. 5. Зразки одягу з могильника VIII – IX ст.ст. Мощева Балка на Північно-Західному Кавказі (за: [Иерусалимская 2012, ил.103]).



Рис. 8. 6. Костюм з двома, трьома, чотирма фібулами в Данії пізньоримського періоду – початку доби Великого переселення народів (за: [Wealth and Prestige 2009, S. 32, Abb. 17]).



Рис. 8. 7. Иконография Скандинавии. Типы изображений, за М.Уатт [Watt 2011, fig.7 a, b].

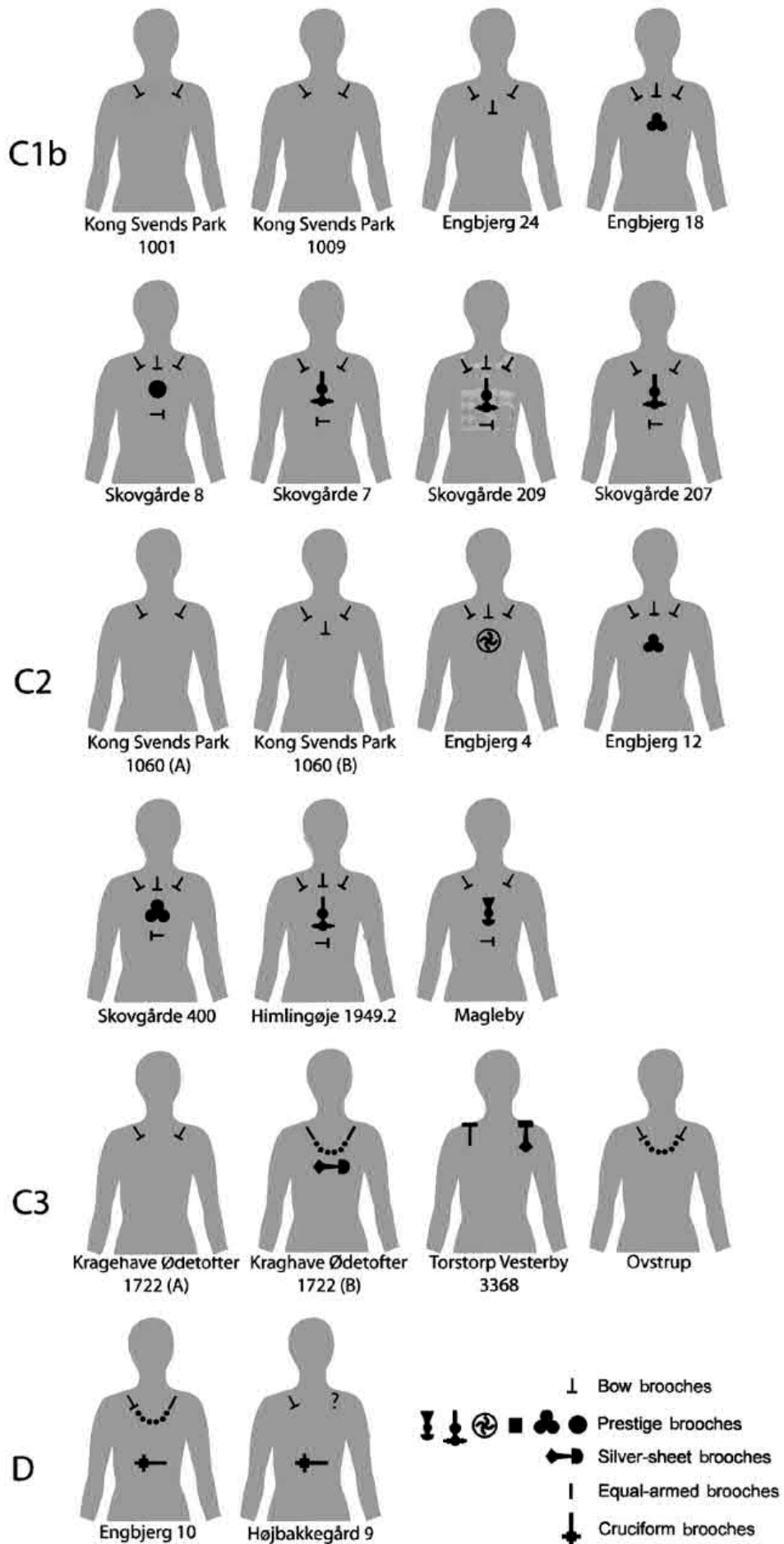

Рис. 8. 7. Иконография Скандинавии. Типы изображений, за М.Уатт [Watt 2011, fig.7 a, b].

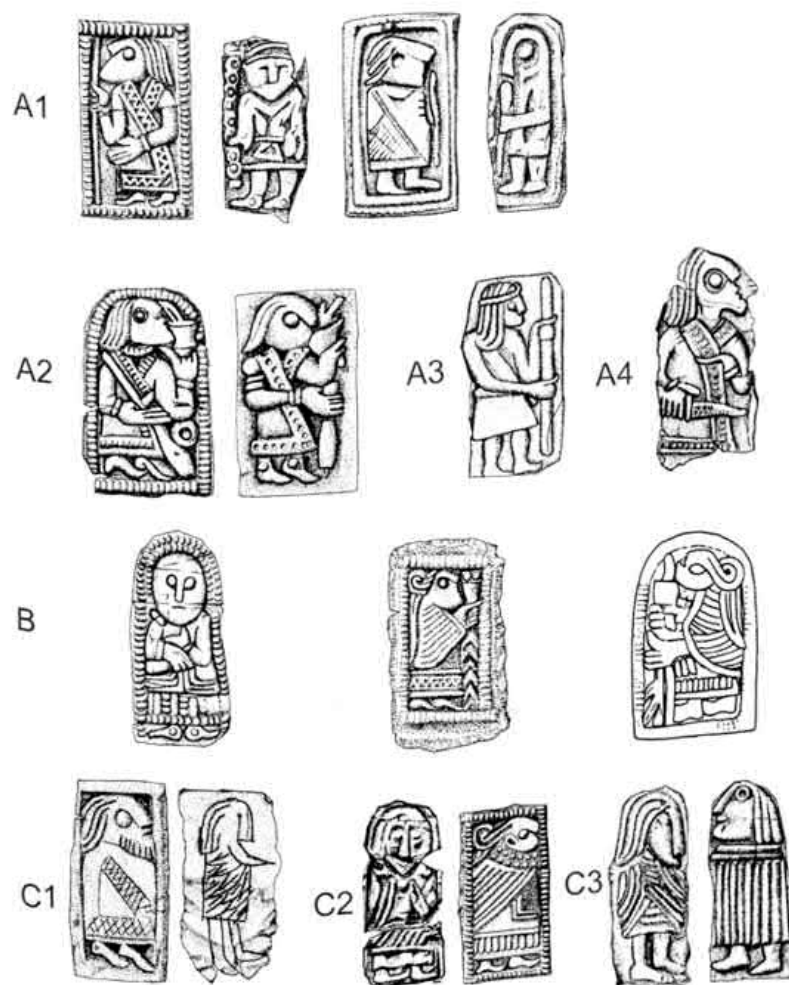

Рис. 8. 7 (закінчення).

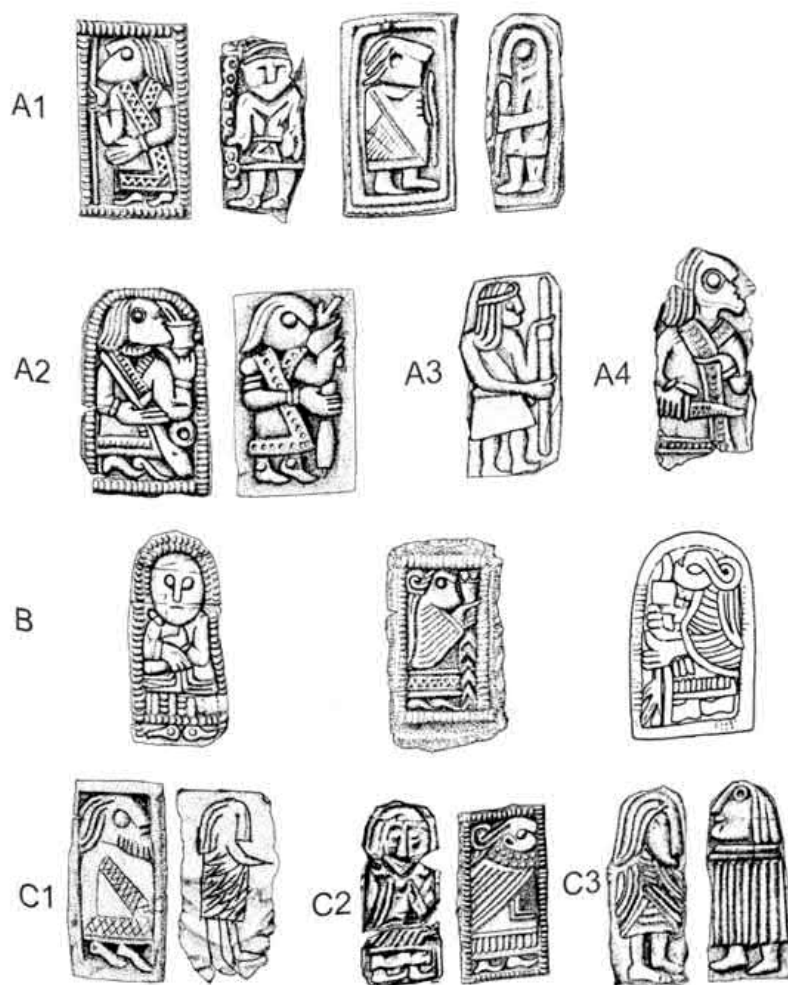

Рис. 8. 8. Плащ із могильника Одри вельбарської культури (за: [Maik 2012, rys. 57, 58, 118]) і реконструкція «германки» (за: [Hendzsel, Istvánovits, Kulcsár 2008, fig. 3. 6]).

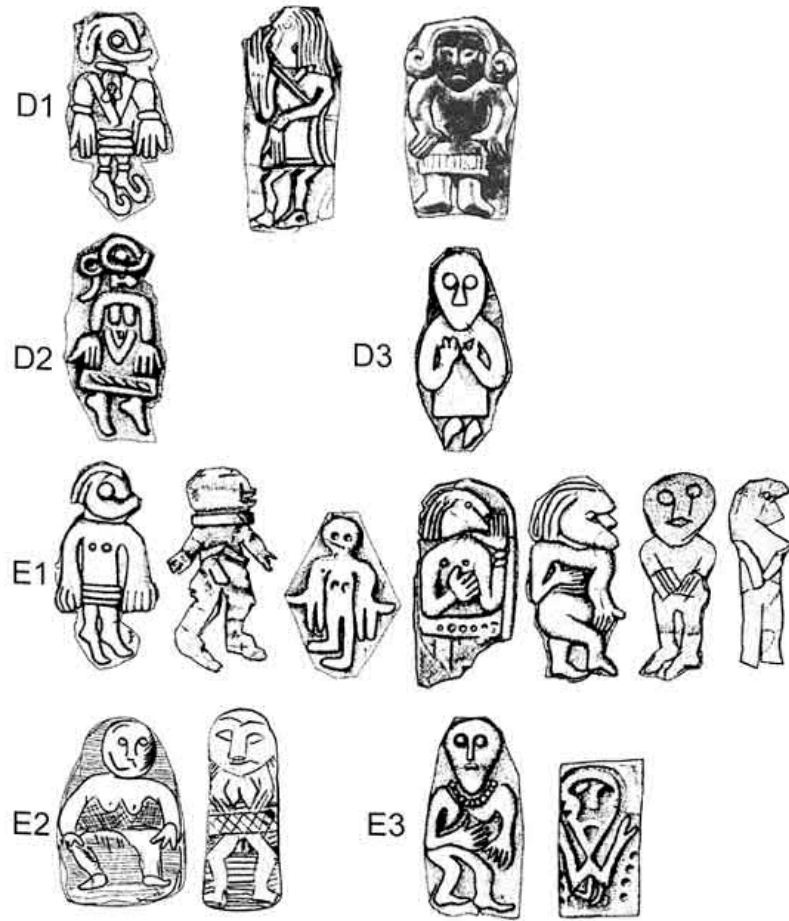

Рис. 8. 9. Гоммерн – «княже» поховання середини III ст. Реконструкція одягу за знахідками, слідам фарби, порівнянню з результатами «текстильної археології» в Середній та Північній Європі (за: [Landesamt für Denkmalpflege und Archäologie Sachsen-Anhalt, Rosemarie Leineweber]).



Рис. 8. 10. Реконструкція двох інших поясів із поховання [Becker 2010, Taff. 9].



Рис. 8. 11. Реконструкція костюма кінця IV– початку V ст. за похованням могильника Іссендорф: жіночий костюм з трьома фібулами (поховання 3532).

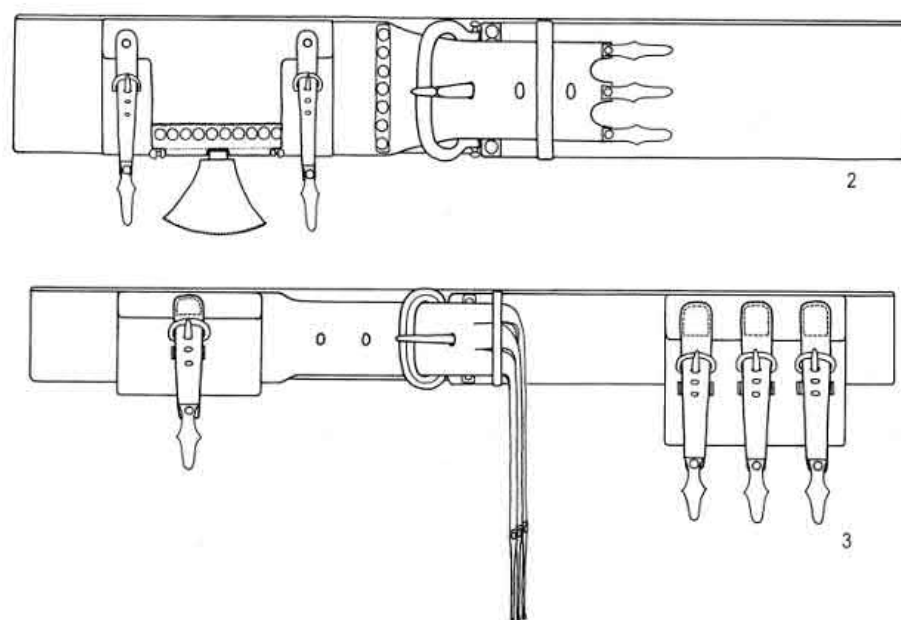

Рис. 8. 12. Реконструкція костюма кінця IV – початку V ст. за похованням могильника Іссендорф: чоловічий костюм (поховання 3480) [Häßler 1994, Abb. 18, 21].

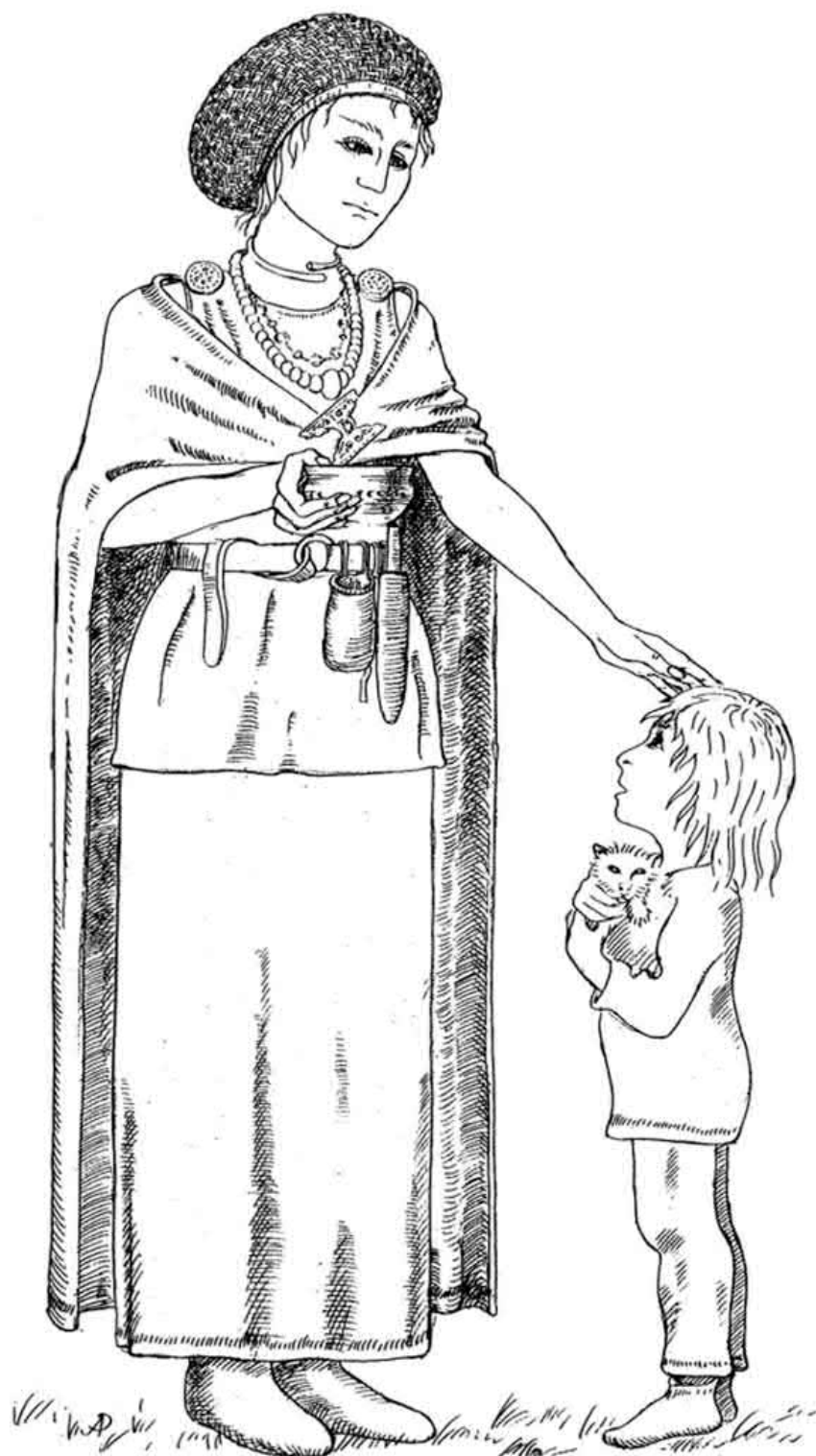

Рис. 8. 13. Шлейтхейм-Хебзак (Швейцарія), жіноче поховання 363 з воїнським поясом римського походження рубежу IV–V ст. 1 – частина плану поховання [Martin 1991, S. 672, Abb. 42]; 2 – реконструкція одягу [Bücker 1997, S. 14, Abb. 141 b].

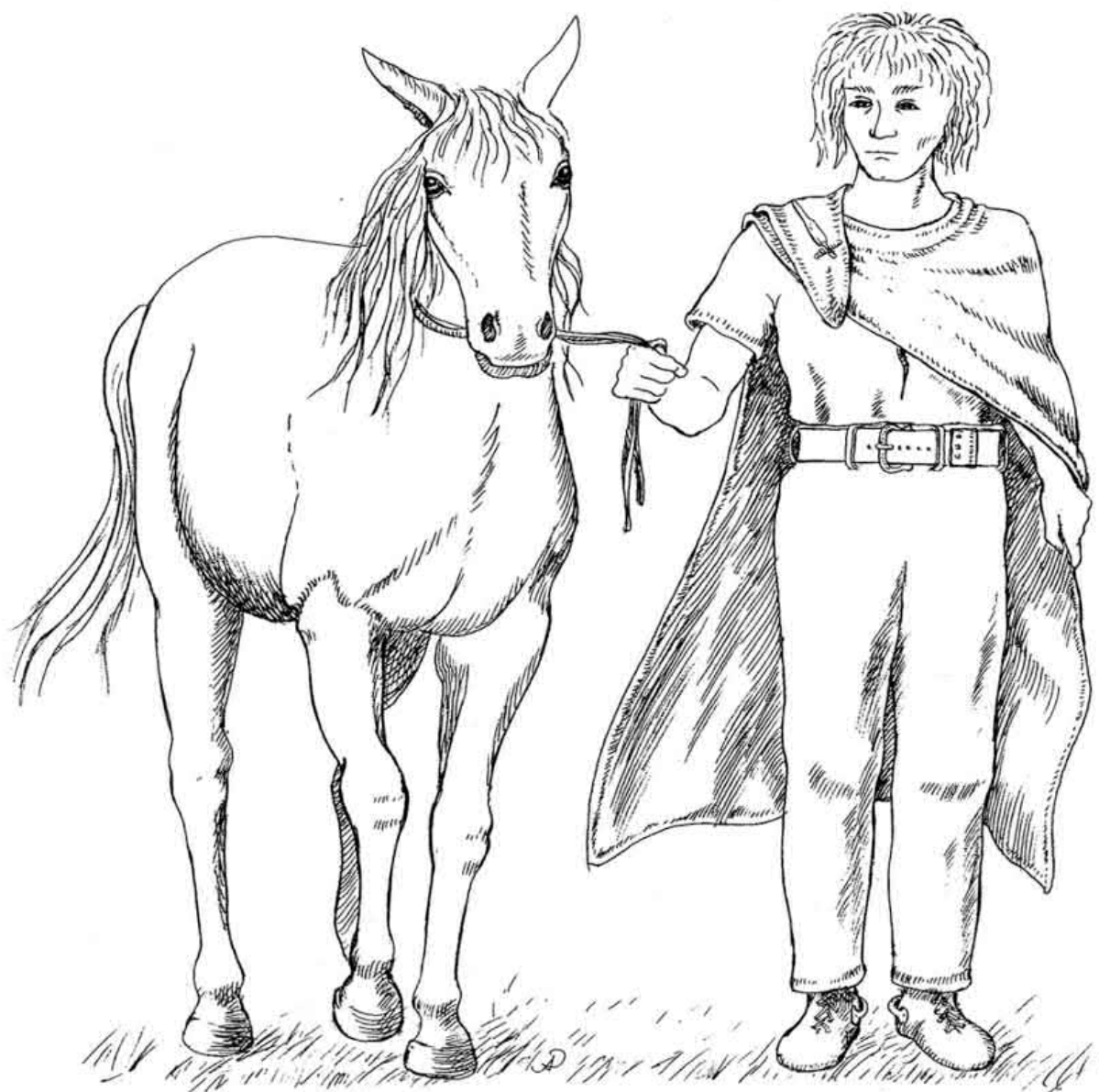
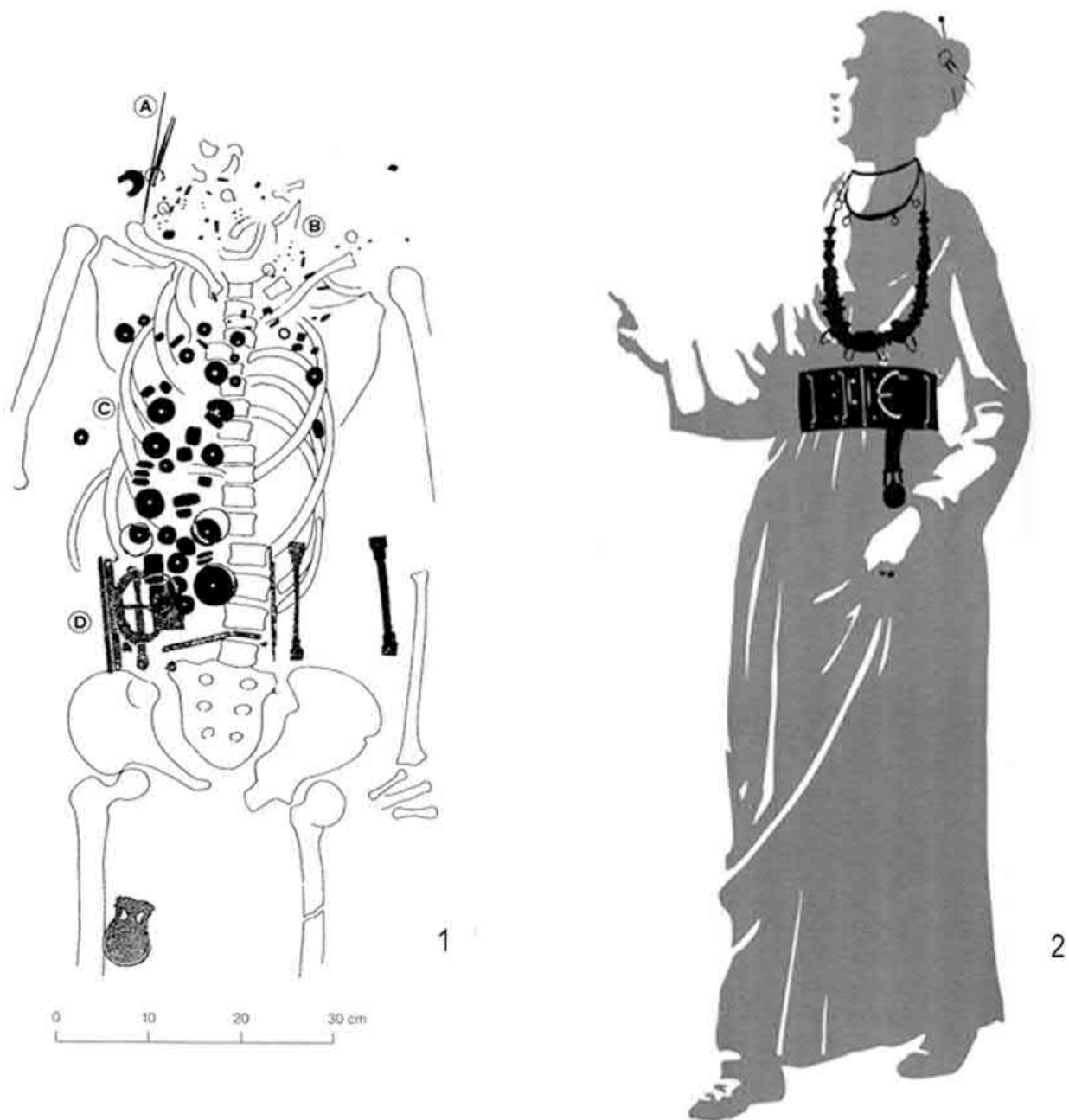
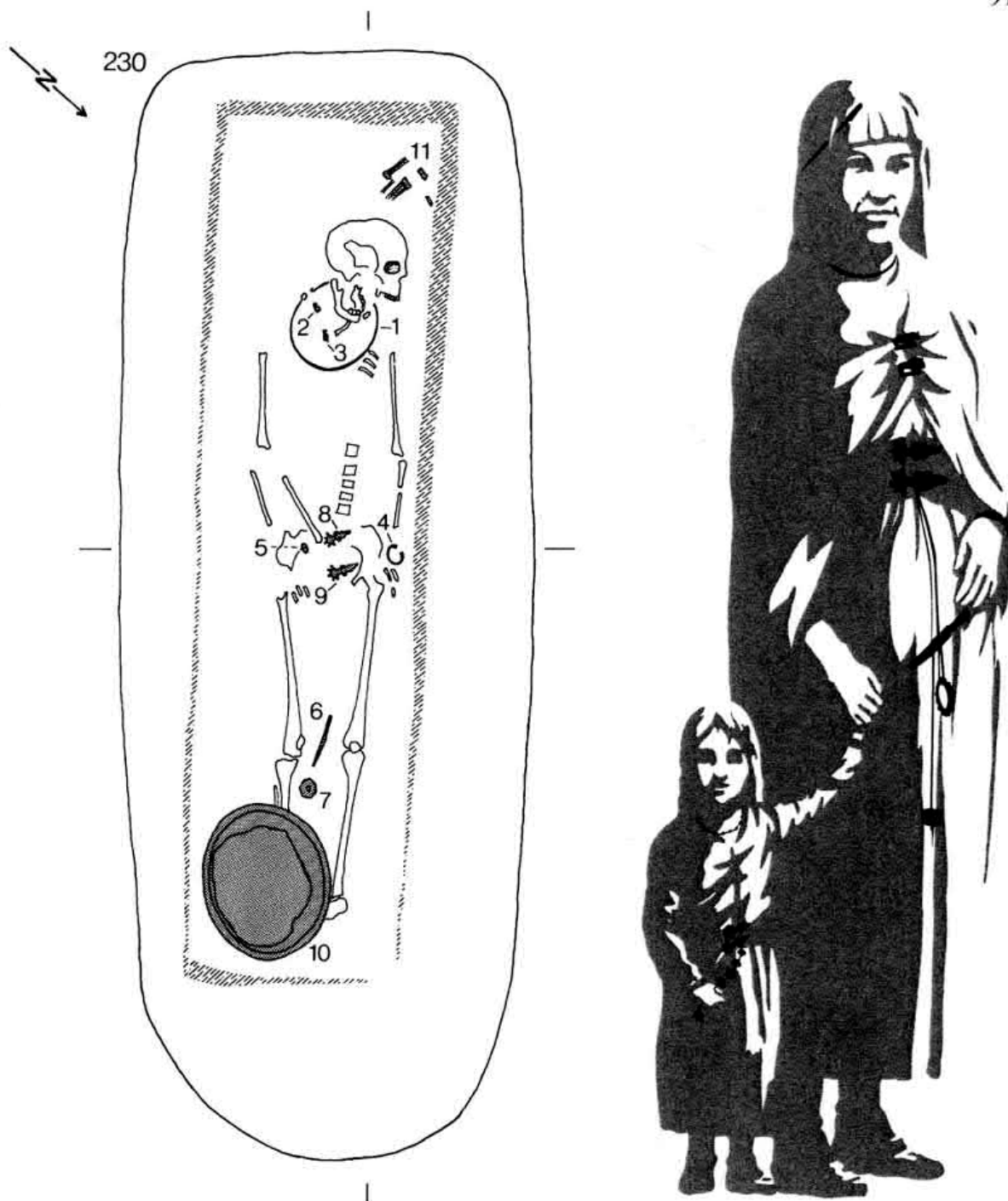

Рис. 8. 13. Шлейтхейм-Хебзак (Швейцарія), жіноче поховання 363 з воїнським поясом римського походження рубежу IV–V ст. 1 – частина плану поховання [Martin 1991, S. 672, Abb. 42]; 2 – реконструкція одягу [Bücker 1997, S. 14, Abb. 141 b].