



ОЛЕНА ГОДОВАНЮК

ПАМ'ЯТКИ БУДІВЕЛЬНОЇ ДІЯЛЬНОСТІ КНЯЗІВ ОСТРОЗЬКИХ В ОСТРОЗІ

Протягом майже трьох століть (кінець XIV — середина XVII ст.) родині князів Острозьких належала визначна роль у політичному, воєнному та культурному житті Великого князівства Литовського та Королівства Польського. Князі Острозькі сприяли збереженню та розвитку культури, науки, книгодрукування; відомі вони і як оборонці православної віри.

Будівельна діяльність Острозьких охоплювала чималу територію. Крім широкого оборонного та культового будівництва в межах своїх величезних володінь на Волині, Поділлі, в Галичині, вони збудували чимало споруд у Литві та Білорусії. Досить згадати, що з ім'ям К. І. Острозького, „старости брацлавського та вінницького, гетьмана найвищого литовського, воеводи трокського“¹, пов'язують відбудову трьох православних церков у Вільнюсі: Пречистенської (Спасопреображенської, 1511)², Миколая Чудотворця (1514)³, Троїцької (1514)⁴; а також спорудження у Новогрудку (Білорусія) церкви Бориса та Гліба (1519)⁵ на місці давньої церкви з тією самою назвою⁶.

Архітектурна спадщина Острога — матеріальне втілення складної історичної долі цього міста — формувалась упродовж багатьох віків. Серед споруд, що збереглися до нашого часу, особливе значення мають ті, які виникли в результаті будівельної діяльності родини князів Острозьких. Чільне місце серед них належить замку.⁷

Історію формування комплексу оборонних споруд Замкової гори можна поділити на два етапи. Перший етап — це історія давньоукраїнського укріпленого поселення (XI — кінець XIII або початок XIX ст.); другий — історія феодального замку (кінець XIV — середина XVII ст.).

Найдавніша частина Острога — „Старе місто“ — розміщена на лівому високому березі р. Вілії, на 2 км вище впадання її в р. Гуринь (басейн Прип'яті). Прибережне пасмо м'яко окреслених пагорбів досить круто обривається з півдня і поступово знижується на північ. В епоху Київської Русі на одному з цих пагорбів, у вигідному стратегічному пункті, захищеному природними перешкодами, виникло поселення,

яке згадується в Іпатієвському літопису під 1100 р.⁷ Вершина пагорба підноситься над заболоченою в давнину заплавою Вілії майже на 20 м, південний та східний схили його — стрімкі.

Острозьке городище, яке лежало на пагорбі, названому після спорудження замку „Замковою Горою“, досі не було об'єктом систематичних археологічних досліджень. У спеціальній літературі про нього є лише поодинокі згадки⁸.

Детальне вивчення архівних документів і проведені нами у 1967–1969 рр. натурні дослідження території Замкової Гори дозволили висловити загальні міркування про характер планування, а також про земляні та наземні оборонні споруди городища в Острозі.

З'ясовано, що острозький дитинець належав до того різновиду поселень мисового типу, де природна форма пагорба зумовлювала витягнення площадки дитинця не в довжину, а в ширину. Форма плану острозького городища наближалась до овалу, витягнутого зі сходу на захід. Внутрішня його площадка була порівняно невеликою — близько 0,7 га (приблизно 64 м x 105 м); довжина земляного валу по периметру становила понад 250 м⁹.

Земляний оборонний вал майже дощенту зруйнований. Це пояснюється тим, що насип валу протягом століть зазнавав руйнівного впливу природних факторів — температурних коливань та атмосферних опадів. Крім того, в першій чверті XVI ст. його пошкодили під час спорудження кам'яного оборонного муру замку князів Острозьких, фундамент якого було врізано у внутрішній схил валу. Залишки валу знищено в 20–х — 30–х рр. XIX ст., коли проданий на злам кам'яний оборонний мур було розібрано разом з його фундаментом.

Головною захисною наземною конструкцією острозького дитинця був, напевне, суцільний дерев'яний частокіл з вертикально поставлених колод діаметру 20–25 см, розміщений на гребені валу. Про це свідчать документальні відомості¹⁰, а також результати натурних досліджень. Крім частоколу, складовою частиною системи оборони острозького дитинця були дерев'яні

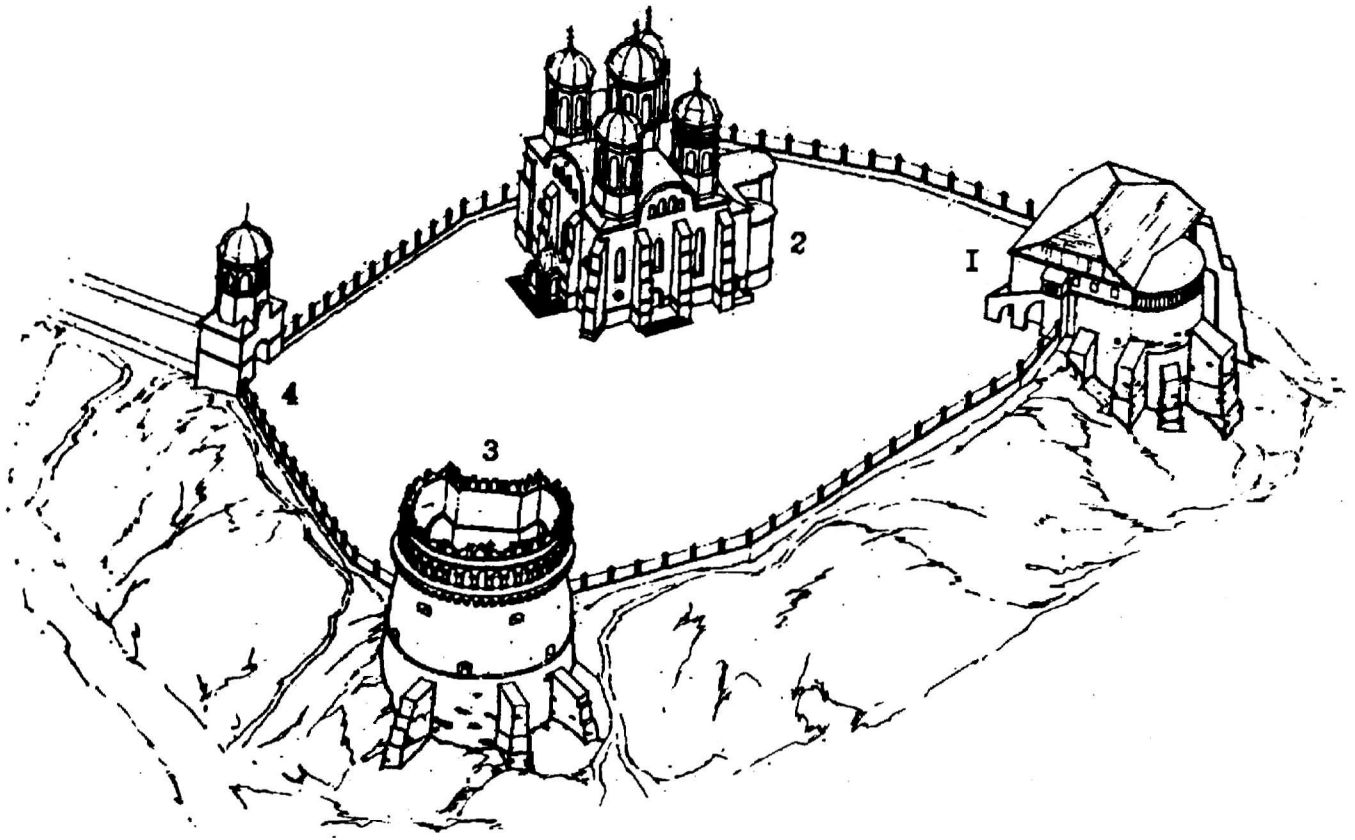

Острозький замок з південного заходу. Сучасний стан. Аксонометрія автора

башти. Сліди однієї з них, згадуваної в акті 1603 р.¹¹, виявлено поблизу північно-східного рогу Богоявленської церкви.

Беручи до уваги порівняно невеликі розміри городища, а також ту обставину, що головною захисною спорудою був, напевне, дерев'яний частокіл, поставлений на гребені валу, острозьке городище можна класифікувати як невелике давньоукраїнське укріплення, яке мало другорядне воєнне значення.

В середині XIV ст. східну частину Волині захопило Велике князівство Литовське. Князь Любарта надав Остріг Данилові — першому відомому за документами острозькому князеві. У 1386 р. великий князь литовський і король польський Володислав II Ягайло підтвердив право Федора, сина Данила, на володіння Острогом. З того часу історія міста протягом двох з половиною століть нерозривно пов'язана з діяльністю членів роду Острозьких.

Територія давньоукраїнського городища за часів Данила Острозького стала місцем постійної князівської резиденції. Але дерево-земляні укріплення в нових умовах ведення бойових дій не могли забезпечити надійного захисту. В другій половині XIV ст. збудували першу муровану монументальну споруду Замкової Гори — „Вежу Муровану“. Під цією назвою будівля згадується в найранішому відомому нам документі — опису 1603 р.¹², складеному під час

поділу маєтків між князями Янушем та Олександром Острозькими.

„Вежа“ стоїть у південно-східній частині Замкової Гори, первісно — у створі земляного валу, на крутому схилі пагорба. Через різкий перепад рельєфу будівля з півночі (з боку замкового подвір'я) є двоярусна, а з півдня (із зовнішнього боку укріплень) — триярусна, на високому цоколі. Конфігурація плану будівлі наближається до прямокутника розміру 17 м x 18 м; на південному фасаді асиметрично розміщений великий напівкруглий виступ. З півдня, заходу та сходу будівлю підсилюють сім величезних кам'яних контрфорсів, прибудованих пізніше.

Дослідженнями 1965–1969 рр.¹³ встановлено, що найдавніше ядро „Вежі“ походить з другої половини XIV ст. Наприкінці XV — на початку XVI ст. споруда зазнала перебудови: змінено форму бійниць, перебудовано та підсилено наріжним контрфорсом південно-східний кут будівлі, в деяких приміщеннях перероблено склепіння.

Третій будівельний етап (кінець XVIII — початок XIX ст.) включав зведення (майже наново) стін сучасного верхнього ярусу „Вежі“. Одночасно замість бійниць було влаштовано віконні отвори в приміщеннях нижнього та середнього ярусів, перекладено частину склепіння над великим залом середнього ярусу. Четвертий етап припадає на 1913–1915 рр., коли про-



Схема генплану Замкової гори: 1 – “Вежа Мурована”, кінець XIV – початок XX ст.;
2 – Богоявленська церква, середина XV – кінець XIX ст.;
3 – Башта Нова Кругла, XVI ст.; 4 – Дзвіниця, 1905 р.

водився капітальний ремонт і „Вежу“ пристосовували до вимог „Братства імені князів Острозьких“. За проектом у верхньому ярусі мав розміститися музей, у середньому – приміщення для народних читань, а в нижньому – невеличка церква. Складанням кошторису, обмірами та проектом реставрації керував В. Г. Леонтович. Контроль за обмірами та роботами в натурі здійснював академік П. П. Покришкін¹⁴.

„Вежа“ належить до житлових оборонних башт – найранішого типу замків, який виник під час формування феодального ладу. Вона була укріпленим житлом феодала, мала характерні ознаки споруд такого типу. Масивні кам'яні стіни (завтовшки 2,0–2,6 м) – практично невразливі для облогових знарядь того часу, цілком пристосовані до пасивної оборони. Цим вимогам відповідали й невеликі за розмірами, як порівняти з площинами стін, квадратні бійниці. Приміщення нижнього ярусу „Вежі“ були призначені для зберігання численних і різноманітних запасів, а також для їх поповнення. В одному з приміщень було постійне джерело питної води – криниця¹⁵. Первісне розміщення головного входу „Вежі“ у східній стіні будівлі на рівні другого ярусу дозволяло перетворити її, в разі потреби, на цілком ізольовану неприступну споруду. В тому ж таки ярусі містився великий склепінчастий зал для урочистостей – невід'ємний компонент середньовічного замку.

Поява житлової мурованої вежі у південно-східній частині Волині – в Острозі – не випадкове

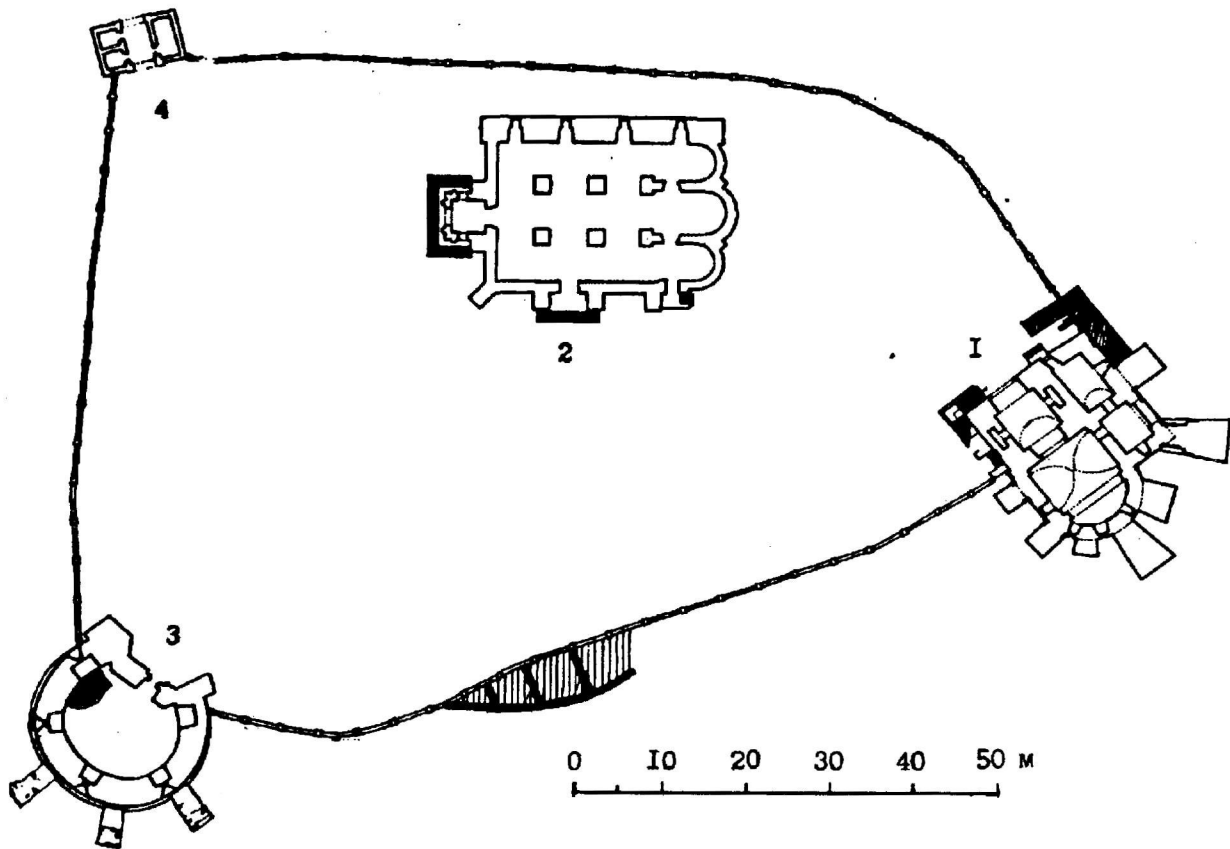
явище, воно тісно пов'язане з усталеними будівельними традиціями Волині. Групу мурованих (кам'яних та цегляних) башт-донжонів споруджено тут наприкінці XIII – на початку XIV ст.: вежі у Столп'ї, Білавіні, Кам'янці-Литовському, в с. Спас під Холмом, у Чорторійську.

„Вежа“, збудована в Острозі, принципово відрізняється від названих веж за своїм призначенням; ті вежі належать до групи сторожових башт та „башт останньої оборони“, а острозька „Вежа“ – укріплене житло феодала, житлова вежа. Складніше планування „Вежі“ свідчить про поєднання в цій споруді різних функцій: оборонної, житлової, господарчої.

Датування житлової мурованої „Вежі“ острозького замку XIV ст. ґрунтується на документальних джерелах. Термін „...Острог, місто та замок“, відомий з 1386 р.¹⁶, дає підстави припустити, що на ту пору вже існувала споруда, яка відповідала цій назві. Саме в другій половині – наприкінці XIV ст. виникли передумови для побудови споруди такого типу. Особливості політичного та соціального життя Великого князівства Литовського, у васальній залежності від якого був князь Данило Острозький, – безперервні міжфеодальні війни, зумовлені браком міцної централізованої влади, численні спустошливі набіги татар на землі Волині – викликали доконечну потребу побудувати надійне укріплення. Таким укріпленням у той час був новий тип оборонної споруди, який поширився у XIII–XIV ст., – муровані вежі, – бо

дерев'яні захисні споруди попереднього періоду вже не могли бути ефективним захистом під час облог із застосуванням пращ.

Про те, що житлова башта острозького замку була первісно єдиною кам'яною спорудою Замкової Гори, свідчить її назва „Вежа Мурована“, яка наведена в порівняно пізньому (1603) документі, коли серед замкових споруд вже було чимало мурованих (з каменю та цегли) будівель, але походить, безперечно, з ранішого періоду. Така назва виділяла „Вежу“ з-поміж інших, дерев'яних, будівель і була її іменем власним.

Аналіз нечисленних, однак характерних деталей давнього ядра „Вежі“ (муроване склепіння залу підвального ярусу; елементи зовнішнього аркатурного фризу напівкруглого південного виступу будівлі (не зберігся); стрілчаста кам'яна арка в стіні, яка відділяє великий зал середнього ярусу від сусіднього, північного, приміщення; фрагменти кам'яного порталу північного фасаду) дає підстави говорити про двоїстий характер архітектурних елементів цієї споруди. Стилiстичні їх особливості дозволяють зарахувати „Вежу“ до тих монументальних споруд Волині, які можна називати ранньоготичними. Скупий декор

підкреслював головне функціональне (оборонне) призначення острозької „Вежі Мурованої“ — надійно укріпленого житла феодала.

В ході досліджень встановлено, що „Вежа“ — споруда унікальна. Це єдина відома нам тепер житлова башта, збудована в другій половині XIV ст. на території України, порівняно добре збережена до наших днів. За функціональним призначенням вона близька до поширених у середньовічній Європі житлових башт — донжонів, які були, по суті, однобаштовими замками. Острозька „Вежа“ — житлова башта феодала, донжон — змінює наше уявлення про масштаби поширення споруд такого типу на території Волині. Найвність мурованої вежі в Острозі дозволяє припустити, що в той час їх було більше, ніж можна було висновувати на підставі відомої групи волинських мурованих — кам'яних та цегляних — башт-донжонів, збудованих наприкінці XIII — на початку XIV ст.

Острозька „Вежа Мурована“ свідчить про те, що Волинь після татаро-монгольської навали зберегла будівельні традиції, які узвичаїлися в Галицько-Волинському князівстві. Однак під впливом оборонного будівництва західних сусідів архітектурні

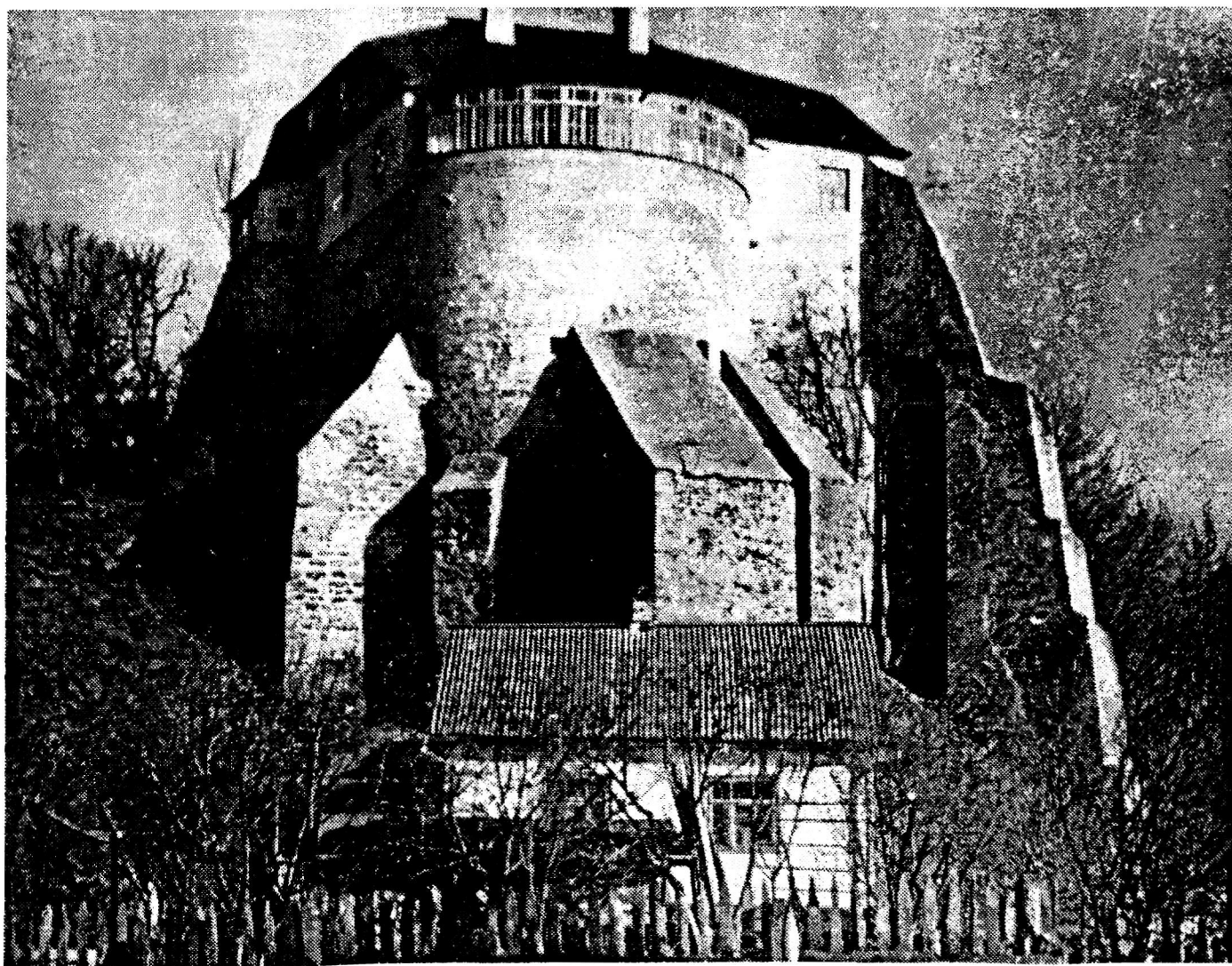

„Вежа Мурована“. Сучасний вигляд з півдня

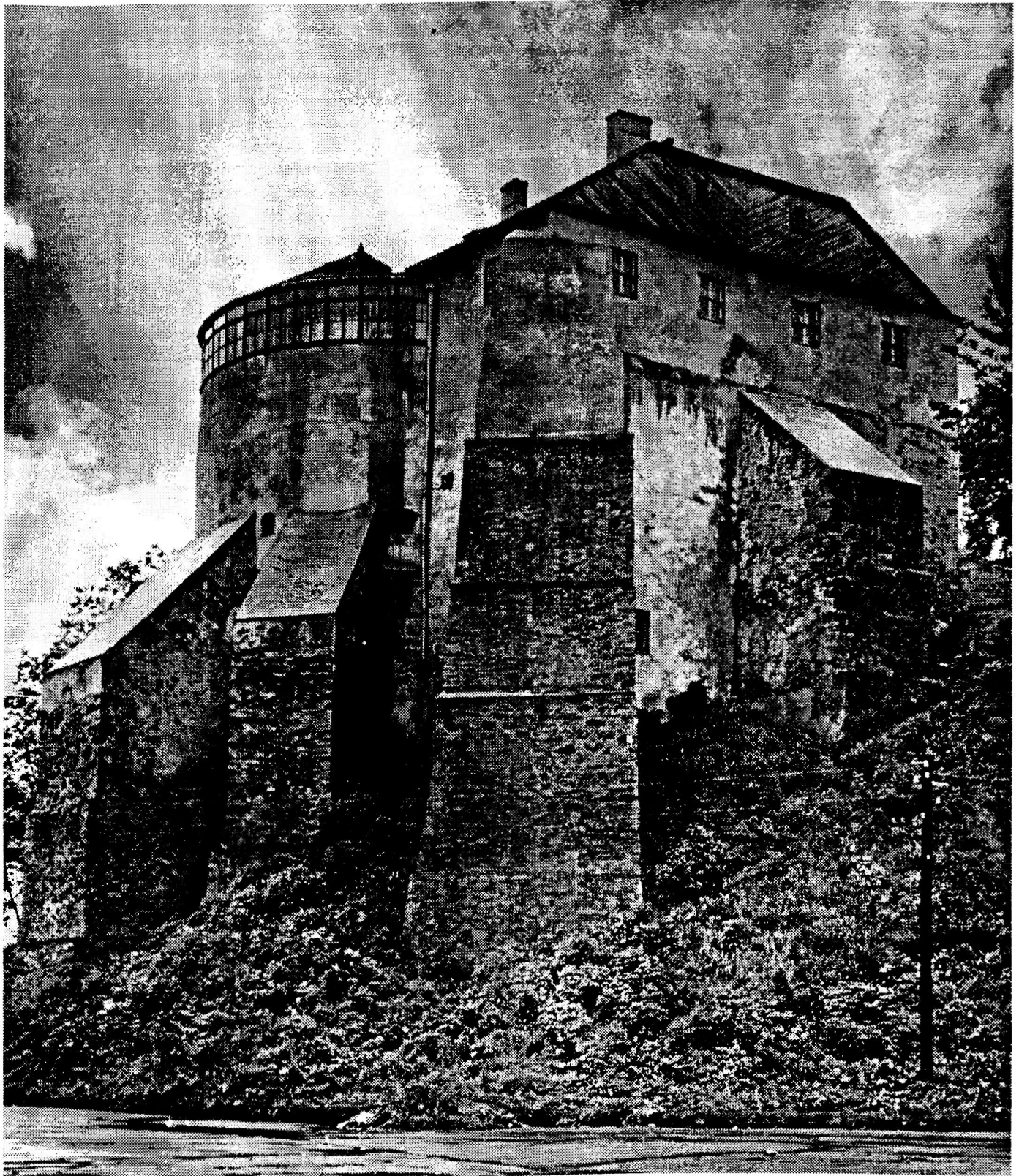

“Вежа Мурована”. Сучасний вигляд з південного сходу

форми будівлі набрали певної специфіки: у них з'явилися елементи, характерні для західно-європейського монументального будівництва.

Друга монументальна споруда комплексу Острозького замку — Богоявленська церква — розміщена в північній частині Замкової Гори, біля давнього оборонного рову. Запис у поминальній книзі Дерманського

монастиря¹⁸ про поховання князя Василя Федоровича Острозького (Красного) в Богоявленській церкві дозволив дослідникам XIX — початку XX ст. стверджувати, що в 1453 р. церква вже функціонувала¹⁹.

Проведені детальні дослідження²⁰ дозволили встановити, що вигляд давньої Богоявленської церкви, руїни якої існували до перебудов 1886–1891 рр.,

сформувався внаслідок двох основних будівельних етапів. Перший етап включав побудову в середині XV ст. замкової цегляної церкви, прикрашеної кам'яними різьбленими декоративними деталями. Другий етап позначився пристосуванням храму в 1521 р. до вимог оборони та перетворенням його північної стіни на складову частину північного оборонного муру замку.

Храмові острозького замку, збудованому в XV ст., були притаманні архітектурні, конструктивні та декоративні особливості, які свідчать про тяглість давньоукраїнських будівельних традицій. Насамперед це стосується плану церкви та її об'ємно-просторової структури — величного шестистовпного триабсидного п'ятиверного храму. План руїн, складений на основі обмірів 1870-х рр., опубліковано в монографічному дослідженні В. Луцкевича, присвяченому Богоявленській церкві²¹.

Ця надзвичайно чітка, компактна за структурою плану споруда може бути поставлена в один ряд з чотиристовпними тринавними хрестовокупольними давньоукраїнськими храмами. Однак центральна її частина у плані — квадратна, в той час коли переважній більшості давньоукраїнських храмів притаманне видовження вздовж осі схід-захід. Завдяки поставленню чотирьох квадратних у плані опорних стовпів на діагоналях центрального квадрату основний об'єм храму, поділений на три нави, мав вигляд хреста з рівними раменами. Третя, вівтарна, пара опорних стовпів була складовою частиною стіни, яка відділяла центральний обсяг від абсид. Вівтарна частина церкви також була дуже компактна: бічні абсиди мали однакову ширину (4 м), центральна була ширша (5,4 м), у трьох абсидах довжина дорівнювала їх ширині.

Ще одна відмітна риса архітектури давньої Богоявленської церкви, яка свідчить про зв'язок з давньоукраїнським культовим будівництвом, — розміщення бічних верхів над камерами, що утворились у міжрукав'ях просторового хреста. Така система розміщення бічних верхів принципово відрізняється від іншої, в якій вони завершують рамена просторового хреста. Композиція храмів з таким поставленням верхів, запозичена з дерев'яного народного будівництва, виникла в українській архітектурі пізніше, у XVII ст.²²

Як і в українських храмах домонгольського періоду, рамена просторового хреста Богоявленської церкви перекрито циліндричними склепіннями, відображеними на всіх чотирьох фасадах закомарами. Зіставлення закомар Богоявленської церкви з фальшивими закомарами Благовіщенської церкви Супрасльського монастиря²³, на яке можна натрапити в деяких дослідженнях²⁴, — не досить обґрунтоване, бо закомари Благовіщенської церкви, не пов'язані з конструктивною схемою будівлі, є своєрідним декоративним елементом. Натомість закомари Богоявленської церкви відображають об'ємно-просторову структуру храму — це торці циліндричних склепінь, які перекривають центральну наву і трансепт.

Фрагменти керамічних полив'яних плиток двох типів, знайдені під час розкопок 1958 та 1967 рр.

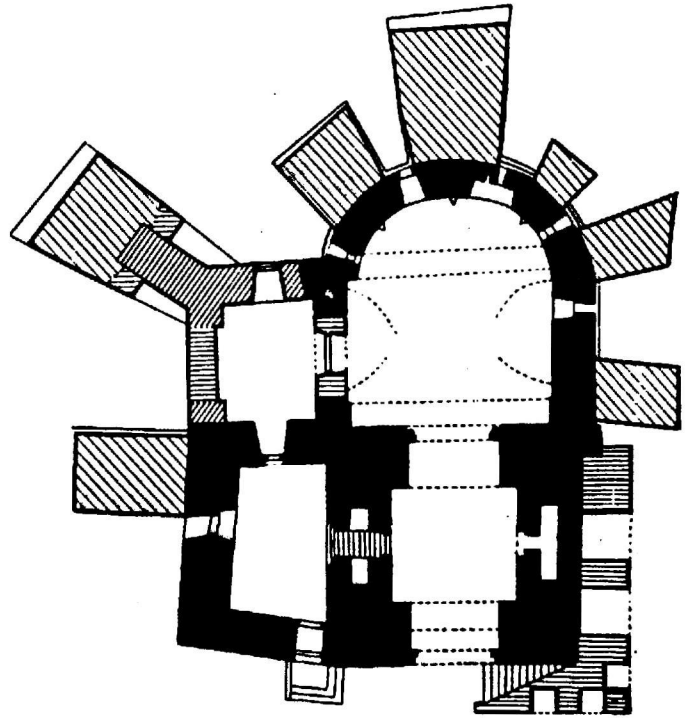

“Вежа Мурована”. План першого ярусу із зазначенням первісного ядра. Обміри автора

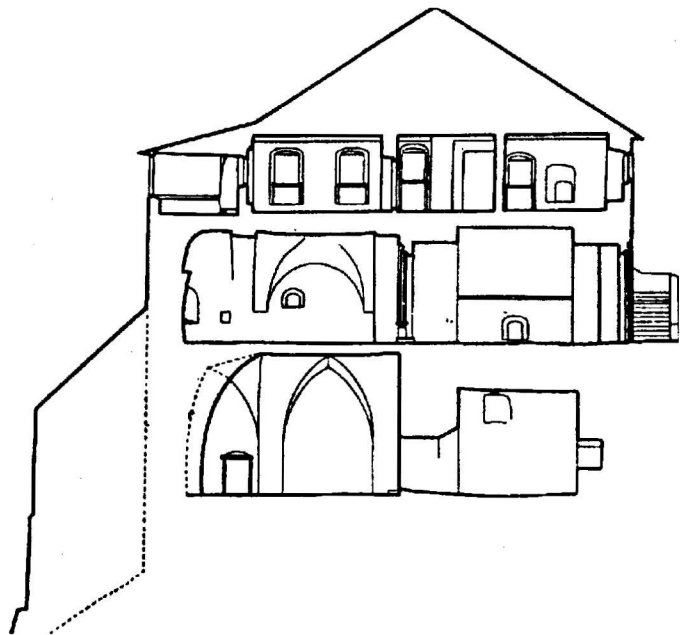

“Вежа Мурована”. Поперечний переріз. Обміри автора

поблизу Богоявленської церкви, дають підставу припустити, що первісно її підлога, як і в багатьох давньоукраїнських храмах, була вистелена керамічними плитками, а стіни будівлі зовні могли мати прикраси з кераміки, подібно до церков, які належали до Гродненської архітектурної школи. Поряд з традиційними конструктивними та архітектурними особливостями острозькому замковому храмові були притаманні якісно нові риси, які виникли внаслідок своє-



Руїни Богоявленської церкви. Вигляд з півдня. Фото 1880-х років

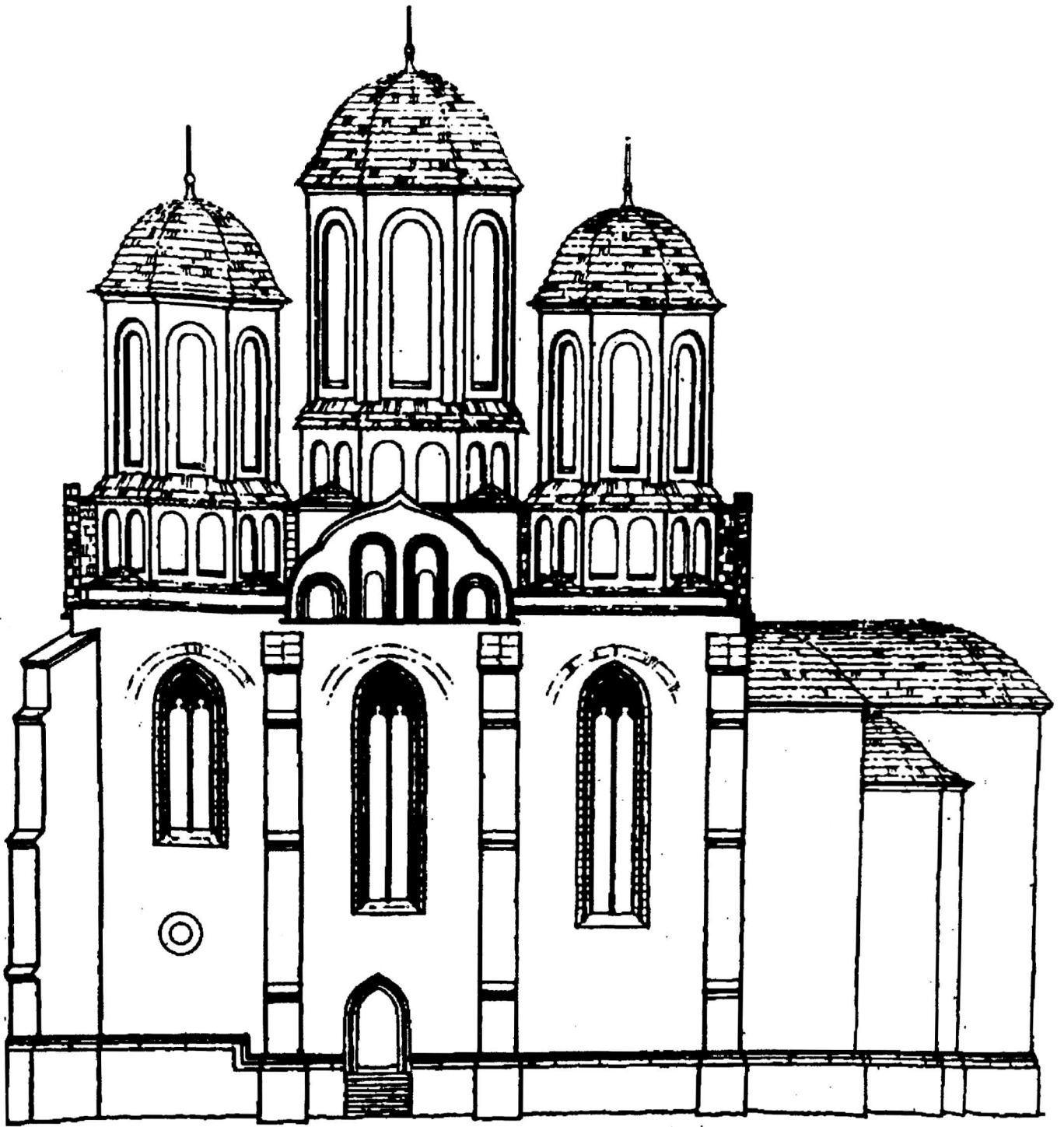

Богоявленська церква. Варіант реконструкції південного фасаду, виконаний автором

рідного переосмислення його будівничими принципів готичної архітектури. Це виявилось насамперед у влаштуванні контрфорсів на південному та західному фасадах будівлі. Поставлення їх зовсім не відповідає плану чотиристовпного тринавного хрестовокупольного храму. Без сумніву, контрфорси Богоявленської церкви споруджено за взірцем готичних храмів, у яких влаштування контрфорсів впливає з конструктивної схеми споруди. Вплив готики виявився також у використанні стрілчастих арок в інтер'єрі Богоявленської церкви. На поперечному перекрої острозького замкового храму, поданому в праці В. Луцкевича²⁵, та на перекрої, складеному В. Дейнекою²⁶, видно, що

підпружні арки бічних нав і перемички входів до ризниці та паламарні були стрілчастими.

Своєрідна трансформація елементів готичної архітектури особливо яскраво виявилась у вишуканому декоративному оздобленні давньої Богоявленської церкви — в кам'яних різьблених порталах та обрамленні вікон. Під впливом готики незвичної трипелюсткової форми набули закомари давнього храму та кілевидний малюнок їх завершення, яке перегукувалося з конфігурацією portalу західного фасаду, що надавало закомарам особливої вишуканості. На фотографіях з другої половини XIX ст.²⁷ із зображеннями руїн давнього острозького замкового храму впадають

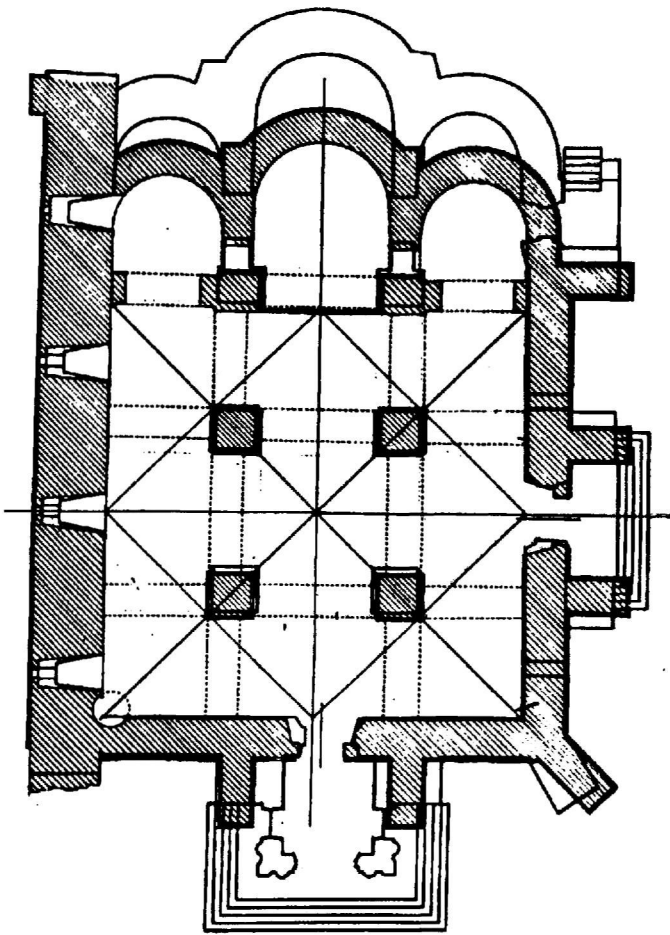

Богоявленська церква. План сучасної споруди за обмірами автора, накладений на план руїн Богоявленської церкви (за В. Луцкевичем – заштриховано)

у вічі його винятково гармонійні пропорції та напрочуд вишукані деталі.

На початку XVI ст., під час модернізації оборонних споруд острозького замку, Богоявленська церква зазнала великих перебудов. Храм було пристосовано до оборони — північна його стіна стала складовою частиною оборонного муру, збудованого замість дерево-земляних укріплень попереднього періоду. У зв'язку з цим північну стіну церкви підсилено прикладкою з цегли, через що загальна її товщина збільшилась до 2,8 м. У нижній частині північної стіни було влаштовано чотири бійниці для вогнепальної зброї, а у верхній — чотири вузькі вікна з кам'яними готичними обрамленнями, які в разі потреби, напевне, також могли виконувати функції бійниць.

Написи, вирізьблені над вікнами північного фасаду церкви дають змогу точно встановити час її перебудови та пристосування до оборони. Як показали наші дослідження, найцікавішим є напис над першим від вівтарних абсид вікном: у лівій частині кам'яного блоку вміщено текст вірменською мовою, у правій — грецькою²⁸. Над другим та четвертим вікнами є написи латиною, а над третім — церковнослов'янською мовою. У всіх написах повторюється одна дата: 1521 рік. Отже, перебудову Богоявленської церкви та

пристосування її до оборони слід віднести саме до того часу. Вдалося встановити, що північну стіну церкви завершував бойовий хід, захищений зубцями з цегли.

Перехід останніх представників роду Острозьких у католицизм став причиною того, що з 1636 р. замкова православна церква стояла пустою і в другій половині XIX ст. перетворилася на руїну, яка вимагала ремонту. Ледве не з часу приєднання Волині до Росії після третього поділу Польщі (1795) Богоявленська церква привертала увагу громадськості як один з найдавніших храмів цього краю. Було створено кілька проектів реставрації. Принципово відмінні між собою два проекти розробив професор архітектури І. Штром²⁹. Архітектор В. Дейнека пропонував два варіанти проекту консервації руїн³⁰. Врешті-решт, у 1883 році „высочайше утвержден“³¹ проект архітектора В. Токарева. Відбудовчі роботи було завершено 1891 року.

В сучасній літературі з питань історії архітектури України³² повторюються відомості кінця XIX — початку XX ст. про те, що Богоявленську церкву реставровано, спираючись на детальні обміри та дослідження³³, і на підставі цього храм, який існує тепер, датується XV — XVI ст.³⁴ Однак у деяких працях³⁵ висловлюється думка, що внаслідок „відновлення“ церква цілковито втратила свою історико-архітектурну цінність.

Аналіз іконографічних³⁶ та архівних³⁷ матеріалів, а також детальні натурні дослідження 1966–1969 рр.³⁸ дозволили встановити, що в ході „возобновлення“ від давнього храму збереглася тільки північна стіна. Весь об'єм споруди було розібрано до обрізу фундаменту, відтак збудовано новий храм, який повторює планову та об'ємно-просторову структуру давньої будівлі.

В ході перебудови було трохи збільшено довжину абсид у східному напрямку, як порівняти з планом руїн, наведеним у праці В. Луцкевича³⁹. Довжина центральної абсиди збільшилася з 5,6 м до 8,7 м; північної — з 4,1 м до 6,0 м, а південної — з 4,1 м до 6,3 м. Влаштування входу до південної абсиди викликало потребу в спорудженні біля нього нового мурованого ганку.

Порушено пропорції верхньої частини храму — витягнуто вгору підбанники центрального та бічних верхів. Доценту знищено всі різьблені кам'яні готичні елементи декору: портали входів, обрамлення вікон, профіль цоколю тощо. Спрощено форму закомар — замість трипелюсткової вона стала напівциркульної. Отже, втрачено архітектурні та конструктивні деталі, які надавали Богоявленській церкві неповторної своєрідності, завдяки яким ця споруда була унікальною. Архітектурі сучасної будівлі храму великою мірою притаманна певна схематичність деталей та форм, характерна для культових будівель другої половини — кінця XIX ст., збудованих у „російсько-візантійському стилі“. Таким чином, після „відновлення“ припинила існувати надзвичайно цінна пам'ятка культового будівництва Волині XV–XVI ст.

У першій чверті XVI ст. острозький замок зазнав великих перебудов, викликаних дальшим удоско-

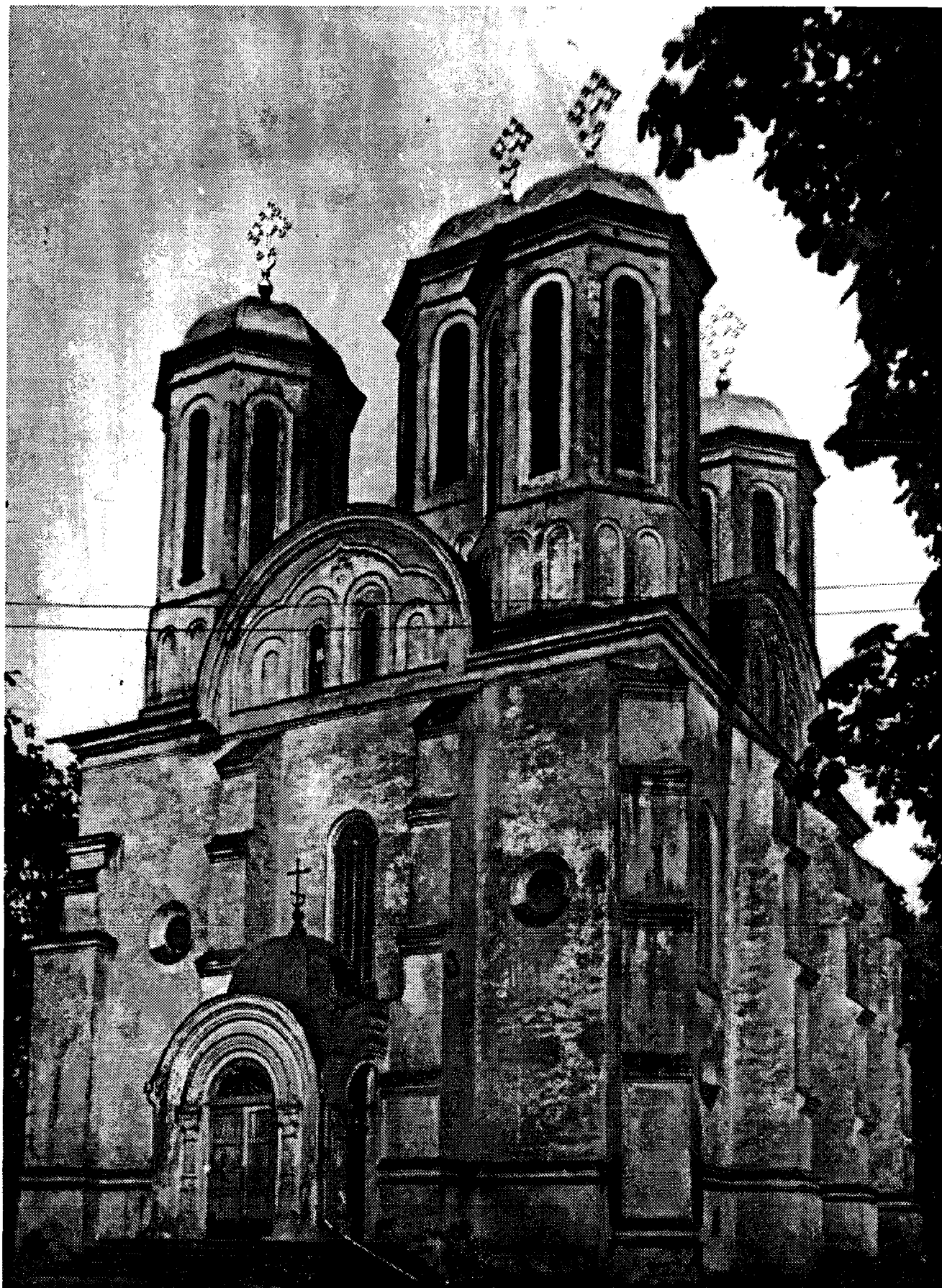

Богоявленська церква. Вигляд з півдня. 60-і роки XX ст.

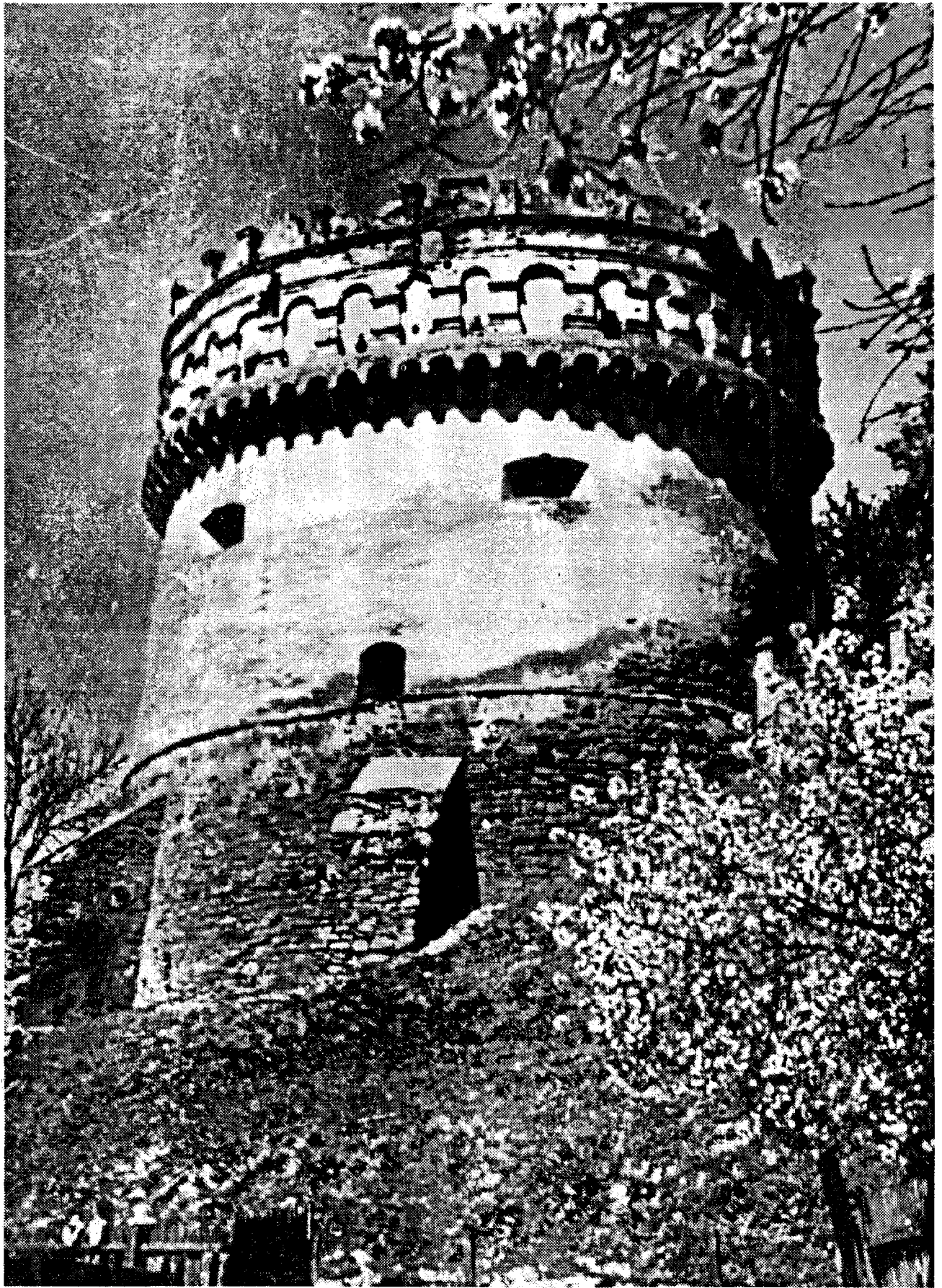

Башта Нова, XVI ст. Видляд з півдня. 60-ї роки XX ст.



Банча Нова, XVI ст. Вид з південного заходу. 1992 р.

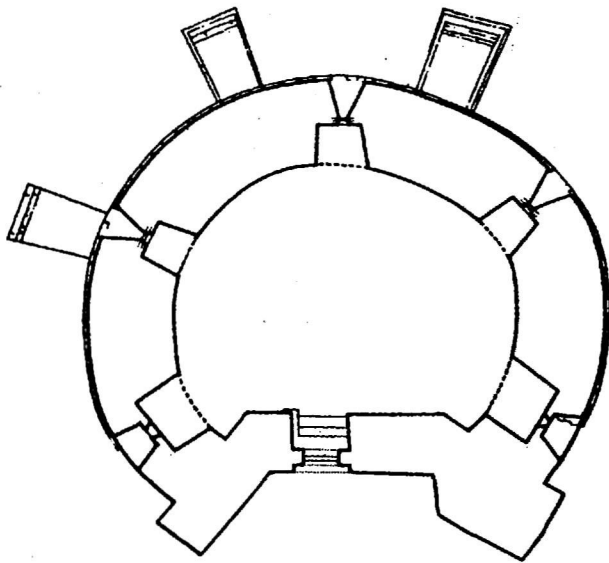

Башта Нова, XVI ст. План першого ярусу. Обміри автора

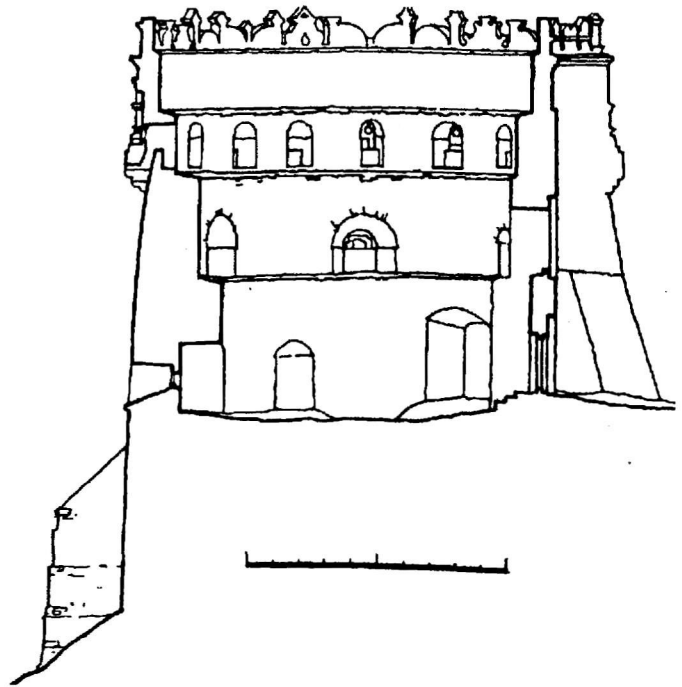

Башта Нова, XVI ст. Поперечний перекрій. Обміри автора

наленням та поширенням вогнепальної зброї, яку почали широко застосовувати не лише для оборони, а й під час облог фортець (у зв'язку з цим переважну більшість оборонних споруд України протягом XV–XVI ст. підсилено та модернізовано). Саме в той час дерево-земляні укріплення Замкової Гори було майже повністю замінено кам'яними оборонними спорудами. Незважаючи на цю перебудову, нерегулярна форма плану комплексу залишилася близькою до давньої, бо фундамент кам'яного муру, який оточив замкове подвір'я з півдня, заходу та півночі, було врізано у внутрішній схил тодішнього земляного валу (крім південної ділянки, де мур, перетнувши вал, виступав на південь). Крім муру, до складу нової оборонної системи входили башта Нова (Кругла) і виявлена в результаті натурних досліджень⁴⁰ та вивчення іконографії⁴¹ невідома досі невеличка башта, яка містилась майже посередині південного відрізка оборонного муру.

До цієї системи було включено будівлі, зведені наприкінці XIV та XV ст. Так, найдавніша кам'яна споруда „Вежа Мурована“ після побудови башти Нової (Круглої), яка композиційно її врівноважила, зі самостійної, первісно єдиної монументальної споруди — житлової башти — перетворилася в одну з башт замку якісно нового типу — багатобаштового, — який відповідав новій тактиці штурму фортець. Згідно із цим задумом функції оборонного муру замку перебрала також північна стіна Богоявленської церкви, про що йшлося вище.

Можна припустити, що планувалися зведення мурованої башти, яка мала замінити дерев'яну башту біля північно-східного рогу замкової церкви, а замість земляного валу з частоколом на північно-східній ділянці — побудова кам'яного муру.

З мурованих оборонних споруд першої чверті

XVI ст. збереглася тільки одна — башта Нова або Кругла, розміщена на південно-західній околиці замкового двору. Це була циліндрична бастея, яка підсилювала ріг оборонних мурів. Розміщена таким чином, що внаслідок перепаду рельєфу з боку замкового подвір'я, де є вхід до башти, вона — триярусна, а з зовнішнього боку укріплень висота її набагато більша за рахунок цокольного ярусу.

Башта Нова була найважливішою ланкою в системі оборони Замкової Гори. План споруди має форму, близьку до круга, внутрішній діаметр якого дорівнює 13 м. У цей круг врізається трапецієвидна частина. Така форма плану створювала оптимальні умови поєднання башти з оборонними мурами — башта виступає з площини мурів майже всім своїм обсягом, унаслідок чого сектор обстрілу з її бійниць дорівнював трьом чвертям кола (близько 260–270°)⁴². Під назвою „Нова“ вона згадується в найранішому відомому нам джерелі — опису 1603 р.⁴³. Назва ця вживається в літературі нарівні з іншою — „башта Кругла“, — яка походить від форми плану будівлі.

Башта Нова — триярусна мурована споруда. Стіни першого ярусу, в якому влаштовано 5 бійниць, — завтовшки 3,5–3,7 м. За рахунок зменшення товщини стін другого та третього ярусів утворились уступи в муруванні, які були основою дерев'яного бойового ходу біля бійниць цих ярусів. Третій ярус завершено кільцем машикулів — бійниць на кам'яних кронштейнах, призначених для обстрілу підшви стін башти. В кожному четвертому мініатюрному цегляному склепінні, перекиненому з кронштейна на кронштейн, влаштовано отвір для підшовного бою. Крім того, в третьому ярусі над кожним із цих отворів розміщено по бійниці, що було призначено для фронтального вогню.

Стіни башти Нової до середини третього ярусу

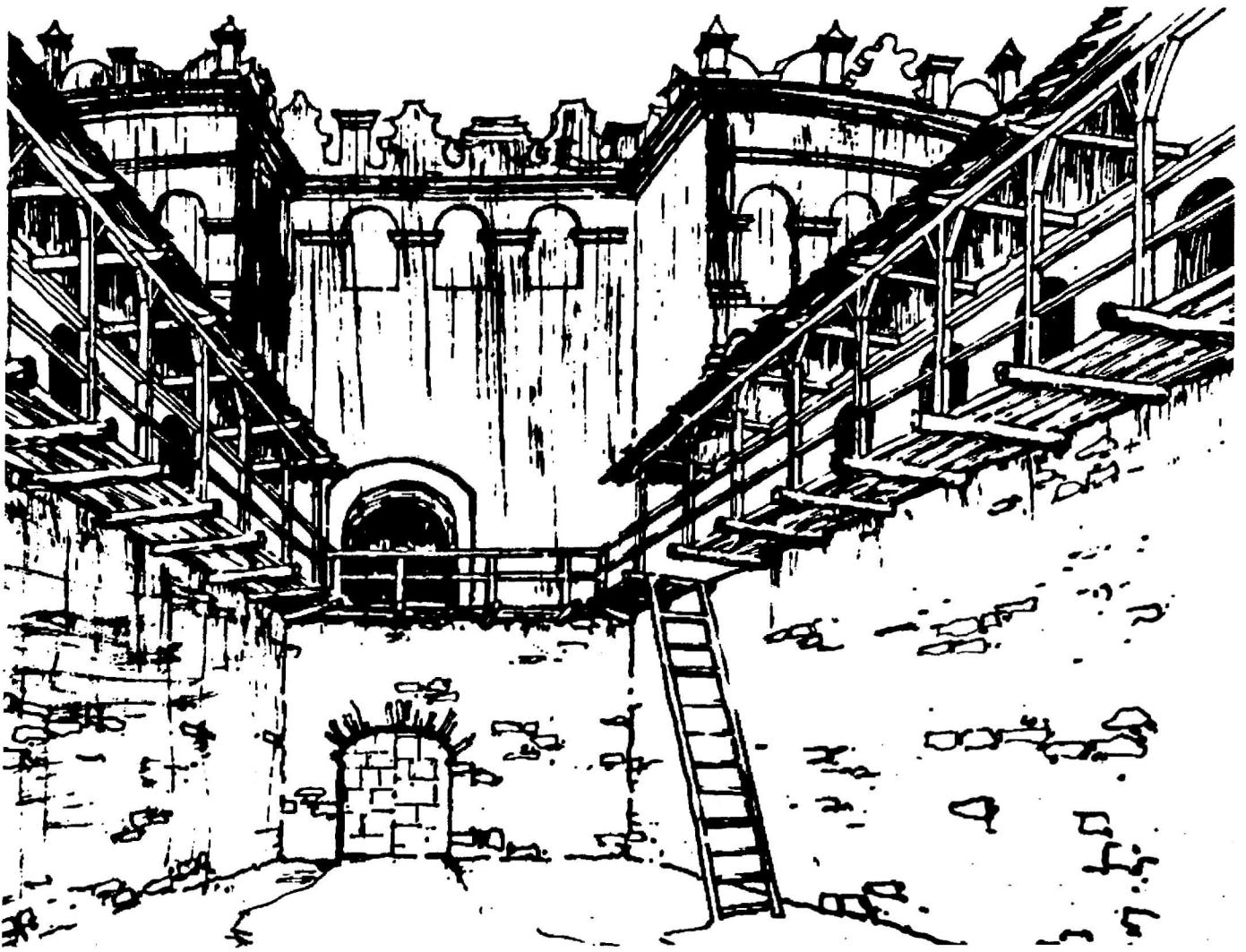

Башта Нова, XVI ст. Вигляд з двору. Варіант реконструкції автора

викладені з недбало обтесаних блоків каменю-пісковика; верхня частина ярусу та ренесансний аттик — з цегли розміру 27 x (14,0 — 13,0) x (7,0 — 6,5) см. Нижня частина зовнішньої поверхні аттика прикрашена глуким аркатурним фризом; увінчує його пишне завершення, яке складається із зубців віялоподібної та напівкруглої форми, фронтончиків і стовпчиків між ними.

Вхідний отвір, що в центрі другого ярусу на східному (дворовому) фасаді башти, та гнізда від дерев'яних балок на рівні його порога дозволили встановити, що комунікація між кам'яними оборонними мурами та другим ярусом башти здійснювалася з допомогою дерев'яного бойового ходу, влаштованого вздовж південного та західного оборонних мурів замку⁴⁴.

Архітектурні та конструктивні риси башти Нової свідчать про те, що будівничим цієї споруди були відомі досягнення фортифікаційного мистецтва епохи Відродження. Завдяки своєрідності архітектурних форм башта Нова з повним правом посідає визначне місце серед оборонних споруд України. А надто вона чудова із зовнішнього боку укріплень з півдня та

заходу, де має вигляд могутнього циліндра, який виростає безпосередньо зі схилу Замкової Гори. Контраст між масивними потинькованими стінами нижніх ярусів, подекуди прорізаних бійницями, та пишною, майже скульптурною короною завершення, насиченою грою світлотіні, створює незвичайний монументальний та величний образ⁴⁵.

Перебудови Острозького замку кінця XV — першої чверті XVI ст. позначені рисами ренесансного мистецтва, а башта Нова є одним з найяскравіших зразків ренесансної оборонної архітектури в Україні. Після спорудження кам'яних оборонних споруд Острозький замок став одним з найважливіших та неприступних приватних замків Волині. Він відіграв неабияку роль у боротьбі проти татарських нападів, які у XVI—XVII ст. спустошували українські землі. На кінець XVI — початок XVII ст. припадає підсумковий етап будівельної діяльності князів Острозьких на території їх родового замку в Острозі. З другої половини XVII ст. почався період поступового занепаду та руйнування цього грандіозного комплексу.

Протягом XV—XVI ст., в період усебічного економічного та культурного розквіту Острога, формувалася

планувальна структура і створювалися основні композиційні вузли забудови Старого міста.

Центральне розміщення ринкової площі Острога з готичною ратушею — таке саме, як у містах Середньої та Східної Європи. Однак, на відміну від типової для них геометрично правильної форми плану (квадрат, прямокутник), орієнтованої зазвичай за сторонами світу, ринкова площа в Острозі у плані мала форму неправильної трапеції, повернутої під кутом до осі північ—південь.

Як показують плани Острога кінця XVIII — початку XIX ст., планування „Старого міста“ сфор-

мувалося відповідно до напрямків чотирьох головних доріг, названих „великими дорогами“. У північно-східному куті ринкової площі починалась дорога на Рівне; у східному — дорога до Звяголя (Новоград-Волинський). По дотичній до південного кута площі проходила дорога, яка через греблю та складну систему дерев'яних мостів вела за р. Вілію, у „Нове місто“, й далі — у Заслав (Ізяслав).

Паралельно до південно-західної сторони ринкової площі, на віддалі кварталу, у північно-західному напрямку проходила дорога до Дубна. Від неї на південний захід відгалужувалася дорога, яка вела до

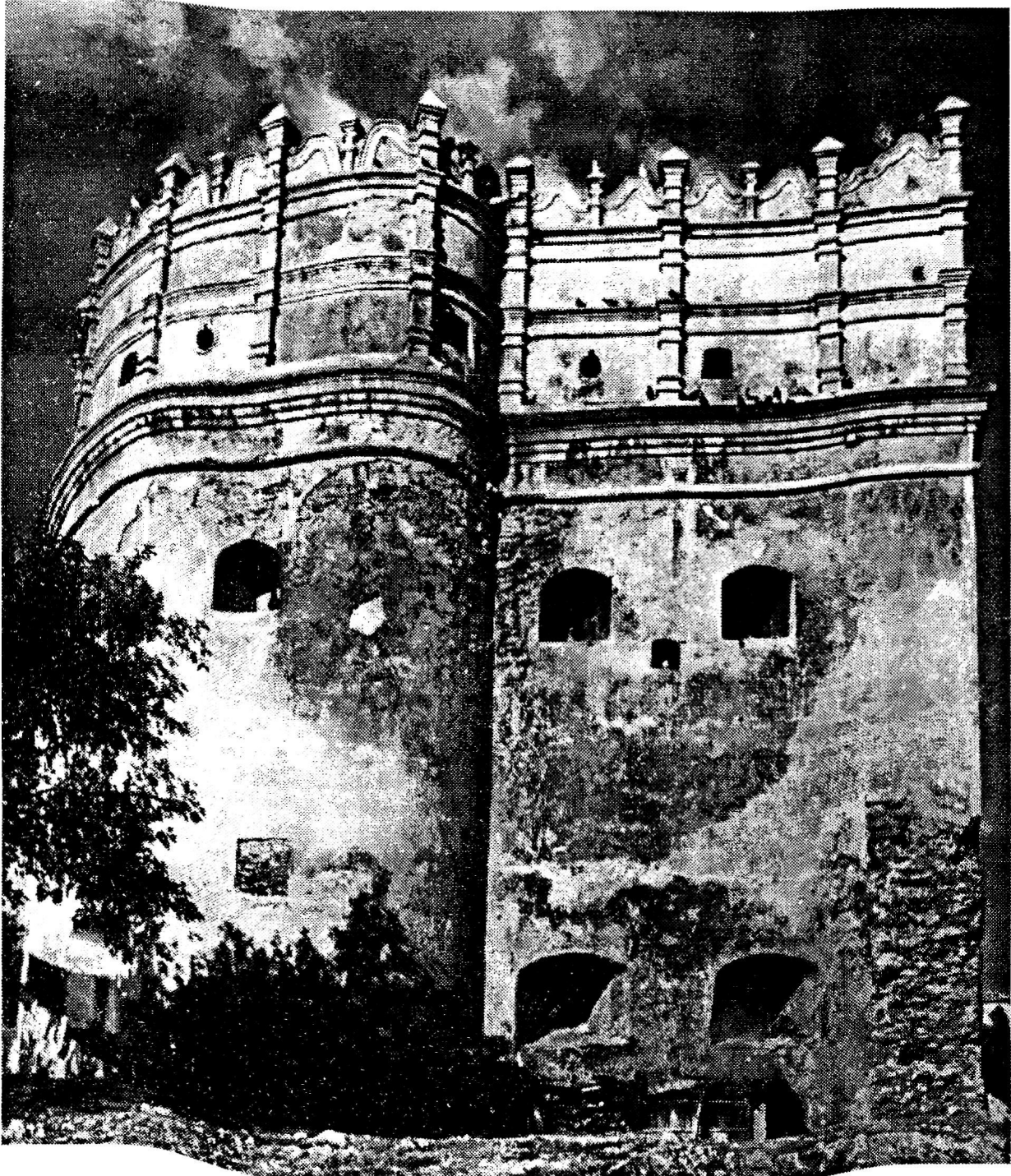

Луцька брама, XV—XVI століття. 1992 р.

родового монастиря-фортеці Острозьких — Троїцького монастиря у Межиріччі, а далі — до Кременця.

Головні дороги зумовили напрям другорядних вулиць, мережа яких у XVI ст. була вже досить розвинутою. В документах з початку XVII ст. згадуються не менш як чотирнадцять вулиць, з-поміж них важливішими були Ринкова, Луцька, Красна Гора, Зарванська, Старо-Жидівська, Завалля, Низька, Рибна, Грбарська, Мостова, Гнила.

Планувальна структура „Старого міста“ не відповідала якійсь певній схемі: мережа вулиць була пристосована до конкретних місцевих умов, тут поєднувалися елементи радіально-кільцевої системи з прямокутними кварталами, найчіткіше вираженими в південно-східній частині „Старого міста“ — у колишніх єврейських дільницях.

В XV—XVI ст. через Остріг проходили торговельні шляхи зі Львова, Молдавії, Польщі, Литви, Білорусії, Росії, що сприяло розвитку у місті торгівлі та ремесел.

Для захисту території та забудови „Старого міста“ у 30-х — 40-х рр. XVI ст., в період князювання Василя Острозького⁴⁶, розпочато будівництво міського кам'яного оборонного муру.

Одну з перших спроб уявити, де проходила лінія міських укріплень Острога та які саме споруди входили до її складу на початку XVII ст., здійснив А. Перлштейн⁴⁷. За інвентарним описом 1603 р. він зробив досить детальний опис міських укріплень і склав план міста з гіпотетичним їх розміщенням. Як показано на його плані, міський оборонний мур починався біля північно-східного рогу укріплень „Пригородка“, далі йшов у північно-східному напрямку, перетинаючи дорогу до Дубна. Далі, утворюючи майже прямий кут, мур повертав на південний схід, перетинав дорогу на Рівне, а звідти, повертаючи на південь і далі — на захід, йшов уздовж берега р. Вілії й прилягав до так званих „Дерев'яних воріт“, які стояли на в'їзді до „Старого міста“ із Заслава.

Як видно на плані Острога, складеному на початку XIX ст.⁴⁸, на той час ще існувала велика частина оборонного муру з двома надбрамними вежами. Пізніше мур було розібрано; збереглися тільки надбрамні вежі Луцька й Татарська з фрагментами оборонного муру біля їх торцевих фасадів.

Татарська (Звягельська) та Луцька брами міських укріплень Острога були важливими ланками в загальній системі оборони міста. Брами, збудовані на дорогах, які вели до великих міст того часу — Луцька та Звяголя, — захищали й контролювали підступи до Острога.

Обидві надбрамні башти виконували одні й ті самі функції: кожна з них була міською брамою й одночасно оборонною баштою. Тим-то вони дуже схожі за плановою та об'ємною структурою. Плани обох споруд складаються з поєднання криволінійних фігур, близьких до овалу та прямокутника. Весь обсяг споруд виступав за межі кам'яного оборонного муру, безпосередньо пов'язаного з торцевими фасадами башт, зверненими в бік міста. Таке планове та об'ємне

вирішення дозволяло максимально збільшити зону фланкуючого обстрілу вздовж муру з бійниць, радіально розміщених у криволінійній частині споруд та на бічних фасадах прямокутного в плані обсягу⁴⁹.

В перших ярусах обох надбрамних башт на поздовжній осі прокладено проїзди. Товщина стін від ярусу до ярусу зменшується, і завдяки цьому всередині споруд утворюються уступи в муруванні, які правили за основу дерев'яних конструкцій бойового ходу біля бійниць другого та третього ярусів. В товщі мурування по всьому периметру споруд у кількох рівнях було закладено дерев'яні сув'язі діаметру 17–19 см. Відстань між ними в горизонтальному напрямку — 35–40 см; у вертикальному — 2–2,5 м. Горизонтальний пояс дерев'яних сув'язів було особливо дбайливо укладено під балками обхідних галерей біля бійниць другого ярусу. Розміщення дерев'яної „арматури“, спільної для торцевих фасадів башт та кам'яного оборонного муру, свідчить про те, що надбрамні башти споруджено одночасно з оборонним муром, а не в різні періоди, як припускали деякі дослідники⁵⁰.

Коли порівнювати обидві надбрамні башти, цілком очевидно видається спільність їх планів, об'ємів, конструктивного вирішення. Однак деякі розміри споруд зазнавали змін відповідно до конкретних умов.

План Татарської брами більш компактний; зіставлення його з планом Луцької брами показує, що із збільшенням загальної довжини споруди збільшується довжина прямокутної частини будівлі, а також кількість бійниць, розміщених у бічних її стінах. Разом з тим деякі величини залишаються незмінними. Так,

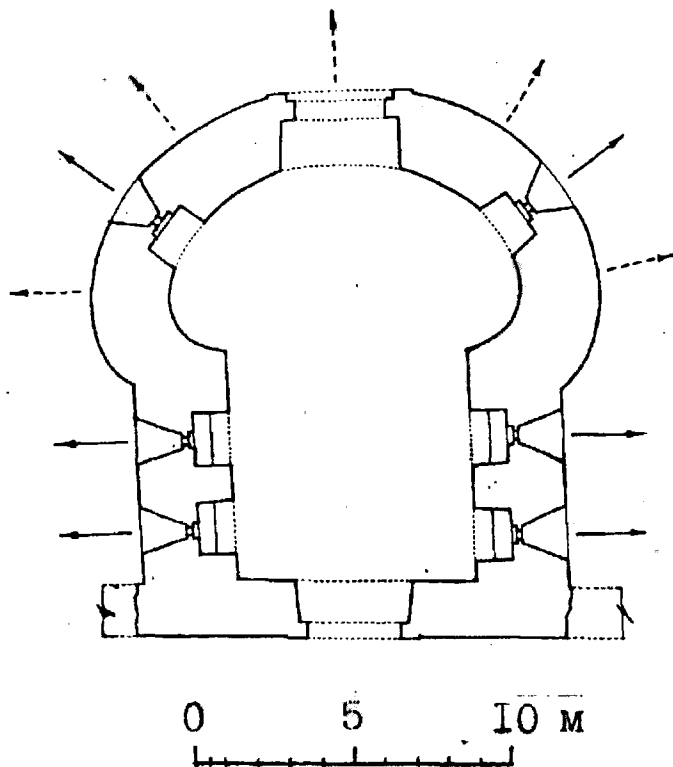

Луцька брама, XV—XVI ст. План першого ярусу.
Обміри автора

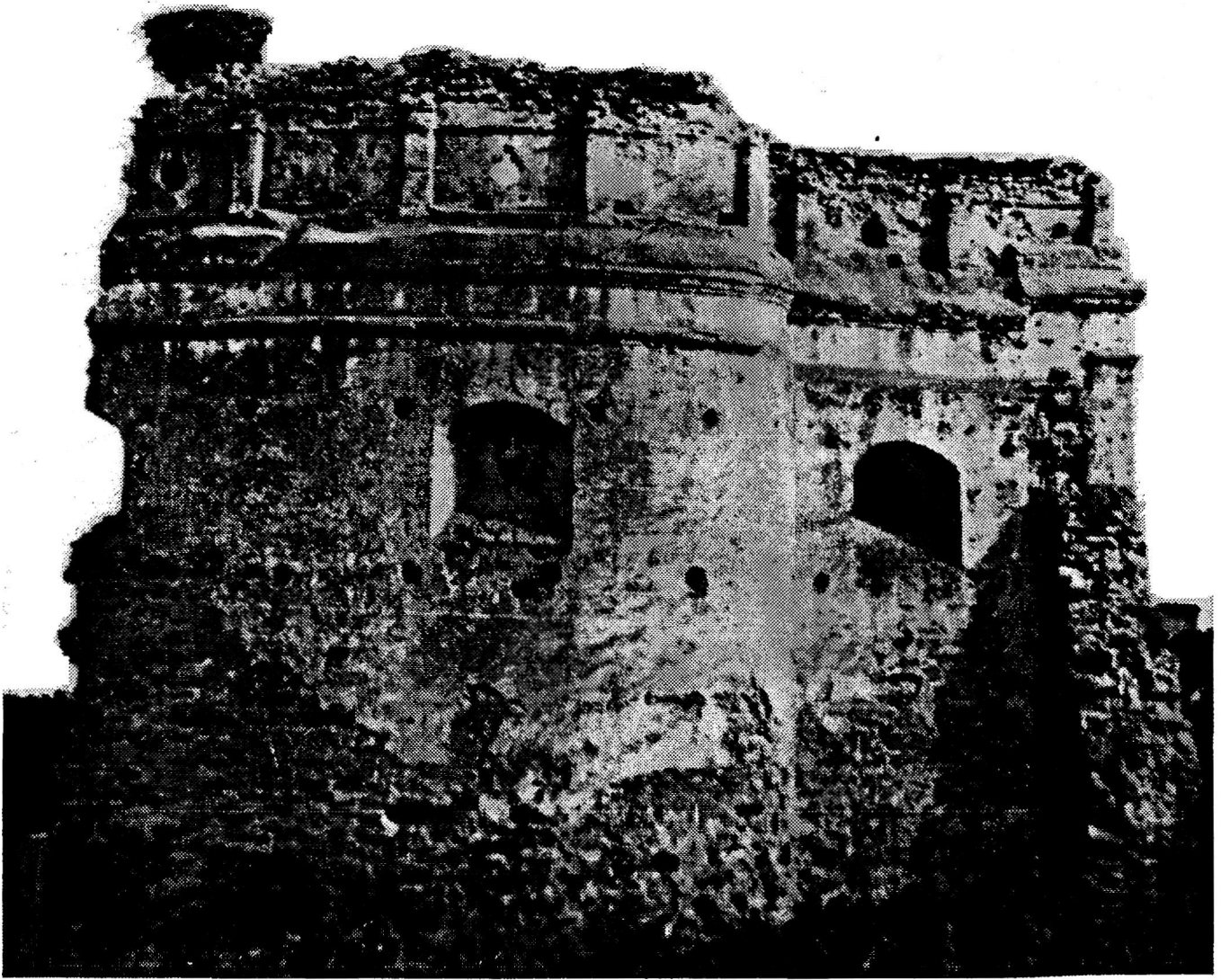

Татарська брама, XV—XVI ст. Вигляд із заходу

внутрішня ширина прямокутної у плані частини в обох баштах приблизно дорівнює 7,6 м; мало відрізняється ширина арок проїзду першого ярусу, зумовлена характерними для того часу транспортними засобами. Майже однакова висота від низу бійниць першого ярусу до низу карнизу, який увінчує другий ярус башт. Очевидно, що обидві брами збудовані одночасно і, напевне, одними й тими самими майстрами.

Якщо порівнювати надбрамні острозькі башти з оборонними спорудами країн Східної Європи, зокрема Польщі та Чехії, впадає у вічі спільність їх з таким типом передворотних укріплень, який виник внаслідок поєднання двох окремих оборонних споруд — міської або замкової брами та барбакану.

До цієї групи належить ще одна мурована надбрамна башта — Луцька брама в Дубні, резиденції князів Острозьких.

Можна зробити висновок, що на території південної Волині в межах володінь Острозьких під впливом досягнень східноєвропейського оборонного будівництва сформувався оригінальний, самобутній

тип укріпленої міської брами — своєрідно трактований різновид невеликого барбакану. Ці споруди вдало поєднували функції міської брами та оборонної башти.

Слід зазначити, що такий тип міської або замкової брами на Україні — явище унікальне, і, крім Волині, інші історичні землі його не зберегли.

Винятковість споруд такого типу і факт виникнення їх саме в межах володінь князів Острозьких стають зрозумілими, якщо врахувати економічні, політичні та воєнні зв'язки Волині з Польщею, Чехією та Словаччиною. Досить згадати, що члени родини Острозьких — найбільші українські магнати — посідали високі урядові посади у Великому князівстві Литовському, а після 1569 р. — в Речі Посполитій і, безумовно, були обізнані з найновішими досягненнями фортифікаційної справи, які застосовувались у цих країнах. Князь Федір Острозький, який протягом 1422–1430 рр. брав участь у гуситських війнах⁵¹, міг оцінити та запозичити досвід будівництва оборонних споруд Чехії та Словаччини.

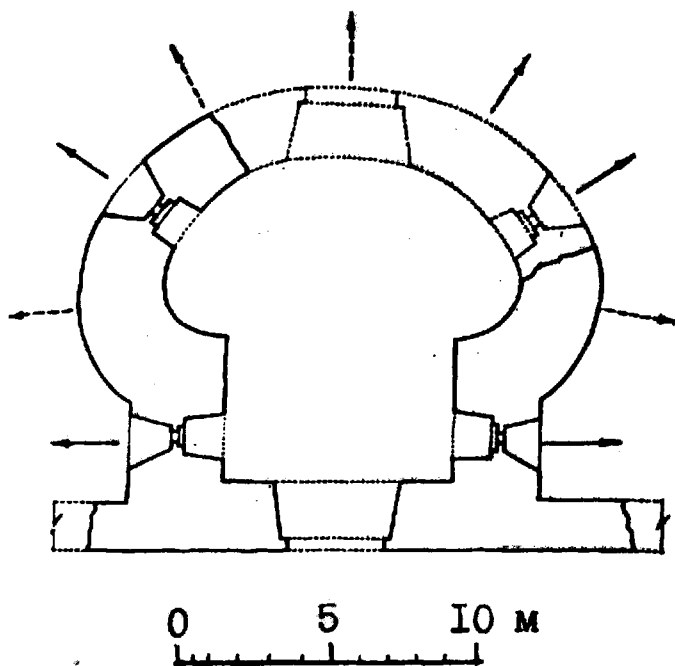

Татарська брама, XV—XVI ст. План першого ярусу.
Обміри автора

Найбільш ймовірним часом завершення будівництва острозьких надбрамних башт слід вважати другу половину XV — початок XVI ст. Саме в той час збудовано барбакани Варшави та Кракова, до яких найбільше схожі, незважаючи на різницю в розмірах та численні відмінності, надбрамні башти Острога.

Можна гадати, що первісно вони були двоярусними. Згодом, можливо, наприкінці XVI — на початку XVII ст., наскільки можна робити висновки за стилевими ознаками, у період найбільшої могутності родини Острозьких, на Татарській та Луцькій брамах в Острозі (постійній їх резиденції) було надбудовано ренесансні аттики з цегли, в нижній частині яких влаштовано третій ярус бійниць. Таким чином, „підсилення“ міських укріплень Острога наприкінці XVI ст., про яке є згадки в деяких дослідників, можливо, виразилось у збільшенні висоти башт та у влаштуванні третього ярусу бійниць. Спорудження мурованих міських укріплень перетворило Остріг на одне з неприступних міст Волині, яке мало важливе значення в боротьбі проти татаро-турецької агресії на українські землі.

До нашого часу збереглася лише частина архітектурної спадщини Острога, створеної в період розквіту соціально-політичного та культурного життя цього міста, що збільшує історико-архітектурну цінність кожної монументальної будівлі. Характерні особливості споруд кінця XIV — XVI ст. свідчать як про збереження давньоукраїнських традицій, так і про творче засвоєння місцевими майстрами досягнень оборонного та культурного будівництва сусідніх країн Європи. Таке поєднання збагатило арсенал засобів архітектурно-художньої виразності, сприяло створенню унікальних архітектурних споруд.

¹ Энциклопедический словарь Брокгауза и Ефрона. — С.-Петербург, 1897. — Т. 43. — С. 364.

² Добрянский Ф. Старая и Новая Вильна. — Вильна, 1904. — С. 30.

³ Там само. — С. 152.

⁴ Там само. — С. 129.

⁵ Квитницкая Е. Д. Архитектура Белоруссия // Всеобщая история архитектуры: В 12-ти томах. — Москва, 1968. — Т. 6. — С. 465.

⁶ Раппопорт П. А. Русская архитектура X—XIII вв.: Каталог памятников // Археология СССР. — Ленинград, 1982. — Вып. ЕІ-47. — С. 101.

⁷ Полное собрание русских летописей. — Т. 2. Ипатьевская летопись. — Москва, 1962. — С. 249.

⁸ Антонович В. Б. Археологическая карта Вольнской губернии // Труды XI Археологического съезда. — Москва, 1901. — Т. 1. — С. 96; Раппопорт П. А. Военное зодчество западно-русских земель X—XIV вв. // Материалы и исследования по археологии. — Ленинград, 1967. — № 110. — С. 43.

⁹ Годованок О. М. Найдавніші оборонні споруди на Замковій Горі в м. Острозі // Археологічні дослідження на Україні в 1969 р. — Київ, 1972. — Вип. 4. — С. 319.

¹⁰ Центральний державний історичний архів Росії (далі — ЦДІАР). — Ф. 1284. — Оп. 227. — Спр. 7. — Арк. 102 зв., 1876–1882 рр.; Львівська наукова бібліотека ім. В. Стефаника НАН України (далі — ЛБНАН). — Від. рук. — Ф. Радзімінських. — Ч. 130. — Сигн. 1, 1. — Арк. 45.

¹¹ ЛБНАН. — Від. рук. — Ч. 181/VI, 4 (ч. 1). — Арк. 8.

¹² Там само.

¹³ Годованок Е. М. Замок в Остроге (історико-архітектурное исследование): Дис. канд. арх. — Киев, 1971. Машинопись.

¹⁴ Годованок О. М. Вежа мурована в Острозькому замку // Українське мистецтвознавство. — Київ, 1969. — Вип. 3. — С. 171.

¹⁵ Годованок Е. М. Замок... — С. 51.

¹⁶ ЛБНАН. — Від. рук. — Ф. Оссолінських. — Ч. 1924/II. — Арк. 1.

¹⁷ Там само. — Ч. 181/VI, 4 (ч. 1). — Арк. 8.

¹⁸ Памятники, изданные временного комиссия для разбора древних актов. — Киев, 1859. — Т. IV. — Отдел 1. — С. 112.

¹⁹ Памятники старины в западных губерниях империи. Изд. П. А. Батюшков — С.-Петербург, 1869. — Вып. 3. — С. 1; Домбровский В. Острожская старина // Киевлянин. — Киев, 1840. — Кн. 1. — С. 85; Левицкий О. Анна-Аллоэза, княжна Острожская // Киевская старина. — Киев, 1883. — Т. VII. — № 11. — С. 371; Теодорович Н. И. Историко-статистическое описание церквей и приходов Вольнской епархии. — Почаев, 1890. — Т. 2. — С. 661.

²⁰ Годованок Е. М. Замок... — С. 68–98.

²¹ Luszczkiewicz W. Ruina Bogojawlenskiej cerkwi w zamku Ostrogskim na Wołyniu // Sprawozdania komisji do badania historyi sztuki w Polsce. — Kraków, 1886. — Т. III, з. III. — С. 80, il. 2.

²² Перша п'ятибанна мурована церква з розміщенням верхів над бічними раменами просторового хреста — Успенська церква в Києві (1613). Див.: Юрченко П. Г. Архітектура // Історія українського мистецтва. — Київ, 1968. — Т. 3. — С. 18–19.

²³ Монастир стояв на території сучасної Польщі. Під час Другої світової війни пам'ятку зруйновано.

²⁴ Иодковский И. И. Церкви, приспособленные к обороне в Литве и Литовской Руси // Древности. Труды комиссии по сохранению древних памятников, состоящей при Имп. Археологич. о-ве. — Москва, 1915. — Т. VI. — С. 260–261.

²⁵ Luszczkiewicz W. Ruina... — С. 16 — Fig. 3.

²⁶ ЦДІАР. — Ф. 1284. — Оп. 225. — Од. зб. 123. — Арк. 307/в., 1864 р.

²⁷ Санктпетербурзьке відділення Інституту археології АН Росії (далі СПбВІА АНР). — Фотоархів. — О. 357. — № 3, 4, 5, 6.

²⁸ Розшифрування та переклад напису з вірменської мови здійснив науковий працівник Інституту історії АН Вірменії М. Бартикян. Він також висловив припущення, що праву частину напису виконано грецькою мовою.

²⁹ ЦДІАР. — Ф. 1284. — Оп. 225. — Од. зб. 123. — Арк. 99–104, 1864 р.

³⁰ Там само. — Ф. 1284. — Оп. 227. — Од. зб. 7. — Арк. 80–83.

³¹ СПбВІА АНР. — Архів. — Р-і. — Арх. № 43. — Арк. 1–6.

³² Нариси історії архітектури Української РСР. Дожовтневий період. — Київ, 1957. — С. 78.

³³ Городецкий М. Древний Богоявленский храм в Остроге // Исторический вестник. — 1892. — Январь. — С. 230.

³⁴ Історія українського мистецтва. — Київ, 1967. — Т. 2 — С. 44.

³⁵ Державний архів Волинської області в Луцьку. — Ф. 46. — Оп. 1. — Од. зб. 3366. „Spis zabytków wojewódstwa Wołyńskiego“; Orlowicz M. Przewodnik ilustrowany po Wołyniu. — Łuck, 1929. — S. 69.

³⁶ Острозький краєзнавчий музей. — Архів. — Інв. № 102–III, фото 1883 р. На цьому фото зображено „Освящение места на постройку Богоявленского собора“. Видно, що будівлю від верхів до фундаменту, крім північної стіни, було знищено. На місці храму — тимчасовий дерев'яний поміст, влаштований для церемонії молебну; де-не-де купи будівельного сміття. На місці західної стіни та у верхній частині північної стіни встановлено опори майбутнього риштування. Північна стіна — найбільше збережена — залишилася нерозібраною на висоту близько 8 метрів, верх її зруйновано. Див. також: Острозький краєзнавчий музей. — Архів. — Без номера, фото 80 рр. XIX ст. Тут зображено загальний вигляд Замкової Гори з півдня. Видно, що Богоявленську церкву розібрано. На тому місці, де вона була, зведено риштування, крізь яке видно північну стіну зсередини.

³⁷ ЦДІАР. — Ф. 1284. — Оп. 225. — Од. зб. 123. — Арк. 347, 1864 р.

³⁸ Годованок Е. М. Замок... — С. 76, 80, 160–165.

³⁹ Див.: Luszczykiewicz W. Ruina...

⁴⁰ Годованок Е. М. Замок... — С. 116, 171.

⁴¹ Raszyński E. Dziennik podróży do Turcyi. — Wrocław, 1821, mal. 2.

⁴² Годованок Е. М. Замок кн. Острожских // Типовые статьи о памятниках истории, археологии, градостроительства и архитектуры, монументального искусства. — Киев, 1985. — С. 94.

⁴³ ЛБНАН. — Від. рук. — Ч. 181/VI, 4 (ч. 1). — Арк. 8.

⁴⁴ Годованок Е. М. Замок... — С. 108.

⁴⁵ Петро Шумовський (Остріг. Історичний нарис. — Маргет-Вінніпег. — 1964. — С. 20–21, 14) цілком обґрунтовано доводить, що її прототипом була каплиця Цецілії Метеллі при Віа Аппія в Римі (кінець I ст. до н. е.). — Прим. відповідального редактора.

⁴⁶ Вольнь. Исторические судьбы Юго-западного края / Изд. П. Н. Батюшковым; составлено проф. Н. П. Петровым при содействии проф. Н. И. Мальшевского. — С.-Петербург, 1888. — С. 89; Теодорович Н. И. Историко-статистическое описание церквей и приходов Вольнской епархии. — Почаев, 1890. — Т. 2. — С. 63–64.

⁴⁷ Перлштейн А. Описание города Острога. — Москва, 1847. — С. 3.

⁴⁸ Центральний державний військово-історичний архів Росії. — Ф. ВУА. — № 21551. Атлас Вольнской губернии, 1810 г.

⁴⁹ Годованок Е. М. Надвратные башни городских укреплений Острога и Дубно // Строительство и архитектура. — 1969. — № 5. — С. 34.

⁵⁰ Див.: Вольнь...

⁵¹ Равчук Г. Острог і його околиці. — Львів, 1960. — С. 24.