

**ІНСТИТУТ АРХЕОЛОГІЇ  
НАЦІОНАЛЬНОЇ АКАДЕМІЇ НАУК УКРАЇНИ**

Кваліфікаційна наукова  
праця на правах рукопису

**ФІАЛКО Олена Євгенівна**

УДК [355:904.5] (4-11)''6383'' - 055.2

**ДИСЕРТАЦІЯ**

**СКІФСЬКІ АМАЗОНКИ  
В АРХЕОЛОГІЧНИХ РЕАЛІЯХ**

07.00.04. – археологія  
Історичні науки

Подається на здобуття наукового ступеня доктора історичних наук

Дисертація містить результати власних досліджень. Використання ідей,  
результатів і текстів інших авторів мають посилання на відповідне джерело

\_\_\_\_\_ (О.Є. Фіалко)

**Київ – 2020**

## АНОТАЦІЯ

Фіалко О.Є. Скіфські амазонки в археологічних реаліях. – Кваліфікаційна наукова праця на правах рукопису.

*Дисертація на здобуття наукового ступеня доктора історичних наук за спеціальністю 07.00.04 «Археологія» – Інститут археології НАН України, Київ, 2020.*

Одним з найбільш яскравих етносів раннього залізного віку, які мешкали в Північному Причорномор'ї, є скіфи - кочові племена, чия войовничість стала легендарною. Специфіку та особливості буття і духовної культури номадів розкриває антична писемна традиція. Серед сюжетів, безпосередньо пов'язаних зі скіфами, одним з найбільш яскравих і популярних є міф про амазонок - жінок войовниць. Підвищений інтерес до амазонок в античній Греції пояснювався, насамперед, тим, що це був соціум з яскраво вираженим маскулінним характером гендерної ідеології. Роль і місце амазонок в суспільстві здавалася грекам винятковою і такою, що заслуговує на особливу увагу. Вірогідно, саме тому багаточисельні твори античних авторів дають уявлення про вигляд, костюм, спорядження і озброєння жінок-войовниць, способи ведення бою та інші аспекти побуту войовничих дів.

Популярність міфів про амазонок ілюструє їх незмінна актуалізація, яскравим свідченням якої служить широке коло творів образотворчого мистецтва, в яких фігурують жінки-войовниці.

Присутність в скіфському середовищі Північного Причорномор'я жінок, що займалися військовою справою, фіксують і археологічні джерела. Проблема жінок-войовниць в скіфському суспільстві, яких традиційно називають амазонками, неодноразово ставала предметом обговорення дослідників. Інтерес до них носить хвилеподібний характер. Він виникав з відкриттям чергового нового археологічно достовірного похоронного комплексу войовниць, викликав пошук аналогій і поступово знову згасав. Так з'явилася серія публікацій О. Д. Ганіною, В. А. Іллінської, К. Ф. Смірнова, Р. Ролле, О. Є. Фіалко, В. І. Гуляєва, В. П. Копилова, Е. В. Яковенко і С. Ю. Янгулова, М. П. Тельнова

та інших дослідників. Крім того, поховання амазонок розглядалися в загальному контексті поховальних пам'яток і обрядів номадів окремих регіонів в ряді монографічних видань і статей оглядового характеру.

Незважаючи на, здавалося б, очевидні археологічні свідчення, підкріплені даними писемної традиції, питання про існування амазонок -- жінок-войовниць в скіфському середовищі ще й досі викликає дискусії. Отже метою цієї роботи є створення комплексного дослідження на основі археологічних матеріалів із залученням нарративних джерел і творів мистецтва, яке доводить реальне існування жінок-войовниць в скіфському середовищі.

Хронологічні межі дослідження охоплюють скіфський період історії населення Припонтійського регіону, що в абсолютних датах практично відповідає 7-2 ст. до н.е. Крім того, в ході розгляду гендерних питань залучаються матеріали, пов'язані з жінками-воїнами різних епох від раннього палеоліту до новітнього часу.

Територіальні межі роботи охоплюють ареал Європейської Скіфії - місце безпосереднього проживання номадів доби раннього заліза. З урахуванням актуальних адміністративних кордонів, це території сучасних *України* (Миколаївська, Дніпропетровська, Запорізька, Херсонська, Одеська, Кіровоградська, Харківська, Черкаська обл.), в тому числі і *Автономна Республіка Крим*, кількох районів *Молдови* і частково *Росії* (Білгородська, Воронежська, Ростовська обл.).

Джерельною базою роботи є поховальні пам'ятки, відкриті і розкопані протягом останнього століття на півдні Східної Європи, зокрема і результати авторських розкопок, - 303 поховання з 267 курганів, досліджених в 116 могильниках та окремих курганах. Також залучаються поховальні комплекси озброєних жінок з сусідніх і більш віддалених територій, а також нарративні джерела і велика серія творів образотворчі мистецтва, пов'язані з образом амазонки.

Вивчення історії жінок-воїнів в роботі розпочато з термінологічного аспекту, який залишався дещо осторонь від основного кола питань. Чи

коректним є порівняння скіфських войовниць з амазонками художніх творів? Дослідження показало, що з позиції семантики та нормативної лексики використання терміну скіфські амазонки в контексті історії Скіфії є цілком правомірним і доречним.

Вивчення теми амазонок здійснюється в трьох основних напрямках - літературному, образотворчому і археологічному. При цьому літературний і художній аспекти розроблені досить ґрунтовно багатьма поколіннями дослідників, починаючи з кінця 17 ст., про що свідчить представницький корпус монографічних видань і публікацій. Археологічний аспект істотно відставав, що пов'язано, перш за все, з необхідними польовими роботами. В останні десятиліття цей дисбаланс поступово усувається за рахунок введення до наукового обігу серій поховальних комплексів скіфських войовниць Європейської Скіфії та появи робіт інтерпретаційного характеру. Завдяки цьому археологічна складова стала більш повноцінною. Відповідно, розглянута проблема в цілому отримала більш повну і об'ємну «картинку» з виходом на історичні реалії і узагальнення.

Антична літературна традиція, крім опису зовнішності амазонок, їх характеру і повсякденних занять, дає уявлення про своєрідний історичний феномен, причому в двох його варіантах. Зазвичай йдеться про представниць войовничого племені - рівних чоловікам, які беруть активну участь у військових походах, проте до певного часу - до заміжжя. Рідше це жіноче царство (народ), де чоловіків або зовсім немає, або вони мають підлегле становище. До того ж, за Геродотом, можна виділити три основні періоди історії амазонок: 1. Малоазійський, пов'язаний з царством незалежних жінок (без чоловіків); 2. Скіфський (спочатку окремо, потім серед чоловіків); 3. Савроматський (разом із чоловіками, рівні їм).

Огляд творів образотворчого мистецтва свідчить про значну популярність амазонок в Північному Причорномор'ї. Ці персонажі були майже всюди - від грандіозних храмів і значних розмірів громадських будівель, поховальних атрибутів (саркофагів, урн, надгробків і стел) до побутових предметів (посуду,



світильників, військового обладунку, тканин, іграшок, монет та ін.) і мініатюрних особистих прикрас (перснів, камей). Найбільш улюбленим сюжетом античних майстрів є амазономахія - бій еллінів з амазонками, який належить до загальногрецьких сюжетів. Хронологія і географія поширення творів мистецтва з сюжетами амазономахії досить широкі і відображають художні орієнтири і вподобання як еллінів і римлян, так і варварського (в нашому випадку скіфського і фракійського) населення. Не менш популярною була і грифономахія - битва амазонок з грифонами, однак, цей сюжет співвідноситься швидше з локальним Північопонтійським варіантом міфу.

Основним і єдиним археологічним джерелом виступають поховальні пам'ятники. За територіальним принципом вони розподілені на п'ять основних груп: 1. Нижньодніпровський степ (або Степ), 2. Передгірний Крим, 3. Дунай-Дністровські степи (або Подністров'я), 4. Лісостепове Придніпров'я (або Лісостеп), 5. Подоння (степ і частково лісостеп). Кількість комплексів в групах різняться: до першої групи включені 162 могили, до другої групи - 18 могил, до третьої - 54 могили, до четвертої - 28 могил і до п'ятої - 41 могилу. Істотно відрізняється і кількість могил войовниць в окремих могильниках – від однієї до 35. Аналіз поховальних споруд амазонок дозволив зауважити таке. Переважають могили, розкопані в курганах. Висотні показники більшості курганів коливаються в межах від 0,1-0,5 до 1 м, втім кілька дорівнює 6 м (в Степу) та 7,9 м (в Лісостепу). В облаштуванні 30 курганів використане каміння і лише в одному – дерево. 88 курганів оточував рівчак діаметром від 8 до 50 м (суцільний або з перемичками). Сліди вшанування культу померлих (тризна) відмічені в 93 курганах. Серед могил загалом переважають підбійні могили – 34,7 %, поступаються їм катакомби – 32,3 % і ями - 26,4 %, невизначених 6,6 %. Поховання представлені десятьма типами та їхніми варіантами. Більше половини могил амазонок (57,4 %) є основними в курганах, 54 % мають антропологічні визначення і 55 % не пограбовані. Всі поховання здійснені за обрядом інгумації. Переважає західна орієнтація небіжчиків. В цілому поховальні споруди, обряд та антропологічний тип амазонок ідентичні тим, що

фіксуються у населення Європейської Скіфії. При цьому деякі риси притаманні певним територіальним групам.

Речовий супровід розподіляється на три основні групи: 1. універсальна (м'ясна їжа з ножем та посуд); 2. жіноча (дзеркало, веретено із прясельцями, сережки, намисто, браслети, кільця, косметика, кам'яні блюда); 3. чоловіча (зброя та захисний обладунок, кінська вузда, бронзові казани, гривни). Комбінація складових цих наборів, зазвичай, маркувала поховання амазонок. Переважала зброя для дистанційного бою. Отже жінки, вірогідно, склали загони легко озброєної кінноти.

Свідомством соціальної диференціації є, перш за все, розміри поховальних споруд та склад речового супроводу. За цими показниками в середовищі амазонок виділяється кілька соціальних груп: рядові воїни, середня ланка (успішні воїни), високородні (багаті) амазонки, командири (лідери) і охоронці з почту.

Хронологічний діапазон поховальних комплексів жінок-воїнів в цілому вужчий, ніж чоловіків. Найбільш ранні поховання воїнів-чоловіків на території Європейської Скіфії відносяться до 7 століття до н. е. і відомі до початку 3 століття до н.е., а найбільш ранні могили амазонок датуються другою половиною 7 - початком 6 ст. до н.е. Отже, поховальні комплекси скіфських амазонок і на територіях безпосереднього проживання кочівників на початку залізного віку, і в районах, контрольованих скіфами або прикордонних районах, датуються широким діапазоном - з другої половини 7-го до 2 століття до н.е. Однак основна група цих могил датується 4 століттям до н.е.

Незважаючи на, здавалося б, очевидні факти, питання про безпосередню участь скіфських жінок в боях досі залишалося відкритим. Найвагомим аргументом для позитивного вирішення питання є наявність поранень у амазонок. Аналіз антропологічних матеріалів засвідчив у жінок травми «військового» характеру. Виділяється три види травм: 1. пошкодження від стріл; 2. втрата або перелом кінцівок; 3. рубані рани на черепі і кінцівках. При цьому перший вид травм (пошкодження від стріл) представлений трьома

варіантами: пошкодження кісткової тканини; проникаюче поранення черепа; ушкодження м'яких тканин. Травми войовниць носять різний характер і, відповідно, були отримані при неоднакових умовах. Важливим є і та обставина, що могили поранених жінок зафіксовані в різних регіонах Скіфії і побічно відзначають ймовірні місця бойових зіткнень.

Відносно ролі зброї в жіночих могилах зауважу таке. 1. Номенклатура і типи зброї скіфських войовниць, знайденої в поховальних комплексах, цілком відповідають не лише літературній традиції, а й характеру озброєння скіфського війська. 2. Варіанти розміщення різних типів зброї в жіночих могилах зазвичай відповідають загальноскіфським традиціям облаштування поховальних комплексів. 3. Соціальні маркери та порівняння з чоловічими могилами свідчать, що зброя в могилі є особистим атрибутом скіфського воїна незалежно від гендерної приналежності небіжчика.

Огляд різночасових археологічних та історичних джерел Європейської Скіфії та інших територій засвідчив наявність жінок-воїнів від доби мезоліту і до новітнього часу. Отже, амазонки – жінки-войовниці - реально існували, причому це не вузьколокальне або вузькохронологічне, а загальноісторичне явище.

**Ключові слова:** амазонки, скіфи, Європейська Скіфія, писемні джерела, мистецтво, кургани, поховання, інвентар, поранення, соціальна стратифікація, хронологія, гендер.

## ABSTRACT

Fialko O. Ye. The Scythian Amazons in archaeological realities. - Qualification scientific study on the rights of manuscript.

*Thesis for the Doctor habilitated of History degree in specialty 07.00.04 "Archaeology" – Institute of Archaeology of National Academy of Sciences of Ukraine, Kyiv, 2020.*

One of the most striking early Iron Age ethnic groups living in the Northern Pontic region were the Scythians - nomadic tribes, whose militancy became

legendary. Specificity and peculiarities of life and spiritual culture of nomads are revealed in ancient documentary evidence. Among the subjects directly related to the Scythians, one of the most striking and popular is the myth about the Amazons – the female warriors. The increased interest in Amazons in ancient Greece was explained, first of all, by the fact that it was a society with a pronounced masculine character of gender ideology. The role and place of the Amazons in society seemed to the Greeks to be exceptional and worthy of special attention. Probably that is why numerous works of ancient authors give an idea of the appearance, costume, equipment and weapons of women warriors, ways of warfare and other aspects of life of the warrior women.

The popularity of the myths about the Amazons is evidenced by their constant actualization, a vivid testimony of which is the wide range of fine arts in which female warriors appear.

The presence of women engaged in military affairs in the Scythian milieu of the Northern Pontic region is also recorded by archeological sources. The problem of female warriors in the Scythian society, traditionally called the Amazons, has repeatedly been the subject of debate by researchers. Interest in them fluctuates. It arises with the discovery of another new archeologically reliable burial assemblage of female warriors, caused a search for analogies and then gradually faded again. Thus, the series of works by O.D. Ganina, V.A. Illinska, K.F. Smirnov, R. Rolle, O.Ye. Fialko, V.I. Gulyaev, V.P. Kopylov, E.V. Yakovenko and S.Yu. Yangulov, M.P. Telnov and other researchers has been published. In addition the burials of the Amazons were considered in the general context of the burial sites and ceremonies of nomads of different regions in several monographs and overview articles.

Despite seemingly obvious archeological evidences, completed with literary sources, the issue of the existence of Amazons - female warriors in the Scythian society has still sparked debates. The purpose of this work, therefore, is to create a comprehensive study based on archaeological materials, involving narrative sources and works of art, which proves the real existence of female warriors in the Scythian milieu.

The chronological frames of the study cover the Scythian period of the history of population of the Northern Pontic region, which, in absolute dates quite corresponds to the 7<sup>th</sup> – 2<sup>nd</sup> century BC. In addition the materials related to female warriors of different epochs from early Paleolithic to modern times are involved in the consideration of gender issues.

The territorial boundaries of the work cover the area of European Scythia - the territory of real inhabitation of nomads of the Early Iron Age. According to current administrative borders, these are the territories of modern Ukraine (Mykolaiv, Dnipropetrovsk, Zaporizhia, Kherson, Odessa, Kirovograd, Kharkiv, Cherkasy regions), including the Autonomous Republic of Crimea, several regions of Moldova and partly Russia (Belgorod, Voronezh and Rostov regions).

The basis source of the works are the burial sites discovered and excavated (including by the author) during the last century in the south of Eastern Europe - 303 graves from 267 barrows, discovered in 116 burial grounds and separate barrows. The assemblages of armed women from neighboring and more remote territories, as well as narrative sources and a large series of fine arts related to the Amazon image are also considered.

The study of the history of female warriors in this work is begun from terminological issue, which usually remained apart from the main range of problematics. Is it correct to compare Scythian lady-warriors with Amazons from the works of art? The study showed that from the perspective of semantics and normative vocabulary the use of the term Scythian Amazons in the context of the history of Scythia is quite legitimate and appropriate.

The study of the topic of Amazons is carried out in three main areas: literary, pictorial and archaeological. At the same time the literary and artistic aspects have been developed quite thoroughly by many generations of researchers since the late 17th century, as evidenced by the representative body of monographs and publications. The archeological aspect was significantly behind which was reasoned, first of all, to the required field works. In recent decades, this imbalance has been gradually eliminated by the introduction into the scientific circulation the series of

burial assemblages of the Scythian female warriors of European Scythia and the appearance of interpretative works. Due to this the archeological component became more full. Accordingly, the considered problem has received a more complete and more voluminous "picture" with access to historical realities and generalizations.

The ancient literary tradition, in addition to describing the appearance of the Amazons, their nature and daily activities, gives us an idea of a peculiar historical phenomenon, in two variants. Usually one talks about the representatives of a militant tribe - equal to men, actively involved in military campaigns, but up to a certain point: until the wedding. Less often it is the women's kingdom (people), where men are either absent or subordinated. In addition, according to Herodotus, there are three main periods in the history of the Amazons: 1. Asia Minor period, associated with the realm of independent women (without men); 2. Scythian one (first separately, then among men); 3. Sarmatian one (along with men, equal to them).

The review of fine arts shows the significant popularity of the Amazons in the Northern Pontic area. These characters were almost everywhere: from grand temples and large public buildings, burial attributes (sarcophagi, urns, tombstones and stelae) to household items (tableware, lamps, military armor, textiles, toys, coins, etc.) and miniature personal jewelry (rings, cameos). The favorite subject of ancient masters is the Amazonomachy - the fight of Hellenes with the Amazons, which belongs to the common Greek plots. The chronology and geography of the spread of the art works with the scenes of Amazonomachy are quite wide and reflect the artistic orientations and preferences of Greeks and Romans as well as the Barbarian population (in our case the Scythian and Thracian). Equally popular was the Gryphomachy - the battle of the Amazons with the griffins, however, this story relates more to the local Northern Pontic myth.

The main and only archaeological sources are burial sites. By territorial principle they can be divided into five main groups: 1. Lower Dnipro steppe (or Steppe); 2. Crimea Foothills; 3. Danube-Dniester steppes (or Transnistria); 4. Forest Steppe Dnipro area (or Forest Steppe); 5. Don region (Steppe and partly Forest Steppe). The number of assemblages in groups varies: the first group includes 162

graves, the second group – 18 graves, the third – 54 graves, the fourth – 28 graves and the fifth – 41 graves. The amount of the female warriors' graves may significantly differ in distinct burial grounds: from 1 to 35. An analysis of the Amazon burial sites has allowed us to note the following. The graves excavated in the barrows are predominated. The altitudes of most kurhans range from 0.1-0.5 to 1 m, however, several go up to 6 m (in the Steppe) and 7.9 m (in the Forest-Steppe). Stones are used for the garnishing of the 30 kurhans and wood only in one. 88 kurhans were surrounded by ditch with a diameter of 8 to 50 m (solid or with jumpers). Traces of worship of the cult of the dead (trident) are noted in 93 kurhans. The undercut (alcove) graves are the most represented - 34.7%, inferior to them are catacombs - 32.3% and pit graves - 26.4%, undefined - 6.6%. Burials are represented by ten types and their variants. More than half of the Amazon graves (57.4%) are main in kurhans, 54% have anthropological definitions and 55% are not robbed. All burials were made according to the rite of inhumation. The western orientation of the dead is predominant. In general, burial sites, rites and anthropological types of Amazons are identical to those recorded for the population of European Scythia. However, some features are inherent to certain territorial areas.

Material support is divided in three main groups: universal (meat meals with a knife and utensils); 2. female (mirror, spindles with spinners, earrings, necklace, bracelets, rings, cosmetics, stone dishes); 3. male (weapons and protective gear, horse bridles, bronze cauldrons, hryvnias). The combination of the components of these kits has usually marked the burial of the Amazons. The nature of the weapon shows that it was intended primarily for the remote combat. Therefore, the women most likely formed units of lightly armed cavalry.

The evidence of social stratification is, first of all, the size of burial structures and the composition of material support. According to these indicators, several social groups are distinguished in the Amazon environment: ordinary warriors, middle level (successful warriors), high-ranking (rich) Amazons, commanders (leaders), and convoy guards.

The chronological range of female warriors' burial complexes is generally more narrow than male ones. The earliest burials of male warriors in European Scythia date back to the 7th century B.C. and are known until the beginning of the 3rd century B.C., and the earliest graves of the Amazons date from the second half of the 7th – beginning of the 6th centuries B.C. Thus, burial complexes of the Scythian Amazons both in the territories of the nomadic dwellings at the beginning of the Iron Age, and in the areas controlled by the Scythians (or border areas), date from a wide range - from the second half of the 7th to the 2nd c. B.C. However, the main group of these tombs is dated 4th century B.C.

Despite the seemingly obvious facts, the question of the direct involvement of Scythian women in the fighting has remained open. The most powerful argument for a positive resolution of the issue is the presence of injuries to the Amazons. The analysis of anthropological materials revealed that women had "military" injuries. There are three types of injuries: 1. damage from arrows; 2. loss or fracture of extremities; 3. stab wounds on the skull and extremities. The first type of injury (damage from arrows) is represented by three variants: damage to bone tissue; penetrating wound of the skull; soft tissue damage. The injuries of the female warriors are of different nature and, accordingly, were obtained under different conditions. Also important is the fact that the graves of the wounded women are recorded in different regions of Scythia and indirectly mark the probable places of fighting.

As for the role of weapons in women's graves, I would like to note the following. 1. Nomenclature and weapon types of the Scythian female warriors, found in the burial complexes, were in full compliance not only with the literary tradition but also with the nature of the armament of the Scythian army. 2. Options for placing different types of weapons in women's graves are generally in line with Scythian tradition of arranging burial complexes. 3. Social markers and comparisons with male graves indicate that weapon in the grave is a personal attribute of a Scythian warrior regardless of the deceased's gender.



A survey of various archeological and historical sources of European Scythia and other territories has revealed the presence of female warriors from the Mesolithic period to the modern times. Therefore, Amazons - the female warriors - have actually existed, and this is not a local or narrow-chronological, but a universal historical phenomenon.

**Keywords:** Amazons, Scythians, European Scythia, Written Sources, Art, Kurhans, Tombs, Implements, Injuries, Social stratification, Chronology, Gender.

## СПИСОК ПУБЛІКАЦІЙ ЗА ТЕМОЮ ДИСЕРТАЦІЇ

### *Монографії та розділи монографій:*

1. Фиалко, Е. Е. 1994. *Памятники скифской эпохи Приднепровской террасовой Лесостепи*. Киев: ИА НАНУ.
2. Фіалко, О. Є. 2010. Розд. 2. Декоративне мистецтво ранньоісторичної епохи. Підрозд. Ранні кочовики Північного Причорномор'я (кімерійці, скіфи, сармати). В: Скрипник, Г. (гол. ред.). *Історія декоративного мистецтва України: У 5 томах*, 1. Київ: ІМФЕ ім. Рильського НАН України, с. 119-158.

### *Статті у наукових фахових виданнях України:*

3. Фиалко, Е. Е. 1987. Скифские курганы у с. Новое. В: Шапошникова, О.Г. (ред.). *Древнейшие скотоводы степей юга Украины*. Киев: Наукова Думка, с. 171-187.
4. Фиалко, Е. Е. 1991. Погребения женщин с оружием у скифов. В: Болтрик, Ю.В. (ред.). *Курганы Степной Скифии*. Киев: Наукова Думка, с. 4-18.
5. Фиалко, Е. Е. 2009. Серия расписных сосудов с изображениями амазонок из собрания Музея искусства и ремесла в Гамбурге. *Старожитності Степового Причорномор'я і Криму*, XV, с. 193-200.

6. Фіалко, Е. Е. 2009. Амазонки в літературній і художественній традиції. *Археологія і давня історія України*, 1. Доба раннього заліза, с. 367-382.
7. Фіалко, О. Є. 2009. Люстро з гравіруванням з поховання скіфської «амазонки». *Магістеріум. Археологічні студії*, 36, с. 34-39.
8. Фіалко, Е. Е. 2010. Погребения амазонок Чертомлыкского курганного поля. *Боспорские исследования*, 23, с. 166-190.
9. Фіалко, Е. Е. 2010. Амазонки в памятниках античного искусства. *Боспорские исследования*, 24, с. 152-192.
10. Фіалко, О. Є. 2010. Поховання скіфської „амазонки” над Великим Лугом. *Археологічні студії*, 4, с. 39-48.
11. Фіалко, О. Є. 2010. Скіфський курганний могильник біля с. Зелене на Херсонщині. *Археологія і давня історія України*, 4, с. 201-221.
12. Фіалко, О. Є. 2011. Сюжети амазономахії та грифономахії в античній торевтиці. *Археологія*, 1, с. 77-90.
13. Фіалко, Е. Е. 2011. Зеркала в обрядах скифов. *Боспорские исследования*, 25, с. 79-94.
14. Фіалко, О. Є. 2011. Нові поховання амазонок Дніпровського Лісостепоного Лівобережжя. *Наукові записки. Серія: історичні науки*, 14. Кіровоград, с. 34-46.
15. Фіалко, О. Є. 2011. Озброєння скіфських амазонок. *Магістеріум. Археологічні студії*, 45, с. 39-45.
16. Фіалко, О. Є. 2012. Поховання дівчат зі зброєю в скіфському кургані на Херсонщині. *Археологія*, 1, с. 82-92.
17. Фіалко, Е. Е. 2012. Погребение амазонки в долине реки Молочной. *Археологія і давня історія України*, 8, с. 43-49.
18. Фіалко, Е. Е. 2012. Скифский курган с античными импортами у с. Зеленое. *Боспорские исследования*, XXVI, с. 218-254.
19. Фіалко, О. Є. 2012. Костюмні гарнітури скіфських амазонок. *Наукові записки. Серія: історичні науки*, 16. Кіровоград, с. 21-33.

20. Фіалко, Е. Е. 2014. Могили вооружених жінок Рогачикського курганного поля. *Археологія і давня історія України*, 1 (12), с. 25-39.
21. Фіалко, Е. Е. 2015. Погребальні комплекси скифських амазонок - хронологічний аспект. *Археологія і давня історія України*, 2 (15), с. 142-156.
22. Фіалко, О. Є. 2015. Чи воювали скифські амазонки? *Магістеріум. Археологічні студії*, 60, с. 51-55.
23. Фіалко, Е. Е. 2015. Амазонки во времени и пространстве. *Археологія і давня історія України*, 4 (17), с. 46-99.
24. Фіалко, Е. Е. 2016. Скифские амазонки: лингвистический аспект. *Археологія і давня історія України*, 2 (19), с. 174-178.
25. Фіалко, Е. Е. 2017. Серия погребений скифских воительниц в могильнике у с. Глиное (Молдова). *Археологія і давня історія України*, 2 (23), с. 208-227.
26. Фіалко, О. Є. 2018. Скифські амазонки в Криму. *Магістеріум. Археологічні студії*, 70, с. 67-77.
27. Фіалко, Е. Е. 2018. Амазонки эпохи викингов. *Археологія і давня історія України*, 1 (26), с. 73-84.
28. Фіалко, Е. Е. 2018. Скифские амазонки: состояние изученности. *Археологія і давня історія України*, 2 (27), с. 172-192.
29. Фіалко, О. Є. 2018. Амазонки в історії Трої. *Археологія*, 4, с. 64-68.
30. Фіалко, О. Є., Нерода В.В. 2019. Поховання скифської амазонки на Черкащині. *Археологія і давня історія України*, 2 (31), с. 388-398.
31. Фіалко, О. Є. 2019. Поховання амазонок Лісостепового Придніпров'я. *Археологія і давня історія України*, 4 (33), с. 80-96.

**Статті у виданнях іноземних держав:**

32. Fialko, E. 2009. The Scythian Amazons from written and archaeological sources. *Caft. We Speak the Same Culture*, I. Ancara, p. 275-278.
33. Fialko, E. 2009. Amazons' burials in the lands of Steppe Scythia. *Mousaios*, XIV. *The Necropolises and the Environment (1<sup>st</sup> mill. BC)*. Buzău, Brăila, p. 47-59.

34. Fialko, E. 2010. Wooden Sarcophagus with Polychrome Paintings from Scythian Barrow. *Tracii și Vecinii Lor în Antichitate. The Thracians and Their Neighbours in Antiquity. Studia in Honorem Valerii Sirbu*. Brăila, p. 215-226.

35. Fialko, E. 2010. Skythische “Amazonen” in den Nordschwarzmeersteppen. *Amazonen. Geheimnisvolle Kriegerinnen*. Historisches Museum der Pfalz Speyer, p. 119-122.

36. Фиалко, Е. Е. 2010. Погребения амазонок из могильника Мамай-Гора. *STRATUM PLUS: Культурная антропология и археология*, 3, с. 187-196.

37. Fialko, E. 2010. Pont çöllərində skif amazonları. *AZERBAIJAN ARCHEOLOGY*, 13, 2, с. 91-103.

38. Фиалко, Е. Е. 2011. Амазонки Причерноморских степей. *Восточноевропейские древности скифской эпохи. Вестник Острожского историко-художественного музея им. И.Н. Крамского*, 1. Воронеж, с. 23-37.

39. Фиалко, Е. Е. 2011. Панолия скифских воительниц. *TYRAGETIA, s.n.*, V (XX), 1, с. 265-278.

40. Bunyatyan, K. P., Fialko, E. Y. 2011. A Scythian Burial-Mound with a Sarcophagus Bearing Painted Decoration. *Ancient Civilizations from Scythia to Siberia*, 17, p. 225-254.

41. Fialko, E. 2012. Funerary Monuments of the Scythian Amazons (Social Aspect). *British Archaeological Reports (BAR), International Series 2396*, Tumuli Graves – Status Symbol of the Dead in the Bronze and Iron Ages in Europe, 2, p. 61-67.

42. Фиалко, Е. Е. 2012. Курган с погребением скифской амазонки у села Виноградное. *STRATUM PLUS*, 3, с. 217-230.

43. Фиалко, Е. Е. 2012. Скифские амазонки и музыка. *Древности Днепровского Левобережья от каменного века до позднего средневековья (к 80-летию со дня рождения А.И. Пузиковой). Материалы и исследования по археологии Днепровского Левобережья, IV*. Курск, с. 155-164.

44. Fialko, E. 2012. A luxury calaf from the barrow Bolshaja Bliznitsa: the interpretation of personages. *ISTROS*, XVIII. Brăila, p. 39-50.

45. Фиалко, Е. Е. 2012. Курган с захоронениями скифских девочек с оружием. In: Blajer, W. (ed.). *Peregrinationes archaeologicae in Asia et Europa*. Krakow, p. 475–483.

46. Фиалко, Е. Е. 2013. Серия погребений амазонок из Нижнего Поднепровья. *STRATUM PLUS*, 3, с. 203-222.

47. Фиалко, Е. Е. 2013. Украшения в костюме скифских амазонок. В: Коваленко, А. Н. (ред.). *Причерноморье в античное и раннесредневековое время. Сб. научных трудов, посвященный 65-летию проф. В.П. Копылова*. Ростов-на-Дону, с. 231-241.

48. Fialko, E. 2015. Se luptau Amazoanele scitice cu adevărat? *ISTROS*, XXI. Brăila, p. 265-297.

49. Фиалко, Е. Е. 2015. Скифские амазонки - участницы военных конфликтов. *Труды Государственного Эрмитажа*, 75, с. 440-456.

50. Fialko, E. 2017. Scytyjskie wojowniczkі w południowej części Europy Wschodniej. *Folia Praehistorica Posnanyensia*, XXII, p. 29-47.

***Статті в інших наукових виданнях та матеріали конференцій:***

51. Фиалко, Е. Е. 1987. О датировке женских погребений с оружием у скифов *Актуальные проблемы историко-археологических исследований Тезисы докладов VI Республиканской конференции молодых археологов*. Киев: ИА НАНУ, с. 164-165.

52. Фиалко, Е. Е. 2006. Посуда с лаковым покрытием в погребальном обряде скифов. В: Мунчаев Р.М. (ред.). *Древности скифской эпохи*. Москва: ИА РАН, с. 351-387.

53. Фиалко, Е. Е. 2007. Бронзовое зеркало с гравировкой из Северо-Западного Приазовья. В: Вахтина, М. Ю. (ред.). *Боспорский феномен: сакральный смысл региона, памятников, находок. Материалы международной научной конференции*, Ч. 2. Санкт-Петербург: Издательство ГЭ, с. 55-62.

54. Fialko, E. 2009. Amazons from written and archaeological sources. *Caft. A Comparative Analysis of Folk Tales: A Multicultural Perspective. We Speak the Same Culture. Congress Proceedings*. Ankara, p. 35-36.
55. Фіалко, О. Є. 2009. Поховання озброєної скіф'янки з Правобережного Запоріжжя. В: Добржанський, О. В. (ред.). *Тези Міжнародної наукової конференції «Східноєвропейські старожитності в добу середньовіччя»*. Чернівці: Рута, с. 75-76.
56. Fialko, E. 2009. Concentration of Amazons' burials in the lands of Steppe Scythia. In: Sîrbu, V. (ed.). *11-th International Colloquium of Funerary Archaeology «The Necropolises and the Environment (1st millennium BC)»*. Buzău: Editura Istros, Muzeul Băilei, с. 9-10.
57. Фиалко, Е. Е. 2009. Деревянный саркофаг с полихромной росписью из скифского кургана. В: Вахтина, М. Ю. (ред.). *Боспорский феномен: Искусство на периферии античного мира*. Санкт-Петербург: Нестор-История, с. 525-532.
58. Фиалко, Е. Е. 2010. Иконография образа амазонки в античном искусстве. В: Бакиров, В. С. (ред.). *Проблемы истории и археологии Украины. Материалы 7-ой международной научной конференции*. Харьков: НТМТ, с. 35-36.
59. Фиалко, Е. Е. 2011. Золотой калаф из кургана Большая Близница: к интерпретации персонажей. В: Строкова, Л. В. (ред.). *Музейні читання. Матеріали наукової конференції «Ювелірне мистецтво - погляд крізь віки»*. Київ, с. 89-96.
60. Фиалко, Е. Е. 2011. Амазонка и конь. В: Новиченкова, Н. Г. (ред.). *3 Международная научно-практическая конференция «Историко-культурное наследие Причерноморья: Изучение и использование в образовании и туризме». Тезисы докладов*. Ялта: Крымский гуманитарный университет, с. 112-114.
61. Фиалко, Е. Е. 2011. Античные элементы в погребальном обряде скифов (по материалам кургана 2 у с. Зеленое на Херсонщине). В: Зинько, В. Н. (ред.). *XII Боспорские чтения. Боспор киммерийский и варварський мир в период античности и средневековья. Взаимовлияние культур*. Керчь: Керченська міська друкарня, с. 386-392.

62. Фиалко, Е. Е. 2011. Два погребения амазонок из Северскодонецкой Лесостепи. В: Посохов, С. И. (ред.). *Древности Восточной Европы. Сб. научных трудов к 90-летию Б.А. Шрамко*. Харьков, с. 304-315.
63. Fialko, E. 2012. Narrative and archaeological sources about the amazons. *Archaeology and Linguistics in the modern world. Exchange of knowledge in the History of Mankind*. Humboldt Collrque. Abstracts. 20-23 of September. Simferopol, Yalta, p 11.
64. Фиалко, Е. Е. 2013. К вопросу о функциональной принадлежности бронзовой пластины из Елизаветовского могильника. В: Айбабин, А. И., Зинько, В. Н. (ред.). *XIV Боспорские чтения. Боспор киммерийский и варварський мир в период античности и средневековья. Археологический объект в контексте истории*. Керчь: Керченська міська друкарня, с. 469-473.
65. Фиалко, Е. Е. 2014. Об участии скифянок в боевых действиях. В: Супруненко, О. Б. (ред.). *Феномен Більського городища. До 70-річчя відділу археології раннього залізного віку ІА НАНУ та 80-річчя від дня народження видатного українського археолога проф. Є.В. Черненка (1934-2007). Збірник матеріалів наукової конференції*. Київ, Полтава: ЦП НАНУ і УТОПК, с. 121-123.
66. Фиалко, Е. Е. 2014. О дате погребальных комплексов скифских амазонок. В: Зинько, В. Н. (ред.). *XV Боспорские чтения. Боспор киммерийский и варварський мир в период античности и средневековья. Актуальные проблемы хронологии*. Керчь: Керченская городская типография, с. 419-420.
67. Фіалко, О. Є. 2019. Зброя в похованнях скіфських жінок: місце та призначення. В: Чабай, В. П. (ред.). *I Всеукраїнський археологічний з'їзд: матеріали роботи*. Київ: ІА НАН України, с. 393-405.

# ЗМІСТ

<b>ВСТУП</b>	5
<b>РОЗДІЛ 1. СТАН ВИВЧЕНОСТІ ПРОБЛЕМИ</b>	12
1.1. Щодо правомірності терміну «скіфські амазонки»	12
1.1.1. Семантика терміну	12
1.1.2. Термін «скіфські амазонки» з позиції нормативної лексики	16
1.2. Три основні аспекти дослідження питання	17
1.2.1. Літературний аспект	18
1.2.2. Художній аспект	24
1.2.3. Археологічний аспект	28
<b>РОЗДІЛ 2. ЛІТЕРАТУРНА ТРАДИЦІЯ ПРО АМАЗОНОК</b>	44
2.1. Міфологічні цикли про амазонок	46
2.2. Відомості етнографічного характеру	52
2.3. Основні періоди історії амазонок	66
<b>РОЗДІЛ 3. АМАЗОНКИ В ОБРАЗОТВОРЧОМУ МИСТЕЦТВІ</b>	69
3.1. Архітектурні споруди	69
3.2. Статуї	71
3.3. Рельєфи	74
3.4. Поліхромні розписні фризи	77
3.5. Мозаїка	79
3.6. Саркофаги	82
3.6.1. Кам'яні розписні саркофаги	83
3.6.2. Кам'яні саркофаги з рельєфами	84
3.6.3. Дерев'яні розписні саркофаги	87
3.6.4. Дерев'яні саркофаги з аплікацією	89
3.7. Поховальні урни	91
3.8. Бронзові статуетки	92



3.9. Мініатюрні свинцеві фігурки	95
3.10. Твори торевтики	97
3.11. Тканини	107
3.12. Теракотові вироби	108
3.13. Ювелірні прикраси	113
3.14. Нумізматика	115
3.15. Вазопис	116
3.16. Кам'яні антропоморфні стели	119
<b>РОЗДІЛ 4. СКІФСЬКІ АМАЗОНКИ: АРХЕОЛОГІЧІ ДЖЕРЕЛА</b>	125
4.1. Поховальні споруди	127
4.1.1. Насипи курганів і їх параметри	128
4.1.2. Конструктивні особливості насипів	129
4.2. Сліди поминальної обрядовості і культових відправлень	133
4.2.1. Тризна	133
4.2.2. Культові споруди	135
4.3. Архітектоніка підкурганного простору	136
4.3.1. Планіграфія внутрішнього простору	136
4.3.2. Послідовність влаштування могил амазонок в курганах	138
4.4. Типи могил і їх конструктивні особливості	140
4.4.1. Типи могил амазонок	141
4.4.2. Конструктивні особливості могил	152
4.4.3. Організація та облаштування внутрішнього простору могили	156
4.5. Поховальний обряд	161
4.5.1. Поза, орієнтація небіжчиць та характер захоронення	162
4.5.2. Вікова приналежність небіжчиць	168
4.5.3. Жалобний супровід	175
4.6. Супровідний інвентар	183
4.6.1. Універсальна група речового супроводу	183

4.6.2. Жіноча група інвентаря	189
4.6.3. Чоловіча група інвентаря	205
4.6.4. Унікальні речі	217
<b>РОЗДІЛ 5. СКІФСЬКІ АМАЗОНКИ – БЕЗПОСЕРЕДНІ УЧАСНИЦІ ВІЙСЬКОВИХ КОНФЛІКТІВ</b>	220
5.1. Поранення скіфських амазонок	220
5.2. Місце та призначення зброї в похованнях скіфських амазонок	228
5.2.1. Варіанти покладання зброї до могил войовниць	229
5.2.2. Щодо призначення зброї в жіночих похованнях	231
<b>РОЗДІЛ 6. ПИТАННЯ СОЦІАЛЬНОЇ ДИФЕРЕНЦІАЦІЇ ТА ХРОНОЛОГІЇ</b>	236
6.1. Соціальна диференціація скіфських амазонок	236
6.2. Хронологія поховальних комплексів	245
<b>РОЗДІЛ 7. АМАЗОНКИ ЯК ЗАГАЛЬНОІСТОРИЧНЕ ЯВИЩЕ</b>	259
7.1. Доба каменю	259
7.2. Доба міді-бронзи	263
7.3. Доба раннього заліза	281
7.4. Доба середньовіччя	311
7.5. Новий час	324
7.6. Новітній час	334
<b>ВИСНОВКИ</b>	343
<b>СПИСОК ВИКОРИСТАНИХ ДЖЕРЕЛ</b>	348
<b>ДОДАТКИ</b>	426
Додаток А. Реєстр поховальних комплексів скіфських амазонок	426
Додаток Б. Таблиці	443
Додаток В. Список ілюстрацій	524
Додаток Г. Ілюстрації	542

## ВСТУП

Історія і культура населення Північного Причорномор'я скіфо-античного часу посідає чільне місце у дослідженнях багатьох поколінь вчених. Через особливості географічного положення регіон став зоною контактів трьох етносів - місцевого землеробського, прийшлих кочовиків зі Сходу та грецьких колоністів з Малої Азії. Одним з найбільш яскравих етносів раннього залізного віку, які жили в степовому поясі, є скіфи - кочові племена, чия войовничість стала легендарною. Вивчення історії цього народу, його способу життя, звичаїв і ритуалів, вірувань і культури ґрунтується на двох основних групах джерел, які істотно доповнюють одне одного - археологічних та наративних. Завдяки багаторічним розкопкам джерельна база постійно поповнюється новими даними, що дає можливість розширити наші знання, головним чином, про комплекси матеріальної культури мешканців цього регіону. Антична літературна традиція більше розкриває специфіку та особливості буття і духовної культури номадів. З-поміж сюжетів, безпосередньо пов'язаних зі скіфами Північного Причорномор'я, вирізняється найпопулярніший міф про амазонок - жінок войовниць.

**Актуальність теми.** Особлива увага до жінок-войовниць відображає динаміку гендерної ситуації в дослідженнях історії та культури. Підвищений інтерес до амазонок в античній Греції пояснювався, насамперед, тим, що це був соціум з яскраво вираженим маскулініним характером гендерної ідеології. У еллінському світі жінці відводилася фактично «нульова ідентичність». Роль і місце амазонок в суспільстві здавалися грекам винятковими і такими, що заслуговують особливої уваги. Ймовірно саме тому цикл давньогрецьких міфів про жінок-воїнів отримав свій відбиток у великій серії наративних джерел. Причому в них амазонки виводяться в двох варіантах – або як окремого самостійного образу, або в якості парного персонажу, гідного супротивника найбільш популярних героїв - Геракла, Ахілла, Тезея та інших. З одного боку, ці

міфи відбивали конкретні історичні події, що зберігають актуальність і для сучасників. З іншого боку, при тому, що деякі епізоди (Троянська війна, взяття Фів епігонами, подвиги Геракла та ін.) були пов'язані з давніми часами, за уявленнями греків класичної епохи і, очевидно, більш пізнього часу, амазонки існували паралельно з ними на певних територіях. До того ж, багаточисельні твори античних авторів дають уявлення про вигляд, костюм, спорядження і озброєння жінок-войовниць, способи ведення бою та інші аспекти побуту войовничих дів. Найбільш змістовним твором, який викликає незгасний інтерес є «Історія» Геродота. В даному контексті найважливішою є «Скіфська розповідь» автора, оскільки в ній представлений конкретний період в житті амазонок - їх перебування на землях Скіфії і проживання серед номадів.

Про популярність міфів про амазонок свідчить їх незмінна актуалізація, яскравим свідченням якої служить широке коло творів образотворчого мистецтва, в яких фігурують жінки-войовниці. Найбільш улюбленим сюжетом античних майстрів є Амазономахія - бій еллінів з амазонками, який належить до загальногрецьких сюжетів. Не менш популярною була і грифономахія - битва амазонок з грифонами, однак, цей сюжет співвідноситься швидше з локальним Північнопонтійським варіантом міфу.

Археологічні джерела фіксують присутність в скіфському середовищі Північного Причорномор'я жінок, що займалися військовою справою. У суспільстві, члени якого постійно задіяні в збройних конфліктах і далеких походах, жінки змушені ставати на захист свого житла і майна, сім'ї (дітей і людей похилого віку), стада. На теренах Європейської Скіфії мені відомо 303 могили озброєних жінок. По відношенню до загальної кількості скіфських поховань зі зброєю в Припонтійських степах могили жінок-войовниць становлять четверту частину.

Проблема жінок-войовниць в скіфському суспільстві, яких традиційно називають амазонками, неодноразово ставала предметом обговорення дослідників.

Интерес до них носить хвилеподібний характер. Він виникав з відкриттям чергового нового археологічно достовірного похоронного комплексу войовниць, викликав пошук аналогій і поступово знову згасав. Так з'явилася серія публікацій О. Д. Ганіною, В. А. Іллінської, К. Ф. Смірнова, Р. Ролле, О. Є. Фіалко, В. І. Гуляєва, В. П. Копилова, Е. В. Яковенко і С. Ю. Янгулова, М. П. Тельнова та інших дослідників. Крім того, поховання амазонок розглядалися в загальному контексті поховальних пам'яток і обрядів номадів окремих регіонів в ряді монографічних видань і статей оглядового характеру, серед яких слід відзначити роботи Б. М. Гракова, К. Ф. Смірнова, І. Б. Брашинського, О. М. Хазанова, Д. Т. Березовця, А. І. Мелюкової, В. І. Бідзілі і Ю. В. Болтрика, О. І. Тереножкіна і В. А. Іллінської, В. С. Ольховського, К. П. Бунятян, В. І. Гуляєва, А. І. Пузікової, С. І. Андрух і Г. М. Тощева, В. П. Копилова, І. Ю. Шауба, В. О. Колотухіна, С. Г. Колтухова, В. С. Сініки, Н. Ф. Шевченко, З. Х. Попандопуло та ін.

Незважаючи на, здавалося б, очевидні археологічні свідчення, підкріплені даними писемної традиції, питання про існування амазонок -- жінок-войовниць в скіфському середовищі є ще далеким від остаточного вирішення. Відповідно, до теперішнього часу немає у дослідників і єдиної думки щодо ролі та соціального становища цих жінок. Більше того, якщо літературний і художній аспекти розроблені в науковій літературі досить повно, археологічна складова цієї проблеми до цих пір залишалася в тіні.

Отже, актуальність теми дисертації визначається відсутністю узагальнюючого дослідження, в якому проблема скіфських амазонок отримала б сучасне історико-археологічне висвітлення з урахуванням усіх наявних у розпорядженні істориків відомостей.

**Зв'язок роботи з плановими темами.** Робота виконувалася в межах науково-дослідних тем відділу археології раннього залізного віку Інституту археології НАН України «Кочовики раннього залізного віку та їхні сусіди на Півдні Східної Європи» (державний реєстраційний № 0112U001422) і

«Етнокультурні процеси на території України за доби раннього заліза» (державний реєстраційний № 0116U006928).

**Метою** роботи є створення комплексного дослідження на основі археологічних матеріалів із залученням нарративних джерел і творів мистецтва, яке доводить реальне існування жінок-войовниць в скіфському середовищі.

Досягнення поставленої мети передбачає вирішення таких **завдань**:

- аналіз стану вивченості проблеми;
- огляд і зіставлення літературної і художньої традицій про амазонок;
- виокремлення поховальних комплексів скіфських амазонок із загального масиву поховань скіфів і складання зведеного каталогу;
- визначення ареалу розповсюдження могил жінок зі зброєю в межах Європейської Скіфії;
- характеристика поховальних споруд і поховального обряду войовниць;
- уточнення номенклатури супровідного інвентарю скіфських амазонок;
- з'ясування питання про безпосередню участь жінок у збройних конфліктах;
- визначення діапазону соціальних статусів скіфських амазонок;
- уточнення хронології поховальних комплексів скіфських амазонок;
- дефініція ролі жінки в збройних конфліктах в рамках загальної історії.

Головним **об'єктом** дослідження є поховальні комплекси скіфських войовниць, відкриті на теренах Європейської Скіфії.

**Предметом** дослідження виступають скіфські амазонки як історична реальність.

**Методика дослідження** базується на діалектичному підході до аналізу і синтезу у вивченні стародавніх суспільств. Для вирішення поставлених завдань дослідження проведено на двох рівнях: емпіричному та реконструктивному, що є традиційним для історичних дослідів. Для узагальнення емпіричного матеріалу використані загальнонаукові та археологічні методи (аналітичний, кореляційний, типологічний, стратиграфічний, статистичний, картографічний).

Для реконструкції історичної ситуації та культурно-історичних процесів, виявлення загального та своєрідного на різних етапах історичного розвитку Північного Причорномор'я використані порівняльно-історичний і хронологічний методи, а також метод екстраполяції.

**Наукова новизна** роботи визначається тим, що в ній:

--- на основі всебічного вивчення і систематизації максимально повного обсягу накопичених в першу чергу археологічних матеріалів, відкритих, в тому числі і автором, на території безпосереднього проживання кочівників раннього залізного віку і в підконтрольних або прикордонних з ними регіонах, реконструюється історія скіфських амазонок;

--- вперше у вітчизняній історії проблема в повній мірі розглядається системно в трьох аспектах - літературному, художньому і археологічному;

--- огляд поховальних комплексів дозволив виділити типи могил, характер поховального обряду; визначити їх загальні риси і регіональні особливості;

--- уточнена номенклатура супровідного інвентарю з визначенням маркерів комплексів амазонок;

--- завдяки аналізу стану кісткових залишків у похованнях вперше представлено типологію поранень амазонок, що, в свою чергу, свідчить про їх безпосередню участь у військових конфліктах;

--- з урахуванням розмірів поховальних споруд (рівня трудовитрат), характеру супроводу і складу речового комплексу запропоновано соціальну стратифікацію скіфських войовниць;

-- уточнені хронологічні позиції поховань войовниць на території Європейської Скіфії;

--- вперше в науковій літературі представлений вертикальний зріз поховань озброєних жінок, що охоплює період від палеоліту до новітнього часу, що дозволяє розглядати амазонок як *загальноісторичне явище*.

**Хронологічні межі** охоплюють скіфський період історії населення Припонтійського регіону, що в абсолютних датах практично відповідає 7 ст. до н.е. - 2 ст. до н.е. Верхню дату визначають скіфські комплекси некрополя біля с. Глине. Крім того, в ході розгляду гендерних питань залучаються матеріали, пов'язані з жінками-воїнами різних епох - від мезоліту до новітнього часу.

**Територіальні межі** роботи охоплюють ареал Європейської Скіфії - територію безпосереднього проживання номадів доби раннього заліза. З урахуванням актуальних адміністративних кордонів, це території сучасних *України* (Миколаївська, Дніпропетровська, Запорізька, Херсонська, Одеська, Кіровоградська, Харківська, Черкаська обл.), в тому числі і *Автономна Республіка Крим*, кількох районів *Молдови* і частково *Росії* (Білгородська, Воронежська, Ростовська обл.).

**Джерельну базу** дисертаційної роботи складають переважно поховальні пам'ятки, відкриті і розкопані протягом останнього століття на півдні Східної Європи, зокрема і результати авторських розкопок, - 303 поховання з 267 курганів, досліджених в 116 могильниках (зокрема трьох ґрунтових) та окремих курганах, а також залучаються поховальні комплекси озброєних жінок з сусідніх і більш віддалених територій. В роботі використані архівні матеріали, що зберігаються переважно в Науковому архіві Інституту Археології НАН України; археологічні колекції фондів ІА НАНУ та музеїв України, а також наукові публікації. Крім того, до роботи повною мірою залучені нарративні джерела і велика серія творів образотворчого мистецтва, пов'язані з образом амазонки.

**Теоретична і практична цінність** дисертаційного дослідження полягає в можливості використання отриманих матеріалів при написанні узагальнюючих робіт з давньої історії та археології України; навчальних посібників і курсів лекцій для вузів, словників, підручників для загальноосвітніх шкіл, при підготовці лекційних курсів з археології доби раннього заліза Східної Європи, історії



гендерних відносин, культурології та історії культури; при організації музейних експозицій.

**Особистий внесок здобувача.** Автором проведені археологічні розкопки і інтерпретована серія поховальних комплексів скіфських амазонок. У матеріалах раніше досліджених могильників виокремлено поховання жінок-войовниць. У спільній публікації з К.П. Бунятян («A Scythian Burial-Mound with a Sarcophagus Bearing Painted Decoration» 2011) та В.В. Неродою («Поховання амазонок Лісостепового Придніпров'я» 2019) автором підготовлені до публікації і інтерпретовані матеріали археологічних досліджень співавторів.

**Апробація результатів дослідження.** Базові положення дисертаційного дослідження пройшли апробацію у формі усних доповідей на засіданнях відділу археології раннього залізного віку ІА НАНУ, міжнародних і регіональних конференцій в *Україні*: Києві (1987, 2012, 2014, 2015, 2016, 2018); Запоріжжі (1999); Чернівцях (2009); Керчі (2009, 2011, 2013, 2014); Кам'янці-Подільському (2010); Харкові (2010, 2012, 2015); Ялті (2011, 2012); Ніжині (2018); Винниках (2019); *Росії*: Санкт-Петербурзі (2005, 2009, 2011); *Туреччині*: Анкарі (2009); *Румунії*: Бузеу (2009); *Німеччині*: Бонн (2014).

**Публікації.** Основні результати дисертаційного дослідження знайшли своє відображення в 67 наукових роботах: монографії та розділі монографії, 29 статтях у провідних фахових виданнях (з них 28 без співавторів) і 19 в закордонних періодичних виданнях; 17 в збірниках статей та тез доповідей на конференціях.

**Структура і обсяг роботи.** Дисертація складається з основного тексту: вступу, семи розділів оригінальних досліджень, висновків (347 стор.), списку використаних джерел (1029 найменування на 78 стор.) та чотирьох додатків (каталогу поховальних комплексів, 17 текстових таблиць, списку ілюстрацій та 235 ілюстрацій). Загальний обсяг роботи - 739 сторінок.

## РОЗДІЛ 1

### СТАН ВИВЧЕНОСТІ ПРОБЛЕМИ

Інтерес до амазонок, перш за все, легендарних персонажів, а пізніше і історичних, виник дуже давно. В ході вивчення висувалося безліч різних гіпотез щодо правдивості або помилкового характеру відомостей давніх авторів, витоків і розвитку легенд про жінок-воїнів, географії поширення легенд і творів мистецтва, які закарбували цих персонажів, етимології терміну. Робіт, присвячених цим та іншим питанням, безліч. Однак різні грані питання розроблені нерівномірно. У репрезентованій роботі, яку присвячено власне скіфським амазонкам, розглядається кілька аспектів. І перш за все - наскільки правомірною для скіфських войовниць є назва амазонки.

#### **1.1. Щодо правомірності терміну «скіфські амазонки»**

Один з моментів, з яким постійно стикаються дослідники при вивченні історії жінок-воїнів, - термінологічний або лінгвістичний. Досі він залишався ніби осторонь від основного кола питань, тому зупинюся на ньому спеціально.

##### ***1.1.1. Семантика терміну.***

Амазонки, зазвичай, асоціюються з міфологічними персонажами. У давньогрецькій міфології так називалося, перш за все, войовниче плем'я жінок, які не терпіли у своєму середовищі чоловіків. Писемні джерела розрізняють три групи амазонок: *азійські* - ті, що мешкали на Кавказі на узбережжі Понта і в районі річки Фермодонт на північному узбережжі Малої Азії. Вони засновували міста, в тому числі Смирну і Ефес, і сіяли страх по всій Азії; *скіфські* - ті, що потрапили на територію Скіфії і підтримували контакти зі скіфами, а згодом і з сарматами; і *африканські* - які при цариці Миріні перейшли Єгипет і Аравію і заснували свою столицю над озером Трітоніс (Ушаков 1935; Козовик, Пономарів 1985).

Щодо правомірності терміну «скіфські амазонки», звернемося, насамперед, до поняття терміну як такого. Термін в тлумачних, енциклопедичних і спеціальних словниках визначається як слово або словосполучення, що є назвою якогось поняття в певній галузі науки, мистецтва і таке інше (Лопатин, Лопатина 1997), яке має точно позначити поняття і його співвідношення з іншими поняттями в межах спеціальної сфери чи однієї предметної області (Керимов 2004). У той же час, з *одного боку*, термін - це поняття, яке фіксує стійкі і вічні аспекти реальності; з *іншого боку* - ім'я з відтінком спеціального його значення, що уточнюється в контексті будь-якої теорії або галузі знання (Ильичев и др. 1983). Останнє особливо важливо, оскільки будь-яка мова не є «величиною постійною», тобто виробленою раз і не схильною до будь-яких змін і нововведень. Навпаки, в процесі розвитку певний суспільний організм постійно зазнає різного роду змін внаслідок впливів ззовні, а це, в свою чергу, призводить до модернізації мови - запозичення «чужорідної» термінології, корекції змісту здавалося б усталених понять, а іноді і їх забуття (відмирання).

Приміром, говорячи про інновації та мінливості термінології, В. Пьєцух зазначив що «... русский язык не любит застывших форм... Тем не менее очевидно, что процесс европеизации и опрощения русского языка – процесс, что называется, объективный, не зависящий от воли культурного меньшинства, как чередование дней недели ..... течение языка со временем исторгнет вовне все неорганичное, постороннее, как течение вод выбрасывает на берег различный сор. Ведь нынешняя эпоха языкотворчества во многом сродни задорной поре Петровской, когда голландские да немецкие понятия взяли верх над лексикой праотцов; «прешпекты», «гошпитали», «музик» – это все приладилось, прижилось,..... а многие десятки заморских слов пришли не ко двору и вскорости позабылись, собственно, по той простой причине позабылись, что не было в них нужды. Вообще похоже на то, что в стратегическом отношении современные языки как бы завершают круг своего развития, склоняясь к формам

чуть ли не доисторически примитивным, так как течение языка нынче устремлено ко всяческому упрощению, к максимуму смысловой вместимости при минимуме затрат на конструкции и слова» (Пьецух 1995, с. 3-7). Наведене висловлювання є справедливим сьогодні для багатьох мов.

Цікаві думки з приводу розвитку і мінливості мови висловив І.П. Сусов: «Передаваясь по традиции во времени, язык должен обеспечивать непрерывность общения, возможность взаимопонимания между представителями смежных поколений. И эта непрерывность поддерживается тем, что в лексиконе языка от прошлых эпох сохраняется значительное количество слов и фразеологизмов, звуковая сторона которых не испытала серьёзных изменений и семантический потенциал которых всё ещё позволяет говорить об одних и тех же реалиях. ... Вместе с тем язык с течением времени утрачивает немало лексических единиц. Часто это происходит вместе со сменой реалий, с которыми имеют дело носители данного языка». В современном русском языке, по мнению автора, часть слов ушла в прошлое и понять их (хотя и не всегда) могут лишь носители языка. «Слова такого рода образуют пласт архаизмов и историзмов. ... Но развитие общественных отношений, экономического уклада, науки и техники, духовной культуры постоянно побуждает к пополнению лексикона языка. Новые единицы лексикона (неологизмы) могут: возникать из имеющихся корней и основ с использованием имеющихся деривационных моделей как слова производные и сложные различных типов; возникать в силу частичного или полного переосмысления компонентов словосочетаний как фраземы и идиомы; заимствоваться литературным языком из территориальных и социальных диалектов, а тем или иным диалектом - из литературного языка или из другого диалекта; заимствоваться из других языков в результате межэтнических и межкультурных контактов или же смешения языков» (Сусов 2006, с. 140-141).

Повертаючись до терміну «амазонки», варто зауважити, що наративні джерела, крім чоловіківбивць (ойорпата), які жили окремо і чудово володіли

зброєю і конем, так називали і жінок, які поряд з чоловіками або разом з ними брали участь в боях і полюванні.

Згодом семантика терміну «амазонки» змінювалася. Відповідно, в різних тлумачних, енциклопедичних та інших спеціальних словниках (крім первісного змісту - войовничі героїні грецьких міфів) наводяться, зазвичай, два основних його значення з варіантами: **1** - вершниця / наїзниця (Ушаков 1935; Даль 1935; Комарова 1994; Ефремова 2000) / вершниця – войовниця (Ожегов 1986); **2** – вершниця, одягнена в спеціальну довгу сукню для їзди верхи (Ожегов 1986; Семотюк 2008) / жіноча довга сукня спеціального крою для їзди верхи (Даль 1935; Ушаков 1935; Ефремова 2000; Семотюк 2008).

У сучасних мовах і літературі багато слів і термінів зазнають семантичні і граматичні зміни, набуваючи нових властивостей. При цьому зміна певної словникової одиниці веде не до згасання її вихідних властивостей, а до реалізації в певних контекстних умовах її потенційних можливостей» (Кустова 2015, с. 144-145), тобто наповнюючи її більш широким змістом. Так в сучасному «Словнику синонімів російської мови» наводяться такі значення слова амазонка: войовниця, жінка воїн, вершниця (Александрова 2011). Сучасні дослідники - археологи, історики, етнографи, фольклористи та представники інших спеціальностей вживають поняття амазонка в значенні жінка-войовниця (Богаченко 2011, с. 160). Словосполучення скіфські амазонки, савроматські амазонки, середньовічні амазонки стали звичайними і часто вживаними (Смирнов 1982; Плетнева 1974; Яблонский 2009; Потемкина 2010; Фиалко 2010, с. 39-48; 2012 б, с. 217-230; 2012 с, 155-164; Fialko 2009; Alpern 2011). Відповідно, термін амазонка стали співвідносити не тільки з жінками античного періоду, але і з войовницями інших епох і регіонів. Так, наприклад, Н.С. Котова назвала молоду жінку, поховану в могильнику Мухін-2 середньостогівської культури, першою амазонкою степів Північного Причорномор'я (Kotova 2010); В.І. Гуляев іменує амазонками жінок, похованих зі зброєю на Середньому Дону (Гуляев 2002, с. 125;

Guliaev 2003); амазонською ротою було названо спеціальний жіночий воєнізований підрозділ при Катерині-II (Дуси 1844; Есипов 1886; Селиванова 2010). Вживається цей термін і щодо воїволиць новітнього часу (наприклад, Амазонки Каддафі і ін.) (Едуардов 1996; Руднев 2015).

### *1.1.2. Термін «скіфські амазонки» з позиції нормативної лексики.*

У зв'язку з вживанням в текстах публікацій (і особливо їх назв) словосполучення «скіфські амазонки», постійно виникає питання про те, чи потрібно при його написанні брати в лапки слово амазонки. І як результат, в назвах статей, опублікованих в різних наукових виданнях, зустрічається подвійне написання слова амазонки: і в лапках «Амазонка» IV століття до н.е. на Дону (Смирнов 1982), «Амазонки» на Середньому Дону (Гуляев 2002), «Амазонки» Північного Приуралля (Шевченко 2014), і без лапок: Amazons in the Scythia (Guliaev 2003), Amazons' burials in the lands of Steppe Scythia (Fialko 2009), Российские амазонки на службе её величества (Селиванова 2010), Amazons of Black Sparta (Alpern 2011), Скифские амазонки и музыка (Фиалко 2012 с), Серия погребений амазонок из Нижнего Поднепровья (Фиалко 2013 в), Последняя амазонка Российской империи (Руднев 2015) та інші.

Щоб розібратися в цьому питанні, звернемося до нормативної лексики, що вказує, як «потрібно» говорити і писати, і зокрема до правил пунктуації.

Більшість енциклопедичних, тлумачних словників і підручників трактують лапки як парний розділовий знак, який вживається для зовнішньої зручності написання. У письмовому тексті цей знак виділяє пряму мову, цитати, назви літературних, музичних та інших творів, газет, журналів, установ і підприємств тощо. Крім того, в лапки забирають окремі слова, якщо вони пропонуються вперше або, навпаки, як застарілі, або *якщо використовуються в тексті не в своєму звичайному значенні, а з відтінком іронії* (Булич 1899, с. 286; БСЭ 1973, с. 125; Баранов и др. 1989, с. 245; Дітель 1990, с. 156). Здається, цілком очевидно,

що жоден з названих вище варіантів застосування цього знаку пунктуації в нашому випадку не є прийнятним.

Детальні пояснення з приводу використання лапок при написанні окремих слів з прикладами їх використання призводить О. Ольшанський, який спеціально займається питаннями мовознавства (Ольшанский 1973; 1991; 1995; 1996). Автор зауважив, що останнім часом «широко закавычивают литературные и разговорно-просторечные слова и сочетания слов. Такое заключенное в кавычки слово или сочетание получает в тексте *иное значение*, в ряде случаев *иронический, едкий смысл* (виділено мною). Закавыченные слова - особый пласт в тексте. Положительным в этом явлении является то, что язык под влиянием сильного закона экономии использует имеющийся лексический материал, но с иным, часто *противоположным, значением* (виділено мною) (Ольшанский 1995; 2014, с. 1).

В системі археологічних досліджень термін скіфські амазонки застосовується, зазвичай, до жінок, похованих з особистою зброєю. Тобто мова, безумовно, йде про жінок-воїнів, а тому передача слова амазонки в лапках (і таким чином надання йому іронічного або протилежного змісту) призведе до спотворення змісту.

Виходячи зі сказаного вище, використання терміну скіфські амазонки в контексті історії Скіфії є цілком правомірним і доречним.

## **1.2. Три основні аспекти дослідження питання**

Амазонки взагалі, і скіфські зокрема, давно привертають до себе увагу і є об'єктами багатьох різнопланових досліджень. Характер їх залежить від того, які групи джерел покладені в основу і яке завдання поставив перед собою автор. Тема амазонок розробляється в трьох основних напрямках - літературному, образотворчому і археологічному. При цьому, якщо літературний і художній аспекти розроблені досить ґрунтовно багатьма поколіннями дослідників, свідченням чого є представницький корпус монографічних видань і публікацій,

археологічний аспект розроблений в набагато меншому ступені, що пов'язано, перш за все, з необхідними польовими роботами. Кожен з напрямків є цілком самостійним, але найчастіше в роботах вони поєднуються. Приміром, розробляючи тему іконографії амазонок, в ході інтерпретації персонажів, представлених на творах образотворчого мистецтва, зазвичай, залучають наративні джерела, і навпаки. У той же час більша частина предметів прикладного мистецтва з зображеннями амазонок була знайдена в ході археологічних розкопок.

Запропоноване розмежування аспектів або напрямів вивчення даної теми виглядає ніби дещо умовним. Тому слід зауважити, що під археологічним аспектом в даному контексті мається на увазі всебічний і максимально повний аналіз власне поховальних комплексів войовниць, відкритих на території Європейської Скіфії. Оскільки літературний і художній аспекти досліджені досить повно, коротко зупиняючись на них, основний акцент все ж слід зробити саме на археологічній складовій обраної теми.

### ***1.2.1. Літературний аспект.***

Перекази про войовничих жінок вже більше 300 років є предметом дослідження. Особливий інтерес до цих персонажів пов'язаний, перш за все, з гендерним аспектом в історії. До міфів про амазонок зверталось багато авторів, пропонуючи свої варіанти їх тлумачення. При цьому ключовим було (і залишається) питання про ступінь історизму існування жінок-воїнів.

Дещо порушуючи хронологічну послідовність, прийняту для робіт історіографічного плану, перш за все, згадаю об'ємний трактат М. О. Косвена «Амазонки. Історія легенди», опублікований 1947 року. У даному контексті він має особливе значення, оскільки представляє не тільки історію легенди про амазонок в її розвитку (аж до 20 ст.) в цитатах і коментарях античних і середньовічних авторів, а й велику історіографію (Косвен 1947 а; 1947 б). Його значення важко переоцінити.



До числа перших, спеціально присвячених амазонкам, робіт відноситься трактат французького публіциста П'єра Пті «Міркування про амазонок», що вийшов 1685 року латинською мовою і в 1718 р. в перекладі французькою, де амазонки розглядалися як такі, що дійсно існували (Petit 1718; Косвен 1947 b, с. 27). Про реальність амазонок стародавності писали Ж. Ф. Лафіто, Ж.-Ш. ле Жандр, Г.-Ю. Клапорт, Фр. Нагель, Ф.-А. Карус, В. К. Тредьяковський та інші автори (Lafitau 1724; Le Gendre 1741; Carus 1809; Nagel 1838; Тредьяковский 1849). Певний внесок у вивчення традиції про амазонок вніс швейцарський вчений І. Я. Бахофен. Розглядаючи амазонство як перехід від гетеризму (самого раннього періоду історії) до гінекократії (або матріархату), автор вивів універсальний характер цього явища - так звану теорію повстання жінок (Bachofen 1861). Близькою точки зору дотримувався і Г. К. Ротері, припускаючи що поява амазонства була наслідком того, що на ранніх стадіях суспільного розвитку чоловіки через необхідність покидали свої селища, залишаючи жінок самих (Rothery 1910). Теорія повстання жінок І.-Я. Бахофена підтримувалася аж до другої половини 19 ст. (Косвен, 1947 b, с. 32). Не згасає інтерес до легенд про амазонок і в другій половині 19 ст. (Mordtmann 1862; Stricker 1868; Krause 1893; Lacombe 1901 та інші). В цілому, і в закордонній, і у вітчизняній історіографії другої половини 19 - початку 20 ст., найбільш характерними були роботи, що є компіляціями різних (найчастіше - античних) даних про «амазонок» в різних частинах світу (Богаченко 2011, с. 5). У наступних роботах, що стосуються проблем амазонок, на думку І. Ю. Шауба (1993, с. 80), виразно проступають чотири підходи (або напрямки): етнографічний, релігійно-міфологічний, історичний і психологічний. *Етнографічний підхід* передбачає, що в основі міфів лежать або звичаї народів, які реально існували, або відлуння певної стадії розвитку людського суспільства, зокрема матріархату (Граков 1947; Плетнева 1998; Скрипник 1988 та ін.). При *психологічному підході* визначається архетипова структура міфу, виявляються певні архетипи, поведінкові стереотипи і реакції,

міфи представляються як відображення системи владних відносин чоловіків і жінок (Du Bois 1982; Tugrell 1984; Hardwick 1990; Косматова 2001 та ін.). Для *релігійно-міфологічного підходу* характерним є сприйняття амазонок або як античний поетичний вимисел, або в зв'язку з жіночим божеством, як от служительок Великої Богині в її потойбічному аспекті (Ельницький 1961, с. 27-36; Шауб 1993, с. 84; 2007; Петрухин 1995, с. 47; Беннет 2004 та ін.). Згідно *історичного підходу* амазонки репрезентуються, зазвичай, варварським народом, який був помилково сприйнятий греками за жінок (Leonhard 1911 та ін.). Цей підхід передбачає можливість або, навпаки, неможливість ототожнення з амазонками збройних жінок, як це представлено в роботі А. Іванчика (Ivantchik 2013). В останній роботі автор, до речі, зауважив, що легке озброєння, таке як лук зі стрілами або спис, могли використовуватися жінками для полювання, а не в баталіях. І, не дивлячись на наявність жіночих могил зі зброєю у скіфів, вважає, що свідчення давніх авторів і так звані «амазонські звичаї» актуальні щодо савроматських, а не скіфських жінок. І робить висновок, що гіпотези про гендерну рівність в стародавньому кочовому суспільстві належать до сучасних ідеологічних міфів (Ivantchik 2013, с. 82).

Зверталися до огляду та інтерпретації міфів про амазонок і інші дослідники в контексті загальної міфології або окремих сюжетів (М. С. Альтман, С. І. Радциг, О. Ф. Лосєв, Г. Шваб, Р. Грейвз, І. Тренчени-Вальдапфель, В.В. Иванов, О. І. Немирівський, Д. П. Каллісто, А.А. Тахо-Годи, Д. Батаклієв, Д. Дж. Соболев та багато ін.). Наприклад, історію міфу в грецьких літературних джерелах простежувала А. Maslowska-Nowak (1990). Відображення міфу в культурі стародавніх греків неодноразово зачіпали М. В. Скржинська (1986; 1991; 1996; 2007; 2010, 2011) і Е. Б. Петрова (1994). Релігійні культи, пов'язані з амазонками, розглядали А. С. Русяєва (2005) і Ю. М. Кузьміна (2008). І. Ю. Шауб особливу увагу приділив зв'язку міфів про амазонок з регіоном Північного Причорномор'я і зокрема Боспору, нерозривно пов'язуючи войовниць з уявленнями про Велике

жіноче божество, яке шанується і в Егеїді, і у причорноморських варварів (Шауб 1987; 1993; 1999; 2007; 2011), до боспорських амазонок зверталася і Л. Л. Селіванова (2009 а). Етнічні та історичні риси міфу розглядали Т. В. Богаченко (1998) і Т. А. Скрипник (1988), історичну підоснову міфу - О. А. Савостіна (1988; 1989), Т. В. Мірошина (1993), Т. В. Богаченко і В. Є. Максименко (1998). Тією чи іншою мірою був згаданий міф про амазонок в роботах Ф. Гайдукевича (1949), Д. Соболя (Sobol 1972), Р. Бель (Bell 1991), Є. О. Молева (2003), В. М. Зубаря і А. С. Русяєвої (2004), В. Ліел (Leal 2010), P.J. Geary (2006), L. Schneider & M. Seifert (2006) і багатьох інших. Розширену історіографію можна знайти в роботах О. Є. Фіалко (Фіалко 2009 а), Т. В. Богаченко (2011) і А. В. Котіної (2012). Питання про причини складання міфологеми амазонок торкався І. Є. Суриков в розгорнутій статті «Удаляющиеся амазонки» (2009). Амазонки як явище безвідносно певного етносу розглядалися в роботі К. Джонс-Блей (1997), в рамках гендерного дискурсу їх інтерпретували Т. Taylor (1996) та інші автори. Цікавою в цьому відношенні є і збірка робіт «Amazonen zwischen Griechen und Skythen. Gegenbilder in Mythos und Geschichte» під редакцією Ch. Schubert і A. Weiß (2013), присвячена образу амазонок в міфі та історії.

Окремо слід відзначити серію спеціальних робіт про появу і розвиток міфів про амазонок. Так в монографії Т. Богаченко «Женщины-воительницы южнорусских степей: Исторические основы сказаний», що вийшла 2011 року, розглядаються генезис і розвиток міфу про амазонок на тлі етнографічної традиції про войовниць, з залученням історико-археологічних даних з території Східної Європи. На думку дослідниці, в античному міфо-епічному матеріалі представлені різні типи войовниць. При цьому немає підстав пов'язувати формування основного ядра грецького міфу про амазонок з кочівниками Північного Причорномор'я. До того ж «етнографічні» відомості античних авторів про войовниць народів означеної території, що мають відношення до одного первинного кола джерел, значно перебільшені. Археологічні ж матеріали можуть служити «лише

уточнюючим елементом в дослідженнях, присвячених з'ясуванню історико-етнографічних основ сказань про войовниць; а висновки, що стосуються археологічного матеріалу, ... не можуть не носити попередній і приватний характер». На закінчення Т. Богаченко, серед іншого, зазначила два цікавих для нас моменти. 1. Говорити про широку участь жінок у військових діях немає підстав ні за даними античних джерел, ні за даними археології, ні за даними етнографії. 2. Антична традиція «схиляє до думки про те, що в більшості випадків перед нами - *історичний, етнографічний та історіографічний міф* (виділено О.Ф.), елемент соціокультурної дійсності, що сформувався ще в працях давньогрецьких авторів і перейшов звідти в науку сучасності» (Богаченко 2011, с. 156, 188-192).

Амазонкам в античній традиції присвячена серія статей А. В. Котіної (Тюхтіної) (Тюхтина 2008, 2009 а 2009 б; Котина 2010, 2011; Котина, Зубарев 2011 та ін.) і дисертаційне дослідження на здобуття наукового ступеня кандидата історичних наук «Міф про амазонок і його розвиток в античній традиції» (Котина 2012), успішно захищене в 2012 р. У цих роботах представлені хід розвитку міфологічного циклу про амазонок - його генеза і еволюція, специфіка, територія поширення і художнє втілення в античній культурі. Цими роботами фактично підводиться підсумок багаторічного вивчення писемної традиції про відважних войовниць і в них зроблено ряд висновків. 1. Аналіз даних письмових джерел і особливо релігійних культів, пов'язаних з амазонками, підтверджує хтоничність і сиву давнину міфу про жінок-воїнів і їх образів, які сягають корінням в мінойську цивілізацію. 2. Сюжет боротьби грецьких героїв з амазонками в писемній традиції і творах образотворчого мистецтва уособлює одвічну боротьбу сил космосу і хаосу, життя і смерті, жіночого та чоловічого. 3. В ході подальшого розвитку, вже в Північному Причорномор'ї, при знайомстві з місцевими варварськими народами, цей міф «модернізується», поступово насичуючись реальними звичаями і подробицями. На історичній стадії побутування міфу в ньому знаходять

відображення реальні історичні події (частіше баталії), що впливали і на іконографію амазонок. Войовниці персоніфікуються. 4. Дивовижна живучість і популярність міфу про амазонок пояснюється суттю феномена образу амазонки. «Амазонка це жінка, але зовсім не така, як інші жінки; це - воїн, але такий, що істотно відрізняється від воїнів-чоловіків». Ключове в дефініції цих жінок - участь у війнах (Котина 2012, с. 26-27).

Серед праць етнографічного характеру, пов'язаних з розповідями про амазонок на терені сучасної України (в Поліссі, степовій зоні та інших територіях) можна згадати, приміром, «Амазонки на Поліссі» І. Денисюка (2005, с. 58-78), «Гендерні особливості фольклору "країни козаків"» І. Павленко (2008, с. 20-31).

Знову дещо порушуючи хронологічний порядок, хочу тут згадати роботу іншого плану, яка вийшла друком в 1991 р. - «Енциклопедію амазонок» Джесіки Аманди Салмонсон - «The Encyclopedia of Amazons. Women Warriors from Antiquity to the Modern Era» (Solmonson 1991). У роботі в алфавітному порядку представлені зібрані автором імена войовниць, починаючи від античності і до сучасності, з короткими «біографічними» даними, датуванням і джерелом інформації (коли це стосується античності). На відміну від інших видань, вона складається тільки з тексту. Ця робота, доповнена бібліографічним покажчиком, широко відома і цитована в багатьох спеціальних дослідженнях.

І на закінчення варто згадати колективну працю під редакцією Олександра Коха «Амазонки. Таємничі воїни» (Koch 2010), приурочену до однойменної виставки, що проходила в м. Шпейер (Німеччина). Частина статей присвячена міфологічним персонажам - Пентесілеї (L. Borner), Антиопі (D. Kondratuk), дев'ятому подвигу Геракла і цариці Іполіті (A. Rudolph). Розділи супроводжуються бібліографією і прекрасними фотографіями.

Більшість згаданих вище досліджень супроводжується ілюстраціями творів мистецтва, які залучаються як допоміжний матеріал.

### *1.2.2. Художній аспект.*

Амазонка, як образ творів образотворчого мистецтва, настільки ж популярна, як і літературний персонаж. При цьому фігури войовниць прикрашали, крім інших предметів, і монументи загальногрецького культурного, релігійного та ідеологічного значення (Суриков 1999, с. 150).

Відтворенню сюжетів амазонського міфу в мистецтві присвячено багато наукових досліджень і публікацій, в яких «розшифровуються» сцени і персоніфікуються персонажі, класифікуються за різними ознаками (одиначні, парні, групові зображення; батальні або побутові сцени; характер костюму і озброєння, іконографічні особливості; матеріал, функціональна приналежність та ін.) широко відомі та нещодавно відкриті артефакти.

На сьогодні є досить велика кількість видань загального характеру, присвячених історії монументального і декоративно-прикладного мистецтва взагалі і Стародавньої Греції зокрема, в яких в певному зв'язку згадуються зображення амазонок. Це праці Ю. Д. Колпинського (1961, 1988), N. L. Bernhard (1970), Б. Р. Віппера (1972), С. М. Robertson (1975), L. Burn (1991), Т. Н. Carpenter (1991), N. Spivey (2003) і багатьох інших авторів.

Значущою подією для фахівців стала монографія Дітріха вон Ботмера «Amazons in Greek Art», що вийшла 1957 року (Bothmer 1957), де була зібрана і інтерпретована велика серія розписних чорнофігурних і червонофігурних посудин з зображеннями амазонок, і скульптур. Ця робота нібито задала тон і напрямок наступним дослідженням, більша частина яких звернена саме до цих артефактів. Приміром, до статуй амазонок зверталися багато авторів, серед них J. H. Stuart (1926), Г. І. Соколов (1965), В. Wesenberg (1983); Л. І. Акімова (1987), В. S. Ridgway (1997; 2002). J. Boardman (1985 a, 1985 b), R. Smith (2005), E. Makowiecka (2007), М. Русяєва (2008, с. 449), S. Dillon (2010) та інші.

Архітектурні фризи храмів розглядали J. Charbonneaux, R. Martin, F. Villard (1969), Н. Heres, V. Kästner (1997), І. Бергеман (2001), R. Fleischer (2002) та інші.

Варто особливо зупинитися на колективній монографії, присвяченій вапняковому рельєфу, знайденому на античному поселенні Ювілейне-1 на Таманському півострові (Савостіна 2001). У ній представлено дев'ять статей (І. Бергеман, Е. Кнауер, В. Ольховського, Д. Гуревич, М. Грмек, О. Савостіна, О. Тугушева, Р. Штупперіх, М. Трейстер), в яких аналізуються сюжет, стилістика, іконографія та особливості зображень. Пізніше цей артефакт розглядала і Л. Л. Селіванова (2009 б).

Багато публікацій присвячено саркофагам, серед їх авторів Н. V. Rohden, Н. Winnefeld (1911), М. Pallottino (1952), М. Santangelo (1963), Н. М. Лосева, Н. О. Сидорова (1988), М. Andronicos (1994), Е. Fialko (2010), К. Bunyatyan, Е. Fialko (2011) та інші.

Під різними кутами (сюжети, майстри-вазописці, імена, символіка, зв'язок з певними культами та віруваннями та ін.) розглядалися розписні вази, прикрашені зображеннями амазонок. Створюється враження, що багаточисельність аналітичних робіт обумовлена і величезною кількістю ваз в різних музеях світу. Згадаю лише деяких авторів: G. Richter (1936), М. М. Кобиліна (1951), J. Boardman (1981; 1990; 1991), І. Ю. Шауб (1983), І. В. Шталь (2000), О. В. Тугушева (2001), І. І. Вдовиченко (2003; 2008), T. Rasmussen and N. Spivey (2005), О. Є. Фіалко (2009 с), А. Mayor, J. Colarusso, D. Saunders (2014), А. Є. Петракова, О. Ягги (2016), М. В. Скржинська (2017) та інші. У цьому ж ряду стоять і численні випуски серії *Corpus Vasorum Antiquorum* (CVA), де опубліковані, в тому числі, і посудини з амазонками з різних музейних колекцій.

Досліджувалися, але набагато меншою мірою, мозаїчні панно (Кастанаян 1966-1967), бронзові статуетки (Кобылина 1972; Hauney 1965; Лосева, Сидорова 1988; Соколов 1990), свинцеві фігурки (Зайцева 2004), твори торевтів (Анфимов 1966; Пругло 1974; Шауб 1987; Фол 1988; Marazov 1996; Трейстер 2001; Вахтина 2005; Копылов 2008; Фіалко 2011 а, 2013 а), теракотові статуетки і світильники (Хачатурова 1987), тканини (Артамонов 1966;

Герцигер 1973 Grammenos, Prtropoulos 2007); прикраси (Boardman 2001) та інші предмети.

До питань іконографії образу амазонок зверталися К. Джонс-Блей (1997), J. Fornasier (2001), A. Galoin (2016), Д. П. Алексинський (2008); Л. Л. Селіванова (2008), О. Є. Фіалко (2009 b; 2010 a) та інші автори. Тут доречно згадати і восьмитомне енциклопедичне видання *Lexicon Iconographicum Mythologiae Classicae* (ЛІМС 1981-1997) з покажчиками (1999) і доповненнями (2009), в якому зібрані уявлення міфології в образотворчому мистецтві, написані чотирма мовами (англійською, німецькою, французькою або італійською).

Отже, художній напрям розроблено досить повно, але на відміну від літературного, комплексного узагальнюючого дослідження про амазонок в мистецтві поки немає.

Переходячи до археологічної складової, згадаю ще кілька монографічних видань особливого характеру, що привертають увагу завдяки своїм «ефектним» назвами. В них начебто розглядаються всі три напрямки в дослідженні амазонок, в тому числі і археологічні матеріали. Робота Lyn Webster Wilde «On the Trail of the Women Warriors» (Слідами жінок воїнів 1999), подарована мені автором в подяку за наукові консультації, насправді виявилася напів-публіцистичною, напів-популярною роботою, загалом компілятивного характеру, з запозиченими цитатами без будь-якої бібліографії. Такого ж плану, в формі вільного переказу на задану тему, є і книга С. М. Рослякова з яскравою назвою «Амазонки в ярості и любви» (2004). У цьому ряду можна згадати і монографічне видання Y. Appelt (2009) «Die Amazonen. Töchter von Liebe und Krieg» (Амазонки. Доньки любові і війни).

Дещо пізніше вийшов з друку монументальний фоліант Валерія Войтовича «Амазонка. Богиня-Діва-Воїн» (2008). Всупереч очікуванням, породженим назвою і анотацією, де говориться, що перед нами «захоплююча розповідь про одне з найдавніших у міфології грізних і таємничих племен жінок, зокрема Амазонок-



Воїнів, які сміливо воювали зі світом чоловіків», виявилось, що взагалі-то це «Гімн Жінці» (Войтович 2008, с. 4). При цьому з 924 сторінок книги 32 стосуються власне амазонок, на інших описані давньогрецькі богині, боги (!), Герої та їхні почти, скіфи і слов'яни на різних територіях, Баба Яга, Василиса Прекрасна, Поляниця - Діва-Воїн і навіть Царівна-жаба; використані тексти давньогрецьких, римських і середньовічних авторів, українських поетів і поетес, колядок, пісень і приказок. Вражає і розмах ілюстративної складової - 258 кольорових і незліченна кількість чорно-білих ілюстрацій - від трипільських статуєток до сучасних фотографій, креслень, книжкових ілюстрацій казок (причому з чоловічими персонажами в тому числі) і художніх полотен. Виконана автором робота, безумовно, вражає, але при цьому не залишає питання: «До чого ж тут амазонки?».

Серед тих, що нещодавно вийшли друком, не можна не згадати і широко рекламовану книгу Адрієн Меєр «The Amazons: Lives and Legends of Warrior Women across the Ancient World» (Mayor 2014). У ній чотири розділи, написані в дещо грайливій манері. У розділі 1 «Ким були амазонки» три параграфи: Стародавні пазли і сучасні міфи; Скіфія, Батьківщина амазонок; Сармати, історія кохання. Розділ 2, присвячений нібито археології, названий «Історичні войовниці і класичні традиції» і розбитий на 11 параграфів: Кістки: археологія амазонок; Груди: одна або дві?; Шкіра: татуювання амазонок; Оголені амазонки; Секс і любов; Наркотики, танці та музика; Шлях амазонок; Коні, собаки і орли; Хто придумав штани? Збройні і небезпечні: зброя і війна; Мова і імена амазонок. У розділі 3 «Амазонки в грецьких і римських міфах, легендах і історії» розповідається про легендарні пари цариць амазонок і грецьких героїв та участь амазонок у знаменитих битвах. У розділі 4 «За межами грецького світу» в чотирьох параграфах розповідається про войовниць на територіях Кавказу, Євразії, Персії, Єгипту, Північної Африки, Аравії, Центральної Азії та Китаю. Три розділи, як видно, базуються на різноманітних писемних і образотворчих

джерелах. В даному контексті найбільш цікавим видається другий розділ, проте власне археологічним комплексам присвячений тільки перший параграф (20 стор.), де розглядається кілька широко відомих поховань Європейської Скіфії, опублікованих, в тому числі, і мною. В інших параграфах залучаються матеріали Пазирикських курганів, серед них і парне поховання чоловіка і жінки з кургану 1 могильника Ак-Алаха-1, виданого Н. В. Полосьмак (1994) (яке за сучасними визначеннями генетиків виявилось похованням двох чоловіків); образотворчі і етнографічні матеріали. Книга містить великий бібліографічний розділ і додаток з переліком імен воївниць. Робота носить скоріше популярний характер, оригінальним і особливо цікавим представляються етнографічні паралелі із залученням ілюстративного матеріалу. Неначе перегукується з цією роботою книга Гая Кадоган Ротері «The Amazons (Illustrated)», яка вийшла того ж 2014 року (Rothery 2014). У ній, в більш академічній манері, поряд з античними амазонками, автор розповідає про воївниць на різних територіях Азії, Європи, Кавказу, Африки та Америки, супроводжуючи текст ілюстративним матеріалом.

Можна відзначити, що багато робіт, особливо пізніх, носять очевидний компілятивний характер.

### ***1.2.3. Археологічний аспект.***

Археологічна складова питання, на відміну від двох розглянутих вище, виглядає найменш розробленою. Таке становище склалося в силу комплексу причин.

*По-перше*, початок власне скіфської археології в Понтійських степах пов'язаний переважно з випадковими розкопками. Професійні дослідження скіфських старожитностей починаються з середини 19 ст. з великих курганів представників знаті (Куль-Оби, Олександропольського, Гермесова, Краснокутського курганів, Гострої Томаківської Могили, Чортомлика, Козла, Огуза, Чмиревої Могили та ін.) (Болтрик 2002; Полін 2002), яким тоді і віддавалася перевага в надії виявлення

наборів артефактів з дорогоцінних металів. Рядові могильники не входили до зони зацікавленості дослідників. Методика розкопок курганних пам'яток тільки починала напрацьовуватися.

*По-друге*, «артефактний вибух», який стався в другій половині 20 ст., набагато випередив процес введення до наукового обігу археологічних джерел. Це цілком зрозуміло - кількість розкопаних курганів різних епох в деяких новобудовних експедиціях обчислювалася декількома десятками, а поховань - сотнями. Розкопачний сезон тривав по 6-8 місяців на рік. Далі починався процес камеральної обробки отриманих матеріалів і підготовка наукового звіту про проведені розкопки. І наставав час нового польового сезону.

*По-третьє*, процес виокремлення поховань амазонок із загального масиву скіфських пам'яток йшов надзвичайно важко. Більшість поховань, і особливо на зорі курганної археології, були відкриті в результаті грабіжницьких розкопок місцевими жителями. Багато скіфських поховань носять сліди різночасових пограбувань. У будь-якому випадку, значна частина комплексів співвідносилася (і співвідноситься) з жіночими або чоловічими похованнями переважно на підставі складу інвентарю, коли певні предмети сприймаються характерними маркерами статі похованого. Так для жіночого комплексу маркерами, зазвичай, виступають дзеркала, прикраси (перш за все маніста, складені намиста і сережки особливо розкішного стилю, браслети з намистин), веретена з прясельцями, туалетні приналежності та кам'яні блюда. Для савромато-сарматських пам'яток до цього списку додаються кам'яні ритуальні столики. Визначальними для чоловічих комплексів є зброя і вуздечка. Класичною в цьому контексті є думка Б. М. Гракова, висловлена ним при аналізі матеріалів Нікопольського курганного поля: *«... инвентарь никопольских погребений резко различается в зависимости от пола и возраста погребенного. Мужчина здесь – всегда воин. Поскольку в женских погребениях, не затронутых грабителями, оружие почти всегда отсутствует, можно смело сказать, что наличие его свидетельствует о*

*погребених мужчин...* (виділено О.Ф.). В погребеннях у жєницин-скифянок оружие зарєгистровано всего два раза. ...» (Граков 1962, с. 86). Згідно з подібним підходом, могила зі зброєю автоматично зараховувалася до розряду чоловічих. Поодинокі знахідки прикрас або речей з групи жіночих (в тому числі веретено або його деталі і / або дзеркало) в такий могилі дозволяли розглядати її як пограбоване парне поховання або як поховання єнарея. І тільки участь фахівців-антропологів в роботі археологічних експедицій сприяло корекції ситуації, що склалася. Фактично саме зусиллями антропологів виділена серія поховань скіфських амазонок з числа могил не так давно розкопаних в Подонні В. І. Гуляєвим (Гуляев 2010, с. 96-98).

Завдяки співпраці археологів і антропологів, крім іншого, з'ясувалося, що могили рядових скіфських воєвниць могли супроводжуватися тільки зброєю і взагалі не містити будь-яких інших предметів жіночого вжитку (Фиалко 1991, с. 4). На жаль, в силу різних причин, антропологічні визначення є лише для незначної частини похованих. Відповідно, дані про кількість поховань амазонок залишаються вельми приблизними і неповними.

У процесі вивчення поховальних комплексів воєвниць Європейської Скіфії можна виділити *три етапи*.

*На першому етапі* (друга половина 19 ст. - кінець 1950-х рр.), археологічні розкопки скіфських курганів, особливо в 19 - першій половині 20 ст., носили скоріше епізодичний характер. Досвід курганних розкопок і матеріали накопичувалися досить повільно. В ході спорадичних розкопок курганних старожитностей Припонтійських степів були відкриті поодинокі могили жінок зі зброєю. На них начебто вже звертали увагу, але скоріше як на виняткове явище. У цей період було відкрито серію могил воєвниць в лісостеповому Подніпров'ї. Розкопки їх в Черкаській області пов'язані з ім'ям О. О. Бобринського. У 1884-1885 рр. жіночі могили зі зброєю відкриті в курганах №№ 19, 20, 26 і 28 могильника Холодний Яр, в 1887 р. в кургані № 236 поблизу с. Шполи; в цей же

час - в курганах №№ 96 і 98 біля с. Костянтинівка в уроч. Секирне; в 1889 р. в кургані № 254 біля с. Старосіллячко; в 1904-1905 рр. в курганах №№ 406, 423, 447 біля с. Журівка і №№ 462, 463, 468 біля с. Турія (Бобринский 1901; 1905 а, 1905 б). У 1897 р. курган № 2 біля с. Трипілля Київської обл. розкопав В. В. Хвойка (Бобринский 1905 б, с. 29). Приблизно в цей же час Є. О. Зноско-Боровський відкрив жіночу могилу зі зброєю в кургані біля с. Студенці Черкаської обл. (Бобринский 1901, с. 126). А 1946 року Є. Ф. Покровська розкопала поховання воїна в кургані № 1 поблизу с. Макіївка Київської обл. (Покровська 1949, с. 130). Серед зброї в них відзначені переважно вістря стріл, списів і камені для праці.

У степовому регіоні кількість комплексів амазонок значно менше і розкопані вони відносно пізніше. Протягом 1931-1936 рр. роботи на Нікопольському курганному полі проводив Ф. М. Кіранов. У 53 курганах розкопали 86 скіфських поховань. До жіночих могил зі зброєю Б. М. Граков, який опублікував ці матеріали в 1962 р., відніс єдине поховання № 1 в кургані № 21 (Граков 1962, с. 86). Ще чотири поховання (кургани 10/1; 17/2; 20/2; 25/1) з нечисленною зброєю, незважаючи на присутність намистин і пряселець, дослідник визначив як чоловічі (відповідно до своїх поглядів на зброю як маркер чоловічого комплексу інвентарю). У 1951 р. поблизу с. Ново-Пилипівка, на землях радгоспу Аккермень-1 (Запорізька обл.), В. А. Іллінська розкопала курган № 16 з непограбованим жіночим похованням, в інвентарі якого відзначено і зброю (2 списи і 2 дротики, сагайдак зі стрілами і портупейний пояс) (Вязьмітіна та ін. 1960, с. 124-126). У 1951-1952 рр. Д. Т. Березовець досліджував Кутянський могильник (Дніпропетровська обл.), де відкрито чотири комплекси амазонок - кургани 5/4; 7/1; 21/4; 29/3. Зброю в них репрезентовано двома мечами, сагайдачними наборами і окремими стрілами (Березовець 1960).

У Подністрів'ї з 1896 по 1910 рр. І. Я. Стемпковський і Л. П. Стемпковська розкопали понад 400 курганів поблизу кількох сіл Тираспольського повіту

(Мелюкова 1962, с. 114). У чотирьох групах (біля сіл Паркани, Чобручі, Тернівка і Суклея) відкрито дев'ять могил озброєних жінок.

У Криму в 1892 р. М. І. Веселовський розкопував курганну групу Дорт-Оба, в кургані № 3 (курган Пастака) відкрито основну могилу з незвичайним жіночим похованням (в сидячому стані), в речовому супроводі якої, крім іншого, виявлено бронзове вістря спису і сагайдак з дерев'яними (?) стрілами (ОАК 1894, с. 10). У 1930 р. М. Л. Ернстом у с. Камкали Джанкойського р-ну розкопано два кургани з групи, в одному з яких (№ 1) відкрито могилу Б з похованням жінки, серед різноманітного інвентарю якої були стріли з бронзовими вістрями (Ернст 1931 с. 91).

На цьому етапі, зазвичай, констатувався факт наявності поховання з «жіночим» інвентарем та будь-якою зброєю; статі визначалася антропологом в рідкісних випадках; частіше похована оголошувалася войовницею на підставі складу речового супроводу (Богаченко 2011, с. 154).

*Другий етап* (друга половина 20 ст.) характеризується зміною вектора археологічних досліджень. В середині 60-х - напочатку 90-х рр. 20 ст. проводилась широка кампанія по зрошенню земель південних регіонів України, ситуація змінилася. Під час так званого курганного буму були досліджені не лише великі кургани, а й цілі могильники (в тому числі і рядового населення), що включали невеликі насипи і плями. До того ж, тепер застосовується нова методика розкопок курганів, за якою насип досліджувався паралельними траншеями, вперше введена С. Н. Братченком, що дозволяло відкрити не тільки центральну її частину, а й периферію з серією впускних поховань. Все це, в свою чергу, призвело до накопичення нових надзвичайно важливих та інформативних матеріалів для вивчення історії номадів доби раннього заліза, які мешкали на території Північного Причорномор'я.

Фактично в цей час з'являються статті, де обговорюється питання етнічних інтерпретацій амазонської традиції в зв'язку з похованнями озброєних жінок.

Трохи раніше опублікована стаття Б. М. Гракова «Пережитки матриархата у сарматов» (1947), пізніше О. М. Хазанова «Материнский род у сарматов» (1970), К. Ф. Смірнова «Амазонка» IV века до н.э. на Дону» (1982). У цих роботах автори, спираючись, правда, в основному на сарматські комплекси, виявляють зв'язок міфу з сарматським населенням причорноморського регіону як одне з джерел розвитку амазонської традиції (Котина 2012, с. 16).

У *Подонні* досліджуються могильники біля сіл Дівиця, Мастюгіно, Колбіно, Тернове (Воронезької обл.); Дурівка, Горки (Білгородської обл.) (Либеров 1965; Пузикова 2001; Савченко 2001; Гуляев 2002; 2009 а; 2009 б, 2010, с. 101; Гуляев, Шевченко 2017). У 1967 р. в західній групі Єлизаветівського могильника (і взагалі на Нижньому Дону) І. Б. Брашинський відкрив перше достовірно інтерпретоване поховання амазонки № 2 в кургані № 30, яке відноситься до серії найбільш ранніх в могильнику (Брашинский 1968, с. 89). З 414 відкритих тут поховань виділено 28 жіночих з предметами озброєння, що становить 31,5% від загальної кількості жіночих одиночних поховань Єлизаветівського могильника (Копилов, Янгулов 1992, с. 42; Копилов, Яковенко, Янгулов 2004, с. 54-55).

У цей період розкопані курганні групи біля сіл Миколаївка (Одеська обл.), Булгаково, Солдатське (Миколаївська обл.); Якимівка, Нове, Виноградне, Володимирівка, Вовчанськ, Гайманове поле, могильники Мамай Гора, Носаки, Скельки, Рогачицьке курганне поле (Запорізької обл.), Водославка, Вільна Україна, Зелене, Любимівка, Львове, Привільне, Сивашівка, Широке, Шевченко, (Херсонська обл.), В. Тарасівка, Ізобільне, Капулівка, Мар'ївка, м. Орджонікідзе (група БОФ), Чортомлицьке курганне поле, Шолохове (Дніпропетровська обл.); Стеблівський могильник (Черкаська обл.); Акташський могильник, Бранне Поле, Братське, Новоозерне, Суворівське, Червоне, (Крим); Балабани, Бутори, Глине, Погребя, Суворове, м. Тирасполь (Молдова) та інші. Матеріали цих розкопок вводяться до наукового обігу - вийшла серія випусків матеріалів розкопок новобудовних експедицій Інституту археології УРСР, з'являються періодичні

випуски «Старожитності Степового Причорномор'я и Криму» (ЗДУ), «Старожитності Степового Придніпров'я» (ДГУ) і багато інших видань.

На другому етапі вивчення поховальних комплексів войовниць з'являються видання матеріалів, які можна розділити на **три групи**.

До *першої групи* належать публікації результатів розкопок скифських пам'яток, де поховання жінок зі зброєю наводяться в загальному ряду, без будь-якого акцентування. Серед публікацій монографічного характеру згадаю роботи: А. І. Мелюкової «Скифские курганы Тираспольщины» (1962) і її ж пізніша робота «Scythians of Southeastern Europe» (Melyukova 1995); колективу авторів В. І. Бідзілі, Ю. В. Болтрика, Б. М. Мозолевського, І. П. Савовського «Курганный могильник в уроч. Носаки» (1977), колективну монографію С. С. Безсонової, К. П. Бунятян, Н. А. Гаврилюк «Акташский могильник скифского времени в Восточном Крыму» (1988), монографію С. А. Скорого «Стеблев: скифский могильник в Поросье» (1997), препринтне видання С. В. Поліна і А. І. Кубишева «Скифские курганы Утлюкского междуречья» (1997), перший том видання С. І. Андрух та Г. М. Тощева «Могильник Мамай-Гора» (1999).

До *другої групи* можна віднести публікації матеріалів конкретного могильника або узагальнюючі роботи, присвячені історії або поховальним традиціям Скіфії, де вже звернуто увагу на групи могил скифських жінок зі зброєю. Тут зупинюся спеціально на двох роботах.

Перша - стаття Варвари Андріївни Іллінської «Скифские курганы около г. Борисполя» (1966), де представлено матеріали розкопок курганів Дніпровського лівобережжя між Борисполем і Переяславом-Хмельницьким, що проводилися протягом 1961-1963 рр. під керівництвом О. І. Тереножкіна. Опис комплексів згруповано за типами поховальних споруд. В аналітичній частині В. А. Іллінська звернула увагу на «своєрідну групу жіночих поховань, в яких крім предметів чисто жіночого інвентарю ... зустрічаються предмети озброєння». Авторкою зроблено два важливих спостереження: **1.** поховання скиф'янок зі зброєю (на



відміну від інших жіночих) є основними в курганах, тобто вони прирівнюються до поховань воїнів-чоловіків; **2.** антропологічні дані свідчать, що ці жінки поховані молодими. Крім того, в роботі зазначено, що в скіфських степових курганах 4 ст. до н.е. відомо не менше 15 жіночих поховань зі зброєю (Ильинская 1966, с. 169-170).

Друга робота - монографія В. А. Іллінської і О. І. Тереножкіна «Скифия VII-IV вв. до н.э.» (1983). В огляді скіфських пам'яток, представленому за територіальним і хронологічним принципами, серед поховань рядових скіфів окремо розглядається і серія жіночих зі зброєю. Тут згадано і розглянуто в цілому 12 могил з лісостепової та степової територій Скіфії і відзначено кілька моментів. **1.** Дата цих комплексів визначається в межах 6-4 ст. до н.е. **2.** Соціальний статус войовниць вище інших скіф'янок, що також підкреслюють і спеціально споруджені насипи. **3.** У скіфському середовищі заохочувалася участь жінок у військових заняттях. **4.** За своїм становищем амазонки прирівнювалися до озброєних воїнів і скіфського юнацтва. І ця група жінок «грала помітну роль в скіфському суспільстві». Автори зазначили, що кількість поховань скіфських войовниць «наближається до сотні» (Ильинская, Тереножкин 1983, с. 176-182), проте які конкретно комплекси при цьому враховувалися ними, на жаль, не зазначено.

*Третю групу* робіт представляють публікації окремих поховальних комплексів або їх серій, частіше обмежених певним регіоном. З'являються перші аналітичні роботи, що стосуються і безпосередньо амазонок (О. Д. Ганіної, К. Бунятян, В. Ольховського, Р. Ролле, О. Фіалко, В. Гуляєва та інших). Варто відзначити, що саме ці публікації використовуються і до цього часу іноземними колегами.

І перш за все, назву тут роботу Оксани Давидівни Ганіної «До питання про жіночі поховання зі зброєю скіфського часу» (1958), де вперше були зібрані, описані і проаналізовані 23 поховальних комплекси жінок зі зброєю - 18 з

лісостепової і п'ять із степової територій. Головний акцент в статті зроблено на лісостепові комплекси, які презентуються як поховання представників місцевих землеробських племен, що здавна жили в Середньому Подніпров'ї, де склався центр самобутньої культури ще до приходу скіфів-кочівників в стеги Нижнього Подніпров'я. Ця робота має особливе значення, оскільки вона стала фактично відправною точкою в дослідженні питання про реальне існування жінок-воїнів на території Європейської Скіфії. Трохи пізніше опублікована ще одна стаття дослідниці «О женских захоронениях в парных погребениях скифского времени» (1960). У ній розглядаються і поховання амазонок з дітьми. Згодом практично всі автори, які тією чи іншою мірою цікавилися скіфськими амазонками, зверталися і звертаються і понині до цих двох статей О. Д. Ганіної.

У 1978 р. були опубліковані короткі тези доповіді Е. В. Яковенко «Женские погребения Елизаветовского могильника» (1978, с. 64), прочитаного на конференції в Ужгороді. Не уточнюючи кількості таких комплексів в могильнику, авторка пов'язує войовниць зі скіфським етносом.

К. П. Бунятян, аналізуючи відомості про рядові скіфські могильники, розробила методика соціальних реконструкцій, викладену в статті «Методика социальной реконструкции по данным рядовых скифских могильников» і монографії «Методика социальных реконструкций в археологии» (Бунятян 1982; 1985). У цих роботах запропонований метод археологічного визначення статі за допомогою виявлення базисного комплексу інвентарю, характерного для чоловічих і жіночий поховань археологічної культури в цілому. Для цього спочатку аналізуються поховання з антропологічними визначеннями, після чого отримані результати застосовуються до поховань без визначень статі, і так визначається стать похованих і в цих похованнях. На думку Т. В. Богаченко, висловлену в монографії «Женщины-воительницы южнорусских степей: Исторические основы сказаний» (Богаченко 2011, с. 155), такий підхід правомірний лише в межах одного могильника. Суттєвим моментом в роботах

К. П. Бунятян є підрахунок кількості поховань войовниць в Скіфії щодо жіночих могил і могил воїнів. У роботі 1982 року, з урахуванням даних про 82 похованих дорослих індивідів, 35 з яких визначені як жіночі, поховання войовниць склали 37% (Бунятян 1982, с. 155-156). У монографії 1985 року за рахунок розширення джерельної бази (враховано вже 103 жіночих поховання, 30 з яких містили зброю), поховання амазонок склали 29% від числа жіночих (Бунятян 1985, с. 70). Завдяки цим підрахунками – 29-37% від усіх жіночих поховань, або 25% від усіх зі зброєю (військових), стало очевидним, що в Скіфії войовниць не менше, ніж в Сарматії (як передбачалося раніше). Зауважу до речі, що кількісні показники, запропоновані К. П. Бунятян, цілком узгоджуються з отриманими мною при аналізі комплексів амазонок в складі інших могильників.

У 1986 р. вийшла стаття Р. Ролле «Amazonen in der Archäologischen Realität» (Амазонки в археологічних реаліях), де розглядаються 15 могил войовниць. Крім опублікованих раніше в роботах О. Д. Ганіної і В. А. Іллінської, в огляд залучені кілька комплексів з Чертомлицького могильника і з території сучасної Молдови (Rolle 1986).

1991 рік ознаменувався виходом узагальнюючої монографії В. С. Ольховського «Погребально-поминальная обрядность населения степной Скифии (VII-III вв. до н.э.)». В огляді поховальних комплексів різних регіонів Скіфії автор приділив увагу і амазонкам. З 1357 врахованих ним поховань безперечно жіночими зі зброєю є 14,5% від загальної кількості поховань зі зброєю. У той же час по локальних групах цей відсоток вийшов вищим – 22-25%, за винятком західнокримської групи, де він склав лише 8% (Ольховский 1991, с. 119, 141). Важливо відзначити і інформацію автора про те, що без сумніву жіночими є 90-100 поховань зі зброєю, і ще близько 50 можливо жіночі (Ольховский 1991, с. 119; Богаченко 2011, с. 165, 172). У цій роботі вперше заявлені такі високі кількісні показники: 90-150 могил скіфських войовниць, але, на жаль, і тут без будь-яких посилань на конкретні пам'ятки.

Цього ж року вийшла стаття О. Є. Фіалко «Погребения женщин с оружием у скифов» (Фіалко 1991), присвячена виключно поховальним комплексам войовниць степового і лісостепового регіонів Скіфії. Зі 112 відомих авторці комплексів ігнорувалися ті, де зброю було репрезентовано одиничними знахідками наконечників стріл. В результаті всебічному аналізу було піддано 77 поховань (вперше із зазначенням їх «адрес»), 36 з яких (47% від загальної кількості) мали антропологічні визначення (Фіалко 1991, с. 8-9). Огляд споруд, поховального обряду, вікового складу войовниць, асортименту комплектів супроводжувального інвентарю дозволив зробити висновок, що амазонки могли становити особливі легкоозброєні загони скіфського війська.

В даному контексті доречно навести зауваження К. Джонс-Блей, викладені в статті «Женщины и война в Индоевропейском мире». **1.** Відкриті в другій половині 20 ст. могили скіфських, савроматських і сарматських жінок, похованих відповідно до звичаїв військового стану, надають нового змісту розповідям про амазонок, що повідали Геродот та інші античні автори. **2.** Теза про те, що амазонки були таким собі ізольованим «диким плем'ям», яке існувало поза іншими етносоціальними об'єднаннями, яке жили без чоловіків, археологічно не підтверджується, оскільки їх могили вписані в контекст могильників номадів доби раннього заліза з численними чоловічими похованнями. **3.** Писемні та іконографічні докази укупі з жіночими похованнями безумовно військового характеру призводять до беззаперечного висновку про те, що деякі жінки відносилися до стану воїнів (Джонс-Блей 1997, с. 69-71).

На цьому етапі, як видно, з величезного масиву виявлених пам'яток дослідники починають виокремлювати поховання войовниць, аналізуючи і розглядаючи їх на загальному тлі. Кількість їх вже значно збільшилася - з 23 (за О. Ганіною) до 112 (за О. Фіалко) і навіть до 150 (за В. Ольховським).

**Третій етап** (кінець 20 - початок 21 ст.) відзначається вимушеним поворотом від масштабних польових робіт, і особливо курганних, до кабінетних.

В останні десятиліття 20 ст. і перші 21-го ст. розкопки курганів в цілому пішли на спад через певні обставини (пріоритетним напрямком в скифознавстві стало дослідження поселенських структур; фінансування археологічних розкопок істотно обмежилось; курганна археологія перейшла в режим рятувальних робіт). Відповідно, почався процес осмислення накопиченого матеріалу і поступове планомірне введення його до наукового обігу.

У *степовому регіоні*, незважаючи на труднощі, тривають рятувальні роботи на могильнику Мамай-Гора. Матеріали дослідження опубліковані в чотирьох томах серії, що продовжується (Андрух 2001; Андрух, Тоцев 1999; 2004; 2009), та мають для нас надзвичайний інтерес. У 2011 р. видано монографію З. Х. Попандопуло «Скифский грунтовой могильник "Скельки"» (Попандопуло 2011). Ці матеріали особливо цінні, оскільки репрезентують один з небагатьох ґрунтових некрополів Скіфії. До того ж ці видання доповнені антропологічними визначеннями Л. В. Литвинової (1999; 2001; 2004; 2011).

Інтенсивно вводяться до наукового обігу матеріали досліджень *кримських старожитностей*. Серед них монографії та статті В. О. Колотухіна «Киммерийцы и скифы Степного Крыма» (2000), В. О. Колотухіна і С. Г. Колтухова «Скифский курганный могильник у с. Братское в Степном Крыму» (2007); серія видань матеріалів Центрального, Північно-Західного Криму і Кримського Присивашся, виданих С. Г. Колтуховим (2012 а; 2012 б; 2014).

Ряд нових робіт стосується поховальних пам'яток *Подоння*. Серед них назву публікації А. І. Пузікової «Курганные могильники скифского времени Среднего Подонья (Публикация комплексов)» (2001) і «Погребальный инвентарь курганных могильников скифского времени Среднего Подонья» (2017), Є. І. Савченка «Могильник скифского времени «Терновое-1 – Колбино-1» на Среднем Дону (погребальный обряд)» (2001); В. І. Гуляєва: «Амазонки» на Среднем Дону (2002), «Скифы на Среднем Дону: новые находки и открытия» (2009 а), «На восточных рубежах Скифии (древности донских скифов)» (2010); В. І. Гуляєва і О. О.

Шевченка «Новые курганные могильники скифского времени на Среднем Дону: Горки-I и Девица-V» (2017). Великий інтерес представляє так само стаття М. В. Добровольської «К антропологии населения Среднего Дона в скифское время» (2004). З'явилися нові публікації матеріалів Єлизаветівського могильника: В. П. Копилова «Погребальные сооружения Елизаветовского городища на Дону» (2002); В. П. Копилова і О. М. Коваленка «Комплексы архаического времени в дельте Дона» (2005).

Видано і нові цікаві матеріали розкопок в *Подністров'ї*. Це роботи: М. А. Кетрару і І. А. Четверикова «Курганы скифского времени у г. Дубоссары (публикация материалов раскопок 1980-1987 гг.)» (2005); М. А. Кетрару, В. С. Сініки, С. М. Разумова, М. П. Тельнова «Дубоссарские курганы» (2014); В. С. Сініки «Скифский курганный могильник у пгт. Суворово на правом берегу Нижнего Днестра»(2007); В. С. Сініки, С. М. Разумова, М. П. Тельнова «Курганы у с. Буторы» (2013), узагальнююча стаття про історію вивчення скіфських пам'яток Степового Подністров'я М. П. Тельнова і В. С. Сініки (2014) і монументальна книга М. П. Тельнова, І. А. Четверикова, В. С. Сініки «Скифский могильник III-II вв. до н.э. у с. Глиное» (2016).

І це далеко не повний перелік публікацій нових матеріалів, серед яких є і могили амазонок.

У 2009 р. вийшла монографія В. Грицюка «Військо скіфів (озброєння, організація війни та воєнне мистецтво)». Ця робота цікава не тільки тим, що в ній підсумовуються спостереження багатьох поколінь дослідників із залученням нових актуальних матеріалів, а й іншим підходом. Якщо досі питаннями військової справи скіфів займалися історики-археологи, то автор згаданої праці є полковником Збройних Сил України. Багато питань у роботі розглядаються нібито зсередини, з розумінням тих моментів, які обходилися стороною «цивільними» авторами. Книга містить і окремий параграф «"Амазонки" у скіфському війську», присвячений войовницям (Грицюк 2009, с. 115).

Аналітичних робіт, спеціально присвячених дослідженню груп археологічних комплексів скіфських войовниць в певних могильниках, відносно небагато. Серед них можна згадати тези спільної доповіді В. П. Копилова, Е. В. Яковенко і С. Ю. Янгулова «Погребения «амазонок» в курганах Елизаветовского могильника» (2004); короткі повідомлення В. С. Сініки і А. Н. Алемші «Женские погребения с оружием позднескифского могильника у с. Глиное» (2000), М. П. Тельнова «О скифских женских погребениях с оружием в Молдавии» (2003), З. Х. Попандопуло «Женские погребения с оружием в могильнике «Скельки» (2010).

З 2010 р. виходить цикл статей О. Є. Фіалко про серії могил амазонок або кургани в скіфських могильниках, розташованих на різних територіях Європейської Скіфії: «Погребения амазонок из могильника Мамай-Гора» (2010 b); «Погребения амазонок Чертомлыкского курганного поля» (2010 c); «Поховання скіфської „амазонки” над Великим Лугом» (2010 d); «Нові поховання амазонок Дніпровського Лісостепоного Лівобережжя» (2011 c); «Курган с погребением скифской амазонки у села Виноградное» (2012 b); «Поховання дівчат зі зброєю в скіфському кургані на Херсонщині» (2012 e); «Серия погребений амазонок из Нижнего Поднепровья» (2013 b); «Могилы вооруженных женщин Рогачикского курганного поля» (2014); «Дружинний могильник скіфів на Лівобережній Херсонщині» (2015 c); «Погребения амазонок Крыма» (2016); «Серия погребений скифских воительниц в могильнике у с. Глиное (Молдова)» (2017); «Поховання скіфської амазонки на Черкащині» (2019).

До того ж, останніми роками вийшов друком ряд статей, що стосуються окремих категорій інвентарю: озброєння (Фіалко 2011 b; Махортых 2011), костюмного гарнітуру (Клочко 2011; Фіалко 2012 d), прикрас і музичних інструментів (Фіалко 2012 f; 2012 c) амазонок. Окремо розглядалися питання соціального ранжирування (Guljaev 2003; Фіалко 2012 a), хронології комплексів, а також участі амазонок в бойових діях і характеру поранень (Фіалко 2015 a,

2015 b). Певний інтерес представляє стаття І. Лебединського, в якій знову піднімається питання про ступінь реальності жінок-воїнів в середовищі номадів (Lebedynsky 2009).

Питання про те, чи дійсно всі воїни були чоловіками, винесений в назву збірки статей, що вийшла 2008 року під редакцією Кетрін М. Ліндаф і Карен Ф. Рубінсон (Linduff, Rubinson 2008). В першу його частину «Культура воинов: миф и идентичность» увійшли три статті, присвячені гендерним проблемам в Євразійських степах раннього залізного віку (Hanks 2008, p. 15-34; Jones-Bley 2008, p. 35-50; Rubinson 2008, p. 51-66). Доповнює їх робота Наталії Берсеневої, присвячена похованням жінок і дітей Саргатської культури, яка увійшла до третьої частини «Брак, семья и смерть в Степи» цієї збірки (Berseneva 2008, p. 131-152). У них автори звертаються до різних аспектів поховального ритуалу з позицій гендерної ідентифікації, проте інформація про поховання власне амазонок західної частини степового поясу скіфського часу згадується лише побіжно в статтях Хенкс (Hanks 2008, p. 22) і Джонс-Блей (Jones-Bley 2008, p. 41-42).

У 2014 р. в м. Ростов-на-Дону вийшла друком цікава для нас збірка «Война и военное дело в скифо-сарматском мире: материалы Международной научной конференции, посвящённой памяти А. И. Мелюковой» (Лукьяшко 2014), до якої увійшли, окрім інших, дві роботи, присвячені безпосередньо амазонкам: стаття О. П. Кривошея (2014) з приводу реконструкції жіночої повсякденності військової епохи і стаття О. Б. Шевченко (2014) «"Амазонки" Южного Приуралья в савроматское время: миф или реальность (историографический обзор)», які мають опосередковане відношення до нашої теми.

Цілком очевидно, що на третьому етапі дослідження з'явилися публікації серій могил амазонок з окремих могильників різних регіонів Європейської Скіфії (степового і лісостепового Придніпров'я, Криму, Придністров'я, Подоння). Число поховальних комплексів скіфських амазонок за моїми підрахунками зросла до 303. У роботах розглядаються типи поховальних споруд, окремі категорії похоронного



інвентарю скіфських амазонок, їх соціальна стратифікація, хронологія комплексів, піднімається питання про реальну участь жінок в боях та інші. Ці матеріали наближають нас до цікавих висновків і узагальнень.

Підсумовуючи, зазначу таке. Проблема амазонок споконвічно розглядалася в трьох ракурсах. При цьому два з них - літературний і образотворчий, до останнього часу, були розроблені і подані досить повно й об'ємно. Як справедливо зазначила А. Котіна, міфи про амазонок послужили потужним творчим імпульсом для мистецтва античності, вони у всьому своєму різноманітті знайшли відображення в різноманітних сюжетах, які зображувалися майстрами (Котина 2012, с. 25). Саме з цієї причини в роботах, присвячених амазонкам, автори найчастіше використовують обидва види джерел в якості канви або ж ілюстрації своїх гіпотез. Археологічний ракурс істотно відставав і «гальмував» процес розуміння суті проблеми, що розглядається. В останні десятиліття цей дисбаланс поступово усувається за рахунок введення до наукового обігу серій поховальних комплексів скіфських войовниць Європейської Скіфії та появи робіт інтерпретаційного характеру. Завдяки цьому археологічна складова стала більш повноцінною, а розглянута проблема в цілому отримала більш повну і об'ємну «картинку» з виходом на історичні реалії і узагальнення. Проте, поле для діяльності ще не пройдено до кінця, попереду нові наукові відкриття і висновки.

## РОЗДІЛ 2

### ЛІТЕРАТУРНА ТРАДИЦІЯ ПРО АМАЗОНОК

Амазонки, як історичне явище, викликають незгасаючу зацікавленість. Навряд чи можна знайти інший такий феномен, що з рівною сталістю збуджує людський розум і уяву. Адже тільки літературна історія переказів про амазонок налічує понад 25 століть. Вперше з'явившись в творах давньогрецьких авторів, легендарні воївниці стрімко пронеслися по сторінках праць римських і візантійських літераторів, щоденників мореплавців і першовідкривачів епохи середньовіччя, спеціальних трактатів вчених - філософів, істориків, географів, етнографів, літературознавців 17-21 століть. Таким чином, оповідання про амазонок виявилися представленими як в фольклорі історичних та етнографічних народів, так і в географічній, історичній і навіть художній літературі. При цьому стало очевидним, що амазонки були відомі не лише античному світові. Народ жінок, що живуть окремо від чоловіків, або пануючі над чоловіками жінки і в якості літературної традиції, і як історичний феномен відомий у багатьох куточках земної кулі (Косвен 1947).

Присвячені амазонкам матеріали достатньо обширі й різноманітні. Відомості або згадки про амазонок з'являються в творах давніх авторів, починаючи з епічних поетів епохи архаїки - Гомера і Арктина Мілетського. І одним з головних в них, починаючи з часів античності і до цього дня, було і, по суті, залишається питання - чи реально існували амазонки у вигляді самостійного і незалежного «народу жінок», або у вигляді народу, в якого жінки грали чільну, а чоловіки другорядну роль. Скільки існує це питання, стільки ж існують і два варіанти відповіді на нього. Ряд дослідників ставиться до розповідей давніх авторів про амазонок більш ніж скептично. Досить чітко подібну позицію сформулював на початку 19 століття анонімний автор статті «Амазонки живуть без чоловіків», опублікованій в «Московском собеседнике»: «Были ли амазонки?

Толикое множество древних писателей об них говорят и превозносят похвалами, что никто почти даже доселе не осмеливается объявить противного чувствования. Но что касается до меня, то я почитаю за баснь все то, что ни говорили о сей материи» (Амазонки ... 1806)<sup>1</sup>. Інші автори досліджень не ставлять під сумнів історичну реальність існування амазонок не лише в минулі, а й в теперішні часи. Так, наприклад, у опублікованій в тридцятих роках 19 століття «Історії амазонок» німецький сходознавець Ф. Нагель написав, що в дійсному існуванні «народу жінок» не може бути жодного сумніву (Nagel 1838).

З другої половини 20 ст. амазонками знову активно зацікавилися - тепер історики-археологи. Широкий розмах археологічних досліджень територій сучасної України, які населяли колись стародавні кочівники - кіммерійці, скіфи, сармати - дозволив виокремити і зібрати найцінніші матеріали. А це, в свою чергу, дало можливість знову звернутися до вирішення проблеми амазонства, але тепер вже не теоретично, а скоріше практично. Археологи встановили, що в середовищі кочівників дійсно існували жінки, які подібно до чоловіків (а можливо і нарівні з ними) не тільки носили зброю, а й брали участь у військових зіткненнях і тому були поховані так, як належить мужнім воїнам. Ставлення до цього історичного феномену неоднозначне, оскільки питання про роль і місце жінки в суспільстві завжди було суперечливим і актуальним, і залишається таким і сьогодні.

Моє зацікавлення амазонками відбулося неспроста. У 1983 році, під час дослідження курганного могильника біля с. Нове в Північному Приазов'ї<sup>2</sup>, були розкопані поховання скіфських воїнів, серед яких опинилися і жінки-войовниці. Публікація археологічного матеріалу (Фиалко 1987 а; 1987 б; 1991) цілком закономірно спонукала до пошуків не тільки аналогічних пам'яток серед досліджених раніше комплексів на інших територіях, а й писемних джерел, що

---

<sup>1</sup> Цитується за: Косвен 1947, № 2, с. 28.

<sup>2</sup> Дослідження проводила Приазовська археологічна експедиція Інституту археології НАН України під керівництвом Ю.В. Болтрика.

містять свідчення про давніх войовниць. Власне аналітичному огляду наративних джерел і присвячений цей розділ.

### **2.1. Міфологічні цикли про амазонок**

До найбільш ранніх згадок про амазонок належать міфічні сказання Стародавньої Греції. Створені бродячими співаками (аедами) на рубежі 2-1 тис. до н.е., вони оповідали про дивовижне життя і діяння великих богів, про подорожі і подвиги легендарних героїв, про війни і свята де поруч з богами і героями виступали царі і їх раби, домашні тварини, дикі звірі і казкові чудовиська. У різних областях Греції склалися цілі цикли міфів, які декламували або співали на святах і різного роду зібраннях. Ці міфи, як і створені на їх основі епічні поеми Гомера, Гесіода, Аполлонія Родоського і інших авторів, певним чином відображали події і явища того середовища, в якому вони виникли (Бокщани 1954, с. 3-4). «Міф» в перекладі з грецького означає слово, тобто слово про богів і героїв. Відповідно, «міфологія» виступає для стародавньої людини узагальненням уявлень про той світ, в якому живе не тільки він сам, але й ті сили (боги), які керують цим світом (Тахо-Годи 2005, с. 9). Міфотворчості стародавніх греків присвячені численні дослідження, що зачіпають найрізноманітніші його аспекти - від філологічного до філософського (Штоль 1865-1867; Альтман 1937; Радциг 1939; Лосев 1953, 1957, 2005; Walter 1957; Грейвс 1992 і багато ін.). Вельми вагомим є і корпус робіт, присвячених спеціальному аналізу творів античних авторів. Причому серед них є ті, що присвячені розбору окремих творів конкретних авторів (наприклад, Доватур, Каллістов, Шишова 1982; Скржинская 1977), і значні збірки джерел, що супроводжуються докладними коментарями і поясненнями ((Латышев 1947-1949; Каллистов 1945; Косвен 1947; Скржинская 1991; 1998 а та багато ін.).

### *Давньогрецькі Герої і амазонки.*

У міфах реально існуючі і вигадані персонажі та події настільки переплетені, що все сприймається як чудова казка. Шановані в Елладі герої зустрічаються і з амазонками, але ці епізоди завжди носили характер збройних зіткнень. І якщо герої і виходили зі смертельних сутичок переможцями, то лише з великими труднощами. Причому подібна перемога завжди розцінювалася як подвиг.

Один з найпопулярніших і улюблених легендарних героїв - *Геракл* - син верховного Бога Еллади Зевса. Прославився Геракл своїми неймовірними і захоплюючими подвигами. Один з численних подвигів героя - дев'ятий - пов'язаний з амазонками. Цариця амазонок красуня Іполіта володіла чудовим поясом, отриманим в подарунок від бога війни Ареса як знак влади над усіма амазонками. Цей подарунок відрізнявся не лише красою, але й магічними властивостями - пояс захищав і приносив удачу в бою. Капризна і примхлива Адмета, дочка володаря стародавнього міста Мікен Еврісфея, почула про дивовижну прикрасу і забажала отримати її. Щоб виконати це бажання, люблячий батько послав за жаданим поясом Геракла, який знаходився в той час на службі в царя Мікен. Геракл з невеликим загоном героїв сів на корабель і вирушив у довгий шлях - до далеких берегів Понта Евксинського, де знаходилася країна амазонок зі столицею - містом Феміскірою. Коли корабель прибув до гирла річки Фермодонт, Геракл кинув якір в бухті Феміскіри. Дізнавшись про цю подію, назустріч йому вийшла цариця в супроводі амазонок, щоб дізнатися про мету прибуття гостей. Геракл розповів, що прибув за чудесним поясом. Іполіта, яка багато чула про неймовірні подвиги героя і тому ставилася до нього з глибокою повагою, запропонувала свій пояс як дар в знак любові. Але в справу несподівано втрутилася богиня Гера - дружина Зевса. Як відомо, Геракл був незаконним сином Зевса, народженим від земної жінки. Одного разу, побачивши красиву молоду жінку (Алкмену, дочку царя Мікен), Зевс закохався і незабаром з'явився до неї в

образі її чоловіка. Після цієї зустрічі на світ з'явилися близнюки, одним з яких і був Геракл. Гера не могла пробачити Зевсу подібної зради і, зненавидівши Геракла, прагнула знищити його, придумуючи все нові й нові випробування і пастки. Напевно, саме тому все життя Геракла перетворилося в нескінченний ланцюг випробувань, влаштованих мстивою богинею. Завдяки надлюдській силі і не без покровительства батька, Геракл незмінно виходив переможцем з вимушених сутичок і, всупереч старанням Гери, не тільки не загинув, але став одним з найулюбленіших героїв Еллади. Приймавши вигляд амазонки (а боги часто перетілювалися не тільки в людей, але і в тварин), Гера почала переконувати войовниць напасти на загін чужинців, щоб зруйнувати їх підступний задум - викрадення Іполіти. Амазонки повірили обману Гери і, сівши на коней, поспішили до корабля. Зав'язався запеклий бій. Геракл, підозрюючи зраду, був готовий до бою. Він по черзі перебив майже всіх ватажків амазонок, після чого їх військо кинулося навітки. Багато учасників пали в цьому бою, але перемогу здобули герої. Геракл заволодів бойовою сокирою і обладунками Іполіти, а двох її сестер - Меланіппу і Антіопу захопив в полон. Пізніше Геракл обміняв Меланіппу на пояс цариці, а Антіопу віддав своєму другові і соратнику Тесею в нагороду за хоробрість. Повернувшись в Мікени, Геракл передав пояс Еврісфею, який подарував його Адметі. Рештою здобичі, взятої у амазонок, герой розпорядився таким чином: багаті плащі подарував храму Аполлона в Дельфах, а сокиру Іполіти вручив цариці Лідії - Омфалі (згодом ця сокира цариці амазонок стала однією зі священних регалій лідійських царів) (Грейвс 1992, с. 364-368). Так Геракл здійснив свій дев'ятий подвиг.

Інша легенда наче продовжує цикл про амазонок, але тут головними дійовими особами стають Тесею і захоплена ним в полон Антіопа. Після битви з амазонками Тесею повертається в Аттику. В Афінах, де він мудро правив, Антіопа стає його дружиною. Амазонки ж тим часом жадали помсти і мріяли звільнити Антіопу з важкого, як їм здавалося, полону. Тому велике військо амазонок

перейшло по льоду Кіммерійський Босфор, переправилось через Дунай і дійшло до Афін. Там войовниці стали табором і зробили жертвопринесення на честь Ареса, після чого вторглися в Афіни. Перелякані жителі міста в паніці шукали порятунку на Акрополі - центральній укріпленій частині міста. Тесеї став на чолі афінського війська і закипіла боротьба. Але в рішучому бою сталася жахлива трагедія - Антіопа, що гаряче любила чоловіка, боролася на боці афінян проти амазонок. Спис, кинутий однією з амазонок на ім'я Молпадія, встромився в груди Антіопи. Не впізнана в запалі битви, вона мертвою впала до ніг чоловіка. Кривавий бій миттєво припинився. Сумували і афіняни, які встигли полюбити красуню Антіопу, і амазонки, що так ждали врятувати свою подругу. Після похорону прекрасної цариці амазонки, що залишилися в живих, вигнані з Аттики, повернулися на батьківщину (Грейвс 1992, с. 268-270). За іншою ж версією, всілілі амазонки не захотіли повертатися додому, а разом зі скіфами, які брали участь у цій битві, подалися до Скіфії (Diod. IV, 28, 4).

### ***Амазонки в Троянській війні.***

З'являються амазонки і в одному з епізодів Троянської війни. Як і в більшості оповідей, в Троянському циклі історичні факти (приміром, власне існування Трої, взяття міста і його подальше руйнування, яке співвідноситься з 1184 р. до н.е.) поєднуються і переплітаються з подіями і персонажами відверто міфологічного походження (Вірхов 1880 с. 425).

Серед численних учасників, задіяних в працях стародавніх авторів, в тому числі і творах гомерівського епосу «Іліаді» і «Одіссеї», і кікличних поемах «Кіпрії», «Ефіопіда», «Мала Іліада», «Руйнування Іліона», «Повернення» і інших, виведені головні персонажі «різних рівнів». Перш за все, це верховні боги (що розділились на два табори, одні підтримували греків, інші - троянців), царі і члени царських домів, популярні в Греції герої, добре відомі з інших сюжетів. Крім того,

до докладних описів подій підключені і ніби другорядні героїчні дійові особи (Ярхо 1991, с. 551), до числа яких можна віднести і *царицю амазонок Пентесілею*. Основні події Троянської війни, пов'язані з жорстокими боями за взяття Трої, що спричинили низку смертей з обох сторін воюючих, відбувалися протягом десятого (завершального) її року. Один з епізодів боїв, описаний в кікличній поемі «Ефіопіда», був пов'язаний з амазонками і Ахіллом - наймолодшим з покоління грецьких героїв. Уривчаста інформація, зібрана з різних джерел воєдино, представляє цю подію наступним чином.

З настанням весни десятого року війни, поновилися бойові дії (Грейвс 1992, с. 495). В цей час відбулося дві надзвичайно важливих для троянців події: 1 - Гектор, найхоробріший воїн троянців, (зі сприянням Аполлона) вбив на полі брані Патрокла (Ном. I. XVI); 2 - Ахілл, прагнучи помститися за загибель свого друга, розгромив троянське військо і в поєдинку вбив Гектора, сина троянського царя Пріама (Ном. I. XVII-XIX), після чого влаштував урочистий похорон Патрокла і віддався печалі і скорботі. Зі смертю Гектора Троя позбулася могутнього захисника, її воїни не наважувалися виходити за стіни міста, щоб воювати з греками у відкритому полі. Більше в їх середовищі не було героя, здатного протистояти Ахіллу. У момент розгубленості і повного відчаю до троянців прийшла несподівана підмога. З далекого Понту з'явилася цариця амазонок Пентесілея, дочка Ареса і Отрери. За повідомленнями Диктиса Критського (IV, 2-3), цариця очолювала велике кінне військо. Дізнавшись про смерть Гектора, вона зібралася було повернути назад, але Паріс вмовив її залишитися, запропонувавши за це золото і срібло. Однією з причин появи тут Пентесілеї (крім підтримки троянців), було її бажання спокутувати провину за ненавмисне вбивство своєї сестри Меланіппи і таким чином позбутися переслідування іриній - богинь помсти (Грейвс 1992, с. 501). Поява амазонок надихнула троянців. Адже мужність і відвага войовничих жінок, проявлені ними на полях битв, були добре відомі грекам. З появою амазонок радість і надія на позитивний для Трої результат



війни оволоділи царем Пріамом, змусивши його навіть на якийсь час забути про важку втрату - смерть сина. Пріам радо прийняв амазонок, розповів про втрати троянського війська. Цариця амазонок мала намір убити всіх славних героїв Греції, прогнати ворожі загони з-під Трої і спалити їхні кораблі. Подібними планами хоробра Пентесілея підняла бойовий дух троянців. Пріам влаштував на честь цариці бучний бенкет (Менар 2007, с. 309-310).

Потім Пріам здійснив очисний обряд для Пентесілеї, після чого вона зуміла проявити себе у війні, убивши багатьох ворогів. Вже наступного дня, в блискучих обладунках, озброєні вершниці виступили на чолі троянського війська в битві проти греків. Пентесілея носилася разом зі своїми войовницями поміж противників, безстрашно їх поборюючи. Греки, які не чекали такого потужного натиску ворожого війська на чолі з амазонками, відступили. Кровопротитна битва наближалася до кінця, амазонки вже відтіснили греків до кораблів, коли на підмогу останнім з'явилися Ахілл і Аякс, що все ще тужили за Патроком. Почувши шум лютої битви, вони кинулися в бій. З їх появою хід бою різко змінився - амазонки і троянці не змогли протистояти героям. Пентесілея, хоробро виступивши проти Ахілла, двічі метнула в нього списи, але вони розбилися, потрапивши в щит. Розгніваний зухвалістю противника, Ахілл кинувся на царицю і встромив зброю в її груди. Зібравши останні сили, поранена амазонка спробувала оголити меч, але в цей момент розлючений противник пронизав її списом разом із конем. Кінь з вершницею впали на землю за мертво. Ахілл, зірвавши з неї шолом, був вражений надзвичайною красою войовниці і закохався у вбиту. Коли мертва Пентесілея лежала на землі, грецькі воїни кричали Ахіллу: «Кинь цю войовницю собакам, щоб вона не займалася тим, що за своєю природою не належить жінці!» (Діктіс Критський. IV, 2-3). Однак Ахілл, вражений її красою, вчинив інакше. Піднявши вбиту войовницю, він виніс її з битви. Тіла Пентесілеї і ще дванадцяти амазонок разом з їх озброєнням греки передали троянцям, які влаштували пишний похорон і спалили їх на багатті. Після цих подій Ахілл відправився на острів

Лесбос, де приніс багаті жертви Аполлону, Артеміді і Літо, а Одиссей провів над ним обряд очищення (Грейвс 1992, с. 501, 505; Фіалко 2018 b, с. 64-68).

Міфи презентують войовничий народ жінок - сильних, безстрашних, прекрасних наїзниць, що відмінно володіють списом і мечем. Їх бойові якості цінувалися греками досить високо, враховуючи, що загони войовничих дів призивалися на допомогу в боях з супротивником. До того ж вони відрізнялися чудовою зовнішністю, у всякому разі, всі їх цариці - згадати хоча б Пенфесілею, яка вразила Ахілла своєю красою.

Ці сюжети, збережені в творах давніх авторів, сприймаються як красиві легенди, народжені під безхмарним небом Еллади. Однак, поряд з дивовижними жінками, в них задіяні персонажі, чий імена і сьогодні відомі історії, а міста, в яких відбувалися розказані події (Троя і Афіни) існували в дійсності. Навряд чи можна думати, що міф не має абсолютно нічого спільного з реальністю. Адже міф - це лише своєрідний опис дійсності, пропущений через певний світогляд.

## **2.2. Відомості етнографічного характеру**

Багато творів античних авторів містять важливі відомості етнографічного характеру. Цікаво, що практично всі, хто тією чи іншою мірою звертався до подій в Північному Причорномор'ї, згадували амазонок.

Перше оповідання про жінок - чоловіковбивць (Οίόρπата) належить знаменитому історику Геродоту (484-425 рр. до н.е.). Він залишив описи багатьох країн і земель, які відвідав і побачив сам. Побував він і в грецьких колоніях, заснованих на Чорноморському узбережжі сучасної України, в тому числі і в Ольвії. Деякі сучасні дослідники вважають, що він мандрував по Дніпру аж до місцевостей сучасної Київської області<sup>3</sup>. У його оповіданні вже немає ні богів, ні

---

<sup>3</sup> Подорож цього автора до Скіфії досі є предметом дискусії, проте його інформацією користується багато сучасних фахівців.

міфічних героїв, які постійно втручалися в життя смертних людей. У четвертій книзі своєї «Історії» автор зупиняється на досить важливих моментах: звідки з'явилися амазонки, якій характер мали їхні відносини з греками, хто були їхніми сусіди і, нарешті, якими вони були.

Багато стародавніх авторів писали про амазонок - Гіппократ (бл. 470-356 рр. до н.е.), Лісій (бл. 459-380 рр. до н.е.), Палефат (3 ст. до н.е.), Страбон (68 р до н.е. - 20 р н.е.), Діодор Сицилійський (1 ст. до н.е.), Помпей Трог (1 ст. до н. е. - 1 ст. н.е.), Плутарх (50-125 рр. н.е.) і багато інших. Переказувати кожного з них навряд чи доцільно, оскільки деякі повідомлення повторюються і носять явно компілятивний характер. Проте вибрати найбільш цікаву інформацію про амазонок і відповісти на найістотніші для нас питання цілком можливо.

### ***Генеалогія, вірування і звичаї.***

Отже, античні автори дають два основних варіанти *тлумачення терміна* «амазонка». Відповідно до одного з них це «чоловіконенависниці» або «рівні чоловікам», інший - «безгруді».

Своє *походження* амазонки ведуть по материнській лінії. З епічної поеми «Аргонавтика» випливає, що амазонки вважаються дочками бога війни Ареса і наяди Гармонії (Apoll. Rhod. II, 990) - ось чому вони одночасно такі войовничі і такі гарні. Філострат в «Розповіді про героїв» писав, що їхній батько і родоначальник Арес привчив їх займатися військовими справами і проводити життя в зброї і на конях, а в низинах у них пасеться достатня для війська кількість коней (Philostratus. III).

Діодор Сицилійський у праці «Історична бібліотека» повідомляв, що вони *поклоняються* богам війни Аресу і богині полювання Артеміді Таврополі (Diod. II, 46; IV, 16). У офіру богам Аресу амазонки приносили на його вівтар в Афінах білих коней (Schol. Aristoph. Lys. 191). На здобич від своїх походів цариці амазонок встановлювали храми цим богам в заснованих ними ж містах. Так в місті

Ефесі було встановлено статую Артеміди під деревом, де відбувалися жертвоприношення, після яких войовниці виконували танець зі щитами, а потім під акомпанемент сопілок водили хоровод. Пізніше над цією статуєю спорудили храм Артеміди Ефеської, що вражав своєю пишністю, і відомий як одне з семи чудес світу (Diod. II, 46).

Крім того, під час свята коневбивства, за даними Каллісфена, наведеними в творі «Життя і діяння Олександра Македонського», амазонки протягом 30 днів приносили жертви Зевсу, Посейдону, Гефестові і Аресові (Collisthenes. III, 25). Перелік божеств, яким поклонялися войовниці, мав підкреслити не стільки їх характер і прихильності, скільки очевидні відмінності від вірувань і обрядів гречанок.

З приводу *поховального обряду і споруд* амазонок інформації практично немає. Лише в одному випадку Діодор Сицилійський, в оповіданні про діяння цариці Міріни, згадав про те, що загиблі одноплемінниці цариці поховані під трьома величезними курганами, які досі називаються «курганами амазонок» (Diod. III, 54). На жаль, точних відомостей про місцезнаходження цих курганів автор не навів. Проте, це зауваження є дуже цінним для нас.

### ***Локація, географія і напрямок військових походів амазонок.***

Амазонки - племена жінок-войовниць, які жили, за повідомленнями кількох давніх письменників (Геродот, Лісій, Ефор, Страбон, Діодор Сицилійський, Помпей Трог і ін.), на північному сході *Малої Азії* (між містами Синопа і Трапезунт), в Каппадокії, на берегах річки Фермодонт біля міста Феміскіра. Про місцевість Феміскіра - рівнину від Хадисії до Термодонту - згадував Гекатей Мілетський (6 - початок 5 ст. до н.е.) у другій книзі «Генеалогія» (350), що послужила, як вважається, прототипом «Історії» Геродота (Латишев 1947 (XIX), с. 299). Фермодонт (або Термодонт за іншими джерелами) ототожнюється із сучасною річкою Терме-Чай, що впадає в Чорне море (Латишев 1947 (XIX), с. 282;

Патракова, Черноус 1990, с. 90). Приміром, у Плутарха в «Порівняльних життєписах», де він описує походи Помпея, міститься така інформація: «Розповідають, що в цій битві допомагали варварам і амазонки, що спустилися з гір біля річки Термодонт, так як після бою римляни, знімаючи обладунки з убитих варварів, знаходили амазонські пельти і півчобітки ... » (Plutarchus. XXXV).

Окрім малоазійських, стародавні автори, в тому числі Страбон в «Географії» (і Метродор Скепсійській (2 ст. до н.е.), і Гіпсікрат (1 ст. до н.е.), що згадуються ним там само), говорять і про амазонок на Кавказі, що мешкали в передгір'ях Кавказьких гір, причому річка Мармадамей, що впадає в Меотиду, розділяє амазонок і їх сусідів. У Плутарха відзначено, що «Амазонки займають смугу Кавказу, прилеглу до Гирканського моря, але не поруч з албанами, бо між ними живуть ще гели та леги. Амазонки проводять з ними щорічно по два місяці, сходячись разом біля річки Термодонт, а потім віддаляються і живуть самі по собі (Plutarchus. XXXV). Цікаво, що до малоазійських амазонок Страбон відноситься як до історичної реальності, тоді як факт існування амазонок на Кавказі викликає у нього сумніви: «Хто ... повірить, що коли-небудь військо, місто або плем'я могло складатися з одних жінок без чоловіків? ... наша схильність вірити більше давнім переказам, ніж сучасним ... » (Strabo. XI. V, 3)<sup>4</sup>. Згодом, як показав Геродот, амазонки, захопивши з собою частину скіфських юнаків, пішли за Дон, де стали називатися савроматами (Hdt. IV, 116). Побічно цю інформацію підтверджує і Пліній Старший в «Природній історії», де говорить що біля Танаїсу, «який при впадінні утворює два гирла, живуть сармати, ... самі ж вони поділяються на багато племен. Перші – савромати-гінекократумени, що походили від шлюбів з амазонками ... » (Plinius Secundus. VI, 19).

Крім відомостей про місця проживання, наративні джерела містять інформацію про напрямки військової активності войовниць. Так, у Есхіла в

<sup>4</sup> Тут і далі твори античних авторів цитуються за: Латышев 1947-1949; 1952; Патракова, Черноус 1990; Кузнецова 1992. Переклад на українську авторський (О.Ф.).

«Прикутому Прометеєві» написано, що «переправившись через висоти, що піднімаються до зірок, ти вступиш на кінну дорогу, по якій прийдеш до ворожої мужам раті амазонок» (Aischylos. 723). Цілком ймовірно, що йдеться про ту «кінну дорогу», якою скіфи йшли на Передню Азію, користувалися нею під час перебування там і якою повернулися на батьківщину (Ковалевська 1977, с. 73). Щодо військових походів амазонок цікаві відомості зібрав Діодор Сицилійський в своїй праці «Бібліотека». Інформація про Скіфію і амазонок, хоча і близька деякою мірою розповіді Геродота, абсолютно від неї незалежна. Діодор розповідає начебто про дві локації амазонок. Спочатку мова йде про територію Скіфії: «Коли в Скіфії сталося одного разу міжцарів'я, запанували в ній жінки, що відрізнялися силою. У цих народів жінки подібно чоловікам привчаються до війни і анітрохи не поступаються їм в хоробрості; тому багато великих подвигів було скоєно славними жінками не тільки в Скіфії, але і в сусідніх з нею землях. Наприклад, коли перський цар Кір, могутній цар свого часу, зі значними силами рушив походом в Скіфію, то скіфська цариця перебила перське військо, а самого Кіра захопила в полон і розіпнула. Утворене таким чином плем'я амазонок відрізнялося такою хоробрістю, що не тільки спустошило багато сусідніх країн, а й підкорило навіть значну частину Європи і Азії» (Diod. II, 44). Потім автор переносить розповідь у північну частину Малої Азії (на територію сучасної Туреччини): «Жив у річки Термодонт народ під управлінням жінок, які нарівні з чоловіками займалися військовими справами. Кажуть, що одна з них, що мала царську владу, відрізнялася мужністю і силою; склавши військо з жінок, вона стала навчати його військового мистецтва і підкорила декого з сусідів. Здобуваючи все більш і більш доблесті і слави, вона постійно робила набіги на сусідні племена і, загордившись через удачі, проголосила себе дочкою Ареса, а чоловікам надала пряди вовну і домашні жіночі роботи; потім вона видала закони, якими жінок викликала на войовничі змагання, а чоловікам надала смиренність і рабство. ... Відрізняючись взагалі розумом і військовими талантами, цариця побудувала велике місто в гирлі

ріки Термодонт, на ім'я Феміскіра, вибудувала славний палац і, під час походів, звертаючи велику увагу на дисципліну, спочатку підкорила всіх сусідів до річки Танаїсу. Зробивши ці подвиги, вона, як кажуть, по-геройськи закінчила своє життя, мужньо б'ючись в одній битві. Дочка її, що успадкувала царство, в доблесті наслідувала свою матір і в окремих подвигах навіть перевершила її. ... Відправившись на війну в країну за річкою Танаїс, вона підкорила всі сусідні племена аж до Фракії і, повернувшись додому з багатою здобиччю, побудувала чудові храми згаданим богам і своїм лагідним управлінням здобула собі найбільшу любов своїх підданих. Потім вона відправилася війною в іншу країну, здобула більшу частину Азії і розповсюдила своє панування до Сирії. Після її смерті родички, наслідуючи царську владу, панували зі славою і піднесли силу і славу племені амазонок ... » (Diod. II, 44-46). Автор і сам пише, що його розповідь про амазонок «внаслідок своєї неймовірності» може здатися схожою на казку. Коментуючи цей фрагмент, Л.А. Єльніцький зазначив, що географія походів амазонок за Діодором збігається з географією скіфських і кіммерійських походів за Геродотом (Латишев 1947, с. 311). Про походи амазонок в Грецію і на південь Малої Азії і про легендарні причини цих походів повідомляв і Ісократ в «Панегірику» (Isokr. § 67-70).

Наведена вище інформація Діодора Сицилійського особливо важлива для нас, оскільки побічно свідчить про те, що у військовому середовищі Скіфії були і войовничі жінки. Це підтверджується древніми схолями до «Прометею» Есхіла (723), де зазначається, що «... спочатку амазонки жили в Скіфії» (Латишев 1947 (XIX), с. 305).

### ***Поява амазонок в Скіфії.***

З розповіді Геродота випливає, що греки зіткнулися з амазонками в Малій Азії, на річці Фермодонт. Там між ними відбулася битва, в якій перемогу здобули греки. Полонених амазонок вони посадили на кораблі і вирушили додому. У морі,

за зручної нагоди, коли греки, святкуючи свою перемогу, випили забагато вина і втратили пильність, амазонки перебили всіх воїнів. Але керувати кораблями відважні діви не вміли ... Довго носилися некеровані кораблі по морю, поки не прибило їх до берега Меотійського озера (Азовського моря), до гавані Кремни<sup>5</sup> (рис. 1). Цю місцевість населяли скіфи. Зійшовши на берег, амазонки відправилися в глиб країни. Там вони захопили табун коней і стали грабувати скіфські землі. Через якийсь час вони, нарешті, стали табором. Мало хто в той час не чув про безстрашність і войовничість амазонок. Хоча скіфи і самі мали ці риси, вони вважали за краще жити у мирі із новими сусідами. Для цього старійшини скіфів виділили загін юнаків і поселили їх в таборі неподалік від табору амазонок з тим, щоб вони зав'язали добрі відносини і привели потім молодих дівчат з собою до скіфів. З плином часу, юнаки зблизилися з амазонками і стали жити разом. Геродот, до речі, відзначає цікавий момент - юнаки не змогли вивчити мову амазонок, а ось дівчата, навпаки, швидко засвоїли мову скіфів, хоча і не в повній мірі (Hdt. IV, 114, 117). Проте, на пропозицію оселитися серед скіфів амазонки не погодилися, пояснивши, за словами Геродота, це рішення так: «Ми не могли б жити разом з вашими жінками, адже у нас і у них різні звичаї. Ми стріляємо з лука і кидаємо дротики, і їздимо верхи, жіночим же роботам ми не навчені. А ваші жінки не роблять нічого з того, що ми перерахували, але, залишаючись у візках, займаються жіночою працею, не виїжджаючи на полювання і взагалі нікуди. Так ось ми не можемо жити із ними ». Щоб уникнути конфліктних ситуацій молоді сім'ї покинули Скіфію і пішли за річку Танаїс (Дон). На відстані трьох днів шляху на схід від Танаїсу і трьох днів шляху на північ від Меотійського озера (Азовського моря) вони і оселилися і стали зватися савроматами. При цьому вони зберегли скіфську мову, хоча і в дещо спотвореному вигляді (Hdt. IV, 110-117).

---

<sup>5</sup> З приводу локалізації гавані Кремни висловлювалося кілька точок зору. За однією з них, якої дотримуємося ми, Кремни знаходилися в районі сучасного м. Ботієво, розташованого в гирлі річки Корсак (Болтрик, Фиалко 1984, с. 91-92; 1987, с. 46).



### ***Амазонки як реальна військова сила.***

Про те, що амазонок сприймали як реальну небезпеку, свідчить фрагмент з «Панегірика» Ісократ (оприлюдненого, очевидно, в 370 р. до н.е.): «... Ще за часів слабкості Еллади прийшли в нашу країну фракійці з Євмолпом, сином Посейдона, а скіфи - з амазонками, дочками Ареса, не в один і той же час, а в той, коли ті і інші панували над Європою ... » (Isokr. 68).

### ***Військова підготовка, участь в полюванні і битвах, озброєння.***

Багато стародавніх авторів повідомляли і про постійні *військові тренування* амазонок. Діодор Сілійській повідав про двох доблесних цариць амазонок (матір і дочку), які привчали дівчаток з самого раннього віку до полювання і щоденних занять військовим мистецтвом. Під час військових походів велику увагу звертали на дисципліну (Diod. II, 45-46).

За словами Помпонія Мели, наведеними в «Землеписі», амазонки займаються тими ж справами, що і чоловіки, і навіть не звільняються від військової служби. Чоловіки служать у піхоті і у битві метають стріли, а жінки вступають в кінні сутички і борються не залізною зброєю, а «накидають на ворогів аркани і нищать їх затягуванням» (Mela I, 19 (114)). Гіппократ у творі «Про повітря, води і місцевості» говорить, що амазонки «їздять верхи, стріляють з луків та кидають дротики, сидячи на конях» (Hr. Aer. 24). Подібну інформацію надає і Геродот: «... савроматські жінки зберігають свої стародавні звичаї, разом з чоловіками і навіть без них вони верхи виїжджають на полювання, виступають в похід і носять однаковий одяг з чоловіками» (Hdt. IV, 116-117). Климент Олександрійський у зв'язку з цим написав: «Я знаю савроматських жінок, які займаються військовою справою не менш чоловіків, і інших - сакських, які, нарівні з чоловіками, стріляють з луків назад, прикидаючись, що біжать» (Clemens

Alexandrinus. 10, II, 598). А Філострат у тій же «Розповіді про героїв» зазначив, до речі, що «... амазонки, коли злязять з коней, виявляються слабкими і в повному сенсі жінками» (Philostratus III).

Окрім щоденних вправ, існували і певні *господарські навантаження*. Більшу частину року, судячи з опису Страбона, дівчата самі виконують всі роботи - орудь, сіють, займаються садівництвом, доглядають за своїми стадами, особливо за кіньми. Тут, очевидно, маються на увазі пересічні амазонки. Найсильніші з них, «займаються головним чином полюванням на конях і військовими вправами» (Strabo. XI. V, 1).

*Озброєння* амазонок, за інформацією Піндара в «Німейських одах» (III, 38) і Страбона (XI, 5. 1), складала луки зі стрілами, сокири, дротики, списи і невеликі легкі щити в формі півмісяця. З листа Олександра Македонського до матері випливає, що сокири амазонки використовували срібні (Callisthenes. III, 26). До того ж, як розповідав Помпоній Мела, амазонки і в бою, і на полюванні спритно управлялись з арканом - довгою мотузкою з петлею на кінці (Mela. I, 19 (114)).

### ***Система заохочення військової доблесті.***

За інформацією Каллісфена, Олександр Македонський в листі матері, описуючи амазонок, привів і деякі відомості про *систему заохочень військової доблесті*. Та, що отримала поранення на війні, визнається хоробрим воїном «і, увінчана, залишається повсякчас-пам'ятною». За привезене тіло ворога в нагороду дається золото, срібло і довічне продовольство. А в разі загибелі на війні близької родички (?), в якості морального відшкодування покладається чимала сума грошей (Callisthenes. III, 25). Таким чином, мабуть, стимулювалася воля до перемоги і підтримувався військовий дух у війську.

***Особисті якості, вигляд і костюм амазонок.***

Автори повідомляють і про *особисті якості* войовниць. Діодор Сицилійський відзначав відмінну силу, розум, військові таланти і красу цих жінок (Diod. II, 44, 45; XVII, 77, 2). У листі матері Олімпіаді Олександр Македонський дав амазонкам цікаві характеристики. На його думку «... амазоніди, що значно перевищують зростом інших жінок, вирізняються красою і здоров'ям, ... вони відрізняються кмітливістю і дотепністю ...» (Callisthenes. III, 27).

Певний дисонанс в розуміння *зовнішнього вигляду* амазонок вносять Страбон і Гіппократ. Вони свідчать, що права грудь у амазонок відсутня, через те, що ще в ранньому дитинстві матері припікають її, приклавши спеціальний мідний інструмент, розпечений на вогні. На їхнє переконання, так жінці зручніше стріляти з лука і метати спис, оскільки після такої процедури вся сила йшла в праву руку і кидок ставав сильнішим і більш точним (Strabo. XI, V, 1; Нр. Аер, 24). Ця ж процедура згадується і в древніх схоліях до Іліаді Гомера (Ном. I, 149; III, 172). Вважається, що саме ця інформація «вивела» і саму назву амазонок як «безгруді» (Латишев 1947, с. 296).

Деякі відомості, хоча і дещо суперечливі, і короткі, стосуються *костюма войовниць*. Геродот, очевидно, не випадково акцентував увагу на тому, що амазонки носять чоловічий одяг (Hdt. IV, 116). До речі Олександр Македонський в згадуваному вище листі зазначав, що їх одяг був кольоровим. У схоліях до «Іліади» Гомера (Ном. III, 189) йдеться, що амазонки «відмовившись одностайно від звичайних жіночих занять і надівши пояса і озброєння, виконували всі чоловічі справи, а зверху іншого і з цими поясами ... орали; тому і названі амазонками «що орали в поясах», тобто орали і косили, надягаючи пояси і виходячи в повному озброєнні.

Страбон повідомляв, що зі шкур диких звірів вони виготовляють собі шоломи, плащі та пояси (Strabo. XI, V, 1). З останнього випливає, що на відміну від чоловіків-воїнів, вони не носили важкого захисного обладунку. Палефат (1 ст.

до н.е.) у творі «Про неймовірне» стверджував, що вони «носили хітони до п'ят, а на головах - митри» і насправді були не жінками, а чоловіками - варварами (Palaephatus. XXXII). А у Євсевія Ієроніма (4 ст.) у другій книзі «Проти Йовініана», на відміну від попередніх авторів, амазонки показані «з виставленими на показ грудьми і голими руками і колінами, що викликають на змагання хтивості чоловіків, що йдуть проти них» (Hieronymus. II, 37).

### ***Заміжжя.***

Заміж дівчата могли вийти, як повідомляє більшість давніх авторів, тільки після того, як вб'ють *трьох ворогів*. Плутарх у збірці «Про Олександрійські прислів'я», серед інших, призводить і таке прислів'я: «У амазонок жодна дівчина не вступає в шлюб, якщо не вб'є ворога» (Plutarchus. I, 10). Деякі так і доживають до старості в дівоцтві, через те, що не змогли виконати цієї вимоги. Оселитися з чоловіками вони, за відомостями Гіппократа, могли лише після здійснення «звичайного жертвопринесення». А вийшовши заміж, амазонка «перестає їздити верхи, поки не з'явиться необхідність поголовно виступати в похід» (Hr. Aer, 24).

### ***Зв'язок з Олександром Македонським.***

Особливе місце в історії амазонок посідають епізоди, пов'язані з великим завойовником Олександром Македонським. Частіше за інші зустрічається розповідь про те, що одного разу до Олександра з'явилася цариця Фалестра в супроводі трьохсот амазонок і повідомила, що хоче народити від нього дитину. З опису Діодора Сицилійського, мотивація цариці була на диво простою і прямолінійною: «З усіх чоловіків ти зробив найбільш великі подвиги, і немає вищої за мене жінки по силі і хоробрості. Слід вважати, що від двох таких видатних людей народиться дитина, яка перевершить усіх смертних» (Diod. XVII, 77). Оскільки Фалестра була красунею, Олександр погодився на цю пропозицію.

Цариця амазонок покинула його через 13 днів з багатими дарунками. Однак дитині так і не судилося потрясти світ, позаяк в «Історії» Помпея Трога повідомляється, що незабаром після цих подій Фалестра загинула з усіма амазонками (Pompeius Trogus. II, 4, 32).

### ***Продовження роду і ставлення до народжених дітей.***

Для *продовження роду*, протягом двох весняних місяців амазонки сходилися з чоловіками з сусідніх племен. У народжених після цього немовлят доля складалася по-різному.

*Дівчаток* амазонки залишали собі і виховували по своєму образу і подобі: «... Дітей же жіночої статі амазонки, за розповідями, люблять і вважають своїми єдинокровними, доглядають за ними по-материнськи, тільки не годують своїм молоком; це вони роблять заради битв, щоб і маляти не розпещувались і у них самих не відвисали груди. Слід вважати, що і саме ім'я амазонок походить від того, що вони не харчуються грудьми, а годують своїх дітей кобилячим молоком і сотами роси, яка на зразок меду осідає на річкових очеретах» (Philostratus. III). Дівчат, за спостереженнями Помпея Трога, залишеними в «Історії», «виховували в одних з собою звичаях, саме привчали ні до неробства або обробки вовни, а до зброї, коней та полювання ...» (Pompeius Trogus. II, 4, 10-11).

*Хлопчиків* ж за однією версією віддавали на виховання батькам - «новонароджених чоловічої статі виносять на межі своєї країни, щоб їх там взяли батьки; ті дійсно беруть, кому кого доведеться, і роблять своїми рабами» (Philostratus. III) або вважають своїми синами (Strabo. XI. V, 1). За іншою версією, представленої Гіппократом в роботі «Про переломи і про члени», хлопчиків убивали або калічили «відразу після народження: одні переломлюють гомілки, інші - стегна, для того, щоб вони були кульгавими і щоб чоловіча стать не повстала проти жіночої» (Hr. 101) і «... щоб зробити їх непридатними до військової служби» (Diod. II, 45, 3). Покалічені чоловіки в подальшому не могли

складати внутрішньої загрози, їм надавалося смиренність і рабство. Далі в праці Гіппократа «Про переломи і про члени» (101) сказано, що амазонки «користуються чоловіками як ремісниками для робіт шкіряних, мідних або інших, які потребують сидячого способу життя», а у Діодора Сицилійського в «Бібліотеці» знаходимо, що їм, крім того, надають «пряжу вовни і домашні жіночі роботи» (Diod. II, 45, 2). Але ж завдяки Геродоту відомо, що «і фракійці, і скіфи, і перси, і лідійці, і майже всі варвари вважають тих, хто навчається ремеслам, і їх нащадків менш поважними, ніж інші співгромадяни. Тих же, хто утримується від занять ремеслами, вони вважають благородними і найбільше тих, хто займається військовою справою...» (Hdt. II, 167). Через те престижну військову справу амазонки і залишили для себе.

### ***Харчові вподобання.***

Більш ніж коротка інформація збереглася про харчові вподобання. У стародавніх схоліях до «Прометея» Есхіла (723) йдеться, що новонародженим замість грудного молока давали коров'яче, а амазонки не харчуються коржиками і хлібом. У стародавніх схоліях до «Іліади» Гомера (III, 172; 189) уточнюється, що, не використовуючи хліба, амазонки вживали в їжу черепах, змії, ящірок і різних інших тварин. А у творі Есхіла «Благаючі» амазонки названі тими, що не мають чоловіків, «ковтаючими м'ясо, озброєними стрілами» (Aischylos. 277). Отже, вони надавали перевагу молочній та м'ясній їжі.

### ***Імена амазонок.***

Тут варто згадати і про імена амазонок, наведених в джерелах. Їх кількість вражаюча (Salmonson 1991). У грецьких міфах фігурує 82 (!) імені амазонок (Ruffell 1997). Серед них цариці, діви з царського оточення і рядові стрільці. Крім того, більше 70 імен амазонок залишили на своїх творах вазописці (Bothmer 1957, p. 234). Імена амазонок на вазах головним чином грецькі. Але відомі серед них і

два скіфських - на чорнофігурному кубкові Клітія зазначено ім'я Скілейя, а на червонофігурній вазі Євфронія біля амазонки накреслено жіночий варіант імені Токсаріс.

На думку М.В. Скржинської, скіфські імена амазонок увійшли в грецьку архаїчну літературу з якогось втраченого епічного переказу скіфів, персонажами якого були жінки-войовниці (Скржинская 1998 а, с. 219; 1998 b). Це, в свою чергу, може правити за вказівку на присутність в скіфському військовому середовищі жінок.

Чому практично жоден античний автор не обходить своєю увагою амазонок? Чим викликаний такий інтерес до цих жінок, не згасаючий і донині? Швидше за все, тим, що амазонки - це фактично перші феміністки. Своім виглядом і поведінкою вони рушили всі звичні в античному світі стереотипи. За розповідями Геродота, у скіфів жінки займаються лише безперечно жіночими справами, живуть на возах і взагалі нікуди не ходять, не те що на полювання. У греків жінки мали підлегле становище - практично нарівні з рабами. Їх місцем перебування була жіноча половина будинку (гінекей), де вони займалися домашніми справами і дітьми. Гречанки не мали права з'являтися ні в громадських місцях (навіть в театрі), ні на святах. Виняток становили лише гетери, що спеціально виховувалися і навчалися музиці, співу, танців, наукам, оскільки їх прямим призначенням було розважати чоловіків і прикрашати їх дозвілля. При цьому їзда верхи в Греції була виключно чоловічим заняттям. Тому не важко собі уявити яке враження справляли безстрашні красуні-вершниці на еллінів. І не так уже й важливо чи були це самі тільки жінки або жінки серед чоловіків, - саме поєднання жінки і зброї для грека було потрясінням, подібним яскравому спалаху на нічному небі.

Отже, антична літературна традиція, крім опису зовнішності амазонок, їх характеру і повсякденних занять, дає уявлення і про своєрідний історичний феномен, причому в двох його варіантах:

- частіше йдеться про представниць войовничого племені - рівних чоловікам, які беруть активну участь у військових походах, проте до певного часу - до заміжжя;
- рідше йдеться про жіноче царство (народ), де чоловіків або зовсім немає, або вони мають підлегле становище, або взагалі використовуються лише для продовження роду.

### 2.3. Основні періоди історії амазонок

Спираючись на найбільш докладну інформацію Геродота (IV, 110-117) про амазонок, можна говорити про *три основні періоди їх історії*.

*Перший період - Малоазійський* пов'язаний з царством незалежних жінок (без чоловіків), що мешкали в Малій Азії (біля річки Фермодонт з центром у місті Феміскірі). За свідченнями Каллісфена в творі «Про Александра», «окружність» їх землі тягнеться на рік шляху, а число амазонок, що населяють ці території досягає 270 000, при цьому представників чоловічої статі серед них немає взагалі. Якщо вороги йдуть на їх землю, проти них виступає 120 000 кінних амазонок, інші охороняють їх землі (Callisthenes. III, 25). З цим періодом пов'язують появу заснованих амазонками міст, названих на їх честь – Ефеса, Смірни, Кіми, Мірини та інших (Strabo. XI. V, 4).

*Другий період - Скіфський.* Після битви з греками амазонки потрапляють в Скіфію і, по закінченні якогось часу, одружуються зі скіфами - тобто тепер живуть серед чоловіків (або точніше разом з ними). Для цього періоду автор зазначив, що амазонки «не мали нічого, крім зброї та коней, і вели ... спосіб життя, займаючись полюванням і грабуванням»<sup>6</sup>, як і скіфські юнаки, що зблизилися з ними (Hdt. IV, 112). Далі, як пише Геродот, «вони стали жити разом, кожен маючи за дружину ту, з якою він вступив в зв'язок з самого початку». Таким чином, мова йде про побудову певних сімейних відносин.

<sup>6</sup> Цитується за: (Доватур, Каллистов, Шишова 1982).



І далі автор відзначив суттєві в даному контексті обставини: «Чоловіки не могли вивчити мову жінок, жінки ж засвоїли мову чоловіків. А після того, як вони зрозуміли один одного, чоловіки сказали амазонкам наступне: ... Тепер ми вже більше не будемо вести такий спосіб життя, але будемо жити, пішовши до свого народу; нашими дружинами будете ви, і ніякі інші [жінки]». Амазонки ж запропонували інший варіант відносин - зберігаючи шлюби, отримати у батьків «свою частину майна», але жити окремо від них (Hdt. IV, 114).

Коли ж, послухавши амазонок, скіфські юнаки повернулися з отриманим майном до них, жінки запропонували піти «з цієї землі» і, «перейшовши річку Танаїс», оселитися в іншій місцевості (Hdt. IV, 115). Так почався *третій період* їх історії - *Савроматський*.

Як довго тривав скіфський період в житті амазонок? Геродот, на жаль, нічого про це не розповів. Ми можемо виходити лише з того, що для початку войовничим дівам потрібно було завоювати свій «життєвий простір», потім деякий час знадобився за для того, щоб кожна знайшла свого партнера. Далі певний період часу пішов на створення сім'ї і, головне, адаптацію до місцевих звичаїв і подолання мовного бар'єру (Фіалко 2015 b, с. 440-441). Говорити про чіткі хронологічні рамки кожного з намічених періодів, на жаль, не має жодних підстав.

Деякі дослідники, аналізуючи відомості давніх авторів, стверджують, що їх інформація про войовничість жінок доби раннього заліза може бути співставленою лише з савроматськими і сарматськими племенами. Проте, як пам'ятається, савромати походять від шлюбів скіфів і амазонок, які жили певний час в Скіфії. І, за словами Геродота, савромати не тільки зберегли скіфську мову, а й савроматські жінки (тобто амазонки), крім того, зберегли свої стародавні звичаї, як і раніше займаючись полюванням і військовою справою. Тому, думається,

співвідносити наведені вище відомості наративних джерел зі скіфськими амазонками цілком виправдано і коректно.

Війна в усі часи вважалася чоловічою, причому регулярною, справою. Однак, як впливає з описів древніх авторів, жінки часто нарівні з чоловіками бралися за зброю. І, як образно зауважила В.Б. Ковалевська, протягом багатьох століть степові простори Європи і Азії стрясав гул копит коней амазонок. Вони проникли на Кавказ і в Середню Азію, і розповіді про них жили ще довго після того, як імена їхніх сучасників вже були позабутими (Ковалевська 1977, с. 75). Перемоги цариць амазонок і їхні імена були добре відомі, судячи з літературних свідчень, що дійшли до нас, не тільки древнім грекам, але і в більш пізні часи. І підтвердженням цьому є численні твори декоративного мистецтва із зображеннями войовничих дів.

## РОЗДІЛ 3

### АМАЗОНКИ В ОБРАЗОТВОРЧОМУ МИСТЕЦТВІ

Підтвердженням чималої популярності амазонок є той факт, що ці персонажі були широко задіяними не лише в стародавніх літературних опусах, а й в творах декоративного мистецтва.

Витвори художнього мистецтва, на яких присутні амазонки, дають уявлення про вигляд, костюм, спорядження і озброєння жінок-войовниць, способах ведення бою та інші деталі і моменти їх побуту. Крім того, роботи давніх майстрів відтворили і загальногрецькі сюжети, і їх локальні варіанти, більш адаптовані до кочового середовища.

Однією з найулюбленіших в античному мистецтві, починаючи з епохи архаїки, була тема амазомахії - битви між амазонками і грецькими героями (Geyer 1991), що ілюструє загальногрецькі міфи.

Якщо подивитися на образ амазонки з точки зору того, де і як він був представлений (в якій області мистецтва, на яких предметах, ступінь складності і достовірності зображень), створюється враження, що ці персонажі були присутні всюди - на урочистостях, в побуті, в похоронних ритуалах.

#### 3.1. Архітектурні споруди

Багатофігурні рельєфні композиції широко використовувалися в оформленні *монументальних* архітектурних споруд. Подібні зображення прикрашали фризи громадських будівель, сакральних споруд стародавньої Еллади і сусідніх держав класичного і елліністичного часу. Серед них можна назвати західні метопи Парфенона в Афінах, які, на жаль, дуже постраждали (Соколов 1968, рис. 44), метопи скарбниці афінян в Дельфах початку 5 ст. до н.е.; метопи східного фризу храму Є в Селінунті 5 ст. до н.е. (рис. 2); рельєфи фризу храму Аполлона Епікурейського в Бассах кінця 5 ст. до н.е. (рис. 3); рельєфи фризу Артемісіону в

Магнесії 5-4 ст. до н.е.; рельєфи західного фронтона святилища Асклепія в Епідаврї 4 ст. до н.е.; рельєфи західного фризу Галікарнаського мавзолею середини 4 ст. до н.е., декор будівлі скени театру Коринфа середини 2 ст. н.е. (рис. 4) та інші пам'ятки архітектури (Кошеленко, Маринович 2000, с. 135-139). Серед різного роду міфологічних сюжетів на фризах присутні і амазонки, зайняті в батальних сценах (Brommer 1967; Cook 1984; Cooper 1992; Beard 2003 и др.).

Певно, одним з найкращих зразків сюжету амазономахії на архітектурних фризах є горельєфи Галікарнаського мавзолею (Wolters 1910; Hüllden 2001; Scott 2009), що зберігаються нині в Британському музеї. Окремі плити його співвідносять з роботами різних скульпторів, серед яких називають і Скопаса (Charbonneaux, Martin, Villard 1969, p. 221). Композицію складає широка панорама бою, умовно розбитого на окремі, по суті, сцени з двома (рідше трьома) супротивниками (рис. 5; 6: 1). Всі грецькі воїни піші. Вони оголені, іноді за спинами майорить плащ. Голови деяких захищені шоломами, захистом служать і круглі щити. У битві беруть участь як піші амазонки, так і вершницї. Всі діви в легких коротких хітонах з поясом на талії, босоніж, багато з них простоволосі. На деяких з них одягнені м'які головні убори. Одна з вершниць сидить верхи спиною по ходу руху коня, який стрімко скаче (рис. 6: 2). Ця фігура прекрасно ілюструє повідомлення стародавніх авторів про вміння амазонок, як і скіфів, стріляти з лука на скаку, обернувшись назад. Судячи з окремих «кадрів» фризу, жодна зі сторін не має явної переваги - атакують то амазонки, то греки. В цілому для цього фриза характерна свобода в розміщенні фігур, при дотриманні певної ритмічності загального малюнка. Досить близькі Галікарнаським за композицією (з деякими стилістичними відмінностями і ступенем щільності малюнка) є фриз Телефоса Парфенона (Heres, Kästner 1997, № 22-24), фризи храму Артемїди в Магнезії на Меандрї, храму Аполлона в Басах (Нікуліна 1994; Бергеман 2001, рис. 5, 9 11), храму Гекати в Лагіна (Музей археології, Стамбул) (рис. 7).

Інакше виглядає фриз *храму Артеміди в Ефесі*, що зберігається в Музеї Ефеса в м. Сельчук (Selçuk) в Туреччині (рис. 8). На одній з плит зображені амазонки, які біжать щільним строєм (рис. 8: 1). Ймовірно, тут також зображена сцена бою - перша в строю амазонка впала на коліна, в піднятій правиці вона тримає зброю, намагаючись захиститися, у відведеній назад лівій руці - щит. Решта войовниць з занесеною над головою зброєю передані в пориві атаки, в лівій руці кожної з них легкий щит характерної місяцеподібної форми. Всі одягнені в короткі легкі хітони, що оголюють праве плече і груди. Верхня частина плити збита, тому про наявність головних уборів говорити не доводиться. Фриз з сюжетом Амазономахії, як правило, тематично вписувалися в загальне декоративне оздоблення споруд за троянських циклів.

### 3.2. Статуї

Особливе місце серед творів образотворчого мистецтва посідали статуї амазонок. Відомо, що в Давній Греції жерці храмів або священних ділянок, ради старійшин, народні збори влаштовували своєрідні конкурси майстрів щоби отримати найкращий твір мистецтва. У контексті нашої теми доречно згадати розповідь Плінія Старшого про те як жителі Ефеса, що вважали амазонок за засновниць свого міста, замовили статую амазонки для храму Артеміди. У конкурсі змагалися чотири визнаних майстра з різних художніх центрів: афінський скульптор Фідій, сикіонський скульптор Поліклет, кідонський художник Кресилай і аргоський майстер Фрадмон (Чубова и др., 1986, с. 49). Всі статуї поранених амазонок були настільки гарними, що замовники доручили самим конкурсантам визначити найкраще з них. За словами Плінія Старшого (XXXIV, 53), кращою самі майстри визнали роботу Поліклета. Саме на ній і зупинили свій вибір замовники. Амазонка Поліклета - красива, з мужньою зовнішністю, в спокійній позі. Її фігура позбавлена будь-якої жвавості, що очевидно відповідало образу підкореної войовниці, і саме в такому втіленні більш імпонувала грекам

(Соколов 1968, с. 49). Бронзові оригінали статуй не збереглися. До наших днів дійшли римські мармурові копії (рис. 9) грецьких робіт (близько 430 р. до н.е.), які зберігаються в різних музеях світу: амазонка Поліклета в Капітолійському музеї (Рим), Фідія - на віллі Адріана в Тібуре (Тіволі), Кресілая - в Державному музеї Берліна. Робота Фрадмона залишилася непізнаною серед численних зразків римської скульптури (Чубова и др. 1986, с. 49).

Крім згаданих вище прославлених мармурових копій, можна згадати мармурову голову амазонки (5 ст. до н.е.) із зібрання Ермітажу (Санкт-Петербург). Обличчя з прямим носом, рельєфно окресленою красивою лінією губ, низькими надбрівними дугами над мигдалеподібними очима, обрамлене хвилястими прядками волосся, укладене на потилиці вузлом. Спокійний вираз обличчя дозволяє думати, що перед нами амазонка, яка відпочиває. Її розглядають як одну з реплік бронзової статуї Поліклета, представленої в Капітолійському музеї з написом копіїст Сосікла, який виконав її (Саверкина 1986, с. 76).

Іншого характеру фрагментована мармурова копія статуї вмираючої амазонки (470-460 рр. до н.е.) із зібрання Імператорського музею у Відні. Вона зображує фігуру юної дівчи з похиленою-о-пліч головою. Вважається, що це втілення образу цариці Пентесілеї, смертельно ураженої Ахіллом. Майстер тонко «виписав» риси чарівного обличчя - трохи розмежені губи, ледве відкриті припухлі повіки, хвилясті пасма волосся з завитками на лобі; і деталі вбрання - найтонший пишний складчастий одяг, закріплений на плечі фібулою, що підкреслює крізь них проступаючі вигини юного тіла (Леви 1915 с. 14). І приголомшливий вираз обличчя - смертельна втома, майже байдужість.

У Керченському Історико-Археологічному музеї експонується фрагмент ще однієї мармурової статуї амазонки. Зберігся торс жіночої фігури (рис. 10). Майстер, очевидно, зобразив повержену амазонку. Судячи з характерним чином вигнутого тіла та характеру дрібних складок на тканині хітона, войовниця представлена в горизонтальному стані (Русяева М. 2008, с. 449). Впавши навznak,

вона ніби намагається піднятися, спираючись ліктем лівої руки на землю, піднятою правицею (можливо зі зброєю), вона захищається від ворога, що нападає. Діва одягнена в короткий хітон, підперезаний під грудьми, який облягає струнке мускулисте тіло. Стилiстично ця статуя амазонки певною мірою перегукується з одним із зображень на фризі храму Артемiди в Магнeзiї на Меандрi (Naniаux 1998, № 368). Правдоподiбно, керченська статуя представляє персонаж багатофiгурної композицiї на сюжет Троянського циклу, який прикрашав фриз одного з храмiв Пантiкапею 3-2 ст. до н.е. (Соколов 1989, с. 65-66). Мiсце її виготовлення залишається невідомим.

Кінна статуя амазонки з захiдного фронтона храму Асклепiя в Епiдаврi (близько 380 р. до н.е.) зберiгається в Нацiональному музеї в Афiнах. Вцiлiла вона фрагментарно (втрачена верхня її частина) (рис. 11). Майстер продемонстрував прекрасну посадку досвiдченої вершницi. Струнка наїзниця володiє красивим тiлом з натренованими м'язами. Вона сидить на здибленому конi, мiцно обхопивши ногами його круп. Лiва рука опущена, утримує гриву (?). У високо пiднятiй правiй руцi дiва, ймовiрно, тримала зброю, спрямовану на противника. Фiгуру облягає тонкий короткий хiтон, красиво задрапiрований складками, перехоплений на талiї широким ременем. На ногах високi чобiтки. Амазонка буквально злилася з своїм конем. Статуя нiби випромiнює шаленiсть i бурхливий ритм бою. Ця фiгура, очевидно, теж була частиною скульптурної групи, що представляє iншiй варiант сцени амазономахiї.

Ще одна кінна статуя - мармурова копія 2 ст. н.е. з грецького оригіналу 2 ст. до н.е. - із зібрання Фарнезе зберiгається в Нацiональному археологiчному музеї Неаполя (Ruesch 1908, № 6405; Le collezioni..., 1989, р. 178). Збереглася з втратами - праве передплiччя i обидвi ноги нижче колiн амазонки, частина морди, хвiст i права передня нога коня вiдреставрованi. Кiнь здиблений, переднi його ноги пiднятi, голова з розкритим ротом розгорнута до вершницi. Тiло пораненої (або убитої?) амазонки ось-ось сповзе з крупа коня - корпус її сильно зiгнутий i

нахилився вправо, голова припала до правого плеча, права рука безсило звисла донизу, ліва зігнута в лікті рука піднята - на ній закріплено щит; ноги вже не стискають круп коня (рис. 12). Обличчя абсолютно безживне - повіки заплющені, уста відкриті, пасма волосся звисилися на ліве плече. Сцена неймовірно виразна, результат її не викликає жодних сумнівів.

У Національному музеї Неаполя знаходиться римська мармурова копія бронзового оригіналу скульптури Полегла амазонка (230 р. до н.е.) (Чубова и др. 1986, с. 34). Тут майстер зобразив вбиту амазонку, яка лежить на спині, з закинutoю за голову з розсипаним довгим волоссям правицею (рис. 13). Ліва її рука торкається ратища довгого списа. Короткий хітон з пишними складками підкреслює прекрасну фігуру амазонки. Слід зазначити, що скульптори зображували войовничих дів в жіночому одязі явно грецького зразка і фасону. Зазвичай, це був короткий хітон або туніка, перехоплена на талії або під грудьми поясом таким чином, що край її опинявся вище або на рівні колін. Верхня частина одягу сколювалася на лівому плечі так, що права грудь залишалася оголеною. У пізніший період одяг стає більш пишним. При цьому будь-яких очевидних фізичних вад (згадуваних деякими давніми авторами) у войовниць немає. Навпаки, всі вони з прекрасними фігурами, з підкресленими м'якими жіночими формами.

Більшість витворів репрезентує амазонку пораненою (в стані відносного спокою) або переможеною. З одного боку, очевидно, саме така - спокійна і жіночна, а не затята і войовнича, юна дівка імпонувала грекам більше. З іншого боку, повалена войовниця була покликана підкреслити міць і непереможність грецького війська, а отже, і велич держави.

### **3.3. Рельєфи**

Образ войовничої амазонки був темою серії різноманітних за стилем і призначенням рельєфів. Один з них, знайдений *в Аполлонії*, зберігається в Аполонійському музеї (Кастанаян 1966, с. 87). На рельєфі, що прикрашає



вапнякову стелу, представлена батальна сцена з трьома учасниками. У центрі фігура вже поваленого на коліна грека, який намагається захиститися від атакуючих його озброєних дів. Одна з них підступає зліва, друга насувається справа. Права фігура передана в поривчастому русі атаки - права її нога виставлена вперед, лівою рукою вона тримає круглий щит, а правою вихоплює меч з піхов, що висять на поясі. Войовничий порив підкреслює вбрання - коротка туніка та плащ, що майже летить за фігурою.

Ще один вапняковий рельєф середини 4 ст. до н.е., знайдений на античному *поселенні Ювілейне-1* на Таманському півострові, зберігається в Державному музеї образотворчих мистецтв ім. О.С. Пушкіна (Москва). Так званий боспорський рельєф виявлений в декількох уламках у вторинному використанні на території сільськогосподарської садиби римського часу і представляв собою фрагмент із зображенням сцени запеклого бою. Зберігся лівий край рельєфу, який, імовірно, прикрашав храм або героон (Савостина 1987, с. 63-65; 2001, с. 39). Шість фігур піших і кінних воїнів склали пари (рис. 14). На передньому плані один з воїнів однією рукою схопив противника за волосся, а в іншій заносить над ним меч. На другому плані піший воїн вражає вершника, встромивши в його спину меч. Від третьої групи проглядається лише кілька деталей - меч, горит і край одягу лівого персонажа. Фігури розміщені досить щільно, в кілька ярусів, і при цьому в різних площинах. Складність композиції і динамізм зображувального ряду роблять рельєф унікальним для грецького мистецтва. Докладному аналізу сюжету, стилістичних і іконографічних особливостей зображень, а також типології рельєфу присвячена серія різнопланових спеціальних досліджень (Бергеман, Кнауэр, Ольховский, Савостина, Тугушева, Штупперих и другие, 2001; Савостина 2001). У багатоярусній композиції, де фігури персонажів, що б'ються, і коней буквально переплетені, більшість дослідників схильні вбачати сцену амазономахії - битви амазонок з греками. За манерою побудови композиції ця робота, ймовірно, походить від живописних полотен періоду пізньої класики (Штупперих, 2001,

с. 82-83). Автор іншої версії (на підставі зазначеної подібності деталей одягу воїнів і типів зброї) вбачає в зображенні сцену битви скіфів з сарматами, у війську яких і виступили амазонки (Bouzek 2006, р. 14-15). За третьою версією (з урахуванням іконографічних особливостей і, перш за все, певних рис обличчя представлених персонажів, деталей їх фігур, елементів одягу, трофеїв) на рельєфі представлена ілюстрація описаної Геродотом місцевої легенди про походження савроматів. В основі її лежить історія появи амазонок в Скіфії, і, відповідно, перша зустріч скіфів з невідомими ще в зухвалих воїнах амазонками (Селиванова 2008 а). Цілком ймовірно також, що місцевий (на думку О.А. Савостіної (2010, с. 518) боспорський) майстер, добре знайомий з канонами грецького мистецтва, зобразив на рельєфі популярний в боспорському середовищі сюжет.

До іншого типу належить фрагментована мармурова *стела Леокса*, сина Мольпагора, початку 5 ст. до н.е. (рис. 15), знайдена в некрополі Ольвії. Уціліла лише середня її частина, яка зберігається в Херсонському краєзнавчому музеї (Иванова 1953, рис. 7-8; Sokolov 1974, р. 24-25). Це вузька плита, прикрашена з двох боків плоскими рельєфами зі слідами поліхромної розмальовки. На лицьовому боці зображений оголений воїн (Леокс) анфас, що спирається правицею на спис, ліву руку він тримає на талії. На зворотному боці профільне зображення фігури в скіфському костюмі - короткому вузькому жупані і вузьких штаних, із сагайдаком з луком, який звисає з поясу з лівої сторони. Поверхня сагайдака розписана орнаментом з плетінкою. Верхня і нижня частини плити відбиті, тому зображення голів і нижньої частини ніг обох фігур відсутні. На бічному ребрі збереглося посвячення богині «подательці здобичі», ймовірно, Афіні (Иванова 1953, с. 49). Зображення трактовані в реалістичній манері, з детальним опрацюванням образів. Однак обидві фігури досить статичні, особливо в порівнянні з персонажами попередніх рельєфів. Певною мірою подібна манера передачі фігур була обумовлена малими розмірами зображувального поля, що

обмежував майстра. Якщо трактування оголеної фігури на лицьовому боці стели сумнівів не викликає, то в тлумаченні фігури на зворотному боці дослідники розходяться в думках. У ній вбачають скіфа (Иванова 1953, с. 50), грека чи еллінізованого варвара (Русяєва 2008, с. 421), або амазонку (Фармаковский 1915; Папанова 2006, с. 124). Остання гіпотеза виглядає більш логічною, оскільки в такому випадку обидва зображення об'єднуються в звичайний для творів грецького мистецтва сюжет амазомахії - боротьби греків з амазонками. Більшість дослідників припускають, що стела, яка слугувала надгробком, була привезена з Мілету або Іонії. Не виключено, однак, що її міг зробити грецький майстер або варвар, який працював в Ольвії (Русяєва, Супруненко 2003, с. 40-43).

### 3.4. Поліхромні розписні фризи

У декорі громадських і священних будівель багатьох великих міст (наприклад, Афін, Олімпії та ін.) і менш значних населених пунктів, крім кам'яних рельєфів і статуй, використовувалися поліхромні розписні фризи - картини і фрески. Про мальовничі зображення великих грецьких майстрів - Мікона, Панайна, Фідія, назавжди втрачені з часом, можна почерпнути відомості в творах ряду давніх авторів. Приміром, Павсаній повідомляв про розписи на стінах *Ринкової Колони* в Афінах, виконаних близько 460 р. до н.е. славетним Міконом. Майстер зобразив битву афінян під керівництвом Тесея з кінними амазонками. Ці розписи проіснували, за словами автора, століття - до середини 4 ст. до н.е. (Paus., I, 15, 2). Крім того, картини на той же сюжет, як повідомляв Павсаній, розміщувалися на стіні храму Тезея (робота того ж майстра Мікона) (Pfuhl 1923, s. 641; Bielefeld 1951, p. 11) і біля підніжжя *трону Зевса Олімпійського* (робота Панайна). На чотирьох стінах розміщувалася велика кількість скульптур і картин. Там же, між ніжками колосального трону Зевса, містилися три плити з фігурами, на одній з яких представлена битва амазонок з військом Геракла. Загальна кількість персонажів, серед яких був і Тесеї, досягало

двадцяти дев'яти (Ротери, Беннет 2004, с. 41-42). На картині Панайна відображена повна трагізму сцена, де Ахілл підтримує вмираючу від поранення Пентесілею (Paus., I, 17, 8; V, 11, 6). Цілком ймовірно, що саме згадані сюжети картин відомих майстрів класичної епохи лягли в основу творів пізніших художників, які працювали в різних техніках і з різним матеріалом.

Фреска з зображенням амазонки, знайдена після 1738 р., прикрашала одну з будівель 50-79 рр. імовірно Геркуланума (рис. 16). Зважаючи на колористичне рішення і сюжет фрескового розпису стін Колегії Августа, де центральним персонажем був Геракл, можна припустити, що і фреска з амазонкою могла прикрашати стіну цієї ж будівлі. Молода жінка показана в момент відпочинку. Вона одягнена в легкий обладунок поверх костюма з портупейним поясом, на ногах невисокі чобітки. В руках вона тримає витончену дволезову сокиру і пельту. Амазонка спокійно сидить, озирнувшись назад - начебто спостерігаючи за чимось (або кимось). Поліхромний малюнок виконаний на світлому фоні з використанням темно-зеленого, бежевого, чорного і червоного кольорів в обрамленні насиченого коричнево-червоного кольору.

Яскраві багатофігурні мальовничі картини і фрескові панно доповнювали і певним чином оживляли інтер'єри і фасади громадських будівель античних центрів.

Поліхромними розписами на різні сюжети прикрашали і інтер'єри поховальних пам'яток. Один з таких *скленів* (з коротким дромосом і напівциркульним склепінням) був відкритий *в Горгинії* в 1975 р. (Алексеева 1997). Поховальна камера його (13,5 м<sup>2</sup>, висотою 3,5 м) цілком покрита тонким шаром штукатурки і розписана в техніці фрески (Алексеева и др. 2010, с. 104). Розпис його в цілому характерний для античної системи декору і прийомів живопису 2-3 ст. н.е. До структури архітектурно-геометричного розпису гробниці включені два паралельних фігурних фризи, що йдуть над стінами по обидві поздовжніх сторони камери (Савостина 2010, с. 509). Для нас найбільш цікавим є

верхній фриз із сюжетним розписом, присвяченим 12 подвигам Геракла (рис. 17: 1), переданим в часі, що, на думку О.А. Савостіної, підкреслюється виглядом Героя - зміною пропорцій його фігури і бороди (Савостина 2010, с. 510). Крайнім ліворуч на південно-західній (правій від входу) стіні показаний епізод боротьби з амазонкою (рис. 17: 2). Амазонка сидить верхи на гіпокампі. Тулуб фантастичної істоти із вухами, що стирчать, короткими рогами і гривною, дзьобоподібним носом і великим оком забарвлений в блакитно-сірий колір і обведено червоним контуром. Рух цього важкого на вигляд чудовиська в протилежну від Геракла сторону передано з великою експресією. Амазонка, перекинута назад, одягнена в коротке вбрання, руки підняті вгору, в правиці - дволезова сокира, під грудьми – ніби щит. Тіло і одяг амазонки позначені червоними контурами; риси обличчя і густе волосся жінки намальовані чорним. Геракл, що стоїть позаду гіпокампа, тягне на себе амазонку за волосся. На ньому майорить ледова шкура, зав'язана на грудях лапами звіра; правою рукою з-за спини він замахнувся палицею. Сцена обрамлена півколом з жовтої гілки оливи. Контури тіла Геракла, палиці і складки ледової шкури жовтого кольору обведені червоними лініями. Особа Геракла з чорними бородою і волоссям і великими очима. Потужна фігура його повна експресії, але непропорційна (Алексеева и др. 2010, с. 106). За збереженістю фресок, різноманітністю декору, розмаїттям сюжетів і філософією представлених картин розписам цього склепу немає рівного в Північному Причорномор'ї (Alekseeva 2001, p. 189-193; Алексеева и др. 2010, с. 104).

### **3.5. Мозаїки**

До числа розкішних елементів внутрішніх інтер'єрів приміщень відносяться різноманітні мозаїчні вимостки, що покривали підлогу. Серед персонажів багатофігурних композицій на них присутні і амазонки. Одна з таких мозаїк 2 ст. н.е. відкрита при розкопках Аполлонії Іллірійської. Вона покривала підлогу аподітеріума - одного з банних приміщень великої будівлі перших століть н.е.

(Онайко 1963, с. 77). На більшій частині мозаїки була зображена емблема (4,6 x 3,6 м), виконана в техніці *opus vermiculatum*. Поліхромний «малюнок» викладений на білому тлі, що робило його більш виразним і контрастним. Основне поле по периметру оточували п'ять орнаментальних поясів, що утворюють пишну ошатну раму. В емблемі представлена багатофігурна композиція на сюжет амазономахії, що розпадається на чотири самостійні групи, звернені попарно в два протилежні боки. Права частина емблеми, а відповідно і дві групи вціліли практично повністю, центральна і ліва частина сильно постраждали, тому дві інші групи збереглися фрагментарно (Кастанаян 1966, с. 83). Перша сцена зображує один з трагічних епізодів Троянської війни, де представлені два персонажі - Ахілл і Пентесілея (рис. 18: 2). Героя й шоломі з високим гребенем утримує тіло амазонки. Рука її безвольно звислась, закинута голова з розсипаним довгим темним волоссям, зігнуті в колінах ноги підкосилися, край білого хітона рівно звисає - всі ці деталі свідчать, що Пентесілея мертва. Поруч, ніби впали, великий рожево-ліловий щит і сіра з жовтою рукояттю сокира. У передачі фігур спостерігається явна диспропорція - фігура Ахілла набагато менша, ніж Пентесілеї, ноги якої надмірно довгі. Можливо, таке трактування було викликаним необхідністю заповнити простір фону (Кастанаян 1966, с. 84). Водночас, вибудовуючи композицію, художник зробив зображення більш об'ємним і реалістичним. Друга сцена передавала поєдинок грека з кінної амазонкою. Вона збереглася фрагментарно. Проглядається частина фігури коня, що став дибки, і зелений хітон амазонки, частина її щита, вістря списа грека і його щит під ногами коня. Розташування збережених деталей дозволяє вбачати тут грека, що стягував з коня амазонку. Не виключено, що в даному випадку відтворений мотив живописного оригіналу Мікона в стої Пойкіле 5 ст. до н.е. (Bielefeld 1951, р. 33; Кастанаян 1966, с. 86). Від третьої сцени збереглася лише нижня частина зображення - ноги амазонки, яка впала на коліна, і ступня грека, що наступив на її праву гомілку. Праворуч видно вістря меча грека, щит і сокиру

амазонки. Тут, очевидно, представлені атакуючий гопліт і повалена амазонка - сюжет, який походить від оригіналу Фідія, виконаного на рельєфі щита Афіни Партенос (Overbeck 1870, s. 554; Bielefeld 1951, p. 19; Кастанаян 1966, с. 86). У четвертій сцені беруть участь три персонажа - грек і наступаючі з двох сторін амазонки (рис. 18: 3). У центрі зображено постать грека, що припав на одне коліно з піднятою вгору правицею, ліва рука з мечем опущена. На голові його шолом з високим султаном, під ногами щит, що випав. Фігури обох амазонок передані в три чверті, в момент нападу на супротивника (і, таким чином, в русі один до одного). Фігура ліворуч в лівій руці тримає щит, в піднятій правій руці - занесену для удару сокиру. За спиною грека друга амазонка, яка поспішала на допомогу подрузі. На бігу вона вихоплює меч з піхов, що висять на боці. У лівій її руці щит із горгонейоном. Рясні складки перехопленого поясом хітона, плащ і тонкі зав'язки на чобітках ніби в'ються на льоту, надаючи особливу емоційність сцені. Не виключено, що цей сюжет запозичений з міконовського живопису або ще більш раннього оригіналу (Bielefeld 1951, p. 15-16; Кастанаян 1966, с. 87).

Особливістю цього полотна, виконаного у своєрідній техніці, є те, що прототипами окремих сцен для художника, очевидно, послужили роботи декількох майстрів. Об'єднавши відомі сюжети, митець додав до них і щось своє - композиційну побудову, поліхромію, світлотінь і контурний малюнок, отримавши в результаті оригінальний твір мистецтва.

Ще одне мозаїчне полотно з цим же сюжетом було відкрито в одній з численних вілл багатих антиохійців в Дафні, передмісті Антіохії Оронтської (нині Антакья в Туреччині). Його виконано з мармурових і вапнякових деталей в бежево-брунатних тонах (рис. 18: 1). Основне поле, як і у попереднього зразка, облямовувала багаторядна рама. Центральна частина полотна сильно постраждала, краще збереглися бічні частини. В лівому крилі зображено двох вершників - грек в повній екіпіровці лівою рукою тримає округлий щит, а правою намагається стягнути з коня амазонку, схопивши її за головний убір. Жінка

намагається завдати удару противнику, замахнувшись сокирою. Під ногами здибленого коня її лежать щит і дві сокири. У правій частині проглядається вершниця на коні, що скаче, з занесеною над головою сокирою і голова воїна, який, вірогідно, впав під ноги її коню. Мозаїка, датована 4 ст. н.е., придбана в 1938 році франко-американською місією і зберігається в Луврі.

Сюжет Троянської війни використаний і в мозаїчних панелях, що прикрашали підлогу однієї з розкішних римських вілл 3-4 ст. н.е. з приватної колекції (нині зберігається в музеї EMORY Michael C. Carlos). На поліхромному фризі зображено кілька трагічних епізодів цієї війни, в яких брали активну участь і амазонки. Тут зображені: смерть Гектора - сина царя Приама (рис. 19: 1); серія моментів битви попід стінами Трої і серед них група з трьох воїнів - піший грек стягує за волосся поранену амазонку з коня, що впав, праворуч від них стоїть ще одна войовниця (рис. 19: 2); далі амазонка з піднятою сокирою, яка вбила ворога. Ще одне зображення демонструє один з найвідоміших епізодів смерть Пентесілеї від рук Ахілла (рис. 19: 3). Всі зображення цілком впізнавані, амазонок позначають дволезові сокири і щити у формі півмісяця.

Зовсім інакшою є яскрава мозаїка дому Орфея кінця 2 – початку 3 ст. н.е., яка знаходиться в Археологічному парку Пафоса (рис. 20). На блакитному полі, обведеному чорною рамкою, в золотисто-помаранчевих тонах зображено амазонку, що спокійно стоїть у вільній позі. Правою рукою жінка тримає сокиру, лівою утримує за вуздечку загнужданого коня. Одяг її цілком відповідає більшості подібних зображень – фрігійський капелюх, легка складчаста туніка, що тримається на одному плечі, плащ і високі чобітки. Цілком можливо, що тут теж зображено царицю Пентесілею, через те, що на сусідній панелі зображений Геракл. Проте це не суперечить і можливо самостійному характеру зображення.

### **3.6. Саркофаги**

Багатофігурними фризами з батальними сценами, в тому числі і амазономахії, прикрашалися і саркофаги, виконані з різних матеріалів і,



відповідно в різній техніці. Найбільш ефектними і широко відомими є кам'яні зразки.

### *3.6.1. Кам'яні розписні саркофаги.*

Одним з яскравих зразків багатофігурної розписної композиції на саркофазі є так званий *саркофаг амазонок* з гробниці в Тарквініях (4 ст. до н.е.), який зберігається в Археологічному музеї у Флоренції (Pallottino 1952, p. 93; Santangelo 1963, p. 57). Поліровані стінки вапнякового саркофага розписані без застосування обмазки. Амазонки в легкому довгому (до щиколоток) кольоровому або білому вбранні, в м'яких коротких півчобітках, на головах їх невисокі гострі убори. До того ж, художник зобразив прикраси - сережки, намисто (чи гривни) і браслети, виписані жовтою фарбою (що, ймовірно, імітує золото) (рис. 21). Діви на колісницях, верхи на конях і піші, озброєні списами, мечами, луками і легкими місяцеподібними щитами, вступають в бій з грецькими воїнами, захищеними полотняними панцирами і металевими шоломами. В одних групах амазонки явно беруть гору, в інших перемога, безперечно, на боці греків. Саркофаг розписаний з великою майстерністю. Фігури передані майстром в різних ракурсах, з використанням світлотіньового моделювання і штрихування для надання малюнку об'ємності. Опрацьовані і виділені дрібні деталі і риси, що дозволяють передати вираз облич учасників баталії, їх пафосу. Деяким окремим зображенням (вершниця, що обернулася назад; воїн, повержений до ніг коней; коні що мчать квадригу) можна знайти аналогії на грецьких рельєфах і розписах пізньоаттичних ваз. Цілком можна порівняти, наприклад, ці зображення з рельєфами мармурового саркофага Олександра Македонського, що зберігається в Стамбулі (про який мова піде нижче). Саркофаг амазонок, абсолютно очевидно, зроблений еллінським майстром в одному з грецьких центрів Південної Італії, був привезений до Етрурії і використаний для поховання етруска. Про вторинне його використання свідчить недбало продряпане поверх розпису, що його прикрашала, ім'я померлого (Рамта

Хуцкнай), вирізане спочатку на суміщеній з саркофагом чужорідній двосхилій кришці (Лосева, Сидорова, 1988, с. 55).

### *3.6.2. Кам'яні саркофаги з рельєфами.*

Не можна не згадати про славетний мармуровий саркофаг, виявлений в некрополі Сідону в 1887 році, широко відомий під назвою «*Саркофаг Александра*», що зберігається в Національному Археологічному музеї Стамбула. Виконаний у формі іонійського храму, він є твором еллінських майстрів кінця 4 ст. до н.е. На одній з його поздовжніх сторін у високому рельєфі представлена битва Олександра Македонського з персами при Іссі, на іншій - мисливські сцени. Багатофігурна композиція скомпонована з повних руху персонажів, переданих в запалі запеклої сутички. Майстер зумів підкреслити контраст між повними сили і енергії фігурами воїнів і млявими тілами вбитих. На фризі чітко видно різницю в одязі і паноплії персів і греків, тільки один з персонажів, що героїчно борються, показаний оголеним. Сюжет амазономахії представлений на фронтоні С (рис. 22). У центрі, ніби розділяючи простір надвоє, зображена фігура воїна в шоломі, панцирі і з великим круглим щитом, що прикриває спину. Лівою рукою він схопив за волосся амазонку, правою утримує її за плече, не даючи піднятися з колін. Стан амазонки зігнутий, голова заведена назад, обома руками вона стискає зап'ястя рук противника, намагаючись послабити його хватку. Короткий підперезаний хітон залишив оголеними праве плече і груди войовниці, підкреслюючи витончені форми її фігури. Майстер чудово передав напругу і трагізм ситуації, не залишаючи жодних сумнівів щодо результату цієї сутички. Цей саркофаг відрізняє прекрасна збереженість (втрачені лише металеві деталі і деякі рельєфні частини озброєння воїнів) і використання багатой поліхромії. В оформленні персонажів застосовані лілова, пурпурна, синя, жовта, червона і коричнева фарби. Розцвіченими виявилися волосся, очі, одяг і озброєння воїнів, чепраки коней. Завдяки використанню фарб на рельєфних зображеннях розставлялися акценти в

композиції, досягалося враження реальності того, що відбувається (Graeve 1970; Neudecker 1996; Demandt 2009, s. 152-153).

Близькі за сюжетом і художньою манерою фризи прикрашають серію мармурових саркофагів більш пізнього часу. До їх числа належить, наприклад, так званий *саркофаг магната Вельтури Партунуса* з Гробниці Партунус в Тарквініях початку 3 ст. до н.е. (Rodhen, Winnefeldt 1911, Abb. 121-122), що зберігається в Національному музеї в Тарквініях (рис. 23). Кришку саркофага вінчає фігура чоловіка, що лежав на боці з піднятою на подушці головою. Напис на стінці саркофага свідчить, що фігура уособлює похованого 82-річного Вельтуру. Передню стінку саркофага прикрашає поздовжній рельєфний фриз, що зображує сцену амазомахії. Противниками амазонок в цьому сюжеті виступають не тільки воїни (греки або етруски), а й крилаті Лази (Лосева, Сидорова 1988, с. 110). Багатофігурна сцена насичена персонажами, скомпонованими в три великі групи. Амазонки, які вирізняються своїм вбранням (в даному випадку так званого варварського типу) і легкими місяцеподібними щитами, зображені в позах атаки. Автор зумів передати характерні риси супротивників і гостроту відтвореного міфологічного епізоду.

Аналогічний сюжет представлений на *мармуровому саркофазі* з колекції експонатів 2-3 ст. н.е. *Музею в Салоніках* (Греція). Скульптурні фігури кінних і піших амазонок в легкому вбранні з оголеною правою груддю буквально переплетені з фігурами грецьких воїнів, одяг яких складають головним чином плащі і шоломи (Andronicos 1981, fig. 67; 1984). Деякі з них, повержені, лежать на землі або намагаються піднятися з колін, інші продовжують запеклий бій (рис. 24: 1).

Рельєфами із зображеннями багатофігурних сцен прикрашена і серія саркофагів римського часу. Не рідко ключовими персонажами виступають Герої Еллади і цариці амазонок (Robert 1890, taff. XXXVII-XXXIX; XL-XLIII). Серед них мармуровий *саркофаг Ахілла і Пентесілеї з Ватикану*, що датується першою

половиною 3 ст. У центрі багатофігурної композиції зображені, навмисно збільшені відносно інших персонажів, фігури Ахілла і Пентесілеї (Alexander 1930-1931, p. 42, fig. 6; Helbig 1963, no. 244; McCann 1978, p. 77, fig. 84; Scherer 1963, 96 ff.). Ахілл, що утримує убиту ним царицю амазонок, ніби озирається назад, на можливого ворога, в той час як фігура амазонки, розгорнута практично в фас, безвольно обвисла на його руках (рис. 24: 2). Тут зображений один з найбільш драматичних епізодів Троянської війни.

До цієї серії належить і мармуровий *саркофаг подружньої пари*, виявлений в Салоніках в 1836 році, з колекції Лувру. Кришку саркофага вінчають персоніфіковані зображення пари фігур померлих - чоловіки і жінки, що напівлежать на поховальному ложі. Задню стінку саркофага прикрасили виконані в низькому рельєфі фігури пари грифонів серед висячих гірлянд, які утримують дві фігури Геракла. На бічних і передній стінках представлений трагічний епізод Троянської війни - битви греків з амазонками, коли Ахілл смертельно поранив царицю амазонок Пентесілею (рис. 25: 1). Композиція складається з великої кількості чітко «виписаних» фігур піших і кінних воїнів. Саркофаг відноситься до робіт аттичних майстрів і датується 180 р н.е. (McCann 1978, p. 116, fig. 145; Baratte, Metzger 1985, p. 256-261, n.166; Baratte 1996, p. 157).

Рельєфи пізніх мармурових саркофагів мають багато схожих рис (рис. 25: 2). Орнаментальне поле таких саркофагів перенасичене персонажами, представленими в різних ракурсах, часто скомпонованих в кілька планів. При цьому ключові фігури зображуються в більшому масштабі, що дозволяє скульпторові таким чином акцентувати на них увагу глядача. Інші фігури, хоча і «виписані» з не меншою ретельністю, покликані створювати своєрідний фон, відповідний сюжету. Як видно, войовничі діви на цих саркофагах представлені переважно в легкому короткому підперезаному одязі, верхи на конях або спішеними, з занесеною в запалі сутички з ворогом зброєю (частіше це бойова сокира або меч). До того ж ця група саркофагів оздоблена додатковим

різноманітним рельєфним декором, який додає пишності і монументальності цим поховальним атрибутам.

### 3.6.3. Дерев'яні розписні саркофаги.

До числа унікальних екземплярів відносяться залишки дерев'яного розписного саркофага, знайденого *в скіфському кургані* поблизу *с. Мар'ївки* (Україна) (Бунятян, Фіалко 2009; Фіалко 2009 с; Buniatyuan, Fialko 2011). Збереглася кришка з поліхромним розписом, на якій зображені батальні сцени. Барвистий розпис становить три вертикально розміщених фриза, розділені орнаментальними поясами кіматію (рис. 26). Кожен фриз зображує битву двох піших воїнів. Всі фігури представлені в три чверті - обличчям до глядача. Персонажі зображені в різнокольоровому яскравому одязі, обведеному чорним контуром, що надає їм об'ємності. Одяг, що в'ється за фігурами, і пози воїнів підкреслюють поривчастість їх рухів і надають особливої гостроти сюжету. У *верхньому фризі* фігура праворуч в білосніжному довгому хітоні, поверх якого одягнений безрукавний панцир (?) зеленого кольору з вузьким поясом. Широкий край одягу, що в'ється, підкреслює відчайдушну стрімкість атакуючого воїна. Права рука з довгим вузьким мечем занесена над головою. У трохи відведеній назад лівій руці - овальний білий щит з яскраво-червоною емблемою. Фігура зліва передана в позі захисту, ніби трохи відступаючої назад. Опущену правицю трохи відведено назад. Воїн одягнений в головний убір і короткий підперезаний на талії хітон насиченого червоного кольору, на нозі кнеміда. До поясу прикріплений довгий меч.

В *середньому фризі* воїн справа одягнений в короткий білий хітон. Ліва його рука, ймовірно, зігнута в лікті, права піднята над головою. Оголені ноги широко розставлені, ніби надаючи воїнові більш впевнену позицію. Права фігура атакуюча. Воїн одягнений в короткий хітон кольору слонової кістки з вузькими рукавами блакитного кольору, коричневу безрукавку з червоною облямівкою по

краях пройм, вузькі блакитні штани і гостроносі короткі яскраво-червоні чобітки. На голові загострена біла шапка типу башлика, з-під якої нижче вуха вибилося пасмо волосся брунотно-попелястого відтінку. У піднятій і відведеній за голову правиці стиснуто ратище списа. У лівій руці на рівні грудей воїн тримає овальний блакитний щит.

У *нижньому фризі* фігура праворуч зображує атакуючого воїна. У занесеній над головою правій руці затиснуте руків'я сокири. Опущена ліва рука трохи відведена назад. На воїні білий з блакитним відтінком короткий хітон з вузькими червоними рукавами з блакитними манжетами. Голову, очевидно, покривав головний убір типу башлика. Фігура зліва в яскраво-червоному безрукавному хітоні. Зігнута в лікті оголена права рука - на рівні грудей. На її зап'ясті і трохи вище два синіх (срібних) браслети. У цій руці воїн тримає лук (?).

У кожній парі є фігура, одягнена в барвисте вбрання, доповнений полотняним панциром. Причому саме ці персонажі більш емоційні і одночасно більш граціозні. Їх відрізняють характерні пози і зброя, особливо бойові сокири, занесені над головою, властиві зображенням амазонок (Fornasier 2001, p. 95-96). Розташування яскравих фігур амазонок в крайніх фризах справа, а в середньому зліва - надає зображенню ефект візерунка.

Мар'ївський саркофаг відрізняє, перш за все, композиція малюнка, невластива орнаменталі саркофагів. Розписним фризом художник прикрасив горизонтальну поверхню кришки, тоді як зазвичай декор розміщували на фронтальних панелях стін саркофагів (які добре видно глядачам) (Сокольский 1969, рис. 4, 16). Цілком ймовірно, що і бічні стінки саркофага теж покривав поліхромний розпис. Що ж стосується кришок саркофагів, у всякому разі пласких, то їх частіше прикрашали рельєфами. В такому випадку декор було добре видно навіть на великій відстані. Зазвичай на саркофагах навіть окремі, здавалося б, вертикальні рельєфи компонувалися в поздовжні ряди. Структурно Мар'ївська кришка нагадує репліку однієї з триярусних надгробних стел, добре відомих на

Боспорі (Савостина 1992; Матковская 1992; 2005). При цьому нічого подібного ні за сюжетом, ні за характером зображення серед боспорських рельєфів знайти не вдалося. Композиція і сюжет малюнка дозволяють припустити, що саркофаг розписував боспорський майстер. Явно знайомий з творами грецького мистецтва, він зобразив на рельєфі улюблений в місцевому середовищі сюжет. На своєму творінні - саркофазі кінця 4 - початку 3 ст. до н.е. художник спробував поєднати все те, що запам'ятав з баченого їм раніше. При цьому він явно знехтував загальноприйнятими канонами образотворчого мистецтва. В результаті був створений абсолютно оригінальний яскравий живописний твір (Бунятян, Фіалко 2009; Fialko 2010).

#### 3.6.4. Дерев'яні саркофаги з аплікацією.

Серед дерев'яних саркофагів, виявлених в поховальних пам'ятках Північного Причорномор'я, добре відома серія з різьбленим і накладним декором. До неї належить дерев'яний саркофаг з *Північної могили кургану Огуз*. Дерев'яні частини його не збереглися. У пограбованій могилі залишилися лише дрібні деталі накладного декору, вирізані з кістки (рис. 27), а також відбитки червоної та блакитної фарб на долівці могили, та обривки золотої фольги, яка, вірогідно, осипалась з рельєфних деталей декору саркофага. Кістяні прикраси розподіляються на дві групи. *Першу (меншу) групу* репрезентують найтонші пластинки зі слонової кістки з гравірованими антропоморфними зображеннями – збереглося всього 20 екземплярів (що складає 1,25 % від загальної кількості аплікацій), всі вони пошкоджені. Серед найбільш пізнаваних: два вирізаних за контуром фрагменти ноги у вузьких штаних з лампасами, два – у вигляді руки у довгорукавному вбранні з «манжетами»; один – із зображенням жіночої голівки з кучерявим волоссям, що вибилося з-під м'якого головного убору ; один – з прокресленим зображенням жіночої фігури і ще один уламок нагадує край плаща, що розвивається. Решта пластин цієї групи або в дуже дрібних уламках, або ж

кістка настільки розшарувалася, що малюнок не зберігся. Імовірно антропоморфні зображення складали дві сюжетних лінії – одну з кількох невеликих фігурок амазонок в характерному узорчастому вбранні східного (чоловічого) типу, добре відомому за вазовими розписами; другу з пластин більшого розміру з вигравійованими на них персонажами (можливо лише жіночими). Через те, що антропоморфних зображень відносно небагато, ними могли бути прикрашені торцеві стінки саркофага (Фиалко 1987 с, с. 136).

*Другу (більшу) групу* складали дрібні деталі рослинного візерунку (25 основних елементів) - у вигляді прямих паростків, спіральних стебел, листя плюща, лавра і аканфа, пелюсток, квіток лотоса і арацеї, пальметок, виноградних грон, розеток та інших форм (787 екземплярів) . До цієї ж групи віднесено і чотири фігурки птахів, переданих в польоті, розгорнутих в протилежні боки – тобто вони мали бути парними. Ці аплікації, на відміну від пластинок першої групи, виготовлені зі звичайної трубчастої кістки. Вони утворювали складний рослинний малюнок, набраний з деталей різної форми. Виходячи з кількості рослинних елементів, вони скоріш за все мали прикрашати фільонку - середню заглиблену частину поздовжньої стінки (стінок) саркофагу, подібно Таманському мармуровому саркофагу або дерев'яному керченському, знайденому 1867 року (Пятышева 1949, с. 9; ОАК за 1867 г., с. XIV-XV). Про ритмічну послідовності елементів судити складно, але збережені елементи нагадують розповсюджений на художніх творах раннього залізного віку мотив світового дерева, як, наприклад, на середньому фризі пекторалі з Товстої Могили або нижній частині Чортотлицької вази. Подібними рослинними візерунками були прикрашені різні поверхні дерев'яних боспорських саркофагів з Павловського і Анапського курганів, Великої Близниці (Сокольский 1969, рис. 15; табл. 17; 20) та інші. Схожі кістяні деталі рослинного декору саркофагів були знайдені в Західній могилі кургану Ташенак (Болтрик 1990, с. 6-7), кургані Близнюк-2, де зафіксовані також антропоморфні зображення (Ромашко, Скорый 2009, с. 47-55), в склепі № 3



кургану Велика Близниця (Сокольский 1969, табл. 21). Більшість наведених аналогій (за виключенням хіба що саркофага з кургану Близнюк-2 кінця V ст. до н.е.) датуються в межах другої половини IV ст. до н.е. (Фиалко 2011 d, с. 566). Проте зазначу, що інших дерев'яних саркофагів, прикрашених амазонськими сюжетами, крім Огузького, в масиві скіфських пам'яток Північного Причорномор'я поки не відомо.

### 3.7. Поховальні урни

З поховальним обрядом тісно пов'язані і урни для праху небіжчиків. Серед них виділяється серія штампованих теракотових (для незаможних небіжчиків) та алебастрових (для багатих покупців) екземплярів у вигляді прямокутної скриньки з пласкою кришкою, прикрашеною зазвичай фігурою покійника, що лежить або ж напівлежить. Фронтальну панель такого сховища праху прикрашали рельєфними зображеннями – рослинним орнаментом, фігурами монстрів (грифонів, морських чудовиськ), або сюжетними зображеннями – батальними чи побутовими сценами (як от етрусські урни 2-1 ст. до н.е. з Кьюзі з колекції Лувру (рис. 28: 1) та з Кьюзі і Вольтерри з колекції Музею надгробків Мафея у Вероні). Найбільш розповсюджені сюжети рельєфів таких поховальних урн етрусків були запозиченими з грецької міфології. Серед них і епізоди Троянської війни, мабуть, через те, що Рим називали «нова Троя», а багато хто з замовників-етрусків бажали утвердитися в статусі римського громадянства. Отже відомі серед них і сцени амазономехії.

Одна з таких алебастрових урн з прахом жінки зберігається в колекції Метрополітен Музею (Нью-Йорк). Кришку її прикрашено рельєфною фігурою жінки, що напівлежить, лівою рукою спираючись на подушку, а в правій тримає віяло (рис. 28: 2). Фронтальну панель прикрашає багатофігурна сцена бою. Ліворуч зображена пара – амазонка, що впала на коліно, намагається захиститися пельтою характерної форми від грека, що заніс над нею для удару меч. В центрі

ще одна пара – на грека, що впав, наступає амазонка, лівою рукою ухопившись за щит ворога, а правицю із мечем (?) замахуючись для удару. Праворуч від них стоїть діва, яка тримає меч і край свого плаща. Сцена дуже динамічна. Урна датується 3 ст. до н.е.

Ще одна алебастрова урна, знайдена в м. Монтепульчано, зберігається в колекції Національного археологічного музею Сабарі (Італія). Кришку, як і в попередньому випадку, увінчує рельєфна фігура, але тепер це чоловік, що напівлежить. Фронтальну панель прикрашає батальна сцена. Центральну частину посідає зображення вершниці, яку намагається стягти з коня за волосся одягнений в обладунки воїн, що стоїть позаду. Перед конем фігура ще одного грека, який нібито намагається захиститися від коня, що скаче на нього (рис. 28: 3). Вірогідно, майстер відтворив один з епізодів Троянської війни, в якому брав участь Ахілл. На поверхні цієї панелі проступають червоні та блакитнуваті плями, цілком вірогідно, що рельєф був розфарбований. Ця урна датується 3-2 ст. до н.е.

### 3.8. Бронзові статуетки

Невеликі за розміром бронзові статуетки амазонок, зазвичай, правили за елемент декору різних за призначенням предметів. Вони представляли собою озброєних вершниць в момент бою, рідше поранених або полеглих в бою. До перших можна зарахувати невелику (заввишки 35 см) статуетку з розкопок городища поблизу *Євнаторії* (на території санаторію «Чайка»), що зберігається в Ермітажі (Санкт-Петербург) (Кобылина 1972, табл. 13). Скульптуру відлито у вигляді молодої жінки що сидить на здибленому коні (рис. 29: 1). Її одяг нагадує короткий хітон, підперезаний на талії широким (ймовірно бойовим) поясом, ноги обтягнуті вузькими штанами і короткими м'якими чобітками, через плече перекинутий плащ, на голові убір, що найбільше нагадує шолом. У лівій руці вона тримає поводи коня, а в піднятій і відведеної назад (для кидка) правій руці, ймовірно, занесений спис (втрачений). Обидві фігури - і кінь із піднятими

передніми ногами і наче розгорнутою до хазяйки головою, і вершниця прекрасно передають динамізм сцени. За манерою зображення окремих дрібних деталей фігури вершниці і передачі руху ця статуетка певною мірою перегукується з образами вершників на саркофазі Олександра Македонського. Останні вважаються повторенням образів, створених прославленим сикіонським майстром бронзової скульптури - Лісіппом. Не виключено, що авторство євпаторійської статуетки належить одному з талановитих майстрів школи Лісіппа (Кобылина 1972, с. 10). Круглі отвори в копитній частини задніх ніг коня свідчать про кріплення фігури до якоїсь пласкої поверхні. З одного боку, вона виглядає цілком завершеною і самостійною; з іншого боку, здиблена фігура коня і занесена для удару права рука амазонки зі зброєю начебто передбачає наявність супротивника. На жаль, підстав для будь-яких певних висновків щодо композиції у нас немає.

До цієї ж групи статуєток відноситься скульптурний декор бронзових *діносів з Каныї* (Кампанія) початку 5 ст. до н.е., що правили за похоронні урни. Один з найбільш яскравих зразків таких посудин зберігається в Британському музеї (Лондон) (Haynes 1965, p. 15-18, fig. 1). Центр його дископодібної кришки прикрашає скульптурна група - танцюючі в обнімку сатир і Менада (що слугувала своєрідною ручкою). По краю вінця посудини розміщені чотири фігурки амазонок верхи на конях (рис. 30: 1-3). Дві з них дивляться вперед, дві обернулися назад. В одній руці кожна з них тримає лук, іншою дістає з сагайдака стрілу Лосева, Сидорова 1988, с. 254). Ці зображення підтверджують повідомлення стародавніх авторів про те, що вершниця прекрасно стріляли з лука в русі. Всі вершниця одягнені в однакові гострі головні убори і костюми чоловічого типу - довгорукавний підперезаний каптан, що облягає тіло, і вузькі штани з ромбоподібним візерунком з поглиблених смуг. Ноги наче взуті. Всі фігури виконані з великою майстерністю і виразністю. Риси обличчя, зачіски, костюми всіх жінок деталізовані і ретельно опрацьовані. Цікаво, що декор кришки жодним чином не пов'язаний з гравірованими зображеннями орнаментального фриза,

розміщеного на тулубі посудини. Втім, так само і сцени самого цього фриза (міфологічні, жанрові, орнаментальні) теж не пов'язані між собою.

Ще одна подібна *бронзова посудина-урна* зберігається в Метрополітен Музеї (Нью-Йорк) (L'art des etrusques 1955, fig. 73-74). У центрі її напівсферичної кришки розташована фігура атлета, що служила ручкою (рис. 30: 4). У простягнутій вперед правиці атлет тримає диск, зігнута в лікті ліва його рука піднята вгору. Уздовж краю вінця посудини, навколо центральної фігури, розташовані чотири фігурки вершниць, практично ідентичних лондонським. Тут також чергуються ті вершниці, що дивляться вперед і ті, що обернулися, схожі і їх костюми. Відрізняють їх лише здиблена поза коней і менш ретельне виконання. Цих персонажів називають іноді скіфами (Лосева, Сидорова 1988, с. 255), проте, з огляду на практично повну тотожність з лондонськими фігурками, залучення їх в даному контексті є цілком логічним. Наведені вище бронзові скульптурки ніби не пов'язані органічно з посудиною, більш прийнятною як їх постамент. Більш того, на відміну від ранніх (7 ст. до н.е.) зразків, де декор відповідав призначенню цих посудин, на капуанських діносах відсутній будь-який зв'язок рельєфного декору не лише з їхньою приналежністю до поховального церемоніалу, а й між окремими їх сюжетами і деталями.

Інший тип зображення являє статуетка вершниці, знайдена в кургані біля с. *Могилово* (3 ст. до н.е.), що зберігається в Археологічному музеї Пловдіва (Болгарія). Вона слугувала деталлю декору колісниці (Енциклопедія 1980, с. 26). Тіло пораненої амазонки перекинуто на круп коня, який припав на задні ноги (рис. 29: 2). Діва одягнена в короткий підперезаний хітон з пишними складками, вузькі штани і короткі чобітки. Голову вінчає убір типу фригійської шапки. Ноги ще ніби стискають круп коня, але голова закинута, а з лівої руки, що безвольно звисає до землі, вислизнула бойова сокира. Трагізм ситуації висловлює навіть фігура коня, який ніби намагається обережно спустити на землю свою вершницю.

Цікаво, що всі згадані вище бронзові фігурки «одягнені» в так званий скіфський костюм і близькі за фасоном гострі головні убори, що більш відповідає Геродотовому варіанту опису амазонок. Втім, абсолютно очевидно, що ці речі виконані в різний час і в різних центрах.

### 3.9. Мініатюрні свинцеві фігурки

Говорячи про скульптурні статуетки, не можна оминати незвичайні і досить рідкісні вироби - мініатюрні свинцеві фігурки амазонок. Вони представлені одиничними екземплярами в невеликих серіях свинцевих пластин з різноманітними сюжетними сценами і окремих зображень, що зберігаються в кількох музейних колекціях. Зустрічається два типи мініатюр у вигляді фігурки войовниці - піші та верхи на коні.

У колекції Державного Ермітажу (Санкт-Петербург) знаходиться зображення фігурки пішої амазонки (заввишки 4,2 см) на вузькій підставці (Зайцева 2004, с. 144, рис. 11, 78-78а). Вона одягнена в коротку, вище колін, драпіровану безліччю м'яких складок туніку, підперезану під грудьми. Права її грудь оголена. Фігура передана в русі - обидві ноги зігнуті в колінах, права попереду, ліва ззаду. У випростаній вперед правиці жінка тримає, швидше за все, бойову сокиру (предмет у вигляді руків'я з потовщенням). Ліва рука, зігнута в лікті, притримує сагайдак. Це зображення двостороннє. Голова, передня частина підставки і дрібні тонкі деталі цієї фігурки втрачені (рис. 31: 1). Поза войовниці говорить про те, що майстер зобразив її в момент бою, причому вона ніби наступає на супротивника. Не виключено, що ця фігурка могла бути частиною сюжетної композиції.

Фігурка з колекції Державного історичного музею (Москва) відлита у вигляді вершниць на відносно широкій підставці (висота 4,2 см, довжина підставки 3,8 см) (Зайцева 2004, с. 146, рис. 11, 79). Коня передано в русі, але на відміну від інших пластин з колекції, де тварина зображена в стрімкому русі, цей, схоже,

спокійно йде вліво. Від амазонки збереглася лише нижня частина тіла (від талії), верхня втрачена. Край короткої туніки облямований широким кантом. Ліва нога, зігнута в коліні, ніби притиснута до боку коня (рис. 31: 2).

Фрагмент ще однієї свинцевої фігурки зберігається в фондах Археологічного музею в Одесі. Вона аналогічна попередній, але в набагато гіршому стані (Штерн 1911, табл. 1; Зайцева 2004, с. 146, рис. 11, 80). Збереглася лише середня її частина - голова і низ кінцівок коня відсутні (рис. 31: 3). Від вершниці в короткому хітоні з зігнутою в коліні і притиснутою до коня лівою ногою збереглася тільки нижня частина тіла (від талії).

Всі ці фігурки, імовірно, знайдено в Ольвії. Цей поліс вважається єдиним центром Понтійського регіону, де робилися різноманітні свинцеві зображення, в тому числі дрібна вотивна пластика. Близькі до ольвійських за технікою виготовлення фігурки відомі в храмах Спарти і дата їх в основному визначається в межах 8-4 ст. до н.е. (Wace 1929, с. 249-284). Ольвійські свинцеві вироби відливалися разом з підставками в плоских двостулкових формах, при цьому більшість з них мала рельєфну деталізацію з обох боків (Зайцева 2004, с. 146). Більшість литих фігурок виявлено серед храмового майна і вотивних жертвоприношень або в насипах могил та курганів, залишених там в якості дарів богам з проханнями дарувати блаженство душам померлих або сприяти родючості (Зайцева 1971, с. 97; Журавлев, Ломтадзе 2002, с. 84-85). На жаль, місце знахідки фігурок амазонок не відомі. Але і вони, ймовірно, відносяться до вотивних приношень і пов'язані з поховальними комплексами.

Вважається, що фігурки вершників, відлиті зі свинцю, з'явилися в результаті спостереження ольвійських ливарників за вихідцями з сусідніх варварських племен, що жили в їхньому місті. Не виключено, таким чином, що бачили ольвійські майстри і скіфських амазонок. Хоча, справедливості заради, потрібно відзначити, що костюм амазонок у виконанні ольвіополитів явно грецького типу (на відміну від зображень на витворах мистецтва боспорських майстрів).

Зображення вершників на конях, що спокійно стоять або повільно йдуть, загалом, датуються першою половиною 3 ст. до н.е., а також кінцем 2-1 ст. до н.е. Литі фігурки амазонок віднесені до елліністичного часу (Зайцева 2004, с. 133, 146).

### 3.10. Витвори торевтики

Битва з амазонками в двох варіантах - амазономахії і грифномахії зустрічається на творах торевтики різного призначення. Серед них наведу, перш за все, *золоту прикрасу калафа* (рис. 32) з поховання жриці Деметри (склеп 1) в кургані Велика Близниця на Боспорі другої половини 4 ст. до н.е. (Пругло 1974, с. 77). На широкій орнаментальній стрічці, яка повністю повторює циліндричну форму шкіряної основи (Мирошина 1983, с. 15), зображена сцена битви воїнів варварського вигляду з грифонами. Композиція розділена на кілька груп (по 2-3 фігури). У центрі майже дзеркально розміщені дві пари персонажів - воїни відчайдушно захищаються від монстрів, які вчепилися в них передніми лапами. Далі по колу – воїни, що вже стоять на колінах, але люто опираються, і один тікає. Фігури вбрані в гостроверхі шапки з довгими клапанами, що майорять, короткі широкі хітони, підперезані на талії, вузькі візерункові штани і короткі м'які чобітки. Воїни визначаються дослідниками по-різному. Традиційно сюжет на золотому калафі трактувався як битва аримаспів з грифонами (Piotrovsky, Galanina, Grach 1986, pl. 226-228). Вбачають в супротивникам грифонів і амазонок (ОАК за 1864 г., с. VI; Мачинский 1978, с. 137-138; Шауб 1987, с. 30; Вахтина 2005 а). Останнє припущення, гадаю, є більш правомірним за наявності на пластині ряду деталей. При всій сплюсненості рельєфного малюнка, на ньому хоча і слабо, але все-таки помітні під одягом специфічні жіночі форми. До того ж, за Геродотом, аримаспи були одноокими, а на пластині добре видно, що антропоморфні персонажі з двома очима (рис. 33). Крім того, в руках у воїнів характерна зброя ближнього бою, в тому числі бойова сокира (Шауб, 1987, с. 30), і

щит у формі півмісяця (Фиалко 2011 а, с. 89-96; Fialko 2012, р. 44). Та й пози воїнів цілком порівнянні з зображеннями амазонок в згадуваних вище сценах амазономахії, добре проілюстровані вони і вазописцями. Сутички амазонок з грифонами або вільне зображення протом амазонки, грифона і коня - досить популярний сюжет боспорських поліхромних пелік - складової супроводжуючого інвентарю, особливо характерного для поховальних комплексів Боспору другої половини 4 ст. до н.е. Сюжет боротьби амазонок з грифонами (як власне і арімаспів з грифонами) ніс в собі ідею безсмертя - поразка воїна в сутичці з грифоном символізувала шлях через загибель до безсмертя, перегукуючись, таким чином, з сюжетами шматування (тварин грифонами) (Шауб 1983, с. 73).

Близька композиція сцени грифономахії прикрашає *бронзовий таз* з насипу кургану поблизу ст. Теміжбекська (Краснодарський край). Малюнок розміщений на одній з блях, що кріпилися на поверхню посудини (рис. 34). Тут представлена пара персонажів (Анфимов 1966, рис. 3; Вахтина 2005, рис. 45). Амазонка, що впала на коліна, правою рукою спирається на землю, піднятою лівою рукою слабо намагається захиститися від істоти, що нападає. Дзьоб атакуючого грифона розкритий, крила широко розкриті, ліва лапа вп'ялася в груди жертви. Головний убір, що нагадує пов'язку, довге волосся, браслети на руках і, нарешті, оголена права грудь не залишають жодних сумнівів в тому, що майстер зобразив жінку. На відміну від сцен битви, зображених на калафі, Теміжбекський екземпляр відрізняє якась статичність. Тут майстер ніби відобразив фінальну сцену бою, яка має підкреслити неминучість смерті, що насувається на войовницю.

З того самого склепу кургану Велика Близниця, що і калаф, походить серія з двадцяти *бронзових фаларів* - прикрас кінської упряжі. На них теж зображені сцени бою, але тепер противниками амазонок виступають греки (Атлас к ОАК за 1865, табл. 5). Фалари однотипні і трохи розрізняються розмірами (діаметр 8,7-9,4 см). Вони являють собою литий диск із загнутим всередину краєм, центральну частину якого прикрашає круглий рельєф. На звороті - пара петель для кріплення.



Сюжет переданий в трьох варіантах. На *фаларі № 1* показані чотири персонажа - дві амазонки і два грецьких воїни (рис. 35: 1). Зображення розбите на два рівня. У нижньому два повалених воїна. Зліва внизу - убитая амазонка, що лежить на спині з закинutoю за голову правою рукою, зігнутою в лікті. Внизу праворуч - ймовірно поранений грек, який ще намагається чинити опір, занісши в правиці зброю для удару. Через ліве його плече перекинтий плащ, складки якого утворюють своєрідний фон. Дві третини поверхні пластини вкривають дві головні фігури - кінна амазонка і грецький воїн. Атлетичної статури молодий воїн оголений. Через ліве плече його перекинтий широкий плащ, груди навскіс перетинає портупейний ремінь, на якому зліва прикріплений, очевидно, горит. Праворуч від нього стоїть лук. Лівою рукою, на якій закріплений круглий щит, воїн вхопив за волосся амазонку і намагається стягнути її з коня. Поранена амазонка сидить верхи на коні, який продовжує рух, озируючись на господиню. Правою рукою діва намагається вирвати стрілу, що потрапила в правий бік. Кисть піднятої лівої її руки схопилася за руку супротивника. Грек лівою ногою спирається на померлу амазонку. Обидві амазонки одягнені в легкі підперезані хітони, що підкреслюють стрункі постаті. На ногах високі чобітки зі шнурівкою попереду. У верхній оголена права грудь, а на шиї кругла фібула, що скріпляє плащ. Фоном для центральних фігур є широкі складки плащів, що майорять, і гілки з видовженим листям.

На двох інших варіантах блях всі воїни піші. На *фаларі № 2* представлені три персонажа - дві амазонки і грецький воїн (рис. 35: 2). В центрі зображення чоловіча фігура. Воїн в шоломі, хітоні, поверх якого одягнена кіраса, ноги наче захищені кнемідами; за спиною плащ спадає широкими складками. У лівій руці, злегка відведений назад, він тримає круглий щит, права рука з мечем занесена над головою для удару. Він наступає на амазонку зліва. Амазонка відступає, корпус повернутий в протилежну від противника сторону, нібито озируючись, вона прикривається від удару щитом, піднятим в лівій руці, у правиці спис,

спрямований вістрям до ворога. Вона одягнена в м'який гострий головний убір з боковими клапанами, легкий короткий хітон, підперезаний на талії, і високі чобітки. Через ліву руку перекинутий плащ. У нижній правій частині пластини, фактично в ногах у чоловічої фігури, розпростерта на землі друга амазонка. Вона неначе намагається піднятися на лікоть лівої руки, в якій тримає щит. Права рука, ймовірно, піднята, але погана збереженість предмета не дозволяє відновити первісний задум майстра. Одягнена ця амазонка так само як і перша. Акцент в даному випадку зроблений на фігуру гопліта, що явно перемагає, а вся сцена розгорнута ліворуч.

У сцені на *фаларі № 3*, як і в попередньому випадку, теж представлені три персонажі - дві амазонки і грецький воїн (рис. 35: 3). Композиційний ряд практично повторюється, але сцена на цій пластині розгорнута праворуч. У центрі зображення оголеного воїна в плащі, що майорить за його спиною. У лівій руці він тримає перед собою круглий щит з емблемою, в піднятій правій руці - спис, спрямований на амазонку, яка впала практично під ноги воїна. Корпус її піднятий і спирається на ліву руку, права рука стискає короткий меч, занесений над головою для удару. За спиною грека друга амазонка. Поза її фактично повторює ліву амазонку на попередньому фаларі, але тут вона показана майже в горизонтальному положенні. Одяг воївниць однаковий - м'які головні убори з довгими клапанами, красиво драпіровані легкі короткі хітони, підперезані на талії, плащі та високі чоботи. Вироби відрізняє ретельне опрацювання деталей. Коло аналогій (типологічних і стилістичних) дозволяє визначити час виробництва цих прикрас кінської зброї другою половиною 4 ст. до н.е. (Трейстер 2001, с. 252-256). Композиція, моделювання та стилістичні особливості зображень на фаларах дозволяють вбачати в них руку одного майстра.

Співзвучні з фаларами і три тотожні *золоті обклашки піхов мечей* із зображенням батальних сцен з курганів Чортомлик, Чаян і Восьмого П'ятибратнього, які датуються 340-320 рр. до н.е. (Алексеев, Мурзин, Ролле 1991,

с. 105, кат. 191; ММА 1987, fig. 59-60). Зображення трактується як ілюстрація епізоду греко-перської битви при Марафоні (Мальмберг 1914) або Троянської війни (Раевский 1980). На пластині представлені одинадцять персонажів - дев'ять піших і два вершники, які скомпоновані в чотири або п'ять (враховуючи окремого полеглого вершника з конем в кінці пластини) груп (рис. 36). У центрі пластини розташована пара воїнів - зліва атакуючий гопліт в широкому плащі, в виставленій вперед лівій руці він тримає великий округлий щит, в відведеній назад для удару правій руці стискає короткий меч. Праворуч від нього - амазонка, що впала на коліна. Корпус її трохи відкинутий назад, лівою рукою вона впирається в землю, очевидно намагаючись утримати рівновагу, в піднятій правій руці затиснута рукоять сокири, занесеної для удару. Незважаючи на шалений натиск противника, амазонка ще відчайдушно обороняється. Таке трактування персонажа ґрунтується не тільки на позі воїна і сокирі з тонкою рукояткою, характерних для передачі жіночих образів в батальних сценах, а й на іконографічних моментах витонченої фігури з підкресленими грудьми (останні риси проглядаються у єдиного персонажа). Замикає композицію фігура осідланого коня, що скаче щодуху, і тягне по землі пораненого (або вже мертвого) воїна, який ще стискає в лівій руці повіддя. Голова воїна безвольно повисла, права рука волочиться. Одягнений він так само як і амазонка - в короткий складчастий хітон і м'яку шапку з довгими клапанами. Цей персонаж, очевидно, представляє повержену амазонку. Місцем виробництва золотих накладок піхов мечів так званої троянської серії вважається Боспорська держава.

Рельєфами зі сценами амазомахії доповнювали також *обладунки*. Відомо кілька бронзових пластин, що прикрашали *наплічники кірас* з колекцій Античного зібрання Базеля, Британського Музею, Археологічного музею Палестрини (Трейстер 2001, рис. 4-6). Композицію сцен, де задіяні два-три персонажі, обумовлювала форма відносно вузьких прямокутних пластин (рис. 37). Цікаво, що в переважній більшості випадків грецькі воїни показані атакуючими, а

амазонки в позі захисту. Крім того, на них присутній так званий «мотив хапання за волосся», покликаний, очевидно, підкреслити всю безнадійність положення амазонки і характер результату бою.

Тут можна згадати і щит з основної камери гробниці Філіппа Македонського у Вергіні третьої чверті 4 ст. до н.е. Бронзовий щит круглої форми аргівського типу (Конноли 2000, с. 52). Периферійну його окружність покривав хвилястий орнамент зі слонової кістки і витончених золотих пластин з вкрапленнями скла. На центральній частині його, вкритій позолотою, представлена сцена Амазономахії з двох різьблених фігур (висотою 0,35 м) зі слонової кістки - чоловік, що стоїть, підтримує жінку, яка безсило обвисла на його руках (Andronicos 1977; 1981 b; Андроникос 1990, с. 113-115). Зазвичай подібна сцена інтерпретується як епізод Троянської війни, а саме смерть цариці амазонок Пентесілеї.

З числа відносно нещодавніх знахідок можна згадати *бронзову накладку* зі сценою амазономахії, випадково виявлену в 2004 р. в Єлизаветівському могильнику, в районі курганної групи П'ять Братів. Нині предмет зберігається в Ростовському обласному музеї краєзнавства. На пластині представлені дві пари воїнів (рис. 38: 1-2). У лівій частині, внизу, зображена повалена на коліна амазонка в короткому легкому хітоні. Корпус її відкинутий назад, з упором на праву руку, в піднятій лівій руці вона стискає меч. Над нею буквально нависає оголений грецький воїн із шоломом на голові і накинутим на ліву руку плащем, що звисає широкими складками. У лівій руці він тримає круглий щит, а праву руку зі зброєю (очевидно, мечем) заніс для фінального удару. У правій частині накладки симетричне зображення - уражена амазонка фактично в тій самій позі, що і ліва, з тією лише різницею, що занесений для удару меч вона тримає в правиці. Чоловіча фігура з піднятою правою рукою подалася вперед. Цей воїн одягнений в короткий хітон, поверх якого металевий панцир типу «м'язової кіраси», і плащ. Голову його захищає корінфський шолом. Захисний обладунок доповнює великий круглий

щит, який воїн тримає в лівій руці. Стиль і характер батальної сцени дозволив визначити час її виготовлення другою половиною 4 ст. до н.е. (Копылов 2008, рис. 1-2, с. 92). Асиметричність пластини, її нерівні краї і недбалість розташування отворів для кріплення наводять на думку про вторинне використання можливо пошкодженого предмета. Складається враження, що ця пластина вирізана з більшого за розмірами бронзового листа, декорованого багатофігурною композицією на сюжет амазономахії. В результаті окремі деталі рельєфних зображень «йдуть» за край пластини. Ймовірно, саме тому частина голови лівої амазонки, кисть правої руки правої войовниці і зброя в правиці оголеного гопліта «не вмістилися» в межі орнаментального поля.

На підставі умов знахідки пластина інтерпретована як деталь кінського оздоблення, точніше, накладка на нагрудний ремінь коня (Копылов 2008, рис. 1-2, с. 93). Дозволю собі не погодитися з таким визначенням використання даної пластини з двох причин. По-перше, розмір пластини (11,8 x 9,0 см) явно не відповідає розмірам ременя - пластина мала б бути довшою, дорівнювати приблизно ширині грудей коня. По-друге, пластина знайдена разом з сімома бронзовими круглими бляхами з отворами уздовж їх країв, призначеними для кріплення. Такі бляхи добре відомі в поховальних комплексах скіфів. Існує досить надійно аргументована точка зору, згідно з якою подібні бляхи співвідносяться з пологами возів (Болтрик, Савовский 1991, с. 107). Думаю, що елизаветівська пластина мала безпосереднє відношення до декору воза - розміщуючись або у верхній («парадній») частини полога, або (що ймовірніше) на дерев'яному борту воза (Фиалко 2013 а).

Зовсім інакшою за стилем зображення амазонки і формою виробу є **бронзова пластина**, яка прикрашала кінську вуздечку з колекції Британського музею. Вона, імовірно, походить з розкопок одного з поховань в місті Еліс (Elis) на півострові Пелопоннес і датується близько 350 р. до н.е. (Coleman 1940). На вертикальній пластині зображена молода жінка в шоломі, короткому легкому хітоні і коротких

чобітках з вилогами; за плечима плащ, закріплений на шиї круглою фібулою. Вона стоїть у вільній позі - права нога трохи зігнута в коліні, голова ледь нахилена до лівого плеча, пасма волосся майорять над плечима. У лівій зігнутій в лікті руці вона тримає лук і сокиру з довгим руків'ям, права рука збереглася частково (ймовірно, була опущена вниз). Враховуючи горизонтальну смугу вище ліктя правої руки, на ній міг бути закріплений щит. У правого стегна зберігся виступ з рифленим орнаментом, що, ймовірно, відтворював оперення стріл в сагайдаку. Пластина збереглася з втратами (рис. 38: 3).

В цьому контексті варто згадати і *срібну піксиду* з колекції Музея старожитностей Базеля, яка датується 230-220 рр. до н.е. (рис. 39: 1). Діскоподібну кришку прикрашає барельєф, вкритий позолотою. Амазонка, що впала на коліна, в піднятій лівій руці утримує фігурний щит, правою вона вхопила за руку з мечем вояка, який навідає на неї з-за спини. Вояк в шоломі і плащі, що хвилями в'ється за його спиною, наступає на супротивницю, нахилившись над нею, правою рукою він намагається нанести удар мечем. Пози обох персонажів характерні для подібних сцен амазомахії, приміром може слугувати зображення на барельєфі сцени театру в Коринфі, що вже згадувався вище (рис. 4). Проте зазвичай в цих епізодах грек тягне амазонку за волосся. На піксиді ж малюнок відрізняється тим, що, при певній схожості на інші варіанти, лівою рукою вояк тримає не волосся амазонки, а тонке кручене руків'я – вірогідно, батіг. Зображувальне поле обрамляє лоза з листям і гронами винограду. Цю сцену інтерпретують як двобій Ахілла і Пентесілеї (Blome 1999; Fornasier 2010, p. 56). Сюжетно з попереднім артефактом перегукуються три фігурних ніжки бронзової *етруської цисти* 325-275 рр. до н.е. з колекції Британського музею в Лондоні (Walters 1899, № 0712.25-27). Кожна ніжка, відлита у вигляді могутньої пазуристої лапи котячого хижака, увінчана рельєфним зображенням батальної сцени, в якій беруть участь два персонажа - грек і амазонка (рис. 39: 2).

Фігурами амазонок прикрашені і металеві посудини інших форм і призначення. Серія таких посудин відома серед фракійських старожитностей, зокрема з Фонду «Фракія» музею «Васил Божков» в м. Софія. У їх числі, наприклад, срібна з позолотою *фіала* грецького типу кінця 5 ст. до н.е. (Magazov, Kabakchieva, 2007, № 9; Журавлев, Фирсов, 2013, № 93). На внутрішній поверхні стінок фіали шість фігур, розташованих по колу на рівній відстані одна від одної - три амазонки і троє греків. Дві амазонки верхи, третя і греки - піші. Дві амазонки (піша і вершниця) озброєні мечем і пельтою кожна, третя - списом. Коні амазонок розгорнуті в протилежні сторони і таким чином фігури утворюють дві групи по три персонажа. Композиція начебто передбачає сцену битви, проте плоскі позолочені фігури виглядають досить статично (рис. 40: 3). Ще одна посудина з цієї ж колекції - *бронзова сітула* другої половини 4 ст. до н.е. (Журавлев, Фирсов, 2013, № 94). З обох боків (під фігурними виступами для кріплення рухомої ручки) на тулубі сітули представлені дві великі (на ½ висоти посудини) фігури - ефеба і амазонка. Жінка одягнена у фракійський шолом з довгим хвостом, короткий хітон і накидку, на ногах її шкіряні чобітки. Вона озброєна кривим мечем і двома списами типу ромфеї або сагаріс. В даному випадку присутній незвичний для зображень амазонок елемент - золоте руно, на яке вона наступила правою ногою (рис. 40: 1). За припущенням І. Маразова, войовниця або захищає його від ефеба, який нападає, або, навпаки, пропонує йому цей талісман (Журавлев, Фирсов, 2013, с. 258). Незважаючи на унікальність сюжету, і в цьому випадку зображення, що передбачають певну динаміку, позбавлені активності.

Міфологічний сюжет, пов'язаний з дев'ятим подвигом Геракла, прикрашає *срібну посудину з Рогозенського скарбу* в Болгарії (Фол и др. 1988, с. 119, № 154). Декор виконаний в невисокому рельєфі (рис. 40:, 2). По суті, тут представлені чотири персонажі - Геракл і Іпполіта, загнuzданий кінь і рогатий грифон, розміщені по колу. Людські фігури складають перший план, при цьому сцена битви повторюється тричі. На другому плані - протими здиблених тварин, якими

фактично заповнено вільний простір між основними фігурами. Безбородий Геракл оголений, спину його, очевидно, покриває плащ з лівової шкіри, який видніється під зігнутою лівою рукою, що стискає палицю. Правою рукою він зриває з Іпполіти пояс. Фігура героя передана в русі вліво (від амазонки), хоча він ще ніби озирається на неї, але мета поєдинку вже досягнута - пояс в його руці. Цариця в короткому хітоні, босоніж, з розпущеним розсипаним за спиною довгим волоссям, двома руками тримає короткий спис, спрямований на супротивника. Її фігура, що ніби відсахнулася назад, спирається на праву ногу, при цьому зігнута в коліні ліва нога піднята. Таким чином майстер, ймовірно, намагався передати динамізм і напругу поєдинку. При цьому фігуру і голову Іпполіти розгорнуто до глядача (в сторону від супротивника). В якості аналогій з кола фракійських пам'яток можна привести близьке зображення Геракла, що прикрашало бронзовий шолом 4 ст. до н.е., знайдений поблизу с. Г'рло (Брезнішко) (Велков 1938, с. 434), та фігурку войовниці, що походить з Несебра і датується 3 ст. до н.е. (Фол и др. 1988, с. 124). Орнамент рогозенської посудини підтверджує, що міфи про амазонок були добре відомі на периферії грецького світу і за його межами, як от в даному випадку - на території Фракії (Маразов 1985). Ця срібна посуда, безумовно, належить до числа робіт фракійських майстрів 4 ст. до н.е. і репрезентує варіант грецького міфу про викрадення поясу Іпполіти в місцевій фракійській обробці.

Ще одна велика *срібна посуда* з рельєфними фризами була знайдена в Дорогойському окрузі Молдови, на березі Прута (рис. 40: 4). Пара однакових срібних ручок його оформлена у вигляді об'ємної фігури кентавра, що несе на плечі амфору. Корпус прикрашений трьома рельєфними фризами. На верхньому представлені сцени полювання; на нижньому – нереїди, що плывуть верхи на морських монстрах. На середньому найширшому фризі розміщена багатофігурна композиція зі сценами амазомахії. Жіночі персонажі б'ються, сидячи верхи на конях, чоловічі спішеними. Всі фігури показані в поривчастому русі: коні в галопі, амазонки з занесеними для удару бойовими сокирами; гопліти з виставленою



вперед рукою, обмотаною плащем, або із затиснутим в ній щитом, у відведеній назад для удару другій руці - короткий меч або спис. Примітно, що деякі чоловічі персонажі ніби в римському обладунку. Отже, всю поверхню посудини щільно вкрито фігурами людей і тварин, а простір між ними заповнений елементами пейзажу - деревами і пагорбами ґрунту з рослинністю у вигляді пальметок. Посудина датований 2-1 ст. до н.е. Не виключено, що вона є пізньої копії одного з зразків грецьких майстрів (Толстой, Кондаков 1889, с. 86).

Як помітно з наведених прикладів творів тореvтики, зображеннями войовничих амазонок прикрашали не тільки речі, безпосередньо пов'язані з чоловіками-воїнами - зброя, обладунок і вуздечкові убори коней, а й безперечно жіночі приналежності - головні убори, дзеркала, парадний столовий посуд. Таким чином, йдеться про предмети, безсумнівно, престижного характеру. При цьому добре відомі випадки вторинного використання рельєфів зі сценами амазономахії (внаслідок їх поломки або з інших причин). Прикладом тому можуть правити згадувана вище бронзова накладна пластина з Єлизаветівського могильника, серія дзеркал, їх кришок і футлярів, прикрашених пластинами від нащічників шоломів та інших речей, що відносяться до періоду раннього еллінізму (Cahn 1989, s. 25; Трейстер 2001, с. 245). З урахуванням композиційної побудови, зображення сцен амазономахії на творах античної тореvтики представлені двома основними варіантами - парними і трьох - чотирьохфігурними композиціями (Treister 2004, с. 197). У той же час вибір варіанту композиції обумовлювали форма і розміри рельєфів, які безпосередньо залежали від призначення прикрашеного ними виробу.

### **3.11. Тканини**

Батальні сцени за участю амазонок зустрічаються і на тканинах. У колекції Ермітажу (Санкт-Петербург) зберігаються кілька шматків вовняної тканини (Інв. № Пав.-13; Пав.-14), які об'єднуються в два фрагменти (рис. 41). Вони знайдені в

кам'яній *гробниці № 2 Павлівського кургану* поблизу Пантікапея (некрополь Юз-Оба), всередині дерев'яного саркофага з похованням жінки в багатому поховальному уборі (ОАК за 1859, с. 6-15). Фіолетову тканину полотняного переплетення прикрашав малюнок, вишитий гладдю та тамбурним швом жовтими, зеленими і чорними нитками. На одному з двох фрагментів зображена кінна амазонка (ОАК за 1878—1879, табл. III; Richter 1960, fig 491; 1966, fig. 590; Герцигер 1973, рис. 10). Вершниця в короткому хітоні і високих чоботях в піднятій руці тримає спис. Позаду неї, очевидно, була вишита друга фігура, від якої збереглася лише піднята догори рука. З урахуванням стилістичних особливостей малюнка, тканина датується приблизно серединою 4 ст. до н.е. (Артамонов 1966, с. 52). На підставі схожості орнаментальних мотивів на другому фрагменті павлівської тканини з декором боспорських ювелірних виробів, настінних розписів склепів і різних різьблених дерев'яних виробів передбачається пантікапейське походження обох фрагментів тканини (Блаватский 1964, с. 84; Герцигер 1973, с. 80). Відповідності Павловському зразку в тканинному рішенні не відомі.

### 3.12. Теракотові вироби

Вироби з обпаленої глини без глазурованого покриття із зображеннями амазонок репрезентовані артефактами найрізноманітніших форм, що різняться манерою декорування та призначенням.

Численні *теракотові статуетки* шанованих богів і демонів природи, людей і тварин призначалися для присвят в храми і святилища, для домашніх вівтарів, мали вотивне призначення (Русяева 1982, с. 21). Серед антропоморфних статуєток виділяється серія з рухомими або підвісними кінцівками - *так звані ляльки*, що вважалися іграшками (Elderkin 1930, S. 455; Buschor 1941, S. 22). До їх числа належать і фігурки амазонок. Вони відрізняються вираженою мускулатурою і надітим поверх одягу захисним обладунком. У колекції Лувру зберігається пара

таких статуєток - одягнені в короткі туніки і гребінчасті шоломи. Їхні постаті з підкресленими жіночими рисами - об'ємними грудьми і довгими хвилястими пасмами волосся що струменять по плечах. Одна з них з миловидним обличчям більш «тендітної» статури, але з широкими плечима, одягнена в короткий хітон, пофарбований у білий колір і, ймовірно, чобітки. Вона походить з Егіни і датується 5 ст. до н.е. Друга більш приземиста, деталі фігури і костюма опрацьовані ретельніше - туніка з широкими складками закріплена на лівому плечі, права грудь і плече оголені. Костюм доповнений портупейним поясом, надітим поверх туніки. Ліва рука фігурки, зігнута в лікті, протягнута вперед (нижче ліктя обламана), можливо, тримала якийсь предмет. Походить з Малої Азії. У однієї фігурки рухливі всі кінцівки, у другої - тільки ноги (рис. 42: 1-2). М.Б. Муратова, детально розглянувши такі вироби на широкому тлі творів образотворчого мистецтва, ставить під сумнів їх зв'язок з дитячими іграшками та, з огляду на місце знахідки, передбачає їх використання в (перед) поховальному ритуалі «оживлення» неживого об'єкта. Рухливі вироби такої конструкції виготовлялися в Середземномор'ї принаймні з середини 10 ст. до н. е. (Муратова 2019, с. 117-120).

Інший тип репрезентує пара *монолітних теракотових статуєток* з колекції Художнього музею Принстонського університету (Mayor, 2014, fig. 13). Вони передані в стрімкому русі, про що свідчить постава ніг і поділ складчастих легких підперезаних тунік, що полощеться. Зігнуті в ліктях руки підняті або відведені вперед (частково обламані). Судячи зі збережених кистей рук (праві в обох), складається враження, що вони щось тримали (зброю?). На головах жінок шапки фрігійського типу з бічними клапанами, на ногах - високі чобітки. Статуєтки розфарбовані - волосся руде, шапки блакитні, чоботи блакитні з червоними шнурками, підперезані туніки малинові (рис. 42: 3-4). Не виключено, що ці фігурки становили якусь композицію. Ще одна теракотова статуєтка

амазонки зберігається в Краснодарському історико-краєзнавчому музеї (Хачатурова 1987, с. 132, 172, кат. 89).

Цікавим є і фігурний *поховальний ритон* грецької роботи, розписаний та підписаний Сотадесом (Sotades), 440 р. до н.е. з експозиції Бостонського музею образотворчих мистецтв. Посудину виявлено в піраміді 24 в Мерое (Нубія) (рис. 42: 5). Нижня його частина оформлена у вигляді теракотової статуетки вершниці-амазонки, верхня, покрита чорним лаком, прикрашена сценами битви персів з греками Bothmer 1957, р. 222, pl. XC, 1; (True 2008, р. 284-287). Ще на одному теракотовому поховальному ритоні з некрополя Тарента в Південній Італії представлений сюжет грифономахії (Hoffman, Davidson 1966, s. 116-117; Шауб 1993, с. 85; Вахтина 2005 а, с. 40).

Ще кілька незвичних теракотових предметів представлені в експозиції Музею в Луврі. Серед них згадаю перш за все, *вотивний шолом* у формі пілоса з Таранто, що датується 350-325 рр. до н.е. Являє собою імітацію бронзового оригіналу конічної форми, що завершується Y-подібним стрижнем - утримувачем гребеня або султана (рис. 43). Корпус прикрашений двома парами барельєфів, що чергуються. На передньому і задньому боках - фігура Афіни, що біжить, яка тримає меч і щит, на бічних сторонах - сцена бою Геракла з царицею амазонок Іпполітою? Поверхня виробу вкрита білим ангобом.

Наступний луврський експонат – *амфора*, поверхня якої також вкрита білим ангобом, датована 3 ст. Верхню частину її тулуба оперізує широкий рельєфний фриз з багатофігурними сценами амазономахії (рис. 44). Обидва предмети можна віднести до унікальних.

Певний інтерес становить і широко відомий вотивний *теракотовий щит*, знайдений в ботросі в Тіруні (Tiruns) (Bothmer 1957, р. 1-2). Фрагментований круглий так званий арголічний (Цибульський 1889, с. 34) або аргівський (Конноли 2000, с. 52) щит, прикрашений малюнком геометричного стилю з антропоморфними персонажами, в яких прийнято вбачати найперші зображення

амазонок (Bothmer 1957, р. 1). На передньому плані орнаментального поля два персонажі, розгорнуті обличчям один до одного. Ліворуч велика чоловіча фігура в шоломі, пеплосі, зі щитом; в правиці занесений для удару меч, ліва рука випростана вперед, щоб схопити шолом супротивниці. Жіноча фігура в шоломі, туніці, з підкресленими грудьми, в лівій руці занесла для кидка спис, правою схопила руку воїна. З боків від них дві фігури заднього плану - озброєні воїни - зліва ніби чоловіча, праворуч жіноча. До того ж, на землі лежить ще один повержений гопліт (рис. 45). Монохромний орнамент виконаний в пост-геометричному стилі, на білому тлі. З урахуванням художньої манери і характеру деталей озброєння цей предмет датується рубежем 8-7 ст. до н.е. або 7 ст. до н.е. (Bothmer 1957, р. 2; Krauskopf 2010, s. 39-47). Головні діючі особи інтерпретуються як Пентесілея і один з грецьких героїв – Геракл або Ахілл.

До числа масових знахідок належать теракотові *світильники*, часто прикрашені античними міфологічними сценами (Walters 1914, р. XXVII), в тому числі і пов'язаними з амазонками. Кілька таких екземплярів римського стилю зберігається у Відділі грецьких і римських старожитностей Британського Музею в Лондоні. Світильники однотипні – з корпусом округлої форми, петельчастою ручкою і коричнево-червоним покриттям, різняться тільки рельєфні прикраси їх медальйонів.

На двох репрезентовані батальні сцени з двома учасниками. В *одному випадку* праворуч зображена амазонка в короткому хітоні, що стоїть на колінах, тіло її вигнуто назад, голова закинута, зігнуті в ліктях руки підняті над головою. За її спиною оголений воїн, повернений ліворуч, з мечем у правій руці, лівою він тримає амазонку, намагаючись тягти її за собою (рис.46: 1). Під зображенням збереглися дві літери прокресленого напису - LI. Датується цей світильник 175-225 рр. (Bailey 1975, № Q-1341). На *другому екземплярі* персонажі начебто «помінялися ролями» - ліворуч, на колінах, зображений воїн у захисному обладунку і шоломі, правою рукою він упирається в землю, в піднятій лівій руці

щит, яким він намагається захиститися від удару супротивниці. Амазонка, що стоїть праворуч, одягнена в короткий хітон, праву руку з мечем вона занесла над головою для удару, в лівій тримає пельту (рис.46: 2). Під зображенням, на горизонтальному виступі, нанесений нечитабельний грецький напис. Вважається наслідуванням чи то підробкою (Bailey 1975, № Q-3455). На медальйоні *третього світильника* теж два персонажі, але обидва жіночі і тут битву вже завершено (рис.46: 4). Поранену амазонку, тіло якої безвольно обвисло, під руки підтримує її соратниця, обидві напіводягнені - їх короткі хітони тримаються на таліях, на ногах короткі чобітки. Під ногами лежать два лабриси, по обидва боки зображені пельти войовниць (Walters 1914, № 659). *Ще один варіант* пораненої амазонки з цієї ж колекції представлений на світильнику з о. Корфу (рис.46: 5). Тут зображена вершниця - тіло її нахилилося до крупу коня, правиця на її голові, лівою рукою вона ще ніби утримує поводи коня. Кінь з опущеною головою і підігнутими передніми ногами, мабуть, щоб наїзниця могла спішитись (Walters 1914, № 744). Іншого характеру зображення на *світильнику з теменос Деметри* на о. Кнід. Тут представлена побутова сцена. Амазонка в короткому вільному хітоні йде вправо, озирнувшись назад, в правиці вона тримає лабрис, в лівій руці пельту. Нижче прокреслений напис «ROMANESIS» (Walters 1914, № 660).

Інший фрагментований *теракотовий світильник* знайдений в 2008 р. в Ольвії, при розкопках ями № 1575 в центральній частині ділянки P-25<sup>7</sup>. Світильник так званого причорноморського стилю з петельчастою ручкою датується в межах 1-3 ст. н.е. (Крапивина, Буйських 2009, с. 40-42, , табл. 319, № О-2008/P-25/1859). Тут сюжет відрізняється від попередніх зразків. Збереглася

<sup>7</sup> Висловлюю щирю подяку співробітницям відділу античної археології Інституту археології НАНУ д.і.н. А.В. Буйських і к.і.н. І.М. Шейко за консультацію і люб'язний дозвіл використання цієї знахідки в моїй роботі.

верхня частина рельєфного зображення - амазонка<sup>8</sup> веде за вуздечку коня (рис. 46: 3). Сцена передана в русі - одна передня нога коня піднята (другу втрачено). Фігура жінки в короткому безрукавному хітоні з підкресленим бюстом передана в фас, в той час як голову її начебто ледь повернуто до тварини. Лівою рукою вона тримає повід коня, зігнута в лікті права рука піднята над головою. Виникає враження, що амазонка намагається зупинити коня.

Отже, теракотові предмети досить різноманітні, при цьому більшість їх носило вотивний характер.

### 3.13. Ювелірні прикраси

Цю категорію репрезентує невелика серія дрібних знімних прикрас з металу, каменю і скла з зображеннями амазонок.

*Золотий щитковий перстень* зберігається в Музеї образотворчих мистецтв Бостона. На плоскому овальному щитку зображена сцена полювання, виконана в невисокому рельєфі (рис. 47: 1). Амазонка верхи на коні, розгорнутому вліво, мчить за плямистим оленем. У круп оленя ззаду передніми лапами упирається собака, а над головою звіра парить орел. Амазонка в легкому підперезаному хітоні і коротких чобітках, за спиною в'ється складчастий плащ. У правиці вона тримає повід коня, в лівій руці - занесений для удару спис. Перстень належить до робіт грецьких майстрів і датується 425-400 рр. до н.е. (Boardman 2001, pl. 680; Mayor 2014, fig. 8).

*Камею* у вигляді овального скарабеоїда, з колекції Британського музею, зроблено з брунатного халцедону. Виріб овальної форми зі скошеними бічними сторонами і наскрізним поздовжнім отвором. На сплюсненій стороні зображена амазонка верхи на коні, що мчить. Діва в короткому хітоні та плащі, що

<sup>8</sup> Авторами звіту персонаж визначений як воїн (Крапивина, Буйских 2009, с. 42), І.М. Шейко вбачає тут амазонку, з чим я цілком згодна.

розвивається за спиною. Ліва рука зі списом відведена назад для кидка (рис. 47: 2). Дата цієї камеї визначається в межах 538-331 рр. до н.е. (Boardman 1968).

*Камея «Ахілл і Пентесілея»*, знайдена на околицях Риму, зберігається в департаменті монет, медалей та антикваріату Національної бібліотеки Франції (Париж). Овальна агатова камея двошарова - фон червоно-коричневий, рельєфні елементи білі. Дія, представлена на плоскій стороні, відбувається на тлі здибленого коня, розгорнутого вліво. Перед ним впала на коліна з коня жіноча фігура в легкому хітоні, правою рукою вона спирається на свій щит, лівою схопила праву руку супротивника, якою він тримає амазонку за волосся. Оголений воїн в шоломі, за спиною його тріпотить накидка, в лівій руці щит (рис. 47: 4). Сцена інтерпретується як сутичка Ахілла і Пентесілеї. Камея в золотій оправі з рухомою круглою петелькою в верхній частині для підвішування. Прикраса датується періодом римської імперії (LIMC 1981, с. 166; Richter 1971, р. 62, n°288). З урахуванням матеріалу (агату), з якого вона вирізана (Неверов 1982, с. 118), камею можливо віднести до виробів італійських майстрів.

*Гема (типу інталії)* з Кіпру, вирізана з сердоліку, зберігається в Музеї образотворчих мистецтв Бостона. На овальному щитку в техніці заглибленого рельєфу представлена сцена амазомахії. Сцена розгорнута праворуч - озброєний довгим списом, мечем (на поясі) і круглим щитом оголений грецький воїн атакує амазонку, що впала на коліна. Амазонка в легкому підперезаному хітоні, конусоподібному шоломі, з сережками і браслетом. Біля лівого її стегна сагайдак, в лівій руці лук, в опущеній правиці спис (рис. 47: 3). Учасниками і цієї сцени вважаються Ахілл і Пентесілея. Гема датується 480-470 рр. до н.е. (Bothmer 1957, р. 213).

В якості прикрас і апотропеїв використовувалися і скляні літики-скарабеоїди (Островерхов 2006, с. 131). Їх відносять до виробів локальних майстерень різних Припонтійських центрів, в тому числі і Пантікапея (Неверов 1982, с. 108). У колекції відділу грецьких і римських старожитностей Британського музею, серед



інших прикрас, зберігся і літик із зображенням амазонки. Він зроблений з прозорого блідо-блакитного скла у формі скарабеоїда, на пласкій його стороні поглиблений орнамент - сцена амазомахії (рис. 47: 3), дуже близька до тієї, що зображена на камеї «Ахілл і Пентесілея». Ця прикраса датується 27 р. до н.е. – 14 р. н.е. (Walters 1926, Q 3196).

Отже і на прикрасах особистого вжитку зображення різняться, проте вони не виходять за межі основних сюжетів, пов'язаних із амазонками.

### 3.14. Нумізматика

Зображення амазонок відомі і на невеликій серії монет різного походження. Е. Робінсон опублікував *три статера* 5 ст. до н.е. з м. Солі в Кілікії з колекції Британського музею - дві з зображенням лучника на аверсі, і написом (ΣΟ / ΣΟΛΕΩΝ ΝΙ) і гроном винограду на реверсі (рис. 48: 1-2); і одну із зображенням жіночої голови в профіль вліво (в загостреному капелюсі і з сережкою) на аверсі, і написом ΣΟ і з гроном винограду на реверсі, вважаючи, що на них зображені амазонки (Robinson 1923, р. 355-357). Пізніше Д. Бозмер в спеціальній роботі, присвяченій амазонкам, визнав таку інтерпретацію перших двох монет помилковою, вважаючи, що на цих монетах представлені чоловічі персонажі (Bothmer 1957, р. 125).

До іншого типу належить срібна *тетрадрахма* з грецького Еолісу, датована 165-140 рр. до н.е. На аверсі зображення голови амазонки Кіми (Суте) - командувачки великого підрозділу амазонок, сестри цариці Міріни, засновниці міста Кіми, названого на її честь (Salmanson 1991, р. 66). На реверсі - зображення коня вправо з кубком під його копитом і написом ΚΥΜΑΙΩΝ зліва, ΣΕΥΘΗΣ (магістрат) в лавровому вінку (рис. 48: 3). Вирізняється кілька штампів таких монет (Weisser 2010). Певною мірою перегукується з попередньою *бронзова монета* з сильно затертим зображенням із зібрання Художнього Інституту в

Чикаго, датована близько 250 р. до н.е. На аверсі зображення жіночої голови амазонки Кіми, на реверсі - фігура коня вправо (рис. 48: 4).

Harry Yeide (з посиланням на Seaby H.A. *Licinia* 18) до даної серії відносить і срібний *динарій*, карбований сином Марка Ліцинія Красса (Публієм) близько 54 р. до н.е. На аверсі його зображений бюст Венери вправо, на реверсі - амазонка з конем і напис P CRASSVS MF (рис. 48: 5).

Думаю, тут можна згадати і ще одну монету пізнішого часу - *ассарій* 3 ст. н.е. (рис. 48: 6). На аверсі чоловіча голова вліво, на реверсі сцена бою, інтерпретована як викрадення Гераклом пояса Іпполіти, цариці амазонок (Фоминых 2019).

Зважаючи на наведені вище зразки, можна припустити, що образ амазонки використовувався при карбуванні монет різного номіналу в різних центрах ойкумени з 5 ст. до н.е. до 3 ст. н.е.

### 3.15. Вазопис

Мабуть, найбільш яскраво представлені озброєні діви в грецькому вазовому живопису. Образ амазонки вазописці стали використовувати з кінця 7 ст. до н.е., до середини 6 ст. до н.е. він стає в один ряд з найбільш популярними (Bothmer 1957, р. 1-2). Таким чином, вазовий живопис свідчить про існування переказів про амазонок в Північному Причорномор'ї на півтора століття раніше його першого запису, який відноситься до середини 5 ст. до н.е. (Скржинская 1998 а, с. 223). Зображеннями амазонок прикрашені посудини різних форм - від витончених невеликого розміру кіліків, скіфосів, лікіфів і алабастрів (рис. 49: 1-5) до великих посудин типу ойнохой, пелік, кратерів, різних типів амфор (рис. 49: 7-8; 50). Серії таких посудин представлені в колекціях багатьох музеїв світу.

На вазах більш раннього періоду (6-5 ст. до н.е.) з сюжетами розпису строгого стилю, майстри воліли представляти міфологічні сцени. Часті зображення популярних еллінських героїв - Геракла, що здійснював свої славетні

подвиги (рис. 49: 1, 7), та Тезея. Широкою популярністю користувався багатий цикл міфів, пов'язаних з Троянською війною, битвою еллінів з войовничими амазонками (Блаватский 1953, с. 164). Йдеться і про багатофігурні сцени амазономахії, і сцени бою одного з популярних героїв (Ахілла, Геракла або Тесея) з царицею амазонок, де задіяні тільки два або три персонажі (рис. 49: 2). І в чорнофігурному афінському вазопису, і в червонофігурному, і в південно-італійському, і на білофонних вазах, крім батальних сцен, відомі різні за сюжетом зображення амазонок: які несуть тіла загиблих соратниць; сидять верхи на конях (іноді поруч з ними біжить собака, ймовірно, сцена полювання); стріляють, озброюються або надягають обладунки; стоять на колісниці або біжать поряд з нею; спокійно йдуть, іноді ведуть загнужданого коня, або несуть різні атрибути (зброю, щит, фіалу, шкуру пантери) (Петракова, Ягги 2017с. 102-103). Тут можна згадати і фігурний лекіф у вигляді танцюючої амазонки з Павловського кургану (Petraikova 2012, fig. 6 b). У 4 ст. до н.е. на посудинах з'являються зображення битви амазонок і арімаспів з грифонами - так звані сцени грифономахії. До цього ж часу відносяться «портретні» малюнки голів амазонок, які чергуються або з фігурами грифонів, або на тлі голови коня, ніби утримуючись за його вуздечку, і голови грифона (рис. 50). Подібними розписами прикрашені пеліки так званого керченського стилю, що масово проникали на Боспор, і особливо в Пантікапей (Керч) (Савостина 2010, с. 500), з Аттики (MacDonald 1979, р. 193-198). Описувати в даному контексті розписи конкретних ваз не має сенсу, оскільки значну їх частину давно і надійно введено до наукового обігу (Ridder 1902; Richter 1936; Кобылина 1951; Beazley 1956; 1963; Bothmer 1957; Cook 1960; Горбунова 1961; Arias, Hirmer 1962; Сидорова и др. 1985; Boardman 1988; 1989; 1998; 2001; Castriota 1992; Henderson 1994; Simon 1997; Шталь 2000; 2004; Fless 2002; Stansbury-O'Donnell 2006; Алексинский 2008; Вдовиченко 2008; Фиалко 2009 d, Langer 2013, Schubert & Weiß 2013, Galoin 2015, серия CVA та багато інших).

Розписи ваз на амазонські сюжети дозволяють стверджувати, що поряд з добре відомими в літературних джерелах темами, вазописці ілюстрували і ті твори епохи архаїки, що були згодом втрачені (Скржинская 1986, с. 94). На ранніх, особливо чорнофігурних, вазах костюм і озброєння амазонок практично не відрізнялися від грецьких. Костюм складала легка коротка туніка, підперезана вузьким поясом, і сандалі з витонченою шнурівкою (рис. 49: 1, 7; 51: 1). Згодом їх одяг стає більш пишним і в той же час набуває плавні контури, що ймовірно обумовлено веденням переважно кінного бою. З кінця 6 ст. до н.е., з проникненням міфів про переселення амазонок в причорноморські степи (Скржинская 1998-б, с. 22), їх вигляд стає ближче геродотовим персонажам, одягненим в скіфський костюм (рис. 49: 3-5). Одяг явно тканий, і часто кольоровий та розписний, що явно підкреслювалося майстрами. Зазвичай, юна діва одягнена в «чоловічий» костюм так званого східного (орієнталізованого) типу - одяг (каптан і вузькі штани з лампасами) облягає струнку фігуру; ступні ніг або босі, або в м'яких коротких чобітках, так званих скіфіках; на голові (іноді зсунута на плечі) м'яка шапочка у формі ковпака (типу кідарія) зі звисаючими ззаду і по обидва боки захисними «клапанами». Як безумовна ознака і атрибут амазонок виступає зброя - найчастіше це спис або дротик і витончена бойова сокира, набагато рідше лук і сагайдак зі стрілами. Елементи захисного обладунку зустрічаються на зображеннях вкрай рідко. Це може бути низький нагрудний панцир (зрідка на більш пізніх зразках цариці зображувалися в орнаментованих кірасах), поножі і шолом. На ранніх розписах зображували високі шоломи типу Мінерви з захисним гребенем і плюмажем. Пізніше вони справляють враження більш легких, зроблених за формою голови, а потім нагадують легкі шкіряні шоломи (типу лускатих скіфських уборів, але без металевих захисту). Нерідко амуніцію доповнює щит характерної місяцеподібної форми з трьома виступами-вершинами на увігнутій стороні (типу пельти) (Фиалко 2010 а). Найчастіше саме зображення легкого щита специфічної форми дозволяє визначити персонаж як

амазонку. Хоча зустрічаються зображення амазонок і з овальними або округлими щитами, як, приміром, на червонофігурній амфорі ноланського типу (Б.1653) з колекції Ермітажу (Алексинский 2008, с. 16).

### **3.16. Кам'яні антропоморфні стели**

Дещо осібно від описаних вище артефактів стоять кам'яні статуї - витвори, характерні для кочівників степового євразійського поясу. Відомо більше 180 стел скіфського часу з території Північно-Західного Причорномор'я, Північного Приазов'я, Криму і Північного Кавказу, витесані з граніту, вапняку або піщанику у вигляді фігур різних розмірів (Ольховский 2005, с. 103). Відзначено кам'яні статуї і на інших територіях. Ранні кам'яні статуї мають певні портретні риси (широкі або вузькі обличчя, вуса, бороди) і чіткі зображення різних атрибутів (зброї, чаш, ритонів, поясів, рідше гривни і орнаментів на панцирі). Пізні зразки передають тільки силует без деталей. Вважається, що всі скульптури зображують чоловіка-воїна. При цьому дослідники розглядають їх як зображення ідеалізованого (героїзованого) конкретного предка; героїзованого першопредка, від якого пішли всі скіфи, бога або царя; тотемний знак; емблему приналежності до певної військової групи; символ військової слави і навіть різноманітне втілення головного символу всесвіту.

Проте слід зазначити, що серед цих статуй виділяють і кілька жіночих. У цьому контексті цікавим для нас є комплекс з 13 вапнякових стел (рис. 52), випадково виявлених в центрі м. Хаккарі, яке знаходиться в північних передгір'ях гірської системи Загрос, на південь від оз. Ван (Південно-Східна Туреччина) (Sevin 2000; 2005; Васильев А., Васильев Д. 2011). Стели створені кочівниками, які прийшли в Малу Азію зі Східного Туркестану (Сіньцзянь) через азіатські степи - тобто кіммерійцями, судячи з характеру художніх елементів, не пізніше 7 ст. до н.е. (Иванчик 2002, с. 103; Окшотт 2004; Соколова 2014, с. 287, 291). Дві стели з цієї серії атрибутовані як жіночі.

Одна з них - *стела № 1*, на думку Л.А. Соколової, найдавніша в серії через граничний лаконізм в передачі антропоморфного образу і відсутність зображення будь-яких додаткових предметів. Вона виконана в техніці контррельєфу і різьблення. У верхній її частині контррельєфом оформлений серцеподібний контур обличчя (рис. 52: 1). Очі виділені глибокими ямками, які, ймовірно, були інкрустовані вставками з білого каменю (такі вставки збереглися на одній з плит хаккарійської серії). Права рука фігури торкається підборіддя, ліва притиснута до живота (Соколова 2014, с. 275, рис. 1, 4; 2, 1). В. Севін розглядає цю статую як втілення жіночого образу. З урахуванням північно-східних аналогій, серцеподібна личина сприймається як якийсь маркер зв'язку правителя з древніми божествами з сакральною сферою (Соколова 2014, с. 275, 280).

Друга - *стела № 13*, найбільша в серії, зроблена в техніці різьби. Зображення виконано гравіюванням в досить грубій, примітивній манері, відмінній від оформлення інших плит цієї серії (Соколова 2014, с. 279, рис. 1, 4; 2, 13). В. Севін і цю статую розглядає як жіночу, трактуючи борозенки під підборіддям як намисто (рис. 52: 13). Л.А. Соколова надає такий опис цієї знахідки. «Антропоморфний образ займає верхню третину плити, посередині якої знаходиться квадратний картуш, а під ним - орнаментований пояс, наявність якого споріднює стелу з опоясками, відтвореними на інших плитах. Під поясом показано невеликий кружок, зміщений вправо від центру стели. Руки фігури починаються прямо від її голови, на відміну від зображень інших стел, для яких характерні широкі плечі антропоморфних фігур. Очевидно, що ця плита відноситься до іншої, більш пізньої іконографічної традиції. Жоден із зображених елементів даного способу не збігається з тими, що можна бачити на стелах 1-12» (Соколова 2014, с. 279).

На думку Л.А. Соколової, наведені вище стели зображують соціальних лідерів кіммерійців і тому встановлені в ряд перед курганом - місцем їх упокоєння, і в той же час демонструють процес відокремлення соціальної еліти

(Соколова 2014, с. 285). Виходячи з цього висновку, потрібно визнати, що серед військової верхівки номадів цього часу були і жінки.

Отже, навіть побіжний огляд творів образотворчого мистецтва свідчить про значне поширення міфів про амазонок в Північному Причорномор'ї. Жодним чином не претендуючи на створення повного каталогу художніх творів із зображеннями амазонок (оскільки це є темою окремого фундаментального дослідження), я хотіла лише показати ширину охоплення і різноплановість сфер їх відтворення - від грандіозних храмів і значних розмірів громадських будівель до побутових предметів і мініатюрних особистих прикрас. Популярність амазонок підтверджується і значною кількістю посудин з їх зображеннями - тільки пелік і тільки в музеях України налічується близько 200 екземплярів (Вдовиченко 2008, с. 110). У колекціях багатьох музеїв світу зберігаються і експонуються сотні посудин і інші предмети, прикрашені епізодами за участю цих славетних персонажів. Отже, сюжети з амазонками були улюбленими, актуальними, модними і тому настільки затребуваними.

Стародавні майстри, які працювали в різних напрямках художньої культури (відповідно в різних техніках і стилях), зверталися переважно до міфологічних сюжетів або тем, пов'язаним з меморіальними завданнями. До числа часто повторюваних відносяться епізоди, пов'язані з головними героями еллінських міфів, ілюстрації Троянської війни. І серед найприкметніших сюжетів - зображення озброєних жінок. На творах грецького образотворчого мистецтва вони представлені з кінця 7 - початку 6 ст. до н.е. (вазопис) до кінця періоду еллінізму. Однак, як зазначила Л. Конова, починаючи з другої чверті і до кінця 4 ст. до н.е. спостерігається своєрідний вибух в частоті і різноманітності прояву цього мотиву (Канова 2013, с. 249).

Персонажі, які беруть участь в баталіях, мають різне вбрання (Veness 2002). Амазонки завжди одягнені. Найчастіше вони вбрані в легкий хітон (який іноді

оголяє одну, частіше праву, грудь), перехоплений на талії тонким поясом. Часом його доповнюють шолом, полотняний панцир і високі чобітки зі шнурівкою. Рідше (переважно в період еллінізму) їх убір нагадує чоловіче вбрання східного (скіфського) типу. Войовниці представлені як жінки з ідеально красивими формами, без будь-яких фізичних вад і з дуже розвиненою мускулатурою. Чоловічі персонажі часто представлені голими. Вважається, що так грецькі воїни демонстрували ворогові свою мужність і презирство до смерті. При цьому часто в одній сцені битви оголені воїни показані разом з одягненими в характерний довгий хітон і захисний обладунок - полотняний або металевий панцир, металевий шолом, доповнені щитом (Никулина 1994, рис. 2-14). Підходити до такого змішання оголених і одягнених воїнів тільки з позиції героїзації навряд чи можливо. Цікаві зображення беотійських воїнів останньої чверті 5 - перших десятиліть 4 ст. до н.е. На надгробних рельєфах і розписних посудинах гопліти показані напівоголеними, одягненими тільки в плащ і шолом, але при цьому взутими. Оскільки предмети спорядження докладно деталізовані, можна розглядати їх як реальні зображення дійсності. Ймовірно, так була споряджена тільки найбільш знатна частина гоплітів, тоді як інші були одягненими. У той же час, греки зневажали варварів з незагартованими тілами, які не займалися фізичними вправами (Хен. Ages. 1, 28). Тому оголені грецькі гопліти упевненістю в собі мали вселяти страх в супротивників-азіатів (Нефедкин 2003, с. 151-170). Хронологія і географія поширення творів мистецтва з сюжетами амазомахії досить широкі і відображають художні орієнтири і вподобання як еллінів і римлян, так і варварського (в нашому випадку скіфського і фракійського) населення.

Сюжети грифомахії більш характерні для творів художньої культури периферії античного світу. Тут амазонки сприймалися як служительки Великої богині (тобто місцевого скіфського божества) і уособлювали зв'язки з потойбічним світом (Шауб 1993, с. 85; Мачинский 1998, с. 114; Скржинская



2010, в с. 218). Ймовірно, ці зображення ілюстрували певні місцеві варіанти міфів про амазонок, що не збереглися в наративних джерелах. Не виключено, що походження сюжету «амазонка і грифон» співвідноситься з територіями Прикубання, Подоння і Криму, де добре відомі мистецькі пам'ятки, на яких представлена тема «жіночої войовничості» (Вахтина 2013, с. 58).

У той же час лаконічне втілення цього сюжету у вигляді голови амазонки, що «виростала» з землі, в комбінації з конем і грифоном (рис. 50: 2), на думку Л. Конової, є «знаковою абстракцією з ясними хтонічними навіюваннями. У ній візуалізовано ідею повернення з потойбічного світу, з смерті до світла ... У контексті поховального обряду їх можна тлумачити як послання, метафору переходу з життя в смерть - і назад...» (Конова 2013, с. 249).

Щодо інтерпретації зображень амазонок поза контекстом активних бойових дій, разом з грифонами (поруч, верхи), і особливо танцюючих, іноді під звуки флейт, оригінальну думку нещодавно висловили А. Петракова та О. Яггі. На погляд цих дослідників грифони виступають не лише як вороги амазонок, а й в якості компаньйонів, і навіть коней амазонок. Тобто ці персонажі з'являються на вазах не в контексті будь-якого конкретного міфу, а «як якісь алузії, що відсилають до екзотичних земель або сфер (наприклад, сфер, пов'язаних з Діонісом)». І, відповідно, амазонки перебувають в почті не тільки Артеміді, а й Діоніса. «В цілому ці амазонки проявляють діонісійську атмосферу, яка чудово підходить до поховального контексту, проте кратери і пеліки, прикрашені такими зображеннями, також використовувалися і в повсякденному житті» (Петракова, Яггі 2017, с. 111-112). При цьому автори зазначають, що такі зображення притаманні вазам, які походять з території Пантікапея і його околиць, інших грецьких міст і поселень або територій, де греки або ж їх культурний вплив переважали (Петракова, Яггі 2017, с. 100).

Примітно, що з часом інтерес до жінок-войовниць, як персонажів творів мистецтва, не слабшає. Їх зображують майстри римського часу, про що

красномовно свідчать численні мармурові копії бронзових статуй більш раннього часу, масивні мармурові саркофаги з пишними багатофігурними орнаментальними фризами, барвисті мозаїки. Скульптори і художники періоду середньовіччя, нового і новітнього часу знову і знову звертаються до добре відомих сюжетів, пов'язаних з прекрасними войовницями (рис. 53). Це відбувається не тільки через періодичне відродження зацікавленості до античної літератури і образотворчого мистецтва, але, ймовірно, і через певні події, що відбувалися в різні історичні відрізки часу на різних територіях. Відповідно часу та модним віянням і тенденціям, змінювався і вигляд войовниць на живописних полотнах і в скульптурі. Втім, він, як і раніше, здебільшого тяжів до античної традиції.

## РОЗДІЛ 4

### СКІФСЬКІ АМАЗОНКИ: АРХЕОЛОГІЧНІ ДЖЕРЕЛА

Переходячи до археологічної складової даної проблеми, зазначу, що основним і єдиним джерелом тут виступають поховальні пам'ятники скіфів. І на першому місці при аналізі структури скіфських могильників постає питання статевовікового поділу суспільства.

Похоронний обряд є сукупністю характерних символічних дій. Йдеться про спосіб поховання (кремація, інгумація, муміфікація, виставляння тощо), тип поховання (одиначне, парне, потрійне, колективне), позицію померлого, форму поховальної споруди, ритуальні дії в момент похорону і після нього, набір супровідного інвентарю, а також локалізацію могильників. Аналіз цих складових і має дати ключ до інтерпретації археологічних поховальних пам'яток (Алєкшин 1981 а, с. 3; 1981 б, с. 19; Alekshin 1983, р. 138).

Традиційний (або стандартний) поховальний обряд певної археологічної культури, як справедливо зазначає В. А. Альокшин, становить сукупність двох компонентів: *1* - прояви необхідних символічних дій для переведення в потойбічний світ померлих членів громади, що складають її основне ядро і пов'язаних загальною спорідненістю. Маються на увазі спосіб поховання (поводження з тілом покійного); влаштування інтер'єру поховальної споруди (різні підсипки, червона фарба, продукти горіння на дні / підлозі або в заповненні; циновки на дні / підлозі і / або на стінах; перекриття); склад інвентарю і його місце розташування в могилі; поза покійного, найважливішими характеристиками якої є орієнтація тіла відносно сторін світу і положення кісток померлого; а також знахідки, що свідчать про тризну. *2* - складові похоронного ритуалу, що відображають суспільний стан покійного - йдеться про форму поховальної споруди, набір інвентарю, місце поховання в системі могильника, іноді специфічну позу тіла (Алєкшин 2016, с. 174-175).

Кажучи про інформативність похоронного обряду, як археологічного джерела, А. Хойслер виділив такі напрямки: статевовікова і соціальна диференціація суспільства; часткова реконструкція форми сім'ї і шлюбу за доби первісності (Häusler 1975, s. 83–94). В. А. Альокшин передбачає більш широкі можливості цього джерела при аналізі обрядів за шістьма інформаційними блоками: **1** - дані з питань культуригенези, які дозволяють досліджувати проблеми походження археологічної культури, її розвитку та заміни іншою або іншими культурами; **2** - відображення уявлень про посмертну долю людини; **3** - суспільне становище різних статевовікових груп в стародавньому соціумі; **4** - відомості з питань сімейно-шлюбних відносин; **5** - ступінь соціального розшарування суспільства; **6** - відомості про палеодемографію (систематизація даних про харчовий раціон, тривалість життя, хвороби, травми і причини смерті давнього населення) (Алєкшин 2016, с. 175-182).

Задіяти всі шість інформаційних блоків, на жаль, не завжди можливо, зважаючи на низку об'єктивних причин. Для скіфських пам'яток це, перш за все, час їх відкриття і відповідний йому рівень розвитку науки; масові стародавні пограбування могил; незадовільне збереження остеологічних матеріалів; відсутність сучасних технічних можливостей. Незважаючи на ці обставини, наявна в нашому розпорядженні (нехай і відносно невелика) база даних дозволяє проаналізувати поховальний обряд войовниць за сукупністю певних рис, тобто загальноприйнятою для скіфських старожитностей схемою. Йдеться про положення і орієнтацію похованих, елементи символіки похоронного культу, які знайшли відображення в звичаях поміщати в могилу жертовну їжу; розміщенні заупокійного ескорту, відправленні тризни; а також про певний набір супроводжуючого інвентарю (Ольховский 1991; Русяева 2013, с. 50 і ін.).

В роботі розглядається **303** поховання з **267** курганів, розкопаних в **116** могильниках на теренах Європейської Скіфії (рис. 54). За територіальним принципом всі поховальні комплекси розбито на *п'ять основних груп* (див.

зведені таблиці №№ 1, 2, 3): **1.** Нижньодніпровський степ (або Степ), **2.** Передгірний Крим, **3.** Дунай-Дністровські степи (або Подністров'я), **4.** Лісостепове Придніпров'я (або Лісостеп), **5.** Подоння (степ і частково лісостеп). Розподіл могил озброєних жінок за означеними групами вельми нерівномірний. Кількість комплексів в групах обумовлена, перш за все, ступенем вивченості регіону, характером і інтенсивністю розкопок в ньому. Так, до першої групи включені 162 могили, до другої групи - 18 могил, до третьої - 54 могили, до четвертої - 28 могил і до п'ятої - 41 могилу (додаток А).

Істотно відрізняється і кількість могил войовниць в окремих могильниках. У більшості випадків йдеться про одне - два поховання в могильнику. У той же час відомі випадки, коли такі поховання складають досить значні групи. Приміром, в некрополях біля сіл Нове, Зелене та Львове відкрито по п'ять таких могил; в курганній групі 2 біля с. В. Знам'янка - шість; в могильнику біля с. Миколаївка - сім; в групі кургану Чортомлик (с. Чкалове) - 10; в Скелянському могильнику - 12; в могильнику Мамай Гора - 13; в Єлизаветівському могильнику - 27. Найбільшу кількість поховань амазонок виявлено в могильнику біля с. Глине - тут їх 35. Різною є також і ступінь повноти інформації про ці комплекси, що залежить певною мірою і від того, як давно проводилися розкопки.

#### **4.1. Поховальні споруди**

Серед поховань амазонок переважають *підкургани*. Виняток становлять 19 могил, що походять з трьох *грунтових могильників* - Скелянського (12 могил) в степовому регіоні, Миколаївського (6 могил) в Подністров'ї, Світловодського (одна могила № 7)<sup>9</sup> в лісостеповому Придніпров'ї та окрема могила, відкрита на поселенні Малахов Єрік-II в Подонні.

<sup>9</sup> У Світловодському могильнику відкрито сім могил войовниць. Однак опубліковано лише одну з них, інші матеріали в процесі підготовки до публікації і поки дані про них недоступні, тому в роботі враховується одне поховання.

#### ***4.1.1. Насипи курганів і їх параметри.***

Насипи курганів земляні, часто складені з вальків - окремих ґрунтових блоків. Утім подібні дані про структуру насипів, як правило, не відзначаються авторами розкопок, особливо ранніх. Те саме можна сказати і про обваловки могил. Тому простежити будь-які особливості в складанні насипів, властиві окремим регіональним групам, поки не вдається.

Щодо ***розмірів*** курганів слід зазначити, що в 76 випадках до моменту розкопок насипи були пошкоджені чи повністю знесені при оранці або будівельних роботах і представляли собою ледь помітні горбкуватості чи світлі плями на поверхні, в 26 випадках розміри не відомі (не зазначені в звітній документації або публікаціях матеріалів). Крім того, шість насипів зведені в епоху бронзи і їх параметри не враховуються, позаяк не співвідносяться зі скіфськими могилами. Відповідно, при аналізі параметрів насипів враховується 159 курганів, що становить 59,6% від загальної кількості в серії, що розглядається.

*Висотні показники* більшості курганів коливаються в межах від 0,1-0,5 до 1 м (як результат регулярної оранки). Так, приміром, в степовій групі кургани з малими насипами до 1 м складають 44% (71 без урахування плям), в лісостеповій групі - 46,4% (13), в Криму - 33,3% (6), в Подонні - 27 % (11). Значно нижче цей показник в Подністров'ї - 11,1% (6). Відносно невеликі серії складають і кургани висотою в межах 1,1-2 м (по групах відповідно 12 / 2 / 6 / 7 / 3 кургани) (табл. 1; 4).

Великих насипів заввишки понад 2 м не багато. У двох групах таких лише по одному: в Подонні - курган 5 Єлизаветівського могильника висотою 3 м при діаметрі 36 м; в Подністров'ї - курган 2 біля с. Нікольське висотою 4,08 м при діаметрі 60 м. У Криму до числа великих належать два насипи - курган Дорт-Оба-3 висотою 2,1 м і курган 2 з групи Трибратніх курганів висотою 6,7 м при діаметрі 43,5 м. Найбільшу кількість високих насипів відмічено в степовому регіоні - тут їх 12, серед найбільших курган 2 біля с. Каїри висотою 4,2 м при діаметрі 45 м; курган 22 Золотобалківського могильника висотою 5,15 м при діаметрі 40 м і

курган 15 цього ж могильника висотою 6 м при діаметрі 60 м. У лісостепу їх шість, найбільшими серед них є курган 35 біля с. Бобриця висотою 5 м і максимальні параметри має курган 406 біля с. Журавка висотою 7,9 м при діаметрі 63 м.

Найменші *діаметри* насипів (через регулярну оранку) відзначені в степовій групі (6,5 м курган 3 біля с. Кічкас; 8 м курган 139 могильника Мамай Гора) і в Подністров'ї (7-9 м у 19 насипів в могильнику біля с. Глине). Решта показників в межах 11-46 м (табл. 1).

#### ***4.1.2. Конструктивні особливості насипів.***

До числа конструктивних особливостей віднесені кам'яні або дерев'яні елементи надмогильних споруд і кільцеві рівчаки.

Відразу зазначу, що тільки в курганах Подоння при спорудженні та оформленні насипів не використовувалося нічого крім ґрунту.

**Камінь** в оформленні насипів зустрічається досить рідко - всього в 28 випадках (10,5%) і ще в двох камінь використовувався для влаштування майданчиків - вимосток (0,7%). Цей показник істотно знижує та обставина, що особливо в степовому Нижньодніпровському регіоні багато насипів розорано і на поверхні фіксуються лише дрібні камені. Така, на перший погляд дивна, ситуація відзначається на більшості курганних могильників регіону і пояснюється тим, що місцеве населення протягом 19-20 ст. активно використовувало камінь з насипів для будівельних робіт. В результаті вцілили лише ті камені з конструкції насипів, які скотилися в рів і з часом опинилися під шаром ґрунту, що сповз під дією природних факторів (Фиалко 2015 с, с. 144).

Крепиди або їх сліди відзначені в трьох групах. **Сліди крепиди** у вигляді окремих каменів відзначені в семи курганах Нижньодніпровської степової групи і одному Дунай-Дністровської степової групи (табл. 1). **Кам'яні крепиди** зафіксовані: в Нижньодніпровській степовій групі в восьми випадках (діаметром

від 5 м в кургані 48 біля с. Любимівка до 38,5 м в кургані 15 біля с. Золота Балка (рис. 55: 3); в Криму - в п'яти випадках (діаметром від 9 до 20 м) (рис. 55: 1, 5), причому в кургані 3 біля с. Новоозерне відзначено подвійне кільце крєпиди (діаметром 12 і 20 м); в Дунай-Дністровській степовій групі - в трьох випадках (діаметром від 12 м в кургані 3 біля с. Миколаївка до 40 м в кургані 2 біля с. Нікольське) при ширині 2-2,5 м (рис. 55: 2, 4; 56: 1-2).

Крім того, в двох кримських курганах відзначені *кромлехи* - в кургані 12 (1980 р.) і кургані 12 (1979 р.) Акташського могильника (рис. 56: 3) - у вигляді стінки, складеної з диکارного каміння на рівні похованого чорнозему, діаметром 13,5 м (Бессонова, Бунятян, Гаврилюк 1988, с. 69, 44).

У Лісостеповій групі курган 16 біля с. Богданівка зберігся у вигляді частково пошкодженого оранкою овального в плані *панцира* висотою 0,3 м (від рівня давнього горизонту) з декількох шарів рваного гранітного каменю, орієнтованого по лінії Пн-Пд, діаметром 10,5 x 8,5 м (рис. 56: 4) (Скорый, Орлик, Зимовец 2018, с. 352-354).

У двох випадках згадуються кам'яні *вимостки*, причому одна з них внутрішня (в середній частині підкурганного простору), а друга зовнішня (за межами насипу). Під насипом кургану 45 біля с. Любимівка (Нижньодніпровський степ) на південь від центру, на глибині 0,45 м, виявлена кам'яна вимостка прямокутної в плані форми площею 5 м<sup>2</sup> (Лесков, Черненко, Болтрик и др. 1968, с. 81). У кургані 3 біля с. Миколаївка (Подністров'я), в південно-західному його секторі, до зовнішньої сторони кільця кам'яної крєпиди примикав майданчик - вимостка з щільно втрамбованих дрібних каменів, близько 310 фрагментів амфор і уламків ліпної посудини (рис. 56: 2). У центрі цієї вимостки лежала вапнякова плита розмірами 0,7 x 0,7 x 0,4 м, визначена як жертвний столик, на якому здійснювали тризну (Мелюкова, 1975, с. 105). Поховання амазонок в обох випадках були бічними в курганах, але чіткого співвідношення



цих конструктивних елементів з якимось певним похованням автори розкопок не передбачали.

**Дерево** в конструкції насипів зустрічається лише один раз. *Дерев'яну споруду* відкрито в кургані 1 біля м. Городище в Лісостеповому регіоні (рис. 55: 6). Конструкція споруджена в центрі насипу, на материковій «подушці» розмірами 7,7 x 9,4 м, завтовшки 2-14 см, над єдиним похованням. Вона представляла собою радіально (по відношенню до умовного центру) покладені кілька шарів стовбурів дерев різного діаметру і великі гілки, які утворювали коло діаметром 6,25 м (площа 31 м<sup>2</sup>). Ймовірно, спочатку конструкція мала вигляд шатра. Опісля її підпалили і ще в процесі горіння почали засипати ґрунтом. Товщина дерев'яного настилу дорівнювала 15-20 см. Верхній шар дерева зберігся нерівномірно - в східному півколі конструкції стовбурів було багато, лежали вони щільно, іноді перекриваючи один одного; в західному півколі верхній шар дерева був незначним, за винятком південно-західного сектора, де збереглися масивні плахи. Нижній шар дерева уцілів на всій площі. Наземна частина поховальної споруди після розчищення мала вигляд кола з радіально складених перегорілих стовбурів дерев з прямокутною плямою чорнозему в центрі (через просідання ґрунту), яка повторювала контури вхідної ями могили (Фіалко, Нерода 2019, с. 388-290).

Дерев'яні шатроподібні конструкції відомі в курганах лісостепового правобережжя середнього Дніпра. Можна згадати подібні споруди в кургані Червона Могила поблизу с. Флярківка, кургані 15 біля с. Костянтинівка, кургані 2 біля с. Жаботин, курганах 2 і 12 Стеблівського курганного могильника (Ковпаненко 1984; Клочко 1985; Ковпаненко, Бессонова, Скорый 1989, с. 33, 38; Скорый 1997, с. 9-11). С.А. Скорый зазначив, що такі конструктивні елементи, як і їх ритуальні підпалювання, фіксуються в лісостеповому регіоні протягом скіфської доби і відніс їх до рис кочівницького іранського поховального ритуалу, не пов'язаного з похоронною обрядовістю населення Лісостепу (Скорый 1987, с. 39-40; 1997, с. 9, 11, 17; 2003, с. 52; Скорый, Хохоровски 2004, с. 244). Таке

тлумачення видається дещо сумнівним. Навряд чи можна знайти подібні конструктивні елементи в насипах курганів скіфів причорноморських степів. Використання дерева і в облаштуванні могил (облицювання, перекриття, стовпові конструкції), і в будові насипу притаманно тим місцевостям, де достатньо деревини. Отже така манера побудови насипу швидше є регіональною ознакою (Фіалко, Нерода 2019, с. 394). У той же час, на думку С.С. Бессонової, шатроподібні споруди зводилися над могилами соціально значущих осіб і, відповідно, маркували їх особливу роль в суспільстві (Бессонова 1990, с. 27), що, зважаючи на речовий супровід, цілком справедливо для згаданого тут кургану 1 біля м. Городище.

Ще однією складовою в оформленні поховальної споруди є *кільцевий рівчак*, що обмежує насип. Цей елемент нібито замикає простір будинку мертвих, відгороджуючи його від світу живих. Кільцеві ровики відомі в курганах амазонок всіх п'яти регіональних груп. В перерізі вони зазвичай мали трикутну, трапецієподібну або напівкруглу форму, причому нерідко на різних ділянках одного рову форма його різнилася. Можливо, це пояснюється роботою різних груп будівельників в різних частинах рову. Рови оточували 83 кургани (табл. 1; 5).

Щодо кількості курганів з рівчачками в різних групах, можна відзначити, що найбільше їх (відповідно числу курганів в групі) концентрується в степовій Нижньодніпровській групі - 65, далі за зменшенням: в Подністров'ї - 9, в Лісостепу - 5, в Подонні - 3 і в Криму - всього один. Розрізняються два типи рівчаків - *суцільні* (їх всього 31) (рис. 55: 2; 57: 1) і з *материковими перемичками* - однією (21) або двома (27) (рис. 57: 2-4). У чотирьох степових курганах було зафіксовано по два рівчачка, один з яких пов'язаний з похованням амазонки (курган 10 курганної групи 2 біля с. В. Знам'янка; курган 12 біля с. Нове, курган 2 біля с.м.т. Якимівка і курган 8 біля с. Мала Тернівка) (рис. 57: 5-6).

У розташуванні материкових *перемичок-проходів* переважає широтний напрямок - по лінії Захід-Схід (30), іноді з деякими відхиленнями ПнЗ-ПдС (10)

або ПнС-ПдЗ (4), які пояснюються зазвичай сезонними відмінностями часу здійснення поховання (Генинг В.В. и В.Ф. 1985, с. 140). І лише у двох курганах степової групи перемички влаштовані з південного боку (курган 5 біля с. Вовчанське - одна перемичка; курган 15 біля с. Золота Балка - одна з Півдня, друга з Південного Заходу) (рис. 55: 3). Розміри перемичок не великі. Довжина їх визначається шириною рову, зазвичай в межах 0,3-1,0 м. Утім в декількох випадках ширина перемичок значно більша - 1,5-1,55 м (відповідно, с. Шелюги курган 5 і с. Привільне курган 20, с. Глине курган 41); 1,8 м (с. Гришківка курган 25); 2-2,1 м (с. Золота Балка курган 15; с. Тернове кургани 5 і 6); 3 м (с. Тернове курган 8); 3,5 м (с. Гюнівка курган 21); і максимальна ширина - 4,55 м (с. Глине курган 14).

*Діаметр рову*, який, власне, дає реальний розмір насипу, коливається в межах 8-38 м (табл. 1). Найбільші діаметри рівчаків – 46 м (с. Нікольське курган 2) і 50 м (с. Золота Балка курган 15), найменші - 7,8 м (с. Гришківка курган 25) і 8 м (могильник Мамай Гора курган 139).

*Ширина ровів* відмічається в межах 0,3-0,5 - 1,5 м. У кількох випадках рови набагато ширші - 2 м (с. Брилівка курган 2); 0,9-2,8 м (с. Тернове курган 5); 2,6 м (с. Тернове курган 6); 2,6-2,8 м (м. Городище курган 1); 2,3-2,85 м (с. Глине курган 14). *Глибину ровів* зафіксовано від 0,2-0,5 до 1-1,2 м. Максимальна глибина - на позначці 1,7 м (с. Дудчани курган 3) і 1,8 м (с. Нове курган 1 і с. Глине курган 14) - два в степовій і один в Придністровській зонах.

## **4.2. Сліди поминальної обрядовості і культових відправлень**

Свідченням вшанування культу померлих у скіфів є поминальна тризна і культові споруди.

### **4.2.1. Тризна.**

Свідченням поминального обряду, завершального акту похоронної церемонії, є тризна. Жорсткої *локалізації* залишків поминальної трапези в певних

місцях кургану в комплексах амазонок не простежується, втім, як і в комплексах скіфів загалом. Як правило, сліди її зберігаються в рові, найчастіше поблизу перемичок, але відзначаються вони і на інших ділянках рову, і на кількох його ділянках одночасно. Щодо регіональних груп, можна відзначити, що в степовій сліди тризни відзначені переважно в ровах (37 випадків з 47). В інших групах картина інакша: в Криму - 1 випадок з 6, в Подністров'ї - 5 з 20, в Лісостепу - 4 з 9, в Подонні - 3 з 10. Крім того, різні сліди тризни відзначалися на давньому чорноземі (наприклад, с. Брилівка курган 3; с. Володимирівка; сел. Героївка курган 16), серед каменів крєпиди (с. Львове курган 18; с. Богданівка курган 16; Суворовське курган 8) і в насипу (с. Балки курган 14; с. Суворовське курган 13; Дорт-Оба 3; Акташський могильник курган 12-1980; с. Журавка курган 423; с. Мастюгіно курган 33 та ін.). Отже, друга за частотою локалізація - в різних частинах насипу. Іноді сліди фіксуються в декількох місцях одного кургану.

До *складу тризни* входять, перш за все, залишки поминальної трапези у вигляді кісток тварин і битого посуду, найчастіше тарного. Найбільше відзначено випадків зі знахідками виключно амфорного бою (37) або поєднання кісток тварин і амфорного бою (24), або тільки кісток тварин (9) (табл. 6). Крім того, до складу тризни в поєднанні з кістками тварин або з амфорами і кістками тварин входять уламки ліпної кераміки - всього 14 випадків. При цьому єдиною в вибірці є знахідка в насипу ліпної посудини (фрагментів корчаги) в Подністров'ї (с. Глине курган 31). Серед рідкісних або одиничних випадків відзначаю знахідки уламків гончарного (с. Виноградне курган 22) або чорнолакового (с. Єфремівка курган 4) посуду; кам'яних плиток або блюд (с. Виноградне курган 22; с. Нове курган 12 і курган 1; м. Запоріжжя курган 8; с. Тернове курган 5); каменів для пращі (?) (с. Нове курган 12; с. Богданівка курган 3), бронзового вістря стріли (с. Троїцьке курган 2); кам'яного скребка (с. Глине курган 109); керамічного прясельця (с. Глине курган 113). Отже, найбільша варіабельність складу тризни спостерігається

в степовому регіоні. У той же час в Криму тризна представлена виключно уламками амфор.

Інформація про *кількісний склад* тризни більш ніж скромна та обмежена. Число знахідок згадується в рідкісних випадках (уламки не менше 10 амфор різних центрів в насипу кургану 13 біля с. Суворовське; 347 фрагментів амфор в кургані 3 біля с. Миколаївка; дві ліпних посудини, крім інших фрагментів, у рові кургану 3 біля с. Мирне). Зазвичай йдеться про скупчення уламків (ймовірно через їх невиразність) або одиничні знахідки (фрагмент ручки амфори м. Покров курган 5; с. Глине кургани 103 і 109; ніжка амфори с. Глине курган 96). У той же час, кількісний і якісний склад тризни обумовлений соціальним статусом похованих в кургані осіб.

#### ***4.2.2. Культіві споруди.***

Серед поховальних комплексів амазонок звертає на себе увагу курган 5, розкопаний в могильнику біля с. Зелене в Нижньодніпровському степу. Невеликий первинний насип його, діаметром близько 13 м при висоті 0,8-1,0 м, був зведений над культовою спорудою з двома сліпими ходами (рис. 58). Вибір місця для нього навряд чи був випадковим, враховуючи сусідство з довгим курганом доби бронзи (Фіалко 2015, с. 145-146). У масиві поховальних пам'яток скіфів Євразії виділяються специфічні культові споруди. Вирізняється дві форми зовнішніх проявів обрядових дій: явні (насипи без ознак поховань, культові майданчики) і потаємні («нори» - катакомби, ями з бофрами) (Болтрик 2007 а; 2007 б). Незвичні і загадкові споруди з розгалуженими ходами часто сприймалися дослідниками, як і в нашому випадку, як грабіжницькі лазі. Ю.В. Болтрик цілком аргументовано довів зв'язок цих споруд з культовими відправами скіфів. Дослідник виділив серію так званих «нор» - катакомб, які були зафіксовані в курганах біля сіл Тимошівка (кургани 8 і 9), Високе (кургани 1 і 6), Пришиб (курган 4), Бурчак (курган 6), Завітне (курган 14), м. Василівка (курган 7),

курганах Кара-Тюбе, Александрополь, Двогорба Могила та ін. (Болтрик 2007 а, с. 53-55). Аналогічні споруди відомі і в курганах на території Казахстану (Акишев, Кушаев 1963, с. 60-62; Курочкин 1993 с. 30). На території Європейської Скіфії потаємні культові споруди зустрічаються переважно в Приазов'ї і степах Дніпровського Лівобережжя (Болтрик 2007 б, с. 256). Найближчим аналогом споруди з с. Зелене є культовий комплекс Двогорбої Могили. Вони досить близькі за формою, хоча і дзеркально розгорнуті. Автори розкопок розглядають двокамерну підземну конструкцію Двогорбої Могили як повністю розграбоване основне поховання (Привалова, Зарайская, Привалов 1982, с. 162-165, рис. 12-13). Комплекс цієї пам'ятки в цілому датується першою чвертю 4 ст. до н.е.

Подібні споруди в розглянутому масиві поховань амазонок не відомі (Фіалко 2015, с. 147).

### **4.3. Архітектоніка підкурганного простору**

Більшість скіфських курганів, і особливо ті, що відносяться до 4 ст. до н.е., як справедливо зазначає Ю.В. Болтрик, є багатокомпонентними цілісними комплексами, зведеними за єдиним задумом і в короткий проміжок часу. При цьому супроводжуючих осіб ховали в окремих могилах різних форм і всередині обвалування, і за її межами. Певний виняток становили поховальні комплекси скіфських вельмож, одного або декількох слуг яких ховали і в могилі разом з господарем (Болтрик 2007 с, с. 382-384).

#### ***4.3.1. Планіграфія внутрішнього простору.***

Аналіз планіграфії підкурганного простору і стратиграфії насипів особливо великих курганів, зведених для поховання представників скіфської еліти, дозволили стверджувати, що творці поховального комплексу одночасно споруджували його наземну і підземну частини. Про це свідчить глина з підземних споруд, що вкладалась одночасно з вальками в основу первісного валу.

Лінзи викидів, «підперті» валом з вальків, фіксуються на бровках багатьох курганів з висотою насипів понад 2-3 м. Традиція зведення первісного обвалування сягає глибин індоєвропейських поховальних звичаїв. Ця конструкція мала ізолювати місця поховання від навколишнього світу (Болтрик 2015, с. 57). Це означає, що кожному елементу ансамблю заздалегідь відводилося певне місце відповідно до попереднього плану. Подібне спостереження цілком справедливо і для могил воявниць.

Наочним підтвердженням цієї думки є курган № 5 біля с. Зелене. Відносно невеликий насип цього кургану був зведений для похорону дівчинки-підлітка (поховання № 3) у супроводі трьох осіб, для кожної з яких було збудовано окрему могилу (рис. 58: 1). В цьому переконує кілька моментів. По-перше, всі поховання розташовані по одній вісі (в меридіональному напрямку), тобто простір під курганом було заздалегідь розплановано саме для такої кількості могил. По-друге, центральне місце в низці з чотирьох могил та характер супроводжуючого інвентарю засвідчує особливий статус похованої в цій могилі небіжчиці. По-третє, не пограбований стан трьох з чотирьох могил, характер речового супроводу та поховальних споруд, а також доволі близька ситуація в кургані Двогорба Могила в цілому засвідчують підлегле становище решти похованих. Не виключено, що й відсутність розривів - проходів у рівчаку теж має підкреслити особливий (і перш за все одноактний) характер всієї поховальної споруди. Ситуативно всі могили цього кургану робились паралельно в часі і тому розглядаються як основна та три бічні.

Схожу ситуацію демонструють ще два поховальні комплекси могильника біля с. Зелене - № 1 та № 2. Під насипами цих курганів було влаштовано по три могили вздовж меридіональної вісі кургану. В першому випадку (рис. 59: 1) всі три поховання, виходячи з розмірів могил, наче одиночні. На жаль, через їх нищівне пограбування встановити стать та вік померлих не можливо. В другому випадку (рис. 59:, 2) пару вояків (чоловіка та жінку), похованих в центральній

могили, супроводжує почет з озброєної жінки та дитини, похованих в двох окремих могилах. Отже архітектоніка підкурганних споруд демонструє характер взаємозв'язків похованих в них небіжчиків: головна персона посідає центральну (головну) позицію, підлеглим особам (супроводу у потойбічний світ) відведені позиції на певній відстані (чим нижчий стан, тим більша відстань від хазяїна). До того ж в обох випадках головним небіжчиком/небіжчиками були вояки високого рангу з воєнізованою охороною. Відповідно, цілком зрозуміла в цьому сенсі ситуація в курганах №№ 2 і 5 біля с. Зелене дозволяє припустити, що й в інших курганах зі схожою системою розташування могил головний небіжчик міг бути воєначальником (Фіалко 2015 с, с. 145). За тією ж схемою зведений і курган 9 Золотобалківського могильника – три поховання розташовані вдовж вертикальної вісі Пн-Пд (Полин 2014, рис. 18, 1), південну позицію посідала бічна могила № 3, де поховали амазонку з почту (рис. 59: 3).

Ще один варіант планування підкурганної поверхні репрезентують кургани 54 і 85 могильника Мамай Гора (Андрух 2001, с. 34, 118), під насипами яких відкрито по шість могил, компактно розташованих по колу. В кургані 54, де всі могили були підбійного типу (рис. 59: 4), одну з позицій в колі посідала могила амазонки № 3.

#### ***4.3.2. Послідовність влаштування могил амазонок в курганах.***

Вирішення питання про послідовність спорудження могил амазонок (як, втім, і інших померлих) в курганах низки могильників ускладнюється тим, що через відсутність насипів або малі їх розміри, найчастіше їх розкопували з однією центральною бровкою. Тому розташовані в центрі поховання визначалися як основні, а інші автоматично розглядалися не як одночасні бічні, а як впускні. Сприйняття бічних могил скіфських курганів як асинхронних по відношенню до центральної могили базується, з одного боку, на сучасній тафологічній практиці, з іншого - на аналогії з курганами доби бронзи, з їх різнокультурними та



різночасними могилами (Болтрик 2000, с. 129). При цьому коріння традиції зведення курганних ансамблів з комплексом супроводжуючих могил опускаються за межі скіфського часу - в добу зрубної культури, де відзначені кургани з могилами залежних осіб (Болтрик 2000, с. 135).

З урахуванням даних планіграфії (а в деяких випадках і стратиграфії), частину могил амазонок в скіфських курганах я розглядаю не як асинхронні впускні, а як бічні, тобто одночасні з основними могилами. У масиві комплексів скіфських войовниць відзначені основні, бічні і впускні могили (табл. 2). У 14 випадках (1 в Криму і 13 в Подонні) характер поховань не визначений. У всіх регіональних групах безумовно переважають основні в курганах поховання - 174 з 303 (що становить 57,4%) (табл. 7). Причому 116 з них (67%) були єдиними в курганах. З урахуванням 14 ґрунтових могил цей показник збільшується до 75%.

Крім того, 59 могил є бічними в курганах, тобто спорудженими одночасно з основними. Поряд з ними 56 могил (18,5%) визначені як впускні (8 з них в насипи доби бронзи). Найбільшу кількість впускних могил (43) відзначено в степовій групі - 6 з них в курганах доби бронзи, решта в скіфських. Така ситуація склалася, як зазначалося вище, через те, що більшість зруйнованих насипів розкопано з єдиною бровкою і в такому випадку могили розглядалися як центральна основна і решта впускні.

Стосовно порядку спорудження могил амазонок в одному комплексі можна згадати курган 1 біля с. Капулівка (рис. 60: 1), під насипом якого відкрито дві могили. Розташовану в центрі могилу № 2 оточує кільце первинного обвалування з проходом зі східного боку. За межами обвалування, з північного боку, розташована ще одна бічна могила (№ 1) з похованням амазонки, яку оточує півкільце викиду, замикаючи таким чином первинне обвалування. Отже обидві могили, вириті з рівня похованого чорнозему, були одночасними. При цьому амазонка, ймовірно, становила заупокійний ескорт основного небіжчика. Аналогічна картина спостерігається і в кургані 8 біля с. Вовчанське - бічна могила

амазонки (№ 2), яку влаштовано за межами обвалування, також оточена півкільцем материкового викиду, але в цьому випадку на дещо більшій відстані від обвалування (рис. 60: 2).

Близька ситуація спостерігається і в кургані 13 біля с. Капулівка, під насипом якого відкрито дві скіфські могили, вириті з рівня похованого чорнозему і оточені викидом (рис. 60: 3). Відмінність від попереднього випадку лише в тому, що тут могила амазонки була основною.

Ситуація, зафіксована в кургані 4 біля с. Ізобільне, наочно підтверджує, що могили залежних осіб зазвичай споруджували за межами обвалування, у зовнішнього його краю (рис. 60: 4), але одночасно з центральною могилою.

Іншу ситуацію зафіксовано в кургані 5 біля с. Вовчанське. В центрі насипу доби бронзи влаштували скіфську могилу, яку оточили кільцевим ровом. Бічну могилу підбійного типу, в якій поховали дівчинку-амазонку, влаштували в рівчаку (рис. 60: 5). Звичай такого влаштування могил підлеглих осіб (охоронців) або дітей добре відомий в поховальному обряді скіфів.

Перш ніж перейти до безпосереднього розгляду типів і особливостей могил, зупинюся на тому, що *від пограбування не постраждали* 165 з 303 могил (що становить 55% від загальної кількості аналізованих комплексів) (табл. 8). За регіональними групами показники розподілилися таким чином: Степ - 83 поховання (51,2%), Крим - 11 (61%); Подністров'я - 48 (89%); Лісостеп - 10 (37%); Подоння - 13 (32%). Тобто більше половини поховальних комплексів збереглися в первозданному вигляді. Отже, інформативність і достовірність поданої вибірки доволі висока.

#### **4.4. Типи могил і їх конструктивні особливості**

Типи поховальних споруд, як одна з найбільш надійних етнодиференціюючих ознак, зазвичай обумовлені місцевими природно-господарськими факторами, сприйнятими і врахованими прийшлим населенням

при збереженні основних характерних рис своєї обрядовості (Бессонова 1990, с. 26). За формою поховальні споруди умовно розподілено на кілька типів з варіантами (рис. 61), які загалом складають три основні групи: прості у конструкції ями та більш складні і варіативні камерні конструкції - підбої та катакомби. При розгляді могил (їх аналізі та підрахунках) враховувалась і ще одна четверта група – невизначені (через руйнації або відсутність інформації, позначені в діаграмах знаком запитання -?).

#### ***4.4.1. Типи могил амазонок.***

Аналіз всього масиву пам'яток амазонок Європейської Скіфії репрезентує переважання могил підбійного типу – їх 104, трохи поступаються їм кількісно катакомби – 99, далі за зменшенням йдуть ями - 80 і невизначені споруди – 20. В процентному відношенні вони складають, відповідно, 34,7 %, 32,3 %, 26,4 % та 6,6 % (рис. 62: 1). В той же час показники по окремих групах суттєво різняться. Найбільш близьку до загальної групи картину розподілу могил дає *Степова група*: тут також переважають (але більш відчутно) підбійні могили – 95 (59,3 %), далі за кількістю йдуть катакомби – 53 (32,1 %), значно менше ям – 12 (7,4 %) і лише 2 невизначені могили (1,2 %). Для *Подністров'я* найбільш характерними виявилися катакомби – 36 (66,7 %), друге місце посідають ями – 12 (22 %), підбійних могил лише 5 (9,3 %) і тільки одна невизначена могила (2 %). Близькі між собою за співвідношенням груп могил виявились Крим та Лісостеп, де нема невизначених могил, превалюють ями і найменше підбійних могил. Отже в *Криму*: 10 ям (55,6 %), 6 катакомб (33,3 %) і 2 підбої (11,1 %); в *Лісостепу*: 22 ями (78,6 %), 4 катакомби (14,3 %) і 2 підбої (7,1 %). В *Подонні* відкриті лише ями – 24 (58,5 %), решта 17 могил невизначені (41,5 %) (рис. 62: 2-6).

Загалом поховання представлені (послідовно за складністю) одинадцятьма типами та їхніми варіантами (табл. 9).

**I. Ями** – найпростіші в конструктивному відношенні ґрунтові споруди, репрезентовані трьома типами з варіантами.

**Тип 1 (9/1)**<sup>10</sup> – прості ями, зазвичай із прямими стінками, в залежності від форми споруди в плані вирізняється *п'ять варіантів*:

- **варіант 1 (А)** – ями прямокутної в плані форми (рис. 63: 1-2). Найбільш розповсюджений варіант, репрезентований у всіх групах **55** могилами. В степовій групі сім таких могил, їх розміри відносно невеликі: 2,05-2,75 × 0,5-1,1 м при глибині 1,5-2,5 м. В Криму (п'ять) і Подністров'ї (десять) розміри ям зазвичай у межах 2-3,5 × 0,8-2,1 м. Найменша споруда (1,7 × 0,7 м, причому для парного поховання двох жінок) зафіксована в Подністров'ї. Найбільші в цих двох групах показники (4,9 × 3,0 м) відмічено в Криму у могили кургану 3 біля с.т. Новоозерне. Для могил Лісостепу (16) і Подоння (17) відзначаються значно більші розміри – 2,2-4,4 × 0,95-3,55 м при глибині 0,2-2,5 м. Найбільші параметри має одна могила з Лісостепу (6,0 × 4,9 м при глибині 3,2 м - п.1 кургану 406 біля с. Журавка) та три з Подоння (5,14 × 3,8 м при глибині 1,6 м - п.1 кургану 5 біля с. Колбіно; 5,2 × 5,0 м при глибині 1,2 м - п.1 кургану 10 Єлизаветівського могильника; 7,28 × 7,1 м при глибині 1,15 м - п.1 кургану 6 біля с. Тернове).

Переважно основні могили (вісім бокових і лише п'ять впускних з 55). Хронологічні межі побутування цих могил досить широкі. Найбільш ранні серед них відмічаються на теренах Лісостепу (з другої половини 7 ст. до н.е.) та Подоння (з першої третини 6 ст. до н.е.), тобто в лісостеповій зоні, найбільш пізні – в Подністров'ї (рубіж 4-3 – перша половина 3 ст. до н.е.). Проте більшість могил цього варіанту датується в межах 4 ст. до н.е.

- **варіант 2 (Б)** – ями овальної в плані форми (рис. 63: 3-4). Другий за чисельністю, проте репрезентований лише **вісьмома** могилами, які було відкрито

<sup>10</sup> Номери типів в дужках тут і далі відповідають раніше розробленій типології поховальних споруд степових скіфів (Черненко, Бессонова, Болтрик и др. 1986, с. 346).

в чотирьох групах, їх немає в Лісостеповій групі. Найменші розміри має єдине в Подністров'ї поховання 3 кургану 2 біля с. Вапнярка –  $1,6 \times 1,5$  м при глибині 0,2 м. Такі параметри обумовлені тим, що це дитяча могила, яка до того ж є впускною в кургані. Розміри могил Степової (дві) і Кримської (три) груп в межах  $1,7-2,4 \times 0,6-1,65$  м при глибині 1,1-1,75 м. Незначну глибину (0,2 м) має лише впускне поховання 46 кургану 15 групи 2 біля с. В. Знамянка. Найбільші за розмірами дві могили Єлизаветівського некрополя в Подонні –  $3,34 \times 1,2$  м при глибині 0,9 м (п. 1 кургану 3 1911 р.) і  $4,8 \times 3,7$  м при глибині 1,3 м (п. 1 кургану 1 1911 р.).

Обидві могили в Подонні та одна з ґрунтового могильника Степової групи є основними, одна могила бокова, решта впускні. Датуються в межах другої половини 5 – 4 ст. до н.е.

- **варіант 3 (В)** – трапецієподібні в плані ями (рис. 63: 5) репрезентовані **двома** могилами. Одна з них, зафіксована в Степовій групі (п. 1 кургану 71 в могильнику Мамай Гора), розмірами  $2,1 \times 0,5-0,9$  м при глибині 1,1 м. Друга – в Подністров'ї (п. 4 кургану 13 біля с. Бутори), розмірами  $3,2 \times 1,6-2,0$  м при глибині 3,0 м.

Обидві могили є основними і датуються 4 ст. до н.е. та межами третьої чверті 4 – початком 3 ст. до н.е. відповідно.

- **варіант 4 (Г)** – квадратні в плані ями (рис. 63: 6), репрезентовані **чотирма** могилами, відомі в двох групах – по дві в Степу і Подонні. В Подонні обидві могили (п. 1 кургану 33/5 біля с. Мастюгіно та п. 1 кургану 32 Єлизаветівського некрополя ) однакові за розмірами –  $2,5 \times 5,5$  м при глибині, відповідно, 1,5 та 0,65 м. В Степу поховання значно відрізняються за розмірами – п. 1 кургану 4 біля с. Чкалове (група Чортомлика) -  $2,0 \times 2,0$  м при глибині 2,0 м; п. 1 кургану 4 біля с. В. Знамянка (група 2) -  $6,5 \times 6,5$  м при глибині 3,75 м.

Всі могили є основними в курганах. В Степовому регіоні вони датуються більш раннім часом – середина 5 – 4 ст., в Подонні – 4 – рубіж 4-3 ст. до н.е.

- **варіант 5 (Д)** – об'єднує округлі в плані ями. Їх всього **три**, і походять вони з одного могильника в урочищі Холодний Яр Лісостепової групи. Могили мають такі розміри: п. 3 кургану 26 – діаметр 2,8 м при глибині 1,75 м; п. 3 кургану 19 – діаметр 4,25 м при глибині 2,1 м; п. 3 кургану 20 – діаметр 4,5 м при глибині 1,5 м.

Всі могили є основними в курганах і датуються в межах 4 ст. до н.е.

**Тип 2 (9/2)** – ями прямокутної або квадратної форми з боковим похилим дромосом (рис. 63: 7). Репрезентований **шістьма** могилами - трьома в Лісостеповій зоні — п. 1 кургану 447 біля с. Журавка, п. 1 кургану 35 біля с. Бобриця, п. 4 кургану 2 біля с. Кусторівка, розмірами 4,45-5,6 × 4,2-5,6 м при глибині 2,0-2,8 м та розмірі дромосу (в останньому комплексі) – 5,5 × 1,0 м, та трьома в Подонні – дві в могильнику біля с. Колбіно: п. 1 кургану 8 і п. 1 кургану 12 (відповідно, 4,5 × 2,95 м при глибині 1,9 м та розмірі дромосу – 4,62 × 1,2 м; 3,95 × 3,9 м при глибині 2,0 м та розмірі дромосу – 9,4 × 1,4 м) та одна в могильнику біля с. Тернове – п. 1 кургану 5 (5,7 × 4,75 м при глибині 1,45 м та розмірі дромосу – 6,85 × 1,1 м).

Всі могили є основними в курганах і датуються відносно раннім часом: для Лісостепової групи – 7 – перша половина 6 ст. до н.е. і одна – рубіж 5-4 ст. до н.е.; для Подоння – в межах кінця 5 – 4 ст. до н.е.

**Тип 3 (12)** – кам'яні ящики, поставлені на похованому чорноземі, які у певних природних умовах фактично правили за ями. Представлені всього **двома** зразками могил у двох варіантах, відкритих в єдиному могильнику поблизу с. Суворовське в Криму.

- **варіант А** – єдине п. 1 кургану 8 у вигляді кам'яної підпрямокутної споруди з ґрунтовим дном, розмірами 6,0 × 4,4 м, висота через руйнацію не з'ясована (рис. 64: 1).

- **варіант Б** – єдине п. 1 кургану 13 у вигляді прямокутного ящика, складеного з плит, плитами вкрито і його дно; розмірами 2,05 × 0,9 м при висоті 0,55 м (рис. 64: 2).

Обидві могили є основними і датуються, відповідно, другою половиною 4 ст. до н.е. та 4 ст. до н.е.

**II. Підбої** – найпростіші в конструктивному відношенні двочасні камерні споруди, репрезентовані двома варіантами одного типу.

**Тип 4 (1)** - бездромосні споруди, де камеру у вигляді ніші влаштовано під довгою стінкою вхідної ями, паралельно їй.

- **варіант 1 (1/1)** – однокамерні могили (рис. 65: 1-5). Цей тип виявився найбільш численним (**103**), представленим в чотирьох групах, за виключенням Подоння. Найбільша їх частина (**94**) припадає на Степ, в Подністров'ї є п'ять таких могил, в Криму і Лісостепу – по дві. З них 53 основні (з урахуванням без курганних), 29 впускні та 21 бокова могили. Вхідні ями основних могил зазвичай підпрямокутної або овальної в плані форми, їх параметри коливаються у таких межах: довжина – 1,5-3,1 м, ширина – 0,5-1,5 м, глибина – 0,7-5,1 м. Поховальні камери, як правило, овальної або квасолеподібної форми, довжиною в межах 1,7-3,7 м, шириною – 0,4-2,4 м при глибині 1,3-5,0 м. Впускні могили, як і бокові, зазвичай мають менші розміри (табл. 2). Хронологічні рамки більшості могил цього типу – середина 5 – 4 ст. до н.е. При цьому до числа найбільш ранніх (5 - перша половина 4 ст. до н.е.) належать могили Кримської групи, найпізніші (в межах третьої чверті 4 ст. до н.е. – першої половини 3 ст. до н.е.) – могили Дністровської групи. Зазначу, що за розмірами могили 5 – першої половини 4 ст. до н.е. дещо перевищують більш пізні споруди.

- *варіант 2 (1/3)* – двокамерна споруда, де камери влаштовані вздовж обох довгих стінок вхідної ями. Єдиний випадок належить до Степової групи – п. 3 кургану 48 біля с. Любимівка (рис. 65: 6). Параметри могили: вхідна яма –  $2,3 \times 2,0$  м при глибині 3,2 м; камери -  $2,9 \times 1,2$  м та  $2,4 \times 1,0$  м при глибині, відповідно, 2,8 і 3,05 м. В обох камерах поховані жінки.

Поховання є боковим в кургані і датується 4 ст. до н.е.

**III. Катакомби** – камерні споруди, найбільш варіабельні за комбінацією основних елементів (вхідна яма – дромос – камера), репрезентовані сімома типами. Сюди включено і бездромосні, і дромосні могили більш складної конструкції.

*Tun 5 (1/2)*<sup>11</sup> – споруда підбійного типу, де між вхідною ямою та камерою, влаштованими паралельно, є короткий дромос. Представлений двома зразками Степової групи: п. 3 кургану 82 біля с. В. Тарасівка та п. 1 кургану 24 біля с. Чкалово (гр. Чортомлика) (рис. 66: 1). Параметри першої могили: вхідна яма –  $1,3 \times 1,0$  м при глибині 3,2 м; дромос –  $1,33 \times 0,6$  м; камери -  $2,6 \times 1,4$  м при глибині 4,85 м; другої: вхідна яма –  $2,18 \times 0,7$  м при глибині 0,8 м; дромос –  $1,9 \times 0,2$  м; камери -  $2,4 \times 1,28$  м при глибині 1,05 м.

Перша є основною в кургані і датується 4 ст. до н.е., друга – бокова, датується кінцем 5 – 4 ст. до н.е.

*Tun 6 (4)* – є близьким до попереднього і включає могили підбійного типу, проте дещо різниться обширнішими камерами.

- *варіант 1 (4/1)* – бездромосні катакомби. Сюди віднесено чотири могили: три зі Степової групи - п. 2 кургану 6 біля с. Мар'ївка; п. 1 кургану 33 біля

<sup>11</sup> На відміну від попередніх типологій, де такі споруди розглядаються як підбої (Ольховський 1977, рис. 2; 1991, табл. II; Черненко, Бессонова, Болтрик и др. 1986, рис. 5), я відношу їх до групи катакомб завдяки наявності дромосу.



с. Чкалово (гр. Чортомлика) (рис. 66: 2-3); п. 1 кургану 13 біля м. Покров (гр. БОФ) і одна з Подністров'я - п. 3 кургану 13 біля с. Бутори. Розміри вхідної ями в межах  $1,4-2,5 \times 0,8-1,5$  м при глибині  $1,8-5,35$  м; розміри камери в межах  $1,6-4,0 \times 1,4-2,7$  м при глибині  $2,3-5,25$  м.

Дві з них є основними і дві боковими в курганах. Поховання Степової групи датуються в межах кінця 5 – 4 ст. до н.е., поховання з Подністров'я – третьою чвертю 4 – початку 3 ст. до н.е.

- **варіант 2 (4/2)** – могили з вираженим дромосом. Зафіксовано два випадки в Степовій групі: п. 2 кургану 2 біля с. Каїри і п. 2 кургану 2 біля с. Червоний Поділ (рис. 66: 4-5). Перше з них бокове з двома паралельними дромосами, параметри його: вхідна яма –  $2,15 \times 1,1$  м при глибині  $3,0$  м, дромоси –  $3,3 \times 1,5$  і  $3,3 \times 1,2$  м; камера -  $3,0 \times 2,1$  м при глибині  $4,0$  м. Друге основне з одним дромосом: вхідна яма –  $2,95 \times 1,0$  м при глибині  $4,65$  м, дромос –  $1,0 \times 1,0$  м; камера -  $3,7 \times 2,5$  м при глибині  $5,3$  м. Обидві могили датуються в межах 4 ст. до н.е.

- **варіант 3 (4/4)** – складна катакомба підбійного типу з двома суміжними камерами. Репрезентований єдиним похованням зі Степової групи – п. 9 кургану 7 біля с. Кут (рис. 66: 6). Розміри могили: вхідна яма –  $1,7 \times 0,6$  м при глибині  $2,05$  м, камера № 1 (пов'язана із чоловіком) -  $2,8 \times 2,1$  м при глибині  $2,3$  м, камера № 2 (пов'язана із жінкою) -  $2,1 \times 1,3$  м при глибині  $2,2$  м. Могила впускна, датується 4 ст. до н.е.

- **варіант 4 (4/5)** – складна дводромосна катакомба з двома окремими камерами представлена єдиним випадком з Подністров'я – п. 1 кургану 57 біля с. Глине. З вхідної ями розмірами  $2,2 \times 1,1-1,3$  м при глибині  $3,05$  м з під торцевих коротких стінок в протилежні боки відходять два дромоси – західний ( $1,0 \times 1,1$  м) і східний ( $0,8 \times 0,9$  м), кожний з яких переходить в камеру. З амазонкою співвідноситься західна камера розмірами  $2,5 \times 1,4$  м при глибині  $3,0$  м, східна, що

призначалася для поховання чоловіка і жінки, розмірами  $2,35 \times 1,3$  м при глибині 2,8 м. Могила основна в кургані, датується першою половиною 2 ст. до н.е.

**Тип 7 (2)** – камерні споруди поздовжнього типу, коли вхідна яма і камера розташовані по одній вісі. Цей тип виявився досить численним серед катакомб (загалом 33 могили). Представлений двома варіантами.

- **варіант 1 (2/1)** – бездромосні споруди, налічує 22, які було відкрито в чотирьох групах (крім Подоння): в Степу – 12 (рис. 67: 3), в Криму – шість (рис. 67: 2), в Подністров'ї - одна, в Лісостепу – три. Вхідні ями здебільшого прямокутної форми, їх параметри коливаються у таких межах:  $1,0-2,8 \times 0,8-1,5$  м при глибині 0,95-3,7 м. Поховальні камери, як правило, прямокутні або трапецієподібні в плані, їх параметри:  $1,6-4,5 \times 0,8-2,6$  м при глибині 0,9-4,2 м. Мінімальні розміри має основна могила з Кримської групи – єдине поховання в кургані біля с. Фрунзе – його вхідна яма розмірами  $0,6 \times 0,7$  м при глибині 1,0 м; камера -  $2,05 \times 1,33$  м при глибині 2,1 м (рис. 67: 1), що датується кінцем 5 – початком 4 ст. до н.е. Максимальні розміри має основна могила з Лісостепової групи – п. 1 кургану 1 біля с. Нестерівка - його вхідна яма розмірами  $2,4 \times 2,7$  м при глибині 7,0 м; камера -  $3,3 \times 3,2$  м при глибині 7,1 м, що датується кінцем 4 ст. до н.е. Більшість могил (12) є основними в курганах, п'ять – бокові, лише чотири є впускними і позиція однієї кримської могили не визначена. Загалом хронологія могил цього варіанту цілком вкладається в 4 ст. до н.е.

- **варіант 2 (2/2)** – дромосні споруди, репрезентовані 11 могилами, які походять з двох груп: Степової (10) та Лісостепової (1). Від попереднього варіанту їх відрізняє наявність коридору (часто маловиразного) між вхідною ямою та поховальною камерою (рис. 67: 4-5). Вхідні ями здебільшого прямокутної форми, їх параметри коливаються у таких межах:  $1,5-3,5 \times 0,75-2,0$  м при глибині 0,65-5,7 м. Дромоси переважно підпрямокутної в плані форми розмірами

0,65-1,8 × 0,25-1,65 м. Поховальні камери прямокутні або трапецієподібні в плані, їх параметри: 1,9-3,7 × 1,1-2,1 м при глибині 1,15-4,35 м. Серед могил сім є основними в курганах і чотири - боковими. Загалом могили цього типу дещо більшого розміру, час їх побутування визначається серединою 5 - 4 ст. до н.е.

**Тип 8 (3)** – камерні споруди поперечного типу, коли довгі вісі вхідної ями і камери розташовані перпендикулярно одна до одної чи під певним кутом. Цей тип виявився найбільш численним серед катакомб (загалом 36 могил). Представлений п'ятьма варіантами.

- **варіант 1 (3/1)** – бездромосні споруди, які походять з однієї Степової групи. Їх всього дві: бокова - п. 2 кургану 17 біля с. Чкалове гр. Чортомлика (вхідна яма – 1,2 × 1,1 м при глибині 0,7 м, камера - 2,6 × 0,5 м при глибині 0,85 м) (рис. 68: 1) і впускна - п. 4 кургану 5 біля с. Кут (вхідна яма – 1,6 × 0,4 м при глибині 1,5 м, камера - 2,45 × 1,4 м при глибині 2,0 м). Обидві могили датуються 4 ст. до н.е.

- **варіант 2 (3/2)** – дромосні споруди, які походять з двох груп: Степової (п'ять) та Подністровської (22, причому з одного могильника біля с. Глине). Від попереднього варіанту їх відрізняє наявність коридору між вхідною ямою та поховальною камерою (рис. 68: 2). Вхідні ями здебільшого прямокутної форми, їх параметри коливаються у таких межах: 1,2-3,3 × 0,8-2,3 м при глибині 1,3-3,3 м. Дромоси переважно підпрямокутної в плані форми, розмірами 0,4-1,7 × 0,6-2,5 м. Поховальні камери прямокутні або трапецієподібні в плані, їх параметри: 1,95-3,4 × 0,8-2,5 м при глибині 1,2-7,9 м. Серед цих могил 18 є основними в курганах, шість - боковими і три - впускними. Могили Степової групи датуються серединою 4 – 4 ст. до н.е., в той час як в Подністровській групі значно пізніше – в межах 3-2 ст. до н.е.

- **варіант 3 (3/3)** – споруди, камери яких зміщені в бік щодо довгих осей вхідних ям (рис. 68: 3). Наявні в двох групах: Степовій (три) та Подністровській (дві), серед яких дві є основними, одна бокова і дві впускні. В Степовій групі побутовали бездромосні могили з такими параметрами: вхідна яма –  $1,1-1,8 \times 0,7-1,0$  м при глибині  $1,95-3,2$  м; камера -  $2,3 \times 1,15-1,4$  м при глибині  $2,1-3,2$  м. Могили Подністровської групи дромосні з такими параметрами: вхідна яма –  $1,4-2,4 \times 0,9-2,0$  м при глибині  $2,45-4,02$  м; дромос –  $0,15-0,7 \times 0,7-1,5$  м; камера -  $1,35-2,7 \times 0,85-1,85$  м при глибині  $2,35-4,0$  м. Степові могили датуються в межах 4 ст. до н.е., Подністровські – 3-2 ст. до н.е.

- **варіант 4 (3/4)** – споруда з двома вхідними ямами, довгі вісі яких розташовані перпендикулярно одна до одної. Репрезентований єдиною впускною могилою зі Степової групи – п. 3 кургану 6 могильника Мамай Гора біля с. В. Знам'янка (рис. 68: 4). Має такі параметри: вхідна яма № 1 -  $1,05 \times 1,2$  м при глибині  $1,8$  м; вхідна яма № 2 -  $0,9 \times 1,5$  м при глибині  $1,5$  м; камера -  $2,05 \times 2,55$  м при глибині  $1,9$  м. Датуються 4 ст. до н.е.

- **варіант 5 (3/5)** – дромосна споруда з двома вхідними ямами, розташованими по обидва боки від камери. Репрезентований єдиним похованням з Подністровської групи – п. 1 кургану 9 біля с. Глине (рис. 68: 5). Має такі параметри: вхідна яма № 1 -  $2,0 \times 1,2$  м при глибині  $2,5$  м; дромос -  $0,7 \times 1,05$  м; камера -  $2,85 \times 1,7$  м при глибині  $2,5$  м; вхідна яма № 2 -  $2,0 \times 1,1$  м при глибині  $2,7$  м; дромос -  $1,4 \times 1,1$  м. Датуються четвертою чвертю 3 ст. до н.е.

**Тип 9 (5)** – камерні споруди поперечного типу, довгі вісі вхідної ями і камери яких розташовані під певним кутом. Цей тип представлений двома варіантами.

- **варіант 1 (5/1)** – бездромосна споруда, яка походить з Степової групи – впускне п. 3 кургану 3 біля с. Ювілейне (рис. 69: 1). Має такі параметри: вхідна

яма -  $1,2 \times 0,8$  м при глибині 2,4 м; камера -  $2,4 \times 1,5$  м при глибині 2,4 м. Датується 4 ст. до н.е.

- **варіант 2 (5/2)** – відрізняється наявністю дромоса (рис. 69: 2). Включає вісім могил, що походять із двох груп – Степової (одна) та Подністровської (сім), п'ять з яких є основними і три боковими в курганах. Параметри могил коливаються в таких межах: камери -  $1,9-2,4 \times 0,85-1,5$  м при глибині 1,05-7,55 м; дромос –  $0,5-4,4 \times 0,6-3,3$  м; камера -  $1,5-2,75 \times 1,0-3,3$  м при глибині 1,8-8,1 м. Степова могила датується 4 ст. до н.е., Подністровські – 3-2 ст. до н.е.

**Тип 10 (6)** – могили з камерою, виведеною з кута вхідної ями (рис. 69: 3). Включає три могили, що походять із двох груп – Степової (дві) та Подністровської (одна), всі є боковими в курганах. Параметри могил коливаються в таких межах: вхідна яма -  $1,45-2,9 \times 0,9-2,1$  м при глибині 1,9-7,25 м; камера -  $1,0-2,9 \times 0,8-2,7$  м при глибині 1,85-8,1 м. Степові могили датуються 4 ст. до н.е., Подністровська – четвертою чвертю 3 ст. до н.е.

**Тип 11 (10)** – об'єднують могили з округлими вхідними ямами, що походять зі Степової групи. Цей тип представлений трьома варіантами.

- **варіант 1 (10/1)** – могили з камерами підбійного (поперечного) типу (рис. 69: 4). Включає шість основних могил (в тому числі одну ґрунтову). Параметри могил коливаються в таких межах: вхідна яма – діаметр 1,2-1,6 м при глибині 1,2-3,0 м; камера -  $1,85-2,7 \times 1,2-1,8$  м при глибині 1,4-3,3 м. Датуються в межах четвертої чверті 5 - 4 ст. до н.е.

- **варіант 2 (10/3)** – єдина метеликоподібна дромосна споруда з двома камерами підбійного типу (рис. 69: 5), основна в кургані. Має такі параметри: вхідна яма діаметром 1,6 м при глибині 4,08 м, дромос -  $1,75 \times 1,4$  м; камери –

1,8-2,4× 2,0 м при глибині 4,3 м і 2,75 × 2,0 м при глибині 4,3 м. Датується в межах першої половини - другої чверті 4 ст. до н.е.

- *варіант 3 (10/4)* – єдина споруда поздовжнього типу з двома вхідними ямами, влаштованими під протилежними короткими стінками камери (рис. 69: 6), основна в кургані. Має такі параметри: вхідні ями діаметром 0,9 м при глибині 2,3-2,4 м, камера – 3,14× 1,2 м при глибині 2,68 м. Датується 4 ст. до н.е.

Огляд могил показав, що найбільша їх варіабельність властива Степовій групі, на другому місці йде Подністров'я, значно поступаються їм Кримська та Лісостепова групи (маючи приблизно однакові показники), де камерні споруди репрезентовані одиничними типами і привалюють прості ями. Подоння виділяється в цьому відношенні наявністю лише двох типів могил в ямах. На думку Ю.В. Болтрика, строкатість та складність поховальних споруд скіфів віддзеркалює розвинуту систему соціальних прошарків в їх кочовій імперії (Болтрик 2002 в, с. 252). Це цілком справедливо і для поховальних споруд амазонок.

#### ***4.4.2. Конструктивні особливості могил.***

В конструкції поховальних комплексів амазонок простежуються певні риси і деталі, характерні, з одного боку, для скіфської будівельної традиції загалом, а з іншого, для різних регіональних груп. Зупинюся на декотрих з них.

*Грунтові сходи́нки у вхідній ямі*, від однієї до кількох, є звичайним елементом споруди, хоча і не обов'язковим. Зазвичай їх влаштовували вздовж однієї стінки навпроти входу в камеру (Ольховский 1991, с. 29). Така схема розташування добре відома в камерних могилах майже всіх регіональних груп (приміром, с. Мар'ївка курган 6 поховання 2; с. Червоний Поділ курган 2 поховання 2; с. Софіївка курган 34 поховання 1; с. Новотроїцьке курган 7 поховання 1; с. Нестерівка курган 1 поховання 1; с. Старе курган 15 поховання 1 і багато інш.) (рис. 66: 1-2, 5; 68: 1-3). Зрідка зустрічається комбінація поздовжніх

та кутових (с. Мала Терновка курган 8 поховання 2; с. Глине курган 5 поховання 1; могильник Мамай Гора курган 16 поховання 1) (рис. 69: 2; 70: 1) або поздовжніх і поперечних сходинок (уроч. Носаки курган 14 поховання 2; с. Володимирівка курган б/н поховання 2) (рис. 69: 3).

Кутовий принцип розташування сходинок у вхідних ямах (від однієї до чотирьох) відзначений в 34 випадках в могильнику біля с. Глине. Серпантинна схема влаштування спуску (рис. 70: 2-4) не є характерною ані для скіфських могил регіону Подністров'я більш раннього часу (Синика 2007 б, с. 16), ані для скіфських могил загалом. Одиничні аналогії відомі в синхронних курганах Тіраспольщини, в тому числі в похованні воїна в кургані 289 біля с. Чобручі (Мелюкова 1962, с. 130). Очевидно, зазначений конструктивний елемент притаманний саме могильнику біля с. Глине (Фиалко 2017, с. 211).

**Повздожні виймки в дні вхідної ями** (рис. 70: 2-4) простежено у 27 могилах амазонок могильника поблизу с. Глине. Цей елемент, як і утворені в результаті його спорудження уступи уздовж стін, розцінюється авторами розкопок як технологічний (Тельнов, Четвериков, Синика 2016, с. 701). В масиві поховань амазонок відомо лише два схожих випадки: в Криму в похованні 2 кургану б/н біля с. Володимирівка і в Лісостепу в похованні 2 кургану 16 біля с. Богданівка. Серед скіфських пам'яток подібна будівельна манера оформлення входів не практикувалася.

**Перекриттям входу до камери або дромосу** ізолювався простір, відведений безпосередньо для небіжчика в камерних могилах. Різного роду заслони або заклади простежені в 38 % поховань амазонок. Найбільше (60) їх в Степовій групі, де відмічається і найбільша варіабельність цих конструктивних елементів в залежності від використаного матеріалу: *кам'яна кладка* або *забутовка* (31 випадок) (рис. 65: 1-2, 6; 67: 5), *дерев'яний дощатий* або *колодяний заслон* (рис. 71: 1-3), іноді в якості такого щита використовували борта возу (приміром, в похованні 1 кургану 13 групи БОФ біля м. Покров, де поклали і колеса). В двох

випадках (похованні 2 кургану 12 уроч. Носаки та похованні 3 кургану 5 біля с. Зелене) заслін був *комбінованим* - кам'яний заклад, посилений дерев'яним щитом. В останньому випадку він був потрійним - подвійний дерев'яний щит з боку вхідної ями посилювали плити кам'яного закладу (рис. 71: 4). В двох випадках за перекриття правили легкі *плетені мати*: в похованні 2 кургану 84 біля с. В. Тарасівка з очерету; в похованні 1 кургану 11 групи БОФ біля м. Покров - з лубу. Часто для фіксації заслона в долівці робили невеличку *канавку* або *поріжок* (рис. 71: 4-5). В Подністровській групі дві могили мали перекриття з каменю: в одному випадку (поховання 8 кургану 2 біля с. Миколаївка) вхід в камеру затулили кам'яною кладкою, перекритою ззовні чотирма вертикальними плитами (рис. 65: 2), а в іншому (поховання 3 кургану 13 біля с. Бутори) камінням щільно заклали всю вхідну яму. Неординарні для цього регіону перекриття виявлені в двох могилах некрополя біля с. Глине. В похованні 1 кургану 3 вхід в дромос закривала сирцева кладка, з боку вхідної ями вкрита ангобом (рис. 72: 2); в похованні 1 кургану 45 заклад складався з п'яťох горизонтально покладених колод (рис. 72: 3). Якщо заклади з колод більш характерні для Східноєвропейського лісостепу, то сирцеві взагалі вкрай рідкісні для комплексів Північного Причорномор'я - їх відомо не більше 30 (Гребенников 1980, с. 152; Ольховский 1991, с. 30-31).

В Криму зафіксовано чотири варіанти перекриття входу до камери: два випадки з кам'яним перекриттям і два неординарні варіанти заслонів. У дитячому похованні 2 кургану поблизу с. Володимирівка вхід до камери щільно перекривала кам'яна плита, посилена глиняною обмазкою, а в похованні підлітка 4 цього ж кургану вхід забили глиняною пробкою, підсиливши її потужною (до 0,28 м) глиняною обмазкою. У кургані 3 поблизу с. Вишнівка вхід до камери перекрили трьома амфорами (рис. 72: 4).

Відносно Подоння і Лісостепу можна говорити лише про застосування дерева в облаштуванні дома мертвих. Йдеться переважно про поховання в ямах.



Певні дерев'яні деталі мали, відповідно, дев'ять (22 %) та 21 (75 %) могили, при цьому жодного разу не було зафіксовано вживання каменю. Ця обставина підтверджує тезу про те, що природний компонент в тому чи іншому вигляді слугує матеріальною основою створення поховальної споруди і впливає на її форму. До того ж, в будь-якому суспільстві існують усталені типи поховальних споруд, закріплені місцевими традиціями (Мельник 2016, с. 284). Виокремлюється кілька варіантів конструктивних елементів з дерева:

**1. перекриття ями по верху** (накат, іноді визначене як дах) — с. Турія к. 463 п. 1; с. Журавка к. 423 п. 1; м. Шпола к. 236 п. 1; уроч. Холодний Яр к. 20 п. 3; к. 26 п. 3 (на дерев'яних стовпах); с. Поділля к. 3 п. 3 (плахи перекритті очеретом); с. Гришківка к. 25 п. 2;

**2. склеп із стовбовими конструкціями та перекриттям** — с. Журавка к. 406 п. 1; с. Макіївка к. 1 п. 1; к. 454 п. 1; уроч. Холодний Яр к. 28 п. 1; с. Бобриця к. 35 п. 1; с. Трипілля к. 1 п. 1;

**3. облицювання стін деревом часто з перекриттям по верху** — с. Журавка к. 447 п. 1 або без перекриття — с. Кусторівка к. 2 п. 4; с. Старий Мерчик к. 9 п. 2; с. Дуровка к. 16 п. 1; с. Девиця к. 6 п. 1; с. Горки к. 12 п. 1; с. Колбине к. 5 п. 1 та ін. (Фиалко 2019; Пузикова 2001; Гуляев, Шевченко 2017; Савченко 2001).

Ще одна могила — с. Стеблів к. 13 п. 1 — в дні мала чотири ямки від стовпової конструкції, яка, ймовірно, підтримувала дах. Відповідно, це поховання можна віднести до групи поховань з дерев'яними конструкціями першого варіанту (Фиалко 2019, с. 85).

Заслони розглядаються як засіб захисту підземних приміщень від попадання в них ґрунту при засипці вхідних ям (Ольховский 1991, с. 30; Тельнов, Четвериков, Синика 2016, с. 702). Не виключаючи утилітарного призначення цього елемента, цілком можливо, що щільний кам'яний або сирцевий заклад міг виступати варіантом ритуалу знешкодження небезпечного небіжчика.

Не можна оминати і такий елемент поховальної церемонії як *ритуальне спалення дерев'яних конструкцій*. Явні сліди цього обряду простежено в двох комплексах — с. Журавка к. 406 (дерев'яний склеп із слідами часткового спалення); с. Бобриця к. 35 (спалений дерев'яний склеп). Ще в одному кургані — с. Гришківка к. 25 під насипом зафіксовані сліди кострища. Ця риса поховального обряду має регіональний характер (Фиалко 2019, с. 87).

#### **4.4.3. Організація та облаштування внутрішнього простору могили.**

Відзначу декілька моментів. *Ніші*, вирубані в стінках на рівні або вище долівки камери, зафіксовані в двох групах - Степовій та Подністровській. В Степовій групі в двох випадках – с. Водославка к. 5 п. 3 (розм. 0,8 x 0,3 м) та с. Червоний Поділ к. 2 п. 2 (розм. 1,1 x 0,4 м) – лежала напутня м'ясна їжа. В Подністровській групі в шести випадках (причому всі в одному могильнику біля с. Глине): в трьох з них (к. 12 п. 1; к. 13 п. 1; к. 67 п. 4), невеличких за розмірами (0,1-0,25 x 0,15-0,3 м), на склепіннях і стінах залишилися сліди кіптяви від палаючих світильників; одна (к. 24 п. 1) розмірами 0,35 x 0,4 м, містила м'ясну напутню їжу, і дві (к. 9 п. 1 і к. 33 п. 2) розмірами, відповідно, 0,4 x 0,85 і 0,6 x 0,5 м виявилися порожніми (рис. 68: 5). У той час як приклади використання ніш для розміщення заупокійної їжі і напоїв в пам'ятках Північного Причорномор'я 5 - першої чверті 3 ст. до н.е. добре відомі (Мелюкова 1962, с. 126; Бидзиля и др. 1977, с. 91; Андрух, Тощев 1999, с. 155; Андрух 2001, с. 32, 98, 136, 138; Гудкова и др. 1985, с. 101; Mateevici, 2007, cat. 164; Кац 2007, с. 430; Тельнов, Четвериков, Синика 2016, с. 702-703), розміщення освітлювальних приладів в них належить до незвичних.

*Дизайн стін і стелі* вдалося зафіксувати в кількох могилах. Традиційною для більшості скіфських усипальниць, і особливо степових, є наявність вертикальних заглиблених слідів від знарядь праці, використаних при будівництві. Це актуально і для могил амазонок (приміром, курган 13 поховання 2 гр. БОФ; курган 21 поховання 1 Нікопольського курганного поля; курган 14 поховання 2

уроч. Носаки, с. Зелене курган 2 поховання 3 та інші). На цьому фоні виділяються випадки *загладжування поверхні стін і зводів* приміщень. В Лісостеповій групі цей прийом відзначено, приміром, в камері поховання 1 кургану 1 біля с. Нестерівка (Назаров, Скорый 2019). В Подністровській групі його відзначено лише в могильнику біля с. Глине в 34 могилах войовниць, в 20 з яких загладжені стіни вхідних ям, в 10 - поверхні вхідних ям і камер, в двох - тільки камер, ще в двох - стіни і склепіння всіх приміщень, включаючи дромос. Такий прийом не є характерним для скіфських пам'яток інших територій (Фиалко 2017, с. 211).

Вирізняється іще кілька варіантів оздоблення внутрішніх поверхонь поховальних споруд. Серед них *облицювання стін* різними матеріалами. Для могил в ямах двох груп відзначається облицювання стін *дерев'яними дошками* - поховання могильників біля сіл Колбине, Тернове, Дурівка в Подонні та поховання 1 кургану 447 біля с. Журавка в Лісостеповій групі. В останній групі – в похованні 1 кургану і біля м. Городище – стіни вхідної ямі і підбою були обкладені *очеретом*. В той же час в Степовій групі зафіксовано два випадки *драпірування стін* камери. В похованні 9 кургану 7 біля с. Кут на стінах збереглися залишки циновок, закріплених дерев'яними кілочками. А в похованні 2 кургану 12 біля с. Балки драпіровку камери закріпили двома парами цвяхів, яких було вбито в стінки на висоті 0,8 і 1,4 м від долівки.

До числа оригінальних художніх прийомів належать *різні орнаменти*, відмічені в могильнику біля с. Глине. У 10 випадках гирло дромоса прикрашав контурний малюнок у вигляді одинарної (курган 28 поховання 1; курган 31 поховання 1; курган 46 поховання 3; курган 104 поховання 1; курган 113 поховання 1), подвійної (курган 86 поховання 1) або потрійної дуги (курган 26 поховання 1; курган 91 поховання 2), і більш складний у вигляді дуги з трикутником зверху (курган 54 поховання 3) або парою сегментів (курган 33 поховання 2) (рис. 73: 1-4). Аналогічний декор не відомий в інших скіфських некрополях. Вважається, що ці малюнки несли подвійне навантаження: з одного

боку, виступали як сакральний знак, що маркірує перехід в інший світ; з іншого - як імітація полога, який закривав вхід до житла (Тельнов, Четвериков, Синика, 2016, с. 707-712). Крім того, склепіння і стіни камери і дромоса прикрашав врізаний орнамент з вертикальних і горизонтальних смуг, що перетинаються, який імітує каркасну конструкцію житла. В такий спосіб орнаментовано 10 камер войовниць (курган 3 поховання 3; курган 23 поховання 1; курган 24 поховання 1; курган 26 поховання 1; курган 31 поховання 1; курган 54 поховання 3; курган 57 поховання 1; курган 86 поховання 1; курган 91 поховання 2; курган 95 поховання 1) з 30 в могильнику. Розрізняються два варіанти оформлення зводу - у вигляді округлої (7) або трикутної (3) арки (рис. 73: 5-6), що відповідають двом типам жител, відповідно, типу кибитки або споруди з двосхилим дахом (Синика, Тельнов, 2014), які використовувалися скіфами Нижнього Дністра з кінця 4 до початку 2 ст. до н.е. (Тельнов, Четвериков, Синика, 2016, с. 712-723). В інших регіонах такий декор могил зустрічається вкрай рідко. Наприклад, в Степовий групі можна згадати тлише один випадок - поховання 1 кургану ХІХ Рогачицького курганного поля. У центрі склепіння камери тут був зроблений глибокий поздовжній жолоб з виступаючими за межі стінок кінцями у вигляді заглиблень у місцях переходу стінок в склепіння, які імітують двосхилий дах кибитки з коньком. В Лісостеповій групі в похованні 1 кургану 447 біля с. Журавка по дерев'яній стелі були зроблені жолоб і візерунчастий карниз, оштукатурені глиною.

Серед незвичного *оформлення підлоги* згадаю курган № 1 поблизу с. Камкали з Кримської групи, де в камері поховання Б було покриття з морських мушель. Цей елемент пов'язаний з регіональними традиціями (Фіалко 2018 с. 70). Ще в шести могилах Степової групи згадується крейдяна підсипка. Долівку двох поховань Лісостепової групи (поховання 1 кургану 1 біля с. Макіївка та поховання 2 кургану 9 біля с. Старий Мерчик) було вкрито корою.

Варто зупинитися і на *деталях інтер'єру*, і, перш за все, на *облаштуванні поховального ложа* (табл. 3). Підстилки з різноманітних матеріалів зафіксовані в 79 могилах амазонок (що дорівнює 26 %). Переважають рослинні (іноді вказується, що це очеретяні і луб'яна) - їх 53 в Степовій (27), Кримській (3) та Дністровській (23) групах. Серед органічних зазначаються також п'ять шкіряних (в Подонні), вісім повстяних (одна в Степу і сім в Подністров'ї) і 11 з шкури тварин (в Подністров'ї). Часто підстилки були дво- або тришарові з різних матеріалів. В 21 випадку присутні дерев'яні конструкції - настили або ложа і гробовища. *Настили* з тонких дощок або жердин поклали в 14 могил (10, в тому числі і чотири решітчастих, в Степу; два в Подністров'ї і один в Подонні). *Гробовища* збереглися в шести могилах (п'ять в Степу і одне в Лісостепу) двох видів – коритоподібні (приміром, курган 30 поховання 1 групи Чортомлика; курган 15 поховання 1 біля с. Золота Балка) та тонкостінні дощаті (курган 6 поховання 2 біля с. Мар'ївка; курган 11 поховання 2 біля с. Львово). Єдиний дерев'яний *саркофаг* походить з кургану 2 групи Три Брата в Криму. Зазвичай дерев'яні ложа вкривали різними підстилками.

Оригінальним є ложе, зафіксоване в могилі № 24 Скелянського могильника. Тут в ізніжжі було зроблено своєрідну *грунтову подушку*, завдяки якій стопи ніг жінки були підняті на 30 см над рівнем підлоги камери. Цей додатковий елемент спорудили вже після організації простору могили (ймовірно, в процесі похоронної церемонії), оскільки наконечник списа, покладений на підлогу, виявився перекритим і «придавленим» шаром глини. Вірогідно, спорудження підніжної подушки було обумовлено певною фізичною вадою жінки (не виключено, що бойовим пораненням нижніх кінцівок) (Фиалко 2013 б, с. 217, рис. 7: 1). Аналогічні конструкції в могилах амазонок не відомі.

Ложа небіжчиць в 11 могилах доповнили *подушками* – в одному випадку з морської трави (курган 22 поховання 2 біля с. Виноградне), в дев'яти з рослинним, скоріше трав'яним, наповненням (п'ять в Степу, дві в Криму, дві в Подністров'ї).

Тут доречно зупинитися на улаштуванні та оформленні ложа в обох камерах центрального поховання кургану 2 біля с. Зелене. Його складали *матрац* та подушка із рослинним наповненням. При цьому відмічається майже повна тотожність чоловічого та жіночого ложа (включаючи кольорове рішення - смугастий синьо-білий матрац та червона подушка). Таке оформлення смертного одра зафіксовано у скіфів вперше (Фіалко 2015 с, с. 147), хоча використання різного роду аксесуарів з органічних матеріалів в похоронному ритуалі (підстилок, помостів, подушок та ін.) добре відоме на теренах Північного Причорномор'я (Ольховский 1991, с. 155-156).

Про використання *меблів* в похованнях, через пограбування комплексів та погану збереженість речей з органічних матеріалів, інформації обмаль. Лише в одному випадку (поховання 2 кургану 14 в уроч. Носаки) йшлося про рештки дерев'яної «підставки». Цей виріб у вигляді квадратної рамки з шириною сторін 0,46 м, складався з двох поздовжніх і восьми поперечних планок, скріплених між собою. За описом, він був розташований під черепом (Бидзиля и др., 1974, с. 50-53; 1977, с. 155, рис. 41). Замалі розміри предмету і щільне розташування його елементів дозволили припустити, що в даному випадку йдеться про маленький табурет, можливо, покладений в могилу в розібраному стані і використаний в якості підголівника (Болтрик, Фіалко 2013, с. 180, рис. 21). Втім не виключені й інші варіанти тлумачення цієї дерев'яної конструкції.

Доречно тут згадати і знахідку з центральної парної могили кургану 2 біля с. Зелене, від якої добре збереглися три деталі. *Табурет* представляв собою конструкцію з чотирьох монолітних ніжок, верхня частина яких оформлена у вигляді циліндра з округлим верхом, нижня третина - у вигляді багатогранного конуса; з парами прямокутних прорізів для кріплення царги. У кожній перекладині зроблено по три прорізи для кріплення перехресних ременів, на які клали набиту травною подушку (рис. 74). Він мав невеликі розміри - висотою трохи більше 30,0 см, з ймовірними розмірами сидіння 27,0-30,0 x 40,0-45,0 см (Болтрик, Фіалко

2013, с. 178-179). Обидві речі походять зі Степової групи. Зазвичай предмети меблів у скіфів призначалися чоловікам. Однак, з середини 5 ст. до н.е. вони поступово входять в ужиток скіф'янок, в тому числі і амазонок.

Тут доречно згадати і *освітлювальне приладдя*. Перш за все, йдеться про *світильники*, які були зафіксовані лише в Подністров'ї, в єдиному могильнику біля с. Глине. Серед них один бронзовий (поховання 1 кургану 31); один гончарний (поховання 2 кургану 33) і решта сім є ліпними (поховання 1 кургану 10; поховання 2 кургану 14; поховання 1 кургану 23 та інші).

Зовсім незвичайною знахідкою для матеріального комплексу амазонок є *залізний канделябр* з поховання 1 кургану 31 (рис. 9: 15). Предмет висотою 1,1 м складався з треножної підставки, стрижня і чаші для світильника. Нечисленні знахідки подібних освітлювальних пристроїв відомі в боспорських склепах більш раннього часу і кримських поховальних комплексах (Усть-Альмінському некрополі) 1-2 ст. н.е. (Ростовцев 1914, рис. 38; Puzdrovskij, Zajcev 2004, Abb. 9: 4; Пуздровский 2007, рис. 139: 1, 5-6; Тельнов, Четвериков, Сеника 2016, рис. 422: 4-8). В поховальних пам'ятниках класичної Скіфії такі предмети відсутні.

Наведені вище елементи інтер'єру здебільшого знаходять паралелі в пам'ятках скіфів (Ольховский 1991, с. 33) і вочевидь свідчать про намагання номадів відтворити в похованні прижиттєве помешкання (повіз або домівку).

#### **4.5. Поховальний обряд**

За спостереженнями Паскаля Буайє, поховальний обряд, як вид людської діяльності, носить універсальний характер. Йому притаманна сувора регламентація, підпорядкування певним правилам: кожному учаснику відводиться своя роль; особливе значення надається місцю дії; кожна дія проводиться певним чином; ритуальні знаряддя - це характерні об'єкти, яким не можна підібрати заміну. І нарешті, принциповими є також сценарій і послідовність дій (Буайє 2016, р. 74). Все це цілком справедливо і для обрядових дій скіфських амазонок.

Через давні пограбування або відсутність інформації (останнє здебільшого стосується пам'яток п'ятої групи – Подоння) доступними для розгляду деталей поховального обряду виявились 243 комплекси з 303, що дорівнює 80 %. За регіональними групами кількісні показники розподілилися таким чином: Степ - 145 поховань (89,5% в своїй групі), Крим - 15 (83%); Подністров'я - 51 (94%); Лісостеп - 19 (68%); Подоння - 13 (32%).

Всі поховання скіфських войовниць здійснені за єдиним обрядом *інгумації*.

#### ***4.5.1. Поза, орієнтація небіжчиць та характер захоронення.***

Зазвичай небіжчиці лежали випростано на спині, з покладеними уздовж тіла руками, рідше кисті однієї або обох рук лежали на тазових кістках (рис. 75: 1-3) та прямими ногами. Така поза є певною нормою поховального ритуалу, що встановився майже у всіх народів на теренах Східної Європи від початку доби раннього заліза (Болтрик 2002 б, с. 165).

Однак відомі і випадки відхилення від основної схеми розташування тіла, особливо кінцівок. Виділяється кілька варіантів в покладанні тіла небіжчиць. Один *варіант* - зігнуті в колінах ноги (іноді одна нога) розгорнуті праворуч або ліворуч. Такі випадки відмічені в Степовій (5), Кримській (1) та Подніпрвській (7) групах. *Другий варіант* – зігнуті в колінах ноги, підняті догори, згодом розпалися ромбом. В масиві пам'яток скіфських амазонок відомо лише два таких випадки – в Степовій групі в похованні 2 кургану 21 біля смт. Верхній Рогачик (рис. 75: 4) та в Кримській групі в похованні 3 кургану 4 біля с. Червоне. Обидва варіанти пози (з підібганням ніг) за спостереженнями В.С. Ольховського трапляються в рядових похованнях (Ольховский 1991, с. 101). На думку Ю.В. Болтрика тенденція підібгання ніг простежується на кістяках бокових могил (Болтрик 2002 б, с. 165). *Третій варіант* – випростані ноги перехрещені в гомілках (два випадки в Степовій групі: поховання 2 кургану 40 могильника Мамай Гора біля с. В. Знам'янка і поховання 3 кургану 3 біля с. Ювілейне) (рис. 75: 5) або щиколотках (один



випадок в Степовій групі: поховання 44 могильника біля с. Скельки та три в Подністровській групі, в могильнику біля с. Глине: похованні 3 кургану 1; похованні 14 кургану 2 (рис. 75: 6); похованні 28 кургану 1). Таке положення тіла не є характерним для скіфських амазонок, як і для скіфського поховального обряду в цілому. *Четвертий варіант* – на правому або лівому боці з слабо зібганими ногами (рис. 75: 8). В більшості верхня частина тіла ніби завалена назад. Серед них десять випадків – один в Лісостеповій групі (поховання 3 кургану 20 в уроч. Холодний Яр), решта в Степовій – серед них, приміром, поховання 3 кургану 36 Скелянського могильника; поховання 2 кургану 8 біля с. Вовчанське; поховання 1 кургану 3 біля с. Володимирівка та ін. Подібна поза не характерна для скіфського поховального обряду. Виняткова вона і для озброєних жінок (Фиалко 1991, с. 11). Проте, в могильнику Скельки така поза похованих відзначена ще в двох випадках – могилі 38 (жінка лежала на правому боці, головою на захід-південний захід) і могилі 13 (немовля лежало скорчено на правому боці, головою на захід). З.Х. Попандопуло зазначає, що скіфські поховальні комплекси, де тіла померлих покладено на бік або на спину із зігнутими ногами, розташовані в могильнику досить компактно і входять до однієї групи VII. Кожна з дев'яти виділених на могильнику груп, на думку дослідниці, об'єднана «родинними чи іншими зв'язками» (Попандопуло 2011, с. 15, 17). Не виключено, що подібні ознаки можуть виступати маркерами якоїсь субетнічної групи населення (Фиалко 2013 b, с. 217).

*П'ятий варіант* – скорчено (в різному ступені) на боці відмічено в двох випадках – в Степу: в похованні 6 кургану 13 біля смт. Якимівка і в Лісостепу: похованні 1 кургану 1 біля с. Макіївка (рис. 75: 7, 9). Подібна поза, як і останній варіант, які вважаються пережитками обрядів попереднього періоду, добре відомі на теренах Причорноморських степів, східноєвропейського Лісостепу, Криму (Ильинская 1975, с. 79; Петренко 1967, с. 53; Отрощенко 1977, с. 14; Ольховский 1991, с. 154).

Ще три варіанти репрезентують по одній могилі. *Шостий варіант* – небіжчиця в позі навznak в похованні 3 кургану 10 біля с. В. Знам'янка (Степова група). Залежна особа лежала поперек камери в сильно скорченому положенні, навзнич, заламані за спину руки (лікоть до ліктя), вірогідно, були зв'язаними. Ноги зігнуті під гострим кутом в тазостегнових суглобах і колінах вліво (Рассамакин, Отрощенко, Пустовалов и др. 1982, с. 96-104). Поховання в такій позі не пов'язується з якимось певним етносом. За етнографічними даними, так ховали «небезпечних» небіжчиків, в тому числі і померлих насильницькою смертю (Бессонова 1990, с. 28). Подібна поза зрідка зустрічається в скіфських могилах 6-3 ст. до н.е. (Ольховский 1991, с. 154). Таким чином ховали і залежних осіб. *Сьомий варіант* – випростано на животі в похованні 1 кургану 1 біля с. Нестерівка (Лісостепова група). Небіжчиця лежала в неприродній позі, на животі, з зігнутою шиєю і черепом, прикритим лівим плечем (Назаров, Скорый 2019). Ситуація в цьому пограбованому комплексі (і перш за все розташування речей) наводить на думку, що або пограбування було скоєно дуже скоро після завершення обряду поховання (коли тіла ще не постраждали від тління) і жінку, яка спочатку лежала в центральній частині камери, відкинули під південну стінку (не порушивши цілісності кістяка). Або поховання було парним - при цьому основну небіжчицю, що лежала в центрі, винесли з могили, а інша (що лежала на животі, з сильно вигнутою шиєю) є супроводжуючою особою. У будь-якому випадку подібна поза досі не зустрічалась в похованнях амазонок.

*Восьмий варіант* - в сидячому стані, ногами на схід, в похованні кургану Дорт-Оба-3 (Кримська група). Це перше і єдине відоме захоронення в такій позі серед поховань амазонок Європейської Скіфії. У той же час такі звичаї зафіксовані в Акташському могильнику. У напівсидячому положенні тут поховані: чоловік в могилі кургану № 35, дитина 5-7 років в могилі кургану № 21 і жінка в могилі кургану № 56 - з відведеними в сторони руками так, наче вони впираються в підлогу, і злегка підігнутою в коліні правою ногою (Бессонова, Бунятян, Гаврилук

1988, с. 27). Поодинокі поховання небіжчиків в сидячій позі відзначаються на території Східної Грузії за доби пізньої бронзи і раннього заліза. До їх числа належить поховання молодої жінки 30-40 років з могильника Земо-Авчала кінця 2 тис. до н.е. (Ниорадзе 1931, с. 149). У могилі округлої форми (діаметром 1,4 м, глибиною 0,65 м) з дерев'яним перекриттям жінку посадили з зігнутими в колінах ногами та обперши спиною на стінку могили. Заупокійний набір інвентарю складався зі зброї (меча, списа), знімних прикрас та побутових речей (Rolle 1986, с. 47-48). Пояснення такому обряду поховання у дослідників поки немає (Фіалко 2018 с, с. 71).

Загалом такі пози небіжчиків (за винятком останнього варіанту) сприймаються як універсальні для культур пізньої бронзи і раннього заліза Євразії (Ольховский 1991, с. 153). Втім, певна варіабельність положення кінцівок (зігнуті в колінах ноги розгорнуті в різні боки, руки відведені в боки) цілком вірогідно пов'язана з процесами тління тіла.

**Орієнтування небіжчиць.** За спостереженнями С.С. Бессонової, єдиного орієнтування померлих в межах навіть одного могильника ніде немає (Бессонова 1990, с. 27). Це підтверджується і у випадку з комплексами амазонок. В усіх територіальних групах безперечно домінує (68 %) західна орієнтація (з відхиленнями) (табл. 10), що є характерним особливо для степових скіфів. Значний відсоток (21 %) складає і східна орієнтація небіжчиць, більш поширена на степових просторах (Степовій та Дністровській групах) і в Подонні, яке за більшістю показників тяжіє до Лісостепової групи. Меридіанально орієнтовані кістяки репрезентовані поодинокими випадками і складають 6 % північні і 5 % південні (рис. 76). Якщо західне і південно-західне орієнтування є характерним для скіфських пам'яток, то східне і північно-східне пов'язують зазвичай з пізнішим передскіфським (Тереножкин 1976, с. 27; Бессонова 1990, с. 27) або античним (Ольховский 1991, с. 155) впливами на похоронні традиції скіфів. А от північно-західний напрямок, вірогідно, зумовлений сезонними відхиленнями, пов'язаними

з положенням сонця над горизонтом на момент організації похорону (Генинг В.В., Генинг В.Ф. 1985, с. 140). Втім, випадки такого покладання небіжчиць добре відомі і в степовій зоні, і в Криму (Фиалко 1991, с. 11; Колтухов 2012 b, с. 116), в інших групах вони поодинокі.

Для Лісостепового Подніпров'я відмічається певне різноманіття та нестійкість орієнтування (Петренко 1967, с. 18; Ковпаненко, Бессонова, Скорый 1989, с. 34, 39, 46) при домінуванні меридіонального (Гречко 2010, с. 51), в нашому випадку західного (Фиалко 2019, с. 87-88). Це відображає строкатість етнічного складу та соціальної структури місцевого населення (Бандуровский, Буйнов 2000, с. 49). Схожа ситуація склалась і в Подністров'ї. Особливою виглядає орієнтація амазонок в могильнику поблизу с. Глине, оскільки тут переважає північна з відхиленнями (31 випадок з 35). Інші напрямки представлені поодинокими випадками (табл. 10). Такі кардинальні зміни розглядаються як свідчення трансформації скіфського поховального обряду 3-2 ст. до н.е. (Тельнов, Четвериков, Синика, 2012, с. 772).

Спроба співвіднести певні напрямки покладання тіл небіжчиць з основними, боковими чи впускними могилами результатів не принесла. Можна лише зазначити, що відхилення орієнтування небіжчиць від широтного напрямку в основних в курганах могилах мали, імовірно, сезонний характер. В той же час подібна ситуація в бокових та впускних могилах, скоріш за все, пояснюється певною архітектонікою комплексів – коли залежна чи супроводжуюча особи зазвичай розташовувались головами в напрямку до основного в кургані небіжчика.

Отже, поза і орієнтація небіжчиць в могилах загалом відповідала специфічному поховальному ритуалу скіфів.

*За характером* скіфські поховання розподіляються на кенотафи, індивідуальні, парні, колективні та асинхронні (Ольховский 1991, с. 99). Для амазонок актуальними є всі варіанти, за винятком кенотафів (у всякому разі випадки співвіднесення таких символічних могил з озброєними жінками мені не

відомі). Характер поховань визначається для 295 комплексів. Загалом безперечно переважають *індивідуальні* – 257 (або 87,1 %), втім, як і в кожній з п'яти груп (табл. 11). Значно менше *парних* поховань – їх 28 (або 9,5 %). По групах вони розподілилися таким чином: Степ – 15, Крим – два; Подністров'я – чотири; Лісостеп – чотири і Подоння – три. Вирізняється кілька варіантів пар небіжчиків (табл. 2): пара жінок (зазвичай різного віку і різного соціального статусу) – 13 комплексів; жінка з маленькою дитиною (до півтора років) – сім комплексів; жінка з підлітком (12-17 років) – два комплекси; дівчинка (6-8 років) і підліток-слуга – один комплекс; жінка і чоловік – п'ять комплексів.

Стосовно парних поховань жінки і чоловіка зауважу, що в двох похованнях Степової групи небіжчикам відводились окремі (майже рівні за розмірами) камери (с. Зелене курган 2 поховання 3, с. Кут курган 7 поховання 9), ще в трьох – одному зі Степової (с. Кут курган 21 поховання 4), одному з Кримської групи (група Три Брати курган 2 поховання 1) і одному<sup>12</sup> з Подоння (ст. Єлизаветинська курган 51 поховання 2) небіжчики знаходились в одній камері поруч і за характером речового супроводу явно посідали рівне становище.

*Колективних* поховань шість (або 2%). В одну могилу було покладено трьох або чотирьох небіжчиків в різному складі. Приміром, це були дві жінки і дитина (с. В. Тарасівка курган 14 поховання 1; с. Гюнівка курган 21 поховання 2; с. Колбіно курган 5 поховання 1); жінка і дві дитини (м. Покров гр. БОФ курган 13 поховання 1); два дорослих і дитина (м. Шпола курган 236 поховання 1). Вони зафіксовані в Степу, Лісостепу і Подонні.

До числа *асинхронних* віднесено чотири (або 1,4%) не пограбованих безсумнівно різночасових поховання. В трьох випадках тіло чоловіка (с. Скельки

<sup>12</sup> В Єлизаветинському могильнику відмічено вісім парних одночасних поховань озброєних чоловіка і жінки (Копылов, Яковенко, Янгулов, 2004, с. 54), проте інформація про них поки є недоступною через підготовку повної публікації матеріалів могильника.

поховання 13; с. Глине курган 113 поховання 1) або жінки (с. Миколаївка поховання 62) було зсунуто під стінку і в центральну частину покладено жінку.

Поховання 3 кургану 3 біля с. Калиніно в Криму виявилось двоярусним - першою тут поховали жінку, а згодом зверху, на ґрунтовій «подушці», підзахоронили чоловіка. Передбачається, що небіжчики в цих могилах мали певні родинні зв'язки.

#### ***4.5.2. Вікова приналежність небіжчиць***

Антропологічні визначення віку спеціалістами існують для 163 випадків (табл. 2), що складає 54% від загальної кількості могил озброєних жінок (табл. 8). По регіональних групах це виглядає таким чином: Степ - 93 випадки (57%); Крим – 9 (50%); Подністров'я – 39 (72%); Лісостеп – 7 (26%); Подоння – 15 (37%).

В цьому контексті здається більш раціональним проаналізувати вікові показники небіжчиць з індивідуальних могил. За цим критерієм для всіх п'яти груп загалом палеодемографічні дані доступні у 141 випадку. В виборці репрезентовані майже всі вікові групи (Георгиевский 2009) - від раннього дитинства (1-3 років) до старечого віку (55-60 років) (табл. 12). Водночас, на відміну від інших теренів, в лісостеповому регіоні представлені фактично лише дві вікові групи — амазонки юнацького віку і змужнілі войовниці (Фіалко 2019, с. 89). Можливо, ця особливість пояснюється тим, що в означеному регіоні амазонки склали загоны воєнізованої охорони (найманців). Схожу ситуацію відзначено лише на теренах Подністров'я, в могильнику біля с. Глине (Фіалко 2017, с. 217). Проте, зважаючи на порівняно невеликий відсоток професійних антропологічних визначень (близько третини), отримані відомості є дещо умовними і неповними.

### *Дорослі амазонки.*

Структура групи дорослих амазонок характеризується невеликою кількістю осіб старечого віку, так званих воїнів-ветеранів. До 55-60 років дожило лише 2,1% від загальної кількості похованих в індивідуальних могилах (фактично одиничні випадки в степових регіонах). До зрілого віку (35-50 років) дожило лише 19,2% войовниць, причому в Степовій групі цей показник значно вищий за інші групи (табл. 12). Пік смертності у дорослих войовниць припадає на вік в інтервалі 20-35 років (55,3%), причому чверть з них дожила лише до 25 років. Така ситуація певною мірою відповідає демографічним процесам, відміченим для скіфського населення Степового Причорномор'я, де за демографічними показниками найбільше жінок вмирало до 35 років – 64% рядового населення і 58% представників еліти (Круц 2017, с. 137). Значна смертність жінок в молодому віці (20-35 років) є характерною для багатьох палеопопуляцій (Круц 1984, с. 8, 24, 57; Денисова и др.. 1985, с. 148-150; Литвинова 2005, с. 112; 2007, с. 295). Говорити про середній вік смерті амазонок навряд чи правомірно через відносно широкі інтервали показників по окремих вікових групах.

### *Діти.*

Дещо більшої уваги хочу приділити дитячим похованням. І відразу ж зауважу, що антропологічні дослідження дитячих кістяків дозволяють визначити тільки вік небіжчиків. Натомість стать дитини встановлюється лише за характером заупокійного речового супроводу (Фіалко 2012 е, с. 82).

Дитячі поховання в скіфських курганних некрополях зустрічаються досить часто. Проте ситуація по різних могильниках суттєво різниться. Відсотковий показник поховань дітей (від немовлят до 15-річного віку) в степових скіфських групах коливається від 12,2-14,6 (Світловодськ, Миколаївка, Кам'янка-Дніпровка, Приазов'я, Ак-Таш) до 27,0–35,7 % (Мамай-Гора, Вишетарасівка, Миколаївка-Козацьке, Золота Балка) (Потехина, Кислый 1994; Великанова 1975; Покас,

Назарова, Дяченко 1988; Литвинова 2004; 2007; Кондукторова 1979; Богатенков 2000). Отже найбільший відсоток демонструють могильники пізньоскіфського часу. За останніми підрахунками С.І. Круц, у всіх скіфських курганах степового регіону, незалежно від соціального статусу небіжчика, діти і підлітки склали 19%, причому переважали діти першого дитячого віку до семи років – 11% (Круц 2017, с. 137). В синхронних пам'ятках Лісостепу дитячі поховання дорівнюють близько 16,5 % від загальної кількості (Потехина, Кислий 1994). В цілому для давніх популяцій відзначається дві вікові групи серед померлих дітей з найвищими кількісними показниками: в інтервалах 1-3 та 12-15 років (Яблонский 1980, с. 146-147; Алексеева и др. 2003, с. 48; Литвинова 2005, с. 108; 2007, с. 292). Як і з оглядом антропологічних визначень дорослих амазонок, тут враховуються лише дані про дівчаток зі зброєю, похованих у індивідуальних могилах. До відносно невеликої серії, що розглядається, включено дітей віком смерті від одного до восьми - дев'яти років (17), які складають 12,1% від загальної кількості індивідуальних поховань. Точний вік визначений, на жаль, лише у дев'яти індивідів (трохи більше половини небіжчиць), для інших випадків просто зазначено, що похована дитина.

Отже, всі дитячі могили *індивідуальні* за виключенням єдиного поховання 2 кургану 2 біля с. Каїри, де основну дівчинку 6-8 років (озброєну сагайдаком із 11 стрілами) супроводжував хлопчик-підліток, якого поклали у дромосі з сагайдачним набором та двома наборами кінської вузди (рис. 66: 4). Важливо, що ця могила (як і більшість дитячих) не пограбована.

Територіально дитячі поховання представлені нерівномірно: найбільше їх в Степовому Придніпров'ї (дев'ять), в Подністров'ї їх шість, в Криму і Подонні - лише по одному, в той час як в Лісостеповій групі їх зовсім немає (табл. 13). Щодо повноти інформативності зауважу, що з 17 дитячих поховань пограбованими виявились лише два – ґрунтове поховання 14 Скелянського могильника і поховання 1 кургану 21 біля с. Дуровка, обидва можна вважати



основними. Відносно *послідовності захоронення* решти – 11 є боковими в кургані, тобто одночасними основним, і чотири є впускними. Причому в п'ятьох випадках (вже згадані вище поховання 1 і 2 кургану 5 біля с. Зелене (рис. 58: 1); поховання 2 кургану 1 біля с. Володимирівка; поховання 3 кургану 13 біля с. Бутори (рис. 77: 1); поховання 2 кургану 12 біля с. Глине) (рис. 77: 2) діти склали жалобний ескорт амазонок, похованих в центральних могилах курганів. Дві могили (поховання 12 кургану 5 біля с. Вовчанське, поховання 3 кургану 13 біля с. Бутори) були влаштовані в рівчаках – перша (рис. 60: 5) в південно-західній частині рову; друга (рис. 77: 1) – в південній частині, проте майже по одній вісі з рештою могил в кургані. Випадки розміщення могил залежних осіб (слуг або охоронців молодого віку) в ровах, частіше на їх розривах або поблизу перемичок, відомі в масиві скіфських поховальних пам'яток. Подібні могили зафіксовані в курганах 11 і 7 (1990 р.) Рогачицького курганного поля, кургані 1 біля с. Чкалово, кургані 11 біля с. Ново-Миколаївка та інших (Болтрик 2002 б, с. 117). Часто це були поховання підлітків та дітей, переважно хлопчиків, які вважалися сакральними чистими в ритуальному сенсі (Бессонова 1992, с. 11). Проте, такими ритуальними слугами або охоронцями, як виявляється, могли бути і дівчатка.

*Типи поховальних споруд*, як одна з найбільш надійних етнодиференціюючих ознак (Бессонова 1990, с. 26), цілком відповідають скіфським традиціям (табл. 13). Могили підбійного типу і катакомби розвинених типів репрезентовані майже нарівно, відповідно, сім і вісім. І лише дві могили влаштовані в простих ямах. При цьому в Степовому Придніпров'ї превалюють підбійні могили (сім) і є катакомби (дві); в Подністров'ї і Криму – переважно катакомби, відповідно, п'ять і одна. В Подонні і Подністров'ї відмічено по одній ямі. Загалом такий розподіл за регіонами відповідає і типам могил дорослих амазонок (Фіалко 2010; 2014; 2015; 2017; Фіалко 2018).

Всіх дітей було поховано за *обрядом трупопокладення* в класичній для кочовиків позі (Болтрик 2002 а; 2002 б, с. 165) – випростано на спині. В усіх

територіальних групах безперечно домінує західна, включно з відхиленнями (переважно північним), *орієнтація* небіжчиць, що є характерним для скіфських пам'яток. Північно-західний та південно-західний напрямки, вірогідно, зумовлені сезонними відхиленнями, пов'язаними з положенням сонця над горизонтом на момент організації похорону (Генинг В.В., Генинг В.Ф. 1985, с. 140). Єдиним є випадок північного напрямку покладання небіжчиці, виявлений в похованні 2 кургану 12 біля с. Глине в Подністров'ї. Проте, ця риса поховального обряду є характерною і для амазонок (Фиалко 2017), і для решти небіжчиків саме цього могильнику (Тельнов, Четвериков, Сеника 2012, с. 772).

### ***Підлітки.***

До структури цієї вікової групи включено небіжчиць двох підгруп: віком 10-15 років (ранній підлітковий вік) та віком 16-20 років (пізній підлітковий або юнацький вік). Перша підгрупа представлена сімома комплексами, друга дев'ятьма. Отже всього до цієї вікової групи включено 16 могил, які складають 11,3% від загальної кількості індивідуальних поховань. Як вже відмічалось вище, для давніх популяцій саме на цю групу припадає один з двох піків смертності – в інтервалі 12-15 років (Яблонский 1980, с. 146-147). Точний вік в цій виборці визначений у 12 індивідів (більше двох третин небіжчиць), для інших чотирьох випадків просто зазначено, що похованим є підліток.

Щодо розподілу за територіальними групами, можна відмітити, що найбільше (і майже порівну) їх в Подністров'ї та Степовому Придніпров'ї, відповідно шість і п'ять могил. В Криму всього дві могили підлітків і в Лісостепу три. В Подонні захоронень амазонок цієї вікової групи не зафіксовано (табл. 12). Частково пограбованими виявилось п'ять (майже третина) комплексів.

Відносно *послідовності захоронення* зауважу, що на відміну від дитячих, більшість могил підлітків (11) були основними в курганах, решта п'ять відмічена як впускні, бокових немає зовсім.

*Типи поховальних споруд* підлітків демонструють певні територіальні особливості (табл. 14). Приміром, поховання в ямах (три) відкриті лише в Лісостеповій групі (рис. 78: 1), при цьому всі вони є основними в курганах. Могили підбійного типу небіжчиць цієї вікової групи, на відміну від інших вікових груп, репрезентовані лише трьома випадками: дві таких могили розкопано в Придніпровському Степу і одна в Подністров'ї. Решта могил представлена різними типами катакомб (рис. 78: 2-4), переважно бездромосними.

*Поза* небіжчиць, при дотриманні стандартного обряду трупопокладення, у всіх могилах - випростано на спині (рис. 79: 1-2). Дещо відмінною є поза небіжчиць в двох випадках – в похованні 1 кургану 103 біля с. Глине руки були слабо відведені в сторони, в похованні 1 кургану 15 біля с. Старе руки розкинуті в сторони (рис. 79: 3-4). Втім, зважаючи на стійке положення тіл в інших могилах цієї вікової групи, як от і в групі дітей, та новітні дослідження австралійських медиків (Wilson and etc. 2019), можна припустити, що ці два епізоди відхилення від норми пов'язані з процесами розкладання тіла.

Відносно *орієнтації* похованих цієї групи можна відмітити, що вона дещо відрізняється від визначеної у дітей і має більшу схожість з групою дорослих небіжчиць. В той же час проявились і територіальні особливості. Загалом домінує західна з відхиленнями (переважно на північ) орієнтація (дев'ять випадків). Втім, в Криму це виключно західна орієнтація, в Подністров'ї північно-західна (характерна для могильника біля с. Глине) і єдиний випадок (с. Миколаївка поховання 8) в ґрунтовому могильнику – східна. Для Лісостепоного регіону відмічається характерна строката орієнтація. Така ж ситуація простежується і для Степової групи могил підлітків, проте тут це скоріше пояснюється тим, що три (з п'яти) могил були впускними в курганах.

Отже, за більшістю показників група підлітків більше тяжіє до групи дорослих амазонок.

Звернувши увагу на дітей та підлітків в середовищі амазонок, можливо, трохи забігаючи вперед, все ж торкнусь *питання зв'язки дитина – зброя*, в якому досі є певна неузгодженість. Найбільш чітко її було сформульовано С.М. Кореневським, хоча і для більш раннього часу. Так автор зауважив, що рідкісний феномен поховання дітей і підлітків, в чиї могили було покладено зброю ударної і колючої дії, в похоронній практиці культур 5-3 тис. до н.е. на різних територіях, пояснюється специфічними віруваннями. Відповідно до них, зброю дитині клали для передачі померлим родичам в потойбічному світі або для підкреслення особливого статусу дитини як майбутнього воїна, який вона отримувала у спадок. У той же час, всі подібні випадки автор пов'язує з культурами, в яких позначені престижні військові поховання зі зброєю дорослих людей. Тобто вони відображають реакцію поховальних традицій на процеси воєнізації древніх суспільств і виділення військової страти засобами похоронних культів (Кореневский 2017, с. 41).

Здається, що в такому ставленні є певне протиріччя. Діти і підлітки дійсно вважаються сакрально чистими особами (Бессонова 1992, с. 11), які мали полегшити перехід небіжчику в потойбічний світ. Саме тому вони часто складали жалобний ескорт. Але, якщо дитина мала передати зброю дорослому в потойбіччі, виникає два питання. Чому тоді основного в кургані дорослого поховали зі зброєю? І чому не всім дітям «давали» зброю для передачі? В цьому контексті обидва питання не мають відповіді. В той же час більш логічними є спостереження С.М. Кореневського відносно воєнізованих суспільств. І найбільше це є актуальним для спільнот номадів доби раннього заліза, де війна була звичною подією і де змалку привчали до зброї.

Отже, серед амазонок були не лише дорослі особи, а й підлітки і діти, про що йдеться в роботах античних авторів. В певних, на перший погляд маловиразних, проявах та рисах поховального обряду проглядають етапи жіночої ініціації – зміни вікових та ролевих статусів. За влучним зауваженням Брюса

Лінкольна, ритуали жіночих та чоловічих ініціацій багато в чому схожі, втім все ж існує кілька істотних відмінностей, що відображають біологічні і - що важливіше - соціальні відмінності між чоловіками і жінками (Lincoln 1991, р. 3). Тож етапи ініціації в поховальному обряді номадів, вірогідно, мають бути певним чином відзначеними - характерними елементами вбрання небіжчиці та кількісними і якісними показниками її речового супроводу. Втім, у випадку із захороненнями амазонок гендерна символіка виявилася змішаною. Ролі та обов'язки амазонок різних статевих груп, виходячи з певних свідчень наративних джерел, були чітко регламентованими (згадаймо хоча б трьох вбитих ворогів, після чого амазонка могла укласти шлюб). Вірогідно, тому кількість і характер озброєння різняться в могилах представниць різних вікових груп; є серед них і могили озброєних жінок з маленькими дітьми.

#### ***4.5.3. Жалобний супровід.***

Геродот в четвертій книзі свого твору «Історії» детально описав етапи обряду похорону скіфського царя. За цими свідченнями разом з померлим царем, крім його речей, в могилу клали задушених і вбитих перед тим кількох його слуг і коней. Інших, незнатних за словами автора, скіфів ховали набагато скромніше (Herod. IV, 71-73). Дані відносно похорону правителя країни підтвердилися матеріалами розкопок царського кургану Чортомлик (Алексеев, Мурзин, Ролле 1991). Характер заупокійного супроводу інших членів скіфської спільноти, за археологічними матеріалами, прямо залежав від їхнього соціального стану. Це добре фіксується і в середовищі амазонок.

Отже жалобний супровід амазонок складала певним чином пов'язані з ними люди та тварини. При цьому зауважу, що людський супровід представлений двома типами: охоронці в окремих могилах і залежні особи, яких поклали в одну могилу з амазонкою. В той же час тварин завжди клали в межах могили хазяйки.

### *Охоронці.*

В архітектоніці деяких курганів явно проглядає взаємозв'язок найчастіше пар поховань. Тут йдеться про підпорядкованість саме жіночих могил. Серед курганів із похованнями амазонок є 13, в яких добре помітний зв'язок «хазяїн – охоронець». Вони виявлені в двох регіональних групах – Степовій (вісім) і Подністровській (п'ять).

Ці кургани розподіляються на дві групи: **1** - підпорядкованість основному похованню амазонки одного-двох бокових / впускних поховань войовниць; **2** – пара бокових / впускних могил войовниць в кургані, незалежно від статевої приналежності небіжчика (може бути невизначеною) в основному похованні.

До *першої групи* віднесено дев'ять курганів з парами взаємозв'язаних могил: м. Покров (група БОФ) курган 13 поховання 1 (о) і 2 (б)<sup>13</sup> (рис. 80: 1); с. Шелюги курган 1 поховання 4 (о) і 3 (в) (рис. 80: 2); с. Зелене курган 2 поховання 3 (о) і 2 (б) (рис. 59: 2); с. Львове курган 11 поховання 7 (о) і 2 (б) (рис. 80: 3); с. Бутори курган 13 поховання 4 (о) і 3 (б) (рис. 77: 1); і три біля с. Глине курган 11 поховання 1 (о) і 2 (б); курган 41 поховання 1 (о) і 2 (б) (рис. 80: 4); курган 91 поховання 1 (о) і 2 (б). Частково пограбованими виявились лише чотири основні могили цієї групи. Не зупиняючись тут спеціально на розгляді речового супроводу небіжчиць, відзначу кілька моментів. По-перше, могили охоронців завжди індивідуальні, в той час як головну небіжчицю могли покласти з дітьми або ж слугою. По-друге, охоронцями можуть бути і дівчата (с. Бутори курган 13; с. Зелене курган 5). По-третє, іноді речовий супровід охоронця більш різноманітний та коштовний (з золотими прикрасами, срібними гривнами та ін. – м. Покров курган 13 поховання 2; с. Львове курган 11 поховання 2), що може свідчити про високий (рівний) майновий чи соціальний стан особи, яка виконує роль охоронця. Зброя репрезентована переважно стрілами, іноді одиничними

<sup>13</sup> Тут і далі: о – основне поховання; б – бокове, в – впускне.

списами. При цьому у основної амазонки зброї зазвичай більше ніж у охоронця (см. табл. 3).

Сюди ж зарахований і курган 5 біля с. Зелене (про який вже неодноразово йшлося раніше) з центральним похованням 3 дівчинки-підлітка і двома боковими дитячими могилами 1 і 2 (рис. 58: 1). В цьому випадку дві легкоозброєні дівчинки з бокових могил безперечно виконували роль охоронців при переправі в інший світ.

До *другої групи* входить лише чотири кургани з парами бокових або впускних могил: с. В. Знам'янка (група 2) курган 10 поховання 1 (б) і 3 (б) і курган 15 поховання 84 (в) і 85 (в); с. Гюнівка курган 21 поховання 1 (б) і 2 (б) (рис. 81: 1-2); с. Нікольське курган 2 поховання 2 (в) і 3 (в) (рис. 55: 4). В трьох перших випадках цієї групи в кожному з поховань жінку супроводжують, відповідно, служниця; немовля; дві дитини. Зброю репрезентують стріли з металевими вістрями, списи, камені для праці та в єдиному випадку меч (с. Нікольське курган 2 поховання 2). В останньому похованні, до речі, були також бронзові прикраси вузди та чотири металевих навершя. Є в цих могилах і прикраси з дорогоцінних металів.

Отже охоронців ховали в окремих, зазвичай індивідуальних, могилах за характерним для скіфів обрядом.

### ***Залежні особи.***

В масиві поховань амазонок виділяється чотири комплекси, в яких основну небіжчицю супроводжує залежна особа. Два з них відкриті в Степовому Подніпров'ї, два – в Лісостепу. Строгої регламентації в розміщенні слуги в могилі войовниці не простежується.

Єдине поховання цієї групи є дитячим – поховання 2 кургану 2 біля с. Каїри. Основну небіжчицю (дівчинку 6-8 років), яку поклали в камері, тут супроводжує слуга-підліток, який охороняє вхід в камеру (рис. 82: 1). При дівчинці був набір з

11 стріл, знімні прикраси, в тому числі срібна серга та золота привіска. При хлопцеві – 13 стріл, шило та два набори кінської зброї.

В інших могилах похоронені дорослі небіжчиці. В похованні 1 кургану 18 біля с. Львове основну амазонку (60-70 років) поклали в камері. В наборі її речей були сагайдак з 39 стрілами, два списи, золота метопіда, знімні прикраси з намистин, дзеркало, веретено, амфора та ін. Молоду служницю 20-22 років розмістили у вхідній ямі, напроти входу до камери, без речей (рис. 82: 4).

В похованні 3 кургану 20 біля уроч. Холодний Яр основну небіжчицю поклали в центрі ями і поруч з нею – сагайдак з 47 стрілами, два списи, п'ять камінців для праці, пару срібних сережок, прикраси, люстро, плитку, посуд та інше. Молоду служницю (близько 18 років) поклали в ногах старшої жінки, перпендикулярно їй, на боку (рис. 82: 3). У неї були лише дві бронзові сережки, пара пронизок на шиї та залізний браслет.

В похованні 1 кургану 3 біля с. Мирне основна жінка (21-35 років) була розміщена майже в центрі камери. При ній були: сагайдак з 45 стрілами, золоті прикраси (сережки, намисто, підвіски, персні), дзеркало, посудина та інше. Служницю майже втиснули під кутом ближче до ніг хазяйки (рис. 82: 2). В неї біло лише намисто з дрібного бісеру.

Короткий огляд цих комплексів показав, що соціальну підлеглість одного з похованих підкреслювали місцем його в могилі. При цьому в обрядових діях наявні регіональні відмінності. Приміром, в Степу слуг розміщували окремо від хазяйки, а в Лісостепу, навпаки, в одному приміщенні (не зважаючи на тип могили – яму чи катакомбу). Чітку суспільну градацію позначало і скромне невиразне майно слуг (якщо воно взагалі було) на тлі різноманітних наборів речового супроводу господинь-амазонок. При цьому лише хлопчик-слуга з Каїр мав зброю, очевидно, поєднуючи ролі слуги та охоронця або конюшого. Втім всі ці особи призначалися для полегшення переходу і буття в потойбічному світі.



### *Тварини.*

Супровід амазонок в потойбічний світ тваринами можна віднести до числа оригінальних рис обряду скіфів. Поховань амазонок з тваринами нараховується два десятки – тобто 6,6 % від загальної кількості. При цьому видовий склад репрезентований у край обмежено.

Перш за все, це **коні**. Беручи до уваги, що, згідно наративних джерел, амазонки були вправними вершницями, їх мали б ховати разом із кіньми. Проте, коні присутні лише в чотирьох могилах – двох в Лісостеповій групі і двох в Подністров'ї. В похованні 1 кургану 1 біля с. Нестерівка (рис. 83: 1) загнuzданий кінь лежав в камері поруч із небіжчицею, головою на захід (Назаров, Скорый 2019, с. 94-102). Через пограбування позу його чітко не визначено. В парному похованні 1 кургану 35 біля с. Бобриця, здійсненому у ямі з дромосом, в ногах основної похованої (перпендикулярно її корпусу) лежали кістяки служниці і коня, головами на південь. Залізні вудила знаходились окремо, біля головної небіжчиці (Бобринский 1901, с. 112-114; Ганина 1960, с. 97). В похованні 1 кургану 3 біля с. Глине загнuzданого коня помістили в спеціальній північній камері підбійного типу, зробленій у вхідній ямі (рис. 83: 3). Він лежав на лівому боці, головою на схід (в бік хазяйки), на втрамбованій глиняній підсипці, яку підмазали зверху зеленою глиною (Тельнов, Четвериков, Синика 2016, с. 81-84). А в похованні 1 кургану 5 цього ж могильника на дні вхідної ями, біля входу до камери, лежало опудало коня - череп і кістки кінцівок (рис. 83: 4). При цьому на черепі збереглися залізні вудила і псалії (Тельнов, Четвериков, Синика 2016, с. 89).

Відповідно до запропонованого В.С. Синікою розподілу кінських поховань на типи (Синика 2004; 2011; Тельнов, Четвериков, Синика 2016, с. 728), в могилах амазонок репрезентовані анатомічно цілі кістяки (три випадки) та опудало коня - захоронення черепа та кінцівок з імітацією анатомічного порядку (один випадок). При цьому розміщення коней в просторі могили неоднакове в різних територіальних групах. В Лісостепу їх поклали поруч із хазяйкою, в поховальній

камері; в Придністров'ї – в одній могилі, але відокремлено: у вхідній ямі (на дні або у спеціальній камері-ніші, вирубаній у сиїні), але головою у бік небіжчиці.

Обидва типи кінських захоронень відомі також і в похованнях дорослих індивідів могильника біля с. Глине, і інших некрополів в Придністров'ї та Степовому Придніпров'ї (Чеботаренко, Яровой, Тельнов 1989, с. 29; Ольховский 1991, с. 117; Тельнов, Четвериков, Синика 2016, с. 729).

Завдяки тому факту, що найчастіше коні знаходяться в чоловічих могилах скіфів, утвердилася думка, що кінський супровід є «прерогативою чоловіків» (Очир-Горяева 2012, с. 46-48). Втім, з огляду на наведені вище поховання амазонок, більш коректним видається пов'язувати кінний супровід із воїнами, незалежно від їхньої гендерної приналежності.

Оскільки переважна частина життя скіфів проходила верхи, то і подорож їх в інший світ неодмінно мала бути пов'язаною з конем. У поховальній церемонії коні були задіяні від її початку – об'їзду кортежем підвладних територій (або приятелів) і до фіналу – заупокійної тризни. Кількість коней прямо залежала від соціального статусу померлого. В той же час, огляд матеріалів з могильників, розкопаних в степах Лівобережного Придніпров'я, показав, що коні супроводжували лише 15,9% скіфів (Болтрик, Фіалко 2005, с. 236). При цьому могили, в яких поховали небіжчика разом з конем, складали лише 3,9%. Для амазонок цей показник, як видно, виявився ще меншим – 1,3%.

Кінь виступав також ознакою і суспільного статусу, і соціальної диференціації, що підтверджується численними похованнями загнuzданих коней в курганах скіфської еліти (Кнауер 2001, с. 201). Коні супроводжували захоронення представників широкого соціального діапазону – від рядових воїнів-вершників до найвищої знаті. Отже, в поховальній церемонії скіфів коні були і сакральним символом, і транспортним засобом, і їжею для тризни. Тобто різні коні в цьому прощальному дійстві грали кожен свою роль (Болтрик, Фіалко 2005, с. 254). Це справедливо і для поховань амазонок.

Ще однією твариною, яка супроводжувала в потойбічний світ померлу амазонку, був **собака**. В масиві поховальних пам'яток амазонок виявлено 16 могил із собаками. В Степовому Придніпровському регіоні є лише одна така могила - № 3 в кургані 5 могильника Мамай-Гора (рис. 83: 2). Скелет собаки лежав у заповненні центральної частини пограбованої камери, на правому боці з підібганими лапами, головою на схід (Андрух, Тощев 1999, с. 43-45). Цей собака мав певну схожість з невеликими південноруськими вівчарками (Секерская 1999, с. 218).

Решта 15 могил були відкриті в Подністров'ї, в могильнику біля с. Глине, і репрезентовані катакомбами. В усіх випадках собаки знаходились у вхідних ямах: на дні або трохи вище дна, ближче до входу в дромос (14) (рис. 83: 4, 5) або в спеціальній ніші (курган 9 поховання 1) (рис. 68: 5). В останнє парне поховання поклали пару собак (в різні вхідні ями). Винятковим є поховання 1 кургану 13, де тварину поклали в камері поруч із старшою жінкою (рис. 83: 6). Здебільшого тварини лежали на правому чи лівому боці, в одному випадку (поховання 2 кургану 91) з підібраними лапами, в двох похованнях (№ 2 кургану 41 і № 2 кургану 96) тіла тварин були неприродно вигнуті (рис. 70: 4). В 12 випадках собак поклали на підмазку із зеленої глини. Така традиція використання підмазки з зеленої глини в могилах широко використана і в інших комплексах цього могильника, відома вона і в поховальному обряді населення більш пізнього часу, приміром, в черняхівських могильниках (Магомедов 1999, с. 118). Цікаво, що поруч із тваринками в чотирьох могилах (курган 9 поховання 1; курган 19 поховання 1; курган 91 поховання 1; курган 91 поховання 2) поставили своєрідні площки для їжі чи то води, зроблені з відбитих донець ліплених горщиків.

Зазвичай собаки супроводжували дорослих жінок, проте в двох могилах (курган 5 поховання 1 і курган 96 поховання 2) їх поклали підліткам (табл. 3). Присутність анатомічно цілих кістяків або голів собак в різних місцях поховальних комплексів (ровах, насипах, могилах) відмічалась в скіфських

пам'ятках Кавказу, Криму, Придніпров'я, Подністров'я, Подунав'я (Ольховский 1991, с. 73, 118, 144; Тельнов, Четвериков, Сеника 2016, с. 732-734). Втім серія могил з собаками в Північному Причорномор'ї поки малочисельна.

Тут варто згадати ще одного провідника – це **кішка**. Єдине поховання з таким супроводом теж відкрито в могильнику біля с. Глине. В парному похованні 1 кургану 13, вже згаданому вище у зв'язку із похованням собаки, в північно-східному куті камери, на рівні дна була влаштована напівкругла в плані невелика ніша. В ній на боці, в сильно скорченому стані, лежала доросла кішка, головою на південний захід; лапи її виходили за межі ніші (рис. 83: 6).

Якщо поховання собак відносно рідко зустрічаються в пам'ятках Північного Причорномор'я (Ольховский, 1991, с.75, 118 и др.; Фиалко 2017, с. 217), то випадок поховання кішки є унікальним для скіфських старожитностей (Тельнов, Четвериков, Сеника, 2016, с. 732-736). У заупокійному ескорті амазонок ці тварини трапляються вперше.

Щодо семантики образів представників тваринного світу, які склали жалобний супровід, можна зупинитися на кількох моментах. Кінь посідає в культурі, міфології і народних повір'ях індоєвропейських племен дуже чільне місце. У давньогрецькій міфології кінь пов'язаний з кількома божествами, в тому числі і Аїдом - богом смерті (Кагаров 1913, с. 237-244). Відповідно семантика образу коня тісно пов'язана з поховальним обрядом скіфів. З царством мертвих пов'язувався в міфології і собака, як хтонічна тварина, образ людської душі (Кагаров 1913, с. 228). На думку К.Ф. Смірнова, і кінь, і собака мали супроводжувати свого хазяїна у потойбічний світ в якості особистих помічників (Смирнов 1964, с. 102). В той же час кінь мав слугувати перевізником, а собака охоронцем та своєрідним штурманом в подорожі між світами, який в разі необхідності міг вказати і зворотний шлях (Сеника 2006, с. 59; Тельнов, Четвериков, Сеника, 2016, с. 736). Отже, похоронний ритуал був строго регламентований. Кожному учасникові (чи то виконавцю, чи то супроводжуючому небіжчиці) відводилась своя конкретна

роль в підготовці та організації процедури і своє чітке місце в поховальній споруді. А кількість задіяних осіб зазвичай залежала від позиції небіжчиці в соціальній піраміді.

#### 4.6. Супровідний інвентар

Набори речового супроводу амазонок Європейської Скіфії досить репрезентативні і засвідчують широкий асортимент різних за призначенням предметів, які були у побуті войовниць цього регіону. Втім, звісно, визначальним в комплектах (особливо при відсутності антропологічних даних) зазвичай є поєднання специфічних речей, які можна назвати гендерними маркерами. Загалом речовий супровід можна умовно розділити на три групи:

1 – *універсальну* (напутня їжа, посуд, ножі); 2 – *жіночу* (прикраси, кам'яні блюда або плитки, дзеркала, веретена, голки та ін.); 3 – *чоловічу* (зброя, кінська амуніція та ін.). Остання група також включає в себе бронзові казани. Зазвичай, комбінація цих трьох наборів ідентифікувала могилу амазонки. При цьому набір і положення окремих предметів поховального інвентарю щодо померлих і один до одного взагалі стандартні (як це зазначається на прикладі Єлизаветівського могильника) (Копылов, Марченко 1998, с. 96). Доступними для розгляду наборів речового супроводу виявились 293 поховальних комплекси з 303, що дорівнює 97 % від загальної їх кількості. Категорії наявного супровідного інвентарю та їх кількісні показники наведені у таблиці 3, тому відмічу ключові моменти.

##### 4.6.1. Універсальна група речового супроводу.

Рештки *напутньої м'ясної їжі* відмічено в 197 могилах амазонок (що дорівнює 67% від числа досліджуваних) усіх територіальних груп. Зазвичай йдеться про певну частину туші великої рогатої худоби, коня, вівці / барана чи ягня. Проте в більшості випадків інформація про склад напутньої їжі відсутня. В 29 могилах м'ясо поклали на дерев'яну тацю або блюдо. В 160 випадках в

комплекті до м'яса йшли ординарні залізні ножі – здебільшого один, втім в 16 могилах поклали по парі ножів і в одному - три. Переважають ножі з кістяними ручками, проте є екземпляри і з дерев'яним руків'ям. Звичай залишати в могилі жертвовну їжу, коріння якого виходять з доби бронзи (Отрощенко 1977, с. 14), був широко розповсюджений на теренах Північного Причорномор'я за скіфської доби (Ольховский 1991, с. 159).

**Ножі** представлені ординарними зразками – з залізним трикутним в перетині лезом та кістяним чи дерев'яним руків'ям. Єдине виключення складає екземпляр з ґрунтового поховання 15 могильника біля с. Миколаївка (рис. 84: 5) – залізне лезо його було вставлено в цільну рукоятку з кольорового фінікійського скла (Мелюкова 1975, с. 78). Подібні імпортовані артефакти не відомі серед скіфських старожитностей.

Крім того, в 49 похованнях було відмічено або єдиний ніж (за відсутності м'яса), або «додатковий» екземпляр (окремо від напутньої їжі). В двох випадках з них в могильнику біля с. Глине (поховання 1 кургану 28 та поховання 1 кургану 104) ніж був встромлений в підлогу за головою небіжчиці (неподалік від напутньої їжі, в комплекті якої був ніж). В решті випадків ніж міг входити до сагайдачного набору (приміром, поховання 1 кургану 5 біля с. Чкалове; поховання 4 кургану 5 та поховання 9 кургану 7 біля с. Кут; поховання 46 кургану 15 курганної групи 2 біля с. Велика Знам'янка та інші).

**Посуд**, репрезентований різними формами, виробленими в різних матеріалах, за територіальними групами розповсюджений досить нерівномірно. Оскільки йдеться про номадів, очікувалося переважання посуду зручного і в той же час міцного та довговічного. Однак, в реальності все виглядає дещо інакше.

*Дерев'яний посуд* зберігається в скіфських пам'ятках вкрай рідко. Зазвичай до моменту розкопок в могилах залишається лише деревний тлін, який не дозволяє визначити форму і розміри виробу. Серед дерев'яних посудин переважають *блюда* зазвичай овальної форми, пов'язані із м'ясною напутньою

їжею. Їх виявлено в 16 комплексах: 12 в Степовій групі, по одному в Криму і Лісостепу, і два в Подонні. Серед тих виробів, що найкраще збереглися, назву цільні овальні блюда з горизонтальними сегментоподібними ручками з поховання 3 кургану 2 біля с. Зелене, поховання 1 кургану 1 біля м. Городище (рис.84: 3, 8) та гробниці 3 кургану 2 Трьохбратніх курганів. Найближчим аналогом цім блюдам є знахідка з поховання 2 кургану 5 біля с. Булгакове, що датується серединою – другою чвертю 4 ст. до н.е. (Гребенников 2008, с. 104). Серед цікавих знахідок такого плану можна згадати цільне дерев'яне блюдо круглої форми з плоским дном і високим скошеним назовні бортиком, знайдене в ногах дівчинки на дні могили кургану № 2/2002 р Перещепинського могильника. У цього блюда немає бічних ручок, але воно було забезпечено чотирма виступами-фіксаторами у вигляді залізних пластин овальної форми з загостреними кінцями (типу скоб), що охоплювали по верху вінця посудини. Ці маленькі накладки одночасно слугували і декором, і елементами кріплення (Кулатова, Супруненко 2010, с. 111, рис. 120). Ця знахідка не стільки близька за формою знайденим в курганах амазонок, скільки свідчить про різноманіття форм дерев'яних блюд і підносів, що використовувалися скіфами в побуті.

Інші форми репрезентовані одиничними екземплярами. *Миски* відзначені лише в трьох похованнях могильника біля с. Глине (в курганах 28, 35 і 46) по одному екземпляру. *Напівсферичних чаш* (або плошок) трохи більше: три в Степовій групі і по одній в Криму, Подністров'ї і Подонні. Причому в останньому випадку (поховання 1 кургану 8 біля с. Тернове) від дерев'яної посудини збереглися лише дві золоті оковки (одна гладка, друга з рельєфним зображенням голови хижого птаха з загнутим дзьобом) (Савченко 2001, с. 71-72). Цей випадок є унікальним для масиву поховань амазонок, оскільки чаші з золотою аплікацією були (за археологічними знахідками) прерогативою воїнів-чоловіків (Фиалко 2004). Отже ця річ, вірогідно, в цьому винятковому випадку може виступати як ознака воїнської доблесті войовниці. Дві дерев'яні чашечки з поховання 3 кургану

2 біля с. Зелене (рис. 84: 1-2) нібито звичайні (Манцевич 1966, рис. 1-4; Фіалко 1993, с. 49-50), проте краплеподібна форма більшої чаші робить її оригінальною. Цілком імовірно, що завдяки зливу її могли використовувати в якості ковша (аналогічно солохському екземпляру) (Манцевич 1987, кат. 9). Ще в двох випадках йдеться про дерев'яні *ковші*: в Степовій групі в кургані 16 групи Аккермень-1 і в Лісостеповій в кургані 406 біля с. Журавка. І в двох інших випадках відзначені дерев'яні посудини без уточнення форми. Отже фіксується лише 29 одиниць дерев'яних посудин звичних для скіфських пам'яток форм.

Поодинокими є знахідки посуду з шкіри та кістки. Єдина *шкіряна* посудина знайдена в похованні 2 кургану 13 групи БОФ біля м. Покров в Степовій групі пам'яток. Ця річ, яка за описом авторів публікації виглядала як звужений донизу стакан на трьох ніжках, не збереглася (Тереножкин и др. 1973, с. 162). Аналогічні знахідки серед старожитностей скіфів не відомі.

*Кістяні вироби* репрезентовані всього двома артефактами: пласкою ложечкою (рис. 84: 4) з поховання 1 кургану 9 біля с. Балки (Степова група) і полірованою чашечкою з горизонтальною ручкою, виготовленою з головки стегнової кістки тварини з поховання 1 кургану 8 біля с. Колбіно (Подоння). Такі речі є рідкісними для степових скіфських пам'яток.

На диво мало і *металевого посуду*. Характерні для номадів бронзові *казани* відмічаються лише в семи могилах – одній в Подонні (поховання 1 кургану 16 біля с. Дуровка), п'яти в Степовій групі (поховання 2 кургану 8 біля с. Вовчанське; поховання 3 кургану 38 біля с. Любимівка та ін.) (рис. 84: 9, 11); і ще в одному похованні (курган 4 курганної групи 2 біля с. В. Знам'янка) зафіксований слід від ніжки котла, який винесли грабіжники. Ймовірно, така незначна кількість пояснюється тим, що ці речі є маркерами певного соціального рівня (Кузнецова 2007; 2008). Решта металевих посудин належить до античних імпортів різного призначення. Вони репрезентовані двома плоскодонними *чашами*: бронзовою (поховання 2 кургану 11 біля с. Львове) та срібною (поховання 7 того ж кургану),



які, ймовірно, входили до наборів медичних інструментів (Фиалко, Хомчик 2018, с. 301, рис. 6); ще однією посудиною (близької форми ?) на кільцевому піддоні (поховання 1 кургану 4 біля с. В. Знам'янка), яка збереглась в уламках; фігурною накладною ручкою бронзової сітули (поховання 1 кургану 16 могильника Мамай Гора) (рис. 84: 10) і уламком ручки срібного кіліка (поховання 1 кургану 15 біля с. Золота Балка). До цієї ж групи посуду можна віднести і три кіафи - один залізний (поховання 48 біля с. Миколаївка) та два бронзових, пов'язаних з казаном (поховання 3 кургану 38 біля с. Любимівка) та з амforoю (поховання 15 біля с. Миколаївка) (рис. 84: 6-7).

*Керамічний посуд*, більш різноманітний і за типами, і за призначенням, відмічений у 293 похованнях (табл. 15). *Тарна кераміка* репрезентована червоноглиняними амфорами<sup>14</sup> (рис. 85: 8-12), цілі форми або нечисленні фрагменти яких присутні у 14,7% могил амазонок усіх регіональних груп. При цьому окремі уламки містяться в третині з цих поховальних комплексів. Відносно мала кількість амфор в могилах пояснюється тим, що в даному випадку вони, швидше за все, відігравали роль в тому числі і статусної ознаки. *Кухонний посуд* зафіксований у 46,8% могил усіх територіальних груп (рис. 85: 1-7). Найбільше серед них мисок (26), горщиків (22), курильниць (21) та чашок (13). До того ж в 20 випадках відмічені уламки і в 12 випадках ліпні посудини без уточнення форми. По кілька одиниць також репрезентовані глеки (6), черпаки (4), кубки (3), корчаги (2), світильники (7) та кружка (1).

Зразки *столового посуду* присутні в 34,5% могил амазонок всіх територіальних груп. Він розподіляється на простий та з лаковим покриттям. Серед посудин без покриття поверхні з 30 поховань усіх регіональних груп зустрічаються: глечики (14), ойнохої (3) (рис. 86: 8-9), миски (2), блюдечко (1), патера (1) та інші. Найбільш репрезентативним виявився чорнолаковий посуд,

<sup>14</sup> В переважній більшості випадків центри виробництва не визначені.

виявлений у 68 могилах всіх регіональних груп. Найбільше серед них канфарів (24) та кіліків (14) (рис. 86: 1-5, 10). Серед інших форм є: скіфоси (3), блюдечка (6), мисочки (5), чашечки (4) (рис. 86: 6-7), сільнички (3), котило та аск. Крім того, в кількох випадках відмічені уламки посудин. Загалом всі ці посудини знаходять відповідності серед скіфських старожитностей. Серед поодиноких знахідок відзначаю чорнофігурну панафінейську амфору з поховання 1 кургану 1 (1911 р.) Єлизаветівського могильника, датованого третьою четвертю 5 ст. до н.е. (Миллер 1914, с. 222-224; Янгулов 2008 в, с. 64); уламок червонофігурної посудини із зображенням фігури чоловіка в хітоні з поховання 2 кургану 4 біля с. Новокам'янка, датованого 4 ст. до н.е. (Шмаглий, Черняков, Алексеева 1971, с. 4; 14-15; Черненко, Бессонова, Болтрик и др. 1986, с. 13) та буролакову (?) чашечку на кільцевому піддоні з поховання 1 кургану 7 біля с. Калинівка, датованого 4 ст. до н.е. (Никитин 2018, с. 108, 141). Виходячи з наведеного огляду можна заключити, що серед різних типів посуду перевагу амазонки надавали чорнолаковим канфарам.

Наостанок зазначу два моменти, які стосуються територіальних особливостей використання керамічного посуду.

1. Якщо в Подністров'ї та Лісостепу явно превалує ліпний посуд (відповідно, співвідношення ліпного до гончарного посуду дорівнює 62:18 та 22:14), в Подонні ліпного та гончарного посуду порівну (13:13), то в Криму та Степовому регіоні переважає гончарний посуд (відповідно, 14:7 та 42:33), причому переважно чорнолаковий (табл. 15). Стосовно ліпного посуду Степової групи додаю також, що в 11 з 33 могил відмічені лише невиразні уламки посудин, які могли використовуватися в якості світильників. А в Подністров'ї до того ж, зокрема в могильнику біля с. Глине, уламок або денця посудин (4) чи миску (7) поклали до могил амазонок для собак (Тельнов, Четвериков, Синика 2016; Фиалко 2017, с. 217).

2. Відносно кількості посудин в одному комплекті відмічу, що зазвичай в могилу ставили одну-дві посудини, іноді три з урахуванням дерев'яної таці (28 випадків). Така ситуація характерна для Степу, Криму та Подоння. Сервізи з чотирьох-п'яти посудин відмічаються в могилах Подніпров'я (13 випадків), особливо в могильнику біля с. Глине. Найчисельніші набори містяться в чотирьох могилах Лісостепової групи: по п'ять посудин — с. Журавка курган 423, с. Бобриця курган 35; шість — с. Журавка курган 406, вісім — с. Макіївка курган 454 (рис. 87) (Фіалко 2019, с. 93-94). Причому в останніх двох групах в наборах переважає ліпний посуд з характерним місцевим забарвленням.

#### ***4.6.2. Жіноча група інвентарю.***

До цієї групи увійшли кілька категорій реманенту: предмети туалету, знаряддя праці та елементи костюму.

##### ***Предмети туалету.***

Найбільш масовими в цій категорії є *бронзові дзеркала*, виявлені в 102 могилах усіх територіальних груп: в 66 в Степу, п'яти в Криму, 12 в Подністров'ї, 14 в Лісостепу, п'яти у Подонні. Тобто дзеркало було принаймні в кожному третьому похованні амазонки. Лише в двох (?) випадках йдеться про односкладові дископодібні люстра з центральною ручкою, які належать до 1-го відділу 1-го класу за класифікацією Т.М. Кузнецової (2002, с. 32; 2010, с. 7-16). Відносно дзеркала з поховання 2 кургану 13 біля с. Башмачка (рис. 88: 5) 4 ст до н.е. на жаль не вказаний тип ручки, лише зазначено, що воно було в дерев'яній оправі (Волкобой, Лихачев, Шалобудов, Андросов 1981, с. 51). З кургану 35 біля с. Бобриця походить екземпляр з ручкою у вигляді двох стовпчиків, перекритих бляшкою (1-ий варіант 1-го виду дзеркал за Т.М. Кузнецовою) (2002, с. 62). Бляшку його прикрашає рельєфне зображення вепра (рис. 88: 6). Це поховання, з урахуванням хронології могил з глибокими черпаками, датується в межах 7 - початку 6 ст. до н.е. (Ковпаненко, Бессонова, Скорый 1989, с. 143, 261).

Решта екземплярів входить до різних груп (в залежності від матеріалу ручки) 2-го відділу 2-го класу - складені з бічними ручками (Кузнецова 2002, с. 32). Без урахування дуже пошкоджених екземплярів, за класифікаційними групами вони репрезентовані таким чином: цільні з бронзовими ручками (так звані грецькі дзеркала) – 31; з дерев'яними ручками – 33; з залізними – 19; з кістяними – лише шість. Бронзові люстра різних модифікацій доволі звичні для наборів напутнього інвентарю скіфських могил.

В той же час є кілька екземплярів з незвичним оформленням ручок. Залізну ручку люстра з поховання 2 кургану 13 групи БОФ, обкладену з обох боків дерев'яними пластинками, по стволу інкрустовано шістьма кістяними ромбами, а дископодібне закінчення прикрашено золотими накладками (Тереножкини др. 1973, с. 165) (рис. 88: 8). Дерев'яну ручку дзеркала з поховання 2 кургану 11 біля с. Львове інкрустовано трикутними кістяними платівками, які утворювали горизонтальні смужки (рис. 88: 9). Люстро з поховання 1 кургану 18 біля с. Львове оснастили ажурною залізною ручкою (рис. 88: 10). Найбільш цікавим, на мій погляд, є екземпляр з поховання 6 кургану 3 біля с. Якимівка, поверхню ручки якого вкриває гравійований малюнок (рис. 88: 7). Він являє собою профільне зображення фігури лева вправо, тобто головою в бік диска. Звір переданий в русі, ніби він припав до землі - в позі, характерній для сцен полювання або шматування. В греко-скіфському мистецтві лев, особливо в сценах шматування, є символом стихії смерті і, відповідно, хтонічного світу, який протиставляється світу живих (Farkas 1977, р. 127; Раевский 1980, с. 52; Островерхов, Охотников 1989, с. 54). В той же час мотив шматування символізує неперервність життєвого циклу, відродження через знищення (Бессонова 1983, с. 79; 1990, с. 33). До того ж лев є символом влади та величі, а з іншого боку – персонажем, пов'язаним з багатьма жіночими божествами: Артемідіою Ефеською, Кібелою, Гекатою та іншими. У будь-якому випадку, малюнок на ручці дзеркала мав посилити значимість цього предмета, надати сили і безстрашності господині. Отже, завдяки

малюнку, сакральність дзеркала, що грало особливу роль в обрядах скіфів, примножувалася (Фиалко 2007, с. 56-61). Ще один екземпляр з поховання 1 кургану 91 біля с. Глине вирізняється тим, що його бронзовий диск з лицьового боку був посріблений (Тельнов, Четвериков, Сеника 2016, с. 535). Аналогів цьому в пам'ятках амазонок не відомо.

Ще додаю, що в кількох могилах разом з дзеркалами збереглися футляри з органічних матеріалів: п'ять дерев'яних футлярів та чотири шкіряних чохла. Приміром, в похованні 2 кургану 16 біля с. Привільне зберігся шкіряний футляр з повстяною і вовняною прокладками всередині і дрібними залізними цвяшками зовні. А в похованні 2 кургану 3 біля с. Богданівка дзеркало лежало в повстяному футлярі, обшитому тканиною з візерунком вертикальних смуг червоного, жовтого, коричневого та зеленого кольорів, що чергуються.

*Гребені*, на відміну від попередніх артефактів, репрезентовані дуже скромно – їх всього чотири: два кістяні в Степовій групі (с. Золота Балка курган 15 поховання 1; с. Львове курган 11 поховання 2), один дерев'яний в Криму (с. Фрунзе поховання 1) і один роговий в Подонні (с. Тернове курган 8 поховання 1). В цій невеличкій виборці присутні два види гребенів, які різняться за формою і конструкцією: гігієнічний двосторонній і односторонній гребінці. Від екземпляру першого варіанту (с. Львове) лишилися кістяні частини, зубці (вірогідно, дерев'яні) не збереглися (рис. 88: 2). Він належить до серії масових однотипних виробів. Решта належить до монолітних односторонніх зразків, які відрізняються оригінальним оформленням верхньої частини. Кримський дерев'яний гребінь ніби мав гладку спинку (рис. 88: 3), решта два екземпляри прикрашав різний орнамент, виконаний в звіриному стилі. Фрагментований гребінець з Золотої Балки (Кубышев и др. 1983) прикрашений ажурними фігурками двох (?) тварин кошачої породи (рис. 88: 4), за оформленням близький до екземпляру з Бердянського кургану (Болтрик, Фиалко, Чередниченко 1994). У гребеня з оленього рогу з могильника Тернове ажурне навершя оформлено у

вигляді фігурки гепарда (рис. 88: 1) (Гуляев, Савченко 1998). Це перша знахідка такого роду на теренах лісостепу між Дніпром і Доном. Гребені, поряд з іншими предметами супроводжувачого інвентарю (дзеркалами, веретенами і ін.), виконували не лише утилітарні, але й магичні функції. Присутність в могилах амазонок гребенів двох типів - двосторонніх типово грецьких зразків цих виробів і монолітних гребінців скіфських за походженням, підтверджує, що наприкінці 5 - 4 ст. до н.е., з одного боку, скіфи використовують в своєму побуті все більший асортимент грецьких речей, з іншого - греки налагодили цілу індустрію виробництва різних предметів, спеціально орієнтовану на задоволення смаків номадів (Фиалко 1999, с. 254-259).

Решта предметів, які входять до цієї категорії, складають доволі скромні серії. *Дерев'яні скриньки* відзначені лише в семи могилах: чотирьох Степової групи (с. В. Знам'янка курган 4 поховання 1; с. Зелене курган 2 поховання 3; с. Львове курган 11 поховання 2; с. Сивашівка курган 16 поховання 6), двох в Криму (с. Фрунзе поховання 1; с. Калініне курган 3 поховання 3) і одній в Придністров'ї (с. Нікольське курган 2 поховання 2). При цьому в п'яти з них залишилися лише кістяні накладні пластинки (від однієї до п'яти), а в кургані 11 біля с. Львове, крім пластин, збереглися і два кістяних шарніра. В дерев'яній скриньці (розмірами 26 x 27 см) з поховання 1 біля с. Фрунзе зберігався набір речей: бронзове люстром в футлярі, дерев'яні гребінець і веретено зі свинцевим прясельцем, дерев'яна піксида з шістьма горіхами та коробочка з блакитною і білою фарбами (рис. 89: 14). Схожий набір речей поклали і в дерев'яну скриньку (розмірами 34 x 22 см) з поховання 3 кургану 2 біля с. Зелене: бронзове дзеркало в дерев'яному чохлі, червоноглиняну ойнохою, дерев'яне веретено з бронзовим прясельцем, червонофігурний лекіф з відбитою в давнину шийкою, дві дерев'яні піксиди і залізне шило (рис. 89: 12-13). По ряду конструктивних особливостей шкатулка з Зеленого знаходить паралелі серед знахідок 4 ст. до н.е. з античних центрів Північного Причорномор'я (Сокольский 1971, табл. XIII). Дерев'яні

скриньки з кістяними накладками були традиційними предметами побуту скіф'янок. Вони походять з поховальних комплексів переважно другої половини - кінця 4 ст. до н.е. При цьому така ж скринька з Ольвії надійно датована більш раннім часом - початком 4 ст. до н.е. (Фиалко 1985, с. 81). Прості дерев'яні шкатулки і декорировані кісткою екземпляри були в побуті в один і той же час і у гречанок, і у скіф'янок (Фиалко 2012 г, с. 233).

До числа рідкісних знахідок у скіфських комплексах належать *дерев'яні піксиди* – невеличкі округлі дерев'яні (від самого початку самшитові) коробочки з кришками для зберігання прикрас, прянощів, мазей або порошоків (Петерс 1986, с. 68; Сокольский 1971, с. 199-200). Такі речі знайдені лише в трьох могилах амазонок – одній в Криму (с. Фрунзе поховання 1) (рис. 89: 1) і двох в Степу (м. Покров група БОФ курган 13 поховання 2; с. Зелене курган 2 поховання 3). В останньому випадку було дві піксиди (рис. 89: 2-3). Дерев'яні і кістяні піксиди набули значного поширення в античних пам'ятниках Північного Причорномор'я, де вони співвідносяться переважно з жіночими похованнями (Сокольский 1971, с. 200). Екземпляри з поховань амазонок належать до першої хронологічної групи (5-3 ст. до н.е.), і ймовірно датуються 4 ст. до н.е. У скіфських могилах такі знахідки поодинокі (Ольховский 1991, с. 23).

Невеличку групу з 13 предметів складають *туалетні посудини*. Три з них належать до різних варіантів червоноглиняних *флаконів* (с. Відрадне курган 38 поховання 2; м. Покров курган 34 поховання 4; станиця Єлизаветинська курган 119 (1981 р.) поховання 2) (рис. 89: 9). Решта - *лекіфи*, які походять з могил Степової групи (шість), Криму (два) і Лісостепу (один). Серед них по одному - червоноглиняному (с. Львове курган 18 поховання 1) і розписному (с. Журавка курган 423 поховання 1), п'ять чорнолакових (приміром, с. В. Знам'янка курган 21 поховання 1; с. Любимівка курган 38 поховання 3 та ін.) (рис. 89: 11), один сітчастий (могильник Мамай Гора курган 16 поховання 1) і два червонофігурних (с. Нікольське курган 2 поховання 2; с. Зелене курган 2 поховання 3). Найбільш

оригінальною є остання посудина (з присадкуватим округлим тулубом на низькому кільцевому піддоні), яка збереглася частково - її горловина і ручка відбиті в давнину, причому місця сколів ретельно заглажені (рис. 89: 10). Лицьовий його бік прикрашає профільне зображення протоми жінки. Малюнок виконаний дуже недбало, фігура трактована схематично, практично силуетно, з порушенням пропорцій. В аксесуарі, зображеному в лівій (?) руці, вбачається дзеркало. Морфологічні особливості та ряд аналогій (Sparkes 1970, Pl. 7, 38; fig. 11) дозволяють віднести цей екземпляр до першої половини 4 ст. до н.е. Прямих аналогій малюнку немає, незважаючи на те, що в античні часи туалетні посудини, призначені для зберігання масел, широко побутували і на території власне материкової Греції, і в Північному Причорномор'ї (Блаватский 1953, с. 52, 55; Буравчук О. 2007, с. 50, 52-54). У скіфських пам'ятках Степової Скіфії 5-4 ст. до н.е., за підрахунками І.І. Вдовиченко (2008, с. 96), відомо сім лекіфів, позначених як ритуальні посудини. Зважаючи на нашу вибірку, шість з них належали амазонкам.

До цієї ж категорії входять *кам'яні блюда* (рис. 90: 3), знайдені лише в Степу (три) та Лісостепу (чотири) і *плитки* (рис. 90: 1-2) різної конфігурації (23), представлені в усіх регіональних групах крім Подоння. Подібні вироби добре відомі серед наборів речового супроводу жіночих могил степового і лісостепового регіонів Придніпров'я з 6 по 4 ст. до н.е. (Фиалко 1987, с. 185-186). До речі в пам'ятках більш пізнього часу ці артефакти виступають маркерами поховань амазонок. Тут варто згадати і майже унікальні *дерев'яні розтиральники*. Один з них згадується серед знахідок з поховання Б кургану № 1 біля с. Камкалі. Опису чи зображення цієї речі немає (вочевидь вона не збереглася) (Колтухов 2012 а, с. 50). На теренах Європейської Скіфії відомо ще лише чотири таких речі. В Криму в похованні 3 кургану біля с. Володимирівка, де в жіночій могилі в комплекті зі сланцевою плиткою лежали два дерев'яних розтиральника підтрикутної в перетині форми із заглаженою поверхнею (розмірами 11,0



х 8,0 х 5,0 та 9,0 х 8,0 х 8,0 см) (Колотухин 2000, с. 13, рис. 7; Колтухов 2012 а, с. 49) (рис. 90, 1). Ще два таких розтиральника знайдено в похованнях амазонок Скіфського Степу – похованні 3 кургану 2 (рис. 90: 4) і похованні 3 кургану 5 (рис. 90: 2) поблизу с. Зелене – пірамідальної форми із полірованою поверхнею, розмірами, відповідно, 12,2 х 9,0 х 10,0 та 17,8 х 12,1 х 5,4 см. Обидва теж в комплекті з кам'яними плитками, які зазвичай пов'язуються із жіночими похованнями (Фіалко 2015 с, с. 129, 140; рис. 8: 8; 11: 2). І ще один аналогічний предмет походить з поховання 1 кургану 104 могильника біля с. Глине разом з плиткою. (Тельнов, Четвериков, Синика 2012, рис. 348: 8). Знахідки цих розтиральників фактично підтверджують відомі слова Геродота: «Їхні жінки змочують шерехатий камінь і на ньому розтирають кипарисову деревину, також кедрову деревину та ладан і потім цією густою рідиною змазують усе тіло та обличчя. І від цього вони, по-перше, приємно пахнуть, а по-друге, коли вони потім знімають шар цієї масті, їхня шкіра стає чистою і блискучою» (Herod., IV, 75)<sup>15</sup>. Не виключено, що і до інших кам'яних плиток з жіночих могил додавались такі ж дерев'яні розтиральники.

### ***Знаряддя праці***

Асортимент знарядь праці відповідає звичайним жіночим заняттям. Найбільш популярними були очевидно *веретена з прясельцями*. Деталі кістяних набірних веретен (стрижні та насадки) збереглися в 21 могилі (рис. 89: 4, 8): найбільше їх зафіксовано в Степовій групі (в 15 могилах), в Криму – в трьох, в Лісостепу – в одній і в Подністріві – в двох. В той же час прясельця різної форми, зроблені з різних матеріалів, (без стрижнів) знайдені в 107 могилах всіх регіональних груп (рис. 89: 5). Цілком вірогідно, що і тут були цілі веретена, проте дерев'яні частини не збереглися.

<sup>15</sup> Цітується за перекладом А.О. Білецького 1993 року.

*Металеві голки* (переважно залізні) відзначені в 16 похованнях: в Степу (п'ять), Лісостепу (сім) та Подністров'ї (чотири) – від однієї до кількох в наборі, проте через корозію металу про їх параметри та кількість інформації практично немає. В одному випадку (с. Львове курган 11 поховання 7) голки лежали в дерев'яному чохла. Ординарні *залізні шильця* з дерев'яними ручками (які зітліли) відмічені в 23 могилах: в Степу (в 15), Подонні (в двох) і Подністров'ї (в шести). Часто вони находились при сагайдаку. Серед нечисленних типів знарядь згадаю єдине лоцило (рис. 89: 7), залізні щипці, чотири кістяних і одну залізну проколку(рис. 89: 6).

### ***Костюм***

За античними джерелами амазонки, навіть перебуваючи у чужорідному середовищі, дотримувалися своїх давніх звичаїв - вони одягалися інакше ніж місцеві жінки, виїжджали на полювання верхи на конях і брали участь у набігах і війнах нарівні з чоловіками. Такому способу життя відповідав і костюм войовничих вершниць.

Костюм поєднує кілька специфічних складових - одяг, взуття, певні дрібні аксесуари та ювелірні прикраси. Уявити що саме носили й який вигляд мали скіфські амазонки можливо завдяки співставленню зображувальних та археологічних матеріалів. Отже, джерелом для вивчення вбрання та різнопланових прикрас скіфських войовниць послуговують: **I.** витвори мистецтва, насамперед давньогрецьких майстрів, та **II.** артефакти, що походять безпосередньо з поховальних комплексів озброєних скіфських жінок.

**I.** Загалом костюм скіфів ми бачимо переважно очима давніх греків завдяки витворам їх майстрів. Впевненість у достовірності цих зображень надає стійка присутність деяких елементів одягу на різних виробках. У творах мистецтва виділяється два типи вбрання амазонок: *грецький* (умовно середземноморський) та *скіфський* (умовно понтійський або вужче боспорський).

Костюм *грецького типу* (рис. 3-13; 91: 1) (скульптура, настінний живопис, рельєфи, вазопис) складався з легкого короткого хітону або ж туніки, перехоплених на талії або під грудьми поясом таким чином, що край одягу опинявся вище або на рівні колін. На плечі одяг скріплювали фібулою так, що одна грудь залишалася оголеною. У більш пізній період наряд стає більш пишним і в той же час набуває м'якіші контури, що ймовірно обумовлено веденням переважно кінного бою. Іноді костюм доповнює полотняний панцир. Взуття репрезентують витончені сандалії з переплетеними ремінцями або високі чобітки зі шнурівкою. Головним убором слугував шолом, проте частіше амазонка була простоволосою.

*Зачіски* зазвичай у вигляді забраного назад та акуратно укладеного волосся, хоча зустрічаються зображення амазонок і з розпущеним (чи розплетеним) довгим волоссям.

Костюм *скіфського типу* (рис. 51: 2-3; 91: 2-3) (рельєфи, мозаїка, торевтика, вазопис) найбільше відповідає геродотовим персонажам. Багатошаровий костюм складають довга сорочка з вузькими рукавами, каптан і вузькі штани з лампасами, що облягають струнку фігуру. Головний убір репрезентує м'яка шапочка (іноді її малюють ніби то вона сповзла на плечі) у формі ковпака (типу кідарія) із захисними «клапанами», що висять ззаду і по обидва боки. Іноді амазонки зображені босими, частіше у взутті - м'яких коротких чобітках, так званих скіфіках з ремінцем-обв'язкою, або у високих чобітках зі шнурівкою спереду.

Стосовно *зачіски* зауважу, що зустрічається два варіанти зображень. Частіше цьому типові костюму відповідало волосся, заховане під головним убором, з-під якого вибивається кілька хвилястих прядок. Проте існують зображення амазонок із розпущеним волоссям, що майорить у запалі сутички.

Характер обох типів костюму був зумовлений кліматичними умовами, їздою верхи та місцевими традиціями (Селиванова 2008, с. 232–237; Фиалко 2010 а, с. 35-36).

Не залишили без уваги давньогрецькі митці і оздоблення вбрання амазонок. Ідеться про дві групи прикрас: а) нашивних та б) знімних.

*а)* До числа вочевидь *нашивних прикрас* можна віднести круглі пластини, що прикрашали пояси та головні убори. Досить чітко ці елементи помітні на розмальованих фризах низки червонофігурних ваз (рис. 91: 4-6). Причому ці елементи передані жовтим чи білим кольорами, що, цілком ймовірно, мало б відповідати прикрасам із золота та срібла.

*б)* Серед *знімних прикрас* на зображеннях присутні такі типи: сережки, фібули, браслети, намисто.

*Намисто* (точніше нагрудні прикраси) зустрічаються на зображеннях войовниць мабуть частіше за інші прикраси. Тут наочно представлені різні і за формою, і за розмірами намистин набори, помітні підвіски і, не виключено, що є серед них і гривні (саркофаг з Тарквіній) (рис. 92: 1-3).

*Сережки* посідають другу за частотою відтворення позицію в рейтингу зображень і представлені кількома різновидами - простими кільцеподібними, кільцеподібними з одинарними або складними фігурними підвісками різних модифікацій (у тому числі шумлячими), і, можливо, дископодібними (рис. 92: 2-4).

*Браслети* можливо помітити не часто оскільки порою їх важко відрізнити від манжета рукава (особливо у костюмі скіфського типу). Тому цей тип прикрас легше відзначити в поєднанні з костюмом грецького типу. Вирізняється два варіанти зображень: типу дротяних (саркофаг з Тарквіній) та типу набірного з намистин (панно з Едесси; червонофігурний кілік з зображенням Пенфесілеї й Ахілла) (рис. 92: 3, 5).

*Фібули*, що скріплюють плащ або легкий хітон на плечі, теж більш співвідносяться із костюмом грецького типу (рис. 92: 6). Ця функціональна прикраса-застібка особливо добре читається на скульптурних статуях і на фризах мармурових саркофагів.

В одному випадку на фризі червонофігурної вази зображена, начебто, *метопіда*, яка доповнює головний убір (Фіалко 2012 f).

**II.** Відтворити повний костюмний комплекс скіфів за наявними археологічними матеріалами поки що вдалося лише в одному випадку - йдеться про одяг дівчинки-підлітка з Вишневої Могили (Прилипко, Болтрик 1991).

Відносно *вбрання* скіфських войовниць матеріалів обмаль. Органічні речовини нещадно знищені часом. В похованнях залишились хіба що крихти головних уборів та взуття і лише у тому випадку, коли вони були шкіряними. І вкрай рідко елементи з повсті та тканини. Втім, про сліди чи рештки головних уборів йдеться в описах 17 поховань. В двох випадках знайдені золоті метопіди - стрічки, що прикрашали нижній край головного убору (курган 7 біля с. Кут; курган 18 біля с. Львове) (рис. 91: 8-9) іще в одному - обривок золотої стрічки біля черепу небіжчиці (курган 11 групи БОФ білям. Покров). Рештки шкіряних головних уборів збереглися, приміром, у двох комплексах: кургані 13 поблизу м. Орджонікідзе (поздовжні бокові полоси, вірогідно, від бокових клапанів) та у кургані 6 поблизу с. Мар'ївка (циліндричної форми завершення скрученого плата шкіри) (Треножкин и др., 1973, с. 161; Фіалко 2010 d; Клочко 2011, с. 60, рис. 5). Серед матеріалів могильника біля с. Глине зафіксовані сліди начільних пов'язок (курган 13 поховання 1 і курган 109 поховання 1) і циліндричної шапки (курган 91 поховання 1) (Тельнов, Четвериков, Синика 2016).

В одному випадку (курган 2 поблизу с. Зелене) вдалось зафіксувати рештки шкіряних чобітків з витисненим орнаментом, перехоплених на щиколотках шкіряним шнурком. Ноги були покриті тканиною (Фіалко 2011 f, с. 33). Про сліди чобіт чи взуття йдеться ще в трьох випадках: кургані 21 біля с. Гюнівка (де згадується і пов'язка з тканини), кургані 26 біля с. Глине та кургані 26 біля уроч. Холодний Яр (де залишки взуття збереглися під ступнями ніг у вигляді плоских кіл з тонких шарів березової кори з рядами дрібних отворів по зовнішньому краю). В цьому ж похованні, у верхній частині кістяка, від одягу

уцілили фрагменти вовняної тканини з візерунчастими галунами синього, червоного і жовтого кольорів (Бобринский 1887, с. 88; Ростовцев 1925, с. 480; Покровська 1957, с. 76). Рештки деталей якогось повстяного одягу (у вигляді тліну жовтого кольору) зафіксовані в кургані 33 біля с. Глине.

Спроби відтворити костюм скіфських амазонок зробила Л.С. Ключко. За спостереженнями авторки, вбрання войовниць складалося з наплічного одягу (довгої сорочки з округлим воротом та короткої куртки, підперезаної поясом), поясного одягу (штанів, які могли доповнюватись розпашною спідницею), взуття (коротких чобітків або туфельок) та головного убору (Ключко 2010, с. 43-44). Таке бачення вбрання амазонок є цілком обґрунтованим і логічним. Проте, наявність спідниці у вершниць викликає в мене сумніви. До того ж жодного зображення войовниць в спідниці я не пригадую. Тому, досить вдалою мені здається реконструкція вбрання, розроблена і запропонована Л.С. Ключко трохи пізніше (рис. 93), де поясний одяг складають штани вільного крою (Ключко 2011, с. 58, рис. 4).

*Прикраси* амазонок складають дві групи: а) нашивні й б) знімні.

а) Майже весь одяг представників скіфської еліти, як жіночий так і чоловічий, прикрашали золотими платівками (аплікаціями), що різнилися за формою та розмірами. На верхньому одязі платівками оточували шви та краї. Завдяки цьому утворювалися орнаментальні стрічки на рукавах, комірах та полах наплічного одягу, а також на штанах. Золотий декор щільно вкривав головні убори, в тому числі й краї накидок. Іноді платівками оздоблювали й черевички. Репертуар зображень був надзвичайно широким. Золота аплікація слугувала не лише прикрасою, але й надійним оберегом (захистом).

Відзначене вище є слушним і для вбрання амазонок, проте в їх випадку декор набагато скромніший. Та й зустрічаються золоті аплікації в могилах амазонок не часто. Ця ситуація цілком зрозуміла. З одного боку, золотий декор позначав високий соціальний статус власниці костюму, що для амазонок було

швидше винятковим явищем. З іншого боку, значний відсоток пограбувань скіфських могил, в тому числі і озброєних жінок, призвів до втрати певного інформаційного пласта.

Для прикрашання окремих елементів вбрання жінок використовували *нашивні* металеві (золоті в 31 випадку та бронзові в трьох випадках) аплікації різної форми і розмірів, з різноманітними зображувальними мотивами – рослинними, геометричними та зоофорфними. Вони наявні в 34 похованнях (34%) усіх п'яти регіональних груп могил. Серед них можна згадати набори золотих бляшок з кургану 45 біля с. Любимівка, кургану 5 біля с. Зелене (рис. 91: 7), кургану 2 біля смт. Якимівка, кургану Дорт-Оба, кургану 1 біля с. Нестерівка; кургану 5 біля с. Тернове та інших. У чотирьох комплексах могильника біля с. Глине костюм по коміру прикрашали золоті напівсферичні бляшки-гудзики: курган 31 поховання 1 (13 гудзиків), курган 91 поховання 2 (дев'ять бляшок), курган 35 поховання 2 (21 гудзик), курган 13 поховання 1 (вісім гудзиків). Такі елементи декору відносяться до серії найбільш популярних і часто зустрічаються, однак тут вони, очевидно, виступають маркером високого соціального статусу. В одному поховальному комплексі зафіксовано від однієї до 272 (курган 15 біля с. Золота Балка) і навіть 1386, враховуючи намистинки (курган 2 біля с. Нікольське). Крім того, в трьох похованнях відмічені бронзові аплікації: у кургані 5 могильника Мамай Гора та кургані 1 біля с. Первомаївка відмічено по одному екземпляру; у кургані 6 поблизу с. Мар'ївка було шість бронзових напівсферичних платівок - гудзичків, нашитих вздовж нижнього краю головного убору (рис. 93: 1).

Говорити про існування будь-якої регламентації в оформленні одягу войовниць не доводиться.

б) Археологічні джерела засвідчують, що *знімні прикраси* були у широкому вжитку скіфських амазонок. Проте асортимент таких прикрас був відносно нечисленний. При цьому зауважу, що в 55 могилах (18,6%) прикрас взагалі не

було. І ще в 44 могилах (близько 15%) наявний лише один вид прикрас (переважно намисто, або ж браслет, кільчики чи мушля) (табл. 3).

Найбільш популярними (або традиційними) серед них, безперечно, були *корали*. Нитки скляних різнокольорових намистин різних розмірів і форм присутні в 177 могилах (60%) озброєних жінок всіх регіональних груп. Кількість намистин в одному наборі такої прикраси від декількох одиниць (іноді залишилась лише одна в пограбованому комплексі) до декількох сотень екземплярів (наприклад, у кургані 23 біля с. Глине відзначено 490 намистин; кургані 2 поблизу смт. Якимівка 575 намистин; кургані 15 біля с. Золота Балка 526; кургані 35 біля с. Глине – 10 крупних намистин і 1613 бісерин). Набори майже ніколи не повторювалися завдяки сполучанню різних за кольором (навіть коли йдеться про найпростіші бісерні буси) чи оздобленням намистин, інколи кількох більших за розміром чи інакшої форми екземплярів (рис. 94: 1; 95: 4, 6-8). До того ж в Лісостеповій групі в чотирьох випадках в набори намиста входили елементи з напівдорогоцінних каменів чи бурштину (кургани 406, 423 і 447 біля с. Журавка; кургані 2 біля с. Трипілля - від 70 до чотирьох в наборі). Іноді до набору входили поодинокі мушлі або привіски з різних матеріалів (кістки, фаянсу, кераміки, ікла чи щелепи тварини).

З намистин робили браслети, репрезентовані в 79 поховальних комплексах (26,7%) всіх регіональних груп (рис. 94: 18). Часто такі зап'ястя носили не тільки жінки, але й діти. Так, в кургані 5 (від 9 до 14 одиниць), в однієї з них, крім того, було ще й два браслети з намистин - по одному на кожній руці. На один браслет йшло від двох до 206 намистин. Характерною особливістю цих прикрас з пам'яток Подністров'я є мала кількість намистин в одному наборі – зазвичай дві - п'ять, навіть коли на небіжчиці по два браслети.

*Сережки* наявні в 90 могилах (30%), тобто майже у кожній третій амазонки. Ці прикраси різняться за матеріалом (бронза, срібло, золото, електр), формою, розмірами і конструкцією (рис. 94: 2-7). Найчастіше це прості кільця з тонкого



бронзового дроту, іноді доповнені скляними намистинами. В одному випадку кільцеподібна сережка зроблена з крученого дроту (курган 9 поблизу с. Старий Мерчик). Іноді бронзовий дріт закручений у вигляді дископодібної спіралі (курган 45 могильника Мамай-Гора). Зустрічаються також петельчасті й так звані калачікоподібні (або човноподібні) золоті сережки (рис. 94: 7). Такі знахідки, що зазвичай різняться у елементах орнаментації, походять, наприклад, з Якимівського та Любимівського поховань. В уборі амазонок зустрічаються як поодинокі (29 випадків з 90), так і парні сережки. Закономірності в кількості сережок в одному комплекті прикрас поки не визначається. В кількох випадках сережки не парні (одна золота, а інша бронзова чи срібна, або ж в інших комбінаціях).

*Кільця і персні*, зроблені з бронзи, заліза, срібла, золота чи електру, знайдені в 41 могилі, використовували в якості прикрас близько 14% скіфських амазонок. Вони представлені у всіх регіональних групах, крім Кримської. Виділяється кілька типів цих оздоб: прості дротяні кільця (переважно з бронзи); срібні литі персні з овальними щитками-печатками; золоті та срібні персні безрозмірні з плоским гладким або реберчастим щитком (рис. 94: 13-17). У наборі зустрічається, як правило, одна така прикраса. Проте відомі випадки, коли до гарнітуру входило до семи пернів, як от у кургані 2 поблизу смт. Якимівка, де на пальцях жінки були нанизані п'ять золотих і два срібних персні.

*Металеві браслети* відзначені в 47 похованнях (16%). Вони представлені переважно простими (гладкими) кільцеподібними чи сплющеними з орнаментованими закінченнями екземплярами з бронзи, заліза або срібла (рис. 94: 19-23). Цікаво, що в кургані 16 могильника Мамай-Гора залізний браслет поєднується зі срібною гривнею та золотим перснем. Тобто в даному випадку виріб з заліза не свідчить про низький соціальний стан його власниці. Серед бронзових браслетів оригінальним є литий екземпляр з кургану 3 поблизу смт. Якимівка з рифленою зовнішньою поверхнею (рис. 94: 23). Часто жінки одягали по два різних браслети на одну руку. Так в кургані 16 гр. Аккермень зап'ястки

амазонки прикрашали бронзовий дротяний браслет і браслет з намистин з очками, а в кургані 16 групи Чортомлика амазонка мала три браслети – один бронзовий дротяний і ще два з намистинок. Ці прикраси наявні у всіх регіональних групах.

До оздоб, що зустрічаються не часто, належать *складні нагрудні прикраси* з дорогоцінних металів. Вони присутні в 35 могилах (11,8% могил) - від двох до 256 елементів в наборі: 18 в Степу, двох в Подністров'ї, 10 в Лісостепу і п'яти в Подонні. Серед них вирізняються різноманітні золоті намиста, набрані з: різних типів намистин (курган 22 поблизу с. Виноградне); антропоморфних ланок (у вигляді людської голівки) з амфороподібними привісками (курган 2 поблизу с. Зелене); дрібних намистин, що перемежуються із прямокутними ланками з рельєфною розеткою і амфороподібними привісками (курган 34 групи Чортомлика) чи подвійними кільцями (рис. 95: 3). У деяких випадках складні набірні намиста поєднуються з низками скляних бус (курган 45 поблизу с. Широке, курган 22 поблизу с. Виноградне).

Вкрай рідкісними є *металеві шийні гривни*. Відомо всього 12 випадків знахідок їх в похованнях амазонок, причому три з них пов'язані з дівчатками (табл. 16). Лише один випадок походить з Лісостепу (два золотих наконечника з поховання 1 кургану 1 біля м. Городище) (рис. 95: 1), решта походить з Степової групи. Лише одна з цих прикрас золота плетена (поховання 3 курган 38 біля с. Любимівка), решта дротяні. Одна з них (дитяча) електрова (поховання 1 курган 4 біля с. Первомаївка) (рис. 95: 2), одна (дитяча) бронзова (поховання 12 курган 5 біля с. Вовчанське), решта срібні (курган 13 групи БОФ, курган 38 поблизу с. Відрадне, курган 16 могильника Мамай-Гора та інші).

До числа особливих елементів належать і цвяхоподібні *шпильки*. Вони виявлені всього в дев'яти могилах: трьох в Степовій групі (причому в двох випадках йдеться про залізний стрижень і лише в кургані 4 біля с. В. Знам'янка про бронзову шпильку), в п'яти в Лісостеповій групі і в одній в Подонні (курган 1 Єлизаветівського могильника). У лісостеповому регіоні, де цей вид прикрас

належить до числа ординарних знахідок, шпильки частіше парні (срібні в кургані 447 поблизу с. Журівка; залізні в кургані 1 біля с. Макіївка (рис. 95: 5), бронзові в кургані 35 біля с. Бобриця), проте в кургані 454 біля с. Макіївка була лише одна шпилька, а в кургані 1 біля с. Трипілля - три екземпляра.

*Фібули* відмічені в 16 поховальних пам'ятниках амазонок: по одній в Степовій (в кургані 38 біля с. Відрадне) і Лісостеповій (бронзова в кургані 28 в уроч. Холодний Яр) групах, і решта 14 в Подністров'ї - в могильнику біля с. Глине (опис див.: Тельнов, Четвериков, Синика 2016, с. 887-890, рис. 442-443), де цей вид прикрас належить до звичних. Переважають залізні екземпляри (10), вдвічі менше бронзових (п'ять) і одна фібула (с. Глине курган 3 поховання 1) срібна.

Три останніх види прикрас можна віднести до локальних особливостей вбрання.

*Одяг* амазонок, як і скіфів, був обумовленим рухливим способом життя та середовищем їх існування. Він мав бути зручним та захищати від непогоди. За свідченнями сучасників, амазонки надавали перевагу чоловічому костюму скіфів. При цьому доповнювали його типовими жіночими прикрасами, якими зазвичай користувалися скіф'янки. Виключенням були хіба що гривни – ознака соціального статусу, притаманна чоловікам. Необхідно відзначити, що і для амазонок ці прикраси, виконані з дорогоцінних металів, мали таке само навантаження – відмічали статус командувачки військового підрозділу.

#### ***4.6.3. Чоловіча група інвентарю.***

Найважливішими складовими цієї категорії є зброя і кінська амуніція.

#### ***Зброя***

Саме завдяки наявності зброї в поховальних комплексах жінок, їх відносять до воїнського стану. Отже зброя (на відміну від прикрас) присутня в кожному поховальному комплексі амазонок.

Асортимент зброї, яку мали в користуванні жінки, на перший погляд виявляється дещо обмеженим. Проте, майже всі види наступальної зброї в них були в користуванні.

Лук і стріли були самим популярним видом стрілецької зброї воївниць. Проте ступінь збереженості складових такого комплексу сильно різняться. Отже рештки *дерев'яних луків* відмічені лише в чотирьох могилах: одній в Степовій групі (м. Нікополь курган 20 поховання 2) і трьох в Кримській групі (с. Володимирівка курган 1 поховання 4; с. Фрунзе поховання 1; с. Огоньки група Трибратніх курганів курган 2 гробниця 3) відповідно при дитині, підлітку і двох жінках (рис. 96: 7-8). Проте, нагадаю, що і в чоловічих могилах луки фіксуються вкрай рідко. В дитячій могилі з луком була одна стріла, у трьох останніх випадках лук поєднувався із сагайдаком зі стрілами (відповідно 5, 32 і 52 екз.).

Відносно рідкісною знахідкою є і *сагайдаки* - вузькі видовжені футляри, виготовлені з дерева та шкіри, що зазвичай були покладені біля руки (інколи за головою) небіжчиці. В одному випадку (с. Глине курган 104 поховання 1) йдеться про виріб з берести. Рештки сагайдаків відмічені в 43 могилах (20 в Степовій групі, чотирьох в Криму, дев'яти в Подністров'ї, шести в Лісостепу і чотирьох в Подонні). В двох з них (група Трибратніх курганів курган 2 гробниця 3; с. Журавка курган 406 поховання 1) про наявність сагайдаку свідчать знахідки характерних застібок. Ці вироби прикрашались в різний спосіб, наприклад, шкіряний сагайдак (розмірами 45 x 13 см) з поховання 3 кургану 10 біля с. В. Знам'янка мав опушку. Краще за інші зберігся сагайдак з поховання 3 кургану 38 біля с. Любимівка. Він являв собою обтягнений шкірою дерев'яний каркас, розмірами 62,0 x 15,0 см, нижню частину якого прикрашали тонкі електрові платівки. До начиння цього сагайдака, окрім 135 стріл із бронзовими вістрями, входив і залізний ніж з кістяною ручкою. Часто для ножа в сагайдаку облаштовували спеціальне відділення - кишеньку (Черненко 1981, с. 43). В могильнику біля с. Глине (Подністровська група) з сагайдаками співвідносяться

залізні сагайдачні шила, які відзначені в шести жіночих наборах (Фиалко 2017). В інших комплексах амазонок такий взаємозв'язок не простежувався.

*Стріли* представлені сагайдачними наборами, в пучках та поодинокими екземплярами. Вони присутні в 95% поховальних комплексів жінок (268) всіх регіональних груп. Вціліли лише вістря, а древка та їх оперення не зафіксовані. Лише в одному випадку (с. В. Знам'янка курган 10 поховання 3) збереглися дерев'яні древка (довжиною 40-45 см) з червоними і чорними поясками-мітками. Іноді зберігаються короткі частини древків у втулках біля вістер. Не виключено, що в певних випадках в ритуальних цілях древка стріл були навмисно зламані. В користуванні у скіфів були стріли з наконечниками, виготовленими з бронзи, заліза, кістки і дерева. Зазвичай в набори амазонок входили стріли з відлитими з *бронзи* тригранними та трилопатевиими наконечниками (рис. 96: 1, 4, 5), типовими для пам'яток кінця 5 - початку 3 ст. до н.е. (Мелюкова 1964, с. 25-29). Кількісно переважають тригранні вістря. Норми «боекомплекту» стріл не існувало. Така ситуація відмічається для всіх сагайдачних наборів скіфів, незалежно від статі та соціального рівня їх володаря (Грицюк, 2009, с. 63). В речових комплексах амазонок зустрічається від кількох одиниць чи кількох десятків до сотні і більше стріл. Найбільшу кількість зафіксовано, приміром, у похованні 1 кургану 45 біля с. Любимівка - 98 екз., похованні 3 кургану 2 біля с. Зелене – 107 екз., похованні 2 кургану 12 біля уроч. Носаки – 119 екз., похованні 1 кургану 406 біля с. Журавка – 129 екз., похованні 1 кургану 8 біля с. Нове – 130 екз., пох ованні 3 кургану 38 біля с. Любимівка – 135 екз., похованні 2 кургану 6 біля с. Балабани - 150 екз. (Фиалко 1987; 2011 б).

Набагато менше наконечників стріл, виготовлених з інших матеріалів. *Кістяні вістря* стріл зафіксовані в наборах із бронзовими лише в 11 похованнях у всіх регіональних групах (в Степу в п'яти могилах, в Криму в двох, Подністров'ї в двох, і по одній могилі в Лісостепу і Подонні), переважно в наборах із бронзовими - від одного до 18 екземплярів в наборі. І лише в одному похованні Кримської

групи (с. Володимирівка курган 1 поховання 2) набір складала лише п'ять стріл з кістяними вістрями. Вважається, що кістяні вістря призначалися для полювання. До числа надзвичайно рідкісних належать *дерев'яні стріли*, зафіксовані в дев'яти похованнях тільки в двох регіональних групах (в Степу в п'яти і в Криму в двох могилах) в комбінації зі стрілами з бронзовими вістрями, і лише в одному похованні (с. Володимирівка курган 1 поховання 4) набір складала лише п'ять дерев'яних стріл. В колчані з поховання 1 кургану 5 поблизу с. Нове разом із 82 бронзовими вістрями було два дерев'яних – круглих у перетині з невеликими прижатими шипами (довжиною 4,4 см); в наборі серед 24 бронзових наконечників в похованні 2 кургану 6 того ж могильника зберігся один дерев'яний екземпляр (рис. 96: 3), аналогічний описаним вище, проте трохи коротший (3,7 см). Дві цільні стріли з дволопатеви́ми вістрями ромбічної форми походять з набору поховання 2 кургану 13 групи БОФ. Довжина вістря їх близько 5 см, загальна довжина 8,5 та 9,0 см (рис. 96: 6). Такі стріли маловідомі через погану збереженість деревини.

Дещо інакшу картину дають стріли з залізними вістрями. Якщо в Степовій і Лісостеповій групах вони є в поодиноких комплексах (відповідно в шести і двох), а в Криму їх немає взагалі, то в Подонні і Подністров'ї вони репрезентовані набагато краще. Наприклад, в Степовій групі три *залізних вістря* знайдені в похованні 2 кургану 8 біля с. Тернівка; два екземпляри (разом із 5 бронзовими) - в похованні 2 кургану 40 могильника Мамай Гора; один екземпляр (серед 16 бронзових) – в похованні 6 кургану 10 Чортомлицького могильника; один (серед 62 бронзових) - в похованні 2 кургану 9 біля с. Старий Мерчик. Останній, що зберігся найкраще, - трилопатевий з довгою циліндричною втулкою (рис. 96: 2). Часто залізні вістря належать до більш раннього часу, ніж решта бронзових стріл в наборі. Не виключено, що таке архаїчне вістря тут мало правити за певний амулет. В Подонні такі стріли відмічені в 16 могилах (з 27), причому в восьми виключно з залізними вістрями, від одного до 35, в одному випадку 84 екз. (с. Колбіно

курган 5 поховання 1). Ще вищі показники в Подністров'ї – тут залізні вістря стріл відмічені в 31 похованні (з 50), і в 18 з них стріли виключно з залізними вістрями. При цьому всі ці могили відкриті в одному некрополі біля с. Глине. Відмічу кілька моментів відносно наборів стріл з останнього некрополя. По-перше, домінування однотипних залізних наконечників стріл (більш ніж десятикратне в цілому по могильнику) (Тельнов, Четвериков, Синика 2016, с. 772). По-друге, дивує настільки мала кількість стріл в одному комплекті - від однієї до 11 (рис. 97: 1-4). Тільки в п'яти могилах цей показник незначно перевищений - в кургані 24 - 18 екз., в кургані 103 - 19, в кургані 3 - 24, в кургані 45 - 28, в кургані 104 – 33). Втім, кількість стріл могла бути обумовленою і певним соціальним статусом небіжчиці (Фиалко 2015 е, с. 77). По-третє, в чотирьох жіночих могилах цього некрополя (курган 32; курган 38; курган 66 і курган 69) стріли явно пов'язані з пораненнями, оскільки зафіксовані в усіх випадках в області грудної клітини. При цьому інших одиниць зброї там не було. Інтерпретація одиничних знахідок стріл вельми неоднозначна, цьому буде приділено увагу дещо пізніше в розділі 5 цієї роботи.

Повертаючись до стріл з залізними вістрями, можна припустити, що їх наявність в пам'ятках двох груп (в Подонні і Подніпров'ї) віддзеркалює появу посиленого захисного обладунку, який з'являється на озброєнні противника.

Друга позиція серед популярної у амазонок зброї належить *списам та дротикам*, з кількісним переважанням перших (3 : 1). Застосовувалися *короткі списи* з залізними вістрями та підтоками, та круглими в перетині дерев'яними ратищами. Останні досить рідко зберігались в могилах, переважно в уламках. В той же час, вельми часто в пограбованих комплексах про наявність списа чи дротика свідчать саме підтоки, залишені чи загублені грабіжниками. Встановити довжину списа чи дротика можливо завдяки розташуванню знайдених *in situ* в могилі вістря та підтока. Приміром, повна довжина спису з поховання 1 кургану 5 біля с. Нове складала 2,07 м (Фиалко 1987, с. 174). Майже такої ж довжини (2,1 м) були два списи з поховання кургану 13 Стеблівського могильника (Скорый 1997,

с. 89). Це цілком відповідає розмірам звичайних скіфських списів та дротиків (Мелюкова 1964, с. 43; Черненко 1991, с. 133). Лише один спис з Криму (з кургану Дорт-Оба) мав бронзове вістря, решта мали залізні вістря і підтоки. Більшість залізних наконечників гостролистої форми. Вони різняться довжиною втулки, край якої зазвичай охоплює муфта (рис. 98: 2, 5). Вістря списів зафіксовані в 83 (28%) поховальних комплексах амазонок (з урахування тих, де в комплекті були спис і дротик). В 21 могилі знайдені лише підтоки (один чи два). По регіональним групам кількість поховань зі списами така: Степ – 40, Крим – чотири, Подністров'я – п'ять, Лісостеп – сім, Подоння – 12. Отже майже кожен третю небіжчицю поховали зі списом. Кількість списів в одному похованні – один чи два (в приблизно рівному співвідношенні). Лише в двох випадках жінка мала три списи (поховання 2 кургану 6 біля с. Нове; поховання 1 кургану 22 біля с. Золота Балка).

*Дротики* – короткі списи із видовженими наконечниками жалоподібної форми, були спеціально призначеними для метання. Кількісно вони значно поступалися списам. Ця тенденція характерна і для скіфської зброї в цілому (Грицюк 2009, с. 66). Дротики відзначені лише у 27 (9%) могилах амазонок. Зазвичай їх клали по одному в могилі. Виключення складають поховання 2 кургану 11 біля с. Львове, поховання 1 кургану 15 біля с. Золота Балка і поховання 1 курган № 16 біля с. Дуровка, де знайдено по два дротика та курган 13 Стеблівського могильника, де лежало три дротики в комплекті зі списами (рис. 98: 1). Лише в одному похованні було три дротики (поховання 1 кургану 3 біля с. Дудчани). Майже в половині випадків дротики складали пару зі списом (рис. 98: 4-5). Дерев'яні ратища більшості списів і дротиків мали циліндричний чи конічний підток (рис. 98: 3) на нижньому кінці. Проте ця частина зброї була не обов'язковою. Конструктивні особливості та тактико-технічні характеристики, підпорядковані функціональному призначенню зброї, свідчать, що амазонки надавали перевагу металевим списам та дротикам.



Наконечники списів і дротиків часто тримали в шкіряних або тканих чохлах, затягнутих шнурком з ворваркою. Залишки такого чохла з кістяною ворваркою-гудзиком зафіксовані, приміром, у похованні 1 кургану 5 біля с. Нове, дві залізні ворварки на втулках дротиків - у похованні 1 кургану 13 біля с. Стеблів (рис. 98: 1).

На озброєнні амазонок була й *праща* – ще один вид метальної зброї, призначеної для бою на дальні дистанції. Принцип її дії полягає в тому, що вояк розкручує пращу і, відпустивши один з ременів, посилає кам'яну кулю у бік супротивника. В похованнях зберігаються лише пращеві камені (рис. 98: 6) і лише в одному (поховання 7 кургану 11 біля с. Львове) зберігся шкіряний ремінь, який міг співвідноситися із пращевим каменем. «Кулі» більш-менш правильної округлої форми виготовлялися з різних порід каменю і різнилися розмірами. В скіфських пам'ятках відомі такі кам'янці розміром від волоського горіха до курячого яйця і, навіть, яблука (Мелюкова 1964, с. 68). Камінці знайдені у 31 (10%) поховальному комплексі амазонок (в Степу в 13, в Криму немає, в Подністров'ї в трьох, в Лісостепу в дев'яти, в Подонні в шести). Зазвичай в могилі було від одного до п'яти камінців в наборі. І лише в одному випадку (похованні 1 кургану 1 Єлизаветівського могильника) був набір з 17 камінців. Утім, виділення саме пращевих із загального масиву знахідок каменів дещо ускладнене, бо вони схожі з тими, що слугували нагрівальними елементами. Пращу використовували і піхотинці, і кавалерія. Непопулярність цього виду зброї в жіночому середовищі, можливо, пояснюється її великою вагою.

Зброя ближнього бою не є характерною для амазонок. *Бойові сокири* знайдені лише в шести (2%) могилах: двох в Степовій групі (поховання 1 кургану 3 біля с. Володимирівка; поховання 13 Скелянського могильника) і чотирьох в Подністров'ї (в могильнику біля с. Глине - поховання 2 кургану 14; поховання 3 кургану 54; поховання 1 кургану 31; поховання 1 кургану 26). Дві з них дволезвінні (рис. 97: 5), решта однолезвінні (рис. 97: 6-8). Втім цей вид

наступальної зброї не належить до числа популярної і в скіфському середовищі в цілому.

Залізні *мечі та кинджали* були основною зброєю рукопашного бою у війську скіфів. Проте цей вид клинкової зброї зустрічається лише у 16 (5%) могилах амазонок (п'ять в Степовій групі, один в Криму, три в Подністров'ї, сім в Подонні, в Лісостепу їх немає). Наприклад, в похованні 3 кургану 38 поблизу с. Любимівка меч лежав в головах небіжчиці. Він мав дволезовий клинок, ниркоподібне перехрестя, руків'я закінчувалось антенним навершям. Загальна довжина меча дорівнювала 58 см (Лесков та ін. 1968, с. 72). В похованні 2 кургану 22 поблизу с. Виноградне меч поклали зверху на тіло похованої жінки, попередньо зігнувши його клинок (рис. 99: 2). Меч мав вузький дволезовий клинок, що звужувався до вістря, метеликоподібне перехрестя та брускоподібне руків'я. Форма навершя непевна через корозію металу. Загальна довжина меча 64 см, ширина клинка та руків'я 4,0 см, перехрестя – 6,5 см (Отрощенко та ін. 1982, с. 46). В Подонні всі сім мечів походять з могил Єлизаветівського могильника (рис. 99: 3), п'ять з яких містять повний набір наступального озброєння (стріли, спис і меч) (Янгулов 2008 а, с. 22). В скіфському озброєнні виділяється два види клинкової зброї: короткий меч (кинджал) та довгий меч (рис. 99: 4-5). Основним критерієм віднесення до одного з цих видів зброї вважається довжина. Отже до кинджалів належать екземпляри від 17,0 до 50,0 см довжиною (Мелюкова 1964; Артамонов 1974, с. 40; Горелик 1993). Довші екземпляри (від 50,0 до 85 см і вище) репрезентують мечі. С.В. Черненко розподіляв таку зброю на кинджали (до 35 см), короткі мечі (до 50 см), які в літературі часто називаються акінаками, та довгі – понад 70 см довжиною (Черненко 1988, с. 9). Проте в воєнно-енциклопедичних виданнях в основу різниці між кинджалом та мечем покладено не довжину, а функціональне призначення зброї. Тобто меч розуміється як переважно рубляча і менше колюча холодна зброя, а кинджал в основному розрахований на колючий удар і менше на ріжучий чи рублячий (Грицюк 2009, с. 69-71). Виходячи з

археологічних знахідок, амазонки начебто віддавали перевагу довгим залізним мечам. Скіфські мечі дозволяли ефективно діяти як у кінному, так і в пішому порядку.

Єдина булава з поховання 63 Миколаївського могильника (Мелюкова, 1975, с. 100-101) репрезентує ударно-роздроблюючу зброю. Збереглося її свинцеве навершя кулястої форми (розмірами близько 3,0 x 4,0 см) з круглим наскрізним отвором (діаметром 2,2 см) (рис. 99: 1). Лише декілька подібних артефактів відомі в скіфських пам'ятках на теренах Європейської Скіфії, проте в масиві жіночих поховань цей випадок єдиний. І хоча скіфські вояки користувалися деякими видами ударної зброї, широкого розповсюдження вона не мала (Грицюк 2009, с. 74).

На закінчення огляду зброї амазонок зауважу, що *один вид зброї* (переважно це стріли, або ж спис, камені для праці, зрідка спис, сокира чи булава) міститься в 65% поховань, *два види* (переважно це стріли і спис чи дротик, рідше стріли і камені для праці або меч) в 24,2% поховань, *три види* (стріли, спис і меч або дротик чи пращеві камені) в 10%, *чотири види зброї* (стріли, спис, меч і камені для праці) відмічені в єдиному похованні (курган 39 Єлизаветівського могильника), що складає 0,3% від загальної кількості могил.

*Захисний обладунок* амазонок представлений дуже бідно. Його репрезентують поодинокі знахідки шкіряних поясів та панцирів із лускатим металевим покриттям. Тільки в трьох могилах виявлені рештки однотипних *бойових поясів* з набірними бронзовими пластинами: кургані 16 групи Аккермень поблизу с. Новопилипівка, кургані 11 поблизу с. Львове та кургані 423 поблизу с. Журавка. В шести поховальних комплексах збереглися невиразні обломки залізних *панцирів*: кургані 30 Чортотлицького курганного поля, кургані 9 Гайманового курганного поля, кургані 5 могильника Мамай-Гора, курганах 5 і 21 біля с. Колбіно, кургані 5 Єлизаветівського могильника. Різні за розміром (в залежності від того, до якої частини обладунку вони належать) платівки мали

підпрямокутну форму та кілька отворів для кріплення. В похованнях вони збереглися у вигляді блоків платівок, що «склеїлися» оксидом заліза. Знахідка майже *повного захисного обладунку* походить з могили дівчинки-підлітка з кургану 5 поблизу с. Зелене. Панцир представляв собою безрукавну сорочку, що застібається на правому боці (рис. 99: 6). Довжина сорочки 48,0 см, ширина 50,0 см. Опліччя кріпилися до спинної частини обладунку за допомогою залізних ворварок і шнурків. Залізні платівки набору нашиті на шкіряну основу горизонтальними рядами знизу вгору (рис. 99: 6-7). Кожен верхній ряд трохи зміщений у бік так, що верхня пластина перекривала стик між двома пластинами нижнього ряду. По краях шкіра основи загорнута назовні у вигляді валика. До складу набору для забезпечення максимальної рухливості частин обладунку входили пластини різної величини. Один із бічних і нижній край пластин загнуті всередину. Пластини мають по два-три отвори у верхній частині і на одному бічному краї. До комплекту входили ще *пелерина*, що захищала спину, та *набедреники* (Фіалко 2010 f).

Виходячи із наявних артефактів, можна припустити, що захисний обладунок рядових воївниць, імовірно, був шкіряним або повстяним (що відповідає інформації писемних джерел). Унікальність знахідки з кургану 5 біля с. Зелене не лише в тому, що інших воївниць в повному захисному обладунку в масиві скіфських пам'яток не відомо, але й в тому, що цей випадок підтверджує свідчення античних авторів про навчання амазонок військової майстерності з раннього дитинства.

До деталей захисного обладунку належать і дерев'яні *щити*, зафіксовані в двох похованнях жінок. Імовірно до цієї категорії належить великий дерев'яний предмет, який розпався, з білим покриттям, розписаним червоною і зеленою фарбами, що лежав за головою небіжчиці в похованні 2 кургану 13 групи БОФ біля м. Покров (Тереножкин та інші 1973, с. 161-166). Другий щит овальної форми (розмірами 65x50 см) лежав біля правого плеча жінки в похованні 1 кургану 14

могильника біля с. Глине. Раніше таких знахідок в пам'ятках войовниць Європейської Скіфії не відзначалося. Три подібних щита знайдені в цьому ж могильнику і ще два також на території Подністров'я (Синика 2007б, с. 176-178; Тельнов, Четвериков, Синика 2016, с. 786).

Отже, на озброєнні скіфських амазонок була переважно металеві зброя – це, перш за все, луки та стріли, металеві списи, дротики та праща. Зброєю рукопашного бою – мечі та кинджали, бойові сокири, клевці, чекани (і тим більше ударну зброю) жінки використовували значно менше. Що до принципу дії, то йдеться про металеву зброю в побуті амазонок і фактично повне ігнорування ударно-рублячої та рублячо-колючої зброї. В цілому ж зброя скіфських войовниць цілком відповідала тій, що була у користуванні скіфського війська. Найбільш популярний у амазонок лук застосовувався як у пішому порядку, так і з коня. Стрільба ж вершника в русі по рухомій цілі потребувала неабиякого вміння. Для досягнення великої дальності враження противника та влучності стрільби було необхідне довготривале навчання (Черненко 1981, с. 115; Грицюк 2009, с. 64). За характером зброї та захисного обладунку скіфські амазонки становили легкоозброєні мобільні військові підрозділи.

### ***Кінське спорядження***

Від кінської амуніції збереглися переважно металеві деталі в 23 поховальних комплексах (близько 8%). І лише в одному з них відзначений вуздечковий ремінь (курган 54 біля с. Глине). В Степовій групі дрібні обломки залізних деталей вузди залишились в трьох могилах (курган 38 біля с. Відрадне; курган 12 біля с. Нове; курган 3 біля с. Володимирівка). В Подністров'ї подібні знахідки походять з дев'яти могил (з могильника біля с. Глине), в Лісостепу – з шести могил, в Подонні з п'яти, в Криму їх немає (табл. 3). Головним чином це металеві деталі наголів'я - вудила, псалії, налобники, пряжки, бляхи і кільця (рис. 100: 1-7, 9-15), ймовірно, нагрудників – пронизки (рис. 100: 8) та вуздечкового ременя (рис. 100: 16-21). Найбільш повно збереглася пара вуздечкових наборів з поховання 1

кургану 31 біля с. Глине (два налобника, по дві пари вудил та псалій, п'ять блях, пряжка, кільце і 486 пронизок); пара наборів з поховання 1 кургану 447 біля с. Журавка (дві пари вудил, кістяний псалій і ще три кістяних деталі); потрійний комплект з поховання 1 кургану 5 біля с. Колбіно (три пари вудил, чотири псалія, наносник, налобник, дві бляхи, кільце і п'ять ворварок). Подібні елементи кінської амуніції добре відомі в поховальних пам'ятках скіфів (Могилов 2008).

Серед артефактів цієї категорії згадаю *нагайку* з поховання 2 кургану 16 групи Аккермень-1 біля с. Новопилипівка, від якої збереглася дерев'яна основа (рис. 101: 1). Нагайка в могилі озброєної жінки зустрінута вперше (Фиалко 2012 g). Втім, рідкісними є такі знахідки і в чоловічих комплексах Північного Причорномор'я, хоча нагайка вважається однією з обов'язкових речей кінного скіфа-воїна (Черненко 1975, с. 170) і її часто зображували на кам'яних скіфських бабах (Ольховский 2005, ил. 73, 75; 79 та ін.). У степових могилах знахідки нагайок маркують, головним чином, обривки згорнутих спіраллю золотих стрічок-оплеток руків'я (наприклад, в Чортомлику, Товстій і Соболевій Могилах) (Мозолевський 1979, с. 179). Відома і єдина поки в цьому регіоні кістяна деталь руків'я нагайки з бічної Південної могили Бердянського кургану (Фиалко 1993, рис. 1: 1). Більшість же відомих знахідок золотих стрічок оплеток руків'я нагайок походить з пам'ятників лісостепового регіону (Могилов 2008, с. 92-93). При цьому власне пужално (органічна його основа) в цих комплексах жодного разу не зафіксовано. У той же час такі знахідки відомі в пам'ятках Алтаю (рис. 101: 2-3): кургані 2 могильника Уландрик - IV (Кубарев 1987, с. 42), кургані 3 курганного могильника Верх-Кальджин – II на плоскогір'ї Укок (Молодин и др. 2000, с. 92, рис. 108: 7) та в Другому Башадарському кургані (Руденко 1960, с. 278). На підставі відомих знахідок нагайок з теренів Північного Причорномор'я та їх зображень (рис. 101: 4), цей атрибут розглядався як маркер певного місця його власника у військовій ієрархії (Фиалко 1993, с. 198). Цілком можливо, що і в

аккерменьському комплексі нагайка, крім утилітарного призначення, виступала ознакою певного соціального статусу.

Тут ще згадаю дві знахідки, певною мірою дотичні до коней – *деталі повозів*, які збереглися в двох похованнях. В згадуваному вже вище похованні 1 кургану 13 групи БОФ (Степової групи) вхід в камеру, влаштований в північній стінці вхідної ями, перекривав заслін з бокового борту воза, вставленого в канавку в дні ями. Тут же виявлені залишки двох коліс - дерев'яні маточини (діаметром 16 см, довжиною 30 см) (рис. 102: 2). Традиція використання деталей розібраних повозів (коліс і бортів), в облаштуванні могил добре відома в скіфських пам'ятках 5-3 ст. до н.е. (Ольховський 1991, с. 117-118; Бессонова 1982). В похованні 2 кургану 2 біля с. Нікольське (в Подністров'ї), в південно-західному куті могили, лежали чотири *бронзові навершя* (рис. 102: 1) з прорізними порожніми бубонцями (Агульников, Сава 2004, с. 21-29). Вивчення цієї категорії артефактів (Minns 1913, р. 77; Ростовцев 1914, с. 511; Іллінська 1963, с. 33-60; Переводчикова 1980, с. 23-44; Переводчикова, Раевский 1981; Болтрик 1998, с. 63-65; 2009, с. 43-44 та ін.), а також їх взаємозв'язок з залишками возів, дозволили вбачати в цих речах елементи декору транспортних засобів (а точніше їхніх верхніх частин). В той же час, наявність в могилі такої речі, яка вважається пов'язаною із жінкою, теж може виступати ранжуючою ознакою небіжчиці.

#### ***4.6.4. Унікальні речі.***

Тут варто зупинитися на двох видах артефактів, які знайдені лише в могилах амазонок.

#### ***Музичний інструмент.***

З кургану 4 біля с. Червоне (Кримської групи) походить *флейта*, зроблена з прямої пташиної кістки з пальцевим отвором (рис. 103: 1). Аналогів їй на теренах Європейської Скіфії немає. Загалом музичні інструменти в пам'ятках Євразії скіфського часу вкрай рідкісні, якщо не унікальні. В цьому контексті цікавим для

нас є поховання 5 VIII Мечетсайського кургану (Урал), яке слугувало усипальницею двох войовниць доволі високого ранга. Серед іншого інвентарю там були знайдені струнний щипковий інструмент (Смирнов 1975, с. 142), бронзове дзеркало з групи ритуальних предметів (Смирнов 1968; Кубарев 2002, с. 63), які зазвичай відносять до ударних інструментів (рис. 103: 4-5). Вважається, що такі речі були китайського виробництва (Bunker 1991; Тишкин, Хаврин 2006, с. 77; Тишкин, Серегин 2011, с. 95). Аналоги їм знайдені в II Пазирикському і V Рогозіхінському курганах на Алтаї. До того ж, поруч з інструментами в VIII Мечетсайському кургані знайдені фрагменти пташиної трубчастої кістки, які, на мій погляд, є рештками духового інструменту – сопілки або флейти, можливо, подвійної (Фиалко 2012 с, с. 158). Єдина знахідка, але інакшої форми (рис. 103: 2), є в матеріалах Неаполя Скіфського в Криму (Высотская 1979, с. 127). Подібні довгі флейти з шістьма округлими пальцьовими отворами і понині побутують на території Туреччини (рис. 103: 3). Наведене, хоча і не велике, коло аналогій дозволяє говорити, що європейські амазонки користувалися музичними інструментами, у всякому разі, духовими.

### ***Медичні інструменти.***

В похованні 2 кургану 11 біля с. Львове, серед іншого інвентарю, привертає увагу набір з трьох предметів: залізні *пружинні щипці*, залізний *ніж* з кістяним гранованим руків'ям і *бронзова чаша* (рис. 104). На думку доктора ветеринарії О. П. Мельника, ці речі близькі сучасним медичним інструментам (Мельник 2018, с. 121). Бронзова чаша з тонкими стінками, плоским дном і вінцем з жорстким виступом могла служити для швидкого нагрівання води і стерилізації інструментів. Залізні щипці, які належать до багатофункціональних речей (Болтрик, Фиалко 2001, с. 31-32), могли використовуватися для виймання інструментів з окропу. Трохи ввігнута форма леза ножа і його технологічні особливості близькі сучасним копитним нолям, призначеним для догляду за ратицями тварин. За класифікацією ножів Б.А. Шрамка, подібні екземпляри,



віднесені до окремого типу 3, використовувалися для різьблення по твердому матеріалу, наприклад, по кістці або по дереву твердої породи (Шрамко 1965, с. 143, рис. 3: 7-8). Таке визначення цілком узгоджується з атрибуцією львівських ножів в якості супутніх предметів для догляду за копитами тварин. В комплекті з ножом був і кістяний гребінь, обидва лежали в скриньці. Ці предмети призначалися для догляду за кіньми - їх копитами і гривами. Цікаво, що в іншому похованні 7 амазонки теж були присутні металева чаша (але вже срібна) і ніж. Ще два впускних поховання (4 і 5) цього кургану, які постраждали від пограбувань, містили, відповідно, залізний копитний ніж і бронзову чашу, аналогічні тим, що походять з поховання 2. Навряд чи такий збіг є випадковим. За свідченнями стародавніх авторів, амазонки були вправними вершницями і самі доглядали за своїми стадами, особливо за кіньми. Зважаючи на вправність і силу цих жінок, цілком вірогідно, що вони виконували і певні ветеринарні операції, наприклад, кастрацію коней (Фиалко, Хомчик 2018). Отже, розглянуті предмети служили спеціальними інструментами, які можна було використовувати і в медицині, і в ветеринарії. Зважаючи на наявність комплекту специфічних медичних інструментів в могилі амазонки, можна говорити про те, що скіфські войовниці і в практиці лікування намагалися не поступатися чоловікам.

Проведений аналіз речового супроводу амазонок показав, що широкий спектр речей з усіх трьох груп в одному комплексі зустрічається досить рідко. Це пов'язано з кількома обставинами: з різницею соціального стану; нестійкістю органічних матеріалів та давніми пограбуваннями значної кількості могил.

Проте, огляд поховальних комплексів скіфських амазонок дозволяє перейти до вирішення низки питань, пов'язаних із місцем і роллю цих войовничих жінок в суспільстві номадів.

## РОЗДІЛ 5

### СКІФСЬКІ АМАЗОНКИ – БЕЗПОСЕРЕДНІ УЧАСНИЦІ ВІЙСЬКОВИХ КОНФЛІКТІВ

Викладений вище матеріал показав, що археологічні джерела, так само як і більш рання писемна і художня традиції, фіксують присутність в скіфському середовищі Північного Причорномор'я жінок, що займалися військовою справою. Належність серії могил скіфського часу, розкопаних на території Європейської Скіфії, озброєним жінкам не викликає сумнівів (Fialko 2009 a; 2010 b; 2010 c, c. 119; Фиалко 2014 b, c. 419-420). По відношенню до загальної кількості поховальних комплексів їх кількість показує, що кожним четвертим воїном у скіфів Північного Причорномор'я була жінка (Бунятян 1982; Фиалко 1991).

Незважаючи на, здавалося б, очевидне, питання про безпосередню участь скіфських жінок в боях досі залишається відкритим. Більше того, ставиться під сумнів і причетність скіф'янок до військового стану, оскільки зброя в їх могилах може розглядатися лише як певний маркер, найімовірніше, соціальний. У тих же випадках, коли в могилі виявлено до десятка стріл, передбачається їх вотивний характер (Хазанов, Черненко 1979, с. 20-21; Яценко 1993, с. 76-77; Гущина, Засецкая 1994, с. 10; Пуздровский, Соломоненко 2007, с. 210-211), взаємозв'язок з полюванням або в них вбачають причину смерті похованого (Синика, Тельнов 2014, с. 356). Погодитися з такою інтерпретацією (за винятком останньої тези, особливо якщо йдеться про одиничну знахідку) неможливо з кількох причин, на яких варто зупинитися детально.

#### **5.1. Поранення скіфських амазонок**

Вагомим аргументом на користь безпосередньої участі скіфських жінок у баталіях можуть виступати сліди бойових поранень. На жаль, через погану збереженість органічних залишків в ґрунті та через відсутність фахівця-

антрополога в складі більшості експедицій, спеціальних досліджень характеру травм скіфських воїнів, і тим більше войовниць, поки немає. Тим не менш, ревізія матеріалів, пов'язаних з поховальними комплексами амазонок, показала, що на теренах Європейської Скіфії відомі поховання скіф'янок, характер травм яких носить очевидну «військову» спрямованість. І частина цих жінок отримала бойові травми, які, найімовірніше, і призвели до їх загибелі. Можна говорити про три види травм у скіфських войовниць (рис. 105).

### **І вид травм – пошкодження від стріл.**

Розрізняються **3 варіанти** таких травм.

#### ***1 варіант – коли вістря стріли застрягло в кісткових тканинах.***

- **Могила 1 кургану 13 групи БОФ біля м. Покров** (Дніпропетровська обл.) – частково пограбована, слугувала усипальницею жінки з двома дітьми (рис. 106: 2). Серед реманенту були залізний підток списа та сім бронзових наконечників стріл. У колінному зчленуванні лівої ноги жінки виявлений великий бронзовий тригранний наконечник стріли з прихованою втулкою (Тереножкин та ін. 1973. С. 160). Він був із обламаним вістряем і загнутим назовні кінцем однієї з його граней (рис. 106: 2: 5). Не виключено, що саме через цей шипоподібний виступ стрілу і не змогли витягти з кістки.

- В одному з поховань **Чортомлицького курганного поля** (Дніпропетровська обл.), за повідомленням Р. Ролле, бронзовий наконечник стріли застряг у бічному поперечному відростку п'ятого поперекового хребця скелета амазонки (Rolle 2010. Р. 158). Вістря збереглося в ньому частково (рис. 106: 1). На думку антропологів, цей наконечник стріли заподіяв жінці серйозної травми, яка, ймовірно, і призвела до її смерті.

- **Поховання 1 кургану 3 курганної групи біля с. Володимирівка** (Запорізька обл.) - частково пограбоване (рис. 107). Серед реманенту два сагайдачних набори (21 і 13 стріл), ще 24 стріли розкидані навколо небіжчиці, залізна сокира і уламок

ланки залізних вудил. Між *поперекових хребців жінки* застряг бронзовий втульчастий наконечник стріли (Полин, Кубышев 1997, с. 28).

- У трьох випадках бронзове вістря стріли зафіксовано в черепній коробці жінки: *поховання 2 кургану 9* та *поховання 1 кургану 30 Чортомлицького курганного поля* і *поховання 3 кургану 9 Золотобалківського курганного могильника* (Херсонська обл.). В першому випадку (рис. 108: 1) в непограбованій могилі у молодій (22-25 років) жінки було 18 бронзових наконечників стріл; в другому (рис. 108: 2) – що частково постраждало при пограбуванні, при жінці середнього віку (35-45 років) були знайдені 2 бронзових наконечника стріл та уламки панцирних пластин (Фиалко 2010 с); в третьому - в непограбованій могилі у дорослої жінки було 32 бронзових наконечника стріл (Полин 2014, с. 43-46; Круц и др. 1986, с. 323).

### ***2 варіант – поранення черепа.***

З певною долею ймовірності до цього варіанту можна віднести поховання *3 кургану 54 могильника Мамай-Гора* (Запорізька обл.). В непограбованій могилі жінки (30-35 років) серед реманенту відмічені залізний наконечник списа та 52 бронзових наконечника стріл (рис. 109). Ліворуч від черепа знайдена невелика (діаметр 3,0 см) увігнуто-опукла керамічна пластинка округлої форми (рис. 109: 3), зроблена з добре подрібненої глини, чорного кольору. За припущенням автора розкопок С.І. Андрух, ця пластинка слугувала кришкою трепанаційного отвору (Андрух 2001, с. 37), а можливо і травми, отриманої в бою.

Трепанації - пошкодження цілісності черепного зводу, часто здійснювали в місцях травм. Таку операцію застосовували для видалення уламків кістки з рани і лікування м'яких тканин (Ушкова, Козак 2011, с. 30). Виділяється чотири базові види трепанацій - вишкрібання (отвір округлої або овальної форми), прорізування (отвір чотирикутної форми), висвердлювання одного отвору або декількох дрібних по контуру (чіткий отвір круглої форми) (Медникова 2001, с. 30-32). Судячи з круглої форми і маленьким розмірам керамічної накладки, отвір трепанації,

швидше за все, зроблений методом свердління і, відповідно, був круглої форми. Малий розмір накладки, яка повинна була перекривати отвір трепанації «з напуском», говорить про малий розмір рани. Не виключено, що поранення було нанесено металевим вістрям стріли.

***3 варіант - коли вістря стріли застрягло в м'язових тканинах.***

- ***Поховання 44 Скелянського могильника*** (Запорізька обл.). В непограбованій могилі (рис. 110) був знайдений сагайдачний набір (40 бронзових наконечників стріл). Ще одне бронзове вістря стріли зафіксовано під ребрами молодої (18-22 років) жінки. Судячи з усього, цей наконечник застряг в м'яких тканинах тіла в результаті бойового поранення, що цілком ймовірно і спричинило смерть молодої жінки.

- ***Поховання в м. Тирасполь*** (Молдова). В непограбованій могилі серед іншого реманенту був сагайдачний набір (13 стріл). (рис. 110: 2). У лівій частині грудної клітини був знайдений бронзовий трилопатевий наконечник стріли (довжиною 3,15 см) з короткою виділеною втулкою. На думку дослідників комплексу, саме він став причиною смерті (Синика, Четвериков, Тельнов 2014, с. 211-214).

- У двох випадках - ***поховання 1 кургану 91*** (рис. 111) та ***поховання 1 кургану 103*** (рис. 112) ***могильника біля с. Глине*** (Молдова) – в непограбованих комплексах присутні невеликі в кількісному відношенні сагайдачні набори (відповідно, три і 17 стріл). В першому похованні жінки (20-35 років) відокремлено, біля правого плеча, знайдений бронзовий трилопатевий наконечник стріли з короткою виступаючою втулкою і обламаним вістрям (можливо, від удару об кістку руки) (Тельнов, Четвериков, Синика 2016, с. 532-533). В другому похованні молодої (15-20 років) жінки - пара наконечників стріл знайдена відокремлено: бронзовий трилопатевий між лівим ліктем і грудною клітиною, і залізний трилопатевий з невеликою трикутної головкою і непропорційно довгою виступаючою втулкою праворуч біля тазу (Тельнов, Четвериков, Синика 2016, с.

606-610). Локалізація цих вістер стріл, цілком вірогідно, пояснюється пораненнями обох жінок.

Тут доречно згадати і ще чотири жіночих поховання з цього ж могильника - в похованні 1 кургану 32 (20-35 років), поховання 3 кургану 38 (20-35 років), поховання 2 кургану 66 (35-50 років) , поховання 1 кургану 69. У всіх цих випадках по одному наконечнику стріл знайдено серед кісток грудної клітини. Ще в одному випадку, в похованні 2 кургану 81 наконечник стріли знаходився в області шиї (Тельнов, Четвериков, Синика 2016). Правдоподібно, що у всіх цих випадках стріли потрапили в могили як знаряддя вбивства.

### **II вид травм – втрата чи переломи кінцівок.**

Наочними в цьому відношенні є кілька могил *Скелянського ґрунтового могильника* (Запорізька обл.), матеріали якого визначалися безпосередньо в полі фаховим антропологом Л.В. Литвиною (Попандопуло 2011; Литвинова 2011; Фиалко 2013 б).

- В *похованні 24* лежала жінка 35-40 років із півторарічною дитинкою (рис. 113: 2). Випростані ноги жінки лежали на глиняній «подушці» і таким чином стопи були підняті над рівнем підлоги на висоту 0,3 м. Такий незвичний додатковий елемент - ґрунтову підніжну «подушку» зробили вже після організації простору могили (ймовірно, в процесі похоронної церемонії), оскільки наконечник списа, покладений на підлогу камери, виявився навмисно перекритим і «придавленим» шаром глини. Напевно, спорудження спеціальної підтримуючої конструкції було обумовлено фізичною вадою жінки. Не виключено, що пошкодження нижньої кінцівки відбулося в результаті бойового поранення. Зброю в цьому комплексі репрезентовано згадуваним списом із залізним наконечником.

- *Поховання 45* належало молодій жінці 22-25 років (рис. 113: 1). Воно частково порушено в південно-західній частині (правдоподібно гризунами), в результаті чого череп похованої виявився трохи зміщеним, проте анатомічний

порядок кісток скелету не порушений. При цьому жодних слідів кісток лівої руки жінки в могилі не було. Отже, з урахуванням того, що скелет похованої зберігся недоторканим, відсутність кісток її лівої руки робить правомірним залучення цього комплексу до нашої добірки. Зброя в могилі представлена шістьма бронзовими вістрями стріл, які були зафіксовані в районі відсутньої лівої руки (отже саме там, де зазвичай у воїнських могилах клали сагайдачний набір).

### **III вид травм - рубані рани на черепі та кінцівках.**

Тут можна згадати два поховальних комплекси з лісостепового регіону. На жаль, планів цих поховань не збереглося.

- В *кургані 445 біля с. Капітанівка* (Кіровоградська обл.) було відкрите парне поховання жінки та чоловіка. При жінці знайдені намисто, бронзове вістря стріли та кістяна «виделочка», відомостей про інвентар чоловіка немає (вірогідно, його й не було). За свідченнями графа Бобринського, на гомілковій кістці жіночого скелета відзначені сліди поранення, яке зарубцювалося (Бобринский 1905 а, 97, 92). Остання обставина говорить про те, що після поранення жінка вижила.

- В *кургані 447 біля с. Журівка* (Черкаська обл.) досліджено пограбоване поховання жінки з дитиною. Крім золотих прикрас і численного інвентарю, тут знайдені: дві пари залізних вудил, уламки кістяного псалія і три кістяних деталі вузди коня, кістяна застібка сагайдака та 11 стріл з бронзовими вістрями. Над правою бровою жіночого черепа зберігся виразний слід від сильного ріжучого удару («наріз» за визначенням А. Бобринського) або уколу (Бобринский 1905 а, с. 92-94).

- *Поховання 2 кургану 25 біля с. Гришківка* (Харківська обл.) частково пограбоване, кістки скелета молодшої (19-20 років) жінки частково зрушені. Серед реманенту сагайдачний набір (48 стріл) (Гречко 2008, с. 11-12; Фіалко 2011 с, с. 37). Дослідження антропологічних матеріалів дозволили В.Л. Бондаренку

відзначити, що різний рельєф кістки в місцях кріплення м'язів правої і лівої плечових кісток характерний для лучників. До того ж він відзначив, що на *суглобовому відростку правої стегнової кістки* залишилися сліди від гострого рубального предмету, залишені при посмертному (?) відчленуванні в області тазостегнового суглоба (Бондаренко 2008, с. 82-83).

**Поранення «змішаного» характеру** відзначені в одному з степових поховальних комплексів, розкопаних поблизу **с. Ново-Пилипівка - поховання 2 кургану 16 могильника Аккермень-1** (Запорізька обл.) (рис. 114). Серед речового супроводу молодої (близько 20 років) жінки були бойовий пояс із сагайдаком із 20 стрілами, три списи, руків'я нагайки (Вязьмітіна та ін. 1960, с. 63; Тереножкін 1960, с. 15; Фиалко 2012 г, с. 44-47). На черепі похованої збереглися сліди поранень від рубаних та колючих видів зброї. Крім того, в *колінному суглобі* її застряг бронзовий наконечник стріли (Джонс-Блэй 1997, с. 69).

Наведені вище комплекси складають відносно невелику серію могил жінок зі слідами травматизму. Вік поранених амазонок коливається в межах 15-50 років. Цікаво, що деяких з них поховали разом з маленькими дітьми (одним або двома) і навіть в супроводі явно залежних (без супровідного інвентарю) чоловіків. Серед озброєння і артефактів, які безперечно пов'язані з воїнами, в цих похованнях зустрічаються переважно стріли і списи. В одному випадку збереглися металеві пластини захисного обладунку. Ще в двох поховальних комплексах, крім зброї, збереглися металеві і кістяні деталі кінських вуздечкових наборів.

Тут доречно відзначити і те, що за формою і розмірами, а також по орієнтації, поховання поранених амазонок не відрізнялися від інших поховальних комплексів мешканців Скіфії. Від чоловічих могил їх відрізняла присутність прикрас і іншого виключно жіночого інвентарю, від жіночих наявність зброї та вуздечки. При цьому показово, що за всіма основними показниками і параметрами вони не відрізнялися від поховань інших скіфських войовниць.



Важливо, що ці поховальні комплекси зафіксовані в різних регіонах Скіфії, побічно відзначаючи ймовірні місця військових інцидентів. Відомі випадки поховання амазонок зі слідами поранень і в азіатській частині Скіфії. Відзначаються вони і у сарматських жінок.

Репрезентована серія могил скіфських войовниць демонструє, що травми носять різний характер і, відповідно, отримані при неоднакових умовах. Переважають поранення стрілецькою зброєю, точніше стрілами з бронзовими вістрями (12 з 17<sup>16</sup> випадків з урахуванням одного зі «змішаними» пораненнями з могильника Аккермень-1). Ця ситуація підтверджує зроблені раніше висновки (на підставі огляду комплектів озброєння амазонок) про те, що вони вважали за краще зброю далекого бою і, відповідно, участь в безконтактних сутичках. Однак, судячи з поранень, жінки вступали і в рукопашні бої. На користь цього свідчить і особиста зброя ближнього бою (мечі та сокири) в могилах амазонок, хоча і в невеликій кількості.

Тут напрошується питання - в піших або кінних баталіях були отримані відмічені поранення? Відносно ушкоджень стрілами робити будь-які припущення не доводиться. Можна лише відзначити кілька обставин. У двох комплексах – кургані 13 групи БОФ і кургані 16 групи Аккермень-1 стріла встромила в колінний суглоб кожної з жінок. У чотирьох могилах - № 44 Скелянського могильника, Тираспольському кургані і в курганах 91 і 103 могильника біля с. Глине - стріли застрягли в м'яких тканинах передньої частини корпусу. Ще в трьох могилах (кургани 9 і 30 Чортотлицького могильника і курган 9 Золотобалківського могильника) наконечник стріли знайдено в черепі кожної похованою. При цьому характерних слідів пошкодження кісткової тканини не відмічено, отже, можна припустити, що стріла влучила в лицьову частину (не виключено, в очну ямку). Таким чином, всі перераховані випадки дозволяють

<sup>16</sup> Тут не враховані згадані п'ять поховань з могильника біля с. Глине, в яких не виявлено іншої зброї, крім одного наконечника стріли, що стала, очевидно, причиною смерті.

зробити висновок, що амазонки перебували обличчям до ворога. При цьому такі травми можна було отримати і в кінному, і в пішому бою.

Відносно рубаних ран можна висловити деякі припущення. У двох випадках - курган 447 біля с. Журавка (слід рубано-ріжучого удару над правою бровою) і курган 16 групи Аккермень-1 (рубана рана на черепі) - логічно припустити, що амазонки билися пішими, в той час як противник міг бути верхи на коні, завдаючи удару зверху. Два інші епізоди – курган 445 біля с. Капітанівка (рана, що зарубцювалася на гомілковій кістці) і поховання 24 Скелянського могильника (пошкодження ніг) припускають бій кінних жінок з пішим супротивником, оскільки удар, вірогідно, припав на незахищену частину нижніх кінцівок. У випадку, зазначеному в похованні 45 Скелянського могильника, де в не потурбованому комплексі у войовниці відсутня ліва рука, найімовірніше, обидва воїни були в однакових умовах - або кінними, або пішими.

Гадаю, розглянуті приклади не залишають сумнівів в участі скіфських амазонок у військових зіткненнях, як в кінних, так і в піших.

## **5.2. Місце та призначення зброї в похованнях скіфських амазонок**

Як зазначалося вище, на озброєнні скіфських амазонок була переважно зброя дистанційного бою, в той час як зброя ближнього бою було рідкістю. Одиначними знахідками представлені також портупейні пояси і залишки захисного обладунку (Фиалко 2011 б; 2012 а, 2012 с).

Не зупиняючись спеціально на кількісних показниках, зауважу лише, що в похованнях амазонок переважають стріли з металевими, зазвичай бронзовими, вістрями. Фіксується від однієї-двох до 135 стріл (Любимівка курган 38 поховання 3) в одному похованні (Фиалко 2011 б, с. 269). Тут варто зазначити, що норми «боекомплекту» стріл у амазонок не існувало. Така ситуація спостерігається для всіх сагайдачних наборів скіфів, незалежно від статі та соціального рангу їх власника (Грицюк 2009, с. 63). Якихось чітких норм

комплектації набору озброєння жінок в залежності, приміром, від віку чи то соціального стану не простежується. Іноді цими обставинами ніби то обумовлена кількість зброї в окремому комплексі.

### **5.2.1. Варіанти покладання зброї до могил войовниць.**

Зброю в поховання жінок клали в різній кількості і комбінаціях. Virізняється принаймні три характерних варіанти покладання (чи скоріше потрапляння) предметів озброєння до могил амазонок (які, до речі, відповідають і притаманному чоловікам обрядові):

**1** – в наборі чи як окремі екземпляри зброї серед іншого традиційного *особистого реманенту* небіжчиці (стріли зазвичай вздовж стегна / руки = на поясі; за головою чи в ногах; є й інші локації; списи та дротики зазвичай вздовж довгої стінки чи перед входом до камери, іноді по діагоналі);

**2** – одиничні знахідки (як правило йдеться про вістря стріл), що стали причиною поранення і в подальшому смерті (в / між кісток, під кістяком);

**3** – поодинокі вістря стріл в наборі амулетів (найчастіше біля руки чи в мішечку на поясі).

З наведених варіантів потрапляння зброї до поховань скіфських войовниць *перший* – тобто *в складі звичних особистих речей* небіжчиці - є найбільш характерним. В якості прикладів можна навести кілька поховальних комплексів, де зброю розміщено в різних місцях могили відносно небіжчиці: набори стріл біля руки – с. *Гюновка курган 21 поховання 1* (рис. 115: 1); *могильник Скельки поховання 44* (рис. 115: 2), за головою – с. *Капуловка курган 13 поховання 1* (рис. 115: 4) чи на рівні голови – с. *Львово курган 18 поховання 1*; в ногах – с. *Первомаївка курган 4 поховання 1* (рис. 115: 3); с. *Носаки курган 14 поховання 2*; списи та дротики вздовж довгої торцевої стіни — с. *Львово курган 18 поховання 1*, або перед входом – с. *Капуловка курган 13 поховання 1* (рис. 115: 4).

*Другий варіант – зброя як причина поранення* - зафіксований серед могил не лише скіф'янок, а й представниць інших етносів. Позаяк це питання докладно висвітлено вище, лише нагадаю, що вирізняється *три види травм* у скіфських войовниць: I - пошкодження від стріл; II - втрата чи перелом кінцівок; III - рубані рани на черепі та кінцівках (Фіалко 2015 d, с. 52-53). При цьому переважають травми першого виду.

*Третій варіант - як амулет в наборі* – в похованнях скіфів представлений одиничними випадками. Приміром, в ґрунтовому склепі № 736 1-2 ст. до н.е. Усть-Альмінського некрополя серед начиння дерев'яної скриньки (разом з намистом) зафіксовано залізне трилопатеве черешкове вістря стріли. На одній з його лопатей збереглася низка з 12 бісерин. Контекст цієї знахідки дозволив припустити, що це є апотропей (оберіг) (Пуздровский, Соломоненко 2007, с. 210). Підсилюють цю гіпотезу і наявні в скриньці три астрагали, що могли нести додаткове магічне навантаження, тобто їх могли використовувати під час ворожіння (Петерс 1986, с. 78-84; Высоцкая 1994, с. 131). Поодинокі вістря стріл архаїчних типів, що ймовірно, виконували роль амулетів, відомі в могилах Усть-Альми, Неаполя, Бітака пізньо-скіфського часу (Колтухов, Пуздровский 1983; Пуздровский 2001; Зайцев, Мордвинцева 2004; Пуздровский, Соломоненко 2007, с. 211). Проте, на відміну від скіфських пам'яток, де такі знахідки є скоріш винятковими, для сарматських могил вони є характерними (Яценко 1993, с. 76, 77; Гущина, Засецкая 1994, с. 10). За спостереженнями О.Б. Шевченко, найбільш поширеним (20 %) такий звичай був в жіночих похованнях південного Приуралля 2-1 ст. до н.е. Дослідниця зауважила, що в могилах ранньосарматського часу зазвичай стріли-амулету типологічно жодним чином не відрізнялись від тогочасного озброєння, тоді як в могилах середньосарматської культури це були архаїчні екземпляри, які, імовірно, наділялись магічними властивостями (Шевченко О. 2018, с. 79-81). Подібна знахідка зафіксована і в сарматському похованні Соколової могили 1 ст. н.е., де до набору з 42 різноманітних амулетів,

які лежали в окремій торбинці, входило і бронзове трилопатеve вістря стріли з шипом на довгій втулці (Ковпаненко 1986, с. 23; рис. 18, 10: 6; 101: 7). Зауважу, що у похованнях войовниць набори амулетів не відомі. Отже, можна припустити, що такі комплекти амулетів, в тому числі і з вістрями стріл, супроводжували в похованнях осіб, наділених жрецькими функціями. Отже, серед скіфських войовниць такі знахідки-маркери не відмічаються.

### ***5.2.2. Щодо призначення зброї в жіночих похованнях.***

Стосовно **призначення зброї** в жіночих похованнях існує *кілька версій*<sup>17</sup>. Зброя знаходилась в могилах жінок:

1. як звична для їх повсякдення особиста річ (Граков 1962);
2. як причина поранення чи смерті (Синика, Тельнов 2014, с. 356; Фіалко 2015 d);
3. як оберіг для небіжчиці в потойбічному світі (чи то по дорозі у потойбіччя) або ж захист від неї живих (Потапов 1934; Пшеничнюк 1983, с. 94; Захаров 2000. с. 38; Шевченко О. 2018);
4. як соціальний маркер (Шевченко Ю. 1999, с. 9);
5. як вотивні (жертвоні) предмети (Раевский 1978, с. 125; Бессонова 1990, с. 26; Андреев, Саенко 1992, с. 158);
6. для передачі в потойбічному світі чоловікові (Богаченко 2011, с. 186);
7. в певному місці могили як символ незайманої дівчини (Шевченко О. 2018).

Задля того, щоби пристати до якоїсь з цих версій, коротко зупинимось на кожній з них.

Стосовно *першої версії* – **зброя як особиста річ**, зауважу на двох моментах. *Перше* - посмертний супровід зазвичай складався з повсякденних речей небіжчика (це сприймається як усталений факт = аксіома) і лише померлому царю, поряд з особистими речами, клали дари підлеглих (Herod, IV, 71-73). *Друге* - свого часу

<sup>17</sup> Кілька версій, існуючих в літературі, згадується в монографії Т. В. Богаченко (2011, с. 185-186).

Б.М. Граков, розглядаючи матеріали Нікопольського курганного поля, вивів незаперечну на довгі роки «формулу» – наявність зброї в могилі є ознакою поховання чоловіка – воїна (Граков 1962, с. 86). Тобто зброя є атрибутом воїна. При цьому сам же Борис Миколайович зауважив, що і в одному з курганів (№ 21) другої групи цього могильника є поховання озброєної жінки (Граков 1962, с. 86). Як це не дивно, часто і сьогодні ця дефініція зберігається, тобто наявна в могилі зброя автоматично «визначає» небіжчика як чоловіка.

Тут же можна навести і *ще один варіант першої версії* – зброя в похованні жінки розглядається виключно *як атрибут полювання*. На підставі огляду невеликих (в кількісному відношенні) сагайдачних наборів стріл з могильника поблизу с. Глине, В.С. Синика та М.П. Тельнов зробили висновок, що ці артефакти свідчать, перш за все, про одне з найпоширеніших занять населення – полювання (Синика, Тельнов, 2014, с. 356). Не заперечуючи такої можливості загалом, лише можу сказати, що досі чіткого розмежування типів стріл на бойові та мисливські не існує. Втім, існує припущення, що для полювання могли використовувати стріли саме з кістяними вістрями. Проте, відносна кількість стріл з кістяними вістрями в колчанах амазонок, як от і воїнів-чоловіків, досить мала. Втім, навіть без з'ясування функції стріл в даному контексті, в будь-якому разі ці колчани жодним чином не суперечать їх сприйняттю в якості особистих речей.

Стосовно *другої версії - причина поранення*, яка могла привести до смерті – вона є цілком правдоподібною. Переважно йдеться про одиничну «відокремлену» знахідку стріли (рис. 116), про що вже йшлося вище. При цьому наявність в похованні іншої зброї вкупі з пораненнями підтверджує участь цих жінок у бойових сутичках (Фіалко 2015 d).

*Третя версія – оберіг* чи то для небіжчиці у потойбіччі, чи то для захисту живих від небезпечної (надто агресивної) небіжчиці. Погодитися з першим варіантом цієї версії доволі важко, оскільки не зрозумілим залишається за якими ж

критеріями (кому саме) надається такий захист, чому його немає у інших / всіх жінок і, тим більше, у беззахисних дітей?

Щодо захисту живих від небіжчиці, доречно згадати, що у поховальних пам'ятках скіфів неодноразово простежені прояви обряду знешкодження агресивних або небезпечних мерців через навмисне псування їх речей, і насамперед, зброї і кінського спорядження, а також люстер. Так, приміром, в похованні 2 кургану 16 біля с. Виноградне (рис. 117: 2), серед різноманітного речового супроводу, в тому числі і прикрас із дорогоцінних металів, зверху на тіло небіжчиці був покладений зігнутий навпіл залізний меч, на ноги впоперек - спис із зламаним надвоє ратищем, а 51 стрілу розкидали по могилі (Фиалко 2012 б, с. 221-229). В похованні 2 кургану 40 могильника Мамай Гора (рис. 117: 1) стріли (дві з залізними вістрями і три з бронзовими) розкидали біля ніг (Фиалко 2010 б, с. 191). Проте тут важливо, що йдеться саме про зламану зброю.

*Четверта версія – соціальний маркер.* У зв'язку з таким тлумаченням нагадаю кілька важливих, на мій погляд, моментів. *По-перше*, скіфські войовниці є представницями так званого середнього класу, при цьому в їхньому середовищі виділяється кілька соціальних груп: рядові дружинники; середня ланка (чи успішні воїни); високородні (багаті) амазонки; командири (чи лідери); охоронниці з почту (Фиалко 2012 а). *По-друге*, ординарна (без декору і дорогоцінних металів) зброя в скіфських чоловічих могилах ніколи не розцінювалася як статусна річ. *По-третє*, мірилами статусу в скіфському поховальному обряді (і це вже теж стало аксіомою) є рівень трудовитрат, якість заупокійного речового набору (наявність статусних маркерів), залежні особи. Отже, підстав для надання такого смислового навантаження зброї немає.

*П'ята версія – вотивні (жертвні) предмети.* Діодор Сицилійський у праці «Історична бібліотека» повідомляв, що амазонки поклоняються богові війни Аресу і богині полювання Артеміді Таврополе (Diod. II, 46). В культурі Ареса головним є вшанування меча як покровителя воїнів. При цьому його уособлював

давній меч, встановлений на пагорбі-святилищі, якому, за свідченнями Геродота, приносилися криваві жертви (Herod. IV, 62). Будь-якої інформації про жертвні предмети в поховальному обряді скіфів не збереглося. До того ж зауважу, що зброя в чоловічих могилах зазвичай не сприймається як вотив.

*Шоста версія* – зброя **для передачі чоловікові** в потойбічному світі. Ситуація, яку було простежено в кількох поховальних комплексах, ясно демонструє, що скіфські амазонки посідали рівне з чоловіками і, очевидно, незалежне становище в суспільстві. Найбільш репрезентативними, на мій погляд, є поховальні комплекси поховання 3 кургану 2 біля с. Зелене Херсонської обл. (рис. 118: 1) і другого Трьохбратнього кургану в Криму (рис. 118: 2). Однакове облаштування могил, розташування небіжчиків і склад супроводу вочевидь спростовують цю версію (Бессонова 2008; Фіалко 2010 f, с. 204-205; Фіалко 2012 h). До контраргументів можна додати і те, що багато жіночих могил зі зброєю є основними, а часто і єдиними в кургані, що підкреслює їх неординарний статус в суспільстві.

*Сьома версія* – зброя **як символ непорочності** (чи «символ чоловічого початку»). Зазвичай йдеться про вістря стріли або уламок вістря клинкової зброї (меча), який був локалізований в могилі в області між стегнами небіжчиці. Ця версія базується на кількох випадках, зафіксованих в сарматських пам'ятках (Шевченко О. 2018, с. 227-228). В похованнях скіфських амазонок подібні знахідки не відомі. Відповідно, ця версія, не маючи жодного підтвердження, для скіфських пам'яток не актуальна.

Розглянувши наявні версії тлумачення смислового навантаження зброї в могилах скіфських воїниць і співставивши їх із матеріалами з поховальних комплексів чоловіків, можна зробити декілька висновків.



1. Номенклатура і типи зброї скіфських войовниць, знайденої в поховальних комплексах, цілком відповідали не лише літературній традиції, а й характеру озброєння скіфського війська.

2. Варіанти розміщення різних типів зброї в жіночих могилах зазвичай відповідають загальноскіфським традиціям облаштування поховальних комплексів.

3. Зважаючи на те, що значна кількість могил амазонок є основними (а часто і єдиними) в курганах, що певна їх серія супроводжується залежними особами, має серед іншого реманенту такі символічні речі-маркери як казан, гривна, золоті прикраси та інші престижні атрибути, а також зважаючи на роль зброї та інших речей в чоловічих похованнях, беру на себе сміливість стверджувати, що **зброя в могилі є особистим атрибутом скіфського воїна незалежно від гендерної приналежності небіжчика.**

Таким чином, в результаті розкопок в різних регіонах Європейської Скіфії було з'ясовано, що в середовищі кочівників доби раннього заліза дійсно були жінки, які подібно чоловікам (і нарівні з ними) не тільки носили зброю, а й брали участь у військових зіткненнях. Саме завдяки останнім обставинам цих жінок ховали у відповідності з традиційним обрядом похорону скіфських воїнів - з дотриманням тих самих ритуалів, так само віддаючи їм почесні, і найголовніше, з особистою зброєю.

## РОЗДІЛ 6

### ПИТАННЯ СОЦІАЛЬНОЇ ДИФЕРЕНЦІАЦІЇ ТА ХРОНОЛОГІЇ

Огляд поховальних комплексів та заупокійного супроводу амазонок дозволяє підійти до двох важливих питань: становища войовниць в соціумі та хронології їхніх поховальних комплексів.

#### 6.1. Соціальна диференціація скіфських амазонок

Свідченням розшарування скіфського суспільства і показником соціального статусу конкретного індивіда є поховальні пам'ятки. В якості визначальних ознак в соціальних побудовах зазвичай враховувалися висота споруди і наявність престижних речей (Мозолевський 1979; Генинг 1984; Бунятян 1985). Чітку діагностуючу систему визначення статусу небіжчика запропонував Г.М. Курочкін. Він виділив чотири основні показники для визначення місця небіжчика в соціальній піраміді: **1.** трудомісткість поховальної споруди (розміри насипу і параметри могили); **2.** наявність і кількість залежних осіб (чи точніше людських жертвоприношень); **3.** наявність і кількість жертвних коней; **4.** склад (якість і кількість) супроводжуючого інвентарю (Курочкин 1980, с. 106; 1991, с. 19). Згодом Ю.В. Болтрик уточнив цю систему ранжування. Він запропонував в якості першої і головної ознаки розглядати не висоту, а обсяг насипу кургану, оскільки саме цей показник найбільш об'єктивно відображає витрати людської праці на спорудження конкретного поховального об'єкта (Болтрик 2001; Болтрик, Фіалко 1995). Три інших показника приймалися дослідником беззастережно.

Археологічні джерела явно демонструють соціальну нерівність озброєних жінок. З огляду на чотири основні показники - маркери соціального статусу небіжчика, про які йшлося вище, могили амазонок репрезентують кілька груп.

До складу наборів супутнього інвентарю скіфських войовниць, як показано раніше, входили зброя, кінський обладунок, напутня їжа і посуд, специфічні

знаряддя праці, костюмні гарнітури з нашивними і знімними прикрасами, предмети туалету. Кількість і якість речей в наборах більшості могил свідчить про те, що скіфські войовниці були переважно представницями середнього стану кочового суспільства. Аналіз і зіставлення всіх показників поховальних комплексів амазонок дозволили виділити в їх середовищі кілька соціальних груп.

### *1 група - рядові дружинники.*

Найбільш представницька група, що об'єднала більшу частину поховальних комплексів скіфських амазонок. Для них характерні відносно невеликі обсяги курганів і могил, звичайні скромні набори речового супроводу, відсутність імпорту (крім хіба що дзеркал) і прикрас з дорогоцінних металів. Переважають індивідуальні поховання. І лише в дев'ятих випадках разом з жінкою поклали дитину. Прикладами таких поховань є курган 16 курганної групи Чортомлика (рис. 119), курган 48 курганної групи Широке-2, курган 13 біля м. Орджонікідзе, курган 14 біля с. Вишетарасівка та інші. Всі ці жінки належали до так званого середнього класу. Типовими прикладами могил рядових дружинниць можуть слугувати: кургани 5 і 8 біля с. Нове, кургани 14 та 82 біля с. Вишетарасівка, курган 7 біля с. Булгакове, кургани 45 та 54 могильника Мамай-Гора, кургани 33 та 35 з курганної групи Чортомлика (рис. 120) та інші.

Тут же (з певним застереженням) можна згадати і озброєну жінку з поховання 1 кургану 2 біля с. Зелене. Її нехитрий скарб, який лежав біля лівої руки, складався лише з залізного ножа і п'яти стріл з бронзовими наконечниками (рис. 121).

Виокремити цю могилу з числа чоловічих комплексів виявилось можливим лише завдяки антропологічним визначенням, оскільки в могилі, що залишилася незайманою грабіжниками, немає жодних речей, характерних для жіночих наборів. Втім не виключено, що цю жінку поховали в кургані разом з господарями як їх озброєного охоронця (і тоді її місце серед войовниць п'ятої групи).

## ***2 група - середня ланка (успішні воїни).***

Ця група об'єднує невелику кількість могил амазонок, що володіли коштовностями з дорогоцінних металів - сережками, кільцями і перснями, браслетами, нагрудними прикрасами, костюмами з накладним декором, а також дорогими імпортними речами, до числа яких належить, перш за все, чорнолаковий і червонофігурний посуд. Усі поховання тут поодинокі. Цю групу репрезентують, приміром, кургани 2 і 3 біля с. Якимівка (рис. 122), курган 45 біля с. Любимівка та ін. У комплектації наборів дорогоцінних речей не виявляється жодних стандартів. Кількість і різноманітність коштовностей, варіанти їх поєднання непередбачувані. Наприклад, в декількох випадках головні убори орнаментовані золотими пластинами (курган 2 біля с. Якимівка, курган 3 біля с. Богданівка), в одному випадку золотою стрічкою-метопідою. Різняться й кількість перснів, браслетів і навіть сережок в різних наборах. Ці могили вказують на порівняно високий соціальний статус похованих в них жінок-воїнів.

Мабуть, найбільш цікавим у цій групі є курган 2 біля с. Зелене (рис. 123). Конструкція його основної поховальної споруди незвичайна для Північного Причорномор'я. Могила має дві поховальні камери, що розташовані дзеркально. Близькі їх устрій, розміри і оформлення. В одному приміщенні лежав чоловік, у другому жінка. До складу супроводжуючого інвентарю і чоловіка, і жінки входила зброя - сагайдачні набори і списи. Різниця полягає лише в її кількості (більшій у чоловіка). Цей елемент супроводу маркує приналежність обох похованих до військового стану. При цьому в складі поховального інвентарю присутні дорогі імпортні речі та прикраси, і бронзовий казан. Ідентичність споруд (сакрального простору) і обряду поховання, а також практично рівнозначні за «питомою вагою» речові набори, очевидно, мали підкреслити рівноправний і незалежний статус обох похованих. Не виключено, що в цьому кургані похована подружня пара.

Подібна ситуація спостерігається і в інших курганах, про що мова піде трохи пізніше.

### *3 група - високородні (багаті) амазонки.*

Кількох амазонок в потойбічний світ супроводжували слуги. Приміром у кургані 14 біля с. Вишетарасівка, кургані 48 біля с. Любимівка та кургані 18 біля с. Львове разом з войовницями поховали бідних дівчат - служниць (рис. 124). У кургані 8 біля с. Вовчанське з амазонкою поховали чоловіка-слугу. У кургані 12 урочища Носаки амазонку супроводжувала озброєна охоронниця.

До цієї групи належить і нещодавно опублікований комплекс кургану 1 поблизу с. Нестерівка, де жінку супроводжував загнuzданий кінь, а в набрі речей збереглися майже 180 нашивних золотих платівок (Назаров, Скорый 2019).

У цій групі найбільш цікавим є курган 5 біля с. Зелене (рис. 125), згадуваний раніше. Відносно невеликий насип його спорудили для похорону дівчинки-підлітка 10-13 років в супроводі трьох осіб: двох дівчаток-войовниць і дорослого чоловіка (ймовірно, дядьки - вихователя), для кожного з яких була влаштована окрема могила. Архітектоніка підкурганного простору доводить, що його було заздалегідь розплановано з урахуванням саме такої кількості могил, які робилися паралельно в часі. Високий статус підлітка підкреслюють і центральне місце в кургані, і набір артефактів, і супровід. До набору речей головної войовниці входили спис і дротик, камені для пращі, захисний обладунок, дзеркало, кам'яна плитка з дерев'яним розтиральником, браслети і намисто з скляних і однієї золотої намистин, розшитий золотими бляшками головний убір. Набори речей дівчаток більш ніж скромні. У могилі однієї з них знаходилися: чашечка зроблена з дна чорнолакової посудини, два наручних і шийний набори зі скляних намистин і бронзове вістря стріли. У могилі іншої дівчинки - напутьня їжа, скляне намисто і три вістря стріли. Чоловіча могила, яку було влаштовано біля краю насипу, виявилася розграбованою, на відміну від інших непограбованих могил.

Матеріали цього кургану вперше в скіфознавстві дозволили встановити, що траурний ескорт основної небіжчиці в потойбічний світ становили озброєні дівчатка. А інвентарні набори, навіть без урахування місця могил під насипом, підкреслили очевидну відмінність в соціальній приналежності похованих в цьому кургані осіб.

#### *4 група - воєначальники (лідери).*

Відомо декілька випадків, коли в могилу амазонки клали речі, які мали виділити її із загальної маси і підкреслити особливий статус. За такий майновий маркер, наприклад, міг правити бронзовий казан, поставлений в могилу поряд з іншим інвентарем. У масиві поховальних пам'яток скіфів бронзові казани виступають своєрідним соціальним індикатором, взаємопов'язаним з певними сакральними функціями (Кузнецова 2008, с. 181-185). Причому особливе значення мали розміри такої посудини, оскільки вони повинні були відповідати кількості персон, які становили найближче коло її власника (Грицюк 2009, с. 108; Болтрик, Фиалко 2010, с. 315-316). Тобто розмір казана прямо залежав від рангу його господаря. Серед поховальних комплексів озброєних жінок з казанами варто назвати курган 38 біля с. Любимівка, курган 8 біля с. Вовчанське, курган 4 біля с. Велика Знам'янка. У Любимівському похованні казан поєднувався з набором стріл, двома списами, мечем, імпортним лекіфом і бронзовим кіафом, двома золотими сережками, золотою гривною та ін. У Вовчанському, крім казана, в могилі знаходилися стріли, імпортна посудина, дві золоті сережки, золоте намисто і головний убір, орнаментований золотими платівками. У Знам'янці разом із казаном в могилі були знайдені спис, амфора, бронзовий посуд, шкатулка, дев'ять золотих платівок, гральні кістки та інші речі. Таким чином, у всіх трьох наборах, крім котла, присутні імпортний посуд і золоті прикраси.

Ще однією розпізнавальною соціально-престижною ознакою виступали металеві шийні гривні. Вони представляли собою товстий, зазвичай круглий в

перетині дріт, згорнутий в кільце, іноді в кілька обертів. Гривні, часто прикрашені фігурними наконечниками, були характерними для вбрання представників скіфської аристократії, або скоріше скіфського вождства (Петренко 1978, с. 41). І роль їх, цілком очевидно, була подвійною -- вони правили не стільки за прикрасу (хоча і це абсолютно не виключається, з огляду на те, що більшість їх зроблено з дорогоцінних металів і оздоблено фігурними наконечниками), скільки за символ особливого соціального статусу. Здається, саме цією обставиною пояснюється присутність цих нагрудних прикрас-символів на скіфських кам'яних стелах (Ольховский, Евдокимов 1994, с. 65) – зображеннях героїзованих пращурів. Використовувалися ці атрибути і у амазонок. Приміром, золота гривня належала амазонці з кургану 38 біля с. Любимівка. Крім того, ще чотири войовниці були володарками срібних прикрас (курган 13 групи БОФ біля м Орджонікідзе, курган 38 біля с. Відрадне, курган 16 могильника Мамай-Гора (рис. 126), курган 5 біля с. Булгакове). У Відрадному крім гривні в могилі були стріли, імпортований бальзамарій, золоті прикраси, фібула. В Орджонікідзе, крім гривні, амазонка мала стріли, одну золоту сережку, чотири золоті персні, два срібних браслети, головний убір з золотими аплікаціями та інші речі. У Булгаковому у жінки були спис і стріли, дзеркало, три золотих кільця, три дерев'яних шкатулки, намисто і ін. В одному випадку (курган 38 біля с. Любимівка) амазонку поховали і з казаном, і з гривнею.

Як згадувалося вище, в поховальному обряді скіфського населення бронзовий казан і металева шийна гривня відзначають поховання командирів. Отже, можна вважати, що наявність бронзового казана, металевої (особливо золотої або срібної) шийної гривні і золотих ювелірних виробів в наборах речового супроводу амазонок дозволяє вбачати в їх власницях командувачів військовими підрозділами.

### ***5 група - охоронниці з пошту.***

Цілком очевидно, що амазонки служили найманцями, наприклад, у представників знаті в лісостепових регіонах. Таке припущення повністю узгоджується з тим, що ці території періодично піддавалися нападу чергових орд кочівників. До числа таких професіоналок-найманців, ймовірно, належать войовниці з кургану 9 біля с. Старий Мерчик та кургану 25 біля с. Гришківка. Курган біля с. Гришківка містить дві могили воїнів - чоловіка і жінки. Їх розташування начебто підкреслює рівний статус обох вояків (рис. 127: А). Амазонка зі Старого Мерчика безумовно пов'язана з представницею місцевої еліти, похованою в цьому кургані. Місце могили амазонки в цьому кургані дозволяє вбачати в ній озброєну охоронницю (рис. 127: Б). А наявність прикрас зі срібла (сережок і персня) вказує на її особливий статус - вільного дружинника (Фіалко 2011 с, с. 39). Така інтерпретація здається цілком справедливою, якщо згадати, що обидва ці могильники співвідносяться з лісостеповою ділянкою Муравського шляху, який вже функціонував в скіфський час і мав велике стратегічне значення.

Варто зауважити, що жіночі могили не складали ізольовані групи або окремі могильники, а були розосереджені серед чоловічих поховань. При цьому за соціальним статусом скіфські амазонки, загалом, рівні чоловікам-воїнам, представляючи практично всі страти військового стану (Фіалко 2012 а; Fialko 2012 б).

Свідченням незалежного і рівноправного з чоловіками становища жінок, які брали активну участь у військовій організації кочівників Європейської Скіфії, можуть слугувати одночасні парні поховання чоловіка і жінки, здійснені в одній могилі, в інвентарі кожного з яких присутня зброя. Класичним прикладом цього є не пограбований комплекс кургану 2 біля с. Зелене на Херсонщині, про який вже йшлося раніше. Тут згадаю лише, що близькі за формою та розмірами поховальні камери чоловіка та жінки, витримані в єдиному стилі їх інтер'єр, положення похованих в могилі, а також склад інвентарю, дозволяють зробити припущення,



що в цій могилі похована сімейна пара представників соціальної верхівки. При цьому відособленість простору чоловіка і жінки, як і наявність зброї у кожного з них, очевидно, мали підкреслити незалежний і рівний соціальний статус обох небіжчиків (Фиалко 2015 а).

Близька ситуація відзначається в одному з поховальних комплексів курганного могильника біля с. Кут на Дніпропетровщині. Зупинюся на ньому більш докладно. У насип кургану 7 доби бронзи впущено скіфське поховання 9, що представляло собою складну поховальну конструкцію - катакомбу с двома<sup>18</sup> вхідними ямами (№ 1 північна - розмірами 1,65 x 1,1-0,6 м, глибиною 2,05 м; № 2 південна - розмірами 2,2 x 0,55 м глибиною близько 2,2 м) і двома камерами (рис. 128: 1). *Західна камера* (орієнтована по лінії Захід-Схід, розмірами 2,8 x 2,1 м, глибиною  $\approx 2,35$  м), за характером інвентарю призначалася чоловікові. Після пограбування в ній збереглися: людський череп, меч і кілька залізних наконечників списів, 69 тригранних бронзових наконечників стріл, бронзова «виделочка», фрагменти портупейного пояса з бронзовими наборними пластинами (рис. 128: 8), кістки коня від напутньої їжі з залізним ножем з кістяним руків'ям;

<sup>18</sup> Судячи по кресленнях поховального комплексу, спочатку автор розкопок помилково прийняв південну вхідну яму за грабіжницький хід (Березовець 1960, с. 53, рис. 11). Такій інтерпретації суперечать кілька обставин. По-перше, дно «грабіжницького ходу» точно відповідає рівню підлоги камери. По-друге, камера поховання, в яку практично входить «грабіжницький хід», виявилася не потривоженою грабіжниками, в той час як західна камера, в яку грабіжники в такому випадку могли потрапити лише через східну, зазнала потужного пограбування. По-третє, на поздовжньому розрізі (А-Б) «ходу» добре видно два уступи у верхній його частині. Тоді стає зрозуміло, чому кістки коня і залізний ніж (напутня їжа) і верхня частина амфори були знайдені «майже під поверхнею кургану, в самому початку грабіжницької ями». Тобто ці речі були покладені на верхній уступ вузької вхідної ями. П'ять великих каменів з «грабіжницького ходу», які «грабіжники витягли з катакомби», треба думати, в дійсності служили перекриттям входу в східну камеру. Тому вони і опинилися внизу в цій вхідній ямі. У той же час ребра людського скелета і два бронзових наконечники стріл в заповненні цієї ями говорять про те, що, ймовірно після просідання ґрунту, грабіжники могли частково використовувати вхідну яму, однак вони так і не дійшли до її дна.

уламки ліпної, чорнолакової і червонолакової кераміки та придонна частина амфори.

*Східна камера* (орієнтована так само по лінії Захід-Схід, розмірами 2,1 x 1,3 м, глибиною близько 2,2 м) за визначенням Г.Ф. Дебеца слугувала усипальницею жінки (Ганина 1960, с. 103). У незайманій грабіжниками могилі на спині, головою на захід, лежала жінка з витягненими руками і слабо зігнутими в колінах ногами (остання обставина, ймовірно, обумовлена порівняно невеликими розмірами камери). При ній виявлено такі речі: шкіряний сагайдак з 87 стрілами з бронзовими тригранними наконечниками і залізним ножом; два залізних наконечника списів; бронзове дзеркало, золота метопіда від головного убору; шийна прикраса з безлічі дрібних різнокольорових скляних намистин і великої сердолікової намистини; срібний щитковий перстень із золотим плакуванням, прикрашений рельєфним зображенням бика; чорнолаковий канфар, кругла дерев'яна піксіда з кістяною фігурною ручкою (рис. 128: 2-7), два свинцевих прясельця (Березовець 1960, с. 53-55).

Як і в попередньому випадку, обидва воїна поховані в індивідуальних камерах зі зброєю, але набори її різні. З огляду на інвентар, що зберігся, і на характер поховальної споруди, в жінці можливо вбачати рівну за статусом персону, швидше за все дружину (не виключено, що вона вбила в боях трьох ворогів і отримала право одружитися).

Вісім парних одночасних поховань озброєних чоловіка і жінки відкрито і в Слізаветівському могильнику в дельті Дону (Копылов 2008, с. 95). Серед них варто згадати поховання 2 кургану 51, в якому інвентар обох похованих - чоловіка і жінки - містив повний набір наступальної зброї (Янгулов 2008 а, с. 26). Відповідно, можна переконатися, що і в цьому регіоні амазонки були в рівному з чоловіками положенні.

При цьому відомі випадки, коли соціальний ранг амазонки був явно вище за інших воїнів-чоловіків, похованих в одному дружинному могильнику (окремий

насип, що перевершує за кількістю і якістю набір інвентарю; присутність відповідних статусних речей-маркерів в цьому наборі, таких як казан і гривна). Серед них можна назвати курган 38 біля с. Любимівка, курган 8 біля с. Вовчанське, курган 4 біля с. В. Знам'янка, курган 13 групи БОФ біля м. Орджонікідзе, курган 38 біля с. Відрадне, курган 16 могильника Мамай-Гора, курган 5 біля с. Булгакове (Фиалко 2012 а, с. 38-40).

Наведені вище матеріали і міркування дозволили зробити декілька зауважень стосовно соціального статусу скіфських амазонок.

1. З урахуванням загальноприйнятої системи оцінювання поховальних комплексів, можна відзначити очевидні прояви соціальної диференціації в колі скіфських войовниць.

2. У середовищі амазонок виділяється щонайменше п'ять соціальних груп: рядові дружинники; середня ланка (або успішні воїни); високородні (або багаті) амазонки; командири (або лідери); охоронниці з почту.

3. Ситуація в центральному похованні кургану 2 біля с. Зелене та інших аналогічних комплексах ясно демонструє, що скіфські амазонки посідали рівне з чоловіками положення.

4. Непроста політична ситуація, що склалася в окремих частинах Північного Причорномор'я за скіфської доби (особливо в 4 ст. до н.е.), змушувала братися за зброю і жінок. Про це свідчать і могили скіфських жінок зі зброєю, і сліди бойових поранень у загиблих войовниць.

5. Участь в постійних військових кампаніях сприяла посиленню соціальної диференціації і у військовому середовищі, і в суспільстві в цілому (Fialko 2012 б, р. 61-67).

## **6.2. Хронологія поховальних комплексів**

Хронологічний діапазон жіночих військових поховальних комплексів, в цілому, вужчий за чоловічі. Найбільш ранні могили чоловіків-воїнів на території

Європейської Скіфії відносяться до 7 ст. до н.е. і відомі до 3-2 ст. до н.е., в той час як найбільш ранні могили амазонок датуються другою половиною 7 - початком 6 ст. до н.е.

До числа *найбільш ранніх* (друга половина 7 - перша половина 6 ст. до н.е., 6 ст. до н.е.) відноситься невелика серія з п'яти могил амазонок, виявлених на території Придніпровського Лісостепу (кургани біля сіл Журавка, Бобриця, Макіївка, Трипілля), та однієї в Подонні (на поселенні Малахов Єрік II біля станиці Єлизаветинської).

Під насипом *кургану 406 біля с. Журавка* Шполянського р-ну Черкаської обл. (висотою 7,9 м, діаметром 63 м) відкрита прямокутна могильна яма (орієнтована по лінії Південний Захід - Північний Схід, розмірами 6,0 x 4,85 м, глибиною 3,15 м) з дерев'яним склепом зі стовповими конструкціями і перекриттям. У пограбованій могилі відзначені сліди часткового спалення. Тут знайдені: розкидані людські кістки, предмети озброєння (52 дво- і трилопатеєвих, бронзових, 70 залізних дволопатеєвих і сім кістяних кулеподібних наконечників стріл; два залізних вістря списів і дві обойми від їх футлярів (?); бронзовий наконечник піхов меча, кістяна і бронзова із золотим плакуванням застібки сагайдаків); деталі чотирьох вуздечок (залізні вудила і псалії, 16 пронизок, кістяна пряжка (?) і кістяне кільце з виступом); прикраси (пара бронзових цвяхоподібних шпильок і різноманітні намистинами з бурштину, сердоліку і скла). Крім того, знайдені кам'яне блюдо (рис. 129: 18) зі шматками червоної фарби та сірки і набір кераміки (чорнолощена корчага, глибокий черпак з високою ручкою, дві миски на високій порожнистій ніжці, горщик діжкоподібної форми) (рис. 129: 1-20) (Бобринский 1905 в, с. 30-32; Ильинская 1975, с. 22-23; Ильинская, Тереножкин 1983, с. 238). Цей поховальний комплекс датується другою половиною 7 ст. до н.е. (Ковпаненко, Бессонова, Скорый 1989, с. 163, 317).

У *кургані 35 біля с. Бобриця* Канівського р-ну Черкаської обл. (висотою 5,0 м) відкрита квадратна могильна яма (орієнтована по сторонах світу, розмірами

5,6 x 5,6 м, глибиною 2,8 м) з похилим дромосом і спаленим дерев'яним склепом зі стовповими конструкціями і перекриттям. Поховання парне - дві жінки лежали випростано на спині, основна похована головою на Захід, супроводжуюча особа - головою на Південь, перпендикулярно господині. З основною похованою співвідносяться такі речі: головний убір з золотими платівками у вигляді потрійних кіл (15) і фігурки козла (19); два намиста з напівкоштовних каменів і скла, і третє (довжиною 3 м) зі скляних намистин; бронзове дзеркало в шкіряному чохлі; сагайдак з 21 стрілою з бронзовими вістрями з шипами, а також бронзовим кільцем поруч; залізні вудила; напутня м'ясна їжа з залізним ножом. В ногах її лежав кінь головою на Південь. З другою жінкою співвідносяться: пари бронзових цвяхоподібних сережок і шпильок, намисто зі скляних і бурштинових намистин, блюдо з пісковикау зі шматочками рум'ян і білил. До набору керамічного посуду входять: розбита миска, горщик з орнаментованим валиком, два черпаки і кубок<sup>19</sup> (рис. 129: 21-40) (Бобринский 1901, с. 112-114; Ганина 1960, с. 97; Ковпаненко 1981, с. 13). Спочатку цей комплекс датувався першою половиною - серединою 6 ст. до н.е. (Ковпаненко 1981, с. 130-131; Ильинская, Тереножкин 1983, с. 271). Пізніше, з урахуванням хронології поховань з глибокими черпаками, дата його була визначена в рамках 7 - початку 6 ст. до н.е. (Ковпаненко, Бессонова, Скорый 1989, с. 143, 261).

До цієї ж хронологічної групи належить і поховання *кургану 454 біля с. Макіївка* Смілянського р-ну Черкаської обл. (висотою 1,4 м). Поховальна споруда представляла собою прямокутну яму (орієнтовану по лінії Північ-Південь, розмірами 2,8 x 1,7 м, глибиною 0,9 м) з дерев'яним зрубом. У непотривоженій могилі жінка лежала випростано на спині, головою на Південь. Супроводжуючий інвентар репрезентований: списом з залізним наконечником,

<sup>19</sup> Останню посудину (кубок), поряд з двома бронзовими наконечниками стріл, наведено Г.Т. Ковпаненко в складі інвентарю цього поховання, що зберігається в колекції ДІМ УРСР (Ковпаненко 1981, с. 13), хоча в описах О.О. Бобринського ці речі не зазначені.

бронзовим вістрям стріли, залізною шпилькою, глиняним прясельцем, намистинами (однією з сердоліку і сімома скляними) і вісьмома керамічними посудинами (дві миски, два горщики, два черпаки з високими ручками, два кулястих кубки) (рис. 130: 1-11). Незначні розміри ями дозволили В.А. Ільїнській припустити, що в ній поховали дівчинку-підлітка (Ильинская 1975, с. 32). Первісно цей комплекс датувався першою половиною 6 ст. до н.е. (Ильинская 1975, с. 60; Ильинская, Тереножкин 1983, с. 238). Пізніше, на підставі зіставлення артефактів, дату відкориговано в межах кінця 7-6 ст. до н.е. (Ковпаненко, Бессонова, Скорый 1989, с. 154, 221).

У кургані 447 біля с. Журавка Шполянського р-ну Черкаської обл. (висотою 2,5 м, діаметром 40 м) поховання здійснено в ямі майже квадратної форми (орієнтованій по лінії Північ-Південь, розмірами 4,45 x 4,15 м, глибиною 2,0 м) з дерев'яним облицюванням стін і перекриттям, і похилим дромосом. Вона слугувала усипальницею жінки і дитини. При пограбуванні кістки скелетів були переміщені. Спочатку жінка, ймовірно, лежала на спині уздовж північної стіни ями, а дитина поруч біля її ніг (?). Від комплекту супроводжуючого інвентарю збереглися: дві золоті цвяхоподібні сережки, дві срібні цвяхоподібні шпильки, 19 золотих намистин, близько 50 напівсферичних і 50 трикутних нашивних платівок; намисто з 30 (?) різновеликих намистин з бурштину, гірського кришталю, сердоліку, кістки і скла; шматочок сірки, залізні ніж і голки; бронзове дзеркало із залізною ручкою, напутня м'ясна їжа з ножем, чорнолощена корчага, одноручний глечик, червоноглиняне блюдечко, блюдо з пісковіку; дві пари залізних вудил, уламки кістяного псалія і три кістяних деталі оголів'я коня, три кістяних підвіски у вигляді зубів тварин; два залізні ножі; кістяна застібка сагайдака і 11 стріл з бронзовими вістрями (рис. 130: 12-22). Над правою бровою жіночого черепа зберігся виразний слід поранення від сильного ріжучого удару («наріз» за визначенням О.О. Бобринського) або уколу (Бобринский 1905 а, с. 92-94). Спочатку комплекс був датуваний другою половиною 6 ст. до н.е. (Ильинская

1975, с. 58; Ильинская, Тереножкин 1983, с. 238). Пізніше дата комплексу була відкоригована на підставі перегляду хронології ряду знахідок і визначена як перша половина 6 ст. до н.е. (Ковпаненко, Бессонова, Скорый 1989, с. 163, 321).

Невелика група з 14 могил датується в межах 5 ст. до н.е. Більшість могил були відкриті на території Подоння, решта, а саме по дві в кожному регіоні, знаходилися в Придніпровському Лісостепу і Степу.

Серед них можна назвати поховання в *кургані 13 Стеблівського курганного могильника* в Пороссі (поблизу смт. Стеблів Корсунь-Шевченківського р-ну Черкаської обл.). Єдина могила представляла собою прямокутну яму з стовповими конструкціями (орієнтовану по лінії Схід-Захід, розмірами 3,0 x 2,0 м, глибиною 1,7 м), яка слугувала усипальницею жінки 20-25 років за визначеннями С.І. Круц (1997, с. 94). Зважаючи на незайману грабіжниками частину кісток скелета, похована лежала випростано на спині, головою на Захід (рис. 131: 1). З інвентарю збереглися: напутня м'ясна їжа (ребра і лопатка коня), залізні наконечники трьох дротиків і двох списів з двома ворварками, зі списками співвідносяться і два залізних підтоки; залізні вудила і псалії (рис. 131: 2-12). В заповненні грабіжницького ходу знайдені також людські та кінські кістки (Скорый 1997). На підставі форми поховальної споруди і кола аналогій виявлених в ньому артефактів, поховання датується 5 ст. до н.е. (Ковпаненко, Бессонова, Скорый 1989, с. 91, 148) – першою половиною 4 ст. до н.е. (Скорый 1997, с. 58).

Тут же згадаю і *поховання 2 кургану 30 Єлизаветівського могильника* на околиці м. Ростова-на-Дону. Поховання здійснено у вузькій прямокутній ямі (орієнтованій по лінії Південний Захід – Північний Схід, розмірами 3,65 x 0,95 м, глибиною 0,72 м). Жінка у віці близько 40 років, за визначенням І.І. Гохмана (Брашинский 1973, с. 60), лежала випростано на спині, головою на Південний Захід (рис. 131: 13). До набору її інвентарю входили: спис із залізними наконечником і підтоком, акінак; бронзові і залізні наконечники стріл, бронзові дзеркало з дерев'яною ручкою, два браслета, чотири кільця; численні різноманітні

намистини (в тому числі і золоті), глиняне прясельце і дві бронзові ворварки, лощена миска, напутня м'ясна їжа (кістки коня і корови) з залізним ножом, Хіосська опуклогорла амфора (рис. 131: 14-24). Поховання датується першою половиною - серединою 5 ст. до н.е. (Брашинский 1973, с. 60).

До цієї ж хронологічної групи зараховується і *поховання 84 ґрунтового Нижньо-Джуклатського могильника* (Кабардино-Балкарія). У невеликій ямі (орієнтованої по лінії Південний Захід – Північний Схід, розмірами близько 1,4 x 1,1 м) лежала жінка скорчено на правому боці, головою на Південь, кисті її рук були біля обличчя (рис. 132: 1). Заупокійний інвентар складала: напутня м'ясна їжа (кістки барана) в мисці, корчага витягнутих пропорцій; залізна шпилька з наверхшам у вигляді круглої петлі, різноманітні намистини, бронзова сережка, дві мушлі каурі (можливо від головного убору), кістяне пірамідальне вістря стріли (рис. 132: 2-14). Поза цієї жінки характерна для ґрунтових поховань скіфського часу цього регіону. Комплекс датований 5 ст. до н.е. (Абрамова 1972; Прокопенко 2014; 2014 а, с. 68-69, 72).

Окрім згадуваних вище ранніх комплексів, на території Придніпровського Лісостепу відкриті могили амазонок 4 ст. до н.е. (в могильниках біля сіл Костянтинівка уроч. Секирне, Холодний Яр, Гришківка, Старий Мерчик та ін.). У могильнику в уроч. *Холодний Яр* (м. Сміла Черкаської обл.) відкрито два поховання амазонок - індивідуальне в кургані 19 і парне в центральному похованні кургану 20. У *кургані 19* (висотою 0,7 м, діаметром 19 м) виявлено зруйноване поховання в округлій ямі (діаметром 4,2 м, глибиною 2,1 м) з розрізненими кістками скелета жінки близько 40 років. Крім напутньої м'ясної їжі, двох залізних ножів, деталей кістяного веретена, бус, срібних сережок і халцедонового циліндра-печатки із зображенням коня, тут знайдено два залізних наконечника списів і два бронзових наконечники стріл (Бобринский 1887, с. 76-77).



У кургані 20 (висотою 0,9 м, діаметром 13 м) в центральній могилі 3 округлої форми (діаметром 4,2 м, глибиною 14 м) з дерев'яним склепом лежало два небіжчика. Доросла жінка - в центрі могили випростано на спині, головою на Захід. В ногах її поклали слугу - молодого чоловіка<sup>20</sup> (близько 18 років) на правому боці, головою на Південь (рис. 133: 2). Йому поклали залізний браслет, дві бронзові підвіски і дві пастові намистини. З головною похованою співвідносяться: напутня м'ясна їжа з двома залізними ножами, два списи із залізними наконечниками, сагайдак з 47 бронзовими наконечниками стріл, п'ять круглих каменів; пара срібних сережок, скляне намисто, два браслети - бронзовий дротяний і з намистин, бронзове дзеркало, срібна голка, деталь кістяного веретена, глиняне прясельце, плита з піщаника, чорнолаковий канфар, глиняний горщик і два астрагала (Бобринский 1887, с. 68-71). Обидва поховання датуються 4 ст. до н.е. (Ганина 1960, с. 98; Ильинская, Тереножкин 1983, с. 255; Ковпаненко, Бессонова, Скорый 1989, с. 152).

Цю групу представляють і два комплекси амазонок з курганних могильників Сіверськодонецького Лісостепу – *поховання 2 кургану 9 біля с. Старий Мерчик Валківського р-ну Харківської обл.* і *поховання 2 кургану 25 біля с. Гришківка Зміївського р-ну Харківської обл.* Індивідуальні поховання здійснені в прямокутних ямах за обрядом інгумації. Окрім прикрас (в першому випадку) і посудини (у другому) в них знайдені сагайдачні набори і ножі. На підставі аналізу поховальних споруд, ритуалу і гарнітурів заупокійного інвентарю (в тому числі з основних поховань курганів) обидва жіночих поховання зі зброєю датуються в рамках 4 ст. до н.е. (Фіалко 2011 с, рис. 2, 4).

<sup>20</sup> О.О. Бобринський визначив другого похованого як молодого чоловіка у віці до 18 років (Бобринський 1887, с. 70). В.А. Іллінська, ймовірно, на підставі складу супутніх прикрас (пари бронзових підвісок Підгірцівської типу і пастових намистин-пронизок) розглядала другу персону як молоду «служницю» (Ильинская, Тереножкин 1983, с. 255).

На території Степової Скіфії найбільш ранні поховальні комплекси датуються кінцем 5 - першою половиною 4 ст. до н.е. Незначну серію їх представляють поховання войовниць з могильників біля сіл Зелене, Скельки, Чкалове (група Чортомлика) та інші.

Імовірно, краще за інші з цієї серії відомий *курган 16 курганної групи Аккермень-1* поблизу с. *Новотилипівка* Мелітопольського р-ну Запорізької обл. Насип (висотою 0,5 м, діаметром 20 м) зведений над похованням 2, влаштованим у катакомбі підбійного типу. З овальної в плані вхідної ями (орієнтованої по лінії Захід-Схід, розмірами 2,1 x 0,55 м, глибиною 3,07 м) вхід в камеру перекривав дерев'яний дощатий заслін; камера близькою до овалу форми (орієнтована паралельно вхідній ямі, розмірами 3,25 x 1,55 м, глибиною 3,85 м). У непотривоженій могилі лежала молода (близько 20 років) жінка випростано на спині, головою на Захід (рис. 133: 3). До складу супроводжуючого її інвентарю входили: м'ясна напутня їжа з ножем на дерев'яному блюді, два списи, сагайдак зі стрілами (більше 20.), портупейний пояс, дерев'яна застібка сагайдака (?), бронзове дзеркало, намисто скляне, три браслета (бронзовий, срібний і з намистин), дерев'яні ківш і посудина, шило, свинцеве прясельце. Крім того, тут зберігся ще один вкрай рідкісний предмет - руків'я дерев'яної нагайки. З урахуванням особливого становища амазонки з аккерменьського могильника (єдине серед чоловічих основне поховання, срібна прикраса, устромлені в підлогу списи), можливо, в даному випадку нагайка виступала маркером певного соціального статусу. На підставі аналізу груп інвентарю, і зокрема намиста з пірамідальних намистин (Болтрик, Фиалко 2007, с. 78-79), дата поховання визначається в межах першої половини 4 ст. до н.е. (Фиалко 2012 г, рис. 4-9).

Тут також варто згадати і комплекс *кургану 22 біля с. Виноградне* Токмацького р-ну Запорізької обл. Насип кургану (висотою 0,25 м, діаметром близько 12 м) зведений над похованням 2, влаштованим в підбійній могилі, не потривоженій пограбуванням. Під північно-східною стінкою вузької вхідної ями (орієнтованої

по лінії Північний Захід - Південний Схід, розмірами 1,85 x 0,5 м, глибиною 1,0 м) влаштований підбій овальної форми (орієнтований паралельно, розмірами 1,85 x 0,4 м глибиною 1,14 м). Похована жінка (35-45 років) лежала випростаною на спині, головою на Північний Захід (рис. 133: 1). У могилі знайдено: напутня м'ясна їжа з ножем на дерев'яній таці; спис із залізними наконечником і підтоком, зігнутий залізний меч, бронзові наконечники стріл (51), намисто з золотих намистин і підвісок, срібне і два бронзових кільця, браслет зі скляних і кам'яної намистин, бронзове прясельце і свинцева ворварка. Це поховання примітно ще і тим, що всю зброю в ньому було навмисно зіпсовано. З урахуванням форми поховальної споруди і кола аналогії елементам речового супроводу, ця могила скіфської войовниці датується в межах другої чверті 4 ст. до н.е. (Фиалко 2012 б, рис. 9-11).

В ґрунтовому *могильнику біля с. Скельки* Василівського р-ну Запорізької обл. відкрито 11 поховань жінок зі зброєю. Зіставлення абсолютних дат різних типів поховальних споруд *Скелянського* могильника з даними по їх взаємозустрічальності (Болтрик 1986, с. 22-23; Ольховський 1991, с. 35) дозволило обмежити період співіснування катакомб 1, 6 і 8-го типів кінцем 5 – 4 ст. до н.е. Не суперечить такому датуванню і досить скромний супровідний інвентар, характерний для могил представників рядового населення (докладніше див.: Попандопуло 2011; Фиалко 2013 б).

До цієї ж групи входить і згадуване вище основне *поховання кургану 2 біля с. Зелене* Верхньорогачицького р-ну Херсонської обл. Набір заупокійного інвентарю з нього явно розпадається на дві частини - скіфську і еллінську (рис. 123). Першу групу представляють озброєння, бронзовий казан, дерев'яний посуд, знаряддя праці, кам'яна плитка, характерні для скіфських пам'яток практично протягом всього їхнього існування. Другу групу інвентарю складають керамічний посуд, предмети туалету, прикраси, дерев'яний табурет - речі, безперечно, імпорتنі. Більшість з цих артефактів має численні відповідності в колі

скіфських старожитностей. Не можна не помітити, що обидві групи (скіфська і еллінська) речового супроводу практично рівні за питомою вагою. Детальний огляд артефактів на тлі широкого кола аналогій (Фиалко 2012 h, с. 230-237) дозволяє датувати цей поховальний комплекс у межах першої половини - другої чверті 4 ст. до н.е. Синхронним, судячи за ідентичним набором інвентарю, є і поховальний комплекс кургану 5 цього ж могильника з похованнями дівчаток-амазонок (Фиалко 2012 а, рис. 1-8).

Більша ж частина могил скіфських воївниць (включаючи території Криму, Подністров'я і Подоння) датується відносно широко - в межах 4 ст. до н.е. (могильники Мамай-Гора, Рогачицьке курганне поле, Миколаївка, Львове, Широке, Капулівка, Любимівка, Привольне, Кічкас, Золота Балка, Шполи, Холодний Яр, Старе, Тернове, Колбіно, Бутор та ін.). Або вужче - другою половиною 4 ст. до н.е. (приміром, Мар'ївка).

У *Золотобалківському курганному могильнику* (поблизу с. Золота Балка Нововоронцовського р-ну Херсонської обл.) відкрито три поховання озброєних жінок (два парних і індивідуальне). Впускне непограбоване *поховання 3 кургану 9* здійснено в катакомбі поздовжнього типу - прямокутна вхідна яма (орієнтована по лінії Схід-Захід, розмірами 1,4 x 0,8-0,9 м, глибиною 2,0 м) переходить в прямокутну камеру (орієнтовану по лінії Схід-Захід, розмірами 2,2 x 1,1-1,25 м, глибиною 2,5 м). Доросла жінка, за визначенням С.І. Круц (2014, с. 651) лежала під південною стіною випростано на спині головою на Захід (рис. 134: 1). Супровідний інвентар представлений: напутньої м'ясною їжею на дерев'яній таці із залізною скобою, залізним ножом і бронзовим наконечником стріли серед кісток; сагайдачним набором з 32 стріл з бронзовими наконечниками, залізним дрововим браслетом, бронзовою скроневою (?) підвіскою, кістяною ворваркою, дерев'яним брусом (ймовірно основою нагайки) (рис. 134: 2-13). У черепі жінки знайдено бронзовий наконечник стріли, який цілком ймовірно, опинився в ньому в результаті бойового поранення. У числі інших комплексів могильника, це

поховання датується в межах другої - початку третьої чверті 4 ст. до н.е. (Полин 2014, с. 45, 189).

Бічне поховання 2 кургану 6 біля с. Мар'ївка Запорізького р-ну Запорізької обл. здійснено в катакомбі. Вхідна яма (орієнтована по лінії Захід-Схід, розмірами 1,7 x 1,1 м, глибиною 2,94 м), камера (орієнтована паралельно, розмірами 2,4 x 1,4 м, глибиною 2,94 м) влаштована під її північною стінкою. Жінка лежала на спині, головою на Захід, в дерев'яному гробовищі (рис. 135: 1). У могилі знайдені: м'ясна напутьня їжа з залізним ножом, головний убір з бронзовими аплікаціями, бронзове дзеркало, золотий перстень, намисто і два браслета зі скляних намистин; спис і дротик з підтоками, камінь для праці, 12 стріл з бронзовими наконечниками, залізні ніж і пряжка, глиняне прясельце (рис. 135: 2-13). Набір речей демонструє приналежність амазонки до нижньої ланки середнього прошарку суспільства. Єдина дорога річ - золотий перстень - відмічала, ймовірно, певний взаємозв'язок з господарем кургану. Час цього поховання зі степів Нижнього Подніпров'я визначається другою половиною 4 ст. до н.е. (Фіалко 2010 d., с. 39-48).

До цієї групи примикає і згадуване вище поховання 9 кургану 7 Кутянського могильника (рис. 128).

До числа найбільш пізніх поховальних комплексів жінок зі зброєю на території Нижнього Подністров'я відносяться поховання Григоріопольських курганів - поховання 3 і 4 кургану 13 курганної групи біля с. Бутори (Серова, Яровой 1987, с. 106-111), поховання в кургані біля м. Дубоссари (Кетрару, Синика, Разумов, Тельнов 2014) і серія могил з пізньоскіфського могильника біля с. Глине (Яровой, Четвериков, Субботин 1997 а; 1997 b; Яровой, Четвериков 2000; Yarovoy, Chetverikov, Sinika 2000; Chetverikov, Fidelski 2000; Синика, Алемша 2000; Тельнов, Четвериков, Синика 2016; Фіалко 2017).

Поховання 4 кургану 13 курганної групи біля с. Бутори Григоріопольського р-ну Республіки Молдова (лівобережжя нижньої течії Дністра) частково постраждало від пограбування. Основне поховання здійснено в трапецієподібній

ямі (орієнтованій по лінії Захід-Схід, розмірами 3,2 x 1,6-2,0 м, глибиною 3,0 м) з перекриттям з колод. Кістки скелета були переміщені грабіжниками в східну частину ями, однак, поховальна споруда дозволяє припустити широтну орієнтацію кістяка (рис. 136: 5). З інвентаря вціліли: три бронзових наконечники стріл, чорнолаковий канфар, дрібні фрагменти трьох фасосських амфор, фрагменти кістяного веретена, два глиняних прясельця, фрагментовані бронзові голки (11 фрагментів), овальна вапнякова плита, три залізні ножі з кістяними ручками, два фрагмента каменів для праці (?) з фосфоритів; фрагментована кістяна «підвіска», залізні цвяхи (в 18 уламках) (рис. 136: 6-16). Крім того, в рові відзначені сліди тризни - кістки тварин і уламки не менше 36 амфор. На підставі аналізу поховального інвентарю та елліністичних амфор з тризни цей комплекс, як і інші скіфські в цій групі, датується в межах третьої чверті 4 - початку 3 ст. до н.е. (Серова, Яровой 1987, с. 142).

У розкопаному поблизу *м. Дубоссари кургані 2* (висота 1,35 м, діаметр 42 м) відкрито два поховання. Центральне *поховання 2* здійснено в прямокутній ямі (орієнтованій по лінії Північний Захід – Південний Схід, розмірами 3,65 x 2,1 м, глибиною 4,2 м) з перекриттям з поперечним колод (рис. 136: 1). Після пограбування в могилі збереглися розрізнені кістки одного індивіда. Поза незрозуміла, судячи з конструкції могили, орієнтація жінки, ймовірно, була широтною. З матеріального набору вціліли: чотири бронзові трилопатеві наконечники стріл, скляні різнокольорові намиста (31 ціла і шість фрагментів), камінь для праці (?) з фосфорита і крем'яний відщеп (рис. 136: 2-4). Час поховального комплексу визначається другою половиною 4 ст. до н.е. (Кетрару, Синика, Разумов, Тельнов 2014, с. 45-47, 214).

У могильнику *біля с. Глине Слободзейського р-ну республіки Молдова* відкрито тридцять два поховання озброєних жінок (враховуючи і дітей) (Тельнов, Четвериков, Синика 2016; Фиалко 2017). Більшість цих могил не постраждали від пограбувань і їх поховальний реманент зберігся майже цілком. Отже детальний

його аналіз дозволив визначити час зведення цих курганів в межах 3-2 ст. до н.е. (Синика, Алемша 2000, с. 43-44; Тельнов, Четвериков, Синика 2016).

Дещо ширші рамки жіночих могил зі зброєю, відкритих на теренах Передкавказзя. Найбільш рання серед відомих мені, згадувана вже вище, могила з Нижньо-Джудатського могильника датується 5 ст. до н.е. проте більшість таких поховань визначається більш пізнім часом - в межах 3 – 2-1 ст. до н.е. (Могильники Китаївка курган 6 поховання 2; Преображенське курган 3 поховання 5; Орджонікідзевський курган 14 поховання 9 та інші) (Прокопенко 2014 б, рис. 56-Б; 60-А; 69-Б, Г).

Загалом на теренах Європейської Скіфії розглянуті хронологічні групи представлені в такому співвідношенні (табл. 17): 7-6 ст. до н.е. датується шість поховань, що складає 2% від 293 комплексів із визначеним датуванням; 5 ст. до н.е. датується 14 поховань (5%); до 4 ст. до н.е. належить найбільша кількість – 226 (77%); і до найпізнішої групи 3-2 ст. до н.е. відноситься 47 поховань (16%). Втім в територіальних групах ці показники значно різняться (рис. 137). Найбільш ранні комплекси фіксуються в обох лісостепових групах - в Подніпров'ї з 7 ст. до н.е., в Подонні – з 5 ст. до н.е. В Степу вони фіксуються з середини 5 ст. до н.е., а в Криму і Подністров'ї лише з 4 ст. до н.е. Втім більшість могил в усіх п'яти групах безперечно датується в межах 4 ст. до н.е. Могили 3 ст. до н.е. репрезентовані поодинокими випадками на теренах Степу і обох лісостепових груп, в Криму їх немає взагалі. І лише в Подністров'ї відмічається велика група (43 могили) 3-2 ст. до н.е. (рис. 138).

Присутність поховань амазонок в Лісостепових та інших регіонах, підконтрольних скіфам, де жінки або нарівні з чоловіками захищали рубежі Скіфії, або перебували в загонах охорони (тобто на службі) наводить на думку про те, що подібні формування існували на постійній основі і на території власне Скіфії. Це припущення поки не дає беззастережно достовірних матеріальних підтверджень, проте є доволі логічним і вірогідним у світлі викладеного вище.

Отже, поховальні комплекси скіфських амазонок, відкриті і на територіях безпосереднього проживання кочівників раннього залізного віку, і в підконтрольних скіфам або прикордонних регіонах, датуються у відносно широких межах - з другої половини 7 до кінця 2 ст. до н.е. При цьому основна група могил озброєних жінок укладається в рамки 4 ст. до н.е.



## РОЗДІЛ 7

### АМАЗОНКИ ЯК ЗАГАЛЬНОІСТОРИЧНЕ ЯВИЩЕ

Наведені вище матеріали стосуються, головним чином, скіфського періоду в історії населення Східної Європи. Утім, чи можна розглядати амазонок як феномен – вузьколокальне явище, пов'язане із обмеженим хронологічним періодом? Для відповіді на це питання варто спробувати зазирнути в різночасові археологічні джерела, тобто зробити своєрідний вертикальний зріз джерельної бази, що співвідноситься, перш за все, з територією Східної Європи. І, в той же час, проаналізувати археологічні пам'ятники і відомості історико-етнографічного характеру, а також відносно недавні історичні події, що стосуються інших регіонів на предмет виявлення жінок-войовниць зі зброєю і / або, якщо поталанить, жінок з бойовими пораненнями. Тож цей огляд побудований за хронологічним принципом.

#### 7.1. Доба каменю

Самий ранній в вибірці пам'ятник належить до доби раннього мезоліту.

В контексті нашої теми, з певним застереженням, слід згадати *Василівський третій могильник*, розкопаний в Дніпровському Надпорожжі, поблизу с. Василівка Синельниківського р-ну Дніпропетровської обл. (Телегин 1957). Серед 44 досліджених тут кістяків (рис. 140) виділяється невелика серія з п'яťох дорослих чоловіків (№№ 12, 37, 33, 34, 36), похованих в двох могилах (Телегин 1985, с. 85). Їх об'єднують сліди поранень - застрягли, очевидно, в м'яких тканинах міжребер'я або в кісткових тканинах крем'яні вістря стріл і списів. Д.Я. Телегін визначив їх як колективні могили воїнів, загиблих в бою (Телегин 1961).

Виходячи з декількох моментів, до цієї серії можна додати і поховання (№ 18) жінки 36-50 років<sup>21</sup> в парному похованні (рис. 139).

1. Звертає на себе увагу незвичне положення кістяка - жінку, на думку Д.Я Телегіна, помістили в яму в скорченому стані вниз обличчям. При цьому кисть зігнутою в лікті лівої руки лежить в області живота, а права рука неприродно зігнута так, що кисть її виявилася під пахвою.

2. На лівій тім'яній кістці її черепа вм'ятина (розмірами 5 x 2,5 см, глибиною 1,5 см), отримана від удару твердим чотирикутним предметом (Телегін 1961, с. 16).

3. Другою в цій могилі була жінка 25-30 років (№ 19), що лежала в характерній позі - сильно скорченою на правому боці. Однак і в цьому випадку плечова кістка лівої руки була неприродно вивернута з суглоба.

4. Настільки ж неприродна була і поза одного з чоловіків-воїнів - верхня частина його тіла лежала на правому боці, а таз розгорнуто передньою частиною вгору, при цьому одна гомілка зафіксована під тазом не в анатомічному порядку, а другої не було (Телегін 1961, с. 15). Крім вістря стріли в хребці, біля проксимального кінця правої плечової кістки, з її латерального боку, відзначений слід поранення у вигляді ямки довжиною 2,5 см.

5. В обох випадках - і в жіночій, і в чоловічій могилах, поранений похований трохи перекривав того, що лежав разом з ним, тобто був покладений останнім.

6. До того ж, могила жінки з пораненням в просторі некрополя розміщена поруч (фактично на одній лінії) з двома колективними військовими, за визначенням Д.Я. Телегіна, могилами - на південній його частині. На думку ряду дослідників, місце поховання в некрополі відображає систему соціальних відносин. Це зафіксовано в могильниках Придніпров'я, де в центральній частині розміщені поховання найбільш вразливих членів колективу (жінок, дітей і людей

<sup>21</sup> Антропологічні визначення Г.В. Лебединської, Т.В. Сурниної, І.І. Гохмана.

старшого віку), а по периметру - поховання захисників (зазвичай, чоловіків) (Леонова 2006, с. 101). Локалізація жіночого поховання в Василівському могильнику дозволяє віднести його до числа захисників. При цій жінці не було зброї, проте слід зазначити, що поховання в цьому могильнику взагалі безінвентарні, а знайдені в декількох випадках крем'яні наконечники стріл і копій - це предмети, що стали причиною загибелі воїнів, а не їх особиста зброя.

На думку Л.Л. Залізняка, дата Василівського третього могильника, з урахуванням сучасних розробок хронології могильників Надпорожжя, визначається початком мезоліту – 10-9 тис. років<sup>22</sup>.

До періоду мезоліту відноситься і поховання, відкрите в Східному Прионежжі - в *могильнику Попово* біля оз. Лача в Архангельській обл. (Ошибкина 2007), який відповідає поселенням культури веретьє (Ошибкина 2012, с. 8). У *похованні IV* цього могильника була похована жінка 50-60 років. В глибині грудного відділу скелета і під ключицею похованої залишився гострий уламок кістяного кинджала. Подібні кинджали, зроблені з розщеплених довгих кісток або розпрямлених ребер лося, у великій кількості знайдені на поселеннях культури веретьє. І хоча при цій жінці не зазначено іншої зброї, зафіксоване на її скелеті пошкодження, на думку С.В. Ошибкиної, є прямим свідченням участі в збройних зіткненнях (Ошибкина 2006, с. 80; 2012, с. 8). Відповідно до таких висновків, автор і наводить це жіноче поховання поряд з двома чоловічими (зі слідами поранень) військовими могилами – похованням VIII з могильника Попово і складним комплексом могильника Піщаниця (Суворов, Бужилова 2004, с. 51; Звягин, Куликов 2005; Ошибкина 2012). Поховання жінки, як і могильник в Попово в цілому, датовано серією <sup>14</sup>C дат першою половиною бореала (8690-7270 pp. до н.е.) (Зайцева, Тимофеев и др. 1997, с. 122; Ошибкина 2013, с. 12).

<sup>22</sup> Висловлюю щире подяку завідувачу відділу археології кам'яного віку ІА НАНУ, д.і.н., професора Л.Л. Залізнику за вичерпну консультацію з питань датування мезолітичних пам'яток Надпорожжя і визначення характеру і функціональної приналежності крем'яних виробів.

## 7.2. Доба міді-бронзи

Серед найбільш ранніх археологічних пам'яток, з певною долею сумніву, тут можна згадати і **енеолітичне поховання 9 кургану 5 могильника Мухін-2** Середньо-Стогівської культури, розкопане на правому корінному березі Дону, на околиці м. Аксай Ростовської обл. (Нечитайло и др. 1998). Поховання здійснено в катакомбі поздовжнього типу (рис. 141: 1). Молода жінка 17-20 років лежала скорчено на спині, головою на схід. Кістяк був рясно пофарбований темно-червоною вохрою; з двох сторін у черепа і близько таза лежали грудки вохри. Серед супутнього інвентарю відзначені: фрагменти двох пластин зі світлого кременю (біля черепа і в заповненні камери), мідне шило, оброблені кістки великої рогатої худоби (що служили, на думку авторів, музичним інструментом) і прикраси костюма (10 мідних намистин, перламутрові намистини і мідне кільце) (рис. 141: 4-11). Крім того, у кистей рук виявлені по одній крем'яній пластині - світло-брунатна зі слідами використання, розмірами 16 x 3,5 см, і чорна обсидіанова з ретушшю, розмірами 25 x 3,2 см (рис. 141: 2-3) (Нечитайло и др. 1998; Котова 2006, с. 53, рис. 70-71; Kotova 2008, с. 149-150). Два останніх артефакти, на думку Н.С. Котової, були поліфункціональними - могли правити і за зброю, і за знаряддя праці (Котова 2006, с. 110). Поховану в цій могилі молоду жінку Н.С. Котова назвала першою амазонкою степів Північного Причорномор'я, допускаючи при цьому, що вона могла виконувати до того ж і деякі релігійні або жрецькі функції (Kotova 2010, с. 170-173). Поховання віднесено до другого періоду Східного варіанту Середньо-Стогівської культури, який датується в межах 4880-4500 рр. до н.е. (Котова 2006, с. 83, 102).

У **трипільській культурі** серед ідентифікованих жіночих поховань зброю не зазначено<sup>23</sup>. Проте тут доречно згадати знахідку, зроблену П. Нечитайлом у

<sup>23</sup> Я вдячна ст.н.с. відділу археології енеоліту - бронзового віку ІА НАНУ, к.і.н. О.Г. Корвіну-Піотровському за докладну консультацію.

2002 р. в одній з печер скельного комплексу лівобережжя Дністра, відкритих у с. Нагоряни Могилів-Подільського р-ну Вінницької обл. (Нечитайло, Забашта, Рідуш 2004). Поблизу печери № 8 другого ярусу виявлено антропоморфне зображення<sup>24</sup> (рис. 142). Поєднання ряду характерних стилістичних елементів петрогліфа (і зокрема бітрикутність абрису фігури, трипалість кистей рук і «німб» над головою з просвердлених заглиблень) відзначається виключно в матеріальній культурі «трипільських» племен (Нечитайло 2003; 2014, с. 32-33). Цей петрогліф цікавий для нас тим, що жіноча фігура зображена з луком. Тому його можна розглядати як непряме підтвердження того, що в період енеоліту на цих територіях жінки не цуралися зброї.

**Доба ранньої бронзи**, представлена пам'ятниками **ямної культурно-історичної спільноти**, ніби не фіксує поховань озброєних жінок. Проте для цього періоду відомі могили з черепними травмами і трепанаціями, серед яких виділяється невелика серія жіночих (Кондукторова 1973, с. 62; Круц 1984, с. 34-74; Медникова 2001, с. 30-32). У спільному дослідженні Ю.В. Ушкової і О.Д. Козак, присвяченому черепним травмам з могил ямної культурно-історичної спільноти, наведено 17 випадків фіксації таких поранень і п'ять<sup>25</sup> з них пов'язані з жіночими могилами (Ушкова, Козак 2011, с. 30-32). Серед них згадаю декілька поховальних комплексів. У **похованні 40 кургану 52 біля с. Вишневе** Татарбунарського р-ну Одеської обл. поховано жінку 30-40 років (Субботин, Дворянинов 1979). На її черепі було три неглибоких травми. Найважча з них (від удару гострим предметом) у вигляді наскрізного прямокутного поглиблення, розмірами 1,3 x 1,1 см, розташована на сагиттальному шві. Ця рана, судячи зі

<sup>24</sup> Мою увагу на це зображення звернув завідувач відділом археології енеоліту - бронзового віку ІА НАНУ, д.і.н., професор В.В. Отрощенко, за що я йому щиро вдячна.

<sup>25</sup> За уточненими даними одне з розглянутих авторами поховань (№ 8 кургану 1 біля с. Виноградний Сад-II) належить до серії кіммерійських і тому розглядатиметься нижче.

слідів на внутрішній пластинці кісток черепа, викликала ускладнення (запалення мозкових оболонок). Ще дві травми, зафіксовані на правій тім'яній кістці (спереду і ззаду), менш серйозні і носять поверхневий характер. Отримані одночасно травми зажили і, судячи з їх стану, жінка прожила ще відносно довго (Ушкова, Козак 2011, с. 31).

У парному *похованні 19 кургану 1 біля с. Таборівка* Вознесенського р-ну Миколаївської обл. поховані літній чоловік і жінка 35-45 років (скелет № 2) (рис. 143). Обидва лежали обличчями один до одного, скорчено на боці, чоловік на лівому, головою на південний схід; жінка на правому боці, відкинувшись на спину, головою на схід. Ліва її рука зігнута в лікті, права ніби випростана (ліктьова і променева кістки зміщені). Обидва черепи, частина грудної клітини і гомілки ніг жіночого скелета пофарбовані червоною вохрою (Шапошникова, Фоменко, Гребенников и др. 1978, с. 18-19). На лобній кістці жіночого черепа відзначена неглибока травма розмірами  $1,7 \times 0,8$  см (Ушкова, Козак 2011, с. 31). Виходячи з того, що травма загоїлася, і в цьому випадку після поранення жінка вижила.

У *похованні 23 кургану 1 біля с. Мар'янське* Апостолівського р-ну Дніпропетровської обл. поховані двоє людей (рис. 144). Скелет (№ 1) молодого похованого (стать не визначено), орієнтований на північний схід, лежав на спині з зігнутими в колінах ногами, що впали вліво. Частина ребер, хребці і кисті рук не виявлено. За черепом його стояли три ліпних посудини, поруч і на тазових кістках - кістки собаки (?) і вівці. Під цим кістяком, під прошарком ґрунту (завтовшки 10-15 см), відмічено скелет (№ 2) жінки 45-55 років. Жінка лежала на лівому боці, головою на північний схід, ліва її нога підтягнута до рівня грудної клітини, на її коліні - кисть правої руки. Череп і ступні ніг зі слідами червоної фарби (Березовець, Покровська, Фурманська 1960, с. 107-108). За визначенням

Т.С. Кондукторової, на правій тім'яній кістці жіночого черепа простежуються дві ділянки з посттравматичними змінами зовнішнього компактного шару (Кондукторова 1973, с. 62).

У кургані, розкопаному в *м. Миколаїв* (по вулиці Янтарна), відкрито ямне *поховання 8*, в якому виявлено три скелети, орієнтовані на північно-північний захід (рис. 145). У східній частині могили спочивав скелет немовляти (позу його через погану збереженість кісток не встановлено). У західній частині могили знаходився скелет дорослого (ймовірно, чоловіка) в скорченому стані на правому боці. У центрі розташовувався скелет жінки, що лежала скорчено на лівому боці, кисті рук знаходилися поверх скелета дитини. Всі кістяки пофарбовані вохрою (Гребенников, Горбенко, Каравайко, Карнаух 2010, с. 96; Каравайко, Карнаух, Разумов 2011, с. 60). На правій тім'яній кістці жіночого черепа зафіксована травма округлої форми (діаметр близько 3 см) від удару тупим важким предметом, яка добре зажила. В цьому випадку деформація кістки обмежується вм'ятиною. На думку антропологів, так може виглядати травма, отримана в ранньому віці, коли кістки були ще досить еластичними (Крюков 1986, с. 35; Ушкова, Козак 2011, с. 31-32).

Наведений вище огляд жіночих могил з травмами черепа ямної культурно-історичної спільності дозволяє зробити ряд спостережень. Усі травмовані жінки були зрілого віку – 30-55 років. В одному випадку (Вишневе, к. 52) отримані множинні поранення гострим предметом; в двох (Таборівка, к. 1 і Вишневе, к. 52) жінки отримали поверхневі травми, які згодом зажили. В інших випадках великі рани були нанесені тупим предметом, ймовірно, кам'яною сокирою. Важливо відзначити, що рани зафіксовані на лобній та переважно на правій тім'яній кістках черепів. А це може означати, що жінки перебували обличчям (а не спиною) до супротивника і характер їх травм носить очевидну «військову» спрямованість.

Виходячи з деталей поховального обряду, могили поранених жінок відносяться до фінальної фази ямної культури (Николова 1992).

На теренах сучасної Польщі, на плато поблизу південної частини басейну р. Ніда, в 2006 р. в ході робіт експедиції Археологічного музею в Кракові на *поселенні № 3 у м. Кошице* було відкрито колективне *поховання 523 культури кулястих амфор* (Włodarczak, Przybyła, Tunia 2013, s. 10). Його здійснено в ямі прямокутної форми, розмірами 2,45 x 1,35 м, орієнтованій по лінії Пн-Пд, глибиною близько 0,4 м. На дні могили лежало 15 кістяків (в анатомічному порядку), які з урахуванням орієнтації склали дві групи - північну (вісім індивідів) і південну (сім індивідів) (рис. 146: 1). Серед похованих шість жінок (у віці від 16 до 60 років), четверо чоловіків (у віці від 18-20 до 30-50 років) і п'ятеро дітей різного віку (Przybyła, Włodarczak, Podsiadło, Tunia 2013, s. 14-31; рис. 1, 4-9; Szczepanek 2013, s. 75).

Антропологічні визначення показали, що на черепках всіх індивідів, в тому числі і жінок, збереглися травми від ударів, щонайменше, трьох видів зброї - довгого з широким робочим краєм, невеликого округлої форми (діаметр 1,5-2 см). Більшість же травм нанесено гострою зброєю, можливо, чотиригранною крем'яною сокирою (Konopka, Woźniak 2013, s. 107). Відповідно можна говорити про те, що травми на жіночих черепках явно розпадаються на дві групи - «випадкові» поранення гострими крем'яними вістрями списів або стріл (?) та навмисне перфорування у вигляді близько розташованих округлих отворів в ряді випадків з подальшим проламуванням склепіння черепа (рис. 146: 2). З першою групою, ймовірно, співвідносяться черепи трьох жінок: № 3 (30-35 років) з раною на лівій частині лобної кістки (+ два отвори справа, ближче до потилиці); № 14 (50-60 років) з раною на лівій скроні (+ на тімені); № 12 (20-40 років) з множинними травмами - в центрі чола, праворуч над бровою (+ пролом в правій скроневій кістці і два круглих отвори ззаду) (рис. 147: 1-5, 9-10). Як видно, рани



нанесені в лицьову частину черепа, переважно справа. Інші (круглі) отвори, мабуть, були пробиті вже після смерті індивідів, можливо, в ритуальних цілях. З другою групою пов'язуються черепи інших жінок (№ 1 25-30 років; № 4 16-17 років; № 8 30-35 років) - в них отвори переважно округлої форми, зроблені в потиличній або тім'яній частинах (рис. 147: 11-14, 6-8, 15). Наприклад, у жінки № 1 череп був проломлений у верхній частині склепіння, ще два отвори пробиті на потилиці і в області правої скроні (рис. 147: 11-14).

Характер слідів говорить про те, що травма отримана не випадково, а нанесена навмисно повторюваними ударами. Якщо першу групу пошкоджень можливо пов'язувати з результатами військових зіткнень, то друга, найімовірніше, має відношення до ритуальних дій носіїв культури кулястих амфор. У другому випадку травми, судячи з характеру і розташуванню, були пов'язані з необхідністю розкриття та звільнення внутрішньої порожнини черепа. Крім травм, на черепках двох дорослих жінок (№№ 12 і 14) першої групи і одного чоловіка (№ 13) відзначені обширні сліди перебування у вогні. Такий стан дослідники антропологічних матеріалів пояснюють тим, що голови могли бути відтятими і покладені до вогню, а потім повернуті до могили (Konopka, Woźniak 2013, s. 107). У подібних діях вбачається можливий зв'язок з ритуалом канібалізму (Przybyła, Szczepanek, Włodarczak, Gołas 2013, s. 268).

Пам'ятки культури кулястих амфор датуються Маженою Шміт в діапазоні 2950-2350 pp. до н.е. (Східний варіант) (Szmyt 2010, p. 78-83), 3650-2000 pp. до н.е. (Західний варіант)<sup>26</sup> (Szmyt 2015). Залучення широкого кола аналогій знайденим в похованні 523 артефактам, аналіз низки ознак поховального ритуалу, а також використання результатів радіокарбонного датування дозволили П. Влодарчаку і М. Пшібіле уточнити дату розглянутого комплексу першою половиною III тис. до н.е. (2874-2673 pp. до н.е.) (Włodarczak, Przybyła 2013, s. 255).

<sup>26</sup> Щиро вдячна ст.н.с. відділу археології енеоліту - бронзового віку ІА НАНУ, к.і.н. О.В. Дяченку за консультацію з питань хронології та рекомендацію нової літератури.

В епоху середньої бронзи, мабуть, найбільш яскравий і багатокomпонентний майновий комплекс належить носіям **катакомбної культурно-історичної спільності**. На основі аналізу масиву пам'яток представників цієї спільності Північного Причорномор'я, С.Ж. Пустовалов зазначив, що в їх поховальному обряді, як ніде в степових культурах доби бронзи, підкреслювалася приналежність небіжчика до певної професії, ремесла і, відповідно, соціального прошарку. Згідно цьому положенню похованих зі зброєю можна вважати окремою соціально-професійною групою - професійними воїнами (Пустовалов 2005, с. 89).

У двох масивах поховань (східнокатакомбному і Інгульському) автор зазначає жіночі могили зі зброєю, кількість яких не досягає 1%. Присутність в жіночих поховальних комплексах «таких чисто чоловічих ознак, як колесо (транспортний засіб), зброя, моделювання по черепу, складне похоронне ложе та ін.»<sup>27</sup> вказує на відносно високий соціальний стан значної частини жінок і, одночасно, на символічне значення цих артефактів (Пустовалов 1992, с. 12-13). П'ять таких комплексів відкрито на правому високому березі середньої течії р. Молочної поблизу м. Молочанська Запорізької обл.: **поховання 3 кургану 3 біля с. Жовтнєве** (жінка 30-40 років з бронзовим наконечником); **поховання 2 кургану 7** (жінка 60-70 років з наконечником стрекала-дротика) і **поховання 4 кургану 13** (жінка 30-40 років з дерев'яним колесом) біля с. **Заможнє** (рис. 148); **поховання 7 кургану 1** (жінка 25-35 років з двома дітьми і парою крем'яних наконечників) і **поховання 8 кургану 19** (жінка 25-35 років з двома дітьми і трьома кремінними наконечниками стріл) біля с. **Виноградне**. Два поховання розкопані в межиріччі р. Молочної і Дніпра: **поховання 31 кургану 1 біля с. Менчикури** (жінка 40-45 років з пращевим каменем) і **поховання 3 кургану 3 біля с. Балки** (жінка 55-65 років з кам'яною сокирою). Ще одна могила виявлена в Північному Криму:

<sup>27</sup> Тут і далі: переклад мій (О. Ф.).

*поховання 6 кургану 2 біля с. Цілинне* (жінка 25-35 років з парою випрямлячів держаків стріл) (Пустовалов 2016, с. 86-88).

Серед подібних комплексів виділяється *поховання 4 кургану 33 біля с. Виноградне* Токмацького р-ну Запорізької обл. (рис. 149). Воно являє собою складну споруду з круглою вхідною ямою (діаметром 1,15 м, глибиною 1,9 м від поверхні) і двома послідовними квасолеподібними камерами, з закладеними глиною входами, влаштованими по одній осі. Розміри їх, відповідно, 3,1 x 2,3 м і 2,7 x 2,05 м, глибина 2,4 і 2,6 м. Орієнтовані паралельно по лінії Пн-Пд. Перша камера з отвором в стелі не містила жодних слідів похованих і слугувала, ймовірно, культовим цілям. У другій камері знаходилися двоє небіжчиків, які лежали на спині головами на південь, на складній підстилці. У центрі камери - жінка 40-50 років, ближче до східної стінки камери (ліворуч від жінки) - чоловік 30-40 років. В анатомічному порядку збереглася частина жіночого скелета - хребці, ребра і таз зі стегновими кістками. Поруч з останніми були складені гомілкові кістки ніг і фаланги пальців рук і ніг. Передпліччя і кисті рук були відсутні. Модельований череп (збереглися конуси в очницях і носі) поставили на верхню частину грудної клітини. Скелет чоловіка лежав в анатомічному порядку, ніби повторюючи вигин західної стінки. Його модельований череп лежав на правій плечовій кістці. Велика частина заупокійного інвентарю співвідноситься з жінкою. У правого її плеча лежала кам'яна полірована сокира з дерев'яним руків'ям і поруч (трохи далі до входу) дерев'яне стрекало або ратище, в головах стояв орнаментований керамічний горщик і поруч дві стопи, намальовані червоною фарбою на підлозі камери. На схід, ближче до узголів'я чоловіка, збереглися залишки дерев'яної чаші і необпаленої посудини (Отрощенко, Рассемакин, Пустовалов 1985, с. 37-39; Пустовалов 1990, с. 65).

Це поховання датовано в серії  $^{14}\text{C}$  дат  $2771\pm 110$  ( $4190\pm 80$  BP) (Пустовалов 2005, с. 206).

Кам'яні сокири-молоти були характерним і найбільш поширеним видом зброї представників інгульської культури (Клочко 2006, с. 79). При цьому сокира з Виноградного належить «до типів, характерних для культур шнурової кераміки України і, найімовірніше, імпортованих». Поряд з кам'яними сокирами, зі зброєю співвідносяться і стрікала. Зброя в інгульському етносоціальному масиві зазвичай маркує поховання представників нижніх шарів знаті. Причому основну масу війська становила піхота (Клочко, Пустовалов 1992, с. 124, 132, 134, 136) і, судячи з травм (велика частина яких знаходиться на лівій половині лобної або тім'яної кісток) (Круц 1984, с. 78-79), саме кам'яні сокири-молоти становили основну зброю обох сторін, що воювали.

Щодо трактування зброї в поховальних комплексах жінок катакомбної культурно-історичної спільності Північного Причорномор'я С.Ж. Пустовалов ніби вагався, кажучи, що вона «може свідчити або про особисту їх участь у військових акціях, або про певний соціальний статус». Пізніше автор схилився до того, що «жінки займалися військовою справою і брали участь у війнах» (Пустовалов 2005, с. 69-70). Проте остаточний висновок дослідника свідчить, що наявність в жіночих могилах зброї і предметів, пов'язаних з колісницями, не може асоціюватися з прижиттєвими заняттями цих похованих. Таким чином, ці речі слід розцінювати як символи високого соціального статусу жінок, що були дружинами або дітьми чоловіків - представників стану колісничих (стрекала і колеса), воїнів (зброя) або зброярів (випрямлячі). І, відповідно, «для чоловіків наявність в похованнях певного інвентарю може відображати прижиттєві заняття померлих, тоді як для жінок (особливо знаті) вони можуть бути лише статусними предметами, які свідчать про їх належність до певних соціальних рівнів» (Пустовалов 2016, с. 88). Такий висновок, як на мене, здається абсолютно непереконливим.

Незважаючи на остаточний вердикт С.Ж. Пустовалова, підтвердженням участі у боях представників катакомбної культури, в тому числі і жінок, слугують бойові поранення, відмічені антропологами (Кондукторова 1973, с. 67; Круц 1984,

с. 78-80; Ушкова, Козак 2014, с. 22-26 и др.). Так, у камері *поховання 18 кургану 22<sup>28</sup> біля с. Мала Лаурка* Нікопольського р-ну Дніпропетровської обл. було відкрито захоронення чотирьох людей: двох дорослих і двох дітей, які лежали за довгою оссю камери, один за одним від входу до північно-західної стінки (рис. 150: 3). Захоронення здійснили в два етапи. Першим був похований чоловік, який первісно лежав по центральній осі камери. Потім його тіло відсунули під північно-західну стінку, в центрі поклали жінку 25-35 років і по обидва боки від неї двох дітей у віці близько 10 років. У одного з них, що лежав біля входу в камеру, були відсутні стопи і кисті рук (Полин и др. 2000, с. 31-33). Ззаду на правій тім'яній кістці черепа жінки (на відстані 2,5 см від лямбдовидного шва) відзначено пошкодження, яке добре зажило. Воно має ознаки і травми, і трепанації. Пошкодження округле (діаметр зовні 2,6 см). З медіальної сторони його зафіксовано невелику скалку кістки, що утворилася при переломі (рис. 150: 1). Тріщина, що відділяла його від інших кісток, зі слідами часткового загоєння особливо добре простежується з внутрішньої сторони. Кут нахилу передньої стінки отвору свідчить на користь проведення трепанації з метою ліквідації наслідків травми (об'єктивно з ускладнень фіксуються: травма кровоносної судини (рис. 150: 2) і ознаки запальних процесів на ендокраніумі навколо ушкодження).

Крім травми на черепі, у жінки відзначений загоєний перелом дистальної третини діяфізу лівої великої гомілкової кістки. За визначенням Ю. Ушкової і О. Козак, жінка отримала наскрізне поранення черепа задовго до смерті. Загоєні травма і трепанація черепа супроводжуються в цьому випадку переломом кістки лівої ноги, який загоївся (Ушкова, Козак 2014, с. 21-22). Отримані жінкою травми ідентичні тим, що відзначені у чоловіків, і нанесені, очевидно, кам'яною сокирою. Відносно високий відсоток травматизму серед катакомбного населення, з одного боку, може свідчити про агресивну і травмонебезпечну ситуацію, і, відповідно,

---

<sup>28</sup> Курган має подвійну назву - Мала Лаурка або «Колонія», в системі загальної нумерації насипів в могильнику йому присвоєно номер 22 (Полин и др. 2000, с. 5).

розвиток військової справи (Кравец 1990, с. 38; Чередниченко, Пустовалов 1991); з іншого боку, про досить розвинену медичну практику, що дозволяла робити успішні трепанації для ліквідації наслідків і ускладнень бойових травм різного характеру (Ушкова, Козак 2014, с. 25).

Однією з найбільш відомих і вивчених археологічних культур доби **бронзи Південного Заураля** є **сінташтинська культура**, що датується, згідно каліброваної радіокарбонної шкали, початком 2 тис. до н.е. (Епимахов 2007). У **великому ґрунтовому могильнику (СМ) Сінташта**, розташованому між селищами Мирний і Римникський у Бредінському р-ні Челябінської обл., відкрито одиночне непотурбоване жіноче поховання 22 (рис. 151: 1-3). Поховання здійснено в прямокутній ямі (розмірами 2,40 x 1,67 м, глибиною 2,40 м, орієнтованій по лінії ПнЗ-ПдСх), з камерою і перекриттям з дерев'яних плах. На дерев'яному перекритті збереглися брусок з гальки, кілька посудин (рис. 152: 10-16); частини туш коней і баранів. Жінка лежала в центрі камери в характерній позі - скорчено на лівому боці, головою на північний захід. Супутній інвентар представляли: в головах - залишки м'ясної напутньої їжі (частини туш корови і барана), кістяне прясельце; за спиною - невелика посудина, мідне шило, три шматочки гірського кришталю, мідна пластинка і літничок, які, можливо, лежали в дерев'яній або берестяній коробочці і склали якийсь ритуальний набір; навколо скелета - вісім астрагалів (рис. 152: 1, 3-8). Костюм її доповнювали мідний перстень і накосник - шкірянеа прикраса з декором з срібла і бісеру (рис. 151: 4). В області колінного суглоба жінки виявлений крем'яний наконечник стріли з обламаним вістря (рис. 152: 2) (Генинг, Зданович, Генинг 1992, с. 188-194). Обламане вістря, очевидно, говорить на користь того, що в цьому випадку стріла пов'язана з бойовим пораненням, а не відноситься до особистої зброї.

Ще два поховання жінок зі зброєю відкриті в *малому ґрунтовому могильнику* (С II) *Сінташта* з єдиним плануванням (рис. 153). *Поховання 2* здійснено в підпрямокутній ямі (розмірами 2,70 x 1,50-1,80 м, глибиною 2,70 м, орієнтованій по лінії ПнЗ ПдСх), з дерев'яною камерою і перекриттям (рис. 154: 1-3). Жінка лежала скорчено на правому боці, головою на північ, обличчям до центру могильника. У головах її стояла велика посудина, в протилежному кутку лежав давильний камінь з зашлифованою поверхнею, за спиною - бронзова теслоподібна сокира з дерев'яним руків'ям, що збереглося більш ніж на 40 см, і з залишками кріплення з 11 витків сиром'ятних ремінців. У фіналі процесу похорону було запалено пучок різок, скинутих до ніг похованої, і покладено на перекриття решту інвентарю - дерев'яне блюдо, кам'яний наконечник стріли і пласке мідне тесло (рис. 154: 4-9) (Генинг, Зданович, Генинг 1992, с. 304-310). В цьому випадку наконечник стріли і, ймовірно, сокиру представляють як особисту зброю.

*Поховання 7* влаштовано в прямокутній ямі (розмірами по дну 2,85 x 2,05 м, глибиною 2,9 м, орієнтованій по лінії ПнСх-ПдЗ) з дромосоподібним поглибленням (розмірами 0,6 x 2,0 м, глибиною 1,3 м). В ямі влаштована дерев'яна камера з чотирма стовпами по кутках і перекриттям (рис. 155: 1). Поховання порушено. Окремі кістки людського кістяка виявлені в придонній частині камери: нижня щелепа - в західній частині, розрізнені фаланги кінцівок - в східній частині, фрагмент ліктьової кістки - уздовж північно-західної стіни. У центрі камери, на дерев'яній підлозі, виявлені: мідний наконечник списа, накосник зі срібних підвісок і пастового бісеру, розсіяний по підлозі пастовий бісер; кам'яна булава яйцеподібної форми і так званий давильний камінь неправильної форми з зашлифованою бічною поверхнею. Під північно-східною стінкою камери, в центрі її, на підлозі лежало мідне тесло; уздовж північно-західної стіни - 14 наконечників стріл (дев'ять кам'яних і п'ять бронзових) (рис. 156: 1-24) із залишками держаків і зотлілий дерев'яний лук (?) поруч. Крім того, на дні могили, під північно-східною

стілкою, знайдені два черепи корів і череп коня, і ще один череп корови біля північного кута, а під західній стіною - кістки тварин і серед них мідні перстень і ніж. У східному і західному кутах - по великій ліпній посудині (рис. 156: 25-26) (Генинг, Зданович, Генинг 1992, с. 314-325).

Спираючись на характерний набір зброї, автори дослідження вважали, що в могилі 7 був похований чоловік. У той же час, наявність в центрі камери накосника і розсипу дрібного бісеру (рис. 155: 2; 156: 15) спонукало їх обережно допустити присутність тут і жінки. За цією схемою в парному похованні чоловік міг лежати уздовж північної стіни, головою на захід (з сагайдачним набором поруч і іншою зброєю за спиною), а жінка - в центрі, головою на схід (і з нею співвідносяться, таким чином, посудина і «нагрудник» - так названий накосник в публікації) (Генинг, Зданович, Генинг 1992, с. 319, 324). Однак у висновках автори вже позначають могилу як чоловічу (Генинг, Зданович, Генинг, 1992, с. 332). Час захоронення в обох могилах, з урахуванням конструктивних особливостей поховальних споруд і їх орієнтації, визначається зимовим періодом року.

Логіка визначення статевої приналежності похованої особи в останньому випадку і схема родинних взаємозв'язків покійних з поховань 2 і 7 викликає деякі заперечення. *По-перше*, звертає на себе увагу той факт, що всі могили в малому ґрунтовому могильнику Сінташта (С II) (включаючи чотири дитячі 3, 6, 8 і 9 та інші жіночі) поодинокі. *По-друге*, постраждали від пограбування головним чином центральна і південно-східна частини могили 7, при цьому прикраси і частина зброї збереглися на підлозі саме тут. У той же час, під північно-східною і західною стінками артефакти збереглися не потривоженими. Відповідно, жодних слідів другого (або первинного в могилі) чоловічого скелета немає. *По-третє*, висновок про присутність чоловіка в могилі тільки на підставі присутності зброї є бездоказовим і тому навряд чи може бути прийнятий. *По-четверте*, в центральній частині могили збереглися розсип намистин і головне - накосник. Йдеться про фігурні (трикутні) підвіски, одним кутом прикріплені на кінці дівочої коси,



прикрашеної намистом, китицями або іншими деталями (Орленко 1996, с. 203). Рештки таких прикрас виявляють найчастіше навколо черепа або на грудях похованої (Краснопєров 2005, с. 77). Накосник був обов'язковим атрибутом жіночого туалету, який прикрашав і одночасно підкреслював довжину і густоту волосся, що уособлює дівочу красу у багатьох народів Сходу і Середньої Азії. Татарські жінки, наприклад, незалежно від віку, заплітали дві коси, до кінців яких і прикріплялася така прикраса. Крім простих, використовувалися більш складні і подвійні накосники, що кріпилися відразу до двох кіс. Декоративний акцент створював каскад шумлячих струмуючих підвісок, що викликають асоціації з рососою, дощем, насінням та ягодами (Курманбаева 2009; 2011). Тому цей предмет виступає в нашому випадку як маркер жіночого поховання. До того ж, приналежність поховання 22 з великого ґрунтового могильника (СМ) Сінташта, де знайдений подібний накосник, до числа жіночих не викликала в авторів розкопок сумнівів. *По-н'яте*, спираючись на єдине планування могильника, «зав'язане» на так званий ритуальний будиночок в його центрі, і пору року, в яку відбувалися поховання, автори публікації встановили їх послідовність і певний взаємозв'язок. Так, першими були здійснені поховання 10 і 9, відповідно, матері - родоначальниці родини і дитини; потім йшли два літніх поховання 1 і 5, інтерпретовані, відповідно, як поховання сина - глави родини та його дружини. Далі йдуть три зимових поховання: 4 - можливо молодшого брата чи сина глави сім'ї, 7 - «чоловіче - брат чоловіка поховання 1 або друге покоління - його син» і 2 - «жіноче - дружина чоловіка поховання 7 ... Між цими похованнями розміщувалися поховання дітей (3, 6, 8)» (Генинг, Зданович, Генинг 1992, с. 332). Таким чином, поховані в могилах 2 і 7 малого ґрунтового могильника (С II) Сінташта розглядаються як подружжя. Але в цій схемі автори чомусь «втратили» жінку з поховання 7. Ймовірно, тому, що вона «порушує» струнку систему подружніх зв'язків. Не зупиняючись на питаннях ступеню спорідненості похованих в могилах 2 і 7, вважаю, що обидві жінки належать до групи воїнів.

До цього ж часу відноситься ґрунтовий сінташтинсько-петровський могильник **Бестамак**, розкопаний в верхів'ях р. Урбаган, поблизу п. Чилі Семіозерного р-ну Кустанайської обл. (Казахстан). Тут було досліджено близько 30 сінташтинсько-петровських поховань, дев'ять з яких виявилися поодинокими жіночими. У трьох з них знайдено зброю, репрезентовану крем'яними вістрями стріл. Жінки (у віці 25-35 років)<sup>29</sup> лежали скорчено на лівому боці, головою на захід або північний захід, в підпрямокутних ямах. У **похованні 2** (розмірами 2,1 x 1,28 м, глибиною 1,2 м, орієнтованому по лінії З-Сх) знайдені (в трьох скупченнях): два крем'яних наконечника, бронзовий ніж, чотири посудини, бронзове шило, три крем'яних відщепи і скребок; два дрібнозернистих абразива, дев'ять шматочків мідистого пісковика, 156 маленьких камінчиків, астрагал, маленький кам'яний циліндрик; бронзові кільце і листоподібна підвіска, два браслета, прикраса з маленького браслета і трьох лисячих іклів, вервечка кістяних пронизок і пастових намистин, стулка річкової мушлі, на черепі кілька опуклих платівок (рис. 157). У складі інвентарю **поховання 17** (розмірами 2,35 x 1,40 м, глибиною 1,2 м, орієнтованого по лінії ПнЗ-ПдСх) виявлені: кам'яний наконечник стріли, ножеподібна пластина, дві посудини, бронзові голка, проколка, клин, кам'яна плитка-абразив; по парі бронзових браслетів і скроневих кілець, намисто з чотирьох пастових і семи кам'яних намистин (рис. 158). **Поховання 35** (розмірами 3,4 x 1,9 м, глибиною 1,65 м, орієнтоване по лінії ПнЗ-ПдСх) з дерев'яною конструкцією містило: два кам'яних вістря, два бронзових ножа, бронзові стамесочку з рогової ручкою, багнетоподібне знаряддя, шплінт, проколку з дерев'яною ручкою, голку, дві скрепки; чотири посудини, бронзовий серп; проколку і дві бронзові скріпки, кістяне знаряддя; астрагал, кістяне прясельце; бронзовий пластинчастий браслет, намисто з 17 пастових і двох кам'яних намистин (рис. 159), кістяки двох коней і кістки чотирьох овець (Калиева, Логвин

<sup>29</sup> Антропологічні визначення Р. Ліндстрема.

2009, с. 35-43). Імовірно жіночим, за визначенням Р. Ліндстрома, було і **поховання 51**. У набір супроводжувачого інвентарю похованої (у віці 13-15 років) входили: шість крем'яних наконечників, сокира-тесло, чотири посудини, 53 астрагала вівці, уламок стегнової кістки великої рогатої худоби, чотири пастові намистини, ніж, дві проколки, шматочок бронзового дроту і бронзовий злиток (Калиева, Логвин 2009, с. 48).

В згаданому вище могильнику Бестамак, крім того, було відкрито **поховання дитини** 4-5 років. Судячи з того, що в могилі зафіксовано безліч прикрас, в тому числі і бронзовий накосник, йдеться про поховання дівчинки. Найвизначнішою для нас складовою її супровідного інвентарю є мініатюрне бронзове вістря спису (Шевнина, Ворошилова 2009).

Н.О. Берсенєва, намагаючись пояснити феномен могили дівчинки зі зброєю в ареалі сінташтинської культури, запропонувала три варіанти пояснення наявності зброї в дитячих могилах: 1 - як маркер соціального статусу дитини, 2 - як визначник статевої приналежності і 3 - як свідчення залучення дітей до військової справи і/або полювання. Відкинувши, як алогічні, два перші варіанти, автор зупинилася на останній версії. І додала, що «ймовірно, частина дітей навчалася військовій справі з самого раннього віку. Довготривале збереження по суті надлишкових та витратних військових технологій, таких як колісництво, передбачає обов'язкову передачу знань від покоління до покоління» (Берсенєва 2013, с. 40-41). Таке пояснення щодо озброєної дівчинки здається цілком справедливим, враховуючи наявність в могильнику і поховань збройних жінок. А з урахуванням тієї обставини, що «кількість чоловіків, які навчалися військової справи і колісництву, була порівняно невеликою, і дана діяльність не була їх основним заняттям» (Берсенєва 2013, с. 40-41), стає зрозумілим і одиничність жіночих могил зі зброєю у цього населення.

Автори розкопок відзначили кілька важливих моментів: 1 - вістря стріл і ножі-кинджали в жіночих похованнях дозволяють думати, що їх власниці в разі

потреби могли брати участь в захисті не лише своїх власних інтересів, а й інтересів громади. 2 - наявність певних знарядь праці (поховання 2 та ін.) говорить про те, що в бронзоліварному виробництві брали участь і чоловіки, і жінки. 3 - сказане вище і те, що в могильнику немає істотних відмінностей серед чоловічих і жіночих поховань за багатством поховального інвентарю, свідчить на користь досить високого соціального статусу жінок в суспільному житті (Калиева, Логвин 2009, с. 57).

У колі пам'яток бронзового віку **бабинської культури**, хронологічний діапазон якої визначається в межах 22 - середини 18 ст. до н.е. (Литвиненко 2009, с. 19-20), поховання жінок зі зброєю до останнього часу не фіксувалися. У той же час, як і в поховальних комплексах жінок катакомбної культурно-історичної спільності Північного Причорномор'я, тут в жіночих могилах серед супровідного інвентарю відзначені атрибути колісничих<sup>30</sup>. До числа ознак останніх, за визначенням В.В. Отроценка, належить такий адаптований комплекс: зброя, пряжка, рама-кузов, кінь (або коні) (Отроценко 1998, с. 115-116). Проаналізувавши широкий масив поховальних пам'ятників, Р.О. Литвиненко зазначив, що «поховальна парадигма культури Бабине, швидше за все, не передбачала відображення в обряді належності померлої людини до верстви воїнів-колісничих, а тому немає жодних підстав говорити про існування відповідного прошарку в соціальній структурі бабинського суспільства». До того ж поєднання всіх зазначених ознак в одному комплексі практично не відомо (Литвиненко 2005, с. 46-47). Повертаючись до жіночих могил, можна сказати, що і в них, хоч і в значно меншій кількості, все ж відзначені характерні «чоловічі елементи». Так, в двох могилах жіночої обрядової групи Дніпро-Донської бабинської культури відзначені рамкові дерев'яні конструкції (наприклад,

<sup>30</sup> Висловлюю щире подяку професору Донецького національного університету, д.і.н. Р.О. Литвиненку за детальну консультацію.

*поховання 1 кургану біля с. Михайлики*) (рис. 160: 4), ще в двох - кістяні «медальйони-пряжки» (*Ріпний, курган 7 поховання 7*, жінка 18-20 років (рис. 160: 1); *Петрівка-II, курган 1 поховання 1*, жінка 22-40 років) (рис. 160: 2). В одному випадку (*Керчик, Озерки курган 17 поховання 9*) в жіночій могилі, поряд з намистом і підвісками, зафіксований крем'яний наконечник стріли (рис. 160: 3) (Литвиненко 2007, с. 158, 164-165; табл. 4; рис. 2-4).

О.М. Грищук серед масиву жіночих могил Дніпро-Донський бабінської культури виділила шість з нетиповим для них інвентарем, об'єднавши їх в дві особливих групи. Одна група включає три комплекси з кістяними пряжками (*Вуглегірськ курган 1 поховання 1*, *Ріпнів курган 7 поховання 7* і могильник *Мамай-Гора курган 161 поховання 7*), друга - три комплекси з вістрями стріл (Грищук 2019, с. 50-51). На жаль, в останній названо тільки одне поховання (№ 1), відкрите нещодавно Ігорем Шевченком в *кургані 193.5* на території Старобешівського р-ну Донецької обл. (в зоні бойових дій). У ньому, поряд з набором прикрас (бронзовою платівкою від головного убору, намиста з 37 різних фаянсових намистин і пари зубів тварин, браслета з 14 фаянсових намистин і 32 стулок мушель морських молюсків для оздоблення костюма), в середині черепа, ближче до правого боку молодої жінки, знайдено вістря стріли з світло-сірого кременю (Шевченко 2017, с. 35-36; 2019, с. 25-26, рис. 1). Відповідно, до числа жіночих могил з невластивим інвентарем відноситься мінімум дев'ять.

Таким чином, незважаючи на досить чітку статевовікову диференціацію з очевидними мускулінними тенденціями в поховальних традиціях Дніпро-Донської бабінської культури, деякі жіночі поховання демонструють явні «відхилення» від неї. Останнє виявилось в наявності звичних військових атрибутів в складі інвентарю жіночих поховань. Проте, на думку Р.О. Литвиненка (Литвиненко 2005, с. 48), говорити про соціальний прошарок воїнів - колісничих в цій культурі поки не доводиться.

У той же час, в масиві поховань бабинської культури відомі випадки поранень. С.І. Круц відзначила чотири епізоди, один з яких співвідноситься з жіночим похованням. У *похованні № 4 кургану № 5 біля с. Новоолексіївка* (Скадовського р-ну Херсонської обл.) на черепі жінки 25-30 років виявлені сліди ударів з репаративними процесами (ушкодженнями або втратою кісткових тканин) (Круц 1984, с. 80). Характер поранень цієї жінки і чоловіків, похованих в Новоолексіївському могильнику, ідентичні. А порівняно невелика кількість випадків травматизму на кістках з поховань середньої і пізньої бронзи, як зауважила С.І. Круц, пояснюється меншою в кількісному відношенні серією «переглянутих скелетів» (Круц 1984, с. 80).

### 7.3. Доба раннього заліза

Для доби раннього заліза відзначається найбільш високий кількісний показник поховань жінок зі зброєю.

У той же час, в масиві поховальних пам'яток **кіммерійського періоду** могили збройних жінок майже не відомі. На думку С. Метцнер-Небельсік, подібна ситуація пов'язана з тим, що ідентифікувати жіночі поховання Причорноморського степу досі взагалі не вдалося (Metzner-Nebelsick 2004).

За дослідженнями С.В. Махортих, в масиві кіммерійських поховань Північного Причорномор'я є і жіночі, проте в їх заупокійний речовий набір начебто ні разу не були включені предмети озброєння (Махортих 2005).

Проте, тут доречно згадати впускне поховання 8 кургану 1 біля с. *Виноградний Сад-II* (Доманівського р-ну Миколаївської обл.), влаштоване в катакомбі (рис. 161). Вхідна яма овальної форми (орієнтована по лінії Пн-Пд, розмірами 1,5 x 1,0 м, глибиною 1,7 м), камера підпрямокутна в плані (орієнтована по лінії З-Сх, розмірами 1,3 x 0,85 м, глибиною 1,9 м). Вхід в камеру закривала вапнякова плита (1,45 x 0,9 x 0,15 м). Жінка 30-35 років лежала в характерній позі на правому боці, головою на схід, руки її зігнуті в ліктях - ліва на грудях з

втягнутою вперед кистю, права відведена вперед, кисть її лежить біля колін (Шапошникова, Балущин, Гребенников и др. 1986, с. 51-53). На правій тім'яній кістці, поблизу лямбдоподібного шва, чітко видна рана округлої форми діаметром 3,0 см, нанесена тупим предметом, ймовірно, кам'яною сокирою. У місці удару помітно відшарування внутрішньої поверхні кістки (Ушкова, Козак 2011, с. 31).

Слідів загоєння рани немає, отже, вона цілком могла послужити причиною смерті. Як і в багатьох зазначених вище випадках, рана зафіксована на правій тім'яній кістці черепа. А це може означати, що жінка перебували обличчям до противника і характер її травми носить очевидну «військову» спрямованість.

Автори розкопок, спочатку визначивши поховання як імовірно катакомбне, допускали можливість його співвіднесення з пізньоямними пам'ятками (Шапошникова, Балущин, Гребенников та ін. 1986, с. 51, 53). Ю. Ушкова і О. Козак розглядають його серед комплексів ямної культурно-історичної спільності (Ушкова, Козак 2011). В.В. Отрощенко на підставі форми поховальної споруди і специфічних рис поховального обряду (перш за все, характерної пози небіжчиці) співвідносить це поховання з чорногоровськими старожитностями<sup>31</sup>, час побутування яких в Північному Причорномор'ї визначається в межах першої половини 9 - кінця 8 ст. до н.е.<sup>32</sup> (Отрощенко 1989, с. 111-112; 1994, с. 114; Скорый 1999; Махортых 2005, с. 380; Лукьяшко 2013, с. 19).

Щодо пам'яток цього часу з інших територій, тут можна згадати нещодавно відкриту могилу амазонки на теренах сучасної **Вірменії** (колишнього Урарту). В 2017 р. під час розкопок **некрополя Бовер I** у високогірній провінції Лорі поблизу

<sup>31</sup> Лист від 5.07.2015 р. Висловлюю щирю вдячність за детальну консультацію і корисні поради завідувачу відділу археології енеоліту - бронзового віку ІА НАНУ, д.і.н., проф. В.В. Отрощенко.

<sup>32</sup> Питання хронології кіммерійської культури - відносної і абсолютної дати її етапів досі є дискусійними і не мають однозначної відповіді. Висловлюю щирю подяку завідувачу відділу археології доби раннього заліза ІА НАНУ, д.і.н., проф. С.А. Скорому за консультацію.

с. Шног (Shnogh) відкрито *могилу 17*, де лежала жінка 20-29 років невеликого зросту (близько 163 см) у сильно зігнутому стані, головою на північний захід (рис. 162: 1). В могилі небіжчиці знайдені керамічна посудина біля ніг та по металевому браслету на обох руках (рис. 162: 2-4), зброї не було. Проте, на рештках її кістяка було відмічено ознаки кількох пошкоджень м'яких тканин (м'язів і зв'язок) та кісток (рис. 162: 5). Аналіз палеоантропологічних матеріалів і, перш за все, характеру травматичних пошкоджень, дозволив дійти кількох висновків.

1. Стан кісток верхнього плечового поясу свідчить про розвинену мускулатуру і специфічні навантаження з певними мікротравмами, притаманні лучникам.

2. Добре розвинені стегнові кістки з вираженими сідничними м'язами указують на постійну їзду верхи.

3. В лівому коліні жінки застрягло залізне вістря стріли (довжиною 1,28 см) (рис. 162: 5 б). Між вістрям і навколишньою кісткою був наявний зазор, який міг утворитися чи то через його обертовий рух, чи то через безрезультатну спробу видалення стороннього предмета. Судячи з того, що рана загоїлася, жінка прожила з цим ще певний час.

4. Інші пошкодження (переломи від порізів / ударів), зафіксовані на кістках, на думку дослідників, призвели до летального наслідку. На стегнових кістках обох ніг є сліди порізів, на великій гомілковій кістці лівої ноги колоте поранення через проксимальний епіфіз. При цьому поверхня зрізу лівої стегнової кістки говорить на користь того, що це був останній удар нападника, коли жінка вже була смертельно пораненою і лежала нахиленою на землі.

5. Стан скелетних тканин засвідчив, що на момент смерті жінка мала ознаки активного запального процесу лівої гомілкової та правої стегнової кісток. А це може означати, що в останньому бою жінка брала участь маючи раніше отримані поранення.



6. Характер цих травм свідчить, що їх нанесли різними видами зброї ближнього бою – мечем та сокирою. А це, в свою чергу, означає, що жінка билася щонайменше з двома супротивниками і, швидше за все, загинула у бою (Khudaverdyan 2019; Killgrove 2019).

Наведені матеріали безсумнівно засвідчують, що в могилі було поховано жінку-воїна, для якої міжособистісне насильство було постійним і звичним способом життя, і яка загинула у військовій сутичці.

За речовим супроводом поховання датується 8-6 ст. до н.е. (раннім вірменським часом) (Khudaverdyan 2019).

У **скіфський час** поховальні пам'ятки амазонок відомі на широкій території: в Європейській Скіфії, в тому числі в передгірному Криму, крім степової та лісостепової територій сучасної України, де зазначено, відповідно 162 і 28 поховальних комплексів, в Молдові, Подонні; на Кавказі, в Азіатській Скіфії та інших регіонах. Позаяк пам'ятки амазонок Європейської Скіфії розглянуті вище і в серії спеціальних статей автора (Фіалко 1991; 1994; 2010 b; 2010 c; 2012 b; 2012 g; 2012 h; 2013 b; 2014 a; Фіалко 2010 d; 2011 c; 2015 c ; Fialko 2009 a та ін.), тут згадаю лише деякі з них (найбільш цікаві чи характерні).

Серед пам'яток *Східного Криму* варто згадати непограбоване парне поховання в кам'яній плитовій *гробниці № 3 кургану № 2* (Середнього) в групі *Трибратніх курганів* (рис. 163), які локалізовані у східній частині Керченського півострова, біля *с. Огоньки* Ленінського р-ну. (Бессонова 1973, с. 244-247; Бессонова и др. 2008, табл. 23, 1). Воно належить до числа типових поховань варварської еллінізованої знаті, яке датується другою половиною 4 ст. до н.е. (Бессонова 2008, с. 146) чи третьою чвертю 4 ст. до н.е. (Трейстер 2008, с. 146).

В *передгірному Криму*, поблизу городища Ак-Кая (*с. Вишенне* Білогірського району) досліджено колективне поховання в кам'яному склепі

кургану № 10 групи Сарі-Кая 4-2 ст. до н.е. (Зайцев, Мордвинцева 2008; 2010, с. 170-176). На черепках двох жінок (№ 7 і № 14 обидві 25-30 років) відмічені поранення (рис. 164). Види пошкоджень і відсутність слідів загоєння в обох випадках свідчать про те, що отримані травми були не сумісні з життям (Литвинова 2010, с. 177).

Відзначаються жіночі могили зі зброєю цього часу і на землях *сучасної Польщі*. Наприклад, серед поховальних пам'яток *Пшеворської (Przeworsk) археологічної культури* (3/2 ст. до н.е. - 5 ст. н.е.), де домінував обряд кремації, відомо до 45 жіночих могил зі зброєю. Вік жінок визначається завжди як статевозрілі або дорослі особини (Liana 1968; Malysa 2007). Поховання зазвичай поодинокі, але відомі серед них і парні - жінки з дитиною невизначеної статі - *Wesólki, n. 30, Oblin, n. 292* (Dąbrowscy 1967, p. 38-40, ryc. 36; Czarnecka 2007, p. 66, 407-410; Taf. CCXIII-CCXLVI).

Вважається, що склад заупокійного інвентарю в могилах носіїв Пшеворської культури строго регламентований статевою приналежністю небіжчика. Відповідно, з жіночими могилами тут співвідносяться прикраси і предмети рукоділля - веретена та прясельця, голки. У той же час, маркерами чоловічих могил виступають різні види зброї і характерні знаряддя праці (наприклад, ковальські інструменти). Могилам амазонок властива невідповідність деталей набору інвентарю антропологічним визначенням (Malinowski 1966). Найчастіше в їх могилах, крім типових предметів, відзначені залізні наконечники списів. Однак відомі серед них і гробниці з повнішим набором озброєння, що включає меч, спис, щит з металевим умбоном, а також складні металеві браслети (рис. 165). Останні розглядаються і як прикраси - апотропеї, і як деталі захисної амуніції (Czarnecka 1994; Kontny 2002, p. 109; Vochnak 2010, p. 23).

Незважаючи на значну серію досліджень з приводу військової активності жінок в давнину (Davis-Kimball 1997; Jones 1997; Wilde 1999; Davis-Kimball, Behan

2003 і багато інших), зброя в жіночих могилах Пшеворської культури розглядається як відображення декількох факторів і, відповідно, трактується неоднозначно. На думку Т. Бохняка, важко припустити, що зброя в складі заупокійного супроводу може свідчити про заняття жінок-воїнів. Дослідник вважає, що зброя в цьому випадку може виступати, з одного боку, як маркер певного соціального статусу, з іншого боку, як результат обставин смерті. У той же час ця зброя могла бути пов'язана з магичною практикою (причому не обов'язково небіжчика), яка вимагає наявності на дні могильної ями гострого предмета (наприклад, списа) (Bochnak 2010, p. 13, 24).

Навряд чи можна погодитися з подібним трактуванням, оскільки в цю схему не вкладаються засоби захисту - щити і браслети-наручні, що входили до складу заупокійного інвентарю жінок.

Відомі могили озброєних жінок раннього залізного віку і на території *сучасної Угорщини*. За інформацією Роберта Шольца, для скіфського часу в цьому регіоні відзначено приблизно 270-280 військових поховань зі зброєю, з яких 10-20% визначаються як жіночі<sup>33</sup>. Утім цей показник, на думку дослідника, значно нижче реального з огляду на те, що в похоронній практиці місцеве населення тут віддавало перевагу обряду кремації, що значно ускладнює, а часто унеможлиблює, антропологічні дослідження.

У Північно-Західному Причорномор'ї, на території *сучасної Молдови*, теж відзначаються поховання жінок із зброєю (Синика, Алемша 2000; Тельнов 2003, Синика 2007 б; Иванова та ін. 2012). Серед них згадаю, приміром, *поховання 2 кургану 1* біля *снт. Суворове* (нині м. Штефан-Воде) (рис. 166) кінця 5 – початку 4 ст. до н.е (Синика 2007 а, с. 172-175, 178); *поховання 4 і 3 кургану 13* біля

<sup>33</sup> Висловлюю щире вдячність проф. Р. Шольцу (Josa András Museum, Угорщина) за цю інформацію, надіслану в листі від 18 грудня 2014 р.

*с. Бутори* Григоріопольського р-ну (рис. 167; 168) другої половини 4 ст. до н.е. (Серова, Яровой 1987, с. 106-111, 142; Синика, Разумов, Тельнов 2013, с. 76, 126-128); *поховання 2 кургану 2* біля *м. Дубоссари* (рис. 169\_Б) другої половини 4 ст. до н.е. (Кетрару, Синика, Разумов, Тельнов 2014, с. 45-47, 214); *поховання 2 кургану 6* біля *с. Балабани* Тараклійського р-ну (рис. 169: А) і *поховання 2 кургану 3* біля *с. Хаджимус* Каушанського р-ну (рис. 8\_170) обидва датуються в межах 4 ст. до н.е. (Чеботаренко, Яровой, Тельнов 1989, с. 29-37; 170-172; Тельнов 2003, с. 255). Найбільший могильник регіону досліджений біля *с. Глине* Слободзейського р-ну (Тельнов, Четвериков, Синика 2016). Серед поховань пізньоскіфської культури тридцять одне належало войовникам (в тому числі чотири дитячих) і ще в двох парних з жінками співвідносилися зброя (Фиалко 2017, с. 209-210). Усі поховання здійснені в катакомбах за обрядом інгумації, положення похованих - випростане на спині. Зброю в них представлено головним чином залізними вістрями стріл (від одного до чотирьох одиниць). У *похованні 2 кургану 14* жінку супроводжувала залізна сокира-клевець - знахідка більш ніж рідкісна для жіночих комплексів. Найбільш повний набір озброєння - наступального і захисного - походить з *поховання 1 кургану 31*. Тут знайдені залізни: булава, пара наконечників списів, два наконечника стріл і умбон щита (Яровой, Четвериков, Субботин 1997 а; 1997 б; Яровой, Четвериков 2000; Ягочоу, Chetverikov, Sinica 2000; Chetverikov, Fidelski 2000; Тельнов, Четвериков, Синика 2012, с. 7-8). Через те, що більшість могил не постраждала від пограбувань, час їх здійснення добре визначається в межах 3-2 ст. до н.е. (Синика, Алемша 2000, с. 43-44; Тельнов, Четвериков, Синика 2016).

Репрезентативна серія поховань озброєних жінок раннього залізного віку відкрита в *Подонні* Смирнов 1964; 1982; Брашинский, Демченко 1969; Брашинский 1973; Максименко 1983; Марченко, Житников, Копылов 2000; Гуляев 1999; 2000; 2001; 2002; 2004; 2009; 2010; Guliaev 2003; 2004; Гуляев, Козловская,

Савченко 1997; Гуляев, Савченко 1995; 1998; 2004; Пузикова 2001; Савченко 2001; 2004; Копылов, Яковенко, Янгулов 2004; Янгулов 2007; 2008 а; 2008 б та ін.).

До числа таких в *Нижньому Подонні* відносяться, перш за все, могили скіфського часу *Єлизаветівського могильника*, локалізованого на околиці м. Ростова-на-Дону. З 414 відкритих тут поховань виділено 28 жіночих з предметами озброєння, що становить 31,5% від загального числа жіночих одиночних поховань. Три з них містять повний набір наступального озброєння - стріли, спис і меч. Серед найбільш ранніх можна назвати *поховання 2 кургану 30* (рис. 171) жінки близько 40 років<sup>34</sup>, яке датується першою половиною – серединою 5 ст. до н.е. (Брашинский 1973, с. 60).

У цьому ж могильнику відзначено вісім парних одночасних поховань озброєних чоловіка і жінки (Копылов, Яковенко, Янгулов 2004, с. 54). Серед них варто згадати *поховання 2 кургану 51*, в якому інвентар обох похованих - чоловіка і жінки<sup>35</sup> містив повний набір наступальної зброї (Янгулов 2008 а, с. 26). Відповідно, можна переконатися, що і в цьому регіоні амазонки були в рівному з чоловіками становищі. Популярною зброєю у місцевих жінок, судячи зі знахідок, була праща (вісім могил). У трьох комплексах зафіксовані предмети захисного обладунку. Дата могил войовниць визначається в межах 5-4 ст. до н.е., причому тільки дві з них відносяться до кінця 4 ст. до н.е. (Копылов 1992, с. 40; Копылов, Янгулов 1992, с. 42; Копылов, Яковенко, Янгулов 2004, с. 54-55).

На теренах *Середнього Подоння* відзначено кілька жіночих могил зі зброєю, серйозно постраждалих при древніх пограбуваннях. Серед раніше розкопаних три комплекси: біля *с. Дуровка поховання 1 кургану 16* Красненського району Белгородської обл. (рис. 172) жінки 30-35 років (Козловская 1996, с. 143; Пузикова 2001, с. 197; Савченко 2004, с. 245) і *поховання 1 кургану 21* (рис. 173: Б)

<sup>34</sup> Антропологічні визначення І.І. Гохмана (ЛОІЕ АН СРСР).

<sup>35</sup> Антропологічні визначення М.М. Герасимової.

дівчинки (Пузикова 2001, с. 200-201); *поховання кургану 33/5* біля *с. Мастюгино* Острогожського району Воронежської обл. (рис. 173: А) жінки (Пузикова 2001, с. 49-50), які датуються 4-3 ст. до н.е. (Пузикова 2001, с. 200-201).

Серед нещодавно розкопаних в цьому регіоні не можна не згадати кургани біля *сіл Тернове і Колбіно* (на стику Острогозького і Реп'євського р-нів Воронежської обл.), де було розкопано 49 скіфських курганів<sup>36</sup> 5-4 ст. до н.е. (Гуляев 2009, с. 10; 2009 а, с. 213, 222; Добровольская 2004 а, с. 90-101), сім з яких належать амазонкам. В могильнику *Тернове* три могили: єдині в *курганах 5, 6 і 8* (рис.174; 175) (Савченко 2001, с. 63-72; 85-91); в могильнику *Колбіно* чотири: єдині в *курганах 5, 8, 12, 21* (рис. 176-179) (Савченко 2001, с. 85-91; Шевченко 2009, с. 28-36). Поховання датуються у межах 5-4 ст. до н.е. (Савченко 2001, с. 56).

Комплексні антропологічні обстеження кістяків з поховань цих двох могильників виявили у десяти індивідів сліди бойових ран і травм різного характеру, які в ряді випадків призвели до летального результату. Подібна ситуація, ймовірно, була пов'язана з підвищеним рівнем агресії, несприятливими (в цілому) умовами життя суспільства (Добровольская 2009 а, с. 176, 179; Гуляев 2010, с. 192-193). Чотири випадки співвідносяться з жінками-воїнами. За спостереженнями М.В. Добровольської, найбільш серйозні травми, очевидно, отримані під час бою, відзначені у жінок старшого віку (старше 40 років) (Добровольская 2009 б, с. 188-189; 2013, с. 136). Як і в більшості випадків

<sup>36</sup> В.І. Гуляев вважає, що ці могильники скіфські (Гуляев, Савченко 1995; Гуляев, 2009 а), тоді як О.П. Медведєв, заперечуючи цю думку, відносить їх до кола скіфоїдних (скіфообразних) культур Східної Європи (Медведєв 2002, с. 162; 2004, с. 30). Розділяючи точку зору В.І. Гуляєва, М.В. Добровольська, при вирішенні питання етногенезу «середньодонського скіфського населення», говорить про прояв у нього (хоч і нечисленних) рис здебільше властивих степовим групам скіфського населення території України (Добровольская 2004 б, с. 10). Останні відомості вкрай важливі ще й в питаннях напряму переміщення амазонок. Ця інформація певною мірою підтверджує відомості Геродота про те, що амазонки прийшли в Подоння з Європейської Скіфії (а не навпаки).

поранень представників донської серії, у жінок переважають травми лицевої ділянки голови, нанесені найімовірніше металевими предметами, тобто зброєю ближнього (контактного) бою.

Щодо території *Закубання*, тут згадуються, перш за все, поховання знаменитого *Келермеського могильника* ранньоскіфського часу, дослідженого у *станіці Келермеській* (Гіагінського р-ну Адигейської АО, Краснодарського краю). *Поховання 5 кургану 19* (доби бронзи) було впущене в верхню частину північно-західного сектора насипу, контури його не простежувалися (розміри  $\approx 4,0 \times 3,3$  м, глибина 0,55-0,66 м). Пограбуванням пошкоджена центральна частина могили, що належала молодій меотській жінці. Вона лежала випростано на спині, головою на південь (рис. 180). Ліворуч від неї, під західною стінкою помістили одного за одним двох загнuzданих коней, на животах з підігнутими ногами, головами на південь. Між кіньми і жінкою виявлені: залізний гостролистий наконечник списа, залізні і бронзові панцирні пластини (на площі  $1,7 \times 0,8$  м), скляна поліхромна намистина, дві великі овальні гальки і пара кам'яних плиток неправильної форми. Інші речі розташовувалися, очевидно, уздовж східної стіни: бронзове люстро з центральною ручкою, велика глиняна корчага і три глиняні ж посудини, залишки напутньої м'ясної їжі з залізним ножом; бронзова клепана посудина з петельчастою вертикальною ручкою; залізні вудила і псалії. Крім того, в могилі знайдені тригранне і дволопатеve бронзові вістря стріл. Ще одне вістря стріли застрягло у черепі жінки, що, очевидно, і стало причиною її смерті. Поховання датоване 7 ст. до н.е. (Галанина, Алексеев 1990, с. 43-47).

У *грунтовій частини Келермеського могильника* серед 35 поховань відкрито два, які належали молодим (20-35 років) войовницям періоду скіфської архаїки. Контури поховальних споруд в могильнику не простежувалися. У *похованні 4* жінка лежала скорчено на правому боці, головою на південний схід. Речовий реквізит становили: спис із залізним коротким лавролістним

наконечником, пара ліпних посудин і кістки барана, що лежали в ногах жінки (рис. 181: А).

У *похованні 12* жінка лежала випростано на спині, з витягнутими уздовж тіла руками і перехрещеними в щиколотках гомілками, головою на південь. Її супроводжували: кінське поховання без вуздечки, спис з вузьким ромбічним в розрізі лавролістним залізним наконечником, пара ліпних посудин і напутня їжа з залізним ножом біля правого стегна (рис. 181: Б). Поховання датуються, як і могильник в цілому, в межах другої половини 7 - початку 6 ст. до н.е. (Галанина 1985, с. 160-165).

Хронологічні рамки жіночих могил зі зброєю раннього залізного віку, відкритих на території *Центрального Передкавказзя*, досить широкі. Найбільш рання серед відомих мені могила з Нижньо-Джулатського могильника співвідноситься зі скіфським періодом. Однак більшість поховань цього регіону визначається пізнішим часом - в межах 3 – 2-1 ст. до н.е. (Могильники Китаївка курган 6 поховання 2; Преображенське курган 3 поховання 5; Орджонікідзевський курган 14 поховання 9 та ін.) (Прокопенко 2014 а; 2014 б, рис. 56-Б; 60-А; 69-Б, Г и др.) і кореспондуються з сарматським періодом.

До числа ранніх відноситься *поховання 84 ґрунтового Нижньо-Джулатського могильника* (Кабардино-Балкарія). У невеликій ямі (орієнтованій по лінії ПдЗ-ПнСх, розмірами близько 1,4 x 1,1 м) лежала жінка скорчено на правому боці, головою на південь, кисті її рук були біля обличчя (рис. 182-А: 1). Заупокійний інвентар складали: кістяний пірамідальний наконечник стріли, залізна шпилька з наверхшам у вигляді круглої петлі, різноманітні намиста, бронзова сережка, дві раковини каурі (можливо від головного убору); корчага витягнутих пропорцій, напутня м'ясна їжа (кістки барана) в мисці (рис. 182-А: 2-14). Поза жінки є характерною для ґрунтових поховань скіфського часу цього регіону. Комплекс датований 5 ст. до н.е. (Абрамова 1972; Прокопенко 2014 а; 2014 б, с. 68-69, 72).



Серед підкурганних пам'яток 3-2 ст. до н.е. - **поховання 2 кургану 6 Китаївського могильника**. Контури споруди не простежено, небіжчиця лежала випростано на спині, головою на північний захід (рис. 182-Б: 1-15). До комплексу інвентарю входили: сагайдачний набір з 60 стріл із залізними трилопатевиими втульчастими вістрями і залізний ніж; кам'яний брусок; бронзове скроневе кільце, ажурна бляха, прикрашена по краю мотузковим орнаментом, і сім дрібних платівок-гудзиків; пара гагатових і три скляні намистини білого і зеленого кольору; керамічна посудина (Кореняко, Найденко 1977, с. 241; Прокопенко 2014 а, с. 462; 2014 б, с. 317).

Ще два комплекси датуються в межах 3-1 ст. до н.е. Обидва поховання підкурганні, здійснені за обрядом інгумації. У **похованні 9 кургану 14 Орджонікідзевського курганного могильника** (передгірна Чечня) контури споруди не простежено, жінка лежала випростано на спині, головою на південний захід (рис. 183: 1-8). Інвентар, покладений зліва в ногах, становили: три залізних трилопатевиих втульчастих вістря стріл, пара скляних намистин різної форми і три керамічних посудини (Прокопенко 2014 а, с. 126; 2014 б, с. 314).

**Поховання 5 кургану 3 Преображенського курганного могильника** здійснено в овальній ямі, орієнтованій по лінії ПнЗ-ПдСх. Жінка лежала випростано на спині з трохи зігнутими в ліктях руками, головою на південний схід восток (рис. 183: 1-9). Основна частина речей розташована зліва від кістяка: сагайдачний набір з 24 стріл із залізними дво- і трилопатевиими втульчастими вістрями (у коліна лівої ноги); залізний ніж; бронзове дзеркало з валиком по краю і бічною ручкою-штирем; прясельце; дві вервечки гагатових намистин і одна - зі скляних різного розміру і форми, і керамічна посудина; кістки барана і шматки червоної фарби (Абрамова, Петренко 1995; Прокопенко 2014 а, с. 446; 2014 б, с. 315).

Завершуючи огляд поховань скіфського часу, не можу обійти увагою славнозвісну *гробницю Філіпа Македонського в Вергіні* (Греція). За повідомленнями М. Андронікоса, який розкопав великий курган (заввишки 14 м, діаметром 110 м) в 1977 р., в *гробниці II* в двох мармурових саркофагах були виявлені дві урни з кремованими останками: в основній центральній камері з останками Філіпа-II, у вхідній камері - з останками молодої жінки у віці 23-27 років. В основній камері - усипальниці Філіпа, крім фрагментів дерев'яних меблів, сервізу з бронзових і срібних посудин та інших речей, під стінами стояли дві пари бронзових кнемід, залізний шолом, залізний панцир із золотим декором; щит, прикрашений слоновою кісткою, фігурними золотими пластинами і склом. На позолоченій центральній частині цього щита представлена сцена Амазономахії: дві різьблені фігури (висотою 0,35 м) зі слонової кістки - чоловік, що стоїть, підтримує жінку, фігуру якої передано в падінні (Andronicos 1977; 1981 b; Андроникос 1990, с. 113-115). Ці речі, безумовно, співвідносилися з головним похованим.

У вхідній камері, серед численного начиння, на підлозі збереглися залишки зотлілих дерев'яних меблів, алебастрові посудини для масел, золота пектораль, витончений золотий вінок з миртовим листям і квітами. В золотій урні-скриньці, крім загорнутих в золото-пурпурову тканину кісток, лежала витончена золота діадема з тонких кучерявих стебел з пальметками, бутонами квітів і бджолами над ними. Крім того, в ніші під стінкою, серед інших речей, стояв парадний сагайдак із золотою обкладкою (з так званої Чортотлицької серії) і лежала пара бронзових кнемід різної довжини (рис. 184: 1) (Andronicos 1977; 1981 a; 1981 b; 1984, р. 180-187; Adams 1980; Андроникос 1990, с. 119-122; Natzopoulos 2008 и др.). Речі в цій камері, судячи з усього, співвідносилися з жіночим похованням. Особливо важливі для нас дві останні знахідки, до яких повернемося трохи пізніше. Незважаючи на численні публікації, в 2015 р. до антропологічних матеріалів цієї гробниці знову звернулася група вчених на чолі з професором Теодором

Антикасом. В результаті комплексних фізико-хімічних, медичних та інших досліджень були отримані нові дані про морфологічні і патологічні зміни кісток обох скелетів. З одного боку, вони підтвердили ідентифікацію останків чоловіка. З іншого боку, внесли ряд уточнень щодо останків похованої тут жінки. Перш за все, уточнено її вік – 30-34 роки. Крім того, що дуже важливо для нас в цьому контексті, дослідники відзначили прижиттєві патологічні зміни, хронічні захворювання, маркери активності і травм жіночого скелета. Так, на хребті жінки зафіксовані сліди грижі дисків (Грижа Шморля), що свідчить про регулярну їзду верхи на коні. Крім того, на гомілці лівої ноги відзначені сліди перелому, що загоївся за життя. Каліцтво, імовірно отримане в результаті невдалого падіння з коня, призвело не тільки до кульгавості, а й до істотного скорочення довжини ноги. Останнє відкриття пояснює наявність у вхідній камері поножів різної довжини - ліва була коротша за праву. І, таким чином, можна говорити про те, що кнеміди (як і горит) належали цій жінці (Antikas, Wynn- Antikas 2015). Причому це аж ніяк не підношення дружині покійного, щоб вона могла відповідати його рангу, а речі, якими жінка користувалася за життя. Грецький письменник Афіней в своєму творі «Бенкетуючі софісти» повідомляв, що Філіп завжди брав нову дружину на кожній з його воєн. Останньою він називає Клеопатру (Athen., 13. 557 b-e). Новітні дослідження (на підставі віку жінки, присутності зброї і свідоцтв її захопленням верховою їздою) дозволили зробити висновок про те, що кісткові останки належали сьомій дружині Філіпа Македонського - дочці скіфського царя Атея, убитої відразу після загибелі її чоловіка (Antikas, Wynn-Antikas 2015). В такому випадку стає зрозумілим і присутність в її могилі горита скіфської серії, в якому раніше М. Андронікос вбачав військовий трофей після перемоги македонців над скіфами (Андронікос 1990).

Як видно з опису, кожному з небіжчиків поклали свій набір захисних обладунків, причому Філіппу повний комплект, включаючи парадний панцир, його дружині - лише поножи і горит. Однак тут варто згадати, що, за описом

М. Андронікоса, підлогу вхідної камери біля предметів озброєння покривали залишки зотлівших шкіряних та / або тканих речей. Цілком можливо, що це залишки легкого шкіряного жіночого обладунку. Ця гробниця датується третьою чвертю 4 ст. до н.е. (Andronicos 1977; Андроникос 1990; Bonza, Palagia 2007). В цілому ж, ці набори відповідають військовим комплектам заупокійного супроводу, які так часто зображують на надгробній похоронній скульптурі. Прикладом тому може служити мармурова надгробна стела Газурія, сина Мітродора з Херсонеса (рис. 184: 2), із зображенням горита, кнемід, шолома, щита і меча (Картер 2003).

Серія могил амазонок відома і серед **савромато-сарматських старожитностей**. У **Південному Приураллі**, в курганному **могильнику П'ятимар-1** біля с. Кумакський Оренбурзької обл., відкрито дві ранні могили. **Поховання 3 кургану 9** - основне в кургані, парне, частково пограбоване. Один скелет (імовірно жіночий) сильно пошкоджений. Друга жінка лежала в північній половині могили випростано на спині, головою на захід (рис. 185: 7-13). З нею в могилі співвідносяться: золота сережка з підвіскою, дерев'яний сагайдак з 34 стрілами (з 1 залізним і 33 бронзовими вістрями) і кварцитовою плиткою для заточки стріл; дерев'яна чаша з золотими оковками; напутня м'ясна їжа з залізним ножом; кам'яна плитка і 45 гальок. Комплекс датується кінцем 6 - початком 5 ст. до н.е. (Смирнов 1975, с. 36-37). Впускне **поховання 2 кургану 4** належало маленькій дівчинці, яка лежала головою на захід. Її поховали в прямокутній ямі, яку перекрили деревом і зверху засипали камінням. Заупокійний скарб становили: кам'яна плитка зі слідами крейди, два бронзових і три залізних вістря стріл, чашечка з пісковика і кістяна ложечка (рис. 185: 1-6). Цей комплекс датується в межах 5 ст. до н.е. (Смирнов 1975, с. 18-19).

У кількох жіночих могилах Самаро-Уральського регіону 5-4 ст. до н.е. виявлені сагайдачні набори стріл (**Мечетсайський могильник поховання 2-б кургану 6; поховання 8 кургану 7; поховання 1 і 5 кургану 8; поховання 1**

*кургану 10; Лебединський V могильник поховання 3 і 5 кургану 9; курган Темір і ін.)* (рис. 186: Б) або одиничні знахідки стріл - від одного до чотирьох екземплярів в одному комплексі (*Мечетсайський могильник поховання 3 і 10 кургану 6; поховання 10 кургану 7*) (Смирнов 1975, с. 57; Зданович, Хабдулина 1987, с. 51; Железчиков и др. 2006, с. 13-14; Багаутдинов, Мышкин 2013, с. 46).

Серед найбільш цікавих, на мій погляд, комплексів назву *поховання 5 кургану 8 Мечетсайського могильника* біля с. Кумакського Соль-Ілецького району Оренбурзької області. У кургані (висота  $\approx 0,8$  м, діаметр  $\approx 20,0$  м) виявлено п'ять могил, в двох з яких поховали амазонок. Центральне *поховання 5* (рис. 186: А) правило за усипальницю двох войовниць. Споруда - катакомба поздовжнього типу, на рівні давнього горизонту була перекрита розчавленою дерев'яною конструкцією. Довгий прямокутний дромос, орієнтований по лінії Пн-Пд (з невеликим відхиленням) мав ухил на південь, в бік камери підпрямокутної в плані форми. Розміри дромоса 4,60 x 1,70-1,90 м, глибина 1,91-2,36 м від рівня давнього горизонту. Вхід в могилу перекривали три камені. Розміри камери 3,0 x 2,20 м, підлога на глибині 2,50 м. На рівні давнього горизонту, поблизу північно-східного кута могили, стояла гончарна червоноглиняна фляга, поблизу південно-західного кута лежала заупокійна їжа (бік коня). Більшу частину камери займав дерев'яний ґратчастий настил, на якому впритул один до одного лежали дві жінки - випростано на спині, головами на південь. Ліворуч на дерев'яному настилі лежала жінка похилого віку. У набір її особистих речей входили: берестяний сагайдак з 10 стрілами з бронзовими вістрями; бронзова гривна із золотим плакуванням, срібні дротяні сережки, два бронзових кільцеподібних браслета і велика скляна намистина з очками біля попереку; бронзове дзеркало з бічною ручкою в дерев'яному футлярі, алебастрове прясельце, уламок залізного шильця; чашечка з панцира черепахи, мушля grifea і шматочок крейди (Смирнов 1975, с. 136-139). Праворуч на настилі лежала молода жінка (25-30 років). Її набір складали: шкіряний сагайдак з 95 стрілами з бронзовими вістрями; сагайдачний гачок,

бронзова гривна із золотим плакуванням; дві пари браслетів на кожній руці - кільцеподібний срібний і з намистин, і уламок скляної намистини на поясі; бронзове дзеркало в плетеному футлярі з трави з залишками шкіри і дерева; дерев'яний струнний інструмент, дрібні трубчасті кісточки і шматочок крейди; чашечка з панцира черепахи, пісковиковий «розтиральник», кругла коробочка з кори з білилами (?) і тригранним брусочком, зробленим з імпоротної керамічної посудини; залізне шильце і шматочок крейди (Смирнов 1975, с. 139-143).

Обох жінок поховали одночасно і з особистою зброєю - сагайдаками зі стрілами. Характер речового супроводу, і в першу чергу наявність гривни у кожної з амазонок, свідчить про їх високий (і в той же час рівний) статус. Не виключено, що це усипальниця командувачок двох військових підрозділів. Цей комплекс цікавий і наявністю в ньому набору музичних інструментів - струнного, ударного (шумлячого дзеркала) і духового (кістяної флейти). Оскільки струнні інструменти, як правило, співвідносяться з чоловіками, присутність такого в могилі жінки-войовниці може свідчити про те, що в грі на струнних інструментах проявилось прагнення амазонок і в цьому мистецтві бути рівними з чоловіками (Фиалко 2012 с, с. 156-159).

У степовому Подонні до правобережної групи належить основне (і єдине) поховання **кургану 4 Сладковського могильника**, дослідженого біля хут. Сладковський Тацинського р-ну Ростовської обл. Під насипом (висотою 0,4 м) відкрита квадратна яма (розмірами 4,75 x 5,0 м, глибиною 1,6 м) з дерев'яним перекриттям та дромосом (рис. 187: 1). У дромосі поховали загнужданого бойового коня, в камері - не менше семи осіб - чоловіків, жінок і дітей. Скелети лежали випростано на спині, головами чітко на захід або південь (Смирнов 1982, с. 121-125). У частково пограбованій камері відзначені списи, стріли, мечі, дві ранньоелліністичні амфори, великий ліпний горщик савроматського типу, бронзові та кістяні бляшки і варварки-пронизки, намиста,

дерев'яний кубок із золотими оковками і срібними круглими бляшками, і напутня їжа (частини розрубаних туш барана і коня). Незачепленим збереглося поховання амазонки (кістяк № 1) - дорослої жінки<sup>37</sup>, похованої на потужній крейдяній посищі, головою на південь (рис. 187: 2). При ній поклали повну паноплію (довгий залізний меч з бронзовим овальним навершшам і без перехрестя, два списи, причому один наконечник був встромлений в дно за головою, сагайдак зі стрілами з залізними і бронзовими вістрями, бляшки від портупеї); в головах велику амфору і частину туші барана з залізним ножом з одного боку, і бронзове дзеркало з бічною ручкою з іншого боку. На шиї жінки відзначена електрова гривня з фігурками хижаків, на грудях - пара срібних сережок і дрібні намистини, на зап'ясті - браслет зі скляних амфороподібних підвісок (рис. 187: 3-26). Дата поховання визначена третьою чвертю 4 ст. до н.е. (Смирнов 1982, с. 125) або ширше - 4 ст. до н.е. (Максименко 1983, с. 32).

У лівобережній групі можна згадати, наприклад, два комплекси другої половини 4 ст. до н.е. Це **поховання 2 кургану 3** (добы бронзи), розкопаного на околиці *м. Азова*. Жінка лежала випростано на спині, головою на південний схід, в могильній ямі овальної форми (розмірами 3,9 x 3,08 м) (рис. 188: 1), де відзначені сліди вогняного ритуалу. У набір речей входили зброя (меч, спис, дротик і сагайдачний набір стріл); посуд (бронзовий казан, дві дерев'яні чаші з золотими обкладками, дві амфори, глечик і чорнолакова чашечка зі штампованим орнаментом); прикраси (металевий браслет і намисто зі скляних намистин) (рис. 188: 2-19) і залишки напутньої їжі у вигляді кісток великих і дрібних тварин (Максименко 1983, с. 37). І **поховання 3 в кургані 2 у балки Мокра Кугульта** (пос. Северний Сальського району Ростовської обл.). Останнє здійснено в прямокутній ямі з нішею, в якій знаходилися напутня їжа (частина скелета коня) з

<sup>37</sup> Антропологічні визначення професора О.О. Зубова.

залізним ножем, ліпний посуд і кістяна орнаментованій ложечка. Жінка лежала випростано на спині, головою на південь (рис. 189). Всі її речі сконцентровані за головою: залізні меч з незвичайним комбінованим навершшам, трилопатеві втульчасті вістря стріл і спис; три бронзові ворварки і бронзове пласке дзеркало з орнаментом (Максименко 1983, с. 41).

У масиві поховальних пам'яток **сарматського періоду** *Північного Причорномор'я*, виходячи з робіт О.В. Симоненка, могили озброєних жінок не відомі (Симоненко 1993; 2010, с. 251; 2014, с. 339). Незначна, на погляд дослідника, кількість таких поховань у сарматів Приуралля (8,3%) дозволила йому приєднатися до традиційної думки і зробити висновок, що участь жінок в бойових діях у кочівників, в тому числі у сарматів, швидше за все, практикувалася лише в крайніх випадках - під час відбиття нападу ворога, який переважав чисельно, або за відсутності воїнів-чоловіків (Симоненко 2010, с. 252). Проте, участь жінок в баталіях вважається важливою особливістю військової справи сарматів (Хазанов 1971, с. 67).

Ймовірно, до числа виняткових на території *Європейської Сарматії* можна віднести два непотривожених жіночих поховання могильника, розкопаного С.Н. Братченком поблизу *м. Олександрівська* Луганської обл. Обидва здійснені в вузьких прямокутних ямах, орієнтованих по лінії Пн-Пд. У *похованні 2 кургану 10* жінка лежала випростано на спині, головою на північ. В ньому знайдено: заупокійну м'ясну їжу з залізним ножем, скляні намистини і підвіски, дископодібне дзеркало, глиняне прясельце і залізне втульчасте трилопатеве вістря стріли (рис. 190: 1-6). Найцікавішим є *поховання 3 в кургані 12*. Тут жінку поховали в незвичній позі - вона сиділа з випростаною вперед лівою ногою і зігнутою в коліні правою, спиною до північної стінки, обличчям на південь. У північно-західному куті могили в підлогу були встромлені п'ять наконечників списів, уздовж західної стіни лежали три фігурні крейдяні підвіски, характерні для



жіночих і дитячих комплексів сарматів; в південній частині - кістяна проколка і прясельце (рис. 190: 7-13). Не виключено, що жінка загинула в результаті поранення, оскільки серед кісток грудної клітини знайдений залізний втульчастий наконечник стріли, характерний для поховальних комплексів Середнього і Нижнього Подоння 4-3 ст. до н.е. Обидва поховання близькі за часом і на підставі речового комплексу датовані в межах рубежу 4-3 - 2 ст. до н.е. (Смирнов 1984, с. 88-90).

Нарративні джерела відзначають особливу роль жінок у племен, що жили в цей період біля гирла Дону. Це підтверджується археологічним матеріалом. У *некрополі поблизу хут. Новий* (кінець 1 ст. до н.е. - початок 2 ст. н.е.) на річці Сал, де відкрито 197 могил, група з 15 могил войовниць (зазвичай заміжніх) становила 16%, при цьому їх набір зброї був аналогічний тому, що був у чоловіків (Ильюков, Власкин 1992; Яценко, Вдовченков 2015, с. 172; Яценко, 2015 б, с. 11). Важливо відзначити, що кургани з могилами войовниць тут завжди розміщуються в центрі невеликих скупчень насипів, а не на їх периферії. Крім того, 12 з 15 могил озброєних жінок співвідносяться з ранньою фазою існування некрополя - тобто з початком проникнення носіїв нової культури, в той час як цей могильник «розглядається як резервація для населення, переможеного новою хвилею прибульців з Центральної Азії» (Яценко, 2015 б, с. 11). У відповідності зі згадками Помпонія Мели, який локалізував сарматські племена в пониззях Дону (Pomp. Mela. De situ orbis. III. 34–35), в цьому регіоні виявлено, на думку С.О. Яценка та Є.В. Вдовченкова, основні яскраві комплекси войовниць, в яких поряд зі стрілами знайдено і різноманітну зброю для рукопашного бою (Яценко, Вдовченков 2015, с. 176).

Серія могил жінок зі зброєю зафіксована тут же і в переважно грецькому *Танаїсі* 2-1 ст. до н.е. З 99 поховань елліністичного часу 24 містили зброю, причому вісім з них були жіночими (Глебов, Ильяшенко, Толочко 2005, с. 52).

Отже, жіночі поховання становили третю частину від загального числа могил воїнів. У заупокійному супроводі жінок (з поховань 1/1996, 4/1996, 23/1996; 34/2002; 50/2002; 18/1853; б.н./1870; б.н./1908), крім інших речей (в тому числі золотих та срібних прикрас), знайдені сагайдачні набори стріл і списи. Вік померлих в чотирьох випадках визначено в межах 25-35 років, в одному (поховання 23) 35-55 років<sup>38</sup>, і в одному - як «молодий суб'єкт жіночої статі» (Глебов, Ильяшенко, Толочко 2005, с. 66–72).

У підбійній *могилі 1/1996* цього некрополя (глибиною 3,25 м) в дерев'яній труні з ґратчастим дном була похована жінка 25-35 років, що лежала на спині, головою на схід (рис. 191: 1). Дно гробовища було встелене шкіряною підстилкою, голова лежала на трав'яній подушці. Серед її речового супроводу: золота сережка, фрагмент золотої фольги, намистини (від намиста і браслетів на обох руках); вздовж лівого стегна залишки шкіряного сагайдака зі стрілами (10 із залізними трилопатеви́ми втульчастими і 1 з бронзовим тригранним вістрями і пофарбованими червоною і чорною фарбами дерев'яними держаками завдовжки близько 56-57 см). Поза труни знаходилися елліністична амфора невідомого центру і чернолакова миска (рис. 191: 2-24) (Глебов, Ильяшенко, Толочко 2005, с. 66–67).

У *могилі 4/1996* (яма з заплічками завглибшки 2,53 м) жінка 25-35 років лежала в дерев'яній труні на спині, головою на схід (рис. 192: 1). До її заупокійного інвентаря входили: пара золотих сережок, 15 золотих платівок, намисто і два браслети з намистин, срібний перстень, праворуч біля стоп - набір з 7 стріл із залізними трилопатеви́ми втульчастими вістрями; залізна голка з намотаною на неї ниткою, бронзове дзеркало в дерев'яному футлярі; ліпний і гончарний глечики (рис. 192: 2-34) (Глебов, Ильяшенко, Толочко 2005, с. 67–68).

<sup>38</sup> Антропологічні визначення статі і віку Є.Ф Батієвої - наукового співробітника Археологічної лабораторії РДУ.

Такої ж форми була і могила **23/1996** (завглибшки 3,48 м), де в дерев'яній труні поховали жінку 35-55 років, на спині, головою на схід (рис. 193: 1). Серед її речей відзначені: пара золотих сережок, намисто і два браслети з намистин, срібний і бронзовий персні; два трилопатеви черешкових вістря стріл, брусок, залізний ніж з кістяною ручкою; кружальні флакон і миска. Поза труною знаходилися дві родоські амфори (рис. 193: 17-18) (Глебов, Ільяшенко, Толочко 2005, с. 69–70).

У могилі **№ 34/2002** (прямокутна яма завглибшки 0,94 м) жінка 30-35 років лежала на дні, витягнуто на спині, головою на схід - північний схід (рис. 194: 1). Уздовж її лівої ноги виявлені 10 залізних трилопатеви черешкових наконечників стріл, які лежали, ймовірно, в сагайдаку (рис. 194: 2-8) (Глебов, Ілляшенко, Толочко 2005, с. 72).

У підбійній **могилі 50/2002** (завглибшки 1,59 м) похована жінка 25-35 років, що лежала на спині, головою на СхПнСх (рис. 195: 1). Серед її речей: пара золотих кільцеподібних сережок, намисто і два браслети з намистин, золотий і бронзовий персні, бронзова заклепка, бронзове дзеркало в дерев'яному футлярі; вздовж північної стіни - залізні втульчасті наконечник і вток списа; залізні шило і голка, грудочки реальгару і рум'ян, залізний ніж. Держак списа тут, очевидно, був навмисно зламаним (рис. 195: 2-13) (Глебов, Ільяшенко, Толочко 2005, с. 55, 72-73).

Стосовно поховальних комплексів зі зброєю (в тому числі і жіночих) некрополя Танаїса можна відзначити три моменти.

*По-перше*, домінування стріл при великій кількості списів і вкрай малій кількості мечів (в жіночих останніх немає зовсім), на відміну від некрополів інших боспорських міст, де превалюють мечі та рідкісними є списи і стріли (Сорокіна, Сударев 2002, с. 237-238). Отже, жінки Танаїсу надавали перевагу зброї дальнього бою.

*По-друге*, на відміну від некрополів грецьких міст Північного Причорномор'я, де найбільший відсоток могил зі зброєю припадає на ранній (6-5 ст. до н.е.) і пізній (1-3 ст. н.е.) етапи, а в 3-1 ст. до н.е. їх кількість практично сходиться нанівець (Сокольский 1954; Масленников 1990, с. 41-42; Сорокина, Сударев 2002, с. 238), найбільший кількісний показник могил зі зброєю в некрополі Танаїсу співвідноситься саме з 3-1 ст. до н.е. (Глебов, Ильяшенко, Толочко 2005, с. 52).

*По-третьє*, незвично високим є відсоток могил воївниць – 35-40 % від загальної кількості елліністичних поховань зі зброєю. Однак, у питанні функціональності зброї в жіночих могилах, їх дослідники ставлять під сумнів участь жінок у військових діях, дотримуючись думки А.В. Захарова про те, що вона швидше маркувала прижиттєвий статус, відзначаючи, що «до моменту смерті жінка не перебувала під владою чоловіка (ще не вийшла заміж або вже овдовіла)» (Захаров 2000, с. 37-38; Глебов, Ильяшенко, Толочко 2005, с. 58). Важко погодитися з такою інтерпретацією, оскільки тоді і у випадках з чоловіками зброя мала б виступати ознакою вільної від сімейних уз людини або вдівця.

Серед ранніх наведу непотривожене поховання з епонімної пам'ятки ранньосарматської археології *Південного Приуралля - Прохоровського курганного могильника*, розташованого біля с. Прохорівка Шарликського р-ну Оренбурзької обл. У могильнику досліджено сім курганів, в яких відкрито 36 поховань ранньосарматської Прохорівської культури (Davis-Kimball, Yablonsky 1995; Яблонский 2004; 2009; 2010; Яблонский, Мещеряков 2008). *Поховання з кургану Б* (розмірами 47 x 39 м, заввишки 0,92 м) здійснено в могилі підбійного типу. Вхідна яма овальної форми, розмірами 3,2 x 1,4 м, завглибшки 2,4 м, орієнтована по лінії ПнСх-ПдЗ. Під західною її стінкою влаштований підбій трапецієподібної форми, розмірами 3,3 x 0,8-1,1 м, глибиною 2,78 м. Молода жінка лежала на дерев'яних ґратчастих ношах на спині, головою на південь, в «атакуючій позі» (рис. 196: 1).

Супроводжуючий інвентар складався з численних предметів, що збереглися в різних місцях *in situ* (рис. 196: 2-20). Військову амуніцію репрезентують: навмисно зламаний залізний наконечник списа, сагайдак зі стрілами (не менше 110 залізних черешкових тригранних наконечників і один бронзовий трилопатевий); залізний фігурний гачок із золотим плакуванням і кістяне руків'я батога. Серед прикрас: золота складна сережка, більш ніж 500 золотих платівок-гудзичків, підвіска з мохового агату в золотій ажурній оправі. Краї рукавів одягу прикрашали по 22 намистини різної форми і кольору (зі скла, бурштину, онікса, сердоліку, мергелю, гагату, єгипетського фаянсу). Крім того, в могилі виявлені: бронзове дзеркало з бічною дерев'яною ручкою, два вапнякових прясельця, срібна чаша з позолоченим гравірованим орнаментом; золотий декор (чотири ажурні накладки, цвяшки і стрічка) дерев'яної чаші; алабастр з мармурового онікса; кружальна сіроглиняна посудина; блюдо з рогу лося із залишками м'ясної їжі (кістками барана) і залізним ножом (Яблонский 2009, с. 258-266). Дата цього поховання визначається в межах третьої чверті 4 - першої половини 3 ст. до н.е. (Яблонский 2010, с. 71).

До ранньосарматського часу належить і жіноче, за визначенням антрополога В.В. Гінзбурга, поховання з *кургану 34/1 Калинівського могильника* біля д. Калинівка Волгоградської обл., яке містило залізний меч, сагайдак з більш ніж 60 залізними наконечниками стріл і вудила з псаліями (Шилов 1959, с. 390). Щодо регіону Південного Приуралля можна згадати ще два жіночих поховання, розкопаних біля с. Покровка Соль-Ілецького р-ну Оренбурзької обл. У наборі супутнього інвентарю, крім інших речей, там знайдені і вістря стріл (Фризен 2014, с. 114).

Ще одне жіноче поховання, випадково відкрите при земляних роботах на Середньому Дону, поблизу *хут. Луговий* Подгоренського р-ну Воронежської обл., здійснено в неглибокій (до 1 м) вузькій могилі, з підбосом в східній стінці. Небіжчиця лежала випростано на спині, головою на південний захід. До складу інвентарю входили: залізний конічний вток дротика або списа, золота сережка,

скляні (39 екз.) і гагатові (12 екз.) намистини різних розмірів, форми і кольору; бронзове дзеркало, ліплений глечик і кістки від м'ясної напутньої їжі. Поховання датується 2 ст. до н.е. (Медведев, Ковалевский 2011, с. 228-235, рис. 2).

Непограбоване захоронення жінки 25-30 років відкрито в *похованні 2 кургану 10 Кобяковського могильника* (східна околиця м. Ростова-на-Дону). Цей комплекс цікавий не тільки тим, що серед іншого багатого інвентарю тут виявлені двосічна залізна сокира і кінська упряж (Прохорова, Гугуев 1992, с. 144, рис. 2, 25-26; Богаченко 2011, с. 165), але і зазначеним на правій плечовій кістці пораненням (в голівці кістки застряг обламаний кінчик залізного наконечника стріли). Характер поранення дозволив вбачати в цій жінці учасницю бойових дій (Батиева 2000, с. 97). Поховання датується в межах середини 1 - початку 3 ст. н.е. (Прохорова, Гугуев 1992).

Осмислюючи роль зброї в могилах жінок середньосарматської (кінець 1 ст. до н.е. / середина 1 ст. н.е. - середина 2 ст. н.е.) і ранньої пізньосарматської (середина 2 - середина 3 ст. н.е.) культур, С.О. Яценко та Є.В. Вдовченко відзначили, що в більшості некрополів одиночний предмет парадного озброєння був, ймовірно, символом статусу дружин знаті не найвищого рангу. Крім того, наголошується, що «наявність всього одного - трьох наконечників стріл у жінки (особливо в зоні, де знаходилися прикраси і амулети) свідчить не про її «войовничість», а про використання цих предметів як амулети (цей звичай у кочівників Степу зберігався до середини 20 ст.)» (Яценко, Вдовченков 2015, с. 172, 176). Близької точки зору дотримується і М.С. Стрижак, вважаючи, що в малій кількості стріли могли мати інше смислове навантаження, далеке від войовничості похованої (Стрижак 2007, с. 75). Більше того, С.О. Яценко вважає, що «в похованнях войовниць (як в уцілілих, так і в пограбованих, у жінок з 1-2 немовлятами і без них) набір з трьох наконечників стріл» відповідає

найпростішому священному числу, саме тому «грабіжники цей комплект при проникненні в могили явно не чіпали» (Яценко 2015 а, с. 172, 176).

Щодо останньої тези, не заперечуючи можливості використання наконечників стріл в наборі амулетів (як це засвідчено, наприклад, у Соколовій Могилі (Ковпаненко 1986, рис. 100, 101), все ж дозволю собі зупинитися на кількох моментах. У більшості випадків стріли (в сагайдаку або без нього в жмутку) лежать біля стегна або кисті руки, тобто там само, де і браслет або сумочка - амулетниця. Тут доречно знову згадати скіфський курган 5 біля с. Зелене Херсонської обл., де основну поховану амазонку супроводжували дві дівчинки-охоронниці, серед більш ніж мізерного інвентарю кожної з яких відзначені, відповідно, один і три наконечника стріл (Фіалко 2012 в). Крім того, кількість стріл могла бути зумовлена і певним соціальним статусом, і ступенем пограбування комплексу. Цими ж обставинами може пояснюватися і кількість одиниць зброї в цілому в жіночій могилі.

За спостереженнями антропологів, сарматські групи населення Середнього Дону, Поволжя і Приуралля відрізняє екстремально висока частота травматизму, що свідчить про їх виключну агресивність (Рохлин 1965, с. 195; Добровольская 2013, с. 139). Приміром, для декількох пізньосарматських груп Є.В. Перерва відзначив високий відсоток (близько 60 %) лицьових травм і пошкоджень на черепі - рубані рани, компресійні переломи, травми в області носа, верхньої та нижньої щелеп з подальшою втратою зубів (Перерва 2002, с. 149). Засвідчено також, що в межах високих значень варіюють травми черепа і серед чоловічого, і серед жіночого населення (Бужилова, Соколова 2004, с. 17).

В межах рівнинного *Дагестану*, біля повороту сухого русла річки Сулак, поблизу селища Львівський досліджено два некрополя пізньосарматського часу (3-4 ст. н.е.). У *кургані 22*, розташованому в центрі *Першого Львівського могильника*, в набір супровідного інвентарю жінки входили меч і ніж для метання

(?), прясельце і намисто з підвіскою-лунницею (Абрамова, Красильников, Пятых 2001, рис. 1; Яценко 2015 b, с. 12). У *Другому Львівському могильнику* відкрито дві могили жінок, похованих з кинджалами в *курганах 79 і 84*, розташованих, відповідно, на східному і південному його краях (Абрамова, Красильников, Пятых 2000, рис. 1). Оскільки в цьому некрополі відмічено значну кількість могил з неповними кістяками (відсутність нижніх частин верхніх і нижніх кінцівок, половини кістяка), поховані тут розглядаються як жертви якогось військового конфлікту (Яценко 2015 b, с. 13), в якому, очевидно, брали участь і жінки.

На території *Південного Казахстану* в 2015 р., в ході робіт інтернаціональної експедиції Центрального державного музею РК під керівництвом д.і.н. О. Подушкіна на *городище Культобе*, що відноситься до стародавньої держави Кангюй (Канцзюй), що локалізовано в межах річок Арисі і середньої Сирдар'ї, між гірськими хребтами Каратау і Каржантау, досліджувалася східна група курганів. В одному з них відкрито не пограбоване катакомбне поховання жінки-воїна<sup>39</sup> з повним набором клинкової зброї: залізними мечем, кинджалом і ножем, а також двох- і трилопатовими стрілами, і накладкою на лук (рис. 197). Дата поховання попередньо визначається в межах 2 ст. до н.е. – 4 ст. н.е. (Доброта 2015).

У масиві ґрунтових могил *некрополя Херсонеса* античного часу Т.О. Назаровою вивчена порівняно невелика жіноча серія кісткових останків, в якій зафіксовані поодинокі випадки слідів пошкоджень травматичного характеру. У *могили № 17* на черепах жінки і чоловіки, в лицьових їх частинах, відзначені сліди травматичних пошкоджень в області верхньоглазничного краю зі слідами загоєння в обох випадках (Назарова 2014, с. 46). У *могили 66 поховання 1* належало молодій жінці 17-22 років. На її черепі, «в центрально-правій частині

<sup>39</sup> Антропологічні визначення Вероніки Хорват - фахівця з м. Будапешт.



тім'яної області», зберігся отвір трепанації (розмірами 2,4 x 2,9 см). В цьому випадку була застосована так звана резекційна трепанація, при якій отвір в черепі залишався відкритим. Подібні операції проводилися, як правило, в зв'язку з отриманими травмами (Медникова 2001, с. 47). Після оперативного втручання травма повністю зажила і, відтак, життя жінки було продовжено (Назарова 2004, с. 122-124; 2014, с. 46, рис. 3). Комплекси відносяться до 1 ст. н.е. (Зубарь, Шевченко, Липавский 1989, с. 29).

Серед найяскравіших елітних поховальних комплексів **Боспору пізньоримського часу** доречно згадати знамениту *могилу «цариці з маскою»*, досліджену А.Б. Ашиком на Глинищі в Керчі в 1837 р. (Ашик 1850; ДБК 1854, табл. 1; 1854 а; 1854 б). У наукових виданнях цей комплекс фігурує під різними назвами: «Поховання цариці із золотою маскою», «Поховання царя Рескупоріда II», «Царська гробниця дружини Рескупоріда II», «Поховання із золотою маскою 1837 року», «Комплекс Глинище 1837 року» (Šarov 1994, s. 426; 2003, s. 46-48; Sarov, Kazanski 2006, p. 93-98; Шаров 2006, с. 74-76; 2009 b, с. 28; 2014, с. 159).

Поблизу села Глинище, в кургані висотою 9,6 м, на глибині 4,27 м був знайдений мармуровий саркофаг, всередині якого непотривоженими збереглися останки небіжчика в парадному вбранні з набором супутнього інвентарю (рис. 198). На кістяку були знайдені золоті прикраси (рис. 199): маска, вінок-діадема з гранатовими вставками, пара сережок з амфороподібними підвісками і гранатовими вставками, гривна, два шарнірних браслета, інкрустованих гранатами; пара перснів з вставками з каменів і кільце, фрагмент фібули. Одяг прикрашало 560 маленьких золотих тиснених платівок. Комплект прикрас доповнювали різні типи великих скляних мозаїчних бус в стилі «міллефіорі», сердолікові намистини із очками. Поруч з остовом знайдені: дерев'яне веретено із золотим плакуванням, бронзова фібула, золотий флакон з гранатами в оправах,

кілька гранатів в золотих оправках, монета, шкіряний гаманець з аплікацією у вигляді хижого птаха. Крім того, в речовий набір входили (знайдені всередині саркофага і за його межами в могильній ямі): два вуздечкових набора з золотими і срібними платівками з вставками з каменів; срібні ваза з кришкою, скіпетр, два глечика і ківш, три ложки, велике блюдо з написом на звороті і монограмою в центральному плафоні; бронзові речі: велике дзеркало, велика чаша, два казанка, глечик, пара дзвіночків, дві фігурні ніжки від трону у вигляді лап грифона (?), частина стійки треножника; фрагмент залізного ножа із золотою оправою рукояті, прикрашеної сканню і два бронзових меча. Частина цих речей зберігається в Державному Ермітажі, СПб (Спасский 1846, с. 138; Ашик 1850; Бутягин 2009; Шаров 2014, с. 159-160).

З приводу інтерпретації похованої в цій могилі персони думки дослідників розділилися. Одні дослідники вбачали в ній жінку, називаючи її царицею Боспору, дружиною або наложницею царя, або дружиною царя Рескупоріда (Ашик 1850; Gille 1860, p. 227; Жиль 1861, с. 252; Minns 1913, p. 433; Ebert 1921, s. 336; Марти 1926, с. 12). Інші вважали, що це чоловік - боспорський цар Рескупорід (II або III) (Стефани 1856, с. 74; Rostovtzeff 1923, p. 103; Гайдукевич 1949, с. 421; Иванова 1953; Кропоткин 1970, с. 27; Gajdukevič 1971, s. 443), один з членів / спадкоємців його сім'ї (Гайдукевич 1949, с. 421; Gajdukevič 1971, s. 443), чи один з співправителів царя Рескупоріда IV, на думку О. Шарова, Тейран, Савромат IV або Фофорс, періоди правління яких цілком співвідносяться з можливою датою могили із Золотою маскою (Sarov, Kazanski 2006; Шаров 2009 а, с. 28; 2009 б, с. 100; 2014, с. 169). Такий розліт думок був викликаний кількома обставинами.

*По-перше*, присутністю в могилі золотих маски і діадеми, характерних для чоловічих комплексів (Šarov 2003; Sarov, Kazanski 2006). До того ж, як повідомляє О.В. Шаров, обстеження маски дозволило І.І. Гохману зробити висновок, що вона «копіює або зображує обличчя чоловіка віком 30-35 років, європеїдного вигляду» (Шаров 2009 а, с. 31). При цьому розміри кістяка (за А.Б. Ашиком) становили

близько 150 см, а параметри маски відповідали (за І.І. Гохманом) росту людини не менше 170-175 см (Шаров 2014, с. 167). Відповідно, ця золота маска не має безпосереднього відношення до похованої особи. Тут доречно згадати і спостереження О.В. Шарова про те, що іконографія маски перегукується з іконографією бронзового бюста, що приписується боспорській цариці Динамії з Ермітажної колекції (Шаров 2014, с. 168).

*По-друге*, гарнітур заупокійного супроводу розпадається на дві частини - безперечно жіночу (дзеркало, флакон, піксиди з амурами, веретено, сережки, намиста, головний убір, так звана вуаль, декор вбрання) і зазвичай визначену як чоловічу (маска, діадема, мечі, кінська упряж). Сервіз металевого посуду теж, на думку О.В. Шарова, відноситься до чоловічої серії знахідок (Шаров 2014, с. 168; 2020, с. 197). Насмілюся заперечити з приводу такого взаємозв'язку на підставі знахідки сервізу металевого посуду в Східній могилі Бердянського кургану, що правила за усипальницю жінки. До речі в цій могилі збереглися і деталі кінської вуздечки (Болтрик, Фиалко, Чередниченко 1994). Такий «двоїстий» набір інвентарю керченської гробниці і породив версію про двох похованих у цій могилі (Стефани 1956, с. 74), хоча А.Б. Ашик однозначно говорив про наявність тільки одного «кістяка» (ДБК 1854, с. 10).

Правдоподібно, в могилі біля села Глинище була похована жінка - представниця високого соціального рангу. Як вже неодноразово зазначалося, саме подібне поєднання двох груп характерного інвентарю в одному наборі властиво могилам амазонок (Фиалко 1991). Кількість «жіночих елементів» речового супроводу не може дозволити віднести цю могилу до числа одиночних чоловічих, в той час як наявність в ній зброї і вуздечки цілком допустимо для жіночого комплексу. Додатковим аргументом такої версії править і невеликий зріст кістяка. Чому ж тоді в цій могилі виявилися чоловічі маска з вінцем і срібне блюдо з монограмою «ΑΝΤΩ» в центральному плафоні і написом на звороті «Ρῆσκουλόρει βασιλέως» - ім'ям боспорського царя Рескупоріда? Можливо, ця жінка була

дружиною і соратницею одного з представників царської династії – Рескупоріда IV (за О.В. Шаровим). Однак не варто виключати і того, що тут похована знатна войовниця, яка отримала частину трофеїв після вдалих військових кампаній. Втім, ці дві версії не виключають одна одну. Дата здійснення цього поховання, на підставі залучення широкого кола аналогії елементам речового набору, визначається другою половиною 3 ст. н.е. (Kazanski 1995, p. 192; Шаров 2014, с. 165).

У відомому **некрополі Тіллятепе** поблизу м. Шиберган в **Північному Афганістані**, були відкриті шість надзвичайно багатих поховань представників ранньокушанської правлячої еліти, нащадків юечжийських / тохарських завойовників Бактриї (Sarianidi 1985, p. 23; Саріаниди 1989, с. 56, 66). У **могілі № 2** цього некрополя (в ямі прямокутної форми, розмірами 3,0 x 1,6 м, глибиною 2 м) була похована жінка 20-30 років, що лежала в дерев'яній труні випростано на спині, головою на північ (рис. 200: 1). Вона була одягнена в багат шаровий костюм: головний убір конічної форми, прикрашений золотими нашивними платівками і двома бронзовими шпильками з золотими навершнями; сукню середньої довжини з глухим напівкруглим вирізом ворота і довгими рукавами, нагрудна частина, манжети і поділ якого були прикрашені смугами з нашитих золотих платівок; штани з розшитими манжетами. Поверх сукні або каптана, мабуть, був одягнений халат (довший за сукню), розшитий двома поздовжніми рядами платівок. Всього по скелету були розсипані понад півтори тисячі нашивних прикрас. Одяг доповнювали зйомні прикраси: пара золотих підвісок «государ і дракони», намисто з великих намистин слонової кістки та золота і фігурних підвісок; фігурна золота фібула-брошка «Афродіта Кушанська», пара ручних браслетів з фігурними зооморфними закінченнями; три персня (два з кам'яними вставками); пара масивних литих ножних браслетів з розімкнутими розтрубоподібними кінцями та ін.

Серед інших артефактів (округле китайське дзеркало з написом, золота трубочка - символ престижності?), знайдена залізна сокирка, яку разом з двома залізними серпоподібними ножами південносибірського стилю поклали в плетений кошик, що стояв в ногах небіжчиці (Сарианиди 1989, с. 53-67). У публікаціях, присвячених результатам розкопок некрополя Тіллятепе, ця знахідка наводиться як кирка (pick) (Sarianidi 1985, p. 23) або «сильно корродована провушна сокира-клевець, обух якої виділено петлеподібним навершшям» (Сарианиди 1989, с. 66). Утім В.П. Ніконоров, висловивши сумнів у правомірності зарахування цього предмета до клевців, відносить його до провушних сокирок (Nikonov 1997; Ніконоров 2014, с. 116). Ця знахідка викликала певну зацікавленість дослідників і в той же час неоднозначне трактування її призначення. З урахуванням обставин знахідки цієї провушної сокирки, В.П. Ніконоров розглядає її як предмет сакрального характеру (Ніконоров 2014, с. 116, рис. 5, 9) (рис. 200: 2). У той же час Ж. Девіс-Кімбел висловила припущення про те, що це поховання належало жінці-войовниці, яка виконувала жрецькі функції (Davis-Kimball 2000, p. 227). Дата поховання визначається третьою чвертю 1 ст. н.е. (Zeymal 1999, s. 242-243).

#### 7.4. Доба середньовіччя

Роль і місце жінки в суспільстві **епохи вікінгів Скандинавії** неодноразово обговорювалися і корегувалися фахівцями (Dommasnes 1979; 1982; Jesch J. 1991; Callmer 2006; Norrman 2008; Gardęła 2013 b и др.)<sup>40</sup>. Археологічними дослідженнями зафіксовані поховання жінок зі зброєю 8-11 століть в могильниках Данії, Норвегії та Південної Швеції. У той же час на землях Ісландії, а також Західної і Центральної Європи (зокрема Франції, Німеччини та Польщі) такі поховання поки не відзначені (Gardęła 2013 b, p. 276).

<sup>40</sup> Висловлюю щире подяку ст.н.с. відділу археології енеоліту - бронзового віку ІА НАНУ, к.і.н. О.В. Дяченку за рекомендацію наукових робіт з цієї проблематики.

На території Данії відомо три поховання жінок зі зброєю, здійснених за обрядом інгумації. **Могила ВВ з могильника Bogøvej (Langeland)** представляла собою яму з обвугленими дерев'яними конструкціями усередині (стіни і дах), зазначену на поверхні великим каменем, поставленим вертикально. Молоду жінку 16-18 років поклали в труну витягнуто на спині, головою на захід (рис. 201). Супровідний інвентар становили: залізна сокира (біля правого коліна), залізний ніж (на грудях), кремінь, фрагмент срібного арабського дирхема (дірхама), ще кілька фрагментів обпаленої кременя і уламки кераміки (Grøn и др. 1994, р. 154, 156). Ця могила була однією з найбільш віддалених (або відокремлених, за висловом Лешека Гардели) від інших в могильнику (де відкрито 49 могил), що може означати особливий статус похованої в ній жінки (Gardela 2013 b, р. 279).

**Могила з могильника Gerdrup (Sjælland)** найвідоміша з жіночих поховань вікінгів зі зброєю (Christensen 1981; 1998; Lauritsen, Kastholm Hansen 2003; Gardela 2012; 2013 a и др.). Парне поховання здійснено у великій ямі (рис. 202). Обидва небіжчики лежали паралельно на спині, головами на північ. Антропологічний аналіз показав, що чоловік, ймовірно, помер через повішення, ноги його були зв'язані мотузкою. При ньому був лише залізний ніж на грудях. У правій частині камери лежала жінка, тіло якої придавили двома валунами. З нею співвідносяться: кістяна ігольниця із залізною голкою і залізний ніж, що лежав на талії, і довгий залізний наконечник списа біля її правої ноги. Дата останнього визначається 9 століттям. Це поховання відрізняють дві деталі: 1 - кам'яний «заклад», завдяки якому, очевидно, небезпечну (або войовничу і занадто агресивну?) покійницю надійно ізолювали від світу живих; 2 - наявність списа - вкрай рідкісної знахідки для жіночих поховань вікінгів (в Данії відзначено два випадки, в той час як в Швеції списи співвідносяться і з жінками) (Gardela 2013 b, р. 280-281).

**Могила А-505 з могильника Trekroner-Grydehøj (Sjælland)** представляла собою велику яму, в яку поклали жінку 25-30 років випростано на спині, головою на північ (рис. 203). Супровідний інвентар лежав біля правої руки - дерев'яна

скриня з залізним кріпленням, два ножі, дерев'яний ківш із залізною дужкою-ручкою і бронзовий наконечник списа типу пілума (Конноли 2000, с. 131, рис. 9), примотаний бронзовим дротом до тонкого дерев'яного древка. В ногах жінки поклали собаку і частини туші вівці, а ліворуч уздовж стінки, частково перекриваючи тіло жінки, поклали коня. Потім похованих «накрили» великими каменями і зверху шаром дрібних каменів і ґрунту (Ulriksen 2011, р. 175, 178, 193). Незвичним в цій могилі виявився спис. Через оригінальну форму наконечника дослідники сприйняли цей предмет за своєрідний жезл, який міг використовуватися під час магічних ритуалів (Ulriksen 2011, р. 217; Gardęła 2012; 2013 b, р. 284).

Для всіх трьох могил характерна дещо віддалена від решти масиву могил локалізація. Крім того, в них знайдені рідкісні для жінок предмети - сокира і списи. Ці обставини дозволили Л. Гарделі висловити припущення про особливе становище похованих в них жінок, які могли займатися магією або чаклунством (Gardęła 2012; 2013 b, р. 284).

На території **Норвегії** відзначено дві індивідуальні могили зі зброєю. У **могильнику Морем (Mårem (Telemark))** розкопано три могили, одна з яких належить жінці (Engh 2009). Поховання здійснено у великій ямі розмірами 2,20-2,30 x 1,0 м, за обрядом інгумації - випростано на спині, головою на південь. Речовий набір її складався з: трьох бронзових фібул (дві з позолотою); пари намист і браслета з намистин, бронзової трубки-амулетниці, що нагадує ігольницю; срібного кільця на пальці правої руки; залізної сокири біля лівої руки; залізного серпа в ногах. Крім того, в могилі збереглися залишки вовняної, лляної і шовкової тканин. Наявність імпортованих речей (візантійського або близькосхідного виробництва) дозволили вбачати в цій жінці чужоземку або особу, яка контактувала з людьми з далеких земель (Gardęła 2013 b, р. 287).

**Могила в Льове поблизу Ларвік у Вестфолі (Løve near Larvik (Vestfold))** була влаштована в межах кам'яного кільця доби бронзи. Дівчинку-підлітка

10 років поховали в багатому вбранні, доповненому шаллю доброї якості (мабуть, зробленої в 8 столітті). До убору додали вервечку намиста зі скла і бурштину і імпорне візантійське кільце 8 століття на пальці. Біля голови лежала сокира, в ногах - обезголовлений кінь, на місці голови якого збереглася вуздечка з бронзовими деталями (чотирма дзвониками і брязкальцем). Крім того виявлено чотири залізні підкови (Gardeła 2013 b, p. 286).

На цій території відомо ще кілька могил, де були присутні останки жінок і зброя: парне (?) поховання двох жінок у *могилі Усеберг (Oseberg grave (Vestfold))* і кілька могил в найбільш повно розкопаному могильнику *Kaupang (Vestfold)*, здійснених за обрядом кремації, що містили сокири (*№№ 3, 10*), сокиру, меч і кінську зброю (*№ 16*). Однак, відносно могильника Каупанг через кремації немає повної впевненості в тому, що поховання були індивідуальними (Stylegar 2007, p. 83-84; Gardela 2013 b, p. 288-290), тому обмежуся лише їх згадкою. Спірною виявилася і інтерпретація могили Усеберг (Oseberg) - на підставі останніх антропологічних визначень вона розглядається як поховання двох жінок (Holck 2006; Varberg 2011), в інвентарі яких, окрім іншого, були дві сокири і кінська зброя. На підставі цих предметів і головне – враховуючи те, що крім двох пар взуття, в цій могилі була подошва ще одного черевика, зроблено припущення про поховання тут третього небіжчика - чоловіка. При цьому відсутність будь-яких реальних ознак чоловічого поховання (крім подошви) пояснюється «ритуальним» вилученням його кісток з могили для використання в магічних ритуалах (наприклад, для виготовлення амулетів) (Androshchuk 2005, p. 124-126) або політичним актом, пов'язаним з оскверненням могили предків (Bill, Daly 2012, p. 808). Як слушно зазначив Л. Гардела, обидва ці припущення поки бездоказові (Gardeła 2013 b, p. 291), тому і тут поки обмежуся лише згадкою комплексу.

Варто відзначити, що згадані вище норвезькі поховання здійснені і за обрядом ингумації, і за обрядом кремації. Зброя представлено переважно



сокирами. При цьому супутній інвентар досить дорогий, що має маркувати високий статус похованих жінок.

До числа могил жінок зі зброєю на території **Південної Швеції** безперечно відносяться два комплекси, здійснені за обрядом кремації.

**Могила 59:3 з Клінту (Klint (Öland))** є широко відомою. Жінку і чоловіка (з могили 59:2) кремували разом на кораблі, потім їх останки з наборами заупокійного інвентарю поховали в індивідуальних могилах. У могильну яму склали кремовані останки жінки. Серед речового набору тут присутні: залізні жезл і сокира, ювелірні вироби, бронзові посудини, інструменти для деревообробки, кружальна посудина з частиною останків чоловіка. Зверху яму перекрили шестикутною кришкою, сплетеною з лози, обмазаної глиною. Зверху відзначені залишки багаття і кістки кремованих тварин (кішки, корови, собаки, коня, свині, вівці і птахів), перекриті потім кам'яним насипом кургану (Price 2002, p. 144-145).

У **кургані A-24** 10 ст. н.е. на березі **озера Далсторп (Lake Dalstorp (Västergötland))** останки кремованої жінки були розкидані по колу. Серед кісток знайдено: 10 ножів, намиста, брошки і гребені. Через якийсь час, коли вогню вже не було, в могилу вертикально встромили п'ять списів і перекрили ґрунтовим насипом. Пізніше в центрі насипу вирили поглиблення, в яке помістили ніж і пару овальних фібул-брошок (Artelius 2005, p. 264-266). Така дивовижно велика кількість колючих і ріжучих предметів в одній могилі розцінюється як захист від агресивних небіжчиків, запобігання можливості їх повернення до світу живих (Artelius 2005, p. 271-272). В інших комплексах цю роль виконувала кам'яна наброска в могилі.

Начебто осторонь в вибірці стоїть комплекс **могили Vj. 834 з Бірки (Birka (Uppland))**, здійсненої за обрядом інгумації. В її камері чоловіка і жінку поховали в сидячому положенні - жінка сиділа на колінах у чоловіка. Їх супроводжувала пара коней і багатий інвентар (Price 2002, p. 132-139). У його набір входив і комплект зброї: бойовий ніж, меч в дерев'яних піхвах, стрілковий набір з лука і 15

стріл; щит з умбоном і жезл з дерев'яним держакком. Судячи з розташування в могилі, щит з умбоном і бронзовий спис (або жезл) імовірно співвідносяться з жінкою. Одночасно спис-жезол розглядається як атрибут ритуальних відправлень, вироблених жінкою. Крім того, тут, як і в попередньому випадку, спис був встромлений у ґрунтове підвищення, на якому лежали коні, як заключний елемент похоронного ритуалу перед закриттям могили (Gardeła 2013 b, p. 294).

Ще три жіночих кремаційних могили, поряд з різноманітним інвентарем і кістками тварин, містили по кілька наконечників стріл: в *могильнику Неннесмо (Nennesmo (Finnveden)) могила 4* – два екземпляри, *могила 22* – три екземпляри; *могила з Кепингсвік (Köpingsvik in Öland)* – один екземпляр. В останньому випадку в комплексі знайдений і мініатюрний бронзовий наконечник списа (Svanberg 2003, p. 197, 199, 253; Gardela 2013 b, p. 296).

За доби вікінгів на території Західної Європи співіснували дві форми похоронної практики - інгумація і кремація, причому обидві вони мали масу нюансів, перш за все, регіонального характеру, хоча нерідко відмінності відзначалися і всередині одного могильника. Останнє могло бути пов'язаним з приналежністю похованих жінок до різних етносів (Svanberg 2003; Price 2008; 2012; Gardela 2013 b, p. 275). Аналізуючи могили збройних жінок вікінгів, Л. Гардела більш схильний вбачати в них поховання служительок культу, а у зброї - приналежності якихось магічних дійств та обрядів або атрибутів повсякденного господарського життя (аж до того, що «деякі мечі або списи іноді могли бути використані в процесі ткацтва») (Gardela 2013 b, p. 284, 299, 306). Одночасно автор, ніби в протиріччя попередньої гіпотези, згадує твори мистецтва з зображеннями войовниць і давньоскандинавські тексти, в яких йдеться про те, що жіночі персонажі бралися за зброю, щоб продемонструвати свою силу, захистити своє добре ім'я або честь своїх сімей (Gardela 2013 b, p. 301-302, 306) – тобто зброя використовувалася жінками за своїм прямим призначенням. Утім на закінчення Л. Гардела зазначив, що ще занадто рано стверджувати про реальне існування

жінок-воїнів за межами сторінок середньовічних рукописів (Gardela 2013 b, p. 307).

Поважаючи позицію автора і його сумніви в питанні прямого використання зброї скандинавськими жінками, дозволю собі не погодитися з ним з кількох причин. Л. Гардела неодноразово наголошував, що оперує лише тими археологічними комплексами, для яких проводилися антропологічні визначення, тобто вони достовірно належать до числа жіночих. Зброю в них представлено різними типами, які не суперечать художнім і літературним джерелам. Крім того, навіть віддаючи данину винахідливості жінок в умінні адаптувати наявні під рукою предмети до умов, що склалися, навряд чи меч і сокира їм правили за кухонне начиння, як власне і чоловікам. Двічі в могилах жінок знайдені так звані списи-жезли з неординарними бронзовими наконечниками. Їх розглядають як певний ритуальний атрибут, але в могилі *Vj. 834 з Бірки* його супроводжує щит, що, на мій погляд, схиляє до думки про приналежність цього предмета (древка з металевим наконечником) до різновиду зброї. Зброю вікінги, як правило, клали в могили воїнів, хоча в деяких випадках поодинокі екземпляри наконечників стріл (особливо архаїчних) могли входити в якийсь ритуальний набір, але в такому випадку повинні бути в наявності і інші його складові. У могилах вікінгів зброя покладалась бондам - вільним представникам суспільства, і вона мала підкреслювати і зберігати соціальний статус померлого в потойбічному світі. Здається, саме в цій якості його поклали і в жіночі могили вікінгів (Фиалко 2018 а).

Вельми неоднозначною була роль жінок в середовищі **ранньосередньовічних тюрків**. Так в писемних джерелах, поряд з повідомленнями про високе становище жінок, особливо у сімейних відносинах, про відправлення певних культових функцій, повідомляється і про те, що дружина правителя держави тюрків брала участь в військових діях (Лю Маоцай 2002, с. 40; Серегин 2012, с. 67). С.О. Плетньова називає такий стан залишками

«матріархальної вуалі» (Плетнева 1998, с. 531). Існування жінок-войовниць у степах в різні періоди доби середньовіччя має археологічні підтвердження, зокрема, за матеріалами відомого в археологічній літературі *Дмитрівського могильника*, дослідженого С.О. Плетнєвою в верхів'ях р. Сіверського Дінця в *с. Дмитрівське* Шебекінського р-ну Белгородської обл. Могильник належав осілому та напівосілому алано-болгарському населенню, що відносилось до кола салтово-маяцької культури - культури хазарського каганату (Плетнева 1967, с. 180-190; 1983, с. 13). За підрахунками, близько 30% жіночих поховань різного віку супроводжувалися зброєю, при переважанні сокирок. Причому 70% всіх знахідок зброї співвідноситься з похованнями молодих (18-25 років) і старшого віку (50-60-років) жінок. Повним набором зброї (сокирами, луками зі стрілами, ножами-кинджалами і навіть шаблями) нерідко супроводжувалися юні войовниці. Войовниці поховані окремо від чоловіків - в індивідуальних спеціально для них споруджених могилах-катакомбах, парних з жінками або дітьми. Найбільш репрезентативні в цій серії три поховання. В *катакомбі 5* 18-річна дівчина лежала випростано на спині, головою на південний схід. Її інвентар: шабля, мотика, сокира, лук і сагайдак зі стрілами, ніж, залишки зброї (в тому числі вудила і стремена); пояс з фурнітурою; сережки, намисто, глечик (рис. 204: 1). Одиночне (?) поховання юної жінки, що лежала скорчено на правому боці, головою на південь в *катакомбі 117*. Їй поклали: мотижку, сокиру, чотири кинджали, сережки, намисто, дзеркало, поясну бляшку та інші речі (рис. 204: 2). У *катакомбі 118* відкрито парне поховання. Обидві жінки лежали скорчено на правому боці, головою на південь. У могилу помістили: сокиру, мотижку, ніж; дзеркало, ножиці, кресало (?); перстень, сережку, браслет, намисто і дзвіночки, пояс з пряжкою і бляшкою; керамічні глечик і миску, дерев'яну посудину (рис. 204: 3) (Плетнева 1989, с. 195-213). Цікаво, що в останніх двох могилах жінки лежали в характерних для них позах, а в першій - в позі, властивій чоловікам.

Матеріали поховань амазонок цього могильника дозволили зробити два важливих, в даному контексті, висновка. **1.** Більшість могил жінок зі зброєю локалізувалися в околичній частині могильника (Плетнева 1983, с. 15), тобто там, де зазвичай розташовуються чоловічі військові могили, як уже було відзначено вище щодо пам'яток більш раннього часу. **2.** Могили збройних жінок співвідносяться з ранньою фазою існування могильника (умовно, періодом захоплення нових територій) і завершальною фазою (коли наприкінці 9 - початку 10 ст. відбувається різкий перехід від мирного до військового життя, пов'язаного з погрозами нападів і битвами) (Плетнева 1983, с. 18). Основна маса поховань Дмитрівського могильника датується 9 ст. (Плетнева 1998, с. 534).

Серед археологічних матеріалів *Центральної Азії* теж відомі жіночі поховання ранньосередньовічних тюрків зі зброєю. Так в двох жіночих могилах тюркської культури, розкопаних на території *Саяно-Алтаю – Бертек-34, Юстид-ХІІ курган 2*, предмети озброєння представлені клинковою зброєю – кинджалами у поєднанні з кінською амуніцією (Савинов 1994; Кубарев 2005) (рис. 205). Поряд з типовими «чоловічими» предметами, в обширних могилах були присутні характерні «жіночі» елементи речового супроводу - дзеркало, гребінь, специфічні вушні прикраси і предмети рукоділля. Як відомо, предмети озброєння були одним з найбільш значущих атрибутів воїна-кочівника в соціумі тюрків другої половини I тис. н.е. (Серегин 2013, с. 116-117). При цьому клинковій зброї: шаблі, мечу і кинджалу - відводилася особлива культурна і соціальна значимість (Дмитриев 2001). З одного боку, кинджал в ранньому середньовіччі розглядався не лише як предмет озброєння, але і як елемент костюма, і показний знак рангу *знатного воїна* (Распопова 1980, с. 79; Овчинникова 1990, с. 83; Серегин 2011). З іншого боку, мечі, кинджали і списи згадуються в писемних джерелах як стандартна для тюркських воїнів зброя (Худяков 2007, с. 115–117). М.М. Серьогін, детально розглянувши предмети комплексу озброєння і їх контекст в поховальному обряді ранньосередньовічних

тюрків Центральної Азії, зробив висновок, «що такі знахідки є відмітним показником поховань чоловічого населення. Зафіксовані традиції розташування розглянутих виробів в могилі в більшості випадків визначалися особливостями їх носіння людьми за життя» (Серегин 2013, с. 120). Порушення ж гендерних стереотипів при створенні поховань, на думку цього дослідника, було покликане підкреслити особливе становище похованих жінок (Серегин 2012, с. 64). Здається, в цьому є певна суперечність, оскільки наявність кинджалів в двох жіночих могилах (виходячи з вище викладеного) дозволяє зарахувати цих персон до військового стану, причому високого рангу. І в такому випадку клинкова зброя не може виступати маркером виключно «поховань чоловічого населення» (Фиалко 2015, с. 81-82).

Серед середньовічних кочівницьких поховань можна навести і впускне *поховання 1* скіфського *кургану 2*, відкрите в курганній групі біля *хутора Батрачка* Василівського р-ну Запорізької обл. (Саенко 1993, с. 104). Молода жінка (16-25 років)<sup>41</sup> лежала випростано на спині, головою на захід, у вузькій прямокутній ямі, орієнтованій широтно. Кістяк жінки перекривали череп і кінцівки дорослого загнужданого коня (збереглися фрагментовані залізні вудила). За головою, в північно-західному куті поховання виявлено залізний черешковий наконечник стріли, овальний в перерізі (Саенко 1993, рис. 2, 2-3).

Серед **половецьких старожитностей Північного Приазов'я** доречно згадати і поховальний комплекс з нещодавно розкопаного *курганного могильника* (№ 2701) поблизу *с. Дмитрівка* Бердянського р-ну Запорізької обл. (Папанова, Тощев 2014). *Поховання 3 кургану 3* було впущене в насип епохи бронзи і здійснено у вузькій ямі підовальної форми (розмірами 1,8 x 0,7 м, завглибшки 0,6 м), орієнтованій по лінії ПнС-ПдЗ (рис. 206). Дівчина<sup>42</sup> лежала випростано на

<sup>41</sup> Антропологічні визначення статі і віку І.І. Капріцина.

<sup>42</sup> За визначенням ст.н.с. Інституту археології НАНУ к.і.н. Л.В. Литвинової - похована юнацького віку (juventus).

спині, головою на північний схід, обличчям на південь. На правій половині її грудної клітини лежали два залізних вістря стріл, з обох сторін у голови - бронзова і срібна кільцеподібні сережки, чотири бронзових гудзики-бубонця і 11 скляних намистин білого кольору; на шиї - залізна кручена гривна (Папанова, Тощев, Голик 2015, рис. 3). У складі речового супроводу, крім інших прикрас, присутня шийна гривна. З одного боку, такі прикраси зустрічаються у половців тільки в жіночих могилах (Потемкина 2010 а, с. 137; 2012, с. 11), з іншого боку, вони маркують поховання представників високого соціального рангу і, таким чином, відносяться до статусних речей (Потемкина 2012, с. 24). Наконечники стріл в цій могилі підтверджують думку С.О. Плетньової про те, що половецькі жінки мали ту ж владу і виконували ті ж обов'язки, що і чоловіки і могли бути воїнами / амазонками (Плетнева 2003, с. 163). Похоронний комплекс, на підставі кола аналогій, датується 10-11 ст. і є першим жіночим половецьким похованням зі статусним предметом в Північно-Західному Приазов'ї (Папанова, Тощев, Голик 2015, с. 54, 58).

В епічних переказах нартов - легендарних предків *осетин*, чітко простежуються амазонські мотиви, що стали предметом багатьох різнопланових досліджень. Аналіз оповідань нартовського епосу дозволив говорити про його скіфські коріння (Дюмезиль 1990; Кузнецов 1980; Чибиров 2012, с. 34). У свою чергу В.О. Кузнецов припустив, що сюжет про амазонок - дів-войовниць і в нартовський епос, і в працю Геродота потрапив з одного джерела (Кузнецов 1980). У сюжеті про відважну дочку Даргавсара, на думку М.С. Туганова одному з кращих серед світових сказань про амазонок (Туганов 1946, с. 184), розповідається про створення дівочого війська, яке рік опановувало тонкощі військової справи і потім переможно воювало з ворогами (Нарты 1957, с. 40, 45). В іншій оповіді йдеться, що в битві, де відчайдушно захищалися всі нарти, дівчата билися разом з чоловіками (Нарты 1957, с. 169). За черкеськими переказами, предки їх жили на берегах Чорного моря і вели часті війни з войовничими жінками еммеч, що жили

близько Сванетії - тобто в центральних районах Північного Кавказу. На думку В.О. Кузнецова, «відображення мотиву амазонок в творі Геродота, осетинському нартському епосі, фольклорі черкесів і карачаївців свідчить не тільки про найдавніші фольклорні зв'язки, а й про історичну реальність амазонок-еммеч, що в фольклорі отримали художньо-поетичну обробку. Широке розповсюдження амазонської традиції на Кавказі вказує на побутування інституту жінок-войовниць у ряду древніх північнокавказьких племен» (Кузнецов 1980, с. 80). Пам'ять про збройні загони дівчат зберігалася і в фольклорі *узбеків і каракалпаків Приаралля*, де мешкали колись сакські і массагетські племена кочівників-іранців. Наприклад, в каракалпацькому епосі «Кірк киз» («Сорок дівчат») розповідається про Богатиршу Гулайім і її подруг, які перемогли ворогів у кривавій січі. Як зазначила дослідниця цих мотивів Л.С. Толстова, в них йдеться про особливі дівочі гарнізони, які виконували функції своєрідних форпостів на віддалених кордонах племені. Як і інші дослідники, вона пов'язує це явище з інститутом вікових класів, коли саме на молодь покладалась охорона власних земель (Толстова 1964, с. 193-195; Мурзин, Фиалко 1999).

Переконливими свідченнями дії в євразійських степах періоду середньовіччя інституту жінок-войовниць, на думку дослідників, є *кам'яні статуї жінок-богатириш. У кипчаків* жіночі статуї (поряд з чоловічими) з'явилися в період, коли частина цього народу почала поступове просування на захід з Заволжя в Причорноморські степи (Шер 1966. с. 44-45). Очевидно, відсутність основної маси дієздатних чоловіків, які були зайняті захопленням нових територій, і сприяла вимушеному висуненню жінок на найбільш важливі позиції в суспільстві на чолі сімей, родів (кошів), а можливо, і орд (Плетнева 1998, с. 235).

Одна з таких половецьких статуй (рис. 204: 4), що зберігається в історико-краєзнавчому музеї м. Миколаєва, перевищує 2,8 м (тобто приблизно в 1,5-2 рази більша за звичайних половецьких статуй чоловіків і жінок). Йдеться про



зображення «поляниці»<sup>43</sup>, детально описане С.О. Плетнєвою серед половецьких кам'яних статуй. Статуя місцями пошкоджена (сильно оббиті ноги, поділ, лікті обох рук, «капелюх»). На шиї дві гладкі гривні. Жінка представлена «у військовому озброєнні: з шаблею, сагайдаком, кинджалом. Груди у неї "підтягнуті", на відміну від грудей звичайних жіночих статуй, і захищені зображенням спеціальних круглих блях, типових для військового костюма чоловіків. На рукавах жупана зображені нашивки клави, що свідчать про високе становище цієї амазонки в половецькому суспільстві. ... замість сферо-конічного шолома, який покривав звичайно статуї чоловіків, "надітий" капелюх з полями і тулією, ретельно збиті залишки якої добре видно на верхній поверхні капелюха. Крім того, обличчя статуї було обрамлено рифленими "рогами", характерними прикрасами половецьких жінок, а біля вух помітні сліди великих кілець-сережок, можливо з біконічними срібними "нанісками" ... Ось такі, видимі здалеку головні убори і відрізняли костюм жінок-войовниць від чоловічих». Статуя відноситься до 12 століття (Плетнева 1974, № 1205, с. 107, табл. 70; 1998, с. 534). С.О. Плетнєва неодноразово підкреслювала, що половецька скульптура (і чоловіча, і жіноча) є портретною. Відповідно, при виготовленні жіночих статуй малися на увазі цілком певні персонажі. Причому іконографія жіночих і чоловічих статуй чітко різнилася. Жіночі обличчя округлі, з великими щоками і круглим підборіддям; рот у вигляді невеликого овалу з виїмкою в середині, рідше двогубий реалістичний або тонкий прокреслений (на відміну від чоловічих - частіше з гострим підборіддям; рот з'єднаний з вусами, рідше з бородою). Крім того, важливим моментом в інтерпретації статуї була поза - чоловічі фігури зі зброєю, що стоять, належали воїнам, водночас сидячі фігури з ножами і гаманцями на поясі втілювали представників мирної частини половецького суспільства. Слушним є такий розподіл і для жіночих стел. Відповідно, згадана вище статуя стоячої озброєної

---

<sup>43</sup> Т. Потьомкіна вбачає в цій статуї підробку кінця 18-19 ст., зроблену на замовлення якогось поміщика, але ніяк не аргументує цю версію (Потемкіна 2010).

жінки теж відноситься до представників половецької військової аристократії. Не виключається при цьому, що подібні статуї належали дружинам військової знаті, які за відсутності чоловіків, крім виконання функції господині, виступали реальними хранителями вогнища і дома, захищаючись від нападу ворогів (Плетнева 1974, с. 107, табл. 74-76).

Є деякі відомості й про могили войовниць **Північно-Причорноморських степів золотоординського періоду**. Так дослідження поховальних комплексів цього періоду дозволили Г.О. Федорову-Давидову встановити, що зброю в жіночих могилах представлено головним чином сагайдачними наборами стріл і списами. Такий відносно невеликий асортимент зброї явно істотно поступається номенклатурі наборів озброєння з чоловічих поховальних комплексів. Крім того, з могилами войовниць співвідносяться кінська упряж і засоби управління конем - найчастіше це вудила і стремена, рідше сідла і одиначної знахідкою представлений батіг. Але і з предметами зброї або кістяком коня жінок ховали значно рідше, ніж чоловіків. В цілому ж кількість поховальних комплексів войовниць цього періоду незначна (Федоров-Давыдов 1966, с. 116-117; 129).

В якості непрямого свідoctва причетності жінок середньовічного періоду до бойових дій може послужити експонат одного з музеїв Австрії. В його експозиції, серед чоловічого захисного обладунку, виставлена і жіноча захисна амуніція у вигляді ошатної сукні (рис. 207), майстерно виконаної в металі (Фиалко 2015 е, с. 83).

### **7.5. Новий час**

Стосовно нового часу документи 17-18 століть свідчать про те, що українські жінки з багатих магнатських родин, а також козацької військової старшини іноді втручалися в політичні і військові справи (Брель, Діденко 2013, с. 1). Приміром, в етнографічному дослідженні відомого німецького вченого і мандрівника Йоганна Готліба Георгі (1729-1802 рр.), виданому в Німеччині і Росії,

українські жінки «большою частію, можуть почесься красавицями, но не изнежены, и имеют мужское почти свойство, что касается до мужества и твердости; ибо многія изъ нихъ, въ прошедшія войны особливо за свою свободу, наряду съ мужьями, или братьями, своими сражались храбро противъ своихъ непріятелей, не только будучи переодеты въ мужское платье, но и въ собственномъ своемъ, особливо при защите городовъ и крепостей; при томъ оне нраву веселаго, открытаго, вольнаго; трудолюбивы больше, нежели мужчины, но не въ порабощеніи у мужей, а какъ подруги и помощницы ихъ, оказывая подобающее повиновеніе воле мужей своихъ...» (Георги 1799, с. 345-346).

Поховання цього періоду в цій вибірці не представлені. Однак, ризикну навести тут результати розкопок *сотенного містечка Стайки* в Середньому Подніпров'ї, розташованого поблизу с. Стайки Кагарлицького р-ну Київської обл. Там же було досліджено ділянку кладовища жителів цього містечка козацької доби (Петраускас, Готун, Квітницький 2007). За антропологічними дослідженнями похованих, і перш за все відсотком травматичних пошкоджень черепа, відзначені агресивність популяції і участь населення у військових конфліктах. Загоєні травми черепа відзначені у чотирьох чоловіків і однієї жінки. У жінки з *могили № 05-1* на лівій тім'яній кістці, недалеко від вінцевого шва, зафіксована вм'ятина (що загоїлася) овальної форми від удару тупим предметом. В цілому травми черепа відзначені у 16,7% жіночої вибірки. Крім того, відзначені травми і посткраніального скелета у чотирьох з семи жінок (57,1%). Найчастіше вони, як і у чоловіків, в області грудної клітини (ребра, хребет), кистей і стоп. На думку О.Д. Козак, велика частина травм жінок (переломи ключиці, ребер і травми черепа), як і чоловіків, викликана прямим насильством (Козак 2014, с. 120), що цілком ймовірно пов'язано з безпосередньою участю в боях. Могильник датується, як і містечко, 17-18 ст. (Петраускас, Готун, Квітницький 2007).

**Історичні персонажі** (як окремі особистості, так і військові загони / підрозділи жінок), які цілком відповідають уявленням про амазонок,

відомі з періоду пізнього середньовіччя аж до сьогодення. І, ймовірно, найбільш відомою і популярною серед них є *Жанна д'Арк*, прозвана Орлеанською дівою (1412-1431 рр.) - національна героїня Франції (рис. 208). У 17-річному віці, відрізняючись майстерністю у їзді верхи і володінні зброєю, вона була однією з командувачів французькими військами в ході Столітньої війни 1337-1453 рр. Армія під її командуванням, знявши облогу англійців, в 1429 р. звільнила Орлеан і ряд інших міст. У 1430 р., в результаті зради, була захоплена бургундцями в полон і передана англійцям, які засудили її як єретичку і спалили на багатті. У 1920 р. католицька церква канонізувала Жанну д'Арк, зарахувавши до лику святих (Левандовский 1962; Райцес, 2003).

Серед учасників іспанських завоювницьких походів в Центральну і Південну Америку кінця 15-16 ст. добре відома *Каталіна Ерассо* - жінка конкістадор (рис. 209), яка жила в м. Сан-Себастьяно (1592-1650 рр.). Втікши з монастиря домініканок у 15-річному віці, в чоловічому одязі під ім'ям *Франциско де Лойола*, вона перебралася в Новий Світ, де боролася за Іспанію і її короля. Пізніше в Чилі вже під ім'ям *Алонсо Діас Рамірес де Гусман* вступила в діючу армію. За бойову відвагу їй присвоїли офіцерське звання і поставили капітаном загону конкістадорів. В одному з боїв Каталіна Ерассо отримала серйозне поранення і, сповідаючись, була змушена відкрити свою таємницю і зізнатися, що вона жінка. Її заслуги (незважаючи на участь в численних дуелях), ймовірно, були настільки значущими, що папа Римський Урбан VIII благословив її носити чоловічий одяг. Згодом її стали почитати як національну героїню Іспанії (Egauso 1996).

Історія знає і імена королев-войовниць. Серед них одна з найвпливовіших правительок Анголи часів боротьби з португальцями *Нзінга з Матамби*, що жила в 17 ст. Крім усього іншого, вона відома і тим, що пила кров людей, принесених в якості священних офір, і мала гарем з 60 чоловіків, одягнених в жіноче вбрання (Forbes 1851).

У Російській армії першою жінкою-офіцером була *Надія Андріївна Дурова*, відома також під ім'ям Олександра Андрійовича Олександрова, (1783-1866 рр.), яка здобула популярність як кавалерист-дівича (рис. 210). Вона росла в родині гусарського ротмістра і про себе пізніше в «Записках кавалерист-дівичі» написала: «Сідло було моєю першою колискою; кінь, зброя і полкова музика першими дитячими іграшками та забавами» (Давыдов, Дурова 1985). У 23-річному віці, покинувши дім і переодягнувшись в чоловічий костюм, приєдналася до донського козачого полку С.Ф. Балабіна. Потім, в складі Кінно-Польського уланського полку взяла участь в боях і за порятунок життя офіцера була нагороджена солдатським Георгіївським хрестом. У 1807 р., через прохання батька повернути її додому, Н. Дурова потрапила на аудієнцію до Олександра I і отримала від царя дозвіл продовжити службу (під ім'ям О.А. Олександрова) в Маріупольському гусарському полку в чині корнета. Пізніше, в 1811 р. перейшла в Литовський уланський полк і вже в його складі під час Вітчизняної війни 1812 р. брала участь в битві під Смоленськом, де була контужена в ногу, а також брала участь в Бородинській битві. Була переведена в чин поручика, а після лікування поранення служила ординарцем у М.І. Кутузова. Відзначилася у військових кампаніях 1813 р., за що була відзначена кількома нагородами і в 1816 р. вийшла у відставку в чині штаб-ротмістра. Надія Дурова померла у віці 83 років і була похована в чоловічому одязі з військовими почестями - під триразовий залп рушниць (Давыдов, Дурова 1985; Смиренский 1985).

Єдиними реальними амазонками, докладно описаними в етнографічній літературі, вважаються *Амазонки Дагомеї* (пізніше Бенін) - представниці народності фон держави, заснованої в 17 ст. в *Західній Африці*. Ця воєнізована держава, устрій якої був підпорядкований практично безперервним загарбницьким війнам, мала прекрасно вишколену армію (Кузнецов, Лунев 1974). Жінки-войовниці, відомі як чорні амазонки, більше 200 років становили одну з головних бойових одиниць армії королівства Дагомея. Жіночий військовий корпус

Дагомеї був створений в період правління (1645-1685 рр.) третього короля Хоугбаджа. Спочатку корпус призначався для полювання на слонів, щоб звільнити від цього заняття чоловіків, необхідних для військової служби. Ймовірно з тієї ж причини, і з огляду на виявлену жінками мужність, король став залучати їх в якості охоронців в палаці. Пізніше, під час правління (1818-1858 рр.) Короля Гхезо армія була значно збільшена, впорядкована її структура і посилений вишкіл вояків. В цей час в армію набирали і чоловіків, і жінок (рис. 211). Останні часто готувалися до військової кар'єри з 8 років. Жінки в армію потрапляли або добровільно, або насильно, якщо чоловіки або батьки скаржилися королю на їх погану поведінку. Служба в армії була повністю підпорядкована інтересам війни. Войовниці не мали права вести подружнє життя (хоча багато хто був одруженим) і мати дітей. Багато з них залишалися незайманими до кінця служби. В їхньому підрозділі панували сувора дисципліна і жорстка ієрархія, а більшу частину часу забирала військово-фізична підготовка, в тому числі ритуальні танці. До середини 19 ст. налічувалося від 1 до 6 тисяч жінок-воїнів, що дорівнювало майже третині всієї чисельності армії. Жінки-солдати складали самостійні підрозділи з командиркою на чолі кожного з них. Їх загони розташовували в центрі, біля короля і на флангах. Амазонки мали елегантну уніформу, на шиї амулет, що захищав від ворогів і злих духів (рис. 212), а на головах офіцерів - рогаті шоломи. Їх озброєння спочатку складали списи, булави, ножі для ближнього бою і довгі леза на держаках, якими амазонки відтинали голови полоненим ворогам. Пізніше до них додалися вінчестери, а в кінці 19 ст., закупивши в Німеччині гармати, король Беханзіна сформував загін жінок-артилеристів. Крім участі в бою і охорони королівського палацу, амазонки були відмінними шпигунками (вивідуючи необхідну інформацію на ворожій території) і брали участь у виконанні вироків, тому що каральний загін складався тільки з жінок. При кожній амазонці був особистий раб, крім того їм було дозволено вживання алкоголю і тютюну.

За описами французів, які брали участь в боях 1892 р., в ближньому бою безстрашним чорним амазонкам не було рівних - вони залишали навколо себе гори трупів і, навіть залишившись на самоті, готові були скласти голови за свого правителя. Французи були вражені лютою відвагою амазонок. Проте шалений опір не дав змоги дагомейській армії протистояти силам французів, оснащених більш сучасною зброєю. У битві при Адегоні знаменитий корпус амазонок Дагомеї був розбитий, зазнавши величезних втрат. Трохи пізніше амазонки ще брали участь у ряді збройних сутичок, проте війна була програна і король Беханзіна із залишками своєї армії втік на північ. Ймовірно, там і загубилися сліди відважних амазонок Дагомеї. Остання чорношкіра амазонка на ім'я *Наві* померла в листопаді 1979 р. у бенінському селі Кінта у віці більше ста років (Forbes 1851; Alpern 2011).

Тут доречно згадати і *роту амазонок в війську імператриці Катерини II*. Ідея створення цієї роти належала генерал-губернатору Криму - князю Г.О. Потьомкіну-Таврійському, що помітив особливу хоробрість греків і їх дружин. Задля здивування і радості государині, він направив з Петербурга наказ підполковнику Балаклавського Грецького полку К.Ю. Чапоні терміново організувати Амазонську роту з озброєних жінок. У березні-квітні 1787 р., до приїзду імператриці до Криму, рота була сформована «з шляхетних дружин і дочок балаклавських греків, в кількості 100 осіб». Капітаном Амазонської роти була призначена дружина ротного капітана полку Сарданова - *Олена Іванівна Сарданова* (згодом Шидянська) (Есипов 1886, с. 72). За два місяці жінок навчили стріляти, фехтувати, їздити верхи, а також тримати стрій (рис. 213). Кожна з них мала при собі невелику шаблю і рушницю на три постріли порохом (Селиванова 2010, с. 80). Костюм амазонок (рис. 214), зроблений за ескізами князя Г.О. Потьомкіна, складався з «юпки из малинового бархата, обшитые золотым галуном и золотою бахрамой, курточки зеленого бархата, обшитые также золотым галуном; на головах тюрбаны из белой дымки, вышитые золотом и блестками, с белыми строусовыми перьями» (Дуси 1844, с. 267). За повідомленням Г. Осипова,

зустріти імператрицю потрібно було «біля Балаклави у села Кадиковка, і рота, під начальством Олени Іванівни, мала стояти в кінці алеї, заставленої апельсиновими, лимонними і лавровими деревами, що простягалася на чотири версти в довжину і була всіяною лаврами» (Есипов 1886, с. 73). Потьомкін просив дозволу у государині стріляти Амазонській роті, яка зустріла її. Однак вона заборонила, «і покликавши, через перекладача Таврено, начальника їх, Сарданову, подала їй руку, поцілувала в лоб... і сказала: "вітаю вас, Амазонський Капітан, - ваша рота справна, - Я нею дуже задоволена". Потьомкін урочисто радів» (Дуси 1844, с. 268). Пізніше, з Сімферополя, імператриця прислала О.І. Сардановій «всемилощивий подарунок - діамантовий перстень, вартістю в 1,800 руб. ас., а на всю роту государиня зволіла подарувати одноразово 10,000 руб. ас.» (Есипов 1886, с. 75). Після цього роту була розпущено. Проте, основна ідея та мета цієї затії була досягнута: з одного боку - справити яскраве враження, в тому числі і на високих іноземних гостей з почту імператриці, що подорожувала (про що вони поділилися в своїх спогадах); з іншого боку - підкреслити міць держави, в армії якої задіяні і жінки.

*Загін жінок-стражниць* існував в середині 19 ст. *в Сіамі*. Король цієї держави Монгкут найняв варту, що складалася з чотирьохсот жінок. Однак цей жіночий підрозділ виконував виключно церемоніальні функції і, відповідно, жінки там не брали безпосередньої участі у військових битвах (Forbes 1851).

В період *Громадянської війни в Росії*, поряд з добровільним залученням жінок в армію, з'явився прецедент обов'язкової мобілізації із застосуванням жорстких заходів по відношенню до тих, хто ухилявся від служби. При цьому, на відміну від попередніх періодів (коли жінок залучали головним чином до санітарної і господарської служби в госпіталях або в якості сестер милосердя як, наприклад, в ході Кримської війни 1853-1856 рр.) відзначається значне розширення спеціальностей військової служби жінок. Чимало їх посідало високі командні посади. Більше того, декретом ВЦВК від 22 квітня 1918 року «Про обов'язкове



навчання військовому мистецтву» жінкам надавалася можливість навчання військовій справі нарівні з чоловіками, а рішенням ЦК РКП (б) від 18 травня 1918 р. було встановлено обов'язкове навчання військовій справі для всіх членів більшовицької партії незалежно від статі (Батурина 2004, с. 14-15).

Чимало жінок воювало і на фронтах *Першої світової війни*. Серед них назву *Софію Галечко* (1891-1918 рр.) - першу українську жінку-офіцера (рис. 215). Вона народилася в м. Новий Сонч (сучасна Польща), вчилася в Самбірській народній гімназії, закінчила філософський факультет університету в м. Граца (Австрія), брала активну участь в українському молодіжному русі. У 1914 р. добровільно вступила до лав українського національного військового формування Галичини «Українські січові стрільці» (УСС), що було у складі австро-угорської армії (Завалій и др. 2007; Монолатій 2008, с. 35-36). Спочатку була санітаркою, потім в 1914-1915 рр. розвідницею, стрільцем, сотником. Відзначившись у боях в Карпатах і на Маківці, С. Галечко була нагороджена срібною медаллю «За хоробрість» і отримала звання підхорунжого, а згодом хорунжого УСС. У 1917-1918 рр. вона служила у запасній частині Коші легіону УСС. Брала активну участь у визвольній боротьбі 1917-1918 рр. Ця молода жінка, яка мужньо подолала всі труднощі війни нарівні з чоловіками, пройшла шлях від рядового до командира роти. У 1918 р. трагічно загинула (потонула в річці) в с. Пасічна Надвірнянського району Івано-Франківської області (90 років... 2008). Згідно з розпорядженням Представника Президента України (грудень 1993 р.) її могилу внесено до реєстру місць пам'яті Української революції.

Не можна не згадати *Антоніну Тихонівну Пальшину-Придатко* (рис. 216) (1897-1992 рр.), доля якої нагадує історію Надії Дурової. Вона народилася в д. Шевирилово Вятської губернії (Росія), закінчила церковно-приходську школу і працювала швачкою. Оскільки на фронт дівчину брати не хотіли, вона обрізала коси, купила солдатське обмундирування, коня і в вересні 1914 р. записалася добровольцем під ім'ям *Антоня Пальшіна*. Після проходження курсу навчання,

була направлена в кавалерійську частину на Кавказький фронт, де брала участь в кавалерійських атаках і виносила з поля бою поранених. У бою під турецькою фортецею Гасанкала, після загибелі командира, повела бійців в атаку, в результаті важкого поранення потрапила в госпіталь, де її таємниця була викрита. Після одужання її відправили назад в м. Сарапул. У 1915 р., після закінчення курсів сестер милосердя, жінка потрапляє на Південно-Західний фронт в евакогоспіталь в м. Львові. Знову переодягнувшись в чоловіче обмундирування, А. Тихонова пристала до обозу, який ішов на фронт, і потрапила до 75-го піхотного Севастопольському полку. На службі у 8-ій армії генерала О. Брусилова, в розвідці взяла «язика». Восени 1915 р. особистим наказом генерала О. Брусилова «Антон Тихонов-Пальшин (він же Антоніна Тихонівна Пальшина)» за проявлені в боях подвиги і хоробрість була нагороджена Георгіївським хрестом 4-ого ступеня і Георгіївською медаллю, крім того їй присвоєно чин єфрейтора і призначено командиром відділення. За бій під м. Чернівці, в якому після загибелі командира А. Пальшина повела взвод в атаку і була важко поранена, генерал Брусилов особисто нагородив її Георгіївським хрестом 3-го ступеня і присвоїв чин молодшого унтер-офіцера. Після чергового поранення вона потрапила в військовий лазарет в м. Києві та восени 1917 р. повернулася в м. Сарапул. Пізніше, в 1919 р. разом з чоловіком брала участь в боях за Ростов, Ставрополь і Краснодар. Антоніна Тихонівна Пальшина померла на 96-му році життя в м. Сарапул (Самсонов 1982; Панафідін 2015).

Не менш відомою є *Марія Леонтіївна Бочкарьова* (1889-1920 рр.), яку називають останньою амазонкою Російської імперії або російською Жанною д'Арк (Макеєв 2012; Руднев 2015). На відміну від згаданих вище героїнь, вона вступила в армію в жіночій подобі (рис. 217). У листопаді 1914 р., прибувши до Томська, 25-річна Марія звернулася до командира 25-го резервного батальйону з проханням зарахувати її до складу підрозділу, але отримала відмову. Після телеграми царю Миколі II за найвищим рішенням її зарахували вільнонайманою в 4-у роту того ж

батальйону. У лютому 1915 р. сформований в Сибіру полк отримав призначення під Молодечно, в 2-у армію. У цей період за нею закріпилося прізвисько «Яшка». На початку весни 1915 р. частина виявилася на Німецькому фронті, де Бочкарьова проявила себе хоробрим солдатом: ходила в штикові атаки, виносила поранених з поля бою, сама кілька разів була поранена і потрапила до госпіталю. За бойову відзнаку вона отримала повний бант Георгіївських хрестів (всі чотири ступені) і кілька медалей, а також була переведена в звання молодшого унтер-офіцера і потім старшого унтер-офіцера (Дроков 1993, с. 164). У травні 1917 р., після знайомства з головою IV Державної думи М.В. Родзянко, М. Бочкарьова виступила з ініціативою створення жіночого батальйону, яку підтримали головнокомандувач генерал О.О. Брусилов і військовий міністр О.Ф. Керенський. На тлі зростаючої анархії і дезертирства в армії, жіночий батальйон був покликаний надати патріотичний вплив на солдатів-чоловіків. Вже 19 червня 1917 р. Тимчасовим урядом був утворений *перший жіночий батальйон смерті* (рис. 218), а 21 червня вручено прапор з написом «Перша жіноча військова команда смерті Марії Бочкарьової». Генерал Л.Г. Корнілов від фронтового командування підніс Яшці револьвер і шаблю з золотим ефесом, а О.Ф. Керенський зачитав наказ про переведення її в прапорщики. І вже через день батальйон (300 жінок) відправився на передові позиції. Один з офіцерів, Л.Г.Філіппов, був приставлений до Бочкарьової в якості ад'ютанта. На початку липня під м. Сморгонь жіночий батальйон пішов в атаку, але, потрапивши під шквальний вогонь ворожої артилерії і не підтриманий чоловічою частиною корпусу, зазнав величезних втрат. Бочкарьова була контужена і відправлена в петроградський госпіталь, але пізніше повернулася на передову і стала командувати полком. Добровільні жіночі частини формувалися по всій країні. У червні 1917 р. був оголошений наказ про створення *першої Морської жіночої команди*. До жовтня були сформовані жіночі загони в Петрограді, Москві, Києві, Мінську, Полтаві, Харкові, Одесі, Маріуполі, Баку, Саратові, Симбірську,

Смоленську, Іркутську, В'ятці. Однак у зв'язку з більшовицьким переворотом, коли ударний жіночий батальйон (що відокремився від формування Бочкарьової), вишикуваний у дворі Зимового, був роззброєний і фактично знищений, до кінця жовтня 1917 р. бойові жіночі підрозділи були розформовані. Батальйон Бочкарьової був терміново відправлений на підтримку Керенського, але пізніше теж розформований. Взимку 1918 р. М.Л. Бочкарьову затримали більшовики і за відмову співпрацювати з новою владою звинуватили в зв'язках з генералом Корніловим. Їй вдалося втекти і в травні цього ж року вона прибула до Америки, де була удостоєна аудієнції президента Вудро Вільсона. Пізніше в Англії вона зустрічалася з британським військовим міністром і королем Георгом V. У серпні 1918 р. М.Л. Бочкарьова повертається до Архангельську, але її спроби створити жіночі загони для боротьби з більшовицьким режимом виявилися марними. У листопаді 1919 р. вона відправляється в Омськ до Верховного правителя Росії адмірала О.В. Колчака, щоб просити відставку і пенсію. Однак Колчак переконав її сформувати добровольчий жіночий санітарний загін. Після втечі Колчака, вже 7 січня 1920 р. в Томську її заарештували і посадили у в'язницю, потім перевели до Красноярська, а 16 травня її розстріляли як непримиренного і злісного ворога робітничо-селянської республіки (Дроков 1993, с. 165-168; Руднев 2015). Жінка-солдат Марія Бочкарьова прожила коротке, яскраве і одночасно трагічне життя, основні події якого були описані з її слів Ісааком Дон Левіним в книжці «Яшка: моє життя селянки, офіцера і вигнанниці», виданої в 1919 р. одночасно в Нью-Йорку і Лондоні (Botchkareva 1919; Бочкарева 2001; Дроков 2010).

## 7.6. Новітній час

Говорити про амазонок – жінок-войовниць - можна і стосовно періоду новітньої історії, наповненої революціями і війнами. У роки *Другої світової війни* жінки багатьох країн йшли на фронт і безпосередньо брали участь в боях (Гринченко, Кобченко, Кісь 2015). Вони билися у всіх родах військ нарівні з

чоловіками. Вивченню ролей і вкладу жінок загалом (і персонального в тому числі) в цій війні присвячений значний корпус робіт (Белановский, Перепеченко 1963; Мурманцева 1979; Галаган 1986; Сафонова и др. 1995; Markwick, Cardona, 2012; Гринченко, Кобченко, Кісь, 2015 и др.).

За масштабами мобілізації жіночого контингенту в лави Збройних Сил СРСР істотно перевершував інші держави (рис. 219). Відповідно до 13-ої статті Закону про загальний військовий обов'язок, прийнятого IV сесією Верховної Ради СРСР 1 вересня 1939 р., жінки поряд з чоловіками мали право нести військову службу. Створений 30 червня 1941 р. Державний комітет оборони (ДКО) прийняв ряд постанов про мобілізацію жінок для несення служби у військах ПВО, зв'язку, внутрішньої охорони, на військово-автомобільних дорогах. Було проведено кілька мобілізацій у Військово-Морський Флот, у Військово-Повітряні Сили. Майже всі зенітні частини були укомплектовані молодими жінками у віці від 18 до 25 років. Почали формуватися жіночі авіаційні полки (Мурманцева 1974, с. 119). Всього в роки Великої Вітчизняної війни на військову службу було призвано 490 235 жінок. Зарахування жінок до Збройних Сил здійснювалося переважно з числа добровольців (Барсукова 2012, с. 11). Багато жінок-солдат і офіцерів служили в бойових військах. Серед них були зв'язківці, радистки, розвідниці, снайпери, зенітниці, кулеметниці, танкісти, льотчиці, медсестри, санінструктори і ін. Курси Всеобуча за час війни підготували: 300000 медсестер, понад 500000 сандружинниць, 6097 мінометниць, 4522 станкових кулеметниць, 7796 ручних кулеметниць, 15290 стрільців-автоматниць, 45509 зв'язківців, 2484 стрільців-снайперів (Свердлова 1942; Мурманцева 1974, с. 128-129).

Про подвиги жінок в цій війні написано чимало робіт, тому імена деяких з них добре відомі (Свердлова 1942; Бойкова и др. 1964; Мурманцева 1974; Krylova 2011; Стеценко 2015 і багато інших).

**Ніна Андріївна Онилова** - командир кулеметного розрахунку Чапаєвської дивізії Приморської армії, у всіх боях відбивала вогнем атаки противника і

неодноразово виходила зі своїм взводом з оточення. Нагороджена орденами Леніна і Червоного Прапора, по смерті їй було присвоєно звання Героя Радянського Союзу.

У 1941 р. за сприяння І.В. Сталіна **Марина Раскова** заснувала три жіночих авіаційних полки (№№ 586, 587 і 588) в складі Червоної армії і взяла на себе командування одним з них (Шайде 2015, с. 83). Мабуть, найвідомішим з жіночих авіаполків був 46-й Таманський гвардійський нічний бомбардувальний авіаційний полк, прозваний фашистами *полком «нічних відьом»* (Ракобольская, Кравцова 2005). **Євгенія Андріївна Жигуленко** була кращим стрільцем-бомбардиром цього полку, відмінно знаючи штурманську справу літала в складних метеоумовах, за роки Війни зробила 968 бойових вильотів. Вона нагороджена орденом Леніна, двома орденами Червоного Прапора, двома орденами Червоної Зірки, медаллю «За оборону Кавказу», орденом Вітчизняної війни I ступеня і удостоєна звання Герой Радянського Союзу. У складі інших авіаційних частин відчайдушно билися жінки-льотчиці: штурман 305-го авіаційного полку **Г.О. Єгорова-Тимофєєва**, що стала Героєм Радянського Союзу; командир 101-го авіаційного полку дальньої дії **В.С. Гризодубова**, яка здійснила на літаку Лі-2 близько 200 бойових вильотів (в тому числі 132 нічних) на бомбардування ворожих об'єктів і для доставки військових вантажів партизанам; Герой Радянського Союзу; старший лейтенант **К. Зеленко** по смерті нагороджена орденом Леніна; старший лейтенант **Л.І. Шулайкіна** і багато інших (Наумов 1938, с. 6; Раскова 1939; Шайде 2015, с. 79-80).

Серед жінок-снайперів, які завдавали відчутних ударів по ворогу (рис. 220: 2; 221), згадаю **Розу Шаніну** - одиночного снайпера (рис. 220: 1), яка стала першою жінкою - кавалером Ордена Слави і **Людмилу Павліченко**, одну з найбільш успішних жінок-снайперів в світовій історії (знищила 309 ворогів), яка отримала звання героя Радянського Союзу.

Не менш відома *Олександра Ращупкіна* - жінка механік-водій танка Т-34 (рис. 222). В армію прийшла в чоловічому вигляді і довгий час навіть члени екіпажу, які називали її «Сашка-шибеник», не знали, що разом з ними воює жінка, поки вона не отримала серйозне поранення. Брала участь в боях за Сталінград і звільнення Польщі.

Старшина медичної служби Юлія Друніна в 1942 р. була направлена до 667-го стрілецького полку 218-ї стрілецької дивізії, в 1943 р. після поранення - до 1038-го самохідного артилерійського полку 3-го Прибалтійського фронту. В ході однієї з наступальних операцій винесла з поля бою 17 бійців з їх зброєю. За бойові заслуги була нагороджена орденом Червоної зірки та медаллю «За відвагу» (Храмов 1977; Скатов 2005, с. 661; Cottam 2004 р. XX; Гаррис 2015, с. 323).

Однією з багатьох учасниць партизанського руху (рис. 223) була *Ліза Чайкіна*. На окупованій німецькими військами території вона вела активну пропагандистську і розвідувальну роботу. 22 листопада 1941 р. після жорстоких тортур, була страчена гестапівцями. За відвагу і героїзм, проявлені в партизанській боротьбі проти німецьких загарбників, їй присвоєно звання Героя Радянського Союзу (Свердлова 1942; Бойкова и др. 1964; Мурманцева 1974; Стеценко 2015).

Список імен жінок-воїнів можна продовжувати нескінченно, однак ще більше імен залишилося, на жаль, невідомими. За подвиги під час війни 96 жінкам присвоєно звання Героя Радянського Союзу, понад 150 тисяч жінок нагороджені бойовими орденами і медалями, при цьому багато удостоєні нагородами неодноразово: 200 жінок відзначені 1-2 орденами солдатської слави, чотири стали повними кавалерами ордена Слави (Барсукова 2012, с. 12).

*У державах-учасницях Другої світової війни* жінки також воювали нарівні з чоловіками і з перших її днів були задіяні в різних родах військ. В Англії, США, Німеччині, Франції та інших країнах створювалися жіночі військові корпуси і бригади, жінки вступали до народного ополчення і брали участь в русі опору. Причому вік не брався до уваги. Так, наприклад, 77-річна пані *Пола Тіма* зі

*штату Пенсільванія США* (рис. 224) вступила в бій на наступний день після нападу на Перл-Харбор в якості коректувальниці авіаційного вогню. Жіночий армійський корпус США (WAC) був першим контингентом чорношкірих жінок, відправлений до району бойових дій (рис. 225).

Королева Великої Британії *Єлизавета II* в роки Другої світової війни, в 18-річному віці, вступила в жіночий загін самооборони, де пройшла спеціальну підготовку. Вона опанувала спеціальність водія вантажного транспорту і механіка (рис. 226) і отримала звання лейтенанта збройних сил, чим дуже пишалася. Королева Єлизавета є єдиною жінкою - главою держави, яка служила в армії в роки Другої світової війни. У британській армії жінки також несли військову службу (рис. 227). Не менш запекло боролися жінки і на боці супротивника (рис. 228) (Женщины во Второй мировой ... 2011; Женщины-воины 2015).

**У наші дні** в арміях багатьох держав, поряд з чоловіками, несуть службу і жінки. У ряді країн жінки підлягають обов'язковому призову до армії, в більшості ж держав вони проходять військову службу на добровільних засадах. Жінки підлягають обов'язковому призову до армії Північної Кореї (рис. 229), Китаю, Тайваню, Еритреї, Перу, Малайзії, Беніну, Лівії та Ізраїлю. У *Лівії*, до падіння режиму Муаммара Каддафі, крім жінок, які служили в армії, існував елітний підрозділ жінок-охоронців, що називалося «*Амазонки Каддафі*» або «Революційні черниці». Цей підрозділ виник на початку 1980-х років для охорони і підтримки іміджу лідера держави. Лівійський диктатор особисто відбирав претенденток, які потім навчалися володінню холодною і вогнепальною зброєю, і рукопашного бою, і давали обітницю цноти. Амазонки носили військовий камуфляж західного зразка, туфлі на високих підборах і робили яскравий макіяж (рис. 230). Зазвичай під час поїздок по країні і за кордоном лідера супроводжував загін з 15-40 (за різними джерелами) «амазонок». Під час чергового замаху на Каддафі життя йому врятувала одна з охоронниць на ім'я *Айша*. Сам Каддафі неодноразово повторював, що його амазонки - це символ його віри в емансипацію жінок.



Підрозділ припинив своє існування в 2011 р. після загибелі Каддафі в результаті громадянської війни Šupová 2011).

У *армії Ізраїлю* жінки складають 33% солдатів. Вони служать в сухопутних військах, у флоті і в авіації (рис. 231: 1; 232). Цю армію відрізняють дві обставини, пов'язані з військовослужбовцями-жінками. По-перше, це єдина армія, яка відправляє жінок-призовників на фронт для участі в бойових діях. По-друге, жінка може отримувати в цій країні генеральське звання. Так вперше в історії Ізраїлю *Орна Барбівай* - глава Управління кадрів Генштабу Армії оборони Ізраїлю (рис. 233) в 2011 р. була представлена до звання генерал-майора (Greenberg 2011; Katz 2011).

У Франції, Великобританії, США, Німеччині, Канаді, Австралії, Україні, Білорусії, Росії, Кубі та багатьох інших країнах жінки служать в армії на добровільних засадах, при цьому в деяких арміях для них існує ряд обмежень - наприклад, заборона служби на флоті, управління танком і субмариною (Великобританія), заборона участі в реальних бойових діях (США).

У *Збройних Силах України* нині служать і працюють 58 тисяч жінок, 29000 з них – військовослужбовці, серед яких більше чотирьох тисяч офіцерів, 43 з них *жінки-полковники*, майже 7 тисяч жінок-сержантів<sup>44</sup>. Близько 25 тисяч сучасних жінок-войовниць проходять військову службу за контрактом у всіх видах і родах військ (рис. 234). Найбільше вони представлені у з'єднаннях і частинах Сухопутних військ, Повітряних Сил та високомобільних десантних військах Збройних Сил України. У вищих військових навчальних закладах проходять підготовку понад тисячу курсанток, які завтра поповнять Збройні сили України (Гриб 1993; Едуардов 1996; Дубчак 2008; Клещенко 2012). За даними на осінь 2018 р. кожним десятим військовослужбовцем ЗСУ є жінка. А 13 жовтня 2018 р.

<sup>44</sup> Дані офіційного сайту Міністерства оборони України від 8.03.2020 р. (<http://www.mil.gov.ua/news/2020/03/08/privitannya-ministra-oboroni-ukraini-z-nagodi-mizhnarodnogo-zhinochogo-dnya/>).

Указом № 323/2018 президента П. Порошенка присвоєно військове *звання генерал-майора медичної служби* начальнику військово-медичного управління Служби безпеки України, полковнику *Людмилі Миколаївні Шугалей* (рис. 235), яка стала першою і поки єдиною жінкою-генералом України у військових формуваннях (Климбуш-Цинцадзе 2018).

Природно, що такий стан є актуальним для мирного часу, у воєнний час мобілізованими можуть бути і представниці жіночої статі, як це прийнято на Кубі. Прикладом жінки-воїна сьогодення виступає Надія Савченко - старший лейтенант, штурман-оператор вертольота Мі-24 3-го окремого полку армійської авіації Повітряних сил України. У 2004-2005 рр. в складі українського миротворчого контингенту місії в Іраку вона служила стрільцем 3-ої роти 72-го окремого механізованого батальйону. У 2014 р. брала участь в бойових діях на сході України, за що отримала звання Герой України (Савченко 2015). Відвага сучасних жінок - учасниць бойових дій на кшталт безстрашності давніх амазонок.

Залучення і аналіз різнорідних і різночасових джерел «підняли на поверхню» величезний інформаційний пласт. Однак я не ставила перед собою мету зібрати ВСЮ наявну інформацію про жінок-войовниць всіх часів і народів, оскільки це вже тема іншого серйозного дослідження. Мені хотілося умовно позначити на карті світу ті пункти, які відзначали тією чи іншою мірою присутність жінок-воїнів, які цілком відповідають уявленням про амазонок.

О.М. Хазанов справедливо зауважив, що окремі поховання озброєних жінок «зустрічаються в степах Східної Європи від скіфського часу до золотоординського» (Хазанов 1970, с. 142). Поділяючи цю точку зору, О.О. Масленников зауважив, що велика кількість таких поховань відома практично у всіх варварів Північного Причорномор'я будь-якого періоду античної епохи, при цьому зустрічаються вони і у боспорян (Масленников 1981, с. 34). Представлений вище огляд археологічних та історичних пам'яток дозволяє говорити про більш

широкі просторові (євразійські) і хронологічні межі поширення цього явища. Але якщо в більшості випадків поховання озброєних жінок поодинокі, то в могильниках кочівників раннього залізного віку їх безліч. Так, в савроматській культурі вони складають не менше 20% від всіх могил зі зброєю (Смирнов 1984, с. 34), а в скіфській - більше 25% (Бунятян 1982, с. 184). З одного боку, такі показники можуть говорити про неспокійну і нестабільну політичну ситуацію. З іншого боку, це може свідчити на користь цілком сформованих поховальних традицій на завойованих / підпорядкованих територіях, коли вже закінчувався (за визначенням С.І. Лукьяшко) «процес закріплення за кочовими кланами певних територій» (Лукьяшко 1999, с. 196) і коли вже ховали всіх без винятку членів суспільства. До того ж травматичні ушкодження останків кістяка, і особливо черепа, є явним і прямим доказом міжособистісного насильства і воєн (Walker 2001, р. 573; Карстен и др. 2015, с. 130). Характер травм та їхня локалізація, зазначені в ряді поховань, дозволяють говорити про те, що жінки брали активну участь в боях з озброєним ворогом. У той же час більша кількість чоловічих поховань в порівнянні з жіночими (не тільки зі зброєю, а й загалом) є характерною для рухливих кочових соціумів (Балабанова 2009, с. 83-84; Серегин 2012, с. 62).

На завершення цієї частини свого дослідження, наведу слова Керолайн Джонс-Блей щодо жінки-воїна. «Висновок, що деякі жінки посідали позиції воїнів в розглянутих суспільствах, є безперечним. У нас є не тільки писемні та іконографічні докази, але і жіночі поховання безумовно військового характеру. Я ні в якому разі не вважаю, що індоєвропейське суспільство було переповнене жінками, що нехтували традиційними жіночими обов'язками заради положення воїна. Ґрунтуючись на добре відомих даних, я вважаю, що достатню кількість індоєвропейських жінок було залучено у військову сферу, що вони були не примхою природи. Вони або виступали на авансцену, коли суспільство потребувало їх, або просто суспільство не відрізнялося жорстким розподілом ролей за статевою ознакою, яке ми йому приписували з 19 століття. Саме цей

погляд минулого століття заступав нам явні докази і заважав бачити очевидне» (Джонс-Блэй 1997, с. 71).

Наведений уривок стосується жінок індоєвропейського світу, проте, він напрочуд точно формулює головну думку (чи то висновок) мого дослідження про те, що жінки-войовниці реально існували - причому це не вузьколокальне або вузькохронологічне, а загальноісторичне явище. Тут пригадується і зауваження колег щодо поховань войовниць, так званих варварів Північного Причорномор'я: «Мабуть, настав час визнати, що це не феномен, а правило, за яким стоять якісь загальні закономірності розвитку давніх суспільств» (Глебов и др. 2005, с. 58).

Цей цілком справедливий висновок вимагає лише зняти надмірно вузькі хронологічні і територіальні рамки. Причинами ж, що спонукають жінок братися за зброю, є військові конфлікти, які виникали і виникають практично скрізь, де мешкала людина, починаючи з періоду раннього палеоліту і закінчуючи 21 століттям, тобто сьогоднішнім днем.

## ВИСНОВКИ

Питання, що стосуються природи людських воєн, давно хвилюють фахівців. Дефіцит інформації про ранні етапи розвитку людських спільнот ускладнює просування пошуків відповідей на ці питання. Тим більше, що здавна усталилася думка про те, що стан війни передбачає жорсткий гендерний розподіл простору і ролей. Відповідно поле битви вважалося місцем, що належало виключно чоловікам-воїнам, тоді як жінки повинні були залишатися вдома, піклуючись про родинне вогнище далеко від місця конфлікту (Кісь 2015, с. 15).

Проте, інноваційні наукові методи і археологічні відкриття привели до ряду важливих спостережень і висновків. Так Азар Гет, який присвятив свою працю війні в людській цивілізації, розглядає цей феномен у розвитку. Тут доречно навести деякі зауваження автора і свої роздуми, що стосуються ранньої історії воєн.

1. Якщо говорити про так звані «примітивні війни», то початок їх асоціюють з періодом Верхнього палеоліту (Gat 2006, р. 4). Відповідно, війни не є природними для людини.

2. Про причини воєн були висловлені дві діаметрально протилежні точки зору Томасом Гоббсом і Жан-Жаком Руссо. Відповідно до першої з них, вбивчі міжусобиці з'явилися в зв'язку з необхідністю, з одного боку, зміцнити безпеку якогось співтовариства, з іншого боку, посилити його репутацію. Згідно з другою точкою зору, поділ праці, що призвів, відповідно, до демографічного росту, приватної власності, класоутворення і державного примусу, спонукав населення до воєн. Археологічні матеріали підкріплюють першу точку зору. Більш того, битви відзначаються повсюдно в суспільствах мисливців-збирачів (від найпростіших до найскладніших) (Gat 2006, р. 5-14).

3. Незважаючи на різноманіття суспільних моделей, загальними мотивами до розв'язування воєн служать: голод і боротьба за ресурси, любов, помста, марнославство і страх агресії з боку більш розвинутої цивілізації (Frison 1987; Gat 2006, p. 60-61).

4. Протягом всієї історії людства війни асоціюються головним чином з чоловіками. Це обумовлено фізичним, ментальним і соціальним чинниками - іншими словами, природою чоловіків - їхньою фізичною силою, агресивністю, схильністю до насильства в досягненні поставлених цілей (Maccoby 1966, p. 25-55). Тобто ініціаторами та основними і масовими учасниками війн були саме чоловіки.

5. Остання обставина аж ніяк не виключає участі у війнах і жінок. Хоча їм відводиться другорядна роль - супроводу чоловіків, виконання допоміжних дій (наприклад, в «примітивних війнах» збір використаних стріл і списів). В екстремальних ситуаціях допускалася безпосередня участь в бою в якості стрільців з лука. З деякими застереженнями, в числі таких називаються амазонки, які описані грецькими авторами як сусіди скіфів (Taylor 1994; Gat 2006, p. 82).

З наведеного вище випливає, що ініціаторами і головними та основними учасниками війн були чоловіки. Загальноприйнятий погляд на зв'язок між гендером і війною чітко сформульований Дженіфер Тюрпін: «... взаємозв'язок полягає в тому, що чоловіки творять війну, а жінки творять мир. Чоловіки як представники своїх народів або соціальних груп воюють з чоловіками іншої групи, а жінки тим часом залишаються осторонь бою, під захистом своїх чоловіків. Жінки зазвичай залишаються невидимими для військових стратегій, що відображає поширене припущення про виключно чоловічу природу війни» (Turpin 1998, p. 3). Утім в певні моменти, коли війни набували тотальний характер, усталений гендерний порядок і ідеологія коректувалися відповідно до потреб

воєнного часу (Кісь 2015, с. 23). Тоді участь у військових баталіях брали і жінки. Для доби раннього заліза це, перш за все, амазонки.

Жодним чином не спростовуючи наведених вище висновків шановних дослідників щодо чоловічої іпостасі війни, зауважу все ж таки, що жорсткий розподіл гендерних ролей співвідноситься переважно з ранньою історією воєн. Археологічні пам'ятки свідчать, що вже починаючи з епохи ранньої бронзи жінки брали участь в бойових зіткненнях. Характер їх травм носить очевидну «військову» спрямованість. Хоча говорити про масову участь жінок у війнах доби бронзи не доводиться, навряд чи в цей час їх роль зводилася лише до «збирання використаних стріл і списів». До такого висновку призводить та обставина, що частина могил жінок зі зброєю (хоча частіше це поодинокі артефакти) в могильниках локалізована серед військових чоловічих поховань.

За доби раннього заліза чітко проявилися певні гендерні корективи в цій сфері. Поховальні комплекси жінок зі зброєю найбільшою мірою фіксуються в Європейській Скіфії, яка знаходилась на великій території сучасної України, в Придністров'ї, Подонні; на Кавказі, в Азіатській Скіфії та інших регіонах.

Розгляд поховальних споруд і характеру похоронного обряду дозволив відзначити, що могильні комплекси відповідають скіфському регламенту, тобто конструкція наземних і підземних їх елементів ніяк не виділяється в могильнику. Тут можна говорити лише про регіональні особливості, що проявилися, наприклад, в застосуванні в конструкції каменю або дерева, оригінальному декоруванні внутрішнього простору, використанні тих чи інших органічних матеріалів в облаштуванні «будинку мертвих», характерних, однак, для поховань всіх представників спільноти, яка там мешкала.

Часу і місцю поховання відповідає також і набір заупокійних речей войовниць. Супровідний інвентар свідчить, що скіфські амазонки (як і літературні персонажі) виступали не тільки як стрільки з лука. В їхньому арсеналі, крім зброї

дистанційного бою (списів і дротиків, рідше праці), була також зброя ближнього бою (сокири і мечі, булава).

Майновий комплекс могил скіфських войовниць дозволив відзначити ряд особливостей.

Номенклатура наборів супровідного інвентарю виводить амазонок зі звичних гендерних рамок, оскільки включає одночасно характерні чоловічі та жіночі елементи. Носячи зброю, амазонки залишаються звичайними жінками, не забуваючи про різноманітні прикраси. При цьому специфічні риси костюма войовниць (в тому числі знімні і нашивні прикраси) відповідають традиціям і модним віянням того регіону, де вони мешкали.

Характер зазначених поранень войовниць свідчить про те, що вони брали участь і в піших, і в кінних баталіях. А поховання в індивідуальних могилах під окремим курганним насипом і з особистою зброєю підкреслюють не тільки соціальну значущість певної частини амазонок, а й рівні позиції в чоловічому співтоваристві.

З урахуванням загальноприйнятої системи оцінювання поховальних комплексів, можна відзначити очевидні прояви соціальної диференціації в колі скіфських войовниць. В їх середовищі виділяється щонайменше п'ять соціальних груп: рядові дружинники; середня ланка (або успішні воїни); високородні (або багаті) амазонки; командири (або лідери); охоронниці з почту. В той же час участь в постійних військових кампаніях сприяла посиленню соціальної диференціації і у військовому середовищі, так і в суспільстві в цілому.

Поховальні комплекси скіфських амазонок, відкриті і на територіях безпосереднього проживання номадів раннього залізного віку, і в підконтрольних скіфам або прикордонних регіонах, датуються у відносно широких межах - з другої половини 7 до кінця 2 ст. до н.е. При цьому основна група могил озброєних жінок укладається в рамки 4 ст. до н.е.



Отже, в результаті розкопок в різних регіонах Європейської Скіфії було встановлено, що в середовищі кочівників дійсно були жінки, які подібно чоловікам (і нарівні з ними) не тільки носили зброю, а й брали участь у військових зіткненнях. Саме завдяки останнім обставинам цих жінок поховали у відповідності з традиційним обрядом похорону скіфських воїнів - з дотриманням тих же ритуалів, з тими ж почестями, і найголовніше, з особистою зброєю. При цьому наявність бойових поранень підтверджує, що зброя при них виступає не показником високого соціального рангу, а, як і у чоловіків, позначає приналежність до військового стану.

І головний висновок, який випливає з вище сказаного, - жіночий досвід військового конфлікту бере початок з глибин людської історії і є актуальним до сьогодення. І скіфські амазонки - яскраве тому підтвердження.

## СПИСОК ВИКОРИСТАНИХ ДЖЕРЕЛ

1. Абрамова, М. П. 1972. *Нижне-Джулатский могильник*. Нальчик: Эльбрус.
2. Абрамова, М. П., Красильников, К. И., Пярых, Г. Г. 2000. *Курганы Нижнего Сулака: могильник Львовский Первый – 2*. Москва: ИА РАН.
3. Абрамова, М. П., Красильников, К. И., Пярых, Г. Г. 2001. *Курганы Нижнего Сулака: могильник Львовский Первый – 4*. Москва: ИА РАН.
4. Абрамова, М. П., Петренко, В. Г. 1995. Погребения сарматского времени из Ставрополя. В: Могильников, В. А. (ред.). *Памятники Евразии скифо-сарматской эпохи*. Москва: ИА РАН, с. 35-55.
5. Агульников, С., Сава, Е. 2004. *Исследование курганов на левобережье Днестра*. Кишинэу: СЕР USM.
6. Акимова, Л. И. 1987. *Античная скульптура из собрания Государственного Музея изобразительных искусств им. А.С. Пушкина*. Москва: Изобразительное искусство.
7. Акишев, А. Л., Кушаев, Г. А. 1963. *Древняя культура саков и усуней долины реки Или*. Алма-Ата: АН Каз ССР.
8. Александрова, З. Е. 2011. *Словарь синонимов русского языка. Практический справочник*. Москва: Русский язык.
9. Алексеев, А. Ю., Мурзин, В. Ю., Ролле, Р. 1991. *Чертомлык (Скифский царский курган 4 в. до н.э.)*. Киев: Наукова думка.
10. Алексеева, Е. М. 1997. *Античный город Горгиипия*. Москва: Эдиториал УРСС.
11. Алексеева, Е. М., Галут, О. В., Мельникова, И. Н., Хачатурова, Е. А. 2010. Анапский археологический музей-заповедник. В: Бонгард-Левин, Г. М., Кузнецов, В. Д. (ред.). *Античное наследие Кубани: в 3 томах, 3*. Москва: Наука, с. 98-145.
12. Алексеева, Т. И., Богатенков, Д. В., Лебединская, Г. В. 2003. *Влахи. Антропо-экологическое исследование (по материалам средневекового некрополя Мистихали)*. Москва: Научный мир.
13. Алексинский, Д. П. 2008. Амазонка-Афинянка? *Древнее Причерноморье*, VIII, с. 16-20.
14. Алёкшин, В. А. 1981 а. Погребальный обряд как археологический источник. *Краткие Сообщения Института Археологии*, 167, с. 3-9.

15. Алёкшин, В. А. 1981 б. Традиции и инновации в погребальных обрядах (эпоха первобытнообщинного строя) В: Массон, В. М., Боряз, В. Н. (ред.) *Преемственность и инновации в развитии древних культур: материалы методологического семинара Ленинградского отделения Института археологии*. Ленинград: Наука, с. 18-22.
16. Алёкшин, В. А. 2016. Информативные возможности археологических погребальных памятников. *Археологические вести*, 22, с. 173-185.
17. Альтман, М. С. 1937. *Греческая мифология*. Ленинград: Огиз.
18. Амазонки живут без мужчин. 1806. *Московский собеседник*, 2, с. 72-80.
19. Андреев, В.Н., Саенко, В.Н. 1992. О семантике стрел в скифском погребальном обряде. *Древности Степного Причерноморья и Крыма*, III, с. 157-162.
20. Андроникос, М. 1990. Царские гробницы в Вергине (из истории раскопок). *Вестник древней истории*, 1, с. 107-129.
21. Андрух, С. И. 2001. *Могильник Мамай-Гора*, II. Запорожье: Запорожский государственный университет.
22. Андрух, С. И., Тощев, Г. Н. 1999. *Могильник Мамай-Гора*, I. Запорожье: Издательство Запорожского госуниверситета.
23. Андрух, С. И. Тощев, Г. Н. 2004. *Могильник Мамай-Гора*, III. Запорожье: Запорожский государственный университет.
24. Андрух, С. И. Тощев, Г. Н. 2009. *Могильник Мамай-Гора*, IV. Запорожье: Запорожский национальный университет.
25. Анфимов, Н. В. 1966. Комплекс бронзовых предметов из кургана близ ст. Темижбекской. В: Болтунов, А. И. (ред.). *Культура античного мира*. Москва: Наука, с. 19-23.
26. Арбатский, Ю. 1956. *Этюды по истории русской музыки*. Нью-Йорк: «Издательство имени Чехова».
27. Артамонов, М. И. 1966. *Сокровища скифских курганов*. Прага, Ленинград: «Артис», «Советский художник».
28. Артамонов, М. И. 1974. *Киммерийцы и скифы*. Ленинград: Издательство Ленинградского Университета.
29. *Атлас к Отчету Императорской Археологической Комиссии за 1865 г. 1866*. Санкт-Петербург: (б/и).
30. Афонасин, Е. В. 2012. Античная музыка. Предисловие и библиография. *ΣΧΟΛΗ*, 6/1, с. 8-22.
31. Ашик, А. Б. 1850. *Часы досуга с присовокуплением писем о Керченских древностях*. Одесса: Типография А. Брауна.

32. Багаутдинов, Р. С., Мышкин, В. Н. 2013. Мужской и женский наборы вещей у кочевников Самаро-Уральского региона в VI-IV вв. до н.э. *Вестник Самарского Государственного Университета*, 2 (103), с. 44-48.
33. Балабанова, М. А. 2009. Половозрастная структура населения позднесарматского времени Нижнего Поволжья. *Российская Археология*, 3, с. 79-88.
34. Бандуровский, А. В., Буйнов, Ю. В. 2000. *Курганы скифского времени (северскодонецкий вариант)*. Київ: ІА НАНУ.
35. Баранов, М. Т., Костяева, Т. А., Прудникова, А. В. 1989. *Русский язык: Справочные материалы*. Москва: Просвещение.
36. Баркова, Л. Л., Завитухина, М. П. 1976. Скифо-сакский период. В: Шукин, М. Б. (ред.). *Древняя Сибирь. Путеводитель по выставке «Культура и искусство древнего населения Сибири. VII век до н. э. - XIII век н. э.»*. Ленинград: Аврора, с. 15-85.
37. Барсукова, Н. В. 2012. Женщины в Вооруженных Силах СССР в годы Великой Отечественной войны 1941-1945 гг. *Омский научный вестник*, 5 (112), с. 11-13.
38. Басилов, В. Н. 1991. «Скифская арфа»: древнейший смычковый инструмент? *Советская Этнография*, 4, с. 38-44.
39. Батиева, Е. Ф. 2000. Антропология погребения из 10 кургана Кобяковского могильника. *Сарматы и их соседи на Дону: Материалы и исследования по археологии Дона*, I. Ростов-на-Дону, с. 95-99.
40. Батурина, З. П. 2004. *Исторический опыт привлечения женщин на военную службу в отечественные вооруженные силы в XX веке. Автореферат диссертации на соискание ученой степени кандидата исторических наук*. Москва: Институт военной истории Министерства обороны РФ.
41. Белановский, А., Перепеченко, П. (составители). 1963. *Героини войны. Очерки о женщинах – Героях Советского Союза*. Москва: Политиздат.
42. Беннет, Ф. М. 2004. Религиозные культы, связанные с амазонками. В: Ротери, Г. К., Беннет, Ф. М. *Золотой век амазонок*. Москва: Вече.
43. Бергеман, И. 2001. «Смешанный» стиль поздней классики или эллинистическая традиция изображения битвы? О стилистике и типологии рельефа со сценой сражения с Таманского полуострова. В: Савостина, Е. А. (ред.). *Боспорский рельеф со сценой сражения (амазономахия?)*. Москва, Санкт Петербург: ГМИИ им. А.С. Пушкина, с. 118-143.
44. Березовец, Д. Т. 1960. Розкопки курганного могильника эпохи бронзы та скифського часу в с. Кут. *Археологічні пам'ятки УРСР*, IX, с. 39-87.
45. Березовец, Д. Т., Покровська, Є. Ф., Фурманська, А. І. 1960. Кургани эпохи бронзи поблизу с. Мар'янського. *Археологічні Пам'ятки УРСР*, IX, с. 102-126.

46. Берсенева, Н. А. 2013. О подходах к изучению милитаризации синташтинского общества. *Краткие Сообщения Института Археологии РАН*, 231, с. 36-43.
47. Бессонова, С. С. 1973. Погребение IV в. до н.э. из Трехбратнего кургана. В: Тереножкин, А. И. (ред.). *Скифские древности*. Киев: Наукова думка, с. 243-252.
48. Бессонова, С. С. 1982. О скифских повозках. В: Тереножкин, А. И. (ред.). *Древности степной Скифии*. Киев: Наукова думка, с. 102-117.
49. Бессонова, С. С. 1983. *Религиозные представления скифов*. Киев: Наукова думка.
50. Бессонова, С. С. 1990. Скифские погребальные комплексы как источник для реконструкции идеологических представлений. В: Зубарь, В. В. (ред.). *Обряды и верования древнего населения Украины*. Киев: Наукова думка, с. 17-40.
51. Бессонова, С. С. 1992. Жертвоприношения подростков в скифских курганах. В: Мозолевский, Б. Н. *Киммерийцы и скифы. Тезисы II Международной конференции, посвященной памяти А.И. Тереножкина*. Мелитополь: Мелитопольская типография, с. 11-12.
52. Бессонова, С. С. 2008. Погребение № 3 из Среднего Трехбратнего кургана. В: Трейслер, М. (ред.). *Трехбратние курганы. Курганный группа второй половины IV–III вв. до н.э. в Восточном Крыму*. Симферополь, Бонн: Универсум, с. 61-68.
53. Бессонова, С. С., Бунятян, Е. П., Гаврилюк, Н. А. 1988. *Акташский могильник скифского времени в Восточном Крыму*. Киев: Наукова думка.
54. Бессонова, С. С., Быковская, Н. В., Детерлинг, Й., Ломтадзе, Г. А., Лоренц, А., Кройц, П. А., Трейстер, М. Ю. 2008. *Трехбратние курганы. Курганный группа второй половины IV–III вв. до н.э. в Восточном Крыму*. Симферополь-Бонн: Универсум.
55. Бидзиля, В. И., Ляшко, С. Н., Отрощенко, В. В., Савовский, И. П. 1974. *Отчет о раскопках курганных могильников у сел Орлянка, Златополь, Балки, Шмальки, г. Днепрорудный Запорожской обл. в 1974 г.* Научный архив ИА НАНУ, №1974/10. Київ: ІА НАНУ.
56. Бидзиля, В. И., Болтрик, Ю. В., Мозолевский, Б. Н., Савовский, И. П. 1977. Курганный могильник в уроч. Носаки. В: Бидзиля, В. И. (ред.). *Курганные могильники Рясные Могилы и Носаки*. Киев: Наукова думка, с. 61-158.
57. Блаватский, В. Д. 1953. *История античной расписной керамики*. Москва: Издательство Московского Государственного Университета.

58. Блаватский, В. Д. 1964. *Пантикапей*. Москва: Наука.
59. Бобринский, А. А. 1887. *Курганы и случайные археологические находки близ м. Смелы*. В 3-х томах, 1. Санкт-Петербург: Типография М.М. Стасюлевича.
60. Бобринский, А. А. 1901. *Курганы и случайные археологические находки близ местечка Смела*, 3. СПб.: Типография Главного Управления Уделов.
61. Бобринский, А. А. 1905 а. Отчет о раскопках близ сел Журовки и Капитановки (Чигиринского уезда Киевской губернии). *ИАК*, 17, с. 17-98.
62. Бобринский, А. А. 1905 б. Отчет о раскопках, произведенных в 1903 году в Чигиринском уезде Киевской губернии, Урочище Горячево. *ИАК*, 14, с. 1–43.
63. Богаченко, Т. В. 1998. Амазонки – женщины-воительницы. *Донская археология*, 1, с. 13-19.
64. Богаченко, Т. 2011. *Женщины-воительницы южнорусских степей: Исторические основы сказаний*. Saarbrücken: LAP Lambert Academic Publishing GmbH & Co.
65. Богаченко, Т. В., Максименко, В. Е. 1998. Амазонки в Северном Причерноморье (К вопросу об исторических корнях легенды). В: Кияшко, В. Я. (ред.). *Проблемы археологии Юго-Восточной Европы. Тезисы докладов 7 донской археологической конференции*. Ростов-на-Дону: б/и, с. 88-89.
66. Богаченков, Д. В. 2000. Палеодемография могильников Николаевка (Казацкое), Золотая Балка, Неаполь Скифский. В: Гуляев, В. И., Ольховский, В. С. (ред.). *Скифы и сарматы в 7-3 вв. до н.э. Палеоэкология, антропология и археология*. Москва: ИА РАН, с. 27-35.
67. Бойкова, А. Т., Тузьмина, П. М., Тинькова, И. К. (сост.). 1964. *В грозные годы. Сборник материалов о героических подвигах женщин Карелии в годы Великой Отечественной войны 1941-1945 гг.* Петрозаводск: Карельское книжное издательство.
68. Бокщанин, А. 1954. Введение. В: Кун, Н. А. *Легенды и мифы Древней Греции*. Москва: Государственное учебно-педагогическое издательство министерства просвещения РСФСР, с. 5-14.
69. Болтрик, Ю. В. 1986. О хронологии камерных погребальных сооружений Степной Скифии. В: Ольховский, В. С. (ред.). *Хозяйство и культура доклассовых и раннеклассовых обществ*. Москва: Институт археологии АН СССР, с. 22-23.

70. Болтрик, Ю. В. 1990. Исследования скифского кургана Ташенак. В: Тощев, Г. Н. (ред.). *Вестник краеведа*. Запорожье: Запорожский государственный университет, с. 6-7.
71. Болтрик, Ю. В. 1998. Бронзовые навершия скифских повозок. В: Яровой, Е. В. (ред.). *Чобручский археологический комплекс и вопросы взаимовлияния античной и варварских культур (IV в. до н.э. - IV в. н.э.)*. Тирасполь: НИЛ «Археология» Приднепровского Государственного Университета, с. 63-65.
72. Болтрик, Ю. В. 2000. Скифский курган как единый ансамбль. В: Гуляев, В. И., Ольховский, В. С. (ред.). *Скифы и сарматы в VII-III вв. до н.э.: палеоэкология, антропология и археология*. Москва: Институт археологии РАН, с. 129-137.
73. Болтрик, Ю. В. 2001. Социальная структура Скифии IV в. до Р.Х., отраженная в погребальных памятниках. В: J. Chochorowski (ed.). *Kimmerowie. Scytowie. Sarmaci. Księga poświęcona pamięci profesora Tadrusza Sulimirskiego*. Kraków: Uniwersytet Jagielloński, Instytut Archeologii, p. 85-91.
74. Болтрик, Ю. В. 2002 а. Курганы скифской элиты в междуречье Нижнего Днепра и Дона. В: Мурзин, В. Ю., Тощев, Г. Н. *Великая Скифия*. Киев, Запорожье: Днепровский металлург, с. 55-66.
75. Болтрик, Ю. В. 2002 б. *Курганне будівництво скіфів у V-IV ст. до Н.Х. (за матеріалами поховальних комплексів Дніпровсько-Молочанського межиріччя)*. Дисертація на здобуття наукового ступеня кандидата історичних наук. Київ: ІА НАНУ.
76. Болтрик, Ю. В. 2007 а. Культіві споруди Степової Скіфії. *Магістеріум: Археологічні студії*, 27, с. 47-57.
77. Болтрик, Ю. В. 2007 б. Потаенные культовые сооружения скифов. В: П. Вахтина, М. Ю., Зуев, В. Ю. (ред.). *Боспорский феномен: сакральный смысл региона, памятников, находок*. Санкт-Петербург: Изд. Гос. Эрмитажа, с. 250-257.
78. Болтрик, Ю. В. 2007 с. Скіфський курган. Архітектура та організація навколишнього простору. *Записки наукового товариства імені Шевченка. Праці Археологічної комісії*, ССЛІІІ, с. 352-385.
79. Болтрик, Ю. В. 2009. Повозки как показатель целостности комплекса скифского кургана. В: Бессонова, С. С. (ред.). *Эпоха раннего железа*. Киев, Полтава: Институт археологи НАНУ, с. 39-47.

80. Болтрик, Ю. В. 2015. Первісне обвалування елітних курганів скіфів , свідчення задалегідь спланованої споруди. *Магістеріум: Археологічні студії*, 60, с. 56-59.
81. Болтрик, Ю. В., Савовский, И. П. 1991. Курган Плоская Могила. В: Болтрик, Ю. В., Бунятян, Е. П. (ред.). *Курганы Степной Скифии*. – Киев: Наукова думка, с. 98-107.
82. Болтрик, Ю. В., Фиалко, Е. Е. 1984. К вопросу о местоположении Кремн Геродота. В: Пяткин, Б. Н. (ред.). *Скифо-сибирский мир*. Кемерово: Кемеровский государственный университет, с. 91-92.
83. Болтрик, Ю. В., Фиалко, Е. Е. 1987. К вопросу о локализации гавани Кремны. В: Черненко, Е. В. (ред.). *Скифы Северного Причерноморья*. Киев: Наукова думка, с. 40-48.
84. Болтрик, Ю. В., Фиалко, Е. Е. 2001. О назначении железных щипцов у скифов. В: Копылов, В. П. (ред.). *Международные отношения в бассейне Черного моря в древности и средние века. Материалы IX международной научной конференции 25-30 мая 1998 г.* Ростов-на-Дону: Ростовский государственный педагогический университет, с. 30-32.
85. Болтрик, Ю. В., Фиалко, Е. Е. 2007. Украшения из скифских погребальных комплексов Рогачикского курганного поля. *Старожитності Степового Причорномор'я і Криму*, XIV, с. 51-93.
86. Болтрик, Ю. В., Фиалко, Е. Е. 2010. Посуда из скифских погребальных комплексов Рогачикского курганного поля. *Stratum plus Культурная антропология и археология* 3, с. 289-323.
87. Болтрик, Ю. В., Фиалко, Е. Е. 2013. Мебель из скифских погребальных комплексов. *Боспорские исследования*, XXVIII, с. 159-210.
88. Болтрик, Ю. В., Фіалко, О. Є. 1995. Могили скіфських царів другої половини IV ст. до н.е. *Археологія*, 2, с. 3-13.
89. Болтрик, Ю. В., Фіалко, О. Є. 2005. Кінь як складова поховальної церемонії скіфів. *Старожитності Степового Причорномор'я і Криму*, XII, с. 236-258.
90. Болтрик, Ю. В., Фиалко, Е. Е., Чередниченко, Н. Н. 1994. Бердянский курган. *Российская Археология*, 3, с.140-156.
91. Большая Советская Энциклопедия в 30 томах, 1973. В: Прохоров, А. М. (ред.), 11. Москва: «Советская энциклопедия».
92. Бондаренко, В. Л. 2008. Антропологический и палеозоологический материал из раскопок курганного могильника скифского времени у с. Гришковка Змиевского р-на Харьковской обл. в 2007 г. В: Гречко, Д. С.



- Отчёт о раскопках курганного могильника у с. Гришковка на Харьковщине в 2007 году.* Харьков, 2008. Науковий архів ІА НАНУ, с. 82-91.
93. Бочкарева, М. 2001. *Яшка. Моя жизнь крестьянки, офицера и изгнанницы.* В записи И. Дон Левина. Перевод с английского Неподаев, Ю. А. Москва: Воениздат.
94. Брашинский, И. Б. 1968. Работы Южнодонской экспедиции. В: Рыбаков, Б. А. (ред.). *АО 1967 года.* Москва: Наука, с. 88-89.
95. Брашинский, И. Б. 1973. Раскопки скифских курганов на Нижнем Дону. *Краткие сообщения института археологии АН СССР*, 133, с. 54-61.
96. Брашинский, И. Б., Демченко, А. И. 1969. Исследования Елизаветовского могильника. *Краткие сообщения института археологии АН СССР*, 116, с. 11-117.
97. Брель, О., Діденко, Я. 2013. Фрагменти жіночого костюму XVII ст. (за результатами археологічних досліджень козацького цвинтаря XVI-XVII ст. у Чигирині). В: Травінський, В. С. (ред.). *Археологія & Фортифікація Середнього Подністрів'я. Збірник матеріалів III Всеукраїнської науково-практичної конференції.* Кам'янець-Подільський: ПП «Медобори-2006», с. 79-83.
98. Буайе, П. 2016. *Объясняя религию. Природа религиозного мышления.* (Boyer, P. Religion Explained: Nature of religious thinking). Москва: Альпина Паблишер.
99. Бужилова, А. П., Соколова, М. А. 2004. Травмы и социальное окружение (по материалам сарматских погребальных комплексов). В: Лукьяшко, С. И. (ред.). *II Международная конференция «Скифы и сарматы в VIII-III вв. до н.э.», посвященная памяти Б. Н. Гракова (тезисы докладов).* Азов – Ростов-на-Дону: Южный научный центр РАН, с. 16-19.
100. Булич, С. К. 1899. Кавычки. В: Андреевский, И. Е. (ред.). *Энциклопедический словарь в 86 томах.* Издатели Брокгауз, Ф. А. (Лейпциг), Ефрон, И. А. (С-Петербург), 26. СПб: Семеновская Типо-Литография, с. 865.
101. Бунятян, Е. П. 1982. Методика социальной реконструкции по данным рядовых скифских могильников. В: Генинг, В. Ф. (ред.). *Теория и методы археологических исследований.* Киев: Наукова думка, с. 136–184.
102. Бунятян, Е. П. 1985. *Методика социальных реконструкций в археологии: На материале скифских могильников IV–III вв. до н.э.* Киев: Наукова думка.

103. Бунятян, К. П., Фіалко, О. Є. 2009. Скiфський курган з розмальованим саркофагом. *Археологія*, № 3, с. 55-69.
104. Буравчук, О. Е. 2007. Краснофигурные арибаллические лекифы из собрания Одесского археологического музея. В: Масленников, А. А. (ред.). *Античный мир на юге России и Украины. Ольвия. Скифия. Боспор*. Москва, Запорожье: Дикое Поле, с. 36-59.
105. Бутягин, А. М. (отв. ред.). 2009. *Тайна Золотой маски: каталог выставки Государственного Эрмитажа*. Санкт-Петербург: Гос. Эрмитаж.
106. Бычков, В. Н. 2000. *Музыкальные инструменты*. Москва: АСТ-ПРЕСС.
107. Васильев, А. Д., Васильев, Д. Д. 2011. Каменные изваяния из окрестностей озера Ван. *Археология Южной Сибири. Сборник научных трудов, посвященный 80-летию со дня рождения Я.А. Шера*, вып. 25. Кемерово: РИО Кемеровского ГУ, с. 152-155.
108. Вахтина, М. Ю. 2005. Греческое искусство и искусство Европейской Скифии в 7-4 вв. до н.э. В: Андреев, Ю. В., Марченко, К. К. (ред.). *Греки и варвары Северного Причерноморья в скифскую эпоху*. СПб.: Алетейя, с. 297-399.
109. Вахтина, М. Ю. 2005 а. Калаф из кургана Большая Близница: некоторые сюжетные и стилистические параллели. В: Марченко, И. И. (ред.). *Четвертая Кубанская археологическая конференция. Тезисы и доклады*. Краснодар: б/и, с. 40-44.
110. Вахтина М.Ю. 2013. Греческое искусство и женские образы в искусстве Прикубанья скифского времени. В: Марченко, И. И. (ред.). *Шестая Международная Кубанская археологическая конференция. Материалы конференции*. Краснодар: Экоинвест, с. 57-59.
111. Вдовиченко, И. И. 2003. *Античные расписные вазы из крымских музеев. Каталог*. Симферополь: Сонат.
112. Вдовиченко, И. И. 2006. Амазонка из Степного Крыма. *Историческое наследие Крыма*, 14, с. 42-44.
113. Вдовиченко, И. И. 2008. *Античные расписные вазы в Северном Причерноморье (VII - IV вв. до н.э.)*. Симферополь: Сонат.
114. Великанова, М. С. 1975. *Палеоантропология Прутско-Днестровского междуречья*. Москва: Наука.
115. Велков, И. 1938. Могилни гробни находки отъ Бръзово. *Известия на Българския археологически институт*, № 12, с. 433-449.

116. Виппер, Б. Р. 1972. *Искусство Древней Греции*. Москва: Наука.
117. Вирхов, Р. 1880. Развалины Трои. *Исторический вестник*, 1, № 2, с. 415-430.
118. Войтович, В. М. 2008. *Амазонка. Богиня-Діва-Воїн*. Рівне: Видавець В. Войтович.
119. Волкобой, С. С., Лихачев, В. А., Шалобудов, В. Н., Андросов, А. В. 1981. Могильник у с. Башмачка. В: Ковалева, И. Ф. (ред.). *Степное Приднепровье в бронзовом и раннем железном веках*. Днепропетровск: Днепропетровский Государственный Университет, с. 45-60.
120. Высотская, Т. Н. 1979. *Неаполь – столица государства поздних скифов*. Киев: Наукова Думка.
121. Высоцкая, Т. Н. 1994. *Усть-Альминское городище и некрополь*. Киев: Академия Евробизнеса.
122. Вязьмітіна, М. І., Іллінська, В. А., Покровська, Є. Ф., Тереножкін, О. І., Ковпаненко. Г. Т. 1960. Курганы біля с. Ново-Пилипівки і радгоспу «Аккермень». *Археологічні пам'ятки УРСР*, VIII, с. 22-135.
123. Гайдукевич, В. Ф. 1949. *Боспорское царство*. Москва, Ленинград: Издательство Академии Наук СССР.
124. Галаган, В. Я. 1986. *Ратный подвиг женщин в годы Великой Отечественной войны*. Київ: Вища школа.
125. Галанина, Л. К. 1985. К проблеме взаимоотношений скифов с меотами (по данным новых раскопок Келермесского курганного могильника). *Советская Археология*, 3, с. 156-165.
126. Галанина, Л. К., Алексеев, А. Ю. 1990. Новые материалы к истории Закубанья в раннескифское время. *Археологический Сборник Государственного Эрмитажа*, 30, с. 34–54.
127. Ганина, О. Д. 1960. О женских захоронениях в парных погребениях скифского времени. *Записки Одесского археологического общества*, 1 (34), с. 96–104.
128. Ганіна, О. Д. 1958. До питання про жіночі поховання зі зброєю скіфського часу. *Праці Київського державного Історичного Музею*, I, с. 175-183.
129. Гаррис, Е. 2015. «Была я рядовой / На волне, /В поэзии / Осталась рядовой»: Поетеса Юлія Друніна і статус жінки-ветерана (1945-1986). В: Гринченко, Г., Кобченко, К., Кісь, О. (ред.). *Жінки Центральної та Східної*

- Європи у Другій світовій війні: гендерна специфіка досвіду в часи екстремального насильства.* Київ: ТОВ «АРТ КНИГА», с. 321-334.
130. Генинг, В. Ф. 1984. Проблема социальной реконструкции общества кочевых скифов IV-III вв. до н.э. по археологическим данным. В: Генинг, В. Ф. (ред.). *Ф. Энгельс и проблемы истории древних обществ.* Киев: Наукова думка, с. 124-152.
131. Генинг, В. В., Генинг, В. Ф. 1985. Метод определения древних традиций ориентировок погребенных по сторонам горизонта. В: Генинг, В. Ф. (ред.). *Археология и методы исторических реконструкций.* Киев: Наукова думка, с. 136-152.
132. Генинг, В. Ф., Зданович, Г. Б., Генинг, В. В. 1992. *Синташта: Археологические памятники арийских племен Урало-Казахстанских степей,* 1. Челябинск: Южно-Уральское кн. изд-во.
133. Георги, И. Г. 1799. *Описание всех обитающих в Российскомъ государстве народов. Их житейскихъ обрядов, обыкновений, одеждъ, жилищъ, упражненій, забавъ, вероисповеданія и другихъ достопамятностей. В 4-х частях. Часть 4. О народахъ монгольскихъ, объ армянахъ, грузинахъ, индійцахъ, полякахъ и о владычествующихъ россиянахъ, съ описаніемъ всехъ именованій козаковъ, такъ же исторыя о Малой Россіи и купно о Курляндіи и Литве.* Санкт-Петербург: при Императорской Академіи Наукъ.
134. Георгиевский, А. Б. 2009. *Эволюционная антропология (историко-научное исследование).* Санкт-Петербург: Нестор-История.
135. Геродот. Історії в де'яти книгах. Переклад, передмова та примітки А.О. Білецького. 1993. Київ: Наукова думка.
136. Герцигер, Д. С. 1973. Античные ткани в собрании Эрмитажа. В: Горбунова, К. С. *Памятники античного прикладного искусства.* Ленинград: Аврора, с. 71-100.
137. Глебов, В. П., Ильяшенко, С. М., Толочко, И. В. 2005. Погребения с оружием эллинистического времени из некрополя Танаиса. *Древности Боспора,* 8, с. 52–97.
138. Горбунова, К. С. 1961. *Мастера греческих расписных ваз.* Ленинград: Издательство Государственного Эрмитажа.
139. Горелик, М. В. 1993. *Оружие Древнего Востока.* Москва: Наука.
140. Граков, Б. Н. 1947. ГΥΝΑΙΚΟΚΡΑΤΟΥΜΕΝΟΙ: Пережитки матриархата у сарматов. *естник Древней Истории,* 3, с. 100-121.

141. Граков, Б. Н. 1962. Скифские погребения на Никопольском курганном поле. *Материалы и исследования по археологии СССР*, 115, с. 56-113.
142. Гребенников, Ю. С. 2008. *Киммерийцы и скифы Степного Побужья (IX-III вв. до н.э.)*. Николаев: Илион.
143. Гребенников, Ю. С., Горбенко, К. В., Карвайко, Д. В., Карнаух, Е. Г. 2010. Исследование кургана бронзового века в г. Николаев. *Археологічні дослідження в Україні 2009 р.* Київ: ІА НАН України, с. 96-97.
144. Грейвс, Р. 1992. *Мифы древней Греции*. Москва: Прогресс.
145. Гречко, Д. С. 2008. *Отчёт о раскопках курганного могильника у с. Гришковка на Харьковщине в 2007 году*. Киев, НА ІА НАНУ, № 136.
146. Гречко, Д. С. 2010. *Населення скіфського часу на Сіверському Дінці*. Київ: ТОВ «Майдан».
147. Гриб, А. 1993. Женщины на военной службе. *Военно-экономический журнал*, 3, с. 3-7.
148. Гринченко, Г., Кобченко, К., Кісь, О. (ред.). 2015. *Жінки Центральної та Східної Європи у Другій світовій війні: гендерна специфіка досвіду в часи екстремального насильства*. Київ: ТОВ «АРТ КНИГА».
149. Грицюк, В. М. 2009. *Військо скіфів (озброєння, організація війни та воєнне мистецтво)*. Київ, Чернівці: «Місто».
150. Грищук, О. М. 2019. Про одну групу жіночих поховань Дніпро-Донської Бабинської культури. В: Литвиненко, Р. О. (ред.). *Археологія Поділля. Матеріали Всеукраїнської наукової конференції*. Вінниця: ТОВ «Твори», с. 50-56.
151. Гудкова, А. В., Тощев, Г. Н., Фокеев, М. М., Андрух, С. И. 1984. *Отчет о работе Измаильской новостроечной экспедиции в 1984 г.* Київ: НА ІА НАНУ, № 1984/158.
152. Гуляев, В. И. 1999. Нижний Дон и Воронежские курганы V-IV вв. до н.э. *Евразийская лесостепь в эпоху металла (Археология Восточноевропейской лесостепи)*, 13. Воронеж: Изд-во Воронежского университета, с. 108-112.
153. Гуляев, В. И. 2000. Об этнокультурной принадлежности населения Среднего Дона в V-IV вв. до н.э. В: Гуляев, В. И., Ольховский, В. С. (ред.). *Скифы и сарматы в VII-III вв. до н.э. Палеоэкология, антропология и археология*. Москва: ИА РАН, с. 145-152.
154. Гуляев, В. И. 2001. Общие проблемы археологии Среднего Дона в скифскую эпоху. В: Гуляев, В. И. (ред.). *Труды Потуданской*

- археологической экспедиции ИА РАН, 1993-2000 гг.* Москва: ИА РАН, с. 18-52.
155. Гуляев, В. И. 2002. «Амазонки» на Среднем Дону. В: Разуваев, Ю. Д. (ред.). *Археологические памятники Восточной Европы*. Воронеж: Воронежский государственный педагогический университет, с. 125-134.
156. Гуляев, В. И. 2004. Еще раз к вопросу об этнокультурной ситуации в Среднем Подонье в скифское время (V-IV вв. до н.э.). В: Гуляев, В. И. (ред.). *Археология Среднего Дона в скифскую эпоху: труды Донской (б. Потуданской) археологической экспедиции ИА РАН, 2001-2003*. Москва: ИА РАН, с. 7-24.
157. Гуляев, В. И. 2009 а. Скифы на Среднем Дону: новые находки и открытия. В: Макаров, Н. А. (ред.). *Археологические открытия. Европейская Россия. 1991-2004 гг.* Москва: ИА РАН, с. 213-224.
158. Гуляев, В. И. 2009 б. Погребальный обряд как этноисторический источник (по материалам среднедонских курганов скифского времени). В: Гуляев, В. И. (ред.). *Археология Среднего Дона в скифскую эпоху: Труды Донской археологической экспедиции ИА РАН, 2004-2008 гг.* Москва: ИА РАН, с. 10-25.
159. Гуляев, В. И. 2010. *На восточных рубежах Скифии (древности донских скифов)*. Москва: ИА РАН.
160. Гуляев, В. И., Козловская, М. В., Савченко, Е. И. 1997. О предварительных итогах работ Потуданской археологической экспедиции в 1993-1996 гг. В: Дулимов, Е. И. (ред.). *Пятьдесят полевых сезонов археологов Воронежского университета*. Воронеж: ДЮИ, с. 105-109.
161. Гуляев, В. И., Савченко, Е. И. 1995. Терновое I новый скифский курганный могильник на Среднем Дону. *Российская Археология*, 4, с. 87-102.
162. Гуляев, В. И., Савченко, Е. И. 1998. Новый могильник скифского времени на Среднем Дону (итоги исследований 1996-1997 гг.). *Российская Археология*, 4, с. 115-132.
163. Гуляев, В. И., Савченко, Е. И. 2004. Новый памятник скифского времени на Среднем Дону. В: Гуляев, В. И. (ред.). *Археология Среднего Дона в скифскую эпоху: труды Донской (б. Потуданской) археологической экспедиции ИА РАН, 2001-2003*. Москва: ИА РАН, с. 35-52.
164. Гуляев, В. И., Шевченко, А. А. 2017. *Новые курганные могильники скифского времени на Среднем Дону: Горки-I и Девица-V*. Москва: ИА РАН.

165. Гущина, И. И., Засецкая, И. П. 1994. *«Золотое кладбище» римской эпохи в Прикубанье*. Санкт-Петербург: Фарн.
166. Давыдов, Д. В., Дурова, Н. А. 1985. *Записки кавалерист-девицы*. Ленинград: Лениздат.
167. Даль, В. И. 1935. *Толковый словарь живого великорусского языка*, 1. Москва: Художественная литература.
168. Денисова, Р. Я., Граудонис, Я. Я., Гравере, Р. У. 1985. *Кивуткалнский могильник эпохи бронзы*. Рига: Знание.
169. Денисюк, І. 2005. Амазонки на Поліссі. В: Денисюк, І. *Літературознавчі та фольклористичні праці у 4 томах*, т. 3. Львів: Львівський Національний Університет, с. 58-78.
170. Дітель, О. А. (ред.). 1990. *Український правопис. 3-тє видання*. Київ: Наукова думка.
171. Джонс-Блэй, К. 1997. Женщины и война в Индоевропейском мире. *Стратум: структуры и катастрофы. Сборник символической индоевропейской истории*. Санкт-Петербург: «Нестор», с. 67-72.
172. Доватур, А. И., Каллистов, Д. П., Шишова, И. А. 1982. *Народы нашей страны в «Истории» Геродота*. Москва: Наука.
173. ДБК. 1854 а *Древности Боспора Киммерийского*, 1 (ред. Ф. А. Жиль). Санкт-Петербург: Императорская Академия Наук.
174. ДБК. 1854 б. *Древности Боспора Киммерийского*, 2 (ред. Ф. А. Жиль). Санкт-Петербург: Императорская Академия Наук.
175. ДБК. 1854 с. *Древности Боспора Киммерийского*, 3 (ред. Ф. А. Жиль). Санкт-Петербург: Императорская Академия Наук.
176. Дмитриев, С. В. 2001. К вопросу о культурном статусе холодного оружия в традиционной культуре народов Средней Азии. В: *Евразия сквозь века: Сборник научных трудов, посвященный 60-летию со дня рождения Д.Г. Савинова*. Санкт-Петербург: Филологический факультет СПбГУ, с. 234-237.
177. Добровольская, М. В. 2004 а. К антропологии населения Среднего Дона в скифское время. В: Гуляев, В. И. (ред.). *Археология Среднего Дона в скифскую эпоху: труды Донской (б. Потуданской) археологической экспедиции ИА РАН, 2001-2003*. Москва: ИА РАН, с. 69-106.
178. Добровольская, М. В. 2004 б. К антропологии среднедонского населения скифского времени. В: Лукьяшко, С. И. (ред.). II Международная конференция «Скифы и сарматы в VIII III вв. до н.э.», посвященная памяти

- Б. Н. Гракова (тезисы докладов). Азов, Ростов-на-Дону: Южный научный центр РАН, с. 9-11.
179. Добровольская, М. В. 2009 а. Палеодемография среднедонского населения раннего железного века. В: Гуляев, В. И. (ред.). *Археология Среднего Дона в скифскую эпоху: Труды Донской археологической экспедиции ИА РАН, 2004-2008*. Москва: ИА РАН, с. 174-185.
180. Добровольская, М. В. 2009 б. Травматические повреждения на скелетных останках людей из курганных некрополей Среднего Дона. В: Гуляев, В. И. (ред.). *Археология Среднего Дона в скифскую эпоху: Труды Донской археологической экспедиции ИА РАН, 2004-2008*. Москва: ИА РАН, с. 186-197.
181. Добровольская, М. В. 2013. Боевые травмы в изучении антропологических материалов из среднедонских некрополей V–IV вв. до н. э. *Краткие Сообщения Института Археологии*, 231, с. 131-141.
182. Доброта, Л. 2015. Уникальный курган. *Казахстанская правда*, 8 августа, с. 2.
183. Дроков, С. В. 1993. Организатор Женского батальона смерти. *Вопросы истории*, 7, с. 164-169.
184. Дроков, С. В. 2010. Мария Бочкарева: краткий биографический очерк русского воина. *Русский исторический сборник*, 2. Москва: Кучково поле, с. 168-197.
185. Дубчак, Н. І. 2008. Жінки у Збройних Силах України: проблеми гендерної політики. *Стратегічні пріоритети*, 4 (9), с. 187-192.
186. Дуси, Г. 1844. Записка об амазонской роте. *Москвитянин*, 1, с. 266-268.
187. Дюмезиль, Ж. 1990. *Скифы и нарты*. Москва: Наука.
188. 90 років тому трагічно загинула українська амазонка Софія Галечко. 2008. *Правда Прикарпаття*, 02 квітня. Електронний ресурс: <http://pravda.if.ua/news-2457.html>
189. Евдокимов, Г. Л. 1985. Работы Краснознаменной экспедиции. В: Рыбаков, Б. А. (ред.). *Археологические открытия 1983 года*. Москва: Наука, с. 274-275.
190. Евдокимов, Г. Л., Гершкович, Я. П., Фридман, М. И., Поруцкий, А. Г. 1984. *Отчет Краснознаменной экспедиции о раскопках курганов в Херсонской области в 1983 г.* Научный архив ИА НАНУ, инв. № 1983/2. Киев: ИА НАНУ.



191. Ельницкий, Л. А. 1961. *Знания древних о северных странах*. Москва: Гос. изд-во географической литературы.
192. Энциклопедия на изобразителните изкуства в България. 1980. Т. 1. Обретенов Александър (ред.). София: Българската академия на науките.
193. Епимахов, А. В. 2007. Относительная и абсолютная хронология синташтинских памятников в свете радиоуглеродных датировок. *Проблемы истории, филологии, культуры*, XVII. Магнитогорск: МДП, с. 402–421.
194. Есипов, Г. 1886. Амазонская рота при Екатерине II. *Исторический вестник*, 23, 1, с. 71-75.
195. Ефремова, Т. Ф. 2000. *Новый словарь русского языка. Толково-словообразовательный*, 1. Москва: Русский язык.
196. Железчиков, Б. Ф., Клепиков, В. М., Сергацков, И. В. 2006. *Древности Лебедевки (VI-II вв. до н.э.)*. Москва: Восточная литература.
197. *Женщины во Второй мировой войне*. 2011. Электронный ресурс: <http://daypic.ru/war/72992>
198. *Женщины-воины в Великой Отечественной войне*. 2015. Электронный ресурс: <http://pobeda.elar.ru/issues/osvobozhdenie-kieva/zhenshchiny-voiny-v-velikoy-otechestvennoy-voyne/>
199. Жиль, Ф. А. 1861. *Музей Императорского Эрмитажа. Описание различных собраний, составляющих музей с историческим введением об Эрмитаже императрицы Екатерины II и образовании музея нового Эрмитажа*. Санкт-Петербург: Императорская Академия Наук..
200. Журавлев, Д. В., Ломтадзе, Г. А. 2002. Изделия из металла. *На краю ойкумены. Греки и варвары на северном берегу Понта Эвксинского*. Каталог выставки. Москва: Государственный исторический музей, с. 79-85.
201. Журавлев, Д. В., Фирсов, К. Б. (ред.). *Фракийское золото из Болгарии: Ожившие легенды*. Москва: Кучково Поле.
202. Завалій, І., Кіс-Федорук, О., Лозинський, Т., Романів-Тріска, О. 2007. *УСС у боях та міжчасі: Мистецька спадщина*. Київ: Оранта.
203. Завьялова, В. П. 2003. *Каллимах. Гимн «К Артемиде»*. Москва: Греко-латинский кабинет Ю. А. Шичалина.
204. Завьялова, В. П. 2009. *Каллимах и его гимны (с приложением перевода гимнов И. И. Мартынова)*. Москва: Греко-латинский кабинет.
205. Зайцев, Ю. П., Мордвинцева, В. И. 2004. Варварские погребения Крыма 2 в. до н. э. – 1 в. н. э. В: Раев, Б. А. (ред.). *Сарматские культуры*

- Евразии: проблемы региональной хронологии.* Краснодар: Фирма НСС, с. 174-204.
206. Зайцев, Ю. П., Мордвинцева, В. И. 2008. *Отчет об охранных археологических раскопках каменного склепа кургана № 10 группы Сары-Кая Белогорского района АР Крым.* Київ: Науковий архів Інституту археології НАН України. Ф.е. № 29096.
207. Зайцев, Ю. П., Мордвинцева, В. И. 2010. Курган с «коллективными» погребениями из окрестностей городища Ак-Кая. *Археологический альманах*, 22, с. 169-176.
208. Зайцева, К. И. 1971. Ольвийские культовые свинцовые изделия. В: Горбунова, К. С. (ред.). *Культура и искусство античного мира.* Ленинград: Аврора, с. 84-106.
209. Зайцева, К. И. 2004. Свинцовые изделия 4-2 вв. до н.э. местного производства Ольвии. В: Ходза, Е. Н. (ред.). *Эллинистические штудии в Эрмитаже. Сборник статей к шестидесятилетию М.Б. Пиотровского.* Санкт-Петербург: Изд-во Государственного Эрмитажа, с. 120-149.
210. Зайцева, Г. И., Тимофеев, В. И., Загорска, И., Ковалюх, Н. Н. 1997. Радиоуглеродные даты памятников мезолита Восточной Европы. В: Зайцева, Г. И. (ред.). *Радиоуглерод и археология: Ежегодник радиоуглеродной лаборатории*, 2. Санкт-Петербург: Теза, с. 117–127.
211. Захаров, А. В. 2000. Сарматское погребение в кургане «Крестовый». В: Гугуев, Ю. К. (ред.). *Сарматы и их соседи на Дону (Материалы и исследования по археологии Дона)*, I. Ростов-на-Дону: Терра, с. 27-45.
212. Звягин, В. Н., Куликов, А. Ю. 2005. Рентгенологическое и химическое исследование костных останков, обнаруженных в местности Песчаница. В: Герасимова, М. М., Пежемский, Д. В. *Мезолитический человек из Песчаницы: Комплексный антропологический анализ.* Москва: Оргсервис, с. 123–125.
213. Зданович, Г. Б., Хабдулина, М. К. 1987. Курган Темир. В: Зданович, Г. Б. (ред.). *Ранний железный век и средневековье Урало-Иртышского междуречья.* Челябинск: Изд-во Башкирского университета, с. 45-65.
214. Зубарь, В. М., Русяева, А. С. 2004. *На берегах Боспора Киммерийского.* Киев: ИД «Стилос».
215. Зубарь, В. М., Шевченко, А. В., Липавский, С. А. 1989. *Западный некрополь Херсонеса Таврического (материалы раскопок 1983-1985 гг.).* Киев: б/и.

216. Иванов, Вяч. Вс. 1988. Античное переосмысление архаических мифов. В: Данилова, И. Е. (ред.). *Жизнь мифа в античности. Материалы научной конференции "Випперовские чтения - 1985"*, XVIII, 1. Москва: Советский художник, с. 9-26.
217. Иванова, А. П. 1953. *Искусство античных городов Северного Причерноморья*. Ленинград: ЛГУ.
218. Иванова, С. В., Островерхов, А. С., Савельев, О. К., Остапенко, П. В. 2012. *Очерки истории и археологии Днестро-Бугского междуречья*. Киев: КНТ.
219. Иванчик, А. И. 2002. К вопросу о «переднеазиатских изображениях» евразийских кочевников. В: Лившиц, В. А. (ред.). *История и языки Древнего Востока: памяти И.М. Дьяконова*. Санкт-Петербург: Петербургское Востоковедение, с. 102-117.
220. Ильинская, В. А. 1966. Скифские курганы около г. Борисполя. *СА*, 3, с. 152-171.
221. Ильинская, В. А. 1975. *Раннескифские курганы бассейна р. Тясмин (7-6 вв. до н.э.)*. Киев: Наукова думка.
222. Іллінська, В. А. 1963. Про скіфські на вершники. *Археологія*, 15, с. 33-60.
223. Ильинская, В. А., Тереножкин, А. И. 1983. *Скифия VII-IV вв. до н.э.* Киев: Наукова думка.
224. Ильичёв, Л. Ф., Федосеев, П. Н., Ковалёв, С. М., Панов, В. Г. 1983. *Философский энциклопедический словарь*. Москва: Советская энциклопедия.
225. Ильюков, Л. С., Власкин, М. В. 1992. *Сарматы междуречья Сала и Маньча*. Ростов-на-Дону: Ростовский университет.
226. Кагаров, Е. 1913. *Культе фетишей, растений и животных в древней Греции*. Санкт-Петербург: Сенатская типография.
227. Калиева, С. С., Логвин, В. Н. 2009. Могильник у поселения Бестамак (предварительное сообщение). *Вестник археологии, антропологии и этнографии*, 9, с. 32-58.
228. Каллистов, Д. П. 1945. Античная литературная традиция о Северном Причерноморье. *Исторические записки*, 16, с. 182-197.
229. Каравайко, Д., Карнаух, Е., Разумов, С. 2011. Исследование кургана эпохи бронзы на Николаевщине. В: Макушенко, Я. С. (ред.). *Архасівські читання: матеріали I Міжнародної науково-практичної конференції (14-15 квітня 2011 р.)*. Миколаїв: МДУ ім. В.О. Сухомлинського, с. 55-61.

230. Карстен, Дж., Сохацкий, М. П., Хайнс, С., Мэдден, Г. Д. 2015. Биоархеологический анализ антропологического материала из пещеры Вертеба. *Stratum plus. Археология и культурная антропология*, 2, с. 121-146.
231. Картер, Дж. К. (ред.) 2003. *Кримський Херсонес. Місто, хора, музей та околиці*. Austin, Nexas.
232. Карчёва, Е. И. 2016. Западноевропейская скульптура XIX–XX веков: каталог коллекции. Государственный Эрмитаж. Санкт-Петербург: Издательство Гос. Эрмитажа.
233. Кастанаян, Е. Г. 1966. Амазономахия на мозаике Аполлонии Иллирийской. В: Болтунов, А. И. (ред.). *Культура античного мира*. Москва: Наука, с. 83–89.
234. Кастанаян, Е. Г. 1967. О мозаичных полах Аполлонии Иллирийской. *СА*, 4, с. 248-259.
235. Кац, В. И. 2007. Греческие керамические клейма эпохи классики и эллинизма (опыт комплексного изучения). *Боспорские Исследования*, XVIII,
236. Керимов, С. Г. 2004. Интеллектуальный поиск информации, основанный на онтологии. *Информационные технологии*, 11, с. 12-15.
237. Кетрару, Н. А., Серова, Н. Л. 1987. Скифские курганы в Дубоссарском районе. В: Борзияк, И. А. (ред.). *Молдавское Поднестрие в первобытную эпоху*. Кишинев: «Штиинца», с. 107-131.
238. Кетрару, Н. А., Синика, В. С., Разумов, С. Н., Тельнов, Н. П. 2014. *Дубоссарские курганы*. Тирасполь: Stratum plus.
239. Кетрару, Н. А., Четвериков, И. А. 2005. Курганы скифского времени у г. Дубоссары (публикация материалов раскопок 1980-1987 гг.). *Stratum plus*, 3, с. 77-197.
240. Кирюшин, Ю. Ф., Фролов, Я. В. 2000. Памятники скифского времени (VI–III вв. до н. э.) на территории Павловского района. В: Щеглова, Т. К. (ред.). *Павловский район: очерки истории и культуры*. Барнаул; Павловск: Изд-во БГПУ, с. 42-50.
241. Кісь, О. 2015. Жіночі обличчя війни: ключові теми і підходи у західній феміністській історіографії. В: Грінченко, Г., Кобченко, К., Кісь, О. (ред.). *Жінки Центральної та Східної Європи у Другій світовій війні: гендерна специфіка досвіду в часи екстремального насильства*. Київ: ТОВ «АРТ КНИГА», с. 15-39.
242. Клещенко, А. 2012. Современные амазонки. *Аргументы и факты*, 20 декабря.

243. Климпуш-Цинцадзе, І. 2018. Перша жінка-генерал в Україні: Людмила Шугалей отримала звання від Порошенка. *Україна молода*, 14 октября.
244. Клочко, В. И. 1985. Работы Стеблевского отряда. В: Рыбаков, Б. А. (ред.). *Археологические открытия 1983*. Москва: Наука, с. 284-285.
245. Клочко, В. І. 2006. *Озброєння та військова справа давнього населення України*. Київ: АртЕк.
246. Клочко, В. І., Пустовалов, С. Ж. 1992. До реконструкції озброєння та військової справи катакомбного суспільства Північного Причорномор'я. *Праці центру пам'ятокознавства*, 1. Київ: Центр пам'ятокознавства АН України, с. 118-141.
247. Клочко, Л. С. 2010. Вбрання скифських амазонок. В: Строцень, Б.С. (ред.). *Актуальні проблеми археології. Тези міжнародної наукової конференції на пошану І. С. Винокура*. Тернопіль: Астон, с. 42-44.
248. Клочко, Л. С. 2011. Костюмы скифских амазонок. В: Березуцкий, В. Д. (ред.). *Восточноевропейские древности скифской эпохи. Сборник научных трудов*. Воронеж: Научная книга, с. 53-64.
249. Кнауэр, Э. Р. 2001. О «варварском» обычае подвешивания отрубленных голов противника к шее коня. В: Савостина, Е. А. (ред.). *Боспорский рельеф со сценой сражения*. Москва: СПб.:ГМИИ им. А.С. Пушкина, с. 200-215.
250. Кобылина, М. М. 1951. Поздние боспорские пелики. *Материалы по археологии Северного Причерноморья в античную эпоху. (МИА, 19)*. Москва: Наука, с. 137–170.
251. Кобылина, М. М. 1972. *Античная скульптура Северного Причерноморья*. Москва: Наука.
252. Ковалевская, В. Б. 1977. *Конь и всадник*. Москва: Наука.
253. Ковпаненко, Г. Т. 1981. Курганы раннескифского времени в бассейне р. Рось. Киев: Наукова думка.
254. Ковпаненко, Г. Т. 1984. «Червона Могила» у с. Флярковка. В: Мелюкова, А. И. (ред.). *Древности Евразии в скифо-сарматское время*. Москва: Наука, с. 107-113.
255. Ковпаненко, Г. Т. 1986. *Сарматское погребение I в. до н.э. на Южном Буге*. Киев: Наукова думка.
256. Ковпаненко, Г. Т., Бессонова, С. С., Скорый, С. А. 1989. *Памятники скифской эпохи Днепровского Лесостепного Правобережья*. Киев: Наукова думка.

257. Козак, О. Д. 2014. Жителі сотенного містечка Стайки XVII-XVIII ст. (за матеріалами біоархеології). *Історична антропологія та біоархеологія України*, 1, с. 117-130.
258. Козловская, М. В. 1996. Антропологическая характеристика скелетных материалов из скифских курганов Среднего Дона. *Российская Археология*, 4, с. 141-147.
259. Козовик, І. Я., Пономарів, О. Д. 1985. *Словник античної міфології*. Київ: Наукова думка.
260. Колотухин, В. А. 2000. *Киммерийцы и скифы Степного Крыма*. Симферополь: «Сонат».
261. Колотухин, В. А., Колтухов, С. Г. 2007. Скифский курганный могильник у с. Братское в Степном Крыму. *Старожитності Степового Причорномор'я і Криму*, XIV, с. 94-109.
262. Колпинский, Ю. Д. 1961. *Искусство Древней Греции*. Москва: Академия художеств СССР.
263. Колпинский, Ю. Д. 1988. *Великое наследие античной Эллады и его значение для современности*. Москва: Изобразительное искусство.
264. Колтухов, С. Г. 2012 а. *Скифы Крымского Присивашья в VII-IV вв. до н.э. Погребальные памятники. Ландшафтно-историческое районирование археологических памятников Крыма*. Симферополь: ЧП «Предприятие Феникс».
265. Колтухов, С. Г. 2012 б. *Скифы Северо-Западного Крыма в VII-IV вв. до н.э. (погребальные памятники)*. Донецк: «Донбасс».
266. Колтухов, С. Г. 2014. Погребения скифского времени в курганах Центрально-Крымской степи. *История и археология Крыма*, 1, с. 45-61.
267. Колтухов, С. Г., Пуздровский, А. Е. 1983. Грунтовый склеп из окрестностей Неаполя Скифского. В: Высотская, Т. Н. (ред.). *Население и культура Крыма в первые века н. э.* Киев: Наукова думка, с. 149-153.
268. Комарова, Л. Н. (ред.). 1994. *Современный словарь иностранных слов*. Санкт-Петербург: Дуэт.
269. Кондукторова, Т. С. 1973. *Антропология населения Украины мезолита, неолита и эпохи бронзы*. Москва: Наука,
270. Кондукторова, Т. С. 1979. *Физический тип людей Нижнего Поднепровья (по материалам могильника Николаевка-Казацкое)*. Москва: Наука.

271. Конноли, П. 2000. *Греция и Рим. Энциклопедия военной истории*. Москва: ЭКСМО-Пресс.
272. Конова, Л. 2013. Амазонки – женщины-воительницы. В: Журавлев Д.В., Фирсов К.Б. (ред.). *Фракийское золото из Болгарии: Ожившие легенды*. Москва: Кучково Поле, с. 248-261.
273. Копылов, В. П. 1992. Погребения V в. до н.э. Елизаветовского могильника на Дону. В: Мозолевский, Б. Н. (ред.). *Киммерийцы и скифы. Тезисы II Международной научной конференции, посвященной памяти А.И. Тереножкина*. Мелитополь: ИА НАНУ, с. 40-41.
274. Копылов, В. П. 2002. Погребальные сооружения Елизаветовского городища на Дону. *Из истории народов Северного Кавказа*, 5, с. 43-59.
275. Копылов, В. П. 2008. Накладка со сценой амазономахии из Елизаветовского могильника. *Российская Археология*, 4, с. 91-96.
276. Копылов, В. П., Коваленко, А. Н. 2006. Комплексы архаического времени в дельте Дона. *Азовский историко-археологический и палеонтологический музей-заповедник*, 22, с. 181-186.
277. Копылов, В. П., Марченко, К. К. 1998. Елизаветовский курганный могильник на Дону (Общая характеристика). В: Станко, В. Н. (ред.). *Древнее Причерноморье. IV чтения памяти П.О. Карышковского*. Одесса: КАЛАМО, с. 93-98.
278. Копылов, В. П., Яковенко, Э. В., Янгулов, С. Ю. 2004. Погребения «амазонок» в курганах Елизаветовского могильника. В: Лукьяшко, С. И. (ред.). *II Международная конференция «Скифы и сарматы VIII-III вв. до н.э.», посвященная памяти Б.Н. Гракова (тезисы докладов)*. Азов, Ростов-на-Дону: б/и, с. 53-57.
279. Копылов, В. П., Янгулов, С. Ю. 1992. Доспех в погребениях Елизаветовского могильника на Дону. В: Мозолевский, Б. Н. (ред.). *Киммерийцы и скифы. Тезисы докладов Международной научной конференции, посвященной памяти А.И. Тереножкина*. Мелитополь: Мелитопольская типография, с. 41-42.
280. Корневский, С. Н. 2017. Феномен детских погребений с оружием в эпоху медно-бронзового века. В: Моргунова, Н. Л. (ред.). *Археологические памятники Оренбуржья*. Оренбург: Издательский центр ОГАУ, 13, с. 41-49.
281. Кореняко, В. А., Найдено, А. В. 1977. Погребения раннего железного века в курганах на р. Темузловке (Ставропольский край). *Советская Археология*, 3, с. 230-248.

282. Косвен, М. О. 1947 а. Амазонки. История легенды. *Советская этнография*, 2, с. 33-59.
283. Косвен, М. О. 1947 б. Амазонки. История легенды. *Советская этнография*, 3, с. 3-32.
284. Косматова, Е. Э. 2001. Амазонки: вечное возвращение. *Смыслы мифа: мифология в истории и культуре*, 8. Санкт-Петербург: Санкт-Петербургское философское общество, с. 12-15.
285. Котина, А. В. 2010. Античная традиция об амазонках: генезис и эволюция. *Научные ведомости БелГУ. История. Политология. Экономика. Информатика*, 13 (84), 15, с. 5-10.
286. Котина, А. В. 2011. Амазонки и великие греческие герои в античной мифологии. В: Болгов, Н. Н. (ред.). *Классическая и византийская традиция*. Белгород: БелГУ, с. 10-13.
287. Котина, А. В. 2012. *Миф об амазонках и его развитие в античной традиции*. Автореферат диссертации на соискание ученой степени к.и.н. Белгород: НИУ «БелГУ».
288. Котина, А. В.; Зубарев, В. Г. 2011. Персонификация амазонок и их имена в классической письменной традиции. *Научные ведомости БелГУ. История. Политология. Экономика. Информатика*, 19 (114), 20, с. 5-12.
289. Котова, Н. С. 2006. *Ранний энеолит Степного Поднепровья и Приазовья*. Луганск: Изд-во СНУ им. В. Даля.
290. Кошеленко, Г., Маринович, Л. 2000. *Судьба Парфенона*. Москва: Языки русской культуры.
291. Кравец, Д. П. 1990. К вопросу о раннекатакомбных воинских погребениях Донбасса. В: Тощев, Г. Н. (ред.). *Проблемы изучения катакомбной культурно-исторической общности: Тезисы докладов Всесоюзного семинара*. Запорожье: Запорожский государственный университет, с. 37-41.
292. Крапивина, В. В., Буйских, А. В. 2009. *Отчет о раскопках на участке Р-25 в Ольвии в 2008 г.* Киев: Научный архив Института археологии НАНУ.
293. Краснопёров, А. А. 2005. Головные уборы пьяноборского времени. В: Бобринин, А. А. (ред.). *Национальные культуры Урала: самобытность, история и перспективы взаимодействия. Материалы региональной научно-практической конференции*. Екатеринбург: б/и, с. 77-92.
294. Кривошей, А. П. 2014. Скифские погребальные комплексы юга Украины как источник реконструкции женской повседневности военной



- эпохи: историографический дискурс конца XX – начала XXI века. В: Лукьяшко, С. И. (ред.). *Война и военное дело в скифо-сарматском мире: материалы Международной научной конференции, посвящённой памяти А. И. Мелюковой*. Ростов-на-Дону: Изд-во ЮНЦ РАН, с. 204-216.
295. Кропоткин, В. В. 1970. *Римские импортные изделия в Восточной Европе*. Москва: Наука.
296. Круц, С. И. 1984. *Палеоантропологические исследования Степного Приднепровья (эпоха бронзы)*. Киев: Наукова думка.
297. Круц, С. И. 1997. Антропология Стеблевского могильника (к вопросу о физическом типе населения Лесостепи в скифское время). В: Скорый, С.А. 1997. *Стеблев: скифский могильник в Поросье*. Киев: ИА НАНУ, с. 91-106.
298. Круц, С. И. 2017. *Скифы степей Украины по антропологическим данным*. Киев: Видавець Олег Філюк.
299. Круц, С. И., Шепель, Е. А., Сегеда, С. П., Потехина, И. Д., Покас, П. М., Назарова, Т. А., Литвинова, Л. В., Рудич, Т. А. 1986. *Каталог палеоантропологических коллекций Института археологии АН УССР, 2*. Киев: НА ИА НАНУ. Плановая тема № 118.
300. Крюков, В. Н. 1986. *Механика и морфология переломов*. Москва: Медицина.
301. Кубарев, В. Д. 1987. *Курганы Уландрыка*. Новосибирск: Наука.
302. Кубарев, В. Д. 2002. Древние зеркала Алтая. *Археология, этнография и антропология Евразии*, 3 (11), с. 63-77.
303. Кубарев, Г. В. 2005. *Культура древних тюрок Алтая (по материалам погребальных памятников)*. Новосибирск :Изд-во ИАЭТ СО РАН.
304. Кубышев, А. И., Дорофеев, В. В., Шилов, Ю. А. и др. 1983. *Отчет о работах Херсонской археологической экспедиции в зоне строительства Каховской оросительной системы в Херсонской и Запорожской областях 1983 г.* НА ИА НАН Украины, № 1983/ 26. Киев: Институт археологии НАН Украины.
305. Кузнецов, В. А. 1980. *Нартский эпос и некоторые вопросы истории*. Орджоникидзе: Ир.
306. Кузнецов, В. А., Лунев, Н. И. 1974. *Дагомея*. Москва: Мысль.
307. Кузнецова, Т. М. 1992. *Скифы: Хрестоматия*. Москва: Высшая школа.
308. Кузнецова, Т. М. 1994. Восточные музыкальные зеркала. *Петербургский археологический вестник*, 7, с. 82-87.

309. Кузнецова, Т. М. 1995. Три восточных зеркала. *Сохранение и изучение культурного наследия Алтайского края*, V, 2, с. 124-128.
310. Кузнецова, Т. М. 2002. *Зеркала Скифии VI-III веков до н.э.*, 1. Москва: «Индрик».
311. Кузнецова, Т. М. 2007. Скифские котлы (сакральный маркер социума). В: Зуев, В. Ю. *Боспорский феномен: сакральный смысл региона, памятников, находок*, 2. Санкт-Петербург: Издательство Государственного Эрмитажа, с. 239-243.
312. Кузнецова, Т. М. 2008. Социальные индикаторы в погребальном обряде скифов (бронзовые котлы). В: Мошкова, М. Г. (ред.). *Проблемы современной археологии. Сборник памяти В.А. Башилова*. Москва: Таус, с. 173-198.
313. Кузнецова, Т. М. 2010. *Зеркала Скифии VI-III веков до н.э.*, 2. Москва: «Таус».
314. Кузьмина, Ю. Н. 2008. Культурные изображения Артемиды Эфесии. В: Смыкова, Е. В., Мосолкина, А. В. (ред.). *ANTIQUITAS IVVENTAE*. Саратов: Наука, с. 24–30.
315. Кулатова, І. М., Супруненко, О. Б. 2010. Кургани скіфського часу західної округи Більського городища. Київ: Центр пам'яткознавства НАН України.
316. Курманбаева, Л. Т. 2009. Народно-прикладное искусство казахской культуры. *Высшая школа Казахстана*, 4, с. 153-155.
317. Курманбаева, Л. Т. 2011. Духовные ценности казахов. *Қазақ өркениеті (Казахская цивилизация)*, 3, с. 43-49.
318. Курочкин, Г. Н. 1980. Гипотетическая реконструкция погребального обряда скифских царей VIII-VII вв. до н.э. и курган Аржан (к проблеме происхождения скифов). В: Мартынов, А. И. (ред.). *Скифо-сибирское культурно-историческое единство*. Кемерово: Издательство Кемеровского университета, с. 105-117.
319. Курочкин, Г. Н. 1991. «Царские» курганы европейской и азиатской Скифии (сравнительный анализ и возможности исторических реконструкций). В: Массон, В. М. (ред.). *Социогенез и культурогенез в историческом аспекте. Материалы методологического семинара ИИМК АН СССР*. Ленинград: ИИК АН СССР, с. 18-22.

320. Курочкин, Г. Н. 1993. *Богатые курганы скифской знати на юге Сибири (Большой Новоселовский и Большой Полтаковский курганы)*. Санкт-Петербург: Петербургкомстат.
321. Кустова, Г. И. 2015. Семантические механизмы грамматических изменений: теория и словарь. Вестник РГНФ, 1, с. 144-153.
322. Латышев, В. В. 1947-1949. Известия древних писателей о Скифии и Кавказе. *Вестник древней истории*, 1-4.
323. Латышев, В. В. 1952. Известия древних писателей о Скифии и Кавказе. *Вестник древней истории*, 2.
324. Левандовский, А. П. 1962. *Жанна д'Арк*. Москва: Молодая гвардия.
325. Леви, Э. 1915. *Греческая скульптура*. Петроград: «Огни».
326. Леонова, Н. Е. 2006. Мезолит. В: Янин, В. Л. (ред.). *Археология*. Москва: Изд-во Московского университета, с. 91-112.
327. Лесков, А. М., Черненко, Е. В., Болтрик, Ю. В., Болдин, Я. И., Зарайская, Н. П. 1968. *Отчет Каховской экспедиции за 1968 г.* Киев: Научный архив ИА НАН Украины, № 1968/15.
328. Либеров, П. Д. 1965. Памятники скифского времени на Среднем Дону. *САИ*, Д1-31.
329. Литвиненко, Р. О. 2005. До проблеми паліїв, бойових колісниць і воїнів-колісничих у бабинській культурі. *Археологія*, 4, с. 37-52.
330. Литвиненко, Р. О. 2007. Статеві-вікова диференціація в поховальному обряді бабинських культур. Матеріали та дослідження з археології Східної України, 7, с. 156-172.
331. Литвиненко, Р. О. 2009. *Культурне коло Бабине (за матеріалами поховальних пам'яток)*. Автореферат дисертації на здобуття наукового ступеня доктора історичних наук. Київ: ІА НАНУ.
332. Литвинова, Л. В. 1999. Антропологический материал из могильника Мамай-Гора. В: Андрух С.И., Тощев Г.Н. Могильник Мамай-Гора, 1, Запорожье: Издательство ЗГУ, с. 188-209.
333. Литвинова, Л. В. 2001. Антропологический материал из могильника Мамай-Гора. В: Андрух С.И. Могильник Мамай-Гора, 2, Запорожье: Издательство ЗГУ, с. 246-271.
334. Литвинова, Л. В. 2004 а. Палеоантропологический материал из могильника Мамай-Гора (исследования 1992-1999 гг.). В: Андрух С.И., Тощев Г.Н. Могильник Мамай-Гора, 3, Запорожье: Издательство ЗГУ, с. 144-181.

335. Литвинова, Л. В. 2004 в. Палеодемография скифской культуры (по материалам могильника Мамай Гора). В: Скорий, С. А. (ред.). Від Кіммерії до Сарматії: 60 років відділу скіфо-сарматської археології. Матеріали міжнародної наукової конференції. Київ: Корвін Пресс, с. 48-51.
336. Литвинова, Л. В. 2005. Населення Півдня України доби середньовіччя (палеодемографічні аспекти дослідження). *Археологічний літопис Лівобережної України*, 1-2, с. 108-116.
337. Литвинова, Л. В. 2007. Демографическая структура населения скифской культуры (по материалам могильника Мамай Гора), *Вестник Антропологии*, 15 (2), с. 292-299.
338. Литвинова, Л. В. 2010. Антропологический материал из каменного склепа кургана № 10 группы Сары-Кая. Древняя и средневековая Таврика. *Археологический альманах*, 22, с. 177-198.
339. Литвинова, Л. В. 2011. Антропологический материал из грунтового могильника «Скельки». В: Попандопуло, З. Х. *Скифский курганный могильник «Скельки»*. Запорожье: ТОВ «ПУВК», с. 91-113.
340. Лопатин, В. В., Лопатина, Л. Е. 1997. *Русский толковый словарь. 4-е изд.* Москва: Русский язык.
341. Лосев, А. Ф. 1953. Олимпийская мифология в ее социально-историческом развитии. *Ученые записки МГПИ им. В.И. Ленина*, 72 (3), с. 3–211.
342. Лосев, А. Ф. 1957. Античная мифология в ее историческом развитии. Москва: Учпедгиз.
343. Лосев, А. Ф. 1992. *История античной эстетики. Итоги тысячелетнего развития*, I. Москва: Искусство.
344. Лосев, А. Ф. 2005. *Античная Мифология с античными комментариями к ней. Энциклопедия олимпийских богов*. Харьков: Фолио, Москва: Эксмо.
345. Лосева, Н. М., Сидорова, Н. А. 1988. *Искусство Этрурии и древней Италии*. Москва: Искусство.
346. Лукьяшко, С. И. 1999. Предскифский период на Нижнем Дону. *Донские древности*, 7. Азов: [б. и.].
347. Лукьяшко, С. И. 2013. *Население Нижнего Дона в предскифское и скифское время (IX-IV вв. до н.э.)*. Автореферат диссертации на соискание ученой степени доктора исторических наук. Москва: ИА РАН.

348. Лукьяшко, С. И. (ред.). 2014. *Война и военное дело в скифо-сарматском мире: материалы Международной научной конференции, посвящённой памяти А. И. Мелюковой*. Ростов-на-Дону: Изд-во ЮНЦ РАН.
349. Лю Маоцай. 2002. Сведения о древних тюрках в средневековых китайских источниках. *Бюллетень Общества востоковедов*. Москва: Изд-во Института востоковедения РАН.
350. Магомедов, Б. В. 1999. Черняховский могильник Курники на Южном Буге. *Stratum plus*, 4, с. 102-120.
351. Макеев, С. 2012. Русская Жанна д'Арк. *Совершенно секретно*, 6 (21), с. 8-9.
352. Максименко, В. Е. 1983. *Савроматы и сарматы на Нижнем Дону*. Ростов-на-Дону: Издательство Ростовского университета.
353. Мальмберг, В. К. 1914. Воин, защищающий павшего товарища, на чертомлыцких ножнах и других памятниках греческого искусства. *Сборник Харьковского историко-филологического общества в честь проф. В.П. Бузескула*. Т. 21. Харьков: Типография «Печатное дело», с. 1-10.
354. Манцевич, А. П. 1966. Деревянные сосуды скифской эпохи. *Археологический сборник Государственного Эрмитажа*, 8, с. 23-38.
355. Манцевич, А. П. 1987. *Курган Солоха. Публикация одной коллекции*. Ленинград: Искусство.
356. Маразов, Ив. 1985. Амазонката и самодивата. *Митология, изкуство, фолклор*, № 1. София: Българската академия на науките, с. 90-117.
357. Марсадолов, Л. С. 1996. *История и итоги изучения археологических памятников Алтая VIII–IV веков до н. э. (от истоков до начала 80-х годов XX века)*. Санкт-Петербург: ТОО «Вичи».
358. Марти, Ю. Ю. 1926. *Путеводитель по керченским древностям*. Керчь: Гос. Керченский археологический музей.
359. Марченко, К. К., Житников, В. Г., Копылов, В. П. 2000. *Елизаветовское городище на Дону*. Москва: ИА РАН.
360. Масленников, А. А. 1981. *Население Боспорского государства в VI-II вв. до н.э.* Москва: Наука.
361. Масленников, А. А. 1990. *Население Боспорского государства в первых веках н.э.* Москва: Наука.
362. Матковская, Т. А. 1992. Мастерские надгробного рельефа Европейского Боспора 1 в. до н.э.– 2 в. н.э. *Археология и искусство Боспора*.

- Сообщения государственного Музея изобразительных искусств им. А.С. Пушкина*, 10, с. 387-407.
363. Матковская, Т. А. 2005. Памятники боспорянам - защитникам Отечества (по материалам Керченского лапидария). *Боспорские исследования*, 9, с. 89-102.
364. Махортых, С. В. 2005. *Киммерийцы Северного Причерноморья*. Киев: Шлях.
365. Махортых, С. В. 2011. Вооружение "амазонок" Степной Скифии. В: Березуцкий, В. Д. (ред.). *Восточноевропейские древности скифской эпохи. Сборник научных трудов*. Воронеж: Научная книга, с. 37-52.
366. Мачинский Д.А. 1978. Пектораль из Толстой Могилы и Великие женские божества Скифии. В: Луконин, В. Г. (ред.). *Культура Древнего Востока. Древность и Раннее Средневековье*. Ленинград: Аврора, с. 131-150.
367. Мачинский Д.А. 1998. Страна аримаспов, простор ариев и «скифские» зеркала с бортиком. *Проблемы археологии*, 4. Санкт-Петербург: СПбГУ, с. 102-117.
368. Медведев, А. П. 2002. Античная традиция и археологические реалии скифского времени на Среднем и Верхнем Дону: Проблемы этнокультурной интерпретации. *Вестник Древней Истории*, 3, с. 154-167.
369. Медведев, А. П. 2004. О «скифах на Среднем Дону». В: Лукьяшко, С. И. (ред.). *II Международная конференция «Скифы и сарматы в VIII-III вв. до н.э.», посвященная памяти Б. Н. Гракова (тезисы докладов)*. Азов, Ростов-на-Дону: Южный научный центр РАН, с. 26-31.
370. Медведев, А. П., Ковалевский, В. Н. 2011. Раннесарматское погребение у хут. Луговой на Среднем Дону. *Восточноевропейские древности скифской эпохи*, 1, Воронеж: Научная книга, с. 228-236.
371. Медникова, М. Б. 2001. *Трепанации у древних народов Евразии*. Москва: Научный мир.
372. Мельник, В. И. 2016. Погребальное сооружение: природная среда, традиция, обряд. В: Гей, А. Н., Сорокина, И. А. (ред.). *Археологическая наука: практика, теория, история. Сборник научных трудов памяти И. С. Каменецкого*. Москва: ИА РАН, с. 283-287.

373. Мельник, О. П. 2018. Заключення щодо обстеження музейних предметів із зібрання Національного музею історії України, що зберігаються у секторі «археологія доби раннього заліза». *Археологія і давня історія України*, 3 (28), с. 121.
374. Мелюкова, А. И. 1962. Скифские курганы Тираспольщины (по материалам И.Я. и Л.П. Стемповских). *Материалы и исследования по археологии СССР (МИА)*, 115, с. 114-166.
375. Мелюкова, А. И. 1975. *Поселение и могильник скифского времени у села Николаевка*. Москва: Наука.
376. Менар, З. Ж. 2007. *Мифы в искусстве старом и новом*. Москва: Гелеос.
377. Миллер, А. А. 1914. Раскопки у станицы Елизаветовской в 1911 г. *Известия Императорской Археологической комиссии*, 56, с. 220-247.
378. Мирошина, Т. В. 1983. Греческие головные украшения Северного Причерноморья. *Краткие Сообщения Института археологии РАН*, 174, с. 10-17.
379. Мирошина, Т. В. 1993. Историческая подоснова мифа об амазонках. В: Раев, Б. (ред.). *Скифия и Боспор*. Новочеркасск: Музей истории донского казачества, с. 83–84.
380. Могиллов, О. Д. 2008. *Спорядження коня скіфської доби у лісостепу Східної Європи*. Київ, Кам'янець Подільський: ПП Мошинський.
381. Могильников, В. А. 1997. *Население Верхнего Приобья в середине - второй половине I тысячелетия до н. э.* Москва: Наука.
382. Мозолевський, Б. М. 1979. *Товста Могила*. Київ: Наукова думка.
383. Молев, Е. А. 2003. *Эллины и варвары. На северной окраине античного мира*. Москва: Наука.
384. Молодин, В. И., Полосьмак, Н. В., Чикишева, Т. А. 2000. *Феномен алтайских мумий*. Новосибирск: издательство института археологии и этнографии СО РАН.
385. Монахов, С. Ю. 2003. *Греческие амфоры в Причерноморье. Типология амфор ведущих центров-экспортеров товаров в керамической таре*. Москва, Саратов: Киммериды.
386. Монолатій, І. С. 2008. *Українські легіонери. Формування та бойовий шлях Українських Січових Стрільців, 1914—1918 рр.* Київ: Темпора.

387. Муратова, М. Б. 2019. *Импортные терракотовые статуэтки с подвесными конечностями (по материалам античного Боспора)*. Электронный ресурс: <http://kukiit.ru/docs/ts/no4/17.pdf>
388. Мурзин, В. Ю., Фиалко, Е. Е. 1999. Девичьи дружины у савроматов и скифов. В: Толочко, П. П. (ред.). *Проблемы скифо-сарматской археологии Северного Причерноморья. III Граковские чтения*. Запорожье: Изд-во Запорожского госуниверситета, с. 181-182.
389. Мурманцева, В. С. 1974. *Советские женщины в Великой Отечественной войне 1941-1945*. Москва: Мысль.
390. Назаров, А. В., Скорый, С. А. 2019. Скифские катакомбы в междуречье Роси и Тясмина. *REVISTA ARHEOLOGICĂ*, serie nouă, XV, 1, s. 94-102.
391. Назарова, Т. А. 2004. Две находки трепанированных черепов из Ольвии и Херсонеса. В: Назаров, В. В. (ред.). *BORISTHENIKA - 2004. Материалы международной научной конференции к 100-летию начала исследования острова Березань Э.Р. фон Штерном*. Николаев: б/и, с. 122-124.
392. Назарова, Т. А. 2014. Население Херсонеса в первые века новой эры. *Історична антропологія та біоархеологія України*, 1, с. 44-48.
393. *Нарты. Эпос осетинского народа*. 1957. Москва: издательство АН СССР.
394. Наумов, В. 1938. Валентина Гризодубова. *Физкультура и спорт*, 3, с. 6.
395. Неверов, О. Я. 1982. *Геммы античного мира*. Москва: Наука.
396. Нефедкин, А. 2003. Нагота греческого воина: героика или реальность? В: Дворниченко, А. Ю. (ред.). *Проблемы античной истории. Сборник научных статей к 70-летию со дня рождения проф. Э.Д. Фролова*. Санкт-Петербург: СПбГУ, с. 151-170.
397. Нечитайло, А. Л., Козюменко, Е. В., Жеребилов, С. Е. 1998. Новые погребальные памятники эпохи энеолита. *Проблемы археологии Поднепровья*, 1, с. 58-68.
398. Нечитайло, П. О. 2003. Нові знахідки петрогліфів у Середньому Подніпров'ї. *Археологічні студії*, 2. Київ-Чернівці: Прут, с. 235-240.
399. Нечитайло, П. 2014. Нотатки до спелео-археологічної спадщини В. Б. Антоновича. В: Заремба, О. О. (ред.). *Археологія & Фортифікація*



- України. *Збірник матеріалів IV Всеукраїнської науково-практичної конференції*. Кам'янець-Подільський: ПП «Медобори-2006», с. 30-35.
400. Нечитайло, П. О., Забашта, Р. О., Рідуш, Б. Т. 2004. Спелеоархеологічні розвідки на лівобережжі Дністра у 2002-2003 рр. *Археологічні відкриття в Україні 2000-2003 рр.*, 6, с. 237-242.
401. Никитин, В. И. 2018. *Курганы Нижнего Поингуля*. Николаев: Илион.
402. Николова, А. В. 1992. *Хронологическая классификация памятников ямной культуры степной зоны Украины. Автореф. дис. на соискание научной степени канд. ист. наук*. Киев: ИА НАНУ.
403. Никоноров, В. П. 2014. Боевые топоры и их культ у древних народов Центральной Азии и Ирана (от раннего железного века до раннего средневековья). *Археология древних обществ Евразии: хронология, культурогенез, религиозные воззрения. Труды ИИМК РАН, XLII*, с. 97-137.
404. Никулина, Н. М. 1994. *Искусство Ионии и Ахеменидского Ирана*. Москва: Искусство.
405. Ниорадзе, Г. К. 1931. Погребение из Земо-Авчала. *Вести Государственного музея Грузии*, 6, с. 140-150.
406. Овчинникова, Б. Б. 1990. *Тюркские древности Саяно-Алтая в VI–X вв.* Свердловск: Изд-во УрГУ.
407. Ожегов, С. И. 1986. *Словарь русского языка*. Москва: Русский язык.
408. Окшотт, Э. 2004. *Археология оружия от бронзового века до Ренессанса*. Москва: Центрполиграф.
409. Олейник, О. Г. 1995. Возвращаясь к пазырыкской арфе. *Этнографическое Обозрение*, 6, с. 80-92.
410. Ольховский, В. С. 1977. Скифские катакомбы в Северном Причерноморье. *Советская археология*, 4, с. 108-128.
411. Ольховский, В. С. 1991. *Погребально-поминальная обрядность населения степной Скифии (VII-III вв. до н.э.)*. Москва: Наука.
412. Ольховский, В. С. 2001. Рельеф с поселения Юбилейное 1: этнографические и фольклорные реалии. В: Савостина, Е. А. (ред.). *Боспорский рельеф со сценой сражения (Амазономахия?)*. Москва, СПб., ГМИИ им. А.С. Пушкина. с. 144-181.
413. Ольховский, В. С. 2005. *Монументальная скульптура населения западной части евразийских степей эпохи раннего железа*. Москва: Наука.

414. Ольшанский, О. Е. 1973. *Опрощение основ имен существительных в русском языке: автореф. дис. ... канд. филол. наук.* Москва: МГУ им. М.В. Ломоносова.
415. Ольшанский, О. Е. 1991. Опрощение композитов. *Филологические науки*, 6, с. 55-64.
416. Ольшанский, О. Е. 1995. *Семантическое опрощение в русском языке. Учебное пособие для студентов филологических специальностей педагогических институтов и университетов, учителей русского языка*, 1. Славянск: б/и.
417. Ольшанский, О. Е. 1996. *Лексическое и фонетическое опрощение в русском языке. Учебное пособие для студентов филологических специальностей педагогических институтов и университетов, учителей русского языка*, 2. Славянск: б/и.
418. Ольшанский, О. Е. 2014. Кавычки. *В мире слов.* Электронный носитель: <http://slovo.dn.ua/kavichki.html>
419. Онайко, Н. А. 1963. Раскопки Аполлонии Иллирийской в 1959-1960 гг. *Краткие Сообщения Института археологии РАН*, 95, с. 72-78.
420. Орленко, Л. В. 1996. *Терминологический словарь одежды.* Москва: Легпромбытиздат.
421. Островерхов, А. С. 2006. Античная стеклянная глиптика на юге Восточной Европы (VI-II вв. до н.э.). *Вестник древней истории*, 2, с. 131-154.
422. Островерхов, А. С., Охотников, С. Б. 1989. О некоторых мотивах звериного стиля на памятниках из собрания Одесского археологического музея. *Вестник древней истории*, 2, с. 50-67.
423. Отрощенко, В. В. 1977. Катакомбные и срубные курганы в окрестностях с. Балки. В: Бидзиля, В. И. (ред.). *Курганные могильники Рясные Могилы и Носаки.* Киев: Наукова думка, с. 5-15.
424. Отрощенко, В. В. 1989. Особенности погребений черногоровской группы. В: Виноградов, Ю. Г. (ред.). *Проблемы скифо-сарматской археологии Северного Причерноморья. Тезисы докладов областной конференции.* Запорожье: Коммунар, с. 111-112.
425. Отрощенко, В. В. 1994. О погребениях черногоровского типа в Нижнем Подонье. *Историко-археологические исследования в Азове и на Нижнем Дону в 1993 г.*, 13, с. 103-117.

426. Отрощенко, В. В. 1998. Феномен кістяних пряжок. В: Тощев, Г. Н. (ред.). *Проблемы изучения катакомбной культурно-исторической общности (ККИО) и культурно-исторической общности многоваликовой керамики (КИОМК)*. Запорожье: б/и, с. 113-117.
427. Отрощенко, В. В., Рассамакин, Ю. Я., Константиnescу, Л. Ф., Нор, Е. В., Покляцкий, О. В., Савовский, И. П. 1984. *Отчет о раскопках Запорожской экспедиции в 1984 г.* Київ: Науковий архів ІА НАНУ, № 1984/10.
428. Отрощенко, В. В., Рассамакин, Ю. Я., Пустовалов, С. Ж. 1985. *Отчет о раскопках Запорожской экспедиции в 1985 г.* Науковий Архів ІА НАН України. ФЭ, № 1985/4.
429. *Отчет Императорской Археологической Комиссии (ОАК) за 1859 год. 1862.* Санкт-Петербург: Типография главного управления уделов.
430. *Отчет Императорской Археологической Комиссии (ОАК) за 1864 год. 1865.* Санкт-Петербург: Типография главного управления уделов.
431. *Отчет Императорской Археологической Комиссии (ОАК) за 1867 год. 1869.* Санкт-Петербург: Типография главного управления уделов.
432. *Отчет Императорской Археологической Комиссии (ОАК) за 1878-1879 годы. 1881.* Санкт-Петербург: Типография главного управления уделов.
433. *Отчет Императорской Археологической Комиссии (ОАК) за 1892 год. 1894.* Санкт-Петербург: Типография главного управления уделов.
434. Очир-Горяева, М. А. 2012. *Древние всадники стезей Евразии*. Москва: Таус.
435. Ошибкина, С. В. 2006. *Мезолит Восточного Прионежья. Культура веретье*. Москва: ИА РАН.
436. Ошибкина, С. В. 2007. Могильники и погребальные комплексы эпохи мезолита в лесной зоне Восточной Европы. *Российская Археология*, 1, с. 36–48.
437. Ошибкина, С. В. 2012. О военных столкновениях в эпоху мезолита. В: Гуляев, В. И. (ред.). *Роль войны и военного дела в развитии древних и средневековых обществ. Тезисы докладов Всероссийской научной конференции*. Москва: ИА РАН, с. 8-9.
438. Ошибкина, С. В. 2013. О вооруженных столкновениях мезолитического населения на севере Восточной Европы. *Краткие Сообщения Института Археологии РАН*, 231, с. 10-21.

439. Павленко, І. 2008. Гендерні особливості фольклору «країни козаків». В: Погребна, В (ред.). *Гендерні студії в літературознавстві*. Запоріжжя: Запорізький національний університет, с. 20-31.
440. Панафідін, В. 2015. Сестра милосердя удавала чоловіка, аби зі зброєю встановлювати справедливість. *Волинські новини*, 20 листопада, с. 3.
441. Папанова, В. А. 2006. *Урочище Сто могил — некрополь Ольвии Понтийской*. Киев: Знання України.
442. Папанова, В. А., Тощев, Г. Н. 2014. Кургани у с. Дмитровка Бердянського району Запорожської області. *Старожитності Степового Причорномор'я і Криму*, XVII, с. 107-121.
443. Папанова, В. А., Тощев, Г. Н., Голик, А. А. 2015. Раскопки курганного могильника у с. Дмитровка Бердянського району Запорожської області. *Старожитності Степового Причорномор'я і Криму*, XVIII, с. 52-76.
444. Переводчикова, Е. В. 1980. Типология и эволюция скифских наверший. *Советская археология*, 2, с. 23-44.
445. Переводчикова, Е. В., Раевский, Д. С. 1981. Еще раз о назначении скифских наверший. В: Литвинский, Б. А. (ред.). *Средняя Азия и ее соседи в древности и средневековье*. Москва: Главная редакция восточной литературы, с.42-52.
446. Перерва, Е. В. 2002. Палеопатология поздних сарматов из могильников Есауловского Аксая. *OPUS: Междисциплинарные исследования в археологии*, 1–2, с. 141–151.
447. Петерс, Б. Г. 1986. *Косторезное дело в античных государствах Северного Причерноморья*. Москва: Наука.
448. Патракова, В. Ф., Черноус, В. В. (сост.). 1990. *Кавказ и Дон в произведениях античных авторов*. Ростов-на-Дону: «Русская энциклопедия».
449. Петракова, А. Е., Ягги, О. 2016. Амазонки на аттических краснофигурных вазах из Северного Причерноморья: к вопросу о понимании изображений. В: Зинько, В. Н. (ред.). *Боспорские Чтения*, XVII. Керчь: «Деметра», с. 356-366.
450. Петракова, А., Ягги, О. 2016. Амазонки на аттических краснофигурных вазах из Северного Причерноморья: к вопросу о понимании изображений. *Боспорские исследования*, XXXV, с. 100-125.

451. Петраускас, А. В., Готун, І. А., Квітницький, М. В. 2007. Охоронні дослідження біля с. Стайки. *Археологічні Дослідження в Україні 2007 р.* Київ: ІА НАНУ, с. 303-306.
452. Петренко, В. Г. 1967. *Правобережье Среднего Приднепровья в V - III вв. до н. э.* Москва: Наука.
453. Петренко, В. Г. 1978. *Украшения Скифии VII-III вв. до н.э.* (Свод Археологических Источников, Д4-5). Москва: Наука.
454. Петрова, М. С. 2004. *Просопография как специальная историческая дисциплина. Макробий Феодосий и Марциан Капелла.* (Серия «Интеллектуальная история в текстах и исследованиях»). Санкт-Петербург: Алетейя.
455. Петрова, Э. Б. 1994. *Озябшие в Тавриде боги. Северное Причерноморье в античных мифах и легендах.* Симферополь: Таврида.
456. Петрухин, В. Я. 1995. *Начало этнокультурной истории Руси IX-XI вв.* Москва: Гнозис.
457. Плетнева, С. А. 1967. *От кочевий к городам. Салтово-маяцкая культура. Материалы и исследования по археологии СССР, № 142.*
458. Плетнева, С. А. 1974. *Половецкие каменные изваяния.* Москва: Наука.
459. Плетнева, С. А. 1983. Средневековые «амазонки» в европейских степях. В: Пряхин, А. Д. (ред). *Археологические памятники лесостепного Подонья и Поднепровья I тысячелетия н. э.* Воронеж: Издательство Воронежского университета, с. 9-20.
460. Плетнева, С. А. 1989. *На славяно-хазарском пограничье. Дмитровский археологический комплекс.* Москва: Наука.
461. Плетнева, С. А. 1998. «Амазонки» как социально-политическое явление. В: Князевская, Т. Б., Макарова, Т. И. (ред.). *Культура славян и Русь.* Москва: Наука, с. 529-537.
462. Плетнева, С. А. 2003. *Кочевники южнорусских степей в эпоху средневековья (IV-XIII века).* Воронеж: Изд-во Воронежского госуниверситета.
463. Покас, П. М., Назарова, Т. А., Дяченко, В. Д. 1988. Материалы по антропологии Акташского могильника. В: Бессонова, С. С., Бунятян, Е. П., Гаврилюк, Н. А. *Акташский могильник скифского времени в Восточном Крыму.* Киев: Наукова думка, с. 118-144.
464. Покровська, Є. Ф. 1949. Розкопки коло с. Макіївка. *Археологічні пам'ятки УРСР, II, с. 130-138.*

465. Полин, С. В. 2002. Курганы скифской знати Степного Правобережья. В: Мурзин, В. Ю., Тощев, Г. Н. (ред.). *Великая Скифия*. Киев, Запорожье: Днепровский металлург, с. 39-55.
466. Полин, С. В. 2014. *Скифский Золотобалковский курганный могильник V-IV вв. до н.э. на Херсонщине*. Киев: Издательство Олег Филюк.
467. Полин, С. В., Кубышев, А. И. 1997. *Скифские курганы Утлюкского междуречья (в Северо-западном Приазовье)*. Препринт. Киев: б/и.
468. Полин, С. В., Черных, Л. А., Куприй, С. А., Дараган, М. Н. 2000. *Отчет о работе Орджоникидзеvской археологической экспедиции в 2000 г. Раскопки курганов у г. Орджоникидзе Днепронетровской обл. в зоне горных работ ОАО «Орджоникидзевский горно-обогатительный комбинат» на Чкаловском № 2 карьере и с. Базавлук Никопольского р-на*. Киев: НА ІА НАНУ, Ф.е. 26866, № 2000/70.
469. Полосьмак, Н. В. 1994. Стерегущие золото грифы (ак-алахские курганы). Новосибирск: Наука.
470. Попандопуло, З. Х. 2010. Женские погребения с оружием в могильнике «Скельки». В: Бакиров, В. С. Проблемы истории и археологии Украины. Харків: ТОВ «НТМТ», с. 33-34.
471. Попандопуло, З. Х. 2011. *Скифский курганный могильник «Скельки»*. Запорожье: ТОВ «ПУВК».
472. Потапов, Л. П. 1934. Лук и стрела в шаманстве у алтайцев. *Советская Этнография*, 3, с. 64-76.
473. Потемкина, Т. М. 2010. Институт «амазонства» у половцев: миф и реальность. *Літопис Донбасу: Краєзнавчий збірник*, 18, с. 51–57.
474. Потемкина, Т. М. 2009-2010 а. Социокультурный аспект женских половецких погребений со статусными предметами. *Донецкий археологічний збірник*, 13/14, с. 135-144.
475. Потемкина, Т. М. 2012. Иерархия половецкой знати (по погребениям со статусными предметами). *Степи Европы в эпоху средневековья. Половецкое время*, 10, с. 7-36.
476. Потехина, И. Д., Кислый, А. Е. 1994. Реконструкция демографической структуры скифов лесостепной и степной зон Украины. В: Гаврилюк Н.А. (ред.). *Палеодемография скифского населения Северного Причерноморья. Серия «Скифы: Экономика и история»*. Киев: Институт археологии, с. 1-21.

477. Привалова, О. Я., Зарайская, Н. П., Привалов, А. И. 1982. Двугорбая Могила. В: Тереножкин, А. И. (ред.). *Древности Степной Скифии*. Киев: Наукова думка, с. 148-178.
478. Прилипка, Я. П., Болтрик, Ю. В. 1991. Опыт реконструкции скифского костюма на материалах погребения скифов из Вишневой Могилы. В: Болтрик, Ю. В., Бунятян, Е. П. (ред.). *Курганы Степной Скифии*. Киев: Наукова думка, с. 18-33.
479. Прокопенко, Ю. А. 2014 а. *Скифы, сарматы и племена кобанской культуры в Центральном Предкавказье во второй половине I тыс. до н.э.*, 1. Ставрополь: Изд-во СКФУ.
480. Прокопенко Ю.А. 2014 б. *Скифы, сарматы и племена кобанской культуры в Центральном Предкавказье во второй половине I тыс. до н.э.*, 2. Ставрополь: Изд-во СКФУ.
481. Прохорова, Т. А., Гугуев, В. К. 1992. Богатое сарматское погребение в кургане 10 Кобяковского могильника. *Советская Археология*, 1, с. 142-161.
482. Пругло, В. И. 1974. К вопросу о дате кургана Большая Близница. *Советская археология*, 3, с. 64-77.
483. Пуздровский, А. Е. 2001. Погребения первых вв. н.э. Битакского могильника с оружием и конской уздой. *Поздние скифы Крыма. Труды Государственного Исторического Музея*, 118, с. 122-140.
484. Пуздровский, А. Е. 2007. Крымская Скифия II в. до н.э. - III в. н.э. Погребальные памятники. Симферополь: Бизнес-Информ.
485. Пуздровский, А. Е., Соломоненко, А. Е. 2007. Грунтовый склеп 1-2 вв. н.э. с предметами из дерева из Усть-Альминского некрополя. В: Зайцев, Ю. П., Мордвинцева, В. И. (ред.) *Древняя Таврика*. Симферополь: Универсум, с. 207-228.
486. Пузикова, А. И. 1995. *Скифы Среднего Дона (альбом-монография)*. Москва: Практика-А.
487. Пузикова, А. И. 2001. *Курганные могильники скифского времени Среднего Подонья (Публикация комплексов)*. Москва: Индрик.
488. Пузикова, А. И. 2017. *Погребальный инвентарь курганных могильников скифского времени Среднего Подонья*. Москва: ИА РАН.
489. Пустовалов, С. Ж. 1990. Багатокамерні поховання та деякі питання соціальної структури катакомбної спільноти. *Археологія*, 3, с. 56-67.

490. Пустовалов, С. Ж. 1992. *Возрастная, половая и социальная характеристика катакомбного населения Северного Причерноморья (по материалам погребального обряда)*. Препринт. Киев: ИА НАНУ.
491. Пустовалов, С. Ж. 2005. Соціальний лад катакомбного суспільства Північного Причорномор'я. Київ: Шлях.
492. Пустовалов, С. Ж. 2016. Зброя в жіночих похованнях катакомбної спільноти. *Наукові записки НаУКМА*, 179, *Теорія та історія культури*, с. 86-89.
493. Пфафф, В. Б. 1970. Материалы для древней истории осетин // Сборник сведений о кавказских горцах, № 4, Тифлис, с. 1-32 (517-548).
494. Пшеничнюк, А. Х. 1983. *Культура ранних кочевников Южного Урала*. Москва: Наука.
495. Пьецух, В. 1995. О течении языка: о процессе европеизации и опрощения русского языка. *Дружба народов*, 2, с. 3-7.
496. Пятышева, Н. В. 1949. *Таманский саркофаг. Памятники культуры*. (Труды Государственного исторического музея, 2). Москва: 17-я тип. Главполиграфиздата.
497. Радциг, С. И. 1939. *Античная мифология. Очерк античных мифов в освещении современной науки*. Москва, Ленинград: Изд-во Академии наук СССР.
498. Раевский, Д. С. 1978. Из области скифской космологии (опыт семантической интерпретации пекторали из Толстой могилы). *Вестник Древней Истории*, 3, с. 115-132.
499. Раевский, Д. С. 1980. Эллинские боги в Скифии? (к семантической характеристике греко-скифского искусства). *Вестник древней истории*, 1, с. 49-71.
500. Райцес, В. И. 2003. *Жанна д'Арк. Факты, легенды, гипотезы*. Санкт-Петербург: Евразия.
501. Ракобольская, И., Кравцова, Н. 2005. *Нас называли ночными ведьмами. Так воевал женский 46-й гвардейский полк ночных бомбардировщиков*. Москва: Изд-во МГУ.
502. Раскова, М. М. 1939. *Записка штурмана*. Москва: Молодая гвардия.
503. Распопова, В. И. 1980. *Металлические изделия раннесредневекового Согда*. Ленинград: Наука.



504. Рассамакин, Ю. Я., Отрощенко, В. В., Пустовалов, С. Ж. и др. 1982. *Отчет о раскопках Запорожской экспедиции в 1982 г.* НА ИА НАНУ № 1982/2. Киев: ИА НАНУ.
505. Ромашко, В. А., Скорый, С. А. 2009. *Близнец-2: скифский аристократический курган в Днепровском Правобережном Надпорожье.* Днепропетровск: Пороги.
506. Ростовцев, М. И. 1914. *Античная декоративная живопись на юге России, 1. Описание и исследование памятников.* Санкт-Петербург: Издание Императорской Археологической комиссии.
507. Росляков, С. Н. 2004. *Амазонки в ярости и любви.* Николаев: «Возможности Киммерии».
508. Ростовцев, М. И. 1914. *Античная декоративная живопись на юге России.* Санкт-Петербург: Издательство Императорской археологической комиссии.
509. Ротери, Г. К., Беннет, Ф. М. 2004. *Золотой век амазонок.* Москва: Вече.
510. Рохлин, Д. Г. 1965. *Болезни древних людей (кости людей различных эпох – нормальные и патологически измененные).* Москва, Ленинград: Наука.
511. Руденко, С. И. 1952. Башадарские курганы. *Краткие Сообщения Института Истории Материальной Культуры, XLV, с. 30-39.*
512. Руденко, С. И. 1953. *Культура населения Горного Алтая в скифское время.* Москва, Ленинград: Издательство АН СССР.
513. Руденко, С. И. 1960. *Культура населения Центрального Алтая в скифское время.* Москва, Ленинград: Издательство АН СССР.
514. Руднев, К. 2015. Последняя амазонка Российской империи. *Тайны прошлого, 27, с. 10.*
515. Русяева, А. С. 1982. *Античные терракоты Северо-Западного Причерноморья (VI-I вв. до н.э.).* Киев: Наукова думка.
516. Русяева, А. С. 2005. *Религия понтийских эллинов в античную эпоху: Мифы. Святилища. Культы олимпийских богов и героев.* Киев: Издательский дом Стилос.
517. Русяева, А. С. 2013. О похоронном ритуале в Ольвии Понтийской в контексте эллинской традиции. *Боспорские исследования, XXVIII, с. 47-72.*
518. Русяева, А. С., Супруненко, А. Б. 2003. *Исторические личности эллино-скифской эпохи (культурно-политические контакты и взаимодействия).* Киев, Комсомольск: Археология.

519. Русяева, М. В. 2008. Образотворче та вжиткове мистецтво. В: Скрипник, Г. (ред.). *Історія Українського мистецтва. У п'яти томах*, 1. Київ: Інститут мистецтвознавства НАНУ, с. 380-565.
520. Саверкина, И. 1986. *Греческая скульптура 5 в. до н.э. в собрании Эрмитажа. Оригиналы и римские копии: каталог*. Ленинград: искусство.
521. Савинов, Д. Г. 1994. Могильник Бертек-34. В: Молодин, В. И. (ред.). *Древние культуры Бертекской долины: Горный Алтай, плоскогорье Укок*. Новосибирск: Наука, с. 104–124.
522. Савостина, Е. А. 1987. Античное поселение Юбилейное 1 на Тамани (предварительные итоги изучения). *Российская археология*, 1, с. 58-71.
523. Савостина, Е. А. 1988. Миф и культ героя. В: Данилова, И. Е. (ред.). *Жизнь мифа в античности. Материалы научной конференции «Випперовские чтения»*. Москва: «Советский художник», с. 98–115.
524. Савостина, Е. А. 1989. Амазонки в Скифии: к проблеме «исторического мифа». В: Толочко, П. П. (ред.). *Проблемы скифо-сарматской археологии Северного Причерноморья*. Запорожье: Запорожский госуниверситет, с. 139–140.
525. Савостина, Е. А. 1992. Многоярусные стелы Боспора. Семантика и структура. *Археология и искусство Боспора. Сообщения государственного Музея изобразительных искусств им. А.С. Пушкина*, 10, с. 57-386.
526. Савостина, Е. А. 2001. «Боспорский стиль» и сюжеты Геродота в пластике Северного Причерноморья. В: Савостина, Е. А. (ред.). 2001. *Боспорский рельеф со сценой сражения (амазономахия?)*. Москва, СПб.: ГМИИ им. А.С. Пушкина, с. 284-323.
527. Савостина, Е. А. (ред.). 2001. *Боспорский рельеф со сценой сражения (амазономахия?)*. Москва, СПб.: ГМИИ им. А.С. Пушкина.
528. Савостина, Е. А. 2010. Искусство. В: Бонгард-Левин, Г. М., Кузнецов, В. Д. (ред.). *Античное наследие Кубани: в 3 томах*, 2. Москва: Наука, с. 498-531.
529. Савченко, Е. И. 2001. Могильник скифского времени «Терновое-1 – Колбино-1» на Среднем Дону (погребальный обряд). В: Гуляев, В. И. (ред.). *Археология Среднего Дона в скифскую эпоху: труды Потуданской археологической экспедиции ИА РАН*. Москва: ИА РАН, с. 53-143.
530. Савченко, Е. И. 2004. Вооружение и предметы снаряжения населения скифского времени на Среднем Дону. В: Гуляев, В. И. (ред.). *Археология*

- Среднего Дона в скифскую эпоху: труды Потуданской археологической экспедиции ИА РАН 2001-2004 гг.* Москва: ИА РАН, с. 151-243.
531. Савченко, Н. В. 2015. *Сильне ім'я Надія*. Київ: Юстініан.
532. Саенко, В. Н. 1993. Курганная группа у хутора Батрачка. *Древности Степного Причерноморья и Крыма*, IV, с. 102-112.
533. Самсонов, С. А. 1982. *Это не сказка (Выжыкыл овол та)*. Ижевск: Удмуртия.
534. Сарианиди, В. И. 1989. Храм и некрополь Тиллятепе. Москва: Наука.
535. Сафонова, Є. В., Галаган, В. Я., Данилко, Г. В., Сільченко, З. О. 1995. *Звитязниці: Жінки – Герої Радянського Союзу в боях за Україну в роки Великої Вітчизняної війни*. Київ: Україна.
536. Свердлов, К. 1942. *Советская женщина в Отечественной войне*. - Москва: Профиздат.
537. Секерская, Е. П. 1999. Археозоологические материалы могильника Мамай-Гора. В: Андрух, С. И., Тощев, Г. Н. *Могильник Мамай-Гора*, 1. Запорожье: Издательство Запорожского национального университета, с. 210-219.
538. Селиванова, Л. Л. 2008. Понтийские амазонки: мифология и иконография. В: Зинько, В. Н. (ред.). *Боспорские чтения*, IX. Керчь: «Деметра», с. 232–237.
539. Селиванова, Л. Л. 2008 а. Боспорский рельеф со сценой сражения: скифы или амазонки? *Проблемы истории и археологии Украины: Материалы VI Международной научной конференции, посвященной 150-летию со дня рождения академика В.П. Бузескула (Харьков, 10-11 октября 2008 г.)*. Харьков: ООО «НТМТ», с. 43.
540. Селиванова, Л. Л. 2009 а. Боспорские амазонки: исторические и мифические. В: Зинько, В. Н. (ред.). *Боспорские чтения*, X. Керчь: «Деметра», с. 374-379.
541. Селиванова, Л. Л. 2009 б. Боспорский рельеф со сценой сражения: скифы или амазонки? *Проблемы истории, филологии, культуры*, 1 (23). Москва: Институт археологии РАН, Магнитогорск: Магнитогорский дом печати, с. 131–150.
542. Селиванова, Л. Л. 2010. Российские амазонки на службе её величества. Диалог со временем. *Альманах интеллектуальной истории*, 31, с. 74-88.
543. Семотюк, О. П. 2008. *Сучасний словник іноземних слів*. Харків: Веста.

544. Серегин, Н. Н. 2011. Опыт выделения социально значимых элементов погребального обряда населения тюркской культуры Саяно-Алтая. *Известия Алтайского государственного университета. Серия: История, политология*, 4/2 (72/1), с. 180–185.
545. Серегин, Н. Н. 2012. Общие и особенные характеристики женских погребений раннесредневековых тюрок Центральной Азии (к реконструкции некоторых аспектов гендерной истории). *Вестник археологии, антропологии и этнографии*, № 2 (17), с. 61-69.
546. Серегин, Н. Н. 2013. Социальный контекст комплекса вооружения в погребальном обряде раннесредневековых тюрок Центральной Азии. *Краткие Сообщения Института Археологии РАН*, 231, с. 113-122.
547. Серова, Н. Л., Яровой, Е. В. 1987. Григориопольские курганы. Кишинев: «Штиинца».
548. Сидорова, Н. А., Тугушева, О. В., Забелина, В. С. 1985. *Античная расписная керамика из собрания ГМИИ*. Москва: Искусство.
549. Симоненко, А. В. 1993. *Сарматы Таврии*. Киев: Наукова думка.
550. Симоненко, А. В. 2010. *Сарматские всадники Северного Причерноморья*. Санкт-Петербург: Факультет филологии и искусств СПбГУ; Нестор-История.
551. Симоненко, А. В. 2014. Периодизация военного дела номадов Евразии в эпоху раннего железа. В: Лукьяшко, С. И. (ред.). *Война и военное дело в скифо-сарматском мире. Материалы международной научной конференции памяти А.И. Мелюковой (с. Кагальник, 26–29 апреля 2014 г.)*. Ростов-на-Дону: ЮНЦ РАН, с. 329-344.
552. Синика, В. С. 2004. Конь в погребальном обряде на могильнике позднескифского времени у с. Глиное. *Старожитності Степового Причорномор'я і Криму*, XI, с. 237-239.
553. Синика, В. С. 2006. О культе собаки у скифского населения Северного Причерноморья в VI-II вв. до н.э. В: Копылов, В. П. (ред.). *Международные отношения в бассейне Черного моря в скифо-античное время*. Ростов-на-Дону: Издательство Ростовского государственного пед. университета, с. 58-60.
554. Синика, В. С. 2007 а. Скифский курганный могильник у пгт. Суворово на правом берегу Нижнего Днестра. *РА*, 4, с. 170-179.

555. Синика, В. С. 2007 б. *Погребальные памятники скифской культуры VII–начала III в. до н.э. на территории Днестро-Прутско-Дунайских степей*. Автореф. дис. ... канд. ист. наук. Москва: ИА РАН.
556. Синика, В. С. 2011. К вопросу о семантике конских погребений на скифском могильнике III–II вв. до н.э. у с. Глиное на левобережье Нижнего Днестра. *Археологія і давня історія України*, 5, с. 119-124.
557. Синика, В. С., Алемша, А. Н. 2000. Женские погребения с оружием позднескифского могильника у с. Глиное. В: Яровой, Е. В. (ред.). *Чобручский археологический комплекс и древние культуры Поднепровья (материалы полевого семинара)*. Тирасполь: РИО Приднепровский Государственный Университет, с. 43-46.
558. Синика, В. С., Разумов, С. Н., Тельнов, Н. П. 2013. *Курганы у с. Буторы*. Тирасполь: Приднепровский Государственный Университет им. Т.Г. Шевченко.
559. Синика, В. С., Тельнов, Н. П. 2014. Комплекс вооружения и предметов воинского снаряжения из скифского могильника конца IV–II вв. до н.э. у с. Глиное в Нижнем Поднепровье. В: Лукьяшко, С. И. (ред.). *Война и военное дело в скифо-сарматском мире: материалы Международной научной конференции, посвящённой памяти А. И. Мелюковой (с. Кагальник, 26–29 апреля 2014 г.)*. Ростов-на-Дону: Издательство ЮНЦ РАН, с. 345-366.
560. Синика, В. С., Тельнов, Н. П. 2015. Комплекс вооружения и предметов воинского снаряжения из скифского могильника IV–II вв. до н.э. у с. Глиное в Нижнем Днестровье. В: Лукьяшко, С. И. (ред.). *Война и военное дело в скифо-сарматском мире. Материалы международной научной конференции, посвященной памяти А.И. Мелюковой*. Ростов-на-Дону: Изд-во ЮНЦ РАН, с. 180-190.
561. Синика, В. С., Четвериков, И. А., Тельнов, Н. П. 2014. Материалы из разрушенных скифских погребальных комплексов IV–II вв. до н.э. на левобережье Нижнего Днестра. *Revista Arheologică, serie nouă*, X, 1-2, с. 210-217.
562. Скатов, Н. Н. (ред.). 2005. Русская литература XX века. *Прозаики, поэты, драматурги. Библиографический словарь: в 3-х томах*, 1. Москва: ОЛМА-ПРЕСС Инвест, с. 661-663.
563. Скорый, С. А. 1987. Про скифський етнокультурний компонент у населення Дніпровського Лісостепоного Правобережжя. *Археологія*, 60, с. 36-49.

564. Скорый С. А. 1997. *Стеблев: скифский могильник в Поросье*. Киев: ИА НАНУ.
565. Скорый, С. А. 1999. *Киммерийцы в Украинской Лесостепи*. Киев, Полтава: б/и.
566. Скорый, С. А. 2003. *Скифы в Приднепровской Правобережной Лесостепи*. Киев: ИА НАНУ.
567. Скорый, С. А., Орлик, А. П., Зимовец, Р. В. 2018. Исследование скифского кургана на юге Кировоградщины. *Археологія і давня історія України*, 2 (27), с. 352-357.
568. Скорый, С., Хохоровски, Я. 2004. Курган Скифская Могила в Днепровской Правобережной Лесостепи (некоторые предварительные итоги исследования). *Старожитності Степового Причорномор'я і Криму*, XI, с. 239-244.
569. Скржинская, М. В. 1977. *Северное Причерноморье в описании Плиния Старшего*. Киев: Наукова думка.
570. Скржинская, М. В. 1986. Герои киммерийских и скифских легенд в греческой поэзии и вазовой живописи VII–VI вв. до н.э. *Вестник древней истории*, 4, с. 84–94.
571. Скржинская, М. В. 1991. *Древнегреческий фольклор и литература о Северном Причерноморье*. Киев: Наукова думка.
572. Скржинская, М. В. 1996. Влияние аттической вазописи на сложение мифологических образов населения Боспора IV в. до н.э. В: Крыжицкий, С. Д. (ред.). *Мир Ольвии. Памятник исследователю и исследование памятника*. Киев: Редакціоно-видавничий центр ІА НАНУ, с. 185–186.
573. Скржинская, М. В. 1998 а. *Скифия глазами эллинов*. Санкт-Петербург: Алетейя.
574. Скржинская, М. В. 1998 б. Изображения иноземцев на аттических вазах из Северного Причерноморья. В: Крыжицкий, С. Д. (ред.). *Voyage en Ukraine. Тезисы юбилейных чтений (к 70-летию В.В. Лапина)*. Киев: ИА НАН Украины, с. 21-22.
575. Скржинская, М. В. 2003. Древнегреческие праздники в Северном Причерноморье. В: Крыжицкий, С. Д. (ред.). *Сучасні проблеми археології*. Київ: Інститут археології НАН України, с. 221-222.

576. Скржинская, М. В. 2007. Женщина в сакральной жизни Боспора (V-III вв. до н.э.). В: Зуев, В. Ю. (ред.). *Боспорский феномен. Сакральный смысл региона, памятников, находок*, 1. СПб.: Изд. Гос. Эрмитажа, с. 22-26.
577. Скржинская, М. В. 2010 а. Фантастические существа в культуре, искусстве и религии античных государств Северного Причерноморья. *Боспорские исследования*, XXIV, с. 193–290.
578. Скржинская, М. В. 2010 б. *Культурные традиции Эллады в античных государствах Северного Причерноморья*. Киев: Институт истории НАНУ.
579. Скржинская, М. В. 2011. Влияние аттической вазописи на знание боспорян о легендарных героях. В: Зенько В. Н. (ред.). *Боспорские чтения*, XII. Керчь: Деметра, с. 343–346.
580. Скржинская, М. В. 2017. Иностранцы в Пантикапее и их общение с боспорянами в V I вв. до н. э. *Древности Боспора*, 21. Москва: ИА РАН, с. 338-350.
581. Скрипник, Т. А. 1988. Амазонки в античной традиции. *Известия Ростовского областного музея краеведения*, 5, с. 29–39.
582. Смиренский, Б. В. 1985. Вступительная статья, примечания. В: Давыдов, Д. В., Дурова, Н. А. *Записки кавалерист-девицы*. Ленинград: Лениздат, с. 3-6.
583. Смирнов, К. Ф. 1964. *Савроматы (Ранняя история и культура сарматов)*. Москва: Наука.
584. Смирнов, К. Ф. 1968. Бронзовое зеркало из Мечетсая. В: Виноградов, А. В. (ред.). *История, археология и этнография Средней Азии*. Москва: Наука, с. 116-121.
585. Смирнов, К. Ф. 1975. *Сарматы на Илике*. Москва: Наука.
586. Смирнов, К. Ф. 1982. «Амазонка» IV века до н.э. на Дону. *Советская Археология*, 1, с. 120–131.
587. Смирнов, К. Ф. 1984. *Сарматы и утверждение их политического господства в Скифии*. Москва: Наука.
588. Соколов, Г. И. 1965. Античная скульптура. Рим. Москва: Советский художник.
589. Соколов, Г. И. 1968. *Акрополь в Афинах*. Москва: Просвещение.
590. Соколов, Г. И. 1989. О фронтонной скульптуре Боспорского царства. *Искусство*, 11, с. 60-66.
591. Соколов, Г. И. 1990. *Искусство этрусков*. Москва: Советский художник.

592. Соколова, Л. А. 2014. Антропоморфные стелы Хаккари (Юго-Восточная Турция) в историческом контексте. *Археология древних обществ Евразии: хронология, культурогенез, религиозные воззрения*. Труды ИИМК РАН, XLII, Санкт-Петербург, с. 271-295.
593. Сокольский, Н. И. 1954. Боспорские мечи. *Материалы и исследования по археологии СССР (МИА)*, 33, с. 123-196.
594. Сокольский, Н. И. 1969. *Античные деревянные саркофаги Северного Причерноморья. Свод Археологических Источников*, Г1-17. Москва: Наука.
595. Сокольский, Н. И. 1971. Деревообрабатывающее ремесло в античных государствах Северного Причерноморья. *Материалы и исследования по археологии СССР (МИА)*, 178.
596. Сорокина, Н. П., Сударев, Н. И. 2002. Оружие из некрополя Кеп. *Древности Боспора*, 5, с. 234-240.
597. Спасский, Г. И. 1846. *Босфор Киммерийский с его древностями и достопамятностями*. Москва: в Университетской типографии.
598. Стефани, Л. Э. 1856. Путеводитель по античному отделению Эрмитажа. В: Леонтьев, П. (ред.). *Пропагеи*. Кн. V. Москва: Университ. типография, с. 257-336.
599. Стеценко, О. 2015. Женщины Великой Отечественной войны. В: *Человек: ресурсы Разума и Долголетия*. Электронный ресурс: <http://bio-resource.ru/index.phphttp>
600. Стрижак, М. С. 2007. О женских погребениях с оружием кочевников Приуралья и Поволжья в VI – начале IV в. до н.э. В: Яблонский, Л. Т., Таиров, А. Д. (ред.). *Вооружение сарматов Региональная типология и хронология. Доклады VI международной конференции «Проблемы сарматской археологии и истории»*. Челябинск: Изд-во ЮУрГУ. с. 71-75.
601. Субботин, Л. В., Дворянинов, С. А. 1979. Отчет о работе Дунай-Днестровской новостроечной экспедиции в 1979 году. Киев: НА ИА НАНУ, Ф.е. 9857–9858 – № 1979/2.
602. Суворов, А. В., Бужилова, А. П. 2004. Неординарные погребальные комплексы каменного века у д. Минино на Кубенском озере. *OPUS: Междисциплинарные исследования в археологии*, 3, с. 41-54.
603. Суриков, И. Е. 1999. Перикл, Амис и амазонки. *Из истории античного общества*, 6. Нижний Новгород: Издательство ННГУ, с. 147-152.



604. Суриков, И. Е. 2009. Удаляющиеся амазонки» (Гендерная мифология и гендерная география в древнегреческих потестарных представлениях). *Адам и Ева. Алманах гендерной истории*, 17, с. 7-39.
605. Сусов, И. П. 2006. Введение в языкознание. Москва: Восток–Запад.
606. Тахо-Годи, А. А. 1987. Амазонки. В: Токарев, С. А. (ред.). *Мифы народов мира*, 1. Москва: Советская энциклопедия, с. 63-64.
607. Тахо-Годи, А. А. 1989. *Греческая мифология*. Москва: Искусство.
608. Тахо-Годи, А. А. 2005. «Античная Мифология» А.Ф. Лосева. В: Лосев, А. Ф. 2005. *Античная Мифология с античными комментариями к ней. Энциклопедия олимпийских богов*. Харьков: Фолио, Москва: Эксмо, с. 5-24.
609. Телегин, Д. Я. 1957. Васильевский третий могильник. *Краткие Сообщения Института Археологии*, 7, с. 9-12.
610. Телегин, Д. Я. 1985. Палеолит и мезолит. В: Артеменко, И. И. (ред.). *Археология Украинской ССР в трех томах*, 1. Киев: Наукова думка, с. 83-109.
611. Телегін, Д. Я. 1961. Василівський третій некрополь в Надпоріжжі. *Археологія*, XIII, с. 3-19.
612. Тельнов, Н. П. 2003. О скифских женских погребениях с оружием в Молдавии. В: Сава, Е. (ред.). *Взаимодействие культур и хронология Северо-Понтийского региона*. Кишинев: Ин-т археологии и этнографии АН РМ, с. 252-260.
613. Тельнов, Н.П., Синика, В. С. 2014. Скифские памятники в Степном Поднестровье: история изучения и современное состояние источниковой базы. *Русин*, 2 (36), с. 29-54.
614. Тельнов, Н. П., Четвериков, И. А., Синика, В. С. 2012. Скифский могильник III-II вв. до н.э. у с. Глиное на левобережье Нижнего Днестра (предварительные итоги исследования). В: Тельнов, Н. П. (ред.). *Древности Северного Причерноморья III-II вв. до н.э.* Тирасполь: Приднестровский гос. университет им. Т.Г. Шевченко, с. 5-15.
615. Тельнов, Н. П., Четвериков, И. А., Синика, В. С. 2016. *Скифский могильник III-II вв. до н.э. у с. Глиное*. Тирасполь: Stratum plus.
616. Тереножкин, А. И. 1976. *Киммерийцы*. Киев: Наукова думка.
617. Тереножкин, А. И., Ильинская, В. А., Черненко, Е. В., Мозолевский, Б. Н. 1973. Скифские курганы Никопольщины. В: Тереножкин, А. И. (ред.). *Скифские древности*. Киев: Наукова думка, с. 113-187.
618. Тереножкін, О. І. 1960. Кургани в долині р. Молочної. *Археологічні пам'ятки УРСР*, VIII, с. 3-16.

619. Тишкин, А. А., Серегин, Н. Н. 2011. *Металлические зеркала как источник по древней и средневековой истории Алтая (по материалам Музея археологии и этнографии Алтая Алтайского государственного университета)*. Барнаул: Азбука.
620. Тишкин, А. А., Хаврин, С. В. 2006. Использование рентгенофлюоресцентного анализа в археологических исследованиях. *Теория и практика археологических исследований*, 2, с. 74-86.
621. Токарев, С. А. (ред.). 1987. *Мифы народов мира*, 1. Москва: Советская энциклопедия.
622. Толстова, Л. С. 1964. *Исторические предания Приаралья*. Москва: Наука.
623. Толстой, И., Кондаков, Н. 1889. *Русские древности в памятниках искусства, 1. Классические древности Южной России*. Санкт-Петербург: типография Министерства путей сообщения (А. Бенке).
624. Тредьяковский, В. К. 1849. *Три рассуждения о трех главнейших древностях российских, а именно: О первенстве славянского языка перед тевтоническим. Сочинения* (в 3-х томах), 1, СПб.: Тип. Военно-учебных заведений.
625. Трейстер, М. Ю. 2001. Тема амазономахии в торевтике поздней классики и раннего эллинизма (к вопросу о фаларах из кургана Большая Близница). В: Савостина, Е. А. (ред.). *Боспорский рельеф со сценой сражения (амазономахия?)*. Москва, СПб.: ГМИИ им. Пушкина, с. 243-263.
626. Трейстер, М. Ю. 2008. Датировка Трехбратних курганов. В: Трейстер, М. (ред.). *Трехбратние курганы. Курганная группа второй половины IV-III вв. до н.э. в Восточном Крыму*. Симферополь, Бонн: Универсум, с. 145-146.
627. Туганов, М. С. 1946. Новое в нартовском эпосе. *Известия Южно-осетинского НИИ*, I (V), с. 170-186.
628. Тугушева, О. В. 2001. Сцены амазономахии на боспорских пеликах. В: Савостина, Е. А. (ред.). *Боспорский рельеф со сценой сражения (амазономахия?)*. Москва, СПб.: ГМИИ им. Пушкина, с. 216-242.
629. Тюхтина, (Котина), А. В. 2008. Образы амазонок в художественной литературе. В: Болгов, Н. Н. (ред.). *Классическая и византийская традиция*. Белгород: БелГУ, с. 147-149.
630. Тюхтина (Котина), А. В. 2009 а. Амазонки в античной традиции: этимологический, территориально-географический, религиозный аспекты. *Научные ведомости БелГУ. История. Политология. Экономика. Информатика*, 15 (70), 12, с. 5-10.

631. Тюхтина (Котина), А. В. 2009 в К вопросу о вариантах трактовки термина «амазонка». В: Болгов, Н. Н. (ред.). *Классическая и византийская традиция*. Белгород: БелГУ, с. 7-10.
632. Уманский, А. П. 1999. К вопросу о семантике зеркала из Рогозихи. В: Кирюшина, Ю. Ф., Тишкина, А. А. (ред.). *Итоги изучения скифской эпохи Алтай и сопредельных территорий*. Барнаул: Изд-во Алтайского университета, с. 206-211.
633. Уманский, А. П., Шульга, П. И. 1999. Два погребения с восточными зеркалами из Алтайского края. *Вопросы археологии и истории Южной Сибири*, 1. Барнаул: Изд-во БГПУ, с. 43–81.
634. Ушаков, Д. Н. *Толковый словарь русского языка*. 1935. 1. Москва: Гос. институт "Советская энциклопедия".
635. Ушкова, Ю. В., Козак, О. Д. 2011. Травми і трепанації на черепках з поховань ямної культурно-історичної спільності. *Магістеріум: Археологічні студії*, 45, с. 29-34.
636. Ушкова, Ю. В., Козак, О. Д. 2014. Нові випадки травм на черепках з катакомбних поховань степового Подніпров'я. *Історична антропологія та біоархеологія України*, 1, с. 21-26.
637. Фармаковский, Б. В. 1915. Мраморная стела Херсонского музея из Ольвии. *Известия императорской Археологической Комиссии*, 58, с. 82-133.
638. Федоров-Давыдов, Г. А. 1966. *Кочевники Восточной Европы под властью золотоордынских ханов. Археологические памятники*. Москва: Издание Московского университета.
639. Фиалко, Е. Е. 1985. К интерпретации одной из категорий костяных изделий. В: Крыжицкий, С. Д. (ред.). *Проблемы исследования Ольвии. Тезисы докладов и сообщений научного семинара*. Парутино: Институт археологии АН УССР, с. 80-81.
640. Фиалко, Е. Е. 1987 а. О датировке женских погребений с оружием у скифов. В: Максимов, Е. В. (ред.). *Актуальные проблемы историко-археологических исследований Тезисы докладов VI Республиканской конференции молодых археологов*. Киев: Наукова думка, с. 164-165.
641. Фиалко, Е. Е. 1987 в. Скифские курганы у с. Новое. В: Шапошникова, О. Г. (ред.). *Древнейшие скотоводы степей юга Украины*, Киев: Наукова думка, с. 171-187.
642. Фиалко, Е. Е. 1987 с. Костяные изделия из кургана Огуз. В: Черненко, Е. В. (ред.). *Скифы Северного Причерноморья*. Киев: Наукова думка, с. 130-140.
643. Фиалко, Е. Е. 1991. Погребения женщин с оружием у скифов. В: Болтрик, Ю. В., Бунятян, Е. П. (ред.). *Курганы Степной Скифии*. Киев: Наукова думка, с. 4-18.

644. Фиалко, Е. Е. 1993. Нагайка из Бердянского кургана. *Древности Степного Причерноморья и Крыма*, IV, с. 197-200.
645. Фиалко, Е. Е. 1994. *Памятники скифской эпохи Приднепровской террасовой Лесостепи*. Киев: ИА НАНУ.
646. Фиалко, Е. Е. 1999. Костяные гребни из скифских памятников. В: Толочко, П. П. (ред.). Проблемы скифо-сарматской археологии Северного Причерноморья (к 100-летию Б.Н. Гракова). Запорожье: Запорожский Государственный Университет.
647. Фиалко, Е. Е. 2004. Деревянные чаши - знаки воинской доблести скифов. *Старожитності Степового Причорномор'я і Криму*, 11, с. 269-272.
648. Фиалко, Е. Е. 2007. Бронзовое зеркало с гравировкой из Северо-Западного Приазовья. В: Зуев, В. Ю. (ред.). *Боспорский феномен: сакральный смысл региона, памятников, находок*. Санкт-Петербург: Издательство Гос. Эрмитажа, с. 55-62.
649. Фиалко, Е. Е. 2009 а. Амазонки в литературной и художественной традиции. В: Бессонова, С. С. (ред.). *Эпоха раннего железа* (серия «АДИУ»), 1. Киев, Полтава: ИА НАНУ, с. 367-382.
650. Фиалко, Е. Е. 2009 б. Образ амазонки в античном изобразительном искусстве. В: Зинько, В. Н. (ред.). *Боспорские чтения*, X. Керчь: «Деметра», с. 459-465.
651. Фиалко, Е. Е. 2009 с. Серия расписных сосудов с изображениями амазонок из собрания Музея искусства и ремесла в Гамбурге. *Старожитності степового Причорномор'я і Криму*, XV, с. 193-200.
652. Фиалко, Е. Е. 2009 d. Деревянный саркофаг с полихромной росписью из скифского кургана. В: Вахтина М.Ю. и др. (ред.). *Боспорский Феномен. Искусство на периферии античного мира*. Санкт-Петербург: Нестор-История, с. 525-532.
653. Фиалко, Е. Е. 2010 а. Иконография образа амазонки в античном искусстве. В: Бакиров, В. С. (ред.). *Проблемы истории и археологии Украины. Материалы 7 международной научной конференции*. Харьков: ООО «НТМТ», с. 35-36.
654. Фиалко, Е. Е. 2010 б. Погребения амазонок из могильника Мамай-Гора. *Stratum plus*, 3, с. 187-196.
655. Фиалко, Е. Е. 2010 с. Погребения амазонок Чертомлыкского курганного поля. *Боспорские исследования*, 23, с. 166-190.
656. Фиалко, Е. Е. 2011 а. Золотой калаф из кургана Большая Близница: к интерпретации персонажей. В: Строкова, Л. В. (ред.). *Музейні читання. Матеріали наукової конференції «Ювелірне мистецтво - погляд крізь віки»*. Київ: Фенікс, с. 89-96.

657. Фиалко, Е. Е. 2011 в. Паноплия скифских воительниц. *Tyragetia*, s.n., V (XX), 1, с. 265-278.
658. Фиалко, Е. Е. 2011 д. Боспорские саркофаги из скифских могил. В: Вахтина, М. Ю. (ред.). *Боспорский Феномен: население, языки, контакты*. Санкт-Петербург: Институт истории материальной культуры РАН, с. 562-566.
659. Фиалко, Е. Е. 2011 ф. Амазонки Причерноморских степей. В: Березуцкий, В.Д. (ред.). *Восточноевропейские древности скифской эпохи*. Воронеж: ИПЦ «Научная книга», с. 23-37.
660. Фиалко, Е. Е. 2012 а. Вооруженные женщины раннего железного века в Северном Причерноморье: социальный аспект. *Tyragetia. Arheologie. Istorie. Antică*, VI [XXI] 1, с. 27-44.
661. Фиалко, Е. Е. 2012 б. Курган с погребением скифской амазонки у села Виноградное. *Stratum plus*, 3, с. 217-230.
662. Фиалко, Е. Е. 2012 с. Скифские амазонки и музыка. *Материалы и исследования по археологии Днепровского Левобережья*, IV, с. 155-164.
663. Фиалко, Е. Е. 2012 г. Погребение амазонки в долине реки Молочной. *Археологія і давня історія України*, 8. Колекції наукових фондів Інституту археології НАН України. Джерела та дослідження, с. 43-49.
664. Фиалко, Е. Е. 2012 h. Скифский курган с античными импортами у с. Зеленое. *Боспорские исследования*, XXVI, с. 218-254.
665. Фиалко, Е. Е. 2013 а. К вопросу о функциональной принадлежности бронзовой пластины из Елизаветовского могильника. В: Зинько, В. Н. (ред.). *Боспорские чтения*, XIV. Керчь: «Деметра», с. 469-473.
666. Фиалко, Е. Е. 2013 в. Серия погребений амазонок из Нижнего Поднепровья. *Stratum plus*, 3, с. 203-222.
667. Фиалко, Е. Е. 2014 а. Могилы вооруженных женщин Рогачикского курганного поля. *Археологія і давня історія України*, 1 (12), с. 25-39.
668. Фиалко, Е. Е. 2014 б. О дате погребальных комплексов скифских амазонок. В: Зинько, В. Н. (ред.). *XV Боспорские чтения. Боспор киммерийский и варварский мир в период античности и средневековья. Актуальные проблемы хронологии*. Керчь: «Деметра», с. 419-420.
669. Фиалко, Е. Е. 2015 а. Погребальные комплексы скифских амазонок - хронологический аспект. *Археологія і давня історія України*, 2 (15), с. 142-156.
670. Фиалко, Е. Е. 2015 б. Скифские амазонки - участницы военных конфликтов. *Труды Государственного Эрмитажа*, 77, с. 440-456.

671. Фіалко, Е. Е. 2015 е. Амазонки во времени и пространстве. *Археологія і давня історія України*, 4 (17), с. 46-99.
672. Фіалко, Е. Е. 2016. Погребения амазонок Крыма. В: Марина З.П. (ред.). *Археологія та етнологія півдня Східної Європи*. Дніпро: Ліра, с. 328-345.
673. Фіалко, Е. Е. 2017. Серия погребений скифских воительниц в могильнике у с. Глиное (Молдова). *Археологія і давня історія України*, 2 (23), с. 208-227.
674. Фіалко, Е. Е. 2018 а. Амазонки эпохи викингов. *Археологія і давня історія України*, 1 (26), с. 73-84.
675. Фіалко, Е. Е., Хомчик, М. А. 2018. Набор медицинских инструментов из погребения скифской амазонки. *Причерноморье в античное и раннесредневековое время, 2. Сборник научных трудов, посвященный 70-летию проф. В.П. Копылова*. Ростов-на-Дону: «Наследие», с. 285-308.
676. Фіалко, О. Є. 1993. Про новий тип дерев'яних чаш у скіфів. *Археологія*, 1, с. 46-54.
677. Фіалко, О. Є. 2010 d. Поховання скіфської „амазонки” над Великим Лугом. *Археологічні студії*, 4, с. 39-48.
678. Фіалко, О. Є. 2010 е. Скіфські воїнські поховання біля с. Зелене на Херсонщині. *Актуальні проблеми археології. Тези Міжнародної наукової конференції на пошану І.С. Винокура*. Кам'янець-Подільський, с. 40-42.
679. Фіалко, О. Є. 2010 f. Скіфський курганий могильник біля с. Зелене на Херсонщині. *Археологія і давня історія України*, 4, с. 201-221.
680. Фіалко, О. Є. 2011 с. Нові поховання амазонок Дніпровського Лісостепового Лівобережжя. *Наукові записки. Серія: історичні науки*, 14, с. 34-46.
681. Фіалко, О. Є. 2011 е. Сюжети амазономахії та грифономахії в античній торевтиці. *Археологія*, 1, с. 77-90.
682. Фіалко, О. Є. 2012 d. Костюмні гарнітури скіфських амазонок. *Наукові записки. Серія: історичні науки*, 16, с. 21-33.
683. Фіалко, О. Є. 2012 е. Поховання дівчат зі зброєю в скіфському кургані на Херсонщині. *Археологія*, 1, с. 82-92.
684. Фіалко, О. Є. 2012 f. Прикраси у вбранні скіфських амазонок. В: Строкова, Л. В. (ред.). *Матеріали наукової конференції «Ювелірне мистецтво - погляд крізь віки»*. Київ: Музей історичних коштовностей України, с. 146-153.

685. Фіалко, О. Є. 2012 і. Музыка та музичні інструменти ранніх номадів. В: Посохов, С. И. (ред.). *Проблемы истории и археологии Украины. Материалы VIII Международной научной конференции*. Харьков: ООО «НТМТ», 2012, с. 35.
686. Фіалко, О. Є. 2013 с. Музичні інструменти номадів скіфського часу. *Археологія*, 3, с. 14-28.
687. Фіалко, О. Є. 2015 с. Дружинний могильник скіфів на Лівобережній Херсонщині. *Старожитності Степового Причорномор'я і Криму*, XVIII, с. 120-156.
688. Фіалко, О. Є. 2015 д. Чи воювали скіфські амазонки? *Магістеріум*, 60, с. 51-55.
689. Фіалко, О. Є. 2018 в. Амазонки в історії Трої. *Археологія*, 4, с. 64-68.
690. Фіалко, О. Є. 2018 с. Скіфські амазонки в Криму. *Магістеріум*, 70, с. 67 -77.
691. Фіалко, О. Є. 2019. Поховання амазонок Лісостепового Придніпров'я. *Археологія і давня історія України*, 4 (33), с. 80-96.
692. Фіалко, О. Є., Нерода, В. В. 2019. Поховання скіфської амазонки на Черкащині. *Археологія і давня історія України*, 2 (31), с. 388-398.
693. Фол, А., Николов, Б., Машов, С., Иванов, П. 1988. *Тракийското съкровище от Рогозен*. София: Българска академия на науките.
694. Фоминых, А. 2019. *Монеты и мифология: от Древней Греции до СССР*. Электронный ресурс: <https://www.mdregion.ru/o-kladoiskatelstve/28-rasskazi-kladoiskatelstvo/5846-monety-i-mifologiya-ot-drevnej-gretsii-do-sssr-chast-2.html>
695. Фризен О. И. 2014. Раннесарматские зеркала в системе хронологии наборов вооружения. *Stratum plus. Археология и культурная антропология*, 3, с. 113-127.
696. Хазанов, А. М. 1970. Материнский род у сарматов. *ВДИ*, 2, с. 138-148.
697. Хазанов, А. М. 1971. *Очерки военного дела сарматов*. Москва: Наука.
698. Хазанов, А. М., Черненко, Е. В. 1979. Час і мотиви пограбування скіфських курганів. *Археологія*, 30, с. 18-27.
699. Хачатурова, Е. А. 1987. Терракотовые статуэтки в собраниях Краснодарского, Таманского и Темрюкского музеев В: Кругликова, И. Т. (ред.). *Тайны терракоты: античные терракотовые статуэтки из музеев Краснодарского края*. Краснодар: Краснодарское книжное издательство, с. 103-144.
700. Храмов, Е. 1977. Юлия Друнина. Окопная звезда. *Литературное обозрение*, 2, с. 15-20.

701. Худяков, Ю. С. 2007. *Золотая волчья голова на боевых знаменах: Оружие и войны древних тюрок в степях Евразии*. Санкт-Петербург: Петербургское востоковедение.
702. Цыбульский, С. 1889. *Военное дело у древних греков. I. Вооружение и состав греческого войска*. Варшава: Аврора.
703. Чеботаренко, Г. Ф., Яровой, Е. В., Тельнов, Н. П. 1989. *Курганы Буджакской степи*. Кишинев: Штиинца.
704. Чередниченко, Н. Н., Пустовалов, С. Ж. 1991. Боевые колесницы и колесничие в обществе катакомбной культуры (по материалам раскопок в Нижнем Поднепровье). *Советская Археология*, 1, с. 206-216.
705. Черненко, Е. В. 1975. Оружие Толстой Могилы. В: Тереножкин, А. И. (ред.). *Скифский мир*. Киев: Наукова думка, с. 152-173.
706. Черненко, Е. В. 1981. *Скифские лучники*. Киев: Наукова думка.
707. Черненко, Е. В. 1988. Военное дело скифов (вооружение, тактика, стратегия). Автореф. дис. ...доктора истор. наук: 07.00.06. Киев: Институт археологи НА УССР.
708. Черненко, Є. В. Лицарі Великої Скіфії. 1991. В: Толочко, П. П. (ред.). *Золото Степу. Археологія України*. Київ, Шлезвіг: Інститут археології НАНУ, Археологічний земельний музей Університету Крістіана-Альбрехта.
709. Черненко, Е. В., Бессонова, С. С., Болтрик, Ю. В., Полин, С. В., Скорый, С. А., Бокий, Н. М., Гребенников, Ю. С. 1986. Скифские погребальные памятники Степей Северного Причерноморья. Киев: Наукова думка.
710. Чибиров, Л. А. 2012. Об индоевропейских истоках осетинских нартовских сказаний. В: Канукова, З. В. (ред.). *Нартоведение в XXI веке: современные парадигмы и интерпретации*. Владикавказ: ИПО СОИГСИ, с. 33-72.
711. Чубова, А. П., Конькова, Г. И., Давыдова, Л. И. 1986. *Античные мастера. Скульпторы и живописцы*. Ленинград: Искусство.
712. Шайде, К. 2015. «Сталінські соколиці»: радянські жінки-льотчиці у Червоній армії під час Другої світової війни. В: Гринченко, Г., Кобченко, К., Кісь, О. (ред.). *Жінки Центральної та Східної Європи у Другій світовій війні: гендерна специфіка досвіду в часи екстремального насильства*. Київ: ТОВ «АРТ КНИГА», с. 79-86.
713. Шапошникова, О. Г., Балушкин, А. М., Гребенников, Ю. С., Елисеев, В. Ф., Довженко, Н. Д., Ключинцев, В. Н., Солтыс, О. Б., Фоменко, В. Н., Чмыхов, Н. А. 1986. *Отчет о работе Николаевской новостроечной экспедиции в 1986 г.* Киев: НА ІА НАНУ, Ф.э. 22065–22068, № 1986/18.
714. Шапошникова, О. Г., Фоменко, В. Н., Гребенников, Ю. С., Магомедов, Б. В., Ключинцев, В. Н., Елисеев, В. Ф., Довженко, Н. Д.,



- Ребедаило, Г. П., Балускин, А. М. 1978. *Отчет о работе Ингульской экспедиции за 1977 год*. Киев: НА ІА НАНУ, Ф.э. 8624–8625, № 1977/15.
715. Шаров, О. В. 2006. Золотая маска из Керчи. В: Ладюков, И. (ред.). *Древний Мир*. Киев: Виол-Принт, с. 74-76.
716. Шаров, О. В. 2009 а. Погребение с золотой маской. В: Бутягин, А. М. (ред.). *Тайна Золотой маски: каталог выставки Государственного Эрмитажа*. Санкт-Петербург: Гос. Эрмитаж, с. 17-42.
717. Шаров, О. В. 2009 б. Золотая маска из Керчи. *Российская Археология*, 3, с. 96-100.
718. Шаров, О. В. 2014. Элита позднеантичного Боспора: погребение с золотой маской. *Краткие Сообщения Института Археологии АН СССР*, 234, с. 158-175.
719. Шаров, О. В. 2020. Погребение с Золотой маской из Керчи: детерминация пола в контексте погребального обряда и инвентаря. В: Яценко, С. А., Куприянова, Е. В. (ред.). *Вещь в контексте погребального обряда. Материалы международной научной конференции*. Москва: Российский государственный гуманитарный университет, с. 192-202.
720. Шауб, И. Ю. 1983. Религиозно-мифологические представления жителей Боспорского царства (некоторые сюжеты «боспорских пелик»). В: Oliva, P. (ed.). *Concilium Eirene*, XVI, 2. Prague: Kabinet pro studia řecká, římská a latinská ČSAV, p. 72-75.
721. Шауб, И. Ю. 1987. Погребения кургана Большая Близница как источник по истории религиозных представлений жителей Боспорского царства. *Краткие Сообщения Института Археологии РАН*, 191, с. 27-33.
722. Шауб, И. Ю. 1993. Амазонки на Боспоре. В: Раев, Б. А. (ред.). *Скифия и Боспор. Материалы конференции памяти академика М.И. Ростовцева*. Новочеркасск: Музей истории донского казачества, с. 79-88.
723. Шауб, И. Ю. 1999. Культ Великой богини у местного населения Северного Причерноморья. *Stratum plus*, 3, с. 201-223.
724. Шауб, И. Ю. 2007. *Миф, культ, ритуал в Северном Причерноморье VII-IV вв. до н.э.* СПб.: Филологический факультет СПбГУ.
725. Шауб, И. Ю. 2011. *Эллинские традиции и варварские влияния в религиозной жизни греческих колоний Северного Причерноморья (VI-IV вв. до н.э.)*. Saarbrücken: Lambert. Academic Publishing.
726. Шевнина, И. В., Ворошилова, С. А. 2009. Детские погребения эпохи развитой бронзы (по материалам могильника Бестамак). В: Таиров, А. Д., Иванова, Н. О. (ред.). *Этнические взаимодействия на Южном Урале*. Челябинск: Изд-во ЮУрГУ, с. 59–63.

727. Шевченко, А. А. 2009. Новые материалы к изучению курганного могильника скифского времени Колбино 1 на Среднем Дону. В: Гуляев, В. И. (ред.). *Археология Среднего Дона в скифскую эпоху. Труды Донской археологической экспедиции ИА РАН в 2004-2008 гг.* Москва: ИА РАН, с. 26-111.
728. Шевченко, Е. Б. 2014. «Амазонки» Южного Приуралья в савроматское время: миф или реальность (историографический обзор). В: Лукьяшко, С. И. (ред.). *Война и военное дело в скифо-сарматском мире. Материалы международной научной конференции памяти А.И. Мелюковой.* Ростов-на-Дону: ЮНЦ РАН, с. 407-416.
729. Шевченко, І. 2017. Рятувальні розкопки поховання періоду пізньої бронзи на Донеччині у зоні активних дій АТО. В: Господаренко, О. В. (ред.). *Архасівські читання: історичні дослідження на сучасному етапі розвитку гуманітарної науки. Матеріали VII міжнародної науково-практичної конференції.* Миколаїв: МНУ ім. В.О. Сухомлинського, с. 35-36.
730. Шевченко, І. 2019. Поховання кола Бабине, відкрите в зоні бойових дій на Донеччині. *Археологічні дослідження в Україні 2017.* Київ: Інститут археології НАНУ, с. 25-26.
731. Шевченко, О. Б. 2018. Захисні амулети з наконечників стріл у жіночих похованнях сарматів. В: Бруяко, І. В., Главенчук, А. В. (ред.) *Античний Никоний і мир племен Северо-Западного Причорномор'я. Матеріали «круглого стола», посвященого юбилею Н. М. Секерської і 60-літтю початку розкопок Никонія (Одеса, 18 травня 2017 р.).* Одеса: Ирбис, с. 77-86.
732. Шевченко, Ю. Ю. 1999. Княжна-амазонка в парном погребенні Чорної могили. В: Берштам, Т. А. (ред.). *Женщина и вещественный мир культуры у народов Европы и России.* Санкт-Петербург: Музей Антропологии и Этнографии, с. 9-22.
733. Шер, А. Я. 1966. *Каменные изваяния Семиречья.* Москва, Ленинград: Наука.
734. Шилов, В. П. 1959. Калиновский курганный могильник. Памятники Нижнего Поволжья (Итоги работ Сталинградской археологической экспедиции). *Материалы и исследования по археологии СССР*, 60, с. 323-523.
735. Шмаглий, Н. М., Черняков, И. Т., Алексеева, И. Л. 1971. *Отчет о работе Днестро-Дунайской экспедиции ИА АН УССР и ОАМ за 1971 г.* Научный архив ИА НАН Украины, 1971/26. Киев: ИА НАНУ.

736. Шрамко, Б. А. 1965: Металеві знаряддя виробництва лісостепової Скіїї. *Питання історії народів СРСР*, 1. Харків: Харківський ордену трудового червоного прапора державний університет ім. О.М. Горького, с. 137-152.
737. Шталь, И. В. 2000. *Свод мифо-эпических сюжетов античной вазовой росписи по музеям Российской Федерации и стран СНГ (пелики, IV в. до н.э., керченский стиль)*. Москва: Изд-во «ОЛМА-Пресс».
738. Шталь, И. В. 2004. *Свод мифо-эпических сюжетов античной вазовой живописи по музеям Российской Федерации и стран СНГ. Леканы, аски, лекифы и ойнохои. 4 в. до н.э., керченский стиль*. Москва: Изд-во «ОЛМА-Пресс».
739. Штерн, Э. Р. 1911. Из жизни детей в греческих колониях на северном побережье Черного моря. *Сборник археологических статей, поднесенный графу А.А. Бобринскому в день 25-летия председательства его в Археологической комиссии. 1886-1-11-1911* Санкт-Петербург: типография В.Ф. Киршбаума, с. 13-30.
740. Штоль, Г. В. 1865-1867. *Мифы классической древности*: В 2-х томах. Москва: Издание книгопродавца А.И. Глазунова.
741. Штупперих, Р. 2001. Рельеф с изображением битвы скифов, найденный на Таманском полуострове. В: Савостина, Е. А. (ред.). *Боспорский рельеф со сценой сражения (амазономахия?)*. Москва, СПб.: ГМИИ им. Пушкина,, с. 74-117.
742. Шульга, П. И. 1999. Жреческие парные захоронения с зеркалами-погремушками (к постановке проблемы). *Древности Алтая: Известия лаборатории археологии*, 4, с. 183-189.
743. Эдуардов, П. 1996. Современные амазонки. Из опыта прохождения военной службы женщинами за рубежом. *Армейский сборник*, 3.
744. Эрнст, Н. Л. 1931. Летопись археологических раскопок и разведок в Крыму за 10 лет (1921-1930). *Известия Таврического Общества истории, археологии и этнографии*, 4. Симферополь, с. 72-92.
745. Яблонский, Л. Т. 1980. К палеодемографии населения средневекового города Сарая-Бату (Селитренное городище). *Советская Этнография*, 1, с. 142-148.
746. Яблонский, Л. Т. 2004. Прохоровская эпопея: момент истины. В: Скорый, С. А. (ред.). *Від Кіммерії до Сарматії. 60 років Відділу скіфо-сарматської археології*. Київ: Корвін-пресс, с. 110-112.

747. Яблонский, Л. Т. 2009. «Амазонка» из Прохоровки. Археологические открытия. Европейская Россия 1991-2004 гг. Москва: ИА РАН, с. 256-268.
748. Яблонский, Л. Т. 2010. *Прохоровка. У истоков сарматской археологии*. Москва: ТАУС.
749. Яблонский, Л. Т., Мещеряков, Д. В. 2008. Доследование курганного могильника у д. Прохоровка. В: Яблонский, Л. Т. (ред.). *Ранние кочевники Волго-Уральского региона*. Оренбург: Изд-во ОГПУ, с. 177-205.
750. Яковенко, Э. В. 1978. Женские погребения Елизаветовского могильника. В: Генинг, В. Ф. (ред.). *Археологические исследования на Украине в 1976-1977 гг. Тезисы докладов XVII конференции ИА АН УССР*. Ужгород: ИА АН УССР.
751. Янгулов, С. Ю. 2007. Комплексы вооружений племён Нижнего и Среднего Дона в скифское время (сравнительный анализ). В: *Международные отношения в бассейне Чёрного моря в древности и средние века: Материалы XII международной научной конференции (26-31.05.2007 г.)*. Ростов-на-Дону: Научно-Методический центр археологии Пединститута ЮФУ, с. 44-45.
752. Янгулов, С. Ю. 2008 а. *Вооружение и военное дело скифов Нижнего Дона (по материалам Елизаветовского могильника)*. Автореферат кандидатской диссертации. Москва: Института археологии РАН.
753. Янгулов, С. Ю. 2008 б. Оружие из погребений V в. до н.э. Елизаветовского могильника в дельте Дона. *Российская Археология*, 1, с. 63-72.
754. Яровой, Е. В., Четвериков, И. А. 2000. К вопросу о культурной принадлежности памятников Тираспольской группы (в свете исследований могильника у с. Глиное). В: Яровой, Е. В. (ред.). *Чобруцкий археологический комплекс и древние культуры Поднепровья (материалы полевого семинара)*. Тирасполь: РИО Приднепровский Государственный Университет, с. 3-28.
755. Яровой, Е. В., Четвериков, И. А., Субботин, А. В. 1997 а. Новый курганный могильник скифской культуры в Нижнем Поднепровье. В: Охотников, С. Б. (ред.). *Никоний и античный мир Северного Причерноморья*. Одесса: б/и, с. 251-255.
756. Яровой, Е. В., Четвериков, И. А., Субботин, А. В. 1997 б. Погребальный обряд скифского курганного могильника у с. Глиное (по данным раскопок 1995-1997 гг.). В: Яровой, Е. В. (ред.). *Чобруцкий*

- археологический комплекс и древние культуры Поднепровья (материалы полевого семинара). Тирасполь: РИО Приднестровский Государственный Университет, с. 14-19.
757. Ярхо, В. Н. 1991. Троянская война. В: Мелетинский, Е. М. *Мифологический словарь*. Москва: Советская энциклопедия.
758. Яценко, С. А. 1993. Центральноазиатские и среднеазиатские тенденции в искусстве Сарматии. В: Раев, Б. А. (ред.). *Античная цивилизация и варварский мир*, 2. Новочеркасск: Музей истории донского казачества, КемГУ, с. 75-84.
759. Яценко, С. А. 2015 а. Костюм женщин-воительниц у ранних кочевников. В: *XII конференция «Древности Востока»*. Москва: РГГУ, с. 255-261.
760. Яценко, С. А. 2015 б. Сарматские женщины-воительницы: историографический миф и историческая реальность. В: Ламажаа, Ч., Гневашева, В., Луков, С. (ред.). *Высшее образование для XXI века: 12 Международная научная конференция. Доклады и материалы*. Москва: Изд-во Московского гуманитарного университета, с. 6-15.
761. Яценко, С. А., Вдовченков, Е. В. 2015. О некоторых сторонах военной организации древних кочевников европейской Степи. *Знание. Понимание. Умение. Научный журнал Московского гуманитарного университета*, 1, с. 171-182.
762. Adams, Wl. 1980. The royal Macedonian tomb at Vergina: an historical interpretation. *Ancient World*, 3, p. 67-72.
763. Alekseeva, E. M. 2001. Les Fresques du III<sup>e</sup> s. de n.è. provenant d'un tombeau de l'antique Gorgippia (Royaume du Bosphore). In: Barbet., A. (ed.). *La peinture funéraire antique. IV ème siècle avant JC. – IV ème siècle après JC. P.*, Paris: ERRANCE 1, p 189-193.
764. Alekshin, V. A. 1983. Burial Customs as an Archaeological Source. *Current Anthropology*, 24, 2, p. 137-149.
765. Alexander, C. 1930-1931. Unpublished Fragments of Roman Sarcophagi in the Metropolitan Museum of Art. *Metropolitan Museum Studies*, 3, p. 38-46.
766. Alpern, S. B. 2011. Amazons of Black Sparta: The Women Warriors of Dahomey. London: C. Hurst & Co.
767. Andronicos, M. 1977. Vergina. The Royal Graves in the Great Tumulus. *Athens Annals of Archaeology*, X, p. 1-72.

768. Andronicos, M. 1981 a. The finds from the Royal Tombs at Vergina. *Proceedings of the British Academy*, LXV, p. 355-367.
769. Andronicos, M. 1981 b. *Thessalonike Museum: A New Guide to the Archaeological Treasures*. Athens: Ekdotike Athenon, S.A.
770. Andronicos, M. 1984. *Vergina: The Royal Tombs and the Ancient City*. Athens: Ekdotike Athenon, S.A.
771. Androshchuk, F. 2005. En man i Osebergsgraven? *Forn Vännen. Journal of Swedish Antiquarian Research*, 100, 2, S. 115–128.
772. Appelt, Y. 2009. *Die Amazonen. Töchter von Liebe und Krieg*. Stuttgart: Theiss.
773. Arias, P. E., Hirmer, M. 1962. *A History of Greek vase painting*. London: Thames and Hudson.
774. Antikas, T. G., Wynn-Antikas, L. K. 2015. New Finds from the Cremains in Tomb II at Aegae Point to Philip II and a Scythian Princess. *International Journal of Osteoarchaeology*. Thessaloniki, p. 1-11.
775. Artelius, T. 2005. The Revenant by the Lake. Spear Symbolism in Scandinavian Late Viking Age Burial Ritual. In: Artelius, T. and Svanberg, F. (Eds.). *Dealing with the Dead. Archaeological Perspectives on Prehistoric Scandinavian Burial Ritual*. Stockholm: National Heritage Board, p. 261–276.
776. Bachofen, J. J. 1861. *Das Mutterrecht*. Stuttgart: Kraiss & Hoffman.
777. Bailey, D. M. 1975. *A Catalogue of the Lamps in the British Museum, 2. Roman Lamps made in Italy*. London: British Museum Publications Limited.
778. Baratte, Fr. 1996. *L'Art romain. Manuels de l'Ecole du Louvre*. Paris: Impr. Jouve.
779. Baratte, Fr., Metzger, C. 1985. *Musée du Louvre. Catalogue des sarcophages en pierre d'époques romaine et paléochrétienne*. Paris: éd. RMN.
780. Beard, M. 2003. *The Parthenon*. Cambridge: Harvard University Press.
781. Beazley, J. D. 1956. *Attic Black-Figure Vase-Painters*. Oxford: Clarendon Press.
782. Beazley, J. D. 1963. *Attic Red-Figure Vase-Painters*. Oxford: Clarendon Press.
783. Bell, R. E. 1991. *Women of Classical Mythology*. New York: Oxford University Press.
784. Bernhard, N. L. 1970. *Sztuka Grecka V wieku p.n.e*. Warszawa: Państwowe wydawnictwo Naukowe.

785. Bernhard, N. L. 1974. *Sztuka Grecka IV wieku p.n.e.* Warszawa: Panstwowe wydawnictwo Naukowe.
786. Berseneva, N. 2008. Women and Children in the Sargat Culture. In: Linduff, K. M., Rubinson, K. S. (edd.). *Are All Warriors Male?: Gender Roles on the Ancient Eurasian Steppe*. Lanham: AltaMira Press, p. 131-152.
787. Bielefeld, E. 1951. *Amazonomachie*. Leipzig.
788. Bill, J. and Daly, A. 2012. The Plundering of the Ship Graves from Oseberg and Gokstad: an Example of Power Politics? *Antiquity*, 86 (333), p. 808–824.
789. Blome, P. (Hrsg.) 1999. *Katalog Antikenmuseum Basel und Sammlung Ludwig*. Zürich, Genf.
790. Boardman, J. 1968. *Archaic Greek gems*. London: Thames and Hudson.
791. Boardman, J. 1981. Rotfigurige Vasen aus Athen: Die Archaische Zeit. *Kulturgeschichte der Antiken Welt*, 4. Mainz am Rhein: von Zabern.
792. Boardman, J. 1985 a. *Greek Sculpture: The Classical Period*. London: Thames and Hudson.
793. Boardman, J. 1985 b. *The Parthenon and its Sculptures*. London: Thames and Hudson.
794. Boardman, J. 1988. *Athenian Black Figure Vases*. London: Thames and Hudson.
795. Boardman, J. 1989. *Athenian Red Figure Vases. The Classical Period*. New York: Thames und Hudson.
796. Boardman, J. 1990. Herakles and the Amazons. *Lexicon Iconographicum Mythologiae Classicae*, 5. Zurich, Munchen, Düsseldorf: Winkler, p. 71-73.
797. Boardman, J. 1991. Rotfigurige Vasen aus Athen: Die Klassische Zeit. *Kulturgeschichte der Antiken Welt*, 48. Mainz am Rhein: von Zabern.
798. Boardman, J. 1998. *Early Greek Vase Painting. 11th-6th Centuries BC: A Handbook*. London: Thames & Hudson.
799. Boardman, J. 2001. *Greek Gems and Finger Rings. Early Bronze Age to Late Classical*. London: Thames and Hudson Ltd.
800. Boardman, J. 2001 a. *The History of Greek Vases: Potters, Painters and Pictures*. New York: Thames und Hudson.
801. Bochnak, T. 2010. l'armement dans les tombes féminines a l'âge du Fer en Pologne. *ISTROS*, XVI, p. 13-36.
802. Bonza, E N., Palagia, O. 2007. The chronology of the Macedonian royal tombs at Vergina. *Jahrbuck des Deutschen Archäologischen Instituts*, 122, p. 81-125.
803. Botchkareva, M. 1919. *Yashka. My Life as Peasant, Officer and Exile as Set Down by Isaac Don Levine*. New York: Frederick A. Stokes Company Publishers.

804. Bothmer, D. von. 1957. *Amazons in Greek Art*. Oxford: Clarendon Press.
805. Bothmer, D. von. 1987. *Greek Vase Painting*. Metropolitan Museum of Art, New York: Metropolitan Museum of Art Publications.
806. Bouzek, J. 2006. Attic Art of the Fifth and Fourth Century BC and the Art of the Cimmerian Bosphorus. В: Соловьев С.Л. (ред.). *Греки и варвары на Боспоре Киммерийском VII-I вв. до н.э: материалы международной научной конференции*. . Санкт-Петербург: Изд-во Гос. Эрмитажа, p. 12-19.
807. Brommer, F. 1967. *Die Metopen des Parthenon. Katalog und Untersuchung*. Mainz: P. von Zabern.
808. Bunker, E. C. 1991. The Chinese artifacts among the Pazyryk finds. *Source. Notes the history of Art*, X/4, p. 20-29.
809. Bunyatyan, K., Fialko, E. 2011. A Scythian Burial-Mound with a Sarcophagus Bearing Painted Decoration. *Ancient Civilizations from Scythia to Siberia*, 17, p. 225-254.
810. Burn, L. 1991. *The British Museum Book of Greek and Roman Art*. London: Thames and Hudson.
811. Buschor, E. 1941. *Grab eines attischen Mädchens*. München: Bruckmann.
812. Cahn, D. 1989. *Waffen und Zaumzeug: Antikenmuseum Basel und Sammlung Ludwig*. Basel: Kraemer & Hansen GmbH.
813. Callmer, J. 2006. Ornaments, Ornamentation and Female Gender. Women in Eastern Central Sweden in the Eighth and Early Ninth Centuries. In: Andrén, A., Jennbert, K. and Raudvere, C. (eds.). *Old Norse Religion in Long Term Perspectives. Origins, Changes and Interactions. An International Conference in Lund, June 3–7, 2004*. Lund: Nordic Academic Press, p. 189-194.
814. Carpenter, T. H. 1991. *Art and Myth in Ancient Greece: a handbook*. London: Thames and Hudson.
815. Carus, F. A. 1809. Ideen zur Geschichte der Menschheit. *Nachgelassene Werke*, VI, Leipzig: Barth und Kummer.
816. Castriota, D. 1992. *Myth, Ethos, and Actuality. Official Art in Fifth-century BC*. Athens, Madison, WI: Wisconsin University Press.
817. Charbonneaux, J., Martin, R., Villard, F. 1969. *Grèce classique (480-330 avant J.-C.)*. Gallimard: L'Univers des Formes.
818. Chetverikov, I. A., Fidelski, S. A. 2000. The burial of the “horse woman” on the territory along the Dnister river. In: *Funeral practices as form of cultural identity (Bronz and Iron ages)*. The 4th International Colloquium of Funeral Archaeology. Tulcea, p. 18-20.



819. Christensen, T. 1981. Gerdrup-graven. *Romu: Årsskrift fra Roskilde Museum*, 2, p. 19–28.
820. Christensen, T. 1997. The Armed Woman and the Hanged Thrall. In: Birkebæk, F. (ed.). *The Ages Collected from Roskilde Museum*. Roskilde: Roskilde Museum, p. 34–35.
821. Coleman, J. E. 1940. *Excavations at Pylos in Elis*. Princeton, New Jersey: American School of Classical Studies at Athens.
822. Cook, B. F. 1984. *The Elgin Marbles*. Cambridge: Harvard University Press.
823. Cook, R. M. 1960. *Greek painted pottery*. London: Methuen.
824. Cooper, F. A. (Ed.). 1992. *The Temple of Appolo Bassitas*, 2. New Jersey: American School of Classical Studies at Athens.
825. Cottam, K. J. 2004. *Women in War and Resistance: Selection Biographies of Soviet Women Soldiers*. Newburyport, MA: Focus.
826. Czarnecka, K. 1994. There-use of Roman military equipment in barbarian context. A chain-mail souvenir. *Journal of Roman Military Equipment Studies*, 5, p. 245-253.
827. Czarnecka, K. 2007. Oblin. Ein Gräberfeld der Przeworsk in Südmasowien. *Monumenta Archaeologica Barbarica*, 13.
828. Dąbrowscy, I. i K. 1967. *Cmentarzysko z okresów późnolateń skiego I wplywów rzymskich w Wesólkach, pow. Kalisz*. Wrocław-Warszawa-Kraków, S. 11-73.
829. Davis-Kimball, J. 1997. Warrior Women of the Eurasian Steppes. *Archaeology*, 50/1, p. 44-48.
830. Davis-Kimball, J. 2000. Enarees and woman of high status: Evidence of ritual at Tillya Tepe (Northern Afghanistan). *BAR. IS*, 890. *Kurgans, ritual sites and settlements: Eurasian Bronze and Iron Age*. Oxford: Archaeopress, p. 223-239.
831. Davis-Kimball, J., Behan, M. 2003. *Warrior Women: An Archaeologist's Search for History's Hidden Heroines*. New York: Warner Books.
832. Dawkins R.M. 1929. *The Sanctuary of Artemis Orthia at Sparta*. London: Macmillan.
833. Davis-Kimball, J., Yablonsky, L. T. 1995. Excavations of Kurgans in the Southern Orenburg District. Russia: Questions Concerning the Northern Silk Route. *Silk Road Art and Archaeology*, 4. Tokio: The Institute of Silk Road Studies, p. 1-16.

834. Demandt, A. 2009. *Alexander der Große. Leben und Legende*. München: Beck, C. H.
835. Dillon, S. 2010. *The Female Portrait Statue in the Greek World*. New York: Cambridge University Press.
836. Dommasnes, L. H. 1979. Et gravmateriale fra yngre jernalder brukt til e belyse kvinners stilling. *Viking*, 42, S. 95–114.
837. Dommasnes, L. H. 1982. Late Iron Age in Western Norway. Female Roles and Ranks as Deduced from an Analysis of Burial Customs. *Norwegian Archaeological Review*, 15, p. 70–84.
838. Du Bois, P. *Centaur and amazons: Women and the Prehistory of the Great Chain of being*. Ann Arbor: University of Michigan Press, 1982.
839. Ebert, M. 1921. Südrussland in Altertum. *Bücherei der Kultur und Geschichte*, 12. Bonn, Leipzig: Schroeder.
840. Elderkin, K.M. 1930. Jointed dolls in Antiquity. *American Journal of Archaeology*, 34, p. 455-461.
841. Engh, A. K. 2009. Rike importfunn i vikingtidsgraver. In: Bergstøl, J. (ed.). *Arkeologiske undersøkelser 2003–2004. Katalog og artikler (Varia, 77)*. Oslo: Kulturhistorisk Museum / Fornminneseksjonen, p. 147–165.
842. Farkas, A. 1977. Interpreting Scythian Art: East and West. *Artibus Asiae*, XXXIX, 2, p. 124–138.
843. Farmer, H. G. 1939. *Studies in Oriental Musical Instruments*, II. Glasgow: Civic Press.
844. Fialko, E. 2009 a. Amazons' burials in the lands of Steppe Scythia. *Mousaios*, XIV. The Necropolises and the Environment (1st mill. BC). Buzău-Brăila, p. 47-59.
845. Fialko, E. 2009 b. The Scythian Amazons from Written and Archaeological Sources. *Caft. We Speak the Same Culture*. Ancara, p. 275-278.
846. Fialko, E. 2010 a. Wooden Sarcophagus with Polychrome Paintings from Scythian Barrow. In: I. Căndea (ed.). *The Thracians and Their Neighbours in Antiquity. Studia in Honorem Valerii Sirbu*. Brăila: Istros a Muzeului Brăilei, p. 215-226.
847. Fialko, O. 2010 b. Die skythischen Amazonen. In: Jutta Leskovar and Maria-christina Zingerle (ed.). *Goldener Horizont: 40000 Jahre Nomaden der Ukraine*. Linz: Osterreichische Landesmuseum, S. 106-111.

848. Fialko, E. 2010 c. Skythische “Amazonen” in den Nordschwarzmeersteppen. In: Koch, A. (ed.). *Amazonen Geheimnisvolle Kriegerinnen*. Speyer: Historisches Museum der Pfalz Speyer, S. 119-122.
849. Fialko, E. 2012 a. A luxury calaf from the barrow Bolshaja Bliznitsa: the interpretation of personages. *ISTROS*, XVIII, p. 39-50.
850. Fialko, E. 2012 b. Funerary Monuments of the Scythian Amazons (Social Aspect). *British Archaeological Reports (BAR), International Series 2396*, Tumuli Graves – Status Symbol of the Dead in the Bronze and Iron Ages in Europe, 2, p. 61-67.
851. Fialko, E. 2017. Scytyjskie wojowniczkizki w południowej części Europy Wschodniej. *Folia Praehistorica Posnanyensia*, XXII, p. 29-47.
852. Fleischer, R. 2002. Die Amazonen und das Asyl des Artemisions von Ephesos“. *Jahrbuch des Deutschen Archäologischen Instituts*, 117, S. 185-216.
853. Fless, F. 2002. *Rotfigurige Keramik als Handelsware: Erwerb und Gebrauch attischer Vasen im mediterranen und pontischen Raum während des 4. Jhs. v. Chr. (Internationale Archeologie, 71)*. Leidorf, Rahden.
854. Forbes, F. E. 1851. *Dahomey and the Dahomans: Being the Journals of Two Missions to the King of Dahomey, and Residence at His Capital, in the Year 1849 and 1850*. London, Longman, Brown, Green and Longmans.
855. Fornasier, J. 2001. *Jagddarstellungen des 6.-4. Jhr. v Chr, Eine ikonographische und ikonologische Analyse*. Münster: UGARIT-Verlag.
856. Fornasier, J. 2007. *Amazonen. Frauen, Kämpferinnen und Städtegründerinnen*. Mainz: Philipp von Zabern.
857. Fornasier J. 2010. Ein Sieg wie kein anderer? – Athens Triumph über die Amazonen. In: Koch, A. (Hrsg.). *Amazonen. Geheimnisvolle Kriegerinnen*. Speyer: Speyer Historisches Museum der Pfalz, p. 53-57.
858. Erauso, Catalina De. 1996. *Lieutenant Nun: Memoir of a Basque Transvestite in the New World*. Boston: Beacon Press.
859. Frison, G. 1987. Prehistoric, plains-mountain, large-mammal, communal hunting strategies In: Nitecki, M. and Nitecki, D. (eds). *The Evolution of Human Hunting*. New York: Plenum, p. 177–223.
860. Galoin, A. 2015. *L'iconographie des Amazones Dans L'art Grec de la Fin de L'epoque Archaïque et de la Première Epoque Classique (de la fin du VIè siècle à la fin du Vè siècle J.-C.)*. Paris: Aix-en-Provence.

861. Gardęła, L. 2012. Pochywkki I groby atypowe w świecie wikingów. Dawne problemy I nowe pytania. In: Wrzeński, J. and Dzieduszycki, W. (eds.). *Obcy. Funeralia Lednickie. Spotkanie*, 14. Poznań: Stowarzyszenie Naukowe Archeologów Polskich, S. 379–401.
862. Gardęła, L. 2013 a. The Dangerous Dead? Rethinking Viking Age Deviant Burials. In: Słupecki, L., Simek, R. (eds.). *Conversions: Looking for Ideological Change in the Early Middle Ages. Studia Medievalia Septentrionalia*, 23. Vienna: Fassbänder, p. 99–136.
863. Gardęła, L. 2013 b. ‘Warrior-women’ in Viking Age Scandinavia? A preliminary archaeological study. *Analecta Archaeologica Ressoiviensia*, 8. Rzeszów, p. 273–340.
864. Gajdukevič, V. F. 1971. *Das Bosporanische Reich*. Berlin: Akademie Verlag; Amsterdam: Adolf M. Hakkert.
865. Gat, A. 2006. *War in human civilization*. New York: Oxford University Press Inc.
866. Geary, P. J. 2006. *Am Anfang waren die Frauen: Ursprungsmythen von den Amazonen bis zur Jungfrau Maria*. München: Goldmann.
867. Geyer, A. 1991. Penthesileas Schwestern. Amazonomachie als Thema antiker Kunst, *Kleist-Jahrbuch*, s. 124–154.
868. Gille, F. 1860. *Musee de l’Ermitage Imperiale: Notice sur la formation de ce Musee et description de diverses collections qu’il renferme avec une introduction historique sur l’Ermitage de Catherine II*. Saint Petersburg: L’Akademie Imperiale des Science.
869. Goldhill, S. & Osborne, R. (Hgg.).1994. *Art and text in ancient Greek culture*. Cambridge: Cambridge University Press.
870. Graeve, Volkmar von. 1970. *Der Alexandersarkophag und seine Werkstatt*. Berlin: Gebr. Mann.
871. Grammenos, D. V., Prtopoulos, E. K. 2007. Ancient Greek Colonies in the Black Sea. *BAR International Series*, 1675 (II).
872. Grebe, S. 2000. Gedanken zur Datierung von «de Nuptiis Philologiae et Mercurii» des Martianus Capella. *Hermes*, 128, 3, S. 353-368.
873. Greenberg, H. 2011. IDF names 1-st female major-general. *Ynet News*, 26.05.
874. Grøn, O., Hedeager Krag, A. and Bennike, P. 1994. *Vikingetidsgavpladser på Langeland*. Rudkøbing: Langelands Museum.

875. Guliaev, V. 2003. Amazons in the Scythia: New finds at the Middle Don, Southern Russia. The social commemoration of warfare. *World Archaeology*, 35, 1, p. 112–125.
876. Guliaev, V. I. 2004. Golden Lady from the Scythian Barrow along the Middle Don, South Russia. *Athena Review. Quarterly Journal of Archaeology, History and Exploration*, 4, 1. Westport, USA, p. 90-93.
877. Hamiaux, M. 1998. *Louvre. Les sculptures grecques II*. Paris: Louvre.
878. Hanks, B. 2008. Reconsidering Warfare, Status and Gender in the Eurasian Steppe Iron Age. In: Linduff, K. M., Rubinson, K. S. (edd.). *Are All Warriors Male?: Gender Roles on the Ancient Eurasian Steppe*. Lanham: AltaMira Press, p. 15-34.
879. Hardwick, L. 1990. Ancient Amazons: heroes, outsiders, or women? *Greece & Rome*, 37, 1, p. 34-54.
880. Hatzopoulos, M. 2008. *The burial of the dead (at Vergina) or the unending controversy on the identity of the occupants of Tomb II*, 9, p. 91-118.
881. Haynes, S. 1965. *Etruscan bronze utensils. The British Museum*. London: the Trustees of the British Museum.
882. Häusler, A. 1975. Zur Problematik der Gräbersozioologie. In: Otto, K.-H., Brachmann, H.-J. (Hrsg.). *Moderne Probleme der Archäologie*. Berlin: Akademie-Verlag, S. 83-102.
883. Helbig, K. F. W. 1963. *Führer durch die öffentlichen Sammlungen klassischer Altertümer in Rom 4-th ed.*, 4 vol. Tübingen: E. Wasmuth.
884. Henderson, J. 1994. Timeo Danaos. Amazons in early Greek art and pottery. In: Goldhill, Simon u. Osborne, Robin (Hgg.). *Art and text in ancient Greek culture*. Cambridge: Cambridge University Press, s. 85–137.
885. Hennig, R. 1940. Über die voraussichtlich völkerkundlichen Grundlagen der Amazonen-Sagen und deren Verbreitung. *Zeitschrift für Ethnologie*, 72, 4/6, p. 362-371.
886. Heres, H., Kästner, V. 1997. *The Telephos Frieze. Antikensammlung Pergamonmuseum*. Berlin: Pergamon Museum.
887. Hoffman, H., Davidson, H. 1966. *Greek Gold. Jewellery from the age of Alexander*. Brooklin: The Brooklyn Museum.
888. Holck, P. 2006. The Oseberg Ship Burial, Norway: New Thoughts on the Skeletons from the Grave Mound. *European Journal of Archaeology*, 9 (2–3). p. 185-210.

889. Hülden, O. 2001. Überlegungen zur Bedeutung der Amazonomachie am Maussolleion von Halikarnassos. In: Klinkott, H. (Hg.). *Anatolien im Lichte kultureller Wechselwirkungen. Akkulturationsphänomene in Kleinasien und seinen Nachbarregionen während des 2 und 1 Jahrtausends v. Chr.* Tübingen, s. 83–105.
890. Ivantchik, A. 2013. Amazonen, Skythen und Sauromaten: Alte und moderne Mythen. V: Schubert, C., Weiß, A. (ed.). *Amazonen zwischen Griechen und Skythen Gegenbilder in Mythos und Geschichte.* Berlin, New York: De Gruyter, p. 73-88.
891. Jesch, J. 1991. *Women in the Viking Age.* Woodbridge: Boydell.
892. Jones, D. E. 1997. *Women warriors: a history.* Dulles: University of Nebraska Press.
893. Jones-Bley, K. 2008. Arma Feminamque Cano: Warrior-Women in the Indo-European World. In: Linduff, K. M., Rubinson, K. S. (edd.). *Are All Warriors Male?: Gender Roles on the Ancient Eurasian Steppe.* Lanham: AltaMira Press, p. 35-50.
894. Katz, Y. 2011. IDF makes history naming first-ever female major-general. *The Jerusalem Post*, May 26.
895. Kazanski, M. 1995. Les tombes des chefs alano-sarmates du IV-e siècles dans les steppes pontiques. In: Vallet, M. Kazanski, F. (eds.). *La nobles romaine et les chefs barbares du III-e au VII-e siècle.* Saint-Germain-en-Laye: Assoc. Fr. d'archéologie. Merovingienne, p. 189-205.
896. Khudaverdyan, A. Yu., Yengibaryan, A. A., Hobosyan, S. G., Hovhanesyan, A.A., Saratikyn, A. A. 2019. An Early Armenian Female Warrior of the 8-6 c. BC from Bover I site (Armenia). *International Journal of Osteoarchaeology.* Электронный ресурс: <https://onlinelibrary.wiley.com/pb-assets/journal-banners/10991212-1501384668977.jpg> doi: 10.1002 / oa.2838.
897. Killgrove, K. 2019. Archaeologists Discover Amazon Warrior In Ancient Armenian Grave. *Forbes*, 26. 11. Электронный ресурс: <https://www.forbes.com/sites/kristinakilgrove/2019/11/26/archaeologists-discover-amazon-warrior-in-ancient-armenian-grave/>
898. Koch, A. (Hrsg.). 2010. *Amazonen. Geheimnisvolle Kriegerinnen.* Speyer: Speyer Historisches Museum der Pfalz.
899. Konopka, T., Woźniak, K. 2013. Sądowo-lekarska analiza obrażeń na czaszkach z grobu 523. In: Przybyła, M. M., Szczepanek, A, Włodarczak, P. (eds.). *Koszyce, stanowisko 3. Przemoc i rytuał u schyłku neolitu.* Kraków-Pękowice: Wydawnictwo i pracownia Archeologiczna Profil-Archeo, S. 92-107.

900. Kontny, B. 2002. Broń jako wyraz zmian w obrządku pogrzebowym. Analiza zestawów uzbrojenia w kulturze przeworskiej od młodszego okresu wpływów rzymskich do początków okresu wędrówek ludów. *Światowit*, 4 (45) B, p. 101-144.
901. Kotova, N. S. 2008. Early Eneolithic in the pontic steppes. *BAR International Series*, 1735, S. 149-150.
902. Kotova, N. S. 2010. Die erste 'Amazone' der Nordschwarzmeersteppe. In: Koch, A. (ed.). *Amazonen Geheimnisvolle Kriegerinnen. Historisches Museum der Pfalz Speyer*. München, Speyer: Minerva GmbH, s. 170-173.
903. Krause, H. L. 1893. *Die Amazonensage*. Berlin: R. Heinrich.
904. Krauskopf, I. 2010. Griechisch, skythisch, orientalisches – Das Amazonenbild in der antiken Kunst. In: Koch, A. (Hrsg.). *Amazonen. Geheimnisvolle Kriegerinnen*. Speyer: Speyer Historisches Museum der Pfalz, s. 39-47.
905. Krylova, A. 2011. *Soviet Women in Combat: A History of Violence on the Eastern Front*. Cambridge, NY: Cambridge University Press.
906. Lacour, P. 1901. *Les Amazones*. Paris: Librairie Academique Didier.
907. Lafitau, J. F. 1724. *Moeurs des sauvages américains comparées aux mœurs des premiers temps*, 2 vls. Paris: Maspéro.
908. Langner, M. 2013. Amazonen auf Kertscher Vasen. Wechselnde Blickwinkel auf ein populäres Bildmotiv. In: Schubert, Ch. & Weiß, A. (Hrsg.). *Amazonen zwischen Griechen und Skythen. Gegenbilder in Mythos und Geschichte*. Berlin: De Gruyter, s. 221-257.
909. *L'art des etrusques*. Introduction de M. Pallottino. 1955. Paris, Zurich: Braun & Cie.
910. Lauritsen, T., Kastholm Hansen, O. T. 2003. Transvestite Vikings? *Viking Heritage Magazine*, 1, p. 14-17.
911. *Le collezioni del Museo nazionale di Napoli. I. 2/ La scultura greco-romana, le sculture antiche della collezione Farnese, le collezioni monetali, leoreficerie, la collezione glittica*. 1989. Roma : De Luca.
912. Leal, W. E. 2010. *The Empire's Muse: Roman Interpretations of the Amazons through Literature and Art*. San Diego: State University.
913. Lebedynsky, I. 2009. *Les Amazones, mythe et realitu des femmes guerrieres chez les anciens nomades de la steppe*. Paris: Editions Errance.
914. Le Gendre, G. Ch. (marquis de S. Aubin-sur-Loire). 1741. *Des antiquités de la nation et de la monarchie française*. Paris: chez Briasson.
915. Leonhard, W. 1911. *Hettiter und Amazonen: die griechische Tradition über die Chatti und ein Versuch zu ihrer historischen Verwertung*. Leipzig-Berlin: Teubnet.

916. *Lexicon Iconographicum Mythologiae Classicae* (LIMC). 1981-1999. Zürich, München, Düsseldorf: Artemis & Winkler Verlag.
917. Liana, T. 1968. Niektóre zwyczaje pogrzebowe ludności kultury przeworskiej. *Wiadomości Archeologiczne*, 33, p. 381-385.
918. Lincoln, B. 1991. *Emerging from the Chrysalis: Rituals of Women's Initiation*. New York-Oxford: Oxford University Press.
919. Linduff, K. M., Rubinson, K. S. (edd.). 2008. *Are All Warriors Male?: Gender Roles on the Ancient Eurasian Steppe*. Lanham: AltaMira Press.
920. Maccoby, E. E. (ed.). 1966. *The Development of Sex Differences*. Stanford: Stanford University Press.
921. MacDonald, B. R. 1979. *The Distribution of Attic Pottery from 450 to 375 BC. The Effects of Politics on Trade. PhD thesis in Classical Archaeology*. Pennsylvania: University of Pennsylvania.
922. Makowiecka, E. 2007. *Sztuka Grecka*. Warszawa: Wydawnictwa Uniwersytetu Warszawskiego.
923. Malinowski, T. 1966. Niektóre wyobrażenia na popielnicach (zwłaszcza twarzowych) kultury pomorskiej a płeć pochowanych w nich osobników. *Wiadomości Archeologiczne*, 32, p. 16-24.
924. Małyś, A. 2007. Unstimmigkeiten bei der Geschlechtsbestimmung der Toten. Fehlanzeige, Symbol oder Grabsitte? *Przegląd Archeologiczny*, 55, p. 109-144.
925. Marazov, I. 1996. *The Rogozen Treasure*. Sofia: Sekor Publishers.
926. Marazov, I., Kabakchieva, G. 2007. *The Splendor of Bulgaria. Vassil Bojkov Collection. Exhibition catalogue*. Sofia: Accent.
927. Markwick, R. D., Cardona, E. C. 2012. *Soviet Women on the Frontline in the Second World War*. Basingstoke: Palgrave Macmillan.
928. Masłowska-Nowak, A. 1990. *Amazonki: greskie źródła literackie do historii mitu*. (Archiwum filologiczne, XLIV). Wrocław: Zakład Narodowy im Ossolińskich.
929. Mateevici, N. 2007. *Amforele grecești în mediul barbar din nord-vestul Pontului Euxin în sec. VI – începutul sec. II a Chr.* Biblioteca «Tyragetia», XIV, Chișinău.
930. Mayor, A. 2014. *The Amazons: Lives and Legends of Warrior Women across the Ancient World*. Princeton, NJ: Princeton University Press.



931. Mayor, A., Colarusso, J., Saunders, D. 2014. Making sense of nonsense inscriptions associated with Amazons and Scythians on Athenian vases. *Hesperia*, 83, p. 447-493.
932. McCann, A. M. 1978. *Roman Sarcophagi in the Metropolitan Museum of Art*. New York: Metropolitan Museum of Art.
933. Melyukova, A. I. 1995. Scythians of Southeastern Europe. In: Davis-Kimball J. et al (eds.). *Nomads of the Eurasian Steppes in the Early Iron Age*. Berkeley: Zinat Press, p. 28-61.
934. Metzner-Nebelsick, C. 2004. Wo sind die Frauen der Kimmerier? Ein Beitrag zum Kulturkontakt zwischen Kaukasus, nordpontischen Steppen und Karpatenbecken am Beispiel der Frauentrachten der 9. und 8. Jahrhunderts v. Chr. In: Chochorowski, J. (ed.). *Kimmerowie Scytowie Sarmaci. Księga poświęcona pamięci Profesora Tadeusza Sulimirskiego*. Kraków: Księg. Akademicka, S. 271-297.
935. Minns, E. 1913. *Scythians and Greeks*. Cambridge: Univ. press.
936. Mordtmann, A. D. 1862. *Die Amazonen*. Hannover: Hahn.
937. Nagel, Fr. 1838. *Geschichte der Amazonen*. Stuttgart und Tübingen: J. G. Cotta'sche Buchhandlung.
938. Neudecker, R. 1996. Alexandersarkophag. In: Der Neue Pauly (DNP). Band 1, Metzler, Stuttgart, s. 462.
939. Nikonorov, V. P. 1997. *The Armies of Bactria, 700 B.C. – 450 A.D.* Stockport: Montvert Publications.
940. Nink, M. 1940/41. Das Amazonenproblem. *Schweizer Monatshefte*, 20, s. 409-417.
941. Normann, L. E. 2008. *Viking Women. The Narrative Voice in Woven Tapestries*. Amherst, New York: Cambria Press.
942. Overbeck, J. 1870. *Geschichte der griechischen Plastik: fuer Kuenstler und Kunstfreunde Taschenbuch*, 1. Leningrad: J. C. Hinrichs.
943. Pallottino, M. 1952. *La peinture etrusque (Les grands siecles de la peinture)*. Geneve, Paris, Neu-York: Skira.
944. Petit, P. 1718. *Traité historique sur les amazons, traduction du latin*. Leyde: Marchand.
945. Petrakova, A. 2012. Late Attic Red-figure Vases from Burials in the Kerč Area: The Question of Interpretation in Ancient and Modern Contexts. *Beihefte zum CVA Deutschland* (Hrsg. P. Zanker), Band V, Vasenbilder im Kulturtransfer

- Zirkulation und Rezeption griechischer Keramik im Mittelmeerraum. / Hrsg. S. Schmidt, A. Stähli. München, S. 151–163.
946. Pfuhl, E. 1923. *Malerei und Zeichnung der Griechen*, II. München: Bruckmann.
947. Piotrovsky, B., Galanina, L., Grach, N. 1986. *Scythian Art*. Leningrad: Aurora Art Publishers.
948. Price, N. S. 2002. The Viking Way: Religion and War in Late Iron Age Scandinavia. *AUN*, 31. Uppsala: Department of Archaeology and Ancient History Uppsala University.
949. Price, N. S. 2008. Dying and the Dead: Viking Age Mortuary Behaviour. In: Brink, S., Price, N. (eds.). *The Viking World*. London and New York: Routledge, p. 257–273.
950. Price, N. S. 2012. Mythic Acts. Material Narratives of the Dead in Viking Age Scandinavia. In: Raudvere C., Schjmdt J.P. (eds.). *More than Mythology. Narratives, Ritual Practices and Regional Distribution in Pre-Christian Scandinavian Religions*. Lund: Nordic Academic Press, p. 13–46.
951. Przybyła, M., Szczepanek, A., Włodarczak, P., Gołas, A. 2013. Kto zginął? Kto zabił? Pryba podsumowania. In: Przybyła, M. M., Szczepanek, A., Włodarczak, P. (ed.). *Koszyce, stanowisko 3. Przemoc i rytuał u schyłku neolitu*. Kraków-Pękowice: Wydawnictwo i pracownia Archeologiczna Profil-Archeo, S. 257-269.
952. Przybyła, M., Włodarczak, P., Podsiadło, M., Tunia, K. 2013. Obiekty kultury amfor kulistych. In: Przybyła, M. M., Szczepanek, A., Włodarczak, P. (ed.). *Koszyce, stanowisko 3. Przemoc i rytuał u schyłku neolitu*. Kraków-Pękowice: Wydawnictwo i pracownia Archeologiczna Profil-Archeo, S. 11-64.
953. Puzdrovskij, A. E., Zajcev, J. P. 2004. Prunkbestattungen des 1. Jh. N. Chr. in der Nekropole Ust'-Al'ma, Krim. Die Ausgrabungen des Jahres 1999. *Eurasia Antiqua*, 10, S. 229-267.
954. Rasmussen, T., Spivey, N. (ed.). 2005. *Looking at the Greek Vases*. Cambridge: University Press.
955. Richter, G. 1936. *Red-figured Athenian vases in the Metropolitan Museum of art*. New Hawen: Yale University Press.
956. Richter, G. A. 1960. *Handbook of Greek Art*. London: Phaidon Press.
957. Richter, G. 1966. *The Furniture of the Greeks and Romans*. London: Phaidon Press.
958. Richter, G. 1971. *Engraved Gems of the Romans*. Londres: Phaidon.

959. Ridder, A. 1902. *Catalogue des vases peints de la Bibliothèque Nationale*. Paris: Ernest Leroux.
960. Ridgway, B. S. 1997. *Fifth Century Styles in Greek Sculpture*. London: Duckworth.
961. Ridgway, B. S. 2002. *Hellenistic Sculpture III. The Styles of Ca. 100-31 B.C.* Madison: The University of Wisconsin Press.
962. Robert, C. 1890. *Die antiken Sarkophagreliefs*, 1. Berlin: Mann.
963. Robertson, C. M. 1975. *A history of Greek art*. London: Cambridge University Press.
964. Robinson, E. S. G. 1923. The archer of Soli in Cilicia. *Anatolian Studies presented to Sir William Mitchell Ramsay*, p. 355-357.
965. Rohden, H. V., Winnefeld, H. 1911. *Architektonische römische Tonreliefs der Kaiserzeit*. Berlin, Stuttgart (Die antiken Terrakotten, IV).
966. Rolle, R. 1986. Amazonen in der Archäologischen Realität. In: Kreutzer, J. (ed.). *Kleist-Jahrbuch*, Berlin: Erich Schmidt Verlag, s. 38-62.
967. Rolle, R. 2010. Bewaffnung und mögliche Kampfweise skythischer Kriegerinnen. In: Koch, A. (ed.). *Amazonen. Geheimnisvolle Kriegerinnen*. Speyer: Historisches Museum der Pfalz Speyer, S. 153-159.
968. Rostovtzeff, M. 1923. Une trouvaille de l'époque Greco-Sarmate de Kerch. *Momumente et Memoriam*, XXVI. Paris: E. Leroux, p. 99-163.
969. Rothery, G. C. 1910. *The amazons in antiquity and modern times*. London: Francis Griffiths.
970. Rothery, G. C. 2014. *The Amazons (Illustrated)*. London: Didactic Press.
971. Rubinson, K. S. 2008. Tillya Tepe: Aspects of Gender and Cultural Identity. In: Linduff, K.M., Rubinson, K. S. (edd.). *Are All Warriors Male?: Gender Roles on the Ancient Eurasian Steppe*. Lanham: AltaMira Press, p. 51-66.
972. Ruesch, A. 1908. Guida illustrata del Museo Nazionale di Napoli. Napoli: Richter.
973. Ruffell, J. 1997. *Brave Women Warriors of Greek Myth: An Amazon Roster*. IAXS Research Project No. 326.
974. Salmanson, J. A. 1991. *The Encyclopedia of Amazons: Woman Warriors from Antiquity to the Modern Era*. New York: Paragon House.
975. Santangelo, M. 1963. Musées et monuments étrusques. *Musei e monumenti d'Italia*, 3. Novara: Istituto Geografico De Agostini.
976. Sarianidi, V. I. 1985. *Bactrian Gold from the Excavations of the Tillya-tepe Necropolis in Northern Afghanistan*. Leningrad: Aurora Art Publishers.
977. Sarov, O., Kazanski, M. 2006. Les Rois au Masque D'Or. In: Shchukin, M., Kazanski, M., Sarov, O. *Des les Goths aux Huns. Le nord de la mer noire au Bas-*

- empire et a l'epocue des grandes migration. Archaeological Studies on Late Antiquity and Early Medieval Europe (400-1000 A.D.). BAR, 1535. Oxford: John and Erica Hedges, p. 93-100.*
978. Scherer, M. R. 1963. *The Legends of Troy in Art and Literature*. London: Phaidon Press.
979. Schneider, L., Seifert, M. 2006. *Sphinx. Amazone. Mänade. Bedrohliche Frauenbilder im antiken Mythos*. Stuttgart: Theiss.
980. Schubert, C., Weiß, A. (ed.). 2013. *Amazonen zwischen Griechen und Skythen. Gegenbilder in Mythos und Geschichte*. Berlin, New York: De Gruyter.
981. Scott, R. 2009. Digging for Glory. *Cornucopia. Turkey for Connoisseurs*, 41, p. 82-91.
982. Sevin, V. 2000. Mystery stela. *Archaeology*, 7/8, p. 46-51.
983. Sevin, V. 2005. *Hakkâri Taşları (Çiplak Savaş çıların Gizemi)*. Istanbul: Yapi Kredi Yayıncılık.
984. Schubert, Ch. & Weiß, A. (Hrsg.). 2013. *Amazonen zwischen Griechen und Skythen. Gegenbilder in Mythos und Geschichte*. Berlin: De Gruyter.
985. Simon, E. (Hrsg.) 1997. *Mythen und Menschen. Griechische Vasenkunst aus einer deutschen Privatsammlung*. Mainz: Philipp von Zabern.
986. Smith, R. R. 2005. *Hellenistic Sculpture*. London: Thames and Hudson.
987. Sobol, D. J. 1972. *The Amazons of Greek Mythology*. Cranbury, New York: Barnes & Co.
988. Sokolov, G. 1974. *Antique art on the Northern Black sea Coast*. Leningrad: Aurora Art Publishers.
989. Solmonson, J. A. 1991. *The Encyclopedia of Amazons. Women Warriors from Antiquity to the Modern Era*. New York: Paragon House.
990. Sparkes, B., Talcott, L. 1970.. *Black and plain pottery of the 6-th, 5-th and 4-th centuries B.C. (The Athenian Agora, XII)*. Princeton, New Jersey: American School of Classical Studies at Athens.
991. Spivey, N. 2003. *Greek Art*. New York: Phaidon Press Ltd.
992. Stansbury-O'Donnell, M. D. 2006. *Vase painting, gender, and social identity in archaic Athens*, Cambridge: Cambridge University Press.
993. Stricker, W. 1868. *Die Amazonen in Sage und Geschichte*. Berlin: C.G. Lüderitz.
994. Stuart, J. H. 1926. *A Catalogue of the Ancient Sculptures preserved in the Municipal Collections of Rome. The Sculptures of the Palazzo dei Conservatori*. Oxford: Clarendon Press.

995. Stylegar, F.A. 2007. The Kaupang Cemeteries Revisited. In: Skre, D. (ed.). *Kaupang Excavation Project Publication Series*, I, Norske Oldfunn 22. Aarhus: Aarhus University Press, p. 65–101.
996. Svanberg, F. 2003. Death Rituals in South-East Scandinavia AD 800–1000. Decolonizing the Viking Age 2. *Acta Archaeologica Lundensia Series in 4*, 24, Lund: Institute of Archaeology University of Lund.
997. Szczepanek, Anita. 2013. Analiza antropologiczna szkieletów. In: Przybyła, M. M., Szczepanek, A, Włodarczak, P. (ed.). *Koszyce, stanowisko 3. Przemoc i rytuał u schyłku neolitu*. Kraków-Pękowo: Wydawnictwo i pracownia Archeologiczna Profil-Archeo, S. 65-91.
998. Szmyt, M. 1999. *Between West and East. People of the Globular Amphora Culture in Eastern Europe. 2960-2350 BC. (Baltic–Pontic Studies, 8)*.
999. Szmyt, M. 2000. In the Far Reaches of Two Worlds. On the study of contacts between the societies of the Globular Amphora and Yamnaya cultures. In: Kadrow, S. (ed.) *A Turning of Ages. Jubilee Book Dedicated to Professor Jan Machnik on His 70th Anniversary*. Krakow: Institute of Archeology and Ethnology Polish Academy of Sciences., S. 443-466.
1000. Szmyt, M. 2013. *Late Neolithic landscapes on the Polish lowland. People, Culture and Economy in Kujawy – 4th and 3rd Millennia BC*. Poznań, Bonn: Dr Rudolf Habelt GmbH.
1001. Šarov, O. 1994. Ein reiches Pferdegeschirr aus Kerč. In: Cl. Von Carnap-Bornheim (Hrsg.). *Beitage zu römischer und barbarischer Bewaffnung in den ersten vier nachchristlichen Jahrhunderten*. Marburg: Wachholtz Verlag, S. 417-428.
1002. Šarov, O. 2003. Gröber der sarmaticshen Hochadels am Bospor. In: Cl. Von Carnap-Bornheim (Hrsg.). *Kontakt-Kooperation-Konflikt Germanen und Sarmaten zwischen dem 1. und 4. Jahrh. nach hristus*. Marburg: Wachholtz Verlag, S. 25-64.
1003. Šupová, T. 2011. Vůdce brání amazonky, ženy schopné zabíjet. *Lidovky*, 04.03.
1004. Taylor, T. 1994. Thracians, Scythians and Dacians, 800 bc–ad 300. In: Cunliffe, B. (ed.). *The Oxford Illustrated Prehistory of Europe*. Oxford: Oxford University Press, p. 395–397.
1005. Taylor, T. 1996. *The Prehistory Of Sex: Four Million Years of Human Sexual Culture*. London: Fourth Estate.

1006. The Metropolitan Museum of Art. 1987. II. Greece and Rome (Edd. O'Neill, J.). New York: Metropolitan Museum of Art.
1007. Treister M. 2004. The Theme of Amazonomachy in late classical toreutics. On the phalerae from Bolshaya Bliznitsa. Pontus and the Outside World. Studies in Black Sea History, Historiography and Archaeology. *Colloquia Pontica*, 9. Brill Leiden-Boston, p.195-211.
1008. True, M. 2008. Athenian Potters and the Production of Plastic Vases. In: Cohen, B. (Ed.). *The Colors of Clay: Special Techniques in Athenian Vases*. Los Angeles: J. Paul Getty Museum.
1009. Turpin, Je. 1998. Many Faces: Women Confronting War. In: Lorentzen, L. A. and Turpin, Je. (edd.). *The Women and War Reader*. New York: NYU Press, p. 3-325.
1010. Tyrrell, W. B. 1984. *Amazons: a study in Athenian mythmaking*. Baltimore and London: The Johns Hopkins University Press.
1011. Ulriksen, J. 2011. Spor af begravelsesritualer i jordfæstegrave i vikingetidens Danmark. *KUML*, S. 161–245.
1012. Varberg J. 2011. A Norwegian Viking Queen and a Warrior Prince. In: Skov, H. and Varberg, J. (eds.). *Aros and the World of the Vikings. The Stories and Travelogues of Seven Vikings from Aros*. Højbjerg: Moesgerd Museum, p. 104–105.
1013. Veness, R. 2002. Investing the barbarian? The dress of Amazons in Athenian art. In: Llewellyn-Jones, Lloyd (Hg.). *Women's dress in the ancient Greek world*. London: Duckworth, S. 95–110.
1014. Wace, A. J. B. 1929. Lead Figurines. In: Dawkins, R. M. *The Sanctuary of Artemis Orthia at Sparta*. London: Macmillan, p. 249-284.
1015. Walker, P. L. 2001. A bioarchaeological perspective on the history of violence. *Annual Review of Anthropology*, 30, p. 573-596.
1016. Walters, H. B. 1899. *Catalogue of the Bronzes, Greek, Roman & Etruscan. Department of the Greek and Roman Antiquities*. British Museum, I-II, London: Order of the Trustees.
1017. Walters, H. B. 1914. *Catalogue of the Greek and Roman Lamps in the British Museum*. London: William Clowes and Sons.
1018. Walters, H. B. 1926. *Catalogue of Engraved Gems & Cameos, Greek, Etruscan & Roman in the British Museum*. London: British Museum Press.
1019. Walter, H. 1957. Zu den attischen Amazonenbildern des 4. Jhs. v. Chr. *Jahrbuch des Deutschen Archäologischen Instituts*, 73, S. 36–47.
1020. Webster Wilde, L. 1999. *On the Trail of the Women Warriors*. London: Constable.

1021. Weisser, B. 2010. Amazonen als Stadtgründerinnen auf kleinasiatischen Münzen. In: Koch, A. (Hrsg.). *Amazonen. Geheimnisvolle Kriegerinnen*. Speyer: Speyer Historisches Museum der Pfalz, s. 76-77.
1022. Wesenberg, B. 1983. Perser oder Amazonen? Zu den Westmetopen des Parthenon, *Archäologischer Anzeiger*, S. 203–208.
1023. Wilde, L. W. 1999. *On The Trail of the Women Warriors: The Amazons in Myth and History*. New York: St. Martin's Press.
1024. Wilson, A., Serafin, S., Seckiner, D., Berry, R., Mallett, X. 2019. Evaluating the utility of time-lapse imaging in the estimation of post-mortem interval: An Australian case study. *Forensic Science International: Synergy*, 1, p. 204-210.
1025. Włodarczak, P., Przybyła, M. 2013. Groby z Koszyc na tle innych późno- i schyłkowo-neolitycznych znalezisk środkowoeuropejskich. In: Przybyła, M. M., Szczepanek, A., Włodarczak, P. (eds.). *Koszycy, stanowisko 3. Przemoc i rytuał u schyłku neolitu*. Kraków-Pętkowice: Wydawnictwo i pracownia Archeologiczna Profil-Archeo, S. 209-255.
1026. Włodarczak, P., Przybyła, M. M., Tunia, K. 2013. Stanowisko numer 3 w Koszycach. In: Przybyła, M. M., Szczepanek, A., Włodarczak, P. (eds.). *Koszycy, stanowisko 3. Przemoc i rytuał u schyłku neolitu*. Kraków-Pętkowice: Wydawnictwo i pracownia Archeologiczna Profil-Archeo, S. 7-10.
1027. Wolters, P. H. 1910. *Die Amazonenfries der Maussoleums*. Berlin: Reimer.
1028. Yarovoy, E. V., Chetverikov, I. A., Sinika, V. S. 2000. The barrow cemetery of the late Scythian time on the territory along the Dnister river. In: Yarovoy, E. V., Chetverikov, I. A., Sinika, V. S. *Funeral practices as form of cultural identity (Bronze and Iron ages)*. Tulcea, p. 77-79.
1029. Zeymal, E. V. 1999. Tillya-Tepe within the context of the Kushan chronology. In: Alam, M. and Klimburg-Salter, D. E. (ed.). *Coins, Art and Chronology. Essays on the Pre-Islamic History of the Indo-Iranian Borderlands*. Wien: Österreichischen Akademie der Wissenschaften, p. 239-244.

# ДОДАТКИ

## ДОДАТОК А

### РЕЄСТР

### ПОХОВАЛЬНИХ ПАМ'ЯТОК АМАЗОНОК ЄВРОПЕЙСЬКОЇ СКІФІЇ

#### І. НИЖНЬОДНІПРОВСЬКИЙ СТЕП (сучасна Україна)

1. с. Солдатське Вознесенського р-ну Миколаївської обл. Курган № 1 поховання 1.
2. с. Відрадне Баштанського р-ну Миколаївської обл. Курган № 3 поховання 2.
3. с. Відрадне Баштанського р-ну Миколаївської обл. Курган № 38 поховання 2.
4. с. Булгаково Баштанського р-ну Миколаївської обл. Курган № 7 поховання 2.
5. с. Калинівка Жовтневого р-ну Миколаївської обл. Курган № 7 поховання 1.
6. с. Калинівка Жовтневого р-ну Миколаївської обл. Курган № 7 поховання 3.
7. с. Нововасилівка (радгосп «Комінтерн») Снігурівського р-ну Миколаївської обл. Курган № 17 поховання 3.
8. с. Чкаловка Верхньодніпровського р-ну Дніпропетровської обл. Курган № 5 поховання 1.
9. с. Широке Солонянського р-ну Дніпропетровської обл. Кург. гр. 2 «Довгої могили», Курган № 2 поховання 1.
10. с. Башмачка Солонянського р-ну Дніпропетровської обл. Курган № 8 поховання 1.
11. с. Башмачка Солонянського р-ну Дніпропетровської обл. Курган № 13 поховання 2.
12. с. В. Тарасівка Томаківського р-ну Дніпропетровської обл. Кург. гр. 2, Курган № 14 поховання 1.
13. с. В. Тарасівка Томаківського р-ну Дніпропетровської обл. Кург. гр. 3, Курган № 82 поховання 3.



14. с. В. Тарасівка Томаківського р-ну Дніпропетровської обл. Кург. гр. 3, Курган № 84 поховання 2.
15. с. Чкалове Нікопольського р-ну Дніпропетровської обл., Гр. Чортомлика, Курган № 4 поховання 1.
16. с. Чкалове Нікопольського р-ну Дніпропетровської обл., Гр. Чортомлика, Курган № 5 поховання 1.
17. с. Чкалове Нікопольського р-ну Дніпропетровської обл., Гр. Чортомлика Курган № 9 поховання 2.
18. с. Чкалове Нікопольського р-ну Дніпропетровської обл., Гр. Чортомлика Курган № 11 поховання 2.
19. с. Чкалове Нікопольського р-ну Дніпропетровської обл., Гр. Чортомлика, Курган № 16 поховання 1.
20. с. Чкалове Нікопольського р-ну Дніпропетровської обл., Гр. Чортомлика, Курган № 24 поховання 1.
21. с. Чкалове Нікопольського р-ну Дніпропетровської обл., Гр. Чортомлика, Курган № 30 поховання 1.
22. с. Чкалове Нікопольського р-ну Дніпропетровської обл., Гр. Чортомлика, Курган № 33 поховання 1.
23. с. Чкалове Нікопольського р-ну Дніпропетровської обл., Гр. Чортомлика, Курган № 34 поховання 1.
24. с. Чкалове Нікопольського р-ну Дніпропетровської обл., Гр. Чортомлика, Курган № 42 поховання 2.
25. с. Ізобільне Нікопольського р-ну Дніпропетровської обл. Гр. Дідової Могили, Курган № 4 поховання 1.
26. м. Покров (кол. Орджонікідзе) Нікопольського р-ну Дніпропетровської обл. Гр. БОФ, Курган № 11 поховання 1.
27. м. Покров (кол. Орджонікідзе) Нікопольського р-ну Дніпропетровської обл. Гр. БОФ, Курган № 13 поховання 1.

28. м. Покров (кол. Орджонікідзе) Нікопольського р-ну Дніпропетровської обл. Гр. БОФ, Курган № 13 поховання 2.
29. м. Покров (кол. Орджонікідзе) Дніпропетровської обл. Курган № 34 поховання 4 (2017 р.).
30. м. Покров (кол. Орджонікідзе) Дніпропетровської обл. Курган № 35 поховання 1 (2017 р.).
31. с. Шолохове Нікопольського р-ну Дніпропетровської обл. Курган № 16 поховання 1.
32. м. Нікополь Нікопольського р-ну Дніпропетровської обл., Нікопольське кург. поле, К. гр. II, Курган № 10 поховання 1.
33. м. Нікополь Нікопольського р-ну Дніпропетровської обл., Нікопольське кург. поле, К. гр. II, Курган № 17 поховання 2.
34. м. Нікополь Нікопольського р-ну Дніпропетровської обл., Нікопольське кург. поле, К. гр. II, Курган № 20 поховання 2.
35. м. Нікополь Нікопольського р-ну Дніпропетровської обл., Нікопольське кург. поле, К. гр. II, Курган № 21 поховання 1.
36. м. Нікополь Нікопольського р-ну Дніпропетровської обл., Нікопольське кург. поле, К. гр. II, Курган № 25 поховання 1.
37. с. Капулівка-1 Нікопольського р-ну Дніпропетровської обл., Нікопольське кург. поле, Курган № 13 поховання 1.
38. с. Капулівка-2 Нікопольського р-ну Дніпропетровської обл. Курган № 1 поховання 1.
39. с. Кут Апостолівського р-ну Дніпропетровської обл. Курган № 5 поховання 4.
40. с. Кут Апостолівського р-ну Дніпропетровської обл. Курган № 7 поховання 9.
41. с. Кут Апостолівського р-ну Дніпропетровської обл. Курган № 17 поховання 1.
42. с. Кут Апостолівського р-ну Дніпропетровської обл. Курган № 21 поховання 4.
43. с. Кічкас Запорізького р-ну Запорізької обл. Курган № 3 поховання 1.

44. с. Біленьке Запорізького р-ну Запорізької обл. Гр. Три кургани, Курган № 4 поховання 1.
45. с. Мар'ївка Запорізького р-ну Запорізької обл. Курган № 6 поховання 2.
46. с. Малокатеринівка Запорізького р-ну Запорізької обл. Курган № 18 поховання 2.
47. с. Малокатеринівка Запорізького р-ну Запорізької обл. Курган № 20 поховання 1.
48. с. Малокатеринівка Запорізького р-ну Запорізької обл. Курган № 23 поховання 1.
49. с. Малокатеринівка Запорізького р-ну Запорізької обл. Курган № 28 поховання 2.
50. хут. Батрачка Василівського р-ну Запорізької обл. Курган № 2 поховання 3.
51. с. Скельки Василівського р-ну Запорізької обл. Поховання 15.
52. -- «» -- Поховання 36.
53. -- «» -- Поховання 44.
54. -- «» -- Поховання 45.
55. -- «» -- Поховання 49.
56. -- «» -- Поховання 50.
57. -- «» -- Поховання 54.
58. -- «» -- Поховання 14.
59. -- «» -- Поховання 24.
60. -- «» -- Поховання 39.
61. -- «» -- Поховання 26.
62. -- «» -- Поховання 13.
63. с. Балки Василівського р-ну Запорізької обл., Гайманове поле, Курган № 9 поховання 1.
64. с. Балки Василівського р-ну Запорізької обл., Гайманове поле, Курган № 22 поховання 1.

65. с. Балки Василівського р-ну Запорізької обл., Гайманове поле, Курган № 24 поховання 1.
66. с. Балки Василівського р-ну Запорізької обл., Уроч. Носаки, Курган № 12 поховання 2.
67. с. Балки Василівського р-ну Запорізької обл., Уроч. Носаки, Курган № 14 поховання 2.
68. с. В. Знам'янка Кам'янсько-Дніпровського р-ну Запорізької обл. Мог. Мамай Гора, Курган № 5 поховання 3.
69. -- «» -- Курган № 6 поховання 3.
70. -- «» -- Курган № 10 поховання 6.
71. -- «» -- Курган № 16 поховання 1.
72. -- «» -- Курган № 40 поховання 2.
73. -- «» -- Курган № 45 поховання 1.
74. -- «» -- Курган № 54 поховання 3.
75. -- «» -- Курган № 71 поховання 1.
76. -- «» -- Курган № 85 поховання 6.
77. -- «» -- Курган № 100 поховання 1.
78. -- «» -- Курган № 138 поховання 1.
79. -- «» -- Курган № 139 поховання 6.
80. -- «» -- Курган № 160 поховання 2.
81. с. В. Знам'янка Кам'янсько-Дніпровського р-ну Запорізької обл. Кург. гр. 2, Курган № 4 поховання 1.
82. -- «» -- Курган № 10 поховання 1.
83. -- «» -- Курган № 10 поховання 3.
84. -- «» -- Курган № 15 поховання 45.
85. -- «» -- Курган № 15 поховання 46.
86. -- «» -- Курган № 21 поховання 1.

87. с. В. Знам'янка Кам'янсько-Дніпровського р-ну Запорізької обл. Група Солохи. Курган № 5 (96) поховання 2.
88. с. Виноградне Токмацького р-ну Запорізької обл. Курган № 22 поховання 2.
89. с. Троїцьке Мелітопольського р-ну Запорізької обл. Курган № 2 поховання 12.
90. с. Новопилипівка Мелітопольського р-ну Запорізької обл. Група Аккермень-1, Курган № 16 поховання 2.
91. с. Нове Мелітопольського р-ну Запорізької обл. Кург. гр. «Рясні Могили», Курган № 5 поховання 1.
92. с. Нове Мелітопольського р-ну Запорізької обл. Кург. гр. «Рясні Могили». Курган № 6 поховання 2.
93. с. Нове Мелітопольського р-ну Запорізької обл. Кург. гр. «Рясні Могили», Курган № 8 поховання 1.
94. с. Нове Мелітопольського р-ну Запорізької обл. Кург. гр. «Рясні Могили», Курган № 12 поховання 2.
95. с. Нове Мелітопольського р-ну Запорізької обл. Курган № 1 поховання 7 (2012 р).
96. смт. Якимівка Якимівського р-ну Запорізької обл. Курган № 2 поховання 2.
97. смт. Якимівка Якимівського р-ну Запорізької обл. Курган № 3 поховання 6.
98. смт. Якимівка Якимівського р-ну Запорізької обл. Курган № 13 поховання 6.
99. с. Мала Тернівка Якимівського р-ну Запорізької обл. Курган № 8 поховання 2.
100. с. Єфремівка (Охрімівка) Якимівського р-ну Запорізької обл. Курган № 4 поховання 2.
101. с. Вовчанське Якимівського р-ну Запорізької обл. Кург. гр. 1, Курган № 5 поховання 12.
102. с. Вовчанське Якимівського р-ну Запорізької обл. Кург. гр. 1, Курган № 8 поховання 2.
103. с. Вовчанське Якимівського р-ну Запорізької обл. Кург. гр. 1, Курган № 9 поховання 1.

104. с. Вовчанське Якимівського р-ну Запорізької обл. Кург. гр. 1, Курган № 20 поховання 1.
105. с. Володимирівка Якимівського р-ну Запорізької обл. Курган № 3 поховання 1.
106. с. Шелюги Якимівського р-ну Запорізької обл. Курган № 1 поховання 3.
107. с. Шелюги Якимівського р-ну Запорізької обл. Курган № 1 поховання 4.
108. с. Шелюги Якимівського р-ну Запорізької обл. Курган № 4 поховання 1.
109. с. Шелюги Якимівського р-ну Запорізької обл. Курган № 5 поховання 1.
110. с. Білоріцьке Веселовського р-ну Запорізької обл. Курган № 3 поховання 2.
111. м. Запоріжжя (кол. с. Верхня Хортиця) Ленінського р-ну Запорізької обл. Курган № 6 поховання 1.
112. м. Запоріжжя (кол. с. Верхня Хортиця) Ленінського р-ну Запорізької обл. Курган № 8 поховання 1.
113. с. Гюнівка В-Білозерського р-ну Запорізької обл. Рогачикське кург. поле, Курган № 21 поховання 1.
114. с. Гюнівка В-Білозерського р-ну Запорізької обл. Рогачикське кург. поле, Курган № 21 поховання 2.
117. с. Золота Балка Нововоронцовського р-ну Херсонської обл. Курган № 9 поховання 3.
118. -- «» -- Курган № 15 поховання 1.
119. -- «» -- Курган № 22 поховання 1.
120. с. Дудчани Нововоронцовського р-ну Херсонської обл. Курган № 3 поховання 1.
121. с. Зелене Верхньорогачицького р-ну Херсонської обл. Курган № 2 поховання 1.
122. с. Зелене Верхньорогачицького р-ну Херсонської обл. Курган № 2 поховання 3.

123. с. Зелене Верхньорогачицького р-ну Херсонської обл. Курган № 5 поховання 1.
124. с. Зелене Верхньорогачицького р-ну Херсонської обл. Курган № 5 поховання 2.
125. с. Зелене Верхньорогачицького р-ну Херсонської обл. Курган № 5 поховання 3.
126. с. Первомаївка Верхньорогачицького р-ну Херсонської обл. Кург. гр. 2, Курган № 4 поховання 1.
127. с. Первомаївка Верхньорогачицького р-ну Херсонської обл. Кург. гр. 5. Курган № 1 поховання 3.
128. с. Каїри Горностаївського р-ну Херсонської обл. Курган № 2 поховання 2.
129. с. Львове Бериславського р-ну Херсонської обл. Курган № 5 поховання 2.
130. с. Львове Бериславського р-ну Херсонської обл. Курган № 11 поховання 2.
131. с. Львове Бериславського р-ну Херсонської обл. Курган № 11 поховання 7.
132. с. Львове Бериславського р-ну Херсонської обл. Курган № 16 поховання 2.
133. с. Львове Бериславського р-ну Херсонської обл. Курган № 18 поховання 1.
134. с. Новорайськ Бериславського р-ну Херсонської обл. Курган № 13 поховання 1.
135. с. Любимівка Каховського р-ну, Херсонської обл. Група 2, Курган № 38 поховання 3.
136. с. Любимівка Каховського р-ну Херсонської обл. Група 2, Курган № 41 поховання 2.
137. с. Любимівка Каховського р-ну Херсонської обл. Група 2, Курган № 45 поховання 1.
138. с. Любимівка Каховського р-ну, Херсонської обл. Група 2, Курган № 48 поховання 3.
139. с. Богданівка Каховського р-ну, Херсонської обл. Курган № 3 поховання 2.

140. с. Червоний Поділ Каховського р-ну, Херсонської обл. Курган № 2 поховання 2.
141. с. Вільна Україна Каховського р-ну Херсонської обл. Кург. гр. P1/ III, Курган № 15 поховання 3.
142. с. Вільна Україна Каховського р-ну Херсонської обл. Кург. гр. P1/ III, Курган № 33 поховання 1.
143. с. Вільна Україна Каховського р-ну Херсонської обл. Кург. гр. P1/ IV, Курган № 6 поховання 4.
144. с. Вільна Україна Каховського р-ну Херсонської обл. Курган № 10 поховання 2.
145. с. Софіївка Каховського р-ну Херсонської обл. Курган № 34 поховання 1.
146. с. Привільне Олешківського р-ну (кол. Цюрупинський) Херсонської обл. Курган № 16 поховання 2.
147. с. Привільне Олешківського р-ну (кол. Цюрупинський) Херсонської обл. Курган № 17 поховання 4.
148. с. Привільне Олешківського р-ну (кол. Цюрупинський) Херсонської обл. Курган № 20 поховання 1.
149. смт. Брилівка Олешківського р-ну (кол. Цюрупинський) Херсонської обл. Курган № 2 поховання 1.
150. смт. Брилівка Олешківського р-ну (кол. Цюрупинський) Херсонської обл. Курган № 3 поховання 1.
151. с. Ювілейне Олешківського р-ну (кол. Цюрупинський) Херсонської обл. Курган № 3 поховання 3.
152. с. Широке Скадовського р-ну Херсонської обл. Кург. гр. III, Курган № 9 поховання 1.
153. с. Широке Скадовського р-ну Херсонської обл. Кург. гр. II, Курган № 45 поховання 1.



154. с. Широке Скадовського р-ну Херсонської обл. Кург. гр. II, Курган № 48 поховання 2.
155. с. Шевченко Скадовського р-ну Херсонської обл. Кург. гр. III, Курган № 11 поховання 2.
156. с. Шевченко Скадовського р-ну Херсонської обл. Кург. гр. III, Курган № 27 поховання 1.
157. с. Новомиколаївка Скадовського р-ну Херсонської обл. Курган № 1 поховання 12.
158. смт. Новотроїцьке Новотроїцького р-ну Херсонської обл. Курган № 7 поховання 1.
159. с. Подове Новотроїцького р-ну Херсонської обл. Курган № 3 поховання 3.
160. с. Сивашівка Новотроїцького р-ну Херсонської обл. Курган № 16 поховання 1.
161. с. Водославка Новотроїцького р-ну Херсонської обл. Курган № 5 поховання 3.
162. с. Садове Голопристанського р-ну Херсонської обл. Кург. група 2, Курган № 4 поховання 1.

## **II. ПЕРЕДГІРНИЙ КРИМ (сучасна Україна)**

- 163/ 1<sup>45</sup>. с. Червоне Нижньогірського р-ну. Курган № 4 поховання 3.
- 164/ 2. с. Фрунзе Нижньогірського р-ну. Поховання.
- 165/ 3. с. Братське Первомайського р-ну. Курган № 7 поховання 5.
- 166/ 4. с. Суворівське Сакського р-ну. Курган № 8 гробниця з кам'яною обкладкою.
- 167/ 5. -- «» -- Курган № 13 поховання 1.

---

<sup>45</sup> У чисельнику - порядковий номер загального списку, в знаменнику - номер всередині конкретної територіальної групи.

- 168/ 6. смт. Новоозерне Сакського р-ну. Курган № 3 кам'яна гробниця.
- 169/ 7. с. Калініне Первомайського р-ну. Курган № 3 поховання 3.
- 170/ 8. с. Матвіївка Первомайського р-ну. Курган б / н поховання 8.
- 171/ 9. с. Вишнівка Красноперекопського р-ну. Курган № 3 поховання 3.
- 172/ 10. с. Володимирівка Джанкойського р-ну. Курган б/ н поховання 2.
- 173/ 11. с. Володимирівка Джанкойського р-ну. Курган б/ н поховання 4.
- 174/ 12. с. Камкали Джанкойського р-ну. Курган № 1 поховання Б.
- 175/ 13. Курган Дорт-Оба 3 (курган Пастак) у м. Сімферополь. Поховання.
- 176/ 14. Група Трибратніх курганів біля с. Огоньки Ленінського р-ну. Курган № 2 кам'яна плитова гробниця № 3.
- 177/ 15. сел. Героєвське (Керч). Курган № 16 плитова гробниця.
- 178/ 16. Акташський могильник біля с. Семенівка Ленінського р-ну. Курган № 12 (1979 р.) поховання 1.
- 179/ 17. -- «» -- Курган № 12 (1980 р.) поховання 2.
- 180/ 18. с. Бранне Поле Ленінського р-ну. Курган № 4 поховання 1.

### **ІІІ. ДУНАЙ-ДНІСТРОВСЬКІ СТЕПИ (сучасні Україна і Молдова)**

- 181/ 1. с. Новокам'янка Ізмаїльського р-ну Одеської обл. Курган № 4 поховання 2.
- 182/ 2. с. Миколаївка Овідіопольського р-ну Одеської обл. Поховання № 8.
- 183/ 3. -- «» -- Поховання № 15.
- 184/ 4. -- «» -- Поховання № 48.
- 185/ 5. -- «» -- Поховання № 62.
- 186/ 6. -- «» -- Курган № 3 поховання 2.
- 187/ 7. -- «» -- Поховання № 63.
- 188/ 8. -- «» -- Поховання № 17.
- 189/ 9. с. Вапнярка Камінтерновського р-ну Одеської обл. Курган № 2 поховання 3.
- 190/ 10. с. Бутори Григоріопольського району Молдови. Курган № 13 поховання 4.

- 191/ 11. -- «» -- Курган № 13 поховання 3.
- 192/ 12. с. Погребя Дубосарського району Молдови. Курган № 2 поховання 2.
- 193/ 13. смт. Суворове району Штефан-Воде Молдови. Курган № 1 поховання 2.
- 194/ 14. с. Балабани Тараклійського району Молдови. Курган № 6 поховання 2.
- 195/ 15. с. Хаджімус Каушанського району Молдови. Курган № 3 поховання 2.
- 196/ 16. м. Тирасполь Курган б/ н поховання.
- 197/ 17. с. Нікольське Слободзейського району Молдови Курган № 2 поховання 2.
- 198/ 18. -- «» -- Курган № 2 поховання 3.
- 199/ 19. -- «» -- Курган № 14 поховання 1.
- 200/ 20. с. Глине Слободзейського району Молдови. Курган 3 поховання 1.
- 201/ 21. -- «» -- Курган № 5 поховання 1.
- 202/ 22. -- «» -- Курган № 6 поховання 2.
- 203/ 23. -- «» -- Курган № 9 поховання 1.
- 204/ 24. -- «» -- Курган № 10 поховання 1.
- 205/ 25. -- «» -- Курган № 12 поховання 1.
- 206/ 26. -- «» -- Курган № 12 поховання 2.
- 207/ 27. -- «» -- Курган № 13 поховання 1.
- 208/ 28. -- «» -- Курган № 14 поховання 2.
- 209/ 29. -- «» -- Курган № 19 поховання 1.
- 210/ 30. -- «» -- Курган № 23 поховання 1.
- 211/ 31. -- «» -- Курган № 24 поховання 1.
- 212/ 32. -- «» -- Курган № 26 поховання 1.
- 213/ 33. -- «» -- Курган № 28 поховання 1.
- 214/ 34. -- «» -- Курган № 31 поховання 1.
- 215/ 35. -- «» -- Курган № 33 поховання 2.
- 216/ 36. -- «» -- Курган № 35 поховання 2.
- 217/ 37. -- «» -- Курган № 41 поховання 1.
- 218/ 38. -- «» -- Курган № 41 поховання 2.

- 219/ 39. -- «» -- Курган № 45 поховання 1.  
220/ 40. -- «» -- Курган № 46 поховання 3.  
221/ 41. -- «» -- Курган № 54 поховання 3.  
222/ 42. -- «» -- Курган № 57 поховання 1.  
223/ 43. -- «» -- Курган № 67 поховання 4.  
224/ 44. -- «» -- Курган № 68 поховання 2.  
225/ 45. -- «» -- Курган № 81 поховання 2.  
226/ 46. -- «» -- Курган № 86 поховання 1.  
227/ 47. -- «» -- Курган № 91 поховання 1.  
228/ 48. -- «» -- Курган № 91 поховання 2.  
229/ 49. -- «» -- Курган № 95 поховання 1.  
230/ 50. -- «» -- Курган № 96 поховання 2.  
231/ 51. -- «» -- Курган № 103 поховання 1.  
232/ 52. -- «» -- Курган № 104 поховання 1.  
233/ 53. -- «» -- Курган № 109 поховання 1.  
234/ 54. -- «» -- Курган № 113 поховання 1.

#### **IV. ЛІСОСТЕПОВЕ ПРИДНІПРОВ'Я (сучасна Україна)**

- 235/ 1. с. Турія Новомиргородського р-ну Кіровоградської обл. Кург. гр. 1. Курган № 462, поховання 1.  
236/ 2. с. Турія Новомиргородського р-ну Кіровоградської обл. Кург. гр. 1. Курган № 463, поховання 1.  
237/ 3. с. Турія Новомиргородського р-ну Кіровоградської обл. Кург. гр. 1. Курган № 468, поховання 1.  
238/ 4. м Світловодськ Кіровоградської обл. (Світловодський ґрунтовий могильник). Могила № 7.

- 239/ 5. с. Богданівка Бобринецького р-ну Кіровоградської обл. Курган № 16 поховання 2.
- 240-а/ 6-а.** с. Нестерівка Маньківського р-ну Черкаської обл. Курган № 1, поховання 1.
- 240/ 6. с. Журавка (уроч. Горячеве) Шполянський р-н Черкаської обл. Кург. гр. 2. Курган № 406, поховання 1.
- 241/ 7. с. Журавка Шполянський р-н Черкаської обл. Кург. гр. 3-Б (Ближчий могильник). Курган № 423, поховання 1.
- 242/ 8. с. Журавка Шполянський р-н Черкаської обл. Кург. гр. 7 (поле Журавської економії). Курган № 447, поховання 1.
- 243/ 9. м. Шпола Шполянського району Черкаської області Курган № 236, поховання 1.
- 244/ 10. с. Макіївка Смілянського р-ну Черкаської обл. Кург. гр. 4, Курган № 1 поховання 1.
- 245/ 11. с. Макіївка Смілянського р-ну Черкаської обл. Кург. гр. 1, Курган № 454, поховання 1.
- 246/ 12. уроч. Холодний Яр (нині м. Сміла) Смілянського р-ну Черкаської обл. Курган № 19, поховання 3.
- 247/ 13. уроч. Холодний Яр (нині м. Сміла) Смілянського р-ну Черкаської обл. Курган № 20 поховання 3.
- 248/ 14. уроч. Холодний Яр (нині м. Сміла) Смілянського р-ну Черкаської обл. Курган № 26 поховання 3.
- 249/ 15. уроч. Холодний Яр (нині м. Сміла) Смілянського р-ну Черкаської обл. Курган № 28, поховання 1.
- 250/ 16. с. Костянтинівка уроч. Секирне Смілянського р-ну Черкаської обл. Курган № 96, поховання 1.
- 251/ 17. с. Костянтинівка уроч. Секирне Смілянського р-ну Черкаської обл. Курган № 98, поховання 2.

- 252/ 18. м. Городище Городищенський р-н Черкаської обл. Курган № 1 поховання 1.
- 253/ 19. с. Стеблів Корсунь-Шевченківського р-ну Черкаської обл. Курга. гр. 3, Курган № 13, поховання 1.
- 254/ 20. с. Бобриця Канівського р-ну Черкаської обл. Кург. гр. 2. Курган № 35, поховання 1.
- 255/ 21. с. Трипілля Обухівського р-ну Київської обл. Курган № 2, поховання 1.
- 256/ 22. с. Старе Бориспільського р-ну Київської обл. Курган № 15, поховання 1.
- 257/ 23. с. Мирне Бориспільського р-ну Київської обл. Курган № 3 поховання 1.
- 258/ 24. с. Поділля Баришівського р-ну Київської обл. Курган № 3 поховання 3.
- 259/ 25. с. Кусторівка Краснокутського р-ну Харківської обл. Курган № 2 поховання 4.
- 260/ 26. с. Старий Мерчик Валківського р-ну Харківської обл. Курган № 9, поховання 2.
- 261/ 27. с. Гришківка Зміївського р-ну Харківської обл. Курган № 25, поховання 2.

## **V. ПОДОННЯ (сучасна Росія)**

- 262/ 1. с. Мастюгіно Острогозького району Воронежської обл. Курган № 33/5 поховання 1.
- 263/ 2. с. Дівиця Острогозького району Воронежської обл. Курган № 6, поховання 1.
- 264/ 3. с. Горки Красненського району Белгородської обл. Курган № 12 поховання 1.
- 265/ 4. с. Колбіно Реп'євського району Воронежської обл. Курган № 5 поховання 1.
- 266/ 5. -- «» -- Курган № 8 поховання 1.
- 267/ 6. -- «» -- Курган № 12 поховання 1.
- 268/ 7. -- «» -- Курган № 21 поховання 1.

- 269/ 8. с. Тернове Острогозького району Воронежської обл. Курган № 5 поховання 1.
- 270/ 9. -- «» -- Курган № 6 поховання 1.
- 271/ 10. -- «» -- Курган № 8 поховання 1.
- 272/ 11. с. Дуровка (суч. Вербное) Красненського району Белгородської обл. Курган № 16 поховання 1.
- 273/ 12. -- «» -- Курган № 21 поховання 1.
- 274/ 13. Поселення Малахов Ерік II біля станиці Єлизаветинської, Азовського району Ростовської області. Поховання.
- 275/ 14. Єлизаветівський могильник поблизу станиці Єлизаветинської, Азовського району Ростовської області Курган № 1 (1911 р.) поховання 1.
- 276/ 15. -- «» -- Курган № 3 (1911 р.) поховання 1.
- 277/ 16. -- «» -- Курган № 5 (1911 р.) поховання 1.
- 278/ 17. -- «» -- Курган № 10 (1911 р.) поховання 1.
- 279/ 18. -- «» -- Курган № 11 (1911 р.) поховання 1.
- 280/ 19. -- «» -- Курган № 13 (1911 р.) поховання 1.
- 281/ 20. -- «» -- Курган № 14 (1911 р.) поховання 1.
- 282/ 21. -- «» -- Курган № 27 (1911 р.) поховання 1.
- 283/ 22. -- «» -- Курган № 32 (1911 р.) поховання 1.
- 284/ 23. -- «» -- Курган № 25 (1966 р.) поховання 1.
- 285/ 24. -- «» -- Курган № 30 (1967 р.) поховання 2.
- 286/ 25. -- «» -- Курган № 34 (1969 р.) поховання 1.
- 287/ 26. -- «» -- Курган № 36 (1975 р.) поховання 1.
- 288/ 27. -- «» -- Курган № 37 (1975 р.) поховання 1.
- 289/ 28. -- «» -- Курган № 39 (1975 р.) поховання 1.
- 290/ 29. -- «» -- Курган № 53 (1976 р.) поховання 4.
- 291/ 30. -- «» -- Курган № 58 (1976 р.) поховання 4.
- 292/ 31. -- «» -- Курган № 62 (1976 р.) поховання 4.

293/ 32. -- «» -- Курган № 119 (1981 р) поховання 2.

294/ 33. -- «» -- Курган № 51 (1976 р.) поховання 2.

295-302/ 34-41 -- «» -- ??? (за Копилов, Яковенко, Янгулов 2004 – всього 28 поховань).



## ДОДАТОК Б

## ТАБЛИЦІ

Таблиця 1. Параметри насипів курганів

№ п/п	Пункт, курган	Насип		Крепіда Діаметр	Рів			Тризна	Дата
		Висота	Діаметр		Діам.	Глиб.	Перемички		
<b>І. НИЖНЬОДНІПРОВСЬКИЙ СТЕП</b>									
1	с. Солдатське, к. 1	2,5	40						4 ст. до н.е.
2	с. Відрадне к. 3	1	25	25					4 ст. до н.е.
3	с. Відрадне, к. 38	?							1/2 3 ст. до н.е.
4	с. Булгаково, к. 7	0,9	20	+					2/4 4 ст. до н.е.
5-6	с. Калинівка, к. 7	0,5	17	каміння	16×17	0,97	Сх, 3	КТ, амфори, ліпна керам.	4 ст. до н.е.
7	с. Нововасилівка, к. 17	1,8	20,5	16-17					1/2 4 ст. до н.е.
8	с. Чкаловка, к.5	?	?						1/2 4 ст. до н.е.
9	с. Широке, к. 2	-	10						4 ст. до н.е.
10	с. Башмачка, к. 8	-	17						4 ст. до н.е.
11	с. Башмачка, к. 13	0,9	17		17	1,6	-	Кістки бика	4 ст. до н.е.
12	с. В. Тарасівка, к.гр. 2, к. 14	0,8	20						4 ст. до н.е.
13	с. В. Тарасівка, к.гр. 2, к. 82	0,8	25						4 ст. до н.е.
14	с. В. Тарасівка, к.гр. 2, к. 84	0,6	21		+				4 ст. до н.е.
15	с. Чкалове гр. Чортомлика, к. 4	0,2	20		18-20	1,3	3	КТ, амфори	кінець 5 - 4 ст. до н.е.
16	с. Чкалове гр. Чортомлика, к. 5	--	10		14,7× 13,3	1,0	ПнЗ, ПдСх	КТ, амфори	кінець 5 - 4 ст. до н.е.

17	с. Чкалове гр. Чортомлика, к. 9	—	—						кінець 5 -4 ст. до н.е.
18	с. Чкалове гр. Чортомлика, к. 11	--	12						кінець 5-4 ст. до н.е.
19	с. Чкалове гр. Чортомлика, к. 16	—	—						кінець 5- 4 ст. до н.е.
20	с. Чкалове гр. Чортомлика, к. 24	0,3	14,5		14	0,3	1	КТ	кінець 5 - 4 ст. до н.е.
21	с. Чкалове гр. Чортомлика, к. 30	--	15	каміння	16,5	0,2	Сх	КТ	кінець 5- 4 ст. до н.е.
22	с. Чкалове гр. Чортомлика, к. 33	--	--						кінець 5 -4 ст. до н.е.
23	с. Чкалове гр. Чортомлика, к. 34	--	10						кінець 5 - 4 ст. до н.е.
24	с. Чкалове гр. Чортомлика, к. 42	--	15		14,5	0,4	2		кінець 5-4 ст. до н.е.
25	с. Ізобільне, гр. Дедовой Могили, к. 4	0,8	23		+			ф-ти амфор	5-4 ст. до н.е.
26	г. Покров (кол. Орджонікідзе), гр. БОФ, к. 11	1,6	29		32	1,0			4 ст. до н.е.
27-28	м. Покров (кол. Орджонікідзе), гр. БОФ, к. 13	0,8	15						4 ст. до н.е.
29	м. Покров (кол. Орджонікідзе), к. 34	0,3	24		18	0,6	3, Сх	КТ, амфори	4/4 4 ст. до н.е.
30	м. Покров (кол. Орджонікідзе), к. 35	--	--					Ф-т ручки амфори	2/4 4 ст. до н.е.
31	с. Шолохове, к. 16	-	12-14						4 ст. до н.е.
32	м. Нікополь, Нікопольське кург. поле, гр. II, к. 10	0,75	8,6						4 ст. до н.е.
33	м. Нікополь, Нікопольське кург. поле, гр. II, к. 17	0,5	?						4 ст. до н.е.

34	м. Нікополь, Нікопольське кург. поле, гр. II, к. 20	0,6	22,4x25,8					ф-ти амфор	1/2 4 ст. до н.е.
35	м. Нікополь, Нікопольське кург. поле, гр. II, к. 21	0,4	23,6					Ф-ти амфор, ліпної посуд., ніж, 16 каменів	4 ст. до н.е.
36	м. Нікополь, Нікопольське кург. поле, гр. II, к. 25	?	?						4 ст. до н.е.
37	с. Капулівка-1, Нікопольське кург. поле, к. 13	0,55	16						4 ст. до н.е.
38	с. Капулівка-2, к. 1	1	20						2/2 4 ст. до н.е.
39	с. Кут, к. 5	пляма	-						4 ст. до н.е.
40	с. Кут, к. 7	1,2	20					ф-ти амфор	4 ст. до н.е.
41	с. Кут, к. 17	пляма				0,4		2 щелепи коня	4 ст. до н.е.
42	с. Кут, к. 21	пляма							4 ст. до н.е.
43	с. Кічкас, к. 3	0,55	6,5						4 ст. до н.е.
44	с. Біленьке, гр. Три кургани, к. 4	0,7	30						4 ст. до н.е.
45	с. Мар'ївка, к. 6	0,65	24						2/2 4 ст. до н.е.
46	с. Малокатеринівка, к. 18	0,2	15		16,3	1,2	3, Сх	КТ, ф-ти амфор, ліпних посудин	4 ст. до н.е.
47	с. Малокатериноівка, к. 20	0,4	18		11,0	1,1	ПнЗ		4 ст. до н.е.
48	с. Малокатеринівка, к. 23	0,35	20						кінець 5 - 4 ст. до н.е.
49	с. Малокатеринівка, к. 28	0,15	--	камені во рву	13,7	1,1	3, Сх		4 ст. до н.е.
50	хут. Батрачка, к. 2	0,5	17		18	0,8-1	ПдЗ, ПнСх	КТ, ліпна посудина,	4 ст. до н.е.
63	с. Балки, Гайманове поле, к. 9	0,5	20						4 ст. до н.е.
64	с. Балки, Гайманове поле, к. 22	0,35	20						4 ст. до н.е.



	Гора, к. 160								
81	с. В. Знамянка, к.гр. 2, к. 4	2,1	36	30, шир. 3м					сер.5 ст. до н.е.
82-83	с. В. Знамянка, к.гр. 2, к. 10	0,35	19		16×17, 12,5	1,2 1,0	ПнСх, ПнЗ,ПдСх	КТ, ф-ти амф., КТ, ф-ти амф.	сер. 5-поч.4 ст. до н.е.
84-85	с. В. Знамянка, к.гр. 2, к. 15	1,2	46						кінець 5 - 4 ст. до н.е.
86	с. В. Знамянка, к.гр. 2, к. 21	0,3	20		24	1-1,2	ПнЗ, ПдСх	КТ, амфора Хіос, ф-ти амфор	4/4 5 ст. до н.е.
87	с. В. Знамянка, гр. Солохи, к. 5 (96)	0,18	30		14	0,8- 0,9		КТ, амфора Піпарет-1, ф-ти ліпної посуд.	1/2 4 ст. до н.е.
88	с. Виноградне, к. 22	0,25	12					Ф-ти амфор, глека сіроглин, 2-х блюд з пісковіку.	2/4 4 ст. до н.е.
89	с. Троїцьке, к. 2 (бронз.)	1,6	45					наконечник стріли бронз, ф-ти амфор	4 ст. до н.е.
90	с. Новопилипівка, гр. Аккермень-1, к. 16	0,5	20					2 фрагменти амфори	1/2 4 ст. до н.е.
91	с. Нове, к. 5	1,45	62	--	28,3×2 5	1,2	1-Зах		4 ст. до н.е.
92	с. Нове, к. 6	1,2	56	--	20,1	1,2		КТ, геракл. амфора+ ф-ти	4 ст. до н.е.
93	с. Нове, к. 8	0,3	24	--	17,6	0,5	1-Зах	КТ	4 ст. до н.е.
94	с. Нове, к. 12	0,9	25		17-19 19,5	1,1 1,1	З, Сх З	--- 2 плитки кам., 3 каменя нагрів.	4 ст. до н.е.
95	с. Нове, к. 1 (2012 г)	0,1	25		20	до 1,8	ПнЗ, ПдСх	КТ, ф-ти 3-х	поч. 4 ст. до

								кам. блюд і амфор	н.е.
96	сmt. Якимівка, к. 2	1,1	38		22,5×21,5 27,5×26	0,8-1,1 0,8-0,9	3, Сх 3, Сх	КТ, ф-ти амфор -- «» --	1/2 4 ст. до н.е.
97	сmt. Якимівка, к. 3 (бронз.)	1,04	28,5		20,5×18,5	1	3, Сх		1/2 4 ст. до н.е.
98	сmt. Якимівка, к. 13	4	36		+			ф-ти амфор	1/2 4 ст. до н.е.
99	с. Мала Тернівка, к. 8	0,3	пляма		2 рви				4 ст. до н.е.
100	с. Єфремівка, к. 4	0,7	20		20 м	0,7		кістки вівці, канфар, ліпні кубок і посуд,	1/2 4 ст. до н.е.
101	с. Вовчанське, к.гр. 1, к. 5 (бронз.)	1,1	25		19,5	0,4	Пд		4 ст. до н.е.
102	с. Вовчанське, к.гр. 1, к. 8	2,4	35						4 ст. до н.е.
103	с. Вовчанське, к.гр. 1, к. 9	0,15	15		15	0,6	ПнЗ, ПдСх		4 ст. до н.е.
104	с. Вовчанське, к.гр. 1, к. 20	пляма	11		11	0,2	Сх, 3		4 ст. до н.е.
105	с. Володимирівка, к. 3	0,5	20		17	1,1	Сх, 3		4 ст. до н.е.
106-107	с. Шелюги к. 1	0,5	25		23	1,0			кін.5 - поч.4 ст. до н.е.
108	с. Шелюги, к. 4	0,3	20		18	1,0	ПнЗ		кін.5 - поч.4 ст. до н.е.
109	с. Шелюги, к. 5	4,3	25		22	1,0	ПнЗ		кін.5 - поч.4 ст. до н.е.
110	с. Білоріцьке, к. 3	0,5	28						4 ст. до н.е.
111	м. Запоріжжя, к. 6	0,6	16		22×20	1,2	Сх, 3		кін.5 - поч.4 ст. до н.е.
112	м. Запоріжжя, к. 8	пляма	--		14,5×13,7	1,4	Сх, 3	КТ, ф-ти зернотерки, амфор, ліпного посуду	кін.5 - поч.4 ст. до н.е.



137	с. Любимівка, к. 45	0,8	18	вимостка кам S - 5 м <sup>2</sup>	16	0,15			4 ст. до н.е.
138	с. Любимівка, к. 48	0,3	19	D 5					4 ст. до н.е.
139	с. Богданівка, к. 3	0,8	36		30	1,0	3, Сх	КТ, амфорний бій, ф-ти ліпної керам, пращев. камені	кінець 1/4 - поч. 2/4 4 ст. до н.е.
140	с. Червоний Поділ, к. 2	0,67	36				3, Сх		4 ст. до н.е.
141	с. Вільна Україна, к.гр. P1/III, к. 15	пляма							4 ст. до н.е.
142	с. Вільна Україна, к.гр. P1/III, к. 33	пляма							4 ст. до н.е.
143	с. Вільна Україна, к.гр. P1/IV, к. 6	0,6	25		18×19	0,5	3, Сх		4 ст. до н.е.
144	с. Вільна Україна, к.гр. P1/IV, к. 10	0,25	пляма						4 ст. до н.е.
145	с. Софіївка, к. 34	0,1	18						4 ст. до н.е.
146	с. Привільне, к. 16	1,2	35		25	0,75			4 ст. до н.е.
147	с. Привільне, к. 17	0,6	50		25	0,6-1			4 ст. до н.е.
148	с. Привільне, к. 20	0,25	25		17×19	0,6	3, Сх		4 ст. до н.е.
149	с. Брилівка, к. 2	0,7	36		28	1,0	3, Сх	амфорний бій	4 ст. до н.е.
150	с. Брилівка, к. 3	0,6	30					амфори на п.ч.	4 ст. до н.е.
151	с. Ювілейне, к. 3	0,3	12						4 ст. до н.е.
152	с. Широке, к.гр. III, к. 9	0,4	25						4 ст. до н.е.
153	с. Широке, к.гр. II, к. 45	0,2	15						4 ст. до н.е.
154	с. Широке, к.гр. II, к. 48	пляма	12		+				4 ст. до н.е.
155	с. Шевченко, к.гр. III, к. 11	пляма							4 ст. до н.е.
156	с. Шевченко, к.гр. III, к. 27	пляма							4 ст. до н.е.
157	с. Новомиколаївка, к. 1 (бронз.)	2,1	60×90						4 ст. до н.е.



158	смт. Новотроїцьке, к. 7	0,4	22						4 ст. до н.е.
159	с. Подове, к. 3	0,7	20		2		3		4 ст. до н.е.
160	с. Сивашівка, к. 16	пляма	24						4 ст. до н.е.
161	с. Водославка, к. 5	0,2	пляма						4 ст. до н.е.
162	с. Садове, к.гр. 2, к. 4	0,3	25						4 ст. до н.е.
<b>II. ПЕРЕДГІРНИЙ КРИМ</b>									
163/1	с. Червоне, к. 4	доба	бронзи						5 - 1/2 4 ст. до н.е.
164/2	с. Фрунзе, п.		знесена						кін.5 - поч.4 ст. до н.е.
165/3	с. Братське, к. 7	1,4	24	14					1/4 - 1/2 4 ст. до н.е.
166/4	с. Суворівське, к. 8	0,5	28	9				ф-ти амфор	2/2 4 ст. до н.е.
167/5	с. Суворівське, к. 13	зруйн.		10				10 амфор ф-ти	4 ст. до н.е.
168/6	смт. Новоозерне, к. 3	0,8	24	20 и12 м					4 ст. до н.е.
169/7	с. Калініно, к. 3	0,5	18						2/4 - 3/4 5 ст. до н.е.
170/8	с. Матвіївка, к.	доба	бронзи		20,5×18,5	0,2		ф-ти амфор	5-4 ст. до н.е.
171/9	с. Вишнівка, к. 3	?	?						кін. 2/2 4 ст. до н.е.
172/10 -173/ 11	с. Володимирівка, к.	1,4	46					амфори	2/2 – 3/4 4 ст. до н.е.
174/12	с. Камкали, к. 1	0,7	20					амфори	2/4 – 3/4 4 ст. до н.е.
175/13	Курган Дорт-Оба 3	2,1	?	+				амфора, ліпн. посудина в насипу	5-4 ст. до н.е.

176/14	с. Огоньки, к.гр. Три брати, к. 2	6,7	43,5						2/2 – 3/4 4 ст. до н.е.
177/15	сел. Героєвське (Керчь), к. 16	0,8	первичн.8					амфори на п.ч.	1/3 4 ст. до н.е.
178/16	с. Семенівка, Акташский мог., к. 12 (1979)	?	?	кромлех					кінець 4 ст. до н.е.
179/17	с. Семенівка, Акташский мог., к. 12 (1980)	розораний	13,5	кромлех				ф-ти амфор	середина 4 ст. до н.е.
180/18	с. Бранне Поле, к 4	0,2	10						4 ст. до н.е.
<b>III. ДУНАЙ-ДНІСТРОВСЬКІ СТЕПИ</b>									
181/1	с. Новокам'янка, к. 4	0,1	20						4 ст. до н.е.
182/2	с. Миколаївка п. 8 ґрунтове	--	--						3/4 4 ст. - 1/2 3 ст. до н.е.
183/3	с. Миколаївка п. 15	--	--						поч. 3/4 4 ст. - 1/2 3 ст. до н.е.
184/4	с. Миколаївка п. 48	--	--						2/2 4 ст. до н.е.
185/5	с. Миколаївка п. 62	--	--						рубіж 4-3 ст. до н.е.
186/6	с. Миколаївка к. 3	0,2	14	кам. кільце + вимостка				КТ, 40 + 307 ф-тів амфор	поч. 3/4 4 ст. - 1/2 3 ст. до н.е.
187/7	с. Миколаївка п. 63	--	--						рубіж 4-3 ст. до н.е.
188/8	с. Миколаївка п. 17	--	--						поч. 3/4 4 ст. - 1/2 3 ст. до н.е.
189/9	с. Вапнярка к. 2	0,2	20						4 ст. до н.е.
190/10 191/11	с. Бутори к. 13	1,0	27	камені	+		3, Сх	КТ, ф-ти 36 амфор	3/4 4 ст. - поч. 3 ст. до н.е.
192/12	с. Погребя к. 2	1,35	40x42						2/2 4 ст. до н.е.
193/13	сmt. Суворове к. 1	1,5	48		+		3		кін. 5 – поч. 4 ст. до н.е.

194/14	с. Балабани к. 6	1,4	25		20	1,5			4 ст. до н.е.
195/15	с. Хаджімус к. 3	0,4	20		20	1,6	Сх		4 ст. до н.е.
196/16	м. Тирасполь к. б/н	знята							2/2 4 ст. до н.е.
197/17 198/18	с. Нікольське к. 2	4,08	60	D 40, h 2,5	46	1,5		КТ, амфорний бій	кін. 5 – поч. 4 ст. до н.е.
199/19	с. Нікольське к. 14	1,5	50	D 26, шир. 2,0	32	1,5			кін. 5 – поч. 4 ст. до н.е.
200/20	с. Глине к. 3	пляма	8					КТ, ф-т ручки амфори	1/4 2 ст. до н.е.
201/21	с. Глине к. 5	пляма	7,5		9,1	0,9	Сх	КТ, ф-т ручки амфори	3–2 ст. до н.е.
202/22	с. Глине к. 6	1,5	10,5					КТ, ф-ти амфори і посудини	2/4 – 3/4 3 ст. до н.е.
203/23	с. Глине к. 9	пляма	11						4/4 3 ст. до н.е.
204/24	с. Глине к. 10	пляма	9,5					КТ, ф-ти амфор	3–2 ст. до н.е.
205/25 206/26	с. Глине к. 12	пляма	7,5						3–2 ст. до н.е.
207/27	с. Глине к. 13	пляма	8						4/4 3 ст.– 1/4 2 ст. до н.е.
208/28	с. Глине к. 14	1,3	26		23,3	1,8	Сх	КТ, ф-ти амфор	4/4 3 ст. до н.е.
209/29	с. Глине к. 19	пляма	9,5					ф-ти амфор і горщика ліпн.	4/4 3 ст. до н.е.
210/30	с. Глине к. 23	пляма	9					ф-ти амфор	2/4 3 ст. до н.е.
211/31	с. Глине к. 24	пляма	7						4/4 3 ст. до н.е.
212/32	с. Глине к. 26	пляма	8						4/4 3 ст. до н.е.
213/33	с. Глине к. 28	пляма	7,5						1/2 3 ст. до н.е.
214/34	с. Глине к. 31	0,65	13,5					ф-ти ліпної корчаги	сер. 10-х рр. 3 ст. – 90-ті рр. 2 ст. до н.е.
215/35	с. Глине к.33	пляма	13						2/4 – 3/4 3 ст.

									до н.е.
216/36	с. Глине к. 35	пляма	10						2/4 – 3/4 3 ст. до н.е.
217/37 218/38	с. Глине к. 41	пляма	8,5		10,9	0,9	Сх, 3	ф-ти амфор, лощило з ручки амфори	4/4 3 ст. – 1/4 2 ст. до н.е.
219/39	с. Глине к. 45	пляма	9						сер. 20-х рр. 3 ст. до н.е.
220/40	с. Глине к. 46	пляма	9						3–2 ст. до н.е.
221/41	с. Глине к. 54	пляма	12						1/2 2 ст. до н.е.
222/42	с. Глине к. 57	пляма	8						1/2 2 ст. до н.е.
223/43	с. Глине к. 67	пляма	8,5						4/4 3 ст. – 1/4 2 ст. до н.е.
224/44	с. Глине к. 68	пляма	7,5					ф-ти амфор	4/4 3 ст. до н.е.
225/45	с. Глине к. 81	пляма	9,5					ф-ти амфор	4/4 3 ст. до н.е.
226/46	с. Глине к. 86	пляма	8					КТ, ф-ти амфор	4/4 3 ст. – 1/4 2 ст. до н.е.
227/47 228/48	с. Глине к. 91	пляма	8,5						1/2 3 ст. до н.е.
229/49	с. Глине к. 95	пляма	9					ф-ти амфори	2/2 3 ст. до н.е.
230/50	с. Глине к. 96	пляма	12,5					ніжка амфори	4/4 3 ст. до н.е.
231/51	с. Глине к. 103	пляма	10,5					ф-т ручки амфори	4/4 3 ст. до н.е.
232/52	с. Глине к. 104	пляма	9						4/4 3 ст. – 1/4 2 ст. до н.е.
233/53	с. Глине к. 109	пляма	8					ф-т ручки амфори, кремн. скребачка	3–2 ст. до н.е.
234/54	с. Глине к. 113	пляма	9					пряслице, клик вепра	1/2 2 ст. до н.е.

#### ІV. ЛІСОСТЕПОВЕ ПРИДНІПРОВ'Я

235/1	с. Турія, к.гр. 1, к. 462	2,0	27					4 ст. до н.е. ?
236/2	с. Турія, к.гр. 1, к. 463	1,8	31					1/2 4 ст. до н.е.
237/3	с. Турія, к.гр. 1, к. 468	2,0	23					4-3 ст. до н.е.
238/4	г. Світловодськ, ґрунтов. мог.	--	ґрунтові					4 ст. до н.е.
239/5	с. Богданівка, к. 16	0,3	10,5x8,5	панцир			Серед каміння амфорний бій	2/2 4 ст. до н.е.
240-а/6-а	с. Нестерівка, к. 1	0,3	30-35					4/4 4 ст. до н.е.
240/6	с. Журавка, к.гр. 2, к. 406	7,9	63					2/2 7 ст. до н.е.
241/7	с. Журавка, к.гр. 3-Б, к. 423	0,9	19				В насипу ф-ти ліпної керам.	5 ст. до н.е.
242/8	с. Журавка, к.гр. 7, к. 447	2,5	48					1/2 6 ст. до н.е.
243/9	м. Шпола, к. 236	2,5	26				В насипу ф-ти дерева, КТ і людини	5 ст. до н.е.
244/10	с. Макіївка, к.гр. 4, к. 1	0,2	пляма					5-4 ст. до н.е.
245/11	с. Макіївка, к.гр. 1, к. 454	1,4						7-6 ст. до н.е.
246/12	уроч. Холодний Яр, к. 19	0,7	19				В насипу КТ, ліпн. посудин, зал. скоби	4 ст. до н.е.
247/13	уроч. Холодний Яр, к. 20	0,9	13					4 ст. до н.е.
248/14	уроч. Холодний Яр, к. 26	1,8	29	дерев. конструкц. даху на стовпах ями				4 ст. до н.е.
249/15	уроч. Холодний Яр, к. 28	до 1,0		дерев. склеп				4 ст. до н.е.

250/16	с. Константиновка, к. 96	1,8	13					В насипу ф-ти ліпної миски	4 ст. до н.е.
251/17	с. Костянтинівка, к. 98	2,3	19						4 ст. до н.е.
252/18	м. Городище, к. 1	0,8	38	дерев. наземна конструкц., згоріла	22	1,4	3, Сх ш. 0,6-0,7	КТ, ф-ти ліпної керам. в ПдЗ частині рову	1/2 4 ст. до н.е.
253/19	с. Стеблів, к.гр. 3, к. 13	0,8	18		13	0,8	3, ш-0,9		1/2 4 ст. до н.е.
254/20	с. Бобриця, к.гр. 2, к. 35	5,0	?						7- поч. 6 ст. до н.е.
255/21	с. Трипілля, к. 1	1,3	18	дерев. склеп					1/2 6 ст. до н.е.
256/22	с. Старе, к. 15	0,3	16						4 ст. до н.е.
257/23	с. Мирне, к. 3	0,5	32		20	0,6	ПдСх	В рові КТ., ніжка амф, 2 ліпних посуд. + ф-ти «-»	4 ст. до н.е.
258/24	с. Поділля, к. 3 (бронз.)	3	30		18	0,5		В рові КТ.	поч. 4 ст. до н.е.
259/25	с. Кусторівка, к. 2	--	25-30						кін.5 - поч.4 ст. до н.е.
260/26	с. Старий Мерчик, к. 9	0,4	24x18						4 ст. до н.е.
261/27	с. Гришківка, к. 25	0,8	8,7x7,9		7,8	0,3	3, ш. 1,8	В рові КТ ліпн. глек і горщик	4 ст. до н.е.
<b>V. ПОДОННЯ</b>									
262/1	с. Мاستюгіно к. 33/5	0,25	10					Кістки коня в насипу	4 або 4-3 ст. до н.е.
263/2	с. Дівиця к. 6	0,52	21						4 ст. до н.е.
264/3	с. Горки к. 12	0,35	20						2/2 4 ст. до н.е.
265/4	с. Колбіно к. 5	1,01	43x36						сер. - 2/2 4 ст.

									до н.е.
266/5	с. Колбіно к. 8	1,52	40x26,5						кін. 5 – 4 ст. до н.е.
267/6	с. Колбіно к. 12	0,75	40x33						сер. - 2/2 4 ст. до н.е.
268/7	с. Колбіно к. 21	0,3	32x20						кін. 5 – 4 ст. до н.е.
269/8	с. Тернове к. 5	1,4	45x54		38,3× 34,2	1,35	СЗ	КТ, пісковик. блюдо, ф-ти ліпн. посудини і амфори	кін. 5 – 4 ст. до н.е.
270/9	с. Тернове к. 6	1,15	39x33		20,8× 19,2	0,35	СЗ	КТ	кін. 5 – сер. 4 ст. до н.е.
271/10	с. Тернове к. 8	0,3	30x26		25,2× 21,2	0,35	СЗ	ф-ти амфори	1/2 4 ст. до н.е.
272/11	с. Дуровка к. 16	0,3	16						4-3 ст. до н.е.
273/12	с. Дуровка к. 21	0,4	20						4-3 ст. до н.е.
274/13	пос. Малахов Ерік II п. 1	----	-----						1/3 6 ст. до н.е.
275/14	ст. Єлизаветинська, Єлизаветівський мог-к к. 1	1,5	24						3/4 5 ст. до н.е.
276/15	ст. Єлизаветинська – «»- к. 3	0,6	12					КТ, ф-ти ліпн. посудин, ручка амфори	4 ст. до н.е.
277/16	ст. Єлизаветинська – «»- к. 5	3	36					КТ, ф-ти ліпн. посудин і амфори	сер. - 3/4 5 ст. до н.е.
278/17	ст. Єлизаветинська – «»- к. 10	пляма	-----					ф-ти амфори	4 ст. до н.е.
279/18	ст. Єлизаветинська – «»- к. 11	пляма	-----						4 ст. до н.е.
280/19	ст. Єлизаветинська – «»- к. 13	пляма	19					кістки коня, ф-ти амфори	4 ст. до н.е.
281/20	ст. Єлизаветинська – «»- к. 14	пляма	14					ф-ти амфори і	4 ст. до н.е.





Таблиця 2. Поховальні споруди

№№ п/п	Пункт кург/поховання	Тип я, п, к, кам	Вхідна яма			Заклад входу	Дромос		Камера			Пограб	Поховані	
			Розм. дл/ш	Глиб.	Орієнт.		Розм	Орієн т.	Розм	Глиб.	Орієнт.		Кіл-ть, вік	Орієнт.
<b>І. НИЖНЬОДНІПРОВСЬКИЙ СТЕП</b>														
1	с. Солдатське к. 1, п.1 <b>о</b>	к 2/1	2,8х2,2	4,5	Сх-3				3,0х2,1	4,9	Сх-3	+	1 ж доросл	Схід
2	с. Відрадне к. 3, п.2 <b>о</b>	к 2/2	2,5х1,1	2,5	Сх -3	глин. заклад	0,25х 1,8	<b>Пн-Пд</b>	2,2х1,6	2,9	Сх-3	--	1 ж доросл	3
3	с. Відрадне к. 38, п.2 <b>о</b>	к 2/1	2,1х1	3,9	Сх -3	кам. заклад			3,6х1,9	4,1	Сх-3	+	1	розкидан
4	с. Булгаково к. 7, п.2 в	п 1/1	2,3х0,85	2,1	Сх -3	кам. заклад			2,7х1,5	2,5	Сх-3	+	1	3
5	с. Калинівка к. 7, п. 1 б	я 9А				кам плита			2,05х0,7	1,5	Сх -3	+	1 доросла	3
6	с. Калинівка к. 7, п. 3 б	я 9А							2,75х0,8	1,55	Сх -3	+	1 доросла	3
7	с. Нововасилівка к. 17, п.3 б	п 1/1	2,2х0,6	1,1	Сх -3	кам. заклад			2,4х1,1	1,3	Сх -3	--	1 ж дозросла	
8	с. Чкаловка к.5 п.1 <b>о</b>	п 1/1	1,20х0,7	1,3	Сх -3	дерев заслон			2,4х1,0	1,55	Сх -3	--	1 ж	3
9	с. Широке к. 2, п. 1 <b>о</b>	п 1/1	2,4х1,25	0,7	Сх -3	кам. заклад			1,75х1,0	1,3	Сх -3	--	1ж	3
10	с. Башмачка к. 8, п.1 <b>о</b>	к 3/3	1,8х1,0	1,95	Сх -В				2,3х1,15	2,1	ПнЗ-ПдС х	+	1 доросла	Пд

11	с. Башмачка к. 13, п.2 б	к 10 /1А	округлая 1,3х1,2	1,2		дощат. заслон			2х1,3	1,4	Сх-3	--	1 ж доросл	3, ноги підняті
12	с. В. Тарасівка к. 14, п. 1 о	п 1/1	1,4х1,0 1,7х0,9	2,0 2,4	ПдСх- ПнЗ ПнСх- ПдЗ				3,4х1,8	3,95	Пн-Пд	--	1 ж 20 1 дит. -3-4 1 ж 30	Пд Пд Пд
13	с. В. Тарасівка к. 82, п. 3 б	к 1/2	1,3х1,0	3,2	ПдСх- ПнЗ	кам. заклад	1,3х0,6		2,6х1,4	4,85	ПнСх- ПдЗ	--	1	Пд
14	с. В. Тарасівка к. 84, п. 2 в	п 1/1	2,4х0,7	2,8	ПдСх- ПнЗ	очерет			2,3х1,2	3,3	ПдСх- ПнЗ	--	1 35-45	ПнЗ
15	с. Чкалове гр. Чортomla к. 4 п.1 о	я 9Г							2,0х2,0	2,0	ПнСх- ПдЗ	+	1 ж 35-45	ПнСх
16	с. Чкалове гр. Чортomla к. 5 п.1 о	к 2/1	1,8х1,5- 0,9	2,4	Сх-3	дерев заслон			2,65х2,2	2,5	Сх-3	+	1 ж похил.віку	Сх
17	с. Чкалове гр. Чортomla к. 9 п.2 в	п 1/1	1,8х0,4	1,87	ПнСх- ПдЗ				2,12х0,8- 0,45	2,1	ПнСх- ПдЗ	--	1 ж 22-35	ПдЗ
18	с. Чкалове гр. Чортomla к. 11 п.2 б	п 1/1	2,1х0,6- 0,7	1,7	СхПдСх- 3ПнЗ				2,3х0,84	1,9	СхПдСх- 3ПнЗ	--	1 ж 35-45	3ПнЗ
19	с. Чкалове гр. Чортomla к. 16 п.1 о	п 1/1	2,4х1,5- 1,2	1,5	Сх-3				1,6х0,8- 0,6	1,8	Сх-3	--	1 ж 20 1 немовля	Сх Сх
20	с. Чкалове гр. Чортomla к. 24 п.1 б	п 1/2	2,18х0,7	0,8	Сх -3		1,9х0,2		2,4х1,28	1,05	Сх-3	+	1 ж	3
21	с. Чкалове гр. Чортomla к. 30 п.1 о	п 1/1	2,4х1,0- 0,8	1,8	Сх -3	кам забутовк а вх.я			2,35х1,2 5	2,25	Сх-3	+	1 ж 35-45	3
22	с. Чкалове гр. Чортomla к. 33, п. 1 о	к 4/1	1,4х0,8	1,8	Пн Сх - ПдЗ	кам забутовк а вх.я +заклад			1,6- 1,75х1,3	2,3	ПнСх- ПдЗ	+	1 підліток	ПдЗ
23	с. Чкалове гр. Чортomla к. 34,	п 1/1	2,25х0,8	1,9	ПнЗ- ПдСх	дерев заслон			2,3х0,85	2,05	ПнЗ- ПдСх	+	1	ПнЗ

	п. 1 <b>о</b>													
24	с. Чкалове гр. Чортomla, к. 42, п. 2 <b>в</b>	к 3/3	1,1x0,9	2,5	Пн3-ПдСх	дерев заслон			2,3x1,4	2,6	Пн-Пд	+	1 підліток	Пн
25	с. Ізобільне, к.4 п.1 <b>о</b>	п 1/1	1,1x1,1	1,55	кругла				2,5x1,4	2,05	ПнСх-Пд3	--	1	Пд3
26	м. Покров гр. БОФ, к.11 п. 1 <b>о</b>	п 1/1	3,1x1,1	5,1	Пд3-ПнСх	луб'яний засл.			3,8x2,7	5,5	Пд3-ПнСх	+	1 ж	Пд3
27	м. Покров гр. БОФ, к.13 п. 1 <b>о</b>	к 4/1	2,5x1,5	5,25	Сх-3	заслон з дер. повоза			4,х2,7	5,25	Сх-3	+	1 ж 1 дит. немовля 1 дитина	3 3 ? ?
28	м. Покров гр. БОФ, к.13 п. 2 <b>б</b>	к 2/1	2,2x1,5	3,2	Сх-3	дерев заслон			3,3x1,7	3,5	Сх-3	--	1 ж возмуж.	3
29	м. Покров (2017г.), к. 34 п.4 <b>в</b>	п 1/1	2,05x1,05	1,8	Пн3-ПдСх				3,6x2,4	2,4	Пн3-ПдСх	--	1 підліт. 10-14	Пд
30	м. Покров (2017г.), к. 35 п.1 <b>о</b>	п 1/1	2,45x1,2	2,15	Сх-3				2,75x1,7	2,5	Сх-3	+	1 ж 25-35	3
31	с. Шолохове, к. 16 п.1 <b>о</b>	к 2/1	1,9x1,0	2,3	Сх-3	дерев заслон			3,05x1,7-1,3	3,1	Сх-3	--	1 ж	Сх
32	м. Нікополь, гр. II, к. 10 п.1 <b>о</b>	к 3/2	1,3x1,0	1,8	Сх-3	дерев заслон	0,5x0,9 h-0,75	В-3	2,55x1,4	2,35	Пн-Пд	--	1	Пн
33	м. Нікополь, гр. II, к. 17 п.2 <b>б</b>	к 3/1	1,2x1,1	0,7	ПнСх-Пд3				2,6x0,5	0,85	Пн-Пд	+	1	Пн
34	м. Нікополь, гр. II, к. 20 п.2 <b>в</b>	п 1/1	1,3x1,3	1,5	Сх-3				1,9x0,9	2,2	Сх-3	--	1 дитина	3
35	м. Нікополь, гр. II, к. 21 п.1 <b>о</b>	к 2/1	1,45x0,8	1,85	Сх-3				1,6x0,8	4,17	Сх-3	--	1 ж молода	3
36	м. Нікополь, гр. II, к. 25 п.1 <b>в</b>	п ? 1/1				кам. заклад			2,1x1,7	1,05	Сх-3	+	1	
37	с. Капулівка-1, к. 13 п.1 <b>о</b>	п 1/1	2,7x1,4	4,15	Сх-3				3,45x2,1	4,35	Сх-3	--	1	3
38	с. Капулівка-2, к. 1 п.1 <b>б</b>	к 2/2	1,5x1,2	3,2	ПнСх-Пд3	кам. заклад	0,8x0,3	Пн3-ПдС	2,2x1,5	3,6	ПнСх-Пд3	--	1 ж	3

39	с. Кут, к. 5 п. 4 <b>В</b>	к 3/1	1,6x0,4	1,5	Пн-Пд			2,45x1,4	2,0	3-Сх	--	1	3
40	с. Кут, к. 7 п. 9 <b>В</b>	к 4/4	1,7x0,6	2,05	Сх-3			2,8x2,1 2,1x1,3	2,3 2,2	Сх-3 Сх-3	+ --	1 ч ?? 1 ж	- 3
41	с. Кут, к. 17 п. 1 <b>О</b>	к 2/2	1,6x1,0	3,6	Сх-3	+		2,9x1,8	3,6	Сх-3	+	1	Сх
42	с. Кут, к. 21 п. 4 <b>В</b>	к 2/1	2,1x0,75	2,7	Сх-3			4,05x2,2	3,10	Сх-3	+	1 ч 1 ж	3 3
43	с. Кічкас, к. 3 п. 1 <b>О</b>	я 9/А						2,1x1,1	1,7	ПдСх- ПнЗ	--	1	ПнЗ
44	с. Біленьке, гр. Три кургани, к. 4 п. 1 <b>О</b>	п 1/1	1,55x0,6	2,5	ПдЗ- ПнСх			2,3x1,4	2,5	ПдЗ- ПнСх	+	1 ж 30-40	ПдЗ
45	с. Мар'ївка, к. 6 п. 2 <b>Б</b>	к 4/1	1,7x1,1	2,9	Сх-3			2,4x1,4	2,97	Сх-3	--	1	3
46	с. Малокатерино вка, к. 18 п. 2 <b>Б</b>	п 1/1	1,6x0,55	1,45	Сх-3	кам. забут. камери		2,75x1,6	1,95	Сх-3	--	1 ж 40-45	3ПнЗ
47	с. Малокатеринівка, к. 20 п. 1 <b>Б</b>	п 1/1	2,4x0,48	2,3	Сх-3	кам. заклад		1,9x0,85	2,84	Сх-3	+	1 ж 20-25	
48	с. Малокатеринівка, к. 23 п. 1 <b>О</b>	п 1/1	2,3x0,7	2,08	Сх-3	дерев. заслон		1,7x1,25	2,58	ПнСх- ПдЗ	+	1 ж 20-25	ПдЗ
49	с. Малокатеринівка, к. 28 п. 2 <b>О</b>	я 9А						2,3x0,8	1,83	Сх-3	--	1 ж 30-35	3
50	хут. Батрачка, к. 2 п. 3 <b>В</b>	п 1/1	2,4x0,8	4,16	Сх-3			3,4x1,3	4,91	ПнСх- ПдЗ	+	1 ж 25-35	3
51	с. Скельки, п. 15	Я 9Б ?						2,4x0,9	1,75	3-Сх	--	1 ж ок. 25	3, стоп нема
52	с. Скельки, п. 36	п 1/1	2,1x0,6	2,4	3-Сх	кам. заклад		2,3x1,55	2,85	3-Сх	+	1 ж 30-35	3ПдЗ, на прав. боці
53	с. Скельки, п. 44	п 1/1	не сохран.	1,5	3-Сх	кам. заклад		2,35x1,0	2,0	3-Сх	--	1 ж 18-22	3, ноги перехрещ
54	с. Скельки, п. 45	п	не	1,5	3-Сх			2,0x0,78	1,85	3-Сх	--	1 ж 22-25	3, ноги

		1/1	сохран.											зігн. в колінах
55	с. Скельки, п. 49	п 1/1	разруш.			кам. заклад			1,9x1,1	1,8	Пд3- ПнСх	+	1 ж 45-50	?
56	с. Скельки, п. 50	п 1/1							2,3x0,75	1,37	3-Сх	--	1 ж 25-35	3
57	с. Скельки, п. 54	п 1/1	1,7х?	2,1	3-Сх	кам. заклад			2,2x0,8	2,23	Пн3-ПдС х	+	1	Пн3
58	с. Скельки, п. 14	п 1/1	1,6x0,9	1,35	3-Сх	кам. заклад			2,25x0,9 5	1,92	3-Сх	+	1 дит. 2 роки	3 ?
59	с. Скельки, п. 24	п 1/1	не прослеж						2,2x1,35	2,12	3-Сх	--	1 ж 35-40  1 дит. 18 мес.	3, глин. подушка 3
60	с. Скельки, п. 39	к 10/ 1А	1,15x1,1	2,0	кругла	кам. заклад			1,85x1,2 5	2,27	Пн3-ПдС х	--	1 ж 30-35 1 підл. 12- 14	Пн3 Пн3
61	с. Скельки, п. 26	к 2/1	1,2x0,9	1,9	3Пд3- СхПнСх	кам. заклад			2,1x1,4	2,2	Пд3-ПнС х	--	1 ж ? 30-35	Пд3
62	с. Скельки, п. 13	п 1/1	1,8x0,3	0,55	3-Сх	кам. заклад			2,8x1,05	1,3	3-Сх	--	1 ж 25-30 1 м 35-40 дит. немовля	3 3 3 скорчен.
63	с. Балки, Гайманове п., к.9 п.1 о	п 1/1	2,2x0,5	1,6	3-Сх				2,4x1,25	2,0	3-Сх	+	1 ж	3
64	с. Балки, Гайманове п., к.22 п.1 о	п 1/1	2,1x0,7	2,7	Пд3-ПнВ				2,6x2,0	3,4	Пд3- ПнСх	+	1 ж до 30	ПнСх
65	с. Балки, Гайманове п., к.24 п.1 о	п 1/1	1,6x1	3,25	СхПнСх- 3Пд3				2,3x1,35	3,75	СхПнСх- 3Пд3	+	1	СхПнСх
66	с. Балки, уроч. Носаки, к. 12 п.2 о	к 2/2	3,5x1,9	7,5	ПнСх- Пд3	кам. заклад, д ерев.	3,2x1,65 гл. 8,63	ПнС- Пд3	3,56x3,3 4	8,7	ПнСх- Пд3	+	1 +служанка в дромосі	розкидан

						ЩИТ								
67	с. Балки, уроч. Носаки, к. 14 п.2 б	к 6/1	2,9х2,1	7,25	ПнСх- ПдЗ				2,9х2,7	8,1	3-Сх	+ час тич	1 ж	3
68	с. В. Знамянка, Мог. Мамай Гора, к. 5 п.3 о	к 10/1 А	1,6х1,4	2,75	кругла	кам. заклад			2,45х1,5	3,3	ПнСх- ПдЗ	+	1 ж 30-35	розкидан
69	с. В. Знамянка, Мог. Мамай Гора, к. 6 п.3 в	к 3/4	1,05х1,2 0,9х1,5	1,8 1,5	ПнСх- ПдЗ ПНЗ- ПдСх				2,0х2,55	1,9	ПнЗ- ПдСх	+	1 ж 25-50	розкидан
70	с. В. Знамянка, Мог. Мамай Гора, к. 10 п.6 в	п 1/1	2,35х0,5	1,8	3-Сх				2,35х1,0	2,0	3-Сх	--	1 ж 22-25	3
71	с. В. Знамянка, Мог. Мамай Гора, к. 16 п.1 в	к 3/3	1,3х0,7	3,2	ПнЗ- ПдСх				2,3х1,4	3,2	ПнСх- ПдЗ	--	1 ж 17-20	ПдЗ
72	с. В. Знамянка, Мог. Мамай Гора, к. 40 п.2 б	п 1/1	не прослеж	1,2	3-В				2,65х1,3	1,4	3-Сх	--	1 ж 40-45	3, ноги схрещ. в колінах
73	с. В. Знамянка, Мог. Мамай Гора, к. 45 п.1 о	п 1/1	2,35х0,9	1,6	3-Сх				2,75х1,2	1,9	3-Сх	--	1 ж 25-30	Сх
74	с. В. Знамянка, Мог. Мамай Гора, к. 54 п.3 в	п 1/1	2,27х1,7	0,6	3-Сх				2,3х1,2	0,9	3-Сх	--	1 ж 30-35	3
75	с. В. Знамянка, Мог. Мамай Гора, к. 71 п.1 о	я 9/ 1В							2,1х0,5- 0,9	1,1	3-Сх	+ час тко	1 ж 25-35	3
76	с. В. Знамянка, Мог. Мамай Гора, к. 85 п.6 в	к 3/2	1,2х0,8	1,3	ПнСх- ПдЗ		0,4х0,6- 1,2	ПнСх- ПдЗ	2,6х1,25	1,75	ПнЗ- ПдСх	--	1 ж 30-35	3

77	с. В. Знам'янка, Мог. Мамай Гора, к. 100 п.1 <b>о</b>	к 2/2	2,45×0,75	0,65	3-Сх	кам. заклад	0,4×0,65- 1,2	3-Сх	2,2×1,1	1,15	3-Сх	--	1 ж 30-35	3
78	с. В. Знам'янка, Мог. Мамай Гора, к. 138 п.1 <b>в</b>	п 1/1	2,1×0,6	0,8	3-Сх				2,35×1,3 5	1,05	3-Сх	--	1 ж 30-35	3
79	с. В. Знам'янка, Мог. Мамай Гора, к. 139 п.6 <b>в</b>	п 1/1	2,3×0,65	0,9	ПнЗ- ПдСх				2,9×1,3	1,2	ПнЗ- ПдСх	--	1 ж 25-30	ПнЗ
80	с. В. Знам'янка, Мог. Мамай Гора, к. 160 п.2 <b>б</b>	п 1/1	1,6×0,7	0,5	3-Сх				2,05×1,0	0,7	3-Сх	+	1	3
81	с. В. Знам'янка, к.гр. 2, к. 4 п.1 <b>о</b>	я 9/1Г							6,5×6,5	3,75	по стор. світу	+	1	3
82	с. В. Знам'янка, к.гр. 2, к. 10 п.1 <b>б</b>	п 1/1	2,0×0,7	2,3	ПнЗ- ПдСх				2,2×1,3	2,6	ПнЗ- ПдСх	--	1 ж 22-35	ПнЗ
83	с. В. Знам'янка, к.гр. 2, к. 10 п.3 <b>б</b>	к 2/2	1,6×0,5- 1,1	2,7	ПдЗ- ПнСх	заслон дощат.	0,4×1,0	Пн-Пд	1,9×1,55- 1,7	2,82	ПдЗ- ПнСх	--	1 ж 1 ж -слуга	Сх ПнЗ <b>нічком</b>
84	с. В. Знам'янка, к.гр. 2, к. 15 п.45 <b>в</b>	п 1/1	1,8×1,55	0,7	ПнСх- ПдЗ				1,75×0,6	0,8	ПнСх- ПдЗ	--	1 ж 35-40 1 дит. 1-1,6	ПдЗЗ
85	с. В. Знам'янка, к.гр. 2, к. 15 п.46 <b>в</b>	я 9/ 1Б							1,9×0,65	0,2	ПдЗ- ПнСх	--	1 ж 55-60	ПдЗЗ
86	с. В. Знам'янка, к.гр. 2, к. 21 п.1 <b>о</b>	к 10А	1,2	1,45	кругла				2,7×1,8	2,45	Пн-Пд	+	1	Пд
87	с. В. Знам'янка, гр. Солохи, к. 5 (96) п.2 <b>о</b>	к 10А	1,6	1,45	кругла				2,5×1,2	2,2	Пн-Пд	+	1 ж 40-45	-
88	с. Виноградне,	п 1/1	1,85×0,5	1,0	ЗПдЗ- СхПнСх				1,85×0,4	1,14	ЗПдЗ- СхПнСх	--	1 ж 35-45	ЗПнЗ

	к. 22 п2 о													
89	с. Троїцьке к. 2 п.12 в	?	не прослеж						1,9	ПдЗ-ПнСх	--	1 ж	ПдЗ	
90	с Новопилипівка гр. Аккермень-1; к. 16 п 2 о	п 1/1	1,8х0,8	2,75	З-Сх	дерев. заслон		3,2х1,4	3,8	З-Сх	--	1 ж 20	З	
91	с. Нове к. 5 п.1 б	п 1/1	2,2х1,1	3,05	ПнЗ-ПдСх			2,25х1,1	3,2	ПнЗ-ПдСх	--	1 ж 20-22	Сх	
92	с. Нове к. 6 п.2 о	п 1/1	2,1х0,7	3,15	З-Сх			3,2х2,15	3,9	З-Сх	+	1 ж ок. 30	Сх	
93	с. Нове к. 8 п.1 о	п 1/1	2,2х0,65	2,4	ПдСх-ПнЗ			2,65х1,3	2,85	ПдСх-ПнЗ	+	1 ж 22-25	Сх	
94	с. Нове к. 12 п.2 о	п 1/1	3,14х1,1	3,4	Сх-З			3,4х2,3	4,15	Сх-З	+	1 ж молода	---	
95	с. Нове (2012 г) к. 1 п.7 в	п 1/1	1,25х0,25	1,92	ПдЗ-ПнСх			2,65х1,3	2,14	ПдЗ-ПнСх	--	1 ж 45-50	ПнСх	
96	сmt. Якимівка к. 2 п.2 в	п 1/1	2,96х1,4	4,9	З-Сх			3,4х2,5	5,2	З-Сх	+	1 ж 22-25	ПнЗ	
97	сmt. Якимівка к. 3 п.6 в	п 1/1	2,0х0,6	1,55	З-Сх			2,4х2,1	1,6	З-Сх	--	1 ж 25	Сх	
98	сmt. Якимівка к. 13 п.6 в	п 1/1	не прослеж					1,5х0,8	0,8	З-Сх	--	1 ж	З скорч.	
99	с. Мала Тернівка, к. 8 п.2 б	п 1/1	1,4х1,0	1,6	Сх-З			2,1х0,9	1,9	Сх-З	+	1	Сх	
100	с. Єфремівка, к. 4 п.2 в	п 1/1	1,8х0,8	2,5	ПдСх-ПнЗ			2,6х1,8	2,7	ПдСх-ПнЗ	+	1	ЗЗПд	
101	с. Вовчанське, к.гр. 1, к. 5 п.12 б	п 1/1	не прослеж	1,9	ПнЗ-ПдСх			1,5х0,9	1,9	ПнЗ-ПдСх	--	1 дитина	ПнЗ	
102	с. Вовчанське,	п 1/1	2,4х0,95	4,95	В-З	дерев.		3,15х2,3	5,0	Сх-З	--	1	Сх скорч.	



	к.гр. 1, к. 8 п.2 б					заслон			5					на прав. боці
103	с. Вовчанське, к.гр. 1, к. 9 п.2 о	п 1/1	2,4x1,2	2,0	Сх-3				2,25x0,9	2,1	Сх -3	+	1	--
104	с. Вовчанське, к.гр. 1, к. 20 п.1 о	п 1/1	2,0x0,5	1,6	Сх-3	дерев. заслон?			2,3x0,95	1,65	Сх -3	+	1	--
105	с.Володимирівка, к. 3 п.1 о	п 1/1	1,9x0,7	3,95	ПнЗ-ПдСх	дерев. заслон	Кам. стела во вх. яме		2,0-3,3x21	3,9	Пн-Пд	+	1	Сх на лів. боці слабо скорч.
106	с. Шелюги к. 1 п.3 в.	п 1/1	2,3x0,6	2,9	Сх-3				2,5x1,8	3,0	Сх -3	--	1 ж	Сх
107	с. Шелюги к. 1 п.4 о	п 1/1	2,4x0,7	3,9	Сх-3				2,6x1,7	4,1	Сх -3	+	1 ж	--
108	с. Шелюги, к. 4 п.1 о	п 1/1	2,6x0,75	4,5	ПнСх-ПдЗ				2,75x2,3	5,05	ПнСх-ПдЗ	--	1 ж	ПдСх на лів. боці
109	с. Шелюги, к. 5 п.1 в	п 1/1	1,5x0,55	1,6	Сх-3				1,85x1,3	1,95	Сх -3	--	1 підліток	Сх
110	с. Білоріцьке, к. 3 п.2 о	10А	1,2	3,0	округл.				2,3x1,25	3,3	ПдСх-ПнЗ	+	1 ж 22-35	в заповн.
111	м. Запоріжжя к. 6 п.1 о	п 1/1	3,12x1,4	2,99	З-Сх	дерев. заслон			3,4x1,9	3,55	З- Сх	+	1 ж	3
112	м. Запоріжжя к. 8 п.1 о	п 1/1	2,4x1,23	3,1	З-Сх	дерев. заслон			2,6x1,6	3,14	З- Сх	+	1 ж	3
113	с. Гюнівка, Рогачикське кург. поле, к. 21 п.1 б	к 1/1	1,0x0,75	3,15	ЗПнЗ-СхПдСх				2,05x0,8	3,3	ЗПнЗ-СхПдСх	—	1 ж 30-35	ЗПнЗ
114	с. Гюнівка, Рогачикське кург. поле, к. 21 п.2 б	к 3/2	2,15x1,1 D 1,1 (лаз)	4,8-5,1	Сх-3	-- дер. заслон	1,7 x 2,2 гл 5,3	ЮЗ-СВ	3,4x2,5	5,8	ПнЗ-ПдСх	+	1 ж 1 дит. 3-4 1 ж 16	ПдСх ПнЗ ПдЗ

115	сmt. В. Рогачик, Рогачикське курґ. поле, к. V п.1 б	п 1/1	2,4x0,8	3,1	Сх-3				2,9x1,0	3,1	Сх -3	--	1 ж	Сх ноги ромбом
116	сmt. В. Рогачик, Рогачикське курґ. поле, к. XIX п.1 о	к 2/1	2,3x1,4	3,7	ЗПнЗ- СхПдСх				3,6x1,6- 2,6	4,2	ЗПнЗ- СхПдСх	+ час тич но	1 ж	3
117	с. Золота Балка, к. 9 п.3 б	к 2/1	1,4x0,9	2,0	Сх-3				2,2x1,1- 1,25	2,5	Сх -3	--	1	3 стегна скривлені
118	с. Золота Балка, к. 15 п.1 о	к 2/2	2,9x1,7-2	5,7	ПнЗ- ПдСх	дерев. заслон	0,8x1,8, гл.6,15	В-3	3,7x1,8	6,2	ПнЗ- ПдСх	+	1 ж 20-25 1 юнак 15- 17 слуга	3 ПдСх
119	с. Золота Балка, к. 22 п.1 о	к 3/2	3,2x1,7	7,5	Сх-3	дерев. заслон	2,5x2,5 гл. 7,9	В-3	2,8x1,4	7,9	ПнСх- ПдЗ	+	1 ж 30-35 1 ж 30	-- ПнСх
120	с. Дудчани, к. 3 п.1 б	к 5/2	2,4x1,5	7,55	ПнЗ- ПдСх	кам. заклад,	4,4x2,3 гл. 8,16	ССЗ- ЮЮВ	1,5x2,8- 3,2	8,08	ПнСх- ПдЗ	--	1 дитина	ПдЗ
121	с. Зелене, к. 2 п.1 б	п 1/1	1,96x0,6	2,3	Сх-3				2,1x0,8	2,38	Сх -3	--	1 ж 21-35	3
122	с. Зелене, к. 2 п.3 о	к 10/3	D 1,6	4,08	-	дерев. заслон перед дромос.	1,75x1,4 гл. 4,2	З-В	1,8- 2,4x2,0	4,3 4,3	ПдЗ- ПнСх	--	1 ч 35-55	ПдЗ
123	с. Зелене, к. 5 п.1 б	п 1/1	0,6x0,2	1,45	Сх-3				2,75x2,0		Сх -3	--	1 ж 21-35	ПнЗ
124	с. Зелене, к. 5 п.2 б	п 1/1	2,0x0,65	2,1	ПнЗ- ПдСх				0,65x0,2 5	1,5	Сх -3	--	1 дитина.	3
125	с. Зелене, к. 5 п.3 о	к 1/1	2,45x0,8	4,45	Сх-3	кам. заклад + дерев. заслон			2,0x0,8	2,3	ПнЗ- ПдСх	--	1 дитина	ПнЗ
126	с. Первомаївка, к.гр. 2 к. 4 п.1 в	п 1/1	1,65x0,4	2,4	ПнСх- ПдЗ				2,4x3,45	4,9	Сх -3	--	1 підліток	3
126	с. Первомаївка, к.гр. 2 к. 4 п.1 в	п 1/1	1,65x0,4	2,4	ПнСх- ПдЗ				1,65x0,5	2,4	ПнСх- ПдЗ	--	1 дитина	ЮЗ

127	с. Первомаївка, к.гр. 5, к. 1 п. 3 <b>б</b>	п 1/1	2,2x0,55	2,65	ПдСх- ПнЗ				2,6x1,0	2,7	ПдСх- ПнЗ	--	1 ж	ПнЗ
128	с. Каїри, к. 2 п.2 <b>б</b>	к 4/2	2,15x1,1	3,0	ПдСх- ПнЗ	кам. заклад	3,3x1,5 гл. 3,75 3,3x1,2 гл. 3,7	ЮЗ-СВ  ЮЗ-СВ	3x2,1	4,0	ПдСх- ПнЗ	--	1 дівча 6-8 підліток - слуга	ПнЗ  ПнЗ
129	с. Львове, к.5 п.2 <b>в</b>	я 9/А							2,1x0,6	0,7	ПдСх- ПнЗ	+	1	ПнЗ
130	с. Львове, к.11 п.2 <b>б</b>	к 2/2	1,9x1,8	3,8	Сх-3	кам. заклад	0,9x1,8 Гл. 5,3	В-3	3x1,1-1,8	4,5	Сх -3	--	1 ж молода	Сх
131	с. Львове, к.11 п.7 <b>о</b>	п 1/1	3,1x1,8	3,3	Сх-3				4,2x2,0	3,6	Сх -3	--	1 ж молода	3
132	с. Львове, к.16 п.2 <b>в</b>	п 1/1	1,2x0,3	1,2	3-Сх	кам. заклад			1,25x0,8	1,5	3- Сх	--	1 дитина	3
133	с. Львове, к.18 п.1 <b>б</b>	п 1/1	3,2x1,2	5,2	ПнСх- ПдЗ	кам. заклад			3,5x1,3	5,9	Сх -3	--	1 ж 60-70  служниця 20-22	ПдЗ  ПдЗ
134	с. Новорайськ, к. 13 п.1 <b>о</b>	п 1/1	2,1x0,5	2,2	3-Сх				2,2x0,66	2,4	3- Сх	--	1	3
135	с. Любимівка, к. 38 п.3 <b>б</b>	п 1/1	3,2x0,5	4,1	Сх-3	дерев. заслон			3,5x1,2	4,8	Сх -3	--	1	ПнЗ
136	с. Любимівка, к. 41 п.2 <b>в</b>	п 1/1	2,1x0,5	2,1	Сх-3	кам. заклад			2,9x1,8	2,1	Сх -3	+	1	3
137	с. Любимівка, к. 45 п.1 <b>б</b>	п 1/1	2,3x0,7- 1,0	1,0	ПнЗ- ПдСх	кам. заклад			2,7x0,9	3,7	ПнЗ- ПдСх	--	1	ПнЗ
138	с. Любимівка, к. 48 п.3 <b>б</b>	п 1/3	2,3x2,0	2,95	Сх-3	кам. зак кам.зак			2,9x1,2 2,4x1,0	2,8 3,05	Сх -3 Сх -3	--	1 похил.в. 1 молода	3 3
139	с. Богданівка к. 3 п.2 <b>б</b>	п 1/1	2,4x0,97	3,2	Сх-3	дерев. заслон			3,35x1,4	3,6	Сх -3	--	1 ж	3
140	с. Червоний Поділ, к. 2 п.2 <b>о</b>	к 4/2	2,95x1,0-	4,65	Сх-3		1,0x1,0 Гл. 5,1	В-3	3,7x2,5	5,32	Сх -3	+	1	3

141	с. Вільна Україна, к.гр. Р1/ Ш, к. 15 п. 3 б	к 2/1	1,8x1,0	2,3	Сх-3				2,6x1,2	2,5	Пд3- ПнСх	--	1 ж	Пд33
142	с. Вільна Україна, к.гр. Р1/Ш, к. 33 п.1 о	я 9/А				дерево			2,4x1,1	2,5	Сх -3	+	1	?
143	с. Вільна Україна, к.гр. Р1/IV, к. 6 п.4 в	п 1/1	1,75x0,7	2,8	Сн3- ПдСх				2,5x0,75	2,8	Пн3- ПдСх	+	1	Пн3
144	с. Вільна Україна, к.гр. Р1/IV, к. 10 п.2 б	к 6/1	1,6x0,95	2,0	Сх-3				1,7x0,85	2,3	ПнСх- Пд3	+	1 ?	Пн3
145	с. Софіївка, к. 34 п.1 о	к 2/2	2,95x1,5	3,66	Сх-3	кам. заклад	1,2x0,6	Пн-Пд	3,25x2,1	4,35	Сх -3	+	1	3
146	с. Привільне, к. 16 п.2 о	п 1/1	2,3 x 1,1	2,1	Сх-3				2,75x1,1	2,3	Сх -3	--	1	3
147	с. Привільне, к. 17п.4 в	к 2/1	2,0x1,5	1,85	Сх-3				2,5x1,5	2,15	Сх -3	--	1 ж	Пн33
148	с. Привільне, к. 20 п.1 о	к 10/4	0,9x0,8 0,9x0,9	2,3 2,4	Сх-3 Сх-3				3,14x1,2	2,68	Сх -3	+	1 ж возмуж.	3
149	с. Брилівка, к. 2 п.1 о	п 1/1	2,3x0,8	2,55	Сх-3				2,8x1,7	2,65	Сх -3	--	1	3
150	с. Брилівка, к. 3 п.1 б	п 1/1	2,2x0,6	2,6	Сх-3				2,5x0,9	2,7	Сх -3	--	1 ж 25-35	3
151	с. Ювілейне, к. 3 п.3 в	к 5/1	1,2x0,8	2,4	Пд3- ПнСх				2,4x1,5	2,4	Сх -3	--	1 ж 25-35	3, ноги перехрещ. в колінах
152	с. Широке, к.гр. Ш, к. 9 п.1 о	п 1/1	2,5x0,7	2,7	ПнСх- Пд3				2,6x1,1	2,7	ПнСх- Пд3		1	Пн
153	с. Широке,	п 1/1	2,4x0,9	2,3	Сх-3	дерев. заслон			2,2x0,8	2,4	Сх -3		1	3

	к.гр. II, к. 45 п.1 о													
154	с. Широке, к.гр. II, к. 48 п.2 в	п 1/1	2,4x0,6	2,0	Сх-3				2,7x1,0	2,7	Сх -3		1 ж старч. 1 дит. до 1 року	3
155	с. Шевченко, к.гр. III, к. 11 п.2 в	п 1/1	D 2,4	4,0	кругла				2,2x0,8	4,2	Сх -3		1	3
156	с. Шевченко, к.гр. III, к. 27 п.1 о	п 1/1	1,9x0,7	2,6	ПнЗ- ПдСх	дерев. заслон			2,2x0,6	2,6	ПнЗ- ПдСх		1	ПнЗ
157	с. Новомиколаїв ка, к. 1 п.12 в	?								1,23		+	1	розбкідан
158	сmt. Новотроїць ке, к. 7 п.1 б	к 2/2	2,3x1,2	2,3	Сх-3		1,1x1,2-2 Гл. 3,0	В-3	2,2x1,6- 2,0	3,5	Сх -3	--	1 ж молода	3
159	с. Подове, к. 3 п.3 о	п 1/1	2,0x1,05	4,6	Сх-3				3,7x1,65	4,66	Сх -3	+	1	3
160	с. Сивашівка, к. 16 п.1 о	п 1/1	2,35x0,7	3,05	ПнЗ- ПдСх				2,8x2,03	3,25	ПнЗ- ПдСх	+	1	3
161	с. Водославка, к. 5 п.3 в	к 3/2	1,6x0,8	1,9	ПнСх- ПдЗ				2,5x1,6	2,4	ПнЗ- ПдСх	+	1 ж	ПнЗ
162	с. Садове, к.гр. 2, к. 4 п.1 в	я 9/А							2,05x0,5	1,62	ПнЗ- ПдСх	+	1 доросла	ПнЗ

## II. ПЕРЕДГІРНИЙ КРИМ

163/1	с. Червоне, к. 4 п.3 в	п 1/1?							2,5x1,6	0,3 ?	3- Сх	--	1 ж доросла	3, ноги ромбом
164/2	с. Фрунзе, п. о ?	к 2/1	0,6x0,7	1,0	ПнСх- ПдЗ	заклад- кам. плита			2,05x1,3 7	2,1	ПнСх- ПдЗ	—	1 ж доросла	3ПдЗ

165/3	с. Братське, к. 7 п.5 <b>б</b>	я 9/Б				плитов. перекрыття			2,1x1,0	1,2	3- Сх	—	1 ж доросла	3
166/4	с. Суворівське, к. 8 п. <b>о</b>	к.я. 12/А				кам облицюв			6,0x4,4	?	ПдЗ-ПнСх	+	1	
167/5	с. Суворівське, к. 13 п.1 <b>о</b>	к.я. 12/Б				кам облицюв			2,05x0,9	0,55	ПдЗ-ПнСх	—	1 ж. 1 дитина	ПдЗ
168/6	смт. Новоозерне, к. 3 кам.гробн. <b>о</b>	я 9/А				- « - разобрана			4,9x3,0	?	ПдЗ-ПнСх	+	1	
169/7	с. Калініне, к. 3 п.3 <b>в</b>	я 9/Б				кам. перекрыття			2,4x1,65	1,1	ПдЗ-ПнСх	—	1 ж	ПдЗ прав. нога зігн.
170/8	с. Матвіївка, к. п.8 <b>в</b>	п 1/1	2,4x0,7	1,65	ПдЗ-ПнСх				2,5x1,2	1,65	ПдЗ-ПнСх	—	1 ж доросла	ПнСх
171/9	с. Вишнівка, к. 3 п.3 ?	к 2/1	1,5x0,9	1,0	ПнСх-ПдЗ	перекр. з 3-х амфор			2,3x1,4	0,9	ПнСх-ПдЗ	—	1 ж	ПдЗ
172/10	с. Володимирівка к. п.2 <b>б</b>	к 2/1	1,52x1,0	0,95	ПнЗ-ПдСх	вапняк. плита+ глин. обмазка			2,0x1,5	1,45	ПнЗ-ПдСх	—	1 дитина 6-8	ПнЗЗ
173/11	с. Володимирівка к. п.4 <b>в</b>	к 2/1	1,9x1,0	1,3	З-Сх	глин. пробка + глин. обмазка			2,8x1,3	2,0	3- Сх	—	1 підліток	3
174/12	с. Камкалі, к. 1 п.Б <b>б</b>	к 2/1	1,3x0,8	2,2	З-Сх	долівка посип. мушлями			2,4x1,6	2,7	3- Сх	частично	1 ж 20-30	3
175/13	Курган Дорт-Оба 3 <b>о</b>	я 9/А				кам облиц.+ бревенч. перекрыття			2,8x1,8	?	3- Сх	?	1	<b>Сидячи,</b> ноги на Сх
176/1	с. Огоньки, к.гр.	плит							3,3x2,0	2,0	3- Сх	—	1ж	Сх

4	Три брати, к. 2 п.3 б	гробня 9/А											30-40 1ч 35-45	
177/1 5	сел. Героєвське (Керчь), к. 16 плитова гр. о	плит гробня 9/А				кам облиц.+ перекр.			2,01x0,8	1,45	3- Сх	+	1 ж 55-60	Кістки розкидані.
178/1 6	с. Семенівка, Акташський мог., к. 12 (1979) п.1 о	к 2/1	1,6x0,9	?	Сх-3				2,4x1,1	≈ 0,2	Сх -3	+	1 16-18	3
179/1 7	с. Семенівка, Акташський мог., к. 12 (1980) п.2 в	я 9/Б							1,68x0,6	1,4	Пн-Пд	—	1 18-25	Пд
180/1 8	с. Бранне Поле, к 4 п.1 о	я 9/А				кам. перекр.			2,5x1,15	0,7	Сх -3	+	1	3

### III. ДУНАЙ-ДНІСТРОВСЬКІ СТЕПИ

181/1	с. Новокам'янка, к. 4 п.2 о	п 1/1	2,0x1,3	2,5	Пн3- ПдСх				2,0x1,3- 0,4	2,5	ПНЗ- ПдСх	+	1 ж молода	3
182/2	с. Миколаївка п. 8 о	п 1/1	2,25x1,1- 1,15	2,1	Сх-3	кам. заклад			1,95x0,6	2,3	Сх-3	—	1 ж 18-20	Сх
183/3	с. Миколаївка п. 15 о	п 1/1	2,4x1,07	1,75	Сх-3	очерет. циновка			2,85x 0,95	1,8	Сх-3	час тич но	1 ж 50-60	Сх
184/4	с. Миколаївка п. 48 о	я 9/А				кам облиц.+ перекр.			3,5x1,0	2,18	Сх-3	+	1 ж 40-45	Кістки розкидані.
185/5	с. Миколаївка п. 62 о	я 9/А				кам. перекр.			2,1x1,05	1,45	Сх-3	+	1 ж 35-40 1 ж 50-60	Сх Сх
186/6	с. Миколаївка	я 9/А				кам. перекр.			2,6x0,9	1,6	Сх-3	—	1	Сх

	к. 3 п.2 б													
187/7	с. Миколаївка п. 63 о	я 9/А				кам. перекр.			1,7x0,7	1,5	СхПнСх-3ПдЗ	?	1 ж 35-40 1 ж 60	ПнСх Сх - від ліктя лів. руки нема
188/8	с. Миколаївка п. 17 о	я 9/А				кам. перекр.			2,5x1,45	2.25	Сх -3	—	1 ж 20-25	В, ноги чуть согнуты
189/9	с. Вапнярка к. 2 п.3 в	я 9/Б							1,6x1,5	0,2	3- Сх	—	1 р 8-9	З
190/10	с. Бутори к. 13 п.4 о	я 9/В							3,2x1,6-2,0	3,0	3- Сх	+	1	широтная, кости сдвинуты
191/11	с. Бутори к. 13 п.3 б	к 4/1	1,85x0,85	4,75	3-Сх	кам. заклад			2,4x1,85	4,75	3- Сх	—	1 дитина	З
192/12	с. Погребя к. 2 п.2 о	я 9/А				бревенч перекр.			3,65x2,1	2,6	ПнЗ-ПдСх	+	1	разрознен
193/13	сmt. Суворове к. 1 п.2 б	я 9/А				дерев. перекр.			2,95x2,05	1,1	3- Сх	—	1 ж	З
194/14	с. Балабани к. 6 п.2 о	я 9/А							2,5x1,1	1,5	СхПнСх-3ПдЗ	—	1 ж 20-30	3ПдЗ
195/15	с. Хаджімус к. 3 п.2 б	к 2/1	2,0x1,0-1,4	1,5	Сх-3				2,4x2,0	2,2	Сх -3	—	1 ж	Сх
196/16	м. Тирасполь к. б/н п. о	п 1/1	1,5x0,6	0,75	3-Сх				1,8x0,65	1,3	3- Сх	—	1 ж	З
197/17	с. Нікольське к. 2 п.2 в	я 9/А				дерев. перекр.			3,0x1,75	3,5	Сх -3	—	1 ж	З, руки і ноги зігнуті
198/18	с. Нікольське к. 2 п.3 в	?	не прослеж						?	?	ПнЗ-ПдСх	—	1	ПнЗ
199/19	с. Нікольське к. 14 п.1 б	я 9/А							2,3x1,35	2,5	Сх -3	—	1 ж	З, лів. рука зігн.
200/2	с. Глине к. 3	к	2,1x1,0	2,8	3-Сх		0,6x0,7	3С3-	Вост.	2,7	Пн-Пд	—	1 ж	ПнЗ, ноги



0	п.1 о	3/2					Гл.2,8	ВЮВ	2,4х1,3 Северн.1 ,9х0,8	2,6	3- Сх	—	Кінь загнуздан.	схрещені Лів. бік
201/2 1	с. Глине к. 5 п.1 о	к 5/2	1,9х1,1	2,45	3-Сх		0,95х0,6 Гл.2,5	3-В	2,3х1,5	2,65	Пн3- ПдСх	—	1 16-20	Пн3
202/2 2	с. Глине к. 6 п.2 в	п 1/1	1,9х0,85	2,95	3-Сх				2,1х0,95	3,1	3- Сх	—	1 ж 30-35	3
203/2 3	с. Глине к. 9 п.1 о	к 3/5	2х1,2 2х1,1	2,5 2,7	3-Сх ПнСх- Пд3		0,7х1,05 Гл. 2,5 1,4х1,1 Гл. 2,7	3-В  СЗ- ЮВ	2,85х1,7	2,5	Пн-Пд	—	1 ж 35-50 1 ж 20-30	Пн ноги зігнуті Пн, руки зігн, ноги перехрещ.
204/2 4	с. Глине к. 10 п.1 о	к 3/3	2,4х2	4,0	3-Сх		0,7х1,5 Гл. 4,0	3-В	2,7х1,85	4,0	Пн-Пд	—	1 20-35	ССВ на материк. ложе
205/2 5	с. Глине к. 12 п.1 о	к 3/2	2х1,15	3,1	3-Сх		0,75х0,7 Гл. 3,15	3-В	1,95х1,4	3,15	3- Сх	—	1 ж	Пн
206/2 6	с. Глине к. 12 п.2 б	к 3/3	1,4х0,9	2,45	3-Сх		0,15х0,7 Гл. 2,35	3-В	1,35х0,8 5	2,35	Пн-Пд	—	1дит. 4	Пн
207/2 7	с. Глине к 13 п.1 о	к 3/2	2,1х1	3,0	3-Сх		0,6х0,8 Гл. 3,0	ЗСЗ- ВЮВ	2,25х1,5	3,0	Пн-Пд	—	1 ж 20-35 1 ж 15-20	Пн, зсунут  Пн, кінцівки. зігнуті
208/2 8	с. Глине к. 14 п.2 б ?	к 3/2	1,7х1	3,25	ЗПн3- СхПдСх		0,5х0,7 Гл. 3,25	ЗСЗ- ВЮВ	2,45х0,8- 1,15	3,45	ПнСх- Пд3	—	1 ж > 20	ПнСх, ноги перехрещ.
209/2 9	с. Глине к. 19 п.1 б ?	к 5/2	2х1,2	3,25	ЗПн3- СхПдСх		0,8х0,85 Гл. 3,25	ЗСЗ- ВЮВ	2,45х1	3,25	Пн-Пд	—	1 ж 20-35	ПН
210/3 0	с. Глине к. 23 п.1 о	к 3/2	2,05х1,3	3,4	3-Сх		0,5х0,8- 0,9 Гл. 3,4	3-В	2,4х1,2	3,4	Пн-Пд	—	1 ж > 20	Пн
211/3 1	с. Глине к. 24 п.1 о	к 5/2	2х1,15	2,75	ЗПд3- СхПнСх		0,5х0,75 Гл. 2,75	ЗЮЗ- ВСВ	2,4х1,3	2,75	Пн3- ПдСх	—	1	ПдСх
212/3	с. Глине к. 26 п.1	к	2,1х1,2-	3,15	3-Сх		0,7х0,95	3-В	2,6х1,55	3,3	Пн-Пд	—	1 20-35	Пн3

2	<b>о</b>	3/2	1,4				Гл. 3,3							
213/3 3	с. Глине к. 28 п.1 <b>о</b>	к 5/2	2,4x1,25	3,2	3-Сх		0,7x1 Гл. 3,3	3-В	2,75x1,2 5	3,3	ПнЗ- ПдСх	—	1 20-35	ПнЗ, ноги схрещені
214/3 4	с. Глине к. 31 п.1 <b>о</b>	к 3/2	2,8x2,3	5,5	3-Сх		1,8x1,63 Гл. 5,5	ЗСЗ- ВЮВ	3,4x2,5	5,5	Пн-Пд	—	1 ж < 20	ССВ
215/3 5	с. Глине к. 33 п.2 <b>б</b>	к 3/2	2,25x1,4	3,5	ЗПдЗ- СхПнСх		1,4x1,15- 1,7 Гл. 3,5	ЗЮЗ- ВСВ	2,3x1,5	3,5	ПнЗ- ПдСх	—	1 р 8-9	ССЗ
216/3 6	с. Глине к. 35 п.2 <b>б ?</b>	к 5/2	1,55x0,85	1,8	3-Сх		0,6x0,55 Гл. 1,8	3-В	1,6x0,8	1,8	ПнЗ- ПдСх	—	1 дит. 8-9	ПнЗ
217/3 7	с. Глине к. 41 п.1 <b>о</b>	к 3/2	1,95x1,2	2,3	3-Сх		0,7x0,6 Гл. 2,3	3-В	2,1x1- 1,25	2,3	С-Ю	—	1 ж 20-35	Пд
218/3 8	с. Глине к. 41 п.2 <b>б</b>	к 3/2	2,2x1,2	3,45	ЗПдЗ- СхПнСх		0,6x0,6- 0,85 Гл. 3,5	ЮЗ- СВ	2,1x0,8- 1,1	3,55	ССЗ- ЮЮВ	—	1 20-35	ПнЗ
219/3 9	с. Глине к. 45 п.1 <b>о</b>	к 3/2	3,3x1,6	3,2	3-Сх		0,9x1,5 Гл. 1,8	3-В	2,7x1,65	3,2	Пн-Пд	—	1 20-35	Пд
220/4 0	с. Глине к. 46 п.3 <b>о</b>	к 3/2	2,55x1,6	3,05	ЗПдЗ- СхПнСх		1x1,2 Гл. 3,1	ЗЮЗ- ВСВ	2,3x1,25	3,1	ССЗ- ЮЮВ	—	1 ж 20-35	ПнЗ, лів. рука зігн.
221/4 1	с. Глине к. 54 п.3 <b>о</b>	к 3/2	2,6x1,7	3,95	ЗПдЗ- СхПнСх		1,3x1,6 Гл. 4	ЗЮЗ- ВСВ	3x1,7	4	ПнЗ- ПдСх	—	1 20-35	ПдСх
222/4 2	с. Глине к. 57 п.1 <b>о</b>	к 4/5	2,2x1,5	3,05	3-Сх		1x1 Гл. 3,05	3-В	2,5x1,4	3	Пн-Пд	—	1 ж 20-35	Пд, руки зігнуті
223/4 3	с. Глине к. 67 п.4 <b>б</b>	к 3/2	2x0,8	3,1	ЗПдЗ- СхПнСх		1x0,6-1 Гл. 3,1	ЗЮЗ- ВСВ	2,25x1,4	3,2	ПнЗ- ПдСх	—	1 ж ? 1 ж	ПнЗ, ноги зігнуті ПнЗ, руки зігнуті
224/4 4	с. Глине к. 68 п.2 <b>б ?</b>	к 6/1	1,45x0,9	1,9	ЗПнЗ- СхПдСх				1x0,8	1,85	ПнЗ- ПдСх	—	1 дит. 4-5	ПнЗ
225/4 5	с. Глине к. 81 п.2 <b>о</b>	к 5/2	2x0,85- 1,05	2,55	3-Сх		0,45x0,6 Гл. 2,55	3-В	1,95x1,7	2,55	ПнЗ- ПдСх	+	1 ж 35-50	ПнЗ
226/4 6	с. Глине к. 86	к 3/2	1,9x1	2,7	ЗПдЗ- СхПнСх		0,8x0,6- 0,7	ЗЮЗ- ВСВ	2,2x1,3	2,7	ПнЗ- ПдСх	—	1 ж > 20	ПнЗ

	п.1 о						Гл. 2,7							
227/47	с. Глине к. 91 п.1 о	к 3/2	2х0,8-1,05	2,5	ЗПнЗ-СхПдСх		0,4х0,75 Гл. 2,55	ЗСЗ-ВЮВ	2,15х1,2	2,7	ПнСх-ПдЗ	—	1 ж 20-35	ПнСх, руки зігнуті
228/48	с. Глине к. 91 п.2 б ?	к 3/2	1,8х1,3	2,9	ЗПнЗ-СхПдСх		0,9х0,6 Гл. 3,05	ЗСЗ-ВЮВ	2,1х1,25	3,05	ПнСз-ПдЗ	—	1 ж	ПнСх, руки, прав. нога зігн.
229/49	с. Глине к. 95 п.1 о	к 3/2	2х1,2	3,3	З-Сх		0,6х0,7 Гл. 3,35	З-В	2,1х1,45	3,35	Пн-Пд	—	1 20-35	Ю,конечн согнуты
230/50	с. Глине к. 96 п.2 в	к 3/2	1,7х1	2,45	ЗПдЗ-СхПнСх		0,7х0,65 Гл. 2,55	ЗЮЗ-ВСВ	2х0,95	2,55	ПнЗ-ПдСх	—	1 ж підліт. 13-15	ПнЗ
231/51	с. Глине к. 103 п.1 о	к 5/2	2,25х1,35	2,95	З-Сх		1,05х0,8 Гл. 3	З-В	2,6х1,1-1,55	3	ПнЗ-ПдСх	—	1 ж 15-20	ПнЗ
232/52	с. Глине к. 104 п.1 о	к 3/2	2,05х1	2,95	ЗПдЗ-СхПнСх		0,8х0,6-0,7 Гл. 3	ЗЮЗ-ВСВ	2,2х1,3	2,95	ПнЗ-ПдСх	—	1 20-35	ПдСх, прав. рука зігнута
233/53	с. Глине к. 109 п.1 о	к 3/2	2,2х1,5	2,5	ПнЗ-ПдСх		0,7х0,9 Гл. 2,55	СЗ-ЮВ	2,3х1,35	2,55	ПнСх-ПдЗ	—	1 ж 20-35	ПнСх ліва рука зігн.
234/54	с. Глине к. 113 п.1 о	к 3/2	1,9х1,05	2,7	З-Сх		0,8х0,85-1,2 Гл. 2,75	З-В	2,5х1,3	2,75	Пн-Пд	—	1 ч 20-35 1 ж 15-18	Пн, здвин. Пн

#### ІV. ЛІСОСТЕПОВЕ ПРИДНІПРОВ'Я

235/1	с. Турія, к.гр. 1, к. 462 п.1 о	я 9/А							?	?	?	+	1 ж дуже молода	Сх
236/2	с. Турія, к.гр. 1, к. 463 п.1 о	я 9/А				дер. дах			3,7х2,6	2,3	Сх -3	+	1	?
237/3	с. Турія, к.гр. 1, к. 468 п.1 о	к 1/1	2,4х1,0	2,4	Сх-3				2,1х2,0	2,4	Сх -3	+	1	?
238/4	м. Світловодськ, мог. 7 о	я 9/А							2,2х1,2	1,5	З- Сх	+	1 ж	3
239/5	с. Богданівка, к. 16 п.2 о	к 2/2	1,75х0,75	2,8	ПдЗ-ПнСх		+		2,4х1,1	3,4	ПдЗ-ПнСх	+	1 ж 22-25	?

240а/ 6а	с. Нестерівка, к. 1 п. 1 <b>о</b>	к 2/1	2,4x2,7	7	3-Сх	заслон з 12 дощок			3,3x3,2	7,1	3- Сх	+	1 ж	3-? на животі, обличчям вниз
240/6	с. Журавка, к.гр. 2, к. 406 п.1 <b>о</b>	я 9/А				дер. склеп, накат, сліди спален.			6,0x4,9	3,2	ПнСх- ПдЗ	+	1 ж	?
241/7	с. Журавка, к.гр. 3-Б, к. 423 п.1 <b>о</b>	я 9/А				дер. накат, ?			3,6x2	2,25	Сх -3	--	1 ж молода	ПдСх
242/8	с. Журавка, к.гр. 7, к. 447 п.1 <b>о</b>	я 9/2				дер. облиц стін, дах, жолоб, карниз	+	Ю-С	4,45x4,2	2	Пн-Пд	+	1 ж 1 дит.	3-? в ногах
243/9	г. Шпола,к. 236 п.1 <b>о</b>	я 9/А				дер. перекри ття ?			?	?	3-Сх=?	+ час тич но	1 ж молода дитина 1-?	Сх ? ?
244/1 0	с. Макіївка, к.гр. 4, к. 1 п.1 <b>о</b>	я 9/А				дер. склеп, накат			2,65x1,2	1,8	ПнСх ПдЗ	--	1 ж	Сх скорчена
245/1 1	с. Макіївка, к.гр. 1, к. 454 п.1 <b>о</b>	я 9/А				дер. зруб, перекри ття			2,84x1,8	0,9	Пн-Пд	--	1 ж підліток	Пд
246/1 2	уроч. Холодний Яр, к. 19 п.1 <b>о</b>	я 9/Д							Д-4,25	2,1		+	1 ж	?
247/1 3	уроч. Холодний Яр, к. 20 п.1 <b>о</b>	я 9/Д				дер. дах			Д-4,5	1,5		--	1 ж 1 ж -? 18	З Пд на боці
248/1 4	уроч. Холодний Яр, к. 26 п.3 <b>б</b>	я 9/Д				дер. дах			Д-2,8	1,75		--	1 ж	Пн
249/1 5	уроч. Холодний	я 9/А				дер. дах, підлога			4,26x1,1 5			--	1 ж	?

	Яр, к. 28 п.1 о													
250/1 6	с. Константинов ка, к. 96 п.1 о	я 9/А							1,7х1,2	0,2		+	1 ж	розкидан порубан
251/1 7	с. Костянтинівка , к. 98 п.2 в	я 9/А				слід дошки			3,3х1,2	0,2		+	1 ж	розкидан порубан
252/1 8	м. Городище, к. 1 п. 1 о	п 1/1	1,63- 1,5х2,75	4,6	ПдЗ- ПнСх	дер. заслон,н акат; облиц. стін очерет			2,85х1,4	4,6	ПдЗ- ПнСх	--	1 ж	3
253/1 9	с. Стеблів, к.гр. 3, к. 13 п.1 о	я 9/А				4 ямки від стовпів			3х2	1,7	Сх -3	+	1 ж 20-35	3
254/2 0	с. Бобриця, к.гр. 2, к. 35 п.1 о	я 9/2				дер. склеп, спален	?		5,6х5,6	2,8	по стор. світу	--	1 ж 1 ж	3 Пд
255/2 1	с. Трипілля, к. 1 п.1 о	я 9/А				дер. склеп, накат			3х2,5	2,5	ПдЗ- ПнСх	--	1 ж	ПдЗ
256/2 2	с. Старе, к. 15 п.1 о	к 2/1	2х1,5	2,4	ПнЗ- ПдСх	дер. заслон			2,8х2,1	2,8	ПдСх- ПнЗ	--	1 ж ≈ 18	ПнЗ
257/2 3	с. Мирне,к. 3 п. 1 о	к 2/1	1,3х0,9	2,8	ПдЗ- ПнСх				3,4х2,2	3,1	ПнЗ- ПдСх	--	1 ж 21-35 1 ж	1 – Сх 1 - ПнСх
258/2 4	с. Поділля, к. 3 п. 3 в	я 9/А				дер. дах, очерет			3,6х1,85	3,6	ПнЗ- ПдСх	--	1 ж 30-35	3
259/2 5	с. Кусторівка, к. 2 п. 4 о	я 9/2				облиц. стен	5,5х1 Гл. 2,75	СВ-ЮЗ	разруш	2,75	3- Сх	+	1 ж 15-20	розкидан
260/2 6	с. Старий Мерчик к.9 п.2 б	я 9/А				облиц. стін			2,7х1,2	0,55	Пн-Пд	--	1 ж	Пд
261/2 7	с. Гришківка, к. 25 п.2 о	я 9/А				дер. перекр.			2,75х1,1	1,2	3- Сх	+	1 ж 19-20	Сх

## V. ПОДОННЯ

262/1	с. Мастюгіно к. 33/5 п.1 о	я 9/Г							2,5х2,5	1,5	Пн-Пд	+	1 ж	розкидан
263/2	с. Девиця к. 6 п.1 о	я 9/А				дер. облиц.+ перекр.			3,4х2,86	2,8	3-Сх	+	1 ж 20-29	в заповн.
264/3	с. Горки к. 12 п.1 о	я 9/А				дер. облиц.+ перекр.			4,05х2,7	1,95	Пн-Пд	+	1 ж 20-22 + 3 м	3 зсунуті
265/4	с. Колбіно к. 5 п.1 о	я 9/А				дер. облиц.+ перекр.			5,14х3,8	1,57	Пн-Пд	+	1 ж 40-49 1 ж 30 1 дит. 5-10 (свод черепа)	3 3 ?
266/5	с. Колбіно к. 8 п.1 о	я 9/2				дер. облиц.+ перекр.	4,62х1,2 Гл. 1,5	СЗ-ЮВ	4,5х2,95	1,9	Пн-Пд	+	1 ж 40-49 1 ж 30-35	в заповн. -- "" --
267/6	с. Колбіно к. 12 п.1 о	я 9/2				дер. облиц.+ перекр.	9,4х1,4 Гл. 1,6	С-Ю	3,95х3,9	2	Пн-Пд	+	1 ж 40	зсунуті
268/7	с. Колбіно к. 21 п.1 о	я 9/А				дер. облиц.+ перекр.			4,1х3,38	1,57	ПнЗ- ПдСх	+	1 ж 30-39	3
269/8	с. Тернове к. 5 п.1 о	я 9/2				дер. облиц.+ перекр.	6,85х1,1 Гл. 1,12	СЗ-ЮВ	5,7х4,75	1,45	ПнСх- ПдЗ	+	1 ж 20-25	ПНЗ ?
270/9	с. Тернове к. 6 п.1 о	я 9/А ?	наземна конструк спалена			каркасн- стовб.			7,8х7,1	1,15	Пн-Пд	+	1 ж 30-35 1 дит 4-6	розрознен -- "" --
271/1 0	с. Тернове к. 8 п.1 о	я 9/А				дер. облиц.+ перекр.			4,1х3,55	1,55	Пн-Пд	+	1 ж 30-39	Пн ?
272/1 1	с. Дуровка к. 16 п.1 о	я 9/А							3,8х3,3	0,4	ПнСх- ПдЗ	+	1 ж 30-35	ПдЗ

273/1 2	с. Дуровка к. 21 п.1 <b>о</b>	я 9/А				сліди пропалу			2,5x1,7	0,3	ПнСх- ПдЗ	+	1 р	?
274/1 3	пос. Малахов Ерік II п. 1 <b>о</b>	я 9/А							2,4x1,3	2	3- Сх	---	1 ж 25-30	Сх
275/1 4	ст.Єлизаветинська, Єлизаветівський мог-к к. 1 п.1 <b>о</b>	я 9/Б							4,8x3,7	1.3	Сх -3	+	1 ж	розкидан
276/1 5	ст.Єлизаветинська – «»- к. 3 п.1 <b>о</b>	я 9/Б							3,3x1,2	0,9	Сх -3	+	1 ж	3
277/1 6	ст.Єлизаветинська – «»- к. 5 п.1 <b>о</b>	я 9/А							5,2x5	1,2	Пн-Пд	+	1 ж	розкидан
278/1 7	ст.Єлизаветинська – «»- к. 10 п.1 <b>о</b>	я 9/А							3,48x1,3	1	?	+	1	розкидан
279/1 8	ст.Єлизаветинська – «»- к. 11 п.1 <b>о</b>	я 9/А							3,5x1,6	1,1	?	+	1	розкидан
280/1 9	ст.Єлизаветинська – «»- к. 13 п.1 <b>о</b>	я 9/А							4.4x1	0.65	Сх -3	+	1 ж	3
281/2 0	ст.Єлизаветинська – «»- к. 14 п.1 <b>о</b>	я 9/А							3,3x1,1	0,65	Сх -3	-----	1 ж	3
282/2 1	ст.Єлизаветинська – «»- к. 27 п.1 <b>о</b>	я 9/А							3,7x1,4	0,65	Сх -3	----	1 ж	3
283/2 2	ст.Єлизаветинська – «»- к. 32 п.1 <b>о</b>	я 9/Г							2,5x2,5	0,65	Сх -3	+	1 ж	Сх
284/2 3	ст.Єлизаветинська – «»- к. 25 п.1 <b>о</b>	?							?	?	?	?	1 ж	
285/2 4	ст.Єлизаветинська – «»- к. 30 п.2 ?	я 9/А							2,65x 0,95	0,72	ПдЗ- ПнСх	---	1 ж 40	ПдЗ
286/2 5	ст.Єлизаветинська – «»- к. 34 п.1 <b>о</b>	?							?	?	?	?	1 ж	
287/2 6	ст.Єлизаветинська – «»- к. 36 п.1 <b>о</b>	?							?	?	?	?	1 ж	





Таблиця 3. Поховальний інвентар

№ п/п	Пункт кург/поховання	К-сть похованих. вік	Зброя					Прикраси				дзеркало	веретено, прясельце	Посуд	Інші знахідки
			стріли	лук, сагайдак	спис дротик вток	меч, сокира	праща	намисто, мушлі, сережки	перні, кільця, браслети	бляшки нашивні					
<b>І. НИЖНЬОДНІПРОВСЬКИЙ СТЕП</b>															
1	с. Солдатське к. 1, п.1	1 дор.	7 б 2 к		д, в			11 н 14 н зол		14 зол	+	в, п	кілік чорнолак., ліпна посудина	підстилка рослинна, м'ясо+ніж; зал. шпильки?, 4 кіст гудзики	
2	с. Відрадне к. 3, п.2	1 дор	24 б		2с, 1д			<u>гривна</u> <u>сріб.</u> , 2 н, 1с брон, 1с зол.	4 п <u>сріб.</u>		+	в, 2 п	амфора, канфар чорнолаковий	м'ясо+ніж;	
3	с. Відрадне к. 38, п.2	1 дор	+					<u>гривна</u> <u>срібн.</u> в тайнику, підвіска зол., н, <u>фібула</u>	п зол.		+	п	лакримарій гончарний.	м'ясо+ніж; зал. вудила фрагм,	
4	с. Булгаково к. 7, п.2	1 дор	17 б					<u>гривна</u> <u>срібн.</u> , н			+		кілік чорнолак.	м'ясо	
5	с. Калинівка к. 7, п. 1	1 дор	7 б					н			+	п	чашечка буролакова	м'ясо+ніж; дзеркало, прясельце свинц.	
6	с. Калинівка к. 7, п. 3	1 дор	3 б					н						ніж	

7	с. Нововасилівка к. 17, п.3	1дор					<b>5</b>			22 зол	+		амфора	м'ясо+ніж;
8	с. Чкаловка к.5 п.1	1дор	72 б	с	с, д, в						+		кілік чорнолак.	м'ясо+ніж; 2 ворварки свинц., ніж при сагайдаку
9	с. Широке к. 2 п.1	1 ж дор	12 б,з,к	с				1 н						м'ясо+ніж, 2 ворварки свинц.
10	с. Башмачка к. 8, п.1	1дор	3 б					25 н, с бронз.	п зол.				таця дерев.	м'ясо, скоба зал., ворварка свинц.
11	с. Башмачка к. 13, п.2	1 дор	5 б								+	п		м'ясо+ніж, пташина кістка крейдяна підсип.
12	с. В. Тарасівка к. 14, п. 1	1 ж 20 1 д -3-4 1ж 30	3 б 23 б					с бронз. 40 н н	2 б/н			+		м'ясо+ 2 ножа, рослинн. підстилка, чохол люстра
13	с. В. Тарасівка к. 82, п. 3	1 дор	4 б										п	м'ясо + 2 ножа, зал. скоба,
14	с. В. Тарасівка к. 84, п. 2	1 35-45	30 б									+	п	м'ясо+ніж
15	с. Чкалове гр. Чортомлика, к. 4, п. 1	1 ж 35-45	1 б		1									дерев. настил, м'ясо, гвіздок зал.
16	с. Чкалове гр. Чортомлика, к. 5, п. 1	1 ж пожил	4 б				<b>1</b>							м'ясо
17	с. Чкалове гр. Чортомлика, к. 9, п. 2	1 ж 22-35	18 б					39 н 2 с +1 с	к, б/6 н		+	п	солонка чорнол гличик гонч.	дерев. настил, м'ясо+ніж;
18	с. Чкалове гр. Чортомлика, к. 11, п. 2	1 ж 35-45 1 немов	13 б					1 с <b>сріб.</b>	б/62 н				таця дерев.,	подушка, м'ясо+ніж; 2 ложечки туалет.
19	с. Чкалове гр. Чортомлика, к. 16, п. 1	1 ж 20	13 б					3 н, 4 кіст. пронізки; 2 с	б брон б/18 н, б/13 н					
20	с. Чкалове гр. Чортомлика, к. 24, п. 1	1 ж	1 б					32 н				+	чашечка чорнолакова, горщикок ліпний	м'ясо+ніж; шматочки сірки, стрижень зал.
21	с. Чкалове гр. Чортомлика, к. 30, п. 1	1 ж 35-45	2 б				<b>5</b>	3 н				+	п	гробовище, підстилка росл.,

														панцирні пласт м'ясо+ніж; 3 голки зал., підвіска пісков., рум'яна червоні. і жовті
22	с. Чкалове гр. Чортomla, к. 33, п. 1	1 підліт	12 б				4 н							ф-ти скоб зал.
23	с. Чкалове гр. Чортomla, к. 34, п. 1	1	54 б				33 н <b>зол</b> 17 підв. <b>зол.</b>			+	п	блюдо дерев., кілік чорно лак.	м'ясо+ніж; 2 голки зал.	
24	с. Чкалове гр. Чортomla, к. 42, п. 2	1 підліт	12				2 с намісто	б зал.			2 п		крейдяна підсипка; м'ясо+ніж;	
25	с. Ізобільне, к.4 п.1	1	14		2 с, 2 в		256 н_ <b>зол</b> , 2 н, 2 с <b>зол.</b>	б/ н	31 <b>зол</b>	+	2 п	солонка чорнолакова, блюдо дерев. ойнохоя скляна	м'ясо+ніж; шило зал.	
26	м. Покров гр. БОФ, к.11 п. 1	1 ж	1		в		2 с <b>з+с</b> , підвіска <b>зол.</b>				в, п		2 ножа, обривок <b>зол.</b> стрічки	
27	м. Покров гр. БОФ, к.13 п. 1	1 ж 1 немов 1 р	7+1		в		- 3 н	б/29 н		+			м'ясо+ніж; шило скоба зал.	
28	м. Покров гр. БОФ, к.13 п. 2	1 ж возмуж.	б+ дер.	с			<b>гривна</b> <b>сріб.</b> , н скляне і дерев., с <b>зол.</b> ,	4 п <b>зол</b> 2 б <b>сріб.</b> , 2 б/н	+	+	п	посудинка шкіряна	м'ясо +2 ножа, настил дерев., подушка рослин. головний убір, пiксiда дер., шило зал., цвяхи зал., <b>щит?</b> дерев. розписний	
29	м. Покров (2017г.), к. 34 п.4	1 підл. 10-14	16 б	с			2 н	б <b>сріб.</b>				мисочка чорнолак., бальзамарій червоноглин.	м'ясо+ніж; рогова пластина, очеретяна підстилка	
30	м. Покров (2017г.), к. 35 п.1	1 ж 25-35.	1 б				3 н			+	2 п	канфар чорнол, ф-ти 2-х амфор	ручка кіст. зеркала	
31	с. Шолохове, к. 16	1 ж	17 б				8 н, 2 с бронз.	2 п <b>сріб.</b> ,		+	п		м'ясо+ніж; підстилка луб'яна	

									б/23 н						
32	м. Нікополь, гр. II, к. 10 п.1	1	1 б					28 н	п сріб.						м'ясо
33	м. Нікополь, гр. II, к. 17 п.2	1	1 б					4 н							м'ясо
34	м. Нікополь, гр. II, к. 20 п.2	1 дит.	1 б	Л				2 н				п		м'ясо + 3 ножа, ворварка зал.	
35	м. Нікополь, гр. II, к. 21 п.1	1 ж молода	15 б					н	б брон		+	п	ліпна посудинка, дерев. посуд-?	м'ясо + ніж, ложе дер.+ скоби зал.; підстилка,	
36	м. Нікополь, гр. II, к. 25 п.1	1	27 б	к			<b>1</b>	4 н				2 п	таця дерев.	м'ясо+ніж	
37	с. Капулівка-1, к. 13 п.1	1	52 б		с, д, в			2 с зол. 34 н зол.	2 п зол. б сріб., б/н	34 зол	+		амфора, канфар чорно лак., таця дерев.	м'ясо + 2 ножа, скоби зал., ворварка зал. 7 парних кілець	
38	с. Капулівка-2, к. 1 п.1	1 ж	24 б		с, д, в			31 н 1 с зол. 1 с бронз	б зал. б/24 н		+	п	канфар чорнол.	м'ясо+ніж, шило залізне	
39	с. Кут, к. 5 п. 4 в	1	14 б					2 с	б зал б брон 2 б/н					м'ясо+ніж, ніж	
40	с. Кут, к. 7 п. 9 в	1 ж	87 б	с	2 к			н	п сріб.		+	в	канфар чорнол.	метопіда <u>зол.</u> , ніж, 2 ворварки свинц;	
41	с. Кут, к. 17 п. 1 о	1	2 б					2 н, 1 с							
42	с. Кут, к. 21 п. 4 о	1 ч	11 б	--	2 в	--	--	--	--	--	--	--	2 канфари чорнолак.	м'ясо+ніж, 3 кіст. + 1 свинц ворварки	
		1 ж	36 б	с		<b>м</b>		2 с,	2 б/н		+				
43	с. Кічкас, к. 3 п. 1	1	3		2 с			12 н + 21 н електрові		11зол.		п	горщик ліпний	ніж, рум'яна	
44	с. Біленьке, гр. Три кургани, к. 4 п.1	1 ж 30-40	1 б		в			14 н + 25 н зол.				3 п		м'ясо	
45	с. Мар'ївка, к. 6 п.2	1 ж	12 б		с, д, 2 в		<b>1</b>	3 н	п зол, 3 б/н	б брон.	+	п		гробовище дер, м'ясо+ +2 ножа, головний убір пряжка зал.	
46	с. Малокатеринівка,	1 ж	14+1						б зал.					м'ясо+ніж	

	к.18 п. 2	40-45											
47	с. Малокатеринівка, к.20 п. 1	1 ж 20-25	1				9 н				п		ніж, шкіряна підстилка
48	с. Малокатеринівка, к.23 п. 1	1 ж 20-25	70 б		2 с, в					+	п		м'ясо
49	с. Малокатеринівка, к.28 п. 2	1 ж 30-35	15 б		с, п	м							м'ясо+ніж, ворварка бронз. на шкір. ремені
50	хут. Батрачка, к. 2 п.3	1 ж 25-35	21 б					б/10 н					м'ясо
51	с. Скельки, п. 15	1 ж 25	27 б	с ?			25 бісерин	2 б/н+ каурі					м'ясо;
52	с. Скельки, п. 36	1 ж 30-35	7 б				2 н	б /н			п	ф-ти ліпної посудини	м'ясо+ніж, шило
53	с. Скельки, п. 44	1 ж 18-22	40 б										м'ясо+ніж
54	с. Скельки, п. 45	1 ж 22-25	6 б				46 н				п	ручка амфори	м'ясо
55	с. Скельки, п. 49	1 ж 45-50	1 б										ніж
56	с. Скельки, п. 50	1 ж 25-35	3 б, 5 з										
57	с. Скельки, п. 54	1	2 б				4 н	к брон. б брон			2 п		ніж, проколка кіст.
58	с. Скельки, п. 14	1 р. 2 роки	3 б				3	2 н			п	ліпна посудина	пряжка зал.
59	с. Скельки, п. 24	ж 35-40 д 18 міс			с						п		м'ясо+ніж, шило зал.
60	с. Скельки, п. 39	1 ж 30-35 1 підліт 12-14	6 б 2 б				16 н				п	2 ф-ти ліпної посудини	
61	с. Скельки, п. 26	1 ж 30-35	2 б				1 мушля						ніж, 7 кістяних пронизок на поясі
62	с. Скельки, п. 13	1 ж	15 б		д, в	с	10 н,					2 ф-ти ліпної	м'ясо,



73	с. В. Знамянка, Мог. Мамай Гора, к. 45 п.1	1 ж 25-30	45 б					3 с брон. 39 н	б брон.			2 п	таця дерев.	м'ясо+ніж	
74	с. В. Знамянка, Мог. Мамай Гора, к. 54 п.3	1 ж 30-35	52 б		с			67 н	б зал.			3 п	таця дерев.	м'ясо+ніж, мішечок зерен; пластина кераміч. для трепанації	
75	с. В. Знамянка, Мог. Мамай Гора, к. 71 п.1	1 ж 25-35			с			б н + мушля						ніж, шило, реальгар	
76	с. В. Знамянка, Мог. Мамай Гора, к. 85 п.6	1 ж 30-35	13 б					с бронз.						циновка, м'ясо+ніж, ніж	
77	с. В. Знамянка, Мог. Мамай Гора, к. 100п.1	1 ж 30-35	21 б					1 н	2 п брон., б брон.		+	в, п		м'ясо+ніж	
78	с. В. Знамянка, Мог. Мамай Гора, к. 138 п1	1 ж 30-35	33 б									п	таця дерев	м'ясо+ніж, 2 шила	
79	с. В. Знамянка, Мог. Мамай Гора, к. 139 п6	1 ж 25-30	27 б					2 с брон. 28 н				п	таця дерев.	м'ясо+ніж, 2 шила, пряжка зал.	
80	с. В. Знамянка, Мог. Мамай Гора, к. 160 п2	1	9 б					27 н + мушля						2 ножа, альчик, ворварка свинц.	
81	с. В. Знамянка, к.гр. 2, к. 4 п.1	1			в			підвіска,	2 к бронз.	9 зол.		в, п	амфора, ф-ти ліпної посуд., слід казана, ф-ти бронз. посудини, кам. блюдо	м'ясо+ніж, рослин. цинковка, шпилька бронз., ф- ти шкатулки, 13 альчиків, крюк зал.	
82	с. В. Знамянка, к.гр. 2, к. 10 п.1	1 ж 22-35	48	с	2 с, 2 в		1	5 н, п з ікла; п з корала				+	п	канфар чорнолаков., таця дер.	м'ясо+ ніж, ніж, крейдяна підсіпка
83	с. В. Знамянка, к.гр. 2, к. 10 п.3 б	1 ж	49 б 8 дер мітки на древк ах	с				<u>гривна</u> <u>сріб. з</u> <u>позол,</u> <u>2 с зол.,</u> <u>47 +2 н</u>	б/4 н		+		2 дерев. площки	м'ясо+ ніж, трав. підстилка; 2 голки зал., мішечок з травою + плаття, пояс з <u>пряжкою, штани ?</u>	

		1 ж слуга										п	ліпний черпачок	ф-т дерева з дер. цвяшком	
84	с. В. Знам'янка, к.гр. 2, к. 15 п.45	1 ж 35-40 1 дит. 1-1,6	1 б					2 н 2 мушлі 78 н				п	таця дер.	м'ясо+ніж, ніж,	
85	с. В. Знам'янка, к.гр. 2, к. 15 п.46	1 ж 55-60	8 б											ніж	
86	с. В. Знам'янка, к.гр. 2, к. 21 п.1	1	1 б					19+3 н, 29 н зол., 2 с сріб.				п	лекіф чорнолак.	м'ясо+ніж, шило зал., проколка кіст.	
87	с. В. Знам'янка, гр. Солохи, к. 5 (96) п.2	1 ж 40-45	2 б											ворварка бронз.	
88	с. Виноградне, к. 22 п2.	1 ж 35- 45	51 б		с, в	м зігн ут		8 н, 90 н зол., підвіска зол. 1 с	б /49 н к сріб. 2 к			2 п	блюдо дерев.	подушка з камки, ніж, м'ясо+ніж, 2 ворварки свинц.	
89	с. Троїцьке к. 2 п.12	1 ж	1 б				1	46 н. 1 підвіска свинц.	2 б/н			+	п	ф-т чорнол. з отвором; ліпні посудина, ф-т миски, частина посудини	м'ясо, грузило, пест, лоцило
90	с. Новопилипівка, гр. Аккермень-1; к. 16 п 2	1 ж 20	20 б	с	2 с, 2 в			30 н	б сріб., б брон б/30 н			+	п	ківш + посудина + блюдо дерев.	пояс наборний зал., м'ясо+ніж, шило, нагайка дерев., застібка сагайдака дерев.
91	с. Нове к. 5 п.1	1 ж 20-22	826 2 д	с	2 с, 2 в									блюдо дерев.	підстилка рослинна, м'ясо+ніж, ворварка кіст.
92	с. Нове к. 6 п.2	1 ж ≈ 30	1 д 23 б		3 с			33 н сріб. 1 зол.підв- оплітка.	б /8 н і 2-х кілець			+		ф-ти ліпної посудини	підстилка рослин., повість від. гол. убора і одягу; ворварка зал. на



														списак
93	с. Нове к. 8 п.1	1 ж 22-25	130	с	2 с, 1 в				б/н		+	2 п	блюдо дерев., ліпна посудина	підстилка очеретяна, м'ясо+ніж, 2 каменя/ нагріват., сгусток смоли
94	с. Нове к. 12 п.2	1 ж молода	2 б		д	<b>м</b>		підвіска <b>зол.</b>					таця дер., 2 ф-ти ліпної посудини	м'ясо+ніж, вудила зал., зал. пластина, відщеп кремнев., ворварка зал.
95	с. Нове (2012 г) к. 1 п.7	1 ж 45-50	9 б					3 н + 5 бісерин	б зал.. б/н б брон к брон			2 п	таця дерев.	м'ясо+ніж, 5 камінці награват., 9 скоб зал. від підноса
96	с.мт. Якимівка к. 2 п.2	1 ж 22-25	1 к 9 б		2 підтоки			575 н с <b>зол.</b>	5 п <b>зол</b> 2 п <b>сріб.</b>	60 розет, 46 гудзик + 28		в	таця дерев, канфар чорнолак., ліпний горщик	м'ясо+ніж, 2 ножа, 2 крюка, зал. обоймы, 43 гвіздка бронз., ворварка кіст., 2 шила зал.
97	с.мт. Якимівка к. 3 п.6	1 ж 25	4 б		с, д			1 н., 2 с <b>зол.</b>	б брон		+	2 п	мисочка чорнолак.	м'ясо+ніж, ворварка зал., камінть нагрів.
98	с.мт. Якимівка к. 13 п.6	1 ж	9 б					20 н, 3 підвіски крейдяних						
99	с. Мала Тернівка, к. 8 п.2	1 ж	3 ж					8 н						рум'яна, амулет з щелепи тварини,
100	с. Єфремівка, к. 4 п.2	1	2 б		с, в			99 н, підвіска 14 каурі	б/н				канфар чорнолак.	м'ясо, 3 гудзики бронз., спіраль бронз., голка бронз.
101	с. Вовчанське, к.гр. 1, к. 5 п.12	1 дит.	6 б					<b>гривна</b> бронз.	б/н					
102	с. Вовчанське, к.гр. 1, к. 8 п.2	1 ж	10 б					23 н, мушля, 15 підвіс.		42+24 +38 зол.	+	в, 3 п	казан бронз., дно чорнолак. посудини,	підстилка трава+ шкіра; м'ясо+ніж,

								зол., 2 с зол.					ліпний горщик	головний убір, крейдяна лепешка
103	с. Вовчанське, к.гр. 1, к. 9 п.1	1	1 б					2 н				п	таця дер. (?)	3 скоби зал.
104	с. Вовчанське, к.гр. 1, к. 20 п.1	1	3 б					9 н					ф-т стінки амфори, таця дерев.	2 обойми і скоба зал. від підноса, уламки цвяхів від заслону?
105	с. Володимирівка, к. 3 п.1	1	58+1 б				с		б/83 н					кам. статуя, підстилка орган., м'ясо+ніж, ніж, ф-т звена удил зал., дощечка з білилами, 2 сріб. і 2 зал. ворварки
106	с. Шелюги к. 1 п.3	1 ж	>70 б					розсип н				+	п	м'ясо, ворварка бронз.
107	с. Шелюги к. 1 п.4	1 ж	1 б		2 в			1 н		10 пуг зол.			п	дно сіроглин. посудини
108	с. Шелюги, к. 4 п.1	1 ж			2 с, в			10 н зол., 19 н				+	п	блюдо кам. м'ясо
109	с. Шелюги, к. 5 п.1	1 підл.	21 б + 1 з 2 б						б/н					м'ясо+ніж, ворварка бронз.
110	с. Білоріцьке, к. 3 п.2	1 ж 22-35	6 б		с			підвіска зол.					п	ніж
111	м. Запоріжжя, к.6 п.1	1 ж	3 б					23 н	4 п сріб.				2 п	таця дерев., ф-ти канфара чорнолак. рослинна підстилка, м'ясо, гудзик кіст.
112	м. Запоріжжя, к.8 п.1	1 ж	3 б				1	73 н, 2 пронізки бронз.				+	2 п	піднос дерев. рослинна підстилка, м'ясо, ніж, шилля?, 2 скоби зал.
113	с. Гюнівка, Рогачикське кург. поле, к. 21 п.1	1 ж 30-35	39 б 2 дер	с										блюдо дерев. подушка травян, м'ясо, чоботи шкіряні, пов'язка тканева,



		21-35													
122	с. Зелене, к. 2 п.3	1 м 35-55  1 ж 21-35	110 +186 +187 б 107 б		2с,3в  <hr/> 1с, 1д, 2в		<b>1</b>	22 н зол., п сріб. с геммой	б/92 н		+	в, п	кілік чорнолак., лекіф червоно глин., блюдо + чаша+чашка дер.  <b>казан</b> кілік чорнолак, лекіф і ойнохоя червонофіг., блюдо дерев, 2 піксіди дер., кам. плитка + пест. дерев.	панцир, пояс шкіряний, м'ясо+ніж, табурет, матрас, подушка  м'ясо+ніж, шкатулка дер., шило зал., головн. убір, скіфіки, матрас, подушка	
123	с. Зелене, к. 5 п.1	1 дит.	1 б					14 н	б/35 н, б/5н+ 20 н бронз				дно канфарара чорнолак.		
124	с. Зелене, к. 5 п.2	1 дит.	3 б					10 н						м'ясо+ніж	
125	с. Зелене, к. 5 п.3	1 підл.			1с, 1д, 2в		<b>3</b>	9 н		11 зол.	+		блюдо дер., кам. плитка +пест. дер.	панцир, м'ясо+ніж, пряжка зал., убір головний	
126	с. Первомаївка, к.гр. 2, к. 4 п.1	1 дит	5 б	с				с сріб., с зол., 9 н, <b>гривна електрова</b>					глек чорно лак.		
127	с. Первомаївка, к.гр. 5, к. 1 п. 3	1	9 б					17 н		1 бронз.	+			м'ясо	
128	с. Каїри, к. 2 п.2	1 дівча 6-8  підліток - слуга	11 б  13 б					4 н, 3 кам. підвіски, підвіска <b>сріб. і зол.</b>  -----					блюдо дер.	помост дерев, підстилка орган, ніж, м'ясо, 2 спарених брон. кільця підстилка росл., <hr/> шило зал., 2 набори вузди	

129	с. Львове, к.5 п.2 в	1	1 б, 1 к								п	горщик ліпний	м'ясо	
130	с. Львове, к.11 п.2 в	1 ж молода			2 д, 2 в		с бронз.,	б залл, б/50 н, п зол., п елект. п сріб.		+	в	амфора, чашечка чорнолак, чаша бронзова, таця дерев.	гробовище дер., бр. пластина поясна, ніж, м'ясо+ніж, гребінь кіст., щипці зал., 5 пар зол. кілець	
131	с. Львове, к.11 п.7 о	1 ж молода	1 б		1 д		1	69 н + 34 н	б бронз.		+	п	амфора, канфар чорнолак., чаша срібна	настил дер., м'ясо+ніж, ніж, ігольниця дер. з голками зал. і шильями, ремінь д/пращи
132	с. Львове, к.16 п.2	1 дит.	5 б					4 н					мясо+ ніж,	
133	с. Львове, к.18 п.1 в	1 ж 60-70 служанка 20-22	39 б	с	2 с			37 н	б/17 н, б/59 н		+	в, 2 п	амфора, кілік чорнол., гонч. лекіф, ліпні глечик і горщикок	настил дер, підстилка росл., м'ясо+ніж, метопіда зол.
134	с. Новорайськ, к. 13 п.1	1	6 б					34 н 2 с бронз.	2 б/н				шило бронз., 2 ікла-підвіски, дзвоник бронз.	
135	с. Любимівка, к. 38 п.3	1	135 б	с	2 с, 2 в	акі нак		н, 2 с зол., гривна зол. плетена			+		лекіф чорнол.. казан бронз, кіаф бронз.	підстилка деревсна, м'ясо+ніж, ніж
136	с. Любимівка, к. 41 п.2	1	18		д			7 бн			+		м'ясо+ніж	
137	с. Любимівка, к. 45 п.1	1	98		2 к, 2 в			1 с зол.		27 зол	+	п	горщик ліпний	м'ясо+ніж, 3 галечника
138	с. Любимівка, к. 48 п.3	1 похил 1 молод	7 — 3								+	в — п	----- лекіф чорнол.	м'ясо+ніж, голка зал. _____ м'ясо,
139	с. Богданівка к. 3 п.2	1 ж	3 б				1	14 н, 22 н зол+	б з 7 зубів,	35+1+ 34 зол	+	п	ф-ти амфори, канфар чорнол.	настил дерев. +трава, головний

								лунниця, 2 с <b>зол.</b> 3 н	б/10 н +підв, п <b>зол.</b>				посудина ліпна	убір, м'ясо+ніж, 2 парних кільця і одиночне <u>бронз.</u> плетена корзиночка
140	с. Червоний Поділ, к. 2 п.2	1	7 б + 5 к					9 н				п		гробовище дерев., цинковка очеретяна, м'ясо+ніж, предмет кістяний
141	с. Вільна Україна, к.гр. Р1/III, к. 15 п. 3	1 ж	6+ 1					1 с бронз., н + 2 підв. кістяні	2 б/54 н, 2 б бронз., 2 п брон		+	3 п		м'ясо+ніж
142	с. Виільна Україна, к.гр. Р1/III, к. 33 п.1	1	11								+		блюдо кам.	
143	с. Вільна Україна, к.гр. Р1/IV, к. 6 п.4	1	12								+	п	глек гончарн., плита пісчанік.	ніж,
144	с. Вільна Україна, к.гр. Р1/IV, к. 10 п.2	1	+						2 к бронз,		+	3 п	глек гончарн, ф-т ліпної посудини	м'ясо+ніж, ніж, 5 парних кілець бронз., ф-ти точильних каменів, <b>оселок</b>
145	с. Софіївка, к. 34 п.1	1	56		2 в дрот			50 н, 4 медальони <b>зол.</b> 4 пронизки <b>електр.</b>	б брон		+			м'ясо, виделочка бронз.
146	с. Привільне, к. 16 п.2	1	34		с		<b>3</b>	31 н+ 1 підвіска, 2 с бронз.	б зал., б/14 б		+		канфар чорнол.	м'ясо+ніж, крейда, підстилка рослинна
147	с. Привільне, к. 17 п.4	1 ж	+		1 в			н, 1 с <b>сріб</b> , 1 с. бронз.	2 п <b>зол</b> б зал., б/н		+			м'ясо, гемма скляна, ворварка кіст., підстилка/трава,

148	с. Привільне, к. 20 п.1	1 ж возмуж.	16		2 с						+	п	миска ліпна	м'ясо, ворварка бронз, пластина кварцитова, крейда, підстилка/кора
149	с. Брилівка, к. 2 п.1	1	80	с			40 н	б/н			+	п	2 ліпні горщика, лячка ліпна, глек гончарний світлоглин.	м'ясо+ніж, 2 свинц ворварки?, астрагал, кусок смоли, відщеп кремневий
150	с. Брилівка, к. 3 п.1	1 ж 25-35	62		1 в, 1 с сломан.			б/н				п	посудина ліпна	м'ясо+ніж, спарені кільця бронз.
151	с. Ювілейне, к. 3 п.3	1 ж 25-35	44					1 с <b>сріб.</b>						м'ясо+ніж
152	с. Широке, к.гр. III, к. 9 п.1	1	17				н, с бронз	б бронз.			+	2 п		м'ясо
153	с. Широке, к.гр. II, к. 45 п.1	1	18		с		45 н 49 н <b>зол.</b>						горщик ліпний	м'ясо
154	с. Широке, к.гр. II, к. 48 п.2	1 старч 1дит до 1 року	4		с		2 н							підстилка рослинна, ніж
155	с. Шевченко, к.гр. III, к. 11 п.2	1	1				34 н, с бронз.				+	2 п		шило зал.
156	с. Шевченко, к.гр. III, к. 27 п.1	1	1				10 н	б бронз						
157	с. Новомиколаївка, к. 1 п.12	1 доросл	1 б			<b>4</b>	2 с бронз				+	2 п	горщик ліпний,	м'ясо+ніж
158	с.мт. Новотроїцьке, к. 7 п.1	1 ж молода	12		с, в		64 н + 1 н бурштин., 1 с <b>сріб.</b>	2 п <b>елект,</b> б/71 н			+	2 п	канфар чорнол, таця дерев.	крейда, м'ясо+ніж, скоби зал.
159	с. Подове, к. 3 п.3	1	1		в	<b>4</b>	2н					2 п	блюдо кам.	м'ясо+ніж, ніж, скоби зал.
160	с. Сивашівка, к. 16 п.1	1	2				2 н, 2 с бронз.					2 п	дно ліпної посудини	м'ясо+ніж, ф-ти кіст. пластини
161	с. Водославка, к. 5 п.3	1 ж	24				с бронз. с	б зал.					таця дерев.	м'ясо, шило зал,







### ІІІ. ДУНАЙ-ДНІСТРОВСЬКІ СТЕПИ

181/1	с. Новокам'янка, к. 4 п.2 о	1 ж молода	52 б					7 н.		4 зол.	+		ф-т червонофіг. посудини; 2 горщика ліпних фрагментов.	
182/2	с. Миколаївка п. 8	1 ж 18-20	19 б +18 к.	с?		м							канфар чорнол, амфора	м'ясо+ніж
183/3	с. Миколаївка п. 15	1 ж 50-60	1 б					1 н			+		канфар і блюдце чорнолакові, зал. черпак	м'ясо+ніж з фінікій. скляної ручкой; рослин. підстилка
184/4	с. Миколаївка п. 48	1 ж 40-45	3 б					1 н	1 б бр. ?				канфар чорнол, амфора, бронз. черпак	м'ясо+ніж, ф-т залцвяха
185/5	с. Миколаївка п. 62	1 ж 35-40 1 ж 50-60	– 1 б					– 2 н				п		
186/6	с. Миколаївка к. 3 п.2	1	19 б					1 с <b>сріб.</b> , 1 н					кілік і блюдце чорнолакові, амфора	м'ясо+ніж, зал. скоба, підстилка очеретяна
187/7	с. Миколаївка п. 63	1 ж 35-40 1 ж 60												булава свинцов
188/8	с. Миколаївка а п. 17	1 ж 20-25	6 б					1 с <b>сріб.</b>	п бр.		+		блюдце чорнолак, амфора, плитка кам.	
189/9	с. Вапнярка к. 2 п.3	1 дит 8-9	3 б				2	2 н, 2 мушлі	б/2 б+ зуб + 2 мушлі				ліпний горщик	

190/10	с. Бутори к. 13 п.4	1	3 б					підвіска кістяна				в, 2 п	канфар чорнол, ф-ти 3-х амфор, плитка вапняк.	бронз. голки, 3 ножа зал., 18 ф-тів цвяхів зал.	
191/11	с. Бутори к. 13 п.3	1 дит	1 б					2 с <b>сріб.</b>						підстилка рослинна	
192/12	с. . Погребя к. 2 п.2	1	4 б				<b>1</b>	37 н						кремневий відщип	
193/13	смт. Суворове к. 1 п.2	1 ж	23 б, 39 кост.	с	2 с			20 н <b>сріб.</b> + 9 н,				+	глек гонч.	м'ясо+ніж, шило зал., підстилка рослинна	
194/14	с. Балабани к. 6 п.2	1 ж 20-30	150 б	с	2 с	кин джал		2 с <b>зол.</b> , підв. з щелепи ліси				+	в	курильниця чорнолощена	футляр дзеркала, 2 ворварки свинц, астрагал, підстилка повстяна
195/15	с. Хаджімус к. 3 п.2	1 ж	50 б	с				2 с <b>сріб.</b> , підв.=2 <b>сріб.</b> кільця, зуб оленя						миска гонч.	м'ясо+ніж
196/16	м. Тирасполь к. б/н п.	1 ж	13 б +1 б					9 н, мушля						підстилка рослинна	
197/17	с. Нікольське к. 2 п.2	1 ж				м	3	2 с <b>зол.</b> ,	б зал.	278 + 1108 <b>зол.</b>	+	3 п	лекіф червонофіг., глек гонч., плитка вапняк.	м'ясо+ніж, 4 бр. наверхшя, головний убір, одяга з бляшк, 14 бр. блях <b>вездечкових</b> , 2 зал. крюка, голка зал., 3 кіст пластини	
198/18	с. Нікольське к. 2 п.3	1	65 б		2 в			скупчення намистин, підв фаянс	б <b>сріб.</b>					ремінш шкірян., кільце зал., підстилка	
199/19	с. Нікольське к. 14 п.1	1 ж	114 б							б <b>зол.</b>	+			підстилка	
200/20	с. Глине к. 3 п.1	1 ж	1 б, 3 б+ 21	с				1 +1 н <b>фібула сріб.</b>	б/5 н, б/5 н				ліпні миска, чашка, дно	м'ясо+ніж, крючок-заст. бр,	

		<b>кінь</b>	3										посудини; плиточка кам.	каркасн. констр, підстилка з шкури вудила+ 2 псалія зал.
201/2 1	с. Глине к. 5 п.1	1 16-20  <b>чучело коня</b>	1 б + 8 з					1 с брон.	б/5 н, б/6 н					ніж зал., підстилка з шкури, <b>собака</b> , вудила і псалії зал.
202/2 2	с. Глине к. 6 п.2	1 ж 20-35	1 з					2 с <b>сріб.</b> , 3 підв., пронизка, 181 бісер.	п бронз, б/1 н, б/1 н				ф-т амфори	підстилка рослинна
203/2 3	с. Глине к. 9 п.1	1 ж 20-35  1 ж 35-50	-  б+ 6 з					2 с бронз, 2 н+ 82 бісер. -- <b>фібула</b> залізна	б/3 н,				ліпна курильн.  ліпні чашка і курильниця	ф-т С-видн. псалія зал., по 1 ножу, <b>2 собаки</b>
204/2 4	с. Глине к. 10 п.1	1 20-35	1 з					фібула залізна	б/5 н, б/7 н б брон				ліпн. миска + світильник	м'ясо+ніж, підстилка повст.
205/2 5	с. Глине к. 12 п.1	1 ж	3 з					2 с бронз,	б/5 н, б/5 н			2 п	ліпні чашка і курильниця	м'ясо+ніж, підстилка росл.
206/2 6	с. Глине к. 12 п.2	1 дит 4 роки	1 з+ 1 з					2 с бронз, 7 н	б/5 н, б брон.					м'ясо, подушка рослин, підстилка з шкури
207/2 7	с. Глине к 13 п.1	1 ж 20-35  1 ж 15-20	-  1 б+ 2 з					2 с <b>сріб.</b> , 6 н,3 підв, 3 прониз., <u>298</u> <u>бісер.</u> 1 н, 1 с <b>сріб.</b> , <b>фібула</b> залізна	б/5 н,  п зал, б/4 н, б/7 н	8 зол.		1 п	дно посудини (з собакою)  ліпн. миска, курильниця, дно, плитка кам.	підстилка повстяна  м'ясо+ніж  <b>собака, кішка</b>
208/2 8	с. Глине к. 14 п.2	1 ж > 20					<b>с</b>	2 с <b>сріб.</b> ,	б/2 н, б/3 н		+	1 п	ліпний миска, курильниця, світильник	м'ясо+ніж, підстилка росл., <b>собака</b>

209/29	с. Глине к. 19 п.1	1 20-35									3 п	ліпн. миска + ф-т чашки, дно посудини (з собакою), чашка дерев., плитка кам. + ще 1 мала	м'ясо+ніж, шило зал., подушка глиняна, підстилка з шкури, <b>собака</b>
210/30	с. Глине к. 23 п.1	1 ж > 20	5 з				2 с <b>сріб.</b> , 490 бісер.	б/7 н, б4 н		+	2 п	чашка чорнол., ліпні миска, світильник, курильниця, 2 кам. плитки	м'ясо+ніж, шило зал., підстилка росл., <b>собака</b>
211/31	с. Глине к. 24 п.1	1	4 б + 4 з				3 н	б/5 н				чашка чорнол., курильниця ліпна	м'ясо+ніж, крючок-застібка зал.
212/32	с. Глине к. 26 п.1	1 20-35	3 б+ 5 з			<b>с</b>	<b>фібула</b> залізна					лепні курильниця і піддон посудини	м'ясо+ніж, вудила зал., підстилка росл., <b>взуття шкіряне</b>
213/33	с. Глине к. 28 п.1	1 20-35	2 б+ 2 з	к	к		2 н	б/5 н				курильниця ліпна, миска дерев.	м'ясо+ніж, +ніж встромлений за головою, крючок- застібка зал., оселок пісковиковий, пряжка зал., підстилка росл., <b>собака</b>
214/34	с. Глине к. 31 п.1	1 ж < 20	2 з		<b>щит дерев.</b>	<b>с</b>	2 с <b>зол.</b> , 11 н, 2 підв. кіст, 157 бісер., <b>фібула бр.</b>	б/7 н, б/5 н	13 <b>зол.</b>	+	2 п	глек гонч., курильниця ліпна, амфора, бронз. світильник, канделябр зал, плитка кам.	м'ясо+ніж, 2 налоб. брон, 1 пряжка брон, 5 блях брон, 486 пронизок брон, 2 пари вудил зал, 2 пари псаліїв зал, кільце зал, 2 грудки реальгару,

													настил дерев. + підстилка пвстяна
215/3 5	с. Глине к.33 п.2	1 дит 8-9	3 б + 3 з	к			<b>фібула</b> бр.	б/2 н, б брон.				гонч. глек і світильник, ліпн. миска, амфора, плитка кам.	м'ясо+ніж, ворварка <b>сріб.</b> (на шії), креміль, підстилки росл. + з шкури; рештки <b>одягу</b> повстяного
216/3 6	с. Глине к. 35 п.2	1 дит 8-9	1 з				2 с <b>сріб.</b> , 7 н, 8 підв, прониз., 3 н буршт, 1613 бісер	2 б <b>сріб.</b>	21 зол.		п	миска дерев.	м'ясо+ніж, підстилки росл. на повстяній
217/3 7	с. Глине к. 41 п.1	1 ж 20-35	1 б				2 с <b>сер.</b> , 1 н, пронизка, 86 бісерин	б/8 н,			2 п	курильниця ліпна	м'ясо+ніж, шило зал, підстилка з шкури, <b>собака</b>
218/3 8	с. Глине к. 41п.2	1 20-35	1 б+ 3 з, 1 з (ране н?)				<b>фібула</b> зал., мушля	б/4 н				миска ліпна, ніжка амфори	м'ясо+ніж, підстилка з шкури
219/3 9	с. Глине к. 45 п.1	1 20-35	28 з				1 с <b>сер.</b> , <b>фібула</b> зал.	б/5 н				дно гончарн., ліпні миска, кружка, курильниця; амфора Синопа	м'ясо+ніж, крючок-застібка зал., настил дер, підстилка повстяна
220/4 0	с. Глине к. 46 п.3	1 ж 20-35	2 з				4 н, 2 н <b>зол.</b> , 119 бісер.				3 п	ліпні чашка, курильниця, миска дерев.	м'ясо+ніж, шило зал, голка зал., реальгар, підстилка рослинна
221/4 1	с. Глине к. 54 п.3	1 20-35	11 з			<b>с</b>	<b>фібула</b> бронз.,	б/12 н				ліпні світильник, чаша, курильн., плитка кам.	м'ясо+ніж, ніж, шило зал., ремінь вуздечний + 2 бронз. і 2 зал. скоби; підстилка з шкури, вкладень

														кременевий
222/4 2	с. Глине к. 57 п.1	1 ж 25-30	1 б					1 с сер., 10 н, 2 підв. керам, 113 бісерин	п бр., б/2 н б/2 н, б зал.			2 п	ліпні миска, світильник, чашка	м'ясо+ніж, підстилка рослинна, <b>собака</b>
223/4 3	с. Глине к. 67 п.4	1 ж  1 ж	2 з				<b>фібула</b> зал.  2 с бронз, 25 бісерин	б/8 н б/16 н  б/6 н б/6 н					ліпні миска, дно посудини	крючок-застібка зал, підстилка роsl.+ шкура  м'ясо, <b>собака</b>
224/4 4	с. Глине к.68 п.2	1 дит 4-5	1 з				17 н	б/8 н б/16 н +27біс						м'ясо, підстилки рослинна
225/4 5	с. Глине к. 81 п.2	1 ж 35-50	1 з ранен ие?				2 н + 35 бісерин					2 п		м'ясо, підстилка рослинна
226/4 6	с. Глине к. 86 п.1	1 ж > 20				с	15 н + 4 н гагат + 1 н буршт.					2 п	ліпні миска, чашка, курильниця, світильник, плитка кам.	м'ясо+ніж, реальгар, <b>собака</b>
227/4 7	с. Глине к. 91 п.1	1 ж 20-35	1 б, 3 з				2 с зол., 45 н + 55 бісерин					+	2 п	м'ясо+ніж, шило + голка зал., 2 ворварки дерев., фіксатор, подушка і підстилка рослинні, <b>собака</b>
228/4 8	с. Глине к. 91 п.2	1 ж	1 з				4 н+ 1 підв.+ 564 бісер.	1 п бр., 2 п зал, б/23 н, б/2 ікла + мушля	9 зол.			2 п	ліпні чашка, світильник, ф-т посудини	м'ясо+ніж, пряжка зал. підпружна, ворварка свинц., фіксатор бронз, <b>собака</b>
229/4 9	с. Глине к. 95 п.1	1 20-35	2 б + 7 з				<b>фібула</b> бронз., кіготь	б/9 н, б зал.					ліпні миска, курильниця, ф-т стінки,	м'ясо+ніж, ніж, крючок-застібка бронз., підстилка

														плитка кам.	очеретяна
230/5 0	с. Глине к. 96 п.2	1 ж підл 12-15	1 з					2 с бронз., 273 бісер.	п бронз, б/5 н,					ліпна миска	м'ясо+ніж, підстилка рослинна, <b>собака</b>
231/5 1	с. Глине к. 103 п.1	1 ж 15-20	1 б, 16 з +1 б, 1 б					2 с <b>сріб.</b> , 1 н+ 44 н, 1 прониз., 130 бісер.	п зал., б/5 н, б/5 н, б брон, б/10 н		+	2 п	ліпні миска, чашка, затиральник кремєневий	м'ясо+ніж, псалій + 1 пластина зал., 2 бр. і 1 зал. пронизки; кремій, підстилка з шкури	
232/5 2	с. Глине к. 104 п.1	1 20-35	33 з	с берест				1 н, <b>фібула</b> зал.					ліпні миска, чашка, горщик, курильниця; плитка кам. + розтиральник дерев.	м'ясо+ніж, +ніж встромлений за головою, підстилка рослин.+ шкура	
233/5 3	с. Глине к. 109 п.1	1 ж 20-35	1 з					2 с <b>сер.</b> , 15 підв. керам.+ 22 н + 23 бісер.	б/4 н,			2 п	ліпна миска, 2 чашки, курильниця;	м'ясо+ніж, підстилка повстяна, <b>собака</b>	
234/5 4	с. Глине к. 113 п.1	1 м 20-35  1 ж 15-18	3 з  1 б + 5 з	  с				<b>фібула</b> бронз.	  б/3 н				миска ліпна,  ф-ти курильниці	м'ясо+ніж, кремій  ніж	

#### IV. ЛІСОСТЕПОВЕ ПРИДНІПРОВ'Я

235/1	с. Турія, к.гр. 1, к. 462 п.1	1 ж дуже молода						<b>2</b>	2 н						
236/2	с. Турія, к.гр. 1, к. 463 п.1	1						<b>3</b>	1 н <b>зол.</b> , 2 підвіски <b>зол.</b> , 4 н					блюдечко чорнолакове, горщик ліпний	ніж, гол. убір ?, бляшка кістян, ф-ти залізних предметів
237/3	с. Турія, к.гр. 1, к. 468	1						<b>1</b>	1 с <b>зол.</b>	б брон,				ф-ти гончарної	м'ясо,



	п. 1								б зал.				посудини	кільце бронз., застібка бронз.
238/4	м. Світловодськ, мог. 7	1 ж	5 б					1 с брон, 3 н						уламки зал. предметів; амулет вапняков.
239/5	с. Богданівка, к. 16 п.2	1 ж 22-25	2 б					2 с <b>сріб.</b> , 1 н						м'ясо+ніж
240а/ б-а	с. Нестерівка к. 1 п.1	1 ж  <b>кінь</b>	10 б		в			5 н, 2 підв. зол.		3+2+3 +171 <b>зол.</b>	+	в, п		ніж зал, голки  <b>4вузда сріб.</b> (7 блях, 9 ворварок, пронизка);
240/6	с. Журавка, к.гр. 2, к. 406	1 ж	52 б 70 з 7 к	2 застеж ки	2 к		<b>2</b>	2 с зол., 2 мушлі, 70 н - (бурштин, сердолік, скло)			+		ківш дер., ліпні кубок, горщик, черпак, 2 миски, блюдо кам.	зал. стрижень, брон. након. ножен меча; 4 вуздечки, 2 шпильки бронз, дер. гробовище, фарба, сірка
241/7	с. Журавка, к.гр. 3-Б, к. 423	1 ж молода	57 б				<b>5</b>	2 с, 1 н зол., 19 н – (камінь і глина)			+		амфора, лекіф розписний, чорнолак. мисочка+дно посудини, глечик	м'ясо+ніж, пояс залізний чешуйчастий, рум'яна, сірка
242/8	с. Журавка, к.гр. 7, к. 447 п.1	1 ж 1 дит	11 б	с				2 с <b>зол.</b> , 19 н <b>зол.</b> , 3 підвіски- зуба, 30 н – (бурштин, кришталь, сердолік)		50+50 <b>зол.</b>	+		корчага чорнолощена, глек, блюдечко іонійське, блюдо пісковик	2 шпильки <b>сріб.</b> , ніж, сірка, голки зал., м'ясо+ніж, 2 пари вудил зал, псалій кіст., 3 кіст. деталі оголівья, 2 ножи, застібка сагайдака кіст.
243/9	м. Шпола,к. 236	1 ж мол  дитина 1-?									+		амфора, 2 посудини, чорнолак. посудина	м'ясо+ніж, брон. набалдашник  -- ніж

244/10	с. Макіївка, к.гр. 4, к. 1 п. 1	1 ж					5	8 н зол., 3 н сердол. 9 бісерин	2 б/н	4 зол.	--	п	гонч. миска і посудина, ліпний горщик, плитка кам.	м'ясо+ніж, 2 шпильки зал.
245/11	с. Макіївка, к.гр. 1, к. 454	1 підліт	1 б		1 с			1 н сердол, 7 н скло.				п	ліпн. 2 миски, 2 горщика, 2 черпака, 2 кубка	шпилька зал.
246/12	уроч. Холодний Яр, к. 19 п. 1	1 ж	20		2 с			2 с <b>сріб.</b> , 2 скл. + 1 кіст. пронизки						м'ясо+ 2 ножі, печатка циліндрич. халцедонова
247/13	уроч. Холодний Яр, к. 20 п. 3	1 ж  1 ж -? 18	47 б	с	2 с		5	2 с <b>сріб.</b> , намисто кіст.+скло  2 с бронз, 2 пронизки	б брон, б/н.  б зал		+	2 п	канфар чорнолак., горщик ліпний, плитка пісковик.	м'ясо+2 ножа, 2 ножа, голка <b>сріб</b> , 2 астрагали
248/14	уроч. Холодний Яр, к. 26 п. 3	1 ж					3	намисто, 6 парних кілець <b>сріб</b>	б/н		+	5 п	чашечка ліпна	м'ясо+ніж, розтиральник дер.? голки зал., білила, рештки одягу і взуття
249/15	уроч. Холодний Яр, к. 28	1 ж					5	2 с <b>сріб</b> , намисто, 2 гемми, <b>фібула</b> бронз.	б брон		+	2 п	плитка пісковик.	м'ясо+ніж, голки зал., оселок
250/16	с. Константинівка, к. 96 п.1	1 ж середніхр оків	2 б									п		
251/17	с. Константинівка, к. 98 п.2	1ж	8 б										ф-ти амфори, 2 ліпні мисочки	фр-г дерев. вироба, ф-ти зал. предмета, слід дошки
252/18	м. Городище, к. 1 п. 1	1 ж	11 б		2 с			2 с. зол., підв. зол.,					блюдо дер.	м'ясо+ніж, <b>псалій</b> кіст., ворварка

							<b>гривна</b> (зол.након)							бронз. облицювання стін
253/1 9	с. Стеблів, к.гр. 3, к. 13	1 ж 20-35				3 д, 2с, 2 в								м'ясо, 2 ворварки зал., <b>вудила</b> + <b>псалії</b> зал.,
254/2 0	с. Бобриця, к.гр. 2, к. 35	1 ж осн.  1 ж <b>кінь</b>	21 б	с			3 ожерелья (1 з напів- дорог.камен я) 2 с бронз., ожерельє з бурштину		15+19 <b>зол.</b>	+		миска,горщик, 2 черпаки, кубок  блюдо кам.	м'ясо+ніж, головний убір; -- 2 шпильки бронз, рум'яна, білила  кільце зал., <b>вудила</b> зал.	
255/2 1	с. Трипілля, к. 1 п.1	1 ж	1 б				2 с електр., 1 н скл., 1 н сердол, 1 н буршт, 1 н кришталь			+		горщик ліпний, плитка кам.	3 шпильки бронз., підвіска фаянс. антропоморфна, фарби червона і біла, сірка	
256/2 2	с. Старе, к. 15	1 ж ≈ 18	7 б				2 с <b>електр.</b> 6 н <b>зол.</b>	<b>б сріб</b>		+	1 п	канфар чорнолаковий	м'ясо+ніж, голка зал., рум'яна на скулах	
257/2 3	с. Мирне,к. 3 п. 1	1 ж 21-35  1 ж	45 б	с			2 с <b>зол.</b> , 38 н <b>зол.</b> , 8 підв <b>зол.</b> + н  пронизки скляні	3 п <b>зол</b> 2 п бр.		+	2 п	мисочка чорнолакова	м'ясо+ніж, ніж,	
258/2 4	с. Поділля, к. 3 п. 3	1 ж 30-35	78 б	с	с, д, 2 в		н <b>зол.</b>			+		глек гонч., посудина з ручкою	м'ясо+ніж, ніж, голка зал., прясельце брон., 2 кусочки фарби	
259/2 5	с. Кусторівка, к. 2 п. 4	1 15-20	9 б				12 н			+		курильниця керамічна	м'ясо+ніж, облицювання стін	
260/2 6	с. Старий Мерчик, к. 9	1 ж	62 б 1 з				2 с <b>сріб.</b>	<b>п сріб.</b>					ніж, на дні кора	



		1 ж 30-35												зал., псалії + підвіска рогові, ніж, ф-т повсті, 2 поясні пряжки бронз.
267/6	с. Колбіно к. 12 п.1	1 ж 40	1 з						1 зол.		п	ф-т канфара чорнолакового,	м'ясо+ніж, грудка реальгару	
268/7	с. Колбіно к. 21 п.1	1 ж 30-39	1 з ; 33 з	с									ніж, 2 кіст. + 2 зал. ворварки; 2 ф-та <b>панцирних</b> пластин; крюки зал., гвіздок <b>срібн.</b> від сагайдака	
269/8	с. Тернове к. 5 п.1	1 ж 20-25	12 з + 2 б  2 з	с			4 н, мушля, ікло коня		13 зол.			блюдо дерев., 2 ліпн.горщика, курильниця, глек; ф-т вінчика ліпн. горщика; ф-ти амфори	м'ясо+ніж, ворварка зал., 3 бляхи вуздечні + 2 ворварки бронз, скребок, підстилка шкіряна	
270/9	с. Тернове к. 6 п.1	1 ж 30-35 1 д 4-6	5 б; 28 б	с	2 в дрот.,		2 с <b>зол.</b> , 7 н <b>зол.</b> , 2 н				+	ф-ти 2-х ліпн. посудин	м'ясо+ніж, дер. <b>настил</b>	
271/1 0	с. Тернове к. 8 п.1	1 ж 30-39	1з						2 <b>зол</b>			2 глеки гонч., 2 зол. оковки дерев. чаші;	м'ясо; шило зал., гребінь роговий	
272/1 1	с. Дуровка к. 16 п.1	1 ж 30-35	15 з		2 д,с, 2 п							<b>казан</b> бронз.	ніж, зал пряжка, наносник ? зал, бронз. розетка; ремін с 3-ма бр. бляшками і оковками.	
273/1 2	с. Дуровка к. 21 п.1	1 р	2 б				7 н					чашечка ліпна		
274/1 3	пос. Малахов Ерік II п. 1	1 ж 25-30	6 б									посуд. ліпна лощена	м'ясо+ніж	

275/14	ст.Єлизаветинська, Єлизаветівський мог-к к. 1 п.1	1 ж					17					в	посуд. чорнол, гонч. посудина амфора чорнофігурна, амфора.	м'ясо+ніж, шпилька бронз,
276/15	ст.Єлизаветинська – «»-к. 3 п.1	1 ж	+ б		с, п			18 н					амфора	м'ясо
277/16	ст.Єлизаветинська – «»-к. 5 п.1	1 ж	+		2 к		+	прикраси зол.					блюдце + посудина чорнолакова	панцир
278/17	ст.Єлизаветинська – «»-к. 10 п.1	1	5 б, 1 з					2 н					ф-ти ліпної посудини	
279/18	ст.Єлизаветинська – «»-к. 11 п.1	1	1 б					9 н					горловина амфори	м'ясо
280/19	ст.Єлизаветинська – «»-к. 13 п.1	1 ж	пук б		с			2 н					2 амфори	м'ясо+ніж
281/20	ст.Єлизаветинська – «»-к. 14 п.1	1 ж			2 с, 2 п			3 н + багато н зол.	к зол.	1 зол.	+		2 амфори	
282/21	ст.Єлизаветинська – «»-к. 27 п.1	1 ж	пук б+кіс тян, пук зал.		2 с			29 н				п	чашечка ліпна, ф-т горщика	мясо, 2 вироби зал. (серьги?),
283/22	ст.Єлизаветинська – «»-к. 32 п.1	1 ж					5			1 зол.		п	блюдце + котило чорнолакові, посуд. ліпна,	м'ясо+ніж, виріб свинц.
284/23	ст.Єлизаветинська – «»-к. 25 п.1	1 ж					4	намисто, підвіска					кілік чорнол, амфора	
285/24	ст.Єлизаветинська – «»-к. 30 п.2	1 ж 40	+ б, з		с, п	акі нак		багато н + зол.	2 б, 4 к		+	п	миска лощена, амфора	м'ясо+ніж, 2 ворварки бронз.
286/25	ст.Єлизаветинська – «»-к. 34 п.1	1 ж			с			н	б					
287/26	ст.Єлизаветинська – «»-к. 36 п.1	1 ж	+		с	м							скіфос чорнол.	ворварка, проколка



**Таблиця 4. Висотні показники насипів**

Група курганів	доба бронзи	?	пляма	h- 0,1-0,5 м	h- 0,6-1 м	h- 1,1-2 м	h- 2,1 и >
1.Степ	4	3	38	46	25	12	12
2. Крим	2	4	1	3	3	2	2
3. Подністров'я	--	--	30	4	2	6	1
4. Лісостеп	--	--	1	6	7	7	6
3. Подоння	--	19	6	7	4	3	1
Всього =267	6/ 2,2%	26/ 9,7%	76 28,5%	66 24,7%	41 15,5%	30 11,2%	22 8,2%

**Таблиця 5. Типи кільцевих рівчаків в курганах скіфських амазонок**

Група курганів	рови суцільні	рови з 1 перемичкою	рови з 2 перемичками	два рови	всього в групі
1.Степ	25	12	24	4	65
2. Крим	1	--	--	--	1
3.Подністров'є	3	4	2	--	9
4. Лісостеп	2	2	1	--	5
3. Подоння	--	3	--	--	3
Всього = 267 курганів	31/ 11,6%	21/ 7,9%	27/ 10 %	4/ 1,5%	83/ 31%



Таблиця 6. Склад поминальних тризн

Група	амфори	амфори + КТ*	КТ	Ліпна	амфори + КТ+ ліпна	КТ+ ліпна	амфори +ліпна	Інше	Всього
<b>1</b>	19	13	5	-	3	2	1	праща кам.блюдо	<b>47</b>
<b>2</b>	7	--	--	-	--	--	--	--	<b>7</b>
<b>3</b>	7	10	--	<b>1</b>	--	--	--	кремінь прясельце	<b>20</b>
<b>4</b>	1	--	2	-	1	5	--	--	<b>9</b>
<b>5</b>	3	1	2	-	3	--	1	--	<b>10</b>
<b>Всього</b>	<b>37</b>	<b>24</b>	<b>9</b>	<b>1</b>	<b>7</b>	<b>7</b>	<b>2</b>	<b>6</b>	<b>93</b>

\* КТ - Кістки тварин

**Таблиця 7. Послідовність споруди могил в курганах**

Група курганів	основне /з них єдине	бокове	впускне	?	всього в групі
1.Степ	80 / 44 + 12 грунтових	39	43 (6 в бронз. к-нах)	--	162
2. Крим	8 / 4	3	6 (1 в бронз. к-ні)	1	18
3.Подністрів'я	35 / 24	14	5	--	54
4. Лісостеп	24 / 19 + 1 грунтове	2	2 (1 в бронз. к-ні)	--	28
3. Подоння	27 / 25 + 1 грунтове	1	--	13	41
<b>Всього</b>	174 = 57,4 %	59 = 19,5 %	56 = 18,5 %	14= 4,6%	<b>303</b>

**Таблиця 8. Стан та антропологічні визначення поховань войовниць**

Група	Регіон	Кількість поховань	Не пограбовані	3 антропологічним визначенням
1	<b>Український Степ</b>	<b>162</b>	<b>83 / 51,2%</b>	<b>93 / 57 %</b>
2	<b>Крим</b>	<b>18</b>	<b>11 / 61 %</b>	<b>9 / 50 %</b>
3	<b>Подністрів'я</b>	<b>54</b>	<b>48 / 89 %</b>	<b>39 / 72 %</b>
4	<b>Лісостепове Придніпров'я</b>	<b>28</b>	<b>10 / 37 %</b>	<b>7 / 26 %</b>
3	<b>Подоння</b>	<b>41</b>	<b>13 / 32%</b>	<b>15 / 37 %</b>
	<b>Всього</b>	<b>303</b>	<b>165 / 55 %</b>	<b>163 / 54 %</b>

Таблиця 9. Розподіл типів могил по територіальних групах

	Тип/варіант могил	Територіальні групи					Всього	
		1	2	3	4	5		
Ями	1/1	7	5	10	16	17	55	80
	1/2	2	3	1		2	8	
	1/3	1		1			2	
	1/4	2				2	4	
	1/5				3		3	
	2				3	3	6	
	3/1		1				1	
	3/3		1				1	
Під земні	4/1	94	2	5	2		103	104
	4/2	1					1	
Катакомби	5	2					2	99
	6/1	3		1			4	
	6/2	2					2	
	6/3	1					1	
	6/4			1			1	
	7/1	12	6	1	3		22	
	7/2	10			1		11	
	8/1	2					2	
	8/2	5		22			27	
	8/3	3		2			5	
	8/4	1					1	
	8/5			1			1	
	9/1	1					1	
	9/2	1		7			8	
	10/1	2		1			3	
	11/1	6					6	
	11/3	1					1	
	11/4	1					1	
	?	2		1		17	20	20
<b>Всього</b>		<b>162</b>	<b>18</b>	<b>54</b>	<b>28</b>	<b>41</b>	<b>303</b>	

Таблиця 10. Орієнтація амазонок по територіальних групах

Групи	Орієнтація небіжчиць								Всього
	З	ПнЗ	ПдЗ	Сх	ПнСх	ПдСх	Пн	Пд	
1	67	24	19	18	5	2	5	5	145
2	6	1	4	2	1	---	---	1	15
3	8	15	1	6	8	2	7	4	51
4	8	1	1	5	---	1	1	2	19
5	7	1	2	2	---	---	1	---	13
= /%	96	42	27	33	14	5	14 /	12 /	243 /
	165 / 68%			52 / 21%			6%	5%	100%

Таблиця 11. Характер поховань амазонок

Групи	Поховання				Всього
	індивід.	парні	колективні	асинхронні	
Український Степ	143	15	3	1	162
Крим	15	2	--	1	18
Подністров'я	48	4	--	2	
Лісостепове Придніпров'я	23	4	1	--	54
Подоння	28	3	2	--	33
<b>Всього</b>	<b>257 /</b> 87,1%	<b>28 /</b> 9,5%	<b>6 /</b> 2%	<b>4 /</b> 1,4%	<b>295 /</b> 100%

**Таблиця 12. Вік смерті небіжчиків (з індивідуальних поховань)**

Вік	Локальні групи					Всього	%
	Степ	Крим	Подністр	Лісостеп	Подоння		
Діти (до 7-9)	9	1	6	--	1	17	12,1%
Підлітки/ юнаки (10-19)	5	2	6	3	--	16	11,3%
Молоді	5	--	1	2	--	8	55,3%
Змужнілі (20-35)	38	2	20	3	7	70	
Зрілі (35-50)	11	--	2	1	1	15	19,2%
Дорослі	8	4	--	--	--	12	
Старечий (> 55)	1	1	1	--	--	3	2,1%
Всього	<b>77</b>	<b>10</b>	<b>36</b>	<b>9</b>	<b>9</b>		100%
	<b>141</b>						

**Таблиця 13. Індивідуальні поховання дітей**

група	№	Пункт	осн, впуск боков	пограб.	тип могил	орієнт.	вік	дата до н.е.
Степ	1	м. Нікополь к. 20 п.	в	--	п-4/1	З	дит	1/2 4 ст.
	2	с. Скельки п. 14	о	+	п-4/1	З	2 р.	кін.5-4 ст.
	3	с. Вовчанське к. 5 п. 12	б	--	п-4/1	ПнЗ	дит	4 ст.
	4	с. Дудчани к. 3 п. 1	б	--	к-9/2	ПдЗ	дит	сер. 4 ст.
	5	с. Зелене к. 5 п. 1	б	--	п-4/1	З	дит	1/2-2/4 4 ст.
	6	с. Зелене к. 5 п. 2	б	--	п-4/1	ПнЗ	дит	1/2-2/4 4 ст.
	7	с. Первомаївка к. 4 п. 1	в	--	п-4/1	ПдЗ	дит	1/4 4 ст.
	8	с. Каїри к. 2 п.2	б	--	к-6/2	ПнЗ	6-8 р.	1/4-сер.4ст.
	9	с. Львове к.16 п. 2	в	--	п-4/1	З	дит	4 ст.
Крим	10	с. Володимирівка к. 1 п. 2	б	--	к-7/1	ПнЗ	6-8 р.	4 ст.
Подністр'я	11	с. Вапнярка к. 2 п. 3	в	--	я-1/2	З	8-9 р.	4 ст.
	12	с. Бутори к. 13 п. 3	б	--	к-6/1	З	дит	4/4-кін.4ст.
	13	с. Глине к. 12 п. 2	б	--	к-8/3	Пн	4 р.	3-2 ст.
	14	с. Глине к. 33 п. 2	б	--	к-8/2	ПнЗ	8-9 р.	2/4-3/4 3 ст.
	15	с. Глине к. 35 п. 2	б	--	к-9/2	ПнЗ	8-9 р.	2/4-3/4 3 ст.
	16	с. Глине к. 68 п. 2	б	--	к-10/1	ПнЗ	4-5 р.	4/4 3 ст.
Дон	17	с. Дуровка к. 21 п. 1	о	+	я-1/1	?	≈1 р.	4-3 ст.

Таблиця 14. Поховання підлітків / юнаків

група	№	Пункт	осн, впуск боков	пограб.	тип могил	орієнт.	вік	дата до н.е.
Степ	1	с. Чкалове к. 33 п. 1	О	+	к-6/1	ПдЗ	підл.	кін.5-4 ст.
	2	с. Чкалове к. 42 п. 2	В	+	к-8/3	Пн	підл.	кін.5-4 ст.
	3	м. Покров к. 34 п. 4	В	--	п-4/1	Пд	10-14	4/4 4 ст.
	4	с. В.Знамянкак. 16 п. 1	В	--	к-8/3	ПдЗ	17-20	4 ст.
	5	с. Зелене к. 5 п. 3	О	--	п-4/1	З	підл.	1/2-2/4 4 ст.
Крим	6	с. Володимирівка к. 1 п. 4	В	--	к-7/1	З	10-12.	2/2-3/4 4 ст.
	7	с. Семенівка к. 12 п. 1	О	+	к-7/1	З	16-18	кін. 4 ст.
Підністров'я	8	с. Миколаївка п. 8	О	--	п-4/1	Сх	18-20	3/4 4 ст. - 1/2 3 ст.
	9	с. Глине к. 5 п. 1	О	--	к-9/2	ПнЗ	16-20	3-2 ст.
	10	с. Глине к. 31 п. 1	О	--	к-8/2	ПнЗ	< 20	кін.3-поч. 2 ст.
	11	с. Глине к. 96 п. 2	В	--	к-8/2	ПнЗ	13-15	4/4 43 ст. - 1/4 2 ст.
	12	с. Глине к. 103 п. 1	О	--	к-9/2	ПнЗ	15-20	4/4 43 ст. - 1/4 2 ст.
Лісостеп	13	с. Макіївка к. 454 п. 1	О	--	я-1/1	Пд	підл.	кін.7-6 ст.
	14	с. Кусторівка к. 2 п. 4	О	+	я-2/1	розкид	15-20	кін. 5-поч. 6 ст.
	15	с. Старе к. 15 п. 1	О	--	к-7/1	ПнЗ	≈ 18	4 ст.
	16	с. Гришківка к. 25 п. 24	О	+	я-1/1	Сх	19-20	4 ст.

Таблиця 15. Поховання жінок з керамічним посудом

Категорії посуду	Вид посуду	Територіальні групи					Всього	
		Степ	Крим	Подністров'я	Лісостеп	Подоння	Кількість поховань	%
Тара	Амфори	11	6	11	3	12	43	14,7
Кухонний	Ліпний	33	5	61	21	10	130	46,8
	Лискований	--	2	1	1	3	7	
Столовий	Чорнолаковий	32	10	10	6	10	68	34,5
	Чорнофігурний	--	--	--	--	1	1	
	Червонофігурний	--	--	1	--	--	1	
	Буролаковий	1	--	--	--	--	1	
	Гончарний	9	4	7	8	2	30	
Туалетний	Гончарний	3	--	--	1	1	5	4
	Чорнолаковий	3	2	--	--	--	5	
	Червонофігурний	1	--	1	--	--	2	
<b>Всього</b>		<b>93</b>	<b>29</b>	<b>92</b>	<b>40</b>	<b>39</b>	<b>293</b>	<b>100</b>

Таблиця 16. Набори речей в похованнях дітей

група	№	Пункт	зброя	прикраси	мясна їжа	посудини	знаряддя праці та інше
Стел	1	м. Нікополь к. 20 п.	1 стріла, лук	2 намистини	+		прясельце, 3 ножа
	2	с. Скельки п. 14	3 стріли, 3 каменя	2 намистини		ліпна	прясельце, пряжка
	3	с. Вовчанське к. 5 п. 12	6 стріл	гривна бронз, браслет/нам.			
	4	с. Дудчани к. 3 п. 1	38+47 стріл, 2 сагайд., 3 дротики	гривна сріб., серга золота, намисто, 2 браслети/нам.	+		2 зол.ворварки
	5	с. Зелене к. 5 п. 1	1 стріла	намисто, 2 браслети/нам		чорнол	
	6	с. Зелене к. 5 п. 2	3 стріли	намисто	+		ніж
	7	с. Первомаївка к. 4 п. 1	5 стріл, сагайдак	гривна електрова, серга золота, серга срібна, намисто		чорнол	
	8	с. Каїри к. 2 п.2	11 стріл, сагайдак	намисто, гема	+		
	9	с. Львове к.16 п. 2	5 стріл	намисто	+		ніж
Крим	10	с. Володимирівка к. 1 п. 2	5 стріл	намисто, браслет/нам			
Подністров'я	11	с. Вапнярка к. 2 п. 3	3 стріли	намисто, 2 браслети/нам		ліпна	
	12	с. Бутори к. 13 п. 3	1 стріла	2 серги срібні			
	13	с. Глине к. 12 п. 2	2 стріли	2 серги бронз, намисто, брон. браслет браслет/нам.	+		
	14	с. Глине к. 33 п. 2	6 стріл, сагайдак	фібула, підвіска сріб, браслет брон, браслет/нам	+	амфора глечик, світильн. миска	ніж, плитка, одяг хутрянний браслет
	15	с. Глине к. 35 п. 2	1 стріла	2 сріб. серги, 2 сріб. браслети, 21 зол.бляшка, намисто			прясельце,
	16	с. Глине к. 68 п. 2	1 стріла	намисто, 2 браслети/нам.	+		
Дон	17	с. Дуровка к. 21 п. 1	2 стріли	7 намистин		ліпна	



Таблиця 17. Хронологія поховань скіфських амазонок

Дати (до н.е.)	Територіальні групи					Всього	%
	Степ	Крим	Подністров'я	Лісостеп	Подоння		
7-6 ст.	-	-	-	5	1	6	2
5 ст.	2	-	-	2	10	14	5
4 ст.	159	18	11	19	19	226	77
3-2 ст.	1		43	1	2	47	16
Всього	162	18	54	27	32	293	100
	<b>293</b>						

## ДОДАТОК В

### СПИСОК ІЛЮСТРАЦІЙ

#### РОЗДІЛ 2.

Рис. 1. Вірогідні напрямки пересування амазонок за писемними джерелами.

#### РОЗДІЛ 3.

Рис. 2. Битва Геракла з амазонкою. Метопа східного фризу храму Є в Селінунті. Вапняк, мармур. Регіональний археологічний музей, Палермо.

Рис. 3. Рельєф фриза храму Аполлона Епікурейського в Бассах, кінець 5 ст. до н.е.

Рис. 4. Частина декору будівлі сцени театру Стародавнього Коринфа зі сценою амазономахії. Мармур. Археологічний музей Стародавнього Коринфу, Коринф.

Рис. 5. Фрагменти східного фриза мавзолею в Галікарнасі. Британський музей.

Рис. 6. Фрагменти східного фриза мавзолею в Галікарнасі. Скопас. Британський музей.

Рис. 7. Фриз храму Гекати в Лагіна. Археологічний музей, Стамбул.

Рис. 8. Фриз храму Артеміди в Ефесі, Музеї Ефеса в м. Сельджук (Selçuk). Фото О. Фіалко.

Рис. 9. Статуї Ефесьських пораних амазонок (реконструкції). Римські копії грецьких робіт (близько 430 р. до н.е.): 1 – Тип Mattei.; 2 – Тип Sosikles; 3 – Тип Sciarra. Гліптотека, Мюнхен.

Рис. 10. Фрагментована статуя амазонки від фронтонної групи. Керченський Історико-Археологічний музей.

Рис. 11. Кінна статуя амазонки з західного фронтона храму Асклепія в Епідаврї. Національний музей в Афінах.

Рис. 12. Кінна статуя амазонки. Мармурова копія з грецького оригіналу 2 ст. до н.е. Національний археологічний музей Неаполя.

Рис. 13. Копія статуї «Полегла амазонка» (230 р. до н.е.). Мармур. Національний музей Неаполя.

Рис. 14. Фрагмент рельєфа з поселення Ювілейне-1 на Таманському півострові. Вапняк: 1 – фото; 2 - промальовка Ю. Мосунова (за: Савостина 2001).

Рис. 15. Мармурова стела Леокса з Ольвії. 1 – реконструкція Б. В. Фармаковського; 2 – фото О. Фіалко.

Рис. 16. Фреска з зображенням амазонки на стіні Колегії Августа (?) в Геркуланумі.

Рис. 17. Анапський склеп 1975 р: 1 - схема поліхромного розпису південно-західної стіни, зафіксованого в момент розкопок; 2 – фрагмент розпису (за: Алексеева и др. 2010).

Рис. 18. Мозаїчні вимостки: 1 - вілла багатих антиохійців в Дафні (Туреччина), 4 ст. н.е. Лувр (фото О. Фіалко); 2-3 - підлога аподітеріуму в одному з будинків Аполлонії Іллірійської, 2 ст. н.е. (за: Кастанаян 1966).

Рис. 19. Мозаїка з сюжетами Троянського циклу з римської вілли 3-4 ст. н.е. Приватна колекція Michael C. Carlos Museum of Emory, Атланта.

Рис. 20. Мозаїка. Дом Орфея, кінець 2- початок 3 ст. н.е. Археологічний парк, Пафос.

Рис. 21. «Саркофага амазонок». Археологічний музей Флоренції: 1 – розпис торцевої стінки; 2 – фрагмент розпису (за: Santangelo 1963).

Рис. 22. Мармуровий «Саркофаг Александра» з Седону. Національний Археологічний музей Стамбула: 1 – загальний вигляд; 2 – фронтон С (фото автора).

Рис. 23. Саркофаг магната Вельтури Партунуса з Гробниці Партунус в Тарквініях, початок 3 ст. до н.е.

Рис. 24. Сцени амазономахії на мармурових саркофагах: 1 – Музей в Салоніках; 2 - саркофаг Ахілла і Пентесілеї, Ватикан.

Рис. 25. Сцени амазономахії на мармурових саркофагах: 1 – саркофаг подружньої пари. Лувр; 2 – фриз саркофага, Музей Герцеговини (Требіне).

Рис. 26. Кришка розписного дерев'яного саркофага з скіфського кургану № 9 поблизу с. Мар'ївка (Україна) (малюнок С.Ж. Пустовалова) (1) та елементи розпису «Саркофага амазонок» (2-4).

Рис. 27. Деталі накладного декору з кістки дерев'яного саркофагу з Північної могили кургану Огуз.

Рис. 28. Поховальні урни: 1 - етруські урни 2-1 ст. до н.е. з Кьюзі з колекції Лувра (Франція); 2 - алебастрова урна 3 ст. до н.е. Метрополітен Музей США); 3 - алебастрова урна 3-2 ст. до н.е. Національний археологічний музей Сабарі (Італія).

Рис. 29. Бронзові статуетки: 1 – городище Чайка поблизу м. Євпаторія. Ермітаж, Санкт-Петербург; 2 – курган біля с. Могилово. Археологічний музей Пловдіва.

Рис. 30. Бронзові діноси з рельєфним декором у вигляді амазонок верхи на конях: 1-3 - Капуя. Британський музей; 4 - Метрополитен Музей.

Рис. 31. Мініатюрні свинцеві фігурки амазонок з Ольвії: 1 - Державний Ермітаж (Санкт-Петербург); 2 - Державний історичний музей (Москва); 3 - Археологічний музей (Одеса) (за: Зайцева 2004).

Рис. 32. Золота прикраса калафу з кургану Велика Близниця: 1 – загальний вигляд головного убору; 2 – фрагмент зображення (фото автора). Ермітаж, Санкт-Петербург.

Рис. 33. Золота прикраса калафа з кургану Велика Близниця. Малюнки фрагментів орнаментального фриза.

Рис. 34. Орнамент бронзового тазу з кургану поблизу ст. Теміжбекська (Краснодарський край) (за: Фіалко 2011 е).

Рис. 35. Бронзові фалари з кургану Велика Близниця: 1 - фалар № 1; 2 - фалар № 2; 3 - фалар № 3. Ермітаж, Санкт-Петербург.

Рис. 36. Золота обкладка піхов меча з скіфського кургану Чертолик. Ермітаж, Санкт-Петербург.

Рис. 37. Бронзові пластини наплічників кіраси з Сирісу. Британський Музей (за: Трейстер 2001).

Рис. 38. Бронзові накладки: 1-2 – Єлизаветівський могильник (фото і малюнок); 3 – о. Еліс. Британський музей.

Рис. 39. Сцени амазономахії на виробках різного призначення: 1 – срібна піксіда з позолотою. Музей старожитностей Базеля; 2 – ніжка етрусської цисти. Британський музей.

Рис. 40. Металіві посудини з зображеннями амазонок: 1 – сітула бронзова; 2 – глек срібний; 3 – фіала срібна з позолотою; 4 – глек срібний (1-3 – Болгарія, 4 – Молдова).

Рис. 41. Фрагменти тканини з кам'яної гробниці № 2 Павловського кургану (за: Герцигер 1963).

Рис. 42. Теракотові вироби: 1-2 – так звані ляльки, Лувр; 3-4 – статуетки, Художній музей Принстонського університету (за: Mayor, 2014); 5 – фігурний поховальний ритон, Бостонський музей образотворчих мистецтв

Рис. 43. Вотивний теракотовий шолом, Лувр. Загальний вигляд та барельєф зі сценою бою Геракла і Іпполіти.

Рис. 44. Вотивна амфора з рельєфним фризом, Лувр.

Рис. 45. Вотивний теракотовий щит з ботросу в Тіруні.

Рис. 46. Теракотові світильники з зображеннями амазонок: 1-2, 4-5 – колекція Британського музею; 3 – Ольвія.

Рис. 47. Ювелірні прикраси: 1 – перстень золотий; 2 – каменя з халцедону; 3 - гіпсовий зліпок інталії з сердоліку; 4 – каменя з агату; 5 - літик із скла.

Рис. 48. Монети з зображеннями амазонок.

Рис. 49. Посудини різних форм із зображеннями амазонок.

Рис. 50. Посудини зі сценами грифономахії.

Рис. 51. Зображення амазонок на червоно фігурних посудинах.

Рис. 52. Комплекс антропоморфних стел, м. Хаккарі (Південно-Східна Туреччина) (за: Соколова 2014).

Рис. 53. Образ амазонки в сучасному мистецтві: 1 – F. Stusk. Статуетка «Амазонка що метає спис», 1897 р. (Державний Ермітаж); 2 – Невідомий автор. Статуетка «Сцена амазономахії», 1815 р. (приватна колекція, Париж); 3 – Е. Вольф. Скульптура «Амазонки», 1845 р. (Державний Ермітаж); 4 – Г. Дюбрей. Мармурова статуя Пенфесилеї, 19 ст. (Лувр). (1, 3 – за: Карчева 2016).

#### **РОЗДІЛ 4.**

Рис. 54. Розташування могил амазонок в межах Європейської Скіфії.

Рис. 55. Конструктивні особливості насипів: 1 – с. Братське курган 7; 2 – с. Нікольське курган 14; 3 – с. Золота Балка курган 15; 4 - с. Нікольське курган 2; 5 – с. Суворовське курган 8; 6 – м. Городище курган 1.

Рис. 56. Використання каменю в конструкціях насипів курганів: 1-2 – крепида в кургані 3 біля с. Миколаївка; 3 – кромлех кургану 12 (1979) Акташського могильника; 4 – панцир кургану 16 біля с. Богданівка.

Рис. 57. Види кільцевих ровів в курганах: 1 – цільні (с. Поділля курган 3); 2-4 - з перемичками (2 – с. Суворове курган 1; 3 – с. Малокатеринівка курган 18; 4 – с. В. Знам'янка курган 21); 5-6 – подвійні рови (5 – с. В. Знам'янка курган 10; 6 – с. Нове курган 12).

Рис. 58. Культова споруда в кургані 5 біля с. Зелене.

Рис. 59. Планіграфія підкурганного простору: 1 - с. Зелене курган 1; 2 – с. Зелене курган 2; 3 – с. Золота Балка курган 9; 4 – могильник Мамай Гора курган 54.

Рис. 60. Послідовність влаштування могил амазонок в курганах: 1 – с. Капулівка курган 1; 2 - с. Вовчанське курган 8; 3 – с. Капулівка курган 13; 4 – с. Ізобільне курган 4; 5 – с. Вовчанське курган 5.

Рис. 61. Типи могил амазонок.

Рис. 62. Розподілення типів могил амазонок за територіальними групами: 1 – Європейська Скіфія; 2 – Степ; 3 – Крим; 4 – Подністров'я; 5 – Лісостеп; 6 – Подоння.

Рис. 63. Типи поховань в ямах (типи 1-2): 1-6 – варіанти типу 1 (1 – с. Садово курган 4 поховання 1; 2 – с. Новоозерне курган 3 поховання 1; 3 – Акташський могильник курган 12 поховання 2 1980 р.; 4 – с. Скельки поховання 15; 5 – Могильник Мамай Гора курган 71 поховання 1; 6 – с. Чкалове курган 4 поховання 1); 7 – тип 2 (с. Тернове курган 5 поховання 1).

Рис. 64. Поховання амазонок в кам'яних ящиках (тип 3): А - с. Суворовське, курган 8; Б - с. Суворовське, курган 13.

Рис. 65. Підбійні могили (тип 4): 1-5 – варіант 1 (1 – с. Нововасилівка курган 7 поховання 3; 2 – с. Миколаївка поховання 8; 3 – с. Чкалове курган 34 поховання 1; 4 – могильник Мамай Гора курган 10 поховання 6; 5 – с. В.Знам'янка курган 15 поховання 45); 6 - варіант 2 (с. Любимівка курган 48 поховання 3).

Рис. 66. Поховання в катакомбах (типи 5-6): 1 - тип 5 (с. Чкалове курган 24 поховання 1); 2-6 – тип 6 (2 – с. Мар'ївка курган 6 поховання 2; 3 – с. Чкалове курган 33 поховання 1; 4 – с. Каїри курган 2 поховання 2; 5 – с. Червоний Поділ курган 2 поховання 2; 6 - с. Кут курган 7 поховання 9).

Рис. 67. Поховання в катакомбах (тип 7): 1-3 - варіант 1 (1 – с. Фрунзе поховання 1; 2 – с. Володимирівка курган б/н поховання 4; 3 – м. Покров гр.. БОФ курган 13 поховання 2); 4-5 - варіант 2 (4 – с. Львово курган 11 поховання 2; 5 – с. Капулівка курган 1 поховання 1).

Рис. 68. Поховання в катакомбах (тип 8): 1 - варіант 1 (с. Чкалове курган 42 поховання 2); 2 - варіант 2 (мог. Мамай Гора курган 85 поховання 6); 3 - варіант 3 (с. Башмачка курган 8 поховання 1); 4 -варіант 4 (мог. Мамай Гора курган 6 поховання 3); 5 - варіант 5 (с. Глине курган 9 поховання 1).

Рис. 69. Поховання в катакомбах (тип 9-11): 1 – варіант 1 типу 9 (с. Ювілейне курган 3 поховання 3); 1 – варіант 2 типу 9 (с. Глине курган 103 поховання 1); 3 – тип 10 (с. Балки, уроч. Носаки курган 14 поховання 2); 4 - варіант 1 типу 11 (с. Башмачка курган 13 поховання 2); 5 - варіант 2 типу 11 (с. Зелене курган 2 поховання 3); 6 - варіант 3 типу 11 (с. Привільне курган 20 поховання 1).

Рис. 70. Кутовий принцип розташування сходинок у вхідній ямі поховання: 1 – могильник Мамай Гора курган 16 поховання 1; 2-4 –

могильник поблизу с. Глине (2 - курган 23 поховання 1; 3 - курган 3 поховання 1); 4 - курган 41 поховання 2).

Рис. 71. Перекриття входів до поховальних камер: 1 - м. Покров, гр. БОФ курган 13 поховання 1; 2 - м. Покров, гр. БОФ курган 11 поховання 1; 3 - с. Шолохове курган 16 поховання 1; 4 - с. Зелене курган 5 поховання 3; 5 - с. Мар'ївка курган 6 поховання 2.

Рис. 72. Варіанти перекидання входу до камери: 1 - с. Бутори курган 13 поховання 3; 2 - с. Глине курган 3 поховання 1; 3 - с. Глине курган 45 поховання 1; 4 - с. Вишнівка курган 3 поховання 1.

Рис. 73. Дизайн внутрішнього простору поховальних споруд могильника біля с. Глине: різний орнамент над гирлом дромоса (1-4) і варіанти реконструкції поховальних камер (5-6). 1 - курган 46 поховання 3; 2 - курган 86 поховання 1; 3, 6 - курган 91 поховання 2; 4 - курган 33 поховання 2; 5 - курган 24 поховання 1 (за: Тельнов, Четвериков, Сініка, 2016).

Рис. 74. Дерев'яний табурет з поховання кургану 2 біля с. Зелене: 1-2 - дерев'яні фрагменти (фото і промальовка); 3-4 - елементи кріплення; 5 - реконструкція (художник П. Улько) (за: Болтрик, Фиалко 2013).

Рис. 75. Варіанти поз небіжчиць: 1 - с. Нове курган 1 поховання 7; 2 - с. Золота Балка курган 9 поховання 1; 3 - с. Нікольське курган 14 поховання 1; 4 - смт. Верхній Рогачик курган V поховання 1; 5 - с. Ювілейне курган 3 поховання 3; 6 - с. Глине курган 14 поховання 2; 7 - с. Макіївка курган 1 поховання 1; 8 - уроч. Холодний Яр курган 20 поховання 1; 9 - с. Якимівка курган 13 поховання 6.

Рис. 76. Орієнтація амазонок в похованнях за територіальними групами.

Рис. 77. Плани курганів, де поховання дівчаток із зброєю складали жалобний ескорт амазонки: 1 - кургану 13 біля с. Бутори; 2 - кургану 12 біля с. Глине.

Рис. 78. Типи поховальних споруд підлітків: 1 - с. Гришківка курган 25 поховання 2; 2 - с. Чкалово курган 42 поховання 2; 3 - с. Чкалово курган 33 поховання 1; 4 - с. В. Знам'янка курган 16 поховання 1.

Рис. 79. Плани могил підлітків: 1 - с. Володимирівка курган 1 поховання 4; 2 - с. Зелене курган 5 поховання 3; 3 - с. Глине курган 103 поховання 1; 4 - с. Старе курган 15 поховання 1.

Рис. 80. Кургани з похованнями охоронців першої групи: 1 - м. Покров, гр. БОФ, курган 13; 2 – с. Шелюги курган 1; 3 – с. Львове курган 11; с. Глине курган 41.

Рис. 81. Кургани з похованнями охоронців другої групи: 1 – с. В. Знам'янка курган 10; 2 – с. Гюнівка курган 21.

Рис. 82. Плани поховань амазонок з залежними особами: 1 – с. Каїри курган 2 поховання 2; 2 – с. Мирне курган 3 поховання 1; 3 – уроч. Холодний Яр курган 20 поховання 3; 4 – с. Львове курган 18 поховання 1.

Рис. 83. Плани поховань амазонок з тваринами: 1 – с. Нестерівка курган 3 поховання 1; 2 – могильник Мамай Гора курган 5 поховання 3; 3 - с. Глине курган 3 поховання 1; 4 - с. Глине курган 5 поховання 1; 5 - с. Глине курган 14 поховання 2; 6 - с. Глине курган 13 поховання 1.

Рис. 84. Посуд з поховань амазонок: 1-2 – дерев'яні чашечки; 3, 8 – дерев'яні блюда; 4 – кістяна ложка; 5 – залізний ніж з ручкою з фінікійського скла; 6-7 – бронзові кіафи. 1-3, 9 - с. Зелене курган 2 поховання 3; 4 – с. Балки курган 9 поховання 1; 5, 7 - с. Миколаївка поховання 15; 6 - с. Любимівка курган 38 поховання 3; 8 – м. Городище курган 1 поховання 1; 10 – с. В. Знам'янка могильник Мамай Гора курган 16 поховання 1; 11 - с. Золота Балка курган 15 поховання 1.

Рис. 85. Керамічний посуд: 1 - с. Поділля курган 3 поховання 3; 2 – с. В. Знам'янка курган 10 поховання 3; 3 - с. Троїцьке курган 2 поховання 12; 4-6 - смт. Брилівка курган 2 поховання 1; 7 – с. Привільне курган 20 поховання 1; 8 – с. Львове курган 11 поховання 7; 9 - с. Львове курган 11 поховання 2; 10-11 – с. Дудчани курган 3 поховання 1; 12 - с. В. Знам'янка курган 21 поховання 1.

Рис. 86. Столовий посуд: 1 - с. Капулівка курган 1 поховання 1; 2 - с. В. Знам'янка курган 10 поховання 1; 3 – смт. В. Рогачик курган XIX поховання 1; 4, 8 - с. Зелене курган 2 поховання 3; 5 - с. Львове курган 11 поховання 7; 6 - с. Львове курган 11 поховання 2; 7 – с. Миколаївка поховання 17; 9 - с. Семенівка, Акташський могильник курган 12 поховання 2; 10 – с. Богданівка курган 3 поховання 2.

Рис. 87. Керамічний посуд в складі супровідного інвентарю кургана 454 біля с. Макіївка.

Рис. 88. Туалетні приналежності амазонок: 1-4 – гребені; 5-10 – дзеркала. 1 – с. Тернове курган 8 поховання 1; 2, 9 - с. Львове курган 11 поховання 2; 3 – с. Фрунзе поховання 1; 4 – с. Золота Балка курган 15 поховання 1; 5 - с. Башмачка курган 13 поховання 2; 6 - с. Бобриця курган 35



поховання 1; 7 - смт. Якимівка курган 3 поховання 6; 8 - м. Покров група БОФ курган 13 поховання 2; 10 - с. Львове курган 18 поховання 1.

Рис. 89. Туалетні приналежності (1-3, 9-14) та знаряддя праці (4-8): 1, 14 - с. Фрунзе поховання 1; 2-3, 5, 10, 12-13 – с. Зелене курган 2 поховання 3; 4 – с. Львове курган 18 поховання 1; 6-7, 11 - с. В. Знам'янка курган 21 поховання 1; 8 - с. Гюнівка курган 21 поховання 2; 9 - с. Відрадне курган 28 поховання 2.

Рис. 90. Дерев'яні розтиральники з кам'яними блюдом і плитками: 1 - с. Володимирівка поховання 3; 2 – с. Зелене курган 5 поховання 3; 3 - с. Зелене курган 2 поховання 3.

Рис. 91. Зображення вбрання амазонок на творах античного мистецтва (1-6) і золоті нашивні прикраси (7 - с. Зелене курган 5; 8 – с. Кут курган 7; 9 – с. Львове курган 18).

Рис. 92. Зображення прикрас амазонок на творах античного мистецтва.

Рис. 93. Реконструкції вбрання скіфських амазонок. Автор Л.С. Ключко.

Рис. 94. Типи прикрас з поховальних пам'яток скіфських амазонок.

Рис. 95. Типи знімних прикрас: 1-2 – гривни; 3-4, 6-8 – намисто; 5 – шпильки.

Рис. 96. Типи стрілецької зброї з поховань войовниць: 1-2 – поховання 2 кургану 9 біля с. Старий Мерчик; 3-4 – поховання 2 кургану 6 біля с. Нове; 5 – поховання 1 кургану 34 Чортомлицького могильника; 6 – поховання 2 кургану 13 групи БОФ; 7 – поховання 4 біля с. Володимирівка; 8 – гробниця 3 кургану 2 групи Трибратніх. 1, 4, 5 – бронза, 2 – залізо; 3, 6-8 – дерево.

Рис. 97. Зброя з поховань амазонок могильника біля с. Глине: вістря стріл (1-4); сокири (5-8); вістря списів (9-10). 1 – курган 12 поховання 1; 2 – курган 12 поховання 2; 3 – курган 24 поховання 1; 4 – курган 26 поховання 1; 5 – курган 14 поховання 2; 6 – курган 54 поховання 3; 7 – курган 31 поховання 1; 8 – курган 26 поховання 1; 9 – курган 86 поховання 1; 10 – курган 28 поховання 1 (за: Тельнов, Четвериков, Сініка 2016).

Рис. 98. Зброя з курганів амазонок: вістря дротиків (1, 4) та списів (2, 5), підтоки (3), камені для праці (6). 1-3 - курган 13 Стеблівського могильника; 4-6 – поховання 3 кургану 3 біля с. Зелене. 1-5 – залізо, 6 – камінь.

Рис. 99. Зброя рукопашного бою (1-5) і захисний обладунок (6-7): 1- булава з поховання 63 Миколаївського могильника; 2 – вигляд поховання 2 кургану 22 біля с. Виноградне та навмисно зігнутого меча з нього; 3 – меч з поховання 2 кургану 30 Єлизаветівського могильника; 4 – меч з поховання 2

кургану 2 біля с. Нікольське; 5 – меч з поховання 8 біля Миколаївського могильника; 6-7 – деталі захисного лускатого обладунку з поховання 3 кургану 5 біля с. Зелене.

Рис. 100. Металеві деталі кінської амуніції з поховань амазонок могильника біля с. Глине: 1-9 – курган 31 поховання 1; 10 – курган 26 поховання 1; 11-12 – курган 103 поховання 1; 13-15 – курган 5 поховання 1; 16-21 – курган 54 поховання 3 (за: Тельнов, Четвериков, Синика, 2016).

Рис. 101. Дерев'яні нагайки з курганів (1 – поховання 2 кургану 16 могильника Аккермень-I; 2 – курган 2 могильника Уландрик - IV; 3 - Другий Башадарський курган) і зображення на фрагменті купольного розпису «Похоронна тризна» Казанликської гробниці (4).

Рис. 102. Рештки возів з поховань амазонок: 1 - дерев'яні маточини коліс з поховання 1 кургану 13 групи БОФ; 2 – бронзові навершя з поховання 2 кургану 2 біля с. Нікольське.

Рис. 103. Музичні інструменти: 1-3 – кістяні флейти (1 – курган 4 біля с. Червоне; 2 – Неаполь Скіфський; 3 - Туреччина, колекція Музею археології та історії м. Ле-Манн, Франція, фото автора); 4-5 – музичні деркала (4 – VIII Мечетсайський курган; 2 – могильник Локоть-4).

Рис. 104. Набір медичних інструментів. с. Львове курган 11 похованн 2.

## **РОЗДІЛ 5.**

Рис. 105. Види бойових травм скіфських войовниць.

Рис. 106. Поховальні комплекси амазонок з пораненнями стрілами, які застрягли в кісткових тканинах: 1 - хребець з поховання курганного поля Чортомлика (по Rolle, 2010); 2 - курган 13, поховання 1 групи БОФ (за: Тереножкин і ін., 1973).

Рис. 107. Поховальний комплекс амазонки зі стрілою, що застрягла в хребті. Курган № 3, поховання 3 в могильнику біля с. Володимирівка (за: Полин, Кубышев, 1997).

Рис. 108. Поховальні комплекси амазонок з пораненнями стрілами, які застрягли в черепах: 1 - курган 9, поховання 2 Чортомлицького курганного поля; 2 - курган 30, поховання 1 Чортомлицького курганного поля.

Рис. 109. Поховальний комплекс амазонки з трепанацією черепа. Курган 54, поховання 3 в могильнику Мамай Гора.

Рис. 110. Поховальні комплекси амазонок з пораненнями стрілами, які застрягли в м'язових тканинах: 1 - поховання 44 Скелянського могильника; 2 - поховання в Тираспольському кургані.

Рис. 111. Поховальний комплекс амазонки з пораненням стрілою, що застрягла в м'яких тканинах. Курган 91, поховання 1 в могильнику біля с. Глине.

Рис. 112. Поховальний комплекс амазонки з пораненням стрілою, що застрягла в м'яких тканинах. Курган 103, поховання 1 в могильнику біля с. Глине.

Рис. 113. Поховальні комплекси амазонок з пошкодженням (1) або втратою (2) кінцівок із Скелянського могильника: 1 – поховання 24; 2 – поховання 45.

Рис. 114. Поховання амазонки в кургані 16 могильника Аккермень-1 з пораненнями «змішаного» характеру.

Рис. 115. Перший варіант локалізації зброї – в складі особистих речей: 1 – с. Гюнівка курган 21 поховання 1; 2 – могильник Скельки поховання 44; 3 - с. Первомаївка курган 4 поховання 1; 4 – с. Капулівка курган 13 поховання 1.

Рис. 116. Другий варіант локалізації зброї – через поранення: 1 – м. Тирасполь; 2 – с. Новопилипівка (група Аккермень – 1) курган 16 поховання 2.

Рис. 117. Прояви обряду знешкодження небезпечної небіжчиці: 1 - могильник Мамай Гора курган 40 поховання 2; 2 – с. Виноградне курган 22 поховання 2.

Рис. 118. Парні поховання зі зброєю: 1 – с. Зелене курган 2 поховання 3; 2 – Другий Трьохбратній курган поховання 3.

## **РОЗДІЛ 6.**

Рис. 119. Могила жінки з немовлям з кургану 16 курганної групи Чортomlaка.

Рис. 120. Поховання амазонок 1-ої соціальної групи, речовий супровід: 1 - курган 33 могильника Чортomlaка; 2 - курган 35 могильника Чортomlaка; 3 - курган 45 могильника Мамай Гора; 4 - курган 45 могильника Мамай Гора.

Рис. 121. Поховання амазонки 1-ої соціальної групи: поховання 1 кургану 2 біля с. Зелене.

Рис. 122. Поховання амазонки 2-ої соціальної групи: курган 2 біля с. Якимівка.

Рис. 123. Поховання амазонки 2-ої соціальної групи: курган 2 біля с. Зелене.

Рис. 124. Поховання амазонки 3-ої соціальної групи: кургані 18 біля с. Львове.

Рис. 125. Поховання амазонки 3-ої соціальної групи: курган 5 біля с. Зелене (загальний план кургану, план поховання 3 і речі з нього).

Рис. 126. Поховання амазонки 4-ої соціальної групи: курган 16 могильника Мамай-Гора.

Рис. 127. Поховання амазонок 5-ої соціальної групи: А, 1-3 – курган 25 біля с. Гришківка (загальний план кургану, план поховання 2 і набір речей з нього); Б, 1-3 - курган 9 біля с. Старий Мерчик (загальний план кургану, план поховання 2 і набір речей нього).

Рис. 128. Поховання 9 кургану 7 могильника біля с. Кут: 1 - план і розрізи поховання; 2-7 - знахідки зі східної (жіночої) камери; 8 - портупейний пояс із західної (чоловічої) камери.

Рис. 129. Знахідки з ранніх курганів Придніпровського Лісостепу: 1-20 - курган 406 біля с. Журавка; 21-40 – курган 35 біля с. Бобриця.

Рис. 130. Знахідки з ранніх курганів Придніпровського Лісостепу: 1-11 – курган 454 біля с. Макіївка; 12-22 – курган 447 біля с. Журавка.

Рис. 131. Кургани 5 ст. до н.е. з похованнями войовниць: 1-12 – курган 13 Стеблівського курганного могильника (план і розріз могили та речі з неї) (за: Скорый 1997); 13-22 – курган 30 поховання 2 Єлизаветівського могильника (план і розріз могили ті речі з неї) (за: Брашинский 1973).

Рис. 132. Поховання 84 ґрунтового Нижньо-Джукатського могильника: 1 - план поховання; 2-14 - поховальний інвентар (за: Прокопенко, 2014 а).

Рис. 133. Плани поховань жінок зі зброєю: 1 – курган 22 біля с. Виноградне; 2 – курган 20 в урочищі Холодний Яр; 3 – курган 16, поховання 2 курганної групи Аккермень-1.

Рис. 134. Курган 9 поховання 3 Золотобалківського курганного могильника: 1 - план і розріз поховання; 2-13 - поховальний інвентар (за: Полин 2014).

Рис. 135. Курган 6 поховання 2 біля с. Мар'ївка: 1 - план і розріз поховання; 2-13 - похоронний інвентар.

Рис. 136. Поховання амазонок 4 ст. до н.е. в Подністров'ї: 1-4 – курган 2 поховання 2 поблизу м/ Дубоссари (план і розріз могили і речі з неї) (за: Кетрару та ін. 2014); 5-16 - курган 13 поховання 4 біля с. Бутори (план і розріз могили і речі з неї) (за: Серова, Яровой 1987).

Рис. 137. Гістограма хронологічних груп поховань амазонок Європейської Скфії.

Рис. 138. Хронологічний розподіл могил по територіальних групах: 1 – Європейська Скіфія; 2 – Степова група; 3 – Крим; 4 – Подністрів'я; 5 – Лісостеп; 6- Подоння.

## **РОЗДІЛ 7.**

Рис. 139. Василівський третій могильник. Загальний план могильника (за: Телегін 1961).

Рис. 140. Василівський третій могильник. План поховань 18 і 19 (за: Телегін 1961).

Рис. 141. Могильник Мухін-2, поховання 9 кургану 5: 1 - план і розрізи; 2-11 - інвентар. 1, 2, 6 - мідь; 3-5 - перламутр; 7, 9, 11 - кремій; 10 - кістка (за: Котова 2006).

Рис. 142. Зображення жіночої фігури з луком з печерного комплексу біля с. Нагоряни (за: Нечитайло 2014).

Рис. 143. Курган 1 поховання 19 біля с. Таборівка. План і розріз (за: Шапошникова и др. 1978).

Рис. 144. Курган 1 поховання 23 біля с. Мар'янське. План поховання і посудини з нього (за: Березовец и др. 1960).

Рис. 145. Курган 1 поховання 8 в м.Миколаєві. План поховання (за: Каравайко и др. 2011).

Рис. 146. Поховання 523 культури кулястих амфор на поселенні 3 у м. Кошице: 1 - план; 2 - реконструкція поховання і зображення травм на жіночих черепках (за: Przybyła, Włodarczak and other 2013; Przybyła, Szczepanek and other 2013).

Рис. 147. Поховання 523 на поселенні 3 у м. Кошице. Жіночі черепа з травмами: 1-2 - № 3; 3-5 - № 14; 6-8 - № 4; 9-10 - № 12; 11-14 - № 1; 15 - № 8 (за: Koporka, Woźniak and other 2013).

Рис. 148. Поховальні комплекси жінок зі зброєю катакомбної культурно-історичної спільності в Дніпро-Молочанському межиріччі: 1 – курган 3 поховання 3 біля с. Жовтневе; 2 - курган 7 поховання 2 біля с. Заможне; 3 - курган 13 поховання 4 біля с. Заможне (за: Пустовалов 2016).

Рис. 149. Курган 33 поховання 4 біля с. Виноградне: 1 - план і розрізи; 2 - ліпна посудина; 3 - кам'яна сокира (за: Пустовалов 2005).

Рис. 150. Курган 22 поховання 18 біля с. Мала Лаурка. Фрагмент правої тім'яної кістки жіночого черепа з ушкодженнями: 1 - вид зовні; 2 - вид зсередини (за: Ушкова, Козак 2014); 3 - план і розріз поховання (за: Полин и др. 2000).

Рис. 151. Сінташта, великий ґрунтовий могильник (СМ), поховання 22: 1 - план у верхній частині і розріз могильної ями; 2 - залишки на перекритті поховальної камери; 3 - дно поховальної камери; 4 - нагрудна прикраса (срібло, бісер, паста) (за: Генінг, Зданович, Генінг 1992).

Рис. 152. Сінташта, великий ґрунтовий могильник (СМ), поховання 22: 1-16 – інвентар (за: Генінг, Зданович, Генінг 1992).

Рис. 153. Сінташта, малий ґрунтовий могильник (СІІ), загальний план (за: Генінг, Зданович, Генінг 1992).

Рис. 154. Сінташта, малий ґрунтовий могильник (СІІ) поховання 2: 1-3 – плани у верхній частині, по дну і розріз могильної ями; 4-9 – інвентар (за: Генінг, Зданович, Генінг 1992).

Рис. 155. Сінташта, малий ґрунтовий могильник (СІІ) поховання 7: 1 – план; 2 – накосник (за: Генінг, Зданович, Генінг 1992).

Рис. 156. Сінташта, малий ґрунтовий могильник (СІІ) поховання 7. Поховальний інвентар (за: Генінг, Зданович, Генінг 1992).

Рис. 157. Могильник Бестамак поховання 2: 1 – план; 2-29 – супутній інвентар (за: Калиєва, Логвин 2009).

Рис. 158. Могильник Бестамак поховання 17: 1 – план; 2-15 – супутній інвентар (за: Калиєва, Логвин 2009).

Рис. 159. Могильник Бестамак поховання 35: 1-2 – плани у верхній частині і по дну; 3-31 – супутній інвентар (за: Калиєва, Логвин 2009).

Рис. 160. Жіночі могили Дніпро-Донської Бабинської культури: 1 - Ріпнів курган 7 поховання 7; 2 - Петрівка-ІІ курган 1 поховання 1; 3 - Керчік, Озерки курган 17 поховання 9; 4 - Михайлики курган, поховання 1 (за: Литвиненко 2007).

Рис. 161. Курган 1 поховання 8 біля с. Виноградний Сад - ІІ. План і розріз (за: Шапошникова и др. 1986).

Рис. 162. Могила 17 некрополя Бовер-1: 1 – фото поховання; 2-4 – супровідний інвентар; 5 - схема локалізації поранень на тілі померлої (а, в, г - кістки скелета зі слідами поранень; б - залізний наконечник стріли з лівого коліна) (за: Khudaverdyan and other 2019).

Рис. 163. Трибратні кургани, курган 2 гробниця 3. План поховання (за: Бессонова и др. 2008).

Рис. 164. Курганна група Сари-Кая, склеп кургану 10: 1 – план дна склепа (за: Зайцев, Мордвинцева 2010); 2-3 – фрагменти жіночих черепів №№ 7 и 14 зі слідами травм (за: Литвинова 2010).

Рис. 165. Набори похоронного інвентарю з могил збройних жінок Пшеворської культури, Польща: 1-11 - Kamieńczyk n. 62; 12-16 – Nadkole n. 104.

1-3, 6-8, 12-15 – залізо; 4, 5, 9, 10 – бронза; 11, 16 – кераміка (за: Vochnak 2010).

Рис. 166. Курган 1 поховання 2 біля с. Суворове: 1-2 - план і розріз; 3-11 – інвентар (за: Синика 2007 а).

Рис. 167. Курган 13 біля с. Бутори: А - Загальний план; Б - поховання 3, план і розріз (1) і речі (2-3) (за: Синика, Разумов, Тельнов 2013).

Рис. 168. Курган 13 поховання 4 біля с. Бутори: 1 – план; 2-16 – речі (за: Синика, Разумов, Тельнов 2013).

Рис. 169. Могили амазонок раннього залізного віка на території Молдавії: А – курган 6 поховання 2 біля с. Балабани; Б – курган 2 поховання 2 біля м. Дубоссари (за: Тельнов 2003).

Рис. 170. Курган 3 біля с. Хаджимус: загальний план кургану (1); поховання 2 - план і розріз (2) та поховальний інвентар (3-11) (за: Тельнов 2003).

Рис. 171. Курган 30 поховання 2 Єлизаветівського могильника: план і розріз могили та супровідний інвентар (за: Брашинский 1973).

Рис. 172. Курган 16 поховання 1 біля дер. Дуровка: 1 – план; 2-13 – речі (за: Пузикова 2001).

Рис. 173. Кургани Нижнього Подоння: А - 33/5 біля с. Мастюгино; Б - 21 біля дер. Дуровка (за: Пузикова 2001).

Рис. 174. Могильник Тернове-1, курган 5 поховання 1: 1 – план поховання; 2-26 – інвентар (за: Савченко 2001).

Рис. 175. Могильник Тернове-1: А – курган 6 (1 – план поховання, 2-15 – інвентар); Б – курган 8 (1 – план кургану, 2-8 – інвентар) (за: Савченко 2001).

Рис. 176. Могильник Колбіно-1 курган 5 поховання 1: 1 – план поховання; 2-47 – інвентар (за: Савченко 2001).

Рис. 177. Могильник Колбіно-1 курган 8 поховання 1: 1 – план поховання; 2-12 – інвентар (за: Шевченко Ю. 2009).

Рис. 178. Могильник Колбіно-1, курган 12 поховання 1: 1 – план кургану; 2-5 – інвентар (за: Савченко 2001).

Рис. 179. Могильник Колбіно-1, курган 21 поховання 1: 1 – план поховання; 2-23 – інвентар (за: Шевченко Ю. 2009).

Рис. 180. Келермеський курганний могильник, курган 19 поховання 5: 1 – план поховання; 2-12 – інвентар (за: Галанина, Алексеев, 1990).

Рис. 181. Келермеський ґрунтовий могильник: А – поховання 4 (1 – план поховання; 2-5 – інвентар); Б - поховання 12 (1 – план поховання; 2-6 – інвентар) (за: Галанина 1985).

Рис. 182. Жіночі могили на території Центрального Передкавказзя: А - Нижньо-Джулатський могильник, поховання 84: 1 - план поховання, 2-14 - інвентар; Б - Китаївський могильник, курган 6 поховання 2: 1 - план поховання; 2-15 - інвентар (за: Прокопенко 2014).

Рис. 183. Жіночі могили на території Центрального Передкавказзя: А - Орджонікідзевський курганний могильник, курган 14 поховання 9: 1 – план поховання, 2-8 – інвентар; Б - Преображенський курганний могильник, курган 3 поховання 5: 1 – план поховання; 2-9 – інвентар (за: Прокопенко 2014 а).

Рис. 184. Поховальний обладунок: 1 – Вергіна, вхідні камера гробниці ІІ великого кургану (за: Antikas, Wynn-Antikas 2015); 2 - надгробна стела Газурія, сина Мітродора з Херсонеса (за: Картер 2003).

Рис. 185. Могильник П'ятимари-1: 1-6 – курган 4 поховання 2; 7-13 - курган 9 поховання 3 (за: Смирнов 1964).

Рис. 186. Мечетсайський могильник, курган 8: А – поховання 5 (за: Фиалко 2012-в); Б – поховання 1 (за: Смирнов 1975).

Рис. 187. Курган 4 Сладковського могильника: 1 - план поховання; 2 – захоронення амазонки (фрагмент поховання); 3-26 – поховальний інвентар (за: Максименко 1983).

Рис. 188. Курган 3 поховання 2 біля м. Азова: 1 - план поховання, 2-19 – інвентар (за: Максименко 1983).

Рис. 189. Курган 2 поховання 3 біля балки Мокра Кугульта: 1 - план поховання, 2-10 – інвентар (за: Максименко 1983).

Рис. 190. Олександрівський могильник: 1-6 – курган 10 поховання 2; 7-13 - курган 12 поховання 3 (за: Смирнов 1984).

Рис. 191. Некрополь Танаїсу, могила 1/1996: 1 - план і розріз поховання, 2-24 – інвентар (за: Глебов, Ильяшенко, Толочко 2005).

Рис. 192. Некрополь Танаїсу, могила 4/1996: 1 - план і розріз поховання, 2-24 - інвентар (за: Глебов, Ильяшенко, Толочко 2005).

Рис. 193. Некрополь Танаїсу, могила 23/1996: 1 - план і розріз поховання, 2-24 – інвентар (за: Глебов, Ильяшенко, Толочко 2005).



Рис. 194. Некрополь Танаїсу, могила 34/2002: 1 - план і розріз поховання, 2-24 – інвентар (за: Глебов, Ільяшенко, Толочко 2005).

Рис. 195. Некрополь Танаїсу, могила 50/2002: 1 - план і розріз поховання, 2-24 – інвентар (за: Глебов, Ільяшенко, Толочко 2005).

Рис. 196. Курган Б поховання 3 біля дер. Прохоровка: 1 – план; 2-20 – речі (за: Яблонский 2009).

Рис. 197. Поховання амазонки поблизу городища Культобе (Південний Казахстан) (за: Доброта 2015).

Рис. 198. Керченський поховальний комплекс з золотою маскою. Реконструкція О.В. Шарова і Л.А. Соколової (за: Шаров 2014, іл. XII).

Рис. 199. Керченське поховання з золотою маскою, частина знахідок з нього (за: Шаров 2014, іл. XIII-XIV).

Рис. 200. Некрополь Тіллятепе (Північний Афганістан) могила 2: 1 – план (за: Сарияниди 1989); 2 - реконструкція костюма жінки (за: Nikonov 1997).

Рис. 201. Поховання жінки зі зброєю з могили ВВ могильника Vogøvej (Данія) (за: Gardęła 2013 b).

Рис. 202. Поховання жінки зі зброєю з могильника Gerdrup (Данія): 1 - 2 – фото; 3 – план (1-2 – ножі; 3 – кістяна ігольниця; 4-5 – фрагменти овечих черепів; 6 - залізний наконечник списа); 4 - наконечник списа; 5 - залізна голка; 6 - кістяна ігольниця (за: Gardęła 2013b).

Рис. 203. Поховання жінки зі зброєю з могили А-505 могильника Trekroner-Grydehøj (Данія): 1 – реконструкція (рис. М. Кuzma); 2 – наконечник списа (фото L. Gardęła) (за: Gardęła 2013 b).

Рис. 204. Жіночі могили Дмитріївського курганного могильника: 1 – катакомба 5; 2 – катакомба 117; 3 – катакомба 118 (за Плетнева, 1989); 4 – кам'яна жіноче статуя (за: Плетнева 1974).

Рис. 205. Жіночі поховання тюркської культури: 1 — Бертек-34 (за: Савинов, 1994); 2 — Юстид XII, курган 2 (за: Кубарев 2005).

Рис. 206. Курган 3 поховання 3 біля с. Дмитрівка: 1-2 - план і розріз поховання, 3 – фото; 4-11 – інвентар (за: Папанова, Тоцев, Голик 2015).

Рис. 207. Захисна амуніція середньовічних воїнів в експозиції музею (Австрія).

Рис. 208. Жанна д'Арк. Мініатюра 2 пол. 15 ст.

Рис. 209. Портрет Каталіни Ерасо - жінки-конкістадора роботи Франсіско Пачеко (?).

Рис. 210. Портрет Надії Дурової – «кавалерист-дівиці» роботи А. Брюллова.

Рис. 211. Чорні амазонки Дагомеї разом з воїнами-чоловіками (за: Alpern 2011).

Рис. 212. Строй чорних амазонок (за: Alpern 2011).

Рис. 213. Зустріч Катерини II ротою амазонок в 1787 році. З старовинної літографії (за: Есипов 1886).

Рис. 214. Костюм войовниці з роти амазонок імператриці Катерини II (за: Есипов 1886).

Рис. 215. Софія Галечко.

Рис. 216. Антоніна Тихонівна Пальшина-Придатко (за: Панафідін 2015).

Рис. 217. 1 - командир Жіночого батальйону смерті Марія Бочкарьова; 2 - рядова Жіночого батальйону Пелагея Сайгіна (за: Бочкарева 2001).

Рис. 218. 1 - огляд 1-го Петроградського жіночого батальйону смерті командувачем Петроградським військовим округом генералом П.А. Половцовим; 2 – Добровольці Жіночого батальйону на площі перед Зимовим палацом 7 листопада 1917 р. (за: Бочкарева 2001).

Рис. 219. Жіночий корпус в армії СРСР 1942 р. (за: Стеценко 2015).

Рис. 220. Жінки-снайпери радянської армії у Другій світовій війні.

Рис. 221. Дівчата-снайпери 3-ї ударної армії 1-го Білоруського фронту, кавалери орденів Слави. Випускники ЦЖШСП. Німеччина, травень 1945 року.

Рис. 222. Олександра Ращупкіна - жінка-механік танка Т-34.

Рис. 223. Радянські жінки-партизанки.

Рис. 224. Госпожа Пола Тіта - 77-річна коректировщиця авіаційного вогню. США, 1941 р.

Рис. 225. Армія США: 1 - члени Жіночого армійського корпусу (WAC). Нью-Йорк, 1945 р.; 2 - американські військові медсестри, 1944 р.

Рис. 226. Королева Великобританії Єлизавета II на військовій службі в роки Другої світової війни.

Рис. 227. Службовці армії Великобританії: 1 – жінки - зенітчитці. Лондон, 1941 р.; 2 - службовці Жіночого військового корпусу Англії.

Рис. 228. Жінки в армії Німеччини Другої світової війни: 1 - німецькі дівчата під час навчання з чоловіками з Люфтваффе, 1944 р.; 2 – жінки-зв'язкові.

Рис. 229. Народна армія Північної Кореї: 1 - повітрянодесантна дивізія;  
2 - жінки-авіатори з Кім Чен Ином. 2014 р.

Рис. 230. Амазонки Муаммара Каддафі.

Рис. 231. Жінки в сучасних арміях світу.

Рис. 232. Дівчата в армії Ізраїлю з автором. Єрусалим, березень 2017 р.  
Фото К.Ю. Болтрик.

Рис. 233. Орна Барбівай - генерал-майор Армії оборони Ізраїлю.

Рис. 234. Об'єднаний жіночий батальйон Збройних Сил України на параді, 2018 р.

Рис. 235. Генерал-майор Збройних Сил України Людмила Шугалей.  
Фото Г. Зубко.

## ДОДАТОК Г

## ІЛЮСТРАЦІЇ



Рис. 1. Вірогідні напрямки пересування амазонок за писемними джерелами.



Рис. 2. Битва Геракла з амазонкою. Метопя східного фризу храму Є в Селінунті. Вапняк, мармур. Регіональний археологічний музей, Палермо.





Рис. 3. Рельєф фриза храму Аполлона Епікурейського в Бассах, кінець 5 ст. до н.е.



Рис. 4. Частина декору будівлі сцени театру Стародавнього Коринфа зі сценою амазономахії. Мармур. Археологічний музей Стародавнього Коринфу, Коринф.

**1****2**

Рис. 5. Фрагменти східного фриза мавзолею в Галікарнасі.  
Британський музей.





1



2

Рис. 6. Фрагменти східного фриза мавзолею в Галікарнасі.  
Скопас. Британський музей.





1

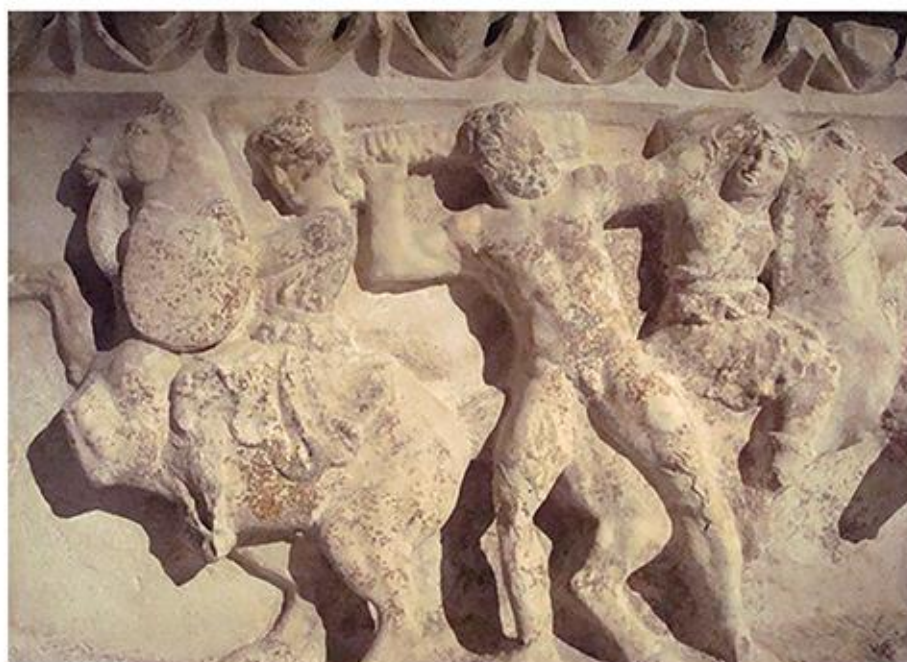

2

Рис. 7. Фриз храму Гекати в Лагіна. Археологічний музей, Стамбул.





1



2

Рис. 8. Фриз храму Артеміді в Ефесі, Музеї Ефеса в м. Сельджук (Selçuk). Фото О. Фіалко.



Рис. 9. Статуї Ефеських поранених амазонок (реконструкції). Римські копії грецьких робіт (близько 430 р. до н.е.): 1 – Тип Mattei.; 2 – Тип Sosikles; 3 – Тип Sciarra. Гліптотека, Мюнхен.



Рис. 10. Фрагментована статуя амазонки від фронтонної групи.  
Керченський Історико-Археологічний музей.



Рис. 11. Кінна статуя амазонки з західного фронто­ну хра­ма Асклепія в Епідаврї. Національний музей в Афінах.





Рис. 12. Кінна статуя амазонки. Мармурова копія з грецького оригіналу 2 ст. до н.е. Національний археологічний музей Неаполя.

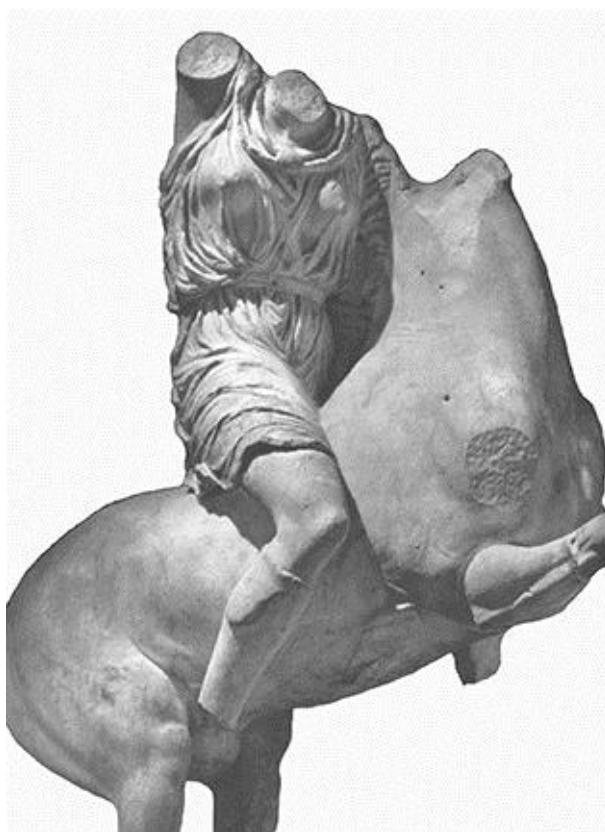

Рис. 13. Копія статуї «Полегла амазонка» (230 р. до н.е.). Мармур. Національний музей Неаполя.



Рис. 14. Фрагмент рельєфа з поселення Ювілейне-1 на Таманському півострові. Вапняк: 1 – фото; 2 - промальовка Ю. Мосунова (за: О.Савостина)



Рис. 15. Мармурова стела Леокса з Ольвії. 1 – реконструкція Б. В. Фармаковського; 2 – фото автора.



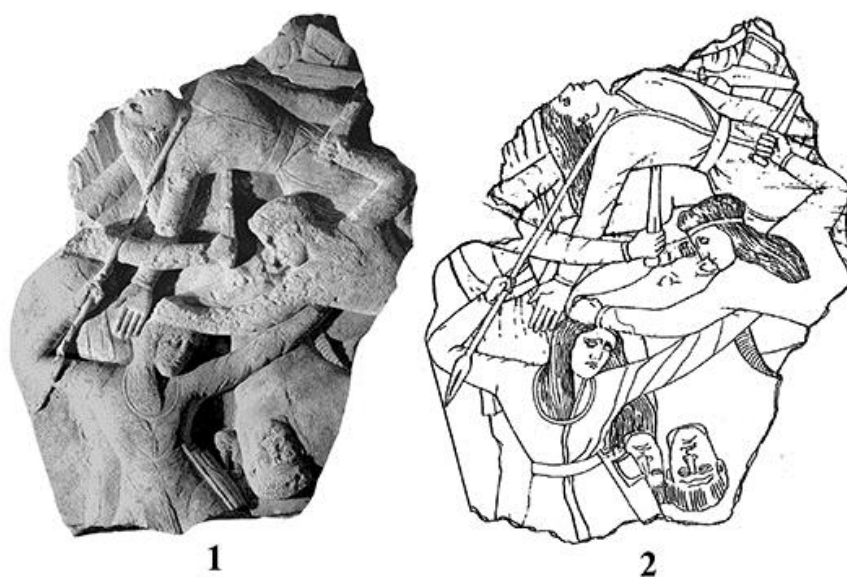

Рис. 16. Фреска з зображенням амазонки на стіні Колегії Августа (?) в Геркуланумі.

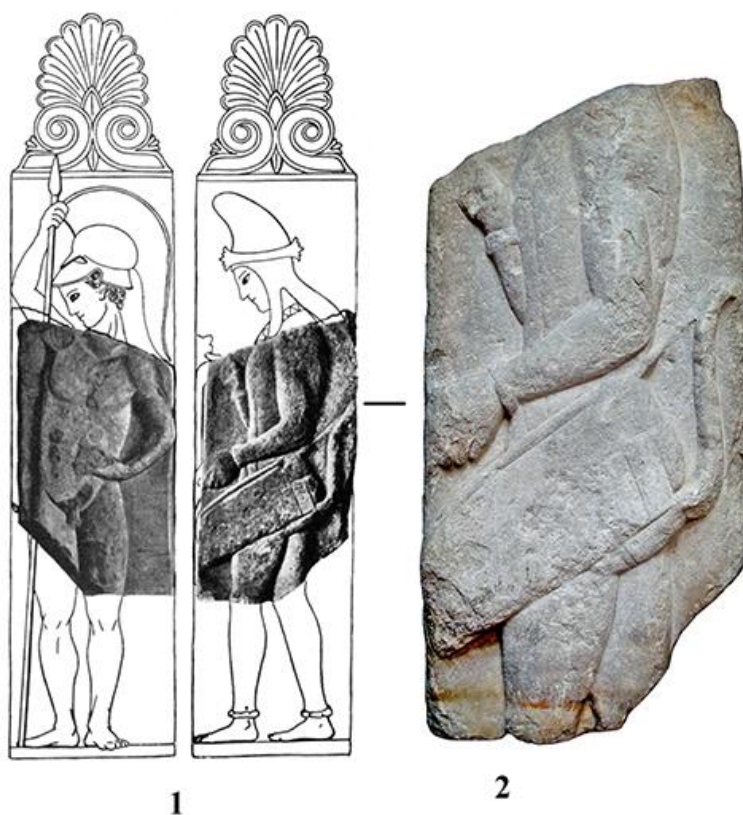
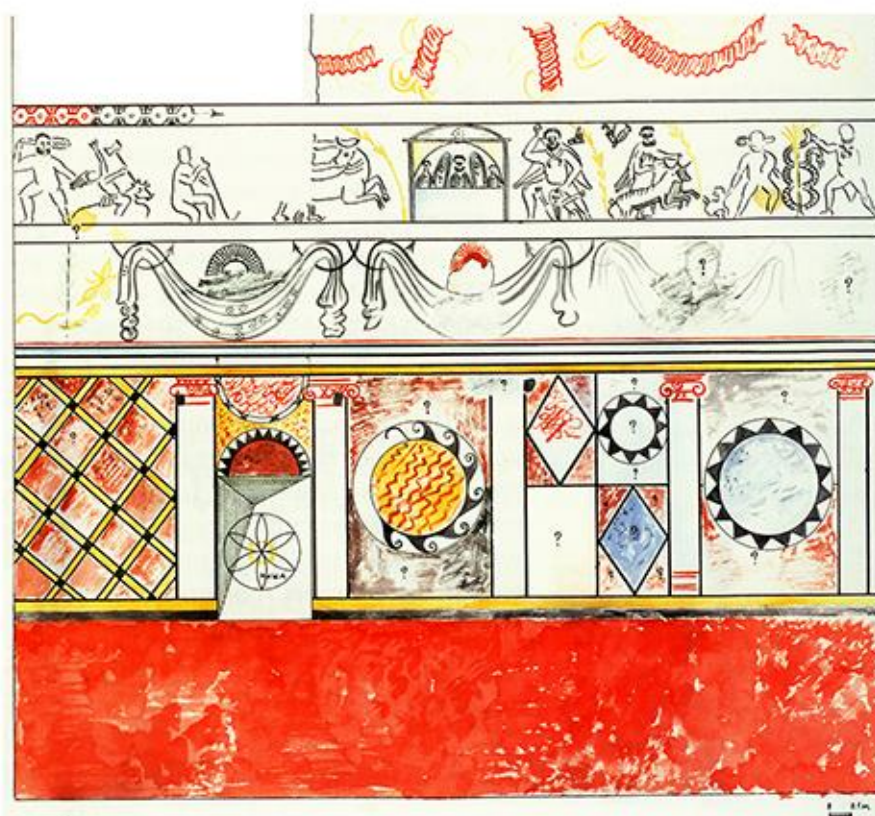

1

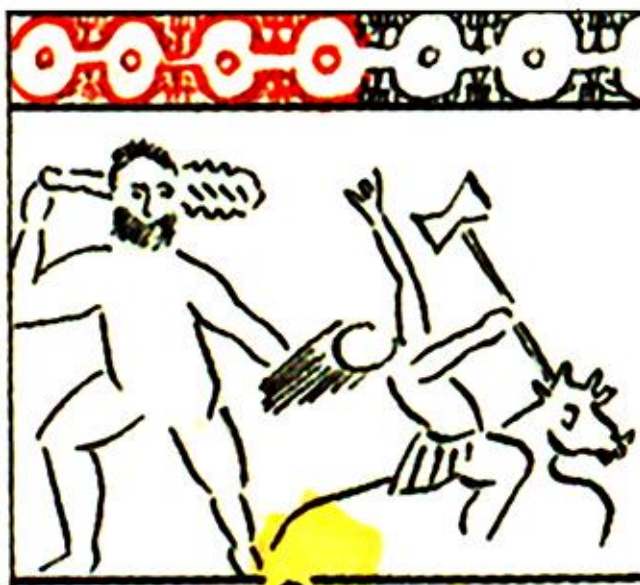

2

Рис. 17. Анапський склеп 1975 р: 1 - схема поліхромного розпису південно-західної стіни, зафіксованого в момент розкопок; 2 – фрагмент розпису (за: Алексеева и др. 2010).





1



2



3

Рис. 18. Мозаїчні вимостки: 1 - вілла багатих антиохійців в Дафні (Туреччина), 4 ст. н.е. Лувр (фото О. Фіалко); 2-3 - підлога аподітеріуму в одному з будинків Аполлонії Іллірійської, 2 ст. н.е. (за: Кастанаян 1966).



1



2



3

Рис. 19. Мозаїка з сюжетами Троянського циклу з римської вілли 3-4 ст. н.е. Приватна колекція Michael S. Carlos Museum of Emory, Атланта.





Рис. 20. Мозаїка. Дом Орфея, кінець 2- початок 3 ст. н.е.  
Археологічний парк, Пафос.





1

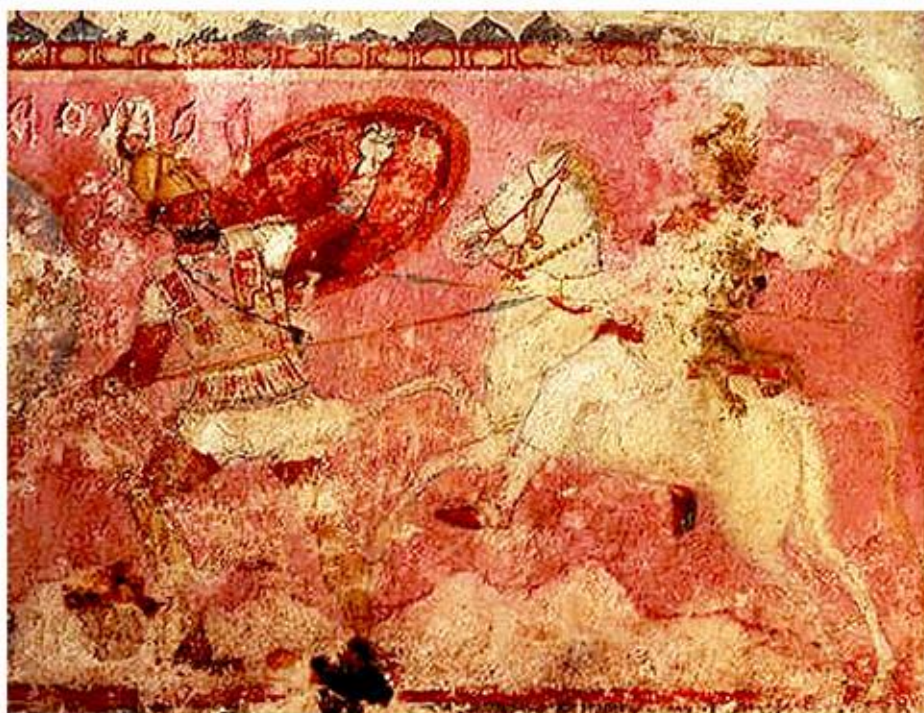

2

Рис. 21. «Саркофага амазонок». Археологічний музей Флоренції:  
1 – розпис торцевої стінки; 2 – фрагмент розпису (за: Santangelo 1963).



Рис. 22. Мармуровий «Саркофаг Александра» з Седону. Національний Археологічний музей Стамбула: 1 – загальний вигляд; 2 – фронтон С (фото автора).



Рис. 23. Саркофаг магната Вельтури Партунуса з Гробниці Партунус в Тарквініях, початок 3 ст. до н.е.



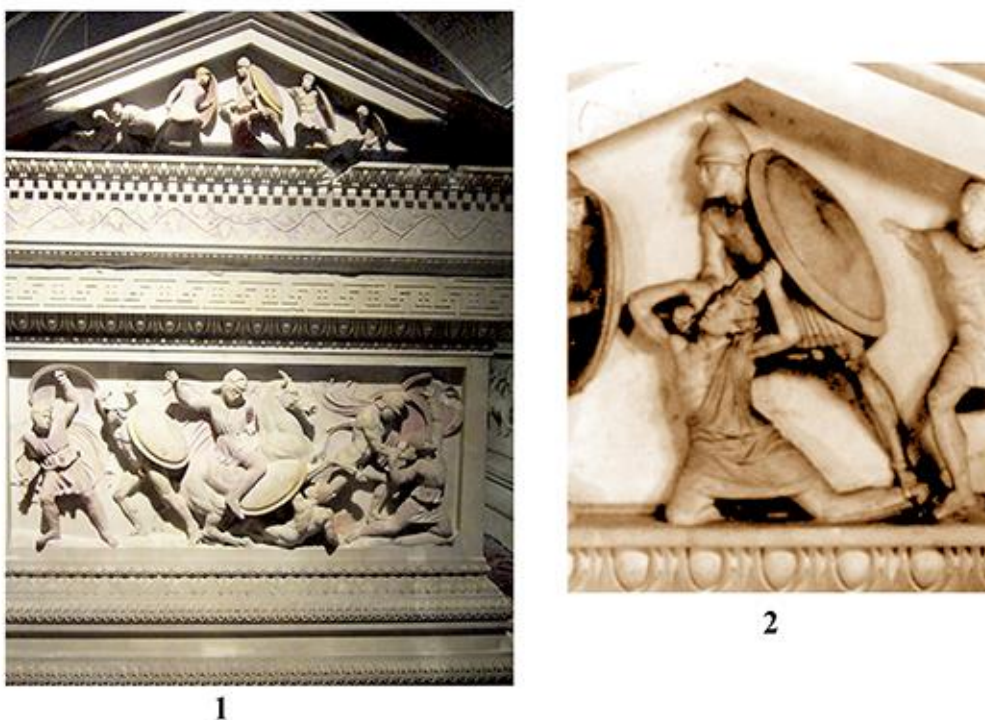
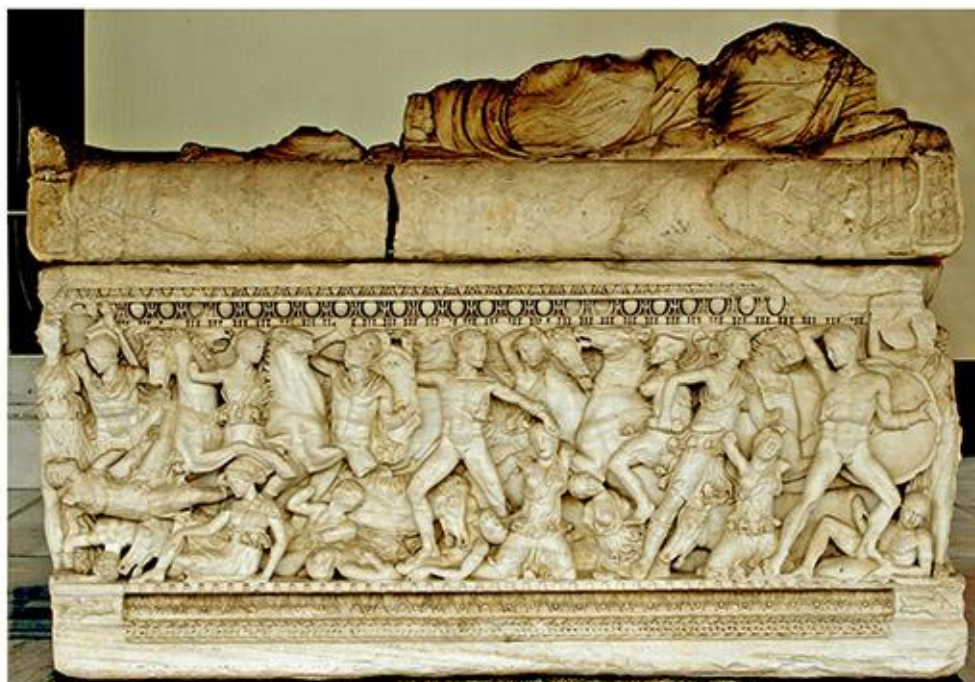

1



2

Рис. 24. Сцени амазомахії на мармурових саркофагах:  
1 – Музей в Салоніках; 2 - саркофаг Ахілла і Пентесілеї, Ватикан.

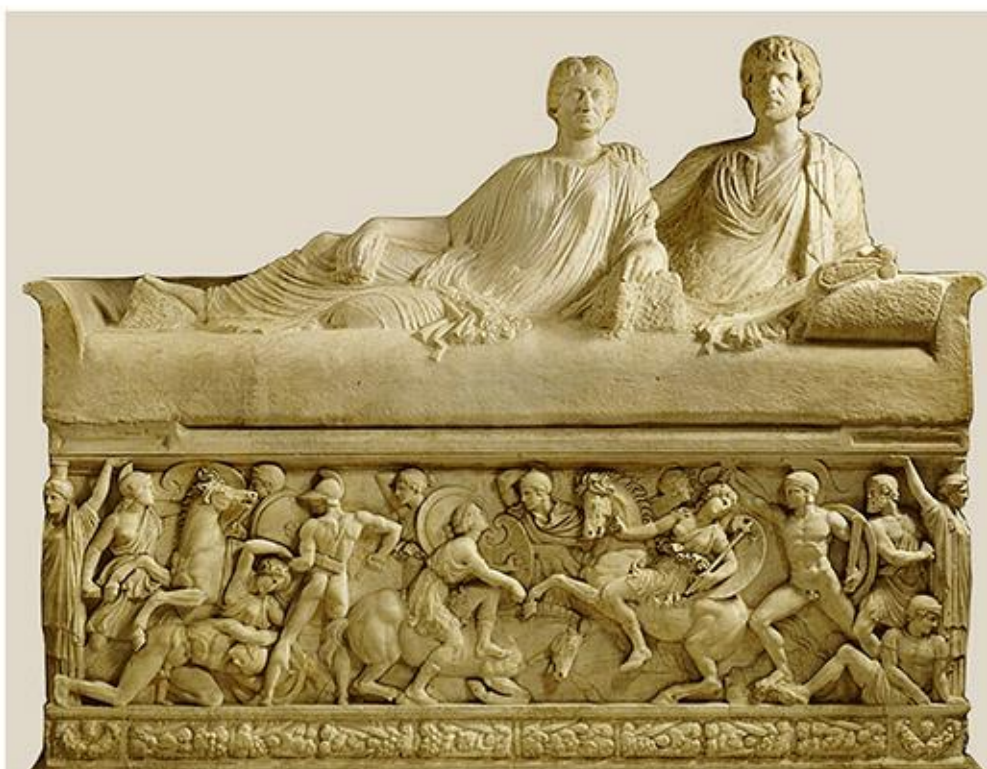

1



2

Рис. 25. Сцени амазомахії на мармурових саркофагах:  
1 – саркофаг подружньої пари. Лувр; 2 – фриз саркофага,  
Музей Герцеговини (Требіне).





Рис. 26. Кришка розписного дерев'яного саркофага з кургану 9 поблизу с. Мар'ївка (малюнок С.Ж. Пустовалова) (1) та елементи розпису «Саркофага амазонок» (2-4).





Рис. 27. Деталі накладного декору з кістки дерев'яного саркофагу з Північної могили кургану Огуз.

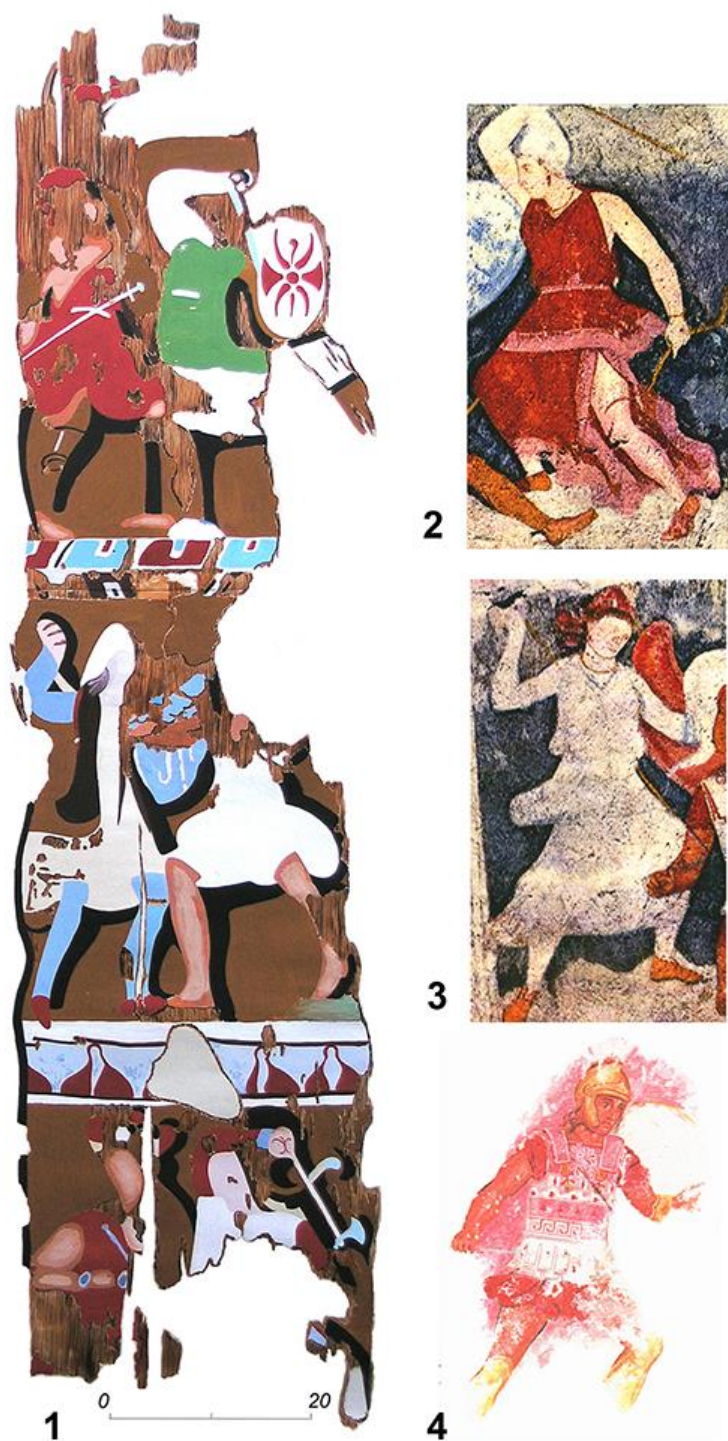

1



2



3

Рис. 28. Поховальні урни: 1 - етруські урни 2-1 ст. до н.е. з Кьюзі з колекції Лувра (Франція); 2 - алебастрова урна 3 ст. до н.е. Метрополітен Музей США); 3 - алебастрова урна 3-2 ст. до н.е. Національний археологічний музей Сабарі (Італія).



Рис. 29. Бронзові статуетки: 1 – городище Чайка поблизу м. Євпаторія. Ермітаж, Санкт-Петербург; 2 – курган біля с. Могилово. Археологічний музей Пловдіва.



Рис. 30. Бронзові діноси з рельєфним декором у вигляді амазонок верхи на конях: 1-3 - Капуя. Британський музей; 4 - Метрополитен Музей.



Рис. 31. Мініатюрні свинцеві фігурки амазонок з Ольвії:  
1 - Державний Ермітаж (Санкт-Петербург); 2 - Державний історичний музей (Москва); 3 - Археологічний музей (Одеса) (за: Зайцева 2004).





1

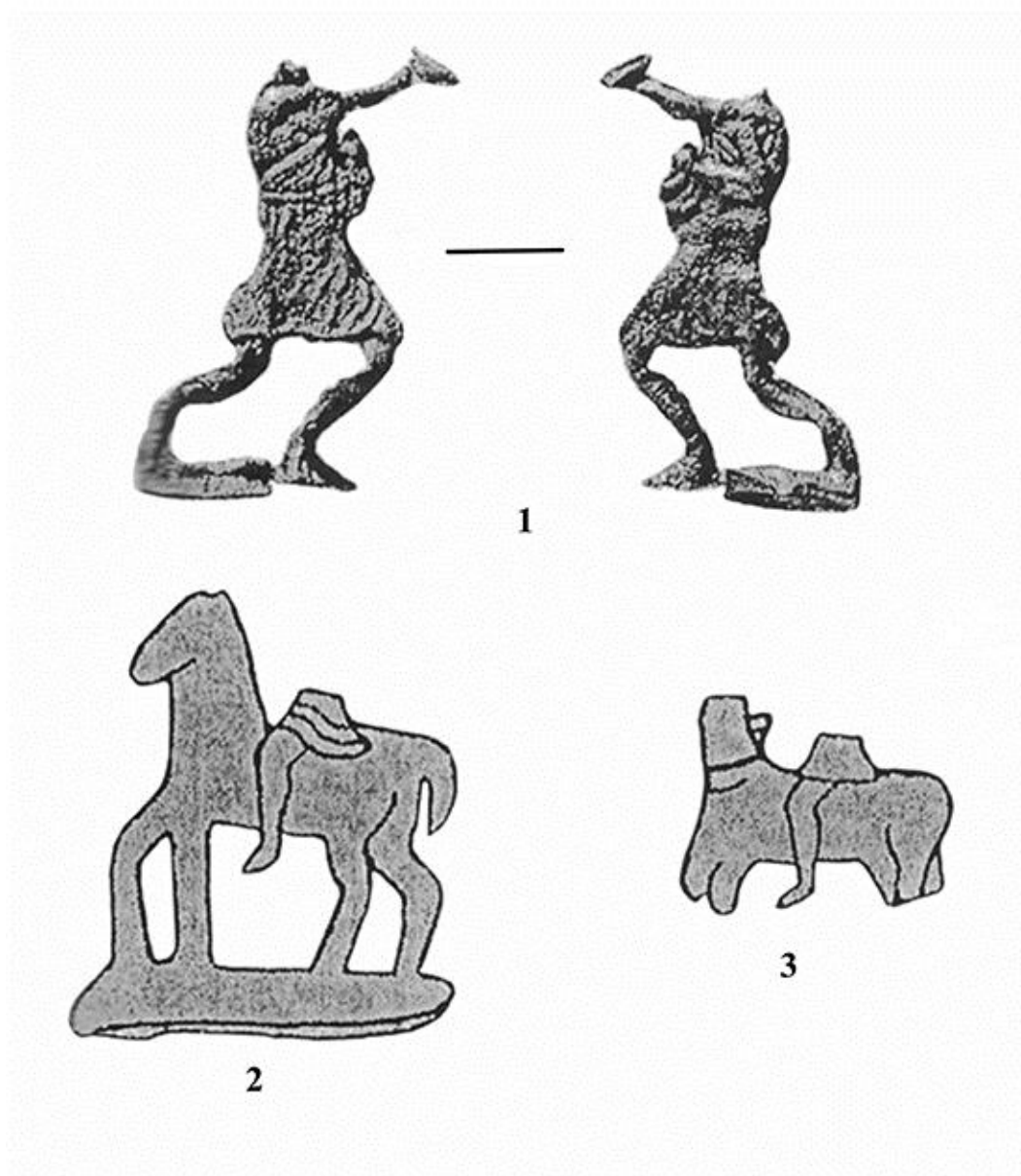

2

Рис. 32. Золота прикраса калафу з кургану Велика Близниця:  
1 – загальний вигляд головного убору; 2 – фрагмент зображення  
(фото автора). Ермітаж, Санкт-Петербург.



Рис. 33. Золота прикраса калафа з кургану Велика Близниця.  
Малюнки фрагментів орнаментального фриза.



Рис. 34. Орнамент бронзового тазу з кургану поблизу ст. Теміжбекська (Краснодарський край) (за: Фіалко 2011 е).



Рис. 35. Бронзові фалари з кургану Велика Близниця: 1 - фалар № 1; 2 - фалар № 2; 3 - фалар № 3. Ермітаж, Санкт-Петербург.





Рис. 36. Золота обкладка піхов меча з скіфського кургану Чертолик.  
Ермітаж, Санкт-Петербург.



Рис. 37. Бронзові пластини наплічників кіраси з Сирісу.  
Британський Музей (за: Трейстер 2001).

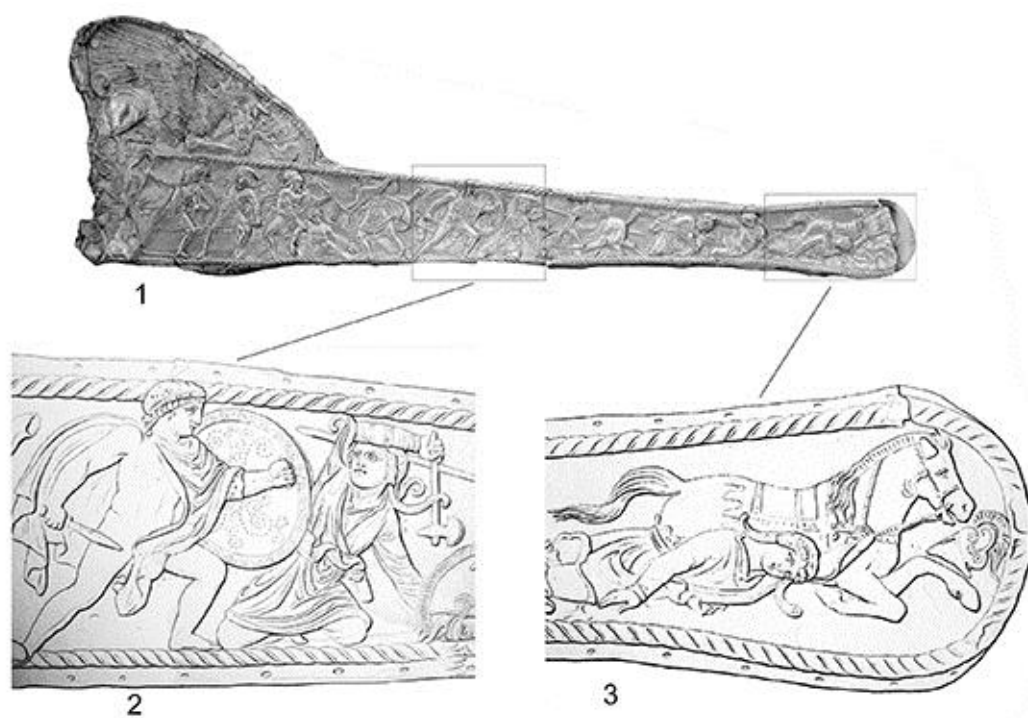

Рис. 38. Бронзові накладки: 1-2 – Єлизаветівський могильник (фото і малюнок); 3 – о. Еліс. Британський музей.

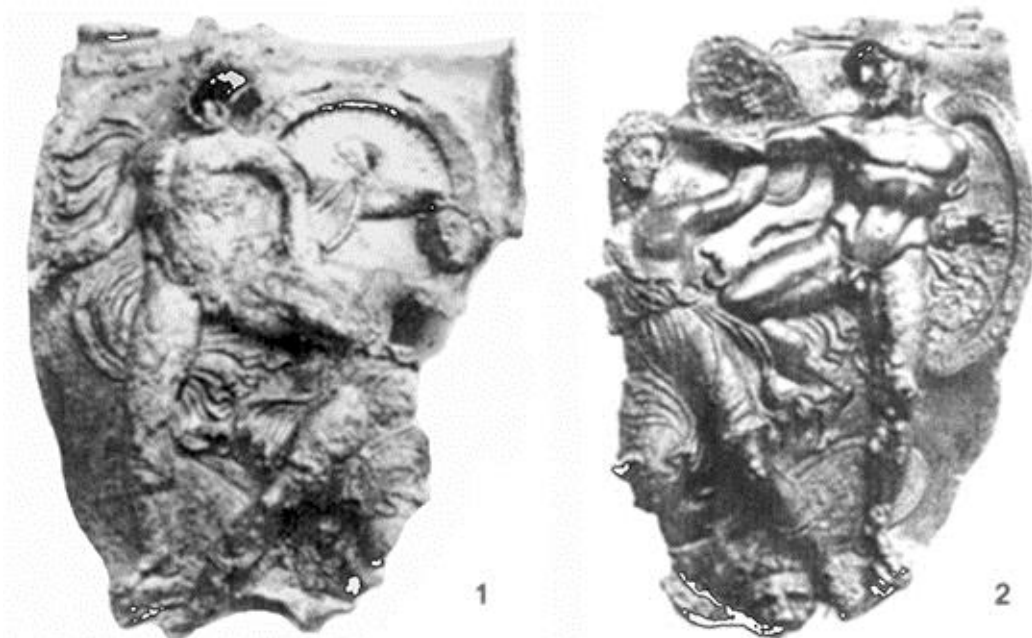

Рис. 39. Сцени амазономехії на виробках різного призначення:  
1 – срібна піксида з позолотою. Музей старожитностей Базеля;  
2 – ніжка етрусської цисти. Британський музей.

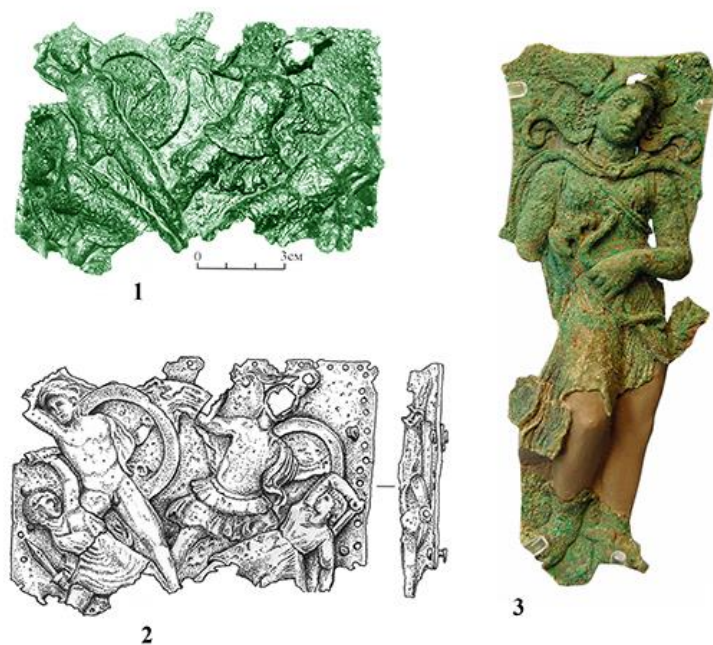

Рис. 40. Металіві посудини з зображеннями амазонок:  
 1 – сітула бронзова; 2 – глек срібний; 3 – фіала срібна з позолотою;  
 4 – глек срібний (1-3 – Болгарія, 4 – Молдова).



Рис. 41. Фрагменти тканини з кам'яної гробниці № 2 Павловського кургану (за: Герцигер 1963).





Рис. 42. Терракотні вироби: 1-2 – так звані ляльки, Лувр;  
 3-4 – статуєтки, Художній музей Принстонського університету  
 (за: Mayor, 2014); 5 – фігурний поховальний ритон,  
 Бостонський музей образотворчих мистецтв



Рис. 43. Вотивний теракотовий шолом, Лувр. Загальний вигляд та барельєф зі сценою бою Геракла і Іпполіти.



1

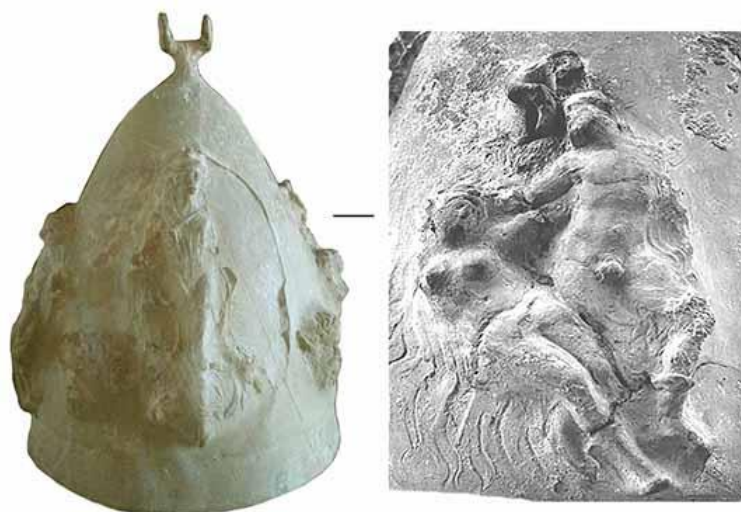
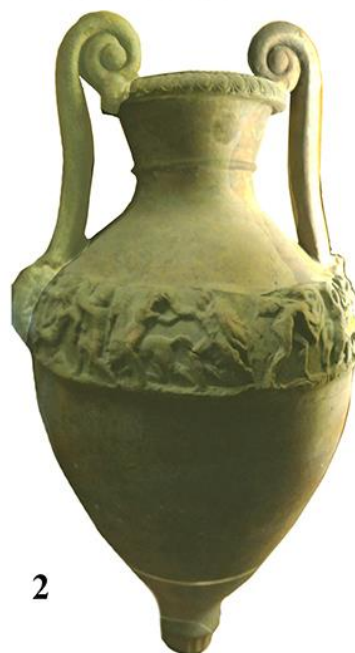

2

Рис. 44. Вотивна амфора з рельєфним фризом, Лувр.



Рис. 45. Вотивний теракотовий щит з ботросу в Тіруні.



Рис. 46. Теракотові світильники з зображеннями амазонок:  
1-2, 4-5 – колекція Британського музею; 3 – Ольвія.





Рис. 47. Ювелірні прикраси: 1 – перстень золотий; 2 – каменя з халцедону; 3 - гіпсовий зліпок інталії з сердоліку; 4 – каменя з агату; 5 - літик із скла.



Рис. 48. Монети з зображеннями амазонок.





Рис. 49. Посудини різних форм із зображеннями амазонок.



Рис. 50. Посудини зі сценами грифомахії.



1



2



3

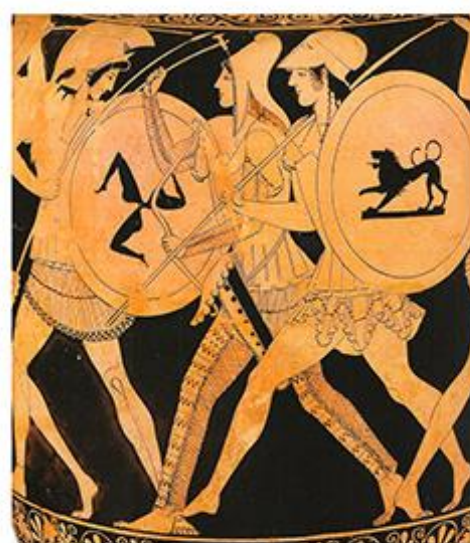

4

Рис. 51. Зображення амазонок на червонофігурних посудинах.



Рис. 52. Комплекс антропоморфних стел, м. Хаккарі (Південно-Східна Туреччина) (за: Соколова 2014).





1

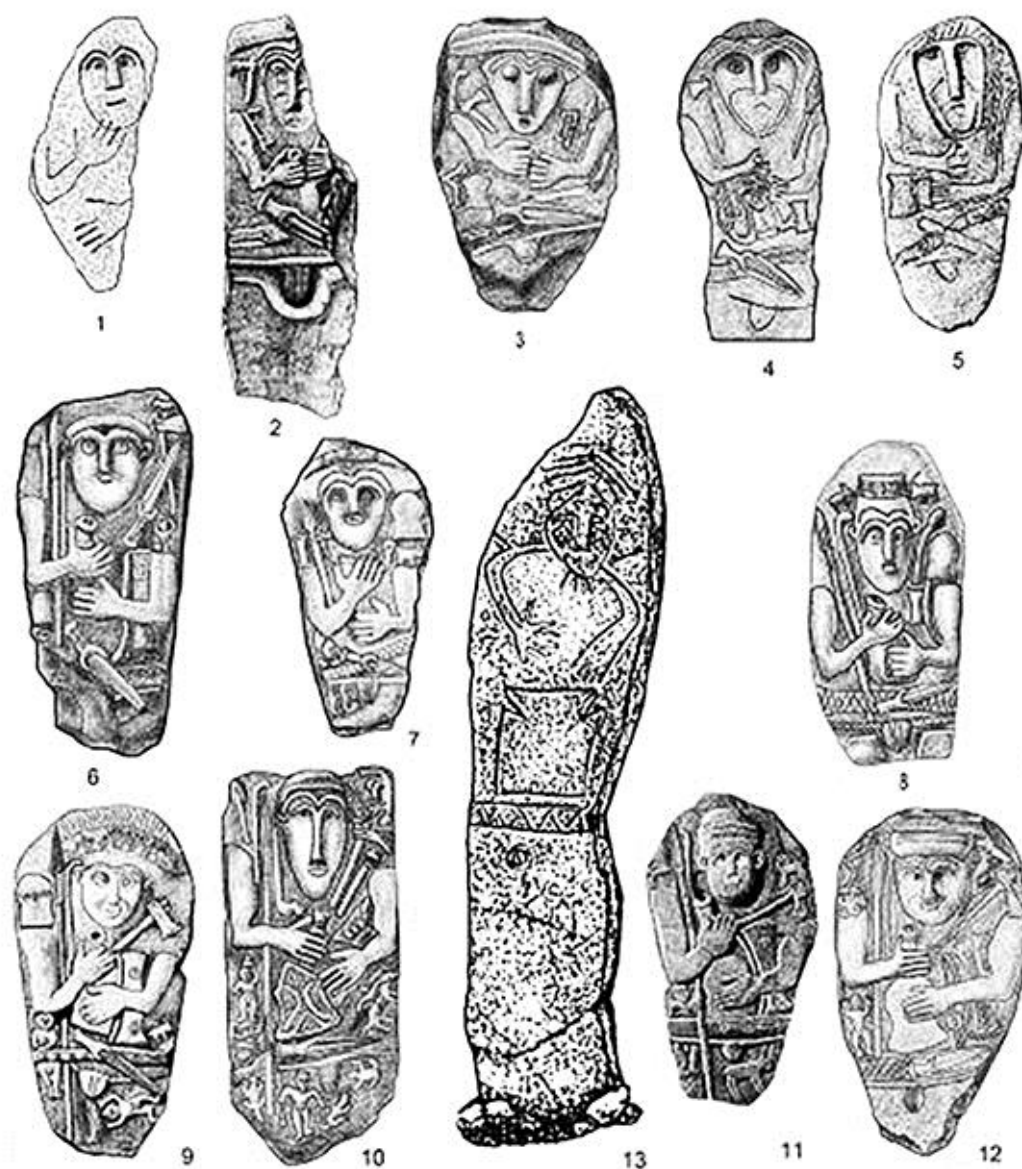

2



3



4

Рис. 53. Образ амазонки в сучасному мистецтві: 1 – F. Stusk. Статуетка «Амазонка що метає спис», 1897 р. (Державний Ермітаж); 2 – Невідомий автор. Статуетка «Сцена амазономахії», 1815 р. (приватна колекція, Париж); 3 – Е. Вольф. Скульптура «Амазонки», 1845 р. (Державний Ермітаж); 4 - Г. Дюбрей. Мармурова статуя Пенфесилеї, 19 ст. (Лувр). (1, 3 – за: Карчева 2016).



Рис. 54. Розташування могил амазонок в межах Європейської Скіфі



Рис. 55. Конструктивні особливості насипів: 1 – с. Братське курган 7;  
 2 – с. Нікольське курган 14; 3 – с. Золота Балка курган 15; 4 -  
 с. Нікольське курган 2; 5 – с. Суворовське курган 8;  
 6 – м. Городище курган 1.

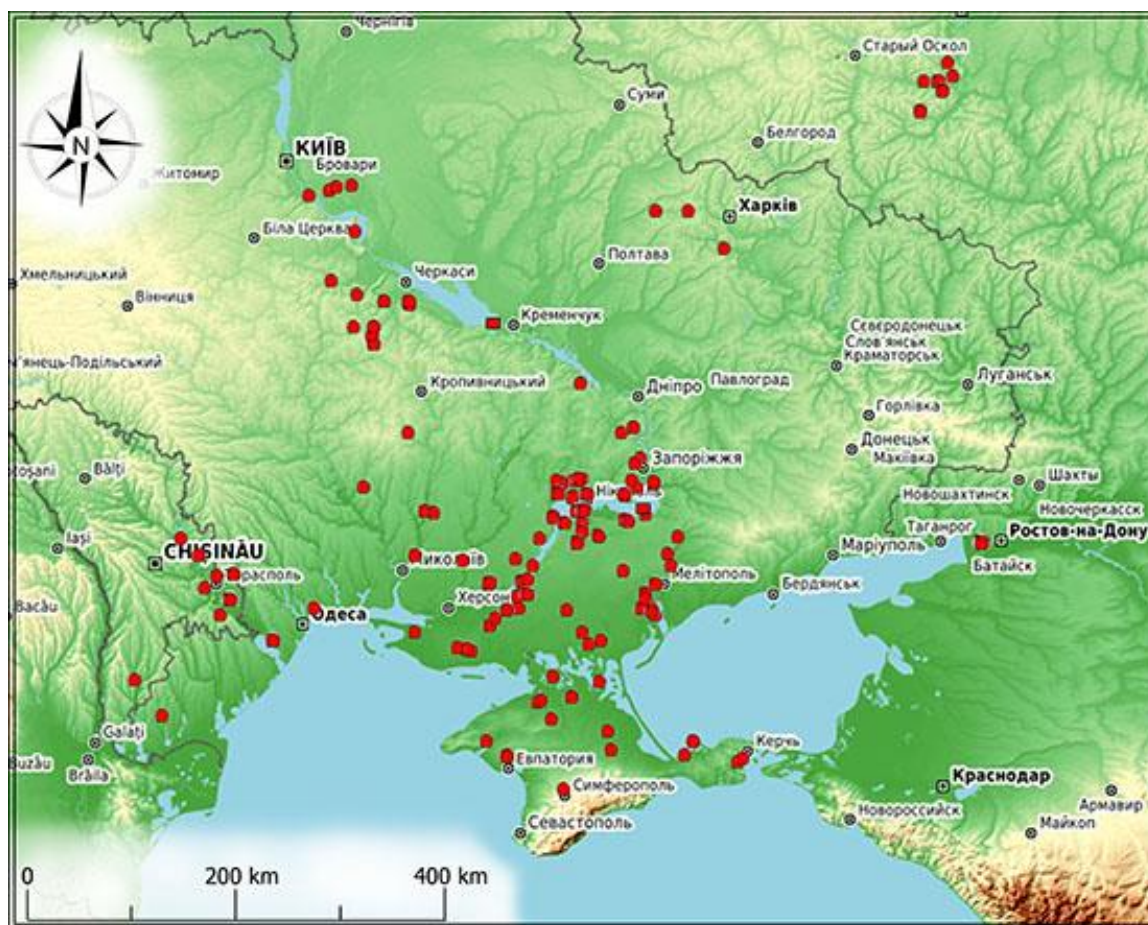

Рис. 56. Використання каменю в конструкціях насипів курганів:  
 1-2 – крєпида в кургані 3 біля с. Миколаївка; 3 – кромлєх кургану 12  
 (1979) Акташського могильника; 4 – панцир кургану 16 біля  
 с. Богданівка.

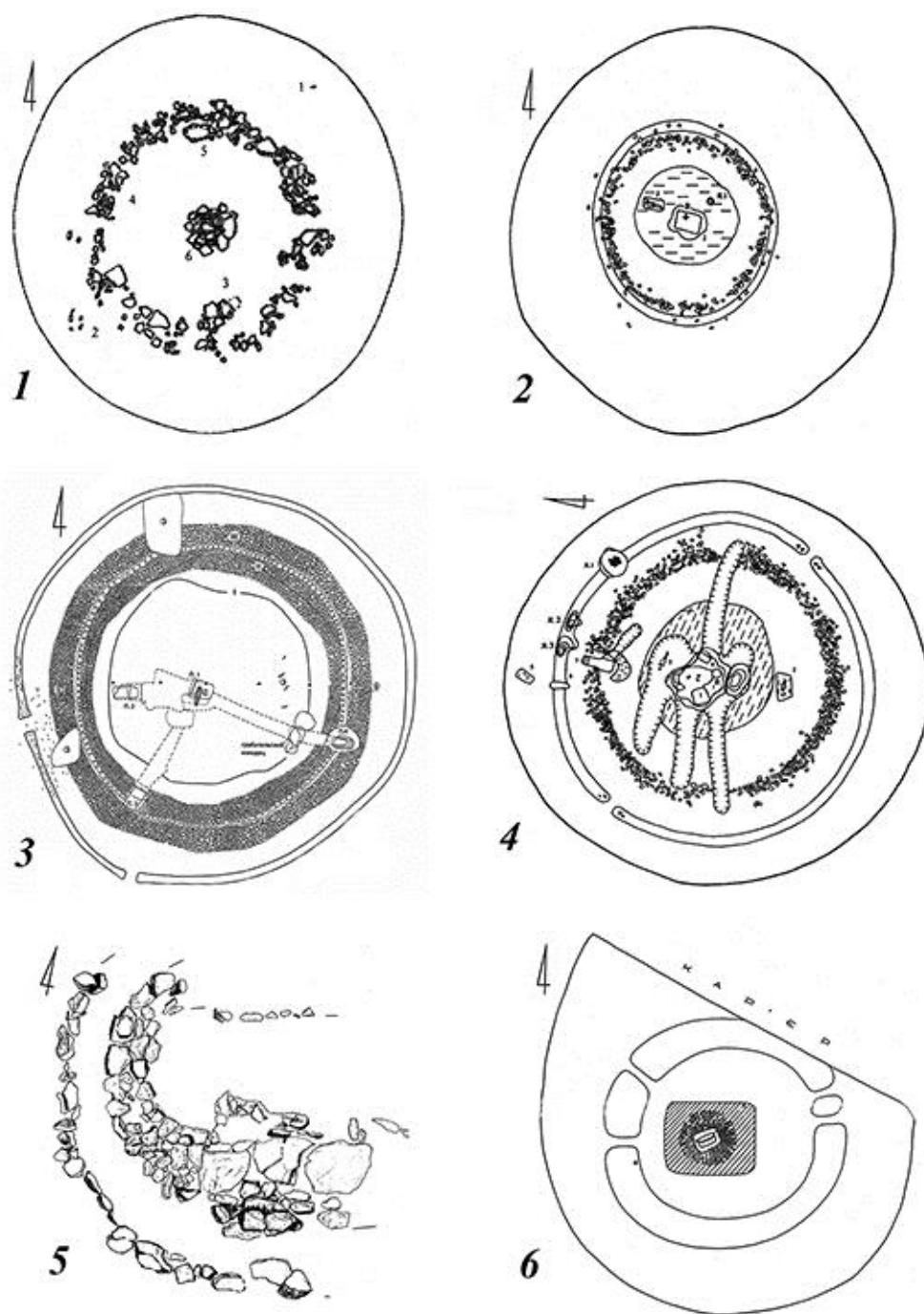

Рис. 57. Види кільцевих ровів в курганах: 1 – цільні (с. Поділля курган 3); 2-4 - з перемичками (2 – с. Суворове курган 1; 3 – с. Малокатеринівка курган 18; 4 – с. В. Знам'янка курган 21); 5-6 – подвійні рови (5 – с. В. Знам'янка курган 10; 6 – с. Нове курган 12).



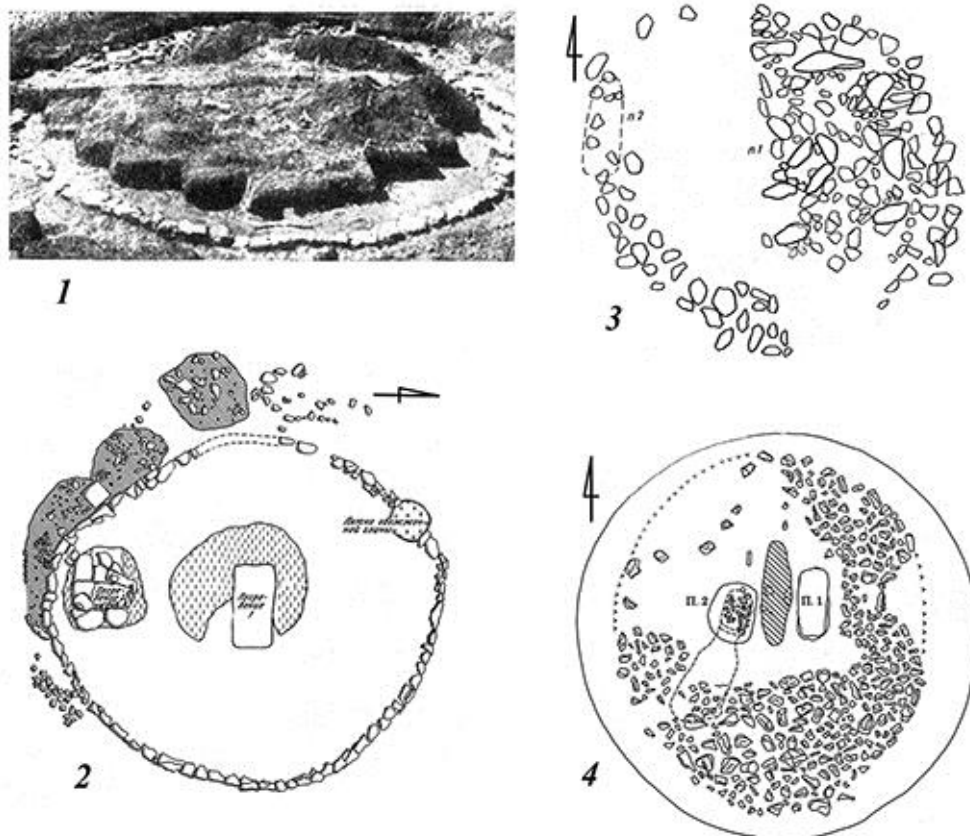

Рис. 58. Культова споруда в кургані 5 біля с. Зелене.

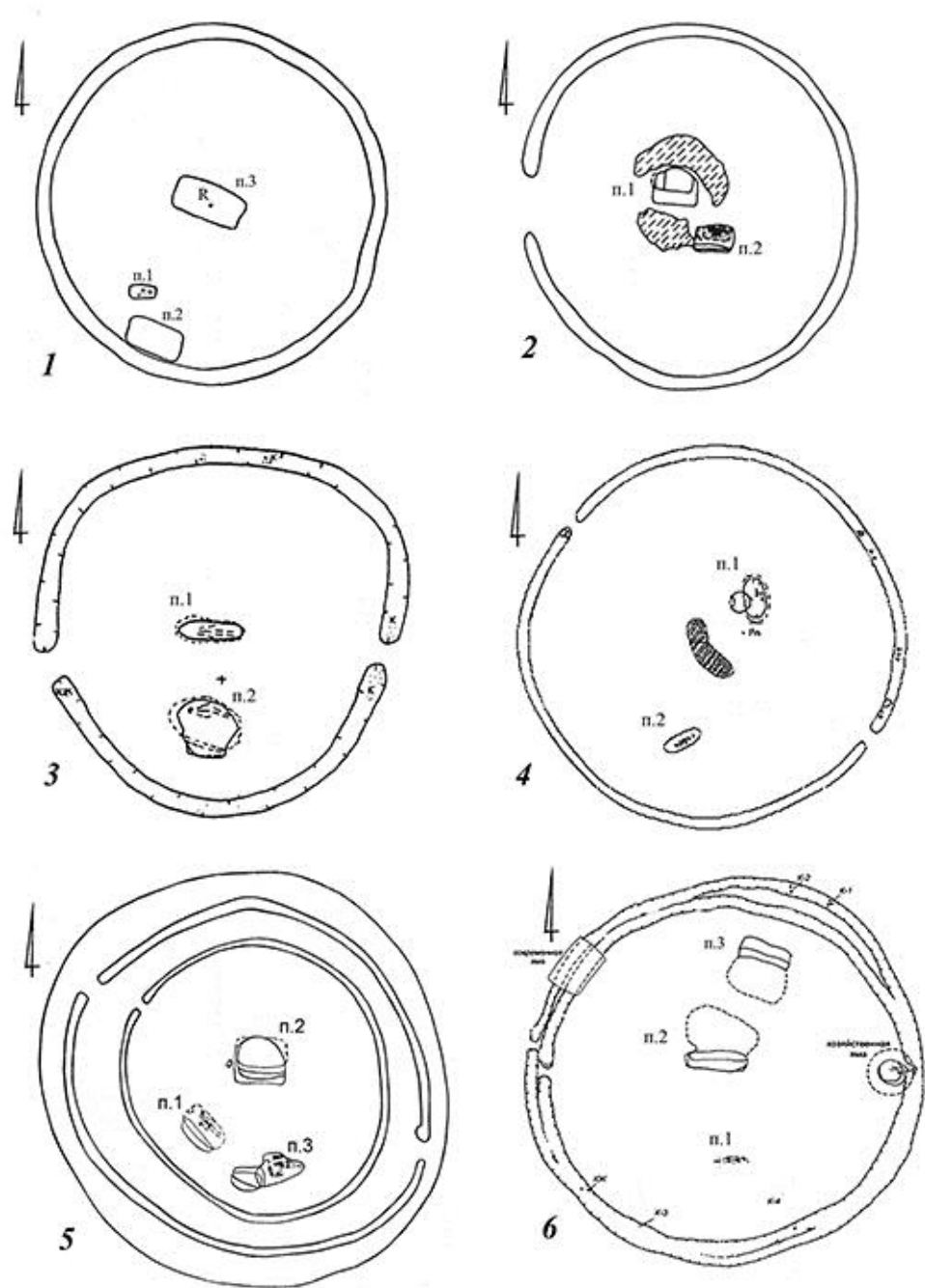

Рис. 59. Планіграфія підкурганного простору: 1 - с. Зелене курган 1; 2 – с. Зелене курган 2; 3 – с. Золота Балка курган 9; 4 – могильник Мамай Гора курган 54.

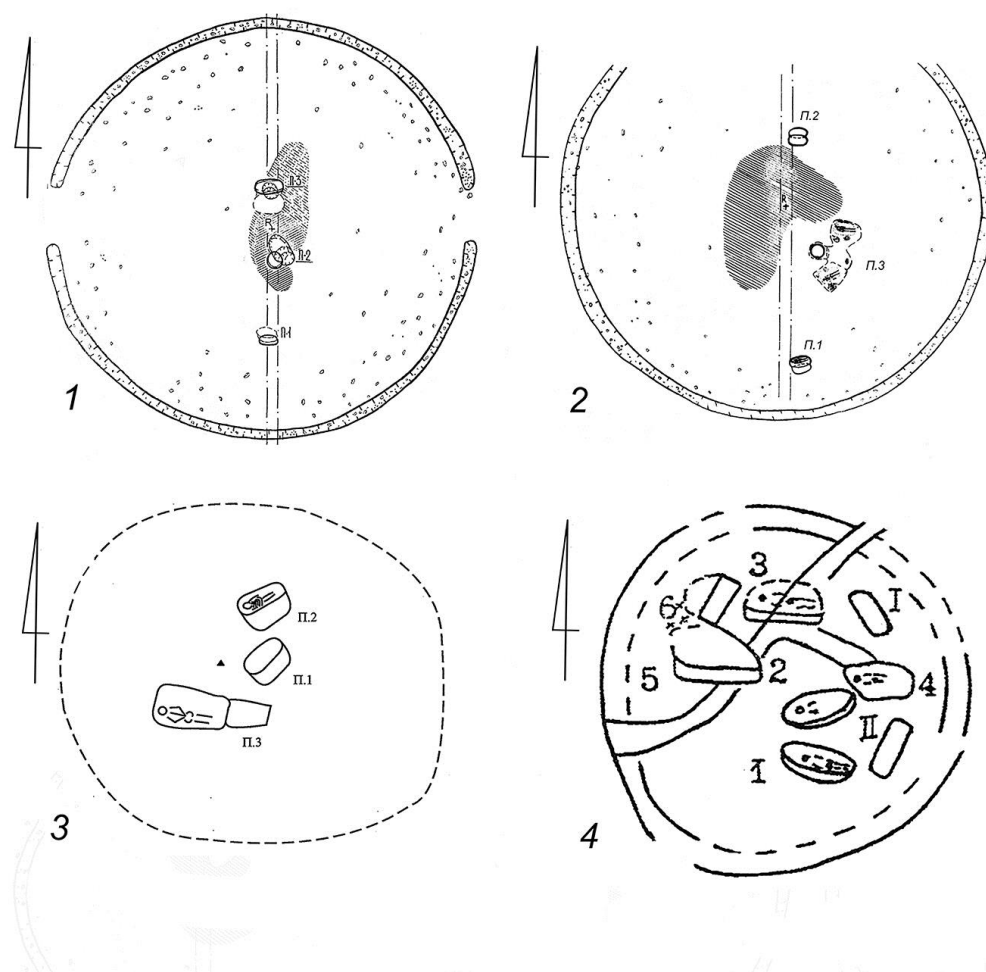

Рис. 60. Послідовність влаштування могил амазонок в курганах:  
 1 – с. Капулівка курган 1; 2 - с. Вовчанське курган 8; 3 – с. Капулівка курган 13; 4 – с. Ізобільне курган 4; 5 –с. Вовчанське курган 5.



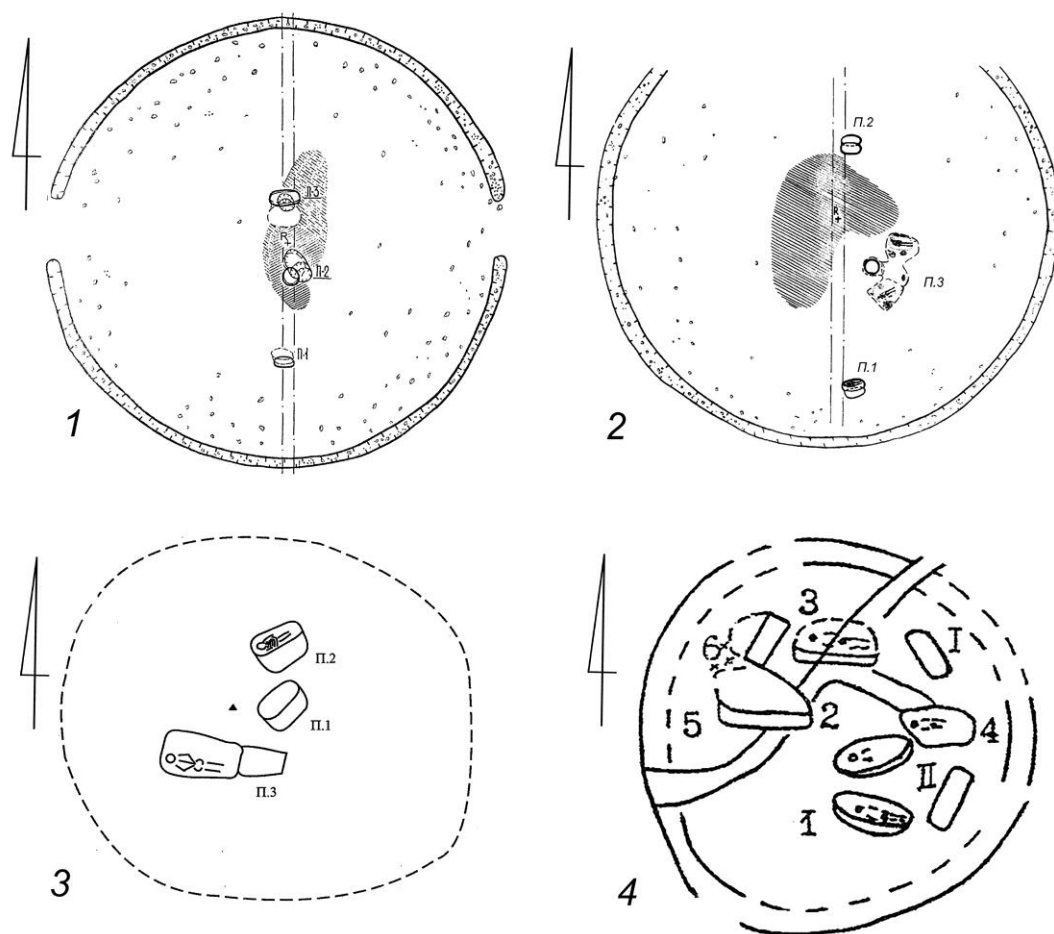



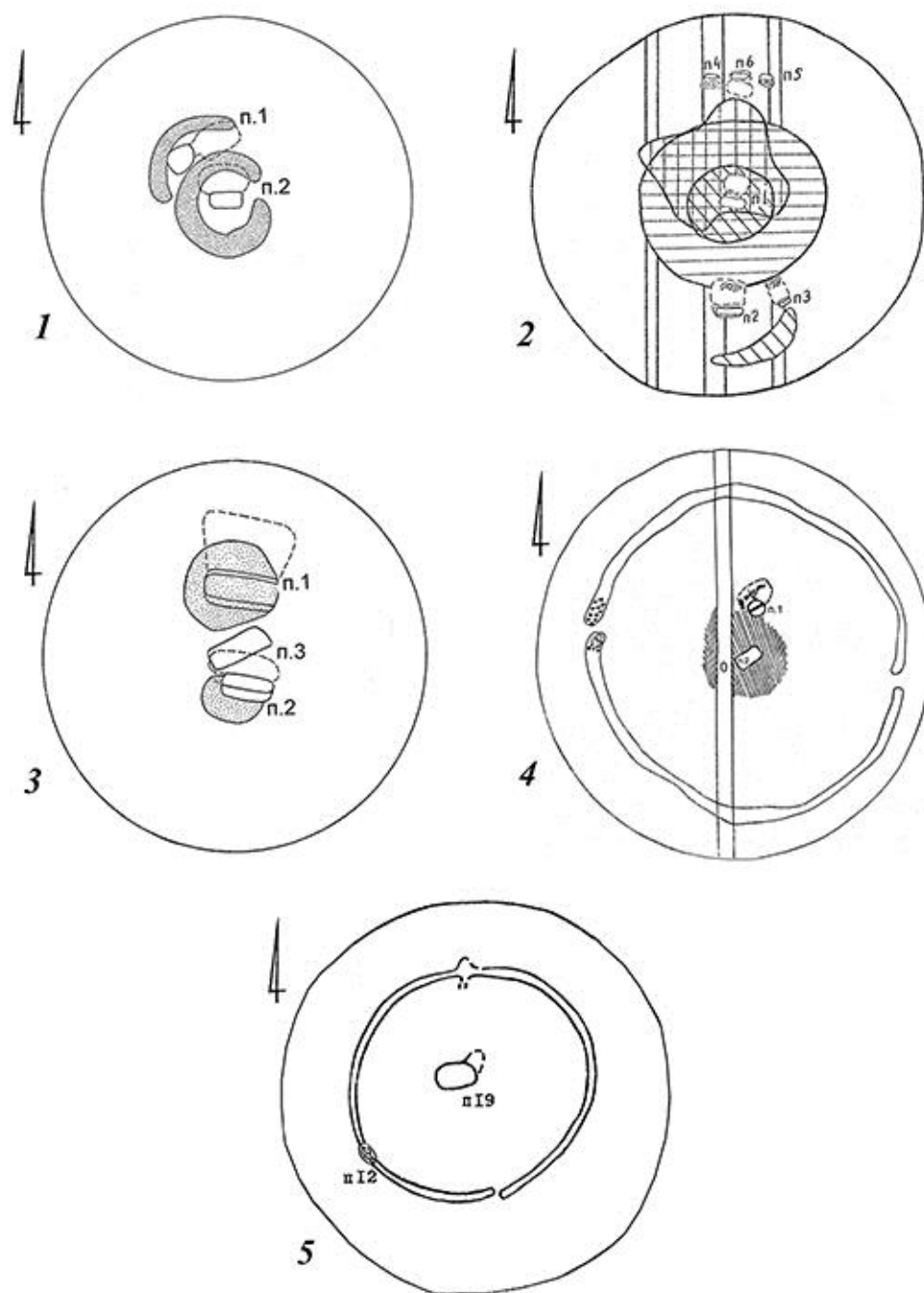















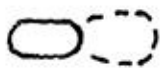
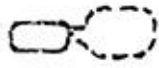

ТИПИ	ВАРІАНТИ				
	1	2	3	4	5
1					
2					
3					
4					
5					
6					
7					
8					
9					
10					
11					

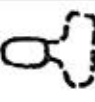
Рис. 61. Типи могил амазонок.



Рис. 62. Розподілення типів могил амазонок за територіальними групами.

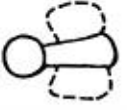
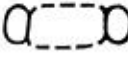

Рис. 138. Хронологічний розподіл могил по територіальних групах:  
 1 – Європейська Скіфія; 2 – Степова група; 3 – Крим; 4 – Подністров'я;  
 5 – Лісостеп; 6 – Подоння.

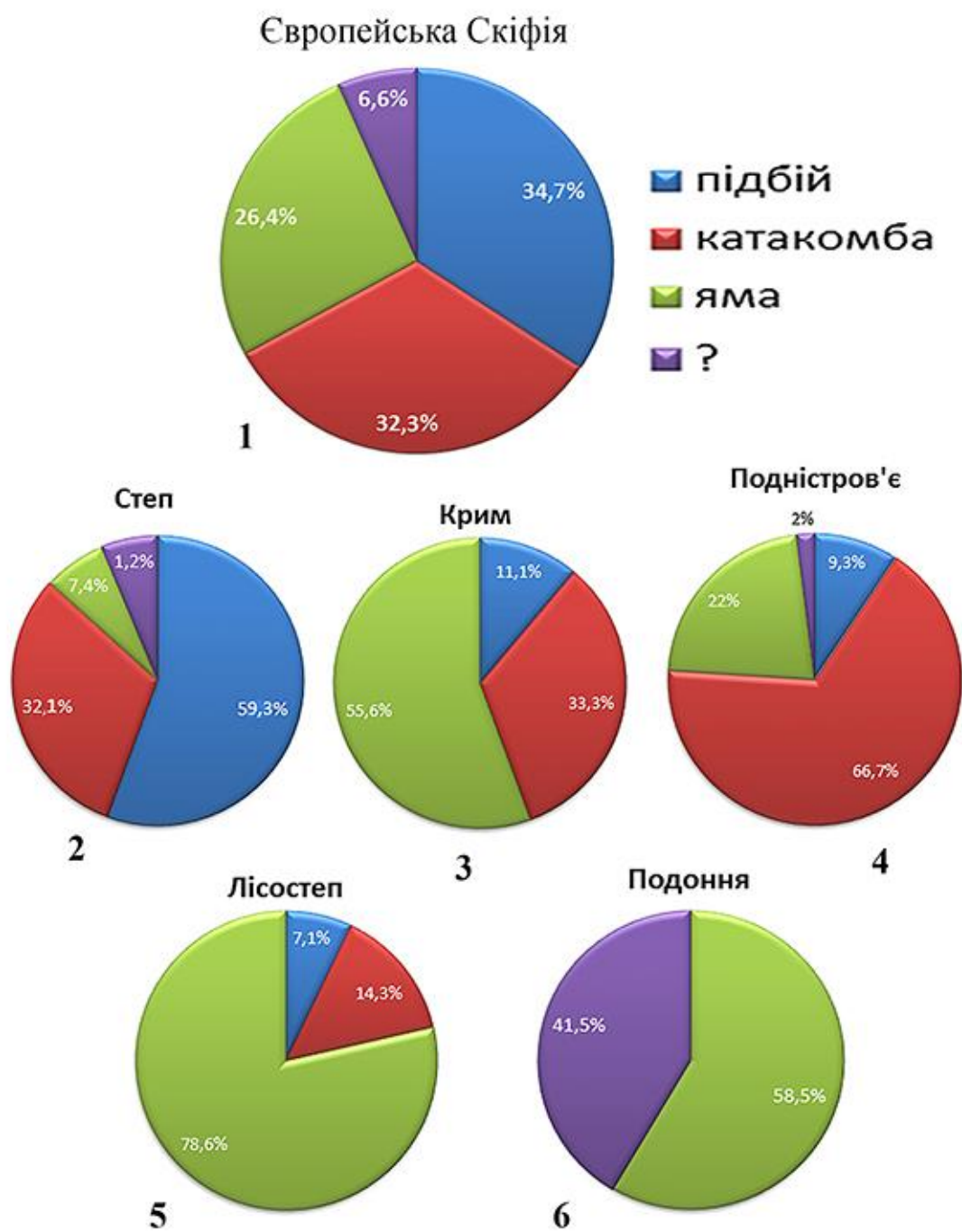

Рис. 139. Василівський третій могильник. Загальний план  
(за: Телегін 1961)

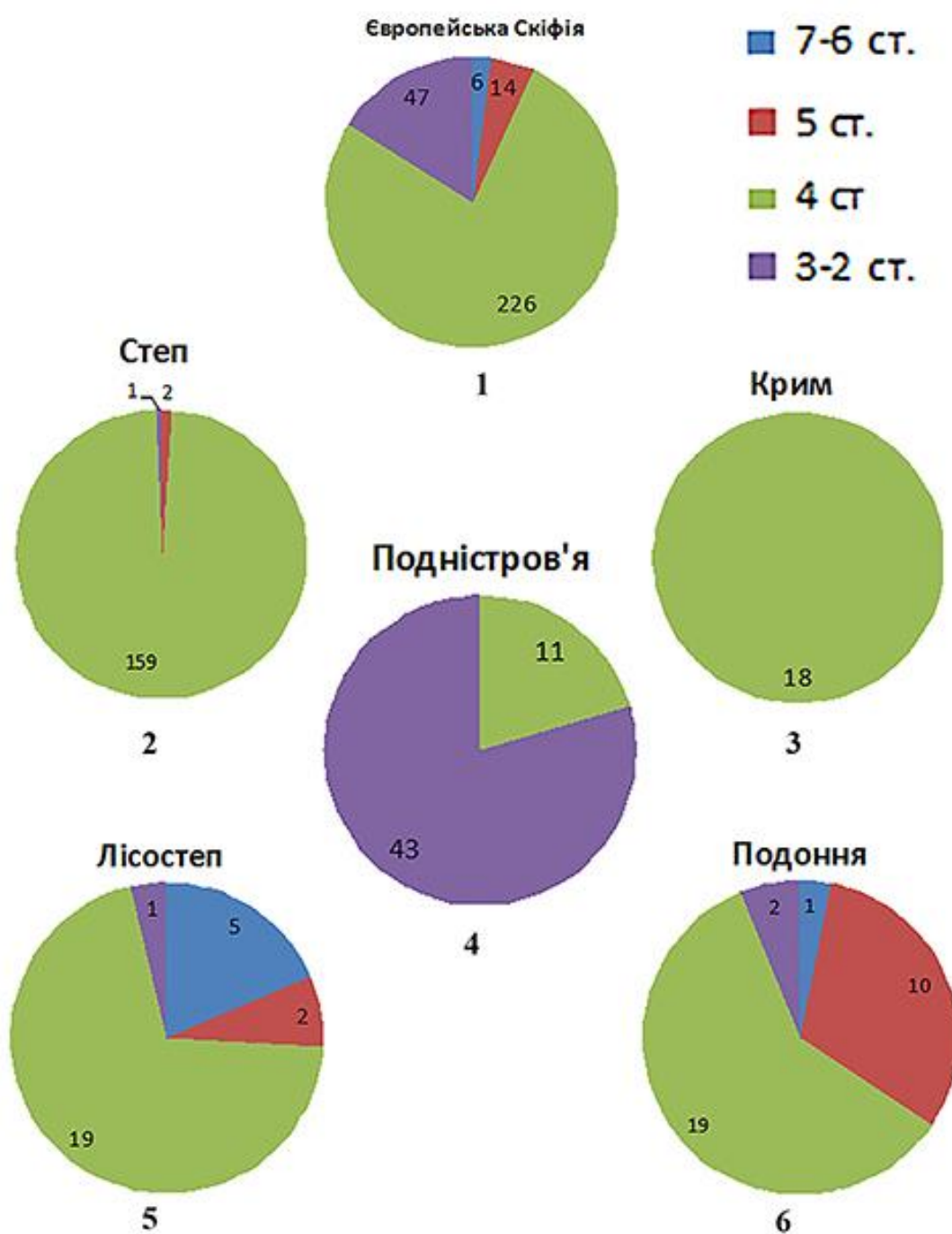

Рис. 140. Василівський третій могильник. План поховань 18 і 19  
(за: Телегін 1961).



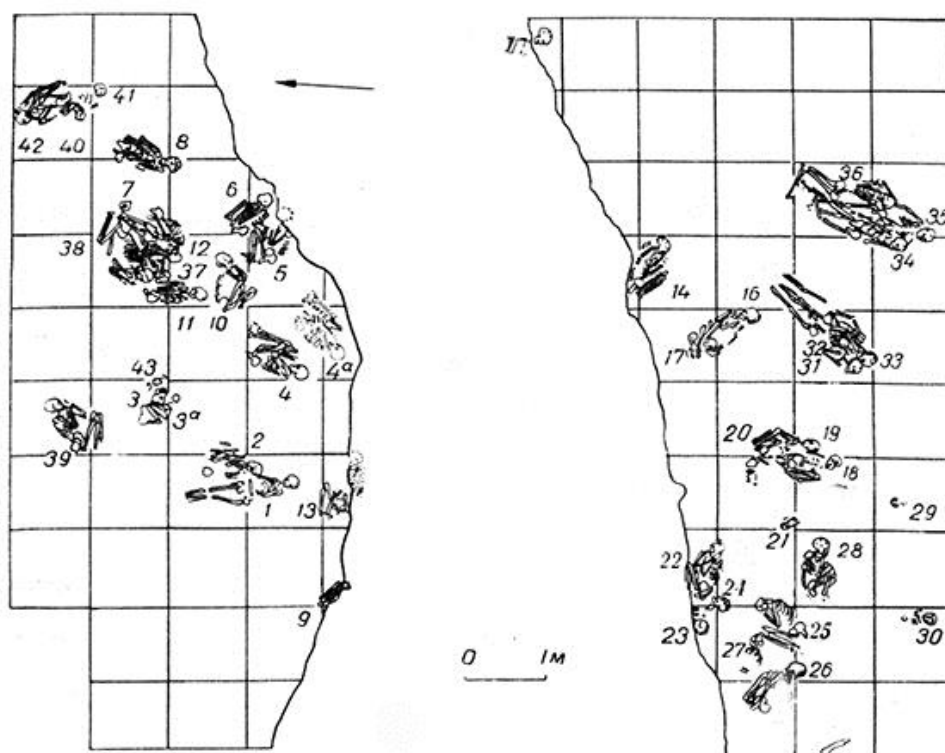

Рис. 141. Могильник Мухін-2, поховання 9 кургану 5: 1 - план і розрізи; 2-11 - інвентар. (за: Котова 2006).

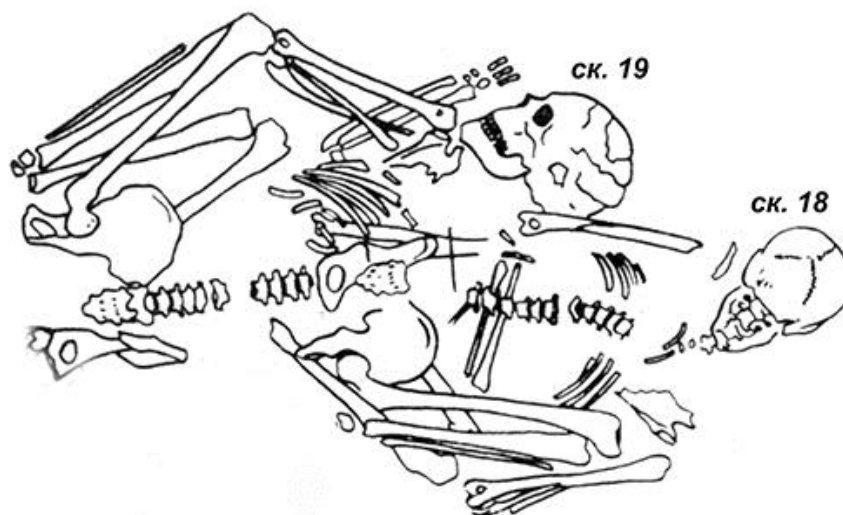

Рис. 142. Зображення жіночої фігури з луком з печерного комплексу біля с. Нагоряни (за: Нечитайло 2014).

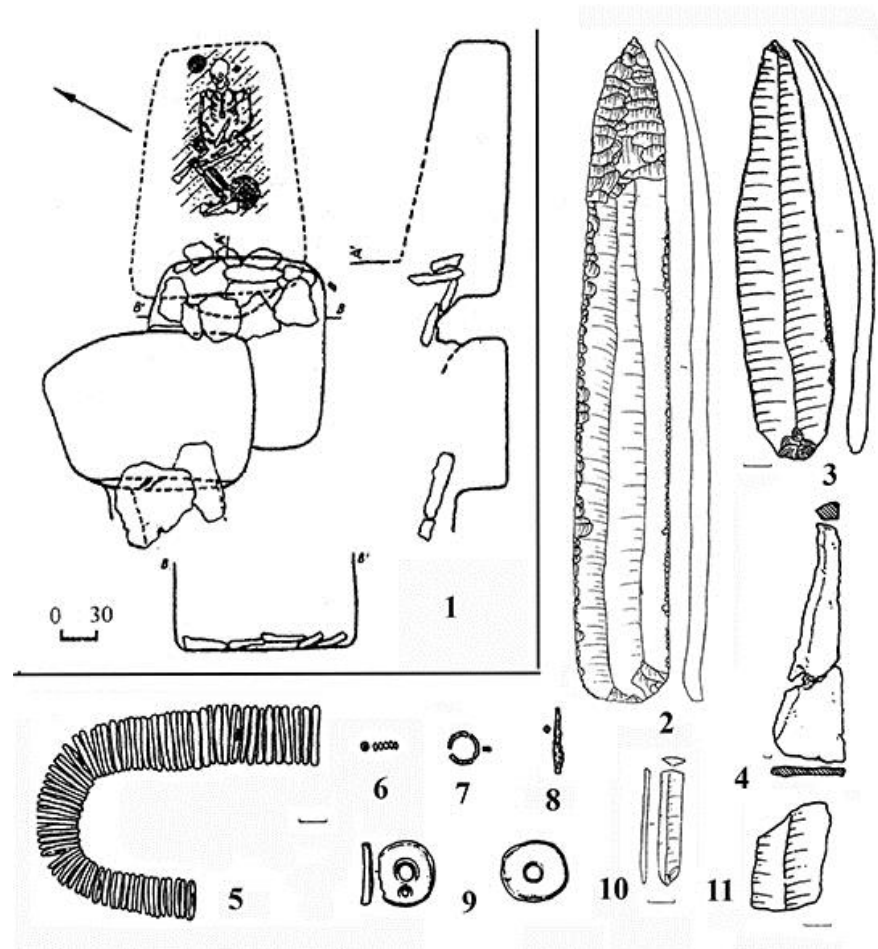

Рис. 143. Курган 1 поховання 19 біля с. Таборівка. План і розріз (за: Шапошникова и др. 1978).

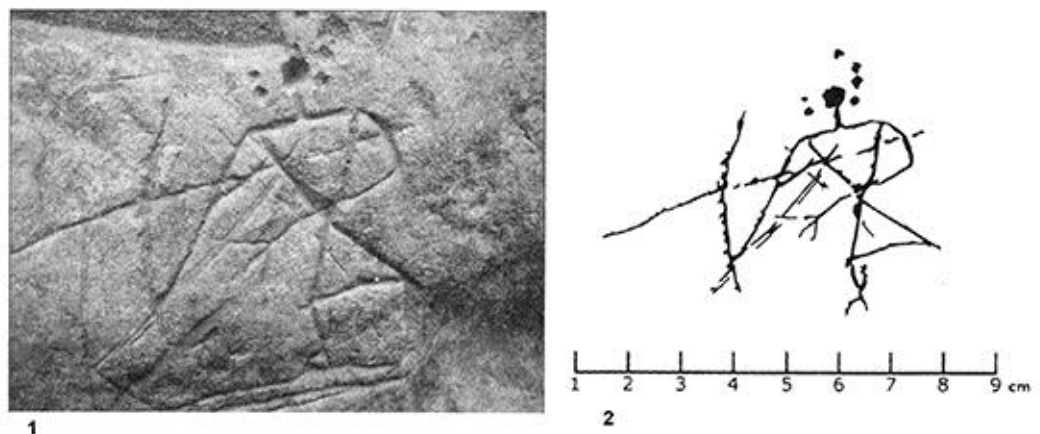

Рис. 144. Курган 1 поховання 23 біля с. Мар'янське. План поховання і посудини з нього (за: Березовец и др. 1960).

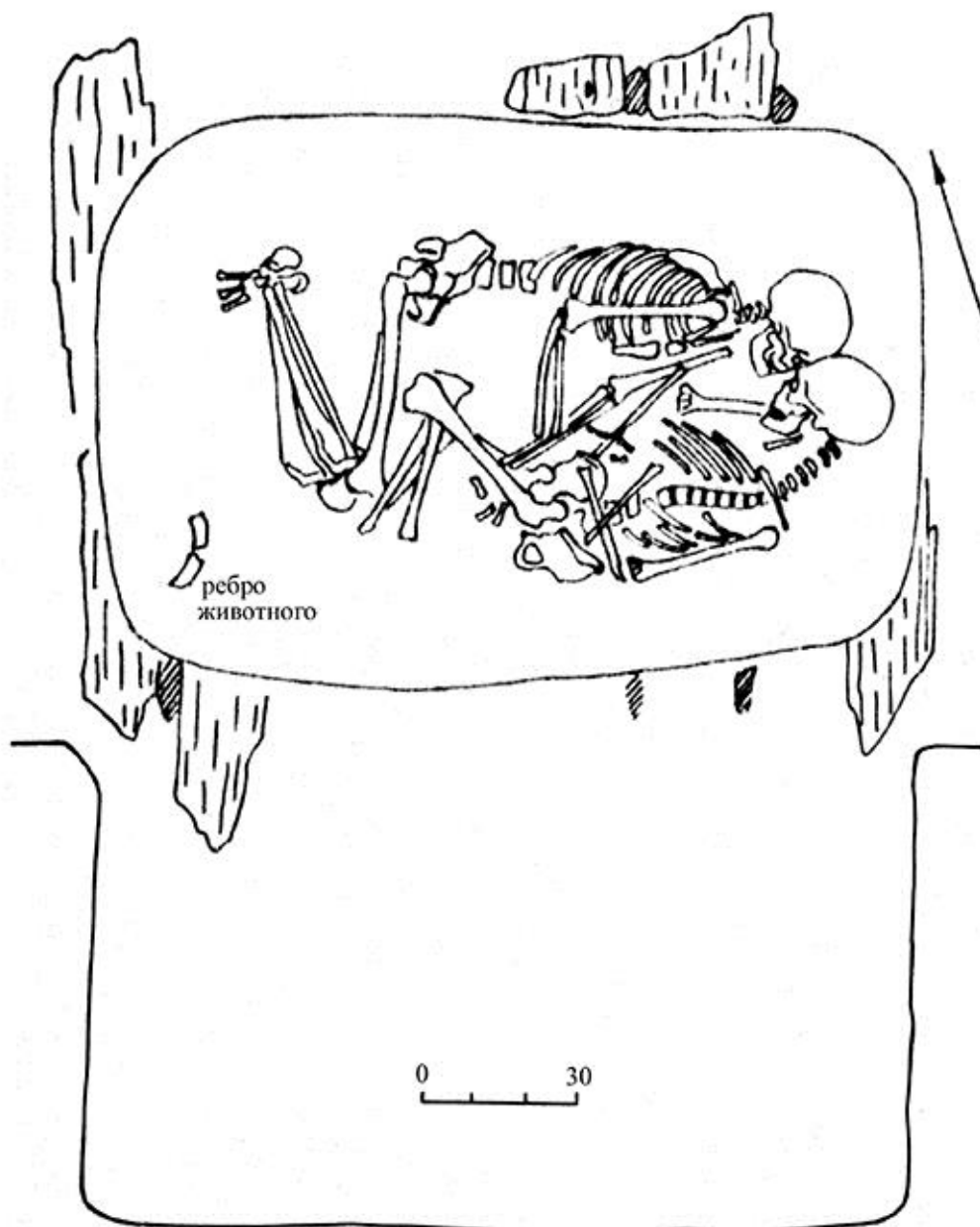

Рис. 145. Курган 1 поховання 8 в м. Николаєві. План поховання (за: Каравайко и др. 2011).

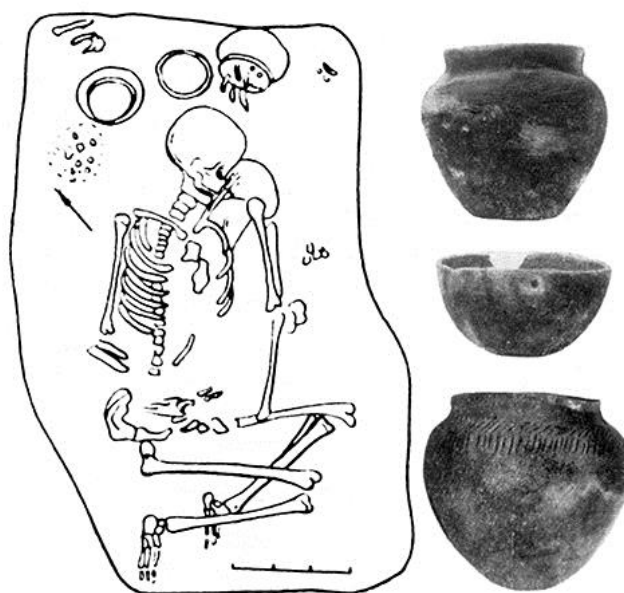

Рис. 146. Поховання 523 культури кулястих амфор на поселенні 3 у м. Кошице: 1 - план; 2 - реконструкція поховання і зображення травм на жіночих черепах (за: Przybyła, Włodarczak and other 2013; Przybyła, Szczepanek and other 2013).



Рис. 147. Поховання 523 на поселенні 3 у м. Кошице. Жіночі черепа з травмами: 1-2 - № 3; 3-5 - № 14; 6-8 - № 4; 9-10 - № 12; 11-14 - № 1; 15 - № 8 (за: Konopka, Woźniak and other 2013).

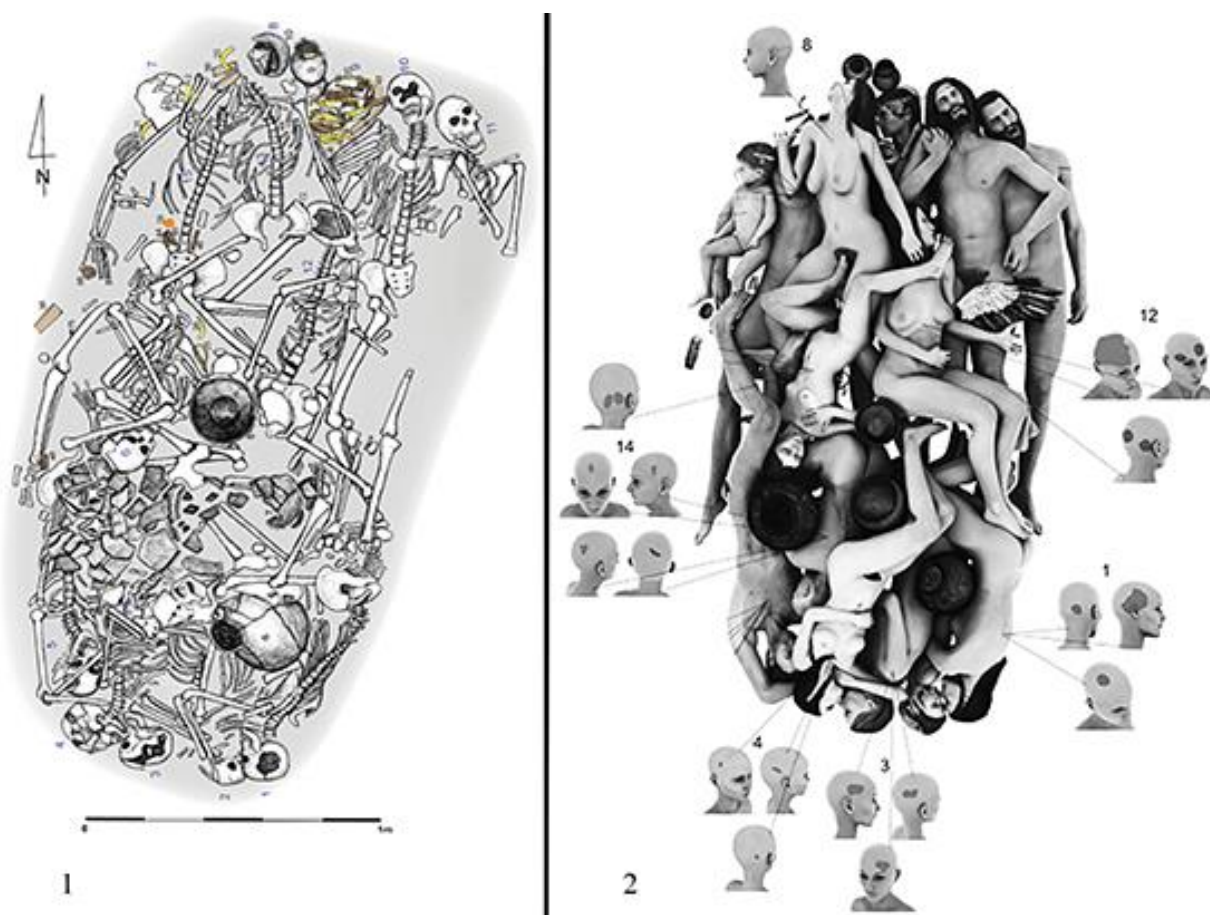

Рис. 148. Поховальні комплекси жінок зі зброєю катакомбної культурно-історичної спільноти в Дніпро-Молочанському межиріччі: 1 – курган 3 поховання 3 біля с. Жовтневе; 2 - курган 7 поховання 2 біля с. Заможне; 3 - курган 13 поховання 4 біля с. Заможне (за: Пустовалов 2016).

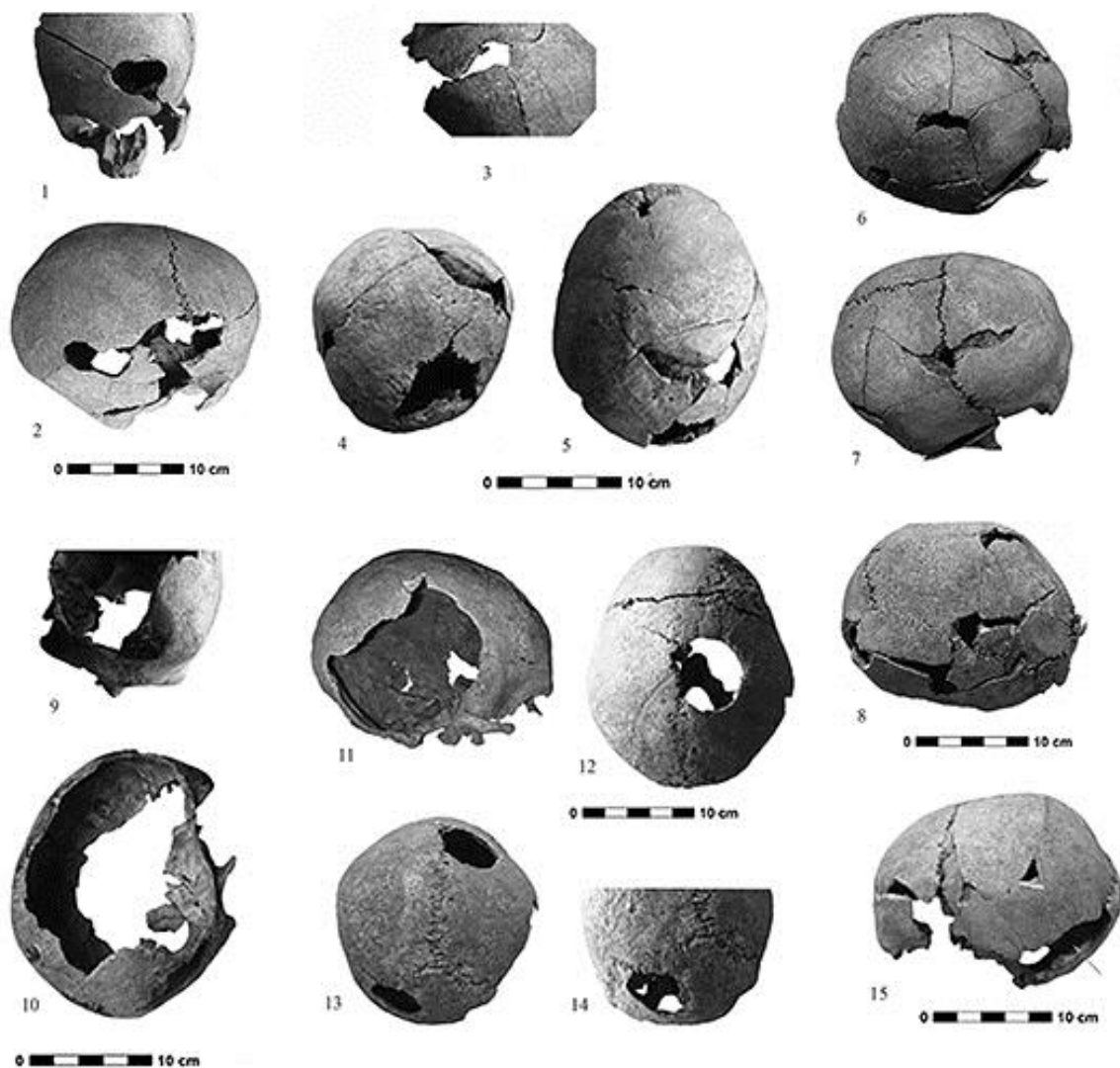

Рис. 149. Курган 33 поховання 4 біля с. Виноградне: 1 - план і розрізи; 2 - ліпна посудина; 3 - кам'яна сокира (за: Пустовалов 2005).

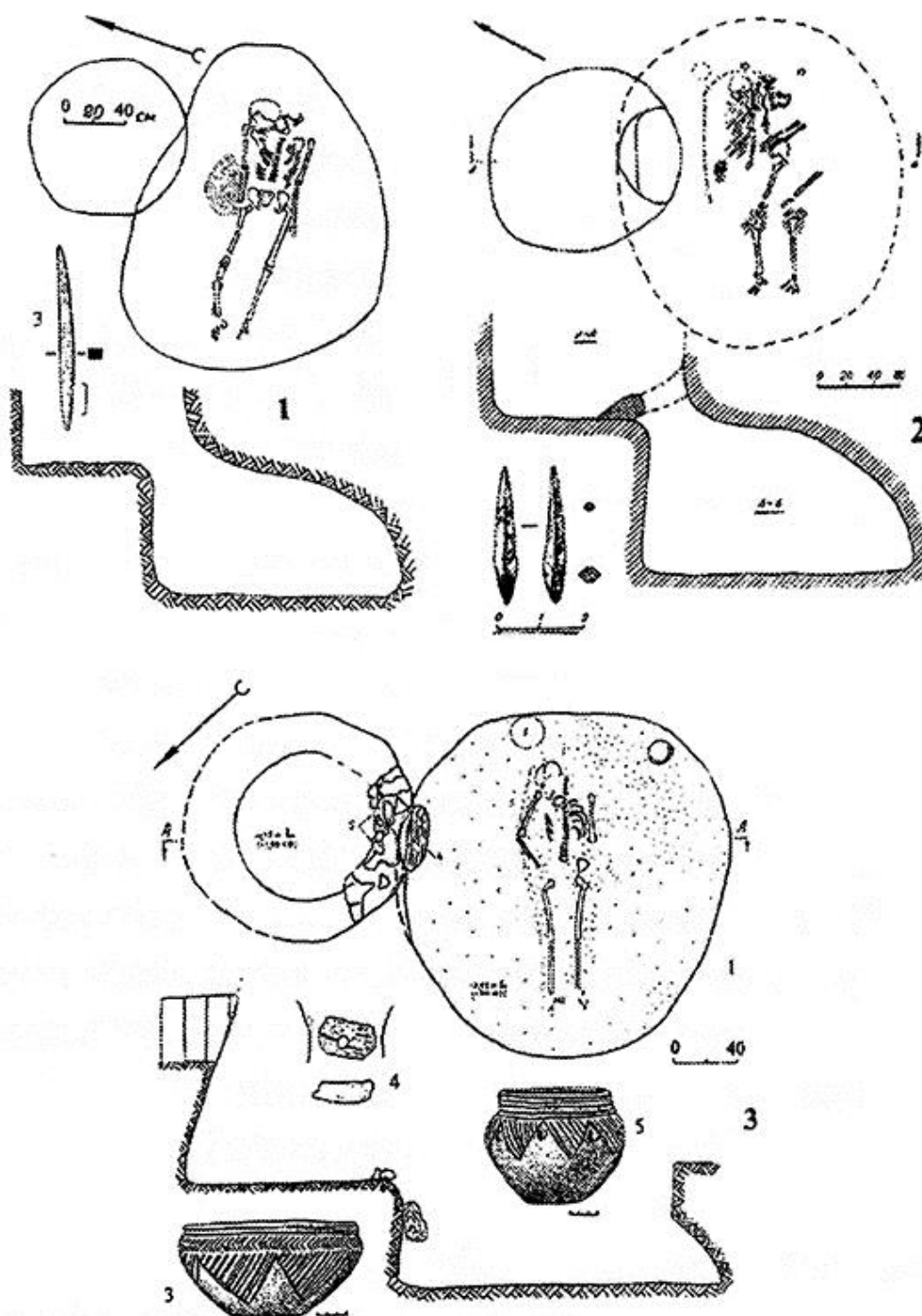

Рис. 150. Курган 22 поховання 18 біля с. Мала Лаурка. Фрагмент правої тім'яної кістки жіночого черепа з ушкодженнями: 1 - вид зовні; 2 - вид зсередини (за: Ушкова, Козак 2014); 3 - план і розріз поховання (за: Полин и др. 2000).



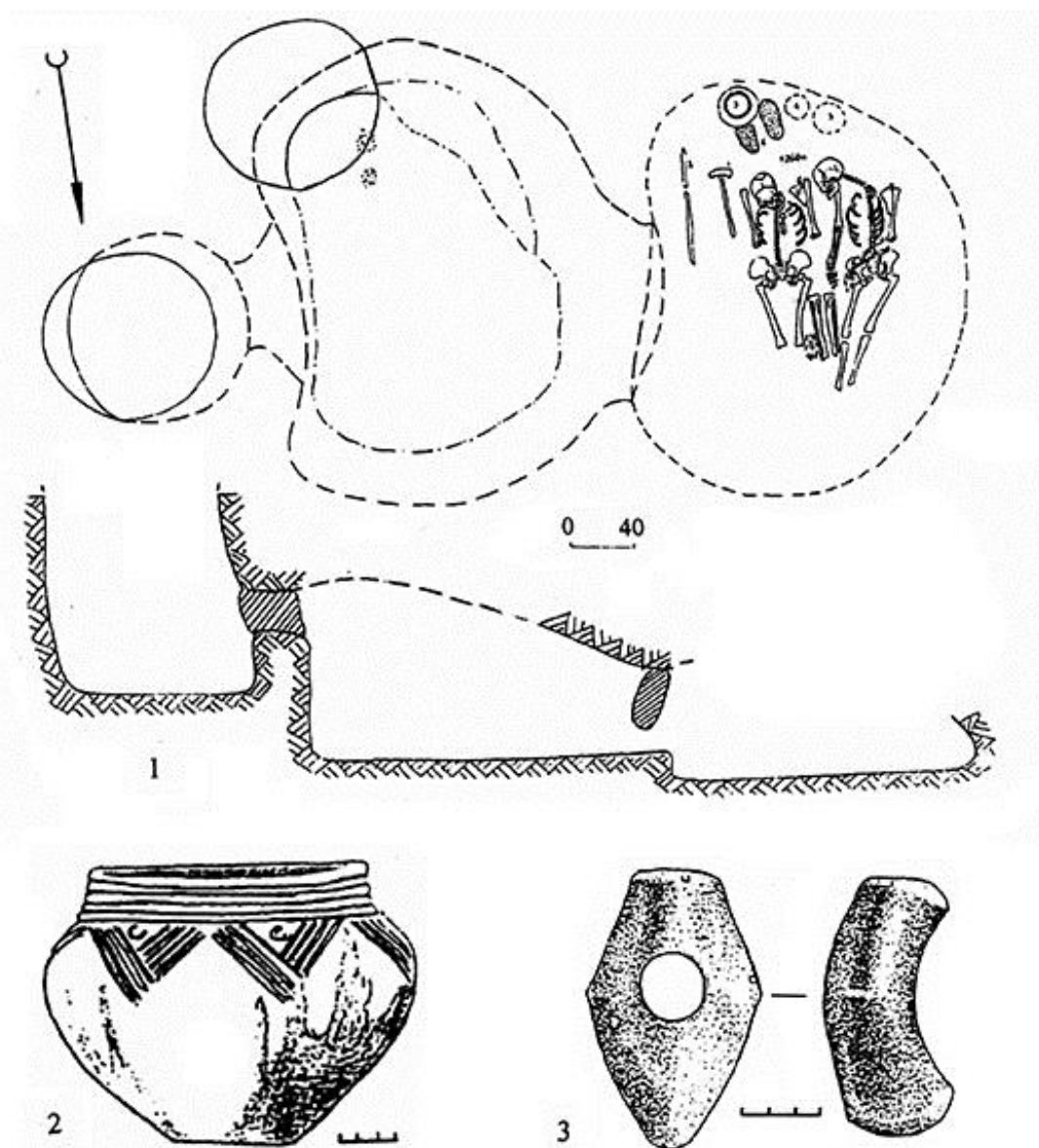

Рис. 151. Сінташта, великий ґрунтовий могильник (СМ), поховання 22: 1 - план у верхній частині і розріз могильної ями; 2 - залишки на перекритті поховальної камери; 3 - дно поховальної камери; 4 - нагрудна прикраса (срібло, бісер, паста) (за: Генінг, Зданович, Генінг 1992).

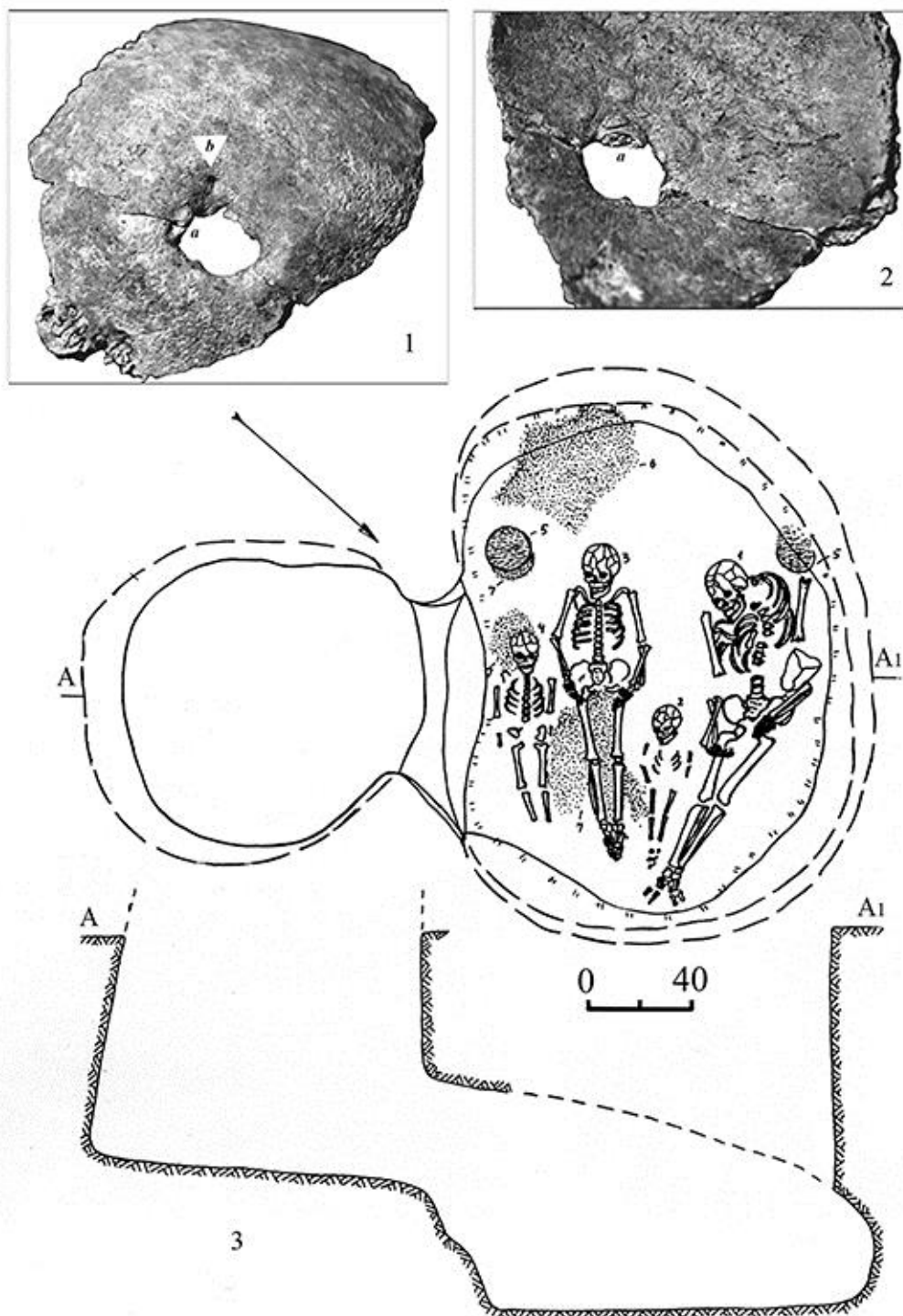

Рис. 152. Сінташта, великий ґрунтовий могильник (СМ), поховання 22: 1-16 – інвентар (за: Генінг, Зданович, Генінг 1992).

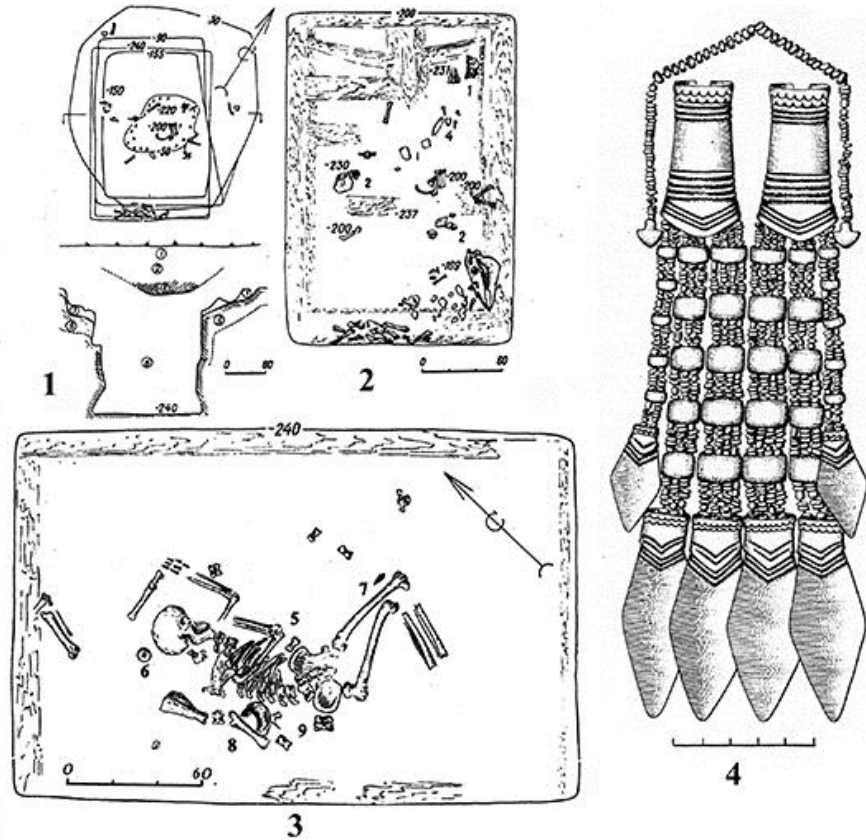

Рис. 153. Сінташта, малий ґрунтовий могильник (СІІ), загальний план (за: Генінг, Зданович, Генінг 1992).

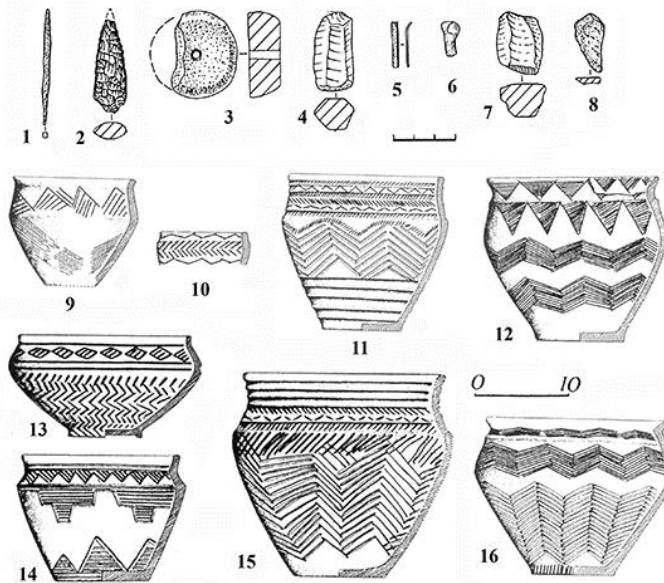

Рис. 154. Сінташта, малий ґрунтовий могильник (СІІ) поховання 2: 1-3 – плани у верхній частині, по дну і розріз могильної ями; 4-9 – інвентар (за: Генінг, Зданович, Генінг 1992).

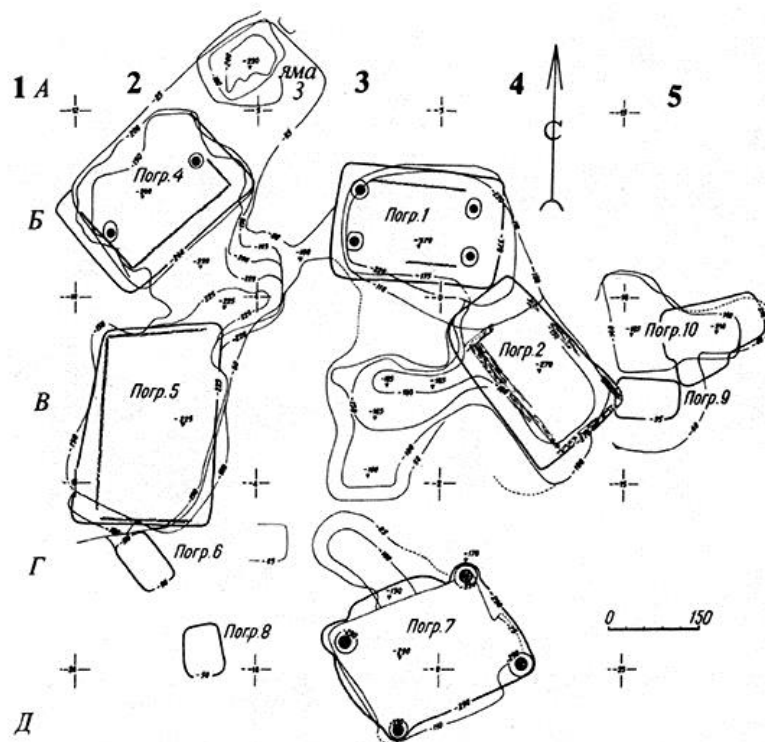

Рис. 155. Сінташта, малий ґрунтовий могильник (СІІ) поховання 7:  
1 – план; 2 – накосник (за: Генінг, Зданович, Генінг 1992).

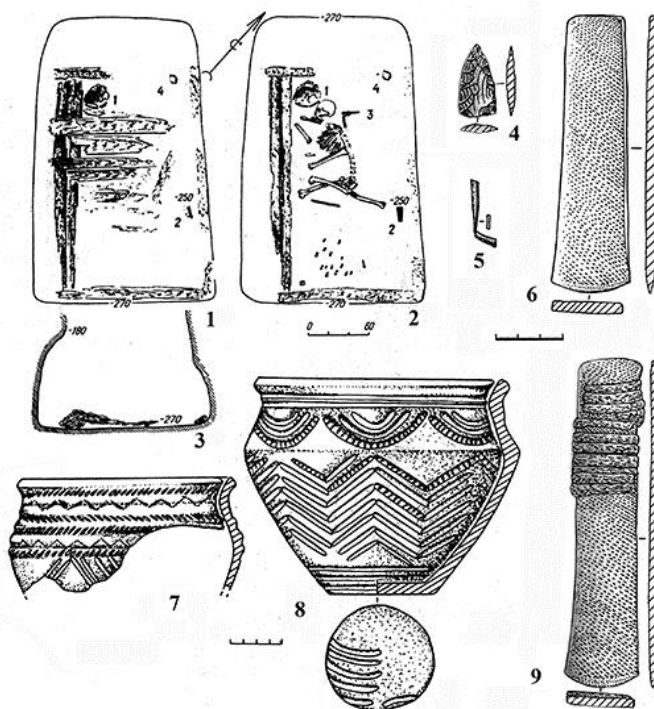

Рис. 156. Сінташта, малий ґрунтовий могильник (СІІ) поховання 7.  
Поховальний інвентар (за: Генінг, Зданович, Генінг 1992).

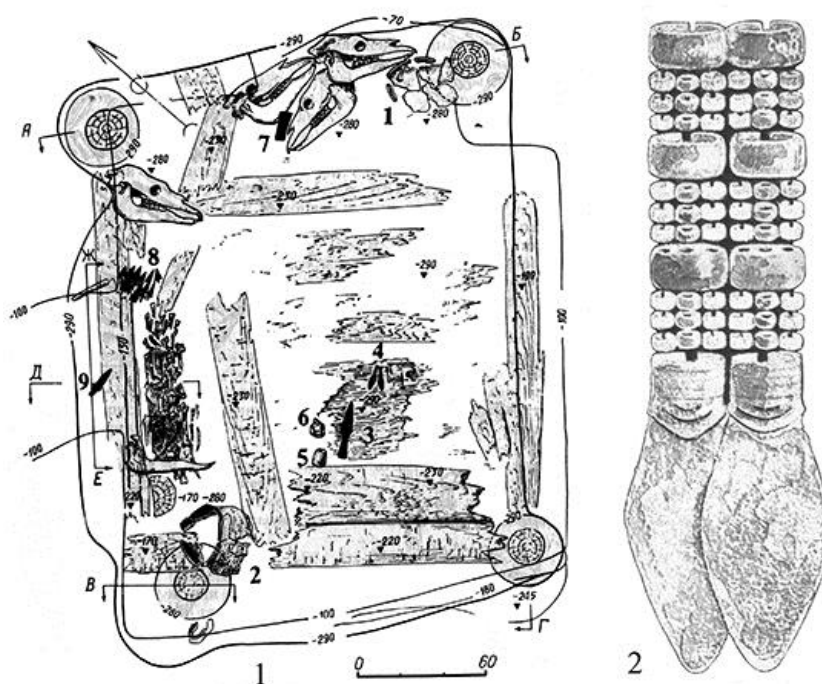

Рис. 157. Могильник Бестамак поховання 2: 1 – план; 2-29 – супутній інвентар (за: Калиева, Логвин 2009).

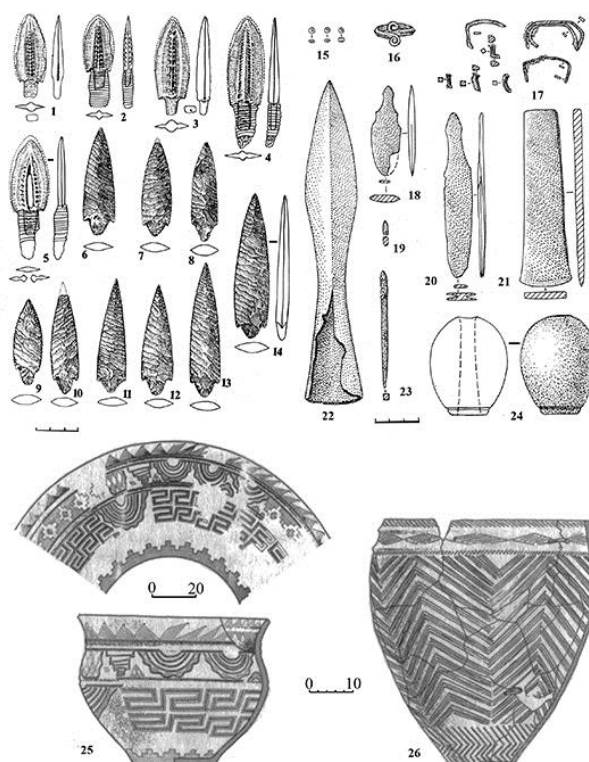

Рис. 158. Могильник Бестмак поховання 17: 1 – план; 2-15 – супутній інвентар (за: Калиева, Логвин 2009).

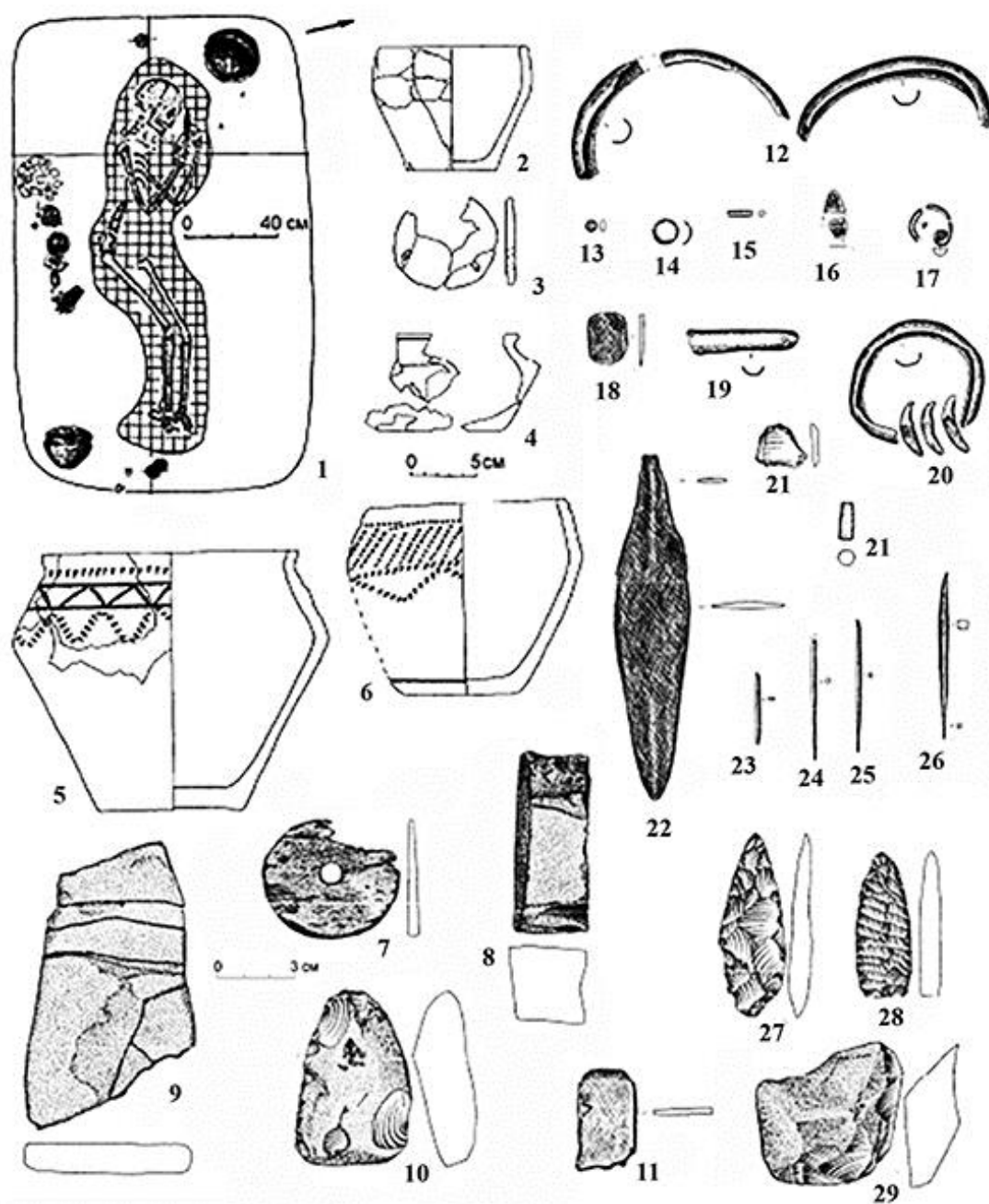

Рис. 159. Могильник Бестмак поховання 35: 1-2 – плани у верхній частині і по дну; 3-31 – супутній інвентар (за: Калиева, Логвин 2009).

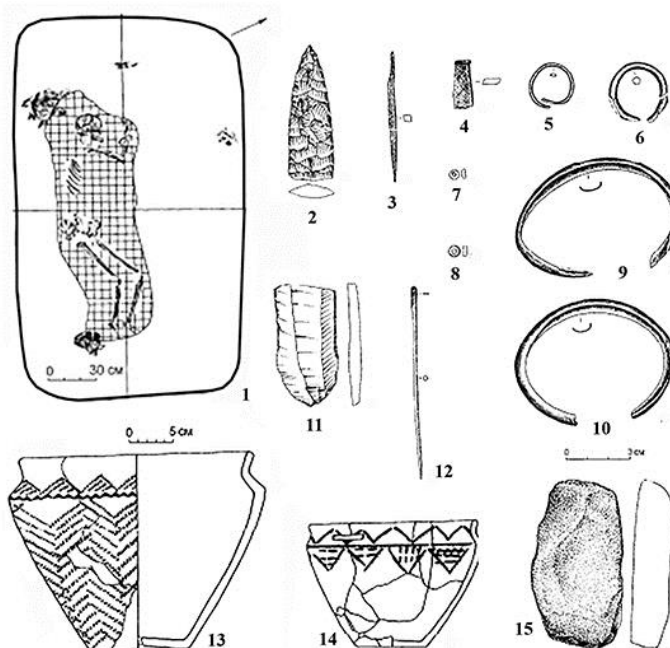

Рис. 160. Жіночі могили Дніпро-Донської Бабинської культури: 1 - Ріпнів курган 7 поховання 7; 2 - Петрівка-II курган 1 поховання 1; 3 - Керчік, Озерки курган 17 поховання 9; 4 - Михайлики курган, поховання 1 (за: Литвиненко 2007).

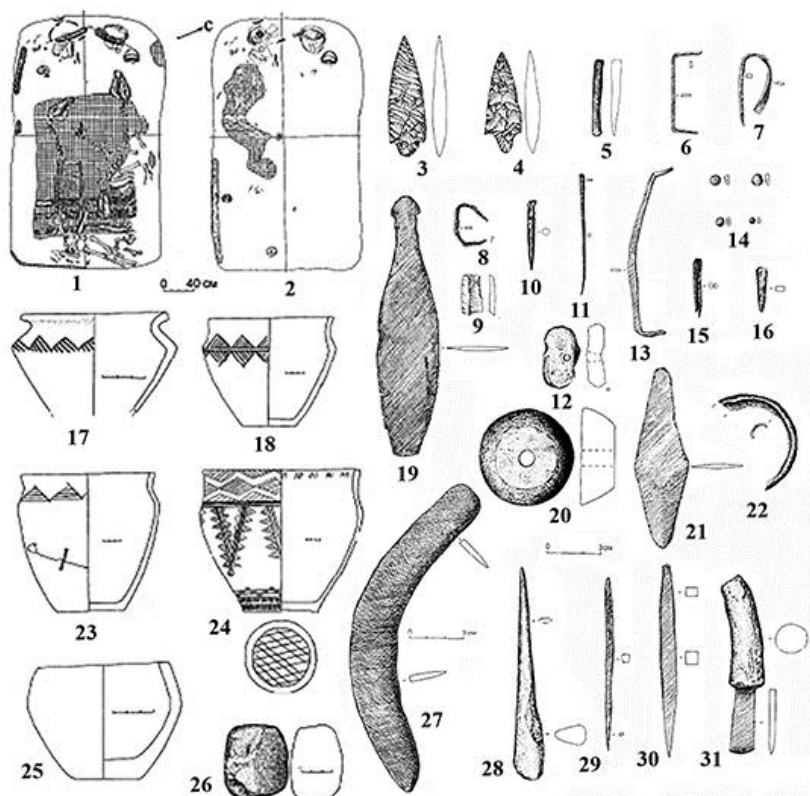

Рис. 161. Курган 1 поховання 8 біля с. Виноградний Сад - II. План і розріз (за: Шапошникова и др. 1986).



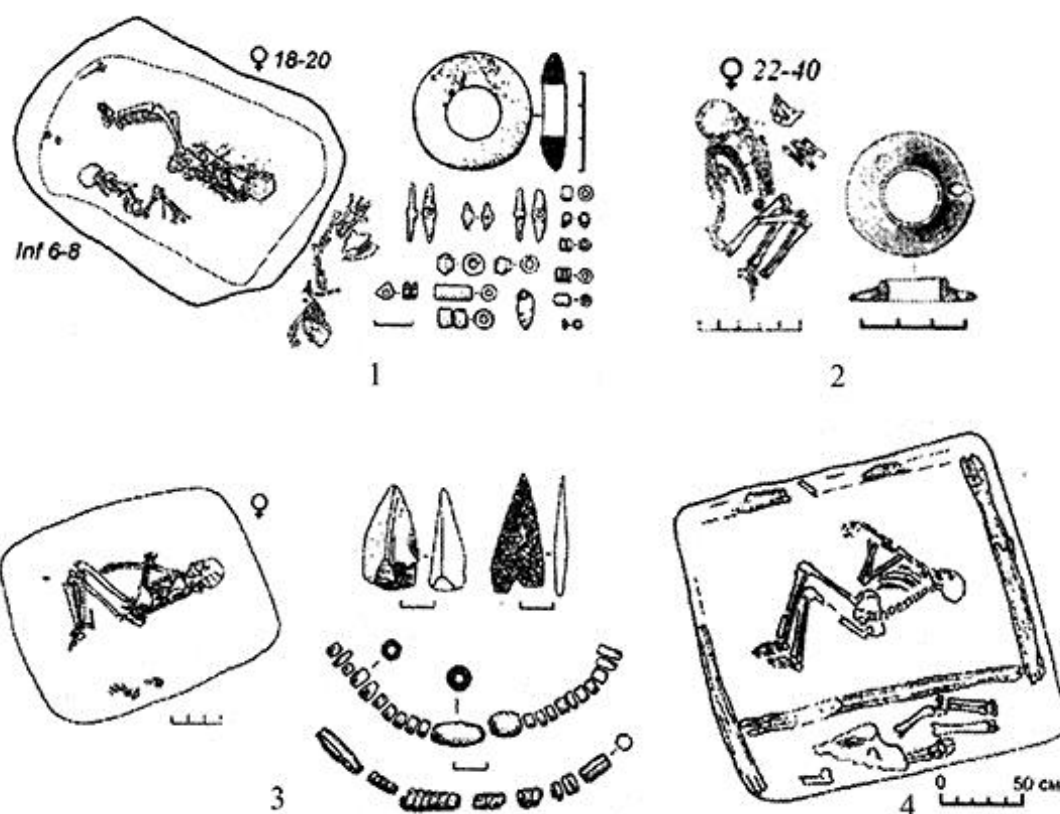

Рис. 162. Могила 17 некрополя Бовер-1: 1 – фото поховання; 2-4 – супровідний інвентар; 5 - схема локалізації поранень на тілі померлої (а, в, г - кістки скелета зі слідами поранень; б - залізний наконечник стріли з лівого коліна) (за: Khudaverdyan and ather 2019).

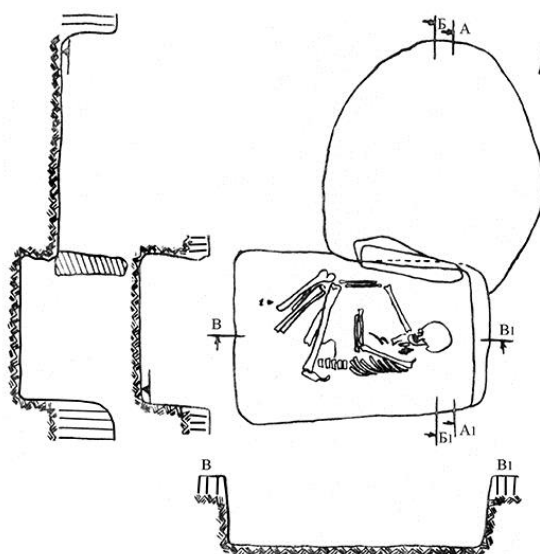

Рис. 163. Трибратні кургани, курган 2 гробниця 3. План поховання (за: Бессонова и др. 2008).

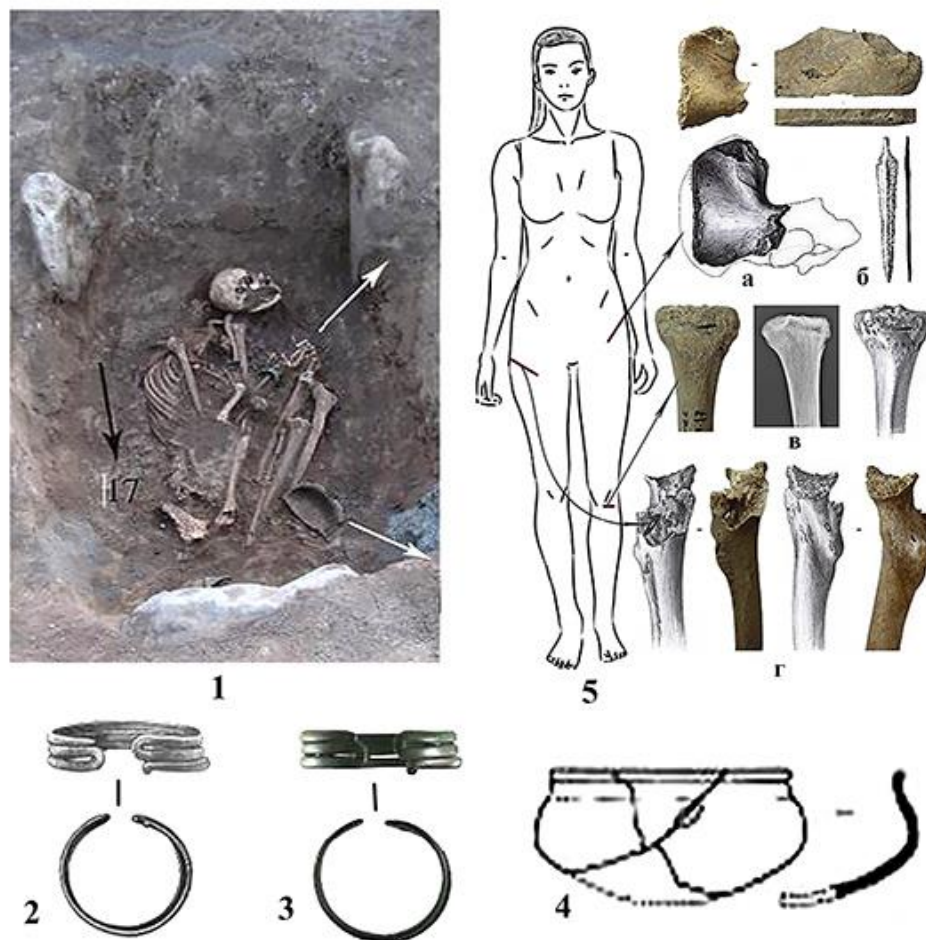

Рис. 164. Курганна група Сари-Кая, склеп кургану 10: 1 – план дна склепа (за: Зайцев, Мордвинцева 2010); 2-3 – фрагменти жіночих черепів №№ 7 и 14 зі слідами травм (за: Литвинова 2010).



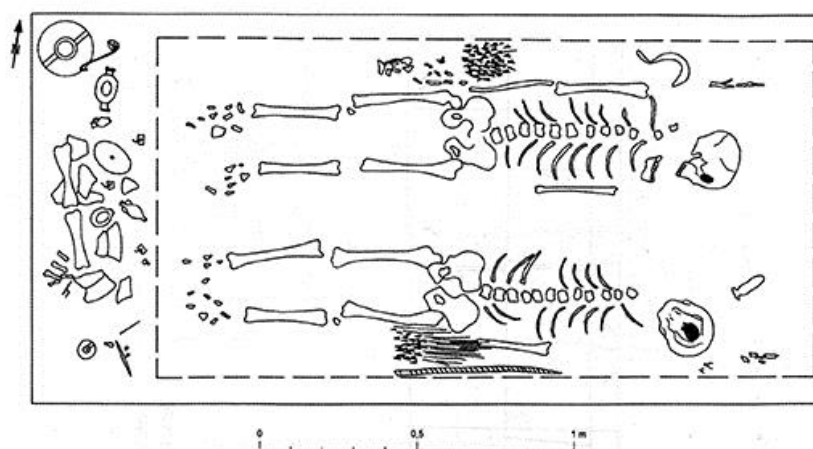

Рис. 165. Набори похоронного інвентарю з могил збройних жінок Пшеворської культури, Польща: 1-11 - Камієńczyк n. 62; 12-16 – Nadkole n. 104. (за: Bochnak 2010).

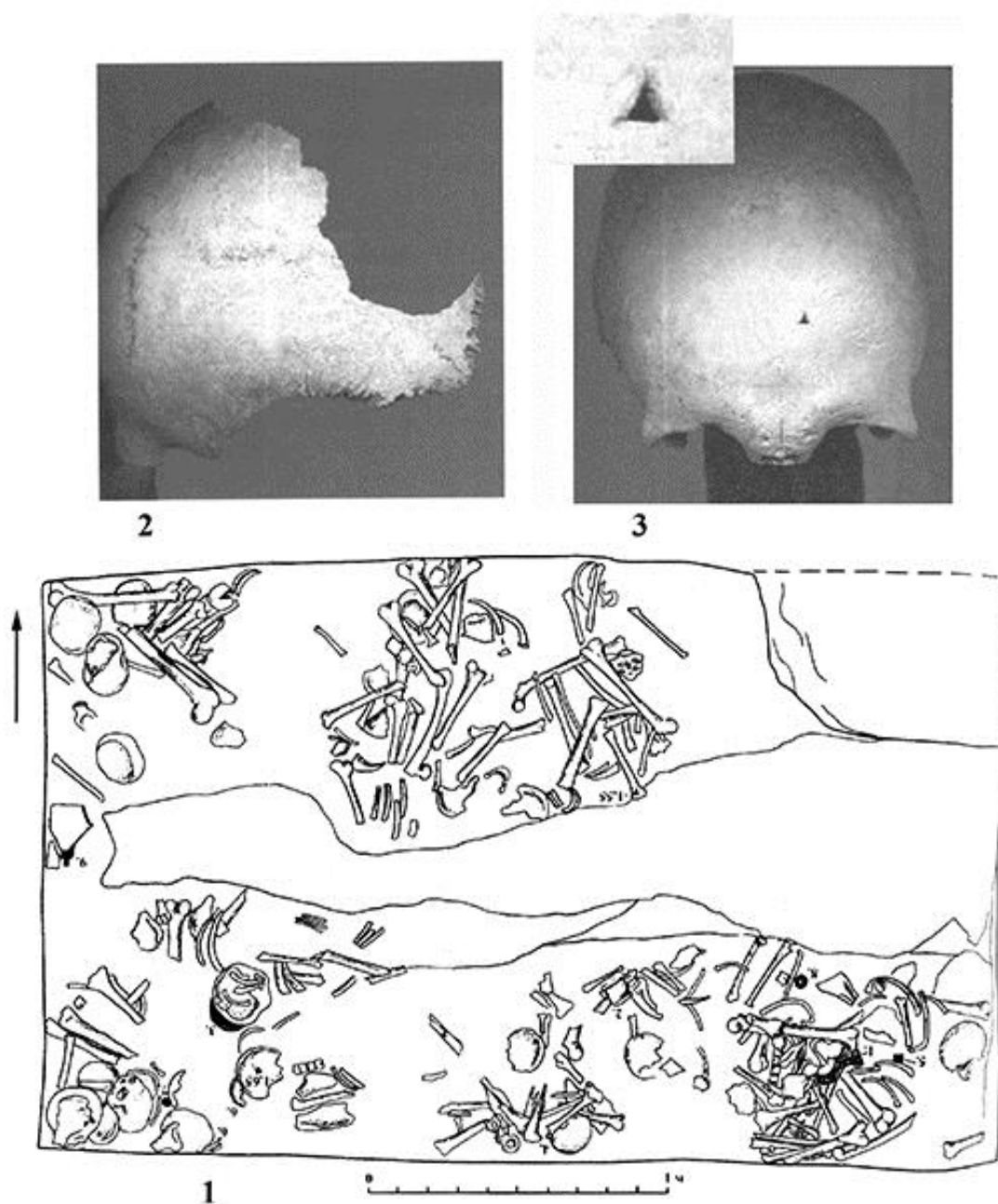

Рис. 166. Курган 1 поховання 2 біля с. Суворове: 1-2 - план і розріз;  
3-11 – інвентар (за: Синика 2007 а).

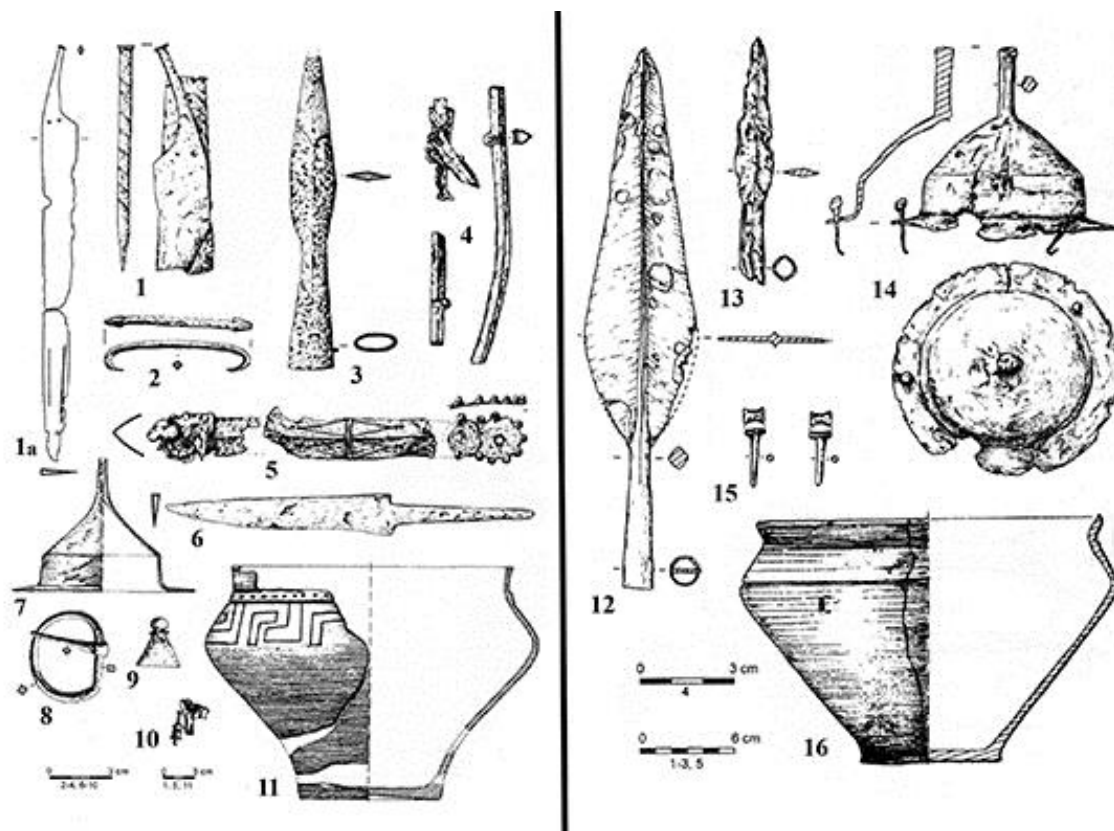

Рис. 167. Курган 13 біля с. Бутори: А - Загальний план; Б - поховання 3, план і розріз (1) і речі (2-3) (за: Синика, Разумов, Тельнов 2013).

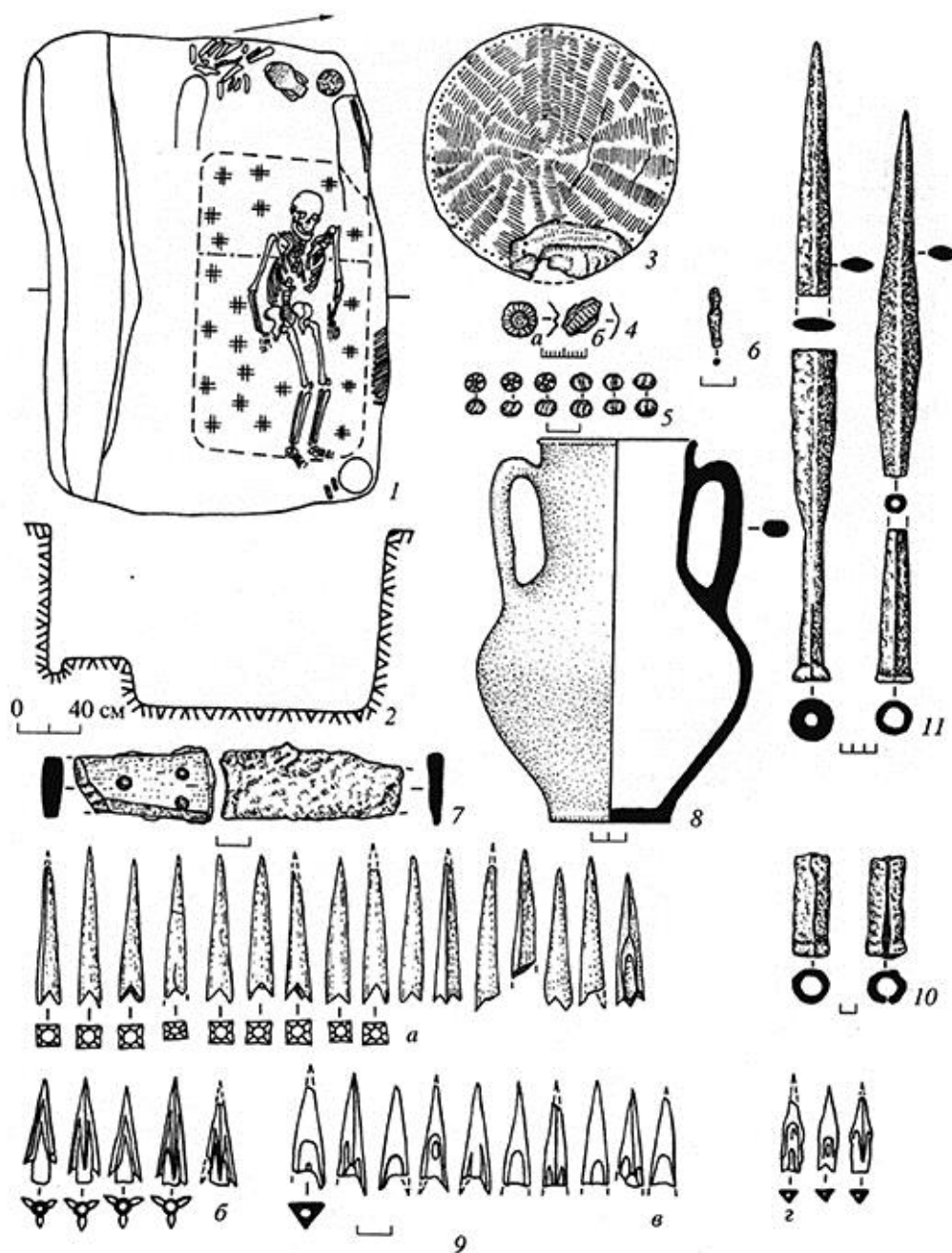

Рис. 168. Курган 13 поховання 4 біля с. Бутори: 1 – план; 2-16 – речі (за: Синика, Разумов, Тельнов 2013).

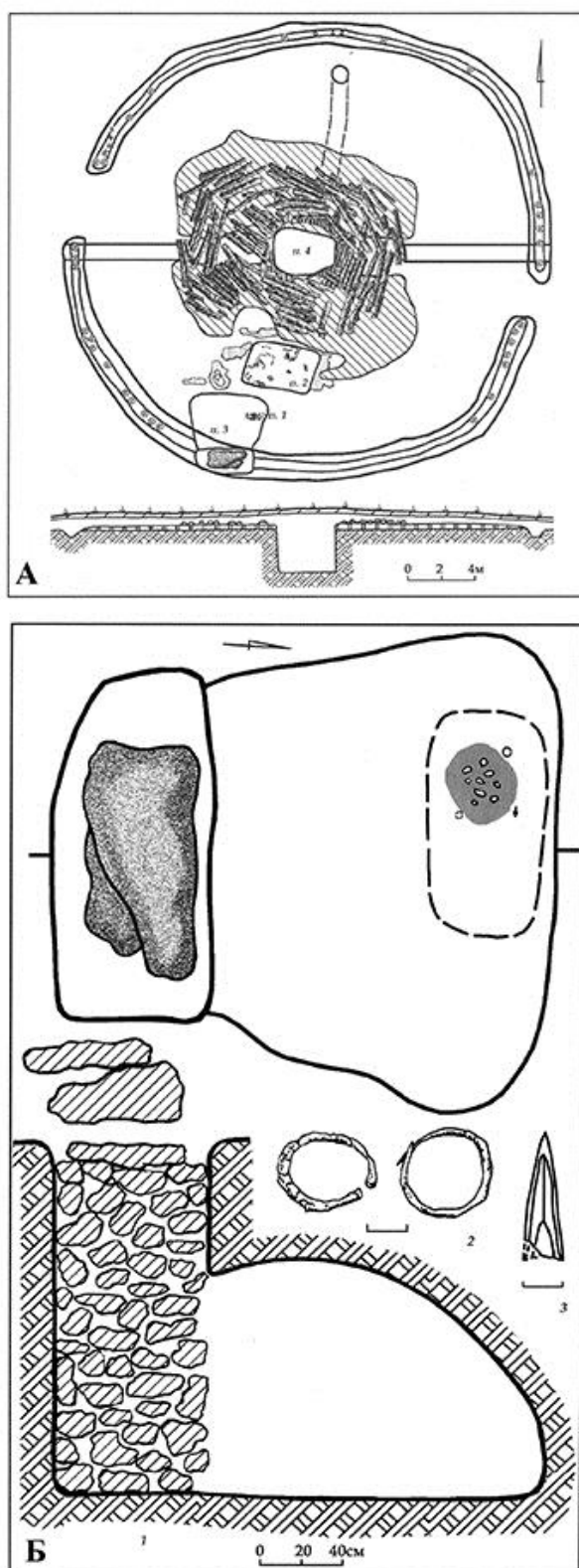

Рис. 169. Могили амазонок раннього залізного віка на території Молдавії: А – курган 6 поховання 2 біля с. Балабани; Б – курган 2 поховання 2 біля м. Дубоссари (за: Тельнов 2003).

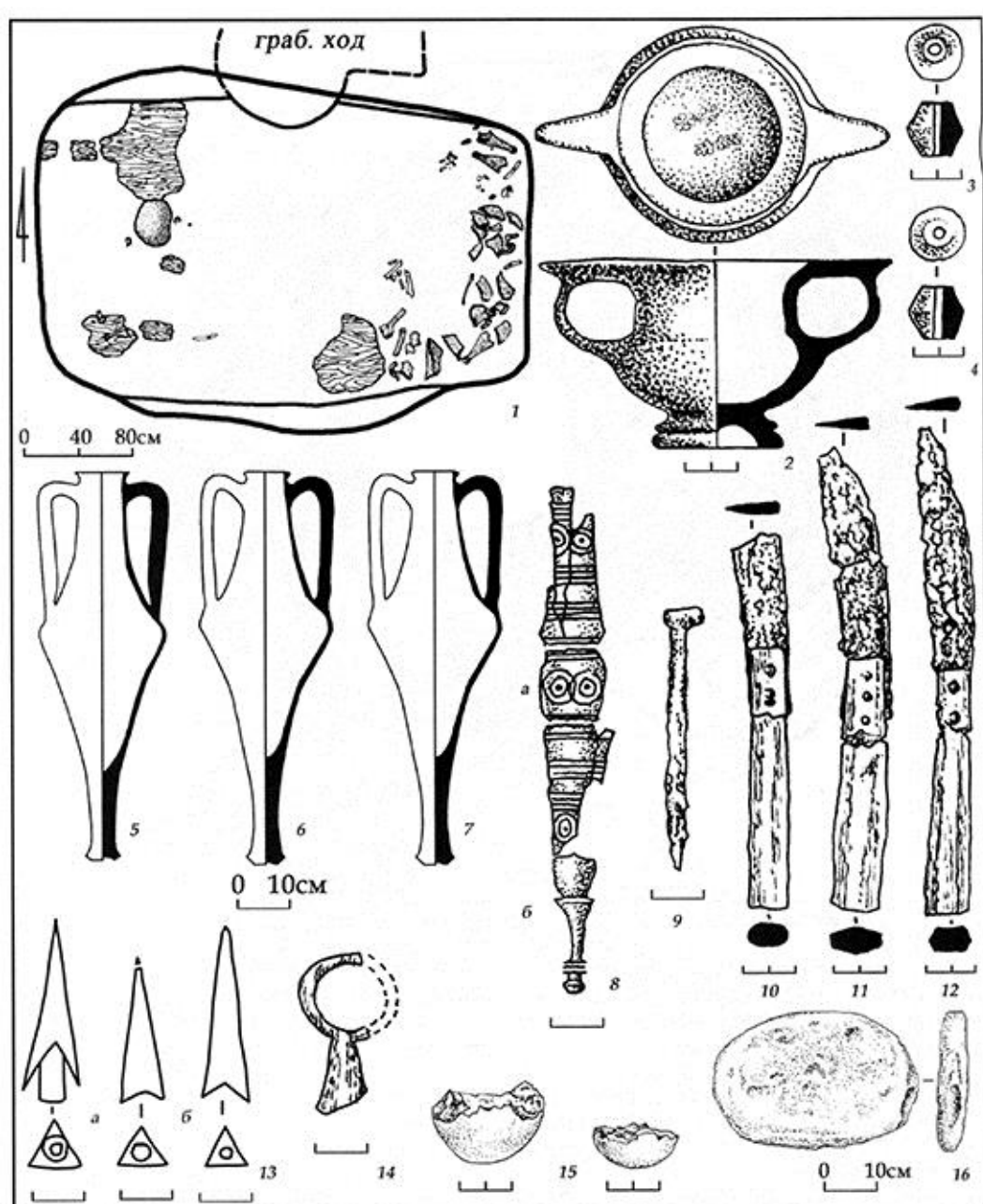

Рис. 170. Курган 3 біля с. Хаджимус: загальний план кургану (1); поховання 2 - план і розріз (2) та поховальний інвентар (3-11) (за: Тельнов 2003).

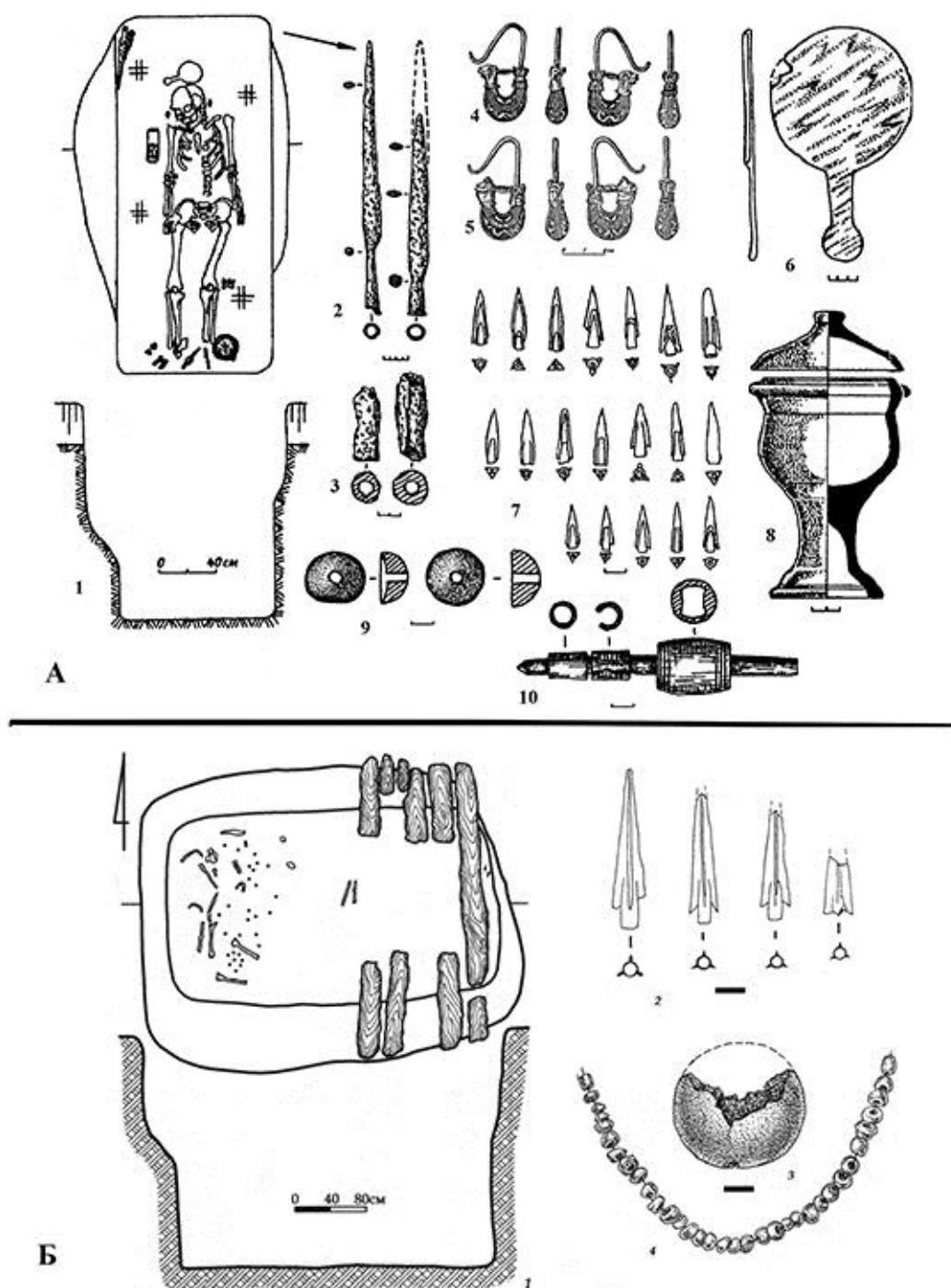

Рис. 171. Курган 30 поховання 2 Єлизаветівського могильника: план і розріз могили та супровідний інвентар (за: Брашинский 1973).

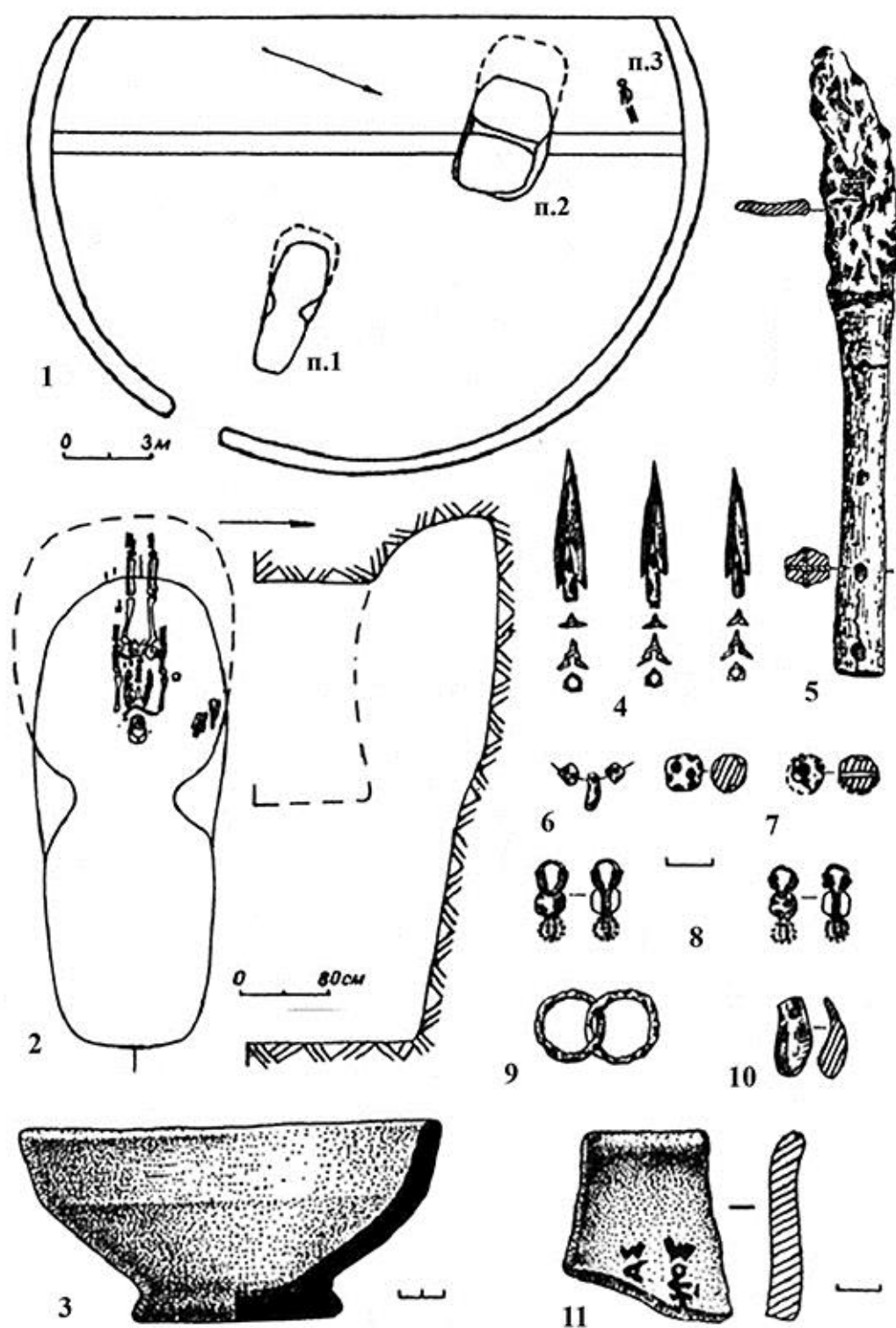

Рис. 172. Курган 16 поховання 1 біля дер. Дуровка: 1 – план; 2-13 – речі (за: Пузикова 2001).





Рис. 173. Курганы Нижнього Подоння: А - 33/5 біля с. Мастюгино; Б - 21 біля дер. Дуровка (за: Пузикова 2001).

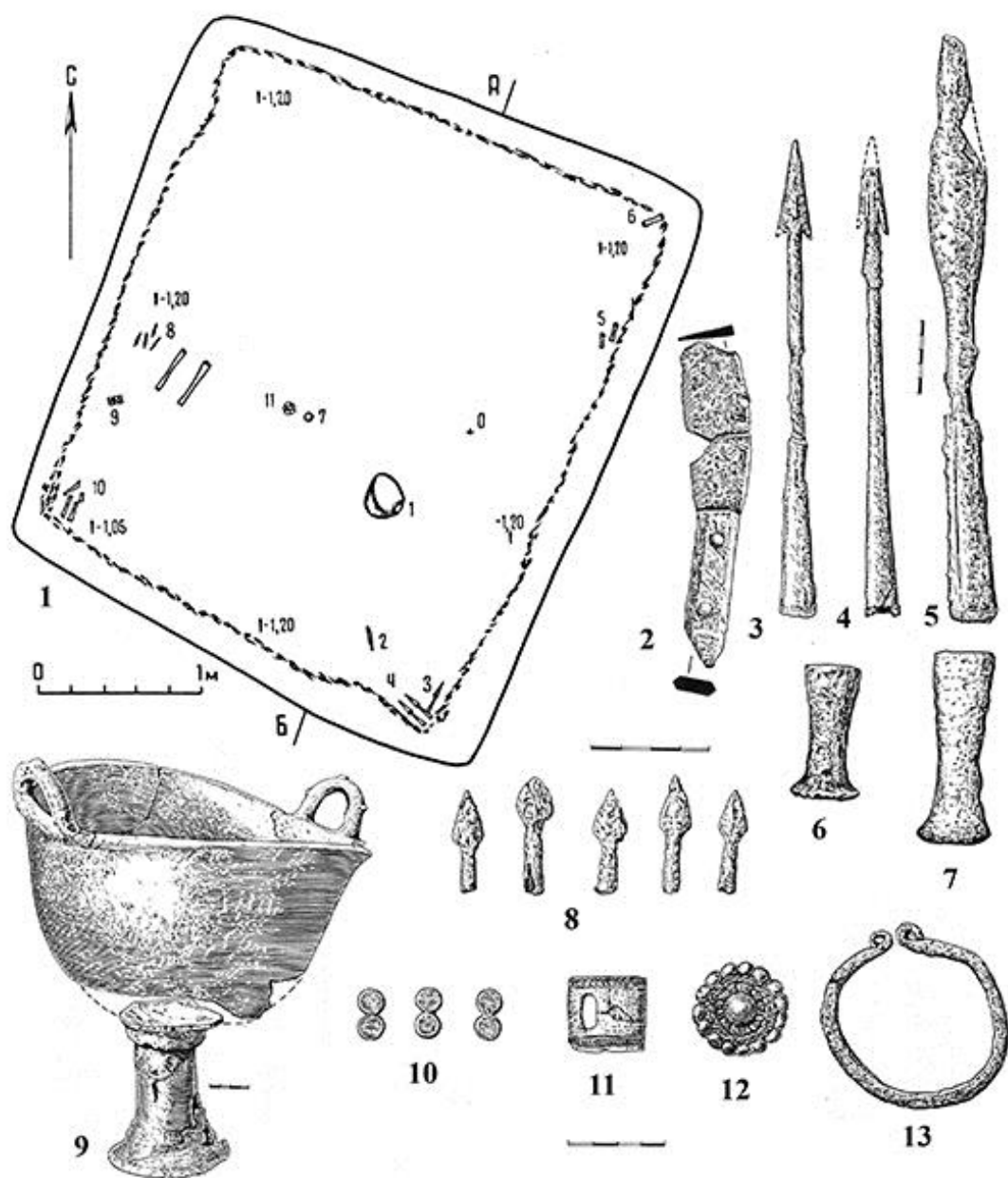

Рис. 174. Могильник Тернове-1, курган 5 поховання 1: 1 – план поховання; 2-26 – інвентар (за: Савченко 2001).

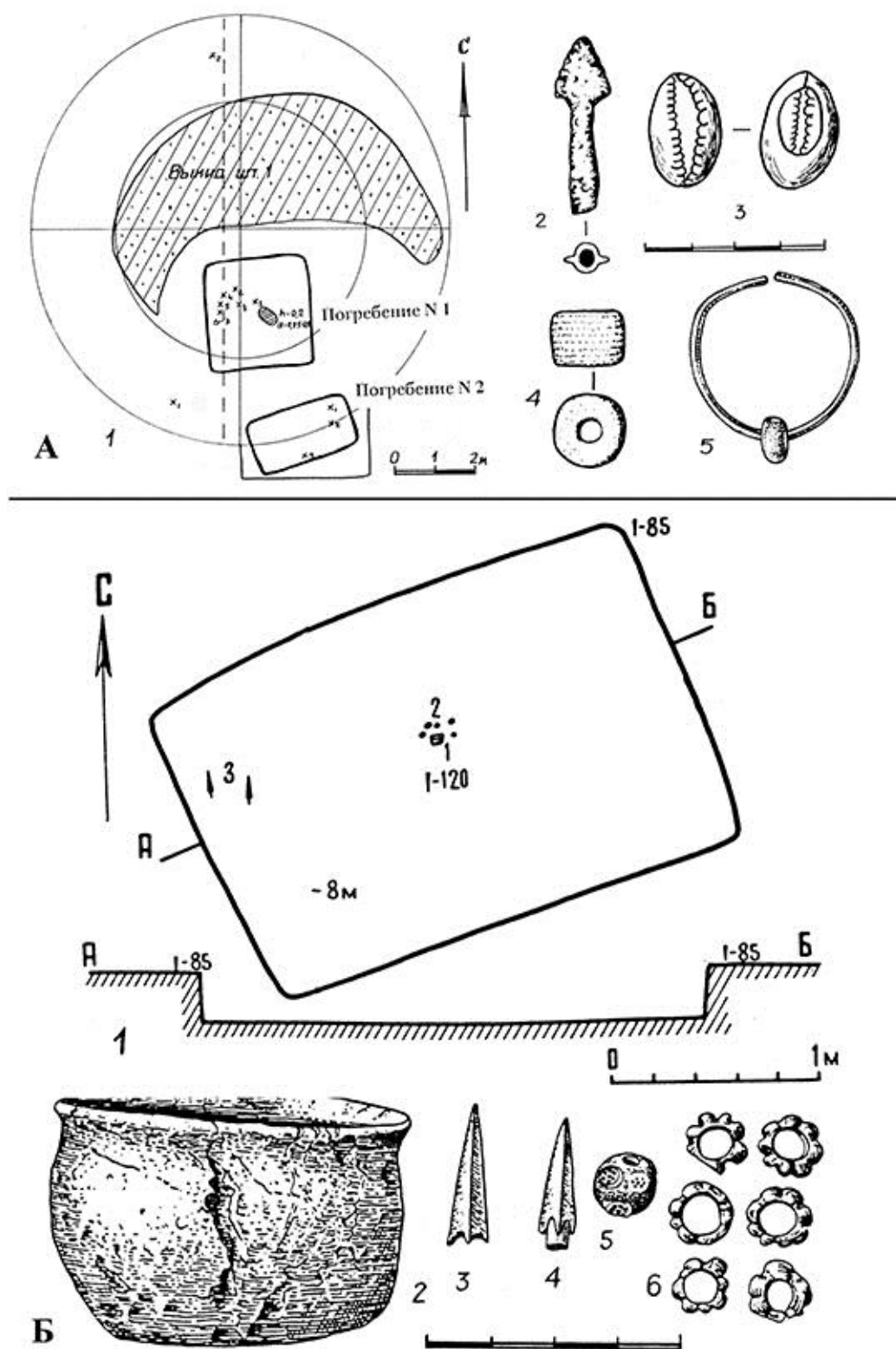

Рис. 175. Могильник Тернове-1: А – курган 6 (1 – план поховання, 2-15 – інвентар); Б – курган 8 (1 – план кургану, 2-8 – інвентар) (за: Савченко 2001).

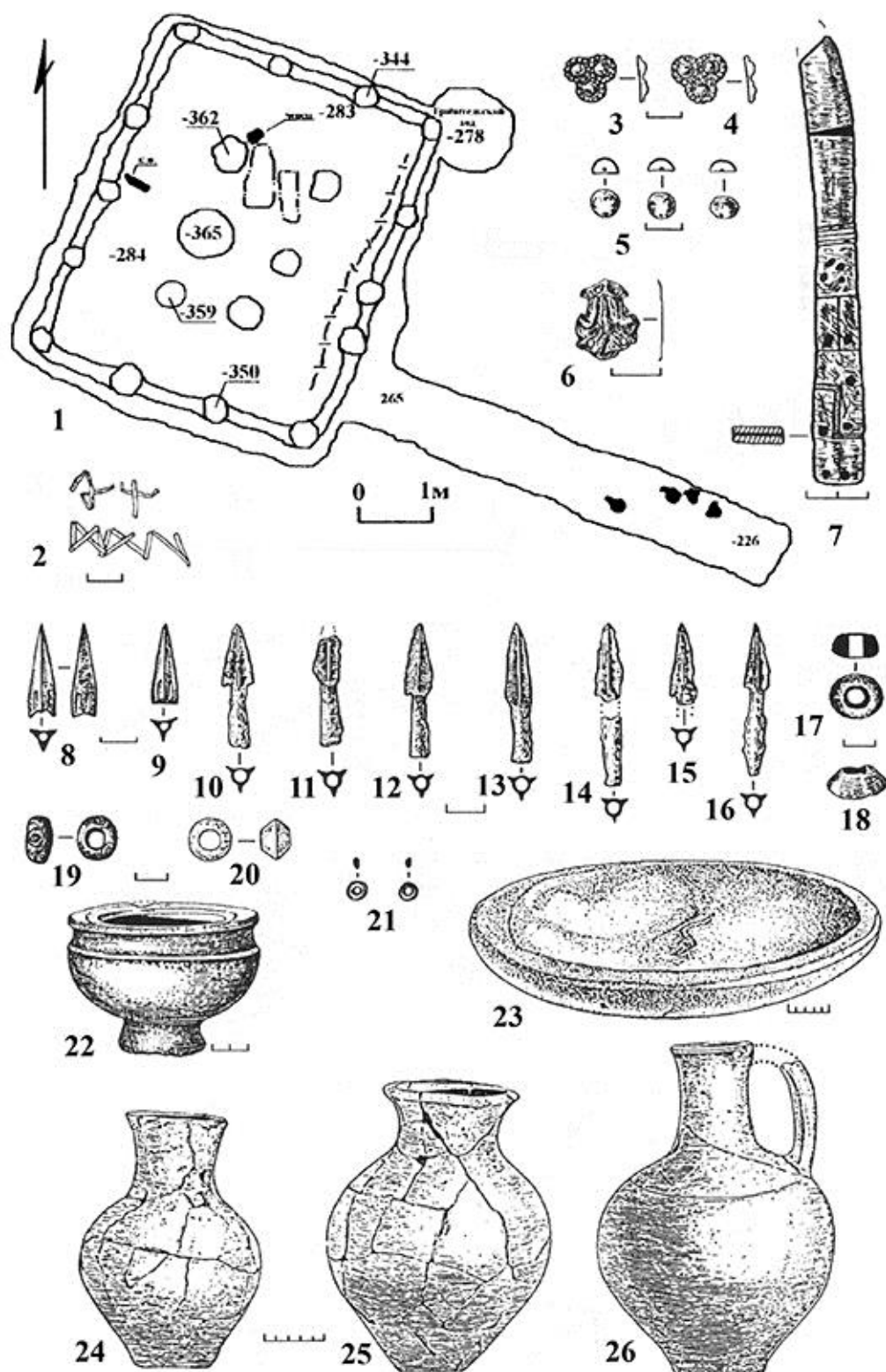

Рис. 176. Могильник Колбіно-1 курган 5 поховання 1: 1 – план поховання; 2-47 – інвентар (за: Савченко 2001).



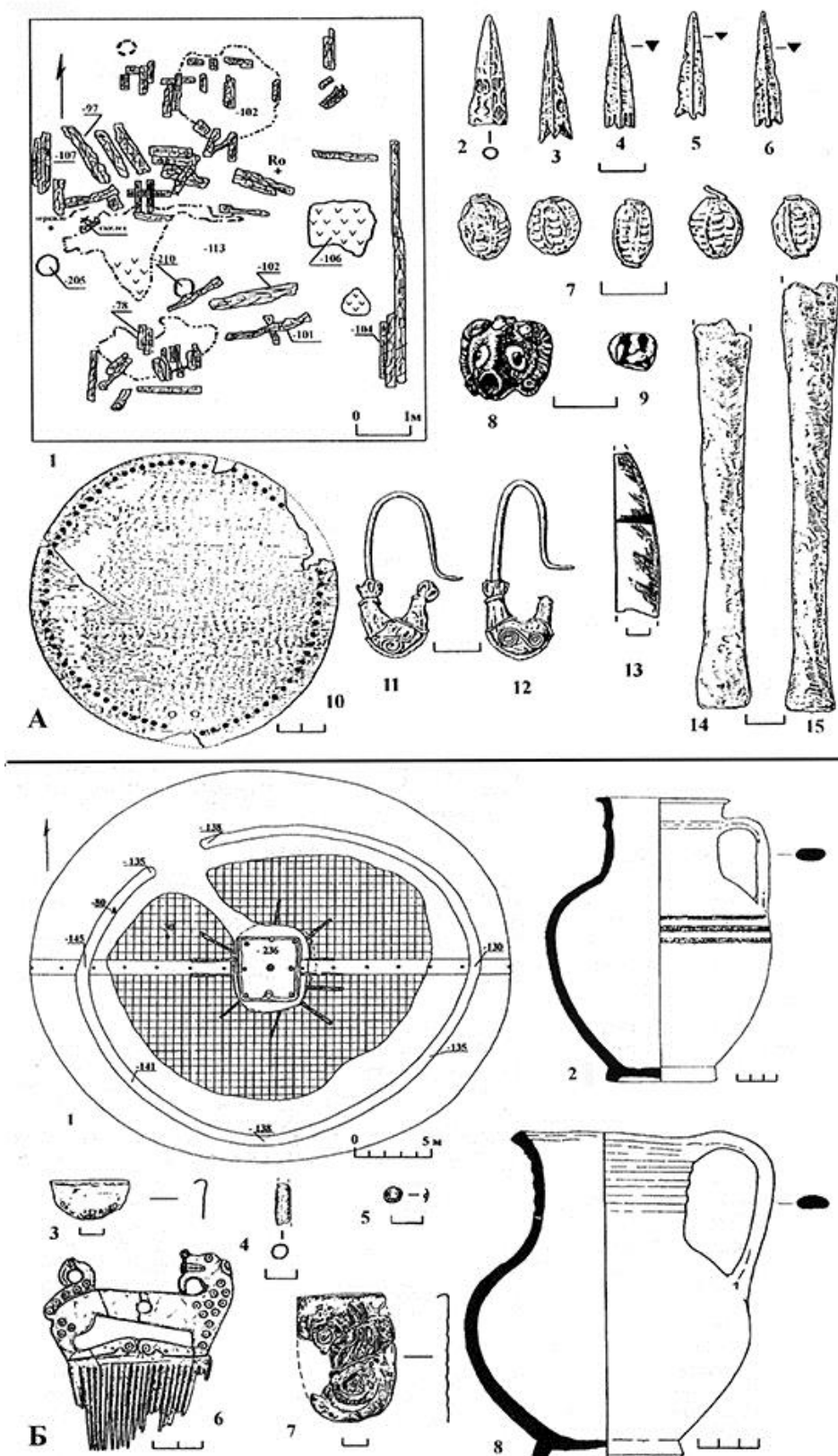

Рис. 178. Могильник Колбіно-1, курган 12 поховання 1: 1 – план кургану; 2-5 – інвентар (за: Савченко 2001).

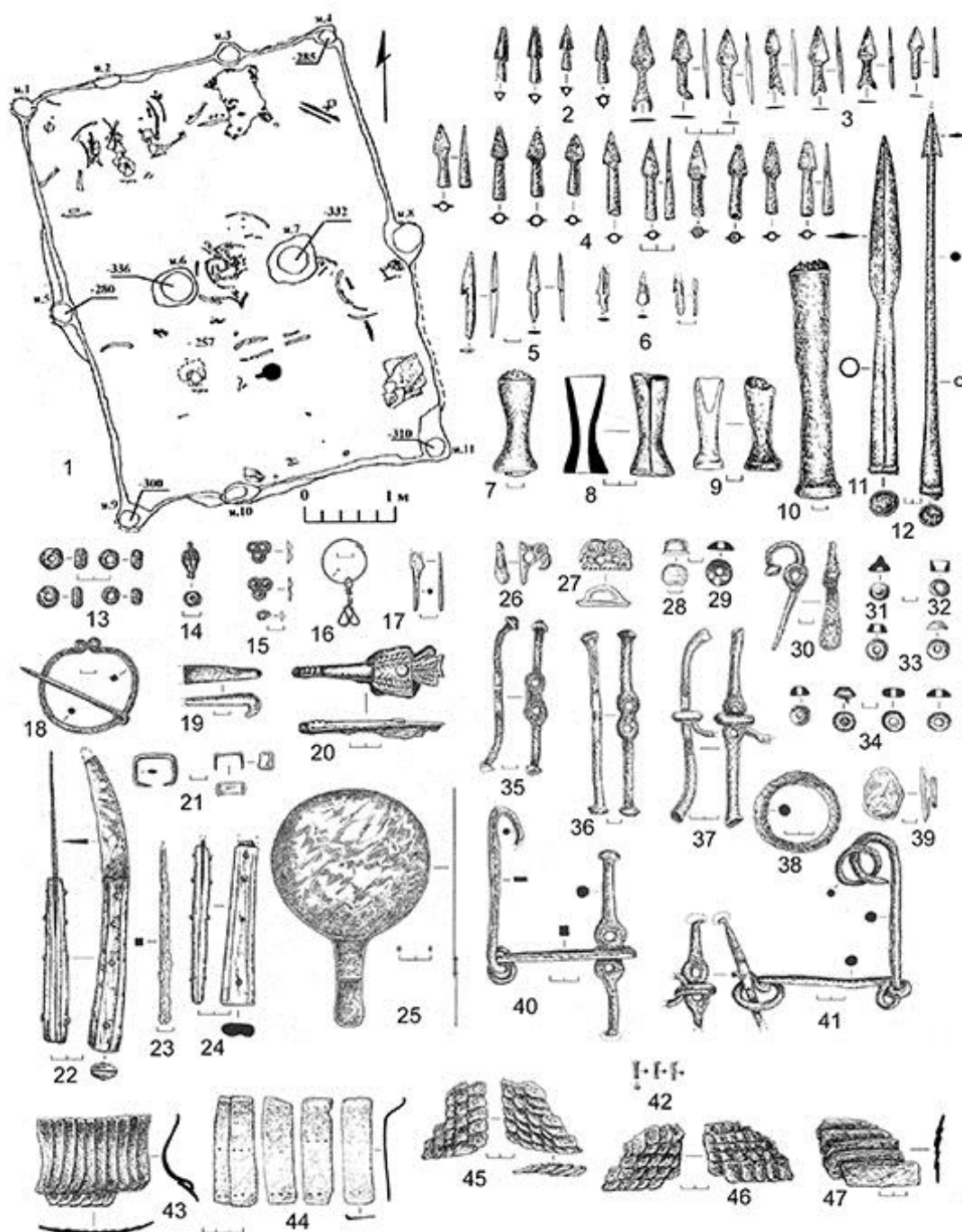

Рис. 179. Могильник Колбіно-1, курган 21 поховання 1: 1 – план поховання; 2-23 – інвентар (за: Шевченко Ю. 2009).

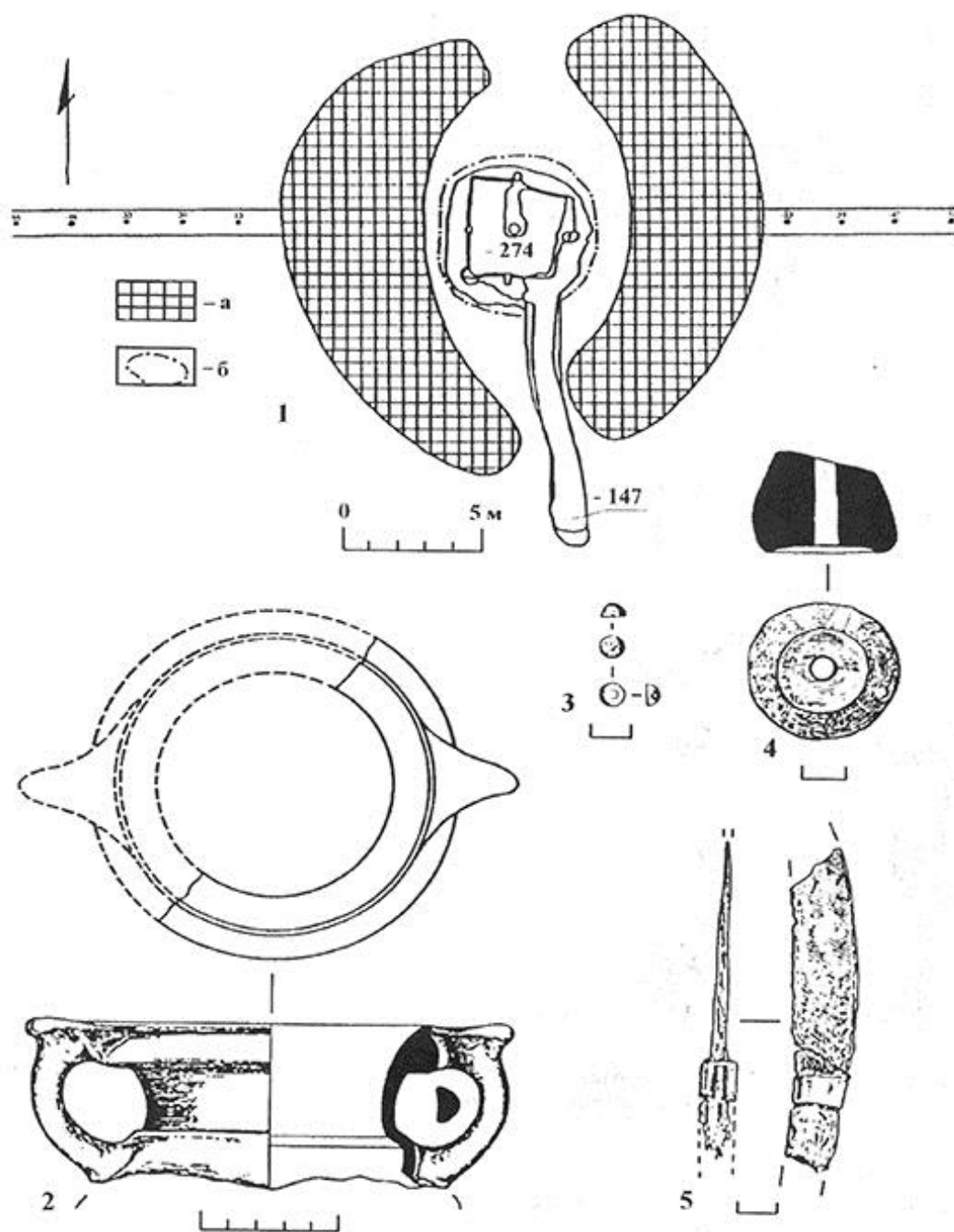

Рис. 180. Келермесський курганний могильник, курган 19 поховання 5: 1 – план поховання; 2-12 – інвентар (за: Галанина, Алексеев, 1990).



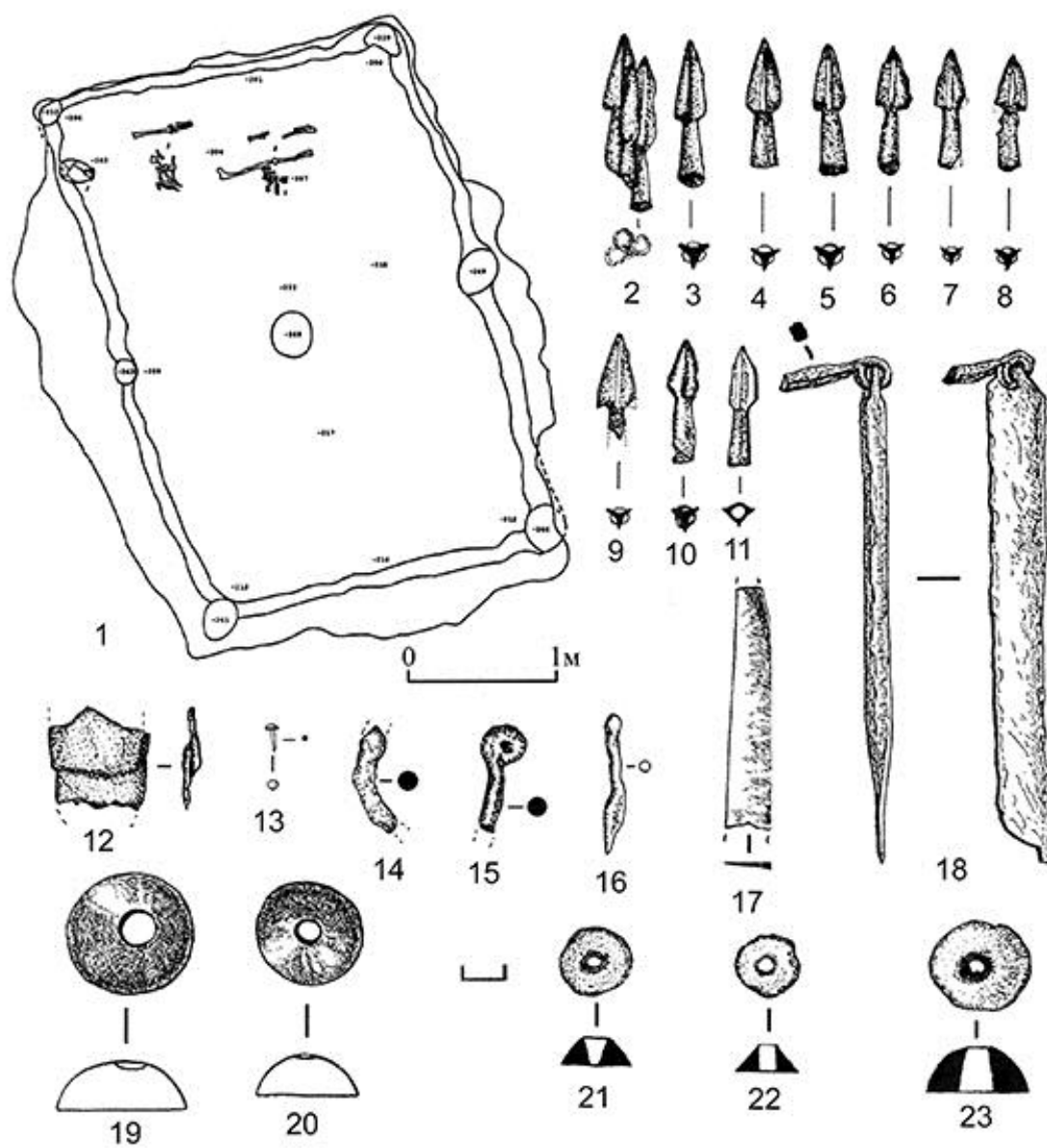

Рис. 181. Келермеский грунтовый могильник: А – похороня 4 (1 – план похороня; 2-5 – инвентар); Б - похороня 12 (1 – план похороня; 2-6 – инвентар) (за: Галанина 1985).

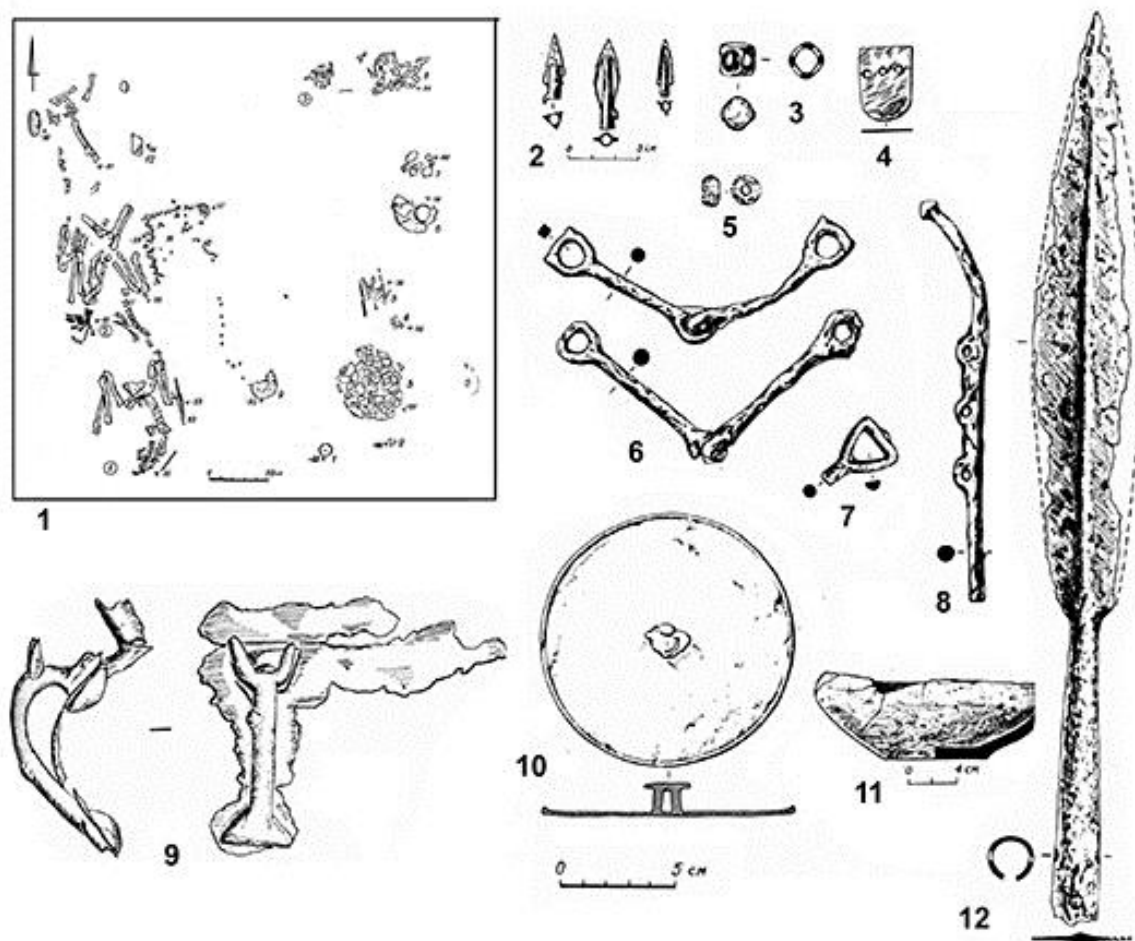

Рис. 182. Жіночі могили на території Центрального Передкавказзя:

А - Нижньо-Джувлатський могильник, поховання 84:

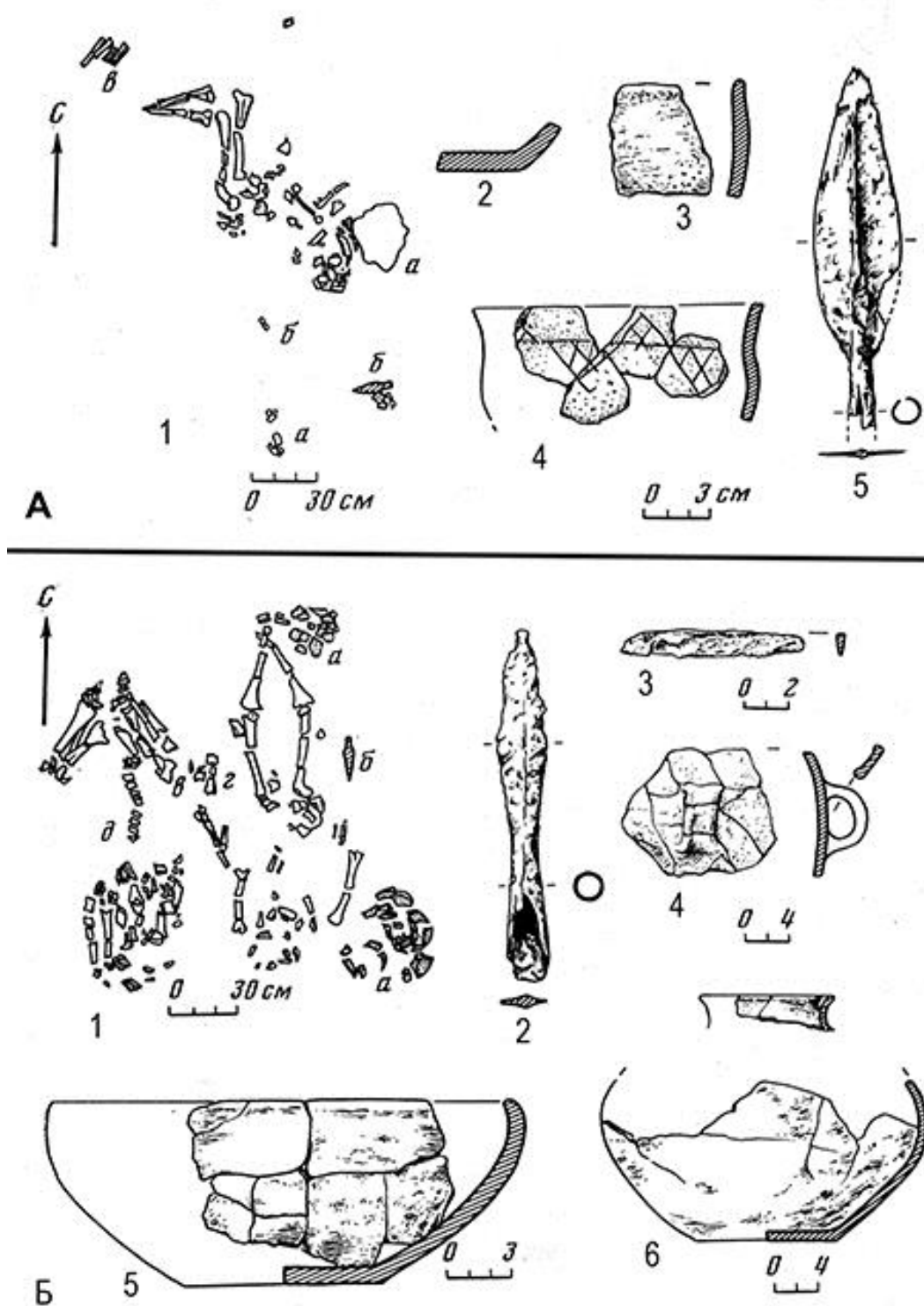
1 - план поховання, 2-14 - інвентар; Б - Китаївський могильник,

курган 6 поховання 2: 1 - план поховання; 2-15 - інвентар

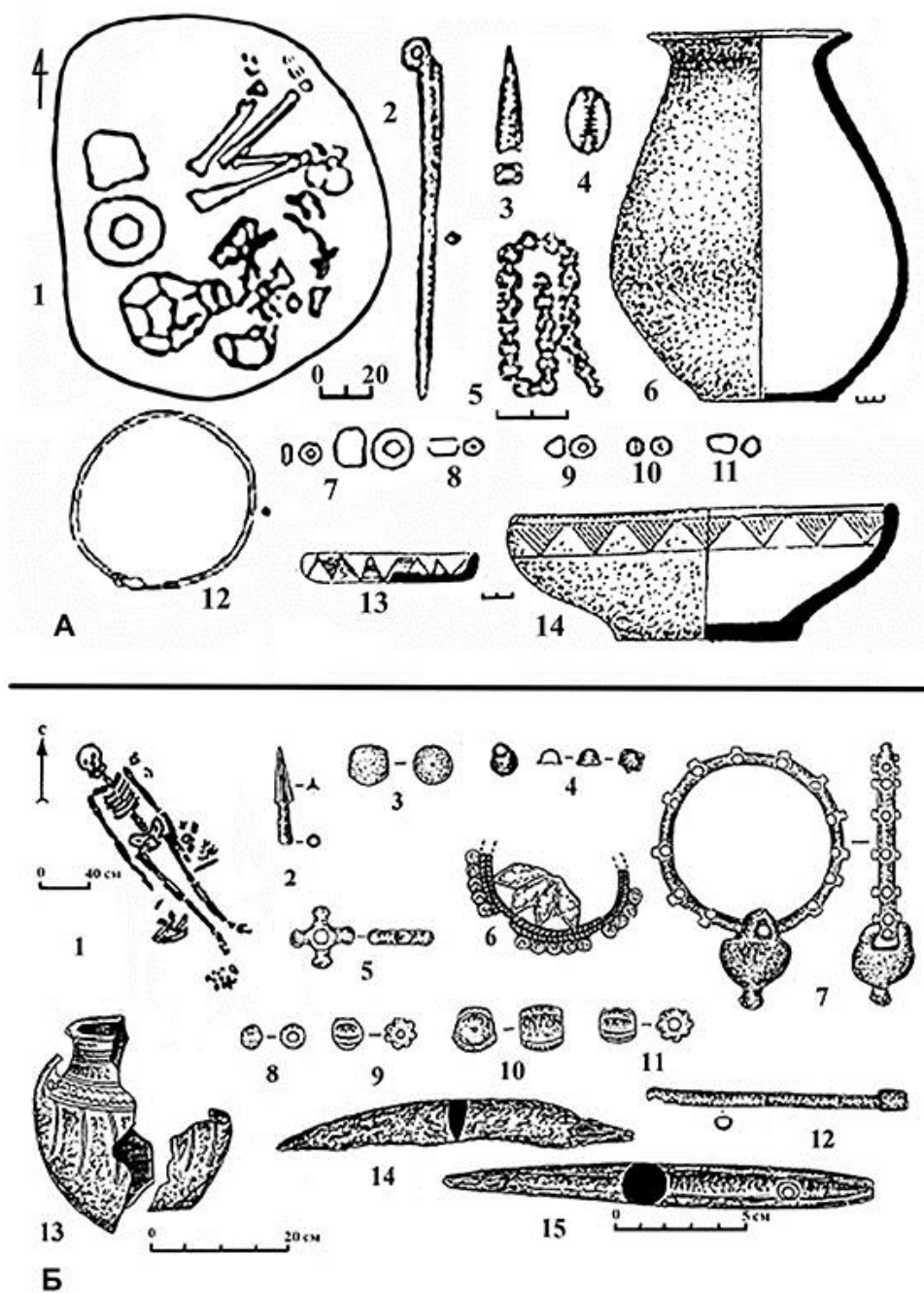
(за: Прокопенко 2014).



Рис. 183. Жіночі могили на території Центрального Передкавказзя:  
 А - Орджонікідзевський курганний могильник, курган 14 поховання 9:  
 1 – план поховання, 2-8 – інвентар; Б - Преображенський курганний  
 могильник, курган 3 поховання 5: 1 – план поховання; 2-9 – інвентар  
 (за: Прокопенко 2014 а).



1

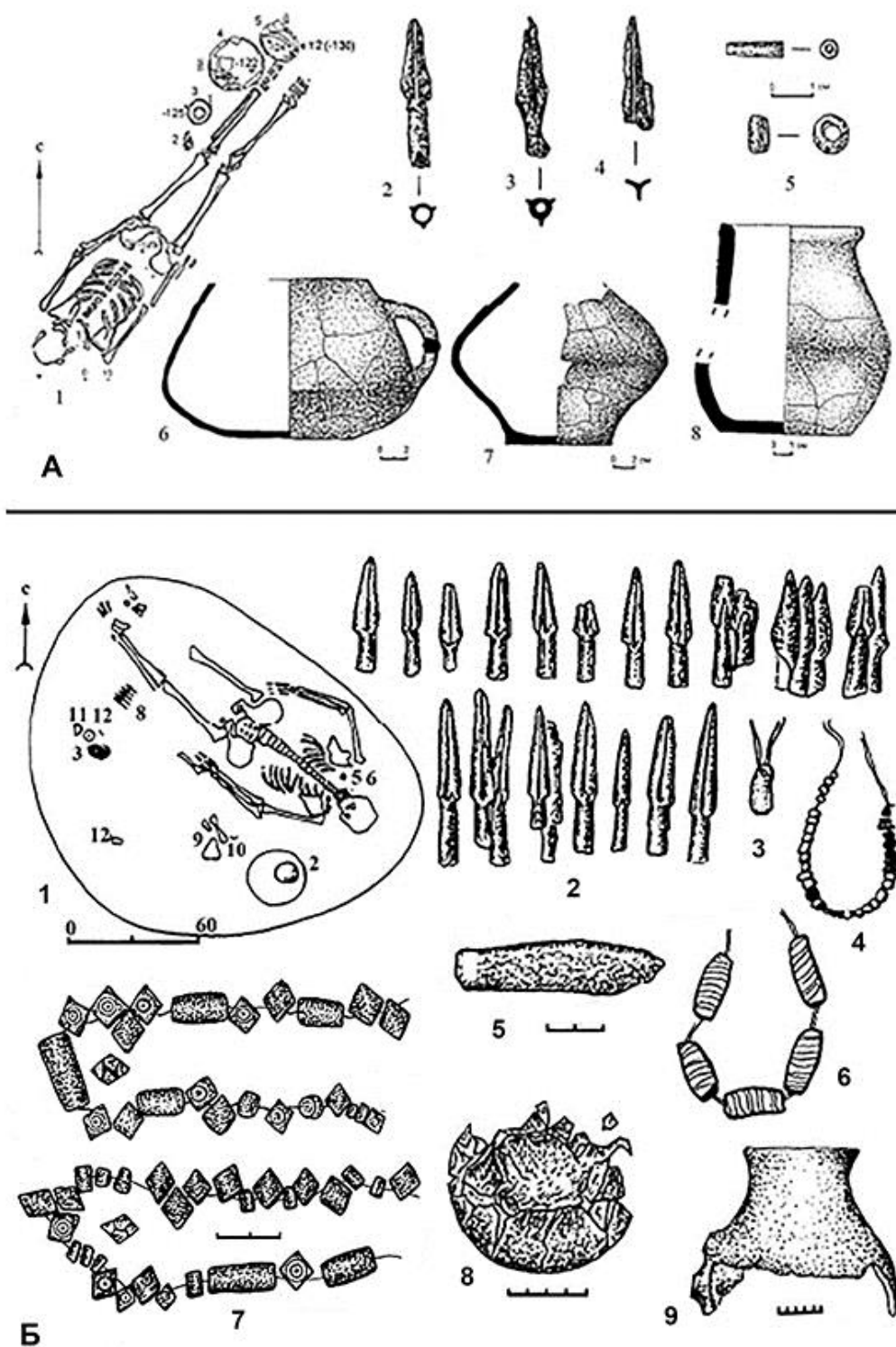

2

Рис. 184. Поховальний обладунок: 1 – Вергіна, вхідні камера гробниці II великого кургану (за: Antikas, Wynn-Antikas 2015); 2 - надгробна стела Газурія, сина Мітродора з Херсонеса (за: Картер 2003).





Рис. 185. Могильник П'ятимари-1: 1-6 – курган 4 поховання 2;  
7-13 - курган 9 поховання 3 (за: Смирнов 1964).



Рис. 186. Мечетсайський могильник, курган 8: А – поховання 5 (за: Фіалко 2012-в); Б – поховання 1 (за: Смирнов 1975).

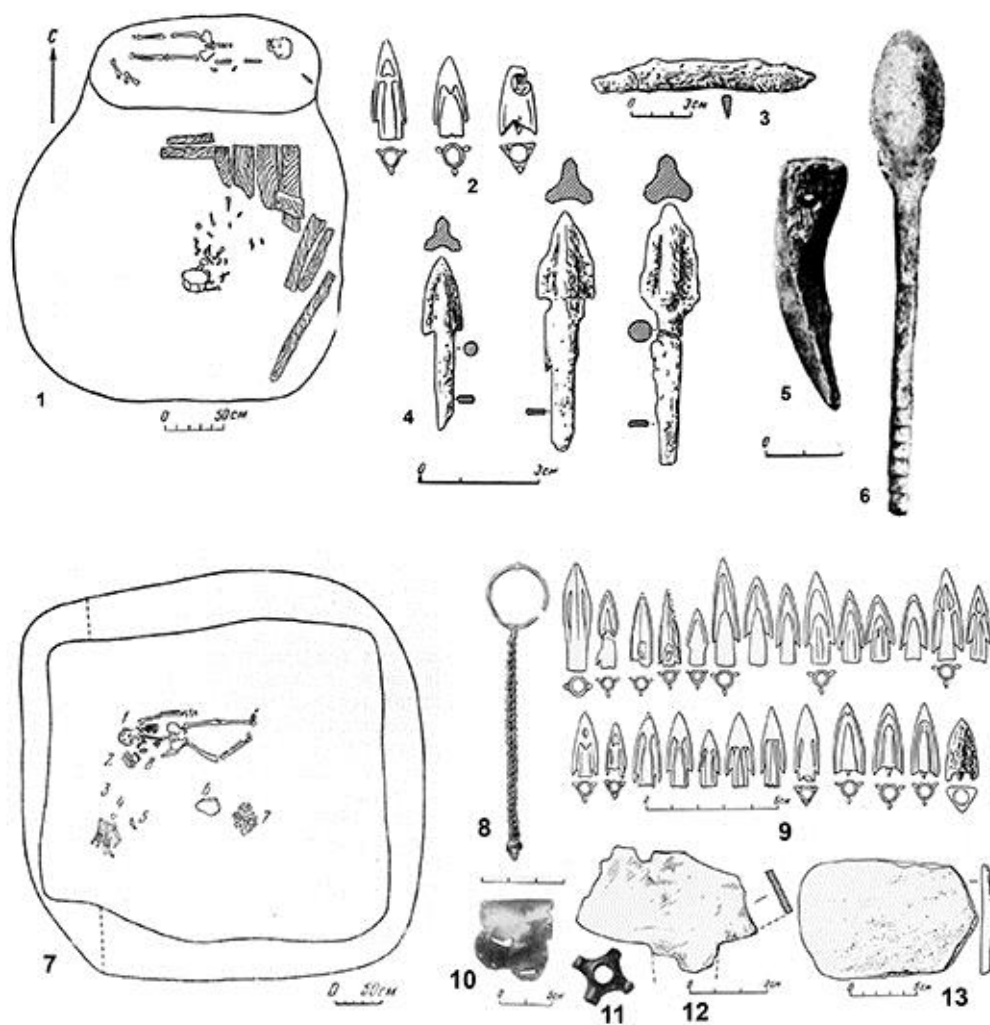

Рис. 187. Курган 4 Сладковського могильника: 1 - план поховання; 2 – захоронення амазонки (фрагмент поховання); 3-26 – поховальний інвентар (за: Максименко 1983).



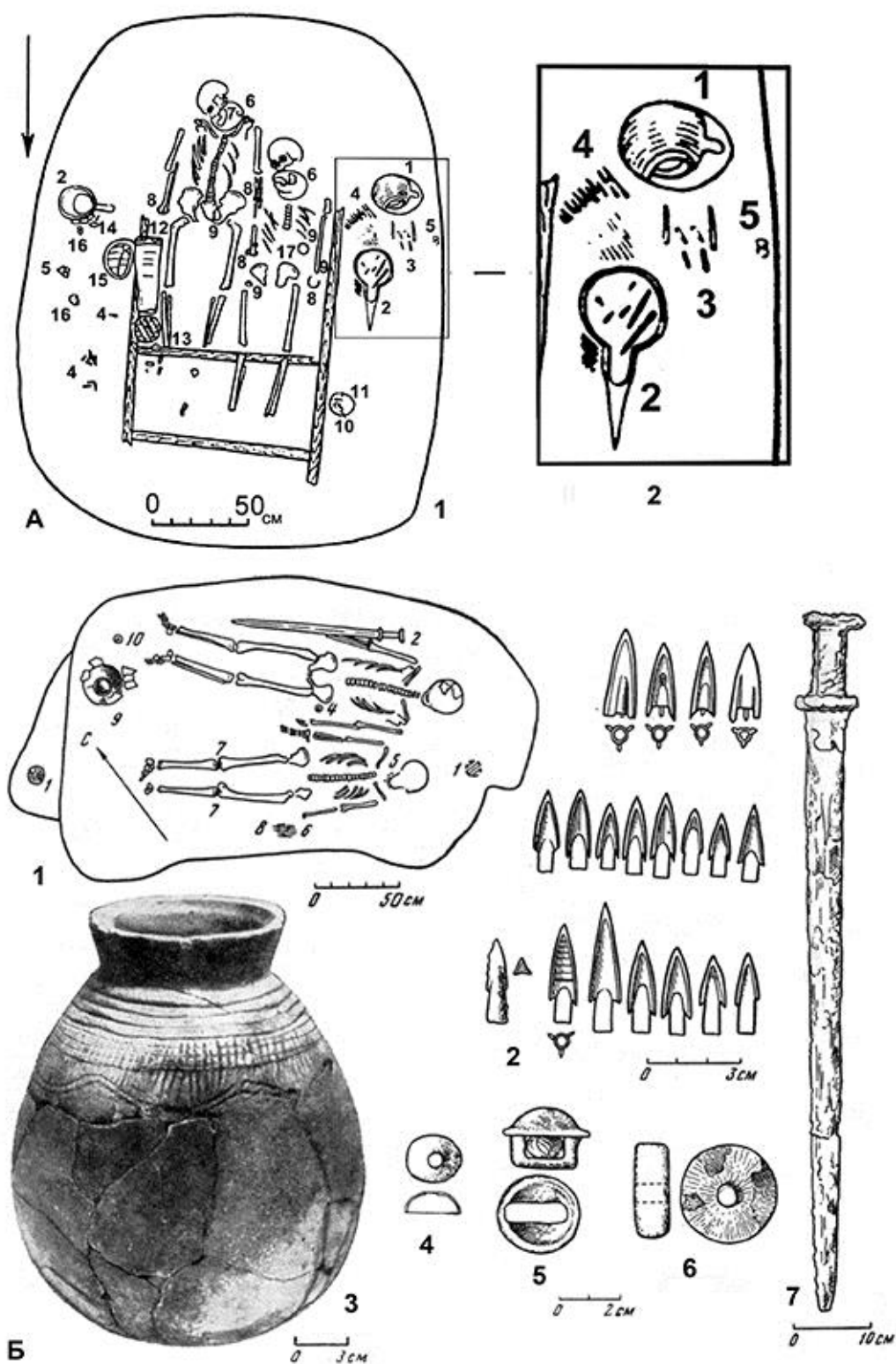

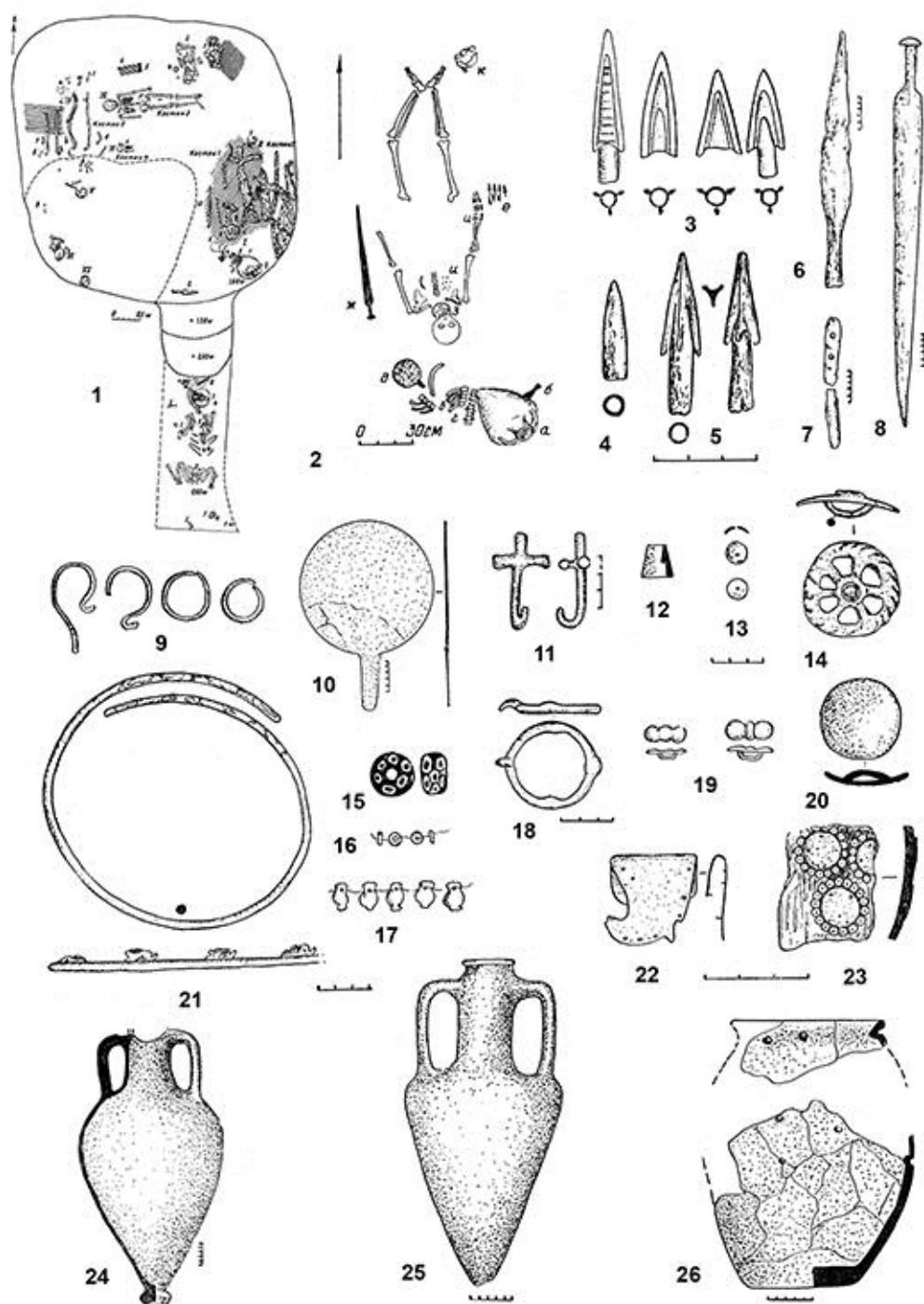

Рис. 189. Курган 2 поховання 3 біля балки Мокра Кугульта: 1 - план поховання, 2-10 – інвентар (за: Максименко 1983).



Рис. 190. Олександрівський могильник: 1-6 – курган 10 поховання 2;  
7-13 - курган 12 поховання 3 (за: Смирнов 1984).

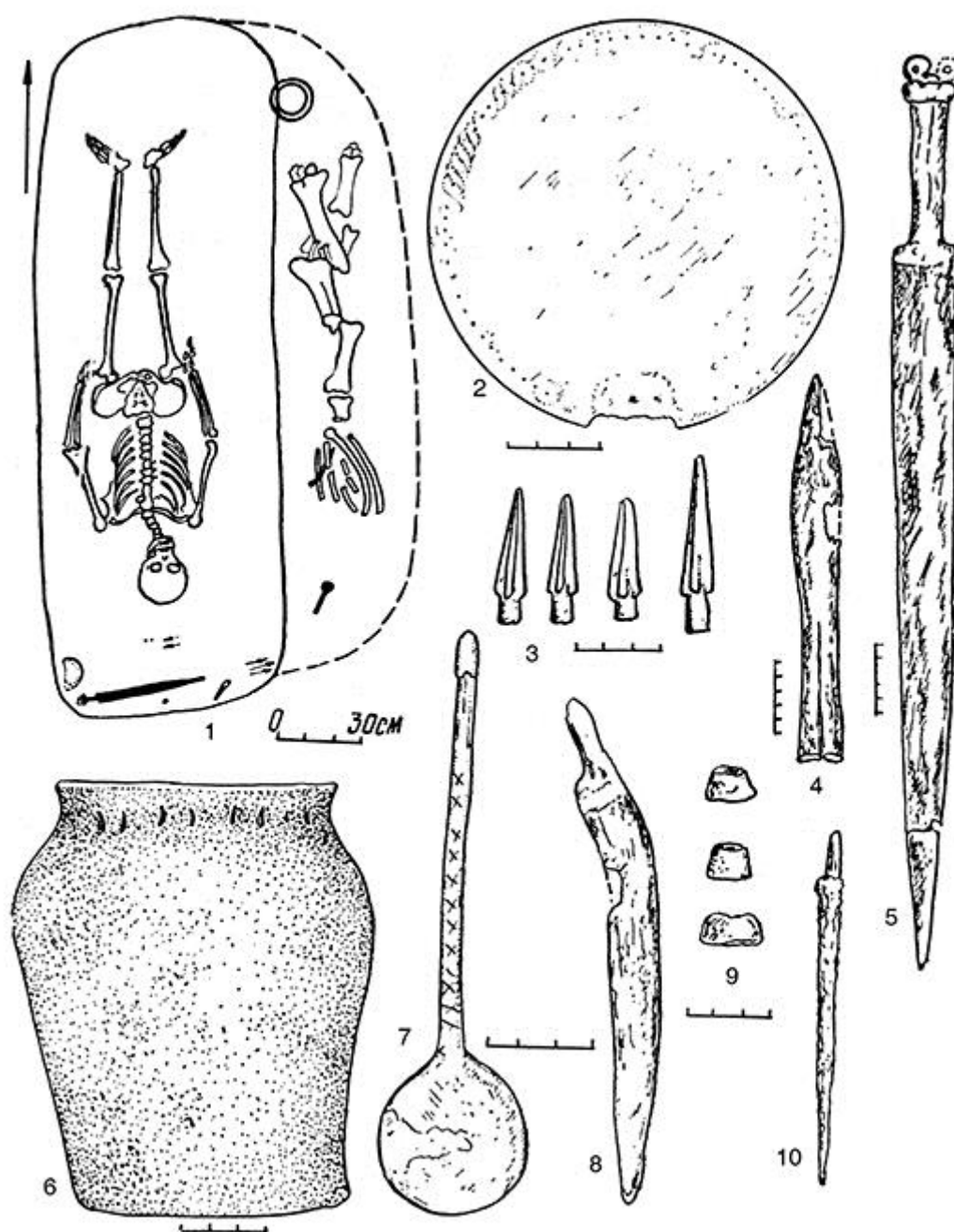

Рис. 191. Некрополь Танаїсу, могила 1/1996: 1 - план і розріз поховання, 2-24 – інвентар (за: Глебов, Ільяшенко, Толочко 2005).

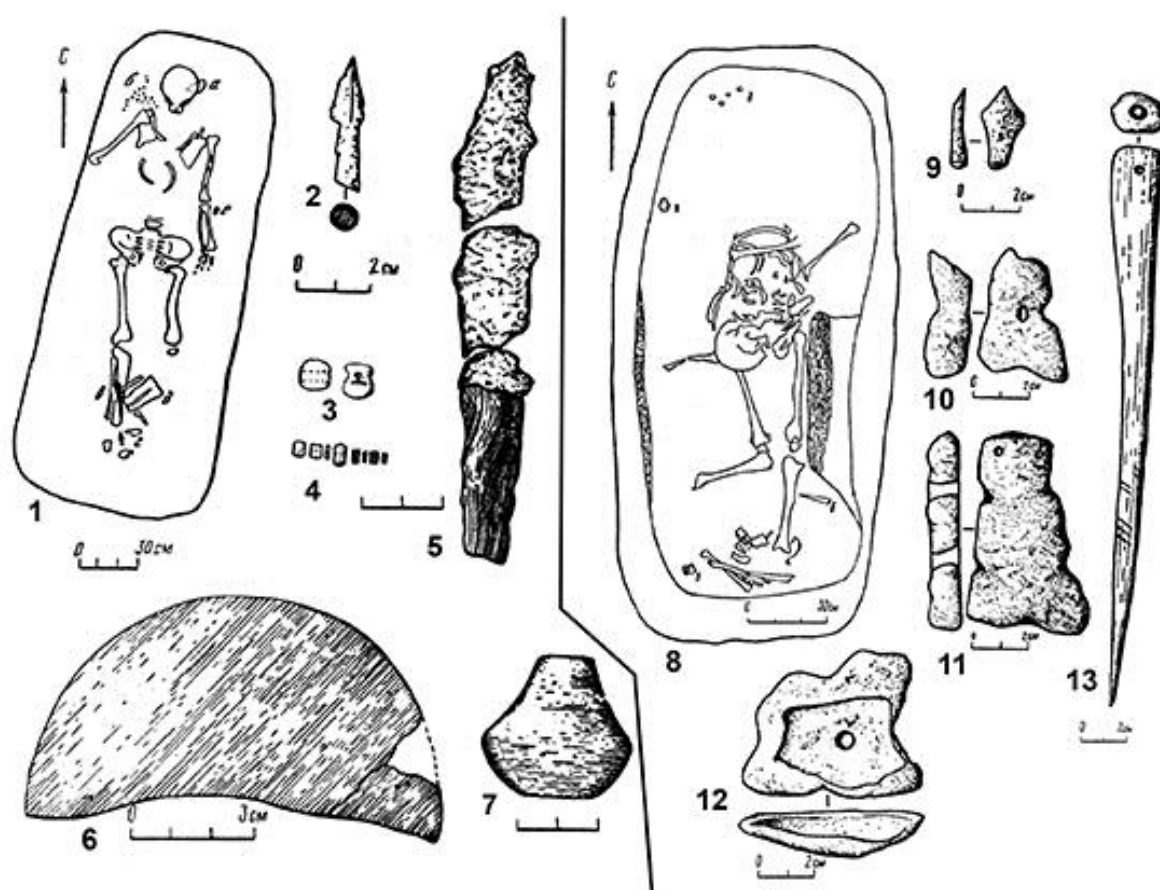

Рис. 192. Некрополь Танаїсу, могила 4/1996: 1 - план і розріз поховання, 2-24 - інвентар (за: Глебов, Ильяшенко, Толочко 2005).

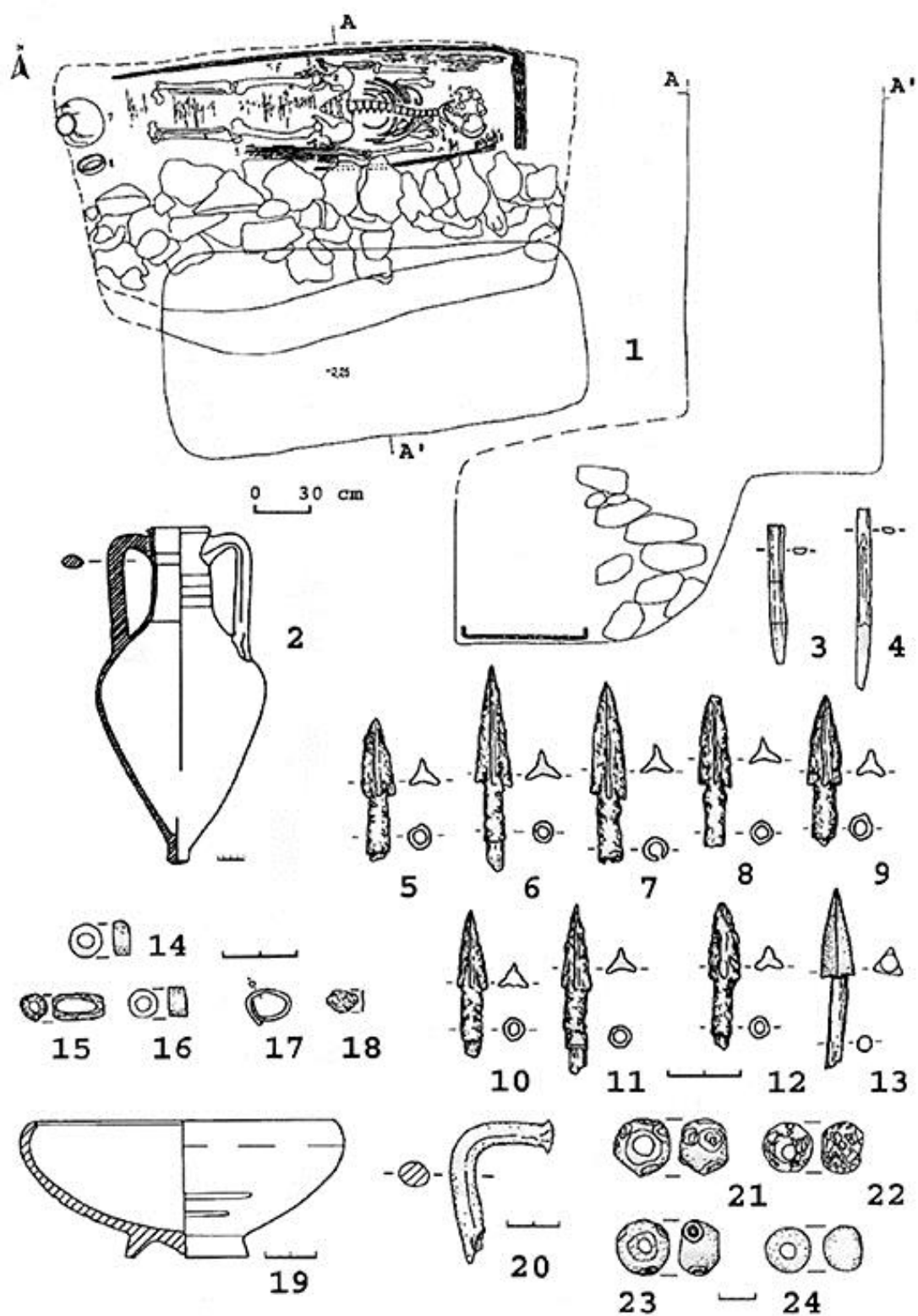

Рис. 193. Некрополь Танаїсу, могила 23/1996: 1 - план і розріз поховання, 2-24 – інвентар (за: Глебов, Ильяшенко, Толочко 2005).

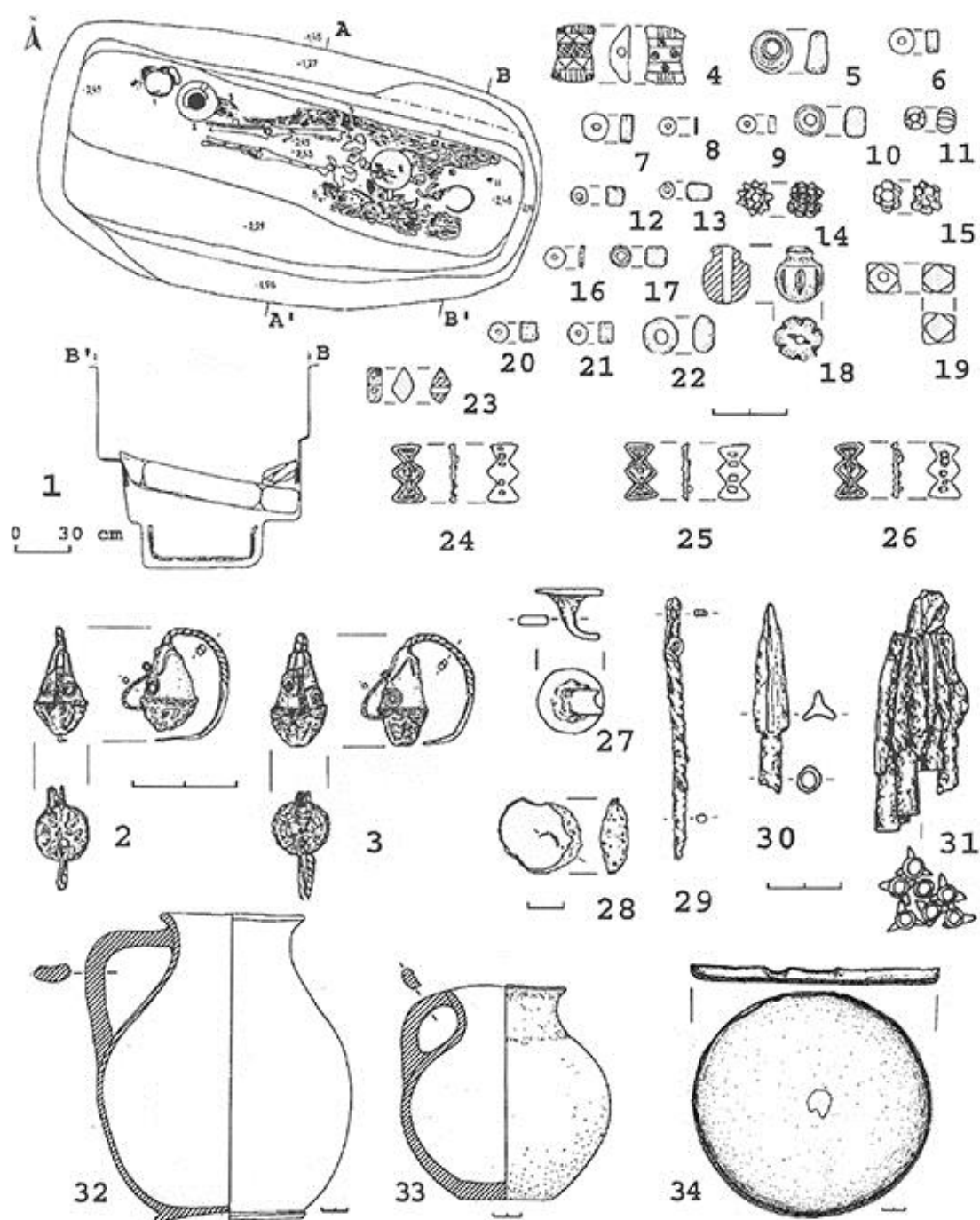

Рис. 194. Некрополь Танаїсу, могила 34/2002: 1 - план і розріз поховання, 2-24 – інвентар (за: Глебов, Ильяшенко, Толочко 2005).

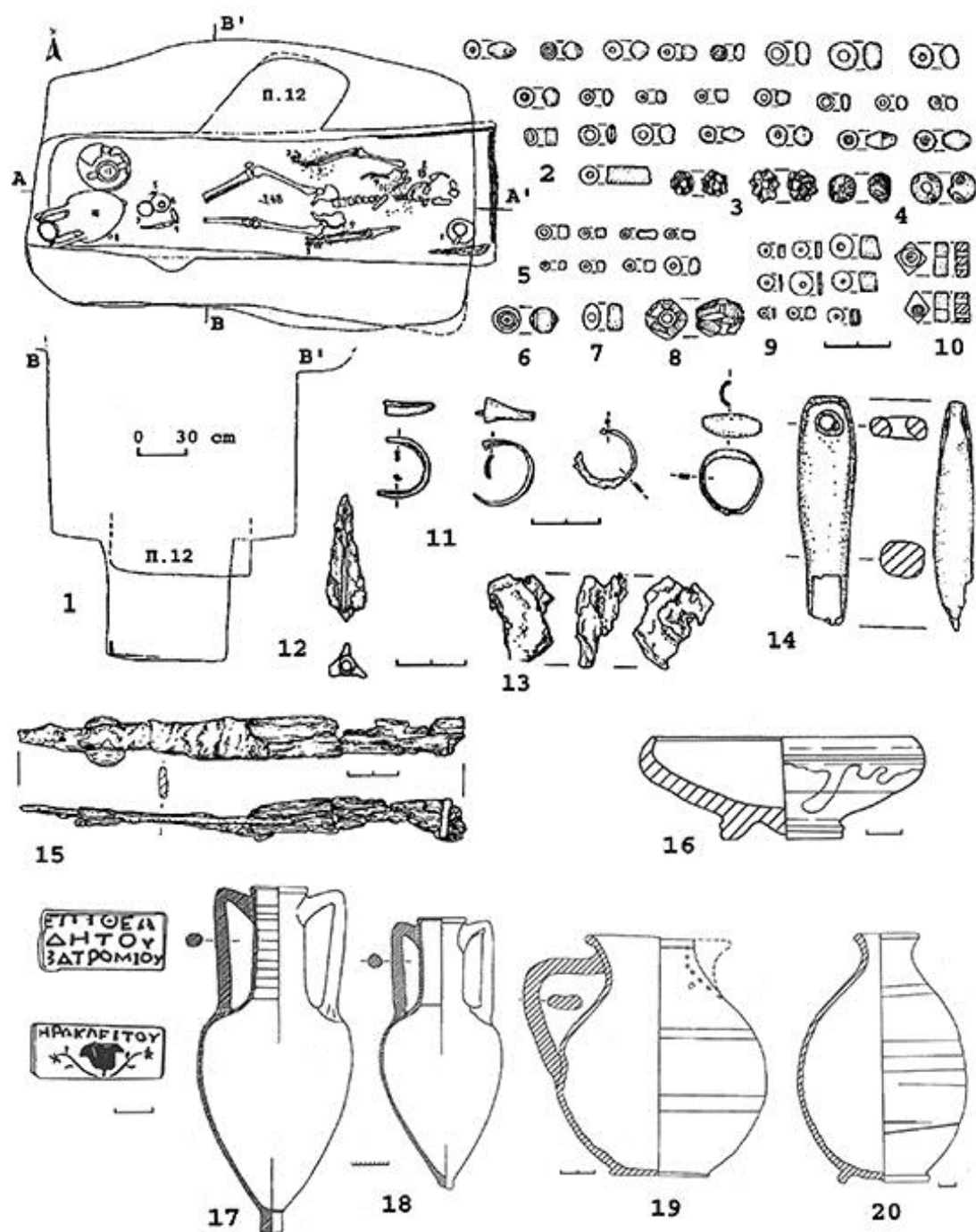

Рис. 195. Некрополь Танаїсу, могила 50/2002: 1 - план і розріз поховання, 2-24 – інвентар (за: Глебов, Ілляшенко, Толочко 2005).

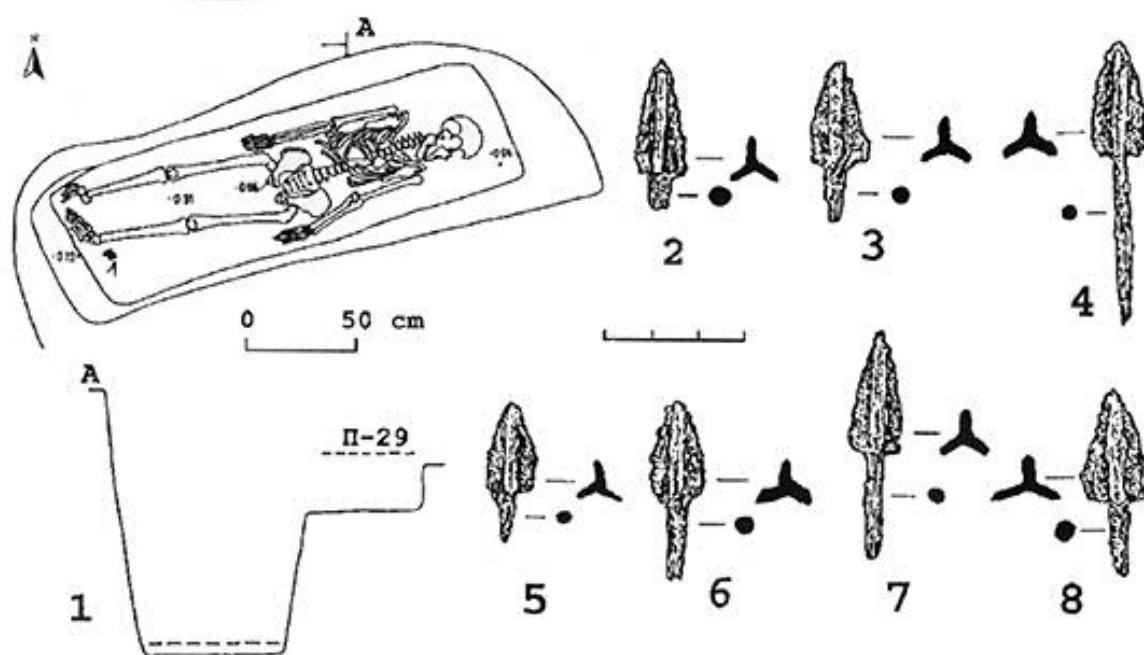

Рис. 196. Курган Б поховання 3 біля дер. Прохоровка: 1 – план; 2-20 – речі (за: Яблонский 2009).



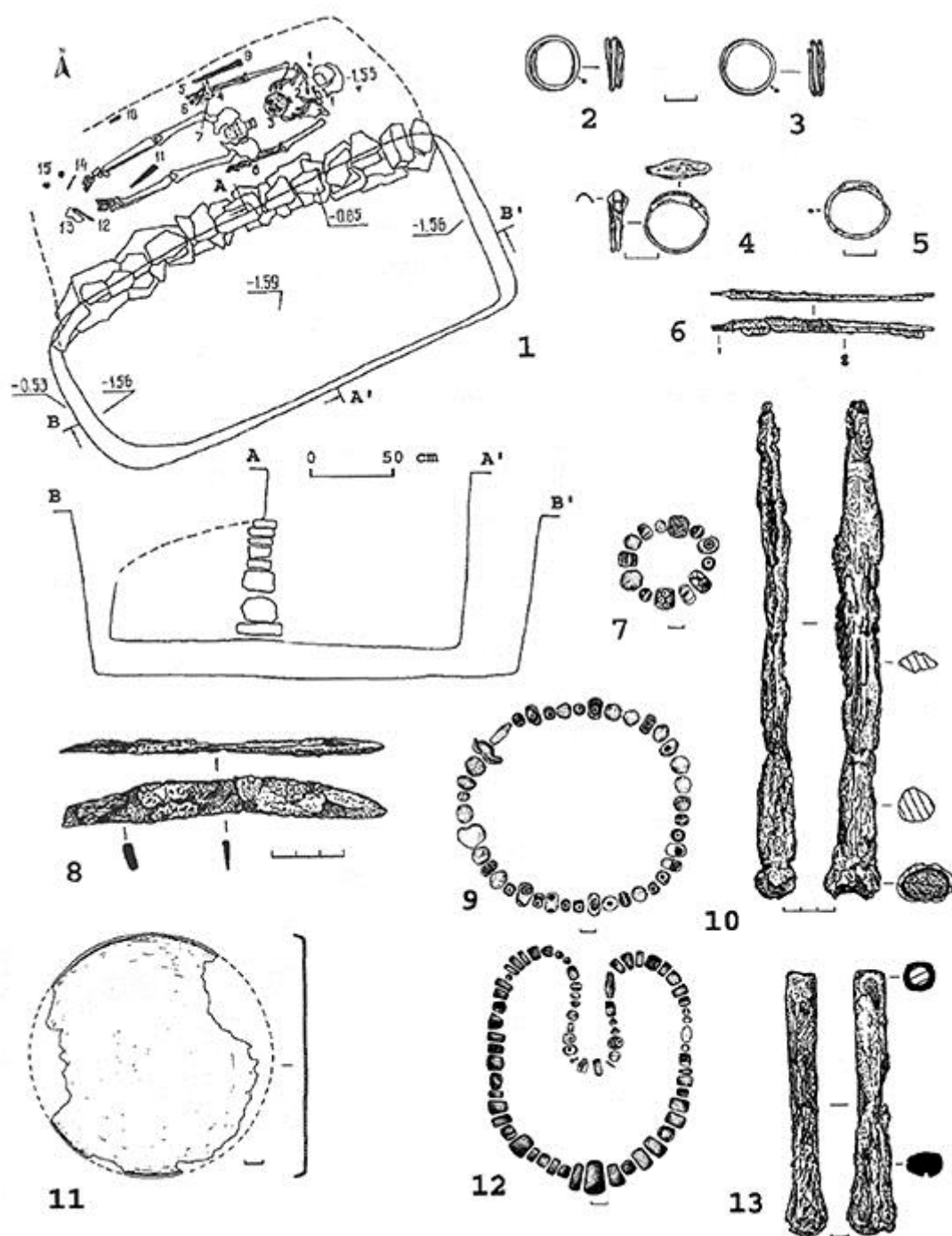

Рис. 197. Поховання амазонки поблизу городища Культобе (Південний Казахстан) (за: Доброта 2015).

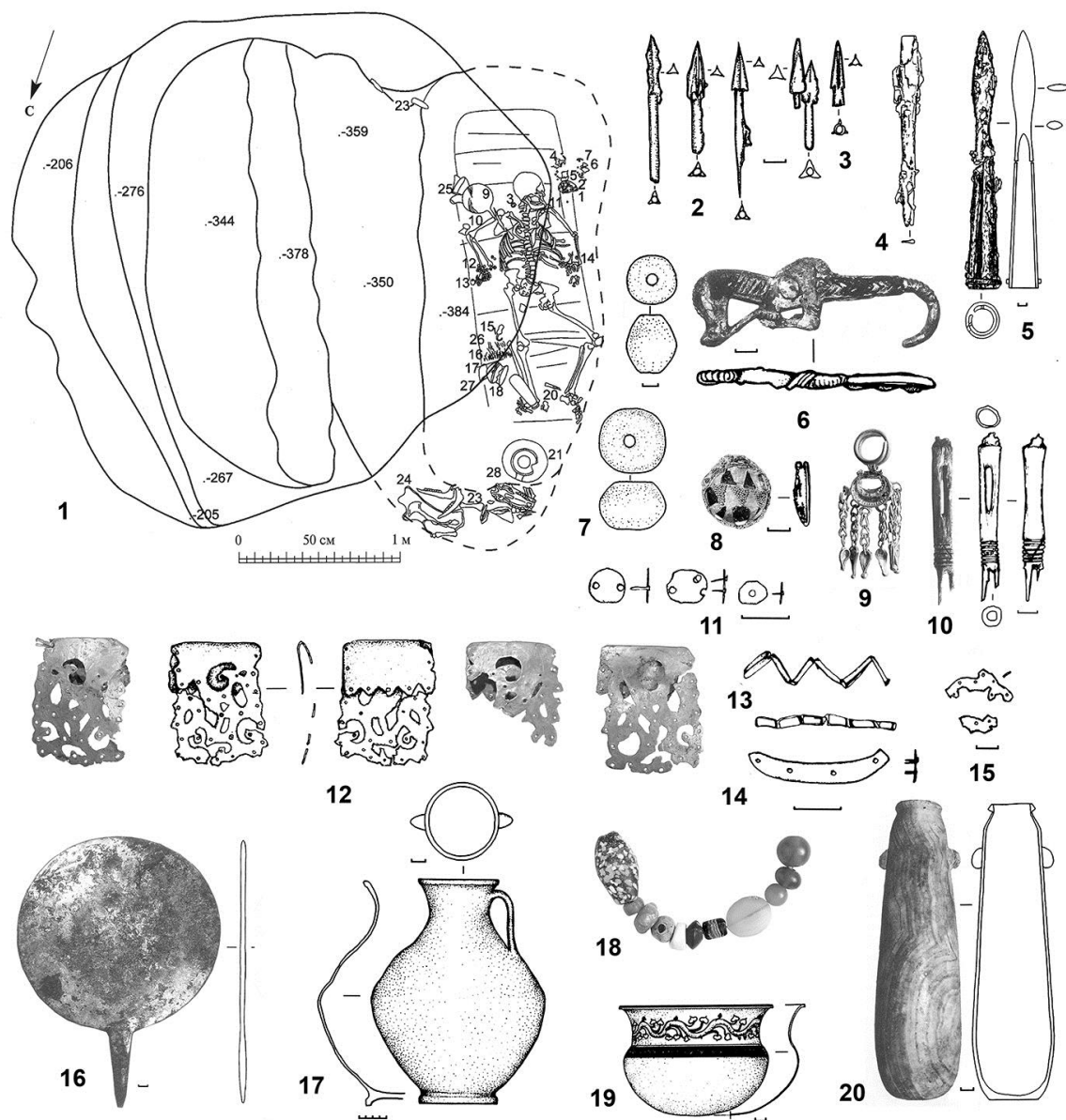

Рис. 198. Керченський поховальний комплекс з золотою маскою.  
Реконструкція О.В. Шарова і Л.А. Соколової (за: Шаров 2014, іл. XII).



Рис. 199. Керченське поховання з золотою маскою, частина знахідок з нього (за: Шаров 2014, іл. XIII-XIV).

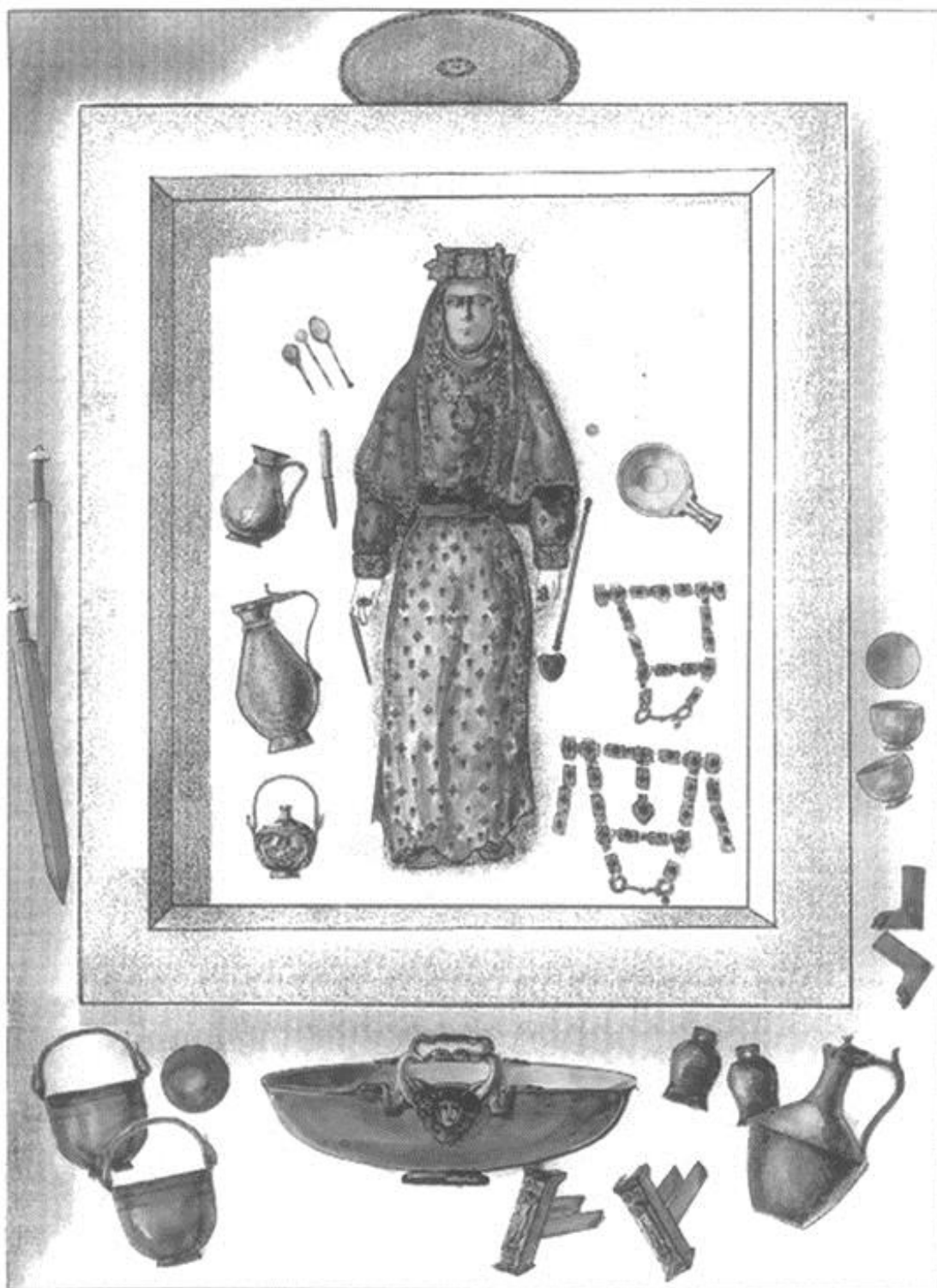

Рис. 200. Некрополь Тілятепе (Північний Афганістан) могила 2:  
 1 – план (за: Саріаниди 1989); 2 - реконструкція костюма жінки  
 (за: Nikonov 1997).

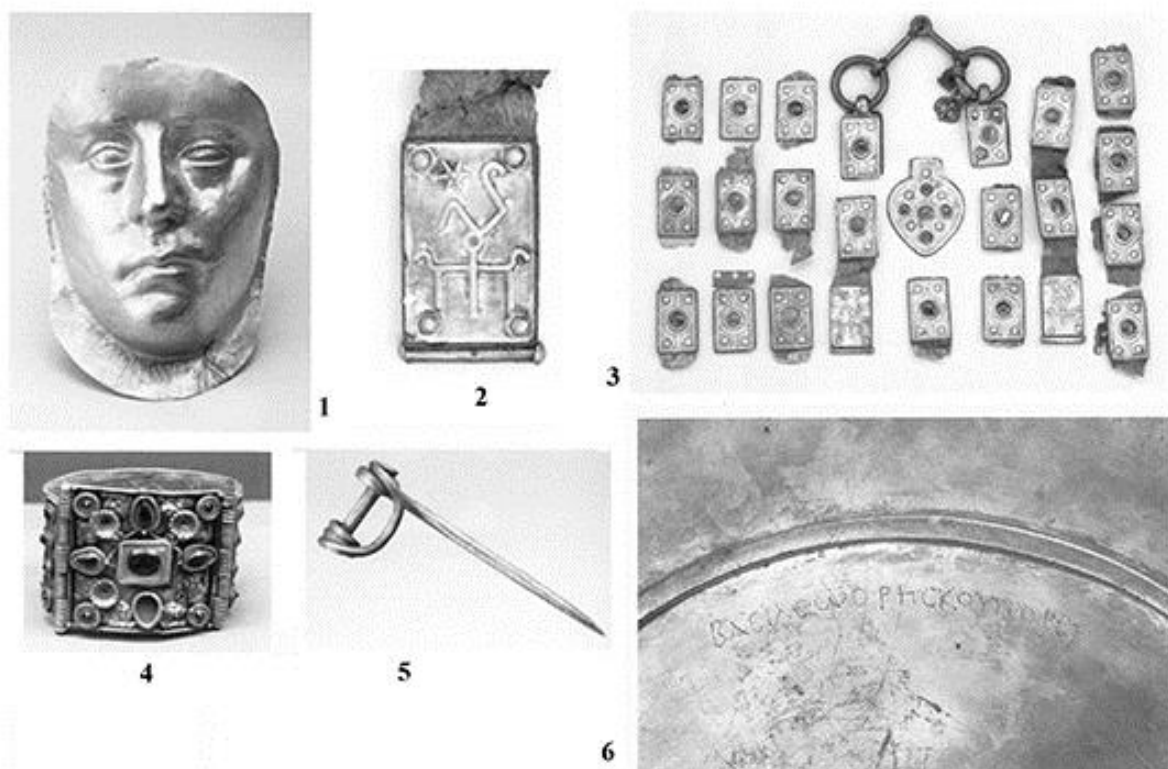

Рис. 201. Поховання жінки зі зброєю з могили ВВ могильника Vogøvej (Данія) (за: Gardeła 2013 b).

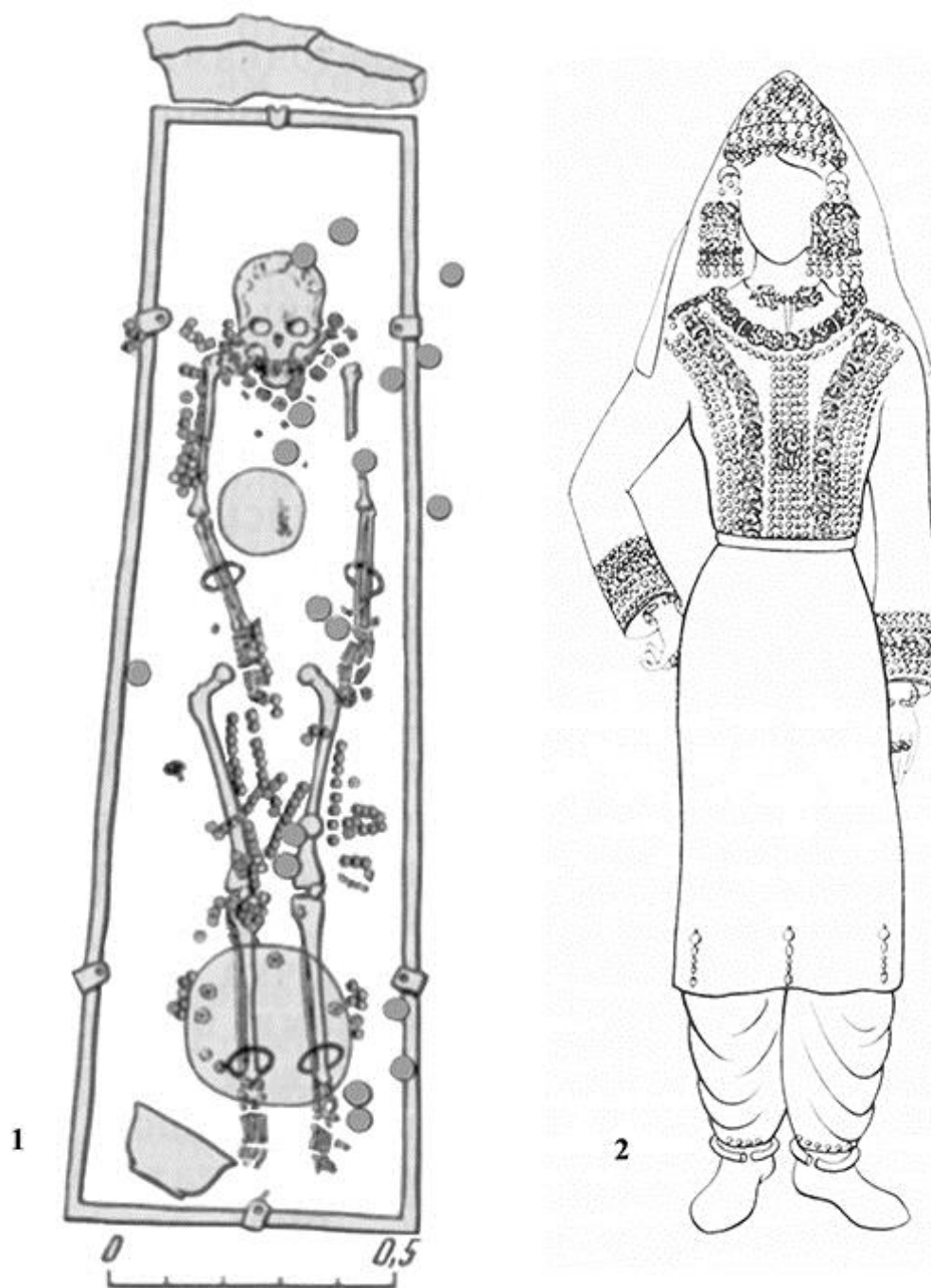

Рис. 202. Поховання жінки зі зброєю з могильника Gerdrup (Дания):  
 1 - 2 – фото; 3 – план (1-2 – ножі; 3 – кістяна ігольниця; 4-5 – фрагменти  
 овечих черепів; 6 - залізний наконечник списа); 4 - наконечник списа;  
 5 - залізна голка; 6 - кістяна ігольниця (за: Gardeła 2013b).



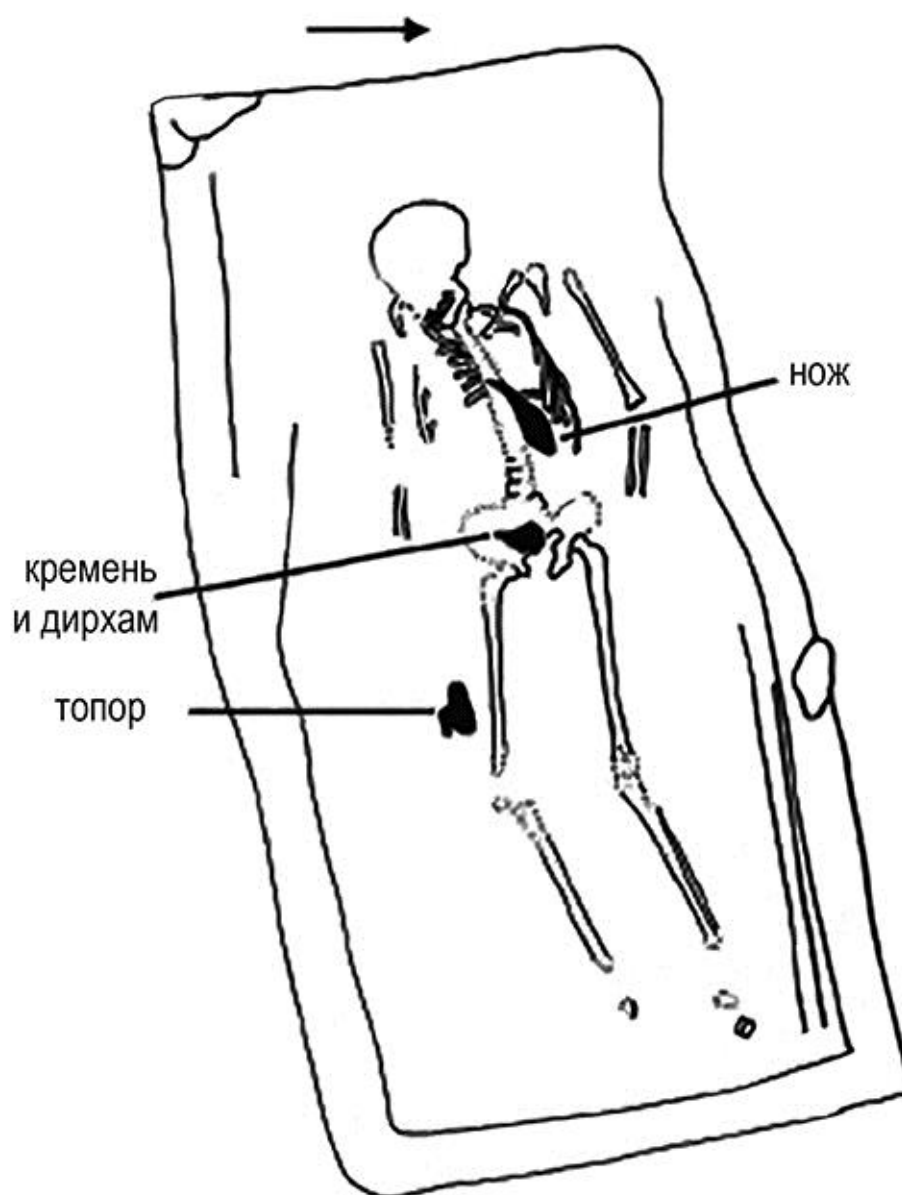

Рис. 203. Поховання жінки зі зброєю з могили А-505 могильника Трекронер-Грыдехøj (Данія): 1 – реконструкція (рис. М. Кузьма); 2 – наконечник списа (фото L. Gardela) (за: Gardela 2013 b).

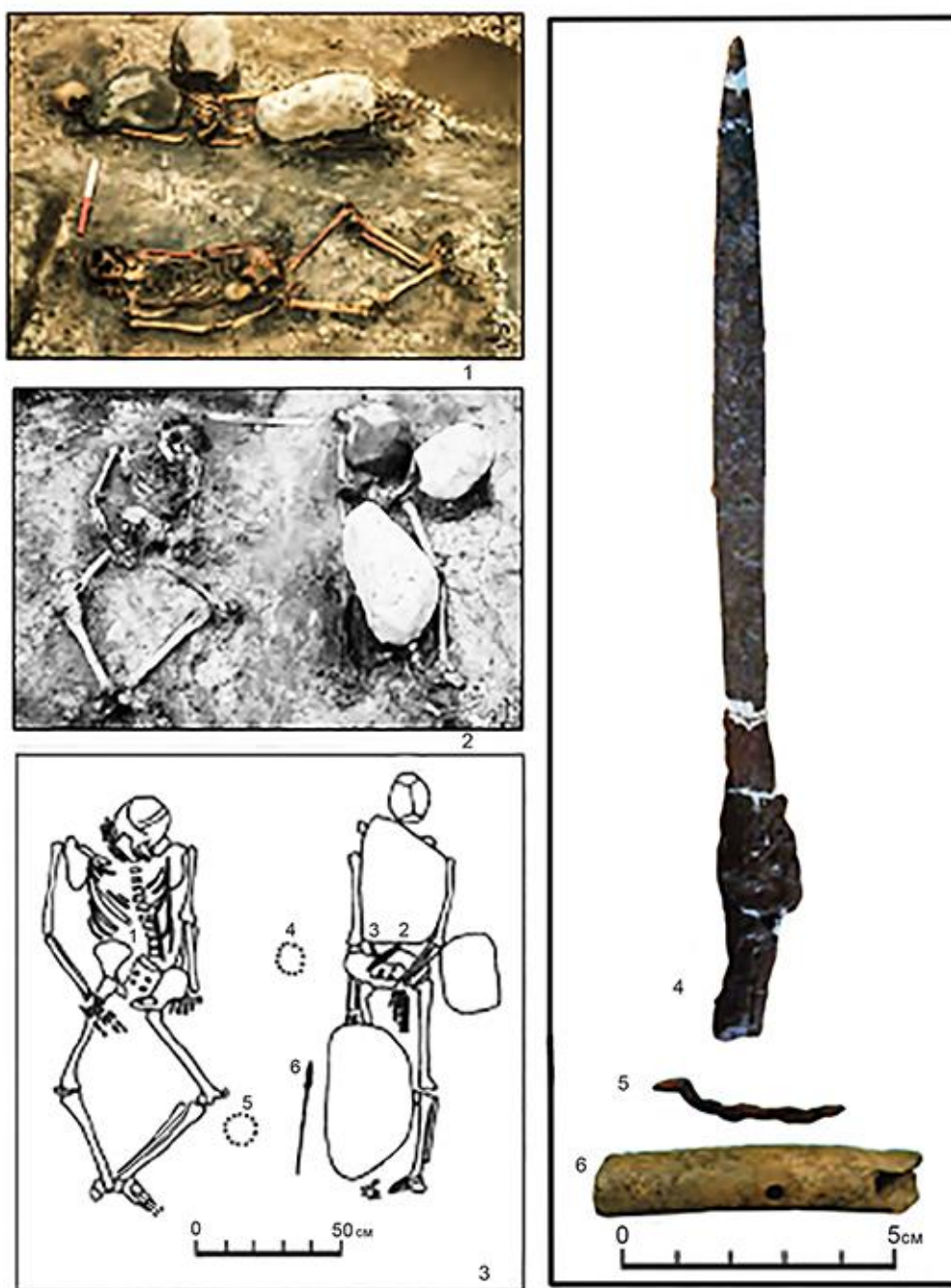

Рис. 204. Жіночі могили Дмитріївського курганного могильника: 1 – катакомба 5; 2 – катакомба 117; 3 – катакомба 118 (за Плетнева, 1989); 4 – кам'яна жіноче статуя (за: Плетнева 1974).



Рис. 205. Жіночі поховання тюркської культури: 1 — Бертек-34 (за: Савинов, 1994); 2 — Юстид XII, курган 2 (за: Кубарев 2005).



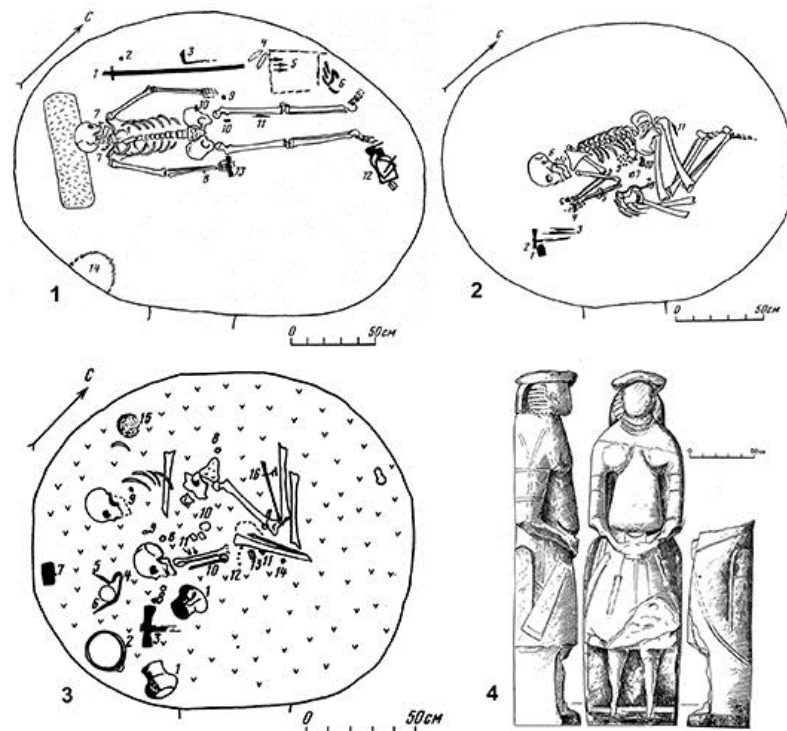

Рис. 206. Курган 3 поховання 3 біля с. Дмитрівка:  
 1-2 - план і розріз поховання, 3 – фото; 4-11 – інвентар  
 (за: Папанова, Тощев, Голик 2015).



Рис. 207. Захисна амуніція середньовічних воїнів в експозиції музею (Австрія).

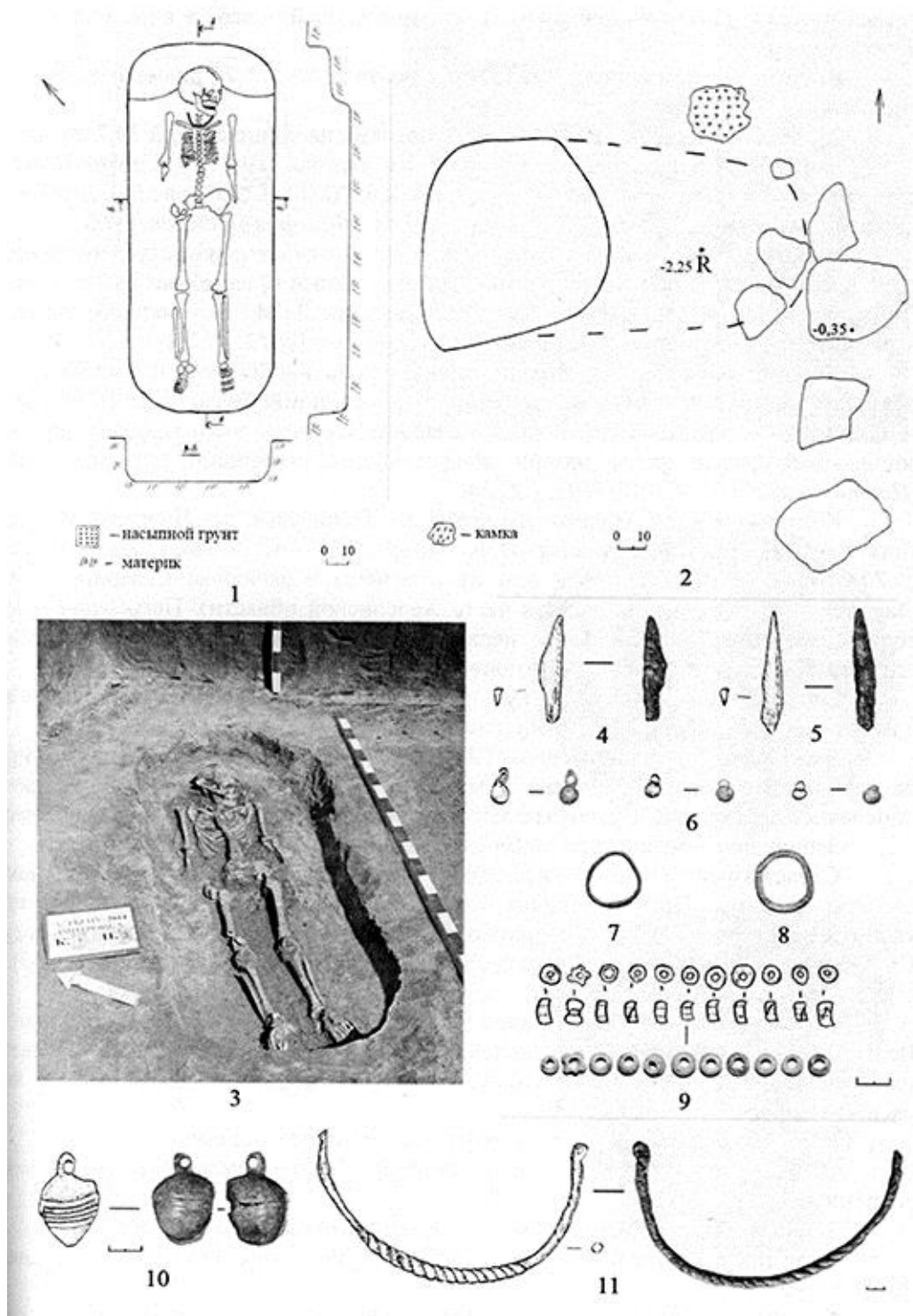

Рис. 208. Жанна д'Арк. Мініатюра 2 пол. 15 ст.





Рис. 209. Портрет Каталіни Ерасо - жінки-конкістадора  
роботи Франсіско Пачеко (?).



Рис. 210. Портрет Надії Дурової – «кавалерист-дівиці»  
роботи А. Брюллова.



Рис. 211. Чорні амазонки Дагомеї разом з воїнами-чоловіками (за: Alpern 2011).



Рис. 212. Стрй чорних амазонок (за: Alpern 2011).



Рис. 213. Зустріч Катерини II ротою амазонок в 1787 році.  
З старовинної літографії (за: Есіпов 1886).



Рис. 214. Костюм войовниці з роти амазонок імператриці  
Катерини II (за: Есіпов 1886).



Рис. 215. Софія Галечко.



Рис. 216. Антоніна Тихонівна Пальшина-Придатко  
(за: Панафідін 2015).





1



2

Рис. 217. 1 - командир Жіночого батальйону смерті Марія Бочкарьова;  
2 - рядова Жіночого батальйону Пелагея Сайгіна (за: Бочкарева 2001).





1



2

Рис. 218. 1 - огляд 1-го Петроградського жіночого батальйону смерті командувачем Петроградським військовим округом генералом П.А. Половцовим; 2 – Добровольці Жіночого батальйону на площі перед Зимовим палацом 7 листопада 1917 р. (за: Бочкарева 2001).



Рис. 219. Жіночий корпус в армії СРСР 1942 р. (за: Стеценко 2015).



1



2

Рис. 220. Жінки-снайпери радянської армії у Другій світовій війні.



Рис. 221. Дівчата-снайпери 3-ї ударної армії 1-го Білоруського фронту, кавалери орденів Слави. Випускники ЦЖШСП. Німеччина, травень 1945 року.



Рис. 222. Олександра Ращупкіна - жінка-механік танка Т-34.



Рис. 223. Радянські жінки-партизанки.





Рис. 224. Госпожа Пола Тіта - 77-річна коректировщиця авіаційного вогню. США, 1941 р.



1



2

Рис. 225. Армія США: 1 - члени Жіночого армійського корпусу (WAC). Нью-Йорк, 1945 р.; 2 - американські військові медсестри, 1944 р.



Рис. 226. Королева Великобританії Єлизавета II на військовій службі в роки Другої світової війни.





Рис. 227. Службовці армії Великобританії:  
1 – жінки - зенітчиці. Лондон, 1941 р.; 2 - службовці Жіночого  
військового корпусу Англії.



1



2

Рис. 228. Жінки в армії Німеччини Другої світової війни:  
1 - німецькі дівчата під час навчання з чоловіками з Люфтваффе,  
1944 р.; 2 – жінки-зв'язкові.



1



2

Рис. 229. Народна армія Північної Кореї: 1 - повітрянодесантна дивізія;  
2 - жінки-авіатори з Кім Чен Ином. 2014 р.



1



2



3

Рис. 230. Амазонки Муаммара Каддафи.



1



2

Рис. 231. Жінки в сучасних арміях світу





Рис. 232. Дівчата в армії Ізраїлю з автором. Єрусалим, березень 2017 р.  
Фото К.Ю. Болтрик.



Рис. 233. Орна Барбівай - генерал-майор Армії оборони Ізраїлю.



Рис. 234. Об'єднаний жіночий батальйон Збройних Сил України на параді, 2018 р.





Рис. 235. Генерал-майор Збройних Сил України Людмила Шугалей.  
Фото Г. Зубко.